



- The European Champion!

2004 KÄYTTÄJÄN KÄSIKIRJA

2101502

KÄYTTÄJÄN KÄSIKIRJA 2004

6900 FCE

GLX 5900 FCE

ST 550 F/600

Forest Fox Syncro

Rave 800 HO/RC

Racing

Ranger Mountain 800 HO

Sport Touring 800 SDI/600 HO

Ranger 600 LC/550 F

Explorer 550 F

Safari 400 F/Safartica

Ranger V-1000

59 Yeti

Enduro 600 HO/600 HO RC/500/500 RC

Enduro 550 RC/400 HO RC

SISÄLTÖ

TURVALLISUUSOHJEET	5
TAKUU	6
TUNNISTENUMEROT	9
Runkonumero	9
Moottorinumero	9
HALLINTALAITTEET	10
1. Kaasukahva	14
2. Jarruvipu	15
3. Pysäköintijarrun painike	15
4. Jarrun / pysäköintijarrun / Alhaisen öljytason merkkivalo (Punainen)	16
5. Vaihteensiirtovipu tai RER painike	16
6. Peruutuksen merkkivalo	19
7. Ohjaustanko	20
8. Istuinremmi	20
9. Virtalukko/START/RER painike	20
10. Turvakatkaisin	21
11. DESS merkkivalo	23
12. Moottorin hätäkatkaisin	23
13. Pitkät/lyhyet ajovalot	24
14. Pitkien valojen merkkivalo (Sininen)	25
15. Käsi käynnistin	25
16. Rikastin	26
17. Primer pumppu	26
18. Nopeusmittari	26
19. Matkamittari	27
20. Osamattamittari	27
21. Osamattamittarin nollauspainike/Valintapainike	27
22. Polttoainesäiliön korkki/mittari	28
23. Moottorin ylikuumentumisen varoitusvalo (Punainen)	29
24. Kädensijojen ja kaasukahvan lämmityksen katkaisin	29
25. Kaasukahvan lämmityksen katkaisin	29
26. Kuomun kiinnityskumit	30
27. Virran ulosotto	30
28. Sulake	30
29. Etukahvat/Etupuskuri	32
30. Tavaratila	33
31. Takatavarateline	33
32. Työkalusarja	33

33. Sytytystulpan teline	33
34. Istuinremmi	34
35. Vetokoukku	34
36. Säädettävä jousitus	34
Yleistä	34
Ohjeet jousituksen säätöön	34
Jousituksen vianetsintä	42
Syvässä lumessa ajo	42

POLTTOAINE JA ÖLJY 43

Suosittelava polttoaine	43
Suosittelava öljy	43

KYLMIEN OLOJEN KAASUTTIMEN SÄÄDÖT 44

SISÄÄNAJO 46

Moottori	46
Variaattorihihna	46
10 tunnin ensihuolto	46

TARKISTUS ENNEN AJOA 46

TARKISTUSKOHTEET 46

TOIMINTAOHJEET 47

Käyttötoiminnot	47
Käynnistäminen	47
Käsiikäynnistys	47
Moottorin pysäyttäminen	51

KELKAN ESILÄMMITYS 52

AJON JÄLKEEN 52

ERIKOISTOIMINNOT 52

Ajo korkeissa olosuhteissa	52
Moottorin ylikuumentuminen	52
Moottori saanut liikaa polttoainetta	53
Liukukiskojen kiinni tarttuminen	53

NESTEMÄÄRÄT	53
Jarrujärjestelmä	53
Ketjukotelon/vaihteiston öljymäärä	54
Tuorevoiteluöljyjärjestelmä	55
Jäähdytysjärjestelmä	57
Akkuhappo	59
HUOLTO	60
Kelkan puhdistus ja suojaus	60
Variaattorihihnan suojan irrotus ja asennus	60
Variaattorihihnan irrotus ja asennus	60
Ketjun kiristys	67
TRA-variaattorin säätö	68
Variaattorihihnan kunto	70
Jarrujen kunto	70
Jarrujen säätö	70
Takajousituksen kunto	70
Jousituksen rajoitinhinnan kunto	71
Telamaton kunto	71
Telamaton kireys ja linjaus	71
Ohjaus- ja etujousitusmekanismi	73
Suksien ja liukumuovien kunto ja kuluminen	73
Pakoputkisto	73
Ilmansuodattimen puhdistus	74
Ajovalon lampun vaihto	76
VARASTOINTI JA ENNEN AJOKAUTTA TEHTÄVÄT VALMISTELUT	78
Varastointi	78
Valmistelut ennen ajokautta	78
VIANETSINTÄ	79
TEKNISET TIEDOT	83

TURVALLISUUSOHJEET

- * Mikäli kelkassa on seisontajarru, käytä sitä aina kun pysäköit kelkan.
- * Tarkista ennen käynnistämistä, että kaasukahva liikkuu normaalisti ja esteettömästi.
- * Voit sammuttaa kelkan hätä/seis-katkaisimella, vetämällä hätäkatkaisimen narusta tai kääntämällä virta-avaimen OFF asentoon (jos varusteena).
- * Moottoria saa käyttää vain silloin kun variaattorihihna ja variaattorihinnan suojus ovat paikoillaan.
- * Älä käytä moottoria jos telamatto on irti maasta tai kun kuomu on avoinna tai irrotettuna.
- * Älä nastoita telamattoa. Se saattaa vauhdissa aiheuttaa telamaton repeytymisen ja nastat saattavat irrota matosta aiheuttaen vakavan onnettomuuden.
- * Älä käytä moottoria huonosti ilmastoidussa tilassa ja/tai valvomattomana.
- * Huollata kelkkasi säännöllisin väliajoin.
- * Moottorikelkkaa ei ole tarkoitettu käytettäväksi kaduilla tai yleisillä teillä.
- * Älä lataa akkua tai anna sille lisävirtaa, kun se on paikoillaan kelkassa.
- * Älä voitele kaasu- tai jarruvaijereita tai niiden runkoja.

BOMBARDIERIN RAJOITETTU TAKUU: 2004 LYNX-MOOTTORIKELKAT

1. TAKUUN SISÄLTÖ

Bombardier-Nordtrac Oy (jäljempänä "Bombardier") myöntää 2004 Lynx moottorikelkka -tuotteelleen (jäljempänä "Tuote"), alla olevien takuehtojen mukaisen rajoitetun takuun (jäljempänä "Takuu").

Bombardier takaa, että Tuote on vapaa materiaalista tai työstä johtuvista virheistä kohdassa 2 mainitun ajan.

Kaikilla valtuutetun Lynx jälleenmyyjän uuteen ja käyttämättömään 2004 Lynx moottorikelkkaan toimitushetkellä asentamalla alkuperäisillä Bombardier lisävarusteilla on sama takuu kuin 2004 Lynx moottorikelkalla.

2. TAKUUAIKA JA -VOIMASSAOLOALUE

Takuu on voimassa LUOVUTUSPÄIVÄSTÄ ENSIMMÄISELLE ASIAKKAALLE tai KÄYTTÖÖNOTTOPÄIVÄSTÄ (riippuen kumpi tapahtuu ensin) seuraavasti:

- a. yksityiskäytössä 24 peräkkäistä kuukautta
- b. ammattikäytössä 12 peräkkäistä kuukautta

Takuuaikana tehty korjaus, osien vaihto tai huolto eivät jatka tämän Takuun voimassaoloaikaa alkuperäisen takuuajan yli. Mikäli Tuotetta on käytetty yhdistetysti sekä yksityis- että ammattikäytössä Takuu on voimassa kohdan b mukaisesti.

Takuu on voimassa Suomessa.

3. TAKUUN VOIMASSAOLOEHTO

Takuu koskee ainoastaan Tuotetta, jonka ensimmäinen omistaja on ostanut uutena ja käyttämättömänä valtuutetulta Bombardier jälleenmyyjältä. Em. jälleenmyyjän on oltava valtuutettu siinä maassa jossa myynti tapahtuu.

Takuun edellytys on että Tuotteeseen on tehty ja dokumentoitu luovutushuolto valtuutetun Bombardier jälleenmyyjän toimesta.

Takuu on voimassa ainoastaan Tuotteella, joka on takuurekisteröity asianmukaisesti valtuutetun Bombardier jälleenmyyjän toimesta.

Em. rajoitukset ovat tarpeellisia, jotta Bombardier voi huolehtia tuotteen ja käyttäjän turvallisuudesta.

Takuun voimassaolon edellytyksenä on, että Käyttäjän Oppaan mukaiset huollot on tehty ajallaan.

Bombardier pidättää oikeuden tehdä satunnaisia tarkastuksia asianmukaisten huoltojen suorittamisesta takuuajana.

Tuotteen käyttäminen kisa- tai mihin tahansa kilpailutarkoitukseen, myös aikaisemman omistajan toimesta, aiheuttaa tämän Takuun mitätöimisen.

4. ASIAKKAAN SUORITTAMAT TOIMENPITEET

Asiakas menettää oikeutensa vedota virheeseen, jolle virheestä ilmoiteta valtuutetulle Bombardier jälleenmyyjälle kahden (2) kuukauden kuluessa siitä, kun hän havaitsi virheen tai hänen olisi pitänyt se havaita. Asiakkaan on järjestettävä jälleenmyyjälle kohtuullinen mahdollisuus virheen korjaamiseen.

Asiakkaan on esitettävä Bombardier jälleenmyyjälle ostotodiste tai ostokuitti tuotteen hankkimisesta ja osoitettava, että Takuu on voimassa.

Kaikki Takuun aikana vaihdetut Takuun piiriin kuuluvat osat ovat Bombardierin omaisuutta.

5. BOMBARDIERIN SUORITTAMAT TOIMENPITEET

Takuuajana Bombardier harkintansa mukaan korjaa tai vaihtaa virheelliset osat, mikäli Tuote on ollut normaalikäytössä ja huollot on suoritettu asianmukaisesti, alkuperäisillä Bombardier varaosilla ilman veloitusta osista ja työstä minkä tahansa valtuutetun Bombardier jälleenmyyjän luona.

Bombardier pidättää oikeuden muuttaa tai parantaa tuotteita ilman että aikaisemmin valmistettuihin tuotteisiin tehdään samoja muutoksia.

6. TAKUUTA KOSKEVAT VASTUUNRAJOITUKSET

Takuu ei korvaa:

- Normaalisti kuluvia tai repeytyviä osia;
- Kunnossapitohuoltojen työ-, osa-, ja voiteluainekustannuksia, virityksiä ja säätöjä;
- Vaurioita, jotka johtuvat vääränlaisesta/huonosta kunnossapidosta ja/tai varastoinnista. Oikea kunnossapito- ja varastointitapa on kuvattu Käyttäjän Oppaassa;
- Vaurioita, jotka johtuvat virheellisistä korjauksista, kelkan rakenteen muutoksista tai sellaisten osien käytöstä joita Bombardier ei ole hyväksynyt;
- Vaurioita, jotka johtuvat Bombardierin valtuuttamattoman jälleenmyyjän suorittamista huolloista ja/tai korjauksista;
- Vaurioita, jotka johtuvat vääränlaisesta tai epänormaalia käytöstä, laiminlyönnistä tai Tuotteella ajamisesta muulla pinnalla kuin lumella tai siitä, että Tuotetta on käytetty Käyttäjän Oppaan ohjeiden vastaisesti;
- Vaurioita, jotka johtuvat onnettomuudesta, uppoamisesta, tulipalosta, varkaudesta, vahingonteosta tai luonnonmullistuksesta;
- Vaurioita, jotka johtuvat sellaisen polttoaineen tai voiteluaineen käytöstä, joka ei sovellu käytettäväksi Tuotteessa (Katso Käyttäjän Opas);
- Vaurioita, jotka aiheutuvat lumen tai veden pääsystä moottoriin tai polttoainejärjestelmään;

- Hinaus-varastointi-, puhelu-, vuokra-, taksi-, haitta-, ja vakuutuskustannuksia, palkkoja, ajan- tai tulonmenetystä eikä satunnaisia tai välillisiä vahinkoja;
- Vaurioita, jotka aiheutuvat telamattoon asennetuista nastoista

Kansainvälisen maahantuojaan, paikallisen Bombardier jälleenmyyjän tai jonkun muun tekemät muutokset tämän Takuun sisältöön eivät sido Bombardieria, eikä Bombardieria kohtaan voida tällaisten muutosten perusteella esittää minkäänlaisia vaatimuksia. Bombardier pitää oikeuden muuttaa näitä takuehtoja. Muutokset eivät kuitenkaan koske niitä tuotteita, jotka on myyty tämän Takuun ollessa voimassa.

Yllä mainittuja rajoituksia ei ole tarkoitettu voimassa olevan pakottavan lainsäädännön vastaisiksi, eikä niitä pidä tällä tavoin tulkita. Mikäli toimivaltainen tuomioistuin katsoo, että jokin Bombardierin vastuuta rajoittava ehto tai sen osa on pätemätön, täytäntöönpanokelvoton tai ristiriidassa tapaukseen sovellettavan lainsäädännön kanssa, vastuunrajoitusehto säilyy kuitenkin muilta osin voimassa, ja kaikkia oikeuksia ja velvollisuuksia on tulkittava ja ne on pantava täytäntöön ikään kuin vastuunrajoitusehto ei sisältäisi sitä erityistä osaa tai ehtoa, joka katsotaan pätemättömäksi tai täytäntöönpanokelvottomaksi.

7. TAKUUN SIIRTO

Jos Tuotteen omistaja vaihtuu takuuajana, Takuun jäljellä oleva aika voidaan siirtää uudelle omistajalle jos Bombardierille ilmoitetaan omistajan vaihdoksesta valtuutetun Bombardier Lynx jälleenmyyjän kautta.

8. KULUTTAJANEUVONTA

- a. Bombardierin Takuuseen liittyvät mahdolliset epäselvät tai kiistanalaiset tapaukset on ensisijaisesti selvitettävä valtuutetun jälleenmyyjän kanssa.
- b. Mikäli ratkaisua ei löydy, voi ottaa yhteyttä valtuutetun Bombardier maahantuojaan huolto-osastoon asian selvittämiseksi.

MOOTTORIKELKAN TUNNISTEMERKINNÄT

Sarjanumerot

Moottorikelkan moottori ja runko on varustettu omilla sarjanumeroilla. Näiden numeroiden tarkistaminen voi tulla kyseeseen takuuasioissa tai jos kelkka on joutunut väärin käsiin. Myyjä tarvitsee näitä numerotietoja takuuasiakirjojen asianmukaisessa täyttämässä.

Bombardier-Nordtrac Oy ei myönnä takuuta, jos moottorin sarjanumero tai muu tunnus on poistettu tai jos ne ovat vahingoittuneet. On erittäin suositeltavaa merkitä sarjanumerot muistiin ja ilmoittaa ne vakuutusyhtiölle.

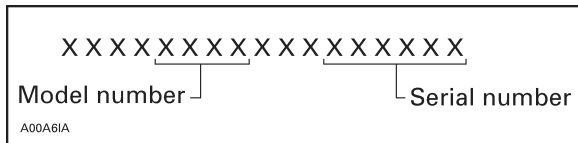

Mallinnumero

Sarjanumero

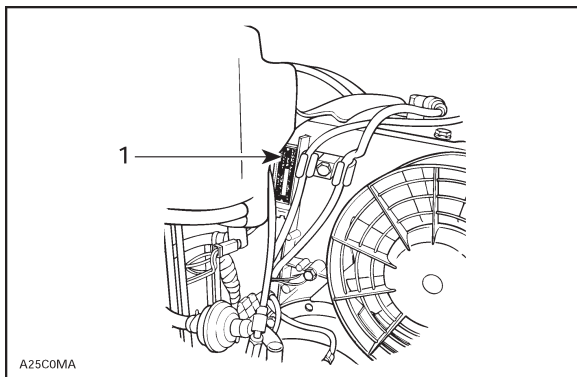

1. Moottorin sarjanumero

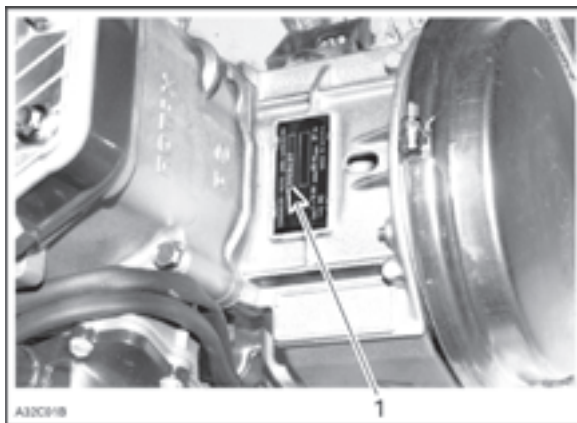

1. Moottorin sarjanumero

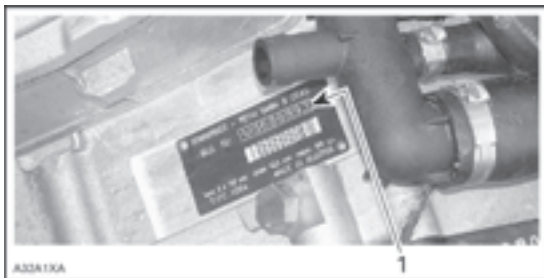

4-tec mallit

1. Moottorin sarjanumero

HALLINTALAITTEET/VARUSTEET

HUOM: Kaikkia hallintalaitteita/varusteita ei ole jokaisessa mallissa. Hallintalaitte voi olla myös vaihtoehtoinen.

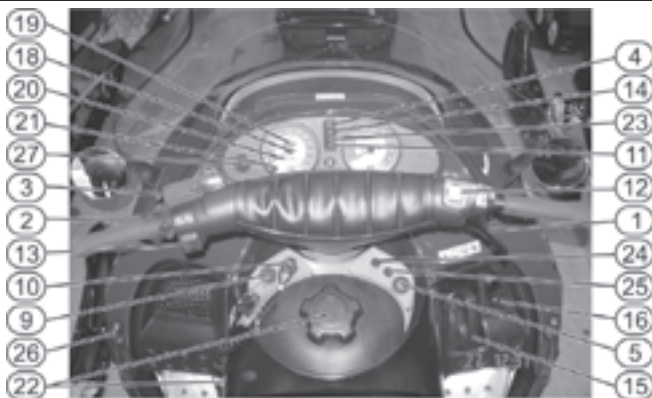

Enduro 550 F RC/400 F RC

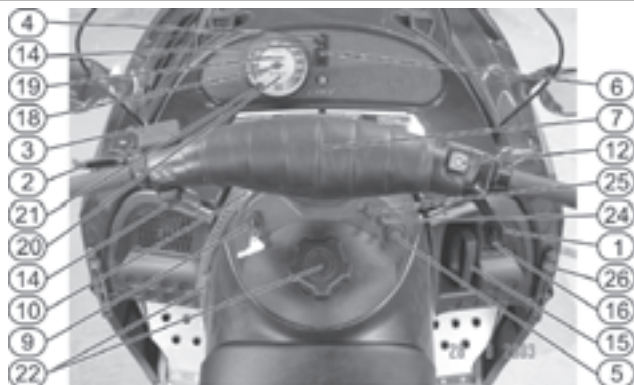

Explorer, Safari, Ranger FCE

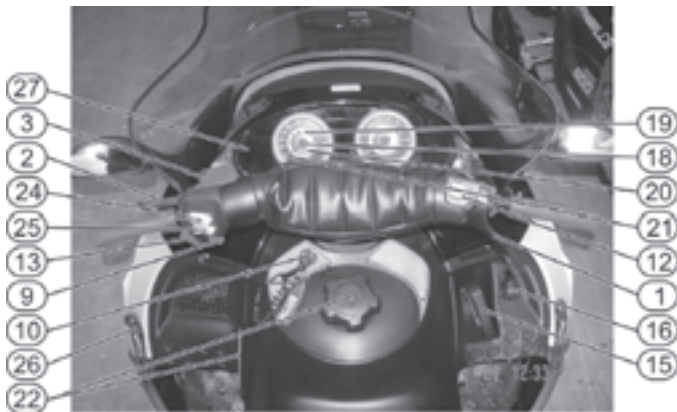

Rave 800 HO, Enduro 600 HO/500, Sport Touring 800
SDI/600 HO, Ranger Mountain, Ranger V-1000, Ranger
600 (ei mittarit)



Ranger 600 LC

1. Matkamittari
2. Kierroslukumittari
3. Osamatkamittari
4. Osamatkamittarin nollauspainike
5. Pitkien valojen merkkivalo
6. Öljyn merkkivalo
7. Jäähdytysnesteen merkkivalo
8. Kierroslukumittari
9. DESS merkkivalo

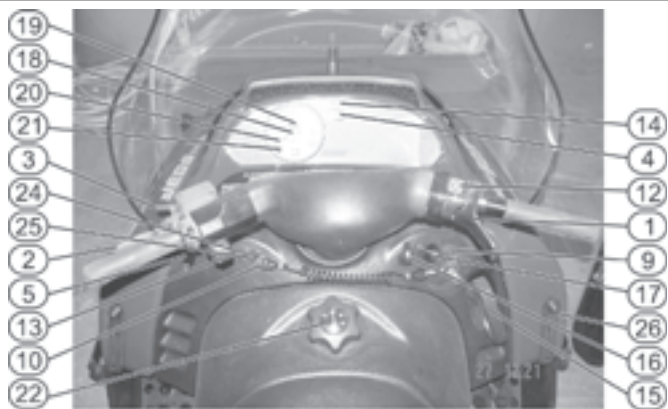

5900 FCE/6900 FCE

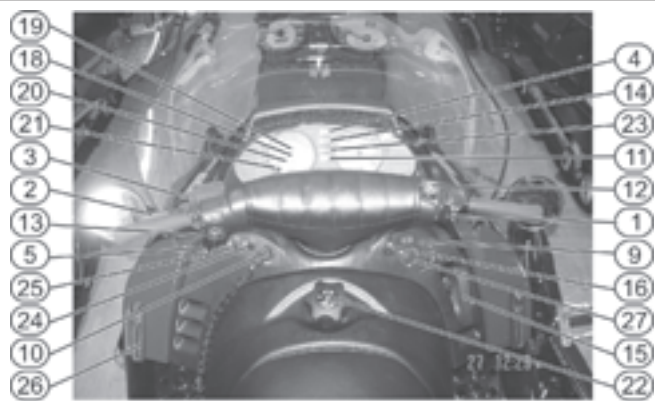

ST 600



59 Yeti



Forest Fox S

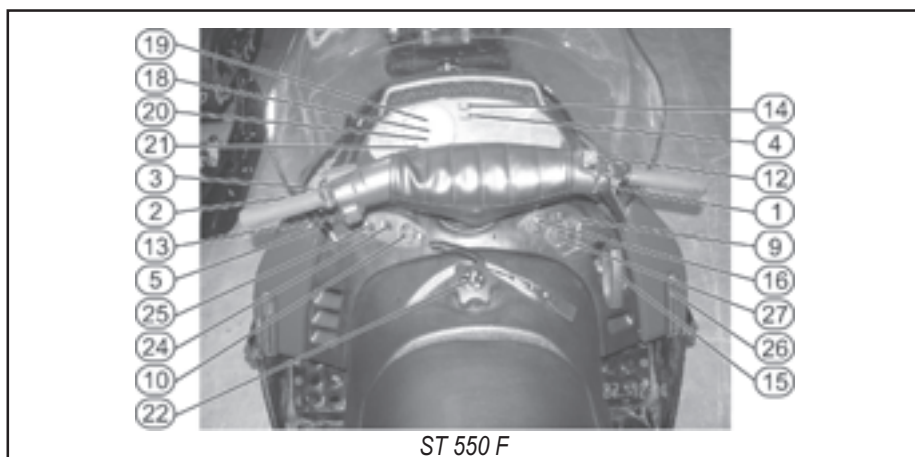

ST 550 F

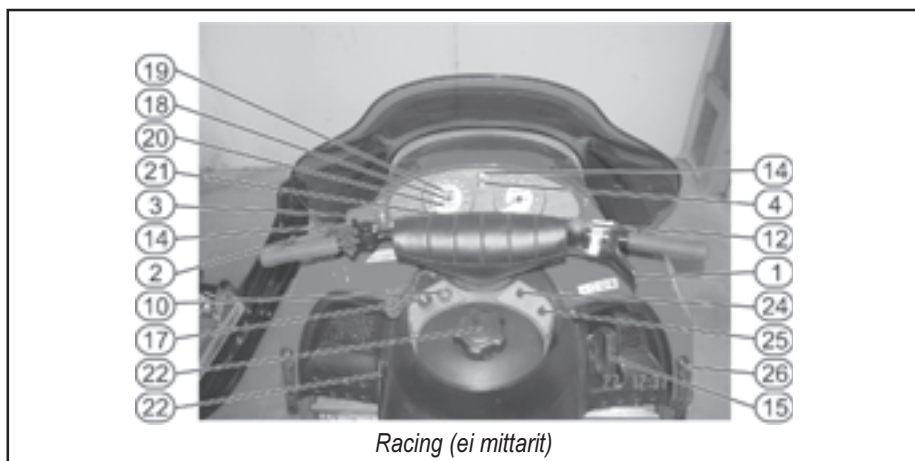

Racing (ei mittarit)



Racing mallin mittarit

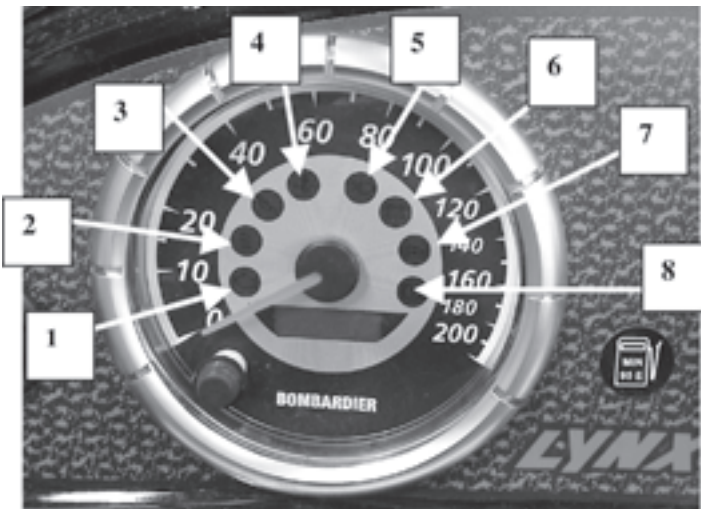

- | | |
|---|-------------------------------|
| 1. Moottorin valvontajärjestelmän merkkivalo | 6. Akun jännitteen merkkivalo |
| 2. Ilmajynpaineen merkkivalo (ei käytössä Lynxissä) | 7. DESS merkkivalo |
| 3. Öljynpaineen merkkivalo | 8. Jarrun merkkivalo |
| 4. Jäähdytysnesteen merkkivalo | |
| 5. Pitkien valojen merkkivalo | |

1) KAASUKAHVA

Sijaitsee ohjaustangon oikeassa päässä. Kahvan painaminen säätelee sekä moottorin kierroslukua että variaattoreiden kytketymistä. Vapautettaessa kahva palautuu alkuperäiseen asentoonsa ja moottori palautuu automaattisesti tyhjäkäynnille.

2) JARRUVIPU

Sijaitsee ohjaustangon vasemmassa päässä. Jarru toimii vipua painamalla. Vapautettaessa se palautuu alkuperäiseen asentoonsa. Jarrutusvoima on suoraan verrannollinen jarruvipuun kohdistettavan voiman kanssa.

3) PYSÄKÖINTIJARRUN PAINIKE TAI VIPU

Sijaitsee vasemmassa kädensijassa. Pysäköintijarrua tulee käyttää aina kun kelkka on pysäköity.

Kun pysäköintijarru on kytketty ja moottori käy; tuoreöljyvoitelun varoitusvalo palaa merkinä siitä, että jarru on päällä.

VAROITUS!

Varmista että pysäköintijarrun lukitus on kokonaan pois päältä ennen kuin käytät kelkkaa. Kun ajat kelkalla, muista että jarrujen yhtäjaksoinen jatkuva painaminen saattaa aiheuttaa vaurioita jarrujärjestelmään ja saattaa johtaa jarrujen menetykseen.

Mekaaninen jarru

Lukitse jarru puristamalla jarruvipua ja vetämällä seisontajarrun lukitusnupista toisella kädellä. Vedä kytkimestä kunnes se lukkiutuu kahvan loveen, jolloin voit vapauttaa jarrukahvan.

Vapauta jarru puristamalla jarruvipua ja painamalla lukitusnappi takaisin alkuperäiseen asentoon. Vapauta aina seisontajarru ennen kuin lähdet liikkeelle.

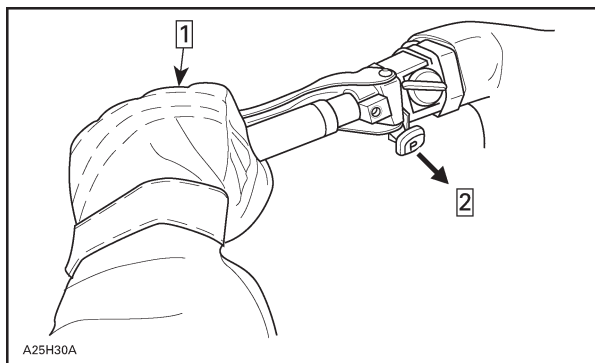

Vaihe 1: Purista

Vaihe 2: Vedä

Hydraulijarru

Lukitse jarru puristamalla jarruvipua ja vetämällä samanaikaisesti lukitusvivusta sormella. Jarruvipu jää nyt puoliväliin ja jarru on kytketty päälle. Vapauta jarru puristamalla jarruvipua. Lukitusvipu

palautuu automaattisesti alkuperäiseen asentoonsa. Jarruvipu palautuu normaaliasentoon. Vapauta aina seisontajarru ennen kuin lähdet liikkeelle.

VAROITUS!

Lukitus pitää jarruvivun painettuna ja säilyttää siten paineen jarrulevyä vasten. Tämä paine saattaa kuitenkin laskea vähitellen niin pieneksi, ettei se enää pidä kelkkaa paikallaan. Älä koskaan jätä kelkkaa rinteeseen pelkän seisontajarrun varaan.

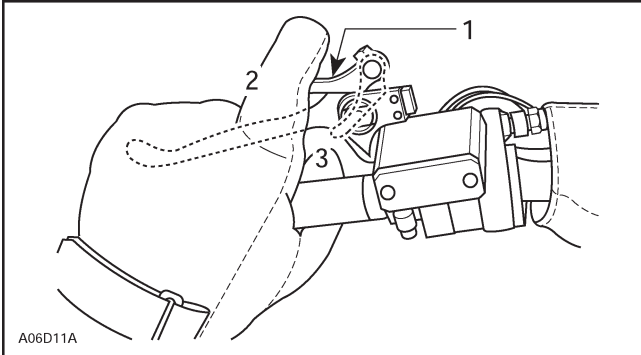

1. Lukitusvipu
2. OFF (pois päältä)
3. ON (päällä)

4) JARRUN/PYSÄKÖINTIJARRUN/ALHAISEN ÖLJYTASON MERKKIVALO (PUNAINEN)

Valo palaa, kun jarru tai pysäköintijarru on kytketty päälle (moottorin käydessä). Merkkivalo syttyy myös kun öljypinnan taso on alhainen tuorevoiteluöljysäiliössä (moottorin käydessä). Tarkista öljymäärä ja lisää öljyä säiliöön pikaisesti.

5) VAIHTEENSIIRTOVIPU TAI RER PAINIKE

Vaihteistomallit

Nämä kelkat on varustettu 4-asentoisella vaihdevivulla.

Näissä malleissa on 2 vaihdetta eteenpäin, peruutusvaihte ja vapaa-asento 1. ja 2. vaihteen välillä.



Vaihteen vaihtaminen

HUOM! Vaihda vaihdetta vain kun moottori käy tyhjäkäyntiä ja nopeus on alle 20 km/h. Pysäytä kelkka kokonaan ennen kuin vaihdat peruutusvaihteelle.

Älä vaihda vaihdetta väkisin. Jos vaihteen vaihtaminen ei onnistu, paina kaasukahvaa jotta saat kelkan liikkeelle. Pysäytä kelkka sitten ja yritä uudelleen.

Ranger V-1000

Tämä malli on varustettu mekaanisella peruutusvaihteella, jossa on 2-asentoinen valintavipu.



1. Eteenpäin
2. Peruutus

HUOM: Aina kun vaihdetta vaihdetaan näissä malleissa tulee kelkan olla pysähdyksissä, muuten vaihteisto saattaa rikkoutua.

Sähköinen peruutusvaihte

Jotkut mallit

Nämä mallit on varustettu sähköisellä peruutusvaihteella (RER), joka voidaan kytkeä päälle RER painikkeesta.

Peruutusvaihdetta voidaan käyttää kun kelkka on pysähtynyt ja moottori käy tyhjäkäyntiä.

Moottori pyörii automaattisesti eteenpäin kun kelkka käynnistetään moottorin pysäyttämisen jälkeen.

Vaihte on vaihdettavissa vain silloin kun moottori on käynnissä.

On suositeltavaa lämmitellä moottori normaaliin käyttölämpötilaansa ennen peruutukselle vaihtamista.

Peruutusvaihteelle vaihtaminen

Kelkan ollessa täysin pysähdyksissä ja moottorin käydessä tyhjäkäyntiä, paina ja vapauta peruutuspainike (RER painike).



1. RER painike

Peruutuksen merkkivalo vilkkuu ja varoitussignaali kuuluu joka puolentoista sekunnin välein, kun kelkka on kytketty peruutukselle.

Paina kaasua hitaasti ja tasaisesti. Anna variaattorin kytkeytyä ja kiihdytä sitten varovasti.

Vaihteen eteenpäin vaihtaminen

Kelkan ollessa täysin pysähtynyt ja moottorin käydessä tyhjäkäyntiä, paina ja vapauta RER painike.

Peruutuksen merkkivalo sammuu ja varoitussummerin ääni lakkaa.

Paina kaasua hitaasti ja tasaisesti. Anna variaattorin kytkeytyä ja kiihdytä sitten varovasti

RER Säädöt korkeaan ilmanalaa

Korkeassa ilmanalassa RER järjestelmä tarvitsee erilaisen moottorin sytytyksen ajoituskäyrän toimiakseen oikein.

Ei-DPM™ Nestejäähdytteiset mallit

Ennen peruutusjärjestelmän käyttöä, valitse ensin korkean ilmanalan säätö joka muuttaa moottorin sytytyskäyrän.

Tehdäksesi niin, paina ja jatka START/RER painikkeen painamista moottorin ollessa käynnissä. 2 sekunnin kuluttua, yksi piippaus kuuluu ja se merkitsee sitä että merenpinnan tason sytytyskäyrä voidaan valita. Vapauttamalla START/RER painike heti kun yksi piippaus on kuulunut valitsee merenpinnan tason sytytyskäyrän. Peruutusjärjestelmä on nyt valmis toimintaan merenpinnan tasolla. Vaihteen vaihtaminen peruutukselle tapahtuu kuten kerrottiin aikaisemmin.

Valitaksesi korkean ilmanalan sytytyskäyrän, paina ja jatka START/RER painikkeen painamista kunnes 2 piippausta kuuluu. Vapauta painike yhden sekunnin sisällä. Peruutusjärjestelmä on nyt valmis toimimaan korkeassa ilmanalassa. Vaihteen vaihtaminen peruutukselle tapahtuu kuten aikaisemmin esitettiin.

Niin kauan kuin START/RER painiketta painetaan ja jatketaan painamista, RER järjestelmä vaihtaa yhdeltä käyrältä toiselle. Yksi piippaus ja sitten 2 piippausta, yksi piippaus ja sitten 2 piippausta ja niin edelleen, yhden sekunnin välein. Käyrä joka valitaan on se montako piippausta viimeiseksi kuullaan.

Valittu käyrä pysyy muistissa niin kauan kunnes uusi valitaan — olipa moottori käynnissä tai ei.

DPM Nestejäähdytteiset mallit

Nämä mallit on varustettu DPM järjestelmällä. Tämä järjestelmä huolehtii oikeista säädöistä, jotka RER systeemi tarvitsee.

START/RER painikkeen toimintoa ei tarvita moodin valintaan. Noudata vain annettuja ohjeita vaihtaessasi peruutukselle.

6) PERUUTUKSEN MERKKIVALO

Tämä merkkivalo syttyy kun peruutusvaihte on valittu.

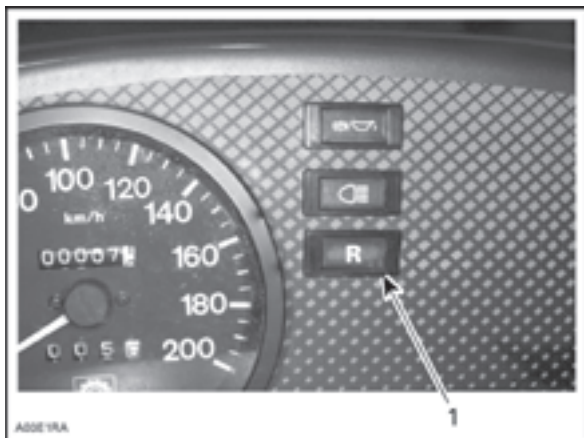

1. Peruutuksen merkkivalo

7) OHJAUSTANKKO

Ohjaustangolla määrätään kelkan menosuunta. Kun tankoa käännetään joko vasemmalle tai oikealle, sukset kääntyvät samalla ja kelkan menosuunta muuttuu. Ohjaustangon korkeus on säädettävissä. Ota yhteys valtuutettuun Lynx liikkeeseen.

8) ISTUINREMMI

Istuinremmi on tarkoitettu matkustajalle tartuntakahvaksi.

9) VIRTALUKKO / START/RER PAINIKE

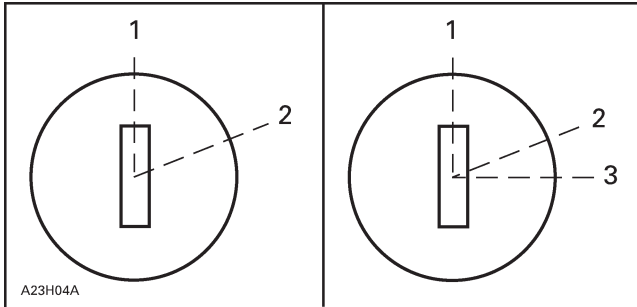

Käsiikäynnistys

1. OFF (Pois päältä)
2. ON (Päällä)

Sähköikäynnistys

1. OFF (Pois päältä)
2. ON (Päällä)
3. START (Käynnistys)

Käsiikäynnistys

Avaimella toimiva 2-asentoinen kytkin. Käynnistääksesi moottorin käännä avain ensin ON asentoon. Sammuttaaksesi moottorin, käännä avain OFF asentoon.

Sähköikäynnistys

Avaimella toimiva 3-asentoinen kytkin. Käynnistääksesi moottorin, käännä virta-avain START asentoon ja pidä siinä kunnes moottori on käynnistynyt. Katso kuva yllä.

HUOM: Älä pidä avainta START asennossa 15 sekuntia kauempaa. Avaimen pitäminen START asennossa moottorin käydessä saattaa vaurioittaa käynnistysmoottoria.

Vapauta avain välittömästi kun moottori on käynnistynyt. Avain palautuu ON asentoon kun se vapautetaan.

Jos moottori ei käynnisty ensimmäisellä yrityksellä, käännä avain takaisin OFF asentoon ennen uutta yritystä. Sammuttaaksesi moottorin, käännä avain OFF asentoon.

HUOM: Moottori voidaan käynnistää myös käsiikäynnistimellä jos on tarpeen.

Jos sähkökäynnistin ei toimi, tarkista sulakkeen kunto.

START/RER painike

START/RER painikkeella on kaksi toimintoa.

Kun moottori ei ole käynnissä, START/RER painikkeen painaminen kytkee sähkökäynnistimen päälle (mikäli varusteena) ja käynnistää moottorin.

Kun moottori on käynnissä, START/RER painikkeen painaminen muuttaa moottorin pyörimissuuntaa kääntäen kelkan ajosuunnan peruutukselle, ei siirtämällä hammaspyörää peruutukselle ketjukotelossa.

Kun painetaan START/RER painiketta, MPEM hidastaa moottorin kierroksia niin että se melkein sammuu ja siirtää sytytyksen ajoituksen niin aikaiselle että se muuttaa moottorin pyörimissuunnan vastakkaiseksi.

Moottori vaihtaa automaattisesti vaihteen eteenpäin kun kelkka käynnistetään moottorin pysäyttämisen jälkeen.

Vaihteen vaihtaminen onnistuu vain silloin kun moottori on käynnissä.

Jos moottori on käynnissä ja käy yli 3800 kierrosta minuutissa, peruutustoiminto START/RER painikkeesta ei onnistu.

On suositeltavaa lämmittää moottori käyttölämpötilaansa ennen vaihteen vaihtamista.

Käynnistysvalikko

Käynnistääksesi moottorin, paina START/RER painiketta ja jatka painamista kunnes moottori käynnistyy.

HUOM! Älä paina START/RER painiketta kauempaa kuin 10 sekuntia. Käynnistysyritysten välillä on syytä pitää tauko, jotta käynnistysmoottori ehtii jäähtyä välillä. Jos START/RER painiketta painetaan vielä senkin jälkeen kun moottori on käynnistynyt, se saattaa vahingoittaa käynnistysmekanismeja.

10) TURVAKATKAISIN

Turvakatkaisin sammuttaa moottorin jos kuljettaja putoaa kelkan kyydistä.

Toiminta

Kiinnitä turvakatkaisimen narun toinen pää sopivaan paikkaan, esim. ajovarusteisiin, ja toinen pää kelkassa olevaan vastakappaleeseen ennen kelkan käynnistämistä.

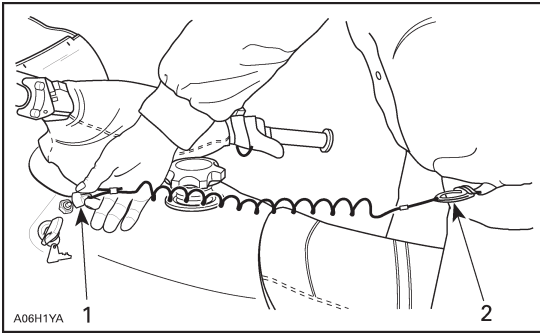

Esimerkki

1. Kiinnitä vastakappaleeseen
2. Kiinnitä ajovarusteisiin

Jos moottori joudutaan sammuttamaan hätätilanteessa, vedä turvakatkaisin kokonaan irti vastakappaleesta.

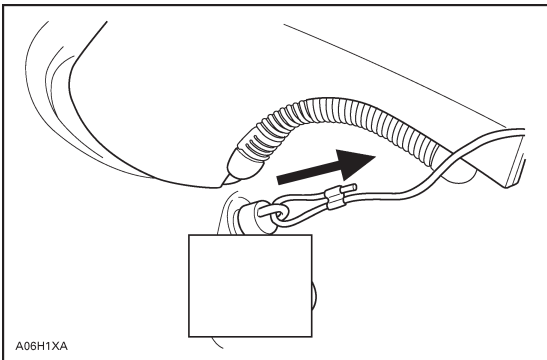

Esimerkki

Jotkut nestejäähdytteiset mallit

Näissä malleissa turvakatkaisin on osa turvajärjestelmää. Tämä systeemi käsittää 3 toimintoa.

Se pysäyttää moottorin estäen kelkkaa karkaamasta jos kuljettaja putoaa kelkan kyydistä tahattomasti.

D.E.S.S.™ toimii avaimen lailla ja on esteenä kelkan väärinkäytölle ja varkaustapauksille.

Lopuksi, se suojaa tahattoman käynnistysmoottorin toiminnan laitteissa joissa on sähkökäynnistys katkaisten virran kulun käynnistysmoottorille ja muihin sähkövirtapiireihin MPEM:lle tai ECU:lle.

DESS (Digitaalisesti koodattu turvasysteemi) kuvaus

Tämä digitaalisesti koodattu järjestelmä antaa sinulle ja kelkallesi vastaavan suojan kuin normaali lukon avain.

Turvakatkaisimen hattu, joka on kelkassasi, sisältää sähköisen mikropiirin, jossa on digitaalinen koodi tallennettuna muistiin pysyvästi. Valtuutettu Lynx jälleenmyyjä ohjelmoi tämän avaimen koodin MPEM tai ECU moduuliin. Tämä koodi ainoastaan mahdollistaa moottorin kierrosten nostamisen yli 3000 kierroksen käynnistyksen jälkeen.

Jos väärin ohjelmoitu turvakatkaisimen hattu asennetaan, moottori käynnistyy, mutta ei saavuta liikkeellelähtöön tarvittavia kierroksia.

Ylimääräiset turvanarut

Kelkkasi MPEM/ECU:n moduuliin voidaan ohjelmoida 8 erilaista avainta (turvanaruja).

DESS Merkkivalon koodit

DESS merkkivalon vilkkuminen hitaasti (1,5 sekunnin välein) tarkoittaa, että yhteys on huono. Kelkalla ei voi ajaa.

Tarkistaaksesi yhteyden, irrota hattu. Varmista, että hatussa ei ole likaa tai lunta. Asenna uudelleen hattu ja käynnistä moottori. Jos vilkkuminen jatkuu, ota yhteys valtuutettuun huoltoliikkeeseen.

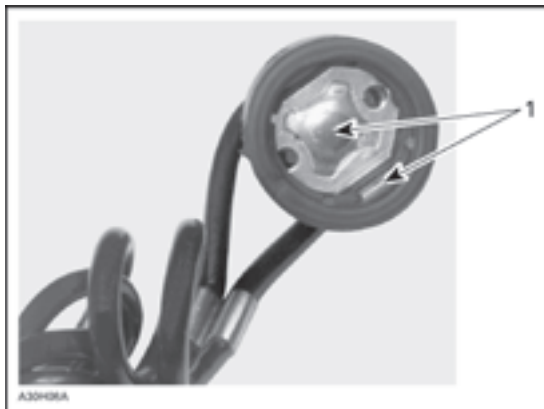

1. Poista lumi ja lika

DESS merkkivalon vilkkuminen 3 kertaa sekunnissa merkitsee sitä, että väärä turvanaru on käytössä. Kelkalla ei voi ajaa.

11) DESS MERKKIVALO

Tämä valo syttyy ja se on merkinä DESS tilasta. Katso edellinen kappale.

12) MOOTTORIN HÄTÄKATKAISIN

Paina/vedä tyyppinen katkaisin. Sijaitsee ohjaustangon oikealla puolella. Sammuttaaksesi moottorin, paina katkaisin alas OFF asentoon ja samanaikaisesti paina jarrua. Käynnistäaksesi uudelleen, nosta katkaisin ylös ON asentoon.

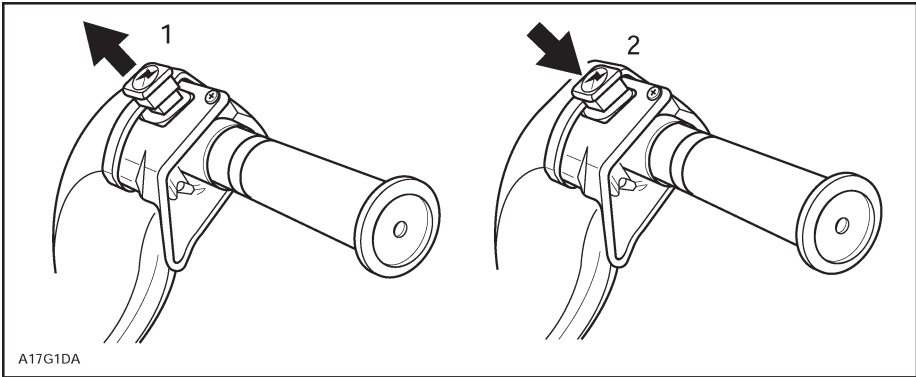

1. ON (Päällä)
2. OFF (Pois päältä)

Kaikkien kelkan käyttäjien tulee tutustua tämän katkaisimen käyttöön. Näin saadaan tuntuma sen käytöstä eikä se aiheuta yllätyksiä varsinaisessa hätätilanteessa

13) AJOVALOT (PITKÄT/LYHYET)

Sijaitsee kädensijan vasemmalla puolella, sillä valitaan pitkät/lyhyet ajovalot. Huomaa, että valot ovat automaattisesti päällä kun moottori on käynnissä.

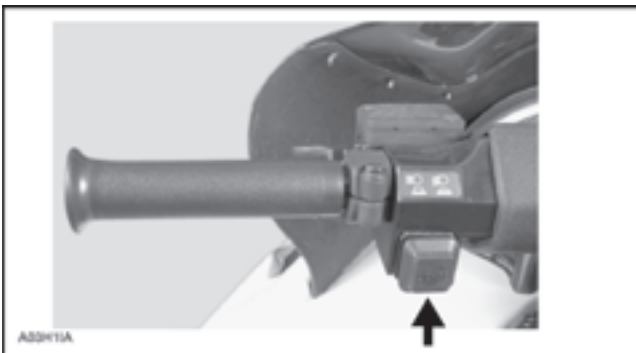
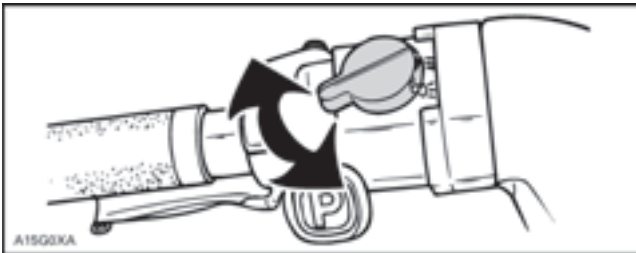

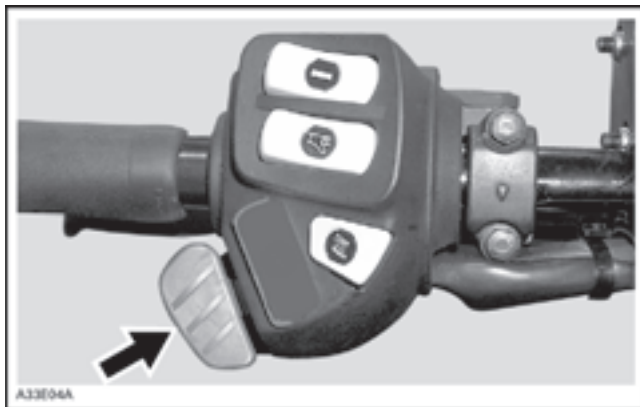

14) PITKIEN VALOJEN MERKKIVALO (SININEN)

Palaa kun pitkät valot on kytkettyinä.

Öljyn merkkivalo

2-tec mallit

Tämä merkkivalo syttyy kun tuoreöljyn taso on alhainen. Pysäytä kelkka turvallisessa paikassa ja lisää sitten tuorevoiteluöljyä öljysäiliöön.

4-tec mallit

Tämä merkkivalo syttyy kun moottorin öljynpaine on liian alhainen. Pysäytä kelkka turvallisessa paikassa, tarkista öljyn määrä ja lisää sitten öljyä, kuten kuvattu kohdassa "Nesteet".

Käynnistä moottori uudelleen, öljyn merkkivalon pitää sammua muutaman sekunnin kuluttua. Jos öljyn merkkivalo yhä palaa, sammuta moottori ja tarkistuta voitelujärjestelmä valtuutetussa Lynx huoltoliikkeessä.

Alhaisen akkujännitteen merkkivalo

Tämä valo on merkki alhaisesta akunjännitteestä. Ota yhteys valtuutettuun Lynx huoltoliikkeeseen.

Moottorin valvontajärjestelmän (EMS) merkkivalo

Tämä valo on merkki ongelmasta. Katso kohta "VIANETSINTÄ", josta löytyy koodien selitykset ja niiden korjaustoimenpiteet.

15) KÄSIKÄYNNISTYSKAHVA

Takaisinkelautuva käsikäynnistin sijaitsee kelkan oikealla puolella. Vedä kahvasta hitaasti kunnes tunnet vastusta, nykäise sitten voimakkaasti. Vapauta kahva hitaasti.

16) RIKASTIN

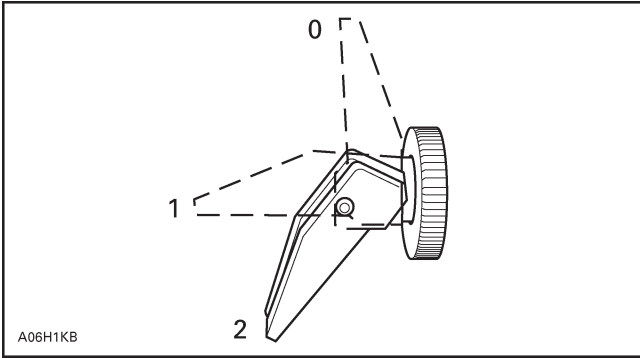

• 0. OFF (Pois päältä) • 1. Asento 1 • 2. Asento 2

Kylmäkäynnistys

HUOM: Älä paina kaasua yhtäaikaan rikastimen kanssa.

Siirrä rikastin asentoon 2 ja käynnistä moottori. Heti kun moottori on käynnistynyt siirrä kytkin asentoon 1. Muutaman sekunnin jälkeen (10 sekuntia enintään) siirrä rikastin asentoon OFF.

HUOM: Kylmemmillä säillä, yli -20°C asteessa, saattaa olla tarpeen käyttää rikastinta OFF asennosta asentoon 1 muutaman kerran kun moottori on käynnistynyt.

Lämpimän koneen käynnistys

Käynnistä moottori ilman rikastinta. Jos moottori ei käynnisty kahden narunvedon jälkeen tai kahden 5 sekunnin mittaisen sähkökäynnistys-yrityksen jälkeen liikuta rikastinvipu asentoon 1. Käynnistä moottori ilman kaasun painamista. Heti kun moottori käy, käännä vipu takaisin asentoon OFF.

17) PRIMER PUMPPU

Vedä/paina tyyppinen painike. Sen käyttö ei ole tarpeen kun moottori on lämmin.

Paina painiketta kunnes tunnet vastusta. Paina 2 tai 3 kertaa. Varmista painamisen jälkeen, että primer on työnnettyä takaisin pohjaan.

HUOM: Erittäin kylmällä säällä on suositeltavaa kiertää painiketta 3 - 4 kierrosta ennen painamista. Se estää pumpun männän kiinni tarttumisen.

18) NOPEUSMITTARI

Puhallinmallit ja jotkut nestejäähdytteiset mallit:

Helppolukuinen näyttö ilmoittaa kelkan nopeuden kilometreinä tunnissa.

19) MATKAMITTARI

Matkamittari tallettaa kelkalla ajetun kokonaismatkan kilometreinä. Tallettaa ajokilometrit. Voidaan nollata haluttaessa.

Paina valintapainiketta ja jatka painamista kahden sekunnin ajan nollataksesi osamatkamittarin.

Vasemmassa laidassa olevalla painikkeella voit muuttaa toiminnon välimatkamittariksi tai tuntimittariksi tai kokonaismatkamittariksi.

20) OSAMATKAMITTARI

Tallettaa ajokilometrit. Voidaan nollata haluttaessa.

Paina valintapainiketta ja jatka painamista kahden sekunnin ajan nollataksesi osamatkamittarin.

21) OSAMATKAMITTARIN NOLLAUSPAINIKE

Nollataksesi mittarin, paina painikkeesta kunnes kaikki luvut ovat nolliä.

Vasemmassa laidassa olevalla painikkeella voit muuttaa toiminnon välimatkamittariksi tai tuntimittariksi tai kokonaismatkamittariksi.

Paina painiketta ja jatka painamista 2 sekunnin ajan nollataksesi tuntimittarin.

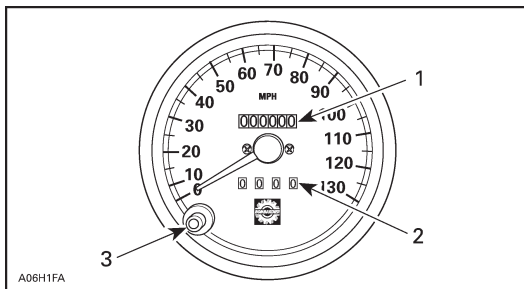

1. Matkamittari
2. Välimatkamittari
3. Nollauspainike



Elektroninen nopeusmittari

Jotkut nestejäähdytteiset mallit

Nämä mallit on varustettu elektronisella nopeusmittarilla. Se näyttää nopeuden joko kilometreinä tai mailleina tunnissa.



Elektroninen nopeus- ja kierroslukumittari

Tallentaa ajetun kokonaismatkan kunnes se nollataan.

Valikkopainike

Paina valikkopainiketta näytön muuttamiseksi. Joka kerta kun moottori käynnistetään, näyttöön ilmestyy matkamittari. Kun jatkat valikkopainikkeen painamista ilmestyy näyttöön osamatkamittari.

Painikkeen painaminen uudelleen muuttaa näytölle nollattavan tuntimittarin. Paina painiketta uudelleen palauttaaksesi näytölle matkamittarin.

Paina painiketta ja jatka painamista kahden sekunnin ajan palataksesi osamatkamittarille tai nollattavalle tuntimittarille riippuen siitä mikä oli edellinen näyttö.

HUOM: Jotkut mallit. Ajoneuvon nopeuden ollessa 90 km/h tai enemmän valikon LCD näytössä näkyy nopeus huolimatta siitä mikä näyttö on valittuna.

Nollattava tuntimittari

Tallentaa moottorin käyttöajan tunneissa ja minuuteissa kunnes se nollataan.

Kaikki mallit

Paina painiketta ja jatka painamista 2 sekunnin ajan nollataksesi tuntimittarin.

22) POLTTOAINESÄILIÖN KORKKI/MITTARI

Kierrä korkki auki tankkausta varten. Polttoainesäiliön korkissa on mittatikku tai mekaaninen mittari.

VAROITUS!

Sammuta moottori ennen tankkausta. Polttoaine säiliössä voi olla paineistunutta. Avaa korkki hitaasti. Polttoaine on herkästi syttyvää ja palavaa nestettä. Älä käytä tulitikkua, savukkeensytytintä tai muuta avotulta polttoainemäärän tarkistukseen. Älä täytä polttoainetankkia ihan täyteen ennen kelkan siirtämistä lämpimään tilaan. Lämpötilan noustessa, polttoaine laajenee ja saattaa tulla yli säiliöstä. Pyyhi valumat ja roiskeet kelkan päältä.

23) MOOTTORIN YLIKUUMENEMISEN VAROITUSVALO (PUNAINEN)

Jos tämä valo palaa; vähennä nopeutta ja aja kelkalla irtolumelle tai sammuta moottori välittömästi. Anna lämmön tasaantua ja täytä jäähdytinnestesäiliö tarvittaessa.

24) LÄMMITETTÄVIEN KÄDENSIOJEN KATKAISIN

3-asentoinen vipukytkin. Valitse haluttu asento pitääksesi kätesi sopivan lämpiminä.

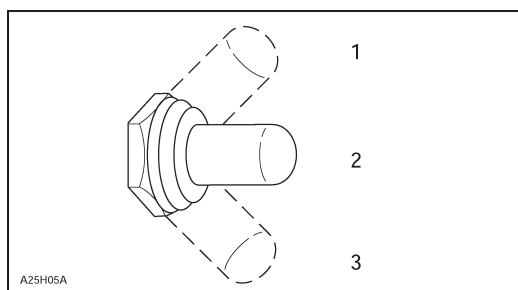

1. HOT (KUUMA)
2. OFF (POIS PÄÄLTÄ)
3. WARM (LÄMMIN)

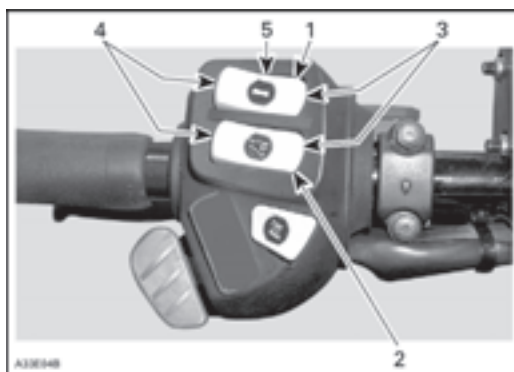

JOTKUT MALLIT

1. Kädensijan lämmityksen katkaisin
2. Kaasukahvan lämmityksen katkaisin
3. Kuuma
4. Lämmin
5. Pois päältä

25) LÄMMITETTÄVÄN KAASUKAHVAN KATKAISIN

3-asentoinen vipukytkin. Valitse haluttu asento pitämään oikean käden peukalosi sopivan lämpimänä. Katso kuva yllä.

Matkustajan kahvojen lämmityskatkaisin

3-asentoinen vipukytkin. Valitse haluttu asento pitämään matkustajan kädet lämpiminä.

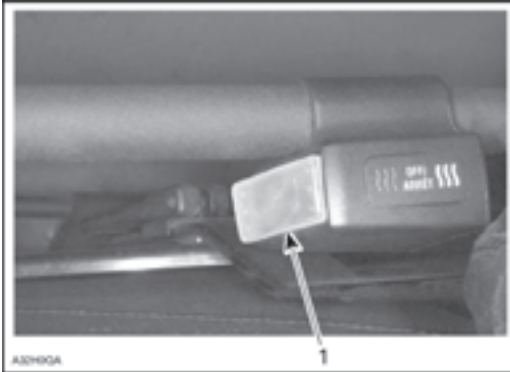

Matkustajan oikeanpuoleinen kahva

1. Kahvan lämmityskatkaisin

26) KUOMUN KIINNITYSKUMIT

Venytä ja irrota kumit koukuista avataksesi kuomun. Nosta kuomu varovasti ylös kunnes se pysähtyy rajoittimeensa. Sulje kuomu varovasti ja kiinnitä kumit.

27) VIRRAN ULOSOTTO

12-voltin sähkölaite voidaan kytkeä kuomussa olevaan pistokkeen vastakappaleeseen. Ulostosta saatava maksimi virta on 20 ampeeria. Katso kohta Sulake.



28) SULAKE

Irrottaaksesi sulakkeen pidikkeestä, vedä sulake ulos, tarkista onko hehkulanka ehjä.

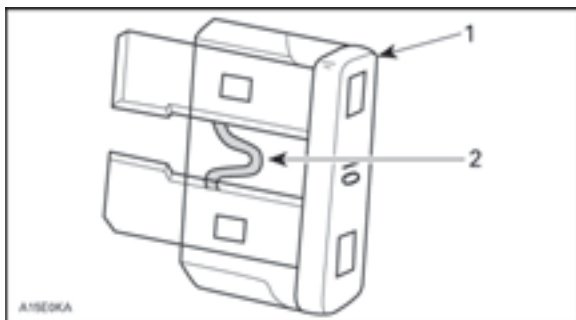

1. Sulake
2. Tarkista hehkulanka

Käynnistysjärjestelmän ja sähköisen virran ulosoton sulake

Käynnistysjärjestelmä ja sähköinen virran ulosotto (mikäli varusteena) on suojattu 20 ampeerin sulakkeella. Jos käynnistin ja sähköinen virran ulosotto (mikäli varusteena) eivät toimi, tarkista sulakkeen kunto ja vaihda tarvittaessa.

HUOM: Älä käytä suurempia sulakkeita kuin mitä tässä neuvotaan muuten sähköjärjestelmä voi vaurioitua ja siitä voi aiheutua jopa palovaara.

4-tec mallit ja Sport Touring 800 SDI

Avataksesi sulakelaatikon paina kannen salpaa ja taivuta salpa.



1. Paina salpaa

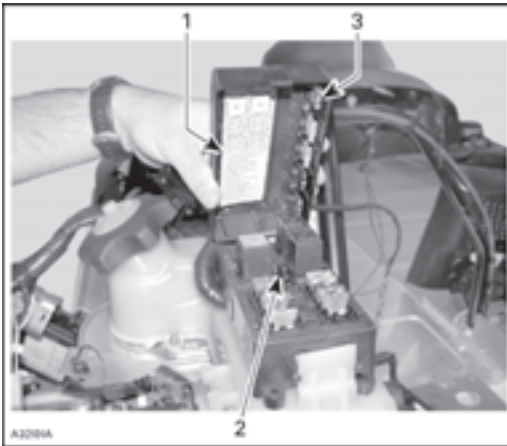

1. Sulakkeen tunnistetarra
2. Sulakkeen irrotin/asennin
3. Varasulakkeet



1. Sulakkeen irrotin/asennin

29) ETUKAHVAT / ETUPUSKURI

Nosta kelkkaa tarvittaessa näistä kahvoista.



1. Etukahvat

HUOM: Älä nosta tai vedä kelkkaa suksista.

30) TAVARATILA

Mallista riippuen, tavaratila sijaitsee joko moottoritilassa, istuimen alla tai istuimen sisällä.

31) TAKATAVARATELINE

Jotkut mallit

HUOM: Säädä aina uudelleen jousitus kuorman mukaan. Tämän telineen kapasiteetti on rajoitettu. Aja hyvin alhaisella nopeudella kun kelkassa on kuormaa. Vältä kuoppia.

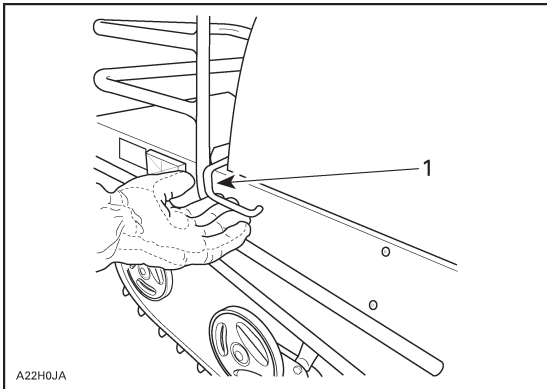

1. Nosta istuimen salvasta

32) TYÖKALUSARJA

Työkalusarja sisältää perustyökalut. Katso istuimen tai kuomun alle löytääksesi työkalut.

33) SYTYTYSTULPAN PIDIKE

Jotkut mallit

Pidä varasytytystulpat niille varatussa telineessä niin ne pysyvät kuivina ja ovat suojassa iskuilta jotka saattaisivat vaikuttaa säätöön tai rikkoa ne. Pidike sijaitsee moottoritilassa.

Kiristä ne tiukasti pidikkeeseen tulppa-avaimella (työkalusarjassa) varmistaaksesi, että ne eivät löysty tärinästä.

HUOM: Varasytytystulpat eivät ole mukana uudessa kelkassa.

HUOM: Säädä varasytytystulpan välys **TEKNISET TIEDOT** kohdan mukaisesti ennen asennusta.

HUOM: Älä säädä BR9ECS tulpan kärkiväliä; se ei ole säädettävä.

34) ISTUINREMMI

Istuinremmi on tarkoitettu matkustajalle tartuntakavaksi.

35) VETOKOUKKU

Vetokoukulla voidaan vetää erilaisia rekiä tai vastaavia. Käytä aina vetosilmukkaa, joka on yhteensopiva vetokoukun kanssa.

HUOM! Muista lukita vetokoukun lukitussalpa lukkosokalla.

Tarkista omassa kelkassasi olevasta tarrasta paljonko tavaratilaan saa laittaa kuormaa ja paljonko vetokoukulla saa vetää.

36) SÄÄDETTÄVÄ JOUSITUS

Kelkan käsittely ja ajomukavuus riippuvat jousituksen säädöistä.

Jousituksen säädön valinta vaihtelee kuljetettavasta kuormasta, kuljettajan painosta, henkilökohtaisista mieltymyksistä, ajonopeudesta ja maastosta.

HUOM: Jotkut säädöt eivät välttämättä sovi omaan kelkkaasi. Käytä työkalusarjassa olevia työkaluja.

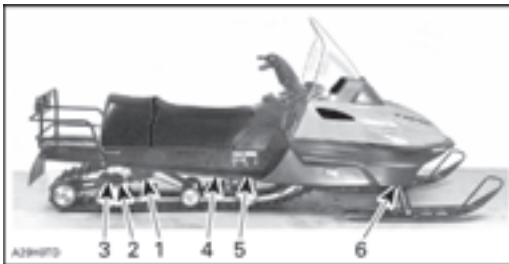

1. Takajouset - ajomukavuus
2. Jousitettu jatkoperä - kuorman kuljetus ja lumiolosuhteet
3. Säättönokka - kuorman kuljetus ja lumiolosuhteet
4. Keskijousi - ohjattavuus
5. Rajoitinhihna - kelkan painonsiirto
6. Etuiskunvaimennin - ohjattavuus

Jousituksen säätöohjeet

Paras tapa sopivan säädön löytämiseksi on lähteä liikkeelle tehtaan asetusarvoista. Säädä yhtä muuttujaa kerrallaan ja suorita testiajo, joka tulee tehdä aina samoissa olosuhteissa ja samalla ajonopeudella. Muuta säätöä ja testaa uudelleen. Suorita muutoksia niin kauan kunnes löydät itseäsi miellyttävän alustan säädön.

HUOM: Aina kun säädät takajousitusta, tarkista telamaton kireys ja säädä tarvittaessa.

Kevyt pohjaaminen erittäin epätasaisessa maastossa merkitsee oikeaa jousen esijännityksen valintaa.

1. Takajouset — Ajomukavuus

TÄRKEÄÄ: Varmista, että kaikki kuljetettavat tavarat ovat paikoillaan takatavaratelineellä ja istuimen alla.

Kun kuljettaja ja matkustaja (jos kahdenistuttava) asettuvat paikalleen tulee kelkan takaosan painua 50 - 75 mm.



SOPIVA SÄÄTÖ
A. 50-75 mm



Liian pehmeä säätö



1. Lisää jousen esijännitystä



Liian kova säätö



1. Korkeimmalta kohdalta, käännä säädintä valitaksesi matalimman asennon ja sitten käännä säädintä haluttuun asentoon ja jousen kireyteen

2. Jatkoperän säätö

Jatkoperä voidaan säätää kuorman ja lumiolosuhteiden mukaan.

Syvän lumen säätö; löysää ensin lukkomutteriä ja sitten kiristä 3/4 kierrosta sen jälkeen kun se koskettaa säätölevyjä. Kiristä uudelleen lukkomutteri. Säädä samoin molemmilla puolilla.

Jos ajat reitillä, ilman kuormaa tai kuorman kanssa; löysää ensin lukkomutteriä. Käännä maksimi kuormitukselle 3 kierrosta sen jälkeen kun se koskettaa säätölevyjä. Kiristä uudelleen lukkomutteri. Säädä samoin molemmin puolin.

3. Takavivun liikkeen rajoitin

Forest Fox : Asenna kumipuskuri jos käytät kelkkaa pääsääntöisesti vetotehtävissä. Kumipuskuri parantaa ohjattavuutta vedettäessä kuormaa.

Jos ajat syvässä lumessa; älä asenna säätölevyjä.

Jos ajat reitillä matkustajan kanssa; asenna 1 säätölevy jokaisen kumivaimentimen alle.

Jos ajat reitillä painavan kuorman kanssa tai vedät kuormaa; asenna kaksi säätölevyä jokaisen kumivaimentimen alle.

HUOM: Asenna aina sama määrä säätölevyjä molemmille puolille.

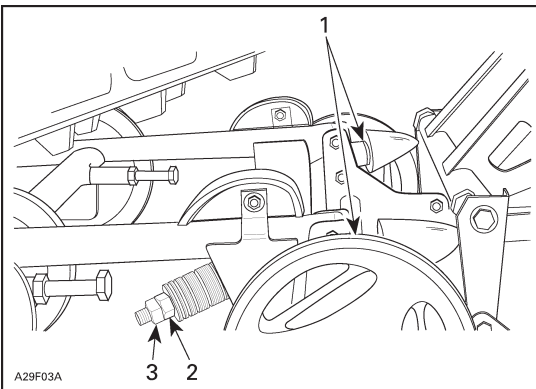

1. Säätölevy(t)
2. Mutteri
3. Lukkomutteri

4. Keskijousi — Ohjattavuus

Aja kohtuullisella nopeudella reitillä. Jos ohjattavuus on kevyt tai liian raskas, säädä keskijousen esijännitystä tarpeen mukaan.



*ESIMERKKI — HYVÄ SÄÄTÖ
KOHTUULLISELLA NOPEUDELLA
Ohjaus on helppo kääntää -
neutraali ohjaustuntuma*



*ESIMERKKI — LIIAN PEHMEÄ
SÄÄTÖ
Ohjaus on raskasta —
yliohtautuva*

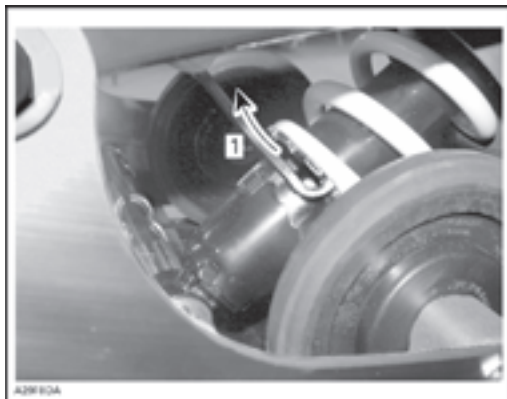

*1. Käytä säätöavainta esijännityksen
lisäämiseksi*



*ESIMERKKI — LIIAN KOVA
SÄÄTÖ — LIIAN KOVA
ESIJÄNNITYS*

*1. Ohjaus on helppo kääntää -
aliohjaava tilanne*

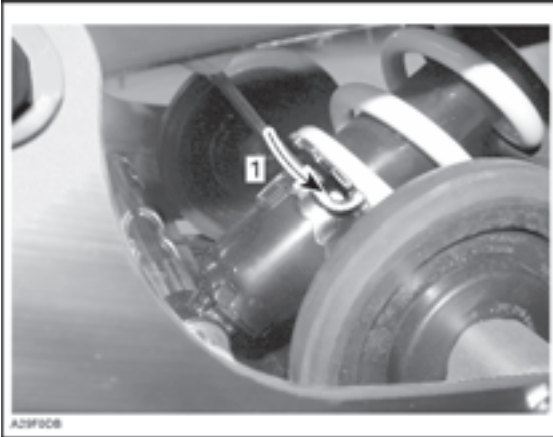

*1. Käytä säätöavainta
esijännityksen vähentämiseksi*

5. Rajoitinhihna — Painopisteen muuttuminen

Aja alhaisella nopeudella ja suorita sitten kiihdytys. Tarkkaile ohjauksen toimivuutta. Säädä rajoitinhinnan pituutta sopivaksi.

HUOM: Aina kun rajoitinhinnan pituutta muutetaan, telamaton kireys pitää säätää uudelleen.

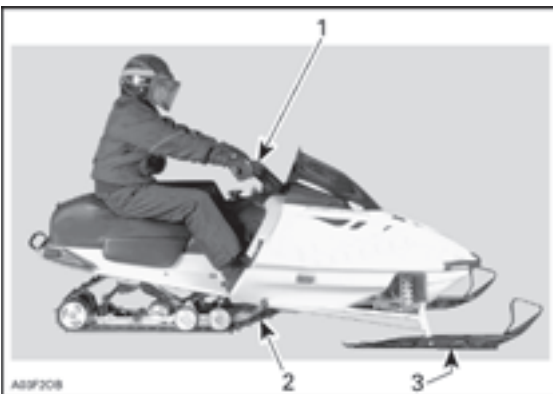

*ESIMERKKI — HYVÄ SÄÄTÖ
TÄYDESSÄ KIIHDYTYKSESSÄ*

*1. Miellyttävä ohjaustuntuma
2. Oikea painon jakautuminen
telamatolle
3. Suksien kevyt painuminen
maahan*



ESIMERKKI — LIIAN
PITKÄ RAJOITINHIHNA
1. Sukset irtoavat maasta

TAI



ESIMERKKI — LIIAN
LYHYT RAJOITINHIHNA
1. Raskas ohjattavuus

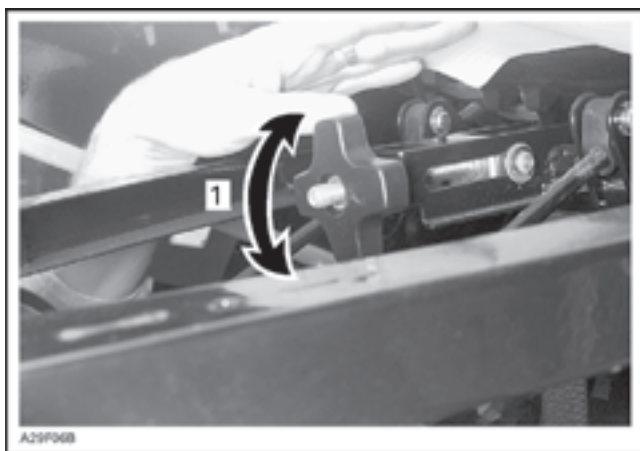

1. Ruuvaa tai avaa nuppi
muuttaaksesi hihnan
pituutta

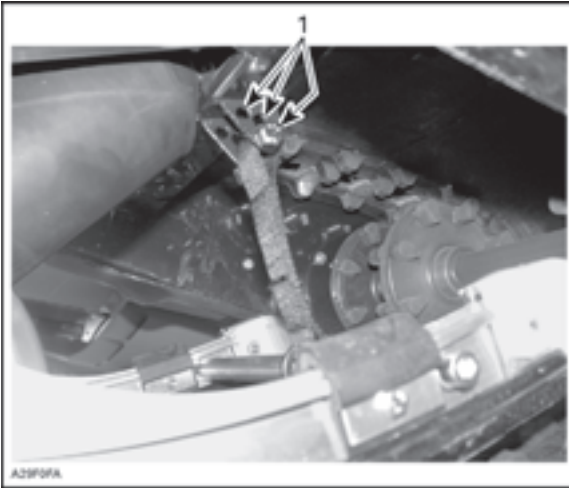

1. Laita rajoitinhinna eri reikään

6. Etujouset — Ohjattavuus

Aja kohtuullisella nopeudella ja tarkista ohjattavuus. Säädä etujouset mikäli on tarpeen



ESIMERKKI — SOPIVA SÄÄTÖ

1. Hyvä käsiteltävyys ja miellyttävä ohjaustuntuma



LIIAN PEHMEÄ SÄÄTÖ
1. Huono käsiteltävyys

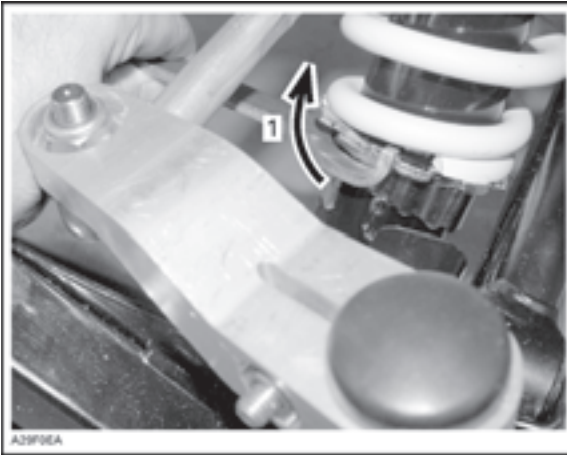

1. Lisää jousen esijännitystä



LIIAN KOVA SÄÄTÖ
1. Raskas ohjattavuus

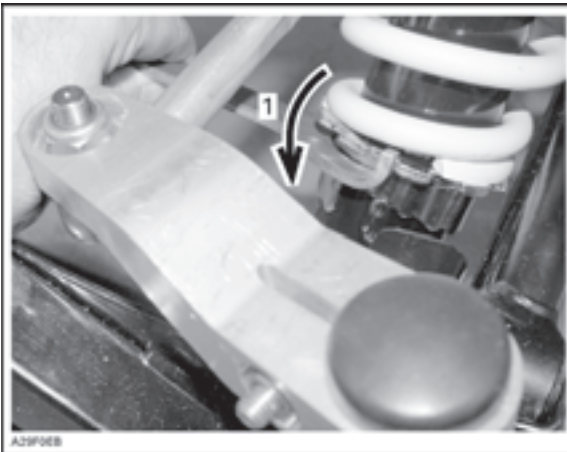

1. Vähennä jousen esijännitystä

JOUSITUKSEN VIANETSINTÄ

ONGELMA	KORJAAVA TOIMENPIDE
Etujousitus levoton	-Tarkista suksien haritus. Ota yhteys valtuutettuun Lynx huoltoon. -Vähennä suksipainetta. Vähennä etupukin jousien esijännitystä. Lisää keskijousen esijännitystä. Vähennä takajousen esijännitystä.
Kelkka tuntuu epävakaalta ja pyrkii kääntymään keskipisteensä ympäri.	-Vähennä alustan etupukin kuormitusta. Vähennä keskijousen esijännitystä. Lisää takajousen esijännitystä. Lisää etujousien esijännitystä.
Ohjaus tuntuu raskaalta.	-Vähennä suksipainetta. Vähennä etujousien esijännitystä. Lisää keskijousen esijännitystä.
Kelkan takapää tuntuu raskaalta.	-Vähennä takajousen esijännitystä.
Kelkan takapää tuntuu pehmeältä.	-Lisää takajousen esijännitystä.
Takajousituksen etuiskunvaimennin pohjaa koko ajan.	-Pidennä rajoitinhihnaa. -Lisää etupukin iskunvaimentimen jousen esijännitystä.
Telamatto pyörii tyhjää liikkeelle lähettäessä.	-Pidennä rajoitinhihnaa. -Vaihda ajoasentoa.

Ajo syvässä lumessa

Ajettaessa syvässä lumessa saattaa olla tarpeen muuttaa jatkoperän säätöä, rajoitinhihnan pituutta ja ajoasentoa muuttamaan kulmaa, jossa telamatto kohtaa lumen. Käyttäjän tuntemus erilaisista säädöistä samoin kuin myös lumi-olosuhteet määräävät tehokkaimman yhdistelmän.

POLTTOAINE JA ÖLJY

Suosittelava polttoaine

Katso kirjan lopussa oleva TEKNISET TIEDOT taulukko.

HUOM: Älä kokeile muunlaisia polttoaineita. Ei-suositeltavan polttoaineen käyttö saattaa johtaa moottorikelkan suorituskyvyn heikkenemiseen ja vaurioihin polttoainejärjestelmän tärkeissä osissa ja moottorissa.

VAROITUS!

Älä tankkaa säiliötä ihan täyteen, mikäli aiot siirtää moottorikelkan kylmästä lämpimään tilaan. Lämpötilan noustessa polttoaine laajenee ja saattaa tulla yli. Polttoaine on herkästi syttyvää ja räjähdysherkkää tietyissä olosuhteissa. Pyyhi aina pois moottorikelkan päälle valunut polttoaine tai öljy.

Polttoaineen jäänesto

Polttoaineeseen voidaan lisätä 1 % jäänestoa. Käytä vain tarkoitukseen sopivia jäänestoaaineita (ei kaasutinspriitä).

Suosittelava öljy

HUOM: Älä sekoita öljysäiliön korkkia ja polttoainesäiliön korkkia keskenään. Joissakin malleissa on polttoainemittari polttoainesäiliön korkissa. Öljysäiliön korkissa lukee "OIL". Käytä vain öljyä, joka on juoksevaa -40°.

Öljy on tuorevoiteluöljysäiliössä.

Käytä Bombardierin moottorikelkkojen tuorevoiteluöljyä tai synteettistä tuorevoiteluöljyä.

Käytä ainoastaan 2-tahti moottoriöljyä.

MALLI

ÖLJYTYYPPI

Sport Touring 800 SDI
2-tahti

Formula XP-S II
XP-S II tai täyssynteettistä vastaavaa
öljyä on käytettävä tässä mallissa

HUOM: Formula XP-S II on täyssynteettinen öljy.

BOMBARDIER tuorevoiteluöljy on sekoitus perusöljyä ja lisäaineita. Se varmistaa hyvän voitelun, moottorin puhtauden ja minimaalisen sytytystulppien palamisen. BOMBARDIER FORMULA XP-S II synteettinen tuorevoiteluöljy varmistaa ensiluokkaisen voitelun, vähentää moottorin osien kulumista ja karstoittumista, ylläpitää siten maksimaalista suorituskykyä. Tämä synteettinen tuorevoiteluöljy vastaa viimeisimpiä ASTM ja JASO standardeja.

HUOM: Älä käytä koskaan 4-tahti mineraali tai synteettistä öljyä. Älä sekoita näitä keskenään perämoottoriöljyjen kanssa. Älä käytä NMMA TC-W, TC-W2 tai TC-W3 perämoottoriöljyjä. Vältä sekoittamasta erilaatuisia API TC öljyjä jotka aiheuttavat kemiallisia reaktioita ja saattavat aiheuttaa moottorivaurioita.

Huolehdi aina että tuorevoiteluöljysäiliössä on riittävä määrä suositeltua öljyä.

HUOM: Tarkista öljymäärä ja lisää aina tankkauksen yhteydessä öljyä. Älä sekoita öljysäiliön ja polttoainesäiliön korkkeja keskenään. Laita korkki öljysäiliöön jossa lukee OIL.

4-tahti mallit

Nämä mallit on varustettu 4-tahti moottorilla. Käytä Bombardier 4-tahti synteettistä öljyä 0W 40 (P/N: 293 600 054) 12x1L.

Vaihteistoöljy

Suositus 75W140 (P/N 320007).

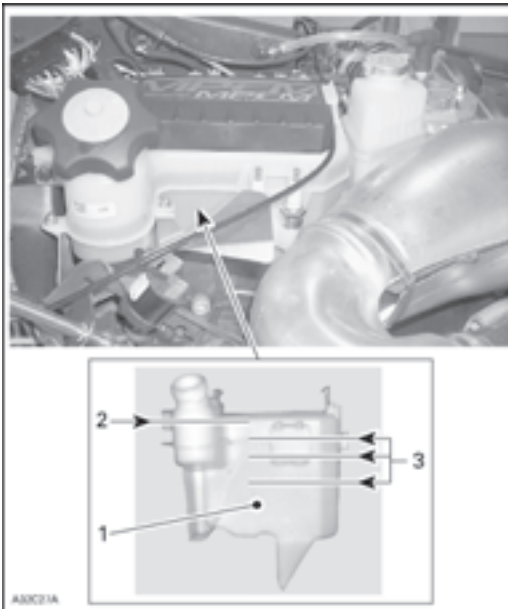

1. Tuoreöljyvoitelusäiliö
2. Maksimi pinnan taso: 13 mm ylhäältä
3. Pinnan merkit ($\frac{1}{4}$, $\frac{1}{2}$, $\frac{3}{4}$)

KYLMIEN OLOJEN KAASUTTIMEN SÄÄDÖT

Kelkat on kalibroitu - 20°C:een. Niitä voi käyttää myös lämpimämmällä säällä ongelmitta.

HUOM: Kylmemmille säille kuin - 20°C, kaasutin pitää kalibroida uudelleen jotta moottorivaurioilta vältyttäisiin. Ota yhteys valtuutettuun Lynx huoltoliikkeeseen.

Jos lisäjäähdystä tarvitaan tai jos koko järjestelmä pitää täyttää uudelleen, ota yhteys valtuutettuun Lynx liikkeeseen.

Kaasuttimen lämmityskierron venttiili

Kaasuttimen lämmityskierron venttiin tulee olla suljettuna muulloin paitsi:

- Kun ajetaan -5°C ja $+5^{\circ}\text{C}$ kosteassa säässä.
- Kun ajetaan pulverilumella.
- Kun ajetaan toisen kelkan takana, joka nostaa pöylumen ilmaan.

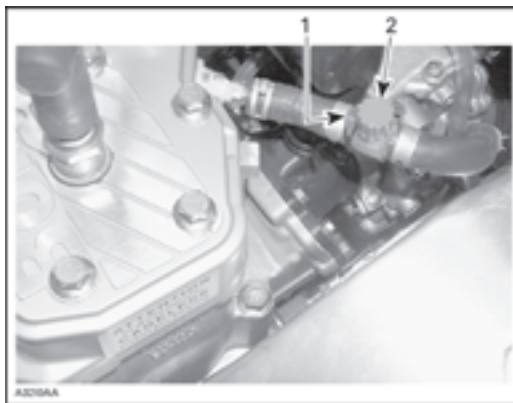

Jotkut nestejäähdytteiset mallit

1. ON (Päällä)
2. OFF (Pois päältä)

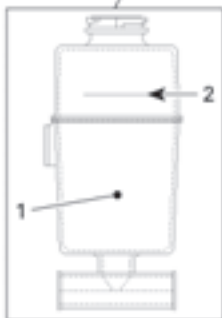

1. Jäähdytinnestesäiliö
2. COLD LEVEL (Kylmä moottori) taso

SISÄÄNAJO

Moottori

TÄRKEÄÄ

Rotax -moottoreille sisänaajo on välttämätöntä ennen moottorin kuormittamista täydellä teholla. Moottorin valmistaja suosittelee sisänaajon pituudeksi 10-15 käyttötuntia, noin 500 km.

Sisänaajon aikana kaasua ei saa avata enempää kuin $\frac{3}{4}$. On kuitenkin hyvä suorittaa kevyitä kiihdytyksiä sekä vaihdella ajonopeutta. Toistuvat täyskaasukiihdytykset, jatkuva ajo suurella nopeudella sekä kuorman vetäminen ovat vahingollisia sisänaajon aikana.

Kaikki muut mallit paitsi ei 4-tahti mallit ja 2-tahti SDI mallit:

Sisänaajoa varten ja aina kauden alkaessa tulee ensimmäiseen täyteen tankilliseen lisätä 500 ml Rotax tuorevoiteluöljyä (P/N 1471599, 20x1l). Irrota tulpat sisänaajon jälkeen ja puhdista ne.

2-tahti SDI mallit

Sisänaajoa varten ja aina kauden alkaessa, tulee ensimmäiseen tankilliseen lisätä 500 ml täyssynteettistä öljyä XP-S II öljyä.

Variaattorihihna

Kaikki mallit

Uusi variaattorihihna vaatii noin 50 km sisänaajon ilman rajuja kiihdytyksiä, hidastuksia, raskasta vetoa tai nopeaa ajoa.

10 tunnin tarkistus / Ensihuolto

Suosittellemme että ensimmäisten 10 tunnin ajon jälkeen— 500 km — tai 30 päivää ostopäivästä, mikä tahansa täyttyy ensin, kelkkasi tarkistetaan ja huolletaan valtuutetussa Lynx huoltoliikkeessä.

HUOM! 10 tunnin ensihuolto tapahtuu kelkan omistajan kustannuksella.

TARKISTUS ENNEN AJOA

- Poista lumi ja jää kelkan päältä, erityisesti istuimelta, astinlautoilta, lampuista, hallintalaitteista ja mittareista.
- Tarkista onko telamatossa tai alustan pyörissä jäätä ja liikkuvatko ne esteettömästi.
- Paina jarrukahvaa ja varmista että jarru kytkeytyy kokonaan päälle ennen kuin jarrukahva koskettaa ohjaustangon kädensijaa. Kahvan pitää palautua kokonaan vapautettaessa.
- Tarkista pysäköintijarrun lukitus. Laita pysäköintijarru päälle ja tarkista sen moitteeton toiminta.
- Paina kaasukahvaa useita kertoja tarkistaaksesi että se toimii helposti ja esteettömästi.
- Tarkista virtalukon toiminta, ajovalokatkaisin pitkät/lyhyet, takavallo, jarruvalo, merkkivalot ja turva- ja hätäkatkaisimet.
- Tarkista että sukset ja ohjaus toimivat vapaasti. Tarkista suksien liikkuminen ohjaustankoa

käännettäessä ja päinvastoin.

- Tarkista polttoaine- ja öljymäärät ja mahdolliset vuotokohdat. Kunnosta tarvittaessa ja ota yhteys valtuutettuun Lynx huoltoon jos vuotoja on havaittavissa.
- Kaasuttimen lämmityskierron venttiili on suljettuna tehtaalta lähtiessä. Venttiili pitää avata kun ulkolämpötila on $-5^{\circ}+5^{\circ}$ C ja jos ajetaan pölylumi-olosuhteissa tai toisen kelkan takana.
- Tarkista että ilmansuodattimet ovat puhtaana lumesta, jos laite on sellaisella varustettu.
- Varmista että kelkka on kohdistettu pois ihmisistä ja muista esteistä ennen kuin käynnistät kelkan.
- Pukeudu lämpimästi kelkkailuun sopivilla asusteilla.

TOIMINTAOHJEET

Liikevoima

Kun kaasukahvaa painetaan nousee moottorin kierrosluku aiheuttaen I-variaattorin kytkeytymisen. Useimmissa malleissa moottorin kierrosluvun tulee olla 2500 ja 4200 välillä ennen kuin I-variaattorin kytkeytyminen tapahtuu.

Liikkuva lautanen liikkuu kohti kiinteää lautasta, pakottaen variaattorihinnan liikkumaan ylöspäin I-variaattorissa ja samanaikaisesti pakottaen lautaset erilleen II-variaattorissa.

II-variaattori tuntee telamaton kuorman ja rajoittaa hinnan liikkumista. Tuloksena on koko ajan optimaalinen nopeussuhde moottorin kierrosluvun ja laitteen nopeuden välillä joka maksimoi kiihdytystä ja kelkalla eteenpäin menoa

Teho siirtyy telamatolle ketjukotelon/vaihteiston kautta.

Kääntyminen

Ohjaustangolla muutetaan kelkan kulkusuuntaa. Kun ohjaustankoa käännetään oikealle tai vasemmalle, sukset kääntyvät oikealle tai vasemmalle ohjaten kelkkaa haluttuun suuntaan.

Pysähtyminen

Ennen kelkalla ajoa, sinun pitäisi tietää miten kelkka pysäytetään. Tämä tapahtuu vapauttamalla kaasukahva ja painamalla vaiheittain jarruvipua, joka on vasemmalla puolella ohjaustankoa.

Hätätilanteessa voit pysäyttää kelkan painamalla moottorin hätäkatkaisinta, joka sijaitsee lähellä kaasuvipua ja painamalla jarrua samanaikaisesti.

Muista, että moottorikelkka ei kykene pysähtymään "silmänräpäyksessä". Jarrutusmatkat vaihtelevat riippuen lumen syvyydestä, paksuudesta sekä myös siitä onko pinta jäinen. Jos telamatto lukkiutuu kovassa jarrutuksessa, voi aiheutua liusumista.

Moottorin käynnistys

Tarkista kaasuvivun toiminta.

Varmista, että moottorin hätäkatkaisin on ON asennossa.

Varmista, että turvakatkaisimen hattu on paikoillaan ja että naru on kiinni ajovaatteissasi.

Primerillä varustetut kelkat

Moottorin käynnistys

Primeriä käyttäksesi, paina painiketta kunnes tunnet vastusta.

Tämän jälkeen, pumpkaa 2 tai 3 kertaa syöttääksesi polttoainetta imusarjaan.

Varmista primerin painamisen jälkeen, että painike palautuu perusasentoon.

HUOM: Hyvin kylmällä säällä on suositeltavaa kiertää primeriä 3 - 4 kierrosta ennen kuin vedät siitä. Tämä estää männän kiinni tarttumisen.

HUOM: Primerin käyttö ei ole tarpeen kun moottori on lämmin.

Rikastimella varustetut kelkat

Kylmäkäynnistys

HUOM: Älä käytä kaasua ja rikastinta samanaikaisesti.

Lämpötilan ollessa alle - 10°C

Käännä rikastinvipu asentoon 2. Käynnistä moottori. Heti kun moottori on käynnistynyt käännä vipu asentoon 1. Muutaman sekunnin jälkeen (maks.10 sekuntia) käännä rikastinvipu OFF asentoon.

HUOM: Kylmemmillä säällä, yli- 20°C, voi olla tarpeen kääntää rikastinta muutaman ker-
ran 1. asentoon ja kiinni kun moottori on käynnistynyt.

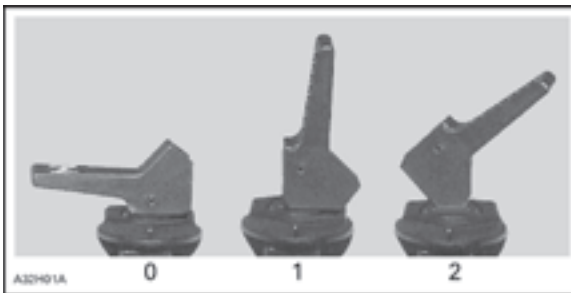

0. OFF (KIINNI)

1. Asento 1

2. Asento 2

Lämpötilan ollessa yli - 10°C

Aseta rikastin ensimmäiseen asentoon.

Tartu käynnistimeen tiukasti ja vedä moottori käyntiin tai käytä sähköistä käynnistintä jos se on varusteena.

Kun moottori on käynnistynyt, sulje rikastin.

2-tec mallit

Kylmäkäynnistys ja lämpimän moottorin käynnistys

Tartu lujalla otteella käynnistyskahvaan ja vedä narusta tai käytä sähkökäynnistintä jos sellainen on varusteena.

TÄRKEÄÄ: Jos 2-tec akkumallin akun jännitteen merkkivalo on päällä, akussa ei ole riittävästi virtaa moottorin käynnistämiseen. Tässä tapauksessa käytä käsikäynnistintä. Jos akku on ihan tyhjä, moottoria ei voi käynnistää. Lataa akku tai vaihda se uuteen mikäli on tarpeen.

4-tec mallit

Kylmäkäynnistys ja lämpimän moottorin käynnistys

Käytä sähkökäynnistintä.

TÄRKEÄÄ: Jos 4-tec mallissa on akku tyhjä, moottoria ei voi käynnistää. Lataa akku tai vaihda se uuteen mikäli on tarpeen.

Lämpimän koneen käynnistys

Käynnistä moottori ilman rikastinta. Mikäli moottori ei käynnisty kahden yrityksen jälkeen tai kahden 5 sekunnin yrityksen jälkeen sähköisellä käynnistimellä laita rikastin asentoon 1. Käynnistä moottori ilman kaasun painamista. Heti kun moottori käy, käännä rikastin asentoon OFF.

Käsikäynnistys

Kaikki muut mallit paitsi ei 4-tec mallit

Laita avain virtalukkoon ja käännä ON asentoon.

Tartu käsikäynnistimen kahvaan tiukasti ja vedä kelkka käyntiin.

VAROITUS!

Älä paina kaasua käynnistyksen yhteydessä.

HUOM: 4-tec mallissa ei ole käsikäynnistintä.

Sähkökäynnistys

Laita avain virtalukkoon.

Käännä avainta myötäpäivään kunnes käynnistin kytkeytyy.

Vapauta avain välittömästi kun moottori on käynnistynyt.

HUOM: Älä käytä sähkökäynnistystä kauempaa kuin 10 sekuntia.

HUOM: Jos kelkkaa ei jostain syystä voi käynnistää sähköisellä käynnistyksellä, laita virta-avain asentoon ON ja käynnistä moottori käyntiin käyttäen käsikäynnistintä.

Kaikki muut mallit paitsi ei 4-tahti mallit

Varakäynnistys

Moottori voidaan käynnistää varakäynnistysnarulla, joka löytyy työkalusarjasta.

Irrota variaattorinsuoja.

Älä kierrä käynnistysnarua käden ympärille. Pidä kiinni kahvasta ainoastaan. Älä käynnistä kelkkaa I-variaattorilla ennen kuin todellisessa hätätilanteessa. Korjauta kelkka niin pian kuin mahdollista.



Liitä varakäynnistysnarun toinen pää käsikäynnistimen kahvaan.

HUOM: Sytytystulpan holkkia voidaan käyttää myös turvakahvana.

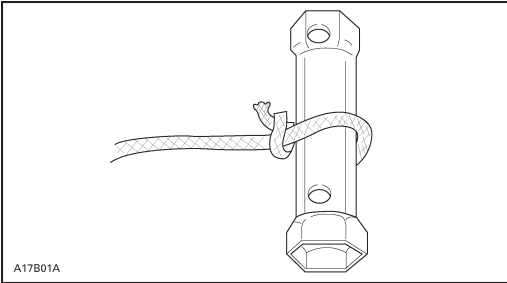

ESIMERKKI

Kierrä varakäynnistinnarun toinen pää variaattorin ympärille. Laita kiinnitin I-variaattorille, joka löytyy työkalusarjasta.

Kierrä naru tiukasti I-variaattorin ympärille. Vedettäessä pitää variaattorin pyöriä vastapäivään.

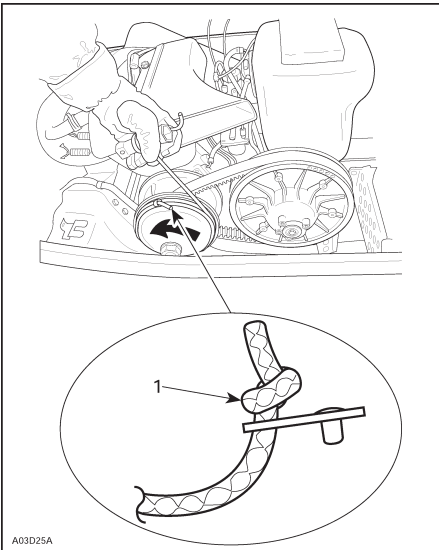

1. Solmu tälle puolelle

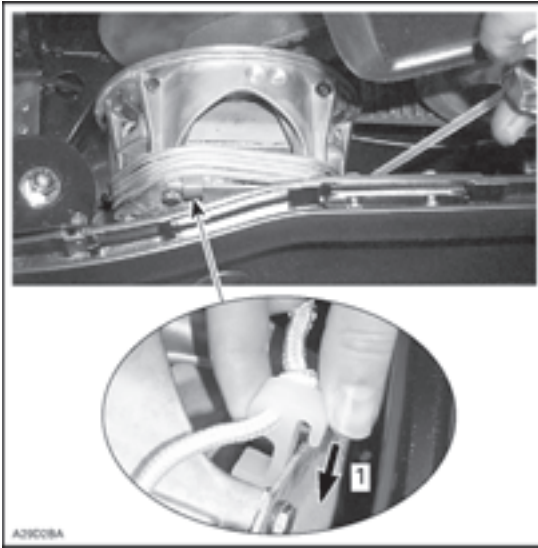

1. Kiinnitä käynnistimen liitin näin

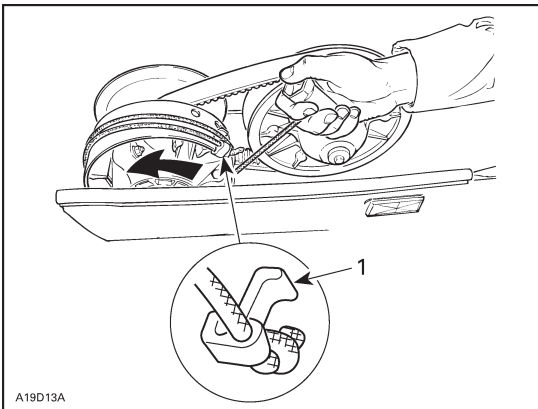

1. Kiinnitin

Vedä narusta reippaasti nykäisemällä. Vedä narusta kunnes naru vapautuu I-variaattorilta. Käynnistä moottori tavalliseen tapaan käsikäynnistyksellä

Kelkkaa käynnistettäessä hätätilanteessa variaattorin avulla: Älä asenna uudelleen variaattorinsuojusta, aja hitaasti ja korjauta kelkka välittömästi.

Moottorin pysäyttäminen

Vapauta kaasu ja odota kunnes moottori on palautunut tyhjäkäynnille.

Sammuta moottori käyttäen joko virta-avainta, turvakatkaisinta tai hätäkatkaisijan narua

VAROITUS!

Älä koskaan jätä avainta tai hätäkatkaisijan narua kelkkaan paikalleen kun lopetat ajamisen.

Moottorin esilämmitys

Ennen ajoa moottori pitää lämmittää seuraavalla tavalla:

Kelkka pitää olla tuettuna takapuskurista mekaaniselle kelkkatuelle. Telamaton pitää olla ehdottomasti irti maasta siten että se pääsee vapaasti pyörimään.

Käynnistä moottori ja anna sen lämmitä pari minuuttia tyhjäkäynnillä.

Vapauta pysäköintijarru.

VAROITUS!

Varmista että mekaaninen kelkan tuki on vakaa. Katso ettei kelkan edessä eikä takana ole kehtään. Älä käytä liian paljon kaasua lämmityksen aikana tai kun telamatto on vapaasti riippumassa.

Paina kaasua kunnes l-variaattori kytkeytyy. Anna telamaton pyöriä alhaisella nopeudella useita kierroksia. Mitä alhaisempi koneen lämpötila on sitä pitempi kelkan esilämmitys pitää olla.

Sammuta moottori ja ota kelkan mekaaninen tuki pois.

Sukset saattavat olla jäätyneet maahan kiinni. Tartu kiinni molempiin suksiin niiden kahvoista ja nosta niitä ylöspäin.

Moottorin käynnistämisen jälkeen kelkalla voidaan ajaa alhaisella nopeudella 2 tai 3 minuuttia. Tämän jälkeen sillä voidaan ajaa laillisella nopeudella ja normaalien turvakäytäntöjen mukaisesti.

Ajon jälkeiset toimenpiteet

Sammuta moottori. Aseta kelkan peräpää mekaaniselle tuelle.

Poista lumi ja jää alustasta, telamatosta, etujousituksesta, ohjauslaitteista ja suksista.

Suojaa kelkka peitteellä.

ERIKOISTOIMINNOT

Moottorin ylikuumentuminen

Ilmajäähdytteiset mallit

Sammuta moottori.

Tarkista onko ilmanotto ja ilmanohjaimet tukkeutuneet. Poista kaikki vieraat materiaalit.

Tarkista puhaltimen hihnan kunto ja kireys.

Nestejäähdytteiset mallit

Moottorin ylikuumentumisen varoitusvalo syttyy jos moottori on liian kuuma.

Vähennä kelkan nopeutta ja aja kelkalla irtolumelle tai sammuta moottori välittömästi.

Tarkista jäähdytysnesteen määrä. Ota yhteys valtuutettuun huoltoliikkeeseen.

Moottori on saanut liikaa polttoainetta

Asenna uudet sytytystulpat ja käynnistä moottori.

Liukumuovien kiinni tarttuminen

Liukumuovit saavat jäädytyksen ja voitelun lumesta. Ajettaessa tasaisella tai kovalla nopeudella ohutlumipeitteisellä pinnalla liukumuovit saattavat tarttua telamaton metallisiin liukusolkiin.

Aja kelkalla lumelle tai aja kelkalla erittäin hitaalla nopeudella.

Anna valtuutetun Lynx huoltoliikkeen tarkistaa liukumuovit.

HUOM! Tämä korostuu erityisesti silloin mitä korkeampiharjaisempi telamatto on kelkassa. Ajamista tulee välttää kovalla hangella, puhtaalla jääpinnalla tai muulla pinnalla, jossa ei ole riittävästi irtolunta voitelun varmistamiseksi.

On huomattava myös, että yli 35 mm harjakorkeudella olevat telamatot eivät ole tarkoitettuja reittikäyttöön (kova alusta) vaan ainoastaan syvässä lumessa ajoon. Jos tällaisella telamatolla varustetulla kelkalla ajetaan kovalla alustalla, voivat liukumuovit tarttua kiinni maton metallisiin solkiin tai telamatto voi muuten vahingoittua.

NESTEMÄÄRÄT

VAROITUS!

Suosittelemme, että valtuutettu Lynx huoltoliike tarkistaa säännöllisesti kaikki komponentit/järjestelmät, myös ne joita ei mainita tässä kirjassa. Mikäli toisin ei neuvota, moottorin pitää olla jäähtynyt ja sammutettuna.

TÄRKEÄÄ: Moottorikelkan pitää olla tasaisella alustalla ennen nestepintojen tarkistusta.

Jarrujärjestelmä

Tarkista jarrunesteen määrä kädensijassa olevasta säiliöstä. Lisää nestettä tarpeellinen määrä.

TÄRKEÄÄ: Käytä ainoastaan DOT 4 jarrunestettä avaamattomasta pakkauksesta.

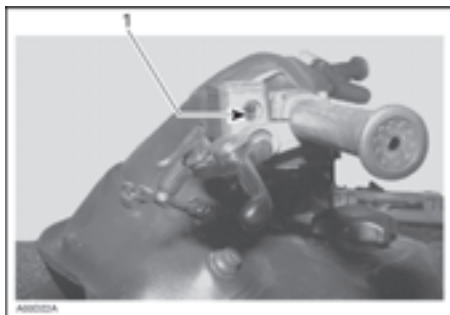

Jarrunestesäiliö
1.Minimi

Ketjukotelomallit

Tarkista kelkan öljymäärä öljytikusta moottorikelkan ollessa tasaisella alustalla. Öljyn pinnan tulee olla ala- ja ylämerkkien välissä.

HUOM: On täysin normaalia, että öljytikun magneettiin on tarttunut metallihiukkasia. Jos suurempia metallipaloja esiintyy, ota yhteys valtuutettuun Lynx huoltoliikkeeseen.

Poista metallihiukkaset magneetista.

Täytä ylämerkkiin asti suositellulla öljyllä.

HUOMIO: Älä käytä ei-suositeltavia muuntyyppisiä öljyjä huoltojen yhteydessä. Älä sekoita synteettistä öljyä muihin öljyihin.

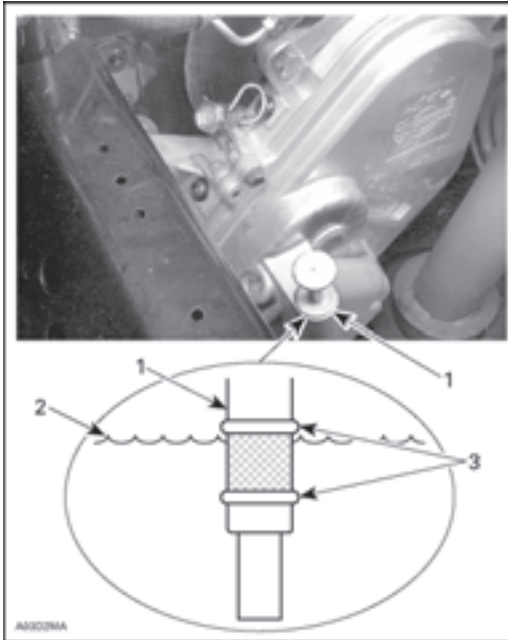

1. Mittatikku
2. Öljymäärä
3. Merkkien välinen alue

Vaihteistomallit

Tarkistaaksesi, vedä mittatikku ulos. Öljypinnan pitää olla merkin kohdalla.

HUOM: Ennen ensimmäistä käynnistystä, öljypinnan taso saattaa olla hieman korkeammalla kuin merkki. Ensimmäisen ajon jälkeen, öljyn pinta laskee kun vaihteiston ylempi öljytila täyttyy öljyllä.

Täyttääksesi, irrota täyttökorkki vaihdelaatikosta. Täytä tarvittaessa suositellulla synteettisellä öljyllä.

HUOM: Älä käytä ei-suositeltuja muuntyyppisiä öljyjä huoltojen yhteydessä. Älä sekoita tätä synteettistä öljyä muiden öljyjen kanssa.

Vaihteistomallit

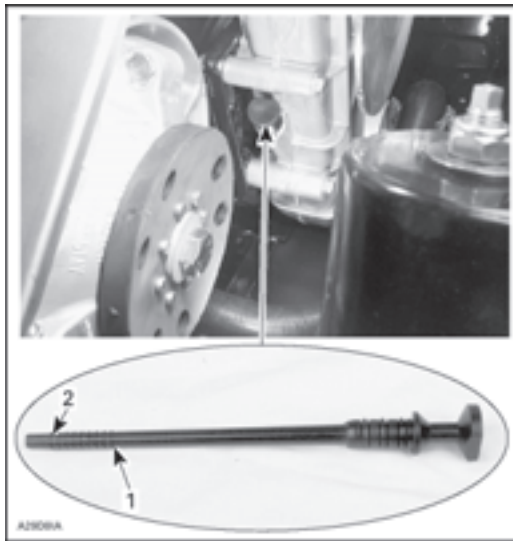

1. TÄYNNÄ merkki
2. Alemman määrän merkki

Moottorin öljymäärä

4-tec mallit

Varmista että moottori on normaalissa käyntilämpötilassa. Kelkan tulee olla tasaisella alustalla. Anna kelkan käydä tyhjäkäyntiä 30 sekuntia. Pysäytä moottori ja puhdista mittatikku. Öljytikku pitää kiertää pohjaan asti ennen kuin tarkistetaan öljymäärä moottorista. Öljymäärän tulee olla minimi- ja maksimi-merkkien välillä.

TUOREVOITELUJÄRJESTELMÄ

Huolehdi aina, että tuorevoiteluöljysäiliössä on suositeltava määrä öljyä.

HUOM: Älä koskaan anna öljysäiliön tyhjentyä.

VAROITUS!

Tarkista öljymäärä aina tankkauksen yhteydessä ja lisää öljyä tarvittaessa. Pyyhi ylivuotanut öljy pois. Öljy on erittäin tulenarkaa.

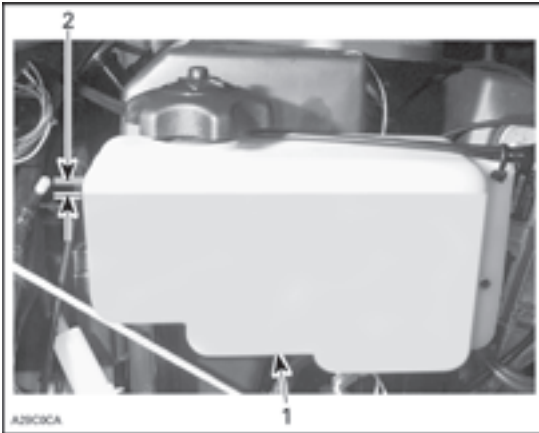

1. Tuorevoiteluöljysäiliö
Maksimi korkeus: 13 mm kannesta

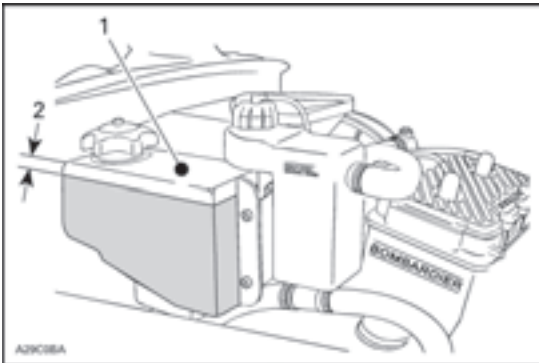

1. Tuorevoiteluöljysäiliö
2. Maksimi määrä: 13 mm kannesta

4-tec moottoriöljy

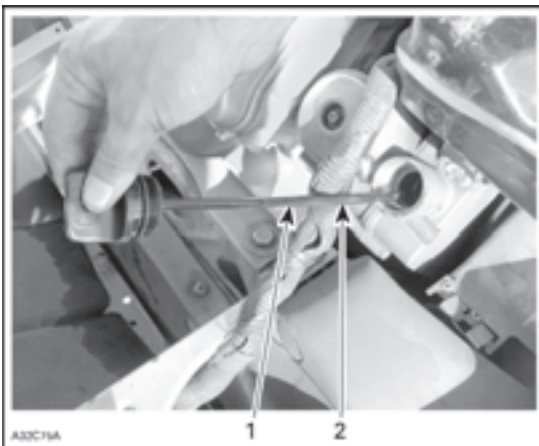

1. Maksimi
2. Minimi

Merkkien väli on 0,5 litraa.

Lisää Bombardierin synteettistä öljyä OW40 mittatikun päästä mikäli on tarpeen.

Jäähdytysjärjestelmä

Tarkista jäähdytysnesteen taso huoneenlämpötilassa. Nesteen tulisi ulottua COLD LEVEL merkin kohdalle (moottori kylmänä) jäähdytysnestesäiliössä.

HUOM: Mikäli tarkistat nestetason kylmässä, se saattaa olla hieman merkkiviivan alapuolella.

Mikäli nestettä täytyy lisätä tai koko järjestelmä täytyy täyttää, ota yhteys valtuutettuun Lynx huoltoliikkeeseen.



1. Kylmän nesteen pinta

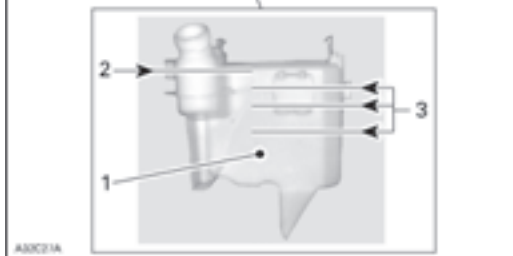
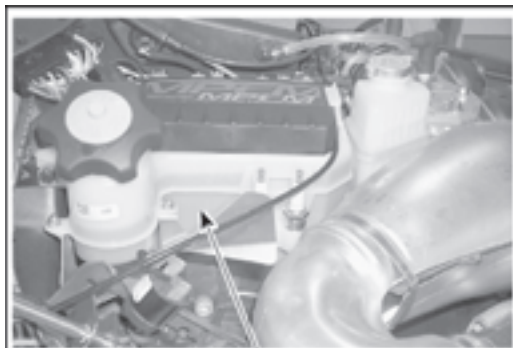

1. Tuorevoiteluöljysäiliö
2. Maksimi pinnan osoitin: 13 mm ylhäältä
3. Pinnan merkit

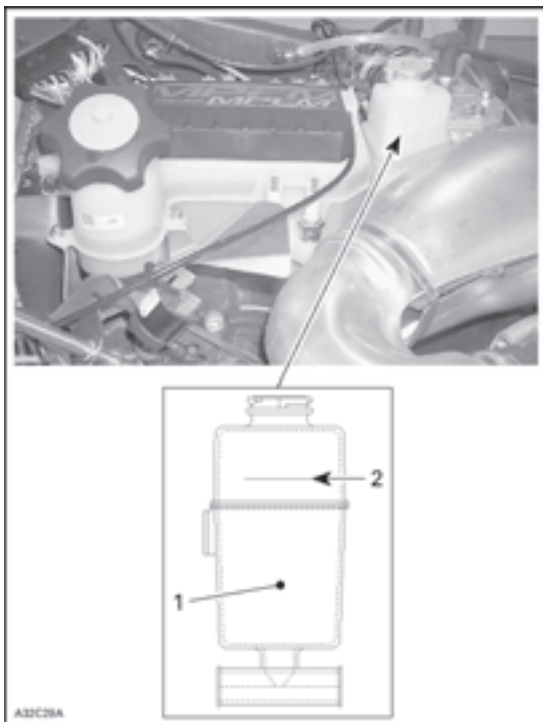

1. Jäähdytysnestesäiliö
2. COLD LEVEL (kylmä moottori) taso

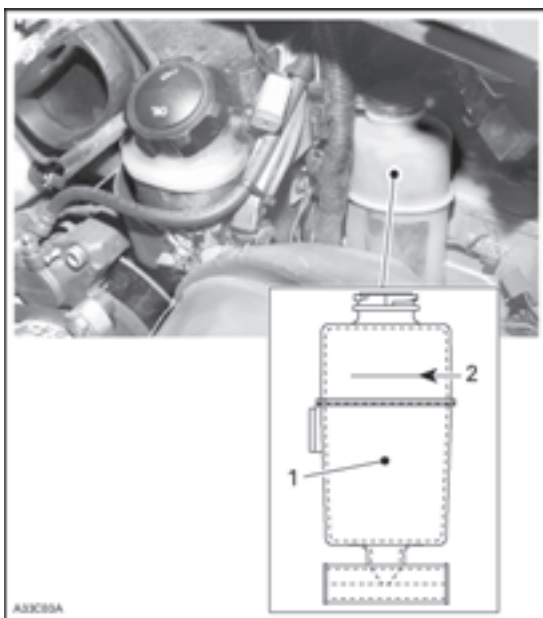

1. Jäähdytysnestesäiliö
2. COLD LEVEL (kylmä moottori) taso

AKKU

Irrotus

VAROITUS!

Akun MUSTA -kaapeli pitää aina kytkeä irti ensimmäisenä ja kytkeä paikalleen viimeisenä.

VAROITUS!

Älä lataa akkua kun se on kelkassa paikallaan. Akkuhappo sisältää rikkihappoa joka on syövyttävää ja myrkyllistä. Mikäli sitä joutuu iholle, huuhto vedellä ja mene välittömästi lääkäriin.

VAROITUS!

Jos akku on vaurioitunut, käytä ei-huokoisia käsineitä kun irrotat akkua käsin.

VAROITUS!

Akun korkeissa ei ole ilmareikiä. Varmista, että huohotinletku ei ole tukossa.

HUOM: Jos akkuhappoa pääsee valumaan, pese valumat välittömästi pois leivontasooda/vesi liuoksella suojataksesi kelkan komponentteja vaurioilta.

Kuiva akku

Nämä akut ovat akkunesteen osalta huoltovapaita. Nesteen tasoa näistä ei voi mitata.

HUOM: Kesäsäilytyksen aikana on akku (myös kuiva-akku) ladattava vähintään kerran kuukaudessa. Muutoin akkua ei saada toimimaan syksyllä kauden alkaessa.

HUOLTO

Kelkan puhdistus ja suojaus

Poista lika tai ruoste.

Puhdistaaksesi koko kelkan, käytä ainoastaan flanellivaatetta tai vastaavaa.

HUOMIO: On välttämätöntä käyttää flanellivaatetta tai vastaavaa tuulilasin ja kuomun puhdistamiseen jotta pinta ei vahingoitu.

Koko kelkan puhdistamiseen, mukaan lukien pohjamuovi ja metalliosat käytä Bombardier Cleaneriä (P/N 293 110 001) spray tölkki 400 g ja (P/N 293 110 002 (4 L)).

HUOMIO: Älä käytä Bombardier Cleaneriä tarroihin tai vinyyliisiin.

Vinyyli- ja muoviosiin, käytä Vinyl & Plastic Cleaneriä (P/N 413 711 200 (6 x 1 L)).

Poistaaksesi naarmut tuulilasista tai kuomusta käytä BOMBARDIER Scratch Remover Kitä (P/N 861 774 800).

HUOMIO: Älä koskaan puhdista muoviosia tai kuomua voimakkaalla pesuaineella, rasvanpoistoaineella, maaliohenteella, asetonilla, tuotteilla jotka sisältävät klooria, jne.

Puhdista molempien variaattoreiden lautaset käyttäen BOMBARDIER Parts Cleaneriä (P/N 413 711 809).

Tarkista kuomu ja korjaa kaikki vauriot.

Korjaa kaikki metallikohdat joista maali on kulunut pois. Suihkuta kaikki metalliosat mukaan luki-en iskunvaimentimen kromiosat BOMBARDIER LUBE aineella (P/N 293 600 016).

Vahaa kuomu ja maalattu osa rungosta paremman suojan antamiseksi.

HUOM: Lisää vahaa viimeiseen kiillottamiseen. Suojaa kelkka peitteellä varastoinnin ajaksi.

HUOM: Kelkka pitää varastoida viileään ja kuivaan paikkaan ja se pitää peittää kelkkapeitteellä. Peite suojaa auringonsäteiltä.

Nosta kelkan peräpäätä kunnes telamatto on irti maasta. Aseta kelkka mekaaniselle tuelle.

HUOM: Älä löysää telamatton kireyttä.

Variaattorihinnan irrotus ja asennus

Kaikki mallit

1. Irrota turvanarun hattu. Avaa moottoritila.

4-tec mallit ainoastaan

2. Irrota imuäänenvaimentimen tarkistuspaneeli



1. Tarkistuspaneeli

3. Löysää ruuvia imuäänenvaimentimen kumikiinnittimen kiristimestä.

4. Kytke irti moottorin ilmaletku imuäänenvaimentimesta.

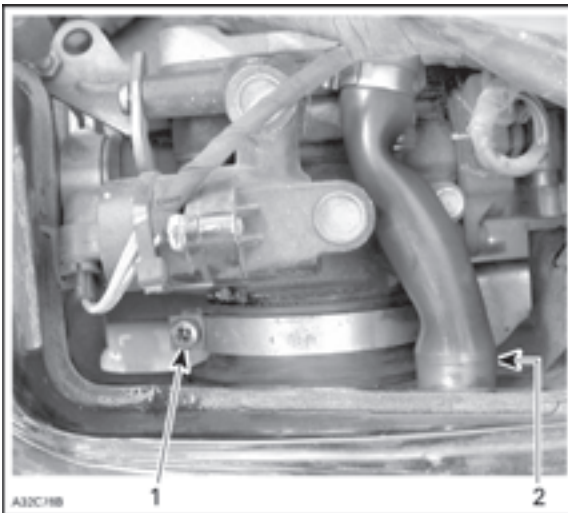

1. Ruuvi
2. Moottorin ilmaletku

5. Kytke irti imuilman lämpötilan anturi imuäänenvaimentimen takaa.

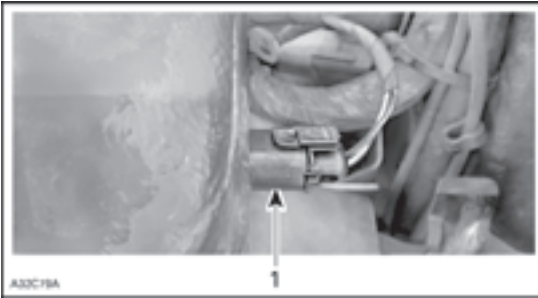

1. Imuilman lämpötilan anturi

Muut mallit

Älä unohda asentaessasi kytkeä takaisin imuilman lämpötilasensoria, muutoin virhekoodi tulee järjestelmän valvontaan.

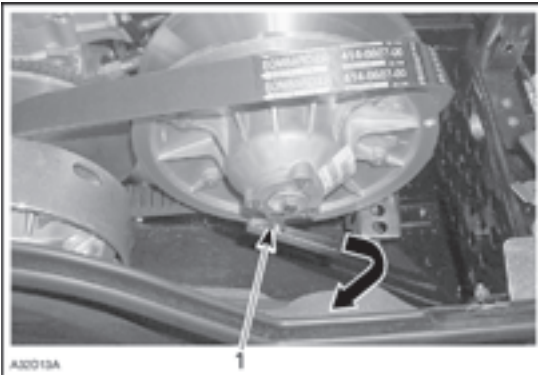

1. Kiristä avataksesi variaattorin

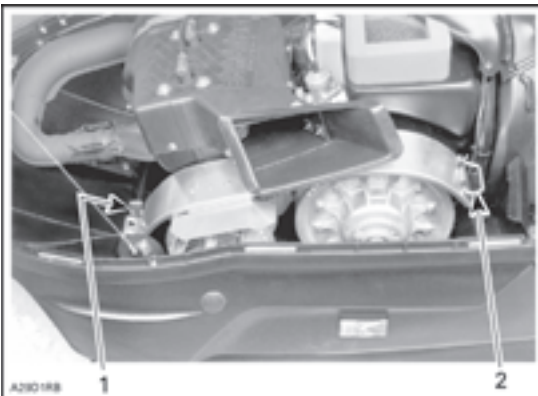

1. Kiinnitin
2. Kiinnitystappi

Sammuta moottori turvakatkaisimesta.

Avaa kuomu. Vedä salvasta, avaa kiinnitin. Irrota hihnan suoja.

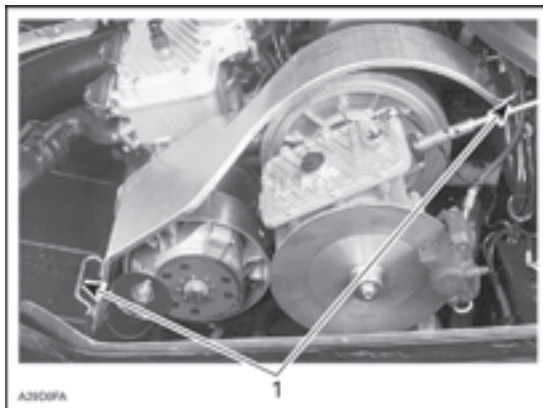

1. Kiinnitystapit

Ruuvaa variaattorihihnan asennin/irrotin vapaana olevaan kierteiseen reikään ja kiristä avataksesi variaattorin. Irrota hihna.

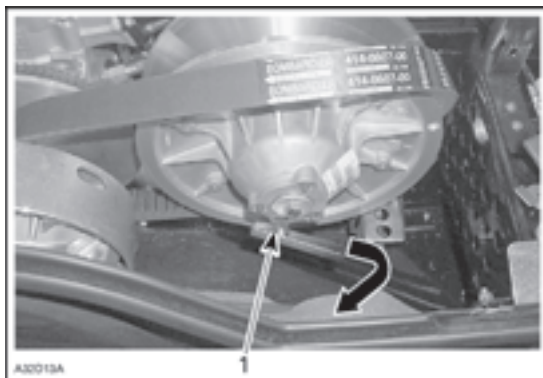

1. Kiristä avataksesi II-variaattorin

Liu'uta hihna II-variaattorin lautasen reunan yli, kuten kuvassa näytetään.

Kaikki mallit

Asentaessasi hihnansuojusta; aseta sen lovi kelkan etuosaa kohti. Katso tarra hihnansuojuksessa.

HUOM: Suojus on tarkoituksella jonkin verran ylisuuri, jotta se painuisi tiiviisti tappejaan ja pidikkeitään vasten. Näin vältetään ylimääräiset äänet ja värinät. Säilytä suojuksen kireys alkuperäisenä.

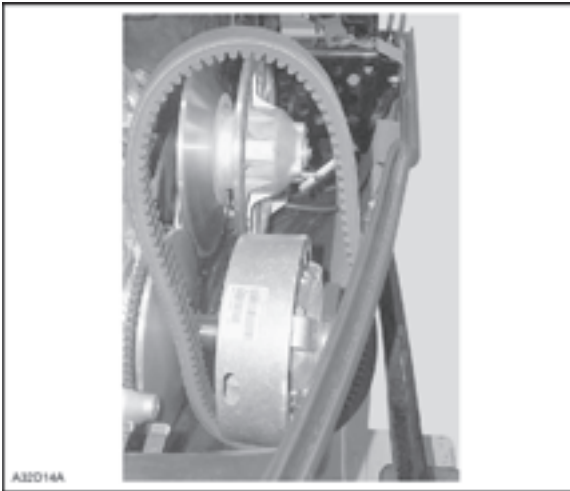

ESIMERKKI

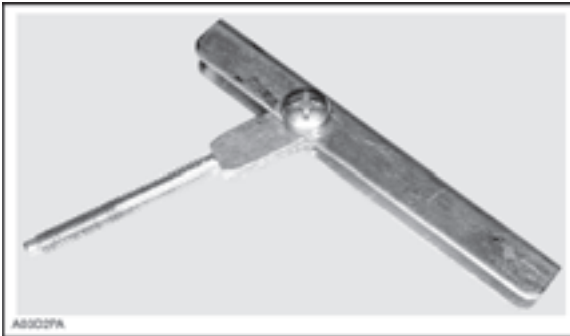

VARIAATTORIIHANNAN ASENNIN/ IRROTIN

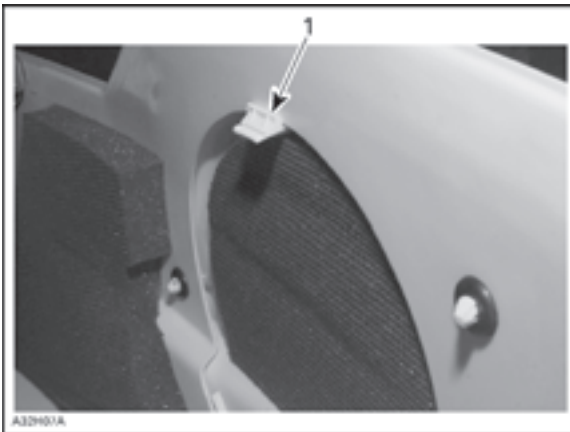

1. Työnnä tappi alas ja irrota paneeli pohjamuovista



VEDÄ PANEELI ULOS POHJAMUOVISTA

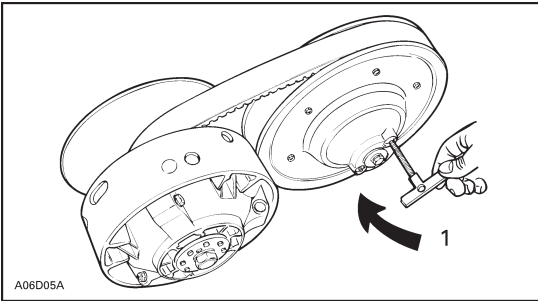

1. Kiristä variaattorin avaamiseksi

Käännä liikkuvaa lautasta myötäpäivään ja vedä sitten variaattorihihnaa avataksesi II-variaattoria. Noudata tarrassa olevia ohjeita hihnan irrotukseen ja asennukseen.

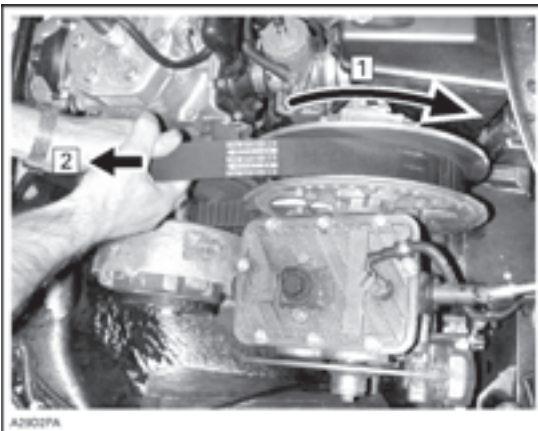

1. Käännä liikkuvaa lautasta myötäpäivään
2. Vedä hihnaa avataksesi II-variaattorin

Kaikki mallit

Avaa variaattori ravistamalla ja työntämällä lautasta. Pidä aukinaisessa asennossa.

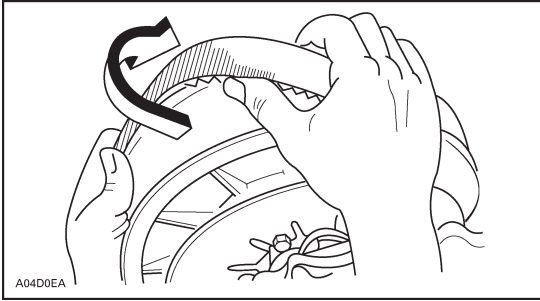

Asennus

Kaikki mallit

Maksimi variaattorihihnan käyttöikä saavutetaan kun hihna pyörii oikeaan suuntaan. Asenna se siten että hihnassa oleva nuoli osoittaa kelkan etuosaa kohti.

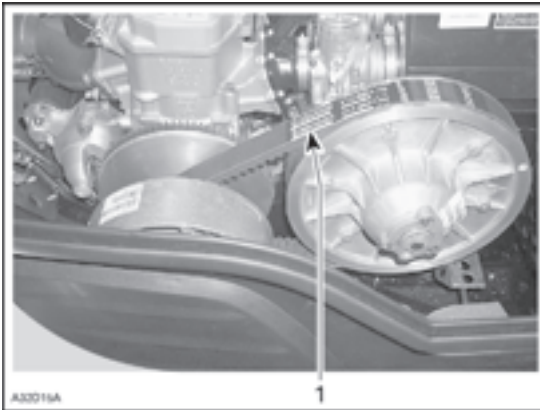

1. Nuoli osoittaa kohti kelkan etuosaa

HUOMIO: Älä pakota hihnaa väkisin paikoilleen esim. työkalulla vääntämällä, hihnan vyösäikeet saattavat katketa tai vahingoittua.

Puhdista molempien variaattoreiden lautaset BOMBARDIER Parts Cleaner tuotteella (P/N 413 711 809).

Kaikki mallit

Asentaaksesi variaattorihihnan, laitan ensin hihna I-variaattorin lautasten väliin. Sitten II-variaattoreiden lautasten väliin. Sen jälkeen akselin kaulalle.

Noudata hinnan suojuksessa olevia ohjeita.

Asenna uudelleen hinnan suojus.

Ketjun kireys

Ketjukotelomallit: Irrota sokka.

Kiristä käsin kireydensäätöruuvi täyteen kireyteen ja löysää sitten vain sen verran, että sokka sopii lukitusreikiin.

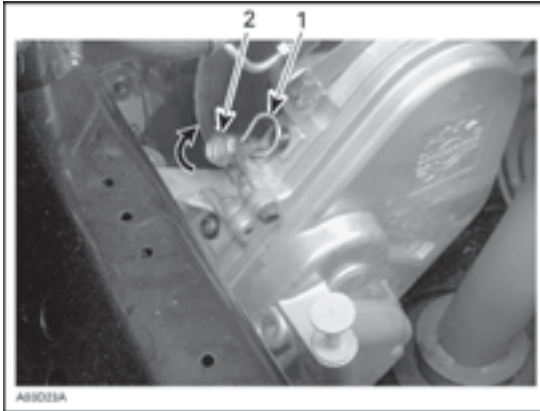

1. Sokka
2. Säätöruuvi

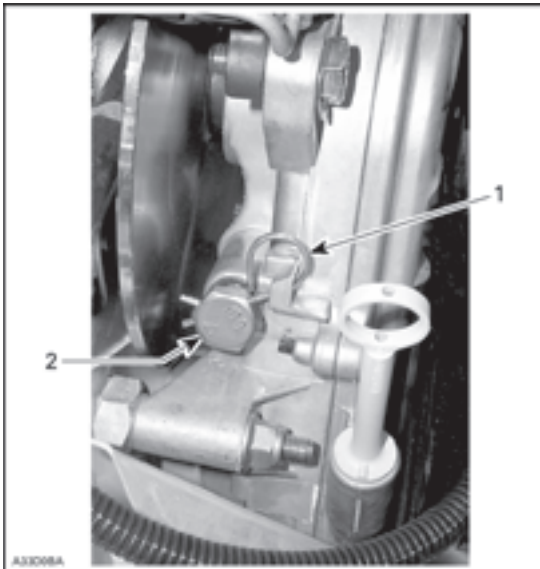

1. Sokka
2. Säätöruuvi

TRA I -Variaattorin säätö

Kaikki muut mallit paitsi ei 4-tec mallit

Variaattori on kalibroitu tehtaalla siten, että se antaa suurimman mahdollisen moottoritehon määrittelyllä kierrosluvulla. Katso kohta **TEKNISET TIEDOT** tämän kirjan lopussa. Sellaiset tekijät kuten ympäristön lämpötila, korkeus tai muut ajo-olosuhteet saattavat vaikuttaa kierroslukuun ja moottorikelkan suorituskykyyn.

Säätöruuvien pitää olla säädettynä siten, että maksimikierrokset vastaavat maksimihevosvoiman kierroksia.

HUOM: Käytä tarkkaa digitaalista kierroslukumittaria moottorin kierrosluvun säätämiseen.

HUOM: Säädöllä on vaikutus ainoastaan korkeisiin kierroksiin.

Käännä säätöruuveja tarvittaessa.

HUOM! Moottorin maksimikierrosten ylittäminen aiheuttaa moottorivaurion. Noudata teknisten tietojen säätöarvoja

Säätöruuvien päässä on lovi. Asennot on numeroituina 1-6.

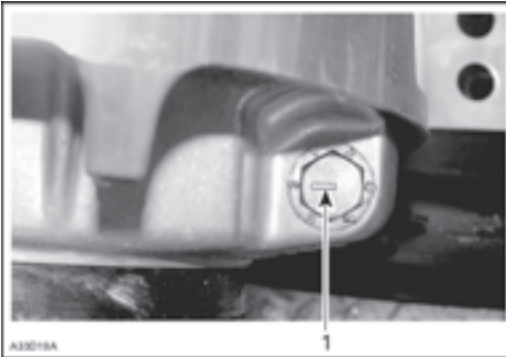

1. Lovi

HUOM! Moottorin maksimikierrosten ylittäminen voi aiheuttaa moottorivaurion. Noudata teknisten tietojen säätöarvoja

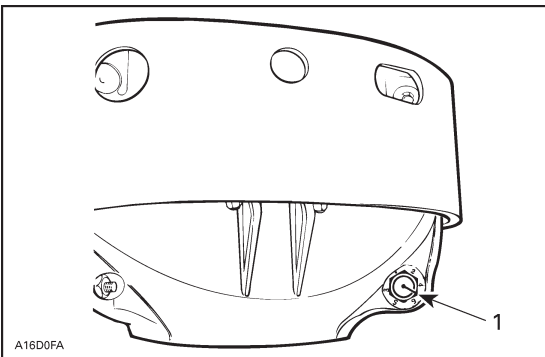

1. Lovi

Säätöruuvissa on 6 asentoa, joista numeroituja 2-6. Huomaa, että asennossa 1 täplä korvaa numeron (johtuen sen paikasta valussa).

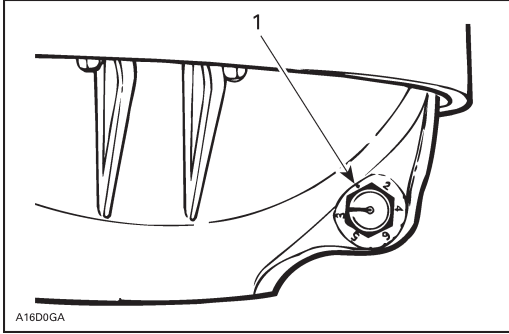

TRA variaattori

1. Asento 1 (ei numeroa)

Alemmat numerot laskevat moottorin kierroslukua noin 200 kierroksen välein ja ylempät numerot lisäävät kierroslukua noin 200 kierroksen välein.

ESIMERKKI: Säätöruuvi on asennossa 4, josta se siirretään asentoon 6 : Moottorin maksimikierrosluku nousee noin 400 kierrosta/minuutissa.

4-tec mallit:

TRA variaattorin säätöruuvit on tehtaalla asetettu asentoon 3. Tämä asento mahdollistaa parhaan kompromissin kiihtyvyyden, huippunopeuden ja polttoaineen taloudellisuuden suhteen.

Asento 1 tai 2 antaa parhaan polttoaine talouden. Huippunopeus laskee.

Asento 4 antaa parhaan kiihtyvyyden. Polttoaine talous laskee.

Säädä seuraavalla tavalla: (vain jos kalibroinnit muuttuneet)

Löysää lukkomutteria sen verran, että saat säätöruuvien osittain ulos ja säädä haluttuun asetukseen. Älä poista lukkomutteria kokonaan. Kiristä mutteri 10 Nm.

TÄRKEÄÄ: Älä poista säätöruuvia kokonaan, sillä tällöin sisäpuolinen aluslevy putoaa. Säädä aina kaikki 3 säätöruuvia samalla kertaa ja varmista, että ne ovat samassa asennossa.

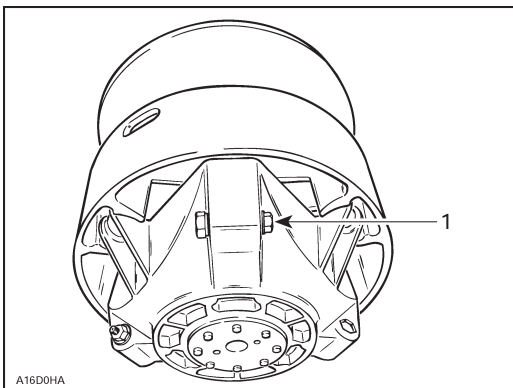

1. Löysää vain sen verran, että säätöruuvi pääsee pyörimään

VAROITUS!

Asenna suojus aina takaisin paikoilleen. Älä käytä moottoria kuomun ollessa auki tai suojuksen ollessa pois paikaltaan. Epäasialliset huoltotoimet, muutokset tai väärät säädöt saattavat vaikuttaa variaattoreiden toimintaan ja variaattorihinnan elinikään. Ota yhteys valtuutettuun Lynx-huoltoliikkeeseen ennen kuin huollat tai muutat voimansiirtoa tai variaattoreita.

Variaattorihinnan kunto

Tarkista onko hihnassa murtumia, ohenemista tai kulumista (epätasaista kulumista, toispuolista kulumista, puuttuvia kappaleita, murtunutta kudosta).

Sytä epänormaaliin kulumiseen voivat olla väärä variaattoreiden linjaus, liiallisten kierrosten käyttö telamaton ollessa jäässä, äkkilähdöt kylmällä moottorilla, öljy variaattorihihnassa tai vääran-tyyppinen tai viallinen varahihna. Ota yhteys valtuutettuun Lynx-huoltoliikkeeseen.

Tarkista hinnan leveys. Vaihda variaattorihihna, mikäli leveys on alle **TEKNISTEN TIETOJEN** suosituksen.

Jarrujen kunto

VAROITUS!

Moottorikelkan jarrumekanismi on ensiarvoisen tärkeä turvavaruste. Pidä jarrut aina hyvässä käyttökunnossa. Älä missään tapauksessa käytä moottorikelkkaa, mikäli jarrut eivät ole täysin kunnossa. Tarkista jarrupalojen kunto ja kuluminen säännöllisesti. Tarkista aina ennen ajoon lähtöä myös ettei jarrujärjestelmässä ilmene nestevuotoja.

Jarrujen säätö

Mekaaninen jarru

Jarrumekanismi on itsestään säätävä.

Hydraulinen jarru

Hydraulista jarrua ei voi säätää. Ota yhteys valtuutettuun Lynx huoltoliikkeeseen, mikäli ongelmia ilmenee.

Takajousituksen kunto

Tarkista silmämääräisesti kaikki jousituksen osat (liukumuovit, jouset, alustanpyörät jne.)

HUOM: Normaaleissa ajo-olosuhteissa lumi toimii liukumuovien voitelu- ja jäähdytysaineena. Pitkäaikainen jäällä tai hiekalla ajo kehittää ylimääräistä lämpöä ja edistää liukumuovien ennenaikaista kulumista.

Jousituksen rajoitinhinnan kunto

Tarkista rajoitinhinnan kuluminen ja mahdolliset vauriot. Tarkista pultin ja mutterin kireys. Mikäli ne ovat löystyneet, tarkista ovatko reiät vaurioituneet. Laita haluttuun asetukseen. Kiristä mutteri 7 Nm kireyteen.

Telamaton kunto

Nosta moottorikelkan takaosa irti maasta ja aseta se mekaaniselle tuelle. Pyöritä telamattoa käsin ja tutki sen kunto. Mikäli se on kulunut, murtunut, telan kuidut ovat näkyvissä, vetonystyjä tai harjoja puuttuu tai ne ovat vahingoittuneet, ota yhteys valtuutettuun Lynx-huoltoliikkeeseen.

VAROITUS!

Älä käytä tai pyöritä telamattoa, mikäli se on repeytynyt, vahingoittunut tai erittäin kulunut.

Telamaton kireys ja linjaus

Aja moottorikelkalla lumessa noin 15-20 minuuttia ennen kuin alat säätää telamaton kireyttä.

Nosta moottorikelkan takapää ylös ja tue se asianmukaiselle mekaaniselle tuelle.

Anna jousituksen löystyä normaalisti ja tarkista maton ja muovin väli liukumuovin puolivälistä. Välyksen tulisi olla tämän kirjan TEKNISET TIEDOT kohdan mukainen.

VAROITUS!

Telamaton kireyden pitää olla ohjearvojen sisällä. Liian löysä telamatto saattaa aiheuttaa onnettomuuden.

TÄRKEÄÄ: Liiallinen kireys aiheuttaa tehonmenetystä ja jousituksen osien ylimääräistä rasitusta.

Säädä kireys seuraavasti:

Poista alustanpyörän suoja. Löysää takimmaisena alustanpyörän kiinnitysruuvit. Kierrä säätöruuveja tarpeen mukaan. Mikäli et saa kireyttä sopivaksi, ota yhteys valtuutettuun Lynx-huoltoliikkeeseen.

VAROITUS!

Älä yritä tarkistaa telamaton kireyttä moottorin ollessa käynnissä. Käännä virta-avain OFF asentoon. Pyörivään telamattoon koskeminen aiheuttaa henkilövahinkoja.

Suuntaus

VAROITUS!

Varmista ennen telamaton linjauksen tarkistamista että telamattoon ei ole tarttunut esineitä, jotka voisivat sinkoutua irti maton pyöriessä. Pidä kädet, työkalut ja vaatteet pois pyörivän maton ulottuvilta.

Käynnistä moottori ja paina kaasua juuri sen verran, että matto pyörii. Tämä on tehtävä lyhyen ajan kuluessa (15-20 sekuntia). Tarkista että matto on keskellä liukualustaa.

Tasaa etäisyys matonsolkien reunojen ja liukumuovien välillä:
Etäisyyden tulee olla yhtäläinen molemmilla puolilla.

Pysäytä moottori säätämistä varten. Löysää takimmaisten pyörien mutterit. Kiristä säätöruuvia siltä puolelta, jolla liukumuovi on kauimpana maton soljista.

Kiristä alustanpyörän mutterit ja säätöruuvit

VAROITUS!

Kiristä pyörän mutterit asianmukaisesti. Mikäli lukkoruuveja ja säätöruuveja ei ole kiristetty huolellisesti, saattaa telamatto löystyä ja vaurioitua.

Käynnistä moottori uudelleen ja pyöritä telamattoa hitaasti linjauksen tarkistamiseksi. Laske moottorikelkka takaisin maahan.

HUOM: Kireysmittaria (P/N 414 348 200) voidaan käyttää roikkuman ja tarvittavan voiman mittaamiseen.

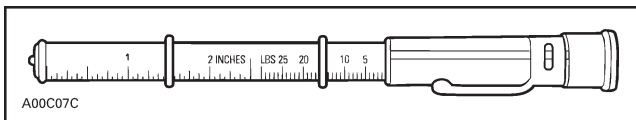

TELAMATON KIREYDEN MITTARI

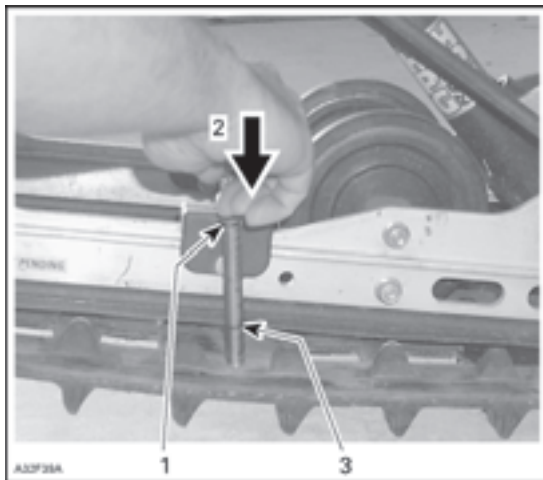

1. Työkalun yläpään O-rengas 7,3 kg voimalle asennettuna
2. Työnnä työkalun yläpäätä kunnes se koskettaa O-renkaan yläosaan
3. Mitattu telamaton roikkuma

OHJAUS- JA ETUJOUSITUSMEKANISMI

Tarkista silmämääräisesti ohjaus- ja etujousitusmekanismien osien kiinnitys (ohjausvarret, tukivarret kiinnikkeineen, pallonivelet, suksien kiinnityspultit jne.). Ota tarvittaessa yhteys valtuutettuun Lynx-huoltoliikkeeseen.

Suksien ja liukumuovien kunto ja kuluminen

Tarkista suksien, liukumuovien ja ohjainrautojen kovametallien kunto. Mikäli kulumista ilmenee, ota yhteys valtuutettuun Lynx-huoltoliikkeeseen.

VAROITUS!

Erittäin kuluneet sukset ja/tai ohjainraudat vaikuttavat moottorikelkan ajo-ominaisuuksiin.

PAKOPUTKISTO

Pakoputkisto on suunniteltu äänenvaimennusta ja suorituskyvyn parantamista silmällä pitäen. Mikäli jokin pakoputkiston osa poistetaan tai jos sitä muutetaan tai se vaurioituu, seurauksena on vakava moottorin vaurioituminen.

VAROITUS!

Älä koske pakoputkiston osiin; ne ovat kuumia ja koskemisesta voi olla seurauksena palovamma.

ILMANSUODATTIMEN PUHDISTUS

Jotkut mallit

Kun ajat syvässä pakkaslumessa (pölylumi), pysähdy säännöllisesti ja tarkista onko ilmapuhdistimessa lunta. Irrota suodatin ja ravista siitä lumi pois. Tarkista että ilmansuodatin/ imuäänenvaimennin on kuiva ja puhdas ja asenna se uudelleen paikalleen.

Mikäli kelkka jätetään lumisateeseen ilman peitettä tai kun ajetaan pulverilumessa, saattaa imu-ilman ilmansuodatin tukkeutua. Avaa kuomu, poista suodatin imuäänenvaimentimesta, ravista lumi pois ja asenna suodatin takaisin paikalleen huolellisesti.



SUODATTIMEN IRROTUS VERKOSTAAN

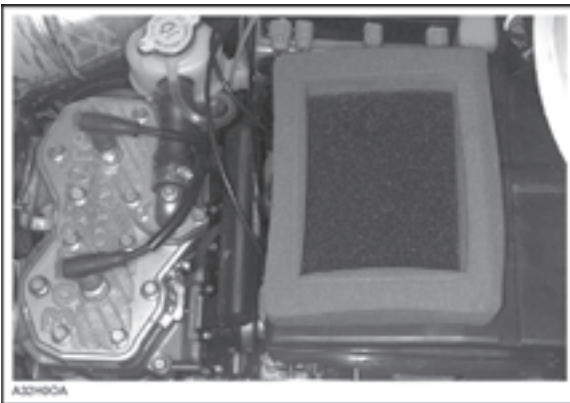

TOISIOSUODATTIN ASENNETTUNA IMUÄÄNVAIMENTIMEEN

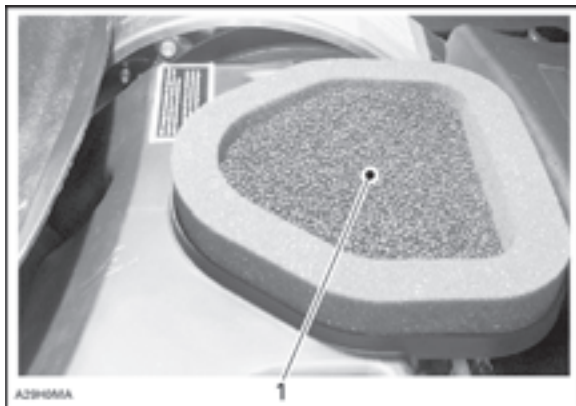

1. Ilmansuodatin asennettuna imuäänenvaimentimen päälle

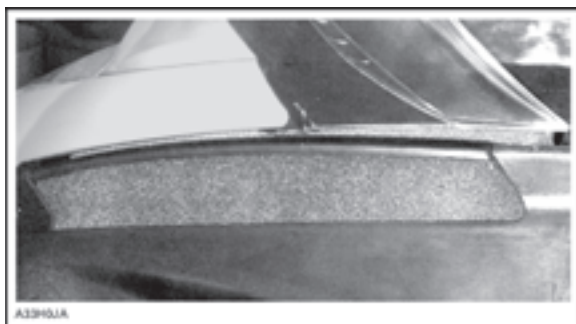

ILMANSUODATTIMEN SIJAINTI

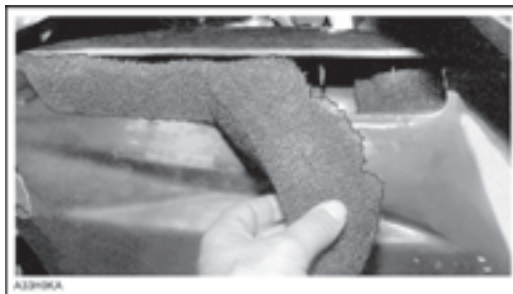

SUODATTIMEN IRROTUS VERKOSTAAN

Tarkista että imuäänenvaimennin on puhdas ja kuiva, asenna suodatin takaisin paikalleen.

TÄRKEÄÄ: Moottorikelkkojen moottorit on kalibroitu ilmansuodattimien ollessa paikallaan. Moottorin käyttö ilman suodattimia saattaa aiheuttaa vaurioita.

AJOVALO

Tarkista aina ajovalon toiminta lampunvaihdon jälkeen.

TÄRKEÄÄ: Älä koske sormin halogeenilampun lasiosaan; sen elinikä lyhenee mikäli siihen tulee rasva- tai likatahroja. Mikäli lasiin kuitenkin vahingossa kosketaan, puhdista sen pinta alkoholia sisältävällä puhdistusaineella, josta ei jää kalvoa lamppuun.

Jotkut mallit

Uuden ajovalolampun vaihtaminen: Poista ajovalon kehys ja tuulilasi, poista johtosarjan pistoke ajovalosta, irrota suoja ja ajovalolampun pidikkeet. Vaihda uusi ajovalolamppu.

Jotkut mallit

Uuden ajovalolampun vaihtaminen: Poista tuulilasi ja lampun kehys, poista johtosarjan pistoke ajovalolampusta, irrota suoja ja käännä ajovalo pois, vaihda uusi ajovalolamppu.

MITTARINSUOJA

Mittarivalon pidike sijaitsee aina mittarin kumisen suojan alla. Poista suojakansi ja irrota johtosarjan pistoke.

Ajovalon valon suuntaus

Käännä nuppia säätääksesi valokeilan korkeutta.



1. Nuppi

Jos jokin ajovalon lamputta on palanut, irrota tuulilasi ja irrota palaneen lampun liitin. Irrota kumisuoja.

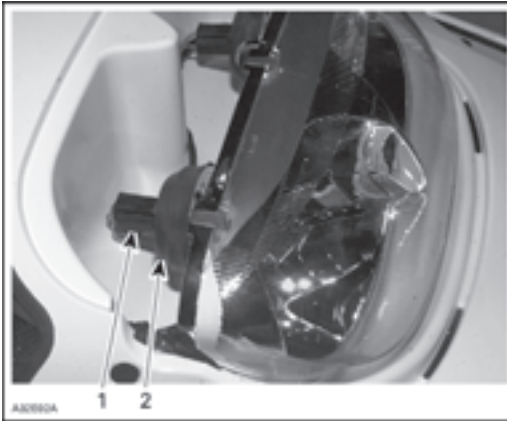

1. Lampun liitin
2. Kumisuoja

Käännä lampun lukkorengasta vastapäivään irrottaaksesi sen. Irrota lamppu ja vaihda se. Asenna osat takaisin paikalleen.

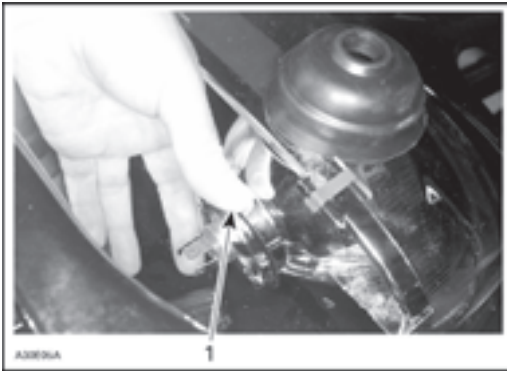

1. Lukkorengas

Irrota palaneen lampun liitin. Irrota kumisuoja.

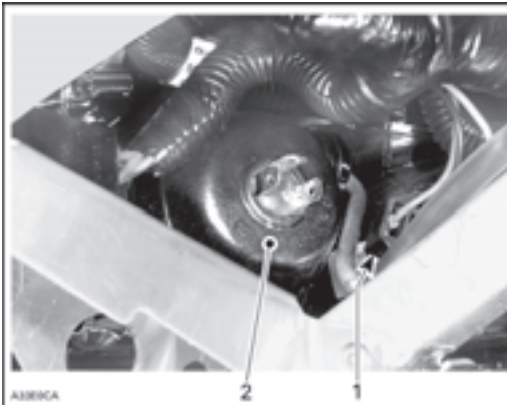

1. Lampun liitin
2. Kumisuoja

Käännä lampun lukkorengas vastapäivään irrottaaksesi sen. Irrota lamppu ja vaihda se. Asenna osat takaisin kunnolla.

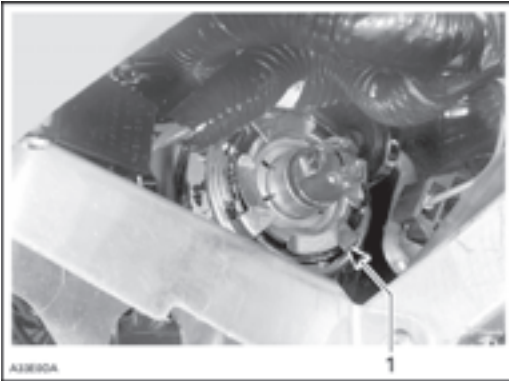

Mikäli takavalon lamput ovat palaneet, poista takavalon punainen lasi irrottamalla kaksi kiinnitysruuvia. Vaihda lamput.

VARASTOINTI

Asianmukaiset varastointitoimenpiteet on syytä tehdä kesäsäilytyksen ajaksi tai silloin, kun moottorikelkkaa ei käytetä yli kuukauteen.

VAROITUS!

Älä säilytä kelkkaa suorassa auringonvalossa. Muovisen peitteen käyttö ei ole suositeltavaa, sillä se kerää kosteutta ja aiheuttaa ruostumista.

TAKAKAHVAT

Jotkut mallit

Takakahvat toimivat tartuntakahvana matkustajalle.

Takatartuntakahvan korkeutta voidaan säätää.

Nosta säätölukkoa, liikuta tartuntakahva haluttuun asentoon. Kiinnitä säätölukko. Toimi samoin toisella puolella.

Säädettävä selkänoja

Jotkut mallit

Selkänojan asento ja kulma voidaan säätää kuljettajalla tai matkustajalle sopivaksi.

VIANETSINTÄ

Valvontasignaalien koodit:

KOODI	MAHDOLLINEN SYY	TOIMENPIDE
2 lyhyttä piippausta (kun asennetaan hätäkatkaisimen hattu DESS-pistokkeeseen). DESS/RER merkkivalo välkkyä myös.	Vahvistaa, että hätäkatkaisimen hattu on asennettu paikoilleen.	Moottorin voi käynnistää.
1 lyhyt piippaus 1,5 sekunnin välein (kun asennetaan hätäkatkaisimen hattu DESS-pistokkeeseen). DESS/RER merkkivalo välkkyä myös. Moottori ei saavuta kytkeytymisnopeutta. Kelkalla ei voi ajaa.	Huono kytkentä DESS-järjestelmässä. Viallinen hätäkatkaisimen hattu. Likaa tai lunta hätäkatkaisimen hatussa. Viallinen DESS-pistoke.	Aseta hätäkatkaisimen hattu uudelleen paikoilleen. Käytä toista ohjelmoitua hätäkatkaisimen hattua. Puhdista hätäkatkaisimen hattu. Ota yhteys valtuutettuun Lynx huoltoon.
1 pitkä piippaus sekunnissa	Peruutusvaihte valittu	Kelkalla voi peruuttaa
3 lyhyttä piippausta sekunnissa. DESS/RER merkkivalo välkkyä myös. Moottori ei saavuta kytkeytymisnopeutta. Kelkalla ei voi ajaa.	Väärä hätäkatkaisimen naru	Käytä oikeaa hätäkatkaisimen hattua.
3 lyhyttä piippausta sekunnissa. Moottorin ylikuumenemisen merkkivalo vilkkuu myös.	Moottori on ylikuumentunut	Pysäytä moottori välittömästi ja anna sen jäähtyä. Jos ongelma toistuu, ota yhteys valtuutettuun Lynx huoltoon.
3 lyhyttä piippausta sekunnissa. Öljyn merkkivalo syttyä myös päälle.	Alhainen öljynpaine 4 –tahti malleissa.	Pysäytä moottori välittömästi ja anna sen jäähtyä. Jos ongelma toistuu, ota yhteys valtuutettuun Lynx huoltoon.
3 lyhyttä piippausta sekunnissa. Akun merkkivalo syttyä myös päälle.	Alhainen akun jännite	Tarkistuta akku ja latausjärjestelmä valtuutetussa Lynx huollossa.
4 lyhyttä piippausta 2 minuutin välein. Öljyn merkkivalo syttyä myös päälle.	Vähän öljyä 2 –tahti malleissa.	Tarkista öljymäärä ja lisää öljyä mahdollisimman pikaisesti.

KOODI	MAHDOLLINEN SYY	TOIMENPIDE
4 lyhyttä piippausta 2 minuutin välein. Moottorin merkkivalo vilkkuu 3 väläyksin sekunnissa.	Akun jännite liian korkea. DESS-järjestelmä on havainnut oikosulussa olevan avaimen DESS pistokkeessa.	Käytä toista ohjelmoitua hätäkatkaisimen hattua.
4 lyhyttä piippausta 2 minuutin välein. Moottorin merkkivalo syttyy päälle.	Vika moottorin valvontajärjestelmässä. (EMS:ssä)	Tarkistuta EMS valtuutetussa Lynx huollossa.
4 lyhyttä piippausta 2 minuutin välein. Moottorin merkkivalo vilkkuu sekunnin välein.	Vika moottorin valvontajärjestelmässä. (EMS:ssä)	Tarkistuta EMS valtuutetussa Lynx huollossa.

VIANETSINTÄ	
OIRE: Moottori pyörii mutta ei käynnisty	
MAHDOLLINEN SYY	KORJAAVA TOIMENPIDE
Virta-avain, hätäkatkaisin tai turvanaru on OFF asennossa.	Aseta kaikki katkaisimet ON asentoon.
Polttoaineseos ei ole riittävän rikasta kylmäkäynnistykseen.	Tarkista polttoaineen määrä ja käynnistysmenettely, erityisesti rikastimen ja primerin käyttö.
Kastunut moottori (sytytystulppa märkä).	Älä käytä primeriä tai rikastinta. Irrota kastunut sytytystulppa, pyöritä moottoria useita kertoja. Asenna puhdas, kuiva sytytystulppa. Käynnistä moottori tavallisella käynnistysmenetelmällä. Jos moottori yhä kastuu, ota yhteys valtuutettuun Lynx huoltoon.
Moottori ei saa polttoainetta (sytytystulppa kuiva).	Tarkista polttoainemäärä; käännä polttoaineventtiili auki (jos varusteena); tarkista polttoainesuodatin; vaihda jos se on likainen; tarkista polttoaineen laatu ja polttoaineletkut ja niiden kiinnitykset. Mikäli vika on polttoainepumpussa tai kaasuttimessa; ota yhteys valtuutettuun Lynx huoltoon.

Sytytystulppa/sytytys (ei kipinää).	Irrota sytytystulppa (tulpat) ja kytke takaisin johtimiin. Tarkista että hätäkatkaisin on ON asennossa ja että turvakatkaisimen hattu on painettu istukkaansa. Käynnistä moottori niin, että sytytystulppa on maadoitettu muualle kuin sytytystulpan reikään. Jos vika jatkuu, ota yhteys valtuutettuun Lynx huoltoon.
Moottorin puristus.	Kun moottoria pyöritetään käynnistysnarulla, pitäisi tuntua "vaiheittaista" vastusta kunkin sylinterin ohittaessa yläkuolo kohtansa. (jokainen sylinteri moni-sylinterisissä moottoreissa). Jos vastusta ei tunnu, kyseessä saattaa olla vakava puristuksen häviäminen. Ota yhteys valtuutettuun Lynx huoltoon.

VIANETSINTÄ	
OIRE: Moottori ei kiihdy tai on tehoton	
MAHDOLLINEN SYY	KORJAAVA TOIMENPIDE
Likainen tai viallinen sytytystulppa	Katso kohta "Moottori pyörii mutta ei käynnisty"
Moottori ei saa polttoainetta	Katso kohta "Moottori pyörii mutta ei käynnisty"
Kaasuttimen säädöt	Ota yhteys valtuutettuun Lynx huoltoon.
Variaattorihihna kulunut liian ohueksi	Jos hihna on kulunut enemmän kuin 3 mm alkuperäisestä leveydestään, se vaikuttaa kelkan suorituskykyyn.
Variaattorit vaativat huoltoa	Ota yhteys valtuutettuun Lynx huoltoon.
Moottori ylikuumenee	Nestejäähdytteiset moottorit: Tarkista jäähdytinnesteen määrä, korkki, termostaatti ja jäähdytysjärjestelmä ettei siinä ole ilmalukkoja. Ilmajäähdytteiset moottorit: Tarkista tuuletinhihna ja sen kireys; puhdista moottorin jäähdyttinrivat; jos ylikuumeneminen jatkuu, ota yhteys valtuutettuun Lynx huoltoon.

OIRE: Moottorin takaiskut	
MAHDOLLINEN SYY	KORJAAVA TOIMENPIDE
Viallinen sytytystulppa	Katso kohta <i>"Moottori pyörii mutta ei käynnisty"</i>
Moottori käy liian kuumana	Katso kohta <i>"Moottori ei kiihdy tai on tehoton"</i>
Sytytyksen ajoitus on väärä tai sytytystulpassa on vika	Ota yhteys valtuutettuun Lynx huoltoon

OIRE: Moottori ei käy kunnolla	
MAHDOLLINEN SYY	KORJAAVA TOIMENPIDE
Likainen/viallinen/kulunut sytytystulppa	Puhdista/tutki sytytystulpan kärkiväli ja tulpan lämpöarvo. Vaihda tarvittaessa.
Moottori saa liikaa öljyä	Väärä öljypumpun säätö, ota yhteys valtuutettuun Lynx huoltoon. Liian rikas polttoaine/öljyseos (vain sisäänajon aikana). Tyhjennä polttoainesäiliö ja täytä sopivalla seoksella.
Vettä polttoaineessa	Tyhjennä polttoainejärjestelmä ja täytä uudella puhtaalla polttoaineella. Vaihda tarvittaessa polttoainesuodatin.

OIRE: Moottorikelkka ei saavuta täyttä nopeuttaan	
MAHDOLLINEN SYY	KORJAAVA TOIMENPIDE
Variaattorihihna	Katso kohta <i>"Moottori ei kiihdy tai on tehoton"</i>
Väärä telamaton säätö	Katso kohta HUOLTO tai ota yhteys valtuutettuun Lynx huoltoon oikean linjauksen ja kireyden säätämiseksi.
Variaattorit väärin linjattu	Ota yhteys valtuutettuun Lynx huoltoon.
Moottori	Katso kohta <i>"Moottori ei kiihdy tai on tehoton"</i> .

TEKNISET TIEDOT 2004		6900 FCE	ST 600	GLX ST 550 F	GLX 5900 FCE	59 YETI	FOREST FOX
Moottori Max.teho kW		42/7000	66/8000	42/7000	37/6800	7000	23/6750
Sytytystulppa	RPM						
Tyyppi Kärkiväli	NGK mm	BR9ES 0.45	BR9ECS 0.45	BR9ES 0.45	BR9ES 0.45	DCPR8E 07-08	BR9ES 0.45
Telamatto	mm	600x3968 40-50	500x3968 40-50	500x3968 40-50	500x3968 40-50	500x3968 40-50	380x3968 40-50
Leveys x pituus (mm) Kireys 1) (mm)	mm mm						
Nesteet	RON OCT	98E	98E	98E	98E	95E	98E
Polttoaine							
Öljylaatu			BOMBARDIER-ROTAX TUOREVOITELUÖLJY				
Öljylaatu vaihdelaatikko		SAE 75W-140 API	GL5 Hypoidi S	SAE 75W-140 API	SAE 75W-140 API	GL5 Hypoidi S	
Nester/seiseos	I	-	50/50	-	-	50/50	-
Tilavuudet							
Polttoainesäiliö	I	42	42	42	42	38	37
Öljysäiliö	I	2,5	2,5	2,5	2,5	-	2,5
Nestetilavuus	I	-	4	-	-	-	-
Öljytilavuus vaihdelaatikko	I	0,4	0,4	0,4	0,4	0,4	0,4
Termostaatti	°C	-	42	-	-	-	-
Tuulettimen hinta	mm	10x610	-	10x610	10x610	-	10x610
Variaattorin hinta	mm	35x1118	38x1126	35x1118	35x1118	38x1180	35x1118
Ajovalo	W	H4 60/55	2 x H4 60/55	2 x H4 60/55	2 x H4 60/55	H4 60/55	H4 60/55
Takavalvo	W	5	5	5	5	5	5
Jarruvalo	W	21	21	21	21	21	21

1) Mittarako, joka jää liukukiskon ja maton sisäpuolen väliin, kun telamattoa kuormitetaan keskeiltä 7,3 kg voimalla alaspäin.

TEKNISET TIEDOT 2004		RAVE 300 SPECIAL	ENDURO 600 SP	ENDURO 500 SP	ENDURO 400 F	ENDURO 550 F	RACING	SPORT TOURING 800	SPORT TOURING 600	RANGER FCE	RANGER LCE	RANGER MOUNTAIN 800	RANGER 4-bc	EXPLORER 550 F	SAFARI 400 F
Moottori		101/8000	85/6100	66/6000	53,5/7300	49/7000	63/6500	85/6100	85/6100	41/6750	76/8000	103/7950	60/7000	42/7000	27/7000
Syöttöväpelmä															
Tyypit	NGK	BR9ECS	BR9ES	BR9ECS	BR9ES	BR9ES	BR9ECS	BR9ECS	BR9ECS	BR9ES	BR9ECS	BR9ECS	DCPR8E	BR9ES	BR9ES
Kärkivälit	mm	0,45	0,45	0,45	0,45	0,45	0,45	0,45	0,45	0,5	0,5	0,5	0,7-0,8	0,45	0,45
Telomatto															
Leveys x pituus	mm	380x3070 (50)	380x3070 (50)	380x3070 (50)	380x3070 (50)	380x3070 (38)	380x3070 (38)	380x3466 (31,8)	380x3466 (31,8)	380x3968 38-40	380x3968 38-40	380x3968 (60,8) 38-40	380x3968 (25,4) 38-40	380x3466 48-50	380x3466 48-50
Nastat															
Polttoaine	RON OCT	95E	95E	95E	*98E+1%	98E	98E+4%	96E	96E	95E	95E	98E	95E	95E	95E
Olyjääst. värt.	BOMBARDIER-ROTAX TUOREVOTTELULLIOLJY	SAE 75W-140 API GL5 Hypoiti S	SAE 75W-140 API GL5 Hypoiti S	SAE 75W-140 API GL5 Hypoiti S	BBD-ROTAX SYNTÄOLJY BOMBARDIER-ROTAX TUOREVOTTELULLIOLJY	BBD-ROTAX SYNTÄOLJY BOMBARDIER-ROTAX TUOREVOTTELULLIOLJY	BBD-ROTAX SYNTÄOLJY BOMBARDIER-ROTAX TUOREVOTTELULLIOLJY	SAE 75W-140 API GL5 Hypoiti S	SAE 75W-140 API GL5 Hypoiti S	BOMBARDIER-RO BOMBARDIER-ROTAX TUOREVOTTELULLIOLJY / INJ.OIL	BOMBARDIER-RO BOMBARDIER-ROTAX TUOREVOTTELULLIOLJY / INJ.OIL	SAE 75W-140 / SAE 75W-140 API GL5 Hypoiti S	SAE 75W-140 / SAE 75W-140 API GL5 Hypoiti S	SAE 75W-140 / SAE 75W-140 API GL5 Hypoiti S	SAE 75W-140 / SAE 75W-140 API GL5 Hypoiti S
Nesteväives	l	50/50	50/50	50/50	50/50	50/50	50/50	50/50	50/50	50/50	50/50	50/50	50/50	50/50	50/50
Polttoainesäiliö	l	38	38	38	38	38	38	38	38	38	38	38	38	38	38
Olyjäsäiliö	l	3,5	3,5	3,5	3,5	3,5	3,5	3,5	3,5	3,5	3,5	3,5	3,5	3,5	3,5
Nesteliävuus	l	3,9	3,9	3,9	3,9	3,9	3,9	4,2	4,2	4,2	4,2	4,2	4,2	4,2	4,2
Olyjylt. värt.	l	0,25	0,25	0,25	0,25	0,25	0,25	0,25	0,25	0,25	0,4	0,25	0,25	0,25	0,25
Termostaatti	°C	42	42	42	42	42	42	42	42	42	42	42	80	10x610	10x610
Varustuksen hinta	mm	37,6x1118	36,6x 1097	35,3x1108	35,3x1108	35,3x1108	35,3x1108	36,6x1097	36,6x1097	35,3x1108	35,3x1108	35,3x1118	37,6x1101	35,3x1108	35,3x1108
Alkaväli	W	2 x H4 60/55	2 x H4 60/55	2 x H4 60/55	2 x H4 60/55	2 x H4 60/55	2 x H4 60/55	2 x H4 60/55	2 x H4 60/55	2 x H4 60/55	2 x H4 60/55	2 x H4 60/55	2 x H4 60/55	2 x H4 60/55	2 x H4 60/55
Takaväli	W	5	5	5	5	5	5	5	5	5	5	5	5	5	5
Takaväli	W	21	21	21	21	21	21	21	21	21	21	21	21	21	21

1) Mittausko, joka jää lukituksen ja maton esiasuolen väliin, kun telamattoa kuormitetaan keskeistä 7,3 kg voimalla alaspäin.

* 1% polttoaine-öljyseos myös polttoainesäiliöön

Bombardier-Nordtrac Oy
RECREATIONAL PRODUCTS
www.bombardier.fi

