

LYNX[®]

1999

KÄYTTÄJÄN KÄSIKIRJA
ÄGAREHANDBOK
OWNER'S MANUAL

RAVE
150
2101299

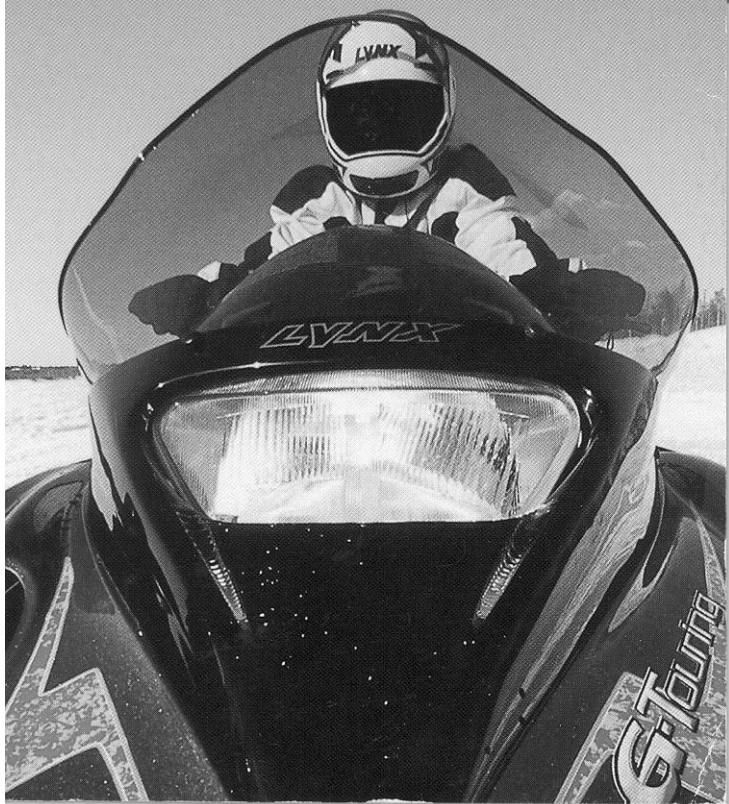

Lynx®- yhteystiedot
Lynx®- kontakter
Lynx®- connections

FINLAND

Kesko Oy
PL 54
FIN-01301 VANTAA
FINLAND

Puh./Tel. 010 5311
Fax 09 830 8266

SWEDEN

BOMBARDIER-NORDTRAC AB
Formvägen 10 D
S-90621 UMEÅ
SVERIGE

NORWAY

BOMBARDIER-NORDTRAC AS
Gildheimsveien 3
N-7005 TRONDHEIM
NORGE

Tel. 73 82 8800
Fax 73 82 8810

CENTRAL-EUROPE

Snowtec AG
Rosengartenstrasse 6
CH-8608 BUBIKON
SCHWEIZ

Tel. 41 55 253 4040
Fax 41 55 253 4044

®Bombardier Inc:n ja/tai tytäryhtiön rekisteröity tavaramerkki. ©1998 Bombardier-Nordtrac Oy
®Registrerade varumärken för Bombardier Inc. och/eller samarbetspartners. ©1998 Bombardier-
Nordtrac Oy
®Registered trademarks of Bombardier Inc. and/or affiliates. ©1998 Bombardier-Nordtrac Oy

Kaikki oikeudet pidätetään. Alla rättigheter förbehållas. All rights reserved.

INNEHÅLLSFÖRTECKNING

För säkerhetens skull	2
Teknisk specifikation	4
Manöverorgan	6
Bränsle och smörjmedel	7
Före körning	7
Start	8
Kall	
Varm	
Halvvarm	
För att stanna motorn	10
Körning	11
Efter körning	12
SERVICEINSTRUKTION	
Bränslesystem	14
Motorns smörjsystem	15
Kylsystem	19
Transmission	19
För att sträcka drivbandet	22
Manöverutrustning	23
Bromssystem	25
Smörjningsinstruktioner	26
Förvaring över sommaren	28

**GRATULERAR TILL
DIT VAL AV
RAVE 150**

FÖR SÄKERHETENS SKULL

- Snöskotern för barn är avsedd för körning inom avstängt område. Den får absolut inte köras i terrängen eller i snöskoterspår. Med avstängt område avses ett område, dit främmande personer på lämpligt sätt hindrats från att komma.
- Barn får köra snöskoter endast i närvaro av vuxen person. Barn glömmar snabbt givna instruktioner. **Glöm ej, att det är du som bär ansvaret!**
- Ge barnet tillräcklig undervisning i hur snöskotern skall användas. I praktiken innebär det, att säkerhets Instruktionerna repeteras varje gång före körning.
- Snöskotern är ett fordon, som kräver sin egen körteknik. Vintervädret, snön och kylan i kombination med vinden kräver lämplig körutrustning.
- Det är mycket viktigt att använda hjälm och skyddsglasögon.
- Se till och påpeka för barnen att fötterna, händerna eller kläderna inte vidrör heta eller roterande motorkomponenter eller bandets drivningsmekanism. Följden kan annars bli personskador. **Glöm ej ditt ansvar!**
- Föraren får ej bära löst hängande klädesplagg såsom t.ex. halsduk, som kan fastna i någon rörlig komponent eller i grenar och annat dylikt.

- Snöskotern för barn är avsedd för en person och det är således inte tillåtet att transportera passagerare på den. Det är också förbjudet att koppla släde, rattkälke eller annat dylikt efter skotern.

- Lär barnet att anpassa hastigheten efter situationen. Man behöver inte hela tiden köra för fullt. Följden av kollisioner eller omkullkörningar kan bli allvarliga kroppsskador.

- Lär barnet att alltid hålla fötterna på fotstödet och händerna på styrstången. Att hindra snöskotern från att välta genom att sätta foten i marken kan vara farligare än att välta med skotern.

- Snöskotern har inte konstruerats för användning på asfalt, bar mark eller andra ytterst nötande ytor. Följden blir onormalt slitage på komponenterna. Dessutom är styrbarheten så gott som obefintlig t.ex. på asfalt.

- På slät is är styrbarheten hos snöskotern för barn dålig och bromssträckan lång.

- Bränslet är ett uppflammande och explosivt ämne och det skall därför alltid hanteras i välventilerade utrymmen. Undvik rökning, öppen eld eller gnistbildning vid hantering av bränslen. **Låt aldrig barn tanka snöskotern ensam.** Om bränsle rårar rinna in i motorutrymmet, bör du se till att det har möjlighet att komma bort via dräneringshålén. Låt motorutrymmet ventileras tillräckligt med huvén uppfälld innan du startar motorn på nytt. Tanka aldrig med motorn igång.

- Om snöskotern förvaras utomhus, är det skäl att använda en presenning som skydd med tanke på väderväxlingarna. Det minskar risken för att manöverorganen fryser fast.
- Om motorn används utan kedjeskydd eller med huven uppfälld kan användaren utsättas för skador.
- Serviceåtgärder och smörjning får ej vidtas med motorn igång.
- **Ett tryggt och säkert bruk av snöskotern förutsätter att dessa instruktioner och tillräcklig försiktighet och varsamhet iakttas. Barn kan ej ställas till svars för skador som uppkommit till följd av felaktigt bruk och det är därför nödvändigt att en vuxen person finns närvarande vid körning. Glöm ej ditt ansvar.**
- Denna snöskoter är inte avsedd för annat bruk än för barns övningskörning under uppsikt av en vuxen inom avstängt område.

TEKNISK SPECIFIKATION

RAM		
längd	1650	mm
bredd	670	mm
höjd	700	mm
antal personer	1	

MOTOR

cylinderantal
cylindervolym
effekt/varv
kylning

TECUMSEH HS 40

1 st
173 ccm
4/3800 hk/rpm
radialfläkt

TRANSMISSION

koppling
drivning

COMET-centrifugalkoppling
enkelkedja

DRIVBAND

typ
fjädringsspel
stötdämpning
drivbandets bredd
drivbandets längd

gummidrivband
50 mm
gummifjäderelement
255 mm
1700 mm

SKIDFJÄDRING

typ

separatfjädring med
triangelstödarm

styrskenor
skidans bredd
spårvidd
stötdämpning
fjädringsspel

ja
100 mm
750 mm
gummifjäder
30 mm

ELUTRUSTNING

ljusspole
körljus
bakljus
nödströmbrytare

28 W
28 W
nej
ja

MANÖVERORGAN

1. Färdbroms, mekanisk
2. Gasreglage
3. Starthandtag
4. Primer ("snapspump")
5. Motorhuvens gummistroppar
6. Nödströmbrytare led lina
7. Choke

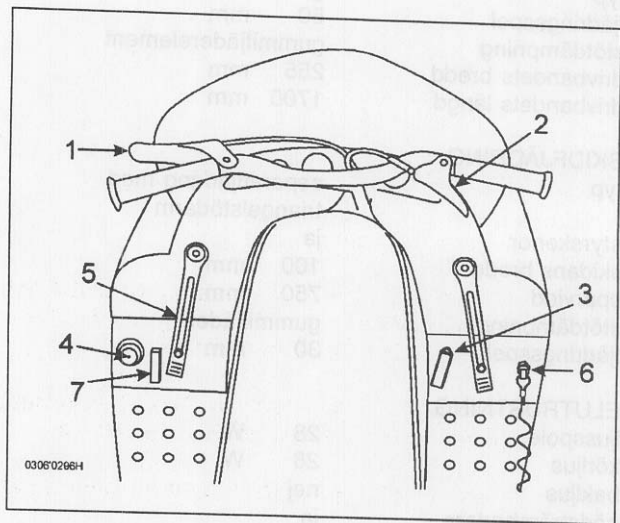

BRÄNSLE OCH SMÖRJMEDEL

- * Använd min 95-oktanig (RON) blyfri bensin, 98E (alternativt 98 oktan blyfri) går även bra.
- * Använd alltid tratt med sil vid påfyllning av bränsle.
- * Ingen olja blandas i bränslet, olja finns i motorn.
- * Motoroljan skall vara av SAE 10w30 typ.
- * I stark kyla kan syntetisk olja användas, dock inte under de 50 första körtimmarna (inkörningen).
- * Antifrysmedel som bygger på 1 % isopropanol kan tillsättas i bränslet för att hindra frysning.

FÖRE KÖRNING

Viktigt. Rutinmässig checklista!

- * Kolla alltid att gas- och bromsvajrarna löper lätt och återgår till utgångsläget omedelbart då greppet släpps. Åtgärda, innan körning om så inte är fallet.
- * Kolla att boggien är fri från is och snö och att drivbandet inte frusit fast i marken (genom att vicka på skotern).
- * Kolla att alla skydd är på plats och att motorhuvn är stängd.

* Fäst linan till nödströmbrytaren i förarens högra handled eller vid kläderna innan motorn startas. Föraren bör stå på marken intill snöskotern då denna startas, så undviks riskmoment om gasen hänger upp sig (nödströmbrytaren stannar motorn).

* Kolla innan du åker att motorn stannar då linan till nödströmbrytaren dras loss.

START

Kall

* Fäst linan till nödströmbrytaren i förarens högra handled eller i kläderna och hatten i den andra ändan av linan i nödströmbrytaren i övre kanten på snöskoterns högra fotstöd.

* Pumpa 2-3 gånger med primern.

* Vid hård köld (-10°C) bör du använda choken på vänstra sida av primer. Choken bör öppnas så snart motorn går utan den.

* Dra mjukt i startsnöret tills du känner ett svagt motstånd, dra därefter kraftigt i snöret och behåll greppet om handtaget när startsnöret dras in. Felaktigt bruk kan skada startapparaten.

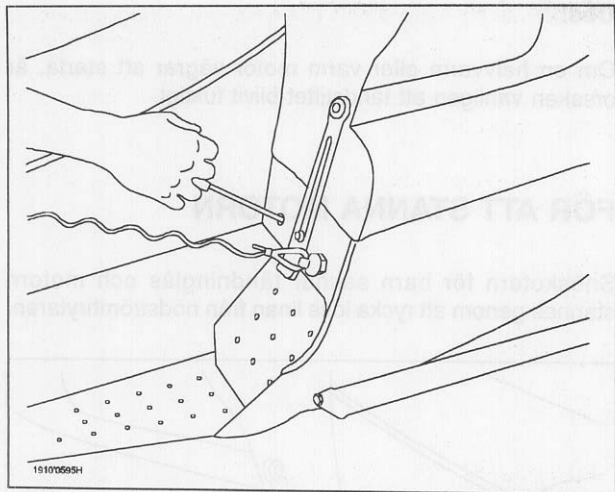

Varm

* Vid start av varm motor, använd ej primer och choke. Om motorn inte som varm startar med första försöket, bör du ge full gas och hålla den där tills motorn startar. Tänk på, att snöskotern efter start omedelbart sätter sig i rörelse, om gasen inte genast släpps. För att skador skall hindras bör föraren stå bredvid snöskotern.

Halvvarm

* I regel är det skäl att starta en halvvarm motor på samma sätt som en varm motor och, om motorn inte startar efter några försök, pumpar du med primern en gång mellan startförsöken.

Obs:

Om en halvvarm eller varm motor vägrar att starta, är orsaken vanligen att tändstiftet blivit fuktigt.

FÖR ATT STANNA MOTORN

Snöskotern för barn saknar tändningglås och motorn stannas genom att rycka loss linan från nödströmbrytaren.

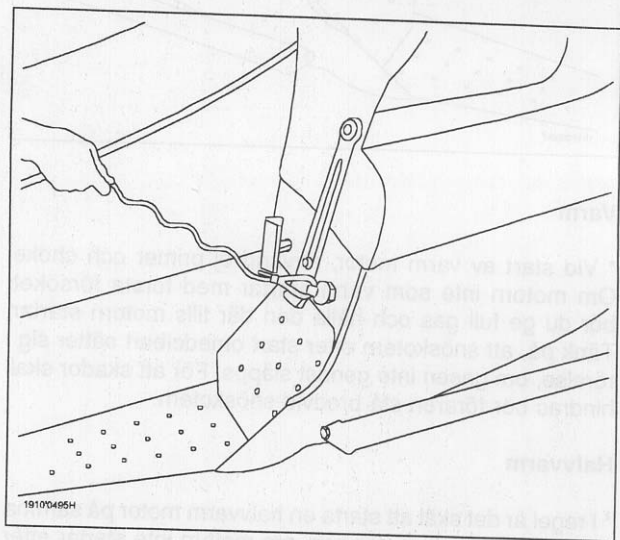

19100495H

KÖRNING

- * Snöskotern sätter sig i rörelse då gasreglaget trycks in och stannar då gasreglaget frikopplas. Lär barnet använda gasen, träning krävs för att starten skall bli lugn och jämn.
- * Lär barnet att förflytta vikten i kurvorna till "innerkurvans" sida.
- * Barn skall helst köra skotern sittande. Påminn barnet om att fötterna absolut skall hållas på fotstödet.

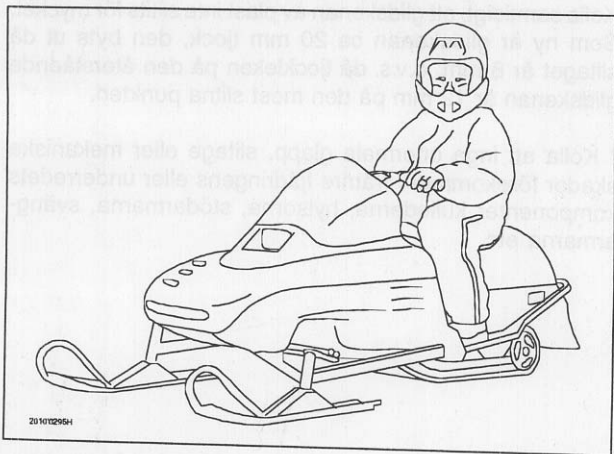

- * Se till att barnet är varmt klätt för undvikande av frostsador.
- * Var alltid på plats då barnet åker med snöskotern, det är en hobby som är gemensam för hela familjen.

EFTER KÖRNING

* Rengör snöskotern och boggien från snö och is, även motorutrymmet. Kolla att motorutrymmets dräneringshål är öppna. Snö som fryser till is kan medföra allvarliga funktionsstörningar.

* Kolla drivbandets sträckning och fyll bränsletanken (i en full tank kondenseras inget vatten).

* Kolla att drivbandets beslag ligger på plats och är intakta. Kolla samtidigt, att glidskenan av plast inte slitits för mycket. Som ny är glidskenan ca 20 mm tjock, den byts ut då slitaget är 8 mm, d.v.s. då tjockleken på den återstående glidskenan är 12 mm på den mest slitna punkten.

* Kolla att inga onormala glapp, slitage eller mekaniska skador förekommer i främre fjädringens eller underredets komponenter kulleterna, hylsorna, stödarmarna, svängarmarna etc.



SERVICEINSTRUKTION

Originalreservdelar bör alltid användas vid service och reparation. Ändringar i den ursprungliga konstruktionen kan negativt påverka snöskoterns köregenskaper och driftsäkerhet.

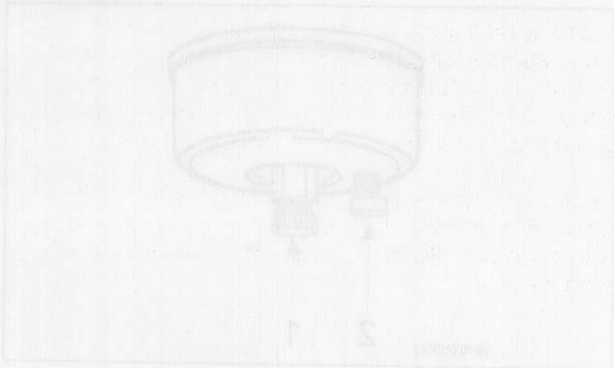

BRÄNSLESYSTEM

* Bränslesystemet i snöskotern för barn saknar pump och filter.

* Under förgasarens flottörhus finns huvudmunstyckets justerskruv och framför den flottörhusets avtappningsventil.

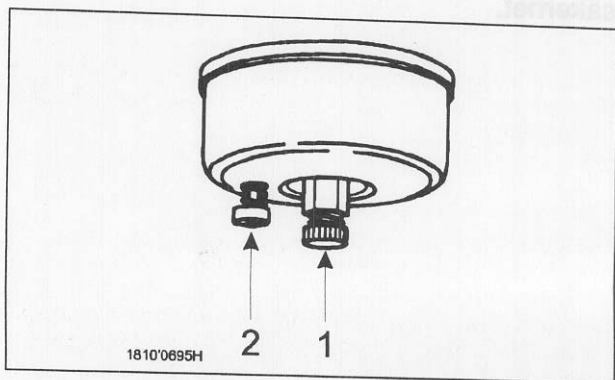

* Förgasaren är inställd på fabriken. Om förgasaren av någon orsak inte fungerar, bör du kontakta återförsäljaren.

* Vatten som kommit i bränslet medför driftstörningar. Om du misstänker att vatten kommit in i bränslet, bör du förfara på följande sätt:

- * fyll tanken med rent bränsle
- * låt bränslet stå en tid
- * tappa ut bränsle via avtappningsventilen i flottörhuset tills det är helt rent
- * låt ej bränslet rinna ned i motorutrymmet, använd ett litet kärl (så upptäcker du lättare orenheter och vatten i bränslet) som samlar upp bränslet.

* Ändra ej inställningen på förgasarens flottörarmer. Om störningar förekommer, rengör förgasaren eller kontakta försäljaren.

MOTORNS SMÖRJSYSTEM

* Motorn har ingen oljepump och inget oljefilter. Smörjoljan finns i vevhuset och smörjningen sker i form av s.k. stänksmörjning.

* Kolla oljenivån dagligen. Olja kan förbrukas om snöskotern under körning starkt lutar eller går på sidan. Oljenivån bör ligga i höjd med kanten till på fyllningsöppningen.

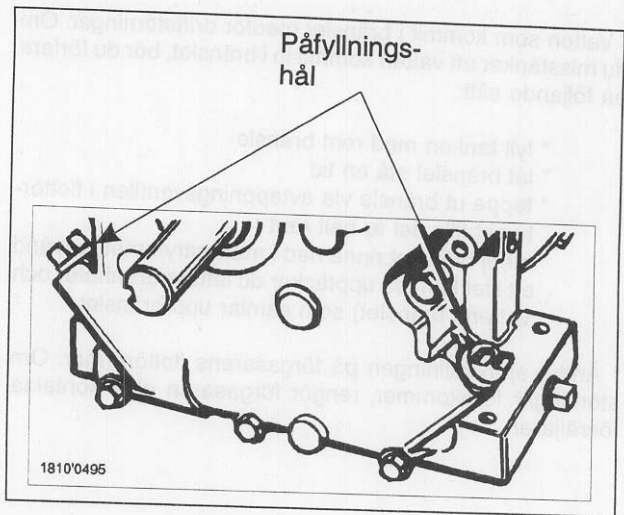

- * Det första oljebytet bör utföras efter två körtimmar.
- * Normal oljebytesintervall är 25 körtimmar.
- * Använd SAE 10w30 olja. Syntetisk olja kan användas efter 50 körtimmar (det underlättar start vid sträng kyla).
- * Oljevolymen är 0,6 l. För att undvika att olja rinner över är det skäl i att först mäta upp mängden och använda en tratt eller slang vid fyllning av olja i motorn.

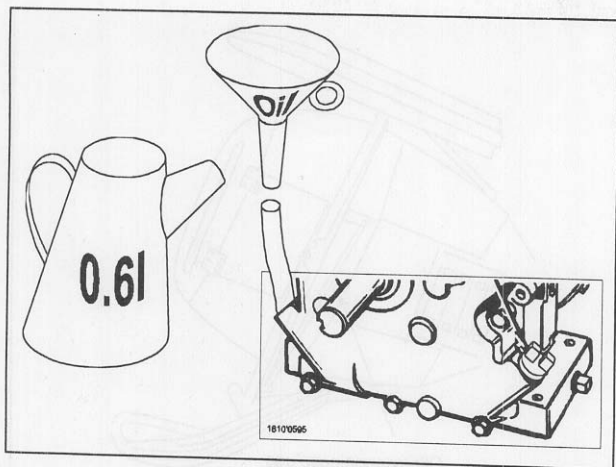

* Oljeavtappningen sker under snöskotern via öppningen baktill på fördjupningen för stödarmarna. Varmkör motorn före avtappning av olja. Kolla när du öppnar pluggen att den öppnas i rätt mellanrum. Om avtappningsröret tenderar att skruvas loss från motorn, bör det hållas på plats med hjälp av en tång. Glöm ej att skruva pluggen på plats innan du häller i ny olja i motorn.

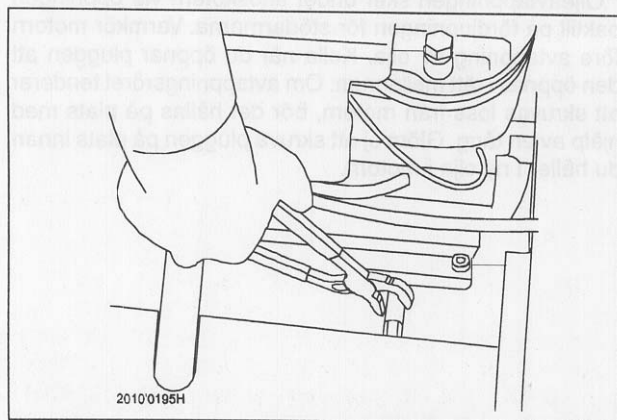
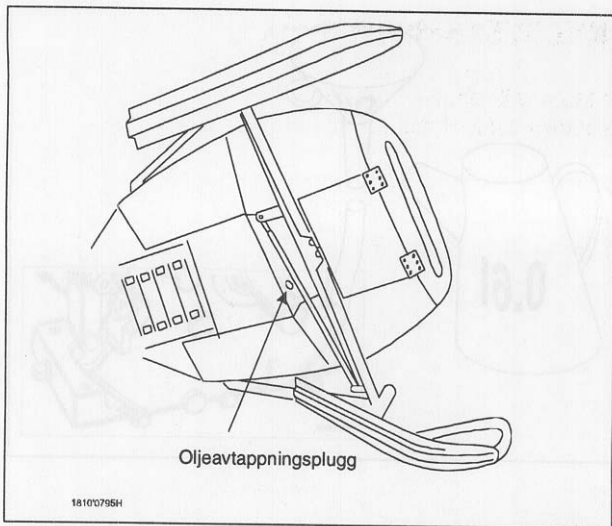

KYLSYSTEM

* Motorn är utrustad med en radialfläkt. Kolla dagligen att fläktens insugningsöppningar (nät) är rena.

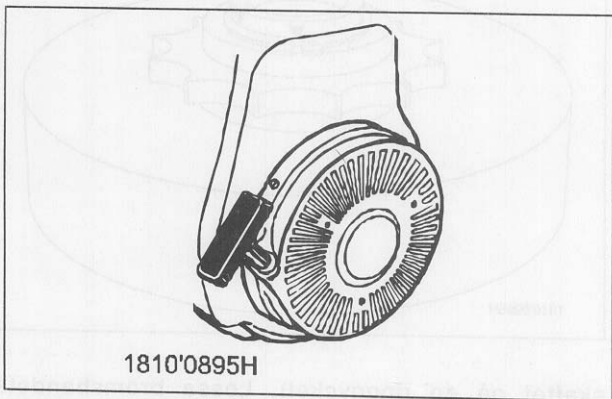

TRANSMISSION

* Snöskotern är utrustad med COMET-centrifugalkoppling och enstegs kedjedrift.

* Smörj kopplingsaxelhylsan med motorolja för varje 25 körtimmars intervall. Vid smörjning bör man lossa kedjelåset och kedjan från kopplingen. Se till att kedjan inte lossnar från det stora kedjehjulet. Lossa skruven i ändan av vevaxeln (sker enklast genom att den sätts i

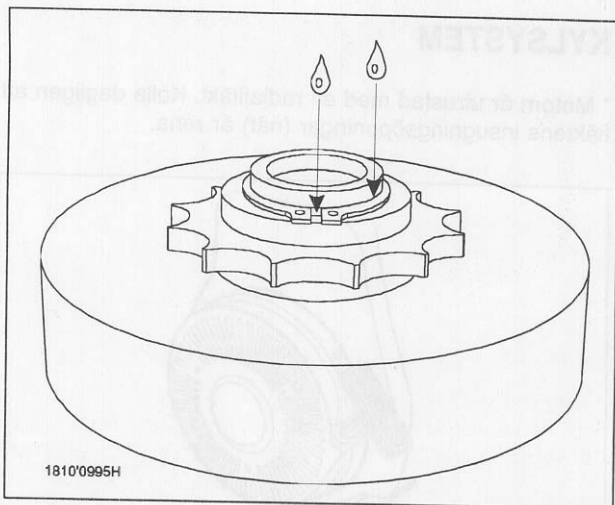

skaflet på en ringnyckel). Lossa bromsbandets METALOC-mutter och dra ut kopplingen ur bandet (bandet kan ligga kvar). Lägg några droppar olja på kopplingshylsan och montera ihop komponenterna i motsatt ordningsföljd.

* Kolla kedjespänningen med 25 körtimmars intervall. Spänningen är den rätta då kedjan "hänger" 5-10 mm mellan kedjedreven när den underliggande delen är spänd. Mätningssituationen uppnås när bromsen trycks in samtidigt som snöskotern skjuts framåt.

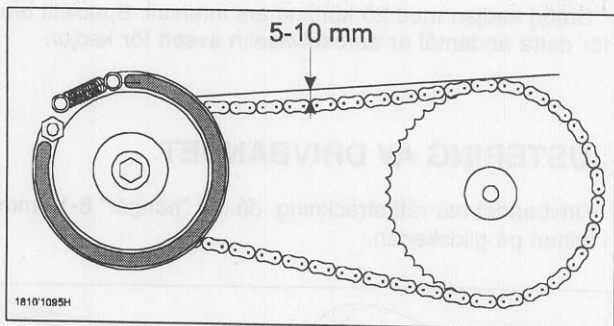

* Vid justering lossas motorns fästsruvar, av vilka det finns 3 st sexkantskruvar på vänstra sidan i ramtunneln (med två av vilka bromsramen är fäst) och 4 st insexskruvar i

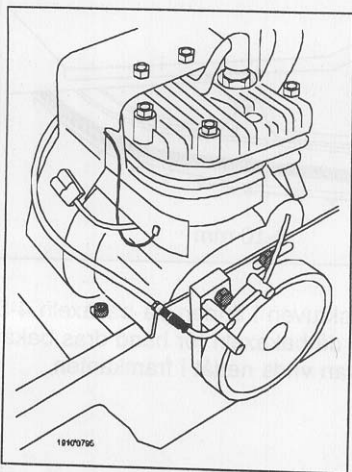

undre kanten av vevhuset (med snöskotern följer för detta ändamål en insexnyckel med kula i ändan). Kedjan spänns då motorn förskjuts framåt, spänn inte för mycket. Dra till slut fast motorns skruvar.

* Smörj kedjan med 25 körtimmars intervall. Speciellt bra för detta ändamål är aerosolvaselin avsett för kedjor.

JUSTERING AV DRIVBANDET

* Drivbandet har rätt sträckning då det "hänger" 8-10 mm i mitten på glidskenan.

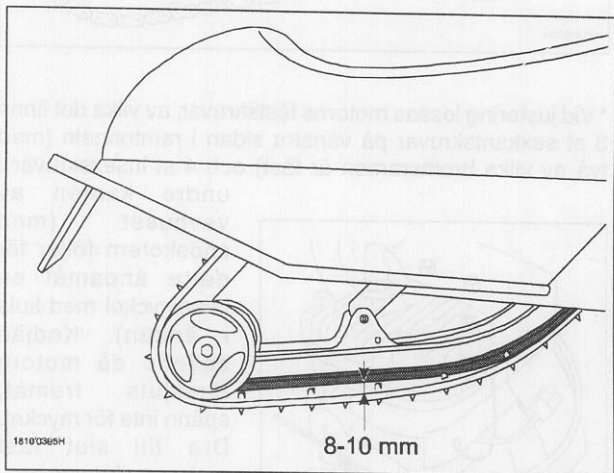

* Vid sträckning lossas skruven i änden på bakaxeln 4-5 varv. Drivbandet sträcks då bakaxeln för hand dras bakåt samtidigt som justerskivan vrids nedåt i framkanten.

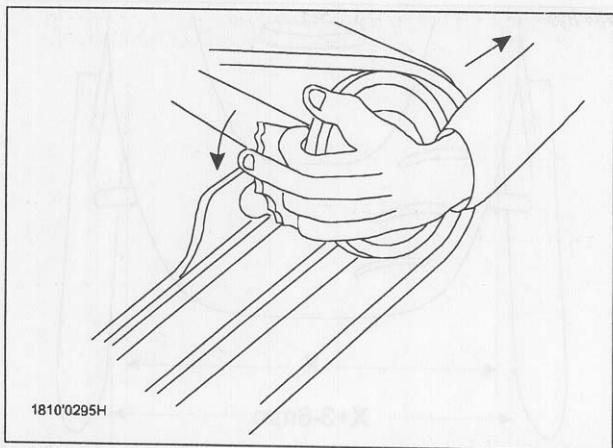

Dra åt skruven i ändan av axeln. För bandet runt för hand i körriktningen genom att dra i kanten och kontrollera, att bandet löper rakt i förhållande till glidskenorna. Om bandet förs mot endera sidan, skall sträckningen ökas på den sidan där avståndet blir större mellan skenan och spännets sidoytor.

MANÖVERUTRUSTNING

Skidornas inställning

* Skidorna bör ha ett "tå-ut" på 3-6 mm mätt på den raka delen av skidorna.

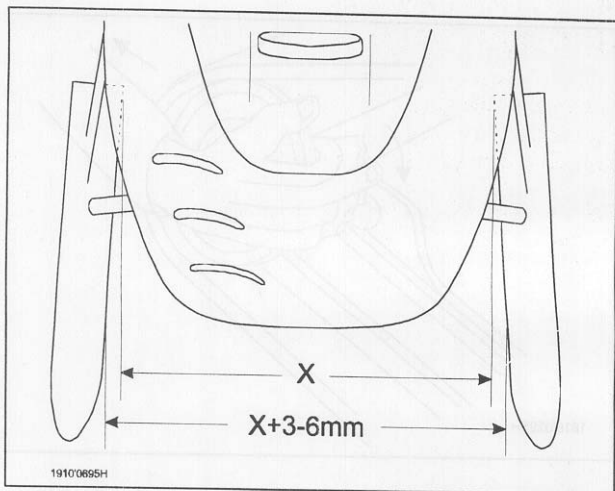

* Om justering krävs, bör du kolla att parallellstagen är raka. Krokiga stag skall bytas.

* För justering av skidornas tå-ut bör du lossa leden från svängarmen. Då leden vrids inåt och parallellstaget förkortas ökar tå-ut och tvärtom. Glöm ej att dra till alla muttrar omsorgsfullt efter utförd justering. Nylcmuttrarna och fjäderbrickorna bör varje gång bytas ut.

BROMSSYSTEM

Bromsanordningen är en mycket viktig säkerhetsutrustning på snöskotern. Se alltid till, att bromsarna fungerar felfritt. Låt aldrig dina barn köra snöskotern utan effektiva bromsar.

* Snöskotern är utrustad med en mekanisk körbroms. Kolla bromsbandets skick och bromshandtagets rörelseväg före varje körning.

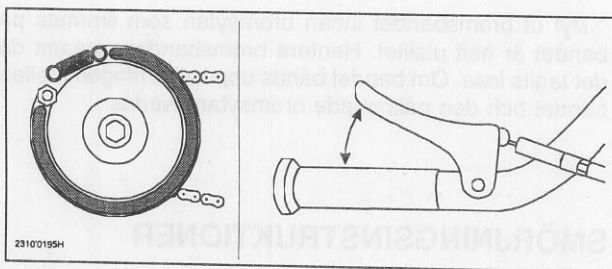

* Justera bromsen då bromshandtaget vid intryckning kommer för nära styrstången (minimivstånd 10 mm). Justeringen sker genom vridning av hylsan i undre ändan av bromsvajerhöljet, glöm ej att dra till låsmuttern.

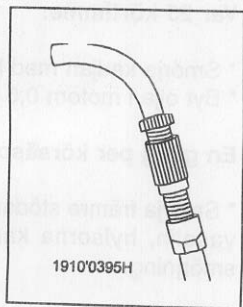

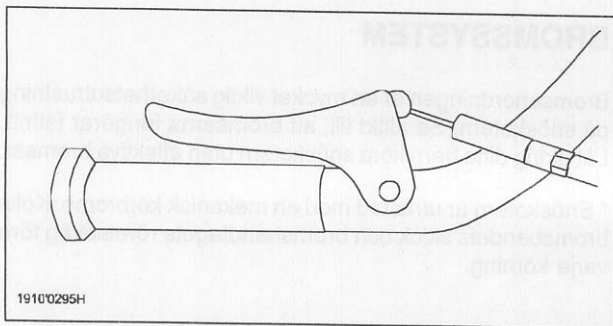

* Byt ut bromsbandet innan bromsytan som limmats på bandet är helt utslitet. Hantera bromsbandet varsamt då det tagits loss. Om bandet bänds upp kan limfogan mellan bandet och den pålimmade bromsytan skadas.

SMÖRJNINGSSINSTRUKTIONER

Var 25 körtimme:

- * Smörja kedjan med kedjespray
- * Byt olja i motorn 0,6 l SAE 10w30

En gång per körsäsong:

- * Smörja främre stödarmarnas hylsor 4 st med molybdenvaselin, hylsorna kan en åt gången skruvas loss för smörjning.

* Smörja hylsorna på chassits rörelsebegränsar enligt ovan.

* Smörja skidornas fästskruvar med molybdenvaselin. För att resultatet skall bli bra är det skäl att lossa skruvarna före smörjning.

* Smörj parallelstagens leder 4 st med molybdenvaselin. Leden lossas före smörjning då låsringen dras ut och kulleleden trycks loss. **Obs! Glöm absolut inte att montera låsnålen tillbaka på sin plats. Även om leden verkar att hållas på plats utan låsnålen, lossnar leden vid belastning!**

* Smörja styrstångens lager med olja.

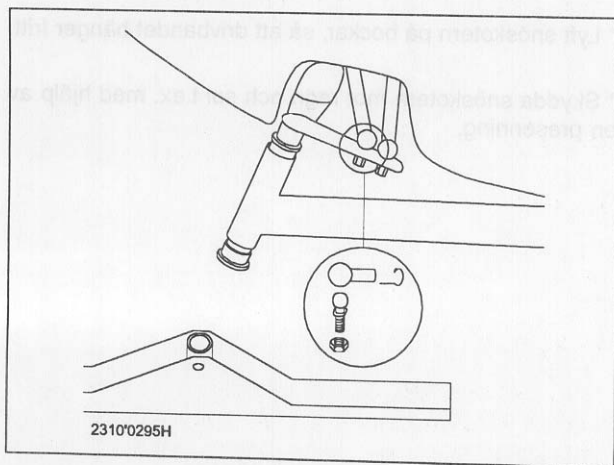

FÖRVARING ÖVER SOMMAREN

- * Rengör snöskotern och reparera skador på lackeringen vid behov.
- * Smörja snöskotern enligt smörjningsinstruktionerna, byt även olja i motorn.
- * Låt motorn gå med ny olja och tryck samtidigt med en smörjkanna ett par tre gånger olja in genom förgasarens insugningsöppning.
- * Töm bränslesystemet och rengör tanken eller blanda in "sta-bil" vätska i bensinen.
- * Lyft snöskotern på bockar, så att drivbandet hänger fritt.
- * Skydda snöskotern mot regn och sol t.ex. med hjälp av en presenning.

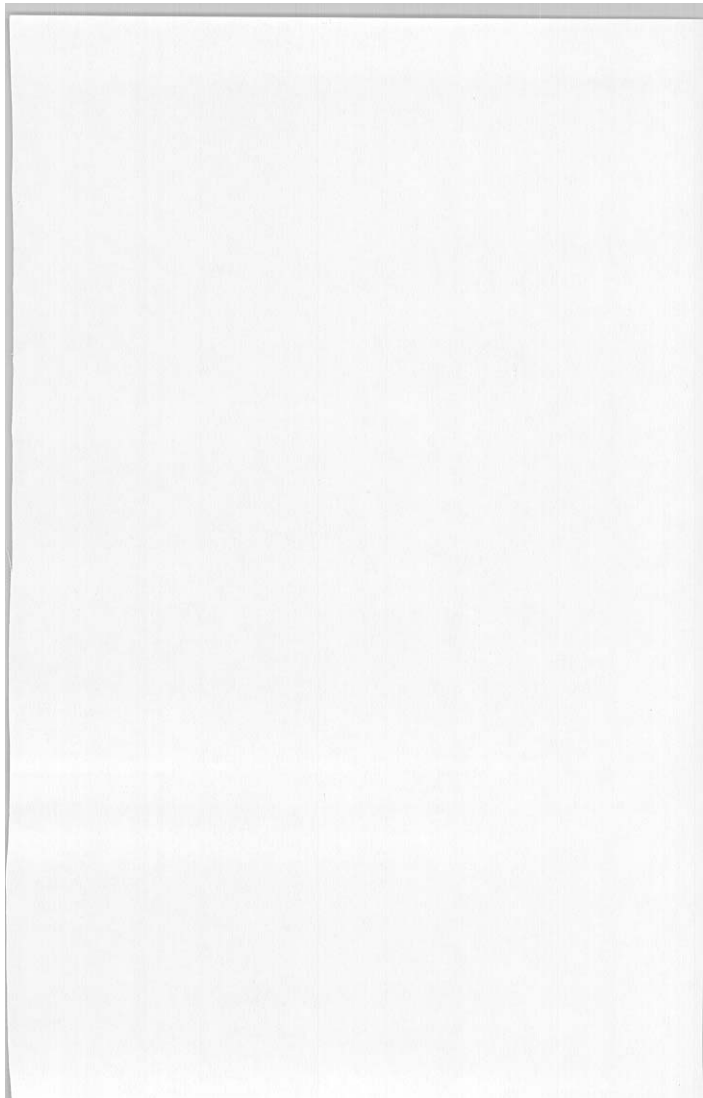

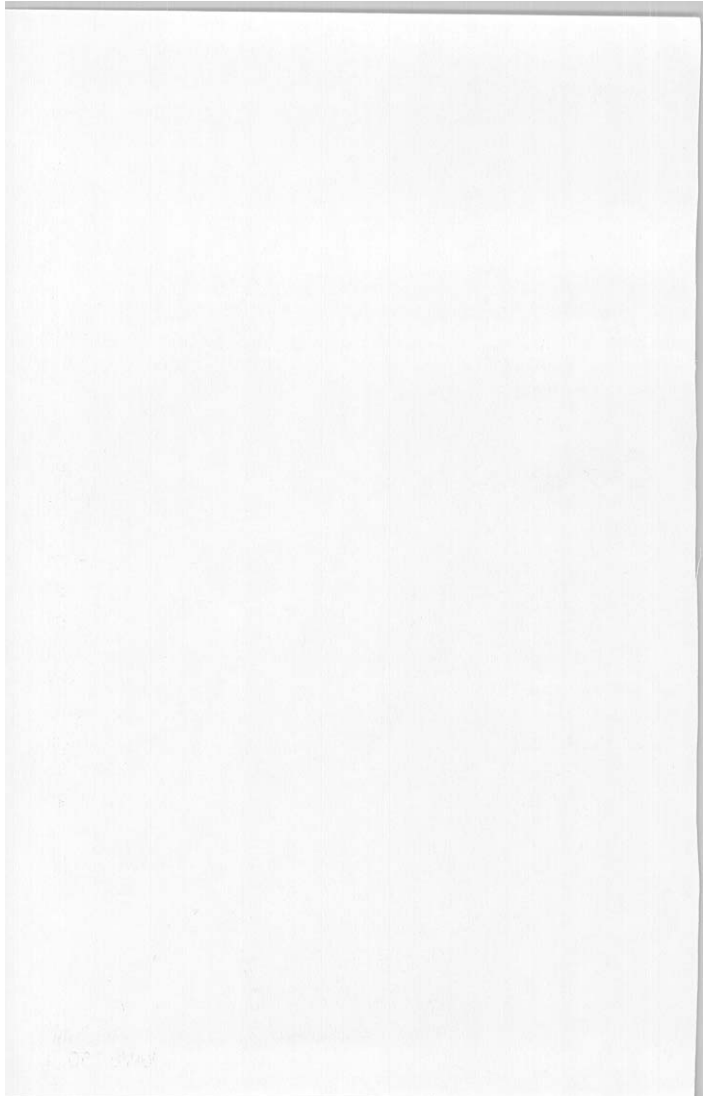

BOMBARDIER

RECREATIONAL PRODUCTS

