

**KÄYTTÖOHJEKIRJA  
ÄGAREHANDBOK  
OPERATOR'S MANUAL  
1997**

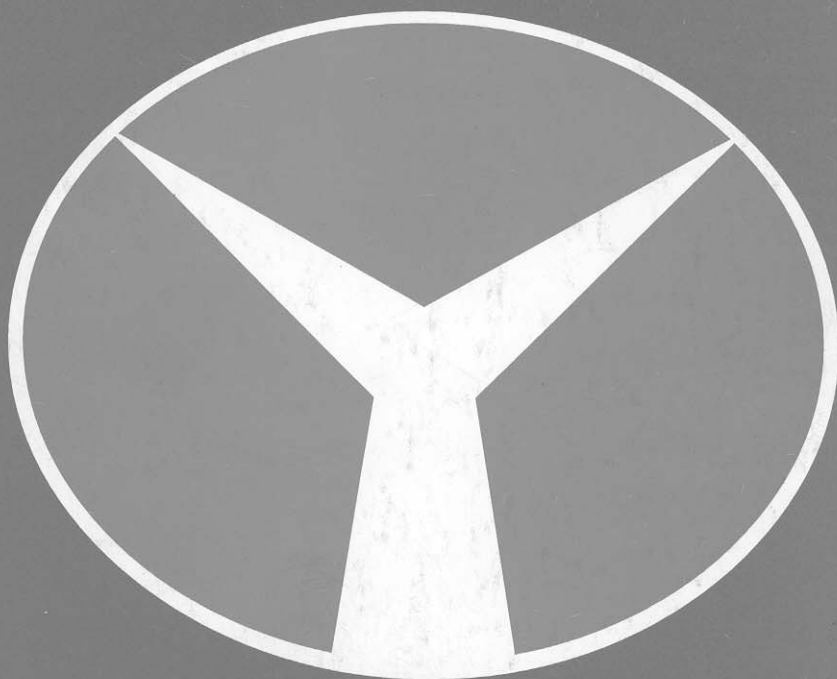

**LYNX**

2100997

**LYNX-YHTEYSTIEDOT  
LYNX-KONTAKTER  
LYNX-CONNECTIONS**

**FINLAND**

KESKO OY  
P.O. BOX 54  
FIN-01301 VANTAA  
FINLAND  
PUH. 0105311  
FAX 09 830 8266

**SWEDEN**

BOMBARDIER-NORDTRAC AB  
FORMVÄGEN 10 D  
S-90621 UMEÅ  
SVERIGE  
TEL. 090 172 820  
FAX 090 172 830

**NORWAY**

BOMBARDIER-NORDTRAC A/S  
P.O. BOX 3951  
N-7002 TRONDHEIM  
NORGE  
TEL. 73 89 3000  
FAX 73 89 3001

**CENTRAL EUROPE**

SNOWTEC AG  
ROSENGARTENSTRASSE 6  
CH-8608 SCHWEIZ  
TEL. 41 55 253 4040  
FAX 41 55 253 4044

## SISÄLLYSLUETTELO

Runko- ja moottorinumerot .....	3
Ennen ajoa .....	4
Tekniset tiedot .....	6
Polttoaine .....	8
Tuoreöljyvoitelu	
Jäänestoaaine	
Hallintalaitteet .....	10
Ajaminen .....	13
Rutiininomaiset tarkistukset	
Kylmäkäynnistys	
Sähkökäynnistys	
Hätäkatkaisin	
Vaihtaminen	
Lähtö	
Sisäänajo	
Ajoasento	
Liukutelasto	
Ajon jälkeen	
Varakäynnistin	
Varaosasarja	
Säädöt—tarkistus—huolto .....	23
Polttoainejärjestelmä .....	23
Suodatin	
Polttoainepumppu	
Kaasutiimen säätö	
Tuorevoitelujärjestelmä .....	25
Suodatin	
Öljypumppu	
Jäähdytysjärjestelmä .....	27
Nestejäähdytteiset moottorit	
Ilmajäähdytteiset moottorit	
Voimansiirto .....	30
Yleistä	
Variaattorihinnan vaihto	
1-variaattorit, säätö ja huolto	
2-variaattorit, säätö ja huolto	
Ketjun kireyden tarkistus ja säätö	
Telamaton kiristys	
Vaihteiston/ketjukotelon	
öljyn tarkistus	
Ohjauslaitteet .....	39
Aurus	
Suksipaine	
Ohjaukiskiskot	

## INNEHÅLLSFÖRTECKNING

Chassie och motornummer .....	3
Före körning .....	4
Tekniska data .....	6
Bränsle .....	8
Oljeinjektionsystem	
Frostskyddsmedel	
Manöverorgan .....	10
Körning .....	13
Kontroll före start	
Start av kall motor	
Elstart	
Stopp av motor/Stoppknapp	
Växling	
Start	
Inkörning	
Körteknik	
Glidboggie	
Efter körning	
Nödstart	
Reservdelssats	
Justering—kontroll—service .....	23
Bränslesystem .....	23
Bränslefilter	
Bränslepump	
Inställning av förgasare	
Oljeinjektionsystem .....	25
Oljefilter	
Oljepump	
Kylsystem .....	27
Vätskekylda motorer	
Luftkylda motorer	
Kraftöverföring .....	30
Allmänt	
Byte av variatorrem	
Motorvariator, justering och service	
Sekundärvariator, justering och service	
Kontroll och justering av kedjans sträckning	
Bandsträckning	
Kontroll av oljenivå i växellåda/ kedjehus	
Styrssystem .....	39
Skidinställning	
Skidtryck	
Styrskenor	

## TABLE OF CONTENTS

Chassis and engine numbers .....	3
Before driving .....	5
Technical data .....	6
Fuel .....	8
Injection oil system	
Antifreeze	
Controls .....	10
Driving .....	13
Always check before driving	
Starting the cold engine	
Starting with electric starter	
Stopping the engine	
Emergency switch	
Gear shift	
Start	
Brake-in period	
Driving position	
Slide rail	
After driving	
Emergency starting	
Adjust—control—service .....	23
Fuel system .....	23
Fuel filter	
Fuel pump	
Carburettor adjust	
Injection oil system .....	25
Oil filter	
Oil pump	
Cooling system .....	27
Liquid cooled engines	
Air cooled engines	
Transmission .....	30
General	
Drive belt removal and installation	
Drive pulley, adjust and service	
Driven pulley, adjust and service	
Checking and adjusting the chain tension	
Track tension	
Oil checking	
Steering system .....	39
Toe out	
Ski pressure	
Slide rail	

Liukutelaston säätö .....	42
Liukutelaston jousien portaaton säätö	
Rajoitinhihna	
Liukutelaston iskunvaimennin/ jousi	
Jatkoperän säätö	
Jarrujärjestelmä .....	46
Automaattinen jarrupalojen säätö	
Voiteluohjeet .....	47
Huolto-ohjelma .....	48
Kesäsäilytys .....	50
Vianetsintä .....	52

### VAROITUS !!!

Piittaamattomuus yhdestäkin tässä kirjassa annetuista varoituksista tai ohjeista voi johtaa loukkaantumiseen ja jopa kuolemanvaaraan! Tämän vuoksi ohjeiden ja neuvojen lukeminen ja noudattaminen on välttämätöntä.

Justering av glidboggien .....	42
Steglös justering av fjädrar	
Stopprem	
Stötdämpare/fjäder i glidboggien	
Justering av fjädrande förlängning	
Bromssystem .....	46
Smörjföreskrifter .....	47
Service program .....	48
Sommarförvaring .....	50
Felsökning .....	52

### VARNING !!!

Läs nog noggrant igenom denna instruktionsbok före användande av maskinen. Likgiltighet för varningar och anvisningar kan medföra stor olyckrisk med svåra skador som följd.

Slide rail adjustment .....	42
Stepless adjusting of spring	
Limiting belt	
Shock absorber/spring, slide-rail	
Adjusting suspended extension	
Brake system .....	46
Automatic adjust on brake pads	
Lubrication instructions .....	47
Maintanance chart .....	48
Summer storage .....	50
Troubleshooting .....	52

### WARNING!

IGNORING OF ANY INSTRUCTION SHOWN IN THIS BOOKLET CAN LEAD TO AN ACCIDENT OR CAUSE A LIFE DANGER! IT IS NECESSARY TO READ AND FOLLOW THE ADVICES!

## ONNITTELEMME SINUA LYNX VALINTASI JOHDOSTA

LYNX-moottorikelkat selviytyvät tunnetusti kovassa ajossa ja rasituksessa myös vaikeissa olosuhteissa. Tarpeettomien ajosokkien välttämiseksi ja parhaan mahdollisen hyödyn saamiseksi moottorikelkan huollot ja tarkistukset on suoritettava säännöllisesti. Tämän vuoksi sinun on noudatettava varsinaista huolto-ohjelmaa sekä lisäksi tässä kirjassa annettuja neuvoja ja ohjeita.

## RUNKO- JA MOOTTORINUMEROT

Ilmoita aina moottorikelkasi tyyppi-, runko- ja moottorinumero sekä ajokilometrit, kun tarvitset LYNX varaosa-, huolto- tai takuupalveluja. Runkonumero on tyyppikilvessä takana oikealla sekä meistettyinä rungossa oikealla puolella. Moottorin numero on moottorissa olevassa kilvessä oikealla puolella. Merkitkää muistiin esim. huoltokirjaan virta-avaimen numero, uuden avaimen voite tilata LYNX-kauppiaaltanne. Telamaton numero on maton sisäpinnalle vulkanoitu 8-numeroinen sarja.

## GRATULERAR TILL DITT VAL AV LYNX

LYNX-snöskotrar är kända för att klara hård körning och stora påfrestningar, även under besvärliga förhållanden. Men för att onödiga driftstopp skall undvikas och för att Du skall få största möjliga utbyte av Din skoter skall den ges regelbunden service och tillsyn. Följ därför de råd och anvisningar som ges i den här boken, så kommer Din LYNX att göra god tjänst i många år.

## CHASSIENUMMER OCH MOTORNUMMER

Vid beställning av reservdelar skall chassie resp. motornummer anges. Chassienumret återfinns på en skylt baktill på chassiets högra sida. Samma nummer finns också instansat på chassiets högra sida. Motorumret finns på en skylt på motorns högra sida. Drivbandets serienummer (består av 8 siffror) finns på drivbandets insida. På utsidan finns drivbandets reservdelsnummer.

## CONGRATULATIONS ON YOUR CHOICE OF LYNX

It is known that LYNX -snowmobiles clear severe driving and strain also in difficult conditions. To avoid unnecessary standstills and to get the best possible use the service and checkings of snowmobile have to be done regularly. This is why you should follow the proper service schedule and the instructions given in this book.

## CHASSIS AND ENGINE NUMBERS

When ordering spare parts, give the type chassis number and engine number. The chassis number is found both on the model plate situated on the back of the chassis and stamped in right side of chassis. The engine number is on the right in the plate on engine. The number consisting 8 digs inside the track is the track number and outside it is the spare part number.

## ENNEN AJOA

- ★ Moottorikelkka on maastoajoneuvo, joka vaatii oman ajotekniikkansa. Talviset olosuhteet, lumi ja pakkanen yhdessä ajoviiman kanssa vaativat asianmukaisia ajovarus-teita.
- ★ Moottorikelkkareiteillä ajettaessa ovat voimassa maasto liikennelain pykälät:  
— kuljettajalla on oltava vähintään T-luokan ajokortti  
— kypärän käyttö on pakollista.
- ★ Kuljettajan on aina käytettävä silmäsuojia. Värillinen silmäsuoja heikentää näkyvyyttä hämärän ja pimeän aikana.
- ★ Käytä merkittyjä kelkkareittejä!
- ★ Hanki aina maanomistajan lupa kun ajat merkittyjen reittien ulkopuolella. Moottorikelkkaa ei ole suunniteltu ajettavaksi yleisillä teillä, tiellä ajaminen on sallittua vain pakottavissa tapauksissa vaaran välttämiseksi esim. joen ylittäminen sillan kautta. tietä ylittäessä olet velvollinen väistämään muita liikkujia.
- ★ Valta vastaantulevan liikenteen häikäisemistä ja käytä kohtaamistilanteissa lähi-valoja. Häikäistyminen voi johtaa vakavaan onnettomuuteen.
- ★ Muista seurata myös takana tulevaa liikennettä.
- ★ Älä koskaan aja rautatiekiskojen välissä sillä moottorikelkan ääni peittää lähestyvän junan äänen.
- ★ Varo etteivät jalat, kädet tai vaatteet pääse koskettamaan kuumia tai pyöriä moottorin osia tai pyöriävä telastoa. Kosketuksesta voi olla seurauksena henkilövahinkoja.
- ★ Älä pidä irrallaan riippuvia vaatekappaleita, kuten kaulaliinaa, joka voi tarttua johonkin liikkuvaan osaan tai maastossa liikuttaessa puiden oksiin ym.
- ★ Noudata aina erityistä varovaisuutta ottaessasi matkustajan mukaan. Opasta matkustajaa toimimaan oikein.
- ★ Sovita ajonopeutesi keli- ja maasto-olosuhteita vastaavaksi ja pyri ennakoimaan tuleva tilanne niin, ettei maasto eivätkä muut liikkujat aiheuta yllättäviä tilanteita. Vältä äkillisiä kiihdytyksiä, jarrutuksia ja jyrkkiä käännöksiä, joiden seurauksena voi olla kel-

kan joutuminen sivuluisuun tai ohjautuvuuden häviäminen. Yhteentörmäyksen tai kaatumisen seurauksena voi olla vakavia ruumiinvammoja.

- ★ Älä koskaan lähde pitkälle retkelle tarkistamatta, että kelkka on hyvässä kunnossa. Tarkista aina polttoaineen riittävyys, kelkan valot, hallintalaitteiden toiminta, jarrut, työkalut, taskulampunparisto jne. Varaa mukaan kirves, veitsi ja hätävaruste- tai ensiapupakkaus.

- ★ Älä aja yksin, pitkällä retkellä tulisi olla aina useita kelkkoja.

- ★ Ennen ajoon lähtöä tai kelkan luovuttamista vasta-alkajan tai kokemattoman kuljettajan käyttöön, on huolehdittava kunnollisesta hallintalaitteisiin ja kelkan ominaisuuksiin perehdyttämisestä.

- ★ **ÄLÄ KULJETA KELKKA ALKOHOLIN VAIKUTUKSEN ALAISENA!**

- ★ Moottorikelkkaasi ei ole suunniteltu käytettäväksi kestopäällysteellä, pelkän maan päällä tai muilla erittäin kuluttavilla pinnoilla. Seurauksena on osien epänormaalia ja ylimääräistä kulumista.

- ★ Polttoaine on leimahtavaa ja räjähtävä aine tietyissä olosuhteissa ja sen vuoksi sitä on käsiteltävä aina hyvin tuuletetussa tilassa. Vältä tupakointia, avotulta tai kipinöitä polttoainetta käsitellessäsi.

- ★ Mikäli kelkkaa säilytetään ulkona, on hyvä käyttää suojapeittoa suojana sään vaihtelua vastaan.

- ★ Moottorin käyttäminen ilman variaattorin hihnaa, variaattorin suojaa tai kuomun ollessa avoin voi johtaa moottorin vaurioitumiseen tai aiheuttaa vaaratilanteen kelkan käyttäjälle.

- ★ Huoltoa ja voitelua suoritettaessa moottori on aina oltava sammutettuna.

- ★ Raskaan käytön jälkeen moottorin on syytä antaa käydä joutokäyntiä normaalin käyttölämpötilan saavuttamiseksi. Tarpeettomasti pitkittetty joutokäyttö voi vahingoittaa moottoria.

- ★ Jäähdytysjärjestelmä on paineistettu! Avatessasi paisuntasäiliön painekorkkia, aseta suojavaate korkin päälle ja avaa korkkia hieman järjestelmän paineen laskemiseksi.

## FÖRE KÖRNING

- ★ Snöskotern är ett terrängfordon som kräver sin egen körteknik. Vinteförhållande med snö och köld kräver även bra personlig utrustning.
- ★ Föraren skall alltid bära hjälm och ögonskydd. Färgade ögonskydd bör inte användas vid körning i mörker.
- ★ Bär inte löst hängande plagg t.ex. halsduk som kan fastna i någon roterande del t.ex. drivband eller i trädgrenar när man kör i terrängen.
- ★ Innan motorn startas skall kontroll göras att gasreglaget går lätt och går i retur utan att kärva. Nödstoppens lina skall också fästas i ett klädesplagg eller runt handled innan motorn startas.
- ★ Försök att i möjligaste mån köra på uppmärkta leder. Inhämta alltid ägarens eller arrendators tillstånd innan körning sker på privat område. Respektera äganderätten!
- ★ Kör skotern på gott avstånd från vägar. Om Du måste korsa en väg, stanna först och lämna all fordonstrafik företräde. Kör inte intill en väg mot mötande trafik i mörker utan att blanda av skoters helligus. Detta kan förorsaka bländning för mötande fordon med allvarliga olyckor som följd.
- ★ Korsa inte en annan skoteråkares färdriktning och undvik plötsliga och omotiverade inbromsningar. Håll uppsikt bakåt särskilt om Du drar en kälke med passagerare. En kollision kan förorsaka allvarliga personskador.
- ★ Passagerare på skoter eller i pulka skall alltid stiga ur när väg eller järnväg skall passeras.
- ★ Kör aldrig skotern mellan järnvägsspår och korsa alltid järnväg på speciellt utmärkta ställen med god sikt. Ljudet av annalkande tåg är svårt att höra genom hjälm och p.g. a skoters motorljud.
- ★ Anpassa Din körning till väder och terrängförhållanden. Försök förutse situationer och hinder som kan uppstå och finnas i terrängen.
- ★ Äk aldrig ut på långfärd utan att se till att Din maskin är i god kondition. Kör aldrig

ut på långfärd ensam.

- ★ Vid tankning och vid servicearbeten skall motorn vara avstängd. Kör inte maskinen utan variatorskydd eller med motorhuven öppen.
- ★ **KÖR ALDRIG EFTER ATT HA DRUCKIT ALKOHOL!**

## BEFORE DRIVING

- ★ Snowmobiles are cross-country vehicle that requires a special driving technique. Winter conditions, snow and frost together with driving draft demand adequate protective clothing.
- ★ You have to follow the cross-country traffic-laws on snowmobile route:
  - the driver got to have the driving license at least to a tractor (T-license in Finland) and it is compulsory to use a helmet
  - ★ The driver must always wear a helmet and eye protectors. Tinted eye shields reduces visibility in poor light conditions.
  - ★ Where possible keep to marked route. A route that has used a lot is usually also the safest one.
  - ★ Obtain permission from the landowner before driving on private property.
  - ★ Always keep a safe distance from public roads. It is your duty to give way to traffic when crossing public road. Snowmobiles are not designed for driving on public roads. It is permitted only to avoid risks e.g. crossing a river on a bridge.
  - ★ Use head light all time when driving. Dip the light to avoid blinding others drives.
  - ★ Avoid sudden changes of direction and braking and never cross in front off other machine.
  - ★ Keep careful watch for a traffic from the rear.
  - ★ Never drive along railway tracks. You will not be able to hear approaching trains over the sound of your own machine.
  - ★ Be careful that your feet, hands or clothes cannot get in touch with hot or rotating parts of engine or tracks. Touching may lead to injuries.
  - ★ Do not wear loose hanging clothing like scarf that could get stuck in some rotating parts or for example in trees when driving in the terrain.
  - ★ Be cautious when taking a passenger. Instruct the passenger to act the right way.
  - ★ Adjust your driving to the weather and terrain conditions and endeavoured to prejudge the coming situation so that the terrain or others driving there do not cause

unexpected situations.

- ★ Never start off to a long trip without checking first that the snowmobile is on good condition. Always check that there is enough fuel, lights of the snowmobile, the function of the steering devices, brakes, tools, flashlight battery, axe, knife, and first aid package.
- ★ Do not drive alone. On a long trip there should always be several snowmobiles.
- ★ Before placing the snowmobile at the disposal of a beginner or an inexperienced driver proper instructions of steering devices and the characteristics of the snowmobile must be given.
- ★ **DO NOT DRINK AND DRIVE!**
- ★ Your snowmobile is not designed to be driven on black top, bare earth or other abrasive surfaces. Abnormal and excessive wear of critical parts is inevitable.
- ★ The fuel is inflammable and explosive under certain conditions and therefore manipulate fuel only in well ventilated area. Do not smoke or allow open flames or sparks in the vicinity.
- ★ Whenever the vehicle is parked outdoors it is suggested to protect it against the inclemency of the weather with a snowmobile cover.
- ★ Never run the engine without drive belt installed, belt guard in place or when the hood is removed. This may cause engine damage or danger to the user of the snowmobile.
- ★ Engine should be turned off for all lubrication and maintenance procedures.
- ★ After heavy use it is recommended to allow the engine to idle to reach the normal temperature. Prolonged idling may cause engine damage.
- ★ The cooling system is pressurised! When removing coolant tank cap, first place a cloth over cap and then turn cap a little to release pressure.

## TEKNISET TIEDOT

## TEKNISKA DATA

## TECHNICAL DATA

		RAVE 670	ENDURO 600	ENDURO 500	RACING	SPORT XR
<b>MOOTTORI/MOTOR/ENGINE</b>						
Max.teho rpm/max.effekt/max power	v/min.	7800	7750	8000	8000	7000
<b>SYTYTYSTULPPA/TÄNDSTIFT/SPARK PLUG</b>						
Tyyppi/typ/type	NGK	B9ES	B9ES	B9ES	BR9ES	B9ES
Kärkiväli/gap/gap	mm	0,45	0,45	0,45	0,45	0,45
<b>TELAMATTO/DRIV BAND/TRACK</b>						
Leveys x pituus/bredd x längd/width x len	mm	380x3200	380x3200	380x3200	380x3200	380x3200
Kireys/stäckning/tension	mm	10-12	10-12	10-12	10-12	10-12
<b>NESTEET/VÄTSKOR/FLUIDS</b>						
Polttoaine/bränsle blyfri/gas	RON OCT	98E	98E	98E	98E	98E
Öljyalaatu/olje typ/oil type		BOMB.-ROTAX TUOREVOITELUÖLJY/INJECTION OLJA/INJECTION OIL				
Öljyalaatu vaiht./olje typ växell./oil type gearbox		BOMBARDIER VAIHTEISTOÖLJY/VÄXELLÄDA OLJE/GEARBOX OIL				
Jäähdytysneste-vesiseos/glykol-vattenblandning/ liquid-watermixture	l	50/50	50/50	50/50	50/50	-
Jarruneste/bromsvätska/brakeliquid	%	Dot 4	Dot 4	Dot 4	Dot 4	-
<b>TILAVUJEDET/VOLYME/VOLUMES</b>						
Polttoainesäiliö/bränsle tank/gas tank	l	36	36	36	36	27
Öljysäiliö/olje tank/oil tank	l	2.5	2.5	2.5	2.5	2.5
Nestetilavuus/vätske volyme/liquid volum	l	3.5	3.5	3.5	3.5	-
Öljytil. vaiht./olje volume växell./oil volum	l	0.3	0.3	0.3	0.35	0.3
Termostaatti/termostat/termostat	°C	42-43	42-43	42-43	42-43	42-43
Tuulettimen hihna/fläktrem/fan belt	mm	-	-	-	-	10x590
Variaattorin hihna/variatorrem/variator belt	mm	35x1180	35x1180	35x1180	35x1180	35x1121
Ajovalo/stråkastare/headlight	w	H4 60/55	H4 60/55	H4 60/55	H4 60/55	H4 60/55
Takavallo/bakljus/rearlight	w	8	8	8	8	8
Jarruvalo/bromsljus/brake light	w	21	21	21	21	21

Bombardier-Nordtrac Oy pidättää itselleen oikeuden muutoksiin koskien tekniikkaa sekä käyttö- ja huolto-ohjeita.

Bombardier-Nordtrac Oy förbehåller sig rätten till tekniska förändringar samt ändringar- och serviceinstruktioner.

Bombardier-Nordtrac Oy reserves the right to make changes and specifications and/or to make additions to, or improvements without imposing any obligation upon itself them on products previously manufactured.



LIGHT TOURING	GRAND TOURING	GRAND TOURING HC	RANGER KING 500	GLX 5900LCE	GLX 5900FC	6900	FOREST FOX
7000	7750	7800	7000	6800	6400	5500	6500
B8ES 0,45	BR9ES 0,45	BR9ES 0,45	B8ES 0,45	BR9ES 0,45	B8ES 0,45	B8ES 0,45	B9ES 0,45
380x3200 10-12	380x3520 10-12	380x3520 10-12	380x3940 17-18	500x3940 20-22	500x3940 20-22	600x3940 20-22	380x3940 17-18
98E	98E	98E	98E	98E	98E	98E	98E
BOMB.-ROTAX TUOREVOITELUÖLJY/INJECTION OLJA/INJECTION OIL BOMBARDIER VAIHTEISTOÖLJY/VÄXELLÅDA OLJE/GEARBOX OIL							
-	50/50	50/50	-	50/50	-	-	-
-	-	Dot 4	-	Dot 4	-	-	-
27	36	36	27	40	40	40	27
2.5	2.5	2.5	2.5	2.5	2.5	2.5	2.5
-	3.5	3.5	-	4.5	-	-	-
0.3	0.4	0.4	0.4	0.5	0.5	0.5	0.5
-	42-43	42-43	-	42-43	-	-	-
10x590	-	-	10x590	-	10x610	10x610	10x590
35x1121	35x1121	35x1121	35x1121	35x1121	35x1121	35x1121	35x1121
H4 60/55	H4 60/55	H4 60/55	H4 60/55	H4 60/55	H4 60/55	H4 60/55	H4 60/55
8	8	8	8	8	8	8	8
21	21	21	21	21	21	21	21

## POLTTOAINE

### TUOREÖLJYVOITELU

- Käytä min 98E-oktaanista (RON) bensiiniä.
- Polttoainejärjestelmä toimii tuoreöljyvoiteluperiaatteella. Käytä Bombardier injection öljyä til.n:o 496013300.
- Sisäänajon yhteydessä sekoita ensimmäiseen tankilliseen 0,31 tuorevoiteluöljyä.

## BRÄNSLE

### OLJEINJEKTIONSYSTEM

- Använd blyfri 98 oktanig bensen ur grön slang (om blyfri 98 oktan inte finns tillgänglig kan blyfri 95 oktan användas).
- Motorns smörjning sker via separat oljepump och benämns med "oljeinjektion". Använd alltid Bombardier-Rotax Injection olja nr: 496 0133 00.
- Vid första tankningen skall 0,5 l injektionsolja även inblandas i bensintanken (ca 1,5 %). Detta för att ge motorn ett extra skydd under inköringen

## FUEL

### INJECTION OIL SYSTEM

- Use 98E (RON) gasoline.
- Fuel system functions with injection oil system. Use Bombardier injection oil (order nr: 496013300).
- When you fill the tank for the first time mix with the gasoline 0,31 injection oil.

2-tahtiöljy  
2-taktsolja  
2-stroke oil

tuorevoiteluöljy  
injektion olje  
injection oil

MOTOR OIL SAE  
HD DIESEL OIL  
outboard oil

METRIC (SI)

Polttoaine Bränsle Fuel	0,5	1,0	1,5	2,0	2,5	3,0	3,5	4,0	4,5	5,0
1										
2										
3										
4										
5										
6										
7										
8										
9										
10										
11										
12										
13										
14										
15										
16										
17										
18										
19										
20										
21										
22										
23										
24										
25										

Ölly (d)  
Olja  
Oil

## JÄÄNESTOAINE

Kaasutinspriin käyttöä suositellaan, jos pakasta on -20 °C tai enemmän, kevyen pakaslumen aikana voidaan lisätä kaasutinspriitä n. 1 % polttoainemäärään nähden luisiin kiinnijäätymisen estämiseksi.

HUOM! Kaasutinspriitä lisättäessä, lisää bensiiniin injection öljyä n. 1 %.

**OBS!** ANVÄND ALLTID OCH ENDAST BOMBARDIER-ROTAX OLJA. OLJJOR AVSEDDA FÖR UTOMBORDSMOTORER ELLER ANDRA TYPER AV OLJOR FÅR UNDER INGA OMSTÄNDIGHETER ANVÄNDAS. DETTA ÄR ETT KRAV FÖR ATT REKLAMATIONSRÄTTEN SKALL GÄLLA PÅ MOTORN.

VAR ALLTID MYCKET NOGA MED BRÄNSLET:

- För riklig oljeblandning (för "tidig" justering av oljepumpen) förorsakar driftstörningar, såsom fastbrända kolvringer och kraftig sotavlagring.
- För mager oljeinblandning (för "sen" justering av oljepumpen) förorsakar överhettning och skärningskador.

## FROSTSKYDDSMEDEL

Vid kyla och vid besvärliga snöförhållanden rekommenderas inblandning av k-sprit i bränslet, ca 1 % i förhållande till bensinmängden (eller enligt tillverkarens rekommendation) för att förhindra fastfrysning av trotein(trottlarna) i förgasaren(na).

**OBS!** I samband med bruk av k-sprit rekommenderas en inblandning på 1-2 % injectionolja i bensinen.

## ANTIFREEZE

Gasoline line antifreeze is not recommended for continuous use. However, if there is -20 °C or more, 1 % gas line antifreeze can be added in proportion of the fuel to prevent the carburettor piston of freezing in. N.B. When using gas line antifreeze, use 2,5 % 2-stroke oil in proportion to the fuel and about 1 % injection oil in the injection oil engines.

## HALLINTALAITTEET

1. Ajojarru, mekaaninen
2. Pysäköintijarru
3. Valonvaihtaja lähi/kaukovalot
4. Kaasuviipu
5. Käynnistinkahva
6. Primer
7. Konepeiton kiinnityskumi
8. Nopeus/Matkamittari
9. Kierroslukumittari
10. Häätäkatkaisin
11. Virtalukko/virtakatkaisin
12. Vaihdekeppi
13. Äänimerkki
14. Rikastin (choke)
15. Polttoainemittari
16. Käsien lämmitys
17. Lämpömittari
18. Varoitusvalo, öljyn taso
19. Virran ulosotto
20. Osamatkamittarin nollaus
21. Taustapeilit
22. Säädettävä ohjaustanko
23. Istuimen lukko. Pidä lukko aina kiinnitettynä, istuimen aukeaminen voi aiheuttaa rakenteen vaurioitumisen ja vakavan vaaratilanteen kuljettajalle ja matkustajalle.
24. Kaasuviivun lämmitin
25. Varoitusvalo, moottorin lämpötila
26. Varoitusvalo, pitkät valot

**TUTUSTU TÄHÄN SIVUUN HUOLELLA, JOTTA TULEVAISUUDESSA VARMASTI MUISTAT KAIKKI TOIMINNOT.**

## REGLAGE/ INSTRUMENT

1. Färdbröms, mekanisk/hydraulisk
2. Parkeringsbröms
3. Ljusomkopplare hel/halvljus
4. Gasreglage
5. Starthandtag
6. Primer (startpump)
7. Huvlås
8. Hastighets/vägmätare
9. Varvräknare
10. Nödstopp
11. Tändningslås
12. Växelspak
13. Signalhorn (behövs ej fr.o.m 1996)
14. Choke
15. Bränslemätare
16. Handtagsvärme
17. Temperaturmätare
18. Varningslampa för låg oljenivå
19. Strömuttag likström (DC)
20. Nollställning av trippmätare
21. Backspegel
22. Justerbart styre
23. Låsning av sittdyna/ryggstöd: Vid öppning av säte måste först spärren dras uppåt, enl. bild. Kontrollera att sätet är ordentligt spärrat före körning.
24. Gasreglagevärme
25. Indikeringslampa för motortemperatur
26. Indikeringslampa för helljus

**LÄS DESSA SIDOR MED EFTERTANKE SÅ ATT DU SÄKERT OCH REFLEXMÄSSIGT KOMMER IHÅG FUNKTIONEN HOS ALLA REGLAGE.**

## CONTROLS

1. Driving brake, mechanic or hydraulic
2. Parking brake
3. Switch dimmed light/high beam
4. Throttle lever
5. Starter handle
6. Primer
7. Hood lock
8. Speedometer
9. Tachometer
10. Emergency switch
11. Ignition switch
12. Gear lever
13. Sound signal
14. Choke
15. Fuel meter
16. Handle warming
17. Thermometer
18. Warning light, oil level
19. Current outlet
20. Tripmeter
21. Adjustable mirrors
22. Adjustable steering handle
23. Locking the back. Fastening of the back has been secured with a catch. Keep it always locked. Loosening of the back or the seat coming unfastened may damage the construction or cause serious danger to the driver or the passenger.
24. Heated throttle lever switch
25. Engine overheat warning lamp
26. Hight beam pilot lamp

**BECOME FAMILIAR WITH THE CONTROLS CAREFULLY IN ORDER TO REMEMBER ALL THE FUNCTIONS AT NEED.**

### GRAND TOURING

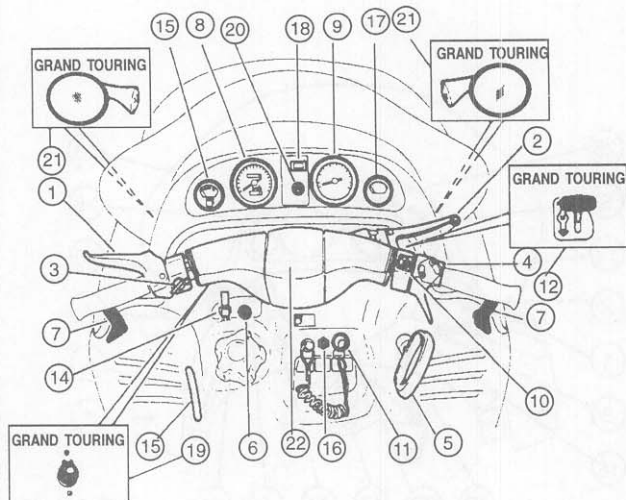

### RAVE / ENDURO / RACING

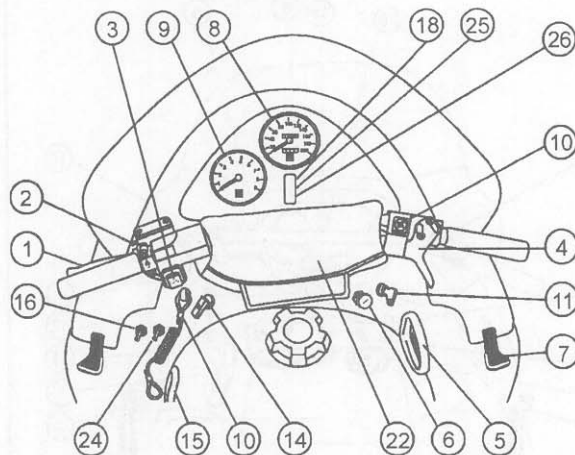

### GLX FC 5900 / 6900

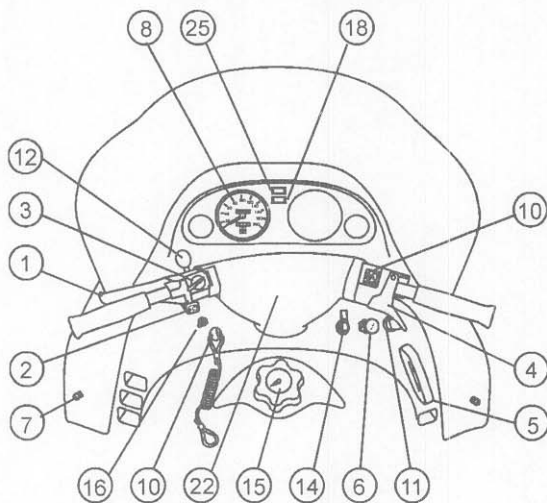

### RANGER KING / LIGHT / SPORT XR

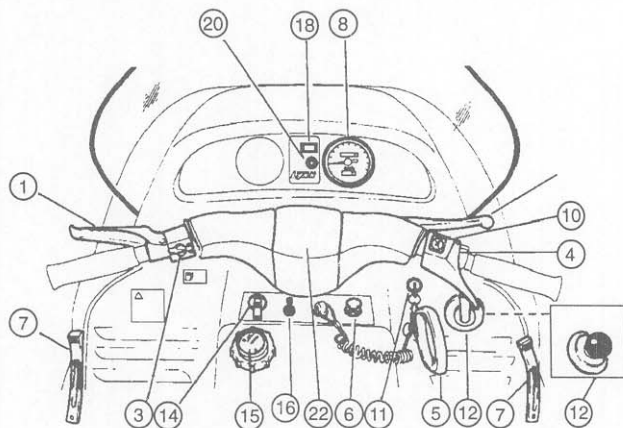

## FOREST FOX

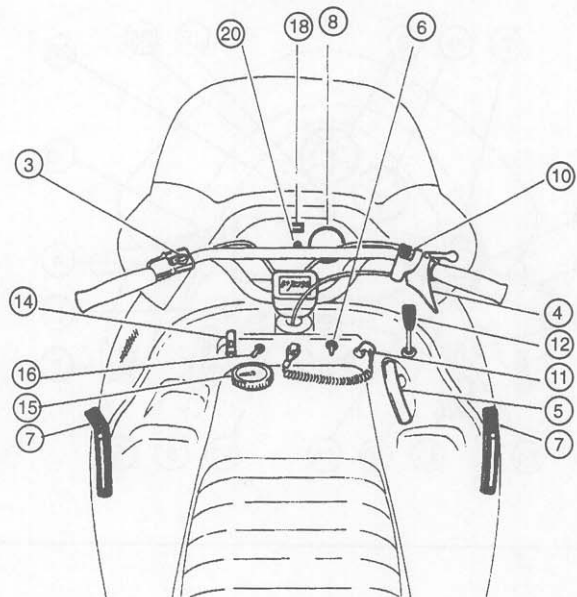

## GLX LC

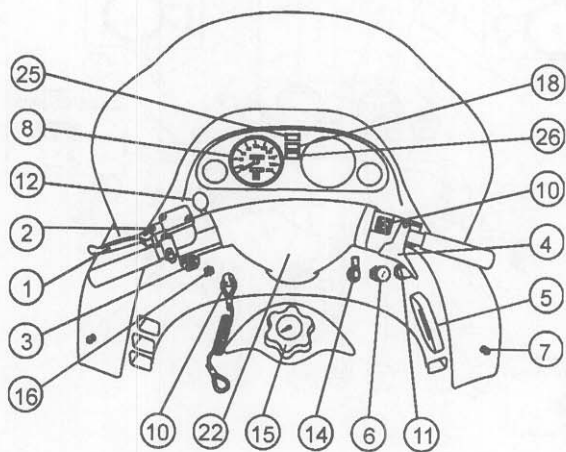

## AJAMINEN

### Tärkeää! Rutiinomainen tarkistuslista!

- Tarkista aina, että kaas- ja jarruvivut kulkevat kevyesti ja palautuvat perusasentoon välittömästi otteen irrotessa. – Ellei, korjaa!
- Tarkista, että telastossa ei ole jäätä tai lunta, ja että telamatto ei ole jäänyt kiinni maahan (kallistamalla kelkkaa).
- Tarkista, että kakki suojat ovat paikallaan ja konepeitto on suljettu
- Kiinnitä hätäkatkaisimen naru oikeaan ranteeseen tai vaatteisiin ennen moottorin käynnistämistä ja katso, että oikeassa kahvassa oleva hätäkatkaisin on yläasennossa.
- Tarkista ennen liikkeelle lähtöä, että moottori pysähtyy kun hätäkatkaisimen salpa nykäistään irti.
- Pane vaihde vapaalle.
- Puhdista lamput ja tarkista valojen toiminta

## KÖRNING

### OBS! Viktigt! Kontroll före start!

- Kontrollera alltid att gas och bromsreglage löper fritt och återgår automatiskt, om så inte är fallet skall åtgärd/reparation ske innan maskinen används.
- Se efter att boggiesystemet är fritt från snö och is, samt att drivbandet ej frusit fast i marken.
- Se till att alla skydd är på plats och att huvan är låst.
- Fäst nödstoppens lina runt handled eller i kläder. Kontrollera samtidigt att nödstoppens hatt är påtryckt och att nödstoppkontakten på styret är i På-läge (utdragen).
- Lägg växel i framåtläge (gäller modeller med backväxel).

## DRIVING

### Important! Always check before starting.

- That the throttle and brake levers run smoothly and return to basic position immediately after the grip is loosened. – If not, repair!
- That there is not ice or snow in the bogie, and that the track has not frozen in the ground (lean the snowmobile).
- That all the covers are in there positions and the engine cover is closed.
- Fasten the rope of the emergency switch on your right wrist or in your clothes. At the same time check that the emergency switch is not in short circuit. Check before driving that engine will stop when the emergency switch is pulled off.
- Set the gear in neutral.
- Clean and check operation of the lights.
- Before driving check that the engine is stopped when the emergency switch lock is pulled off.

Virtalukko/kaikki mallit  
Tändningslås/alla modeller  
Ignition switch/all models

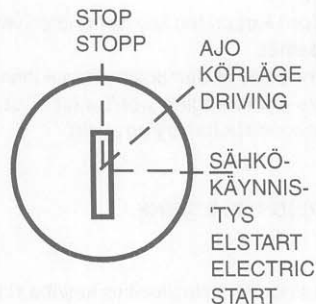

Oikea käynnistystapa  
Lämplig start ställning  
Right starting position



Stoppkontakt i  
övre (utdraget)  
läge

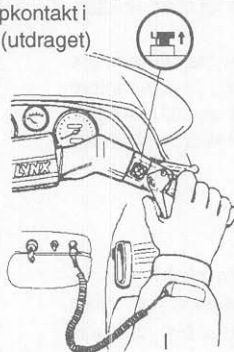

PRIMER



1 m



30 cm

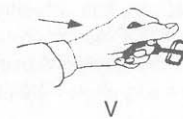
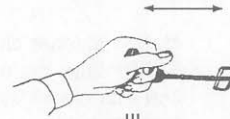

## KYLMÄKÄYNNISTYS

- Käännä virta-avain Start-asentoon.
- Pumppaa primerilla 2—3 kertaa.
- Käännä rikastin-vipu pystyasentoon ja vielä maksimiasentoon.
- Vedä hiljaa käynnistinnarusta "löysä" pois, vedä sitten voimakkaasti. Palauta naru kahvasta kiinnipitäen. Virheellinen käyttö saattaa vaurioittaa käynnistintä.
- Käännä rikastin-vipu pystyasentoon, kun moottori käy ja pois päältä kun moottori on vähän lämmennyt.

**HUOM!** Kuumana primeria ei tarvitse käyttää. Jos moottori vain sytyttää parin kolmen yrityksen jälkeen, pumppaa kerran primerilla ja käynnistä.

## SÄHKÖKÄYNNISTYS

Tarkistustoimenpiteet sekä kylmäkäynnistystoiminnot kuten edellä. Paina virta-avain pohjaan ja käännä käynnistysasentoon. Avain palautuu ajoasentoon otteen irrotessa.

**HUOM!** Palauta virta-avain käsin kovalla pakkasella! Käynnistä vain 5 sekuntia kerrallaan. Ellei moottori käynnisty, odota saman verran ennen uutta yritystä.

## MOOTTORIN PYSÄYTTÄMINEN / PYSÄYTIN

Moottori pysähtyy, kun virta-avain/pysäytin käännetään STOP-asentoon tai kun hätäkatkaisimen salpa nykäistään irti tai kun oikeassa kahvassa oleva hätäkatkaisin painetaan alas.

## START AV KALL MOTOR

- Vrid startnyckeln till körläge, se till att stoppknappen är i På-läge.
- Pumpa med primern 2-4 gånger.
- För chokereglaget rakt upp och ytterligare ett steg till max läge. (Gäller modeller med choke).
- Dra försiktigt ut starthandtaget tills kompressionsmotstånd känns. Dra sedan kraftigt och återför snöret genom att hålla i handtaget. Släpp aldrig handtaget från utdraget läge. Fel förfaringssätt kan skada startapparaten.
- För chokereglaget till "rakt upp" position efter några sekunder och vinkla ner chokereglaget helt efter 10-20 sek. Vid sträng kyla kan det vara nödvändigt att föra chokereglaget av och på några gånger innan motorn blivit varm.

**OBS.** Vid varm motor behöver normalt inte primer eller choke brukas. I fall motorn inte startar efter 2—3 försök, pumpa 1-2 gånger med primern eller för chokereglaget till "rakt upp" läge och gör nytt startförsök.

**VIKTIGT:** Gasreglaget får aldrig röras i samband med chokeanvändning. Resultatet blir kortslutna tändstift.

## ELSTART

Start sker efter samma princip som vid manuell start.

Tryck ner startnyckeln och vrid den till startposition. Nyckeln återgår automatiskt till körläge när den släpps.

**OBS.** Återför startnyckeln för hand vid stark kyla!

Upprepa startförsök bör inte göras längre än 5-10 sekunder per gång. Skulle motorn inte starta, gör ett lika långt upphåll före nästa startförsök (detta för att undvika överhettning av startmotorn).

## STOPP AV MOTOR

Motorn stannar då startnyckeln vrids till STOPP-läge, om nödstoppens hatt rycks bort eller om nödstoppknappen på styret trycks in (ner).

## STARTING THE COLD ENGINE

- Turn the ignition switch to on position turn until engine start.
- Pump with the primer 2—3 times.
- Turn the choke lever to upright position and further to max. position.
- Pull smoothly the slack from the starter rope, and then pull strongly. Return the rope by holding the handle. Faulty proceeding may damage the starter.
- Turn the choke lever to upright position when the engine runs, and turn the lever off when the engine has warmed up.

**N.B.** If the engine is warm there is no need to use the primer. If engine only ignites after two or three attempts, pump once with the primer and start the engine.

## STARTING WITH ELECTRIC STARTER

Checking and starting the cold engine as before.

To start engine, turn key to start position and hold. Holding key in start position when engine has started could damage starter mechanism. If engine does not start on first try, key must be turned fully back to OFF each time. To stop engine, turn key to OFF position.

**Attention!** Return the key by hand on very cold weather.

Do not hold key at start position more than 5 seconds. If the engine won't start, wait 5 more seconds before trying again.

## STOPPING THE ENGINE

Engine stops when the ignition key/the stop button is turned into STOP-position or when the emergency switch lock is pulled off or when the emergency switch on right handle is pushed down.



## VAIHTAMINEN

- Valitse vaihde ajotarpeen mukaan, 1-vaihde antaa suurimman vetotehon, 2-vaihde taas suurimman nopeuden, katso vaihdeasennot alla olevassa kuvassa. Vaihdekepin vieressä on vaihdeasentoja osoittava tarra.
- Ketjuvetoisissa malleissa ei ole vaihteistoa, voit ostaa lisävarusteena pakkisarjan em. malleihin.
- Vaihteisto on täysin hammaspyörin toimiva.

Vaihdelaatikkolisissa malleissa peruutusvaihteen välitys on nopea. Peruutusvaihteen käyttöön ja kelkan peruutusominaisuuksiin on syytä tutustua etukäteen tasaisella alustalla. Varmistu aina, että takana oleva tila on vapaa esteistä. Ota huomioon, että peruutettaessa suksen kannat esteeseen törmätessä voivat aiheuttaa vauriota suksen ja etujousitukseen tai vaaratilanteen kuljettajalle. Peruuttaminen kovalla nopeudella ja kääntäminen voivat johtaa tasapainon menettämiseen.

## VÄXLING

- Välj lämplig växel med avseende på typ av körning, 1-ans växel ger den största dragförmågan, 2-ans växeln ger högsta hastighet, se växellågen på nedanstående bild. Vid sidan av växelspaken finns en dekal som indikerar växellågena.
- Grand Touring modellerna har kedjdriven växellåda. Backväxel finns som Kitsats till G-typerna.
- Växellådorna i GLX, King och Fox-modellerna har kedjelös konstruktion.

I skotrar med växellåda ger backväxeln möjlighet till hög hastighet. Det är därför skäl att öva på öppen yta utan hinder innan svårare backningsförsök sker. Kontrollera att inga hinder finns bakom skotern. Skidor och framvagn kan skadas vid backning i obanad terräng. Att backa och vända med hög hastighet kan försäkra att skotern välter.

## GEAR SHIFT

- Select the shift taking into consideration your driving; the 1st gear gives the greatest pulling capacity; the 2nd gear gives the highest speed. The gear positions you see in the below. By the gear lever there is a tape indicating the gear positions.
- Gearbox have no chain.
- Chaindriven models have no gearbox, but you can buy as an extra equipment the reverse gear.

Snowmobile is capable of a fast reverse. Driver should become familiar with this operation by practising on level ground. Ensure the path behind is clear of obstacles or bystanders. Note that skis or front suspension may be damaged if the ski bumps an obstacle, also the driver may be damaged. Fast reverse, while turning, could result in lost of stability.

Peruutusvaihteen vaijeri  
Backväxel vajer  
Reverse gear wire

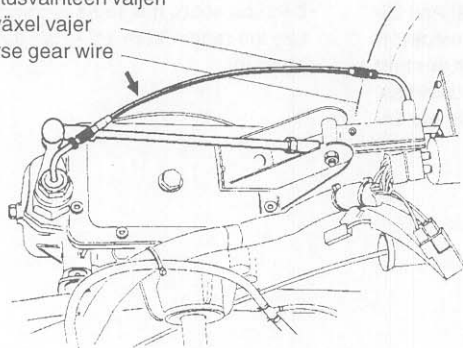

FOREST FOX  
GLX 5900 FC/LC

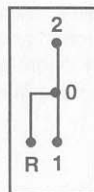

FOREST FOX  
GLX 5900 FC/LC

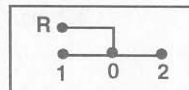

6900

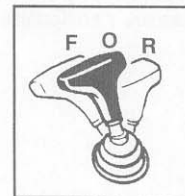

COBRA TOURING  
RANGER KING

## LÄHTÖ

- Moottorikelkka on maastoajoneuvo, joka vaatii oman ajotekniikkansa. Annamme tässä vinkkejä kelkan käsittelystä, jotta myös kokemattomampi kuljettaja pääsee nauttimaan kelkan hyvistä ominaisuuksista.
  - Moottorikelkka lähtee liikkeelle, kun painat kaasuvipua ja pysähtyy, kun päästät kaasuvivun. Anna kerralla reippaasti kaasua, että variaattori tarttuu variaattorihihnaan luistamatta.
- Huom!** Vältä kuitenkin liian voimakasta kiihdytystä.
- Muista, että variaattorihihna vaatii lämpenemistä varovaisella ajolla ennenkuin hihna kuormitetaan täysillä.
  - Uusi hihna vaatii sisäänajoa n. 15 km ennen kuin sitä voidaan täysin kuormittaa.

## SISÄÄNAJO

Kelkan ja moottorin kestävyydelle ja suorituskyvyille on tärkeää, että moottori ajetaan sisään oikealla tavalla. Ensimmäisten 250 km (n. 15 h) aikana moottoria ei saa ajaa täydellä kaasulla pitkää aikaa. Paina kuitenkin kaasu pohjaan silloin tällöin ja anna moottorin käydä maksimikierroksilla n.10 sek. Näin eivät sytytystulpat pääse nokeentumaan. Käytännössä olisi hyvä että alue "1/2 kaasusta 3/4 kaasun" käytettäisiin.

## START

- Snöskotern är ett terrängfordon som kräver egen körteknik. Här ges några tips och anvisningar om skoterns hantering så att även den icke så erfarna föraren skall kunna utnyttja skoterns goda egenskaper.
  - Skotern sätter sig automatiskt i rörelse när du ger gas, och stannar när du släpper gasreglaget. Ge ordentligt med gas på en gång så att variatorn får ingrepp utan att variatorremmen slirar.
- OBS!** Undvik dock alltför kraftigt gaspådrag eftersom accelerationen kan innebära minskad styrkontroll.
- Kom ihåg att variatorremmen skall köras in med försiktig körning under minst 25 km. innan remmen belastas för fullt.
  - En ny rem fordrar inkörning under ca. 15-25 km innan den belastas för fullt.

## INKÖRNING

Det är mycket viktigt för skoterns och motorns hållbarhet och prestanda att den körs in på rätt sätt. Under maskinens första 500 km (c:a 15 h) skall motorn inte köras med fullt gaspådrag annat under korta perioder. Dock skall man då och då variera gaspådraget och låta motorn gå med max. varvtal under högst ca 10 sekunder. Härigenom undviks bl.a att tändstiften blir sotiga. I praktiken är det bra om området "1/2 gas till 3/4 gas" används. Konstant hastighet under längre tid skall undvikas. Mjuka hastighetsvariationer ger bra inkörning.

## START

- A snowmobile is a terrain vehicle demanding the driving technique of its own. In the following you get some tips how to handle the snowmobile in order to be able to enjoy its good performance.
  - The snowmobile starts, when you press the throttle lever and stops when you loose it. Step properly on the gas at once so that the variator gets hold on the variator belt and does not slide.
- N.B.** Do not, however, accelerate too strongly.
- Remember that the variator belt needs warming up by careful driving before it can be loaded in full.
  - A new belt needs about 15 km's running period.

## BRAKE-IN PERIOD

It is important for the long lasting and capacity of the snowmobile and the engine that the running-in is performed in the right way. Do not drive at full throttle during the first 250 km (about 15 hours). However, kick down the throttle lever every now and then and let the engine be at maximum revolutions about 10 second's time. So the spark plugs do not become sooty. It is to be recommended to use the range "from 1/2 to 3/4 throttle lever press in".

## AJOASENTO

- Kun ajat esim. metsässä, helpottuu kelkan kääntäminen, kun samalla kallistat kelkan samaan suuntaan.
- Ajoasentoja on erityyppisiä. Ajettaessa polanteella ja tasaisessa maastossa esim. järven jäällä, voit istua = painopiste alhaalla. Kelkka kulkee tukevasti.
- Seisten astinlaudoilla on oma painosi paremmin käytettävissä kelkan kallistamiseen ja kulkua voidaan "tasoittaa" kuoppaisessa maastossa.
- Välimuotoa eli polvillaan ajamista käytetään usein esim. metsässä. Painopiste on sen verran ylhäällä, että kelkka on käännettävissä melko nopeasti, ja mahdot kuitenkin hyvin puitten alitse.
- Mikäli haluat tai jos edessä oleva rinne on liian jyrkkä voidaan rinnettä nousta viistoon ajamalla. Tällöin siirrä painopisteen sivulle, seisomalla molemmilla jaloilla astinlaudalla, jolloin kelkka pysyy vaakasuorassa.
- Varsinkin pehmeässä lumessa on tärkeää painopisteen siirtäminen eteen — taakse. Pääsääntö on se, että olet sellaisessa paikassa, että kelkan keula nousee "lumen päälle".

## KÖRTEKNIK

- För att underlätta körning i t.ex. skogsterräng bör man luta skotern åt det håll man svänger.
- Det finns olika typer av körställningar. Då man kör på skoterled eller i någorlunda jämn terräng t.ex. på en sjö, skall man sitta på dynan = tyngdpunkten blir låg och skotern går stadigt.
- Genom att stå på fotstegen kan du lättare använda din egen vikt när skotern skall lutas vid t.ex. branta svängar, samtidigt kan du jämna ut "gången" i ojämn terräng.
- En mellanting är knästående körning som ofta används i t.ex. skogsterräng. Tyngdpunkten blir då så pass hög att skotern lätt kan lutas vid tvära svängar.
- Om en backe är för brant kan man köra på skrå i backen. Då måste tyngdpunkten flyttas till "bergsidan". Stå med båda fötterna på samma fotsteg och 'häng' vid sidan av skotern så att skotern hålls vågrätt
- Speciellt i lös djup snö är det viktigt att flytta tyngdpunkten framåt—bakåt. Som huvudregel kan nämnas att man skall befinna sig på sådan position att skoterns framdel "går upp" på snön.

## DRIVING POSITION

- When driving e.g. in the forest it is easier to turn the snowmobile if you lean the snowmobile to inside of turning.
- When driving on a track and on even terrain, e.g. on ice covered lake you can sit = center of gravity is down. The snowmobile runs steadily.
- If you stand on the footboards, you can better use your own weight for leaning the snowmobile and so to "smoothe" the driving on bumpy terrain.
- In forest it often is easier to drive on your knees. Center of gravity is as much high that the snowmobile can be turned rather quickly and you still can drive under the trees.
- You can climb a steep slope obliquely. In that case you move the center of gravity to the side by standing with both feet on the same footboard and by hanging down as much that the snowmobile keeps the horizontal position.
- Especially in soft snow it is important to move the center of gravity forward — backward. The main rule is that you have such a position that the front of the snowmobile runs up the snow.

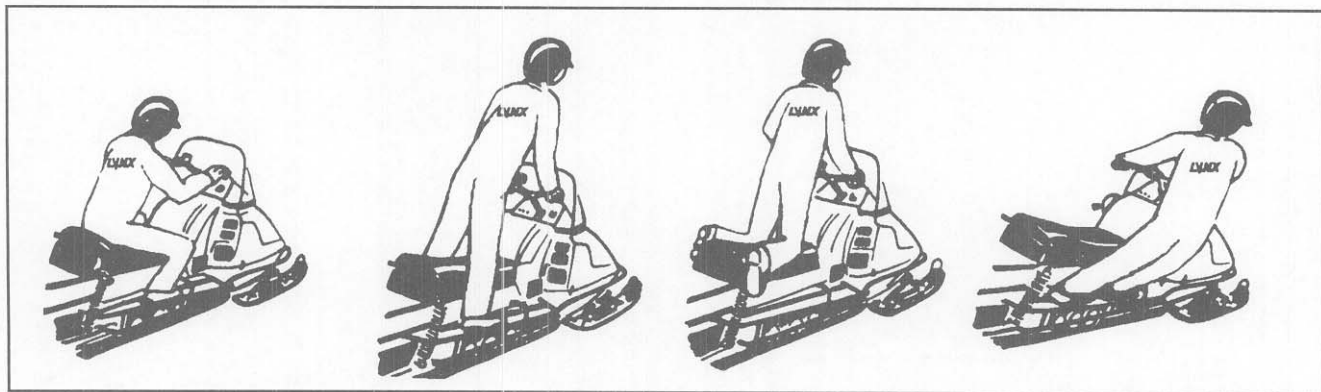

**Huom!** Mikäli tavaratelineessä on kuorma, muuttuu painopisteen sijainti. Kuljettajan on tällöin siirryttävä eteenpäin, että vastaavanlainen tilanne syntyisi.

- Kun moottorikelkalla vedetään rekeä, reen paino sekä tarvittava vetoteho pyrkivät nostamaan kelkan etupäätä jolloin ohjattavuus huononee.
- Kuormaa hinattaessa on reen oltava varustettu "nytkälaitteella", koska reki "tarttuu" aina lumeen kiinni hetken seisotuaan. "Nytjän" aikaansaama nykäisy irrottaa reen vaivatta.
- Kuorman kanssa ajettaessa voi kääntymistä helpottaa siten, että mutkassa pienentää kaasua, jolloin kuorma vuorostaan "työntää" ja kelkan perä "siirretään" oikeaan suuntaan.

**OBS!** Bagage på pakethållaren förändrar tyngdpunktens position. Föraren bör då flytta kroppsvikten framåt för att motsvarande jämnviktsförhållande skall uppstå.

- Att köra med fullastad kälke eller timmerdoning ger skotern annorlunda köregenskaper. Kälkens vikt och den nödvändiga dragkraften sträver att lyfta skoters front så att styrförmågan minskar.
- Då tunga lass dras bör kälken/timmerdoningen ha en ryckanordning. Kälkens medar fryser ofta fast i snön då den stått ett tag, knycken som åstadkommes av ryckanordningen lösgör medarna.
- Vid körning med lass kan styrförmågan behållas om man minskar gaspådraget något i svängen, lasset skjuter då på och skoters bakdel "flyttas" i rätt riktning.

**N.B.** If there is a load on the rack, the location of the center of gravity changes. The driver has to move forward in order to achieve similar situation.

- The driving with a full loaded sleigh is different. The weight of the sleigh and the pulling capacity needed try to raise the front of the snowmobile and then the steerability becomes worse.
- When towing a load the sleigh has to be equipped with a "tugdevice" as the sleight sticks in the snow when standing for a while. The pull caused by the "tugdevice" releases the sleigh easily.
- When driving with a load you can make the turning easier so that you throttle down in the curve when the load pushes and the rear of the snowmobile is moved to the right direction.

## LIUKUTELASTO

Liukutelaston muovisen liukupinnan kestävyys on riippuvainen "lumivoitelusta". Vältä tämän takia ajoa sileällä jäällä tai tiellä, etenkin suurella nopeudella. Mikäli on pakko ajaa sellaisella alueella voidaan keinotekoisesti voidella muovikiskot voitelusprayllä. Voiteluaine pysyy n. 3—5 tunnin ajoa varten.

## GLIDBOGGIE

Livslängden på glidskenorna i glidboggien står i relation till hur god "snösmörjningen" är. Undvik därför köring på blankis eller hård väg, speciellt med hög hastighet. I de fall man tvingas köra på dylikt underlag kan man ge "konstgjord" smörjning av glidskenorna med smörjspray (kedjespray). Smörjmedlet hålls kvar under några timmars köring. Det finns även möjlighet att montera extra stödhjul i boggiesystemet (fråga hos Lynx-återförsäljare).

## SLIDE-RAIL SYSTEM

The durability of the plastic slide surface of the slide-rail system depends on "snow greasing". That is why try to avoid driving on plain ice or road, especially at high speed. If you have to drive on such an area, you can grease the plastic rails with hard lubrication spray (chain spray). The lubrication stands about 3—5 hours driving.

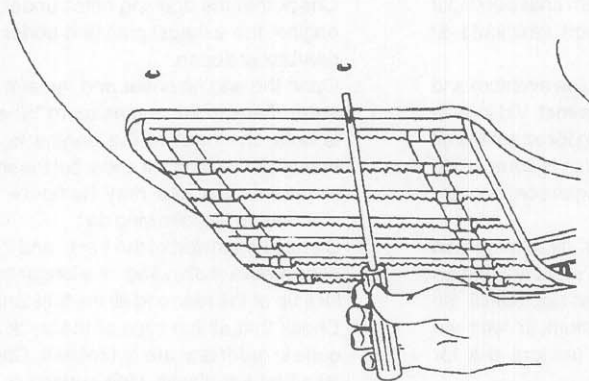

Vedenpoistoreiät Dräneringshål Draining holes

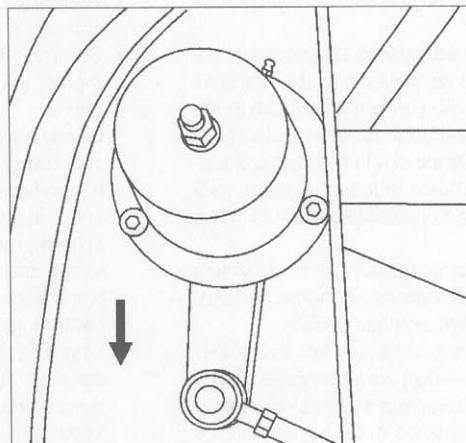

Lumen poisto Rengöring från snö Remove the snow  
och is

Liukukisko  
Gliskena

1. Min 12 mm
2. Uusi - Ny 20 mm

Plastic slide rails

1. Min 12 mm
2. New 20 mm

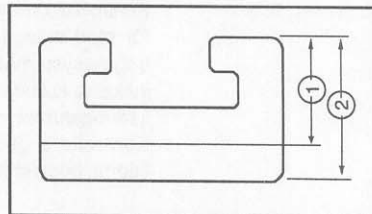

## AJON JÄLKEEN

- Puhdista kelkka ja telasto lumesta ja jäästä.
- Katso, että vedenpoistoreiät moottorin, pakoputken ja vaihdelaatikon alla ovat auki.
- Avaa kuomu ja poista mahdollinen moottoritilaan tunkeutunut lumi. Pakkasella moottorin lämpö ei riitä sulattamaan lunta, vaan lumesta muodostuu jäätä, joka saattaa estää ohjausliikkeen seuraavana päivänä.
- Tarkista telamaton kireys, ja mikäli kelkka seisoo pitemmän aikaa, nosta se takapäätä ja täytä polttoainesäiliö.
- Tarkista telamaton soljet, että ovat kaikki paikallaan eivätkä ole väänntyneet, ja että muovinen liukupinta ei ole kulunut liikaa.
- Uusi liukupinta on n. 20 mm paksu, se vaihdetaan, kun kuluma on 8 mm t.s. jäljellä olevan liukupinnan paksuus on 12 mm eniten kuluneessa kohdassa.
- Tarkista ettei liian suuria välyksiä tai liiallista kulumista esiinny etujousituksen tai alustan osissa mukaan lukien pallonivelet, helat, tukivarret, keinuviivut jne.
- Tarkista silmämääräisesti telaston osat mukaan lukien liukukiskot, jouset, telapyörät jne.

## EFTER KÖRNING

- Rengör skotern och boggiesystemet från snö och is.
- Se till att dräneringshålen i chassiet under motor, ljuddämpare och växellåda är öppna.
- Öppna huven och avlägsna eventuell snö som trängt in i motorrummet. Vid kyla är motorvärmens ej tillräcklig för att smälta all snö, det kan därför bildas isklumpar vid styrarmarna och styrtagen som begränsar styrutslaget.
- Kontrollera drivbandets sträckning och centrering. Om skotern står oanvänd en längre tid, bör den pallas upp baktill. Se även till att bränsletanken är fylld vid längre tids stillestånd (mindre risk för kondensbildningen).
- Kontrollera drivbandets beslag så att dessa är oskadade och att inga beslag saknas, samt att glidskenorna inte är utslitna. En ny glidskena är ca. 20 mm tjock, se vidstående bild. Glidskena skall bytas då slitaget är 8 mm d.v.s. då den återstående tjockleken på glidskenan är 12 mm. på det mest slitna stället.
- Kontrollera om det finns för stort glapp eller för stort stitage i framfjädringens eller boggiesystemets rörliga komponenter inklusive kuller, bussningar, länkar, fjädringsarmar, osv.
- Kontrollera glidboggiens glidskenor, fjädrar, boggiehjul, osv.

## AFTER DRIVING

- Clean the snowmobile and the tracks from snow and ice.
- Check that the draining holes under the engine, the exhaust pipe and under the gearbox are open.
- Open the engine cover and remove the snow, if any, in the engine room. When it is cold, the heat of the engine is not enough for melting the snow, but the snow forms into ice and may hamper the steering on the following day.
- Check the tension of the track, and if the snowmobile is standing for a longer time, lift it up at the rear and fill the fuel tank.
- Check that all the clips of the track are quite in order and are not twisted. Check also that the plastic slide surface is not too much worn out.
- A new slide surface is about 20 mm, it has to be changed when it is worn out 8 mm in other words when the thickness of the remaining slide surface is 12 mm.
- Check all suspension components for excessive play or wear including ball joints, bushings, control arms, links, etc.
- Check visually all rear suspension components including slider shoes, springs, wheels etc.

VARAKÄYNNISTYS  
NÖDSTART  
EMERGENCY STARTING

TRA

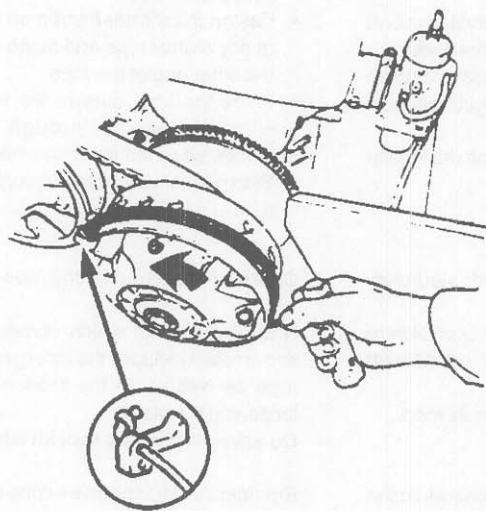

IBC

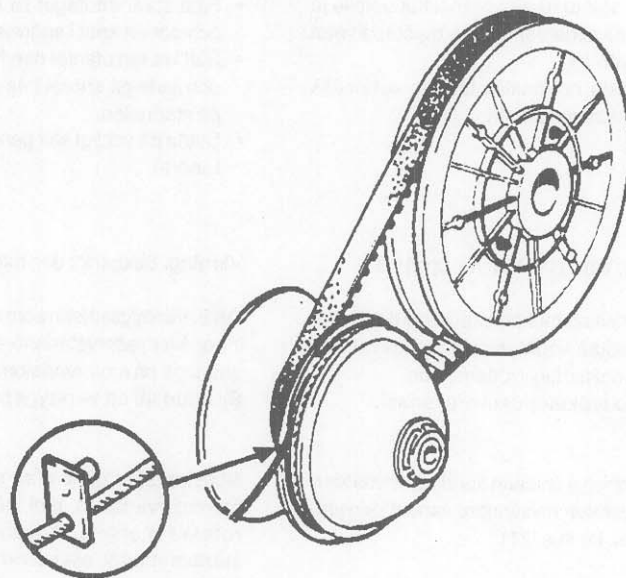

## VARAKÄYNNISTIN

Mikäli käynnistinnaru katkeaa tai käynnistimeen tulee jokin muu vika, voidaan moottori käynnistää varakäynnistinnarulla narupyörästä.

Käynnistäminen narupyörästä:

- Irrota käynnistinlaite
- Tee solmu varakäynnistinnaruun
- Sijoita solmu narupyörän ulkopuolelle ja kierrä naru hahlon kautta myötäpäivään narupyörälle.
- Käynnistä normaaliin tapaan vetämällä voimakkaasti narusta.

**Varoitus.** Varo pyörivää narupyörää.

**HUOM.** Kelkan mukana seurannut työkalupussi sisältää varanarun ja tarvittavat työkalut käynnistimen irrottamiseen.

**Pidä aina työkalupussi mukanasasi.**

Varakäynnistys voidaan suorittaa myös kiertämällä varakäynnistinnaru variaattorin ympärille (ks. kuva s. 21).

## HJÄLPSTART

Om startsnöret gått av eller om det blir något annat fel på startapparaten, kan motorn startas med reservstartsnoret (som finns i verktygssatsen) på följande sätt:

- Ta bort startapparaten och ta vara på skruvarna.
- Fäst starthandtaget till reservstartsnoret och gör en knut i snörets andra ände.
- Sätt knuten utanför den frilagda startrullen och linda på snöret (via urtaget) medsols på startrullen.
- Starta på vanligt sätt genom att dra kraftigt i snöret.

**Varning.** Se upp för den roterande startrulen.

**OBS.** Verktygssatsen som medföljer skotern innehåller reservstartsnores och ett fäste att anbringa på motorvariatorn.

**Se alltid till att verktygspåsen är med.**

Nödstart sker genom att startsnöret lindas på motorvariatorn, tänk på att motorn skall roteras medsols. Använd det ordinarie starthandtaget eller tändstiftshylsan som "starthandtag" till reservstartsnoret. Linda aldrig startsnöret runt handen (se bild s. 21).

## EMERGENCY STARTING

If the starter rope breaks or there is something else wrong with the starter, the engine can be started with the emergency starter rope as follows:

- Remove the starter and take into safe-keeping the bolts.
- Fasten the starter handle on the emergency starter rope and make on knot at the other end of the rope.
- Place the knot outside the wheel and wind up the rop through the loop clockwise round the rope wheel.
- Start normally by pulling strongly from the rope.

**Caution!** Watch out for the rope wheel!

**N.B.** The tool kit which comes with the snowmobile includes the emergency starter rope as well as all the tools needed for loosening the starter.

**Do always have the tool kit with you.**

Emergency starting can be done by winding up the rope on the drive pulley (see picture page 21).



## SÄÄDÖT - TARKISTUSHUOLTO

- Muiden kuin alkuperäisosien käyttöä huoltojen ja korjausten yhteydessä tulee välttää. Alkuperäisen rakenteen muuttaminen voi vaikuttaa huomattavasti kelkan ajo-ominaisuuksiin ja käyttöturvallisuuteen.

### POLTOAINEJÄRJESTELMÄ

#### Polttoainesuodatin

Tankista tulevassa polttoaineletkussa on suodatin. Suodatin on joko polttoainetankin sisällä imuletkun päässä oleva puhdistettava suodatin tai tankin ulkopuolelle sijoitettu kertakäyttösuodatin. Tarvittaessa kertakäyttösuodatin vaihdetaan uuteen.

#### Polttoainepumppu

Polttoainepumppu toimii moottorin kampiakammiossa tapahtuvan painevaihtelun (impulssin) avulla. Tarkista huoltojen yhteydessä, että impulssiletku pumpun ja kamppikammion välillä on kunnolla kiinni ja ehjä.

#### Kaasuttimen säätö

Kaasutin on muuttuvana venturilla (luistilla) varustettu kohokaasutin. Kaasutinta säädetäessä moottorin on oltava normaalissa käytölämpötilassa.

- Kahdella kaasuttimena varustetuissa maleissa kaasuttimet on kalibroitu erikseen molemmille sylintereille ja maksimitohon ja polttoainetalouden saavuttamiseksi kaasuttimen suutinvarustuksien ja säätöjen on oltava oikeat. Mikäli kaasuttimien tunnistamisessa tai säädöissä on epäselvyyksiä, ota yhteys lähimpään LYNX-huoltoon.

#### Joutokäynnin säätö

- Kahdella kaasuttimella varustettujen mallien molemmat kaasuttimet on säädettävä täsmälleen samalla tavalla.  
–Kaasuvaijerin säätö: Kiristä vaijeria säätöruuvilla, kunnes vaijerikuoren ja säätöruuvun välitys poistuu. Aava sen jälkeen säätöruuvia 1/2 kierrosta (välystä jää 1 mm) ja lukitse säätöruuvi mutterilla.

## SERVICE- KONTROLLSERVICE

- Vid service och reparation skall endast original reservdelar användas. Användning av "piratdelar" kan påverka maskinens driftsäkerhet negativt.

### BRÄNSLESYSTEM

#### Bränslefilter

Det sitter ett filter monterat på sugslangen inne i tanken som kan rengöras vid behov och/eller ett filter av "engångstyp" på slangen mellan tanken och bränslepumpen, som skall bytas vid behov. Dock minst en gång per säsong.

#### Bränslepump

Bränslepumpen drivs av de impulser som uppstår vid tryckväxlingen i motorns vevhus. Se därför till att impulsslängen mellan bränslepump och vevhus är ordentligt fastsatt och oskadad.

#### Inställning/justering av förgasare

Förgasaren (förgasarna) är av flottörtyyp. Vid inställning av förgasare skall motorn vara varmkörd.

- På modeller med två förgasare är kalibreringen anpassad till respektive cylinder och kan därför ha olika munstycken. För att uppnå maximal effekt och god bränsleekonomi måste bestyckning och justering vara den rätta. Vid problem med identifiering eller justering av förgasarna, skall aukt. LYNX-verkstad kontaktas.

**VIKTIGT: Körning på höjd över 600 m.ö.h kräver på grund av den minskade syresättningen alltid omjustering av förgasare och ev. även variator.**

#### Justering av tomgång

- Vid justering av tomgångsvarv på modeller med två förgasare, måste båda förgasarna justeras exakt lika.  
–Grundjustering av luftskruv: Skruva in luftskruven helt (försiktigt) och öppna sen 1 varv.

## ADJUSTING - CONTROL - SERVICE

- Using other than original parts for service and repairs should be avoided. Changing the original structure can considerable effect driving and safety.

### FUEL SYSTEM

#### Fuel filter

There is a filter in the fuel line coming from the fuel tank. The filter is either inside the fuel tank cleanable filter or outside the fuel tank throwaway filter. When necessary, the throwaway filter can be replaced by a new one.

#### Fuel pump

The fuel pump functions by the pressure changes in the crankcase of engine. When in service check that the impulse hose between the pump and the crankcase is properly fastened and unbroken.

#### Carburettor adjustment

The carburettor is provided by variable venture type with floats. When adjusting the carburettor the engine must be at the right using temperature.

- Models which have two carburettors each carburettor has been calibrated for both cylinders. To achieve both maximum capacity and good fuel economy jets and adjusting must be correct. If there is a problem with identification or adjustment of carburettors contact the nearest LYNX-service.

#### Idling adjusting

- When adjusting idle speed on twin carburettor models, repeat on the other one.  
–Gas wire adjusting: Screw down the gas wire with adjusting screw so that there is no slack between the mantle of the gas wire and adjusting screw. Then unscrew it 1/2 rounds (the slack will be 1 mm) and

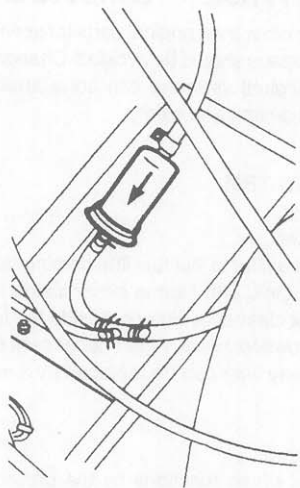

Polttoainesuodatin  
Bränslefilter  
Fuel filter

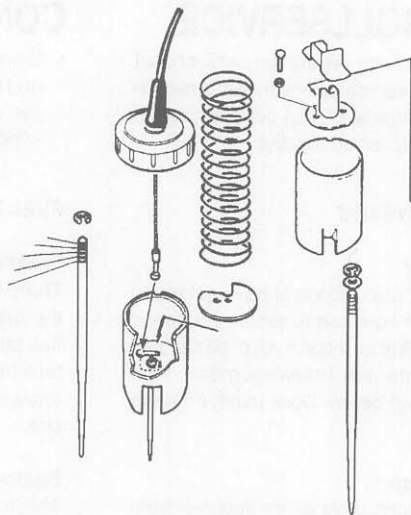

Kaasuviijerin irroitus  
Losstagnig av gasviajer  
Gas wire, loosening

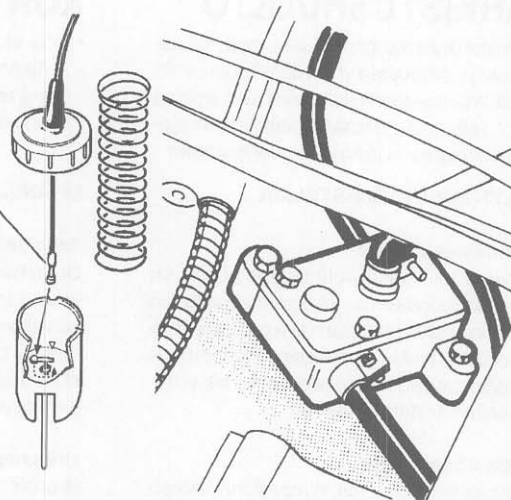

Polttoainepumppu  
Bränslepump  
Fuel pump

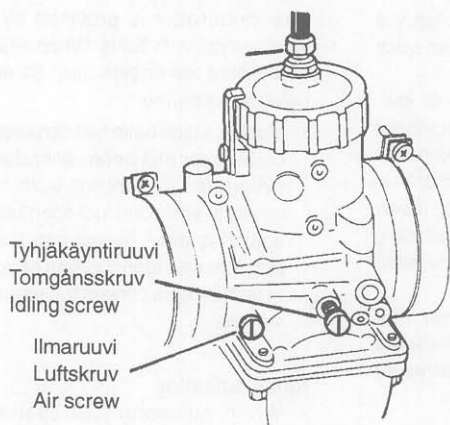

Tyhjäkäyntiruuvi  
Tomgånsskruv  
Idling screw

Ilmaruvi  
Luftskruv  
Air screw

Kaasutin Förgasare Carburetor

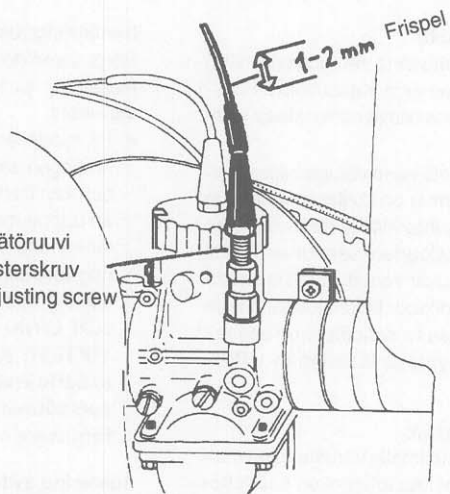

Säätöruuvi  
Justerskruv  
Adjusting screw

Rikastinviijeri Chokeyajer Choke wire

–Ilmaruuvin perussäätö: Kierrä ilmaruuvi varoen täysin kiinni ja avaa sen jälkeen 1.0 kierrosta.

–Joutokäynnin perussäätö: Kierrä joutokäynnin säätöruuvi kiinni kaasuluistiin ja sen jälkeen vielä kaksi kierrosta.

–Tarkista tuorevoiteluöljypumpun säätö.

–Käynnistä moottori ja anna sen lämmentä normaaliin käyttölämpötilaan.

–Säädä joutokäyntiruuville nopea joutokäynti.

–Säädä ilmaruuvilla (alue 3/4 — 1 1/5) moottorin käynti tasaiseksi.

Säädä normaali joutokäyntinopeus 1800—2000 rpm.

**HUOM!** Kelkkaa ei saa ajaa, mikäli imuäänenvaimentaja on otettu pois, koska polttoaineseos muuttuu liian laihaksi.

#### Neulan säätö

- Kova ajo kovilla pakkasilla edellyttää, että molemmat neulat nostetaan luistiin nähden 1–2 pykälää.

## TUOREÖLJYVOITELU

Pidä huolta, että tuoreöljysäiliössä on aina riittävä öljymäärä. Öljyn tason varoitusvalo syttyy, kun öljyn taso säiliössä on alhainen. Tarkista öljyn määrä ja lisää öljyä mahdollisimman pian.

#### Öljynsuodatin

Tarkista suodatin kuukausittain. Varmistu, että suodatin ei ole tukkeutunut. Tukkeutunut suodatin aiheuttaa vakavan moottorivaurion. Vaihda suodatin vuosittain.

#### Tuoreöljyvoitelupumpun säätö

On erittäin tärkeää, että pumppu on säädetty oikein. Pumpun aukeamisen viivästymisen voi aiheuttaa vakavan moottorivaurion.

–Grundjustering av tomgångsvarvtalskruv: Skruva in tomgångsvarvtalsskruven tills den tar emot trotteln. Skruva därefter in den ytterligare två varv.

–Kontrollera att oljepumpens justering är riktig (märkningarna på reglagearmen och oljepumpens hus skall överensstämma).

–Starta motorn och låt den gå tills normal arbetstemperatur uppnåtts.

–Justera därefter tomgångsvarvtalet med justerskruven tills 1800-2000 V/min. uppnåtts.

–Finjustera motorns gång med luftskruven. Exakta uppgifter om luftskruvens justering på just Din modell får Du hos Din återförsäljare/serviceverkstad

**OBS.** Var noga att justera båda förgasarna lika.

**OBS!** Motorn får inte köras om insugningsljudämparen är borttagen. Bränsleblandningen blir då för mager med motorskador som följd.

#### Inställning av trottelnål

- Vid hård körning och vid sträng kyla (under -20 0 ) skall trottelnålen lyftas med 1-2 hack.

## OLJEINJEKTIONSYSTEM

Moton får under inga omständigheter köras utan olja eller med för låg oljenivå i oljetanken. Varningslampan (röd) för låg oljenivå (vissa modeller) tänds då oljenivån i tanken är för låg. Kontrollera oljemängd och fyll på olja snarast möjligt. Låt aldrig oljenivån bli lägre än 1/3 i oljetanken. Kontrollera alltid oljenivån vid tankning.

#### Oljefilter

Kontrollera oljefiltret varje månad. Se till att filtret inte är orent. Orenheterna kan reducera oljeflödet och förorsaka allvarlig motorskada. Byt filtret varje år. Bästa tid för byte är på hösten innan maskinen tas i bruk.

#### Oljepump

Det är mycket viktigt att oljepumpen är rätt

lock the adjusting screw with the nut.

–Air screw basic adjustment: Screw down the air screw carefully and unscrew then 1 round.

–Idling basic adjustment: Turn the idling screw clockwise until it contacts throttle. Turn two rounds still. Now the idling is roughly adjusted.

- Check the injection oil pump adjustment.

- Start the engine and let it warm up to the normal using temperature.

- Then adjust idling with set screw fast idling.

- Adjust with the air screw ( the area 3/4...1 1/5 ) most even running.

- Unscrew idle speed screw to obtain the normal idling speed 1800—2000 rpm.

**N.B.** You may not drive with the snowmobile if the intake silencer is removed, the fuel mixture becomes too lean.

#### Adjusting the needle

- Fast driving in cold weather requires that both needles are raised with respect to the throttle 1–2 steps.

## INJECTION OIL SYSTEM

Take care of that there is always oil enough in the oil tank. Signal light for oil level goes on when the oil level in the tank is low. Check oil and add if needed.

#### Oil filter

Check the oil filter monthly. Filter may not be dirty. As blocked, filter may cause serious engine damages. Change the filter yearly.

#### Oil pump

It is very important that the oil pump is correctly adjusted. In case the pump opens too late, the engine may be damaged seriously.

Säädön tarkistus, poista kaasuvaijerissa oleva vapaavara painamalla kaasuvipua, kunnes tunnet pienen vastuksen ja pidä sitä tässä asennossa. Merkit öljypumpun rungossa ja vivussa pitää tällöin olla kohdakkain. Jos näin ei ole, ota yhteys jälleenmyyjäsi. Ks. kuva.

**HUOM! Kaasutin on säädettävä ennen pumpun säätöä.**

justerad. Om pumpen öppnar för sent kan det förorsaka allvarlig motorskada. För tidig öppning ger motorn för mycket olja med avlagringar i motorn som följd och onödigt hög röktutveckling.

#### Justering

Eliminera frispelet i gasvajern genom att trycka på gasreglaget tills Du känner ett litet motstånd. Håll gashandtaget i detta läge (t.ex med ett gummiband). Märket i oljepumpens hus och i pumpens reglerarm skall stå mittemot varandra. Om ej, kontakta Din återförsäljare. Se bild.

**OBS! Förgasaren skall kalibreras innan oljepumpen justeras.**

#### Oil pump adjustment

Remove the slack in the gas wire by pressing the throttle lever until you feel a slight resistance and keep the lever in this position. The marks in the frame of the oil pump and in the lever should be opposite to each other. If not, contact your dealer. See picture.

**N.B. Calibrate the carburettor before adjusting the pump.**

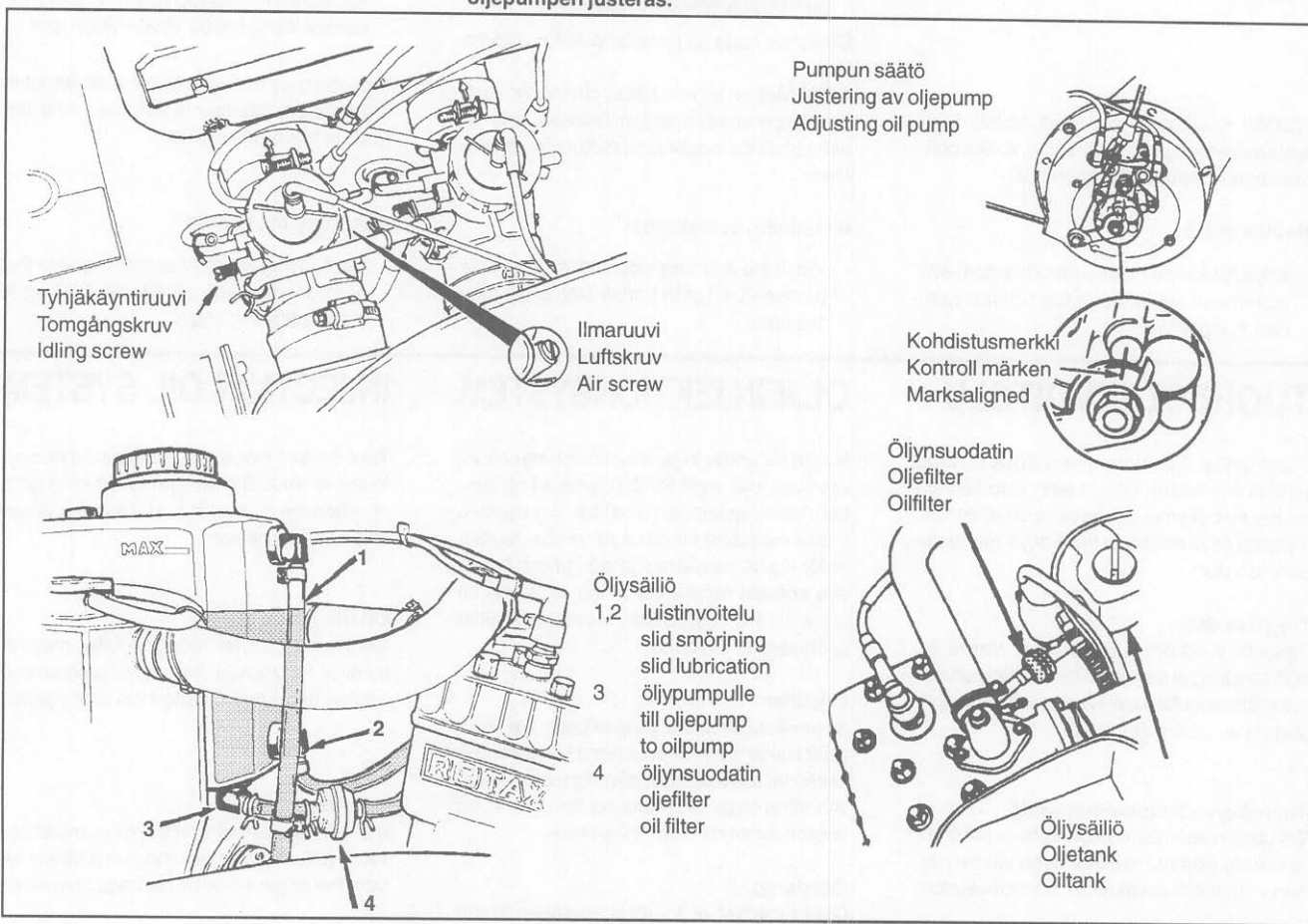

# JÄÄHDYTYS- JÄRJESTELMÄ

## NESTEJÄÄHDYTYKSEEN MOOTTORIT

- Jäähdytinnesteenä käytetään alumiini-moottoreihin soveltuvaa etyleeni-glykooli pakkasnestettä. Seossuhde 50 % pakkasnestettä ja 50 % vettä.
- Jäähdytysjärjestelmän nesteet on uusitava aina ennen varastointia.

**HUOM!** Jäähdytysjärjestelmä on paineistuttu.

**HUOM!** Älä koskaan täytä tai tyhjennä jäähdytysjärjestelmää moottorin ollessa kuuma.

- Jäähdytysnesteen normaali käyttölämpötila vaihtelee 40 °C - 80 °C välillä.

**VAROITUS!** Mikäli jäähdytysnesteen lämpötila ylittää 100 °C, vähennä nopeutta, aja irtolumella jäähdytyksen tehostamiseksi tai sammuta moottori välittömästi.

## Jäähdytysjärjestelmän tyhjennys

- Jäähdytysjärjestelmän tyhjentämiseksi valuta vanha neste pois säiliöstä käsipumppua ja letkua apuna käyttäen.
- Avaa sylinterin kannessa, vesipumpun kotelossa ja lämmönvaihtimien yhdysletkussa olevat ilmausruuvit ja nosta kelkan takapää ylös valuttaaksesi moottori ja lämmönvaihtimet täysin tyhjiksi.

# KYLSYSTEM

## VÄTSKEKYLDA MOTORER

- Som kylvätska används etylenglykol/frostskyddsmedel som är godkänd för aluminiummotorer.
- Blandningsförhållandet skall vara 50 % glykol och 50 % vatten.
- Kylvätska skall alltid bytas före längre stilleståndsperioder dock alltid varje år.

**OBS!** Töm eller fyll aldrig kylsystemet när motorn är varm.

- Motorns normala arbetstemperatur varierar mellan 40 °C - 80 °C.

**WARNING!** Om motortemperaturen överstiger 100 °C skall hastigheten reduceras och maskinen köras på lös snö så att kyl-elementen i bandtunneln får bättre avkylning. Om detta inte hjälper, stoppa motorn omedelbart och kontrollera kylsystemet.  
**WARNING: Om tryckklocket lossas, tänk på risken för utsprutande hetvattenånga.**

## Tömning av kylsystem

- Töm ur kylvätskan från kylsystemet genom att använda handpump och slang.
- Ev. kan slangen lossas vid vattenpumpen. Öppna luftskruven i cylindertoppen, vattenpumphus och/eller i kylarnas förbindelseslang och lyft upp skoterns bakdel så att kylarna blir helt tomma.

# COOLING SYSTEM

## LIQUID COOLED ENGINES

- Always replenish the system with the solution (50 % antifreeze, 50 % water). Pure antifreeze without water freezes.
- Always use ethylene-glycol antifreeze containing corrosion inhibitors specially recommended for aluminium engines.
- The engine cooling system should be drained and refilled with a new coolant mixture before each storage period.

**N.B.** Cooling system is pressurised.  
**N.B.** Never drain or refill the cooling system when engine is hot.

- Temperature of coolant varies between 40 °C - 80 °C.

**CAUTION!** In case temperature of coolant is over 100 °C, reduce speed, drive on loose snow for better cooling, or stop the engine immediately.

## Draining the cooling system

- Siphon the coolant mixture from the cooling system using a primer pump, a length of plastic hose and steel tubing inserted as deep as possible into the lower hose of the engine.
- Remove the bleed screw on the cylinder head, water pump house and radiators connecting hose and lift the rear of the vehicle to get engine and radiators totally empty.

## Jäähdytysjärjestelmät/Kylsystem vätskekyllning/Cooling systems

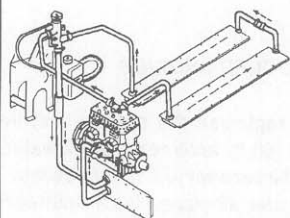

Grand Touring

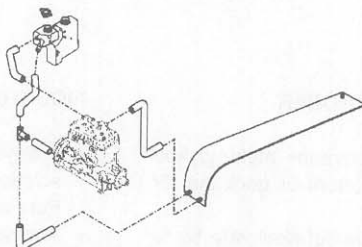

Rave/Racing/Enduro 600

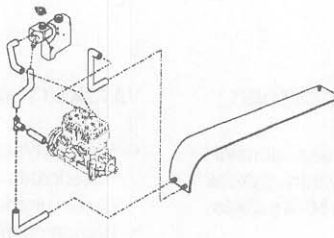

Enduro 500

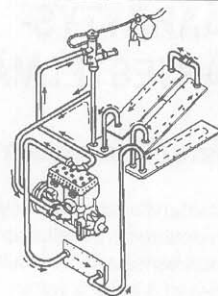

Glx 5900Lc

### Jäähdytysjärjestelmän täyttö

- Avaa ilmausruuvi.
- Täytä järjestelmä niin, että neste valuu ulos ilmausruuveista. Huolehdi, että kaikki ilma poistuu järjestelmästä.
- Sulje ilmausruuvit.
- Käytä moottoria korkki avattuna, kunnes se saavuttaa normaalin käyttölämpötilan ja lisää nestettä tarvittaessa pieniä määriä kerrallaan. Sulje korkki ja käytä moottoria vielä muutama minuutti. Pysäytä moottori ja tarkasta nestetaso.

### ILMAJÄÄHDYTYKSEEN MOOTTORIT

Moottorissa on tuuletin, joka ottaa raitista ilmaa kuomussa olevien aukkojen kautta. Ilma menee moottorissa olevien jäähdytysripien kautta eri kanavia pitkin pois moottoritalasta.

Kaikissa malleissa on tuuletinhihna, joka pyörittää jäähdytystuuletinta.

- Tarkista hihnan kireys säännöllisesti keran viikossa.
- Hihnan kireys on oikea, kun sitä voidaan sormella painaa 8—9 mm hihnapyörien välistä.

**HUOM!** Hihnaa voidaan painaa esim. ruuvimeisselillä suojaverkon lävitse.

### Påfyllning av kylsystem

- Öppna luftskruvarna. Fyll på kylsystemet tills vätska rinner ut från luftskruvarna. Se till att all luft kommer ut från systemet.
- Maskinens framdel bör nu vara upplyft ca 20 cm. högre än bakdelen. Montera luftskruvarna.
- Kontrollera att inget läckage förekommer.
- Starta motorn och låt den gå med vätskebehållarens påfyllningslock öppet tills motorn blivit genomvärm. Fyll på mera kylvätska så fort luftbubblor kommer ut (vätskenivån sjunker) så att inte ny luft sugas in i systemet. Stäng locket. Låt motorn gå några minuter till. Stanna motorn och kontrollera vätskenivån.

### LUFTKYLDA MOTORER

Motorn har en kylfläkt, som tar frisk luft via öppningar i motorhuv. Kylfläkten trycks genom cylindrarnas kylflänsar och genom speciella kanaler ut ur motorrummet.

I alla modeller, utom i de vätskekylda, finns en fläkt som drivs av en kilrem.

- Kontrollera fläktrännens spänning regelbundet, en gång per vecka.
- Fläktrännens spänning är riktig då remmen med fingret kan tryckas in 8—9 mm mitt mellan remskivorna.

**OBS!** Remspänningen kan kontrolleras utan att fläktskyddet behöver tas bort genom att man trycker på remmen med t.ex. en mejsel genom fläktskyddets öppningar.

### Refill the cooling system

- Open the bleed screws.
- Refill the cooling system slowly until coolant runs out from bleed screws. Make sure, that air is totally removed from the system.
- Tighten bleed screws.
- With the coolant tank cap still removed start the engine and let it warm up to reach it's operating temperature. Refill more coolant when needed a little by little. Close the cap and run the engine a few minutes more. Stop the engine and check the coolant level.

### AIR COOLED ENGINES

There is a fan in the engine taking fresh air through the openings in the hood. The air flows through the cooling ribs in the engine and through special conduits out from the engine room.

All models have a fan belt rotating the cooling fan.

- Check the belt tension regularly once a week.
- The belt tension is right when the belt can be pressed down 8—9 mm with finger between the belt pulleys.

**N.B.** The belt can be pressed e.g. with a chisel through the protection net.

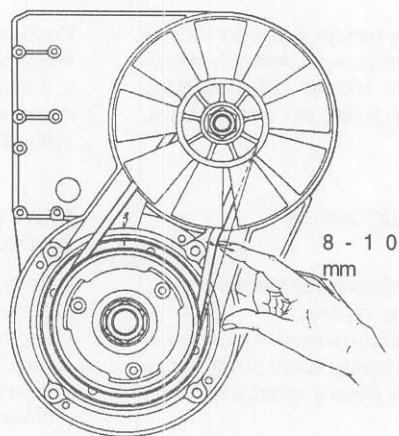

Tuulettimen hihnan kireys  
Fläktrännens spänning  
Fan belt tension

#### Tuulettimen hihnan säätö

- Poista tuulettimen suojaverkko.
- Avaa tuulettimen hihnapyörän keskimutteri. Tuulettimen kiinnittämiseksi on työkalupussissa erityinen haka-avain.
- Ota tuuletinpyörä pois. Hihna kiristyy, kun välilevyjä tuulettimen ja hihnapyörän välistä vähennetään. Lisäämällä välilevyjä hihna löystyy.

**HUOM!** Mikäli välilevyjä otetaan pois (kiristäminen), pitää välilevyt laittaa sisemmän hihnapyörän puoliskon alle tai työkalupussiin.

#### Justering av fläkträm

- Ta bort fläktskyddet.
- Ta bort centrummuttern på fläktaxeln. En speciell haknyckel för att hålla fast fläkten finns i verktygsåsen.
- Ta bort fläkthjulet. Remmen sträcks då brickor tas bort mellan fläkt och remskiva. Remmen blir mindre sträckt när flera brickor läggs in. Se till att krysskilen inte lossnar från krysskilsåret när fläkten demonteras.

**OBS!** Då brickor tas bort skall dessa placeras bakom den inre remskivehalvan eller i verktygsåsen.

**WARNING:** Lås aldrig fläkten med mejsel el. dyl. Använd alltid fläkthållarverktyget.

#### Fan belt, adjusting

- Remove the protection net of the fan.
- Open the center nut of the upper fan pulley. In the tool kit there is a special tool for holding the fan.
- Remove the pulley half. The belt is tightened when the shims between belt pulleys are reduced. The belt is loosened by adding shims.

**N.B.** The removed shims are to be placed under the inner belt pulley half or in the tool kit.

# VOIMANSIIRTO

## YLEISTÄ

Voimansiirto moottorista tapahtuu I-variatorin, variaattorihinnan ja II-variatorin kautta vaihdelaatikoon tai ketjukoteloon. Molemmissa variaattoreissa on kiinteä ja liikkuva lautanen. Vaihdelaatikko on täysin hammaspyörintoimiva.

## VARIAATTORIHINNAN VAIHTO

- Irroita sytytystulpan johdot.
- Poista variaattorisuoja.
- Tartu hihnaan kuvan osoittamalla tavalla ja vedä voimakkaasti ylöspäin, jotta II-variatorin lautaset erkanevat toisistaan. **Malleissa jossa on bombardierin II-variattori voidaan käyttää erillistä avainta, joka on työkalulaatikossa.**

# KRAFTÖVERFÖRING

## ALLMÄNT

Drivkraften från motorn överföres via motorvariator, variatorrem och sekundärvariator till en växellåda eller ett kedjehus. Båda variatorerna har en fast och en rörlig skiva.

## BYTE AV VARIATORREM

- Lossa tändkablarna från tändstiften.
- Ta bort variatorskyddet.
- Fatta tag i variatorremmen som bilden visar och ryck kraftigt uppåt så att sekundärvariatorns skivor pressas isär.

# TRANSMISSION

## GENERAL

Power transmission from engine happens through clutch, variator belt and driven variator to the gearbox or chainbox. Both clutch and driven variator have a fixed and movable pulley. There is no chain in gearbox.

## DRIVE BELT REMOVAL AND INSTALLATION

- Remove the ignition wires on spark plugs.
- Remove the variator cover.
- Take the belt as shown in the picture and pull strong upward so that the pulleys of driven variator are parting. On some models, open the driven pulley with the drive belt installer/remover (P/N 529019500) provided in tool box. Screw tool in the threaded hole and tighten to open the pulley. Remove the belt.

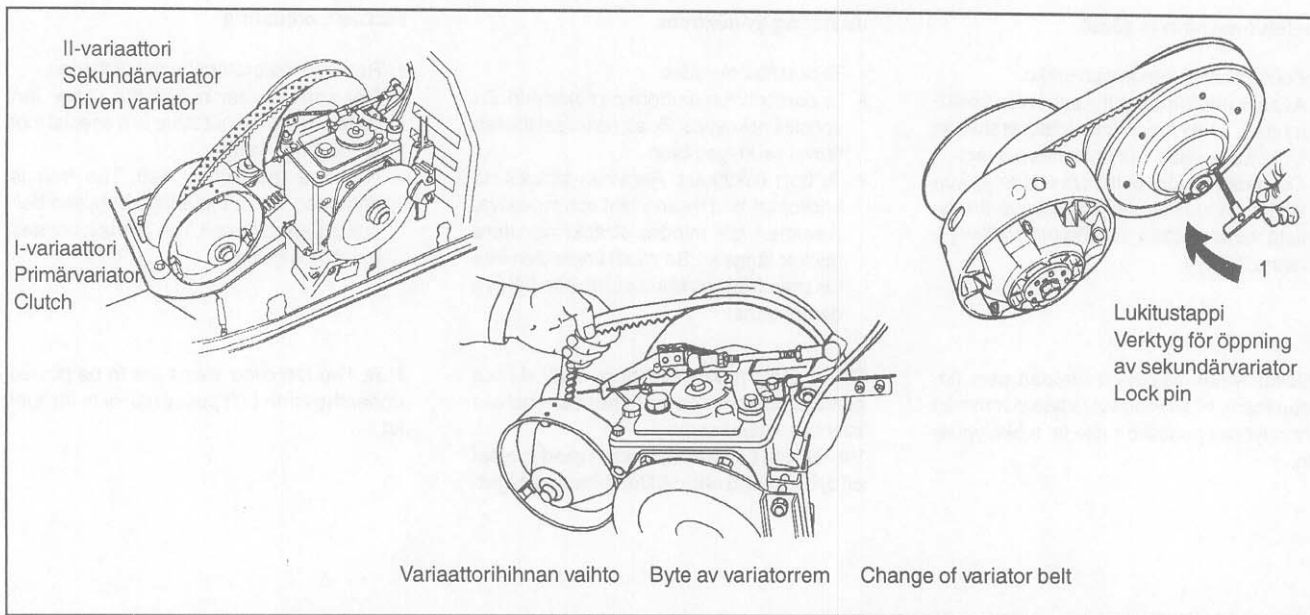



- Kierrä hihna pois II-variaattorin lautasista.
- Poista hihna I-variaattorista.
- Laita I-variaattorille uusi hihna ja kierrä se II-variaattorille (vaiha vapaalla).
- Pane variaattorisuoja paikoilleen.
- Kiinnitä sytytystulpan johtimet.

**HUOM!** II-variaattori avautuu helpommin, jos liikkuvaa lautasta vedetään yläreunasta taaksepäin.

### TÄRKEÄÄ!

Uusi hihna vaatii sisäänajoaikaa vähintään 15 km ennen kuin hihnaa voidaan kuormittaa täysin.

### I-VARIAATTORI, SÄÄTÖ JA HUOLTO

Variaattoreiden, varsinkin I-variaattorin toiminta on moottorikelkalle hyvin tärkeä, koska variaattoreiden huonontunut toiminta heikentää samalla kelkan ominaisuuksia voimakkaasti.

Variaattoreiden kunnon ylläpito ja huolto muodostuu säännöllisestä puhdistuksesta ja /tai voitelusta. Variaattoreiden laakerointi on toteutettu osin metalli-, teflon- ja fiiberheloilla.

**HUOM!** Öljy irrottaa laakerin teflonpinnoitteen.

**HUOM!** Öljy aiheuttaa fiiberin turpoamista ja helan tarttumista.

### IBC-moottorivariaattori

Variaattorin toiminta perustuu painolohkojen (3 kpl) liukumiseen säätökuppia vasten. Variaattori puhdistetaan hihnapölystä ja muista epäpuhtauksista huolto-ohjelman mukaisesti vähintään 750 km välein tai erittäin raskaissa ja kuluttavissa olosuhteissa useamminkin.

- Kräng av remmen över sekundärvariatorn.
- Ta bort remmen från motorvariatorn.
- Montera ny rem på motorvariatorn och kräng den därefter på sekundärvariatorn (P-bromsen ansatt) genom att samtidigt vrida och trycka den rörliga skivan inåt mot maskinen så att skivorna säras. Den nya remmen skall alltid monteras så att texten kan läsas rätt väg när man står på maskinens utsida.
- Montera variatorskyddet.
- Tryck fast tändkablarna.

**NOTERA:** Sekundärvariatorn öppnas lättare om man tar tag i kanten på den rörliga skivan och vrider den bakåt (samtidigt som den trycks inåt).

### VIKTIGT!

En ny rem fordrar minst 15-25 km inkörningstid innan den skall belastas för fullt. Inga fullgasaccelerationer eller körning på höga motorvarv. Mjuka hastighetsvariationer ger remmen bästa livslängd.

### MOTORVARIATOR, JUSTERING OCH SERVICE

Variatorernas funktion är mycket viktig för skotern prestanda.

Upprätthållande av variatorernas goda funktion består av regelbunden rengöring, kontroll och åtgärd av ev. slitage.

### IBC-Primärvariator

Variatorns funktion grundar sig på viktblockens (3 st) glidning mot en formad viktåpa. Variatorn skall rengöras från remdamm och från andra orenheter enligt serviceprogrammet minst efter varje 1000 km:s körning, under särskilt svåra omständigheter även oftare.

- Turn off the belt from the driven variator pulleys.
- Remove the belt from the clutch.
- Set the new belt on clutch and turn in on the driven variator (gear in neutral).
- Put the variator cover in it's place.
- Fasten the ignition wires.

**N.B.** Driven variator is opened easier if the moving pulley is pulled from the upper edge backward.

### IMPORTANT!

A new belt requires at least a 15 km's running-in period before it can be loaded in full.

### DRIVE PULLEY, ADJUST AND SERVICE

The function of variators, especially clutch one's, is very important, because malfunction of variators strongly decrease the performance of the snowmobile. The maintenance of variators means cleaning and/or lubrication. The bearing of variators is partly by steel-, teflon- and fiber

**Attention!** The oil removes the teflon revetment on bearing.

**Attention!** The oil cause swelling on fiber and attaching on ....

### IBC-Clutch

Function of the clutch is based on the sliding of the weight blocks (3 pcs) towards the adjusting cup. The clutch is cleaned off belt dust and off other foreign matters according to the service instructions at least after each 750 km's driving, under very hard circumstances even more often.

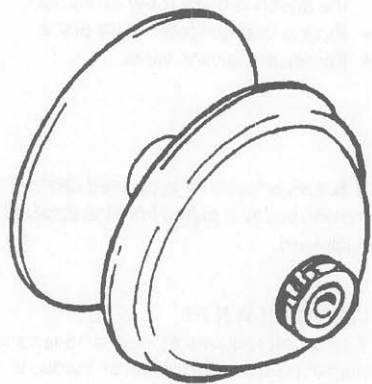

IBC-moottorivariaattori  
IBC-primärvariator  
IBC-clutch

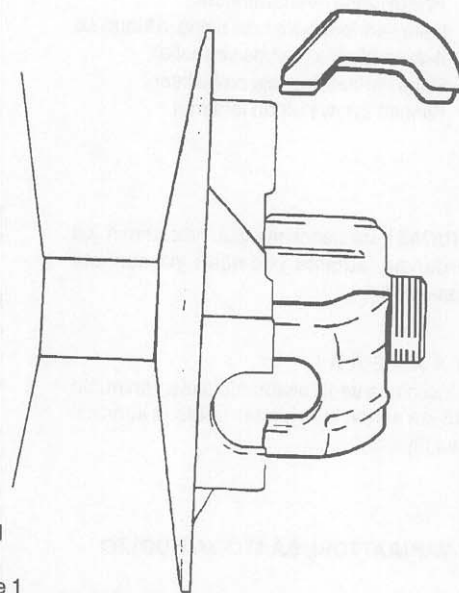
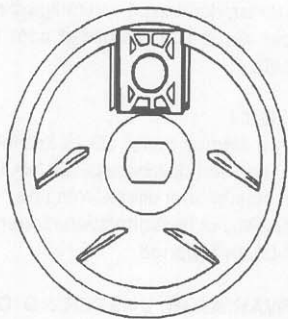
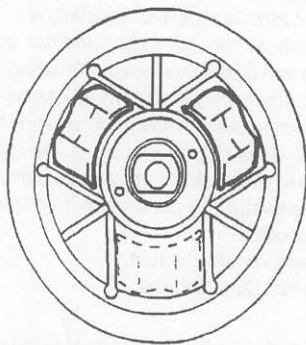

Kuva 1  
Bild 1  
Picture 1  
Painolohkojen asema  
Vikblocken position  
Position of weights

## TRA-variaattorin säätö

Variaattori on säädetty tehtaalla välittämään maximi voima valitulla kierrosalueella. Tekijät, kuten ilman lämpötila, ilmanpaine, ajo-uran kunto saattavat vaikuttaa moottorin maximikierrosnopeuteen. Sen vuoksi säädöillä voidaan vaikuttaa moottorikelkan suorituskykyyn.

Säädettävä variaattori antaa maximikierrosnopeuden ja näin ollen myös maximitohon. Säätöruuvit pitää säätää siten, että maximi-nopeus antaa maximitohon.

**HUOM!** Käytä tarkkaa digitaalista kierros-lukumittaria, kun säädät moottorin kierros-lukua.

**HUOM!** Säätö vaikuttaa vain korkeaan kierrosnopeuteen.

Säätääksesi, muuta rampin asemaa kääntämällä säätöruuvia.

Säätöruuvun päähän on merkitty rampin asema numeroin.

Säätöruuvilla on kuusi asemaa, numeroituna 2-6. Huomioi, että asemassa 1 numero on korvattu merkillä.

Jokainen numero antaa 200 kierrosta moottorille lisää.

Pienentämällä numeroita kierrosnopeus laskee ja suurentamalla kierrosnopeus nousee.

Säätö: Löysää lukkomutteria kunnes ruuvin kanta nousee urastaan.

Käännä säätöruuvi valittuun asemaan. Älä poista lukkomutteria kokonaan. Kiristä lukkomutteri 10 Nm.

**HUOMAUTUS:** Älä poista säätöruuvia kokonaan, koska sisäpuolella oleva aluslevy saattaa irrota. Säädä aina kaikki ruuvit samaan asemaan.

**VAROITUS:** Muista aina kiinnittää variaattorinsuoja ja konepeitto kun käytät moottorikelkkaasi. Epätätöellinen huolto tai säätö saattaa aiheuttaa variaattorin huonon suorituskyvyn ja heikentää hinnan kestävyyttä. Tämän vuoksi variaattorin säädöt pitäisi tehdä valtuutetussa huoltoliikkeessä.

## TRA-Primärvariator

Variatorn är fabrikkalibrerad för att överföra maximal effekt vid ett bestämt motorvarvtal. Faktorer såsom temperatur, höjdläge och snöförhållanden kan inverka på motorns effekt och varvtal och därmed på maskinens prestanda. TRA-variatorns unika konstruktion gör det möjligt att justera ramperna i variatorn och därmed motorns max. varvtal. Denna justering utförs med de justerings-skrivar som sitter i viktörset. Justerings-skrivarnas sexkanthuvuden har ett markerings-spår och viktörset har siffermarkeringar från 2 till 6. Pos 1 är på grund av dess position markerad med en punkt. Varje ändring av justeringsskrivarnas position ändrar motorns max. varvtal med 150-200 V/min. Lägre siffra minskar motorns max. varvtal och ökar max. varvtalet vid högre siffra. Exempel: Justeringsskrivarna är fabriksjusterade i pos. 4 men ändras till pos. 5. Motorns max. varvtal ökar nu med 150-200 V/min. om de yttre förutsättningarna är desamma.

Justeringsförfarande: Lossa låsmuttern på justeringsskrivaren men bara så mycket som behövs för att sexkanthuvudet på justeringsskrivaren kan tryckas ut ur sätet och vridas till bestämd siffra. Skruva aldrig bort låsmuttern helt och hållet.

**WARNING:** Demontera aldrig hela justeringsskrivaren eftersom det betyder att invändiga delar lossnar som gör det nödvändigt med demontering av hela variatorn. Se till att alla 3 justeringsskrivarna är satta i samma position.

**VIKTIGT:** Justeringsskrivarna skall vara justerade så att motorns max. varvtal uppnås men inte överskrids. Högre varvtal än vad som är föreskrivet ger sämre prestanda, ökat variatorremsslitage och ökar risken för allvarliga motorskador.

**NOTERA:** Variatorerna får aldrig smörjas. Endast rengöras.

All service av motorvariatorn förutom rengöring av skivorna skall överlätas till aukt. Lynx-service

## TRA Drive Pulley Adjustment

The drive pulley is factory calibrated to transmit maximum engine power at a predefined RPM. Refer to SPECIFICATIONS at the end of this guide. Factors such as ambient temperature, altitude or surface condition may vary this critical engine RPM thus affecting snowmobile efficiency.

This adjustable drive pulley allows setting maximum engine RPM in the vehicle to maintain maximum power.

Calibration screws should be adjusted so that actual maximum engine RPM in vehicle matches with the maximum horsepower RPM.

**NOTE!** Use precision digital tachometer for engine RPM adjustment.

**NOTE!** The adjustment has an effect on high RPM only.

Governor cup has 6 positions numbered 2 to 6. Not that in position 1 the number is substituted by a dot (due to its location on casting).

Each number modifies maximum engine RPM by about 200 RPM.

Lower numbers decrease engine RPM in steps of 200 RPM and higher numbers increase it in steps of 200 RPM.

Example: Calibration screw is set at position 4 and is changed to position 6. So maximum engine RPM is increased of 400 RPM.

To adjust: Just loosen locking nut enough to pull calibration screw partially out and adjust to desired position. Do not completely remove the locking nut. Torque locking nuts to 10 N•m (89 lbf•in).

**CAUTION:** Do not completely remove calibration screw or its inside washer will fall off. Always adjust all 3 calibration screws and make sure they are all set at the same number.

**WARNING:** Always reinstall drive belt guard. Do not operate engine with hood open or drive guard removed. Improper servicing, modification or poor adjustment may affect drive pulley performance and belt life. Always refer to the Shop Manual or obtain dealer advice before servicing or modifying the drive or driven pulleys. Always respect maintenance schedules.

TRA-moottorivariaattori/TRA-primärvariator/TRA-clutch

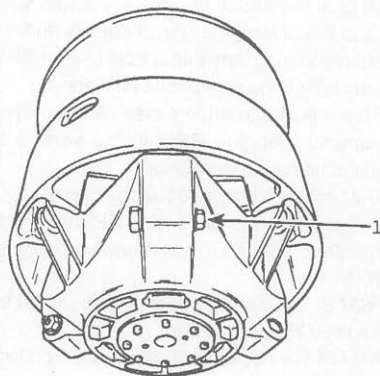

Kuva 1  
Bild 1  
Picture 1

Löysää mutteria vain sen verran, että ruuvi pyörii.  
Lösä upp mutter bara så att skruvet roterar.  
Loosen just enough to permit rotating of calibrate screw.

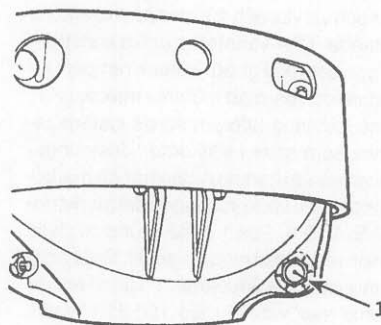

Kuva 2  
Bild 2  
Picture 2

Ruivin päähän on merkitty kalibroinnin aseman osoittava merkki.  
På skruvet finns märket som visar kalibrering position.  
Calibration screw has a notch on top of its head.

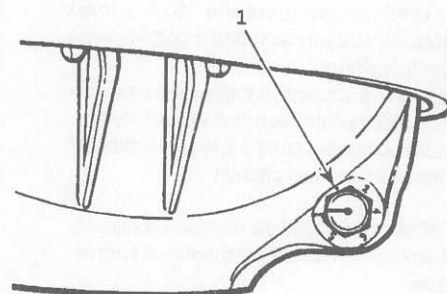

Kuva 3  
Bild 3  
Picture 3

Kalibrintiasema 1 on merkitty pisteellä.  
Position 1 (ej numererat).  
Position 1 (not numbered).

**2-VARIAATTORIT, SÄÄTÖ JA HUOLTO**

**IBC- ja BOMBARDIER-toisiovaraattori**

Huoltojen yhteydessä variaattori puhdistetaan ja variaattorin toiminta tarkastetaan. Kerran ajokauden aikana suoritetaan perusteellinen tarkastus; variaattori puretaan ja tarvittaessa kuluneet osat uusitaan. Kausihuolto on suoritettava valtuutetussa LYNX-korjaamossa.

**SEKUNDÄRARIATOR, JUSTERING OCH SERVICE**

**IBC och BOMBARDIER sekundärvariator**

I samband med serviceåtgärder rengörs variatorn samtidigt som förspänning och funktion kontrolleras. En gång under säsongen (t. ex. vid slutet av säsongen) utförs en grundlig service; variatorn tas isär och slitna delar ersätts med nya. Dessa serviceåtgärder skall utföras av auktoriserad verkstad.

**DRIVEN PULLEY, ADJUST AND SERVICE**

**IBC- and BOMBARDIER-driven pulley**

On service the variator will be cleaned and it's function will be checked. Once on the driving season it is necessary to have a thorough checking; variator will be checked part by part and if necessary the parts will be changed. Inspection and cleaning must be performed by an authorised dealer at the end of each season.

Variaattorissa olevien kahden säätöruuvien avulla on mahdollista säätää

- hihnan kireys
- hihnan korkeus variaattorin ulkokehälle.

Alkuperäisellä variaattorin esijännityksellä saadaan useimmissa ajo-olosuhteissa paras mahdollinen variaattoritoiminta. Tarvitessasi uudelleen säätöä tai säädön tarkistusta varten ota yhteys lähimpään LYNX-huoltopisteeseen.

Med två alternativt tre justerskruvar i centrum på variatorn kan man justera:

- remmens spänning
- remmens avstånd till variatorns yttre diameter (remmens höjd mellan skivorna).

Med den fabriksjusterade förspänningen av sekundärvariatorn ges den bästa variatorfunktionen under de flesta körförhållanden. I de fall variatorn skall omjusteras eller justeringen skall kontrolleras, kontakta närmaste LYNX-serviceverkstad.

With the two nuts in the clutch it is possible to adjust

- tension of the belt
- belt distance up to the outer clutch circle.

With the original pre-tension of the clutch the best possible function is achieved in most driving circumstances. If the clutch has to be re-adjusted or it has to be controlled, contact your nearest LYNX-service station.

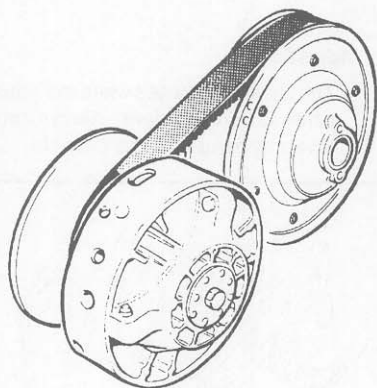

TRA / BBD

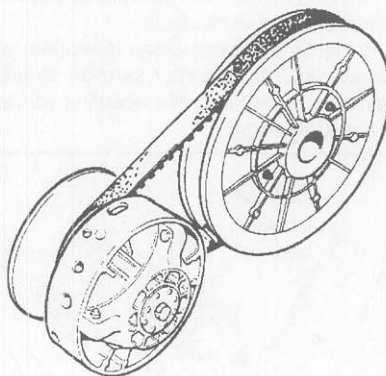

TRA / IBC

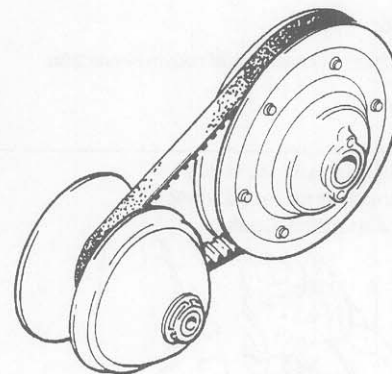

IBC / BBD

## KETJUN KIREYDEN TARKISTUS JA SÄÄTÖ

Ketjuvetoisissa malleissa on öljykylvyssä toimiva 2 tai 3-rivinen ketju. Tarkista ketjun kireys sekä vaihteiston öljymäärä säännöllisesti.

### Tarkistus:

Ketjun kireys tarkistetaan mittaamalla II-variaattorin vapaaliike: vapaaliike on sitä suurempi, mitä löysemmällä ketju on.

- Poista vaariaattorisuoja, tee II-variaattoriin merkki kynällä tai vastaavalla.
- Pyöritä II-variaattorista toiseen suuntaan sen verran, että kelkka alkaa liikkua. Katso tällöin, missä tekemäsi merkki sijaitsee. Pyöritä II-variaattorista toiseen suuntaan, kunnes kelkka alkaa liikkua toiseen suuntaan ja mittaa vapaaliike.
- Ketjun kireys on oikea, kun II-variaattorin vapaaliike on 5-10 mm.

### Säätö:

- Ketju kiristyy, kun säätöruuvia kiristetään.

## KONTROLL OCH JUSTERING AV KEDJANS STRÄCKNING

De kedjedrivna modellerna har kedja som går i oljebad. Kontrollera kedjans sträckning samt oiljenivån i kedjehuset regelbundet. Oljeytite skall ske minst en gång per säsong.

### Kontroll:

- Ta bort variatorskyddet, gör ett märke på sekundärvariatorn med penna el.dyl.
- Vrid sekundärvariatorn åt ena hållet tills skotern börjar röra sig. Kontrollera var märket på sekundärvariatorn befinner sig, vrid variatorn åt andra hållet tills skotern börjar röra sig åt motsatta hållet.
- Sträckningen är riktig om sekundärvariatorn kan röras 5-10 mm.

### Justering:

- Kedjan sträcks då justerskruven skruvas in.

På G-typerna och Grand Touring-modellerna dras låsnålen loss. Justeringskruven skruvas in för hand (utan verktyg) tills motstånd känns. Därefter backas skruven tills låsnålen kan monteras.

På Light-modellerna lossas låsmuttern på sträckskruven. Därefter skruvas sträckskruven in för hand tills motstånd känns. Drag åt låsmuttern.

## CHECKING AND ADJUSTING THE CHAIN TENSION

Chain driven models have a duplex or triplex chain in oil bath. Check the chain tension and the oil amount in chain case/gearbox regularly.

### Checking:

Checking the chain tension will be done by measuring the free motion of driven variator: the longer the free motion - the slacker the chain.

- Remove the variator cover, draw a mark on the driven variator with a pen.
- Rotate the driven variator in one direction so that the snowmobile begins to move. Check the location of your mark. Rotate the driven variator in other direction until the snowmobile begins to move in another direction. Measure the free motion length.
- The chaintension is right, when the mark on the driven pulley moves 5-10 mm. (Chain moves if it is pressed e.g. with a screw driver through the oil filling cap.)

### Adjusting:

- The chain is tightened when the adjusting screw is screwed down. Always turn the screw by hand as far as possible.

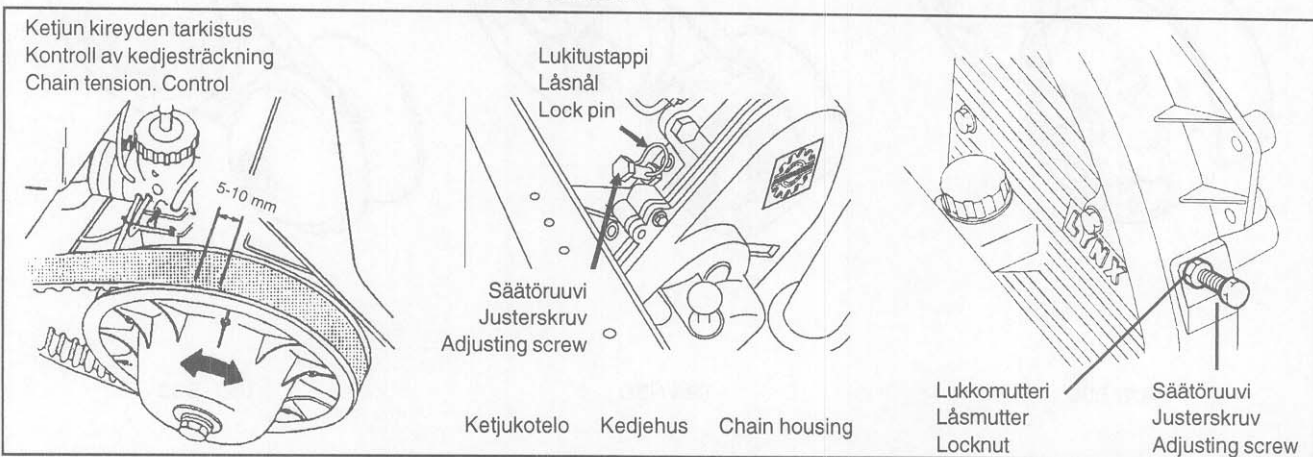

## TELAMATON KIRISTYS

- Löysää taka-akselin kiinnitysruuvi toisella puolella 4-5 kierrosta.
- Telamatto kiristyy, kun taka-akseli työnnetään taaksepäin kiristysruuvilla. Kiristä yhtä paljon molemmin puolin.
- Lukitse taka-akseli kiinnitysmutterilla, kun oikea kireys on saavutettu.

## Kireyden tarkistus

Nosta telamatto irti maasta ja tarkista, että A-mitta on ohjearvon mukainen (kuva s. 37).

**TÄRKEÄÄ!** Nosta telamatto irti maasta kiristämisen jälkeen ja aja telamattoa hiljaa. Tarkista, että telamatto kulkee keskellä ja että hammaspyörän hampaat ovat keskellä vetoaukkoa. Keskitä tarpeen vaatiessa telamattoa löysäämällä toisella puolella ja kiristämällä toisella puolella.

- Tarkista vielä telamatton kireyttä.

**HUOM!** Varo pyörivää telamattoa.

## BANDSTRÄCKNING

- Lyft upp skoterns bakdel och kontrollera måttet "A".
- Lossa bakaxelhjulens fästskruv på ena sidan 4-5 varv.
- Båndets sträcks då bakaxeln trycks bakåt med sträckskruvarna.
- Drag åt fästskruven då rätt mått uppnåtts.

## Kontroll av drivbandets sträckning

Palla upp skotern baktill och kontrollera att måttet "A" är riktigt enl. bilden på sid. 37.

**VIKTIGT!** Palla upp skotern baktill efter utförd bandsträckning. Starta motorn och kör bandet med långsam rotation. Kontrollera att bandet löper rakt och/eller att kuggarna går mitt i kuggluckorna. Centra bandet vid behov genom att lossa bandsträckningen på ena sidan och/eller skruva in på andra sidan.

- Kontrollera bandsträckningen på nytt.

**OBS!** Var försiktig med roterande drivband, se till att verktyg och lösa föremål är borttagna. Håll händer och fötter borta från det roterande drivbandet.

## TRACK TENSION

- Loosen the screw of the rear shaft on one side 4-5 rounds.
- The track is tightened when the rear shaft is pushed backward with the tension screws. Tighten equally on both sides.
- Lock the tension screws with a lock nut when the right tension is reached.

## Tension checking

Lift up the snowmobile at rear end and check that A-distance is right (pic. p. 37).

**IMPORTANT!** After tighten-up lift up the snowmobile at rear end and drive the track slowly. Check that the track runs in the middle and that the sprockets of the sprocket wheels run in the middle of holes in rack. Center the track if needed by loosening the tension on one side and by tightening on other side.

- Check the track tension once more.

**N.B.!** Be carefully with the running track.

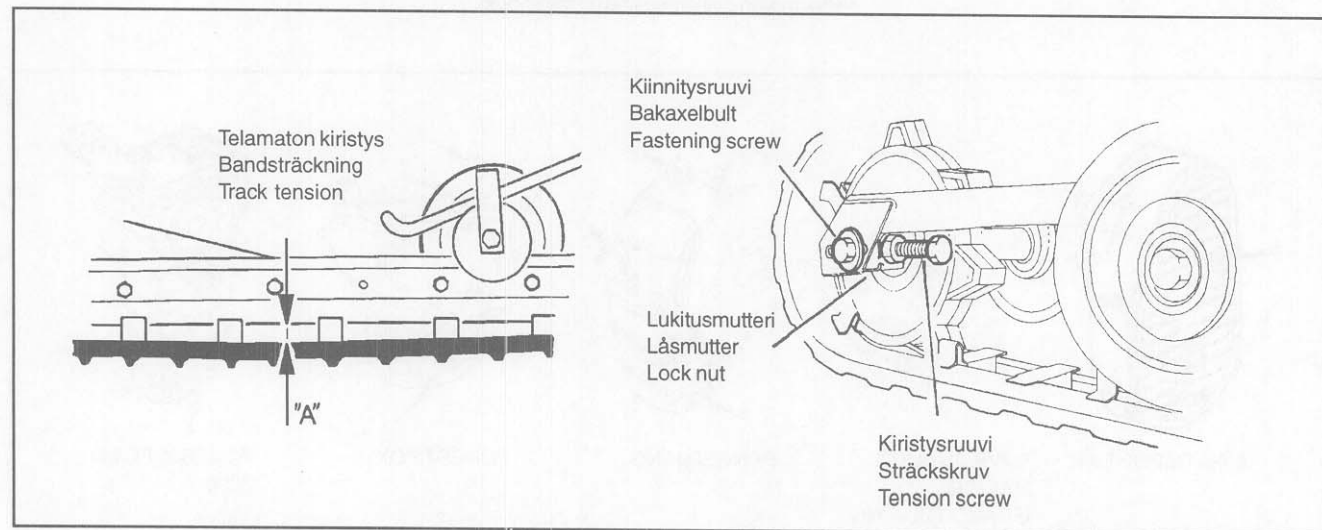

**Telamaton kiristys****Bandsträckning****Track Tension**

FOREST FOX  
RANGER KING

A  
17-18 mm

LIGHT / SPORT XR  
RACING / ENDURO/TOURING  
RAVE 670

10-12 mm

Katso sivu 37 A-mitta

Se sid 37 mått A

Look page 37 A-distance

GLX 5900 FC/LC  
GLX 6900

20-22 mm

**Vaihteiston/ketjukotelon öljyn tarkastus**

- Avaa kotelon sivussa oleva tarkistustulppa.
- Öljypinnan tulee ulottua tulpan määrämälle tasolle.
- Vaihdelaatikollisissa malleissa on tarkistusta varten mittatikku.

**Kontroll av oljenivå i växellåda/kedjehus**

- Demontera nivåpluggen i nedre delen på huset.
- Nivån skall då vara till kanten på hålet.
- I G-typerna och i modellerna med växellåda och backväxel finns en mätsticka för att kontrollera oljenivån. Oljenivån skall vara mellan markeringarna på mätstickan.

**Checking the oil level in the gearbox/chain case**

- Dismount inspection plug in the bottom part of the case.
- The level should then be measured to the edge of the inspection hole.
- In models with gear box there is dipstick for checking the oil level.

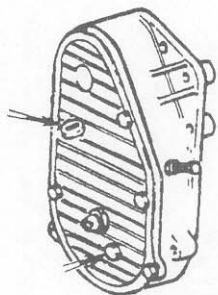

LIGHT/SPORT XR

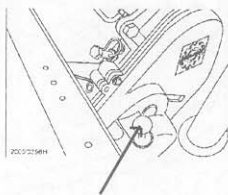

RAVE/ENDURO  
RACING/  
GRAND TOURING

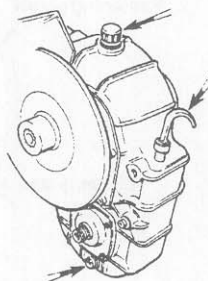

RANGER KING

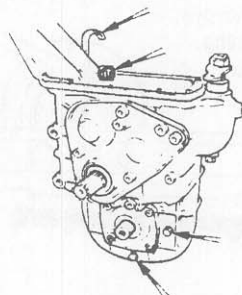

FOREST FOX

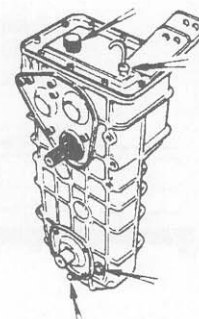

GLX 5900 FC/LC  
6900



## OHJAUSLAITTEET

Suksien tehtävänä on mm. ohjata kelkkaa, tasoittaa kulkua kuoppaisessa maastossa ja kannattaa keulaa pehmeässä lumessa.

### HARITUS (Toe-out)

Tarkista ohjauslaitteiden välykset. Haritus mitataan n. 500 mm matkalta, kts kuva.

Aurauksen säätämiseksi raidetankoa pidennetään tai lyhennetään

- ohjausniveltä kiertämällä (nivel irrotettava)
- raidetangossa olevan säätökappaleen avulla
- raidetankoa kiertämällä (vasen- ja oikeakätiset ohjausnivelet)

**HUOM!** Varmista raidetankojen lukitukset.

**HUOM!** Ohjausniveltien kiinnitykset varmistetaan Bilock-muttereilla ja Loctite 242-lukitteella.

**HUOM!** Kiristä olkatapin ja kääntövarren välinen liitos uudelleen 50 km:n ajon jälkeen ja seuraavaksi 250 km:n huollon yhteydessä. Kiristystiukkuus 45—50 Nm.

**HUOM!** Vältä kääntövarren ja olkatapin liitoksen toistuvaa avaamista.

## STYRSYSTEM

Skidornas uppgift är bl.a. i att styra skotern, jämna ut gången i gropig terräng samt bära upp fronten i lös snö.

### TÅ-UT INSTÄLLNING

Skidornas Tå-ut skall vara negativ d.v.s. måttet mellan skidorna i framkant skall vara större än i bakant. Tå ut skall vara 2—5 mm

Tå ut justeras beroende på modell:

- genom att styrlederna gängas in eller ut
- med hjälp av justerstycke (vantskruv) på styrstag
- genom att vrida styrstagen (höger och vänstergängade styrleder).

**OBS!** Var noga med att dra åt låsmutterarna i styrsystemet efter utförd justering.

**OBS!** Styrarmarnas låsbultar ska efterdras med 45—50 Nm vid 250-500 km service.

## STEERING SYSTEM

Among other things the skis steer the snowmobile, smooth the driving on bumpy terrain and carry the front on soft snow.

### TOE OUT

Toe out must be 0—5 mm in, so the distance between the skis is bigger in front than at rear end. (Measure distance between 50 cm). To adjust the toe-out the tie rod will be lengthened or cut down.

Adjustment is performed by turning manually tie rod (left- and right hand ball joints).

**N.B.** Check the lockings of tie rods.

**N.B.** Fastenings of ball joints are secured with bilock-nuts and Loctite 242.

**N.B.** Tighten the fastening nuts on the first time by 50 km and then by 250 km service. (45—50 Nm).

**N.B.** Avoid open the fastening nuts repeatedly.

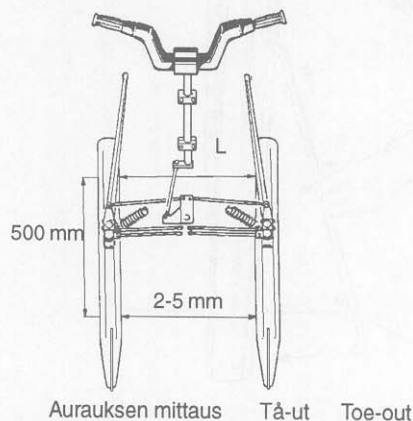
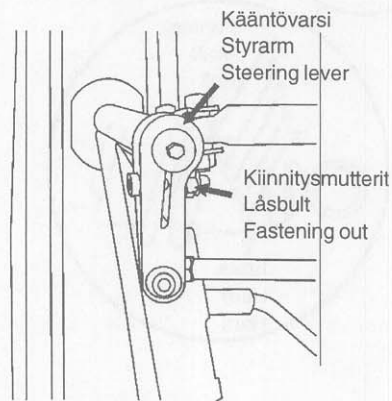

## SUKSIPAINIE

Suksipainetta säätämällä voidaan vaikuttaa kulkuominaisuuksiin pehmeässä lumessa ja (vastakohtana) ohjattavuuteen sekä ajo-ominaisuuksiin kovalla alustalla. Suksipainetta voidaan säätää eri ajo-olosuhteita varten seuraavasti:

- pieni suksipaine edesauttaa etenemistä pehmeässä lumessa (kelkka nousee helpommin lumen päälle) ja pehmeä jousto merkitsee ajomukavuutta kevyillä kuormituksilla.
- suuri suksipaine parantaa ohjautuvuutta kovalla alustalla ja ajotavan, ajonopeuden tai reitin kunnon mukaisesti jousitusta voidaan kiristää suurempia kuormia varten.

Lievä jousituksen pohjaaminen pahimmissa kuormitustilanteissa osoittaa oikein valittuja jousituksen esisäätöjä.

## SKIDTRYCK

- Skidtrycket påverkar framkomligheten i lös snö och styrförmågan på hårt underlag.
- Lågt skidtryck förbättrar framkomligheten i lös snö genom att skotern lättare går upp på snön.
- Högt skidtryck förbättrar styrförmågan på hårt underlag.

## SKI PRESSURE

- The ski pressure has an effect on proceeding on soft snow and on the steerability on hard terrain.
- A low ski pressure helps proceeding in soft snow, the snowmobile climbs easier the snow drifts.
- A high ski pressure helps the turning on hard terrain.

Ohjauskiskon vaihto  
Byte av styrskena  
Ski runner. Change

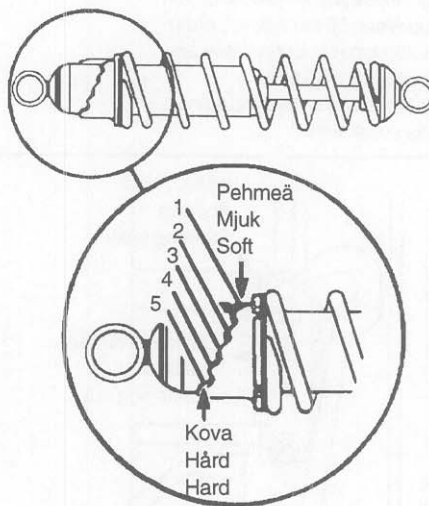

### Suksipaineen säätö:

- Erillisjousitetuissa malleissa suksipainetta voidaan nostaa tai laskea iskunvaimentimen jousen avulla.
- Iskunvaimentimessa on kiristysrengas, jonka avulla jousen jäykkyyttä (esijännitystä) voidaan muuttaa (kuva s. 40). Mitä kireämmälle jousi säädetään, sitä suuremmaksi kasvaa suksipaine.
- LTS malleissa iskunvaimenin on säätöä varten irroitettava. Säätö on tämän vuoksi suoritettava luovutushuollon tai määräraikaishuoltojen yhteydessä ja jousen kiireys on valittava pääasiallisen käyttötarpeen mukaisesti.

### Säätö liukutelastoa säätämällä

Kts. Liukutelasto, liukutelaston säätö.

### OHJAUSKISKOT

Suksissa olevien ohjaukiskojen/kovametallipalojen kunto vaikuttaa ratkaisevasti kelkan ohjautuvuuteen. Tarkista sen vuoksi ohjaukiskojen kunto säännöllisesti ja vaihda uudet kiskot mikäli

- ohjaukisko on kulunut yli puolet halkaisijastaan
- ohjaukiskosta on irronnut kovametallipaloja.

### Ohjaukiskon vaihto:

- Käännä kelkka kyljelleen. Poista ohjaukiskon molemmat kiinnitysmutterit ja työnnä ohjaukiskon takapäätä alas (ulos reiästä) ja ota kisko pois.
- Pane uusi kisko paikalleen etupää ensin, sitten kiinnitysruuvit ja takaosa. Kiristä mutterit.

### Justering LVS/LFS-framfjädring

- Skidtrycket ökas eller minskas genom att förspänningen på skidfjädrarna ökas eller minskas. Denna justering sker genom att spänningen på stötdämparen vrids. Se bild på sid. 40.
- Skidtrycket kan också ändras genom justering av frontarmen i boggiesystemet.
- Se justering av boggiesystemet

### STYRSKENOR

Styrskenorernas kondition har avgörande betydelse för skoternas styrförmåga. Kontrollera styrskenorernas kondition regelbundet och byt till nya om:

- styrskenan har slitits ner till hälften
- hårdmetallbitar har lossnat från styrskenan.

### Byte av styrskena:

- Lägg skotern på sidan, ta bort styrskenan båda fästmuttrar och tryck ner styrskenan i skidans bakre del (ut ur hålet) och ta bort styrskenan.
- Montera den nya skenan med framdelen först. Dra åt fästmuttrarna.

### Adjusting the ski pressure:

- On LFS-models the ski pressure can be changed by the spring of shock absorber.
- The stiffness of spring can be changed by the tightening ring on shock absorber (picture page 40). The tighter spring is the greater ski pressure.
- The shock absorber have to remove for adjusting on LTS-models. The adjust have to be done on predelivery service or on regular maintenance. The stiffness of spring have to be chosen by the principal use.

### Adjusting the ski pressure by adjusting the slide rail

See: Slide rail system, adjusting the slide rail.

### GUIDE RAILS

The condition of guide rails have a great effect on steering of snowmobile. Check regularly the condition of guide rails and change those, if

- the guide rail has been worn over half of its diameter
- some pieces of metal has been got loose of the guide rail.

### Changing a new guide rail:

- Turn the snowmobile on the side. Remove both fastening nuts and push the back of the guide rail down (out from the hole) and take off the guide rail.
- Install the new guide rail first on the front side, then fastening nuts and the back side. Tighten the nuts.

## LIUKUTELASTON SÄÄTÖ

(Suksipaineen säätö)

Haluttaessa saavuttaa mahdollisimman hyvää liukutelaston toimintaa on liukutelaston jouset ja iskunvaimentimet säädettävä kulloinkin vallitsevan ajotavan mukaan, johon vaikuttavat maaston ja ajouran muoto, ajonopeus, kuljettajan sekä matkustajan paino.

### LIUKUTELASTON JOUSIEN PORTAATON SÄÄTÖ:

Laske ruuvien kierrokset molemmin puolin tai mittaa jousen etäisyys säätöruuvien kiinnikkeestä niin, että jousien jäykkyys on sama. Jousi on löysä, kun säätökappale on alareunassa, kova kuin säätökappale on yläreunassa.

### LIUKUTELASTON ETUJOUSI:

- Löysä jousi: suurempi suksipaine, liukutelasto tasoittaa maaston epätasaisuudet paremmin.
- Kova jousi: pienempi suksipaine, kelkan keula pomppii enemmän ajettaessa kuopaisella jäljellä.

### LIUKUALUSTAN TAKAJOUSI:

Takajousi vaikuttaa ajomukavuuteen. Kun ajetaan matkustaja mukana, on jousien oltava jäykemmät (pohjaanalyönti kuopissa). Jäykkyys vaikuttaa myös suksipaineeseen, jäykempi jousi säilyttää suksipaineen paremmin. Pitkissä malleissa suositellaan takajouset melko jäykiksi, koska näillä kelkoilla vedetään usein rekeä, mikä pyrkii pienentämään suksipainetta/heitentämään ohjautuvuutta.

## JUSTERING AV BOGGIESYSTEMET

(Skidtryck)

Om man vill uppnå så bra funktion som möjligt av boggiefjädringen måste fjäderna justeras efter körsätt och belastning.

### STEGLÖS JUSTERING AV FJÄDERN:

Räkna antalet varv eller mät avståndet mellan fjäder och fäste så att man vet hur mycket som fjädern har spänts eller slackats. Fjädern är löst spänd då justeringen är långt ner på stötdämparen och hårt spänd då justeringen är högre upp på stötdämparen.

### FRÄMRE BOGGIEFJÄDER/BOGGIEFJÄDRAR:

- Lös fjäder: högre skidtryck, glidboggien jämnar ut ojämnheter i terrängen på mjukare sätt.
- Hård fjäder: mindre skidtryck, skoternas framvagn studsar mer vid körning med högre hastighet i ojämn terräng.

### BAKRE BOGGIEFJÄDRAR:

Bakre boggiefjädrar påverkar åkkomforten. Med passagerare skall fjäderna ha hög förspänning för att inte bottna för hårt på ojämnt underlag (en lätt bottenkänning skall kännas vid passage av större ojämnheter). Fjäderläget påverkar även skidtrycket, en kraftigt förspänd fjäder bidrar till högre skidtryck. I de långa modellerna rekommenderas relativt kraftigt förspänd bakfjäder eftersom man ofta drar kälke med dessa modeller. Påhängd (dragen) kälke bidrar till minskat skidtryck.

## SLIDE RAIL ADJUSTMENT

(Control of ski pressure)

If you want to reach the best function of the slide rail system, you have to adjust the springs and the shock absorbers to meet the circumstances which are influenced by the terrain and the tracks, running speed, the weight of the driver and the passenger.

### STEPLESS ADJUSTING OF SPRING:

Count up the rounds of the screw on both sides or measure the distance between the spring and the fastening of the adjusting screw so that the stiffness of the springs is the same. The spring is loose when the adjusting piece is at the upper end.

### FRONT SPRING, SLIDE-RAIL:

- Loose spring: higher ski pressure, the suspension smoothes the roughness better.
- Stiff spring: lower ski pressure, the front end is bouncing more when driving fast on bumpy terrain.

### REAR SPRING, SLIDE RAIL:

The rear spring has an effect on driving comfort. With a passenger the spring has to be stiffer (suspension "bottoms" in bumps). The stiffness also has an effect on ski pressure, a stiff spring holds the ski pressure better. Concerning the long models, the rear springs are recommended to be rather stiff, as very often a sleight is pulled with these models, and pulling tries to decrease ski pressure.

## RAJOITINHIHNA:

Rajoitinhinnan pituudella säädetään suksipainetta. Yläkiinnitystä siirtämällä saadaan 3 eri hihnan pituutta.

- Lyhyt rajoitinhinna – suuri suksipaine
- Pitkä rajoitinhinna – pieni suksipaine.

Matka-ajoa varten suksipaine saa olla koh- tuullinen (kevyt ohjata). Nopea ajo kuop- paisella polanteella, suksipaine saa olla pie- ni.

**TÄRKEÄÄ!** Hyvän tuloksen saavuttamiseksi, kun rajoitinhinna säädetään, on liukute- laston etuiskunvaimentimen jousen jäyk- kyttä säädettävä samanaikaisesti.

Lyhyt rajoitinhinna = löysä iskunvaimentimen jousi.

Pitkä rajoitinhinna = jäykkä iskunvaimenti- men jousi.

## LIUKUTELASTON ISKUNVAIMENNIN/ JOUSI:

### Säätö:

Iskunvaimentimen jousen yläpäähän vaste on varustettu 5:llä lovella. Kiertämällä vastetta jousi kiristyy/löystyy.

### Säätöohje:

Takaiskunvaimentimen jousi suositellaan pidettäväksi mahdollisimman löysällä. Pehmeä jousto antaa miellyttävämmän ajo- mukavuuden. Kuljettajan painon mukaan tai ajettaessa matkustaja mukana, säädetään jousen jäykkyyttä niin, ettei jousitus lyö poh- jaan.

Öhlins-iskunvaimentimen säätöä varten ota yhteys lähimpään Lynx-huoltopisteeseen.

## STOPPREM:

Med stoppremens längd kan skidtrycket ökas eller minskas.

- Kort rem—högt skidtryck.
- Lång rem—lågt skidtryck.

Stoppremmen har 3 justeringshål. Vid fabrik monteras remmen i näst kortaste läget. Vid långkörning bör skidtrycket vara måttligt vilket bidrar till lätt styrning. För körning med hög hastighet på gruppigt underlag skall skidtrycket vara lågt.

**VIKTIGT!** För bästa resultat bör fjädern i boggiens främre stötdämpare justeras samtidigt med stoppremmen.

Kort stopprem = lös fjäderjustering.

Lång stopprem = hård fjäderjustering.

## STÖTDÄMPARE/FJÄDER I BOGGIESYSTEMET:

### Justering:

Spännringen i stötdämparens övre ände har 5 positioner, genom att vrida spännringen ökas/minskas fjäderns förspänning.

### Rekommendation:

Bakre fjädern rekommenderas med så liten förspänning som möjligt; mjuk fjädring ger behagligare köregenskaper. Beroende på förarens vikt eller i de fall då passagerare medföljer, spänns fjädern så att fjädringen inte bottnar annat än vid kraftiga gupp.

## JUSTERING AV FJÄDRANDE FÖRLÄNGNING

Förlängningens funktion kan justeras med avseende på typ av körning samt körför- hållanden. En "mjuk" förlängning förbättrar framkomligheten i lös snö. En "styv" för- längning ger bästa dragförmåga på hårt underlag, och ger bättre åkkomfort och styregenskaper med passagerare.

### Justering:

Förlängningens fjädringselement består av gummi alternativt tallriksfjäderbrickor.

## LIMITING BELT:

With the limiting belt the ski pressure can be adjusted. There are 3 adjusting holes for the belt.

- Short belt – high ski pressure.
- Long belt – low ski pressure.

At the factory the belt is adjusted to the longest position. For a long drive the ski pressure may be moderate; easy steering. High speed on bumpy road; low ski pressure.

**IMPORTANT!** For the best result the tension of the front shock absorber spring in slide rail is to be adjusted at the same time as that of the limiting belt.

Short limiting belt = loose shock absorber spring.

Long limiting belt = stiff shock absorber spring.

## SHOCK ABSORBER/SPRING, SLIDE-RAIL:

### Adjusting:

The riveting knob at the upper end of the shock absorber spring has 5 notches. By rotating the riveting knob the spring tightens/ loosens.

### Recommendation:

The rear spring is recommended to be as loose as possible. A smooth elasticity means pleasant driving comfort. Depending on the weight of the driver or in case a passenger follows, the spring tension is adjusted so that suspension does not go to the bottom.

To adjust the ÖHLINS-shock absorbers, contact the nearest LYNX-service.

## JATKOPERÄN SÄÄTÖ

Jatkoperän toimintaa voidaan säätää ajotarpeen ja olosuhteiden mukaisesti. "Löysä" jatkoperä parantaa kulkuominaisuuksia pehmeässä lumessa. "Jäykkä" jatkoperä antaa parhaimman vetokyvyn kovalla alustalla, ja paremman ajomukavuuden, kun ajetaan matkustaja mukana.

### Säätö:

Jatkoperän jousitus on toteutettu kumijoustimin. Jatkoperä muuttuu "jäykemmäksi", kun säätömutteria kiristetään ja "löysemmäksi" kun säätömutteria löysätään. Katso kuva.

### Syvänlumen säätö:

GLX 5900 FC/LC/6900. Löysää lukitusmutteriä, kiristä säätöruuvia 3/4 kierrosta sen jälkeen, kun se vastaa säätölevyihin.

### Säätö kuormitettaessa:

GLX 5900 FC/LC/6900. Löysää lukitusmutteriä, kiristä säätöruuvia kolme kierrosta sen jälkeen, kun se vastaa säätölevyihin. (Tämä säätö on asetettu tehtaalla.) Voit myös lisätä kumijousien alle säätölevyjä (4 kpl työkalulaatikossa), jos kelkan keula pyrkii nousemaan ylös.

Förlängningen blir "styvare" då justermuttern skruvas in och "lösare" då den skruvas ut (se bild på sid. 44).

I GLX 5900/6900 har fabriksjusteringen gjorts med prioritering för lössnökörning vilket innebär att justermuttern från den punkt den berör fjäderbrickorna har skruvats in 3/4 varv. För körning med last eller med passagerare på hårt underlag rekommenderas att justermuttern skruvas in 3 varv från den punkt då den berör fjäderbrickorna.

**VIKTIGT:** Justera alltid båda justermutterna lika mycket och dra alltid åt låsmutterna efter utförd justering.

I GLX 5900/6900 finns en anordning med justerbara gummielement på den fjädrande förlängningen som skall förhindra att skidorna förlorar kontakten med underlaget vid tung dragning och/eller vid körning med last. Dessa gummikuddar är fastgängade i den fjädrande förlängningen och de påverkar boggiesystemets bakre svingarm. Vid körning med kälke och vid tung last kan gummikuddarna gängas ut några varv och distansplattor läggas in mellan gummikuddarna och den fjädrande förlängningens svängarm. (Normalt kan gummikuddarna gängas för hand utan verktyg, i annat fall kan t.ex. en polygriptång användas).

## ADJUSTING SUSPENDED EXTENSION

The function of suspended extension can be adjusted according to the driving need and the circumstances. A "loose" extension improves running characteristics in soft snow. A "stiff" extension gives the best pulling effect on hard terrain and a better driving comfort when driving with a passenger.

### Adjustment:

The suspension of the extension consists of elastic rubber pieces. The extension becomes stiffer when the adjusting nut is screwed down and loose when the adjusting nut is loosened. See the picture.

Adjustment for deep snow GLX 5900 FC/LC/6900: Remove the locking nut. Tighten the adjusting nut 3/4 round, after it touches the spring plates.

Adjustment for driving loaded GLX 5900 FC/LC/6900: Tighten the adjusting nut three rounds, after it touches the spring plates (this adjustment is done on the factory). It is possible to add between the rubber extra springs some adjusting plates (4 pieces in the tool box) to avoid the front of snowmobile lifting up.

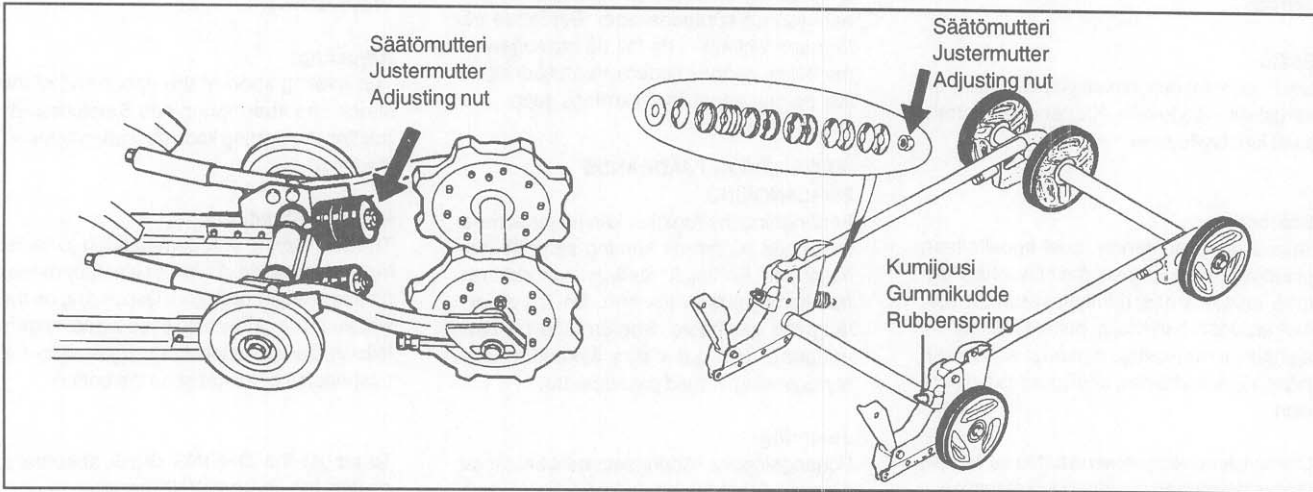

RAVE/ENDURO/RACING

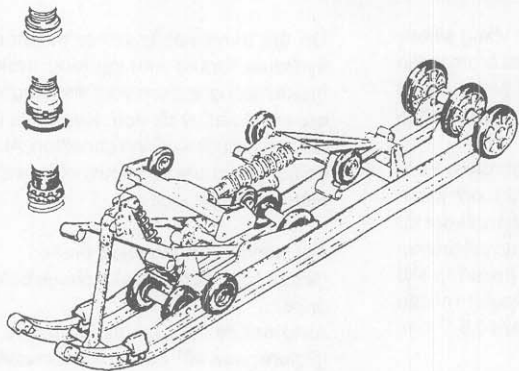

LIGHT/GRAND TOURING  
SPORT XR

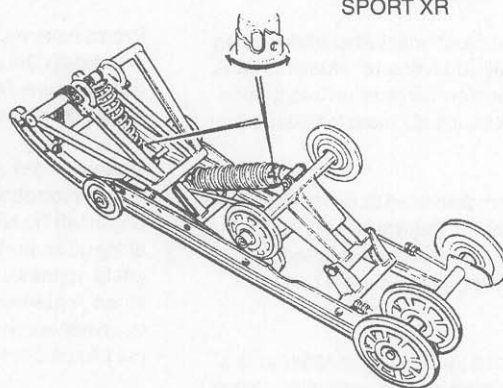

GLX 5900/FC LC/6900

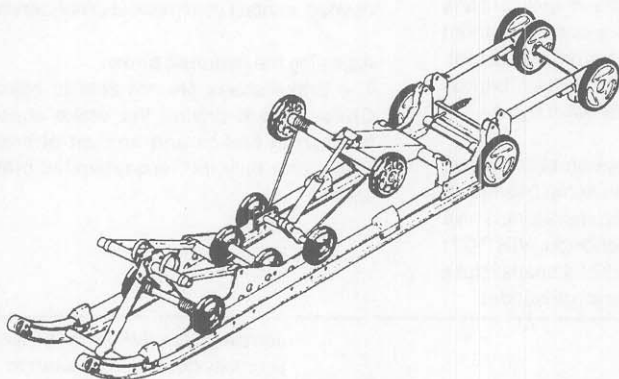

RANGER KING

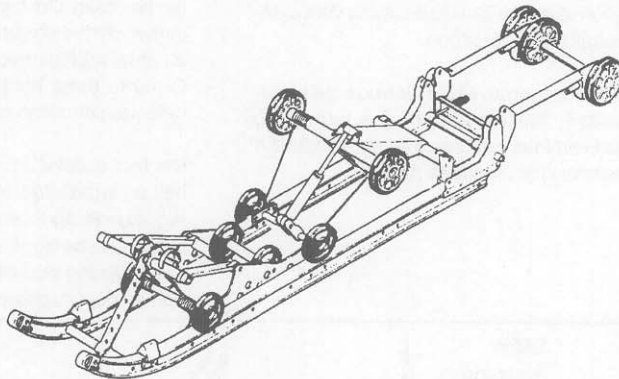

LIUKUTELASTON KIINNITYSREIÄT  
GLIDBOGGIENS FÄSTHÅL  
FASTENING HOLES FOR SLIDE RAIL SYSTEM

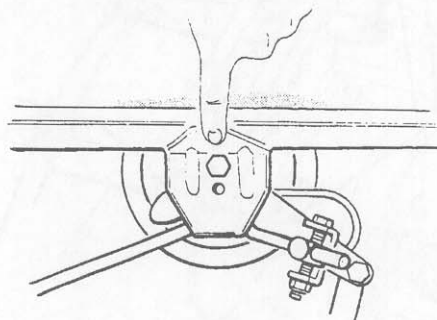

## JARRUJÄRJESTELMÄ

Jarrulaite on moottorikelkkasi ehdottoman tärkeä turvallisuusvaruste. Huolehdi aina siitä, että jarrujen toiminta on moitteeton. Ennen kaikkea, älä aja ilman tehokkaita jarruja.

Kelkassa on mekaaninen tai hydraulinen ajo- ja pysäköintijarru. Tarkista jarrukenkien kunto ennen ajoa ja tarvittaessa säädä jarrukengän ja levyn välisyys 0,5—1,0 mm.

Automaattinen jarrupalojen säätö (kuva s. 46): Jarrupalojen ja jarrulevyn välisyys säättyy automaattisesti jarrua käytettäessä. Mikäli jarrukahva painuu jarrutettaessa kiinni kädensijaan, tarkista jarrupalojen kunto ja säädön toiminta. Tarvittaessa ota yhteys lähimpään LYNX-huoltoon.

Hydraulisen jarrun säätö: Jarrupaloja ei voida säätää. Tarkista ennen ajoa jarrupalat, jarrun toiminta, nesteen määrä. Käytä vain suositeltua jarrunestettä (Dot 4).

## BROMSSYSTEM

Bromssystemet är en mycket viktig säkerhetsdetalj i Din skoter. Se till att bromsarna alltid fungerar felfritt med god bromseffekt. KÖR **ALDRIG** skotern utan effektiva bromsar.

Mekanisk färd och parkeringsbroms: Kontrollera bromsbeläggens kondition och justering innan Du kör iväg. Bromshandtaget får aldrig gå ända in mot styret innan full bromseffekt uppnås. I så fall måste justering ske innan maskinen används. Spelet mellan bromsskiva och belägg skall vara 0,5-1 mm. (se bild på sid.46)

Självjusterande mekaniskt bromssystem (se bild på sid. 46): Spelet mellan beläggen och skivan justeras automatiskt när man använder bromsen. Om bromshandtaget går ända in mot styrhandtaget görs justering genom ett antal kraftiga tryck på bromshandtaget. Om inte detta hjälper är troligen bromsbeläggen nerslitna och behöver bytas.

Det hydrauliska bromssystemet är normalt helt underhållsfritt. Kontrollerna består i att regelbundet kontrollera bromsvätskans nivå och bromsbeläggens kondition. **VIKTIGT:** Vid påfyllning skall alltid DOT 4 bromsvätska från en oöppnad förpackning användas.

## BRAKE SYSTEM

On the snowmobile either mechanical or hydraulic brake and parking brake. The brake mechanism on your snowmobile is an essential safety device. Keep this mechanism in proper working condition. Above all, do not operate your snowmobile without an effective brake system.

Adjusting the mechanical brake:  
Check condition of brake shoes before you drive.

Automatical adjusting for brake shoes (picture page 46): Slack between brake shoe and brake disc adjusts automatically by using the brakes. If the brake handle is stuck to the handle, check the condition of brake shoes and the function of adjustment. If needed, contact your nearest LYNX-service.

Adjusting the hydraulic brake:  
The brake shoes are not able to adjust. Check before driving the brake shoes, function of brakes and amount of brake liquid. Use only the recommended brake liquid.

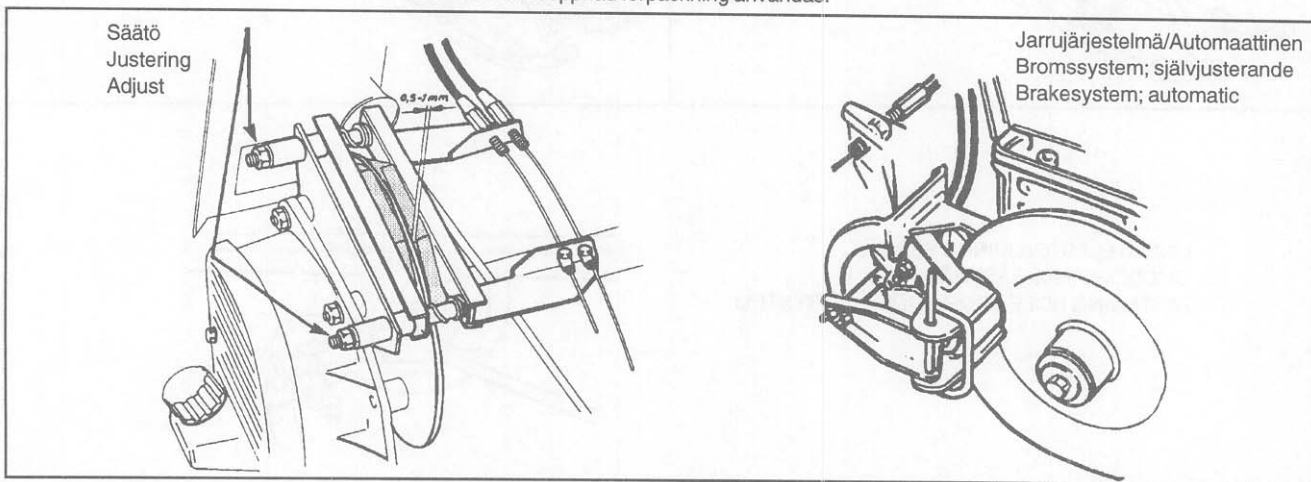



## VOITELUOHJEET

250 km/15 h

### Voitele rasvalla:

- Olkatapit
- LTS-jousitus 1 rasvaniippa/jousitus
- Takakeinuvivun teleskoopit

### Voitele öljyllä:

- Ohjaustangon ylä- ja alapään laakerointi.
- Vaihdemekanismin nivelet.
- Suksen jousen kiinnitystapit.
- Tarkista vaihdelaatikon öljymäärä.

### Kerran ajokaudessa

- Irrota ja rasvaa vaihdetangon sekä vaihdemekanismin pallonivelet (avaa ja vedä lukkorengas ulos ja nykäise pallonivel pois).
- Vaihda öljy vaihteistoon. (Tyhjennys-tulppa)
- Voitele vaijerit öljyllä.
- Vaihda öljy ketjukotelossa. (Poistamalla kansi.)

### VOITELUAINEET

Vaseliini molybdeenisulfidi tilno 413706100

Vaihteisto/ketjukotelööljy tilno 413802800

## SMÖRJFÖRESKRIFTER

Var 25:e mil/15h

### Smörjning med fett:

- LTS-fjädring 1 smörnippel/fjädring
- Spindelbult
- Boggiesystemets smörjnipllar

### Smörjning med olja:

- Styrstångens övre och nedre lagring.
- Växellagret lagringar.
- Skidfjäderinfästningarna.
- Kontrollera oljenivån i växellådan at denna når upp till nivåpluggen.

### En gång per säsong

- Lossa och fetta in styrlänkarnas och växellänkarnas kulleder (fäll upp och dra ut låsringarna och ryck upp kulleterna).
- Byt olja i växellådan. (Tömningsplugg)
- Smörj vajrarna med olja.
- Byt olja i kedjehuset. (Ta härvid bort kedjehuset)

### SMÖRJMEDEL

Fett: nr: 413706100

Molybdendisulfid: bes.nummer 11-11

Spray nr: 1471906

Växellåda/kedjehus

syntetisk hypoid olja nr: 413802800

## LUBRICATION INSTRUCTIONS

Every 250 km/15h

### Lubricate and grease:

- LTS-suspension
- Slide raid system

### Lubricate with oil:

- The bearings at the upper and lower end of the steering rod.
- The joints of the gear mechanism.
- Check the oil surface in gearbox/chain-case.

### Once a driving season:

- Loosen and grease the ball joints of the gear lever and steering rod mechanism (open and pull out the lock ring and pull off the ball joint).
- Change oil in gearbox (drain plug).
- Grease the wires with oil.
- Change oil in chain case (remove the cover).

### LUBRICANTS

Vaselin molybdendisulfid: order number 413706100.

Gearbox/chain case oil: order number 413802800.

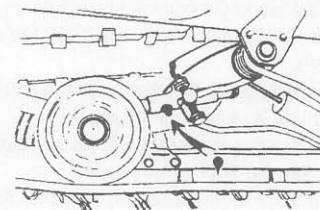
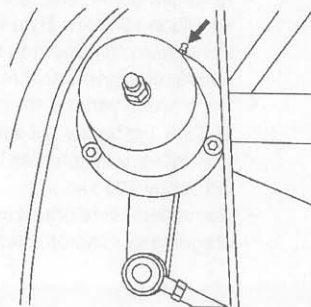

## HUOLTO-OHJELMA

### Luovutushuolto

(Lynx-jälleenmyyjä suorittaa)

Suoritetaan luovutushuolto, todetaan että kelkka on asianmukaisessa kunnossa ja luovutetaan asiakkaalle käyttöohjeet. Servitetään takuuehdot ja täytetään takuurekisteröintikaavake (tuote nro 1472002), joka toimitetaan Kesko Oy:lle kolmen päivän kuluessa.

### 250-500 km:n huolto

Ensimmäisten 250-500 km:n jälkeen kelkka on vietävä Lynx-jälleenmyyjän luo huoltoon, jossa suoritetaan huoltokirjan mukainen ensihuolto.

### 250, 1000, 2500 km huolto

Työ on suoritettava valtuutetussa Lynx-korjaamossa.

Kiristä kannen mutteri tai ruuvit joka 2500 km:n välein.

- Puhdista ja säädä sytytystulppien kärkiväli 1000 km:n välein. Vaihda 2500 km:n välein.
- Tarkista tuulettimen hihnan kunto ja kireys joka 1000 km:n välein. Vaihda joka 2500 km:n välein.
- Tarkista käynnistinlaite ja vaihda tarvittaessa käynnistinnaru joka 1000 km:n välein.
- Tarkista variaattorinhihnan kunto 250 km:n välein ja vaihda tarvittaessa.
- Tarkista variaattoreiden linjaus, säädä tarvittaessa 1000 km:n välein.
- Tarkista variaattoreiden toiminta. Kiristä variaattorin kiinnitysruuvi 1000 km:n välein.

## SERVICE och UNDERHÅLLSPROGRAM

### Leveransservice

Lynx återförsäljare utföra leveransservice.

### 250-500 km service

Efter de första 250-500 km skall skotern lämnas till auktoriserad Lynx återförsäljare för första service enligt ett speciellt serviceprogram.

### Service vid 250,1000, 2500 km och årligen

Arbetet skall utföras av auktoriserad Lynx verkstad.

- Efterdra topplocksmuttrar/topplöcksbultar 2500 km (dock minst varje säsong)
- Rengör och justera tändstift 1000 km. Byte varje 2500 km
- Kontrollera fläktremmens spänning och kondition 1000 km. Byte varje 2500 km
- Kontrollera startapparatens funktion, om nödvändigt byt startsnöre 1000 km.
- Kontrollera variatorremmens kondition 250 km, vid behov, byt variatorrem.
- Kontrollera variatorernas linjering, justera vid behov 1000 km.
- Kontrollera variatorernas funktion. Efterdragning av variatorbulten 1000 km.

## MAINTENANCE CHART

### Predelivery service

(Authoriset Lynx-dealer)

Predelivery service will be carried out. The snowmobile is in condition and the operating manual is given to the customer. The warranty clauses are explained and the warranty registration form (product number 1472002) is filled in and delivered in three days to importer.

### 250-500 km's service

After the first 250-500 km's driving the snowmobile has to take to the LYNX dealer for the first service.

### 250, 1000, 2500 km's service

The service is to be performed at an authorised Lynx-dealer

- Tighten the cylinder head screws or nuts every 2500 km.
- Clean and adjust spark plugs cap every 1000 km. Change every 2500 km.
- Check fan belt tighten and condition every 1000 km. Change every 2500 km.
- Check the starter and change the rope if needed every 1000 km.
- Check drivendelt condition every 250 km, change if needed.
- Check the alignment of variators, adjust if needed every 1000 km.
- Check the activity of variators. Retighten the fastening screw of clutch every 1000 km.

- Tarkista ja säädä ketjun kireys joka 1000 km:n välein. Vaihda ketjunkiristin 2500 km:n välein.
- Tarkista tuorevoitelujärjestelmä ja öljy-pumpunvaijeri joka 1000 km:n välein. Vaihda öljynsuodatin 2500 km:n välein.
- Tarkista vaihteiston/ketjuketelön öljy 250 km:n välein, vaihda öljy 2500 km:n välein.
- Tarkista ja säädä vaihdemekanismin toiminta 1000 km:n välein.
- Tarkista jäähdytysjärjestelmä ja jäähdytysnesteen jäätympiste joka 1000 km:n välein. Vaihda jäähdytysneste kerran vuodessa.
- Tarkista ja säädä jarrut, jos tarpeellista, joka 250 km:n välein. Vaihda jarrupalat tarvittaessa.
- Tarkista ja säädä telan kireys, sekä keskitys joka 250 km:n välein.
- Tarkista sähköjärjestelmä, sekä akun nestemäärä sähköstarttimalleissa joka 1000 km:n välein.
- Tarkista ja säädä kaasutin joka 1000 km:n välein (lämmin moottori).
- Tarkista polttoainesuodatin 2500 km:n välein, vaihda kerran vuodessa.
- Tarkista ja kiristä kaikki ruuviliitokset 250 km:n välein.
- Tarkista kaasu- ja jarruvaijerit 2500 km:n välein. Vaihda tarvittaessa.
- Suorita perusteellinen rasvaus em. kohdille joka 1000 km:n välein.
- Kontrollera och justera kedjesträckningen 1000 km. Byte av kedjestäckare varje 2500 km (vissa modeller).
- Kontrollera oljeinjectionssystemet och oljepumpsvarjerna 1000 km. Byte av oljefilter 2500 km (dock minst varje säsong).
- Kontrollera oljenivå i växellåda/kedjehus 250 km. Byte av olja 2500 km (dock minst varje säsong).
- Kontrollera, och vid behov justera växelreglaget 1000 km.
- Kontrollera kylsystemet 250 km och kylvätskans fryspunkt 1000 km. Byte varje säsong.
- Kontrollera, och om nödvändigt, justera bromssystemet 250 km. Byte bromsbelägg vid behov.
- Kontrollera och justera drivbandets sträckning och centrering 250 km.
- Kontrollera elsystemet, och på el startmodeller, batteriets vätskenivå 1000 km.
- Kontrollera, och om nödvändigt justera förgasaren/na 1000 km.
- Kontrollera bränslefilteret 2500 km, byte varje säsong.
- Kontrollera samtliga skruv och bultförband 250 km.
- Kontrollera alla reglagevagnar 2500 km, byte vid behov.
- Rundsmörj maskinen på samtliga punkter 1000 km.
- Check and adjust the tension of drive chain every 1000 km. Change tightener every 2500 km.
- Check injection- and cooling system. Change oil filter every 2500 km.
- Check the oil-level in gearbox/chaincase every 250 km. Change oil every 2500 km.
- Check the function of the gear mechanism every 1000 km.
- Check the cooling system and the freezing point of the cooling liquid. Change the cooling liquid once a year.
- Check the brake system every 250 km, if necessary. Change brake pads if needed.
- Center the track tension and alignment every 250 km.
- Check the electric system and the liquid level of battery in models with electric starter every 1000 km.
- Check and adjust the carburettor every 1000 km (engine warm).
- Check the fuel filter every 2500 km. Change the filter once a year.
- Check and tighten every screw connections every 250 km.
- Check the throttle and brake cables every 2500 km. Change if needed.
- Lubricate properly all parts mentioned here before every 1000 km.

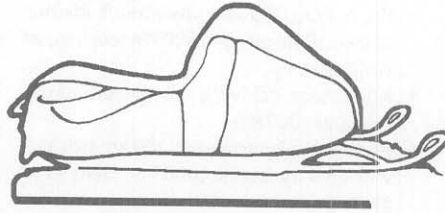

## KESÄSÄILYTYK

- Puhdista kelkka ja maalaa vaurioituneet kohdat tarvittaessa.
- Poista variaattorihihna.
- Ruostesuoja moottori: käytä moottoria joutokäynnillä ja pumpkaa primer-pumpun avulla 20-30 kertaa 2-tahtiöljyä tuore-öljysäiliöstä tai erillisestä astiasta moottoriin.
- Kaada polttoaine pois ja puhdista polttoainesäiliö. Kaasutin on myös tyhjennettävä irrottamalla pohjatulppa.
- Voitele kelkka voiteluohjeen mukaisesti.
- Voitele variaattorilautaset ja jarrulevyt ruostesuojaöljyllä.
- Oikaise maton mahdollisesti väärät terässaavat (650).
- Nosta kelkka pukille, jotta telamatto roikkuu vapaasti.
- Suojaa kelkka auringonpaisteelta esim. suojapeitolla.
- Vaihda vaihteiston/ketjukotelon öljy.

## SOMMARFÖRVARING

- Rengör skotern och bättra lackeringskador
- Demontera variatorremmen
- Rostskydda motorn med konserveringsolja
- Demontera insugsdämparen.
- Starta motorn och låt den gå på tomgång.
- Spruta in konserveringsolja i förgasaren/na tills motorn "dör"
- Montera insugsdämparen
- Demontera tändstiften och fyll ett par matskedar Bombardier-Rotax injektionsolja i varje cylinder. Drag motorn sakta runt några varv, montera tändstiften.
- Blanda bensinen med STA-BIL vätska som förhindrar utfällningar från bensinen alternativt tappa ur förgasarna och rengör bensintanken.
- För att skydda primerpumpen från korrosionskador skall primerslangarna demonteras från pumpen. Anslut en ny slang till inloppsnippen och spraya in konserveringsolja i pumpen. Anslut därefter primerslangarna.
- Smörj skotern enligt smörjföreskrifterna.
- Behandla variatorskivorna och bromsskivan med rostskyddsolja.
- Byt olja i växellåda/kedjehus.
- Palla upp skotern så att bandet hänger fritt.
- Skydda skotern mot solljus t.ex. med ett kapell.

## SUMMER STORAGE

- Clean the snowmobile and mend the painting if needed.
- Remove variator belt.
- Rust protect the engine: swart the engine and let it run on idle. Pump by the primer 20...30 times 2-stroke oil into the engine.
- Draw out the petrol and clean the petrol tank. The carburettor should also be emptied by removing the bottom plug.
- Lubricate the snowmobile according to the instructions.
- Lubricate the variator pulleys and brake plates with rust protect oil.
- Straigten the possibly twisted track steel bars (650).
- Lift the snowmobile up so that the track does not touch the ground.
- Protect the machine from sunshine with a tarpaulin.
- Change oil in gearbox.

## AKKU:

Poista akku kelkasta ja puhdista kuori soodaliuoksella.  
Puhdista myös kansi ja navat. Huuhtelee vedellä.

**HUOM.** Ole huolellinen ja katso, ettei pesuvettä pääse akun sisälle, tällöin happo vaurioituu.

Tarkista akun vesimäärä, täytä tarvittaessa tislattulla vedellä. Varaa akku. (Varastossa seisova akku on varattava joka 30. päivä).

## VAROITUS:

Varauksen yhteydessä tapautuva kaasua räjähtää helposti. Varaa akku hyvin ilmastoitussa paikassa, ei avotulen tai tupakan läheisyydessä. Akkuhappo syövyttää, huuhtelee vedellä välittömästi, mikäli happoa roiskuu esim. vaatteisiin. Suojaa akun navat esim. Tectylillä tai rasvalla ja varastoi kuivassa ja viileässä paikassa.

**HUOM.** Ellei annettuja ohjeita noudateta, akun kyky ottaa virtaa vastaan ja pitää vaurasta saattaa vähentyä tai kadota kokonaan.

## KÄYTTÖONNOTTO KESÄSÄILYTYKSEN JÄLKEEN

- Puhdista varinaattorilautaset ja jarrulevy öljystä.
- Laita variaattorihihna paikalleen.
- Tarkista jarrut.
- Tarkista vaihteiston öljymäärä.
- Täytä tankki 2 %:lla bensaseoksella.
- Käynnistä kelkka ja tarkista, että valot, jarruvalot ja hätäkatkaisin toimivat.
- Tarkista, että kaikki ruuvit ja mutterit on kiristetty.

## BATTERI:

Tag bort batteriet från maskinen, rengör utsidan med sodalösning och skölj med vatten.

**OBS!** Se till att rengöringsvätska inte kommer in i batteriet som därmed förstör elektrolyten. Kontrollera vätskemängden i batteriet, vid behov fyll på med destillerat vatten. Ladda batteriet. (Ett förvarat batteri måste underhållsladdas var 30:de dag).

## VARNING:

Gasen som frigörs vid laddning är mycket explosiv, håll därför till i en ventilerad lokal. Undvik att vara i närheten av batteriet med öppen eld eller i samband med rökning.

**OBS.** Följs inte dessa anvisningar kan batteriets förmåga att ta emot och behålla laddning minska eller försvinna. Batteriets celler får aldrig utsättas för luftkontakt. Sulfatering som förstör batteriets celler blir alltid följd. Ett sulfaterat batteri kan aldrig reklameras eftersom det räknas som bristande underhåll.

## PREPARERING INNAN SÄSONGENS BÖRJAN

- Gör rent variatorskivorna och bromsskivan från rostskyddsvätska. Installera batteriet, behandla polerna med el-fett.
- Montera variatorremmen.
- Kontrollera bromsarna.
- Kontrollera oljenivån i växellådan.
- Kontrollera att alla skruvar och muttrar är åtdragna.
- Kontrollera drivbandet sträckning och centrerung.
- Starta skotern och kontrollera att belysning, stoppljus och nödkontakten fungerar.

## BATTERY:

Remove the battery and clean the case with soda solution. Clean the cover and the terminals, too. Rinse with water.

**N.B.** Be careful that the cleaning water does not get in the battery, the acid will damage. Check the acid in battery, fill with distilled water. Charge the battery (A stored battery must be charged once a month).

## CAUTION:

The gas which is released in connection with the charging explodes easily. The room has to be well air-conditioned, avoid open flame or cigarettes. The battery acid is corrosive, rinse immediately with water if acid splashes e.g. on clothes. Protect the battery terminals e.g. with Tectyl and store it in a dry and cool place.

**N.B.** If the instructions are not followed, the battery may be damaged.

## AFTER THE SUMMER STORAGE

- Clean the variator pulleys and brake disc from oil.
- Set the variator belt in its place.
- Check the brakes.
- Check the oil amount in gearbox.
- Fill the tank with 2% fuel mixture.
- Start the snowmobile and check that the lights, brake light and emergency switch are functioning.
- Check that all the screws and nuts are tight.

## VIAN ETSINTÄ

### MOOTTORI EI KÄYNNISTY

Hätäkatkaisimen salpa ei kunnolla paikallaan  
Polttoaineletku litistynyt  
Vika polttoainepumpussa  
Tulpan johto irti tai vioittunut  
Sytytystulpat öljyiset tai vioittuneet  
Roska sytytystulppiin kärkien välissä  
Oikosulku virtalukossa  
Oikosulku hätäkatkaisimessa

### MOOTTORI PYSÄHTYY

Polttoaine loppu  
Polttoaineletku tukossa  
Polttoainesuodatin tukossa  
Sytytystulppa/tai johto irti tai vioittunut  
Moottori ylikuumentunut, männät leikkaavat

### MOOTTORI KÄY EPÄTASAISESTI

Sytytystulpat vialliset, öljyiset tai irti  
Epätasainen polttoaineen saanti  
Kasutin löysällä – vuotaa  
Kasutin väärin säädetty  
Hätäkatkaisimen kumitulppa puoliiksi irti

### MOOTTORI KÄY NELITAHTISESTI

Liian rikas polttoaineseos  
– kaasutin väärin säädetty  
– imukanava tukossa

### MOOTTORI TEHOTON

Kasutin virheellinen: kiinnitys vuotaa, pääsuutin tukossa, väärin säädetty.  
Karstaa palotilassa ja/tai äänenvaimentimessa  
Sytytysketki väärä

### MOOTTORI KUUMENEE LIIKAA

Liian laiha polttoaineseos  
Pääsuutin kaasuttimessa tukossa.  
Sytytysketki väärin säädetty  
Tuulettimen hihna luistaa – löysä  
Variaattorin virheellinen toiminta

## FELSÖKNING

### MOTORN STARTAR INTE

Nödstoppskontakten ej ordentligt påsatt, stoppkontakten på styret i stoppläge, tändningsnyckeln ej i köräge.  
För lite bränsle i tanken.  
Bränsleslang hopklämd  
Fel på bränslepumpen  
Tändkabel lös eller skadad  
Tändstiften oljiga eller kortslutna  
Kortslutning i tändningslåset  
Kortslutning i nödstoppskontakten

### MOTORN STANNAR

Inget bränsle i tanken  
Stopp i bränsleslang  
Bränslefiltert igensatt  
Tändstift kortslutna eller tändkablar lösa eller skadade  
Motor överhettad, motorn skuren

### MOTORN ARBETAR OREGELBUNDET

Tändstiften defekta, oljiga eller lösa  
Oregelbunden bränsletillförsel, tankens urluftning blockerad  
Förgasarinfastningen otät  
Förgasaren feljusterad  
Nödstoppens hatt inte tryckt i botten

### MOTORN 4-TAKTAR

För fet bränsleblandning, oljepumpen feljusterad  
Förgasaren feljusterad  
Insugningsdämpare/lufffilter igensatt

### LÅG MOTOREFFEKT

Förgasaren felaktigt justerad, förgasarinfastningen otät, förorenningar i förgasare eller bränslefilter  
Sotbeläggning på kolvar/kolvringar, i förbränningsrum och/eller ljuddämpare  
Tändningsinställningen felaktig  
Felaktigt eller gammalt bränsle

### MOTORN BLIR ÖVERHETTAD

För mager bränsleblandning, förgasaren felaktigt justerad  
Gammal bensin eller bensin med för lågt oktantal  
Huvudmunstycket i förgasaren igensatt  
Fel olja i bränslet, endast Bombardier-Rotax olja skall användas.  
Tändningsinställningen felaktig  
Tändstift med för lågt värmetal  
Fläktremmen slirar, sliten eller för löst spänd  
För låg kylvätskenivå eller luft i kylsystemet  
Felaktigt variatorfunktion, motorn övervarvar

## TROUBLE SHOOTING

### ENGINE FAILS TO START

The emergency stop lock is not properly in its place  
The fuel hose obstructed  
Defective fuel pump  
Loose or defective spark plug wire  
Spark plugs oily or defective  
Spark plugs fouled  
Ignition switch short-circuited  
Emergency stop switch short-circuited

### ENGINE STOPS

No fuel in tank  
Obstructed fuel hose  
Fuel filter clogged  
Loose or defective spark plug/wiring  
Engine overheated, the pistons seize  
The head of the emergency switch isn't right position

### ENGINE FUNCTIONS IRREGULARLY

Spark plugs defective, oily or loose  
Poor supply of fuel  
Carburettor loose – leaks  
Faulty carburettor adjustment

### ENGINE RUNS FOUR-STROKED

Fuel mixture too rich  
Faulty carburettor adjustment  
Intake conduit clogged

### ENGINE LACKS POWER

Faulty carburettor, the fastening leaks, main nozzle clogged, incorrectly adjusted  
Soot in combustion chamber and/or in exhaust system  
Improper ignition timing

### ENGINE OVERHEATS

Fuel octane too low  
Main nozzle in carburettor clogged  
Improper ignition timing  
Fan belt slides – loose  
Variator does not function properly





**NORDTRAC**