

**KÄYTTÖOHJEKIRJA  
ÄGAREHANDBOK  
OPERATOR'S MANUAL  
1995**

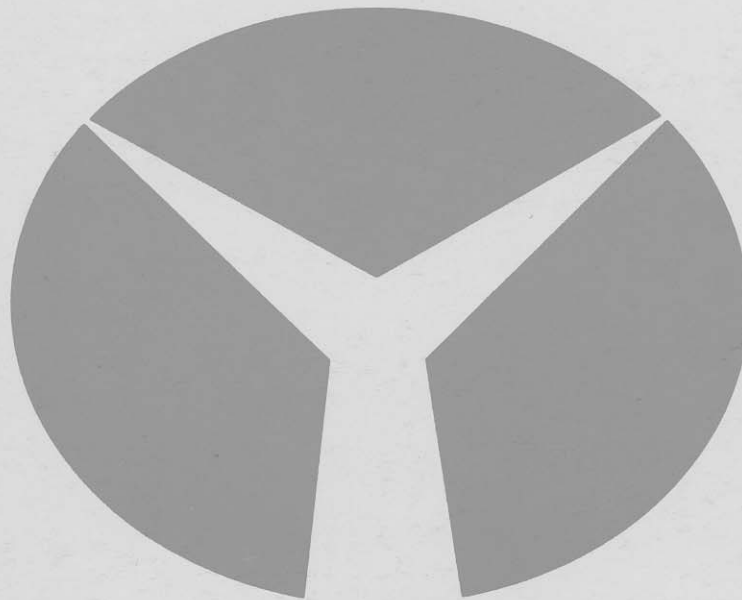

**LYNX**

**LYNX-YHTEYSTIEDOT  
LYNX-KONTAKTER  
LYNX-CONNECTIONS**

**FINLAND**

KESKO OY  
P.O. BOX 54  
SF 01301 VANTAA  
FINLAND  
TEL. 90 830 8269  
FAX. 90 830 8266

**SWEDEN**

MOVAC  
FORMVÄGEN 10 D  
90621 UMEÅ  
SVERIGE  
TEL. 090 172820  
FAX. 090 172830

**NORWAY**

WEDCO A/S  
P.O. BOX 3951  
N-7002 TRONDHEIM  
NORGE  
TEL. 73 91 3065  
FAX. 73 91 5681

**ITALY**

MOTTACAR  
VIA S. MARGHERITA 62  
LISSONE (MI)  
ITALY  
TEL. 39 24 50 115  
FAX. 39 24 56 822

**AUSTRIA**

RUDOLF HOLLEIS HANDELSGESSELLSCHAFT M.B.H.  
A-5751 MAISHOFEN  
KIRCHHAM 129  
ÖSTERREICH  
TEL. 0 65 42 83 46  
FAX. 0 65 42 82 51

**CENTRAL EUROPE**

COMTEC HANDELS AG  
VOGELANGSTRASSE 14  
CH-8307 EFFRETIKON  
SWITZERLAND  
TEL. 41(0) 52 32 63 21  
FAX. 41(0) 52 32 63 30

**GERMANY**

TRAUBENREUTHER G.M.B.H.  
AM SCHWIMMBAD 8  
D-8650 KULMBACH  
DEUTSCHLAND  
TEL. 92 21 95 620  
FAX. 92 21 95 6222

**SWITZERLAND**

SNOPEX S.A.  
VIA OLDELLI 4  
ZONA INDUSTRIE 6  
CH-6850 MENDRISIO  
SWITZERLAND  
TEL. 91 46 17 33  
FAX. 91 46 42 07

**TSECH**

PASTORA CS  
DREVNA 2  
120 00 PRAHA 2  
CSFR  
TEL. 02 29 11 29  
FAX. 02 29 26 72

**POLAND**

COMET NORDEN AB  
BOX 156  
S-241 22 ESLÖV  
SVERIGE  
TEL. 0413 188 45  
FAX. 0413 153 28

**SPAIN**

SERVIPISTA  
SAN EMILIO 7  
08960 SAN JUSTO DESVERN  
BARCELONA  
SPAIN  
TEL. 93 371 98 37  
FAX. 93 473 52 90

**ARGENTINA**

ACTIVE S.R.L.  
ESMERALDA  
BUENOS AIRES  
TEL. 541 476 0967  
FAX. 541 325 9038

## SISÄLLYSLUETTELO

	Sivu
Runko- ja moottorinumero	3
Ennen ajoa	4
Tekniset tiedot	6
Polttoaine	10
Tuoreöljyvoitelu	
Seosöljyvoitelu	
Jäänestoaine	
Hallintalaitteet	12
Selkänojan varmistuslukko	
Ajaminen	16
Rutiininomaiset tarkistukset	
Kylmäkäynnistys	
Sähkökäynnistys	
Hätäkatkaisin	
Vaihtaminen	
Lähtö	
Sisäänajo	
Ajoasento	
Liukutelasto	
Ajon jälkeen	
Varakäynnistin	
Varaosasarja	
Säädot — tarkistus — huolto	26
Polttoainejärjestelmä	26
Suodatin	
Polttoainepumppu	
Kaasuttimen säätö	
Tuorevoitelujärjestelmä	28
Suodatin	
Öljypumppu	
Jäähdytysjärjestelmä	30
Nestejäähdytteiset moottorit	
Ilmajäähdytteiset moottorit	
Voimansiirto	33
Yleistä	
Variaattorihihnan vaihto	
1-variaattorit, säätö ja huolto	
2-variaattorit, säätö ja huolto	
Ketjun kireyden tarkistus ja säätö	
Telamaton kiristys	
Vaihteiston/ketjukotelon	
öljyn tarkistus	
Ohjauslaitteet	42
Aurus	
Suksipaine	
Ohjaukiskot	
Liukutelaston säätö	45
Liukutelaston jousien portaaton säätö	
Rajoitinhihna	
Liukutelaston iskunvaimennin/jousi	
Jatkoperän säätö	

## INNEHÅLLSFÖRTECKNING

	Sida
Chassie och motornummer	3
Före körning	4
Tekniska data	8
Bränsle	10
Oljeinjektionsystem	
Oljeblandningssystem	
Frostskyddsmedel	
Manöverorgan	12
Låsning av sittdyna/ryggstöd	
Körning	16
Kontroll före start	
Start av kall motor	
Elstart	
Stopp av motor/Stoppknapp	
Växling	
Start	
Inkörning	
Körteknik	
Glibboggie	
Efter körning	
Hjälppstart	
Reservdelssats	
Justering — kontroll — service	24
Bränslesystem	24
Bränslefilter	
Bränslepump	
Inställning av förgasare	
Oljeinjektionsystem	26
Oljefilter	
Oljepump	
Kylsystem	28
Vattenkylda motorer	
Luftkylda motorer	
Kraföverföring	31
Allmänt	
Byte av variatorrem	
Motorvariator, justering och service	
Sekundärvariator, justering och service	
Kontroll och justering av	
kedjans sträckning	
Bandsträckning	
Kontroll av oljenivå i	
växellåda/kedjehus	
Styrsystem	40
Plogning	
Skidtryck	
Styrskenor	
Justering av glibboggien	43
Steglös justering av fjädrar	
Stopprem	
Stötdämpare/fjäder i glibboggien	
Justering av förlängningen	

## CONTENTS

	Page
Chassis and engine number	3
Before driving	5
Technical data	9
Fuel	10
Injection oil system	
Models with mixture fuel system	
Antifreeze	
Controls	12
Locking the back	
Driving	16
Always check before starting	
Starting the cold engine	
Starting with electric starter	
Stopping the engine	
Gear shift	
Start	
Brake-in period	
Driving position	
Slide-rail system	
After driving	
Emergency starting	
Spare part kit	
Adjusting—control—service	24
Fuel system	24
Fuel filter	
Fuel pump	
Garburettor adjustment	
Injection oil system	26
Oil filter	
Oil pump	
Cooling system	28
Liquit cooled engines	
Air cooled engines	
Transmission	31
General	
Drive belt removal and installation	
Drive pulley, adjust and service	
Driven pulley, adjust and service	
Checking and adjusting	
the chain tension	
Track tension	
Checking the oil level	
in the gearbox/chain case	
Steering system	40
Toe out	
Ski pressure	
Ski runners	
Sliderail adjustment	43
Sepless adjusting of spring	
Limiting belt	
Shock absorber/spring slide-rail	
Adjusting suspended extension	

Jarrujärjestelmä.....	49
Automaattinen jarrupalojen säätö	
Vetokoukku 650 S.....	50
Voiteluohjeet.....	51
Huolto-ohjelma.....	52
Kesäsäilytys.....	54
Vianetsintä.....	56
Virtapiiriikaaviot.....	57
360S	
Ranger/Ranger King/650S	
GLX5900LC/Ultra/Racing/Enduro/Ra-	
ve 670	
Grand Touring	
GLX 5900 FC	
Laitekartta.....	62

Bromssystem.....	46
Själjusterande bromssystem	
Dragkrok 650 S.....	47
Smörjföreskrifter.....	48
Service-program.....	49
Sommarförvaring.....	51
Felsökning.....	53
Elchema.....	54
360S	
Ranger/Ranger King/650S	
GLX5900LC/Ultra/Racing/Enduro/Ra-	
ve 670	
Grand Touring	
GLX 5900 FC	
Elkomponenter.....	59

Brake system.....	46
Towing hook 650 S.....	47
Lubrication instructions.....	48
Maintenance chart.....	49
Summerstorage.....	51
Trouble shooting.....	53
Circuit diagrams.....	54
360S	
Ranger/Ranger King/650S	
GLX5900LC/Ultra/Racing/Enduro/Ra-	
ve 670	
Grand Touring	
GLX 5900 FC	
Device chart.....	59

### VAROITUS !!!

Piittaamattomuus yhdestäkin tässä kirjassa annetuista varoituksista tai ohjeista voi johtaa loukkaantumiseen ja jopa kuolemanvaaraan! Tämän vuoksi ohjeiden ja neuvon lukeminen ja ymmärtäminen on välttämätöntä.

### WARNING !!!

Läs nog noggrant igenom denna instruktionsbok före användande av maskinen. Likgiltighet för varningar och anvisningar kan medföra stor olycksrisk med svåra skador som följd.

### SAFETY WARNING !!!

Disregarding any of the safety precautions and instructions contained in this book could cause injury, including the possibility of death.



## **ONNITTELEMME SINUA LYNX-VALINTASI JOHDOSTA**

LYNX-moottorikelkat selviytyvät tunnetusti kovassa ajossa ja rasituksessa myös vaikeissa olosuhteissa. Tarpeettomien ajosokkien välttämiseksi ja parhaan mahdollisen hyödyn saamiseksi moottorikelkan huollot ja tarkistukset on suoritettava säännöllisesti. Tämän vuoksi sinun on noudatettava varsinaista huolto-ohjelmaa sekä lisäksi tässä kirjassa annettuja neuvoja ja ohjeita.

## **RUNKO- JA MOOTTORI- NUMEROT**

Ilmoita aina moottorikelkkasi tyyppi-, runko- ja moottorinnumero sekä ajokilometrit, kun tarvitset LYNX varaosa-, huolto- tai takuupalveluja.

Runkonumero on tyyppikilvessä takana oikealla sekä meistettynä rungossa oikealla puolella. Moottorin numero on moottorissa olevassa kilvessä oikealla puolella.

Merkitkää muistiin esim. huoltokirjaan virta-avaimen numero, uuden avaimen voitte tilata LYNX-kauppiailtanne.

Telamaton numero on maton sisäpinnalle vulkanoitu 8 numeroinen sarja.

## **GRATULERAR TILL DITT VAL AV LYNX**

LYNX-snöskotrar är kända för att klara hård körning och stora påfrestningar, även under besvärliga förhållanden. Men för att onödiga driftstopp skall undvikas och för att Du skall få största möjliga utbyte av Din skoter skall den ges regelbunden service och tillsyn. Följ därför de råd och anvisningar som ges i den här boken, så kommer Din LYNX att göra god tjänst i många år.

## **CHASSIENUMMER OCH MOTORNUMMER**

Vid beställning av reservdelar skall chassie-resp. motornummer anges.

Chassienumret återfinns på en skylt baktill på chassiets högra sida. Samma nummer finns också instansat på chassiets högra sida.

Motornumret finns på en skylt på motorns högra sida.

Skriv upp tändnyckelns nummer till exempel i serviceboken. Då kan Du beställa en ny nyckel från din LYNX-försäljare.

Drivbandsnumret (består av 8 siffror) finns på drivbandets insida. På utsidan finns dess reservdelsnummer. (Gäller endast Skega).

## **CONGRATULATIONS ON YOUR CHOICE OF LYNX**

It is known that LYNX -snowmobiles clear severe driving and strain also in difficult conditions. To avoid unnecessary standstills and to get the best possible use the service and checkings of snowmobile have to be done regularly. This is why you should follow the proper service schedule and the instructions given in this book.

## **CHASSIS AND ENGINE NUMBERS**

When ordering spare parts, give the type, chassis number and engine number.

The chassis number is found both on the model plate situated on the back of the chassis and stamped in right side of chassis. The engine number is on the right in the plate on engine.

Make a note of the ignition key number. Spares can be ordered from your LYNX dealer.

The number consisting 8 digs inside the track is the track number and outside it is the spare part number.

## ENNEN AJOA

★ Moottorikelkka on maastoajoneuvo, joka vaatii oman ajotekniikkansa. Talviset olosuhteet, lumi ja pakkaneen yhdessä ajovii-man kanssa vaativat asianmukaisia ajovaru-teita.

★ Moottorikelkkareiteillä ajettaessa ovat voimassa tieliikennelain pykälät:

— kuljettajalla on oltava vähintään T-luo-kan ajokortti

— kypärän käyttö on pakollista.

★ Kuljettajan on aina käytettävä silmäsuoja. Värillinen silmäsuoja heikentää näkyvyyttä hämärän ja pimeän aikana.

★ Pyri käyttämään sovittuja ja merkittyjä kelkkareittejä! Paljon käytetty reitti on yleensä myös turvallisin.

★ Hanki aina maanomistajan tai tilanvuokraajan lupa, kun ajat yksityisalueen läpi. Kunnioita omistusoikeutta!

★ Aja aina riittävän etäällä tiestä, tietä ylittäessä olet velvollinen väistämään muita liikkuja. Moottorikelkkaa ei ole suunniteltu ajettavaksi yleisillä teillä, tiellä ajaminen on sallittua vain pakottavissa tapauksissa vaaran välttämiseksi esim. joen ylittäminen sillan kautta.

★ Vältä vastaan tulevan liikenteen häikäisemistä ja käytä kohtamistilanteissa lähivaloja. Häikäistyminen voi johtaa vakavaan onnettomuuteen.

★ Muista seurata myös takana tulevaa liikennettä.

★ Älä koskaan aja rautatiekiskojen välissä, sillä moottorikelkan ääni peittää lähestyvän junan äänen.

★ Varo etteivät jalat, kädet tai vaatteet pääse koskettamaan kuumia tai pyöriviä moottorin osia tai pyörivää telastoa. Kosketuksesta voi olla seurauksena henkilövahinkoja.

★ Älä pidä irrallaan riippuvia vaatekappaleita, kuten kaulaliinaa, joka voi tarttua johonkin liikkuvaan osaan tai maastossa liikuttaessa puiden oksiin ym.

★ Noudata aina erityistä varovaisuutta ottaessasi matkustajan mukaan. Opasta matkustajaa toimimaan oikein.

★ Sovita ajonopeutesi keli- ja maasto-olosuhteita vastaavaksi ja pyri ennakoimaan tuleva tilanne niin, ettei maasto eivätkä muut liikkujat aiheuta yllättäviä tilanteita. Vältä äkillisiä kiihdytyksiä, jarrutuksia ja jyrkkiä käännöksiä, joiden seurauksena voi olla

kelkan joutuminen sivuluisuun tai ohjautuvuuden häviäminen. Yhteentörmäyksen tai kaatumisen seurauksena voi olla vakavia ruumiinvammoja.

★ Älä koskaan lähde pitkälle retkelle tarkistamatta, että kelkka on hyvässä kunnossa. Tarkista aina polttoaineen riittävyys, kelkan valot, hallintalaitteiden toiminta, jarrut, työkalut, taskulampunparisto jne. Varaa mukaan kirves, veitsi ja hätävaruste- tai ensiapupakkaus.

★ Älä aja yksin, pitkällä retkellä tulisi olla aina useita kelkkoja.

★ Ennen ajon lähtöä tai kelkan luovuttamista vasta-alkajan tai kokemattoman kuljettajan käyttöön, on huolehdittava kunnollisesta hallintalaitteisiin ja kelkan ominaisuuksiin perehdyttämisestä.

★ ÄLÄ KULJETA KELKKAA ALKOHOLIN VAIKUTUKSEN ALAISINA!

★ Moottorikelkkaasi ei ole suunniteltu käytettäväksi kestopäällysteellä, pelkän maan päällä tai muilla erittäin kuluttavilla pinnoilla. Seurauksena on osien epänormaalia ja ylimääräistä kulumista.

★ Polttoaine on leimahtavaa ja räjähtävä aine tietyissä olosuhteissa ja sen vuoksi sitä on käsiteltävä aina hyvin tuuletetussa tilassa. Vältä tupakointia, avotulta tai kipinöitä polttoainetta käsitellessäsi.

★ Mikäli kelkkaa säilytetään ulkona, on hyvä käyttää suojapeittoa suojana sään vaihteluita vastaan.

★ Moottorin käyttäminen ilman variaattorin hihnaa, variaattorin suojaa tai kuomun ollessa avoin voi johtaa moottorin vaurioitumiseen tai aiheuttaa vaaratilanteen kelkan käyttäjälle.

★ Huolto- ja voitelua suoritettaessa moottori on aina oltava sammutettuna.

★ Raskaan käytön jälkeen moottorin on syytä antaa käydä joutokäyntiä normaalin käyttölämpötilan saavuttamiseksi. Tarpeetomasti pitkitetty joutokäyttö voi vahingoittaa moottoria.

★ Jäähdytysjärjestelmä on paineistettu! Avatessasi paisuntasäiliön painekorkkia, aseta suojavaate korkin päälle ja avaa korkkia hieman järjestelmän paineen laskemiseksi.

## FÖRE KÖRNING

★ Snöskotern är ett terrängfordon som kräver sin egen körteknik. Vinterförhållande med snö och köld ibland tillsammans med blåst kräver också en bra personlig utrustning.

★ Föraren skall alltid bära hjälm och ögonskydd. Färgade ögonskydd bör inte användas vid körning i mörker.

★ Bär inte löst hängande plagg t.ex. halsduk som kan fastna i någon rörlig del som t.ex. drivband eller i något träd när man kör i terrängen.

★ Innan motorn startas skall kontroll göras att gasreglaget löper fritt. Nödstoppens lina skall också fästas i ett klädesplagg innan motorn startas.

★ Försök att i möjligaste mån använda uppmarkerade leder. Inhämta alltid ägarens eller arrendators tillstånd innan körning på privat område. Respektera äganderätten!

★ Kör skotern på gott avstånd från vägar. Om Du måste korsa en väg, stanna först och lämna all fordonstrafik företräde. Kör inte intill en väg mot mötande trafik i mörker utan att blanda av skoterns lyse. Detta kan förorsaka bländning för mötande fordon med allvarlig olycka som följd.

★ Korsa inte en annan skoteråkares färdriktning och undvik plötsliga och omotiverade inbromsningar. Håll uppsikt bakåt, särskilt om Du har en kälke med en person på. En kollision kan förorsaka allvarlig kroppsskada.

★ Passangerare på skoter eller i pulka skall alltid stiga ur när väg eller järnväg skall passeras.

★ Kör aldrig skotern mellan järnvägsspår eller tvärs över järnväg. Ljudet av ett annalkande tåg kan dränkas av skotermotorn.

★ Anpassa Din körning till väder — och terrängförhållande. Försök förutse situationer och hinder som kan uppstå i terrängen.

★ Åk aldrig ut på långfärd utan att se till att Din maskin är i god kondition. Kör aldrig ut på långfärd ensam, se till att det är flera maskiner med.

★ Vid tankning och vid servicearbeten skall motorn vara avstängd. Kör inte maskinen utan variatorskydd eller med motorhuvens öppen.

★ KÖR ALDRIG EFTER ATT HA DRUCKIT ALKOHOLHALTIGA DRUCKER!

## BEFORE DRIVING

- ★ Snowmobiles are cross-country vehicle that require a special driving technique. Winter conditions, snow and frost together with driving draft demand adequate protective clothing.
- ★ The driver must always wear a helmet and eye protectors. Tinted eye shields reduces visibility in poor light conditions.
- ★ Where possible keep to marked tracks. A track that has used a lot is usually also the safest one.
- ★ Obtain permission from the landowner before driving on private property.
- ★ Always keep a safe distance from public roads. It is your duty to give way to traffic when crossing public road. Snowmobiles are not designed for driving on public roads. It is permitted only to avoid risks e.g. crossing a river on a bridge.
- ★ Use head light all time when driving. Dip the light to avoid blinding others drives.
- ★ Avoid sudden changes of direction and braking and never cross in front of other machine.
- ★ Keep careful watch for a traffic from the rear.
- ★ Never drive along railway tracks. You will not be able to hear approaching trains over the sound of your own machine.
- ★ Be careful that your feet, hands or clothes cannot get in touch with hot or rotating parts of engine or tracks. Touching may lead to injuries.
- ★ Do not wear loose hanging clothing like scarf that could get stuck in some rotating parts or for example in trees when driving in the terrain.
- ★ Be cautious when taking a passenger. Instruct the passenger to act correct.
- ★ Adjust your driving to the weather and terrain conditions and endeavoured to pre-judge the coming situation so that the terrain or others driving there do not cause unexpected situations.
- ★ Never start off to a long trip without checking first that the snowmobile is on good condition. Always check that there is enough fuel, lights of the snowmobile, the function of the steering devices, brakes, tools, flashlight battery, axe, knife, and first aid package.
- ★ Do not drive alone. On a long trip there should always be several snowmobiles.

★ Before placing the snowmobile at the disposal of a beginner or an unexperienced driver proper instructions of steering devices and the characteristics of the snowmobile must be given.

★ **DO NOT DRINK AND DRIVE!**

★ Your snowmobile is not designed to be driven on black top, bare earth or other abrasive surfaces. Abnormal and excessive wear of critical parts is inevitable.

★ The fuel is inflammable and explosive under certain conditions and therefore manipulate fuel only in well ventilated area. Do not smoke or allow open flames or sparks in the vicinity.

★ Whenever the vehicle is parked outdoors it is suggested to protect it against the inclemency of the weather with a snowmobile cover.

★ Never run the engine without drive belt installed, belt guard in place or when the hood is removed. This may cause engine damage or danger to the user of the snowmobile.

★ Engine should be turned off for all lubrication and maintenance procedures.

★ After heavy use it is recommended to allow the engine to idle to reach the normal temperature. Prolonged idling may cause engine damage.

★ The cooling system is pressurized! When removing coolant tank cap, first place a cloth over cap and then turn cap a little to release pressure.

# TEKNISET TIEDOT

		RAVE 670	COBRA ENDURO	COBRA RACING	ULTRA	LIGHT
RUNKO						
pituus	mm	2650	2650	2650	2650	2650
leveys	mm	1165	1165	1165	1130	1130
korkeus	mm	1130	1130	1130	1100	1150
vetokoukku		lisäv.	lisäv.	lisäv.	lisäv.	lisäv.
tavarateline		lisäv.	lisäv.	lisäv.	lisäv.	lisäv.
tavaratila istuimen alla		vakio	vakio	vakio	vakio	vakio
MOOTTORI TYYPPI		670Rave	583Rave	454Rave	467STRONG	377
sytluku	kpl	2	2	2	2	2
iskutilavuus	cm <sup>3</sup>	669	581	437	463	368
max teho/kierr.	rpm	-	7750	7500	7500	7000
max vääntömom.	rpm	-	-	-	-	6000
SYTYTYSJÄRJESTELMÄ		CDI	CDI	CDI	CDI	CDI
sytlajoitus	o/rpm	17/6000	17/6000	19/6000	19/6000	20/6000
sytlulppa	NGK	BR9ES	BR9ES	BR9ES	BR9ES	BR8ES
PA-JÄRJESTELMÄ						
mäntäohjattu		-	-	-	-	x
luistiohjattu		x	x	x	x	-
kaasutin		2 x VM38	2 x VM38	2 x VM34	2 x VM34	VM32
polttoaine	RON OCT	98E	98E	98E	98E	98E
seossuhde	%	-	-	-	-	-
öljyalaatu		2-T inj.	2-T inj.	2-T inj.	2-T inj.	2-T inj.
pa-säiliö	l	36	36	36	36	27
öljysäiliö	l	2,5	2,5	2,5	2,5	2,5
JÄÄDYTYSJÄRJESTELMÄ		neste	neste	neste	neste	ilma
tuul. hihna		-	-	-	-	10 x 590
termostaatti	o	42-43	42-43	42-43	42-43	-
painekorkki	bar	0,9	0,9	0,9	0,9	-
nestetilavuus	l	3,5	3,5	3,5	3,5	-
neste/vesi seos		50/50	50/50	50/50	50/50	-
VOIMANSIIRTO						
moottorivariaattori		TRA	TRA	TRA	TRA	IBC
II variaattori		BBD	BBD	BBD	BBD	BBD
variaattorinhihna	mm	35 x 1118	35 x 1118	35 x 1121	35 x 1121	35 x 1121
ketjuväilytys		20/37	20/37	20/37	20/37	15/37
vaihteistotyyppi		-	-	-	-	-
öljytilavuus	l	0,3	0,3	0,3	0,3	0,3
öljyalaatu			Bombardier 413802800			
TELASTO						
tyyppi		Racing	Racing	Racing	Easy Ride	Easy Ride
joustomatka	mm	205	205	205	175	175
iskunvaimennus	tyyppi	Öhlins	Öhlins	Öhlins	KYB	KYB
	kpl	2	2	2	2	2
Telamatto		SKEGA	SKEGA	SKEGA	SKEGA	SKEGA
pituus	mm	3200	3200	3200	3200	3200
leveys	mm	380	380	380	380	380
ETUJOUSITUS		LFS	LFS	LFS	LFS	LFS
ohjaukiskot		x	x	x	x	x
kovametallipalat		x	x	x	lisäv.	lisäv.
suksen leveys	mm	145	145	145	145	145
raideväli	mm	1020	1020	1020	985	985
joustomatka	mm	200	200	200	155	155
SÄHKÖLAITTEET						
magneetto	W/V	220/12	220/12	220/12	220/12	160/12
sähkökäynnistin		-	-	-	-	lisäv.
akku	V/Ah	-	-	-	12/19	12/19
ajovalo	W	H4 60/55	H4 60/55	H4 60/55	H4 60/55	H4 60/55
takavalo	W	5	5	5	5	5
jarruvalo	W	21	21	21	21	21
kahvaniämmitin		vakio	vakio	vakio	vakio	vakio
nopeusm./osamatkam.		vakio	vakio	vakio	vakio	vakio
kierroslukumittari		vakio	vakio	vakio	lisäv.	lisäv.
öljytason var.valo		vakio	vakio	vakio	vakio	vakio
nestelämpömittari		vakio	vakio	vakio	vakio	-
selkänöja		lisäv.	lisäv.	lisäv.	lisäv.	lisäv.
virran ulosotto		-	-	-	-	-
K & Q istuin		vakio/lisäv.	vakio/lisäv.	lisäv.	vakio/lisäv.	vakio/lisäv.
käsikahvat		lisäv.	lisäv.	lisäv.	lisäv.	lisäv.

RANGER KING	COBRA GRAND TOURING	RANGER	GLX 5900 LC	GLX 5900 FC	650 S	GL 360 S
3120	2980	3200	3020	3020	3200	3120
1130	1130	965	970	970	990	870
1230	1110	1200	1200	1200	1220	1240
vakio	vakio	vakio	vakio	vakio	vakio	vakio
vakio	vakio	vakio	vakio	vakio	vakio	vakio
vakio	vakio	vakio	vakio	vakio	vakio	vakio
377	582	377	467STRONG	503	503Scan	377
2	2	2	2	2	2	2
368	581	368	463	497	497	368
7000	7250	7000	6750	7000	5500	6500
6000	6750	6000	6250	6000	5000	6000
CDI	CDI	CDI	CDI	CDI	CDI	CDI
20/6000	19/6000	20/6000	20/6000	20/6000	20/6000	20/6000
BR8ES	BR9ES	BR8ES	BR9ES	BR8ES	BR8ES	BR8ES
x	-	x	-	x	x	x
VM32	x	-	x	-	-	-
98E	2 x VM32	VM32	2 x VM34	VM32	VM32	VM32
-	98E	98E	98E	98E	98E	98E
2-T inj.	2-T inj.	2-T inj.	2-T inj.	2-T inj.	2-T inj.	2-T inj.
27	36	27	32	32	32	27
2,5	2,5	2,5	2,5	2,5	-	2,5
ilma	neste	ilma	neste	ilma	ilma	ilma
10 x 590	-	10 x 590	-	10 x 610	10 x 610	10 x 590
-	42-43	-	42-43	-	-	-
-	0,9	-	0,9	-	-	-
-	3,5	-	4,0	-	-	-
-	50/50	-	50/50	-	-	-
IBC	TRA	IBC	IBC	IBC	IBC	IBC
BBD	BBD	IBC	IBC	IBC	IBC	IBC
35 x 1121	35 x 1121	35 x 1121	35 x 1121	35 x 1121	35 x 1121	35 x 1121
F + R	F + R	2F + R Sync	2F + R Sync	2F + R Sync	2F + R Sync	2F + R Sync
0,4	0,4	0,5	0,5	0,5	0,5	0,5
			Bombardier 413802800			
Easy Ride	Easy Ride	Easy Ride	Easy Ride	Easy Ride	liukutelasto	Easy Ride
175	175	175	175	175	-	175
KYB	Fox/KYB	KYB	-	-	-	-
1	2	2	1	1	1	1
SKEGA	SKEGA	SKEGA	SKEGA	SKEGA	SKEGA	SKEGA
3940	3520	3940	3920	3920	3860	3940
380	400	380	500	500	600	380
LFS	LFS	LTS	LTS	LTS	lehtijousi	lehtijousi
x	x	x	x	x	x	x
x	x	x	x	x	x	x
145	145	145	145	145	165	145
985	985	820	820	820	780	730
155	155	-	-	-	-	-
160/12	220/12	160/12	220/12	220/12	160/12	160/12
lisäv.	vakio	lisäv.	lisäv.	lisäv.	lisäv.	lisäv.
12/19	12/19	12/19	12/19	12/19	12/19	-
H4 60/55	H4 60/55	H4 60/55	H4 60/55	H4 60/55	H4 60/55	H4 60/55
5	5	5	5	5	2 x 5	5
21	21	21	2 x 10	2 x 10	2 x 15	-
vakio	vakio	vakio	vakio	vakio	vakio	vakio
vakio	vakio	vakio	vakio	vakio	vakio	vakio
lisäv.	vakio	lisäv.	lisäv.	lisäv.	lisäv.	lisäv.
vakio	vakio	vakio	vakio	vakio	-	-
-	vakio	-	vakio	vakio	-	-
vakio	vakio	vakio	vakio	lisäv.	-	-
-	vakio	-	vakio	-	-	-
vakio	vakio	-	-	-	-	-
vakio	vakio	vakio	-	vakio	-	-
vakio	vakio	vakio	-	lisäv.	-	-
-	vakio	-	-	-	-	-
-	vakio	-	-	-	-	-
vakio	vakio	vakio	-	vakio	-	-
vakio	vakio	vakio	-	lisäv.	-	-

# TEKNISKA DATA

		RAVE 670	COBRA ENDURO	COBRA RACING	ULTRA	LIGHT	RANGER KING
<b>CHASSIE</b>							
längd		2650	2650	2650	2650	2650	3120
bredd	mm	1130	1165	1165	1130	1130	1130
höjd	mm	1100	1130	1130	1100	1150	1130
person antal	mm	extra	extra	extra	extra	extra	1230
dragkrok		extra	extra	extra	extra	extra	std.
pakethållare		extra	extra	extra	extra	extra	std.
utrumme under sittsdyna		std	std	std	-/std	-/std	std.
<b>MOTORTYP</b>		670Rave	583Rave	454Rave	467STRONG	377	377
cylinderantal	st	2	2	2	2	2	2
cylindervolym	cm <sup>3</sup>	669	581	437	463	368	368
max effekt	Din rpm	-	7750	7500	7500	7000	7000
max vridmoment.	rpm	-	-	-	-	6000	6000
<b>TÄNDSYSTEM</b>		CDI	CDI	CDI	CDI	CDI	CDI
förtändning	o/rpm	17/6000	17/6000	19/6000	19/6000	20/6000	20/6000
tändstift	NGK	B9ES	B9ES	BR9ES	BR9ES	BR8ES	BR8ES
<b>BRÄNSLESYSTEM</b>							
kolvstyrd		-	-	-	-	x	-
slidstyrd		x	x	x	x	-	x
försasare		2 x VM38	2 x VM38	2 x VM34	2 x VM34	VM32	VM32
bränsle/blyfri*	RON OKT	98E	98E	98E	98E	98E	98E
oljeblandning	%	-	-	-	-	-	-
olja		2-T inj.	2-T inj.	2-T inj.	2-T inj.	2-T inj.	2-T inj.
bränsletank	l	36	36	36	36	27	27
oljetank	l	2,5	2,5	2,5	2,5	2,5	2,5
<b>KYLSYSTEM</b>		vätske/liquid	vätske/liquid	vätske/liquid	vätske/liquid	fläkt/air	air
fläktrem	mm	-	-	-	-	10 x 590	10 x 590
termostat	o	42-43	42-43	42-43	42-43	-	-
tryckkork	bar	0,9	0,9	0,9	0,9	-	-
kylsystem volym	l	3,5	3,5	3,5	3,5	-	-
vatten-glykol		50/50	50/50	50/50	50/50	-	-
<b>KRAFTÖVERFÖRING</b>							
motorvariator		TRA	TRA	TRA	TRA	IBC	IBC
sekundärvariator		BBD	BBD	BBD	BBD	BBD	BBD
variatorrem	mm	35 x 1118	35 x 1118	35 x 1121	35 x 1121	35 x 1121	35 x 1121
kedjevåxling		20/37	20/37	20/37	20/37	15/37	-
våxellåda, typ		-	-	-	-	-	-
olja	l	0,3	0,3	0,3	0,3	0,3	F + R
olja			Bombardier 413802800				0,4
<b>BOGGIE</b>							
typ		Racing	Racing	Racing	Easy Ride	Easy Ride	Easy Ride
boggie fjädringsspel	mm	205	205	205	175	175	175
stötdämpare	typ	Öhlins	Öhlins	Öhlins	KYB	KYB	KYB
Drivband	st	2	2	2	2	2	1
längd	mm	SKEGA	SKEGA	SKEGA	SKEGA	SKEGA	SKEGA
bredd	mm	3200	3200	3200	3200	3200	3940
		380	380	380	380	380	380
<b>FRAM FJÄDRING</b>		LFS	LFS	LFS	LFS	LFS	LFS
styrskenor		x	x	x	x	x	LFS
coromant		x	x	x	extra	extra	x
skidbredd	mm	145	145	145	145	145	x
spårvidd	mm	1020	1020	1020	985	985	145
skidfjädring	mm	200	200	200	155	155	985
							155
<b>ELSYSTEM</b>							
magnet	W/V	220/12	220/12	220/12	220/12	160/12	160/12
eistart		-	-	-	extra	extra	extra
batteri	V/Ah	-	-	-	-	12/19	12/19
huvudljus	W	H4 60/55	H4 60/55	H4 60/55	H4 60/55	H4 60/55	H4 60/55
bakljus	W	5	5	5	5	5	5
bromsljus	W	21	21	21	21	21	21
handtagvärmare	std	std	std	std	std	std	std.
hastighet/trippmätare	std	std	std	std	std	std	std.
varvtalsmätare	std	std	std	std	std	std	std.
oljenivå varningslampan	std	std	std	std	extra	extra	extra
vätske temp.mätare	std	std	std	std	std	std	std.
ryggstöd	extra	extra	extra	extra	extra	extra	std.
ström uttag	-	-	-	-	-	-	-
K & Q säte	-	-	-	-	-	-	-
passagerar handtag	extra/std	extra/std	extra/std	extra/std	extra/std	extra/std	std.
	extra	extra	extra	extra	extra	extra	std.



# TECHNICAL DATA

COBRA GRAND TOURING	RANGER	GLX 5900 LC	GLX 5900 FC	650 S	GL 360 S			
2980	3200	3020	3020	3200	3120	mm	CHASSIS	
1130	965	970	970	990	870	mm	length	
1180	1200	1200	1200	1220	1240	mm	width	
std	std	std	std	std	std		height	
std	std	std	std	std	std		pull hook	
std	std	std	std	std	std		luggage carrier	
std	std	std	std	std	std		boot under the seat	
582	377	467STRONG	503	503Scan	377		TYPE OF ENGINE	
2	2	2	2	2	2		no of cylinders	
581	368	463	497	497	368	cm <sup>3</sup>	cylinder volume	
7250	7000	6750	7000	5500	6500	kW/rpm	max power	
6750	6000	6250	6000	5000	6000	Nm/rpm	max torque	
CDI	CDI	CDI	CDI	CDI	CDI		IGN. SYSTEM	
19/6000	20/6000	20/6000	20/6000	20/6000	20/6000	o/rpm	pre-ignition	
BR9ES	BR8ES	BR9ES	BR8ES	BR8ES	BR8ES	NGK	spark plug	
-	x	-	x	x	x		FUEL SYSTEM	
x	-	x	-	-	-		piston steered	
2 x VM38	VM32	2 x VM34	VM32	VM32	VM32		slide steered	
98E	98E	98E	98E	98E	98E	RON OCT	carburetor	
-	-	-	2	2	-	%	fuel	
2-T inj.	2-T inj.	2-T inj.	2-T inj.	2-T	2-T inj.		oil mixture	
36	27	32	32	32	27	l	oil tank	
2,5	2,5	2,5	2,5	-	2,5	l	oil tank	
vätske/liquit	fläkt/air	vätske/liquit	fläkt/air	fläkt/air	fläkt/air		COOLING SYSTEM	
42-43	10 x 590	-	10 x 610	10 x 610	10 x 590	mm	belt	
0,9	-	0,9	-	-	-	o	thermostat	
3,5	-	4,0	-	-	-	bar	pressure cap	
50/50	-	50/50	-	-	-	l	cooling system cap.	
-	-	-	-	-	-		liquid/water mixture	
TRA	IBC	IBC	IBC	IBC	IBC		TRANSMISSION	
BBD	IBC	IBC	IBC	IBC	IBC		clutch	
35 x 1121	35 x 1121	35 x 1121	35 x 1121	35 x 1121	35 x 1121	mm	driven variator	
-	-	-	-	-	-		belt	
F + R	2F + R Sync	2F + R Sync	2F + R Sync	2F + R Sync	2F + R Sync		chain transmission	
0,4	0,5	0,5	0,5	0,5	0,5	l	gear box	
			Bombardier 413802800				oil capacity	
							oil	
Easy Ride	Easy Ride	Easy Ride	Easy Ride	glid/slide	Easy Ride		SLIDE RAIL	
175	175	175	175	-	175	mm	type	
Fox/KYB	KYB	-	-	-	-		slide rail susp.	
2	2	1	1	1	1	pcs	shocks	
SKEGA	SKEGA	SKEGA	SKEGA	SKEGA	SKEGA		TRACK	
3520	3960	3940	3920	3860	3940	mm	length	
400	380	500	500	600	380	mm	width	
LFS	LTS	LTS	LTS	enblad/monol	enblad/monol		FRONT SUSPENSION	
x	x	x	x	x	x	hard metal	ski runners	
x	x	x	x	x	x	mm		
145	145	145	145	165	145	mm		
985	820	820	820	780	730	mm		
155	-	-	-	-	-	mm		
220/12	160/12	220/12	240/12	160/12	160/12	W/V	EL.SYSTEM	
std	extra	extra	extra	extra	-		magneto	
12/19	12/19	12/19	12/19	12/19	-		electric starter	
H4 60/55	H4 60/55	H4 60/55	H4 60/55	H4 60/55	H4 60/55	V/Ah	battery	
5	5	5	5	2 x 5	5	W	head light	
21	21	2 x 10	2 x 10	2 x 15	-	W	rear light	
std	std	std	std	std	-	W	brake light	
std	std	std	std	std	std		hand warmers	
std	extra	extra	extra	std	std		speedometer/trip	
std	std	std	std	-	extra		tachometer	
std	-	-	-	-	-		oil level light	
std	std	std	extra/std	-	-		temp.meter/liquit	
std	-	-	-	-	-		back rest	
std	-	-	-	-	-		current out let	
std	std	std	extra	-	-		K & Q seat	
-	-	-	-	-	-		handles	



## POLTTOAINE

### TUOREÖLJYVOITELU

- Käytä min 98-oktaanista (RON) bensiiniä.
- Polttoainejärjestelmä toimii tuoreöljyvoiteluperiaatteella. Käytä Bombardier injection öljyä til.n:o 496013300.
- Sisäänajon yhteydessä sekoita ensimmäiseen tankilliseen 0,3 l tuorevoiteluöljyä.

## BRÄNSLE

### OLJEINJEKTIONSYSTEM

- Använd min 98 oktanic (RON) bensen.
- Bränslesystemet fungerar med separat oljeinjektionsystem. Använd alltid Bombardier injection olja nr: 496013300.
- När du tankar första gången, blanda 0,3 l injektionsolja också i bensen när tanken är fylld (ca 1 %).

## FUEL

### INJECTION OIL SYSTEM

- Use 96—99 octane (RON) gasoline.
- Fuel system functions with injection oil system. Use Bombardier injection oil order nr: 496013300.
- When you fill the tank for the first time, mix with the gasoline 0,3 l injection oil.

The diagram illustrates the correct fuel and oil for the engine. It shows three stages of filling a fuel tank: 1. Inserting the nozzle. 2. The nozzle is open, and fuel is being added. 3. The nozzle is closed, and the tank is being shaken to mix the fuel and oil. Below this, two bottles of recommended oil are shown: 'BLIZZARD OIL' (2-stroke oil) and 'INJECTION OIL'. To the right of these bottles is the text 'tuorevoiteluöljy injection oil'. At the bottom, three bottles of other oils are shown with a large 'X' over them, indicating they are not recommended: 'MOTOR OIL SAE', 'HD DIESEL OIL', and 'outboard oil'. To the right of the diagram is a 'METRIC (SI)' conversion chart. The chart has a vertical axis labeled 'Polttoaine Bränsle Fuel' with values from 1 to 25. The horizontal axis is labeled 'Öljy / (dl) Ölja Oil' with values from 0,5 to 5,0. A diagonal line represents the 1:1 ratio between the two scales.

Polttoaine / Bränsle / Fuel	Öljy / (dl) / Ölja / Oil
1	0,5
2	1,0
3	1,5
4	2,0
5	2,5
6	3,0
7	3,5
8	4,0
9	4,5
10	5,0
11	5,5
12	6,0
13	6,5
14	7,0
15	7,5
16	8,0
17	8,5
18	9,0
19	9,5
20	10,0
21	10,5
22	11,0
23	11,5
24	12,0
25	12,5

## SEOSPOLTOAINEKÄYTTÖISET MALLIT

- Käytä min 98-oktaanista (RON) bensiiniä.
- Polttoainejärjestelmä toimii seosöljyperiaatteella, joten bensiiniin on sekoitettava 2-tahtiöljyä.
- Sekoitussuhde on 1:50 (2 %).
- Käytä hyvälaatuista Bombardier 2-tahtiöljyä til.n:o 496014400.
- Jos käytetty 2-tahtiöljy on esisekoitettua tyyppiä (premix) tee sekoitus 1:40 (2,5 %).

**HUOM! ÄLÄ KOSKAAN KÄYTÄ MUUHUN KÄYTTÖÖN SUOSITELTUJA ÖLJYJÄ, KUTEN ESIM. OUTBOARD ÖLJYÄ. VÄLTÄ TANKKAAMISTA SUORAAN HUOLTOASEMAN 2-TAHTIPUMPUSTA.**

## OLE TARKKANA POLTOAINEEN KANSSA:

- Liiallinen öljyprosentti aiheuttaa käyttöhäiriöitä, kiinnitartuneita männänrenkaita, runsasta karstanmuodostusta.
- Laiha öljyprosentti aiheuttaa leikkaantumista.
- Kun sekoitat polttoainetta, ravistele astia kunnolla öljyn kaatamisen jälkeen. Samoin, jos valmiiksi sekoitettu polttoaine on seissyt kauan astiassa.
- Kun sekoitat polttoaineen pakkasessa, tulisi ainakin öljyn olla lämmitä sekoittamisen varmistamiseksi.

## JÄÄNESTOAINES

Kaasutinspriin käyttöä suositellaan, jos pakasta on -20 °C tai enemmän, kevyen pakaslumen aikana voidaan lisätä kaasutinspriitä n. 1 % polttoainemäärään nähden luistin kiinnijäätymisen estämiseksi.

**HUOM!** Kaasutinspriitä lisättäessä, käytä 2,5 % 2-tahtiöljyä (ilmajäähytteiset moottorit) ja tuoreöljyvoitelumoottoreissa lisää bensiiniin injection öljyä n. 1 %.

## SKOTRAR MED OLJEBLANDAT BRÄNSLE

- Använd min 98 oktanic (RON) bensin.
- Bensinen ska blandas med för snöskotrar speciellt godkänd Bombardier 2-taktsolja order nr: 496014400.
- Blandningsförhållande 1:50 (2 % olja i bensinen).
- Till bensin inblandad med K-sprit i bör blandningsförhållandet ökas till 1:40 (2,5 % olja i bensinen).

**OBS! ANVÄND ENDAST BOMBARDIER OLJA. OLJA AVSEDD FÖR UTOMBORDSMOTORER FÅR UNDER INGA OMSTÄNDIGHETER ANVÄNDAS. UNDVIK ATT TANKA DIREKT FRÅN 2-TAKTS-PUMP VID BENSINSTATION.**

## VAR ALLTID NOGA MED BRÄNSLET:

- För riklig oljeblandning försäkras driftstörningar, såsom fastbrända kolringar och riklig sotavlagring.
- För mager inblandning försäkras skärningsskador.
- Då Du blandar bränslet, skaka dunken ordentligt efter oljefyllning. Kom också ihåg att skaka dunken om den stått länge med färdigblandad bensin.
- Då Du blandar bränslet under kyla skall åtminstone oljan vara varm.

## FROSTSKYDDSMEDEL

Vid kyla på -20 °C eller mera kan k-sprit blandas i cirka 1 % i förhållande till bensinmängden för att förhindra fastfrysning av trotteln i förgasaren.

**OBS!** I samband med bruk av k-sprit blanda i 2,5 % 2-taktsolja i bensinen och i oljeinjektionsystem blanda 1 % injektionsolja i bensinen.

## MODELS WITH MIXTURE FUEL SYSTEM

- Use 97—99 octane (RON) gasoline.
- Fuel system functions with mixture fuel system. So 2-stroke oil has to be mixed with the gasoline.
- Use approved special Bombardier 2-stroke oil order nr: 496014400.
- Mix special 2-stroke oil in proportion 1:50 (2 %) in the gasoline. N.B. In case the 2-stroke oil is fore-mixed type, mix in proportion 1:40 (2,5 %).

**USE NEVER OIL WHICH IS RECOMMENDED FOR ANOTHER ENGINE TYPE, FOR EXAMPLE OUTBOARD OIL. DO NOT REFUEL DIRECTLY FROM THE 2-STROKE FUEL PUMP AT THE GAS STATION.**

## BE CAREFUL WITH THE FUEL:

- Too much oil in the gasoline causes disturbance in running, the piston rings stick in, soot is produced.
- Too little oil in the gasoline causes seizure.
- When mixing the fuel shake up the container properly after pouring the oil in it. The same has to be done if the mixed fuel has been in the container for a longer time.
- When mixing the fuel in cold weather, at least the oil should be warm.

## ANTIFREEZE

Gasoline line antifreeze is not recommended for continuous use. However, if there is -20 °C or more, 1 % gas line antifreeze can be added in proportion of the fuel to prevent the carburetor piston of freezing in. N.B. When using gas line antifreeze, use 2,5 % 2-stroke oil in proportion to the fuel and about 1 % injection oil in the injection oil engines.

## HALLINTALAITTEET

1. Ajojarru, mekaaninen
2. Pysäköintijarru
3. Valonvaihtaja lähi/kaukovalot
4. Kaasuvipu
5. Käynnistinkahva
6. Primer ("ryyppypumppu")
7. Konepeiton kiinnityskumi
8. Nopeus/matkamittari
9. Kierroslukumittari
10. Hätäkatkaisin
11. Virtalukko/virtakatkaisin
12. Vaihtekeppi
13. Äänimerkki
14. Rikastin (choke)
15. Polttoainemittari
16. Käsien lämmitys
17. Lämpömittari
18. Varoitusvalo, öljyn taso
19. Virran ulosotto
20. Osamatkamittarin nollaus
21. Taustapeilit
22. Säädettävä ohjaustanko
23. Selkänojan varmistuslukko: Selkänojan kiinnitys on varmistettu hakalukolla. Pidä lukko aina kiinnitettyinä. Varmistamattomana selkänojan irtoaminen tai penkin aukeaminen voi aiheuttaa rakenteen vaurioitumisen ja vakavan vaaratilanteen kuljettajalle ja matkustajalle.

TUTUSTU TÄHÄN SIVUUN HUOLELLA, JOTTA TULEVAISUUDESSA VARMASTI MUISTAT KAIKKI TOIMINNOT.

## MANÖVERORGAN

1. Färdbroms, mekanisk
2. Parkeringsbroms
3. Ljusomkopplare hel/halvljus
4. Gasreglage
5. Starthandtag
6. Primer (startpump)
7. Huvlås
8. Hastighets/vägmätare
9. Varvräknare
10. Nödstop
11. Strömlås/stoppknapp
12. Växelspak
13. Signalhorn
14. Choke
15. Bränslemätare
16. Handvärmare
17. Värmemätare
18. Varningslampa, låg oljenivå
19. Strömuttag
20. Nollställning vägmätare
21. Backspegel
22. Justerbart styre
23. Låsning av sittdyna/ryggstöd: Vid öppning av säte måste först spärren för ryggstödet hantag lossas, enl. bild. Kontrollera att ryggstödet hantag är ordentligt spärrade före körning.

LÄS DENNA SIDA MED EFTERTANKE SÅ ATT DU SÄKERT KOMMER IHÅG FUNKTIONEN FÖR ALLA REGLAGE.

## CONTROLS

1. Driving brake, mechanic
2. Parkingbrake
3. Switch dimmed light/high beam
4. Throttle lever
5. Starter handle
6. Primer
7. Hood lock
8. Speedometer
9. Tachometer
10. Emergency switch
11. Ignition switch
12. Gear lever
13. Sound signal
14. Choke
15. Fuel meter
16. Handle warming
17. Thermometer
18. Warning light, oil level
19. Current outlet
20. Tripmeter
21. Adjustable mirrors
22. Adjustable steering handle
23. Locking the back. Fastening of the back has been secured with a catch. Keep it always locked. Loosening of the back or the seat coming unfastened may damage the construction or cause serious damages to the driver or the passenger.

BECOME FAMILIAR WITH THE CONTROLS CAREFULLY IN ORDER TO REMEMBER ALL THE FUNCTIONS AT NEED.

ULTRA/RACING/ENDURO/GRAND  
TOURING/RAVE 670

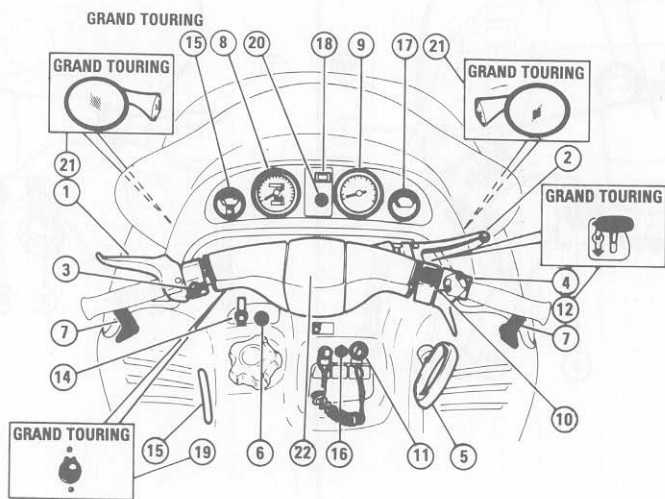

RANGER  
GLX 5900 FC/LC

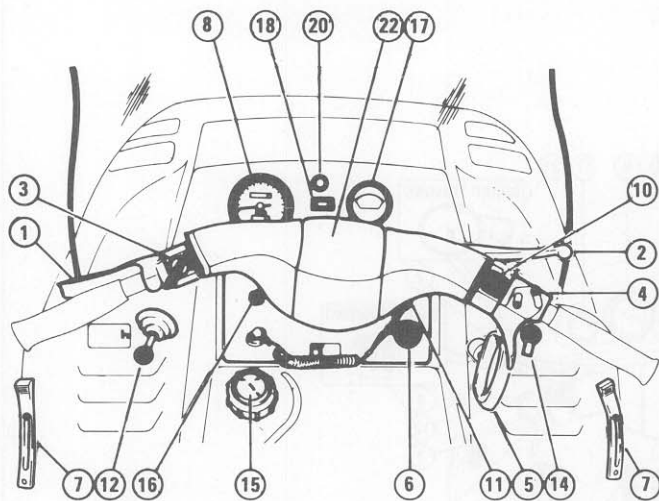

RANGER KING/RANGER/LIGHT

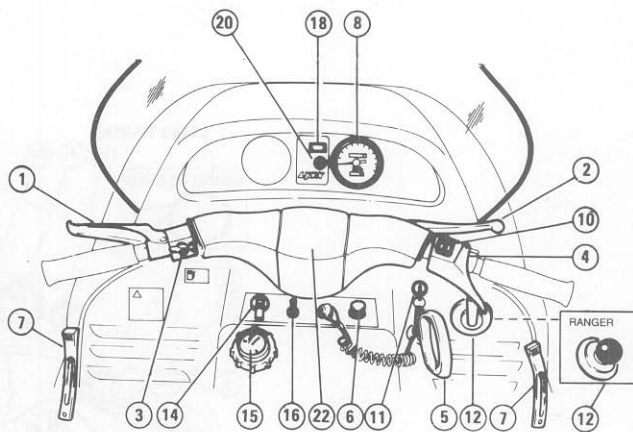

GL 360 S

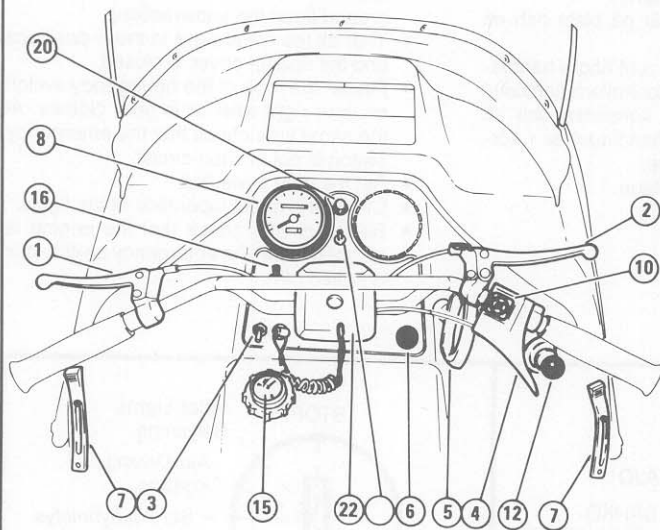

650 S

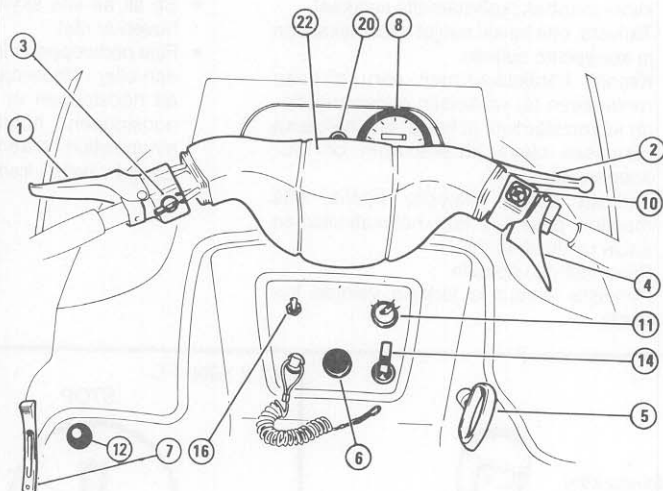

## AJAMINEN

### Tärkeää! Rutiininomainen tarkistuslista!

- Tarkista aina, että kaasu- ja jarruvivut kulkevat kevyesti ja palautuvat perus-asentoon välittömästi otteen irrotessa. — Ellei, korjaa!
- Tarkista, että telastossa ei ole jäätä tai lunta, ja että telamatto ei ole jäähtynyt kiinni maahan (kallistamalla kelkkaa).
- Tarkista, että kaikki suojat ovat paikallaan ja konepeitto suljettu.
- Kiinnitä hätäkatkaisimen naru oikeaan ranteeseen tai vaatteisiin ennen moottorin käynnistämistä ja katso, että oikeassa kahvassa oleva hätäkatkaisin on ylä-asennossa.
- Tarkista ennen liikkeelle lähtöä, että moottori pysähtyy kun hätäkatkaisimen salpa nykäistään irti.
- Pane vaihde vapaalle.
- Puhdista lamput ja tarkista valojen toiminta.

## KÖRNING

### OBS! Viktig! Kontroll före start!

- Kontrollera alltid att gas- och bromsreglage löper fritt och återgår automatiskt — om ej, reparera innan start.
- Se efter att bandaggregatet är fritt från snö och is, samt att drivbandet ej frusit fast i marken (luta skotern).
- Se till att alla skydd är på plats och att huvan är låst.
- Fäst nödstoppens lina runt högra handleden eller i kläderna. Kontrollera samtidigt att nödstoppen ej är kortsluten och att nödstoppen i högra handtaget är i körningposition i övre läge.
- Lägg växeln i framåtläge.

## DRIVING

### Important! Always check before starting.

- That the throttle and brake levers run smoothly and return to 0 position immediately after the grip is loosened. — If not, repair!
- That there is not ice or snow in the bogie, and that the track has not frozen in the ground (lean the snowmobile).
- That all the covers are in there positions and the engine cover is closed.
- Fasten the rope of the emergency switch on your right wrist or in your clothes. At the same time check that the emergency switch is not in short circuit.
- Set the gear in neutral.
- Clean and check operation of the lights.
- Before driving check that the engine is stopped when the emergency switch lock is pulled off.

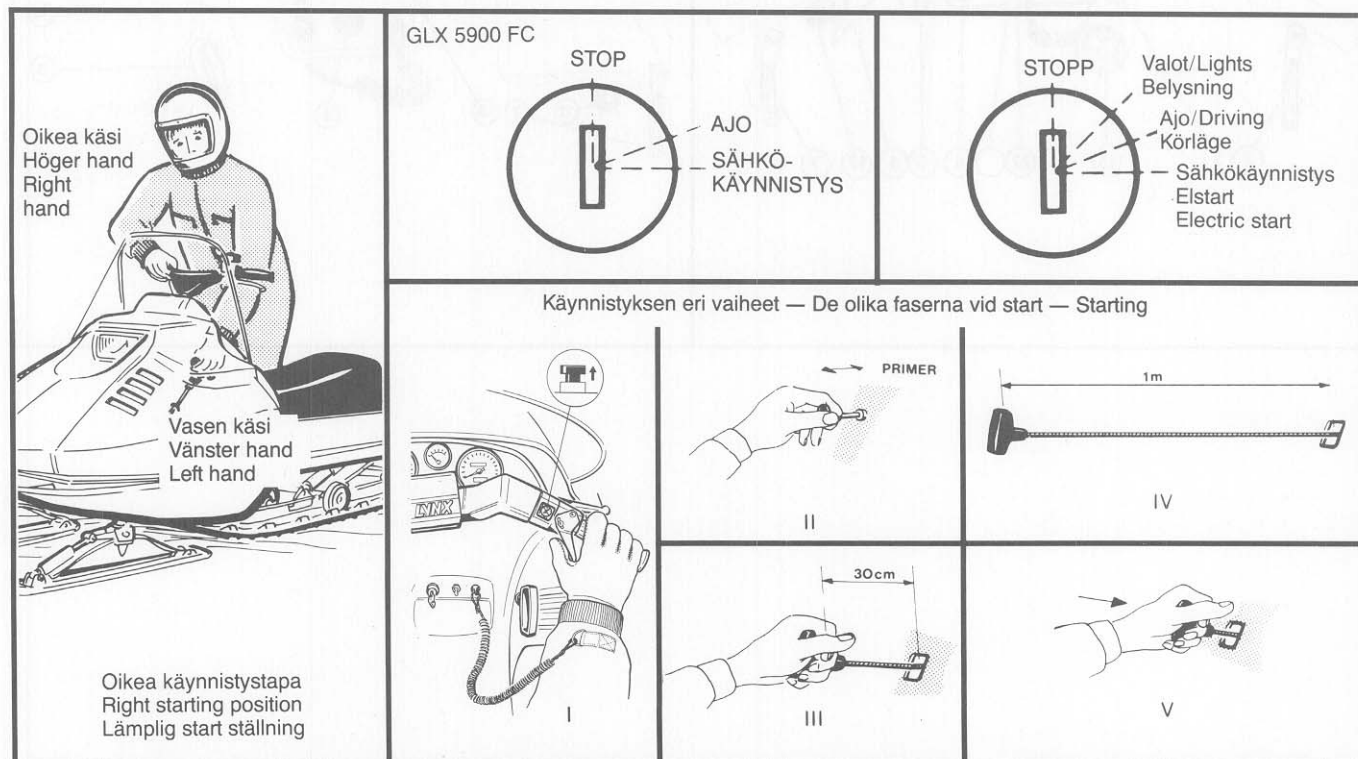



## KYLMÄKÄYNNISTYS

- Käännä virta-avain ajoasentoon, käännä pysäytin Start-asentoon.
- Pumppaa primerilla 2—3 kertaa.
- Käännä CHOKE vipu pystyasentoon ja vielä maksimiasentoon. (Koskee mallit joissa choke).
- Vedä hiljaa käynnistinnarusta "löysä" pois, vedä sitten voimakkaasti. Palauta naru kahvasta kiinnipitäen. Virheellinen käyttö saattaa vaurioittaa käynnistäintä.
- Käännä choke-vipu pystyasentoon, kun moottori käy ja pois päältä kun on vähän lämmennyt.

**HUOM.** Kuumana primeria ei tarvitse käyttää. Jos moottori vain syyttää parin kolmen yrityksen jälkeen, pumppaa kerran primerilla ja käynnistä.

## SÄHKÖKÄYNNISTYS

Tarkistustoimenpiteet sekä kylmäkäynnistystoiminnot kuten edellä.

Paina virta-avain pohjaan ja käännä käynnistysasentoon.

Avain palautuu ajoasentoon otteen irrotessa.

**HUOM!** Palauta virta-avain käsin kovalla pakkasella!

Käynnistä vain 5 sekuntia kerrallaan. Ellei moottori käynnisty, odota saman verran ennen uutta yritystä.

## MOOTTORIN PYSÄYTTÄMINEN/ PYSÄYTIN

Moottori pysähtyy, kun virta-avain/pysäytin käännetään STOP-asentoon tai kun hätäkatkaisimen salpa nykäistään irti tai kun oikeassa kahvassa oleva hätäkatkaisin painetaan alas.

## START AV KALL MOTOR

- Vrid startnyckeln till köräge, placera stoppknappen i Start-position.
- Pumpa med primern 2—3 gånger.
- Placera choke reglaget rakt upp och ytterligare till max läge. (Gäller modeller med choke).
- Dra försiktigt ut startsnöret tills kompressionsmotstånd känns. Dra sedan kraftigt och återför snöret genom att hålla i handtaget. Fel förfaringssätt kan skada startapparaten.
- Placera choke reglaget till "rakt upp" då motorn varmkörs och vinkla ner choke reglaget helt då motorn är uppvärmd.

**OBS.** Vid varm motor behöver inte primern brukas. I fall motorn inte startar efter 2—3 försök, pumpa 1 gång med primern och starta.

## ELSTART

Start sker efter samma princip som vid manuell start.

Tryck ner startnyckeln och vrid den till startposition. Nyckeln återgår automatiskt.

**OBS.** Återför startnyckeln för hand vid stark kyla!

Upprepade startförsök görs inte mer än 5 sekunder per gång. Skulle motorn inte starta, gör ett lika långt upphåll före nästa startförsök.

## STOPP AV MOTOR/STOPPKNAPP

Motorn stannar då startnyckeln/stoppknappen vrids till STOP-läge eller nödstoppens spärr rycks bort eller nödstoppen i handtaget trycks ned.

## STARTING THE COLD ENGINE

- Turn the ignition switch to the driving position, turn the stop button to Start-position (GL 250 S).
- Pump with the primer 2—3 times.
- Turn the choke lever to upright position and further to max. position.
- Pull smoothly the slack from the starter rope, and then pull strongly. Return the rope holding the handle. Faulty proceeding may damage the starter.
- Turn the choke lever to upright position when the engine runs, and turn the lever off when the engine has warmed up.

**N.B.** If the engine is warm there is no need to use the primer. If engine only ignites after two or three attempts, pump once with the primer and start the engine.

## STARTING WITH ELECTRIC STARTER

Checking and starting the cold engine as before.

Press the ignition switch to the bottom and turn it to the starting position. The key returns to the driving position when you loose your grip.

**N.B.** In cold weather return the ignition key by hand.

Start the engine only 5 seconds at a time. If the engine won't start, wait for another 5 seconds and then try again.

## STOPPING THE ENGINE

Engine stops when the ignition key/the stop button is turned into STOP-position or when the emergency switch lock is pulled off.

## VAIHTAMINEN

- Valitse vaihde ajotarpeen mukaan, 1-vaihde antaa suurimman vetotehon, 2-vaihde taas suurimman nopeuden, katso vaihdeasennot alla olevassa kuvassa. Vaihdekepin vieressä on vaihdeasentoja osoittava tarra.
- Ketjuvetoisissa malleissa ei ole vaihteisto.
- Vaihteisto on täysin hammaspyörin toimiva.

Vaihdelaatikkolisissa malleissa peruutusvaihteen välitys on nopea. Peruutusvaihteen käyttöön ja kelkan peruutusominaisuuksiin on syytä tutustua etukäteen tasaisella alustalla. Varmistu aina, että takana oleva tila on vapaa esteistä. Ota huomioon, että peruutettaessa suksen kannat esteeseen törmätessään voivat aiheuttaa vauriota sukseen ja etujousitukseen tai vaaratilanteen kuljettajalle. Peruuttaminen kovalla nopeudella ja kääntäminen voivat johtaa tasapainon menettämiseen.

## VÄXLING

- Välj lämplig växel med avseende på behov av körning, 1-växel ger den största dragförmågan, 2-växeln ger max hastighet, se växellågen på nedanstående bild. Vid sidan av växelspaken finns en dekal som indikerar växellågena.
- Kedjedrivna modeller har ingen växellåda.
- Växellådan är kedjelös konstruktion.

I skotrar med växellåda är backväxelns utväxling snabb. Det är skäl att göra sig förtrogen med bruk av backväxeln och skoterns backningsegenskaper på förhand på ett plant underlag. Kontrollera att inga hinder finns bakom skotern. Skidor och framvagn kan skadas vid backning i obanad terräng. Att backa och vända i hög hastighet kan försäkra att skotern välter.

## GEAR SHIFT

- Select the shift taking into consideration your driving; the 1st gear gives the greatest pulling capacity; the 2nd gear gives the highest speed. The gear positions you see in the below. By the gear lever there is a tape indicating the gear positions.
- Chain driven models have no gearbox.
- Gearbox have no chain.

Snowmobile is capable of a fast reverse. Driver should become familiar with this operation by practicing on level ground. Ensure the path behind is clear of obstacles or bystanders. Note that skis or front suspension may be damaged if the machine bumps an obstacle, also the driver may be damaged. Fast reverse, while turning, could result in loss of stability.

Peruutusvaihteen vaijeri  
Bakväxel vajer  
Reverse gear wire

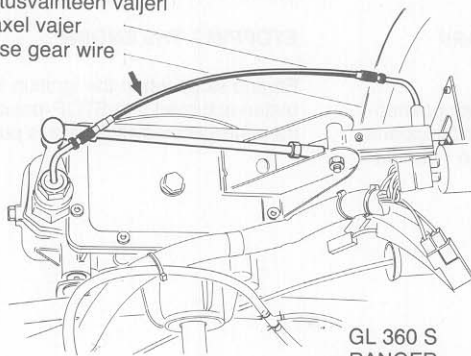

GL 360 S  
RANGER  
GLX 5900 FC/LC  
650 S

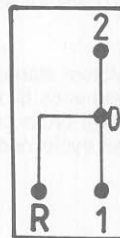

GL 360 S  
RANGER  
GLX 5900 FC/LC  
650 S

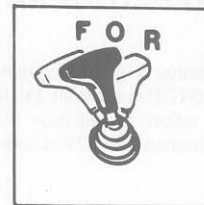

COBRA TOURING  
RANGER KING

## LÄHTÖ

- Moottorikelkka on maastoajoneuvo, joka vaatii oman ajotekniikkansa. Annamme tässä vinkkejä kelkan käsittelystä, jotta myös kokemattomampi kuljettaja pääsee nauttimaan kelkan hyvistä ominaisuuksista.
- Moottorikelkka lähtee liikkeelle, kun painat kaasuvipua ja pysähtyy, kun päästät kaasuvivun. Anna kerralla reippaasti kaasua, että variaattori tarttuu variaattorihihnaan luistamatta.  
**Huom!** Vältä kuitenkin liian voimakasta kiihdytystä.
- Muista, että variaattorihinna vaatii lämpenemistä varovaisella ajolla ennenkuin hihna kuormitetaan täysillä.
- Uusi hihna vaatii sisäänajoa n. 15 km ennen kuin sitä voidaan täysin kuormittaa.

## SISÄÄNAJO

Kelkan ja moottorin kestävyydelle ja suorituskyvyille on tärkeää, että moottori ajetaan sisään oikealla tavalla. Ensimmäisten 250 km (n. 15 h) aikana moottoria ei saa ajaa täydellä kaasulla pitkää aikaa. Paina kuitenkin kaasu pohjaan silloin tällöin ja anna moottorin käydä maksimikiirroksilla n. 10 sek. Näin eivät sytytystulpat pääse nokeentumaan. Käytännössä olisi hyvä että alue "1/2 kaasusta 3/4 kaasuun" käytettäisiin.

## START

- Snöskotern är ett terrängfordon som kräver en egen körteknik. Här ges några tips och anvisningar om skoterns hantering så att även den icke så erfarna föraren skall kunna njuta av skoterns goda egenskaper.
- Skotern sätter sig i rörelse när du ger gas, och stannar när du låter gasreglaget återgå. Ge ordentligt med gas på en gång så att variatorn får ingrepp, utan att variatorremmen slirar.  
**OBS!** Undvik dock alltför kraftig acceleration.
- Kom ihåg att variatorremmen skall värmas upp med försiktig körning innan remmen belastas till fullo.
- En ny rem fordrar inkörning ca. 15 km innan den kan belastas maximalt.

## INKÖRNING

Det är viktigt för skoterns och motorns hållbarhet och prestanda att den körs in på rätt sätt. Under de första 250 km (ca 15 h) skall motorn icke köras med fullt gaspådrag under längre tid. Dock skall man då och då trycka gasreglaget i botten och låta motorn gå med max. varvtal under ca 10 sekunder. Härigenom undviks bl.a att tändstiften blir sotiga. I praktiken är det bra om området "1/2 gas till 3/4 gas" används.

## START

- A snowmobile is a terrain vehicle demanding the driving technique of its own. In the following you get some tips how to handle the snowmobile in order to be able to enjoy its good performance.
- The snowmobile starts, when you press the throttle lever and stops when you loose it. Step properly on the gas at once so that the variator gets hold on the variator belt and does not slide.  
**N.B.** Do not, however, accelerate too strongly.
- Remember that the variator belt needs warming up by careful driving before it can be loaded in full.
- A new belt needs about 15 km's running-in period.

## BRAKE-IN PERIOD

It is important for the long lasting and capacity of the snowmobile and the engine that the running-in is performed in the right way. Do not drive at full throttle during the first 250 km (about 15 hours). However, kick down the throttle lever every now and then and let the engine be at maximum revolutions about 10 second's time. So the spark plugs do not become sooty. It is to be recommended to use the range "from 1/2 to 3/4 throttle lever press in".



## AJOASENTO

- Kun ajat esim. metsässä, helpottuu kelkan kääntäminen, kun samalla kallistat kelkan samaan suuntaan.
- Ajoasentoja on erityyppisiä. Ajettaessa polanteella ja tasaisessa maastossa esim. järven jäällä, voit istua = painopiste alhaalla. Kelkka kulkee tukevasti.
- Seisten astinlaudoilla on oma painosi paremmin käytettävissä kelkan kallistamiseen ja kulkua voidaan "tasoittaa" kuopaisessa maastossa.
- Välimuotoa eli polvillaan ajamista käytetään usein esim. metsässä. Painopiste on sen verran ylhäällä, että kelkka on kääntävissä melko nopeasti, ja mahdut kuitenkin hyvin puitten alitse.
- Mikäli haluat tai jos edessä oleva rinne on liian jyrkkä, voidaan rinnettä nousta viistoon ajamalla. Tällöin siirrä painopisteen sivulle, seisomalla molemmilla jaloilla samalla astinlaudalla ja roikut sen verran sivussa, että kelkka pysyy vaakasuorassa.
- Varsinkin pehmeässä lumessa on tärkeää painopisteen siirtäminen eteen — taakse. Pääsääntö on se, että olet sellaisessa paikassa, että kelkan keula nousee "lumen päälle".

## KÖRTEKNIK

- För att underlätta körning i t.ex. skogsteräng bör man luta skotern åt det håll man svänger.
- Det finns olika typer av körställningar. Då du kör på en skoterled eller i någorlunda jämn terräng t.ex. en sjö, kan du sitta på dynan = tyngdpunkten ligger lågt, skotern går stadigt.
- Genom att stå på fotstegen kan du lättare använda din egen vikt då skotern skall lutas vid branta svängar, samtidigt kan du jämna ut "gången" i mycket ojäm terräng.
- Ett mellanting knästående används ofta i t.ex. skogsterräng. Tyngdpunkten är så pass högt att skotern lätt kan lutas vid snabba svängar och du kommer även lätt under träden.
- Om en backe är för brant, kan man köra på skrå i backen. Härvid måste tyngdpunkten flyttas till bergsidan, stå med båda fötterna på samma fotsteg och 'hänga' vid sidan av skotern så pass att skotern hålls vågrätt.
- Speciellt i lös djup snö är det viktigt att flytta tyngdpunkten framåt — bakåt. Som huvudregel kan nämnas att du skall befinna dig på sådan plats att skoterns front "går upp" på snön.

## DRIVING POSITION

- When driving e.g. in the forest it is easier to turn the snowmobile if you lean the snowmobile to the same direction.
- When driving on a track and on even terrain, e.g. on ice covered lake you can sit = center of gravity is down. The snowmobile runs steadily.
- If you stand on the footboards, you can better use your own weight for leaning the snowmobile and so to "smoothe" the driving on bumpy terrain.
- In forest it often is easier to drive on your knees. Center of gravity is as much high that the snowmobile can be turned rather quickly and you still can drive under the trees.
- If you want, or if the slope ahead is too sharp, you can climb the slope obliquely. In that case you move the center of gravity to the side by standing with both feet on the same footboard and by hanging down as much that the snowmobile keeps the horizontal position.
- Especially in soft snow it is important to move the center of gravity forward — backward. The main rule is that you have such a position that the front of the snowmobile runs up the snow.

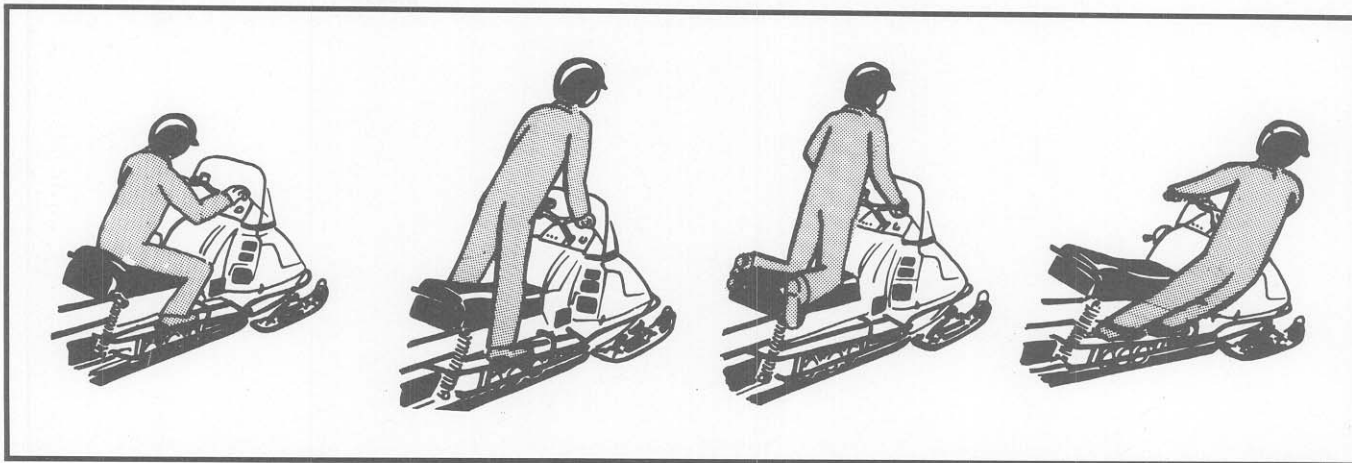

**Huom!** Mikäli tavaratelineessä on kuorma, muuttuu painopisteen sijainti. Kuljettajan on tällöin siirryttävä eteenpäin, että vastaavanlainen tilanne syntyy.

- Ajaminen reellä reki kuormattuna on erilaista. Reen paino sekä tarvittava veteho pyrkivät nostamaan kelkan etupäätä, jolloin ohjattavuus huononee.
- Kuormaa hinattaessa on reen oltava varustettu "nytkälaitteella", koska reki "tarttuu" aina lumeen kiinni hetken seisottuaan. "Nytjän" aikaansaama nykäisy irroittaa reen vaivatta.
- Kuorman kanssa ajattaessa voi kääntymistä helpottaa siten, että mutkassa pienentää kaasua, jolloin kuorma vuorostaan "työntää" ja kelkan perä "siirretään" oikeaan suuntaan.

## LIUKUTELASTO

Liukutelaston muovisen liukupinnan kestävyys on riippuvainen "lumivoitelusta". Vältä tämän takia ajoa sileällä jäällä tai tiellä, etenkin suurella nopeudella. Mikäli on pakko ajaa sellaisella alueella voidaan keinotekoisesti voidella muovikiskot kovalla voitelusprayllä (ketjuspray). Voiteluaine pysyy n. 3—5 tunnin ajoa varten. Saatavilla on myös lisätukipyöräsarjaa (kysy Lynx-kauppiaalta-si).

**OBS!** Om det är bagage på pakethållaren förändras tyngdpunktens läge. Föraren skall då flytta framåt för att motsvarande jämnvikts förhållande skall uppstå.

- Att köra med fullastad kälke eller timmerdoning är annorlunda. Kälkens vikt och den behövliga dragkraften sträver att lyfta skoterns front varvid styrförmågan minskar.
- Då stora lass dras, bör kälken ha en ryckanordning. Kälkens medar fastnar i snön då den stått ett tag, knycken som åstadkommes av ryckanordningen lösgör kälken lätt.
- Vid körning med lass kan styrningen underlättas genom att minska gaspådraget i svängen, varvid lasset i sin tur skjuter på, och skoterns bakdel "flyttas" i rätt riktning.

## GLIDBOGGIE

Hållbarheten på plastglidskenorna i glidboggien är beroende av "snösmörjning". Undvik därför körning på blankis eller hård väg speciellt med stor hastighet. I fall man tvingas köra på dylikt underlag kan man ge konstgjord smörjning av plastskenorna med hård smörjspray (kedjespray). Smörjmedlet hålls kvar ca 3—5 timmars körning. Det finns också extra stödhjulssats (fråga hos Lynx-återförsäljare).

**N.B.** If there is a load on the rack, the location of the center of gravity changes. The driver has then to move forward in order to achieve similar situation.

- The driving with a full loaded sleigh is different. The weight of the sleigh and the pulling capacity needed try to raise the front of the snowmobile and then the steerability becomes worse.
- When towing a load the sleigh has to be equipped with a "tugdevice" as the sleigh sticks in the snow when standing for a while. The pull caused by the "tugdevice" releases the sleigh easily.
- When driving with a load you can make the turning easier so that you throttle down in the curve when the load pushes and the rear of the snowmobile is moved to the right direction.

## SLIDE-RAIL SYSTEM

The durability of the plastic slide surface of the slide-rail system depends on "snow greasing". That is why try to avoid driving on plain ice or road, especially at high speed. If you have to drive on such an area, you can grease the plastic rails with hard lubrication spray (chain spray). The lubrication stands about 3—5 hours driving. Additional set of support wheels is available (ask your dealer).

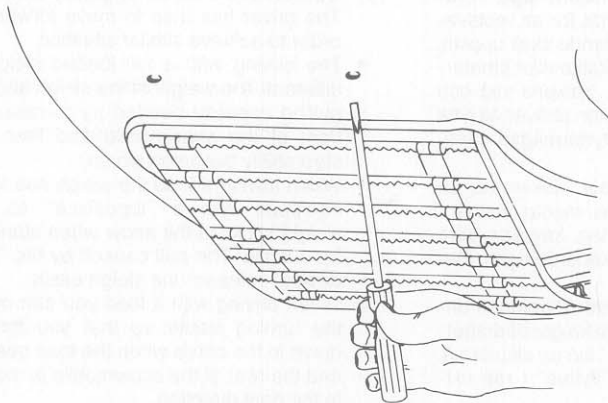

Vedenpoistoreiät    Dräneringshål    Draining holes

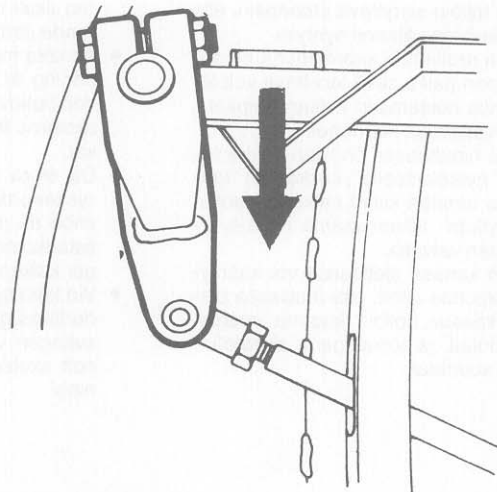

Lumenpoisto  
Rengöring från snö  
Remove the snow

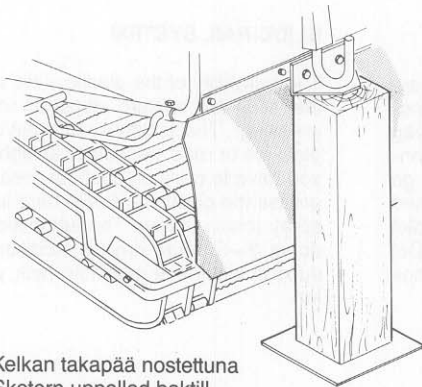

Kelkan takapää nostettuna  
Skotern uppallad baktill  
A snowmobile with rear end up

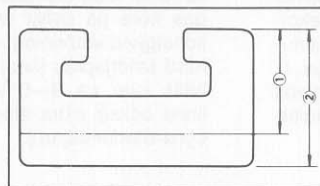

Liukukisko  
Glidskena  
1. Min 12 mm  
2. Uusi - Ny 20 mm

Plastic slide rails  
1 Min 12 mm  
2. New 20 mm



## AJON JÄLKEEN

- Puhdista kelkka ja telasto lumesta ja jäästä.
- Katso, että vedenpoistoreiät moottorin, pakoputken ja vaihdelaatikon alla ovat auki.
- Avaa kuomu ja poista mahdollinen moottoritilaan tunkeutunut lumi. Pakkasella moottorin lämpö ei riitä sulattamaan lunta, vaan lumesta muodostuu jääkakkare, joka saattaa estää ohjausliikkeen seuraavana päivänä.
- Tarkista telamaton kireys, ja mikäli kelkka seisoo pitemmän aikaa, nosta se takapästä ja täytä polttoainesäiliö.
- Tarkista telamaton soljet, että ovat kaikki paikallaan eivätkä ole vääntyneet, ja että muovinen liukupinta ei ole kulunut liikaa. Uusi liukupinta on n. 20 mm paksu, se vaihdetaan, kun kuluma on 8 mm t.s. jäljellä olevan liukupinnan paksuus on 12 mm eniten kuluneessa kohdassa.
- Tarkista ettei liian suuria välyksiä tai liiallista kulumista esiinny etujousituksen tai alustan osissa mukaan lukien pallonivellet, helat, tukivarret, keinuvivut jne.
- Tarkista silmämääräisesti telaston osat mukaan lukien liukukiskot, jouset, telapyörät jne.

## EFTER KÖRNING

- Rengör skotern och boggiesystemet från snö och is.
- Se till att dräneringshålen i chassiet under motor, ljuddämpare och växellåda är öppna.
- Öppna huven och avlägsna eventuell snö som trängt in i motorrummet. Vid kyla är motorvärmens ej tillräcklig för att smälta all snö, utan det kan bildas isklump vid styrarmarna.
- Kontrollera drivbandets sträckning, och i fall skotern står en längre tid, palla upp den baktill och fyll på bränsletanken.
- Kontrollera drivbandets beslag så att dessa är oskadade och att inga beslag saknas, samt att glidskena inte är utslitna. En ny glidyta är c:a 20 mm tjock, se vidstående bild. Glidskena bytes då förslitningen är 8 mm d.v.c. den återstående glidskenan tjocklek är 12 mm, på mest slitna stället.
- Kontrollera om det finns för stort spelrum eller för stort slitage i framfjädringens eller glidboggiens delar inklusive kuller, bussningar, länkar, fjädringsarmar, osv.
- Kontrollera glidboggiens glidytor, fjädrar, boggiehjul, osv.

## AFTER DRIVING

- Clean the snowmobile and the tracks from snow and ice.
- Check that the draining holes under the engine, the exhaust pipe and under the gearbox are open.
- Open the engine cover and remove the snow, if any, in the engine room. When it is cold, the heat of the engine is not enough for melting the snow, but the snow forms into an ice ball and may hamper the steering on the following day.
- Check the tension of the track, and if the snowmobile is standing for a longer time, lift it up at the rear and fill the fuel tank.
- Check that all the clips of the track are quite in order and are not twisted. Check also that the plastic slide surface is not too much worn out.  
A new slide surface is about 20 mm, it has to be changed when it is worn out 8 mm in other words when the thickness of the remaining slide surface is 12 mm.
- Check all suspension components for excessive play or wear including ball joints, bushings, control arms, links, etc.
- Check visually all rear suspension components including slider shoes, springs, wheels etc.



VARAKÄYNNISTYS  
HJÄLPSTART  
EMERGENCY STARTING

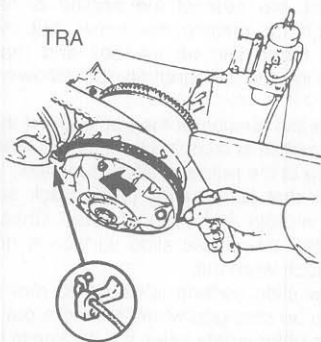

Rave  
Enduro  
Racing  
Ultra

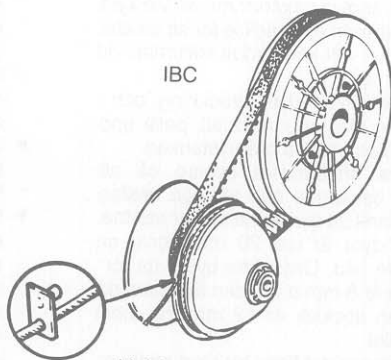

Light  
Ranger  
Ranger King  
GLX  
650S  
GL360S

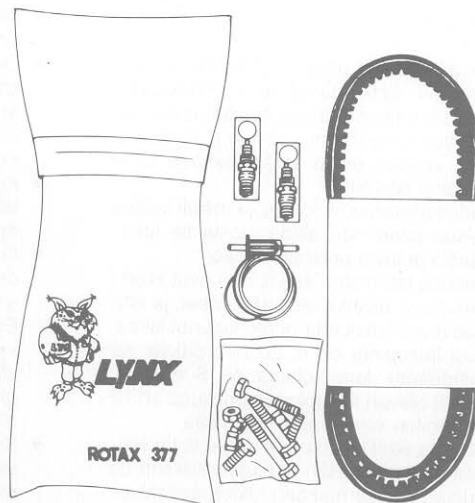
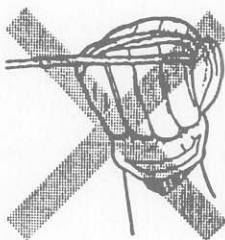
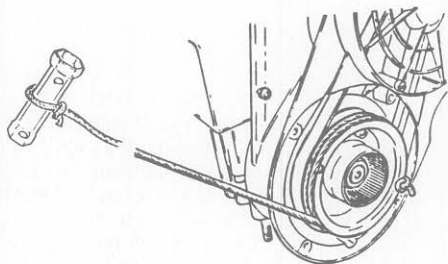

Varaosasarja  
Reservdelssats  
Spare part kit

## VARAKÄYNNISTIN

Mikäli käynnistinnaru katkeaa tai käynnistimeen tulee jokin muu vika, voidaan moottori käynnistää varakäynnistinnarulla seuraavasti:

- Irroita käynnistinlaite
- Tee solmu varakäynnistinnaruun
- Pane solmu narupyörän ulkopuolelle ja kierrä naru hahlon kautta myötäpäivään narupyörän ympäri.
- Käynnistä normaaliin tapaan vetämällä voimakkaasti narusta.

**Varoitus.** Varo pyörivää narupyörää.

**HUOM.** Kelkan mukana seurannut työkalupussi sisältää varanarun ja tarvittavat työkalut käynnistimen irrottamiseen.

**Pidä aina työkalupussi mukana.**

Varakäynnistys voidaan suorittaa myös kiertämällä varakäynnistinnaru variaattorin ympärille. (ks. kuva s. 24)

## VARAOSASARJA

Pidä aina työkalupussin lisäksi välttämättömimmät varaosat mukana myös lyhyellä matkalla. On hankalaa kulkea vain muutama satakin metriä syvässä lumessa. Hanki sen vuoksi LYNX-varaosasarja, joka sisältää useimpien käyttöhäiriöiden selvittämiseen tarvittavat välineet: variaattorihihna, sytytystulppa, kaasuvaijeri, tuulettimen hihna, polttoainesuodatin sekä joitakin ruuveja ja muttereita.

## HJÄLPSTART

Om startsnöret gått av eller om det blir något annat fel på startapparaten, kan motorn startas med reservsnöret på följande sätt:

- Ta bort startapparaten och ta vara på skruvarna.
- Fäst starthandtaget till reservstartsnoret och gör en knut i snörets andra ände.
- Sätt knuten utanför den frilagda starttrullen och linda på snöret (via urtaget) medsols på starttrullen.
- Starta på vanligt sätt genom att dra kraftigt i snöret.

**Varning.** Se upp för den roterande starttrullen.

**OBS.** Verktygspåsen som medföljer skotern innehåller reservstartsnores och erforderliga verktyg för demontering av startapparaten. **Se alltid till att verktygspåsen är med.**

Hjälstart kan göras också genom att linda på snöret på motorvariator. (se bild s. 24)

## RESERVELSSATS

Ha förutom verktygspåsen alltid med de nödvändigaste reservdelarna även på kortare turer. Den kan vara besvärligt att gå endast några hundra meter i djup snö. Skärfärd för en Lynx reservdelssats som innehåller det som erfordras för att klara av de flesta driftstopp: variatorrem, tändstift, gasvajer, fläktrem, bränslefilter samt några skruvar och muttrar.

## EMERGENCY STARTING

If the starter rope breaks or there is something else wrong with the starter, the engine can be started with the emergency starter rope as follows:

- Remove the starter and take into safe-keeping the bolts.
- Fasten the starter handle on the emergency starter rope and make a knot at the other end of the rope.
- Place the knot outside the wheel and wind up the rope through the loop clockwise round the rope wheel.
- Start normally by pulling strongly from the rope.

**Caution!** Watch out for the rope wheel!

**N.B.** The tool kit which comes with the snowmobile includes the emergency starter rope as well as all the tools needed for loosening the starter.

**Do always have the tool kit with you.**

Emergency starting can be done by winding up the rope on the drive pulley. (see picture page 24)

## SPARE PART KIT

Do always have in addition to the tool kit the most necessary spare parts with you also in a short trip. It is troublesome to walk in deep snow only some hundred meters. Get therefore the LYNX-spare part set which includes all the tools you need for cleaning up most troubles: variator belt, spark plug, gas wire, fan belt, fuel filter as well as some screws and nuts.

## SÄÄDÖT - TARKISTUS - HUOLTO

- Muiden kuin alkuperäisosien käyttöä huoltojen ja korjausten yhteydessä tulee välttää. Alkuperäisen rakenteen muuttaminen voi vaikuttaa huomattavasti kelkan ajo-ominaisuuksiin ja käyttöturvallisuuteen.

## POLTTOAINEJÄRJESTELMÄ

### Polttoainesuodatin

Tankista tulevassa polttoaineletkussa on suodatin. Suodatin on joko polttoainetankin sisällä imuletkun päässä oleva puhdistettava suodatin tai tankin ulkopuolelle sijoitettu kertakäyttösuodatin. Tarvittaessa kertakäyttösuodatin vaihdetaan uuteen.

### Polttoainepumppu

Polttoainepumppu toimii moottorin kampiakammiossa tapahtuvan painevaihtelun (impulssin) avulla. Tarkista huoltojen yhteydessä, että impulssiletku pumpun ja kampiakammion välillä on kunnolla kiinni ja ehjä.

### Kaasuttimen säätö

Kaasutin on muuttuvalla venturilla (luistilla) varustettu kohokaasutin. Kaasutinta säädettäessä moottorin on oltava normaalissa käyttölämpötilassa.

- Kahdella kaasuttimella varustetuissa malleissa kaasuttimet on kalibroitu erikseen molemmille sylintereille ja maksimitehon ja polttoainetalouden saavuttamiseksi kaasuttimen suutinvarustuksien ja säätöjen on oltava oikeat. Mikäli kaasuttimien tunnistamisessa tai säädöissä on epäselvyyksiä, ota yhteys lähimpään LYNX-huoltoon.

### Joutokäynnin säätö

- Kahdella kaasuttimella varustettujen mallien molemmat kaasuttimet on säädettävä täsmälleen samalla tavalla.  
— Kaasuvaijerin säätö: Kiristä vaijeria säätöruuvilla, kunnes vaijerikuoren ja säätöruuvin välisy poistuu. Avaa sen jälkeen säätöruuvia 1½ kierrosta (välystä jää 1 mm) ja lukitse säätöruuvi mutterilla.

## JUSTERING - KONTROLL - SERVICE

- Vid service och reparation skall endast original reservdelar användas. Användning av piratdelar kan påverka maskinens driftsäkerhet, negativt.

## BRÄNSLESYSTEM

### Bränslefilter

Antingen sitter ett filter monterat på slangen inne i tanken som kan rengöras vid behov, eller så sitter ett filter av engångstyp på slangen från tanken, som vid behov utbytes. Dock minst en gång per säsong.

### Bränslepump

Bränslepumpen drivs av de impulser som uppstår vid tryckväxlingen i motorns vevhus. Se därför till att impulsslansen mellan pump och vevhus är ordentligt fastsatt och oskadad.

### Inställning av förgasare

Förgasaren är av flottörtyp. Vid inställning av förgasaren ska motorn först varmköras.

- På modeller med två förgasare är kalibreringen anpassad till respektive cylinder. För att uppnå maximal effekt och god bränsle ekonomi måste bestyckning och justering vara den rätta. Vid problem med identifiering eller justering av förgasarna, tag kontakt med närmaste LYNX-verkstad.

### Justering av tomgång

- Vid justering av tomgångsvarv på modeller med två förgasare, måste båda förgasarna justeras exakt lika.

### Grundjustering av luftskruv:

Skruva in luftskruven helt (försiktigt) och öppna sen 1 varv.

### Grundjustering av tomgångsskruv:

- Skruva in tomgångsskruven tills den tar emot trotteln. Vrid ytterligare två varv.

## ADJUSTING - CONTROL - SERVICE

- Using other than original parts for service and repairs should be avoided. Changing the original structure can considerable effect driving and safety.

## FUEL SYSTEM

### Fuel filter

There is a filter in the fuel line coming from the fuel tank. The filter is of throwaway type and is changed when it has become dirty. When changing the filter check that the arrow on the filter points to the fuel pump.

### Fuel pump

When in service check that the impulse hose between the pump and the crankcase is properly fastened and unbroken.

### Carburettor adjustment

The carburetor is of variable venturi type with floats. When adjusting the carburetor the engine must be at the right using temperature.

- Models which have two carburetors each carburetor has been calibrated for both cylinders. To achieve both maximum capacity and good fuel economy jets and adjusting must be correct. If there is a problem with identification or adjustment of carburetors contact the nearest LYNX-service.

### Idling adjusting

- When adjusting idle speed on twin carburetor models, repeat on the other one.  
— Gas wire adjusting: Screw down the gas wire with adjusting screw so that there is no slack between the mantle of the gas wire and adjusting screw. Then unscrew it 1½ rounds (the slack will be 1 mm) and lock the adjusting screw with a nut.  
— Air screw basic adjustment: Screw down the air screw carefully and unscrew then 1 round.  
— Idling basic adjustment: Turn the idling screw clockwise until it contacts throttle.

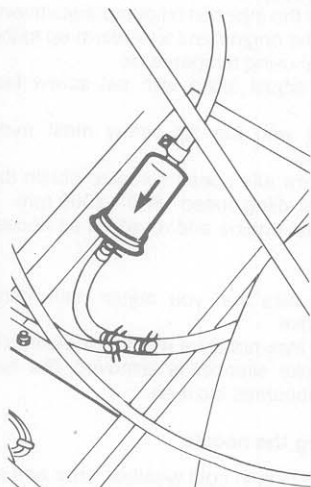

Polttoainesuodatin  
Bränslefilter  
Fuel filter

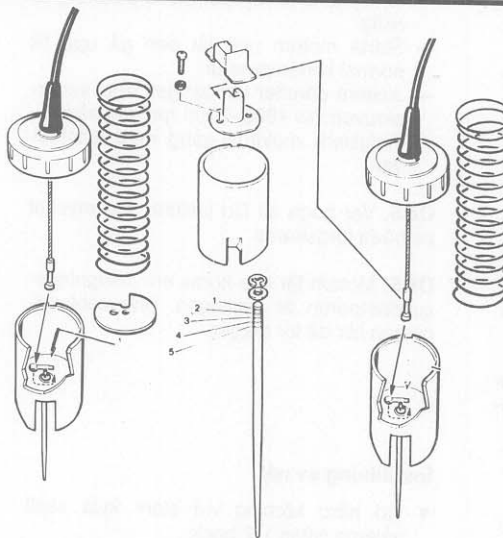

Kaasuvaierin irroitus  
Lossning av gasvajer  
Gas wire, loosening

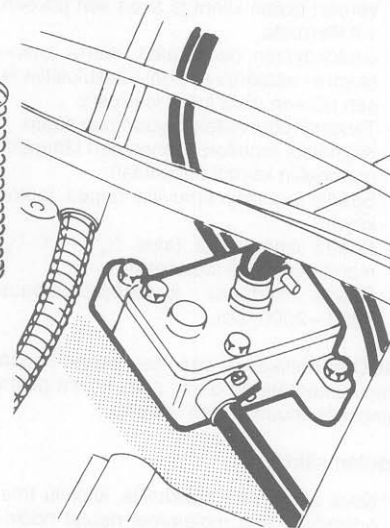

Polttoainepumppu  
Bränslepump  
Fuel pump

Vaijerinsäätöruuvi  
Vajerns justerskruv  
Wire adjusting  
screw

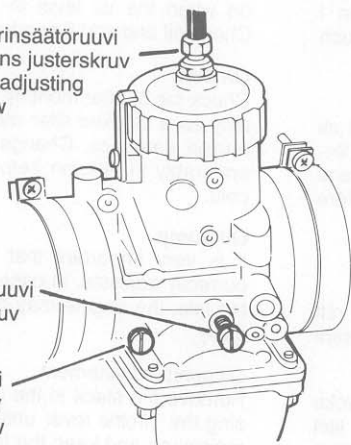

Tyhjäkäyntiruuvi  
Tomgångsskruv  
Idling screw

Ilmaruuvi  
Luftskruv  
Air screw

Kaasutin — Förgasare — Carburetor

Säätöruuvi  
Justerskruv  
Adjusting screw

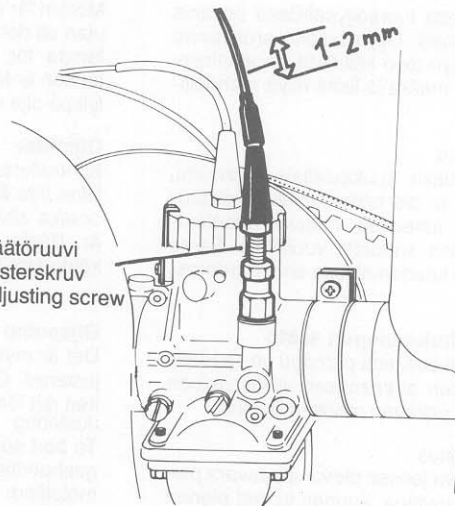

Rikastinvaijeri  
Chokevajer  
Choke wire

- Ilmaruuvien perussäätö: Kierrä ilmaruuvien varoventtiilin kiinni ja avaa sen jälkeen 1.0 kierrosta.
- Joutokäynnin perussäätö: Kierrä joutokäynnin säätöruuvi kiinni kaasuluistiin ja sen jälkeen vielä kaksi kierrosta.
- Tarkista tuorevoiteluöljypumpun säätö.
- Käynnistä moottori ja anna sen lämmetä normaaliin käyttölämpötilaan.
- Säädä joutokäyntiruuvilla nopea joutokäynti.
- Säädä ilmaruuvilla (alue  $\frac{3}{4}$  —  $1 \frac{1}{5}$ ) moottorin käynti tasaiseksi.
- Säädä normaali joutokäyntinopeus 1800—2000 rpm.

**HUOM!** Kelkkaa ei saa ajaa, mikäli imuäänenvaimentaja on otettu pois, koska polttoaineseos muuttuu liian laihaksi.

#### Neulan säätö

- Kova ajo kovilla pakkasilla, kilpailu tms. edellyttää, että molemmat neulat nostetaan luistiin nähden 1—2 pykälää.

- Kontrollera att oljepumpens justering är riktig.
- Starta motorn och låt den gå upp till normal körtemperatur.
- Justera därefter tomgången med justerskruven tills 1800–2000 rpm uppnåts.
- Finjustera motorns gång med luftskruven.

**OBS.** Var noga att Du justerar lika mycket på båda förgasarna.

**OBS!** Motorn får inte köras om insugningsljuddämparen är borttagen. Bränsleblandningen blir då för mager.

#### Inställning av nål

- Vid hård körning vid stark kyla skall nålarna lyftas 1-2 hack.

- Turn two rounds still. Now the idling is roughly adjusted.
- Check the injection oil pump adjustment.
- Start the engine and let it warm up to the normal using temperature.
- Then adjust idling with set screw fast idling.
- Adjust with the air screw most even running.
- Unscrew idle speed screw to obtain the normal idling speed 1800—2000 rpm.
- Test run engine and re-adjust as necessary.

**N.B.** Be sure that you adjust both idling screws alike.

**N.B.** You may not drive with the snowmobile if the intake silencer is removed, the fuel mixture becomes too lean.

#### Adjusting the needle

- Fast driving in cold weather, race and so on, requires that both needles are raised with respect to the throttle 1-2 steps.

## TUOREÖLJYVOITELU

Pida huolta, että tuoreöljysäiliössä on aina riittävä öljymäärä. Öljyn tason varoitusvalo syttyy, kun öljyn taso säiliössä on alhainen. Tarkista öljyn määrä ja lisää öljyä mahdollisimman pian.

#### Öljynsuodatin

Tarkista suodatin kuukausittain. Varmistu, että suodatin ei ole tukkeutunut. Tukkeutunut suodatin aiheuttaa vakavan moottorivaurion. Vaihda suodatin vuosittain. Paras vaihto aika on kauden alussa ennen pakkas-kautta.

#### Tuoreöljyvoitelupumpun säätö

On erittäin tärkeää, että pumpu on säädetty oikein. Pumpun aukeamisen viivästyminen voi aiheuttaa vakavan moottorivaurion.

#### Säädön tarkistus

Poista kaasuvaijerissa oleva vapaavara painamalla kaasuvipua, kunnes tunnet pienen vastuksen ja pidä sitä tässä asennossa. Merkit öljypumpun rungossa ja vivussa pitää tällöin olla kohdakkain. Jos näin ei ole, ota yhteys jälleenmyyjäsi. Ks. kuva.

**HUOM!** Kaasutin on säädettävä ennen pumpun säätöä.

## OLJEINJEKTIONSYSTEM

Motorn får under inga omständigheter köras utan att det finns olja i oljetanken. Varningslampa för oljenivån tänds då oljenivån i tanken är för låg. Kontrollera oljemängd och fyll på olja snarast möjligt.

#### Oljefilter

Kontrollera oljefiltret varje månad. Se till att filtret inte är smutsigt. Orenheterna kan förorsaka allvarlig motorskada. Byt filtret varje år. Bästa tid för byte är på hösten före köldperioden.

#### Oljepump

Det är mycket viktigt att oljepumpen är rätt justerad. Om pumpen öppnar sig för sent kan det förorsaka allvarlig motorskada. Justering

Ta bort spelet i gasvajern genom att trycka gashandtaget tills Du känner ett litet motstånd. Håll gashandtaget i detta läge. Märket i oljepumpens hus och i pumpens reglerarm skall stå mittemot varandra. Om ej, kontakta Din återförsäljare. Se bild.

**OBS!** Förgasaren skall kalibreras före pumpens justering.

## INJECTION OIL SYSTEM

Take care of that there is always oil enough in the oil tank. Signal light for oil level goes on when the oil level in the tank is low. Check oil and add if needed.

#### Oil filter

Check the oil filter monthly. Filter may not be dirty as a blocked filter may cause serious engine damages. Change the filter yearly, preferably in autumn before the season of cold.

#### Oil pump

It is very important that the oil pump is correctly adjusted. In case the pump opens too late, the engine may be damaged seriously.

#### Oil pump adjustment

Remove the slack in the gas wire by pressing the throttle lever until you feel a slight resistance and keep the lever in this position. The marks in the frame of the oil pump and in the lever should be opposite to each other. If not, contact your dealer. See picture.

**N.B.** Calibrate the carburetor before adjusting the pump.

Öljynsuodatin  
Olje filter  
Oil filter

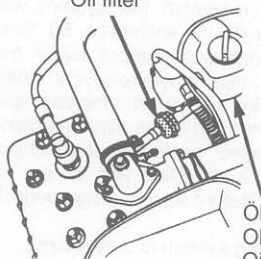

Öljysäiliö  
Oljetank  
Oil tank

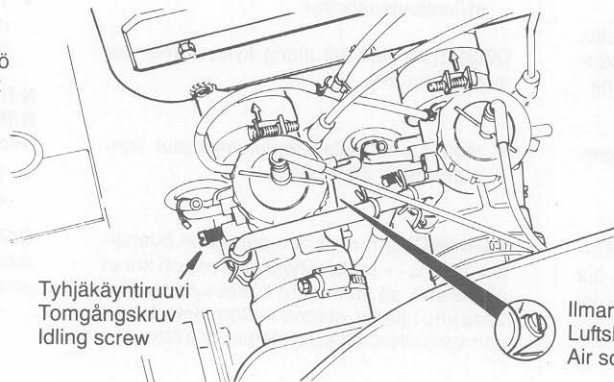

Tyhjäkäyntiruuvi  
Tomgångskruv  
Idling screw

Pumpun säätö  
Justering av oljepump  
Adjusting oil pump

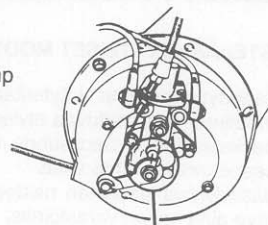

Kohdistusmerkit  
Kontroll märke  
Marksaligned



Ilmaruuvi  
Luftskruv  
Air screw

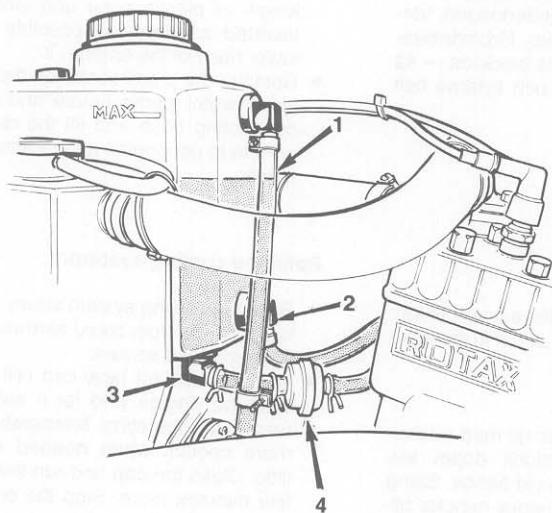

Öljysäiliö:

- 1,2 luistinvoitelu  
slid smörjning  
slid lubrication
- 3 öljypumpulle  
till oljepump  
to oil pump
- 4 öljynsuodatin  
oljefilter  
oilfilter



## JÄÄHDYTYSJÄRJESTELMÄ

### NESTEJÄÄHDYTTIESET MOOTTORIT

- Jäähdytinnesteenä käytetään alumiini-moottoreihin soveltuvaan etyleeni-glykooli pakkasnestettä. Seosuhde 50 % pakkasnestettä ja 50 % vettä.
- Jäähdytysjärjestelmän nesteet on uusitava aina ennen varastointia.

**HUOM!** Jäähdytysjärjestelmä on paineistettu.  
**HUOM!** Älä koskaan täytä tai tyhjennä jäähdytysjärjestelmää moottorin ollessa kuuma.

- Jäähdytysnesteen normaali käyttölämpötila vaihtelee 40 °C – 80 °C välillä.

**VAROITUS!** Mikäli jäähdytysnesteen lämpötila ylittää 100 °C, vähennä nopeutta, aja irtolumella jäähdytyksen tehostamiseksi tai sammuta moottori välittömästi.

### Jäähdytysjärjestelmän tyhjennys

- Jäähdytysjärjestelmän tyhjentämiseksi valuta vanha neste pois säiliöstä käsipumppua ja letkua apuna käyttäen.
- Avaa sylinterin kannessa, vesipumpun kotelossa ja lämmönvaihtimien yhdysletkussa olevat ilmausruuvit ja nosta kelkan takapää ylös valuttaaksesi moottori ja lämmönvaihtimet täysin tyhjiksi.

### Jäähdytysjärjestelmän täyttö

- Avaa ilmausruuvi.
- Täytä järjestelmä niin, että neste valuu ulos ilmausruuveista. Huolehdi, että kaikki ilma poistuu järjestelmästä.
- Sulje ilmausruuvit.
- Käytä moottoria korkki avattuna, kunnes se saavuttaa normaalin käyttölämpötilan ja lisää nestettä tarvittaessa pieniä määriä kerrallaan. Sulje korkki ja käytä moottoria vielä muutama minuutti. Pysäytä moottori ja tarkasta nestetaso.

## KYLSYSTEM

### VÄTSKEYLDA MOTORER

- Som kylvätska används etylen-glykol frostskyddsmedel, som är godkänt för aluminiummotorer.
- Blandningsförhållande är 50 % frostskyddsmedel och 50 % vatten.
- Kylvätska skall alltid bytas före längre stilleståndsperioder.

**OBS!** Töm eller fyll aldrig kylsystemet när motorn är varm.

- Motorns normala arbetstemperatur varierar mellan 40 – 80 °C.

**WARNING!** Om motortemperaturen överstiger 100 °C — minska hastigheten och kör ut på lös snö, så får motorn bättre kylning. Om detta inte hjälper, stanna motorn omedelbart och kontrollera att kylsystemet är intakt.

### Tömning av kylsystem

- Töm ur vätskan från kylsystemet genom att använda handpump och slang.
- Öppna luftskruven i cylindertoppen, vattenpumphus och kylarnas förbindelseslang och lyft upp skoterns bakända — så kan Du tömma motorn och kylarna helt tomma.

### Påfyllning av kylsystem

- Öppna luftskruvarna.
- Fyll på kylsystem tills vätska rinner ut från luftskruvarna. Se till att all luft kommer ut från systemet.
- Dra till luftskruvarna.
- Kontrollera tätheten.
- Starta motorn och låt den gå med vätskebehållarens påfyllningslock öppet tills motorn är varm. Fyll på vid behov. Stäng locket. Låt motorn gå några minuter till. Stanna motorn och kontrollera vätskenivån.

## COOLING SYSTEM

### LIQUID COOLED ENGINES

- Always replenish the system with the solution (50 % antifreeze, 50 % water). Pure antifreeze without water freezes. Always use ethylene-glycol antifreeze containing corrosion inhibitors specially recommended for aluminium engines.
- The engine cooling system should be drained and refilled with a new coolant mixture before each storage period.

**N.B.** Cooling system is pressurized.

**N.B.** Never drain or refill the cooling system when engine is hot.

- Temperature of coolant varies between 40 °C – 80 °C.

**CAUTION!** In case coolant is over 100 °C, reduce speed, drive on loose snow for better cooling, or stop the engine immediately.

### Draining the cooling system

- Siphon the coolant mixture from the cooling system using a primer pump, a length of plastic hose and steel tubing inserted as deep as possible into the lower hose of the engine.
- Remove the bleed screw on the cylinder head, water pump house and radiators connecting hose and lift the rear of the vehicle to get engine and radiators totally empty.

### Refill the cooling system

- Refill the cooling system slowly until coolant runs out from bleed screws.
- Tighten bleed screws.
- With the coolant tank cap still removed start the engine and let it warm up to reach its operating temperature. Refill more coolant when needed a little by little. Close the cap and run the engine a few minutes more. Stop the engine and check coolant level.



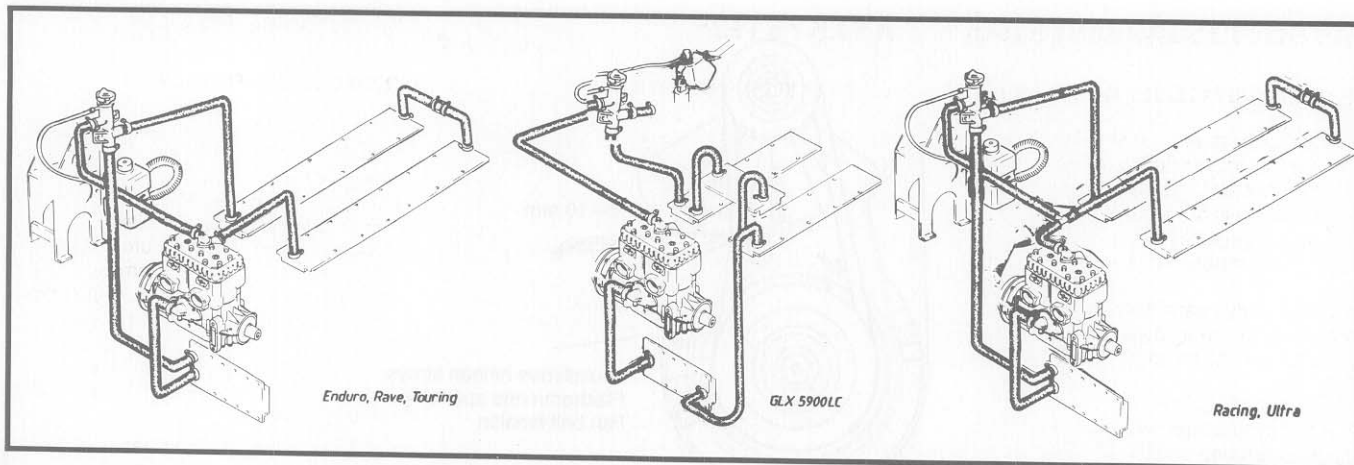

## ILMAJÄÄHDYTTIESET MOOTTORIT

Moottorissa on tuuletin, joka ottaa raitista ilmaa kuomussa olevien aukkojen kautta. Ilma menee moottorissa olevien jäähdytysri-  
pojen kautta eri kanavia pitkin pois moottori-  
tilasta.

Kaikissa malleissa on tuuletinhihna, joka  
pyörittää jäähdytystuuletinta.

- Tarkista hihnan kireys säännöllisesti ker-  
ran viikossa.
- Hihnan kireys on oikea, kun sitä voidaan  
sormella painaa 8—9 mm hihnapyörien  
välistä.

**HUOM!** Hihnaa voidaan painaa esim. ruuvi-  
meisselillä suoja-verkon lävitse.

### Tuulettimen hihnan säätö

- Poista tuulettimen suoja-verkko.
- Avaa tuulettimen hihnapyörän keskimut-  
teri. Tuulettimen kiinnipitämiseksi on työ-  
kalupussissa erityinen haka-avain.
- Ota tuuletinpyörä pois. Hihna kiristyy, kun  
välilevyjä tuulettimen ja hihnapyörän vä-  
listä vähennetään. Lisäämällä välilevyjä  
hihna löystyy.

**HUOM!** Mikäli välilevyjä otetaan pois (kiris-  
täminen), pitää välilevyt laittaa sisemmän  
hihnapyörän puoliskon alle tai työkalupus-  
siin.

## LUFTKYLDA MOTORER

Motor har en kylfläkt, som tar frisk luft via  
öppningar i motorhuvnen. Kylluften går förbi  
cylindrarnas kylflänsar och genom speciella  
kanaler ut ur motorrummet.

I alla modeller, utom de vätskekylda, finns  
det en fläkt som drivs av en kilrem.

- Kontrollera fläktremmens spänning re-  
gelbundet, en gång per vecka.
- Fläktremmens sträckning är riktig då  
remmen kan med fingret tryckas in 8-9  
mm mellan remskivorna.

**OBS!** Remspänningen kan kontrolleras utan  
att ta bort fläktskyddet genom att trycka på  
remmen med t.ex. en mejsel genom fläkt-  
skyddet.

### Justering, fläktrem

- Ta bort fläktskyddet.
- Ta bort centrummuttern på fläktaxeln. En  
speciell haknyckel för att hålla mot fläk-  
ten finns i verktygsåsen.
- Ta bort fläktjulet. Remmen sträcks då  
brickor tas bort mellan fläkt och remskiva.  
Remmen blir lösare genom att sätta dit  
brickor.

**OBS!** Då brickor tas bort skall dessa place-  
ras bakom den inre remskivehalvan eller i  
verktygsåsen.

## AIR COOLED ENGINES

There is a fan in the engine taking fresh air  
through the openings in the hood. The air  
flows through the cooling ribs in the engine  
and through special conduits out from the  
engine room.

All models have a fan belt rotaring the  
cooling fan.

- Check the belt tension regularly once a  
week.
- The belt tension is right when the belt can  
be pressed down 8—9 mm with finger  
between the belt pulleys.

**N.B.** The belt can be pressed e.g. with a  
chisel through the protection net.

### Fan belt, adjusting

- Remove the protection net of the fan.
- Open the center nut of the upper fan  
pulley. In the tool kit there is a special tool  
for holding the fan.
- Remove the pulley half. The belt is tighte-  
ned when the shims between belt pulleys  
are reduced. The belt is loosened by  
adding shims.

**N.B.** The removed shims are to be placed  
under the inner belt pulley half or in the tool  
kit.

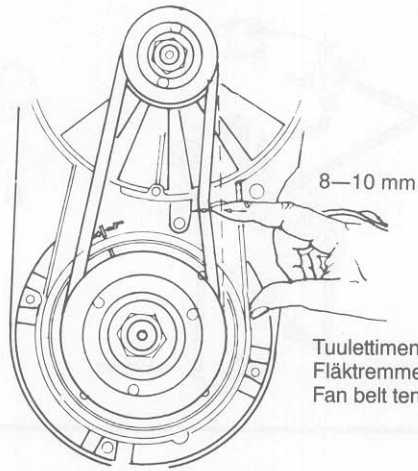

8—10 mm

Tuulettimen hihnan kireys  
Fläktremmens spänning  
Fan belt tension

## VOIMANSIIRTO

### YLEISTÄ

Voimansiirto moottorista tapahtuu I-ariaattorin, variaattorihinnan ja II-variaattorin kautta vaihdelaatikoon tai ketjukoteloon. Moilemmissa variaattoreissa on kiinteä ja liikkuva lautanen. Vaihdelaatikko on täysin hammaspyörin toimiva.

### VARIAATTORIHINNAN VAIHTO

- Irroita sytytystulpan johdot.
- Poista variaattorisuoja.
- Tartu hihnaan kuvan osoittamalla tavalla ja vedä voimakkaasti ylöspäin, jotta II-variaattorin lautaset erkanevat toisistaan.

## KRAFTÖVERFÖRING

### ALLMÄNT

Drivkraften från motorn överföres via en motorvariator, en variatorrem och en sekundärvariator till en växellåda eller ett kedjehus. Båda variatorerna har en fast och en rörlig skiva. Växellådan är av unik kedjelös konstruktion.

### BYTE AV VARIATORREM

- Lossa tändkablarna från tändstiften.
- Ta bort variatorskyddet.
- Fatta i remmen som bilden visar och ryck kraftigt uppåt varvid sekundärvariatorns skivor pressas isär.

## TRANSMISSION

### GENERAL

Power transmission from engine happens through clutch, variator belt and driven variator to the gearbox or chainbox. Both clutch and driven variator have a fixed and movable pulley. There is no chain in gearbox.

### DRIVE BELT REMOVAL AND INSTALLATION

- Remove the variator cover.
- Take the belt as shown in the picture and pull strong upward so that the pulleys of driven variator are parting.

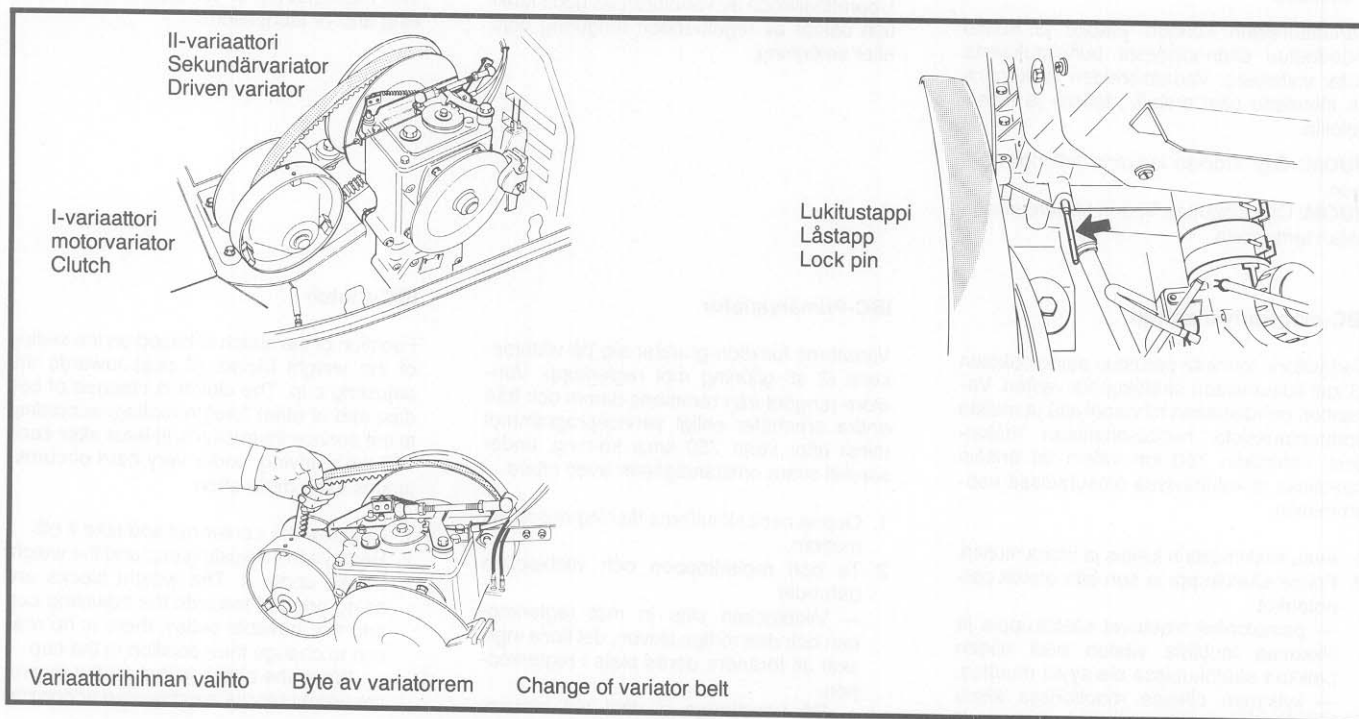

- Kierrä hihna pois II-variaattorin lautasista.
- Poista hihna I-variaattorista.
- Laita I-variaattorille uusi hihna ja kierrä se II-variaattorille (vaiha vapaalla).
- Pane variaattorisuoja paikoilleen.
- Kiinnitä sytytystulpan johtimet.

**HUOM!** II-variaattori avautuu helpommin, jos liikkuvaa lautasta vedetään yläreunasta taaksepäin.

### TÄRKEÄÄ!

Uusi hihna vaatii sisäänajoaikaa vähintään 15 km ennen kuin hihnaa voidaan kuormittaa täysin.

## I-VARIAATTORI, SÄÄTÖ JA HUOLTO

Variaattoreiden, varsinkin I-variaattorin toiminta on moottorikelkalle hyvin tärkeä, koska variaattoreiden huonontunut toiminta heikentää samalla kelkan ominaisuuksia voimakkaasti.

Variaattoreiden kunnan ylläpito ja huolto muodostuu säännöllisestä puhdistuksesta ja/tai voitelusta. Variaattoreiden laakerointi on toteutettu osin metalli-, teflon- ja fiiberi-ohella.

**HUOM!** Öljy irroittaa laakerin teflonpinnoitteen.

**HUOM!** Öljy aiheuttaa fiiberin turpoamista ja helan tarttumista.

## IBC-moottorivariaattori

Variaattorin toiminta perustuu painolohkojen (3 kpl) liukumiseen säätökuppia vasten. Variaattori puhdistetaan hihnapölystä ja muista epäpuhtauksista huolto-ohjelman mukaisesti vähintään 750 km välein tai erittäin raskaissa ja kuluttavissa olosuhteissa useamminkin.

1. Avaa keskimutterin lukitus ja irroita mutteri.
2. Poista säätökuppi ja sen alla olevat painolohkot
  - painolohkot hioutuvat säätökuppia ja liikkuvaa lautasta vasten eikä niiden paikkaa säätökupissa ole syytä muuttaa.
  - kytkimen ollessa moottorissa kiinni painolohkot asetetaan kuvan 1 mukaan

- Kräng av remmen över sekundärvariatorn.
- Ta bort remmen från motorvariatorn.
- Sätt dit en ny rem på motorvariatorn och rulla på den på sekundärvariatorn (växeln i friläge). Genom att först vrida den rörliga skivan bakåt i övre kanten och trycka den utåt, så att skidorna sätts.
- Sätt dit variatorskyddet.
- Sätt dit tändkablarna.

**ANM!** Sekundärvariatorn öppnar sig lättare om man vrider den rörliga skivan bakåt i övre kanten.

### VIKTIGT!

En ny rem fordrar minst 15 km inkörningstid innan den kan belastas hårt.

## MOTORVARIATOR, JUSTERING OCH SERVICE

Variatorernas, och på speciellt motorvariatorns funktion är mycket viktig för skotern, ty dåligt fungerande variatorer försämrar skoterns prestanda.

Upprätthållande av variatorernas goda funktion består av regelbunden rengöring och/eller smörjning.

## IBC-Primärvariator

Variatorns funktion grundar sig på viktblockens (3 st) glidning mot reglerkopp. Variator rengörs från remmens damm och från andra orenheter enligt serviceprogrammet minst efter varje 750 km:s körning, under särskilt svåra omständigheter även oftare.

1. Öppna centralmutterns låsning och lossa muttern.
2. Ta bort reglerkoppen och viktblocken därunder.
  - Viktblocken slits in mot reglerkoppen och den rörliga skivan, det finns inget skäl att förändra deras plats i reglerkoppen.
  - Då kopplingen är fast vid motorn,

- Turn off the belt from the driven variator pulleys.
- Remove the belt from the clutch.
- Set the new belt on clutch and turn in on the driven variator (gear in neutral).
- Put the variator cover in its place.
- Fasten the ignition wires.

**N.B.** Driven variator is opened easier if the moving pulley is pulled from the upper edge backward.

### IMPORTANT!

A new belt requires at least a 15 km's running-in period before it can be loaded in full.

## DRIVE PULLEY, ADJUST AND SERVICE

The function of variators, especially clutch ones, is very important, because malfunction of variators strongly lessens the performance of the snowmobile.

The maintenance of variators means cleaning and/or lubrication.

## IBC-Clutch

Funktion of the clutch is based on the sliding of the weight blocks (3 pcs) towards the adjusting cup. The clutch is cleaned of belt dust and of other foreign matters according to the service instructions at least after each 750 km's driving, under very hard circumstances even more often.

1. Unscrew the center nut and take it off.
2. Remove the adjusting cup and the weight blocks under it. The weight blocks are being grinded towards the adjusting cup and the movable pulley, there is no reason to change their position in the cup.
  - When the clutch is fast on the engine the weight blocks are mounted according

IBC-moottorivariaattori  
IBC-primärvariator  
IBC-clutch

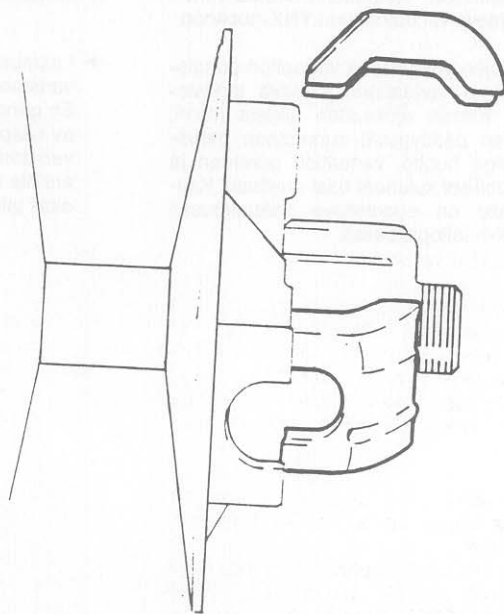
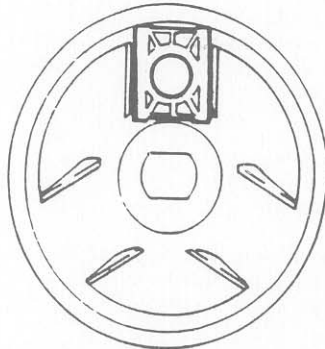
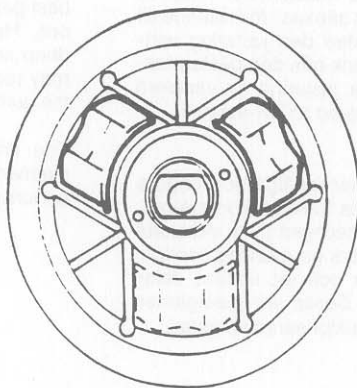
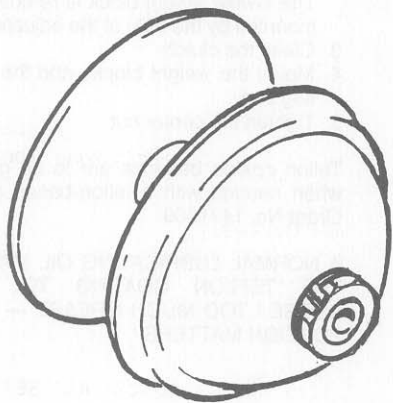

Kuva 1  
Bild 1  
Picture 1  
Painolohkojen asema  
Vikblocken position  
Position of weights

säätökuppia irroitettaessa ja asennettaessa.

Alimmainen lohko irroitetaan ja asennetaan säätökupin avulla.

3. Puhdista variaattori.
4. Asenna painolohkot ja säätökuppi.
5. Kiristä keskimutteri.

Teflon-pinnoitetut laakerit voidellaan tarvittaessa teflon-perusteisella voiteluaineella. Tilausno: 1471509.

**NORMAALI VOITELUÖLJY AIHEUTTAA HELAN TEFLONPINNOITUKSEN IRTOAMISEN! LIIKA VOITELUAINE KERÄÄ EPÄPUHTAUKSIA!**

viktblocken monteras enligt bild 1 då reglerkoppen tas bort och monteras.

Det lägsta blocket demteras och monteras med hjälp av reglerkoppen.

3. Rengör variatorn.
4. Montera viktblocken och reglerkoppen.
5. Dra åt centralmuttern, med 10 kpm.

Teflon-ytbelagda lager smörjas med teflonbaserat smörjmedel. Best.nr. 1471509.

**EN NORMAL SMÖRJOLJA FÖRSÄKAR ATT TEFLON-YTBELÄGGNING LOSSNAR! FÖR MYCKE SMÖRJMEDEL — MERA ORENHETER!**

to the picture no. 1 when the adjusting cup is being removed and mounted.

The lowest weight block is removed and mounted by the help of the adjusting cup.

3. Clean the clutch.
4. Mount the weight blocks and the adjusting cup.
5. Tighten the center nut.

Teflon coated bearings are to be greased when needed with a teflon-based grease. Order No. 1471509.

**A NORMAL LUBRICATING OIL MAY GET THE TEFLON COATING TO COME LOOSE ! TOO MUCH GREASE — MORE FOREIGN MATTERS !**

### TRA-moottorivariaattorin huolto

- Variaattorin säädön avulla voidaan moottorin pyörimisnopeustasoa haluttaessa nostaa tai laskea eri ajo-olosuhteita vastaavasti. Alkuperäisellä säädöllä saadaan paras suorituskyky useimmissa ajotilanteissa. Variaattorin säätöä varten on yhteys valtuutettuun LYNX-huoltoon.
- Huoltojen yhteydessä variaattori puhdistetaan ja variaattorin toiminta tarkistetaan. Kerran ajokauden aikana (esim. kauden päättyessä) suoritetaan perusteellinen huolto; variaattori puretaan ja mahdolliset kuluneet osat uusitaan. Kausihuolto on suoritettava valtuutetussa LYNX-huoltopisteessä.

### Service av TRA-motorvariatorn

- Genom att justera variatorn kan motorns varvtal höjas eller sänkas i förhållande till körhastigheten. Med den justering variatorn har från fabrik nås den bästa prestandan oftast. För justering av variatorn kontakta auktoriserad LYNX-service.
- I samband med serviceåtgärder rengörs variatorn och dess funktion kontrolleras. En gång under säsongen (t.ex. vid slutet av säsongen) utförs en grundlig service; variatorn tas isär och ev. utslitna delar ersätts med nya. Dessa serviceåtgärder skall utföras av auktoriserad verkstad.

### Service of TRA-pulley

The clutch is factory adjusted to provide the best performance under most riding conditions. However certain conditions, such as deep snow, high altitude, pulling load, etc., may require a different adjustment. Contact the authorized dealer for adjustment.

The drive pulley must be inspected and cleaned by an authorized dealer at least annually.



## 2-VARIAATTORIT, SÄÄTÖ JA HUOLTO

### IBC- ja BOMBARDIER-toisio- variaattori

Huoltojen yhteydessä variaattori puhdistetaan ja variaattorin toiminta tarkastetaan. Kerran ajokauden aikana suoritetaan perusteellinen tarkastus; variaattori puretaan ja tarvittaessa kuluneet osat uusitaan. Kausihuolto on suoritettava valtuutetussa LYNX-korjaamossa.

Variaattorissa olevien kahden säätöruuvien avulla on mahdollista säätää

- hihnan kireys
- hihnan korkeus variaattorin ulkokehälle.

Alkuperäisellä variaattorin esijännityksellä saadaan useimmissa ajo-olosuhteissa paras mahdollinen variaattoritoiminta. Tarvitessasi uudelleen säätöä tai säädön tarkistusta varten ota yhteys lähimpään LYNX-huoltopisteeseen.

## SEKUNDÄRARIATOR, JUSTERING OCH SERVICE

### IBC- och BOMBARDIER-sekundär- variator

Tillsammans med serviceåtgärder rengörs variatorn och dess funktion kontrolleras. En gång under säsongen (t. ex. vid slutet av säsongen) utförs en grundlig service; variatorn tas isär och ev. utslitna delar ersätts med nya. Dessa serviceåtgärder skall utföras av auktoriserad verkstad.

Med två justerskruvar i variatorn kan man justera

- remmens spänning
- remmens avstånd till variatorns yttre diameter.

Med den originala förspänningen av variatorn nås den bästa möjliga variatorfunktionen under de flesta körhållanden. I fall variatorn skall omjusteras eller justeringen skall kontrolleras, kontakta närmaste LYNX-serviceverkstad.

## DRIVEN PULLEY, ADJUST AND SERVICE

### IBC- and BOMBARDIER-driven pulley

Remove pulley quard and slip off drive belt. Open the driven pulley (push and twist sliding half). Thoroughly clean the driven pulley shaft. Apply a light film of low-temperature grease on the shaft. Be carefully that lubricant does not get on inner face of pulleys. Inspection and cleaning must be performed by an authorized dealer at the end of each season.

With the two nuts in the clutch it is possible to adjust

- tension of the belt
- belt distance up to the outer clutch circle.

With the original pre-tension of the clutch the best possible funktion is achieved in most driving circumstances. If the clutch has to be re-adjusted or it has to be controlled, contact your nearest LYNX-service station.

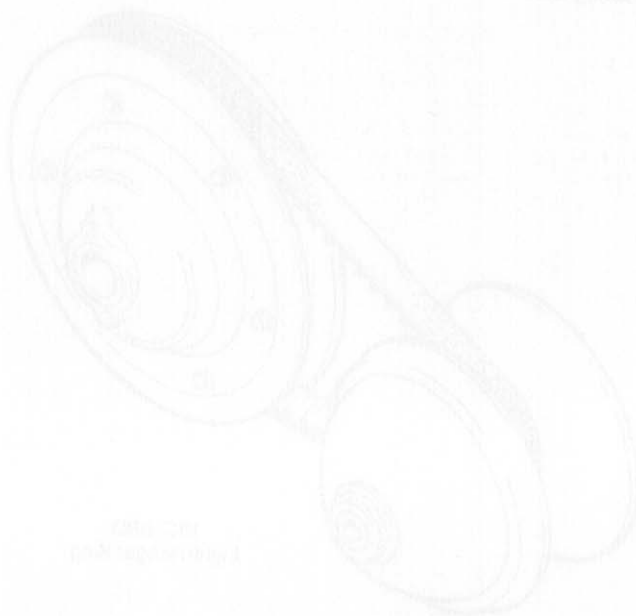

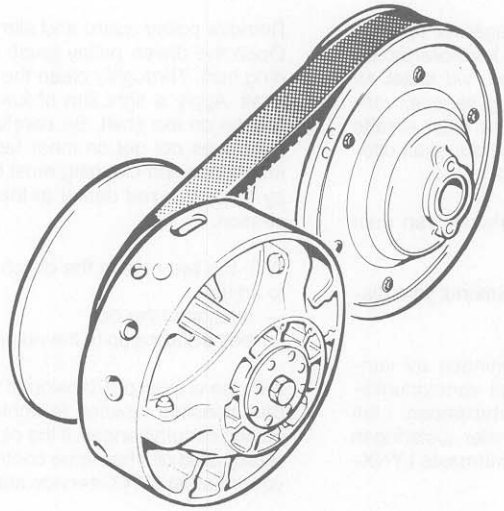

TRA/BBD  
Rave/Enduro/Racing/Ultra

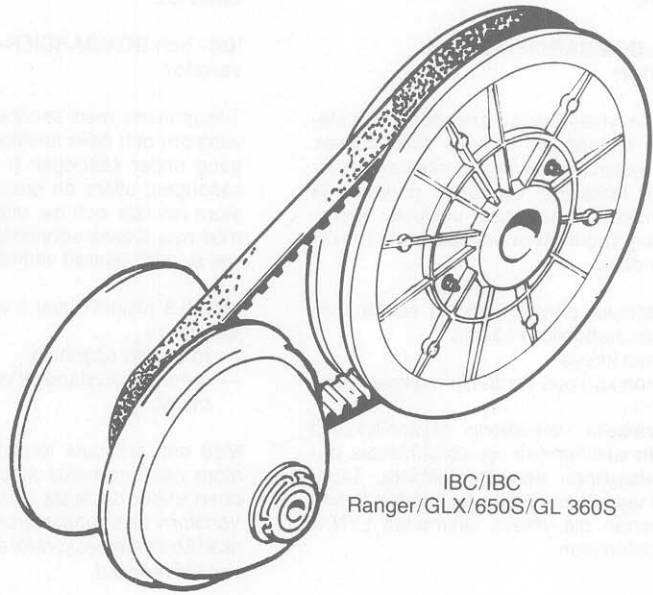

IBC/IBC  
Ranger/GLX/650S/GL 360S

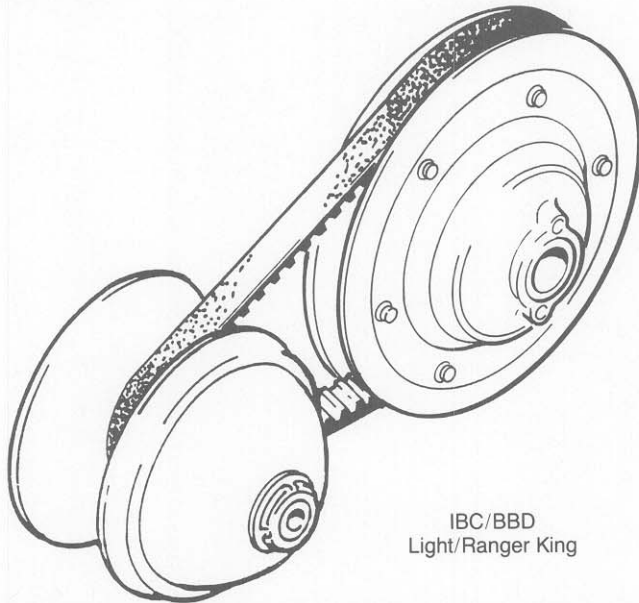

IBC/BBD  
Light/Ranger King

## KETJUN KIREYDEN TARKISTUS JA SÄÄTÖ

Ketjuvetoisissa malleissa on öljykylvyssä toimiva 2 tai 3-rivinen ketju. Tarkista ketjun kireys sekä vaihteiston öljymäärä säännöllisesti.

### Tarkistus:

Ketjun kireys tarkistetaan mittaamalla II-variaattorin vapaaliike: vapaaliike on sitä suurempi, mitä löysemmällä ketju on.

- Poista variaattorisuoja, tee II-variaattoriin merkki kynällä tai vastaavalla.
- Pyöritä II-variaattorista toiseen suuntaan sen verran, että kelkka alkaa liikkua. Katso tällöin, missä tekemäsi merkki sijaitsee. Pyöritä II-variaattorista toiseen suuntaan, kunnes kelkka alkaa liikkua toiseen suuntaan ja mittaa vapaaliike.
- Ketjun kireys on oikea, kun II-variaattorin vapaaliike on 5–10 mm.

### Säätö:

- Ketju kiristyy, kun säätöruuvia kiristetään.

## TELAMATON KIRISTYS

- Löysää taka-akselin kiinnitysruuvi toisella puolella 4-5 kierrosta.
- Telamatto kiristyy, kun taka-akseli työnnetään taaksepäin kiristysruuvilla. Kiristä yhtä paljon molemmin puolin.
- Lukitse taka-akseli kiinnitysmutterilla, kun oikea kireys on saavutettu.

## KONTROLL OCH JUSTERING AV KEDJANS STRÄCKNING

De kedjedrivna modellerna har en 2 eller 3-radig kedja i oljebad. Kontrollera kedjans sträckning samt oljenivån i kedjehuset regelbundet.

### Kontroll:

- Ta bort variatorskyddet, gör ett märke på sekundärvariatorn med penna el.dyl.
- Vrid sekundärvariatorn åt ena hållet tills skotern börjar röra sig. Titta efter var märket på variatorn befinner sig, vrid variatorn åt andra hållet tills skotern börjar röra sig åt motsatta hållet.

Sträckningen är riktig då sekundärvariatorn rör sig 5–10 mm. (Kedjespänningen kan kontrolleras med mejsel el. dyl genom oljefyllningshållet.)

### Justering:

- Kedjan sträcks då justerskraven skruvas in.

## BANDSTRÄCKNING

- Lyft upp skotern baktill och kontrollera mått A.
- Lossa bakaxelns fästskruv på ena sidan 4-5 varv.
- Bandets sträcks då bakaxeln skjuts bakåt med sträckskruvarna.
- Lås bakaxeln med fästskruven då rätt mått uppnåtts.

## CHECKNING AND ADJUSTING THE CHAIN TENSION

Chain driven models have a duplex or triplex chain in oil bath. Check the chain tension and the oil amount in chain case/gearbox regularly.

### Checking:

- Remove the variator cover, draw a mark on the driven variator with a pen.
- Rotate the driven variator in one direction so that the snowmobile begins to move. Check the location of your mark. Rotate the driven variator in other direction until the snowmobile begins to move in another direction.

The chaintension is right, when the mark on the driven pulley moves 5–10 mm. (Chain moves if it is pressed e.g. with a screw driver through the oil filling cap.)

### Adjusting:

- The chain is tightened when the adjusting screw is screwed down.

## TRACK TENSION

- Loosen the screw of the rear shaft on one side 4-5 rounds.
- The track is tightened when the rear shaft is pushed backward with the tension screws. Tighten equally on both sides.
- Lock the tension screws with a lock nut when the right tension is reached.
- Tighten the loosened screw for rear shaft.

## Kireyden tarkistus

Nosta telamatto irti maasta ja tarkista, että A-mitta on ohjearvon mukainen (kuva s. 40).

**TÄRKEÄÄ!** Nosta telamatto irti maasta kiris-tämisen jälkeen ja aja telamattoa hiljaa. Tar-kista, että telamatto kulkee keskellä ja että hammaspyörien hampaat ovat keskellä ve-toaukkoa. Keskitä tarpeen vaatiessa tela-mattoa löysäämällä toisella puolella ja kiris-tämällä toisella puolella.

- Tarkista vielä telamaton kireyttä.

**HUOM!** Varo pyörivää telamattoa.

## Telamaton kiristys

## Kontroll av band spänning

Palla upp skotern baktill och kontrollera, att mått A är riktigt (bild s. 40).

**VIKTIGT!** Palla upp skotern baktill efter bandsträckningen och kör bandet försiktigt. Kontrollera att bandet löper rakt eller att kuggarna går mitt i kuggluckorna. Centrera bandet vid behov genom att lossa bands-träckningen på ena sidan och öka på andra sidan.

- Kontrollera bandspänningen på nytt.

**OBS!** Var försiktig med roterande band.

## Bandsträckning

GL 360 S	A
RANGER	17-18 mm
RANGER KING	

ULTRA, LIGHT	
RACING/ENDURO/TOURING	
RAVE 670	10-12 mm

GLX 5900 FC/LC	
650 S	20-22 mm

## Tension checking

Lift up the snowmobile at rear end and check that A-distance is right (pic. p. 40).

**IMPORTANT!** After tighten-up lift up the snowmobile at rear end and drive the track slowly. Check that the track runs in the middle and that the sprockets of the sprocket wheels run in the middle of holes in track. Center the track if needed by loosening the tension on one side and by tightening on other side.

- Check the track tension once more.

**N.B.!** Be carefully with the running track.

## Track tension

Katso sivu 41 A-mitta  
Se sid 41 mått A  
Look page 41 A-distance

## Vaihteiston/ketjukotelon öljyn tarkistus

- Avaa kotelon sivussa oleva tarkistustulppa.
- Öljypinnan tulee ulottua tulpan määräämälle tasolle.
- Vaihdelaatikollisissa malleissa on tarkistusta varten mittatikku.

## Kontroll av oljenivå i växellåda/kedjehus

- Demontera nivåpluggen i nedre delen på huset.
- Nivån skall då vara till kanten på hålet.
- I modeller med växellåda finns en mätsticka för att kontrollera oljenivån.

## Checking the oil level in the gearbox/chain case

- Dismount inspection plug in the bottom part of the case.
- The level should then be measured to the edge of the inspection hole.
- In models with gear box there is dipstick for checking the oil level.

Ketjun kireyden tarkistus  
 Kontroll av kedjesträckning  
 Chain tension. Control

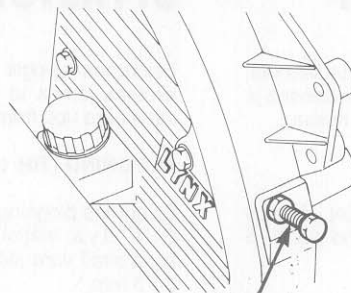
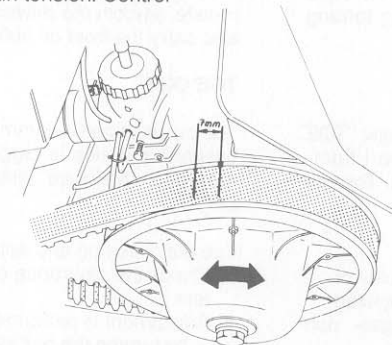

Säätöruuvi  
 Justerskruv  
 Adjusting screw

Ketjukotelo    Kedjehus    Chain housing

Telamaton kiristys  
 Bandsträckning  
 Track tension

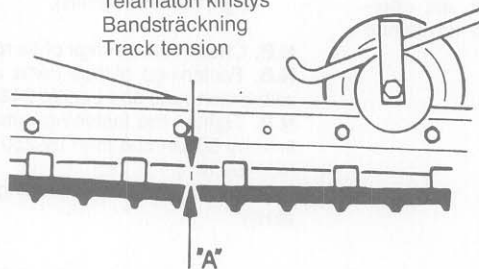

Kiinnitysruuvi  
 Fästskruv  
 Fastening screw

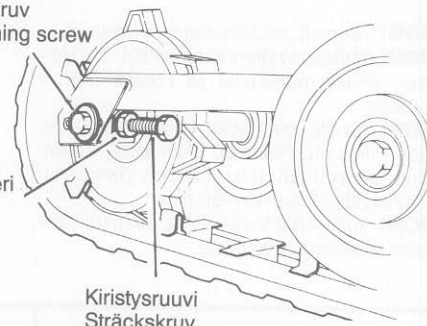

Lukitusmutteri  
 Låsmutter  
 Lock nut

Kiristysruuvi  
 Sträckskruv  
 Tension screw

Vaiht. öljyn tarkistus/Kontroll av oljenivå/Checking the oil level

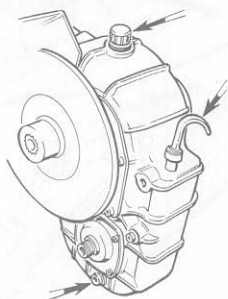

RANGER KING  
 TOURING

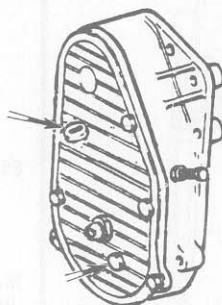

RAVE/ENDURO  
 RACING/ULTRA

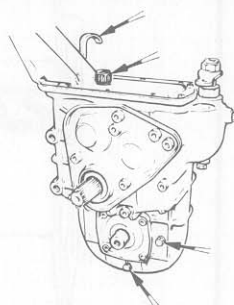

GL 360 S  
 RANGER

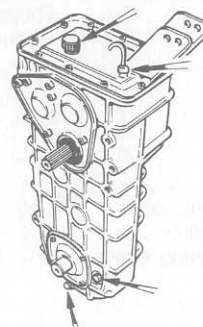

GLX 5900 FC/LC  
 650 S

## OHJAUSLAITTEET

Suksien tehtävänä on mm. ohjata kelkkaa, tasoittaa kulkua kuoppaisessa maastossa ja kannattaa keulaa pehmeässä lumessa.

### AURAUUS

Tarkista ohjauslaitteiden välykset. Auras mitataan n. 500 mm matkalta; Toe out 0—5 mm.

Aurauksen säätämiseksi raidetankoa pidennetään tai lyhennetään

- ohjausniveltä kiertämällä (nivel irroitettava)
- raidetangossa olevan säätökappaleen avulla
- raidetankoa kiertämällä (vasen- ja oikeakätiset ohjausnivelet)

**HUOM!** Varmista raidetankojen lukitukset.

**HUOM!** Ohjausniveltä kiinnitykset varmistetaan Bilock-muttereilla ja Loctite 242 -lukitteella.

**HUOM!** Kiristä olkatapin ja kääntövarren välinen liitos uudelleen 50 km:n ajon jälkeen ja seuraavaksi 250 km:n huollon yhteydessä. Kiristystiukkuus 45—50 Nm.

**HUOM!** Vältä kääntövarren ja olkatapin liikoksen toistuvaa avaamista.

## STYRSYSTEM

Skidornas uppgift består bl.a. i att styra skotern, jämna ut gången i gropig terräng samt bära upp fronten i lös snö.

### PLOGNING (Toe out)

Skidornas plogning skall vara negativ "TOE OUT" d.v.s. mättet mellan skidorna i framkant skall vara större än i bakant. Toe out 0—5 mm.

Toe out justeras:

- genom att styrleden gängas in eller ut
- med hjälp av juster stycke på styrstag
- genom att vrida styrstag (höger- och vänstergängade styrleder).

**OBS!** Var noga med att dra åt och låsa muttrarna i styrsystemet.

**OBS!** Styrarmarnas fästmuttrar ska efterdras med 45—50 Nm efter 50 km köring samt vid 250 km service.

## STEERING SYSTEM

Among other things the skis steer the snowmobile, smooth the driving on bumpy terrain and carry the front on soft snow.

### TOE OUT

Toe out must be 0—5 mm in, so the distance between the skis is bigger in front than at rear end. (Measure distance between 50 cm).

Toe out checking and adjusting:

- Check the clearance of the steering system.
- Adjustment is performed
  - by turning the ball joints (ball joint must be loosened)
  - by adjusting piece in tie rod
  - by turning manually tie rod (left- and right hand ball joints).

**N.B.** Check the lockings of tie rods.

**N.B.** Fastenings of ball joints are secured with bilock-nuts and Loctite 242.

**N.B.** Tighten the fastening nuts on the first time by 50 km and then by 250 km service. (45—50 Nm).

**N.B.** Avoid open the fastening nuts repeatedly.

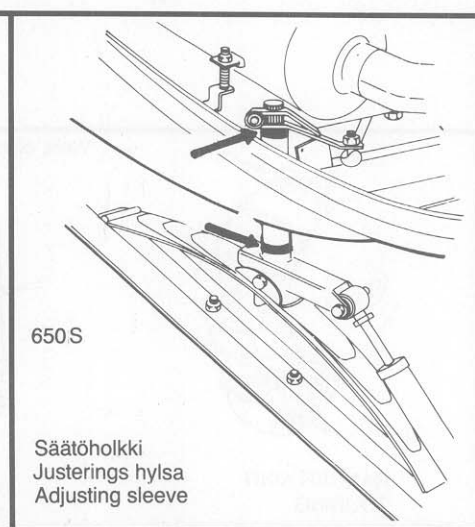
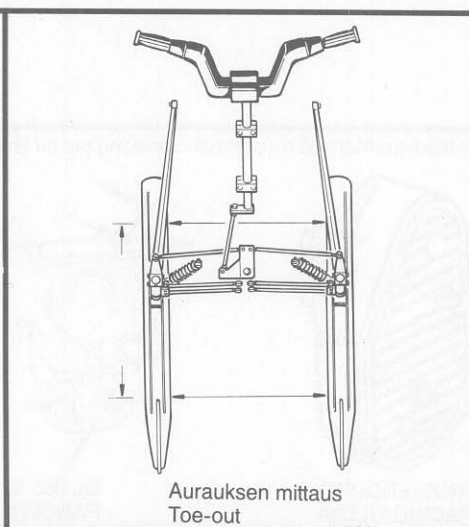
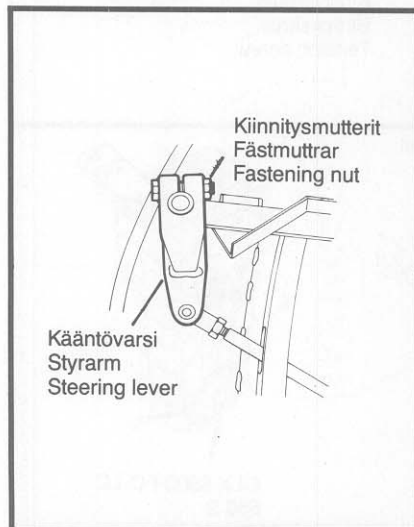



## SUKSIPAINE

Suksipainetta säätämällä voidaan vaikuttaa kulkuominaisuuksiin pehmeässä lumessa ja (vastakohtana) ohjattavuuteen sekä ajo-ominaisuuksiin kovalla alustalla. Suksipainetta voidaan säätää eri ajo-olosuhteita varten seuraavasti:

- pieni suksipaine edesauttaa etenemistä pehmeässä lumessa (kelkka nousee helpommin lumen päälle) ja pehmeä jousto merkitsee ajomukavuutta kevyillä kuormituksilla.
- suuri suksipaine parantaa ohjautuvuutta kovalla alustalla ja ajotavan, ajonopeuden tai reitin kunnan mukaisesti jousitusta voidaan kiristää suurempia kuormia varten.

Lievä jousituksen pohjaaminen pahimmissa kuormitustilanteissa osoittaa oikein valittuja jousituksen esisäästöjä.

## SKIDTRYCK

- Skidtrycket påverkar framkomligheten i lös snö och styrförmågan på hårt underlag.
- Ett lågt skidtryck förbättrar framkomligheten i lös snö, skotern går lättare upp på snön.
- Ett högt skidtryck förbättrar styrförmågan på hårt underlag.

## SKI PRESSURE

- The ski pressure has an effect on proceeding on soft snow and on the steerability on hard terrain.
- A low ski pressure helps proceeding in soft snow, the snowmobile climbs easier the snow drifts.
- A high ski pressure helps the turning on hard terrain.

Ohjauskiskon vaihto  
Byte av styrskena  
Ski runner. Change

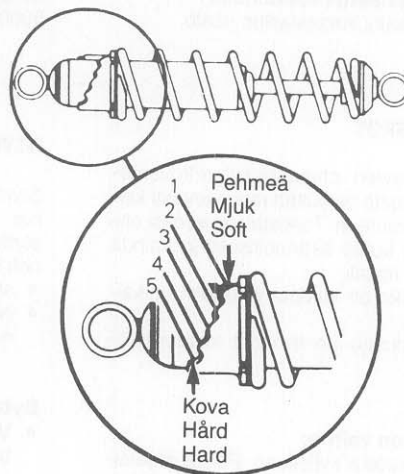
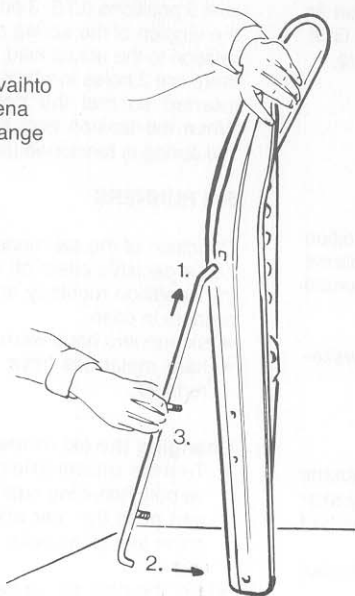

## Suksipaineen säätö:

- Erillisjousitetuissa malleissa suksipainetta voidaan nostaa tai laskea iskunvaimentimen jousen avulla.
- Iskunvaimentimessa on kiristysrengas, jonka avulla jousen jäykkyyttä (esijännitystä) voidaan muuttaa (kuva s. 43). Mitä kireämmälle jousi säädetään, sitä suu-remmaksi kasvaa suksipaine.
- LTS-malleissa iskunvaimennin on säätöä varten irroitettava. Säätö on tämän vuoksi suoritettava luovutushuollon tai määräaikaishuoltojen yhteydessä ja jousen kiireys on valittava pääasiallisen käyttötärpeen mukaisesti.

## Säätö, 650 S

Olkatappiin on sijoitettu irtoholkkeja. Siirtämällä holkit joko rungon alapuolelle tai yläpuolelle saadaan suksipaine muuttumaan. Ota kääntövarsi irti, vedä olkatappi ulos ja siirrä holkit.

- Suksipaine pienenee, kun suksi nousee runkoon nähden.
- Suksipaine suurenee, kun suksi laskee runkoon nähden.

## Säätö liukutelastoa säätämällä

Kts. Liukutelasto, liukutelaston säätö.

## OHJAUSKISKOT

Suksissa olevien ohjauskiskojen/kovametallipalojen kunto vaikuttaa ratkaisevasti kelkan ohjautuvuuteen. Tarkista sen vuoksi ohjauskiskojen kunto säännöllisesti ja vaihda uudet kiskot mikäli

- ohjauskisko on kulunut yli puolet halkaisijastaan.
- ohjauskiskosta on irronnut kovametallipaloja.

## Ohjauskiskon vaihto:

- Käännä kelkka kyljelleen. Poista ohjauskiskon molemmat kiinnitysmutterit ja työnnä ohjauskiskon takapäätä alas (ulos reiästä) ja ota kisko pois.
- Pane uusi kisko paikalleen etupää ensin, sitten kiinnitysruuvit ja takaosa. Kiristä mutterit.

## Justering, 650 S

- Skidtrycket minskar då skidan lyftes i förhållande till chassiet och ökar då skidan sänks i förhållande till chassiet.
- På spindelbulten finns lösa hylsor. Genom att flytta dessa på under eller ovan-sida av chassiet, ändras skidtrycket.
- Ta bort styrarmen och dra ut spindelbulten och flytta hylsorna.

## Skidtrycket kan också ändras genom justering av glidboggien.

- Se justering av glidboggie.

## Justering, individuell framfjädring

På modeller med individuell framfjädring kan man öka och minska skidtrycket med hjälp av stötdämparens fjäder.

På stötdämparen finns en spänning med vilken fjäderns spänning kan ändras efter den aktuella belastningen (bild s. 43). Ju mer fjädern spänns desto större blir skidtrycket.

På LTS-modellerna måste stötdämparen lossas för justering. Vid leveransservicen justeras fjäderspänningen till läget, vilket är lämpligt vid normal körning: Ranger/1, GLX 5900 FC/2, GLX 5900 LC/2, GLX-LTS/2.

## STYRSKENOR

Styrskenornas/hårdmetallbitarnas kondition har en avgörande betydelse för skoterns styrförmåga. Kontrollera detta regelbundet och byt till nya ifall:

- styrskenan har slitits till hälften
- hårdmetallbitar har lossnat från styrskenan.

## Byte av styrskena:

- Vänd skotern på sida, ta bort styrskenans båda fästmuttrar och tryck ner styrskenan i bakre ändan (ut ur hålet) och ta bort styrskenan.
- Sätt dit den nya skenan med framändan först. Dra åt muttrarna.

## Adjusting, 650 S

- The ski pressure is lowered when the ski is lifted up with respect to the chassis, and is increased, when the ski is lowered with respect to the chassis.
- There are loose bushes on the steering spindle. By placing the bushes either under or above the chassis, the ski pressure can be changed.
- Loosen the steering lever, pull the steering spindle out and place the bushes.

## Adjusting by adjusting the slide-rail system

- See chapter "Slide-rail system. Adjusting".

## Ski shock absorber, independent front suspension

The spring of the shock absorber is in the loosest position when the snowmobile leaves the factory. In case the snowmobile leans too much when turning at the high speed, the springs can be adjusted.

## ADJUSTING:

In shock absorber there is a tension ring with 5 positions (LTS: 3 positions) with which the tension of the spring can be changed in relation to the actual load. In the tension ring there are 2 holes in which a steel pin can be inserted so that the ring can be turned. When the tension ring is turned clockwise the spring is tensioned (picture p. 43).

## SKI RUNNERS

Condition of the ski runners/hard metal bits has a decisive effect on steerability. Check the condition regularly and change new ski runners in case

- ski runners have worn out to a half
- hard metal bits have loosened from ski runners.

## Changing the ski runners:

- Turn the snowmobile on one side. Remove both fastening nuts from the ski runner and push the rear end of the ski runner down (out of the hole) and pull the runner out.
- Set the new ski runner in its place, front end first, then the fastening screws and the rear end. Screw the nuts down.

## LIUKUTELASTON SÄÄTÖ

(Suksipaineen säätö)

Haluttaessa saavuttaa mahdollisimman hyvä liukutelaston toiminta on liukutelaston jouset ja iskunvaimentimet säädettävä kulloinkin vallitsevan ajotavan mukaan, johon vaikuttavat maaston ja ajouran muoto, ajonopeus, kuljettajan sekä matkustajan paino.

### LIUKUTELASTON JOUSIEN PORTAATON SÄÄTÖ:

Laske ruuvien kierrokset molemmin puolin tai mittaa jousen etäisyys säätöruuvien kiinnikkeestä niin, että jousien jäykkyyden on sama. Jousi on löysä, kun säätökappale on alareunassa, kova kuin säätökappale on yläreunassa.

### LIUKUTELASTON ETUJOUSI:

- Löysä jousi: suurempi suksipaine, liukutelasto tasoittaa maaston epätasaisuudet paremmin.
- Kova jousi: pienempi suksipaine, kelkan keula pomppii enemmän ajettaessa kuoppaisella jäljellä.

## JUSTERING AV GLIDBOGGIEN

(Skidtryck)

Om man vill uppnå så bra funktion som möjligt an boggiefjädringen måste fjädrarna justeras för varje körsätt och belastning.

### STEGLÖS JUSTERING AV FJÄDRAR:

Räkna antal varv, eller mät avståndet mellan fjäder och fäste så, att fjädrarna får samma spänning på båda sidorna. Fjädern är lös då justerstycket är i nedre kant och hård då justerstycket är i övre kant.

### FRÄMRE FJÄDERPARET:

- Lös fjäder: större skidtryck, glidboggi jämnar ut guppen bättre.
- Hård fjäder: mindre skidtryck, skoterns framvagn studsar mer vid större hastighet i grupp.

## SLIDE RAIL ADJUSTEMENT

(Control of ski pressure)

If you want to reach the best function of the slide rail system, you have to adjust the springs and the shock absorbers to meet the circumstances which are influenced by the terrain and the tracks, running speed, the weight of the driver and the passenger.

### STEPLESS ADJUSTING OF SPRING:

Count up the rounds of the skrew on both sides or measure the distance between the spring and the fastening of the adjusting screw so that the stiffness of the springs is the same. The spring is loose when the adjusting piece is at the upper end.

### FRONT SPRING, SLIDE-RAIL:

- Loose spring: higher ski pressure, the suspension smoothes the roughness better.
- Stiff spring: lower ski pressure, the front end is bouncing more when driving fast on bumpy terrain.

RAVE/ENDURO/RACING

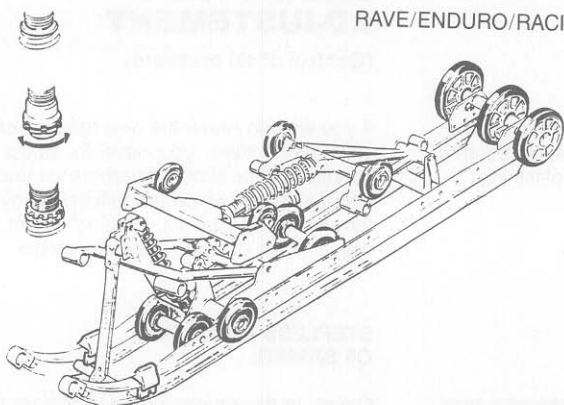

ULTRA/LIGHT/TOURING

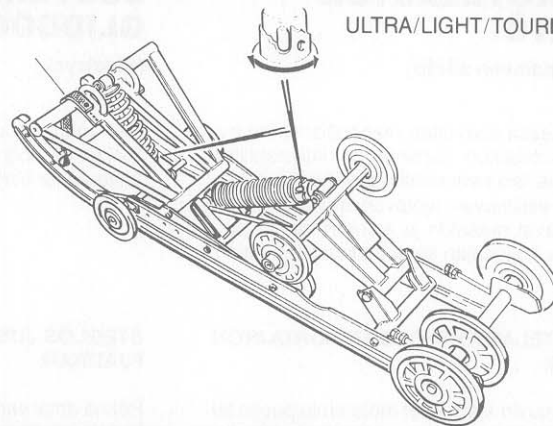

RANGER

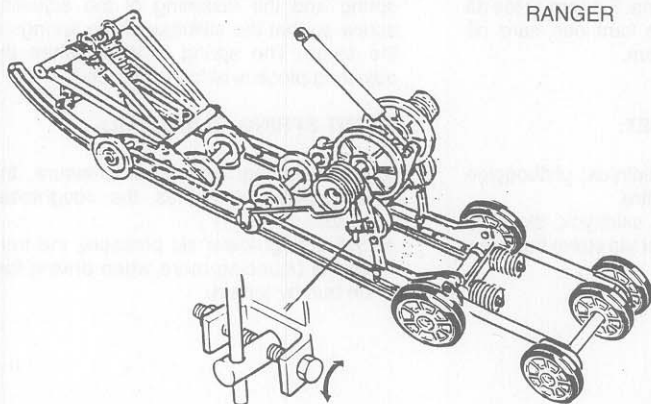

RANGER KING

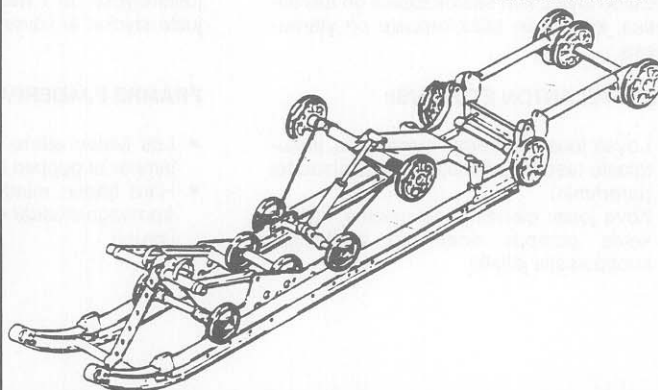

GLX 5900/FC LC

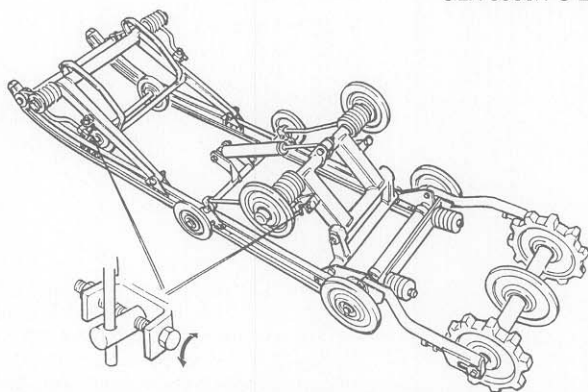

LIUKUTELASTON KIINNITYSREIÄT  
GLIDBOGGIENS FASTHÅL  
FASTENING HOLES FOR SLIDE RAIL SYSTEM

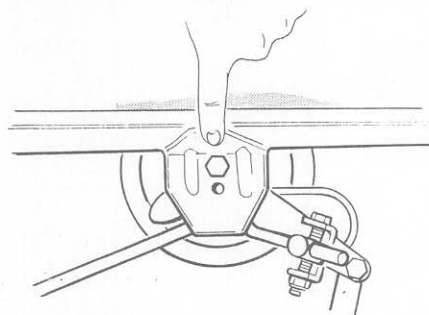

## LIUKUALUSTAN TAKAJOUSI:

Takajousi vaikuttaa ajomukavuuteen. Kun ajetaan matkustaja mukana, on jousten olta-va jäykemmät (pohjaanlyönti kuopissa). Jäykkyys vaikuttaa myös suksipaineeseen, jäykempi jousi säilyttää suksipaineen paremmin. Pitkissä malleissa suositellaan takajouset melko jäykiksi, koska näillä kelkoilla vedetään usein rekeä, mikä pyrkii pienentämään suksipainetta/heikentämään ohjauvuutta.

## RAJOITINHIHNA:

Rajoitinhinnan pituudella säädetään suksipainetta. Yläkiinnitystä siirtämällä saadaan 3 eri hinnan pituutta.

- Lyhyt rajoitinhinna — suuri suksipaine.
- Pitkä rajoitinhinna — pieni suksipaine.

Matka-ajoa varten suksipaine saa olla koh- tuullinen (kevyt ohjata). Nopea ajo kuoppai- sella polanteella, suksipaine saa olla pieni.

**TÄRKEÄÄ!** Hyvän tuloksen saavuttamiseksi, kun rajoitinhinnaa säädetään, on liukute- laston etuiskunvaimentimen jousen jäyk- kyyttä säädettävä samanaikaisesti.

Lyhyt rajoitinhinna = löysä iskunvaimenti- men jousi.

Pitkä rajoitinhinna = jäykkä iskunvaimenti- men jousi.

## LIUKUTELASTON ISKUNVAIMENNIN/ JOUSI:

### Säätö:

Iskunvaimentimen jousen yläpään vaste on varustettu 5 lovella. Kiertämällä vastetta jou- si kiristyy/löystyy.

### Säätöohje:

Takaiskunvaimentimen jousi suositellaan pidettäväksi mahdollisimman löysällä. Peh- meä jousto antaa miellyttävämmän ajomu- kavuuden. Kuljettajan painon mukaan tai ajettaessa matkustaja mukana, säädetään jousen jäykkyyttä niin, ettei jousitus lyö poh- jaan.

Ohlins-iskunvaimentimen säätöä varten ota yhteys lähimpään Lynx-huoltopisteeseen.

## BAKRE FJÄDERPARET:

Bakre fjädern påverkar körkomforten. Med passagerare skall fjäderna vara styva (går i botten i gupp). Fjäderläget påverkar även skidtrycket, en styv fjäder bibehåller skid- trycket bättre. De långa modellerna rekommenderas med styv bakfjäder man drar ofta kälke med dessa, vilket bidrar till att minska på skidtrycket.

## STOPPREM:

Med stoppremmens längd justeras skidtryc- ket.

- Kort rem — högt skidtryck.
- Lång rem — lågt skidtryck.

Remmen har 3 olika lägen. Vid fabriken sättes remmen i näst kortaste läget. För lång körning kan skidtrycket vara måttligt, lätt styrning. Hög hastighet i grupp, lågt skid- tryck.

**VIKTIG!** För bästa resultat skall fjädern på boggiens främre stötdämpare justeras sam- tidigt med stoppremmen.

Kort stopprem = lös stötdämparfjäder.

Lång stopprem = hård stötdämparfjäder.

### Fjäderjustering:

Spännringen för fjädern i stötdämparens övre ände har 5 hack, genom att vrida spännringen spänns/lossas fjädern. (Jfr justering av skidstötdämparen sid 41).

## STÖTDÄMPARE/FJÄDER I GLIDBOGGIEN:

### Justering:

Spännringen för fjäder i stötdämparens övre ände har 5 hack, genom att vrida spännrin- gen spänns/lossas fjädern.

### Rekommendation:

Bakre fjädern rekommenderas att hållas så lös som möjligt; mjuk fjädring ger behagliga- re köregenskaper. Beroende på förarens vikt eller i de fall då passagerare medföljer, spänns fjädern så att fjädringen inte slår i botten.

## REAR SPRING, SLIDE RAIL:

The rear spring has an effect on driving comfort. With a passenger the spring has to be stiffer (suspension "bottoms" in bumps). The stiffness also has an effect on ski pressure, a stiff spring holds the ski pressure better. Concerning the long models, the rear springs are recommended to be rather stiff, as very often a sleight is pulled with these models, and pulling tries to decrease ski pressure.

## LIMITING BELT:

With the limiting belt the ski pressure can be adjusted.

- Short belt — high ski pressure.
- Long belt — low ski pressure.

There are 3 adjusting holes for the belt. At the factory the belt is adjusted to the longest position. For a long drive the ski pressure may be moderate; easy steering. High speed on bumpy road; low ski pressure.

**IMPORTANT!** For the best result the tension of the front shock absorber spring in slide rail is to be adjusted at the same time as that of the limiting belt.

Short limiting belt = loose shock absorber spring.

Long limiting belt = stiff shock absorber spring.

**Adjusting:** The riveting knob at the upper end of the shock absorber spring has 5 notches. By rotating the riveting knob the spring tightens/loosens.

## SHOCK ABSORBER/SPRING, SLIDE-RAIL:

### Adjusting:

The riveting knob at the upper end of the shock absorber spring has 5 notches. By rotating the riveting knob the spring tightens/loosens.

### Recommendation:

The rear spring is recommended to be as loose as possible. A smooth elasticity means pleasant driving comfort. Depending on the weight of the driver of in case a passenger follows, the spring tension is adjusted so that suspension does not go to the bottom.

## JATKOPERÄN SÄÄTÖ

Jatkoperän toimintaa voidaan säätää ajotarpeen ja olosuhteiden mukaisesti. "Löysä" jatkoperä parantaa kulkuominaisuuksia pehmeässä lumessa. "Jäykkä" jatkoperä antaa parhaimman vetokyvyn kovalla alustalla, ja paremman ajomukavuuden, kun ajetaan matkustaja mukana.

### Säätö:

Jatkoperän jousitus on toteutettu kumijoustimin. Jatkoperä muuttuu "jäykemmäksi", kun säätömutteria kiristetään ja "löysemmäksi", kun säätömutteria löysätään. Katso kuva.

## JUSTERING AV FÖRLÄNGNINGEN

Förlängningens funktion kan justeras med avseende på typ av körning samt körförhållande. En "mjuk" förlängning förbättrar framkomligheten i lös snö. En "styv" förlängning ger bästa dragförmåga på hård snö, och ger bättre åkkomfort med passagerare.

### Justering:

Förlängningens fjädringselement består av gummi. Förlängningen blir "styvare" då justermuttern spänns och "lösare" då den lossas. (bild)

## ADJUSTING SUSPENDED EXTENSION

The function of suspended extension can be adjusted according to the driving need and the circumstances. A "loose" extension improves running characteristics in soft snow. A "stiff" extension gives the best pulling effect on hard terrain and a better driving comfort when driving with a passenger.

### Adjustment:

The suspension of the extension consists of elastic rubber pieces. The extension becomes stiffer when the adjusting nut is screwed down and loose when the adjusting nut is loosened. See the picture.

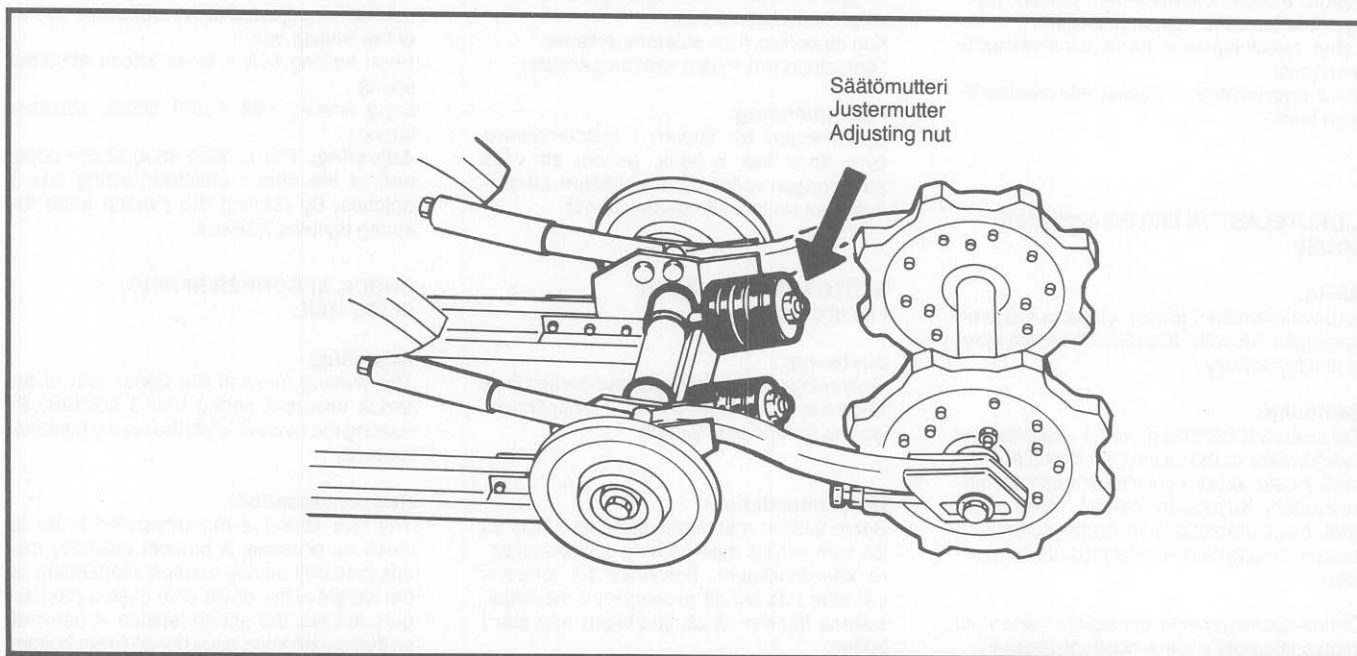



## JARRUJÄRJESTELMÄ

Jarrulaite on moottorikelkkasi ehdottoman tärkeä turvallisuusvaruste. Huolehdi aina siitä, että jarrujen toiminta on moitteeton. Ennen kaikkea, älä aja ilman tehokkaita jarruja.

Kelkassa on mekaaninen ajo- ja pysäköinti-jarru. Tarkista jarrukenkien kunto ennen ajoa ja tarvittaessa säädä jarrukengän ja levyn välys 0,5—1,0 mm.

Automaattinen jarrupalojen säätö (kuva s. 46): Jarrupalojen ja jarrulevyn välys säätyy automaattisesti jarrua käytettäessä. Mikäli jarrukahva painuu jarrutettaessa kiinni kädensijaan, tarkista jarrupalojen kunto ja säädön toiminta. Tarvittaessa ota yhteys lähimpään LYNX-huoltoon.

## BROMSSYSTEM

Bromssystemet är en mycket viktig detalj i Din skoter. Se alltid till att bromsarna fungerar felfritt. Kör aldrig en skoter utan effektiva bromsar.

Mekanisk fungerande färd- och parkering-broms. Kontrollera bromssklossarnas kondition innan Du kör och vid behov justera spelet mellan bromsskloss och bromsskiva 0,5—1,0 mm.

Självjusterande bromssystem (bild s. 45): Spelet mellan beläggen och skivan justeras automatiskt när man använder bromsen. Om bromshantaget går ända in mot styrhandtaget är detta troligen orsakat av att bromsbeläggen är nerslitna och behöver bytas.

## BRAKE SYSTEM

The brake mechanism on your snowmobile is an essential safety device. Keep this mechanism in proper working condition. Above all, do not operate your snowmobile without an effective brake system.

There is a mechanical drive and parking brake in your snowmobile. Check condition of brake shoes before you drive and if needed adjust slack between brake shoe and brake disc 0,5—1,0 mm.

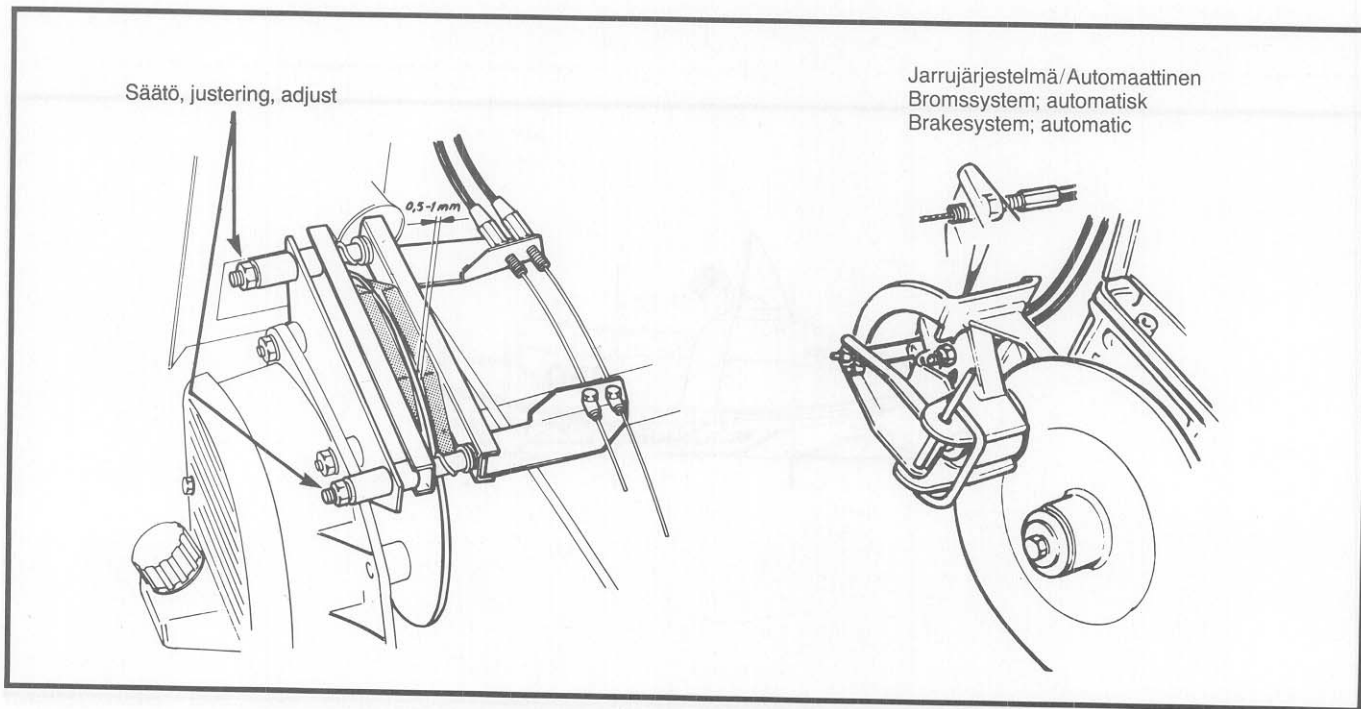

## VETOKOUKKU 650 S

Raskasta kuormaa vedettäessä suksipaine pienenee ja ohjattavuus heikkenee. Tämän vuoksi tehovetäjä 650 S on varustettu vetokoukulla, jossa on painonsiirtomekanismi.

Kun vetokoukku nostetaan yläasentoon, on sen nivelpisteessä vipu, joka jännittää molemmin puolin olevat erilliset jouset, jolloin jouset painavat liikutelaston jatkoperäosaa alaspäin (maata vasten), ts. kelkan rungon takaosa nousee, jolloin suksipaine kasvaa ja ohjattavuus paranee. Samalla kun runko ja vetokoukku on ylhäällä, siirtyy mahdollisimman suuri osa reen kuorman painosta kelkan telamatolle, jolloin kelkan vetoteho entisestään paranee.

Vetokoukku on lukittavissa eri asentoihin säätötangolla.

## DRAGKROK 650 S

Då man drar tunga lass med snöskoter, strävar dragmotståndet att lyfta skoterns styrsidor. Därför är stordragaren 650 S utrustad med en speciell typ av dragkrok, som har en viktöverförande mekanism. Då dragkroken lyftes finns det i ledpunkten en arm, som spänner en extra fjäder på vardera sidan. Härvid strävar fjädrarna till att trycka ner glidboggiens förlängning (mot marken) m.a.o chassits bakdel går upp varvid skidtrycket ökar och styrförmågan förbättras. Samtidigt som chassie och dragkrok befinner sig högre överförs en stor del av kälkens (lastens) vikt till skoterns drivband varvid dragförmågan ytterligare förbättras.

Dragkroken kan ställas in på olika höjd med den justerbara låsanordningen.

## TOWING HOOK 650 S

Model 650 S is equipped with type of towing hook having a weight transfer mechanism. When the towing hook is lifted up to its upper position there is a lever in its joint point which tautens the extra springs on both sides. The springs press the suspended extension of the sliderail system down (to the ground), in other words the rear end of the chassis rises up, the ski pressure increases and steerability becomes better. When the chassis and the towing hook are up, the weight of the sleigh for the most part is moving to the tracks and the pulling effect of the snowmobile becomes still better. Towing hook can be locked in different positions by means of an adjustable locking device.

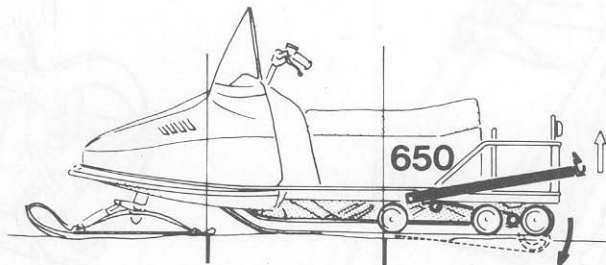

## VOITELUOHJEET

### Joka 500 km

#### Voitele rasvalla:

- Olkatapit
- Takakeinuvivun teleskoopit

### Joka 750 km

- Voitele II-variaattori. Käytä öljyä.
- Voitele I-variaattori.  
Käytä variaattorirasvaa 11—11.

#### Voitele öljyllä:

- Ohjaustangon ylä- ja alapään laakerointi
- Vaihdemekanismin nivelet.
- Suksen jousen kiinnitystapit
- Tarkista vaihdelaatikon öljymäärä.

#### Kerran ajokaudessa

- Irroita ja rasvaa vaihdetangon sekä vaihdemekanismin pallonivelet (avaa ja vedä lukkorengas ulos ja nykäise pallonivel pois).
- Vaihda öljy vaihteistoon. (Tyhjennystulp-pä)
- Voitele vaijerit öljyllä.
- Vaihda öljy ketjukotelossa. (Poistamalla kansi.)

## VOITELUAINEET

Rasva: kylmyyttä kestävää

Molybdeenisulfiitti: til.n:o 11-11

Spray 1471906

Vaihteisto/ketjukotelo

synteettinen hypoidiöljy

API GL 5

SAE 75W—90

## SMÖRJFÖRESKRIFTER

### Var 50:e mil

#### Smörjning med fett:

- Spindelbult
- Bakre gungarmens rörhylsor

### Var 75:e mil

- Smörj sekundärvariatorn. Använd olja.
- Smörj motorvariatorn.  
Använd variatorfett 11-11.

#### Smörjning med olja:

- Styrstångens övre och nedre lagring.
- Växelreglaget lagringar.
- Skidfjäderinfästningarna.
- Kontrollera oljenivån i växellådan att den nå upp till nivåpluggen.

#### En gång per säsong

- Lossa och fetta in styrlänkarnas och växellänkarnas kulleleder (fäll upp och dra ut låsringarna och ryck upp kullelederna).
- Byt olja i växellådan. (Tömmningsplugg)
- Smörj vajrarna med olja.
- Byt olja i kedjehuset. (Ta härvid bort kedjehus locket)

## SMÖRJMEDEL

Fett: nr: 413703100

Molybdenisulfid: bes.nummer 11-11

Spray nr: 1471906

Växellåda/kedjehus

syntetisk hypoid olja nr: 413802800

API GL 5

SAE 75W—90

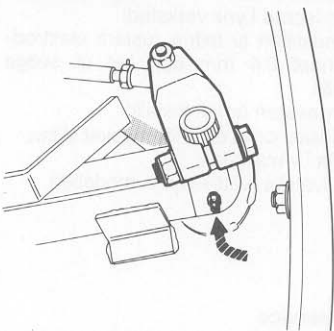

## LUBRICATION INSTRUCTIONS

### Every 500 km

#### Lubricate and grease:

- Steering spindles

### Every 750 km:

- Lubricate driven variator.
- Lubricate clutch.  
Use variator grease 11-11

#### Lubricate with oil:

- The bearings at the upper and lower end of the steering rod.
- The joints of the gear mechanism.
- The fastening pins of the ski spring.
- Check the oil surface in gearbox/chain-case.

#### Once a driving season:

- Remove and grease the bogie shafts.
- Loosen and grease the ball joints of the gear lever and steering rod mechanism (open and pull out the lock ring and pull off the ball joint). Change oil in gearbox (drain plug).
- Grease the wires with oil.
- Change oil in chain case (remove the cover).

## LUBRICANTS

Grease: cold-resistant

Molybdenisulfid: order no. 11-11

Spray 1471906

Gearbox/chain case

synthetic hypoid oil

API GL 5

SAE 75W—90

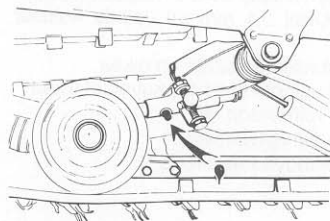

## HUOLTO-OHJELMA

250 km:n huolto (n. 15 h):

Ensimmäisten 250 km:n jälkeen kelkka on vietävä Lynx-jälleenmyyjän luo huoltoon. Tällöin tarkistetaan mm. moottori, variaattorit, jarrut ja sähköjärjestelmä. **Huom!** Tämän huollon yhteydessä kääntövarret on uudelleen kiristettävä.

Pidä huolta, että tämä huolto todella suoritetaan, muutoin voi takuun voimassaolo lakata.

### HOITO

Joka 500 km tarkista

- että telamatto on oikein kiristetty ja kulkee keskellä
- että telijouset ovat kunnossa
- että telamaton soljet eivät ole irronneet
- että tuulettimen hihna ei ole vaurioitunut, ja että hinnan kireys on oikea
- variaattorihinnan kunto
- että liikkuvat variaattorilautaset eivät hankaakaan, vaan liikkuvat herkästi sivuttain
- ettei polttoaineensuodatin ole tukossa, vaihda tarvittaessa
- että sytytystulpan kärkiväli on oikea —0,4 mm — Vaihda nokeentunut tulppa.
- voitele kelkka voiteluohjeen mukaan
- että kaikki ruuvit ja mutterit ovat kiristetty
- että jarrut on oikein säädetty

### Kerran ajokauden aikana tarkista:

- että variaattoreiden linjaus on oikea (valtuutettu Lynx korjaamo)
- että sytytystulpat ovat virheettömät, säädä kärkiväli 0,4 mm tai vaihda kulunut tulppa
- että kaasuttimen säätö on oikea
- että liukupinnat eivät ole kuluneet liikaa
- vaihda vaihteiston öljy
- vaihda jäähdytysneste (nestejäähdytteiset mallit)

### 750 km huolto

Työ on suoritettava valtuutetussa Lynx-korjaamossa

## SERVICE PROGRAM

25 miles service (ca 15 h):

Efter de första 25 milen skall skotern lämnas till närmaste Lynx återförsäljare för service. Härvid kontrolleras bl.a. motor, variator, bromsar och elsystem. **OBS!** Se till att styrarmarna blir åtdragna igen.

### TILLSYN

Var 50:e mil kontrollera

- att drivbandet är rätt spänt och centrerat
- att inga boggiefjädrar är skadade
- att inga drivbandsbeslag lossnat
- att variatorremmen är oskadad
- att de röriga variatorskivorna inte kärvar utan kan röras i sidled på axlarna
- att bränslefilteret inte är igensatt, byt vid behov
- att fläktremmen är rätt spänt
- kontrollera tändstiftens elektrodavstånd 0,4 mm byt sotiga tändstift.
- smörj skotern enligt smörjföreskrifterna
- att alla skruvar och muttrar är åtdragna
- att bromsar är rätt justerade

### En gång per säsong kontrollera:

- att variatorskivorna är rätt linjerade (auktoriserad Lynx verkstad).
- att tändstiften är felfria, justera elektrodavståndet 0,4 mm och byt ut sotiga tändstift.
- att förgasaren är rätt inställd.
- att glidskenorna ej är för mycket slitna.
- byt olja i växellådan.
- byt kylvätska (vätskekylda modeller).

### 75 miles service

Arbetet skall utföras av auktoriserad Lynx verkstad.

## MAINTENANCE CHART

After the first 250 km's driving (about 15 h) the snowmobile is to be taken to the LYNX dealer for service. Among other things the engine, the variators, the brakes and the electric system is controlled then.

Take care of that this service really is performed, as otherwise the valid period of the guarantee may cease.

### MAINTENANCE

Every 500 km check

- that the track is properly tightened and runs in the center
- that the bogie springs are in good condition.
- that clips of track are not loose
- that fan belt is not damaged, and that the tension of the fan belt is right
- the condition of the variator belt
- that the moving variator pulleys do not rub, but are moving smoothly sideward
- that the fuel filter is not clogged, change if needed
- that the spark plug gap is right — 0,4 mm Change the sooted spark plug
- grease the snowmobile according to the instructions
- that all screws and nuts are tight
- that the brakes are right adjusted

### Once during the driving season check:

- that the alignment of variators is right (authorized Lynx repair shop)
- that spark plugs are free from defects, adjust the gap 0,4 mm or change the worn spark plug
- that the carburetor adjustment is correct
- that the plastic slide-rail runners are not worn too much
- change the oil in gearbox.

- Tarkista tuulettimen hihnan kunto ja kiireys.
- Tarkista käynnistinlaite ja vaihda tarvittaessa käynnistinnaru.
- Tarkista variaattoreiden linjaus, säädä tarvittaessa.
- Voitele variaattorit voiteluohjeen mukaisesti.
- Vaihda vaihteiston öljy, ellei aikaisemmin tehty.
- Tarkista vaihdemekanismin toiminta.
- Tarkista jarrujärjestelmä.
- Tarkista sähköjärjestelmä sekä akun nestemäärä sähköstarttimalleissa.
- Säädä kaasutin (lämmin moottori).
- Tarkista polttoainesuodatin, vaihda tarvittaessa.
- Tarkista telamaton kireys, soljet ja puikot.
- Keskitä telamatto niin että se kulkee keskellä.
- Tarkista liukupintojen kuluneisuus. Vaihda liiaksi kulunut pinta.
- Joka toinen 750 km huolto (1500 km); pura ja puhdista II-variaattori.
- Tarkista tuorevoitelu- ja jäähdytysjärjestelmä. Vaihda öljynsuodatin tarvittaessa.

- Kontrollera startapparaten och byt startsnöre vid behov.
- Kontrollera variatorernas linjering, justera vid behov.
- Smörj variatorerna enligt smörjföreskrifterna.
- Byt olja i växellådan, om detta ej utförts tidigare
- Kontrollera växelfunktionen.
- Kontrollera bromssystemet.
- Kontrollera elsystemet samt vätskenivån i batteriet på elstartade modeller.
- Justera förgasaren med varm motor.
- Kontrollera bränslefiltret, byt vid behov.
- Kontrollera drivbandets spänning.
- Se till att bandet är centrerat.
- Kontrollera glidskenornas kondition, byt utslitna glidskenor.
- Varannan 75 mils service (150 mil); ta isär och rengör sekundärvariatorn.
- Kontrollera injection- och kylsystemet. Byt oljefilter om nödvändigt.

### Every 750 km

The service is to be performed at an authorized Lynx-dealer

- Check the starter and change the rope if needed.
- Check the alignment of variators, adjust if needed.
- Lubricate the variators according to the instructions.
- Change the oil in gearbox unless before done.
- Check the function of the gear mechanism.
- Check the brake system.
- Check the electric system and the liquid surface of battery in models with electric starter.
- Adjust the carburetor (engine warm).
- Check the fuel filter, change if needed.
- Check the track tension, clips and bars.
- Center the track so that it runs in center.
- Check the slide-rail runner. Change, if worn out too much.
- Every second 750 km's service (1500 km); dismount and clean the driven variator.
- Check injection- and coolingsystem. Change oil filter if needed.

## KESÄSÄILYTYKSI

- Puhdista kelkka ja maalaa vaurioituneet kohdat tarvittaessa
- Poista variaattorihihna
- Ruostesuojaaja moottori: käytä moottoria joutokäynnillä ja pumpkaa primer-pumpun avulla 20-30 kertaa 2-tahtiöljyä tuoreöljysäiliöstä tai erillisestä astiasta moottoriin.
- Kaada polttoaine pois ja puhdista polttoainesäiliö. Kaasutin on myös tyhjennettävä irrottamalla pohjatulppa.
  - Voitele kelkka voiteluohjeen mukaisesti.
- Voitele variaattorilautaset ja jarrulevyt ruostesuojaajilla
- Oikease maton mahdollisesti väärät terässauvat (650)
- Nosta kelkka pukille, jotta telamatto roikkuu vapaasti.
- Suojaa kelkka auringon paisteelta esim. suojapeitolla.
- Vaihda vaihteiston/ketjukotelon öljy

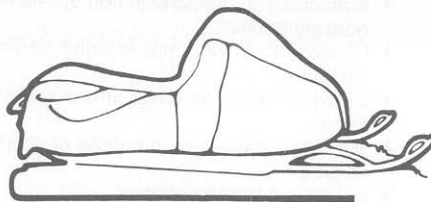

## SOMMARFÖRVARING

- Rengör skotern och bättringsmåla där så erfordras
- Ta bort variatorremmen
- Rostskydda motorn
- Demontera insugsdämparen.
- Starta motorn och låt den gå på tomgång.
- Spruta in 2-taktsolja i förgasaren tills motorn "dör"
- Montera insugsdämparen
- Demontera tändstiften och fyll 2 cl 2-taktsolja i varje cylinder. Montera tändstiften och drag sakt runt motorn några varv.
- Tappa ur bensinen och rengör bensintanken. Förgasaren bör också tömmas genom att demontera bottenpluggen.
- För att skydda primerpumpen från korrosionsskador skall primerslangarna demonteras från pumpen. Anslut en ny slang till inloppsnippeln och pumpa igenom lite 2-taktsolja genom pumpen. Anslut sedan primerslangarna.
- Smörj skotern enligt smörjföreskrifterna.
- Smörj in variatorskivorna och bromsskivan med rostskyddsolja.
- Byt olja i växellådan/kedjehuset.
- Palla upp skotern så att bandet hänger fritt.
- Skydda skotern mot solljus t.ex. med ett kapell.

## SUMMER STORAGE

- Clean the snowmobile and mend the painting if needed.
- Remove variator belt.
- Rust protect the engine.
- Dismount the intake silencer.
- Start the engine and let it run on idle.
- Spray two-stroke oil in the carburettor until the engine "dies"
- Remove the sparking plugs and pour 2cl of two-stroke oil in each cylinder.
- Draw out the petrol and clean the petrol tank. The carburettor should also be emptied by removing the bottom plug.
- To protect the primer pump from corrosion, the primer hose should be removed from the pump. Then connect the primer hose.
- Lubricate the snowmobile according to the instructions.
- Lubricate the variator pulleys and brake plates with rust protect oil.
- Straighten the possibly twisted track steel bars (650)
- Lift the snowmobile up so that the track does not touch the ground.
- Protect the machine from sunshine with a tarpaulin.
- Change oil in gearbox.



## AKKU:

Poista akku kelkasta ja puhdista kuori soodaliuoksella.  
Puhdista myös kansi ja navat. Huuhtelee vedellä.

**HUOM.** Ole huolellinen ja katso, ettei pesuvettä pääse akun sisälle, tällöin happo vuorotuu.

Tarkista akun vesimäärä, täytä tarvittaessa tislattulla vedellä. Varaa akku. (Varastossa seisova akku on varattava joka 30. päivä).

## VAROITUS:

Varauksen yhteydessä vapautuva kaasu räjähtää helposti. Varaa akku hyvin ilmastoidussa paikassa, ei avotulen tai tupakan läheisyydessä. Akkuhappo syövyttää, huuhtelee vedellä välittömästi, mikäli happoa roiskuu esim. vaatteisiin. Suojaa akun navat esim. Tectyliillä tai rasvalla ja varastoi kuivassa ja viileässä paikassa.

**HUOM.** Ellei annettuja ohjeita noudateta, akun kyky ottaa virtaa vastaan ja pitää varauksia saattaa vähentyä tai kadota kokonaan.

## KÄYTTÖÖNOTTO KESÄSÄILYTYKSEN JÄLKEEN

- Puhdista variaattorilautaset ja jarrulevy öljystä.
- Laita variaattorihihna paikalleen.
- Tarkista jarrut.
- Tarkista vaihteiston öljymäärä.
- Täytä tankki 2 %:lla bensaseoksella.
- Käynnistä kelkka ja tarkista, että valot, jarruvalot ja hätäkatkaisin toimii.
- Tarkista, että kaikki ruuvit ja mutterit on kiristetty.

## BATTERI:

Tag bort batteriet från fordonet och rengör utsidan med sodalösning.

Tag bort alla avlagringar och skölj med vatten.

**OBS.** Se till att det inte kommer in rengöringsvätska i batteriet, det förstör elektrolyten.

Kontrollera vätskemängden i batteriet, om det behövs, fyll på med destillerat vatten. Ladda batteriet. (Ett sommarförvarat batteri måste underhållsladdas var 30:e dag).

## WARNING:

Gasen som frigörs vid laddning är mycket explosiv håll till i en ventilerad lokal. Undvik att vara i närheten av batteriet med öppen eld eller cigaretter.

**OBS.** Följs inte dessa anvisningar kan batteriets förmåga att ta emot och behålla laddning minska eller försvinna.

## FÖRE SÄSONGENS BÖRJAN

- Gör rent variatorskivorna och bromsskivan från olja.
- Sätt dit variatorremmen.
- Kontrollera bromsarna.
- Kontrollera oljenivån i växellådan.
- Kontrollera att alla skruvar och muttrar är åtdragna.
- Spänn drivbandet.
- Starta skotern och kontrollera att belysning, stoppljus och nödkontakten fungerar.

## BATTERY:

Remove the battery and clean the case with soda solution. Clean the cover and the terminals, too. Rinse with water.

**N.B.** Be careful that the cleaning water does not get in the battery, the acid will damage.

Check the acid in battery, fill with distilled water. Charge the battery (A stored battery must be charged once a month).

## CAUTION:

The gas which is released in connection with the charging explodes easily. The room has to be well airconditioned, avoid open flame or cigarettes. The battery acid is corrosive, rinse immediately with water if acid splashes e.g. on clothes. Protect the battery terminals e.g. with Tectyl and store it in a dry and cool place.

**N.B.** If the instructions are not followed, the battery may be damaged.

## AFTER THE SUMMER STORAGE

- Clean the variator pulleys and brake disc from oil.
- Set the variator belt in its place.
- Check the brakes.
- Check the oil amount in gearbox.
- Check the track tension.
- Start the snowmobile and check that the lights, brake light and emergency switch are functioning.
- Check that all the screws and nuts are tight.

## VIAN ETSINTÄ

### MOOTTORI EI KÄYNNISTY

Hätäkatkaisimen salpa ei kunnolla paikallaan  
Polttoaineletku litistynyt  
Vika polttoainepumpussa  
Tulpan johto irti tai vioittunut  
Syttystulpat öljyiset tai vioittuneet  
Roska sytystulppien kärkien välissä  
Oikosulku virtalukossa  
Oikosulku hätäkatkaisimessa

### MOOTTORI PYSÄHTYY

Polttoaine loppu  
Polttoaineletku tukossa  
Polttoainesuodatin tukossa  
Syttystulppa/tai johto irti tai vioittunut  
Moottori ylikuumentunut, männät leikkaavat

### MOOTTORI KÄY EPÄTASAISESTI

Syttystulpat vialliset, öljyiset tai irti  
Epätasainen polttoaineen saanti  
Kaasutin löysällä — vuotaa  
Kaasutin väärin säädetty  
Hätäkatkaisimen kumitulppa puoliksi irti

### MOOTTORI KÄY NELITAHTISESTI

Liian rikas polttoaineseos  
— kaasutin väärin säädetty  
— imukanava tukossa

### MOOTTORI TEHOTON

Kaasutin virheellinen: kiinnitys vuotaa, pääsuutin tukossa, väärin säädetty.  
Karstaa palotilassa ja/tai äänenvaimentimessa  
Syttyshetki väärä

### MOOTTORI KUUMENEE LIIKAA

Liian laiha polttoaineseos  
Pääsuutin kaasuttimessa tukossa  
Väärä öljy polttoaineessa, vain Super tai erikois-2-tahtiöljyä saa käyttää  
Syttyshetki väärin säädetty  
Tuulettimen hihna luistaa — löysä  
Variaattorin virheellinen toiminta

## FELSÖKNING

### MOTORN STARTAR INTE

Nödstoppskontakten ej ordentligt ditsatt  
Bränsleslang hopklämd  
Fel på bränslepumpen  
Tändkabel lös eller skadad  
Tändstiften oljiga eller skadade  
"Loppa" mellan tändstiftselektroder  
Kortslutning i tändningslåset  
Kortslutning i nödkontakten

### MOTORN STANNAR

Inget bränsle i tanken  
Stopp i bränsleslang  
Bränslefiltret igensatt  
Tändstift eller tändkablar lösa eller skadade  
Motor överhettad, kolvarna nyper

### MOTORN ARBETAR OREGELBUNDET

Tändstiften defekta, oljiga eller lösa  
Oregelbunden bränsletillförsel  
Förgasarinfastningen otät  
Förgasaren fel inställd  
Nödstoppens gummi är inte tryckt i botten

### MOTORN 4-TAKTAR

För fet bränsleblandning  
Förgasaren fel inställd  
Insugningskanalen igensatt

### LÅG MOTOREFFEKT

Förgasaren felaktig: infästningen otät, smuts i förgasaren, huvudmunstycket igensatt, inställningen felaktig  
Sot i förbränningsrum och/eller ljuddämpare  
Tändningsinställningen felaktig

### MOTORN BLIR ÖVERHETTAD

För mager bränsleblandning  
Huvudmunstycket i förgasaren igensatt  
Fel olja i bränslet, endast Bombardier 2-takts olja skall användas.  
Tändningsinställningen felaktig  
Fläktremmen slirar  
Felaktig variator funktion

## TROUBLE SHOOTING

### ENGINE FAILS TO START

The emergency stop lock is not properly in its place.  
The fuel hose obstructed.  
Defective fuel pump.  
Loose or defective spark plug wire.  
Spark plugs oily or defective.  
Spark plugs fouled.  
Ignition switch short-circuited.  
Emergency stop switch short-circuited.

### ENGINE STOPS

No fuel in tank.  
Obstructed fuel hose.  
Fuel filter clogged.  
Loose or defective spark plug/wiring.  
Engine overheated, the pistons seize.  
The head of the emergency switch isn't right position.

### ENGINE FUNCTIONS IRREGULARLY

Spark plugs defective, oily or loose.  
Poor supply of fuel.  
Carburetor loose — leaks.  
Faulty carburetor adjustment.

### ENGINE RUNS FOUR-STROKED

Fuel mixture too rich.  
Faulty carburetor adjustment.  
Intake conduit clogged.

### ENGINE LACKS POWER

Faulty carburetor, the fastening leaks, main nozzle clogged, incorrectly adjusted.  
Soot in combustion chamber and/or in exhaust system.  
Improper ignition timing.

### ENGINE OVERHEATS

Fuel octane too low.  
Main nozzle in carburetor clogged.  
Improper oil in fuel, only super or special 2-stroke oil may be used.  
Improper ignition timing.  
Fan belt slides — loose.  
Variator does not function properly.

GL 360 S

Virtapiirikaavio  
Elchema  
Circuit diagram

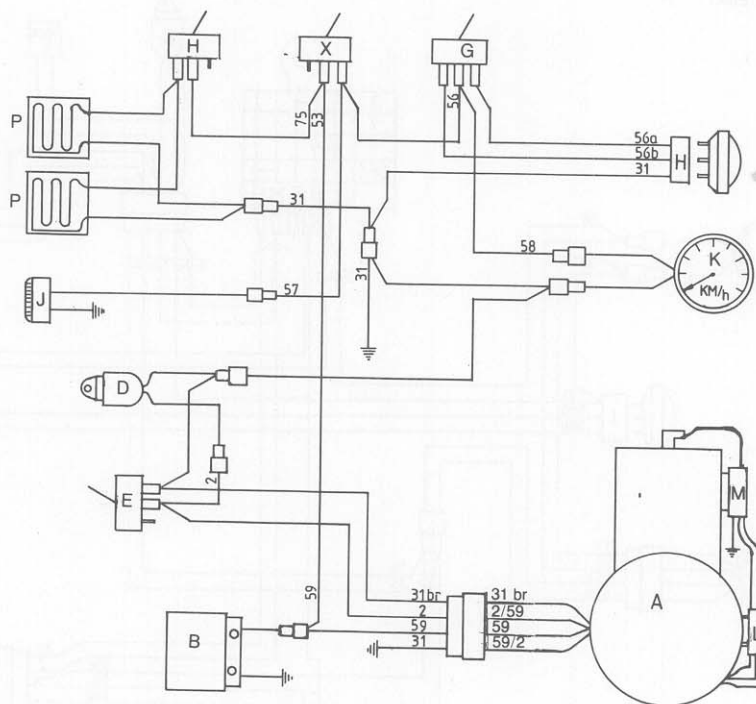

2	Musta/Svart/Black
31	Kelt/vihr./Gul/grön/Yellow/green
31 br	Ruskea/Brun/Braun
53	Keltainen/Gul/Yellow
56	Punainen/Röd/Red
56a	Musta/Svart/Black
56b	Violetti/Violet/Violain
57	Harmaa/Grå/Grey
58	Punainen/Röd/Red
59	Keltainen/Gul/Yellow
75	Keltainen/Gul/Yellow

# RANGER/RANGER KING LIGHT 650 S

Virtapiiri kaavio  
Elchema  
Circuit diagram

Ilman sähkökäynnistintä  
Utan elstart  
Without electric start

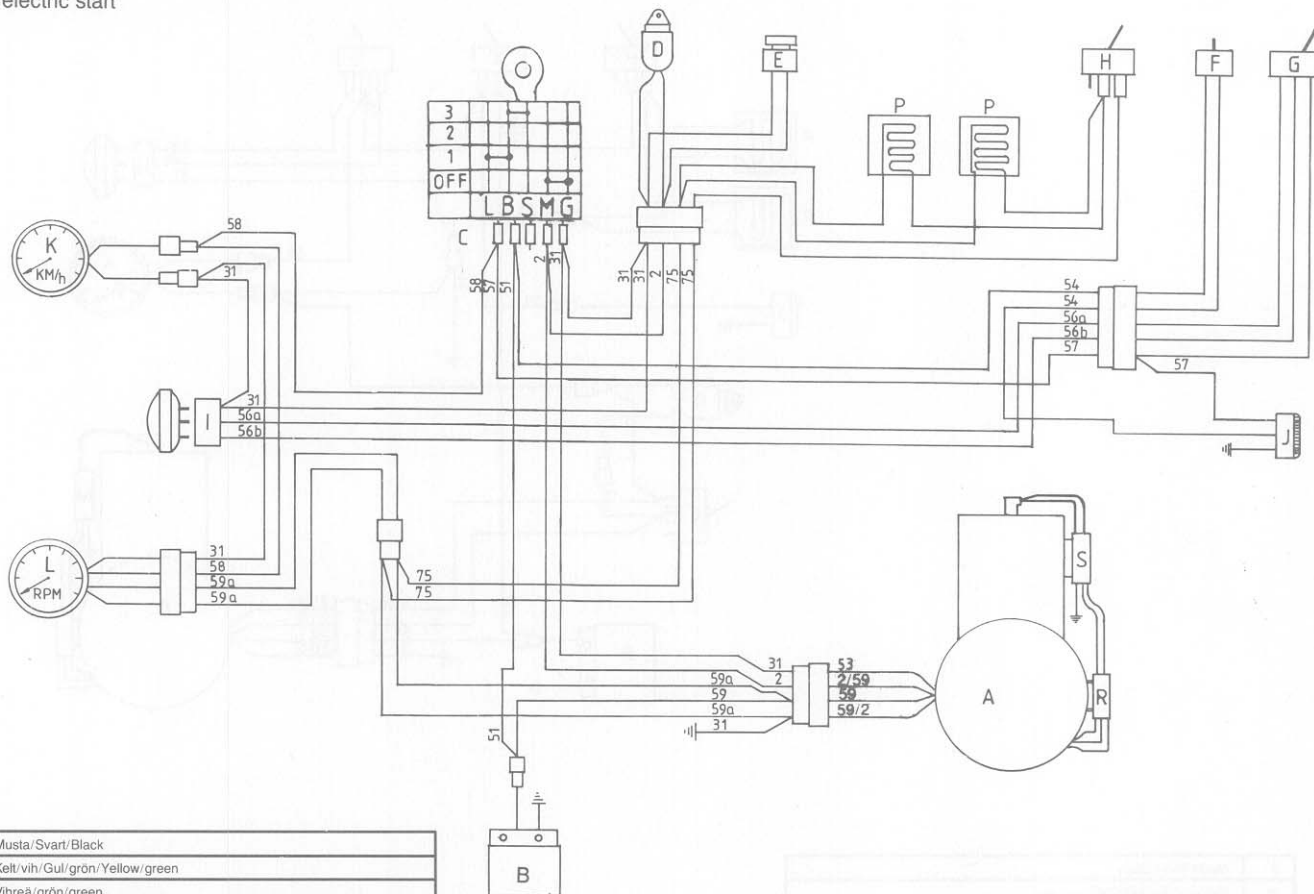

2	Musta/Svart/Black
31	Kelt/vih/Gul/grön/Yellow/green
50	Vihreä/grön/green
51	Punainen/Röd/Red
54	Punainen tai kelt./Röd eller gul/Red or yellow
56a	Musta/Svart/Black
56b	Violetti/Violet/Violain
57	Punainen/Röd/Red
58	Punainen/Röd/Red
59	Keltainen/Gul/Yellow
59a	Ruskea tai keltainen/Brun eller gul/Braun or yellow
75	Ruskea tai keltainen/Brun eller gul/Braun or yellow
53	Ruskea/Brun/Braun

# RANGER/RANGER KING LIGHT 650 S

Virtapiirikaavio  
Elchema  
Circuit diagram

Sähkökäynnistimellä  
Med elstart  
With electric start

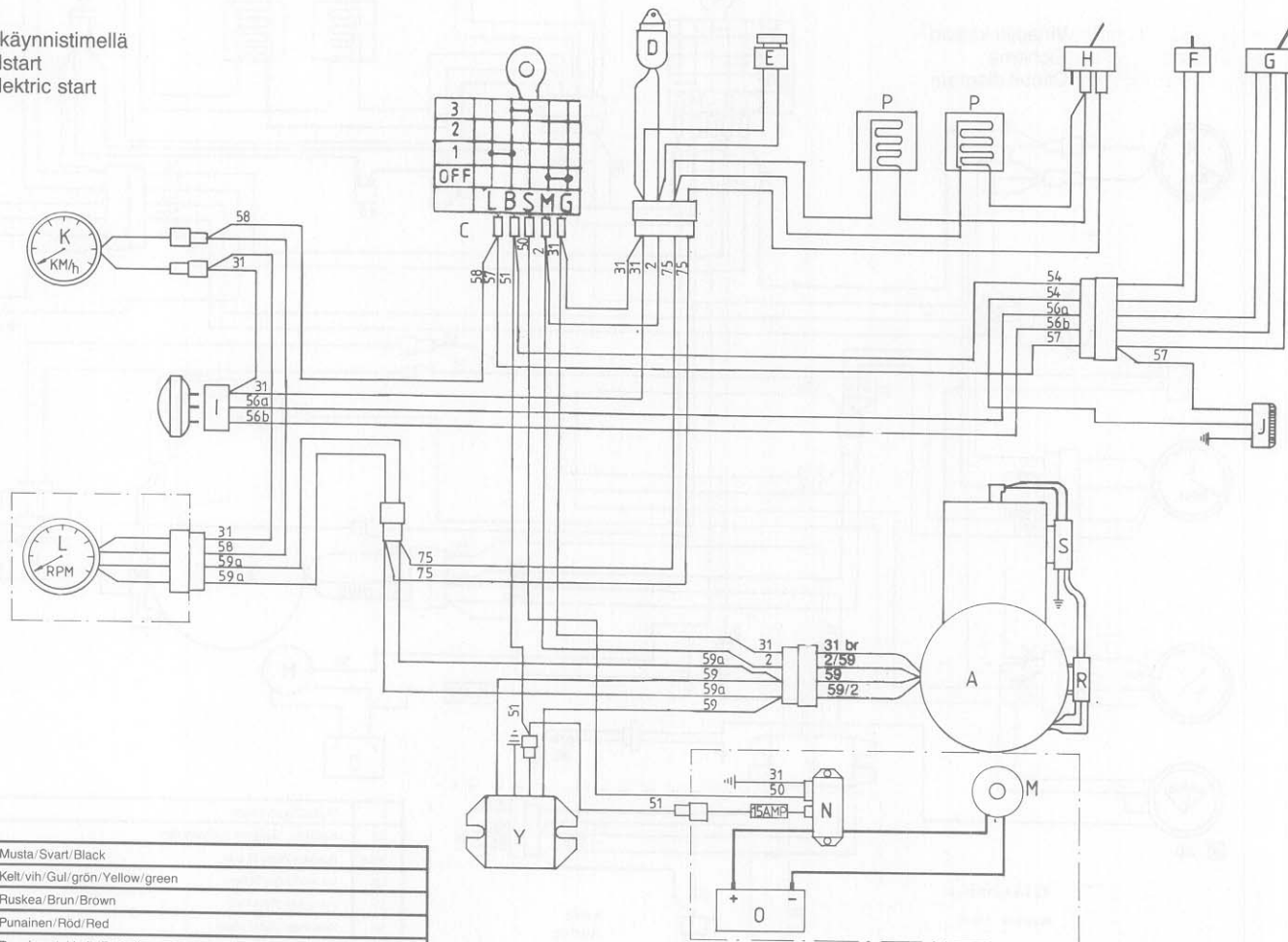

2	Musta/Svart/Black
31	Kelt/vih/Gul/grön/Yellow/green
31b	Ruskea/Brun/Brown
51	Punainen/Röd/Red
54	Punainen tai kelt./Röd eller gul/Red or yellow
56a	Musta/Svart/Black
56b	Violetti/Violet/Violain
57	Punainen/Röd/Red
58	Punainen/Röd/Red
59	Keltainen/Gul/Yellow
59a	Ruskea tai keltainen/Brun eller gul/Braun or yellow
75	Ruskea tai keltainen/Brun eller gul/Braun or yellow
53	Ruskea/Brun/Braun

# GLX 5900 LC ULTRA/RACING/ENDURO/GRAND TOURING RAVE 670

Virtapiiri kaavio  
Elchema  
Circuit diagram

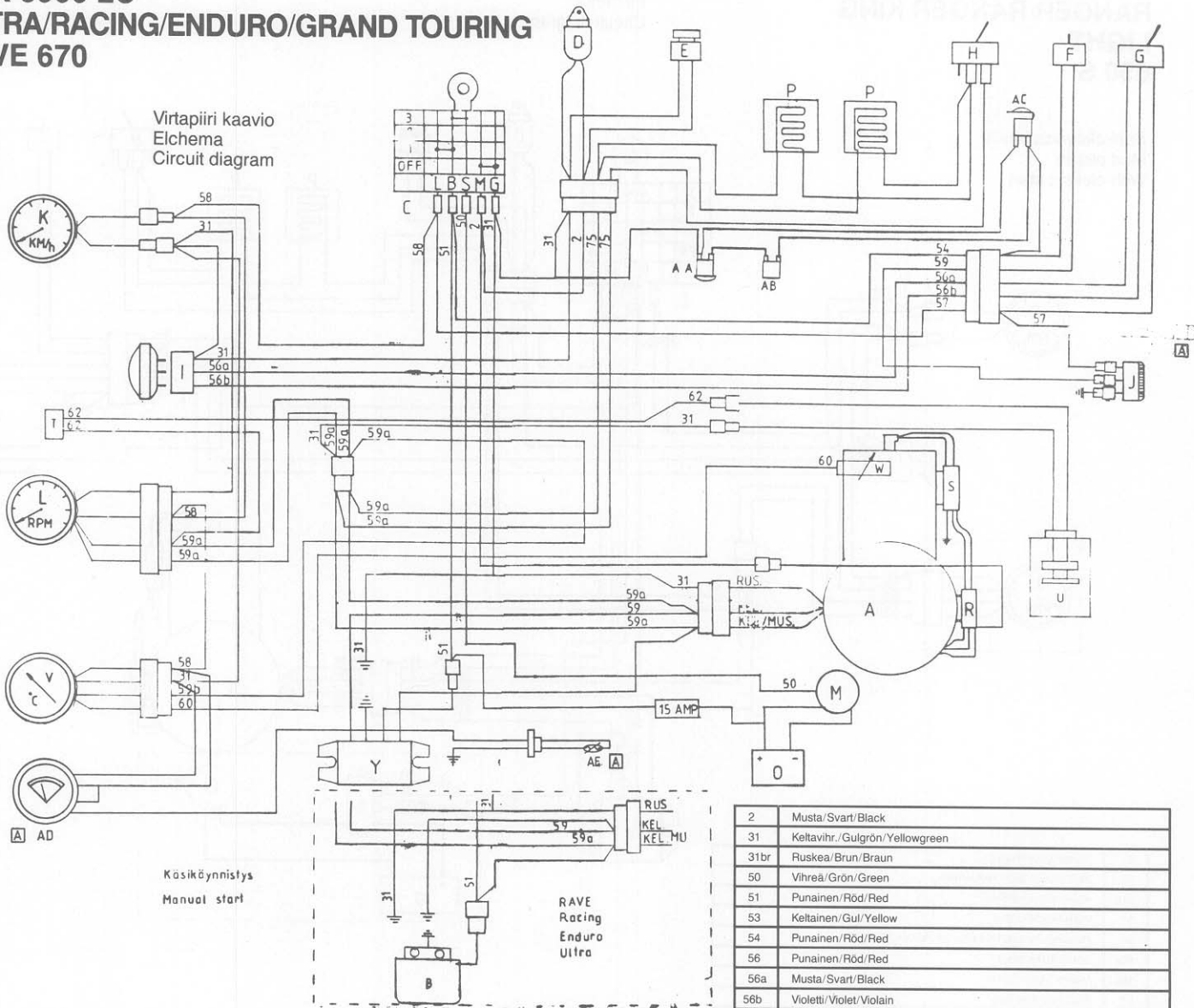

Käsikäynnistys  
Manual start

RAVE  
Racing  
Enduro  
Ultra

2	Musta/Svart/Black
31	Keltavihr./Gulgrön/Yellowgreen
31br	Ruskea/Brun/Braun
50	Vihreä/Grön/Green
51	Punainen/Röd/Red
53	Keltainen/Gul/Yellow
54	Punainen/Röd/Red
56	Punainen/Röd/Red
56a	Musta/Svart/Black
56b	Violetti/Violet/Violain
57	Punainen/Röd/Red
57	Harmaa/Grå/Grey
58	Punainen/Röd/Red
58	Ruskea/Brun/Braun
59	Keltainen/Gul/Yellow
59A	Keltainen tai ruskea/Gul eller brun/Yellow or braun
59B	Punainen tai punavalkoinen/Röd eller rödvitt/Red or redwhite
75	Keltainen tai ruskea/Gul eller brun/Yellow or braun



# GLX 5900 FC

Virtapiiri kaavio  
Elchema  
Circuit diagram

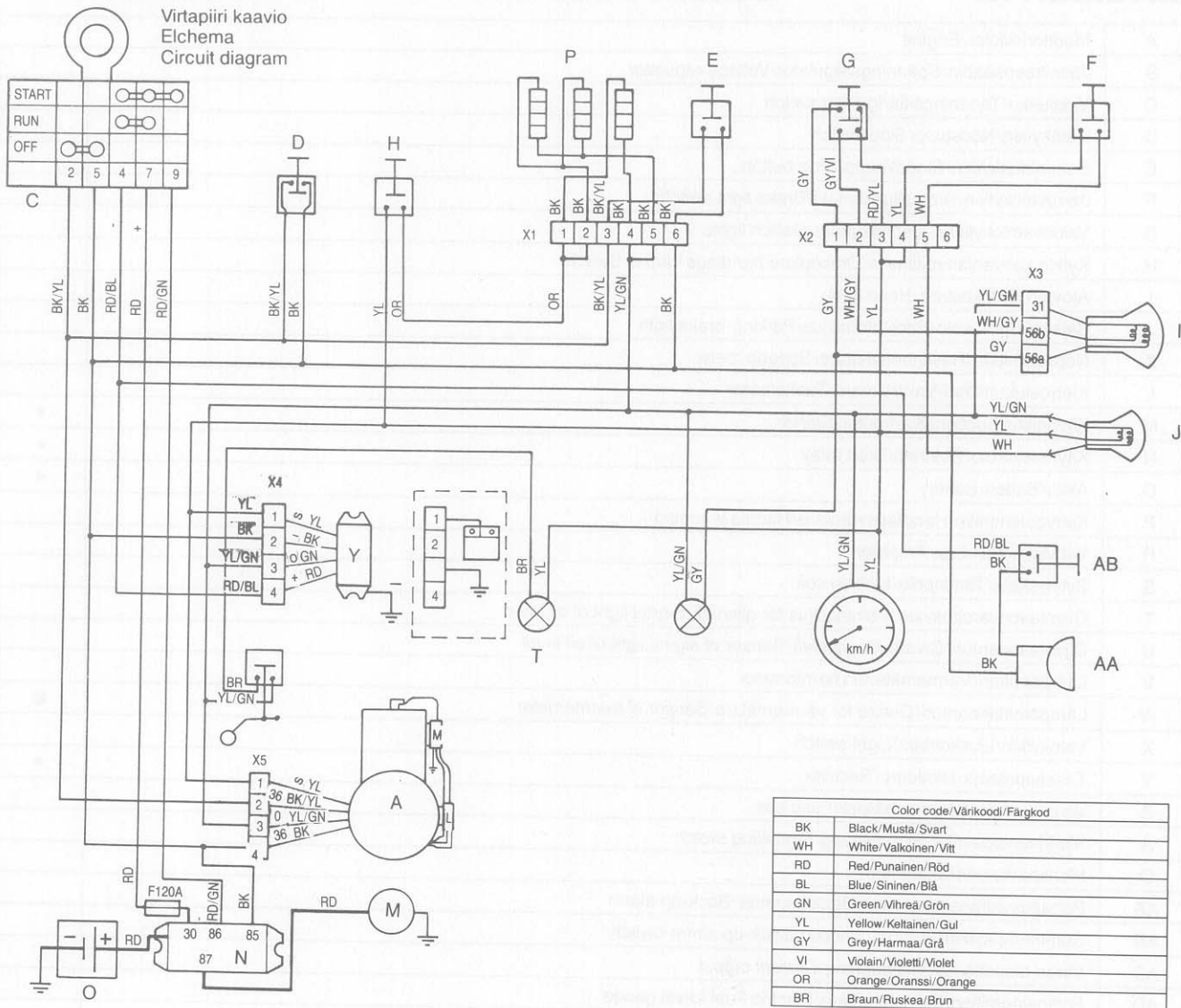

## LAITEKARTTA

## ELKOMPONENTER

## DEVICE CHART

A	Moottori/Motor/Engine	
B	Jännitteensäädin/Spänningsregulator/Voltage regulator	
C	Virtalukko/Tändningslås/Ignition switch	
D	Hätäkytkin/Nödstopp/Stop switch	
E	Sammutuskytkin/Stopppknapp/Stop button	
F	Jarruvalokytkin/Bromsljuskontakt/Brake light switch	
G	Valonvaihtokytkin/Ljusomkoplare/Switch lights	
H	Kytkin kahvanlämmittimille/Omkopplare handtags värme/Switch	
I	Ajovalo/Strålkastare/Head light	
J	Seisonta-jarruvalo/Park-bromsljus/Parking-brake light	
K	Nopeusmittari/Hastighetsmätare/Speedo meter	
L	Kierroslukumittari/Varvräknare/Tachometer	
M	Käynnistinmoottori/Startmotor/Starter	•
N	Käynnistinrele/Startrelä/Start relay	•
O	Akku/Batteri/Battery	•
P	Kahvanlämmitin/Handtagsvärmare/Handle warming	
R	Vahvistin/CDI-box/Amplifier	
S	Sytytyskela/Tändspole/Ignition coil	
T	Öljyntasonvaroitussvalo/Varningsljus för oljenivå/Signal light of oil level	
U	Öljyntasonanturi/Givare för oljenivå/Sensor of signal light of oil level	
V	Lämpömittari/Värmemätare/Thermometer	
W	Lämpömittarinanturi/Givare för värmemätare/Sensor of thermometer	■
X	Valokytkin/Ljuskontakt/Light switch	
Y	Tasasuuntaaja/Likriktare/Rectifier	•
Z	Varokekotelo/Säkringshållare/Fuse box	
Ä	Merkinantopainike/Signalknapp/Signalling switch	
Ö	Merkinantotorvi/Signalhorn	
AA	Peruutusvaihteen summeri/Back summer/Back-up alarm	
AB	Summerin kytkin/Summer kontakt/Back-up alarm-switch	
AC	Virran ulosotto/Strömavtagning/Current output	
AD	Polttoainemittari/Bränslemätare/Electric Fuel Level gauge	
AE	Polttoainemittarin anturi/Givare bränslemätar/Fuel Level sensor	
AF	Kaukovalon merkkivalo/Kontrollampa för helljus/Hight beam pilot lamp	

- SÄHKÖSTARTTIMALLIT
- ELSTART MODEL
- MODELL WITH ELECTRIC STARTER

- NESTEJÄÄHDYTTIESET MALLIT
- VÄTSKEKYLD MODEL
- MODELS WITH LIQUID COOLING

