

**KÄYTTÖOHJEKIRJA  
INSTRUKTIONSBOK  
INSTRUCTION BOOK**

**1988**

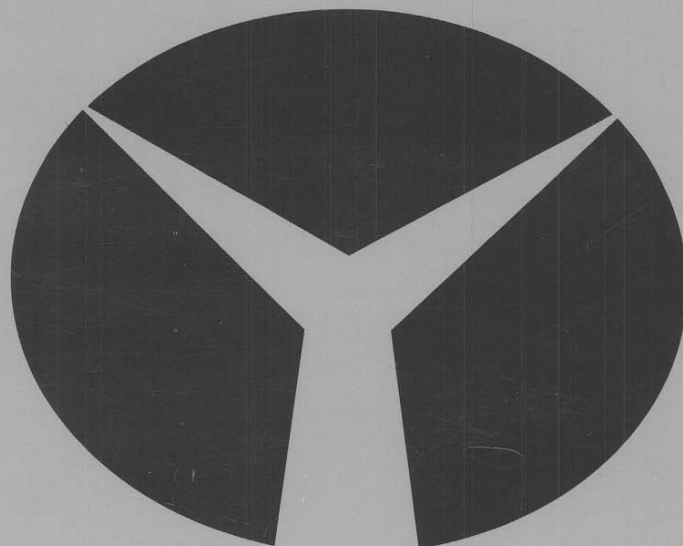

**LYNX**

## SISÄLLYSLUETTELO

	Sivu
Runko- ja moottorinumerot	1
Tekniset tiedot	2—3
Polttoaine, sekoitussuhde	4—5
Hallintalaitteet	6—7
Moottorin käynnistäminen	8—9
Vaihtaminen	10
Lähtö/sisäänajo/ajaminen	11—13
Ajon jälkeen	14—15
Varakäynnistin/varaosasarja	16—17
Polttoainejärjestelmä (ei GLS 3300)	18—19
Polttoainejärjestelmä GLS 3300	20—21
Variaattorit (Ei GLS 3300)	22—25
Variaattorit GLS 3300	26—27
Ketjun kireyden säätö	28—29
Telamaton kireys	28—9
Sukset — säätö	30—33
Liukutelasto — säätö	34—35
Jarrujärjestelmä	36—37
Vetokoukku 650	38
Jäähdytys, tuuletinhihna	39
Jatkoperän säätö	40
Voiteluohjeet	41
Huolto/hoito 250 km, 500 km, 750 km	42—43
Kesäsäilytys/käyttöönotto	44—45
Vian etsintä	45—46
Virtapiirikaavio	47—49

## INNEHÄLLSFÖRTECKNING

Chassie och motornummer	1
Tekniska data	2—3
Bränsle/blandningsförhållande	4—5
Manöverorgan	6—7
Start av motor	8—9
Växling	10
Start/Inkörning/körning	11—13
Efter körning	14—15
Hjälstart/reservdelssats	16—17
Bränslesystem (ej GLS 3300)	18—19
Bränslesystem GLS 3300	20—21
Variatorer förutom GLS 3300	22—25
Variatorer GLS 3300	26—27
Kedjesträckning	28—29
Drivband-sträckning	28—29
Skidor-inställning	30—33
Glidboggie — justering	34—35
Bromssystem	36—37
Dragkrok 650	38
Kylsystem. Fläktrem	39
Fjädrande förlängning, justering	40
Smörjföreskrifter	41
Service/tillsyn 250 km, 500 km, 750 km	42—43
Sommarförvaring/efter sommarförvaring	44—45
Felsökning	45—46
Elchema	47—49

## CONTENTS

	Page
Chassis and engine number	1
Technical data	2—3
Fuel, mixing ratio	4—5
Controls	6—7
Starting the engine	8—9
Selecting the speed	10
Start/Running-in/Driving	11—13
After driving	14—15
Emergency starting/ Spare part set	16—17
Fuel system (not GLS 3300)	18—19
Fuel system GLS 3300	20—21
Variators (not GLS 3300)	22—25
Variators GLS 3300	26—27
Chain tension adjusting	28—29
Track tension	28—29
Skis — adjusting	30—33
Slide-rail system — adjusting	34—35
Brake system	36—37
Towing hook 650	38
Cooling system — fan belt	39
Suspended extension — adjusting	40
Lubrication instructions	41
Service/Maintenance 250 km, 500 km, 750 km	42—43
Summer storage/After the summer storage	44—45
Trouble shooting	45—46
Circuit diagram	47—49

LYNX-moottorikelkat selviytyvät tunnetusti kovassa ajossa ja rasituksessa myös vaikeissa olosuhteissa. Mutta tarpeettomien ajoseisokkien välttämiseksi ja jotta saisit parhaan mahdollisen hyödyn kelkastasi, sitä on huollettava ja kontrolloitava säännöllisesti. Noudata siksi tässä kirjassa annettuja neuvoja ja ohjeita niin LYNXisi palvelee Sinua hyvin useita vuosia.

#### **RUNKO- JA MOOTTORINUMEROT**

Varaosia tilattaessa on runko- ja moottorinnumero ilmoitettava. Runkonumero löytyy kilvestä takaa rungon oikealta puolelta. Sama numero on myös lävistetty rungon etuosaan moottorin oikealle puolelle.

Moottorinnumero on kilvessä moottorin oikealla puolella.

LYNX-snöskotrar är kända för att klara hård körning och stora påfrestningar, även under besvärliga förhållanden. Men för att onödiga driftstopp skall undvikas och för att Du skall få största möjliga utbyte av Din skoter skall den ges regelbunden service och tillsyn. Följ därför de råd och anvisningar som ges i den här boken, så kommer Din LYNX att göra god tjänst i många år.

#### **CHASSIENUMMER OCH MOTORNUMMER**

Vid beställning av reservdelar skall chassi- resp. motornummer anges. Chassienumret återfinns på en skylt baktill på chassiets högra sida. Samma nummer finns också instansat på chassiets främre del intill motorns högra sida.

Motornumret finns på en skylt på motorns högra sida.

As is well-known LYNX snowmobiles come off with hard driving and strain even in trying conditions. To avoid unnecessary standstill and to gain the best possible profit of your snowmobile you have to take good care of and to control it regularly. Follow the instructions given in this book and your LYNX serves you well for many years.

#### **CHASSIS AND ENGINE NUMBERS**

When ordering spare parts you have to inform the chassis and engine numbers. The chassis number you find on a plate behind the chassis on the right side. The same number is stamped also in front of the chassis on the right side. The engine number is located on a plate on the right side of the engine.

## TEKNISET TIEDOT

## TEKNISKA DATA

## TECHNICAL DATA

GL 250

GL 250 S

TEKNISET TIEDOT		TEKNISKA DATA		TECHNICAL DATA	
Moottoryyppi Sylinderiluku		Motortyp Cylinderantal		Engine type Number of cylinders	Rotax 253 1
Toimintatapa		Arbetsätt		Mode of action	2-tahti mäntäohjattu
Iskutilavuus Teho		Slagvolym Effekt		Displacement Effect	248 cm <sup>3</sup> 16 kW/21,8 hp
Sytytystulppa x suositus	Bosch Champion NGK	Tändstift x rekommendation	Bosch Champion NGK	Spark plug x ) Recommendation	W4CC/W250T2 N3 B8ES
Polttoaine		Bränsle		Fuel	Öljysekoitettu bensiini
Telamatto kuminen, terässavoin/lasikuitu leveys pituus		Drivband gummi med stålstavar /glasfiber bredd längd		Track Rubber with steel pins /glassfibre Width Length	Lasikuitu/glasfiber Lasikuitu/ 380 mm 3920 mm
Suurin pituus Suurin leveys Suurin korkeus Tyhjäpaino x ) x )		Största längd Största bredd Största höjd Tomvikt x ) x )		Max. length Max. width Max. height x x ) Weight when empty	3100 mm 870 mm 1240 mm 187 kg
Sähköjärjestelmä Sähkökäynnistin lisävar. Kaasutin		Elsystem Elstart extra utr. Förgasare		Electric system Electric starter Carburettor	12 V/160W — 1xVM32
Vaihteisto 2 + R		Växellåda 2 + R		Gear box 2 + R	— X
Ketjuvälitys		Kedjedrift		Chain transmission	X —
Polttoainetankki, tilavuus		Bränsletank volym		Fuel tank, capacity	27 l 27 l
Voimansiirto, öljymäärä		Transmission oljevolym		Transmission, oil capacity	0,3 l 0,5 l
Etulyhty Jarruvalo		Strålkastare Bromsljus		Head light Brake light	60/55 W —
Sytytysjärj. kärjetön		Tändsystem brytarlöst		Ignition Pointless	X X
Ohjaukiskot		Styrskenor		Ski runners	Teräs/ stål/ steel Teräs/ stål/ steel

x ) Tai muu vastaavalla lämpöarvolla. Ota yhteys myyjäsi saadaksesi oikean tulpan.  
Huom! Kovaan ajoon lämpimällä ilmalla suositellaan NGK B9ES sytytystulppaa.

x ) x ) Riippuen varusteista.

Valmistaja pidättää itselleen oikeuden muutoksiin tästä kirjasta poiketen.

x ) Eller annat med motsvarande värmeantal. Ta kor  
rätt tändstift. OBS! Vid hård körning och varm väderle

x ) x ) Beroende på utrustning.

Tillverkaren förbehåller sig rätt till ändringar.

ro	GL 3900 Syncro	GLS 3300	GLX	GLX 5900	640	650
	Rotax 377 2	Rotax 503 2	Rotax 503 2	Rotax 503 2	Rotax 503 Scandinavia 2	Rotax 503 Scandinavia 2
	2-takt kolvstyrd				2-stroke piston steered	
hp	368 cm <sup>3</sup> 25 kw/34 hp	497 cm <sup>3</sup> 39,5 kW/54 hp	497 cm <sup>3</sup> 29,4 kW/40 hp	497 cm <sup>3</sup> 29,4 kW/40 hp	497 22,1 kW/30 hp	497 cm <sup>3</sup> 22,1 kW/30 hp
OT2	W4CC/W250T2 N3 B8ES	W4CC/W250T2 N3 B8ES	W4CC/W250T2 N3 B8ES	W4CC/W250T2 N3 B8ES	W4CC/W250T2 N3 B8ES	W4CC/W250T2 N3 B8ES
	Katso sivu 5		Oljeblandad bensin.		Se sida 5	Oil mixture See page 5
glasfiber	Lasikuitu/glasfiber	Lasikuitu/glasfiber	Lasikuitu/glasfiber	Lasikuitu/glasfiber	Teräs/Stål/Steel	Teräs/stål/steel
	350 3920 mm	400 mm 3290 mm	500 mm 3290 mm	500 mm 3920 mm	600 mm 3400 mm	600 mm 3860 mm
	3130 mm 940 mm 1250 225	2800 mm 1100 mm 1100 mm 212 kg	2920 mm 960 mm 1200 mm 220 kg	3080 mm 960 mm 1200 mm 235 kg	2910 mm 1010 mm 1230 mm 260 kg	3200 mm 990 mm 1260 mm 280 kg
v	12 V/160W X 1xVM32	12V/160W — 2xVM36	12V/160W X 1xVM32	12V/160W X 1xVM32	12V/160W X 1xVM32	12V/160W X 1xVM32
	X	—	X	X	X	X
	—	X	—	—	—	—
	27 l	27 l	32 l	32 l	32 l	27 l
	0,5 l	0,3 l	0,5 l	0,5 l	0,5 l	0,5 l
	60/55W 15W	60/55W 15W	60/55W 15W	60/55W 15W	60/55W 15W	60/55W 15W
	X	X	X	X	X	X
	Kovametalli/ coromant/ hard metal	Kovametalli/ coromant/ hard metal	Kovametalli/ coromant/ hard metal	Kovametalli/ coromant/ hard metal	Kovametalli/ coromant/ hard metal	Kovametalli/ coromant/ hard metal

itakt med Din återförsäljare, för att få  
k rekommenderas NGK B9ES tändstift!

x) Or another with the same heat value. Contact your dealer. N.B. For hard driving in warm weather spark plug NGk B9 ES is recommended.

x) x) Depending on the equipment.

Right to change without notice is reserved.

## POLTTOAINE

Lynx-moottorikelkoissa on 2-tahtiset moottorit, joten bensiiniin on sekoitettava 2-tahtiöljyä.

- Käytä 96—99 oktaanista bensiiniä ja erikois- 2-tahtiöljyä.

**HUOM!** Öljyn on täytettävä TSC-3 -laatuoluokitus.

Esim. Mobil 2-T on suositeltava öljy.

## JÄÄNESTOAINE

Kaasutinspriin käyttöä ei suositella jatkuvasti. Kuitenkin jos pakkasta on -20°C tai enemmän, kevyen pakkaslurven aikana voidaan lisätä kaasutinspriitä 1—2% polttoainemäärään nähden luistin kiinnijäätymisen estämiseksi.

**HUOM!** Käytä kaasutinspriin käytön yhteydessä 2,5% 2-tahtiöljyä bensiinimäärään nähden.

## BRÄNSLE

LYNX-snöskotrar är utrustade med 2-taktsmotorer varvid 2-taktsolja måste blandas i bensinen.

- Använd 96—99 oktanig bensin och special 2-taktsolja, ej outboard olja. Oljan skall fylla TSC-3-kvalitetskravet.

## FROSTSKYDDSMEDEL

Kontinuerlig användning av K-sprit rekommenderas ej. Dock vid kyla på 20°C eller mera under kallsnöperioden kan K-sprit blandas i 1—2% i förhållande till bensinmängden, för att förhindra fastfrysning av trotteln i förgasarn.

**OBS!** I samband med bruk av K-sprit blanda i 2,5% 2-taktsolja i bensinen.

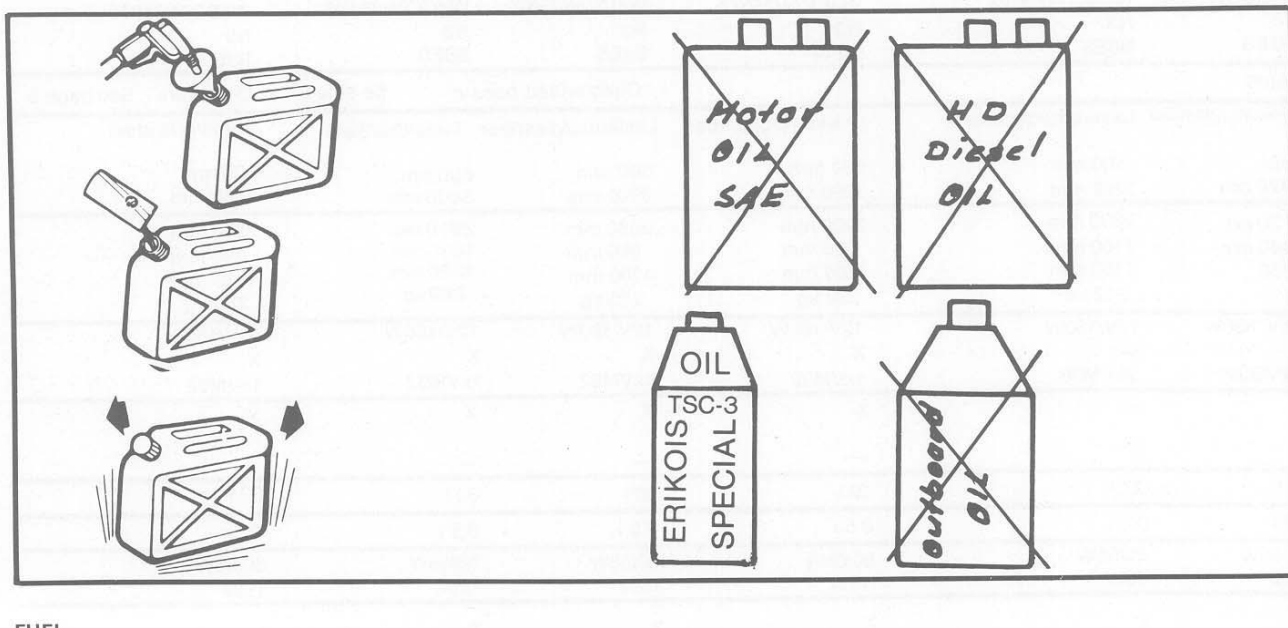

## FUEL

Lynx snowmobiles have 2-stroke engines, so you have to mix up 2-stroke oil in the gasoline.

- Use 96—99 octane gasoline and special 2-stroke oil.

**ANTIFREEZE** N.B. The oil has to meet the TSC-3 quality grading. Gasoline line antifreeze is not recommended for continuous use. However, if there is -20°C or more, 1—2 % gas line antifreeze can be added in proportion of the fuel to prevent the carburetor piston of freezing in.

**N.B.** When using gas line antifreeze, use 2,5 % 2-stroke oil in proportion to the fuel.

## MIXING RATIO

- Mix special 2-stroke oil in proportion 1:50 (2%) in the gasoline.
  - It is easier to mix up the fuel you take 0,4 l oil and pour it in 20 l gasoline, so you get the right mixture (2%).
- N.B.** Do not refuel directly from the 2-stroke fuel pump at the gas station, because
- When it is cold, the oil proportioning in the gasoline may be faulty.

## SEKOITUSSUHDE/SEKOITTAMINEN

- Sekoita erikois-2-tahtiöljyä bensiiniin suhteessa 1:50 (2%).
- Sekoittamisen helpottamiseksi voit valita 0,4 l öljy-pakkauksen, joka kaadettuna "jerrykannulliseen" (20 l) bensiiniä saa aikaan oikean sekoitussuhteen (2 %).  
**HUOM.** Vältä tankkaamista suoraan huoltoaseman 2-tahti-pumpusta, koska
  - pakkasilla öljyn annostus bensiiniin voi olla virheellistä
  - huoltoaseman käyttämän 2-tahtiöljyn laatu voi olla moottorikelkkaan sopimaton

## Ole tarkkana polttoaineen kanssa

- Liiallinen öljyprosentti aiheuttaa käyntihäiriöitä, kiinnitarttuneita männänrenkaita, runsasta karstan muodostumista
- Laiha öljyprosentti aiheuttaa leikkaantumista.
- Kun sekoitat polttoainetta, ravistele astia kunnolla öljyn kaatamisen jälkeen. Samoin, jos valmiiksi sekoitettu polttoaine on seissyt kauan astiassa.
- Kun sekoitat polttoainetta pakkasessa, tulisi ainakin öljyn olla lämmintä.

## TÄYTTÄMINEN

### Malli 640

- Polttoainetankki sijaitsee istuimen alla. Täyttöaukko on istuimen alla, ja korkissa on mittari.

### Malli 650

- Polttoainetankki sijaitsee istuimen alla. Täyttöaukko on myös istuimen alla, korkissa on mittari.

Huom! Älä tankkaa täyteen!

### Mallit GL 3900 Syncro, GLX, GLX 5900, GL 250/Syncro ja GLS 3300

- Polttoainetankki sijaitsee kojelaudan alla. Täyttöaukko on kojelaudassa vasemmalla ja korkissa on mittari.

**HUOM.** Älä tankkaa aivan täyteen, jos kelkka viehdään lämpöiseen talliin. Polttoaine laajenee lämmitessä, ja pieni määrä saattaa virrata ulos ilmaletkusta.

- The quality of the 2-stroke oil the gas station uses may be improper for snowmobiles.

### Be careful with the fuel

- Too much oil in the gasoline causes disturbance in running, the piston rings stick in, soot is produced.
- Too little oil in the gasoline causes seizure.
- When mixing the fuel, shake up the container properly after pouring the oil in it. The same has to be done if the mixed fuel has been in the container for a longer time.
- When mixing the fuel in cold weather, at least the oil should be warm.

## BLANDNINGSFÖRHÅLLANDE

- Blanda special 2-taktolja i blandningsförhållande 1:50 (2%) i bensinen.
- För att underlätta blandningen kan du använda en c:a 0,4 liters oljeförpackning som hålls i en 20 l dunk bensin ger det riktiga blandningsförhållandet (2%).  
**OBS.** Tanka ej bensin direkt från 2-taktspump på en bensinstation ty:
  - Oljedoseringen i bensinen kan vara felaktig under kyla.
  - Den 2-taktolja som stationen använder kan vara olämplig för snöskotrar.

### Var alltid noga med bränslet.

- För riklig oljeinblandning förorsaker driftsstörningar, såsom fastbrända kolringar och riklig sotavlagring.
- För mager inblandning förorsakar skärningsskador
- Då Du blandar bränslet, skaka dunken ordentligt efter oljepåfyllning. Kom också ihåg att skaka dunken om den stått länge med färdigblandad bensin.
- Då Du blandar bränslet under kyla skall åtminstone oljan vara varm.

## PÅFYLLNING

### Modell 640

- Bränsletanken befinner sig under sätet. Påfyllningsröret finns även under sätet och i tanklocket finns mätare.

### Modell 650

- Bränsletanken befinner sig under sätet. Påfyllningsöppningen finns även under sätet, tanklocket har mätare. **OBS!** Tanka ej fullt! P.g.a. läckage genom luftslangen.

### Modeller GL 3900 Syncro, GLX, GLX 5900, GL250/Syncro och GLS 3300

- Bränsletanken befinner sig under instrumentbrädan. Påfyllningsröret mynnar till vänster på instrumentbrädan. Tanklocket är försett med mätare.

**OBS.** Tanka aldrig fullt om maskinen skall ställas in i varmgarage. Bensinen utvidgar sig när den uppvärms och bränsle rinner då ut genom luftslangen.

## REFUELING

### Modell 640

- The fuel tank is under the seat. The filling cap is under seat, so is the filling cap too. There is a meter in the tank cover.

### Modell 650

- The fuel tank is under the seat, so is filling cap, too. There is a meter in the tank cover.

### Models GL 3900 Syncro, GLX, GLX 5900, GL 250/Syncro and GLS 3300

- The fuel tank is located under the instrument panel. The filling cap is on the instrument panel on the left and in the tank cover there is a meter.

**N.B.** Do not refuel quite in full if the snowmobile is taken into a warm garage. The fuel is expanding when getting warm and some of it may run out from the air hose.

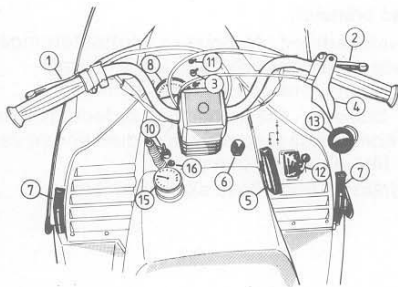

GL 250/GL 250 Syncro  
Kuva 1

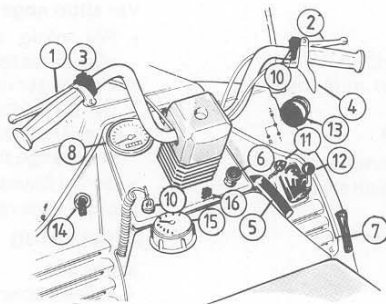

GL 3900 Syncro  
Kuva 2

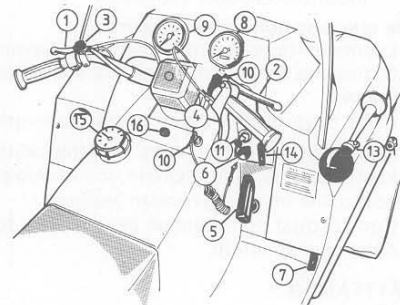

GLS 3300  
Kuva 3

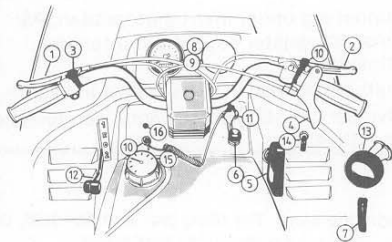

GLX/GLX 5900 Kuva 4

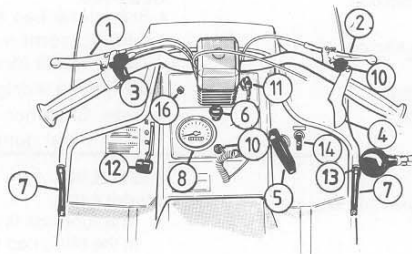

640 Kuva 5

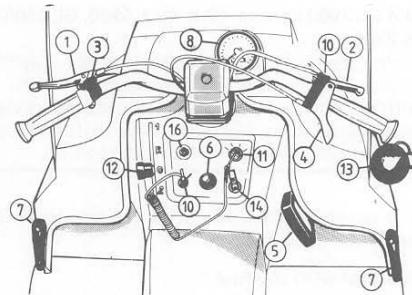

650 Kuva 6



## HALLINTALAITTEET

1. ajojarru, mekaaninen
2. Pysäköinti/vaihdejarru
3. Valonvaihtaja lähi/kaukovalot
4. Kaasuvipu
5. Käynnistinkahva
6. Primer ("ryyppypumppu")
7. Konepeiton kiinnityskumi
8. Nopeus/matkamittari
9. Kierroslukumittari (koskee myös Finl.GLX)
10. Hätätatkaisin
11. Virtalukko/virtakatkaisin
12. Vaihdekeppi
13. Äänimerkki
14. Rikastin (choke)
15. Polttoainemittari (koskee myös 650 ja 640)
16. Käsien lämmitys

TUTUSTU TÄHÄN SIVUUN HUOLELLA, JOTTA TULEVAISUUDESSA VARMASTI MUISTAT KAIKKI TOIMINNOT.

## MANÖVERORGAN

1. Färdbroms, mekanisk
2. Parkerings/växelbroms
3. Ljusomkopplare hel/halvljus
4. Gasreglage
5. Starthandtag
6. Primer (startpump)
7. Huvlås
8. Hastighets/vägmätare
9. Varvräknare (gäller även Finl.GLX)
10. Nödstopp
11. Strömlås/stoppknapp
12. Växelspak
13. Signalhorn
14. Choke
15. Bränslemätare (gälleräven 650 och 640)
16. Handvärmare

LÄS DENNA SIDA MED EFTERTANKE SÅ ATT DU SÄKERT KOMMER IHÅG FUNKTIONEN FÖR ALLA REGLAGE.

## CONTROLS

1. Driving brake, mechanic
2. Parking/gear brake
3. Switch dimmed light/high beam
4. Throttle lever
5. Starter handle
6. Primer
7. The fastening rubber for the engine cover
8. Speedometer
9. Tachometer
10. Emergency switch
11. Ignition switch
12. Gear lever
13. Sound signal
14. Choke
15. Fuel meter
16. Handle warming

BECOME FAMILIAR WITH THE CONTROLS CAREFULLY IN ORDER TO REMEMBER ALL THE FUNCTIONS AT NEED.

## MOOTTORIN KÄYNNISTÄMINEN

### Tärkeää! Rutiininomainen tarkistuslista!

- Tarkista aina, että kaasu- ja jarruvivut kulkevat kevyesti ja palautuvat perusasentoon välittömästi otteen irrotessa. — Ellei, korjaa!
- Tarkista, että telastossa ei ole jäätä tai lunta, ja että telamatto ei ole jäätynyt kiinni maahan (kallistamalla kelkkaa).

## START AV MOTORN

### OBS! Viktigt! Att alltid kontrollera före start!

- Kontrollera alltid att gas- och bromsreglage löper fritt och återgår automatiskt — om ej, reparera!
- Se efter att bandaggregatet är fritt från snö och is, samt att drivbandet ej frusit fast i marken (luta skotern).

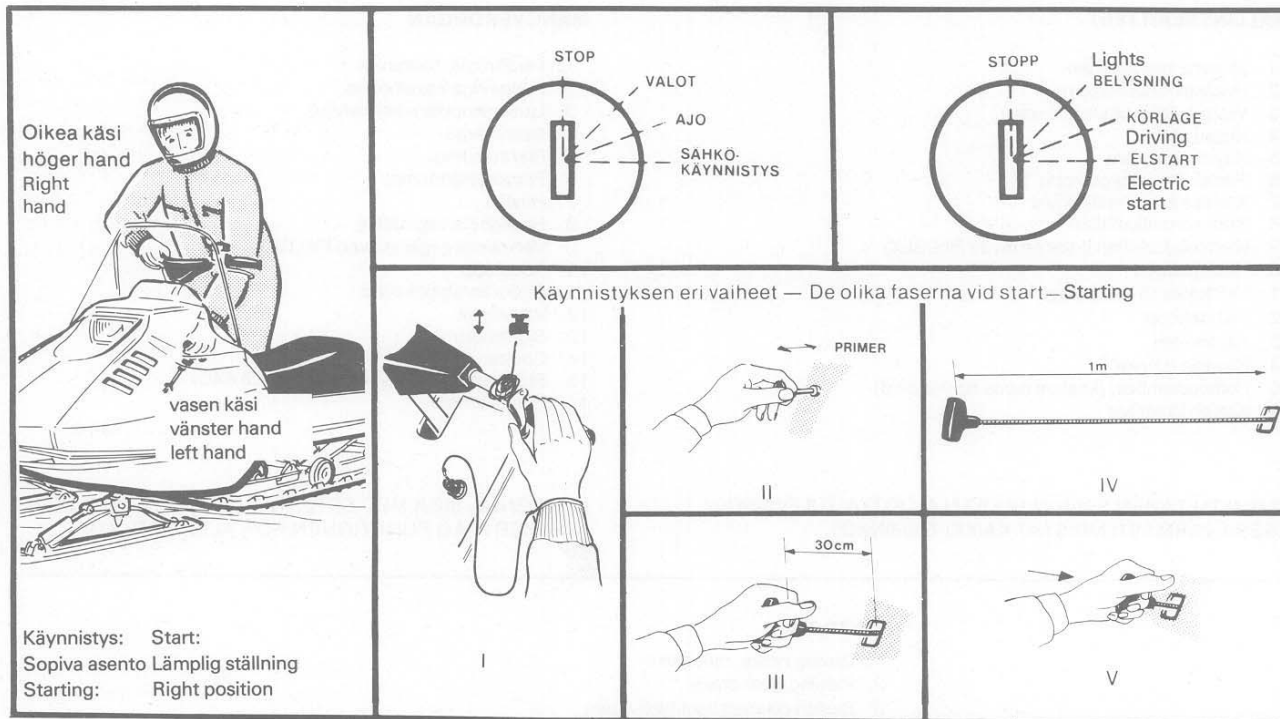

## STARTING THE ENGINE

### Important! Always check before starting.

- That the throttle and brake levers run smoothly and return to 0 position immediately after the grip is loosened. — If not, repair!
- That there is no ice or snow in the bogie, and that the track has not frozen in the ground (lean the snowmobile).
- That all the covers are in there positions and the engine cover is closed.

- Fasten the rope of the emergency switch on you right wrist or in your clothes. At the same time check that the emergency switch is not in short circuit.
- Before starting check that the engine is stopped when the emergency switch lock is pulled off.
- Set the gear in neutral (not GL 250, GL 3900, GLS 3300).

- Tarkista, että kaikki suojat ovat paikallaan ja konepeitto suljettu.
- Kiinnitä hätäkatkaisimen naru oikeaan ranteeseen tai vaatteisiin. Katso samalla, ettei hätäkatkaisin ole oikosulussa ja että oikeassa kahvassa oleva hätäkatkaisin on yläasennossa (Ei GL 250/ Syncro).
- Tarkista ennen liikkeelle lähtöä, että moottori pysähtyy kun hätäkatkaisimen salpa nykäistään irti.
- Pane vaihde vapaalle (ei GL250, GLS 3300)

### KYLMÄKÄYNNISTYS

- Käännä virta-avain ajoasentoon, (GL 250, käännä pysäytin Start-asentoon)
- Pumppaa primerilla 2—3 kertaa
- käännä CHOKE vipu pystyasentoon ja vielä maksimi-asentoon. (Koskee mallit joissa choke).
- Vedä hiljaa käynnistinnarusta "löysä" pois, vedä sitten voimakkaasti. Palauta naru kahvasta kiinnipitäen. Virheellinen käyttö saattaa vaurioittaa käynnistintä.
- Käännä choke-vipu pystyasentoon, kun moottori käy ja pois päältä kun on vähän lämmennyt

**HUOM.** Kuumana primeria ei tarvitse käyttää. Jos moottori vain sytyttää parin kolmen yrityksen jälkeen, pumppaa kerran primerilla ja käynnistä.

### SÄHKÖKÄYNNISTYS

Tarkistustoimenpiteet sekä kylmäkäynnistystoiminnot kuten edellä.

Paina virta-avain pohjaan ja käännä käynnistysasentoon. Avain palautuu ajoasentoon otteen irrotessa.

**Huom!** Palauta virta-avain käsin kovalla pakkasella!

Käynnistä vain 5 sekuntia kerrallaan. Ellei moottori käynnisty, odota saman verran ennen uutta yritystä.

### MOOTTORIN PYSÄYTTÄMINEN/PYSÄYTIN

Moottori pysähtyy, kun virta-avain/pysäytin käännetään STOP-asentoon tai kun hätäkatkaisimen salpa nykäistään irti tai kun oikeassa kahvassa oleva hätäkatkaisin painetaan alas.

### STARTING THE COLD ENGINE

- Turn the ignition switch to the driving position (GL 250 turn the stop button to Start position).
- Pump with the primer 2—3 times.
- Turn the choke lever to upright position and further to max. position.
- Pull smoothly the slack from the starter rope, and then pull strongly. Return the rope holding the handle. Faulty proceeding may damage the starter.
- Turn the choke lever to upright position when the engine runs, and turn the lever off when the engine has warmed up.

**N.B.** If the engine is warm there is no need to use the primer. If engine only ignites after two or three attempts, pump once with the primer and start the engine.

- Se till att alla skydd är på plats och att huven är låst.
- Fäst nödstoppens lina runt högra handleden eller i kläderna. Kontrollera samtidigt att nödstoppens ej är kortsluten och att nödstoppet i högre handtaget är i körningsposition i övre läge. (Gäller inte 250/Syncro).
- Sätt växeln i friläge (ej GL250, GLS3300)

### START AV KALL MOTOR

- Vrid startnyckeln till körläge, (GL 250 placera stoppknappen i START position)
- Pumpa med primern 2—3 gånger
- Placera choke reglaget rakt upp och ytterligare till max läge. (Gäller modeller med choke).
- Dra försiktigt ut startsnöret tills kompressionsmotstånd känns. Dra sedan kraftigt och återför snöret genom att hålla i handtaget. Fel förfaringsätt kan skada startapparaten.
- Placera choke reglaget till "rakt upp" då motorn varmkörs och vinkla ner choke reglaget helt då motorn är uppvärmd.

**OBS.** Vid varm motor behöver inte primern brukas. Ifall motorn inte startar efter 2-3 försök, pumpa 1 gång med primern och starta.

### ELSTART

Start sker efter samma princip som vid manuell start.

Tryck ner startnyckeln och vrid den till startposition. Nyckeln återger automatiskt.

**OBS.** Återför startnyckeln för hand vid stark kyla!

Upprepade startförsök görs inte mer än 5 sekunder per gång. Skulle motorn inte starta, gör ett lika långt uppehåll före nästa startförsök.

### STOPP AV MOTORN/STOPPKNAPP

Motorn stannar då startnyckeln/stoppknappen vrids till STOP-läge eller nödstoppens spärr rycks bort eller nödstoppens i handtaget trycks ned.

### STARTING WITH ELECTRIC STARTER

Checking and starting the cold engine as before.

Press the ignition switch to the bottom and turn it to the starting position. The key returns to the driving position when you loose your grip.

**N.B.** In cold weather return the ignition key by hand.

Start the engine only 5 seconds at a time. If the engine won't start, wait for another 5 seconds and then try again.

### STOPPING THE ENGINE

Engine stops when the ignition key/the stop button is turned into STOP-position or when the emergency switch lock is pulled off.

## VAIHTAMINEN

- Lynxien GLX/GLX5900, 640 ja 650 vaihteisto on esivalinta-tyyppinen, t.s. ennen ajoa valitaan kulkusuunta tai kulkunopeus.
- Aina kun vaihdat, on kelkan oltava pysähdyksissä eikä II-variattori saa pyöriä. (Moottori tyhjäkäynnillä)
- Kun painat pysäköinti/vaihejarrukahvan sisään, vapautuu vaihekepin lukitussalpa ja II-variattoria jarrutetaan.

**Huom!** GL 3900 Syncro ja GL 250 Syncro mallissa ei ole vaihekepin lukitusmekanismia. Pidä huolta siitä, että moottori käy tyhjäkäynnillä vaihdettaessa. **Älä koskaan vaihda ajonopeudella yli 20 km/h.**

- Valitse vaihde ajotarpeen mukaan, 1-vaihde antaa suurimman vetotehon, 2-vaihde taas suurimman nopeuden. Katso vaiheasennot vieressä olevassa kuvassa. Vaihdekepin vieressä on vaiheasentoja osoittava tarra.
- **Mikäli vaihde ei tunnu menevän päälle, päästä hetkeksi vaihejarrukahvaa ja vaihda uudestaan.**

**HUOM!** Malleissa GL 250 ja GLS 3300 ei ole vaihteistoa.

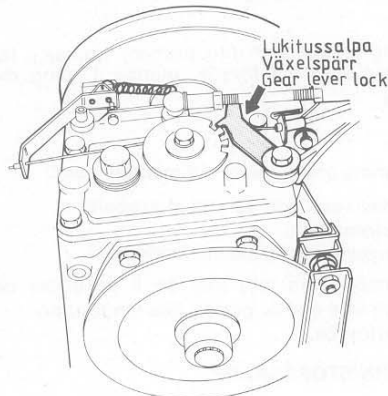

GLX/5900  
650  
640

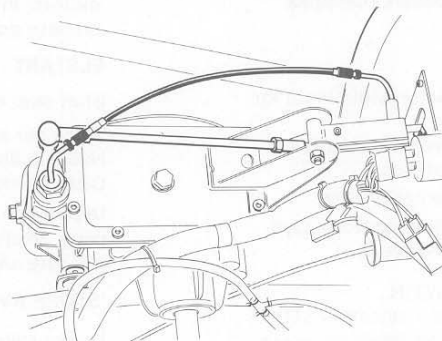

GL 250 Syncro  
GL 3900 Syncro

## VÄXLING

- Växellådan i Lynx GLX/GLX 5900, 640 och 650 är av förväljartyp. M.a.o. körriktning och hastighet skall väljas före körning.
- Vid växling skall skotern stå stilla och sekundärvariatorn får ej rotera. (Motorn på tomgång)

- Då du trycker in parkerings/växelbromshandtaget, frigöres en spärr för växelspaken och sekundärvariatorn bromsas.

**OBS!** GL 3900 Syncro och GL 250 Syncro har ingen låsmekanism. Se därför till att motorn går på tomgång vid all växling. **Växla aldrig vid hastigheten över 20 km/h.**

- Välj lämplig växel med avseende på behov av körning, 1-växel ger den största dragförmågan, 2-växeln ger max hastighet, se växellågen på nedanstående bild.

Vid sidan av växelspaken finns en tejp som indikerar växellågena.

- **I fall det känns så att växeln inte skulle gå i läge, släpp växelbromshandtaget ett tag och gör ett nytt försök.**

**OBS!** Modellerna GL 250 och GLS 3300 är ej försedda med växellåda.

### VAIHTEEN ASENNOT VÄXELLÅGEN GEAR POSITIONS

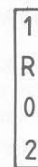

640  
650  
GLX/5900

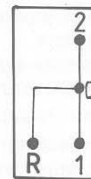

GL 3900 Syncro  
GL 250 Syncro

## SELECTING THE SPEED

- The gearbox is preselective, i.e. the direction and the speed is to be selected before driving.
- When shifting the snowmobile has to be stopped and the driven variator may not rotate (the engine is idling)
- When you press the handle of the parking/gear brake in, the lock of the gear lever gets free and the driven variator is braked.

**N.B.** Model GL 3900 Syncro and GL 250 Syncro have no lock for gear by driving. Take care of that the engine is idling when shifting.

**Don't shift over 20 km/h.**

- Select the shift taking into consideration your driving; the 1st gear gives the greatest pulling capacity; the 2nd gear gives the highest speed. The gear positions you see in the picture. By the gear lever there is a tape indicating the gear positions.

- If the gear does not get in, release the gear handle for a moment and try again.

**N.B.** Models GL 250 and GL 3900 have no gears.

## LÄHTÖ

- Moottorikelkka on maastoajoneuvo, joka vaatii oman ajotekniikkaansa. Annamme tässä vinkkejä kelkan käsittelystä, jotta myös kokemattomampi kuljettaja pääsee nauttimaan kelkan hyvistä ominaisuuksista.
- Moottorikelkka lähtee liikkeelle, kun painat kaasuvipua ja pysähtyy, kun päästät kaasuvivun. Anna kerralla reippaasti kaasua, että variaattori tarttuu variaattorihihnaan luistamatta.

**Huom!** Vältä kuitenkin liian voimakasta kiihdytystä.

- Muista, että variaattorihihna vaatii lämpenemistä varovaisella ajolla ennenkuin hihna kuormitetaan täysillä.
- Uusi hihna vaatii sisäänajoa n. 15 km ennen kuin sitä voidaan täysin kuormittaa.

## SISÄÄNAJO

Kelkan ja moottorin kestävyydelle ja suorituskyvyille on tärkeää, että moottori ajetaan sisään oikealla tavalla. Ensimmäisten 250 km (n. 15 h) aikana moottoria ei saa ajaa täydellä kaasulla pitkää aikaa. Paina kuitenkin kaasu pohjaan silloin tällöin ja anna moottorin käydä maksimikierroksilla n. 10 sek. Näin eivät sytytystulpat pääse nokeentumaan. Käytännössä olisi hyvä että alue "1/2 kaasusta 3/4 kaasuu" käytettäisiin.

## START

- A snowmobile is a terrain vehicle demanding the driving technique of its own. In the following you get some tips how to handle the snowmobile in order to be able to enjoy its good performance.
- The snowmobile starts when you press the throttle lever and stops when you loose it. Step properly on the gas at once so that the variator gets hold on the variator belt and does not slide.

**N.B.** Do not, however, accelerate too strongly.

- Remember that the variator belt needs warming up by careful driving before it can be loaded in full.
- A new belt needs about 15 km's running-in period.

## START

- Snöskotern är ett terrängfordon som kräver en egen körteknik. Här ges några tips och anvisningar om skoterns hantering så att även den icke så erfarna föraren skall kunna njuta av skoterns goda egenskaper.
- Skotern sätter sig i rörelse när du ger gas, och stannar när du låter gasreglaget återgå. Ge ordentligt med gas på en gång så att variatorn får ingrepp, utan att variatorremmen slirar.

**OBS!** Undvik dock alltför kraftig acceleration.

- Kom ihåg att variatorremmen skall värmas upp med försiktig körning innan remmen belastas till fullo.
- En ny rem fordrar inkörning ca. 15 km innan den kan belastas maximalt.

## INKÖRNING

Det är viktigt för skoterns och motorns hållbarhet och prestanda att den körs in på rätt sätt. Under de första 250 km (c:a 15 h) skall motorn icke köras med fullt gaspådrag under längre tid. Dock skall man då och då trycka gasreglaget i botten och låta motorn gå med max. varvtal under c:a 10 sekunder. Härigenom undviks bl.a. att tändstiften blir sotiga. I praktiken är det bra om området "1/2 gas till 3/4 gas" används.

## RUNNING-IN

It is important for the long lasting and capacity of the snowmobile and the engine that the running-in is performed in the right way. Do not drive at full throttle during the first 250 km (about 15 hours). However, kick down the throttle lever every now and then and let the engine be at maximum revolutions about 10 second's time. So the spark plugs do not become sooty. It is to be recommended to use the range "from 1/2 to 3/4 throttle lever press in".

## AJAMINEN

- Kun ajat esim. metsässä, helpottuu kelkan kääntäminen, kun samalla kallistat kelkan samaan suuntaan.
- Ajoasentoja on erlityypisiä. Ajettaessa polanteella ja taisaisessa maastossa. Esim. järven jäällä, voit istua = painopiste alhaalla. Kelkka kulkee tukevasti.
- Seisten astinlaudoilla on oma painosi paremmin käytävissä kelkan kallistamiseen ja kulkua voidaan "tasoittaa" kuoppaisessa maastossa.
- Välimuotoa eli polvillaan ajamista käytetään usein esim. metsässä. Painopiste on sen verran ylhäällä, että kelkka on käännettävissä melko nopeasti, ja mahdut kuitenkin hyvin puitten alitse.
- Mikäli haluat tai jos edessä oleva rinne on liian jyrkkä, voidaan rinnettä nousta viistoon ajamalla. Tällöin siirret painopisteen sivulle, seisomalla molemmilla jaloilla samalla astinlaudalla ja roikot sen verran sivussa, että kelkka pysyy vaakasuorassa.

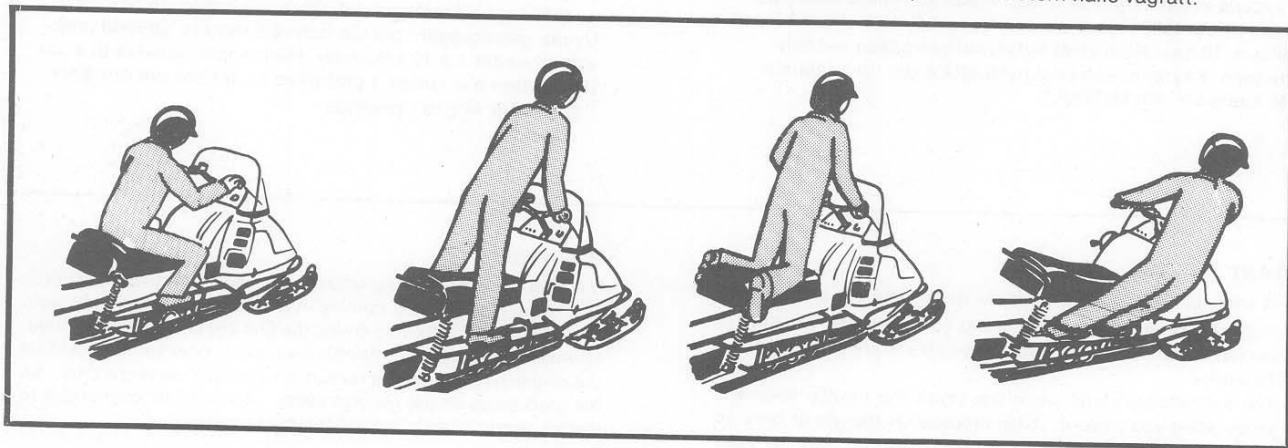

## DRIVING

- When driving e.g. in the forest it is easier to turn the snowmobile if you lean the snowmobile to the same direction.
- When driving on a track and on even terrain, e.g. on ice covered lake you can sit = center of gravity is down. The snowmobile runs steadily.
- If you stand on the footboards, you can better use your own weight for leaning the snowmobile and so to "smoothe" the driving on bumpy terrain.
- In forest it often is easier to drive on your knees. Center of gravity is as much high that the snowmobile can be turned rather quickly and you still can drive under the trees.

## KÖRNING

- För att underlätta körning i t.ex. skogsterräng bör man luta skotern åt det håll man svänger.
- Det finns olika typer av körställningar. Då du kör på en skoterled eller i någorlunda jämn terräng t.ex. en sjö, kan du sitta på dynan = tyngdpunkten ligger lågt, skotern går stadigt.
- Genom att stå på fotstegen kan du lättare använda din egen vikt då skotern skall lutas vid branta svängar, samtidigt kan du jämna ut "gången" i mycket ojäm terräng.
- Ett mellanting knästående används ofta i t.ex. skogsterräng. Tyngdpunkten är så pass högt att skotern lätt kan lutas vid snabba svängar och du kommer även lätt under träden.
- Om en backe är för brant, kan man köra på skrå i backen. Härvid måste tyngdpunkten flyttas till bergsidan, stå med båda fötterna på samma fotsteg och 'hänga' vid sidan av skotern så pass att skotern hålls vågrätt.

- If you want, or if the slope ahead is too sharp, you can climb the slope obliquely. In that case you move the center of gravity to the side by standing with both feet on the same footboard and by hanging down as much that the snowmobile keeps the horizontal position.
- Especially in soft snow it is important to move the center of gravity forward — backward. The main rule is that you have such a position that the front of the snowmobile runs up the snow.

**N.B.** If there is a load on the rack, the location of the center of gravity changes. The driver has then to move forward in order to achieve a similar situation.

- Varsinkin pehmeässä lumessa on tärkeää painopisteen siirtäminen eteen — taakse. Pääsääntö on se, että olet sellaisessa paikassa, että kelkan keula nousee "lumen päälle".

**Huom!** Mikäli tavaratelineessä on kuorma, muuttuu painopisteen sijainti. Kuljettajan on tällöin siirryttävä eteenpäin, että vastaavanlainen tilanne syntyy.

- Ajaminen reellä reki kuormattuna on erilaista. Reen paino sekä tarvittava vetoteho pyrkivät nostamaan kelkan etupäätä, jolloin ohjattavuus huononee.
- Kuormaa hinattaessa on reen oltava varustettu "nytkälaitteella", koska reki "tarttuu" aina lumeen kiinni hetken seistuaan. "Nytkän" aikaansaama nykäisy irroittaa reen vaivatta.
- Kuorman kanssa ajettaessa voi kääntymistä helpottaa siten, että mutkassa pienentää kaasua, jolloin kuorma vuorostaan "työntää" ja kelkan perä "siirretään" oikeaan suuntaan.

**HUOM!** Vetokoukku on verraten korkealla maksimaalisen vetotehon saavuttamiseksi. Vedettäessä esim. kevyttä pulkkaa t.m.s. voidaan vetokoukku siirtää alhaalla olevaan kiinnityspisteeseen (GL 250, GLX Finlandia).

#### LIUKUTELASTO

Liukutelaston muovisen liukupinnan kestävyys on riippuvainen "lumivoitelusta". Vältä tämän takia ajoa sileällä jäällä tai tiellä, etenkin suurella nopeudella. Mikäli on pakko ajaa sellaisella alueella voidaan keinotekoisesti voidella muovikiskot kovalla voitelusprayllä (ketjuspray). Voiteluaine pysyy n. 3—5 tunnin ajoa varten. Saatavilla on myös lisätukipyöräsarjaa (kysy Lynx-kauppiaalitasi).

- Speziellit i lös djup snö är det viktigt att flytta tyngdpunkten framåt — bakåt. Som huvudregel kan nämnas att du skall befinna dig på sådan plats att skoterns front "går upp" på snön.

**O B S !** Om det är bagage på pakethållarn förändras tyngdpunktens läge. Föraren skall då flytta framåt för att motsvarande jämnvikts förhållande skall uppstå.

- Att köra med fullastad kälke eller timmerdoning är annorlunda. Kälkens vikt och den behövliga dragkraften sträver att lyfta skoterns front varvid styrförmågan minskar.
- Då stora lass dras, bör kälken ha en ryckanordning, ty kälkens medar fastnar i snön då de stått ett tag, knycken som åstadkommes av ryckanordningen lösgör kälken lätt.
- Vid körning med lass kan styrningen underlättas genom att minska gaspådraget i svängen, varvid lasset i sin tur skjuter på, och skoterns bakdel "flyttas" i rätt riktning.

**OBS!** Dragkroken sitter relativt högt för att maximal dragmörmäga skall uppnås. Vid dragning av lätt pulka el. dyl. kan dragkroken flyttas till nedre infästningsplats (gäller GL 250, GLX Finlandia.)

#### GLIDBOGGIE

Hållbarheten på plastglidyorna i glidboggien är beroende av "snösmörjning". Undvik därför körning på blankis eller hård väg speciellt med stor hastighet. I fall man tvingas köra på dylikt underlag kan man ge konstgjord smörjning av plastskenorna med hård smörjspray (kedjespray). Smörjmedlet hålls kvar ca 3—5 timmars körning. Det finns också extra stödhjulssats (fråga hos Lynx-återsäljare).

- The driving with a full loaded sleigh is different. The weight of the sleigh and the pulling capacity needed try to raise the front of the snowmobile and then the steerability becomes worse.
- When towing a load the sleigh has to be equipped with a "tug-device", as the sleigh sticks in the snow when standing for a while. The pull caused by the "tug-device" releases the sleigh easily.
- When driving with a load you can make the turning easier so that you throttle down in the curve when the load pushes and the rear of the snowmobile is moved to the right direction.

**N.B.** The towing hook is rather high in order to reach the maximum pulling capacity. When towing e.g. a light sled the towing hook can be moved to the fixing point below (GL 250, GLX Finlandia).

#### SLIDE-RAIL SYSTEM

The durability of the plastic slide surface of the slide-rail system depends on "snow greasing". That is why try to avoid driving on plain ice or road, especially at high speed. If you have to drive on such an area, you can grease the plastic rails with hard lubrication spray (chain spray). The lubrication stands about 3—5 hours' driving. Additional set of support wheels is available (ask your dealer).

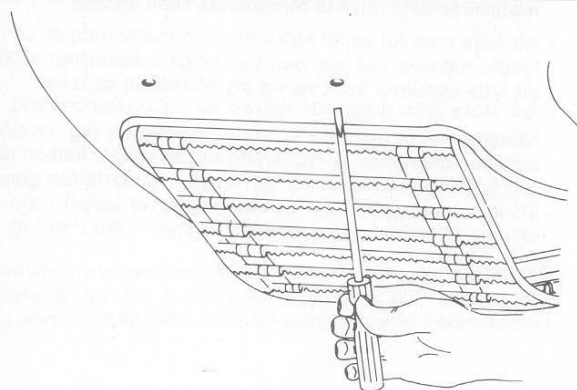

Vedenpoistoreiät Dräneringshål Draining holes

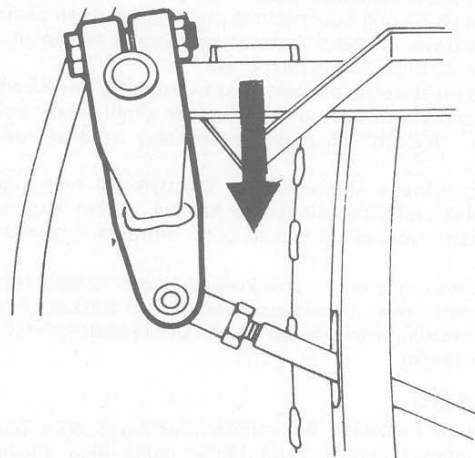

Lumenpoisto  
Rengöring från snö  
Remove the snow

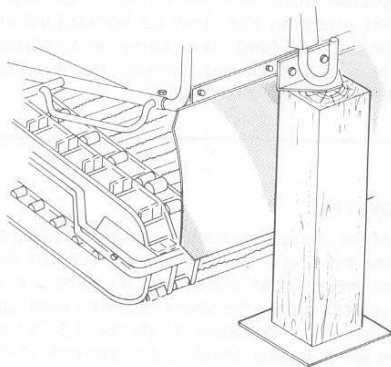

Kelkan takapää nostettuna Skotern uppallad baktill A snowmobile with rear end up

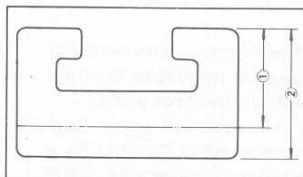

Liukukisko  
Glidyta  
1. Min 14 mm  
2. Uusi - Ny 20 mm  
Plastic slide rails  
1. Min 14 mm  
2. New 20 mm



## AJON JÄLKEEN

- Puhdista kelkka ja telasto lumesta ja jäästä.
- Katso, että vedenpoistoreiät moottorin, pakoputken ja vaihdelaatikon alla ovat auki.
- Avaa kuomu ja poista mahdollinen moottoritilaan tunkeutunut lumi. Pakkasella moottorin lämpö ei riitä sulettamaan lunta, vaan lumesta muodostuu jääkokkare, joka saattaa estää ohjausliikkeen seuraavana päivänä.
- Tarkista telamaton kireys, ja mikäli kelkka seisoo pitkemmän aikaa, nosta se takapäältä ja täytä polttoainesäiliö.
- Tarkista telamaton soljet, että ovat kaikki paikallaan eivätkä ole vääntyneet, ja että muovinen liukupinta ei ole kulunut liikaa. Uusi liukupinta on n. 20 mm paksu, se vaihdetaan, kun kuluma on 6 mm t.s. jäljellä olevan liukupinnan paksuus on 14 mm eniten kuluneessa kohdassa.

## EFTER KÖRNING

- Rengör skotern och boggiesystemet från snö och is.
- Se till att dräneringshålén i chassiet under motor, ljuddämpare och växellåda är öppna.
- Öppna huven och avlägsna eventuell snö som trängt in i motorrummet. Vid kyla är motorvärmen ej tillräcklig för att smälta all snö, utan det kan bildas en isklump vid styrarmen.
- Kontrollera drivbandets sträckning, och i fall skotern står en längre tid, palla upp den baktill och fyll på bränsletanken.
- Kontrollera drivbandets beslag så att dessa är oskadade och att inga beslag saknas, samt att glidyten inte är utsliten. En ny glidyta är c:a 20 mm tjock, se vidstående bild. Glidyten bytes då förslitningen är 6 mm d.v.s. den återstående glidytns tjocklek är 14 mm, på mest slitna stället.

## AFTER DRIVING

- Clean the snowmobile and the tracks from snow and ice.
- Check that the draining holes under the engine, the exhaust pipe and under the gearbox are open.
- Open the engine cover and remove the snow, if any, in the engine room. When it is cold, the heat of the engine is not enough for melting the snow, but the snow forms into an ice ball and may hamper the steering on the following day.
- Check the tension of the track, and if the snowmobile is standing for a longer time, lift it up at the rear and fill the fuel tank.
- Check that all the clips of the track are quite in order and are not twisted. Check also that the plastic slide surface is not too much worn out.

A new slide surface is about 20 mm, it has to be changed when it is worn out 6 mm in other words when the thickness of the remaining slide surface is 14 mm.

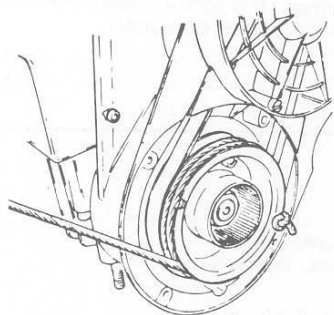

Varakäynnistin  
Hjälpstart  
Emergency starter

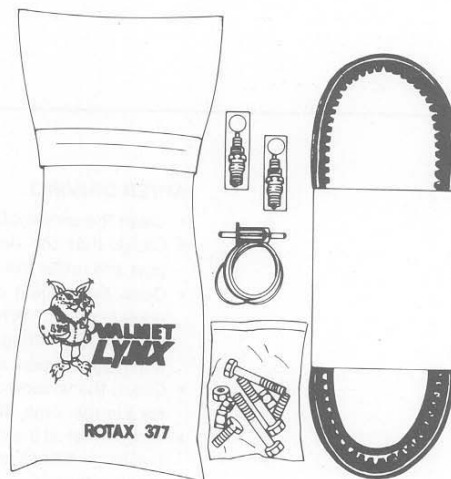

Varaosasarja  
Reservdelssats  
Spare part kit

## VARAKÄYNNISTIN

Mikäli käynnistinnaru katkeaa tai käynnistimeen tulee jokin muu vika, voidaan moottori käynnistää varakäynnistinnarulla seuraavasti:

- Ota käynnistin pois ja ota pultit talteen.
- Kiinnitä käynnistinkahva varanaruun ja tee solmu narun toiseen päähän.
- Pane solmu paljastuneen narupyörän ulkopuolelle ja kierrä naru hahlon kautta myötäpäivään narupyörän ympäri.
- Käynnistä normaaliin tapaan vetämällä voimakkaasti narusta.

**Varoitus.** Varo pyörivää narupyörää.

**HUOM.** Kelkan mukana seurannut työkalupussi sisältää varanarun ja tarvittavat työkalut käynnistimen irrottamiseen.

**Pidä aina työkalupussi mukana.**

## VARAOSASARJA

Pidä aina työkalupussin lisäksi välttämättömimmät varaosat mukana myös lyhyellä matkalla. On hankalaa kulkea vain muutama satakin metriä syvässä lumessa. Hanki sen vuoksi LYNX-varaosasarja, joka sisältää useimpien käyttöhäiriöiden selvittämiseen tarvittavat välineet: variaattorihihna, sytytystulppa, kaasuvaijeri, tuulettimen hihna, polttoainesuodatin sekä joitakin ruuveja ja muttereita.

## EMERGENCY STARTING

If the starter rope breaks or there is something else wrong with the starter, the engine can be started with the emergency starter rope as follows:

- Remove the starter and take into safekeeping the bolts.
- Fasten the starter handle on the emergency starter rope and make a knot at the other end of the rope.
- Place the knot outside the rope wheel and wind up the rope through the loop clockwise round the rope wheel.
- Start normally by pulling strongly from the rope.

**Caution!** Watch out for the rope wheel!

**N.B.** The tool kit which comes with the snowmobile includes the emergency starter rope as well as all the tools needed for loosening the starter.

**Do always have the tool kit with you.**

## HJÄLPSTART

Om startsnöret gått av eller om det blir något annat fel på startapparaten, kan motorn startas med reservsnöret på följande sätt:

- Ta bort startapparaten och ta vara på skruvarna.
- Fäst starthandtaget till reservstartsnöret och gör en knut i snörets andra ände.
- Sätt knuten utanför den frilagda startrullen och linda på snöret (via urtaget) medsols på startrullen
- Starta på vanligt sätt genom att dra kraftigt i snöret.

**Varning.** Se upp för den roterande startrullen.

## OBS.

Verktygspåsen som medföljer skotern innehåller reservstartsnöre och erforderliga verktyg för borttagande av startapparaten.

**Se alltid till att verktygspåsen är med.**

## RESERVELSSATS

Ha förutom verktygspåsen alltid med de nödvändigaste reservdelarna även på kortare turer. Den kan vara besvärligt att gå endast några hundra meter i djup snö. Skaffa därför en Lynx reservdelssats som innehåller det som erfordras för att klara av de flesta driftsstopp: variaatorrem, tändstift, gasvajer, fläktrem, bränslefilter samt några skruvar och muttrar.

## SPARE PART SET

Do always have in addition to the tool kit the most necessary spare parts with you also in a short trip. It is troublesome to walk in deep snow only some hundred meters. Get therefore the LYNX-spare part set which includes all the tools you need for clearing up most troubles: variator belt, spark plug, gas wire, fan belt, fuel filter as well as some screws and nuts.

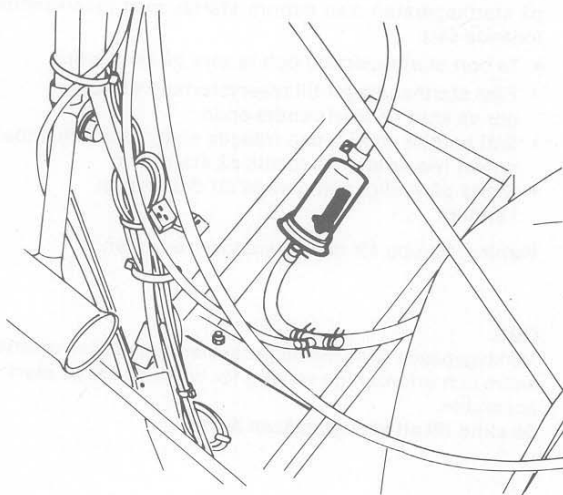

Polttoainesuodatin  
Bränslefilter  
Fuel filter

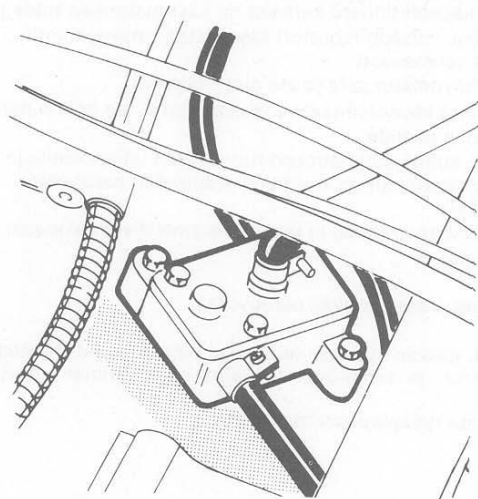

Polttoainepumppu  
Bränslepump  
Fuel pump

Vaijerinsäätöruuvi  
Vajerns justerskruv  
Wire adjusting  
screw

Tyhjäkäyntiruuvi  
Tomgångsskruv  
Idling screw

Ilmaruuvi  
Luftskruv  
Air screw

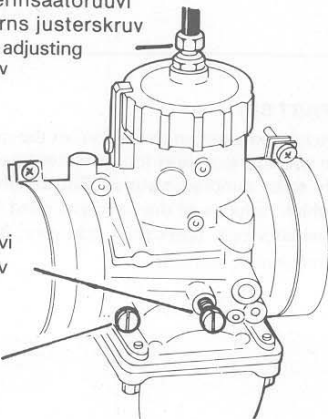

Kaasutin — Förgasare Carburetor

Säätöruuvi  
Justerskruv  
Adjusting screw

Rikastinvaijeri  
Chokevajer  
Choke wire

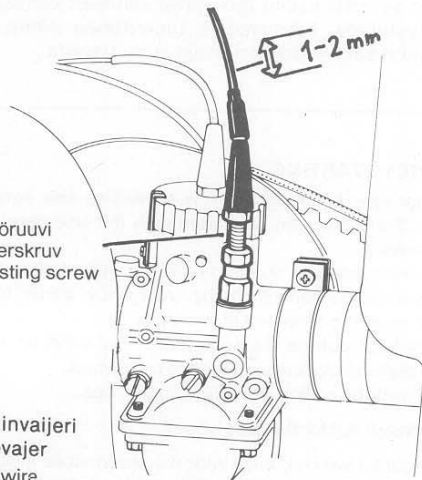

## SÄÄDÖT - TARKISTUS - HOITO

### POLTTOAINEJÄRJESTELMÄ

#### Polttoaineen suodatin

Tankista tulevassa polttoaineletkussa on suodatin. Suodatin on kertakäyttötyyppinen ja vaihdetaan, kun se on likaantunut. Katso, että suodattimessa oleva nuoli osoittaa polttoainepumppua kohti, kun vaihdat suodattimen.

#### Polttoainepumppu

Polttoainepumppu toimii moottorin kampikammiossa tapahtuvan painevaihtelun (impulssin) avulla. Katso, että impulssiletku pumpun ja kampikammion välillä on kunnolla kiinni ja ehjä.

#### Kaasuttimen säätö (Ei koske GLS tyyppiä)

Kaasutin on muuttuvalla venturilla varustettu kohokaasutin.

Kun moottori on lämmin, säädä kaasutin seuraavasti:

- Tarkista, että kaasuvaijerin kuoren ja kaasuttimen päällä olevan säätöruuvun välissä on hieman väljyyttä.
- Ruuvaa ilmaruuvi täysin kiinni (varoen). Ruuvaa sen jälkeen ilmaruuvi 1,5 kierrosta auki.
- Käynnistä moottori ja säädä tyhjäkäyntiruuvilla sopiva tyhjäkäynti.
- Käänä ilmaruuvia niin, että paras tyhjäkäyntierrosluku saavutetaan.
- Säädä tyhjäkäyntierrosluku tyhjäkäyntiruuvilla. Moottorin pitää käydä tasaisesti n. 1500—1800 r/min. tyhjäkäynnillä.
- Tarkista että on pieni välys rikastinvaijerin kuoren ja kaasuttimen välissä kun rikastin on käännetty pois päältä

**HUOM.** Kaasuttimen kalibrointia ei saa muuttaa. Mallissa 640 ja 650 on kaasuvaijerille rajoitinholkki kaasuttimen sisällä. Holkkia ei saa poistaa esim. vaijerin vaihdon yhteydessä.

## ADJUSTING, CONTROL, MAINTENANCE

### FUEL SYSTEM

#### Fuel filter

There is a filter in the fuel line coming from the fuel tank. The filter is of throwaway type and is changed when it has become dirty. Check that the arrow in the filter points to the fuel pump when you change the filter.

#### Fuel pump

The fuel pump is driven by the variations of pressure (impulses) in the crankcase. Check that the impulse hose between the pump and the crankcase is properly fastened and unbroken.

#### Carburetor adjustment (Not GLS type)

Carburetor is of variable venturi type with floats.

## JUSTERING - KONTROLL - TILLSYN

### BRÄNSLESYSTEM

#### Bränslefilter

På bränsleslangen från tanken finns ett bränslefilter. Filtret kan ej rengöras utan skall bytas när det blivit igensatt. Se till att pilen på filtret pekar mot bränslepumpen vid byte.

#### Bränslepump

Bränslepumpen drivs av de impulser som uppstår vid tryckväxlingen i motorns vevhus. Se därför till att impuls-slangen mellan pump och vevhus är ordentligt fästad och oskadad.

#### Inställning av förgasare (Gäller ej typ GLS)

Förgasaren är av flottortyp.

Ställ in förgasaren vid varm motor enligt följande:

- Kontrollera att det finns ett spel mellan vajerhöljet och justerskruven på gasreglaget vid förgasaren.
- Skruva in luftskruven helt (försiktigt). Skruva sedan ut den 1,5 varv.
- Starta motorn och ställ in lämpligt tomgångsvarv med tomgångsskruven.
- Vrid luftskruven så att motorn arbetar bra.
- Justera tomgångsvarvtalet med tomgångsskruven.
- Kontrollera att det finns ett litet spel mellan chokevajerhöljet och förgasaren då choken är avslagen.

**OBS!** Förgasarens kalibrering får ej ändras. Modell 650 och 640 har en stopphylsa på gasvajern, inne i förgasaren. Hylsan får ej tagas bort t.ex. vid byte av gasvajer. Eventuell ändring av förgasarens kalibrering måste alltid utföras av auktoriserad verkstad.

When the engine is warm, adjust the carburetor as follows:

- Check that there is a little bit slack between the mantel of the gas wire and adjusting screw on the carburetor.
- Screw down the air screw (carefully). Then unscrew it 1,5 rounds.
- Start the engine and adjust with the idling screw the suitable idling.
- Turn the air screw so that you get the best idling.
- Adjust the idling revolutions with the idling screw. The engine must idle smoothly 1500—1800 r/min.
- Check that there is some slack between the mantel of the choke wire and the carburetor when the choke is turned off.

**N.B.** The calibration of the carburetor is not allowed to change. In the model 650 and 640 there is a limiting bush for the gas wire inside the carburetor. You may not remove the bush e.g. when changing the wire.

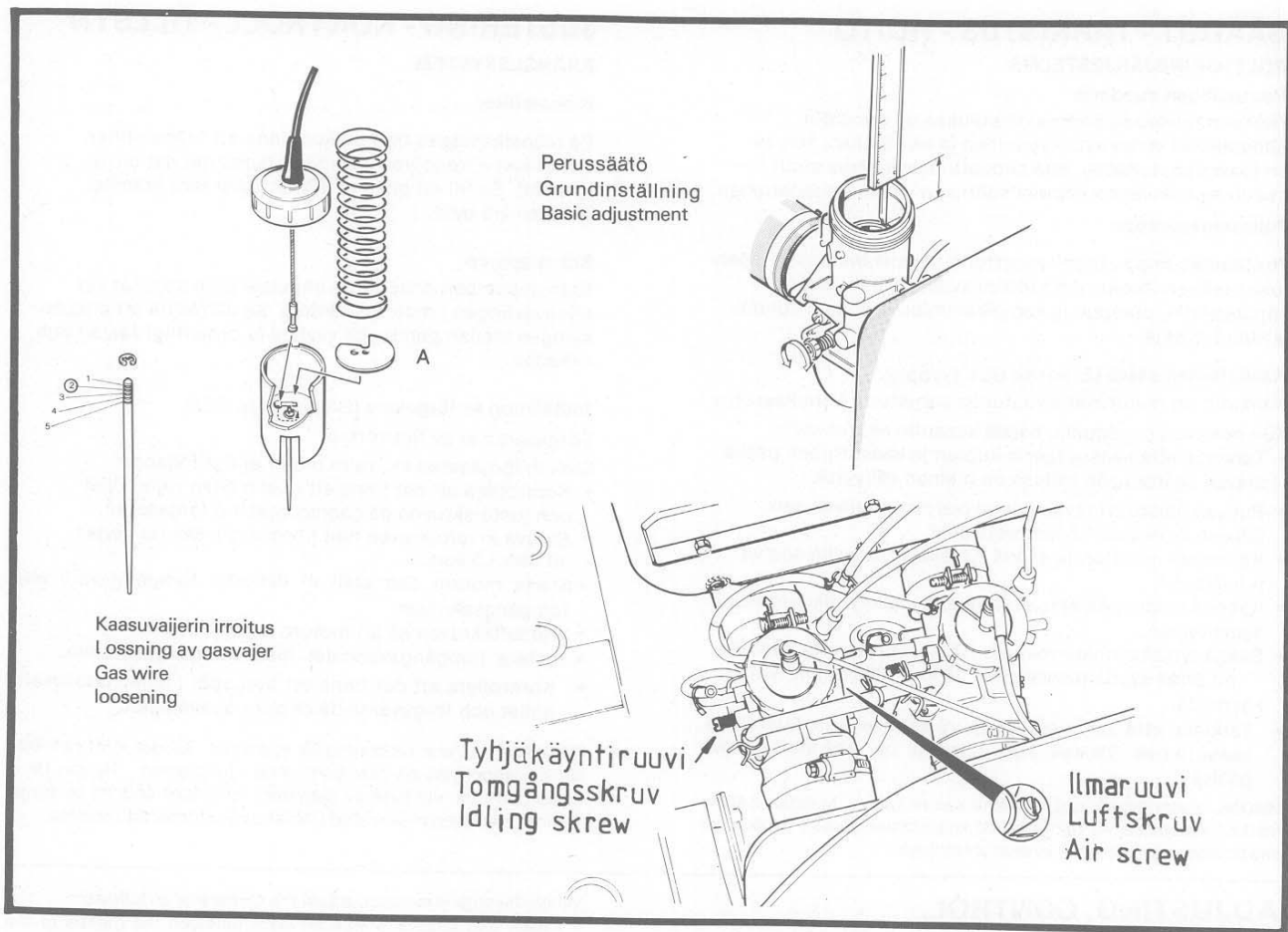

### FUEL SYSTEM. TYPE GLS 3300

GLS 3300 is equipped with two carburetors. To achieve the maximum effect/the maximum fuel economy the carburetors have to be identically adjusted, likewise the nozzles.

#### BASIC ADJUSTMENT

- Unscrew the cap on the carburetor with gas wires from both carburetors.
- Remove the gas wires from the throttles and measure the distance between the upper edge of the throttle and the upper edge of the carburetor. The throttle is lying on the idling screw.
- Adjust with the idling screw so that the distance is 35,5 mm sharp in both carburetors.

- Fasten the gas wire(s) and screw down the caps. Check that there is a slack between the mantle of the gas wire and the adjusting screw. The folded edge of the washer A, see the picture, locks the gas wire in its position.

#### ADJUSTMENT, WARM ENGINE

- Screw down the air screw carefully. Then unscrew them 1—1/4 rounds (both carburetors alike).
- Start the engine. Adjust suitable idling revolutions with idling screw.

**N.B.** Be sure that you adjust both idling screws alike. Adjust the air screw so that you achieve the best idling. Turn the air screws only a little bit at a time — and alike.

## POLTTOAINEJÄRJESTELMÄ. TYYPPI GLS 3300

GLS 3300 on varustettu kahdella kaasuttimella. Maksimitehon/polttoainetalouden saavuttamiseksi on kaasuttimien oltava identtisesti säädetyitä ja suutinvarustuksen samoin.

### PERUSSÄÄTÖ

- Kierrä kaasuttimen päällä oleva kansi kaasuvaijereineen auki molemmista kaasuttimista.
- Irroita kaasuvaijerit luistista ja mittaa etäisyys luistin yläreunasta kaasuttimien yläreunaan. Luisti makaa tyhjäkäyntiruuvin päällä.
- Säädä tyhjäkäyntiruuvilla niin että mitta on tarkasti 35,5 mm. molemmissa kaasuttimissa.
- Kiinnitä kaasuvaijeri (t) ja ruuvaa kannet paikalleen ja lukitse salvalla. Tarkista, että kaasuvaijerin kuoren ja säätöruuvin välillä on vällys. Alas taitettu reuna aluslevyssä A, ks-kuva, lukitsee kaasuvaijerin asentoonsa.

### SÄÄTÖ, LÄMMIN MOOTTORI

- Ruuvaa iimaruuvit täysin kiinni (varoen). Avaa sen jälkeen ruuvit 1 1/4 kierrosta auki (molemmat kaasuttimet saman verran).
- Käynnistä moottori. Säädä sopiva tyhjäkäyntikierrosluku tyhjäkäyntiruuvilla.

**HUOM!** Ole tarkkana, että säädät yhtä paljon molemmilla tyhjäkäyntiruuveilla. Säädä ilmaruuvit niin, että paras tyhjäkäynti saavutetaan. Kierrä ilmaruuveja vain vähän kerrallaan ja yhtä paljon.

- Säädä vaijerin säätöruuvilla niin, että vällys vaijerikuoren ja säätöruuvin väliltä poistuu kokonaan, mutta luisti ei vielä liiku (moottori voi käydä), ruuvaa sitten säätöruuvia 1,5 kierrosta sisään ja lukitse (jää 1 mm vällys). Tee täsmälleen samalla tavalla toisella kaasuttimella. Näin saadaan luistit liikkumaan yhtäaikaan.

**HUOM!** Kelkkaa ei saa ajaa, mikäli imuäänenvaimennin on otettu pois, polttoaineseos muuttuu liian laihaksi.

### NEULAN SÄÄTÖ

- Kova ajo kovilla pakkasilla, kilpailu tm.s. edellyttää, että molemmat neulat nostetaan luistiin nähden 1—2 pykälää. Perusasento 2

- Adjust with the adjusting screw of the wire so that the slack between the mantle of the wire and the adjusting screw is removed altogether, but the throttle does not move yet (engine may run). Then screw down the adjusting screw 1,5 rounds and lock it (1 mm slack is left over). Adjust the other carburetor exactly in the same way. So you get the throttles to move simultaneously.

**N.B.** You may not drive with the snowmobile if the intake silencer is removed, the fuel mixture becomes too lean.

## BRÄNSLESYSTEM. TYP GLS

Lynx GLS 3300 är utrustad med dubbla förgasare. För att uppnå maximal effekt/bränsle-ekonomi skall båda förgasarna vara identiskt inställda ävensom bestyckningen.

### GRUNDINSTÄLLNING

- Skruva av locket med gasvajer från båda förgasarna.
- Lossa gasvajrarna från trottellarna och mät noggrant upp avståndet mellan trottelnns överkant och förgasarens överkant. Trotteln ligger mot tomgångsskruven.
- Ställ in trottellarna med tomgångsskruven så att avståndet är exakt 35,5 mm i båda förgasarna.
- Sätt dit gasvajrarna och skruva dit locken på förgasarna, lås dem med låsblecket. Se till att det finns ett spel mellan gasvajerhöljet och justerskruven. Den nedvikta kanten på brickan A, se bild, låser gasvajern i rätt läge.

### JUSTERING MED VARM MOTOR

- Skruva in luftskruvarna helt (försiktigt). Öppna därefter skruvarna 1 1/4 varv (båda förgasarna lika mycket).
- Starta motorn och ställ in lämpligt tomgångsvarvtal med tomgångsskruvarna.

**OBS!** Var noga så att du justerar lika mycket på båda förgasarna. Ställ in luftskruvarna så att bästa tomgång uppnås, skruva luftskruvarna bara lite i taget och lika mycket.

- Justera med vajerjusterskruven så att spelet mellan vajerhöljet och justerskruven försvinner helt, men trotteln får ej lyftas (motorn kan vara i gång). Skruva härefter in justerskruven 1,5 varv och lås densamma (uppstår ett spel c:a 1 mm). Gör exakt på samma sätt med den andra förgasaren. På detta sätt får man trottellarna att lyftas samtidigt.

**WARNING!** Skotern får ej köras i fall insugsjuddämparen är borttagen. Bränsleblandningen blir för mager.

### INSTÄLLNING AV NÅL

- Hård körning vid stark kyla (tävling el. dyl.) skall båda nålarna lyftas 1-2 hack i förhållande till trotteln. Grundinställning Läge 2

### ADJUSTING THE NEEDLE

Fast driving in cold weather, race and so on, requires that both needles are raised with respect to the throttle 1—2 steps. Basic position 2.

## VARIAATTORIT

### YLEISTÄ

Voimansiirto moottorista tapahtuu I-variatorin, variatorihihna ja II-variatorin kautta vaihdelaatikkoon. Molemmissa variattoreissa on kiinteä ja liikkuva lautanen. Vaihdelaatikko on täysin hammaspyörin toimiva. GL 250 mallissa on 2-rivinen ketju GLS 3300 mallissa 3-rivinen ketju. GL250:ssä ja GLS3300:ssa ei ole vaihdelaatikkoa.

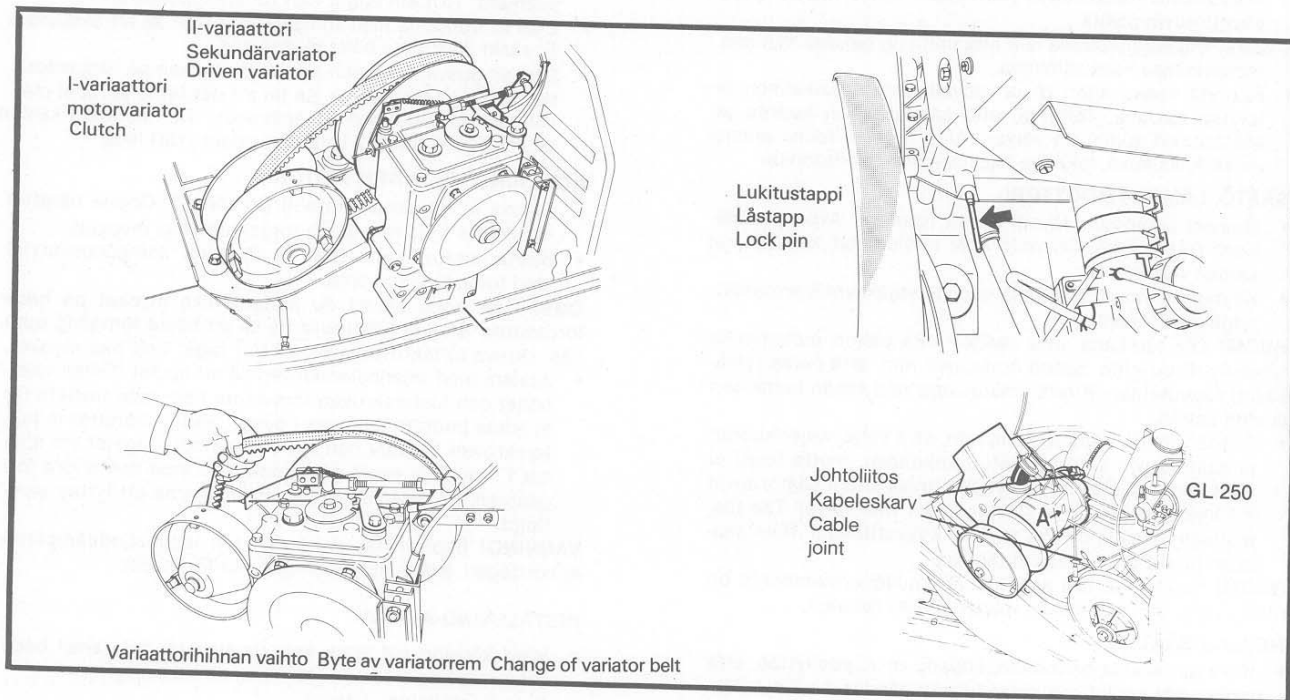

## VARIATORER

### ALLMÄNT

Drivkraften från motorn överföres via en motorvariator, en variator och en sekundärvariator till växellådan. Vardera variatorn har en fast och en rörlig skiva. Växellådan är av unik kedjelös konstruktion. GL 250 har en 2-radig och GLS 3300 en 3-radig kedja. GL 250 och GLS 3300 har ingen växellåda.

## VARIATORS

The power transmission from the engine is through clutch, variator belt and driven variator to the gearbox. Both variators have a fixed and a moving pulley. The gearbox has no chain. GL 250 model is equipped with duplex chain and GLS 3300 with triplex chain.

### CHANGE OF VARIATOR BELT

- Remove the variator cover.
  - Take the belt as shown in the picture and pull strongly upward so that the pulleys of driven variator are parting.
- N.B.** Driven variator is opened easier if the moving pulley is pulled from the upper edge backward.
- Turn off the belt from the driven variator pulleys.
  - Remove the belt from the clutch.
  - Set the new belt on clutch and turn in on the driven variator (gear in neutral).
  - Put the variator cover in its place.



## VARIAATTORIHINNAN VAIHTO

- Poista variaattorisuoja.
- Tartu hihnaan kuvan osoittamalla tavalla ja vedä voimakkaasti ylöspäin, jotta II-variaattorin lautaset erkanevat toisistaan.

**HUOM!** II-variaattori avautuu helpommin, jos liikkuvaa lautasta vedetään yläreunasta taaksepäin.

- Kierrä hihna pois II-variaattorin lautasista.
- Poista hihna I-variaattorista.
- Laita I-variaattorille uusi hihna ja kierrä se II-variaattorille (vaihte vapaalla).
- Pane variaattorisuoja paikoilleen.

## TÄRKEÄÄ!

Uusi hihna vaatii sisäänajoaikaa vähintään 15 km ennenkuin hihnaa voidaan kuormittaa täysin.

## I-VARIAATTORI

Variaattoreiden, varsinkin I-variaattorin toiminta on moottorikelkalle hyvin tärkeä, koska variaattoreiden huonontunut toiminta heikentää samalla kelkan ominaisuuksia voimakkaasti.

1. Variaattoreiden kunnan ylläpito ja huolto muodostuu säännöllisestä puhdistuksesta ja/tai voitelusta.
2. I-variaattorin puhdistus/voiteleminen edellyttää variaattorin purkamista.
3. Poista variaattorisuoja.
4. Poista I-variaattorin keskiruuvi.  
Kampiakselin lukitsemiseksi poista impulssiletku kampiamiossa olevasta nipasta. Ota työkalupussissa oleva  $\varnothing$  4 mm tappi, työnnä tappi reikään ja pyöritä kampiakselia, kunnes tappi menee kampiakselin vastapainossa olevaan poraukseen.
5. Käytä erikoistyökälua poistettaessa säätökoppaa, ks. purkaminen sivu 25.

**GL 250.** Moottori on petineen nostettava takapäältä ennenkuin I-variaattoria voidaan purkaa.

- Poista mutteri A, ks. kuva. Löysää ruuvit (2 kpl) moottoripetin bädin edellinen osa, ta isär tändsystemets kabelskarv och lyft motorn
- Voitele isompi laakeriholkki molybdeenisulfidilla 11—11.

## IMPORTANT!

A new belt requires at least a 15 km's running-in period before it can be loaded in full.

## I CLUTCH

The function of variators, especially that of clutch, is very important, as malfunction of variators strongly lessens the performance of the snowmobile.

1. The maintenance of variators means regular cleaning and/or lubrication.
2. The cleaning/lubrication of clutch requires the dismounting of clutch.
3. Remove the variator cover.

## BYTE AV VARIATORREM

- Ta bort variatorskyddet.
- Fatta i remmen som bilden visar och ryck kraftigt uppåt varvid sekundärvariatorns skivor pressas isär.

**ANM!** Sekundärvariatorn öppnar sig lättare om man vrider den rörliga skivan bakåt i övre kanten.

- Kräng av remmen över sekundärvariatorn.
- Ta bort remmen från motorvariatorn.
- Sätt dit en ny rem på motorvariatorn och rulla på den på sekundärvariatorn (växeln i friläge). Genom att först vrida den rörliga skivan bakåt i övre kanten och trycka den utåt.
- Sätt dit variatorskyddet.

## VIKTIGT!

En ny rem fordrar en inkörningstid på minst 15 km innan den kan belastas hårt.

## MOTORVARIATORN

Variatorernas, speciellt motorvariatorns funktion är mycket viktigt för skotern, ty dåligt fungerande variatorer sänker skoterns prestanda.

1. Upprätthållande av variatorernas goda funktion består av regelbunden rengöring och/eller smörjning.
2. Motorvariatorns rengöring/smörjning förutsätter att variator tas isär.
3. Ta bort variatorskyddet.
4. Ta bort motorvariatorns centrumskruv. För att hålla vevaxeln, ta bort impulsslängen från nippeln i vevhuset. Ta den  $\varnothing$  4 mm tapp som finns i verktygspåsen och för in tappen, vrid vevaxeln tills tappen går in i urborrningen i vevaxelns motvikt.
5. Använd specialverktyget vid borttagande av vikt kåpan. Se isärtagning sid 25.

På **GL 250** skall motorn med motorbädd lyftas i bakkanten innan motorvariatorn kan tas isär.

- Ta bort muttern A, se bild. Lossa på skruvarna (2 st) av motorbäds främre del, ta isär tändsystemets kabelskarv och lyft motorn i bakkant så att variatorn kan tas isär.

4. Remove the center screw from the clutch.  
For locking the crankshaft remove the impulse hose from the nipple in the crankcase. Take the  $\varnothing$  4 mm pin from the tool kit, push the pin into the hole and rotate the crankshaft until the pin fits the bore in the counter weight of the crankshaft.
5. Use a special tool when removing the adjusting cover, see page 25, dismounting.

Concerning **GL 250** the engine with its mounting bed has to be lifted up at the rear end before clutch can be dismounted.

- Remove the nut A, see the picture. Loosen the screws (2 pcs) in front side of bed, open the cable joint of the ignition system and lift up the engine at rear end.

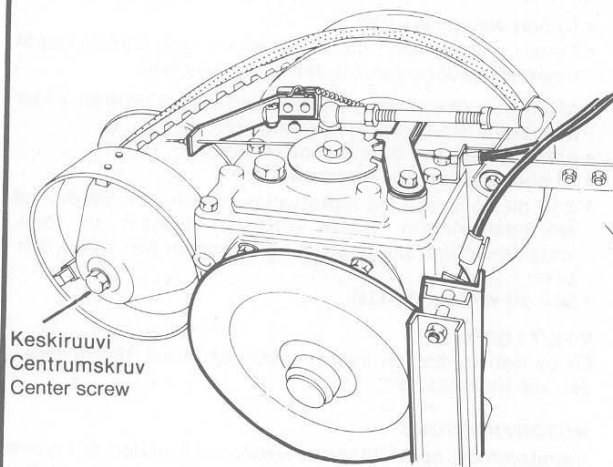

Säätökoppa  
Viktkåpa  
Drive plate

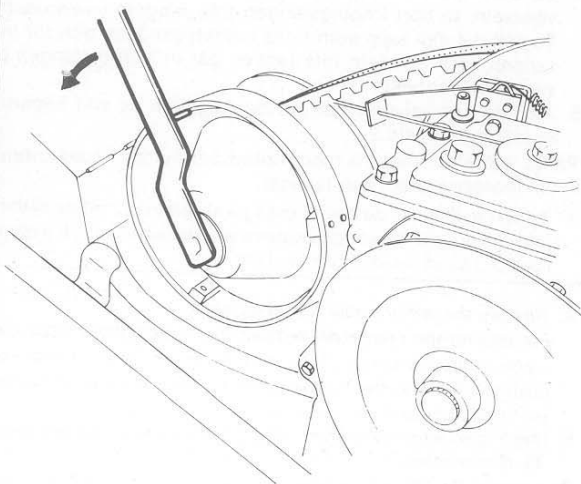
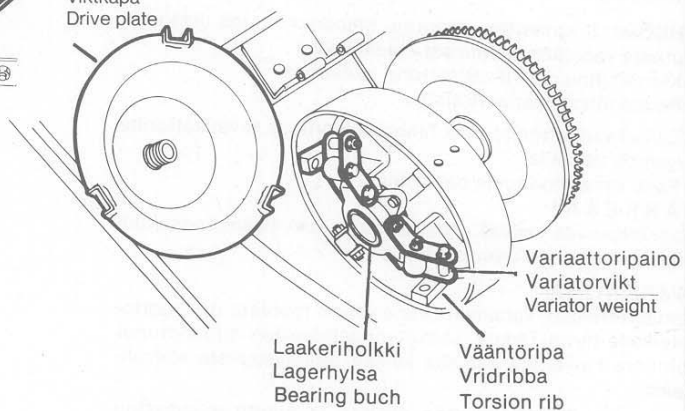

Säätökopan poistaminen  
Borttagning av viktkåpa  
Adjusting cover. Removing

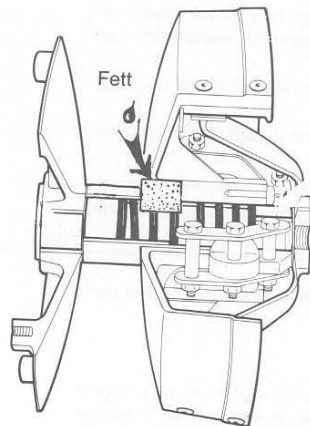

Variaattorit, säätöreiat ja voitelu  
Variatorer, justerhål och smörjning  
Variators adjusting holes, lubrication

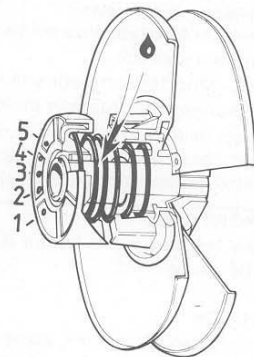

## I-VARIAATTORIN PURKAMINEN ei koske GLS3300

- Variaattori on säännöllisesti voideltava molybdeenidisulfidilla 750 km välein.
- Kun keskiruuvi on poistettu, puretaan variaattori ruuvalmalla käsin tai erikoistyökalulla (ks. kuva) liikkuvasta lautasesta. Säättökoppa ja liikkuva lautanen otetaan yhtäaikaan pois. Erikoistyökalu kelkan työkalupussissa.
- Työnnä säättökoppa irti liikkuvasta lautasesta.
- Puhdista akseli ja liikkuvan lautasen laakeriholkit.
- Voitele isompi laakeriholkki molybdeenidisulfidilla 11—11.  
**Huom! Pienempi hela on teflonia tai fiiberiä, ja pientä helaa ei pidä voidella.**
- Tarkista samalla variaattoripainojen rullat ja painojen akseleiden laakerit, että ovat kunnossa eivätkä juutu.
- Tarkista säättökopan kanssa, että vääntörivat liikkuvassa lautasessa eivät ole kuluneet.

## II-VARIAATTORI

II-variaattorin hela voidellaan sopivalla öljyllä 750 km välein. Tiputa akselille jousen läpi. **HUOM!** Varovaisesti ja vähän, ettei voiteluaine mene variaattorilautasten pinnoille.

II-variaattorin jousen kireyttä voidaan säätää eri olosuhteita varten. Säättöä varten on kuormitussäädin irroitettava ja jousen pää siirrettävä eri reikään.

Reikä n:o 1 — löysin, reikä n:o 5 — jäykin asento.

**HUOM!** Jousta esikieristetään 1/3 kierrosta kuormitussäätimen paikalleen panon yhteydessä.

Jäykkä II-variaattori toimii "pienemmällä vaihteella" ja säättö voi olla tarpeen, kun olosuhteet muuttuvat hyvin rasakaksi.

## DISMOUNTING OF CLUTCH (Not GLS 3300)

- The clutch has to be lubricated regularly with molybdenesulfide in periods of 750 km.
- When the center screw is removed, the clutch is dismounted by screwing off the moving pulley either by hand or with the special tool (see the picture). The adjusting cover and the moving pulley are removed at the same time. The special tool is in the tool kit.
- Push the adjusting cover off from the moving pulley.
- Clean the shaft and the bearing bushes of the moving pulley.
- Lubricate big bearing bush with molybdenesulfide, part number 11—11.
- Check at the same time that the rolls of the variator weights as well as the bearings for the variator weight shafts are in good condition and do not get stuck.
- Check with the adjusting cover that the torsion ribs on the moving pulley are not worn out.

## ISÄRTAGNING AV MOTORVARIATOR gäller ej GLS 3300

- Variatorn skall smörjas regelbundet med molybdenedisulfid med 750 km intervall.
- Då centrumskraven är borta tas variatorn isär genom att för hand eller med hjälp av specialverktyg (se bild), gånga upp den rörliga skivan. Rörlig skiva och viktkåpa tas bort samtidigt. Specialverktyg i skoterns verktygsåske.
- För ut viktkåpan ur den rörliga skivan.
- Rengör axeln och den rörliga skivans bussningar noggrant.
- Smörj med molybdenedisulfid 11—11.
- **OBS! Mindre bussningen är av fiber eller teflon och så skall mindre bussningen inte smörjas.**
- Kontrollera samtidigt att variatorvikternas rullar och lagren för vikternas axlar är oskadade och inte kärvar.
- Kontrollera med viktkåpan att vridribborna i den rörliga skivan inte har slitits.

## SEKUNDÄRVARIATOR

Sekundärvariatorns bussning smörjes med olja med 750 km intervall. Droppa smörjmedlet på axeln genom fjädern. **OBS!** Försiktigt och endast litet smörjmedel så att detta inte hamnar på variatorallri-karna.

Sekundärvariatorns fjäderspänning kan ställas in för olika förhållanden. Vid justering måste momentförstärkaren tas bort och fjäderns ände flyttas i ett annat hål.

Hål nr 1 — lösast, hål nr 5 — hårdast spänd fjäder.

**OBS!** Fjädern skall förspännas 1/3 varv vid ditsättning av momentförstärkaren.

Justering kan erfordras då företaget blir mycket tungt. En hårt spänd sekundärvariator arbetar på en "längre växel".

## DRIVEN VARIATOR

The bush of driven variator is to be lubricated with oil in periods of 750 km. Drop the lubricant on the shaft through the spring.

**N.B.** Carefully and only a little amount, so that the lubricant does not get on the surface of variator pulleys.

The tension of the spring in driven variator may be adjusted for the different circumstances. For adjusting the torque converter has to be removed, and the end of the spring is to be moved to another hole.

Hole no. 1 — loose, hole no. 5 — stiff.

**N.B.** The spring is pretightened 1/3 rounds when mounting the torque converter.

A stiff variator is functioning "on a smaller gear" and the adjusting may be necessary when the circumstances change into very heavy.

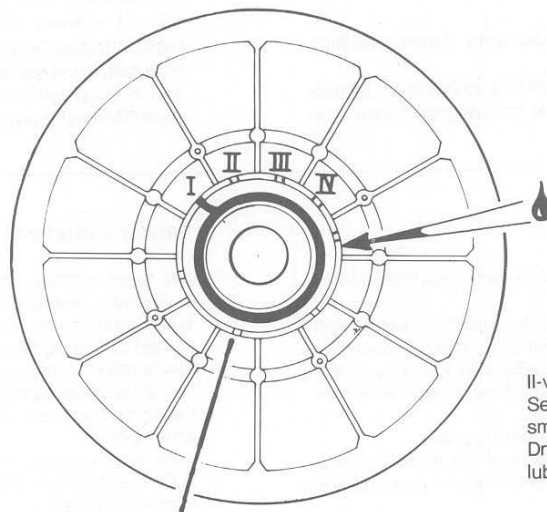
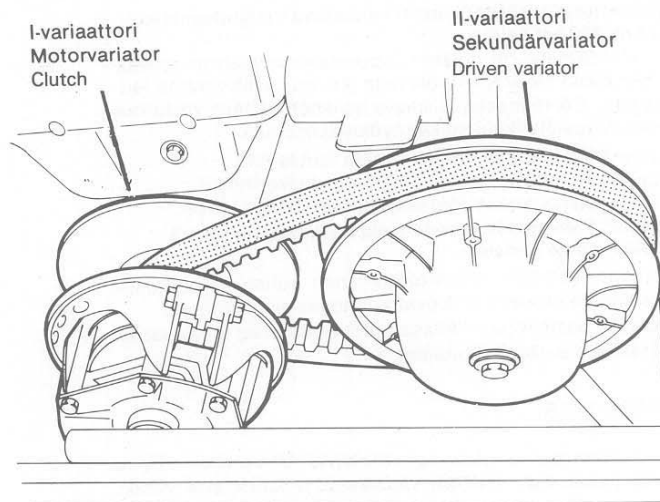
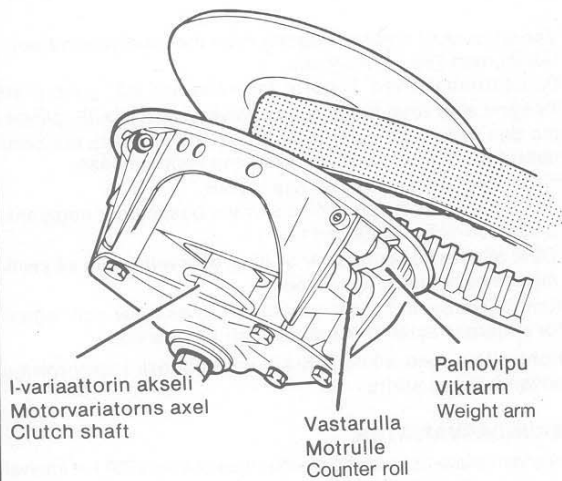

Kuormitussäädin  
Momentförstärkare  
Torque converter

II-variattorin säätö ja voitelu  
Sekundärvariator, justering och  
smörjning.  
Driven variator, adjusting and  
lubrication

## VARIAATTORIT GLS3300

- I-variaattorin painovipuun ja vastarullien akselit voidellaan kuivavoiteluaineella (ketjuspray), katso kuva. Voitelu 500 km välein.
- Puhdista I-variaattorin akseli (näkyvä osa) 500 km välein.
- II-variaattorin liikkuvan lautasen laakerointi puhdistetaan ja voidellaan 500 km välein. Voitelu ketjusprayllä.
- 1500 km välein on II-variaattori purettava ja puhdistettava kaikki laakeripinnat ja voideltava myös liikkuvan lautasen sisempi laakeri. Tarkista samalla kuormitussäätimen liukunastojen kunto.

II-variaattorin purkamiseksi tee näin:

- Poista variaattorihihna.
- Poista ruuvi variaattoriakselin päästä ja vedä variaattori pois akselista. **Huom!** Irroita ensin puskurin takimmainen kiinnitysruuvi ja taivuta puskurin päätä sivulle.
- Työnnä kuormitussäädin sisälle ja poista seegerrenkas kuormitussäätimen edestä. Poista kuormitussäädin, jousi ja liikkuva lautanen.

**HUOM!** II-variaattorin jousi on esikiristettävä 1/6 kierrosta kokoonpanon yhteydessä.

## SÄÄTÖ

On tärkeää, että variaattorit ovat linjassa ja hinnan kireys oikea. Jälleennyjäksi tarkistaa linjauksen.

II-variaattorin jousen kireyttä voidaan säätää. Kun olosuhteet ovat kevyet, voidaan jousi pitää löysänä, kun olosuhteet ovat raskaat (pehmeää lunta tai märkä lumi), voidaan jousi pitää kireänä.

Reikä I = löysin asento. Reikä IV = jäykin asento.

## GLS 3300 VARIATORS

- The shafts of the weight levers and counter rolls for clutch are lubricated with dry crease (chain spray), see the picture. Lubrication in periods of 500 km.
- Clean the shaft of the clutch (the visible part) in periods of 500 km.
- The bearings of the moving pulley of driven variator are cleaned and lubricated in periods of 500 km with chain spray.
- After every 1500 km's driving the driven variator is to be dismantled and all the bearing surfaces are to be cleaned and also the inner bearing of the moving pulley is to be lubricated. At the same time check the condition of the wear knobs in the torque converter.

Dismount the driven variator as follows:

- Remove the variator belt.

## VARIATORER GLS3300

- Axlarna för motorvariatorns viktarmar och motrullar smörjes med torr fett (t.ex. kedjespray), se bild. Smörjning var 50:e mil.
  - Rengör motorvariatorns axel (den synliga delen) var 50:e mil.
  - Rengör och smörj lagringen för sekundärvariatorns rörliga skiva var 50:e mil. Smörjning med kedjespray.
  - Med 150 mils intervall skall sekundärvariatorn tas isär och rengöras även den inre bussningen för rörliga skivan. Smörj lagren med kedjespray. Kontrollera samtidigt momentförstärkarens glidklackar.
- Vid isärtagning av sekundärvariatorn gör så här:
- Ta bort variatorremmen.
  - Ta bort stoppskruven i ändan av variatoraxeln och dra av variatorn från axeln. **OB!** Ta bort bakre skruven som håller stötfångare och böjd stötfångaren åt sidan.
  - Tryck in momentförstärkaren och ta bort segerringen vid momentförstärkaren. Ta bort momentförstärkaren, fjädern och rörliga skivan.

**OB!** Sekundärvariatorns fjäder skall förspännas 1/6 varv vid ihopsättning.

## JUSTERING

Det är viktigt att variatorerna är rätt linjerade samt att remmen har rätt spänning. Ta kontakt med återförsäljaren för kontroll av linjering.

Sekundärvariatorns fjäderspänning kan justeras. Vid körning under lätta förhållanden kan fjädern vara lös, vid tunga förhållanden (djup snö eller våt snö) kan fjädern vara hårt spänd.

Hål I = lösast. Hål IV = hårdast.

- Remove the screw at the end of the variator shaft and pull off the variator from the shaft.
- Push down the torque coverter and remove the circlip from the front of the torque converter. Remove the torque converter, spring, key and the moving pulley.

**N.B.** When mounting, the spring of the driven variator is to be pretightened 1/6 rounds.

## ADJUSTING

It is important that the variators are aligned. Your dealer checks the alignment.

The tension of the spring for the driven variator can be adjusted. When driving under light circumstances, the spring can be loose, when the circumstances are heavy (soft or wet snow), the spring can be tight.

Hole I = loosest position. Hole IV = stiffest position.

GL 250 GLS 3300  
 Ketjun kireyden tarkistus  
 Kontroll av kedjesträckning  
 Chain tension. Control

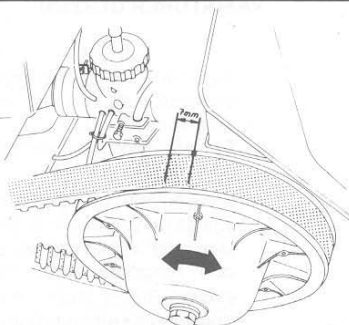

GL 250  
 GLS 3300

Kiristysruuvi  
 Sträckskruv  
 Tension screw.  
 Ketjukotelo Kedjehus Chain housing

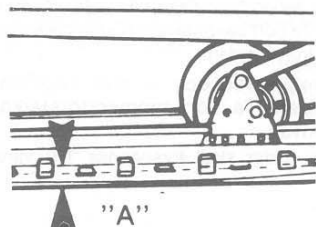

Mittaus kesellä iukutelastoa,  
 kelkka nostettuna takapäätä  
 Mätning: mitt på glidskenan,  
 då skotern är upplyftad baktill  
 Measuring in the middle of slide rail system.

Kiinnitysruuvi  
 Fästskruv  
 Fastening screw

Lukitusmutteri  
 Låsmutter  
 Lock nut

Säätömutteri  
 Justermutter  
 Adjusting nut

### CHECKING AND ADJUSTING THE CHAIN TENSION

Models GL 250, and GLS 3300 have a duplex or triplex chain in oil bath. Check the chain tension and the oil amount in chain case/gearbox regularly.

#### GL 250 AND GLS 3300

##### CHECKING

- Remove the variator cover, draw a mark on the driven variator with a pen.
- Rotate the driven variator in one direction so that the snowmobile begins to move. Check the location of your mark. Rotate the driven variator in other direction until the snowmobile begins to move in another direction.
- The chain tension is right, when the mark on the driven variator moves 7 mm. (Tight — loose. The chain moves 5—6 mm if it is pressed e.g. with a screwdriver through the oil filling cap.)

##### ADJUSTING

- The chain is tightened when the adjusting screw is screwed down.

### TRACK TENSION

GO 250, GL 3900, GLS 3300, GLX, GLX 5900, 650, 640

- Loosen the screw of the rear shaft on one side 4—5 rounds.
- The track is tightened when the rear shaft is pushed backward with the tension screws. Tighten equally on both sides.
- Lock the tension screws with a lock nut when the right tension is reached.
- Tighten the loosened screw for rear shaft.

### TENSION CHECKING

- Drive the snowmobile on an even bedding and measure the distance A between the upper part of the track and the lower edge of the chassis concerning 535 where the picture shows. Concerning GL, GLX, GLX 5900, 650 and GLS 3300 lift up the snowmobile at rear end.

The right distance A is:

GL 250/Syncro	17—18 mm	GLS 3300	10—12 mm
GL 3900 Syncro	15—17 mm	GLX 5900	20—22 mm
GLX	15—17 mm	650	20—22 mm
		640	15—17 mm

## KETJUJEN KIREYDEN TARKISTUS JA SÄÄTÖ

GL 250, ja GLS 3300 malleissa on öljykylvyssä toimiva 2 tai 3-rivinen ketju. Tarkista ketjun kireys sekä vaihteiston öljymäärä säännöllisesti.

### GL 250 JA GLS 3300

#### TARKISTUJS

- Poista variaattorisuoja, tee II-variaattoriin merkki kynällä tai vastaavalla.
- Pyöritä II-variaattorista toiseen suuntaan sen verran, että kelkka alkaa liikkua. Katso tällöin, missä tekemäsi merkki sijaitsee. Pyöritä II-variaattorista toiseen suuntaan, kunnes kelkka alkaa liikkua toiseen suuntaan.
- Ketjun kireys on oikea, kun merkki II-variaattorissa liikkuu 7 mm. (Kireä—löysä; tällöin ketju liikkuu 5—6 mm, mikäli sitä meisselillä t.m.s. painetaan öljyntäyttöaukosta.)

#### SÄÄTÖ

- Ketju kiristyy, kun säätöruuvia kiristetään.

#### TELAMATON KIRISTYS

- Löysää taka-akselin kiinnitysruuvi toisella puolella 4—5 kierrosta
- Telamatto kiristyy, kun taka-akseli työnnetään taakseen kiristysruuvilla. Kiristä yhtä paljon molemmin puolin.
- Lukitse taka-akseli kiinnitysmutterilla, kun oikea kireys on saavutettu.

#### KIREYDEN TARKISTUS

Eri tyyppien oikea A-mitta on:	GLS3300	10—12 mm	
GL 250/Syncro	17—18 mm	GLX5900	20—22 mm
GL 3900 Syncro	17—18 mm	650	20—22 mm
GLX	15—17 mm	640	15—17 mm

**Tärkeä!** Nosta kiristämisen jälkeen kelkka takapäätä ylös ja aja telamattoa hiljaa. Tarkista, että telamatto kulkee keskellä ja että hammaspyörien hampaat ovat keskellä vetoaukkoa. Keskitä tarpeen vaatiessa telamattoa löysäämällä kiristysruuvia toisella puolella ja kiristä toisella puolella.

- Tarkista vielä telamaton kireyttä.

**HUOM!** Varo pyörivää telamattoa.

**Important!** After tighten-up lift up the snowmobile at rear end and drive the track slowly. Check that the track runs in the middle and that the sprockets of the sprocket wheels run in the middle of holes in track. Center the track if needed by

## KONTROLL OCH JUSTERING AV KEDJESPÄNNING

GL 250, och GLS 3300 modellerna har en 2 eller 3-radig kedja i oljebad. Kontrollera kedjans sträckning samt oljenivån i kedjehuset regelbundet.

### GL 250 OCH GLS 3300

#### KONTROLL

- Ta bort variatorskyddet, gör ett märke på sekundärvariatorn med penna el. dyl.
- Vrid i sekundärvariatorn åt ena hållet tills skotern börjar röra sig. Titta efter var märket på variatorn befinner sig, vrid variatorn åt andra hållet tills skotern börjar röra sig åt motsatt håll.
- Kedjans sträckning är riktig då märket på sekundärvariatorn rör sig 7 mm. (Sträckt — lös; härvid rör sig kedjans ena part i kedjehuset 5—6 mm, i fall man trycker mot kedjan med mejsel el. dyl. genom oljepåfyllningshållet.)

#### JUSTERING

- Kedjan sträcks då justerskraven skruvas in.

#### BANDSTRÄCKNING

- Lossa bakaxelns fästskruv på ena sidan 4—5 varv.
- Bandet sträcks då bakaxeln skjuts bakåt med sträckskruvarna. Sträck lika mycket på vardera sidan.
- Lås bakaxeln med fästskruven, då rätt sträckning uppnåtts.
- Kör skotern på ett plant underlag och mät upp måttet A mellan bandets övre part och chassiets nedre kant på det ställe som bilden visar 535. Modeller GL, GLX, GLX 5900, 650 och GLS 3300 lyft upp skotern baktill.

Riktigt mått A för de olika typerna är:

GL 250/Syncro	17—18 mm	GLS3300	10—12 mm
GL 3900 Syncro	17—18 mm	GLX5900	20—22 mm
GLX	15—17 mm	650	20—22 mm
		640	15—17 mm

**Viktigt!** Palla upp skotern baktill efter bandsträckningen och kör bandet försiktigt. Kontrollera att bandet löper rakt eller att kuggarna går mitt i kuggluckorna. Centrera bandet vid behov genom att lossa bandsträckningen på ena sidan och öka på andra sidan.

- Kontrollera bandspänningen på nytt.

**OBS!** Var försiktig med rullande bandet.

loosening the tension screw on one side and by tightening on other side.

- Check the track tension once more.

**N.B!** Be carefully with the running track.

## SUKSET. SÄÄTÖ

Suksien tehtävänä on mm. ohjata kelkkaa, tasoittaa kulkua kuopaisessa maastossa ja kannattaa keulaa pehmeässä lumessa.

### OLKATAPPI

Mallissa GLS 3300 on tukivarsirakenteen ansiosta mahdollista säätää olkatapin kallistuskulma. Oikea asento on pystysuora (tark. esim. vesivaa'alla). Mikäli säätö on tarpeen, irroita säädettävä tukivarsi pitkittäistukivarresta ja jatka/lyhennä ko. tukivartta kiertämällä tukivartta (sisään tai ulos). Kiinnitä tukivarsi ja tarkista olkatapin kallistus.

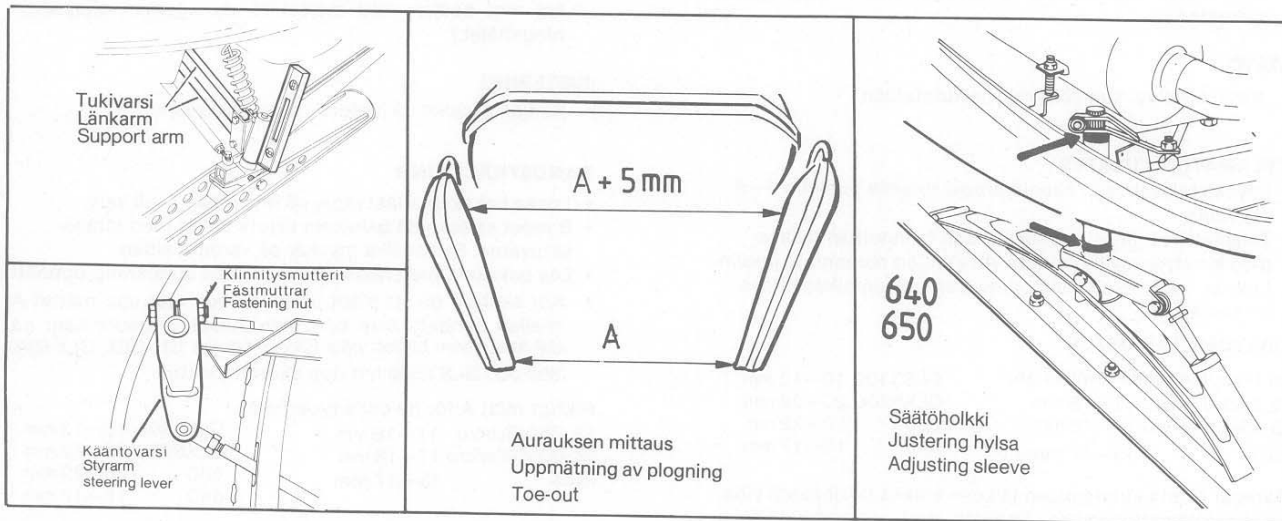

## SKIIS. ADJUSTING

Among other things the skis steer the snowmobile, smooth the driving on bumpy terrain and carry the front on soft snow.

### STEERING SPINDLE

In model GLS 3300 the inclination angle of the steering spindle can be adjusted by means of the support arm system. The right position is vertical (check e.g. with a level). If adjusting is needed, loosen one support bar from the longitudinal steering lever and lengthen/shorten the support bar in question by screwing the support bar. Fasten the support bar and check the inclination angle.

## SKIDOR, INSTÄLLNING

Skidornas uppgift består bl.a. i att styra skotern, jämna ut gången i gropig terräng samt bära upp fronten i lös snö.

### STYRSPINDEL

På modell GLS 3300 är styrspindelns lutning justerbar med hjälp av länkmssystemet. Riktig inställning är lodrätt (kontroll t.ex. med vattenpass). I fall justering erfordras, lossa den justerbara länkamarmen från fjärdings armen och korta av/förläng länkamarmen genom att skriva in/ut densamma i/ur kulleden. Fäst länkamarmen och kontrollera styrspindelns lutning.

### TOE OUT

The toe out in of skis must be negative 5 mm, it is that the distance between the skis is bigger in front than at rear end.

### ADJUSTING

- Loosen the fastening nut of steering lever at spindle and turn the ski. Check that the steering rod is in the middle position.
- Tighten the fastening nut of the steering lever properly at 4–5 kpm.

**N.B.** The fastening nuts of steering levers are not tightened at all when the snowmobiles leave the factory. When the nuts are



## AURAUS

Suksien aurauksen pitää olla negatiivinen "Toe out" 5 mm, eli mitta suksien välillä on suurempi etupäässä kuin takapäässä.

## SÄÄTÖ

- Irroita kääntövarren kiinnitysmutteri ja käännä suksea. Tarkista samalla, että ohjaustanko on keskiasennossa.
- Kiristä kääntövarren kiinnitysmutteri hyvin 4—5 kpm momentilla. HUOM! Kääntövarsien kiinnitysmuttereitä ei ole lainkaan kiristetty kelkan tullessa tehtaalta. Kun mutterit kiristetään kunnolla alussa, liitos kääntövarren ja olkatapin välillä myös pitää. Mikäli olkatappi pääsee uutena pyörittämään liian monta kertaa, voi olla vaikeaa saada liitos pitämään, ellei kääntövarrtä irroiteta kokonaan ja olkatapin yläpäässä olevia uria puhdisteta ja kuivata puhtaaksi rasvasta tms. Varmuudeksi voidaan kääntövarsi varustaa myös lisäruuvilla. On kuitenkin muistettava, että ko. liitos suojaa muita ohjauslaitteen osia luistaessaan. **HUOM! Kiristä olkatapit uudelleen 50 km:n ajon jälkeen ja seuraavaksi 250 km:n huollon yhteydessä.**

## SUKSIPAINI

Suksipaine vaikuttaa kulkuominaisuuksiin pehmeässä lumessa ja (vastakohtana) ohjattavuuteen kovalla alustalla.

- Pieni suksipaine edesauttaa etenemistä pehmeässä lumessa, kelkka nousee helpommin lumen päälle.
- Suuri suksipaine helpottaa kääntämistä kovalla alustalla.

## SÄÄTÖ 640 JA 650

- Suksipaine pienenee, kun suksi nousee runkoon nähden. Suksipaine suurenee, kun suksi laskee runkoon nähden.
- Olkatappiin on sijoitettu irtoholkkeja. Siirtämällä holkkit joko rungon alapuolelle tai yläpuolelle saadaan suksipaine muuttumaan.
- Ota kääntövarsi irti, vedä olkatappi ulos ja siirrä holkkit.

## SÄÄTÖ LIUKUTELASTOA SÄÄTÄMÄLLÄ

Katso Liukutelasto, liukutelaston säätö.

tightened properly in the beginning, the joint between steering levers and steering spindle holds. In case the steering spindle as new rotates too many times, it may be difficult to get the joint durable, unless the steering lever is loosened altogether and the grooves at the upper end of the steering spindle are cleaned and dried. The steering lever can be equipped with an additional screw, too. It is, however, to be remembered that when sliding this joint is a protection for other parts of the steering system. **N.B. tighten the fastening nuts on the first time by the 50 km and then by 250 km service.**

## SKI PRESSURE

The ski pressure has an effect on proceeding on soft snow and on the steerability on hard terrain.

- A low ski pressure helps proceeding in soft snow, the snow-

## PLOGNING

Skidornas plogning skall vara negativ "Toe out" 5 mm, d.v.s. mättet mellan skidorna i framkant skall vara större än i bakkant.

## JUSTERING

- Lossa styrarmens fästmutter och vrid skidan. Kontrollera samtidigt att styrstången står i mittläge.
- Dra åt styrarmens fästmutter ordentligt med 4—5 kpm moment. **OBS!** Styrarmarnas fästmutter är odragna vid leverans från fabriken. Dra åt fästmuttrarna ordentligt från början. I fall styrspindeln som ny vrider sig i styrarmen upprepade gånger, ta bort styrarmen och rengör spåren i spindelbulten från metall och ev. fett el. dyl. I förekommande fall kan styrarmen förses med en extra skruv som säkerhet. Kom dock ihåg att övriga detaljer i styrsystemet skyddas från skador vid ev. påkörning då spindelbulten kan vrida sig. **OBS! Dra åt fäst muttrarna efter 50 km körning och sen vid 250 km:s service.**

## SKIDTRYCK

Skidtrycket påverkar framkomligheten i lös snö och styrförmågan på hårt underlag.

- Ett lågt skidtryck förbättrar framkomligheten i lös snö, skotern går lättare upp på snön.
- Ett stort skidtryck förbättrar styrförmågan på hårt underlag.

## JUSTERING 640 OCH 650

- Skidtrycket minskar då skidan lyftes i förhållande till chassiet och ökar då skidan sänks i förhållande till chassiet.
- På spindelbulten finns lösa hylsor, genom att flytta dessa på under eller ovansida av chassiet, ändras skidtrycket.
- Ta bort styrarmen och dra ut spindelbulten och flytta hylsorna.

## JUSTERING INOM ATT JUSTERA GLIDBOGGIE

Se justering av glidboggie.

mobile easier climbs the snow drifts.

- A high ski pressure helps the turning on hard terrain.

## ADJUSTING 640 and 650

- The ski pressure is lowered when the ski is lifted up with respect to the chassis, and is increased, when the ski is lowered with respect to the chassis.
- There are loose bushes on the steering spindle. By placing the bushes either under or above the chassis, the ski pressure can be changed.
- Loosen the steering lever, pull the steering spindle out and place the bushes.

## ADJUSTING BY ADJUSTING THE SLIDE—RAIL SYSTEM.

See chapter "Slide-rail system. Adjusting"

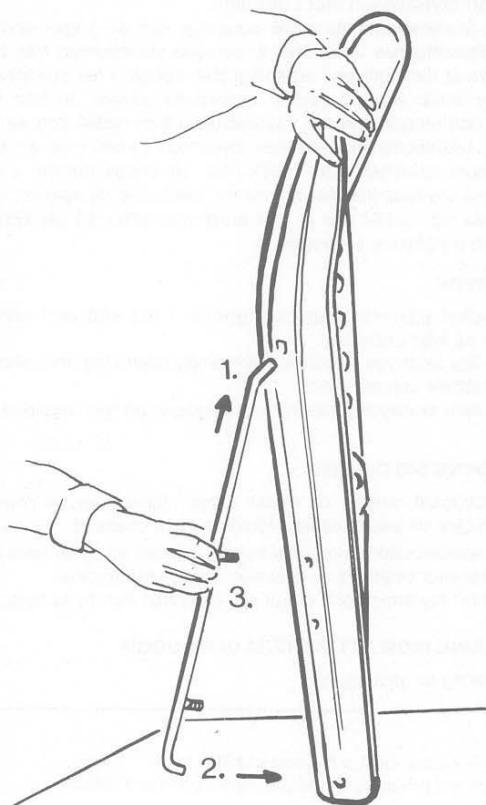

Ohjauskiskon vaihto  
Byte av styrskena Ski runner. Change

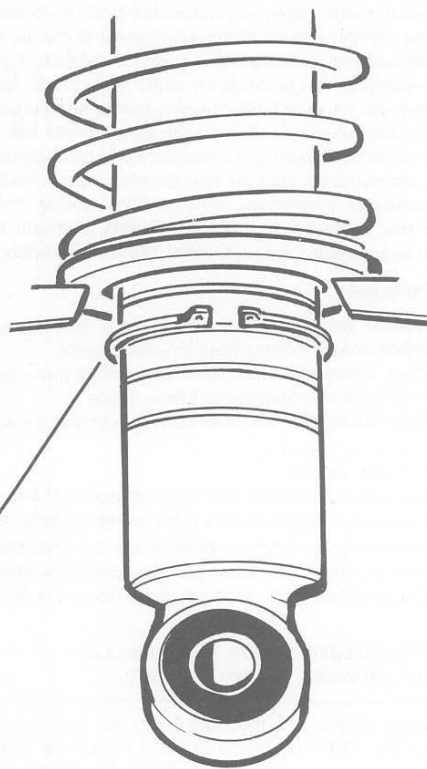

Lukkorengas / Åsring  
Lock ring

Iskunvaimentimen jousen säätö  
Justering av stötämparfjäder  
Shock absorber spring. Adjusting.

## SUKSEN ISKUNVAIMENNIN GLS 3300

Iskunvaimentimen jousi on tehtaalla säädetty löysimpään asentoon. Mikäli tuntuu siltä, että kelkka kallistuu liikaa käännettäessä kovalla vauhdilla, voidaan iskunvaimentimen jouset säätää jäykemmäksi (4 asentoa).

**HUOM!** Pitkäksi säädetty rajoitinremmi tekee samantapaisen vaikutuksen.

### SÄÄTÖ

- Paina jousi aluslevyineen kasaan alapäästä ja siirrä lukkorengas haluttuun uraan.

**HUOM!** Siirrä lukkorengasta vain ura kerrallaan. Pehmeä säätö ⇒ pehmeä jousto kohtuullisella nopeudella.

### OHJAUSKISKOT

Mallissa GL 250/Syncro on vakiovarusteena tavalliset ohjauskiskot. Tähän on saatavissa lisävarusteena kovametallipalloilla varustetut ohjauskiskot.

Tilausnumero 1470301 GL 250/Syncro

### OHJAUSKISKON VAIHTO

- Käännä kelkka kyljelleen. Poista ohjauskiskon molemmat kiinnitysmutterit ja työnnä ohjauskiskon takapäätä alas (ulos reiästä) ja ota kisko pois.
- Pane uusi kisko paikalleen etupää ensin, sitten kiinnitysruuvit ja takaosa. Kiristä mutterit.

## GLS 3300. SKI SHOCK ABSORBER

The spring of the shock absorber is in the loosest position when the snowmobile leaves the factory. In case the snowmobile leans too much when turning at high speed, the springs can be adjusted (4 positions).

**N.B.** Long adjusted limiting belt has the same effect.

### ADJUSTING

- Press the spring with its washer together at the lower end and move the lock ring into the required groove.

**N.B.** Move the lock ring only one groove at a time. Smooth adjusting ⇒ smooth suspension at moderate speed.

## SKIDSTÖTDÄMPARE GLS 3300

Skidornas stötdämparfjäder är vid fabriken satta i lösaste läget. I fall det känns så att skotern lutar kraftigt vid svängning med hög fart kan fjädern på stötdämparen spännas (4 lägen).

**OBS!** Se justering av stopprem sid 37

### JUSTERING

- Tryck ihop fjädern med stoppbricka från nedre ändan och flytta låsringen till önskat spår.

**OBS!** Justera bara ett spår åt gången, lös fjäder ⇒ mjuk fjädring vid måttlig hastighet.

### STYRSKENOR

Som tillbehör kan till modellen GL 250/Syncro köpas hårdmetallstyrskenor.

Best.nummer 1470301 GL 250/Syncro

### BYTE AV STYRSKENA

- Vänd skotern på sida, ta bort styrskenanens båda fästmuttrar och tryck ner styrskenan i bakre ändan (ut ur hålet) och ta bort styrskenan.
- Sätt dit den nya skenan med framändan först, sedan fästskruvarna och bakändan i hålen. Dra åt muttrarna.

## SKI RUNNERS

Model GL 250 has normal ski runners as standard. As additional equipment there are ski runners with hard metal pieces available.

Order no. 1470301 GL 250/Syncro

### CHANGING THE SKI RUNNERS

- Turn the snowmobile on one side. Remove both fastening nuts from the ski runner and push the rear end of the ski runner down (out of the hole) and pull the runner out.
- Set the new ski runner in its place, front end first, then the fastening screws and the rear end. Screw the nuts down.

## LIUKUTELASTO. SÄÄTÖ (Suksipaineen säätö)

Kaikki mallit, paitsi GLS 3300.

- Telaston etukiinnitysvivulle on rungossa
  - 2 kiinnitysreikää (ei GL 3900 Syncro)  
Ylempi reikä = suuri suksipaine. 1  
Alempi reikä = pieni suksipaine. 2
- Tehdas asentaa kiinnitysvivun alempaan reikään.
- Poista ruuvi toiselta puolelta, löysää ruuvia toisella puolella, käännä kelkka kyljelleen, paina telastoa niin, että ruuvi saadaan toiseen reikään.
- Poista ruuvi toiselta puolelta, siirrä ruuvi toiseen reikään ja kiristä ruuvit.

## LIUKUTELASTON JOUSIEN SÄÄTÖ

Portaaton säätö ruuvilla.

**HUOM!** Laske ruuvien kierrokset molemmin puolin tai mittaa jousen etäisyys säätöruuvien kiinnikkeestä niin, että josten jäykkyys on sama. Jousi on löysä, kun säätökappale on alareunassa, kova, kun säätökappale on yläreunassa.

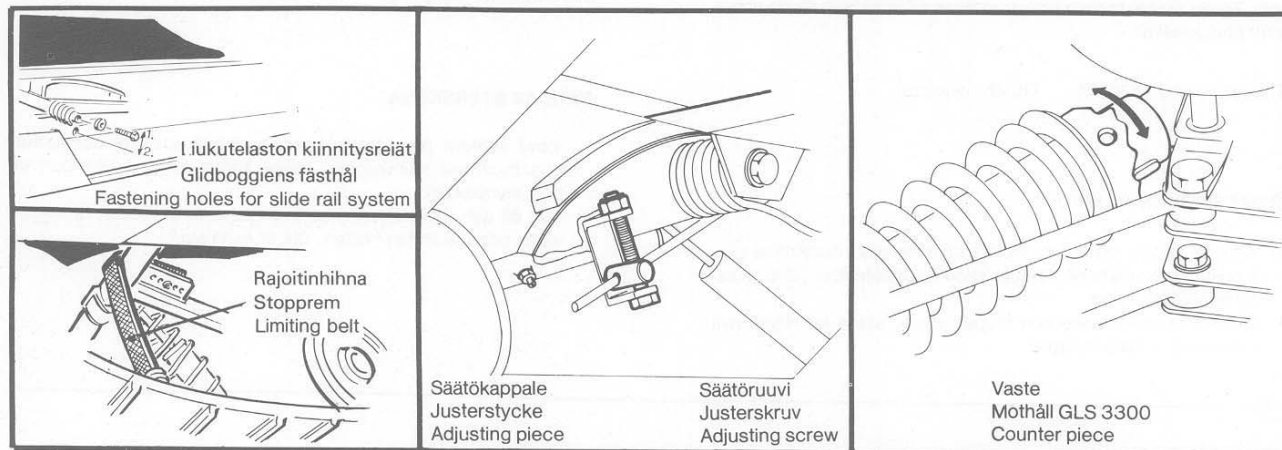

## SLIDE-RAIL SYSTEM. ADJUSTING (Adjusting the ski pressure)

All models, except GLS 3300.

- For the front suspension arm fastening there are two fastening holes in the chassis (Not GL 3900 Syncro)  
The upper hole = high ski pressure. 1  
The lower hole = low ski pressure. 2  
At the factory the suspension arm is mounted in the lower hole.
- Remove the screw on one side, loosen the screw on the other side. Turn the snowmobile on one side, press the slide rail so that the screw goes to the other hole.
- Remove the screw on the other side, move the screw in the other hole and tighten both screws.

## ADJUSTING THE SPRINGS OF THE SLIDE-RAIL SYSTEM

Stepless adjusting with screw.

## JUSTERING AV GLIDBOGGIE (skidtryck)

Alla modeller utom GLS 3300.

- För boggiens främre fästsruvar i chassiet finns två fästhål.  
(Gäller ej GL 3900 Syncro)  
Övre hålet = stort skidtryck. 1  
Nedre hålet = litet skidtryck. 2

Vid fabriken monteras boggien i det nedre hålet.

- Ta bort skruven på ena sidan, lossa skruven på andra sidan. Vänd skotern på sida och tryck boggien så att fästsruven kan sättas i det andra hålet. Gör likadant på motsatta sidan. Dra åt skruvarna.

## JUSTERING AV FJÄDRAR

Steglös justering med skruv.

**OBS!** Räkna antal varv, eller mät avståndet mellan fjäder och fäste så, att fjäderna får samma spänning på vardera sidan. Fjädem är lös då justerstycket är i nedre kant och hård då justerstycket är i övre kant.

**N.B.** Count up the rounds of the screw on both sides or measure the distance between the spring and the fastening of the adjusting screw so that the stiffness of the springs is the same. The spring is loose when the adjusting piece is at the lower end, tight when the adjusting piece is at the upper end.

## SPRINGS OF THE FRONT SUSPENSION ARM

Loose spring = higher ski pressure.

The slide suspension smoothes the roughness better.

Stiff spring = lower ski pressure.

The front of the snowmobile is bouncing more when driving fast on bumpy terrain.

## SPRINGS OF THE REAR SUSPENSION ARM

The rear spring has an effect on driving comfort. With a passeng-

## ETUKIINNITYSVIVUN JOUSET

Löysä jousi = suurempi suksipaine.  
Liukutelasto tasoittaa epätasaisuudet paremmin.

Kova jousi = pienempi suksipaine.  
Kelkan keula pomppii enemmän ajettaessa nopeasti kuopissa.

## TAKAKIINNITYSVIVUN JOUSET

Takajousi vaikuttaa ajomukavuuteen. Kun ajetaan matkustaja mukana, on jousten oltava jäykemmät (pohjaanlyönti kuopissa). Jäykkyys vaikuttaa myös suksipaineeseen, jäykempi jousi säilyttää suksipaineen paremmin. Pitkissä malleissa, GL 3900, GLX 5900 ja 650, suositellaan takajouset melko jäykäksi, koska näillä kelkoilla vedetään usein rekeä, mikä pyrkii pienentämään suksipainetta.

### GLS 3300

#### RAJOITINHINNA (koskee myös GL 3900 Syncro)

Rajoitinhinnan pituudella säädetään suksipainetta. Lyhyt hihna = suuri suksipaine. Pitkä hihna = pieni suksipaine. Hihnalla on 5 säätöreikää, tehtaalla säädetty toiseksi lyhyimpään asentoon. Matka-ajoa varten suksipaine saa olla kohtuullinen = kevyt ohjaja. Nopea ajo kuoppaisella polanteella, suksipaine saa olla pieni.

**TÄRKEÄÄ!** Hyvän tuloksen saavuttamiseksi, kun rajoitinhinnaa säädetään, on liukutelaston etuiskunvaimentimen jousen jäykkyyttä säädettävä samanaikaisesti.

Lyhyt rajoitinhinna = löysä iskunvaimentimen jousi.

Pitkä rajoitinhinna = jäykkä iskunvaimentimen jousi.

**Jousen säätö:** Paina jousi aluslevyineen kasaan alapäästä ja siirrä lukkorengasta haluttuun uraan. (Vrt suksen iskunvaimentimen säätö sivu 34)

#### LIUKUTELASTON ISKUNVAIMENNIN/JOUSI (taka)

**Säätö:** Iskunvaimentimen jousen yläpään vaste on varustettu 4 lovellä. Kiertämällä vastetta jousi kiristyy/löystyy.

**Säätöohje:** Suositellaan pidettäväksi mahdollisimman löysällä.

Pehmeä jousto antaa miellyttävämmän ajomukavuuden. Kuljettajan painon mukaan tai matkustaja mukana, säädetään jousen jäykkyyttä niin, ettei jousitus lyö pohjaan.

er the springs have to be stiffer (suspension "bottoms" in bumps). The stiffness also has an effect on ski pressure, a stiffer spring holds the ski pressure better.

Concerning the long models, GL 3900, GLX 5900 and 650, the rear springs are recommended to be rather stiff, as very often a sleigh is pulled with these snowmobiles, and pulling tries to decrease ski pressure.

### GLS 3300

#### LIMITING BELT (concerning GL 3900 Syncro too)

With the limiting belt the ski pressure can be adjusted. Short belt = high ski pressure. Long belt = low ski pressure. There are 5 adjusting holes for the belt. At the factory the belt is adjusted to the second shortest position. For a long drive the ski pressure may be moderate = easy steering. High speed on bumpy road = low ski pressure.

**IMPORTANT!** For the best result the tension of the front shock

## FRÄMRE FJÄDERPARET

Lös fjäder = större skidtryck, glidboggien jämnar ut guppen bättre.

Hård fjäder = mindre skidtryck; skoterns framvagn hoppar vid större hastighet i gupp.

## BAKRE FJÄDERPARET

Bakre fjädern påverkar körkomforten. Med passagerare skall fjädrarna vara styva (går i botten i gupp). Fjäderläget påverkar även skidtrycket, en styv fjäder bibehåller skidtrycket bättre. De långa modellerna GL 3900, GLX 5900 och 650 rekommenderas med styv bakfjäder ty man drar ofta kälke med dessa, vilket strävar till att minska på skidtrycket.

### GLS 3300.

#### STOPPREM (Gäller också GL 3900 Syncro)

Med stoppremmens längd justeras skidtrycket.

Kort rem = stort skidtryck. Lång rem = lågt skidtryck.

Remmen har 5 olika lägen. Vid fabriken sättes remmen i näst kortaste läget. För lång resa kan skidtrycket vara måttligt = lätt styrning. Hög hastighet i gupp = skidtrycket lågt.

**VIKTIGT!** För bästa resultat skall fjädern på boggiens främre stötdämpare justeras samtidigt med stoppremmen.

Kort stopprem = lös stötdämparfjäder.

Lång stopprem = hård stötdämparfjäder.

**Fjäderjustering:** Tryck ihop fjädern med bricka underifrån och flytta låsringen till önskat spår. (Jfr justering av skidsstötdämparen sid 34)

#### GLIDBOGGIEN STÖTDÄMPARE/FJÄDER (bakre)

**Justering:** Mothållet för fjädern i stötdämparens övre ände har 4 hack, genom att vrida mothållet spänns/lossas fjädern.

**Rekommendation:** Fjädern rekommenderas att hållas så lös som möjligt: mjuk fjädring ger behagligare köregenskaper. Beroende på förarens vikt eller i fall passagerare medföljer, spänns fjädern så att fjädringen inte står i botten.

arbosber spring in slide rail is to be adjusted at the same time as that of the limiting belt.

Short limiting belt = loose shock absorber spring.

Long limiting belt = stiff shock absorber spring.

**Spring adjusting:** Press the spring with its washer together at the lower end and set the lock ring in the required groove. (Cf. Adjusting the shock absorber of ski)

#### REAR SHOCK ABSORBER/SPRING OF THE SLIDE-RAIL SYSTEM

**Adjusting:** The riveting knob at the upper end of the shock absorber spring has 4 notches. By rotating the riveting knob the spring tightens/loosens.

**Recommendation:** The spring is recommended to be as loose as possible. A smooth elasticity means pleasant driving comfort. Depending on the weight of the driver or in case a passenger follows, the spring tension is adjusted so that suspension does not go to bottom.

## JARRUJÄRJESTELMÄ

Kelkassa on mekaaninen ajojarru ja mekaaninen pysäköintijarru. Pysäköintijarruun on yhdistetty vaihdejarru, joka jarruttaa II-variattoria ja vapauttaa vaihdekepin lukitussalvan. Mallissa GL 3900, Syncro, GL 250/Syncro ja GLS 3300 ei ole vaihdekepin lukitussalvaa. Malleissa GL 250 ja GLS 3300 ei ole vaihdelaatikkoa.

## BROMSSYSTEM

Skotern är försedd mekanisk färdbröms. Parkeringsbrömsen är kombinerad med en växelbröms som bromsar sekundärvariatorn och frigör växelspakens låsanordning. Modell GL 3900 Syncron, GL 250/Syncro, GLS 3300, har ingen låsanordning för växelspaken. Modellerna GL 250 och GLS 3300 har inte växellåda.

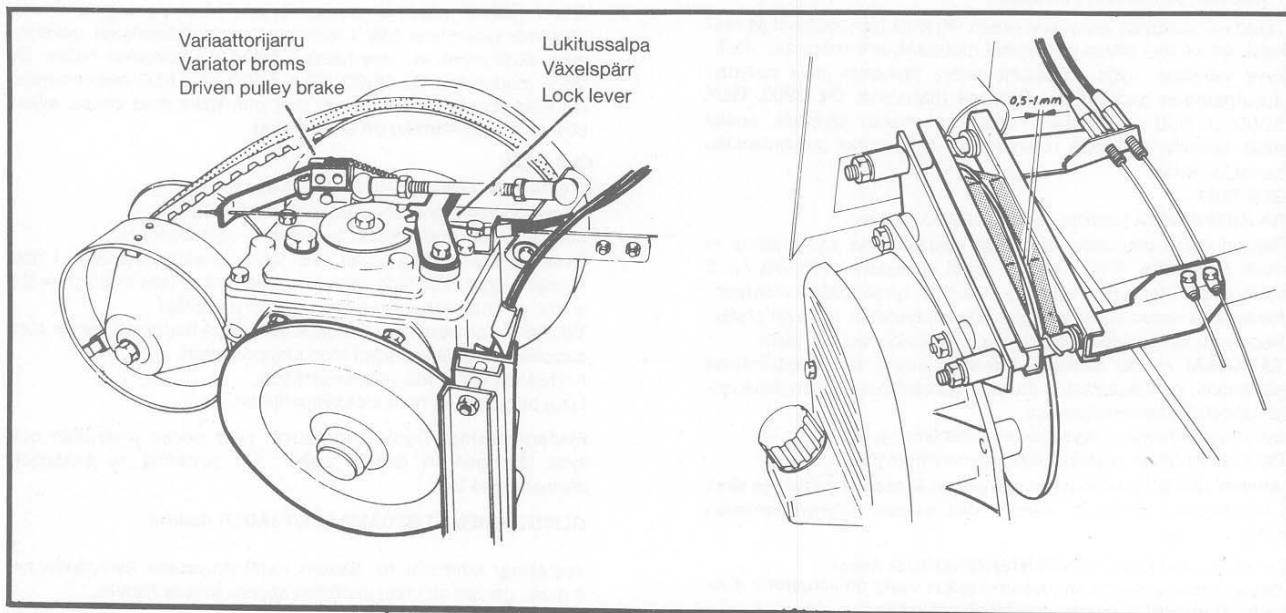

### **MEKAANISEN-/VAIHDEJARRUN SÄÄTÖ GLX/5900, 650, 640**

Esimerkiksi jarruvaijerin uusimisen yhteydessä pitää pysäköinti- ja vaihdejarru säätää seuraavasti:

- Ruuvaa jarrulaitteen säätöruuvi pohjaan.
- Kiristä vaihdelaatikon päällä oleva vaijeri ja ruuvaa lukitusnippeli variaattorijarruun ja jarrulaitteeseen siten, että variaattorijarru on irti variaattorilautasen pinnasta (n. 3 mm).
- Säädä jarrulaite säätöruuveilla.
- Siirrä lukitussalvan vaijerilukkoa siten, että lukitussalpa vapauttaa lukituslevyn, kun painat jarrua.

### **JUSTERING AV MEKANISK-/VÄXELBROMS, GLX/5900, 650, 640**

Vid exempelvis byte av bromsvajrar måste bromsarna justeras enligt följande:

- Skruva in justerskraven vid bromsdonet så långt det går.
- Sträck vajern ovanför växellådan och fäst låsnippelarna vid variatorbromsen så att variatorbromsen går fritt från variatorskiva (3 mm).
- Med justerskraven på bromsdonet justeras så att bromsverkan erhålls på bromsskivan och variatorn.
- Ställ in vajerstoppet vid växellådan så att spärren frigör låsplattan när handtaget trycks.

### **BRAKE SYSTEM**

There is a mechanical driving brake and a mechanical parking brake in the snowmobile. To the parking brake it has been jointed the gear brake, braking the driven variator and releasing the latch for gear lever. Model GL 3900 Syncro, GL 250/Syncro and GLS 3300, has no latch for gear lever.

### **MECHANICAL BRAKE**

GL 250 and GLS 3300 have a mechanical braking device, on which 2 brake handles effect. Adjust by tightening the mounting screws so that a clearance of 0,5 — 1,0 mm remains between the brake pad and the brake plate. Adjust the length of the wire if needed after that.

### **ADJUSTING MECHANICAL/GEAR BRAKE 640, GLX/5900, 650**

When replacing e.g. the brake wire, the parking gear and the gear brake are to be adjusted as follows:

- Screw down the adjusting screw of the brake device.
- Tighten the wire on the gear box and screw down the lock nipples to the variator brake and to the brake device so that the variator brake goes free from the variator pulley (3 mm).
- Adjust the brake device with adjusting screws.
- Set the wire lock so that the latch releases the lock plate for gear lever when the brake handle is pressed.

## VETOKOUKKU 650

Kuten ajovinkeissä, s. 11, on todettu, pyrkii iso kuorma kelkan perässä nostamaan ohjaussukset ilmaan. Näin ollen on tehovetäjä 650 varustettu vetokoukulla, jossa on painonsiirtomekanismi.

Kun vetokoukku nostetaan yläasentoon, on sen nivelpisteessä vipu, joka jännittää molemmin puolin olevat erilliset jouset, jolloin jouset painavat liukutelaston jatkoperäosaa alaspäin (maata vasten), ts. kelkan rungon takaosa nousee, jolloin suksipaine kasvaa ja ohjattavuus paranee. Samalla kun runko ja vetokoukku on ylhäällä, siirtyy mahdollisimman suuri osa reen kuorman painosta kelkan telamatolle, jolloin kelkan vetoteho entisestään paranee.

Vetokoukku on lukittavissa eri asentoihin säätötangolla.

## DRAGKROK 650

Då man kör tunga lass med snöskoter strävar dragmotsåndet till att lyfta skoterns styrskidor. Sålunda är stor dragaren 650 utrustad med en typ av dragkrok, med en viktöverförande mekanism. Då dragkroken lyftes upp finns det i ledpunkten en arm som spänner en extra fjäder på vardera sidan. Härvid strävar fjädrarna till att trycka ner glidboggiens förlängning (mot marken) m.a.o. chassits bakdel går upp varvid skidtrycket ökar och styrförmågan förbättras. Samtidigt som chassie och dragkrok befinner sig högre överförs en stor del av kälkens (lastens) vikt till skoterns drivband varvid dragförmågan ytterligare förbättras.

Dragkroken kan ställas in på olika höjd med den justerbara låsanordningen.

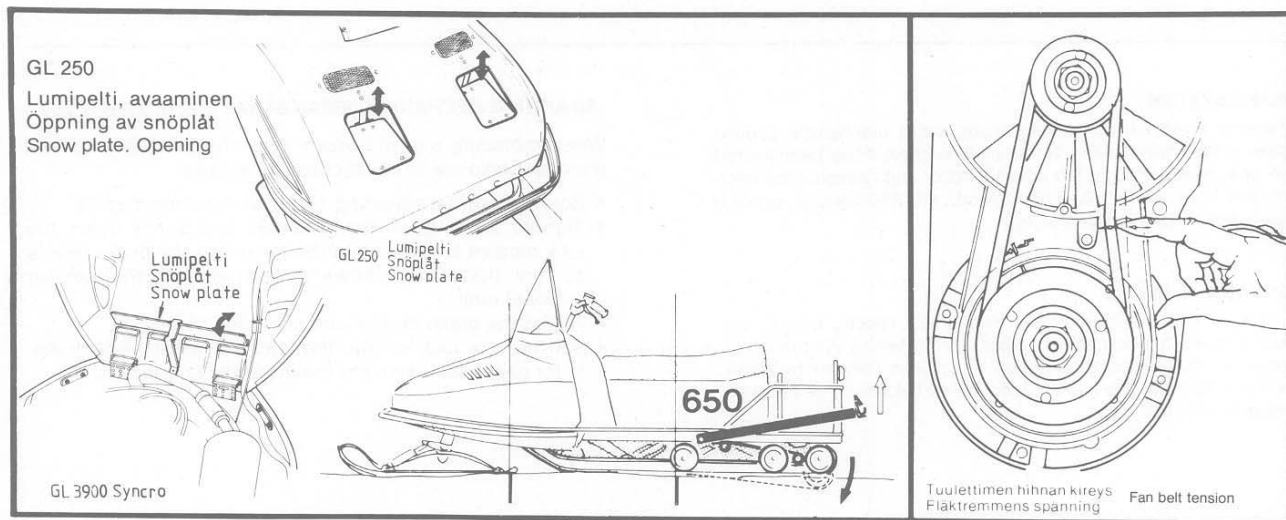

## TOWING HOOK 650

Model 650 is equipped with a type of towing hook having a weight transfer mechanism.

When the towing hook is lifted up to its upper position there is a lever in its joint point which tautens the extra springs on both sides. The springs press the suspended extension of the slide-rail system down (to the ground), in other words the rear end of the chassis rises up, the ski pressure increases and steerability becomes better. When the chassis and the towing hook are up, the weight of the sleigh for the most part is moving to the tracks and the pulling effect of the snowmobile becomes still better.

Towing hook can be locked in different positions by means of an adjustable locking device.

## COOLING SYSTEM

There is a fan in the engine taking fresh air through the openings in the hood. The air flows through the cooling ribs in the engine and through special conduits out from the engine room.

All models have a fan belt rotating the cooling fan.

- Check the belt tension regularly once a week.
- The belt tension is right when the belt can be pressed down 8—9 mm with finger between the belt pulleys.

**N.B.** The belt can be pressed e.g. with a chisel through the protection net.



## JÄÄHDYTYS

Moottorissa on tuuletin, joka ottaa raitista ilmaa kuomussa olevien aukkojen kautta. Ilma menee moottorissa olevien jäähdytysripien kautta eri kanavia pitkin pois moottorista.

Kaikissa malleissa on tuulettimihihna, joka pyörittää jäähdystuuletinta.

- Tarkista hihnan kireys säännöllisesti kerran viikossa.
- Hihnan kireys on oikea, kun sitä voidaan sormella painaa 8—9 mm hihnapyörien välistä.

**HUOM!** Hihnaa voidaan painaa esim. ruuvimeisselillä suoja-verkon lävitse.

**TÄRKEÄÄ!** GL 250 mallissa on lumitiivis konepeitto, kun lumipellit on suljettu.

**HUOM!** Lumipellit on avattava, kun lämpötila on 0°C tai lämpimämpi. Lumipellit avautuvat painamalla takareunaa alaspäin.

**GL 3900 Syncro** on lumipelti kuomun sisäpuolella kts. kuva. Pelti on pidettävä auki-asennossa kun lämpötila on 0°C tai lämpimämpi.

## SÄÄTO, TUULETTIMEN HIHNA

- Poista tuulettimen suojaverkko.
- Avaa tuulettimen hihnapyörän keskimutteri. Tuulettimen kiinnittämiseksi on työkalupussissa erityinen haka-avain.
- Ota tuulettimipyörä pois. Hihna kiristyy, kun välilevyjä tuulettimen ja hihnapyörän välistä vähennetään. Lisäämällä välilevyjä hihna löystyy.

**HUOM!** Mikäli välilevyjä otetaan pois (kiristäminen), pitää välilevyt laittaa sisemmän hihnapyörän puoliskon alle tai työkalupussiin.

**IMPORTANT!** The hood of GL 250 model is snowtight when the snow plates are closed.

**N.B.** The snow plates are to be opened when the temperature is 0°C or warmer. The snow plates open by pressing the rear end downward.

**GL 3900 Syncro** has the snow plate on the inside of the hood. The snow plate is to be opened when the temperature is 0°C or warmer.

## FAN BELT. ADJUSTING

- Remove the protection net of the fan.
- Open the center nut of the upper fan belt pulley. In the tool kit there is a special tool for holding the fan.
- Remove the pulley half. The belt is tightened when the shims between belt pulleys are reduced. The belt is loosened by adding shims.

## KYLSYSTEM

Motorn har en kylfläkt som tar frisk luft via öppningar i motorhuv. Kylflakten går förbi motornskylribbor och genom speciella kanaler ut ur motorrummet.

I alla modellerna finns det en fläktrem som driver kylflakten.

- Kontrollera fläktremmens spänning regelbundet en gång per vecka.
- Fläktremmens sträckning är riktig då remmen kan med fingret tryckas in 8-9 mm mellan remskivorna.

**OBS!** Remspänningen kan kontrolleras utan att ta bort fläktskyddet genom att trycka på remmen med t.ex. en mejsel genom fläktskyddet.

## VIKTIGT!

GL 250 har en snötät motorhuv då snöplåtarna är stängda.

**OBS!** Snöplåtarna måste öppnas då temperaturen stiger till 0°C eller mer. Snöplåtarna öppnas då bakre kanten trycks ned.

**GL 3900 Syncro** har snöplåt innanför huvan se bild. Plåten måste öppnas då temperaturen stiger till 0°C eller mer.

## JUSTERING, FLÄKTREM

- Ta bort fläktskyddet.
- Ta bort centrummuttern på fläktaxeln. En speciell haknyckel för att hålla mot fläkten finns i verktygspåsen.
- Ta bort fläkthjulet. Remmen sträcks då brickor tas bort mellan fläkt och remskiva. Remmen blir lösare genom att sätta dit brickor.

**OBS!** Då brickor tas bort skall dessa placeras bakom den inre remskivahalvan eller i verktygspåsen.

**N.B.** The removed shims are to be placed under the inner belt pulley half or in the tool kit.

## SNOW PROTECTION NET

As additional equipment there are snow protection nets available for model 535. These are mounted over the air intake openings in the hood. Thus the pulverulent snow can be prevented from piercing into the engine room.

Remember to remove the snow protection nets when the snow is strong enough and the weather becomes warm when spring comes.

Snow protection nets for 535, order no. 14-50.

#### JATKOPERÄN SÄÄTÖ GL 250/Syncro, GL 3900 Syncro GLX 5900, 650, 640

Jatkoperän toimintaa voidaan säätää ajotarpeen ja olosuhteiden mukaisesti. "Löysä" jatkoperä parantaa kulkuominaisuuksia pehmeässä lumessa. "Jäykä" jatkoperä antaa parhaimman vetokyvyn kovalla alustalla, ja paremman ajomukavuuden, kun ajetaan matkustaja mukana.

#### SÄÄTÖ

Jatkoperän jousitus on toteutettu kumijoustimin. Jatkoperä muuttuu "jäykemmäksi", kun säätömutteria kiristetään ja "löysemmäksi", kun säätömutteria löysätään. Katso kuva.

#### JUSTERING AV FÖRLÄNGNINGEN GL 250 Syncro, GL 3900 Syncro, GLX 5900, 650

Förlängningens funktion kan justeras med avseende på typ av körning samt körförhållande. En "mjuk" förlängning förbättrar framkomligheten i lös snö. En "styv" förlängning ger bästa dragförmåga på hård snö, och ger bättre åkkomfort med passagerare.

#### JUSTERING

Förlängningens fjädringselement består av gummi. Förlängningen blir "styvare" då justermuttern spänns och "lösare" då justermuttern lossas. Se bild.

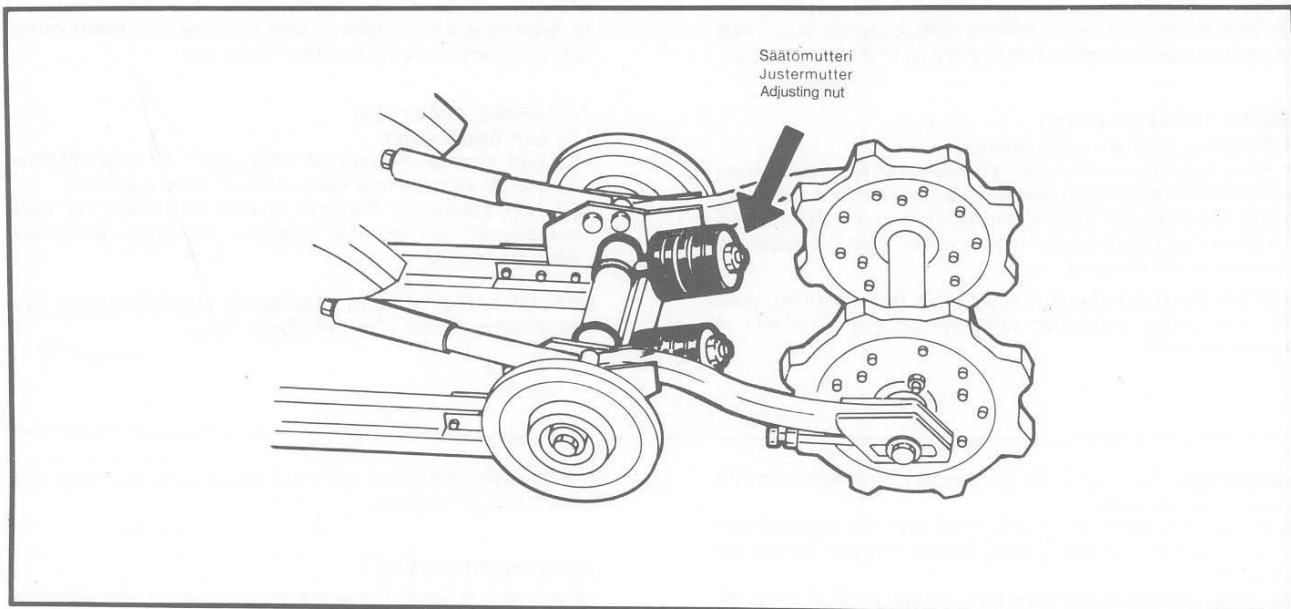

#### ADJUSTING SUSPENDED EXTENSION

GL 250 Syncro, GL 3900 Syncro, GLX 5900, 650, 640

The function of suspended extension can be adjusted according to the driving need and the circumstances. A "loose" extension improves running characteristics in soft snow. A "stiff" extension gives the best pulling effect on hard terrain and a better driving comfort when driving with a passenger.

#### ADJUSTMENT

The suspension of the extension consists of elastic rubber pieces. The extension becomes stiffer when the adjusting nut is screwed down and loose when the adjusting nut is loosened. See the picture.

## VOITELUOHJEET

Joka 500 km

**Voitele rasvalla:**

- Olkatapit, 1 nippa jokaisessa
- Takakeinuvivun teleskoopit, voitelunipat

Joka 750 km

- Voitele II-variaattori. Käytä öljyä.
- Voitele I-variaattori.  
Käytä variaattorisivaa 11-11.  
(Molybdeenidisulfiitti) Ks. ohje sivulla 25.

**Voitele öljyllä:**

- Ohjaustangon ylä- ja alapään laakerointi.
- Vaihdemekanismin pallonivelet.
- Suksen jousen kiinnitystapit.
- Tarkista vaihdelaatikon öljymäärä.

**Kerran ajokaudessa**

- Irroita ja rasvaa vaihdetangon sekä vaihdemekanismin pallonivelet (avaa ja vedä lukkorengas ulos ja nykäise pallonivel pois).
- Vaihda öljy vaihteistoon. (Tyhjennystulppa)
- Voitele vaijerit öljyllä.
- Vaihda öljy ketjukotelossa. (Poistamalla kansi.)

## VOITELUAINEET

Rasva: kylmyyttä kestävää.

Molybdeenidisulfiitti: til.no 11-11

Öljy: moottoriöljy

Vaihteistoöljy: API luokka GL 5 tai GL 4.

Tilavuus 0,5 l SAE 80W-90 (-26°C)

SAE 75W-90 (-40°C)

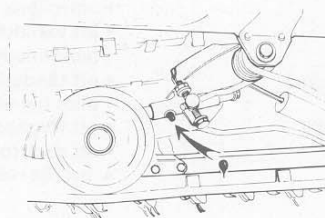
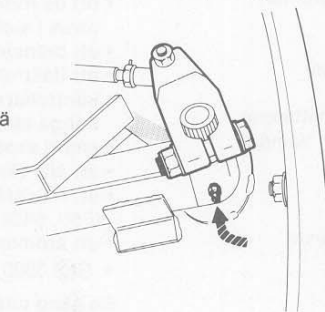
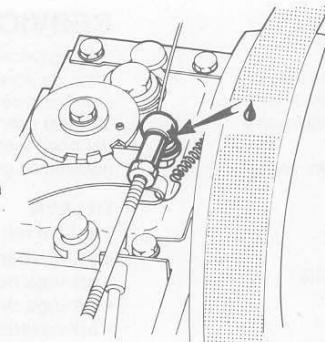

## SMÖRJFÖRESKRIFTER

Var 50:e mil

**Smörjning med fett:**

- Spindelbult 1 nippel på varje sida.
- Bakre gungarmens rörhylsor.

Var 75:e mil

- Smörj sekundärvariatorn. Använd olja.
- Smörj motorvariatorn.  
Använd variatorfett 11-11. (Molybdenisulfid)  
Se anvisning på sid 25.

**Smörjning med olja:**

- Styrstångens övre och nedre lagring.
- Växellådan lagringar.
- Skidfjäderinfästningarna.
- Kontrollera oljenivån i växellådan att denna når upp till nivåpluggen.

**En gång per säsong**

- Lossa och fetta in styrlänkarnas och växel-länkarnas kulleleder (fäll upp och dra ut lås-ringarna och ryck upp kullelederna).
- Byt olja i växellådan. (Tömningsplugg)
- Smörj vajrarna med olja.
- Byt olja i kedjehuset. (Ta härvid bort kedje-hus locket)

**Smörjmedel**

Fett: köldbästämigt fett

Molybdenisulfid: best.nummer 11-11

Olja: motorolja

Växellådsolja: API klass GL5 eller GL4

Rymd 0,5 l SAE80W-90 (-20°C)

SAE75W-90 (-40°C)

## LUBRICATION INSTRUCTIONS

**Every 500 km lubricate and grease:**

- Steering spindles, 1 nipple in each.
- Grease nipple for the rock arm

**Every 750 km:**

- Lubricate driven variator.
- Lubricate clutch.  
Use variator grease 11-11 (Molybdenisulfid).

**Lubricate with oil:**

- The bearings at the upper and lower end of the steering rod.
- The joints of the gear mechanism.
- The fastening pins of the ski spring.
- Check the oil surface in gearbox/chaincase.

**Once a driving season:**

- Remove and grease the bogie shafts.
- Loosen and grease the ball joints of the gear lever and steering rod mechanism (open and pull out the lock ring and pull off the ball joint).
- Change oil in gearbox (drain plug).
- Grease the wires with oil.
- Change oil in chain case (remove the cover).

## LUBRICANTS

Grease: cold-resistant

Molybdenisulfid: order no. 11-11

Oil: engine oil

Gearbox oil: API brand GL 5 or GL 4

Volume 0,5 l SAE 80W-90 (-26°C)

SAE 75W-90 (-40°C)

## HUOLTO/HOITO

250 km:n huolto (n. 15 h)

Ensimmäisten 250 km:n jälkeen kelkka on vietävä Lynx-jälleenmyyjän luo huoltoon. Tällöin tarkistetaan mm. moottori, variaattorit, jarrut ja sähköjärjestelmä. **Huom!** Tämän huollon yhteydessä kääntövarret on uudelleen kiristettävä.

Pidä huolta, että tämä huolto todella suoritetaan, muutoin voi ta-kuun voimassaolo lakata.

### HOITO

Joka 500 km Tarkista

- että telamatto on oikein kiristetty ja kulkee keskellä
- että telijouset ovat kunnossa
- että telamaton soljet eivät ole irronneet
- että tuulettimen hihna ei ole vaurioitunut, ja että hinnan kireys on oikea
- variaattorihinnan kunto
- että liikkuvat variaattorilautaset eivät hankaa, vaan liikkuvat herkästi sivuttaan
- ettei polttoaineensuodatin ole tukossa, vaihda tarvittaessa
- että sytytystulpan kärkiväli on oikea — 0,4 mm — Vaihda nokeentunut tulppa.
- voitele kelkka voiteluohjeen mukaan
- että kaikki ruuvit ja mutterit on kiristetty
- että telamaton terässauvat ovat suorat, oikaise tarvittaessa (650, 640)
- että jarrut on oikein säädetty
- GLS 3300 voitele variaattori, ks. ohje sivu 27

### Kerran ajokauden aikana

Tarkista

- että variaattoreiden linjaus on oikea (valtuutettu Lynx korjaamo)
- että sytytystulpat ovat virheettömät, säädä kärkiväli 0,4 mm tai vaihda kulunut tulppa
- että kaasuttimen säätö on oikea
- että liukupinnat eivät ole kuluneet liikaa
- vaihda vaihteiston öljy

## SERVICE/MAINTENANCE

After the first 250 km's driving (about 15 h) the snowmobile is to be taken to the LYNX dealer for service. Among other things the engine, the variators, the brakes and the electric system is controlled then.

Take care of that this service really is performed, as otherwise the valid period of the guarantee may cease.

### MAINTENANCE

Every 500 km check

- that the track is properly tightened and runs in the center
- that the bogie springs are in good condition.
- that clips of track are not loose

## SERVICE/TILLSYN

25 miles service (ca 15 h)

Efter de första 25 milen skall skotern lämnas till närmaste Lynx återförsäljare för service. Härvid kontrolleras bl.a. motor, variator, bromsar och elsystem. **OBS!** Se till att styrarmarna åtdragas igen.

Var noga med att denna service verkligen utförs, i annat fall upphör garantin att gälla.

### TILLSYN

Var 50:e mil Kontrollera

- att drivbandet är rätt spänt och centrerat
- att inga boggifjädrar är skadade
- att inga drivbandsbeslag lossnat
- att variatorremmen är oskadad
- att de rörliga variatorskivorna inte kärvar utan kan röras i sidled på axlarna
- att bränslefiltret inte är igensatt, byt vid behov
- att fläktrammen är rätt spänd
- kontrollera tändstiftens elektrodavstånd 0,4 mm byt sotiga tändstift.
- smörj skotern enligt smörjföreskrifterna
- att alla skruvar och muttrar är åtdragna
- att inte stålstavarna i bandet är krokiga, rikta vid behov (650, 640)
- att bromsarna är rätt justerade
- GLS 3300, smörj variatorerna enligt föreskrift sida 27.

### En gång under säsongen

Kontrollera

- att variatorskivorna är rätt linjerade (auktoriserad Lynx verkstad)
- att tändstiften är felfria, justera elektrodavståndet 0,4 mm eller byt ett bränt tändstift
- att förgasaren är rätt inställd
- att glidytorerna ej är för mycket slitna.
- byt olja i växellådan.

- that fan belt is not damaged, and that the tension of the fan belt is right
- the condition of the variator belt
- that the moving variator pulleys do not rub, but are moving smoothly sideward
- that the fuel filter is not clogged, change if needed
- that the spark plug gap is right — 0,4 mm  
Change the sooted spark plug
- grease the snowmobile according to the instructions
- that all the screws and nuts are tight
- that the steel bars of the track are straight, straighten if needed (only type 650, 640)
- that the brakes are right adjusted
- concerning GLS 3300 lubricate the variator

### 750 km huolto

Työ suoritettava valtuutetussa Lynx korjaamossa

- Tarkista sytytyshetki ajoituslampulla 6000rpm.
- Tarkista tuulettimen hihnan kunto ja kireys.
- Tarkista käynnistinlaite ja vaihda tarvittaessa käynnistin-naru.
- Tarkista variaattoreiden linjaus, säädä tarvittaessa.
- Voitele variaattorit voiteluohjeen mukaisesti.
- Vaihda vaihteiston öljy, ellei aikaisemmin tehty.
- Tarkista vaihdemekanismin toiminta.
- Tarkista jarrujärjestelmä.
- Tarkista sähköjärjestelmä sekä akun nestemäärä sähkö-starttimalleissa.
- Säädä kaasutin (lämmin moottori).
- Tarkista polttoainesuodatin, vaihda tarvittaessa.
- Tarkista telamaton kireys sekä soljet ja sauvat, oikaise sauvat tarvittaessa (650),
- Keskitä telamatto niin että se kulkee keskellä.
- Tarkista liukupintojen kuluneisuus. Vaihda liiaksi kulunut pinta.
- Joka toinen 750 km huolto (1500 km). Pura ja puhdistä GLS 3300 mallissa II-variaattori.

### Once during the driving season

Check

- that the alignment of variators is right (authorized Lynx repair shop)
- that spark plugs are free from defects, adjust the gap 0,4 mm or change the worn spark plug
- that the carburetor adjustment is correct
- that the plastic slide-rail runners are not worn too much
- change the oil in gearbox

### 75 mils service

Arbetet skall utföras av auktoriserad Lynx verkstad

- Kontrollera tändtidpunkten med stroboskop 6000 rpm.
- Kontrollera fläktremmens kondition och spänning.
- Kontrollera startapparaten och byt startsnöre vid behov.
- Kontrollera variatorernas linjering, justera vid behov.
- Smörj variatorerna enligt smörjföreskrifterna.
- Byt olja i växellådan, om detta ej utförts tidigare
- Kontrollera växelfunktionen.
- Kontrollera bromssystemet.
- Kontrollera elsystemet samt vätskenivån i batteriet på elstartade modeller.
- Justera förgasaren med varm motor.
- Kontrollera bränslefiltret, byt vid behov.
- Kontrollera drivbandets spänning samt bandspännen och stavar, rikta dessa vid behov (650)
- Se till att bandet är centrerat.
- Kontrollera glidytnas kondition, byt utslitna glidytor.
- Varannan 75 mils service (150 mil). Ta isär och rengör sekundärvariatorn på GLS 3300.

### Every 750 km

The service is to be performed at an authorized Lynx-repair shop

- Check the ignition timing with stroboscope 600 rpm.
- Check the starter and change the rope if needed.
- Check the alignment of variators, adjust if needed.
- Lubricate the variators according to the instructions.
- Change the oil in gearbox unless before done.
- Check the function of the gear mechanism.
- Check the brake system.
- Check the electric system and the liquid surface of battery in models with electric starter.
- Adjust the carburetor (engine warm).
- Check the fuel filter, change if needed.
- Check the track tension, clips and bars. Straighten the bars if needed (650).
- Center the track so that it runs in center.
- Check the slide-rail runner. Change, if worn out too much.
- Every second 750 km's service (1500 km). Dismount and clean the driven variator in GLS 3300 models.

## KESÄSÄILYTYS

- Puhdista kelkka ja maalaa vaurioituneet kohdat tarvittaessa
- Poista variaattorihihna
- Ruostesuojaaj moottori

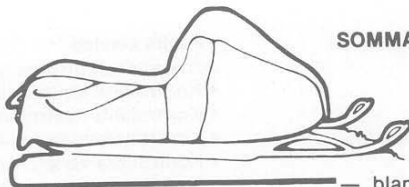

- sekoita moottorisäilytysöljyä bensiiniin astiassa suhteessa 1:25 (4%) ja aja moottoria tällä seoksella vähintään 5 minuuttia
- irroita sytytystulpat ja kaada muutama senttilitra säilytysöljyä tulpan reikään. Vedä moottoria ympäri käynnistimellä muutama kerta. Voit myös suojata moottoria käynnistämällä sitä kerran kuukaudessa. Aja moottori tällöin lämpimäksi.
- Täytä tankki normaalilla polttoaineella.
- Voitele kelkka voiteluohjeen mukaisesti.
- Voitele variaattorilautaset ja jarrulevyt ruostesuojausöljyllä.
- Oikaise maton mahdollisesti väärät terässauvat (650, 640)
- Nosta kelkka pukille, jotta telamatto roikkuu vapaasti.
- Suojaa kelkka auringon paisteelta esim. suojapeitolla.
- Vaihda vaihteiston öljy.

## KÄYTTÖÖNOTTO KESÄSÄILYTYKSEN JÄLKEEN

- Puhdista variaattorilautaset ja jarrulevyt öljystä.
- Laita variaattorihihna paikalleen.
- Tarkista jarrut.
- Tarkista vaihteiston öljymäärä.
- Sekoita tankissa oleva polttoaine kunnolla.
- Kiristä telamatto.
- Käynnistä kelkka ja tarkista, että valot, jarruvalo ja hätäkatkain toimii.
- Tarkista, että kaikki ruuvit ja mutterit on kiristetty.

## SUMMER STORAGE

- Clean the snowmobile and mend the painting if needed.
- Remove variator belt.
- Rust protect the engine.
- Mix the engine conservation oil in gasoline in the proportion 1:25 (4 %) and let the engine run with this mixture at least 5 min.
- Remove the spark plugs and pour some centilitres conservation oil in the holes. Crank the engine over some times with starter. You can also protect the engine by starting it about once a month. Let the engine get warm then.
- Fill the tank with normal fuel.
- Lubricate the snowmobile according to the instructions.
- Lubricate the variator pulleys and brake plates with rust protect oil.

## SOMMARFÖRVARING

- Rengör skotern och bättringsmåla där så erfordras
- Ta bort variatorremmen
- Rostskydda motorn:
- blanda motorkonserveringsolja med bensen i ett extra kärl, blandningsförhållande 1:25 (4%) och kör motorn på denna blandning minst 5 minuter.
- skruva ur tändstiften och håll några centiliter konserveringsolja i tändstiftshålet. Dra runt motorn med startapparaten några gånger. I stället för ovanstående kan motorn skyddas mot rost genom att den startas och varmkörs minst en gång i månaden.
- Fyll tanken med vanlig bränsleblandning.
- Smörj skotern enligt smörjföreskrifterna.
- Smörj in variatorskivorna och bromsskivan med rostskyddsolja. Rikta eventuellt krokiga stålstavar i bandet, lossa bandspänningar (650, 640)
- Palla upp skotern så att bandet hänger fritt.
- Skydda skotern mot solljus t.ex. med ett kapell.
- Byt olja i växellådan.

## FÖRE SÄSONGENS BÖRJAN

- Gör rent variatorskivorna och bromsskivan från olja.
- Sätt dit variatorremmen.
- Kontrollera bromsarna.
- Kontrollera oljenivån i växellådan.
- Kontrollera att alla skruvar och muttrar är åtdragna.
- Blanda bränslet i tanken omsorgsfullt.
- Spänn drivbandet.
- Starta skotern och kontrollera att belysning, stoppljus och nödkontakten fungerar.

- Straighten the possibly twisted track steel bars (650, 640).
- Lift the snowmobile up so that the track does not touch the ground.
- Protect the machine from sunshine with a tarpaulin.
- Change oil in gearbox.

## AFTER THE SUMMER STORAGE

- Clean the variator pulleys and brake plate from oil.
- Set the variator belt in its place.
- Check the brakes.
- Check the oil amount in gearbox.
- Mix the fuel in tank properly.
- Tighten the track.
- Start the snowmobile and check that the lights, brake light and emergency switch are functioning.
- Check that all the screws and nuts are tight.

## KESÄSÄILYTYK

### AKKU (sähkökäynnisteiset mallit)

Poista akku kelkasta ja puhdista kuori soodaliuoksella. Puhdista myös kansi ja navat. Huuhtele vedellä.

**HUOM.** Ole huolellinen ja katso, ettei pesuvettä pääse akun sisälle, tällöin happo vaurioituu.

Tarkista akun vesimäärä, täytä tarvittaessa tislattulla vedellä. Varaa akku. (Varastossa seisova akku on varattava joka 30. päivä).

### VAROITUS:

Varauksen yhteydessä vapautuva kaasu räjähtää helposti. Varaa akku hyvin ilmastoidussa paikassa, ei avotulen tai tupakan läheisyydessä. Akkuhappo syövyttää, huuhtele vedellä välittömästi, mikäli happoa roiskuu esim. vaatteisiin. Suojaa akun navat esim. Tectyliillä tai rasvalla ja varasto kuivassa ja viileässä paikassa.

**HUOM.** Ellei annettuja ohjeita noudateta, saattaa akun kyky ottaa vastaan ja pitää varausta vähentyä tai kadota kokonaan. Takuu ei korvaa tämääntapaisia vaurioita.

## VIAN ETSINTÄ

### MOOTTORI EI KÄYNNISTY

Hätäkatkaisimen salpa ei kunnolla paikallaan  
Polttoaineletku litistynyt  
Vika polttoainepumpussa  
Tulpan johto irti tai vioittunut  
Sytytystulpat öljyiset tai vioittuneet  
Roska sytytystulppien kärkien välissä  
Oikosulku virtalukossa  
Oikosulku hätäkatkaisimessa

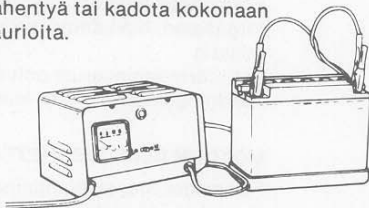

### SUMMER STORAGE

#### BATTERY (models with electric starter)

Remove the battery and clean the case with soda solution. Clean the cover and the terminals, too. Rinse with water.

**N.B.** Be careful that the cleaning water does not get in the battery, the acid will damage.

Check the acid in battery, fill with distilled water. Charge the battery (A stored battery must be charged once a month).

#### CAUTION!

The gas which is released in connection with the charging explodes easily. The room has to be well airconditioned, avoid open flame or cigarettes. The battery acid is corrosive, rinse immediately with water if acid splashes e.g. on clothes. Protect the battery terminals e.g. with Tectyl and store it in a dry and cool place.

## SOMMARFÖRVARING

### BATTERI (elstart-modell)

Tag bort batteriet från fordonet och rengör utsidan med sodalösning. Tag bort alla avlagringar och skölj med vatten.

**OBS.** Se till att det inte kommer in rengöringsvätska i batteriet, det förstör elektrolyten.

Kontrollera vätskemängden i batteriet, om det behövs, fyll på med destillerat vatten. Ladda batteriet. (Ett lagrat batteri måste underhållsladdas var 30:e dag).

**WARNING.** Gasen som frigörs vid laddning är mycket explosiv. Använd en ventilerad lokal. Undvik att vara i närheten av öppen eld eller cigaretter. Undvik att komma i kontakt med elektrolyten.

Täck polanslutningarna med t.ex. Tectyl och lagra det på ett torrt och svalt ställe.

**OBS.** Följs inte dessa anvisningar kan batteriets förmåga att ta emot och behålla laddning minska eller försvinna. För sådana skador gäller ej garanti.

## FELSÖKNING

### MOTORN STARTAR INTE

Nödkontakspärren ej ordentligt ditsatt  
Bränsleslang hopklämd  
Fel på bränslepumpen  
Tändkabel lös eller skadad  
Tändstiften oljiga eller skadade  
"Loppa" mellan tändstiftselektroder  
Kortslutning i tändningslåset  
Kortslutning i nödkontakten

**N.B.** If the instructions are not followed, the battery may be damaged, and the guarantee is no more valid.

## TROUBLE SHOOTING

### ENGINE FAILS TO START

The emergency stop lock is not properly in its place.  
The fuel hose obstructed.  
Defective fuel pump.  
Loose or defective spark plug wire.  
Spark plugs oily or defective.  
Spark plugs fouled.  
Ignition switch short-circuited.  
Emergency stop switch short-circuited.

### **MOOTTORI PYSÄHTYY**

Polttoaine loppu  
Polttoaineletku tukossa  
Polttoainesuodatin tukossa  
Sytytystulppa/tai johto irti tai vioittunut  
Moottori ylikuumentunut, männät leikkaavat

### **MOOTTORI KÄY EPÄTASAISESTI**

Sytytystulpat vialliset, öljyiset tai irti  
Epätasainen polttoaineen saanti  
Kaasutin löysällä — vuotaa  
Kaasutin väärin säädetty  
Hätäkatkaisimen kumitulppa puoliksi irti

### **MOOTTORI KÄY NELITAHTISESTI**

Liian rikas polttoaineseos  
— kaasutin väärin säädetty  
— imukanava tukossa

### **MOOTTORI TEHOTON**

Kaasutin virheellinen: kiinnitys vuotaa, pääsuutin  
tukossa, väärin säädetty.  
Karstaa palotilassa ja/tai äänenvaimentimessa  
Sytytyshetki väärä

### **MOOTTORI KUUMENEE LIIKAA**

Liian laiha polttoaineseos  
Pääsuutin kaasuttimessa tukossa  
Väärä öljy polttoaineessa, vain Super  
tai erikois-2-tahtiöljyä saa käyttää  
Sytytyshetki väärin säädetty  
Tuulettimen hihna luistaa — löysä  
Variaattori virheellinen toiminta

### **MOTORN STANNAR**

Inget bränsle i tanken  
Stopp i bränsleslang  
Bränslefiltret igensatt  
Tändstift eller tändkablur lösa eller skadade  
Motor överhettad, kolvarna nyper

### **MOTORN ARBETAR OREGELBUNDET**

Tändstiften defekta, oljiga eller lösa  
Oregelbunden bränsletillförsel  
Förgasarinfästningen otät  
Förgasaren fel inställd  
Nöd stoppens gummi är inte botten tryckt

### **MOTORN 4-TAKTAR**

För fet bränsleblandning  
Förgasaren fel inställd  
Insugningskanalen igensatt

### **LÅG MOTOREFFEKT**

Förgasaren felaktig: infästningen otät, smuts i  
förgasaren, huvudmunstycket igensatt, inställningen  
felaktig  
Sot i förbränningsrum och/eller ljuddämpare  
Tändningsinställningen felaktig

### **MOTORN BLIR ÖVERHETTAD**

För mager bränsleblandning  
Huvudmunstycket i förgasaren igensatt  
Fel olja i bränslet, endast spec. 2-taktsolja får användas  
Tändningsinställningen felaktig  
Fläktremmen slirar  
Felaktig variator funktion

### **ENGINE STOPS**

No fuel in tank.  
Obstructed fuel hose.  
Fuel filter clogged.  
Loose or defective spark plug/wiring.  
Engine overheated, the pistons seize.  
The head of the emergency switch is 'nt in right position.

### **ENGINE FUNCTIONS IRREGULARLY**

Spark plugs defective, oily or loose.  
Poor supply of fuel.  
Carburetor loose — leaks.  
Faulty carburetor adjustment.

### **ENGINE RUNS FOUR-STROKED**

Fuel mixture too rich.  
Faulty carburetor adjustment.  
Intake conduit clogged.

### **ENGINE LACKS POWER**

Faulty carburetor, the fastening leaks, main nozzle clogged,  
incorrectly adjusted.  
Soot in combustion chamber and/or in exhaust system.  
Improper ignition timing.

### **ENGINE OVERHEATS**

Fuel octane too low.  
Main nozzle in carburetor clogged.  
Improper oil in fuel, only super or special  
2-stroke oil may be used.  
Improper ignition timing.  
Fan belt slides — loose.  
Variator does not function properly.



## GL 250/Syncro

Virtapiirikaavio  
Elchema  
Circuit diagram

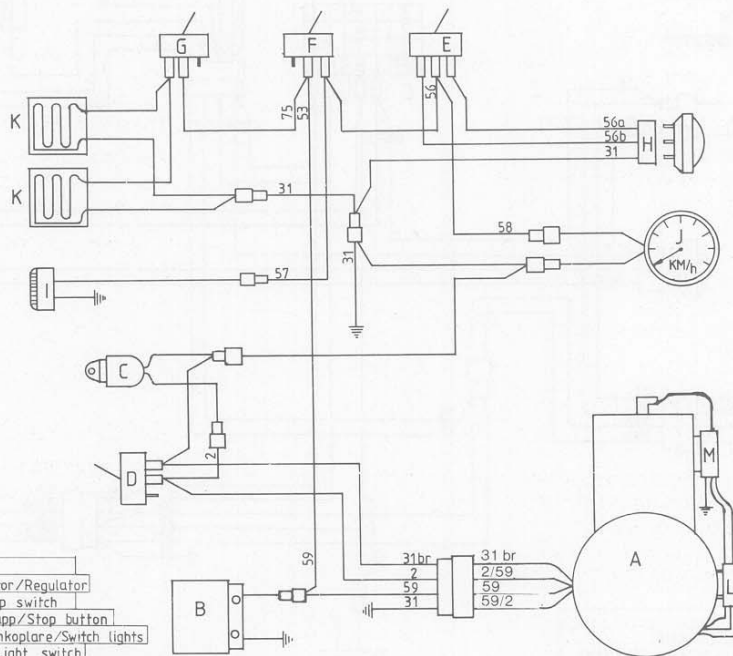

A	Moottori/Motor/Engine
B	Jännitteensäädin/Regulator/Regulator
C	Hätäkytkin/Nödstopp/Stop switch
D	Säätökytkin/Stopppknapp/Stop button
E	Valonvaihtokytkin/Ljusomkoplare/Switch lights
F	Valokytkin/Ljuskontakt/Light switch
G	Kytkin kahvanlämmittimille/Handtags värmeomkoplare/Switch
H	Ajovalo/Strålkastare/Head light
I	Seisontavalon/Parkiljus/Park light
J	Nopeusmittari/Hastigetsmatare/Speedo meter
K	Kahvanlämmitin/Handtagsvärmare/Handle warming
L	Vahvistin CDI box/CDI-box/Amplifier
M	Sytytyskela/Tändspole/Ignition coil
2	Musta/Svart/Black
31	Keltavihr./Gul/grön/Yellow/green
31br	Ruskea/Brun/Braun
53	Keltainen/Gul/Yellow
56	Punainen/Röd/Red
56a	Musta/Svart/Black
56b	Violetti/Violet/Violet
57	Harmaa/Grå/Grey
58	Punainen/Röd/Red
59	Keltainen/Gul/Yellow
75	Keltainen/Gul/Yellow

# GLS 3300

Virtapiiri kaavio  
Elchema  
Circuit diagram

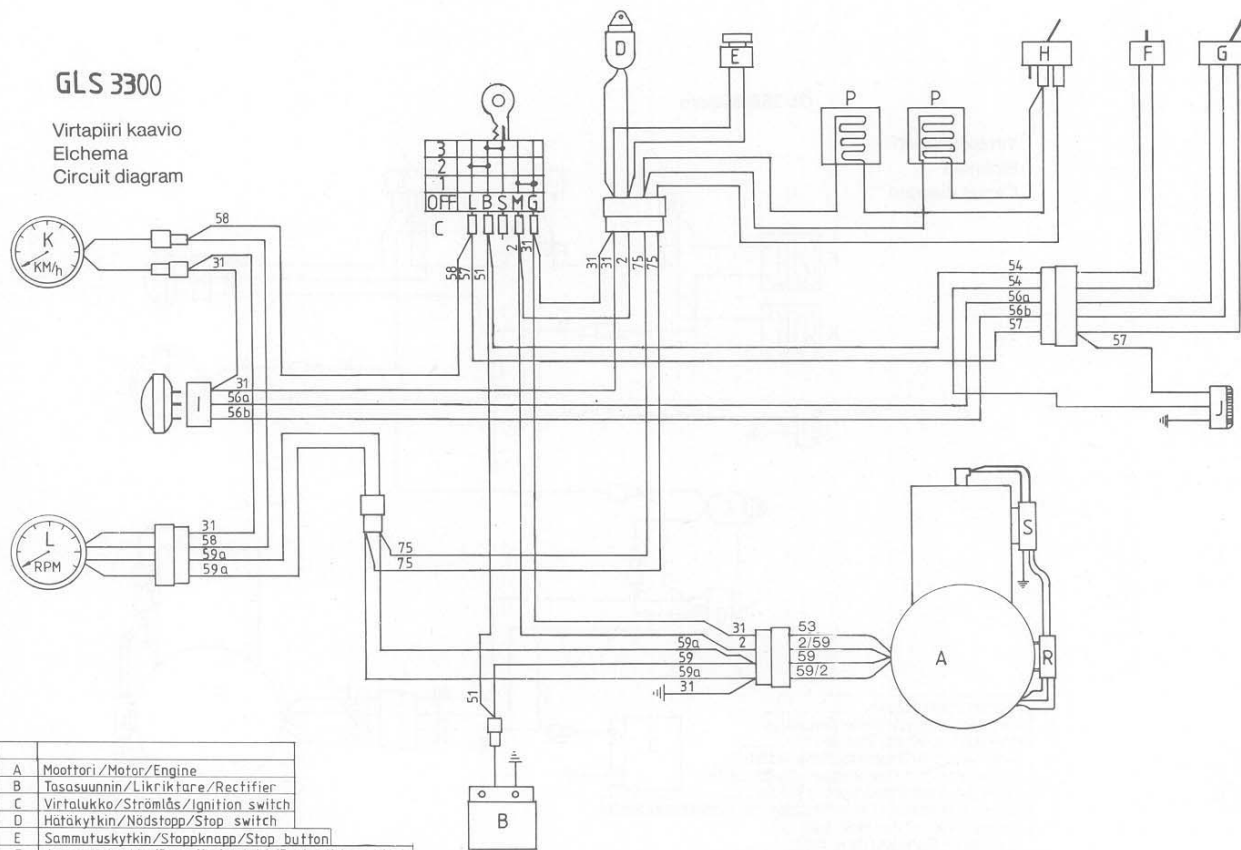

A	Moottori / Motor / Engine		
B	Tasasuunnin / Likriktare / Rectifier		
C	Virtalukko / Strömlås / Ignition switch		
D	Hätäkytkin / Nödstopp / Stop switch		
E	Sammutuskytkin / Stoppknapp / Stop button		
F	Jarruvalokytkin / Bromsluskontakt / Brake light switch		
G	Valonvaihtokytkin / Ljusomkoplare / Switch lights		
H	Kytikin kahvanlämmittimille / Handtags värmeomkoplare / Switch		
I	Ajovalo / Strålkastare / Head light		
J	Seisonta / Jarruvalo / Park / bromsljus / Parking / brake light		
K	Nopeusmittari / Hastighetsmätare / Speedo meter		
L	Kierroslukumittari / Varvräknare / Tachometer	57	Punainen / Röd / Red
P	Kahvanlämmitin / Handtagsvärmare / Handle warming	58	Punainen / Röd / Red
R	Vahvistin / CDI-box / Amplifier	59	Keltainen / Gul / Yellow
S	Sytytyskela / Tändspole / Ignition coil	59a	Ruskea ja keltainen / Brun och gul / Brown and yellow
2	Musta / Svart / Black	75	Ruskea ja keltainen / Brun och gul / Brown and yellow
31	Kelt/vih / Gul / grön / Yellow / green	53	Ruskea / Brun / Braun
51	Punainen / Röd / Red		
54	Punainen / Röd / Red		
56a	Musta / Svart / Black		
56b	Violetti / Violet / Violet		

Virtapiiri kaavio  
 Elchema  
 Circuit diagram

**GL 3900 Syncro  
 GLX/5900  
 650  
 640**

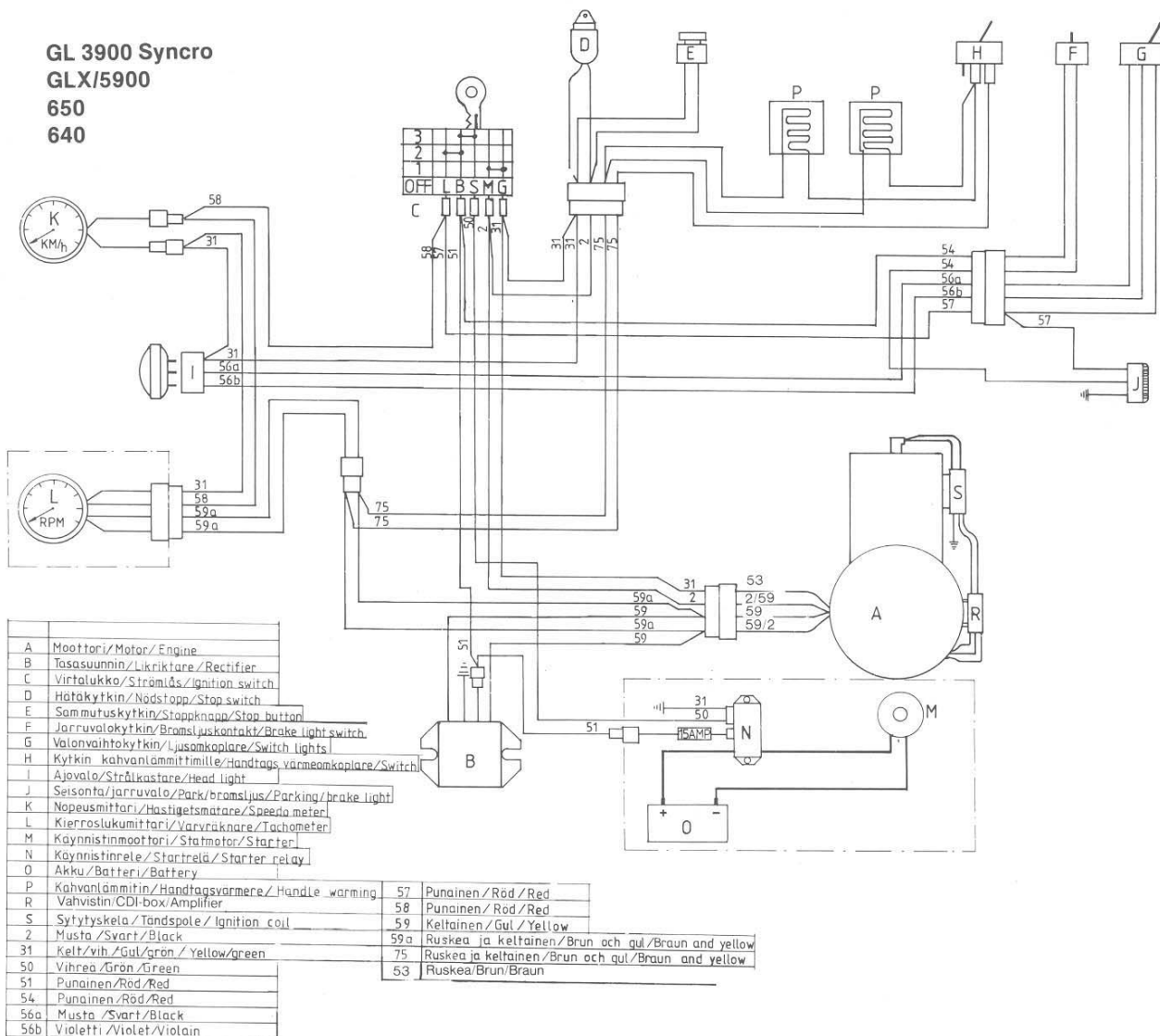

A	Moottori/Motor/Engine		
B	Tasasuunnin/Likriktare/Rectifier		
C	Virtalukko/Strömås/Ignition switch		
D	Hätäkytkin/Nödstop/Stop switch		
E	Sammutuskytkin/Stopknapp/Stop button		
F	Jarruvalokytkin/Bromsljuskontakt/Brake light switch		
G	Valonvaihtokytkin/Ljuskopplare/Switch lights		
H	Kytkin kahvanlämmittimille/Handtags värmeomkopplare/Switch		
I	Ajvalo/Strålkastare/Head light		
J	Seisonta/jarruvalo/Park/bromsljus/Parking/brake light		
K	Nopeusmittari/Hastighetsmätare/Speedo meter		
L	Kierroslukumittari/Värvräknare/Tachometer		
M	Käynnistinmoottori/Starmotor/Starter		
N	Käynnistintrelä/Startrelä/Starter relay		
O	Akku/Batteri/Battery		
P	Kahvanlämmitin/Handtagsvärmare/Handle warming	57	Punainen/Röd/Red
R	Vahvistin/CDI-box/Amplifier	58	Punainen/Röd/Red
S	Sytytyskela/Tändspole/Ignition coil	59	Keltainen/Gul/Yellow
2	Musta/Svart/Black	59a	Ruskea ja keltainen/Brun och gul/Braun and yellow
31	Kelt/vih./Gul/grön./Yellow/green	75	Ruskea ja keltainen/Brun och gul/Braun and yellow
50	Vihreä/Grön/Green	53	Ruskea/Brun/Braun
51	Punainen/Röd/Red		
54	Punainen/Röd/Red		
56a	Musta/Svart/Black		
56b	Violetti/Violet/Violet		



**NORDTRAC**

Nordtrac Oy  
Teollisuustie SF-96320  
Rovaniemi Finland

Tytäryhtiö  
Dotterbolag till  
Subsidiary to

**VALMET**

---