

# can-am



## VERRICELLO CAN-AM

# GUIDA DELL'UTENTE

Include informazioni sulla sicurezza, l'utilizzo e la manutenzione

### ⚠ AVVERTENZA

Leggere attentamente la presente Guida dell'utente. Contiene informazioni importanti per la sicurezza.

Tenere questa Guida dell'utente sempre a disposizione nel veicolo.

---

**⚠ AVVERTENZA**

**La mancata osservanza delle precauzioni e istruzioni di sicurezza contenute nella Guida del conducente e sulle etichette di sicurezza apposte sul prodotto potrebbe provocare lesioni gravi e persino la morte.**

<sup>TM</sup>® Marchi registrati di BRP o delle sue affiliate.

Si tratta di un elenco non esaustivo di marchi di fabbrica proprietà di Bombardier Recreational Products Inc. o dei suoi affiliati:

Can-Am®

Tutti i diritti riservati. Nessuna delle parti di questo Manuale può essere riprodotta in alcun modo senza il previo consenso scritto da parte di Bombardier Recreational Products Inc.

© Bombardier Recreational Products Inc. (BRP) 2024

Deutsch	Dieses Handbuch ist möglicherweise in Ihrer Landessprache verfügbar. Bitte wenden Sie sich an Ihren Händler oder besuchen Sie: <a href="http://www.operatorsguides.brp.com">www.operatorsguides.brp.com</a>
English	This guide may be available in your language. Check with your dealer or go to: <a href="http://www.operatorsguides.brp.com">www.operatorsguides.brp.com</a>
Español	Es posible que este manual esté disponible en su idioma. Consulte a su distribuidor o visite: <a href="http://www.operatorsguides.brp.com">www.operatorsguides.brp.com</a>
Français	Ce guide peut être disponible dans votre langue. Vérifier avec votre concessionnaire ou aller à: <a href="http://www.operatorsguides.brp.com">www.operatorsguides.brp.com</a>
Italiano	Questa guida potrebbe essere disponibile nella propria lingua. Contattare il concessionario o consultare: <a href="http://www.operatorsguides.brp.com">www.operatorsguides.brp.com</a>
中文	本手册可能有您的语种的翻译版本。请向经销商询问，或者登录 <a href="http://www.operatorsguides.brp.com">www.operatorsguides.brp.com</a> 查询。
日本語	このガイドは、言語によって翻訳版が用意されています。ディーラーに問い合わせるか、次のアドレスでご確認ください： <a href="http://www.operatorsguides.brp.com">www.operatorsguides.brp.com</a>
Nederlands	Deze handleiding kan beschikbaar zijn in uw taal. Vraag het aan uw dealer of ga naar: <a href="http://www.operatorsguides.brp.com">www.operatorsguides.brp.com</a>
Norsk	Denne boken kan finnes tilgjengelig på ditt eget språk. Kontakt din forhandler eller gå til: <a href="http://www.operatorsguides.brp.com">www.operatorsguides.brp.com</a>
Português	Este manual pode estar disponível em seu idioma. Fale com sua concessionária ou visite o site: <a href="http://www.operatorsguides.brp.com">www.operatorsguides.brp.com</a>
Русский	Воспользуйтесь руководством на вашем языке. Узнайте о его наличии у дилера или на странице по адресу <a href="http://www.operatorsguides.brp.com">www.operatorsguides.brp.com</a>
Suomi	Käyttöohjekirja voi olla saatavissa omalla kielelläsi. Tarkista jälleenmyyjältä tai käy osoitteessa: <a href="http://www.operatorsguides.brp.com">www.operatorsguides.brp.com</a>
Svenska	Denna bok kan finnas tillgänglig på ditt språk. Kontakta din återförsäljare eller gå till: <a href="http://www.operatorsguides.brp.com">www.operatorsguides.brp.com</a>

Modelli coperti di verricello
Can-Am HD 2500 Can-Am HD 3500 Can-Am HD 4500

\*In Canada la distribuzione e l'assistenza dei prodotti sono eseguite da Bombardier Recreational Products Inc. (BRP)

Negli USA, la distribuzione e l'assistenza dei prodotti sono eseguite da BRP US Inc.

Nello Spazio economico europeo (che comprende gli Stati membri dell'Unione Europea più Regno Unito, Norvegia, Islanda e Liechtenstein), nella Comunità degli Stati Indipendenti (inclusi Ucraina e Turkmenistan) e in Turchia, la distribuzione e l'assistenza dei prodotti sono eseguite da BRP European Distribution S.A. e da altre affiliate o controllate di BRP.

Per tutti gli altri paesi, la distribuzione e l'assistenza dei prodotti sono eseguite da Bombardier Recreational Products Inc. (BRP) o dalle sue affiliate.

# INDICE

## INFORMAZIONI GENERALI

<b>INFORMAZIONI GENERALI</b> .....	<b>6</b>
Istruzioni preliminari .....	6
Messaggi sulla sicurezza .....	6
Informazioni su questa Guida dell'utente .....	7

## INFORMAZIONI SULLA SICUREZZA

<b>PRECAUZIONI GENERALI</b> .....	<b>10</b>
Evitare infortuni .....	10
Accessori e modifiche .....	10
<b>FUNZIONAMENTO SICURO - RESPONSABILITÀ</b> .....	<b>11</b>
Proprietari: siate responsabili .....	11
Operatori: siate qualificati e responsabili .....	11
<b>ISPEZIONE PRIMA DELL'USO</b> .....	<b>12</b>
Lista di controllo .....	12
<b>PREPARAZIONE PER L'UTILIZZO DEL VERRICELLO</b> .....	<b>14</b>
Abbigliamento protettivo .....	14
Allestimento .....	14
<b>EVITARE INCIDENTI</b> .....	<b>15</b>
Evitare infortuni .....	15
Evitare danni al verricello .....	15
Evitare il distacco della corda o del cavo .....	16
Evitare il rilascio della corda o del cavo .....	17
Evitare danni al gancio .....	17
<b>SPOSTAMENTO DI CARICHI ED ESECUZIONE DI LAVORI</b> .....	<b>18</b>
Attrezzatura di fissaggio corretta .....	18
Uso del verricello .....	18
<b>ETICHETTE IMPORTANTI PRESENTI SUL PRODOTTO</b> .....	<b>21</b>
Etichetta di sicurezza .....	21

## INFORMAZIONI SUL VERRICELLO

<b>COMPONENTI</b> .....	<b>26</b>
Interruttore .....	27
Cavo sintetico o cavo metallico .....	27
Guida per corda o cavo .....	27
Motore .....	27
Freni .....	27
Svolgimento libero del tamburo .....	28
Gancio .....	28
Cinghia per mano .....	28
Fermo di aggancio .....	28
Interruttore di comando a distanza del verricello (se in dotazione) .....	28
Solenoido verricello .....	29

**MANUTENZIONE**

<b>CURA DEL VERRICELLO .....</b>	<b>32</b>
Cura dopo l'utilizzo.....	32
<b>RIMESSAGGIO.....</b>	<b>33</b>

**INFORMAZIONI DI CONFORMITÀ**

<b>UE - DICHIARAZIONE DI CONFORMITÀ .....</b>	<b>36</b>
<b>REGNO UNITO - DICHIARAZIONE DI CONFORMITÀ .....</b>	<b>37</b>
<b>REQUISITI DI SMALTIMENTO SECONDO LA NORMATIVA RAEE .....</b>	<b>38</b>
Per i nuclei domestici: Informazioni sullo smaltimento per gli utenti dei RAEE .....	38
Per gli utenti professionali dell'Unione Europea .....	38
Per lo smaltimento in paesi al di fuori dell'Unione Europea .....	38

**CARATTERISTICHE TECNICHE**

<b>CARATTERISTICHE TECNICHE .....</b>	<b>40</b>
Can-AM HD 2500 .....	40
Can-AM HD 3500 .....	40
Can-AM HD 4500 .....	40

**RISOLUZIONE DEI PROBLEMI**

<b>LINEE GUIDA PER LA RISOLUZIONE DEI PROBLEMI .....</b>	<b>42</b>
Risoluzione dei problemi .....	42

**GARANZIA**

<b>GARANZIA LIMITATA BRP NEGLI STATI UNITI E IN CANADA: VERRICELLO CAN-AM.....</b>	<b>46</b>
<b>GARANZIA LIMITATA INTERNAZIONALE BRP: VERRICELLO CAN-AM.....</b>	<b>47</b>
<b>GARANZIA BRP LIMITATA PER LO SPAZIO ECONOMICO EUROPEO, LA COMUNITÀ DEGLI STATI INDIPENDENTI E LA TURCHIA: VERRICELLO CAN-AM .....</b>	<b>48</b>

**INFORMAZIONI AI CLIENTI**

<b>INFORMATIVA SULLA PRIVACY .....</b>	<b>50</b>
<b>CONTATTACI .....</b>	<b>52</b>
Asia Pacifico .....	52
Europa, Medio Oriente e Africa .....	52
America Latina .....	53
Nord America .....	53
<b>CAMBIO DI INDIRIZZO E PROPRIETÀ .....</b>	<b>54</b>

# **INFORMAZIONI GENERALI**

# INFORMAZIONI GENERALI

Congratulazioni per l'acquisto del vostro nuovo verricello Can-Am®. Il prodotto è coperto da garanzia limitata BRP; avrete inoltre a disposizione una rete di concessionari autorizzati Can-Am Off-Road in grado di fornire tutti i componenti, gli accessori e l'assistenza di cui potreste avere bisogno.

Il concessionario si impegna per la massima soddisfazione del cliente. Nel caso in cui fossero necessarie ulteriori informazioni, rivolgetevi al vostro concessionario.

## Istruzioni preliminari

Prima di utilizzare il verricello, leggere la presente Guida dell'utente contenente informazioni su come ridurre il rischio di incidenti per se stessi e per le persone vicine.

Inoltre, leggere tutte le etichette di sicurezza apposte sul veicolo, sul verricello o sugli accessori.

Il mancato rispetto delle avvertenze contenute nella presente Guida dell'utente può comportare GRAVI LESIONI o persino la MORTE.

### AVVERTENZA

**Per evitare lesioni gravi o morte o danni rilevanti ai componenti.**

- Non utilizzare mai la corda/il cavo del verricello per fissare il veicolo durante il rimorchio.
- Non guidare mai con la corda/il cavo del verricello collegato a un carico o a un altro veicolo.
- Utilizzare il verricello solo per aiutare un veicolo bloccato (neve, fango, ecc.).
- Fare sempre riferimento alle istruzioni del produttore del verricello.

## Messaggi sulla sicurezza

Di seguito vengono descritti i tipi di messaggi di sicurezza, l'aspetto e le modalità di utilizzo in questa guida:

Il simbolo di allarme di sicurezza  indica un potenziale rischio di lesioni personali.

### AVVERTENZA

**Indica un potenziale rischio che, se non viene evitato, potrebbe causare gravi lesioni o la morte.**

### ATTENZIONE

**Indica una situazione pericolosa che, se non evitata, potrebbe causare lesioni di lieve o media entità.**

### AVVISO

**Indica un'istruzione che, se non osservata, potrebbe danneggiare gravemente i componenti del veicolo o altre proprietà.**



## Informazioni su questa Guida dell'utente

Questa Guida dell'utente è stata preparata per portare a conoscenza del possessore/conducente di un nuovo verricello i diversi comandi, la manutenzione e le istruzioni per un utilizzo sicuro. Essa è indispensabile per il corretto utilizzo del veicolo.

Conservare questa Guida dell'utente nel veicolo come riferimento per manutenzione, risoluzione dei problemi e per istruire altri utenti.

La guida è disponibile in numerose lingue. In caso di discrepanze, farà fede la versione inglese.

Se si desidera visualizzare e/o stampare un'altra copia della Guida dell'utente, visitare il seguente sito Web

**[www.operatorsguides.brp.com](http://www.operatorsguides.brp.com)**.

Le informazioni contenute in questo documento sono corrette alla data di pubblicazione.

Tuttavia, BRP segue una politica di continuo miglioramento dei propri prodotti, senza però alcun obbligo di installazione su prodotti fabbricati in precedenza.

A causa di cambiamenti dell'ultimo momento, si potrebbero trovare alcune discrepanze tra i prodotti fabbricati e le descrizioni e/o caratteristiche tecniche illustrate nella presente guida.

BRP si riserva il diritto, in qualsiasi momento, di sospendere o cambiare specifiche, design, caratteristiche, modelli o dotazioni senza incorrere in alcun obbligo.

In caso di vendita del veicolo, la presente Guida dell'utente dovrà essere consegnata all'acquirente.

Questa pagina è intenzionalmen-  
te vuota

# **INFORMAZIONI SULLA SICUREZZA**

---

# PRECAUZIONI GENERALI

## Evitare infortuni

I componenti mobili potrebbe creare situazioni pericolose che possono essere evitate seguendo le istruzioni per un utilizzo corretto del verricello.

Fare riferimento alle istruzioni riportate in questa guida per procedere in modo sicuro, tuttavia essere sempre consapevole dei pericoli relativi all'applicazione.

Ogni situazione comporta dei rischi specifici.

## Accessori e modifiche

Eventuali modifiche o aggiunte di accessori possono influire sul corretto funzionamento del verricello.

Per informazioni sugli accessori adeguati disponibili per il proprio verricello, chiedere al concessionario Can-Am Off-Road autorizzato.

### **AVVERTENZA**

**Non tentare mai di modificare il sistema elettrico del verricello. Sussiste il rischio di incendio o folgorazione.**

# FUNZIONAMENTO SICURO - RESPONSABILITÀ

## AVVERTENZA

Un utilizzo non sicuro del verricello senza adottare le dovute precauzioni può comportare incidenti e gravi lesioni, come amputazioni, tagli o ustioni.

### **Proprietari: siate responsabili**

Leggere questa Guida dell'utente.

Controllare sempre e confermare la condizione di funzionamento sicuro del verricello prima di utilizzarlo.

L'uso del verricello è consentito solo a persone responsabili e esperte nell'uso del verricello. Si consiglia di sorvegliare i nuovi operatori.

Discutere le informazioni di sicurezza con chi utilizzerà il verricello. Accertarsi che tutti comprendano i segnali relativi al corretto utilizzo del verricello.

### **Operatori: siate qualificati e responsabili**

Leggere questa Guida dell'utente.

Prendere dimestichezza con i comandi operativi.

Non utilizzare mai questo verricello in stato di ebbrezza, sotto l'effetto di farmaci o se ci si sente stanchi o indisposti, poiché ciò rallenta i tempi di reazione e limita la capacità di giudizio.

# ISPEZIONE PRIMA DELL'USO

Controllare sempre e confermare la condizione di funzionamento sicuro del verricello prima dell'utilizzo.

## AVVERTENZA

Eseguire un controllo accurato prima di ogni utilizzo per rilevare eventuali problemi che potrebbero verificarsi durante il funzionamento. Il controllo può aiutare a monitorare l'usura e il deterioramento dei componenti prima che ciò possa diventare un problema. Correggere eventuali problemi rilevati per ridurre il rischio di incidenti.

## Lista di controllo

### *Cose da fare prima di utilizzare il verricello*

ELEMENTI DA CONTROLLARE	CONTROLLO DA ESEGUIRE	✓
Pulizia	Pulire accuratamente tutte le aree del verricello, inclusa la corda o il cavo dopo averla estratta. Evitare detergenti aggressivi.	
Corda sintetica	Verificare se il cavo presenta danni e sostituirlo se risulta danneggiato.	
Cavo metallico	Controllare se sono presenti deformazioni, nodi stretti o fili rotti.	
Passacavo	Assicurarsi che l'area sia pulita, rimuovere eventuali ostruzioni, verificare che non vi siano danni o curvature e che i rulli scorrano regolarmente	
Gancio	Verificare che il gancio non sia deformato o danneggiato e che la chiusura del gancio si chiuda correttamente	
Cinghia per mano	Accertarsi che la cinghia per mano sia presente. Utilizzare sempre la cinghia per mano per evitare lesioni.	
Condizioni dell'interruttore	Verificare che non vi siano crepe o cavi esposti	
Funzionamento del motore	Assicurarsi che il motore funzioni correttamente, inoltre verificare lo scorrimento libero della fune	

<b>ELEMENTI DA CONTROLLARE</b>	<b>CONTROLLO DA ESEGUIRE</b>	✓
Condizioni della batteria	Accertarsi che la batteria sia sufficientemente carica per garantire il funzionamento del verricello. Se possibile, fare girare il motore al minimo durante l'utilizzo del verricello.	
	Verificare che le viti dei terminali siano serrate correttamente.	
Condizione del solenoide	Verificare che i dadi dei terminali siano serrati correttamente.	

---

# PREPARAZIONE PER L'UTILIZZO DEL VERRICELLO

## Abbigliamento protettivo

### *Protezione per occhi*

Utilizzare degli occhiali protettivi di qualità quando si utilizza il verricello.

Non utilizzare occhiali scuri di sera in quanto pregiudicano la capacità di distinguere i colori.

### *Guanti*

L'uso di guanti da lavoro in pelle con dita complete protegge le mani da tagli e lacerazioni. I guanti che aderiscono perfettamente migliorano la presa del cavo senza piegarlo durante l'uso del verricello.

## Allestimento

È importante eseguire sempre il corretto allestimento sul proprio veicolo.

### *Fune con ganci*

Utilizzare una fune con ganci di qualità con capacità superiore alla capacità di carico massima del verricello.

Gli occhielli della fune devono inserirsi adeguatamente nel gancio, con la chiusura bloccata.

### *Blocco puleggia*

Utilizzare un blocco puleggia di qualità con capacità superiore alla capacità di carico massima del verricello.

Utilizzare il blocco puleggia per ottenere un buon angolo di trazione o per aumentare la capacità di trazione.

### *Cinghia di protezione albero*

Utilizzare una cinghia di protezione albero di qualità con capacità superiore alla capacità di carico massima del verricello.

### *Grillo*

Utilizzare grilli di qualità con capacità superiore alla capacità di carico massima del verricello.

Accertarsi che i grilli si chiudano e si blocchino saldamente.



# EVITARE INCIDENTI

## Evitare infortuni

Questo verricello è in grado di produrre una notevole forza di trazione.

Non utilizzare mai il verricello in condizioni tali da causare situazioni pericolose

- Ispezionare sempre l'attrezzatura prima dell'utilizzo. Sostituire i componenti difettosi
- Osservare sempre la massima capacità di carico del verricello, compreso il coefficiente di sicurezza.
- Indossare sempre l'abbigliamento protettivo adeguato.
- Non utilizzare mai il verricello per sollevare oggetti o persone.
- Utilizzare sempre la cinghia per mano per maneggiare il gancio e la corda/il cavo.
- Non infilare mai la mano nella corda/nel cavo durante l'uso del verricello.
- Accertarsi che tutti i componenti siano in buone condizioni di funzionamento.
- Non sostare nell'area di traiettoria della corda/del cavo.
- Assicurare una comunicazione efficace tra gli operatori e comprendere i segnali per il funzionamento del verricello.
- Il conducente deve avere sempre una buona visuale dell'intera area operativa.
- Gli accessori dell'attrezzatura di fissaggio del cavo metallico devono essere in buone condizioni e adeguati all'operazione da svolgere, compreso il coefficiente di sicurezza.
- Utilizzare sempre un'attrezzatura di fissaggio del cavo metallico con capacità pari al carico massimo del verricello.
- L'installazione dell'attrezzatura di fissaggio del cavo metallico deve essere eseguita correttamente.
- Non consentire l'accesso a persone non autorizzate nell'area operativa.

### **AVVERTENZA**

**Tenersi sempre a distanza dalla traiettoria della corda o del cavo. Sospendere una maglia o una giacca nel punto centrale della corda o del cavo in modo da ridirezionare la corda o il cavo verso il basso in caso di rottura.**

### **AVVERTENZA**

**Non inserire mai le dita nel gancio o la mano tra il gancio e il passacavo a rulli. Sul gancio è installata una comoda cinghia per mano.**

### **AVVERTENZA**

**Non utilizzare mai il verricello come dispositivo di sollevamento o paranco.**

## Evitare danni al verricello

Questo verricello è in grado di produrre una notevole forza di trazione.

Non utilizzare mai il verricello in condizioni tali da causare danni al verricello.

- Osservare sempre la massima capacità di carico del verricello, compreso il coefficiente di sicurezza

- Non installare il verricello in un punto diverso da quello descritto nelle istruzioni o da quello previsto in fabbrica sul veicolo Can-Am.
- Non modificare mai l'attrezzatura originale
- Accertarsi che tutti i componenti siano in buone condizioni di funzionamento
- Non utilizzare in modo continuo per evitare che il motore si surriscaldi e i disgiuntori scattino.
- Durante l'utilizzo del verricello ascoltare e osservare attentamente il movimento per evitare il sovraccarico
- L'operatore deve avere sempre una buona visuale dell'intera area operativa
- L'installazione dell'attrezzatura di fissaggio del cavo metallico deve essere eseguita correttamente
- L'uso di un interruttore di comando a distanza del verricello (se in dotazione) consente di tenersi fuori dall'area operativa e di avere una migliore visione della situazione

## Evitare il distacco della corda o del cavo

Questo verricello è in grado di produrre una notevole forza di trazione sulla corda o sul cavo.

L'eventuale distacco della corda o del cavo può comportare pericoli per l'operatore o gli astanti.

Non utilizzare mai il verricello in condizioni tali da causare il distacco della corda o del cavo.

- Ispezionare sempre la corda o il cavo per verificare la presenza di danni. Sostituire se necessario.
- La corda o il cavo deve avere una resistenza adeguata al lavoro da svolgere, compreso il coefficiente di sicurezza.
- Non disporre la corda o il cavo in modo che sfregi contro una superficie.
- Non avvolgere la corda o il cavo o fissarla a se stessa; utilizzare sempre una fune con ganci in buone condizioni e adatta al carico.
- La corda o il cavo deve essere in buone condizioni di funzionamento.
- L'uso di un interruttore di comando a distanza del verricello (se in dotazione) consente di tenersi fuori dall'area operativa e di avere una migliore visione della situazione.
- Il conducente deve avere sempre una buona visuale dell'intera area operativa.
- Gli accessori dell'attrezzatura di fissaggio del cavo metallico devono essere in buone condizioni e adeguati all'operazione da svolgere, compreso il coefficiente di sicurezza.
- L'installazione dell'attrezzatura di fissaggio del cavo metallico deve essere eseguita correttamente.
- Non consentire l'accesso a persone non autorizzate nell'area operativa.

### **AVVERTENZA**

**Tenersi sempre a distanza dalla traiettoria della corda o del cavo.  
Sospendere una maglia o una giacca nel punto centrale della corda o del cavo in modo da ridirezionare la corda o il cavo verso il basso in caso di rottura.**

## Evitare il rilascio della corda o del cavo

Quando la corda o il cavo è in tensione, il suo rilascio potrebbe essere pericoloso per l'operatore e gli astanti.

Non utilizzare mai il verricello in condizioni tali da causare il rilascio della corda o del cavo.

- Il tamburo deve essere completamente innestato per garantire che il verricello non venga rilasciato in condizioni di carico.
- Assicurarsi sempre che la corda o il cavo sia avvolto almeno otto volte intorno al tamburo.
- L'oggetto da tirare deve essere immobilizzato in modo sicuro una volta che è stato spostato con il verricello.
- Non disinnestare mai il blocco del tamburo mentre la corda o il cavo è in tensione
- La tensione nella corda o nel cavo deve essere rilasciato dopo aver fissato l'oggetto spostato con il verricello.
- Il conducente deve avere sempre una buona visuale dell'intera area operativa.
- Non consentire l'accesso a persone non autorizzate nell'area operativa.

### AVVERTENZA

**Tenersi sempre a distanza dalla traiettoria della corda o del cavo. Sospendere una maglia o una giacca nel punto centrale della corda o del cavo in modo da ridirezionare la corda o il cavo verso il basso in caso di rottura.**

## Evitare danni al gancio

Non utilizzare mai il verricello in condizioni tali da causare danni al gancio.

- Fissare sempre la fune al gancio in modo che il carico applicato si trovi al centro del gancio.
- La chiusura del gancio deve essere bloccata.
- Il carico deve essere applicato correttamente in base al gancio e alla corda o al cavo.
- Gli accessori dell'attrezzatura di fissaggio del cavo metallico devono essere in buone condizioni e adeguati all'operazione da svolgere, compreso il coefficiente di sicurezza.
- L'installazione dell'attrezzatura di fissaggio del cavo metallico deve essere eseguita correttamente.
- Non consentire l'accesso a persone non autorizzate nell'area operativa.

# SPOSTAMENTO DI CARICHI ED ESECUZIONE DI LAVORI

## Attrezzatura di fissaggio corretta

Il verricello consente di eseguire tutta una serie di operazioni.

Gli accessori dell'attrezzatura di fissaggio del cavo metallico sono consigliati per utilizzare il verricello in modo adeguato e sicuro.

Per evitare possibili lesioni, seguire le istruzioni e le avvertenze fornite dal produttore dell'attrezzatura di fissaggio del cavo metallico.

Osservare sempre i limiti di carico.

Ricordare sempre che l'uso di un'attrezzatura di fissaggio inadeguata può causare lesioni gravi o persino la morte.

Tra tutte le attrezzature di fissaggio disponibili, è consigliabile disporre almeno delle seguenti attrezzature sul proprio veicolo.

- Interruttore di comando a distanza del verricello
- Fune con ganci
- Blocco puleggia
- Cinghia di protezione albero
- Grilli

### AVVERTENZA

Un'attrezzatura di fissaggio adeguata consente di evitare il distacco o il rilascio della fune dal punto di ancoraggio.

## Traino del veicolo da un punto fisso

### AVVERTENZA

La scelta di un punto di ancoraggio appropriato è fondamentale per evitare incidenti.

## Traino di un oggetto oppure uso del proprio veicolo come veicolo di soccorso

### AVVERTENZA

Il bloccaggio sicuro del proprio veicolo per evitare movimenti è fondamentale per evitare incidenti.

## Uso del verricello

### AVVERTENZA

Non superare i limiti di carico del verricello.

#### Limite di carico del verricello

Can-Am HD 2500	1.134 kg (2.500 lb)	Attenersi sempre al coefficiente di sicurezza
----------------	---------------------	---

Limite di carico del verricello	
Can-Am HD 3500	1.587 kg (3.500 lb)
Can-Am HD 4500	2.041kg (4.500 lb)

I seguenti segnali rappresentano delle linee guida generali per comunicare in modo sicuro con la persona che aziona i comandi del verricello. Per evitare confusioni, rivedere i segnali che verranno utilizzati con i membri del team prima di usarli.

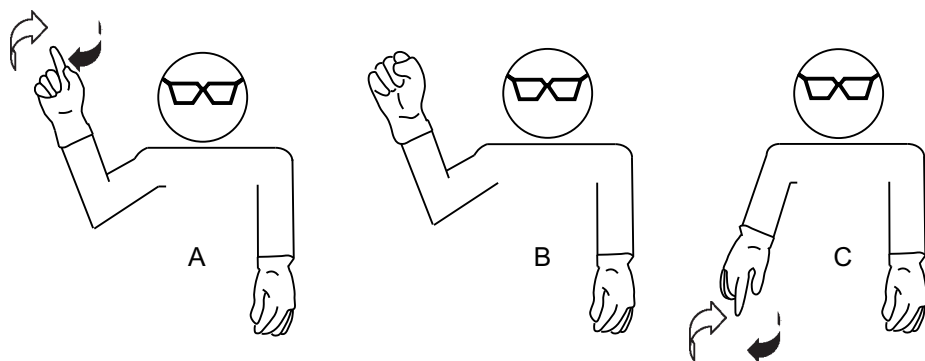

A. Avvolgimento. Indice e braccio su, eseguendo rotazioni con la mano

B. ARRESTO. Braccio su e pugno chiuso

C. Svolgimento. Indice e braccio giù, eseguendo rotazioni con la mano

1. Osservare l'ambiente circostante. Pianificare in anticipo la strategia più sicura.
2. Assicurarci che non vi siano rischi per gli astanti.
3. Verificare che il piano sia stato compreso e che vi sia una comunicazione efficace tra i componenti del team riguardo all'uso del verricello.
4. Familiarizzarsi e utilizzare i segnali standard relativi all'uso del verricello.
5. Eliminare l'eventuale lasco nella corda o nel cavo e nella relativa attrezzatura di fissaggio prima di azionare il verricello.
6. Una volta eliminato il lasco, verificare che l'installazione sia sicura e appendere una maglia o una giacca al centro della corda o del cavo.
7. Procedere lentamente e con attenzione.
8. Una volta completata l'operazione con il verricello, fissare l'oggetto spostato quindi eliminare la tensione dalla corda e dal cavo e staccare l'attrezzatura di fissaggio.
9. Dopo l'utilizzo, accertarsi di mantenere una leggera tensione sulla corda o del cavo durante l'avvolgimento.
  - Con l'aiuto di un assistente: chiedere a un'altra persona di mantenere in tensione la corda stando ad almeno 1,84 m (6 ft) dal veicolo.
  - Afferrare saldamente la corda o il cavo e non lasciare che scorra tra i guanti.

- Procedere alternando un braccio dopo l'altro.
- Quando la mano che sta dietro si avvicina al gancio, fare interrompere il movimento all'operatore, afferrare la cinghia per mano e continuare fino a quando la corda o il cavo non è completamente riavvolta/o.
- Se si procede da soli, tirare un carico per mantenere la corda o il cavo in tensione oppure utilizzare l'interruttore di comando a distanza (se in dotazione) in una mano e la corda o il cavo nell'altra, posizionandosi il più lontano possibile dal passacavo o dal passacavo a rulli.
- Quindi attivare e disattivare il verricello per la lunghezza di un braccio alla volta. Quando ci si avvicina al gancio, arrestare il verricello, afferrare la cinghia per mano e continuare fino a quando la fune è completamente riavvolta.

10. Mano a mano che si avvolge, accertarsi che la corda o il cavo sia ben stretto e si distribuisca in modo uniforme sul tamburo per evitare inceppamenti, danni alla corda o al cavo o il rilascio improvviso della corda o del cavo.

### ***Impostazioni del veicolo durante l'utilizzo del verricello***

Si raccomanda di mantenere il veicolo di traino in funzione al minimo durante l'utilizzo del verricello per evitare di scaricare la batteria.

Il veicolo di traino deve essere bloccato correttamente per evitare il movimento durante l'utilizzo del verricello.

Se il conducente aziona il verricello dal veicolo (interruttore interno), accertarsi che il veicolo sia stabile, quindi inserire i freni per bloccare il veicolo.

# ETICHETTE IMPORTANTI PRESENTI SUL PRODOTTO

## Etichetta di sicurezza

Leggere e comprendere le etichette di sicurezza del verricello.

Le etichette sono apposte per garantire la sicurezza dell'operatore e degli astanti.

Le seguenti etichette non devono essere rimosse dal verricello. Se assenti o danneggiate, possono essere sostituite gratuitamente. Rivolgersi a un concessionario autorizzato Can-Am Off-Road.

### NOTA:

In caso di discrepanze tra questa guida e quanto riportato sul verricello, le etichette di sicurezza apposte sul verricello avranno la precedenza su quelle contenute in questa guida.

## Etichetta verricello

HD 2500

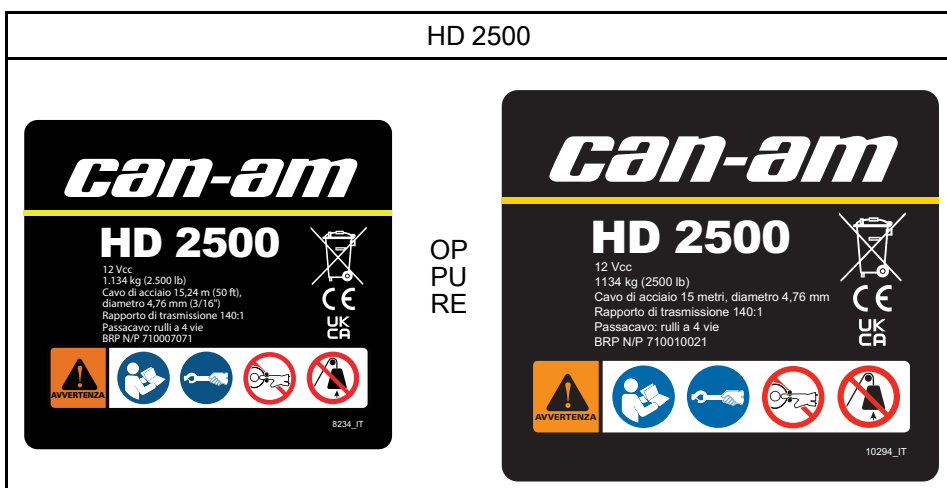

HD 3500

**can-am**

**HD 3500**

12 Vcc  
 1.587 kg (3.500 lb)  
 Cavo di acciaio 15,24 m (50 ft),  
 diametro 5,56 mm (7/32")  
 Rapporto di trasmissione 140:1  
 Passacavo: rulli a 4 vie



AVVERTENZA

8235\_IT

OP  
 PU  
 RE

**can-am**

**HD 3500**

12 Vcc  
 1.587 kg (3.500 lb)  
 Cavo di acciaio 15 metri, diametro 5,57 mm  
 Rapporto di trasmissione 140:1  
 Passacavo: rulli a 4 vie  
 BRP N/P 710009939



AVVERTENZA

10128\_IT

HD 3500S

**can-am**

**HD 3500 S**

12 Vcc  
 1.587 kg (3.500 lb)  
 Cavo sintetico 15,24 m (50 ft),  
 diametro 5,56 mm (7/32")  
 Rapporto di trasmissione 140:1  
 Passacavo: rulli a 4 vie  
 BRP N/P 710007362



AVVERTENZA

8614\_IT

OP  
 PU  
 RE

**can-am**

**HD 3500 S**

12 Vcc  
 1.587 kg (3.500 lb)  
 Cavo sintetico 15 metri, diametro 4,76 mm  
 Rapporto di trasmissione 140:1  
 Passacavo: cubia  
 BRP N/P 710010022



AVVERTENZA

10268\_IT



HD 4500 - Passacavo a rulli a 4 vie, Cavo metallico

**can-am**

**HD 4500**

12 Vcc  
2,041 kg (4.500 lb)  
Cavo di acciaio 13,1 m (43 ft),  
diametro 5,95 mm (15/64")  
Rapporto di trasmissione 191:1  
Passacavo rulli a 4 vie  
BRP N/P 710006993



AVVERTENZA



8221\_IT

OP  
PU  
RE

**can-am**

**HD 4500**

12 Vcc  
2,041 kg (4.500 lb)  
Cavo di acciaio 13,1 m (43 ft),  
diametro 5,95 mm (15/64")  
Rapporto di trasmissione 191:1  
Passacavo: rulli a 4 vie  
BRP N/P 710007979



AVVERTENZA



8849\_IT

HD 4500 - Passacavo a rulli a 4 vie, Corda sintetica

**can-am**

**HD 4500**

12 Vcc  
2,041 kg (4.500 lb)  
Cavo di acciaio 13,1 m (43 ft),  
diametro 5,95 mm (15/64")  
Rapporto di trasmissione 191:1  
Passacavo rulli a 4 vie  
BRP N/P 710007030



AVVERTENZA



8239\_IT

HD 4500S - Passacavo in alluminio

**can-am**

**HD 4500 S**

12 Vcc  
2,041 kg (4.500 lb)  
Cavo sintetico 15,24 m (50 ft),  
diametro 6,35 mm (1/4")  
Rapporto di trasmissione 191:1  
Passacavo: alluminio  
BRP N/P 710006990



AVVERTENZA



8222\_IT

## Etichetta per passacavo o passacavo a rulli

### AVVERTENZA

Trovare la Guida dell'utente e leggerla. Un uso non corretto può causare LESIONI GRAVI o MORTE. Seguire tutte le istruzioni e le avvertenze.

Non infilare le dita nel gancio.

Utilizzare sempre la cinghia per mano per maneggiare il gancio e la fune.

Evitare di inserire la mano tra il gancio e il passacavo o il passacavo a rulli. In caso contrario si rischia di schiacciarsi le dita.

Non utilizzare mai il verricello per sollevare oggetti o persone.



## Etichetta cinghia per mano

### AVVERTENZA

Non rimuovere la cinghia per mano dal gancio.

Utilizzare sempre la cinghia per mano per maneggiare il gancio e la fune.

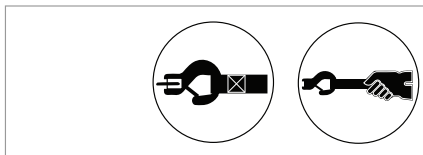

# **INFORMAZIONI SUL VERRICELLO**

# COMPONENTI

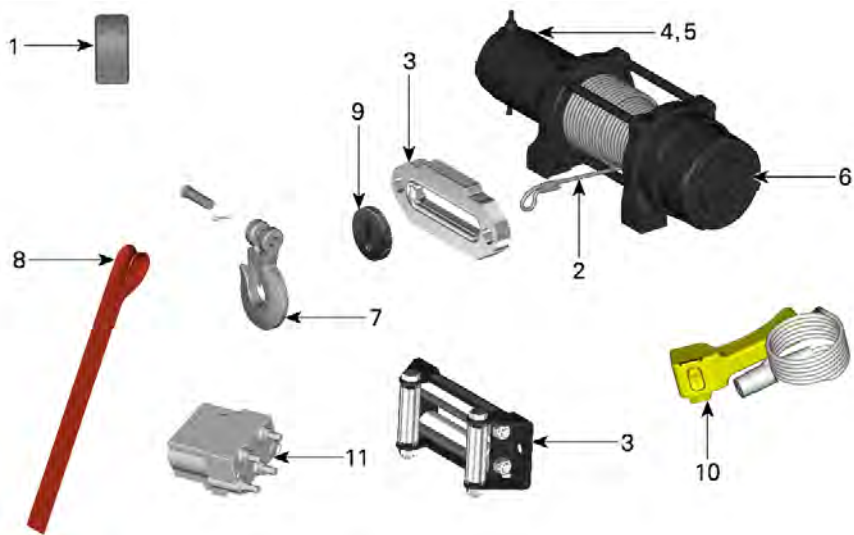

1. Interruttore
2. Cavo sintetico o cavo metallico
3. Guida per corda o cavo
4. Motore
5. Freni
6. Tamburo libero
7. Gancio
8. Cinghia per mano
9. Fermo di aggancio
10. Interruttore di comando a distanza
11. Solenoide verricello

## Interruttore

Il verricello può essere attivato tramite un interruttore di comando posto sul veicolo.

A seconda della versione del kit, un interruttore di comando a distanza è incluso nel kit accessori del verricello.

Inoltre l'interruttore di comando a distanza può essere acquistato separatamente, se necessario.

## Cavo sintetico o cavo metallico

### ⚠ AVVERTENZA

**Una corda o un cavo danneggiato potrebbe rompersi improvvisamente e lanciare oggetti ad alta velocità o rilasciare la forza di ritenuta all'improvviso.  
Non utilizzare mai una corda o un cavo danneggiato.**

### Cavo sintetico

Il cavo sintetico può essere utilizzato in condizioni bagnate o fangose.

Se il cavo presenta un elevato numero di fibre rotte o di sezioni lucide o compresse, sostituirlo.

### AVVISO

**Non utilizzare mai un cavo sintetico con un passacavo a rulli. È progettato per essere utilizzato con il guidacavo.**

### Cavo metallico

Il cavo metallico può essere utilizzato per eseguire operazioni di recupero a scopo generico.

Se la il cavo è deformato, presenta nodi stretti o fili rotti, sostituirlo.

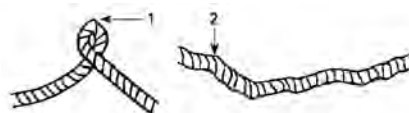

1. Nodo stretto
2. Nodo stretto

### AVVISO

**Non utilizzare un cavo metallico con il passacavo. È progettato per essere utilizzato con il guidacavo a rulli.**

## Guida per corda o cavo

### Passacavo in alluminio

Un cavo sintetico è abbinato al passacavo metallico.

### Passacavo

Un cavo metallico è abbinato al passacavo a rulli.

## Motore

### AVVISO

**Un corretto utilizzo e una manutenzione adeguata del verricello determinano la durata del motore del verricello.**

### ⚠ ATTENZIONE

**Il rapporto di trasmissione del motore determina il numero di giri del motore per 1 giro del tamburo. Pertanto la velocità di avvolgimento o svolgimento varierà in base alla quantità di fune avvolta sul tamburo.**

## Freni

Il motore del verricello è dotato di un freno per ridurre lo svolgimento quando l'interruttore del verricello non viene più attivato.

A seconda dell'utilizzo del verricello il freno si usurerà fino a provocare il mancato funzionamento del verricello.

L'usura del freno è segnalata dalla riduzione della capacità di svolgimento. Ciò indica anche la fine della vita operativa del verricello.

BRP non fornisce questi componenti interni. In tal caso è necessario sostituire il gruppo verricello.

## Svolgimento libero del tamburo

Il verricello è dotato di un meccanismo di svolgimento libero del tamburo.

Ruotare semplicemente il pomello per lo svolgimento libero situato sull'estremità del verricello in senso orario per disinserire il freno. Ciò consente di avvolgere la fune senza usare il motore del verricello.

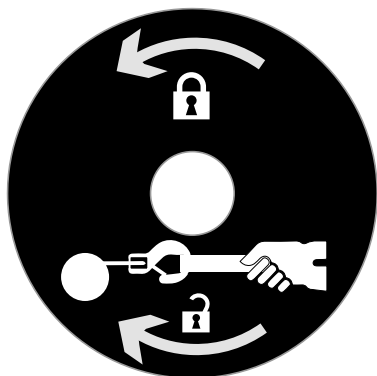

**ETICHETTA DI SVOLGIMENTO LIBERO DEL TAMBURO**

Accertarsi sempre di inserire il freno prima dell'avvolgimento.

## Gancio

Il verricello è dotato di un gancio.

### **⚠ AVVERTENZA**

**Non superare la capacità di carico del gancio. Accertarsi sempre che la cinghia sia fissata saldamente al gancio e che la chiusura del gancio sia bloccata. Non rimuovere la cinghia per mano dal gancio.**

## Cinghia per mano

Il verricello è provvisto di una cinghia per mano per un utilizzo sicuro.

Utilizzare sempre la cinghia per mano per evitare lesioni alla mano.

### **⚠ AVVERTENZA**

**Utilizzare sempre la cinghia per mano per tirare la corda o il cavo.**

## Fermo di aggancio

Un fermo di aggancio della corda del verricello viene montato per evitare danni al verricello, al gancio o al guida cavo durante l'avvolgimento della corda o del cavo.

Evitare di tirare la corda o il cavo più del necessario.

Il gancio deve toccare appena il tappo.

## Interruttore di comando a distanza del verricello (se in dotazione)

L'uso di un interruttore di comando a distanza del verricello consente di tenersi fuori dall'area operativa e di avere una migliore visione della situazione.

A seconda della versione del kit, un interruttore di comando a distanza è incluso nel kit accessori del verricello.

Inoltre l'interruttore di comando a distanza può essere acquistato separatamente, se necessario.

## **Solenoide verricello**

Il solenoide del verricello controlla la corrente fornita dalla batteria al motore del verricello.

Questa pagina è intenzionalmen-  
te vuota



# MANUTENZIONE

---

## CURA DEL VERRICELLO

### Cura dopo l'utilizzo

Pulire accuratamente il verricello e i relativi componenti dopo ogni guida.

Svolgere la corda o il cavo per pulirlo e verificare se vi sono danni.

Riavvolgere la corda o il cavo per lo stoccaggio.

Verificare se altri componenti presentano danni. Sostituire se necessario.

---

## **RIMESSAGGIO**

Se il veicolo deve rimanere inattivo per più di 21 giorni, scollegare il cavo NERO (-) della batteria.

Pulire il verricello prima del rimessaggio.

Conservare in un luogo asciutto e/o ben ventilato per evitare fenomeni di corrosione.

Questa pagina è intenzionalmen-  
te vuota

# **INFORMAZIONI DI CONFORMITÀ**

# UE - DICHIARAZIONE DI CONFORMITÀ

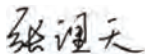
Produttore	Prodotto da: Zhejiang Nowvow Mechanical and Electrical Corp., Ltd NO.1689 Xianyuan Road, Jinhua, Zhejiang, Cina P.C: 321017
Prodotto	Modello: <u>Verricello elettrico con ingranaggio planetario</u> Carico del verricello: <u>2.500/3.500/4.500 lbs</u> N. di serie 715006414, 520002120, 710009072, 710009939, 715007439, 710007071, 710010022, 710009410, 715006415, 715007440, 710010021 710007072, 710007362, 715006416, 715006417, 715006441, 715006442, 710006993, 710006990, 710007030, 710007979,
Persona autorizzare a compilare il file tecnico	BRP-Rotax GmbH Co. KG, Rotaxstrasse 1, Gunskirchen, A-4623, Austria +43 7246 6010
Lo scopo della dichiarazione sopra descritta è in conformità alla relativa normativa dell'Unione sull'armonizzazione	La presente dichiarazione di conformità viene pubblicata sotto la responsabilità esclusiva del produttore. 2006/42/CE 2014/30/UE 2011/65/UE 2012/19/UE EN ISO 12100:2010; EN 14492-1:2006+A1:2009+AC:2010 EN 55014-1:2017; EN 55014-2:2015
Firma e titolo:  <b>Zhang Litian</b> <b><u>General Manager</u></b>	Data:  in Zhejiang  <b><u>07/03/2023</u></b>

# REGNO UNITO - DICHIARAZIONE DI CONFORMITÀ

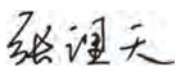
Produttore	Prodotto da: Zhejiang Nowvow Mechanical and Electrical Corp., Ltd NO.1689 Xianyuan Road, Jinhua, Zhejiang, Cina P.C: 321017
Prodotto	Modello: <u>Verricello elettrico con ingranaggio planetario</u>
	Carico del verricello: <u>2.500/3.500/4.500 lbs</u>
	N. di serie 715006414, 520002120, 710009072, 710009939, 715007439, 710007071, 710010022, 710009410, 715006415, 715007440, 710010021 710007072, 710007362, 715006416, 715006417, 715006441, 715006442, 710006993, 710006990, 710007030, 710007979,
Persona autorizzare a compilare il file tecnico	BRP UK Ltd., (BWM Accountants Limited), Suite 5.1, 12 Tithebarn Street, Liverpool, L2 2DT
Lo scopo della dichiarazione sopra descritta è in conformità alla relativa normativa dell'Unione sull'armonizzazione	La presente dichiarazione di conformità viene pubblicata sotto la responsabilità esclusiva del produttore.  SI 2008/1597 SI 2016/1091 SI 2012/3032 SI 2013/3113 EN ISO 12100:2010; EN 14492-1:2006+A1:2009+AC:2010 EN 55014-1:2017; EN 55014-2:2015
Firma e titolo:  <b>Zhang Litian</b> <b><u>General Manager</u></b>	Data:  in Zhejiang  <b><u>07/03/2023</u></b>

---

# REQUISITI DI SMALTIMENTO SECONDO LA NORMATIVA RAEE

## Per i nuclei domestici: Informazioni sullo smaltimento per gli utenti dei RAEE

Questo simbolo sui prodotti e/o sui documenti di accompagnamento significa che le apparecchiature elettriche ed elettroniche (AEE) usate non devono essere mescolate con i rifiuti domestici generici.

Per un adeguato trattamento, recupero e riciclaggio, si prega di portare questi prodotti ai punti di raccolta designati dove saranno accettati gratuitamente.

In alternativa, in alcuni paesi, è possibile restituire i prodotti al rivenditore locale previo acquisto di un prodotto nuovo equivalente.

Lo smaltimento corretto di questo prodotto aiuterà a risparmiare risorse preziose e a prevenire qualsiasi potenziale effetto negativo sulla salute umana e sull'ambiente, che potrebbe altrimenti derivare da una gestione inappropriata dei rifiuti.

Si prega di contattare le autorità locali per ulteriori dettagli sul punto di raccolta designato più vicino. Possono essere applicate sanzioni per lo smaltimento non corretto di questi rifiuti, in conformità alla legislazione nazionale.

## Per gli utenti professionali dell'Unione Europea

Se si desidera disfarsi di apparecchiature elettriche ed elettroniche (AEE), contattare il concessionario o fornitore di fiducia per ulteriori informazioni.

## Per lo smaltimento in paesi al di fuori dell'Unione Europea

Questo simbolo è valido solo nell'Unione Europea (UE). Se si desidera disfarsi di questo prodotto, contattare le autorità locali o il concessionario e chiedere il metodo corretto di smaltimento.

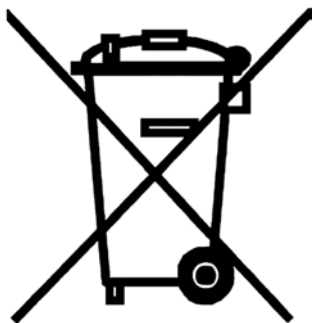



# **CARATTERISTICHE TECNICHE**

---

## CARATTERISTICHE TECNICHE

### Can-AM HD 2500

Peso	8,5 kg (19 lb)
Potenza	0,8 kg (1,1 hp)
Rapporto di trasmissione motore	140:1
Capacità di carico (trazione)	1.134 kg (2.500 lb)

### Can-AM HD 3500

Peso	10 kg (22 lb)
Potenza	1,1 kg (1,5 hp)
Rapporto di trasmissione motore	140:1
Capacità di carico (trazione)	1587 kg (3.500 lb)

### Can-AM HD 4500

Peso	Corda sintetica	8,5 kg (19 lb)
	Cavo metallico	10 kg (22 lb)
Potenza		1,2 kg (1,6 hp)
Rapporto di trasmissione motore		191:1
Capacità di carico (trazione)		2041 kg (4.500 lb)

# **RISOLUZIONE DEI PROBLEMI**

---

# LINEE GUIDA PER LA RISOLUZIONE DEI PROBLEMI

## Risoluzione dei problemi

### 1. IL MOTORE NON GIRA O NON GIRA IN ENTRAMBE LE DIREZIONI

Collegamento scadente

- *Verificare se vi sono collegamenti allentati in corrispondenza del solenoide e sul verricello stesso.*
- *Verificare se vi sono cavi danneggiati.*
- *Controllare se vi sono segni di corrosione.*

Pulsante di comando a distanza del verricello difettoso.

- *Rivolgersi a un concessionario Can-Am Off-road autorizzato per fare sostituire l'interruttore.*

I disgiuntori sono scattati

- *Attendere alcuni minuti affinché si raffreddi prima di riprovare.*

Svolgimento libero attivato

- *Accertarsi di inserire il freno in modo che il motore del verricello si accoppi al tamburo.*

### 2. IL MOTORE PERDE POTENZA

Batteria debole

- *Controllare il messaggio di errore nel quadro.*
- *Controllare le condizioni dei collegamenti della batteria e dei morsetti.*
- *Far controllare la batteria solo da un concessionario Can-Am Off-road autorizzato.*

Il motore è danneggiato

- *Fare sostituire il verricello.*

### 3. IL MOTORE SI SURRISCALDA

Il verricello è stato utilizzato per un periodo prolungato.

- *Lasciare raffreddare il motore e i disgiuntori.*

Il motore è danneggiato

- *Fare sostituire il verricello.*

### 4. IL VERRICELLO NON MANTIENE IL CARICO APPLICATO

Il carico è superiore alla capacità

- *Riduce il carico il più possibile.*
- *Utilizzare un blocco per raddoppiare la fune con un blocco puleggia.*

Danno interno del freno

- *Fare sostituire il verricello.*

Questa pagina è intenzionalmen-  
te vuota

# **GARANZIA**

---

# **GARANZIA LIMITATA BRP NEGLI STATI UNITI E IN CANADA: VERRICELLO CAN-AM**

Bombardier Recreational Products Inc. ("BRP")\* garantisce i propri verricelli Can-Am venduti dai concessionari e/o distributori Can-Am Off-road autorizzati negli Stati Uniti d'America e in Canada in caso di difetti di materiale o nella qualità di esecuzione per il periodo e alle condizioni di seguito descritte.

## **Installato in fabbrica su un veicolo BRP nuovo**

Per questo accessori si applica la normale garanzia del veicolo.

Per i dettagli, fare riferimento alla Guida del conducente BRP dell'unità specifica.

Un uso diverso da quello previsto per il prodotto renderà nulla la garanzia limitata del prodotto.

## **Installato dal concessionario/distributore autorizzato sul proprio veicolo BRP nuovo o usato**

Per un periodo di **DODICI (12) mesi** (se non diversamente stipulato o previsto per legge) a partire dalla data di vendita al dettaglio, la garanzia limitata copre i ricambi, gli accessori e la manodopera. BRP riparerà o sostituirà i ricambi e gli accessori originali BRP che presentano difetti materiali e/o di lavorazione nelle normali condizioni di utilizzo. I danni da manodopera e i danni collaterali dell'unità possono essere coperti dalla garanzia solo se il ricambio o l'accessorio è stato installato da un concessionario/distributore Off-road BRP autorizzato.

Un uso diverso da quello previsto per il prodotto renderà nulla la garanzia limitata del prodotto.

## **Non installato dal concessionario/distributore autorizzato**

Per un periodo di **DODICI (12) mesi** (se non diversamente stipulato o previsto per legge) a partire dalla data di vendita al dettaglio, BRP riparerà o sostituirà i ricambi e gli accessori BRP originali che presentano difetti materiali e/o di lavorazione nelle normali condizioni di utilizzo e manutenzione. I danni da manodopera e i danni collaterali del veicolo non sono coperti dalla garanzia se il ricambio o l'accessorio non è stato installato da un concessionario/distributore BRP autorizzato.

Un uso diverso da quello previsto per il prodotto renderà nulla la garanzia limitata del prodotto.



---

## **GARANZIA LIMITATA INTERNAZIONALE BRP: VERRICELLO CAN-AM**

Bombardier Recreational Products Inc. ("BRP")\* garantisce i propri verricelli Can-Am Off-road venduti dai distributori e/o concessionari autorizzati Can-Am a distribuire i verricelli Can-Am al di fuori di Stati Uniti d'America, Canada e Stati membri dello Spazio economico europeo ("SEE", comprendente i Paesi membri dell'Unione Europea e Regno Unito, Norvegia, Islanda e Liechtenstein), Turchia, Comunità degli Stati Indipendenti (comprensiva di Ucraina e Turkmenistan), in caso di difetti di materiale o manodopera per il periodo e le condizioni qui di seguito descritte.

### **Installato in fabbrica su un veicolo BRP nuovo**

Per questo accessori si applica la normale garanzia del veicolo.

Per i dettagli, fare riferimento alla Guida del conducente BRP dell'unità specifica.

Un uso diverso da quello previsto per il prodotto renderà nulla la garanzia limitata del prodotto.

### **Installato dal concessionario/distributore autorizzato sul proprio veicolo BRP nuovo o usato**

Per un periodo di **DODICI (12) mesi** (se non diversamente stipulato o previsto per legge) a partire dalla data di vendita al dettaglio, la garanzia limitata copre i ricambi, gli accessori e la manodopera. BRP riparerà o sostituirà i ricambi e gli accessori originali BRP che presentano difetti materiali e/o di lavorazione nelle normali condizioni di utilizzo. I danni da manodopera e i danni collaterali dell'unità possono essere coperti dalla garanzia solo se il ricambio o l'accessorio è stato installato da un concessionario/distributore Off-road BRP autorizzato.

Un uso diverso da quello previsto per il prodotto renderà nulla la garanzia limitata del prodotto.

### **Non installato dal concessionario/distributore autorizzato**

Per un periodo di **DODICI (12) mesi** (se non diversamente stipulato o previsto per legge) a partire dalla data di vendita al dettaglio, BRP riparerà o sostituirà i ricambi e gli accessori BRP originali che presentano difetti materiali e/o di lavorazione nelle normali condizioni di utilizzo e manutenzione. I danni da manodopera e i danni collaterali del veicolo non sono coperti dalla garanzia se il ricambio o l'accessorio non è stato installato da un concessionario/distributore BRP autorizzato.

Un uso diverso da quello previsto per il prodotto renderà nulla la garanzia limitata del prodotto.

---

# **GARANZIA BRP LIMITATA PER LO SPAZIO ECONOMICO EUROPEO, LA COMUNITÀ DEGLI STATI INDIPENDENTI E LA TURCHIA: VERRICELLO CAN-AM**

Bombardier Recreational Products Inc. ("BRP")\* garantisce i propri verricelli Can-Am Off-road venduti dai distributori e/o concessionari autorizzati Can-Am a distribuire i verricelli Can-Am negli Stati membri dello Spazio economico europeo ("SEE", comprendente i Paesi membri dell'Unione Europea e Regno Unito, Norvegia, Islanda e Liechtenstein), nella Comunità degli Stati Indipendenti (comprensiva di Ucraina e Turkmenistan) e in Turchia, in caso di difetti di materiale o manodopera per il periodo e le condizioni qui di seguito descritte.

## **Installato in fabbrica su un veicolo BRP nuovo**

Per questo accessori si applica la normale garanzia del veicolo.

Per i dettagli, fare riferimento alla Guida del conducente BRP dell'unità specifica.

Un uso diverso da quello previsto per il prodotto renderà nulla la garanzia limitata del prodotto.

## **Installato dal concessionario/distributore autorizzato sul proprio veicolo BRP nuovo o usato**

Per un periodo di **DODICI (12) mesi** (se non diversamente stipulato o previsto per legge) a partire dalla data di vendita al dettaglio, la garanzia limitata copre i ricambi, gli accessori e la manodopera. BRP riparerà o sostituirà i ricambi e gli accessori originali BRP che presentano difetti materiali e/o di lavorazione nelle normali condizioni di utilizzo. I danni da manodopera e i danni collaterali dell'unità possono essere coperti dalla garanzia solo se il ricambio o l'accessorio è stato installato da un concessionario/distributore Off-road BRP autorizzato.

Un uso diverso da quello previsto per il prodotto renderà nulla la garanzia limitata del prodotto.

## **Non installato dal concessionario/distributore autorizzato**

Per un periodo di **DODICI (12) mesi** (se non diversamente stipulato o previsto per legge) a partire dalla data di vendita al dettaglio, BRP riparerà o sostituirà i ricambi e gli accessori BRP originali che presentano difetti materiali e/o di lavorazione nelle normali condizioni di utilizzo e manutenzione. I danni da manodopera e i danni collaterali del veicolo non sono coperti dalla garanzia se il ricambio o l'accessorio non è stato installato da un concessionario/distributore BRP autorizzato.

Un uso diverso da quello previsto per il prodotto renderà nulla la garanzia limitata del prodotto.

# **INFORMAZIONI AI CLIENTI**

---

# INFORMATIVA SULLA PRIVACY

Bombardier Recreational Products Inc., le sue affiliate e sussidiarie ("BRP") si impegna a proteggere la tua privacy e sostiene una politica generale di apertura su come raccogliamo, utilizziamo e divulghiamo le tue informazioni personali nel corso del nostro rapporto. **Per ulteriori informazioni, puoi leggere la Politica sulla privacy di BRP su:**

**<https://brp.com/en/privacy-policy.html> o scansionando il Codice QR in basso.**

Ti garantiamo che adottiamo appropriate misure di sicurezza per assicurare che i tuoi dati personali siano protetti da perdita o accesso non autorizzato.

I tuoi dati personali che possono essere raccolti da BRP, direttamente da te o da concessionari autorizzati o terze parti autorizzate, sono:

- **Dati anagrafici, di contatto e di registrazione** (ad es., nome, indirizzo completo, numero di telefono, e-mail, sesso, storico della proprietà, lingua di comunicazione)
- **Informazioni sul veicolo** (ad es., numero di serie, data di acquisto e consegna, utilizzo dell'unità, posizione e movimenti del veicolo)
- **Informazioni di terze parti** (ad es., informazioni ricevute da partner di BRP, informazioni su attività di co-marketing, social media)
- **Informazioni tecnologiche** (ad es., indirizzo IP, tipo di dispositivo, sistema operativo, tipo di browser, pagine web che visualizzi, cookie e tecnologie simili quando utilizzi i siti web o l'app mobile di BRP o di concessionari)
- **Interazione con le informazioni di BRP** (ad es., informazioni raccolte quando chiami i rappresentanti di vendita BRP, acquisti articoli su un sito web di BRP, ti registri alle e-mail di BRP, partecipi a promozioni e concorsi a premi sponsorizzati da BRP o partecipi ad eventi sponsorizzati da BRP)
- **Informazioni transazionali** (ad es., informazioni necessarie per gestire restituzioni, informazioni sul pagamento quando acquisti i nostri prodotti o servizi tramite i nostri siti web o app mobili e altre questioni relative al tuo acquisto di prodotti BRP)

Tali informazioni potranno essere utilizzate ed elaborate per i seguenti scopi:

- Sicurezza e protezione
- Assistenza al cliente per attività di vendita e post-vendita (ad es., interazioni relative all'acquisto e alla manutenzione del tuo veicolo)
- Registrazione e Garanzia
- Comunicazioni (ad es., inviarti un sondaggio sul tuo livello di soddisfazione nei riguardi di BRP)
- Pubblicità comportamentale online, Profiling e servizi basati sulla posizione (ad es., offerta di un'esperienza personalizzata)
- Conformità e risoluzione di contenziosi
- Marketing e pubblicità
- Assistenza (ad es., supporto per problemi di consegna, gestione delle restituzioni e altre questioni relative al tuo acquisto di prodotti BRP).

Potremmo inoltre utilizzare i dati personali per generare dati aggregati o statistici che non ti identificano più al livello personale.

**I tuoi dati personali possono essere divulgati a: BRP, concessionari, distributori e fornitori di servizi autorizzati di BRP, partner di servizi di marketing e ricerche di mercato ed altre terze parti autorizzate.**

Possiamo ricevere informazioni sul tuo conto da altre fonti, incluse terze parti, quali concessionari e partner autorizzati di BRP con i quali offriamo servizi o collaboriamo in attività di co-marketing. Inoltre possiamo ottenere informazioni su di te tramite piattaforme di social media, quando interagisci con noi su queste piattaforme.

A seconda delle circostanze, i tuoi dati personali potrebbero essere comunicati al di fuori dell'area geografica in cui risiedi. I tuoi dati personali vengono conservati solo per il tempo strettamente necessario al conseguimento dello scopo per cui sono stati raccolti e in conformità alle nostre politiche di conservazione.

Per esercitare i tuoi diritti alla riservatezza dei dati (ad es. diritto di accesso, diritto di rettifica), per revocare il tuo consenso al fine di essere rimosso dall'elenco di indirizzi per scopi di marketing o per il sondaggio sulla soddisfazione, o per domande generali sulla riservatezza dei dati, puoi contattare l'Ufficio protezione dati di BRP all'indirizzo [privacyofficer@brp.com](mailto:privacyofficer@brp.com) o inviare una lettera all'indirizzo: BRP Legal Service, 726 St-Joseph, Valcourt, Quebec, Canada, J0E 2L0.

**BRP elabora i tuoi dati personali in conformità alla propria Politica sulla privacy, disponibile su: <https://www.brp.com/en/privacy-policy.html> oppure scansionando il seguente Codice QR.**



---

# CONTATTACI

*www.brp.com*

## **Asia Pacifico**

### **BRP Asia**

107D and 107E, 17/F, Tower 1,  
Grand Century Place, Mongkok,  
Kowloon, Hong Kong

### **Australia**

Level 26  
477 Pitt Street  
Sydney, NSW 2020

### **Cina**

上海市徐汇区衡山路10号6号楼301  
Rm 301, Building 6,  
No.10 Heng Shan Rd,  
Shanghai, China

### **Giappone**

21F Shinagawa East One Tower  
2-16-1 Konan, Minato-ku-ku,  
Tokyo 108-0075

### **Nuova Zelanda**

Suite 1.6, 2-8 Osborne Street,  
Newmarket, Auckland 2013

## **Europa, Medio Oriente e Africa**

### **Belgio**

Oktrooiplein 1  
9000 Gent

### **Repubblica Ceca**

Stefanikova 43a  
Praga 5  
150 00

### **Germania**

Alte Papierfabrik 16  
D-40699 Erkrath

### **Finlandia**

Isoaavantie 7  
PL 8040  
96101 Rovaniemi

### **Francia**

Arteparc Bâtiment B  
Route de la côte d'Azur,

---

13 590 Meyreuil

**Norvegia**

Ingvald Ystgaardsvei 15  
N-7484 Trondheim  
Salg, marketing, ettermarked

**Svezia**

Spinnvägen 15  
903 61 Umeå  
Sweden 90821

**Svizzera**

Avenue d'Ouchy 4-6  
1006 Lausanne

**America Latina****Brasile**

Rua Odila Maia Rocha Brito, 25  
Edifício Beaumont, andar 1 ao 5  
CEP 13092-110 Campinas -SP

**Messico**

Av. Ferrocarril 202  
Parque Industrial Querétaro  
Santo Rosa Jauregui, Querétaro  
C.P. 76220

**Nord America****Canada**

3200A, rue King Ouest,  
Suite 300  
Sherbrooke (Québec) J1L 1C9

**Stati Uniti d'America**

10101 Science Drive  
Sturtevant, Wisconsin  
53177

---

## CAMBIO DI INDIRIZZO E PROPRIETÀ

In caso di cambio di indirizzo o di nuovi proprietari del veicolo, informare BRP in uno dei modi seguenti:

- Informare un concessionario autorizzato Can-Am.
- **Solo per Nord America:** telefonare al 1 888 272-9222.
- Spedire una delle schede di cambio indirizzo che si trovano nelle seguenti pagine a uno degli indirizzi BRP indicati nella sezione *CONTATTACI* di questa guida.

In caso di trasferimento della proprietà, dimostrare che il precedente proprietario acconsente a tale trasferimento.

Informare BRP, anche dopo la scadenza della garanzia limitata, è molto importante in quanto consente a BRP di raggiungere il proprietario del veicolo, in caso di necessità, ad esempio quando si deve richiamare in fabbrica il veicolo per motivi di sicurezza. È responsabilità del proprietario' informare BRP.

**UNITÀ RUBATE:** In caso di furto del veicolo, rivolgersi a BRP o ad un concessionario Can-Am autorizzato. Verrà chiesto di indicare il proprio nome, indirizzo, numero di telefono, numero di identificazione del veicolo e data del furto.





Questa pagina è stata lasciata  
intenzionalmente vuota

MODIFICA INDIRIZZO

PASSAGGIO DI PROPRIETÀ



NUMERO DI IDENTIFICAZIONE DEL VEICOLO

--	--	--	--	--	--	--	--	--	--	--	--	--	--	--	--	--	--	--

Numero del modello

Numero di identificazione del veicolo (V.I.N.)

VECCHIO INDIRIZZO O PROPRIETARIO PRECEDENTE: \_\_\_\_\_

NOME

N. \_\_\_\_\_ STRADA \_\_\_\_\_ APP \_\_\_\_\_

CITTÀ \_\_\_\_\_ STATO/PROVINCIA \_\_\_\_\_ CODICE POSTALE \_\_\_\_\_

PAESE \_\_\_\_\_ TELEFONO \_\_\_\_\_

NUOVO INDIRIZZO O NUOVO PROPRIETARIO: \_\_\_\_\_

NOME

N. \_\_\_\_\_ STRADA \_\_\_\_\_ APP \_\_\_\_\_

CITTÀ \_\_\_\_\_ STATO/PROVINCIA \_\_\_\_\_ CODICE POSTALE \_\_\_\_\_

PAESE \_\_\_\_\_ TELEFONO \_\_\_\_\_

INDIRIZZO E-MAIL \_\_\_\_\_

MODIFICA INDIRIZZO

PASSAGGIO DI PROPRIETÀ



NUMERO DI IDENTIFICAZIONE DEL VEICOLO

--	--	--	--	--	--	--	--	--	--	--	--	--	--	--	--	--	--	--

Numero del modello

Numero di identificazione del veicolo (V.I.N.)

VECCHIO INDIRIZZO O PROPRIETARIO PRECEDENTE: \_\_\_\_\_

NOME

N. \_\_\_\_\_ STRADA \_\_\_\_\_ APP \_\_\_\_\_

CITTÀ \_\_\_\_\_ STATO/PROVINCIA \_\_\_\_\_ CODICE POSTALE \_\_\_\_\_

PAESE \_\_\_\_\_ TELEFONO \_\_\_\_\_

NUOVO INDIRIZZO O NUOVO PROPRIETARIO: \_\_\_\_\_

NOME

N. \_\_\_\_\_ STRADA \_\_\_\_\_ APP \_\_\_\_\_

CITTÀ \_\_\_\_\_ STATO/PROVINCIA \_\_\_\_\_ CODICE POSTALE \_\_\_\_\_

PAESE \_\_\_\_\_ TELEFONO \_\_\_\_\_

INDIRIZZO E-MAIL \_\_\_\_\_

Questa pagina è stata lasciata  
intenzionalmente vuota



**NOTE:** \_\_\_\_\_

---

---

---

---

---

---

---

---

---

---

---

---

---

---

---

---

---

---

---

---

---

---

---

---

NOTE: \_\_\_\_\_  
\_\_\_\_\_  
\_\_\_\_\_  
\_\_\_\_\_  
\_\_\_\_\_  
\_\_\_\_\_  
\_\_\_\_\_  
\_\_\_\_\_  
\_\_\_\_\_  
\_\_\_\_\_  
\_\_\_\_\_  
\_\_\_\_\_  
\_\_\_\_\_  
\_\_\_\_\_  
\_\_\_\_\_  
\_\_\_\_\_  
\_\_\_\_\_  
\_\_\_\_\_  
\_\_\_\_\_  
\_\_\_\_\_

**NOTE:** \_\_\_\_\_

\_\_\_\_\_  
\_\_\_\_\_  
\_\_\_\_\_  
\_\_\_\_\_  
\_\_\_\_\_  
\_\_\_\_\_  
\_\_\_\_\_  
\_\_\_\_\_  
\_\_\_\_\_  
\_\_\_\_\_  
\_\_\_\_\_  
\_\_\_\_\_  
\_\_\_\_\_  
\_\_\_\_\_  
\_\_\_\_\_  
\_\_\_\_\_  
\_\_\_\_\_  
\_\_\_\_\_  
\_\_\_\_\_  
\_\_\_\_\_  
\_\_\_\_\_  
\_\_\_\_\_





**NOTE:** \_\_\_\_\_

\_\_\_\_\_

\_\_\_\_\_

\_\_\_\_\_

\_\_\_\_\_

\_\_\_\_\_

\_\_\_\_\_

\_\_\_\_\_

\_\_\_\_\_

\_\_\_\_\_

\_\_\_\_\_

\_\_\_\_\_

\_\_\_\_\_

\_\_\_\_\_

\_\_\_\_\_

\_\_\_\_\_

\_\_\_\_\_

\_\_\_\_\_

\_\_\_\_\_

\_\_\_\_\_

\_\_\_\_\_

\_\_\_\_\_

\_\_\_\_\_

\_\_\_\_\_

\_\_\_\_\_

NOTE: \_\_\_\_\_

\_\_\_\_\_

\_\_\_\_\_

\_\_\_\_\_

\_\_\_\_\_

\_\_\_\_\_

\_\_\_\_\_

\_\_\_\_\_

\_\_\_\_\_

\_\_\_\_\_

\_\_\_\_\_

\_\_\_\_\_

\_\_\_\_\_

\_\_\_\_\_

\_\_\_\_\_

\_\_\_\_\_

\_\_\_\_\_

\_\_\_\_\_

\_\_\_\_\_

NOTE: \_\_\_\_\_

\_\_\_\_\_

\_\_\_\_\_

\_\_\_\_\_

\_\_\_\_\_

\_\_\_\_\_

\_\_\_\_\_

\_\_\_\_\_

\_\_\_\_\_

\_\_\_\_\_

\_\_\_\_\_

\_\_\_\_\_

\_\_\_\_\_

\_\_\_\_\_

\_\_\_\_\_

\_\_\_\_\_

\_\_\_\_\_

\_\_\_\_\_

\_\_\_\_\_

\_\_\_\_\_

\_\_\_\_\_

\_\_\_\_\_

\_\_\_\_\_

NOTE: \_\_\_\_\_  
\_\_\_\_\_  
\_\_\_\_\_  
\_\_\_\_\_  
\_\_\_\_\_  
\_\_\_\_\_  
\_\_\_\_\_  
\_\_\_\_\_  
\_\_\_\_\_  
\_\_\_\_\_  
\_\_\_\_\_  
\_\_\_\_\_  
\_\_\_\_\_  
\_\_\_\_\_  
\_\_\_\_\_  
\_\_\_\_\_  
\_\_\_\_\_  
\_\_\_\_\_  
\_\_\_\_\_  
\_\_\_\_\_  
\_\_\_\_\_

**NOTE:** \_\_\_\_\_

\_\_\_\_\_

\_\_\_\_\_

\_\_\_\_\_

\_\_\_\_\_

\_\_\_\_\_

\_\_\_\_\_

\_\_\_\_\_

\_\_\_\_\_

\_\_\_\_\_

\_\_\_\_\_

\_\_\_\_\_

\_\_\_\_\_

\_\_\_\_\_

\_\_\_\_\_

\_\_\_\_\_

\_\_\_\_\_

\_\_\_\_\_

\_\_\_\_\_

\_\_\_\_\_

\_\_\_\_\_

\_\_\_\_\_

\_\_\_\_\_

\_\_\_\_\_

N. modello \_\_\_\_\_

NUMERO DI IDENTIFICAZIONE  
DEL **VEICOLO** (V.I.N) \_\_\_\_\_

NUMERO DI IDENTIFICAZIONE  
DEL **MOTORE** (E.I.N.) \_\_\_\_\_

**Proprietario:** \_\_\_\_\_

NOME

\_\_\_\_\_

N.

STRADA

APP

\_\_\_\_\_

CITTÀ

STATO/PROVINCIA

CODICE POSTALE

**Data di acquisto** \_\_\_\_\_

ANNO

MESE

GIORNO

**Data di scadenza  
della garanzia** \_\_\_\_\_

ANNO

MESE

GIORNO

Da compilare al momento dell'acquisto da parte del concessionario.

SPAZIO DEDICATO AL CONCESSIONARIO

## **⚠ AVVERTENZA**

**PER RIDURRE IL RISCHIO DI LESIONI GRAVI O MORTE**, leggere questa Guida dell'utente e le etichette di sicurezza.

### **EVITARE LESIONI**

- I componenti mobili potrebbe creare situazioni pericolose che possono essere evitate seguendo le istruzioni per un utilizzo corretto del verricello. Fare riferimento alle istruzioni riportate in questa guida per procedere in modo sicuro, tuttavia essere sempre consapevole dei pericoli relativi all'applicazione. Ogni situazione comporta dei rischi specifici.

### **USARE IN MODO RESPONSABILE**

- Controllare sempre e confermare la condizione di funzionamento sicuro del verricello prima di utilizzarlo.
- L'uso del verricello è consentito solo a persone responsabili e esperte nell'uso del verricello. Si consiglia di sorvegliare i nuovi operatori.
- Discutere le informazioni di sicurezza con chi utilizzerà il verricello. Accertarsi che tutti comprendano i segnali relativi al corretto utilizzo del verricello.

### **SIATE PROFESSIONALI E RESPONSABILI**

- Prendere dimestichezza con i comandi operativi.
- Non utilizzare mai questo verricello in stato di ebbrezza, sotto l'effetto di farmaci o se ci si sente stanchi o indisposti, poiché ciò rallenta i tempi di reazione e limita la capacità di giudizio.

®TM e il logo BRP sono marchi di BOMBARDIER RECREATIONAL PRODUCTS INC. o delle sue affiliate.

©2024 BOMBARDIER RECREATIONAL PRODUCTS INC. TUTTI I DIRITTI RISERVATI.

[www.brp.com](http://www.brp.com)

**ALUMACRAFT®**

**CAN-AM®**

**LYNX®**

**MANITOU®**

**QUINTREX®**

**ROTAX®**

**SEA-DOO®**

**SKI-DOO®**