

# can-am®



## APACHE™

### Telasarja Käyttöopas

#### VAROITUS

Lue tämä opas kokonaan ennen käyttöä.  
Säilytä tämä käyttöopas ajoneuvossa asennuksen jälkeen.

Tässä käyttöoppaassa käytetään seuraavia symboleja korostamaan tiettyä nimenomaista tietoa:

## VAROITUS

Osoittaa mahdollista vaaratilannetta. Piittaamattomuus varoituksesta saattaa johtaa kuolemaan tai vakavaan loukkaantumiseen.

 HUOMIO Osoittaa vaaratilannetta, joka voi johtaa vähäiseen tai kohtuulliseen loukkaantumiseen, ellei sitä vältetä.

**TÄRKEÄÄ** Merkitsee ohjetta, jonka noudattamatta jättäminen voi johtaa telasarjan ja/tai ajoneuvon osien vakavaan vaurioitumiseen.

Kaikki turvallisuutta koskevat asiakirjat tulee toimittaa Apache™-telasarjan mukana, jos sellainen myydään.

Lukijan tulisi tulkita kaikki turvallisuusohjeosassa oleva tieto varoitukseksi, jonka noudattamatta jättäminen voi aiheuttaa vahingon, jopa kuoleman.

Kanadassa tuotteiden jakelijana toimii Bombardier Recreational Products Inc. (BRP).

USA:ssa tuotteiden jakelusta vastaa BRP US Inc.

Bombardier Recreational Products Inc. omistaa seuraavat tavaramerkit:

Apache™  
Can-Am®



## VAROITUS

Kaikkia turvallisuussääntöjä tulee noudattaa ajoneuvon käyttäjän käsikirjan mukaisesti. Lisäksi tässä oppaassa kuvattuja erityisiä ohjeita tulee noudattaa silloin, kun Can-Am-maastoajoneuvoa käytetään Apache™-telasarjalla.

Onnittelumme uuden BRP Apache-telasarjan ostosta. Sitä tukee BRP-takuu ja valtuutettu Can-Am-jälleenmyyjäverkosto, jolta saat tarvitsemasi varaosat ja palvelun.

Tämä käyttöopas on käännetty muille kielille englanninkielisestä versiosta. Mahdollisissa eroavaisuuksissa englanninkielinen versio pätee. Tämän käyttäjän käsikirjan englanninkielisessä versiossa on käytetty maskuliinista muotoa kuvaamaan myös feminiinistä muotoa.

Jos haluat katsella käyttäjän käsikirjaasi netissä tai tulostaa siitä ylimääräisen version, käy nettisivuillamme osoitteessa **www.operatorsguides.brp.com**. Huomioi, että käyttäjän käsikirja on saatavana useilla eri kielillä.

Tässä asiakirjassa olevat tiedot ja komponentit /järjestelmäkuvaukset ovat oikeita julkaisuhetkellä. Bombardier Recreational Productsin menettelytapoihin kuuluu kuitenkin tuotteiden jatkuva parantaminen ilman, että se sitoutuu asentamaan parannuksia aikaisemmin valmistamiinsa tuotteisiin. Viime hetkessä tehdyistä muutoksista johtuen valmistetun tuotteen ja tässä käyttäjän käsikirjassa olevien kuvausten ja/tai erittelyjen välillä saattaa olla joitakin eroja. BRP pidättää itsellään oikeuden milloin tahansa lopettaa valmistuksen tai muuttaa teknisiä tietoja, tyyppejä, ominaisuuksia tai varusteita ilman velvoitteita.

Tässä asiakirjassa olevat kuvat esittävät eri kokoonpanojen tyyppilistä rakennetta, mutta ne eivät välttämättä esitä osien kaikkia yksityiskohtia tai tarkkoja muotoja. Ne esittävät kuitenkin osia, joilla on sama tai samanlainen tehtävä.

Suosittelemme alkuperäisten BRP-varaosien käyttöä. Ne on suunniteltu ja valmistettu nimenomaan BRP:n tiukkien laatuvaatimusten mukaisesti.

---

***Tämä sivu on  
tarkoituksella tyhjä***

---

# SISÄLLYSLUETTELO

<b>JOHDANTO</b> .....	<b>1</b>
<b>TÄRKEITÄ TIETOJA</b> .....	<b>5</b>
TELASARJAN ASENNUS.....	5
OHJAUKSEN SUUNTAUS.....	5
VAIN 4-VETOMUOTO.....	5
HINAUS JA LISÄVARUSTEEN ASENTAMINEN.....	5
AJOPINTA.....	5
NOPEUSMITTARIN LUKEMA.....	5
MÄÄRÄYKSET.....	5
AJO REITILLÄ.....	5

## ***TURVALLISUUSTIETOJA***

<b>TÄRKEITÄ VAROITUKSIA</b> .....	<b>8</b>
TELASARJAN VAIKUTUKSET -MAASTOAJONEUVOON.....	8
TELASARJALLA VARUSTETULLA -MAASTOAJONEUVOLLA AJAMINEN.....	8
TELAMATON KORJAAMINEN.....	10
MUUTOKSET TELASARJAAN.....	10
<b>TÄRKEIDEN KILPIEN SIJAINTI</b> .....	<b>11</b>

## ***YLEISTÄ TIETOA***

<b>TELASARJAN TUNNISTETIEDOT</b> .....	<b>14</b>
<b>EY-VAATIMUSTENMUKAISUUSVAKUUTUS</b> .....	<b>15</b>
<b>KÄYTTÖOHJEET</b> .....	<b>16</b>
KÄYTTÖÄ EDELTÄVÄ TARKASTUS.....	16
TARVITTAVAT TYÖKALUT.....	16
SUOJAVARUSTEET.....	16

## ***HUOLTOTIEDOT***

<b>HUOLTOTAULUKKO</b> .....	<b>18</b>
<b>HUOLTOTOIMENPITEET</b> .....	<b>19</b>
YLEISTÄ.....	19
TARKASTUS.....	19
PUHDISTUS, VARASTOINTI JA AJOKAUTTA EDELTÄVÄT VALMIS- TELUT.....	19

## ***TAKUU***

<b>BRP:N RAJOITETTU TAKUU: APACHE™-TELASARJA CAN-AM- MAASTOAJONEUVOON</b> .....	<b>22</b>
---	-----------

## ***TIETOA ASIAKKAALLE***

<b>TIETOA TIETOSUOJASTA</b> .....	<b>26</b>
<b>OTA YHTEYTTÄ</b> .....	<b>27</b>
POHJOIS-AMERIikka.....	27
EUROOPPA.....	27
OSEANIA.....	27
ETELÄ-AMERIikka.....	28

AASIA.....28

**OSOITTEEN/OMISTAJAN MUUTOS.....29**

# TÄRKEITÄ TIETOJA

## Telasarjan asennus

Apache-telasarjan käyttäminen Can-Am-maastoajoneuvossasi muuttaa sen käyttäytymistä erityisesti seuraavien ominaisuuksien osalta:

- Käsiteltävyys
- Pito
- Kiihdyttäminen
- Jarruttaminen.

Apache-telasarjalla varustetun Can-Am-maastoajoneuvon ajaminen vaatii näistä syistä totuttelua. Tutustu tällä sarjalla varustettuun Can-Am-maastoajoneuvoosi, jotta opit sen uuden käyttäytymisen kaikissa olosuhteissa.



### VAROITUS

Tämän telasarjan käyttö vaikuttaa ajoneuvosi käyttäytymiseen ajon aikana. Jotta et menettäisi Can-Am-maastoajoneuvon hallintaa:

- Säädä kaasua aina olosuhteiden mukaan.
- **ÄLÄ KOSKAAN** pyöritä telamattoa.

Silloin matosta saattaa lentää likaa, lunta tai jäätä taaksepäin, ja lisäksi saatat menettää ajoneuvon hallinnan.

## Ohjauksen suuntaus

Ajoneuvon ohjauksen suuntaus tulee säätää ajoneuvon *SAÄTÖOHJEIDEN* mukaisesti, ja se on säädettävä takaisin tehdasasetuksiin, kun sarja poistetaan.

## Vain 4-vetomuoto

Ohjattavuus vähenee 2-vetomuodossa. Käytä telasarjalla varustettua Can-Am-maastoajoneuvoa aina 4-vetomuodossa.

## Hinaus ja lisävarusteen asentaminen

Varmista ennen lisävarusteiden (esim. lumiaura, puskurin jatkeet, vilkkusarja) asentamista, että ne eivät pysty osumaan telamattoon.

## Ajopinta

Telasarja Apache 360 ja 360 LT takaa optimaalisen suorituskyvyn ja kestävyuden lumella. Backcountry-mallit on tarkoitettu pelkästään lumelle. Käyttö muun tyyppisessä maastossa lisää telasarjan osien ja ajoneuvon kulumista.

## Nopeusmittarin lukema

Can-Am-maastoajoneuvo, vuoden 2014 malli tai uudempi

Sarjan mukana toimitettava DPS-telasarjamoduuli korjaa nopeusmittarin lukeman ja säätää ohjaustehostinkäyttäytymistä.



### VAROITUS

Älä koskaan aja DPS-telamoduuli kytkettynä, kun ajoneuvon on asennettu renkaat. Älä koskaan aja telasarja asennettuna kytkemättä DPS-moduulia.

## Määräykset

Tarkista aina paikalliset määräykset, jotka koskevat telamatton käyttöä Can-Am-maastoajoneuvossa. Aja Can-Am-maastoajoneuvoasi aina vastuuntuntoisesti ja kunnioita ympäristöä ja muiden ihmisten omaisuutta.

## Ajo reitillä

BRP ei suosittele telasarjalla varustetun Can-Am-maastoajoneuvon ajamista yleisellä reitillä, koska se on laitonta useimmissa maissa, osavaltioissa ja lääneissä. Tarpeen tullen varmista ensin paikallisilta viranomaisilta, että se on sallittua.

Aja sitten reitillä mahdollisimman lyhyt matka ja huomioi muut kuljettajat ja omistajat välttämällä tarkkaan reitin vahingoittamista. Kun Backcountry-mallilla ajetaan kovetuneella lumipinnalla, liukukengät voivat kulua nopeammin (ks. kestävämmät Can-Am-lisävarusteet).

 **HUOMIO:** Urheilullista ajoa ja nopeita suunnanvaihtoja ei suositella. Nämä ajotyylit voivat johtaa ennenaikaiseen kulumiseen ja vakaviin vikoihin, eivätkä ne kuulu normaalin takuun piiriin.



# ***TURVALLISUUSTIETOJA***

---

# TÄRKEITÄ VAROITUKSIA

## **Can-Am APACHE-TELASARJALLA VARUSTETUN MAASTOAJONEUVON KÄYTTÖ VOI OLLA VAARALLISTA.**

**VAKAVA LOUKKAANTUMINEN  
TAI KUOLEMA** voi olla seuraukse-  
na, ellei näitä ohjeita noudateta:

- Lue tämä käyttöopas ja noudata kuvattuja käyttömenetelmiä.
- Lue ajoneuvon käyttäjän käsikirja ja kaikki tuotteessa olevat varoituskilvet huolellisesti ja noudata kuvattuja käyttömenetelmiä.
- Jos lisävarusteita on asennettu, lue huolellisesti kaikki tuotteessa olevan varoituskilvet ja noudata kuvattuja käyttömenetelmiä.

## **Telasarjan vaikutukset Can-Am-maastoajoneu- voon**

### **Ajoneuvon paino**

Ajoneuvon paino kasvaa, mikä on otettava huomioon siltaa ylittäessä ja muissa tilanteissa, joissa ajoneuvon painolla voi olla merkitystä. Se on otettava huomioon myös silloin, kun ajoneuvoa nostetaan maasta nostolaitteilla tai kun ajoneuvoa siirretään kuorma-autolla tai perävaunulla.

### **Ajoneuvon leveys**

Ajoneuvon kokonaisleveys kasvaa, koska telamatto ulottuu ajoneuvon lokasuojien ulkopuolelle. Erityistä tarkkaavaisuutta tarvitaan silloin, kun ylitetään siltaa tai ajoneuvoa ohjataan lähellä esteitä tai muissa tilanteissa, joissa ajoneuvon leveydellä voi olla merkitystä.

### **Ajoneuvon korkeus**

Ajoneuvon kokonaiskorkeus kasvaa, mikä on otettava huomioon kaikissa tilanteissa, joissa ajoneuvon korkeudella voi olla merkitystä.

### **Ajoneuvon hinauskapasiteetti**

Telasarjan asennus EI lisää ajoneuvon hinauskapasiteettia.

### **Ajoneuvon kuormituskapasiteetti**

Telasarjan asennus EI lisää ajoneuvon kuormituskapasiteettia.

### **Ajoneuvon lämmönjohto**

Telasarjan käyttö voi lisätä ajoneuvon lämmöntuottoa tietyissä olosuh-  
teissa:

- pitkäkestoinen ajo syvässä lumessa
- pitkäkestoinen ajo hitaalla nopeudella
- pitkäkestoinen auraus
- pitkäkestoinen hinaus hitaalla nopeudella.

Näitä erityisen kuormittavia käyttö-  
tarkoituksia varten on suositeltavaa  
käyttää Can-Am-maastoajoneuvon  
lämmönjohtosarjaa (jos sellainen ei  
kuulu tehdaskokoonpanoon).

### **Ajoneuvon ilmanotto**

Kiinnitä huomiota ajoneuvon moot-  
torin ja/tai CVT-voimansiirron ilman-  
ottoaukkoihin ja varmista, ettei nii-  
hin ole kertynyt roskaa tai lunta.

## **Telasarjalla varustetulla Can-Am-maastoajoneu- volla ajaminen**

Älä aja jäätyneen vesistön jäällä,  
ennen kuin olet tarkistanut jään  
kestävän turvallisesti ajoneuvon,  
sen kuljettajan ja matkustajan sekä  
kuorman painon.

**VAROITUS**

Vaikka jäätyneet vesiväylät kantaisivat moottorikelkkoja tai muita ajoneuvoja, ne eivät välttämättä kanno omaa ajoneuvoasi. Tämä ajoneuvo on moottorikelkkaa raskaampi, hitaampi ja vähemmän ketterä.

**Esteiden ylittäminen**

Vältä esteitä (kuten kiviä tai kaatuneita puita) ja syviä, teräväreunaisia ojaia aina, kun mahdollista. Muista, että jotkut esteet ovat liian suuria tai vaarallisia ylitettäväksi, joten niitä on syytä välttää. Ohjenuorana on, että älä koskaan yritä ylittää estettä, joka on korkeammalla kuin ylempien etupyörien raidevälin keskikoh- ta. Voit ylittää pienet kivet tai kaatuneet puut turvallisesti – lähesty niitä hiljaisessa vauhdissa ja niin oikeassa kulmassa kuin vain mahdollista. Hidasta nopeus kuitenkin pysähtymättä, älä kiihdytä äkkinäisesti. Matkustajan on pidettävä käsikahvoista tukevasti ja tuettava jalat latiaan. Ota huomioon, että esine voi olla liukaa tai se voi liikkua sitä ylitettäessä.

**! HUOMIO:** Ohjausjärjestelmä on suuren kuormituksen alaisena esteitä ylitettäessä. Tästä syystä ohjaus voi nykiä äkisti ja arvaamattomasti esteitä ylitettäessä.

**Pito/kiihtyvyyt**

Tämä telasarja lisää Can-Am-maastoajoneuvon pitoa ja kiihtyvyyttä pehmeillä pinnoilla. Tämä saattaa tietyissä olosuhteissa aiheuttaa äkillisiä vaihteluita kelkan telamaton pitoon.

**VAROITUS**

Äkilliset ajopinnan muutokset vaikuttavat pitoon. Voit menettää hallinnan.

**Jarruttaminen**

Tämä telasarja parantaa jarrutusta lumisella pinnalla, mutta sillä ei ole huomattavaa vaikutusta jään päällä. Kelkan jarrutettavuus ja jarrutusmatka saattaa tietyissä olosuhteissa vaihdella äkillisesti. Säädä aina jarrut ja huomioi muuttuvat olosuhteet, jotta telamatto ei jumiudu.

Lumi tai jää voi vaikuttaa myös telasarjalla varustetun Can-Am-maastoajoneuvon jarrujärjestelmän vasteaikaan. Käytä jarruja aika ajoin näissä olosuhteissa ajaessasi, jotta jarrulevyihin mahdollisesti syntynyt vesi-, lumi- tai jääkerros irtoaa. Tämä auttaa pitämään jarrutustehon huipussaan.

Jarrutusmatka voi olosuhteista riippuen vaihdella suurestikin. Ole varautunut maasto-olosuhteiden nopeisiin muutoksiin. Toimi turvallisesti.

**VAROITUS**

Telamaton jumiutuminen jarruttaessa voi johtaa ajoneuvon hallinnan menettämiseen.

**Kääntyminen**

Ajoneuvon ohjauslaitteen kääntösäde pienenee. Säädä ajoasi tämän mukaan. Älä koskaan tee teräviä käännöksiä yli 25 km/h nopeuksissa, sillä seurauksena voi olla hallinnan menettäminen ja telasarjan vaurioituminen.

Ohjattavuus vähenee 2-vetomuodossa. Käytä telasarjalla varustettua Can-Am-maastoajoneuvoa aina 4-vetomuodossa.

**Ajoneuvon nopeus**

Can-Am-maastoajoneuvoa tulee käyttää vain alennetulla nopeudella. Telasarjan asentaminen voi vaikuttaa ajoneuvon hallintaan, vakauteen ja jarrutusmatkaan. Säädä aina nopeutta maaston, näkyvyyden, ajo-

olosuhteiden ja kokemustasosi mukaan.

### Lumiaura

Jos Can-Am-maastoajoneuvossa on myös lumiaura, ajoneuvon nopeus ei saa ylittää 5 km/h .

### Peruuttaminen

Peruuta aina alennetulla nopeudella. Nopea peruuttaminen voi ajaa telamaton lumeen tai päin esteitä ja aiheuttaa vakavia vahinkoja Can-Am-maastoajoneuvoon, varsinkin rinteessä.

### Lumi- ja jääolosuhteet

Telamaton kokoonpano lisää lumen sinkoutumista silloin, kun telasarja on asennettuna. Kerääntyvä lumi tai jää voi vaikuttaa ohjaukseen, jousituksiin tai jarruihin. Suorita aina käyttöä edeltävä tarkastus ENNEN KUIN kytket virran päälle.

### Syvä lumi



## VAROITUS

Lumi voi piilottaa monia esteitä.

Syvässä lumessa ajaminen voi olla vaarallista näkymättömien esteiden tai odottamattoman maaston vuoksi.

### Hypyt

Älä koskaan yritä hyppyjä tai muita tempuja.

### Lika

Likaa voi sinkoutua useammin ja voimakkaammin. Älä koskaan seiso Can-Am-maastoajoneuvon vieressä tai lähellä sen ollessa liikkeessä. Älä koskaan aja ilman asianmukaisia varusteita, suojalasit mukaan lukien.

Mitä suurempi nopeus, sitä enemmän likaa sinkoutuu. Hidasta nopeutta olosuhteiden mukaan.

## Sivulliset



## VAROITUS

Älä koskaan anna kenenkään seistä Can-Am-maastoajoneuvon lähellä sen ollessa liikkeessä.

Telamattoa ei tule käyttää askelmana. Ajoneuvon liike voi aiheuttaa loukkaantumisen. Telamatto ulottuu ajoneuvon lokasuojien ulkopuolelle ja voi olla vaarallinen sivullisille. Älä koskaan anna kenenkään työntää tai vetää Can-Am-maastoajoneuvoa moottorin ollessa käynnissä.

## Telamaton korjaaminen

Telamaton korjaaminen ei ole sallittua. Jos se kuluu tai halkeaa, se on vaihdettava. Ota yhteys valtuutettuun jälleenmyyjään.

## Muutokset telasarjaan

Älä muuta telasarjaa tai asenna pitoa parantavia laitteita, kuten nastoja. Muutokset mitätöivät takuun.

# TÄRKEIDEN KILPIEN SIJAINTI

Lue kaikki varoituskilvet niin, että ymmärrät ne. Nämä kilvet on kiinnitetty telamattoon kuljettajan, matkustajan ja sivullisten turvallisuuden vuoksi. Kilpiä tulee pitää telasarjan kiinteinä osina. Jos niitä puuttuu tai ne ovat vahingoittuneet, ne voi korvata uusilla ilmaiseksi. Ota yhteys valtuutettuun Can-Am-jälleenmyyjään.

**HUOMIO:** Mikäli telasarjan ja tämän oppaan välillä esiintyy eroavaisuuksia, telamattoon kiinnitetyillä ohjekilvillä on ensisijainen asema tämän oppaan ohjeistukseen nähden.

⚠ VAARA	
LUE HUOLELLISESTI KAIKKI KIRJAN OHJEET READ ALL INSTRUCTIONS OF THE BOOKLET CAREFULLY	
⚠ VAROITUS	⚠ WARNING
Suihkuvaava lumi voi luoda jarruottoreihin jääkalvon, mikä pidentää pysähtymistä. <ul style="list-style-type: none"><li>• Käytä ajon aikana jarrus lyhyesti säännöllisin väliajoin jääkalvon rikkomiseksi.</li><li>• Varsaa pysähtymiseen enemmän matkaa.</li></ul> 704 901 283	Snow spray may create ice film on brake rotors increasing stopping distances. <ul style="list-style-type: none"><li>• Periodically apply brake briefly while riding to break ice film.</li><li>• Allow more distance to stop.</li></ul>

*KILPI P/N 704 901 283*

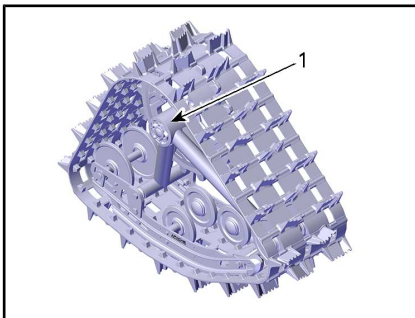

*TYYPILLINEN - APACHE BACKCOUNTRY  
-TELAKOKOONPANO*

1. Kilven sijainti

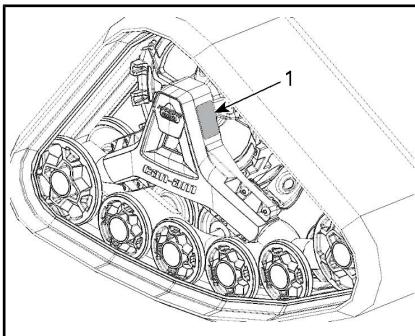

*TYYPILLINEN - APACHE 360 -TELAKO-  
KOONPANO*

---

***Tämä sivu on  
tarkoituksella tyhjä***

# ***YLEISTÄ TIETOA***

# TELASARJAN TUNNISTETIEDOT

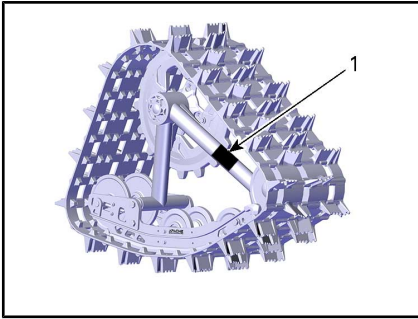

## APACHE BACKCOUNTRY - OIKEANPUOLEISTEN ETUTELOJEN KOKOONPANO

1. Luokituskilpi

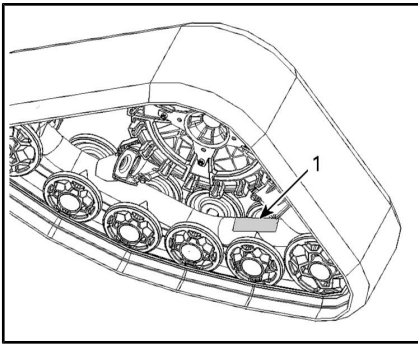

## APACHE 360 - OIKEANPUOLEISTEN ETUTELOJEN KOKOONPANO

1. Luokituskilpi

Jokaisessa Apache-sarjassa on tunnistuskilvet. Tunnistusnumerosta on hyötyä osien tilaamisen tai BRP:n teknisten tukiohjelmien yhteydessä.

Tunnistusnumerosta on hyötyä myös silloin, jos osia varastetaan.

**Huomioi tarkasti** kaikki seuraavassa kuvassa olevat merkit ja niiden sijainnit.

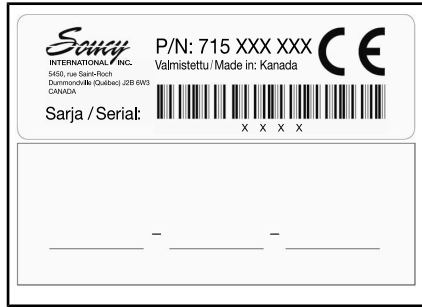

Nämä kilvet osoittavat kunkin telamaton oikean sijainnin: etuvasen, etuoikea, takavasen, takaoikea. Ne näkyvät sekä rungossa että kiinnityksissä.

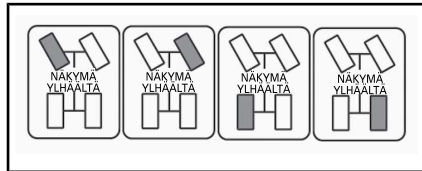



EU:n vaatimustenmukaisuustodistusta ei ole laitettu tähän käyttäjän käsikirjaversioon.

Löydät todistuksen ajoneuvosi mukana olevasta painetusta käyttäjän käsikirjasta.

# KÄYTTÖOHJEET

## Käyttöä edeltävä tarkastus

### Telasarjan ajoa edeltävä tarkastus



## VAROITUS

Vaurioituneella telamatolla ajaminen voi aiheuttaa ajoneuvon hallinnan menettämisen.

Tarkasta ennen jokaista ajokertaa silmämääräisesti kaikki telasarjan osat, mukaan lukien:

- Telamatot
- Rungot
- Pyörät
- jne.

**HUOMIO:** Tarkasta myös maata koskettava osuus teloista.

Can-Am-maastoajoneuvoa täytyy siirtää noin 1 m .

Varmista, että telat ja tukipyörät pystyvät liikkumaan vapaasti.

Varmista, että telamattojen kireydet on säädetty oikein.

Poista seuraaviin osiin kerääntynyt lumi ja jää:

- etu- ja takajousitukset
- ohjaus- ja jarrumekanismit
- kunkin telakokoonpanon sisäpuoli
- jäähdyttimen tuuletin (jos on)
- kaikki paljaat, liikkuvat osat, kuten kardaaniakseli ja puoliakseli.

### Telamaton kiinnityssarja

Tarkasta silmämääräisesti pyörintäestotangot, kiinnityspultit, säätöruuvi, jousi ja kiinnityssarjan kumi.

### Tarvittavat työkalut

Apache Backcountry: Ota 30 mm x 1/2" hylsy, 1/2" hylsyavain, 19 mm x 1/2" hylsy, 1/4" hylsyavain,

3" x 1/4" jatkovarsi, 10 mm x 1/4" hylsy ja uraruuvitaltta.

Apache 360 ja 360 LT: Ota 17 mm avain, hylsyavain 17 mm syvällä hylsyllä, uraruuvitaltta ja jakoavain telojen kiristyksen löysäämiseen ja pyörien irrotukseen.

Kirveestä ja lapiosta voi olla myös hyötyä.

Myös varahihna sekä sen vaihtamiseen tarvittavat työkalut on hyvä olla käsillä.

### Suojavarusteet

Poista kerääntynyt muta, lumi ja jää kunkin telakokoonpanon sisäpuolelta sekä Can-Am-maastoajoneuvon alapuolelta.



**HUOMIO:** Käytä asianmukaisia suojavarusteita.



Vältä löysää vaatetusta ja käytä asianmukaisia suojavarusteita suunnitellun ajon tai suoritettavan työn ajan.

# ***HUOLTOTIEDOT***

# HUOLTOTAULUKKO

Apache-telasarjan huoltaminen on erittäin tärkeää, jotta se pysyy turvallisessa käyttökunnossa. Asianmukainen huolto on omistajan vastuulla. Telasarja on huollettava huoltotaulukon mukaisesti.

Huoltotaulukko ei mitätöi käyttöä edeltävää tarkastusta.

## VAROITUS

Huoltotaulukon ja huoltomenetelmien mukainen huollon laiminlyönti saattavat tehdä telasarjan käytöstä epäturvallista.

### MÄÄRÄAIKAISHUOLTOTAULUKKO

<b>A: SÄÄDÄ</b> <b>C: PUHDISTA</b> <b>I: TARKASTA</b> <b>L: VOITELE</b>	ASENETTAESSA (UUSI SARJA)					<b>OSA/TOIMENPIDE</b>	<b>SELITYS</b>
	JOKA KÄYTTÖKERTA						
	JOKA 20. KÄYTTÖTUNTI						
	VARASTOINNIN YHTEYDESSÄ						
	AJOKAUDEN ALUSSA						
Kiristysmomentin tarkistaminen (2)	I, A(2)	I					(1) Valtuutetun jälleenmyyjän suoritettava aina telasarjan asennuksen ja poistamisen yhteydessä. (2) Kun telasarja asennetaan ensimmäistä kertaa (uusi sarja), telasarjan osien kiristysmomentti ja telamattojen kireydet on tarkistettava ensimmäisen käyttökilometrin jälkeen.
Telamattojen kunto		I				I	
Telamaton kireys (2)	I, A	I, A				I, A	
Telamaton kiristimen säätöpultti ja lukkomutterin kierteet			L				
Pyörintäestotangot (telamaton kiinnityssarja)		I					
Poista kerääntynyt lumi ja jää		I, C					
Telasarjan kohdistus	I (1)			I (1)	I (1)		
Telasarjan kokoonpano			I	C	I		

# HUOLTOTOIMENPITEET

## Yleistä



### VAROITUS

Moottori ei saa olla käynnissä minkään huoltotoimenpiteen aikana.



**HUOMIO:** Anna moottorin jäähtyä ennen huollon aloittamista.



### VAROITUS

Mikäli purkamisen/kokoamisen yhteydessä joudutaan irrottamaan lukituksia (esim. kiinnityskielekkeet, itselukkiutuvat kiinnikkeet, jne.), vaihda ne aina uusiin.

Seuraavassa on lueteltu huoltotoimenpiteet, jotka asiakas voi halutessaan suorittaa. Valtuutetun Can-Am-jälleenmyyjän on suoritettava muut huoltotaulukossa mainitut toimenpiteet.

## Tarkastus

### Telamatot

Tarkasta telamattojen kunto. Jos telamatto on kulunut tai haljennut, tai jos maton kuidut ovat näkyvillä, vaihda se. Ota yhteys valtuutettuun jälleenmyyjään.

## Puhdistus, varastointi ja ajokautta edeltävät valmistelut

### Puhdistus

**ILMOITUS** Älä koskaan puhdista telasarjaa korkeapainepesurilla. Käytä vain pientä painetta (kuten puutarhaletkua). Korkea paine voi aiheuttaa mekaanisia vaurioita.

Pese jokainen telamatto kuumalla vedellä ja saippualla (käyttäen vain mietoa pesuainetta).

**ILMOITUS** Älä koskaan puhdista muoviosia voimakkaalla pesuaineella, rasvanpoistoaineella, tinnerillä, asetonilla tms.

Estä ruostuminen maalaamalla vaurioituneet maalatut osat kunnolla uudelleen.

### Varastointi

**ILMOITUS** Puhdista telasarja aina ennen varastointia.

**ILMOITUS** Telamatot pitää varastoida viileään ja kuivaan paikkaan ja peittää kelkkapeitteellä. Tämä estää auringonvaloa ja likaa vaikuttamasta osien kestävyyyteen tai maalipintaan.

**ILMOITUS** Jos ajoneuvo varastoidaan telasarja asennettuna, on suositeltavaa nostaa ajoneuvoa rungosta tunkilla, jotta pitoharjoihin ei kohdistu painetta.

### Ajokautta edeltävä valmistelu

Ota yhteys valtuutettuun Can-Am-jälleenmyyjään.

### Oikea kierrätys

Kun osia vaihdetaan tai kun telasarja on käyttöikänsä lopussa, vie osat kierrätyslaitokseen materiaalityypin mukaan. Hävitä osat paikallisia määräyksiä noudattaen.

---

***Tämä sivu on  
tarkoituksella tyhjä***

***TAKUU***

---

# BRP:N RAJOITETTU TAKUU: APACHE™-TELASARJA CAN-AM-MAASTOAJONEUVOON

## 1) TAKUUAIKA

Bombardier Recreational Products Inc. ("BRP")\* myöntää jokaiselle alkuperäiselle Can-Am-maastoajoneuvon Apache™-telasarjalle ("Apache"), joka myydään uutena ja käyttämättömänä ja jonka asentaa valtuutettu Can-Am® Can-Am-maastoajoneuvojen jälleenmyyjä, materiaali- ja valmistusviat kattavan takuun, jonka kesto on **KAKSIKYMMENTÄNELJÄ (24) PERÄKKÄISTÄ KUUKAUTTA** alkuperäisestä vähittäisostospäivästä laskien seuraavien ehtojen mukaisesti. Apachea ei voida rekisteröidä aitona lisävarusteena, minkä vuoksi sillä ei ole samaa takuuta kuin Can-Am-maastoajoneuvolla.

Osien korjaus tai korvaaminen, tai huollon suorittaminen tämän takuun puitteissa ei pidennä tämän takuun takuuaikaa sen alkuperäistä loppumissajankohtaa pitemmälle.

## 2) POIKKEUKSET

Takuu ei korvaa seuraavia tapauksia missään olosuhteissa:

- normaali kuluminen
- kaikkien huolto- ja säätöpalvelujen työn ja osien hinta
- vauriot, jotka johtuvat muunlaisesta kuin tämän käyttöoppaan mukaisesta huollosta/ylläpidosta
- vauriot, jotka johtuvat osien irrottamisesta, vääränlaisista korjauksista, huollosta, ylläpidosta, muutoksista, tai osien käytöstä, joita BRP ei ole valmistanut tai hyväksynyt, tai muun kuin valtuutetun Can-Am-jälleenmyyjän tekemistä korjauksista
- väärinkäytöstä, epätavallisesta käytöstä, laiminlyönnistä tai sellaisesta tuotteen käytöstä johtuvat vahingot, joka ei vastaa käyttöoppaassa suositeltua käyttöä
- vahingot, jotka johtuvat onnettomuudesta, uppoamisesta, tulesta, varkaudesta, vandalismista tai ylivoimaisesta esteestä
- satunnaiset tai seurannaisvahingot, tai minkään muunlaiset vahingot, mukaan luettuina ilman rajoitusta hinaamis-, puhelin-, vuokra-, taksi-, haitta-, vakuutus- tai lainojen maksukustannukset, ajan menetykset tai ansiotulon menetykset
- vahingot, jotka johtuvat Apachen asentamisesta ajoneuvoon, joka ei ole yhteensopivaksi ilmoitettu Can-Am-maastoajoneuvo
- vahingot, jotka johtuvat pitonastojen asentamisesta telasarjaan
- tämän takuun myötä tehtävästä kuljetuksesta tai toimituksesta johtuvat kulut.

## 3) TAKUUEHDOT

Tämä takuu on voimassa **ainoastaan**, jos **jokainen** seuraavista ehdoista täyttyy:

- Apachen ensimmäinen omistaja on ostanut sen uutena ja käyttämättömänä, ja sen on asentanut jälleenmyyjä, joka on valtuutettu jakelemaan Apachea siinä maassa, jossa myynti tapahtui ("Can-Am-maastoajoneuvojen jälleenmyyjä").



- BRP:n määrittelemä luovutushuolto on suoritettu tuotteelle ja dokumentoitu ja dokumenteissa on ostajan allekirjoitus.
- Valtuutettu Can-Am-jälleenmyyjä on takuurekisteröinyt Apachen asianmukaisesti.
- Apache on ostettu siinä maassa, jossa ostaja asuu.
- Käyttöoppaassa kuvatut määräaikaishuollot on tehty. BRP pidättää oikeuden tehdä takuusuoja riippuvaiseksi asianmukaisista huollon todisteista.

BRP ei myönnä tätä rajoitettua takuuta kenelläkään yksityiselle omistajalle tai kaupalliseen tarkoitukseen ajoneuvoa käyttävälle omistajalle, elleivät kaikki edellä mainitut ehdot täyty. Rajoitukset ovat tarpeen, jotta BRP voisi taata tuotteittensa, kuluttajien ja yleisön turvallisuuden.

#### **4) TOIMENPITEET TAKUUN MYÖNTÄMISTÄ VARTEN**

Asiakkaan on lopetettava Apachen käyttö havaitessaan jonkin vian tai jotakin normaalista poikkeavaa. Asiakkaan on ilmoitettava valtuutetulle Can-Am-maastoajoneuvojen jälleenmyyjälle kolmen (3) päivän kuluessa materiaali- tai valmistusvian ilmenemisestä ja näytettävä palvelevalle, valtuutetulle Can-Am-jälleenmyyjälle uuden ja käyttämättömän Apachen ostotodistus (alkuperäinen ostokuitti). Kaikki tämän takuun puitteissa korvatut osat ovat jatkossa BRP:n omaisuutta.

#### **5) MITÄ BRP TEKEE?**

BRP:n velvollisuus on tämän takuun puitteissa rajoitettu siihen, että se oman harkintansa mukaan korjaa normaalikäytössä, -ylläpidossa ja -huollossa viallisiksi todetut osat, tai korvaa tällaiset osat uusilla alkuperäisillä BRP-osilla ilman osista veloittamista, millä tahansa valtuutetulla Can-Am-jälleenmyyjällä. BRP pidättää oikeuden muuttaa tai parantaa tuotteita ilman, että aikaisemmin valmistettuihin tuotteisiin tehdään samoja muutoksia.

#### **6) VASTUUVELVOLLISUUDEN RAJOITUKSET**

**TÄMÄ TAKUU ON NIMENOMAAN ANNETTU JA HYVÄKSYTTY MINKÄ TAHANSA MUUN JA KAIKKIEN MUIDEN TAKUUSITOUMUSTEN SIJAAN, OLKOON NE ILMAISTUT TAI KONKLUDENTTISET, MUKAAN LUETTUINA ILMAN RAJOITUSTA KAIKKI KURANTTIUTTA TAI TIETTYYN TARKOITUKSEEN SOPIVUUTTA KOSKEVAT TAKUUT. SIKÄLI KUIN NIISTÄ EI VOIDA SANOUTUA IRTI, KONKLUDENTTISET TAKUUSITOUMUKSET RAJOITTUVAT KESTOLTAAN KYSEESSÄ OLEVAN TAKUUN VOIMASSAOLON. TÄMÄ TAKUU EI KATA SATUNNAISIA EIKÄ SEURANNAISVAHINKOJA. JOTKUT MAAT/OSAVALTIOIT EIVÄT HYVÄKSY VASTUUVAPAUTUSLAUSEKKEITA, RAJOITUKSIA TAI EDELLÄ YKSILÖITYJÄ RAJOITUKSIA, JOTEN NE EIVÄT MAHDOLLISETI KOSKE SINUA. TÄMÄN TAKUUN PERUSTEELLA SINULLA ON TIETTYJÄ OIKEUKSIA, LISÄKSI SINULLA SAATTA OLLA MUITA (OSA)VALTIOSTA TOISEEN TAI PROVINSSISTA TOISEEN VAIHTELEVIA LAILLISIA OIKEUKSIA.**

Maahantuojalla tai yhdelläkään BRP-jälleenmyyjällä tai muulla henkilöllä ei ole valtuuksia minkään muun tuotetta koskevan vahvistuksen, edustuksen, tai takuun antamiseen kuin ne, mitä tähän rajoitettuun takuuseen sisältyy; ja mikäli näin tapahtuu, niitä ei voida käyttää BRP:tä vastaan.

BRP pidättää oikeuden muuttaa näitä takuehtoja. Muutokset eivät kuitenkaan koske niitä tuotteita, jotka on myyty tämän takuun ollessa voimassa.

## **7) KULUTTAJA-APU**

Mikäli tämän rajoitetun takuun suhteen syntyy kiistaa tai riitaa, BRP ehdottaa, että asia yritetään ensiksi ratkaista jälleenmyyjätasolla. Suosittelemme, että asiasta keskustellaan valtuutetun jälleenmyyjäliikkeen huoltopäällikön tai liikkeen omistajan kanssa.

Jos ongelma ei ratkea, ota yhteys BRP:hen täyttämällä osoitteesta [www.brp.com](http://www.brp.com) löytyvä asiakkaan yhteydenottolomake tai kirjoittamalla meille postitse johonkin tämän oppaan osiosta *OTA YHTEYTTÄ* löytyvään osoitteeseen.

\* USA:ssa tuotteiden jälleenmyyjä ja huoltotoimista vastaava on BRP US Inc.

© 2018 Bombardier Recreational Products Inc. Kaikki oikeudet pidätetään.

® Bombardier Recreational Products Inc. -yhtiön tai sen tytäryhtiöiden rekisteröity tavaramerkki ja ™-tavaramerkki.

# ***TIETOA ASIAKKAALLE***

---

## TIETOA TIETOSUOJASTA

BRP ilmoittaa, että yhteystietojasi tullaan käyttämään turvallisuuteen ja takuuseen liittyvissä asioissa. Lisäksi BRP ja sen tytäryhtiöt voivat käyttää asiakasluetteloaan BRP:hen ja siihen liittyvien tuotteiden markkinointi- ja mainontatarkoituksiin.

Jos haluat tarkistaa tai korjata tietosi tai haluat tietosi poistettavan suora-markkinoinnin osoiteluettelosta, ota yhteyttä BRP:hen.

Sähköpostitse: [privacyofficer@brp.com](mailto:privacyofficer@brp.com)

Postitse: BRP  
Senior Legal Counsel-Privacy Officer  
726 St-Joseph  
Valcourt QC  
Canada  
JOE 2LO

---

# OTA YHTEYTTÄ

www.brp.com

## **Pohjois-Amerikka**

565 de la Montagne Street  
Valcourt (Québec) J0E 2L0  
Kanada

Sturtevant, Wisconsin, Yhdysvallat  
10101 Science Drive  
Sturtevant, Wisconsin  
53177  
Yhdysvallat

Sa De Cv, Av. Ferrocarril 202  
Parque Ind. Querétaro, Lote2-B  
76220  
Santa Rosa Jáuregui, Oro., Meksiko

## **Eurooppa**

Skaldenstraat 125  
B-9042 Gent  
Belgia

Itterpark 11  
D-40724 Hilden  
Saksa

ARTEPARC Bâtiment B  
Route de la côte d'Azur, Le Canet  
13590 Meyreuil  
Ranska

Ingvald Ystgaardsvei 15  
N-7484 Tronheim  
Norja

Isoaavantie 7  
PL 8040  
96101 Rovaniemi

Formvägen 16  
S-906 21 Umeå  
Ruotsi

Avenue d'Ouchy 4-6  
1006 Lausanne  
Sveitsi

## **Oseania**

6 Lord Street  
Lakes Business Park  
Botany, NSW 2019  
Australia

## **Etelä-Amerikka**

Rua James Clerck Maxwell, 230  
TechnoPark Campinas SP 13069-380 Brasilia

## **Aasia**

15/F Parale Mitsui Building,8  
Higashida-Cho, Kawasaki-ku  
Kawasaki 210-0005  
Japani

Room Dubai, level 12, Platinum Tower  
233 Tai Cang Road  
Xintiandi, Lu Wan District  
Shanghai 200020  
Kiina

---

## OSOITTEEN/OMISTAJAN MUUTOS

Jos osoitteesi on muuttunut, tai jos olet Apache™-telasarjan omistaja, muista ilmoittaa BRP:lle joko:

- Ilmoittamalla valtuutetulle Can-Am-jälleenmyyjälle.
- **Vain Pohjois-Amerikassa:** soita numeroon 1 888 272-9222.
- Lähettämällä jokin seuraavien sivujen osoitteenmuutoskorteista johonkin tämän oppaan osiosta *OTA YHTEYTTÄ* löytyvään BRP:n osoitteeseen.

Löydät maahantuojasi yhteystiedot osoitteesta **www.brp.com**.

Mikäli omistussuhde muuttuu, liitä mukaan todistus siitä, että edellinen omistaja on suostunut luovutukseen.

BRP:lle ilmoittaminen on erittäin tärkeää jopa rajoitetun takuun umpeutumisen jälkeen, koska siten BRP:llä on mahdollisuus tavoittaa tarvittaessa Apache™-telasarjan omistaja, esim. kun ryhdytään suorittamaan turvallisuudesta johtuvia takaisin vetoja. BRP:lle ilmoittaminen on omistajan vastuulla.

**VARASTETUT TUOTTEET:** Jos henkilökohtainen Apache™-telasarjasi varastetaan, siitä pitäisi ilmoittaa BRP:lle, tai valtuutetulle Can-Am-jälleenmyyjälle. Pyydämme ilmoittamaan nimen, osoitteen, puhelinnumeron, Apache™-telasarjan tunnistenumeron ja päivän, jolloin varkaus tapahtui.

Tämä käyttöopas on säilytettävä koko telasarjan käyttöänsä ajan. Olet vastuussa tämä oppaan toimittamisesta uudelle omistajalle.

OSOITTEEN MUUTOS MUUTOS OMISTUSSUHTEISSA 

TELASARJAN SARJANUMERO

Mallinnumero

Telasarjan sarjanumero

VANHA OSOITE /  
EDELLINEN OMISTAJA:

NIMI

Nro

KATU

TALONUMERO

PAIKKAKUNTA

VALTIO/LÄÄNI

POSTINUMERO

VALTIO

PUHELINNUMERO

UUSI OSOITE / UUSI  
OMISTAJA:

NIMI

Nro

KATU

TALONUMERO

PAIKKAKUNTA

VALTIO/LÄÄNI

POSTINUMERO

VALTIO

PUHELINNUMERO

tmo2014-012\_007

SÄHKÖPOSTIOSOITE

OSOITTEEN MUUTOS MUUTOS OMISTUSSUHTEISSA 

TELASARJAN SARJANUMERO

Mallinnumero

Telasarjan sarjanumero

VANHA OSOITE /  
EDELLINEN OMISTAJA:

NIMI

Nro

KATU

TALONUMERO

PAIKKAKUNTA

VALTIO/LÄÄNI

POSTINUMERO

VALTIO

PUHELINNUMERO

UUSI OSOITE /  
UUSI OMISTAJA:

NIMI

Nro

KATU

TALONUMERO

PAIKKAKUNTA

VALTIO/LÄÄNI

POSTINUMERO

VALTIO

PUHELINNUMERO

tmo2014-012\_007

SÄHKÖPOSTIOSOITE



***Tämä sivu on  
tarkoituksella tyhjä***





---

***Tämä sivu on  
tarkoituksella tyhjä***