

# **can-am**<sup>®</sup>

## **RENEGADE<sup>®</sup> T Series**

# **Brukerhånd bok 2020**

Inkluderer  
Informasjon om sikkerhet,  
kjøretøyet og vedlikehold av det



### **⚠ ADVARSEL**

Les nøye gjennom denne håndboken. Den inneholder viktig informasjon om sikkerhet.  
Minimum anbefalt alder: Fører: 16 år. Oppbevar denne brukerhåndboken i kjøretøyet.

2 1 9 0 0 2 0 2 3 \_ N 0

Originalinstruksjoner

## ADVARSEL

**DET KAN VÆRE FARLIG Å BRUKE KJØRETØYET.** En kollisjon eller en velt kan skje plutselig dersom du ikke tar riktige forholdsregler, selv under rutinemessige manøvrer som svinging og kjøring i bakker eller over hindringer.

For din egen sikkerhet må du forstå og følge alle advarslene i denne brukerhåndboken og på dekalene på kjøretøyet ditt. **Hvis du ikke følger disse advarslene, kan det føre til ALVORLIGE ELLER DØDELIGE PERSONSKADER!**

Oppbevar alltid denne brukerhåndboken sammen med kjøretøyet.

## ADVARSEL

Hvis du unnlater å følge noen av sikkerhetsforskriftene eller instruksjonene i denne brukerhåndboken eller på *SIKKERHETSVIDEOEN* eller sikkerhetsdekalene på produktet, kan dette føre til personskade eller eventuelt dødsfall!

## ADVARSEL

Ytelsen til dette kjøretøyet kan være bedre enn andre kjøretøy du har kjørt tidligere. Ta deg tid til å bli kjent med den.

### **Følgende varemerker tilhører Bombardier Recreational Products Inc.:**

I Finland distribueres produktene av BRP Finland Oy.

Can-Am®  
TTI™

D.E.S.S.™  
XPST™

DPS™

Renegade™

Rotax®

Dette dokumentet inneholder varemerkene til følgende selskaper:

- + Visco-Lok er et varemerke som tilhører GKN Viscodrive GmbH.
- † QS3 er et varemerke for Fox Factory, Inc.

# IDENTIFIKASJON AV KJØRETØYET

Kjøretøyets hovedkomponenter (motor og ramme) identifiseres via ulike serienumre. Det kan noen gang bli nødvendig å finne disse numrene for garantiformål eller for å spore kjøretøyet ditt hvis det blir stjålet. Den autoriserte Can-Am-forhandleren vil be om disse numrene hvis du fremsetter krav om garanti. BRP oppfyller ingen garanti hvis motorens identifikasjonsnummer (EIN) eller kjøretøyets identifikasjonsnummer (VIN) er fjernet eller på noen måte endret. Vi anbefaler på det sterkeste at du skriver ned alle serienumre på kjøretøyet ditt og oppgir dem til forsikringsselskapet ditt.

## 1) Kjøretøyets identifikasjonsnummer (VIN)

VIN er på den lovpålagte platen som er plassert under setet.



*TYPISK - VIN MERKE- UNDER SETET*

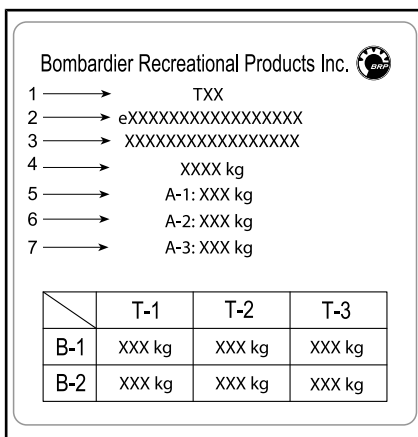

*TYPISK - LOVPÅLAGT PLATE- UNDER SETET*

- 1: Kategori
- 2: Typegodkjenningsnummer
- 3: VIN
- 4: Maksimal tillat vekt på kjøretøyet
- 5-7 Maksimal tillat vekt per aksel
- B-1: Maksimal tilhengervekt på tilhengerfeste, ubremset tilhenger
- B-2: Maksimal tilhengervekt på tilhengerfeste, bremset tilhenger

## 2) Kjøretøyets identifikasjonsskjema

Sjekk med din forhandler for å være sikker på at kjøretøyet er registrert hos BRP.

MODELLNR. \_\_\_\_\_

### KJØRETØY

IDENTIFIKASJONSNUMMER (N.I.V.) \_\_\_\_\_

### MOTOR

IDENTIFIKASJONSNUMMER (E.I.V.) \_\_\_\_\_

Eier: \_\_\_\_\_  
NAVN

Nr. \_\_\_\_\_ GATE \_\_\_\_\_ APP \_\_\_\_\_

STED \_\_\_\_\_ FYLKE \_\_\_\_\_ POSTNUMMER \_\_\_\_\_

Kjøpsdato \_\_\_\_\_  
ÅR MÅNED DAG

Utløpsdato for garanti \_\_\_\_\_  
ÅR MÅNED DAG

Skal fylles ut av forhandleren ved salgstidspunktet.

OMRÅDE FOR FORHANDLERSTEMPEL

V00A2IL



### 3) Motorens identifika- sjonsnummer (EIN)

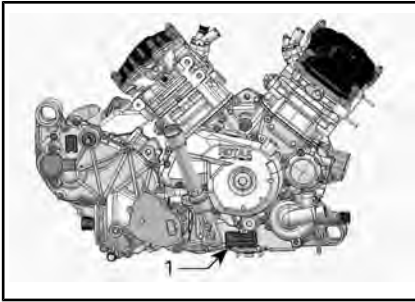

*TYPEBILDE – HØYRE SIDE AV MOTOREN*

1. Motorens identifikasjonsnummer (EIN)

### 4) Samsvarsdekal

**Direktiv (EU) 2016/1628 som  
gjelder mobile kjøretøy ikke på  
vei**

Kjøretøy som overholder direktiv (EU) 2016/1628 (NRMM) er identifisert både på motorens ventillokk og under setet.

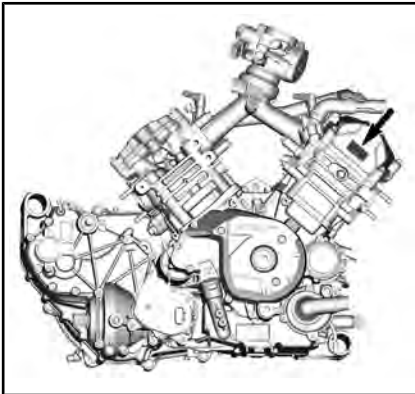

*TYPISK*

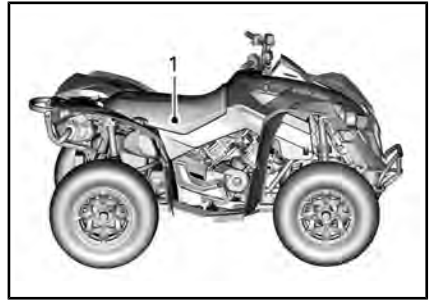

*TYPISK*

1. NRMM lmerke er under setet

**Rotax**



7469

# M#####

Produksjonsdato: MM-AAAA

Familietype: #####

[e13] AT1/P V-####

*TYPISK - NRMM-IDENTIFIKASJONSDE-  
KAL*

**MERK:** Manipulasjon av motoren  
ugyldiggjør EU typegodkjenning for  
denne spesifikke motoren.

### 5) Tilsiktet bruk

Landbrukstraktor som kan brukes til å transportere materialer. Kontroller maksimum tillatt kjørelast som er angitt på den lovpålagte platen og kjøretøyets etikett for maksimum last. Du kan se **VIKTIGE DEKALER PÅ PRODUKTET FOR MER INFORMASJON**. Can-Am T-kategori traktor kan trekke en tilhenger på veien. Kontroller maksimum tillatt last på tilhengeren. Kontroller forskriftene der du bor med hensyn til bruk av en traktor med tilhenger på veien. Kople til tilhengerlysene på kjøretøyet.

---

***Denne siden er  
blank med hensikt***

## II INNLEDNING

<b>BRUKERHÅNDBOK 2020</b>
T-kategori (EU) reg. 167/2013
Renegade X xc 650 T-kategori
Renegade X xc 1000 T-kategori

Deutsch	Dieses Handbuch ist möglicherweise in Ihrer Landessprache verfügbar. Bitte wenden Sie sich an Ihren Händler oder besuchen Sie: <a href="http://www.operatorsguides.brp.com">www.operatorsguides.brp.com</a>
English	This guide may be available in your language. Check with your dealer or go to: <a href="http://www.operatorsguides.brp.com">www.operatorsguides.brp.com</a>
Español	Es posible que este manual esté disponible en su idioma. Consulte a su distribuidor o visite: <a href="http://www.operatorsguides.brp.com">www.operatorsguides.brp.com</a>
Français	Ce guide peut être disponible dans votre langue. Vérifier avec votre concessionnaire ou aller à: <a href="http://www.operatorsguides.brp.com">www.operatorsguides.brp.com</a>
Italiano	Questa guida potrebbe essere disponibile nella propria lingua. Contattare il concessionario o consultare: <a href="http://www.operatorsguides.brp.com">www.operatorsguides.brp.com</a>
中文	本手册可能有您的语种的翻译版本。请向经销商询问，或者登录 <a href="http://www.operatorsguides.brp.com">www.operatorsguides.brp.com</a> 查询。
日本語	このガイドは、言語によって翻訳版が用意されています。ディーラーに問い合わせるか、次のアドレスでご確認ください： <a href="http://www.operatorsguides.brp.com">www.operatorsguides.brp.com</a>
Nederlands	Deze handleiding kan beschikbaar zijn in uw taal. Vraag het aan uw dealer of ga naar: <a href="http://www.operatorsguides.brp.com">www.operatorsguides.brp.com</a>
Norsk	Denne boken kan finnes tilgjengelig på ditt eget språk. Kontakt din forhandler eller gå til: <a href="http://www.operatorsguides.brp.com">www.operatorsguides.brp.com</a>
Português	Este manual pode estar disponível em seu idioma. Fale com sua concessionária ou visite o site: <a href="http://www.operatorsguides.brp.com">www.operatorsguides.brp.com</a>
Русский	Воспользуйтесь руководством на вашем языке. Узнайте о его наличии у дилера или на странице по адресу <a href="http://www.operatorsguides.brp.com">www.operatorsguides.brp.com</a>
Suomi	Käyttöohjekirja voi olla saatavissa omalla kielelläsi. Tarkista jälleenmyyjältä tai käy osoitteessa: <a href="http://www.operatorsguides.brp.com">www.operatorsguides.brp.com</a>
Svenska	Denna bok kan finnas tillgänglig på ditt språk. Kontakta din återförsäljare eller gå till: <a href="http://www.operatorsguides.brp.com">www.operatorsguides.brp.com</a>

Brukerhåndboken skal følge med kjøretøyet når det selges.

Gratulerer med kjøpet av din nye Can-Am® ATV. Den følges opp med BRP-garantien og et nettverk av autoriserte Can-Am-forhandlere som kan tilby reservedeler, service og det tilbehøret du trenger.

Forhandleren din jobber for at du skal bli fornøyd. Han har kvalifisert seg for å kunne utføre en første klargjøring og kontroll av kjøretøyet og har også utført endelig klargjøring og justering før du overtok det.

Hvis du trenger mer utfyllende informasjon om service, ber vi deg kontakte forhandleren.

Ved levering ble du også informert om hva garantien dekker, og du signerte *LISTEN MED KONTROLL-PUNKTER* før levering for å sikre at du var fornøyd med klargjøringen av det nye kjøretøyet.

## 1) Hva du må vite før du kjører

Les denne brukerhåndboken før du bruker kjøretøyet, for å finne ut hvordan du kan redusere risikoen for at du selv, passasjerer og personer i nærheten blir skadet eller omkommer.

Les også alle sikkerhetsklistermerker på ATV-en og se nøye på *SIKKERHETSDIAGRAM* som du kan finne under <https://can-am.brp.com/off-road/safety>.



Kjøretøyet er stort sett for generelt fritidsbruk, men kan også brukes til å utføre arbeidsoppgaver.

Dersom du ikke følger advarslene i denne brukerhåndboken kan det resultere i ALVORLIG PERSONSKADE ELLER DØD.

### Opplæringskurs

Kjør aldri dette kjøretøyet uten nødvendige instruksjoner. **Delta på et føreropplæringskurs.** Alle førere bør gjennomføre et opplæringskurs med en sertifisert instruktør.

HVIS DU VIL HA MER INFORMASJON OM ATV-SIKKERHET, kan du kontakte en autorisert Can-Am-forhandler angående opplæringskurs som måtte finne sted i nærheten.

## 2) Sikkerhetsmeldinger

Typen sikkerhetsmeldinger, hvordan de ser ut og hvordan de brukes i denne veiledningen forklares som følger:

Varselsymbolet  indikerer fare for skade.

 **ADVARSEL**

Indikerer en potensiell risikosituasjon som kan resultere i alvorlig personskade eller dødsfall hvis den ikke unngås.

 **OBS!** Indikerer en farlig situasjon som kan resultere i liten til moderat personskade hvis den ikke unngås.

**OBS!** Indikerer en instruksjon som, hvis den ikke følges, kan føre til alvorlig skade på kjøretøyets komponenter eller annet materiell.

## 3) Om denne operatørhåndboken

Denne brukerhåndboken har blitt utarbeidet med tanke på å gjøre eieren/føreren av det nye kjøretøyet kjent med dets ulike anordninger for betjening og instruksjoner for vedlikehold og sikker bruk. Den er uunnværlig for riktig bruk av produktet.

Oppbevar denne brukerhåndboken sammen med kjøretøyet etter at du har lest den. Sørg for å gi brukerhåndboken videre til den nye eieren hvis du selger kjøretøyet.

Hvis du har spørsmål om emner som dekkes eller ikke dekkes i brukerhåndboken, se *KONTAKT OSS*.

Hvis du trenger mer informasjon, ber vi deg kontakte forhandleren.



Merk at denne guiden er tilgjengelig på flere språk. Hvis det finnes forskjeller, skal den engelske versjonen gjelde.

Oppbevar brukerhåndboken på kjøretøyet slik at du kan slå opp i den i forbindelse med vedlikehold og feilsøking og til instruksjon av andre.

Hvis du vil vise og/eller skrive ut en ekstra kopi av brukerhåndboken, kan du gå til følgende nettsted [www.operatorsguides.brp.com](http://www.operatorsguides.brp.com)

Informasjonen i dette dokument er riktig ved tidspunktet for publisering. BRP forbedrer produktene sine kontinuerlig, men forplikter seg ikke til å oppgradere tidligere produserte produkter med nye forbedringer. På grunn av sene endringer kan det oppstå noen forskjeller mellom det produserte produktet og beskrivelser og/eller spesifikasjoner i denne håndboken. BRP forbeholder seg retten til når som helst å avbryte eller endre spesifikasjoner, konstruksjon, funksjoner, modeller eller utstyr uten å påta seg noen forpliktelser.

Brukerhåndboken skal følge med kjøretøyet når det selges.

Når du leser denne operatørhåndboken må du huske at:



## **ADVARSEL**

Indikerer en potensiell farlig situasjon som kan resultere i alvorlig personskade eller død hvis den ikke unngås.

---

***Denne siden er  
blank med hensikt***

---

# INNHold

<b>IDENTIFIKASJON AV KJØRETØYET.....</b>	<b>1</b>
1) KJØRETØYETS IDENTIFIKASJONSNUMMER (VIN).....	1
2) KJØRETØYETS IDENTIFIKASJONSSKJEMA.....	2
3) MOTORENS IDENTIFIKASJONSNUMMER (EIN).....	3
4) SAMSVARSDEKAL.....	3
DIREKTIV (EU) 2016/1628 SOM GJELDER MOBILE KJØRETØY IKKE PÅ VEI.....	3
5) TILSIKTET BRUK.....	3
<b>II INNLEDNING.....</b>	<b>5</b>
1) HVA DU MÅ VITE FØR DU KJØRER.....	6
OPPLÆRINGSKURS.....	6
2) SIKKERHETSMELDINGER.....	6
3) OM DENNE OPERATØRHÅNDBOKEN.....	6
<b><i>A) INFORMASJON OM SIKKERHET</i></b>	
<b>I GENERELLE FORHOLDSREGLER.....</b>	<b>14</b>
1) UNNGÅ KARBONMONOKSIDFORGIFTNING.....	14
2) UNNGÅ BENSINBRANNER OG ANDRE FARER.....	14
3) UNNGÅ BRANNSKADER FRA VARME DELER.....	14
4) TILBEHØR OG MODIFIKASJONER.....	15
<b>II SPESIELLE SIKKERHETSMELDINGER.....</b>	<b>16</b>
1) EU.....	18
<b>III ADVARSLER I FORBINDELSE MED BRUK.....</b>	<b>19</b>
<b>IV BRUKE KJØRETØYET.....</b>	<b>45</b>
1) KONTROLL FØR KJØRING.....	46
2) KJØREKLÆR.....	48
3) KJØRE MED PASSASJER.....	49
4) FRITIDSKJØRING.....	49
5) MILJØ.....	50
6) BEGRENSNINGER I UTFORMINGEN.....	51
7) BRUK I TERRENGET.....	51
8) KJØRETEKNIKKER.....	51
<b>V KJØRE MED LAST OG UTFØRE ARBEID.....</b>	<b>61</b>
1) BRUKE KJØRETØYET TIL ARBEIDSOPPGAVER.....	61
2) LAST.....	61
3) LASTE BAGASJEOMRÅDET BAK.....	62
4) SLEPE LAST.....	62
5) KJØRING MED TILHENGER.....	63
<b>VI VIKTIGE DEKALER PÅ PRODUKTET.....</b>	<b>65</b>
1) HENGEMERKE.....	65
2) SIKKERHETSDEKALER PÅ KJØRETØYET.....	66
3) SAMSVARSDEKALER.....	72
4) DEKALER MED TEKNISK INFORMASJON.....	72
<b><i>B) INFORMASJON OM KJØRETØYET</i></b>	
<b>I KONTROLLER.....</b>	<b>76</b>
1) GASSHÅNDTAK.....	77
2) BREMSEHÅNDTAK.....	77

3) BREMSELÅS.....	77
4) BREMSEPEDAL.....	78
5) TENNINGSBRYTER (NØKKEL).....	78
6) BRYTER FOR FIREHJULS/SEKSHJULS DRIFT OG KJØREMODUSER (UTSTYRSAVHENGIG).....	79
7) FLERFUNKSJONSBRYTER.....	80
8) GIRSPAK.....	83
9) KONTROLL FOR FARTSBEGRENSNING (HVIS MONTERT).....	84
<b>II FLERFUNKSJONSMÅLER (LCD).....</b>	<b>85</b>
BESKRIVELSE AV FLERFUNKSJONSMÅLEREN.....	85
FLERFUNKSJONSMÅLERMODUSER.....	86
NAVIGERE PÅ LCD-MÅLEREN.....	88
MÅLEROPPSETT.....	89
ANGI FARTSGRENSEN.....	89
<b>KJØREHJELPTEKNOLOGIER.....</b>	<b>91</b>
ABS (ANTIBLOKKSISTEM).....	91
ECBS (ELEKTRONISK KOMBINERT BREMSESYSTEM).....	91
BTC (BREMSEKRAFTKONTROLL).....	91
DTC (DRAG MOMENTSTYRING).....	91
<b>III UTSTYR.....</b>	<b>92</b>
1) SETE.....	93
2) FOTSTØTTER.....	93
3) RETNINGSLYS.....	93
4) 12-VOLTS STRØMUTTAK.....	93
5) BAGASJEOMRÅDE BAK.....	94
6) TILHENGERFESTE.....	94
7) TILHENGERKONTAKT.....	94
8) VERKTØYSETT.....	95
9) MÅLERSTØTTE.....	95
10) KONSOLL.....	95
11) BERGINGSKROKER.....	95
12) NUMMERSKILTLYS.....	96
<b>IV DRIVSTOFF.....</b>	<b>97</b>
1) KRAV TIL DRIVSTOFF.....	97
2) ANBEFALT DRIVSTOFF.....	97
3) FYLLING AV DRIVSTOFF.....	97
<b>V INNKJØRINGSPERIODE.....</b>	<b>99</b>
INNKJØRING.....	99
<b>VI GRUNNLEGGENDE PROSEDYRER.....</b>	<b>100</b>
1) STARTE MOTOREN.....	100
2) SKIFTE GIR.....	100
3) STOPPE MOTOREN OG PARKERE KJØRETØYET.....	100
<b>VII SPESIELLE PROSEDYRER.....</b>	<b>101</b>
1) TILTAK HVIS DET KOMMER VANN I CVT-ENHETEN.....	101
2) TILTAK HVIS DET KOMMER VANN I LUFTFILTERHUSET.....	101
3) TILTAK HVIS KJØRETØYET VELTER.....	102
4) TILTAK HVIS KJØRETØYET KOMMER UNDER VANN.....	102

<b>VII JUSTERE KJØREEGENSKAPER.....</b>	<b>103</b>
1) JUSTERE FJÆRINGEN.....	103
2) DYNAMISK SERVOSTYRING (DPS) JUSTERING AV HJELPE- NIVÅ.....	105
<b>JX TRANSPORT AV KJØRETØYET.....</b>	<b>107</b>
1) BRUKE KJKØRETØYETS KRAFT TIL Å KLATRE OPP PÅ TILHEN- GERUTSTYRET.....	108
2) BRUKE EN VINSJ FOR Å TREKKE KJØRETØY OPP PÅ TILHENGE- REN.....	108
3) SIKRING AV KJØRETØYET FOR TRANSPORT.....	109
4) FÅ KJØRETØYET AV TILHENDER.....	109
<b>INSTRUKSJONER FOR LØFTING AV KJØRETØYET.....</b>	<b>110</b>
GENERELL SIKKERHETSINFORMASJON FOR LØFTING.....	110
LØFT FRONTEN AV KJØRETØYET.....	110
LØFT BAKENDEN AV KJØRETØYET.....	110
LØFTE HELE KJØRETØYET.....	110
<b><i>C) VEDLIKEHOLD</i></b>	
<b>I VEDLIKEHOLDSPLAN.....</b>	<b>114</b>
1) OMFATTENDE STØVFORHOLD.....	114
2) FORKLARING PÅ VEDLIKEHOLDSPLAN.....	114
3) VEDLIKEHOLDSPLAN.....	114
<b>II VEDLIKEHOLDSPROSEDYRER.....</b>	<b>117</b>
1) LUFTFILTER.....	117
2) MOTOROLJE.....	120
3) OLJEFILTER.....	122
4) RADIATOR.....	122
5) KJØLEVÆSKE.....	123
6) GNISTFANGER PÅ EKSOSPOTTE.....	125
7) CVT-LUFTFILTER.....	126
8) GIRKASSEOLJE.....	127
9) TENNPLUGGER.....	128
10) CVT-DEKSEL.....	129
11) INSTALLASJON AV CVT-DEKSEL.....	130
12) DRIVREIM.....	130
13) DRIVREIMSKIVE OG DREVEN REIMSKIVE.....	131
14) BATTERI.....	131
15) SIKRINGER.....	132
16) LYS.....	133
17) DRIVAKSELMANSJETT OG -BESKYTTELSE.....	135
18) HJULLAGER.....	136
19) HJUL OG DEKK.....	137
20) STYRING.....	141
21) FJÆRING.....	141
22) BREMSER.....	142
<b>III STELL AV KJØRETØYET.....</b>	<b>144</b>
1) STELL ETTER BRUK.....	144
2) RENGJØRE KJØRETØYET.....	144
<b>IV OPPBEVARING OG KLARGJØRING FØR SESONGSTART.....</b>	<b>146</b>

**D) TEKNISK INFORMASJON**

EC-SAMSVARERKLÆRING.....	148
EAC-SAMSVARERKLÆRING.....	150
I SPESIFIKASJONER.....	151

**E) FEILSØKING**

RETNINGSLINJER FOR FEILSØKING.....	160
II MELDINGER PÅ FLERFUNKSJONSMÅLEREN.....	165

**F) RESERVEDELER**

I KATALOGER.....	168
------------------	-----

**G) GARANTI**

BRP BEGRENSET GARANTI I USA OG CANADA: 2020 CAN-AM® ATV.....	170
UTSLIPPSRELATERT GARANTI US EPA.....	174
BRPS INTERNASJONALE BEGRENSEDE GARANTI: 2020 CAN-AM® ATV.....	177
BRP BEGRENSET GARANTI FOR EØS, SAMVELDET AV UAVHENGI- GE STATER (SUS) OG TYRKIA: 2020 CAN-AM® ATV.....	181

**H) KUNDEINFORMASJON**

I PERSONVERNINFORMASJON.....	188
II KONTAKT OSS.....	189
ASIA.....	189
EUROPA.....	189
NORD-AMERIKA.....	190
OSEANIA.....	190
SØR-AMERIKA.....	190
II ADRESSEENDRING / NY EIER.....	191
III VEDLIKEHOLDSREGISTRERING.....	197

# ***A) INFORMASJON OM SIKKERHET***

---

# I GENERELLE FORHOLDSREGLER

## 1) Unngå karbonmonoksidforgiftning

All motoreksos inneholder karbonmonoksid, som er en dødelig gass. Å puste inn karbonmonoksid kan forårsake hodepine, svimmelhet, søvnlighet, kvalme, forvirring og til slutt død.

Karbonmonoksid er en fargeløs, luktfri, smakløs gass som kan være tilstede selv om du ikke ser eller lukter noen motoreksos. Dødelige nivåer av karbonmonoksid kan nå raskt, og du kan raskt bli overmannet og ikke klare å redde deg selv. Dødelige nivåer av karbonmonoksid kan også henge ved i timer eller dager i lukkede eller dårlig ventilerte områder. Hvis du opplever noen symptomer for karbonmonoksidforgiftning, forlat området umiddelbart, få frisk luft og medisinsk behandling.

For å unngå alvorlig skade eller død fra karbonmonoksid:

- Kjør aldri motoren i dårlig ventilerte eller delvis lukkede områder som garasje, parkeringskjeller eller låve. Selv om du prøver å luften ut motoreksos med vifter eller åpne vinduer og dører, kan karbonmonoksid raskt nå farlige nivåer.
- Kjør aldri motoren utendørs hvor motoreksosen kan trekkes inn i en bygning gjennom åpninger som vinduer og dører.

## 2) Unngå bensinbranner og andre farer

Bensin er ekstremt brennbart og svært eksplosivt. Drivstoffdamp kan spres og antennes av en gnist eller flamme mange meter unna motoren. For å redusere risikoen for brann eller eksplosjon, følg disse instruksjonene:

- Bruk bare godkjente røde bensinkanner til oppbevaring av drivstoff.
- Fyll aldri en bensinbeholder på kjøretøyet. Utlading av statisk elektrisitet kan antenne bensinen.
- Følg nøye instruksjonene som er gitt under *DRIVSTOFF*, ved påfylling av bensin.
- Ikke start eller bruk motoren hvis tankklokken ikke er riktig på plass.

Bensin er giftig og kan føre til personskade eller dødsfall.

- Sug aldri opp bensin med munnen.
- Hvis du svelger bensin, får bensin i øynene eller inhalerer bensingass, må du øyeblikkelig kontakte lege.

Hvis du får bensinsøl på deg, vask deg med såpe og vann og bytt klærne dine.

## 3) Unngå brannskader fra varme deler

Noen komponenter blir varme under bruk. Unngå kontakt med disse delene under og rett etter bruk for å unngå brannskader.



## **4) Tilbehør og modifikasjoner**

Eventuelle endringer eller bruk av tilleggsutstyr kan påvirke kjøretøyets kjøreegenskaper. Det er viktig at du tar deg tid til å bli kjent med kjøretøyet etter at endringene er utført, slik at du forstår hvordan du kan tilpasse kjørestilen i henhold til disse.

Ikke utfør uautoriserte endringer eller installer utstyr som ikke er spesifikt godkjent av BRP for kjøretøyet. Slike endringer ikke er testet av BRP og de kan øke risikoen for personskade eller tap av kontroll eller de kan også føre til at det blir ulovlig å bruke kjøretøyet. For eksempel kan endring av dekkspesifikasjonene påvirke kjøretøyets håndtering og øke risikoen for at du mister kontroll.

Kontakt en autorisert BRP-forhandler for tilgjengelig tilbehør til kjøretøyet.

---

## II SPESIELLE SIKKERHETSMELDINGER

### DETTE KJØRETØYET ER IKKE NOE LEKETØY OG KAN VÆRE FARLIG Å BRUKE.

- Dette kjøretøyet oppfører seg annerledes enn andre kjøretøy, inkludert motorsykler og biler. En kollisjon eller velt kan skje raskt hvis du ikke tar riktige forholdsregler, selv under standardmanøvrer som f.eks. snumanøvrer og kjøring i bakker eller over hindringer.

**ALVORLIGE SKADER ELLER DØDSFALL** kan bli resultatet hvis du ikke følger disse anvisningene:

- Les og forstå brukerhåndboken og alle sikkerhetsdekaler på kjøretøyet før det tas i bruk. Se på og studer *SIKKERHETSVIDEOEN* nøye før du bruker kjøretøyet.
- Følg alltid anbefalingen om minimumsalder: Personer under 16 år skal aldri bruke dette kjøretøyet.
- Sett deg aldri på dette kjøretøyet uten en godkjent hjelm av riktig størrelse og annet påkrevd kjøreutstyr. Se *KJØREUTSTYR* i *BRUK AV KJØRETØYET* for detaljert informasjon.
- Passasjerer må aldri tas med på dette kjøretøyet. Dette kjøretøyet er bare beregnet på én person. Ikke utfør endringer for å få plass til passasjer, og ikke bruk stativene til å ta med passasjer. Passasjer(er) påvirker balansen og styreegenskapene og øker risikoen for å miste kontroll.
- Bruk aldri kjøretøyet når du er trøtt, syk eller påvirket av medikamenter eller alkohol. Reaksjonstiden og bedømmelsesevnen påvirkes mye i slike tilstander.
- Forsøk aldri å steile og kjøre på to hjul, hoppe eller utføre andre stunt.
- Kjør aldri med for stor hastighet. Kjør alltid i en hastighet som er tilpasset terrenget, sikten, kjøreforholdene og din erfaring.
- Kjør alltid langsomt, og vær ekstra forsiktig ved kjøring i ukjent terreng. Vær alltid oppmerksom på endring av terrenforholdene når du kjører.
- Kjør ikke på meget ujevnt, glatt eller løst underlag før du har fått opplæring i og har tilegnet deg den dyktighet som kreves for å beherske kjøretøyet i slikt terreng. Vær alltid ekstra forsiktig i slikt terreng.
- Følg alltid riktige prosedyrer ved svinging. Se *KJØRETEKNIKKER* i *BRUKE KJØRETØYET*.
- Kjør aldri i bakker som er for bratte for kjøretøyet eller for dine ferdigheter.
- Følg alltid riktige prosedyrer for klatring eller nedkjøring i bakker som er beskrevet i avsnittet *KJØRETEKNIKKER*. Kontroller terrenget nøye før du kjører opp bakker. Aldri kjør i motbakker med veldig glatte eller løse overflater.
- Følg alltid riktige prosedyrer ved kjøring nedover og bremsing i bakker slik det er beskrevet i *KJØRETEKNIKKER* i denne brukerhåndboken. Kontroller terrenget nøye før du kjører ned bakker.
- Følg alltid riktige prosedyrer ved kjøring langs skråningen i bakker slik det er beskrevet i *KJØRETEKNIKKER* i denne brukerhåndboken. Unngå bakker med veldig glatte eller løse overflater.

- Følg alltid riktige prosedyrer hvis maskinen stopper eller ruller bakover ved kjøring opp bakker. Unngå dette ved å alltid bruke lavt gir og holde jevn hastighet ved kjøring opp bakker. Hvis du stopper eller ruller bakover, må du følge kjøreteknikkprosedyrene som beskrives i *KJØRETEKNIKKER* i denne brukerhåndboken.
- Kontroller alltid om det finnes hindringer før du kjører i et ukjent område. Forsøk aldri å kjøre over store hindringer, som store steiner eller trær som har falt ned. Følg alltid riktige prosedyrer for klatring eller nedkjøring i bakker som beskrevet i *KJØRETEKNIKKER*.
- Vær alltid forsiktig når du skrenser eller skli. Lær deg hvordan du kan skrense eller skli på en sikker og kontrollert måte ved en lav hastighet og i et jevnt terreng. Kjør langsomt på meget glatte underlag, som for eksempel is, og vær ekstra forsiktig slik at du ikke mister kontrollen når du får sleng.
- Kjør aldri dette kjøretøyet gjennom dype eller sterke vannstrømmer. Vann må aldri overstige fotstøttene. Husk at våte bremsesystemer kan føre til redusert bremskraft. Test bremsene når du kjører ut av vann, søle eller snø. Brems om nødvendig flere ganger slik at friksjonsvarmen tørker bremsene.
- Husk alltid at bremselengden lett påvirkes av en rekke forhold som omfatter, men ikke er begrenset til: vær- og terrengforhold, bremsesystem og dekkens tilstand og kjøretøyets hastighet og tilstand, samt kjøretøyets last inkludert sleping. Tilpass alltid kjøringen i henhold til dette.
- Kontroller alltid at det ikke finnes noen hindringer eller personer bak deg når du rygger. Når du ser at det er sikkert å rygge, rygger du langsomt.
- BRP anbefaler at føreren sitter på kjøretøyet under rygging. Unngå å stå oppreist. Vekten din kan forskyves fremover mot gasspaken og forårsake en utilsiktet akselerasjon slik at du mister kontrollen.
- Overskrid aldri den angitte lastekapasiteten for kjøretøyet inkludert fører, last og påmontert tilbehør. Last skal være jevnt fordelt og sitte godt på plass. Senk hastigheten, og følg anvisningene i denne håndboken ved kjøring med last eller tilhenger. Hold større avstand for nedbremsing.
- Før hver kjøring må du alltid kontrollere kjøretøyet og undersøke om det er trygt å bruke det. Se *INSPEKSJON FØR KJØRING* i *BRUKE KJØRETØYET*. Følg alltid vedlikeholdsplanene slik de beskrives i denne brukerhåndboken. Se *VEDLIKEHOLD*.
- Bruk aldri kjøretøyet hvis betjeningsorganene ikke fungerer normalt.
- Sørg for at dekkene alltid har riktig dekktrykk. Bruk alltid anbefalt dekkdimensjon og -type når du bytter dekk. Du finner informasjon om dekk under *SPESIFIKASJONER*.

- Kjøring i hastigheter som er for høye for kjøreforholdene, kan føre til personskaade. Ikke bruk mer gass enn det som er nødvendig for sikker kjøring. Statistikken viser at uhell og skader ofte skyldes svinging i høye hastigheter. Husk at kjøretøyet er tungt! Bare vekten alene kan føre til at du blir sittende fast under kjøretøyet og pådrar deg skader hvis det velter.
- Kjøretøyet er ikke utformet for hopping, og det kan ikke absorbere bevegelsesenergien som oppstår under manøvre som hopping, slik at denne energien overføres til føreren. Steiling kan gjøre at kjøretøyet faller over deg. Både hopping og kjøring på bakhjulene medfører høy risiko og skal alltid unngås.

## 1) EU

### Kjøring på vei

Advarslene nedenfor gjelder kun land i Europa der det er tillatt å kjøre på vei. **ALVORLIGE SKADER ELLER DØDSFALL** kan bli resultatet hvis du ikke følger disse anvisningene.



### ADVARSEL

- Dette kjøretøyet er kun bygget for OFFROAD-kjøring. Det kan brukes på korte avstander på fast dekke i redusert hastighet, for å bevege kjøretøyet fra en offroad-plassering til en annen.
- Avstå alltid fra høyere hastighet, og reduserer kjøretøyets hastighet betydelig ved svinging.
- Ta alltid hensyn til trafikkreglene, også når du kjører på veier uten asfaltdekke.
- Bruk alltid eventuelt annet utstyr som kreves i henhold til trafikkreglene for kjøretøy med lav hastighet.

## III ADVARSLER I FORBINDELSE MED BRUK

Følgende advarsler og tilhørende format er brukt i denne brukerhåndboken (i samsvar med retningslinjer fra United States Consumer Product Safety Commission).

**MERK:** Illustrasjonene er kun generelle representasjoner. De kan se annerledes ut på din modell.

Følgende liste er ikke fullstendig.

### **ADVARSEL**



#### **POTENSIELL RISIKOSITUASJON**

Betjene dette kjøretøyet uten riktig opplæring.

#### **HVA KAN SKJE**

Risikoen for en ulykke øker drastisk hvis du ikke vet hvordan du betjener kjøretøyet på riktig måte i ulike situasjoner og terrengforhold.

#### **HVORDAN DU KAN UNNGÅ FAREN**

Begynnere og uerfarne operatører bør fullføre et treningskurs. De må regelmessig øve på de ferdighetene de lærer på kurset, samt de teknikkene som beskrives i denne brukerhåndboken.

For mer informasjon om et treningskurs kan du ta kontakt med en autorisert Can-Am-forhandler.

 **ADVARSEL**



V00A1AQ

**POTENSIELL RISIKOSITUASJON**

Hvis du ikke følger den anbefalte kjørealderen for dette kjøretøyet.

**HVA KAN SKJE**

Alvorlige personskader eller dødsfall kan være resultatet hvis du ikke respekterer den anbefalte kjørealderen.

Selv om et barn befinner seg innen den anbefalte aldersgruppen for betjening av dette kjøretøyet, betyr ikke det at han/hun har ferdighetene, evnen eller dømmekraften som er nødvendig for å betjene dette kjøretøyet sikkert og kan derved bli involvert i en alvorlig ulykke.

**HVORDAN DU KAN UNNGÅ FAREN**

Ingen under 16 år bør betjene dette kjøretøyet.

**!** **ADVARSEL****POTENSIELL RISIKOSITUASJON**

Å ta med en passasjer på dette kjøretøyet.

**HVA KAN SKJE**

Din mulighet til å holde kjøretøyet i balanse og kontrollere det reduseres betraktelig.

Det kan føre til en ulykke som kan skade deg og/eller passasjerer.

**HVORDAN DU KAN UNNGÅ FAREN**

Ta aldri med passasjerer. Hensikten med det lange setet er å gi føreren mulighet til å endre stilling etter behov ved kjøring. Det er ikke utformet for eller beregnet til å ta med passasjer(er).

 **ADVARSEL**



V00A2DQ

### POTENSIELL RISIKOSITUASJON

Å la passasjer(er) sitte på fremre eller bakre lastestativ på dette kjøretøyet.

### HVA KAN SKJE

Å tillate en passasjer kan:

- Påvirke kjøretøyets stabilitet, noe som kan føre til tap av kontroll
- Resultere i at passasjer(er) skader seg ved fall på harde overflater
- Forårsake en ulykke, noe som kan resultere i at du og/eller dine passasjerer skader seg

### HVORDAN DU KAN UNNGÅ FAREN

La aldri en passasjer sitte på det fremre eller bakre lastestativet på dette kjøretøyet.



**! ADVARSEL****POTENSIELL RISIKOSITUASJON**

Kjøre dette kjøretøyet på asfalterte overflater.

**HVA KAN SKJE**

Asfalterte overflater kan ha stor påvirkning på håndtering og kontroll av kjøretøyet og kan føre til at kjøretøyet mister kontrollen.

**HVORDAN DU KAN UNNGÅ FAREN**

Hvis du har lov å kjøre traktoren på veier der du bor, sørg for at du da kun kjører korte avstander på asfalterte veier og kun med hovedmål å få kjøretøyet til det stedet der det skal tas i bruk.

Alltid betjen kjøretøyet ved lav hastighet (aldri overskrid 40 km/h) og brems ned før du kjører i en sving.

Alltid respekter trafikkreglene når du kjører på offentlige veier eller gater.

**!** **ADVARSEL**



### POTENSIELL RISIKOSITUASJON

Kjøre dette kjøretøyet uten å ha på godkjent hjelm, øyevern og beskyttelsesutstyr.

### HVA KAN SKJE

- Kjøring uten godkjent hjelm øker sjansen for alvorlige hodeskader eller dødsfall hvis en ulykke skulle oppstå.
- Kjøring uten øyevern kan resultere i en ulykke og øke sjansen for alvorlige personskader hvis en ulykke skulle oppstå.
- Kjøring uten sikkerhetsutstyr øker sjansen for alvorlige personskader hvis en ulykke skulle oppstå.

### HVORDAN DU KAN UNNGÅ FAREN

Alltid ha på deg en godkjent hjelm som passer godt. Du bør også ha på deg:

- Øyevern (vernebriller eller ansiktsmaske)
- Hakebeskyttelse
- Hansker og støvler
- Langermet skjorte eller jakke
- Lange bukser

 **ADVARSEL**



V00A07Q

**POTENSIELL RISIKOSITUASJON**

Bruke dette kjøretøyet under innflytelse av medikamenter eller alkohol.

**HVA KAN SKJE**

Kan ha stor påvirkning på din dømmekraft.

Kan svekke reaksjonsevnen.

Kan påvirke balansen og oppfatningsevnen.

Kan resultere i en ulykke eller dødsfall.

**HVORDAN DU KAN UNNGÅ FAREN**

Kjør aldri dette kjøretøyet etter å ha inntatt alkohol eller medikamenter.

**!** **ADVARSEL**



V00A08Q

**POTENSIELL RISIKOSITUASJON**

Kjøre dette kjøretøyet ved for høy hastighet.

**HVA KAN SKJE**

Øker sjansen på å miste kontrollen av kjøretøyet, noe som kan resultere i en ulykke.

**HVORDAN DU KAN UNNGÅ FAREN**

Alltid kjør ved en hastighet som er tilpasset terrengforholdene, synligheten, kjøreforholdene og din erfaring.

**!** **ADVARSEL**



**POTENSIELL RISIKOSITUASJON**

Prøve ulike stunt med kjøretøyet som å kjøre på bakhjulene og å hoppe.

**HVA KAN SKJE**

Øker sjansen for en ulykke, inkludert velt.

**HVORDAN DU KAN UNNGÅ FAREN**

Aldri prøv å utføre stunt som å kjøre på bakhjulene eller å hoppe. Ikke prøv å vise deg frem.

**ADVARSEL****POTENSIELL RISIKOSITUASJON**

Mangel på å inspisere kjøretøyet for du tar det i bruk.

Mangel på å vedlikeholde kjøretøyet ordentlig.

**HVA KAN SKJE**

Øker muligheten for en ulykke eller skader på utstyr.

**HVORDAN DU KAN UNNGÅ FAREN**

Sørg for at du alltid inspiserer kjøretøyet før du tar det i bruk, slik at du er sikker på at det er trygt å betjene det.

Følg alltid vedlikeholdsplanen beskrevet i denne brukerhåndboken.

**ADVARSEL****POTENSIELL RISIKOSITUASJON**

Kjøre på frosne vannveier.

**HVA KAN SKJE**

Alvorlige personskader eller dødsfall kan være resultatet hvis du går gjennom is.

**HVORDAN DU KAN UNNGÅ FAREN**

Aldri kjør dette kjøretøyet på en frossen overflate med mindre du er helt sikker på at isen er tykk og sterk nok til å takle kjøretøyets last. Ta også hensyn til kraften som oppstår når et kjøretøy er i bevegelse.

 **ADVARSEL**



### POTENSIELL RISIKOSITUASJON

Å slippe styret med hendene eller løfte føttene fra fotstøttene under kjøring.

### HVA KAN SKJE

Evnen til å kunne kontrollere kjøretøyet reduseres når du tar bort en hånd eller fot. I tillegg kan dette føre til at du mister balansen og faller av kjøretøyet. Hvis du løfter opp en fot fra fotstøtten, kan foten eller benet komme i kontakt med bakhjulet, noe som kan føre til personskade eller en ulykke.

### HVORDAN DU KAN UNNGÅ FAREN

Føreren må alltid holde begge hendene på styrehåndtakene og begge føttene på fotstøttene under kjøring.

**! ADVARSEL****POTENSIELL RISIKOSITUASJON**

Hvis du ikke er ekstra forsiktig når du betjener dette kjøretøyet i ukjent terreng.

**HVA KAN SKJE**

Du kan komme borti skjulte steiner, humper eller hull, uten nok tid til å reagere.

Dette kan føre til tap av kontroll eller at kjøretøyet velter.

**HVORDAN DU KAN UNNGÅ FAREN**

Kjør langsomt og vær ekstra forsiktig ved kjøring i ukjent terreng.

Vær alltid oppmerksom på endring av terrengforholdene når du kjører.

**!** **ADVARSEL**



**POTENSIELL RISIKOSITUASJON**

Hvis du ikke er ekstra forsiktig når du betjener kjøretøyet i veldig ujevnt, glatt eller løst terreng.

**HVA KAN SKJE**

Dette kan forårsake at du mister veigrepet eller kontrollen av kjøretøyet, noe som kan resultere i en ulykke, inkludert velt.

**HVORDAN DU KAN UNNGÅ FAREN**

Kjør ikke på meget ujevnt, glatt eller løst underlag før du har fått opplæring i og har tilegnet deg den dyktighet som kreves for å beherske kjøretøyet i slikt terreng.

Vær alltid ekstra forsiktig i slikt terreng.



**!** **ADVARSEL****POTENSIELL RISIKOSITUASJON**

Hvis du ikke snur på riktig måte.

**HVA KAN SKJE**

Kjøretøyet kan miste kontrollen, noe som kan føre til en kollisjon eller velt.

**HVORDAN DU KAN UNNGÅ FAREN**

Følg alltid vedlikeholdsplanen beskrevet i denne brukerhåndboken. Øv først på å snu kjøretøyet ved lav hastighet før du prøver å snu ved høyere hastigheter.

Ikke snu kjøretøyet hvis du kjører i hastighet.

**!** **ADVARSEL**



**POTENSIELL RISIKOSITUASJON**

Betjene kjøretøyet i veldig bratte bakker.

**HVA KAN SKJE**

Det er lettere for kjøretøyet å velte i bratte bakker enn det er på jevne overflater eller små bakker.

**HVORDAN DU KAN UNNGÅ FAREN**

Kjør aldri i bakker som er for bratte for kjøretøyet eller for dine ferdigheter. Øv deg på små bakker først før du prøver deg på større bakker.

**! ADVARSEL****POTENSIELL RISIKOSITUASJON**

Hvis du ikke kjører på riktig måte i motbakker.

**HVA KAN SKJE**

Kan føre til at du mister kontrollen eller at kjøretøyet velter.

**HVORDAN DU KAN UNNGÅ FAREN**

Følg alltid retningslinjene for klatring i skråninger beskrevet i denne brukerhåndboken.

Alltid kontroller terrenget nøye før du begynner å kjøre i en motbakke.

Aldri kjør i motbakker med veldig glatte eller løse overflater.

Flytt vekten fremover.

Åpne aldri gassen for raskt eller skift gir plutselig. Kjøretøyet kan velte bakover.

Kjør aldri over bakketopper i høy hastighet. En hindring, en bratt skråning, et annet kjøretøy eller en person kan befinne seg på den andre siden av bakken.

**!** ADVARSEL



**POTENSIELL RISIKOSITUASJON**

Kjøre ned en bakke på feil måte.

**HVA KAN SKJE**

Kan føre til at du mister kontrollen eller at kjøretøyet velter.

**HVORDAN DU KAN UNNGÅ FAREN**

Følg alltid retningslinjene for kjøring nedover bakker beskrevet i denne brukerhåndboken.

**MERK:** En spesiell bremseteknikk er nødvendig når kjører ned en bakke.

Alltid kontroller terrenget nøye før du begynner å kjøre ned en bakke.

Forskyv kroppsvekten din bakover.

Aldri kjør ned en bakke med høy hastighet.

Unngå å kjøre ned en bakke i en vinkel som kan føre til at kjøretøyet lener seg skarpt mot én side. Kjør rett ned en bakke hvis mulig.

**ADVARSEL**
**POTENSIELL RISIKOSITUASJON**

Krysse eller snu i bakker på feil måte.

**HVA KAN SKJE**

Kan føre til at du mister kontrollen eller at kjøretøyet velter.

**HVORDAN DU KAN UNNGÅ FAREN**

Ikke forsøk å svinge i en bakke før du behersker denne svingteknikken på plan mark slik det beskrives i denne brukerhåndboken. Vær forsiktig når du snur i en bakke.

Unngå å krysse på tvers av en bratt bakke hvis mulig.

***Når du krysser på tvers av en bakke:***

Følg alltid retningslinjene som er beskrevet i denne brukerhåndboken.

Unngå bakker med veldig glatte eller løse overflater.

Føreren må flytte kroppsvekten mot den siden av kjøretøyet som vender oppover.

 **ADVARSEL**

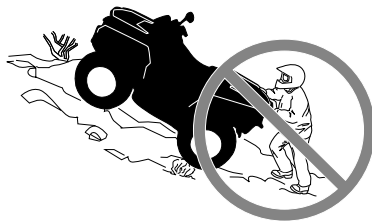

### POTENSIELL RISIKOSITUASJON

Steile, rulle bakover eller gå ut av kjøretøyet på file måte mens du kjører i motbakker.

### HVA KAN SKJE

Dette kan resultere i at kjøretøyet velter.

### HVORDAN DU KAN UNNGÅ FAREN

Bruk et lavt gir og holde en jevn hastighet når du kjører i motbakker.

#### ***Hvis du mister all hastigheten fremover:***

Hold vekten mot bakken. Åpne aldri gassen for raskt eller skift gir plutselig. Kjøretøyet kan velte bakover.

Bruk bremsen.

Lås bremselåsen når du har stoppet.

Gå ut av kjøretøyet på øvre side av bakken, eller til én side hvis du peker rett opp mot bakken.

#### ***Hvis du begynner å rulle bakover:***

Hold vekten mot bakken. Åpne aldri gassen for raskt eller skift gir plutselig. Kjøretøyet kan velte bakover.

Bruk aldri bremsene bak når du ruller bakover.

Brems gradvis med bremsen foran.

Sett også på parkeringsbremsen og lås bremselåsen når kjøretøyet har stoppet helt.

Gå ut av kjøretøyet på øvre side av bakken, eller til én side hvis du peker rett opp mot bakken.

Sving kjøretøyet rundt og stig på igjen slik det beskrives i denne brukerhåndboken.

**! ADVARSEL****POTENSIELL RISIKOSITUASJON**

Feil manøvrering over hinder.

**HVA KAN SKJE**

Du kan kollidere eller miste kontrollen over kjøretøyet.

Kjøretøyet kan velte.

**HVORDAN DU KAN UNNGÅ FAREN**

Se etter hinder før du bruker kjøretøyet i et ukjent område.

Aldri prøv å kjøre over store hinder, slik som store steiner eller falne trær.

Når du kjører over hindringer skal du alltid følge retningslinjene som er beskrevet i denne brukerhåndboken.

**!** **ADVARSEL**



**POTENSIELL RISIKOSITUASJON**

Skrense eller skli på feil måte.

**HVA KAN SKJE**

Du kan miste kontrollen over kjøretøyet.

Du kan også plutselig få tilbake veigrepet, noe som kan føre til at kjøretøyet velter.

**HVORDAN DU KAN UNNGÅ FAREN**

Lær deg hvordan du kan skrense eller skli på en sikker og kontrollert måte ved en lav hastighet og i et jevnt terreng.

Kjør langsomt på meget glatte underlag, som for eksempel is, og vær ekstra forsiktig slik at du ikke mister kontrollen når du får sleng.



**! ADVARSEL****POTENSIELL RISIKOSITUASJON**

Å kjøre dette kjøretøyet gjennom dype eller sterke vannstrømmer.

**HVA KAN SKJE**

Dekkene kan flyte, noe som kan føre til at du mister veigrepet og kontrollen. Dette kan videre føre til ulykker.

**HVORDAN DU KAN UNNGÅ FAREN**

Aldri kjør kjøretøyet i sterke vannstrømmer eller dypt vann.

Kontroller vanndybden og strømmen før du forsøker å krysse vann. Vann bør ikke gå over fotstøttene.

Husk at våte bremses kan føre til redusert bremskraft. Teste bremsene når du forlater vannet. Brems om nødvendig flere ganger slik at friksjonsvarmen tørker bremsene.

**!** **ADVARSEL**



**POTENSIELL RISIKOSITUASJON**

Kjøre i revers på feil måte.

**HVA KAN SKJE**

Du kan kjøre på en hindring eller person som befinner seg bak kjøretøyet, noe som kan resultere i alvorlige personskader.

**HVORDAN DU KAN UNNGÅ FAREN**

Når du velger reversgiret, sørg for at det ikke befinner seg noen hindringer eller personer bak kjøretøyet. Hvis det er trygt å fortsette, kjør sakte.

**! ADVARSEL****POTENSIELL RISIKOSITUASJON**

Kjøre dette kjøretøyet med feil dekk, eller med feil eller ujevnt dekktrykk.

**HVA KAN SKJE**

Bruk av feil dekk på dette kjøretøyet, eller bruk av dette kjøretøyet med feil eller ujevnt dekktrykk, kan forårsake tap av kontroll, punktering av dekk, at dekk beveger seg rundt på felgen og økt risiko for en ulykke.

**HVORDAN DU KAN UNNGÅ FAREN**

Bruk alltid dekk av riktig type og størrelse i henhold til spesifikasjonen i denne brukerhåndboken.

Sørg alltid for å ha riktig dekktrykk slik det er beskrevet i denne brukerhåndboken.

Alltid skift ut hjul eller dekk som er skadet.

 **ADVARSEL**



### **POTENSIELL RISIKOSITUASJON**

Kjøre dette kjøretøyet med feil modifikasjoner.

### **HVA KAN SKJE**

Feil installasjon av tilbehør eller modifikasjon av dette kjøretøyet kan forårsake endringer i håndteringen, noe som i enkelte situasjoner kan føre til en ulykke.

### **HVORDAN DU KAN UNNGÅ FAREN**

Modifiser aldri dette kjøretøyet uten å bruke riktige monteringsmetoder eller deler. Alle deler og tilbehør som legges til kjøretøyet skal være godkjent av BRP og installeres og brukes ifølge instruksjonene. Hvis du har spørsmål kan du ta kontakt med en autorisert Can-Am-forhandler.

ALDRI installer et passasjer sete eller bruk hyllene som seter for passasjerer.

Modifikasjon av kjøretøyet for å øke hastigheten og ytelsen kan være i strid med vilkårene for kjøretøyets begrensede garanti. I tillegg er visse modifikasjoner inkludert fjerning av motoren eller eksoskomponenter forbudt under de fleste lovverk.

**ADVARSEL**
**POTENSIELL RISIKOSITUASJON**

Overbelaste kjøretøyet, ta med eller slepe last på feil måte.

**HVA KAN SKJE**

Dette kan påvirke håndteringen av kjøretøyet som kan føre til en ulykke.

**HVORDAN DU KAN UNNGÅ FAREN**

Overskrid aldri den maksimale lastekapasiteten for dette kjøretøyet, inkludert føreren og annen last og tilbehør.

Last skal være jevnt fordelt og sitte godt på plass.

Reduser hastigheten når du har med last eller sleper en tilhenger. Hold større avstand for nedbremsing.

Følg alltid instruksene i denne brukerhåndboken når du frakter last eller trekker tilhenger.

 **ADVARSEL**



V03M01Q

**POTENSIELL RISIKOSITUASJON**

Transport av brannfarlig eller farlig materiale kan føre til eksplosjoner.

**HVA KAN SKJE**

Dette kan forårsake alvorlige personskader eller dødsfall.

**HVORDAN DU KAN UNNGÅ FAREN**

Aldri transporter brannfarlige eller farlige materialer.

---

## IV BRUKE KJØRETØYET

Det finnes en del grunnleggende regler som du MÅ følge for å nyte glødene og spenningen ved kjøring med dette kjøretøyet. Noen av dem er kanskje nye for deg, mens andre er innlysende og bygger på sunn fornuft.

Ta deg tid til å studere denne brukerhåndboken og alle sikkerhetsdekalene på kjøretøyet, i tillegg til *SIKKERHETSVIDEOEN* under <https://can-am.brp.com/off-road/safety>. Der gis det en fullstendig beskrivelse av det du bør vite om dette kjøretøyet før du begynner å kjøre.

Enten du er ny eller erfaren fører, er det viktig for din personlige sikkerhet at du kjenner alle kontroller og egenskaper på kjøretøyet. Like viktig er det å vite hvordan du kjører.

Dette er en ATV med høy ytelse. Uerfarne førere kan overse farer og bli overrasket av oppførselen til kjøretøyet under alle typer terrengforhold.

Vi anbefaler deg å følge anbefalingene for alder angitt på sikkerhetsdekalen som er festet på enheten. Selv om en person er i den anbefalte aldersgruppen for betjening av dette kjøretøyet, betyr ikke det at han/hun har ferdighetene, evnen eller dømmekraften som er nødvendig for å betjene dette kjøretøyet sikkert, og kan derved bli involvert i en alvorlig ulykke.

Det er større sjanse for at personer med nedsatt kognitiv eller fysisk evne eller personer som liker å ta risikoer, blir utsatt for velt eller kollisjon, noe som kan føre til personskade og dødsfall.

Alle kjøretøyer er ikke like. Hver enkelt har unike ytelsesegenskaper, betjeningsorganer og funksjoner. De håndteres forskjellig og har ulike kjøreegenskaper.

Gjør deg godt kjent med betjeningsorganene og med generell bruk av kjøretøyet før du begynner å kjøre i terreng. Øv deg i å kjøre på et passende sted som er fritt fra farer, og bli kjent med virkningen av hver styrekontroll. Kjør med lav hastighet. Ved høyere hastigheter kreves større erfaring, kunnskap og egnede kjøreforhold.

Kjøreforholdene kan variere fra sted til sted. De påvirkes i tillegg av værforhold som kan endres mye i løpet av kort tid eller fra årstid til årstid.

Kjøring på sand skiller seg fra kjøring i snø eller gjennom skog eller våtmarker. Enkelte steder kan kreve større oppmerksomhet og dyktighet fra føreren. Vurder forholdene nøye. Vær alltid forsiktig. Ta ingen nødvendige sjanser som kan føre til at du kjører deg fast eller skader deg.

Du må aldri anse at kjøretøyet kan kjøres sikkert overalt i området du kjører i. Plutselige terrengendringer grunnet hull, fordypninger, voller, mykere eller hardere "grunn" eller andre uregelmessigheter kan føre til at kjøretøyet tipper over eller blir ustabil. Unngå dette ved å senke farten og alltid følge med på terrenget foran deg. Hvis kjøretøyet begynner å helle eller velte, er det beste rådet å komme seg av umiddelbart og i MOTSATT retning av velteretningen.

Hvis kjøring på vei er tillatt i ditt område, kan du kjøre på fast dekke en kort avstand og kun for å flytte kjøretøyet fra ett offroad-område til et annet. Alltid betjen kjøretøyet ved lav hastighet (aldri overskrid 40 km/h) og brems ned før du kjører i en sving. Dette kjøretøyet er ikke utstyrt med bakhjuls-differensial (bakhjulene roterer alltid med samme hastighet) Av denne grunnen kan fortauskanter ha stor innvirkning på manøvrering og kontroll av kjøretøyet.

Alltid respekter trafikkreglene når du kjører på offentlige veier eller gater. Hvis du må krysse en vei, skal den første føreren gå av kjøretøyet for å observere og gi veiledning til de andre førerne. Den siste føreren som krysser veien, hjelper deretter den første føreren å krysse veien. Ikke kjør på fortauene. Det er beregnet på fotgjengere.

Vi anbefaler at kjøretøyet gis en årlig sikkerhetsinspeksjon. Kontakt en autorisert BRP-forhandler for mer informasjon. Selv om det ikke kreves, anbefales det at en autorisert BRP-forhandler utfører klargjøringen av kjøretøyet før sesongstart. Hver gang du oppsøker en autorisert BRP-forhandler kan forhandleren sjekke om kjøretøyet ditt er berørt av eventuelle sikkerhetskampanjer. Vi anbefaler også på det sterkeste at du oppsøker din lokale autoriserte BRP-forhandler så snart som mulig hvis du blir oppmerksom på eventuelle sikkerhetsrelaterte kampanjer.

Besøk en autorisert BRP-forhandler med tanke på tilgjengelig tilbehør du måtte behøve.

## 1) Kontroll før kjøring

### ADVARSEL

Utfør en kontroll før start hver gang du skal kjøre, for å oppdage eventuelle potensielle problemer som kan oppstå under kjøring. Kontrollen før kjøring kan hjelpe deg å følge med på og oppdage slitasje og forringelse på komponenter før de fører til problemer. Korrigjer eventuelle problemer du oppdager, for å redusere risikoen for motorstopp eller ulykke. Kontakt en autorisert Can-Am-forhandler hvis det er nødvendig.

Du må alltid utføre kontrollene i listen over kontroller før kjøring nedenfor hver gang kjøretøyet brukes.

**Korrigjer eventuelle problemer før du kjører. Kontakt en autorisert Can-Am-forhandler hvis det er nødvendig.**

### Liste over kontroller for kjøring

Kontroller før du starter motoren (nøkkel i AV)

INSPEKSJONSPUNKTER	INSPEKSJON SOM SKAL UTFØRES	✓
Motorolje	Kontroller motoroljenivået.	
Kjølevæske	Kontroller kjølevæskens nivå.	
Væsker	Kontroller drivstoff-, motorolje- og kjølevæskeni nivået	
Bremsevæske	Kontroller bremsevæskeni nivå.	
Lekkasjer	Kontroller om det er lekkasjer under kjøretøyet	
Gasshåndtak	Beveg gasshåndtaket flere ganger for å kontrollere at det beveger seg fritt. Det må gå tilbake til tomgangsposisjon når det slippes.	



INSPEKSJONSPUNKTER	INSPEKSJON SOM SKAL UTFØRES	✓
Bremselås	Trekk til bremselåsen, og kontroller at den virker som den skal.	
Dekk	Kontroller dekktrykk og dekkenes tilstand. Se <i>SPESIFIKASJONER</i> og juster i henhold til last.	
Hjul	Kontroller om det er skader eller unormal dødgang, og påse at mutrene er tiltrukket. Stram boltene til felglåsen (hvis montert). Se <i>HJUL OG DEKK</i> i <i>VEDLIKEHOLDSPROSEDYRER</i> for dreiemoment.	
Radiator	Kontroller om radiatoren er ren	
Drivakselmansjetter	Kontroller tilstanden til drivakselmansjetter og -beskyttelser	
Sete	Kontroller at førersetet er på plass og skikkelig låst fast	
Last	Ta hensyn til lastekapasiteten hvis du transporterer last. Se <i>LASTE BAGASJEOMRÅDET BAK</i> Påse at lasten er godt festet til stativene	
	Hvis du trekker en tilhenger eller annet utstyr: <ul style="list-style-type: none"> <li>- Kontroller tilstanden til tilhengerfeste og -kule.</li> <li>- Respekter kapasiteten til tilhengerfestet som anvist på etiketten på tilhengerfestet eller se <i>SPESIFIKASJONENE</i>.</li> <li>- Kontroller at tilhengeren er skikkelig festet.</li> </ul>	
Chassis og oppheng	Kontroller om chassis eller oppheng under kjøretøyet er skitne, og rengjør dem skikkelig	
Motorluftfilter	Inspiser og rengjør motorens luftfilter	
CVT-luftfilter	Inspiser og rengjør CVT-luftfilteret.	

## Kontroller før du starter motoren (nøkkel i PÅ)

INSPEKSJONSPUNKTER	INSPEKSJON SOM SKAL UTFØRES	✓
Flerfunksjonsmåler	Kontroller at indikatorlampene på flerfunksjonsmåleren virker (i løpet av de første sekundene etter at nøkkelen settes til PÅ).	
	Se etter om det er meldinger på flerfunksjonsmåleren.	
Lys	Kontroller at frontlys og baklys virker og ikke er skitne.	
	Kontroller at nærllys og fjernlys virker.	
	Kontroller at bremselysene virker.	
	Kontroller at retningslys virker og ikke er skitne.	
	Kontroller funksjonen til varselblinklysene.	
Horn	Kontroller at hornet virker.	
Drivstoffnivå	Kontroller drivstoffnivået.	

## Kontroller som skal gjøres etter at motoren er startet

INSPEKSJONSPUNKTER	INSPEKSJON SOM SKAL UTFØRES	✓
Styring	Kontroller at styringen fungerer uten hindringer ved å bevege styret fra side til side.	
Girspak	Kontroll at girspaken virker (P, R, N, H og L).	
Bryter for tohjuls/firehjuls drift	Kontroller funksjonen til bryteren for tohjuls-/firehjulsdrift	
Bremser	Kjør sakte fremover noen meter, og betjen bremsehåndtaket og bremsepedalen hver for seg for å teste dem. Bremsene må ha full virkning. Håndtaket og pedalen må gå helt tilbake når de slippes.	
Motorstoppbryter	Sjekk at motorstoppbryteren virker skikkelig	
Tenningsbryter	Kontroller at tenningsbryteren virker som den skal, ved å stoppe og starte motoren på nytt.	

## 2) Kjøreklær

Ta hensyn til værforholdene når du velger bekledning. Kle deg for det kaldeste været du kan vente deg. Termoundertøy rett på huden kan også gi god isolasjon. Det er viktig at du alltid bruker egnede, beskyttende kjøreklær og -utstyr, inkludert godkjent hjelm, øyebeskyttelse, støvler, hansker, langermet skjorte og lange bukser. Denne type bekledning vil gi deg beskyttelse mot noen av de mindre farene som kan dukke opp når du kjører. Bruk aldri løstsittende klær, som for eksempel skjerf, som kan vikle seg fast i kjøretøyet eller i greiner og busker. Avhengig av forholdene

kan også kjørebriller som ikke dugger eller solbriller være nødvendig. Kjørebriller eller solbriller med glass i forskjellige farger kan hjelpe deg å skille detaljer og variasjoner i terrenget. Solbriller bør kun brukes på dagtid.

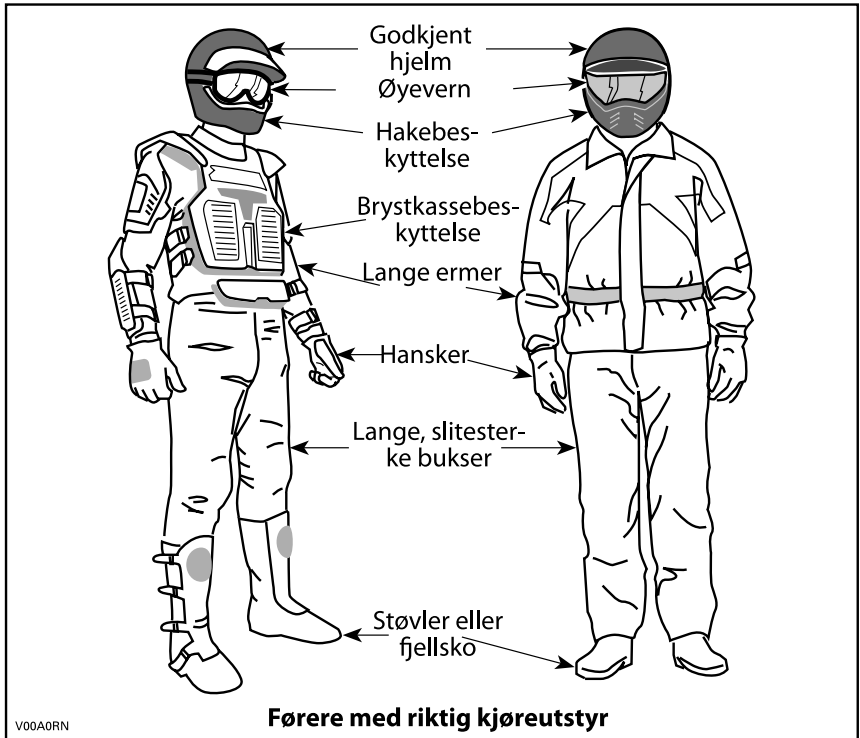

### 3) Kjøre med passasjer

Dette kjøretøyet er bare beregnet for én (1) person. Ikke monter passasjer seter, og ikke bruk bagasjebærerne til å frakte passasjerer.

### 4) Fritidskjøring

Respekter andres rettigheter og begrensinger. Kjør ikke på områder som er beregnet for andre typer terrengbruk. Dette inkluderer snøscooterspor, ridespor, skispor, terrengsykkelbaner og så videre. Gå aldri ut fra at det ikke finnes andre brukere i sporet / på banen. Kjør ikke i midten av banen, og sving ikke vekselvis fra én side av banen til den andre. Vær forberedt på å stoppe eller kjøre til siden om du møter en annen som bruker sporet/banen.

Bli med i en lokal ATV-klubb. De kan hjelpe deg med kart og råd, eller fortelle deg hvor det er tillatt å kjøre. Om det ikke finnes noen klubb i nærheten, kan du kanskje hjelpe til å starte en. Å kjøre sammen med andre eller i en klubb er en trivelig, sosial opplevelse.

Hold alltid sikker avstand til andre kjøretøyer. Din vurdering av hastighet, terrengforhold, vær, kjøretøyets mekaniske tilstand og den tilliten "du har

til vurderingene” til dem du har rundt deg, vil hjelpe deg til å gjøre et bedre valg av trygg avstand. Dette kjøretøyet, i likhet med andre motoriserte kjøretøy, trenger en viss avstand ”for å stanse helt”. Hold større avstand for nedbremsing.

Før du starter bør du si fra til noen hvor du har tenkt å kjøre og når du forventer å være tilbake.

Avhengig av hvor langt du har tenkt å kjøre må du også ta med ekstra verktøy, drikkevann, mat og nødutstyr. Finn ut hvor du kan fylle drivstoff eller olje. Forbered deg på ulike forhold du kan møte.

Førstehjelpssett	Skiftenøkkel
Mobiltelefon	Kniv
Isoleringstape	Lommelykt
Et tau	Briller med fargede glass
Ekstra lyspærer	Kart over kjøreruten
Verktøysett	Matbit

## 5) Miljø

En av fordelene med dette kjøretøyet er at du kan komme deg bort fra allfarvei og unna bebyggelse og folk. Du må imidlertid alltid ta hensyn til naturen og andres rett til å bruke den. Ikke kjør i områder der miljøet lett påvirkes. Ikke kjør over dyrket mark, i plantefelt eller gjennom busker, ikke hugg ned trær eller ødelegg gjerder, og ikke la hjulene spinne og ødelegge terrenget. ”Kjør forsiktig”.

Dette kjøretøyet kan forårsake brann dersom smuss og avfall bygger seg opp ved eksosen eller andre varme motordeler, antennes og faller av og ned i tørt gress. Unngå kjøring i våte områder, gjennom sump eller høyt gress, hvor rester kan bygge seg opp. Dersom du kjører i slike områder må du kontrollere og fjerne alle rester fra motoren og andre varme deler.

Å drive jakt fra eller jage vilt med kjøretøyet er ulovlig på mange steder. Dyr kan dø av utmattelse etter å ha blitt jaget med et motorisert kjøretøy. Om du kommer over dyr når du er ute og kjører, stopp og se på stille og varsomt. Det kan bli et godt minne å ta med seg.

Overhold regelen ”det du tar med inn, tar du med ut”. Ikke bidra til forsøpling. Ikke tenn bål uten at du har tillatelse til det, og hold deg i tilfelle alltid unna tørre områder. Eventuelle spor du etterlater deg, kan skade både andre og deg selv, også på et senere tidspunkt.

Respekter landbruksområder. Be alltid grunneieren om tillatelse før du kjører på privat område. Respekter dyrket mark, husdyr og eiendomsgrenser. Hvis du åpner en grind, må du lukke den etter deg.

Ikke forurens bekker, elver eller sjøer, og ikke endre motoren eller eksosanlegget eller fjern deler fra dem.

## 6) Begrensninger i utformingen

Selv om kjøretøyet er usedvanlig robust til denne kjøretøytypen å være, er det et lett kjøretøy, og bruk av det må derfor begrenses til de formål det er beregnet for.

Økning av vekten på enhver del av kjøretøyet endrer tyngdepunktet og yteevnen.

## 7) Bruk i terrenget

Det å kjøre i terrenget utgjør en fare i seg selv. Alt terreng som ikke er preparert spesielt for kjøretøy, utgjør i seg selv et risikoområde der det ikke er mulig å forutsi vinkler, underlag og eksakt helling. Selve terrenget utgjør hele tiden en risiko, og den som gir seg ut i det må alltid være bevisst på og ta hensyn til dette.

Ved terrengkjøring må føreren alltid gjøre sitt beste for å velge den sikreste veien og holde nøye oppsikt med terrenget foran kjøretøyet. Kjøretøyet må under ingen omstendighet kjøres av noen som ikke er fullstendig fortlørlig med kjøreinstruksjonene som gjelder for kjøretøyet, og det må heller ikke kjøres i bratt eller farlig terreng.

## 8) Kjøreteknikker

Informasjonen i denne håndboken er begrenset. Øk dine kunnskaper og oppnå bedre ferdigheter ved å følge et sertifisert opplæringskurs.

Aktsomhet, forsiktighet, erfaring og gode kjøreferdigheter er de beste forholdsreglene mot farene ved bruk av kjøretøyet.

Respekter og følg alle oppsatte skilt. De er der for å hjelpe deg og andre.

Ved terrengkjøring er det styrke og veigrep som er viktig, ikke høy fart. Kjør aldri raskere enn det sikten og din egen evne til å velge en sikker vei tillater.

Se alltid etter plutselige endringer i terrengets helling og etter hindringer foran deg, for eksempel steiner og røtter, som kan forårsake ubalanse eller velt.

Det er også fornuftig å gjøre seg kjent med terrenget på andre siden av en bakke eller høyde. Altfor ofte finnes der en bratt skråning som er umulig å passere eller kjøre ned.

Hvis du er i det minste tvil om at kjøretøyet kan ta seg sikkert over en hindring eller en bestemt del av terrenget, bør du alltid velge en annen rute.

Bruk alltid riktige kjøreteknikker for å unngå at kjøretøyet velter i bakker og grovt terreng og i svinger.

## Kroppstilling

For å beholde tilstrekkelig kontroll anbefales det på det sterkeste at du holder begge hendene på håndtakene og innenfor rekkevidde for alle betjeningsorganer. Det samme gjelder for føttene på fotstøttene. For å redusere faren for skader på føtter og ben bør du ha føttene på fotstøttene hele tiden. Ikke la tærne peke utover, og strekk ikke ut føttene for å hjelpe

til ved svinging. Føttene kan støte mot eller feste seg i hindringer eller komme i kontakt med hjulene.

Selv om det er fjæring på dette kjøretøyet, kan du komme ut for "vaskebrett" eller ujevne terrengforhold som får deg til å føle deg ukomfortabel og som til og med kan forårsake ryggskade. Ofte kan det være nødvendig å kjøre i en halvt stående, fremoverbøyd stilling. Senk farten, bøy knærne, og la beina absorbere en del av støtenergien.

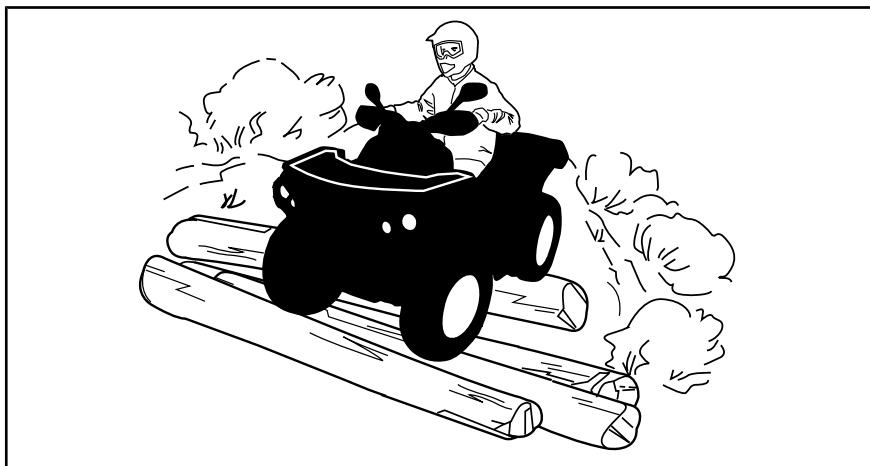

### **Krysse veier**

Hvis det blir nødvendig å krysse en vei, bør den første føreren gå av kjøretøyet, vurdere forholdene og gi anvisninger til de andre førerne. Den siste føreren som krysser veien, hjelper deretter den første føreren å krysse veien. Ikke kjør på fortauer. Det er beregnet på fotgjengere.

Hvis kjøring på vei er tillatt i ditt område, bør du bare kjøre på fast dekke en kort avstand og kun for å flytte kjøretøyet fra ett offroad-område til et annet. Kjør alltid kjøretøyet i lav hastighet (overskrid aldri 40 km/t) og reduser hastigheten før du svinger. Dette kjøretøyet er ikke utstyrt med bakhjulsdifferensial (bakhjulene roterer alltid med samme hastighet) Av denne grunnen kan fortauskanter ha stor innvirkning på manøvrering og kontroll av kjøretøyet.

### **Kjøring på veier**

Alltid respekter trafikkreglene når du kjører på offentlige veier eller gater. Ikke kjør på fortauene. Det er beregnet på fotgjengere.

### **Svinge**

Øv først på å snu kjøretøyet ved lav hastighet før du prøver å snu ved høyere hastigheter.

Hold begge hendene på håndtakene og føttene på fotstøttene.

Hold konstant hastighet eller bare svak akselerasjon når du svinger.

Slik reduserer du faren for å velte:

- Vær forsiktig i svinger.
  - Ikke dreii styret for mye eller for raskt i forhold til hastigheten og miljøet. Tilpass bruken av styret i henhold til dette.
  - Reduser hastigheten før du kjører inn i en sving. Unngå å bremse hardt mens du svinger.
  - Unngå plutselig eller kraftig akselerasjon når du svinger, også fra lave hastigheter eller når du starter etter en stopp.
- Forsøk aldri å spinne rundt på stedet, skrense eller skli, bremse ned ved å skrense sidelengs eller spinne, hoppe eller utføre andre stunt. Hvis kjøretøyet begynner å skrense eller skli, må du styre i samme retning som skrensen eller skliingen. Ikke trykk raskt på bremsene og lås hjulene.
- Unngå asfalterte overflater. Dette kjøretøyet er ikke utformet for å kjøres på fast dekke og har derfor lettere for å velte. Sving gradvis, kjør sakte og unngå raske akselerasjoner hvis du må kjøre på fast dekke.

Unngå å svinge, gi gass eller bremse brått mens du svinger.



## ADVARSEL

Ikke prøv å svinge i for høy hastighet.

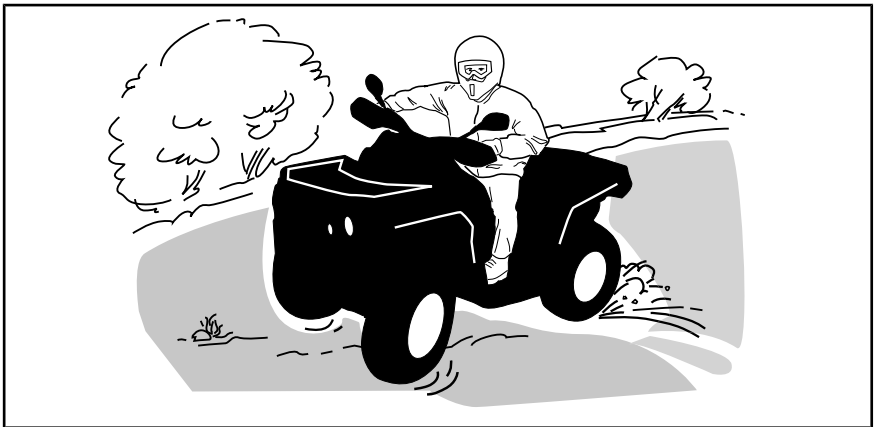

Hvis du får en skrens eller sleng, kan det hjelpe å svinge håndtaket i samme retning som skrensen til du gjenvinner kontrollen. Ikke trykk inn bremsene eller lås hjulene.

### Bremsing

Hold alltid begge hendene på håndtakene og føttene på fotstøttene når du bremser.

Øv på å bremse for å bli kjent med hvordan bremsing virker..

- Øv først med lav hastighet, og øk deretter hastigheten.

- Øv på å bremse langs en rett linje i ulike hastigheter og med ulik bremsekraft.
- Øv på å å nødbremse. Optimal bremsing oppnås langs en rett linje med høy bremsekraft uten å låse hjulene.

Husk at bremselengden avhenger av kjøretøyets hastighet, last og av typen underlag du kjører på. Tilstanden til dekkene og bremsene har også stor betydning.

**MERK:** Ved kjøring forover overføres kjøretøyets vekt til forhjulene ved bremsing. For å få mer effektiv nedbremsing fordeler bremsesystemet mer bremsekraft til forhjulene. Dette vil påvirke kjøretøyets manøvreringsevne og styringskontroll ved kraftig bremsing. Ta hensyn til dette når du bremser.

## Ryggning

Kontroller alltid at det ikke finnes hindringer eller personer bak deg når du rygger. Kjør sakte, og unngå skarpe svinger.

Vi anbefaler deg å sitte på kjøretøyet når du rygger. Unngå å stå oppreist. Vekten din kan forskyves fremover og mot gasspaken og forårsake en utilsiktet akselerasjon.



## ADVARSEL

Uventet akselerasjon når du rygger med kjøretøyet, kan føre til at du mister kontrollen.

## Hindringer

Vær forsiktig når du må kjøre over hindringer på banen eller i sporet. Det omfatter løse steiner, trær som har falt ned, glatte overflater, gjerdet, stolper, voller og fordypninger. Unngå alltid slikt hvis det er mulig. Enkelte hindringer ganske enkelt for store eller farlige å ta seg over og bør unngås. Mindre steiner og trær som har falt ned, kan krysses trygt ved en vinkel på omtrent 90°. Stå på fotstøttene med bøyde knær. Juster hastigheten uten å miste fremdrift og bruk gassen på en jevn måte. Hold godt fast i håndtakene. Forskyv kroppsvekten bakover og fortsett. Ikke forsøk å løfte opp kjøretøyets forhjul fra bakken. Vær oppmerksom på at hindringen kan være glatt eller bevege seg når du kjører over den.

## Kjøring opp bakker

Ta hensyn til dette når du skal kjøre i bakker. Kun erfarne førere bør kjøre i bakker. Start med slake bakker. Kjør alltid rett oppover, og forskyv kroppsvekten fremover mot toppen av bakken. Hold føttene på fotstøttene, sett kjøretøyet i et lavere gir, og akselerer før du begynner å kjøre opp bakken. Prøv å holde jevn hastighet, og vær varsom med gassen slik at du unngår akselerasjon. Bratte bakker, store variasjoner i terrenget eller å rulle ett hjul over en hindring kan ha stor innvirkning på stabiliteten fordi fronten på kjøretøyet løftes og øker faren for å velte. Enkelte bakker er for bratte til å stoppe på en sikker måte og hente seg inn igjen etter et mislykket forsøk på å kjøre opp bakken. Prøv å unngå for bratte skråninger.



Hvis du ikke er forsiktig, kan du velte ved kjøring opp bakker. Hvis bakken er for bratt og du ikke kan fortsette, eller hvis kjøretøyet begynner å rulle bakover, bruker du bremsene, men vær forsiktig slik at du ikke sklir. Gå av, og utfør deretter en "K"-sving (mens du går tilbake, ved den siden som vender oppover og med én hånd på bremsehåndtaket, rygger du maskinens bakre del oppover mot toppen av bakken, og deretter kjører du nedover). Gå eller stig av på den siden som vender oppover, og hold avstand til kjøretøyet og hjulene som går rundt. Ikke forsøk å holde kjøretøyet hvis det begynner å velte. Hold avstand. Ikke kjør over toppen av bakken i høy hastighet. Det kan finnes hindringer, inkludert bratte fall, på den andre siden.

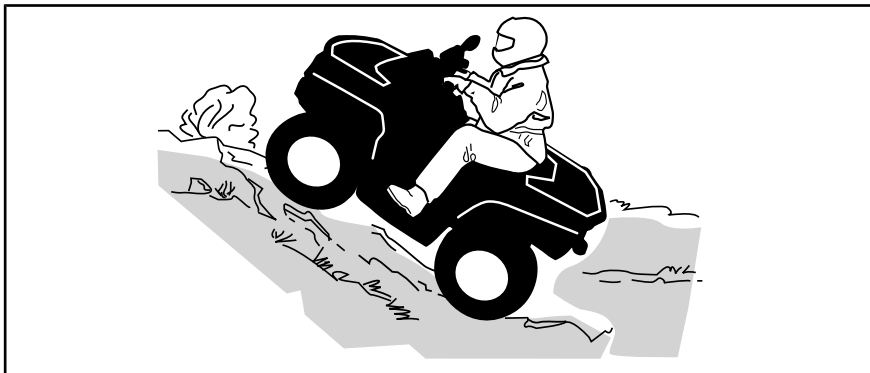

### Kjøretøyets adferd

På grunn av konstruksjonen har dette kjøretøyet utmerket klatreevne, så god at det er mulig å velte før du mister veigrepet. Ofte er for eksempel terrenget erodert ved bakkens topp slik at toppen blir meget skarp. Kjøretøyet takler godt slike forhold, men når kjøretøyets forpart kommer til et punkt der balansen forskyves bakover, kan det velte bakover.

Det samme kan skje om en hindring får kjøretøyets forpart til å løfte seg mer enn ønsket. I slike situasjoner er det bedre å ta en annen rute. Vær oppmerksom på farer ved å kjøre langs skråningen hvis du gjør det. Se *KJØRING LANGS SKRÅNINGER* nedenfor.

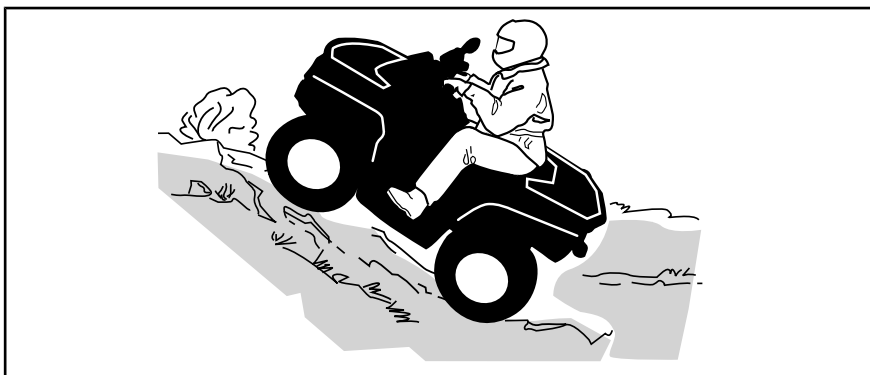

## Kjøring ned bakker

Forskyv kroppsvekten bakover. Hold deg på setet. Brems gradvis for å unngå å skli. Ikke slipp deg ned bakken ved å bare bremse med motoren eller med giret i fri.

Reduksjon av farten i en glatt nedoverbakke kan få kjøretøyet til å skli. Hold jevn hastighet og/eller akselerer litt for å gjenvinne kontrollen. Prøv å unngå for bratte skråninger. Hvis du ikke er forsiktig, kan du velte ved kjøring ned bakker.

Forskyv kroppsvekten bakover. Brems gradvis for å unngå å skli. Ikke slipp deg ned bakken ved å bare bremse med motoren eller med giret i fri. Prøv å unngå for bratte skråninger. Hvis du ikke er forsiktig, kan du velte ved kjøring ned bakker.

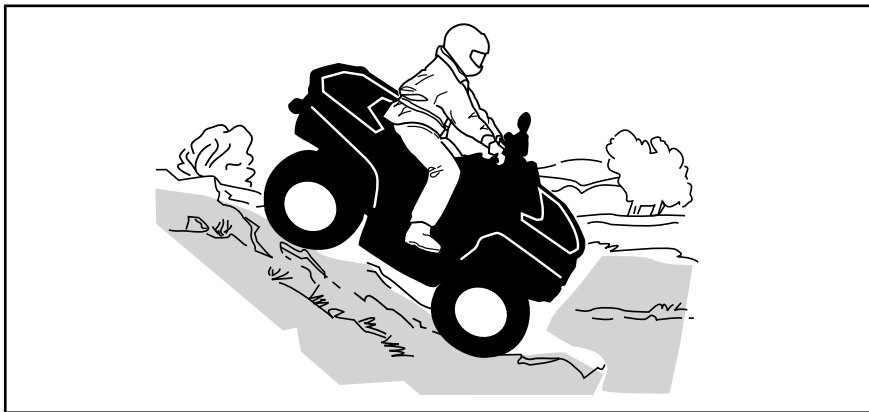

## Kjøretøyets adferd

Dette kjøretøyet kan kjøres opp skråninger som er brattere enn det som er sikkert når du skal kjøre ned. Derfor er det viktig å forsikre seg om at det finnes en sikker vei nedover en bakke, før du kjører opp.

## Kjøring langs skråninger

Dette er en av de **mest risikofylte** kjøremåtene fordi det dramatisk endrer kjøretøyets balanse. Det bør alltid unngås når det er mulig. Hvis det imidlertid er nødvendig å gjøre dette, er det viktig at du ALLTID holder kroppsvekten på oversiden av bakken og være forberedt til å hoppe av på den siden dersom kjøretøyet skulle begynne å velte.

Unngå alle hindringer og groper som kan få den ene siden av kjøretøyet til å løfte seg høyere enn den andre slik at det kan velte.



## ADVARSEL

Ikke forsøk å stoppe kjøretøyet eller hindre at det skades.

## ⚠ ADVARSEL

Vær forsiktig når du laster og transporterer væskebeholdere. De kan påvirke kjøretøyets stabilitet ved kjøring sidelengs i bakker ved å dra kjøretøyet nedover og øke risikoen for rulling.

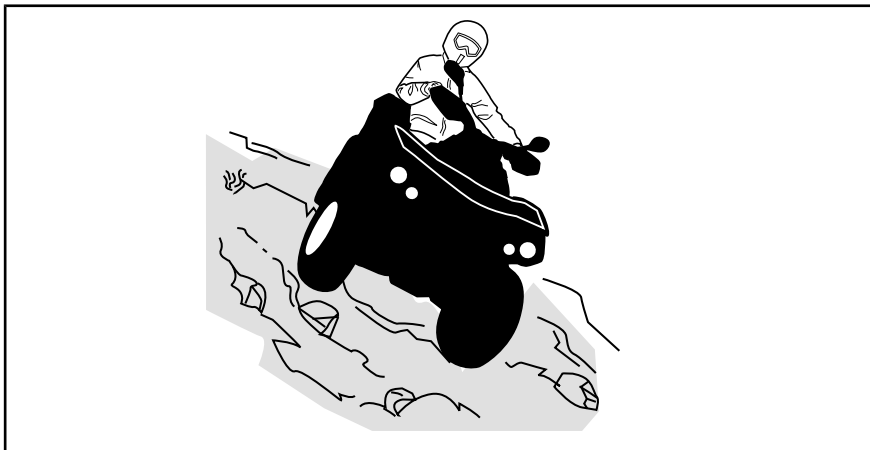

### Bratte fall i terrenget

Kjøretøyet vil "ta ned i bakken" og vanligvis stoppe hvis for- eller bakhjulene kjøres ut over et fall i terrenget. Hvis fallet i terrenget er skarpt eller dypt, kan kjøretøyet tippe forover og velte.

## ⚠ ADVARSEL

Unngå å kjøre utfor fall i terrenget. Rygg og finn en alternativ rute.

### Krysse vann

Vann kan utgjøre en spesiell risiko. Dersom det er for dypt kan kjøretøyet "flyte" og tippe over. Kontroller vanddybden og strømforholdene før du forsøker å krysse vann. Vannet må ikke komme over fotstøttene. Vær oppmerksom på glatte overflater som steiner, gress, trerøtter og så videre, både i og ved vannet. Du kan miste veigrepet. Ikke forsøk å kjøre ned i vannet i høy hastighet. Vannet fungerer som en brems og kan kaste deg av kjøretøyet.

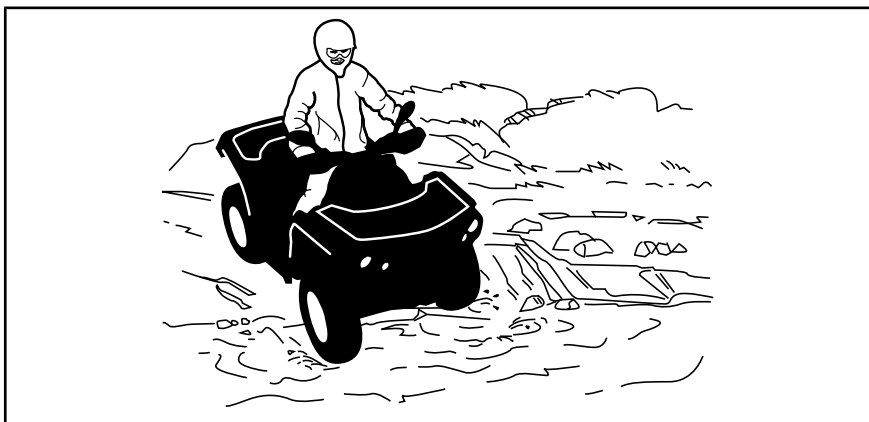

Våte bremses påvirker kjøretøyets bremseevne. Tørk bremsene ved å bremse flere ganger etter at du har kjørt ut av vann, søle eller snø. Hold større avstand for nedbremsing.

Det kan finnes myr- og sumpområder i nærheten av vann og elver. Vær forberedt på plutselige "hull" og dybdeendringer. Se også opp for mulige farer fra steiner, trestammer og lignende som kan være delvis dekket av vegetasjon.

### **Kjøring på is**

Hvis du må krysse tilfrosset vann, må du kontrollere at isen er tykk nok til å bære den totale vekten av deg selv, kjøretøyet og lasten. Se opp for åpent vann, det er et sikkert tegn på at isens tykkelse varierer.

Isen påvirker også kontrollen over kjøretøyet. Senk farten og betjen gassen forsiktig. Det fører bare til at hjulene spinner og at kjøretøyet kan velte. Unngå rask nedbremsing. Dette igjen vil muligens resultere i at kjøretøyet ukontrollert sklir eller tipper over. Unngå alltid slaps og søle, fordi det kan blokkere kjøretøyets funksjoner eller betjeningsorganer.

### **Kjøre på underlag med snø**

Når du utfører kontroll før kjøring, må du være spesielt oppmerksom på steder på ATVen der oppsamlet snø og/eller is kan hindre at baklyset og reflektorer vises, tette igjen ventilasjonsåpninger, blokkere radiatoren og viften og hindre bevegelse av kontrollspaker, brytere og bremsepedalen. Før du starter ATV-en må du kontrollere at styring, gass- og bremsehåndtak og pedalkontroller beveger seg fritt.

Når en ATV kjøres på en snødekket løype eller vei er dekkgrepet generelt redusert. Det får kjøretøyet til å reagere annerledes på førerens styring og bevegelser. På underlag med dårlig feste er ikke responsen fra styring like skarp og presis, stoppelengden øker og akselerasjonen blir ujevn. Senk farten og betjen gassen forsiktig. Det fører bare til at hjulene spinner og at kjøretøyet får skrens på grunn av overstyring. Unngå hard nedbremsing. Det kan føre til at kjøretøyet sklir rett frem. Det beste rådet er nok en gang å redusere hastigheten før en manøver slik at du får tid og avstand nok til å beholde full kontroll og hindre at kjøretøyet spinner ut av kontroll.

Hvis du kjører ATV-en på underlag med løs snø, vil snøføyk samles opp av turbulens bak ATV-en når den beveger seg, og denne snøen kan transporteres slik at den kommer i kontakt med og samler seg opp på utsatte komponenter, inkludert roterende deler som bremseskivene. Vann, snø og is kan påvirke reaksjonstiden til bremsesystemet på ATV-en. Selv om det ikke kreves for å redusere kjøretøyets hastighet, må du bruke bremsene ofte for å hindre ansamling av snø eller is og for å tørke bremsebånd og -skiver. Når det ikke er til fare for kjøringen, må du teste grepet mot underlaget og holde deg oppdatert med hvordan kjøretøyet reagerer når du bruker kontrollene. Hold alltid bremsepedalen, fotstøtter, fotbrett og bremse- og gasshåndtak fri for snø og is. Børst regelmessig av snø fra setet, håndtakene, frontlysene, baklysene og refleksene.

Snødybden kan skjule steiner, trestammer og andre gjenstander. Hvis det er vått, kan det totalt vanskeliggjøre kjøreevnen hvis kjøretøyet kjører seg fast eller helt mister grepet i den våte snømassen. Se langt fremover, og vær alltid på vakt etter eventuelle synlige spor som kan indikere at slike gjenstander finnes. Kjør til side for slike hvis du er i tvil. Unngå å kjøre på islagt vann før du har kontrollert at isen er trygg for kjøring med ATV-en, førerne og lasten som er med. Husk at en gitt tykkelse av isen kan være nok til å holde en snøscooter, men ikke en ATV med samme vekt, fordi en mindre kontaktflate fra de fire hjulene fører til større trykk mot underlaget sammenlignet med beltet og skiene på en snøscooter.

For å få best mulig komfort og unngå forfrysninger, må du alltid bruke klær og ATV-beskyttelsesutstyr som egner seg for værforholdene du kan bli utsatt for i løpet av kjøreturen.

Etter kjøreturen er det en god vane å rengjøre kjøretøyets karosseri og alle bevegelige komponenter (bremses, styrekomponenter, drivverk, kontroller, radiatorribber osv.) for eventuell oppsamlet snø eller is. Våt snø vil bli til is mens kjøretøyet ikke er i bruk, og denne kan bli vanskeligere å fjerne ved neste kontroll før kjøring.

Kjøring på snø kan redusere bremseegenskapene. Reduser hastigheten til sikker hastighet, og hold større avstand for nedbremsing. Snø som kastes opp, kan føre til at det dannes snø- eller isavsetninger på bremsekomponenter og -kontroller. Bruk bremsene ofte for å forhindre ansamling av snø eller is.

### **Kjøring på sand**

Kjøring på sand, sanddyner eller snø kan være en fantastisk opplevelse, men det finnes enkelte grunnleggende sikkerhetsregler du må følge. Våt, dyp eller fin sand/snø kan forårsake tap av grep og få kjøretøyet til skli eller kjøre seg fast. Hvis det skjer, må du se etter et fastere underlag. Igjen er det beste rådet å senke farten og være oppmerksom forholdene.

Hvis du kjører i sanddyner, bør du utstyre kjøretøyet med et sikkerhetsflagg av antenntype. Det gjør deg mer synlig for andre førere på den andre siden av sanddynene. Kjør forsiktig hvis du ser en annen føreres sikkerhetsflagg foran deg. Sikkerhetsflagg av antenntype kan sette seg fast og deretter sprette tilbake mot kroppen din. Du bør derfor ikke bruke dem i områder med hengende grener eller hindringer.

### **Kjøring på løse steiner**

Kjøring over løse steiner eller grus er meget likt kjøring på is. Det påvirker styreevnen og kan føre til at kjøretøyet sklir eller velter, spesielt når hastigheten er høy.

I tillegg kan bremselengden øke. Tenk på at hvis du spinner eller skrenser, er det fare for at løse steiner kastes bakover mot eventuelle kjøretøyer bak deg. Gjør aldri dette med overlegg.

# V KJØRE MED LAST OG UTFØRE ARBEID

## 1) Bruke kjøretøyet til arbeidsoppgaver

Du kan bruke kjøretøyet ditt til å utføre en rekke LETTE arbeidsoppgaver, fra snørydding til å trekke materialer eller frakte last. Et stort utvalg tilbehør er tilgjengelig hos autoriserte Can-Am-forhandlere. For å unngå mulige personskader må du følge instruksjonene og advarslene som gis i dokumentasjonen for tilbehøret. Overhold alltid angitte lastekapasiteter for kjøretøyet. Hvis du overbelaster kjøretøyet, kan også komponentene overbelastes slik at feil oppstår. Unngå å overanstrenge deg når du må løfte eller dra tung last eller skyve kjøretøyet.



### ADVARSEL

Montert maskineri må senkes ned på bakken før traktoren forlates.

## 2) Last

All last som transporteres, påvirker stabiliteten og kontrollen over kjøretøyet. Ikke overskrid kjøretøyet's lastekapasitet, inkludert vekt av fører, last, utstyr og belastning på tilhengerfeste. Kontroller alltid til at

lasten er sikkert festet, riktig fordelt (1/3 av vekten på lasten foran og 2/3 av vekten på lasten bak) og ikke påvirker kontrollen. Vær alltid oppmerksom på at lasten kan gli eller falle av og forårsake en ulykke. Unngå at last stikker ut på sidene og fester seg i busker eller andre hindringer. Unngå at frontlysene eller baklyset dekkes helt eller delvis av lasten.

Vær alltid oppmerksom på at lasten kan gli eller falle av og forårsake en ulykke.



### ADVARSEL

Utsett aldri kjøretøyet for overlaster eller feil lasting eller sleping. Reduser hastigheten på en trygg måte i henhold til terrenget når du transporterer last eller trekker tilhenger, og unngå bakker og vanskelig terreng. Regn med større avstand for nedbremsing, spesielt i hellende terreng. Fest alltid lasten så lavt som mulig for å redusere effekten av et høyere tyngdepunkt. Hvis du ikke følger disse anbefalingene, kan dette påvirke håndteringen av kjøretøyet som kan føre til en ulykke.

TABELL OVER MAKSIMAL LAST

KJØRETØYETS TILLATTE TOTALVEKT Inkludert fører, last, tilbehør og vekt på tilhengerfeste	141 kg
MAKSIMAL LAST PÅ BAGASJEOMRÅDE BAK	23 kg
MAKSIMAL VEKT PÅ TILHENGERFESTE Tilhenger uten bremses	75 kg
MAKSIMAL VEKT PÅ TILHENGERFESTE Tilhenger med bremses	75 kg

Følgende er et eksempel på egnet fordeling av last:

EKSEMPEL PÅ LASTFORDELING				
KJØRETØYETS TOTALVEKT	FØRER	LAST	TILBEHØR	LAST SOM TREKES
141 kg	75 kg	0 kg	0 kg	66 kg

### 3) Laste bagasjeområdet bak

**OBS!** Ved lastning eller lossing skal du ikke overskride den maksimale kapasiteten på 23 kg.

Plasser lasten så lavt som mulig –last som plasseres høyt hever kjøretøyets tyngdepunkt, som kan redusere stabiliteten. Plasser lasten så jevnt over stativet som mulig.

Fest lasten på lastestativet. Ikke fest last til andre deler av kjøretøyet. Hvis lasten ikke er festet godt nok, kan den skli eller falle av, og eventuelt treffe personer som befinner seg i kjøretøyet eller på utsiden, eller den kan forskyve seg slik at stabiliteten og manøvreringen påvirkes.

Høye objekter kan redusere sjåførens sikt og kan forandres til prosjektiler dersom en ulykke skulle inntreffe. Last som stikker ut på sidene, kan feste seg i busker, greiner eller andre hindringer. Unngå bremselysene dekkes helt eller delvis av lasten. Sørg for at lasten ikke stikker ut utenfor lastestativene, og at last ikke hindrer sikten din eller kontrollen med kjøretøyet.

**OBS!** Ikke overskrid lastekapasiteten til bagasjeområdet bak.

Du må aldri transportere bensinbeholdere eller farlige væsker på lastestativet.

### ADVARSEL

Utsett aldri kjøretøyet for overlaster eller feil lastning eller sleping. Reduser hastigheten på en trygg måte i henhold til terrenget når du transporterer last eller trekker tilhenger, og unngå bakker og vanskelig terreng. Hold større avstand for nedbremsing. Fest alltid lasten så lavt som mulig for å redusere effekten av et høyere tyngdepunkt. Hvis du ikke følger disse anbefalingene, kan dette påvirke håndteringen av kjøretøyet som kan føre til en ulykke.

### 4) Slepe last

Bruk aldri støtfangeren eller noen form for tilbehør til å trekke last med. Det kan føre til at kjøretøyet velter. Festet kan brukes til å dra utstyr.

I en nødssituasjon kan du bruke redningskrokene til å redde et kjøretøy som har satt seg fest. Se *BERGINGSKROKER* under *UTSTYR*.

Når du trekker last med kjetting eller kabel, må du forsikre deg om at det ikke er noen slakk før du starter, og passe på at den hele tiden er stram mens du trekker.

Når du trekker last med en kjetting eller kabel, må du passe på å bremse gradvis. Lastens treghet vil kunne føre til et sammenstøt.

Respekter maksimalbelastningene for sleping av last. Se *KJØRING MED TILHENGER* i dette avsnittet.



**ADVARSEL**

Slakke kjettinger eller kabler kan forårsake at de ryker og spretter tilbake.

Hvis du skal trekke et annet kjøretøy, må det være noen som har kontroll over kjøretøyet som trekkes. Denne personen må bremse og styre for å hindre at kjøretøyet kommer ut av kontroll.

Reduser hastigheten når du trekker last, og sving gradvis. Unngå bakker og grovt terreng. Ikke prøv å kjøre i bratte bakker. Regn med større avstand for nedbremsing, spesielt i hellende terreng. Vær forsiktig slik at du ikke får skrens eller sklir.

**5) Kjøring med tilhenger**

Kontroller maksimal akselbelastning på ATVens identifikasjonsplate (lovpålagt plate). Can-Am T-kategori traktor kan trekke en tilhenger på veien. Kontroller tilhengerens maksimallast på identifikasjonsplaten. Kontroller forskriftene der du bor med hensyn til bruk av en traktor med tilhenger på veien. Koble til tilhengerlysene.

**OBS!** Et BRP-godkjent bakre tilhengerfeste må være riktig installert på kjøretøyet for transport av tilhengere.

Kjøring av dette kjøretøyet med tilhenger øker i betydelig grad risikoen for å velte, spesielt på bratte skråninger. Dersom en tilhenger er festet til kjøretøyet, forsikre deg om at tilhengerens feste er kompatibel med det på kjøretøyet. Kontroller at tilhengeren er i vannrett linje med kjøretøyet (I noen tilfeller kan det være nødvendig å montere en spesiell forlengelse på kjøretøyet's tilhengerfeste.) Bruk sikkerhetskjettinger eller kabler for å sikre tilhengeren til kjøretøyet.

Reduser hastigheten når du trekker en tilhenger og snu gradvis. Unngå bakker og grovt terreng. Ikke prøv å kjøre i bratte bakker. Regn med større avstand for nedbremsing, spesielt i hellende terreng. Vær forsiktig slik at du ikke får skrens eller sklir.

Det kan kreves en lengre stopplengde hvis du har tung last på tilhengeren, spesielt i skrånende terreng.

Feil lasting av en tilhenger kan føre til at du mister kontrollen over kjøretøyet. Respekter anbefalt maksimal tauekapasitet og tilhengerlast. Se *SPESIFIKASJONER*. Pass på at det alltid hviler noe tyngde på tilhengerfestet.

Pass på at lasten er jevnt fordelt og sikkert festet på tilhengeren. Det er lettere å ha kontroll over en tilhenger som er jevnt balansert.

Sett alltid girspaken i posisjon L (low range) for trekking av tilhenger – i tillegg til at det gir økt kraftmoment, vil det også utligne den økte lasten på bakdekkene.

Når du har stoppet eller parkert, må du blokkere hjulene på kjøretøyet og tilhengeren slik at de ikke kan bevege seg.

Vær forsiktig når du kobler fra en lastet tilhenger. Tilhengeren eller lasten på den kan falle over deg eller andre.

Ikke overskrid tauekapasiteten og vekten på tilhengerfestet. Se *SPE-SIFIKASJONER* eller etikett på festet.

**MERK:** Slepekapasiteten inkluderer vekten på tilhengeren.



### **ADVARSEL**

Hold avstand til området mellom traktoren og tilhengeren.



### **ADVARSEL**

Følg nøye instruksjonene som er angitt i brukerhåndboken for maskineriet eller tilhengeren som er montert eller slepes, og bruk aldri kombinasjonen traktor-maskin eller traktor-tilhenger uten å følge alle instruksjoner.

# VI VIKTIGE DEKALER PÅ PRODUKTET

## 1) Hengemerke

Kjøretøyet leveres med løse dekaleringer og etiketter som inneholder viktig informasjon om sikkerhet.

Alle som skal kjøre eller sitte på dette kjøretøyet må lese og forstå denne informasjonen før kjøring.



### ADVARSEL

- Finn og les brukerhåndboken. Feil bruk av kjøretøyet kan føre til ALVORLIG PERSONSKADE eller DØDSFALL. Følg alle instruksjoner og advarsler.
- Bruk alltid ørebeskyttelse.
- Bruk alltid godkjent hjelm og verneutstyr.
- Ta aldri med passasjerer.
- Kjør aldri etter å ha inntatt alkohol eller medikamenter.

<p><b>S</b> <b>SPORT-MODELL</b></p> <p>DENNE ATV-EN ER BARE BEREGNET FOR FRITIDSKJØRING AV ERFARNE FØRERE.</p> <p><b>KUN FØRER – INGEN PASSASJERER</b></p> <p><b>FØREREN MÅ VÆRE OVER 16 ÅR</b></p> <hr/> <p>DENNE ATV-KATEGORIEN S (SPORT) ER BEREGNET FOR SPORTS- OG KONKURRANSEKJØRING AV FØRERE MED MEGET GODE FERDIGHETER OG LANG ERFARING.</p> <hr/> <p>PÅ OPPLÆRINGSKURS KAN DU LÆRE NØDVENDIGE FERDIGHETER FOR Å KJØRE ATV. TA KONTAKT MED FORHANDLEREN DIN FOR Å FÅ VITE MER.</p> <hr/> <p>TA KONTAKT MED EN FORHANDLER FOR MER INFORMASJON OM STATLIGE ELLER LOKALE FORSKRIFTER SOM GJELDER BRUK AV ATV.</p> <hr/> <p><b>DETTE MERKET SKAL IKKE FJERNES FØR SALG.</b></p> <p><small>704903951</small></p>	<p></p> <p></p> <p></p> <p></p> <p></p> <p></p>
---	---

## 2) Sikkerhetsdekalering på kjøretøyet

Les og forstå alle sikkerhetsdekalering på kjøretøyet. Disse dekaleringene er festet på kjøretøyet for å ivareta sikkerheten for fører eller personer i nærheten.

Følgende dekalering finnes på kjøretøyet, og de er å oppfatte som en permanent del av den. De må være rene, synlige og lesbare til enhver tid. Hvis de mangler eller er skadet, må de skiftes ut. Sikkerhetsdekaleringene er gratis. Kontakt en autorisert Can-Am-forhandler.

Hvis du skifter ut deler som har sikkerhetsdekalering på dem, må du sørge for at du bestiller (gratis) de gjeldende sikkerhetsdekaleringene hvis de ikke allerede er festet på de nye delene.

**MERK:** I tilfelle eventuelle forskjeller mellom denne håndboken og kjøretøyet, har sikkerhetsdekaleringene på kjøretøyet forrang over dekaleringene i denne håndboken.

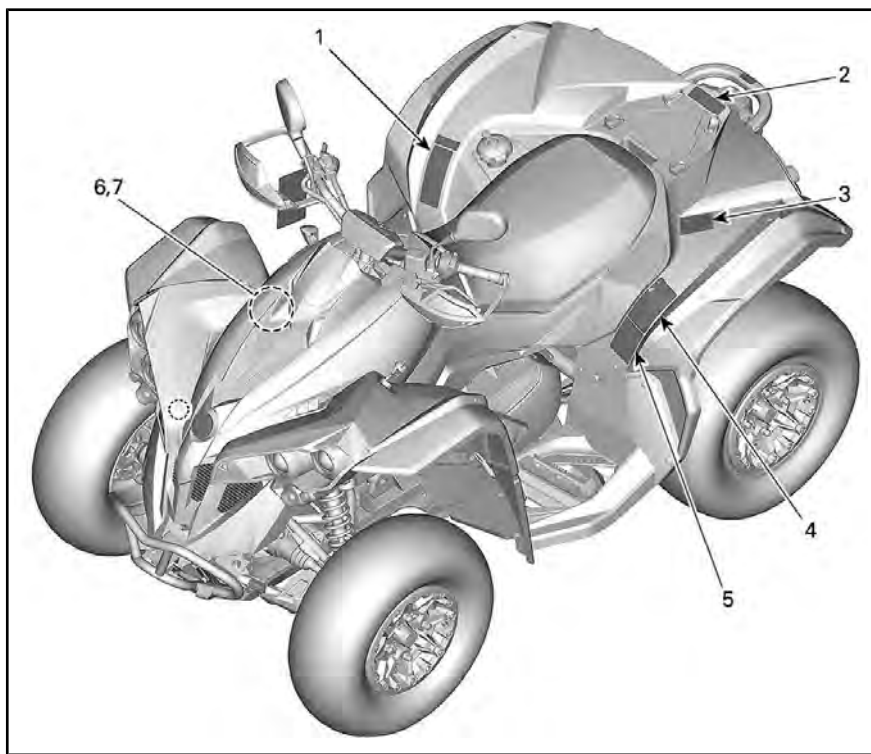

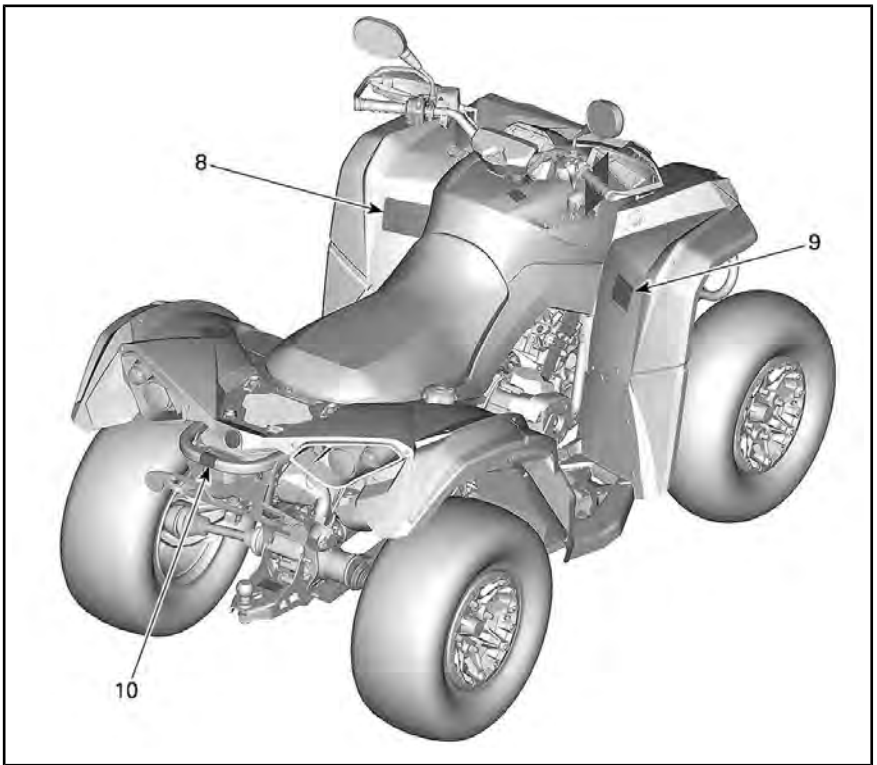

## Dekal 1



**(EN)** WARNING; GET FAMILIAR WITH THIS ATV. INEXPERIENCED RIDERS MAY OVERLOOK RISKS.

**(DA)** ADVARSEL: LÆR ATV'EN GRUNDIGT AT KENDE. UERFARNE FØRERE KAN LET OVERSE FARENERNE.

**(NL)** WAARSCHUWING: MAAK UZELF VERTROUWD MET DEZE ATV. ONERVAREN BESTUURDERS KUNNEN DE RISICO'S OVER HET HOOFD ZIEN.

**(FR)** AVERTISSEMENT : FAMILIARISEZ-VOUS AVEC CE VTT. LES UTILISATEURS INEXPÉRIMENTÉS POURRAIENT SOUS ESTIMER LES RISQUES.

**(FI)** VAROITUS : TUTUSTU HUOLELLISESTI TÄMÄN ATV:N KÄYTTÖÖN. KOKEMATTOMAT KULJETTAJAT SAATTAVAT ALIARVIOIDA VAARATILANTEET.

**(ES)** ADVERTENCIA: TÓMESE EL TIEMPO NECESARIO PARA FAMILIARIZARSE CON EL ATV. LA FALTA DE EXPERIENCIA PUEDE DAR LUGAR A LA OMISIÓN DE RIESGOS IMPORTANTES.

**(DE)** WARNUNG: MACHEN SIE SICH MIT DIESEM ATV VERTRAUT. UNERFAHRENE FAHRER KÖNNEN RISIKEN ÜBERSEHEN.

**(EL)** ΠΡΟΕΙΔΟΠΟΙΗΣΗ: ΕΞΟΙΚΕΙΩΘΕΙΤΕ ΜΕ ΑΥΤΟ ΤΟ ΟΧΗΜΑ ΠΙΛΟΤΟΣ ΕΔΑΦΟΥΣ (ΑΤV). ΟΙ ΧΡΗΣΤΕΣ ΧΩΡΙΣ ΕΜΠΕΙΡΙΑ ΜΠΟΡΕΙ ΝΑ ΠΑΡΑΒΛΕΨΟΥΝ ΤΥΧΟΝ ΚΙΝΔΥΝΟΥΣ.

**(IT)** AVVERTENZA: ACQUISIRE FAMILIARITÀ CON QUESTO ATV. I PILOTI INESPERTI POTREBBERO SOTTOVALUTARE I RISCHI.

**(PT)** ADVERTÊNCIA: FAMILIARIZE-SE COM ESTE ATV. PILOTOS INEXPERIENTES PODEM SUBESTIMAR OS RISCOS.

**(SV)** VARNING: BEKANTA DIG VÄL MED DENNA ATV. OERFARNA FÖRARE KAN FÖRBISE RISKERNA.

704906893

DEKAL 1

## Dekal 2

**ADVARSEL**

- Passasjerer må **ALDRI** transporteres på dette stativet.
- **MAKSIMAL BELASTNING BAK**: 23 kg jevnt fordelt (inkludert vekt på tilhengerfeste når aktuelt).

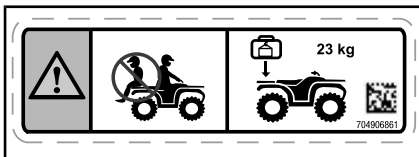

DEKAL 2

## Dekal 3

**ADVARSEL**

- Finn og les brukerhåndboken.
- Ta **ALDRI** med passasjerer.

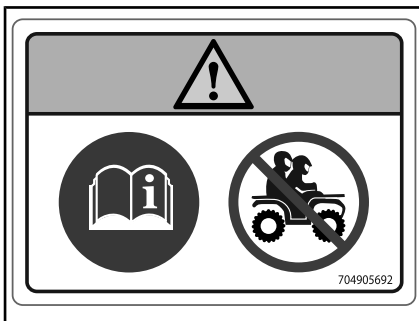

DEKAL 3

## Dekal 4



DEKAL 4

## Dekal 5

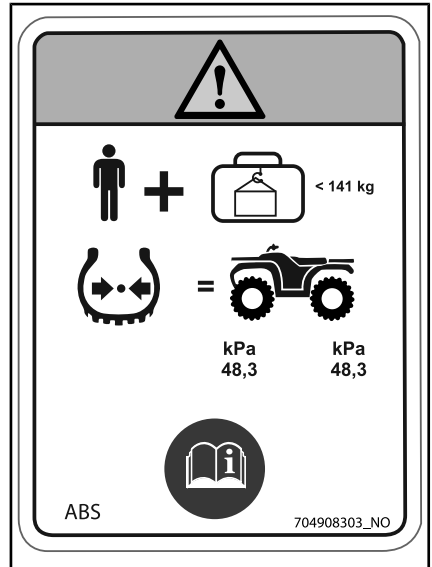

DEKAL 5

### Dekal 6



DEKAL 6

### Dekal 7



DEKAL 7

### Dekal 8

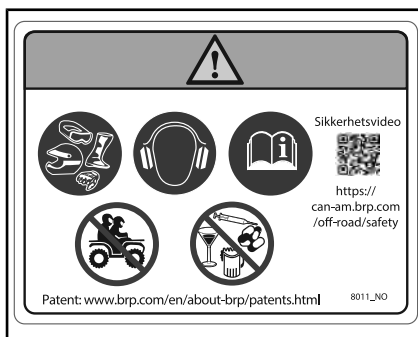
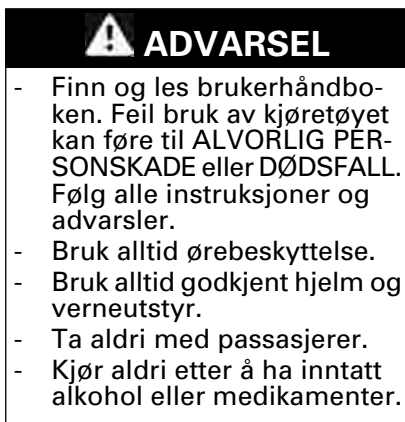

DEKAL 8



**Dekal 9**

**⚠ ADVARSEL**

Kjøring med denne ATV-en av personer som er under 16 år, øker sjansen for **ALVORLIG PERSONSKADE** eller **DØDSFALL** for føreren. Du må **ALDRI** kjøre dette kjøretøyet hvis du er under 16 år.

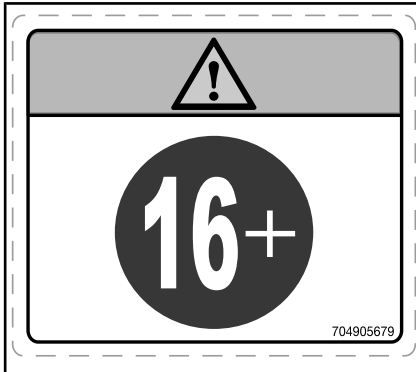

DEKAL 9

**Dekal 10**

**⚠ ADVARSEL**

Fest **ALDRI** her eller på lastehyllen for å trekke last. Dette kan føre til at kjøretøyet velter. Bruk **ALLTID** tilhengerfestet (hvis montert) eller bergingskroken til å trekke last.



DEKAL 10

### 3) Samsvarsdekalering

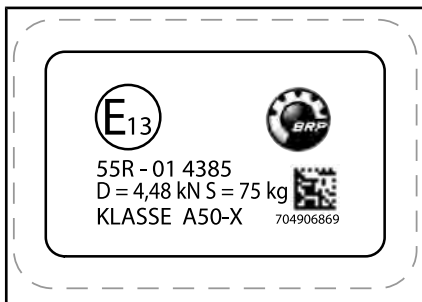

PÅ TILHENGERFESTET

Kategori 1 – Førerhuset gir ingen beskyttelse mot helseskadelige stoffer.

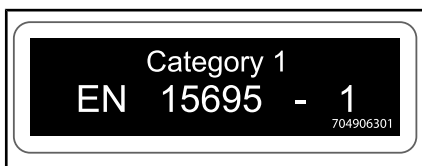

PÅ VENSTRE BAKSKJERM

### 4) Dekaler med teknisk informasjon

Dekal 2



PÅ HØYRE SIDE AV KONSOLLEN

**VEDLIKEHOLD AV LUFTFILTER**  
VEDLIKEHOLD MÅ UTFØRES SLIK DET ER SPESIFISERT I BRUKERHÅNDBOKEN. VEDLIKEHOLD AV LUFTFILTERET BØR UTFØRES OFTERE UNDER MER EKSTREME (STØVETE) FORHOLD.

**AIR FILTER MAINTENANCE**  
MAINTENANCE MUST BE PERFORMED AS SPECIFIED IN THE OPERATOR'S GUIDE. AIR FILTER MAINTENANCE SHOULD INCREASE IN FREQUENCY IN MORE SEVERE (DUSTY) CONDITIONS.

707800373

UNDER SETET



PÅ GIRSPAKEN ("PARK"-POSISJON)



PÅ BREMSEVÆSKEBEHOLDERE

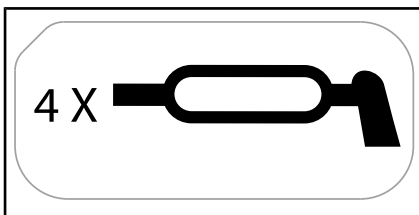

PÅ OPPHENGARMER FORAN

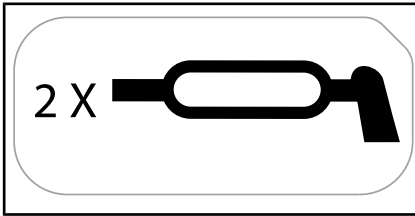

PÅ OPPHENGSSARMER BAK

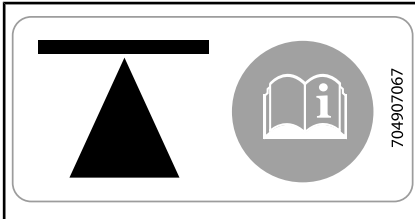

PÅ SIDEN AV CHASSISET - FORAN OG BAK

1. Se INSTRUKSJONENE FOR KJØRETØY-LØFTE seksjonen i BRUKERHÅNDBOKEN for løftepunkter og prosedyre.



NÆR BENSINLOKKET

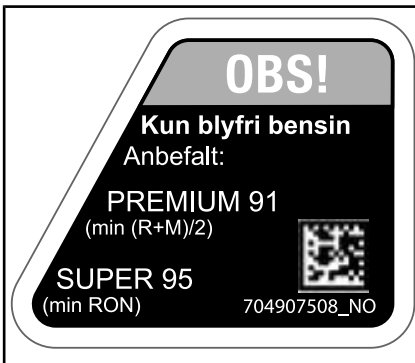

NÆR BENSINLOKKET

---

***Denne siden er  
blank med hensikt***

## ***B) INFORMASJON OM KJØRETØYET***

# I KONTROLLER

**MERK:** Noen av kjøretøyets sikkerhetsdekaleringer er ikke vist på illustrasjonene. For informasjon om kjøretøyets sikkerhetsmerker, se avsnittet *SIKKERHETSDEKALER PÅ KJØRETØYET*.

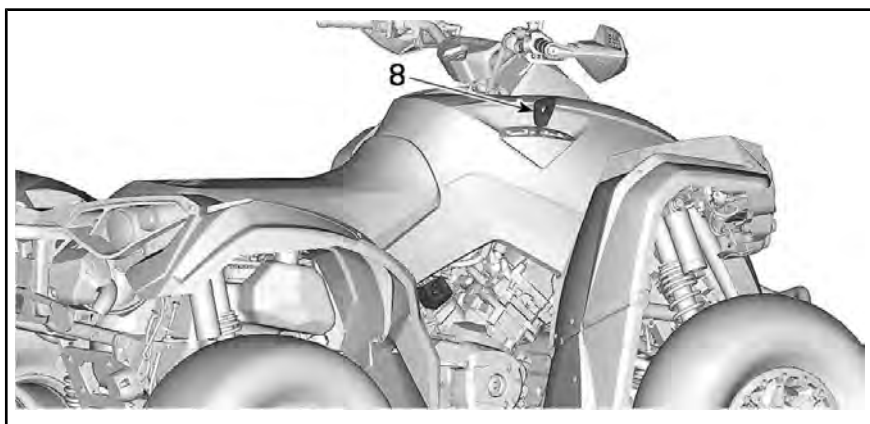
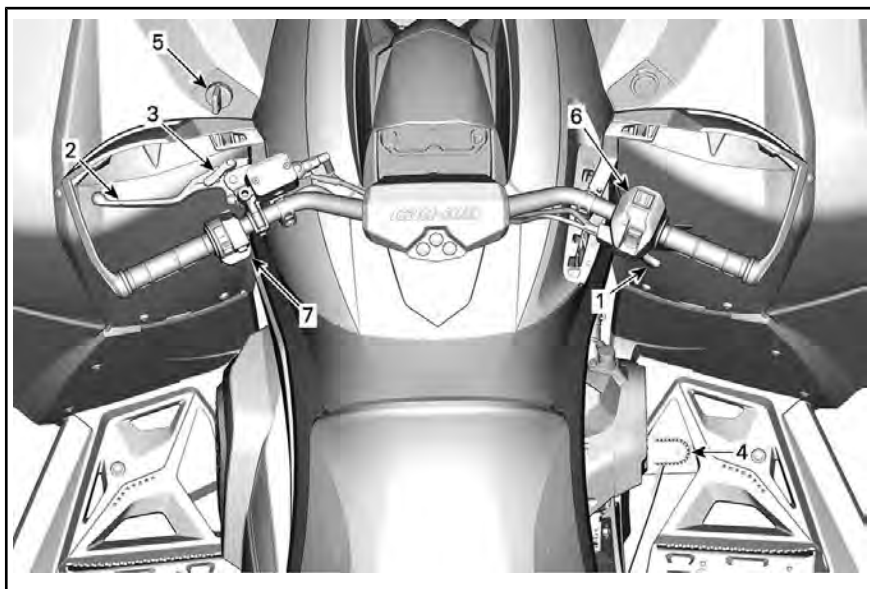

## 1) Gasshåndtak

Gasshåndtaket er plassert på høyre side av styret. Den kan plasseres for å bli aktivert med tommel eller finger.

Gasshåndtaket kontrollerer motorhastigheten.

Trykk på gasshåndtaket for å øke eller opprettholde kjøretøyets hastighet.

Slipp gasshåndtaket opp for å redusere kjøretøyets hastighet.

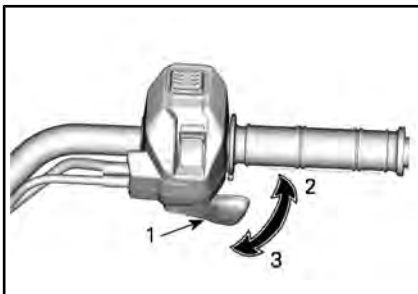

### TYPISK

1. Gasshåndtak
2. Akselerasjon
3. Reduksjon av hastighet

## 2) Bremseshåndtak

Bremseshåndtaket er plassert på venstre side av styret.

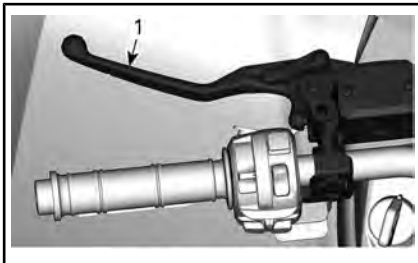

1. Bremseshåndtak

Bremseshåndtakets funksjon er å senke farten eller stanse kjøretøyet.

Når bremseshåndtaket trykkes inn, aktiveres bremsene både foran og bak.

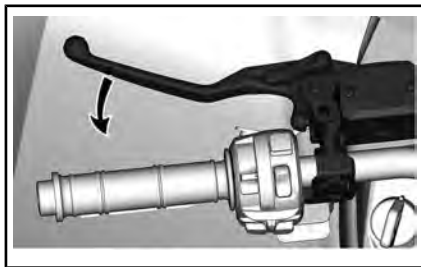

Bremseeffekten er proporsjonal med trykket på håndtaket.

## 3) Bremselås

Bremselåshåndtaket er plassert på venstre side av styret.

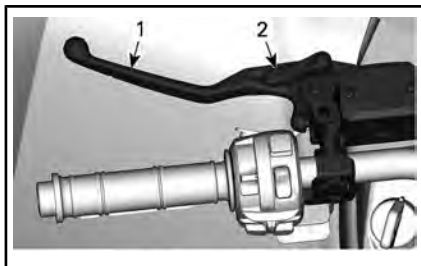

1. Bremseshåndtak
2. Låsehåndtak

Sett på bremselåsen når kjøretøyet er parkert.

Bremselåsen opprettholder bremsene på forhjulene for å forhindre at kjøretøyet beveger seg.

### **⚠ ADVARSEL**

**Bruk alltid bremselåsen og sett girspaken i PARK (parkering) når kjøretøyet ikke brukes.**

Gjør som anvist for å aktivere bremselåsen:

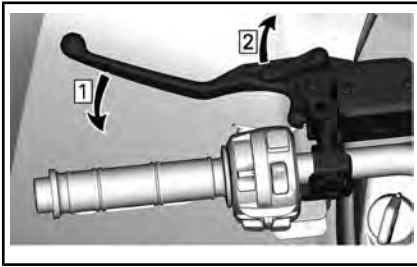

Trinn 1: Aktivert bremsene  
 Trinn 2: Lås bremsene

**MERK:** Låsehåndtaket kan justeres til flere posisjoner.

**OBS!** Kontroller at kjøretøyet holder seg trygt på plass når bremselåsen er satt på.

For å låse opp bremsene trykker du bare inn bremsehåndtaket. Det går tilbake til hvileposisjon når det slippes.

**⚠ ADVARSEL**

Kontroller at parkeringsbremsen er utløst før du begynner å kjøre igjen. Hvis bremselåsen er PÅ under kjøring, kan bremsesystemet skades og det kan oppstå brann og/eller tap av bremsekraft.

**4) Brems pedal**

Bremsepedalen er plassert på høyre side av fotstøtten.

Når du trykker den ned, aktiveres bremsene bak.

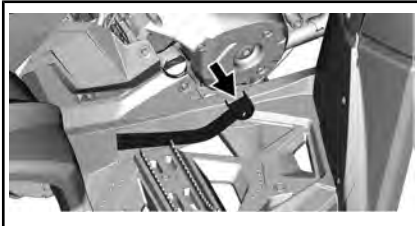

Når du slipper bremsepedalen, skal den automatisk gå tilbake til den opprinnelige posisjonen.

Bremseeffekten er proporsjonal med trykket på pedalen.

**MERK:** I likhet med andre kjøretøy, overføres kjøretøyet vekt til forhjulene ved bremsing. For å få mer effektiv nedbremsing fordeler bremsesystemet mer bremsekraft til forhjulene. Dette vil påvirke kjøretøyet manøvreringsevne og styringskontroll ved kraftig bremsing. Ta hensyn til dette når du bremser.

Hvis det oppstår feil i bremsehåndtaksystemet, kan bakbremsen aktiveres ved å trykke på bremsepedalen.

**5) Tenningsbryter (Nøkkel)**

Tenningsbryteren er plassert på venstre side.

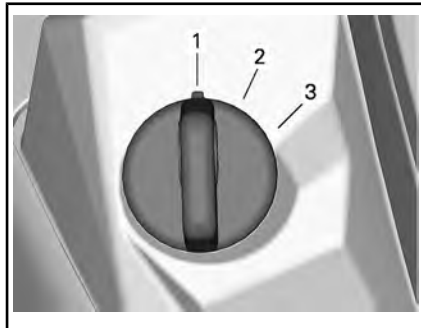

TYPISK TENNINGSBRYTER

- 1. AV
- 2. PÅ med lys
- 3. PÅ

**AV**

Nøkkelen kan settes inn og tas ut bare i denne posisjonen.

Når du vrir nøkkelen til OFF (av), slås motoren av og det elektriske systemet slås av noen sekunder etter.



**MERK:** Selv om det er mulig å stoppe motoren ved å vri tenningsnøkkelen til OFF, anbefaler vi at motoren stoppes ved å bruke motorstoppbryteren.

### PÅ med lys

Når nøkkelen vris i denne posisjonen, blir kjøretøyets elektriske system aktivert, inkludert målere og lys.

Med nøkkelen til ON og motorstoppbryteren vippt opp, kan motoren startes.

### PÅ

Denne posisjonen har samme funksjon som PÅ med lys bortsett fra at lysene ikke er slått på.

### Digitalt kodet sikkerhetssystem (D.E.S.S.)

Tenningsnøklene inneholder en elektronisk krets som gir den et unikt elektronisk serienummer.

D.E.S.S.-systemet leser nøkkelkodene og tillater at motoren starter for nøkler som gjenkjennes.

## 6) Bryter for firehjul/sekshjul drift og kjøremodus (utstyrsavhengig)

Bryteren for tohjul-/firehjuldrift og kjøremodus er plassert på høyre side av styret.

Denne bryteren brukes til å veksle mellom tohjul eller firehjul modus.



*MODUS FOR FIREHJULS DRIFT – TYPE-BILDE*

#### TYPISK

1. Bryter for tohjul/firehjul drift
2. Posisjon for tohjul drift
3. Posisjon for firehjuldrift
4. Kjøremodusvelger

Stopp kjøretøyet fullstendig med motoren på tomgang før du bytter fra tohjul og firehjul drift, eller i motsatt rekkefølge.

**OBS!** Det kan oppstå mekaniske skader hvis du bruker bryteren for tohjul og firehjul drift når kjøretøyet er i bevegelse. Kjøretøyet må stoppes når det skiftes mellom tohjul og firehjul drift.

For å aktivere firehjul drift trykker du bryteren ned.



*MODUS FOR FIREHJULS DRIFT – TYPE-BILDE*

For å aktivere tohjul drift trykker du bryteren opp.



**MODUS FOR TOHJULS DRIFT - TYPEBIL-DE**

Denne bryteren brukes til å veksle mellom tohjuls- eller firehjulsmodus. (hvis montert)



Velg mellom NORMAL, PERFORMANCE og WORK ved å trykke inn bryteren på venstre eller høyre side.



MODUSER				
Eco	Skv til høyre	Normal	Skv til høyre	Sport
	Skv til venstre		Skv til venstre	

PERFORMANCE-modus gir bedre gassrespons.

**MERK:** PERFORMANCE-modusen kan aktiveres med alle nøkketyper, og gir maksimal kraft med nøkkelen som brukes.

**MERK:** Bruk NORMAL modus på humpete veier for å gå mykere kjøreforhold.

**7) Flerfunksjonsbryter**

Flerfunksjonsbryteren er plassert på venstre side av styret.

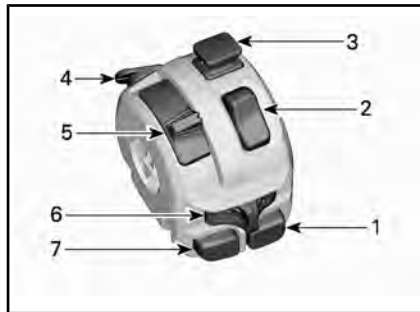

1. Motorstartknapp
2. Motorstoppbryter
3. Varselblinklysbyter
4. Overstyringsknapp (og DPS-moduser hvis montert)
5. Dimmerbryter for frontlys
6. Blinklysbyter
7. Hornknapp

### Motorstartknapp



Trykk og hold inne knappen for å starte motoren.

Slipp knappen med en gang motoren starter.

**MERK:** Når du skal starte motoren, må tenningsbryteren stå på ON eller ON with lights, og nødstoppekappen for motoren må være satt til ON (opp).

### Motorstoppbryter

Denne bryteren kan brukes til å stoppe motoren og som nødstoppbryter.

For å stanse motoren, sett motorstoppbryteren i STOPP-posisjon.



### Varselblinklysbyrter



Skyv bryteren ned for å aktivere varsellysene. Trekk den opp for å slå av.

Varselssystemet opererer alle blinklysene samtidig. Brukes når kjøretøyet står stille for å angi at kjøretøyet midlertidig kommer til å hindre trafikken.

**MERK:** Varselset kan aktiveres selv om kjøretøyet elektriske system er slått av.

### Overstyrings-/DPS-knapp

Avhengig av kjøretøymodell, kan denne knappen ha 3 funksjoner.



Når du leser denne operatørhåndboken må du huske at:

## ADVARSEL

Indikerer en potensiell farlig situasjon som kan resultere i alvorlig personskade eller død hvis den ikke unngås.

## Overstyringsfunksjon

Funksjonen til overstyrbryteren er å forbigå turtallsbegrensingen i revers for å gi mulighet for maksimalt dreiemoment.

### ADVARSEL

Bruk bare "overstyringsmodus" hvis kjøretøyet sitter fast i gjørme eller annet mykt terreng og "lavgiret" ikke er tilstrekkelig. Sjekk at området er sikret før du bruker "overstyringsmodus". Ikke bruk "overstyringsmodus" når du kjører normalt i revers, dette vil føre til for høy hastighet.

Slik kobler du inn overstyringsfunksjonen:

Girspaken i må stå i REVERS (R).

1. Kontroller at kjøretøyet er stoppet.
2. Trykk på og hold overstyrings-/DPS-knappen nede, og trykk deretter gradvis på gasshåndtaket.

**MERK:** Når du bruker overstyringsfunksjonen, ruller meldingen

**OVERSTYR** på måleren for å vise at funksjonen er aktivert.

3. Deaktivering av overstyringsfunksjonen skjer ved å slippe overstyringsknappen opp.

## DPS-funksjon (modeller med DPS)

Denne knappen brukes også til å endre DPS-modusen.

Informasjon om hvordan du endrer DPS-modus finner du under *JUSTERE KJØREEGENSKAPER*.

## Nødgassoperasjon i nødmodus

Hvis en gasshåndtaksensor eller gassposisjonsensor svikter, kan overstyrings-/DPS-knappen brukes for å øke motorhastigheten for å

kunne kjøre kjøretøyet med lav hastighet.

Hvis en slik feil oppstår, vises en melding på måleren.

Trykk på overstyrings-/DPS-knappen. Hvis motorhastigheten øker, kjør kjøretøyet på en sikker måte. Hvis ikke, hold knappen nede og trykk på gasshåndtaket.

## Dimmerbryter for frontlys

Flytt bryteren forover for å velge fjernlys og bakover for å velge nærllys.



## Blinklysbytter

Flytt bryteren til venstre for å aktivere venstresvingesignaler og til høyre for å aktivere høyresvingesignaler.

Sett bryteren i midtstilling for å stoppe retningslysene.



## Hornknapp

Trykk på knappen for å bruke hornet. Det stopper når knappen slippes ut.



## 8) Girspak

Girspaken er plassert på høyre side av konsollen.

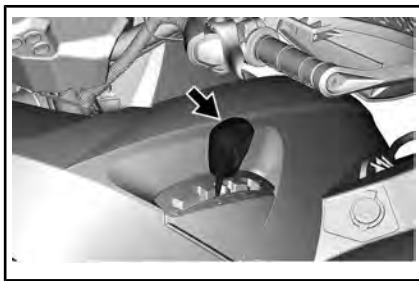

Girspaken brukes til å skifte girkassestillingen.

Girspaken har fem posisjoner.

GIRSPAKPOSISJONER	
POSISJON	GIR
P	Parker
R	Revers
N	Nøytral
H	Høyt område (fremover)
I	Lavt område (fremover)

Dette kjøretøyet må stanses og bremsene på før du velger gir.

**OBS!** Girkassen er ikke utformet for å skifte gir mens kjøretøyet er i bevegelse.

## P: Parker

Parkeringsposisjonen låser girkassen for å hindre at kjøretøyet beveger seg.

### ⚠ ADVARSEL

Bruk bestandig PARK-posisjonen (P) når kjøretøyet ikke er i bruk. Kjøretøyet kan begynne å rulle hvis girspaken ikke står i PARKERING (P).

## R: Revers

Reversposisjonen gjør at kjøretøyet kan gå bakover.

**MERK:** Når det kjøres i revers er motorens OPM begrenset, og dermed begrenses kjøretøyets hastighet bakover.

### ⚠ ADVARSEL

Når du kjører nedoverbakke i revers, kan tyngdekraften øke kjøretøyets hastighet til mer enn den innstilte begrensningen for hastighet i revers.

## Nøytral

Nøytral posisjon (fri) kobler ut girkassen.

### ⚠ ADVARSEL

Bruk bestandig PARK-posisjonen (P) når kjøretøyet ikke er i bruk. Kjøretøyet kan begynne å rulle hvis girspaken står i N (NØYTRAL).

## Høyt område (fremover)

Denne posisjonen velger girområdet for høy hastighet. Dette er området for normal kjørehastighet. Det lar deg kjøre med opptil maksimal hastighet.

### Lavt område (fremover)

Denne posisjonen velger girområdet for lav hastighet. Her kan kjøretøyet beveges sakte med maksimalt dreiemoment på hjulene.

**OBS!** Bruk lavt område til å trekke tilhenger, transportere tung last, kjøre over hindringer eller å kjøre opp og ned bakker.

### 9) Kontroll for fartsbegrensning (hvis montert)

Modellene som er utstyrt med ABS er også utstyrt med en fartsbegrensingsenhet.

#### ADVARSEL

Når du kjører i nedoverbakke, kan tyngdekraften øke hastigheten over den angitte grensen.

Se under *FLERFUNKSJONSMÅLER* for ditt kjøretøy for informasjon om detaljer og riktig bruk. Fartsbegrenseren regulerer bare gasspedalen, den aktiverer ikke bremsesystemet.

#### ADVARSEL

Fartsgrensen kan deaktiveres midlertidig ved å gi full gass. En plutselig økning i kraft og akselerasjon vil oppstå. Kjør forsiktig og påse at det ikke finnes noen hindringer i nærområdet når du gir full gass. Ikke gi full gass når du går inn i eller befinner deg i en sving eller når du kjører i oppoverbakke.

#### ADVARSEL

Avlesing fra displayet på flerfunksjonsmåleren kan distrahere kjøringen, spesielt når du skal følge med i omgivelsene.

#### ADVARSEL

Ta alltid hensyn til trafikkreglene, også når du kjører på veier uten asfaltdekke.

#### ADVARSEL

Immobiliser alltid kjøretøyet før du endrer eller aktiverer en hastighetsbegrensning.

## II FLERFUNKSJONSMÅLER (LCD)

Flerfunksjonsmåleren er plassert på målerstøtten.



### ADVARSEL

Avlesing fra displayet på flerfunksjonsmåleren kan distrahere kjøringen, spesielt når du skal følge med i omgivelsene.

### Beskrivelse av flerfunksjonsmåleren

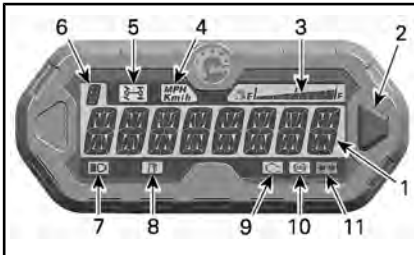

1. Hoveddisplay
2. Valgknapp
3. Drivstoffdisplay
4. km/t mph, indikator
5. 4WD indikator
6. Girboks-posisjonsdisplay
7. Fjernlysindikator
8. Indikator for lavt drivstoffnivå
9. Kontroller motor-indikator
10. Blokkeringsfri bremses (ABS) indikator
11. Lampe for blinklys/varselys

#### 1) Hoveddisplay

Hoveddisplayet brukes til å vise en rekke forskjellige funksjoner på flerfunksjonsmåleren.

Se under **FLERFUNKSJONSMÅLERMODUSER** for tilgjengelige moduser:

#### 2) Valgknapp

Valgknappen brukes til å navigere mellom eller endre innstillinger på flerfunksjonsmåleren.

#### 3) Drivstoffdisplay

Søylemåler som kontinuerlig viser drivstoffnivået på tanken når du kjører.

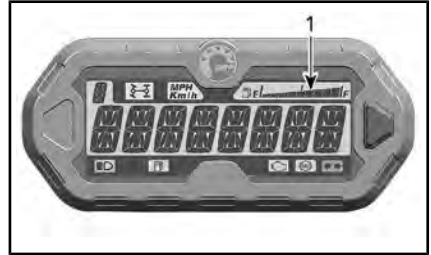

1. Drivstoffdisplay

#### 4) Indikatorlampe for KM/H og MPH

mph  
Km/h

Indikerer måleenheten som vises.

#### 5) 4WD indikator



Når denne indikatorlampen **LYSER**, betyr det at systemet for **firehjulsdraft** er aktivert.

#### 6) Display for girkasseposisjon

Dette displayet viser girkasseposisjonen.



1. Girposisjon

Display	Funksjon
P	Parker
R	Revers
N	Nøytral
H	Høyt område
L	Lavt område

## 7) Fjernlys indikator



Når denne indikatorlampen er PÅ, betyr det at **fjernlyset** er valgt for frontlysene.

## 8) Indikator for lavt drivstoffnivå



Når denne indikatorlampen lyser, betyr det at det er omtrent 5 L drivstoff igjen i drivstofftanken.

## 9) Indikator for motorfeil



Når denne indikatorlampen LYSER, betyr det at det er generert en motorfeilkode. Se etter en melding på LCD-displayet.

Når denne indikatorlampen blinker, betyr det at **NØDMODUS** er aktivert.

Se under *FEILSØKING* for mer informasjon.

## Blokkeringsfri bremses (ABS) indikatorlampe

Når denne meldingen er PÅ, indikerer den en ABS-feil.

**⚠ OBS!** Selv om bremsene fungerer fullt ut i tilfelle ABS-feil, kan hjulene låses opp under en plutselig bremsing. Vær oppmerksom på endringer i bremsegang i tilfelle ABS-feil.

## 11) Indikatorlampe for blinklys



Når denne indikatorlampen blinker, betyr det at blinklysene brukes.

**MERK:** Når varsellysene er i funksjon, blinker en ekstra indikatorlampe

pe på styredekselet. Se *INDIKATORLAMPER* i *UTSTYR*.

## Flerfunksjonsmålermoduser

### Speedometermodus

I denne modusen viser hovedskjermen kjøretøyets hastighet i km/h eller i mph.



### Turteller (OPM) modus

I denne modusen viser hovedskjermen motorens hastighet i omdreininger per minutt (opm).



### Kombinert modus

I denne modusen viser hovedskjermen kjøretøyets hastighet og motorhastigheten (opm).

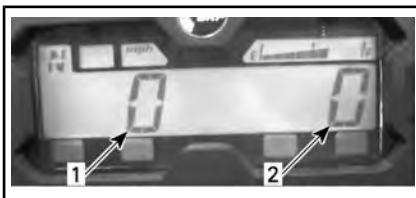

1. Hastighet.
2. Motorens OPM

### Kilometerteller (OD)

Kilometertelleren registrerer total kjørelengde i kilometer eller miles.





### Klokke

Viser gjeldende klokkeslett.



Se under *MÅLEROPPSETT* om hvordan du stiller klokken.

### Trippteller (TP)

Tripptelleren registrerer kjørelengden siden siste nullstilling. Kjørelengden vises i enten kilometer eller miles.



Den kan for eksempel brukes til å finne ut hvor lenge du kan kjøre på én tank eller avstanden mellom to steder.

Trykk på og HOLD valgknappen i to sekunder for å nullstille tripptelleren.

### Tripptimeteller (TH)

Tripptimetelleren registrerer medgått kjøretid når det elektriske systemet er aktivert. Den kan for eksempel brukes til å finne kjøretiden mellom to steder.



Trykk på og HOLD valgknappen i to sekunder for å nullstille tripptimetelleren.

### Timeteller motor (EH)

Motortimetelleren registrerer total kjøretid for motoren.



### Meldingsmodus

Hvis det oppstår en unormal tilstand, kan det vises en meldingen kombinert med en kontrollampe. Se *FEILSØKING* for detaljer.

### Feilkodemodus

Bytt til fjernlys, og velg modus for visning av motortimeteller. Trykk på og hold modusknappen mens du bytter mellom fjernlys og nærlys (tre sykluser) for å få tilgang til feildagnosekodene.

### Hastighetsbegrensningsmodus

Veksle til en maksimal hastighetsbegrensningsmodus

Trykk og hold inne modus-knappen. Hastighetsbegrensningen øker i intervaller på 10 km/h.

Hastighetsbegrensningsmodus forblir aktiv til den er avbrutt ved hjelp av modus-knappen eller når kjøretøyet er stanset og nøkkelen er i av-posisjon.

### Kjøremoduser (utstyrsavhengig)

Noen modeller er utstyrt med en kjøremodusvelger.



1. Kjøremodusvelger

En melding om den valgte modusen vil bli vist ved aktivering og deaktivering som følger:

KJØREMODOUS	MELDING VED AKTIVERING
Sport	SPORTMODUS
Normal	NORMAL MODE
Eco	ECO-MODUS

## Navigere på LCD-måleren

### Modus for standardvisning

Etter oppstart viser ett av følgende alternativer i modus for standardvisning:

- Hastighet.

- omdreininger per minutt (OPM) for motoren
- begge parametere samtidig (kombinert modus)

Gjør følgende for å bytte fra et display til et annet.

1. Drei tenningsnøkkelen til PÅ for å slå på systemet.
2. Vent til velkomstmeldingen har blitt vist.
3. Trykk på og slipp valgknappen én gang for å vise OD (kilometerteller).
4. Trykk på nytt på valgknappen, denne gangen i to sekunder.

Det endrer modusen til hastighet, turtall eller kombinert.



5. Hvis du vil velge en annen modus, gjentar du trinn 3 og 4 til den ønskede modusen vises.

### Modus for midlertidig visning

I modus for midlertidig visning er følgende funksjoner tilgjengelig:

- Hastighetsbegrensning (programmerbar)
- Kilometerteller
- Klokke
- trippteller (kan nullstilles)
- tripptimeteller (kan nullstilles)
- timeteller motor

Trykk på og slipp valgknappen for å endre modus for standardvisning til en av følgende midlertidige moduser: Når valget er utført, blir det standardvisningen.



1. Valgknapp

Måleren viser den valgte modusen i ti sekunder og returnerer deretter til modus for standard visning.

Trykk på og HOLD valgknappen i to sekunder for å nullstille displayet i en modus som kan nullstilles.

## Måleroppsett

### Stille klokken med valgknappen på måleren

Slik stiller du klokken:

1. Velg klokkedisplayet.

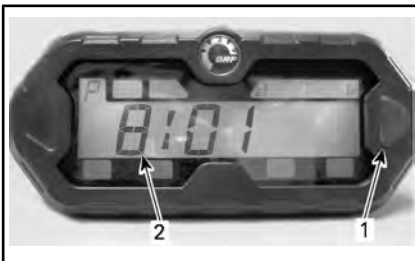

1. Valgknapp
2. Klokkeslett

2. Trykk på og HOLD valgknappen.

**MERK:** Displayet blinker.

3. Velg 12-timers (12H) eller 24-timers (24H) format ved å trykke på knappen.
4. Hvis du valgte 12-timersformat, velger du AM (fra midnatt til 12 på dagen) ("A") eller PM (fra 12 på dagen til midnatt) ("P") ved å trykke på knappen.

5. Velg det første sifferet for time ved å trykke på knappen.
6. Velg det andre sifferet for time ved å trykke på knappen.
7. Velg det første sifferet for minutter ved å trykke på knappen.
8. Velg det andre sifferet for minutter ved å trykke på knappen.

**MERK:** Måleren viser det gjeldende klokkeslettet i ti sekunder og returnerer deretter til modus for standard visning.

### Valg av målenhet (km/h eller MPH)

Speedometeret, kilometertelleren og tripptelleren er fabrikkinnstilt til **miles**, men de kan endres til avlesning i **km**. Kontakt en autorisert Can-Am-forhandler.

### Valg av språk

Visningsspråket for målerne kan endres. Kontakt en autorisert Can-Am-forhandler for å endre språk og konfigurere måleren slik du ønsker.

### Angi fartsgrensen

Slik angir du fartsgrensen:

1. Velg visningen for fartsgrense.
2. Trykk på og HOLD valgknappen.

**MERK:** Bokstaven L blinker.



L BLINKER

3. Øk fartsgrensen i intervaller på 10 km/h ved å trykke på knappen.
4. Når ønsket fartsgrense vises, bekrefter du ved å trykke og holde inne knappen.

**MERK:** Hvis ingen aktivitet registreres vil måleren vise den gjeldende fartsgrensen i ti sekunder og deretter gå tilbake til normal visningsmodus uten endringer.

Hvis kjøretøyet fartsgrense ble angitt mens kjøretøyet hadde en høyere hastighet enn fartsgrensen, vil fartsgrensen ikke bli aktivert før kjøretøyet reduseres ned til en hastighet som er under den angitte grensen.

**MERK:** Bokstaven L og fartsgrensen blinker hver gang fartsgrensen overskrides. Dette finner også sted når kjøretøyets hastighet overskrider den angitte fartsgrensen når du kjører i nedoverbakke.



*INGEN BLINKING*

6. For å avbryte fartsgrensen, angir du ingen fartsgrense.



*INGEN FARTSGRENSE*

**MERK:** Fartsgrensen kan deaktiveres midlertidig ved å gi full gass. Fartsgrensen finner ikke sted før kjøretøyet kommer ned til en hastighet som er under fartsgrensen. Hver gang kjøretøyet er over fartsgrensen, vises bokstaven L og den angitte fartsgrensen blinker.

**⚠ ADVARSEL**

Når du gir full gass, oppstår den en plutselig økning i kraft og akselerasjon. Kjør forsiktig og påse at det ikke finnes noen hindringer i nærområdet når du gir full gass. Ikke gi full gass når du går inn i eller befinner deg i en sving eller når du kjører i oppoverbakke.



*L OG FARTSGRENSE BLINKER*

5. Når kjøretøyets hastighet er under den angitte verdien, aktiveres fartsgrensen og skjermen blinker ikke.

**MERK:** Som standard, når nøkkelen er satt til AV, deaktiveres fartsgrensen.

---

# KJØREHJELPTEKNOLOGIER

Disse systemene styrer effektivt bremsing og trekkraft.

Under visse forhold kan sjåføren føle de tiltakene som systemene har tatt i form av vibrasjoner eller vibrasjon i styret, bremsepedalen eller bremsearmen, som er vanlig.

## **ABS (antiblokksystem)**

Dette systemet forhindrer hjulene i å låse under bremsing, noe som forbedrer kjøretøyets stabilitet og kontakten til dekkene på bakken.

**Begrensninger:** Lav dekkadhesjon mot underlaget begrenser bremseevnen. Selv med ABS vil bremsavstanden være lengre under forholdene med lav vedheft.

## **eCBS (elektronisk kombinert bremsesystem)**

Dette systemet styrer aktivt balansen mellom bremsekraften mellom for- og bakakselene.

## **BTC (Bremsekraftkontroll)**

Dette systemet styrer aktivt trekkraften mellom forhjulene under akselerasjonen for å forhindre at de glir.

Dette systemet er kun aktivt i 4WD-modus.

## **DTC (Drag momentstyring)**

Dette systemet hindrer hjulene i å glide på grunn av motorbremsen under retardasjon.

### III UTSTYR

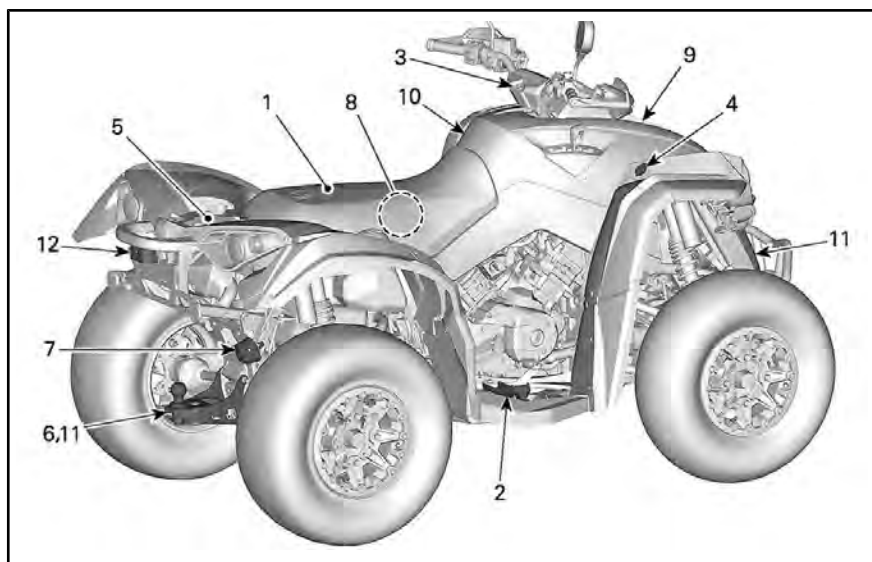

## 1) Sete

Setet er utformet bare for føreren.

### Ta av setet

Skyv låsen på setet oppover for å ta det av. Låsen er plassert under bakre del av setet.



#### TYPISK

1. Setelås

Trekk setet oppover, deretter bakover. Fortsett løftebevegelsen til du kan festeranordningen foran, og ta deretter setet helt av.

### Montere setet

Aktiver tappen på setebasen, i festeranordningen på chassiset.

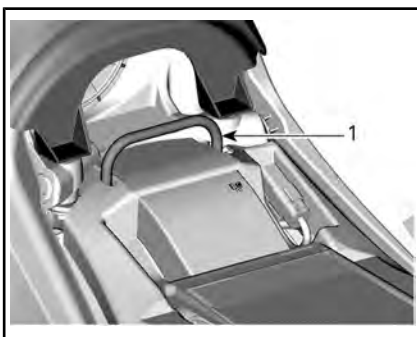

1. Festeranordning

**MERK:** Du vil kjenne at det klikker på plass. Dobbeltsekk at setet er sikret, ved å rykke i det for å kontrollere låsing.

## ⚠ ADVARSEL

Kontroller at setet er låst skikkelig på plass, ved å trekke bakover og opp flere ganger.

## 2) Fotstøtter

Fotstøttene er plassert på høyre og venstre side.



#### TYPISK

1. Høyre fotstøtte

## ⚠ ADVARSEL

Føreren må alltid ha begge føttene på fotstøttene under kjøring.

## 3) Retningslys

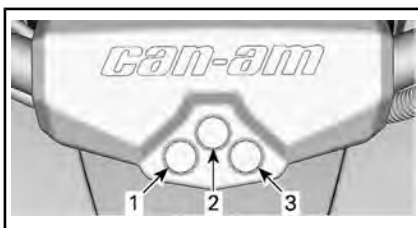

#### STYREDEKSEL

1. Posisjonslysindikator
2. Varselblinklysindikator
3. Blinklys for tilhenger eller varselblinklysindikator

## 4) 12-volts strømuttak

Praktisk for håndholdt søkelys eller annet bærbart utstyr.

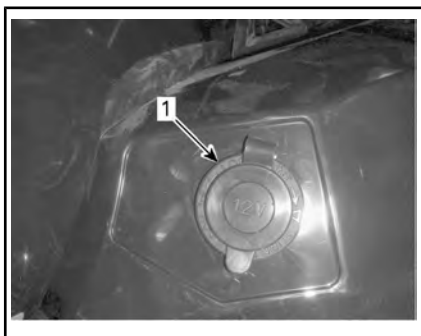

1. 12 V strømuttak

Fjern beskyttelsesdekselet for å bruke. Må alltid settes på plass etter bruk for å beskytte mot slitasje.

## 5) Bagasjeområde bak

Bagasjeområdet bak er praktisk for transport av små gjenstander.

Fest lasten ved hjelp av festeringene.

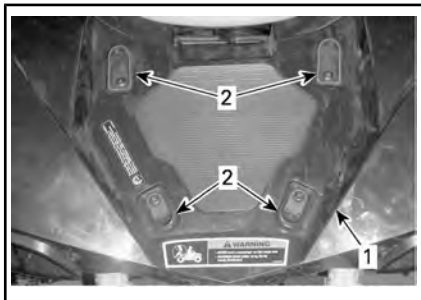

1. Bagasjeområde  
2. Plastfesteringer

### **⚠ ADVARSEL**

**MAKSIMAL last i bagasjeområdet er 23 kg**

- Passasjerer må aldri få sitte på bagasjeområdet.
- Last må aldri hindre førerens sikt eller redusere førerens evne til å styre kjøretøyet.
- Last må sikres og aldri stikke utenfor lasteområdet.

## 6) Tilhengerfeste

Praktisk feste til montering av kule for sleping av tilhenger eller annet utstyr. Monter riktig kule i henhold til tilhengerproduzentens anvisninger. Se *SPESIFIKASJONER* eller sikkerhetsdekalen for kapasiteten til vekt på tilhengerfestet og tilhenger.

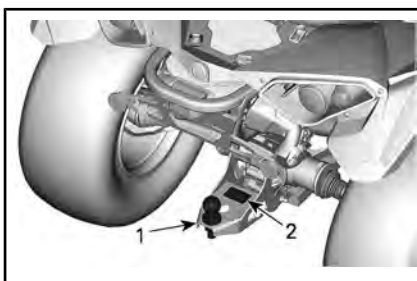

1. Tilhengerfeste  
2. Sikkerhetsdekal

### **⚠ ADVARSEL**

**Monter riktig kulestørrelse for utstyret du vil slepe.**

**MERK:** Følg produsentens anvisninger om riktig festing.

## 7) Tilhengerkontakt

Tilhengerkontakt må brukes hvis tilhengeren er utstyrt med lys.

Når en tilhenger er tilkoblet og retningssignalene eller varsellysene er i funksjon, blinker en indikatorlampe på styredekselet. Se *INDIKATORLAMPER*.

**MERK:** Tilhengerens blinklysmodule er designet for tilhengerlys på totalt 40W. Hvis tilhengerlysene har en annen effekt, vil blinkefrekvensen bli påvirket.

Se dekalen med slepeinstruksjoner på tilhengerfestet når du skal slepe.



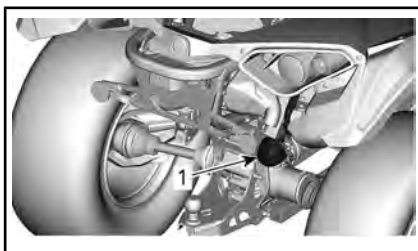

1. Tilhengerkontakt

## 8) Verktøysett

Verktøysettet er plassert under førersetet. Det inneholder verktøy for grunnleggende vedlikehold.

## 9) Målerstøtte

### Fjerning av målerstøtte

1. Trekk baksiden av målerstøtten opp for å frigjøre knastene fra sporene.
2. Skyv målerstøtten bakover for å frigjøre den fra konsollen.

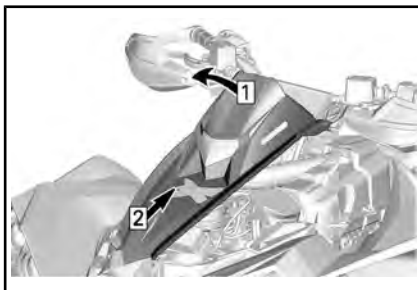

Trinn 1: Trekk opp  
Trinn 2: Skyv bakover

3. Koble fra målerkontakten.

### Montering av målerstøtte

Følg omvendt fremgangsmåte som ved demontering.

## 10) Konsoll

### Fjerning av konsoll

1. Se prosedyrene i dette avsnittet og ta av:
  - Sete
  - Målerstøtte

2. Trekk begge knastene ut av hullene foran på konsollen.
3. Trekk begge krokene ut av sporene.

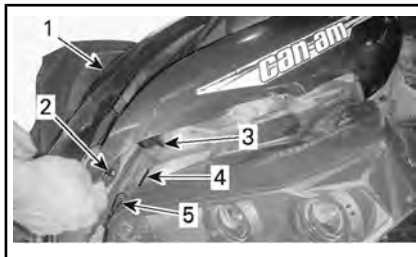

### TYPISK

1. Konsoll
  2. Knast
  3. Krok
  4. Åpning
  5. Tetning
4. Trekk baksiden av konsollen opp for å frigjøre knastene fra sporene.
  5. Ta bort konsollen ved å trekke den bakover.



### TYPISK

- Trinn 1: Trekk opp  
Trinn 2: Trekk bakover

### Konsoll installasjon

Følg omvendt fremgangsmåte som ved demontering.

## 11) Bergingskroker

Praktisk krok som kan brukes til å berge kjøretøy som har kjørt seg fast.

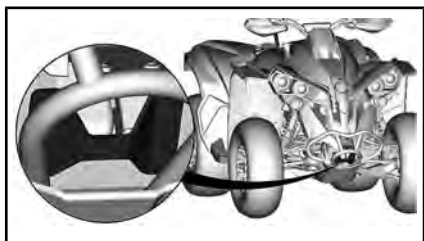

*BERGINGSKROK FORAN*

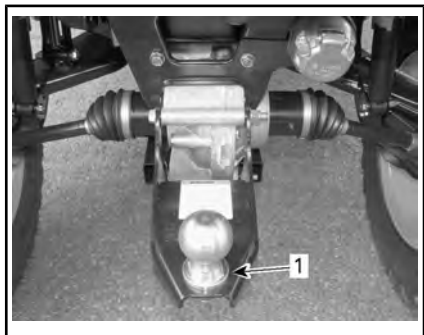

*TYPISK*

1. Bergingskrok bak

## **12) Nummerskiltlys**

Gir lys for nummerskilt.

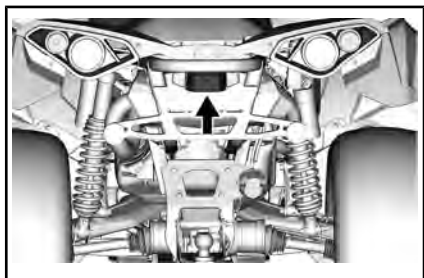

# IV DRIVSTOFF

## 1) Krav til drivstoff

**OBS!** Bruk bestandig ny bensin. Bensin oksiderer, resultatet er redusert oktan, flyktige forbindelser og produksjon av oljerester og avsetninger som kan skade drivstoffsystemet.

Blanding av alkohol i drivstoffet varierer med land og region. Kjøretøyet er konstruert for å brukes med det anbefalte drivstoffet, men vær oppmerksom på følgende:

- Bruk av drivstoff som inneholder mer alkohol en prosenttallet angitt av statlige forskrifter anbefales ikke og kan føre til følgende problemer i drivstoffsystemets komponenter:
  - Vanskeligheter med start og kjøring.
  - Forringelse av gummi- eller plastdeler.
  - Korrosjon av metalleder.
  - Skade på innvendige deler i motoren.
- Kontroller ofte om det har oppstått drivstofflekkasjer eller andre uvanlige tilstander i drivstoffsystemet hvis du mistenker at alkoholen i bensinen overskrider gjeldende offentlige forskrifter.
- Alkoholholdig drivstoff tiltrekker seg og holder på fuktighet som kan føre til drivstoff-faseseparasjon som kan føre til ytelsesproblemer eller skader på motoren.

## 2) Anbefalt drivstoff

Bruk vanlig blyfri bensin som inneholder **MAKSIMALT 10 % etanol**. Bensinen må ha følgende laveste oktantal:

MINIMUM OKTANTALL	
Utenfor Nord-Amerika	95 E10 RON



**OBS!** Eksperimenter aldri med andre drivstoffer. Skader på motoren eller drivstoffsystemet kan oppstå hvis det brukes utilstrekkelig drivstoff.

## 3) Fylling av drivstoff

### ADVARSEL

- Drivstoff er brennbart og eksplosivt under visse forhold.
- Bruk aldri en åpen flamme til å kontrollere drivstoffnivået.
- Du må aldri røyke eller tillate flammer eller gnister i nærheten.
- Sørg alltid for å arbeide på et godt ventilert område.

1. Stopp motoren.

### ADVARSEL

Stopp bestandig motoren før du fyller drivstoff.

2. Føreren må gå av kjøretøyet.

### ADVARSEL

Ikke la personer forbli på kjøretøyet når du fyller på drivstoff. Hvis det oppstår brann eller en eksplosjon mens drivstoff fylles, kunne det være at eventuelle personer inne i kjøretøyet ikke klarer å komme seg raskt nok unna.

3. Drei drivstofftankklokken sakte mot klokken for å ta det av.



1. Løkk for drivstofftank

**⚠ ADVARSEL**

Hvis du merker at det er trykkforskjell (det høres en blåselyd når du løsner tanklokket), må kjøretøyet kontrolleres og/eller repareres før du bruker det igjen.

4. Sett tuten inn i påfyllingshalsen.
5. Fyll på drivstoff sakte slik at luft kan slipp ut av tanken og på den måten forhindre at drivstoffet strømmer ut igjen. Vær forsiktig så du ikke søler.
6. Slutt å fylle når drivstoffet når bunnen av påfyllingshalsen.  
**Ikke fyll for mye.**

**⚠ ADVARSEL**

Fyll aldri drivstofftanken helt opp før du plasserer kjøretøyet på et varmt sted. Når temperaturen øker, utvides drivstoffet og kan flomme over.

7. Trekk til tanklokket godt med klokken.

**⚠ ADVARSEL**

Tørk alltid bort eventuelt drivstoffsøl fra kjøretøyet.

---

# V INNKJØRINGSPERIODE

## Innkjøring

En innkjøringsperiode på 300 km eller 10 driftstimer er nødvendig for kjøretøyet.

### Motor

Under innkjøringsperioden:

- Unngå å bruke full gass.
- Ikke bruke mer enn til 3/4 av full gass.
- Unngå vedvarende akselerasjoner.
- Unngå langvarig høy hastighet.
- Unngå overoppheting av motoren.

Korte akselerasjoner og hastighetsvariasjoner med gass er imidlertid bra ved innkjøring.

**MERK:** Det er normalt at motoren ikke oppnår maksimal effekt før innkjøringsperioden er over.

### Bremser



#### ADVARSEL

Nye bremser vil ikke fungere med maksimal effekt før de er innkjørt. Vær ekstra forsiktig.

### Drivrem

En ny drivrem trenger en innkjøringsperiode på 50 km.

Under innkjøringsperioden:

- Unngå kraftig akselerasjon og nedbremsing.
- Unngå å trekke last.
- Unngå vedvarende høy fart.

# VI GRUNNLEGGENDE PROSEDYRER

## 1) Starte motoren

Giret må stå i PARKERING eller NØYTRAL.

**MERK:** Du kan også bruke en overstyringsmodus der motoren kan startes uansett hvilken posisjon girspaken står i. Trykk på og hold bremsehåndtaket eller bremsepedalen mens du trykker på motorstartknappen.

Sett nøkkelen i tenningsbryteren og slå den på PÅ-posisjonen.

Sett motorstoppbryteren til KJØR.

Trykk på motorstartknappen og hold til motoren starter.

Slipp motorstartknappen med en gang motoren starter.

**OBS!** Hvis motoren ikke starter etter noen få sekunder, må du ikke holde motorstartknappen i mer enn 10 sekunder. Se *FEILSØKING*.

## 2) Skifte gir

Trekk til bremsene og stopp kjøretøyet helt, og velg den ønskede girspakstillingen.

Ta av bremsene.

**OBS!** Stopp alltid kjøretøyet helt og sett på bremsene før du flytter girspaken for å skifte gir. Ellers kan det oppstå skade på girkasen.

Trykk inn gasshåndtaket gradvis for å øke motorens turtall for å aktivere CVT-systemet (Continuously Variable Transmission - kontinuerlig variabel girkasse).

I motsatt situasjon, når gasshåndtaket slippes, reduseres motorens turtall.

## 3) Stoppe motoren og parkere kjøretøyet

### ADVARSEL

Unngå å parkere i bratte skråninger da kjøretøyet kan begynne å rulle.

### ADVARSEL

Sett alltid girspaken i PARKE-RING (P) når kjøretøyet står i ro eller er parkert, for å hindre at det begynner å rulle.

### ADVARSEL

Unngå å parkere på steder der varme deler kan starte brann.

Sett girspaken i parkering (P) når kjøretøyet er stanset eller parkert. Dette er ekstra viktig når du parkerer på underlag som heller. I kraftige hellinger eller dersom kjøretøyet har last, må hjulene blokkeres med steiner eller mursteiner.

Velg så flatt mulig terreng som mulig når du skal parkere.

Slipp gassen, og bruk bremsene til å stoppe kjøretøyet fullstendig.

Plasser girspaken i PARKERING (P).

Drei nøkkelen i tenningsbryteren til AV.

Ta ut nøkkelen fra tenningsbryteren.

Hvis du må parkere i en bratt skråning eller kjører med last, må du blokkere hjulene med steiner eller klosser.

# VII SPESIELLE PROSEDYRER

## 1) Tiltak hvis det kommer vann i CVT-enheten

CVT-avtappingspluggen er plassert på bakre del av CVT-dekslet. Du får tilgang til den fra venstre bak-skjerm.

Inspiser CVT-avtappingspluggen for å finne ut om det finnes vann der.

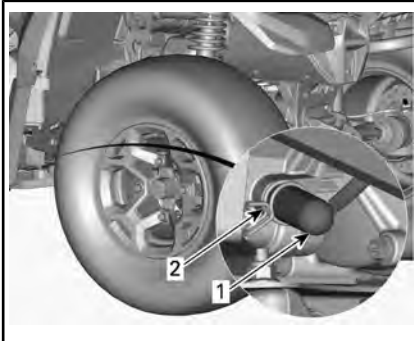

1. Dreneringsplugg
2. Fjærklemme

**OBS!** Hvis det er vann i CVT-en, kan det føre til at reimen glipper. Motoren vil ruses opp, men kjøretøyet blir stående i ro.

Hvis det er vann til stede, tar du ut CVT-avtappingspluggen for å tappe det bort.

**OBS!** Kontakt en autorisert Can-Am-forhandler for å kontrollere og rengjøre CVT-systemet.

Sett på plass avtappingspluggen, og sikre den med fjærklemmen.

**MERK:** Pass på at slangen blir skikkelig satt på plass på nippelen på CVT-dekslet.

## 2) Tiltak hvis det kommer vann i luftfilterhuset

Ta av sidepanelet på venstre side.

Inspiser under luftfilterhuset for å finne ut om det finnes vann der.

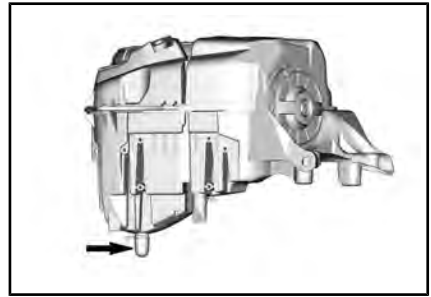

### TYPISK

Hvis det er vann der, trykker du på klemmen og fjerner beholderen for å tappe av vann fra luftfilterhuset.

Hvis en av følgende tilstander oppstår, må du ta kjøretøyet med til nærmeste autoriserte Can-Am-forhandler for å utføre service på det:

- Hvis det er mer enn 50 ml vann (omtrent fem avtappingsbeholdere) i luftfilterhuset.
- Hvis det finnes avsetninger i avtappingsbeholderen.

I slike tilfeller må det utføres følgende service på kjøretøyet:

- ventiler
- rengjøring av CVT-luftfilter
- rengjøring av CVT
- bytte ventilator på drivstofftank
- kontroll av smøring og utskifting hvis det er nødvendig (motor, girkasse og sluttoverføring bak)

**OBS!** Hvis du ikke utfører service på kjøretøyet, kan det føre til permanent skade på disse komponentene (men ikke begrenset til disse):

- motor og girkasse
- Drivstoffpumpe
- CVT
- differensial foran
- sluttoverføring bak

### 3) Tiltak hvis kjøretøyet velter

Hvis kjøretøyet har veltet rundt eller ligger på siden, må du få det tilbake på hjulene. Undersøk om det finnes skader på kjøretøyet.



#### ADVARSEL

Du må aldri bruke kjøretøyet hvis det er skadet. Kontakt en autorisert Can-Am-forhandler.

Hvis det ikke er skader på kjøretøyet, følger du *VEDLIKEHOLDSPROSEDYRENE* og inspiserer følgende.

- Kontroller om det har samlet seg olje i luftfilterhuset, og rengjør luftfilteret og luftfilterhuset hvis du finner olje.
- Kontroller motoroljenivået, og etterfyll ved behov.
- Kontroller kjølevæsknivået, og etterfyll ved behov.
- Kontroller oljenivået på girkasen, og etterfyll ved behov.
- Kontroller oljenivået på sluttoverføringen bak, og etterfyll ved behov.
- Start motoren. Hvis oljetrykkslampen fortsetter å lyse, må du stanse motoren umiddelbart. Kontakt en autorisert Can-Am-forhandler.

Hvis kjøretøyet har veltet, må det kontrolleres av en autorisert Can-Am-forhandler.

### 4) Tiltak hvis kjøretøyet kommer under vann

Hvis kjøretøyet kommer under vann, må du umiddelbart stoppe motoren. Ikke bruk noe elektrisk utstyr.

Kjøretøyet må tas med til en autorisert Can-Am-forhandler så snart som mulig. **DU MÅ IKKE PRØVE Å STARTE MOTOREN!**

**OBS!** Hvis kjøretøyet har vært under vann, kan alvorlige materielle skader bli resultatet hvis riktig startprosedyre ikke følges.

Gjør følgende så snart du har trukket kjøretøyet opp fra vannet:

- Tapp av CVT-enheten. Se prosedyren *TILTAK HVIS DET KOMMER VANN I CVT-ENHETEN*.
- Tapp av luftfilterhuset. Se *TILTAK HVIS DET KOMMER VANN I LUFTFILTERHUSET* i dette avsnittet.

**OBS!** Det må utføres service på kjøretøyet så snart som mulig hos en autorisert Can-Am-forhandler.



## VII JUSTERE KJØREEGENSKAPER

### ADVARSEL

Justering av fjæringen kan påvirke kjøreegenskapene. Ta deg alltid tid til å bli kjent med kjøretøyets oppførsel etter at du har justert fjæringen.

### 1) Justere fjæringen

Belastningen og justering av fjæringen kan ha betydning for kjørekomforten og håndtering av kjøretøyet.

Valg av fjæringsinnstillinger varierer med førerens vekt, personlige ønsker, kjørehastighet og terrengforholdene.

Utfør justeringen én posisjon (ett klikk) om gangen. Testkjør kjøretøyet under de samme forholdene: løype, hastighet, kjørestilling osv. Fortsett metodisk til du er fornøyd.

**MERK:** Fabrikkinnstillingene passer nesten alle forhold. Ta i betraktning at økt bakkeklaring kan påvirke håndteringen av kjøretøyet.

#### FABRIKKINNSTILLINGER FOR FJÆRING FORAN

JUSTERING	MODELL	FABRIKKINNSTILLING
Forhåndsbelastning av fjæren	X xc	42,6 mm

#### FABRIKKINNSTILLINGER FOR FJÆRING BAK

JUSTERING	MODELL	FABRIKKINNSTILLING
Forhåndsbelastning av fjæren	X xc	59 mm

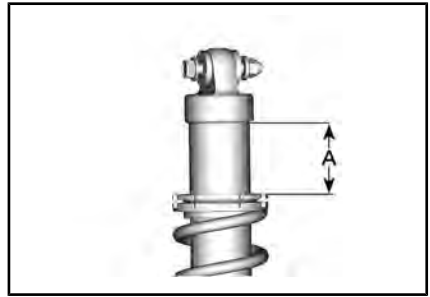

*TYPISK*

A = 42,6 mm (Front)

A = 59 mm (Bak)

### Forhåndsbelastning av fjæren

### ADVARSEL

Venstre og høyre justeringskammer for støtdempere på oppheng foran og bak må alltid settes til samme posisjon. Juster aldri bare én. Ujevn justering kan føre til dårlige manøvreringsegenskaper og tap av stabilitet, noe som kan føre til en ulykke.

Forkort fjærene for å få en stivere kjøring og tøffere forhold.

Forleng fjærene for å få en mykere kjøring og jevne forhold.

Juster ved å dreie justeringskammeren. Bruk aktuelt verktøy fra verktøysettet.

**MERK:** Ikke øk forspenningen på FOX-støtdempere.

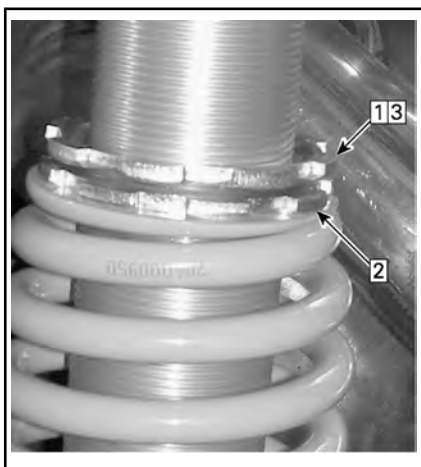
**TYPISK**

- Trinn 1: Løsne øvre låsering  
 Trinn 2: Dreij justeringsringen i henhold til dette  
 Trinn 3: Trekk til øvre låsering

## Demping på støtdemper Xc-modell

FABRIKINNSTILLINGER FOR DEMPING PÅ FJÆRING FORAN	
Returdemping	12 klikk mot klokka fra full stopp
Kompresjon ved høy hastighet	2,25 omdreininger mot klokka fra full stopp
Kompresjon ved lav hastighet	2,25 omdreininger mot klokka fra full stopp

FABRIKINNSTILLINGER FOR DEMPING PÅ FJÆRING BAK	
Returdemping	12 klikk mot klokka fra full stopp
Kompresjon ved høy hastighet	2,25 omdreininger mot klokka fra full stopp
Kompresjon ved lav hastighet	2,25 omdreininger mot klokka fra full stopp

## Støtdemper kompresjonsdamping

Komprimeringsdemping kontrollerer hvordan støtdemperen begrenser utslaget ved komprimering.



### KOMPRESJONSDEMPING - TOPP AV STØTDEMPERE

1. **Øker** (fastere)
2. **Reduserer** (mykere)

HANDLING	RESULTAT
Øke komprimeringsdempingens effekt	Fastere komprimeringsdemping
Redusere komprimeringsdempingens effekt	Mykere komprimeringsdemping

## ADVARSEL

Påse at kompresjonsdempingen er lik på begge sider.

## Støtdemper returstdemping

Returdempingen kontrollerer hvordan støtdemperen begrenser utslaget ved utvidelse.

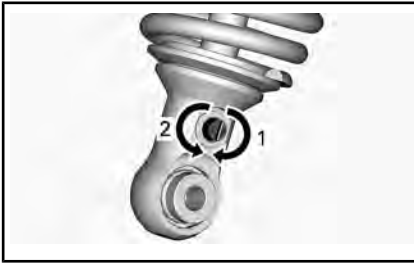

### RETURSTØTDEMPEING – BUNN AV STØTDEMPERE

1. **Øker** (fastere)
2. **Reduserer** (mykere)

## 2) Dynamisk servostyring (DPS) Justering av hjelpenivå

Tri-Mode Dynamic Power Steering (DPS) gjør det lettere for føreren å styre. Hjelpenivået justeres automatisk i henhold til kjøretøyets hastighet og førerens krav, slik at føreren har maksimal styrekraft ved lave hastigheter der det normalt er større behov for det. Etter hvert som hastigheten øker, reduseres hjelpenivået mer og mer for å gi føreren presis styring og maksimal kontroll over styringen.

Det finnes tre hjelpenivåer: Minimum, Middels og Maksimum. Hver modus tilpasses automatisk kjøretøyets hastighet og førerens krav, og trenger ikke endres under kjøring. Disse modusene brukes for å angi et hjelpenivå som passer for hver enkelt fører.

Kjøretøyet har følgende DPS-moduser.

DPS-MODUS	
DPS MAKS.	Maksimum servostyring
DPS MED.	Medium servostyring
DPS MIN.	Minimum servoassistanse

For å vise den aktive DPS-modusen gjør du følgende:

1. Trykk på og slipp **Overstyring/DPS**-knappen.



2. Sjekk multifunksjonsmåleren for å bekrefte den aktive DPS-modusen.



### LCD-MÅLER

1. DPS-modus

Når du leser denne operatørhåndboken må du huske at:

## ADVARSEL

Indikerer en potensiell farlig situasjon som kan resultere i alvorlig personskade eller død hvis den ikke unngås.

For å endre DPS-modus gjør du følgende:

1. Trykk og hold nede **Overstyr/DPS**-knappen i 2 sekunder for å gå til neste innstilling.
2. Slipp **Overstyr/DPS**-knappen.
3. Gjenta til du har valgt ønsket innstilling.

**MERK:** DPS-justering er ikke mulig dersom girspaken står i **REVERSE**.

# JX TRANSPORT AV KJØRETØYET

Når du kontakter en taue- eller transporttjeneste, pass på å spørre om de har en flatvogn, lasterampe eller hydraulisk rampe for å løfte kjøretøyet på en trygg måte, og festestropper. Kontroller at kjøretøyet fraktes på riktig måte som spesifisert i denne seksjonen.

**OBS!** Ikke slep dette kjøretøyet — sleping kan gi alvorlige skader på drivsystemet.

**OBS!** Ikke bruk kjetting til å feste kjøretøyet — den kan skade overflatefinishen eller plastkomponentene.



## ADVARSEL

Sørg for at det ikke finnes løse objekter inne i kjøretøyet under transport.



## ADVARSEL

Transport alltid kjøretøyet vendt fremover for å unngå å skade vindruten eller andre komponenter. Deler kan løsne under transport.



## ADVARSEL

Før du prøver å anbringe kjøretøy på en plattform eller tilhenger, må du sørge for at du respekterer følgende sikkerhetsregler.

SIKKERHETSREGLER	
Transportutstyr	Transportutstyret (plattform eller tilhenger eller flatt-bed) må være av passende dimensjoner og kapasitet til å sikre og støtte kjøretøyet på en sikker måte.
Transportkjøretøy	Ikke overstig kjøretøyet kapasitet og spesifikasjoner. Kontroller at tilhengeren eller plattformen er ordentlig festet til kjøretøyet tilhengerkobling.
Sikt	Forsikre deg om at du har god sikt under hele manøveren.
Terreng	Kjøretøyet og tilhengeren må stå på en jevn overflate. Bruk hjulskiler på tilhenger og kjøretøy for å unngå bevegelse.
Ramper	Bruk ramper med riktig klassifisering og sikre ramper til tilhenger eller plattform. Unngå bratte ramper.
Tilskuere	Sørg alltid for at tilskuere ikke er nær kjøretøyet eller tilhengertstyret mens det klatrer opp.

## 1) Bruke kjøretøyets kraft til å klatre opp på tilhengerutstyret

*Når kjøretøyet kan klatre opp på egen kraft, fortsett som følger;*

Bruk verneutstyr.

Bruk kun lavt gir (hvis utstyrt).

Hvis bilen har 4wd (eller 6wd) alternativ, bruk det.

Forbli sittende hele tiden ved kjøring.

Sørg for riktig innretning på skinner eller plattform.

1. Start fra tilstrekkelig avstand fra tilhengeren for å innrette kjøretøyet i en rett linje med rampene. Forsøk aldri å svinge når du kommer nærmere rampen. Bakhjulene er kanskje ikke innrettet riktig når du kommer til rampen, og bilen kan falle av.
2. Kjør forsiktig forhjulene opp på rampen for å bekrefte innstillingen.
3. Rygg kjøretøyet, tilbake verifiser at rampene fortsatt er sikre, og fortsett deretter med riktig hastighet.
4. Kjør kjøretøyet forsiktig opp på plattform eller tilhenger. Bruk tilstrekkelig hastighet til å klatre opp uten å spinne eller brått akselerere. Unngå akselerasjon mens du er på rampene for å hindre rampebevegelse.
5. Hvis tilhengeren heller nedover mot front, kan du bare la kjøretøyet rulle inn uten akselerasjon.
6. Når kjøretøyet er oppe, sett skiftespaken til Park. Bruk bremselåsen.

*Når kjøretøyet ikke kan bevege seg for egen kraft, eller i tilfelle overskyting er en risiko, eller hvis en farlig tilstand forhindrer å starte for egen kraft, fortsett med en vinsj;*

## 2) Bruke en vinsj for å trekke kjøretøy opp på tilhengeren.

*Når kjøretøyet kan klatre opp for egen kraft, fortsett som følger;*

### ADVARSEL

Få hjelp av en assistent. En person bør være i kjøretøyet for å få tilgang til styring, bremses og vinsjbryter, mens den andre personen styrer miljøet og sikkerheten til manøveren.

### ADVARSEL

Forsikre deg om at vinsjkroken kan festes sikkert til et riktig forankringspunkt. Bruk riktig rigging.

**MERK:** Hvis kjøretøyet kan startes trygt, la motoren gå på tomgang under vinsjingen for å unngå at batteriet tømmes.

1. Sett girspaken til FRI (N).
2. Hvis kjøretøyet er utstyrt med vinsj, bruker du denne til å trekke den opp på plattformen.
3. Hvis kjøretøyet ikke er utstyrt med en vinsj, gjør du følgende:
  - 3.1 Fest stropp til nedre støtfangerens slepekrok.
  - 3.2 Fest stroppen til vinsjka-belen på kjøretøyet som sleper.

- 3.3 Trekk kjøretøyet opp på tilhengeren eller lasteplanet med vinsjen.
4. Sette girspaken i Park, Bruk bremselåsen.

### 3) Sikring av kjøretøyet for transport

Ved transport av kjøretøyet må du sikre det på tilhengeren eller på lasteplanet med egnede festereimer. Bruk av vanlig tau anbefales ikke.

#### ADVARSEL

Ikke slep dette kjøretøyet med bil eller et annet kjøretøy. Bruk en tilhenger. Ikke vipp kjøretøyet over på siden for transport. Kjøretøyet må være i normal kjøreposisjon (på alle hjulene).

Husk følgende:

- Ta av eventuell last fra stativene på kjøretøyet før transport.
- Plasser girspaken i PARKERING.
- Bruk bremselåsen.
- Sikre kjøretøyet med festepunktene foran og bak.



*TYPISK*

1. Plassering av festepunkt foran

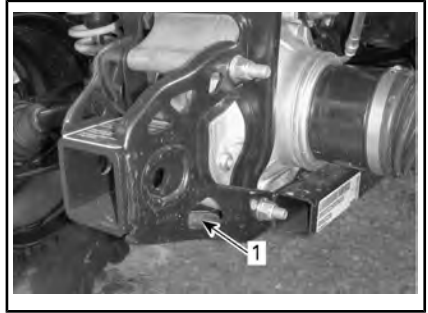

*TYPISK*

1. Plassering av festepunkt bak

**OBS!** Hvis du sikrer kjøretøyet med andre festepunkter, kan det skades.

### 4) Få kjøretøyet av tilhenger

#### ADVARSEL

Kjøretøyet kan ha flyttet under transport. Kontroller at kjøretøyet er riktig innstilt med rampene før du fortsetter.

#### ADVARSEL

Siktet vil bli sterkt redusert når du rygger ned fra tilhengeren. Få hjelp av en assistent for å sikre riktig innstilling og trygt miljø.

# INSTRUKSJONER FOR LØFTING AV KJØRETØYET

## Generell sikkerhetsinformasjon for løfting

1. Bruke 4WD-modus.

**MERK:** 4WD-modus kobles inn når motoren går og kjøretøyet har beveget seg omtrent én meter.

2. Plasser girspaken i PARKERING.

**MERK:** Påse at girkassen står i PARKERING.

3. Lås bremsene.

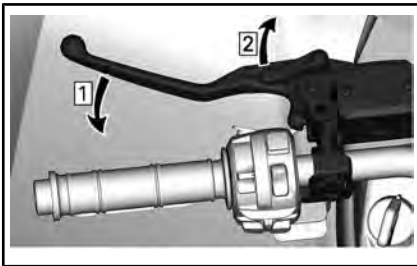

Trinn 1: Aktiver bremsene

Trinn 2: Lås bremsene

Følgende etikett vil være nær løftepunktene.

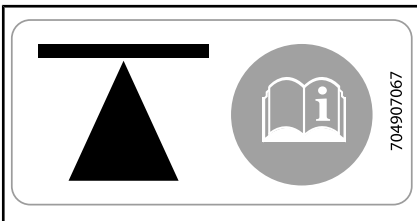

**PÅ SIDEN AV CHASSET - FORAN OG BAK**

Løft kjøretøyet med egnet løfteutstyr.

**⚠ ADVARSEL**

Påse at alle hjulene er låst før du løfter kjøretøyet. Ikke overskrid lastekapasiteten til løfteutstyret. Bruk bare utstyr som er godkjent for å løfte denne kjøretøytypen. Ikke flytt kjøretøyet med løfteutstyr. Se produsentens advarsler og instruksjoner før bruk.

## Løft fronten av kjøretøyet

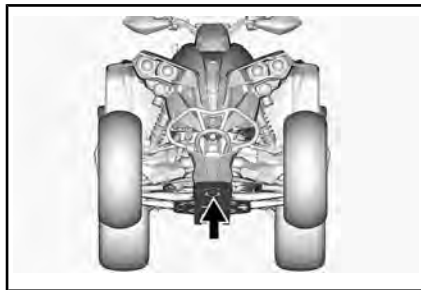

*FREMRE LØFTEPUNKT*

## Løft bakenden av kjøretøyet.

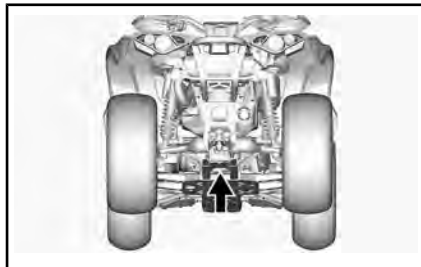

*BAKRE LØFTEPUNKT*

## Løfte hele kjøretøyet

1. Bruk en egnet løfteinnretning og løft fronten av bilen.
2. Sikre kjøretøyet fra siden ved hjelp av jekkstativer på stabiliseringspunktene.



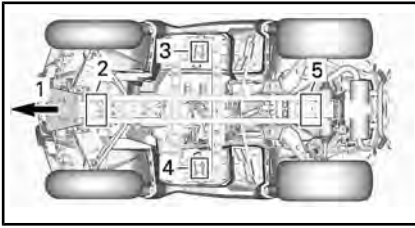

1. Foran på kjøretøyet
  2. Fremre løftepunkt
  3. Venstre stabiliseringspunkt
  4. Høyre stabiliseringspunkt
  5. Bakre løftepunkt
3. Løft bakenden av kjøretøyet.
  4. Juster høyden på jekkstativene.



## ADVARSEL

Løft aldri forsiden OG baksiden av kjøretøyet uten å sikre stabiliseringspunktene. Løft aldri kjøretøyet med bare stabiliseringspunktene.

---

***Denne siden er  
blank med hensikt***

## ***C) VEDLIKEHOLD***

# I VEDLIKEHOLDSPLAN

Vedlikehold er svært viktig for å opprettholde kjøretøyets trygge driftstilstand. Riktig vedlikehold er eierens ansvar. Service på kjøretøyet må utføres i henhold til vedlikeholdsplanen.

Vedlikeholdsplanen fritar ikke fra behovet for kontroll før kjøring.

Følgende melding vises på måleren etter hver 50. time drift for å minne deg på kravene til vedlikehold: **VEDLIKEHOLD NØDVENDIG**. For å slette meldingen, se det gjeldende avsnittet for *FLERFUNKSJONS-MÅLERMELDINGER*.



## ADVARSEL

Å ikke vedlikeholde kjøretøyet skikkelig i henhold til vedlikeholdsplan og prosedyrer kan gjøre det utrygt å bruke.

## 1) OMFATTENDE STØVFORHOLD

### Veiledning for vedlikehold av luftfilter i motoren

Vedlikehold av luftfilteret må justeres etter kjøreforholdene.

Vedlikehold av luftfilteret må utføres oftere under følgende støvforhold:

- Kjøring på tørr sand
- Kjøring på tørre jordoverflater
- Kjøring på tørre grusveier eller lignende forhold

**MERK:** Kjøring i gruppe under slike forhold øker behovet for vedlikehold av luftfilteret ytterligere.

## 2) FORKLARING PÅ VEDLIKEHOLDSPLAN

Bruk på ulendte veier

Bruk i krevende kjøreforhold (støvete eller sølete) eller frakt av tung last

## 3) VEDLIKEHOLDSPLAN

Pass på at skikkelig vedlikehold utføres ved anbefalte intervall som angitt i tabellene. Noen punkter i vedlikeholdsplanen må utføres til faste tidspunkt, uavhengig av avstand eller brukstid.

HVER 1 500 km ELLER 50 TIMER (av det som inntreffer først)

HVER 750 km ELLER 25 TIMER (av det som inntreffer først)

Kontroller og rengjør motorens luftfilter. Skift etter behov.

Kontroller batteritilkoblingene

Smør drivaksleddene foran og bak

Undersøk parallellstagene og kuleleddene med tanke på klaring samt tilstanden på mansjettene

Smør opphengsarmfanger foran

<b>HVER 1 500 km ELLER 50 TIMER (av det som inntreffer først)</b>
<b>HVER 750 km ELLER 25 TIMER (av det som inntreffer først)</b>
Smør opphengsarmene og foringene til bakre stabilisatorstang
Kontroller drivakselmansjettene og -beskyttelsene
Undersøk bremseløssene. Skift etter behov.
Undersøk hjullagrene med tanke på unormal klaring
Inspiser og rengjør CVT-luftfilteret. Skift ut hvis det er nødvendig. (hvis montert)
Trekk til dekkvulstlåsebolter på hjulene (hvis slike finnes)
Smør nedre sfæriske lagre for støtdempere

<b>HVER 3 000 km ELLER 100 TIMER (av det som inntreffer først)</b>
<b>HVER 1 500 km ELLER 50 TIMER (av det som inntreffer først)</b>
Juster ventilklaringen
Rengjør lydtemperens gniststopper
Kontroller og rengjør gasspjeldhuset
Skift drivstoffutluftingsfilteret
Kontroller CVT-drivreimen og rengjør CVT-skivene
Smør enveislageret i reimskiven
<b>Følgende punkter må utføres minst én gang i året:</b>
Skift motorolje og oljefilter
Undersøk og rengjør bremsesystemet
Undersøk batteritilstanden
Kontroller styresystemet med tanke på unormal dødgang
Kontroller oljenivå for fremre differensial og sluttutveksling og se etter forurensning
Kontroller giroljenivået og se etter forurensning

<b>UTFØRES VED FØRSTE 3 000 km OG VED 6 000 km TFØLG DERETTER VANLIG PLAN</b>
<b>UTFØRES VED FØRSTE 1 500 km OG VED 3 000 km TFØLG DERETTER VANLIG PLAN</b>
Bytt girolje
Rengjør kjøretøyets hastighetsføler (VSS)

HVER 6 000 km ELLER 200 TIMER (av det som inntreffer først)

HVER 3 000 km ELLER 100 TIMER (av det som inntreffer først)

Kontroller kjølesystemet

Test styrken til kjølevæsken

Kontroller om det finnes lekkasjer i drivstoffsystemet

Kontroller drivstoffpumpetrykket

Bytt tennplugger

Bytt olje på differensial foran

Skift olje på sluttoverføringen bak

Bytt girolje

Undersøk tetningene på inngående og utgående aksel (girkasse, differensial og sluttutveksling)

Ren kjøretøyets hastighet sensor

Rengjør og smør foringer for øvre og nedre halvpart av rattstamme

**Følgende punkter må utføres hvert 2. år:**

Bytt bremsevæske

HVER 12 000 km ELLER HVERT 5. ÅR (av det som inntreffer først)

HVER 6 000 km ELLER HVERT 5. ÅR (av det som inntreffer først)

Bytt kjølevæske

## II VEDLIKEHOLDSPROSEDYRER

Denne seksjonen inkluderer instruksjoner for grunnleggende vedlikeholdsprosedyrer. Hvis du har nødvendige mekaniske ferdigheter og riktig verktøy, kan du utføre disse prosedyrene. Hvis ikke, må du kontakte en autorisert Can-Am-forhandler.

Andre viktige punkter i vedlikeholdsplanen som er vanskeligere å utføre og krever utdypende teknisk kunnskap eller spesialverktøy, utføres best hos en autorisert Can-Am-forhandler.



### ADVARSEL

Hvis ikke noe annet er angitt, må du alltid sette tenningsbryteren til AV og ta ut nøkkelen før du utfører vedlikehold.



### ADVARSEL

Hvis det blir nødvendig å ta bort en sperreanordning (for eksempel låsetapp, selvlåsende fester osv.), må du alltid bytte ut med en ny.

## 1) Luftfilter

### Veiledning for vedlikehold av luftfilter

Som på alle kjøretøyer er vedlikehold av luftfilteret vesentlig for å riktige ytelse fra og levetid for motoren.

Vedlikehold av luftfilteret må justeres etter kjøreforholdene.

Vedlikehold av luftfilter må utføres oftere og olje må has på skumfilteret under følgende støvforhold:

- kjøring på tørr sand
- kjøring på overflater dekket av tørr smuss
- kjøring på tørre grusveier eller lignende forhold

**MERK:** Kjøring i gruppe under slike forhold øker behovet for vedlikehold av luftfilteret ytterligere. Se *RENGJØRE OG PÅFØRE OLJE PÅ LUFTFILTER* i dette avsnittet for vedlikeholdsprosedyrer.

**MERK:** Et spesielt forfilter for "støvete forhold" kan brukes. Kontakt en autorisert Can-Am-forhandler for informasjon.

### Ta ut luftfilter

**OBS!** Du må ikke endre eller fjerne komponenter i luftfilterhuset. Hvis du ikke tar hensyn til dette, kan motorens ytelse reduseres og den kan også skades. Motoren er kalibrert til å fungere spesielt med disse komponentene.

Ta av setet.

Fjern konsoll.

Løft den fremre delen av frontpanelet.



*TYPISK*

1. Løft her

Fjern konsoll. Se *UTSTYR*.

Drei luftfilterdekslet mot klokken for å ta det av.

**MERK:** Du kan bruke en pipenøkkel for å gjøre det enklere å ta av.



1. Luftfilterdeksel

Ta ut luftfilteret.



#### FJERNING AV LUFTFILTER

### Inspeksjon og avtapping av motorluftfilterhuset

1. Ta av venstre sidepanel.
2. Tapp av innløpsavtappingsrøret på filterhuset.

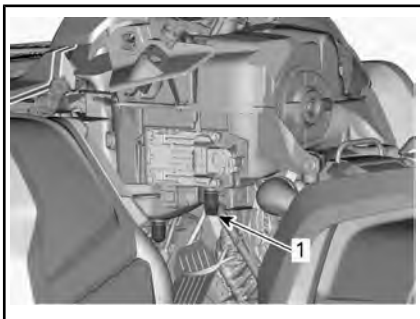

#### TYPEBILDE – ENKELTE DELER FJERNET FOR Å FÅ BEDRE OVERSIKT

1. Innløpsavtappingsrør på filterhus

3. Kontroller at luftfilterkammeret er rent for smuss.
  - Hvis du finner smuss eller vann, rengjør du filterkammeret med en støvsuger.

**OBS!** Ikke blås komprimert luft inn i luftfilterkammeret.

4. Kontroller avtappingsrør for luftfilter (rengjør kammer).
  - Se under *SPESIELLE PROSEDYRER* hvis du finner smuss eller vann.
  - Finn ut hvor forurensningen stammer fra.

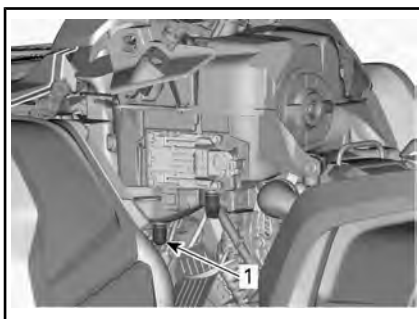

#### TYPEBILDE – ENKELTE DELER FJERNET FOR Å FÅ BEDRE OVERSIKT

1. Avtappingsrør på luftfilter

### Rengjøre og påføre olje på luftfilter

**⚠ OBS!** Bruk alltid egnet hud- og øyeskyttelse. Kjemikalier kan føre til utslett og skade på øynene.

#### Rengjøre papirfilter

1. Kontroller at skumfilterelementet fjernes fra papirfiltret.
2. Bank tungt støv ut fra papirfilteret.

Det vil føre til at skitt og støv kommer ut av papirfilteret.

**MERK:** Et papirfilter har begrenset levetid. Bytt ut filteret hvis det er for skittent eller tilstoppet.



**OBS!** Vi anbefaler deg **ikke** å bruke trykkluft på papirfilteret. Det kan skade papirfibrene og reduserer filtreringsevnen når det brukes under støvete forhold.

**OBS!** Ikke vask papirfilteret med noen form for vaskeopløsning.

### Rengjøre skumfilter

1. Spray skumfilteret innvendig og utvendig med et godt rensmiddel for luftfilter, og følg produsentens instruksjoner.



*TYPEBILDE – SPRAY SKUMFILTERET*

2. La skumfilteret tørke helt.

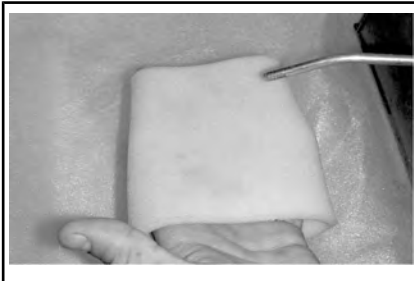

*TYPEBILDE – TØRK*

**MERK:** En andre påføring kan være nødvendig for veldig skitne elementer.

### Påføre olje på skumfilteret

1. Kontroller at filteret er rent. Se *RENGJØRE SKUMFILTER*.
2. Spray LUFTFILTEROLJE (P/N 219 700 340) på skumfilteret som er ferdig tørket.



*LUFTFILTEROLJE (P/N 219 700 340)*



*TYPEBILDE – OLJE PÅ SKUMFILTERET*

3. La virke i 3 til 5 minutter.
4. Fjern eventuell overflødig olje som kan overføres til papirfilteret, ved å pakke inn skumfilteret i en absorberende klut og klemme forsiktig. Det vil sørge for at skumfilteret blir helt dekket med olje.
5. Sett på plass skumfilteret over papirfilteret.

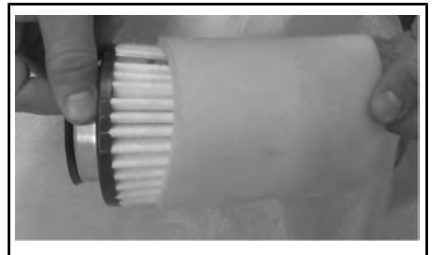

*TYPISK*

6. Smør forsiktig plasthuset for filteret slik at det blir lettere å

sette det inn og ta det ut senere.

## Montere luftfilter

Smør O-ringene og plastdelen av luftfilteret med litt fett.

Sett på luftfilteret i omvendt rekkefølge av ved fjerning.

Pass på at luftfilterdekslet låses riktig på plass på luftfilterhuset. Se angivelse på filterdekslet og filterhuset.



*TYPEBILDE – HØYRE SIDE AV MOTOREN*

1. Peilestav

Pass på at kjøretøyet står på et jevnt underlag og at motoren er kald og ikke er i gang, og kontroller oljenivået på følgende måte:

1. Skru ut peilestaven og tørk av den.
2. Sett tilbake peilestaven, og skru den helt inn.
3. Ta ut peilestaven, og kontroller oljenivået. Det skal være nær eller på det øverste merket.

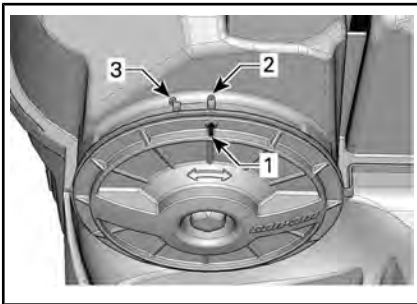

1. Posisjonspil på deksel
2. Låst
3. Ikke låst

Monter tilbake:

- Konsoll
- Målerstøtte
- Sete.

## 2) Motorolje

### Motoroljenivå

**MERK:** Inspiser motorområdet visuelt for å se etter lekkasjer når du kontrollerer oljenivået.

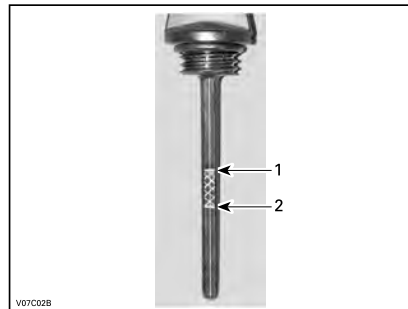

V07C02B

*TYPISK*

1. Full
2. Fyll på

Ved påfylling av olje må du ta ut peilestaven. Plasser en trakt i røret for peilestaven for å unngå spill.

Fyll på en liten mengde olje, og kontroller oljenivået på nytt.

Gjenta fremgangsmåten over til oljenivået når peilestavens øvre merke. **Ikke fyll for mye.**

Skru peilestaven skikkelig på plass.

**OBS!** Hvis motoren/girkassen brukes med feil oljenivå, kan den få alvorlige skader.

### Anbefalt motorolje

Rotax® motorer ble utviklet og godkjent med bruk av XPS™ olje. BRP anbefaler at du alltid bruker XPS-olje eller tilsvarende. Det kan hende at skader som skyldes bruk av olje som ikke egner seg for motoren, ikke dekkes av den begrensede garantien fra BRP.

XPS ANBEFALT MOTOROLJE	
Generelt formål	<p><b>Skandinavia:</b> 4T 5W40 SYNTETISK BLANDET OLJE (EUR) (P/N 779290)</p> <p><b>Andre land:</b> 4T 5W40 SYNTETISK BLANDET OLJE (P/N 779133)</p>
Kald temperatur	<p><b>Skandinavia:</b> 4T 0W40 SYNTETISK OLJE (EUR) (P/N 779286)</p> <p><b>Andre land:</b> 4T 0W40 SYNTETISK OLJE (P/N 779139)</p>
Varm temperatur	<p><b>Skandinavia:</b> 4T 10W50 SYNTETISK OLJE (EUR) (P/N 779240)</p> <p><b>Andre land:</b> 4T 10W50 SYNTETISK OLJE (P/N 779234)</p>

### XPS ANBEFALT MOTOROLJE

HVIS DEN ANBEFALTE  
XPS-MOTOROLJEN IKKE ER  
TILGJENGELIG

Bruk en 4-takts SAE motorolje som tilfredsstillere eller overgår følgende bransjespesifikasjoner for smøremiddel: Kontroller alltid API-servicemerkesertifisering på oljebeholderen, den må inneholde minst en av de angitte standardene.

- **API-servicelassifikasjon SJ, SL, SM eller SN**

### Skifte motorolje

**⚠ OBS!** Motoroljen kan være svært varm. Vent til motoroljen er varm.

**OBS!** Motoroljen og oljefilteret må byttes samtidig.

Bring motoren til normal driftstemperatur.

Kontroller at kjøretøyet står på et jevnt underlag.

Ta ut oljepeilestaven.

Rengjør området rundt oljeavtappingspluggen.

Plasser en oppsamlingsbeholder under avtappingspluggen på motoren.

Skru ut oljeavtappingspluggen.



1. Dreneringsplugg

La oljen få tid til å renne ut av oljefilteret.

Bytt oljefilteret. Se **OLJEFILTER** i dette avsnittet.

Bytt pakningen på oljeavtappingspluggen.

Rengjør pakningsområdet på motoren og oljeavtappingspluggen, og sett deretter pluggen på plass.

Fyll på motorolje til riktig nivå ned anbefalt olje.

Se **SPESIFIKASJONER** for oljekapasitet.

Start motoren, og kjør den på tomgang i noen minutter.

Kontroller at det ikke er lekkasje rundt oljefilteret og oljeavtappingspluggen.

Stopp motoren.

Vent litt, slik at oljen rekker å renne ned i veivhuset, og kontroller deretter oljenivået.

Fyll på hvis nødvendig.

Kast oljen i henhold til lokale miljøbestemmelser og -forordninger.

### 3) Oljefilter

#### Bytte oljefilter

Ta av høyre motordekslet.

Skru av oljefilterdekslet.

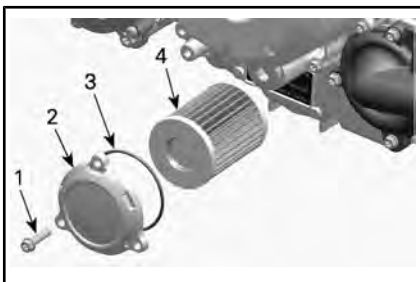

1. Oljefilterskrue
2. Oljefilterdeksel
3. O-ring
4. Oljefilter

**OBS!** Vær nøye slik at du unngår at O-ringene kommer i klem når filteret og dekslet installeres.

Ta ut oljefilteret, og sett inn et nytt. Monter en **NY** O-ring på oljefilterdekslet.

Monter det nye filteret i dekslet.

Smør motorolje på O-ringene og på enden av filteret.

Skru på plass oljefilterdekslet.

Trekk til skruene på oljefilterdekslet med anbefalt tiltrekingsmoment.

STRAMMINGSMOMENT	
Skruer til oljefilterdekslet	10 Nm ± 1 Nm

Tørk av eventuelt oljesøl på motoren.

### 4) Radiator

#### Kontroll av radiator

Kontroller regelmessig at området rundt radiatoren er rent.



#### TYPISK

Kontroller om det er lekkasjer eller skader på radiatoren eller slangene.

Kontroller radiatorribbene. De må være rene, fri for søle, smuss, løv og andre avsetninger som kan hindre radiatoren fra å fungere riktig.

Ta bort så mye avsetning som mulig for hånd. Hvis det finnes vann i nærheten, kan du forsøke å skylle radiatorribbene.

**MERK:** Innerskjermene kan tas av slik at det blir letter å gjøre rent.

Bruk gjerne en hageslange til å rengjøre radiatorribbene.

**!** **OBS!** Rengjør aldri radiatorer for hånd mens den er varm. La radiatoren avkjøles før rengjøring.

**OBS!** Vær forsiktig slik at radiatorribbene ikke skades under rengjøringen. Bruk ikke gjenstander/verktøy som kan skade ribbene. Ribbene er med hensikt tynne for gi effektiv kjøling. **VED SKYLING MÅ DU ALLTID BRUKE VANN MED LAVT TRYKK, BRUK ALDRI HØYTRYKKSSPYLER.**

Kontakt en autorisert Can-Am-forhandler for å kontrollere kjølesystemets ytelse.

## 5) Kjølevæske

### Kontroll av kjølevæsk nivå på motor

#### **!** ADVARSEL

Kontroller nivået på kjølevæskken mens motoren er kald. Fyll aldri på kjølevæske når motoren er varm.

1. Plasser kjøretøyet på et jevnt underlag.
2. Ta av setet.
3. Løft den fremre delen av frontpanelet.



#### TYPISK

1. Løft her
4. Fjern konsoll. Se *UTSTYR*.
5. Ta av lokk for motorkjølevæskebeholder.
6. Med kjøretøyet på et jevnt underlag skal kjølevæsknivået være mellom MIN- og MAX-merkene på kjølevæskebeholderen.



1. Beholder for motorkjølevæske

**MERK:** Hvis nivået kontrolleres ved lavere temperatur enn 20°C, kan det være noe lavere enn MIN-merket.

7. Hell i kjølevæske ved behov.

#### **!** ADVARSEL

Ikke ta av lokket på kjølevæskebeholderen hvis motoren er varm.

8. Bruk en oljetrakt for å unngå søl. **Ikke fyll for mye.**
9. Sett lokket på beholderen skikkelig på plass og trekk til.

**⚠ ADVARSEL**

For å unngå forbrenninger må du ikke ta av radiatorlokket når motoren er varm.

**MERK:** Et kjølesystem som ofte må etterfylles, er en indikasjon på lekkasje eller motorproblemer. Kontakt en autorisert Can-Am-forhandler.

Monter tilbake:

- Konsoll
- Målerstøtte
- Sete.

**Anbefalt motorkjølevæske**

LAND	ANBEFALT KJØLEVÆSKE
Skandinavia	FORHÅNDSBLANDET KJØLEVÆSKE FOR LANG LEVETID (P/N 779223)
Alle andre land	FORHÅNDSBLANDET KJØLEVÆSKE FOR LANG LEVETID (P/N 779150)
Alternativ, eller hvis ikke tilgjengelig	Destillert vann og kjølevæskeoppløsning (50 % destillert vann, 50 % kjølevæske)

**OBS!** Bruk alltid etylenglykolbasert frostvæske som inneholder korrosjonshindrende midler spesielt beregnet for forbrenningsmotorer av aluminium.

**Skifte ut kjølevæske**

**Avtapping av kjølesystem**

Fjern konsoll. Se *UTSTYR*.

Ta av lokket på kjølevæskebeholderen.

**⚠ ADVARSEL**

Advarsel: Ikke ta av lokket på kjølevæskebeholderen hvis motoren er varm.



1. Lokk for kjølevæskebeholder

Skru ut avtappingspluggen for kjølevæsken, og tapp væsken til en egnet beholder.

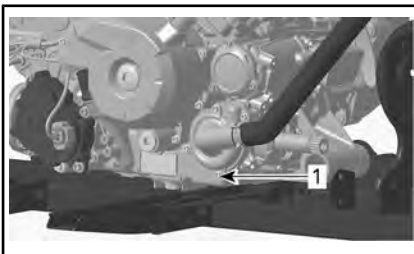

1. Avtappingsplugg for kjølevæske

**MERK:** Ikke skru avtappingspluggen for kjølevæsken helt ut.

**650-modeller**

Koble fra den nedre radiatorslangen, og tapp den resterende kjølevæsken i en egnet beholder.

**MERK:** Merk deg plasseringen av slangeklemmen på den nedre radiatorslangen.

Sett på plass den nedre radiatorslangen.

Plasser radiatorslangeklemmen slik du noterte deg da du tok den av.

**Alle modeller**

Sett på plass avtappingspluggen for kjølesystemet med en ny tetningsring, og trekk til i henhold til spesifikasjonene.

TILTREKKINGSMOMENT	
Dreneringsplugg for kjølesystem	9 Nm til 11 Nm

Luft kjølesystemet. Se **LUFTING AV KJØLESYSTEM**.

**Lufting av kjølesystem**

1. Skru ut lufteskruene på både fremre og bakre sylinder.

**TYPISK**

1. Lufteskruer for fremre sylinder

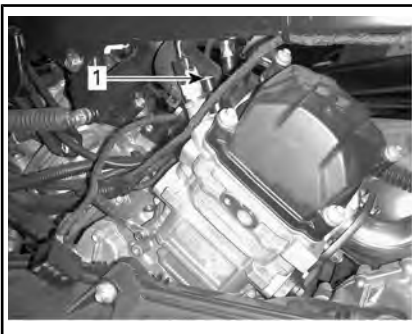
**TYPISK**

1. Lufteskruer for bakre sylinder
2. Ta av trykklokket.

3. Fyll på kjølesystemet til kjølevæsken kommer ut av hullet for lufteskruen(e).
4. Sett på plass lufteskruen med **NYE** tetningsringer, og trekk til i henhold til spesifikasjonene.

TILTREKKINGSMOMENT	
Lufteskruer	4,4 Nm til 5,6 Nm

5. Fyll på kjølevæske til systemet er fylt opp til trykklokksettet.
  6. Start motoren.
- MERK:** Ikke sett på trykklokket.
7. Kjør motoren på tomgang til kjølevæskeviften STARTES.

**MERK:** Følg med nivået til kjølevæsken under oppvarmingen, og fyll på kjølevæske hvis det er nødvendig.

8. Trykk inn gasshåndtaket to eller tre ganger, og kontroller deretter kjølevæskennivået.
9. Stopp motoren og la den avkjøles.
10. Inspiser at det ikke er lekkasjer i kjølesystemet.
11. Kontroller kjølevæskennivået i beholderen. Fyll på kjølevæske hvis det er nødvendig.
12. Sett på trykklokket.

Monter tilbake:

- Konsoll
- Målerstøtte
- Sete.

**6) Gnistfanger på eksospotte****Rengjøring og inspeksjon av gnistbeskyttelse på eksospotte**

**MERK:** Utskifting av gnistfanger-skjermen er nødvendig bare når den er skadet.

**⚠ OBS!** La eksossystemet avkjøles før du fortsetter med rengjøring og inspeksjon.

Ta av og kast festeskruene på utblåsingrøret.



*TYPEBILDE – FJERNING AV UTBLÅSINGSRØR*

Ta av eksosutblåsingrøret, pakningen (kast) og gnistfangeren.

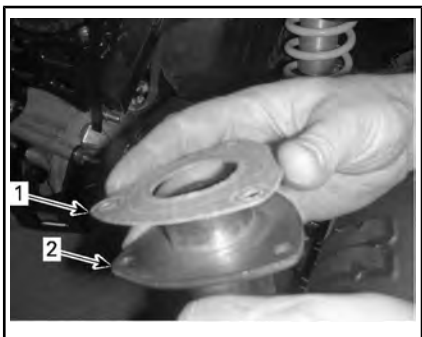

*TYPISK*

1. Pakning
2. Eksosutblåsingrør

Fjern sotavsetninger fra gnistbeskyttelsen med en børste.

**⚠ OBS!** Bruk en myk børste, og vær forsiktig slik at du ikke skader gnistfangernettet.

Når du leser denne operatørhåndboken må du huske at:

**⚠ ADVARSEL**

Indikerer en potensiell farlig situasjon som kan resultere i alvorlig personskade eller død hvis den ikke unngås.

**⚠ OBS!** Bruk vernebriller og hansker.

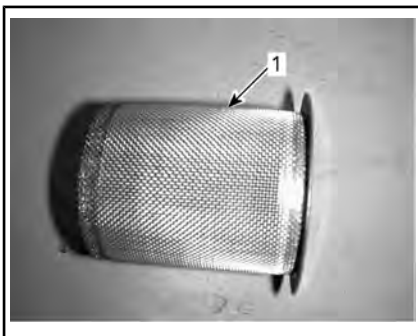

1. Rengjøre gnistbeskyttelse

Kontroller om gnistbeskyttelsen er skadet. Skift ut hvis det er nødvendig.

Inspiser gnistbeskyttelseskompartimentet i eksospotten. Rengjør hvis det er nødvendig.

Monter en ny pakning, nytt utblåsingrør og nye festeskruer.

Sett på plass dekslet på eksospotten med nye festeskruer. Trekk til i henhold til spesifikasjonene.

TILSTRAMMINGSMOMENT	
Festeskruer for utblåsingrør	11 Nm ± 1 Nm
Festeskruer for deksel	11 Nm ± 1 Nm

## 7) CVT-luftfilter

### Ta ut CVT-luftfilter

1. Ta av målerstøtten. Se *UTSTYR*.



2. Ta ut filtret fra CVT-luftinntaket ved å strekke sidene på det.



1. CVT-luftfilter

### Rengjøre CVT-luftfilter

1. Inspiser filteret, og bytt det ut hvis det er skadet.
2. Rengjør filteret forsiktig med mild såpe og vann, skyll det deretter grundig.
3. La filteret tørke helt.
4. Rengjør innsiden av enden på CVT-luftinntakskanalen.

### Montere CVT-luftfilter

1. Monter filtret på CVT-luftinntaket ved å strekke sidene på det.
2. Sett på plass målerstøtten. Se **UTSTYR**.

## 8) Girkasseolje

### Kontroll av oljenivå til girkasse

**OBS!** Kontroller nivået, og etterfyll ved behov. **Ikke fyll for mye.** Hvis girkassen brukes med feil oljenivå, kan den få alvorlige skader. Tørk av eventuelt oljesøl.

Plasser kjøretøyet på en flat overflate.

Velg NØYTRAL.

Bruk bremselåsen.

**MERK:** Kontroller motoroljenivået på girkassen når motoren er kald og ikke er i gang.

Rengjør området rundt oljenivåpluggen.

Ta ut oljenivåpluggen.

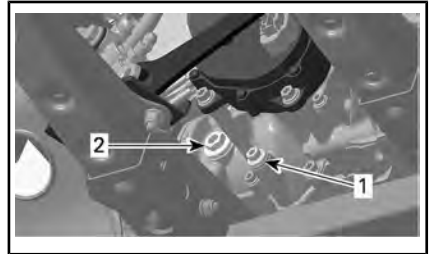

### TYPISK

1. Dreneringsplugg
2. Oljenivåplugg

Oljen skal være på nivå med nederste kant av oljenivåhullet.

Fyll på til giroljen begynner å flyte ut gjennom oljenivåhullet.

### Anbefalt girkasseolje

ANBEFALT GIROLJE	
Skandinavia	75W140 SYNTETISK GIROLJE (EUR) (P/N 779215)
Alle andre land	75W140 SYNTETISK GIROLJE (P/N 779160)

**MERK:** XPS-oljen er spesielt utviklet og testet for å tilfredsstille kravene til smøring av denne girkassen. BRP anbefaler sterkt å bruke sin XPS-olje. Hvis XPS syntetisk girolje ikke er tilgjengelig, bruker du følgende smøremiddel:

KRAV TIL GIROLJE
75W 140 API GL-5 syntetisk girolje

**OBS!** Ikke bruk andre oljetyper til etterfylling. Ikke bland med andre oljetyper.

### Skifte girolje

**MERK:** Når du skal skifte girolje, anbefales det å samtidig rengjøre kjøretøyets hastighetsføler (VSS).

Plasser kjøretøyet på en flat overflate.

Rengjør området rundt dreneringspluggen.

Rengjør området rundt oljenivåpluggen.

Plasser en oppsamlingsbeholder under oljedreneringspluggen.

Ta ut oljenivåpluggen.

Ta ut dreneringspluggen.

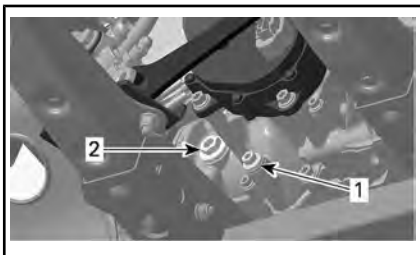

**TYPISK**

1. Dreneringsplugg
2. Oljenivåplugg

Tapp av all oljen fra girkassen.

Rengjør dreneringspluggen for metallpartikler.

Sett på plass avtappingspluggen med en **NY** tetningsring, og trekk til i henhold til spesifikasjonene.

STRAMMINGSMOMENT	
Dreneringsplugg	20 Nm ± 2 Nm

Fyll på girkassen.

**OBS!** Bruk **KUN** anbefalt oljetype.

Oljen skal være på nivå med nederste kant av oljenivåhullet.

**OBS!** Ikke fyll for mye.

Sett på plass oljenivåpluggen. Stram til pluggen i henhold til spesifikasjonen.

STRAMMINGSMOMENT	
Oljenivåplugg	5 Nm ± 0,6 Nm

Tørk av eventuelt oljesøl.

Avhend giroljen i henhold til lokale miljøbestemmelser og -forordninger.

## 9) Tennplugger

### Tennpluggtilgang

Ta av sidepanelene.

Ta av tennpluggkablene.

### Fjerne tennpluggen

Skru ut tennpluggene én omdreining.

**⚠ OBS!** Bruk alltid vernebriller når du bruker trykkluft.

Rengjør tennpluggene og sylindrehodene med trykkluft hvis det er mulig.

Skru ut tennpluggene fullstendig med en pluggnøkkel og ta dem ut.

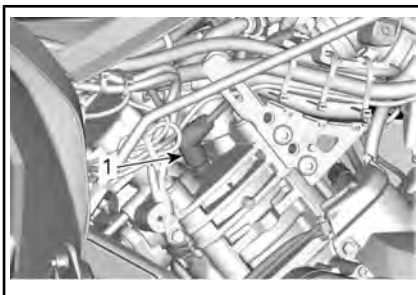

**HØYRE - BAK SYLINDEREN**

1. Tennplugg

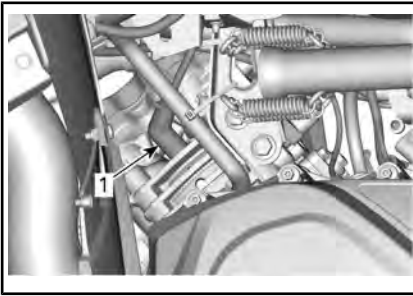

VENSTRE - FORAN SYLINDEREN

1. Tennplugg

### Montere tennpluggen

Før du setter inn tennpluggen må du kontrollere at kontaktflaten på sylindrehodene og tennpluggene er fri for smuss.

Bruk et følerblad til å kontrollere åpningen på tennpluggen.

ÅPNING TENNPLUGG	
650 1000	0,7 mm til 0,8 mm

Påfør et kobberbasert glidesmøremiddel på gjengene på tennpluggen for å hindre fastbrenning.

Sku inn tennpluggene i sylindrehodene for hånd, og trekk til med en momentnøkkel og en passende kopp.

**OBS!** Ikke stram tennpluggene for hardt, dette kan skade motoren.

STRAMMINGSMOMENT	
Tennplugg	20 Nm $\pm$ 2,4 Nm

## 10) CVT-deksel

**MERK:** Noen illustrasjoner er tatt med motoren ute av bilen for å gi bedre forståelse. For å utføre følgende instruksjoner er det ikke nødvendig å ta ut motoren.

Denne CVT er smørefri. Aldri smør komponenter bortsett fra drivveimlager.

### ⚠ ADVARSEL

Ta aldri på CVT når motoren er i gang. Kjør aldri kjøretøyet når CVT-dekselet er fjernet.

### ⚠ ADVARSEL

Motoren må være kald før dekslet kan fjernes. Bruk alltid vernehansker ved fjerning av dekslet.

Plasser kjøretøyet på en flat overflate. Velg PARKERING (P).

### Tilgang til CVT-deksel

CVT-dekselet er plassert på venstre side av kjøretøyet.

Demonter følgende deler:

- Venstre side og forlengelsespaneler
- Venstre fotbrettpaneler

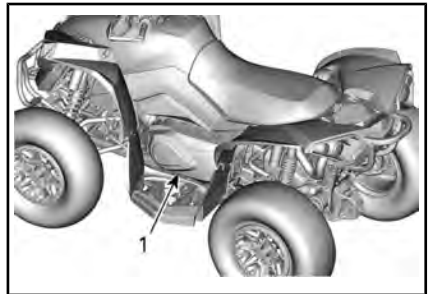

TYPISK

1. CVT-deksel

### Fjerning av CVT-deksel

Ta ut alle festeskruene for CVT-dekselet.

Fjern den øverste skruen i midten sist for å støtte dekslet under fjerning.

**OBS!** Ikke bruk et slagverktøy til å fjerne skruene i CVT-dekselet.

Fjern CVT-dekselet og pakningen.

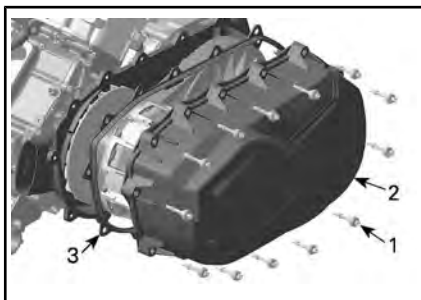

1. CVT-dekselskrue
2. CVT-deksel
3. Pakning

## 11) Installasjon av CVT-deksel

Sett inn toppskruen i midten først.

**MERK:** Ikke bruk støtverktøy til å feste skruene på CVT-dekselet.

Stram skruene til CVT-dekselet i følgende rekkefølge.

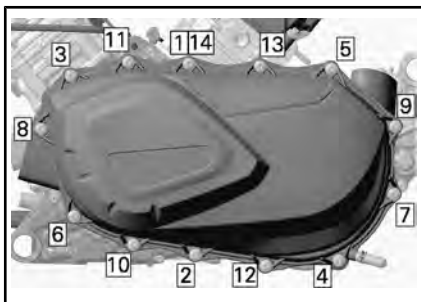

REKKEFØLGE FOR STRAMMING AV CVT-DEKSEL

### STRAMMINGSMOMENT

Skruer CVT-deksel	7 Nm ± 0,8 Nm
-------------------	---------------

## 12) Drivreim

**Fjerning av drivreim**

**OBS!** Dersom en feil oppstår med drivreimen, må CVT, deksel, tømmetanken og luftuttak rengjøres og inspiseres for hindringer.

Fjern CVT-DEKSEL.

Åpne drivhjulet.

### NØDVENDIG VERKTØY

TREKKE-/LÅSEVERKTØY (P/N 529 036 098)	
--	--

Skru verktøyet i det gjengede hullet på dreven reimskive, og trekk til for å åpne reimskiven.

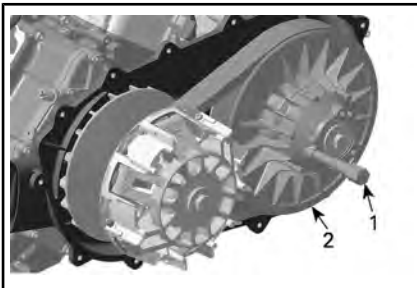

1. Trekke-/låseverktøy
2. Fast reimskive i drivhjul

Skyv beltet over den øvre kanten av den faste skiven for å fjerne den.

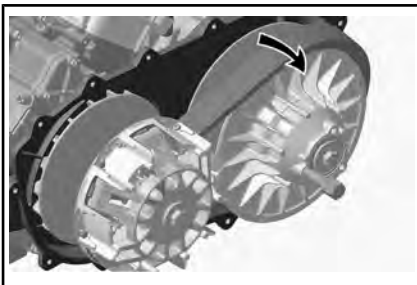

### Installering av drivreim

Monteringen skjer i omvendt rekkefølge av demonteringen. Ta hensyn til følgende detaljer.

Maksimum levetid for drivreimen oppnås når drivreimen har riktig roteringsretning. Installer den slik at pilen som står trykt på beltet peker mot fremsiden av kjøretøyet, sett ovenfra.

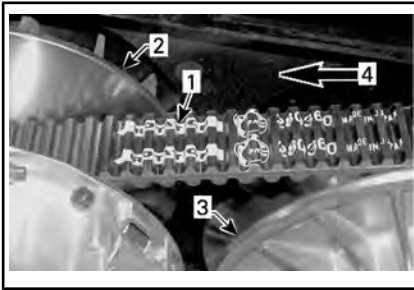

1. Pil trykt på reimen
2. Drivhjul (front)
3. Drivhjul (bak)
4. Rotasjonsretning

Vri drivhjulet til laveste del av tennene på den eksterne overflaten til drivreimen står i kant med kanten på drivhjulet.



1. Den nederste delen av tennene i kant med den eksterne overflaten til drivreimen

## 13) Drivreimskive og dreven reimskive

### Kontroll av drivreimskive og dreven reimskive

Denne kontrollen må utføres av en autorisert Can-Am-forhandler, et verksted eller en person du velger for vedlikehold, reparasjoner eller utskiftinger.

### Drivreimskive

Kontroller føringene på glideskiven for drivhjulet, og skift slitte deler.

### Dreven reimskive

Kontroller føringene på kammen og på glideskiven for drivhjulet, og skift slitte deler.

## 14) Batteri

**⚠ OBS!** Lad aldri et batteri mens det er montert i kjøretøyet.

Disse modellene er utstyrt med et VRLA-batteri (ventilregulerte blysyre-batterier). Dette er et vedlikeholdsfritt batteri, og det er ikke nødvendig å etterfylle vann for å justere elektrolyttnivået.

**⚠ OBS!** Den forseglede toppen på batteriet må ikke tas av.

### Batteriisolering

Hvis batteriet skal isoleres for å utføre vedlikehold, kobler du den SVARTE (-) kabelen fra batteriposten.

**⚠ OBS!** Kontroller at kontakten ikke ved et uhell kommer i kontakt med batteriposten.

### Ta ut batteri

Koble fra SVART (-) kabel først og deretter RØD (+) kabel.

**⚠ OBS!** Koble alltid fra SVART (-) batterikabel først.

Ta av festeskrue og batteriholderen, og trekk batteriet ut av rammen.

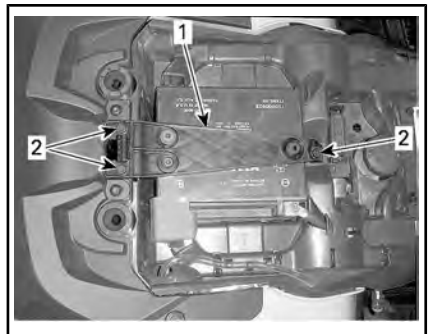

1. Batteriholder
2. Festeskruer

## Rengjøre batteriet

Rengjør batteriet, batterihuset og batteripolene med en løsning av bakepulver og vann.

Fjern eventuell korrosjon fra batterikabelklemmene og batteripolene med en stålbørste.

## Sette på plass batteriet

Monteringen av batteriet skjer i omvendt rekkefølge av fjerningsprosedyren.

**OBS!** Koble alltid til RØD (+) batterikabel først.

## 15) Sikringer

**⚠ OBS!** Sett alltid tenningsbryteren til AV før du bytter en ødelagt sikring.

### Kontrollere sikringer

Kontroller om glødetråden har smeltet.

Om smeltekontakten har smeltet bytter du ut sikringen, se *SIKRINGSBOKSBESKRIVELSE* og *BAKRE SIKRINGSHOLDER OG SMELTEKONTAKTER* nedenfor for spesifikasjoner.

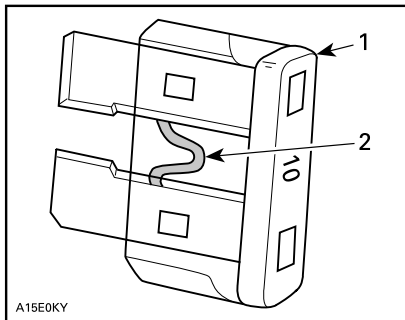

#### TYPEBILDE

1. Sikring
2. Kontroller om den er smeltet

**OBS!** Bruk aldri sikringer med høyere kapasitet da dette kan forårsake alvorlig skade.

## Tilgang til sikringsboks foran

Ta av målerstøtten. Se *UTSTYR*.

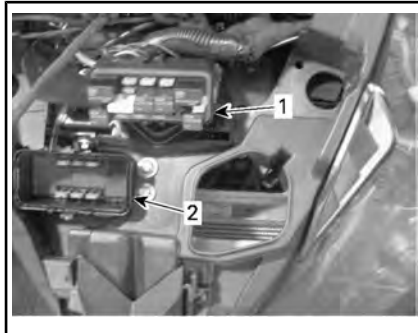

1. Sikringsboks foran
2. Deksel på sikringsboks foran

**MERK:** Sikringenes plassering finner du på innsiden av dekslet på sikringsboksen.

**OBS!** Ikke plasser gjenstander i servicerommet foran.

## Beskrivelse av sikringsboks foran

SIKRINGSBOKS FORAN		
NR.	BESKRIVELSE	KAPASITET
RY1	Relé kjølevifte	-
RY2	Hovedrele	-
RY3	Lysrele	-
RY4	Tilhengerkontakrelé	
RY5	Tilbehørsrele	-
RY6	Bremserelé	-
F1	Tenningsbryter Klokke	10 A
F2	Lysrele	30 A
F3	Tilbehørskoblinger 1 DC1 / DC3	20 A
F4	Tilbehørskoblinger 2 DC5 / DC6	20 A

SIKRINGSBOKS FORAN		
NR.	BESKRIVELSE	KAPASITET
F5	Drivstoffpumpe Injektorer Tennspoler	10 A
F6	Måler DPS ABS	10 A
F7	Baklys Blinkere	10 A
F8	ECM	10 A
F9	Utløser firehjulsdrift	10 A
F10	Varsellys	10 A
F12	Kjølevifte	25 A

### Bakre holdere av sikringer og smeltekontakter



1. Smeltekontakter



BAKRE SIKRINGSHOLDERE

SIKRINGSHOLDERE	
BESKRIVELSE	KLASSIFISERING
DPS (dynamisk servostyring) -diagnosekontakt	40 A
ABS (antiblokksystem)	40 A

SMELTEKONTAKTER		
BESKRIVELSE		INSTRUMENT
Smeltekontakt 1	Kjølevifte	16 awg
Smeltekontakt 2	Lys Tilbehør	16 awg

## 16) Lys

Kontroller alltid at lysene fungerer etter at pærene er byttet.

### Bytte lyspære i hovedlykt

**OBS!** Berør aldri glassdelen av en halogenpære med bare fingrer, det forkorter lampens levetid. Hvis du har berørt glasset, rengjør du det med isopropylalkohol, som ikke etterlater noen hinne på pæren.

Ta ut kontakten fra lyspæren.

Drei lyspæren mot klokken for å frigjøre den fra lampeinnfatningen.



Ta ut lyspæren.

Monteringen skjer i omvendt rekkefølge av fjerningsprosedyren.

Kontroller at frontlysene fungerer som de skal.

### Justering av frontlysene

Drei justeringsknottene for å justere frontlysenes høyde etter behov.

**MERK:** Juster frontlysene jevnt.

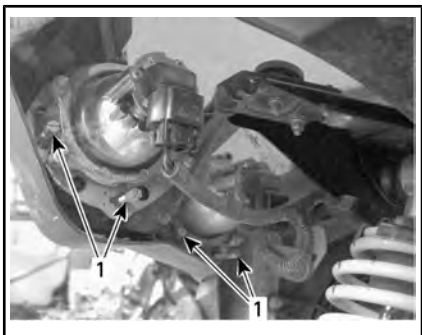

*TYPISK*

1. Justeringsskruer

### Bytte lyspærer i baklys

Drei lyspæren mot klokken for å ta den ut av baklysinnfatningen.



Trekk ut baklyset.

Ta ut kontakten fra lyspæren.

Drei lyspæren mot klokken for å fjerne den fra baklyset.

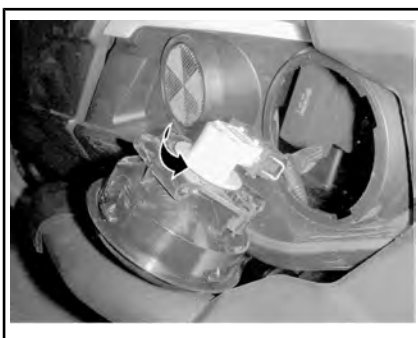

Ta ut lampesokkelen fra baklyset.

Monteringen skjer i omvendt rekkefølge av fjerningsprosedyren.

### Bytte lyspære for blinklys bak

1. Fjerne lyspæresokkelen.

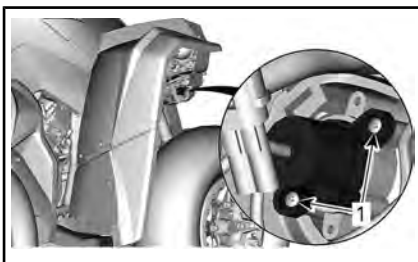

*BLINKLYS FORAN*

1. Festeskruer

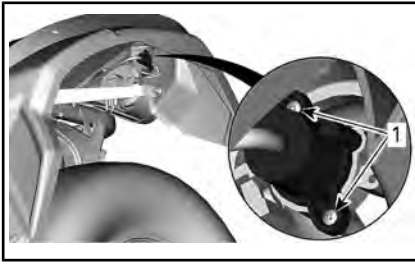

**BLINKLYS BAK**

1. Festeskruer
2. Skift lyspæren.
3. Sett på plass sokkelen.

**Bytte lys i posisjonslys foran**

**MERK:** Posisjonslysene foran kan ikke demonteres. Disse må skiftes ut helt.

1. Koble fra den elektriske kontakten.
2. Skru av festemutteren.
3. Fjern posisjonslyset.

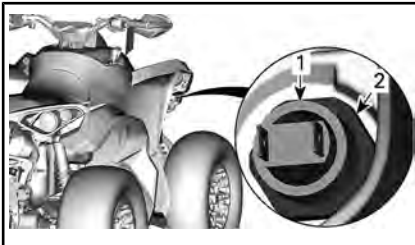

1. Posisjonslys
2. Festemutter
4. Sett på plass det nye posisjonslyset i motsatt rekkefølge.

**Bytte nummerskiltlys**

1. Fjern dekkelet på nummerskiltlyset.

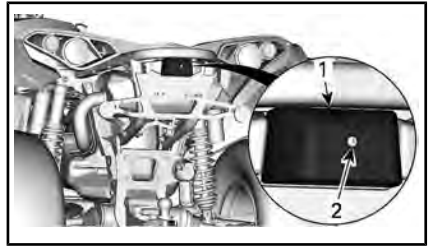

1. Deksel for nummerskiltlys
2. Festeskrue
2. Skift pæren.
3. Sett på plass dekkelet.

**17) Drivakselmansjett og -beskyttelse****Kontroll av drivakselmansjett og -beskyttelse**

Kontroller visuelt tilstanden til mansjettene og beskyttelse på drivakselen.

Kontroller om beskyttelsen er skadet eller gnisser mot akslene.

Se etter sprekker, rifter eller andre skader på mansjettene.

Reparer eller bytt ut skadede deler hvis det er nødvendig.

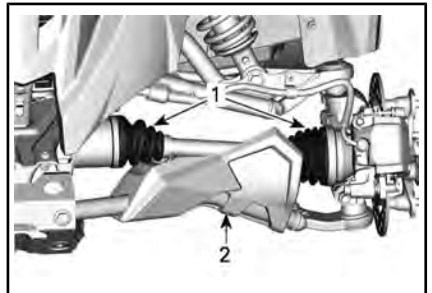
**TYPEBILDE – FORAN PÅ KJØRETØYET**

1. Drivakselmansjett
2. Drivakselbeskyttelse

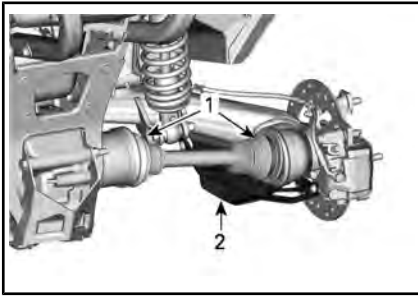

TYPEBILDE – BAK PÅ KJØRETØYET

1. Drivakselmansjett
2. Drivakselbeskyttelse

## 18) Hjullager

### Kontrollere hjullagrenes tilstand

Plasser kjøretøyet på et jevnt underlag.

Bruk bremselåsen.

Løft opp og støtt under kjøretøyet.

Sikre kjøretøyet på støttebukker.

Trykk og dra i hjulenes overkant for å se om det er slark.

Kontakt en autorisert Can-Am-forhandler hvis det er uvanlig slark.



TYPISK

### Kontrollere dekkvulstlåsenes tilstand (hvis utstyrt)

Ny tiltrekking av dekkvulstlåsene

**OBS!** Ikke bruk en slagskrunkel til tiltrekking av dekkvulstlås-kruene da det kan skade dem.

1. Trekk til alle skruer til spesifikasjonen og i henhold til tiltrekingsrekkefølgen nedenfor.

TILTREKKINGSMOMENT	
Dekkvulstlås-skruer	11 Nm ± 1 Nm

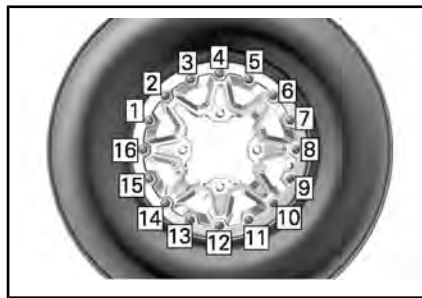

TYPEBILDE – TILTREKKINGSREKKEFØLGE SISTE TILTREKKING

2. Trekk til skruene **noen omdreininger om gangen** for å sikre jevnt trykk på vulstlås-klemmeringene.

**MERK:** Det er normalt at vulstlås-klemmeringene endres litt for å tilpasse seg dekkvulsten.

### Kontroll av avstand for dekkvulstlås

1. Kontroller avstanden mellom dekket og vulstlås-klemmeringen. Den skal være praktisk talt like stor rundt hele ringen.

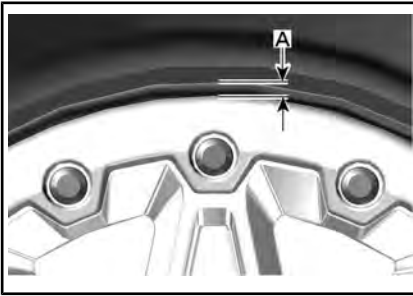
**TYPISK**

A. Avstand mellom dekk og ring

Hvis avstanden ikke er tilfredsstillende, se **BYTTE DEKK**.

## 19) Hjul og dekk

### Dekktrykk

#### **ADVARSEL**

Dekkenes lufttrykk har stor innvirkning på kjøretøyets manøvreringsegenskaper og stabilitet. Utilstrekkelig trykket kan føre til dekk å slippe ut luften og rotere på hjulet. Ved for høyt trykk kan dekket punktere. Følg alltid anbefalt dekktrykk. Bruk **ALDR** hjultrykk som er under minimum. Det kan føre til at dekket løsner fra felgen. Ettersom dekkene er av lavtrykkstype, bør manuell pumpe brukes.

Kontroller dekktrykket når dekkene er **kalde**, før du bruker kjøretøyet. Dekktrykket varierer med temperatur og høyde over havet. Kontroller trykket på nytt hvis noen av disse forholdene endres.

En trykkmåler følger med i verktøysettet.

Når du leser denne operatørhåndboken må du huske at:

#### **ADVARSEL**

Indikerer en potensiell farlig situasjon som kan resultere i alvorlig personskade eller død hvis den ikke unngås.

Selv om dekkene er utformet for terrengkjøring, kan punktering kan inntreffe. Ta derfor med pumpe og reparasjonssett ved kjøring.

Se **SPESIFIKASJONER** for anbefalt trykk.

### Dekk kontroll

Kontroller om det er skader og slitasje på dekkene. Bytt dekk hvis nødvendig.

Ikke roter dekkene. Dekkene foran og bak er av ulik størrelse. Dekkene er retningsbestemte og rotasjonen av dekkene må derfor skje i en bestemt retning for riktig drift.

### Bytte dekk

Bytte av dekk må utføres av en autorisert Can-Am-forhandler.

#### **ADVARSEL**

- Bytt dekkene bare med samme type og størrelse som originaldekkene.
- For dekkmønstre som er retningsbestemt må du passe på at dekkene settes på med riktig rotasjonsretning.
- Dekkene må byttes, av en person med erfaring, i henhold til standarder og verktøy som brukes av dekkleverandører.

### Montering av dekk på dekkvulstfelger

1. Plasser dekket på hjulet.
  - 1.1 På motsatt side av felglåsen plasserer du smøreolje på den indre

delen av dekk og hjul for å sørge for at det sitter riktig når det blåses opp. Plasser den indre slangen over hjulet som vanlig.

**OBS!** Monter alltid dekket fra vulstlåsiden.

- 1.2 Plasser dekkets ytre dekkvulst på skulderen av dekkvulstlåsens indre ring, og sentrer dekket.



TYPISK

1. Dekket ytre dekkvulst
2. Skulderen til dekkvulstlåsens indre ring

2. Sett inn alle dekkvulstlåsskrueer. Skru først til alle skrueer for hånd for å unngå å skade gjenger og skru skjevt.

**OBS!** Ikke bruk slagskrunøkkel til montering av dekkvulstlåsskrueene. Det er stor risiko for at skrueer går av eller deformeres når en slagskrunøkkel brukes.

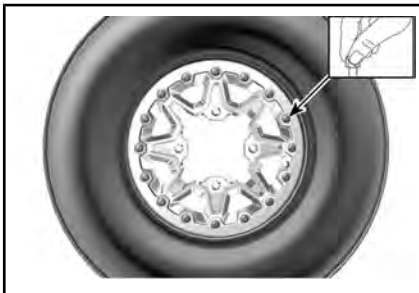

TYPISK

3. Trekk til dekkvulstlåsskrueene i henhold til spesifikasjoner og riktig tiltrekkingsrekkefølge.

**MERK:** For å sikre jevnt trykk på vulstlås-klemmeringen, må du trekke til skrueene med **noen få omdreininger om gangen**.

TILTREKKINGSMOMENT	
Felglåsskrueer (FØRSTE SEKVENSS)	3 Nm ± 1 Nm

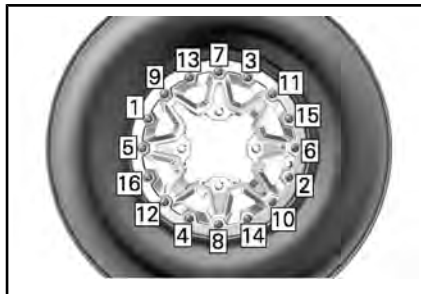

TYPISK – STRAMMESEKVENSS

4. Nå sjekker du om dekket fremdeles står midt på hjulet. Plasser på nytt hvis det er nødvendig.
5. Stram felglåsskrueene i henhold til **andre** stramming i samme rekkefølge.

TILTREKKINGSMOMENT	
Felglåsskrueer (ANDRE SEKVENSS)	8 Nm ± 1 Nm



TYPISK – STRAMMESEKVENSS

**MERK:** Klemmeringen til felglåsen kan bøyes litt slik at den passer til dekket. DETTE ER NORMALT.

6. Kontroller avstanden mellom dekket og vulstlås-klemmeringen. Den skal være praktisk talt like stor rundt hele ringen.

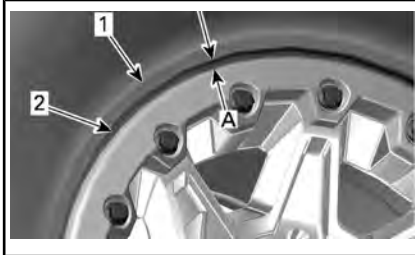

1. Dekk
2. Kant på klemmering til felglås
- A. Lik åpning rundt hele vulstlås-klemmeringen

Hvis åpningen ikke kan aksepteres,

- løsner du alle skruene.
- Kontroller dekkets plassering på felgen, og endre om nødvendig plasseringen.
- Utfør tiltrekingsrekkefølgen på nytt som tidligere angitt.

7. Stram felglåsskruer en **siste** gang i den angitt rekkefølgen.

TILSTRAMMINGSMOMENT	
Felglåsskruer (ENDELIG SEKVENSS)	11 Nm $\pm$ 1 Nm

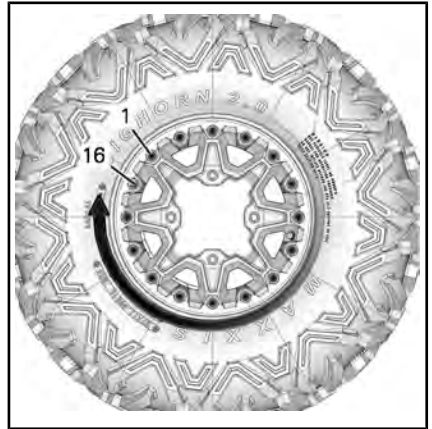

*TYPISK – SISTE STRAMMESEKVENSS*

8. Pump opp dekket slik at den indre vulsten på dekket gliir på plass på felgen. Bruk alltid sikre arbeidsrutiner, for eksempel ved å bruke et sikkerhetsbur for dekk.



## ADVARSEL

Du må aldri overskride et dekkas anbefalte makstrykk for dekkringer.

### Ta av hjul

Plasser kjøretøyet på et jevnt underlag.

Bruke 4WD-modus.

Plasser girspaken i PARKERING.

Bruk bremselåsen.

Løsne mutrene, og løft deretter opp kjøretøyet.

Sikre kjøretøyet på støttebukker.

Ta av mutrene, og ta deretter av hjulet.

### Sette på hjul

Ved montering anbefales det å smøre gjengene med glidesmøremiddel.

Hvis dekkene er retningsbestemte, må du passe på å sette dem på i henhold til rotasjonsretningen.

Trekk forsiktig til hjulmutrene i krysssekvens, og trekk til med et sluttmoment.

### STRAMMINGSMOMENT

Hjulmutrer	80 Nm ± 5 Nm
------------	--------------

**OBS!** Bruk alltid anbefalte hjulmutrer i henhold til felgtypen. Bruk av andre typer hjulmutre kan skade felgen eller boltene.

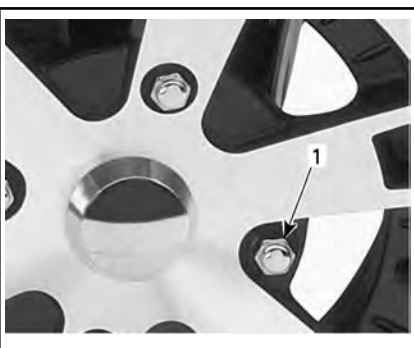

TYPEBILDE – ALUMINIUMSFELG

1. Hjulmutter (type med lukket ende)

### Kontrollere dekkvulstlåsenes tilstand

Ny tiltrekking av dekkvulstlåsene

**OBS!** Ikke bruk en slagskrunkel til tiltrekking av dekkvulstlåsene da det kan skade dem.

1. Trekk til alle skruer på nytt til spesifikasjonen og i henhold til tiltrekkingsskruene nedenfor.

### TILTREKKINGSMOMENT

Dekkvulstlåsksruer	11 Nm ± 1 Nm
--------------------	--------------



TYPEBILDE – TILTREKKINGSREKKEFØLGE SISTE TILTREKKING

2. Trekk til skruene **noen omdreininger om gangen** for å sikre jevnt trykk på vulstlåslemmeringene.

**MERK:** Det er normalt at vulstlåslemmeringene endres litt for å tilpasse seg dekkvulsten.

### Kontroll av avstand for dekkvulstlås

1. Kontroller avstanden mellom dekket og vulstlåslemmeringen. Den skal være praktisk talt like stor rundt hele ringen.

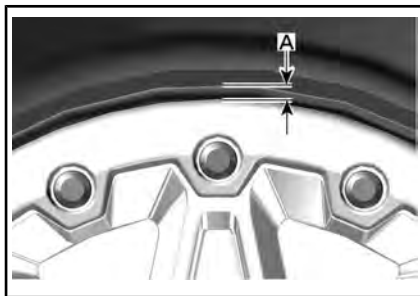

TYPISK

A. Avstand mellom dekk og ring

Hvis avstanden ikke er tilfredsstillende, kontakter du en autorisert Can-Am-forhandler.

## 20) Styring

### Inspeksjon av styring



#### ADVARSEL

All reparasjon og alt vedlikehold av styrekomponentene må utføres av en autorisert Can-Am-forhandler.

### Parallellstag

Inspiser parallellstagene visuelt.

Parallellstagene må byttes ut hvis de er forvridd eller du oppdager annen skade på dem.



#### ADVARSEL

Parallellstaget må byttes hvis det er skadet.

### Endeledd på parallellstag

Plasser kjøretøyet på et jevnt underlag.

Bruk bremselåsen.

Løft opp kjøretøyet.

Sikre kjøretøyet på støttebukker.

Undersøk om det er sprekker på de ytre og indre mansjettene på parallellstagene.

Trykk og trekk i hjulenes overkant for å sjekke om det finnes slark.

Parallellstagene må byttes ut hvis det finnes unormal slark eller en mansjett er sprukket.



#### ADVARSEL

Parallellstagen må byttes hvis mansjetten har sprekker eller har unormal slark.

## 21) Fjæring

### Smøring av fjæring foran

Smør opphengsarmene foran gjennom smøreniplene.

#### FETT FOR OPPHENG

Skandinavia	SYNTETISK FJÆRINGSFETT (EUR) (P/N 779226)
Alle andre land	SYNTETISK FJÆRINGSFETT (P/N 779163)

### Smøring av fjæring bak

Smør koplings- og leddforinger på stabilisatorstag bak på smøreniplene.

#### FETT FOR OPPHENG

Skandinavia	SYNTETISK FJÆRINGSFETT (EUR) (P/N 779226)
Alle andre land	SYNTETISK FJÆRINGSFETT (P/N 779163)

### Inspeksjon av fjæring

#### Støtdempere

Kontroller om det er lekkasje eller annen skade på støtdemperen.

Kontroller strammingen av fester.

Kontakt en autorisert Can-Am-forhandler hvis det er nødvendig.

#### Kuleledd

Plasser kjøretøyet på et jevnt underlag.

Bruk bremselåsen.

Løft opp kjøretøyet.

Sikre kjøretøyet på støttebukker.

Undersøk om det er sprekker på mansjettene på kuleleddene.

Trykk og dra i hjulene øverst og nederst i kantene for å sjekke om det er slark.

Kontakt en autorisert Can-Am-forhandler hvis det er uvanlig slark eller mansjetten er sprukket.

Kuleleddene må byttes ut hvis det finnes unormal slark eller en mansjett er sprukket.



TYPISK



## ADVARSEL

Kuleleddet må byttes hvis mansjetten har sprekker eller har unormal slark.

### Opphengsarmer foran

Kontroller om opphengsarmene er sprukket, bøyd eller har andre skader.

Kontakt en autorisert Can-Am-forhandler hvis det er nødvendig eller den har uvanlig slark.

### Sidearmer bak

Kontroller om bakakselarmene er skjeve, sprukket eller bøyd.

Kontakt en autorisert Can-Am-forhandler hvis du oppdager noe feil.

## 22) Bremsar

### Kontroll av nivå i bremsevæskebeholderen

Plasser kjøretøyet på et jevnt underlag, og kontroller nivået på bremsevæsken i beholderne.

**MERK:** Lavt nivå kan tyde på lekkasje eller slitte bremseklosser.

### Kontroll av nivå i bremsevæskebeholderen foran

Drei styringen til posisjon rett fremover for å sikre at beholderen er vannrett.

Kontroller bremsevæsknivået. Beholderen er full når væsken når øverste kant av vinduet.

Kontroller beskyttelsen på spaken visuelt.

Se etter sprekker eller andre skader. Skift ut hvis den er skadet.



TYPISK

### Kontroll av nivå i bremsevæskebeholderen bak

Ta av setet.

Med kjøretøyet på et jevnt underlag skal væsknivået være mellom MIN- og MAX-merkene på bremsevæskebeholderen.



1. Bremsevæskebeholder for bremsar bak



**Fylle på bremsevæske**

Rengjør påfyllingslokket.

**ADVARSEL**

Rengjør påfyllingslokket før du tar det av.

Ta ut skruene som fester lokket på beholderen.

Ta av lokket på beholderen.

Fyll på væske etter behov ved bruk av en ren trakt. **Ikke fyll for mye.**

**OBS!** Bremsevæske kan skade plast og lakkerte overflater. Tørk av og rengjør ved eventuelt søl.

Sett på lokket på beholderen, og trekk til skruene.

**MERK:** Sørg for at påfyllingslokkmembranen er presset inn i hetten før du lukker bremsevæskebeholderen.

**Anbefalt bremsevæske**

Bruk alltid DOT 4-bremsevæske fra en uåpnet beholder.

**ADVARSEL**

Unngå skader på bremsesystemet ved å ikke bruke andre typer bremsevæske.

**Inspeksjon av bremser**

**OBS!** Bremsene kan bli meget varme ved lengre bruk av kjøretøyet og føre til forbrenninger. Vent til bremsene avkjøles.

Inspeksjon, vedlikehold og reparasjon av bremser må utføres av en autorisert Can-Am-forhandler.

Følgende bør du imidlertid kontrollere mellom besøkene hos forhandler:

- bremsevæskeniå
- om bremsesystemet har væskelekkasje
- om bremsene er rene

**ADVARSEL**

Bytte av bremsevæske eller eventuelt vedlikehold og reparasjon av bremsesystemet må utføres av en autorisert Can-Am-forhandler.

# III STELL AV KJØRETØYET

## 1) Stell etter bruk

Hvis kjøretøyet brukes i saltvannsmiljø (på stranden eller til utsetting og opptaking av båter og så videre) må den spyles med ferskvann for å beskytte kjøretøyet og alle komponentene. Smøring av metalleder anbefales sterkt. Bruk SMØREMIDDEL OG KORRO-SJONSHEMMENDE (P/N 779168) eller tilsvarende. Dette må utføres etter hver gang kjøretøyet har vært brukt.

Når kjøretøyet brukes i terreng med mye søle eller leire, anbefales skylling av for å beskytte det og dets komponenter og for å holde lyktene rene.

## 2) Rengjøre kjøretøyet

**OBS!** Bruk aldri høytrykksspyler til å vaske kjøretøyet. **BRUK ALLTID LAVT TRYKK (for eksempel en hageslange).**

Vær spesielt oppmerksom på steder der smuss og partikler kan samle seg opp og føre til slitasje, være til hinder eller fremme korrosjon.

Vask kjøretøyet med såpevann.

**OBS!** Rengjør aldri karosserideler av polypropylen med petroleumsbaserte rengjøringsmidler, da det vil skade overflateglansen.

## Ikke-kompatible rengjøringsmidler

MATERIAL-TYPE	IKKE-KOMPATIBLE RENGJØRINGSMIDLER
Polypropylen	ALLE PETROLEUMBASERTE RENGJØRINGSMIDLER
	XP ATV FINISHING SPRAY (P/N 219 701 704)
	XP-S ATV CLEANING KIT (P/N 219 701 713) (inneholder XP-S ATV Finishing Spray ovenfor)



*IKKE BRUK PÅ POLYPROPYLEN.*

## Kompatible rengjøringsmidler

MATERIAL- TYPE	KOMPATIBELT RENGJØRINGSMIDDEL
Polypropylen	XPS ATV WASH (P/N 219 701 702)
	Såpevann



*TRYGG FOR POLYPROPYLEN*

---

## **IV OPPBEVARING OG KLARGJØRING FØR SESONGSTART**

Hvis kjøretøyet ikke skal brukes i løpet av 4 måneder eller mer, må det lagres på riktig måte.

Når du skal bruke kjøretøyet etter lagring, er det nødvendig med en klargjøring.

Kontakt en autorisert Can-Am-forhandler for å klargjøre kjøretøyet for lagring eller for sesongen.

# ***D) TEKNISK INFORMASJON***

EC-samsvarserklæringen vises ikke i denne versjonen av brukerhåndboken.

Se den trykte versjonen som ble levert sammen med kjøretøyet.

EC-samsvarserklæringen vises ikke i denne versjonen av brukerhåndboken.

Se den trykte versjonen som ble levert sammen med kjøretøyet.

***ER TOM FOR EURASISK SAMSVAR***

***MERK HVIS AKTUELT***



# I SPESIFIKASJONER

MOTOR		
Motortype	650	ROTAX® 650, 4-takts, 2 sylindere (V-twin), væskekjølt
	1000	ROTAX® 1000, 4-takts, 2 sylindere (V-twin), væskekjølt
Ventilrekke		4 ventiler/sylinder (mekanisk justering), enkel overliggende kamaksel (SOHC) med registerkjede
Ventilklining	Innsug	0,06 mm til 0,14 mm
	Eksos	0,11 mm til 0,19 mm
Bor	650	82 mm
	1000	91 mm
Stempelslag	650	61,5 mm
	1000	75 mm
Flytting	650	650 cm <sup>3</sup>
	1000	976 cm <sup>3</sup>
Eksossystem		Gnistfanger godkjent av det amerikanske USDA Forest Service Katalysator
Luffilter		Syntetisk papirfilter med skum

SMØRESYSTEM	
Type	Våt sump. Skift oljefilterinnsats
Oljefilter	BRP Rotax papirtype, utskiftbart

SMØRESYSTEM		
Motorolje	Kapasitet (oljeskift med filter)	2,0 L
	Anbefalt olje Skandinavia	4T 10W50 SYNTETISK OLJE (EUR) (P/N 779240) eller 4T 5W40 SYNTETISK BLANDINGSOLJE (EUR) (P/N 779290) eller 4T 0W40 SYNTETISK OLJE (EUR) (P/N 779286)
	Anbefalt olje Alle andre land	4T 10W50 SYNTETISK OLJE (P/N 779234) eller 4T 5W40 SYNTETISK BLANDINGSOLJE (P/N 779133) eller 4T 0W40 SYNTETISK OLJE (P/N 779139)
	Alternativ olje hvis XPS-produktene ikke er tilgjengelige	Bruk en 5W40 motorolje som oppfyller API-klassifiseringen SJ, SL, SM eller SN hvis denne ikke er tilgjengelig.

KJØLESYSTEM		
Kjølevæske	Type	Skandinavia: FERDIGBLANDET KJØLEVÆSKE MED LENGRE LEVETID (EUR) (P/N 779223) Alle andre land: FERDIGBLANDET KJØLEVÆSKE MED LENGRE LEVETID (P/N 779150), eller kjølevæske spesielt utviklet for aluminiummotorer
	Kapasitet	3,5 L

TRANSMISJON	
Type	CVT (Continuously Variable Transmission – trinnløs girkasse), underordnet gir med L/H/N/R/P, standard motorbrems
Aktiverings-OPM	1 800 opm

GIRKASSE		
Type	To girområder (HI-LO) med parkering, fri og revers	
Girkasseolje	Kapasitet	450 ml
	Anbefalt	Skandinavia: 75W140 SYNTEISK GIROLJE (EUR) (P/N 779215) Alle andre land: 75W140 SYNTEISK GIROLJE (P/N 779160) eller en 75W140 API GL-5 syntetisk girolje

ELEKTRISK SYSTEM			
Magnetgeneratoreffekt		625 W @ 6 000 opm	
Type tenningsystem		IDI (Inductive Discharge Ignition)	
Tenningsinnstilling		Ikke justerbar	
Tennplugg	650	Antall	2
		Modell og type	NGK DCPR8E eller tilsvarende
		Åpning	0,7 mm til 0,8 mm
	1000	Antall	2
		Modell og type	NGK LMAR8D-J eller tilsvarende
		Åpning	0,7 mm til 0,9 mm
Begrenserinnstilling motors OPM		Fremover	8 000 opm
Batteri	Type	Vedlikeholdsfritt	
	Spenning	12 volt	
	Nominell klassifisering	18 A•h	
	Strømstartereffekt	0,7 KW	
Frontlys	Fjernlys	2 x 60 W (HB3)	
	Nærlys	2 x 60 W (HB3)	
Baklys		2 x 5/21 W	
Blinklys		4 x 10 W	

ELEKTRISK SYSTEM	
Posisjonslys	2 x 5 W
Nummerskiltlys	1 x 10 W
Sikringer	Se <i>SIKRINGER</i> under <i>VEDLIKEHOLD</i>

DRIVSTOFFSYSTEM		
Drivstofftilførsel	Type	Elektronisk drivstoffinnsprøyting (EFI), 46 mm spjeldhus, 1 innsprøytningsventil per sylinder
Drivstoffpumpe	Type	Elektrisk (i drivstofftank)
Tomgangshastighet		1 400 (ikke justerbart)
Drivstoff	Type	Vanlig blyfri bensin Se <i>DRIVSTOFFKRAV</i>
	Minimum oktantall	87-pumpemerket-AKI (92 RON eller 95 E10 RON)
Kapasitet drivstofftank		20,5 L
Gjenværende drivstoff når drivstofflampen slås PÅ		± 5 L

DRIVSYSTEM	
Type styringssystem	Valgbar to-/firhjuldrift
Frontdrivverk	Åpen differensial med BTC (bremsekraftkontroll)
Forhold frontdrivverk	3,6:1
Bakre drivverk	Spiralkjeglehjul / akseldrevet sluttoverføring
Forhold bakre drivverk	3,6:1

DRIVSYSTEM		
Olje til differensial foran	Kapasitet	500 ml
	Type	Skandinavia: 75W90 SYNTEISK GIROLJE (EUR) (P/N 779212) Alle andre land: 75W90 SYNTEISK GIROLJE (P/N 779158) eller syntetisk girolje 75W90 API GL-5
Olje til sluttoverføring bak	Kapasitet	250 ml
	Type	Skandinavia: 75W140 SYNTEISK GIROLJE (EUR) (P/N 779215) Alle andre land: 75W140 SYNTEISK GIROLJE (P/N 779160) eller syntetisk girolje 75W140 API GL-5
Fett for CV-aksel		FETT FOR CV-AKSEL (P/N 293 550 062) eller tilsvarende
Fett for mellomaksel		FETT FOR MELLOMAKSEL (P/N 293 550 063) eller tilsvarende

FJÆRING FORAN		
Fjæringstype	Dobbel opphengsarm med geometri som demper "dykking", og eksternt stabilisatorstag	
Fjæringsbevegelse	233,7 mm	
Støtdemper	Ant	2
	Type	Fox RC2-støtdemper med piggyback-beholder og justering av kompresjons- og returdemping for to hastigheter.
Forspenningsjustering		Med gjenger

FJÆRING BAK		
Fjæringstype		TTI (Torsional Trailing arm Independent) med eksternt stabilisatorstag
Fjæringsbevegelse		251,5 mm
Støtdemper	Ant	2
	Type	Fox RC2-støtdemper med piggyback-beholder og justering av kompresjons- og returdemping for to hastigheter.
Forspenningsjustering		Med gjenger

BREMSER		
Type		Hydrauliske skivebremses med ABS
Forbrems		2 X 214 mm ventilerte skiver med hydraulisk bremseklave med to stempler
Bakbrems		214 mm ventilert skivebrems med hydraulisk bremseklave med to stempler
Bremsevæske	Kapasitet	340 ml
	Type	DOT 4
Kaliperstempeldiameter		2 x 26 mm
Bremseklossmateriale		Organisk
Minimumstykkelse bremsekloss		1 mm
Minimumstykkelse bremseskive		4,0 mm
Maksimumskast bremseskive		0,2 mm

DEKK	
Dekktrykk foran	48,3 kPa
Dekktrykk bak	48,3 kPa
Minimumsdybde dekkprofil	3 mm

DEKK		
Størrelse	Front	205/80R12 MST (25 x 8 x 12 tom.)
	Bak	280/60R12 MST (25 x 11 x 12 tom.)

HJUL		
Type		Aluminium med dekkvulstlås
Følgstørrelse	Front	305 x 152 mm
	Bak	305 x 191 mm
Tiltrekkingmoment hjulmutrer		80 Nm $\pm$ 5 Nm

DIMENSJONER		
Total lengde		218,4 cm
Total bredde		121,9 cm
Total høyde		124 cm
Hjulavstand		129,5 cm
Sporvidde	Front	96,5 cm
	Bak	91,4 cm
Bakkeklaring		26,7 cm

VEKT OG LASTEKAPASITET		
Tørrvekt	650	303 kg
	1000	323 kg
Kapasitet for bagasjeområdet bak		23 kg
Lastekapasitet oppbevaringsrom bak		Oppbevaringsrom bak ikke tilgjengelig
Last per dekk	Front	145 kg
	Bak	218 kg
Akseltrykk Foran/bak (%)		49/51
Totalvekt kjøretøy (inkludert fører, all annen last samt tilbehør)		141 kg

VEKT OG LASTEKAPASITET		
Slepekapasitet	Tilhenger uten brems	395 kg
	Tilhenger med brems	660 kg
Tilhengerfestekapasitet	Tilhenger uten brems	75 kg
	Tilhenger med brems	75 kg

STØY OG VIBRASJON			
Lydnivå (dB(A)) utvendig I henhold til vedlegg III (EU) 2015/96	I ro	650	79
		1000	80
	I bevegelse	650	84
		1000	85
Lydnivå (dB (A)) som oppfattet av fører I henhold til vedlegg XIII (EU) 1322/2014	650	76	
	1000	76	
Setevibrasjon I henhold til vedlegg XIV (EU) 1322/2014	650	0,51	
	1000	0,89	



## ***E) FEILSØKING***

---

# RETNINGSLINJER FOR FEILSØKING

---

## MOTOREN DREIES IKKE RUNDT

---

1. Tenningslåsen er stilt på OFF (av).
  - *Still bryteren til ON (på).*
2. Motorstoppbryter.
  - *Kontroller at motorstoppbryteren står på PÅ.*
3. Giret står ikke i PARKERING eller NØYTRAL.
  - *Sett giret i PARKERING eller NØYTRAL, eller trykk inn bremsehåndtaket.*
4. En sikring har gått.
  - *Undersøk tilstanden til hovedsikringen.*
5. Svakt batteri eller løse tilkoblinger.
  - *Kontroller sikringen for ladesystemet.*
  - *Kontroller tilkoblinger og kontakter.*
  - *Få kontrollert batteriet.*
  - *Kontakt en autorisert Can-Am-forhandler.*
6. Feil tenningsnøkkel. Displayet på flerfunksjonsmåleren viser UGYL NØK.
  - *Bruk den riktige nøkkelen til kjøretøyet.*
7. Svak startmotor eller løse tilkoblinger.
  - *Kontroller startermotorens tilkoblinger.*
  - *Kontroller starterrelé.*

---

**MOTOREN DREIES RUNDT, MEN STARTER IKKE**

---

1. Rå motor (tennplugg som tas ut, er våt).
  - (Rå modus) Hvis motoren ikke starter og er rå på grunn av for mye bensin, kan denne spesialmodusen aktiveres for å hindre innsprøyting av bensin og hindre tenning når motoren dreies rundt. Fremgangsmåte:
    - Sett nøkkelen i tenningsbryteren og vri den til PÅ..
    - Sett girspaken in parkeringsposisjon.
    - Trykk gasshåndtaket helt inn og HOLD det inne.
    - Trykk på motorens START-knapp.
 Motoren bør dreies i 20 sekunder. Slipp motorens START-knapp opp.  
 Slipp gasshåndtaket og start/drei motoren igjen for å starte den.
 

**Hvis dette ikke virker:**

    - Rengjør området rundt tennpluggheftene og fjern disse.
    - Ta ut tennpluggene.
    - Koble fra den elektriske kontakten for innsprøytingen.
    - Drei motoren gjentatte ganger.
    - Sett om mulig inn nye tennplugg, eller rengjør og tørk de gamle.
    - Start motoren som beskrevet over.
 Hvis motoren fortsatt er rå, bør du kontakte en autorisert Can-Am-forhandler.
 

**NB:** Kontroller at det ikke er drivstoff i motoroljen, og skift oljen hvis det er det.
2. Ikke noe drivstoff til motoren (tennplugg som tas ut, er tørt).
  - Kontroller drivstoffnivået.
  - Det kan være feil på drivstoffpumpen.
  - Kontroller sikringen og releet til drivstoffpumpen.
  - Kontakt en autorisert Can-Am-forhandler.
3. Tennplugg/tenning (ingen gnist).
  - Undersøk tilstanden til hovedsikringen.
  - Ta ut tennpluggen, og koble på tennspolen igjen.
  - Kontroller at tenningsbryteren og/eller motorstoppbryteren er stilt på ON.
  - Start motoren med tennpluggen i kontakt med motoren, men hold den unna tennplugghullet. Hvis det ikke vises noen gnist, skifter du tennpluggen.
  - Hvis problemet vedvarer, kontakter du en autorisert Can-Am-forhandler
4. Indikatorlampen MOTORFEIL på flerfunksjonsmåleren lyser, og displayet viser MOTORFEIL.
  - Kontakt en autorisert Can-Am-forhandler.

5. Motoren er i en beskyttet modus (nødmodus).
  - Indikatorlampen *MOTORFEIL* på flerfunksjonsmåleren lyser, og displayet viser *MOTORFEIL*. Kontakt en autorisert Can-Am-forhandler.

#### **MOTOREN MANGLER AKSELERASJON ELLER MOTORKRAFT.**

---

1. Smuss eller skade på tennplugg.
  - Se *MOTOREN DREIES RUNDT, MEN STARTER IKKE*.
2. For lite drivstoff til motoren.
  - Se *MOTOREN DREIES RUNDT, MEN STARTER IKKE*.
3. Motoren overopphtes. (Indikatorlampen *MOTORFEIL* vil begynne å lyse, og *OVEROPPHETING* vil vises i flerfunksjonsdisplayet).
  - Se *MOTOREN OVEROPPHETES*.
4. Tilstoppet eller skittent luftfilter/luftfilterhus.
  - Kontroller luftfilteret og rengjør ved behov.
  - Kontroller om det er avsetninger i filterhusets avtapping.
  - Kontroller luftinntaksrørets plassering.
5. Skitten eller utslitt CVT-enhet.
  - Kontakt en autorisert Can-Am-forhandler.
6. Motoren er i en beskyttet modus (nødmodus).
  - Se etter meldinger i flerfunksjonsmålerdisplayet.
  - Indikatorlampen *MOTORFEIL* på flerfunksjonsmåleren lyser, og displayet viser *MOTORFEIL* eller *NØDMODUS*. Kontakt en autorisert Can-Am-forhandler.

#### **MOTOREN OVEROPPHETES**

---

1. Lite kjølevæske i kjølesystem.
  - Kontroller motorens kjølevæske, se *MOTORKJØLEVÆSKE* under *VEDLIKEHOLDSPROSEDYRER*.
2. Skitne radiatorribber.
  - Se *RADIATOR* under *VEDLIKEHOLDSPROSEDYRER* om rengjøring av radiatorribber.
3. Kjølevifte fungerer ikke.
  - Sjekk sikringen eller releet til kjøleviften, se *SIKRINGER* under *VEDLIKEHOLDSPROSEDYRER*. Hvis sikringen er i orden, må du kontakte en autorisert Can-Am-forhandler.

#### **TILBAKETENNING I MOTOR**

---

1. Lekkasje i eksossystemet.
  - Kontakt en autorisert Can-Am-forhandler.
2. Motoren blir for varm.
  - Se *MOTOREN MANGLER AKSELERASJON ELLER KRAFT*.

3. Tenningsinnstillingen er feil, eller det er feil i tenningssystemet.
  - *Kontakt en autorisert Can-Am-forhandler.*

### **MOTOREN FEILTENNER**

---

1. Skitten/skadet/utslitt tennplugg.
  - *Rengjør/kontroller tennplugg og varmeklasse. Skift ut hvis det er nødvendig.*
2. Vann i drivstoffet.
  - *Tapp av drivstoffsystemet, og fyll på med nytt drivstoff.*

### **KJØRETØY OPPNÅR IKKE FULL HASTIGHET**

---

1. Motor.
  - *Se MOTOREN MANGLER AKSELERASJON ELLER KRAFT.*
2. Bremselås.
  - *Kontroller at bremselåsen er helt frakoblet.*
3. Tilstoppet eller skittent luftfilter.
  - *Kontroller luftfilteret og rengjør ved behov.*
  - *Kontroller om det er avsetninger i filterhusets avtapping.*
  - *Kontroller luftinntaksrørets plassering.*
4. Skitten eller utslitt CVT-enhet.
  - *Kontakt en autorisert Can-Am-forhandler.*
5. Motoren er i en beskyttet modus (nødmodus).
  - *Se etter meldinger i flerfunksjonsmålerdisplayet.*
  - *Indikatorlampen MOTORFEIL på flerfunksjonsmåleren lyser, og displayet viser MOTORFEIL eller NØDMODUS. Kontakt en autorisert Can-Am-forhandler.*

### **GIRSPAKEN ER VANSKELIG Å FLYTTE**

---

1. Girene er i en posisjon som hindrer girspaken fra å fungere.
  - *Skyv kjøretøyet frem og tilbake for å flytte girene i transmisjonen slik at girspaken kan brukes.*
2. Skitten eller utslitt CVT-enhet.
  - *Kontakt en autorisert Can-Am-forhandler.*

### **TURTALLET ØKER, MEN KJØRETØYET BEVEGER SEG IKKE**

---

1. Giret står i PARKERING eller NØYTRAL.
  - *Velg R, HI eller LO.*
2. Skitten eller utslitt CVT-enhet.
  - *Kontakt en autorisert Can-Am-forhandler.*
3. Vann i CVT-huset.
  - *Kontakt en autorisert Can-Am-forhandler.*

## REDUSERT SERVOSTYRING

---

1. Når den dynamiske servostyringen utsettes for vedvarende, vanskelige styreforhold, kan servostyringen bli redusert for å beskytte systemet.
  - Når belastningen reduseres, gjenoprettes normal servostyring.
2. INDIKATORLAMPE FOR KONTROLL AV MOTOR er PÅ og displayet viser CHECK DPS.
  - Kontakt en autorisert Can-Am-forhandler, et autorisert verksted eller en annen kompetent person som kan utføre vedlikehold, reparasjoner eller utskiftinger.

## DELVIS ELLER INGEN RESPONS FRA GASSPEDAL (CHECK ENGINE ER PÅ OG PPS FAULT-MELDINGEN VISES)

---

1. Feil på gasshåndtaksensor(er) (PPS) eller gassposisjonsensor (TPS).
  - Se *OVERSTYRINGS-/DPS-KNAPP* i *KONTROLLER*. Det kan være mulig å kjøre kjøretøyet i nødmodus.
  - Kontakt en autorisert Can-Am-forhandler.

## ABS-INDIKATORLAMPEN PÅ I MULTIFUNKSJONSMÅLEREN

---

1. En sikring har gått.
  - Kontroller sikringene.
2. ABS-enhetssvikt
  - Kontakt en autorisert Can-Am-forhandler.

 **OBS!** Selv om bremsene fungerer fullt ut i tilfelle ABS-feil, kan hjulene låses opp under en plutselig bremsing. Vær oppmerksom på endringer i bremsegang i tilfelle ABS-feil.

## II MELDINGER PÅ FLERFUNKSJONSMÅLEREN

MELDING	KONTROL-LAMPE(R) PÅ	BESKRIVELSE
DESS-NØKKELE IKKE GJENKJENT	Kontroller motoren	Angir at du har brukt feil tenningsnøkkel. Bruk den riktige nøkkelen for dette kjøretøyet. Det er også mulig at tenningsnøkkelen har dårlig kontakt. Ta ut og rengjør nøkkelen.
PARK BRAKE (parkeringsbrems)	Bremselås	Vises hvis bremsen brukes i mer enn 15 sekunder (mens du kjører).
LO BATT VOLT	Kontroller motoren	Lav batterispenning. Kontroller batteriets spenning og ladesystemet.
HIGH BATT VOLT	Kontroller motoren	Høy batterispenning. Kontroller batteriets spenning og ladesystemet.
LOW OIL (1)	Kontroller motoren	Lavt oljetrykk. Stopp motoren umiddelbart.
HI TEMP	Kontroller motoren	Hvis motoren blir for varm, se <i>OVEROPPHETING AV MOTOR</i> i <i>FEILSØKING</i> .
LIMP HOME	Kontroller motoren	Alvorlig skade på motoren som kan endre normal drift av motoren. Indikatorlampen CHECK ENGINE vil også blinke. Se under <i>FEILSØKING</i> .
CHECK ENGINE	Kontroller motoren	Motorfeil. Indikatorlampen CHECK ENGINE vil også lyse. Se under <i>FEILSØKING</i> .
ECM NOT RECOGNIZED	Kontroller motoren	Kommunikasjonsfeil mellom speedometeret og motorkontrollmodulen (ECM). Kontakt en autorisert Can-Am-forhandler.
KONTROLLER DPS (modeller med DPS)	Kontroller motoren	Indikerer at DPS (dynamisk servostyring) ikke fungerer som den skal. Kontakt en autorisert Can-Am-forhandler.
DPS OVERTORQUE (modeller med DPS)	Ingen	Indikerer at DPS-modulen reduserer hjelpenivået for å beskytte seg selv mot ekstremt dreiemoment.
DPS OVERHEAT (modeller med DPS)	Ingen	Indikerer at DPS-modulen senker støttenivået for å beskytte seg selv mot ekstreme temperaturer.

MELDING	KONTROL-LAMPE(R) PÅ	BESKRIVELSE
VEDLIKEHOLD NØDVENDIG <sup>(2)</sup>	Ingen	Vises i flerfunksjonsmåleren når kjøretøyet trenger vedlikehold.
TPS FAULT PRESS OVERRIDE BUTTON TO LIMP HOME	Kontroller motoren	Feil på gasspjeldstillingsensor. Se <i>OVERSTYRINGS-/DPS-KNAPP</i> i <i>KONTROLLER</i> . Det kan være mulig å kjøre kjøretøyet i nødmodus. Kontakt en autorisert Can-Am-forhandler.
PPS FAULT PRESS OVERRIDE BUTTON TO LIMP HOME	Kontroller motoren	Feil på gasspakesensor(er). Se <i>OVERSTYRINGS-/DPS-KNAPP</i> i <i>KONTROLLER</i> . Det kan være mulig å kjøre kjøretøyet i nødmodus. Kontakt en autorisert Can-Am-forhandler.
Ingen	ABS	Indikerer at ABS (Anti-Lock Brake System) og tilhørende funksjoner ikke fungerer som de skal. Se <i>FEILSØKING</i> .

**OBS!** <sup>(1)</sup> Hvis meldingen og lampen for motorkontroll fremdeles vises etter at motoren har startet, må du stoppe motoren. Kontroller motoroljenivået. Fyll på hvis nødvendig. Hvis oljenivået er tilfredsstillende, kontakter du en autorisert Can-Am-forhandler. Ikke bruk kjøretøyet før det er reparert.

<sup>(2)</sup> For å slette meldingen VEDLIKEHOLD NØDVENDIG, følger du denne fremgangsmåten:

1. Fra hoveddisplayet (kjøretøyhastighet), trykk på SET og HOLD.
2. Veksle mellom nærllys og fjernlys tre ganger.

**MERK:** Trinn 2 må fullføres innen **2 sekunder**.

3. Slipp SETT-knappen.



## ***F) RESERVEDELER***

---

## I KATALOGER

Du finner reservedeler for Can-Am ATV på vårt nettsted på [www.epc.brp.com](http://www.epc.brp.com).

## ***G) GARANTI***

---

# **BRP BEGRENSET GARANTI I USA OG CANADA: 2020 CAN-AM® ATV**

## **OMFANGET AV DEN BEGRENSEDE GARANTIEN**

Bombardier Recreational Products Inc. ("BRP")\* garanterer at 2020 Can-Am ATV-er som selges av en autorisert Can-Am Can-Am-forhandler (som definert her) i De forente stater (USA) og i Canada, ikke har material- eller produksjonsfeil i løpet av perioden og under de vilkårene som beskrives nedenfor. Denne begrensede garantien vil bli ugyldig hvis: (1) ATV-en er eller har vært brukt til kappkjøring eller annen konkurransepreget aktivitet, på et hvilket som helst tidspunkt, også av den tidligere eieren, eller (2) ATV-en har blitt endret eller modifisert på en slik måte at det påvirker driften, yteevnen eller holdbarheten på en negativ måte eller slik at tilsiktet bruk er endret.

Deler og tilbehør som ikke er installert fra fabrikk er ikke dekket under denne begrensede garantien. Se den aktuelle teksten om den begrensede garantien for deler og tilbehør.

## **ANSVARSBEGRENSNING**

**DENNE UTTRYKKELIGE GARANTIEN GJELDER OG GODTAS I STEDET FOR ALLE ØVRIGE UTTRYKKELIGE ELLER UNDERFORSTÅTTE GARANTIER, INKLUSIVE, OG UTEN BEGRENSNING, ENHVER GARANTI OM SALGBARHET ELLER EGNETHET FOR NOE SPESIELT FORMÅL. I DEN UTSTREKNING DE IKKE KAN FRASKRIVES, ER UNDERFORSTÅTTE GARANTIER BEGRENSET TIL VARIGHETEN AV DE UTTRYKTE GARANTIENE. DENNE GARANTIEN UTELUKKER DEKNING AV TILFELDIGE SKADER OG FØLGESKADER. ENKELTE STATER/PROVINSER TILLATER IKKE ANSVARSBEGRENSNINGER, BEGRENSSINGER ELLER BORTFALL SOM ER ANGITT OVENFOR. DET KAN DERFOR HENDE AT DISSE IKKE GJELDER I DITT TILFELLE. DENNE GARANTIEN GIR DEG SPESIELLE RETTIGHETER, OG DU KAN OGSÅ HA ANDRE RETTIGHETER SOM VARIERER FRA STAT TIL STAT OG PROVINS TIL PROVINS.**

Verken distributøren, BRP-forhandleren eller andre personer har fullmakt til å gi noen form for bekreftelse, representasjon eller garanti når det gjelder Produktet utenom det som står i denne begrensede garantien. Hvis det skjer, kan det ikke håndheves mot BRP. BRP forbeholder seg retten til å endre denne begrensede garantien på et hvilket som helst tidspunkt, under den forståelse at slike endringer ikke vil forandre garanti-vilkårene som gjelder for produktet som ble solgt med denne garantien.

## **UNNTAK – OMFATTES IKKE AV GARANTIEN**

Følgende punkter dekkes ikke under noen omstendigheter av garantien:

- naturlig slitasje
- punkter med rutinemessig vedlikehold, trimming, justeringer
- Skade som skyldes manglende egnet vedlikehold og/eller lagring, som beskrevet i brukerhåndboken;
- Skade som er et resultat av at deler er fjernet, feilaktig reparasjon, service, vedlikehold eller endring, eller bruk av deler som ikke er produsert eller godkjent av BRP, eller som er et resultat av at reparasjoner er utført av en person som ikke er en autorisert Can-Am ATV-forhandler.

- Skade som er forårsaket av misbruk, unormal bruk, forsømmelse eller bruk av produktet som ikke er i overensstemmelse med anbefalt bruk beskrevet i brukerhåndboken for Can-Am ATV.
- skader som skyldes ulykker, nedsenking i vann, brann, tyveri, vandalisme eller enhver uavvendelig hendelse;
- Bruk av drivstoff, oljer eller smøremidler som ikke er beregnet på produktet (se brukerhåndboken);
- Skader fra rust, korrosjon eller slitasje fra vær og vind.
- Skade som har oppstått på grunn inntrenging av vann eller snø.
- Tilfeldige skader eller følgeskader eller skader av noe slag, inkludert, men uten begrensning, tauing, lagring, telefonutgifter, leieutgifter, taxi, uleilighet, forsikringskostnader, betaling av lån, tidstap, inntektstap.

## GARANTIPERIODE

Denne garanti trer i kraft fra (1) den dagen produktet overleveres til den første kunden eller (2) første bruksdag (avhengig av hvilken som inntreffer først) og er gyldig som følger:

SEKS (6) ETTERFØLGENDE MÅNEDER, for privat bruk eller kommersiell bruk. Mer informasjon om utslippsrelaterte komponenter finner du i *US EPA EMISSION-RELATED WARRANTY* i dette dokumentet.

Reparasjon eller erstatning av deler eller ytelse av service under denne garantien forlenger ikke gyldigheten av denne garantien ut over dens opprinnelige utløpsdato.

## BETINGELSER FOR Å HA GARANTIDEKNING

Denne garantidekningen er tilgjengelig **bare** når **alle** betingelsene nedenfor er oppfylt:

- 2020 Can-Am ATV-en må være kjøpt som ny og ubrukt av den første eieren fra en Can-Am-distributør/-forhandler som er autorisert til å distribuere Can-Am ATV-er i landet der salget ble utført ("Can-Am ATV-forhandler");
- BRPs angitte kontroll før levering må være utført, dokumentert og undertegnet av kjøperen.
- 2020 Can-Am ATV-en må være riktig registrert av en autorisert Can-Am ATV-forhandler.
- 2020 Can-Am ATV-en må være kjøpt i landet der kjøperen bor.
- Rutinevedlikehold som er beskrevet i brukerhåndboken, må utføres til rett tid for at garantidekningen skal opprettholdes. BRP forbeholder seg retten til å gjøre garantidekningen avhengig av bevis på riktig vedlikehold.

BRP vil ikke innfri denne begrensede garantien for privat bruk eller kommersiell bruk hvis ett eller flere av vilkårene foran ikke er tilfredsstillt. Slike begrensninger er nødvendige for at BRP skal kunne beholde både sikkerheten til sine produkter og for sine kunder og publikum generelt.

## **HVA DU MÅ GJØRE FOR Å FÅ GARANTIDEKNING**

Kunden må slutte å bruke Can-Am ATV-en hvis noe unormalt oppstår. Kunden må varsle en BRP-forhandler i løpet av tre (3) dager etter at en feil opptrer, sørge for nødvendig tilgang til produktet og mulighet til å reparere det. Kunden må også presentere for den autoriserte BRP-forhandleren bevis på at produktet er kjøpt og må signere reparasjons-/arbeidsordren før reparasjonen starter for å godkjenne garantireparasjonen. Alle deler som skiftes ut under denne begrensede garantien blir BRPs eiendom.

## **HVA BRP VIL GJØRE**

BRPs forpliktelser i denne garantien er begrenset til, etter deres vurdering, reparasjon av deler som er funnet defekte under normal bruk, vedlikehold og service, eller utskifting av slike deler med nye, originale Can-Am-ATV-deler uten å betale for deler og arbeid, hos en autorisert BRP-forhandler i løpet av dekningsperioden for garantien med vilkårene beskrevet her. Eierne kan ikke kreve at Can-Am ATV-en skal tilbakekalles eller at kjøpet skal avlyses hvis han/hun mener at garantien ikke blir overholdt.

I tilfelle service er påkrevet utenfor det opprinnelige salgsstedet, vil eieren være ansvarlig for eventuelle tilleggsavgifter på grunn av lokale rutiner og vilkår, for eksempel, men ikke begrenset til frakt, forsikring, skatter, lisensavgifter, importavgifter og alle andre økonomiske avgifter, inkludert de som pålegges av regjeringer, stater, territorier og deres respektive byråer.

BRP forbeholder seg retten til å forbedre eller endre produkter fra tid til annen uten å påta seg noen forpliktelse til å endre produkter som er produsert tidligere.

## **YTTERLIGERE LEVERANDØRGARANTIER**

En GPS-mottaker kan leveres av BRP som standardutstyr på visse 2020 Can-Am ATV-er. GPS-mottakeren er dekket under BRPs begrensede garantipolitikk. Ekstra garantidekning, hvis det tilbys av "leverandøren" av GPS-mottakeren og som er lenger enn BRPs begrensede garanti, skal håndteres av forhandleren eller forbrukeren direkte med GPS-mottakerens "leverandør".

## **EIERSKIFTE**

Hvis produktet skifter eier i løpet av garantiens dekningsperiode, skal denne begrensede garantien i henhold til vilkårene og betingelsene overføres til den nye eieren og være gyldig for den resterende dekningsperioden forutsatt at BRP eller en autorisert Can-Am ATV-distributør/-forhandler mottar et bevis på at den forrige eieren godtar overføringen av eierskap og i tillegg mottar kontaktopplysninger for den nye eieren.

## **ASSISTANSE TIL KUNDER**

Hvis det skulle oppstå strid eller diskusjon i forbindelse med denne begrensede garantien, anbefaler BRP at du forsøker å løse problemet på forhandlernivå. Vi anbefaler at du drøfter saken med servicesjefen eller eieren hos den autoriserte forhandleren.

Hvis saken fortsatt ikke er løst, kontakt BRP ved å fylle ut kundens kontaktskjema på [www.brp.com](http://www.brp.com) eller kontakt BRP per post på én av adressene som er oppført under avsnittet *KONTAKT OSS* I denne håndboken.

\* I USA ytes service på og foretas distribusjon av produktene av BRP US Inc.

© 2019 Bombardier Recreational Products Inc. Med enerett.

™ varemerker for Bombardier Recreational Products Inc. eller datterselskaper.

® Registrert varemerke for Bombardier Recreational Products Inc.

# UTSLIPPSRELATERT GARANTI US EPA

Bombardier Recreational Products Inc. ("BRP")\* garanterer til sluttbrukeren og alle kjøpere etter dette at dette nye kjøretøyet, inkludert alle deler av eksosutslippssystemet og kontrollsystemet for gassutslipp, oppfyller to betingelser:

1. Den er konstruert, bygget og utstyrt på en slik måte at den på det tidspunktet salget til sluttkjøperen fant sted, oppfyller kravene i 40 CFR 1051 og 40 CFR 1060.
2. Den har ikke materialfeil og konstruksjonsfeil som kan gjøre at den ikke oppfyller kravene i 40 CFR 1051 og 40 CFR 1060.

Der det foreligger en tilstand som dekkes av garantien, vil BRP etter eget valg reparere eller skifte delen eller komponenten med materialfeil eller konstruksjonsfeil som vil øke motorens utslipp av regulerte forurensende stoffer innenfor den garantiperioden som er gitt uten kostnader for eieren, inkludert utgifter relatert til feilsøking og reparasjon eller utskifting av utslippsrelaterte deler. Alle defekte deler som byttes ut under garantien, tilfaller BRP.

For alle utslippsrelaterte garantikrav begrenser BRP feilsøking og reparasjon av utslippsrelaterte deler til autoriserte Can-Am-forhandlere med mindre det handler om nødreparasjoner iht. punkt 2 i listen nedenfor.

Som sertifisert produsent vil BRP ikke avvise utslippsrelaterte garantikrav som er basert på følgende:

1. Vedlikehold eller andre tjenester som er utført av BRP eller av BRP- autoriserte ressurser.
2. Reparasjonsarbeider på motor/utstyr som en operatør har utført for å korrigere en utrygg nødsituasjon som kan tillegges BRP, så lenge operatøren prøver å gjenopprette motoren/utstyret til riktig konfigurasjon så snart som mulig.
3. Handlinger eller mangel på handling av operatøren, som ikke er relatert til garantikravet.
4. Vedlikehold som er utført oftere enn spesifisert av BRP.
5. Alt som er BRPs feil eller ansvar.
6. Bruk av drivstoff som er vanlig tilgjengelig hvor utstyret opererer, med mindre skriftlige vedlikeholdsinstruksjoner fra BRP erklærer at dette vil skade utstyrets utslippskontrollsystem og førere kan enkelt finne skikkelig drivstoff. Se avsnittet om vedlikeholdsinformasjon og krav til drivstoff i avsnittet om drivstoff.

## Utslippsrelatert garantiperiode

Den utslippsrelaterte garantien er gyldig for følgende periode (det som inntreffer først):

	TIMER	MÅNEDER	KILOMETER
Eksosutslippsrelaterte komponenter	500	30	5 000
Gassutslippsrelaterte komponenter	N/A	24	N/A



## Komponenter som dekkes

Den utslippsrelaterte garantien dekker alle komponenter hvor feil ville øke en motors utslipp av enhver regulert forurensning, inkludert følgende oppgitte komponenter:

1. For eksosutslipp inkluderer utslippsrelaterte komponenter alle motordeler som er relatert til følgende systemer:
  - luftinnblåsningssystem
  - Drivstoffsystem
  - tenningsystem
  - systemer for resirkulering av eksosgass
2. Følgende deler regnes også som utslippsrelaterte deler for eksosutslipp:
  - etterbehandlingsinnretninger
  - ventilasjonsventiler i veivhuset
  - sensorer
  - elektroniske kontrollenheter
3. Følgende deler regnes også som utslippsrelaterte deler for gassutslipp:
  - Drivstofftank
  - Tanklokk
  - drivstoffledning
  - fester for drivstoffledning
  - klemmer\*
  - trykkavlastningsventiler\*
  - kontrollventiler\*
  - kontrollsolenoider\*
  - elektroniske kontroller\*
  - vakuumpkontrollmembraner\*
  - kontrolledninger\*
  - kontrolloverføringer\*
  - spyleventiler
  - dampslanger
  - væske-/gasseparator
  - kullbeholder
  - beholder for monteringsbraketter
  - kontakt for forgasserens tømmeport
4. Utslippsrelaterte komponenter inkluderer også alle deler som har som eneste formål å redusere utslipp eller som hvis de svikter vil forårsake økt utslipp uten at motorens/utstyrets ytelse reduseres betydelig.

\*Som relatert til gassutslipps-kontrollsystemet

## **Begrenset bruk**

Som sertifiserende produsent kan BRP avvise eventuelle utslippsrelaterte garantikrav for feil som er forårsaket av eierens eller førerens manglende vedlikehold eller feil bruk, for uhell som produsenten ikke har noe ansvar for, eller force majeure. For eksempel trenger ikke et utslippsrelatert krav dekkes for feil som er direkte forårsaket av førerens misbruk av motor/utstyr eller førerens bruk av motor/utstyr på en måte som det ikke var tiltenkt, og som ikke kan bebreides produsenten på noen som helst måte.

Dersom du har spørsmål vedrørende dine garantirettigheter, bør du kontakte Bombardier Recreational Products på 1-888-272-9222.

\* I USA ytes service på og foretas distribusjon av produktene av BRP US Inc.

---

# **BRPS INTERNASJONALE BEGRENSEDE GARANTI: 2020 CAN-AM® ATV**

## **1) OMFANGET AV DEN BEGRENSEDE GARANTIEN**

Bombardier Recreational Products Inc. ("BRP") \* garanterer at 2020 Can-Am ATV selges av Can-Am ATV-distributører eller -forhandlere som er autorisert av BRP å distribuere Can-Am ATV-er ("Can-Am ATV-Distributør/-Forhandler") USA, Canada, medlemslandene i det europeiske økonomiske samarbeidsområdet (som består av statene i EU pluss Norge, Island og Liechtenstein) ("EØS"), medlemslandene i Samveldet av uavhengige stater (inkludert Ukraina og Turkmenistan) ("CIS") og Tyrkia, defekter i materiale eller utførelse for perioden og under forholdene som er beskrevet nedenfor.

Deler og tilbehør som ikke er installert fra fabrikk er ikke dekket under denne begrensede garantien. Se den aktuelle teksten om den begrensede garantien for deler og tilbehør.

Denne begrensede garantien vil bli ugyldig hvis: (1) Kjøretøyet er eller har vært brukt i løp eller annen konkurransepreget aktivitet, på et hvilket som helst tidspunkt, også av den tidligere eieren, eller (2) kjøretøyet har blitt endret eller modifisert på en slik måte at det påvirker driften, ytelsen eller holdbarheten på en negativ måte eller slik at tilsiktet bruk er endret.

## **2) ANSVARSBEGRENSNING**

**SÅ FREMT LOVEN TILLATER DET GJELDER OG GODTAS DENNE UTTRYKKELIGE GARANTIEN I STEDET FOR ALLE ØVRIGE UTTRYKKELIGE ELLER UNDERFORSTÅTTE GARANTIER, INKLUSIVE, OG UTEN BEGRENSNING, ENHVER GARANTI OM SALGBARHET ELLER EGNETHET FOR NOE SPESIELT FORMÅL. I DEN UTSTREKNING DE IKKE KAN FRASKRIVES, ER UNDERFORSTÅTTE GARANTIER BEGRENSET TIL VARIGHETEN AV DEN UTTRYKTE GARANTIEN. TILFELDIGE SKADER OG FØLGESKADER ER UTELUKKET FRA DEKNING UNDER DENNE GARANTIEN. NOEN JURISDIKSJONER TILLATTER IKKE FRASKRIVNINGENE, BEGRENSNINGENE OG UTELUKKELSENE SOM ER IDENTIFISERT OVENFOR. AV DEN GRUNN GJELDER DE KANSKJE IKKE DEG. DENNE GARANTIEN GIR DEG SPESIELLE RETTIGHETER, OG DU KAN OGSÅ HA ANDRE RETTIGHETER SOM VARIERER FRA LAND TIL LAND. (FOR PRODUKTER KJØPT I AUSTRALIA, SE PARAGRAF 4 UNDER).**

Verken Can-Am ATV-distributører/-forhandlere eller andre personer har fullmakt til å gi noen bekreftelse, representasjon eller garanti når det gjelder produktet utenom det som står i denne begrensede garantien. Hvis det skjer, kan det ikke håndheves mot BRP.

BRP forbeholder seg retten til å endre denne garantien på et hvilket som helst tidspunkt. Det skal forstås at slike endringer ikke vil forandre garanti vilkårene som gjelder for produkter som ble solgt mens denne garantien gjelder.

### 3) UNNTAK – OMFATTES IKKE AV GARANTIEN

Følgende er under ingen omstendigheter dekket av denne begrensede garantien:

- naturlig slitasje
- punkter med rutinemessig vedlikehold, trimming, justeringer
- Skade som skyldes uaktsomhet eller manglende egnet vedlikehold og/eller lagring, som beskrevet i brukerhåndboken;
- skade som er et resultat av at deler er fjernet, feilaktig reparasjon, service, vedlikehold eller endring, eller bruk av deler eller tilbehør som ikke er produsert eller godkjent av BRP, som etter rimelig skjønn enten er inkompatible med produktet eller som påvirker produktets drift, yteevne eller varighet på en negativ måte, eller som er et resultat av at reparasjoner er utført av en person som ikke er en autorisert Can-Am ATV-distributør/forhandler
- skader forårsaket av misbruk, unormal bruk, forsømmelse, konkurranse-løp eller bruk av produktet på en måte som er uforenlig med anbefalt drift i brukerhåndboken
- skade som er et resultat av ulykke, nedsenkning, brann, snø, vanninnføring, brann, tyveri, vandalisme eller naturkatastrofe
- Bruk av drivstoff, oljer eller smøremidler som ikke er beregnet på produktet (se brukerhåndboken);
- skader som skyldes rust, korrosjon eller eksponering for vær og vind
- tilfeldige skader eller følgeskader eller skader av noe slag, inkludert, men uten begrensning, tauing, lagring, transportutgifter, telefonutgifter, leieutgifter, taxi, uleilighet, forsikringskostnader, betaling av lån, tidstap, inntektstap eller tapt tid på grunn av nedetid på grunn av servicearbeid

### 4) GARANTIPERIODE

Denne begrensede garantien gjelder fra (1) leveringsdato til første detaljforbruker eller fra (2) den dato produktet ble tatt i bruk for første gang, alt etter hvilken dato som kommer først, for en periode på:

SEKS (6) ETTERFØLGENDE MÅNEDER for privat bruk eller kommersiell bruk.

Reparasjon eller erstatning av deler eller ytelse av service under denne garantien forlenger ikke gyldigheten av denne garantien ut over dens opprinnelige utløpsdato.

Vær oppmerksom på at varigheten og eventuelle andre modaliteter i garantidekningen er underlagt gjeldende nasjonale eller lokale lover i landet ditt.

## KUN FOR PRODUKTER SOM SELGES I AUSTRALIA

Ingenting i disse garantivilkårene og -betingelsene må tas for å utelukke, begrense eller endre bruken av enhver betingelse, produktgaranti, garanti, rettighet eller remedie som gis eller er underforstått i Konkurrans- og forbrukerloven av 2010 (Cth), inkludert den australske forbrukerloven eller enhver annen lov der det å gjøre dette ville bestride denne loven eller føre til at noen del av disse vilkårene og betingelsene ville bli ugyldige. Fordelene du gis under denne begrensede garantien kommer i tillegg til andre rettigheter og rettsmidler du har ifølge australsk lov.

Våre varer leveres med garantier som ikke kan utelukes under den australske forbrukerloven. Du har krav på en erstatning eller refusjon for en stor feil og til kompensasjon for eventuelle andre rimelig overskuelig tap eller skader. Du har også rett til å få varene reparert eller skiftet ut hvis varene ikke holder akseptabel kvalitet og feilen ikke kan sies å være en stor feil.

## 5) BETINGELSER FOR Å HA GARANTIDEKNING

Denne garantidekningen er tilgjengelig **bare** når **alle** betingelsene nedenfor er oppfylt:

- 2020 Can-Am ATV-en må være kjøpt som ny og ubrukt av den første eieren fra en Can-Am ATV-distributør/-forhandler som er autorisert til å distribuere Can-Am ATV-er i landet der salget ble utført.
- BRPs spesifiserte inspeksjonsprosess med kontroll før levering må være gjennomført og dokumentert.
- Produktet må være riktig registrert av en autorisert Can-Am ATV-distributør/-forhandler.
- 2020 Can-Am-kjøretøyet må være i kjøpt i landet eller sammenslutningen av land der kjøperen bor, og
- Rutinevedlikehold som er beskrevet i brukerhåndboken, må utføres til rett tid for at garantidekningen skal opprettholdes. BRP forbeholder seg retten til å gjøre garantidekningen avhengig av bevis på riktig vedlikehold.

BRP vil ikke innfri denne begrensede garantien for privat bruk eller kommersiell bruk hvis ett eller flere av vilkårene foran ikke er tilfredsstillt. Slike begrensninger er nødvendige for at BRP skal kunne beholde både sikkerheten til sine produkter og for sine kunder og publikum generelt.

## 6) HVA DU MÅ GJØRE FOR Å FÅ GARANTIDEKNING

Kunden må slutte å bruke ATV-en når noe unormalt oppstår. Kunden må varsle en Can-Am-distributør/-forhandler i løpet av to (2) dager etter at en feil opptrer, sørge for nødvendig tilgang til produktet og mulighet til å reparere det. Kunden må også presentere for den autoriserte Can-Am-distributøren/-forhandleren bevis på at produktet er kjøpt og må signere reparasjons-/arbeidsordren før reparasjonen starter for å godkjenne garantireparasjonen. Alle deler som skiftes ut under denne begrensede garantien blir BRPs eiendom.

Vær oppmerksom på at varslingsfristen er underlagt gjeldende nasjonale eller lokale lover i kundens land.

## 7) HVA BRP VIL GJØRE

I den grad loven tillater det, er BRPs forpliktelser under denne garantien begrenset til, etter eget skjønn, reparasjon av deler funnet defekt ved normal bruk, vedlikehold og service; eller erstatning av slike deler med nye originale Can-Am ATV deler uten kostnad for deler og arbeid hos alle autoriserte Can-Am ATV-Distributør-/forhandler i garantiperioden i henhold til vilkårene som er beskrevet her. BRPs ansvar er begrenset til å utføre nødvendige reparasjoner eller utskifting av deler. Eieren kan ikke kreve at Can-Am ATV-en skal tilbakekalles eller at kjøpet skal avlyses hvis han/hun mener at garantien ikke blir overholdt. Du kan ha andre juridiske rettigheter som kan variere fra land til land.

I tilfelle service er påkrevet utenfor det opprinnelige salgsstedet, vil eieren være ansvarlig for eventuelle tilleggsavgifter på grunn av lokale rutiner og vilkår, for eksempel, men ikke begrenset til frakt, forsikring, skatter, lisensavgifter, importavgifter og alle andre økonomiske avgifter, inkludert de som pålegges av regjeringer, stater, territorier og deres respektive byråer.

BRP forbeholder seg retten til å forbedre eller endre produkter fra tid til annen uten å påta seg noen forpliktelse til å endre produkter som er produsert tidligere.

## 8) EIERSKIFTE

Hvis et Produkt skifter eier under garantiens dekningsperiode, skal denne garantien overføres til den nye eieren og være gyldig for den resterende dekningsperioden, forutsatt at BRP eller en autorisert Can-Am ATV-distributør/forhandler mottar bevis på at den forrige eieren samtykker i overføring av eierskap, i tillegg til koordinatene til den nye eieren.

## 9) ASSISTANSE TIL KUNDER

Hvis det skulle oppstå strid eller uoverensstemmelse i forbindelse med denne begrensede garantien, anbefaler BRP at du forsøker å løse problemet på Can-Am ATV-forhandler/distributør-stadiet. Vi anbefaler å diskutere problemet med den autoriserte Can-Am ATV-distributørens/forhandlerens verksmester eller eier.

Hvis saken fortsatt ikke er løst, kontakt BRP ved å fylle ut kundens kontaktskjema på [www.brp.com](http://www.brp.com) eller kontakt BRP per post på én av adressene som er oppført under avsnittet *KONTAKT OSS* i denne håndboken.

\*For territoriet som dekkes av denne begrensede garantien blir produktene distribuert og får service fra Bombardier Recreational Products Inc. eller dets tilknyttede selskaper.

© 2019 Bombardier Recreational Products Inc. Med enerett.

™ Varemerke som tilhører Bombardier Recreational Products Inc. eller dets datterselskaper.

® Registrert varemerke for Bombardier Recreational Products Inc.

---

# **BRP BEGRENSET GARANTI FOR EØS, SAMVELDET AV UAVHENGIGE STATER (SUS) OG TYRKIA: 2020 CAN-AM® ATV**

## **1) OMFANGET AV DEN BEGRENSEDE GARANTIEN**

Bombardier Recreational Products Inc. ("BRP")\* garanterer at 2020-modeller av Can-Am ATV-er som selges av distributører eller forhandlere som er autorisert til å distribuere Can-Am ATV-er ("Can-Am ATV-distributør/-forhandler") i Det europeiske økonomiske samarbeidsområdet (som består av landene som er medlemmer av EU, pluss Norge, Island og Liechtenstein) ("EØS"), i stater som er medlemmer av Samveldet av uavhengige stater (inkludert Ukraina og Turkmenistan) ("SUS"), og Tyrkia ikke har material- eller produksjonsfeil i løpet av perioden og under de vilkårene som beskrives nedenfor.

Deler og tilbehør som ikke er installert fra fabrikk er ikke dekket under denne begrensede garantien. Se den aktuelle teksten om den begrensede garantien for deler og tilbehør.

Denne begrensede garantien vil bli ugyldig hvis: (1) Kjøretøyet er eller har vært brukt i løp eller annen konkurransepreget aktivitet, på et hvilket som helst tidspunkt, også av den tidligere eieren, eller (2) kjøretøyet har blitt endret eller modifisert på en slik måte at det påvirker driften, yteevnen eller holdbarheten på en negativ måte eller slik at tilsiktet bruk er endret.

## **2) ANSVARSBEGRENSNING**

**SÅ FREMT LOVEN TILLATER DET GJELDER OG GODTAS DENNE UTTRYKKELIGE GARANTIEN I STEDET FOR ALLE ØVRIGE UTTRYKKELIGE ELLER UNDERFORSTÅTTE GARANTIER, INKLUSIVE, OG UTEN BEGRENSNING, ENHVER GARANTI OM SALGBARHET ELLER EGNETHET FOR NOE SPESIELT FORMÅL. I DEN UTSTREKNING DE IKKE KAN FRASKRIVES, ER UNDERFORSTÅTTE GARANTIER BEGRENSET TIL VARIGHETEN AV DEN UTTRYKTE GARANTIEN. TILFELDIGE SKADER OG FØLGESKADER ER UTELUKKET FRA DEKNING UNDER DENNE GARANTIEN. NOEN JURISDIKSJONER TILLATTER IKKE FRASKRIVNINGENE, BEGRENSNINGENE OG UTELUKKELENE SOM ER IDENTIFISERT OVENFOR. AV DEN GRUNN GJELDER DE KANSKJE IKKE DEG. DENNE GARANTIEN GIR DEG SPESIELLE RETTIGHETER, OG DU KAN OGSÅ HA ANDRE RETTIGHETER SOM VARIERER FRA LAND TIL LAND.**

Verken Can-Am ATV-distributører/-forhandlere eller andre personer har fullmakt til å gi noen bekreftelse, representasjon eller garanti når det gjelder produktet utenom det som står i denne begrensede garantien. Hvis det skjer, kan det ikke håndheves mot BRP.

BRP forbeholder seg retten til å endre denne garantien på et hvilket som helst tidspunkt. Det skal forstås at slike endringer ikke vil forandre garanti-vilkårene som gjelder for produkter som ble solgt mens denne garantien gjelder.

### **3) UNNTAK – OMFATTES IKKE AV GARANTIE**

Følgende er under ingen omstendigheter dekket av denne begrensede garantien:

- naturlig slitasje
- punkter med rutinemessig vedlikehold, trimming, justeringer
- Skade som skyldes uaktsomhet eller manglende egnet vedlikehold og/eller lagring, som beskrevet i brukerhåndboken;
- Skade som er et resultat av at deler er fjernet, feilaktig reparasjon, service, vedlikehold eller endring, eller bruk av deler eller tilbehør som ikke er produsert eller godkjent av BRP, som etter rimelig skjønn enten er inkompatible med produktet eller som påvirker produktets drift, yteevne eller varighet på en negativ måte, eller som er et resultat av at reparasjoner er utført av en person som ikke er en autorisert Can-Am ATV-distributør/-forhandler.
- skader forårsaket av misbruk, unormal bruk, forsømmelse, konkurranse-løp eller bruk av produktet på en måte som er uforenlig med anbefalt drift i brukerhåndboken
- skade som er et resultat av ulykke, nedsenkning, brann, snø, vanninnføring, brann, tyveri, vandalisme eller naturkatastrofe
- Bruk av drivstoff, oljer eller smøremidler som ikke er beregnet på produktet (se brukerhåndboken);
- skader som skyldes rust, korrosjon eller eksponering for vær og vind
- tilfeldige skader, følgeskader eller skader av noe slag, inkludert men ikke begrenset til sleping, lagring, transportkostnader telefon, leie, drosje, uleilighet, forsikringsdekning, låneavdrag, tap av tid, tap av inntekter eller tid tapt grunnet nedetid som et resultat av servicearbeid

### **4) GARANTIPERIODE**

Denne begrensede garantien gjelder fra (1) leveringsdato til første detaljforbruker eller fra (2) den dato produktet ble tatt i bruk for første gang, alt etter hvilken dato som kommer først, for en periode på:

TJUEFIRE (24) ETTERFØLGENDE MÅNEDER for privat bruk.

SEKS (6) ETTERFØLGENDE MÅNEDER for kommersielt bruk eller utleie.

Produktet brukes kommersielt når det brukes i forbindelse med arbeid eller beskjeftigelse som skaper inntekt i løpet av en hvilken som helst garantiperiode. Produktet brukes også kommersielt når, på noe tidspunkt i løpet av garantiperioden, den har et registreringsnummer for kommersiell bruk.

Reparasjon eller erstatning av deler eller ytelse av service under denne garantien forlenger ikke gyldigheten av denne garantien ut over dens opprinnelige utløpsdato.

Vær oppmerksom på at varigheten og eventuelle andre modaliteter i garantidekningen er underlagt gjeldende nasjonale eller lokale lover i landet ditt.



## 5) BETINGELSER FOR Å HA GARANTIDEKNING

Denne garantidekningen er tilgjengelig **bare** når **alle** betingelsene nedenfor er oppfylt:

- 2020 Can-Am ATV-en må være kjøpt som ny og ubrukt av den første eieren fra en Can-Am ATV-distributør/-forhandler som er autorisert til å distribuere Can-Am ATV-er i landet der salget ble utført.
- BRPs spesifiserte inspeksjonsprosess med kontroll før levering må være gjennomført og dokumentert.
- Produktet må være riktig registrert av en autorisert Can-Am ATV-distributør/-forhandler.
- 2020 Can-Am ATV-en må være kjøpt innen EØS av en innbygger fra EØS, I Samveldet av uavhengige stater for innbyggere i land som dette området består av, og i Tyrkia for innbyggere i Tyrkia.
- Rutinevedlikehold som er beskrevet i brukerhåndboken, må utføres til rett tid for at garantidekningen skal opprettholdes. BRP forbeholder seg retten til å gjøre garantidekningen avhengig av bevis på riktig vedlikehold.

BRP vil ikke innfri denne begrensede garantien for privat bruk eller kommersiell bruk hvis ett eller flere av vilkårene foran ikke er tilfredsstillt. Slike begrensninger er nødvendige for at BRP skal kunne beholde både sikkerheten til sine produkter og for sine kunder og publikum generelt.

## 6) HVA DU MÅ GJØRE FOR Å FÅ GARANTIDEKNING

Kunden må slutte å bruke ATV-en når noe unormalt oppstår. Kunden må varsle en Can-Am ATV-distributør/-forhandler i løpet av to (2) måneder etter at en feil opptrer, sørge for nødvendig tilgang til produktet og mulighet til å reparere det. Kunden må også presentere for den autoriserte Can-Am ATV-distributøren/-forhandleren bevis på at produktet er kjøpt og må signere reparasjons-/arbeidsordren før reparasjonen starter for å godkjenne garantireparasjonen. Alle deler som skiftes ut under denne begrensede garantien blir BRPs eiendom.

Vær oppmerksom på at varslingsfristen er underlagt gjeldende nasjonale eller lokale lover i kundens land.

## 7) HVA BRP VIL GJØRE

I den grad loven tillater det, er BRPs forpliktelser under denne garantien begrenset til, etter eget skjønn, reparasjon av deler funnet defekt ved normal bruk, vedlikehold og service; eller erstatning av slike deler med nye originale Can-Am ATV deler uten kostnad for deler og arbeid hos alle autoriserte Can-Am ATV-Distributør/-forhandler i garantiperioden i henhold til vilkårene som er beskrevet her. BRPs ansvar er begrenset til å utføre nødvendige reparasjoner eller utskifting av deler. Eierne kan ikke kreve at Can-Am ATV-en skal tilbakekalles eller at kjøpet skal avlyses hvis han/hun mener at garantien ikke blir overholdt. Du kan ha andre juridiske rettigheter som kan variere fra land til land.

Hvis det er behov for service utenfor EØS, SUS eller Tyrkia, må eieren betale for tilleggsutgifter ifølge lokal forhold og forskrifter. Disse utgiftene kan blant annet være frakt, forsikring, skatter, lisensavgifter, importtoll og alle andre økonomiske utgifter, inkludert de som regjeringer, stater, territorier og deres respektive organer pålegger.

BRP forbeholder seg retten til å forbedre eller endre produkter fra tid til annen uten å påta seg noen forpliktelse til å endre produkter som er produsert tidligere.

## **8) EIERSKIFTE**

Hvis et Produkt skifter eier under garantiens dekningsperiode, skal denne garantien overføres til den nye eieren og være gyldig for den resterende dekningsperioden, forutsatt at BRP eller en autorisert Can-Am ATV-distributør/forhandler mottar bevis på at den forrige eieren samtykker i overføring av eierskap, i tillegg til koordinatene til den nye eieren.

## **9) ASSISTANSE TIL KUNDER**

Hvis det skulle oppstå strid eller uoverensstemmelse i forbindelse med denne begrensede garantien, anbefaler BRP at du forsøker å løse problemet på Can-Am ATV-forhandler/distributør-stadiet. Vi anbefaler å diskutere problemet med den autoriserte Can-Am ATV-distributørens/forhandlerens verksmester eller eier.

Hvis saken fortsatt ikke er løst, kontakt BRP ved å fylle ut kundens kontaktskjema på [www.brp.com](http://www.brp.com) eller kontakt BRP per post på én av adressene som er oppført under avsnittet *KONTAKT OSS* i denne håndboken.

\*Innen EØS blir produktene distribuert og får service av BRP European Distribution S.A. og andre tilknyttede selskaper eller datterselskaper av BRP.

© 2019 Bombardier Recreational Products Inc. Med enerett.

™ Varemerker for Bombardier Recreational Products Inc. eller datterselskaper.

® Registrert varemerke for Bombardier Recreational Products Inc.

## YTTERLIGERE VILKÅR OG BETINGELSER KUN FOR FRANKRIKE

Følgende vilkår gjelder bare for produkter solgt i Frankrike:

Selgeren skal levere varer som overholder kontrakten, og skal være ansvarlig for defekter som eksisterer ved levering. Selger skal også være ansvarlig for feil som følge av emballasje, monteringsanvisninger eller installasjonen når den er dennes ansvar i henhold til kontrakten eller hvis utført under dennes ansvar. For å være i samsvar med kontrakten må godet:

1. Være tilpasset normal bruk for lignende varer og, hvis aktuelt:
  - Samsvare med beskrivelsen gitt av selgeren og ha kvalitetene som ble presentert kjøperen via prøve eller modell;
  - Ha kvalitetene en kjøper med rette kan forvente med tanke på de offentlige erklæringene til selgeren, produsenten eller dens representant, inkludert i reklame eller merking; eller
2. Ha egenskapene partene i fellesskap har blitt enige om eller være tilpasset den spesifikke bruken som den er påtenkt av kjøperen, påpekt av selgeren og akseptert av selgeren.

Tiltak ved eventuell mangel på overensstemmelse preskriberes etter to år etter levering av varen. Selgeren er ansvarlig for garantien for den solgte varens skjulte defekter dersom disse skjulte defektene gjør varen uegnet for tiltenkt bruk, eller dersom de reduserer dens bruk på en slik måte at kjøperen ikke ville ha anskaffet varen eller ville gitt en lavere pris hvis dette hadde vært kjent. Handlingen for slike skjulte defekter skal tas av kjøperen innen 2 år etter at defekten er oppdaget.

---

***Denne siden er  
blank med hensikt***

## ***H) KUNDEINFORMASJON***

---

# I PERSONVERNINFORMASJON

BRP ønsker å informere deg om at koordinatene dine vil bli bruk for sikkerhets- og garantirelaterte formål. Dessuten kan BRP og dets datterselskaper bruke sine kundelister for å distribuere markeds- og promosjonsinformasjon om BRP og beslektede produkter.

For å utøve dine rettigheter til å se eller korrigere dine data, eller for å bli slettet fra adresselisten for direkte markedsføring, kontakt BRP.

Via e-post: [privacyofficer@brp.com](mailto:privacyofficer@brp.com)

Via post: BRP  
Senior Legal Counsel-Privacy Officer  
726 St-Joseph  
Valcourt QC  
Canada  
J0E 2L0

---

## II KONTAKT OSS

www.brp.com

### **Asia**

Room 4609, Tower 2,  
Grand Gateway 3 Hong Qiao  
Road Shanghai,  
Kina 200020

21F Shinagawa East One Tower  
2-16-1 Konan, Minatoku-ku,  
Tokyo 108-0075  
Japan

### **Europa**

Skaldenstraat 125  
B-9042 Gent  
Belgia

Itterpark 11  
D-40724 Hilden  
Tyskland

ARTEPARC Bâtiment B  
Route de la côte d'Azur, Le Canet  
13590 Meyreuil  
Frankrike

Ingvald Ystgaardsvei 15  
N-7484 Trondheim  
Norge

Isoaavantie 7  
PL 8040  
96101 Rovaniemi, Finland

Spinnvägen 15  
903361 Umeå  
Sverige

Avenue d'Ouchy 4-6  
1006 Lausanne  
Sveits

## **Nord-Amerika**

565 de la Montagne Street  
Valcourt (Québec) J0E 2L0  
Canada

Sa De Cv, Av. Ferrocarril 202  
Parque Ind. Querétaro, Lote2-B  
76220  
Santa Rosa Jáuregui, Oro., Mexico

Sturtevant, Wisconsin, USA.  
10101 Science Drive  
Sturtevant, Wisconsin  
53177  
USA.

## **Oseania**

6 Lord Street  
Lakes Business Park  
Botany, NSW 2019  
Australia

3B Echelon Place, East Tamaki,  
Auckland 2013,  
New Zealand

## **Sør-Amerika**

Rua James Clerck Maxwell, 230  
TechnoPark Campinas SP 13069-380 Brasil



---

## II ADRESSEENDRING / NY EIER

Hvis adressen din er endret eller du er den nye eieren av ATV-en, ber vi deg varsle BRP ved å enten:

- varsle en autorisert Can-Am-forhandler
- sende inn ett av adresseendringskortene på de følgende sidene til én av adressene til BRP som er angitt i avsnittet *KONTAKT OSS* i denne håndboken

I tilfelle skifte av eier, legg ved bevis på at den tidligere eieren har sagt seg enig i overføringen.

Denne informasjon er dessuten meget viktig også etter at den begrensede garantien har utløpt, fordi BRP kan kontakte ATV-eieren hvis det blir nødvendig, for eksempel hvis tilbakekalling blir nødvendig av sikkerhetsmessige årsaker. Det er eierens ansvar å varsle BRP.

**STJÅLNE ENHETER:** Hvis kjøretøyet ditt blir stjålet, bør du varsle BRP eller en autorisert Can-Am-forhandler. Vi vil be deg om å oppgi navn, adresse, telefonnummer, kjøretøyets identifikasjonsnummer og datoen det ble stjålet.

***Denne siden er  
blank med hensikt***

ENDRING AV ADRESSE <input type="checkbox"/>										NY EIER <input type="checkbox"/>										
KJØRETØYETS IDENTIFIKASJONSNUMMER																				
Modellnummer					Kjøretøyets identifikasjonsnummer (V.I.N.)															
GAMMEL ADRESSE ELLER TIDLIGERE EIER:										NAVN										
NR.					GATE					LEIL										
STED					STAT/PROVINS					POSTNUMMER										
LAND										TELEFON										
NY ADRESSE ELLER TIDLIGERE EIER:										NAVN										
NR.					GATE					LEIL										
STED					STAT/PROVINS					POSTNUMMER										
LAND										TELEFON										
E-POSTADRESSE																				

V00A2F

ENDRING AV ADRESSE <input type="checkbox"/>										NY EIER <input type="checkbox"/>										
KJØRETØYETS IDENTIFIKASJONSNUMMER																				
Modellnummer					Kjøretøyets identifikasjonsnummer (V.I.N.)															
GAMMEL ADRESSE ELLER TIDLIGERE EIER:										NAVN										
NR.					GATE					LEIL										
STED					STAT/PROVINS					POSTNUMMER										
LAND										TELEFON										
NY ADRESSE ELLER TIDLIGERE EIER:										NAVN										
NR.					GATE					LEIL										
STED					STAT/PROVINS					POSTNUMMER										
LAND										TELEFON										
E-POSTADRESSE																				

V00A2F

***Denne siden er  
blank med hensikt***

ENDRING AV ADRESSE <input type="checkbox"/>										NY EIER <input type="checkbox"/>										
KJØRETØYETS IDENTIFIKASJONSNUMMER																				
Modellnummer					Kjøretøyets identifikasjonsnummer (V.I.N.)															
GAMMEL ADRESSE ELLER TIDLIGERE EIER:										NAVN										
NR.					GATE					LEIL										
STED					STAT/PROVINS					POSTNUMMER										
LAND										TELEFON										
NY ADRESSE ELLER TIDLIGERE EIER:										NAVN										
NR.					GATE					LEIL										
STED					STAT/PROVINS					POSTNUMMER										
LAND										TELEFON										
E-POSTADRESSE																				

V00A2F

ENDRING AV ADRESSE <input type="checkbox"/>										NY EIER <input type="checkbox"/>										
KJØRETØYETS IDENTIFIKASJONSNUMMER																				
Modellnummer					Kjøretøyets identifikasjonsnummer (V.I.N.)															
GAMMEL ADRESSE ELLER TIDLIGERE EIER:										NAVN										
NR.					GATE					LEIL										
STED					STAT/PROVINS					POSTNUMMER										
LAND										TELEFON										
NY ADRESSE ELLER TIDLIGERE EIER:										NAVN										
NR.					GATE					LEIL										
STED					STAT/PROVINS					POSTNUMMER										
LAND										TELEFON										
E-POSTADRESSE																				

V00A2F

***Denne siden er  
blank med hensikt***

### III VEDLIKEHOLDSREGISTRERING

Send fotokopi av vedlikeholdsdokumenter til BRP hvis nødvendig.

<b>FØR LEVERING</b>	
Serienummer _____	Signatur/trykk:
Miles/km kjørt: _____	
Timer: _____	
Dato: _____	
Forhandlernr.: _____	
Merknader: _____	
_____	
Se kjøretøyets servicemelding før levering for detaljerte installasjonsprosedyrer.	

<b>FØRSTE KONTROLL</b>	
Serienummer _____	Signatur/trykk:
Miles/km kjørt: _____	
Timer: _____	
Dato: _____	
Forhandlernr.: _____	
Merknader: _____	
_____	
Se avsnittet Vedlikeholdsinformasjon i denne bruksanvisningen for informasjon om vedlikeholdsplan.	

<b>SERVICE</b>	
Serienummer _____	Signatur/trykk:
Miles/km kjørt: _____	
Timer: _____	
Dato: _____	
Forhandlernr.: _____	
Merknader: _____	
_____	
Se avsnittet Vedlikeholdsinformasjon i denne bruksanvisningen for informasjon om vedlikeholdsplan.	

<b>SERVICE</b>	
Serienummer _____	Signatur/trykk:
Miles/km kjørt: _____	
Timer: _____	
Dato: _____	
Forhandlernr.: _____	
Merknader: _____	
_____	
Se avsnittet Vedlikeholdsinformasjon i denne bruksanvisningen for informasjon om vedlikeholdsplan.	

<b>SERVICE</b>	
Serienummer _____	Signatur/trykk:
Miles/km kjørt: _____	
Timer: _____	
Dato: _____	
Forhandlernr.: _____	
Merknader: _____	
_____	
Se avsnittet Vedlikeholdsinformasjon i denne bruksanvisningen for informasjon om vedlikeholdsplan.	

<b>SERVICE</b>	
Serienummer _____	Signatur/trykk:
Miles/km kjørt: _____	
Timer: _____	
Dato: _____	
Forhandlernr.: _____	
Merknader: _____	
_____	
Se avsnittet Vedlikeholdsinformasjon i denne bruksanvisningen for informasjon om vedlikeholdsplan.	



<b>SERVICE</b>	
Serienummer _____	Signatur/trykk:
Miles/km kjørt: _____	
Timer: _____	
Dato: _____	
Forhandlernr.: _____	
Merknader: _____	
_____	
Se avsnittet Vedlikeholdsinformasjon i denne bruksanvisningen for informasjon om vedlikeholdsplan.	

<b>SERVICE</b>	
Serienummer _____	Signatur/trykk:
Miles/km kjørt: _____	
Timer: _____	
Dato: _____	
Forhandlernr.: _____	
Merknader: _____	
_____	
Se avsnittet Vedlikeholdsinformasjon i denne bruksanvisningen for informasjon om vedlikeholdsplan.	

<b>SERVICE</b>	
Serienummer _____	Signatur/trykk:
Miles/km kjørt: _____	
Timer: _____	
Dato: _____	
Forhandlernr.: _____	
Merknader: _____	
_____	
Se avsnittet Vedlikeholdsinformasjon i denne bruksanvisningen for informasjon om vedlikeholdsplan.	

<b>SERVICE</b>	
Serienummer _____ Miles/km kjørt: _____ Timer: _____ Dato: _____ Forhandlernr.: _____ Merknader: _____ _____	Signatur/trykk:
Se avsnittet Vedlikeholdsinformasjon i denne bruksanvisningen for informasjon om vedlikeholdsplan.	

<b>SERVICE</b>	
Serienummer _____ Miles/km kjørt: _____ Timer: _____ Dato: _____ Forhandlernr.: _____ Merknader: _____ _____	Signatur/trykk:
Se avsnittet Vedlikeholdsinformasjon i denne bruksanvisningen for informasjon om vedlikeholdsplan.	

<b>SERVICE</b>	
Serienummer _____ Miles/km kjørt: _____ Timer: _____ Dato: _____ Forhandlernr.: _____ Merknader: _____ _____	Signatur/trykk:
Se avsnittet Vedlikeholdsinformasjon i denne bruksanvisningen for informasjon om vedlikeholdsplan.	

<b>SERVICE</b>	
Serienummer _____	Signatur/trykk:
Miles/km kjørt: _____	
Timer: _____	
Dato: _____	
Forhandlernr.: _____	
Merknader: _____	
_____	
Se avsnittet Vedlikeholdsinformasjon i denne bruksanvisningen for informasjon om vedlikeholdsplan.	

<b>SERVICE</b>	
Serienummer _____	Signatur/trykk:
Miles/km kjørt: _____	
Timer: _____	
Dato: _____	
Forhandlernr.: _____	
Merknader: _____	
_____	
Se avsnittet Vedlikeholdsinformasjon i denne bruksanvisningen for informasjon om vedlikeholdsplan.	

<b>SERVICE</b>	
Serienummer _____	Signatur/trykk:
Miles/km kjørt: _____	
Timer: _____	
Dato: _____	
Forhandlernr.: _____	
Merknader: _____	
_____	
Se avsnittet Vedlikeholdsinformasjon i denne bruksanvisningen for informasjon om vedlikeholdsplan.	

<b>SERVICE</b>	
Serienummer _____ Miles/km kjørt: _____ Timer: _____ Dato: _____ Forhandlernr.: _____ Merknader: _____ _____	Signatur/trykk:
Se avsnittet Vedlikeholdsinformasjon i denne bruksanvisningen for informasjon om vedlikeholdsplan.	

<b>SERVICE</b>	
Serienummer _____ Miles/km kjørt: _____ Timer: _____ Dato: _____ Forhandlernr.: _____ Merknader: _____ _____	Signatur/trykk:
Se avsnittet Vedlikeholdsinformasjon i denne bruksanvisningen for informasjon om vedlikeholdsplan.	

<b>SERVICE</b>	
Serienummer _____ Miles/km kjørt: _____ Timer: _____ Dato: _____ Forhandlernr.: _____ Merknader: _____ _____	Signatur/trykk:
Se avsnittet Vedlikeholdsinformasjon i denne bruksanvisningen for informasjon om vedlikeholdsplan.	

<b>SERVICE</b>	
Serienummer _____	Signatur/trykk:
Miles/km kjørt: _____	
Timer: _____	
Dato: _____	
Forhandlernr.: _____	
Merknader: _____	
_____	
Se avsnittet Vedlikeholdsinformasjon i denne bruksanvisningen for informasjon om vedlikeholdsplan.	

<b>SERVICE</b>	
Serienummer _____	Signatur/trykk:
Miles/km kjørt: _____	
Timer: _____	
Dato: _____	
Forhandlernr.: _____	
Merknader: _____	
_____	
Se avsnittet Vedlikeholdsinformasjon i denne bruksanvisningen for informasjon om vedlikeholdsplan.	

<b>SERVICE</b>	
Serienummer _____	Signatur/trykk:
Miles/km kjørt: _____	
Timer: _____	
Dato: _____	
Forhandlernr.: _____	
Merknader: _____	
_____	
Se avsnittet Vedlikeholdsinformasjon i denne bruksanvisningen for informasjon om vedlikeholdsplan.	

<b>SERVICE</b>	
Serienummer _____	Signatur/trykk:
Miles/km kjørt: _____	
Timer: _____	
Dato: _____	
Forhandlernr.: _____	
Merknader: _____	
_____	
Se avsnittet Vedlikeholdsinformasjon i denne bruksanvisningen for informasjon om vedlikeholdsplan.	

<b>SERVICE</b>	
Serienummer _____	Signatur/trykk:
Miles/km kjørt: _____	
Timer: _____	
Dato: _____	
Forhandlernr.: _____	
Merknader: _____	
_____	
Se avsnittet Vedlikeholdsinformasjon i denne bruksanvisningen for informasjon om vedlikeholdsplan.	

<b>SERVICE</b>	
Serienummer _____	Signatur/trykk:
Miles/km kjørt: _____	
Timer: _____	
Dato: _____	
Forhandlernr.: _____	
Merknader: _____	
_____	
Se avsnittet Vedlikeholdsinformasjon i denne bruksanvisningen for informasjon om vedlikeholdsplan.	

<b>SERVICE</b>	
Serienummer _____	Signatur/trykk:
Miles/km kjørt: _____	
Timer: _____	
Dato: _____	
Forhandlernr.: _____	
Merknader: _____	
_____	
Se avsnittet Vedlikeholdsinformasjon i denne bruksanvisningen for informasjon om vedlikeholdsplan.	

<b>SERVICE</b>	
Serienummer _____	Signatur/trykk:
Miles/km kjørt: _____	
Timer: _____	
Dato: _____	
Forhandlernr.: _____	
Merknader: _____	
_____	
Se avsnittet Vedlikeholdsinformasjon i denne bruksanvisningen for informasjon om vedlikeholdsplan.	

<b>SERVICE</b>	
Serienummer _____	Signatur/trykk:
Miles/km kjørt: _____	
Timer: _____	
Dato: _____	
Forhandlernr.: _____	
Merknader: _____	
_____	
Se avsnittet Vedlikeholdsinformasjon i denne bruksanvisningen for informasjon om vedlikeholdsplan.	

<b>SERVICE</b>	
Serienummer _____ Miles/km kjørt: _____ Timer: _____ Dato: _____ Forhandlernr.: _____ Merknader: _____ _____	Signatur/trykk:
Se avsnittet Vedlikeholdsinformasjon i denne bruksanvisningen for informasjon om vedlikeholdsplan.	

<b>SERVICE</b>	
Serienummer _____ Miles/km kjørt: _____ Timer: _____ Dato: _____ Forhandlernr.: _____ Merknader: _____ _____	Signatur/trykk:
Se avsnittet Vedlikeholdsinformasjon i denne bruksanvisningen for informasjon om vedlikeholdsplan.	

<b>SERVICE</b>	
Serienummer _____ Miles/km kjørt: _____ Timer: _____ Dato: _____ Forhandlernr.: _____ Merknader: _____ _____	Signatur/trykk:
Se avsnittet Vedlikeholdsinformasjon i denne bruksanvisningen for informasjon om vedlikeholdsplan.	



<b>SERVICE</b>	
Serienummer _____	Signatur/trykk:
Miles/km kjørt: _____	
Timer: _____	
Dato: _____	
Forhandlernr.: _____	
Merknader: _____	
_____	
Se avsnittet Vedlikeholdsinformasjon i denne bruksanvisningen for informasjon om vedlikeholdsplan.	

<b>SERVICE</b>	
Serienummer _____	Signatur/trykk:
Miles/km kjørt: _____	
Timer: _____	
Dato: _____	
Forhandlernr.: _____	
Merknader: _____	
_____	
Se avsnittet Vedlikeholdsinformasjon i denne bruksanvisningen for informasjon om vedlikeholdsplan.	

<b>SERVICE</b>	
Serienummer _____	Signatur/trykk:
Miles/km kjørt: _____	
Timer: _____	
Dato: _____	
Forhandlernr.: _____	
Merknader: _____	
_____	
Se avsnittet Vedlikeholdsinformasjon i denne bruksanvisningen for informasjon om vedlikeholdsplan.	

<b>SERVICE</b>	
Serienummer _____	Signatur/trykk:
Miles/km kjørt: _____	
Timer: _____	
Dato: _____	
Forhandlernr.: _____	
Merknader: _____	
_____	
Se avsnittet Vedlikeholdsinformasjon i denne bruksanvisningen for informasjon om vedlikeholdsplan.	

<b>SERVICE</b>	
Serienummer _____	Signatur/trykk:
Miles/km kjørt: _____	
Timer: _____	
Dato: _____	
Forhandlernr.: _____	
Merknader: _____	
_____	
Se avsnittet Vedlikeholdsinformasjon i denne bruksanvisningen for informasjon om vedlikeholdsplan.	

<b>SERVICE</b>	
Serienummer _____	Signatur/trykk:
Miles/km kjørt: _____	
Timer: _____	
Dato: _____	
Forhandlernr.: _____	
Merknader: _____	
_____	
Se avsnittet Vedlikeholdsinformasjon i denne bruksanvisningen for informasjon om vedlikeholdsplan.	

<b>SERVICE</b>	
Serienummer _____	Signatur/trykk:
Miles/km kjørt: _____	
Timer: _____	
Dato: _____	
Forhandlernr.: _____	
Merknader: _____	
_____	
Se avsnittet Vedlikeholdsinformasjon i denne bruksanvisningen for informasjon om vedlikeholdsplan.	

---

***Denne siden er  
blank med hensikt***

Når du leser denne operatørhåndboken må du huske at:

 **ADVARSEL**

Indikerer en potensiell farlig situasjon som kan resultere i alvorlig personskade eller død hvis den ikke unngås.

## ADVARSEL

### DET KAN VÆRE FARLIG Å BRUKE KJØRETØYET.

En kollisjon eller velt kan skje raskt, også under rutinemånøvre som svinging og kjøring i bakker eller over hindringer, hvis du ikke følger nødvendig forholdsregler.

### ALVORLIG SKADE ELLER DØDSFALL

kan bli resultatet dersom du ikke følger disse instruksjonene:

- FØR DU BRUKER DETTE KJØRETØYET, MÅ DU LESE DENNE BRUKERHÅNDBOKEN, ALLE SIKKERHETSDEKALENE PÅ PRODUKTET OG SE SIKKERHETSVIDEOEN.



- KJØR ALDRI DETTE KJØRETØYET UTEN TILSTREKkelige INSTRUKSJONER.

Fullfør et sertifisert opplæringskurs.

- FOR 1-SETERS MODELLER MÅ DU ALDRI TA MED EN PASSASJER. Du øker risikoen for å miste kontrollen hvis du tar med en passasjer.

- FØLG ALLTID VEITRAFIKKLOVEN

når du bruker kjøretøyet på veien, selv på grusvei.

- FØRER SKAL ALLTID BRUKE EN GODKJENT HJELM, øyebeskyttelse og verneklær.

### BRUK ALDRI SAMMEN MED NARKOTIKA ELLER ALKOHOL.

Disse reduserer reaksjonstiden og svekker dømmekraften.

- KJØR ALDRI DETTE KJØRETØYET VED FOR HØY HASTIGHET.

Du øker risikoen for å miste kontrollen hvis du kjører dette kjøretøyet ved hastigheter som er for høye i forhold til terrenget, visibilitet eller ditt erfaringsnivå.

- FORSØK ALDRI Å STEILE, HOPPE ELLER UTFØRE ANDRE STUNT.



**ski-doo LYNX SEADOO EVINRUDE ROTAX can-am**

©™ OG BRP-LOGOEN ER VAREMERKER SOM TILHØRER BOMBARDIER RECREATIONAL PRODUCTS INC. ELLER DETS TILKNYTTETE SELSKAPER.  
©2019 BOMBARDIER RECREATIONAL PRODUCTS INC. MED ENERETT.

219 002 023\_NO  
BRUKERHÅNDBOK, RENEGADE T-serien / NORSK

U/M.P.C.