

# **can-am**<sup>®</sup>

Серия **OUTLANDER**<sup>™</sup>

## **Руководство по эксплуатации**

# **2020**

Включает  
информацию о мерах  
безопасности, транспортном средстве и техническом обслуживании



### **⚠ ПРЕДОСТЕРЕЖЕНИЕ**

Внимательно прочитайте настоящее Руководство. Оно содержит важную информацию по мерам безопасности.  
Минимальный рекомендованный возраст водителя: 16 лет. Храните Руководство по эксплуатации на транспортном средстве.

2 1 9 0 0 2 0 2 7 \_ R U

Оригинальные  
инструкции

## ПРЕДУПРЕЖДЕНИЕ

**МОТОВЕЗДЕХОД ОТНОСИТСЯ К ЧИСЛУ ТРАНСПОРТНЫХ СРЕДСТВ ПОВЫШЕННОЙ ОПАСНОСТИ.** Несоблюдение соответствующих мер предосторожности может привести к авариям или переворачиванию мотовездехода во время выполнения обычных маневров, таких как поворот и езда по гористой местности или через препятствия. Для обеспечения безопасности рекомендуется ознакомиться с настоящим Руководством по эксплуатации и строго следовать предупреждениям, содержащимся в нем и на табличках в мотовездеходе. **Несоблюдение данных предупреждений может привести к СЕРЬЕЗНЫМ ТРАВМАМ ИЛИ СМЕРТЕЛЬНОМУ ИСХОДУ!** Руководство по эксплуатации следует хранить в мотовездеходе.

## ПРЕДУПРЕЖДЕНИЕ

Игнорирование предупреждений, содержащихся в настоящем Руководстве, **ВИДЕОРОЛИКЕ ПО БЕЗОПАСНОСТИ** и предупреждающих табличках на корпусе мотовездехода, может иметь серьезные последствия, не исключая получение тяжелых травм и гибели людей.

## ПРЕДУПРЕЖДЕНИЕ

По своим характеристикам это транспортное средство может превосходить другие транспортные средства, которыми вы могли управлять ранее. Уделите время, чтобы ознакомиться со своим новым транспортным средством.

**Нижеуказанные торговые марки являются собственностью Bombardier Recreational Products Inc.:**

**ПРЕДУПРЕЖДЕНИЕ В СООТВЕТСТВИИ С ПОЛОЖЕНИЕМ 65 ШТАТА КАЛИФОРНИЯ**



### **ПРЕДОСТЕРЕЖЕНИЕ:** При эксплуатации, техническом

обслуживании и ремонте внедорожных транспортных средств вы можете подвергаться воздействию химических соединений, включая отработавшие газы, угарный газ, фталаты и свинец, которые известны в штате Калифорния, как вызывающие возникновение онкологических заболеваний, дефектов деторождения и других нарушений репродуктивной функции. Чтобы минимизировать такое воздействие, избегайте вдыхания отработавших газов, не допускайте работу двигателя на холостом ходу дольше, чем это действительно необходимо, техническое обслуживание и ремонт вашего транспортного средства производите в хорошо вентилируемом месте, надевайте перчатки и часто мойте руки. Подробные сведения см.

[www.p65warnings.ca.gov/products/passenger-vehicle](http://www.p65warnings.ca.gov/products/passenger-vehicle)

В Канаде изделия распространяются компанией Bombardier Recreational Products Inc. (BRP). В США распространение продукции осуществляет компания BRP US Inc.

Can-Am<sup>®</sup> D.E.S.S.<sup>™</sup> DPS<sup>™</sup>  
Outlander<sup>™</sup> Rotax<sup>®</sup> TTI<sup>™</sup> XPS<sup>™</sup>

В данном документе используются торговые марки следующих компаний:

- Garmin<sup>®</sup>, логотип Garmin, City Navigator<sup>®</sup> и MapSource<sup>™</sup> являются торговыми марками, принадлежащими компании Garmin Ltd или ее дочерним компаниям.
- MicroSD<sup>™</sup> и SD<sup>™</sup> являются торговыми марками, принадлежащими компании SanDisk или ее дочерним предприятиям.
- † Visco-Lok является торговой маркой, принадлежащей компании GKN Viscodrive GmbH.
- † QS3 является торговой маркой, принадлежащей компании Fox Factory, Inc.

## РУКОВОДСТВО ПО ЭКСПЛУАТАЦИИ 2020

Outlander 850

Outlander DPS 650

Outlander DPS 850

Outlander PRO 650

Outlander XT 650

Outlander XT 850

Outlander XT 1000R

Outlander North Edition 850

Outlander Mossy Oak Hunting Edition 650

Outlander XT-P 850

Outlander XT-P 1000R

Outlander X xc 1000R

Outlander MAX DPS 650

Outlander MAX XT 650

Outlander MAX XT 850

Outlander MAX XT 1000R

Outlander MAX North Edition 850

Outlander MAX XT-P 850

Outlander MAX XT-P 1000R

Outlander MAX Limited 1000R

Deutsch	Dieses Handbuch ist möglicherweise in Ihrer Landessprache verfügbar. Bitte wenden Sie sich an Ihren Händler oder besuchen Sie: <a href="http://www.operatorsguides.brp.com">www.operatorsguides.brp.com</a>
English	This guide may be available in your language. Check with your dealer or go to: <a href="http://www.operatorsguides.brp.com">www.operatorsguides.brp.com</a>
Español	Es posible que este manual esté disponible en su idioma. Consulte a su distribuidor o visite: <a href="http://www.operatorsguides.brp.com">www.operatorsguides.brp.com</a>
Français	Ce guide peut être disponible dans votre langue. Vérifier avec votre concessionnaire ou aller à: <a href="http://www.operatorsguides.brp.com">www.operatorsguides.brp.com</a>
Italiano	Questa guida potrebbe essere disponibile nella propria lingua. Contattare il concessionario o consultare: <a href="http://www.operatorsguides.brp.com">www.operatorsguides.brp.com</a>
中文	本手册可能有您的语种的翻译版本。请向经销商询问，或者登录 <a href="http://www.operatorsguides.brp.com">www.operatorsguides.brp.com</a> 查询。
日本語	このガイドは、言語によって翻訳版が用意されています。ディーラーに問い合わせるか、次のアドレスでご確認ください： <a href="http://www.operatorsguides.brp.com">www.operatorsguides.brp.com</a>
Nederlands	Deze handleiding kan beschikbaar zijn in uw taal. Vraag het aan uw dealer of ga naar: <a href="http://www.operatorsguides.brp.com">www.operatorsguides.brp.com</a>
Norsk	Denne boken kan finnes tilgjengelig på ditt eget språk. Kontakt din forhandler eller gå til: <a href="http://www.operatorsguides.brp.com">www.operatorsguides.brp.com</a>
Português	Este manual pode estar disponível em seu idioma. Fale com sua concessionária ou visite o site: <a href="http://www.operatorsguides.brp.com">www.operatorsguides.brp.com</a>
Русский	Воспользуйтесь руководством на вашем языке. Узнайте о его наличии у дилера или на странице по адресу <a href="http://www.operatorsguides.brp.com">www.operatorsguides.brp.com</a>
Suomi	Käyttöohjekirja voi olla saatavissa omalla kielelläsi. Tarkista jälleenmyyjältä tai käy osoitteessa: <a href="http://www.operatorsguides.brp.com">www.operatorsguides.brp.com</a>
Svenska	Denna bok kan finnas tillgänglig på ditt språk. Kontakta din återförsäljare eller gå till: <a href="http://www.operatorsguides.brp.com">www.operatorsguides.brp.com</a>

Поздравляем вас с приобретением нового мотовездехода Can-Am®. Мотовездеход обеспечивается гарантией компании BRP и поддержкой сети авторизованных дилеров Can-Am, готовых предоставить вам запасные части и аксессуары, а также выполнить работы по техническому обслуживанию вашей машины.

Целью работы дилера является удовлетворение ваших потребностей. Персонал дилера знает, как проверить и отрегулировать системы мотовездехода, перед тем как вы станете его полноправным владельцем. Для получения дополнительной информации обращайтесь к авторизованному дилеру.

При получении техники вы также ознакомились с условиями гарантийного обслуживания и подписали **КОНТРОЛЬНЫЙ ЛИСТ ПРЕДПРОДАЖНОЙ ПОДГОТОВКИ**, тем самым подтвердив отсутствие претензий к вашему новому мотовездеходу.

## Прежде чем приступить к эксплуатации

Чтобы снизить риск получения травмы вами или другими людьми, а также исключить возможность летального исхода, прежде чем приступить к эксплуата-



ции мотовездехода, следует ознакомиться с Руководством по эксплуатации.

Также прочитайте все предупреждающие наклейки на вашем мотовездеходе и внимательно посмотрите **ВИДЕОРОЛИК ПО БЕЗОПАСНОСТИ** на сайте <https://can-am.brp.com/off-road/safety>.



Данный мотовездеход является внедорожным транспортным средством. Он, главным образом, предназначен для отдыха, но также может использоваться в утилитарных целях.

Пренебрежение предостережениями, содержащимися в Руководстве по эксплуатации, может стать причиной получения **СЕРЬЁЗНЫХ ТРАВМ** и даже **ЛЕТАЛЬНОГО ИСХОДА**.

### Возрастные ограничения

Мотовездеход относится к транспортным средствам категории «G». Всегда соблюдайте возрастные ограничения.

- лица, не достигшие 16-летнего возраста, не допускаются к управлению мотовездеходом.
- Пассажир, перевозимый на двухместной модели, должен доставать ногами до подножек, а также на протяжении всей поездки держаться за поручни.

### Курс подготовки

Не эксплуатируйте мотовездеход, не имея соответствующей подготовки. **Пройдите специальный курс обучения.** Необходимо постоянно совершенствовать навыки вождения, соблюдать предписания настоящего Руководства.

Для получения дополнительной информации по безопасному вождению мотовездехода обратитесь к авторизованному дилеру Can-Am, чтобы узнать о ближайших доступных учебных курсах.

In the United States, call the Specialty Vehicle Institute of America (SVIA) at 1 800 887-2887 or in Canada, the Canada Safety Council (CSC) at 1 613 739-1535.

## Предупреждающие сообщения

В настоящем руководстве для выделения важной информации используются следующие типы предупреждений:

**Данный символ предупреждает о потенциальной опасности получения травмы.**

### **!** ПРЕДУПРЕЖДЕНИЕ

Информирует о потенциально опасных ситуациях, которые могут стать причиной получения серьезной травмы или привести к летальному исходу.

**!** **ОСТОРОЖНО!** Информирует о потенциально опасных ситуациях, которые могут стать причиной получения травм легкой или средней степени тяжести.

**ВНИМАНИЕ** Содержит предупреждения и инструкции, несоблюдение которых может стать причиной серьезных повреждений транспортного средства или другого имущества.

## О настоящем руководстве

Настоящее Руководство по эксплуатации разработано с целью ознакомить владельца/водителя с особенностями эксплуатации и технического обслуживания данного мотовездехода, а также правилами техники безопасности. Знание которых необходимо для правильной эксплуатации мотовездехода.

## ПРЕДУПРЕЖДЕНИЕ

В тексте данного Руководства по эксплуатации термин «ОДНОМЕСТНАЯ МОДЕЛЬ» (1-UP) применяется в отношении мотовездеходов, передвигаться на которых может только водитель, в то время как термин «ДВУХМЕСТНАЯ МОДЕЛЬ» (2-UP) относится к мотовездеходам, на которых допускается перевозка пассажира.

Обязательно внимательно читайте предупреждения и следуйте инструкциям, применимым к вашей конкретной модели.

ями и изделиями, описанными в руководстве по эксплуатации. Компания BRP оставляет за собой право в любое время изменять технические характеристики, конструкцию, свойства моделей или оборудования без каких-либо обязательств со своей стороны.

Настоящее руководство при перепродаже должно быть передано новому владельцу.

Настоящее Руководство доступно на нескольких языках. В случае обнаружения разночтений помните, что англоязычная версия имеет приоритет перед остальными.

Храните Руководство по эксплуатации в мотовездеходе и обращайтесь к нему по вопросам технического обслуживания, устранения неисправностей и инструктажа других лиц.

Для просмотра и/или распечатки дополнительных копий Руководства по эксплуатации зайдите на сайт **[www.operatorsguide.brp.com](http://www.operatorsguide.brp.com)**.

Информация, содержащаяся в настоящем Руководстве, достоверна на момент публикации. Компания BRP придерживается политики постоянного совершенствования своей продукции, однако внесение изменений в уже выпущенные мотовездеходы не гарантируется. Следствием внесения конструктивных изменений могут являться некоторые различия между выпускаемыми издели-

При чтении этого руководства оператора помните, что:

## ПРЕДУПРЕЖДЕНИЕ

Указывает на наличие потенциально опасной ситуации, которая, если ее не избежать, может привести к серьезным травмам или смертельному исходу.

# СОДЕРЖАНИЕ

<b>ПРЕДИСЛОВИЕ</b> .....	<b>1</b>
ПРЕЖДЕ ЧЕМ ПРИСТУПИТЬ К ЭКСПЛУАТАЦИИ.....	2
ВОЗРАСТНЫЕ ОГРАНИЧЕНИЯ.....	3
КУРС ПОДГОТОВКИ.....	3
ПРЕДУПРЕЖДАЮЩИЕ СООБЩЕНИЯ.....	3
О НАСТОЯЩЕМ РУКОВОДСТВЕ.....	3

## ***ИНФОРМАЦИЯ ПО БЕЗОПАСНОСТИ***

<b>ОБЩИЕ МЕРЫ ПРЕДОСТОРОЖНОСТИ</b> .....	<b>10</b>
ИЗБЕГАЙТЕ ОТРАВЛЕНИЯ УГАРНЫМ ГАЗОМ.....	10
ВОСПЛАМЕНЕНИЕ ПАРОВ БЕНЗИНА И ПРОЧИЕ ОПАСНОСТИ.....	10
ОПАСНОСТЬ ОЖОГОВ.....	10
АКСЕССУАРЫ И ВНЕСЕНИЕ ИЗМЕНЕНИЙ В КОНСТРУКЦИЮ.....	11

<b>ПРЕДУПРЕЖДАЮЩИЕ СООБЩЕНИЯ</b> .....	<b>12</b>
--	-----------

<b>ПРЕДУПРЕЖДЕНИЯ ПРИ ЭКСПЛУАТАЦИИ</b> .....	<b>16</b>
--	-----------

<b>КОНТРОЛЬНЫЙ ОСМОТР ПЕРЕД ПОЕЗДКОЙ</b> .....	<b>44</b>
КОНТРОЛЬНЫЙ ЛИСТ ОСМОТРА МОТОВЕЗДЕХОДА ПЕРЕД ПОЕЗДКОЙ.....	44

<b>ДВИЖЕНИЕ НА СНЕГОХОДЕ</b> .....	<b>47</b>
ЭКИПИРОВКА.....	48
ДВИЖЕНИЕ С ПАССАЖИРОМ.....	49
ПРОГУЛКИ НА МОТОВЕЗДЕХОДЕ.....	50
ОКРУЖАЮЩАЯ СРЕДА.....	50
КОНСТРУКТИВНЫЕ ОГРАНИЧЕНИЯ.....	51
ЭКСПЛУАТАЦИЯ НА ПЕРЕСЕЧЕННОЙ МЕСТНОСТИ.....	51
ТЕХНИКА ВОЖДЕНИЯ.....	51

<b>ПЕРЕМЕЩЕНИЕ ГРУЗОВ И РАБОТЫ</b> .....	<b>63</b>
РАБОЧЕЕ ПРИМЕНЕНИЕ МОТОВЕЗДЕХОДА.....	63
ПЕРЕВОЗКА ГРУЗОВ.....	63
ЗАГРУЗКА БАГАЖНЫХ ПЛОЩАДОК.....	64
БУКСИРОВКА ГРУЗОВ (ПРИ НАЛИЧИИ СЦЕПНОГО УСТРОЙСТВА).....	65
БУКСИРОВКА ПРИЦЕПА (ПРИ НАЛИЧИИ СЦЕПНОГО УСТРОЙСТВА).....	65

<b>ВАЖНЫЕ НАКЛЕЙКИ НА ТРАНСПОРТНОМ СРЕДСТВЕ (КАНАДА/США)</b> .....	<b>67</b>
НАВЕСНОЙ ЯРЛЫК.....	67
ПРЕДУПРЕЖДАЮЩИЕ НАКЛЕЙКИ.....	69
НАКЛЕЙКИ СООТВЕТСТВИЯ.....	74
НАКЛЕЙКА С ТЕХНИЧЕСКОЙ ИНФОРМАЦИЕЙ.....	74

<b>ВАЖНЫЕ НАКЛЕЙКИ НА ТРАНСПОРТНОМ СРЕДСТВЕ (ВСЕ СТРАНЫ ЗА ИСКЛЮЧЕНИЕМ КАНАДЫ / США)</b> .....	<b>75</b>
НАВЕСНОЙ ЯРЛЫК.....	75
ПРЕДУПРЕЖДАЮЩИЕ НАКЛЕЙКИ.....	78
НАКЛЕЙКИ СООТВЕТСТВИЯ.....	87
НАКЛЕЙКА С ТЕХНИЧЕСКОЙ ИНФОРМАЦИЕЙ.....	87

## ***ИНФОРМАЦИЯ О ТРАНСПОРТНОМ СРЕДСТВЕ***

<b>ОРГАНЫ УПРАВЛЕНИЯ</b> .....	<b>90</b>
1) РЫЧАГ АКСЕЛЕРАТОРА.....	90
2) ЛЕВЫЙ РЫЧАГ ТОРМОЗА.....	90

3) БЛОКИРОВОЧНЫЙ РЫЧАГ СТОЯНОЧНОГО ТОРМОЗА.....	91
4) ПЕДАЛЬ ТОРМОЗА.....	91
5) РЫЧАГ ПЕРЕКЛЮЧЕНИЯ.....	92
6) КЛЮЧ DESS.....	93
7) ПЕРЕКЛЮЧАТЕЛИ НА ЛЕВОЙ РУКОЯТКЕ РУЛЯ.....	94
8) МНОГОФУНКЦИОНАЛЬНЫЙ ПЕРЕКЛЮЧАТЕЛЬ.....	95
9) ПЕРЕКЛЮЧАТЕЛЬ РЕЖИМОВ РАБОТЫ ТРАНСМИССИИ (2WD/4WD) И ЭКСПЛУАТАЦИОННЫХ РЕЖИМОВ ДВИГАТЕЛЯ (ПРИ НАЛИЧИИ).....	97
<b>МНОГОФУНКЦИОНАЛЬНЫЙ ДИСПЛЕЙ (ЖКД).....</b>	<b>99</b>
ОПИСАНИЕ МНОГОФУНКЦИОНАЛЬНОГО ДИСПЛЕЯ.....	99
СВОЙСТВА МНОГОФУНКЦИОНАЛЬНОГО ЦИФРОВОГО ДИСПЛЕЯ.....	101
НАСТРОЙКА ФУНКЦИЙ ИНФОРМАЦИОННОГО ЦЕНТРА.....	101
<b>ЦИФРОВОЙ ДИСПЛЕЙ (4,5").....</b>	<b>103</b>
МНОГОФУНКЦИОНАЛЬНЫЙ ДИСПЛЕЙ.....	103
КОНТРОЛЬНЫЕ ЛАМПЫ И ИНДИКАТОРЫ.....	104
НАСТРОЙКИ.....	105
<b>ЦИФРОВОЙ ДИСПЛЕЙ (7,6").....</b>	<b>107</b>
ОСНОВНЫЕ ФУНКЦИИ.....	107
НАСТРОЙКИ.....	110
<b>ОБОРУДОВАНИЕ.....</b>	<b>113</b>
1) ВЕТРОВОЕ СТЕКЛО (ПРИ НАЛИЧИИ).....	115
2) СИДЕНЬЕ ВОДИТЕЛЯ.....	115
3) СИДЕНЬЕ Пассажира/БАГАЖНОЕ ОТДЕЛЕНИЕ (ПРИ НАЛИЧИИ) (ДВУХМЕСТНЫЕ МОДЕЛИ).....	115
4) ПОДНОЖКИ.....	118
5) РУКОЯТКИ РУЛЯ С ПОДОГРЕВОМ (ПРИ НАЛИЧИИ).....	119
6) ОБОГРЕВ РЫЧАГА ДРОССЕЛЬНОЙ ЗАСЛОНКИ (ПРИ НАЛИЧИИ).....	119
7) ПОРУЧНИ (ДВУХМЕСТНЫЕ МОДЕЛИ).....	120
8) ПОРУЧНИ Пассажира С ПОДОГРЕВОМ (ПРИ НАЛИЧИИ).....	120
9) ЭЛЕКТРИЧЕСКАЯ РОЗЕТКА (12 В).....	120
10) РАЗЪЕМ ДЛЯ ПОДКЛЮЧЕНИЯ ВИЗОРА С ПОДОГРЕВОМ (ПРИ НАЛИ- ЧИИ).....	120
11) ЗАДНЕЕ БАГАЖНОЕ ОТДЕЛЕНИЕ.....	121
12) ГРУЗОВЫЕ БАГАЖНЫЕ ПЛОЩАДКИ.....	121
13) СЦЕПНОЕ УСТРОЙСТВО.....	122
14) КОМПЛЕКТ ИНСТРУМЕНТОВ.....	122
15) ЛЕБЕДКА (ПРИ НАЛИЧИИ).....	122
16) ПРИЕМНИК GPS (ГЛОБАЛЬНОЙ СИСТЕМЫ ПОЗИЦИОНИРОВАНИЯ) (ПРИ НАЛИЧИИ).....	123
17) БУКСИРОВОЧНЫЙ КРЮК.....	125
<b>ДОПОЛНИТЕЛЬНОЕ ОБОРУДОВАНИЕ.....</b>	<b>126</b>
1) ЗАЩИТА ДНИЩА.....	126
<b>ТОПЛИВО.....</b>	<b>127</b>
ТРЕБОВАНИЯ К ТОПЛИВУ.....	127
ЗАПРАВКА ТОПЛИВОМ.....	128
<b>ПЕРИОД ОБКАТКИ.....</b>	<b>130</b>
ЭКСПЛУАТАЦИЯ В ПЕРИОД ОБКАТКИ.....	130

<b>ОСНОВНЫЕ ОПЕРАЦИИ.....</b>	<b>131</b>
ПУСК ДВИГАТЕЛЯ.....	131
ВЫВОД ЭЛЕКТРООБОРУДОВАНИЯ ИЗ РЕЖИМА ОЖИДАНИЯ.....	131
ПЕРЕКЛЮЧЕНИЕ ПЕРЕДАЧ.....	131
ОСТАНОВКА ДВИГАТЕЛЯ И СТОЯНКА МОТОВЕЗДЕХОДА.....	132
<b>СПЕЦИАЛЬНЫЕ ПРОЦЕДУРЫ.....</b>	<b>133</b>
ЕСЛИ В ВАРИАТОР ПОПАЛА ВОДА.....	133
ЕСЛИ В КОРПУС ВОЗДУШНОГО ФИЛЬТРА ПОПАЛА ВОДА.....	133
ЕСЛИ МОТОВЕЗДЕХОД ПЕРЕВЕРНУЛСЯ.....	134
ЕСЛИ МОТОВЕЗДЕХОД ЗАТОПЛЕН.....	134
<b>НАСТРОЙКА ПОЕЗДКИ.....</b>	<b>135</b>
РЕГУЛИРОВКА ПОДВЕСКИ.....	135
РЕГУЛИРОВКА ВСПОМОГАТЕЛЬНОГО УСИЛИЯ ЭЛЕКТРИЧЕСКОГО УСИЛИТЕЛЯ РУЛЕВОГО УПРАВЛЕНИЯ (DPS) (МОДЕЛИ С DPS).....	138
<b>ТРАНСПОРТИРОВКА ТРАНСПОРТНОГО СРЕДСТВА.....</b>	<b>140</b>
ИСПОЛЬЗУЙТЕ МОЩНОСТЬ ТРАНСПОРТНОГО СРЕДСТВА ДЛЯ ПОГРУЗКИ НА ТРАНСПОРТИРУЮЩЕЕ ТРАНСПОРТНОЕ СРЕДСТВО.....	141
ИСПОЛЬЗОВАНИЕ ЛЕБЕДКИ ДЛЯ ПОГРУЗКИ ТРАНСПОРТНОГО СРЕДСТВА НА ОБОРУДОВАНИЕ ДЛЯ ТРАНСПОРТИРОВКИ.....	142
ФИКСИРОВАНИЕ ТРАНСПОРТНОГО СРЕДСТВА ДЛЯ ТРАНСПОРТИРОВКИ.....	142
СНЯТИЕ МОТОВЕЗДЕХОДА С ТРЕЙЛЕРА.....	143
<b><i>ТЕХНИЧЕСКОЕ ОБСЛУЖИВАНИЕ</i></b>	
<b>ГРАФИК ТЕХНИЧЕСКОГО ОБСЛУЖИВАНИЯ.....</b>	<b>146</b>
УСЛОВИЯ СИЛЬНОЙ ЗАПЫЛЕННОСТИ.....	147
УСЛОВНЫЕ ОБОЗНАЧЕНИЯ, ИСПОЛЬЗУЕМЫЕ В РЕГЛАМЕНТЕ ТЕХНИЧЕСКОГО ОБСЛУЖИВАНИЯ.....	147
РЕГЛАМЕНТ ТЕХНИЧЕСКОГО ОБСЛУЖИВАНИЯ.....	147
<b>ОПЕРАЦИИ ТЕХНИЧЕСКОГО ОБСЛУЖИВАНИЯ.....</b>	<b>150</b>
ВОЗДУШНЫЙ ФИЛЬТР.....	150
МОТОРНОЕ МАСЛО.....	154
МАСЛЯНЫЙ ФИЛЬТР.....	156
РАДИАТОР.....	157
ОХЛАЖДАЮЩАЯ ЖИДКОСТЬ.....	158
ИСКРОГАСИТЕЛЬ.....	161
ВОЗДУШНЫЙ ФИЛЬТР ВАРИАТОРА (850/1000R).....	162
МАСЛО ДЛЯ КОРОБКИ ПЕРЕДАЧ.....	163
ТРОСОВЫЙ ПРИВОД ДРОССЕЛЬНОЙ ЗАСЛОНКИ.....	165
СВЕЧИ ЗАЖИГАНИЯ.....	167
КРЫШКА ВАРИАТОРА.....	168
РЕМЕНЬ ВАРИАТОРА.....	169
ВЕДУЩИЙ И ВЕДОМЫЙ ШКИВЫ.....	170
АККУМУЛЯТОРНАЯ БАТАРЕЯ.....	170
ПРЕДОХРАНИТЕЛЯМ;.....	171
СВЕТОВЫЕ ПРИБОРЫ.....	173
ЧЕХЛЫ И КОЖУХИ ШАРНИРОВ ПРИВОДНЫХ ВАЛОВ.....	175
ПОДШИПНИКИ КОЛЁС.....	175
КОЛЕСА И ШИНЫ.....	176
РУЛЕВОЕ УПРАВЛЕНИЕ.....	180
ПОДВЕСКА.....	180

ТОРМОЗА.....	181
<b>УХОД ЗА МОТОВЕЗДЕХОДОМ.....</b>	<b>184</b>
ОБСЛУЖИВАНИЕ ПОСЛЕ ПОЕЗДКИ.....	184
ЧИСТКА И ЗАЩИТНАЯ СМАЗКА.....	184
<b>ХРАНЕНИЕ И ПРЕДСЕЗОННАЯ ПОДГОТОВКА.....</b>	<b>186</b>
<b><i>ТЕХНИЧЕСКАЯ ИНФОРМАЦИЯ</i></b>	
<b>ИДЕНТИФИКАЦИЯ ТРАНСПОРТНОГО СРЕДСТВА.....</b>	<b>188</b>
ИДЕНТИФИКАЦИОННЫЙ НОМЕР ТРАНСПОРТНОГО СРЕДСТВА (VIN) .....	188
ИДЕНТИФИКАЦИОННЫЙ НОМЕР ДВИГАТЕЛЯ (EIN).....	188
НАКЛЕЙКА ПОДТВЕРЖДЕНИЯ СООТВЕТСТВИЯ СТАНДАРТАМ.....	188
РАДИОСИСТЕМА ЗАЩИТЫ С ЦИФРОВЫМ КОДИРОВАНИЕМ (PЧ-КЛЮЧ D.E.S.S.).....	189
<b>ПОСТАНОВЛЕНИЕ ОТНОСИТЕЛЬНО СИСТЕМЫ КОНТРОЛЯ УРОВНЯ ШУМА (КАНАДА / СОЕДИНЕННЫЕ ШТАТЫ АМЕРИКИ).190</b>	
<b>ШУМОВОЕ ИЗЛУЧЕНИЕ И ВИБРАЦИОННАЯ НАГРУЗКА (ВСЕ СТРАНЫ ЗА ИСКЛЮЧЕНИЕМ КАНАДЫ/США).....</b>	<b>191</b>
<b>ДЕКЛАРАЦИЯ СООТВЕТСТВИЯ ЕС.....</b>	<b>192</b>
<b>ДЕКЛАРАЦИЯ О СООТВЕТСТВИИ НОРМАМ ЕВРАЗЭС.....</b>	<b>194</b>
<b>ТЕХНИЧЕСКИЕ ДАННЫЕ.....</b>	<b>195</b>
<b><i>УСТРАНЕНИЕ НЕИСПРАВНОСТЕЙ</i></b>	
<b>ИНСТРУКЦИИ ПО ПОИСКУ И УСТРАНЕНИЮ НЕИСПРАВНО- СТЕЙ.....</b>	<b>208</b>
<b>СООБЩЕНИЯ ПАНЕЛИ ПРИБОРОВ.....</b>	<b>214</b>
<b><i>ГАРАНТИЙНЫЕ ОБЯЗАТЕЛЬСТВА</i></b>	
<b>ОГРАНИЧЕННЫЕ ГАРАНТИЙНЫЕ ОБЯЗАТЕЛЬСТВА КОМПАНИИ VRP В США И КАНАДЕ: МОТОВЕЗДЕХОД 2020 CAN-AM®.....</b>	<b>218</b>
<b>ГАРАНТИИ ПО НОРМАТИВАМ ТОКСИЧНОСТИ ОТРАБОТАВШИХ ГАЗОВ АГЕНТСТВА ПО ОХРАНЕ ОКРУЖАЮЩЕЙ СРЕДЫ США.222</b>	
<b>ОГРАНИЧЕННЫЕ МЕЖДУНАРОДНЫЕ ГАРАНТИЙНЫЕ ОБЯЗА- ТЕЛЬСТВА КОМПАНИИ VRP: МОТОВЕЗДЕХОД 2020 CAN-AM®.225</b>	
<b>ОГРАНИЧЕННАЯ ГАРАНТИЯ КОМПАНИИ VRP ДЛЯ СТРАН ЕВРО- ПЕЙСКОЙ ЭКОНОМИЧЕСКОЙ ЗОНЫ, СОДРУЖЕСТВА НЕЗАВИ- СИМЫХ ГОСУДАРСТВ И ТУРЦИИ: ATV 2020 CAN-AM®.....</b>	<b>230</b>
<b><i>ИНФОРМАЦИЯ ДЛЯ ВЛАДЕЛЬЦА</i></b>	
<b>КОНФИДЕНЦИАЛЬНОСТЬ.....</b>	<b>236</b>
<b>СВЯЖИТЕСЬ С НАМИ.....</b>	<b>237</b>
АЗИЯ.....	237
ЕВРОПА.....	237
СЕВЕРНАЯ АМЕРИКА.....	238
ОКЕАНИЯ.....	238
ЮЖНАЯ АМЕРИКА.....	238
<b>ИЗМЕНЕНИЕ АДРЕСА ВЛАДЕЛЬЦА/ПЕРЕПРОДАЖА.....</b>	<b>239</b>

# ***ИНФОРМАЦИЯ ПО БЕЗОПАСНОСТИ***

# ОБЩИЕ МЕРЫ ПРЕДОСТОРОЖНОСТИ

## Избегайте отравления угарным газом

Отработавшие газы всех двигателей внутреннего сгорания содержат оксид углерода (угарный газ), который в определенных условиях может представлять смертельную опасность. Вдыхание угарного газа может стать причиной появления головной боли, головокружения, сонливости, тошноты, спутанности сознания и, в конечном итоге, стать причиной летального исхода.

Угарный газ является веществом без цвета и запаха, которое может присутствовать в воздухе, даже если вы не видите и не ощущаете запаха отработавших газов. Смертельно опасная концентрация угарного газа может достигаться достаточно быстро, и вы можете оказаться в ситуации, в которой не сможете спасти себя самостоятельно. В плохо проветриваемом помещении опасная концентрация угарного газа может сохраняться в течение нескольких часов и даже дней. Если вы чувствуете какие-нибудь симптомы отравления угарным газом, немедленно покиньте опасную область, подышите свежим воздухом и обратитесь за медицинской помощью.

Для предотвращения возможности получения серьезных травм и летального исхода в результате отравления угарным газом:

- Никогда не эксплуатируйте транспортное средство в плохо проветриваемых и частично закрытых местах. Даже если вы попытаетесь отводить отработавшие газы, концентрация угарного газа может быстро достичь опасного уровня.
- Запуск двигателя в местах, где выхлопные газы могут быть затянуты в помещения через двери или окна, категорически запрещен.

## Воспламенение паров бензина и прочие опасности

Пары бензина являются легковоспламеняемыми и взрывоопасными. Пары бензина могут распространиться и воспламениться от искры или пламени на значительном расстоянии от двигателя. В целях снижения риска возгорания или взрыва следуйте приведенным ниже инструкциям:

- Для хранения топлива используйте только специальные канистры.
- Не заправляйте канистры топливом, когда они находятся на мотовездеходе. Электростатический разряд может стать причиной воспламенения топлива.
- При заправке строго следуйте инструкциям раздела «ТОПЛИВО».
- Не запускайте двигатель и не начинайте движение, если пробка заливной горловины топливного бака не закрыта или закрыта неправильно.

Бензин ядовит и может стать причиной причинения вреда здоровью и даже гибели.

- Не допускайте попадания бензина в рот.
- При попадании бензина внутрь или в глаза, а также при вдыхании паров бензина незамедлительно обратитесь за медицинской помощью.

Если вы пролили бензин на себя, смойте его водой с мылом и смените одежду.

## Опасность ожогов

При функционировании некоторые компоненты разогреваются до высоких температур. Во избежание ожогов не допускайте контактов с ними во время эксплуатации и спустя некоторое время после её окончания.



## **Аксессуары и внесение изменений в конструкцию**

Внесение изменений в конструкцию транспортного средства и установка дополнительного оборудования могут оказывать влияние на управляемость транспортного средства. После внесения изменений в конструкцию мотовездехода важно привыкнуть к управлению, чтобы, при необходимости, соответствующим образом откорректировать ваш стиль вождения.

Не вносите изменения в конструкцию транспортного средства и не устанавливайте дополнительное оборудование, не сертифицированные компанией BRP для данного мотовездехода. Данные изменения не были протестированы компанией BRP — они могут стать причиной увеличения риска получения травмы и потери контроля над транспортным средством или сделают эксплуатацию мотовездехода незаконной. Например, установка не рекомендованных шин может оказывать влияние на управляемость мотовездехода и увеличивать опасность потери контроля над транспортным средством.

Чтобы ознакомиться с перечнем дополнительного оборудования, доступного для данного мотовездехода, обратитесь к авторизованному дилеру BRP.

# ПРЕДУПРЕЖДАЮЩИЕ СООБЩЕНИЯ

## МОТОВЕЗДЕХОД — НЕ ИГРУШКА И МОЖЕТ БЫТЬ ОПАСЕН.

- Управление мотовездеходом отличается от управления другими транспортными средствами, включая мотоцикл и автомобиль. Если не принять соответствующих мер предосторожности, даже при выполнении обычных маневров, таких как поворот, движение по склону или преодоление препятствий, может произойти столкновение или опрокидывание мотовездехода.

Пренебрежение правилами техники безопасности, которые приводятся ниже, может привести к **СЕРЬЕЗНОЙ ТРАВМЕ ИЛИ ГИБЕЛИ**:

- Прежде чем приступить к эксплуатации, внимательно прочтите РУКОВОДСТВО ПО ЭКСПЛУАТАЦИИ и предупреждающие наклейки на мотовездеходе. Также, прежде чем приступить к эксплуатации мотовездехода, просмотрите *ВИДЕОРОЛИК ПО БЕЗОПАСНОСТИ*.
- Всегда соблюдайте возрастные ограничения: лица, не достигшие 16-летнего возраста, не допускаются к управлению мотовездеходом.
- Не садитесь на мотовездеход, предварительно не надев сертифицированный защитный шлем подходящего размера и другую необходимую экипировку. Для получения более подробной информации см. главу «ЗАЩИТНАЯ ЭКИПИРОВКА» в разделе «УПРАВЛЕНИЕ МОТОВЕЗДЕХОДОМ».
- Перевозка пассажира на одноместных моделях не допускается. При перевозке пассажира нарушается развесовка, затрудняется управление, а также увеличивается риск потери контроля над мотовездеходом.
- Одноместные модели: не вносите в конструкцию мотовездехода изменения, делающие возможным перевозку пассажира, а также не перевозите пассажиров на багажных площадках (багажниках).
- Данное транспортное средство не предназначено для движения по поверхностям с покрытием. Если вы в течение короткого времени вынуждены использовать мотовездеход на таких поверхностях, избегайте необдуманных движений рулевым колесом, а также резких нажатий тормоза и акселератора. Снизьте скорость движения.
- Данное транспортное средство не предназначено для движения по дорогам общего пользования или автомагистралям (в большинстве стран это запрещено законом). При движении по дорогам возможно столкновение с другим транспортным средством.
- Никогда не эксплуатируйте это транспортное средство, если устали, болеете или находитесь под воздействием лекарственных препаратов или алкоголя. В таком состоянии время реакции увеличивается, а способность принимать взвешенные решения ухудшается.
- Не пытайтесь оторвать передние колеса от земли, совершать прыжки, а также выполнять другие трюки.
- Не превышайте разумную скорость движения. Поддерживайте скорость в соответствии с рельефом местности, обзорностью, условиями движения и, сообразуясь с вашим водительским опытом.
- При движении по незнакомой местности будьте особенно осторожны и снижайте скорость движения. Во время движения будьте постоянно готовы к неожиданной смене рельефа.
- Не выезжайте на неровную или скользкую поверхность, если у вас нет необходимых навыков управления. Соблюдайте особую осторожность при езде по подобной местности.

- При выполнении поворота следуйте инструкциям, приведённым в разделе «ТЕХНИКА ВОЖДЕНИЯ».
- Не направляйте мотовездеход на склоны, которые могут оказаться слишком крутыми для вашей машины; сообразуйтесь с собственным опытом водителя.
- Соблюдайте надлежащие процедуры для движения по гористой местности, описанные в разделе «ТЕХНИКА ВОЖДЕНИЯ». Перед началом движения внимательно исследуйте рельеф местности. Не взбирайтесь на слишком крутые или сыпучие склоны.
- Соблюдайте надлежащие процедуры для движения вниз по склону или торможения на склоне, описанные в разделе «ТЕХНИКА ВОЖДЕНИЯ». Перед началом движения вниз по склону внимательно исследуйте рельеф местности.
- Соблюдайте надлежащие процедуры для движения поперёк склона, описанные в разделе «ТЕХНИКА ВОЖДЕНИЯ». Избегайте движения по склонам со скользким или рыхлым покрытием.
- Во время движения в гору иногда двигатель может заглохнуть или мотовездеход начнёт скатываться назад. Во избежание самопроизвольной остановки двигателя при движении вверх по склону включайте понижающую передачу и поддерживайте постоянную скорость движения. Если мотовездеход остановился или стал скатываться назад, следуйте специальной процедуре, описанной в разделе «ТЕХНИКА ВОЖДЕНИЯ».
- При движении по незнакомой местности убедитесь в отсутствии препятствий. Не пытайтесь переехать крупные валуны или поваленные деревья. Соблюдайте надлежащие процедуры для преодоления препятствий, описанные в разделе «ТЕХНИКА ВОЖДЕНИЯ».
- Буксование и занос мотовездехода особенно опасны. Научитесь контролировать мотовездеход при пробуксовке или заносе на малой скорости и на ровной поверхности. Во время движения по скользкой поверхности (например, по льду) будьте предельно осторожны, поддерживайте малую скорость движения во избежание развития неконтролируемого заноса. При движении с пассажиром (двухместные модели) не допускайте пробуксовки или заноса — это может привести к падению с мотовездехода или переворачиванию.
- Не заводите мотовездеход в глубокую воду или в быстрые потоки. Уровень воды не должен подниматься выше подножек. Помните, что эффективность мокрых тормозов снижается. После преодоления водной преграды, а также после движения по грязи или снегу, проверьте тормоза. При необходимости несколько раз задействуйте тормоза, чтобы высушить колодки.
- Помните, что на длину тормозного пути оказывают влияние следующие факторы (список не исчерпывающий): погода и условия движения, состояние компонентов тормозной системы и шин, скорость движения мотовездехода и высота над уровнем моря, загрузка мотовездехода и буксировка груза. Не забывайте об этом и соответствующим образом изменяйте стиль вождения.
- При движении задним ходом убедитесь, что позади мотовездехода нет людей или препятствий. Убедившись, что движение задним ходом безопасно, двигайтесь медленно. Помните, что при управлении двухместной моделью пассажир ограничивает обзорность назад.
- Компания BRP рекомендует во время движения задним ходом занимать на мотовездеходе положение сидя. Не вставайте. Вес вашего тела переместится вперед, по направлению к рычагу акселератора, что может стать причиной неожиданного ускорения и привести к потере контроля над мотовездеходом.

- Предельная нагрузка на мотовездеход, указанная в Руководстве по эксплуатации, учитывает вес водителя и пассажира (двухместные модели), а также груза и дополнительных принадлежностей. Не перегружайте мотовездеход. Перевозимый груз должен быть правильно распределён и надёжно закреплён. При перевозке груза или буксировке прицепа снизьте скорость и следуйте инструкциям, приведённым в данном Руководстве. Оставляйте больше места для торможения.
- Перед поездкой необходимо произвести осмотр мотовездехода и убедиться, что он готов к безопасной эксплуатации. См. раздел «*КОНТРОЛЬНЫЙ ОСМОТР МОТОВЕЗДЕХОДА ПЕРЕД ПОЕЗДКОЙ*». Соблюдайте Регламент технического обслуживания, приведённый в Руководстве по эксплуатации. См. раздел «*ТЕХНИЧЕСКОЕ ОБСЛУЖИВАНИЕ*».
- Не отправляйтесь в путь на мотовездеходе с неисправными органами управления.
- Всегда поддерживайте рекомендованное давление в шинах. Устанавливайте на мотовездеход шины только рекомендованного типа и размера. Информация о шинах приведена в разделе «*ТЕХНИЧЕСКИЕ ХАРАКТЕРИСТИКИ*» настоящего Руководства.
- Неправильный выбор скоростного режима, не соответствующий вашим навыкам управления или условиям движения, может приводить к получению травм. Выбирайте безопасную скорость движения. Статистика свидетельствует, что превышение скорости при выполнении поворота является главной причиной всех происшествий. Помните, что мотовездеход — достаточно тяжёлая машина! Она способна нанести серьёзную травму при опрокидывании.
- Конструкцией данного мотовездехода не предусмотрено выполнение прыжков, его конструктивные элементы не в состоянии полностью поглотить большую энергию удара, возникающую при выполнении таких трюков, — часть этой энергии может передаваться водителю. Езда на задних колёсах — это верный способ опрокинуть тяжёлую машину на себя, но при этом могут пострадать и посторонние люди. Выполнение любого из этих двух приемов очень опасно, как для водителя, так и для пассажира (двухместные модели) — следует избегать их.
- Шины мотовездехода не предназначены для движения по дорогам с покрытием.

## ***Двухместные модели***

### **Водитель обязан:**

- Помните, что водитель несет ответственность за безопасность пассажира.
- Проинформировать пассажира об основных правилах безопасной езды.
- Укажите пассажиру на необходимость ознакомления с предупреждающими табличками и просмотра *ДЕМОНСТРАЦИОННОГО ВИДЕОФИЛЬМА*.
- Регулярно тренируйтесь в выполнении маневров, описанных в настоящем Руководстве по эксплуатации, как с пассажиром, так и без него. Перевозка пассажира требует от водителя большего практического опыта.
- Помните, что при перевозке пассажира управляемость мотовездехода ухудшается, а тормозной путь увеличивается. Снижайте скорость безопасно. Действуйте осмотрительно. При наличии сомнений не приступайте к выполнению маневра или, прежде чем приступить к его выполнению, попросите пассажира сойти с мотовездехода.
- Помните, что при перевозке пассажира длина тормозного пути мотовездехода может увеличиваться. Оставляйте больше места для торможения.
- Если сиденье пассажира не установлено должным образом, перевозка пассажира на двухместной модели мотовездехода запрещена.
- Никогда не перевозите более одного (1) пассажира. Перевозка пассажира допускается только на специально предназначенном для этого сиденье.
- Не перевозите пассажира, если по вашей оценке его физические и психические способности не позволяют ему сконцентрироваться на условиях движения и соответствующим образом адаптироваться к ним.
- Не допускается перевозка пассажира, находящегося под воздействием алкоголя или наркосодержащих препаратов, а также в усталом или болезненном состоянии. В таком состоянии время реакции увеличивается, а способность принимать взвешенные решения ухудшается.

### **Пассажир обязан:**

- Доставать ногами до подножек, а также на протяжении всей поездки держаться за поручни.
- Не садиться на мотовездеход без правильно одетого защитного шлема (с защитой подбородка). Также пассажир должен пользоваться средствами защиты глаз (очками или защитным экраном), надевать перчатки, мотоботы, рубашку или куртку с длинными рукавами и длинные прочные брюки.
- Сидеть на специально предназначенном для этого пассажирском сиденье.
- Во время движения всегда руками держаться за поручни, а ноги ставить на подножки. Не держаться за водителя.
- Не вставать во время движения. Это может стать причиной потери контроля над мотовездеходом.
- Следить за движением мотовездехода и действиями водителя.
- Если по какой-либо причине пассажир почувствует себя некомфортно или небезопасно, попросить водителя снизить скорость движения или остановиться.

# ПРЕДУПРЕЖДЕНИЯ ПРИ ЭКСПЛУАТАЦИИ

Следующее предупреждение и его формат определяется требованиями Комиссии США по безопасности потребительских товаров и должно содержаться в Руководстве по эксплуатации для всех мотовездеходов.

**ПРИМЕЧАНИЕ:** Иллюстрации даны для общего (типового) случая. Ваша модель может отличаться.

## ПРЕДУПРЕЖДЕНИЕ



### ВОЗМОЖНАЯ ОПАСНОСТЬ

Эксплуатация мотовездехода неподготовленным водителем.

### ЧТО МОЖЕТ ПРОИЗОЙТИ

Велика вероятность несчастного случая, если водитель не знает, как управлять мотовездеходом в различных ситуациях, при различных типах рельефа.

### КАК ИЗБЕЖАТЬ ОПАСНОСТИ

Необходимо пройти специальный курс обучения. Необходимо регулярно совершенствовать навыки, полученные во время прохождения курса обучения, а также практиковаться в выполнении приемов вождения, описанных в Руководстве по эксплуатации.

Для получения дополнительной информации о прохождении специального курса обучения обратитесь к авторизованному дилеру Can-Am.

**⚠ ПРЕДУПРЕЖДЕНИЕ****ВОЗМОЖНАЯ ОПАСНОСТЬ**

Пренебрежение возрастным ограничением при управлении мотовездеходом.

**ЧТО МОЖЕТ ПРОИЗОЙТИ**

Эксплуатация мотовездехода детьми может привести к серьезной травме или гибели ребёнка.

Даже если ребёнок достиг возраста, при котором можно управлять определённым типом мотовездехода, у него может не хватить навыков, возможностей и зрелости суждения для безопасного управления мотовездеходом, что может привести к серьезной аварии.

**КАК ИЗБЕЖАТЬ ОПАСНОСТИ**

Лица, не достигшие 16-летнего возраста, не допускаются к управлению мотовездеходом.

## ДВУХМЕСТНЫЕ МОДЕЛИ

### ПРЕДУПРЕЖДЕНИЕ



vmo2014-005-100

#### ВОЗМОЖНАЯ ОПАСНОСТЬ

Пренебрежение физическими возможностями пассажира.

#### ЧТО МОЖЕТ ПРОИЗОЙТИ

Если пассажир не в состоянии надежно опираться на подножки, он может упасть с мотовездехода при движении по пересеченной местности.

#### КАК ИЗБЕЖАТЬ ОПАСНОСТИ

Пассажир должен всегда стоять ногами на подножках мотовездехода и держаться руками за поручни.



**ОДНОМЕСТНЫЕ МОДЕЛИ****⚠ ПРЕДУПРЕЖДЕНИЕ****ВОЗМОЖНАЯ ОПАСНОСТЬ**

Перевозка пассажира на данных моделях мотовездехода.

**ЧТО МОЖЕТ ПРОИЗОЙТИ**

Перевозка пассажира может привести к потере устойчивости и управляемости мотовездехода.

Велика опасность аварии с тяжёлыми последствиями для вас и/или пассажира.

**КАК ИЗБЕЖАТЬ ОПАСНОСТИ**

Не перевозить пассажира. Сиденье мотовездехода удлинено лишь для того, чтобы водитель мог перемещаться по нему при совершении маневров, а не для перевозки пассажира (-ов).

## ДВУХМЕСТНЫЕ МОДЕЛИ

### ПРЕДУПРЕЖДЕНИЕ



V00A1CQ

#### ВОЗМОЖНАЯ ОПАСНОСТЬ

Перевозка на данном мотовездеходе более одного (1) пассажира.

#### ЧТО МОЖЕТ ПРОИЗОЙТИ

Перевозка более одного (1) пассажира может привести к потере устойчивости и управляемости мотовездехода.

Велика опасность аварии с тяжёлыми последствиями для Вас и/или пассажира.

#### КАК ИЗБЕЖАТЬ ОПАСНОСТИ

Никогда не перевозите более одного (1) пассажира. Сиденье мотовездехода удлинено лишь для того, чтобы водитель мог перемещаться по нему при совершении маневров, но не для перевозки дополнительных пассажиров. Мотовездеход рассчитан на перевозку только одного (1) водителя и одного (1) пассажира. Находясь на мотовездеходе, пассажир должен находиться только на специально предназначенном пассажирском сиденье, руками держаться за поручни, а его ноги должны надёжно опираться на подножки.

**⚠ ПРЕДУПРЕЖДЕНИЕ**



V00A2DQ

**ВОЗМОЖНАЯ ОПАСНОСТЬ**

Перевозка пассажира (-ов) на переднем или заднем багажнике мотовездехода.

**ЧТО МОЖЕТ ПРОИЗОЙТИ**

Перевозка пассажира может привести:

- К потере устойчивости и управляемости мотовездехода.
- К травмированию пассажира(-ов) в результате падения на твердую поверхность.
- К аварии с тяжёлыми последствиями для Вас и/или пассажира (-ов).

**КАК ИЗБЕЖАТЬ ОПАСНОСТИ**

Не перевозите пассажира (-ов) на переднем или заднем багажнике мотовездехода.

**! ПРЕДУПРЕЖДЕНИЕ**



**ВОЗМОЖНАЯ ОПАСНОСТЬ**

Движение по дорогам общего пользования, улицам или скоростным магистралям.

**ЧТО МОЖЕТ ПРОИЗОЙТИ**

Возможно столкновение с другим транспортным средством.

**КАК ИЗБЕЖАТЬ ОПАСНОСТИ**

Не выезжайте на улицы, шоссе и дороги общего пользования (грунтовые или гравийные). Во многих странах появление мотовездеходов на общественных дорогах запрещено законом.

## ПРЕДУПРЕЖДЕНИЕ



### ВОЗМОЖНАЯ ОПАСНОСТЬ

Отсутствие надлежащей экипировки: защитного шлема, очков и защитной экипировки. Отсутствие экипировки у пассажира (двухместные модели) шлема с защитой подбородка.

### ЧТО МОЖЕТ ПРОИЗОЙТИ

- Езда без шлема значительно увеличивает вероятность серьезной травмы головы или гибели в случае аварии.
- Отсутствие защитных очков увеличивает риск совершения аварии по вине водителя мотовездехода и значительно увеличивает вероятность получения серьезной травмы в случае ДТП.
- Отсутствие защитной экипировки значительно увеличивает вероятность получения серьезной травмы в случае аварии.

### КАК ИЗБЕЖАТЬ ОПАСНОСТИ

Обязательно надевайте хорошо подогнанный защитный шлем. Кроме того, экипировка должна включать:

- Защитные очки (или щиток).
- Шлем с защитой подбородка.
- Перчатки и ботинки.
- Рубашку или куртку с длинными рукавами.
- Длинные брюки.

## ПРЕДУПРЕЖДЕНИЕ



V00A07Q

### ВОЗМОЖНАЯ ОПАСНОСТЬ

Эксплуатация мотовездехода под воздействием алкоголя или наркотических веществ.

### ЧТО МОЖЕТ ПРОИЗОЙТИ

Возможно падение пассажира с мотовездехода (двухместные модели).

Уменьшение способности к правильной оценке ситуации.

Замедление реакции.

Ухудшение координации движений и восприятия.

Может привести к аварии с тяжелейшими последствиями или гибели.

### КАК ИЗБЕЖАТЬ ОПАСНОСТИ

Водитель и пассажир не должны эксплуатировать мотовездеход под воздействием алкоголя и наркотических веществ.

**⚠ ПРЕДУПРЕЖДЕНИЕ**

V00A08Q

**ВОЗМОЖНАЯ ОПАСНОСТЬ**

Нарушение скоростного режима.

**ЧТО МОЖЕТ ПРОИЗОЙТИ**

Увеличивается вероятность потери управления и совершения аварии.

**КАК ИЗБЕЖАТЬ ОПАСНОСТИ**

Выбирайте скорость, соответствующую рельефу местности, условиям видимости и вашему водительскому опыту.

При перевозке пассажира (двухместные модели) управляемость и устойчивость мотовездехода могут ухудшиться, а тормозной путь — увеличиться. При движении с пассажиром снижайте скорость плавно. Оставляйте больше места для торможения.

**! ПРЕДУПРЕЖДЕНИЕ**



**ВОЗМОЖНАЯ ОПАСНОСТЬ**

Попытка двигаться на задних колёсах, совершать прыжки и выполнять другие трюки.

**ЧТО МОЖЕТ ПРОИЗОЙТИ**

Увеличивается вероятность несчастного случая, в том числе переворачивания.

**КАК ИЗБЕЖАТЬ ОПАСНОСТИ**

Не пытайтесь выполнять такие трюки, как движение на задних колёсах или прыжки. Не устраивайте представлений.

**! ПРЕДУПРЕЖДЕНИЕ**

**ВОЗМОЖНАЯ ОПАСНОСТЬ**

Пренебрежение проверкой состояния мотовездехода перед эксплуатацией.

Ненадлежащее техническое обслуживание мотовездехода.

**ЧТО МОЖЕТ ПРОИЗОЙТИ**

Увеличивается вероятность несчастного случая или повреждения оборудования.

**КАК ИЗБЕЖАТЬ ОПАСНОСТИ**

Обязательно проверяйте состояние вашего мотовездехода перед поездкой, чтобы убедиться в его исправности.

Соблюдайте Регламент технического обслуживания, приведенный в Руководстве по эксплуатации.



## ПРЕДУПРЕЖДЕНИЕ

### ВОЗМОЖНАЯ ОПАСНОСТЬ

Движение по замёрзшему водоёму.

### ЧТО МОЖЕТ ПРОИЗОЙТИ

Очень велика опасность травмирования или гибели водителя и/или пассажира в результате затопления мотовездехода.

### КАК ИЗБЕЖАТЬ ОПАСНОСТИ

Не выезжайте на замёрзший водоём, не проверив толщину и прочность ледяного покрова и не убедившись, что он может выдержать вес мотовездехода и нагрузку, возникающую при его движении.

## ПРЕДУПРЕЖДЕНИЕ



### ВОЗМОЖНАЯ ОПАСНОСТЬ

Отпускание руля водителем или поручней — пассажиром (двухместные модели), потеря опоры для ног.

### ЧТО МОЖЕТ ПРОИЗОЙТИ

Отпускание даже одной рукоятки руля или снятие одной ноги с подножки уменьшает вашу способность контролировать мотовездеход, что может привести к потере равновесия и падению с мотовездехода. Если нога не стоит на подножке, то она может задеть заднее колесо, что приведёт к травме или несчастному случаю.

### КАК ИЗБЕЖАТЬ ОПАСНОСТИ

Во время движения водитель должен удерживать руль двумя руками, а пассажиру (двухместные модели) необходимо держаться за поручни. Ноги водителя и пассажира (двухместные модели) должны надёжно опираться на подножки.

## ПРЕДУПРЕЖДЕНИЕ



### ВОЗМОЖНАЯ ОПАСНОСТЬ

Пренебрежение мерами предосторожности при движении на мотовездеходе по незнакомой местности.

### ЧТО МОЖЕТ ПРОИЗОЙТИ

Не имея достаточного времени, чтобы отреагировать, вы можете наехать на скрытый камень, неровность или яму.

Это может привести к потере управления, опрокидыванию мотовездехода или падению пассажира (двухместные модели) с мотовездехода.

### КАК ИЗБЕЖАТЬ ОПАСНОСТИ

На незнакомой местности двигайтесь медленно, будьте предельно внимательны и осторожны.

Постоянно будьте готовы к внезапной смене рельефа местности.

Помните, что водитель всегда отвечает за безопасность пассажира (двухместные модели). При движении с пассажиром снижайте скорость плавно.

**⚠ ПРЕДУПРЕЖДЕНИЕ****ВОЗМОЖНАЯ ОПАСНОСТЬ**

Пренебрежение мерами предосторожности при движении на мотовездеходе по неровной, скользкой или рыхлой поверхности.

**ЧТО МОЖЕТ ПРОИЗОЙТИ**

Возможна потеря сцепления колёс с дорогой и потеря управления, что может привести к несчастному случаю, включая опрокидывание мотовездехода и падение пассажира (двухместные модели).

**КАК ИЗБЕЖАТЬ ОПАСНОСТИ**

Не выезжайте на неровную, скользкую или рыхлую поверхность, если у вас нет достаточного опыта управления мотовездеходом в подобных условиях.

Соблюдайте особую осторожность при езде по подобной местности.

Помните, что водитель всегда отвечает за безопасность пассажира (двухместные модели). При возникновении сомнений в безопасности пассажира позвольте ему сойти с мотовездехода.

**! ПРЕДУПРЕЖДЕНИЕ**



**ВОЗМОЖНАЯ ОПАСНОСТЬ**

Неверная техника выполнения поворота.

**ЧТО МОЖЕТ ПРОИЗОЙТИ**

Возможна потеря управления и, как следствие, опрокидывание мотовездехода и/или падение пассажира (двухместные модели) с мотовездехода.

**КАК ИЗБЕЖАТЬ ОПАСНОСТИ**

При выполнении поворота следуйте инструкциям, приведённым ниже в настоящем Руководстве. Освойте выполнение маневра поворота сначала на малой, затем на более высокой скорости.

Помните, что водитель всегда отвечает за безопасность пассажира (двухместные модели). Никогда не выполняйте этот маневр с пассажиром. Помните, что при перевозке пассажира управляемость мотовездехода ухудшается, а тормозной путь — увеличивается.

Не выполняйте поворот на слишком высокой скорости.

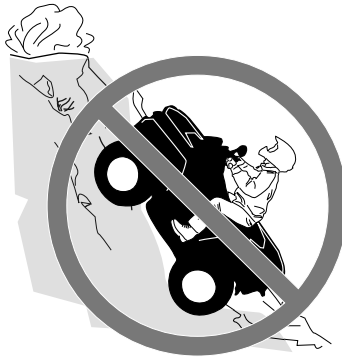
**⚠ ПРЕДУПРЕЖДЕНИЕ****ВОЗМОЖНАЯ ОПАСНОСТЬ**

Движение по чрезмерно крутым склонам.

**ЧТО МОЖЕТ ПРОИЗОЙТИ**

На крутом склоне мотовездеход может перевернуться гораздо легче, чем при движении по ровной поверхности или пологим склонам.

**КАК ИЗБЕЖАТЬ ОПАСНОСТИ**

Не направляйте мотовездеход на склоны, которые могут оказаться слишком крутыми для вашей машины; сообразуйте с собственным опытом водителя.

Потренируйтесь в управлении мотовездеходом сначала на пологих склонах как с пассажиром (двухместные модели), так и без него.

Всегда помните, что даже если Вы уверены в том, что мотовездеход преодолет склон, не выполняйте этот маневр с пассажиром (двухместные модели) — позвольте пассажиру сойти с мотовездехода. Полагайтесь на свой рассудок.

## ПРЕДУПРЕЖДЕНИЕ



### ВОЗМОЖНАЯ ОПАСНОСТЬ

Неверная техника движения вверх по склону.

### ЧТО МОЖЕТ ПРОИЗОЙТИ

Потеря управления, опрокидывание мотовездехода, падение пассажира (двухместные модели) с мотовездехода.

### КАК ИЗБЕЖАТЬ ОПАСНОСТИ

При движении в гору соблюдайте инструкции, приведённые ниже в настоящем Руководстве.

Перед подъёмом внимательно исследуйте рельеф местности. Помните, что водитель всегда отвечает за безопасность пассажира (двухместные модели). При необходимости перед въездом на холм попросите его сойти с мотовездехода. Помните, что при перевозке пассажира управляемость мотовездехода ухудшается, а тормозной путь — увеличивается.

Не взбирайтесь на слишком крутые или сыпучие склоны.

Перенесите вес тела вперед (водитель и пассажир (двухместные модели)).

Не делайте резких нажатий на рычаг дроссельной заслонки и не переключайте резко передачи. Мотовездеход может опрокинуться.

Не пересекайте вершину холма на высокой скорости. По другую сторону холма может находиться препятствие, обрыв, другое транспортное средство или человек.

## ПРЕДУПРЕЖДЕНИЕ



### ВОЗМОЖНАЯ ОПАСНОСТЬ

Неверная техника движения вниз по склону.

### ЧТО МОЖЕТ ПРОИЗОЙТИ

Потеря управления, опрокидывание мотовездехода, падение пассажира (двухместные модели) с мотовездехода.

### КАК ИЗБЕЖАТЬ ОПАСНОСТИ

При движении вниз по склону действуйте в соответствии с процедурами, изложенными в настоящем Руководстве.

**ПРИМЕЧАНИЕ:** Для торможения при движении вниз по склону применяется специальный приём.

Перед спуском внимательно исследуйте рельеф местности. Помните, что водитель всегда отвечает за безопасность пассажира (двухместные модели). В случае возникновения сомнений в безопасности пассажира позвольте ему сойти с мотовездехода. Помните, что при перевозке пассажира управляемость мотовездехода ухудшается, а тормозной путь — увеличивается.

Перенесите вес тела назад (водитель и пассажир (двухместные модели)).

Никогда не спускайтесь с холма на высокой скорости.

Избегайте движения вниз по склону под углом, при котором мотовездеход сильно наклоняется на одну сторону. Старайтесь двигаться по склону прямо вниз.

**! ПРЕДУПРЕЖДЕНИЕ**



**ВОЗМОЖНАЯ ОПАСНОСТЬ**

Неверная техника пересечения склона или поворота на склоне.

**ЧТО МОЖЕТ ПРОИЗОЙТИ**

Потеря управления, опрокидывание мотовездехода, падение пассажира (двухместные модели) с мотовездехода.

**КАК ИЗБЕЖАТЬ ОПАСНОСТИ**

Никогда не выполняйте этот маневр с пассажиром (двухместные модели). Позвольте ему сойти с мотовездехода.

Не пытайтесь развернуть мотовездеход на склоне – для этого, прежде всего, следует освоить технику разворота, описанную в настоящем Руководстве. При повороте на любом склоне будьте осторожны.

По возможности избегайте движения по склонам крутых холмов.

***При движении поперёк склона:***

Следуйте инструкциям, приведённым в данном Руководстве.

Избегайте движения по склонам со скользким или рыхлым покрытием.

Водитель и пассажир (двухместные модели) должны перенести вес тела в сторону вершины.



## ⚠ ПРЕДУПРЕЖДЕНИЕ



V00A1PQ

### ВОЗМОЖНАЯ ОПАСНОСТЬ

Остановка двигателя, скатывание вниз по склону или неверная техника схода с мотовездехода при движении вверх по склону.

### ЧТО МОЖЕТ ПРОИЗОЙТИ

Опрокидывание мотовездехода.

### КАК ИЗБЕЖАТЬ ОПАСНОСТИ

При движении вверх по склону поддерживайте постоянную скорость и включайте понижающую передачу.

#### ***Если вы теряете скорость движения:***

Перенесите центр тяжести Вашего тела (попросите сделать пассажира (двухместные модели) то же самое) в направлении вершины холма. Не делайте резких нажатий на рычаг дроссельной заслонки и не переключайте резко передачи. Мотовездеход может опрокинуться.

Нажмите на рычаг тормоза.

После остановки машины задействуйте стояночный тормоз.

Сойдите с мотовездехода со стороны вершины или в любую сторону, если передняя часть мотовездехода направлена к вершине (первым сходит пассажир (двухместные модели)).

#### ***Если мотовездеход начинает скатываться назад:***

Перенесите центр тяжести Вашего тела (попросите сделать пассажира (двухместные модели) то же самое) в направлении вершины холма. Не делайте резких нажатий на рычаг дроссельной заслонки и не переключайте резко передачи. Мотовездеход может опрокинуться.

Если мотовездеход начинает скатываться, не пользуйтесь задним тормозом.

Плавно нажмите рычаг переднего тормоза.

## ПРЕДУПРЕЖДЕНИЕ

После полной остановки машины включите задний тормоз и поставьте машину на стояночный тормоз.

Сойдите с мотовездехода со стороны вершины или в любую сторону, если передняя часть мотовездехода направлена к вершине (первым сходит пассажир (двухместные модели)).

Разверните мотовездеход и сядьте на него, далее действуйте, как указано в настоящем Руководстве.

## ПРЕДУПРЕЖДЕНИЕ



### ВОЗМОЖНАЯ ОПАСНОСТЬ

Неверная техника преодоления препятствий.

### ЧТО МОЖЕТ ПРОИЗОЙТИ

Потеря управляемости, падение пассажира (двухместные модели) или авария.

Мотовездеход может перевернуться.

### КАК ИЗБЕЖАТЬ ОПАСНОСТИ

На незнакомой местности, прежде всего, проверьте, нет ли препятствий.

Не пытайтесь переехать через большие валуны или поваленные деревья.

Помните, что водитель всегда отвечает за безопасность пассажира (двухместные модели). В случае возникновения сомнений в безопасности пассажира позвольте ему сойти с мотовездехода. Помните, что при перевозке пассажира управляемость мотовездехода ухудшается, а тормозной путь увеличивается.

Преодолевая препятствия, действуйте в соответствии с рекомендациями настоящего Руководства.

**⚠ ПРЕДУПРЕЖДЕНИЕ****ВОЗМОЖНАЯ ОПАСНОСТЬ**

Неконтролируемая пробуксовка или занос.

**ЧТО МОЖЕТ ПРОИЗОЙТИ**

Потеря управления.

При внезапном возобновлении сцепления колёс с дорогой возможно опрокидывание мотовездехода или падение пассажира (двухместные модели) с мотовездехода.

**КАК ИЗБЕЖАТЬ ОПАСНОСТИ**

Научитесь контролировать мотовездеход при пробуксовке или заносе на малой скорости и на ровной поверхности.

Никогда не выполняйте эти маневры с пассажиром (двухместные модели). Помните, что при перевозке пассажира управляемость мотовездехода ухудшается, а тормозной путь увеличивается.

Во время движения по скользкой поверхности (например, по льду) будьте осторожны и поддерживайте малую скорость во избежание возникновения неконтролируемого заноса или пробуксовки.

**⚠ ПРЕДУПРЕЖДЕНИЕ**



**ВОЗМОЖНАЯ ОПАСНОСТЬ**

Движение по глубокой воде или в быстром водном потоке.

**ЧТО МОЖЕТ ПРОИЗОЙТИ**

Возможно всплытие колёс, что приведёт к потере сцепления колёс с дорогой, утрате контроля над мотовездеходом, и в результате — к несчастному случаю.

**КАК ИЗБЕЖАТЬ ОПАСНОСТИ**

Не заводите мотовездеход в глубокую воду или в быстрые потоки.

Проверьте глубину водоёма, прежде чем въезжать в него. Уровень воды должен быть не выше подножек мотовездехода.

Помните, что эффективность мокрых тормозов снижается. Проверяйте тормоза после выхода из воды. При необходимости несколько раз задействуйте тормоза, чтобы высушить колодки.

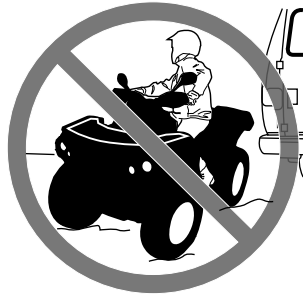
**⚠ ПРЕДУПРЕЖДЕНИЕ****ВОЗМОЖНАЯ ОПАСНОСТЬ**

Неверная техника движения задним ходом.

**ЧТО МОЖЕТ ПРОИЗОЙТИ**

Наезд на препятствие или человека, стоящего позади вас, что приведёт к серьезной травме.

**КАК ИЗБЕЖАТЬ ОПАСНОСТИ**

Перед началом движения задним ходом убедитесь в отсутствии препятствий или людей позади вас. Двигайтесь на малой скорости. Помните, что сидящий на заднем сиденье пассажир (двухместные модели) может ограничить угол обзора.

**! ПРЕДУПРЕЖДЕНИЕ**



**ВОЗМОЖНАЯ ОПАСНОСТЬ**

Эксплуатация мотовездехода с нерекомендованным типом шин или с неправильно, или неравномерно накачанными шинами.

**ЧТО МОЖЕТ ПРОИЗОЙТИ**

Потеря управления, сдутие колёс, проворачивание шин на колёсных дисках, в результате чего увеличивается вероятность несчастного случая или аварии.

**КАК ИЗБЕЖАТЬ ОПАСНОСТИ**

Пользуйтесь только рекомендованным типом шин, указанным в настоящем Руководстве.

Постоянно поддерживайте в шинах требуемое давление воздуха, как указано в настоящем Руководстве.

Повреждённые колеса или шины должны быть немедленно заменены.

**⚠ ПРЕДУПРЕЖДЕНИЕ****ВОЗМОЖНАЯ ОПАСНОСТЬ**

Эксплуатация мотовездехода с недопустимыми изменениями конструкции.

**ЧТО МОЖЕТ ПРОИЗОЙТИ**

Неверная установка дополнительного оборудования или самостоятельная модификация конструкции мотовездехода изменяют его динамические качества, что, в некоторых ситуациях, может привести к аварии или несчастному случаю.

**КАК ИЗБЕЖАТЬ ОПАСНОСТИ**

Не изменяйте конструкцию мотовездехода. Все детали и принадлежности, устанавливаемые на мотовездеходе, должны быть изготовлены или рекомендованы компанией BRP, либо спроектированы специально для данной модели мотовездехода. Все оборудование также должно быть правильно установлено. Если у вас есть какие-либо вопросы, обращайтесь к дилеру Can-Am.

**НЕ УСТАНОВЛИВАЙТЕ** дополнительное сиденье для пассажира (одноместные модели) и не используйте багажник для перевозки пассажира.

Изменение конструкции мотовездехода с целью увеличения мощности и скорости лишает вас права на гарантийное обслуживание. В некоторых странах изменение конструкции мотовездехода, включая демонтаж деталей двигателя или системы выпуска отработавших газов, запрещено законом.

**! ПРЕДУПРЕЖДЕНИЕ**



**ВОЗМОЖНАЯ ОПАСНОСТЬ**

Перегрузка мотовездехода, нарушение правил перевозки или буксировки груза.

**ЧТО МОЖЕТ ПРОИЗОЙТИ**

Ухудшение управляемости, что может привести к аварии.

**КАК ИЗБЕЖАТЬ ОПАСНОСТИ**

Предельная нагрузка на мотовездеход, указанная в Руководстве, учитывает вес водителя и пассажира (двухместные модели), груза и дополнительных принадлежностей.

Перевозимый груз должен быть правильно распределён и надёжно закреплён.

При перевозке груза или буксировке прицепа снизьте скорость. Оставляйте больше места для торможения.

При перевозке груза или буксировке прицепа строго следуйте инструкциям, приведённым в данном Руководстве.



**⚠ ПРЕДУПРЕЖДЕНИЕ**



V03M01Q

**ВОЗМОЖНАЯ ОПАСНОСТЬ**

Транспортировка легковоспламеняющихся и взрывоопасных веществ.

**ЧТО МОЖЕТ ПРОИЗОЙТИ**

Серьезные травмы или гибель людей.

**КАК ИЗБЕЖАТЬ ОПАСНОСТИ**

Не перевозите легковоспламеняющиеся и взрывоопасные вещества.

# КОНТРОЛЬНЫЙ ОСМОТР ПЕРЕД ПОЕЗДКОЙ



## ПРЕДУПРЕЖДЕНИЕ

Выполняйте контрольный осмотр перед каждой поездкой для выявления потенциальных проблем, которые могут возникнуть при эксплуатации. Контрольный осмотр поможет вам отследить износ или разрушение какого-либо узла, прежде чем это перерастет в проблему. Устраните любую обнаруженную неисправность, чтобы избежать поломки или несчастного случая.

Прежде чем приступить к эксплуатации мотовездехода, водитель должен выполнить контрольный осмотр в соответствии с приведенным ниже контрольным листом.

## Контрольный лист осмотра мотовездехода перед поездкой

Перед запуском двигателя (ключ в положении «OFF»)

УЗЕЛ, СИСТЕМА	ОПЕРАЦИЯ	✓
Моторное масло	Проверьте уровень моторного масла.	
Охлаждающая жидкость	Проверьте уровень охлаждающей жидкости.	
Тормозная жидкость	Проверить уровень тормозной жидкости	
Утечки	Осмотрите поверхность под мотовездеходом на наличие следов утечек	
Рычаг акселератора	Несколько раз нажмите и отпустите рычаг акселератора, чтобы убедиться в исправности и плавной работе привода. После отпускания рычаг должен самостоятельно возвращаться в исходное положение.	
Стояночный тормоз	Проверьте работу стояночного тормоза.	
Шины	Проверьте состояние шин и давление воздуха в них. Обратитесь к разделу «ТЕХНИЧЕСКИЕ ХАРАКТЕРИСТИКИ» и выполните регулировку в соответствии с нагрузкой.	
Колесные диски	Осмотреть колеса и убедиться в отсутствии повреждений и люфтов, а также проверить затяжку гаек крепления колеса. Затяните винты крепления фиксирующих колец (при наличии). Моменты затяжки указаны см. в главе «КОЛЕСА И ШИНЫ!» в разделе «ОПЕРАЦИИ ТЕХНИЧЕСКОГО ОБСЛУЖИВАНИЯ».	
Радиатор	Убедитесь, что радиатор чистый	
Чехлы приводного вала	Проверьте состояние чехлов и кожухов шарниров приводных валов	

УЗЕЛ, СИСТЕМА	ОПЕРАЦИЯ	✓
Сиденье (-я)	Убедитесь, что водительское сиденье установлено на место и надежно закреплено	
	Убедитесь, что пассажирское сиденье или багажное отделение установлено на место и надежно закреплено (двухместные модели).	
	Проверить состояние спинки пассажирского сиденья и ручковок (двухместные модели)	
Груз	Если вы собираетесь везти какой-то груз, помните, что грузоподъемность мотовездехода ограничена — сверьтесь с паспортными данными вашей модели. См. раздел «ЗАГРУЗКА БАГАЖНЫХ ДУГ». Убедитесь, что груз надежно закреплен на дугах.	
	В случае буксировки прицепа или другого оборудования: <ul style="list-style-type: none"> <li>- Проверьте состояние сцепного устройства и шарового шарнира прицепа.</li> <li>- Не превышайте вертикальную нагрузку на сцепное устройство и массу буксируемого груза, указанные на наклейке, расположенной рядом со сцепным устройством, или в разделе «ТЕХНИЧЕСКИЕ ХАРАКТЕРИСТИКИ».</li> <li>- Убедитесь, что прицеп надежно соединен со сцепным устройством</li> </ul>	
Багажное отделение	Убедитесь, что заднее багажное отделение надежно заперто.	
Рама и подвеска	Работая под мотовездеходом, осмотрите и, при необходимости, очистите детали рамы и компоненты подвески	
Воздушный фильтр двигателя	Проверить состояние и очистить воздушный фильтр двигателя	
Воздушный фильтр вариатора	Проверить состояние и очистить воздушный фильтр вариатора	

### Перед запуском двигателя (ключ в положении «ON»)

УЗЕЛ, СИСТЕМА	ОПЕРАЦИЯ	✓
Многофункциональная приборная панель	Проверьте функционирование сигнальных ламп многофункциональной приборной панели (в течение первых нескольких секунд после поворачивания ключа в положение «ON»)	
	Проверьте наличие сообщений на многофункциональной приборной панели	
Световые приборы	Проверьте функционирование и, при необходимости, очистите фары и задние фонари	
	Проверьте функционирование дальнего и ближнего света фар	
	Проверьте функционирование стоп-сигналов.	
Уровень топлива	Проверьте уровень топлива в баке	

### После запуска двигателя

УЗЕЛ, СИСТЕМА	ОПЕРАЦИЯ	✓
Рулевое управление	Убедитесь, что детали рулевого управления перемещаются свободно и без заеданий, а повороту рулевого колеса из одного крайнего положения в другое ничто не мешает	
Рукоятка переключения режимов	Проверьте функционирование рычага переключения передач («P», «R», «N», «H» и «L»)	
Селектор 2WD/4WD	Проверьте функционирование переключателя 2WD/4WD	
Тормоза	Двигаясь вперед на невысокой скорости, поочередно нажмите рычаг и педаль тормоза. Тормоза должны полностью приводиться в действие. После отпускания и рычаг, и педаль должны возвращаться в исходное положение	
Выключатель двигателя	Убедитесь в нормальном функционировании выключателя двигателя	
Контактное устройство DESS	Проверить функционирование системы DESS. Снять ключ с контактного устройства и убедиться, что двигатель останавливается.	

---

# ДВИЖЕНИЕ НА СНЕГОХОДЕ

Чтобы в полной мере испытать радость и удовольствие от езды на мотовездеходе, вы должны знать и неукоснительно соблюдать определённые правила техники безопасности. Некоторые правила могут быть для вас новыми и неизвестными, другие — известными и вполне очевидными.

Пожалуйста, уделите время для прочтения данного Руководства и всех предупреждающих наклеек, расположенных на мотовездеходе, а также для просмотра *ВИДЕОРОЛИКА ПО БЕЗОПАСНОСТИ*, расположенного по адресу <https://can-am.brp.com/off-road/safety>. В них содержится наиболее полная информация, которую вам необходимо знать, прежде чем приступить к эксплуатации мотовездехода.

Несмотря на то, новичок вы или опытный водитель, для обеспечения вашей безопасности важно знать устройство и назначение всех органов управления данным мотовездеходом. Также важно знать правильную технику вождения мотовездехода.

Этот мощный мотовездеход предназначен только для внедорожного использования. Неподготовленный водитель может не увидеть опасности или быть удивлен специфическими режимами работы мотовездехода в различных условиях эксплуатации.

Мы рекомендуем придерживаться возрастных ограничений, приведенных на предупреждающих наклейках, закрепленных на мотовездеходе. Даже если ребёнок достиг возраста, при котором можно управлять определённым типом мотовездехода, у него может не хватить навыков, возможностей и зрелости суждения для безопасного управления мотовездеходом, что может привести к серьёзной аварии.

Только взрослый, близкий человек может сказать, готов ли подросток к управлению мотовездеходом, понимает ли он правила, которым должен подчиняться.

Лица с психическими и физическими недостатками, как и те, кто слишком любит рисковать, чаще всего попадают в аварии, которые заканчиваются серьёзными травмами или гибелью. Мотовездеходы не похожи друг на друга — у каждого свои особенности. Вы должны хорошо изучить характер своей машины.

Изучите устройство мотовездехода и назначение всех органов управления, прежде чем садиться за руль. Потренируйтесь в каком-либо безлюдном, безопасном месте, привыкните к реакции мотовездехода на управляющие воздействия. Первые поездки совершайте на малой скорости. Для движения на высокой скорости вам потребуются немалые знания и практический опыт, а также подходящие условия.

Условия вождения меняются от места к месту. Каждое из них подвержено изменениям погодных условий, которые могут радикально различаться каждый раз и от сезона к сезону.

Движение по песку отличается от движения по снегу или через леса и болота. Каждый вид местности предполагает разную степень осведомленности и подготовки. Полагайтесь на свой рассудок. Всегда двигайтесь с осторожностью. Пожалуйста, не идите на неоправданный риск, который может поставить вас в затруднительное положение или привести к получению травм.

Не стоит думать, что мотовездеход способен пройти где угодно. Любое углубление, обрыв, рыхлый участок внезапно встретившиеся в пути, могут стать причиной опрокидывания мотовездехода. Здесь можно только посоветовать быть всегда внимательным и выбирать безопасный маршрут. Если мотовездеход начинает опасно крениться или опрокидываться, лучшим решением будет СОЙТИ С НЕГО в направлении, противоположном опрокидыванию.

Мы рекомендуем проведение ежегодного освидетельствования вашего транспортного средства на предмет соответствия его требованиям безопасности. Для получения более подробной информации обратитесь к официальному дилеру компании BRP. Рекомендуется проведение предсезонной подготовки вашего транспортного средства силами сотрудников авторизованного дилерского центра компании BRP. Каждое ваше посещение официального дилерского центра компании BRP — это хорошая возможность для его сотрудников проверить, не распространяется ли на ваше транспортное средство какая-либо кампания по безопасности. Мы также рекомендуем вам своевременно посетить официальный дилерский центр, если вам стало известно о проведении каких-либо кампаний, касающихся безопасности.

По вопросам приобретения дополнительного оборудования также обращайтесь для консультации к авторизованному дилеру компании BRP.

## **Экипировка**

Одеваться, конечно, надо по погоде. Оденьтесь в расчёте на самую низкую температуру воздуха, которая даётся в прогнозе. Помните о важности правильного выбора нижнего белья, которое непосредственно контактирует с кожей и является первым теплоизолирующим слоем. Тем не менее, соображения безопасности требуют, чтобы водитель надевал защитный шлем установленного образца, средства защиты глаз, надлежащую обувь, перчатки, куртку (рубашку) с длинными рукавами и длинные прочные брюки. Этот тип экипировки обеспечит вам защиту от некоторых опасностей, с которыми вы можете встретиться в пути. Не следует надевать предметы одежды с развевающимися концами (например, шарфы), которые могут попасть в детали мотовездехода или запутаться в ветках деревьев. Возможно, в некоторых случаях вам понадобятся не запотевающие защитные или солнечные очки. Очки со специальными светофильтрами помогут оценить характер местности и вовремя заметить его изменение. Солнечные очки рекомендуется надевать только в дневное время.



## Движение с пассажиром

### **⚠ ПРЕДУПРЕЖДЕНИЕ**

- В одноместных моделях ЗАПРЕЩАЕТСЯ превышать 90 км/ч, если суммарная нагрузка превышает 164 кг.
- В двухместных моделях ЗАПРЕЩАЕТСЯ превышать 90 км/ч, если суммарная нагрузка превышает 132 кг.
- В двухместных моделях ЗАПРЕЩАЕТСЯ превышать скорость 90 км/ч при перевозке пассажира.

### **Одноместные модели**

Перевозка пассажиров на мотовездеходах данного типа не допускается. Не устанавливайте пассажирские сиденья и не используйте для перевозки пассажира багажники.

### **Двухместные модели**

Данный мотовездеход рассчитан на перевозку только водителя и ОДНОГО пассажира. Пассажир должен сидеть на заднем сиденье и держаться за поручни при движении. Не устанавливайте дополнительные сиденья, не рекомендованные компанией BRP. Не используйте багажные решётки и прочие приспособления для перевозки пассажира. Перевозка более чем одного пассажира ухудшит управляемость мотовездехода.

Если вместо сиденья пассажира установлено багажное отделение, мотовездеход становится ОДНОМЕСТНЫМ и перевозка на нем пассажира не допускается.

## Прогулки на мотовездеходе

Ваш отдых и развлечения не должны мешать окружающим. Держитесь подальше от территорий, предназначенной для других видов деятельности. Не выезжайте на трассы для снегоходов, тропы для конных верховых прогулок, гоночные трассы и трассы для горных велосипедов. Не двигайтесь зигзагом, из стороны в сторону. Всегда будьте готовы уступить дорогу встречному транспортному средству.

Вступите в местный клуб любителей мотовездеходов. В клубе вас обеспечат картами местности, опытные водители поделятся информацией, дадут полезные советы. Если такого клуба нет в вашем районе, организуйте его сами. Групповые поездки и клубные мероприятия интересны и полезны.

Во время движения держитесь на безопасном расстоянии от других транспортных средств. Оцените скорость движения, окружающую обстановку, состояние своего мотовездехода — и это подскажет вам, какую дистанцию можно считать безопасной в том или ином случае. Помните, что мотовездеход не может остановиться мгновенно. Оставляйте больше места для торможения. При перевозке пассажира (двухместные модели) управляемость и устойчивость мотовездехода могут ухудшиться, а тормозной путь — увеличиться. При движении с пассажиром снижайте скорость плавно.

Отправляясь в дорогу, сообщите своим близким или друзьям, где вы намерены побывать и когда планируете вернуться.

Если вы собираетесь долго пробыть в пути, запаситесь дополнительными инструментами, питьевой водой, едой и аварийным оборудованием. Заранее продумайте, где вы будете заправляться в пути. Будьте готовы к встрече со всеми возможными условиями, в которых вы можете оказаться.

Аптечка первой помощи	Разводной ключ
Мобильный телефон	Нож
Липкая лента	Фонарь с проблесковым огнём
Веревка	Очки с цветными линзами
Запасные лампы.	Карта местности
Возимый комплект инструментов	Легкая закуска

## Окружающая среда

Мотовездеход хорош тем, что даёт вам возможность уйти с проторенных дорог, побывать в нетронутых уголках дикой природы. Но при этом ваше отношение к природе должно быть особенно бережным. Не заезжайте в экологически закрытые зоны. Не ездите по полям, не мните кустарник, не валите молодые деревья, не разрушайте слабый покров почвы непрерывной пробуксовкой колёс. Относитесь к окружающей среде бережно.

Данный мотовездеход может стать причиной возгорания вследствие скопления загрязнений рядом с компонентами системы выпуска отработавших газов или вблизи термонагруженных конструктивных элементов двигателя и их последующего возгорания и падения в сухую траву. По возможности избегайте движения по сырым участкам, через болото или высокую траву, где создаются благоприятные условия



для скопления загрязнений. Если движения в таких условиях избежать не удастся, осмотрите мотовездеход и удалите загрязнения из теплонагруженных областей.

Во многих странах преследование на мотовездеходах диких животных запрещено законом. Животное, преследуемое моторизованным гонщиком, может погибнуть от истощения. Если вам в пути встретилось дикое животное, остановитесь и наблюдайте за ним в тишине. Это впечатление останется с вами на всю жизнь.

Следуйте правилу: «Что привёз — то и увези». Не оставляйте после себя мусор. Не разводите костры. Если же у вас есть разрешение на это, то выбирайте места, безопасные в пожарном отношении. Ущерб, нанесённый природе, скажется на вас и на других людях, как сейчас, так и в будущем.

Уважайте право собственности землевладельцев. Получите разрешение на проезд по частной территории. Берегите посевы, не пугайте домашних животных. Если вы открыли ворота для проезда, не забудьте закрыть их за собой.

Не засоряйте ручьи, реки, озера. Следите за исправностью своего мотовездехода, и особенно за состоянием двигателя и системы выпуска отработавших газов.

## Конструктивные ограничения

Ваш мотовездеход обладает хорошим запасом прочности для машин своего класса, но все же он остаётся лёгким транспортным средством, и возможности его ограничены.

Любое увеличение нагрузки на ту или иную систему немедленно сказывается на эксплуатационных качествах мотовездехода.

## Эксплуатация на пересеченной местности

Движение по пересеченной местности достаточно опасно. Любая местность, неподготовленная для транспортного движения, всегда непредсказуема (изменение характера почвы, уклоны, перепады высоты и пр.). К походу по незнакомой местности необходимо серьезно готовиться.

Водитель на незнакомой местности должен постоянно искать самый безопасный путь и следить за тем, что находится впереди мотовездехода. Ни в коем случае нельзя доверять руль слабо подготовленному водителю.

## Техника вождения

Информация, содержащаяся в настоящем Руководстве, носит ограниченный характер. Расширяйте свои знания и развивайте навыки — пройдите специальный курс подготовки.

Внимательность, осторожность, опыт и умение — вот, что защитит вас от всех неприятностей.

Следуйте указаниям знаков, которые установлены на трассе. Они установлены на трассе ради вашей безопасности и безопасности других людей.

Вне дорог главное — мощность, сцепление и тяга, а вовсе не скорость. Выбирайте скоростной режим, соответствующий характеру местности, условиям видимости и вашему водительскому опыту.

Внимательно смотрите за тем, что ждёт вас впереди. Любое неожиданное препятствие (камень, пень, яма и пр.) может стать причиной опрокидывания мотовездехода.

Неплохо было бы также знать, что находится по другую сторону холма. Там может оказаться такой обрыв, по которому не удастся съехать.

Если есть хотя бы малейшее сомнение в том, что мотовездеход сможет преодолеть участок пути, отличающийся особой сложностью, лучше сразу поискать объездной маршрут.

Во избежание опрокидывания мотовездехода на склонах или пересеченной местности, а также при маневрировании всегда применяйте правильные приемы управления.

### **Положение тела**

Вы полностью будете контролировать машину лишь в том случае, если обе ваши руки держат руль, а все приборы и органы управления находятся в зоне досягаемости. Ноги должны располагаться на подножках. Во избежание травм постоянно держите обе ноги на подножках. Не пытайтесь с помощью ног помочь маневрам мотовездехода — это, как правило, заканчивается травмами.

Мотовездеход имеет хорошую подвеску, тем не менее, тряска во время движения по поверхности, напоминающей стиральную доску, может быть очень неприятной и даже стать причиной травмирования спины. Может потребоваться занять положение стоя или с согнутыми ногами. Снизьте скорость и преодолите подобный участок полустоя — согнутые ноги будут принимать на себя часть энергии ударов.

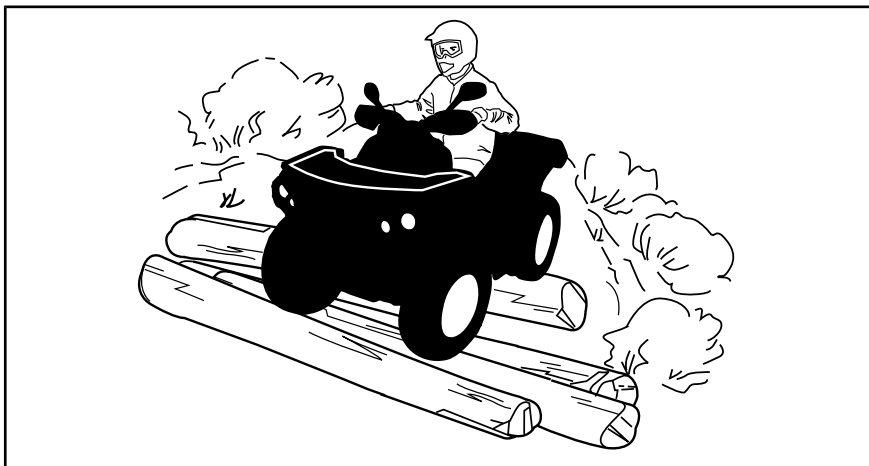

### ***Двухместные модели***

Пассажиры должны руками держаться за поручни, а его ноги должны находиться на подножках.

Пассажир должен синхронизировать свои движения с движениями водителя.

### **Пересечение дорог**

Если вы пересекаете дорогу в составе колонны, то ведущий должен сойти со своего мотовездехода и обеспечить проезд колонны. Затем с помощью замыкающего водителя пройти перекресток последним. Не выезжайте на тротуары. Это место только для пешеходов.

## Вращение

Освойте выполнение маневра поворота сначала на малой, затем на более высокой скорости.

Держите руки на руле, а ноги — на подножках.

Поддерживайте постоянную скорость движения или слегка ускорьтесь при выполнении маневра поворота.

Чтобы снизить опасность опрокидывания:

- Будьте внимательны на поворотах.
  - Не поворачивайте руль слишком сильно или слишком резко для текущей скорости и условий движения. Корректируйте управляющие воздействия соответствующим образом.
  - Замедляйте скорость перед входом в поворот. Избегайте интенсивного торможения при выполнении поворота.
  - Избегайте резкого или интенсивного ускорения при повороте, даже при трогании с места или на малой скорости.
- двигаться с заносом по круговой траектории, выполнять заносы, скольжения, прыжки или иные трюки. Если мотовездеход начинает сносить или заносить, поверните руль в сторону сноса или заноса. Не нажимайте резко на педаль тормоза и не блокируйте колеса.
- Избегайте движения по поверхностям с покрытием. Мотовездеход не предназначен для эксплуатации на поверхностях с покрытием — это может стать причиной его опрокидывания. Если необходимо двигаться по поверхности с покрытием, поворачивайте плавно, снизьте скорость и избегайте интенсивных ускорений и замедлений.

Не делайте резких движений рулем, не нажимайте необдуманно на рычаг дроссельной заслонки или тормоз во время поворота.

## ПРЕДУПРЕЖДЕНИЕ

Не выполняйте поворот на слишком высокой скорости.

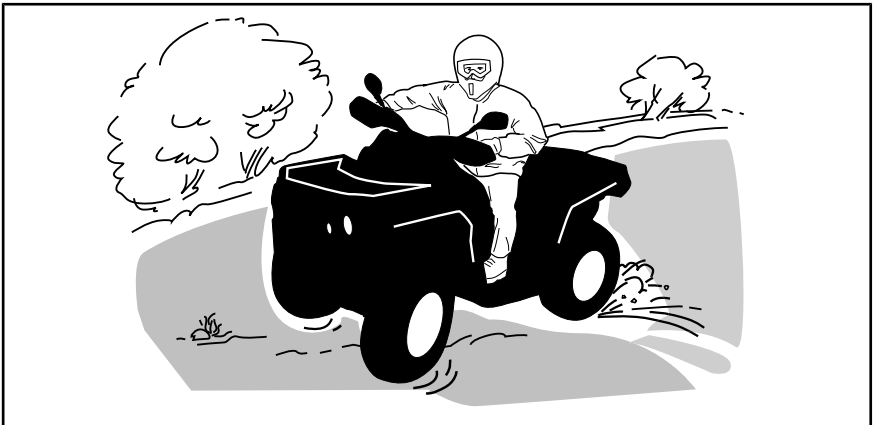

При заносе или скольжении поверните руль в сторону заноса, чтобы восстановить контроль над машиной. Ни в коем случае не нажимайте на педаль тормоза и не допускать блокировки колес.



## ПРЕДУПРЕЖДЕНИЕ

Шины мотовездехода не предназначены для движения по дорогам с покрытием. Кроме того, данный мотовездеход не имеет дифференциала заднего моста (задние колеса всегда вращаются с одинаковой скоростью). Это является причиной значительного ухудшения управляемости при движении по дороге с покрытием.

## Торможение

При торможении обе руки должны находиться на руле, а ноги на подножках.

Попрактикуйтесь в выполнении маневра торможения, чтобы привыкнуть к поведению мотовездехода.

- Сначала выполняйте упражнение на низкой скорости, а затем постепенно увеличивайте ее.
- Тренируйтесь тормозить при движении по прямой с разной скоростью и различным тормозным усилием.
- Тренируйте навыки экстренного торможения; оптимальное торможение достигается при движении по прямой, с высоким тормозным усилием и без блокировки колес.

Помните: длина тормозного пути зависит от скорости движения мотовездехода, его загрузки и типа опорной поверхности. Также важную роль играет состояние шин и тормозной системы.

**ПРИМЕЧАНИЕ:** При торможении во время движения вперед центр тяжести мотовездехода стремится сместиться вперед. Чтобы обеспечить большую эффективность работы тормозов, тормозная система перераспределяет усилие, обеспечивая больший тормозной эффект спереди. Что отражается на управляемости мотовездехода. Примите это во внимание во время торможения.

## Движение задним ходом

Перед началом движения задним ходом убедитесь, что позади мотовездехода нет никаких препятствий и людей. Двигайтесь медленно, не совершайте резких поворотов.

Помните, что пассажир может загромождать Вам обзор (двухместная модель). При необходимости попросите пассажира сойти с мотовездехода.

Во время движения задним ходом мы рекомендуем занимать на мотовездеходе положение сидя. Не вставайте. Вес вашего тела переместится вперед, по направлению к рычагу акселератора, что может стать причиной неожиданного ускорения и потери контроля над мотовездеходом.

## Препятствия

Любое препятствие на пути представляет собой опасность и требует повышенного внимания. Это, прежде всего, крупные валуны, поваленные деревья, скользкий или рыхлый грунт, ограды, столбы, насыпи и провалы. По возможности избегайте таких препятствий. Помните, что некоторые препятствия слишком велики или их преодоление слишком опасно — избегайте таких препятствий. Небольшие камни и поваленные деревья следует переезжать под углом 90°. Привстаньте на подножках, согните ноги в коленях. Выберите подходящую скорость, не ускоряйтесь резко. Водитель должен крепко держаться за руль, а пассажир (двухместные модели) за рукоятки. Перенесите вес тела назад (водитель и пассажир (на двухместных моделях)). Не пытайтесь оторвать передние колеса от земли. Будьте осторожны, так как препятствие может оказаться скользким или подвижным.

Двухместные модели: водитель несет ответственность за безопасность пассажира, при наличии сомнений, прежде чем приступить к выполнению маневра, попросите пассажира сойти с мотовездехода.

## Движение вверх по склону

### *Одноместные модели*

Прежде чем приступить к преодолению подъема, необходимо вспомнить некоторые простые правила. Штурм подъема должен выполняться подготовленными водителями. Начинайте с пологих склонов. Двигайтесь прямо вверх по склону и перенесите вес тела вперед, по направлению к вершине. Прежде чем приступить к штурму, обопритесь ногами на подножки, включите понижающую передачу и увеличьте скорость движения и, во избежание изменения скорости, не допускайте резких изменений положения рычага дроссельной заслонки. Крутой уклон или резкое изменение профиля местности, или наезд одного колеса на препятствие может нанести сильный удар по стабильности в результате подъема передней части мотовездехода, увеличивая риск опрокидывания. Слишком большая крутизна некоторых склонов не позволяет выполнить безопасную остановку или вернуться после неуспешной попытки преодоления. По возможности избегайте крутых склонов. Если вы не проявляете осторожность, возможно опрокидывание мотовездехода при преодолении подъема. Если склон оказался слишком крут, и вы чувствуете, что машина может покатиться назад, включите тормоз, но остерегайтесь скольжения. Сойдите с мотовездехода и выполните К-образный разворот (при этом находитесь на стороне, обращенной к вершине холма, руки постоянно держите на рычаге тормоза и медленно разверните мотовездеход так, чтобы его задняя часть была обращена в сторону вершины холма). Всегда сходите с машины в направлении вершины холма, держась подальше от вращающихся колёс. Не пытайтесь удержать мотовездеход, когда он начал опрокидываться. Отойдите в сторону. Не выезжайте на гребень холма на высокой скорости. За ним может оказаться крутой обрыв.

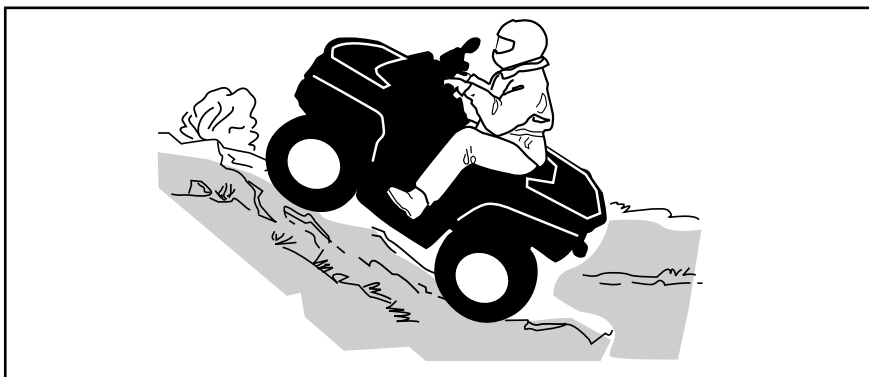

### ***Двухместные модели***

Пассажир должен синхронизировать свои движения с движениями водителя. Пассажир не следует вставать на мотовездеходе.

Помните, что водитель отвечает за безопасность пассажира. При наличии сомнений, прежде чем приступить к преодолению подъема, попросите пассажира сойти с мотовездехода.

Прежде чем приступить к преодолению подъема, необходимо вспомнить некоторые простые правила. Штурм подъема должен выполняться подготовленными водителями. Начинайте с пологих склонов. Всегда двигайтесь по склону прямо вверх. Перенесите центр тяжести Вашего тела (и попросите пассажира сделать то же самое) вперед, в направлении вершины холма. Прежде чем приступить к штурму, обопритесь ногами на подножки, включите понижающую передачу и увеличьте скорость движения. Двигаясь по склону, старайтесь поддерживать постоянную скорость движения и, во избежание изменения скорости, не допускайте резких изменений положения рычага дроссельной заслонки. Крутой уклон или резкое изменение профиля местности, или наезд одного колеса на препятствие может нанести сильный удар по стабильности в результате подъема передней части мотовездехода, увеличивая риск опрокидывания. Слишком большая крутизна некоторых склонов не позволяет выполнить безопасную остановку или вернуться после неуспешной попытки преодоления. По возможности избегайте крутых склонов. Если вы не проявляете осторожность, возможно опрокидывание мотовездехода при преодолении подъема. Если склон оказался слишком крут, и вы чувствуете, что машина может покатиться назад, включите тормоз, но остерегайтесь скольжения. Сойдите с мотовездехода (пассажир сходит первым) и выполните К-образный разворот (при этом находитесь на стороне, обращенной к вершине холма, руки постоянно держите на рычаге тормоза и медленно разверните мотовездеход так, чтобы его задняя часть была обращена в сторону вершины холма). Всегда сходите с машины в направлении вершины холма, держась подальше от вращающихся колёс. Не пытайтесь удержать мотовездеход, когда он начал опрокидываться. Отойдите в сторону. Не выезжайте на гребень холма на высокой скорости. За ним может оказаться крутой обрыв. Позвольте пассажиру сесть на мотовездеход только тогда, когда он уже развернут Вами.

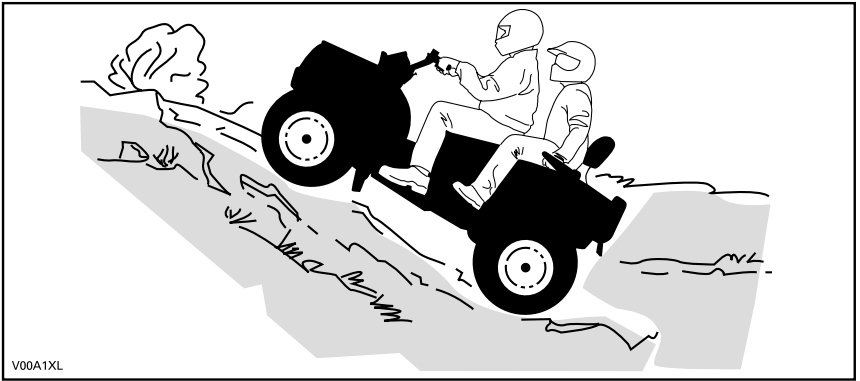

### Режимы работы мотовездехода

В силу своих технических характеристик мотовездеход прекрасно берет подъёмы, но имейте в виду, что опрокидывание может произойти даже при хорошей тяге машины. Например, на крутом склоне в какой-то момент движения центр тяжести машины внезапно оказывается смещённым назад, и мотовездеход опрокидывается. Мотовездеход может легко справиться с такими условиями движения, однако, когда передняя часть достигнет вершины, произойдет перераспределение веса на заднюю часть мотовездехода и может произойти опрокидывание.

То же самое может произойти, если в склоне холма встретится какой-то залегающий объект, который резко приподнимет переднюю часть мотовездехода. Всегда имейте в запасе обходной маршрут. Постарайтесь сначала узнать, что представляют собой склоны, по которым вам предстоит двигаться. См. раздел «ДВИЖЕНИЕ ВДОЛЬ СКЛОНА» ниже.

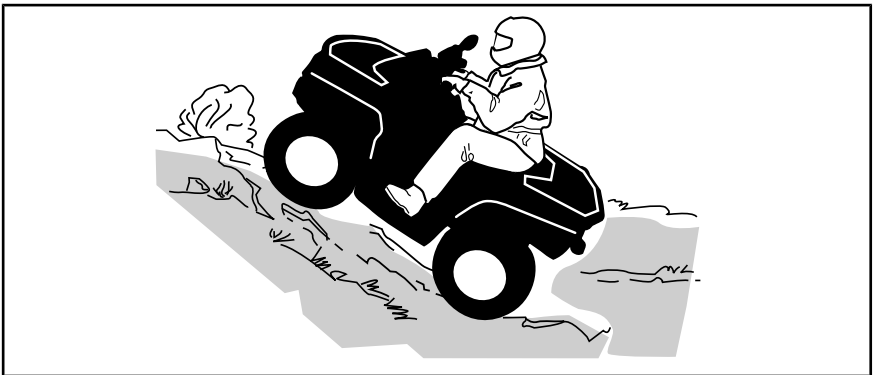

### Движение под гору

#### *Одноместные модели*

Перенесите вес вашего тела назад. Не вставайте. Чтобы предотвратить скольжение, плавно нажимайте рычаг тормоза. Не скатывайтесь с холма по инерции или на нейтрале.

Торможение при спуске может привести к тому, что вы покатитесь юзом, как на санях. На спуске держите постоянную скорость и даже чуть ускоряйтесь, чтобы не терять контроль над мотовездеходом. По возможности избегайте крутых склонов. Если вы не проявляете осторожность, возможно опрокидывание мотовездехода при спуске.

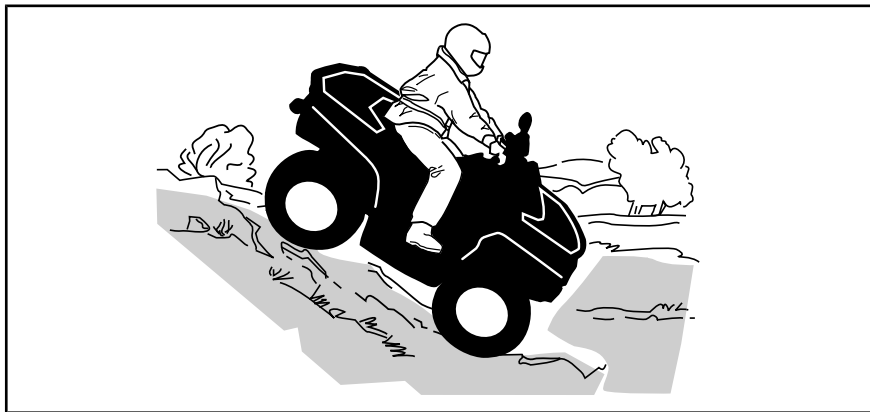

### ***Двухместные модели***

Водитель несет ответственность за безопасность пассажира, при наличии сомнений, прежде чем приступить к выполнению маневра, попросите пассажира сойти с мотовездехода.

Помните, что при перевозке пассажира управляемость мотовездехода ухудшается, а тормозной путь — увеличивается.

Пассажир должен синхронизировать свои движения с движениями водителя. Пассажиру не следует вставать на мотовездеходе.

Перенесите центр тяжести Вашего тела (и попросите пассажира сделать то же самое) назад. Чтобы предотвратить скольжение, плавно нажимайте рычаг тормоза. Не скатывайтесь с холма по инерции или на нейтрали. По возможности избегайте крутых склонов. Если вы не проявляете осторожность, возможно опрокидывание мотовездехода при спуске.

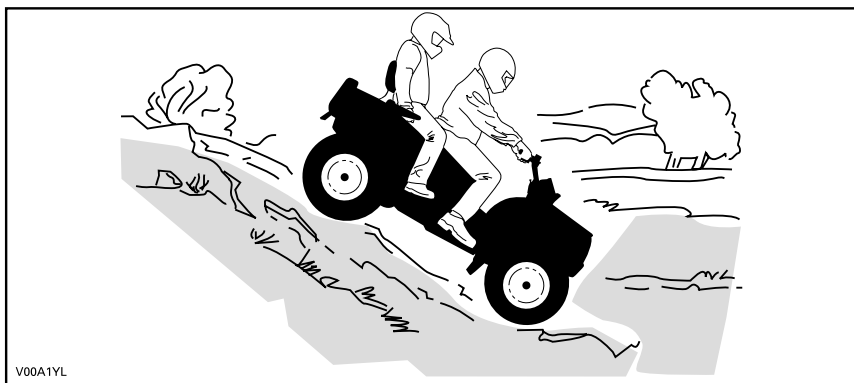

V00A1YL



## Режимы работы мотовездехода

При подъёме мотовездеход может преодолеть большую крутизну, чем при спуске. Поэтому важно заранее подумать, взбираясь на холм, как потом спуститься с его вершины.

## Движение вдоль склона

Во время движения вдоль склона холма равновесие мотовездехода **очень легко** может быть нарушено. Старайтесь выбирать другие маршруты. Если Вам все же приходится двигаться вдоль склона, то **ПОСТОЯННО** держите своё тело с наклоном в сторону вершины... и будьте готовы быстро спрыгнуть с мотовездехода именно в эту сторону в случае опасности

Остерегайтесь посторонних предметов, впадин и оседаний грунта, которые могут резко поднять один борт мотовездехода и перевернуть его.



### ПРЕДУПРЕЖДЕНИЕ

Не пытайтесь удержать мотовездеход от переворачивания.



### ПРЕДУПРЕЖДЕНИЕ

При погрузке и транспортировке резервуаров с жидкостью соблюдайте осторожность. Они могут ухудшать устойчивость мотовездехода при движении по склону холма и увеличивать риск опрокидывания мотовездехода.

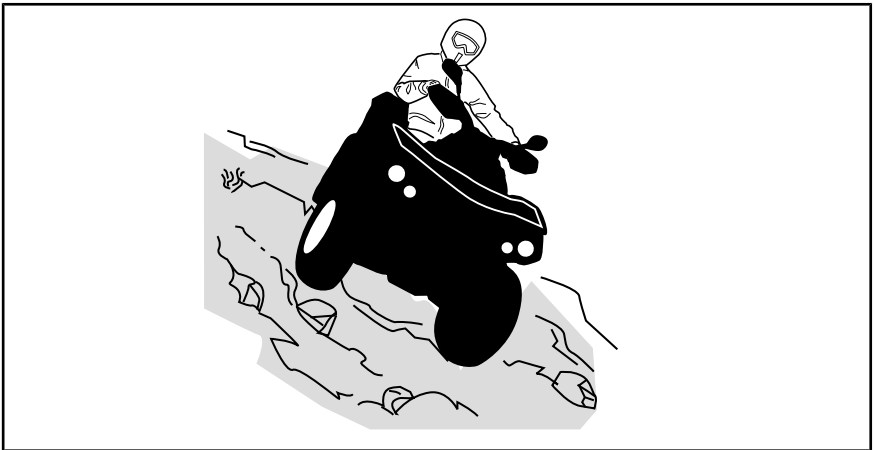

## Двухместные модели

Пассажир должен синхронизировать свои движения с движениями водителя. Пассажиру не следует вставать на мотовездеходе.

Водитель несет ответственность за безопасность пассажира, при наличии сомнений, прежде чем приступить к выполнению маневра, попросите пассажира сойти с мотовездехода.

## Обрывы

Когда колеса наезжают на пустоту, мотовездеход теряет «почву под ногами» и обычно останавливается. Если провал достаточно крутой и глубокий, то мотовездеход «ныряет» и опрокидывается.

Двухместные модели: водитель несет ответственность за безопасность пассажира, при наличии сомнений, прежде чем приступить к выполнению маневра, попросите пассажира сойти с мотовездехода.



## ПРЕДУПРЕЖДЕНИЕ

Не пытайтесь преодолевать обрывы. Выберите другой маршрут.

## Пересечение водных преград

Водоём на пути — большая опасность. В глубоком водоёме мотовездеход может всплыть и перевернуться. Проверьте глубину водоёма и скорость потока, прежде чем принять решение о его штурме. Пересечение водоёма допускается лишь в том случае, если уровень воды не поднимается выше подножек мотовездехода. Остерегайтесь подводных камней, растений, полузатопленных брёвен и скользкой поверхности как при движении по водоёму, так и при съезде/выезде из него — это может привести к потере сцепления колёс с опорной поверхностью. Не въезжайте в воду на большой скорости. Вода резко тормозит мотовездеход, и вы просто можете вылететь со своего водительского места.

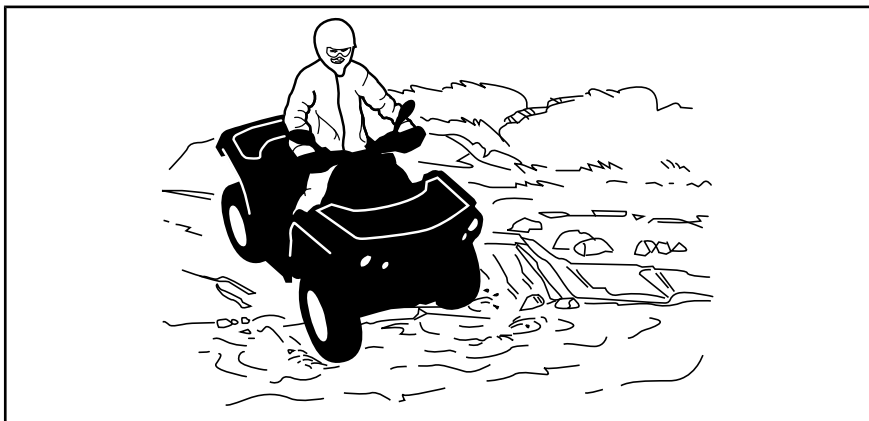

Попадание воды на тормозные механизмы оказывает неблагоприятное влияние на эффективность тормозной системы. После преодоления водной преграды, движения по грязи или снегу просушите тормозные колодки, несколько раз приведя тормоза в действие. Оставляйте больше места для торможения.

На подходе к водоёму почва обычно бывает топкая, болотистая. Здесь вас могут ждать разного рода ловушки и провалы. Будьте к этому готовы. Будьте бдительны, остерегайтесь крупных камней, брёвен и т. п., частично скрытых растительностью.

## Движение по льду

Если Вам предстоит пересечь замёрзший водоём, проверьте толщину и прочность ледяного покрова и примите решение, способен ли он выдержать вес мотовездехода и груза вместе с Вашим собственным весом и весом пассажира (двухместные модели). Если вы замечаете промоины, то знайте — это верный признак того, что лёд имеет разную толщину.

Двухместные модели: водитель несет ответственность за безопасность пассажира; при наличии сомнений, не приступайте к штурму препятствия.

На льду управляемость мотовездехода резко ухудшается. Снизьте скорость движения и не нажимайте резко на рычаг управления дроссельной заслонкой. Это приведет лишь к проскальзыванию колес и может стать причиной переворачивания мотовездехода или падения пассажира (двухместные модели). Избегайте резкого торможения. Так как оно приведёт к неконтролируемому скольжению, переворачиванию машины или падению пассажира (двухместные модели). Ледяная пыль опасна тем, что она забивает механизмы мотовездехода и лишает его управляемости.

## Движение по снежной поверхности

При проведении проверки мотовездехода перед выездом особое внимание обратите на места, где скопление снега и/или льда может стать причиной ухудшения видимости световых приборов, засорения вентиляционных отверстий и радиатора (препятствовать функционированию вентилятора системы охлаждения), мешать функционированию органов управления. Перед началом движения на мотовездеходе проверьте работоспособность рулевого управления, привода дроссельной заслонки и органов управления тормозной системы (рычагов и педали), убедитесь, что они перемещаются плавно и без заеданий.

При движении мотовездехода по снежной поверхности сцепление шин с покрытием значительно ухудшается и управляемость мотовездехода изменяется. На поверхностях с низким коэффициентом сцепления отклики мотовездехода на движения рулём на так «прозрачны» и точны, длина тормозного пути увеличивается, а динамические свойства ухудшаются. Снизьте скорость движения и не нажимайте резко на рычаг управления дроссельной заслонкой. Это приведет к пробуксовке шин и, возможно, к заносу мотовездехода. По возможности избегайте экстренных торможений. Это может стать причиной скольжения мотовездехода. Также целесообразно снижать скорость перед выполнением маневра, это позволит предотвратить потерю контроля над мотовездеходом.

Рыхлый снег, поднимаемый мотовездеходом при движении, может оседать (таять) на компонентах мотовездехода, например, тормозных дисках. Вода, снег или лёд могут стать причиной снижения эффективности тормозной системы мотовездехода. Периодически, даже если в настоящий момент снижение скорости движения мотовездехода не требуется, приводите в действие тормозную систему, в целях предотвращения скопления снега или льда и просушки её компонентов (дисков и колодок). Убедившись в безопасности маневра, вы можете проверить сцепление шин с поверхностью и оценить реакцию мотовездехода на управляющие воздействия. Не допускайте попадания/скопления снега и льда на педали тормоза, подножек, площадках для ног, а также рычагах тормоза и акселератора. Регулярно очищайте от снега сиденье, рукоятки, световые приборы и отражатели.

Крупные камни и пни, скрывающиеся под снегом, а также мокрый снег могут стать причиной застревания мотовездехода. Будьте бдительны, старайтесь заметить видимые признаки, указывающие на наличие таких препятствий. В случае возникновения

сомнений объезжайте подозрительные места. Не двигайтесь по замёрзшим руслам рек, предварительно не убедившись, что толщины льда достаточно, чтобы выдержать вес мотовездехода. Помните: толщины льда, достаточной для того, чтобы выдержать снегоход, может оказаться недостаточно для мотовездехода аналогичного веса, потому что суммарная площадь пятна контакта четырёх шин меньше, чем у гусеницы и лыж.

В целях повышения уровня комфорта и предотвращения обморожения одевайтесь в соответствии с погодными условиями.

По окончании поездки очищайте корпус и все подвижные компоненты мотовездехода (компоненты тормозной системы, рулевого управления, системы привода, а также органы управления, вентилятор системы охлаждения и т. п.) от налипшего снега и льда. Мокрый снег со временем превратится в лёд и его будет сложнее удалить в ходе проведения контрольного осмотра мотовездехода перед поездкой.

Езда по снегу может снижать эффективность торможения. Аккуратно снижайте скорость и оставляйте больше места для торможения. Брызговики для защиты от снега могут вызывать отложения льда или скапливание снега на компонентах тормозной системы или органах управления. Используйте тормоза чаще, чтобы избежать накопления льда или снега.

### **Движение по песку**

Езда по барханам или снежным сугробам может быть очень увлекательной, если вы будете придерживаться определённых правил безопасности. Когда песок или снег влажный, глубокий или мелкодисперсный, мотовездеход начинает скользить, проваливаться и, в конце концов, может застрять. Если это происходит, найдите более надёжную опорную поверхность. В этой обстановке следует двигаться на малой скорости и внимательно наблюдать за состоянием грунта. При перевозке пассажира (двухместные модели) снизьте скорость ещё больше.

Во время путешествия по песчаным дюнам рекомендуем выставить на мотовездеходе высокий флажок с предупредительным флагом. Таким образом, вы обозначите своё присутствие и местоположение другим любителям экзотических прогулок. Если вы заметите по ходу движения другой такой же флажок, удвойте внимание. В иных обстоятельствах (например, во время поездки в лес) флажок вам ни к чему, и его надо снять. Помните, что при перевозке пассажира (двухместные модели) управляемость мотовездехода ухудшается, а тормозной путь увеличивается.

### **Движение по мелким камням**

Движение по мелким камням или гравию очень напоминает движение по льду. На таком покрытии мотовездеход может легко заскользить или перевернуться, особенно на высокой скорости (возможно падение водителя или пассажира (двухместные модели)).

В этой обстановке следует двигаться на малой скорости и внимательно наблюдать за состоянием грунта. При перевозке пассажира (двухместные модели) снизьте скорость ещё больше.

Тормозной путь также становится больше. Имейте в виду, что при ускорении колеса Вашего мотовездехода выбрасывают камни, которые могут ранить других водителей, находящихся позади Вас. Ни при каких обстоятельствах не делайте этого умышленно.

# ПЕРЕМЕЩЕНИЕ ГРУЗОВ И РАБОТЫ

## Рабочее применение мотовездехода

Мотовездеход поможет вам справиться с различными ЛЁГКИМИ работами, например, уборка снега или перевозка груза. Различные комплектующие можно приобрести у авторизованного дилера Can-Am. Любое дополнительное приспособление должно быть правильно установлено и в дальнейшем использовано в соответствии с назначением и инструкциями изготовителя. Не превышайте допустимую нагрузку мотовездехода. Перегрузка мотовездехода приводит к быстрому выходу из строя его узлов и деталей. Не перенапрягайтесь при загрузке и разгрузке мотовездехода.

## Перевозка грузов

### ПРЕДУПРЕЖДЕНИЕ

- В одноместных моделях ЗАПРЕЩАЕТСЯ превышать 90 км/ч, если суммарная нагрузка превышает 164 кг.
- В двухместных моделях ЗАПРЕЩАЕТСЯ превышать 90 км/ч, если суммарная нагрузка превышает 132 кг.
- В двухместных моделях ЗАПРЕЩАЕТСЯ превышать скорость 90 км/ч при перевозке пассажира.

Любой груз, размещенный на мотовездеходе (а также перевозимый на двухместных моделях пассажир), ухудшает его устойчивость и управляемость, а также увеличивает длину тормозного пути. Не превышайте максимально допустимую нагрузку на мотовездеход, которая учитывает: вес водителя, пассажира, груза, дополнительного оборудования, а также нагрузку, приходящуюся на сцепное устройство. См. раздел «СПЕЦИФИКАЦИИ». Убедитесь, что груз правильно распределен и надежно закреплен (1/3 часть веса груза на переднем и 2/3 части веса груза на заднем багажнике). Кроме этого, убедитесь, что груз не мешает

управлению мотовездеходом и не перекрывает световые приборы. Плохо закрепленный груз может упасть и создать аварийную ситуацию. Не перевозите груз, выступающий за габариты мотовездехода и/или задевающий за посторонние предметы, кусты и ветки деревьев.

### ПРЕДУПРЕЖДЕНИЕ

При перевозке груза управляемость, устойчивость и тормозной путь мотовездехода изменяются. Очень важно правильно разместить перевозимый груз. Не перегружайте машину, соблюдайте правила перевозки груза и буксировки прицепа. Перед началом движения убедитесь, что груз надёжно закреплён и правильно распределён по багажным площадкам. При перевозке груза или буксировке прицепа уменьшайте скорость в соответствии с условиями движения, избегайте преодоления подъёмов и движения по пересеченной местности. Оставляйте больше места для торможения, особенно на наклонных поверхностях и при перевозке пассажира (двухместные модели). Не допускайте заноса или скольжения мотовездехода. Груз на багажниках размещайте как можно ниже, чтобы понизить центр тяжести машины. Пренебрежение следующими рекомендациями может привести к изменению управляемости мотовездехода, что, в свою очередь, может стать причиной транспортного происшествия.

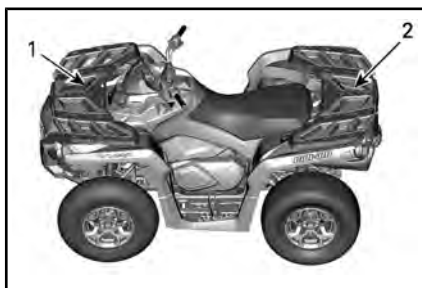

1. 1/3 часть веса груза
2. 2/3 часть веса груза

**ТАБЛИЦА МАКСИМАЛЬНОЙ НАГРУЗКИ**

СУММАРНАЯ ДОПУСТИМАЯ НАГРУЗКА	1-МЕСТНЫЕ МОДЕЛИ	235 кг	Включает вес водителя, пассажира, груза, дополнительного оборудования и принадлежностей
	2-МЕСТНЫЕ МОДЕЛИ	272 кг	
НАГРУЗКА НА БАГАЖНУЮ ПЛОЩАДКУ		45 кг	Равномерно распределён.
НАГРУЗКА НА ЗАДНИЮ БАГАЖНУЮ ПЛОЩАДКУ		90 кг	Равномерно распределенная нагрузка, включая вес груза на заднем багажнике и в багажном отделении, а также вертикальную нагрузку на сцепное устройство.

Ниже приведены примеры распределения загрузки мотовездехода.

**ПРИМЕР РАСПРЕДЕЛЕНИЯ ГРУЗА**

**(СУММАРНАЯ ДОПУСТИМАЯ НАГРУЗКА ТРАНСПОРТНОГО СРЕДСТВА СОСТАВЛЯЕТ 235 кг)**

ОБЩАЯ НАГРУЗКА	ВОДИТЕЛЬ И ПАССАЖИР	НАГРУЗКА	КОМПЛЕКТУЮЩИЕ	НАГРУЗКА НА СЦЕПНУЮ ГОЛОВКУ
235 кг	100 кг	105 кг	10 кг	20 кг

## Загрузка багажных площадок

**ВНИМАНИЕ** При загрузке и разгрузке не превышайте ограничения по весу 90 кг на заднюю ось и 45 кг на переднюю ось.

Размещайте груз как можно ниже, если груз размещен слишком высоко, высота расположения центра тяжести увеличивается, что приводит к ухудшению

устойчивости мотовездехода. Добивайтесь равномерного распределения груза на багажной площадке.

Надежно закрепляйте груз на багажной площадке. Не допускается крепление груза к другим частям транспортного средства. Неправильно закрепленный груз может соскользнуть или упасть, возможны удары седоков или находящихся поблизости людей; груз может сме-

ститься во время движения, изменив тем самым управляемость мотовездехода.

Высокие предметы могут ограничивать поле зрения водителя, а также представлять опасность в случае происшествия. Груз, выступающий за боковые габариты мотовездехода, может цепляться за кусты, сучья или другие предметы. Груз не должен закрывать стоп-сигналы. Убедитесь, что груз не выступает за пределы багажной площадки, не ограничивает видимость и не мешает управлению мотовездеходом.

**ВНИМАНИЕ** Не превышайте допустимую грузоподъемность багажных дуг. См. раздел «ТЕХНИЧЕСКИЕ ХАРАКТЕРИСТИКИ».

Не допускается перевозка емкостей с топливом или другими опасными жидкостями на багажной площадке.

## Буксировка грузов (при наличии сцепного устройства)

Не буксируйте предметы, закрепленные за конструктивные элементы бампера, — это может привести к опрокидыванию мотовездехода. Для буксировки грузов следует использовать только сцепное устройство (если оно установлено).

В непредвиденной ситуации, для освобождения застрявшего мотовездехода, допускается использование буксировочного крюка. См. главу «БУКСИРОВОЧНЫЕ КРЮКИ» в разделе «ОБОРУДОВАНИЕ».

Прежде чем начать буксировку с помощью цепи или троса, обеспечьте необходимое натяжение и поддерживайте его во время буксировки.

При буксировке груза с помощью цепи или троса останавливайте мотовездеход плавно. Двигаясь по инерции, груз может врезаться в мотовездеход.

При буксировке груза не превышайте максимальную массу буксируемого груза. См. главу «БУКСИРОВКА ПРИЦЕПА» в текущем разделе.

## ПРЕДУПРЕЖДЕНИЕ

Провисание цепи или троса может стать причиной их разрыва.

При буксировке другого транспортного средства убедитесь, что кто-нибудь осуществляет управление им. Буксируемое транспортное средство должно иметь исправные тормоза и рулевое управление, чтобы предотвратить его выход из-под контроля.

При буксировке снижайте скорость и выполняйте повороты плавно. Избегайте движения по склонам и сильно пересеченной местности. Не предпринимайте попыток преодоления крутых подъемов. Оставляйте больше места для торможения, особенно на наклонных поверхностях и при перевозке пассажира (двухместные модели). Не допускайте заноса или скольжения мотовездехода.

## Буксировка прицепа (при наличии сцепного устройства)

**ВНИМАНИЕ** Для буксировки прицепов необходимо должным образом установить на мотовездеход одобренное компанией BRP тягово-сцепное устройство.

Во время буксировки прицепа риск опрокидывания мотовездехода, особенно на склонах, существенно возрастает. Сцепные устройства прицепа и мотовездехода должны соответствовать друг другу. Прицеп и мотовездеход должны находиться в одной горизонтальной плоскости. Иногда, чтобы выровнять машину и прицеп, необходимо использовать специальный удлинитель шарового шарнира прицепного устройства. Для повышения надёжности сцепки используйте специальные цепи или тросы.

При буксировке снижайте скорость и выполняйте повороты плавно. Избегайте движения по склонам и сильно пересеченной местности. Не предпринимайте попыток преодоления крутых подъемов. Оставляйте больше места для торможения.

ния, особенно на наклонных поверхностях и при перевозке пассажира (двухместные модели). Не допускайте заноса или скольжения мотовездехода.

Неправильная загрузка прицепа может стать причиной потери контроля над мотовездеходом.

Не превышайте максимально допустимую массу буксируемого груза и вертикальную нагрузку на сцепное устройство. См. раздел «СПЕЦИФИКАЦИИ».

Убедитесь, что сила, действующая на дышло прицепа, направлена к земле.

Убедитесь, что груз на прицепе равномерно распределен и надежно закреплен; такой прицеп легче контролировать.

При буксировке прицепа устанавливайте рычаг переключения передач в положение «L» (понижающая передача) — кроме увеличения крутящего момента это позволяет снизить нагрузку на детали трансмиссии.

При остановке или стоянке, чтобы предотвратить возможное скатывание, блокируйте колеса прицепа.

Будьте осторожны при отсоединении прицепа: прицеп или размещенный на нем груз может опрокинуться на вас или других людей

При буксировке прицепа не превышайте максимально допустимую массу буксируемого груза, указанную на табличке, расположенной на сцепном устройстве.















# ВАЖНЫЕ НАКЛЕЙКИ НА ТРАНСПОРТНОМ СРЕДСТВЕ (КАНАДА/США)

## Навесной ярлык

Это транспортное средство поставляется с навесным ярлыком и наклейками, содержащими важную информацию по безопасности.

Водители и пассажиры обязаны внимательно ознакомиться с этой информацией перед поездкой.

<p><b>G</b> <b>МОДЕЛЬ ДЛЯ ОБЩЕГО ПОЛЬЗОВАНИЯ</b></p> <p>ЭТА МОДЕЛЬ ВЕЗДЕХОДА ПРЕДНАЗНАЧЕНА ДЛЯ РЕКРЕАЦИОННОГО ИЛИ ХОЗЯЙСТВЕННОГО ИСПОЛЬЗОВАНИЯ</p> <p>ТОЛЬКО ВОДИТЕЛЬ – БЕЗ ПАССАЖИРОВ</p> <p>ВОДИТЕЛЬ ДОЛЖЕН БЫТЬ НЕ МЛАДШЕ 16 ЛЕТ</p> <hr/> <p>ПРОВОДЯТСЯ КУРСЫ ОБУЧЕНИЯ ВОЖДЕНИЮ МОТОВЕЗДЕХОДОВ. ЗА ДОПОЛНИТЕЛЬНОЙ ИНФОРМАЦИЕЙ ОБРАЩАЙТЕСЬ К ДИЛЕРУ.</p> <hr/> <p>ПРОКОНСУЛЬТИРУЙТЕСЬ С ДИЛЕРОМ ОНОСИТЕЛЬНО ФЕДЕРАЛЬНОГО И МЕСТНОГО ЗАКОНОДАТЕЛЬСТВА, РЕГУЛИРУЮЩЕГО ЭКСПЛУАТАЦИЮ МОТОВЕЗДЕХОДОВ.</p> <p>НЕ СНИМАЙТЕ ЭТОТ ЯРЛЫК ДО ПРОДАЖИ ТРАНСПОРТНОГО СРЕДСТВА. 704903310_RU</p>	<p><b>⚠ ПРЕДОСТЕРЕЖЕНИЕ</b></p> <p>Нарушение правил эксплуатации мотозвездехода может привести к получению СЕРЬЕЗНЫХ ТРАВМ и даже ЛЕТАЛЬНОМУ ИСХОДУ.</p> <table border="0"><tr><td></td><td></td><td></td><td></td></tr><tr><td>ОБЯЗАТЕЛЬНО ИСПОЛЬЗУЙТЕ РЕКОМЕНДОВАННЫЙ ШЛЕМ И ЗАЩИТНОЕ СНАРЯЖЕНИЕ.</td><td>НИКОГДА НЕ ЭКСПЛУАТИРУЙТЕ ВЕЗДЕХОД НА АВТОМОБИЛЬНЫХ ДОРОГАХ ОБЩЕГО ПОЛЬЗОВАНИЯ.</td><td>НИКОГДА НЕ ПЕРЕВОЗИТЕ ПАССАЖИРОВ.</td><td>НИКОГДА НА ЭКСПЛУАТИРУЙТЕ МОТОВЕЗДЕХОД, НАХОДЯСЬ ПОД ВОЗДЕЙСТВИЕМ АЛКОГОЛЯ ИЛИ НАРКОТИКОВ.</td></tr></table> <p><b>НИКОГДА НЕ</b> эксплуатируйте транспортное средство:</p> <ul style="list-style-type: none"><li>• не пройдя надлежащего обучения или инструктажа.</li><li>• со скоростью, которая слишком велика для ваших навыков или вашего состояния.</li><li>• на дорогах общего пользования - может произойти столкновение с другим транспортным средством.</li><li>• с пассажиром - наличие пассажира влияет на равновесие и рулевое управление транспортного средства и увеличивает риск потери управления.</li></ul> <p><b>ВСЕГДА :</b></p> <ul style="list-style-type: none"><li>• придерживайтесь надлежащих методов вождения, чтобы избежать опрокидывания транспортного средства на холмах, пересеченной местности и на поворотах.</li><li>• избегайте асфальтированных покрытий - асфальт может существенно повлиять на управляемость и контроль.</li></ul> <p>НАЙДИТЕ И ПРОЧИТАЙТЕ РУКОВОДСТВО ПО ЭКСПЛУАТАЦИИ. ВЫПОЛНЯЙТЕ ВСЕ ИНСТРУКЦИИ И ПРЕДУПРЕЖДЕНИЯ.</p>					ОБЯЗАТЕЛЬНО ИСПОЛЬЗУЙТЕ РЕКОМЕНДОВАННЫЙ ШЛЕМ И ЗАЩИТНОЕ СНАРЯЖЕНИЕ.	НИКОГДА НЕ ЭКСПЛУАТИРУЙТЕ ВЕЗДЕХОД НА АВТОМОБИЛЬНЫХ ДОРОГАХ ОБЩЕГО ПОЛЬЗОВАНИЯ.	НИКОГДА НЕ ПЕРЕВОЗИТЕ ПАССАЖИРОВ.	НИКОГДА НА ЭКСПЛУАТИРУЙТЕ МОТОВЕЗДЕХОД, НАХОДЯСЬ ПОД ВОЗДЕЙСТВИЕМ АЛКОГОЛЯ ИЛИ НАРКОТИКОВ.
									
ОБЯЗАТЕЛЬНО ИСПОЛЬЗУЙТЕ РЕКОМЕНДОВАННЫЙ ШЛЕМ И ЗАЩИТНОЕ СНАРЯЖЕНИЕ.	НИКОГДА НЕ ЭКСПЛУАТИРУЙТЕ ВЕЗДЕХОД НА АВТОМОБИЛЬНЫХ ДОРОГАХ ОБЩЕГО ПОЛЬЗОВАНИЯ.	НИКОГДА НЕ ПЕРЕВОЗИТЕ ПАССАЖИРОВ.	НИКОГДА НА ЭКСПЛУАТИРУЙТЕ МОТОВЕЗДЕХОД, НАХОДЯСЬ ПОД ВОЗДЕЙСТВИЕМ АЛКОГОЛЯ ИЛИ НАРКОТИКОВ.						

ТИПОВОЙ ВАРИАНТ — ОДНОМЕСТНЫЕ МОДЕЛИ

**G**  
**МОДЕЛЬ ДЛЯ ОБЩЕГО ПОЛЬЗОВАНИЯ**

ЭТА МОДЕЛЬ ВЕЗДЕХОДА ПРЕДНАЗНАЧЕНА ДЛЯ  
РЕКРЕАЦИОННОГО ИЛИ  
ХОЗЯЙСТВЕННОГО ИСПОЛЬЗОВАНИЯ.

**ВОДИТЕЛЬ ДОЛЖЕН БЫТЬ НЕ МЛАДШЕ  
16 ЛЕТ**

---

**ПРОВОДЯТСЯ КУРСЫ ОБУЧЕНИЯ  
ВОЖДЕНИЮ МОТОВЕЗДЕХОДОВ. ЗА  
ДОПОЛНИТЕЛЬНОЙ ИНФОРМАЦИЕЙ  
ОБРАЩАЙТЕСЬ К ДИЛЕРУ.  
НЕ ЗАБУДЬТЕ ПРОСМОТРЕТЬ  
ВИДЕОФИЛЬМ О ТЕХНИКЕ  
БЕЗОПАСНОСТИ.**

---

**ПРОКОНСУЛЬТИРУЙТЕСЬ С ДИЛЕРОМ  
ОНОСИТЕЛЬНО ФЕДЕРАЛЬНОГО И  
МЕСТНОГО ЗАКОНОДАТЕЛЬСТВА,  
РЕГУЛИРУЮЩЕГО ЭКСПЛУАТАЦИЮ  
МОТОВЕЗДЕХОДОВ.**

**НЕ СНИМАЙТЕ ЭТОТ ЯРЛЫК ДО ПРОДАЖИ ТРАНСПОРТНОГО СРЕДСТВА.**

**⚠ ПРЕДОСТЕРЕЖЕНИЕ**

Неправильное использование может привести к СЕРЬЕЗНОЙ ТРАВМЕ или СМЕРТИ.





**ВОДИТЕЛЬ И ПАССАЖИР ОБЯЗАТЕЛЬНО ДОЛЖНЫ ИСПОЛЬЗОВАТЬ РЕКОМЕНДОВАННЫЙ ШЛЕМ И ЗАЩИТНОЕ СНАРЯЖЕНИЕ.**

**НИКОГДА НЕ ЭКСПЛУАТИРУЙТЕ ВЕЗДЕХОД НА АВТОМОБИЛЬНЫХ ДОРОГАХ ОБЩЕГО ПОЛЬЗОВАНИЯ.**

**ЗАПРЕЩАЕТСЯ ПЕРЕВОЗИТЬ БОЛЕЕ 1 ПАССАЖИРА.**

**НИКОГДА НА ЭКСПЛУАТИРУЙТЕ МОТОВЕЗДЕХОД НАХОДЯСЬ ПОД ВОЗДЕЙСТВИЕМ АЛКОГОЛЯ ИЛИ НАРКОТИКОВ.**

**НИКОГДА НЕ ЭКСПЛУАТИРУЙТЕ транспортное средство:**

- не пройдя надлежащего обучения или инструктажа.
- со скоростью, которая слишком велика для ваших навыков или вашего состояния.
- на дорогах общего пользования - может произойти столкновение с другим транспортным средством.
- с пассажиром, кроме случаев, когда пассажирское сиденье надежно закреплено на своем месте.

**ВОДИТЕЛЬ ВСЕГДА ОБЯЗАН:**

- придерживаться надлежащих методов вождения, чтобы избежать опрокидывания транспортного средства на холмах, пересеченной местности и на поворотах.
- избегать асфальтированных покрытий — асфальт может существенно повлиять на управляемость и контроль.
- всегда ехать с пониженной скоростью и соблюдать особую осторожность при перевозке пассажира — высаживать пассажира, если того требуют условия.
- убедиться, что пассажир прочитал и понял информацию, представленную на этой табличке, а также на табличке с информацией о безопасности пассажира.

**НАЙДИТЕ И ПРОЧИТАЙТЕ РУКОВОДСТВО ПО  
ЭКСПЛУАТАЦИИ. ВЫПОЛНЯЙТЕ ВСЕ ИНСТРУКЦИИ И  
ПРЕДУПРЕЖДЕНИЯ.**

**НЕ СНИМАЙТЕ ЭТОТ ЯРЛЫК ДО ПРОДАЖИ ТРАНСПОРТНОГО СРЕДСТВА.**

704903314\_RU

**ТИПОВОЙ ВАРИАНТ — ДВУХМЕСТНЫЕ МОДЕЛИ**

**⚠ ПРЕДОСТЕРЕЖЕНИЕ:** Эксплуатация и обслуживание внедорожного транспортного средства может стать причиной воздействия на вас химических агентов, включая выхлопные газы, угарный газ, фталаты и свинец, которые расцениваются администрацией штата Калифорния, как вещества, способствующие развитию раковых заболеваний и врожденных пороков, а также заболеваний репродуктивной системы.

Для того, чтобы уменьшить воздействие подобных веществ, избегайте вдыхания выхлопных газов, не оставляйте двигатель работать на оборотах холостого хода (кроме случаев, когда это необходимо), проводите обслуживание транспортных средств в хорошо вентилируемых помещениях, надевайте перчатки, чаще мойте руки.



Для получения дополнительной информации:  
www.P65Warnings.ca.gov/products/passenger-vehicle

704906872\_RU

**ОПИСАНИЕ ДВИГАТЕЛЯ ТРАНСПОРТНОГО СРЕДСТВА:**

**XXXXXX**

**СЕРТИФИЦИРОВАН EPA**

NER (НОРМАЛИЗОВАННЫЙ КОЭФФИЦИЕНТ ВЫБОРСА) =  X

ПО ШКАЛЕ ОТ 0 ДО 10, 0 — САМЫЙ ЧИСТЫЙ

**\* НЕ СНИМАТЬ ПЕРЕД ПРОДАЖЕЙ**



704901107

**ТИПОВОЙ ВАРИАНТ**

## Предупреждающие наклейки

Прочтите и выясните содержание всех предупреждающих наклеек, расположенных на транспортном средстве.

Данные таблички являются неотъемлемой частью транспортного средства и играют важную роль в обеспечении безопасности водителя, пассажира (двухместные модели) или окружающих.

Предупреждающие наклейки должны рассматриваться как неотъемлемая часть мотовездехода. Если наклейки повреждены или утеряны, их следует заменить. Обратитесь к авторизованному дилеру Can-Am

**ПРИМЕЧАНИЕ:** В случае выявления каких-либо различий между настоящим руководством и реальным транспортным средством, предупреждающие наклейки на транспортном средстве имеют приоритет перед изображениями, приведенными в руководстве.

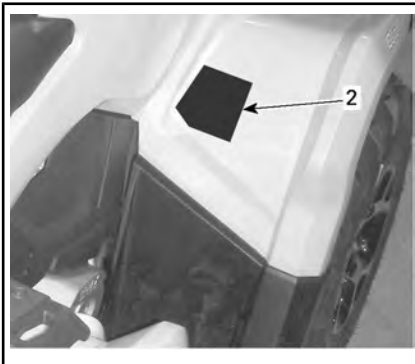
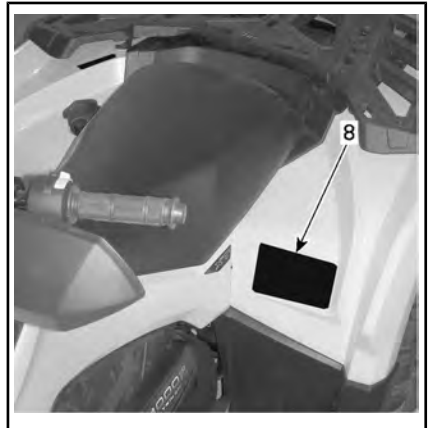
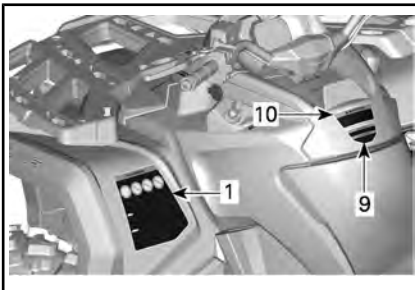
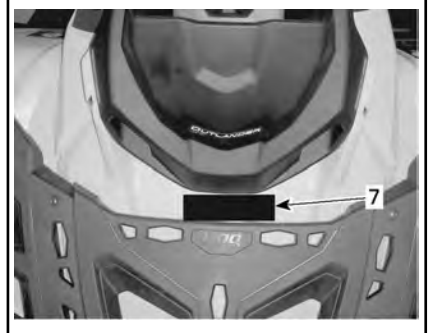
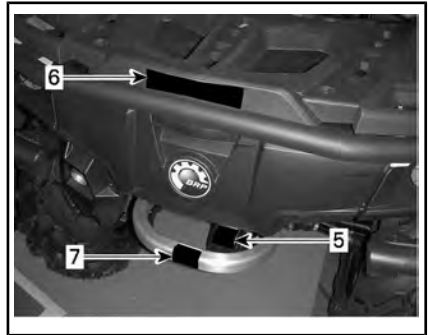

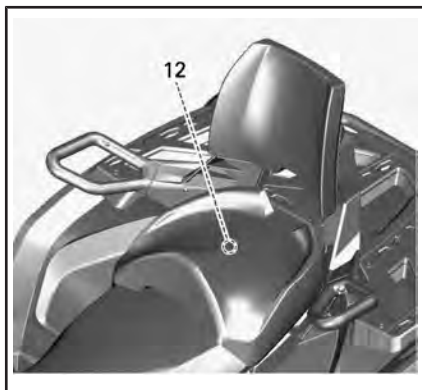
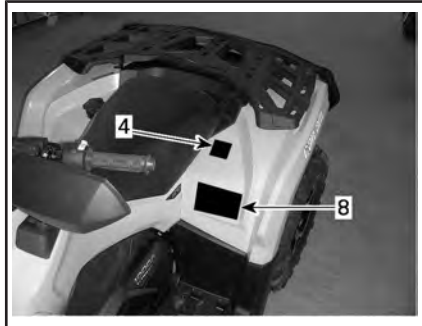
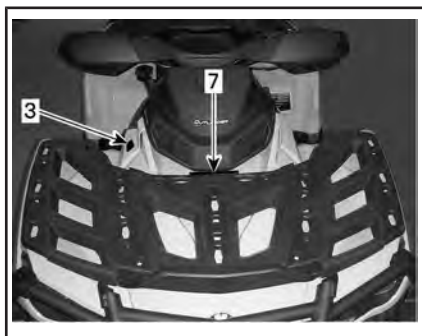

ТИПОВОЙ ВАРИАНТ

**⚠ ПРЕДОСТЕРЕЖЕНИЕ**

Нарушение правил эксплуатации мототранспортного средства может привести к получению СЕРЬЕЗНЫХ ТРАВМ и даже ЛЕТАЛЬНОМУ ИСХОДУ.

ОБЯЗАТЕЛЬНО ИСПОЛНИТЕ ПРАВИЛЬНЫЕ ТЕХНИКИ ЕЗДЫ И ЗАЩИЩАЮЩЕЕ СНАРЯЖЕНИЕ

НИКОГДА НЕ ЭКСПЛУАТИРУЙТЕ МОТОТРАНСПОРТНОЕ СРЕДСТВО ПОСЛЕ ПОПИВКИ АЛКОГОЛЬНЫХ НАПИТКОВ

НИКОГДА НЕ ПРЕВЫШАЙТЕ МАССУ ПАССАЖИРА

НИКОГДА НЕ ЭКСПЛУАТИРУЙТЕ МОТОТРАНСПОРТНОЕ СРЕДСТВО С НАГРУЗКОЙ, ПРЕВЫШАЮЩЕЙ ПОДЪЕМНУЮ СПОСОБНОСТЬ ИЛИ МАКСИМАЛЬНУЮ НАГРУЗКУ

**НИКОГДА** НЕ эксплуатировать транспортное средство:

- не пройдя надлежащего обучения или инструктаж;
- со скоростью, которая слишком велика для ваших навыков или текущего состояния;
- на дорогах общего пользования — может произойти столкновение с другим транспортным средством;
- с пассажиром — наличие пассажира влияет на равновесие и рулевое управление транспортного средства и увеличивает риск потери управления.

**ВСЕГДА**

- придерживайтесь надлежащих методов вождения, чтобы избежать опрокидывания транспортного средства на холмах, пересеченной местности и на поворотах;
- избегайте асфальтированных покрытий — асфальт может существенно попятеть на управляемость и контроль;

Прочитайте и усните всю информацию, содержащуюся в предупреждающих наклейках, найдите и прочитайте Руководство по эксплуатации, посмотрите видеоролики по безопасности (используя ссылку на QR-код или посетив веб-сайт Can-am).

НАЙДИТЕ И ПРОЧИТАЙТЕ РУКОВОДСТВО ПО ЭКСПЛУАТАЦИИ, ВЫПОЛНЯЙТЕ ВСЕ ИНСТРУКЦИИ И ПРЕДУПРЕЖДЕНИЯ.

Patent: [www.brp.com/en/about-brp/patents.html](http://www.brp.com/en/about-brp/patents.html)

www.brp.com

НАКЛЕЙКА 1 — ОДНОМЕСТНЫЕ МОДЕЛИ

**⚠ ПРЕДОСТЕРЕЖЕНИЕ**

Нарушение правил эксплуатации мототранспортного средства может привести к получению СЕРЬЕЗНЫХ ТРАВМ и даже ЛЕТАЛЬНОМУ ИСХОДУ.

ОБЯЗАТЕЛЬНО ИСПОЛНИТЕ ПРАВИЛЬНЫЕ ТЕХНИКИ ЕЗДЫ И ЗАЩИЩАЮЩЕЕ СНАРЯЖЕНИЕ

НИКОГДА НЕ ЭКСПЛУАТИРУЙТЕ МОТОТРАНСПОРТНОЕ СРЕДСТВО ПОСЛЕ ПОПИВКИ АЛКОГОЛЬНЫХ НАПИТКОВ

НИКОГДА НЕ ПРЕВЫШАЙТЕ МАССУ ПАССАЖИРА

НИКОГДА НЕ ЭКСПЛУАТИРУЙТЕ МОТОТРАНСПОРТНОЕ СРЕДСТВО С НАГРУЗКОЙ, ПРЕВЫШАЮЩЕЙ ПОДЪЕМНУЮ СПОСОБНОСТЬ ИЛИ МАКСИМАЛЬНУЮ НАГРУЗКУ

**НИКОГДА** эксплуатация транспортного средства:

- без прохождения надлежащего обучения или инструктаж;
- со скоростью, которая слишком велика для ваших навыков или текущего состояния;
- на дорогах общего пользования — может произойти столкновение с другим транспортным средством;
- с пассажиром, кроме случаев, когда пассажирское сиденье надежно закреплено на своем месте;

**ВОДИТЕЛЬ ВСЕГДА ВСЕГДА**

- придерживайтесь надлежащих методов вождения, чтобы избежать опрокидывания транспортного средства на холмах, пересеченной местности и на поворотах;
- избегайте дорог с покрытием — движение по дороге с покрытием может существенно попятеть на управляемость и контроль транспортного средства;
- при перевозке пассажира всегда двигаться с пониженной скоростью и соблюдать особую осторожность, высаживать пассажира, если того требуют условия;
- убедиться, что пассажир прочитал и понял информацию, представленную на этой табличке, а также о табличке с информацией о безопасности пассажира.

Прочитайте и усните всю информацию, содержащуюся в предупреждающих наклейках, найдите и прочитайте Руководство по эксплуатации, посмотрите видеоролики по безопасности (используя ссылку на QR-код или посетив веб-сайт Can-am).

НАЙДИТЕ И ПРОЧИТАЙТЕ РУКОВОДСТВО ПО ЭКСПЛУАТАЦИИ, ВЫПОЛНЯЙТЕ ВСЕ ИНСТРУКЦИИ И ПРЕДУПРЕЖДЕНИЯ.

Patent: [www.brp.com/en/about-brp/patents.html](http://www.brp.com/en/about-brp/patents.html)

www.brp.com

НАКЛЕЙКА 1 — ДВУХМЕСТНЫЕ МОДЕЛИ

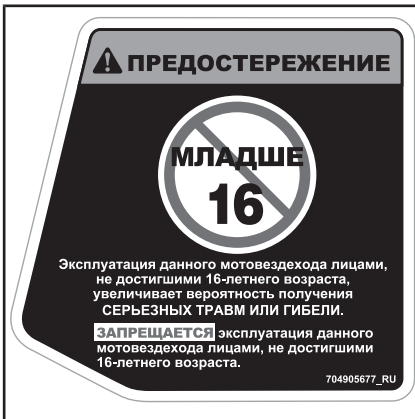

НАКЛЕЙКА 2 — ОДНОМЕСТНЫЕ МОДЕЛИ

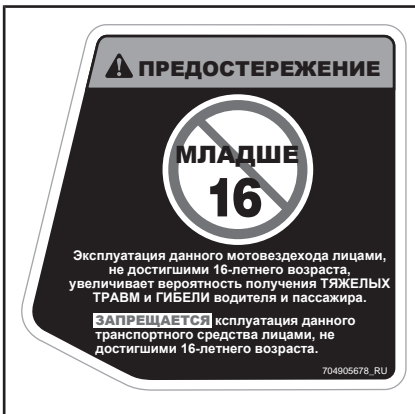

НАКЛЕЙКА 2 — ДВУХМЕСТНЫЕ МОДЕЛИ



НАКЛЕЙКА 3



НАКЛЕЙКА 4 — ОДНОМЕСТНЫЕ МОДЕЛИ



## ПРЕДОСТЕРЕЖЕНИЕ

### БЕЗОПАСНОСТЬ ПАССАЖИРА

Чтобы снизить опасность получения **ТЯЖЕЛЫХ ТРАВМ ИЛИ ГИБЕЛИ**



**ЗАПРЕЩАЕТСЯ ПЕРЕВОЗИТЬ БОЛЕЕ 1 ПАССАЖИРА**



**ЗАПРЕЩАЕТСЯ ИСПОЛЬЗОВАНИЕ ДАННОГО ТРАНСПОРТНОГО СРЕДСТВА В СОСТОЯНИИ НАРКОТИЧЕСКОГО ИЛИ АЛКОГОЛЬНОГО ОПЬЯНЕНИЯ**

**НИКОГДА** перевозить пассажира, который слишком мал и не может плотно опираться ногами на подножки и крепко держаться руками за поручни.

**ПАССАЖИР ОБЯЗАН ВСЕГДА:**

- использовать одобренный к применению защитный шлем и защитную экипировку;
- находясь на пассажирском сиденье, крепко держаться руками за поручни и опираться ногами на подножки;
- при возникновении дискомфорта попросить водителя снизить скорость или остановить транспортное средство — сойти с транспортного средства и пойти пешком, если того требуют условия.

704906852\_RU

НАКЛЕЙКА 4 — ДВУХМЕСТНЫЕ МОДЕЛИ



## ПРЕДОСТЕРЕЖЕНИЕ

Неправильная загрузка прицепа может привести к потере контроля над транспортным средством, что в свою очередь чревато серьезными травмами или смертельным исходом.

- Максимальная допустимая масса буксируемого прицепа (без тормозов или с инерционным тормозом): 750 кг
- Максимальная вертикальная нагрузка на тягово-сцепное устройство (без тормозов или с инерционным тормозом): 75 кг

7406\_RU

НАКЛЕЙКА 5



## ПРЕДОСТЕРЕЖЕНИЕ

\*Поездка пассажира на данных моделях мотовездехода ЗАПРЕЩЕНА.  
• МАКСИМАЛЬНАЯ НАГРУЗКА НА ПЕРЕДНЮЮ ЧАСТЬ: 45 кг (груз должен быть равномерно распределен).  
• МАКСИМАЛЬНАЯ НАГРУЗКА НА ЗАДНЮЮ ЧАСТЬ: 80 кг (200 фунтов) при равномерном распределении. Большая вертикальную нагрузку на тягово-сцепное устройство, если оно установлено.

70490721\_RU

НАКЛЕЙКА 6



## ПРЕДОСТЕРЕЖЕНИЕ

**НИКОГДА** не крепите груз сюда или на багажник.

Это может привести к опрокидыванию мотовездехода.

Для буксировки грузов **ИСПОЛЬЗУЙТЕ ТОЛЬКО** тягово-сцепное устройство или буксировочный крюк.

704905698\_RU

НАКЛЕЙКА 7

## ⚠ ПРЕДОСТЕРЕЖЕНИЕ

Неверное давление воздуха в шинах и перегрузка мотовездехода могут стать причиной потери контроля над мотовездеходом, и, как результат, привести к получению серьезных травм или гибели.

**ВСЕГДА** поддерживайте надлежащее давление в шинах, в зависимости от загрузки транспортного средства. См. таблицу.

**НИКОГДА** эксплуатация транспортного средства с пониженным давлением в шинах. Это может вызвать сход шины с обода колеса.

**НИКОГДА** превышать грузоподъемность транспортного средства: 235 кг (517 фунтов).

**НИКОГДА** превышать скорость 90 км/ч, если общая нагрузка более 164 кг (360 фунтов).

### ЗАГРУЗКА МОТОВЕЗДЕХОДА И БУКСИРОВКА ПРИЦЕПА

• Наличие груза или буксировка прицепа могут ухудшить устойчивость и управляемость транспортного средства. Груз должен быть равномерно распределен на багажных площадках.

• При движении с грузом или буксировке прицепа:

- Снизьте скорость.
- Начинайте тормозить заранее.
- Избегайте движения по склонам и сильно пересеченной местности.

РЕКОМЕНДОВАННОЕ ДАВЛЕНИЕ В «ХОЛОДНЫХ» ШИНАХ

СПЕРЕДИ	68,9 кПа (10 фунта/кв. дюйм)
СЗАДИ	68,9 кПа (10 фунта/кв. дюйм)



7614\_RU

НАКЛЕЙКА 8 — ОДНОМЕСТНЫЕ МОДЕЛИ

## ⚠ ПРЕДОСТЕРЕЖЕНИЕ

Неверное давление воздуха в шинах и перегрузка мотовездехода могут стать причиной потери контроля над мотовездеходом, и, как результат, привести к получению серьезных травм или гибели.

**ВСЕГДА** поддерживайте надлежащее давление в шинах, в зависимости от загрузки транспортного средства. См. таблицу.

**НИКОГДА** эксплуатация транспортного средства с пониженным давлением в шинах. Это может вызвать сход шины с обода колеса.

**НИКОГДА** не превышайте максимально допустимую грузоподъемность 272 кг, включая вес водителя, груза, дополнительного оборудования и нагрузку на тягово-сцепное устройство.

**НИКОГДА** превышать скорость 90 км/ч, если общая нагрузка более 132 кг (290 фунтов).

**НИКОГДА** превышать скорость 90 км/ч при перевозке пассажира.

### ЗАГРУЗКА МОТОВЕЗДЕХОДА И БУКСИРОВКА ПРИЦЕПА

• Наличие груза или буксировка прицепа могут ухудшить устойчивость и управляемость транспортного средства. Груз должен быть равномерно распределен на багажных площадках.

• При движении с грузом или буксировке прицепа:

- Снизьте скорость.
- Начинайте тормозить заранее.
- Избегайте движения по склонам и сильно пересеченной местности.

РЕКОМЕНДОВАННОЕ ДАВЛЕНИЕ В «ХОЛОДНЫХ» ШИНАХ

СПЕРЕДИ	68,9 кПа (10 фунта/кв. дюйм)
СЗАДИ	68,9 кПа (10 фунта/кв. дюйм)

7617\_RU

НАКЛЕЙКА 8 — ДВУХМЕСТНЫЕ МОДЕЛИ



НАКЛЕЙКА 9



НАКЛЕЙКА 10



НАКЛЕЙКА 11



НАКЛЕЙКА 12 — ДВУХМЕСТНЫЕ МОДЕЛИ, ПОД ПАССАЖИРСКИМ СИДЕНЬЕМ

## Наклейки соответствия

Приведенные ниже таблички удостоверяют соответствие данной модели мото-

вездехода требованиям стандартов различных стран.

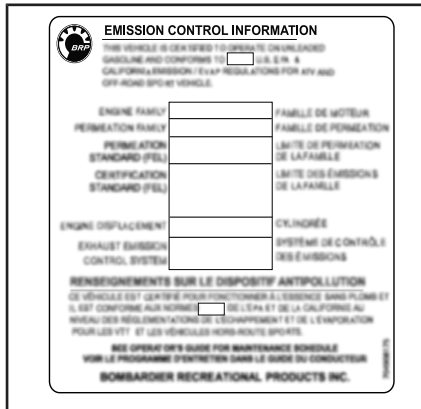

ТИПОВОЙ ВАРИАНТ — ПОД СИДЕНЬЕМ



ЗАДНЕЕ КРЫЛО

## Наклейка с технической информацией

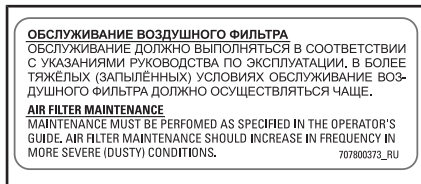

ПОД СИДЕНЬЕМ



# ВАЖНЫЕ НАКЛЕЙКИ НА ТРАНСПОРТНОМ СРЕДСТВЕ (ВСЕ СТРАНЫ ЗА ИСКЛЮЧЕНИЕМ КАНАДЫ / США)

## Навесной ярлык

Это транспортное средство поставляется с навесным ярлыком и наклейками, содержащими важную информацию по безопасности.

Водители и пассажиры обязаны внимательно ознакомиться с этой информацией перед поездкой.



## ПРЕДУПРЕЖДЕНИЕ

- Найдите и прочитайте Руководство по эксплуатации. Нарушение правил эксплуатации мотовездехода может привести к получению **СЕРЬЕЗНЫХ ТРАВМ** и даже **ЛЕТАЛЬНОМУ ИСХОДУ**. Следуйте инструкциям и предостережениям.
- Всегда используйте средства защиты органов слуха.
- Всегда используйте одобренный к применению защитный шлем и защитную экипировку.
- Движение по дорогам общего пользования запрещено.
- Запрещается перевозка пассажира на одноместных моделях, а на двухместных моделях запрещается перевозка более одного пассажира.
- Не допускается эксплуатация данного транспортного средства в состоянии алкогольного, наркотического и токсического опьянения.



ТИПОВОЙ ВАРИАНТ — ОДНОМЕСТНЫЕ МОДЕЛИ



ТИПОВОЙ ВАРИАНТ — ДВУХМЕСТНЫЕ МОДЕЛИ

ОПИСАНИЕ ДВИГАТЕЛЯ ТРАНСПОРТНОГО  
СРЕДСТВА: XXXXX

**СЕРТИФИЦИРОВАН EPA**

NER (НОРМАЛИЗОВАННЫЙ КОЭФФИЦИЕНТ ВЫБРОСА) =

ПО ШКАЛЕ ОТ 0 ДО 10, 0 — САМЫЙ ЧИСТЫЙ

**\*НЕ СНИМАТЬ ПЕРЕД ПРОДАЖЕЙ**



704901107

*ТИПОВОЙ ВАРИАНТ: УКАЗЫВАЕТ НА  
СООТВЕТСТВИЕ МОДЕЛИ МОТОВЕЗДЕ-  
ХОДА ТРЕБОВАНИЯМ СТАНДАРТОВ  
УПРАВЛЕНИЯ ПО ОХРАНЕ ОКРУЖАЮ-  
ЩЕЙ СРЕДЫ (США)*

## Предупреждающие наклейки

Прочтите и уясните содержание всех предупреждающих наклеек, расположенных на транспортном средстве.

Данные таблички являются неотъемлемой частью транспортного средства и играют важную роль в обеспечении безопасности водителя, пассажира (двухместные модели) или окружающих.

Предупреждающие наклейки должны рассматриваться как неотъемлемая часть мотовездехода. Если наклейки повреждены или утеряны, их следует заменить. Обратитесь к авторизованному дилеру Can-Am

**ПРИМЕЧАНИЕ:** В случае выявления каких-либо различий между настоящим руководством и реальным транспортным средством, предупреждающие наклейки на транспортном средстве имеют приоритет перед изображениями, приведенными в руководстве.

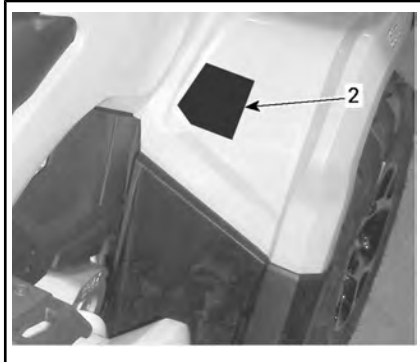
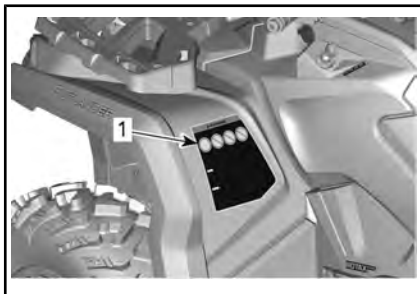
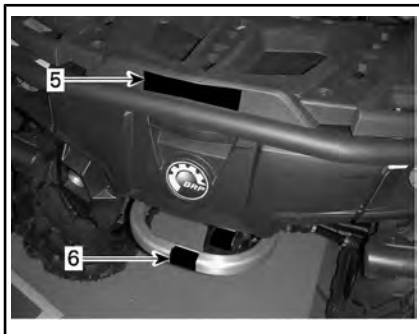
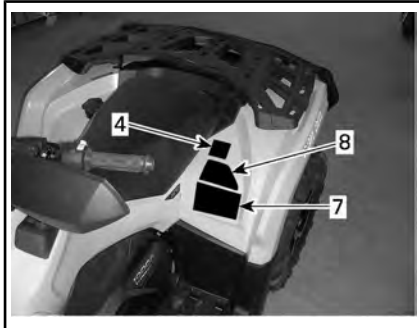

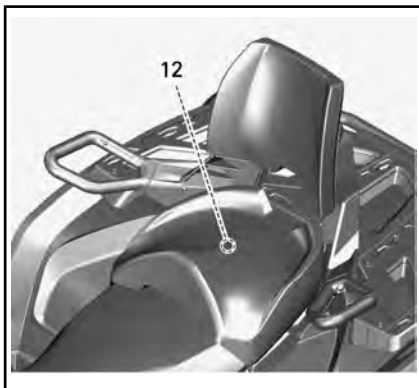
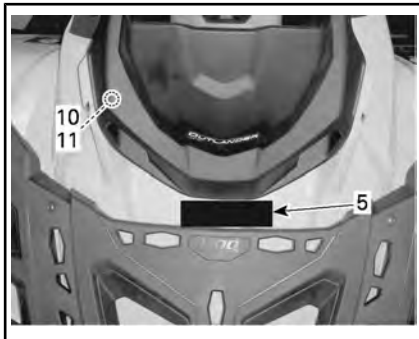
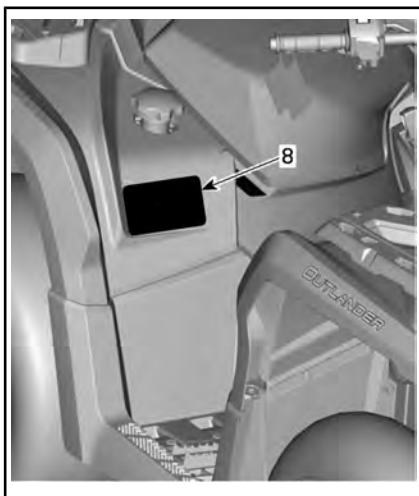

ТИПОВОЙ ВАРИАНТ

## Наклейка 1

### ПРЕДУПРЕЖДЕНИЕ

- Найдите и прочитайте Руководство по эксплуатации. Нарушение правил эксплуатации мотовездехода может привести к получению СЕРЬЕЗНЫХ ТРАВМ и даже ЛЕТАЛЬНОМУ ИСХОДУ. Следуйте инструкциям и предостережениям.
- Всегда используйте средства защиты органов слуха.
- Всегда используйте одобренный к применению защитный шлем и защитную экипировку.
- Движение по дорогам общего пользования запрещено.
- Перевозка пассажира на одноместных моделях запрещена, а на двухместных моделях запрещается перевозка более одного пассажира.
- Не допускается эксплуатация данного транспортного средства в состоянии алкогольного, наркотического и токсического опьянения.



Видеоролик по безопасности



<https://can-am.brp.com/off-road/safety>



Патент: [www.brp.com/en/about-brp/patents.html](http://www.brp.com/en/about-brp/patents.html)

8012\_RU

НАКЛЕЙКА 1 — ОДНОМЕСТНЫЕ МОДЕЛИ



НАКЛЕЙКА 1 — ДВУХМЕСТНЫЕ МОДЕЛИ

Наклейка 2

**⚠ ПРЕДУПРЕЖДЕНИЕ**

Эксплуатация данного мотовездехода лицами, не достигшими 16-летнего возраста, увеличивает вероятность получения серьезных травм или гибели, как для водителя, так и для пассажира (двухместные модели). Не допускается эксплуатация данного мотовездехода лицами, не достигшими 16-летнего возраста.

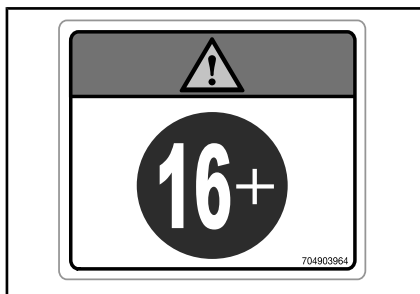

НАКЛЕЙКА 2

Наклейка 3

**ВАЖНО**

- Перед тем, как переключить рычаг НЕОБХОДИМО остановить мотовездеход.
- ВСЕГДА нажимайте педаль тормоза, переводя рычаг из положения «Р» (стоянка) и «N» (нейтраль).

704905695\_RU

НАКЛЕЙКА 3

### Наклейка 4

**! ПРЕДУПРЕЖДЕНИЕ**

- Найдите и прочитайте Руководство по эксплуатации.
- Перевозка пассажира на одноместных моделях ЗАПРЕЩАЕТСЯ, а на двухместных моделях ЗАПРЕЩАЕТСЯ перевозка более одного пассажира.
- Пассажир двухместной модели мотовездехода должен всегда надевать шлем одобренного образца и защитную экипировку.
- Перевозка пассажира (двухместные модели), находящегося в состоянии алкогольного, наркотического и токсического опьянения, НЕ ДОПУСКАЕТСЯ.

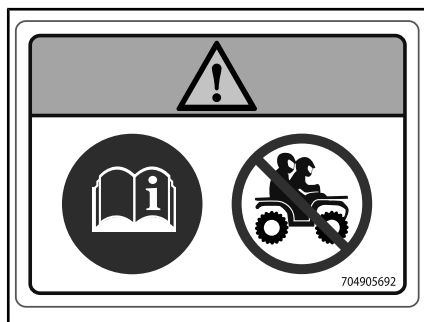

НАКЛЕЙКА 4 — ОДНОМЕСТНЫЕ МОДЕЛИ

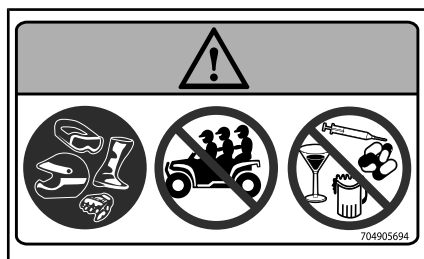

НАКЛЕЙКА 4 — ДВУХМЕСТНЫЕ МОДЕЛИ



### Наклейка 5

**⚠ ПРЕДУПРЕЖДЕНИЕ**

- Перевозка пассажира на данных моделях мотовездехода ЗАПРЕЩЕНА.
- МАКСИМАЛЬНАЯ НАГРУЗКА НА ПЕРЕДНЮЮ БАГАЖНУЮ ПЛОЩАДКУ: 45 кг равномерное распределение.
- МАКСИМАЛЬНАЯ НАГРУЗКА НА ЗАДНЮЮ БАГАЖНУЮ ПЛОЩАДКУ: 90 кг равномерное распределение (включая вертикальную нагрузку на тягово-сцепное устройство, если оно установлено).

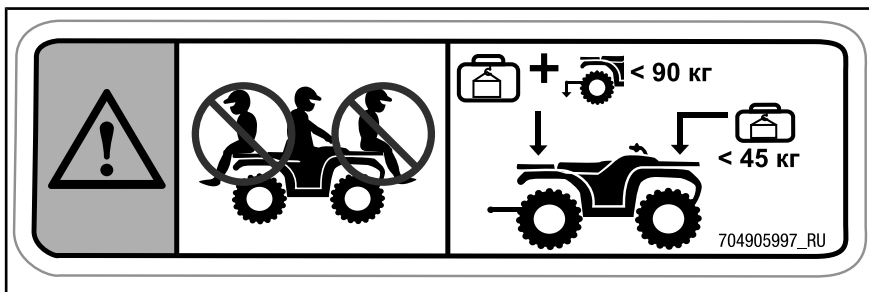

НАКЛЕЙКА 5

### Наклейка 6

**⚠ ПРЕДУПРЕЖДЕНИЕ**

Не крепите буксируемый груз в этом месте или за багажную площадку. Для буксировки грузов ИСПОЛЬЗУЙТЕ ТОЛЬКО тягово-сцепное устройство или буксировочный крюк.



НАКЛЕЙКА 6

## Наклейка 7



### ПРЕДУПРЕЖДЕНИЕ

- Найдите и прочитайте Руководство по эксплуатации. Неверное давление воздуха в шинах и перегрузка мотовездехода могут стать причиной потери контроля над мотовездеходом, и, как результат, привести к получению серьезных травм или гибели.
- **ОБЯЗАТЕЛЬНО** поддерживайте в шинах рекомендованное давление воздуха.
- Одноместные модели: запрещается превышать максимальную допустимую грузоподъемность — 235 кг, включая вес водителя, груза, дополнительного оборудования и нагрузку на тягово-сцепное устройство.
- Двухместные модели: запрещается превышать максимальную допустимую грузоподъемность — 272 кг, включая вес водителя, груза, дополнительного оборудования и нагрузку на тягово-сцепное устройство.
- Для буксировки грузов **ВСЕГДА** используйте тягово-сцепное устройство или буксировочный крюк.
- **ЗАПРЕЩАЕТСЯ** превышать максимальную допустимую массу буксируемого прицепа — 750 кг.
- **ЗАПРЕЩАЕТСЯ** превышать максимальную допустимую вертикальную нагрузку на тягово-сцепное-устройство — 75 кг.
- В одноместных моделях **ЗАПРЕЩАЕТСЯ** превышать 90 км/ч, если суммарная нагрузка превышает 164 кг.
- В двухместных моделях **ЗАПРЕЩАЕТСЯ** превышать 90 км/ч, если суммарная нагрузка превышает 132 кг.
- В двухместных моделях **ЗАПРЕЩАЕТСЯ** превышать скорость 90 км/ч при перевозке пассажира.

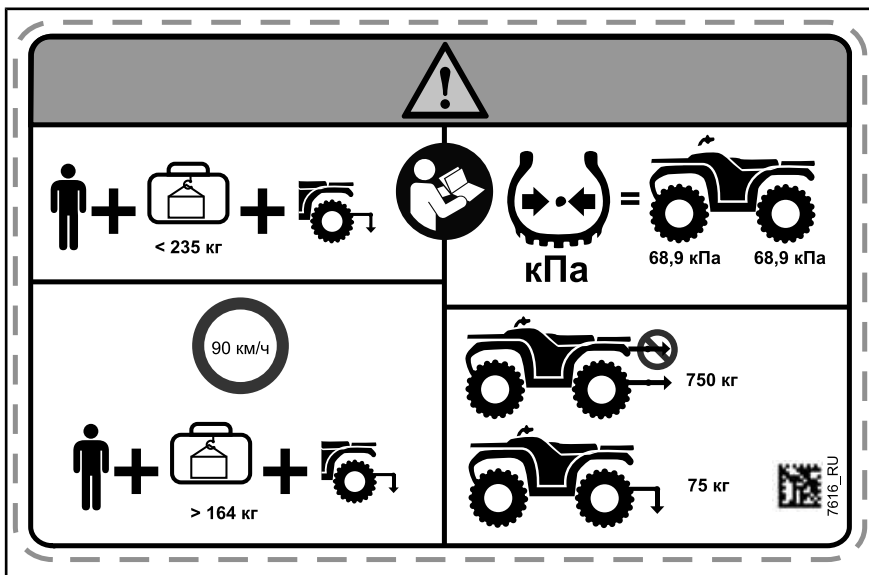

НАКЛЕЙКА 7 — ОДНОМЕСТНЫЕ МОДЕЛИ

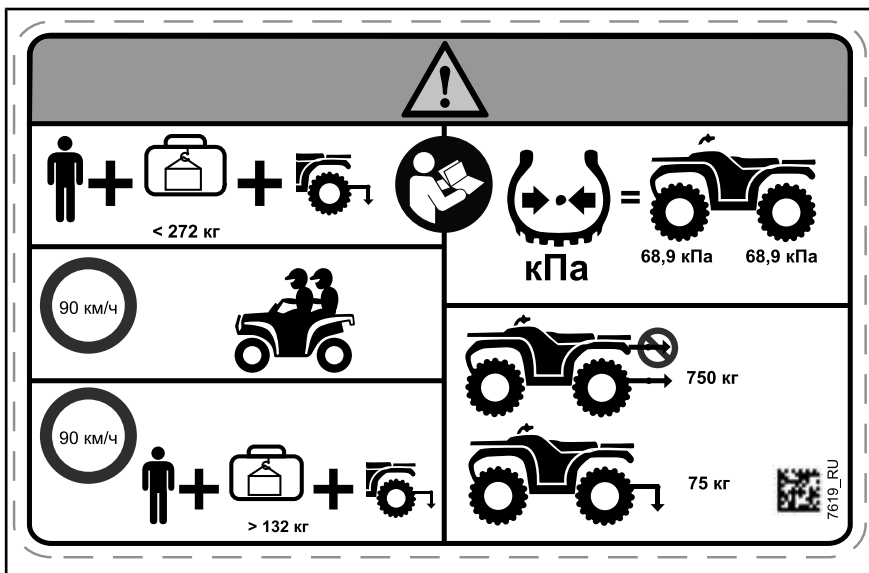

НАКЛЕЙКА 7 — ДВУХМЕСТНЫЕ МОДЕЛИ

**Наклейка 8**



<p><b>(EN)</b> WARNING: GET FAMILIAR WITH THIS VEHICLE. INEXPERIENCED RIDERS MAY OVERLOOK RISKS.</p> <p><b>(DA)</b> ADVARSEL: LÆR KØRETØJET GRUNDIGT AT KENDE. UERFARNE FØRERE KAN LET OVERSE FARENE.</p> <p><b>(NL)</b> WAARSCHUWING: MAAK UZELF VERTROUWD MET DIT VOERTUIG. ONERVAREN BESTUURDERS KUNNEN DE RISICO'S OVER HET HOOFD ZIEN.</p> <p><b>(FR)</b> AVERTISSEMENT : FAMILIARISEZ-VOUS AVEC CE VEHICULE. LES UTILISATEURS INEXPERIMENTES POURRAIENT SOUS ESTIMER LES RISQUES.</p> <p><b>(FI)</b> VAROITUS : TUTUSTU HUOLELLISESTI TÄMÄN AJONEUVON KÄYTTÖÖN. KOKEMATTOMAT KULJETTAJAT SAATTAVAT ALIARVIOIDA VAARATILANTEET.</p> <p><b>(ES)</b> ADVERTENCIA: TÓMESE EL TIEMPO NECESARIO PARA FAMILIARIZARSE CON EL VEHICULO. LA FALTA DE EXPERIENCIA PUEDE DAR LUGAR A LA OMISION DE RIESGOS IMPORTANTES.</p>	<p><b>(DE)</b> WARNUNG: MACHEN SIE SICH MIT DIESEM FAHRZEUG VERTRAUT. UNERFAHRENE FAHRER KÖNNEN RISIKEN ÜBERSEHEN.</p> <p><b>(EL)</b> ΠΡΟΕΙΔΟΠΟΙΗΣΗ: ΕΞΟΙΚΕΙΩΘΕΙΤΕ ΜΕ ΑΥΤΟ ΤΟ ΟΧΗΜΑ. ΟΙ ΧΡΗΣΤΕΣ ΧΩΡΙΣ ΕΜΠΕΙΡΙΑ ΜΠΟΡΕΙ ΝΑ ΠΑΡΑΒΛΕΨΟΥΝ ΤΥΧΟΝ ΚΙΝΔΥΝΟΥΣ.</p> <p><b>(IT)</b> AVVERTENZA: ACQUISIRE FAMILIARITÀ CON QUESTO VEICOLO. I PILOTI INESPERTI POTREBBERO SOTTOVALUTARE I RISCHI.</p> <p><b>(PT)</b> ADVERTÊNCIA: FAMILIARIZE-SE COM ESTE VEÍCULO. PILOTOS INEXPERIENTES PODEM SUBESTIMAR OS RISCOS.</p> <p><b>(SV)</b> VARNING: BEKANTA DIG VÄL MED DETTA FORDON. OERFARNA FÖRARE KAN FÖRBISE RISKERNA.</p>
---	---

704905720

НАКЛЕЙКА 8

**Наклейка 9**



НАКЛЕЙКА 9

**Наклейка 10**

**⚠ ПРЕДУПРЕЖДЕНИЕ**

Не открывать, пока двигатель горячий.



НАКЛЕЙКА 10

## Наклейка 11



НАКЛЕЙКА 11 — ДВУХМЕСТНЫЕ МОДЕЛИ, ПОД ПАССАЖИРСКИМ СИДЕНЬЕМ

## Наклейки соответствия

Приведенные ниже таблички удостоверяют соответствие данной модели мотовездехода требованиям стандартов различных стран.

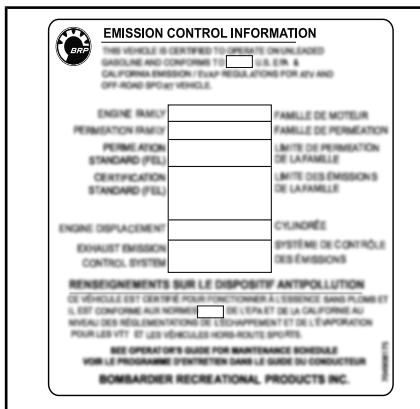

ТИПОВОЙ ВАРИАНТ — ПОД СИДЕНЬЕМ



РЯДОМ С КРЫШКОЙ ТОПЛИВНОГО БАКА

## Наклейка с технической информацией

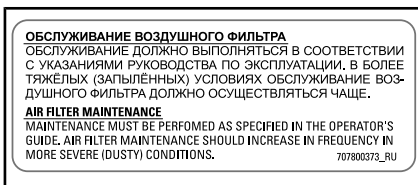

ПОД СИДЕНЬЕМ

---

*Эта страница специально  
оставлена пустой*

**ИНФОРМАЦИЯ О  
ТРАНСПОРТНОМ  
СРЕДСТВЕ**

# ОРГАНЫ УПРАВЛЕНИЯ

## ВСЕ МОДЕЛИ



### 1) Рычаг акселератора

Рычаг акселератора располагается на правой стороне руля.

С помощью рычага акселератора осуществляется управление частотой вращения коленчатого вала.

Для увеличения или поддержания скорости движения мотовездехода, нажимайте рычаг дроссельной заслонки большим пальцем правой руки.

Чтобы уменьшить скорость движения мотовездехода, отпустите рычаг акселератора.

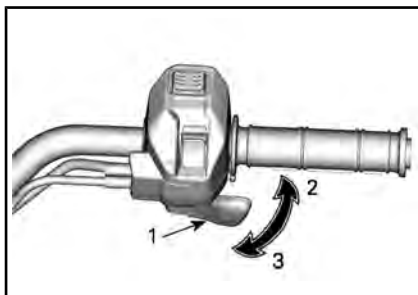

#### ТИПОВОЙ ВАРИАНТ

1. Рычаг акселератора
2. Ускорение
3. Замедление

### 2) Левый рычаг тормоза

Рычаг тормоза располагается на левой стороне руля.



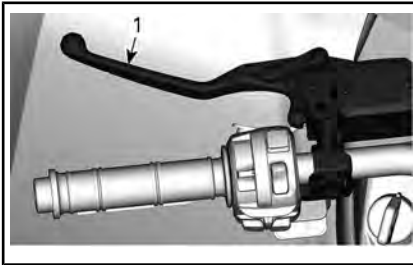

1. Рычаг тормоза

Рычаг тормоза предназначена для замедления и остановки мотовездехода.

Нажатие на рычаг включает передний и задний тормоза.

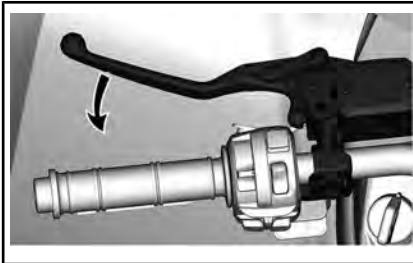

Интенсивность торможения пропорциональна силе нажатия на рычаг.

### 3) Блокировочный рычаг стояночного тормоза

Рычаг стояночного тормоза располагается на левой стороне руля.

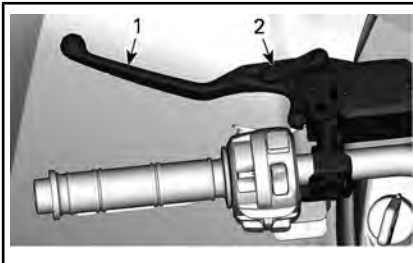

ТИПОВОЙ ВАРИАНТ

1. Рычаг тормоза
2. Блокировочный рычаг стояночного тормоза

При включении стояночного тормоза блокируются все колеса, что позволяет обеспечить неподвижность мотовездехода во время стоянки.

## **⚠ ПРЕДУПРЕЖДЕНИЕ**

Если Вы не пользуетесь мотовездеходом, задействуйте стояночный тормоз и установите рычаг переключения передач в положение «PARK».

Включение стояночного тормоза:

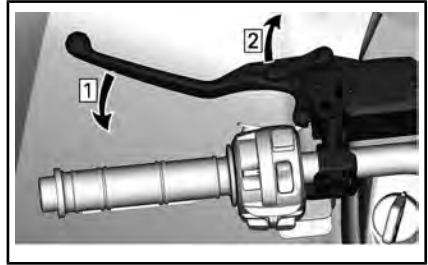

- Шаг 1: Включение тормоза  
Шаг 2: Блокировка

**ПРИМЕЧАНИЕ:** Рычаг тормоза может быть установлен в несколько положений.

**ВНИМАНИЕ** Задействуйте стояночный тормоз и убедитесь, что мотовездеход надежно удерживается на месте стояночной тормозной системой.

Чтобы отпустить стояночный тормоз, просто нажмите на рычаг тормоза. Он должен вернуться в исходное положение.

## **⚠ ПРЕДУПРЕЖДЕНИЕ**

Перед началом движения убедитесь, что стояночный тормоз отключен. Если стояночный тормоз остается задействованным во время движения, возможно повреждение тормозной системы, снижение эффективности ее функционирования или возгорание.

### 4) Педаль тормоза

Педаль тормоза располагается на правой подножке мотовездехода.



1. Педаль тормоза

При нажатии на педаль включается тормоз задних колёс.

При отпускании педаль возвращается в исходное положение.

Интенсивность торможения пропорциональна силе нажатия на педаль.

**ПРИМЕЧАНИЕ:** Когда включён режим 4WD, включение заднего тормоза также оказывает влияние и на передние колеса через трансмиссию.

Пользуйтесь педалью заднего тормоза в случае отказа основной тормозной системы.

## 5) Рычаг переключения передач

Рычаг переключения передач располагается на правой стороне мотовездехода, рядом с рулевой колонкой.



ПОЛОЖЕНИЕ РЫЧАГА ПЕРЕКЛЮЧЕНИЯ ПЕРЕДАЧ

Рычаг используется для переключения передач.

Рычаг переключения передач может занимать одно из пяти фиксированных положений:

ПОЛОЖЕНИЯ РЫЧАГА ПЕРЕКЛЮЧЕНИЯ ПЕРЕДАЧ	
ПОЛОЖЕНИЕ	ПЕРЕДАЧА
«Р»	Стоянка
«R»	Движение задним ходом
«N»	N (нейтральная),
«H»	Повышающая передача (движение вперед)
«L»	Понижающая передача (движение вперед)



РЫЧАГ ПЕРЕКЛЮЧЕНИЯ ПЕРЕДАЧ

Прежде чем включить передачу, необходимо привести в действие тормоза и полностью остановить мотовездеход.

**ВНИМАНИЕ** Конструкцией коробки передач не предусмотрена возможность переключения передач во время движения.

### «Р»: Стоянка

При нахождении рычага переключения передач в положении «Р» (стоянка) трансмиссия блокируется, что позволяет предотвратить движение мотовездехода.

**⚠ ПРЕДУПРЕЖДЕНИЕ**

Если вы не пользуетесь мотовездеходом, переведите рычаг переключения передач в положение «Р» (стоянка). Если рычаг переключения передач не установлен в положение «Р» (стоянка), возможно движение мотовездехода.

**«R»: Движение задним ходом**

Когда рычаг переключения передач находится в этом положении, мотовездеход может двигаться задним ходом.

ПРИМЕЧАНИЕ: При движении назад количество оборотов двигателя ограничивается, таким образом, ограничивая скорость заднего хода.

**⚠ ПРЕДУПРЕЖДЕНИЕ**

При спуске задним ходом в результате действия силы тяжести, скорость движения мотовездехода может превышать установленное ограничение.

**N (нейтральная),**

При включении нейтрали, передача крутящего момента через коробку передач не осуществляется.

**⚠ ПРЕДУПРЕЖДЕНИЕ**

Если вы не пользуетесь мотовездеходом, переведите рычаг переключения передач в положение «Р» (стоянка). Если рычаг переключения передач установлен в положение «N» (нейтраль), возможно движение мотовездехода.

**«N»: Повышающая передача (движение вперед)**

При нахождении рычага переключения передач в этом положении включается повышающая передача. Это самое

обычное положение во время движения. На этой передаче мотовездеход может развить максимальную скорость.

**«L»: Понижающая передача (движение вперед)**

При нахождении рычага переключения передач в этом положении включается понижающая передача. Мотовездеход движется медленно, но на колеса передается максимальный крутящий момент.

**ВНИМАНИЕ** При буксировке прицепа, перевозке тяжелых грузов, штурме препятствий, а также на подъеме или спуске включайте понижающую передачу.

**6) Ключ DESS**

Перед запуском двигателя ключ системы DESS должен быть надежно зафиксирован на контактном устройстве.

Контактное устройство DESS располагается на левой стороне центральной панели, под рулем.



*КОНТАКТНОЕ УСТРОЙСТВО DESS*

**Цифровая кодируемая противоугонная система (DESS)**

В ключ DESS встроена электронная схема с уникальным цифровым кодом.

Система DESS считывает код ключа и, если ключ распознан, обеспечивает возможность запуска двигателя.

## DESS Универсальность

Система D.E.S.S. транспортного средства может быть запрограммирована для работы с 8-ю различными ключами авторизованным дилером Can-Am.

Если вы владеете несколькими оснащенными системой D.E.S.S. мотовездеходами Can-Am, то авторизованный дилер Can-Am может запрограммировать их таким образом, чтобы каждый из них мог работать с ключами D.E.S.S. от других мотовездеходов.

## Типы ключей

В комплект поставки мотовездехода входит один нормальный ключ (зеленого цвета) и один ключ, обеспечивающий максимальную мощность (серого цвета).



## ПРЕДУПРЕЖДЕНИЕ

Опрокидывание, переворачивание, столкновение и потеря контроля над мотовездеходом и, как результат, серьезные травмы или гибель возможны при использовании ключа любого типа. Использование нормального ключа не отменяет необходимости использования мотовездехода подготовленным водителем и соблюдения мер предосторожности.

## Нормальный ключ

Нормальный ключ имеет зеленый цвет.



## ПРЕДУПРЕЖДЕНИЕ

На крутых спусках ограничение частоты вращения коленчатого вала двигателя не сможет препятствовать увеличению скорости движения мотовездехода выше указанного значения.

При использовании нормального ключа ограничивается ускорение, а также максимальная скорость движения до 70 км/ч.

Этот ключ может использоваться водителями, которые предпочитают плавное ускорение или для движения в условиях, когда в максимальной скорости и интенсивном ускорении нет необходимости. Например, водители могут предпочесть нормальный ключ при движении по узким и извилистым тропам.

## Ключ, обеспечивающий максимальную мощность

Ключ, обеспечивающий максимальную мощность (серого цвета), позволяет водителю полностью использовать крутящий момент двигателя, а также развивать максимально возможную скорость.

Данный ключ может использоваться водителями, которые предпочитают резкий отклик на нажатие педали акселератора, и больше подходит для условий движения, при которых необходимы высокая скорость и более интенсивное ускорение. Например, на открытой местности и прямых трассах.

## 7) Переключатели на левой рукоятке руля

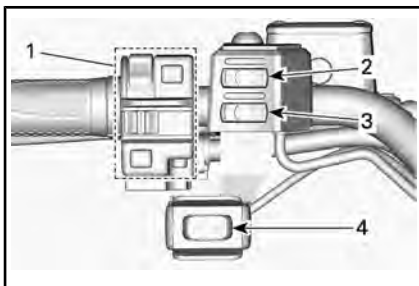

1. Многофункциональный переключатель (см. подробное описание в текущем разделе)
2. Выключатель обогрева рукояток руля (более подробная информация приведена в разделе **ОБОРУДОВАНИЕ**)
3. Выключатель обогрева рычага дроссельной заслонки (более подробная информация приведена в разделе **ОБОРУДОВАНИЕ**)
4. Переключатель управления лебедкой (более подробная информация приведена в разделе **ОБОРУДОВАНИЕ**)

## 8) Многофункциональный переключатель

Многофункциональный переключатель располагается на левой стороне руля.

Органы управления, расположенные на многофункциональном переключателе:

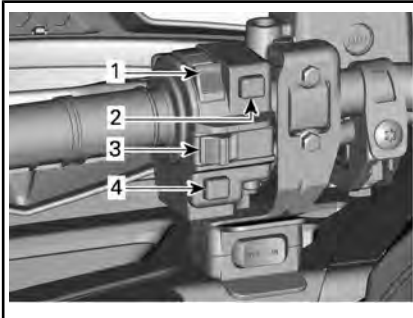

**ТИПОВОЙ ВАРИАНТ — МНОГОФУНКЦИОНАЛЬНЫЙ ПЕРЕКЛЮЧАТЕЛЬ**

1. Переключатель света фар
2. Кнопка пуска двигателя
3. Выключатель двигателя
4. Кнопка отмены ограничения **VERRIDE**/изменения режимов работы усилителя рулевого управления (**DPS**)

### Переключатель света фар (Low/High/OFF)

С помощью данного переключателя можно включить дальний или ближний свет фар, а также выключить фары.



**ФУНКЦИИ ПЕРЕКЛЮЧАТЕЛЯ СВЕТА ФАР**

1. Световые приборы выключены
2. Ближний свет и задний фонарь
3. Дальний свет и задний фонарь

### Выключатель двигателя

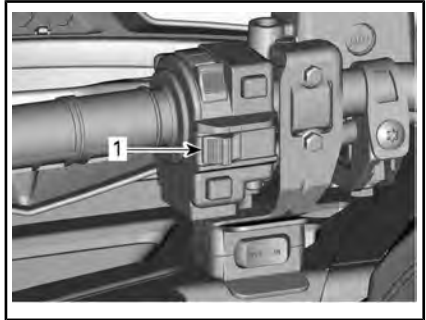

**ТИПОВОЙ ВАРИАНТ**

1. Выключатель двигателя

Выключатель можно использовать для остановки двигателя в экстренной ситуации.

Чтобы остановить двигатель, установите выключатель двигателя в положение «STOP».

**ПРИМЕЧАНИЕ:** Несмотря на то, что двигатель может быть остановлен в результате снятия ключа с контактного устройства **DESS**, мы рекомендуем останавливать двигатель установкой выключателя двигателя в положение **STOP** (останов).

### Кнопка запуска двигателя (START)

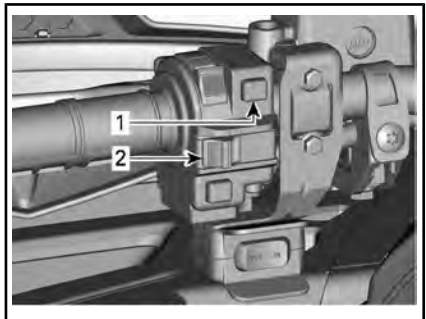

**ТИПОВОЙ ВАРИАНТ**

1. Кнопка пуска двигателя
2. Выключатель двигателя

Чтобы запустить двигатель, нажмите на кнопку и удерживайте ее в нажатом положении.

**ПРИМЕЧАНИЕ:** Для запуска двигателя ключ D.E.S.S. должен быть надежно установлен на контактном устройстве D.E.S.S., а кнопка выключателя двигателя установлена в положение «RUN».

Информация о том, как подать напряжение в бортовую сеть мотовездехода без запуска двигателя приведена в разделе «**ВЫВЕДЕНИЕ ЭЛЕКТРОБОРУДОВАНИЯ ИЗ РЕЖИМА ОЖИДАНИЯ**».

### Кнопка **VERRIDE/DPS**

В зависимости от модификации мотовездехода на данную кнопку может быть возложено управление несколькими функциями (максимум 3-я).

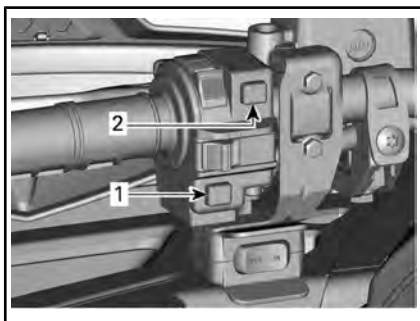

#### ТИПОВОЙ ВАРИАНТ

1. Кнопка **VERRIDE/DPS**
2. Кнопка пуска двигателя

### Отмена ограничений

Основной функцией выключателя режима **VERRIDE** является отмена действия ограничителя частоты вращения коленчатого вала двигателя при движении мотовездехода задним ходом, бла-

При чтении этого руководства оператора помните, что:

годаря чему, двигатель может развивать максимальный крутящий момент.

## **!** ПРЕДУПРЕЖДЕНИЕ

Используйте режим **Override** только в случае застревания мотовездехода в грязи или других мягких грунтах и только в том случае, когда включения понижающей передачи оказывается недостаточно. Прежде чем активировать режим **Override**, убедитесь в безопасности. При движении задним ходом в нормальных условиях не используйте режим **Override** – это может стать причиной опасного увеличения скорости.

Чтобы включить функцию блокирования, выполните следующие действия:

При условии, что рычаг переключения передач находится в положении «R» (задний ход).

1. Убедиться, что мотовездеход полностью остановлен.
2. Удерживая кнопку «**override**» в нажатом положении, плавно нажмите на рычаг акселератора.

**ПРИМЕЧАНИЕ:** При использовании переключателя блокировки на приборной панели будет отображаться сообщение «**VERRIDE**», подтверждающее активацию данной функции.

3. Чтобы отключить режим **VERRIDE**, просто отпустите соответствующий выключатель.

## **!** ПРЕДУПРЕЖДЕНИЕ

Указывает на наличие потенциально опасной ситуации, которая, если ее не избежать, может привести к серьезным травмам или смертельному исходу.

## Управление DPS (модели с DPS)

Кроме описанной выше функции, на указанных моделях с помощью данной кнопки также осуществляется изменение режимов работы динамического усилителя рулевого управления (DPS, Dynamic Power Steering).

Порядок изменения режимов работы электроусилителя рулевого управления (DPS) приведен в разделе *НАСТРОЙКА ПОЕЗДКИ*.

## 9) Переключатель режимов работы трансмиссии (2WD/4WD) и эксплуатационных режимов двигателя (при наличии)

Переключатель режимов работы трансмиссии (2WD/4WD) и эксплуатационных режимов двигателя располагается на правой стороне руля.

С помощью данного переключателя осуществляется включение полного привода (4WD).



*РЕЖИМ 4WD - ТИПИЧНЫЙ ВАРИАНТ  
ТИПОВОЙ ВАРИАНТ*

1. Переключатель 2WD/4WD
2. Положение 2WD
3. Положение 4WD
4. Переключатель эксплуатационных режимов двигателя

Прежде чем включить или отключить полный привод, необходимо полностью остановить мотовездеход и дождаться пока двигатель перейдет в режим холодного хода.

**ВНИМАНИЕ** При включении и выключении полного привода во время движения возможны серьезные механические повреждения.

Чтобы включить полный привод, нажмите переключатель вниз.



*РЕЖИМ 4WD - ТИПИЧНЫЙ ВАРИАНТ*

Чтобы отключить полный привод, нажмите переключатель вверх.



*РЕЖИМ 2WD - ТИПИЧНЫЙ ВАРИАНТ*

С помощью данного переключателя осуществляется выбор режимов движения (при наличии)



1. Переключатель эксплуатационных режимов двигателя

Нажимая кнопку переключателя влево или вправо, выбирайте между режимами «NORMAL» (нормальный), «SPORT» (спортивный) и «WORK» (рабочий).



РЕЖИМЫ				
Work (рабо- чий) (или ЕСО на Х хс)	Нажм- ихте вправо	Обыч- ный	Наж- мите вправо	Спор- тивный
	Нажми- те влево		Нажми- те влево	

Режим SPORT (Спортивный) характеризуется более резким откликом на нажатие рычага акселератора.

**ПРИМЕЧАНИЕ:** Режим SPORT (Спортивный) можно активировать любым ключом. Он обеспечивает максимальную мощность для каждого ключа.

Режим WORK (Рабочий) имеет ограничение по скорости до 70 км/ч.

**ПРИМЕЧАНИЕ:** Используйте режим «NORMAL» на трассе с крупными неровностями, для обеспечения более плавного движения.

При чтении этого руководства оператора помните, что:

## ПРЕДУПРЕЖДЕНИЕ

Указывает на наличие потенциально опасной ситуации, которая, если ее не избежать, может привести к серьезным травмам или смертельному исходу.



# МНОГОФУНКЦИОНАЛЬНЫЙ ДИСПЛЕЙ (ЖКД)

## **⚠ ПРЕДУПРЕЖДЕНИЕ**

Чтение информации с дисплея многофункциональной приборной панели может отвлекать внимание от управления мотовездеходом и наблюдения за окружающей обстановкой.

## Описание многофункционального дисплея

Информационный центр установлен на специальной опоре.

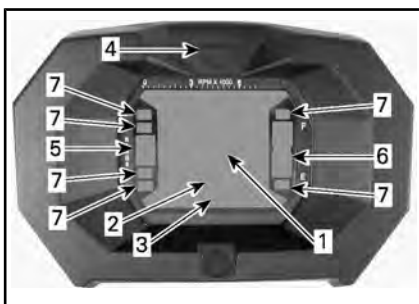

1. Дисплей 1
2. Дисплей 2
3. Дисплей 3
4. Кнопка выбора режимов
5. Индикатор выбранной передачи
6. Указатель уровня топлива
7. Сигнальные лампы

## спидометр,

Отображает текущую скорость движения мотовездехода.



1. Скорость движения (дисплей 1)

## тахометр,

Отображает частоту вращения коленчатого вала двигателя (об/мин). Для получения фактического значения показания дисплея необходимо умножить на 1000.

ПРИМЕЧАНИЕ: Показания тахометра могут быть также выведены на дисплей 2. См. ДИСПЛЕЙ 2 (РЕЖИМ) в текущем разделе.

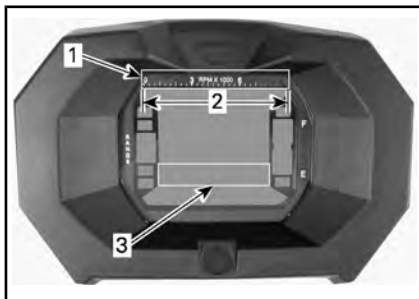

1. тахометр,
2. Рабочий диапазон
3. Показания тахометра на дисплее 2

## Индикатор выбранной передачи

Индикатор отображает включенную передачу.



1. Выбранная передача

ОТОБРАЖЕНИЕ	РАБОТА СИСТЕМЫ
«P»	Стоянка
«R»	Движение задним ходом
«N»	N (нейтральная),
«H»	Повышающая передача
«L»	Понижающая передача

**ПРИМЕЧАНИЕ:** Появление буквы «E» на индикаторе выбранной передачи свидетельствует о неисправности электропроводки. Обратитесь к авторизованному дилеру Can-Am.

### Индикатор уровня топлива

Сегментный индикатор непрерывно показывает количество топлива в баке.



1. Указатель уровня топлива

### Сигнальная лампа низкого уровня топлива



Включение сигнальной лампы указывает на то, что в топливном баке осталось примерно 5 л топлива.

### Сигнальная лампа режима 4WD



Включение сигнальной лампы указывает на то, что выбран режим полного привода **4WD**.

### Сигнальная лампа стояночного тормоза



Включение сигнальной лампы указывает на то, что тормоза приведены в действие больше 15 секунд (во время движения).

### Сигнальная лампа включения дальнего света фар



Включение сигнальной лампы указывает на то, что включен дальний свет фар.

### Сигнальная лампа CHECK ENGINE (проверь двигатель)



Сигнальная лампа указывает на наличие неисправности двигателя — см. сообщение на многофункциональном дисплее.

Для получения дополнительной информации см. раздел «**ПОИСК И УСТРАНЕНИЕ НЕИСПРАВНОСТЕЙ**».

## Свойства многофункционального цифрового дисплея

### **⚠ ПРЕДУПРЕЖДЕНИЕ**

Запрещается выполнять установки режимов панели приборов во время движения снегохода.

Режимы можно вывести на дисплей при нажатии кнопки выбора режимов.

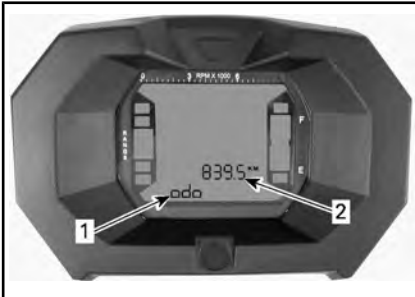

1. Дисплей 2 (в зависимости от режима индикации)
2. Дисплей 3 (в зависимости от выбранного режима индикации/сообщения)

### **одометр,**

Измеряет общий пробег снегохода в километрах или милях.

### **часы,**

Отображают текущее время.

### **Счётчик пробега за поездку**

Этот счётчик отображает длину пути, пройденного с момента последнего сброса его показаний.

Для сброса показаний нажмите и удерживайте в нажатом положении кнопку выбора режима.

### **Продолжительность поездки (TRIP TIME)**

Этот счётчик показывает время работы мотовездехода с момента включения электрооборудования. Счётчик можно

использовать для измерения времени пути между двумя пунктами.

Для сброса показаний нажмите и удерживайте в нажатом положении кнопку выбора режима.

### **Счётчик моточасов**

Этот счётчик показывает время наработки двигателя.

### **тахометр,**

Отображает частоту вращения коленчатого вала двигателя (об/мин).

## Настройка функций информационного центра

### **⚠ ПРЕДУПРЕЖДЕНИЕ**

Запрещается выполнять установки режимов панели приборов во время движения снегохода.

### **Единицы измерения (миль/час или км/час)**

В заводских условиях многофункциональный информационный центр настроен на показания в единицах измерения, принятых в США и Великобритании, но его можно перенастроить на показания в метрических единицах. Обратитесь к авторизованному дилеру Can-Am.

**ПРИМЕЧАНИЕ:** Изменение единиц измерения затрагивает показания всех измерительных приборов одновременно.

### **Выбор языка отображения информации**

Предусмотрена возможность изменения языка сообщений приборной панели. Обратитесь к авторизованному дилеру Can-Am для получения информации о доступных языках и способах настройки приборной панели.

## Установка часов

Порядок установки текущего времени:

1. Выберите режим отображения часов.



1. *Время (дисплей 2)*
2. *Сообщение (дисплей 3)*
2. Нажмите и **УДЕРЖИВАЙТЕ** кнопку (на дисплее 3 появится SET TIME).
3. Выберите 12-часовой (12Н) или 24-часовой (24Н) формат, нажимая на кнопку.
4. Для 12-часового формата выберите время до полудня (A) или после полудня (P), нажимая на кнопку.
5. Выберите первую цифру часов, нажимая на кнопку.
6. Выберите вторую цифру часов, нажимая на кнопку.
7. Выберите первую цифру минут, нажимая на кнопку.
8. Выберите вторую цифру минут, нажимая на кнопку.
9. Нажмите кнопку для сохранения настроек (на дисплее 3 отобразится CLOCK).

# ЦИФРОВОЙ ДИСПЛЕЙ (4,5")

## Многофункциональный дисплей

### Нижняя секция дисплея

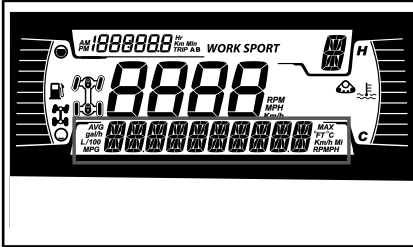

Может отображать следующее:

- обороты,
- Скорость
- температура двигателя,
- Напряжение аккумуля.
- настройки.
- сообщения.

Используйте НИЖНЮЮ (МЕНЮ) кнопку для смены отображаемой информации.

Индикатор SPEED (СКОРОСТЬ) показывает максимальную и среднюю скорости. Для сброса удерживайте НИЖНЮЮ (МЕНЮ) кнопку нажатой в течение 1 секунды.

### Левая боковая секция дисплея

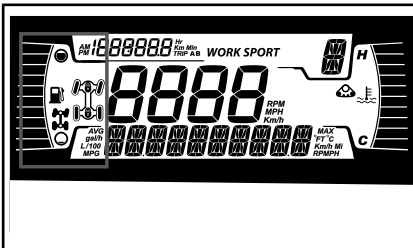

На левой боковой секции дисплея отображается:

- индикатор уровня топлива,
- Индикатор 2x4 / 4x4

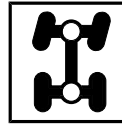

*ЗНАЧОК 4X4 ДЛЯ СТРАН ЕВРОПЕЙСКОГО СОЮЗА*

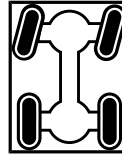

*ЗНАЧОК 4X4 ДЛЯ ВСЕХ ДРУГИХ СТРАН*

### Правая боковая секция дисплея

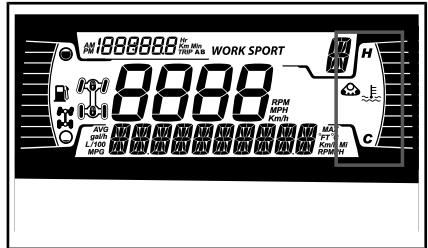

Правая боковая секция дисплея используется для отображения следующей информации:

- температура двигателя,
- Функция Track Kit включена

Если трекер Track kit установлен, то сообщение будет отображаться на нижнем дисплее при «прокручивании».

### Центральная секция дисплея

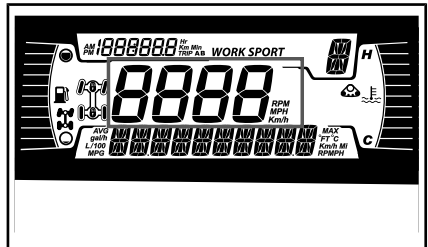

Отображает скорость транспортного средства в километрах или милях в час.

## Индикатор выбранной передачи

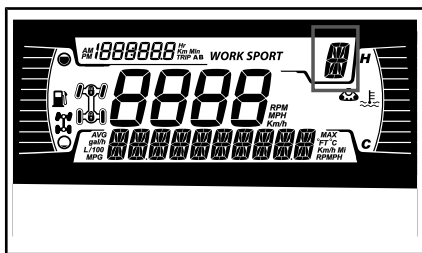

Отображает положение передач:

- P (парковка)
- R (задний ход)
- N (нейтраль)
- H (высокий диапазон)
- L (низкий диапазон)
- -- (недопустимый диапазон)

## Индикатор РЕЖИМА

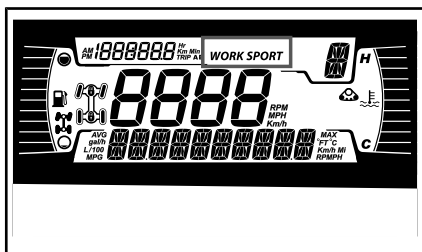

Индикатор РЕЖИМА отображает выбранный режим движения:

- SPORT (спортивный).
- ОБЫЧНЫЙ
- РАБ

**ПРИМЕЧАНИЕ:** В нормальном режиме (NORMAL) никакая информация не отображается.

При активации и деактивации в нижней секции дисплея будет выводиться следующее сообщение, соответствующее выбранному режиму:

РЕЖИМ	СООБЩЕНИЕ	СООБЩЕНИЕ ПРИ ДЕАКТИВАЦИИ
Спортивный	Спортивный	Спортивный режим выключен
Рабочий	Рабочий	Рабочий ВЫКЛ
Обычный	Спортивный ВЫКЛ или Рабочий ВЫКЛ	Спортивный или Рабочий

## Индикатор поездки

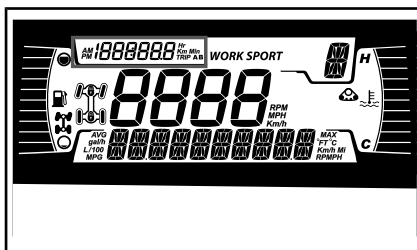

Этот индикатор отображает следующую информацию о поездке:

- одомер,
- Счетчик пробега А.
- счетчик пробега В,
- Суммарное количество часов
- часы,

Используйте ВЕРХНЮЮ (ПОЕЗДКА) кнопку для смены отображаемой информации.

Удерживайте ВЕРХНЮЮ (ПОЕЗДКА) кнопку для сброса показаний счетчиков Поездка А/В.

## Контрольные лампы и индикаторы

Следующие сигнальные лампы предупреждают о таком состоянии транспортного средства, которое может стать серьезным. Некоторые индикаторы загораются при запуске транспортного средства в качестве подтверждения их работоспособности. Если какие-либо лампы продолжают гореть после запуска

транспортного средства, для получения дополнительной информации обратитесь к контрольной лампе соответствующей системы.

**ПРИМЕЧАНИЕ:** Некоторые предупреждающие индикаторы появляются на дисплее многофункциональной приборной панели. Они выполняют ту же функцию, что и соответствующая сигнальная лампа, но не отображаются при запуске транспортного средства.

### Контрольные лампы — нижняя секция



СВЕТОВЫЕ ПРИБОРЫ	ОПИСАНИЕ
	ОРАНЖЕВЫЙ: неисправность транспортного средства.
	СИНИЙ: выбран дальний свет фар.
	КРАСНЫЙ: слишком высокая температура двигателя
	КРАСНЫЙ: включен стояночный тормоз или неисправность тормозной системы
	Зеленый: нейтральная
	КРАСНЫЙ — слишком низкое напряжение аккумуляторной батареи или неисправность в электрической системе

СВЕТОВЫЕ ПРИБОРЫ	ОПИСАНИЕ
	КРАСНЫЙ — низкое давление масла в двигателе Обычно ВКЛ, когда двигатель ВЫКЛ
	ОРАНЖЕВЫЙ: низкий уровень топлива
	ОРАНЖЕВЫЙ ЦВЕТ <b>Горит:</b> неисправность системы снижения токсичности отработавших газов транспортного средства. <b>Мигает:</b> Проблемы с двигателем, активирован аварийный режим. Немедленно обратитесь в сервисный центр

### Значки и индикаторы — многофункциональный дисплей

ЗНАЧКИ И ИНДИКАТОРЫ	
<i>SPORT</i>	Указывает, что выбран спортивный режим
<i>WORK</i>	Указывает, что выбран режим WORK (Рабочий)
	Трекер Track kit включен (при наличии)

### Настройки

Кнопки навигации по пунктам меню расположены в левой части ЖК-дисплея.

### Настройка

С помощью НИЖНЕЙ (МЕНЮ) кнопки выберите **SETTINGS** (НАСТРОЙКИ) и удерживайте кнопку, чтобы войти в меню настроек.

## Сброс индикации необходимости техобслуживания

**ПРИМЕЧАНИЕ:** Только когда отображается пиктограмма необходимости техобслуживания.

С помощью кнопки НИЖНЕЙ (МЕНЮ) кнопки выберите пункт **RES MAINT** (СБРОС ИНДИКАЦИИ НЕОБХОДИМОСТИ ТЕХОБСЛУЖИВАНИЯ) и удерживайте его, чтобы сбросить индикацию необходимости техобслуживания.

## Коды неисправностей

**ПРИМЕЧАНИЕ:** Только при наличии активных кодов.

С помощью ВЕРХНЕЙ (МЕНЮ) кнопки выберите **CODES** (КОДЫ) и удерживайте кнопку, чтобы просмотреть активные и неактивные коды неисправности. Коды неисправности будут прокручиваться на нижнем дисплее.

## Выбор единиц измерения

Многофункциональная приборная панель предварительно настроена на показания в единицах измерения, принятых в США и Великобритании, но ее можно перенастроить на показания в метрических единицах.

С помощью НИЖНЕЙ (МЕНЮ) кнопки выберите пункт **UNITS** (Единицы измерения) и удерживайте кнопку, чтобы изменить единицы измерения.

## Сброс статистики

С помощью НИЖНЕЙ (МЕНЮ) кнопки выберите **RESET STAT** (СБРОС СТАТИСТИКИ) и удерживайте кнопку, чтобы выполнить сброс.

## Настройки яркости

Яркость ЖК-дисплея регулируется.

С помощью НИЖНЕЙ (МЕНЮ) кнопки выберите пункт **BRIGHTNESS** (Яркость) и удерживайте кнопку, чтобы изменить яркость.

С помощью НИЖНЕЙ (МЕНЮ) кнопки отрегулируйте яркость, затем нажмите и удерживайте НИЖНЮЮ (МЕНЮ) кнопку, чтобы подтвердить выбор.

## Настройка часов

С помощью кнопки НИЖНЕЙ (МЕНЮ) выберите **CLOCK** (ЧАСЫ) и удерживайте кнопку, чтобы изменить время.

1. С помощью НИЖНЕЙ (МЕНЮ) кнопки выберите индикацию часов.
2. Нажмите НИЖНЮЮ (МЕНЮ) кнопку и удерживайте ее нажатой в течение 1 секунды.
3. Нажмите НИЖНЮЮ (МЕНЮ) кнопку, чтобы выбрать формат времени: 12:00 AM PM или 24:00.
4. Нажмите НИЖНЮЮ (МЕНЮ) кнопку и удерживайте ее нажатой, чтобы подтвердить выбор.
5. С помощью НИЖНЕЙ (МЕНЮ) кнопки измените часы (часы будут мигать).
6. Нажмите НИЖНЮЮ (МЕНЮ) кнопку, чтобы подтвердить выбор.
7. С помощью НИЖНЕЙ (МЕНЮ) кнопки измените минуты (минуты будут мигать).
8. Нажмите НИЖНЮЮ (МЕНЮ) кнопку, чтобы подтвердить выбор минут.

## Выбор языка

Предусмотрена возможность изменения языка сообщений приборной панели. Обратитесь к авторизованному дилеру Cap-Am для получения информации о доступных языках и способах настройки приборной панели.



# ЦИФРОВОЙ ДИСПЛЕЙ (7,6")

## Основные функции

Описание  
многофункционального  
дисплея

### ПРЕДУПРЕЖДЕНИЕ

Не выполняйте настройки информационного центра во время движения — это может привести к потере контроля над гидроциклом.

Общий вид

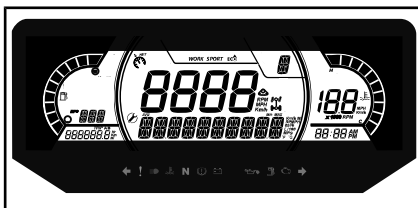

Нижняя секция дисплея

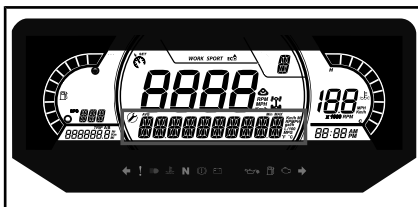

Может отображать следующее:

- обороты,
- Статистика скорости
- температура двигателя,
- Напряжение аккумуляторов.
- настройки.
- сообщения.

Индикатор SPEED STAT (СТАТИСТИКА ПО СКОРОСТИ) показывает максимальную и среднюю скорости. Для сброса удерживайте кнопки МЕНЮ или ОК в нажатом положении в течение 1 секунды.

Левая боковая секция дисплея

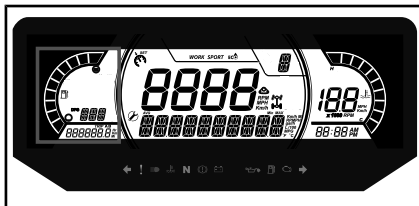

На левой боковой секции дисплея отображается:

- индикатор уровня топлива,
- счетчик пути, пройденного за одну поездку (A-B),
- одометр,
- счетчик моточасов,
- Индикатор электроусилителя рулевого управления (DPS)

Правая боковая секция дисплея

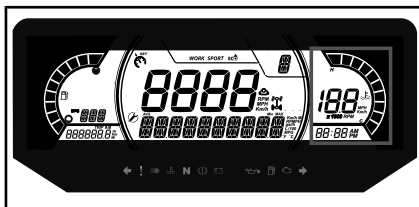

Правая боковая секция дисплея используется для отображения следующей информации:

- температура двигателя,
- часы,
- Индикатор скорости

На этом дисплее индикатор скорости включается в случаях, когда в центральной части дисплея отображается информация, отличная от скорости. В остальных случаях в этой части ничего не отображается.

## Центральная секция дисплея



Может отображать следующее:

- обороты,
- Отображение скорости движения мотовездехода.

## Индикатор выбранной передачи



Отображает положение передач:

- P (парковка)
- R (задний ход)
- N (нейтраль)
- H (высокий диапазон)
- L (низкий диапазон)
- -- (недопустимая передача)

## Индикатор РЕЖИМА

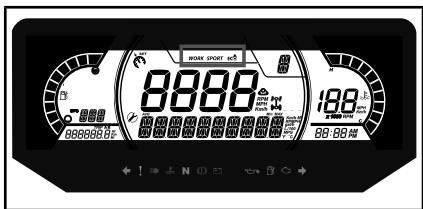

**Для всех моделей, кроме X xc**

Индикатор РЕЖИМА отображает выбранный режим движения:

- SPORT (спортивный).
- ОБЫЧНЫЙ
- РАБ

## X xc

Индикатор РЕЖИМА отображает выбранный режим движения:

- SPORT (спортивный).
- ОБЫЧНЫЙ
- ECO (экономичный),

**ПРИМЕЧАНИЕ:** В нормальном режиме (NORMAL) никакая информация не отображается.

Для переключения между режимами нажмите переключатель влево или вправо.



*ПРАВАЯ РУКОЯТКА РУЛЯ*

1. Переключатель эксплуатационных режимов двигателя

При активации и деактивации в нижней секции дисплея будет выводиться следующее сообщение, соответствующее выбранному режиму:

РЕЖИМ	СООБЩЕНИЕ	СООБЩЕНИЕ ПРИ ДЕАКТИВАЦИИ
Спортивный	Спортивный	Спортивный режим ВЫКЛ
Рабочий	Рабочий	Рабочий ВЫКЛ
ECO (экономичный),	ECO (экономичный),	ЭКО ВЫКЛ

РЕЖИМ	СООБЩЕНИЕ	СООБЩЕНИЕ ПРИ ДЕАКТИВАЦИИ
Обычный	Последний использованный режим движения ВЫКЛ	Новый использованный режим движения

## Средняя правая область дисплея

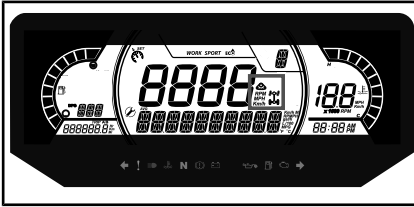

В средней правой области дисплея отображается выбранный режим эксплуатации:

- 2X4
- 4X4
- Функция Track Kit включена

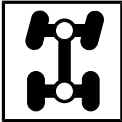

*ЗНАЧОК 4X4 ДЛЯ СТРАН ЕВРОПЕЙСКОГО СОЮЗА*

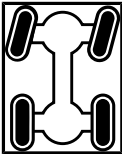

*ЗНАЧОК 4X4 ДЛЯ ВСЕХ ДРУГИХ СТРАН*

## Средняя левая область дисплея

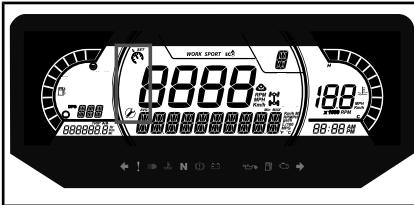

На В средней левой части дисплея отображаются:

- Напоминание о необходимости проведения технического обслуживания
- Ограничение скорости (только модели ABS)

## Сигнальные лампы





Контрольные лампы и индикаторы



КОНТРОЛЬНЫЕ ЛАМПЫ И ИНДИКАТОРЫ	
	КРАСНЫЙ: слишком высокая температура двигателя
	КРАСНЫЙ: низкий заряд батареи
	КРАСНЫЙ — низкое давление масла Обычно ВКЛ, когда двигатель ВЫКЛ
	ОРАНЖЕВЫЙ: низкий уровень топлива
	ОРАНЖЕВЫЙ: проверить двигатель
	ОРАНЖЕВЫЙ: неисправность транспортного средства
	КРАСНЫЙ (горит постоянно): низкий уровень тормозной жидкости
	СИНИЙ — включен дальний свет фар
	ЗЕЛЕНый — нейтраль

<b>КОНТРОЛЬНЫЕ ЛАМПЫ И ИНДИКАТОРЫ</b>	
	ЗЕЛЕНЫЙ — мигает (только модели категории T)

## Значки и индикаторы

<b>ЗНАЧКИ И ИНДИКАТОРЫ</b>	
<b>SPORT</b>	Указывает, что выбран спортивный режим
	Указывает, что выбран эко-режим
<b>WORK</b>	Указывает, что выбран режим WORK (Рабочий)
	Включение этого индикатора указывает на необходимость обслуживания. Обратитесь к своему авторизованному дилеру Cap-Am для технического обслуживания.
	Track kit включен (при наличии) (для всех моделей, кроме категории T)
	Указывает, что ограничитель скорости включен (только для моделей категории T)

## Настройки

Кнопки навигации по пунктам меню расположены под рукояткой руля, на консоли.

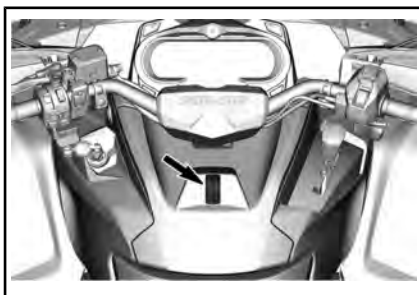

### Настройка

Кнопкой меню выберите **SETTINGS** (НАСТРОЙКИ) и удерживайте кнопку, чтобы войти в меню настроек.

### Сброс индикации необходимости техобслуживания

**ПРИМЕЧАНИЕ:** Только когда отображается пиктограмма необходимости техобслуживания.

С помощью кнопки МЕНЮ выберите пункт **RES MAINT** (СБРОС ИНДИКАЦИИ НЕОБХОДИМОСТИ ТЕХОБСЛУЖИВАНИЯ) и удерживайте его, чтобы сбросить индикацию необходимости техобслуживания.

### Коды неисправностей

**ПРИМЕЧАНИЕ:** Только если есть активные коды неисправности.

Кнопкой меню выберите **CODES** (КОДЫ) и удерживайте кнопку, чтобы просмотреть активные и неактивные коды неисправности. Коды неисправности будут прокручиваться на нижнем дисплее.

### Режим ограничения скорости (при наличии)

Режим ограничения скорости позволяет водителю установить требуемую максимальную скорость.

Эта функция полезна при движении в зонах с ограничением скорости.

Для поддержания скорости движения рычага управления дроссельной заслонки должен находиться в нажатом положении.

Ограничив максимально допустимую скорость, водитель может изменять скорость от нулевой до установленной в качестве максимальной с помощью рычага дроссельной заслонки. При полном открытии дроссельной заслонки происходит превышение заданной скорости. В этот момент ограничитель скорости временно отключается (значок будет мигать) и остается отключенным до тех пор, пока скорость не станет ниже или равна значению, заданному на ограничителе скорости.

Двигаясь в режиме постоянной скорости, будьте внимательны и сохраняйте контроль над ситуацией.

При отпускании дроссельной заслонки скорость уменьшается.

**Включение режима ограничения скорости**

1. Нажмите Переключатель панели приборов, чтобы открыть меню **НАСТРОЙКИ**.
2. Выберите пункт *Speed lim* (Ограничение скорости) и перед вами откроется выбор

2.1 в км/ч:

- -- (неограниченно)
- 30 км/ч
- 40 км/ч
- 50 км/ч
- 60 км/ч
- 70 км/ч
- 80 км/ч
- 90 км/ч
- 100 км/ч

2.2 в милях в час:

- -- (неограниченно)
- 20 миль/ч
- 25 миль/ч
- 30 миль/ч
- 35 миль/ч

- 45 миль/ч
- 50 миль/ч
- 55 миль/ч
- 60 миль/ч
- 65 миль/ч

Индикатор ограничителя скорости будет гореть.



#### ТИПОВОЙ ВАРИАНТ

##### 1. ИНДИКАТОР ограничителя скорости

Удерживайте кнопку меню, чтобы подтвердить выбранное ограничение скорости.

**ПРИМЕЧАНИЕ:** Включение режима ограничения скорости ограничивает только максимальную скорость движения, доступную при нажатии дроссельной заслонки. Для поддержания скорости движения в направлении вперед дроссельная заслонка должна быть открыта. Когда режим ограничения скорости активирован, с помощью дроссельной заслонки можно изменять скорость движения от холостого хода до установленного значения.

**Выключение режима ограничения скорости**

Для отключения режима ограничения скорости в меню *Settings* (Настройки), выберите *Speed lim* (Ограничение скорости), а затем выберите -- (unlimited) (неограниченно).

## Скорость/об/м

На дисплее отображение скорости и об/мин может переключаться.

С помощью кнопки MENU (МЕНЮ) выберите **SPEED/RPM** (СКОРОСТЬ/ОБ/МИН) и удерживая эту кнопку выберите отображение: скорость или об/мин.

## Выбор единиц измерения

Многофункциональная приборная панель предварительно настроена на показания в единицах измерения, принятых в США и Великобритании, но ее можно перенастроить на показания в метрических единицах.

Кнопкой меню выберите **UNITS** (ЕДИНИЦЫ ИЗМЕРЕНИЯ) и удерживайте кнопку, чтобы изменить единицы измерения.

## Сброс статистики

Кнопкой меню выберите **RESET STAT** (СБРОС СТАТИСТИКИ) и удерживайте кнопку, чтобы выполнить сброс.

## Настройки яркости

Яркость ЖК-дисплея регулируется.

С помощью кнопки MENU (МЕНЮ) выберите пункт **BRIGHTNESS** (Яркость) и удерживайте кнопку, чтобы изменить яркость.

С помощью кнопки MENU (МЕНЮ) отрегулируйте яркость, затем нажмите и удерживайте кнопку MENU (МЕНЮ), чтобы подтвердить выбор.

## Настройка часов

Кнопкой меню выберите **CLOCK** (ЧАСЫ) и удерживайте кнопку, чтобы изменить время.

1. С помощью кнопки МЕНЮ выберите индикацию часов.
2. Нажмите кнопку МЕНЮ и удерживайте ее нажатой в течение 1 секунды.
3. Нажмите кнопку MENU (МЕНЮ), чтобы выбрать формат времени: 12:00 AM PM или 24:00.

4. Нажмите и удерживайте нажатой кнопку MENU (МЕНЮ), чтобы подтвердить выбор.
5. Нажимайте кнопку МЕНЮ, чтобы изменить часы (часы будут мигать).
6. Нажмите и удерживайте нажатой кнопку MENU (МЕНЮ), чтобы подтвердить выбор часов.
7. Нажмите кнопку MENU (МЕНЮ), чтобы перейти к изменению минут (минуты будут мигать).
8. Нажмите и удерживайте нажатой кнопку MENU (МЕНЮ), чтобы подтвердить выбор минут.

## Выбор языка

Предусмотрена возможность изменения языка сообщений приборной панели. Обратитесь к авторизованному дилеру Cap-Am для получения информации о доступных языках и способах настройки приборной панели.

## Режимы электроусилителя рулевого управления (DPS)

На нижнем дисплее отображается активный режим электроусилителя рулевого управления (DPS). См. раздел «НАСТРОЙКА ПОЕЗДКИ».

# ОБОРУДОВАНИЕ

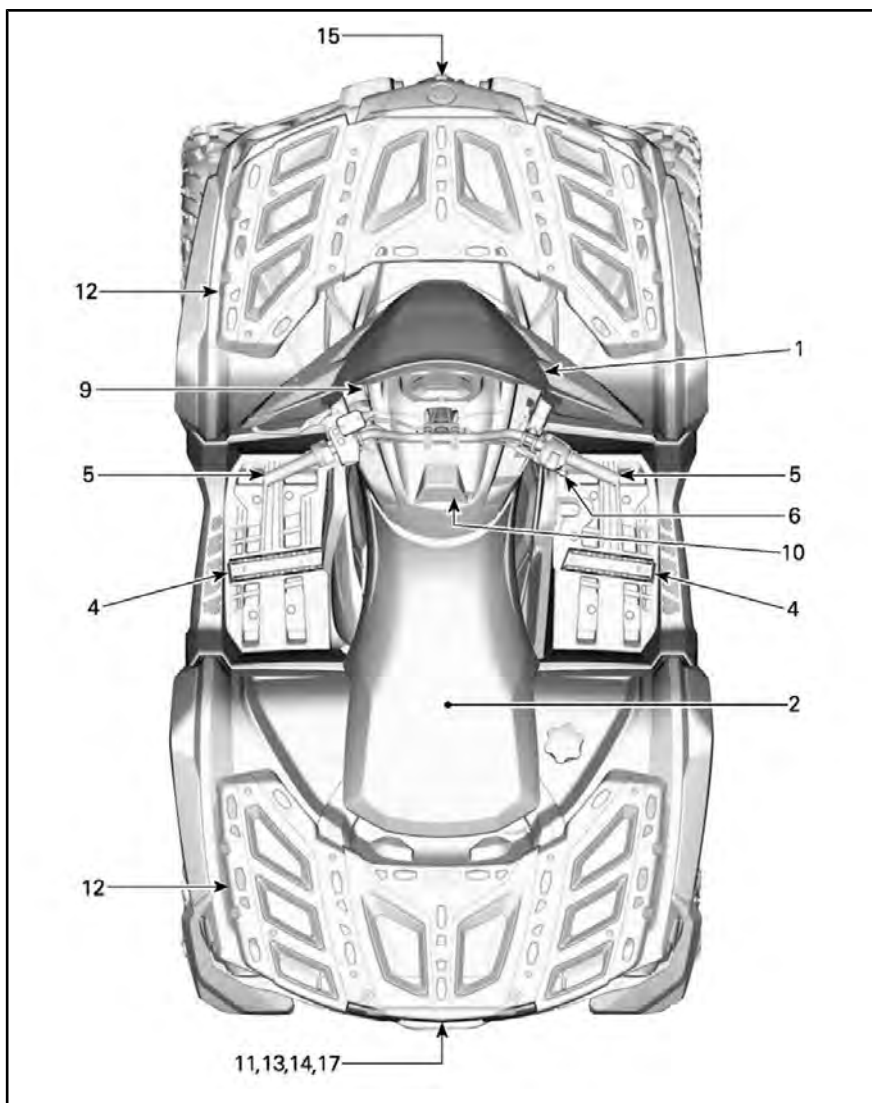

ТИПОВОЙ ВАРИАНТ — ОДНОМЕСТНЫЕ МОДЕЛИ

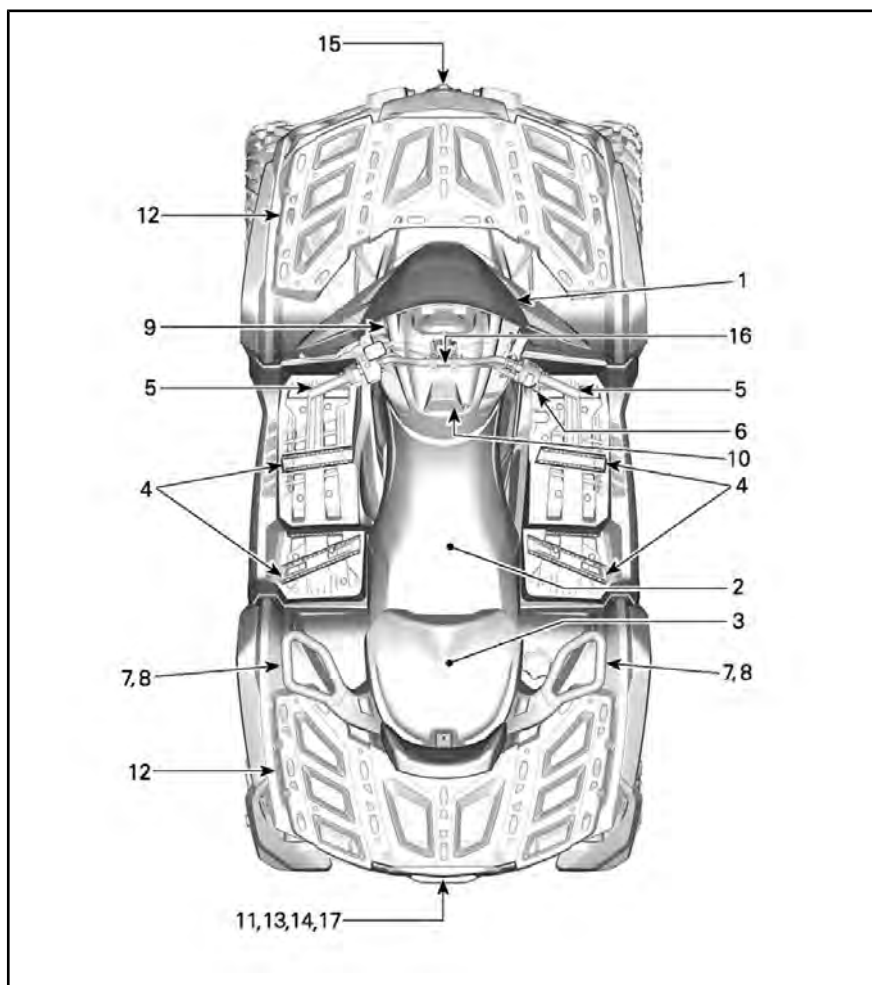

ТИПОВОЙ ВАРИАНТ — ДВУХМЕСТНЫЕ МОДЕЛИ



## 1) Ветровое стекло (при наличии)

### Снятие и установка ветрового стекла

Чтобы снять ветровое стекло, полностью выверните две рукоятки, а затем вытяните стекло вперед.

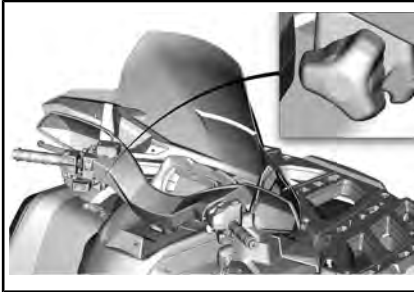

Чтобы установить, вставьте рычаги ветрового стекла в опоры и затяните рукоятки от руки.

## 2) Сиденье водителя

Сиденье предназначено для размещения только водителя.

### **⚠ ПРЕДУПРЕЖДЕНИЕ**

Перевозка пассажиров на данном мотовездеходе запрещена.

### Снятие сиденья

Чтобы снять сиденье водителя, потяните за его защелку вверх. Защелка расположена под задней частью сиденья.



1. Защелка сиденья

Понятие сиденье вверх, а затем назад. Продолжайте поднимать сиденье, пока не получите возможность освободить передние фиксаторы, затем снимите сиденье.

### Установка сиденья

Вставьте передние фиксаторы сиденья в зацепы рамы. В этом положении энергично нажмите на сиденье вниз, чтобы защелкнуть его.

**ПРИМЕЧАНИЕ:** При правильной установке сиденья вы должны услышать характерный щелчок. Попробуйте сдвинуть сиденье, чтобы проверить, надёжно ли оно закреплено.

### **⚠ ПРЕДУПРЕЖДЕНИЕ**

Убедитесь, что сиденье водителя надёжно закреплено, несколько раз подергав его назад и вверх.

## 3) Сиденье пассажира/Багажное отделение (при наличии) (двухместные модели)

### **⚠ ПРЕДУПРЕЖДЕНИЕ**

Запрещается эксплуатация данного транспортного средства без установленного пассажирского сиденья или багажного отделения.

Пассажирское сиденье предназначено только для перевозки пассажира. Встроенная спинка сиденья поддерживает спину пассажира при движении.

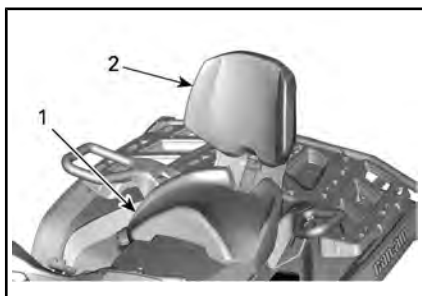

1. Сиденье пассажира
2. Спинка сиденья пассажира

Если перевозка пассажира не предполагается, можно снять пассажирское сиденье, чтобы установить багажное отделение.



**ТИПОВОЙ ВАРИАНТ**

1. Перчаточный ящик

**⚠ ПРЕДУПРЕЖДЕНИЕ**

Установленное заднее багажное отделение превращает двухместную модель в одноместную. В таком варианте компоновки перевозка пассажира запрещена. **ЗАПРЕЩАЕТСЯ** перевозка пассажиров на багажном отделении, а также **ЗАПРЕЩАЕТСЯ** эксплуатация транспортного средства без пассажирского сиденья при отсутствии багажного отделения.

**Снятие пассажирского сиденья.**

1. Чтобы освободить защелку, потяните ее рычаг по направлению к передней части сиденья.

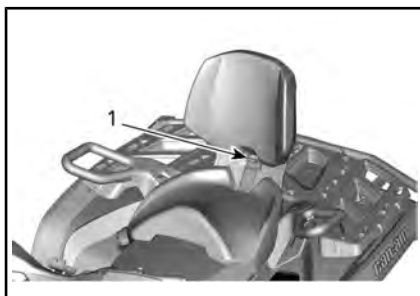

1. Рукоятка сиденья
2. Удерживая рычаг защелки в направлении передней части сиденья, надавите на ее заднюю часть и выведите защелку из зацепления с фиксаторами. Затем с помощью спинки наклоните сиденье вперед.

При чтении этого руководства оператора помните, что:

**⚠ ПРЕДУПРЕЖДЕНИЕ**

Указывает на наличие потенциально опасной ситуации, которая, если ее не избежать, может привести к серьезным травмам или смертельному исходу.

**Модели с обогреваемыми поручнями пассажира и/или разъемом для подключения визора с подогревом**

Отсоедините электрический разъем, расположенный под сиденьем

**Все модели**

3. Чтобы освободить передние фиксаторы, потяните сиденье назад и вверх.

**Установка пассажирского сиденья**

1. Убедитесь, что защелка сиденья открыта, потянув ее в сторону передней части сиденья.
2. Движением в сторону передней части вставьте оба передних фиксатора сиденья в посадочные места.

**Модели с обогреваемыми поручнями пассажира и/или разъемом для подключения визора с подогревом**

Подсоедините электрический разъем, расположенный под сиденьем.

**Все модели**

3. Поверните вниз, чтобы зафиксировать заднюю защелку.
4. Чтобы закрепить сиденье на месте, переведите рычаг защелки назад.
5. Перед использованием сиденья убедитесь, что оно надежно зафиксировано на месте.

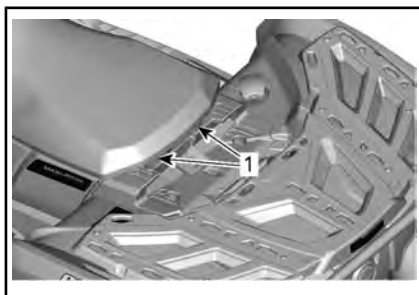

1. Передние пальцы

**⚠ ПРЕДУПРЕЖДЕНИЕ**

Очень важно, для обеспечения безопасности Вашего пассажира, проверить надёжность установки пассажирского сиденья, покачав его вперед-назад несколько раз.

**Установка багажного отделения (при наличии)**

1. Снимите сиденье пассажира. См. пункт «СИДЕНЬЕ ПАССАЖИРА» в текущем разделе.
2. Откройте крышку багажника и поверните ручку в положение снятия блокировки.
3. Совместите и вставьте систему фиксации багажного отделения в отверстие системы LINQ данного транспортного средства.

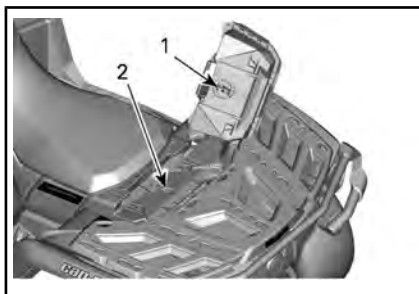

1. Защелка перчаточного ящика  
2. Отверстия системы «LINQ»

4. Поверните рукоятку в положение «LOCK».

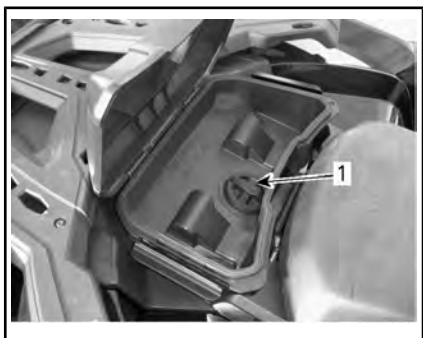

**ТИПОВОЙ ВАРИАНТ**

1. Защёлка
5. Закройте крышку и убедитесь, что багажник зафиксирован в этом положении.

**Снятие багажного отделения**

1. Освободите защёлки с обеих сторон багажного отделения и откройте крышку.
2. Поверните рукоятку против часовой стрелки, чтобы открыть.

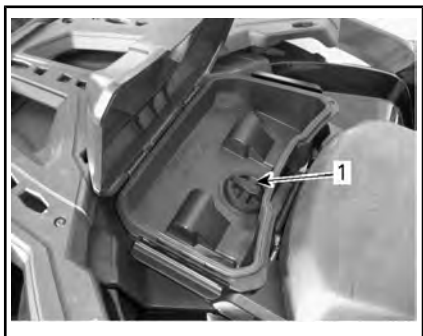

**ТИПОВОЙ ВАРИАНТ**

1. Защёлка
3. Снимите багажное отделение.
4. Установите сиденье пассажира. См. пункт «СИДЕНЬЕ ПАССАЖИРА» в текущем разделе.

**4) Подножки**

Опорные гребёнки подножек для водителя располагаются с правой и левой сторон рядом с двигателем.

**Одноместные модели**



**ТИПОВОЙ ВАРИАНТ — ОДНОМЕСТНАЯ МОДЕЛЬ**

1. Левая подножка водителя

**⚠ ПРЕДУПРЕЖДЕНИЕ**

Во время движения ноги водителя должны постоянно находиться на подножках.

**Двухместные модели**

Опорные гребенки подножек для пассажира располагаются с правой и левой сторон мотовездехода за подножками водителя.

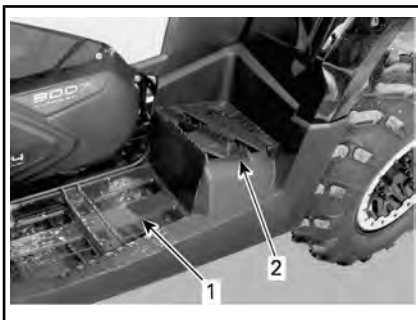

**ТИПОВОЙ ВАРИАНТ — ДВУХМЕСТНАЯ МОДЕЛЬ**

1. Левая подножка водителя
2. Левая подножка пассажира

## **⚠ ПРЕДУПРЕЖДЕНИЕ**

Во время движения мотовездехода ноги пассажира должны постоянно находиться на подножках.

### **5) Рукоятки руля с подогревом (при наличии)**

Предусмотрено четыре уровня интенсивности обогрева рукояток.

Уровень обогрева отображается с помощью светодиодов, расположенных над переключателем. Если светодиод не горит, значит обогрев выключен.

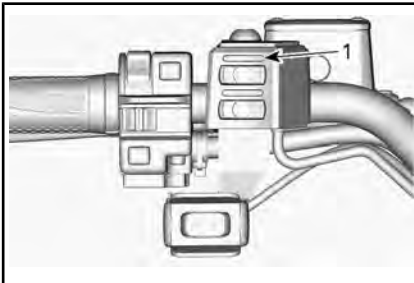

1. Светодиодный индикатор уровня обогрева

Чтобы включить обогрев, нажмите переключатель один раз.

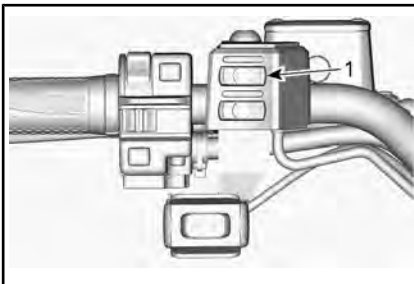

1. Выключатель электрообогрева рукояток руля

Чтобы увеличить интенсивность обогрева, нажмите переключатель еще раз. С каждым нажатием переключателя интенсивность обогрева увеличивается.

Чтобы выключить обогрев, увеличьте его интенсивность до максимального уровня, а затем нажмите переключатель еще один раз.

### **6) Обогрев рычага дроссельной заслонки (при наличии)**

Предусмотрено четыре уровня интенсивности обогрева рычага дроссельной заслонки.

Уровень обогрева отображается с помощью светодиодов, расположенных над переключателем. Если светодиод не горит, значит обогрев выключен.

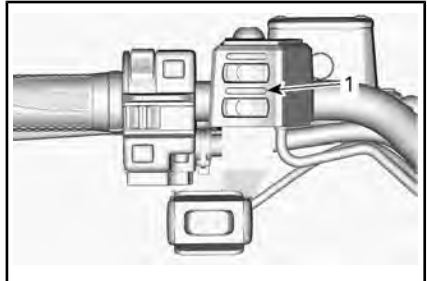

1. Светодиодный индикатор уровня обогрева

Чтобы включить обогрев, нажмите переключатель один раз.

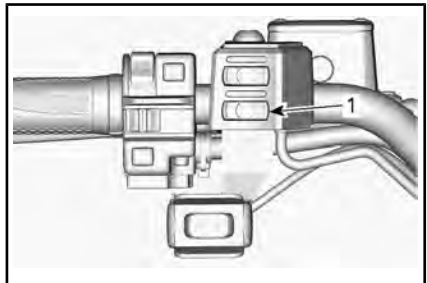

1. Выключатель электрообогрева рычага дроссельной заслонки

Чтобы увеличить интенсивность обогрева, нажмите переключатель еще раз. С каждым нажатием переключателя интенсивность обогрева увеличивается.

Чтобы выключить обогрев, увеличьте его интенсивность до максимального уровня, а затем нажмите переключатель еще один раз.

## 7) Поручни (двухместные модели)

Поручни располагаются с правой и левой сторон сиденья пассажира.

Поручни нужны для того, чтобы пассажир держался за них при движении.

### **!** ПРЕДУПРЕЖДЕНИЕ

Пассажир должен всегда держаться за соответствующие поручни, а не за водителя. Обе его ноги должны надежно стоять на подножках.

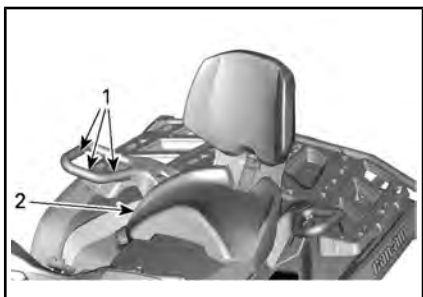

#### ТИПОВОЙ ВАРИАНТ

1. Поручни
2. Сиденье пассажира

## 8) Поручни пассажира с подогревом (при наличии)

Предусмотрено два уровня интенсивности обогрева поручней.

Переключатель располагается на правом поручне.

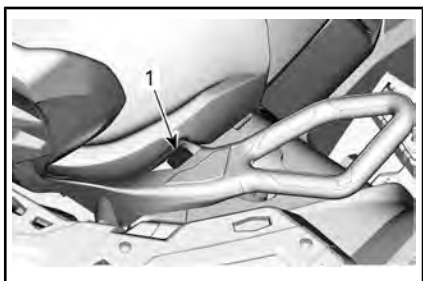

1. Выключатель электрообогрева рукояток руля

Чтобы включить обогрев с низкой интенсивностью, нажмите на переключатель вниз.

Чтобы включить обогрев с высокой интенсивностью, нажмите переключатель вперед.

Чтобы выключить обогрев, установите переключатель в центральное положение.

## 9) Электрическая розетка (12 В)

Удобная розетка для подключения ручного фонаря и другого переносного оборудования.

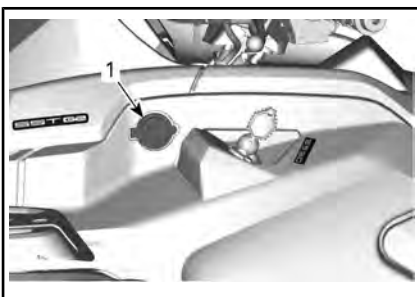

1. 12Выводное гнездо 12 В

Снимите заглушку. После использования установите заглушку на место. Это необходимо для защиты розетки от неблагоприятных погодных условий.

## 10) Разъем для подключения визора с подогревом (при наличии)

Электрический разъем предназначен для подачи напряжения питания к визору шлема с электроподогревом.

## Передний разъем

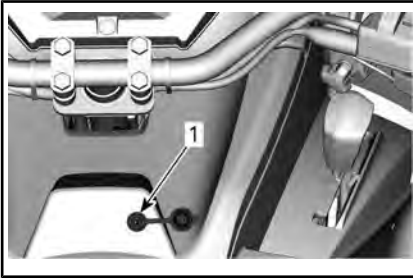

### КОНСОЛЬ

1. Разъем для подключения визора с подогревом

## Задний разъем (двухместные модели)

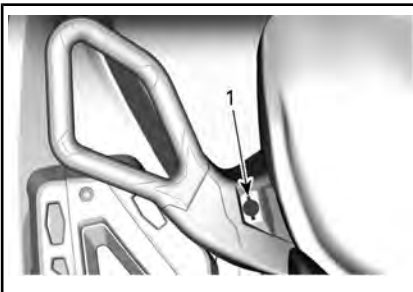

### ЛЕВАЯ РУКОЯТКА РУЛЯ

1. Разъем для подключения визора с подогревом

## 11) Заднее багажное отделение

Удобное место для перевозки небольших предметов.



1. Крышка заднего багажного отделения

## **!** ПРЕДУПРЕЖДЕНИЕ

Прежде чем открыть крышку, всегда переводите рычаг переключения передач в положение «Р». Не перевозите в багажном отделении тяжелые и хрупкие предметы. Перед началом движения проверьте, закрыта ли крышка багажника.

## Чтобы открыть заднее багажное отделение

Отопните защелку и осторожно опустите крышку.



1. Защелка крышки заднего багажного отделения

## Закрывание заднего багажного отделения

Осторожно поднимите и нажмите на крышку, пока не услышите два характерных щелчка срабатывания защелки, чтобы убедиться, что уплотнение сжато.

## 12) Грузовые багажные площадки

Багажник является удобным местом для перевозки снаряжения и других грузов. Не допускается использовать багажник для перевозки пассажира.



ПЕРЕДНЯЯ БАГАЖНАЯ ПЛОЩАДКА



ЗАДНЯЯ БАГАЖНАЯ ПЛОЩАДКА

### **! ПРЕДУПРЕЖДЕНИЕ**

- Перевозка пассажиров на грузовой стойке строго запрещена.
- Груз не должен заслонять видимость водителя или влиять на его способность правильно управлять мотовездеходом.
- Не перегружайте мотовездеход.
- Убедитесь, что груз надежно закреплен и не выступает за пределы багажных площадок.

Данные о допустимой нагрузке приведены в разделе «СПЕЦИФИКАЦИИ».

### **13) Сцепное устройство**

Устройство предназначено для установки шарового шарнира при буксировке

прицепа. Подберите и установите шаровой шарнир в соответствии с рекомендациями изготовителя. Рекомендации по перевозке и буксировке грузов см. в разделе «ТЕХНИЧЕСКИЕ ХАРАКТЕРИСТИКИ».

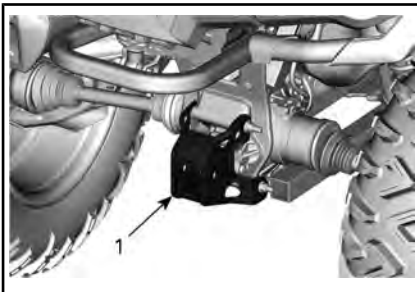

ТИПОВОЙ ВАРИАНТ

1. Сцепное устройство

### **! ПРЕДУПРЕЖДЕНИЕ**

Размер шарового шарнира должен соответствовать параметрам буксируемого груза.

**ПРИМЕЧАНИЕ:** Устанавливайте шаровой шарнир в строгом соответствии с инструкциями изготовителя.

### **14) Комплект инструментов**

Возимый комплект инструментов располагается под сиденьем. В комплект входят инструменты, необходимые для проведения элементарного технического обслуживания.

### **15) Лебедка (при наличии)**

Управление лебедкой может осуществляться как с помощью переключателя, так и с помощью пульта дистанционного управления (поставляется отдельно).

Для разматывания троса нажмите на левую часть переключателя.

Для наматывания троса нажмите на правую часть переключателя.

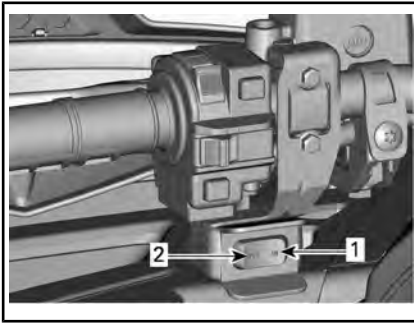

**ТИПОВОЙ ВАРИАНТ**

1. Наматывание
2. Разматывание

Для обеспечения правильной укладки троса и предотвращения повреждения мотовездехода используется роликовый тросоукладчик.

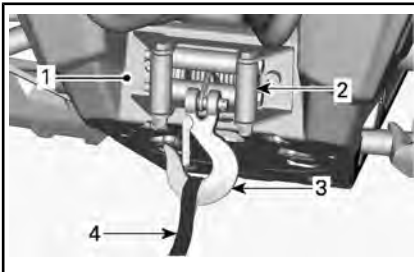

1. Лебедка
2. Роликовый тросоукладчик
3. Крюк лебёдки
4. Лента крюка

**ПРИМЕЧАНИЕ:** Интенсивное использование лебедки в течение продолжительного времени может привести к разряду аккумуляторной батареи.

Следующие рекомендации помогут вам снизить опасность разряда аккумуляторной батареи:

Ручное разматывание троса: Освободите барабан, повернув рукоятку, а затем разматывайте трос, потянув за ленту крюка.

При использовании лебедки необходимо запустить двигатель мотовездехода. Не останавливайте двигатель сразу после окончания использования лебедки, поз-

вольте аккумуляторной батарее восстановиться заряд.

Если лебедка используется более 30 секунд, рекомендуется увеличить частоту вращения коленчатого вала до 3000 об/мин, чтобы увеличить электрическую мощность, подаваемую на аккумуляторную батарею.

**ВНИМАНИЕ** Прежде чем увеличить частоту вращения коленчатого вала двигателя, убедитесь, что рычаг переключения передач находится в положении «N».

Более подробную информацию см. в «РУКОВОДСТВЕ ПО ЭКСПЛУАТАЦИИ ЛЕБЕДКИ», которое входит в комплект поставки транспортного средства.

## 16) Приемник GPS (глобальной системы позиционирования) (при наличии)

GPS-приемник (Global Positioning System, GPS) располагается на руле и позволяет определить местоположение мотовездехода.

**⚠ ОСТОРОЖНО!** При эксплуатации транспортного средства всегда устанавливайте GPS-приемник на соответствующий держатель.

**ТИПОВОЙ ВАРИАНТ**

1. GPS-приемник

Электропитание приемника, когда он установлен в держателе, осуществляется от электрической системы мотовезде-

хода (ключ зажигания при этом должен находиться в положении «ON»).

GPS-приемник может быть включен/выключен нажатием кнопки «ON/OFF», расположенной на самом устройстве, или, если он установлен в держатель мотовездехода, поворачиванием ключа зажигания в положение «ON»/«OFF».

GPS-приемник поставляется со всем необходимым для использования на мотовездеходе оборудованием. В комплект поставки входит:

- Аккумуляторная батарея
- Стандартная карта: WW Autoroute DEM Basemap NR 3.00 с общей информацией об основных дорогах;
- Краткое руководство по эксплуатации и информация об условиях гарантийного обслуживания.



ТИПОВОЙ КОМПЛЕКТ

**ПРИМЕЧАНИЕ:** При эксплуатации GPS-приемника руководствуйтесь документацией, предоставленной производителем.

**ПРИМЕЧАНИЕ:** Для получения более подробной информации о GPS-приемнике, доступных картах или аксессуарах, обращайтесь к авторизованному дилеру Can-Am или посетите веб-сайт компании **Garmin** по адресу:  
**www.garmin.com**

## ⚠ ПРЕДУПРЕЖДЕНИЕ

- Чтение информации приемника GPS отвлекает внимание от управления мотовездеходом и наблюдения за окружающей обстановкой. Это может стать причиной происшествия.
- Перед считыванием информации системы GPS убедитесь, что вокруг нет людей и опасных предметов, и снизьте скорость движения до самой малой.
- Во время работы с приемником GPS постоянно следите за окружающей обстановкой.

## ⚠ ПРЕДУПРЕЖДЕНИЕ

Информация, поступающая от приемника GPS, носит общий, ориентировочный характер. **НЕ СЛЕДУЕТ** целиком полагаться только на эту информацию.

### Установка GPS-приемника

Выверните предохранительный винт, расположенный в передней части держателя GPS-приемника.

Установите GPS приемник на нижний фиксатор держателя.

Надёжно закрепите приёмник в держателе с помощью верхнего фиксатора.

Нажмите на верхний фиксатор.

Заверните предохранительный винт, расположенный в передней части держателя GPS-приемника.

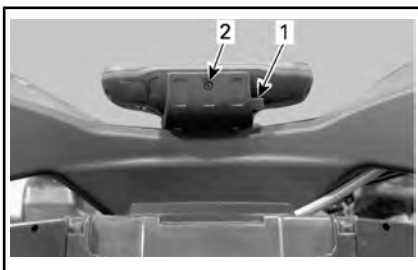

1. Защёлки
2. Предохранительный винт

**ВНИМАНИЕ** Во избежание порчи атмосферными осадками или кражи не оставляйте GPS-приемник без присмотра. Покидая транспортное средство, забирайте GPS-приемник с собой.

### Снятие GPS-приемника

Снятие GPS-приемника осуществляется в обратной последовательности.

## 17) Буксировочный крюк

Буксировочная проушина предназначена для вытаскивания застрявшего мотовездехода.

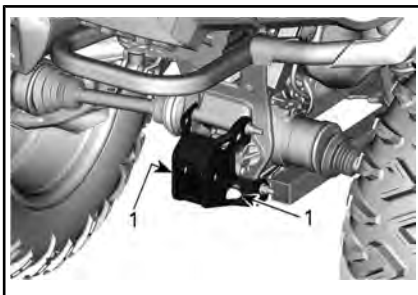

1. Буксировочный крюк

## ДОПОЛНИТЕЛЬНОЕ ОБОРУДОВАНИЕ

Некоторые модели мотовездеходов поставляются с установленным на предприятии-изготовителе дополнительным оборудованием.

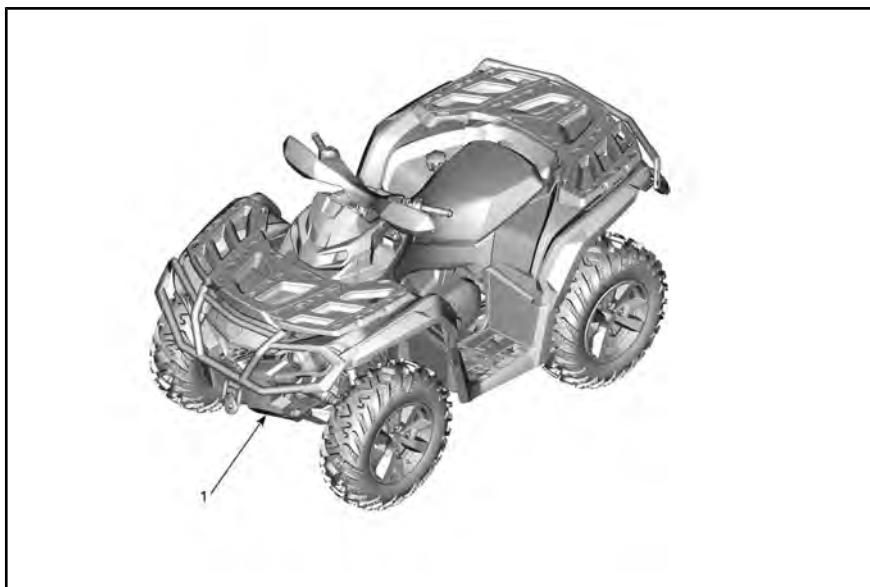

### 1) Защита днища

Алюминиевые пластины обеспечивают защиту нижней части мотовездехода и рычагов подвески.

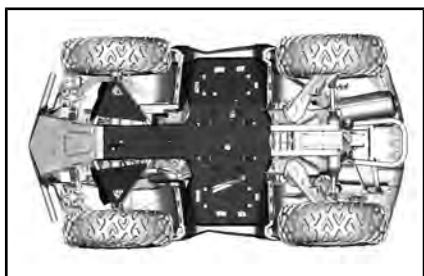

## Требования к топливу

**ВНИМАНИЕ** Используйте только свежий бензин. Бензин подвержен окислению, результатом чего является снижение его октанового числа, испарение летучих фракций и образование смол и лаковых отложений, способных стать причиной повреждения компонентов системы подачи топлива.

Состав спиртосодержащего топлива в различных странах и регионах может весьма значительно отличаться. Ваше транспортное средство сконструировано для эксплуатации с использованием рекомендованных типов топлива, однако необходимо помнить:

- Использование топлива, содержание спирта в котором превышает установленные действующим законодательством нормы, не рекомендуется и может привести к возникновению следующих проблем с компонентами системы подачи топлива:
  - Затрудненный запуск и неустойчивая работа двигателя.
  - Повреждение резиновых и пластиковых компонентов.
  - Коррозия металлических деталей.
  - Повреждение внутренних частей и деталей двигателя.
- Если есть основания полагать, что содержание спирта в топливе превосходит установленные действующим законодательством нормы, регулярно проводите проверки с целью обнаружения утечек топлива или других признаков ненормального функционирования системы.
- Спиртосодержащие сорта топлива поглощают и удерживают влагу, что может привести к расслоению компонентов топлива и, в результате, ухудшению эксплуатационных характеристик двигателя и даже к его повреждению.

## Рекомендуемое топливо

Используйте неэтилированный бензин, содержащий МАКСИМУМ 10% этанола. К минимальному октановому числу используемого топлива предъявляются следующие требования:

Для двигателей 650 и 850 используйте неэтилированный бензин AKI (R+M)/2 с октановым числом 87 или 92 (RON).

Для двигателей 1000R используйте неэтилированный бензин AKI (R+M)/2 с октановым числом 91 или 95 (RON).



**ВНИМАНИЕ** Использование других видов топлива строго запрещено, поскольку при использовании нереконмендованного типа топлива возможно повреждение двигателя или системы подачи топлива.

**ВНИМАНИЕ** Использование топлива E85 не допускается.

Использование топлива с маркировкой E15 запрещено Положением Агентства защиты окружающей среды США.

## Заправка топливом

### **!** ПРЕДУПРЕЖДЕНИЕ

- При определённых условиях топливо является легковоспламеняемым и взрывоопасным.
- Не пользуйтесь источником открытого огня для проверки уровня топлива.
- Не курите и убедитесь, что поблизости отсутствуют источники открытого огня или искр.
- Производите заправку на открытом воздухе или в хорошо вентилируемом месте.

1. Остановите двигатель.

### **!** ПРЕДУПРЕЖДЕНИЕ

Прежде чем приступить к заправке, всегда останавливайте двигатель.

2. Сойдите с мотовездехода.

### **!** ПРЕДУПРЕЖДЕНИЕ

Не позволяйте никому оставаться на мотовездеходе во время заправки. Если во время заправки произойдет возгорание или взрыв, водитель и пассажир могут оказаться не в состоянии быстро покинуть опасное место.

3. Медленно отверните пробку топливного бака против часовой стрелки и снимите ее.

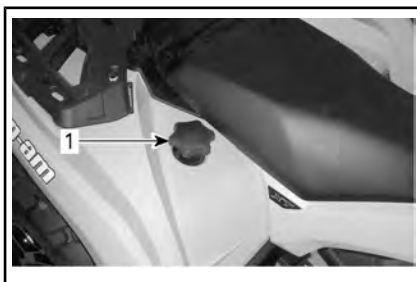

1. Пробка топливного бака

### **!** ПРЕДУПРЕЖДЕНИЕ

Если при этом слышен свист, свидетельствующий о наличии избыточного давления в баке, покажите мотовездеход дилеру — возможно, требуется небольшой ремонт. Эксплуатация мотовездехода на это время запрещена.

4. Вставьте воронку в заливную горловину топливного бака.
5. Заливайте топливо медленно, чтобы воздух успевал выходить из топливного бака, и не произошло разбрызгивание топлива. Будьте внимательны: не допускайте разлива топлива.

6. Прекратите заправку, когда уровень топлива поднимется до нижней кромки заливной горловины.  
**Не допускайте перелива.**

 **ПРЕДУПРЕЖДЕНИЕ**

Не заправляйте топливный бак полностью, если собираетесь оставить мотовездеход в теплом помещении. При повышении температуры топливо расширяется и может вытечь из топливного бака.

7. Плотно затяните крышку топливного бака по часовой стрелке.

 **ПРЕДУПРЕЖДЕНИЕ**

Вытирайте все потеки топлива с корпуса снегохода.

---

# ПЕРИОД ОБКАТКИ

## Эксплуатация в период обкатки

Данному транспортному средству требуется период обкатки в течение 10 мотоциклов или 300 км пробега.

### Двигатель

В течение периода обкатки:

- Избегайте полного открытия дроссельной заслонки.
- Не следует открывать дроссельную заслонку более чем на три четверти.
- Избегайте продолжительных ускорений.
- Избегайте продолжительного движения с эксплуатационной скоростью.
- Не допускайте перегрева двигателя.

Однако в обкаточный период полезно давать снегоходу кратковременные разгоны и двигаться с различными скоростями.

**ПРИМЕЧАНИЕ:** Во время обкатки эффективность работы двигателя снижена — это не является признаком неисправности.

### Тормоза



## ПРЕДУПРЕЖДЕНИЕ

Новые компоненты тормозной системы не обеспечивают максимальной эффективности торможения, пока не пройдут обкатку. Соблюдайте особую осторожность.

### Ремень вариатора

Новый приводной ремень требует обкатки в течение 50 км пробега.

В течение периода обкатки:

- Избегайте интенсивных ускорений/торможений.
- Не буксируйте груз.
- Избегайте движения с высокой скоростью.



# ОСНОВНЫЕ ОПЕРАЦИИ

## Пуск двигателя

Рычаг переключения передач должен быть установлен в положение «Р» или «N».

**ПРИМЕЧАНИЕ:** Для вашего удобства, режим **VERRIDE** позволяет запустить двигатель при любой включённой передаче. Нажмите и удерживайте рычаг или педаль тормоза, в то время как нажимаете кнопку запуска двигателя.

Убедитесь, что ключ установлен на контактное устройство **DESS**.

Установите выключатель двигателя в положение «**RUN**».

Для запуска нажмите кнопку запуска двигателя и удерживайте ее, пока двигатель не запустится.

Как только двигатель заработает, сразу отпустите кнопку запуска двигателя.

**ВНИМАНИЕ** Если двигатель не запускается в течение нескольких секунд, не удерживайте кнопку запуска двигателя более 10 секунд. См. раздел «**УСТРАНЕНИЕ НЕИСПРАВНОСТЕЙ**».

## Вывод электрооборудования из режима ожидания

Нажмите и отпустите кнопку запуска двигателя менее чем на полсекунды и напряжение будет подано в систему электрооборудования:

- На 30 секунд **без** включения электрооборудования, если ключ **НЕ** установлен на контактное устройство **D.E.S.S.**, **ИЛИ** если переключатель остановки двигателя установлен в положение **STOP (ОСТАНОВ)**;
- На 10 минут без включения электрооборудования, если ключ не установлен на контактное устройство **D.E.S.S.** **И** выключатель двигателя установлен в положение **RUN (РАБОТА)**. Электрооборудование перейдет в режим ожидания через 30 секунд или при снятии ключа с контактного устройства **D.E.S.S.**, **ЛИБО** при установке выключателя двигателя в положение **STOP (ОСТАНОВ)**.

**ВНИМАНИЕ** Частое выведение электрооборудования мотовездехода из режима ожидания или использование электрических приборов вызывает интенсивный разряд аккумуляторной батареи – вы можете попасть в ситуацию, в которой не сможете запустить двигатель.

## Переключение передач

Приведите в действие тормоза, чтобы остановить мотовездеход, а затем переведите рычаг переключения передач в нужное положение.

Отпустите тормоза.

**ВНИМАНИЕ** При переключении передач, прежде чем переместить рычаг переключения передач, всегда полностью останавливайте мотовездеход и нажимайте педаль тормоза. В противном случае возможно повреждение коробки передач.

Плавно нажимайте рычаг акселератора, увеличивая обороты двигателя и приводя в действие вариатор (**CVT**).

При отпуске рычага акселератора обороты двигателя уменьшаются.

## Остановка двигателя и стоянка мотовездехода

### ПРЕДУПРЕЖДЕНИЕ

Избегайте остановки на крутом склоне — мотовездеход может скатиться.

### ПРЕДУПРЕЖДЕНИЕ

В целях предотвращения скатывания мотовездехода во время остановки или стоянки всегда устанавливайте рычаг переключения передач в положение «Р».

### ПРЕДУПРЕЖДЕНИЕ

Избегайте остановки в местах, где горячие части мотовездехода могут стать причиной возгорания.

При остановке или стоянке всегда переводите рычаг переключения передач в положение «Р». Это особенно важно при остановке на склоне. Колеса груженого или стоящего на очень крутом склоне мотовездехода должны быть заблокированы с помощью камней или кирпичей.

Для стоянки выбирайте ровную горизонтальную площадку.

Отпустите рычаг дроссельной заслонки и приведите в действие рабочую тормозную систему, чтобы остановить мотовездеход.

Установите рычаг переключения передач в положение «Р».

Остановите двигатель с помощью выключателя двигателя.

Снимите ключ с контактного устройства DESS.

При необходимости остановить мотовездеход на крутом подъеме или, если мотовездеход загружен, подложите под колеса камни или кирпичи.

# СПЕЦИАЛЬНЫЕ ПРОЦЕДУРЫ

## Если в вариатор попала вода

Дренажный резервуар располагается в задней части крышки вариатора. Доступ к нему открывается из-под заднего левого крыла.

Осмотрите дренажный резервуар вариатора, чтобы убедиться в отсутствии жидкости.

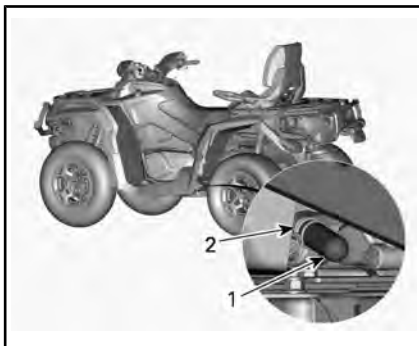

1. Сливная пробка
2. Пружинный хомут

**ВНИМАНИЕ** Вода в вариаторе может привести к проскальзыванию ремня вариатора. Частота вращения коленчатого вала будет увеличиваться, но мотовездеход будет оставаться неподвижным.

При обнаружении воды снимите дренажный резервуар, чтобы удалить воду.

Установите дренажный резервуар на место и закрепите его с помощью пружинного хомута.

**ПРИМЕЧАНИЕ:** Убедитесь, что дренажный резервуар правильно одет на штуцер крышки вариатора.

**ВНИМАНИЕ** Проверка и очистка вариатора должна проводиться авторизованным дилером Can-Am.

## Если в корпус воздушного фильтра попала вода

Снимите левую боковую панель.

Осмотрите дренажный резервуар, расположенный под корпусом воздушного фильтра, чтобы определить наличие воды.

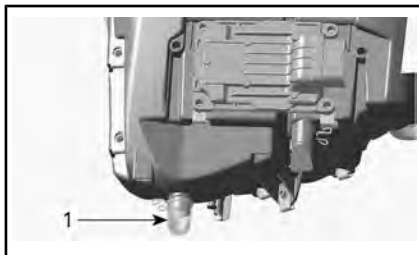

### ТИПОВОЙ ВАРИАНТ

1. Дренажный резервуар корпуса воздушного фильтра

При обнаружении воды, сожмите хомут и снимите дренажный резервуар, чтобы слить воду из корпуса воздушного фильтра.

Если выполняется одно из следующих условий, обратитесь к авторизованному дилеру Can-Am для проведения технического обслуживания:

- Если в корпусе воздушного фильтра обнаружено более 50 мл воды (приблизительно соответствует 5 объемам дренажного резервуара).
- Если в дренажном резервуаре обнаружены какие-либо отложения.

В этом случае необходимо выполнить следующие операции технического обслуживания:

- Чистка вентиляционных шлангов.
- Чистка воздушного фильтра вариатора.
- Чистка вариатора.
- Замена сапуна топливного бака.
- Проверка состояния и, при необходимости, замена масла (двигатель, коробка передач и задний редуктор).

**ВНИМАНИЕ** Невыполнение перечисленных выше операций технического обслуживания может привести к серьёзным повреждениям следующих компонентов:

- Двигатель и коробка передач.
- Топливный насос
- «CVT»
- Передний дифференциал.
- Задний редуктор.

## Если мотовездеход перевернулся

Если мотовездеход опрокинулся или долго оставался наклонённым на бок, поставьте его на колеса в нормальное положение. Осмотрите мотовездеход на наличие повреждений.



### ПРЕДУПРЕЖДЕНИЕ

Эксплуатация поврежденного мотовездехода не допускается. Обратитесь к авторизованному дилеру Can-Am.

Если повреждения не обнаружены, обратитесь к разделу «ОПЕРАЦИИ ТЕХНИЧЕСКОГО ОБСЛУЖИВАНИЯ» и проверьте следующее:

- Проверьте, не скопилось ли моторное масло в корпусе воздушного фильтра. Если масло обнаружено, очистите воздушный фильтр и корпус воздушного фильтра.
- Проверьте уровень моторного масла. Долейте, если требуется.
- Проверьте уровень охлаждающей жидкости. Долейте, если требуется.
- Проверьте и, при необходимости, доведите до нормы уровень масла в коробке передач.

- Проверьте и, при необходимости, доведите до нормы уровень масла в заднем редукторе.
- Запустите двигатель. Если после запуска двигателя индикатор давления масла продолжает гореть, немедленно заглушите двигатель. Обратитесь к авторизованному дилеру Can-Am

Если мотовездеход перевернулся, необходимо передать его авторизованному дилеру Can-Am для проведения осмотра.

## Если мотовездеход затоплен

Если мотовездеход затоплен, незамедлительно остановите двигатель. Не включайте:

- Электрическое оборудование
- Лебедку (при наличии)

Мотовездеход, пострадавший от затопления, необходимо как можно скорее доставить дилеру Can-Am. **НЕ ЗАПУСКАЙТЕ ДВИГАТЕЛЬ!**

**ВНИМАНИЕ** Неправильный запуск двигателя может привести к очень серьёзным поломкам.

Сразу после извлечения мотовездехода из воды выполните следующее:

- Слейте воду из корпуса воздушного фильтра. См. главу «ЕСЛИ В КОРПУС ВОЗДУШНОГО ФИЛЬТРА ПОПАЛА ВОДА» в этом разделе.
- Слейте воду из вариатора. См. параграф «ЕСЛИ В КОРПУС ВАРИАТОРА ПОПАЛА ВОДА» в этом разделе.

**ВНИМАНИЕ** Мотовездеход должен быть незамедлительно доставлен к авторизованному дилеру Can-Am для выполнения соответствующих операций технического обслуживания.

# НАСТРОЙКА ПОЕЗДКИ

## **⚠ ПРЕДУПРЕЖДЕНИЕ**

Регулировка подвески может влиять на управляемость мотовездехода. Уделите время для ознакомления с поведением мотовездехода после выполнения регулировки подвески.

## Регулировка подвески

Регулировка подвески и степень загрузки мотовездехода оказывают влияние на управляемость и комфорт во время движения.

Выбор настроек зависит от веса водителя, личных предпочтений, скорости движения и условий эксплуатации.

**ПРИМЕЧАНИЕ:** Заводские настройки подходят практически для любых условий эксплуатации. Помните, что увеличение дорожного просвета может оказывать влияние на управляемость мотовездехода.

## ЗАВОДСКИЕ НАСТРОЙКИ ПРЕДВАРИТЕЛЬНОГО НАТЯЖЕНИЯ ДЛЯ ПЕРЕДНЕЙ ПОДВЕСКИ

РЕГУЛИРОВКА	МОДЕЛЬ	ЗАВОДСКАЯ НАСТРОЙКА
Предварительный натяг пружин	Все модели, кроме ХТ-Р, Х хс и Limited	Положение кулачкового регулятора 3
	ХТ-Р, Х хс и Limited	42,4 мм

## ЗАВОДСКИЕ НАСТРОЙКИ ПРЕДВАРИТЕЛЬНОГО НАТЯЖЕНИЯ ДЛЯ ЗАДНЕЙ ПОДВЕСКИ

РЕГУЛИРОВКА	МОДЕЛЬ	ЗАВОДСКАЯ НАСТРОЙКА
Предварительный натяг пружин	Все модели, кроме ХТ-Р, Х хс и Limited	Положение кулачкового регулятора 3
	ХТ-Р, Х хс и Limited	58,4 мм

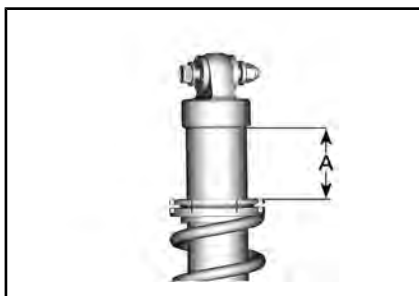

ТИПОВОЙ ВАРИАНТ

$A = 42,4$  мм (передний)

$A = 58,4$  мм (задний)

## Регулировка предварительного натяжения пружины

## **⚠ ПРЕДУПРЕЖДЕНИЕ**

Левый и правый регулировочные элементы должны находиться в одинаковых положениях. Не изменяйте положение только одного регулировочного элемента. Это ухудшает управляемость и устойчивость мотовездехода, что может привести к происшествию.

Укоротите пружины, чтобы сделать более комфортным движение по неровной поверхности.

Удлините пружины, если вы движетесь в благоприятных условиях, по ровной поверхности.

**Все модели, кроме XT-P и X хс**

Отрегулируйте предварительное натяжение пружины, поворачивая кулачковый регулятор.

**ПРИМЕЧАНИЕ:** Не увеличивайте предварительное натяжение на амортизаторе FOX.



**ТИПОВОЙ ВАРИАНТ**

1. Регулировочный кулачок
2. Более мягкие регулировки
3. Более жесткие регулировки

**Модели XT-P, X хс и Limited**

Отрегулируйте предварительное натяжение пружины, вращая регулировочное кольцо.

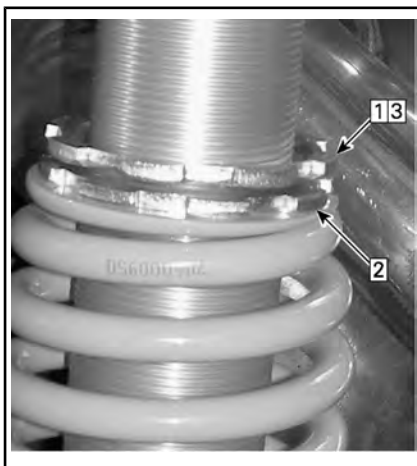

**ТИПОВОЙ ВАРИАНТ**

- Шаг 1: Ослабить верхнее стопорное кольцо
- Шаг 2: Повернуть регулировочное кольцо в ту или иную сторону
- Шаг 3: Затянуть верхнее стопорное кольцо

**Регулировка демпфирующей способности амортизатора (модели XT-P и Limited)**

Демпфирование хода сжатия определяет реакцию амортизатора во время движения..

ПОЛОЖЕНИЕ	НАСТРОЙКА	РЕЗУЛЬТАТ ПРИ ЕЗДЕ ПО БУГРАМ
1	Мягкая	Более мягкое демпфирование сжатия
2	Средняя (заводская настройка)	Среднее демпфирование хода сжатия
3	Жесткая	Более жесткое демпфирование сжатия

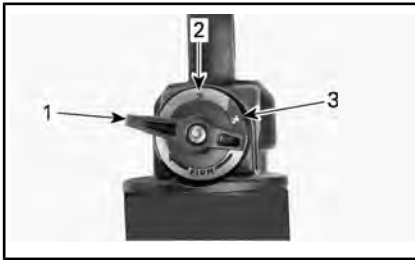

1. Положение 1
2. Положение 2
3. Положение 3

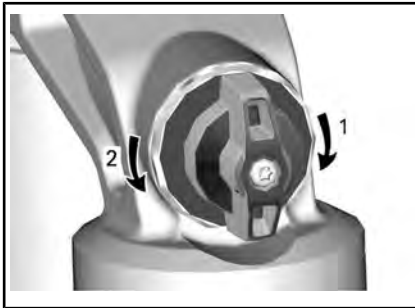

**ДЕМПФИРОВАНИЕ СЖАТИЯ**

1. **Увеличение** усилия регулировки скорости (жестче)
2. **Уменьшение** усилия регулировки скорости (мягче)

Вращайте регулятор по часовой стрелке, чтобы **увеличить** усилие демпфирования (амортизатор становится более жестким).

Вращайте регулятор против часовой стрелки, чтобы **уменьшить** усилие демпфирования (амортизатор становится более мягким).

ВАШИ ДЕЙСТВИЯ	ДЕЙСТВИЕ СИСТЕМЫ
Увеличение усилия демпфирования хода сжатия	Более жесткое демпфирование сжатия
Уменьшение усилия демпфирования хода сжатия	Более мягкое демпфирование сжатия

**⚠ ПРЕДУПРЕЖДЕНИЕ**

Убедитесь, что регулировки демпфирования хода сжатия одинаковые с обеих сторон.

**Демпфирование амортизатора (модель X хс)**

**ЗАВОДСКИЕ НАСТРОЙКИ ДЕМПФИРОВАНИЯ ДЛЯ ПЕРЕДНЕЙ ПОДВЕСКИ**

Отбой	12 щелчков против часовой стрелки от крайнего положения
Высокоскоростное сжатие	2,25 оборота против часовой стрелки от крайнего положения
Низкоскоростное сжатие	2,25 оборота против часовой стрелки от крайнего положения

**ЗАВОДСКИЕ НАСТРОЙКИ ДЕМПФИРОВАНИЯ ДЛЯ ЗАДНЕЙ ПОДВЕСКИ**

Отбой	12 щелчков против часовой стрелки от крайнего положения
Высокоскоростное сжатие	2,25 оборота против часовой стрелки от крайнего положения
Низкоскоростное сжатие	2,25 оборота против часовой стрелки от крайнего положения

**Компрессионное демпфирование амортизатора (модель X хс)**

Демпфирование хода сжатия определяет реакцию амортизатора при ходе сжатия.



**КОМПРЕССИОННОЕ ДЕМПФИРОВАНИЕ СЖАТИЯ — ВЕРХНЯЯ ЧАСТЬ АМОРТИЗАТОРА**

1. **Увеличение** (жестче)
2. **Уменьшение** (мягче)

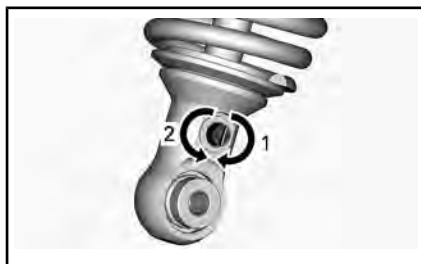

**ДЕМПФИРОВАНИЕ ОТБОЯ - НИЖНЯЯ ЧАСТЬ АМОРТИЗАТОРА**

1. **Увеличение** (жестче)
2. **Уменьшение** (мягче)

ВАШИ ДЕЙСТВИЯ	ДЕЙСТВИЕ СИСТЕМЫ
Увеличение усилия демпфирования хода сжатия	Более жесткое демпфирование сжатия
Уменьшение усилия демпфирования хода сжатия	Более мягкое демпфирование сжатия

## Регулировка вспомогательного усилия электрического усилителя рулевого управления (DPS) (модели с DPS)

Трехрежимный динамический усилитель рулевого управления облегчает поворот руля мотовездехода. Величина вспомогательного усилия автоматически адаптируется к скорости движения мотовездехода и предпочтениям водителя. Таким образом обеспечивается максимальное вспомогательное усилие на низкой скорости движения, когда в этом существует большая необходимость. По мере увеличения скорости вспомогательное усилие прогрессивно уменьшается, чтобы обеспечить водителю наилучший комфорт и точность управления мотовездеходом.

Существует возможность выбрать один из трех режимов работы усилителя рулевого управления: минимальный, средний и максимальный. В каждом режиме вспомогательное усилие продолжает адаптироваться к скорости движения

### **⚠ ПРЕДУПРЕЖДЕНИЕ**

Убедитесь, что регулировки демпфирования хода сжатия одинаковые с обеих сторон.

### Демпфирование отбоя амортизатора (модель X xc)

Демпфирование хода отбоя определяет реакцию амортизатора при ходе отбоя.

При чтении этого руководства оператора помните, что:

### **⚠ ПРЕДУПРЕЖДЕНИЕ**

Указывает на наличие потенциально опасной ситуации, которая, если ее не избежать, может привести к серьезным травмам или смертельному исходу.



мотовездехода и предпочтениям водителя. Возможность изменения режимов работы усилителя рулевого управления во время движения не предусмотрена. Изменение режимов работы усилителя позволяет привести величину вспомогательных усилий в соответствие с предпочтениями водителя.

Реализованы следующие режимы работы усилителя рулевого управления.

РЕЖИМ РАБОТЫ DPS	
DPS MAX.	Усилитель функционирует с максимальной производительностью
DPS MED.	Усилитель функционирует со средней производительностью
DPS MIN.	Усилитель функционирует с минимальной производительностью

Проверка текущих настроек DPS осуществляется в следующей последовательности.

1. Нажмите и отпустите кнопку **Override/DPS**.

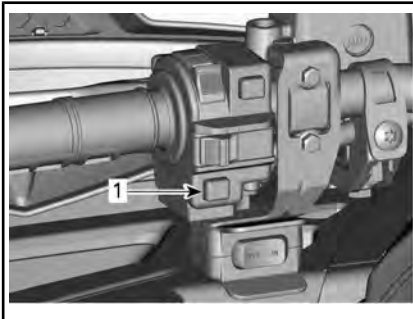

1. Кнопка **OVERRIDE/DPS**
2. Проверьте, что индикатор режима DPS отображается на многофункциональной приборной панели.

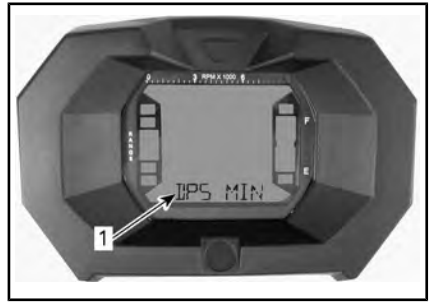

ПРИБОРНАЯ ПАНЕЛЬ С ЖК-ЭКРАНОМ

1. Режим работы DPS (дисплей 3)

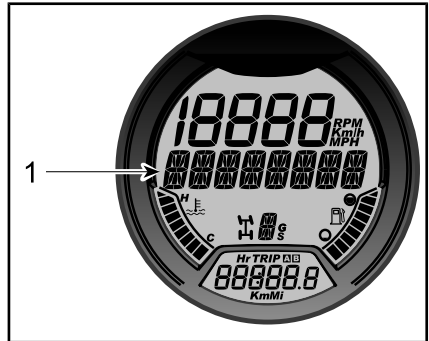

АНАЛОГО-ЦИФРОВАЯ ПАНЕЛЬ ПРИБОРОВ

1. Отображение режимов работы DPS

Изменение режимов работы усилителя рулевого управления.

1. Нажмите и удерживайте кнопку **Override/DPS** в течение 2 секунд для перехода к следующей настройке.
2. Отпустите кнопку **Override/DPS**.
3. Повторяйте приведенные выше шаги, пока не будет выбрана необходимая настройка.

**ПРИМЕЧАНИЕ:** Если рычаг переключения передач находится в положении «R», изменение режима работы усилителя рулевого управления (DPS) невозможно.

# ТРАНСПОРТИРОВКА ТРАНСПОРТНОГО СРЕДСТВА

Если вы обращаетесь в транспортную компанию, то в первую очередь узнайте, имеется ли в распоряжении компании прицеп с безбортовой платформой, погрузочный наклонный пандус или сдвижная платформа для безопасной погрузки транспортного средства, а также крепежные стропы и растяжки. Соблюдайте правила перевозки транспортного средства, указанные в данном разделе.

**ВНИМАНИЕ** Буксировка мотовездехода не допускается – это может привести к серьезным повреждениям трансмиссии.

**ВНИМАНИЕ** Не пользуйтесь цепями для крепления транспортного средства на платформе прицепа — цепи могут повредить внешнюю отделку и пластмассовые детали.

## ПРЕДУПРЕЖДЕНИЕ

Убедитесь, что при транспортировке внутри мотовездехода отсутствуют незакрепленные предметы.

## ПРЕДУПРЕЖДЕНИЕ

Транспортировку транспортного средства следует осуществлять в направлении вперед во избежание повреждения ветрового стекла или других компонентов. Во время транспортировки отдельные детали могут отсоединяться.

## ПРЕДУПРЕЖДЕНИЕ

Перед установкой транспортного средства на платформу или трейлер убедитесь, что следующие меры предосторожности выполнены.

МЕРЫ ПРЕДОСТОРОЖНОСТИ	
Оборудование для транспортировки	Устройство для транспортировки (платформа, трейлер или автомобиль с безбортовым кузовом) должны быть соответствующих размеров и грузоподъемности для обеспечения безопасной транспортировки транспортного средства.
Буксировочное транспортное средство	Запрещается превышать тяговую способность и технические характеристики. Убедитесь, что трейлер или платформа надежно закреплены тягово-сцепным устройством.
Видимость	Убедитесь, что во время полного маневра у вас полная видимость обстановки.
Физические особенности местности	Буксирующее транспортное средства и трейлер должны находиться на ровной поверхности. Для фиксирования на месте трейлера и буксирующего транспортного средства используйте противоткатные башмаки.

МЕРЫ ПРЕДОСТОРОЖНОСТИ	
Наклонные скаты	Используйте наклонные скаты с соответствующими номинальными параметрами и закрепляйте скаты на трейлерах или платформах. Не используйте крутые наклонные скаты
Посторонние	Всегда следите, чтобы посторонние люди не находились рядом с транспортным средством или трейлером во время погрузки.

## Используйте мощность транспортного средства для погрузки на транспортирующее транспортное средство.

*При погрузке на транспортирующее транспортное средство своим ходом следуйте следующим инструкциям:*

Надевайте индивидуальные средства защиты.

Используйте только низкую передачу (при наличии).

Если транспортное средство обладает приводом 4wd (или 6wd), используйте его.

При движении все время находитесь в сидячем положении.

Убедитесь, что скаты или платформа правильно совмещены с колесами.

1. Начинайте движение с достаточного расстояния от трейлера, чтобы подойти к скатам по прямой линии. Не делайте поворотов при приближении к скату. Задние колеса могут не попасть на скат, в результате чего ваше транспортное средство может упасть.
2. Медленно заведите передние колеса на скат и убедитесь, задние колеса тоже попадают на него.
3. Подайте транспортное средство назад, убедитесь, что скаты надежно закреплены, а затем начните движение вверх на соответствующей скорости.
4. Осторожно заведите свое транспортное средство на трейлер. Двигайтесь на такой скорости, чтобы избежать прокручивания колес или резких ускорений. Не увеличивайте скорость при движении по скатам во избежание смещения скатов.
5. Если трейлер расположен так, что вам необходимо двигаться с наклоном вперед, просто дайте своему транспортному средству скатиться вниз без увеличения скорости.
6. После преодоления подъема установите рычаг переключения передач в положение Park (Парковка). Задействуйте стояночный тормоз.

***Если ваше транспортное средство не может двигаться своим ходом, либо в ситуациях, когда существует опасность выкатиться за пределы имеющегося пространства или иные опасные условия, не позволяющие осуществить погрузку своим ходом, используйте лебедку.***

## Использование лебедки для погрузки транспортного средства на оборудование для транспортировки

*При невозможности погрузки на транспортирующее транспортное средство своим ходом следуйте следующим инструкциям:*

### ПРЕДУПРЕЖДЕНИЕ

Попросите кого-нибудь вам помочь. Один человек должен быть на транспортном средстве и иметь доступ к рулевому управлению, тормозам и выключателю лебедки, а другой человек должен контролировать окружающую обстановку для обеспечения безопасности маневров.

### ПРЕДУПРЕЖДЕНИЕ

Убедитесь, что крюк лебедки надёжно закреплен в надлежащей точке крепления. Используйте соответствующую такелажную оснастку.

**ПРИМЕЧАНИЕ:** Если транспортное средство можно безопасно привести в движение, то во время работы лебедки рекомендуется, чтобы двигатель работал во избежание утечки жидкости из аккумуляторной батареи.

1. Установите рычаг переключения передач в положение «N».
2. Если мотовездеход оборудован лебедкой, используйте ее для погрузки мотовездехода на платформу.

3. Если транспортное средство не оборудовано лебедкой, действуйте следующим образом:
  - 3.1 Прикрепите ремень к анкере на нижнем переднем бампере.
  - 3.2 Прикрепите ремень к тросу лебедки тягача.
  - 3.3 Затащите транспортное средство на платформу/прицеп с помощью лебедки.
4. Установите рычаг переключения передач в положение Park (Парковка). Задействуйте стояночный тормоз.

## Фиксирование транспортного средства для транспортировки

Мотовездеход, перевозимый на прицепе или в кузове, должен быть надёжно закреплён с помощью ремней и растяжек. Не рекомендуется использовать для этой цели обычные верёвки.

### ПРЕДУПРЕЖДЕНИЕ

Не буксируйте мотовездеход автомобилем или иным транспортным средством. Пользуйтесь прицепом. Не ставьте мотовездеход вертикально. Мотовездеход должен находиться в нормальном рабочем положении (стоять на всех четырех колесах).

Не забудьте:

- Разгрузить мотовездеход перед транспортировкой.
- Установить рычаг переключения передач в положение «Р».
- Включить стояночный тормоз.
- Закрепить мотовездеход за передней и задние точки крепления.



ТИПОВОЙ ВАРИАНТ

1. Расположение передней точки крепления

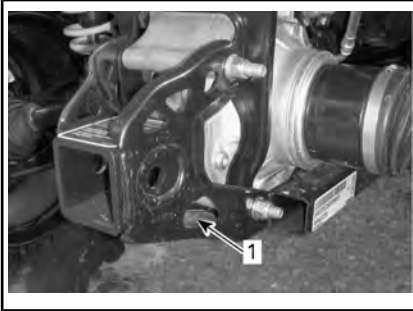

ТИПОВОЙ ВАРИАНТ

1. Расположение задней точки крепления

**ВНИМАНИЕ** Использование других элементов конструкции в качестве точек крепления может привести к повреждению мотовездехода.

## Снятие мотовездехода с трейлера

### **⚠ ПРЕДУПРЕЖДЕНИЕ**

Во время транспортировки мотовездеход мог сдвинуться с места. Прежде всего убедитесь, что колеса мотовездехода точно совмещены со скатами.

### **⚠ ПРЕДУПРЕЖДЕНИЕ**

При движении задним ходом для съезда с трейлера обзор крайне ограничен. Обратитесь к кому-нибудь с просьбой проследить за совмещением колес и скатов и за окружающей обстановкой.

---

*Эта страница специально  
оставлена пустой*

# ***ТЕХНИЧЕСКОЕ ОБСЛУЖИВАНИЕ***

# ГРАФИК ТЕХНИЧЕСКОГО ОБСЛУЖИВАНИЯ

Проведение регулярного технического обслуживания транспортного средства является очень важным фактором для поддержания его в технически исправном и безопасном для эксплуатации состоянии. Техническое обслуживание мотовездехода должно выполняться в строгом соответствии с Регламентом технического обслуживания.



## ПРЕДУПРЕЖДЕНИЕ

Невыполнение или несвоевременное выполнение технического обслуживания транспортного средства может сделать его эксплуатацию небезопасной.

### *Регламент EPA — транспортные средства для Канады и США*

**Ремонтная мастерская или выбранный владельцем специалист может проводить техническое обслуживание, замену, ремонт приборов и систем снижения токсичности отработавших газов.** Данные инструкции не требуют компонентов или обслуживания со стороны компании BRP или авторизованных дилеров Can-Am Off-Road.

Хотя авторизованный дилер Can-Am Off-Road обладает глубокими техническими знаниями и инструментами для обслуживания вашего транспортного средства, гарантийное обращение по нормативам токсичности ОГ к авторизованному дилеру Can-Am Off-Road или в любую другую организацию, состоящую в коммерческих отношениях с компанией BRP, не является обязательным условием.

Владелец транспортного средства несет ответственность за его надлежащее техобслуживание. Гарантийная рекламация может быть отклонена, если неисправность возникла в результате неправильного технического обслуживания и нарушения правил эксплуатации со стороны владельца или водителя.

В отношении гарантийных рекламаций по нормативам токсичности выхлопа компания BRP ограничивает проведение диагностики и ремонта авторизованными дилерами Can-Am Off-Road. За дополнительной информацией обратитесь к главе «ГАРАНТИЯ ПО НОРМАТИВАМ ТОКСИЧНОСТИ ОТРАБОТАВШИХ ГАЗОВ АГЕНТСТВА ЗАЩИТЫ ОКРУЖАЮЩЕЙ СРЕДЫ США» в разделе «ГАРАНТИЯ».

Использование топлива, с содержанием этилового спирта свыше 10%, может повредить систему снижения токсичности отработанных газов. Даже если доступно топливо с содержанием этилового спирта выше 10%, помните, что использование на данном транспортном средстве топлива с содержанием этилового спирта свыше 10% запрещено агентством по защите окружающей среды США. Использование топлива, содержащего более 10% этанола, может стать причиной повреждения компонентов системы снижения токсичности.

Регулярное техническое обслуживание не отменяет необходимость проведения контрольного осмотра перед каждой поездкой.



## УСЛОВИЯ СИЛЬНОЙ ЗАПЫЛЕННОСТИ

### Указания по техническому обслуживанию воздушного фильтра двигателя

Техническое обслуживание воздушного фильтра должно осуществляться с учётом условий эксплуатации мотовездехода.

При эксплуатации мотовездехода в перечисленных ниже условиях следует сократить периодичность технического обслуживания воздушного фильтра:

- движение по сухому песку;
- движение по поверхности, покрытой засохшей грязью;
- движение по дорогам с гравийным или аналогичным покрытием.

**ПРИМЕЧАНИЕ:** Движение в группе, в указанных выше условиях, ещё больше увеличивает необходимость сокращения периодичности технического обслуживания воздушного фильтра.

## УСЛОВНЫЕ ОБОЗНАЧЕНИЯ, ИСПОЛЬЗУЕМЫЕ В РЕГЛАМЕНТЕ ТЕХНИЧЕСКОГО ОБСЛУЖИВАНИЯ

Движение по трассам

Эксплуатация в тяжелых условиях (повышенная запыленность или грязь) или перевозка тяжелых грузов

## РЕГЛАМЕНТ ТЕХНИЧЕСКОГО ОБСЛУЖИВАНИЯ

Обеспечивайте грамотное и своевременное техническое обслуживание мотовездехода в соответствии с приведенным ниже Регламентом технического обслуживания. Некоторые операции Регламента технического обслуживания должны выполняться по истечению определенного срока, независимо от пробега или наработки.

КАЖДЫЕ 1500 км ИЛИ 50 ЧАСОВ (в зависимости от того, что наступит раньше)
КАЖДЫЕ 750 км ИЛИ 25 ЧАСОВ (в зависимости от того, что наступит раньше)
Проверить состояние и очистить воздушный фильтр двигателя. Заменять по необходимости
Проверить соединения аккумуляторной батареи
Смазать шарниры заднего карданного вала
Проверить наконечники рулевых тяг и шаровые шарниры на наличие люфта и состояние чехлов.
Смазать втулки передней подвески
Смазать втулки переднего и заднего стабилизатора
Проверить чехлы и кожухи шарниров приводных валов

КАЖДЫЕ 1500 км ИЛИ 50 ЧАСОВ (в зависимости от того, что наступит раньше)
КАЖДЫЕ 750 км ИЛИ 25 ЧАСОВ (в зависимости от того, что наступит раньше)
Проверить состояние накладок тормозных колодок. Заменять по необходимости
Проверить колесные подшипники на предмет ненормального люфта
Проверить состояние и очистить воздушный фильтр вариатора. Заменить при необходимости. (при наличии)
Затянуть винты крепления распорных колец (если установлены)
Смазать нижние шарнирные соединения амортизаторов (Outlander Limited, X xc и XT-P)
Смазать верхние шарнирные соединения амортизаторов (Outlander Limited)

КАЖДЫЕ 3000 км ИЛИ 100 ЧАСОВ (в зависимости от того, что наступит раньше)
КАЖДЫЕ 1500 км ИЛИ 50 ЧАСОВ (в зависимости от того, что наступит раньше)
Отрегулировать зазоры клапанов
Очистить искрогаситель
Проверить состояние и очистить корпус дроссельной заслонки
Заменить фильтр сапуна вентиляционного отверстия топливного бака
Проверить состояние ремня и очистить шкивы вариатора
Смазать обгонную муфту ведущего шкива вариатора
<b>Следующие операции должны выполняться не реже одного раза в год:</b>
Заменить моторное масло и фильтр
Смазать трос привода дроссельной заслонки
Проверить состояние и очистить компоненты тормозной системы
Проверить состояние аккумуляторной батареи
Проверить состояние рулевого управления и убедиться в отсутствии чрезмерных люфтов
Проверить уровень масла и убедиться в отсутствии загрязнений в переднем дифференциале и заднем редукторе
Проверить уровень масла и убедиться в отсутствии загрязнений в коробке передач

ВЫПОЛНИТЬ В ТЕЧЕНИЕ ПЕРВЫХ 3000 км И ЧЕРЕЗ 6000 км, ЗАТЕМ СЛЕДОВАТЬ РЕГУЛЯРНОМУ ГРАФИКУ
ВЫПОЛНИТЬ В ТЕЧЕНИЕ ПЕРВЫХ 1500 км И ЧЕРЕЗ 3000 км, ЗАТЕМ СЛЕДОВАТЬ РЕГУЛЯРНОМУ ГРАФИКУ
Заменить трансмиссионное масло
Очистить датчик скорости (VSS)

КАЖДЫЕ 6000 км ИЛИ 200 ЧАСОВ (в зависимости от того, что наступит раньше)
КАЖДЫЕ 3000 км ИЛИ 100 ЧАСОВ (в зависимости от того, что наступит раньше)
Проверить состояние системы охлаждения
Проверить плотность охлаждающей жидкости
Убедиться в отсутствии утечек в системе подачи топлива
Проверить давление топливного насоса
Замените свечи зажигания
Заменить масло в картере переднего дифференциала
Заменить масло в заднем редукторе
Заменить масло в коробке передач
Проверить сальники валов (коробка передач, редукторы)
Очистить датчик скорости
Очистить и смазать нижние и верхние опоры рулевой колонки
<b>Следующие операции должны выполняться каждые 2 года:</b>
Заменить тормозную жидкость

КАЖДЫЕ 12 000 км ИЛИ 5 ЛЕТ (в зависимости от того, что наступит раньше)
КАЖДЫЕ 6000 км ИЛИ 5 ЛЕТ (в зависимости от того, что наступит раньше)
Заменить охлаждающую жидкость

# ОПЕРАЦИИ ТЕХНИЧЕСКОГО ОБСЛУЖИВАНИЯ

В настоящем разделе приведены указания для выполнения основных операций технического обслуживания.

## **⚠ ПРЕДУПРЕЖДЕНИЕ**

Если иное не указано особо, всегда снимайте ключ с контактного устройства DESS перед выполнением любых операций технического обслуживания.

## **⚠ ПРЕДУПРЕЖДЕНИЕ**

Снятые элементы крепежа (например, прижимные лапки, самостопорящийся крепеж и т. д.) должны заменяться новыми.

## Воздушный фильтр

### Порядок технического обслуживания воздушного фильтра

Как и на других мотовездеходах, своевременное обслуживание воздушного фильтра имеет решающее значение для обеспечения высоких эксплуатационных характеристик двигателя и увеличения срока его службы.

Техническое обслуживание воздушного фильтра должно осуществляться с учётом условий эксплуатации мотовездехода.

При эксплуатации мотовездехода в перечисленных ниже условиях следует сократить периодичность технического обслуживания воздушного фильтра, а также наносить масло на поролоновый фильтр:

- Езда по сухому песку.
- Езда по грязным сухим поверхностям.
- Езда по сухим гравийным дорогам или в аналогичных условиях.

**ПРИМЕЧАНИЕ:** Движение в группе, в указанных выше условиях, ещё больше увеличивает необходимость сокра-

щения периодичности технического обслуживания воздушного фильтра. Описание операции обслуживания см. в главе «ОЧИСТКА И СМАЗКА ВОЗДУШНОГО ФИЛЬТРА» в этом разделе.

**ПРИМЕЧАНИЕ:** Возможно использование дополнительного предварительно фильтра, предназначенного для эксплуатации в условиях повышенной запылённости. Для получения дополнительных сведений обратитесь к авторизованному дилеру Can-Am.

### Снятие воздушного фильтра

**ВНИМАНИЕ** Никогда не снимайте и не модифицируйте компоненты корпуса воздушного фильтра. В противном случае возможно ухудшение эксплуатационных характеристик двигателя и поломка его компонентов. Двигатель отрегулирован для работы именно с этими компонентами.

Снимите сиденье.

Снимите консоль.

Поднимайте заднюю часть консоли вверх, пока штифты не выйдут из уплотняющих колец.

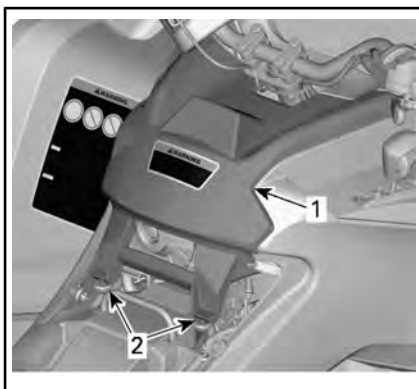

#### ТИПОВОЙ ВАРИАНТ

1. Консоль.
2. Штифты и уплотняющие кольца

Потяните консоль назад.

Чтобы снять крышку воздушного фильтра, поверните ее против часовой стрелки.

**ПРИМЕЧАНИЕ:** Для облегчения снятия можно использовать накидной гаечный ключ.



1. Крышка воздушного фильтра

Снимите воздушный фильтр.



*СНЯТИЕ ВОЗДУШНОГО ФИЛЬТРА*

### Проверка состояния/слив воды из корпуса воздушного фильтра двигателя

1. Снимите левую боковую панель.
2. Слейте воду из дренажной трубки корпуса воздушного фильтра.

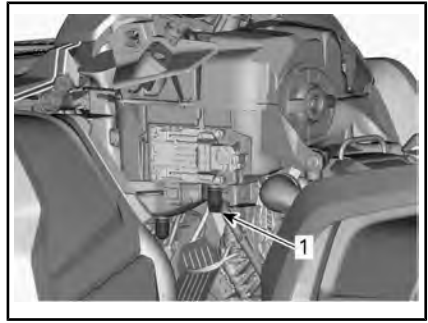

**ТИПОВОЙ ВАРИАНТ** — ДЛЯ НАГЛЯДНОСТИ НЕКОТОРЫЕ КОМПОНЕНТЫ СНЯТЫ

1. Дренажная трубка корпуса воздушного фильтра
3. Убедитесь в отсутствии загрязнений в «грязной» камере воздушного фильтра.
  - При обнаружении каких-либо загрязнений или жидкости, очистите камеру воздушного фильтра с помощью пылесоса.

**ВНИМАНИЕ** Не подавайте сжатый воздух в камеру воздушного фильтра.

4. Проверьте дренажную трубку воздушного фильтра («чистая» камера).
  - При обнаружении каких-либо загрязнений или жидкости, обратитесь к подразделу «СПЕЦИАЛЬНЫЕ ОПЕРАЦИИ».
  - Установите источник загрязнений.

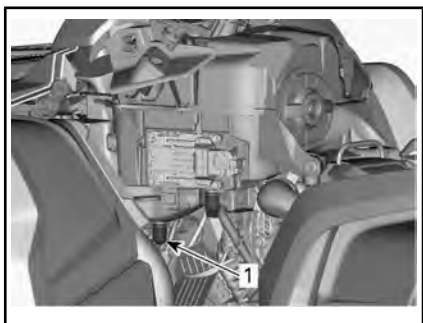

ТИПОВОЙ ВАРИАНТ — ДЛЯ НАГЛЯДНОСТИ НЕКОТОРЫЕ КОМПОНЕНТЫ СНЯТЫ

1. Дренажная трубка воздушного фильтра

### Чистка воздушного фильтра и нанесение масла

**⚠ ОСТОРОЖНО!** Всегда используйте средства защиты кожи и глаз. Химические препараты могут стать причиной раздражения кожи и травм органов зрения.

#### Чистка бумажного фильтрующего элемента

1. Убедитесь, что поролоновый фильтр снят с бумажного фильтра.
2. Лёгкими постукиваниями удалите с воздушного фильтра крупную пыль.

Это позволит удалить грязь и крупную пыль с бумажного фильтрующего элемента.

**ПРИМЕЧАНИЕ:** Бумажный фильтрующий элемент имеет ограниченный срок службы, если фильтр забит или сильно засорен, его необходимо заменить.

**ВНИМАНИЕ** Не рекомендуется подавать на поверхность бумажного фильтрующего элемента сжатый воздух – это может привести к его повреждению, а также снижению фильтрующей способности при эксплуатации мотозащиты в условиях повышенной запылённости.

**ВНИМАНИЕ** Не используйте для очистки бумажного фильтрующего элемента моющий раствор.

#### Очистка поролонового фильтра

1. Нанесите на внешние и внутренние поверхности поролонового фильтра высококачественный очиститель. Следуйте инструкции производителя препаратов.



ТИПОВОЙ ВАРИАНТ – НАНЕСЕНИЕ МАСЛА НА ПОРОЛОНОВЫЙ ФИЛЬТР

2. Тщательно просушите поролоновый фильтр.

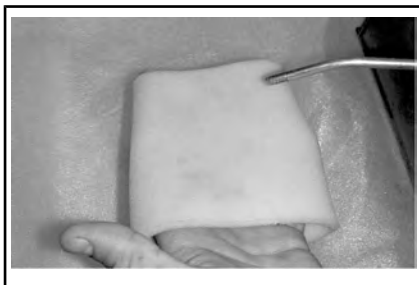

ТИПОВОЙ ВАРИАНТ – СУШКА ПОРОЛОНОВОГО ФИЛЬТРА

**ПРИМЕЧАНИЕ:** Если фильтр сильно загрязнён, необходимо повторить приведённые выше операции.

#### Нанесение масла на поролоновый фильтр

1. Убедитесь, что фильтрующий элемент чистый. См. «ЧИСТКА ПОРОЛОНОВОГО ФИЛЬТРА».
2. Распылите МАСЛО ДЛЯ ВОЗДУШНОГО ФИЛЬТРА (Арт. 219 700

340), либо его эквивалент, на предварительно высушенный поролоновый фильтр.

#### СРЕДСТВО ДЛЯ ОБСЛУЖИВАНИЯ

МАСЛО ДЛЯ ВОЗДУШНОГО ФИЛЬТРА (Арт. 219 700 340)



*ТИПОВОЙ ВАРИАНТ - НАНЕСЕНИЕ МАСЛА НА ПОРОЛОНОВЫЙ ФИЛЬТР*

3. Выждите 3-5 минут.
4. Уберите лишнее масло, которое может попасть на бумажный фильтр, обернув поролоновый фильтр впитывающей тканью и аккуратно сжав. Это также позволит фильтру полностью пропитаться маслом.
5. Наденьте поролоновый фильтр на бумажный фильтр.

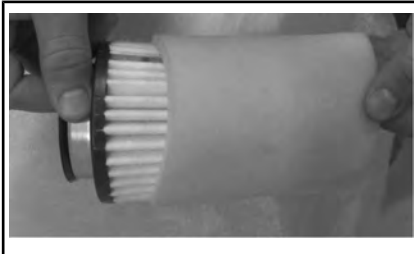

*ТИПОВОЙ ВАРИАНТ*

6. Слегка смажьте пластиковый корпус фильтра для облегчения установки и последующего извлечения.

## Установка воздушного фильтра

Установите предварительный фильтрующий элемент на бумажный фильтрующий элемент.

Нанесите небольшое количество смазки на уплотнительное кольцо и пластиковый корпус воздушного фильтра.

Установите воздушный фильтр в последовательности, обратной снятию.

Убедитесь, что крышка воздушного фильтра правильно закреплена на корпусе воздушного фильтра. См. метки на крышке и корпусе воздушного фильтра.

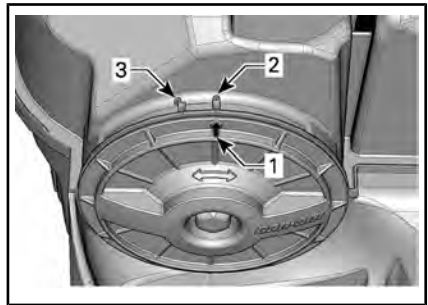

1. Стрелка на крышке
2. Заблокировано
3. Разблокировано

Установите консоль в последовательности, обратной снятию. Обратите внимание на следующее.

Совместите передние выступы консоли с пазами, а затем подайте консоль вперед.

Затем совместите и вставьте штифты в уплотнительные кольца.

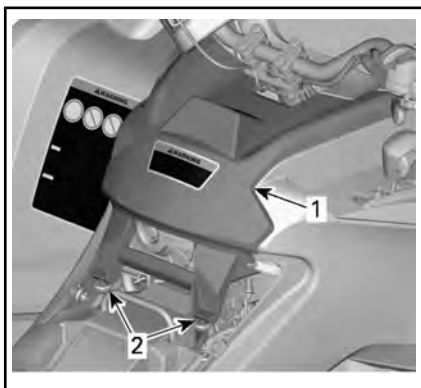

**ТИПОВОЙ ВАРИАНТ**

1. Консоль.
2. Штифты и уплотняющие кольца

Установите сиденье на место.

## Моторное масло

### Уровень моторного масла

**ВНИМАНИЕ** Регулярно проверяйте и, при необходимости, доводите уровень масла до нормы. **Не допускайте перелива.** Недостаток масла в двигателе/коробке передач может привести к серьезному повреждению деталей двигателя/коробки передач. Насухо вытирайте все потеки.

**ПРИМЕЧАНИЕ:** Во время проверки уровня масла, осмотрите двигатель на наличие утечек.

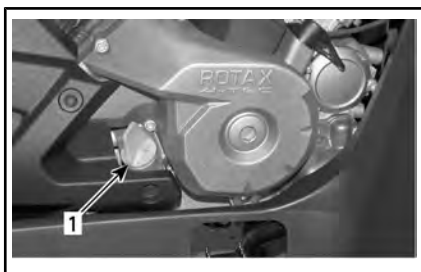

**ТИПОВОЙ ВАРИАНТ – ПРАВАЯ СТОРОНА ДВИГАТЕЛЯ**

1. Щуп

Уровень масла проверяется на неподвижном, ровно стоящем мотовездеходе с выключенным и остывшим двигателем.

1. Выверните, извлеките и протрите щуп.
2. Установите щуп на место и полностью заверните его.
3. Извлеките щуп и проверьте уровень масла. Уровень масла должен находиться вблизи верхней метки на щупе.

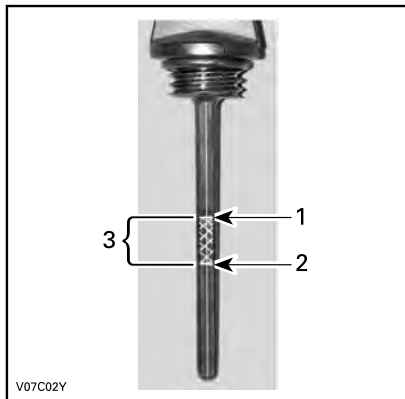

**ТИПОВОЙ ВАРИАНТ**

1. Полный
2. Необходимо долить
3. Рабочий диапазон

Для долива масла извлеките щуп. Вставьте воронку в трубку щупа, чтобы избежать проливов масла.

Долейте небольшое количество рекомендованного масла и вновь проверьте его уровень.

Долейте, если требуется, необходимое количество масла, чтобы его уровень достигал верхней метки на щупе. **Не допускайте перелива.**

Установите щуп на место и надежно затяните его.



## Рекомендованное моторное масло

Двигатели Rotax® разработаны и прошли эксплуатационные испытания с использованием масла XPS™. Компания BRP рекомендует использовать указанное моторное масло XPS или его эквивалент на протяжении всего срока эксплуатации. Повреждения, вызванные использованием масла, которое не подходит для двигателя, могут не покрываться ограниченной гарантией BRP.

РЕКОМЕНДУЕМОЕ МОТОРНОЕ МАСЛО XPS	
Нормальные условия эксплуатации	<p><b>Скандинавия:</b> 4T 5W40 Synthetic blend oil (ПОЛУСИНТЕТИЧЕСКОЕ МАСЛО ДЛЯ ЧЕТЫРЕХТАКТНЫХ ДВИГАТЕЛЕЙ 5W40)(ЕВРОПА) (Арт. 779290)</p> <p><b>Другие Страны:</b> 4T 5W40 Synthetic blend oil (ПОЛУСИНТЕТИЧЕСКОЕ МАСЛО ДЛЯ ЧЕТЫРЕХТАКТНЫХ ДВИГАТЕЛЕЙ 5W40) (Арт. 779133)</p>
Холодная погода	<p><b>Скандинавия:</b> 4T 0W40 Synthetic oil (СИНТЕТИЧЕСКОЕ МАСЛО ДЛЯ ЧЕТЫРЕХТАКТНЫХ ДВИГАТЕЛЕЙ 0W40) (ЕВРОПА) (Арт. 779286)</p> <p><b>Другие страны:</b> 4T 0W40 Synthetic oil (СИНТЕТИЧЕСКОЕ МАСЛО ДЛЯ ЧЕТЫРЕХТАКТНЫХ ДВИГАТЕЛЕЙ 0W40) (Арт. 779139)</p>

## РЕКОМЕНДУЕМОЕ МОТОРНОЕ МАСЛО XPS

Эксплуатация в условиях высоких температур	<p><b>Скандинавия:</b> 4T 10W50 Synthetic oil (СИНТЕТИЧЕСКОЕ МАСЛО ДЛЯ ЧЕТЫРЕХТАКТНЫХ ДВИГАТЕЛЕЙ 10W50) (ЕВРОПА) (Арт. 779240)</p>
	<p><b>Другие страны:</b> 4T 10W50 Synthetic oil (СИНТЕТИЧЕСКОЕ МАСЛО ДЛЯ ЧЕТЫРЕХТАКТНЫХ ДВИГАТЕЛЕЙ 10W50) (Арт. 779234)</p>

## ЕСЛИ РЕКОМЕНДУЕМОЕ МОТОРНОЕ МАСЛО XPS НЕДОСТУПНО

Используйте моторное масло SAE 5W40 для 4-тактных двигателей, отвечающее следующим отраслевым требованиям к смазочным материалам или превышающее их.

Всегда проверяйте сертификационную наклейку API на емкости с маслом, на ней должен быть указан, по крайней мере один из приведенных стандартов.

- API классов эксплуатации SJ, SL, SM или SN

## Замена моторного масла

 **ОСТОРОЖНО!** Моторное масло может быть очень горячим. Дождитесь, пока моторное масло остынет.

**ВНИМАНИЕ** Моторное масло и масляный фильтр заменяются одновременно.

Прогрейте двигатель до нормальной рабочей температуры.

Установите мотовездеход на ровной горизонтальной площадке.

Извлеките шуп.

Очистите поверхность, прилегающую к отверстию для слива масла.

Установите поддон для сбора масла под сливной пробкой.

Отверните пробку отверстия для слива масла.



1. Сливная пробка

Подождите, пока стечёт масло из масляного фильтра.

Замените масляный фильтр. См. «МАСЛЯНЫЙ ФИЛЬТР» в этом разделе.

Замените прокладку пробки отверстия для слива масла.

Предварительно очистив пробку и поверхность, прилегающую к отверстию для слива масла, установите пробку на место.

Залейте моторное масло и доведите его уровень до нормы.

Для получения информации о заправочных объемах масла обратитесь к разделу «ТЕХНИЧЕСКИЕ ХАРАКТЕРИСТИКИ».

Запустите двигатель и дайте ему поработать на оборотах холостого хода в течение нескольких минут.

Убедитесь в отсутствии утечек масла в месте установки пробки.

Остановите двигатель.

Выждите некоторое время, пока масло стечёт в картер двигателя, и вновь проверьте его уровень.

Долейте при необходимости.

Утилизируйте слитое моторное масло в соответствии с действующим природоохранным законодательством.

## Масляный фильтр

### Снятие масляного фильтра

Чтобы получить доступ к масляному фильтру, снимите следующие компоненты:

- Сиденье
- Консоль.
- Правая боковая панель
- Правая подножка

1. Очистите поверхности, прилегающие к крышке масляного фильтра.
2. Выверните винты крепления крышки масляного фильтра.
3. Снимите крышку масляного фильтра.
4. Извлеките масляный фильтр.

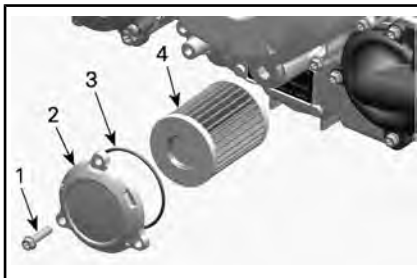

1. Винт крепления крышки масляного фильтра
2. Крышка масляного фильтра
3. Уплотнительное кольцо
4. Масляный фильтр

### Установка масляного фильтра

1. Осмотрите и при необходимости очистите впускное и выпускное отверстия масляного фильтра от загрязнений.

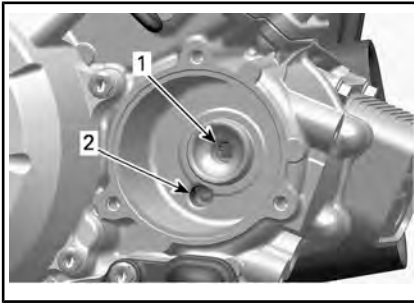

1. Выпускное отверстие, ведущее в систему смазки двигателя
2. Впускное отверстие (из масляного насоса в масляный фильтр)

**ВНИМАНИЕ** Не зажмите уплотнительное кольцо при установке фильтра и крышки.

2. Установите НОВОЕ уплотнительное кольцо на крышку масляного фильтра.
3. Вставьте новый фильтр в крышку.
4. Нанесите моторное масло на уплотнительное кольцо и торец фильтра.

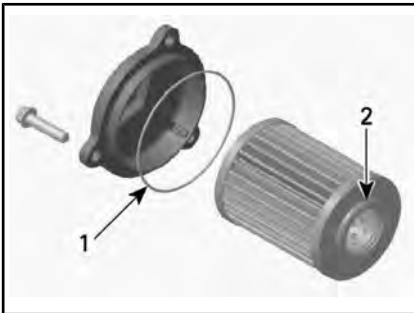

1. Нанесите небольшое количество масла
2. Нанесите небольшое количество масла
5. Установите крышку на двигатель.
6. Затяните винты крепления крышки масляного фильтра указанным моментом.

#### МОМЕНТ ЗАТЯЖКИ

Винты крепления крышки масляного фильтра	10 Н•м ± 1 Н•м
--	----------------

7. Установите на место остальные компоненты (если применимо).
8. Удалите подтеки масла с двигателя.

## Радиатор

### Осмотр радиатора

Регулярно очищайте область, прилегающую к радиатору.



*ТИПОВОЙ ВАРИАНТ — ДЕТАЛИ УБРАНЫ ДЛЯ ПОЯСНЕНИЯ*

Осмотрите радиатор и шланги на наличие утечек или повреждений.

Осмотрите пластины радиатора. Они должны быть очищены от грязи, пыли, листьев и другого мусора, препятствующего нормальной работе радиатора.

Вручную удалите мусор с радиатора. Если поблизости есть вода, ополосните радиатор.

**ПРИМЕЧАНИЕ:** Чтобы облегчить чистку, можно снять подкрылки.

Если возможно, промойте радиатор струёй воды из садового шланга.

**⚠ ОСТОРОЖНО!** Чистить горячий радиатор руками строго запрещено. Прежде чем приступить к мойке радиатора, дайте ему остыть.

**ВНИМАНИЕ** Будьте осторожны, чтобы не повредить пластины радиатора при чистке. Не пользуйтесь инструментами или предметами, которые могут их

повредить. Пластины радиатора сделаны тонкими для более эффективного охлаждения. ПРИ МОЙКЕ ПОДАВАЙТЕ ВОДУ ТОЛЬКО ПОД НИЗКИМ ДАВЛЕНИЕМ.

Для проверки работы системы охлаждения обратитесь за помощью к авторизованному дилеру Can-Am.

## Охлаждающая жидкость

### Проверка уровня охлаждающей жидкости

#### **!** ПРЕДУПРЕЖДЕНИЕ

Уровень охлаждающей жидкости проверяется на холодном двигателе. Не доливайте охлаждающую жидкость в горячий двигатель.

Установите мотовездеход на ровной горизонтальной площадке.

Снимите опору приборной панели.

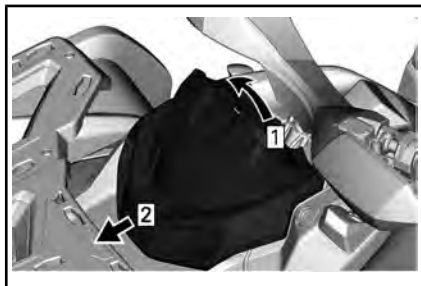

Шаг 1: Поднимите  
Шаг 2: Сдвинуть

Снимите крышку расширительного бачка.

#### **!** ПРЕДУПРЕЖДЕНИЕ

Не снимайте крышку расширительного бачка, пока двигатель горячий.

Установив мотовездеход на ровной горизонтальной площадке, проверьте уровень охлаждающей жидкости: он должен

находиться между метками «MIN» и «MAX».



1. Расширительный бачок системы охлаждения двигателя

**ПРИМЕЧАНИЕ:** При температуре ниже 20°C уровень охлаждающей жидкости может быть немного ниже метки «MIN».

При необходимости долейте охлаждающую жидкость.

Пользуйтесь воронкой, чтобы не расплескать жидкость. **Не допускайте перелива.**

Правильно установите и надежно затяните крышку расширительного бачка.

Установите на место опору приборной панели.

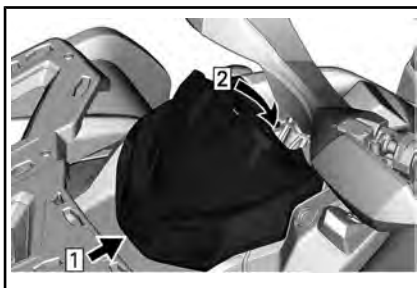

Шаг 1: Крюк  
Шаг 2: Зафиксируйте

#### **!** ПРЕДУПРЕЖДЕНИЕ

Во избежание ожогов не отворачивайте крышку радиатора на неостывшем двигателе.

**ПРИМЕЧАНИЕ:** Частая потребность в доливе охлаждающей жидкости может быть вызвана неисправностью системы охлаждения или двигателя. Обратитесь к авторизованному дилеру Can-Am

**ВНИМАНИЕ** Не храните предметы в поддержке приборов.

### Рекомендуемая охлаждающая жидкость

СТРАНА	РЕКОМЕНДУЕМАЯ ОХЛАЖДАЮЩАЯ ЖИДКОСТЬ
Скандинавия	EXTENDED LIFE PRE-MIXED COOLANT (EUR) (Арт. 779223)
Прочие страны	EXTENDED LIFE PRE-MIXED COOLANT (Арт. 779150)
Если указанный продукт недоступен	50-процентный раствор антифриза в дистиллированной воде

**ВНИМАНИЕ** Используйте специально предназначенный антифриз на основе этиленгликоля с содержанием ингибиторов коррозии для двигателей внутреннего сгорания из алюминия.

### Замена охлаждающей жидкости

Слив охлаждающей жидкости  
Снимите опору приборной панели.

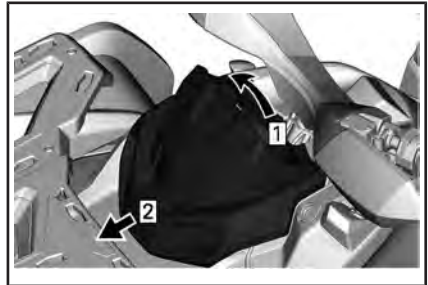

Шаг 1: Поднимите  
Шаг 2: Сдвинуть

Снимите крышку расширительного бачка.

### **!** ПРЕДУПРЕЖДЕНИЕ

Предупреждение: Во избежание ожогов не отворачивайте крышку радиатора на горячем двигателе.



1. Крышка расширительного бачка системы охлаждения двигателя

Отверните пробку сливного отверстия и слейте охлаждающую жидкость в подходящую емкость.

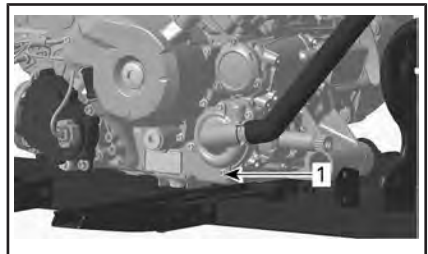

1. Пробка сливного отверстия

**ПРИМЕЧАНИЕ:** Не выворачивайте пробку сливного отверстия полностью.

### МОДЕЛИ 650

Отсоедините нижний патрубок радиатора и слейте оставшуюся охлаждающую жидкость в подходящую емкость.

**ПРИМЕЧАНИЕ:** Запомните расположение хомута крепления нижнего шланга на радиаторе.

Установите шланг радиатора в исходное положение.

### Все модели

Установите пробку сливного отверстия системы охлаждения с новым уплотнительным кольцом.

Затяните пробку сливного отверстия.

МОМЕНТ ЗАТЯЖКИ	
Сливная пробка	9 Н•м - 11 Н•м

Удалите воздух из системы охлаждения, см раздел «СИСТЕМА ОХЛАЖДЕНИЯ, ЗАПОЛНЕНИЕ И УДАЛЕНИЕ ВОЗДУХА».

Заполнение системы охлаждения и удаление воздуха

1. Выверните винты из отверстий для удаления воздуха на переднем и заднем цилиндрах.



ТИПОВОЙ ВАРИАНТ

1. Винт для удаления воздуха, расположенный на переднем цилиндре

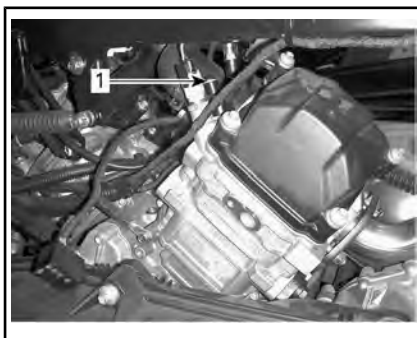

ТИПОВОЙ ВАРИАНТ

1. Винт для удаления воздуха, расположенный на заднем цилиндре
2. Заполняйте систему охлаждения, пока охлаждающая жидкость не будет вытекать из отверстий для удаления воздуха.

### МОДЕЛИ 650

3. Несколько раз сожмите верхнюю часть патрубка системы охлаждения между радиатором и насосом системы охлаждения, пока из его верхней точки не выйдет весь воздух.

### Все модели

4. Заверните винт в отверстие для удаления воздуха и затяните его с рекомендуемым моментом затяжки. Используйте **НОВЫЕ** уплотнительные кольца.

МОМЕНТ ЗАТЯЖКИ	
Винт отверстия для удаления воздуха	5,0 Н•м ± 0,6 Н•м

5. Продолжайте заливать охлаждающую жидкость до тех пор, пока система не заполнится до крышки радиатора.
6. Доведите уровень жидкости в расширительном бачке до метки MAX.

7. Запустите двигатель и дайте ему поработать на холостом ходу, не закрывая крышку радиатора. При необходимости медленно долейте охлаждающую жидкость.
8. Подождите, пока двигатель прогреется до рабочей температуры.
9. Два-три раза нажмите на рычаг дроссельной заслонки. Если требуется, долейте охлаждающую жидкость.
10. Остановите двигатель и дайте ему остыть.
11. Установите крышку расширительного бачка.
12. Проверьте все соединения на отсутствие утечек, а также проверьте уровень охлаждающей жидкости в расширительном бачке.

## Искрогаситель

### Проверка состояния и чистка искрогасителя

**ПРИМЕЧАНИЕ:** Замена сетчатого фильтра искрогасителя требуется только при обнаружении повреждений.

**⚠ ОСТОРОЖНО!** Прежде чем приступить к осмотру или проверке состояния компонентов системы выпуска отработавших газов, дайте им остыть.

Снимите крышку глушителя. Утилизируйте винты крепления.

**ВНИМАНИЕ** Для выворачивания винта не используйте ударный инструмент.

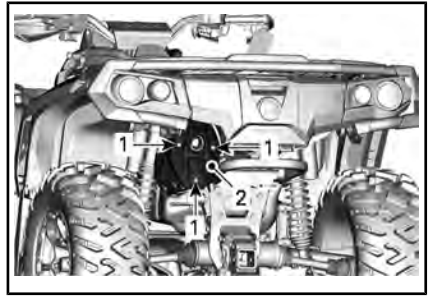

ТИПОВОЙ ВАРИАНТ

1. Винты
2. Крышка

Выверните и утилизируйте винты крепления выхлопной трубы.

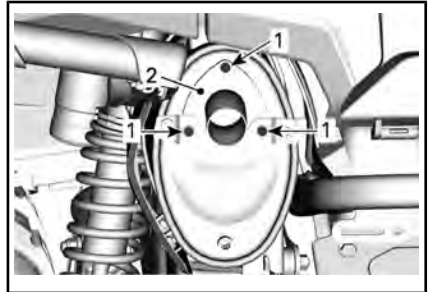

ТИПОВОЙ ВАРИАНТ

1. Винты
2. Выхлопная труба

Снимите выхлопную трубу, уплотнительную прокладку (утилизировать) и искрогаситель.

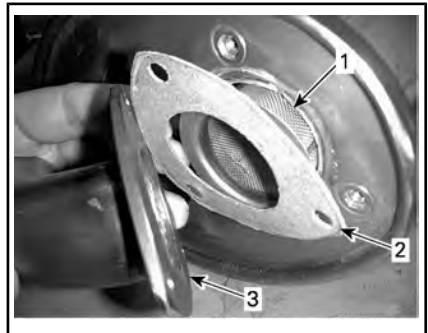

ТИПОВОЙ ВАРИАНТ

1. Искрогаситель
2. Уплотнительная прокладка
3. Выхлопная труба

Щёткой очистите искрогаситель от нагара.

**ВНИМАНИЕ** Пользуйтесь мягкой щёткой и действуйте осторожно, чтобы не повредить сетку искрогасителя.

**⚠ ОСТОРОЖНО!** Наденьте защитные очки и перчатки.

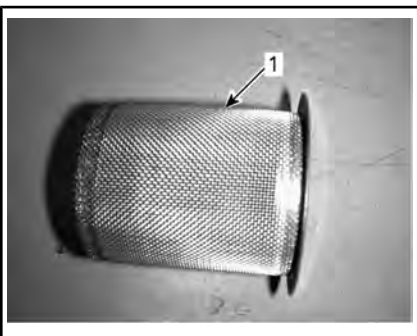

1. Очистите искрогаситель

Проверьте сетку искрогасителя на наличие повреждений. При необходимости заменить.

**ПРИМЕЧАНИЕ:** Замена сетчатого фильтра искрогасителя требуется только при обнаружении повреждений.

Осмотрите камеру искрогасителя в глушителе. При необходимости удалите любые загрязнения.

Установите новую прокладку, выхлопную трубу и новые винты крепления.

Установите на место кожух глушителя — используйте новые крепежные винты. Затяните указанным моментом.

МОМЕНТ ЗАТЯЖКИ	
Винты крепления наконечника	11 Н•м ± 1 Н•м
Винты крепления облицовки	

## Воздушный фильтр вариатора (850/1000R)

### Снятие воздушного фильтра вариатора

1. Снимите опору приборной панели.

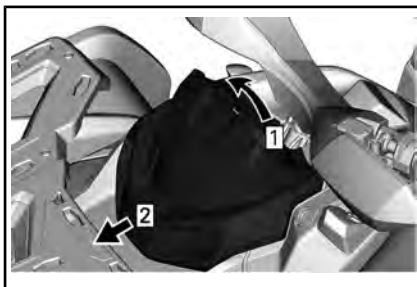

Шаг 1: Поднимите

Шаг 2: Сдвинуть

2. Нажмите на фиксаторы (3) и снимите воздушный фильтр.

При чтении этого руководства оператора помните, что:

## **⚠ ПРЕДУПРЕЖДЕНИЕ**

Указывает на наличие потенциально опасной ситуации, которая, если ее не избежать, может привести к серьезным травмам или смертельному исходу.



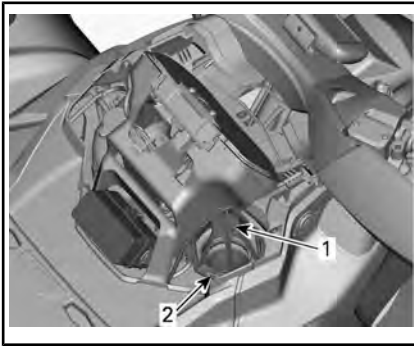

1. Воздушный фильтр вариатора
2. Лапка

### Чистка воздушного фильтра вариатора

1. Нанесите на внешние и внутренние поверхности предварительно фильтрующего элемента высококачественный очиститель. Следуйте инструкциям производителя препаратов.
2. Тщательно просушите фильтр.

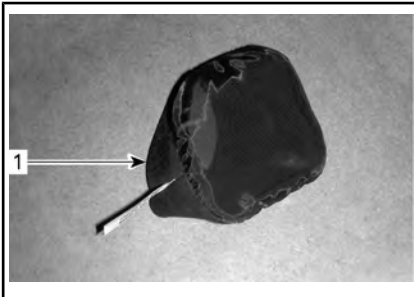

1. Воздушный фильтр вариатора (бескаркасный)



1. Воздушный фильтр вариатора (сетчатый)

3. Очистите внутреннюю поверхность воздухозаборника вариатора.

### Установка воздушного фильтра вариатора

#### Модели с бескаркасным воздушным фильтром

Растянув края фильтра, установите его на воздухозаборник вариатора.

#### Модели с сетчатым воздушным фильтром

Установите воздушный фильтр на вариатор, вставив выступы в соответствующие пазы, и нажмите на него, пока не услышите характерные щелчки.

#### Все модели

Установите опору панели приборов.

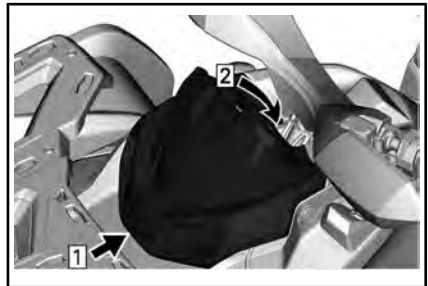

Шаг 1: Крюк

Шаг 2: Зафиксируйте

### Масло для коробки передач

#### Проверка уровня масла в коробке передач

**ВНИМАНИЕ** Проверьте уровень и, при необходимости, доведите его до нормы. **Не допускайте перелива.** Низкий уровень масла может стать причиной серьезных поломок коробки передач. Насухо вытирайте все потеки.

Установите мотовездеход на ровной горизонтальной площадке.

Установите рычаг переключения передач в положение «NEUTRAL».

Задействуйте стояночный тормоз.

**ПРИМЕЧАНИЕ:** Проверку уровня масла в коробке передач необходимо выполнять на холодном двигателе.

Выверните пробку отверстия для проверки уровня масла в коробке передач.

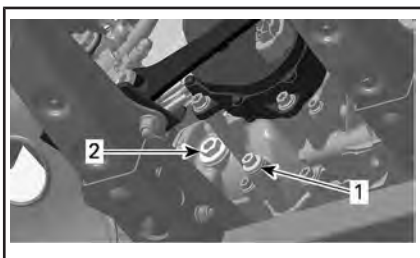

**ТИПОВОЙ ВАРИАНТ**

1. Сливная пробка
2. Пробка отверстия для проверки уровня масла

Уровень масла должен доходить до нижней кромки отверстия для проверки уровня масла.

При необходимости доливайте масло, пока оно не начнёт вытекать через отверстие для проверки уровня масла.

**Рекомендуемое трансмиссионное масло**

РЕКОМЕНДУЕМОЕ ТРАНСМИССИОННОЕ МАСЛО	
Скандинавия	75W140 SYNTHETIC GEAR OIL (EUR) (Арт. 779215)
Прочие страны	75W140 SYNTHETIC GEAR OIL (Арт. 779160)

**ПРИМЕЧАНИЕ:** Масло XPS специально разработано для использования в данной коробке передач. Компания BRP настоятельно рекомендует использовать масло XPS. Однако, если масло XPS

synthetic gear недоступно, допускается использование следующих масел:

**ТРЕБОВАНИЕ К ТРАНСМИССИОННОМУ МАСЛУ**

Синтетическое трансмиссионное масло  
75W 140 API GL-5

**ВНИМАНИЕ** Использование других сортов масел не допускается. Смешивание с маслами другого типа не допускается.

**Замена масла в коробке передач**

**ПРИМЕЧАНИЕ:** При замене масла в коробке передач рекомендуется одновременно очищать датчик скорости (VSS).

Установите мотовездеход на ровной горизонтальной площадке.

Очистите поверхности, прилегающие к пробке отверстия для слива масла.

Очистите поверхность, прилегающую к пробке отверстия для проверки уровня масла.

Работая под мотовездеходом, установите подходящую емкость под отверстие для слива масла.

Выверните пробку отверстия для проверки уровня масла.

Выверните пробку отверстия для слива масла.

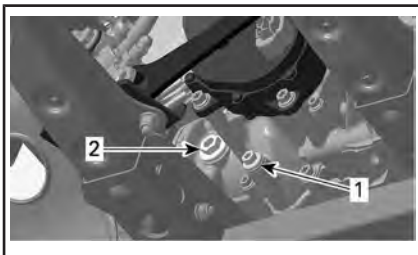

**ТИПОВОЙ ВАРИАНТ**

1. Сливная пробка
2. Пробка отверстия для проверки уровня масла

Полностью слейте масло из коробки передач.

Установите пробку сливного отверстия и затяните ее рекомендуемым моментом.

МОМЕНТ ЗАТЯЖКИ	
Сливная пробка	20 Н•м ± 2 Н•м

**ПРИМЕЧАНИЕ:** Перед установкой очистите пробку сливного отверстия от металлических частиц.

Залейте в коробку передач рекомендуемое масло.

**ВНИМАНИЕ** Используйте **ТОЛЬКО** рекомендованный тип масла.

Уровень масла должен доходить до нижней кромки отверстия для проверки уровня масла.

**ВНИМАНИЕ** Не допускайте перелива.

Установите пробку отверстия для проверки уровня масла.

МОМЕНТ ЗАТЯЖКИ	
Пробка отверстия для проверки уровня масла	5 Н•м ± 0,6 Н•м

Насухо вытирайте все потеки.

## Тросовый привод дроссельной заслонки

### Смазка троса привода дроссельной заслонки (если применимо)

Трос дроссельной заслонки необходимо смазывать смазкой на силиконовой основе для тросов или аналогичной по смазывающим свойствам.

## **!** ПРЕДУПРЕЖДЕНИЕ

Пользуйтесь смазкой на силиконовой основе. Применение других смазок может ухудшить работу рычажно-тросового механизма управления дроссельной заслонкой.

Откройте кожух рычага дроссельной заслонки.

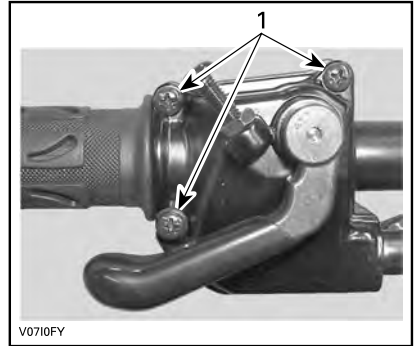

1. Выкрутите эти винты

Отделите кожух.

Сдвиньте защитный чехол, чтобы получить доступ к регулировочной муфте троса.

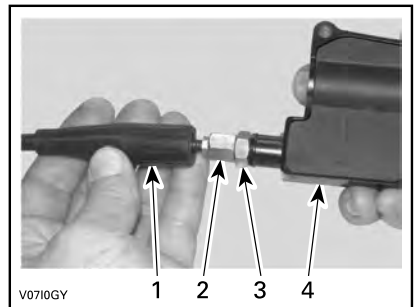

1. Чехол троса
2. Регулировочная муфта троса
3. Фиксирующая гайка
4. Кожух рычага дроссельной заслонки

Выверните регулировочную муфту, чтобы ослабить натяжение троса.

Удалите внутренний чехол кожуха.

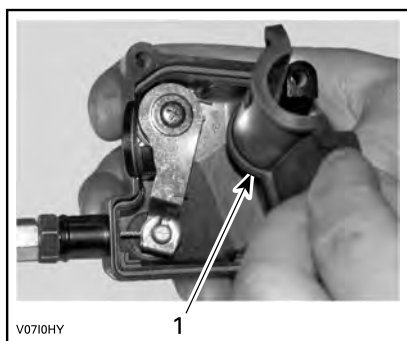

1. Внутренний чехол

Удалите трос из кожуха рычага.

**ПРИМЕЧАНИЕ:** Выведите конец троса из разреза скобы.

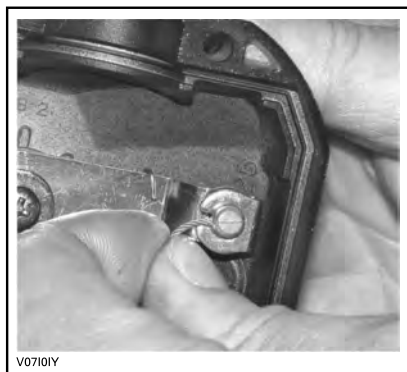

Снимите боковую крышку корпуса дроссельной заслонки.

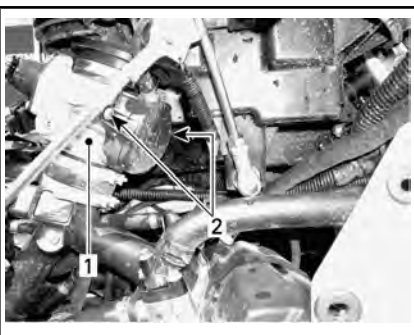

1. Корпус дроссельной заслонки
2. Винты боковой крышки

Вставьте носик маслёнки в торец регулировочной муфты троса дроссельной заслонки.

**⚠ ОСТОРОЖНО!** Всегда используйте средства защиты кожи и глаз. Химические препараты могут стать причиной раздражения кожи и травм органов зрения.



*ТИПОВОЙ ВАРИАНТ*

**ПРИМЕЧАНИЕ:** Оберните ветошью регулировочную муфту троса дросселя во избежание попадания на него смазки.

Вводите смазку, пока она не пройдёт через весь трос.

Установите и отрегулируйте трос.

**Регулировка троса дроссельной заслонки**

Сдвиньте защитный чехол, чтобы получить доступ к регулировочной муфте троса.

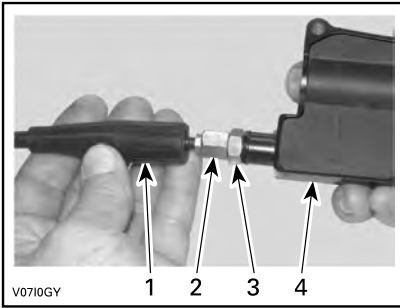

1. Чехол троса
2. Регулировочная муфта троса
3. Фиксирующая гайка
4. Кожух рычага дроссельной заслонки

Ослабьте контргайку. Вращая регулировочную муфту, скорректируйте свободный ход рычага дросселя.

**ПРИМЕЧАНИЕ:** Свободный ход измеряется от конца рычага дроссельной заслонки.

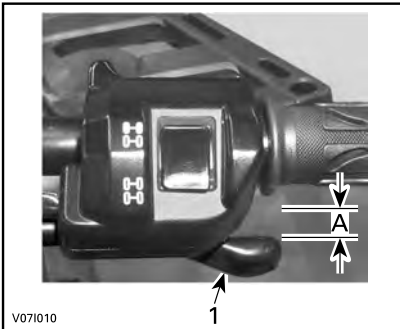

1. Рычаг акселератора
- A. 2 мм

Затяните контргайку, установите на место чехол.

Установите рычаг переключения передач в положение «Р» и запустите двигатель.

Чтобы проверить регулировку троса поверните руль до упора вправо и затем до упора влево. Если частота вращения коленчатого вала увеличивается, то свободный ход рычага дросселя требуется отрегулировать заново.

## Свечи зажигания

### Получение доступа к свечам зажигания

Снимите боковые панели.

Отсоедините высоковольтный провод от свечи зажигания.

### Снятие свечи зажигания

Выверните свечу зажигания на один оборот.

**⚠ ОСТОРОЖНО!** При работе со сжатым воздухом всегда используйте средства защиты глаз.

Очистите свечи зажигания и головки цилиндров, используя по возможности сжатый воздух.

Используя соответствующий ключ, выверните свечи зажигания.

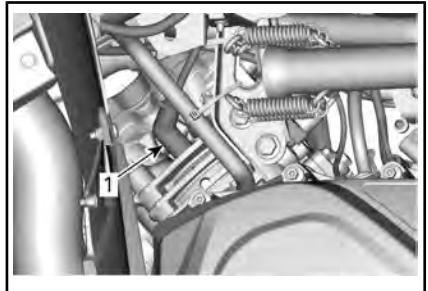

ПРАВАЯ СТОРОНА – ЗАДНИЙ ЦИЛИНДР

1. Свеча зажигания



ЛЕВАЯ СТОРОНА – ПЕРЕДНИЙ ЦИЛИНДР

1. Свеча зажигания

## Установка свечи зажигания

Перед установкой свечи зажигания ещё раз проверьте, хорошо ли очищены контактные поверхности от грязи и нагара.

Используя щуп, установите межэлектродный зазор свечи зажигания.

МЕЖЭЛЕКТРОДНЫЙ ЗАЗОР	
650	0,7 мм - 0,8 мм
850 1000R	0,7 мм - 0,9 мм

Нанесите небольшое количество противозадирной смазки на медной основе на резьбовые части свечей зажигания для предотвращения их возможного заедания.

Вверните свечу зажигания рукой, затем подтяните её динамометрическим торцевым ключом.

**⚠ ОСТОРОЖНО!** Не перетягивайте свечи зажигания – возможны повреждения двигателя.

МОМЕНТ ЗАТЯЖКИ	
Свечи зажигания	20 Н•м ± 2,4 Н•м

## Крышка вариатора

**ПРИМЕЧАНИЕ:** Для наглядности на некоторых рисунках двигатель снят с мотовездехода. Для выполнения следующих инструкций нет необходимости снимать двигатель.

Смазка компонентов данного вариатора не требуется. Никогда не смазывайте какие-либо компоненты за исключением муфты одностороннего вращения ведущего шкива.

### **⚠ ПРЕДУПРЕЖДЕНИЕ**

Не прикасайтесь к вариатору во время работы двигателя. Движение на мотовездеходе со снятой крышкой вариатора не допускается.

### **⚠ ПРЕДУПРЕЖДЕНИЕ**

Прежде чем приступить к снятию крышки, необходимо дождаться, пока двигатель остынет. Перед снятием крышки всегда надевайте защитные перчатки.

Установите мотовездеход на ровной горизонтальной площадке. Установите рычаг переключения передач в положение «Р».

### Доступ к крышке вариатора

Крышка вариатора находится с левой стороны мотовездехода.

Снимите:

- Боковые и удлинительные панели с левой стороны
- Панель подножки с левой стороны

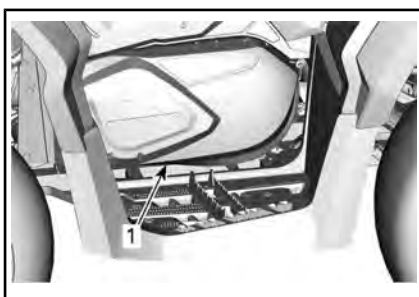

*ТИПОВОЙ ВАРИАНТ*

1. Крышка вариатора

### Снятие крышки вариатора

Выверните все винты крепления крышки вариатора.

Отворачивайте верхний центральный винт последним, чтобы крышка могла держаться на нем до момента снятия.

**ВНИМАНИЕ** Не используйте ударный инструмент для отворачивания винтов крепления крышки вариатора.

Снимите крышку вариатора и ее прокладку.

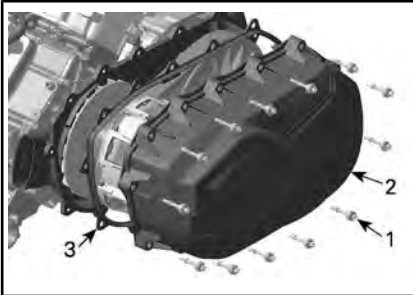

1. Винт крышки вариатора
2. Крышка вариатора
3. Уплотнительная прокладка

### Установка крышки вариатора

Сначала заверните центральный верхний винт.

**ПРИМЕЧАНИЕ:** Не используйте ударный инструмент для завинчивания винтов крепления крышки вариатора.

Затягивайте винты крепления крышки вариатора в следующей последовательности.

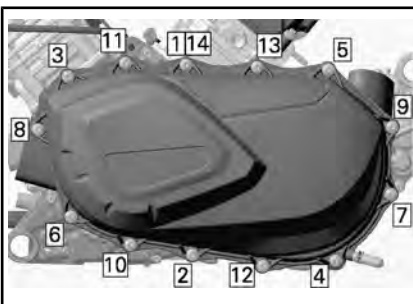

### ПОРЯДОК ЗАТЯЖКИ ВИНТОВ КРЫШКИ ВАРИАТОРА

МОМЕНТ ЗАТЯЖКИ	
Винты крышки вариатора	7 Н•м ± 0,8 Н•м

## Ремень вариатора

### Снятие приводного ремня

**ВНИМАНИЕ** В случае выхода приводного ремня из строя следует прочистить вариатор, крышку, дренажный резервуар, отверстие для выпуска воздуха и удалить все загрязнения.

Снимите **КРЫШКУ ВАРИАТОРА**.

Разведите фланцы ведомого шкива вариатора.

НЕОБХОДИМЫЙ ИНСТРУМЕНТ	
СПЕЦИАЛЬНОЕ ПРИСПОСОБЛЕНИЕ (Арт. 529 036 098)	

Заверните специальное приспособление в резьбовое отверстие ведомого шкива и затяните его, чтобы развести фланцы шкива.

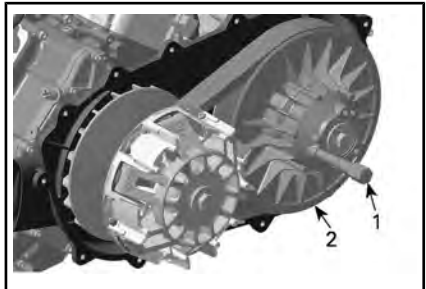

1. Специальное приспособление
2. Неподвижный фланец ведомого шкива вариатора

Снимите ремень через верхнюю кромку шкива.

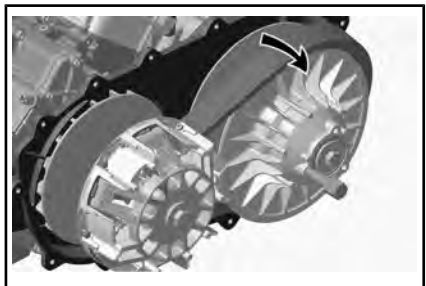

## Установка приводного ремня

Установка производится в последовательности, обратной снятию. Обратите внимание на информацию ниже.

Максимальный срок службы ремня вариатора достигается в том случае, когда ремень установлен с соблюдением правильного направления рабочего движения. Установите ремень таким образом, чтобы стрелки, нанесенные на нем, были направлены к передней части мотовездехода, если смотреть сверху.

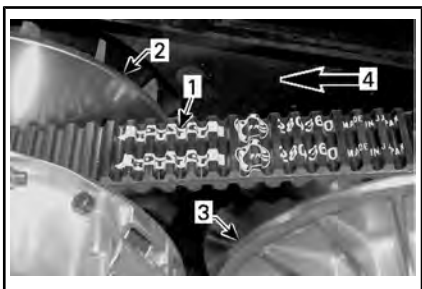

1. Стрелки, нанесенные на ремне
2. Ведущий шкив (передний)
3. Ведомый шкив (задний)
4. Направление рабочего движения

Проворачивайте ведомый шкив, пока нижние поверхности зубьев наружной поверхности ремня вариатора не окажутся вровень с краем ведомого шкива.



1. Нижние поверхности канавок ремня вариатора вровень с краем ведомого шкива

## Ведущий и ведомый шкивы

### Проверка состояния привода и ведомых шкивов

Проверка состояния должна выполняться авторизованным дилером Can-Am, ремонтной мастерской или специалистом по вашему выбору для определения необходимости проведения технического обслуживания, ремонта или замены.

#### Ведущий шкив

Проверьте состояние втулок подвижного фланца шкива вариатора и замените изношенные компоненты.

#### Ведомый шкив вариатора

Проверьте состояние втулок кулачка и подвижного фланца ведомого шкива вариатора и замените изношенные компоненты.

## Аккумуляторная батарея

**⚠ ОСТОРОЖНО!** Запрещается заряжать аккумулятор, установленный в мотовездеходе.

На этих моделях мотовездеходов используются аккумуляторные батареи VRLA (свинцово-кислотные батареи с клапаным регулированием). Аккумуляторы этого типа — необслуживаемые, доливание дистиллированной воды в процессе эксплуатации не требуется.

**ВНИМАНИЕ** Запрещается снимать герметичную крышку аккумуляторной батареи.

### Снятие аккумуляторной батареи

Отсоедините ЧЁРНЫЙ (-) провод от вывода аккумуляторной батареи, а затем — КРАСНЫЙ (+).

**ВНИМАНИЕ** Всегда сначала отсоединяйте ЧЕРНЫЙ (-) провод.

Выверните винты крепления и снимите держатель аккумуляторной батареи, а



затем извлеките аккумуляторную батарею из рамы.

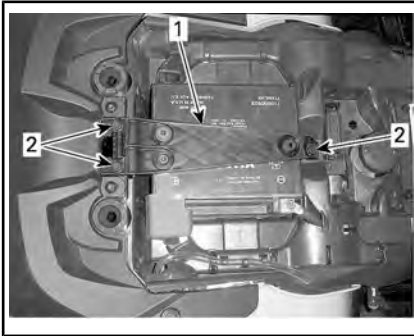

1. Держатель аккумуляторной батареи
2. Винты крепления

### Чистка аккумуляторной батареи

Для чистки корпуса и выводов аккумуляторной батареи пользуйтесь раствором пищевой соды в воде.

Очистите клеммы проводов и выводы аккумуляторной батареи от следов окисления проволочной щёткой.

### Установка аккумуляторной батареи

Установка аккумуляторной батареи выполняется в порядке, обратном снятию.

**ВНИМАНИЕ** Всегда сначала подсоединяйте **КРАСНЫЙ (+)** провод.

### предохранителям;

**⚠ ОСТОРОЖНО!** Перед заменой сгоревшего предохранителя всегда снимайте ключ с контактного устройства D.E.S.S.

### Проверка предохранителя

Проверьте, не оплавлена ли его нить.

В случае расплавления нити предохранителя замените его. Номиналы соответствующих предохранителей см в разделах «Передний блок предохранителей» или «Держатель заднего блока предохранителей и плавкие перемычки».

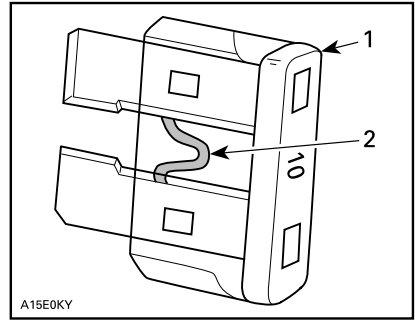

### ТИПОВОЙ ВАРИАНТ

1. Предохранитель
2. Проверить, не расплавлена ли нить

**ВНИМАНИЕ** Не используйте предохранители большего номинала — это может стать причиной возникновения серьезных повреждений.

### Передний блок предохранителей

Снимите опору приборной панели.

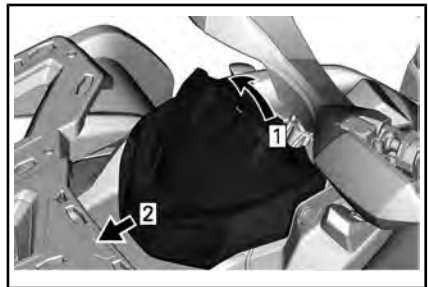

- Шаг 1: Поднимите  
Шаг 2: Сдвинуть



1. Передний блок предохранителей
2. Крышка переднего блока предохранителей

**ПРИМЕЧАНИЕ:** Расположение предохранителей указано на обратной стороне крышки блока предохранителей.

**ВНИМАНИЕ** Не храните предметы в переднем сервисном отделении.

Описание переднего блока предохранителей

*Все модели, кроме 1000R и NRMM*

ПЕРЕДНИЙ БЛОК ПРЕДОХРАНИТЕЛЕЙ		
№	ОПИСАНИЕ	НОМИНАЛ
RY1	Реле вентилятора	-
RY2	Главное реле	-
RY3	Реле доп. оборудования	-
RY4	Реле топливного насоса	-
RY5	Реле приборов освещения	-
RY8	Реле стоп-сигналов	-
F4	Реле панели DPS (Speedo)	5 А
F5	Форсунки/зажигание	5 А
F6	Модуль ECM	5 А

ПЕРЕДНИЙ БЛОК ПРЕДОХРАНИТЕЛЕЙ		
№	ОПИСАНИЕ	НОМИНАЛ
F7	включение полного привода (2WD/4WD), лебедка (если есть)	5 А
F8	Замок зажигания, электромагнитный клапан стартера	5 А
F9	Вентилятор системы охлаждения	25 А
F10	Органы управления для CE/часы (модели CE)	5 А
F11	Световые приборы	30 А
F12	Электрическая розетка (напряжение постоянного тока)	15 А
F14	Принадлежности	15 А
F15	Топливный насос	5 А

*Модели 1000R и NRMM*

ПЕРЕДНИЙ БЛОК ПРЕДОХРАНИТЕЛЕЙ		
№	ОПИСАНИЕ	НОМИНАЛ
RY1	Реле вентилятора	-
RY2	Главное реле	-
RY3	Реле приборов освещения	-
RY5	Принадлежности	-
RY6	Реле стоп-сигналов	-
F1	Переключатель пуска	10 А
F2	Световые приборы	30 А
F3	Доп. оборудование 1	20 А
F4	Аксессуары 2	20 А

ПЕРЕДНИЙ БЛОК ПРЕДОХРАНИТЕЛЕЙ		
№	ОПИСАНИЕ	НОМИНАЛ
F5	Инжекторы Катушки зажигания Топливный насос	10 А
F6	Реле панели DPS	10 А
F7	Стоп-сигналы.	10 А
F8	Ключ DESS, блок управления двигателем (ЕСМ)	5 А
F9	2WD/4WD	10 А
F12	Электрическая розетка (напряжение постоянного тока)	25 А

### Задний блок предохранителей и перемычки

Задний блок предохранителей располагается под сиденьем, рядом с аккумуляторной батареей.

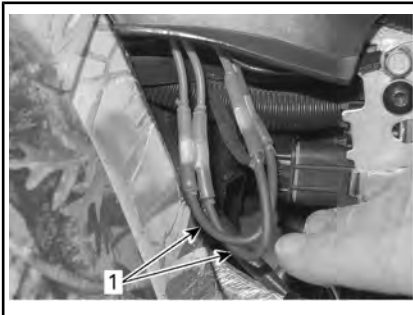

1. Перемычки



БЛОК ПРЕДОХРАНИТЕЛЕЙ 2

Назначение заднего блока предохранителей

НАЗНАЧЕНИЕ ПЛАВИХ ПЕРЕМЫЧЕК			
Пере- мычки	1	Общий	16 awg
	2	Вентилятор/ дополнительное оборудование	16 awg
Назначение предохранителей в блоке предохранителей 2			
Предохра- нитель	3	Динамический усилитель рулевого управления (DPS)	40 А

### Световые приборы

После замены перегоревшей лампы обязательно проверьте работоспособность соответствующего светового прибора.

#### Замена ламп головного света

**ВНИМАНИЕ** Не прикасайтесь пальцами к колбе галогенной лампы, так как это сокращает срок ее службы. Если вы дотронулись до стеклянной колбы, очистите ее изопропиловым спиртом, который не оставляет пленку на стекле.

Отсоедините электрический разъем от лампы.

Поверните лампу против часовой стрелки, чтобы снять ее с корпуса.



*ВНУТРЕННИЙ ПЕРЕДНИЙ ЩИТОК*

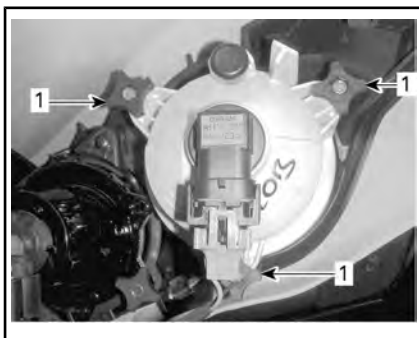

*РЕГУЛИРОВКА БЛИЖНЕГО СВЕТА ФАР*

1. Регулировочные рукоятки



Извлеките лампу.

Установка производится в порядке, обратном снятию.

Проверьте работоспособность фар.

### Регулировка головной оптики

Вращением рукояток отрегулируйте направление светового пучка фары в соответствии с вашими предпочтениями.

**ПРИМЕЧАНИЕ:** Обе фары должны быть отрегулированы одинаковым образом.

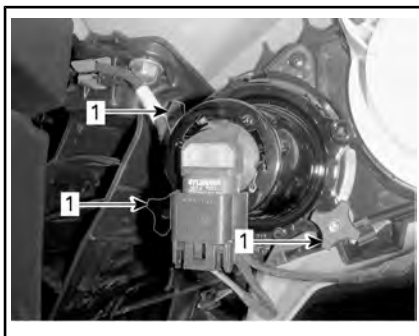

*РЕГУЛИРОВКА ДАЛЬНОГО СВЕТА ФАР*

1. Регулировочные рукоятки

### Замена ламп задних фонарей

Поверните фонарь против часовой стрелки, чтобы извлечь его из корпуса.



Снимите задний фонарь.

Отсоедините электрический разъем от лампы.

Поверните лампу против часовой стрелки, чтобы извлечь ее из фонаря.



Отсоединить электрический разъем лампы от заднего фонаря.

Установка осуществляется в последовательности, обратной снятию.

## Чехлы и кожухи шарниров приводных валов

### Проверка состояния чехлов и кожухов шарниров приводных валов

Проверьте состояние чехлов и кожухов шарниров приводных валов.

Убедитесь в отсутствии повреждений и потёртостей на кожухе около вала.

Проверьте чехлы шарниров приводных валов на наличие трещин, потёртостей и следов утечки смазки.

При необходимости отремонтируйте или замените повреждённые детали.

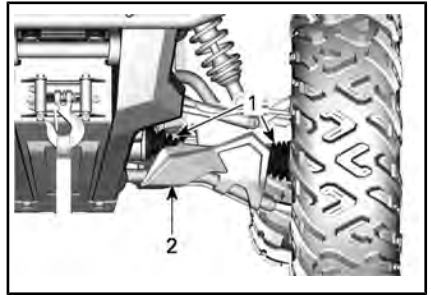

ТИПОВОЙ ВАРИАНТ — ПЕРЕДНЯЯ ЧАСТЬ МОТОВЕЗДЕХОДА

1. Чехлы приводного вала
2. Защитный чехол

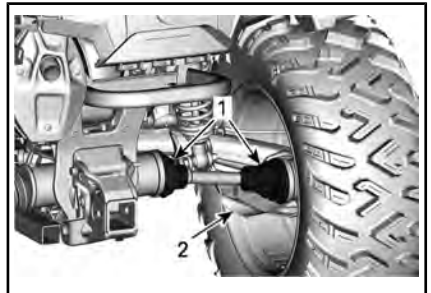

ТИПОВОЙ ВАРИАНТ — ЗАДНЯЯ ЧАСТЬ МОТОВЕЗДЕХОДА

1. Чехлы приводного вала
2. Защитный чехол

## Подшипники колёс

### Проверка состояния подшипников колёс

Установите мотовездеход на ровной горизонтальной площадке.

Задействуйте стояночный тормоз.

Поднимите мотовездеход и установите его на опоры.

Установите мотовездеход на опоры.

При чтении этого руководства оператора помните, что:

## **⚠ ПРЕДУПРЕЖДЕНИЕ**

Указывает на наличие потенциально опасной ситуации, которая, если ее не избежать, может привести к серьезным травмам или смертельному исходу.

Взявшись за верхнюю часть, покачайте колесо в разные стороны; посмотрите, есть ли люфт.

При обнаружении чрезмерного люфта обратитесь за помощью к авторизованному дилеру Can-Am.



ТИПОВОЙ ВАРИАНТ

## Колеса и шины

### Давление воздуха в шинах

#### **! ПРЕДУПРЕЖДЕНИЕ**

Давление воздуха в шинах оказывает значительное влияние на управляемость и устойчивость мотовездехода. Недостаточное давление может привести к проскальзыванию шины на ободу, а повышенное — к разрыву шины. Поддерживайте рекомендуемое давление воздуха в шинах. Не устанавливайте в шине давление ниже рекомендованного. Это может вызвать сход шины с обода колеса. Мотовездеход оснащён шинами низкого давления, поэтому вы можете пользоваться ручным насосом.

Давление проверяется в «холодных» шинах мотовездехода. Давление зависит от температуры и высоты местности над уровнем моря. При изменении любого из этих условий проверяйте давление в шинах.

Манометр входит в комплект возимого инструмента.

Рекомендуемое давление воздуха в шинах приведено в разделе «ТЕХНИЧЕСКИЕ ХАРАКТЕРИСТИКИ».

Шины специально спроектированы для внедорожных условий, тем не менее, их можно проколоть. Поэтому рекомендуем возить с собой насос и комплект для ремонта шин.

### Проверка состояния шин

Проверьте шины на наличие повреждений и оцените степень их износа. Замените при необходимости.

Не переставляйте шины. Передние и задние шины имеют разные размеры. Шины необходимо устанавливать в соответствии с направлением вращения.

### Замена шин

Замена шин должна проводиться авторизованным дилером Can-Am.

#### **! ПРЕДУПРЕЖДЕНИЕ**

- Заменяемые шины должны быть того же типа и размера, что и оригинальные.
- Шины с направленным рисунком протектора должны устанавливаться с учетом направления их вращения.
- Замена шин должна выполняться квалифицированным персоналом с соблюдением всех соответствующих требований и с использованием специальных инструментов.

### Снятие колеса

Установите мотовездеход на ровной горизонтальной площадке.

Включите режим полного привода 4WD.

Задействуйте стояночный тормоз.

Отпустите гайки крепления колес, затем поднимите мотовездеход.

Установите мотовездеход на опоры.

Отверните гайки и снимите колесо.

### Установка колеса

При установке колёс рекомендуем нанести на резьбу противозадирную смазку.

Если шины имеют направленный рисунок протектора, убедитесь, что при установке соблюдено направление их рабочего вращения.

В крестообразной последовательности затяните гайки крепления колеса с рекомендуемым моментом затяжки.

МОМЕНТ ЗАТЯЖКИ	
Гайки крепления колеса	80 Н•м ± 5 Н•м

**ВНИМАНИЕ** Используйте только рекомендованные гайки, соответствующие типу колес. Использование нерекондованных гаек может стать причиной повреждения колёсных дисков или шпилек.



ТИПОВОЙ ВАРИАНТ — АЛЮМИНИЕВЫЕ ДИСКИ

1. Гайка крепления колеса (колпачковая)

### Проверка фиксирующих колец колес (при наличии)

Затяжка фиксирующего кольца

**ВНИМАНИЕ** Для затяжки винтов фиксирующего кольца во избежание их повреждения не пользуйтесь ударным инструментом.

1. Затяните все винты необходимым моментом затяжки в указанной последовательности.

МОМЕНТ ЗАТЯЖКИ	
Винты крепления фиксирующего кольца	11 Н•м ± 1 Н•м



ТИПОВОЙ ВАРИАНТ - ЗАКЛЮЧИТЕЛЬНЫЙ ЭТАП ЗАТЯЖКИ ВИНТОВ

2. Затягивайте винты на **несколько оборотов за один проход**, чтобы равномерно распределить нагрузку на фиксирующее кольцо.

**ПРИМЕЧАНИЕ:** Незначительная деформация фиксирующего кольца вследствие прилегания к борту шины является нормальным явлением.

Проверка зазора фиксирующего кольца

1. Проверьте зазор между шиной и фиксирующим кольцом: он должен быть практически одинаковым по периметру кольца.



**ТИПОВОЙ ВАРИАНТ**

A. Зазор между шиной и кольцом

Если это не так, обратитесь к разделу «УСТАНОВКА ШИН НА КОЛЕСА С ФИКСИРУЮЩИМИ КОЛЬЦАМИ».

**Установка шин на колеса с фиксирующими кольцами (при наличии)**

1. Установите шину на колесе.
  - 1.1 Чтобы обеспечить правильную посадку шины при накачивании, со стороны, противоположной установке фиксирующего кольца, нанесите специальную смазку на внутренний борт шины и на колесный диск. Установите внутренний борт над колесом как обычно.

**ВНИМАНИЕ** Монтаж следует проводить только со стороны фиксирующего кольца.

- 1.2 Установите внешний борт шины в паз внутренней части фиксирующего кольца и отцентрируйте ее.



**ТИПОВОЙ ВАРИАНТ**

1. Внешний борт шины
2. Паз внутренней части фиксирующего кольца

2. Установите все винты фиксирующего кольца. Чтобы не допустить повреждения резьбы, начинайте заворачивать винты от руки.

**ВНИМАНИЕ** Не используйте пневматический гайковерт для установки винтов фиксирующего кольца. При использовании ударного инструмента высока вероятность повреждения винта или резьбы.

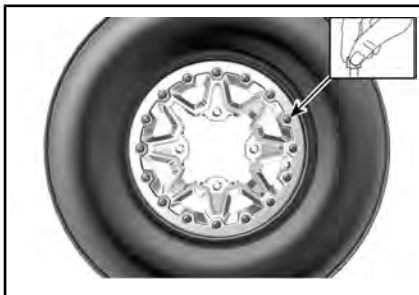

**ТИПОВОЙ ВАРИАНТ**

3. Затяните винты фиксирующего кольца согласно таблице ниже и в указанном порядке.

**ПРИМЕЧАНИЕ:** Чтобы обеспечить равномерное распределение давления на фиксирующее кольцо, затягивайте винты **на несколько оборотов за один проход.**

МОМЕНТ ЗАТЯЖКИ	
Винты фиксирующего кольца (ПЕРВЫЙ ЭТАП ЗАТЯЖКИ)	3 Н•м ± 1 Н•м



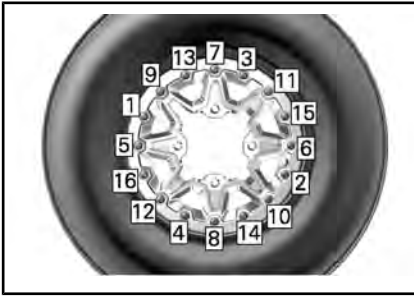

ТИПОВОЙ ВАРИАНТ - ПОРЯДОК ЗАТЯЖКИ ВИНТОВ

4. Проверьте, чтобы шина по-прежнему сидела по центру колеса. Переставьте шину при необходимости.
5. Затяните винты фиксирующего кольца в соответствии со **вторым** моментом затяжки в той же последовательности.

МОМЕНТ ЗАТЯЖКИ	
Винты фиксирующего кольца (ВТОРОЙ ЭТАП ЗАТЯЖКИ)	8 Н•м ± 1 Н•м



ТИПОВОЙ ВАРИАНТ - ПОРЯДОК ЗАТЯЖКИ ВИНТОВ

**ПРИМЕЧАНИЕ:** Фиксирующее кольцо может слегка изогнуться в результате облегания борта шины. ЭТО НЕ ЯВЛЯЕТСЯ ПРИЗНАКОМ НЕИСПРАВНОСТИ.

6. Проверьте зазор между шиной и фиксирующим кольцом: он должен быть практически одинаковым по периметру кольца.

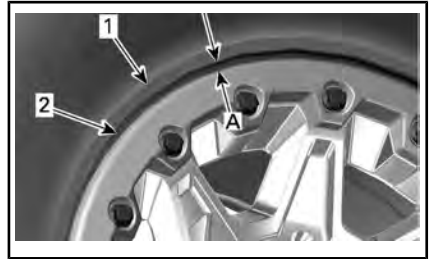

1. Шина
2. Край фиксирующего кольца
- A. Одинаковый зазор вокруг фиксирующего кольца

Если это не так:

- Ослабьте все винты.
- Проверьте посадку шины на колесе и измените ее в случае необходимости.
- Следуйте порядку затяжки винтов согласно указаниям.

7. **Окончательно** затяните винты фиксирующего кольца в указанной последовательности.

МОМЕНТ ЗАТЯЖКИ	
Винты фиксирующего кольца (ОКОНЧАТЕЛЬНЫЙ ЭТАП ЗАТЯЖКИ)	11 Н•м ± 1 Н•м

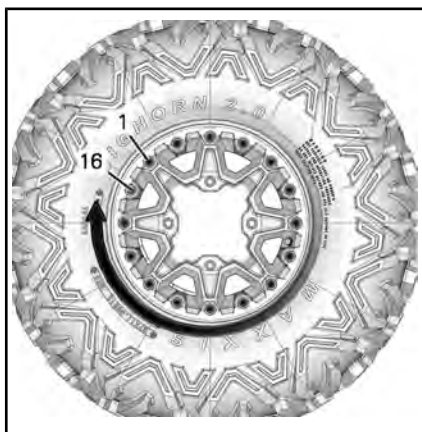

ТИПОВОЙ ВАРИАНТ - ЗАКЛЮЧИТЕЛЬНЫЙ ЭТАП ЗАТЯЖКИ ВИНТОВ

8. Накачайте шину, чтобы посадить внутренний борт на колесо. Соблюдайте правила техники безопасности, используйте предохранительные клетки (устройства).

### **⚠ ПРЕДУПРЕЖДЕНИЕ**

Не превышайте рекомендуемое максимальное давление в шине для посадки борта.

## Рулевое управление

### Проверка рулевого управления

Наконечники рулевых тяг

Установите мотовездеход на ровной горизонтальной площадке.

Задействуйте стояночный тормоз.

Поднимите мотовездеход.

Установите мотовездеход на опоры.

Проверить состояние чехлов наконечников рулевых тяг и убедиться в отсутствии трещин

Взявшись за верхнюю часть, покачайте колеса в разные стороны; посмотрите, есть ли люфт.

При обнаружении чрезмерного люфта или трещин на чехлах наконечников ру-

левых тяг обратитесь за помощью к авторизованному дилеру Can-Am.

### **⚠ ПРЕДУПРЕЖДЕНИЕ**

При обнаружении трещин чехла или чрезмерных люфтов наконечник рулевой тяги подлежит замене.

## Подвеска

### Смазка передней подвески

Смажьте втулку переднего стабилизатора поперечной устойчивости и рычаги подвески с помощью пресс-масленки.

СМАЗКА ПОДВЕСКИ	
Скандинавия	СИНТЕТИЧЕСКАЯ СМАЗКА ДЛЯ ПОДВЕСКИ (ЕВРОПА) (Арт. 779226)
Прочие страны	СИНТЕТИЧЕСКАЯ СМАЗКА ДЛЯ ПОДВЕСКИ (Арт. 779163)

### Смазка компонентов задней подвески

Смажьте рычаги стабилизатора поперечной устойчивости задней подвески и втулки шарниров через пресс-масленки.

СМАЗКА ПОДВЕСКИ	
Скандинавия	СИНТЕТИЧЕСКАЯ СМАЗКА ДЛЯ ПОДВЕСКИ (ЕВРОПА) (Арт. 779226)
Прочие страны	СИНТЕТИЧЕСКАЯ СМАЗКА ДЛЯ ПОДВЕСКИ (Арт. 779163)

## Проверка состояния подвески

### Амортизаторы

Проверьте состояние амортизаторов; убедитесь в отсутствии утечек и повреждений.

Проверьте затяжку крепёжных элементов.

При необходимости свяжитесь с авторизованным дилером Can-Am.

### Шаровые шарниры

Установите мотовездеход на ровной горизонтальной площадке.

Задействуйте стояночный тормоз.

Поднимите мотовездеход.

Установите мотовездеход на опоры.

Осмотрите чехлы шаровых шарниров и убедитесь в отсутствии трещин.

Взявшись за верхнюю и нижнюю части, покачайте колесо в разные стороны; посмотрите, есть ли люфт.

При обнаружении чрезмерного люфта или трещин на чехлах наконечников рулевых тяг обратитесь за помощью к авторизованному дилеру Can-Am.



ТИПОВОЙ ВАРИАНТ

### **⚠ ПРЕДУПРЕЖДЕНИЕ**

При обнаружении чрезмерных люфтов или трещин чехлов наконечники рулевых тяг их необходимо заменить.

### Рычаги передней подвески

Проверьте состояние рычагов и убедитесь в отсутствии трещин, деформации или каких-либо повреждений.

При необходимости свяжитесь с авторизованным дилером Can-Am.

### Задние продольные рычаги

Проверьте продольные рычаги на отсутствие деформаций, трещин и изгибов.

В случае неисправности обратитесь к авторизованному дилеру Can-Am.

## Тормоза

### Проверка уровня тормозной жидкости в компенсационном бачке тормозной системы

Установив мотовездеход на ровной горизонтальной площадке, проверьте уровень тормозной жидкости:

**ПРИМЕЧАНИЕ:** Низкий уровень тормозной жидкости может указывать на наличие утечек или износ накладок тормозных колодок.

### Проверка уровня тормозной жидкости в переднем компенсационном бачке тормозной системы

Установите руль прямо, чтобы бачок расположился горизонтально.

Бачок считается заполненным, если уровень тормозной жидкости доходит до верхней границы смотрового окна.

Осмотрите чехол на рычаге.

Чехол не должен иметь трещин и потертой поверхности. При необходимости замените чехол.

**ТИПОВОЙ ВАРИАНТ**

Проверка уровня тормозной жидкости в заднем компенсационном бачке тормозной системы

Снимите сиденье.

Установив мотовездеход на ровной горизонтальной площадке, проверьте уровень тормозной жидкости: он должен находиться между метками «MIN» и «MAX».

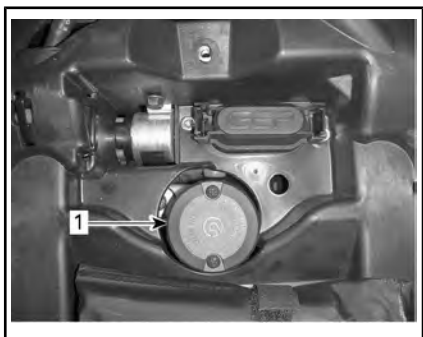

1. Компенсационный бачок заднего тормоза

**Долив тормозной жидкости**

Очистите пробку заливной горловины.

**ПРЕДУПРЕЖДЕНИЕ**

Прежде чем снять крышку компенсационного бачка, ее необходимо очистить.

Выверните винты крепления крышки компенсационного бачка.

Снимите крышку компенсационного бачка.

При необходимости, используя чистую воронку, долейте тормозную жидкость.

**Не допускайте перелива.**

**ВНИМАНИЕ** Тормозная жидкость может стать причиной повреждения пластиковых деталей и лакокрасочного покрытия. Вытирайте потеки.

Установите на место крышку компенсационного бачка и затяните винты.

**ПРИМЕЧАНИЕ:** Прежде чем закрыть крышку тормозного бачка, убедитесь, что ее диафрагма нажата внутрь.

**Рекомендуемая тормозная жидкость**

Доливайте тормозную жидкость DOT 4 только из новой, запечатанной упаковки.

**ПРЕДУПРЕЖДЕНИЕ**

Во избежание повреждения тормозной системы не используйте другие типы тормозных жидкостей.

**Проверка тормозной системы**

**ОСТОРОЖНО!** После продолжительного использования мотовездехода компоненты тормозной системы могут разогреваться до очень высоких температур и стать причиной ожогов. Выждите, пока тормоза остынут.

Проверка, техническое обслуживание и ремонт тормозов должны выполняться авторизованным дилером Can-Am.

Однако между посещениями дилера необходимо проверять:

- уровень тормозной жидкости;
- тормозную систему на отсутствие утечек тормозной жидкости;
- чистоту тормозов.



### **ПРЕДУПРЕЖДЕНИЕ**

Замена тормозной жидкости, а также, техническое обслуживание и ремонт тормозной системы должны выполняться авторизованным дилером Can-Am.

# УХОД ЗА МОТОВЕЗДЕХОДОМ

## Обслуживание после поездки

При эксплуатации в солевой атмосфере (побережье, пляж, погрузка/разгрузка лодок) ежедневная мойка мотовездехода с использованием пресной воды является обязательной. Настоятельно рекомендуется смазывать металлические части. Используйте СМАЗКУ И АНТИКОРРОЗИОННУЮ ПРИСАДКУ (Арт. 779168) или аналог. Это необходимо делать в конце каждого дня эксплуатации мотовездехода.

После езды по грязи вымойте мотовездеход, очистите фары и задние фонари.

## Чистка и защитная смазка

**ВНИМАНИЕ** Для мойки мотовездехода не используйте моечные аппараты высокого давления. **ПОДАВАЙТЕ ВОДУ ТОЛЬКО ПОД НИЗКИМ ДАВЛЕНИЕМ (как в садовом шланге).**

Обратите внимание на области, в которых скапливающаяся грязь может стать причиной износа, возникновения неисправностей или развития коррозии.

Вымойте мотовездеход мыльным раствором.

**ВНИМАНИЕ** Не допускается использовать для чистки полипропиленовых компонентов корпуса очистители на основе нефтепродуктов – это может стать причиной потери блеска.

## Не совместимые очистители

ТИП МАТЕРИАЛА	НЕ СОВМЕСТИМЫЕ ОЧИСТИТЕЛИ
Полипропилен	ЛЮБЫЕ ОЧИСТИТЕЛИ НА ОСНОВЕ НЕФТЕПРОДУКТОВ
	XPS ATV FINISHING SPRAY (Арт. 219 701 704)
	XPS ATV CLEANING KIT (Арт. 219 701 713) (он содержит указанный выше XP-S ATV Finishing Spray)



*НЕ ИСПОЛЬЗОВАТЬ НА КОМПОНЕНТАХ ИЗ ПОЛИПРОПИЛЕНА*

## Совместимые очистители

ТИП МАТЕРИАЛА	СОВМЕСТИМЫЕ ОЧИСТИТЕЛИ
Полипропилен	XPS ATV WASH (Арт. 219 701 702)
	Мыльный раствор



*БЕЗОПАСНО ДЛЯ ПОЛИПРОПИЛЕНА*

---

## ХРАНЕНИЕ И ПРЕДСЕЗОННАЯ ПОДГОТОВКА

Проведите консервацию мотовездехода, если Вы не собираетесь пользоваться им в течение длительного времени (более 4 месяцев).

Перед вводом мотовездехода в эксплуатацию после хранения необходимо подготовить его надлежащим образом.

Для подготовки мотовездехода к хранению или для проведения предсезонной подготовки обращайтесь к авторизованному дилеру Can-Am.



# ***ТЕХНИЧЕСКАЯ ИНФОРМАЦИЯ***

# ИДЕНТИФИКАЦИЯ ТРАНСПОРТНОГО СРЕДСТВА

Основные сборочные единицы мотовездехода (двигатель и рама) имеют индивидуальные заводские номера. Эти номера могут потребоваться в гарантийных случаях или для идентификации транспортного средства в случае его кражи. Кроме того, идентификационные номера также необходимы авторизованному дилеру Can-Am для оформления гарантийной заявки и прочей документации. Мы настоятельно рекомендуем записать все серийные номера вашего транспортного средства и передать их своей страховой компании.

## Идентификационный номер транспортного средства (VIN)

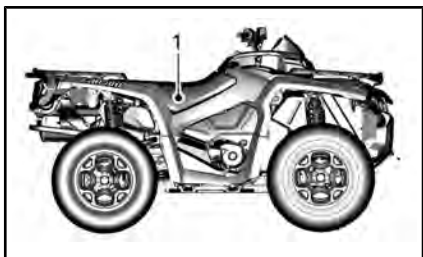

ТИПОВОЙ ВАРИАНТ

1. Табличка VIN — на раме под сиденьем



ТИПОВОЙ ВАРИАНТ — ТАБЛИЧКА VIN

## Идентификационный номер двигателя (EIN)

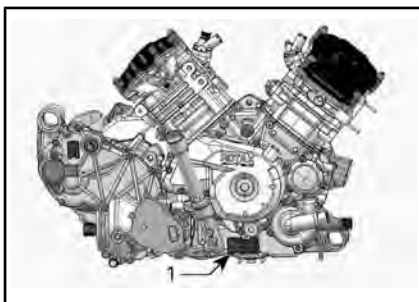

ТИПОВОЙ ВАРИАНТ – ПРАВАЯ СТОРОНА ДВИГАТЕЛЯ

1. Идентификационный номер двигателя (EIN)

## Наклейка подтверждения соответствия стандартам

### Правило (ЕС) 2016/1628 распространяется на внедорожные транспортные средства

Транспортные средства, соответствующие требованиям нормативного акта (ЕС) 2016/1628 (NRMM), имеют соответствующую идентификацию на крышке клапанного механизма двигателя и на раме, под сиденьем.

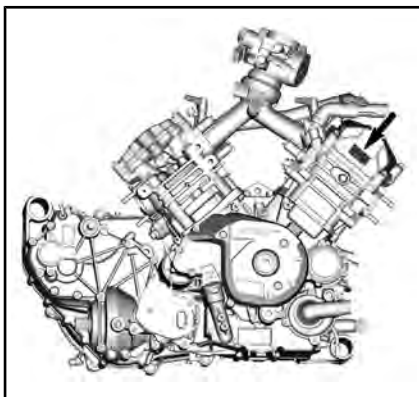

ТИПОВОЙ ВАРИАНТ

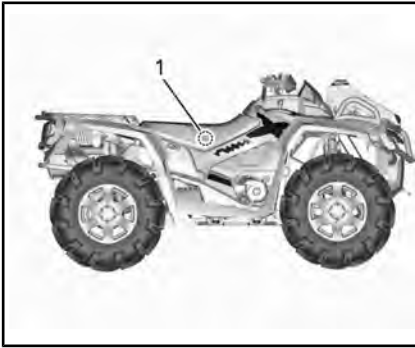

ТИПОВОЙ ВАРИАНТ — ПОКАЗАНА МОДЕЛЬ 1000R

1. Табличка NRMM — на раме под сиденьем

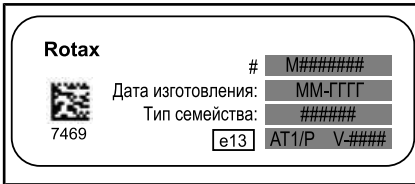

ТИПОВОЙ ВАРИАНТ – ИДЕНТИФИКАЦИОННАЯ НАКЛЕЙКА СОГЛАСНО ТРЕБОВАНИЯМ NRMM

**ПРИМЕЧАНИЕ:** Подделка двигателя или его компонентов является нарушением утверждения типового образца ЕС конкретного двигателя.

## Радиосистема защиты с цифровым кодированием (рч-ключ D.E.S.S.)

Данное устройство соответствует Разделу 15 Тома 47 свода федеральных нормативных актов США и лицензионным исключениям из Технических требований к радиоаппаратуре Министерства промышленности Канады. Эксплуатация устройства предусматривает наличие следующих условий: (1) данное устройство не может являться источником помех, но (2) может быть подвержено любым помехам, в том числе тем, что могут привести к нежелательной работе устройства.

Изменения или модификации устройства, которые явно не утверждены стороной, отвечающей за обеспечение соответствия нормативным требованиям, могут привести к потере права дальнейшей эксплуатации устройства.

Регистрационный номер Министерства промышленности Канады: 12006A-M01456

Идентификационный номер Федеральной комиссии по связи США: 2ACERM01456

Мы, как сторона ответственная за обеспечение соответствия устройства нормативным требованиям, заявляем, что обеспечение соответствия положениям директивы Совета Европы 2014/53/EU является нашей исключительной обязанностью. Директива предусматривает обеспечение соответствия как основным, так и любым релевантным требованиям. Изделие соответствует требованиям следующих директив, гармонизированных стандартов и нормативов: Директива по радиоборудованию (RED) 2014/53/EU и гармонизированные стандарты: EN 300 330-2, EN 60950-1.

# ПОСТАНОВЛЕНИЕ ОТНОСИТЕЛЬНО СИСТЕМЫ КОНТРОЛЯ УРОВНЯ ШУМА (КАНАДА / СОЕДИНЕННЫЕ ШТАТЫ АМЕРИКИ)

## **Самовольные манипуляции с системой контроля уровня шума строго запрещены!**

Федеральным законодательством США и провинциальными законами Канады запрещаются следующие действия:

1. Удаление или отключение любого устройства или элемента дизайна, встроенного в новое транспортное средство для контроля уровня шума до его продажи или доставки конечному покупателю или во время его использования, любым лицом в целях, отличных от целей технического обслуживания, ремонта или замены, или
2. Использование транспортного средства после удаления или отключения такого устройства или элемента дизайна любым лицом.

## **Действия, которые считаются манипуляциями, включают следующее:**

1. Удаление, изменение или перфорация глушителя или любого компонента двигателя, через который происходит удаление выхлопных газов двигателя.
2. Удаление, изменение или перфорация любого компонента системы впуска.
3. Замена подвижных компонентов мотовездехода, системы выпуска отработавших газов или системы впуска компонентами, помимо тех, которые указываются заводом-изготовителем.
4. Отсутствие надлежащего технического обслуживания.

# ШУМОВОЕ ИЗЛУЧЕНИЕ И ВИБРАЦИОННАЯ НАГРУЗКА (ВСЕ СТРАНЫ ЗА ИСКЛЮЧЕНИЕМ КАНАДЫ/США)

МОДЕЛЬ		650	850	1000R
ШУМОВОЕ ИЗЛУЧЕНИЕ И ВИБРАЦИОННЫЕ ВОЗДЕЙСТВИЯ <sup>1</sup>				
Шум	Звуковое давление ( $L_{pA}$ )	78 дБ (А) при 3600 об/мин (допустимое отклонение ( $K_{pA}$ ) 3 дБ (А))	80 дБ (А) при 4000 об/мин (допустимое отклонение ( $K_{pA}$ ) 3 дБ (А))	80 дБ (А) при 4000 об/мин (допустимое отклонение ( $K_{pA}$ ) 3 дБ (А))
Вибрация	На руки (через руль)	3,5 м/с <sup>2</sup> при 3600 об/мин (допустимое отклонение 1,715 м/с <sup>2</sup> )	3,5 м/с <sup>2</sup> при 4000 об/мин (допустимое отклонение 1,715 м/с <sup>2</sup> )	<2,5 м/с <sup>2</sup> @ 4000 об/мин
	Тело (через сиденье)	<0,5 м/с <sup>2</sup> @ 3600 об/мин	<0,5 м/с <sup>2</sup> @ 4000 об/мин	<0,5 м/с <sup>2</sup> @ 4000 об/мин
<sup>1</sup> : Значения уровня шума и вибрации измеряются в соответствии с стандартом EN 15997:2011 на поверхности с покрытием при нейтральном положении коробки передач.				

Европейская декларация соответствия отсутствует в данной версии Руководства по эксплуатации.

Пожалуйста, обратитесь к печатной версии, входящей в комплект поставки вашего транспортного средства.

Европейская декларация соответствия отсутствует в данной версии Руководства по эксплуатации.

Пожалуйста, обратитесь к печатной версии, входящей в комплект поставки вашего транспортного средства.

---

**ДЕКЛАРАЦИЯ О СООТВЕТСТВИИ НОРМАМ  
ЕВРАЗЭС**

***ЗАРЕЗЕРВИРОВАНО ДЛЯ ДЕКЛАРАЦИИ  
СООТВЕТСТВИЯ НОРМАМ ЕВРАЗЭС***

***ПОМЕТИТЬ, ГДЕ ПРИМЕНИМО***



# ТЕХНИЧЕСКИЕ ДАННЫЕ

ДВИГАТЕЛЬ		
Тип двигателя	650	ROTAX 650, четырёхтактный, двухцилиндровый (V-образный), жидкостного охлаждения
	850	ROTAX® 850, 4-тактный, 2-цилиндровый (V-twin), с жидкостным охлаждением
	1000R	ROTAX® 1000R, 4-тактный, 2-цилиндровый (V-twin), с жидкостным охлаждением
Клапанный механизм	4 клапана/цилиндра ((механическая регулировка, одинарный верхний кулачковый вал (SOHC) с цепью механизма газораспределения	
Клапанный зазор	Впускные клапаны	0,06 мм - 0,14 мм
	Выпускные клапаны	0,11 мм - 0,19 мм
Диаметр цилиндра	650	82 мм
	850	94 мм
	1000R	91 мм
Ход	650	61,5 мм
	850	61,5 мм
	1000R	75 мм
Рабочий объем	650	650 см <sup>3</sup>
	850	854 см <sup>3</sup>
	1000R	976 см <sup>3</sup>
Выхлопная система	Искрогаситель утвержден Лесным управлением министерства сельского хозяйства США Каталитический нейтрализатор на моделях NRMM	

ДВИГАТЕЛЬ	
Воздушный фильтр	Синтетический бумажный фильтр с пеной

СИСТЕМА СМАЗКИ		
Тип		С поддоном «мокрого» типа. Заменяемый фильтрующий элемент
Масляный фильтр		Бумажного типа, BRP Rotax, сменный
Моторное масло	Емкость (замена масла с фильтром)	2,0 л
	Рекомендуемое масло Скандинавия	СИНТЕТИЧЕСКОЕ МАСЛО 4Т 10W50 (ЕВРОПА) (Арт. 779240) или ПОЛУСИНТЕТИЧЕСКОЕ МАСЛО 4Т 5W40 (ЕВРОПА) (Арт. 779290). или СИНТЕТИЧЕСКОЕ МАСЛО 4Т 0W40 (ЕВРОПА) (Арт. 779286)
	Рекомендуемое масло Все прочие страны	СИНТЕТИЧЕСКОЕ МАСЛО 4Т 10W50 (Арт. 779234) или ПОЛУСИНТЕТИЧЕСКОЕ МАСЛО 4Т 5W40 (Арт. 779133) или СИНТЕТИЧЕСКОЕ МАСЛО 4Т 0W40 (Арт. 779139).
	Альтернативное масло, если продукты XPS недоступны	Моторные масла 5W40 или 10W50 соответствуют требованиям API (Американского нефтяного института) и классифицируются как SJ, SL, SM или SN

СИСТЕМА ОХЛАЖДЕНИЯ			
Охлаждающая жидкость	Тип	Скандинавия: EXTENDED LIFE PRE-MIXED COOLANT (EUR) (Арт. 779223) Все остальные страны: EXTENDED LIFE PRE-MIXED COOLANT (Арт. 779150) или специальная охлаждающая жидкость для алюминиевых двигателей	
	Объем	650	3,4 л
		850 1000R	3,5 л

ПЕРЕДАЧИ	
Тип	Ременный вариатор, коробка передач (L/H/N/R/P), система торможения двигателем
Число оборотов сцепления	1800 об/мин

КОРОБКА ПЕРЕДАЧ		
Тип	Двойная (В-Н) с положением «стоянка», «нейтральное» и «задний ход»	
Масло для коробки передач	Объем	450 мл
	Рекомендуемое	Скандинавия: 75W140 SYNTHETIC GEAR OIL (EUR) (Арт. 779215) Все прочие страны: СИНТЕТИЧЕСКОЕ ТРАНСМИССИОННОЕ МАСЛО 75W140 (Арт. 779160) или синтетическое трансмиссионное масло 75W140 API GL-5

ЭЛЕКТРООБОРУДОВАНИЕ			
Генератор с постоянным возбуждением		Без DPS	400 Вт при 6000 об/мин
		С DPS	625 Вт при 6000 об/мин
Тип системы зажигания			IDI (индуктивная система зажигания)
Распределение зажигания			Не регулируется
Свеча зажигания	650	Количество	2
		Производитель и тип	NGK DCPR8E или аналогичные
		Зазор	0,7 мм - 0,8 мм
	850 1000R	Количество	2
		Производитель и тип	NGK LMAR8D-J или аналогичные
		Зазор	0,7 мм - 0,9 мм
Настройка ограничителя оборотов двигателя	Все модели	Вперед	8000 об/мин
		Назад	15 км/ч (без функции override)
Аккумуляторная батарея	Тип		Не требует обслуживания
	Напряжение		12 Вольт
	Номинальная емкость		18 Ач
	Потребление мощности стартером		0,7 кВт
Фары	Высокое		2 x 60 Вт (H3)
	Низкое		2 x 55 Вт (H11)
Задний фонарь			2 x 5/21 Вт
Предохранители			См. «ПРЕДОХРАНИТЕЛИ» в разделе «ТЕХОБСЛУЖИВАНИЕ»

ТОПЛИВНАЯ СИСТЕМА		
Подача топлива	Тип (650)	Электронный впрыск топлива (EFI), корпус дроссельной заслонки 46 мм, 1 форсунка на цилиндр
	Тип (850-1000R)	Электронный впрыск топлива (EFI), корпус дроссельной заслонки 54 мм, 1 форсунка на цилиндр
Топливный насос	Тип	Электрический (в топливном баке)
Обороты холостого хода	650	1250 об/мин
	850/1000R	1400 об/мин
Топливо	Тип для 650/850	Обычный неэтилированный бензин См. «ТРЕБОВАНИЯ К ТОПЛИВУ»
	Минимальное октановое число	92
	Тип для 1000R	Неэтилированный бензин премиум-класса См. ТРЕБОВАНИЯ К ТОПЛИВУ
	Рекомендуемое октановое число	АИ 95 (RON)
	Минимальное октановое число	92
Объем топливного бака		20,5 л
Остаток топлива, при котором загорается предупредительная лампочка		± 5 л

ПРИВОДНАЯ СИСТЕМА	
Тип приводной системы	Выбирается привод на 2/4 колеса (2WD/4WD)

ПРИВОДНАЯ СИСТЕМА		
Передний привод	Outlander Base Outlander MAX Base	Visco-Lok <sup>†</sup> — самоблокирующийся передний дифференциал
	Прочие модели	Visco-Lok <sup>†</sup> QE 3 — самоблокирующийся передний дифференциал
Передаточное число переднего привода		3,6:1
Задний привод		прямозубая коническая передача / редуктор с приводом валом
Передаточное число заднего привода		3,6:1
Масло переднего дифференциала	Объем	500 мл
	Тип	Скандинавия: СИНТЕТИЧЕСКОЕ ТРАНСМИССИОННОЕ МАСЛО 75W90 (eur) (Арт. 779212) Все прочие страны: СИНТЕТИЧЕСКОЕ ТРАНСМИССИОННОЕ МАСЛО 75W90 (Арт. 779158) или синтетическое трансмиссионное масло 75W90 API GL-5
Масло в заднем редукторе	Объем	250 мл
	Тип	Скандинавия: 75W140 SYNTHETIC GEAR OIL (EUR) (Арт. 779215) Все прочие страны: 75W140 SYNTHETIC GEAR OIL (Арт. 779160) или синтетическое трансмиссионное масло 75W140 API GL-5
Смазка для шарниров равных угловых скоростей (ШРУС)		CV JOINT GREASE (Арт. 293 550 062) или эквивалент
Смазка вала пропеллера		СМАЗКА ГРЕБНОГО ВИНТА (Арт. 293 550 063) или ее эквивалент

ПЕРЕДНЯЯ ПОДВЕСКА			
Тип подвески		Двойные А-образные рычаги с предотвращающей «клевки» геометрией и внешним стабилизатором поперечной устойчивости	
Ход подвески		23,3 см	
Амортизатор	ХТ-Р и Limited	Кол-во	2
		Тип	Амортизаторы Fox QS3† с резервуаром piggyback (пиггибек), мгновенный выключатель с 3 положениями
	Х хс	Кол-во	2
		Тип	Fox RC2 с вынесенным (piggyback) резервуаром, двухскоростной регулировкой демпфирования хода сжатия и регулировкой отбоя.
	Прочие модели	Кол-во	2
		Тип	Масло
Регулировка типа преднатяга		ХТ-Р, Х хс и Limited	Резьбовая
		Прочие модели	Регулировочный кулачок (5 положений)

ЗАДНЯЯ ПОДВЕСКА	
Тип подвески	Задняя независимая торсионная подвеска с продольными рычагами (ТТ) со съёмным стабилизатором поперечной устойчивости
Ход подвески	25,1 см

ЗАДНЯЯ ПОДВЕСКА			
Амортизатор	ХТ-Р и Limited	Кол-во	2
		Тип	Амортизаторы Fox QS3† с резервуаром piggyback (пиггибек), мгновенный выключатель с 3 положениями
	Х хс	Кол-во	2
		Тип	Fox RC2 с вынесенным (piggyback) резервуаром, двухскоростной регулировкой демпфирования хода сжатия и регулировкой отбоя.
	Прочие модели	Кол-во	2
		Тип	Масло
Регулировка типа преднатяга	ХТ-Р, Х хс и Limited		Резьбовая
	Прочие модели		Эксцентрик на 5 положений

ТОРМОЗА		
Передний тормоз	Кол-во	2
	Тип	перфорированные тормозные диски диаметром 214 мм с гидравлическими двухпоршневыми тормозными механизмами
Задний тормоз	Кол-во	1
	Тип	перфорированные тормозные диски диаметром 214 мм с гидравлическими двухпоршневыми тормозными механизмами
Тормозная жидкость	Объем	260 мл
	Тип	DOT 4
Суппорт	Двойной плавающий поршень (2 x 26 мм)	
Материал тормозных накладок	Органика (металл на модели 650 PRO)	



ТОРМОЗА	
Минимальная толщина колодок	1 мм
Минимальная толщина тормозного диска	4,0 мм
Максимально допустимое искривление тормозного диска	0,2 мм

ШИНЫ			
Давление		Передние	68,9 кПа
		Задние	68,9 кПа
Минимальная глубина протектора шины			3 мм
Размер	Передние	Модели Base Mossy Oak Hunting edition модели PRO	660 x 203 x 305 мм
		MAX Limited	686 x 229 x 356 мм
		Прочие модели	660 x 203 x 356
	Задние	Модели Base Mossy Oak Hunting edition модели PRO	660 x 254 x 305 мм
		MAX Limited	688 x 279 x 356 мм
		Прочие модели	660 x 254 x 356

КОЛЕСА		
Тип	Модели Base, DPS и PRO	Стальные
	ХТ-Р и X хс	Алюминиевые с распорными кольцами
	Прочие модели	Литые алюминиевые

КОЛЕСА			
Размер диска	Передние	Модели Base Mossy Oak Hunting edition модели PRO	305 x 152 мм
		ХТ-Р и Х хс	355 x 165 мм
		Прочие модели	356 x 165 мм
	Задние	Модели Base Mossy Oak Hunting edition модели PRO	305 x 191 мм
		ХТ-Р и Х хс	356 x 203 мм
		Прочие модели	356 x 215 мм
Закручивание колесных гаек			80 Н•м ± 5 Н•м

ГАБАРИТНЫЕ РАЗМЕРЫ		
Общая длина	1-МЕСТНЫЙ	218,4 см
	2-МЕСТНЫЙ	238,8 см
Общая ширина		121,9 см
Общая высота	Одноместные модели без ветрового стекла	126 см
	Двухместные модели без ветрового стекла	135 см
	Все модели с ветровым стеклом	156,4 см
Колесная база	1-МЕСТНЫЙ	129,5 см
	2-МЕСТНЫЙ	149,9 см
Ширина колеи	Передние	104,2 см
	Задние	98 см
Дорожный просвет		27,9 см

ВЕС И ГРУЗОПОДЪЕМНОСТЬ			
Сухой вес	1-МЕСТНЫЙ	Двигатель 650	341 кг
		Двигатель 850	363 кг
		Двигатель 1000R	375 кг
	2-МЕСТНЫЙ	Двигатель 650	375 кг
		Двигатель 850	396 кг
		Двигатель 1000R	408 кг
Грузоподъемность передней багажной площадки			45 кг
Грузоподъемность задней багажной площадки			90 кг
Грузоподъемность заднего грузового отсека			21,4 л или 10 кг
Общая допустимая загрузка машины (включая водителя, пассажира, всех остальных грузов и добавленных принадлежностей)		Одноместные модели, кроме Mossy Oak	235 кг
		Двухместные модели и Mossy Oak	272 кг
Тяговое усилие			750 кг
Вместимость рампы			75 кг

---

*Эта страница специально  
оставлена пустой*

# ***УСТРАНЕНИЕ НЕИСПРАВНОСТЕЙ***

---

# ИНСТРУКЦИИ ПО ПОИСКУ И УСТРАНЕНИЮ НЕИСПРАВНОСТЕЙ

---

## ДВИГАТЕЛЬ НЕ ЗАВОДИТСЯ

---

1. Убедитесь, что ключ не установлен на контактное устройство DESS.
  - *Надежно установите ключ на контактное устройство D.E.S.S.*
2. Выключатель двигателя.
  - *Выключатель двигателя должен находиться в положении «ON».*
3. Рычаг переключения передач не находится в положении «P» или «N».
  - *Установите рычаг переключения передач в положение «N» или «P», или нажмите рычаг тормоза.*
4. Вышел из строя предохранитель.
  - *Проверьте главный предохранитель.*
5. Аккумуляторная батарея разряжена или ненадежный электрический контакт.
  - *Проверить систему заряда.*
  - *Проверьте состояние клемм и выводов.*
  - *Проверьте аккумуляторную батарею.*
  - *Обратитесь к авторизованному дилеру Can-Am.*
6. Неверный ключ DESS (на дисплей выводится надпись BAD KEY).
  - *Используйте ключ зажигания, входящий в комплект поставки мотовездехода.*
7. Стартер не проворачивает коленчатый вал или ненадежный электрический контакт.
  - *Проверить соединения стартера.*
  - *Проверить реле стартера.*

## КОЛЕНЧАТЫЙ ВАЛ ДВИГАТЕЛЯ ПРОВОРАЧИВАЕТСЯ, НО ДВИГАТЕЛЬ НЕ ЗАПУСКАЕТСЯ

### 1. Перелив топлива (свеча зажигания «мокрая»).

- Если двигатель не запускается после нескольких попыток, то, возможно, имеет место перелив топлива. Выполните следующие операции:
  - Установите ключ на контактное устройство D.E.S.S.
  - Установите рычаг переключения передач в положение парковки.
  - Нажмите до упора и **УДЕРЖИВАЙТЕ** нажатым рычаг дроссельной заслонки.
  - Нажмите кнопку пуска двигателя **START**.

Коленчатый вал двигателя должен проворачиваться в течение 20 секунд.

Отпустите кнопку запуска двигателя «START».

Отпустите рычаг акселератора и снова проверните двигатель, чтобы его запустить.

#### **Если это не помогает:**

- Очистите зону колпачков свечей зажигания и затем снимите их.
- Снимите свечи зажигания.
- Отсоедините электрический разъем форсунки.
- Проверните коленчатый вал двигателя несколько раз.
- Если возможно, установите новые свечи зажигания или очистите и высушите свечи зажигания.
- Запустите двигатель, как описано выше.

Если в двигателе продолжается перелив топлива, обратитесь к авторизованному дилеру Cap-At.

**ПРИМЕЧАНИЕ:** В моторном масле не должно быть добавок топлива. В противном случае замените моторное масло.

### 2. Топливо не поступает в двигатель (свеча зажигания «сухая»).

- Проверьте уровень топлива в баке.
- Возможно, неисправен топливный насос.
- Проверить предохранитель и реле топливного насоса.
- Если двигатель не запускается, обратитесь к авторизованному дилеру Cap-At, в ремонтную мастерскую или к специалисту по вашему выбору для определения необходимости проведения технического обслуживания, ремонта или замены. Информацию о гарантийных рекламациях вы найдете в представленной здесь **Гарантии по нормативам токсичности отработавших газов агентства по охране окружающей среды США**.

### 3. Неисправны свеча или система зажигания (отсутствует искра между электродами свечи зажигания).

- Проверить состояние предохранителя катушки зажигания/форсунки.
- Выньте свечу зажигания, после чего снова подключите к катушке зажигания.
- Выключатель двигателя должен находиться в положении «ON».

- Соедините свечу зажигания с «массой», прижав ее к корпусу двигателя как можно дальше от отверстия свечи зажигания, и запустите двигатель. Если искра между электродами отсутствует, заменить свечу.
  - Если неисправность продолжает проявляться, обратитесь к авторизованному дилеру *Cap-Am*, в ремонтную мастерскую или к специалисту по вашему выбору для определения необходимости проведения технического обслуживания, ремонта или замены. Информацию о гарантийных рекламациях вы найдете в представленной здесь Гарантии по нормативам токсичности отработавших газов агентства по охране окружающей среды США.
4. На многофункциональном дисплее горит сигнальная лампа CHECK ENGINE (ПРОВЕРИТЬ ДВИГАТЕЛЬ) и высвечивается сообщение — «CHECK ENGINE».
- Обратитесь к авторизованному дилеру *Cap-Am*. Информацию о гарантийных рекламациях вы найдете в представленной здесь Гарантии по нормативам токсичности отработавших газов агентства по охране окружающей среды США.
5. Включён режим защиты двигателя.
- На панели приборов горит индикатор неисправности системы управления двигателем CHECK ENGINE, а на дисплее отображается сообщение CHECK ENGINE (проверьте двигатель). Обратитесь к авторизованному дилеру *Cap-Am*, в ремонтную мастерскую или к специалисту по вашему выбору для определения необходимости проведения технического обслуживания, ремонта или замены. Информацию о гарантийных рекламациях вы найдете в представленной здесь Гарантии по нормативам токсичности отработавших газов агентства по охране окружающей среды США.

## ПЛОХАЯ ПРИЕМИСТОСТЬ ДВИГАТЕЛЯ, ДВИГАТЕЛЬ НЕ РАЗВИВАЕТ ПОЛНУЮ МОЩНОСТЬ

1. Загрязнена или неисправна свеча зажигания.
- См. «КОЛЕНЧАТЫЙ ВАЛ ДВИГАТЕЛЯ ПРОВОРАЧИВАЕТСЯ, НО ДВИГАТЕЛЬ НЕ ЗАПУСКАЕТСЯ».
2. Топливо не поступает в двигатель.
- См. «КОЛЕНЧАТЫЙ ВАЛ ДВИГАТЕЛЯ ПРОВОРАЧИВАЕТСЯ, НО ДВИГАТЕЛЬ НЕ ЗАПУСКАЕТСЯ».
3. Перегрев двигателя. (На многофункциональном дисплее горит сигнальная лампа CHECK ENGINE (ПРОВЕРИТЬ ДВИГАТЕЛЬ) и высвечивается сообщение — «HI TEMP»).
- См. «ПЕРЕГРЕВ ДВИГАТЕЛЯ».
4. Засорен воздушный фильтр/воздухозаборник.
- Проверьте, очистите воздушный фильтр.
  - Удалите мусор из воздуховода.
  - Проверьте положение трубки забора воздуха.
5. Засорен или изношен вариатор (CVT).
- Обратитесь к авторизованному дилеру *Cap-Am*.



6. Включён режим защиты двигателя.
  - Проверьте сообщения на многофункциональной приборной панели.
  - На панели приборов горит индикатор неисправности системы управления двигателем CHECK ENGINE, а на дисплее отображается сообщение CHECK ENGINE (проверьте двигатель) или LIMP HOME (режим безопасного возвращения). Обратитесь к авторизованному дилеру Cap-Am, в ремонтную мастерскую или к специалисту по вашему выбору для определения необходимости проведения технического обслуживания, ремонта или замены. Информацию о гарантийных рекламациях вы найдете в представленной здесь Гарантии по нормативам токсичности отработавших газов агентства по охране окружающей среды США.

### ДВИГАТЕЛЬ ПЕРЕГРЕВАЕТСЯ

1. Низкий уровень охлаждающей жидкости в системе охлаждения.
  - Проверить охлаждающую жидкость. См. главу «ОХЛАЖДАЮЩАЯ ЖИДКОСТЬ» в разделе «ОПЕРАЦИИ ТЕХНИЧЕСКОГО ОБСЛУЖИВАНИЯ».
2. Загрязнены пластины радиатора.
  - Очистить пластины радиатора. См. «РАДИАТОР» в разделе «ОПЕРАЦИИ ТЕХНИЧЕСКОГО ОБСЛУЖИВАНИЯ».
3. Не работает вентилятор охлаждения.
  - Проверить состояние предохранителя или реле вентилятора системы охлаждения, см. «ПРЕДОХРАНИТЕЛИ» в разделе «ОПЕРАЦИИ ТЕХНИЧЕСКОГО ОБСЛУЖИВАНИЯ». Если предохранитель исправен, обратитесь к авторизованному дилеру Cap-Am. Информацию о гарантийных рекламациях вы найдете в представленной здесь Гарантии по нормативам токсичности отработавших газов агентства по охране окружающей среды США.

### ХЛОПКИ В СИСТЕМЕ ВЫПУСКА ОТРАБОТАВШИХ ГАЗОВ

1. Утечка в системе выпуска отработавших газов.
  - Обратитесь к авторизованному дилеру Cap-Am. Информацию о гарантийных рекламациях вы найдете в представленной здесь Гарантии по нормативам токсичности отработавших газов агентства по охране окружающей среды США.
2. Перегрев двигателя.
  - См. «ПЛОХАЯ ПРИЕМИСТОСТЬ ДВИГАТЕЛЯ, ДВИГАТЕЛЬ НЕ РАЗВИВАЕТ ПОЛНУЮ МОЩНОСТЬ».
3. Нарушен угол опережения зажигания или неисправна система зажигания.
  - Обратитесь к авторизованному дилеру Cap-Am. Информацию о гарантийных рекламациях вы найдете в представленной здесь Гарантии по нормативам токсичности отработавших газов агентства по охране окружающей среды США.

## ПРОПУСКИ ЗАЖИГАНИЯ

---

1. Загрязнены/неисправны/изношены свечи зажигания.
  - *Очистите свечи зажигания. Проверьте соответствие тепловой характеристики свечи зажигания норме. При необходимости заменить.*
2. Попадание воды в топливо.
  - *Слейте топливо из топливной системы и залейте новое.*

## МОТОВЕЗДЕХОД НЕ РАЗВИВАЕТ МАКСИМАЛЬНУЮ СКОРОСТЬ

---

1. Двигатель.
  - *См. «ПЛОХАЯ ПРИЕМИСТОСТЬ ДВИГАТЕЛЯ, ДВИГАТЕЛЬ НЕ РАЗВИВАЕТ ПОЛНУЮ МОЩНОСТЬ».*
2. Стояночный тормоз.
  - *Убедитесь, что стояночный тормоз полностью отключён.*
3. Засорен воздушный фильтр/воздухозаборник.
  - *Проверьте, очистите воздушный фильтр.*
  - *Удалите мусор из воздуховода.*
  - *Проверьте положение трубки забора воздуха.*
4. Засорен или изношен вариатор (CVT).
  - *Обратитесь к авторизованному дилеру Can-Am.*
5. Включён режим защиты двигателя.
  - *Проверьте сообщения на многофункциональной приборной панели.*
  - *На панели приборов горит индикатор неисправности системы управления двигателем CHECK ENGINE, а на дисплее отображается сообщение CHECK ENGINE (проверьте двигатель) или LIMP HOME (режим безопасного возвращения). Обратитесь к авторизованному дилеру Can-Am, в ремонтную мастерскую или к специалисту по вашему выбору для определения необходимости проведения технического обслуживания, ремонта или замены. Информацию о гарантийных рекламациях вы найдете в представленной здесь Гарантии по нормативам токсичности отработавших газов агентства по охране окружающей среды США.*

## ДЛЯ ПЕРЕМЕЩЕНИЯ РЫЧАГА ПЕРЕКЛЮЧЕНИЯ ПЕРЕДАЧ ТРЕБУЕТСЯ БОЛЬШОЕ УСИЛИЕ

---

1. Шестерни трансмиссии занимают такое положение, которое препятствует нормальному переключению передач.
  - *Откатите мотовездеход вперёд-назад, чтобы сдвинуть шестерни и получить возможность переместить рычаг переключения передач.*
2. Засорен или изношен вариатор (CVT).
  - *Обратитесь к авторизованному дилеру Can-Am.*

---

ЧАСТОТА ВРАЩЕНИЯ КОЛЕНЧАТОГО ВАЛА УВЕЛИЧИВАЕТСЯ, НО МОТО-  
ВЕЗДЕХОД НЕ ДВИГАЕТСЯ С МЕСТА

---

1. Включена передача «Р» или «N».
  - *Включите передачу «R», «H1» или «LO».*
2. Засорен или изношен вариатор (CVT).
  - *Обратитесь к авторизованному дилеру Cap-At.*
3. Вода в кожухе вариатора (CVT).
  - *Обратитесь к авторизованному дилеру Cap-At.*

---

СНИЖЕННАЯ ЭФФЕКТИВНОСТЬ УСИЛИТЕЛЯ РУЛЕВОГО УПРАВЛЕНИЯ

---

1. В целях защиты системы при продолжительной высокой нагрузке на усилитель руля, вспомогательное усилие, обеспечиваемое электродвигателем DPS, может снижаться.
  - *Когда нагрузка снизится, нормальное вспомогательное усилие восстановится.*
2. Горит сигнальная лампа CHECK ENGINE (проверь двигатель) и на дисплее отображается сообщение «CHECK DPS» (проверь усилитель руля).
  - *– Обратитесь к авторизованному дилеру Cap-At.*

# СООБЩЕНИЯ ПАНЕЛИ ПРИБОРОВ

Сообщение	Сигнальная лампа(-ы) ВКЛ	Описание
BAD KEY	Check engine	Ключ D.E.S.S. не подходит к данному мотовездеходу. Вставьте правильный ключ.
DESS KEY NOT RECOGNIZED	Check engine	Информирует о наличии ненадежного контакта, снимите ключ и очистите его.
PARK BRAKE	Стояночный тормоз	Отображается, когда тормоз включается более чем на 15 секунд (во время движения).
LO BATT VOLT	Check engine	Разряжена аккумуляторная батарея. Проверьте напряжение на клеммах батареи и исправность системы зарядки.
HIGH BATT VOLT	Check engine	Высокое напряжение аккумуляторной батареи. Проверьте напряжение на клеммах батареи и исправность системы зарядки.
LOW OIL (1)	Check engine	Низкое давление масла. Немедленно остановите двигатель.
HI TEMP	Check engine	Перегрев двигателя, см. главу «ПЕРЕГРЕВ ДВИГАТЕЛЯ» в разделе «ПОИСК И УСТРАНЕНИЕ НЕИСПРАВНОСТЕЙ».
LIMP HOME	Check engine	Серьезное повреждение двигателя, нормальная работа двигателя невозможна. Мигает сигнальная лампа CHECK ENGINE. Для получения дополнительной информации см. «ПОИСК И УСТРАНЕНИЕ НЕИСПРАВНОСТЕЙ».
CHECK ENGINE	Check engine	Неисправность двигателя, горит сигнальная лампа CHECK ENGINE. Обратитесь к разделу «ПОИСК И УСТРАНЕНИЕ НЕИСПРАВНОСТЕЙ».
ECM NOT RECOGNIZED	Check engine	Ошибка связи между панелью приборов и блоком управления двигателем (ECM).
CHECK DPS (модели с DPS)	Check engine	Указывает на неисправность работы DPS (динамического рулевого управления с усилителем). Обратитесь к авторизованному дилеру Can-Am

MAINTENANCE REQUIRED <sup>(2)</sup>	Нет	Отображается на приборной панели и указывает на необходимость технического обслуживания.
TPS FAULT PRESS OVERRIDE BUTTON TO LIMP HOME	Check engine	Датчик положения дроссельной заслонки функционирует неправильно. Обратитесь к авторизованному дилеру Cap-Am, в ремонтную мастерскую или к специалисту по вашему выбору для определения необходимости проведения технического обслуживания, ремонта или замены. Информацию о гарантийных рекламациях вы найдете в представленной здесь Гарантии по нормативам токсичности отработавших газов агентства по охране окружающей среды США.

**ВНИМАНИЕ** <sup>(1)</sup>Если сразу после запуска двигателя сигнальная лампа не гаснет, а предупреждающее сообщение не исчезает с дисплея приборной панели, немедленно остановите двигатель. Проверьте уровень моторного масла. Долейте при необходимости. Если уровень масла в норме, обратитесь к авторизованному дилеру Cap-Am, в ремонтную мастерскую или к специалисту по вашему выбору для определения необходимости проведения технического обслуживания, ремонта или замены. Информацию о гарантийных рекламациях вы найдете в представленной здесь Гарантии по нормативам токсичности отработавших газов агентства по охране окружающей среды США. Эксплуатация мотовездехода до устранения неисправности запрещена.

<sup>(2)</sup> Чтобы удалить сообщение «MAINTENANCE REQUIRED» (ТРЕБУЕТСЯ ТЕХНИЧЕСКОЕ ОБСЛУЖИВАНИЕ), выполните следующее:

1. Перейдя в режим отображения спидометра, нажмите и удерживайте кнопку SET.
2. Переключитесь между ближним и задним светом фар три раза.

**ПРИМЕЧАНИЕ:** Шаг 2 должен быть выполнен в течение **2 секунд**.

3. Отпустите кнопку SET.

---

*Эта страница специально  
оставлена пустой*

# ***ГАРАНТИЙНЫЕ ОБЯЗАТЕЛЬСТВА***

---

# ОГРАНИЧЕННЫЕ ГАРАНТИЙНЫЕ ОБЯЗАТЕЛЬСТВА КОМПАНИИ BRP В США И КАНАДЕ: МОТОВЕЗДЕХОД 2020 CAN-AM®

## ПРЕДМЕТ ГАРАНТИЙНЫХ ОБЯЗАТЕЛЬСТВ

Компания Bombardier Recreational Products Inc. («BRP»)\* гарантирует, что ее мотовездеходы Can-Am ATV 2020, продаваемые уполномоченными дилерами Can-Am ATV (как определено ниже) на территории Соединенных Штатов Америки (США) и Канады, не имеют дефектов материала или качества работы на срок и на условиях, описанных ниже. Настоящая ограниченная гарантия не является действительной в случаях: (1) мотовездеход эксплуатировался, в том числе и предыдущим владельцем, в гонках и других соревновательных мероприятиях, или (2) в конструкцию мотовездехода были внесены изменения или произведены модификации, отрицательно повлиявшие на его работу, технические характеристики и надёжность, или такие изменения, которые изменили назначение мотовездехода.

На компоненты и дополнительное оборудование, не установленное на предприятии-изготовителе, данные ограниченные гарантийные обязательства не распространяются. Пожалуйста, обращайтесь к условиям гарантийного обслуживания, предоставленным производителями или продавцами таких компонентов/оборудования.

## ОГРАНИЧЕНИЯ ГАРАНТИЙНЫХ ОБЯЗАТЕЛЬСТВ

**ЭТА ГАРАНТИЯ ПРЯМО ПРЕДОСТАВЛЯЕТСЯ И ПРИНИМАЕТСЯ ВМЕСТО ЛЮБЫХ И ВСЕХ ДРУГИХ ГАРАНТИЙ, ЯВНО ВЫРАЖЕННЫХ ИЛИ ПОДРАЗУМЕВАЕМЫХ, ВКЛЮЧАЯ (БЕЗ ОГРАНИЧЕНИЙ) ГАРАНТИИ ТОВАРНОЙ ПРИГОДНОСТИ ИЛИ ПРИГОДНОСТИ ДЛЯ КОНКРЕТНОЙ, В ТОЙ СТЕПЕНИ, В КОТОРОЙ ОТ ТАКИХ ГАРАНТИЙ НЕ БЫЛО ОТКАЗАНО. СРОК ДЕЙСТВИЯ ПОДРАЗУМЕВАЕМЫХ ГАРАНТИЙ ОГРАНИЧЕН СРОКОМ ДЕЙСТВИЯ ЯВНО ВЫРАЖЕННОЙ ГАРАНТИИ. КОСВЕННЫЙ И ПОБОЧНЫЙ УЩЕРБ ИСКЛЮЧЕНЫ ИЗ ПОКРЫТИЯ ПО ДАННОЙ ГАРАНТИИ. В НЕКОТОРЫХ ТЕРРИТОРИАЛЬНЫХ ЕДИНИЦАХ НЕ ДОЗВОЛЯЕТСЯ ИСКЛЮЧАТЬ ИЛИ ОГРАНИЧИВАТЬ ОТВЕТСТВЕННОСТЬ ПО УКАЗАННЫМ ВЫШЕ ОБСТОЯТЕЛЬСТВАМ, ПОЭТОМУ ПРИВЕДЕННЫЕ ВЫШЕ ИСКЛЮЧЕНИЯ ИЛИ ОГРАНИЧЕНИЯ МОГУТ НА ВАС НЕ РАСПРОСТРАНЯТЬСЯ. ДАННАЯ ГАРАНТИЯ ДАЕТ ВАМ ОПРЕДЕЛЕННЫЕ ПРАВА. КРОМЕ ТОГО, ВЫ МОЖЕТЕ ИМЕТЬ И ДРУГИЕ ЮРИДИЧЕСКИЕ ПРАВА В ЗАВИСИМОСТИ ОТ ШТАТА ИЛИ ПРОВИНЦИИ.**

Дистрибьюторы, дилеры BRP или другие лица не уполномочены делать какие-либо заявления или утверждения или давать гарантии в отношении изделия, кроме тех, которые содержатся в данной ограниченной гарантии. В противном случае подобные заявления, утверждения или гарантии не будут иметь исковую силу против BRP. Компания BRP оставляет за собой право вносить изменения в данную ограниченную гарантию в любое время, при том понимании, что подобные изменения не будут изменять условия гарантии, применимые к продукции, продаваемой в период действия данной гарантии.



## ИСКЛЮЧЕНИЯ ИЗ ГАРАНТИЙНЫХ ОБЯЗАТЕЛЬСТВ

Гарантийные обязательства компании BRP ни при каких обстоятельствах не распространяются на нижеследующие случаи:

- Естественный износ узлов и деталей.
- Затраты на детали, смазочные материалы и работы, произведённые во время технического обслуживания.
- Повреждения, связанные с нарушением правил ухода и/или хранения, которые изложены в настоящем Руководстве по эксплуатации.
- Повреждения, возникшие в результате неправильного ремонта, внесения изменений в конструкции, использования не рекомендованных деталей и ремонта, выполненного не авторизованным дилером Can-Am ATV, а иным лицом.
- Ущерб, причиненный в результате злоупотребления, неправильного использования, отсутствия ухода или эксплуатации изделия не в соответствии с указаниями Руководства по эксплуатации Can-Am ATV.
- Повреждения в результате аварии, затопления, пожара, кражи, вандализма или любых иных форс-мажорных обстоятельств;
- Повреждения, возникшие вследствие применения не рекомендованных сортов топлива, моторного масла и иных смазочных материалов.
- Ущерб от ржавчины, коррозии или воздействия погодных условий.
- Повреждения, вызванные в результате попадания воды или снега;
- Случайный или закономерный ущерб, связанный, но не ограниченный, с буксировкой, хранением, телефонными вызовами, арендой, использованием такси, выплатой кредитов и страховых взносов, потерей времени, потерей дохода.

## СРОК ГАРАНТИЙНОГО ОБСЛУЖИВАНИЯ

Настоящая гарантия действительна с (1) даты продажи первому владельцу или с (2) даты начала эксплуатации (в зависимости от того, что наступит раньше) и в течение следующего срока:

**ШЕСТЬ (6) ПОСЛЕДОВАТЕЛЬНЫХ МЕСЯЦЕВ**, если мотовездеход приобретен для личного или коммерческого использования. За дополнительной информацией по компонентам выпускной системы обратитесь к представленной здесь **ГАРАНТИИ ПО НОРМАТИВАМ ТОКСИЧНОСТИ ОТРАБОТАВШИХ ГАЗОВ АГЕНТСТВА ПО ОХРАНЕ ОКРУЖАЮЩЕЙ СРЕДЫ США**.

Ремонт или замена частей или выполнение работ по техническому обслуживанию не могут служить основанием для продления срока гарантии.

## УСЛОВИЯ ВСТУПЛЕНИЯ В СИЛУ ГАРАНТИЙНЫХ ОБЯЗАТЕЛЬСТВ

Данное гарантийное покрытие предоставляется **только** в случае выполнения **каждого** из следующих условий:

- 2020 ATV Can-Am 2020 должен быть приобретен в новом и неиспользованном состоянии его первым владельцем у дилера Can-Am ATV, уполномоченного распространять Can-Am ATV в стране, в которой имела место продажа («дилер Can-Am ATV»);
- Транспортное средство прошло предпродажную подготовку в соответствии с требованиями BRP, что подтверждено соответствующими документами;
- 2020 Can-Am ATV прошел надлежащую регистрацию уполномоченным дилером Can-Am ATV;

- Транспортное средство 2020 Can-Am ATV должно быть приобретено на территории страны проживания покупателя.
- Транспортное средство Can-Am ATV должен регулярно проходить техническое обслуживание в соответствии с Регламентом, приведённым в настоящем Руководстве, что является обязательным условием признания действительности гарантийных обязательств. Компания BRP оставляет за собой право на изменение условий гарантийного обслуживания в зависимости от предоставления доказательств проведения технического обслуживания.

Компания BRP не несет ответственности по данным гарантийным обязательствам перед индивидуальным пользователем или коммерческой организацией, если нарушено любое из вышеперечисленных условий. Данные ограничения вводятся для того, чтобы компания BRP имела возможность обеспечить безопасность как своей продукции, так и ее потребителей и общества в целом.

## **УСЛОВИЯ ПРИЗНАНИЯ ПРАВА НА ГАРАНТИЙНОЕ ОБСЛУЖИВАНИЕ**

Владелец должен прекратить эксплуатацию транспортного средства Can-Am ATV с момента обнаружения неисправности. Владелец обязан уведомить дилера BRP в течение трех (3) дней с момента появления дефекта и предоставить ему доступ к изделию и приемлемую возможность его отремонтировать. Кроме того, владелец обязан представить уполномоченному дилеру BRP доказательство покупки изделия и подписать наряд на ремонт/работу до начала ремонта в целях подтверждения гарантийного ремонта. Все детали, заменяемые в процессе гарантийного ремонта, переходят в собственность компании BRP.

## **ДЕЙСТВИЯ КОМПАНИИ BRP**

Обязательства BRP по данной гарантии ограничиваются, по усмотрению компании, ремонтом неисправных деталей при условии их нормальной эксплуатации, техническим обслуживанием и ремонтом, а также заменой таких деталей новыми оригинальными деталями Can-Am ATV без взимания оплаты за материалы и работу, любым уполномоченным дилером BRP в течение гарантийного срока на условиях, описанных в настоящем документе. Нарушение условий гарантии не может являться основанием для отмены или аннулирования продажи мотовездехода Can-Am владельцу.

В случае необходимости выполнения обслуживания за пределами страны продажи владелец несет дополнительные расходы согласно местному законодательству, такие как (без ограничений) плата за провоз, страховка, налоги, оплата разрешения, налог на импорт и все другие виды материальных расходов, включая налоги, установленные правительством, региональными и районными органами власти и их территориальными агентствами.

Компания BRP оставляет за собой право вносить улучшения или изменения в свою продукцию без обязательства произвести аналогичную модификацию ранее выпущенных изделий.

## ДОПОЛНИТЕЛЬНЫЕ ГАРАНТИЙНЫЕ ОБЯЗАТЕЛЬСТВА ПОСТАВЩИКА

Приемник GPS может поставляться компанией BRP в качестве стандартного оборудования на определенных транспортных средствах 2020 Can-Am ATV. На приемник GPS распространяются ограниченные гарантийные обязательства компании BRP. Если «поставщик» GPS-приемника предлагает дополнительное гарантийное покрытие, срок действия которого превышает продолжительность ограниченной гарантии BRP, по вопросам такой гарантии дилеру или клиенту следует обращаться напрямую к «поставщику» GPS-приемника.

## ПЕРЕХОД ПРАВА НА ГАРАНТИЙНОЕ ОБСЛУЖИВАНИЕ

В случае перепродажи изделия права на гарантийное обслуживание в течение оставшегося срока переходят к новому владельцу при условии, что компания BRP или авторизованный дистрибьютор/дилер Can-Am ATV в дополнение к координатам нового владельца получает доказательство того, что прежний владелец согласен на передачу прав владения изделием другому лицу.

## СОДЕЙСТВИЕ ПОТРЕБИТЕЛЯМ В РАЗРЕШЕНИИ СПОРОВ

Споры и разногласия, возникшие в связи с применением данных ограниченных гарантийных обязательств, компания BRP предлагает разрешать на уровне дилера. Рекомендуем обсудить проблему с менеджером или владельцем компании-дилера.

Если вопрос остается нерешенным, обратитесь в компанию BRP, заполнив контактную информацию на сайте [www.brp.com](http://www.brp.com), или напишите письмо в компанию BRP, используя контактные данные, приведенные в разделе «**КОНТАКТНАЯ ИНФОРМАЦИЯ**» в настоящем руководстве по эксплуатации.

\* На территории США продукты распространяются и обслуживаются компанией BRP US Inc.  
© 2019 Bombardier Recreational Products Inc. Все права защищены.

™ является торговой маркой компании Bombardier Recreational Products Inc. и ее дочерних компаний.

® Зарегистрированная торговая марка компании Bombardier Recreational Products Inc.

---

# ГАРАНТИИ ПО НОРМАТИВАМ ТОКСИЧНОСТИ ОТРАБОТАВШИХ ГАЗОВ АГЕНТСТВА ПО ОХРАНЕ ОКРУЖАЮЩЕЙ СРЕДЫ США

Bombardier Recreational Products Inc. («BRP»)\* гарантирует первому и последующим покупателям, что это новое транспортное средство, включая все детали системы выпуска со снижением токсичности газов и испарительной системы, соответствует двум требованиям:

1. Он сконструирован, произведен и оснащен в соответствии требованиям 40 CFR 1051 и 40 CFR 1060 (на момент продажи первому покупателю).
2. В нем нет дефектов материалов и производственных дефектов, которые не отвечали бы требованиям 40 CFR 1051 и 40 CFR 1060.

При возникновении гарантийного случая компания BRP осуществляет ремонт или замену (на свой выбор) любых деталей и компонентов с дефектом материалов или производственных дефектов, которые могут увеличить токсичность выбросов двигателя в отношении регламентированного загрязняющего вещества в течение указанного гарантийного периода бесплатно для владельца, включая затраты на диагностику и ремонт или замену деталей выхлопной системы. Все дефективные детали, заменяемые в процессе гарантийного ремонта, переходят в собственность компании BRP.

По всем рекламациям по гарантии на выбросы BRP ограничивает диагностику и ремонт деталей выхлопной системы и разрешает их только авторизованным дилерам Can-Am. Исключением является необходимость срочного ремонта позиции 2 следующего списка.

Будучи сертифицирующим производителем, BRP не отклоняет гарантийных рекламаций на основании следующего:

1. Выполнение обслуживания и других работ BRP в авторизованных центрах BRP.
2. Ремонт двигателя/оборудования, выполненный водителем для устранения небезопасного аварийного состояния, относящегося к BRP, если водитель пытается восстановить правильное состояние двигателя/оборудования в кратчайшие сроки.
3. Любые действия и взаимодействия водителя, не связанные с гарантийной рекламацией.
4. Обслуживание, выполненное чаще указанного BRP.
5. Все, относящееся к неисправностям BRP и соответствующей зоне ответственности.
6. Использование широко доступного в зоне эксплуатации оборудования топлива, если письменные инструкции BRP по обслуживанию не указывают, что это топливо повредит систему снижения токсичности отработавших газов, и если водитель не может легко найти другое подходящее топливо. См. раздел информации об обслуживании и требования к топливу в разделе «Топливо».

## Период действия гарантии на систему снижения токсичности отработавших газов

Гарантия, связанная с системой снижения токсичности отработавших газов, действует в следующий период, что наступит первым:

	МОТОЧАСЫ	МЕСЯЦЫ	КИЛОМЕТРЫ
Компоненты снижения токсичности отработавших газов	500	30	5000
Компоненты системы улавливания паров топлива	—	24	—

## Компоненты, на которые распространяются гарантийные обязательства

Гарантия на выхлопную систему со снижением токсичности отработавших газов распространяется на все компоненты, неисправность которых приведет к увеличению выброса двигателем регулируемого загрязняющего вещества, включая следующие компоненты:

1. Компоненты выхлопной системы и детали двигателя, относящиеся к следующим системам:
  - Система подачи воздуха
  - Топливная система
  - Система зажигания
  - Система рециркуляции отработавших газов
2. Следующие детали также считаются компонентами, связанными со снижением токсичности отработавших газов:
  - Устройства доочистки отработавших газов
  - Клапаны вентиляции коленчатого вала
  - Датчики
  - Электронные блоки управления
3. Следующие детали также считаются компонентами, связанными с системой улавливания паров топлива:
  - Топливный бак
  - Крышка топливного бака
  - Топливная магистраль
  - Соединения топливной магистрали
  - Хомуты\*
  - Клапаны сброса давления\*
  - Перепускные клапаны\*
  - Управляющие клапаны\*
  - Электронные управляющие устройства\*
  - Вакуумные регулирующие мембраны\*
  - Тросы управления\*
  - Механизмы управления\*

- Клапаны продувки
  - Шланги системы улавливания паров топлива
  - Сепаратор паров/жидкости
  - Адсорбер
  - Кронштейны крепления фильтра
  - Разъем продувочного отверстия карбюратора
4. Также компоненты, относящиеся к системе снижения токсичности газов, включают все детали, единственной задачей которых является уменьшение токсичности газов или неисправность которых увеличивает токсичность газов без значительного ухудшения характеристик двигателя/оборудования.

## **Ограниченное применение**

Как сертифицирующий производитель BRP может отклонить гарантийные рекламации, если причиной неисправности стало неправильное обслуживание или эксплуатация владельцем или водителем, в случае происшествий, за которые производитель не несет ответственности, и в случае форс-мажора. Например, гарантия не распространяется на неисправности, прямо вызванные плохим обращением водителя с двигателем/оборудованием или с использованием водителем двигателя/оборудования образом, непредусмотренным конструкцией. Такие случаи никаким образом не относятся к производителю.

Если у вас есть вопросы касательно прав и ответственности в отношении гарантии, обратитесь в Bombardier Recreational Products по телефону 1-888-272-9222.

\*относится к системе улавливания паров топлива

\* На территории США продукты распространяются и обслуживаются компанией BRP US Inc.

---

# ОГРАНИЧЕННЫЕ МЕЖДУНАРОДНЫЕ ГАРАНТИЙНЫЕ ОБЯЗАТЕЛЬСТВА КОМПАНИИ BRP: МОТОВЕЗДЕХОД 2020 CAN-AM®

## 1) ПРЕДМЕТ ГАРАНТИЙНЫХ ОБЯЗАТЕЛЬСТВ

Компания Bombardier Recreational Products Inc. («BRP»)\* гарантирует, что ее мотовездеходы Can-Am 2020 ATV, распространяемые дистрибьюторами или дилерами Can-Am ATV, которые уполномочены BRP распространять Can-Am ATV («Дистрибьютор / Дилер ATV Can-Am») за пределами пятидесяти штатов Соединенных Штатов, Канады, государств-членов Европейской экономической зоны (которая состоит из государств Европейского союза и Норвегии, Исландии и Лихтенштейна) («ЕЭЗ»), государств-членов Содружества Независимых Государств (в том числе Украина и Туркменистан) («СНГ») и Турции, не имеют дефектов материала или качества работы на срок и на условиях, описанных ниже.

На компоненты и дополнительное оборудование, не установленное на предприятии-изготовителе, данные ограниченные гарантийные обязательства не распространяются. Пожалуйста, обращайтесь к условиям гарантийного обслуживания, предоставляемым производителями или продавцами таких компонентов/оборудования.

Настоящая ограниченная гарантия не является действительной в случаях: (1) мотовездеход эксплуатировался, в том числе и предыдущим владельцем, в гонках и других соревновательных мероприятиях, или (2) в конструкцию мотовездехода были внесены изменения или произведены модификации, отрицательно повлиявшие на его работу, технические характеристики и надёжность, или такие изменения, которые изменили назначение мотовездехода.

## 2) ОГРАНИЧЕНИЯ ГАРАНТИЙНЫХ ОБЯЗАТЕЛЬСТВ

**В ТОЙ МЕРЕ, В КАКОЙ ЭТО РАЗРЕШЕНО ЗАКОНОМ, НАСТОЯЩАЯ ГАРАНТИЯ ДАЕТСЯ И ПРИНИМАЕТСЯ ВМЕСТО ЛЮБЫХ И ВСЕХ ПРОЧИХ ГАРАНТИЙ, ПРЯМО ОГОВОРЕННЫХ ИЛИ ПОДРАЗУМЕВАЕМЫХ, ВКЛЮЧАЯ БЕЗ ОГРАНИЧЕНИЙ ГАРАНТИИ ПРИГОДНОСТИ ДЛЯ КОНКРЕТНЫХ ЦЕЛЕЙ. СРОК ДЕЙСТВИЯ ПОДРАЗУМЕВАЮЩИХСЯ ГАРАНТИЙ В ЧАСТИ, НЕ ДОПУСКАЮЩЕЙ ИСКЛЮЧЕНИЯ, ОГРАНИЧЕН СРОКОМ ЯВНО ВЫРАЖЕННЫХ ГАРАНТИЙ. ДАННЫЕ ГАРАНТИЙНЫЕ ОБЯЗАТЕЛЬСТВА НЕ РАСПРОСТРАНЯЮТСЯ НА ЗАКОНОМЕРНЫЙ ИЛИ СЛУЧАЙНЫЙ УЩЕРБ. В ПРЕДЕЛАХ НЕКОТОРЫХ ТЕРРИТОРИАЛЬНЫХ ЕДИНИЦ НЕ ДОЗВОЛЯЕТСЯ ИСКЛЮЧАТЬ ИЛИ ОГРАНИЧИВАТЬ ОТВЕТСТВЕННОСТЬ ПО УКАЗАННЫМ ВЫШЕ ОБСТОЯТЕЛЬСТВАМ, И ПОЭТОМУ ПРИВЕДЁННЫЕ ВЫШЕ ИСКЛЮЧЕНИЯ ИЛИ ОГРАНИЧЕНИЯ МОГУТ НЕ ОТНОСИТЬСЯ К ВАМ ЛИЧНО. ЭТА ГАРАНТИЯ ПРЕДОСТАВЛЯЕТ ВАМ ОПРЕДЕЛЕННЫЕ ПРАВА, ВЫ ТАКЖЕ МОЖЕТЕ ИМЕТЬ ДРУГИЕ ЗАКОННЫЕ ПРАВА, КОТОРЫЕ МОГУТ МЕНЯТЬСЯ В ЗАВИСИМОСТИ ОТ СТРАНЫ. (ДЛЯ ИЗДЕЛИЙ, ПРИОБРЕТЕННЫХ В АВСТРАЛИИ, СМ. ПУНКТ 4 НИЖЕ).**

Ни дистрибьютор/дилер Can-Am ATV, ни какое-либо иное лицо не уполномочены совершать действия, делать заявления или давать гарантии, отличные от приведенных в настоящих гарантийных обязательствах, и, будучи сделаны, такие действия, заявления или гарантии не будут иметь исковой силы в отношении компании BRP.

Компания BRP оставляет за собой право на изменения данной гарантии в любое время, при этом подразумевается, что такие изменения не могут быть применены к мотовездеходам, проданным на ранее действовавших условиях осуществления гарантийных обязательств.

### **3) ИСКЛЮЧЕНИЯ ИЗ ГАРАНТИЙНЫХ ОБЯЗАТЕЛЬСТВ**

Гарантийные обязательства компании BRP ни при каких обстоятельствах не распространяются на нижеследующие случаи:

- Естественный износ узлов и деталей.
- Затраты на детали, смазочные материалы и работы, произведённые во время технического обслуживания.
- Повреждения, вызванные небрежностью или несоблюдением указаний по надлежащему техническому обслуживанию и/или хранению, как описано в Руководстве по эксплуатации;
- Повреждения, возникшие в результате снятия компонентов, неквалифицированного ремонта и технического обслуживания, внесения изменений в конструкцию или использования запасных частей или аксессуаров, не произведённых или не одобренных компанией BRP, которые в силу объективных умозаключений, являются либо несовместимыми с изделием, либо оказывают неблагоприятное воздействие на его функционирование, эксплуатационные характеристики и надёжность, или являющиеся результатом ремонта, выполненного неквалифицированным специалистом;
- Повреждения, возникшие в результате неправильного или недопустимого использования изделия, а также в результате несоблюдения инструкций, изложенных в настоящем Руководстве по эксплуатации;
- Повреждения в результате аварии, затопления, пожара, попадания снега или воды, кражи, вандализма или любых иных форс-мажорных обстоятельств;
- Повреждения, возникшие вследствие применения не рекомендованных сортов топлива, моторного масла и иных смазочных материалов.
- Повреждения, возникшие в результате коррозии, окисления или воздействия природных факторов;
- Случайные или косвенные убытки или ущерб любого рода, включая, без ограничения, буксировку, транспортные расходы, хранение, телефон, аренду, такси, неудобство, страхование, платежи по кредиту, потерю времени и дохода, а также время простоя в ходе обслуживания.

### **4) СРОК ГАРАНТИЙНОГО ОБСЛУЖИВАНИЯ**

Гарантийный срок исчисляется со дня доставки изделия первому покупателю или с первого дня эксплуатации изделия, в зависимости от того, что наступит раньше, и устанавливается на период:

**ШЕСТЬ (6) ПОСЛЕДОВАТЕЛЬНЫХ МЕСЯЦЕВ**, если мотовездеход приобретен для личного и коммерческого использования

Ремонт или замена частей или выполнение работ по техническому обслуживанию не могут служить основанием для продления срока гарантии.

Необходимо иметь в виду, что продолжительность гарантийного периода, как и другие аспекты гарантий, регулируются местным законодательством.



## ДЛЯ ИЗДЕЛИЙ, ПРОДАВАЕМЫХ ТОЛЬКО В АВСТРАЛИИ

Никакие условия данной гарантии не должны исключать, ограничивать или изменять применение любого условия, гарантии, права или средства защиты, предусмотренных или подразумеваемых согласно Закону «О конкуренции и защите прав потребителей» 2010 года (Содружество), включая австралийское потребительское право или любые иные законы, где подобные действия будут противоречить данному закону или делать данные условия недействительными. Льготы, предоставляемые вам согласно данной ограниченной гарантии, дополняют другие права и средства защиты, предоставляемые вам в соответствии с австралийским законодательством.

На наши товары распространяются гарантии, которые не могут быть исключены в соответствии с австралийским потребительским правом. Вы имеете право на замену или возмещение в случае серьезной неисправности, а также на компенсацию за любые иные предвидимые потери или повреждения. Вы также имеете право на ремонт или замену товаров в случае их неудовлетворительного качества, если неисправность не является серьезной.

## 5) УСЛОВИЯ ВСТУПЛЕНИЯ В СИЛУ ГАРАНТИЙНЫХ ОБЯЗАТЕЛЬСТВ

Данное гарантийное покрытие предоставляется **только** в случае выполнения **каждого** из следующих условий:

- Мотовездеход 2020 Can-Am ATV приобретен первым владельцем в новом, не эксплуатировавшемся состоянии у дистрибьютора/дилера Can-Am ATV, уполномоченного распространять изделия Can-Am ATV в стране, где совершена покупка (далее дистрибьютор/дилер Can-Am);
- Мотовездеход прошёл предпродажную подготовку в соответствии с требованиями компании BRP, что подтверждено соответствующими документами;
- Мотовездеход зарегистрирован дистрибьютором/дилером Can-Am в установленном порядке;
- Мотовездеход 2020 Can-Am ATV приобретен в стране (союзе стран) проживания покупателя;
- Мотовездеход Can-Am ATV должен регулярно проходить техническое обслуживание в соответствии с Регламентом, приведённым в настоящем Руководстве, что является обязательным условием признания действительности гарантийных обязательств. Компания BRP оставляет за собой право на изменение условий гарантийного обслуживания в зависимости от предоставления доказательств проведения технического обслуживания.

В случае несоблюдения одного из вышеуказанных условий компания BRP не несет ответственности по гарантийным обязательствам перед любым пользователем. Данные ограничения вводятся для того, чтобы компания BRP имела возможность обеспечить безопасность как своей продукции, так и ее потребителей и общества в целом.

## **6) УСЛОВИЯ ПРИЗНАНИЯ ПРАВА НА ГАРАНТИЙНОЕ ОБСЛУЖИВАНИЕ**

Владелец должен прекратить эксплуатацию своего мотовездехода, с момента обнаружения неполадки. Владелец должен известить авторизованного дистрибьютора/дилера Can-Am ATV о дефекте материала или изготовления в течение двух (2) дней с момента обнаружения и предоставить беспрепятственный доступ к изделию с целью ремонта. Владелец также должен представить авторизованному дистрибьютору/дилеру Can-Am ATV доказательство приобретения изделия в новом, неиспользованном состоянии и подписать заявку на ремонт/работы до начала ремонта. Все детали, заменяемые в процессе гарантийного ремонта, переходят в собственность компании BRP.

Необходимо иметь в виду, что срок уведомления дистрибьютора/дилера компании BRP о выявленном дефекте устанавливается местным законодательством.

## **7) ДЕЙСТВИЯ КОМПАНИИ BRP**

В пределах, допускаемых законом, в течение гарантийного срока компания BRP обязуется, по своему усмотрению, бесплатно отремонтировать или заменить через авторизованного дистрибьютора/дилера Can-Am любую подлинную деталь, в которой обнаружен дефект материала или изготовления, на подлинную деталь Can-Am мотовездехода при условии нормальной эксплуатации и технического обслуживания мотовездехода в соответствии с данным Руководством. Ответственность компании BRP ограничена обязанностью выполнения необходимого ремонта или замены частей. Нарушение условий гарантии не может являться основанием для отмены или аннулирования продажи мотовездехода Can-Am владельцу. Вы можете иметь другие законные права, которые могут меняться в зависимости от места проживания.

В случае необходимости выполнения обслуживания за пределами страны продажи владелец несет дополнительные расходы согласно местному законодательству, такие как (без ограничений) плата за провоз, страховка, налоги, оплата разрешения, налог на импорт и все другие виды материальных расходов, включая налоги, установленные правительством, региональными и районными органами власти и их территориальными агентствами.

Компания BRP оставляет за собой право вносить улучшения или изменения в свою продукцию без обязательства произвести аналогичную модификацию ранее выпущенных изделий.

## **8) ПЕРЕХОД ПРАВА НА ГАРАНТИЙНОЕ ОБСЛУЖИВАНИЕ**

В случае перепродажи изделия права на гарантийное обслуживание в течение оставшегося срока переходят к новому владельцу при условии, что компания BRP или авторизованный дистрибьютор/дилер Can-Am в дополнение к координатам нового владельца получает доказательство того, что прежний владелец согласен на передачу прав владения изделием другому лицу.

## 9) СОДЕЙСТВИЕ ПОТРЕБИТЕЛЯМ В РАЗРЕШЕНИИ СПОРОВ

Споры и разногласия, возникшие в связи с применением данных ограниченных гарантийных обязательств, компания BRP предлагает разрешать на уровне авторизованного дистрибьютора/дилера Can-Am. Рекомендуем обсудить проблему с менеджером или владельцем компании авторизованного дистрибьютора/дилера Can-Am.

Если вопрос остается нерешенным, обратитесь в компанию BRP, заполнив контактную информацию на сайте [www.brp.com](http://www.brp.com), или напишите письмо в компанию BRP, используя контактные данные, приведенные в разделе «КОНТАКТНАЯ ИНФОРМАЦИЯ» в настоящем руководстве по эксплуатации.

На территории действия данных ограниченных гарантийных обязательств, распространение и обслуживание продукции осуществляется компанией Bombardier Recreational Products Inc. или ее филиалами.

© 2019 Bombardier Recreational Products Inc. Все права защищены.

™ является торговой маркой компании Bombardier Recreational Products Inc. и ее дочерних компаний.

® Зарегистрированная торговая марка компании Bombardier Recreational Products Inc.

# **ОГРАНИЧЕННАЯ ГАРАНТИЯ КОМПАНИИ BRP ДЛЯ СТРАН ЕВРОПЕЙСКОЙ ЭКОНОМИЧЕСКОЙ ЗОНЫ, СОДРУЖЕСТВА НЕЗАВИСИМЫХ ГОСУДАРСТВ И ТУРЦИИ: ATV 2020 CAN-AM®**

## **1) ПРЕДМЕТ ГАРАНТИЙНЫХ ОБЯЗАТЕЛЬСТВ**

Компания Bombardier Recreational Products Inc. («BRP»)\* гарантирует, что ее мотовездеходы Can-Am 2020, распространяемые дистрибьюторами или дилерами, которые уполномочены компанией BRP распространять мотовездеходы Can-Am («Дистрибьютор / Дилер Can-Am») на территории государств-членов Европейской экономической зоны (которая состоит из государств Европейского союза и Норвегии, Исландии и Лихтенштейна) («ЕЭЗ»), государств-членов Содружества Независимых Государств (в том числе Украина и Туркменистан) («СНГ») и Турции, не имеют дефектов материала или качества работы на срок и на условиях, описанных ниже.

На компоненты и дополнительное оборудование, не установленное на предприятии-изготовителе, данные ограниченные гарантийные обязательства не распространяются. Пожалуйста, обращайтесь к условиям гарантийного обслуживания, предоставляемым производителями или продавцами таких компонентов/оборудования.

Настоящая ограниченная гарантия не является действительной в случаях: (1) мотовездеход эксплуатировался, в том числе и предыдущим владельцем, в гонках и других соревновательных мероприятиях, или (2) в конструкцию мотовездехода были внесены изменения или произведены модификации, отрицательно повлиявшие на его работу, технические характеристики и надёжность, или такие изменения, которые изменили назначение мотовездехода.

## **2) ОГРАНИЧЕНИЯ ГАРАНТИЙНЫХ ОБЯЗАТЕЛЬСТВ**

**В ТОЙ МЕРЕ, В КАКОЙ ЭТО РАЗРЕШЕНО ЗАКОНОМ, НАСТОЯЩАЯ ГАРАНТИЯ ДАЕТСЯ И ПРИНИМАЕТСЯ ВМЕСТО ЛЮБЫХ И ВСЕХ ПРОЧИХ ГАРАНТИЙ, ПРЯМО ОГОВОРЕННЫХ ИЛИ ПОДРАЗУМЕВАЕМЫХ, ВКЛЮЧАЯ БЕЗ ОГРАНИЧЕНИЙ ГАРАНТИИ ПРИГОДНОСТИ ДЛЯ КОНКРЕТНЫХ ЦЕЛЕЙ. СРОК ДЕЙСТВИЯ ПОДРАЗУМЕВАЮЩИХСЯ ГАРАНТИЙ В ЧАСТИ, НЕ ДОПУСКАЮЩЕЙ ИСКЛЮЧЕНИЯ, ОГРАНИЧЕН СРОКОМ ЯВНО ВЫРАЖЕННЫХ ГАРАНТИЙ. ДАННЫЕ ГАРАНТИЙНЫЕ ОБЯЗАТЕЛЬСТВА НЕ РАСПРОСТРАНЯЮТСЯ НА ЗАКОНОМЕРНОЙ ИЛИ СЛУЧАЙНОЙ УЩЕРБ. В ПРЕДЕЛАХ НЕКОТОРЫХ ТЕРРИТОРИАЛЬНЫХ ЕДИНИЦ НЕ ДОЗВОЛЯЕТСЯ ИСКЛЮЧАТЬ ИЛИ ОГРАНИЧИВАТЬ ОТВЕТСТВЕННОСТЬ ПО УКАЗАННЫМ ВЫШЕ ОБСТОЯТЕЛЬСТВАМ, И ПОЭТОМУ ПРИВЕДЁННЫЕ ВЫШЕ ИСКЛЮЧЕНИЯ ИЛИ ОГРАНИЧЕНИЯ МОГУТ НЕ ОТНОСИТЬСЯ К ВАМ ЛИЧНО. ДАННАЯ ГАРАНТИЯ ДАЕТ ВАМ ОПРЕДЕЛЕННЫЕ ПРАВА. КРОМЕ ТОГО, ВЫ МОЖЕТЕ ИМЕТЬ И ДРУГИЕ ЮРИДИЧЕСКИЕ ПРАВА В ЗАВИСИМОСТИ ОТ СТРАНЫ.**

Ни дистрибьютор/дилер Can-Am ATV, ни какое-либо иное лицо не уполномочены совершать действия, делать заявления или давать гарантии, отличные от приведенных в настоящих гарантийных обязательствах, и, будучи сделаны, такие действия, заявления или гарантии не будут иметь искиковой силы в отношении компании BRP.

Компания BRP оставляет за собой право на изменения данной гарантии в любое время, при этом подразумевается, что такие изменения не могут быть применены

к мотовездеходам, проданным на ранее действовавших условиях осуществления гарантийных обязательств.

### **3) ИСКЛЮЧЕНИЯ ИЗ ГАРАНТИЙНЫХ ОБЯЗАТЕЛЬСТВ**

Гарантийные обязательства компании BRP ни при каких обстоятельствах не распространяются на нижеследующие случаи:

- Естественный износ узлов и деталей.
- Затраты на детали, смазочные материалы и работы, произведённые во время технического обслуживания.
- Повреждения, вызванные небрежностью или несоблюдением указаний по надлежащему техническому обслуживанию и/или хранению, как описано в Руководстве по эксплуатации;
- Повреждения, возникшие в результате снятия компонентов, неквалифицированного ремонта и технического обслуживания, внесения изменений в конструкцию или использования запасных частей или аксессуаров, не произведенных или не одобренных компанией BRP, которые в силу объективных умозаключений, являющиеся либо несовместимыми с изделием, либо оказывают неблагоприятное воздействие на его функционирование, эксплуатационные характеристики и надежность, или являющиеся результатом ремонта, выполненного не авторизованным дилером/дистрибьютором Can-Am/Can-Am ATV;
- Повреждения, возникшие в результате неправильного или недопустимого использования изделия, а также в результате несоблюдения инструкций, изложенных в настоящем Руководстве по эксплуатации;
- Повреждения в результате аварии, затопления, пожара, попадания снега или воды, кражи, вандализма или любых иных форс-мажорных обстоятельств;
- Повреждения, возникшие вследствие применения не рекомендованных сортов топлива, моторного масла и иных смазочных материалов.
- Повреждения, возникшие в результате коррозии, окисления или воздействия природных факторов;
- Случайные или косвенные убытки или ущерб любого рода, включая, без ограничения, буксировку, транспортные расходы, хранение, телефон, аренду, такси, неудобство, страхование, платежи по кредиту, потерю времени и дохода, а также время простоя в ходе обслуживания.

### **4) СРОК ГАРАНТИЙНОГО ОБСЛУЖИВАНИЯ**

Гарантийный срок исчисляется со дня доставки изделия первому покупателю или с первого дня эксплуатации изделия, в зависимости от того, что наступит раньше, и устанавливается на период:

**ДВАДЦАТЬ ЧЕТЫРЕ (24) ПОСЛЕДОВАТЕЛЬНЫХ МЕСЯЦА**, если мотовездеход приобретен для личного использования.

**ШЕСТЬ (6) ПОСЛЕДОВАТЕЛЬНЫХ МЕСЯЦЕВ**, если мотовездеход приобретен для коммерческого использования или проката.

Считается, что мотовездеход находится в коммерческой эксплуатации, если он используется для получения дохода, выполнения любых работ или сдается в аренду в любой период срока гарантийного обслуживания. Мотовездеход также считается находящимся в коммерческой эксплуатации, если в любой момент в течение гарантийного срока, он лицензирован для коммерческого использования.

Ремонт или замена частей или выполнение работ по техническому обслуживанию не могут служить основанием для продления срока гарантии.

Необходимо иметь в виду, что продолжительность гарантийного периода, как и другие аспекты гарантий, регулируются местным законодательством.

## 5) УСЛОВИЯ ВСТУПЛЕНИЯ В СИЛУ ГАРАНТИЙНЫХ ОБЯЗАТЕЛЬСТВ

Данное гарантийное покрытие предоставляется **только** в случае выполнения **каждого** из следующих условий:

- Мотовездеход 2020 Can-Am ATV приобретен первым владельцем в новом, не эксплуатировавшемся состоянии у дистрибьютора/дилера Can-Am ATV, уполномоченного распространять изделия Can-Am ATV в стране, где совершена покупка (далее дистрибьютор/дилер Can-Am);
- Мотовездеход прошёл предпродажную подготовку в соответствии с требованиями компании BRP, что подтверждено соответствующими документами;
- Мотовездеход зарегистрирован дистрибьютором/дилером Can-Am в установленном порядке;
- Мотовездеход Can-Am ATV 2020 должен быть приобретен на территории Европейского Союза лицом постоянно в нем проживающим, на территории СНГ жителями страны, расположенной на его территории, или резидентом Турции на ее территории; и
- Мотовездеход Can-Am ATV должен регулярно проходить техническое обслуживание в соответствии с Регламентом, приведённым в настоящем Руководстве, что является обязательным условием признания действительности гарантийных обязательств. Компания BRP оставляет за собой право на изменение условий гарантийного обслуживания в зависимости от предоставления доказательств проведения технического обслуживания.

В случае несоблюдения одного из вышеуказанных условий компания BRP не несет ответственности по гарантийным обязательствам перед любым пользователем. Данные ограничения вводятся для того, чтобы компания BRP имела возможность обеспечить безопасность как своей продукции, так и ее потребителей и общества в целом.

## 6) УСЛОВИЯ ПРИЗНАНИЯ ПРАВА НА ГАРАНТИЙНОЕ ОБСЛУЖИВАНИЕ

Владелец должен прекратить эксплуатацию своего мотовездехода, с момента обнаружения неполадки. Владелец должен известить авторизованного дистрибьютора/дилера Can-Am ATV о дефекте материала или изготовления в течение двух (2) месяцев с момента обнаружения и предоставить беспрепятственный доступ к изделию с целью ремонта. Владелец также должен представить авторизованному дистрибьютору/дилеру Can-Am ATV доказательство приобретения изделия в новом, неиспользованном состоянии и подписать заявку на ремонт/работы до начала ремонта. Все детали, заменяемые в процессе гарантийного ремонта, переходят в собственность компании BRP.

Необходимо иметь в виду, что срок уведомления дистрибьютора/дилера компании BRP о выявленном дефекте устанавливается местным законодательством.

## 7) ДЕЙСТВИЯ КОМПАНИИ BRP

В пределах, допускаемых законом, в течение гарантийного срока компания BRP обязуется, по своему усмотрению, бесплатно отремонтировать или заменить через авторизованного дистрибьютора/дилера Can-Am любую подлинную деталь, в которой

обнаружен дефект материала или изготовления, на подлинную деталь Can-Am мотовездехода при условии нормальной эксплуатации и технического обслуживания мотовездехода в соответствии с данным Руководством. Ответственность компании BRP ограничена обязанностью выполнения необходимого ремонта или замены частей. Нарушение условий гарантии не может являться основанием для отмены или аннулирования продажи мотовездехода Can-Am владельцу. Вы можете иметь другие законные права, которые могут меняться в зависимости от места проживания.

В случае если требуемый гарантийный ремонт производится вне страны (ЕС, СНГ или Турция), в которой приобреталось изделие, владелец самостоятельно несет ответственность, связанную, но неограниченную: с доставкой, страховкой, налогами, импортными пошлинами и другими финансовыми расходами, включая те, которые установлены правительствами, государствами, территориями и соответствующими им учреждениями.

Компания BRP оставляет за собой право вносить улучшения или изменения в свою продукцию без обязательства произвести аналогичную модификацию ранее выпущенных изделий.

## **8) ПЕРЕХОД ПРАВА НА ГАРАНТИЙНОЕ ОБСЛУЖИВАНИЕ**

В случае перепродажи изделия права на гарантийное обслуживание в течение оставшегося срока переходят к новому владельцу при условии, что компания BRP или авторизованный дистрибьютор/дилер Can-Am в дополнение к координатам нового владельца получает доказательство того, что прежний владелец согласен на передачу прав владения изделием другому лицу.

## **9) СОДЕЙСТВИЕ ПОТРЕБИТЕЛЯМ В РАЗРЕШЕНИИ СПОРОВ**

Споры и разногласия, возникшие в связи с применением данных ограниченных гарантийных обязательств, компания BRP предлагает разрешать на уровне авторизованного дистрибьютора/дилера Can-Am. Рекомендуем обсудить проблему с менеджером или владельцем компании авторизованного дистрибьютора/дилера Can-Am.

Если вопрос остается нерешенным, обратитесь в компанию BRP, заполнив контактную информацию на сайте [www.brp.com](http://www.brp.com), или напишите письмо в компанию BRP, используя контактные данные, приведенные в разделе «**КОНТАКТНАЯ ИНФОРМАЦИЯ**» в настоящем руководстве по эксплуатации.

\* На территории Европейской экономической зоны продукция распространяется и обслуживается компанией BRP European Distribution S.A. и другими филиалами или дочерними компаниями BRP.

© 2019 Bombardier Recreational Products Inc. Все права защищены.

™ Торговая марка компании Bombardier Recreational Products Inc. или её филиалов.

® Зарегистрированная торговая марка компании Bombardier Recreational Products Inc.

## **ДОПОЛНИТЕЛЬНЫЕ УСЛОВИЯ ТОЛЬКО ДЛЯ ФРАНЦИИ**

Нижеуказанные условия и положения применяются исключительно к продукции, которая распространяется на территории Франции:

Продавец поставяет товар в соответствии с договором и несет ответственность за дефекты, обнаруженные на момент поставки. Продавец также несет ответственность за дефекты, вызванные упаковкой, инструкциями по монтажу и установке, если он несет за это ответственность по договору или если эти действия осуществляются под его ответственность. Чтобы соответствовать условиям договора, Изделие должно:

1. Быть пригодным для нормального использования, предусмотренного для подобных изделий и, если применимо:
  - Соответствовать описанию, предоставленному продавцом, и обладать всеми качествами, продемонстрированными покупателю с помощью образца или модели;
  - Обладать качествами, которые покупатель может законно ожидать, основываясь на публичных заявлениях со стороны продавца, производителя или его представителя, в том числе посредством рекламы или маркировки; или
2. Обладать характеристиками, взаимно согласованными между сторонами, и быть пригодным для конкретного использования со стороны покупателя при условии, что покупатель сообщает продавцу о предполагаемом использовании изделия, и продавец соглашается с этим.

Продавец несет ответственность за невыполнение условий договора в течение двух лет после поставки товара. Продавец обязан предоставлять гарантию на скрытые дефекты проданных товаров, если такие скрытые дефекты делают изделие непригодным для использования по назначению или сокращают возможности его использования таким образом, что если бы покупателю было известно о них заранее, он бы не приобрел изделие или заплатил бы более низкую цену за него. Покупатель обязан принимать соответствующие действия в отношении подобных скрытых дефектов в течение двух лет после их обнаружения.



# **ИНФОРМАЦИЯ ДЛЯ ВЛАДЕЛЬЦА**

---

# КОНФИДЕНЦИАЛЬНОСТЬ

Все предоставленные вами сведения личного характера будут использованы с целью обеспечения вашей безопасности и для того, чтобы компания BRP могла выполнить свои гарантийные обязательства. Однако компания BRP и ее филиалы могут использовать данные о покупателях для распространения маркетинговой и рекламной информации о компании BRP и ее продуктах.

Чтобы реализовать свое право на получения консультаций или для внесения изменений в данные, а также для удаления ваших данных из листа рассылки, обращайтесь в компанию BRP.

По электронной почте: **privacyofficer@brp.com**

По почте: BRP  
Senior Legal Counsel-Privacy Officer  
726 St-Joseph  
Valcourt QC  
Canada  
J0E 2L0

---

# СВЯЖИТЕСЬ С НАМИ

[www.brp.com](http://www.brp.com)

## **Азия**

Room 4609, Tower 2,  
Grand Gateway 3 Hong Qiao  
Road Shanghai,  
КНР 200020

21F Shinagawa East One Tower  
2-16-1 Konan, Minatoku-ku,  
Токуо 108-0075  
Япония

## **Европа**

Skaldenstraat 125  
B-9042 Gent  
Belgium

Itterpark 11  
D-40724 Hilden  
Germany

ARTEPARC Bâtiment B  
Route de la côte d'Azur, Le Canet  
13590 Meyreuil  
France

Ingvald Ystgaardsvei 15  
N-7484 Trondeim  
Norway

Isoaavantie 7  
PL 8040  
96101 Rovaniemi

Spinnvägen 15  
903361 Umeå  
Sweden

Avenue d'Ouchy 4-6  
1006 Lausanne  
Switzerland

## **Северная Америка**

565 de la Montagne Street  
Valcourt (Québec) J0E 2L0  
Canada

Sa De Cv, Av. Ferrocarril 202  
Parque Ind. Querétaro, Lote2-B  
76220  
Santa Rosa Jáuregui, Qro., Mexico  
Sturtevant, Wisconsin, U.S.A.  
10101 Science Drive  
Sturtevant, Wisconsin  
53177  
U.S.A.

## **Океания**

6 Lord Street  
Lakes Business Park  
Botany, NSW 2019  
Australia

3B Echelon Place, East Tamaki,  
Auckland 2013,  
Новая Зеландия

## **Южная Америка**

Rua James Clerck Maxwell, 230  
TechnoPark Campinas SP 13069-380  
Brazil (Бразилия)

---

## ИЗМЕНЕНИЕ АДРЕСА ВЛАДЕЛЬЦА/ПЕРЕПРОДАЖА

В случае изменения адреса владельца или, если вы являетесь новым владельцем мотовездехода, заполните приведённую ниже карту и отправьте авторизованному дилеру Can-Am.

- Связавшись с авторизованным дилером Can-Am.
- **Только для Северной Америки:** звоните по номеру 1 888 272-9222.
- Пишите по адресам компании BRP, указанным на соответствующих страницах в разделе «*КОНТАКТНАЯ ИНФОРМАЦИЯ*» данного руководства.

В случае перепродажи транспортного средства приложите также к карте доказательство того, что прежний владелец не против перепродажи.

Это необходимо сделать, прежде всего, из соображений вашей безопасности, независимо от того, истёк срок гарантии или нет. Владелец несет ответственность за уведомление компании BRP.

**В СЛУЧАЕ ХИЩЕНИЯ:** В случае кражи мотовездехода следует связаться с компанией BRP или уполномоченным дилером Can-Am. Сообщите вашу фамилию, номер телефона, заводской номер транспортного средства и день, когда произошла кража.

***Эта страница специально  
оставлена пустой***

ИЗМЕНЕНИЕ АДРЕСА 	СМЕНА ВЛАДЕЛЬЦА 	
ИДЕНТИФИКАЦИОННЫЙ НОМЕР ТРАНСПОРТНОГО СРЕДСТВА (VIN)		
<input type="text"/>	<input type="text"/>	
Номер модели	Идентификационный номер транспортного средства (VIN)	
СТАРЫЙ АДРЕС ИЛИ ПРЕДЫДУЩИЙ ВЛАДЕЛЕЦ:		
<input type="text"/> Ф.И.О.		
№	УЛИЦА	КВ.
ГОРОД		
ТЕРРИТОРИАЛЬНАЯ ЕДИНИЦА		ПОЧТОВЫЙ ИНДЕКС
СТРАНА		ТЕЛЕФОН
НОВЫЙ АДРЕС ИЛИ ПРЕДЫДУЩИЙ ВЛАДЕЛЕЦ:		
<input type="text"/> Ф.И.О.		
№	УЛИЦА	КВ.
ГОРОД		
ТЕРРИТОРИАЛЬНАЯ ЕДИНИЦА		ПОЧТОВЫЙ ИНДЕКС
СТРАНА		ТЕЛЕФОН
АДРЕС ЭЛЕКТРОННОЙ ПОЧТЫ		

Iv00A2F

ИЗМЕНЕНИЕ АДРЕСА 	СМЕНА ВЛАДЕЛЬЦА 	
ИДЕНТИФИКАЦИОННЫЙ НОМЕР ТРАНСПОРТНОГО СРЕДСТВА (VIN)		
<input type="text"/>	<input type="text"/>	
Номер модели	Идентификационный номер транспортного средства (VIN)	
СТАРЫЙ АДРЕС ИЛИ ПРЕДЫДУЩИЙ ВЛАДЕЛЕЦ:		
<input type="text"/> Ф.И.О.		
№	УЛИЦА	КВ.
ГОРОД		
ТЕРРИТОРИАЛЬНАЯ ЕДИНИЦА		ПОЧТОВЫЙ ИНДЕКС
СТРАНА		ТЕЛЕФОН
НОВЫЙ АДРЕС ИЛИ ПРЕДЫДУЩИЙ ВЛАДЕЛЕЦ:		
<input type="text"/> Ф.И.О.		
№	УЛИЦА	КВ.
ГОРОД		
ТЕРРИТОРИАЛЬНАЯ ЕДИНИЦА		ПОЧТОВЫЙ ИНДЕКС
СТРАНА		ТЕЛЕФОН
АДРЕС ЭЛЕКТРОННОЙ ПОЧТЫ		

Iv00A2F

***Эта страница специально  
оставлена пустой***



ИЗМЕНЕНИЕ АДРЕСА <input type="checkbox"/>				СМЕНА ВЛАДЕЛЬЦА <input type="checkbox"/>			
ИДЕНТИФИКАЦИОННЫЙ НОМЕР ТРАНСПОРТНОГО СРЕДСТВА (VIN)							
Номер модели		Идентификационный номер транспортного средства (VIN)					
СТАРЫЙ АДРЕС ИЛИ ПРЕДЫДУЩИЙ ВЛАДЕЛЕЦ:				Ф.И.О.			
№		УЛИЦА			КВ.		
ГОРОД		ТЕРРИТОРИАЛЬНАЯ ЕДИНИЦА		ПОЧТОВЫЙ ИНДЕКС			
СТРАНА				ТЕЛЕФОН			
НОВЫЙ АДРЕС ИЛИ ПРЕДЫДУЩИЙ ВЛАДЕЛЕЦ:				Ф.И.О.			
№		УЛИЦА			КВ.		
ГОРОД		ТЕРРИТОРИАЛЬНАЯ ЕДИНИЦА		ПОЧТОВЫЙ ИНДЕКС			
СТРАНА				ТЕЛЕФОН			
АДРЕС ЭЛЕКТРОННОЙ ПОЧТЫ							

V00A2F

ИЗМЕНЕНИЕ АДРЕСА <input type="checkbox"/>				СМЕНА ВЛАДЕЛЬЦА <input type="checkbox"/>			
ИДЕНТИФИКАЦИОННЫЙ НОМЕР ТРАНСПОРТНОГО СРЕДСТВА (VIN)							
Номер модели		Идентификационный номер транспортного средства (VIN)					
СТАРЫЙ АДРЕС ИЛИ ПРЕДЫДУЩИЙ ВЛАДЕЛЕЦ:				Ф.И.О.			
№		УЛИЦА			КВ.		
ГОРОД		ТЕРРИТОРИАЛЬНАЯ ЕДИНИЦА		ПОЧТОВЫЙ ИНДЕКС			
СТРАНА				ТЕЛЕФОН			
НОВЫЙ АДРЕС ИЛИ ПРЕДЫДУЩИЙ ВЛАДЕЛЕЦ:				Ф.И.О.			
№		УЛИЦА			КВ.		
ГОРОД		ТЕРРИТОРИАЛЬНАЯ ЕДИНИЦА		ПОЧТОВЫЙ ИНДЕКС			
СТРАНА				ТЕЛЕФОН			
АДРЕС ЭЛЕКТРОННОЙ ПОЧТЫ							

V00A2F

---

*Эта страница специально  
оставлена пустой*

№ МОДЕЛИ **МОТОВЕЗДЕХОДА** \_\_\_\_\_

ИДЕНТИФИКАЦИОННЫЙ НОМЕР  
**ТРАНСПОРТНОГО СРЕДСТВА (VIN)** \_\_\_\_\_

ИДЕНТИФИКАЦИОННЫЙ  
НОМЕР **ДВИГАТЕЛЯ (EIN)** \_\_\_\_\_

**Владелец:** \_\_\_\_\_

Ф.И.О.

№

УЛИЦА

КВ.

ГОРОД

ШТАТ / ПРОВИНЦИЯ

ПОЧТОВЫЙ ИНДЕКС

**Дата продажи** \_\_\_\_\_

ГОД

МЕСЯЦ

ДЕНЬ

**Срок действия гарантии** \_\_\_\_\_

ГОД

МЕСЯЦ

ДЕНЬ

Заполняется дилером при продаже.

МЕСТО ДЛЯ ПЕЧАТИ ДИЛЕРА

V00A21L

Обратитесь к своему дилеру, чтобы удостовериться в том, что ваше транспортное средство зарегистрировано в компании BRP.

При чтении этого руководства оператора помните, что:



## **ПРЕДУПРЕЖДЕНИЕ**

Указывает на наличие потенциально опасной ситуации, которая, если ее не избежать, может привести к серьезным травмам или смертельному исходу.

## ПРЕДОСТЕРЕЖЕНИЕ

**МОТОВЕЗДЕХОД ОТНОСИТСЯ К ЧИСЛУ ТРАНСПОРТНЫХ СРЕДСТВ ПОВЫШЕННОЙ ОПАСНОСТИ.** Даже при выполнении обычных маневров — разворотов, движении по склону и т. п. — возникает риск опрокидывания машины, если не приняты необходимых мер предосторожности.

**СЕРЬЕЗНАЯ ТРАВМА ИЛИ СМЕРТЬ** могут стать результатом несоблюдения этих инструкций:

- **ПЕРЕД НАЧАЛОМ ЭКСПЛУАТАЦИИ ЭТОГО ТРАНСПОРТНОГО СРЕДСТВА ПРОЧИТАЙТЕ РУКОВОДСТВО ПО ЭКСПЛУАТАЦИИ, ВСЕ ПРЕДУПРЕЖДАЮЩИЕ НАКЛЕЙКИ НА ТРАНСПОРТНОМ СРЕДСТВЕ И ПОСМОТРИТЕ ВИДЕОРОЛИК ПО МЕРАМ БЕЗОПАСНОСТИ.**



- **НЕ ЭКСПЛУАТИРУЙТЕ МОТОВЕЗДЕХОД, НЕ ИМЕЯ СООТВЕТСТВУЮЩЕЙ ПОДГОТОВКИ.** Пройдите сертифицированный курс обучения.
- **НЕ ПРЕВЫШАЙТЕ ПАССАЖИРОВОМЕСТИМОСТЬ ТРАНСПОРТНОГО СРЕДСТВА**
  - **НА МОДЕЛЯХ МАХ ЗАПРЕЩАЕТСЯ ПЕРЕВОЗИТЬ БОЛЕЕ ОДНОГО ПАССАЖИРА.** В случае перевозки более одного пассажира повышается опасность утраты контроля над транспортным средством.
  - **МОДЕЛЬ ПРЕДНАЗНАЧЕНА ДЛЯ 1 ЧЕЛОВЕКА. ПЕРЕВОЗКА ПАССАЖИРА ЗАПРЕЩЕНА.** В случае перевозки пассажира повышается опасность утраты контроля над транспортным средством.
- **НИКОГДА НЕ ЭКСПЛУАТИРУЙТЕ ДАННОЕ ТРАНСПОРТНОЕ СРЕДСТВО НА ДОРОГАХ С ПОКРЫТИЕМ.** В случае эксплуатации транспортного средства на дорогах с покрытием повышается опасность утраты контроля над транспортным средством.
- **НИКОГДА НЕ ЭКСПЛУАТИРУЙТЕ ДАННОЕ ТРАНСПОРТНОЕ СРЕДСТВО НА ДОРОГАХ ОБЩЕГО ПОЛЬЗОВАНИЯ.** В случае эксплуатации транспортного средства на дорогах общего пользования существует опасность столкновения с другими транспортными средствами.
- **ВОДИТЕЛЬ И ПАССАЖИР (для моделей МАХ) ДОЛЖНЫ ОБЯЗАТЕЛЬНО ИСПОЛЬЗОВАТЬ ОДОБРЕННЫЙ ШЛЕМ,** защитные очки и защитную одежду.
  - **НИКОГДА НА ЭКСПЛУАТИРУЙТЕ МОТОВЕЗДЕХОД, НАХОДЯСЬ ПОД ВОЗДЕЙСТВИЕМ АЛКОГОЛЯ ИЛИ НАРКОТИКОВ.** Они замедляют реакцию и ухудшают способность принимать решения.
  - **НЕ ЭКСПЛУАТИРУЙТЕ МОТОВЕЗДЕХОД НА СЛИШКОМ ВЫСОКИХ СКОРОСТЯХ.** При движении со скоростью, слишком высокой для данного типа местности, условий обзорности или Вашего опыта, повышается опасность потери управления.
- **НЕ ПЫТАЙТЕСЬ ОТОРВАТЬ ПЕРЕДНИЕ КОЛЕСА ОТ ЗЕМЛИ, СОВЕРШАТЬ ПРЫЖКИ, А ТАКЖЕ ВЫПОЛНЯТЬ ДРУГИЕ ТРЮКИ.**



**ski-doo LYNX SEA-DOO. EVINRUDE. ROTAX. Can-am**

®™ И ЛОГОТИП BRP ЯВЛЯЮТСЯ ТОВАРНЫМИ ЗНАКАМИ КОМПАНИИ BOMBARDIER RECREATIONAL PRODUCTS INC. ИЛИ ЕЕ ДОЧЕРНИХ КОМПАНИЙ.  
©2019 BOMBARDIER RECREATIONAL PRODUCTS INC. ВСЕ ПРАВА ЗАЩИЩЕНЫ.

219 002 027\_RU  
РУКОВОДСТВО ПО ЭКСПЛУАТАЦИИ, серия OUTLANDER / РУССКИЙ  
U/M.P.C.