

*can-am*®



**2019**

**Manual do  
proprietário**

Inclui  
**Informações sobre o veículo,  
segurança, e manutenção**



**OUTLANDER™ X™ mr**

**⚠ ADVERTÊNCIA**

Leia este manual na íntegra. Ele contém informações importantes sobre segurança.  
Idade mínima recomendada: Piloto: 16 anos. Mantenha este Manual do proprietário no veículo.

**2 1 9 0 0 1 9 6 2 \_ P T**

**Instruções originais**

## ADVERTÊNCIA

**PODE SER PERIGOSO OPERAR SEU VEÍCULO.** Se não tomar as precauções adequadas, pode ocorrer rapidamente uma colisão ou capotagem, mesmo em manobras de rotina como ao fazer uma curva e ao dirigir em colinas ou sobre obstáculos. Para sua segurança, leia e respeite todas as advertências deste Manual do Proprietário e das etiquetas no seu veículo. **Não respeitar essas advertências pode resultar em FERIMENTOS GRAVES OU MORTE!**

Mantenha este Manual do Proprietário sempre no veículo.

## ADVERTÊNCIA

Desconsiderar as precauções e instruções de segurança contidas neste Manual do Proprietário, no *VIDEO DE SEGURANÇA* e nas etiquetas de segurança do produto poderá resultar em ferimentos, incluindo o risco de morte!

## ADVERTÊNCIA

Este veículo pode superar o desempenho de outros veículos que você possa ter dirigido antes. Familiarize-se com o seu novo veículo sem pressa.

### ADVERTÊNCIA: PROPOSIÇÃO 65 DA CALIFÓRNIA

 **ADVERTÊNCIA:** A operação, os serviços e a manutenção de um veículo fora de estrada podem expor você a produtos químicos, inclusive gases de escapamento, monóxido de carbono, ftalatos e chumbo, que são conhecidos no estado da Califórnia como produtos que podem causar câncer e defeitos de nascença ou outros problemas no aparelho reprodutor.

Para minimizar a exposição, evite a inalação de gases de escapamento, não coloque o motor em marcha lenta exceto conforme necessário, efetue a manutenção de seu veículo em uma área bem ventilada e utilize luvas ou lave as mãos frequentemente durante a manutenção do seu veículo. Para mais informações, acesse [www.p65warnings.ca.gov/products/passenger-vehicle](http://www.p65warnings.ca.gov/products/passenger-vehicle).

No Canadá, os produtos são distribuídos pela Bombardier Recreational Products Inc. (BRP). Nos EUA, os produtos são distribuídos pela BRP US Inc.

Nos EUA, os produtos são distribuídos pela BRP US Inc.

### **As seguintes marcas comerciais são propriedade da Bombardier Recreational Products Inc.**

Can-Am® D.E.S.S.™ DPS™ Outlander™ Rotax® TTI™ X™ XPS™

Este documento contém a marca comercial das seguintes empresas:

- † Visco-Lok é uma marca comercial da GKN Viscodrive GmbH.
- † QS3 é uma marca comercial da Fox Factory, Inc.

# PREFÁCIO

Deutsch	Dieses Handbuch ist möglicherweise in Ihrer Landessprache verfügbar. Bitte wenden Sie sich an Ihren Händler oder besuchen Sie: <a href="http://www.operatorsguides.brp.com">www.operatorsguides.brp.com</a>
English	This guide may be available in your language. Check with your dealer or go to: <a href="http://www.operatorsguides.brp.com">www.operatorsguides.brp.com</a>
Español	Es posible que este manual esté disponible en su idioma. Consulte a su distribuidor o visite: <a href="http://www.operatorsguides.brp.com">www.operatorsguides.brp.com</a>
Français	Ce guide peut être disponible dans votre langue. Vérifier avec votre concessionnaire ou aller à: <a href="http://www.operatorsguides.brp.com">www.operatorsguides.brp.com</a>
Italiano	Questa guida potrebbe essere disponibile nella propria lingua. Contattare il concessionario o consultare: <a href="http://www.operatorsguide.brp.com">www.operatorsguide.brp.com</a>
中文	本手册可能有您的语种的翻译版本。请向经销商问询，或者登录 <a href="http://www.operatorsguides.brp.com">www.operatorsguides.brp.com</a> 查询。
日本語	このガイドは、言語によって翻訳版が用意されています。ディーラーに問い合わせるか、次のアドレスでご確認ください： <a href="http://www.operatorsguides.brp.com">www.operatorsguides.brp.com</a>
Nederlands	Deze handleiding kan beschikbaar zijn in uw taal. Vraag het aan uw dealer of ga naar: <a href="http://www.operatorsguides.brp.com">www.operatorsguides.brp.com</a>
Norsk	Denne boken kan finnes tilgjengelig på ditt eget språk. Kontakt din forhandler eller gå til: <a href="http://www.operatorsguides.brp.com">www.operatorsguides.brp.com</a>
Português	Este manual pode estar disponível em seu idioma. Fale com sua concessionária ou visite o site: <a href="http://www.operatorsguides.brp.com">www.operatorsguides.brp.com</a>
Русский	Воспользуйтесь руководством на вашем языке. Узнайте о его наличии у дилера или на странице по адресу <a href="http://www.operatorsguide.brp.com">www.operatorsguide.brp.com</a>
Suomi	Käyttöohjekirja voi olla saatavissa omalla kielelläsi. Tarkista jälleenmyyjältä tai käy osoitteessa: <a href="http://www.operatorsguides.brp.com">www.operatorsguides.brp.com</a>
Svenska	Denna bok kan finnas tillgänglig på ditt språk. Kontakta din återförsäljare eller gå till: <a href="http://www.operatorsguides.brp.com">www.operatorsguides.brp.com</a>

Parabéns pela aquisição de um novo quadriciclo ATV Can-Am®. Ele conta com a garantia limitada da BRP e uma rede de concessionárias autorizadas Can-Am, pronta para lhe fornecer as peças, serviços ou acessórios que você precise.

Na entrega, você recebeu informações sobre a cobertura da garantia e assinou a **LISTA DE VERIFICAÇÃO DE PRÉ-ENTREGA** para assegurar que o seu novo veículo foi preparado de maneira totalmente satisfatória.

Sua concessionária está comprometida com a sua satisfação. Se precisar de mais informações, fale com sua concessionária.

## O que você deve saber antes de sair dirigindo

Para saber como reduzir os riscos de você ou transeuntes sofrerem ferimentos ou morte, leia este Manual do Proprietário antes de usar o veículo.

Leia também todas as etiquetas de segurança no ATV e assista com atenção o *VÍDEO DE SEGURANÇA* localizado em

<https://can-am.brp.com/off-road/safety>.



Este veículo é da categoria S; siga sempre essa recomendação de idade: Este veículo nunca deve ser pilotado por menores de 16 anos.

Este veículo é para uso recreativo, apenas por pilotos experientes.

Recomendamos que você faça um curso de direção segura. Consulte *MENSAGENS ESPECIAIS SOBRE SEGURANÇA* para mais detalhes.

Deixar de seguir as advertências contidas neste Manual do proprietário pode resultar em FERIMENTOS GRAVES ou MORTE.

## Mensagens de segurança

As mensagens de segurança, seus tipos, aparência e como elas são usadas neste manual são explicadas a seguir:

### O símbolo de alerta de segurança

 indica um perigo potencial de ferimento.

## ADVERTÊNCIA

Indica uma situação de grave risco que, se não for evitada, pode resultar em ferimentos graves ou morte.

 **CUIDADO** Indica uma situação de risco que, se não for evitada, pode resultar em lesões moderadas ou de menor gravidade.

**AVISO** Indica uma instrução, que se não for seguida, pode danificar seriamente componentes do veículo ou outros bens.

## Sobre este Manual do Proprietário

Este Manual do proprietário foi preparado para familiarizar o proprietário/motorista com os diversos controles, instruções de manutenção e instruções de operação segura do veículo. Isso é indispensável para o uso correto do produto.

Mantenha este Manual do proprietário no veículo para consultas sobre manutenção, solução de problemas e instruções a terceiros.

Note que este manual está disponível em vários idiomas. Em caso de qualquer discrepância, a versão em Inglês deverá prevalecer.

Se desejar consultar e/ou imprimir mais uma cópia do Manual do proprietário, acesse o site [www.operatorsguides.brp.com](http://www.operatorsguides.brp.com).



As informações contidas neste documento são atuais na ocasião da sua publicação. A BRP, entretanto, mantém uma política de melhoria contínua de seus produtos, sem contudo ter a obrigação de implementá-las nos produtos fabricados anteriormente. Em virtude de mudanças posteriores, é provável que existam diferenças entre o produto fabricado e as descrições e/ou especificações neste manual. A BRP se reserva no direito de, a qualquer momento, cancelar ou alterar as especificações, projetos, características, modelos ou equipamentos sem incorrer em qualquer obrigação.

Este Manual do proprietário deve permanecer no veículo quando este for vendido.

Ao ler o Manual do Proprietário, lembre-se de:

 **ADVERTÊNCIA**

Indica um risco potencial que, se não for evitado, pode resultar em ferimentos sérios ou morte.

---

***Esta página está  
intencionalmente em branco***

---

# ÍNDICE

<b>PREFÁCIO</b> .....	<b>1</b>
O QUE VOCÊ DEVE SABER ANTES DE SAIR DIRIGINDO.....	2
MENSAGENS DE SEGURANÇA.....	2
SOBRE ESTE MANUAL DO PROPRIETÁRIO.....	2

## ***INFORMAÇÕES DE SEGURANÇA***

<b>PRECAUÇÕES GENÉRICAS</b> .....	<b>10</b>
EVITE A INTOXICAÇÃO POR MONÓXIDO DE CARBONO.....	10
EVITE INCÊNDIOS E OUTROS RISCOS PROVOCADOS PELA GASOLINA.....	10
EVITE QUEIMADURAS NAS PEÇAS QUENTES.....	10
ACESSÓRIOS E MODIFICAÇÕES.....	10

<b>MENSAGENS ESPECIAIS SOBRE SEGURANÇA</b> .....	<b>12</b>
CURSO DE TREINAMENTO.....	14

<b>ADVERTÊNCIAS SOBRE O USO</b> .....	<b>15</b>
---------------------------------------	-----------

<b>AO DIRIGIR O VEÍCULO</b> .....	<b>41</b>
INSPEÇÃO PRÉ-PARTIDA.....	42
VESTUÁRIO.....	45
É PROIBIDO TRANSPORTAR PASSAGEIROS.....	46
TRANSPORTANDO CARGAS.....	46
CARREGANDO O BAGAGEIRO.....	46
REBOCANDO UMA CARGA (SE ESTIVER EQUIPADO COM ENGATE).....	47
PUXANDO UM REBOQUE (SE ESTIVER EQUIPADO COM ENGATE).....	48
TRABALHANDO COM SEU VEÍCULO.....	48
USO RECREATIVO.....	49
PILOTAGEM NA LAMA.....	49
MEIO AMBIENTE.....	50
LIMITAÇÕES DE PROJETO.....	50
OPERAÇÃO FORA DE ESTRADA.....	51
PRECAUÇÕES GERAIS DE DIREÇÃO E SEGURANÇA.....	52
TÉCNICAS DE DIREÇÃO.....	54

<b>IMPORTANTE SOBRE ETIQUETAS DO PRODUTO (CANADÁ/ESTADOS UNIDOS)</b> .....	<b>61</b>
ETIQUETAS DE PENDURAR.....	61
ETIQUETAS DE SEGURANÇA DO VEÍCULO.....	63
ETIQUETAS DE CONFORMIDADE.....	67
ETIQUETA DE INFORMAÇÕES TÉCNICAS.....	67

<b>ETIQUETAS IMPORTANTES DO PRODUTO (TODOS OS PAÍSES, EXCETO CANADÁ/ESTADOS UNIDOS)</b> .....	<b>68</b>
ETIQUETAS.....	68
ETIQUETAS DE SEGURANÇA DO VEÍCULO.....	69
ETIQUETAS DE CONFORMIDADE.....	74
ETIQUETA DE INFORMAÇÕES TÉCNICAS.....	74

**INFORMAÇÕES DO VEÍCULO**

<b>COMANDOS/INSTRUMENTOS/EQUIPAMENTOS.....</b>	<b>76</b>
1) ALAVANCA DO ACELERADOR.....	80
2) ALAVANCA DO FREIO.....	80
3) ALAVANCA DO FREIO DE ESTACIONAMENTO.....	80
4) PEDAL DO FREIO.....	81
5) INTERRUPTOR DO SELETOR DE 2WD/4WD E DE MODOS DE CONDUÇÃO (SE EQUIPADO).....	82
6) ALAVANCA DE CÂMBIO.....	83
7) INTERRUPTOR MULTIFUNCIONAL.....	84
8) CHAVES DE PARTIDA E CHAVES RF D.E.S.S.....	87
9) PEDALEIRAS.....	88
10) APOIOS PARA OS PÉS PARA PILOTAGEM NA LAMA (SOMENTE MODELO 1000R).....	89
11) PORTA-LUVAS (SOMENTE MODELO 1000R).....	89
12) ASSENTO.....	90
13) BAGAGEIRO TRASEIRO.....	91
14) RACK PARA CARGA.....	92
15) ENGATE DE REBOQUE.....	92
16) TOMADA ELÉTRICA DE 12 V.....	93
17) KIT DE FERRAMENTAS.....	93
18) GUINCHO (SE EQUIPADO).....	93
19) INTERRUPTOR DE CONTROLE DO GUINCHO (SE EQUIPADO).....	94
20) GANCHOS DE RECUPERAÇÃO.....	94
21) TAMPA DO RADIADOR.....	95
22) SUPORTE DO INDICADOR.....	95
<b>PAINEL MULTIFUNCIONAL (LCD) (MODELOS 570).....</b>	<b>97</b>
DESCRIÇÃO DO PAINEL MULTIFUNCIONAL.....	97
MODOS DO PAINEL MULTIFUNCIONAL.....	99
NAVEGANDO NO MOSTRADOR DE LCD.....	100
CONFIGURAÇÃO DO PAINEL.....	101
<b>PAINEL MULTIFUNCIONAL (LCD) (MODELOS 650 E 850).....</b>	<b>103</b>
DESCRIÇÃO DO PAINEL MULTIFUNCIONAL.....	103
RECURSOS DO PAINEL MULTIFUNCIONAL.....	104
AJUSTE DO INDICADOR MULTIFUNCIONAL.....	105
<b>PAINEL MULTIFUNCIONAL (ANALÓGICO/DIGITAL) (MODELOS 1000R).....</b>	<b>107</b>
DESCRIÇÃO DO PAINEL MULTIFUNCIONAL.....	107
CONFIGURAÇÃO DO PAINEL.....	110
<b>COMBUSTÍVEL.....</b>	<b>111</b>
REQUISITOS DE COMBUSTÍVEL.....	111
PROCEDIMENTO DE ABASTECIMENTO DE COMBUSTÍVEL.....	111
<b>PERÍODO DE AMACIAMENTO.....</b>	<b>113</b>
OPERAÇÃO DURANTE O AMACIAMENTO.....	113
<b>PROCEDIMENTOS BÁSICOS.....</b>	<b>114</b>
PARTIDA DO MOTOR.....	114

ATIVACÃO DO SISTEMA ELÉTRICO (MODELOS 650/850/1000R).....	114
MUDANDO A SELEÇÃO DA MARCHA.....	114
PARANDO O MOTOR E ESTACIONANDO O VEÍCULO.....	114
<b>PROCEDIMENTOS ESPECIAIS.....</b>	<b>116</b>
O QUE FAZER SE ENTRAR ÁGUA NA CVT.....	116
O QUE FAZER SE ENTRAR ÁGUA NA CAIXA DO FILTRO DE AR.....	116
O QUE FAZER SE O VEÍCULO VIRAR.....	117
O QUE FAZER SE O VEÍCULO FICAR SUBMERSO.....	118
<b>AJUSTES PARA O PERCURSO.....</b>	<b>119</b>
AJUSTE DA SUSPENSÃO.....	119
AJUSTE DE PRÉ-CARGA DA MOLA.....	119
AJUSTES DO AMORTECIMENTO DE IMPACTO (MODELO 1000R).....	120
AJUSTE DO NÍVEL DE ASSISTÊNCIA DA DIREÇÃO DINÂMICA ASSISTIDA (DPS).....	121
<b>TRANSPORTE DO VEÍCULO.....</b>	<b>123</b>
<b><i>MANUTENÇÃO</i></b>	
<b>PLANO DE MANUTENÇÃO.....</b>	<b>126</b>
CONDIÇÕES SEVERAS DE POEIRA.....	127
LEGENDA DO PLANO DE MANUTENÇÃO.....	127
PLANO DE MANUTENÇÃO.....	128
<b>PROCEDIMENTOS DE MANUTENÇÃO.....</b>	<b>131</b>
FILTRO DE AR.....	131
ÓLEO DO MOTOR.....	134
FILTRO DE ÓLEO.....	136
RADIADOR.....	137
LÍQUIDO DE ARREFECIMENTO DO MOTOR.....	138
SUPRESSOR DE FAÍSCAS DO SILENCIOSO.....	140
FILTRO DE AR DA CVT.....	142
ÓLEO DA CAIXA DE CÂMBIO.....	143
CABO DO ACELERADOR.....	144
VELAS DE IGNIÇÃO.....	147
BATERIA.....	148
FUSÍVEIS.....	148
LUZES (MODELOS 570).....	150
LUZES (MODELOS 650, 850 E 1000R).....	151
COIFA E PROTETOR DO EIXO DE TRANSMISSÃO.....	153
RODAS E PNEUS.....	154
SUSPENSÃO.....	155
VOLANTE.....	156
FREIOS.....	157
<b>CUIDADOS COM O VEÍCULO.....</b>	<b>159</b>
CUIDADOS APÓS DIRIGIR.....	159
LIMPEZA E PROTEÇÃO DO VEÍCULO.....	159
<b>PREPARAÇÃO PARA SER GUARDADO E PARA PRÉ-TEMPORADA.....</b>	<b>161</b>

**INFORMAÇÕES TÉCNICAS**

<b>IDENTIFICAÇÃO DO VEÍCULO.....</b>	<b>164</b>
NÚMERO DE IDENTIFICAÇÃO DO VEÍCULO.....	164
NÚMERO DE IDENTIFICAÇÃO DO MOTOR.....	164
ETIQUETA DE CONFORMIDADE.....	164
SISTEMA DE SEGURANÇA COM CODIFICAÇÃO DIGITAL DE RADIOFREQUÊNCIA (CHAVE RF D.E.S.S.).....	165
<b>REGULAMENTAÇÃO DO SISTEMA DE CONTROLE DE EMISSÃO DE RUÍDO (CANADÁ/ESTADOS UNIDOS).....</b>	<b>166</b>
<b>VALORES DE EMISSÃO DE RUÍDO E VIBRAÇÃO (TODOS OS PAÍ- SES EXCETO CANADÁ/ESTADOS UNIDOS).....</b>	<b>167</b>
<b>DECLARAÇÃO DE CONFORMIDADE CE.....</b>	<b>168</b>
<b>ESPECIFICAÇÕES.....</b>	<b>170</b>

**SOLUÇÃO DE PROBLEMAS**

<b>DIRETRIZES PARA SOLUÇÃO DE PROBLEMAS.....</b>	<b>186</b>
<b>MENSAGENS DO PAINEL ANALÓGICO/DIGITAL.....</b>	<b>192</b>

**GARANTIA**

<b>GARANTIA LIMITADA DA BRP EUA E CANADÁ: ATV CAN-AM® 2019.....</b>	<b>196</b>
<b>GARANTIA RELACIONADA ÀS EMISSÕES DA EPA DOS EUA.....</b>	<b>200</b>
<b>GARANTIA LIMITADA INTERNACIONAL DA BRP: ATV CAN-AM® 2019.....</b>	<b>203</b>
<b>GARANTIA LIMITADA DA BRP PARA A ÁREA ECONÔMICA EURO- PEIA, A COMUNIDADE DOS ESTADOS INDEPENDENTES E A TURQUIA: ATV CAN-AM® 2019.....</b>	<b>207</b>

**INFORMAÇÕES DE CLIENTES**

<b>INFORMAÇÕES SOBRE PRIVACIDADE.....</b>	<b>214</b>
<b>ENTRE EM CONTATO.....</b>	<b>215</b>
AMÉRICA DO NORTE.....	215
EUROPA.....	215
OCEANIA.....	215
AMÉRICA DO SUL.....	216
ÁSIA.....	216
<b>MUDANÇA DE ENDEREÇO/PROPRIEDADE.....</b>	<b>217</b>

# ***INFORMAÇÕES DE SEGURANÇA***

# PRECAUÇÕES GENÉRICAS

## Evite a intoxicação por monóxido de carbono

Todo escape de motor contém monóxido de carbono, um gás mortal. Respirar monóxido de carbono pode provocar dores de cabeça, tonturas, sonolência, náuseas, confusão e certamente a morte.

O monóxido de carbono é um gás incolor, inodoro e insípido que pode estar presente, mesmo que você não veja ou sinta o cheiro de qualquer escape do motor. Os níveis mortais de monóxido de carbono podem se acumular rapidamente, você pode ser afetado subitamente e incapacitado de se salvar. Estes níveis mortais também podem se manter por horas ou dias em locais fechados ou com pouca ventilação. Se você sentir algum sintoma de intoxicação por monóxido de carbono, saia imediatamente do local, respire ar fresco e busque atendimento médico.

Para evitar a morte ou prejuízos graves à saúde por monóxido de carbono:

- Nunca ligue o veículo em locais parcialmente fechados ou pouco ventilados, como garagens, cobertas ou celeiros. Mesmo que você tente ventilar os gases de escapamento com ventiladores ou janelas e portas abertas, o monóxido de carbono pode atingir rapidamente níveis perigosos.
- Nunca ligue o veículo em locais externos onde os gases de escapamento possam entrar em edifícios através de aberturas, como janelas e portas.

## Evite incêndios e outros riscos provocados pela gasolina

A gasolina é extremamente inflamável e altamente explosiva. Os vapores de combustível podem se espalhar e incendiar ao entrar em contato com uma faísca ou chama, a alguns metros de distância do motor. Para reduzir o risco de incêndio ou explosão, siga estas instruções:

res de combustível podem se espalhar e incendiar ao entrar em contato com uma faísca ou chama, a alguns metros de distância do motor. Para reduzir o risco de incêndio ou explosão, siga estas instruções:

- Para armazenar combustível, use somente um galão aprovado para gasolina.
- Siga estritamente as instruções em *COMBUSTÍVEL*.
- Nunca dê partida ou opere o motor se a tampa do combustível não estiver instalada adequadamente.

A gasolina é venenosa e pode provocar prejuízos à saúde ou a morte.

- Nunca faça sifão para gasolina pela boca.
- Se você engolir gasolina, respingá-la nos olhos ou inalar seu vapor, consulte seu médico imediatamente.

Se derramar gasolina no corpo, lave-se com água e sabão e mude de roupa.

## Evite queimaduras nas peças quentes

Certos componentes ficam bastante quentes durante a operação. Evite contato com essas peças durante o uso e logo após, para evitar queimaduras.

## Acessórios e modificações

Qualquer modificação ou adição de acessórios pode afetar a dirigibilidade do veículo. É importante dedicar um tempo para se familiarizar com o veículo depois de fazer modificações para entender como adaptar adequadamente a sua conduta ao volante.



Não adulterar com modificações não autorizadas ou instalar equipamentos não especificamente aprovados pela BRP para o veículo. Estas modificações não foram testadas pela BRP e podem aumentar o risco de ferimentos ou perda de controle, ou tornar o veículo ilegal para pilotar. Por exemplo, adulterar as especificações de pneus pode afetar o comportamento do veículo e aumentar o risco de uma perda de controle.

Consulte a concessionária autorizada BRP sobre os acessórios adequados disponíveis para o seu veículo.

---

# MENSAGENS ESPECIAIS SOBRE SEGURANÇA

## ESTE VEÍCULO NÃO É UM BRINQUEDO E A SUA OPERAÇÃO PODE SER PERIGOSA.

- Este veículo comporta-se de maneira diferente dos outros veículos. Se não tomar as precauções adequadas, pode ocorrer rapidamente uma colisão ou capotagem, mesmo em manobras de rotina como ao fazer uma curva e ao dirigir em colinas ou sobre obstáculos.

## O não cumprimento destas instruções pode resultar em **FERIMENTOS GRAVES OU MORTE**:

- Leia este Manual do Proprietário e todas as etiquetas de segurança no produto e siga os procedimentos operacionais descritos. Assista com atenção o *VÍDEO DE SEGURANÇA* antes de dirigir o veículo.
- Sempre respeite esta recomendação de idade: Este veículo nunca deve ser pilotado por menores de 16 anos.
- Nunca carregue passageiros neste veículo. O(s) passageiro(s) afeta(m) o equilíbrio e a direção e aumenta(m) o risco de perder o controle do veículo.
- Nunca use este veículo em qualquer superfície pavimentada, incluindo calçadas, ruas internas, estacionamentos e vias públicas.
- Nunca use este veículo em ruas, estradas ou rodovias públicas, mesmo que sejam de terra ou de cascalho.
- Nunca viaje neste veículo sem usar um capacete homologado que se ajuste perfeitamente. Também deve proteção ocular (visor ou escudo facial), luvas, botas, camisas ou jaquetas de manga longa e calças compridas.
- Nunca dirija este veículo se estiver cansado, doente ou sob efeito de álcool ou drogas. Seu julgamento e o tempo de reação ficam muito afetados nestas condições.
- Nunca dirija em velocidades excessivas. Sempre dirigir a uma velocidade compatível com o terreno, visibilidade, condições de operação e de acordo com sua experiência.
- Nunca tente empinadas, pulos ou outras acrobacias.
- Sempre inspecione e confirme se o veículo está em condições seguras de operação antes de dirigir. Sempre siga os procedimentos e intervalos de inspeção e manutenção descritos no Manual do proprietário.
- Sempre mantenha ambas as mãos no guidão e os pés nos apoios para os pés do veículo durante a condução.
- Sempre dirija devagar e seja extremamente cuidadoso quando estiver dirigindo em terreno desconhecido. Sempre observe as mudanças de terreno ao dirigir este veículo.
- Nunca dirija em terreno excessivamente acidentado, escorregadio ou solto até que você tenha aprendido e praticado os conhecimentos necessários para controlar o veículo em tais terrenos. Tenha um cuidado especial nesses tipos de terreno.
- Sempre siga os procedimentos corretos para as curvas conforme descrito mais adiante neste Manual do proprietário. Pratique curvas em baixas velocidades antes de tentar virar em velocidades mais altas. Não faça curvas em velocidades excessivas.

- Nunca use este veículo em colinas muito íngremes para o veículo ou para as suas habilidades. Pratique em colinas menores antes de enfrentar as maiores.
- Sempre siga os procedimentos corretos para subir as colinas conforme descrito mais adiante neste Manual do proprietário. Antes de começar a subir qualquer morro, verifique o terreno com cuidado. Nunca suba colinas cuja superfície seja excessivamente escorregadia ou solta. Concentre seu peso na parte dianteira do veículo. Nunca acelere de repente ou faça mudanças bruscas de marcha. Não passe pelo topo de uma colina em alta velocidade.
- Sempre siga os procedimentos apropriados de descida e frenagem em colinas conforme descrito no Manual do proprietário. Antes de começar a descer um morro, observe o terreno com cuidado. Concentre seu peso na parte traseira do veículo.
- Sempre siga os procedimentos apropriados para atravessar a face de uma colina, como descrito no Manual do proprietário. Evite colinas cuja superfície seja excessivamente escorregadia ou solta. Concentre seu peso no lado oposto ao da descida no veículo.
- Use sempre os procedimentos adequados se você parar ou capotar para trás ao subir uma colina. Para evitar a perda de velocidade, use a marcha apropriada e mantenha uma velocidade constante na subida de uma colina. Se patinar ou tombar para trás, siga o procedimento especial de frenagem descrito neste Manual do proprietário. Desça pelo lado oposto à descida ou em um dos lados que estiver na direção da subida. Vire o veículo e remonte, seguindo o procedimento descrito mais adiante neste Manual do Proprietário.
- Sempre verifique os obstáculos antes de dirigir em uma área nova. Nunca tente dirigir sobre obstáculos grandes, tais como pedras ou árvores caídas. Siga sempre os procedimentos corretos ao dirigir sobre obstáculos conforme descrito neste Manual do Proprietário.
- Seja sempre cuidadoso quando derrapar ou escorregar. Aprenda a controlar com segurança derrapagens ou deslizamentos, praticando em baixa velocidade e em um terreno liso e plano. Em superfícies muito escorregadias como o gelo, vá devagar e com muito cuidado para reduzir as chances de perder o controle do veículo.
- Nunca dirija o veículo em rios com correnteza elevada ou em profundidades maiores que as especificadas no Manual do proprietário. Lembre-se que freios molhados podem ter menor capacidade de parada. Teste os freios depois de sair da água, lama ou neve. Se necessário, aplique os mesmos diversas vezes para deixar o atrito secar as pastilhas.
- Tenha sempre em mente que a distância de frenagem é imediatamente afetada, entre outras condições, pelo tempo e terreno, condição do sistema de frenagem e dos pneus, velocidade e posição do veículo e carga do veículo incluindo a existência de reboque. Lembre-se de ajustar corretamente a sua forma de dirigir.
- Sempre esteja certo de que não haja obstáculos ou pessoas atrás de você ao dar a ré. Quando for seguro andar de ré, vá devagar.
- A BRP recomenda ficar sentado no ATV quando dirigir em marcha à ré. Evite se levantar. Seu peso poderia se deslocar para a frente, contra a alavanca do acelerador, provocando uma aceleração inesperada e a perda de controle.

- Use sempre pneus do tamanho e tipo especificados no Manual do Proprietário. Sempre mantenha a pressão apropriada nos pneus.
- Nunca modificar este veículo com instalação ou uso incorreto de acessórios. Somente use acessórios aprovados pela BRP. NUNCA instale um assento para passageiros ou use a área de carga para transportar um.
- Nunca exceda os limites de carga definidos para este veículo, incluindo o peso do piloto e de todas as outras cargas e acessórios instalados. A carga deve ser distribuída apropriadamente e presa de forma segura. Reduza a velocidade e siga as instruções deste manual ao transportar cargas ou puxar um reboque. Considerar uma distância maior para frenagem.
- Nunca dirija o veículo se os comandos não funcionarem normalmente.

## **Curso de treinamento**

Nunca dirija este veículo sem instrução adequada. **Faça um curso de treinamento.** Todos os pilotos devem ser treinados por um instrutor certificado.

**PARA MAIS INFORMAÇÕES SOBRE SEGURANÇA DE ATV,** contate uma concessionária autorizada Can-Am para descobrir os cursos de treinamento disponíveis na sua região.

Nos EUA, contate o Specialty Vehicle Institute of America (SVIA) pelo número 1 800 887-2887 ou, no Canadá, o Canada Safety Council (CSC) pelo número 1 613 739-1535.

## ADVERTÊNCIAS SOBRE O USO

As advertências a seguir e seus formatos foram exigidos pela United States Consumer Product Safety Commission (Comissão de segurança em produtos para o consumidor dos EUA), devendo constar obrigatoriamente do Manual do Proprietário de todos os ATVs.

**NOTA:** As ilustrações a seguir são apenas representações gerais. Seu modelo pode ser diferente.

### **ADVERTÊNCIA**



#### **RISCO POTENCIAL**

Operar este veículo sem instrução adequada.

#### **O QUE PODE ACONTECER**

Os riscos de acidentes aumentam muito se o motorista não sabe operar este veículo apropriadamente nas diversas situações e em terrenos variados.

#### **COMO EVITAR O RISCO**

Os pilotos novos e inexperientes devem concluir um curso de treinamento. Eles devem então praticar regularmente as habilidades aprendidas durante o curso, bem como as técnicas de operação descritas neste Manual do proprietário.

Para mais informações sobre o curso de treinamento, contate uma concessionária autorizada Can-Am.



## ADVERTÊNCIA



### RISCO POTENCIAL

Falha em seguir as recomendações de idade para este veículo.

### O QUE PODE ACONTECER

Deixar de respeitar as recomendações de idade pode levar a ferimentos graves ou à morte da criança.

Mesmo que a criança se encaixe na faixa etária para a qual este veículo é recomendado, ela pode não ter o conhecimento, a habilidade, ou maturidade necessários para conduzi-lo de forma segura, sem o envolvimento em algum acidente grave.

### COMO EVITAR O RISCO

Ninguém com menos de 16 anos deve operar este veículo.

**! ADVERTÊNCIA****RISCO POTENCIAL**

Levar passageiro neste veículo.

**O QUE PODE ACONTECER**

Reduz consideravelmente sua capacidade de equilibrar e controlar este veículo.

Poderia causar um acidente, provocando ferimentos a você e/ou ao passageiro.

**COMO EVITAR O RISCO**

Nunca transporte passageiros. Mesmo com um assento longo que permite movimentos livres para o usuário, o veículo não foi projetado para levar passageiros.

**! ADVERTÊNCIA**



**RISCO POTENCIAL**

Operar este veículo em superfícies pavimentadas.

**O QUE PODE ACONTECER**

Os pneus são projetados somente para uso fora da estrada e não para uso em pavimento. As superfícies pavimentadas podem afetar o comportamento e controle deste veículo, e podem provocar a perda do controle.

**COMO EVITAR O RISCO**

Nunca use este veículo em qualquer superfície pavimentada, incluindo calçadas, ruas internas, estacionamentos e vias públicas.



**! ADVERTÊNCIA**



**RISCO POTENCIAL**

Operar este veículo em ruas, estradas e rodovias públicas.

**O QUE PODE ACONTECER**

Pode colidir com outro veículo.

**COMO EVITAR O RISCO**

Nunca use este veículo em ruas, estradas ou rodovias públicas, mesmo que sejam de terra ou de cascalho. Em muitos estados ou províncias, é ilegal dirigir este veículo em ruas, estradas ou rodovias públicas.

**! ADVERTÊNCIA**



### **RISCO POTENCIAL**

Dirigir o veículo sem usar capacete aprovado, proteção ocular e roupas de proteção.

### **O QUE PODE ACONTECER**

Os seguintes itens são para todos os motoristas de ATV:

- Dirigir sem um capacete homologado aumenta as chances de ferimentos graves na cabeça ou morte, em caso de acidente.
- Dirigir sem proteção para os olhos pode resultar em um acidente e aumenta as chances de ferimentos graves, caso ocorra.
- Dirigir sem o vestuário de proteção adequado aumenta as chances de ferimentos graves, em caso de acidente.

### **COMO EVITAR O RISCO**

Vista sempre um capacete homologado que ajuste perfeitamente. Você também deve usar:

- Proteção para os olhos (óculos ou viseira)
- Luvas e botas
- Camisa ou jaqueta de manga comprida
- Calças compridas.

**! ADVERTÊNCIA**

V00A07Q

**RISCO POTENCIAL**

Usar este veículo sob o efeito de drogas ou álcool.

**O QUE PODE ACONTECER**

Pode afetar gravemente seu julgamento.

Pode deixar seus reflexos mais lentos.

Pode afetar seu equilíbrio e percepção.

Pode provocar um acidente ou morte.

**COMO EVITAR O RISCO**

Nunca use este veículo sob o efeito de drogas ou álcool.

**! ADVERTÊNCIA**



V00A08Q

**RISCO POTENCIAL**

Operar o veículo em velocidade excessiva.

**O QUE PODE ACONTECER**

Aumenta as chances de perda do controle do veículo, podendo provocar acidentes.

**COMO EVITAR O RISCO**

Ande sempre em uma velocidade adequada ao terreno, às condições de visibilidade e operação e à sua experiência.

**! ADVERTÊNCIA**



**RISCO POTENCIAL**

Tentar levantar as rodas, saltos e outras acrobacias.

**O QUE PODE ACONTECER**

Aumentam as chances de acidente, incluindo quedas.

**COMO EVITAR O RISCO**

Não tentar acrobacias como levantar as rodas ou saltos. Não tentar se exibir.

 **ADVERTÊNCIA****RISCO POTENCIAL**

Falha na inspeção do veículo antes da operação.

Falta de manutenção adequada do veículo.

**O QUE PODE ACONTECER**

Aumenta a possibilidade de acidentes ou danos nos equipamentos.

**COMO EVITAR O RISCO**

Inspeccione sempre seu veículo toda vez que for usá-lo, para garantir que ele esteja em condições seguras de operação.

Siga sempre os procedimentos e programas de inspeção e manutenção descritos neste Manual do proprietário.

 **ADVERTÊNCIA****RISCO POTENCIAL**

Dirigir em cursos de água congelados.

**O QUE PODE ACONTECER**

Afundar no gelo pode levar a ferimentos graves ou morte.

**COMO EVITAR O RISCO**

Não dirigir este veículo em superfícies congeladas antes que verificar se o gelo tem espessura o suficiente para sustentar o veículo e sua carga, bem como a força provocada pelo movimento do veículo.

**! ADVERTÊNCIA**



**RISCO POTENCIAL**

Tirar as mãos do guidão ou os pés dos apoios para os pés durante a operação.

**O QUE PODE ACONTECER**

Tirar apenas uma das mãos já reduz sua capacidade de controlar o veículo ou pode provocar a perda do equilíbrio e a queda do veículo. Se você retirar um pé do apoio para os pés, seu pé ou a perna pode encostar nas rodas traseiras, o que poderia feri-lo ou provocar um acidente.

**COMO EVITAR O RISCO**

Mantenha sempre as duas mãos no guidão e os dois pés nos apoios para os pés durante a operação do veículo.

**! ADVERTÊNCIA****RISCO POTENCIAL**

Não tomar cuidado especial ao operar este veículo em terrenos desconhecidos.

**O QUE PODE ACONTECER**

Pode encontrar pedras, ressaltos ou buracos escondidos sem tempo suficiente para reagir.

Pode resultar na capotagem ou descontrole do veículo.

**COMO EVITAR O RISCO**

Dirigir devagar e tomar muito cuidado ao operar em terrenos desconhecidos.

Esteja sempre alerta às mudanças nas condições do terreno ao dirigir o veículo.

**! ADVERTÊNCIA**



**RISCO POTENCIAL**

Não estar atento ao operar em terrenos muito irregulares, escorregadios ou soltos.

**O QUE PODE ACONTECER**

Pode provocar perda de tração ou controle do veículo e pode resultar em acidente, incluindo tombamento.

**COMO EVITAR O RISCO**

Não operar em terrenos muito irregulares, escorregadios ou soltos antes de aprender e praticar suficiente para controlar este veículo nesse tipo de terreno.

Tenha um cuidado especial nesses tipos de terreno.



**! ADVERTÊNCIA****RISCO POTENCIAL**

Virar incorretamente.

**O QUE PODE ACONTECER**

O veículo pode ficar sem controle, provocando uma colisão ou tombamento.

**COMO EVITAR O RISCO**

Sempre siga os procedimentos corretos para as curvas conforme descrito mais adiante neste Manual do proprietário. Pratique curvas em baixas velocidades antes de tentar virar em velocidades mais altas.

Não faça curvas em velocidades excessivas.

**! ADVERTÊNCIA**



**RISCO POTENCIAL**

Operar em colinas excessivamente inclinadas.

**O QUE PODE ACONTECER**

O veículo pode virar mais facilmente em colinas excessivamente inclinadas do que nas superfícies niveladas ou colinas pequenas.

**COMO EVITAR O RISCO**

Nunca use este veículo em colinas muito íngremes para o veículo ou para as suas habilidades.

Pratique em colinas menores antes de enfrentar as maiores.

**! ADVERTÊNCIA****RISCO POTENCIAL**

Subir colinas incorretamente.

**O QUE PODE ACONTECER**

Pode provocar perda do controle ou tombamento do veículo.

**COMO EVITAR O RISCO**

Sempre siga os procedimentos corretos para subir as colinas conforme descrito mais adiante neste Manual do proprietário.

Observe sempre o terreno com cuidado, antes de começar a subir qualquer morro.

Nunca suba colinas cuja superfície seja excessivamente escorregadia ou solta.

Concentre seu peso na parte dianteira do veículo.

Nunca acelere de repente ou faça mudanças bruscas de marcha. O veículo pode tombar para trás.

Não passe pelo topo de uma colina em alta velocidade. Pode haver um obstáculo, uma queda acentuada, outro veículo ou outra pessoa do outro lado da colina.

**! ADVERTÊNCIA**



**RISCO POTENCIAL**

Descer colinas incorretamente.

**O QUE PODE ACONTECER**

Pode provocar perda do controle ou tombamento do veículo.

**COMO EVITAR O RISCO**

Sempre seguir os procedimentos corretos para descer colinas conforme descrito mais adiante neste Manual do Proprietário.

**NOTA:** Uma técnica especial é necessária para acionar os freios na descida de uma colina.

Observe sempre o terreno com cuidado, antes de começar a descer qualquer morro.

Concentre seu peso na parte traseira do veículo.

Nunca desça uma colina em alta velocidade.

Evitar descer a colina em um ângulo que pode provocar a inclinação forte do veículo para um lado. Desça o mais reto possível.

**! ADVERTÊNCIA****RISCO POTENCIAL**

Atravessar colinas ou virar incorretamente nas colinas.

**O QUE PODE ACONTECER**

Pode provocar perda do controle ou tombamento do veículo.

**COMO EVITAR O RISCO**

Nunca tente fazer a volta com o veículo, em qualquer morro, até ter dominado a técnica de fazer a volta, como descrito adiante neste Manual do Proprietário. Tomar muito cuidado ao virar em qualquer colina.

Se possível, evite atravessar a encosta de uma colina íngreme.

***Ao atravessar a encosta de uma colina:***

Sempre seguir os procedimentos corretos conforme descrito mais adiante neste Manual do Proprietário.

Evite colinas cuja superfície seja excessivamente escorregadia ou solta.

Concentre seu peso no lado oposto ao da descida no veículo.



## ADVERTÊNCIA

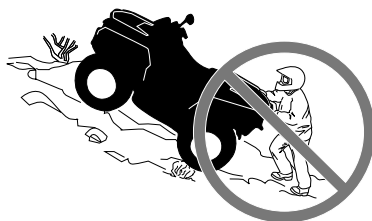

### RISCO POTENCIAL

Protelar, rolar para trás ou desmontar incorretamente ao subir uma colina.

### O QUE PODE ACONTECER

Pode resultar no tombamento do veículo.

### COMO EVITAR O RISCO

Use a marcha correta e mantenha a velocidade estável ao subir uma colina.

#### ***Se perder toda a velocidade de avanço:***

Manter seu peso colina acima. Nunca acelere de repente ou faça mudanças bruscas de marcha. O veículo pode tombar para trás.

Pise no freio.

Engate o freio de estacionamento depois que tiver parado.

Desça no lado oposto à descida, ou em um dos lados do veículo que estiver na direção da subida.

#### ***Se o veículo começar a andar para trás:***

Manter seu peso colina acima. Nunca acelere de repente ou faça mudanças bruscas de marcha. O veículo pode tombar para trás.

Nunca acione o freio traseiro enquanto estiver se movendo para trás.

Aplique gradualmente o freio dianteiro.

Quando conseguir parar completamente o veículo, acione também o freio traseiro e o freio de estacionamento.

Desça no lado oposto à descida, ou em um dos lados do veículo que estiver na direção da subida.

Vire o veículo e remonte, seguindo o procedimento descrito mais adiante neste Manual do Proprietário.

**! ADVERTÊNCIA****RISCO POTENCIAL**

Operação incorreta sobre obstáculos.

**O QUE PODE ACONTECER**

Pode provocar perda do controle ou uma colisão.

Pode causar a capotagem do veículo.

**COMO EVITAR O RISCO**

Antes de operar em uma nova área, verifique os obstáculos.

Nunca tente dirigir sobre obstáculos grandes, tais como pedras ou árvores caídas.

Ao passar sobre obstáculos, sempre seguir os procedimentos corretos conforme descrito mais adiante neste Manual do Proprietário.

**! ADVERTÊNCIA**



**RISCO POTENCIAL**

Patinar ou deslizar incorretamente.

**O QUE PODE ACONTECER**

Pode perder o controle deste veículo.

Você também pode recuperar a tração inesperadamente, o que pode causar a capotagem do veículo.

**COMO EVITAR O RISCO**

Aprenda a controlar com segurança derrapagens ou deslizamentos, praticando em baixa velocidade e em um terreno liso e plano.

Em superfícies extremamente escorregadias, tais como gelo, dirija devagar e atentamente a fim de reduzir as chances de perder o controle em uma derrapagem ou em um deslizamento.



**! ADVERTÊNCIA****RISCO POTENCIAL**

Operar este veículo através de água profunda ou com corrente rápida.

**O QUE PODE ACONTECER**

Os pneus podem flutuar, provocando a perda de tração e perda de controle, que podem provocar um acidente.

**COMO EVITAR O RISCO**

Nunca operar este veículo em água com corrente rápida ou mais profunda do que o especificado mais adiante neste Manual do Proprietário.

Verificar a profundidade da água e a corrente antes de tentar cruzar qualquer água. O nível da água nunca deve ficar acima dos pneus.

Lembre-se que freios molhados podem ter menor capacidade de parada. Teste os freios depois de sair da água. Se necessário, aplique os mesmos diversas vezes para deixar o atrito secar as pastilhas.

**! ADVERTÊNCIA**



**RISCO POTENCIAL**

Andando em ré do jeito errado.

**O QUE PODE ACONTECER**

Você poderia atingir um obstáculo ou uma pessoa atrás do veículo, resultando em ferimentos graves.

**COMO EVITAR O RISCO**

Ao engatar a marcha à ré, verifique se não há obstáculos ou pessoas atrás do veículo. Quando for seguro prosseguir, vá devagar.

**! ADVERTÊNCIA****RISCO POTENCIAL**

Operar este veículo com pneus incorretos, ou com pressão incorreta ou desigual nos pneus.

**O QUE PODE ACONTECER**

Usar pneus incorretos neste veículo, ou operar este veículo com pressão incorreta ou desigual nos pneus pode provocar a perda de controle, o pneu pode explodir, girar no próprio aro e aumentar o risco de acidente.

**COMO EVITAR O RISCO**

Use sempre o tamanho e tipo de pneu especificados para este veículo no Manual do Proprietário.

Sempre mantenha a pressão correta dos pneus conforme descrito este Manual do proprietário.

Substitua sempre as rodas ou pneus que estiverem danificados.

**! ADVERTÊNCIA**



**RISCO POTENCIAL**

Operar este veículo com modificações incorretas.

**O QUE PODE ACONTECER**

A instalação incorreta de acessórios ou modificação neste veículo pode provocar mudanças no comportamento que em certas situações pode provocar um acidente.

**COMO EVITAR O RISCO**

Nunca modificar este veículo com instalação ou uso incorreto de acessórios. Todas as peças e todos os acessórios colocados neste veículo devem ser aprovados pela BRP e devem ser instalados e utilizados de acordo com as instruções. Se tiver dúvidas, consulte uma concessionária autorizada Can-Am.

**NUNCA** instale um assento para passageiros ou use a área de carga para transportar um.

As modificações para aumentar a velocidade e o desempenho do veículo, podem violar os termos e condições da garantia limitada do seu veículo. Além disso, certas modificações, incluindo a remoção de componentes do motor ou da exaustão, são ilegais, conforme a maioria das leis.

**! ADVERTÊNCIA****RISCO POTENCIAL**

Sobrecarregar este veículo, transportar ou rebocar carga de forma incorreta.

**O QUE PODE ACONTECER**

Pode provocar mudanças no comportamento do veículo, e pode provocar acidentes.

**COMO EVITAR O RISCO**

Nunca exceda a capacidade de carga indicada para este veículo, incluindo o peso do piloto e o de todas as outras cargas e acessórios acrescentados.

A carga deve ser distribuída apropriadamente e presa de forma segura.

Reduza a velocidade ao transportar cargas ou puxar um reboque. Considere uma distância maior para frenagem.

Sempre siga as instruções no Manual do Proprietário para carregar carga ou rebocar uma carreta.

 **ADVERTÊNCIA**



V03M01Q

**RISCO POTENCIAL**

O transporte de materiais inflamáveis ou perigosos pode provocar explosões.

**O QUE PODE ACONTECER**

Isto pode provocar lesões graves ou morte.

**COMO EVITAR O RISCO**

Nunca transporte materiais perigosos ou inflamáveis.

# AO DIRIGIR O VEÍCULO

Ao ler o Manual do Proprietário, lembre-se de:

## **ADVERTÊNCIA**

**Indica um risco potencial que, se não for evitado, pode resultar em ferimentos sérios ou morte.**

Para desfrutar completamente os prazeres e a emoção de dirigir este veículo, existem algumas regras e dicas básicas que você **DEVE** seguir. Algumas delas podem ser novas para você, enquanto outras podem ser comuns ou óbvias.

Reserve algum tempo para estudar este Manual do Proprietário e todas as etiquetas de segurança do produto, bem como o *VIDEO DE SEGURANÇA* que veio com este veículo. Estes itens descrevem melhor o que deve saber sobre o veículo antes de usá-lo.

Quer você seja um novo usuário ou um piloto experiente, é importante para a sua segurança pessoal conhecer os comandos e recursos deste veículo. Tão importante quanto saber dirigir corretamente.

Este é um ATV de alto desempenho para uso apenas fora de estrada. Pilotos inexperientes podem não perceber os riscos e ser surpreendidos pelo comportamento específico deste ATV em terrenos de qualquer condição.

As informações neste Manual do Proprietário são limitadas. É altamente recomendado que você obtenha mais informações e treinamento com as autoridades locais, clubes de ATV, uma organização reconhecida de treinamento de ATV ou entre em contato com uma concessionária autorizada Can-Am.

Recomendamos seguir a idade indicada na etiqueta de segurança afixada na unidade. Mesmo que uma pessoa esteja na faixa de idade recomendada para este veículo, ela pode não ter as habilidades, capacidades ou discernimento necessários para usar este veículo com segurança, podendo se envolver em um grave acidente.

Pessoas com limitações físicas ou psicológicas podem correr altos riscos se expondo a capotagens ou colisões que podem resultar em ferimentos graves incluindo morte.

Este veículo é projetado especificamente para carregar somente um operador. Mesmo com um assento longo que permite movimentos livres ao piloto, o veículo não foi projetado para levar passageiros.

**NUNCA** instale um assento para passageiros ou use a área de carga para transportar um. Transportar passageiros pode afetar a estabilidade e o seu controle sobre o veículo.

Nem todos os veículos são iguais. Cada um tem suas próprias características de desempenho, controles e recursos. Cada um se comporta de modo diferente.

Fique completamente familiarizado com os controles operacionais e com a operação geral do veículo antes de se aventurar em condições fora-da-estrada. Pratique dirigir em uma área adequada livre de perigos e sinta a

resposta de cada comando. Dirija em baixa velocidade. Velocidades mais altas exigem maior experiência, conhecimento e condições de percurso adequados.

As condições de condução variam de local para local. Cada local está sujeito a condições de clima que podem mudar radicalmente conforme a hora e a estação.

Dirigir na areia é diferente de dirigir na neve ou em florestas ou pântanos. Cada local exige um nível diferenciado de atenção e perícia. Use o bom senso. Sempre dirija com cautela. Não corra riscos desnecessários que possam deixá-lo encalhado ou possivelmente ferido.

Nunca assumir que o veículo pode ir a toda parte com segurança. Mudanças repentinas no terreno causadas por buracos, depressões, bancos de areia, terrenos mais macios, mais duros, ou outras irregularidades podem causar a perda de equilíbrio ou tornar o veículo instável. Para evitar isso, reduza a velocidade e sempre observe o terreno à frente. Se o veículo começar a tombar ou capotar, o melhor conselho é sair imediatamente, na direção OPOSTA ao capotamento!

Nós o incentivamos a fazer uma inspeção anual de segurança de seu veículo. Entre em contato com uma concessionária BRP autorizada para obter mais detalhes. Embora não seja exigido, é recomendável que uma concessionária BRP autorizada efetue uma preparação de pré-temporada em seu veículo. Cada visita a sua concessionária BRP autorizada é uma grande oportunidade para sua concessionária verificar se seu veículo está incluído em alguma campanha de segurança. Também insistimos que você visite sua concessionária BRP autorizada em tempo oportuno quando ficar sabendo de alguma campanha relacionada à segurança.

Consulte uma concessionária BRP autorizada para os acessórios disponíveis de que possa precisar.

## **Inspeção pré-partida**



### **ADVERTÊNCIA**

Efetue uma inspeção de pré-partida antes de cada percurso para detectar qualquer problema potencial que possa ocorrer durante o uso. A inspeção de pré-partida pode ajudá-lo a monitorar o desgaste e a deterioração de componentes antes que se tornem um problema. Corrija os problemas que descobrir para reduzir o risco de uma quebra ou acidente.

Antes de usar o veículo, o piloto deve sempre realizar a seguinte lista de verificação de inspeção de pré-partida.

### **Lista de verificação de inspeção de pré-partida**

O que fazer antes de dar partida no motor (Chave em DESL.)



ITENS A INSPECIONAR	INSPEÇÃO A SER FEITA	✓
Óleo do motor	Verifique o nível de óleo do motor.	
Líquido de arrefecimento	Verificar o nível do líquido de arrefecimento.	
Fluido de freio	Verifique o nível de fluido de freio.	
Vazamentos	Verifique vazamentos embaixo do veículo.	
Alavanca do acelerador	Acionar várias vezes a alavanca do acelerador para garantir que funcione livremente. Ela deve voltar à posição de marcha lenta quando solta.	
Freio de estacionamento	Acionar o freio de estacionamento e verificar se ele funciona bem.	
Pneus	Verificar a pressão e as condições dos pneus. Consulte <i>ESPECIFICAÇÕES</i> e ajuste de acordo com a carga.	
Rodas	Verifique se as rodas apresentam algum dano ou desempenho anormal e certifique-se de que as porcas estão apertadas. Consulte <i>RODAS E PNEUS</i> em <i>PROCEDIMENTOS DE MANUTENÇÃO</i> para obter as especificações de torque.	
Radiador	Verificar a limpeza do radiador.	
Coifas do eixo de transmissão	Verificar o estado das coifas e protetores do eixo de transmissão.	
Assento	Verificar se o assento do piloto está instalado e travado adequadamente.	
Carga	Se transportar carga, respeitar a capacidade de carga. Consulte <i>CARREGANDO OS BAGAGEIROS</i> . Assegurar que a carga esteja presa adequadamente na área traseira de carga.	
	Se estiver puxando um reboque ou outro equipamento: <ul style="list-style-type: none"> <li>- Verificar o estado do engate e do encaixe do cambão.</li> <li>- Respeite o peso no engate e a capacidade de reboque, conforme indicado na etiqueta afixada ao engate ou consulte as <i>ESPECIFICAÇÕES</i>.</li> <li>- Assegurar que o reboque esteja preso adequadamente ao engate.</li> </ul>	
Porta-luvas	Verifique se o porta-luvas está travado na posição.	
Compartimentos de bagagem	Verificar se os compartimentos de bagagem traseiros estão adequadamente trancados.	

ITENS A INSPECIONAR	INSPEÇÃO A SER FEITA	✓
Chassi e suspensão	Na parte inferior do veículo, verificar a existência de algum detrito no chassi ou nos componentes da suspensão e limpá-los adequadamente.	

### O que fazer antes de dar partida no motor (Chave em LIG.)

ITENS A INSPECIONAR	INSPEÇÃO A SER FEITA	✓
Indicador multifuncional	Verificar o funcionamento das luzes indicadoras do painel multifuncional (durante os segundos iniciais com a chave em LIG.).	
	Verificar a existência de mensagens no painel multifuncional.	
Luzes	Verificar o funcionamento e a limpeza dos faróis e da lanterna traseira.	
	Verificar o funcionamento do farol alto e baixo.	
	Verificar o funcionamento das luzes de freio.	
Nível de combustível	Verificar o nível do tanque de combustível.	

### O que fazer depois de ligar o motor

ITENS A INSPECIONAR	INSPEÇÃO A SER FEITA	✓
Volante	Verificar se a direção opera livremente, virando-a totalmente de um lado para o outro.	
Alavanca de câmbio	Verificar o funcionamento da alavanca de câmbio (P, R, N, H e L).	
Seletor de tração 2 RODAS/4 RODAS (2WD/4WD)	Verificar o funcionamento do seletor de 2WD/4WD.	
Freios	Dirija devagar por alguns metros à frente e depois acione todos os freios individualmente para testá-los. Eles devem frear totalmente. A alavanca e o pedal devem retornar totalmente depois de soltos.	
Interruptor de parada do motor	Verifique se o interruptor de parada do motor está funcionando corretamente.	
Interruptor de ignição (570)	Verifique se o interruptor de ignição funciona corretamente religando e desligando o motor.	

ITENS A INSPECIONAR	INSPEÇÃO A SER FEITA	✓
Polo de RF D.E.S.S. (650/850/1000R)	Verifique se o polo de D.E.S.S. funciona corretamente por meio de puxar a chave D.E.S.S. do polo de D.E.S.S.	

## Vestuário

As condições climáticas devem ajudar a decidir o que vestir. Vista-se para a previsão mais fria do clima. As roupas de baixo térmicas próximas da pele também proporcionam uma boa isolamento. É importante que o piloto use sempre as roupas e equipamentos de proteção adequados, incluindo um capacete homologado, proteção para os olhos, botas, luvas, camisa de manga comprida e calças. Este tipo de roupa lhe protegerá de alguns dos riscos mais simples que possa encontrar no caminho. O piloto nunca deve usar roupas largas, tais como um lenço que possa ficar preso no veículo ou nos galhos das árvores e arbustos. Dependendo das condições, podem ser necessários óculos antiembaçantes ou de sol. As lentes coloridas disponíveis para os óculos de proteção ou de sol ajudam-no a distinguir as variações do terreno. Óculos escuros devem ser usados apenas durante o dia.

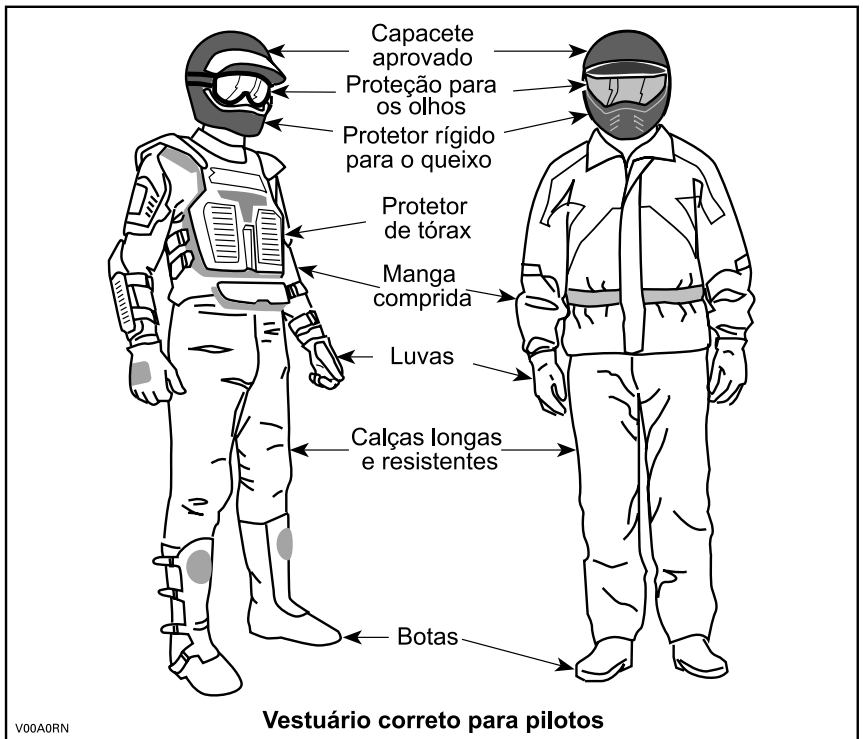

## É proibido transportar passageiros

Este veículo é projetado especificamente para carregar somente um operador. Mesmo com um assento comprido, este veículo não foi projetado nem se destina a transportar passageiros. NUNCA instale um assento para passageiros ou use a área de carga para transportar um. Transportar passageiros pode afetar a estabilidade e o seu controle sobre o veículo.

## Transportando cargas

Qualquer carga transportada no veículo afetará a dirigibilidade, a estabilidade e a distância de frenagem. Não exceda a carga total permitida para este veículo, incluindo o peso do usuário, do passageiro, da carga, dos acessórios e o peso no engate do reboque. Consulte a seção *ESPECIFICAÇÕES*. Certifique-se sempre de que a carga esteja presa, distribuída adequadamente e não possa interferir com seu controle ou com as luzes. Tenha sempre em mente que a carga pode escorregar ou cair e provocar um acidente. Evite cargas que possam ser projetadas para os lados e ficar presas em galhos ou outros obstáculos.

Quando transportar carga ou puxar um reboque, reduza a velocidade com segurança de acordo com as condições do terreno. Considere uma distância maior para frenagem. Sempre prenda a carga o mais baixo possível no rack traseiro para reduzir o efeito de um centro de gravidade mais alto.

TABELA DE CARGA MÁXIMA			
<b>CARGA TOTAL PERMITIDA</b>	189 kg		Inclui o piloto e todas as outras cargas, peso do reboque e acessórios instalados.
<b>ÁREA TRASEIRA PARA CARGA</b>	Outlander Xmr 570	109 kg	Distribuída uniformemente. Inclui rack traseiro, bagageiro traseiro, compartimento de carga traseiro e carga do reboque.
	Outlander Xmr 650/850/1000R	90 kg	

A seguir há um exemplo de uma distribuição adequada da carga:

EXEMPLO DE DISTRIBUIÇÃO DE CARGA				
CARGA TOTAL DO VEÍCULO	PILOTO E PASSAGEIRO	CARGAS	ACESSÓRIOS	PESO DO ENGATE
189 kg	86 kg	70 kg	10 kg	23 kg

## Carregando o bagageiro

**AVISO** Ao carregar ou descarregar, não exceda o limite de peso. Consulte *TRANSPORTANDO CARGAS*.

Coloque a carga o mais baixo possível – uma carga alta pode aumentar o centro de gravidade do veículo, reduzindo a estabilidade. Posicione a carga no bagageiro distribuída de forma tão equilibrada quanto o possível.

Prenda a carga no bagageiro. Não prenda a carga em outra parte do veículo. Se não estiver corretamente presa, a carga poderá deslizar ou cair, possivelmente batendo nos ocupantes ou transeuntes, ou poderá ainda se deslocar durante o transporte, afetando a dirigibilidade do veículo.

Objetos altos podem afetar a visibilidade do motorista e podem agir como projéteis em caso de acidente. Cargas que avancem para os lados podem ficar presas em galhos, arbustos ou outros obstáculos. Evite cobrir e obstruir a luz de freio com a carga. Verifique se a carga não está saindo do bagageiro e se não está interferindo com sua visibilidade ou controle do veículo.

**AVISO** Não exceda a capacidade máxima de carga dos bagageiros. Consulte a seção *ESPECIFICAÇÕES*.

Nunca transporte embalagens de gasolina ou quaisquer líquidos perigosos no bagageiro.

## **Rebocando uma carga (se estiver equipado com engate)**

Nunca puxe uma carga prendendo-a no para-choque ou em qualquer outra peça ou acessório; isso pode fazer o veículo tombar. Para puxar uma carga, use o engate do reboque ou o guincho (se instalado).

Em uma situação de emergência, use o gancho de recuperação para recuperar um veículo preso. Consulte os *GANCHOS DE RECUPERAÇÃO* em *EQUIPAMENTOS*.

Ao puxar cargas com um cabo ou corrente, verifique se não há nenhuma folga antes de começar e mantenha a tensão ao puxar.

Ao puxar cargas com uma corrente ou cabo, certifique-se de frear progressivamente. A inércia da carga pode levar a um impacto.

Ao rebocar uma carga, respeite a capacidade máxima de carga. Consulte *PUXANDO UM REBOQUE* nesta seção.

### **ADVERTÊNCIA**

Uma folga na corrente ou no cabo pode fazer com que parta e chitoteie.

Ao puxar um outro veículo, certifique-se de que uma outra pessoa esteja controlando o veículo puxado. Essa pessoa deve frear e acelerar para impedir que o veículo saia de controle.

Quando estiver puxando carga, reduza a velocidade e faça curvas gradualmente. Evite morros e terreno acidentado. Nunca tente subir ladeiras. Deixe mais distância para frear, especialmente em superfícies inclinadas. Tome cuidado para não deslizar ou derrapar.

## **Puxando um reboque (se estiver equipado com engate)**

**AVISO** Um reboque traseiro aprovado pela BRP deve ser corretamente instalado no veículo para que se possa puxar um reboque.

Dirigir este veículo com um reboque aumenta consideravelmente o risco de virar, especialmente em uma ladeira. Se for usado um reboque, verifique se o seu engate é compatível com o engate do veículo. Garanta que o reboque fique horizontal em relação ao veículo. (Em alguns casos, pode ser necessária a instalação de uma extensão especial no engate do veículo). Use correntes ou cabos de segurança para prender o reboque ao veículo.

Quando estiver puxando um reboque, reduza a velocidade e faça curvas gradualmente. Evite morros e terreno acidentado. Nunca tente subir ladeiras. Deixe mais distância para frear, especialmente em superfícies inclinadas. Tome cuidado para não deslizar ou derrapar.

O carregamento inadequado de um reboque pode provocar uma perda de controle.

Não exceda a capacidade de reboque ou do peso no engate. Consulte a seção *ESPECIFICAÇÕES*.

Certifique-se de que haja pelo menos algum peso na barra do reboque.

Verifique sempre se a carga está distribuída por igual e presa com segurança no reboque. Um reboque bem equilibrado é mais fácil de controlar.

Este veículo pode precisar de uma distância para frenagem maior ao puxar cargas pesadas, especialmente em superfícies inclinadas.

Ao puxar um reboque, sempre coloque a alavanca de câmbio na posição L (faixa baixa) – Além de proporcionar mais torque, a operação em faixa baixa ajuda a compensar o aumento de carga nos pneus traseiros.

Mantenha o veículo em baixas velocidades, especialmente nas curvas. Tome cuidado para não deslizar ou derrapar.

Quando estiver parado ou estacionado, calce as rodas do veículo e do reboque para evitar possíveis movimentos.

Tenha cuidado ao desengatar um reboque carregado, pois a sua carga pode cair sobre você ou outras pessoas.

Ao puxar um reboque, respeite a capacidade máxima de reboque indicada na etiqueta do engate.

## **Trabalhando com seu veículo**

Seu veículo pode ajudar-lhe a realizar várias tarefas FÁCEIS, desde retirada de neve até puxar madeira ou transportar carga. Você encontrará uma variedade de acessórios disponíveis na sua concessionária autorizada Can-Am. Entretanto, respeite sempre a carga e as capacidades do veículo. Sobrecarregar o veículo pode desgastar os componentes além do limite e causar falhas. Para evitar possíveis ferimentos, também é importante seguir as instruções e avisos que acompanham o acessório. Evite qualquer esforço físico para levantar ou puxar cargas pesadas ou movimentar manualmente o veículo (Continue lendo *PILOTAGEM RECREATIVA* abaixo).

## Uso recreativo

Esse veículo foi projetado especificamente para desempenho em terrenos lamaçentos, tendo o espaço livre até o chão aumentado para tais condições de condução. O espaço livre até o chão e o tipo de pneu podem reduzir significativamente a dirigibilidade, a tração e a estabilidade do veículo em determinadas condições de condução em trilhas. Reduza a velocidade nessas condições.

Respeite os direitos e as limitações das outras pessoas. Afaste-se das áreas destinadas a outros tipos de uso fora de estrada. Isto inclui pistas para veículos de neve, trilhas equestres, trilhas para esqui "cross country", trilhas para bicicletas "mountain bike", etc. Permaneça sempre todo à direita da trilha e não zigzagueie de um lado para o outro. Esteja preparado para parar ou sair para o lado se um outro usuário da trilha aparecer na sua frente.

Inscreva-se em um clube de quadriciclos local. Ele lhe fornecerá um mapa e conselhos ou informará onde você pode dirigir. Se não houver um clube em sua área, ajude a criar um. Atividades de pilotagem em grupo e clubes são uma experiência social muito agradável.

Sempre manter uma distância segura dos outros motoristas. Sua noção de velocidade, condições do terreno, tempo, condições mecânicas do seu veículo e a "confiança" que você tem nos outros que o acompanham, lhe ajudarão a escolher a distância de segurança adequada. Este veículo, como qualquer outro veículo motorizado, não pode parar "de repente".

Antes de dirigir, conte para alguém para onde pretende ir e sua hora esperada de retorno.

Dependendo da duração da viagem, leve ferramentas adicionais, água potável, comida e equipamentos de emergência. Descubra onde pode obter gasolina e óleo. Esteja preparado para as condições que possa encontrar.

Kit de primeiros socorros	Chave inglesa
Telefone celular	Faca
Fita emborrachada	Lanterna
Uma corda	Máscara com lentes coloridas
Lâmpadas de reserva	Mapa do percurso
Kit de ferramentas fornecido	Lanche

## Pilotagem na lama

Este veículo foi projetado especificamente para condução na lama. A menos que dirigido em trilhas ATV, a faixa baixa deve ser usada.

Embora este veículo tenha sido construído para terreno acidentado e condições extremas, um uso inapropriado pode levar a desgaste prematuro ou até mesmo falha em certos componentes do veículo. Evite sacudir a direção e/ou arrancar rapidamente em condições de muita lama sob alta aceleração.

As programações de revisão e manutenção precisam ser rigorosamente seguidas.

**NOTA:** Consulte o tópico *AJUSTE DA SUSPENSÃO* em *AJUSTES PARA O PERCURSO* para obter mais informações sobre o ajuste da suspensão.

## **Meio ambiente**

Um dos benefícios deste veículo é poder ir para longe da maioria das cidades. No entanto, você deve sempre respeitar a natureza e os direitos dos outros de a apreciarem. Não dirija em áreas sensíveis ao meio ambiente. Não dirija sobre cultivos florestais ou arbustos, não derrube árvores ou cercas nem patine as rodas para não destruir o terreno. “Pise leve na trilha”.

Este veículo pode causar incêndios florestais OHV se detritos se amontarem próximos à descarga ou outros locais aquecidos, se incendiarem e caírem sobre a vegetação seca. Evite pilotar em áreas molhadas, pantanosas ou com grama alta, onde detritos podem se acumular. Se pilotar por áreas como estas, inspecione e retire todos os detritos do motor e outras áreas aquecidas.

Perseguir a vida selvagem é ilegal em muitas áreas. Os animais selvagens podem morrer de exaustão se perseguidos por um veículo motorizado. Se encontrar animais na trilha, pare e observe em silêncio e com cuidado. Será uma das melhores memórias de sua vida.

Observe a regra: “o que você levar, traga de volta”. Não espalhe lixo. Não acenda fogueiras exceto se tiver autorização para fazê-lo e somente longe de vegetação seca. Os perigos que você pode criar em uma trilha podem causar ferimentos a você e a outras pessoas, mesmo que seja em um outro momento.

Respeitar as fazendas. Obtenha sempre autorização do proprietário, antes de dirigir em propriedade privada. Respeite os cultivos, a criação e as cercas divisórias. Se chegar a um portão fechado, feche-o depois de passar.

Finalmente, não polua córregos, lagos, rios; não modifique o motor ou o sistema de escapamento ou remova qualquer de seus componentes.

## **Limitações de projeto**

Embora o veículo seja excepcionalmente robusto para a sua classe, continua a ser por definição um veículo leve e a sua operação deve ser limitada aos fins a que se destina.

O acréscimo de peso a qualquer parte do veículo modifica seu centro de gravidade e o desempenho.



## **Operação fora de estrada**

A direção fora de estrada é, por natureza, perigosa. Qualquer terreno que não tenha sido especialmente preparado para o tráfego de veículos apresenta um perigo inerente, pois a composição do terreno e declividade exata são imprevisíveis. O próprio terreno apresenta um elemento contínuo de perigo, que deve ser sabidamente aceito por qualquer um se aventurando no mesmo.

Um operador que leva um veículo para fora da estrada sempre deve tomar muito cuidado ao selecionar o caminho mais seguro e observar atentamente o terreno adiante. O veículo nunca deve ser operado por alguém que não está totalmente familiarizado com as instruções de direção aplicáveis ao veículo, nem deve ser operado em terreno inclinado ou traiçoeiro.

## **Precauções Gerais de Direção e Segurança**

Atenção, cuidado, experiência e habilidade na direção são as melhores precauções contra os perigos na operação do veículo.

Sempre que houver a menor dúvida que o veículo seja capaz de ultrapassar um obstáculo ou um determinado pedaço do terreno com segurança, escolha um percurso alternativo.

Na operação fora da estrada, a potência e a tração, não a velocidade, são importantes. Nunca dirigir mais rápido que o permitido pela visibilidade e pela sua própria capacidade para selecionar uma rota segura.

Observe constantemente o terreno à sua frente para detectar mudanças repentinas de inclinação ou obstáculos, tais como pedras ou tocos, que possam causar a perda de estabilidade fazendo o veículo tombar ou capotar.

Nunca dirija o veículo se os comandos não funcionarem normalmente.

Ao dirigir de marcha à ré, verifique se o caminho atrás do veículo está livre de pessoas ou obstáculos. Siga devagar e evite viradas bruscas.

Quando estiver parado ou estacionado, sempre mantenha a alavanca de câmbio na posição ESTACIONAMENTO e acione o freio de estacionamento. Isso é especialmente importante ao parar o veículo em um terreno inclinado. Em inclinações muito acentuadas ou se o veículo estiver carregado, calce as rodas com pedras ou tijolos (ou, de forma ideal, calços para rodas).

### **Operação em marcha à ré**

Ao dirigir de marcha à ré, verifique se o caminho atrás do veículo está livre de pessoas ou obstáculos. Siga devagar e evite viradas bruscas.

Recomendamos ficar sentado no ATV quando dirigir em marcha à ré. Evite se levantar. Seu peso poderia se deslocar para a frente, contra a alavanca do acelerador, provocando uma aceleração inesperada.

### **Dirigindo em aclives**

Devido à sua configuração, o veículo tem uma capacidade de subida excelente, tanto que é possível tombar antes de perder a tração. Por exemplo, é comum encontrar situações do terreno em que o topo do morro sofreu tanta erosão que o pico é extremamente íngreme. O veículo pode enfrentar prontamente essa situação, mas ao fazê-lo, quando a frente chega a um ponto em que o equilíbrio do veículo se move para trás, pode ocorrer um tombamento.

A mesma situação se aplica quando objetos enterrados fazem a dianteira do veículo subir mais do que o desejado. Se isso acontecer escolha um percurso alternativo. Estar ciente dos riscos ao dirigir na beira das colinas.

Também é aconselhável conhecer as condições do terreno do outro lado da colina ou do desnível. Muitas vezes existe uma queda brusca que é impossível superar ou descer.

## Dirigindo em declives

Este veículo pode subir declives mais acentuados do que pode descer com segurança. Portanto, é essencial assegurar que existe uma rota segura para descer um declive antes de subir.

Se você desacelerar ao descer uma encosta escorregadia, poderá fazer o veículo “deslizar” ladeira abaixo. Mantenha a velocidade estável e/ou acelere um pouco para recuperar o controle.

## Dirigir ao longo de colinas

Sempre que possível essa operação deve ser evitada. Se for necessário, faça com muito cuidado. Dirigir ao longo de colinas com grande inclinação pode resultar em capotagem. Além disso, as superfícies escorregadias ou soltas podem provocar um deslizamento lateral incontrolável. Não tente virar o veículo para baixo com o deslizamento. Evite todos os objetos ou depressões que intensificam a subida de um lado do veículo mais do que o outro, provocando assim a capotagem.

## Paredões

Este veículo “despencará” e normalmente parará se as rodas dianteiras ou traseiras caírem em um paredão. Se a queda for muito inclinada ou funda, o veículo mergulhará de bico e tombará.

### ADVERTÊNCIA

Evite dirigir em paredões. Dê marcha à ré e selecione uma rota alternativa.

## Dirigindo em superfícies cobertas de neve

Ao executar a inspeção pré-partida, preste atenção especial aos locais em que o acúmulo de neve e/ou gelo no veículo possa obstruir a visibilidade da lanterna traseira e dos refletores, entupir as aberturas de ventilação, bloquear o radiador e a ventoinha e interferir com o movimento das alavancas de controle, interruptores e pedal do freio. Antes de dar partida no ATV, verifique se a direção, a alavanca do acelerador e do freio e os pedais de comando funcionam livremente.

Sempre que um ATV for dirigido em uma trilha coberta de neve a aderência do pneu é geralmente reduzida, fazendo com que o veículo reaja de forma diferente aos comandos do piloto. Em superfícies de baixa aderência, as reações da direção não são tão definidas e precisas, as distâncias de parada são aumentadas e a aceleração fica mais lenta. Reduza a velocidade e não acelere ao “máximo”. Isso resultará apenas em patinação dos pneus e possivelmente em um maior deslizamento da frente do veículo. Evite frenagens bruscas. Isso poderá provocar um deslizamento do veículo em linha reta. Novamente, o melhor conselho é reduzir a velocidade com segurança para antecipar uma manobra e lhe dar tempo e distância para adquirir o controle total do veículo antes que ele rodopie.

Ao dirigir o ATV em uma superfície coberta de neve, os flocos de neve serão sugados pela turbulência do rastro do veículo em movimento e

transportados entrando em contato, acumulando ou derretendo em alguns componentes expostos, incluindo peças girantes como os discos de freio. A água, a neve ou o gelo podem afetar o tempo de resposta do sistema de frenagem do ATV. Mesmo quando não precisar reduzir a velocidade do veículo, use o freio frequentemente para evitar o acúmulo de gelo ou neve e para secar os discos e pastilhas do freio. Ao fazer isso em situações de baixo risco, você testará o nível de aderência e se manterá alerta sobre como o veículo reage aos seus comandos. Mantenha sempre o pedal do freio, os apoios para os pés, as placas do piso, as alavancas do freio e do acelerador livres de neve e gelo. Limpe frequentemente a neve do assento, manoplas, faróis, lanternas traseiras e refletores.

A profundidade da camada da neve pode ocultar rochas, tocos de árvores ou outros objetos e se estiver molhada pode atrapalhar totalmente a dirigibilidade já que o veículo atola ou perde completamente a tração na neve derretida. Olhe bem adiante e fique sempre atento a qualquer vestígio que possa indicar a presença de tais obstáculos. Na dúvida, desvie. Evite dirigir em qualquer superfície de água congelada antes de verificar se o gelo suportará com segurança o ATV, o piloto e a carga. Lembre-se que uma determinada espessura de gelo pode ser suficiente para suportar uma moto para neve mas não um ATV com o mesmo peso, devido à menor superfície de contato dos quatro pneus comparada à da esteira e esquis de uma moto para neve.

Para maximizar o conforto e evitar o congelamento, vista sempre roupas e equipamentos de proteção para ATV adequados às condições climáticas enfrentadas durante o percurso.

No final de cada percurso, tenha o hábito de limpar a neve ou acúmulo de gelo da carroceria do veículo e de todos os componentes móveis (freios, componentes da direção, sistema de tração, controles, ventoinha do radiador, etc.). A neve molhada virará gelo enquanto o veículo estiver desligado e será mais difícil de remover na próxima inspeção de pré-partida.

## **Técnicas de direção**

Dirigir seu veículo muito rápido para as condições pode resultar em lesões. Acelere apenas o suficiente para avançar com segurança. As estatísticas mostram que curvas em alta velocidade costumam resultar em incidentes e ferimentos. Nunca esqueça que este veículo é pesado! Seu peso próprio pode prender o motorista se cair sobre o mesmo.

Este veículo não foi projetado para saltar e nem pode absorver a energia de alto impacto gerada em manobras tais como em saltos, que pode ser transferida para o usuário. Empinar o veículo sobre as rodas de trás pode fazê-lo virar sobre você. Ambas as práticas são de alto risco para você e devem sempre ser evitadas.

Para manter o controle correto é muito recomendável manter as mãos no guidão e ter todos os comandos ao alcance. O mesmo se aplica aos seus pés. Para minimizar a possibilidade de ferir uma perna ou pé, mantenha sempre os pés nos apoios para os pés. Não vire os pés para fora nem os estique para ajudar a fazer curvas, pois eles podem bater ou ser enganchados ao passar por obstáculos, ou podem entrar em contato com as rodas.

Use sempre técnicas de condução adequadas para evitar a capotagem do veículo em subidas e terrenos acidentados e nas curvas.

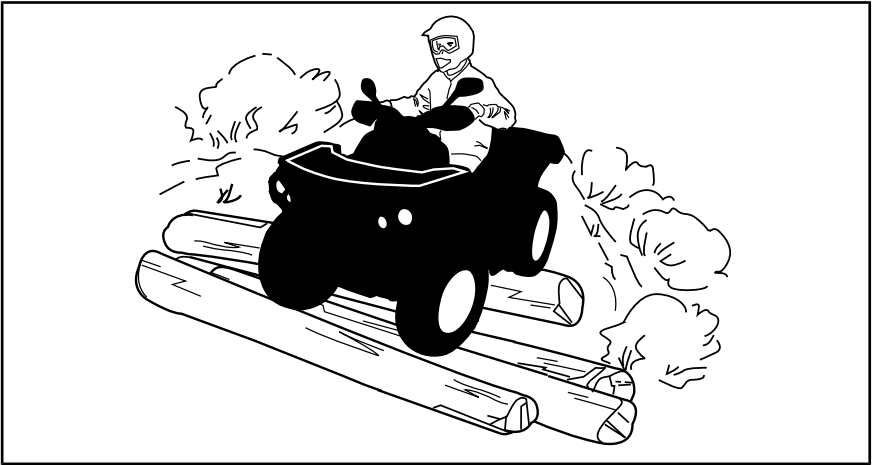

Embora o veículo tenha um sistema de suspensão adequado, existem "costelas de vaca" ou condições acidentadas do terreno que podem causar desconforto e até mesmo um machucado nas costas. Muitas vezes é necessário "levantar" ou dirigir em uma posição agachada. Reduza e deixe as pernas flexionadas absorverem parte da energia do impacto.

Este veículo não é projetado para dirigir em estradas ou rodovias. (Em alguns lugares isto é uma prática ilegal). Dirigir o veículo em estradas ou rodovias poderia causar uma colisão com outro veículo.

Os pneus deste veículo não são adequados para pistas pavimentadas. Além disso, ele não é equipado com um diferencial traseiro (as rodas traseiras rodam sempre na mesma velocidade). Por estes motivos, o pavimento pode prejudicar seriamente a manobrabilidade e o controle do veículo.

Dirigir em estradas ou acostamentos pode confundir os outros motoristas, especialmente com as luzes acesas.

Se tiver que cruzar uma estrada, o piloto do veículo da frente deve descer do veículo observar a estrada e orientar os outros pilotos. O último piloto, depois de cruzar, ajuda o piloto que ia à frente a atravessar. Não ande sobre calçadas. Elas foram criadas para o uso de pedestres.

A água pode ser um risco especial. Se for muito funda o veículo pode "flutuar" e afundar. Verifique a profundidade e a correnteza antes de tentar atravessar. O nível da água não deve estar acima dos pneus. Desconfie de superfícies escorregadias, como rochas, grama, troncos, etc, tanto na água como nas margens. Pode ocorrer perda de tração. Não tente entrar na água em alta velocidade. A água atuará como freio e pode jogá-lo fora do veículo sobre o solo.

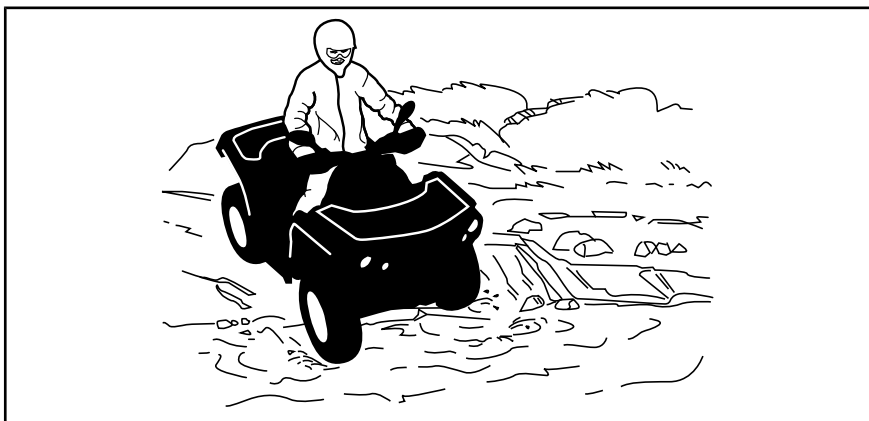

A água afeta a capacidade de frenagem do seu veículo. Certifique-se de secar os freios, aplicando-os várias vezes depois de sair da água.

Lama e pântanos são encontrados perto da água. Esteja atento a “buracos” ou mudanças de profundidade repentinos. Similarmente, ficar atento para riscos como pedras, troncos, etc., parcialmente cobertos pela vegetação.

Se sua rota cruzar cursos de água congelados, certifique-se que o gelo seja suficientemente espesso e resistente para suportar o seu peso mais o do veículo e sua carga. Fique sempre atento a aberturas na água, é uma indicação segura de que a espessura do gelo variará. No caso de dúvida, não tentar cruzar.

O gelo também afetará o controle do veículo. Reduza a velocidade e não acelere ao “máximo”. Isso resultará apenas em patinação dos pneus e possível tombamento do veículo. Evite frenagens bruscas. Isso novamente pode resultar em deslizamento descontrolado e tombamento do veículo. A neve derretida deve sempre ser evitada pois pode bloquear a operação ou os controles do veículo.

Dirigir na neve pode reduzir a capacidade de parada dos freios. Reduza a velocidade com segurança e deixe uma distância maior para frear. Os respingos de neve podem causar o acúmulo de gelo ou neve nos componentes e controles dos freios. Use os freios com frequência para evitar o acúmulo de gelo ou neve. Consulte as **PRECAUÇÕES GERAIS DE OPERAÇÃO E SEGURANÇA**, nesta seção, para informações mais detalhadas sobre dirigir em superfícies cobertas de neve.

Dirigir na areia, em dunas de areia ou na neve é outra experiência única, mas é necessário respeitar algumas precauções básicas. A areia/neve molhada, funda ou fina pode criar perda de tração e fazer com que o veículo deslize, caia fora da trilha ou fique “atolado”. Se isso acontecer procure uma base mais firme. Mais uma vez, o melhor conselho é reduzir e ficar atento às condições do terreno.

Ao dirigir em dunas de areia é recomendável equipar o veículo com uma bandeira de segurança do tipo antena. Isto ajudará a tornar sua localização mais visível aos outros por sobre a próxima duna. Se vir outra bandeira de segurança à sua frente, avance com cuidado. Como a bandeira de se-

gurança do tipo antena pode prender e rebater no seu corpo se ficar presa, não usar em áreas onde existem galhos baixos ou obstáculos.

Dirigir sobre pedras soltas ou cascalho é muito similar a dirigir no gelo. Afeta a direção do veículo, podendo fazê-lo deslizar e tombar, especialmente em altas velocidades. Além disso, a distância de frenagem poderá ser afetada. Lembre-se que acelerar ao “máximo” ou patinar pode fazer com que pedras soltas sejam projetadas para trás na direção de outro piloto. Nunca fazer isto deliberadamente.

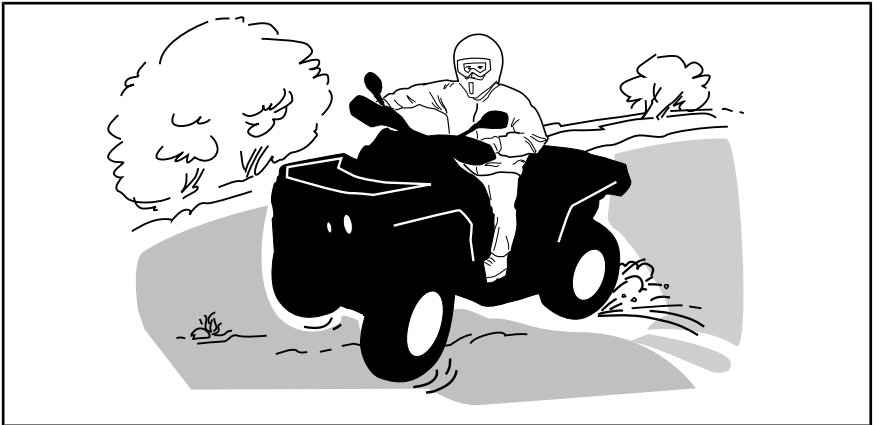

Se você deslizar ou derrapar, virar o guidão na direção do movimento pode ajudar a recuperar o controle do veículo. Nunca freie com força e trave as rodas.

Respeitar todos os avisos da trilha. Estão lá para ajudar a você e aos outros.

Os obstáculos da “trilha” devem ser cruzados com cuidado. Isso inclui as pedras soltas, árvores caídas, superfícies escorregadias, cercas, postes, aterros e depressões. Evite-os sempre que possível. Lembre-se que alguns obstáculos são muito grandes ou perigosos para serem transpostos e devem ser evitados. Rochas pequenas ou árvores caídas podem ser transpostas com segurança, aproxime-se a um ângulo de 90°. Fique em pé nos apoios para os pés mantendo os joelhos flexionados. Ajuste a velocidade sem perder impulso e não acelere ao “máximo”. Agarre o guidão com firmeza. Concentre o peso do seu corpo para trás e siga em frente. Não tente levantar as rodas dianteiras do veículo do chão. Tomar cuidado porque o objeto pode ser escorregadio ou se mover durante o cruzamento.

Ao dirigir em colinas ou declives, duas coisas são altamente importantes. Esteja preparado para lidar com superfícies escorregadias ou variações e obstáculos do terreno. Use um posicionamento adequado do corpo.

Quando parar ou estacionar use sempre o freio de estacionamento. Isso é especialmente importante ao parar o veículo em um terreno inclinado. Em inclinações muito acentuadas ou se o ATV estiver carregado, calce as rodas com pedras ou tijolos (ou, de forma ideal, calços para rodas).

## Subindo um morro

Antes de tentar subir um morro, tenha em mente o seguinte. Subidas só devem ser tentadas por pilotos experientes. Comece com inclinações leves. Pilote sempre em linha reta e mantenha o peso do corpo para frente, em direção ao topo da subida. Mantenha os pés nos apoios para os pés, mude seu ATV para uma marcha mais lenta e acelere antes de começar a subida. Tente manter uma velocidade constante e acelere com cuidado para evitar aceleração excessiva. Inclinações abruptas, variações no terreno ou passar com uma roda sobre um obstáculo podem ter um grande impacto na estabilidade, uma vez que levantarão a dianteira do veículo, o que aumenta o risco de tombar. Algumas subidas são muito íngremes para uma parada segura ou para recuperar uma tentativa malsucedida. Evite inclinações íngremes. Se você não for cuidadoso, poderá tombar ao subir ladeiras. Se o aclive for muito acentuado e você não puder ir em frente, ou se o veículo começar a andar para trás, acione os freios, com cuidado para não deslizar. Desça do veículo e utilize a técnica de manobra em "K" (andando para trás, posicione-se acima do veículo na ladeira e mantenha uma das mãos na alavanca do freio. Lentamente deixe-o recuar orientando a traseira para o cume da ladeira e então desça lentamente.) Sempre caminhe ou desça pelo lado do aclive, mantendo distância do veículo e das rodas em movimento. Não tente segurar o veículo se ele começar a tombar. Fique longe. Não dirija em alta velocidade para passar o cume de uma colina. Os obstáculos, incluindo quedas bruscas, podem existir.

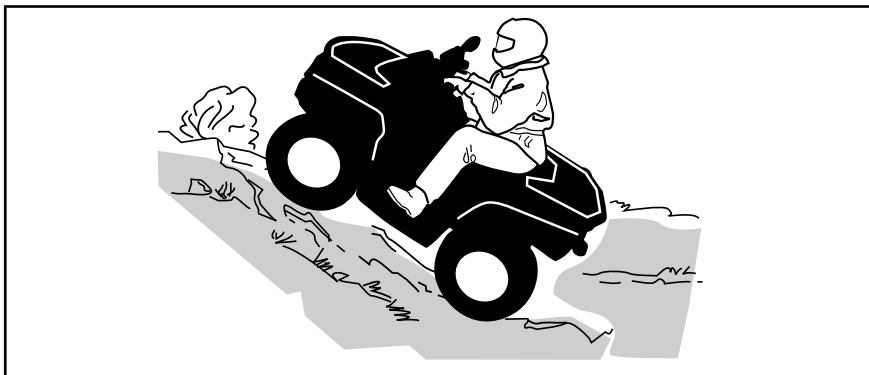



**Descendo um morro**

Manter o peso do corpo para trás. Fique sentado. Use o freio gradualmente para evitar derrapar. Não “desça” a inclinação em ponto morto ou usando apenas o freio motor.

Se você desacelerar ao descer uma encosta escorregadia, poderá fazer o veículo “deslizar” ladeira abaixo. Mantenha a velocidade estável e/ou acelere um pouco para recuperar o controle. Evite inclinações íngremes. Se você não for cuidadoso, poderá tombar ao descer ladeiras.

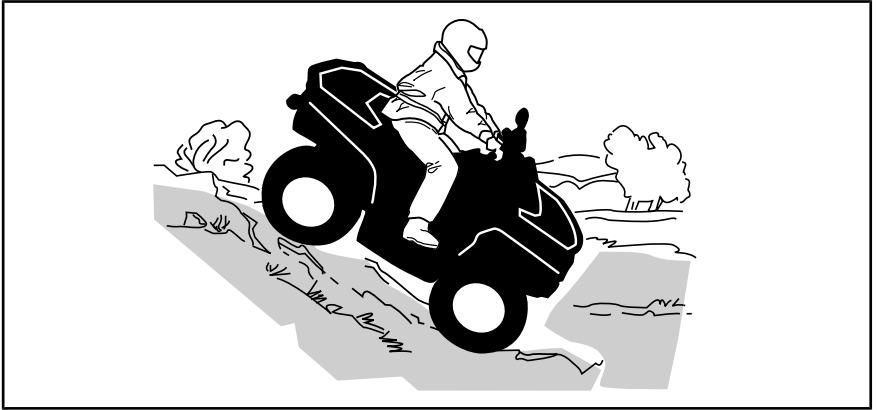

## Dirigir ao longo de colinas

É um dos tipos de percurso **mais arriscados** pois pode alterar drasticamente o equilíbrio do veículo. Deve ser evitado sempre que possível. No entanto, se for necessário, é importante que você jogue **SEMPRE** o peso do corpo para a parte de cima da inclinação e fique preparado para desmontar desse lado se o veículo começar a tombar.



### ADVERTÊNCIA

Não tente impedir o tombamento ou impedir que o veículo se danifique.



### ADVERTÊNCIA

Tenha cuidado ao carregar e transportar reservatórios de líquidos. Eles podem afetar a estabilidade do veículo em declives laterais ao forçar o peso para baixo e aumentar o risco de capotamento.

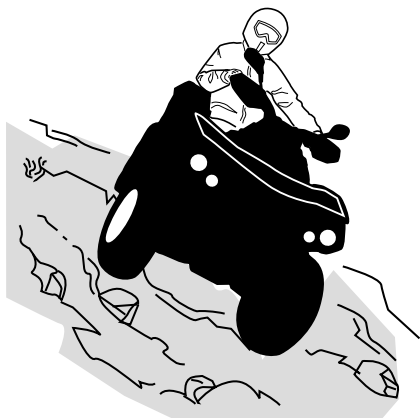

# IMPORTANTE SOBRE ETIQUETAS DO PRODUTO (CANADÁ/ESTADOS UNIDOS)

Este veículo é fornecido com cartões e etiquetas que contêm informações de segurança importantes.

Qualquer pessoa que dirija este veículo deverá ler e entender essas informações antes de pilotar.

## Etiquetas de pendurar

<p style="text-align: center;"><b>S</b></p> <p style="text-align: center;"><b>MODELO ESPORTIVO</b></p> <p>ESTE QUADRICICLO DEVE SER USADO SOMENTE POR PILOTOS EXPERIENTES PARA FINS RECREATIVOS</p> <p>SOMENTE PILOTO – SEM PASSAGEIROS</p> <p>MENORES DE 16 ANOS NÃO PODEM DIRIGIR O ATV</p> <hr/> <p>ESTE ATV DA CATEGORIA S (SPORT) É UM QUADRICICLO DE ALTO DESEMPENHO PARA UTILIZAÇÃO SOMENTE EM TODO-O-TERRENO. DESTINA-SE PARA FINS RECREATIVOS E PARA COMPETIÇÕES E DEVE SER USADO POR PILOTOS COM HABILIDADES AVANÇADAS E GRANDE EXPERIÊNCIA.</p> <hr/> <p>CURSOS DE TREINAMENTO PARA ENSINAR HABILIDADES DE GUIAR ATV ESTÃO DISPONÍVEIS. PARA MAIS INFORMAÇÕES, ENTRE EM CONTATO COM O SEU REVENDEDOR.</p> <hr/> <p>CONTATE O SEU REVENDEDOR PARA OBTER INFORMAÇÕES SOBRE AS LEIS LOCAIS OU ESTADUAIS REFERENTES À OPERAÇÃO DO ATV.</p> <p><b>A ETIQUETA PENDURADA NÃO DEVE SER RETIRADA ANTES DA VENDA.</b></p> <p style="text-align: right;">704903318</p>	<p style="text-align: center;"><b>ADVERTÊNCIA</b></p> <p>O uso inadequado do ATV pode causar <b>LESÕES GRAVES</b> ou <b>MORTE</b>.</p> <table border="0" style="width: 100%;"><tr><td style="text-align: center;"> Use <b>SEMPRE</b> um capacete e equipamento de proteção aprovados.</td><td style="text-align: center;"> <b>NUNCA</b> CONDUZA nas vias públicas.</td><td style="text-align: center;"> Nunca transporte passageiros.</td><td style="text-align: center;"> Nunca conduza sob o efeito de drogas ou álcool</td></tr></table> <p><b>NUNCA</b> dirija:</p> <ul style="list-style-type: none"><li>• sem instruções ou treinamento adequado.</li><li>• a uma velocidade demasiado alta para as suas capacidades ou as condições existentes.</li><li>• em vias públicas – pode colidir com outro veículo.</li><li>• com um passageiro – os passageiros afectam o equilíbrio e a direcção e aumentam o risco de perder o controlo do veículo.</li></ul> <p><b>SIEMPRE</b></p> <ul style="list-style-type: none"><li>• utilize técnicas de condução adequadas para evitar capotagem do veículo em subidas, terrenos acidentados e curvas.</li><li>• evite pistas pavimentadas – um piso pavimentado pode afetar gravemente a dirigibilidade e o controle do veículo.</li></ul> <p><b>PROCURE E LEIA O MANUAL DO PROPRIETÁRIO. SIGA TODAS AS INSTRUÇÕES E ADVERTÊNCIAS.</b></p>	 Use <b>SEMPRE</b> um capacete e equipamento de proteção aprovados.	 <b>NUNCA</b> CONDUZA nas vias públicas.	 Nunca transporte passageiros.	 Nunca conduza sob o efeito de drogas ou álcool
 Use <b>SEMPRE</b> um capacete e equipamento de proteção aprovados.	 <b>NUNCA</b> CONDUZA nas vias públicas.	 Nunca transporte passageiros.	 Nunca conduza sob o efeito de drogas ou álcool		

TÍPICO

**⚠️ ADVERTÊNCIA.** A operação, assistência e manutenção de um veículo fora de estrada podem expor você a produtos químicos, incluindo gases de escape, monóxido de carbono, ftalatos e chumbo que são conhecidos no estado da Califórnia como produtos que podem causar câncer e defeitos de nascença ou outros problemas no aparelho reprodutor.

Para minimizar a exposição, evite a inalação de gases de escape, não coloque o motor em marcha lenta exceto conforme necessário, efetue a manutenção de seu veículo em uma área bem ventilada e utilize luvas ou lave as mãos frequentemente durante a manutenção do seu veículo.

Para mais informações, acesse  
[www.P65Warnings.ca.gov/products/passenger-vehicle](http://www.P65Warnings.ca.gov/products/passenger-vehicle)



704906872

**DESCRIÇÃO DO MOTOR DO VEÍCULO:**

**XXXXX**

**CERTIFICADO PELA EPA**

NER (TAXA DE EMISSÃO NORMALIZADA) =  X  
EM UMA ESCALA DE 0 A 10, SENDO VALOR  
0 O MAIS LIMPO

\* NÃO DEVE SER REMOVIDO ANTES DA VENDA



704901107

*TÍPICO*

## Etiquetas de segurança do veículo

Leia e entenda todas as etiquetas de segurança do seu veículo. Essas etiquetas estão afixadas no veículo para a segurança do condutor ou de transeuntes.

As etiquetas de segurança do seu veículo devem ser consideradas como partes integrantes dele. Caso alguma esteja faltando ou danificada, é possível substituí-la sem nenhum custo. Visite uma concessionária autorizada Can-Am.

**NOTA:** Caso haja alguma discrepância entre o que está escrito neste manual e no veículo, as etiquetas de segurança do veículo têm precedência sobre as etiquetas deste manual.

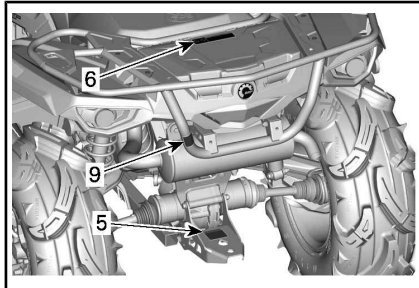
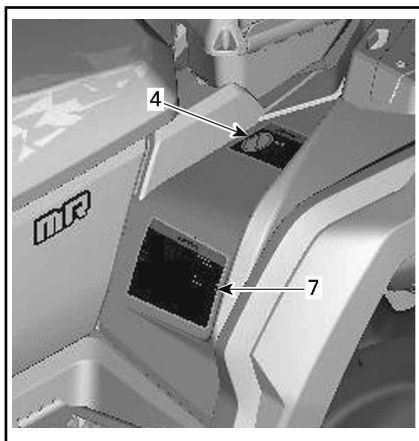
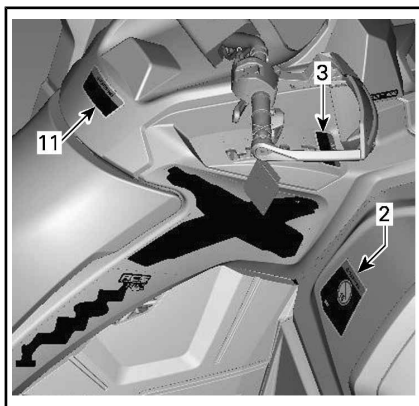
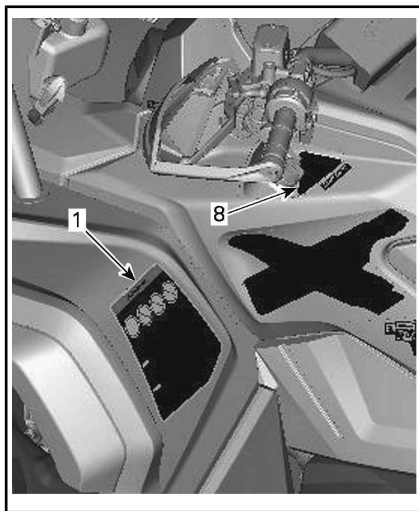

TÍPICO - MODELOS 570

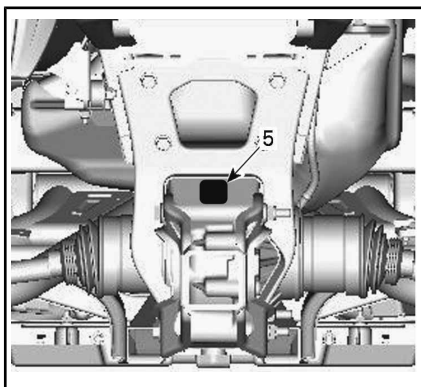

TÍPICO - MODELOS 650, 850 E 1000R

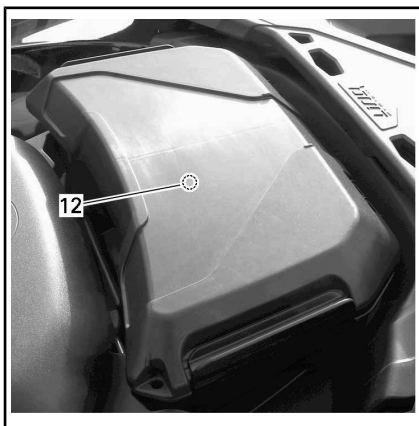

MODELOS 1000R

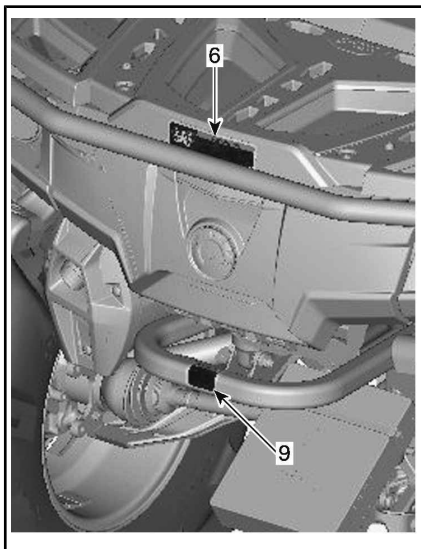

TÍPICO - MODELOS 650, 850 E 1000R

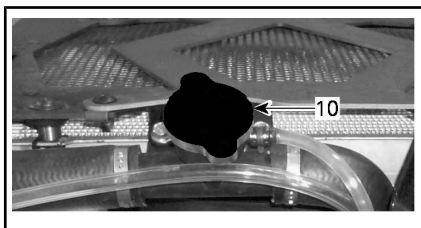

ETIQUETA 1



ETIQUETA 2

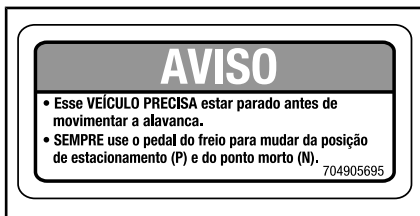

ETIQUETA 3



ETIQUETA 4



ETIQUETA 5

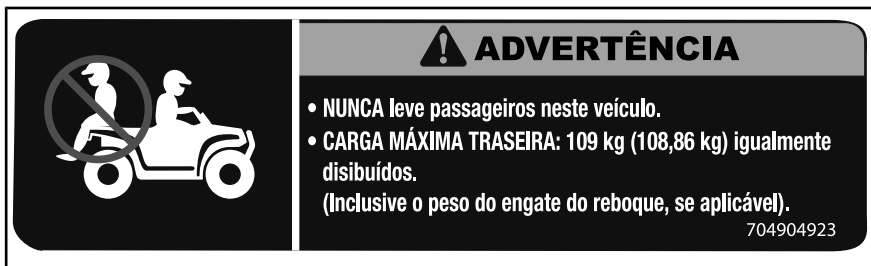

ETIQUETA 6 – OUTLANDER X mr (570): PARA-LAMA TRASEIRO (CONSULTE OS VALORES NAS ESPECIFICAÇÕES)



## ⚠️ ADVERTÊNCIA

- **NUNCA** leve passageiros neste veículo.
- **CARGA MÁXIMA TRASEIRA: 90 kg (200 lb)** distribuídos uniformemente. (Inclui peso no engate do reboque, se aplicável).



704906857

ETIQUETA 6 – OUTLANDER X mr (650/850/1000R): PARA-LAMA TRASEIRO (CONSULTE OS VALORES NAS ESPECIFICAÇÕES)

## ⚠️ ADVERTÊNCIA

A pressão incorreta dos pneus ou a sobrecarga do veículo pode levar à perda de controle, resultando em FERIMENTOS GRAVES ou MORTE.

Mantenha **SEMPRE** a pressão correta dos pneus como indicado. Calibre com a pressão máxima quando estiver carregado.

**NUNCA** regule a pressão dos pneus para um valor abaixo do mínimo. Pode fazer com que o pneu salte do aro.

**NUNCA** exceda a capacidade de carga do veículo de 189 kg, incluindo o peso do usuário, carga, acessórios e o peso no engate do reboque.

CARGA	PRESSÃO COM OS PNEUS FRIOS
<b>ATÉ</b> 189 kg (417 lb)	<b>DIANTEIRA</b> MÁX.: 48,3 kPa (7,0 psi) MÍN.: 41,4 kPa (6,0 psi)
	<b>TRASEIRA</b> MÁX.: 48,3 kPa (7,0 psi) MÍN.: 41,4 kPa (6,0 psi)

**CARREGAMENTO DO ATV e TRANSPORTE DE REBOQUE**

- O transporte de carga ou reboque pode afetar a estabilidade e a capacidade de manobra. A carga deve ser adequadamente distribuída nos racks.
- Quando carregado ou ao puxar um reboque:
  - reduza a velocidade.
  - deixe uma distância maior para parar.



704906848

ETIQUETA 7: (CONSULTE OS VALORES NAS ESPECIFICAÇÕES)

### ⚠️ WARNING

This vehicle is an all terrain vehicle and is not intended for use on public roads.

### ⚠️ ADVERTÊNCIA

Este veículo é do tipo fora de estrada, portanto não se destina ao uso em vias públicas.

ETIQUETA 8

### ⚠️ ADVERTÊNCIA

**NUNCA** prenda a carga aqui ou no porta-bagagem para puxá-la.

**Isso pode causar a capotagem do veículo.**

**SEMPRE** utilize o engate do reboque ou o gancho de reboque para puxar uma carga.

704902777

ETIQUETA 9





ETIQUETA 10 - LOCALIZADA NA TAMPA DO RADIADOR



ETIQUETA 11



MODELOS 1000R

ETIQUETA 12 - LOCALIZADA SOB O PORTA-LUVAS

## Etiquetas de conformidade

Estas etiquetas indicam a conformidade do veículo às normas.

 <b>INFORMAÇÕES DE CONTROLE DE EMISSÕES</b> ESTE VEÍCULO ESTÁ CERTIFICADO PARA FUNCIONAR COM GASOLINA SEM CHUMBO E ESTÁ EM CONFORMIDADE COM OS REGULAMENTOS DE EMISSÕES DA EPA DOS EUA E REGULAMENTOS EVAP PARA VEÍCULOS ATV CERTIFICADO PARA VENDA EM TODOS OS ESTADOS DOS EUA, COM EXCEÇÃO DA CALIFÓRNIA.		 121
FAMÍLIA DE MOTORES		ENGINE FAMILY
FAMÍLIA DE PERMEACÃO		PERMEATION FAMILY
PADRÃO DE CERTIFICAÇÃO (FEL)		CERTIFICATION STANDARD (FEL)
CILINDRADA DO MOTOR		ENGINE DISPLACEMENT
SISTEMA DE CONTROLE DE EMISSÕES DE GASES		EXHAUST EMISSION CONTROL SYSTEM

**EMISSION CONTROL INFORMATION**  
 THIS VEHICLE IS CERTIFIED TO OPERATE ON UNLEADED GASOLINE AND CONFORMS TO U.S. EPA EMISSION/ EVAP REGULATIONS FOR ATV. CERTIFIED FOR SALE IN ALL U.S. STATES EXCEPT CALIFORNIA. CONSULT O MANUAL DO PROPRIETÁRIO PARA OBTER O PLANO DE MANUTENÇÃO SEE OPERATOR'S GUIDE FOR MAINTENANCE SCHEDULE  
**BOMBARDIER RECREATIONAL PRODUCTS INC.** 704906388

TÍPICO - SOB O ASSENTO, EXCETO OS MODELOS DA CALIFÓRNIA

 <b>EMISSION CONTROL INFORMATION</b> THIS VEHICLE IS CERTIFIED TO OPERATE ON UNLEADED GASOLINE AND CONFORMS TO U.S. EPA AND CALIFORNIA EMISSION/ EVAP REGULATIONS FOR ATV.		 121
ENGINE FAMILY		FAMÍLIA DE MOTORES
PERMEATION FAMILY		FAMÍLIA DE PERMEACÃO
CERTIFICATION STANDARD (FEL)		PADRÃO DE CERTIFICAÇÃO (FEL)
ENGINE DISPLACEMENT		CILINDRADA DO MOTOR
EXHAUST EMISSION CONTROL SYSTEM		SISTEMA DE CONTROLE DE EMISSÕES DE GASES

**INFORMAÇÕES DE CONTROLE DE EMISSÃO**  
 ESTE VEÍCULO FOI APROVADO PARA FUNCIONAR COM GASOLINA SEM CHUMBO E ESTÁ EM CONFORMIDADE COM A EPA DOS EUA E OS REGULAMENTOS DE EMISSÕES DA CALIFÓRNIA/ EVAP PARA VEÍCULOS ATV. SEE OPERATOR'S GUIDE FOR MAINTENANCE SCHEDULE CONSULT O MANUAL DO PROPRIETÁRIO PARA OBTER O CALENDÁRIO DE MANUTENÇÃO  
**BOMBARDIER RECREATIONAL PRODUCTS INC.** 704904648

TÍPICO - SOB O ASSENTO, MODELOS DA CALIFÓRNIA

Bombardier Recreational Products Inc. certifies that this ATV complies with ANSI / SVIA-1-2017 Standard.

A Bombardier Recreational Products Inc. atesta que este ATV está em conformidade com a norma ANSI / SVIA-1-2017.



PARA-LAMAS TRASEIRO

## Etiqueta de informações técnicas

### MANUTENÇÃO DO FILTRO DE AR

A MANUTENÇÃO DEVE SER REALIZADA COMO ESPECIFICADO NO MANUAL DO PROPRIETÁRIO. A FREQUÊNCIA DE MANUTENÇÃO DO FILTRO DE AR DEVE AUMENTAR SOB CONDIÇÕES MAIS SEVERAS (POEIRA).

### AIR FILTER MAINTENANCE

MAINTENANCE MUST BE PERFORMED AS SPECIFIED IN THE OPERATOR'S GUIDE. AIR FILTER MAINTENANCE SHOULD INCREASE IN FREQUENCY IN MORE SEVERE (DUSTY) CONDITIONS.

707800373

SOB O ASSENTO

# ETIQUETAS IMPORTANTES DO PRODUTO (TODOS OS PAÍSES, EXCETO CANADÁ/ESTADOS UNIDOS)

## *Todos os países, exceto Canadá/Estados Unidos*

Este veículo é fornecido com cartões e etiquetas que contêm informações de segurança importantes.

Qualquer pessoa que dirija este veículo deverá ler e entender essas informações antes de pilotar.

## Etiquetas

### **ADVERTÊNCIA**

- Localize e leia o manual do operador. O uso inadequado do ATV pode causar FERIMENTOS GRAVES ou MORTE. Respeite todas as instruções e advertências.
- Use sempre proteção auditiva.
- Use sempre um capacete e equipamento de proteção aprovados.
- Nunca conduza nas vias públicas.
- Nunca transporte passageiros.
- Nunca conduza sob o efeito de drogas ou álcool.



TÍPICO - MODELOS DE 1 LUGARES

**DESCRIÇÃO DO MOTOR DO VEÍCULO:**  
**XXXXX**  
**CERTIFICADO PELA EPA**

NER (TAXA DE EMISSÃO NORMALIZADA) =  X  
 EM UMA ESCALA DE 0 A 10, SENDO VALOR  
 0 O MAIS LIMPO  
 \* NÃO DEVE SER REMOVIDO ANTES DA VENDA



704901107

*TÍPICO: APLICÁVEL QUANDO EQUIVALENTE A UM MODELO CERTIFICADO CONFORME AS NORMAS DA EPA DOS EUA*

## Etiquetas de segurança do veículo

Leia e entenda todas as etiquetas de segurança do seu veículo. Essas etiquetas estão afixadas no veículo para a segurança do condutor ou de transeuntes.

As etiquetas de segurança do seu veículo devem ser consideradas como partes integrantes dele. Caso alguma esteja faltando ou danificada, é possível substituí-la sem nenhum custo. Visite uma concessionária autorizada Can-Am.

**NOTA:** Caso haja alguma discrepância entre o que está escrito neste manual e no veículo, as etiquetas de segurança do veículo têm precedência sobre as etiquetas deste manual.

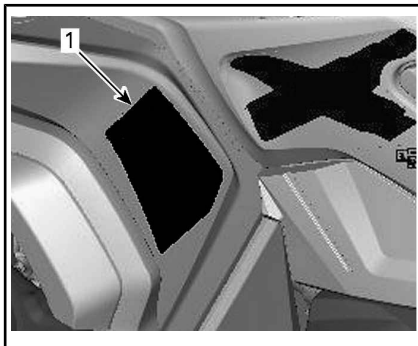

LOCALIZADO À ESQUERDA DO GUIDÃO

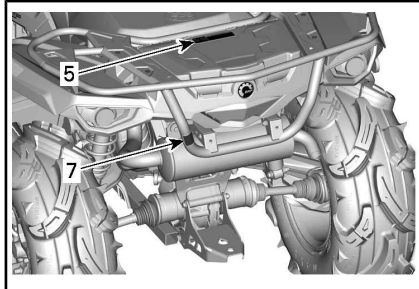
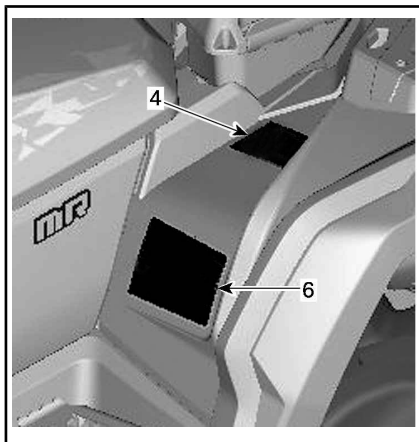
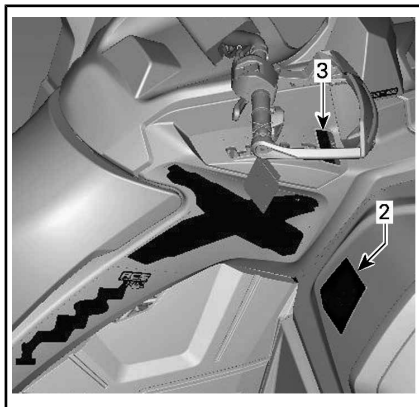

TÍPICO - MODELOS 570

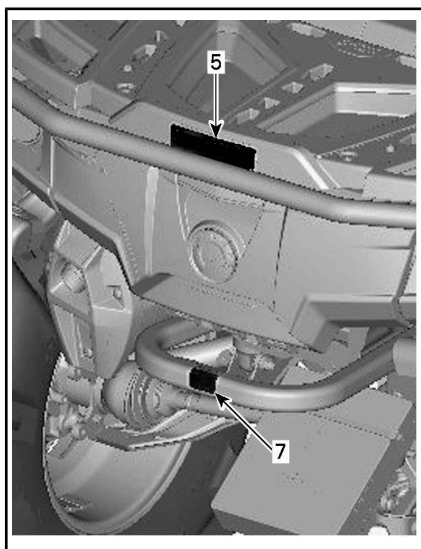

TÍPICO - MODELOS 650, 850 E 1000R

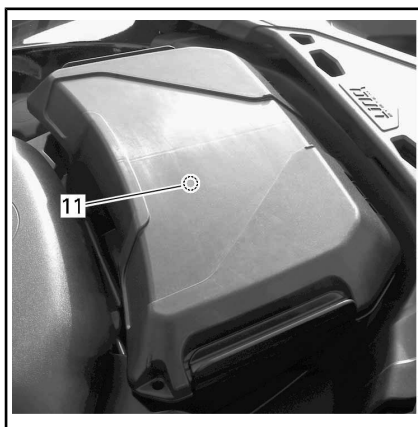

TÍPICO - MODELO 1000R

### Etiqueta 1

## ⚠ ADVERTÊNCIA

- Localize e leia o manual do operador. O uso inadequado do ATV pode causar FERIMENTOS GRAVES ou MORTE. Respeite todas as instruções e advertências.
- Use sempre proteção auditiva.
- Use sempre um capacete e equipamento de proteção aprovados.
- Nunca conduza nas vias públicas.
- Nunca transporte passageiros.
- Nunca conduza sob o efeito de drogas ou álcool.

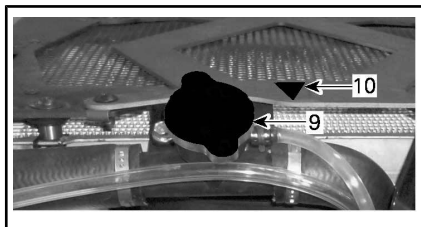



ETIQUETA 1

Etiqueta 2

**! ADVERTÊNCIA**

Operar este ATV se você tiver menos de 16 anos aumenta a chance de FERIMENTOS GRAVES ou MORTE do operador. NUNCA dirija este quadriciclo se você for menor de 16 anos.

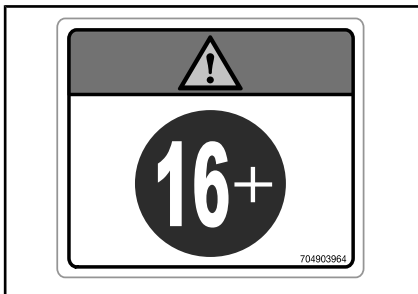

ETIQUETA 2

Etiqueta 3

**AVISO**

- O ATV PRECISA estar parado antes de movimentar a alavanca.
- SEMPRE acione o pedal de freio para mudar de Estacionamento (P) e Neutro (N).

ETIQUETA 3

Etiqueta 4

**! ADVERTÊNCIA**

- Localize e leia o manual do operador.
- NUNCA transporte passageiros.

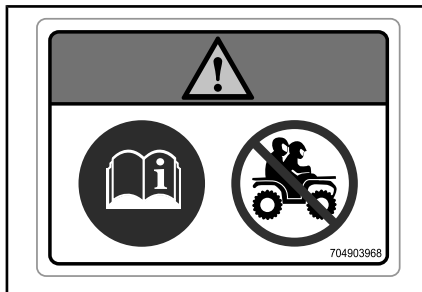

ETIQUETA 4

Etiqueta 5

**! ADVERTÊNCIA**

- NUNCA leve passageiros neste veículo.
- CARGA MÁXIMA TRASEIRA: 109 kg para o Outlander Xmr 570 e 90 kg para o Outlander Xmr 650/850/1000R; distribuídos de maneira uniforme (inclusive o peso no engate do reboque, se aplicável).

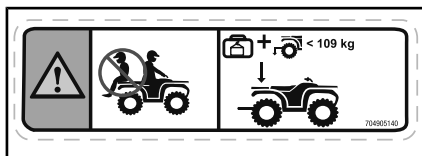

ETIQUETA 5 – OUTLANDER X mr (570): PARA-LAMA TRASEIRO (CONSULTE OS VALORES NAS ESPECIFICAÇÕES)

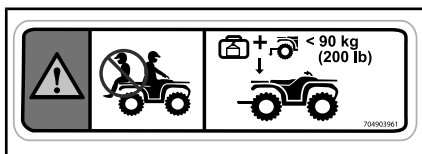

ETIQUETA 5 – OUTLANDER X mr (650/850/1000R): PARA-LAMA TRASEIRO (CONSULTE OS VALORES NAS ESPECIFICAÇÕES)

**Etiqueta 6**

**! ADVERTÊNCIA**

- Localize e leia o manual do operador. A pressão incorreta dos pneus ou a sobrecarga do veículo pode levar à perda de controle, resultando em FERIMENTOS GRAVES ou MORTE.
- Mantenha SEMPRE a pressão correta dos pneus como indicado.
- NUNCA exceda a capacidade de carga de 189 kg incluindo o peso do piloto, carga, acessórios e o peso no engate do reboque.
- SEMPRE puxe uma carga usando o engate do reboque ou o gancho de recuperação.
- NUNCA exceda o peso máximo do reboque de 590 kg.
- NUNCA exceda o peso máximo no engate do reboque de 23 kg.

**kPa**

MÁX.:48,3 kpa (7 psi)	MÍN.:41,4 kpa (6 psi)	MÁX.:48,3 kpa (7 psi)	MÍN.:41,4 kpa (6 psi)
--------------------------	--------------------------	--------------------------	--------------------------

704906849

ETIQUETA 6: (CONSULTE OS VALORES NAS ESPECIFICAÇÕES)

**Etiqueta 7**

**! ADVERTÊNCIA**

NUNCA fixe a carga a ser puxada aqui ou no bagageiro. Isso pode fazer o veículo tombar. Use SEMPRE o engate do reboque ou o gancho de reboque para puxar uma carga.

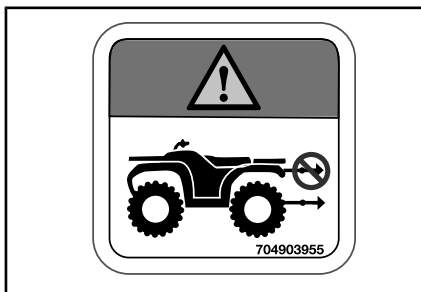

ETIQUETA 7

**Etiqueta 8**

**! ADVERTÊNCIA**

(EN) WARNING: GET FAMILIAR WITH THIS ATV. INEXPERIENCED RIDERS MAY OVERLOOK RISKS.	(DE) WARNUNG: MACHEN SIE SICH MIT DIESEM ATV VERTSÄUFT. UNERFAHRENE FAHRER KÖNNEN RISIKEN ÜBERSEHEN.
(DA) ADVARSEL: LÆR AT VÆN GRUNDIGT AT KENDE UERFAARNE FØRERE KAN LET OVERSE FARERNE.	(EL) ΠΡΟΒΛΟΠΟΙΗΖΗ: ΕΞΟΙΚΕΙΩΘΕΤΕ ΜΕ ΑΥΤΟ ΤΟ ΟΧΗΜΑ ΠΑΝΤΟΣ ΕΛΑΦΟΥΣ (ΑΤV). ΟΙ ΧΡΗΣΤΕΣ ΧΩΡΙΣ ΕΜΠΕΙΡΙΑ ΜΠΟΡΕΙ ΝΑ ΠΑΡΑΒΛΕΨΟΥΝ ΤΥΧΟΝ ΚΙΝΔΥΝΟΥΣ.
(NL) WAARSCHUWING: MAAK LUZELF VERTROUWWD MET DEZE ATV. ONERVAREN BESTUURDERS KUNNEN DE RISICO'S OVER HET HOOFD ZIEN.	(IT) AVVERTENZA: ACQUISIRE FAMILIARITÀ CON QUESTO ATV. I PILOTI INESPERTI POTREBBERO SOTTOVALUTARE I RISCHI.
(FR) AVERTISSEMENT: FAMILIARISEZ-VOUS AVEC CE VTT. LES UTILISATEURS INEXPERIMENTES POURRAIENT SOUS ESTIMER LES RISQUES.	(PT) ADVERTÊNCIA: FAMILIARIZE-SE COM ESTE ATV. PILOTOS INEXPERIENTES PODEM SUBESTIMAR OS RISCOS.
(FI) VAROITUS: TUTUSTU HUOLELLISESTI TAMÄÄN ATV:N KÄYTTÖÖN. KOKEMATTOMAT KULJETTAJAT SAKTAVAT ALIARVIOIDA VAARAILANTEEET.	(SV) VARNING: BEKANTA DIG VÄL MED DENNA ATV. OERFARNA FORÄRE KÄN FORBISE RISKERNA.
(ES) ADVERTENCIA: TÓMESE EL TIEMPO NECESARIO PARA FAMILIARIZARSE CON EL ATV. LA FALTA DE EXPERIENCIA PUEDE DAR LUGAR A LA OMISION DE RIESGOS IMPORTANTES.	

704903985

ETIQUETA 8

**Etiqueta 9**



ETIQUETA 9 - LOCALIZADA NA TAMPA DO RADIADOR

**Etiqueta 10**

**! ADVERTÊNCIA**

Não abrir enquanto estiver quente.



ETIQUETA 10

## Etiqueta 11

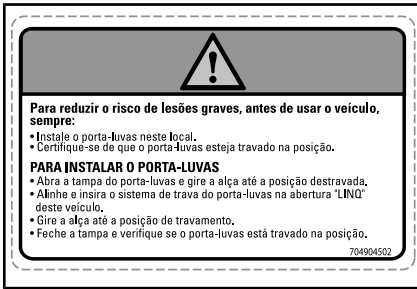

ETIQUETA 11 - SOB O PORTA-LUVAS

## Etiquetas de conformidade

Estas etiquetas indicam a conformidade do veículo às normas.



SOB O ASSENTO

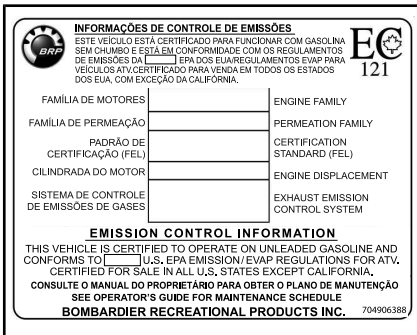

TÍPICO: MODELOS FORA DA CALIFÓRNIA, COMPATÍVEIS COM AS NORMAS DA EPA DOS EUA OU EQUIVALENTES



PERTO DA TAMPA DO TANQUE DE COMBUSTÍVEL

## Etiqueta de informações técnicas

### MANUTENÇÃO DO FILTRO DE AR

A MANUTENÇÃO DEVE SER REALIZADA COMO ESPECIFICADO NO MANUAL DO PROPRIETÁRIO. A FREQUÊNCIA DE MANUTENÇÃO DO FILTRO DE AR DEVE AUMENTAR SOB CONDIÇÕES MAIS SEVERAS (POEIRA).

### AIR FILTER MAINTENANCE

MAINTENANCE MUST BE PERFORMED AS SPECIFIED IN THE OPERATOR'S GUIDE. AIR FILTER MAINTENANCE SHOULD INCREASE IN FREQUENCY IN MORE SEVERE (DUSTY) CONDITIONS.

707800373

LOCALIZAÇÃO: SOB O ASSENTO, NA PARTE SUPERIOR DO CHASSI



# ***INFORMAÇÕES DO VEÍCULO***

# COMANDOS/INSTRUMENTOS/EQUIPAMENTOS

NOTA: Alguns comandos/instrumentos/equipamentos são opcionais.

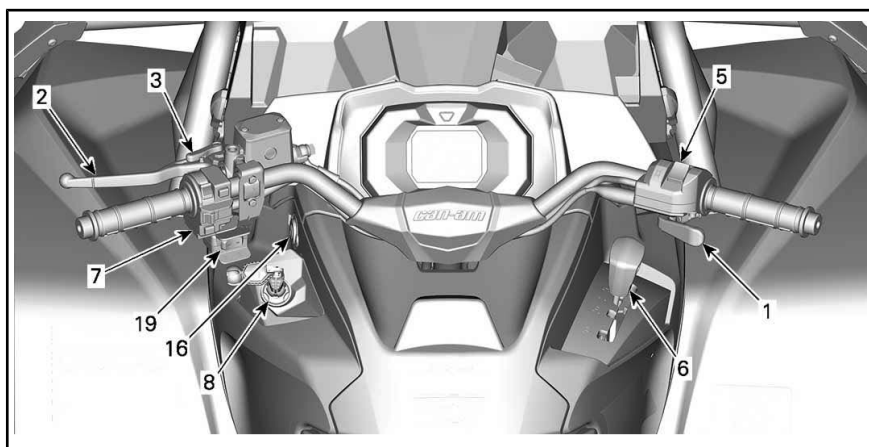

TÍPICO

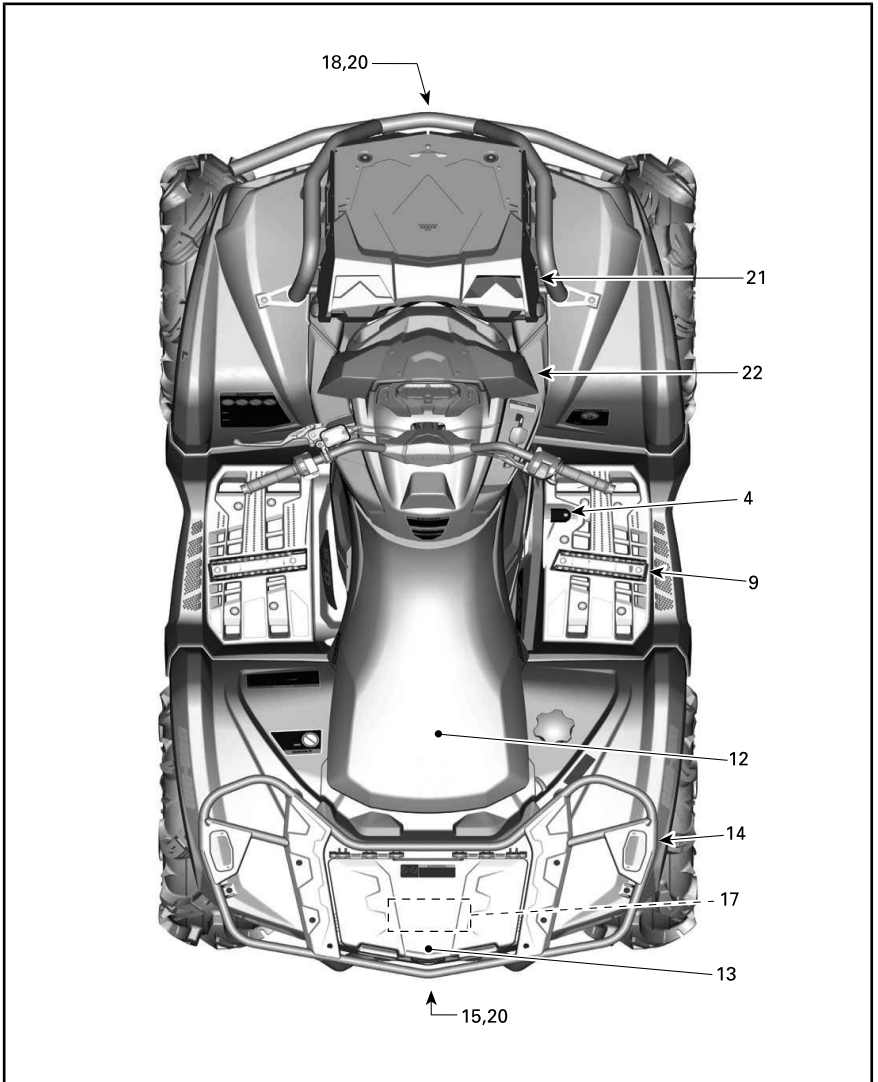

TÍPICO - MODELOS 570

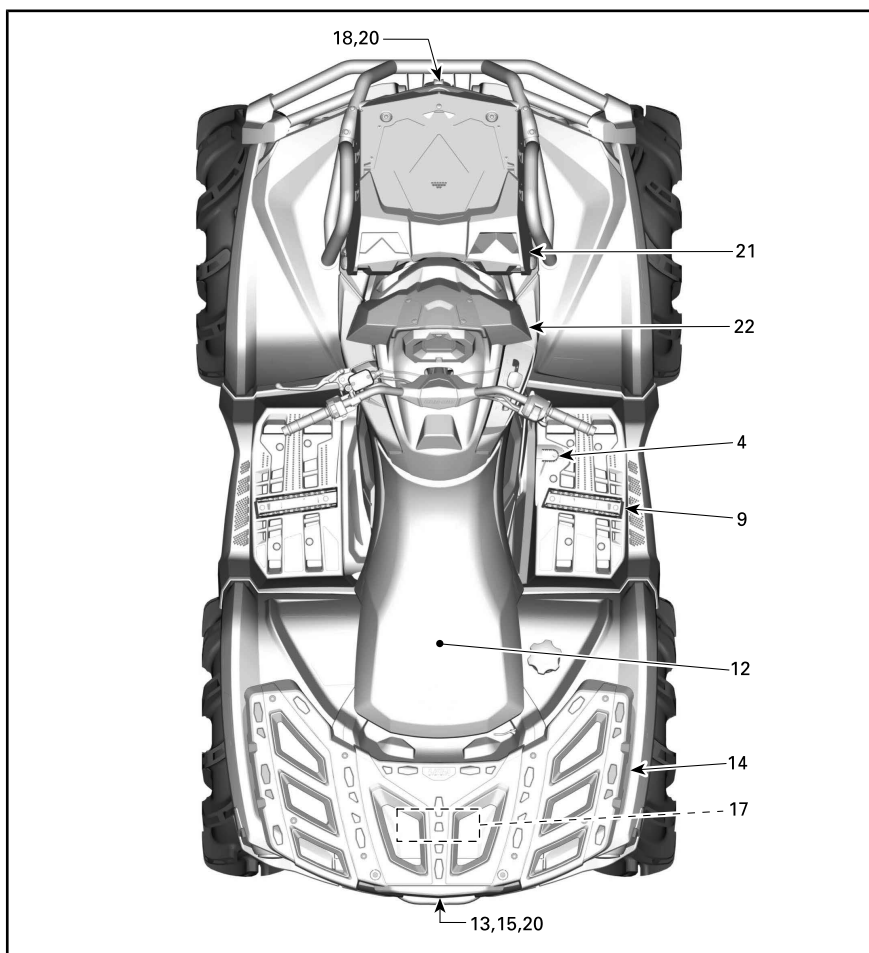

TÍPICO - MODELOS 650 E 850

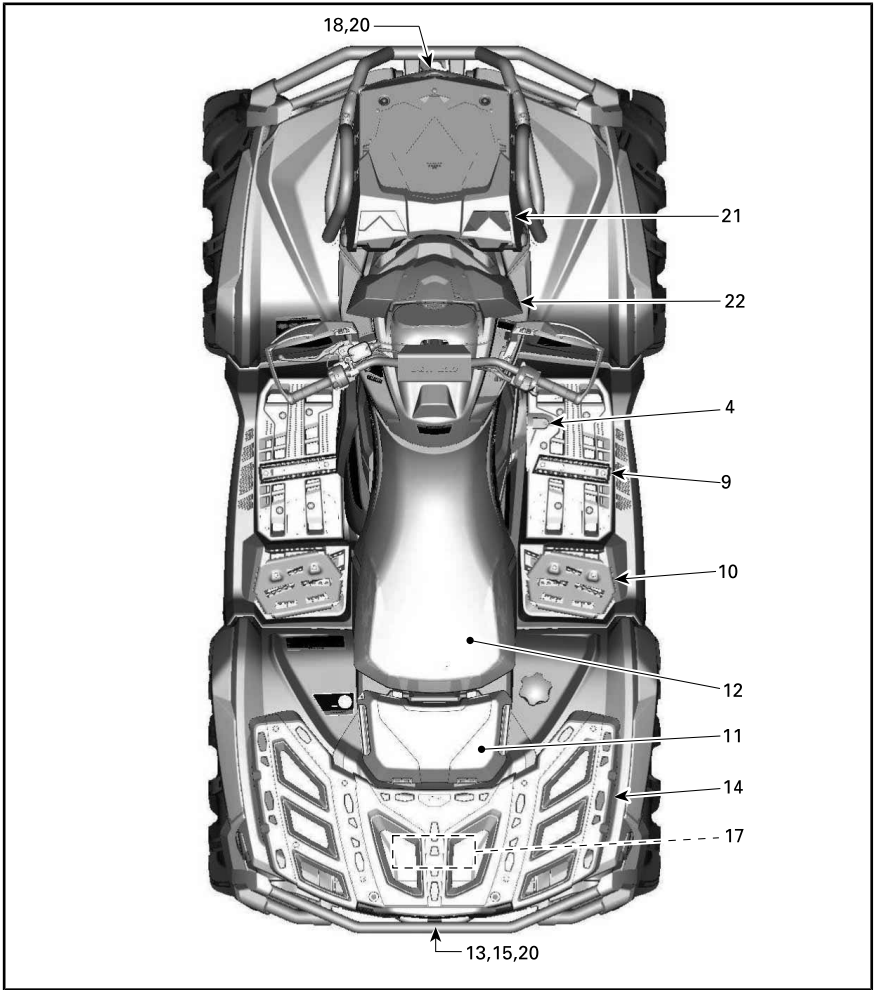

TÍPICO - MODELOS 1000R

## 1) Alavanca do acelerador

A alavanca do acelerador está localizada do lado direito do guidão.

Quando empurrada para a frente, aumenta a velocidade do motor e permite o engate da transmissão na marcha selecionada.

Quando solta, a velocidade do motor deve voltar automaticamente para marcha lenta e o veículo reduzir a velocidade gradualmente.

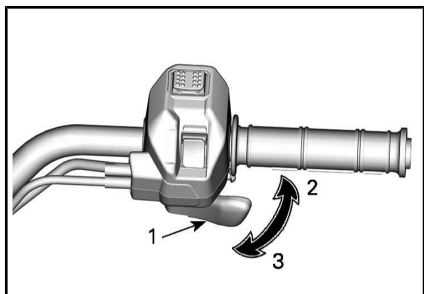

### TÍPICO

1. Alavanca do acelerador
2. Para acelerar
3. Para desacelerar

## 2) Alavanca do freio

A alavanca do freio está localizada do lado esquerdo do guidão.

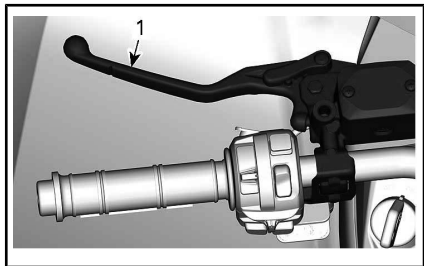

1. Alavanca do freio

A função da alavanca do freio é reduzir a velocidade ou parar o veículo.

Quando a alavanca do freio é comprimida, os freios dianteiros e traseiros são acionados.

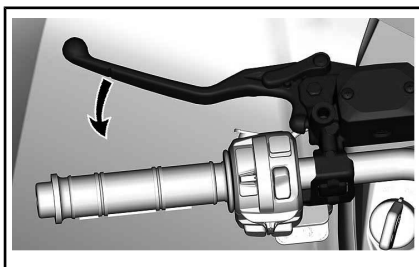

A frenagem é proporcional à força aplicada na alavanca.

## 3) Alavanca do freio de estacionamento

A alavanca do freio de estacionamento está localizada do lado esquerdo do guidão.

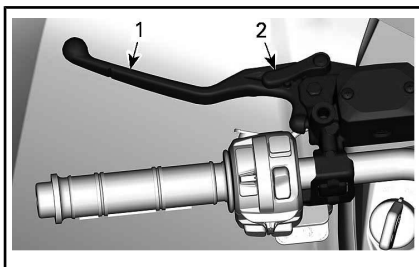

1. Alavanca do freio
2. Alavanca do freio de estacionamento

A função do freio de estacionamento é manter os freios em todas as rodas para impedir que o veículo se mova quando estacionado.

### **!** ADVERTÊNCIA

Use sempre o freio de estacionamento e engate a alavanca de câmbio na posição ESTACIONAMENTO quando o veículo não estiver em uso.

Para engatar o mecanismo do freio de estacionamento, proceda como a seguir:

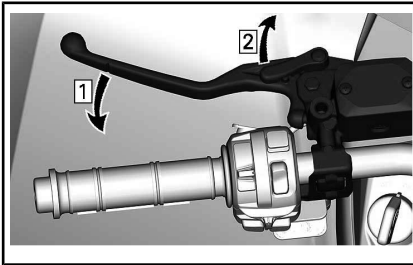

Passo 1: Pise no freio

Passo 2: Trave os freios

**NOTA:** A alavanca do freio de estacionamento pode ser ajustada para diversas posições.

**AVISO** Quando o freio de estacionamento está acionado, certifique-se de que o veículo permaneça firme no lugar.

Para soltar o freio de estacionamento, basta apertar a alavanca do freio. Ela deve voltar à posição de descanso.

### **! ADVERTÊNCIA**

Certifique-se de que o freio de estacionamento esteja completamente solto antes de utilizar o veículo. Se o freio de estacionamento permanecer acionado, ele poderá danificar o sistema de frenagem e afetar a capacidade de frenagem, além de poder causar um incêndio.

## **4) Pedal do freio**

O pedal do freio está localizado do lado direito do apoio para os pés.

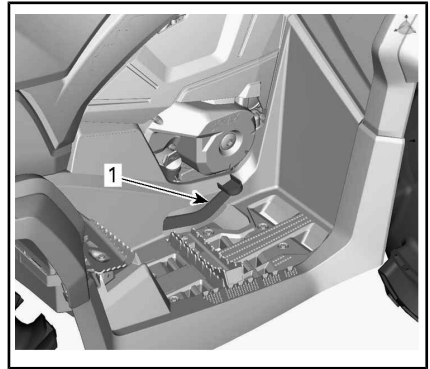

1. Pedal do freio

### **Todos os modelos exceto o 1000R**

Quando o pedal do freio é pressionado, o freio traseiro é acionado.

### **Modelos 1000R**

Quando o pedal do freio é pressionado para baixo, os freios dianteiro e traseiro são acionados.

### **Todos os modelos**

Quando é solta, o pedal do freio deve voltar à sua posição original.

A frenagem é proporcional à força aplicada no pedal.

**NOTA:** O freio também terá um efeito sobre as rodas dianteiras através do conjunto da transmissão quando a 4WD estiver engatada.

Caso o sistema da alavanca do freio falhe, os freios traseiros podem ser acionados pressionando o pedal do freio.

## 5) Interruptor do Seletor de 2WD/4WD e de Modos de Condução (se equipado)

O interruptor do seletor de 2WD/4WD e de Modos de Condução está localizado do lado direito do guidão.

Este interruptor é usado para selecionar os modos 2WD ou 4WD.



*MODO 4WD - TÍPICO*

Para ativar o modo 2WD, pressione o botão para cima.

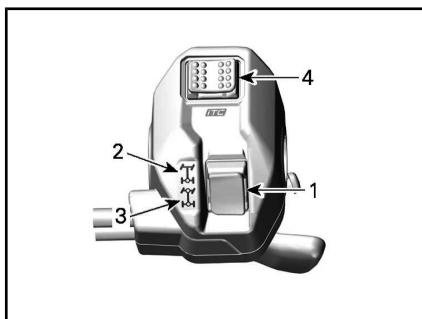

*MODO 2WD - TÍPICO*

Este interruptor é usado para selecionar os modos de condução. (Se equipado)

### *TÍPICO*

1. Seletor de 2WD/4WD
2. Posição 2 RODAS
3. Posição 4 RODAS
4. Seletor de modos de condução

Leve o veículo a parar completamente com o motor em marcha lenta antes de trocar entre os modos 2WD e 4WD ou o contrário.

**AVISO** Podem ocorrer danos mecânicos se o interruptor do seletor de 2WD/4WD for usado enquanto o veículo estiver em movimento.

Para ativar o modo 4WD, pressione o botão para baixo.

Ao ler o Manual do Proprietário, lembre-se de:

## **⚠ ADVERTÊNCIA**

Indica um risco potencial que, se não for evitado, pode resultar em ferimentos sérios ou morte.





1. Seletor de modos de condução

Escolha entre os modos NORMAL e ESPORTIVO, empurrando o seletor para a esquerda ou direita.



MODOS		
Normal	Empurrar para a direita	Esportivo
	Empurrar para a esquerda	

O modo ESPORTIVO proporciona uma resposta mais incisiva do acelerador.

**NOTA:** O modo ESPORTIVO pode ser ativado com todos os tipos de chaves e proporciona o máximo de potência com a chave utilizada.

**NOTA:** Use o modo NORMAL em trilhas acidentadas para fornecer condições de passeio mais suaves.

## 6) Alavanca de câmbio

A alavanca de câmbio está localizada do lado direito do veículo, próxima da coluna de direção.



### LOCALIZAÇÃO DA ALAVANCA DE CÂMBIO

Esta alavanca é usada para trocar a posição da caixa de câmbio.

A alavanca de câmbio tem cinco posições:

POSIÇÕES DA ALAVANCA DE CÂMBIO	
POSIÇÃO	MARCHA
P	Estacionamento
R	Ré
N	Ponto morto
H	Faixa alta (à frente)
L	Faixa baixa (à frente)



### PADRÃO DE MUDANÇA

O veículo precisa ser parado e os freios acionados antes de se selecionar qualquer marcha.

**AVISO** Essa caixa de câmbio não foi projetada para ser alterada com o veículo em movimento.

### P: Estacionamento

A posição de estacionamento trava a caixa de câmbio para ajudar a impedir a movimentação do veículo.

#### **! ADVERTÊNCIA**

Use sempre a posição de estacionamento (P) quando o veículo estiver desligado. O veículo poderá se mover se a alavanca de câmbio não estiver colocada na posição P (Estacionamento).

### R: Ré

A posição da marcha à ré permite que o veículo ande para trás.

**NOTA:** Na ré, a RPM do motor é limitada, portanto, limitando assim a velocidade da ré do veículo.

#### **! ADVERTÊNCIA**

Se estiver descendo uma ladeira em ré, a gravidade pode aumentar a velocidade do veículo acima do limite definido de velocidade em ré.

### Ponto morto

A posição de ponto morto desengata a caixa de câmbio.

#### **! ADVERTÊNCIA**

Use sempre a posição de estacionamento (P) quando o veículo estiver desligado. O veículo poderá mover-se se a alavanca de câmbio estiver colocada na posição N (Neutro).

### Faixa alta (à frente)

Esta posição seleciona a faixa de marcha alta da caixa de câmbio. É a posição normal para dirigir. Ela permite que o veículo atinja a sua velocidade máxima.

### Faixa baixa (à frente)

Esta posição seleciona a faixa de marcha lenta da caixa de câmbio. Ela permite que o veículo se mova lentamente com torque máximo nas rodas.

**AVISO** Use a faixa de marcha lenta para puxar um reboque, transportar carga pesada, atravessar obstáculos ou subir e descer colinas.

## 7) Interruptor multifuncional

O interruptor multifuncional está localizado do lado esquerdo do guidão.

Os controles localizados neste botão multifunção são:

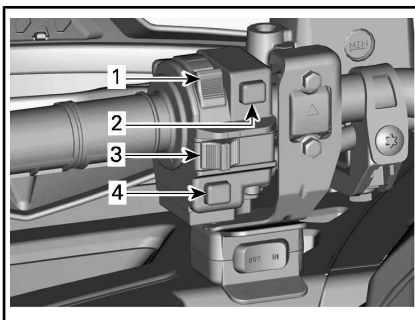

TÍPICA — INTERRUPTOR MULTIFUNCIÓNAL

1. Interruptor do farol dianteiro
2. Botão de partida do motor
3. Interruptor de parada do motor
4. Botão Cancelar/DPS

## Interruptor do farol dianteiro

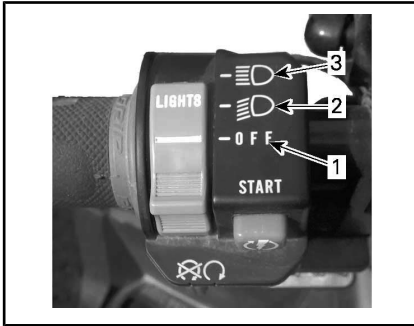

### FUNÇÕES DO INTERRUPTOR DOS FAROL DIANTEIRO

1. Luz APAGADA
2. Farol baixo e lanterna traseira
3. Farol alto e lanterna traseira

### Interruptor de Parada do Motor

Esse interruptor pode ser usado para desligar o motor e como um controle de emergência.

Para desligar o motor, solte totalmente a alavanca do acelerador e depois coloque o interruptor de parada do motor na posição STOP (parar).

**NOTA:** Embora seja possível desligar o motor virando a chave de ignição para a posição OFF (DESL.) (570) ou removendo a chave D.E.S.S. (650/850/1000R), recomendamos que ele seja desligado colocando o interruptor de parada do motor na posição STOP (parar).

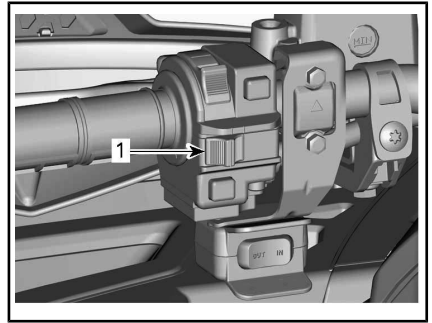

### TÍPICO

1. Interruptor de parada do motor

### Botão de partida do motor

Para dar partida no motor, coloque o interruptor de parada do motor na posição RUN (funcionamento).

Mantenha o botão de partida do motor pressionado. Solte-o imediatamente após a partida do motor.

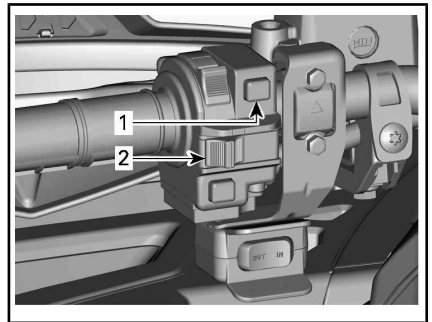

### TÍPICO

1. Botão de partida do motor
2. Interruptor de parada do motor

**NOTA:** Para permitir a partida do motor, o interruptor de ignição deve estar na posição ON (LIG.) ou ON (LIG.) com luzes (570) ou a chave D.E.S.S. deve estar firmemente instalada no polo de D.E.S.S. (650/850/1000R) e o interruptor de parada do motor na posição RUN (operar).

Para energizar o veículo sem dar partida no motor, consulte *ATIVAÇÃO DO SISTEMA ELÉTRICO*

### Botão Cancelar/DPS

Este botão tem duas funções.

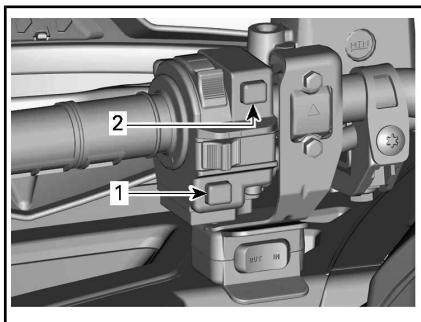

#### TÍPICO

1. Botão Cancelar/DPS
2. Botão de partida do motor

### Função cancelar

A principal função do interruptor de controle manual é desviar o limitador de velocidade do motor na marcha à ré permitindo o máximo de torque no motor.



## ADVERTÊNCIA

Use o modo de "controle manual" somente se o veículo estiver preso na lama ou outro terreno macio e a "faixa baixa" não for suficiente. Certifique-se de que a área é segura antes de usar o modo de "controle manual". Não use o modo de "controle manual" ao dirigir normalmente em marcha à ré, porque isso resultará em velocidade excessiva.

Para usar a função de controle manual, faça o seguinte:

Garanta que a alavanca de câmbio esteja na posição MARCHA À RÉ.

1. Garanta que o veículo esteja parado.

2. Pressione e mantenha pressionado o botão de override/DPS e, depois, pressione a alavanca do acelerador gradualmente.

**NOTA:** Ao usar a função de controle manual, o painel mostrará a mensagem **VERRIDE** para confirmar que a função está ativada.

3. Para sair da função de override, basta soltar o botão de override/DPS.

### Função DPS

Este botão também é usado para alterar o modo da DPS (Direção dinâmica assistida).

Para obter informações completas sobre os modos DPS, consulte *AJUSTES PARA O PERCURSO*.

## 8) Chaves de Partida e Chaves RF D.E.S.S.

### Interruptor e Chaves de Ignição (Modelos 570)

A chave de ignição está localizada do lado esquerdo do painel central, abaixo do guidão.

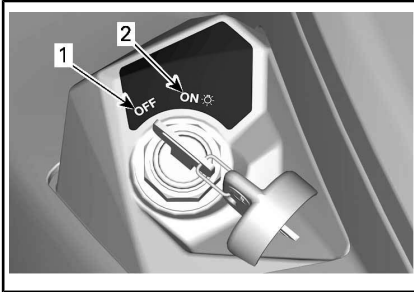

#### POSIÇÕES DA CHAVE DA IGNIÇÃO

1. DESL.
2. ON (lig.) "com luzes"

#### DESL.

A chave pode ser inserida ou removida apenas nesta posição.

Na posição DESL., o sistema elétrico do veículo fica desativado.

O motor é desligado colocando-se o interruptor de ignição na posição DESL.

**NOTA:** Embora seja possível desligar o motor virando a chave de ignição para a posição OFF (DESL.), recomendamos que ele seja desligado colocando o interruptor de parada do motor na posição STOP (parar).

**NOTA:** Após virar a chave para a posição DESL., o sistema elétrico do veículo levará alguns segundos para desligar.

#### LIG. com luzes

Quando a chave é colocada nessa posição, o sistema elétrico do veículo é ativado.

O indicador está ligado.

As luzes do veículo se acendem.

O motor pode ser ligado.

### Chave RF D.E.S.S e Polo RF D.E.S.S. (Todos os Modelos Exceto 570)

A chave D.E.S.S. deve ser firmemente fixada no polo de D.E.S.S. antes de se dar partida no motor

O polo de D.E.S.S. está localizado do lado esquerdo do painel central, abaixo do guidão.



#### POLO DE D.E.S.S. DO MOTOR

### D.E.S.S. (Sistema de Segurança com Codificação Digital)

A chave D.E.S.S. contém um circuito eletrônico que lhe atribui um número de série eletrônico exclusivo.

Ao ler o Manual do Proprietário, lembre-se de:

## **⚠️ ADVERTÊNCIA**

Indica um risco potencial que, se não for evitado, pode resultar em ferimentos sérios ou morte.

O sistema D.E.S.S. lê o código da chave e permite a partida do motor para as chaves que ele reconhece.

### Borne D.E.S.S. Flexibilidade

O D.E.S.S. do veículo pode ser programado pela concessionária autorizada Can-Am para aceitar até 8 chaves diferentes.

### Tipos de Chaves D.E.S.S.

O veículo é entregue com uma chave normal (verde) e uma chave de desempenho (cinza).

## ! ADVERTÊNCIA

Capotamentos, tombamentos, colisões e perda de controle resultando em sérios ferimentos ou morte podem acontecer tanto com a chave normal como com a chave de desempenho. O uso da chave normal não deve substituir a preparação, qualificação e operação criteriosa de um condutor.

### D.E.S.S. Opcional

A chave normal é verde

## ! ADVERTÊNCIA

Em declives acentuados, o limitador de velocidade do motor talvez não impeça que o veículo acelere além de sua velocidade.

### Modelos 650/850/1000R

A chave normal limita a taxa de aceleração do veículo e a velocidade do veículo a 70 km/h.

Essa chave pode ser útil para operadores que preferem uma aceleração mais gradual ou para dirigir em ambientes onde a velocidade total e a alta aceleração não são desejáveis. Por exemplo, em trilhas estreitas e com muito vento, os operadores podem preferir a chave normal.

### Performance key (Chave de desempenho)

A chave de desempenho é cinza e permite ao usuário acessar o torque total do motor e também atingir a velocidade máxima do veículo.

Isso pode ser útil para pilotos que preferem resposta mais decisiva da aceleração e em ambientes onde velocidades mais altas e maior aceleração sejam apropriadas. Por exemplo, em trilhas retas e abertas, os operadores podem preferir a chave de desempenho.

## 9) Pedaleiras

As pedaleiras estão localizadas nos apoios para os pés direito e esquerdo.

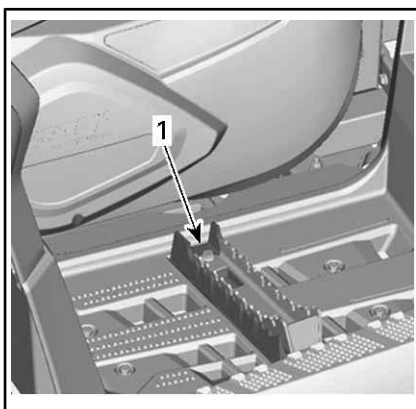

TÍPICO - MODELOS 570, 650 E 850

1. Pedaleira para pilotagem normal

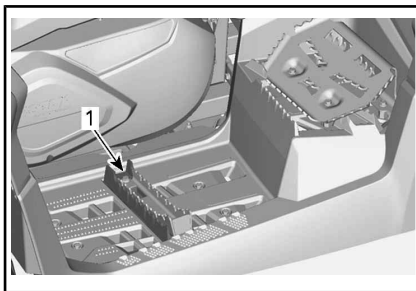

TÍPICO - MODELO 1000R

1. Pedaleira para pilotagem normal

## **! ADVERTÊNCIA**

O usuário deve sempre manter os dois pés nas pedaleiras durante a operação do veículo.

### **10) Apoios para os pés para pilotagem na lama (Somente Modelo 1000R)**

Os apoios para os pés para pilotagem na lama estão localizadas nos lados direito e esquerdo do veículo, próximas ao motor e atrás das pedaleiras normais.

Elas ajudam o operador em pilotagens na lama.

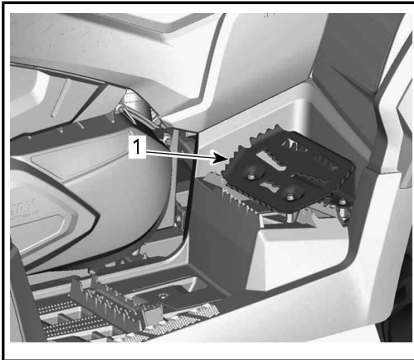

#### *TÍPICO*

1. Apoio para os pés para pilotagem na lama

### **11) Porta-luvas (Somente Modelo 1000R)**

#### **Abertura do porta-luvas**

Para abrir o porta-luvas, destrave a alça nas laterais do porta-luvas e abra a tampa.

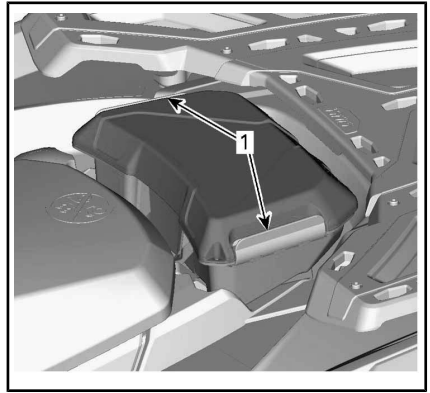

#### *TÍPICO*

1. Travas

#### **Remoção do porta-luvas**

1. Destrave a alça nas laterais do porta-luvas e abra a tampa.
2. Gire o contador da trava na direção horária para destravar.

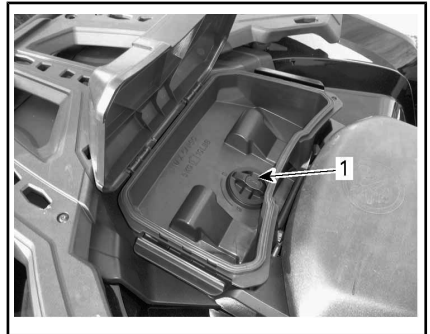

#### *TÍPICO*

1. Fecho
3. Retire o porta-luvas.

## **! ADVERTÊNCIA**

Nunca carregue passageiros neste veículo.

## Instalação do porta-luvas

1. Abra a tampa do porta-luvas e gire a tranca até a posição des-travado.
2. Alinhe e insira o sistema de tra-vamento do porta-luvas na abertura "LINQ" do veículo.

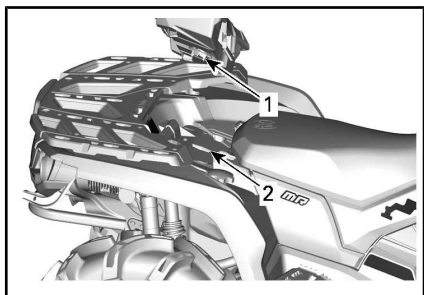

1. Trava do porta-luvas
2. Abertura "LINQ"

3. Gire a trava no sentido horário até a posição travado.

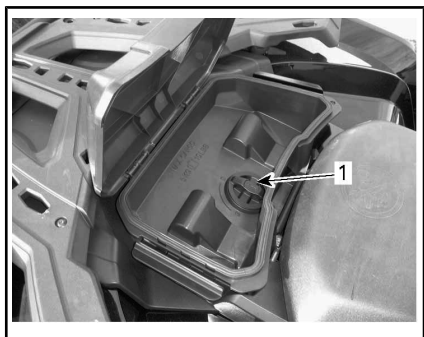

### TÍPICO

1. Fecho
4. Feche a tampa e verifique se o porta-luvas está travado na posi-ção.

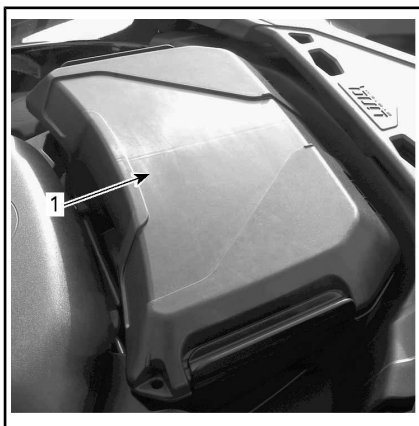

### TÍPICO

1. Porta-luvas

## 12) Assento

### Remoção do assento

Para remover o assento, puxe sua trava para cima. Essa trava está lo-calizada embaixo da traseira do as-sento.

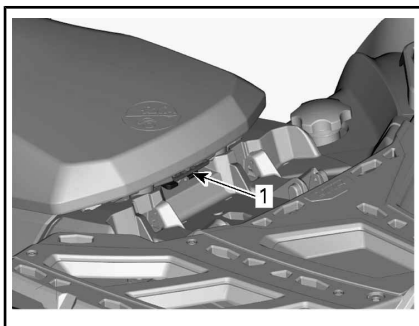

### TÍPICO

1. Trava do assento

Puxe o banco para cima e depois para trás. Continue levantando-o até que você possa soltar a aba de encaixe dianteira, e depois remova o assento totalmente.

### Instalação do assento

Insira as abas de encaixe dianteiras nos ganchos de aço do chassi. Quando o assento estiver em posi-



ção, empurre-o com força para baixo para travar.

**NOTA:** Um estalo característico será percebido. Verifique de novo que o assento está instalado firmemente, puxando-o com força para confirmar que está devidamente travado.



## ADVERTÊNCIA

É da maior importância para a segurança do piloto que você confirme que o assento esteja corretamente travado na posição, puxando-o para trás e para cima várias vezes.

## 13) Bagageiro traseiro

### Bagageiro traseiro (Modelos 570)

Localização conveniente para carregar objetos pessoais.



1. Tampa do bagageiro traseiro



## ADVERTÊNCIA

Sempre coloque a alavanca de câmbio na posição ESTACIONAMENTO antes de abrir a tampa. Nunca deixe objetos pesados ou frágeis soltos na área de armazenamento. Sempre trave a tampa antes de dirigir.

Para abrir o bagageiro traseiro

Destrave a tampa e gentilmente levante-a.



1. Trava do bagageiro traseiro

Para fechar o bagageiro traseiro

Gentilmente abaixe e trave a tampa.

### Bagageiro traseiro (Todos os modelos exceto 570)

Localização conveniente para carregar objetos pessoais.

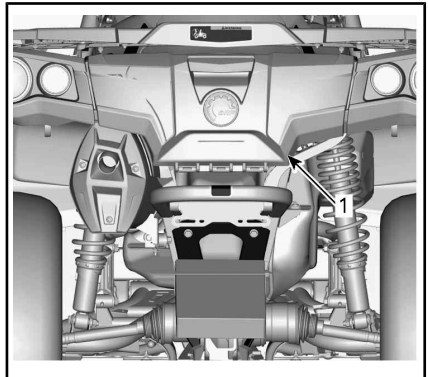

TÍPICO - MODELOS 650 E 850

1. Tampa do bagageiro traseiro



TÍPICO - MODELO 1000R

1. Tampa do bagageiro traseiro

### ! ADVERTÊNCIA

Quando o motor estiver ligado, sempre coloque a alavanca de câmbio na posição ESTACIONAMENTO antes de abrir a tampa. Nunca deixe objetos pesados ou frágeis soltos na área de armazenamento. Sempre trave a tampa antes de dirigir.

#### Para abrir o bagageiro traseiro

Destrave a tampa e baixe-a com cuidado.



TÍPICO - MODELO 1000R EXIBIDO

1. Trava do bagageiro traseiro

#### Para fechar o bagageiro traseiro

Levante cuidadosamente a tampa e empurre-a até que a trava dê dois estalos para assegurar que a vedação esteja comprimida.

## 14) Rack para carga

Os racks para carga são convenientes para transportar equipamentos e várias outras cargas. Eles nunca devem ser usados para transportar um passageiro.

### ! ADVERTÊNCIA

- Nunca transporte um passageiro em um rack para carga.
- A carga nunca deve interferir com a linha de visão do piloto ou afetar sua capacidade de virar o veículo adequadamente.
- Não sobrecarregue o veículo.
- Sempre garanta que toda a carga esteja corretamente presa e não se prolongue para fora dos racks.

Consulte *ESPECIFICAÇÕES* sobre as recomendações de peso da carga.

## 15) Engate de reboque

Adequado para a instalação de uma bola de reboque ou outro equipamento similar. Instale uma bola de tamanho apropriado conforme recomendações do fabricante da carreta. Consulte *ESPECIFICAÇÕES* sobre as recomendações de transporte de carga e rebocamento.



TÍPICO - MODELO 1000R EXIBIDO

1. Engate de reboque

## ! ADVERTÊNCIA

Assegure-se de instalar uma bola de tamanho adequado que se ajuste ao equipamento a ser rebocado.

**NOTA:** Siga as instruções do fabricante pra a montagem correta.

## 16) Tomada Elétrica de 12 V

Conveniente para ligar uma lanterna de mão ou outros equipamentos portáteis.

Retire a capa protetora para usar. Sempre recoloca a capa após o uso para protegê-la contra as condições do tempo.

## 17) Kit de ferramentas

A caixa de ferramentas está localizada no bagageiro traseiro. Ele contém as ferramentas para a manutenção básica.

## 18) Guincho (se equipado)

O guincho pode ser acionado através do interruptor de controle do guincho ou com o controle remoto (vendido separadamente).

**NOTA:** Usar o guincho intensivamente por um longo período pode descarregar a bateria.

As dicas a seguir vão ajudá-lo a reduzir o risco de descarga da bateria:

**Desenrolar manualmente:** Desprenda o cabo usando a alça e depois puxe a correia do gancho para desenrolar.

Recomenda-se que o motor esteja em funcionamento enquanto se enrola ou desenrola o cabo do guincho. Não pare o motor imediatamente depois de usar o guincho para deixar a bateria recarregar.

Quando usar o guincho por mais de 30 segundos, recomenda-se aumentar a RPM do motor para a faixa das 3.000 RPM para potenciar a energia de carregamento para a bateria.

**NOTA:** Certifique-se de que o veículo está na posição NEUTRA (N) antes de aumentar as RPM do motor.

Um guia com roletes está instalado para evitar danos ao veículo e guiar o cabo para dentro do guincho.

Ao ler o Manual do Proprietário, lembre-se de:

## ! ADVERTÊNCIA

Indica um risco potencial que, se não for evitado, pode resultar em ferimentos sérios ou morte.

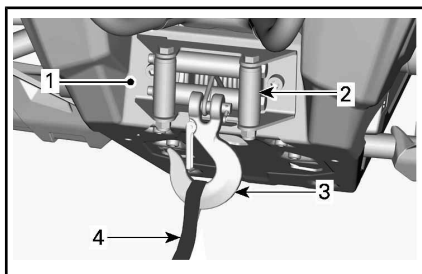

1. Guincho
2. Guia do cabo
3. Gancho do guincho
4. Alça do gancho

Consulte o **MANUAL DO GUINCHO** fornecido com o veículo para mais informações sobre o guincho.

## 19) Interruptor de controle do guincho (se equipado)

Utilize este interruptor para desenrolar ou recolher o cabo.

Para desenrolar o cabo, aperte o lado esquerdo do botão.

Para recolher o cabo, aperte o lado direito do botão.

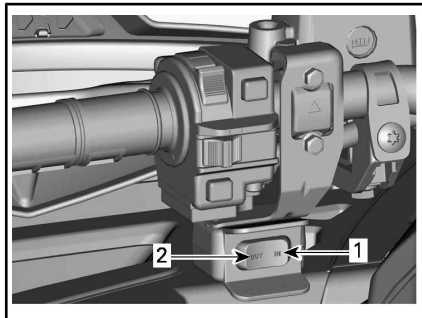

TÍPICO

1. Partida manual
2. Desenrolar

## 20) Ganchos de recuperação

Gancho conveniente que pode ser usado para salvar um ATV encalhado.

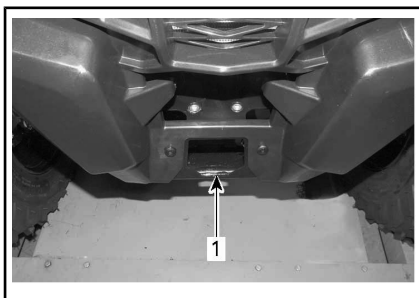

TÍPICO - MODELOS 570

1. Gancho de recuperação frontal



TÍPICO - MODELOS 650, 850 E 1000R

1. Gancho de recuperação frontal

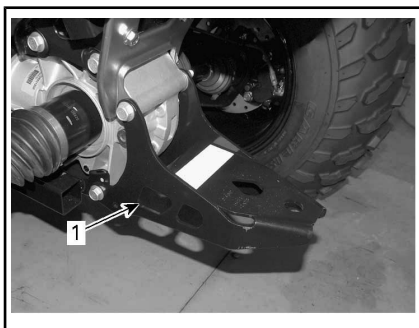

TÍPICO - MODELOS 570

1. Gancho de reboque traseiro

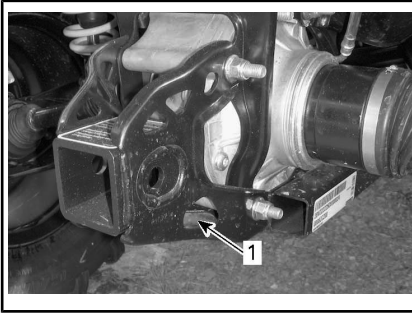

TÍPICO - MODELOS 650, 850 E 1000R

1. Gancho de reboque traseiro

## 21) Tampa do radiador

### Remoção da tampa do radiador

Solte as travas de borracha em ambos os lados.

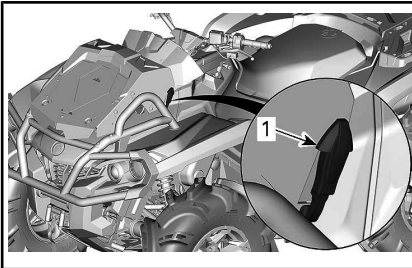

1. Trinco de borracha

Levante a parte traseira da tampa e, em seguida, puxe para trás.

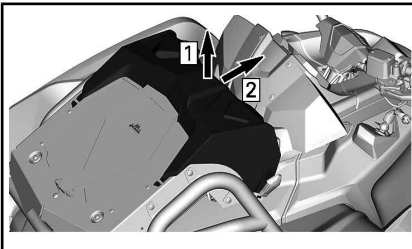

Passo 1: Levante

Passo 2: Puxe para trás

### Instalação da tampa do radiador

Insira as abas da tampa nas ranhuras protetoras.

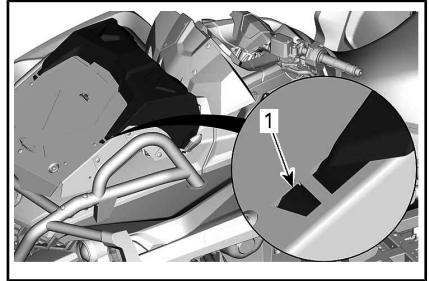

1. Aba da tampa

Prenda as travas de borracha em ambos os lados.

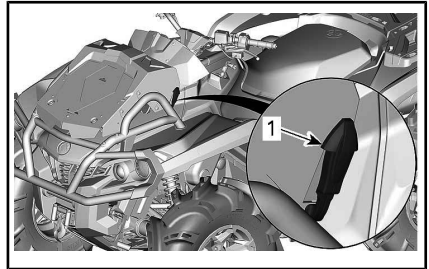

1. Trinco de borracha

## 22) Suporte do indicador

### Remoção do suporte do indicador

Levante a parte traseira do suporte do indicador e, em seguida, empurre para a frente.

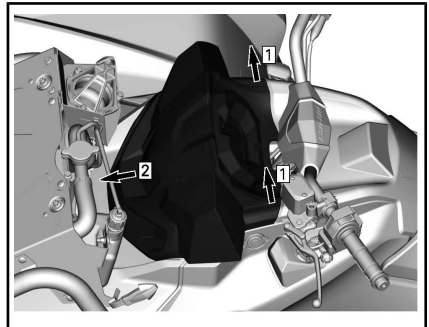

## Instalação do suporte do indicador

Deslize o suporte do indicador para trás para engatar as linguetas dianteiras.

Empurre a parte traseira do suporte do indicador para prendê-la.

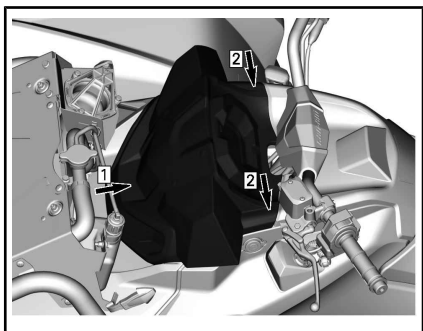

# PAINEL MULTIFUNCIONAL (LCD) (MODELOS 570)

O indicador multifuncional está localizado no suporte do indicador.



## ADVERTÊNCIA

A leitura do indicador multifuncional pode desviar a atenção da operação do veículo, especialmente de observar constantemente o ambiente.

## Descrição do painel multifuncional

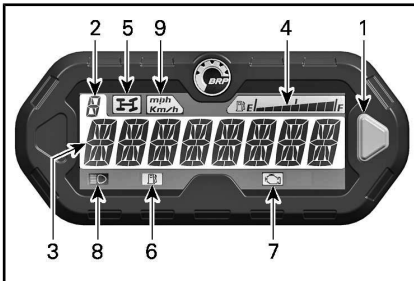

1. Botão de seleção
2. Display de posição da caixa de câmbio
3. Tela principal
4. Mostrador do nível de combustível
5. Luz indicadora do 4WD
6. Luz indicadora de baixo nível de combustível
7. Luz indicadora de problema no motor
8. Luz indicadora de farol alto
9. Lâmpada indicadora de MPH, km/h

### 1) Botão de seleção

O botão de seleção é usado para navegar ou alterar as configurações do painel multifuncional.

## 2) Display de Posição da Caixa de Câmbio

Este display mostra a posição selecionada na caixa de câmbio.

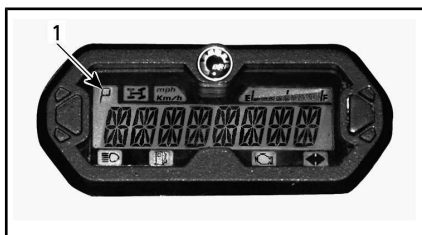

1. Posição da transmissão

Display	Função
P	Estacionamento
R	Ré
N	Ponto morto
H	Faixa alta
L	Faixa baixa

## 3) Tela principal

A tela principal é usada para exibir as diversas funções do painel multifuncional.

Consulte o tópico *MODOS DO PAINEL MULTIFUNCIONAL* para conhecer os diferentes modos disponíveis:

## 4) Mostrador do Nível de Combustível

Mostrador em barras que indica continuamente o nível de combustível no tanque durante a operação do veículo.

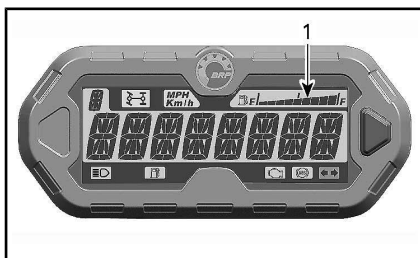

1. Mostrador do nível de combustível

## 5) Luz indicadora do 4WD



Quando está ACESA, indica que o sistema **4WD** está selecionado.

## 6) Luz indicadora de baixo nível de combustível



Quando está ACESA, indica que restam ainda aproximadamente 5 L de combustível no tanque.

## 7) Luz indicadora de problema no motor



Quando está acesa, indica um código de falha do motor. Procure a mensagem no visor de LCD.

Quando esta luz pisca, ela indica que o modo **LIMP HOME** (Modo preservação) está ativado.

Para obter mais detalhes, consulte *SOLUÇÃO DE PROBLEMAS*.

## 8) Luz indicadora de farol alto



Quando o indicador está ACESO, indica que os faróis estão selecionados na posição de **farol alto**.



## 9) Luz indicadora de KM/H ou MPH

*mph*  
*Km/h*

A luz adequada acende para indicar a unidade usada pelo velocímetro.

## Modos do painel multifuncional

### Modo do Velocímetro

Nesse modo, a tela principal exibe a velocidade real do veículo em km/h ou mph.



### Modo do Tacômetro

Nesse modo, a tela principal exibe a velocidade real do motor em rotações por minuto (RPM).



### Modo combinado

Nesse modo, a tela principal exibe a velocidade do veículo e a velocidade do motor (RPM).

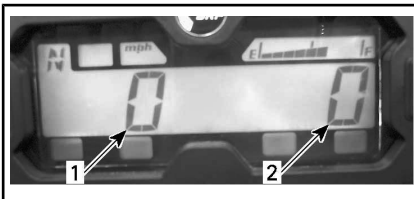

1. Velocidade do veículo
2. Velocidade do motor (RPM)

## Odômetro (OD)

O odômetro registra a distância total viajada em milhas ou quilômetros.



## Relógio

Mostra a hora atual.



Consulte o tópico *AJUSTE DO INDICADOR* para ajustar a hora atual.

## Odômetro parcial (TP)

O odômetro parcial registra a distância percorrida desde a última vez que foi zerado. A distância percorrida será exibida em quilômetros ou milhas.



Pressione e **SEGURE** o botão selector por 2 segundos para zerar o odômetro parcial.

## Contador de horas de viagem (TH)

O contador de horas de viagem registra o tempo de operação do veículo quando o sistema elétrico está ativado. Pode ser utilizado para estabelecer o tempo de viagem entre 2 locais.



Pressione e **SEGURE** o botão seletor por 2 segundos para zerar o contador de horas de viagem.

## Contador de horas do motor (EH)

O contador de horas do motor registra o tempo de operação do motor.



## Modo de exibição da mensagem

Se uma condição anormal do motor ocorrer, uma mensagem poderá aparecer circulando na tela principal, em conjunto com uma lâmpada piloto acesa. Consulte a seção **SOLUÇÃO DE PROBLEMAS** para mais detalhes.

## Modo de código de falha

Mude para HI e selecione a tela do contador de horas do motor. Pressione e segure o botão seletor enquanto muda de alto para baixo (três ciclos) para acessar os códigos de falha de diagnóstico.

## Modos de Condução (se equipados)

Alguns modelos estão equipados com um seletor de modo de condução.



1. Seletor de modo de condução

Uma mensagem do modo selecionado será exibida em ativação e desativação conforme descrito a seguir:

MODO DE CONDUÇÃO	MENSAGEM EM ATIVAÇÃO
Esportivo	MODO ESPORTIVO
Normal	MODO NORMAL

## Navegando no mostrador de LCD

### Modo de exibição padrão

Após o veículo ser ligado, o modo de exibição padrão mostra um dos seguintes itens:

- Velocidade do veículo
- Rotação do motor por minuto (RPM)
- Os dois parâmetros simultaneamente (modo combinado).

Para mudar de um display para outro, faça o seguinte.

1. Gire a chave da ignição para **LIG** para energizar o sistema (570) ou consulte **ATIVAÇÃO DO SISTEMA ELÉTRICO** (650/850/1000R).

2. Aguarde até que a “mensagem de saudação” tenha sido exibida.
3. Pressione e solte o botão seletor uma vez para exibir o OD (odômetro).
4. Pressione e SEGURE o botão seletor por 2 segundos.

Isto mudará o Modo para Velocidade, RPM ou Combinado.



5. Para selecionar outro modo, repita os passos 3 e 4 até obter o modo desejado.

### Modo de exibição temporário

No modo de exibição temporário estão disponíveis as seguintes funções:

- Odômetro
- Relógio
- Odômetro parcial (pode ser zerado)
- Contador de horas de viagem (pode ser zerado)
- Contador de horas do motor.

Pressione e solte o botão seletor para mudar o modo de exibição padrão para o modo temporário.

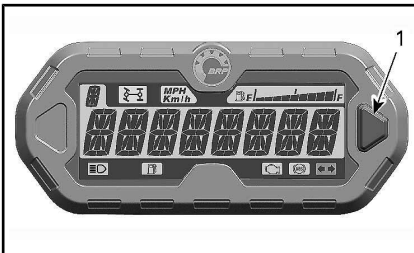

1. Botão de seleção

O indicador exibirá o modo selecionado por 10 segundos e depois

voltará para o modo de exibição normal.

Quando estiver em um modo reiniciável, pressione o botão seletor e SEGURE por 2 segundos para zerá-lo.

## Configuração do painel

### Ajuste do relógio usando o botão de seleção

Para ajustar a hora atual, proceda da seguinte forma:

1. Selecione o display do relógio.

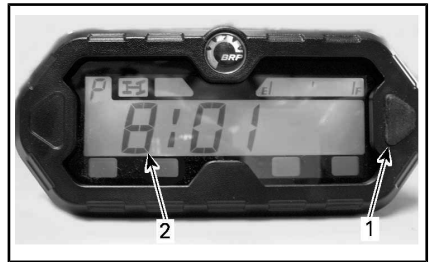

1. Botão de seleção
2. Horário

2. Mantenha o botão de seleção pressionado.

**NOTA:** O display piscará.

3. Escolha o formato de 12 horas (12H) ou de 24 horas (24H) pressionando o botão.
4. Se o formato de 12 horas for selecionado, escolha Am (A) ou Pm (P) pressionando o botão.
5. Selecione o primeiro dígito da hora pressionando o botão.
6. Selecione o segundo dígito da hora pressionando o botão.
7. Selecione o primeiro dígito de minutos pressionando o botão.
8. Selecione o segundo dígito de minutos pressionando o botão.

**NOTA:** O instrumento exibirá a hora atual por 10 segundos e depois voltará para o modo de exibição normal.

### **Seleção de unidade (km/h ou mph)**

O velocímetro, odômetro e o odômetro parcial são predefinidos em **milhas** na fábrica, mas é possível mudá-los para **quilômetros**. Contate uma concessionária autorizada Can-Am.

### **Seleção de idioma**

O idioma de exibição do painel pode ser alterado. Consulte uma concessionária autorizada Can-Am sobre a disponibilidade de idiomas e para configurar o painel de acordo com a sua preferência.

Ao ler o Manual do Proprietário, lembre-se de:



### **ADVERTÊNCIA**

Indica um risco potencial que, se não for evitado, pode resultar em ferimentos sérios ou morte.

# PAINEL MULTIFUNCIONAL (LCD) (MODELOS 650 E 850)

## ADVERTÊNCIA

A leitura do indicador multifuncional pode desviar a atenção da operação do veículo, especialmente de observar constantemente o ambiente.

## Descrição do painel multifuncional

O indicador multifuncional está localizado no meio do guidão.

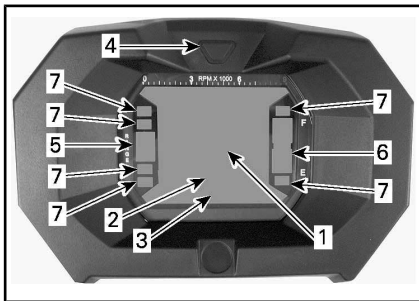

1. Display 1
2. Display 2
3. Display 3
4. Botão seletor de display
5. Display de posição da caixa de câmbio
6. Mostrador do nível de combustível
7. Luzes indicadoras

## Velocímetro

Exibe a velocidade real do veículo.



1. Velocidade do veículo (display 1)

## Tacômetro

Exibe a velocidade do motor em rotações por minuto (RPM). Multiplique por 1.000 para obter a RPM real.

**NOTA:** A rotação também pode ser exibida pelo Display 2 (modo). Consulte *DISPLAY 2 (MODO)* nesta seção.

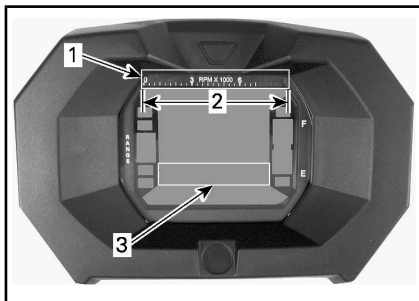

1. Tacômetro
2. Limite de operação
3. Tacômetro via display 2 (modo)

## Display de posição da caixa de câmbio

Este display mostra a posição selecionada na caixa de câmbio.

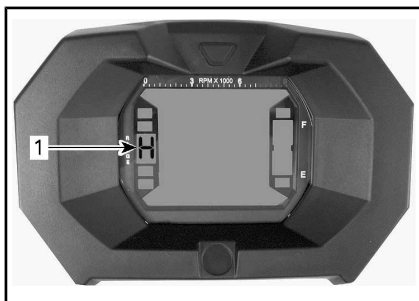

1. Posição da transmissão

DISPLAY	FUNÇÃO
P	Estacionamento
R	Ré
N	Ponto morto
H	Marcha alta
L	LOW GEAR (MARCHA LENTA)

**NOTA:** Se a letra “E” for exibida no display de posição da transmissão, significa que houve um erro de comunicação. Contate uma concessionária autorizada Can-Am.

### Mostrador do Nível de Combustível

Medidor de barras que indica continuamente o nível de combustível no tanque.

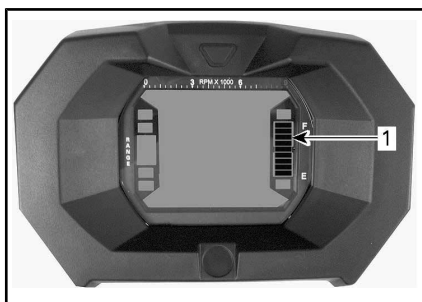

1. Mostrador do nível de combustível

### Luz indicadora de baixo nível de combustível



Quando esse indicador ACENDE, indica que há aproximadamente 5 L de combustível remanescente no tanque de combustível.

### Luz indicadora do 4WD



Quando está ACESA, indica que o sistema **4WD** está selecionado.

### Luz indicadora da trava do freio



Quando está ACESA, indica que os freios estão aplicados por mais que 15 segundos (ao dirigir).

### Luz indicadora de farol alto



Quando está ACESA, indica que o **farol alto** está selecionado.

### Luz indicadora de problema no motor



Quando está acesa, indica um código de falha do motor. Procure a mensagem no visor de LCD.

Para obter mais detalhes, consulte **SOLUÇÃO DE PROBLEMAS**.

## Recursos do painel multifuncional

### **! ADVERTÊNCIA**

Nunca ajuste ou configure funções no indicador multifuncional enquanto estiver pilotando o veículo.

Os modos podem ser exibidos pressionando-se o botão seletor.

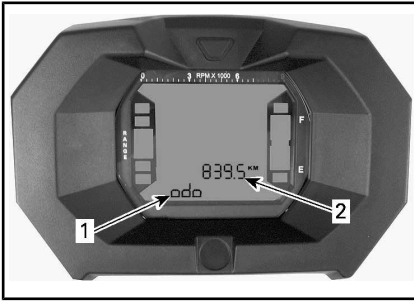

1. Display 2 (modo)
2. Display 3 (modo/mensagem)

### Odômetro

Registra a distância total percorrida.

### Relógio

Mostra a hora atual.

### Odômetro parcial

Registra a distância percorrida desde que foi zerado.

Pressione e SEGURE o botão selector de display para zerar.

### Contador de horas de percurso (Trip Time)

Registra o tempo de operação do veículo quando o sistema elétrico está ligado desde que foi zerado.

Pressione e SEGURE o botão selector de display para zerar.

### Contador de horas do motor

Registra o tempo de operação do motor.

### Tacômetro

Exibe a velocidade real do motor em rotações por minuto (RPM).

## Ajuste do indicador multifuncional

### ⚠ ADVERTÊNCIA

Nunca ajuste ou configure funções no indicador multifuncional enquanto estiver pilotando o veículo.

### Seleção de unidades (MPH ou Km/h)

Este instrumento multifuncional vem configurado de fábrica para unidades Britânicas, mas é possível mudar para unidades Métricas, contate uma concessionária autorizada Can-Am para configurar unidades.

**NOTA:** Todas as funções terão suas unidades alteradas ao mesmo tempo.

### Seleção de idioma

O idioma de exibição do painel pode ser alterado. Consulte uma concessionária autorizada Can-Am sobre a disponibilidade de idiomas e para configurar o painel de acordo com a sua preferência.

### Ajuste do Relógio

Para ajustar a hora atual, proceda da seguinte forma:

1. Selecione o display do relógio.

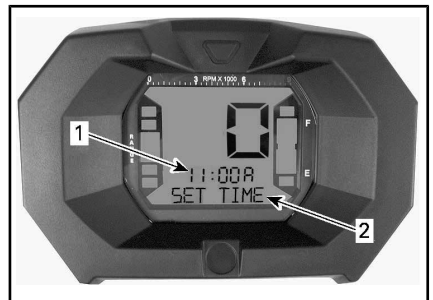

1. Hora (Display 2)
2. Mensagem (Display 3)

2. Pressione e SEGURE o botão (aparecerá SET TIME no display 3).
3. Escolha o formato de 12 horas (12H) ou de 24 horas (24H) pressionando o botão.
4. Se o formato de 12 horas for selecionado, escolha Am ("A") ou Pm ("P") pressionando o botão.
5. Selecione o primeiro dígito da hora pressionando o botão.
6. Selecione o segundo dígito da hora pressionando o botão.
7. Selecione o primeiro dígito de minutos pressionando o botão.
8. Selecione o segundo dígito de minutos pressionando o botão.
9. Pressione o botão para gravar as definições (aparecerá CLOCK [Relógio] no display 3).



# PAINEL MULTIFUNCIONAL (ANALÓGICO/DIGITAL) (MODELOS 1000R)

## Descrição do painel multifuncional

O painel multifuncional (analogico/digital) está localizado na coluna de direção.

O painel multifuncional (analogico/digital) é composto por um painel digital e dois painéis analógicos (velocímetro e tacômetro).

Os gráficos de temperatura do motor e de nível de combustível se encontram no painel digital.

As luzes indicadoras ficam localizadas nos dois painéis analógicos.

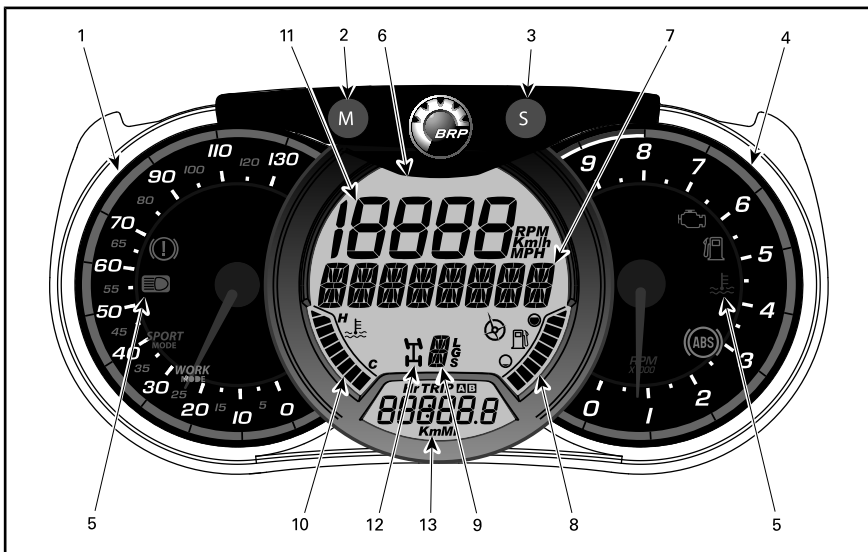

## ADVERTÊNCIA

Não ajuste o display enquanto estiver pilotando. Você poderia perder o controle.

### 1) Velocímetro analógico

Exibe a velocidade real do veículo em km/h ou mph.

### 2) Botão MODE (M - modo)

Pressionar o botão MODE (M - Modo) alternará entre as funções do display digital principal.

SEQUÊNCIA DA FUNÇÃO	OPÇÕES
Display numérico está piscando	Pressione SET (S) para alternar e selecionar a função desejada e pressione MODE (M - Modo) para confirmar
Painel multifuncional está piscando	Pressione SET (S) para alternar e selecionar a função desejada e pressione MODE (M - Modo) para confirmar

### 3) Botão SET (S)

Pressione o botão SET (S) para navegar nas funções do display digital secundário.

SEQUÊNCIA DA FUNÇÃO	INFORMAÇÃO EXIBIDA
Relógio	XX:XX (base de horário 24:00) XX:XX A ou P (12:00 base de horário AM/PM)
Odômetro de distância cumulativa	XXXXX.X km ou mi
Distância de viagem — odômetro parcial A (TRIP A)	XXXXX.X km ou mi
Distância de viagem — odômetro parcial B (TRIP B)	XXXXX.X km ou mi

SEQUÊNCIA DA FUNÇÃO	INFORMAÇÃO EXIBIDA
Cronômetro de funcionamento do motor (Hr)	XXXXX.X
Cronômetro de tempo de viagem (HrTRIP)	XXXXX.X

Para zerar qualquer função de viagem (trip), mantenha o botão MODE (M - Modo) pressionado por três segundos.





### 4) Tacômetro analógico (RPM)

Mede a velocidade do motor em rotações por minuto (RPM). Multiplique por 1.000 para obter a RPM real.

### 5) Luzes indicadoras

As luzes indicadoras informam sobre várias condições ou problemas.

Uma luz indicadora poderá piscar sozinha ou em conjunto com outra luz.

LUZ(ES) INDICADORA(S)		DESCRIÇÃO
Todas as luzes indicadoras	Lig.	Todas as luzes indicadoras são ativadas quando o interruptor de ignição estiver em LIG. e o motor não der partida
	Lig.	Nível de Combustível Baixo
	Lig.	Verificar o motor
	Lig.	Temperatura do Motor Alta
	Lig.	Faróis na posição HIGH (Alto)

LUZ(ES) INDICADORA(S)		DESCRIÇÃO
	Lig.	Os freios estão aplicados por mais de 15 segundos ao dirigir

## 6) Display digital principal

Mostra informações úteis em tempo real ao piloto.

## 7) Display Multifuncional

Pode exibir a velocidade do veículo ou a rotação do motor (RPM). Consulte *BOTÃO MODE (M)* nesta seção.

Também podem ser exibidas mensagens importantes. Consulte a tabela abaixo.

MENSAGEM	DESCRIÇÃO
BRAKE (Freio)	Mensagem exibida quando os freios são acionados continuamente por 15 segundos.
PERFORMANCE KEY (Chave de desempenho)	Exibida ao dar a partida, quando uma chave de desempenho é usada.
OVERRIDE (Controle manual)	Esta mensagem é exibida quando o interruptor de controle manual é pressionado e a alavanca de câmbio é colocada em marcha à ré.

Se ocorrer uma condição anormal do motor, poderá aparecer uma mensagem combinada com uma luz indicadora. Consulte a seção *SOLUÇÃO DE PROBLEMAS* para mais detalhes.

## 8) Indicador de nível de combustível

Medidor de barras que indica continuamente o nível de combustível que resta no tanque.

## 9) Indicador da posição da caixa de câmbio

Mostra a posição selecionada na caixa de câmbio.

## 10) Indicador da temperatura do motor

Medidor de barras que indica continuamente a temperatura do líquido de arrefecimento do motor.

## 11) Display numérico

Pode exibir a velocidade do veículo ou a rotação do motor (RPM). Consulte *BOTÃO MODE (M)* nesta seção.

## 12) Indicador de modo 4WD

Quando este indicador está na posição *LIG.*, indica que o sistema 4WD (4X4) está ativado.

## 13) Display digital secundário

Mostra informações úteis em tempo real ao piloto. Para informações sobre funções de exibição, consulte o *BOTÃO SET (S)*.

## Modos de Condução (se equipados)

Alguns modelos estão equipados com um seletor de modo de condução.



1. Seletor de modo de condução

Uma mensagem do modo selecionado será exibida em ativação e desativação conforme descrito a seguir:

MODO DE CONDUÇÃO	MENSAGEM EM ATIVAÇÃO
Esportivo	MODO ESPORTIVO
Normal	MODO NORMAL

## Configuração do painel

### Ajuste das unidades métricas/imperiais

Visite uma concessionária autorizada Can-Am para fazer os ajustes.

### Ajustando o relógio

1. Pressione o botão SET (S - AJUSTE) para selecionar o visor do relógio.
2. Mantenha o botão SET (S) pressionado por três segundos.
3. Pressione o botão SET (S - AJUSTE) para selecionar o sistema de 12 ou 24 horas.
4. Se a base de horário 12:00 AM PM for selecionada, A ou P piscará. Pressione o botão SET (S, AJUSTE) para selecionar A (AM) ou P (PM).
5. Selecione o primeiro dígito da hora pressionando o botão SET (S).

6. Selecione o segundo dígito da hora pressionando o botão.
7. Selecione o primeiro dígito dos minutos pressionando o botão SET (S).
8. Selecione o segundo dígito dos minutos pressionando o botão SET (S).
9. Pressione o botão SET (S; AJUSTE).

### Definindo o idioma

O idioma de exibição do painel pode ser alterado. Consulte uma concessionária autorizada Can-Am sobre a disponibilidade de idiomas e para configurar o painel de acordo com a sua preferência.

# COMBUSTÍVEL

## Requisitos de combustível

**AVISO** Use sempre gasolina nova. A gasolina oxidada; o resultado é perda de octana, compostos voláteis e a produção de depósitos de goma e verniz que podem danificar o sistema de combustível.

A mistura de álcool combustível varia em países e regiões diferentes. Seu veículo foi projetado para trabalhar com os combustíveis especificados; no entanto, esteja atento para o seguinte:

- O uso de combustível com álcool acima das especificações regulamentadas pelo governo não é recomendado e pode resultar nos seguintes problemas nos componentes do sistema de combustível:
  - Problemas de partida e de operação.
  - Deterioração das partes de borracha ou plástico.
  - Corrosão das partes de metal.
  - Dano às partes internas do motor.
- Inspeccione frequentemente para ver se há presença de vazamentos de combustível ou outras anormalidades no sistema de combustível se suspeitar que a presença de álcool na gasolina está excedendo as regulamentações governamentais atuais.
- Combustíveis misturados com álcool atraem e detêm a umidade, o que pode levar a separação das fases do combustível e pode resultar em problemas no desempenho do motor ou mesmo danos ao motor.

### Combustível recomendado

Utilize gasolina sem chumbo contendo, NO MÁXIMO, 10% de eta-

nol. A gasolina utilizada deve ter o número mínimo de octanas indicado a seguir:

Para motores 570, 650 e 850 use gasolina sem chumbo comum com octanagem AKI (R+M)/2 de 87, ou octanagem RON de 92.

Para motores 1000R use gasolina comum sem chumbo com octanagem AKI (R+M)/2 de 91, ou octanagem RON de 95.

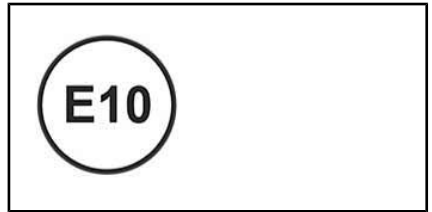

**AVISO** Nunca experimente com outros combustíveis. Podem ocorrer danos ao motor ou ao sistema de combustível com a utilização de combustível inadequado.

**AVISO** NÃO use combustível de bombas de combustível denominadas E85.

O uso de combustível etiquetado com E15 é proibido pelas regulamentações da EPA dos EUA.

## Procedimento de abastecimento de combustível

### ! ADVERTÊNCIA

- Combustível é inflamável e explosivo sob certas condições.
- Nunca use uma chama para verificar o nível de combustível.
- Nunca fume ou permita chamas ou faíscas nas proximidades.
- Trabalhe sempre em área bem ventilada.

**AVISO** Limpe sempre a área ao redor da tampa do combustível para retirar todos os detritos, poeira e areia, evitando assim contaminar o combustível.

1. Desligue o motor.

**! ADVERTÊNCIA**

Desligar sempre o motor antes de reabastecer.

2. Não permita que ninguém permaneça sentado no veículo ao abastecer.
3. Lentamente, desenrosque a tampa do tanque de combustível no sentido anti-horário para removê-la.

**! ADVERTÊNCIA**

Se for percebida uma diferença de pressão (apito ao soltar a tampa do tanque de combustível) inspecione o veículo e/ou repare-o antes de utilizá-lo novamente.

4. Insira o bico no gargalo de enchimento.
5. Despeje o combustível vagarosamente dando tempo para que o ar saia do tanque, evitando o refluxo do combustível. Tome cuidado para não derramar combustível.
6. Pare de abastecer quando o combustível atingir o fundo do gargalo de enchimento. **Não complete além da capacidade.**

**! ADVERTÊNCIA**

Limpar sempre o combustível derramado do veículo.

7. Aperte totalmente a tampa do tanque de combustível no sentido horário.

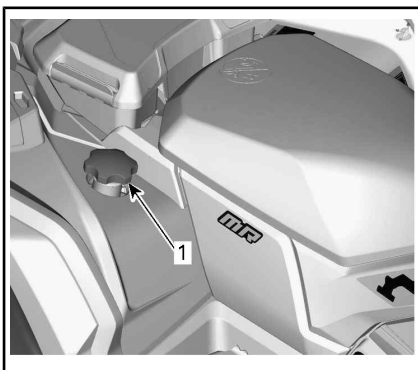

TÍPICO - MODELO 1000R EXIBIDO

1. Tampa do tanque de combustível

**! ADVERTÊNCIA**

Nunca encha o tanque de combustível até a boca se for levar o veículo para uma área quente. Com o aumento da temperatura, o combustível expande e pode transbordar.

---

# PERÍODO DE AMACIAMENTO

## Operação durante o amaciamento

O veículo requer um período de amaciamento de 10 horas operacionais ou 300 km.

### Motor

Durante o período de amaciamento:

- Evite acelerar ao máximo.
- A aceleração máxima não deve exceder 3/4 do curso do acelerador.
- Evite aceleração contínua.
- Evite velocidades constantes prolongadas.
- Evite superaquecimento do motor.

Entretanto, acelerações breves e variações de velocidade contribuem para um bom amaciamento.

### Freios



#### **ADVERTÊNCIA**

Os freios novos não operam na eficiência máxima até terem concluído seu amaciamento. Tome cuidado extra.

### Correia de transmissão

Uma correia de transmissão nova requer um período de amaciamento de 50 km.

Durante o período de amaciamento:

- Evite acelerar e desacelerar com força (a aceleração não deve exceder 3/4).
- Evite puxar carga.
- Evite o cruzeiro em alta velocidade.

# PROCEDIMENTOS BÁSICOS

## Partida do motor

A alavanca de câmbio deve estar na posição ESTACIONAMENTO ou NEUTRO.

**NOTA:** Para a sua conveniência, um modo de cancelamento permite a partida do motor com a alavanca de câmbio em qualquer posição. Mantenha a(s) alavanca(s) ou o pedal do freio pressionado enquanto pressiona o botão de partida do motor.

Insira a chave no interruptor de ignição e gire para a posição LIG (modelos 570) ou certifique-se de que a chave D.E.S.S. está instalada no polo de D.E.S.S. (650/850/1000R).

Coloque o interruptor de parada do motor na posição RUN (operar).

Mantenha o botão de partida do motor pressionado até que o motor pegue.

**AVISO** Se o motor não pegar após alguns segundos, não mantenha o botão de partida do motor pressionado por mais de dez segundos. Consulte a seção **SOLUÇÃO DE PROBLEMAS**.

Solte o botão de partida do motor imediatamente quando o motor pegar.

**NOTA:** Se a bateria estiver descarregada, não é possível dar partida no motor. Recarregue ou troque a bateria.

## Ativação do Sistema Elétrico (Modelos 650/850/1000R)

Pressione e solte o botão de PARTIDA por menos de meio segundo e o sistema elétrico LIGARÁ:

- Por 30 segundos, **sem** energizar qualquer equipamento, se a chave D.E.S.S. **NÃO** estiver instalada no polo de D.E.S.S. **OU** se o interruptor de Parada do Motor estiver na posição STOP (parar);
- Por 10 minutos, energizando equipamentos, se a chave D.E.S.S. estiver instalada no polo de D.E.S.S. **E** o interruptor de Parada do Motor estiver na posição RUN (operar). O sistema elétrico será desligado após 30 segundos se a chave D.E.S.S. for removida **OU** se o interruptor de Parada do Motor estiver na posição STOP (parar).

**AVISO** Ativar o sistema elétrico repetidamente ou utilizar equipamento elétrico descarregará a bateria e pode não ser possível ligar o motor.

## Mudando a seleção da marcha

Acione os freios e selecione a posição da marcha desejada.

Solte os freios.

**AVISO** Ao mudar a seleção da marcha, sempre pare totalmente o veículo e acione os freios antes de mover a alavanca de câmbio. Caso contrário, poderão ocorrer danos na caixa de câmbio.

Pressione gradualmente a alavanca do acelerador para aumentar a velocidade do motor e assim engatar a transmissão variável contínua (CVT).

## Parando o motor e estacionando o veículo

### ADVERTÊNCIA

Evite parar em declives, pois o veículo poderá se deslocar.



 **ADVERTÊNCIA**

Para impedir que o veículo se mova, sempre coloque o veículo na posição de ESTACIONAMENTO quando parar ou estacionar.

 **ADVERTÊNCIA**

Evite estacionar em lugares onde as partes quentes possam iniciar um incêndio.

Ao parar ou estacionar, sempre coloque a alavanca de câmbio na posição de ESTACIONAMENTO. Isso é especialmente importante ao parar o veículo em um terreno inclinado. Em inclinações muito acentuadas ou se o veículo estiver carregado, calce as rodas com pedras ou tijolos (ou, de forma ideal, calços para rodas).

Escolha o terreno mais nivelado possível para estacionar.

Solte o acelerador e use os freios para parar totalmente o veículo.

Coloque a alavanca de câmbio na posição ESTACIONAMENTO.

Engate o freio de estacionamento.

Empurre o interruptor de parada do motor para a posição OFF.

Gire a chave no interruptor de ignição para a posição OFF (DESL.) (modelos 570) ou utilize o interruptor de parada do motor para parar o veículo (outros modelos).

Remova a chave do interruptor de ignição (modelos 570) ou remova a chave D.E.S.S. do polo de D.E.S.S. (outros modelos).

## PROCEDIMENTOS ESPECIAIS

### O que Fazer se Entrar Água na CVT

O bujão de drenagem da CVT está localizado na parte traseira da tampa da CVT. Ele pode ser acessado pelo para-lama esquerdo traseiro.

Inspecione o bujão de drenagem da CVT para ver se há água dentro dele.

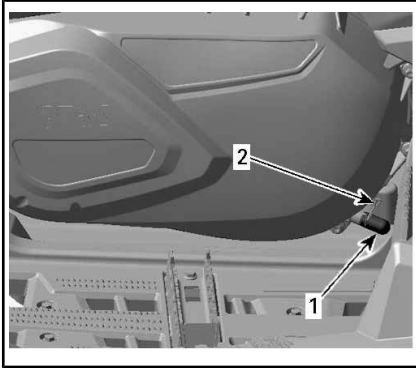

*PRÓXIMO AO APOIO PARA OS PÉS ESQUERDO*

1. Bujão de drenagem
2. Braçadeira da mola

**AVISO** Se entrar água na CVT em um ambiente lodoso, limite o uso do veículo e leve-o ao revendedor autorizado Can-Am mais próximo para um procedimento de limpeza apropriado.

Se houver água, remova o bujão de drenagem para expelir água.

Reinstale o bujão de drenagem e prenda-o usando a braçadeira da mola.

**NOTA:** Certifique-se de que o bujão de drenagem esteja inserido adequadamente no bico da tampa da CVT.

**AVISO** Visite uma concessionária autorizada Can-Am para fazer a inspeção e limpeza da CVT.

### O que Fazer se Entrar Água na Caixa do Filtro de Ar

Inspecione o reservatório de drenagem localizado atrás do para-lama da roda esquerda dianteira para ver se há água dentro dele.

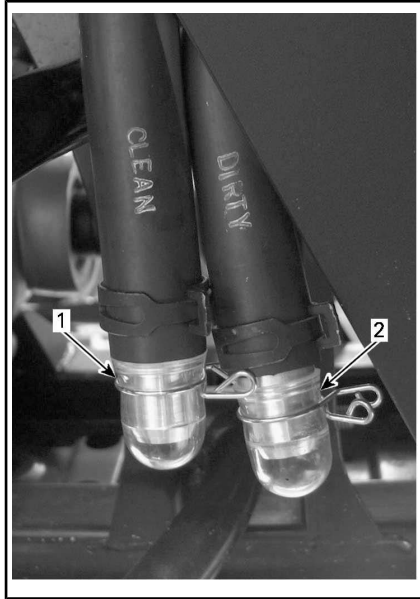

*TÍPICO*

1. Reservatório de drenagem da caixa do filtro de ar
2. Reservatório de drenagem da caixa do filtro de ar sujo

Se houver água, pressione a braçadeira e remova o reservatório para drenar a água da caixa do filtro de ar.

Se uma das condições a seguir estiver presente, leve o veículo à concessionária Can-Am mais próxima para conserto:

- Se mais do que 50 ml de água (aproximadamente 5 reservatórios de drenagem) forem encontrados na mangueira de drenagem da câmara limpa.

- Se houver depósitos presentes no reservatório de drenagem da câmara limpa.
- Se uma das mangueiras estiver obstruída.

Em tal caso, deverá ser feito o seguinte no veículo:

- Limpeza da caixa do filtro de ar
- Respiros (ventoinha de arrefecimento do radiador, bomba de água, reservatório do líquido de arrefecimento, tanque de combustível, caixa de câmbio e transmissão final traseira)
- Limpeza do filtro de ar da CVT
- Limpeza da CVT
- Inspeção do lubrificante e troca, se necessário (motor, caixa de câmbio, diferencial dianteiro e transmissão final traseira).

**AVISO** Se o veículo não for devidamente consertado, poderão ocorrer danos permanentes aos seguintes componentes (lista não abrangente):

- Motor e caixa de câmbio
- Bomba de combustível
- CVT
- Ventoinha de arrefecimento
- Diferencial dianteiro
- Transmissão final traseira.

## O que fazer se o veículo virar

Se o veículo virar ou ficar inclinado para o lado, coloque-o de volta sobre as rodas. Verifique se há danos no veículo.

### ADVERTÊNCIA

Nunca opere o veículo se houver danos. Consulte uma concessionária autorizada Can-Am.

Se o veículo não estiver danificado, consulte *PROCEDIMENTOS DE MANUTENÇÃO* e inspecione o seguinte.

- Inspecione a caixa do filtro de ar para ver se há óleo acumulado, se houver óleo, limpe o filtro de ar e a caixa.
- Verifique o nível de óleo do motor e complete se necessário.
- Verifique o nível do líquido de arrefecimento do motor e complete se necessário.
- Verifique o nível de óleo da caixa de câmbio e complete se necessário.
- Verifique o nível da transmissão final traseira e complete se necessário.
- Verifique o nível diferencial dianteiro e complete se necessário.
- Dê partida no motor. Se a luz da pressão do óleo permanecer acesa, desligue o motor imediatamente. Visite uma concessionária autorizada Can-Am.

Se o veículo virar, ele deve ser revisto em uma concessionária autorizada Can-Am.

**AVISO** Ao reinstalar o suporte do indicador, verifique se todas as mangueiras de ventilação estão devidamente roteadas acima do duto de ar.

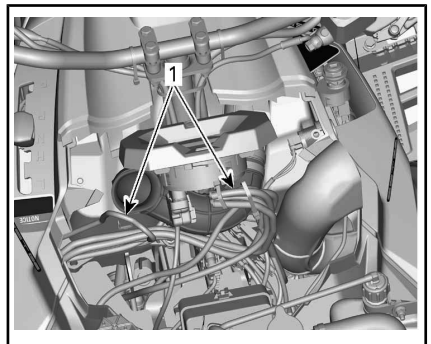

*TÍPICO - SUPORTE DO INDICADOR REMOVIDO PARA MELHOR VISUALIZAÇÃO - MODELOS 570, 650 E 850*

1. Posicione as mangueiras de ventilação próximas ao duto de ar

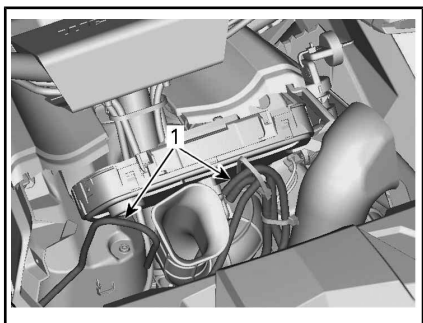

*SUPORTE DO INDICADOR REMOVIDO  
PARA MELHOR VISUALIZAÇÃO - MODE-  
LO 1000R*

1. *Posicione as mangueiras de ventilação próximas ao duto de ar*

## **O que fazer se o veículo ficar submerso**

Caso o veículo fique submerso, desligue imediatamente o motor. Não use:

- Nenhum equipamento elétrico
- Guincho.

Será necessário levar o veículo a uma concessionária autorizada Can-Am o mais rápido possível.

**NUNCA TENTE LIGAR O MOTOR!**

**AVISO** A submersão do veículo pode provocar danos graves se o procedimento correto para partida do motor não for seguido.

Assim que o veículo for retirado da água, faça o seguinte:

- Drene a caixa do filtro de ar. Consulte *O QUE FAZER SE ENTRAR ÁGUA NA CAIXA DO FILTRO DE AR* nesta seção.
- Drene a CVT. Consulte *O QUE FAZER SE ENTRAR ÁGUA NA CVT* nesta seção.

**AVISO** O veículo deve ser consertado assim que possível por uma concessionária autorizada Can-Am.

# AJUSTES PARA O PERCURSO

## ADVERTÊNCIA

O ajuste da suspensão pode afetar a dirigibilidade do veículo. Tome sempre algum tempo para se familiarizar com o comportamento do veículo após fazer qualquer ajuste da suspensão.

### Ajuste da suspensão

O ajuste da suspensão e a carga podem ter um efeito sobre a manobrabilidade e conforto do veículo.

A escolha dos ajustes da suspensão variam com o peso do piloto, preferências pessoais, a velocidade e condições do terreno.

**NOTA:** As configurações de fábrica são adequadas para quase todas as condições. Leve em consideração que um aumento da altura em relação ao solo pode afetar a dirigibilidade do veículo.

#### CONFIGURAÇÕES DE FÁBRICA DE PRÉ-CARGA DA SUSPENSÃO DIANTEIRA

AJUSTE	MODELO	CONFIGURAÇÃO DE FÁBRICA
Pré-carga da mola	570 e 650	Posição do came 3
	850	64,6 mm
	1000R	60,6 mm

#### CONFIGURAÇÕES DE FÁBRICA DE PRÉ-CARGA DA SUSPENSÃO TRASEIRA

AJUSTE	MODELO	CONFIGURAÇÃO DE FÁBRICA
Pré-carga da mola	570 e 650	Posição do came 3
	850	159,8 mm
	1000R	148,2 mm

### Ajuste de pré-carga da mola

## ADVERTÊNCIA

O ajuste do amortecedor esquerdo e direito na suspensão dianteira ou traseira deve sempre ser feito para a mesma posição. Nunca ajuste somente um amortecedor. Um ajuste desigual pode provocar baixa dirigibilidade e perda de estabilidade, o que poderia levar a um acidente.

Encurte as molas para uma suspensão mais firme e condições acidentadas.

Aumente as molas para uma suspensão mais suave e condições planas.

Ajuste a pré-carga da mola girando o anel de ajuste.

**NOTA:** Não aumente a pré-carga nos amortecedores FOX.

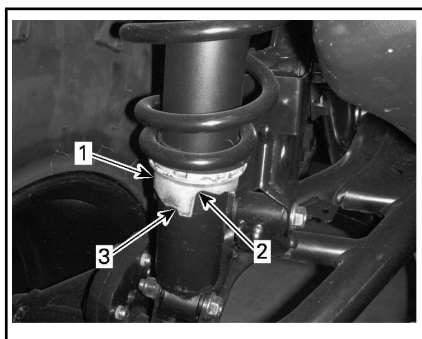

TÍPICO 650

1. Came de ajuste
2. Ajuste mais suave
3. Ajuste mais firme

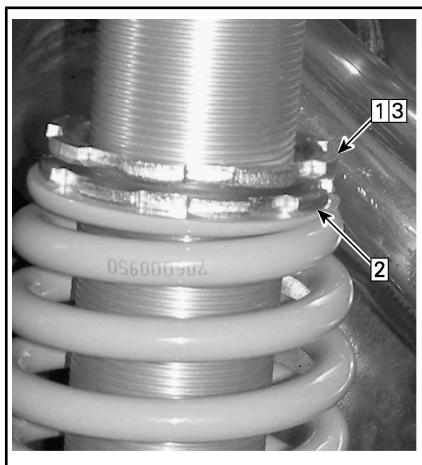

TÍPICO 850 E 1000R

- Passo 1: Desaperte o anel superior de trava
- Passo 2: Gire o anel de ajuste como desejado
- Passo 3: Aperte o anel superior de trava

## Ajustes do amortecimento de impacto (Modelo 1000R)

O amortecimento da compressão controla como o amortecedor reage quando se pilota.

POSIÇÃO	CONFIGURAÇÃO	RESULTADO EM GRANDES IMPACTOS
1	Macio	Amortecimento de compressão mais suave
2	Média (de fábrica)	Amortecimento de compressão médio
3	Dura	Amortecimento de compressão mais firme

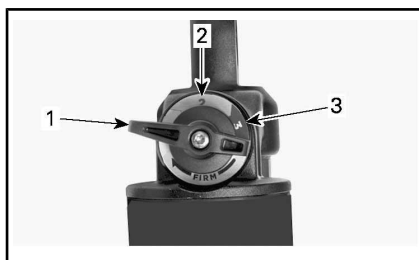

1. Posição 1
2. Posição 2
3. Posição 3

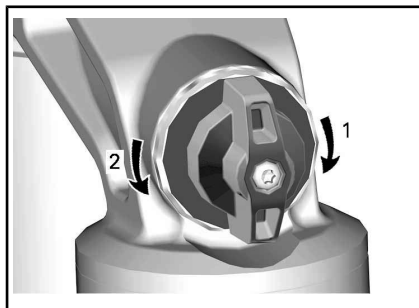

### AMORTECIMENTO DA COMPRESSÃO

1. **Aumenta** o amortecimento (mais rígido)
2. **Diminui** o amortecimento (mais suave)

Gire o ajustador no sentido horário para **aumentar** a ação do amortecimento de impacto (mais duro).

Gire o ajustador no sentido anti-horário para **diminuir** a ação do amortecimento de impacto (mais macio).

AÇÃO	RESULTADO
Força de amortecimento de compressão aumentada	Amortecimento de compressão mais firme
Força de amortecimento de compressão diminuída	Amortecimento de compressão mais suave



## ADVERTÊNCIA

Certifique-se que a configuração do amortecimento da compressão é a mesma em ambos os lados.

## Ajuste do Nível de Assistência da Direção Dinâmica Assistida (DPS)

A Direção Dinâmica Assistida (DPS) de Modo Triplo oferece assistência fácil ao esterçamento para o piloto. O nível de assistência se adaptará automaticamente à velocidade do veículo e à demanda do piloto, para fornecer o máximo de força de esterçamento a uma velocidade menor, onde a demanda normalmente é maior. À medida que a velocidade aumenta, a assistência é progressivamente reduzida para dar ao piloto a máxima percepção e precisão de esterçamento.

É possível selecionar entre três modos de assistência: Mínimo, Médio e Máximo. Cada modo continuará a se adaptar automaticamente à velocidade do veículo e à demanda do piloto, de forma que não requer ser trocado enquanto se pilota. Esses modos são utilizados para definir o nível de assistência que corresponda às preferências de cada piloto.

Os seguintes modos de DPS são predefinidos no veículo.

MODO DPS	
DPS MÁX.	Auxílio máximo da direção
DPS MÉD.	Auxílio médio da direção
DPS MÍN.	Auxílio mínimo da direção

Para exibir o modo DPS ativo, faça o seguinte:

1. Pressione e solte o botão de **Override/DPS**.

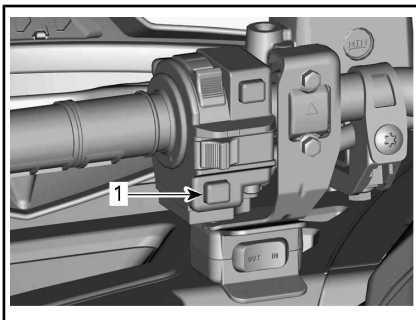

1. Botão Cancelar/DPS
2. Verifique o painel multifuncional para confirmar o modo DPS ativo.

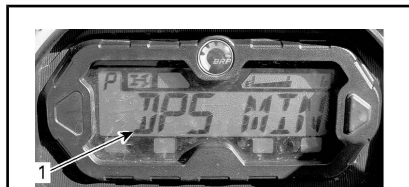

1. Exibição do modo DPS

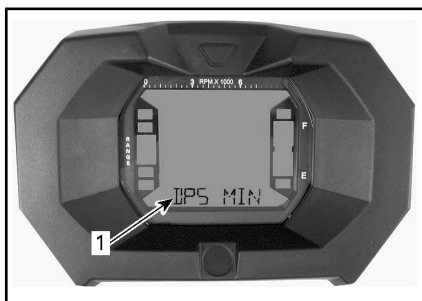

### **MOSTRADOR DE LCD**

1. Modo DPS (Display 3)

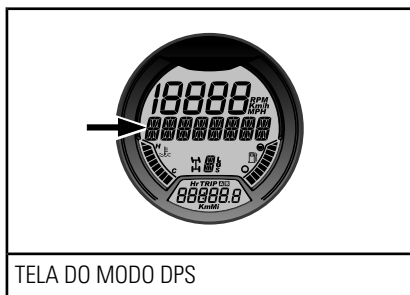

Para mudar o modo DPS, faça o seguinte:

1. Pressione e mantenha pressionado o botão de **Override/DPS** por 2 segundos para avançar para a próxima configuração.
2. Solte o botão de **Override/DPS**.
3. Repita até selecionar a configuração desejada.

**NOTA:** O ajuste da DPS não será possível se a transmissão do veículo estiver em **marcha à ré**.



# TRANSPORTE DO VEÍCULO

Quando transportar este veículo, prenda-o a um reboque ou à caçamba de uma caminhonete com amarrações adequadas. O uso de cordas comuns não é recomendado.

## ADVERTÊNCIA

Não rebocar o veículo atrás de um carro ou de outro veículo. Usar um reboque. Nunca incline o veículo para transportá-lo. Este veículo deve estar na sua posição normal de operação (sobre as quatro rodas).

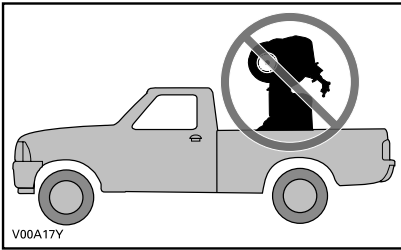

Lembre-se de:

- Descarregar os racks do veículo antes do transporte.
- Coloque a alavanca de câmbio na posição ESTACIONAMENTO.
- Acionar o freio de estacionamento.
- Prenda o veículo pelos pontos de fixação dianteiro e traseiro.

**AVISO** Sempre rebocar este veículo voltado para a mesma direção que o veículo que o está rebocando.

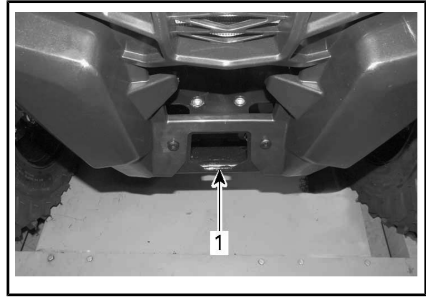

TÍPICO - MODELOS 570

1. Localização do ponto de sujeição dianteiro



TÍPICO - MODELOS 650, 850 E 1000R

1. Localização do ponto de sujeição dianteiro

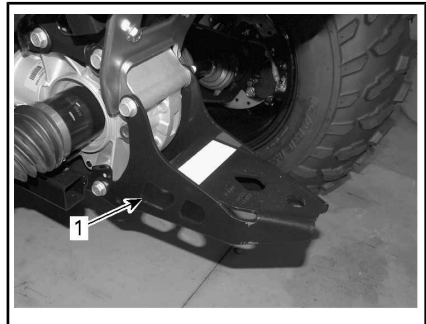

TÍPICO - MODELOS 570

1. Localização do ponto de sujeição traseiro

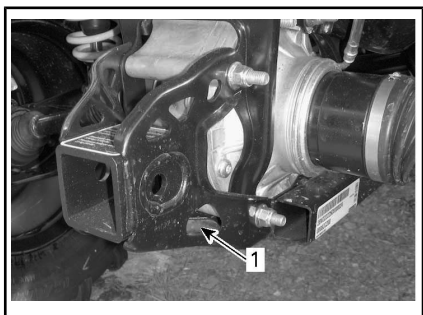

*TÍPICO - MODELOS 650, 850 E 1000R*

1. Localização do ponto de sujeição traseiro

**AVISO** Prender o veículo por outros locais pode danificá-lo.

# ***MANUTENÇÃO***

---

# PLANO DE MANUTENÇÃO

A manutenção é muito importante para manter seu veículo em condições de funcionamento seguras. O veículo deve sofrer reparos de acordo com o plano de manutenção.

O plano de manutenção não exclui a inspeção pré-partida ou os cuidados pós-operação.

Uma oficina de reparo ou uma pessoa que o proprietário escolher pode realizar a manutenção, substituir ou reparar os dispositivos e sistemas de controle de emissão. Essas instruções não requerem componentes ou serviços da BRP ou de concessionárias autorizadas Can-Am. Embora uma concessionária autorizada Can-Am tenha um conhecimento técnico aprofundado e as ferramentas para realizar o serviço no ATV Can-Am, a garantia relacionada às emissões não está condicionada ao uso de uma concessionária autorizada Can-Am ou de qualquer outro estabelecimento com o qual a BRP tem um relacionamento comercial. Para reclamações de garantia relacionadas às emissões, a BRP está limitando o diagnóstico e o reparo de peças relacionadas às emissões às concessionárias autorizadas Can-Am. Para obter mais informações, consulte a *GARANTIA RELACIONADA ÀS EMISSÕES DA EPA DOS EUA* contida neste documento. A manutenção adequada é responsabilidade do proprietário. Uma solicitação de garantia poderá ser negada se, entre outros, o proprietário ou usuário provocou o problema devido ao uso inadequado ou manutenção inadequada.

Você deve seguir as instruções quanto aos requisitos de combustível. Consulte *COMBUSTÍVEL* neste manual. Mesmo que esteja disponível gasolina contendo mais que dez por cento de etanol, o US EPA emitiu a proibição contra o uso de gasolina contendo mais de 10% de etanol neste veículo. O uso de gasolina contendo mais de 10% de etanol com esse motor pode prejudicar o sistema de controle de emissão.

A mensagem a seguir aparece no painel de instrumentos a cada 50 horas de operação para lembrá-lo sobre os requisitos de manutenção: **MAINTENANCE REQUIRED (Requer manutenção)**. Para apagar a mensagem, consulte a seção *PAINEL MULTIFUNCIONAL* apropriada.



## ADVERTÊNCIA

A negligência em manter adequadamente o veículo de acordo com o plano e procedimentos de manutenção pode torná-lo inseguro para o uso.

Siga os intervalos de manutenção apropriados de acordo com ambiente em que o veículo está sendo usado: ambiente normal ou ambiente extremo (lama, água, poeira).

<b>CUIDADOS PÓS-OPERAÇÃO APÓS CADA USO EM AMBIENTE EXTREMO</b>
Enxágue o veículo e seus componentes com água doce.
Limpe o filtro de ar da CVT (consulte <i>PROCEDIMENTOS DE MANUTENÇÃO</i> )
Drene o compartimento da CVT (e limpe qualquer lama ou água encontrada)
Inspeccione e limpe o filtro de ar do motor. Limpe se encontrar água ou lama (consulte <i>PROCEDIMENTOS DE MANUTENÇÃO</i> )
Inspeccione e efetue a drenagem da caixa do filtro de ar (e limpe se encontrar água ou lama) (consulte <i>PROCEDIMENTOS DE MANUTENÇÃO</i> )
Limpe o radiador (consulte <i>PROCEDIMENTOS DE MANUTENÇÃO</i> )
Inspeccione visualmente qualquer para ver se há acúmulo de água nas mangueiras de ventilação (tanque de combustível, caixa de câmbio, diferencial dianteiro e transmissão final traseira). Se houver água, leve o veículo à concessionária Can-Am mais próxima para inspeção e conserto dos principais componentes relacionados aos respiros
Limpe cuidadosamente os amortecedores dianteiros e traseiros para prevenir danos devido a poeira ou sujeira.

## **CONDIÇÕES SEVERAS DE POEIRA**

### **Orientação para manutenção do filtro de ar do motor**

A manutenção do filtro de ar deve ser ajustada de acordo com as condições de percurso.

A frequência de manutenção do filtro de ar deve aumentar nas seguintes condições:

- Dirigir em areia seca
- Dirigir em superfícies cobertas por poeira seca
- Dirigir em estradas secas de cascalho ou condições semelhantes.

**NOTA:** Dirigir em grupo nessas condições aumentará ainda mais a manutenção do filtro de ar.

## **LEGENDA DO PLANO DE MANUTENÇÃO**

Operação em condições severas (com poeira ou barro) ou com cargas pesadas

Operação em trilhas

## PLANO DE MANUTENÇÃO

Certifique-se de realizar a manutenção adequada nos intervalos recomendados, como indicado nas tabelas. Alguns itens do plano de manutenção devem ser realizados em função do calendário, independentemente da distância ou do tempo de funcionamento.

A CADA 750 km OU 25 HORAS (o que ocorrer primeiro)
A CADA 1.500 km OU 50 HORAS (o que ocorrer primeiro)
Verifique e limpe o filtro de ar do motor. Substitua quando necessário
Verifique as conexões da bateria
Inspeccione o nível de óleo do diferencial dianteiro e da transmissão final traseira e verifique se há contaminação. Substitua se necessário
Lubrifique as juntas traseiras do eixo de transmissão
Inspeccione as extremidades da barra de direção e as juntas esféricas quanto às condições de folga e das coifas
Lubrifique os casquilhos dos braços da suspensão dianteira
Lubrifique os casquilhos da barra estabilizadora dianteira e traseira
Inspeccione as coifas e protetores do eixo de acionamento
Inspeccione as pastilhas de freio. Substitua quando necessário
Inspeccione os mancais da roda quanto a folga anormal
Verifique o nível de óleo da caixa de mudanças e veja se há contaminação
Inspeccione e limpe o filtro de ar da CVT. Substitua quando necessário. (Se equipado)
Lubrifique os rolamentos esféricos do amortecedor superior (Outlander X mr 1000R)

A CADA 1.500 km OU 50 HORAS (o que ocorrer primeiro)
A CADA 3.000 km OU 100 HORAS (o que ocorrer primeiro)
Ajuste a folga da válvula
Limpe o supressor de faíscas do silencioso
Inspeccione e limpe o corpo do acelerador
Substitua o filtro do respiro de ventilação do combustível
Verifique a correia de transmissão CVT e limpe as polias CVT.
Lubrifique o mancal unidirecional da polia motriz
<b>O procedimento a seguir deve ser executado no mínimo uma vez por ano:</b>

**A CADA 1.500 km OU 50 HORAS (o que ocorrer primeiro)**

**A CADA 3.000 km OU 100 HORAS (o que ocorrer primeiro)**

Troque o óleo e o filtro do motor

Lubrifique o cabo do acelerador

Inspecione e limpe o sistema de freios

Inspecione a condição da bateria

Verifique o sistema de direção para descobrir se há folga anormal

Inspecione o nível de óleo do diferencial dianteiro e da transmissão final traseira e verifique se há contaminação

Verifique o nível de óleo da caixa de mudanças e veja se há contaminação

**EFETUAR NOS PRIMEIROS 1.500 km E A 3.000 km, DEPOIS SEGUIR A PROGRAMAÇÃO REGULAR**

**EFETUAR NOS PRIMEIROS 3.000 km E A 6.000 km, DEPOIS SEGUIR A PROGRAMAÇÃO REGULAR**

Troque o óleo da caixa de câmbio

Limpe o sensor de velocidade do veículo (VSS)

**A CADA 3.000 km OU 100 HORAS (o que ocorrer primeiro)**

**A CADA 6.000 km OU 200 HORAS (o que ocorrer primeiro)**

Verifique o sistema de arrefecimento

Teste a resistência do líquido de arrefecimento do motor

Verifique se há vazamentos no sistema de combustível

Verifique a pressão da bomba de combustível

Substituir as velas de ignição

Troque o óleo do diferencial dianteiro

Troque o óleo da transmissão final traseira

Troque o óleo da caixa de câmbio

Inspecione as vedações de entrada e saída do eixo (caixa de câmbio, diferencial e transmissão final)

Limpe o sensor de velocidade do veículo

Limpe e lubrifique as meias buchas da coluna de direção inferior e superior

A CADA 3.000 km OU 100 HORAS (o que ocorrer primeiro)

A CADA 6.000 km OU 200 HORAS (o que ocorrer primeiro)

**O procedimento deve ser executado a cada dois anos:**

Troque o fluido de freio

A CADA 6.000 km OU 5 ANOS(o que ocorrer primeiro)

A CADA 12.000 km OU 5 ANOS (o que ocorrer primeiro)

Troque o líquido de arrefecimento do motor



# PROCEDIMENTOS DE MANUTENÇÃO

Esta seção inclui instruções para os procedimentos de manutenção básica.

## **! ADVERTÊNCIA**

Desligue o motor e siga estes procedimentos ao realizar a manutenção. Caso não siga os procedimentos de manutenção adequados, você pode se ferir em peças quentes, peças móveis, com eletricidade, produtos químicos ou outras ameaças.

## **! ADVERTÊNCIA**

Caso seja necessário remover um dispositivo de trava (por exemplo, lingueta de trava, fixador autotravante, etc.), substitua-o sempre por um novo.

## Filtro de ar

### Orientação para manutenção do filtro de ar

Como em qualquer ATV, a manutenção do filtro de ar é importante para garantir o desempenho correto e a vida útil do motor.

A manutenção do filtro de ar deve ser ajustada de acordo com as condições de percurso.

A frequência de manutenção do filtro de ar deve aumentar, devendo-se adicionar óleo ao elemento de espuma do filtro, nas seguintes condições de poeira:

- Dirigir em areia seca
- Dirigir em superfícies cobertas por poeira seca
- Dirigir em estradas secas de cascalho ou condições semelhantes.

**NOTA:** Dirigir em grupo nessas condições aumentará ainda mais a manutenção do filtro de ar. Consul-

te o procedimento de manutenção em *LIMPEZA E LUBRIFICAÇÃO DO FILTRO DE AR* nesta seção.

**NOTA:** Pode ser usado um pré-filtro acessório para "condições de muita poeira". Contate uma concessionária autorizada Can-Am para mais detalhes.

### Remoção do filtro de ar

**AVISO** Nunca remova ou modifique qualquer componente da caixa do filtro de ar. Caso contrário, poderão ocorrer danos ou degradação do desempenho do motor. A carburação do motor é calibrada para funcionar especificamente com estes componentes.

Remova o assento.

Remova o console.

Levante a parte traseira do console até que os parafusos saiam dos encaixes.

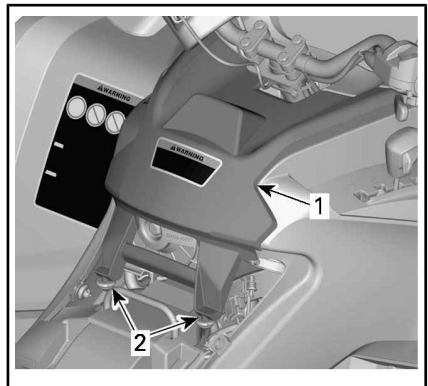

### TÍPICO

1. Console
2. Parafusos e encaixes

Puxe o console para trás.

Gire a tampa do filtro de ar no sentido anti-horário para removê-la.

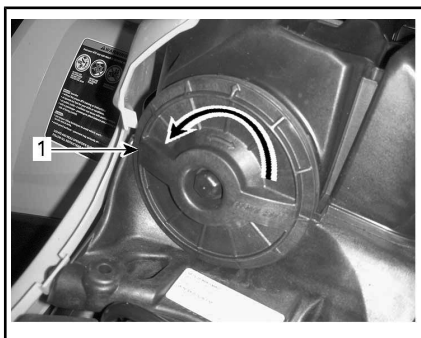

1. Tampa do filtro de ar  
Remova o filtro de ar.



#### REMOÇÃO DO FILTRO DE AR

#### Limpeza e lubrificação do filtro de ar

**!** **CUIDADO** Use sempre proteção adequada para a pele e olhos. Os produtos químicos podem provocar erupção na pele e ferimento nos olhos.

#### Limpeza do filtro de papel

1. Remova o filtro de espuma do filtro de papel.
2. Bata o elemento de papel para remover a poeira pesada.

Isso permitirá que a sujeira e a poeira saiam do filtro de papel.

**NOTA:** O filtro de papel tem vida limitada, substitua-o se estiver muito sujo ou entupido.

**AVISO** Recomenda-se **não** soprar ar comprimido no filtro de papel, isso poderia danificar as fibras do papel e reduzir sua capacidade de filtragem quando usado em ambientes poeirentos.

**AVISO** Não lave o filtro de papel com nenhuma solução de limpeza.

#### Limpeza do elemento de espuma do filtro

1. Borrife o elemento de espuma do filtro no interior e exterior com um bom limpador de filtros de ar e siga as instruções do fabricante.



#### TÍPICO - BORRIFE NO ELEMENTO DE ESPUMA DO FILTRO

2. Seque completamente o elemento de espuma.

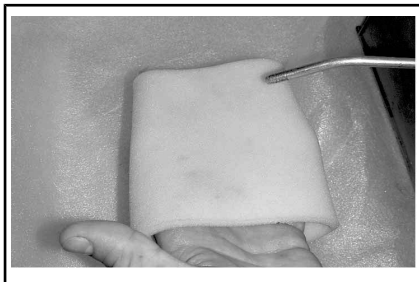

#### TÍPICO - SECO

**NOTA:** Para remover elementos muito sujos, pode ser necessário fazer uma segunda aplicação.

## Lubrificação do elemento de espuma do filtro

1. Verifique se o filtro está limpo. Consulte *LIMPEZA DO FILTRO DE ESPUMA*.
2. Borrife ÓLEO PARA FILTRO DE AR (P/N 219 700 340) ou equivalente no elemento do filtro de espuma previamente secado.



ÓLEO DO FILTRO DE AR (P/N 219 700 340)



TÍPICA - UNTE O ELEMENTO DE ESPUMA DO FILTRO

3. Deixe agir por 3 a 5 minutos.
4. Remova qualquer excesso de óleo que poderia ser transferido para o filtro de papel enrolando o elemento de espuma em um pano absorvente e apertando cuidadosamente. Isso também assegurará uma cobertura total de óleo no filtro de espuma.
5. Reinstale o elemento de espuma do filtro sobre o filtro de papel.

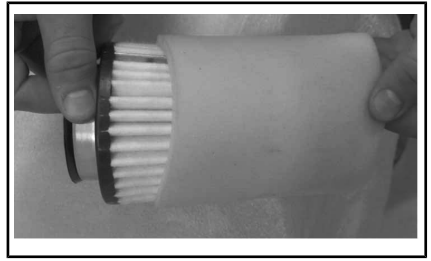

TÍPICO

## Instalação do filtro de ar

Reinstale o filtro de espuma com óleo sobre o filtro de ar de papel.

Lubrifique ligeiramente a vedação o-ring e o corpo plástico do filtro de ar.

Instale o filtro de ar de modo inverso ao procedimento de remoção.

Veja se a tampa do filtro de ar está corretamente travada da caixa do filtro de ar. Veja as indicações na tampa do filtro e na carcaça.

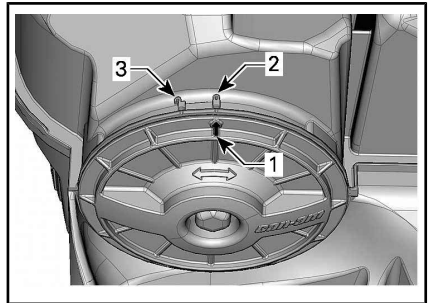

TÍPICO

1. Seta de posição da tampa
2. Travada
3. Destravada

Instale o console de modo inverso ao procedimento de remoção. No entanto, preste atenção ao seguinte.

Alinhe as guias dianteiras do console com as ranhuras e então empurre o console para frente.

Em seguida, alinhe e insira os parafusos com os encaixes na parte

traseira do console parafusos entram nos encaixes.

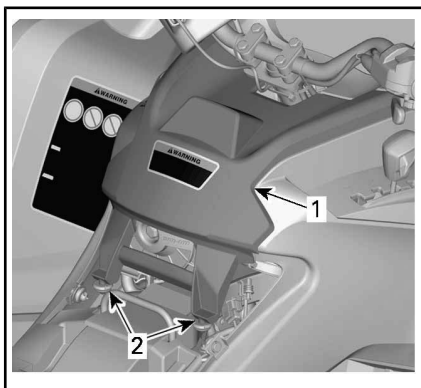

**TÍPICO**

1. Console
2. Parafusos e encaixes

Reinstale o assento.

## Óleo do Motor

### Nível de Óleo do Motor

**AVISO** Verificar o nível com frequência e reabastecer se necessário. **Não complete além da capacidade.** Usar o motor/caixa de câmbio com um nível incorreto pode danificá-los gravemente. Limpe qualquer derramamento.

**NOTA:** Ao verificar o nível do óleo, inspecione visualmente a área do motor para ver se há vazamentos.

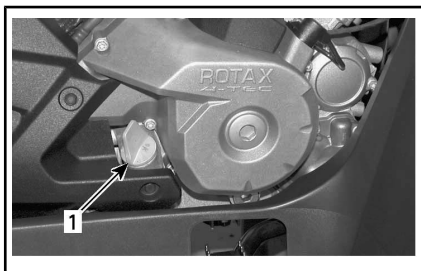

**LADO DIREITO DO MOTOR**

1. Vareta medidora de nível

Com o veículo em uma superfície plana e com o motor frio e parado,

verifique o nível de óleo da seguinte maneira:

1. Desenrosque a vareta, depois retire-a e limpe.
2. Reinstale a vareta de medição, rosqueie-a completamente.
3. Retirar e verificar o nível do óleo. Deve estar na marca superior ou perto da mesma.

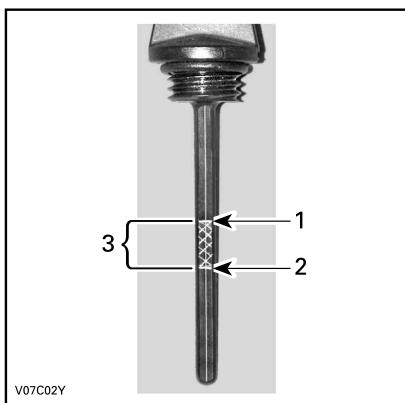

V07C02Y

**TÍPICO**

1. Cheio
2. Adicionar
3. Limite de operação

Para acrescentar óleo, retirar a vareta de nível. Coloque um funil no tubo da vareta para não derramar.

Adicione uma pequena quantidade do óleo recomendado e verifique novamente o nível do óleo.

Repita o procedimento acima até o nível do óleo alcançar a marca superior da vareta de medição. **Não complete além da capacidade.**

Fixe corretamente a vareta.

**Óleo recomendado para o motor**

<b>ÓLEO RECOMENDADO PARA O MOTOR (USO GERAL)</b>	
Escandinávia	ÓLEO SEMISSINTÉTICO 4T 5W40 (EUR) (P/N 779290)
Todos os outros países	ÓLEO SEMISSINTÉTICO 4T 5W40 (P/N 779133)

<b>ÓLEO RECOMENDADO PARA O MOTOR (TEMPERATURA QUENTE)</b>	
Finlândia, Noruega e Suécia	ÓLEO SINTÉTICO 4T 10W50 (EUR) (P/N 779240)
Todos os outros países	ÓLEO SINTÉTICO 4T 10W50 (P/N 779234)

<b>ÓLEO RECOMENDADO PARA O MOTOR (TEMPERATURA FRIO)</b>	
Finlândia, Noruega e Suécia	ÓLEO SINTÉTICO 4T 0W40 (EUR) (P/N 779286)
Todos os outros países	ÓLEO SINTÉTICO 4T 0W40 (P/N 779139)

**NOTA:** O óleo XPS foi especialmente formulado e testado para os severos requisitos deste motor. A BRP recomenda o uso de seu óleo XPS.

Se o óleo do motor XPS não estiver disponível, use um óleo SAE 5W40 ou 10W50 para motor de 4 tempos que atenda ou exceda os requisitos para classificação SJ, SL, SM ou SN de serviço API. Verifique sempre o rótulo do serviço API no vasilhame do óleo, ele deve conter pelo menos um dos padrões acima.

**AVISO** Danos causados pelo uso de óleo inadequado para este

motor poderão não ser cobertos pela garantia limitada da BRP.

**Troca de óleo do motor**

**!** **CUIDADO** O óleo do motor pode estar muito quente. Espere até o óleo do motor ficar morno.

O óleo e o filtro devem ser trocados ao mesmo tempo.

Deixe que o motor regresse à sua temperatura normal de funcionamento.

Certifique-se de que o veículo esteja em uma superfície nivelada.

Retire a vareta do óleo.

Limpe a região do bujão de drenagem do óleo.

Coloque um recipiente de drenagem sob o bujão de drenagem do óleo.

Desenrosque o bujão de drenagem do óleo.

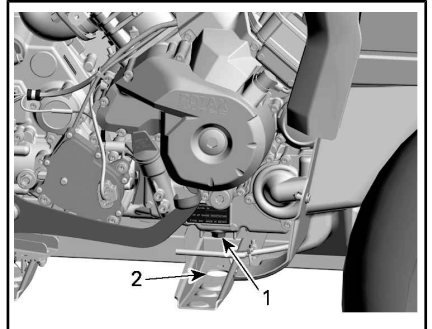

**TÍPICO - MODELO 570, ALGUMAS PEÇAS REMOVIDAS PARA MAIOR CLAREZA**

1. Bujão de drenagem
2. Acesso através da estrutura

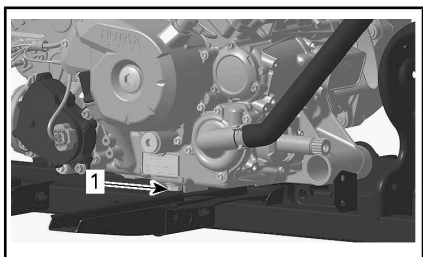

TÍPICO - MODELOS 650 E 850, ALGUMAS PEÇAS REMOVIDAS PARA MAIOR CLAREZA

1. Bujão de drenagem do óleo

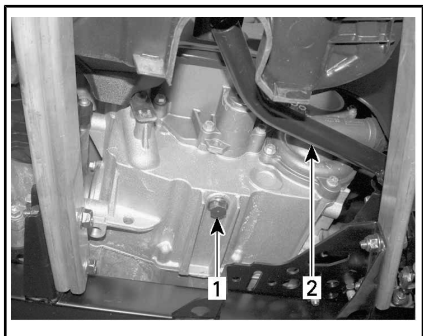

TÍPICO - MODELO 1000R

1. Bujão de drenagem do óleo
2. Pedal do freio

Esperar tempo suficiente para que o óleo escorra para fora do filtro de óleo.

Troque o filtro de óleo. Consulte **FILTRO DE ÓLEO** nesta seção.

Substitua a gaxeta no bujão de drenagem do óleo.

Limpe a área de assentamento da gaxeta no motor e no bujão de drenagem do óleo, e reinstale-o.

Encha o motor no nível apropriado com o óleo recomendado.

Consulte a capacidade de óleo na seção **ESPECIFICAÇÕES**.

Ligue o motor e deixe funcionar em marcha lenta por alguns minutos.

Assegure que as áreas do filtro de óleo e do bujão de drenagem do óleo não estejam vazando.

Desligue o motor.

Esperar um pouco para permitir que o óleo flua para o cárter, depois verifique o nível do óleo.

Complete, se necessário.

Descarte o óleo de acordo com as leis ambientais locais.

## Filtro de Óleo

### Substituição do filtro de óleo

Retire a cobertura direita do motor.

Desenrosque a tampa do filtro de óleo.

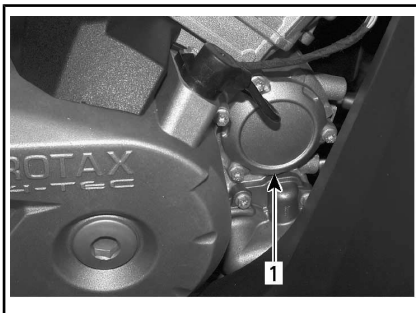

1. Tampa do filtro de óleo

Retirar o filtro de óleo e trocar por um novo.

Instale um **NOVO** o-ring na tampa do filtro de óleo.

Aplique óleo do motor no o-ring e na extremidade do filtro.

Instale o novo filtro na tampa.

Rosqueie a tampa do filtro de óleo na sua posição.

Aperte os parafusos da tampa do filtro de óleo até a especificação recomendada.

#### TORQUE DE APERTO

Parafusos da tampa do filtro de óleo	10 N•m ± 1 N•m
--------------------------------------	----------------

Limpe todo o óleo derramado no motor.

## Radiador

### Inspecção e limpeza do radiador

Verifique periodicamente a limpeza da área do radiador.

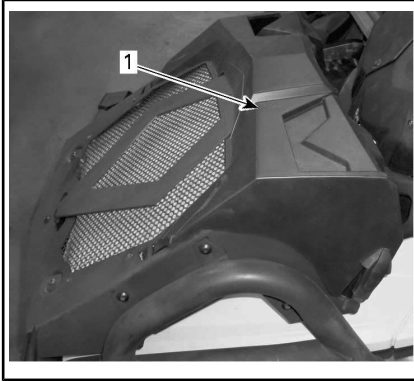

#### TÍPICO

##### 1. Radiador

Inspecione vazamentos ou qualquer dano no radiador e nas mangueiras.

Para acessar as mangueiras e o reservatório de líquido de arrefecimento do motor, remova a tampa do radiador. Consulte *COMANDOS/INSTRUMENTOS/EQUIPAMENTOS*.

Inspecione as aletas do radiador. Elas devem estar limpas, livres de lama, sujeira, folhas e qualquer outro material acumulado que possa evitar que o radiador resfrie adequadamente.

Para acessar as aletas do radiador, remova o protetor do radiador.

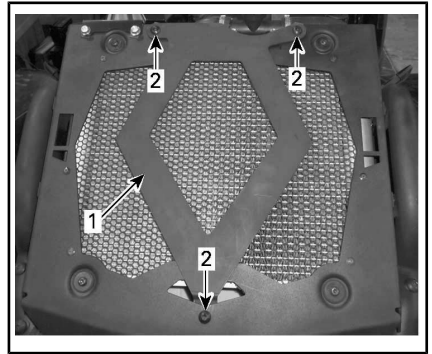

##### 1. Placa com design rústico

##### 2. Parafusos de retenção

Remova os acúmulos manualmente o máximo que puder. Se houver água nas proximidades, tente enxaguar as aletas do radiador.

Se disponível use uma mangueira de jardim para lavar as aletas.

**⚠ CUIDADO** Nunca limpe o radiador com as mãos quando estiver quente. Deixe o radiador esfriar antes de limpá-lo.

**AVISO** Tome cuidado para não danificar as aletas do radiador ao limpá-las. Não use objetos/ferramentas que possam danificá-las. As aletas são propositadamente finas para permitir um arrefecimento eficiente. **AO LAVAR COM MANGUEIRA, USE PRESSÃO BAIXA SOMENTE, NUNCA USE PRESSÃO ALTA.**

Visite uma concessionária autorizada Can-Am, oficina ou pessoa de sua escolha para verificar o desempenho do sistema de arrefecimento.

## Líquido de arrefecimento do motor

### Verificação do nível do líquido de arrefecimento do motor

#### ! ADVERTÊNCIA

Verifique o nível do líquido de arrefecimento com o motor frio. Nunca adicione líquido no sistema de arrefecimento quando o motor estiver quente.

1. Remova a tampa do radiador. Consulte *COMANDOS/INSTRUMENTOS/EQUIPAMENTOS*.
2. Com o veículo em uma superfície nivelada, o líquido deve estar entre as marcas de nível MÍN. e MÁX. do reservatório do líquido de arrefecimento.

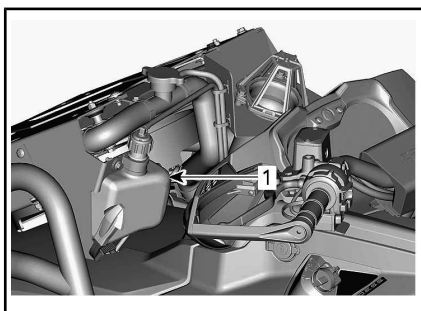

1. Reservatório de Líquido de Arrefecimento do motor

**NOTA:** Quando verificar o nível com temperaturas inferiores a 20°C, ele pode estar levemente abaixo da marca de MÍN.

**NOTA:** Assegure-se de que a mangueira do reservatório do líquido de arrefecimento seja adequadamente posicionada para evitar interferências ao fechar a tampa.

Se for adicionado líquido de arrefecimento ao reservatório, verifique também o nível no radiador.

#### ! ADVERTÊNCIA

Para evitar possíveis queimaduras, não remova a tampa do radiador com o motor quente.

**NOTA:** Um sistema de arrefecimento que sempre precise completar o líquido é a indicação de vazamentos ou problemas no motor. Visite uma concessionária autorizada Can-Am.

### Adicionando líquido de arrefecimento

1. Remova a tampa do reservatório do líquido de arrefecimento.

**NOTA:** Observe o roteamento da ventilação.

2. Adicione o líquido de arrefecimento até a marca de MÁX. Não complete além da capacidade.

**NOTA:** Use um funil para não derramar.

3. Reinstale e aperte corretamente a tampa do reservatório do líquido de arrefecimento.

**AVISO** Não guarde nenhum objeto no compartimento de manutenção dianteiro.

4. Reinstale a tampa do radiador.

### Líquido recomendado de arrefecimento do motor

PAÍS	LÍQUIDO DE ARREFECIMENTO RECOMENDADO
Escandinávia	LÍQUIDO DE ARREFECIMENTO JÁ PREPARADO DE VIDA PROLONGADA (EUR) (P/N 779223)



PAÍS	LÍQUIDO DE ARREFECIMENTO RECOMENDADO
Todos os outros países	LÍQUIDO DE ARREFECIMENTO JÁ PREPARADO DE VIDA PROLONGADA (P/N 779150)
Alternativa, ou se não disponível	Solução de água destilada e anticongelante criada especificamente para motores de alumínio (50% água destilada, 50% anticongelante)

**AVISO** Sempre use o anticongelante etileno-glicol contendo aditivos anticorrosivos especificamente para motores de alumínio de combustão interna.

### Substituição do líquido de arrefecimento do motor

#### **⚠️ ADVERTÊNCIA**

Para evitar queimaduras, não retire o tampa do radiador nem desaperte o bujão de drenagem do líquido de arrefecimento com o motor quente.

**AVISO** Não guarde nenhum objeto no compartimento de manutenção dianteiro.

Remova a tampa do radiador aplicando pressão e girando-a no sentido anti-horário.

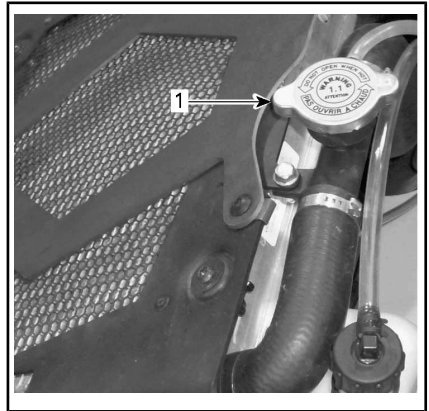

#### TÍPICO

1. Tampa do radiador

Desenrosque o bujão de drenagem do líquido de arrefecimento na bomba de água e drene o líquido de arrefecimento em um recipiente apropriado.

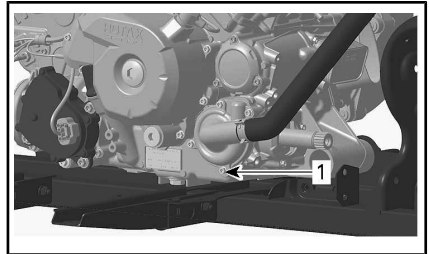

#### TÍPICO - MODELOS 570, 650 E 850

1. Bujão de drenagem do líquido de arrefecimento

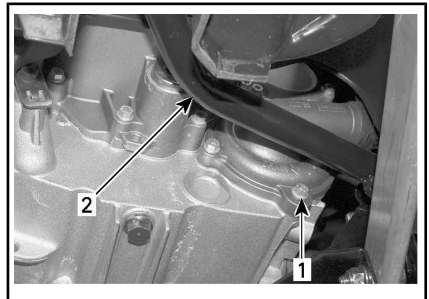

#### TÍPICO - MODELO 1000R

1. Bujão de drenagem do líquido de arrefecimento
2. Pedal do freio

**NOTA:** Não desenrosque totalmente o bujão de drenagem do líquido de arrefecimento.

Remova o painel lateral direito.

Desenrosque o parafuso de purga na parte de cima do corpo do termostato.

**NOTA:** Para acessar o parafuso de sangramento, remova a saída do filtro da CVT.



1. Parafuso de purga

Drene o sistema completamente.

Reinstale o bujão de drenagem do líquido de arrefecimento. Aperte de acordo com as especificações.

#### TORQUE DE APERTO

Bujão de drenagem	9 N•m para 11 N•m
-------------------	-------------------

Encha o radiador até que o líquido de arrefecimento saia pelo furo do corpo do termostato.

Instale o parafuso de sangramento.

Acabe de encher o radiador.

Verifique o nível do reservatório do líquido de arrefecimento e reabasteça, se for necessário.

Acione o motor em marcha lenta com a tampa do radiador retirada. Adicione lentamente mais líquido de arrefecimento, se necessário.

Nesse momento, aguarde até que o motor atinja a temperatura normal de operação.

Acelere, pressionando a alavanca do acelerador duas ou três vezes; adicione líquido de arrefecimento se for necessário.

Instale a tampa do radiador de modo inverso ao procedimento de remoção.

Examine todas as conexões em busca de vazamentos e verifique o nível do líquido de arrefecimento no reservatório.

## Supressor de faíscas do silencioso

### Supressor de faíscas do silencioso (Modelos 570)

O carvão acumulado no silencioso deve ser limpo periodicamente.

Escolha uma área bem ventilada e assegure que o silencioso esteja frio.

### ADVERTÊNCIA

Nunca funcione o motor em locais fechados. Nunca realize esta operação imediatamente após o funcionamento do motor pois o sistema de escapamento fica muito quente. Assegure que não haja materiais combustíveis nas proximidades. Use proteção para os olhos e luvas. Nunca permaneça atrás do veículo ao limpar o sistema de escapamento. Respeite todas as leis cabíveis e regulamentos.

Coloque a alavanca de câmbio em ESTACIONAMENTO.

Desligue o motor e deixe o silencioso esfriar.

Remova o bujão de limpeza do silencioso.

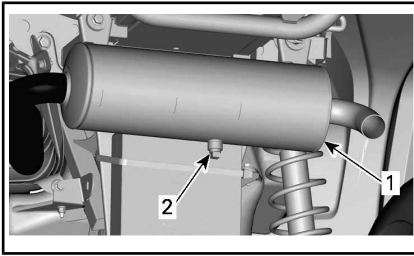

**TÍPICO**

1. Silencioso
2. Bujão de limpeza

Dê partida no motor.

Aumente repentinamente a rotação do motor algumas vezes para eliminar a fuligem acumulada do silencioso.

Desligue o motor e deixe o silencioso esfriar.

Reinstale o bujão de limpeza.

**Limpeza e inspeção do supressor de faíscas do silencioso (Modelos 650, 850 e 1000R)**

**⚠ CUIDADO** Deixe o sistema de escapamento esfriar antes de limpar e inspecionar.

Retire a tampa do silencioso. Descarte os parafusos de retenção.

**AVISO** Não use ferramenta de impacto para remover os parafusos.

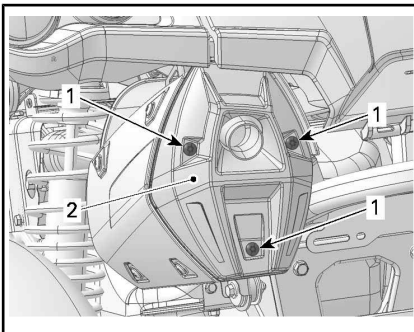

1. Tampa do silencioso
2. Parafuso de retenção

Remova e descarte os parafusos de retenção do cano de escapamento.

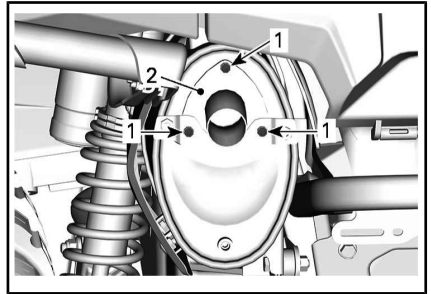

**TÍPICO**

1. Parafusos
2. Cano de escapamento

Remova o cano de escapamento, a gaxeta (descarte) e o supressor de faíscas.

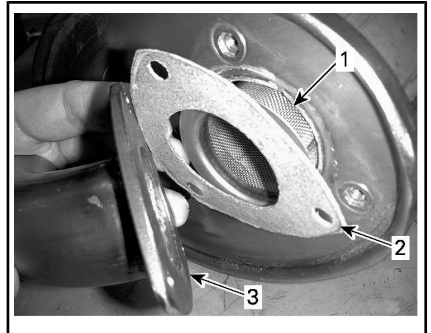

**TÍPICO**

1. Chapa protetora contra faíscas
2. Gaxeta
3. Cano de escapamento

Remova os depósitos de carvão do supressor de faíscas com um escoa.

**AVISO** Use uma escova macia e tome cuidado para não danificar a tela do supressor de faíscas.

**⚠ CUIDADO** Use proteção para os olhos e luvas.

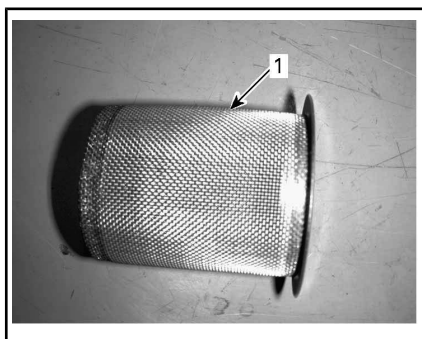

1. Limpar supressor de faíscas

Inspecione a malha do supressor de faíscas para ver se há danos. Troque se necessário.

**NOTA:** A troca da tela do supressor de faíscas só é necessária se ela estiver danificada.

Inspecione a câmara do supressor de faíscas no silencioso. Limpe qualquer detrito, conforme necessário.

Instale uma gaxeta nova, o cano de escapamento e novos parafusos de retenção.

Reinstale a tampa do silencioso usando parafusos de retenção novos. Aperte de acordo com as especificações.

TORQUE DE APERTO	
Parafusos do cano de escapamento	11 N•m ± 1 N•m
Parafusos da tampa	

## Filtro de ar da CVT

### Remoção do filtro de ar da CVT

1. Remova a tampa do radiador. Consulte *COMANDOS/INSTRUMENTOS/EQUIPAMENTOS*.
2. Retire o filtro de ar da CVT removendo os três parafusos e pressionando as linguetas.

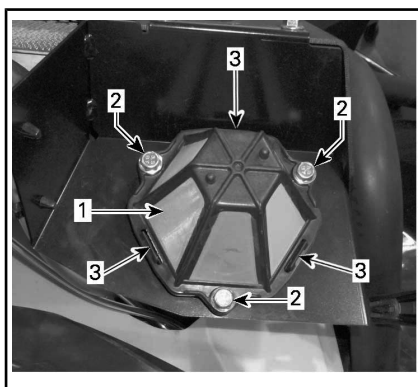

1. Filtro de ar da CVT
2. Parafusos
3. Linguetas

### Limpeza do filtro de ar da CVT

1. Borrife o interior e exterior do filtro com um bom limpador de filtros de ar e siga as instruções do fabricante.
2. Seque o filtro completamente.

Ao ler o Manual do Proprietário, lembre-se de:

## ADVERTÊNCIA

Indica um risco potencial que, se não for evitado, pode resultar em ferimentos sérios ou morte.

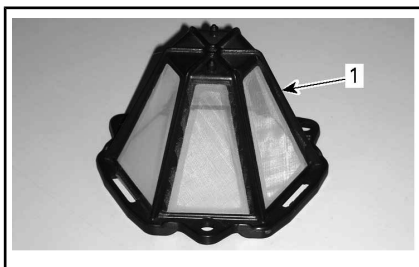

1. Filtro de ar da CVT

### Instalação do filtro de ar da CVT

1. Cuidadosamente, empurre o filtro de ar da CVT até ouvir um clique das três linguetas.
2. Prenda usando os parafusos. Aperte de acordo com o torque especificado.

#### TORQUE DE APERTO

Parafusos do filtro de ar da CVT	2,5 N•m ± 0,5 N•m
----------------------------------	-------------------

3. Reinstale a tampa do radiador.

### Óleo da caixa de câmbio

#### Verificação do Nível de Óleo da Caixa de Câmbio

**AVISO** Verifique o nível e complete se necessário. **Não complete além da capacidade.** Usar a caixa de câmbio com um nível incorreto pode danificá-la gravemente. Limpe qualquer derramamento.

Coloque o veículo em uma superfície nivelada.

Selecione a posição NEUTRO.

Engate o freio de estacionamento.

**NOTA:** Verifique o nível de óleo da caixa de câmbio quando o motor está frio e desligado.

Remova o bujão de nível de óleo da caixa de câmbio.

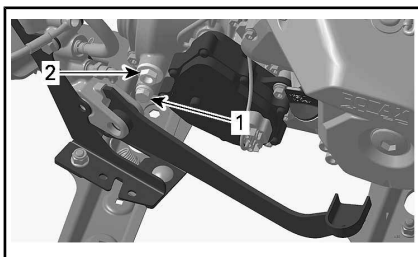

1. Bujão de drenagem
2. Bujão de nível do óleo

O óleo deve estar no nível da parte de baixo do furo do nível de óleo.

Complete conforme necessário até o nível de óleo da caixa de câmbio fluir através do orifício do nível de óleo.

### Óleo recomendado da caixa de câmbio

ÓLEO RECOMENDADO DA CAIXA DE CÂMBIO	
Escandinávia	ÓLEO SINTÉTICO PARA CAIXA DE CÂMBIO 75W/140 (EUR) (P/N 779215)
Todos os outros países	ÓLEO SINTÉTICO PARA CAIXA DE CÂMBIO 75W/140 (P/N 779160)

**NOTA:** O óleo XPS foi especialmente formulado para atender os requisitos de lubrificação desta caixa de câmbio. A BRP recomenda o uso de seu óleo XPS. No entanto, se o óleo sintético XPS para câmbio não estiver disponível, use o seguinte lubrificante:

#### REQUISITOS DE ÓLEO PARA A CAIXA DE CÂMBIO

Óleo sintético para câmbio 75W 140 API GL-5

**AVISO** Não use outros tipos de óleo quando efetuar manuten-

ção. Não misture com outros tipos de óleo.

### Troca do óleo da caixa de câmbio

Coloque o veículo em uma superfície nivelada.

Limpe em volta do parafuso de dreno.

Limpe a região do bujão de nível de óleo.

Coloque um recipiente de drenagem embaixo do bujão de drenagem.

Retire o bujão de drenagem.

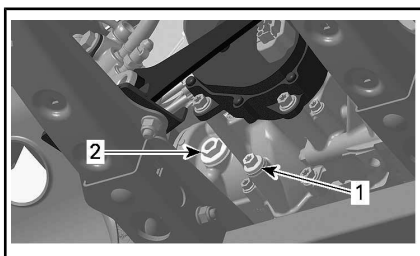

#### TÍPICO

1. Bujão de drenagem
2. Bujão de nível do óleo

**NOTA:** Para drenar a caixa de câmbio completamente, coloque um macaco sob o apoio para os pés esquerdo e incline o veículo para o lado direito. Quando a caixa de câmbio estiver vazia, instale o bujão de drenagem e coloque o veículo no chão de novo.

Limpe o bujão de drenagem de todas as partículas de metal.

Instale o bujão de drenagem.

TORQUE DE APERTO	
Bujão de drenagem	20 N•m ± 2 N•m

Reabasteça a caixa de câmbio com o óleo recomendado.

**AVISO** Não use outros tipos de óleo quando efetuar manuten-

ção. Não misture com outros tipos de óleo.

O óleo deve estar no nível da parte de baixo do furo do nível de óleo.

Complete conforme necessário até o nível de óleo da caixa de câmbio fluir através do orifício do nível de óleo.

**AVISO** Não complete além da capacidade.

Coloque o bujão de nível de óleo na sua posição de novo.

TORQUE DE APERTO	
Bujão de nível do óleo	5 N•m ± 0,6 N•m

### Cabo do acelerador

#### Lubrificação do Cabo do Acelerador (se aplicável)

O cabo do acelerador deve ser lubrificado com um lubrificante à base de silicone ou equivalente.

**⚠️ ADVERTÊNCIA**

Use sempre um lubrificante à base de silicone. O uso de outro lubrificante (como um lubrificante à base de água) pode fazer o cabo/alavanca do acelerador ficar preso e duro.

Abra a caixa da alavanca do acelerador.

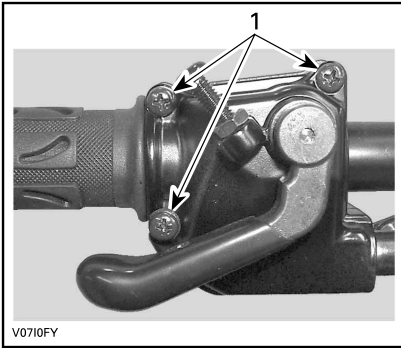

1. Remova estes parafusos

Separe a caixa.

Deslize o protetor de borracha para trás para expor o regulador do cabo do acelerador.

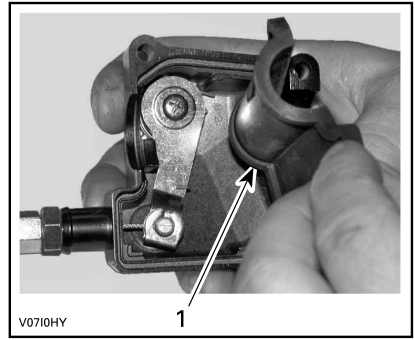

1. Proteção interna do corpo

Retire o cabo da caixa da alavanca do acelerador.

**NOTA:** Passe o cabo pela fenda da presilha e remova a ponta do cabo da presilha.

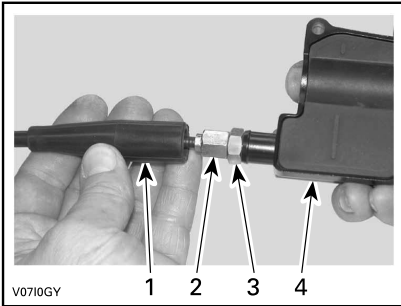

1. Proteção do cabo
2. Ajustador do cabo do acelerador
3. Porca autotravante
4. Corpo da alavanca do acelerador

Parafuso no regulador do cabo do acelerador.

Remova o protetor interno da caixa.

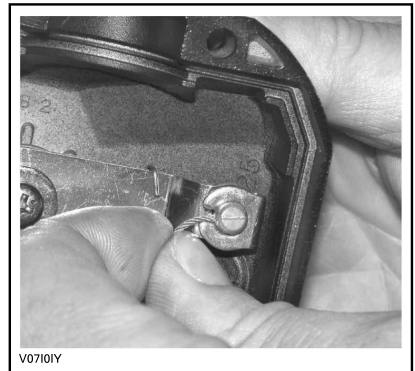

Remova a proteção lateral do corpo do acelerador.

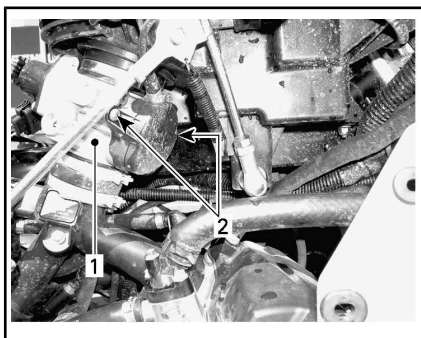

1. Corpo do acelerador
2. Parafusos da cobertura lateral

Introduza a agulha da lata de lubrificante na ponta do ajustador do cabo do acelerador.

**! CUIDADO** Use sempre proteção adequada para a pele e olhos. Os produtos químicos podem provocar erupção na pele e ferimento nos olhos.



V0710JY

### TÍPICO

**NOTA:** Coloque um pano ao redor do ajustador do cabo do acelerador para evitar respingos do óleo lubrificante.

Coloque o lubrificante até que ele passe por todo o cabo do acelerador, saindo pela outra extremidade. Reinstale e ajuste o cabo.

## Ajuste do cabo do acelerador

Deslize o protetor de borracha para trás para expor o regulador do cabo do acelerador.

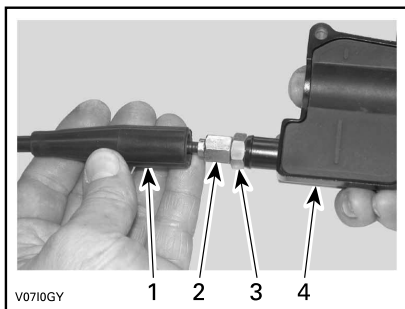

V0710GY

1. Proteção do cabo
2. Ajustador do cabo do acelerador
3. Porca autotravante
4. Corpo da alavanca do acelerador

Desaperte a contraporca e gire o ajuste para obter a folga livre correta da alavanca do acelerador.

**NOTA:** Meça a folga livre na ponta da alavanca do acelerador.

Aperte a contraporca e reinstale o protetor.

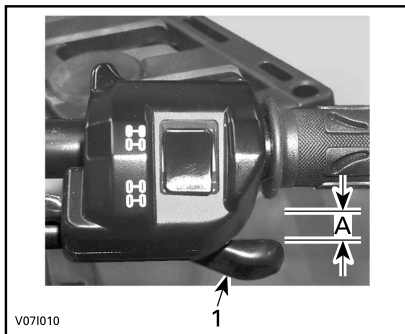

V071010

1. Alavanca do acelerador
- A. 2 mm

Com a alavanca de câmbio na posição ESTACIONAMENTO, ligue o motor.

Verifique se o cabo do acelerador está ajustado corretamente virando o guidão todo à direita e depois todo à esquerda. Se a rotação do



motor aumentar, reajuste a folga livre da alavanca do acelerador.

## Velas de Ignição

### Acesso à vela de ignição

Remova os painéis laterais.

Desconecte os cabos das velas de ignição.

### Remoção da vela de ignição

**! CUIDADO** Se usar ar comprimido, vista sempre óculos de proteção.

Desenrosque as velas de ignição.

Limpe as velas de ignição e os cabeçotes do cilindro com ar comprimido, se possível.

Desenrosque as velas de ignição completamente usando um soquete de vela de ignição e depois as remova.

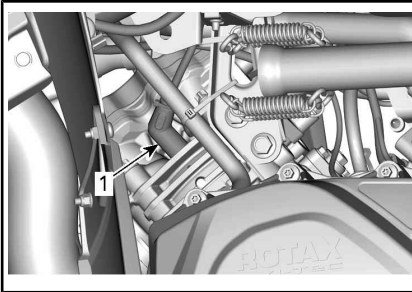

LADO DIREITO — CILINDRO TRASEIRO

1. Vela de ignição

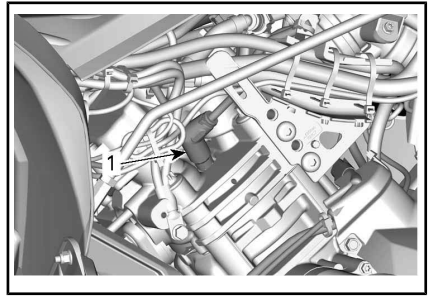

LADO ESQUERDO — CILINDRO DIANTEIRO

1. Vela de ignição

### Instalação da vela de ignição

Antes de instalar, certifique-se de que as superfícies de contato dos cabeçotes do cilindro e das velas de ignição estejam livres de fuligem.

Utilizando um calibrador, ajuste a folga da vela de ignição.

FOLGA DA VELA DE IGNIÇÃO	
570	0,7 mm para 0,8 mm
650	
850	0,7 mm para 0,9 mm
1000R	

Aplique uma pequena quantidade de lubrificante antiengripante à base de cobre nas roscas da vela de ignição.

Enrosque as velas nos cabeçotes do cilindro manualmente e aperte-as com um torquímetro e uma chave de soquete apropriada.

**! CUIDADO** Não aperte demasiado as velas de ignição, pois há risco de danos ao motor.

TORQUE DE APERTO	
Vela de ignição	20 N•m ± 2,4 N•m

## Bateria

### **! ADVERTÊNCIA**

A menos que indicado de outra maneira, sempre vire o interruptor de ignição para a posição DESL. antes de realizar qualquer manutenção ou conserto no sistema elétrico.

**! CUIDADO** Nunca recarregue a bateria enquanto estiver instalada no veículo.

Estes veículos estão equipados com uma bateria VRLA (Chumbo-ácida regulada por válvula). É uma bateria do tipo sem manutenção, sem necessidade de adicionar água para acertar o nível do eletrólito.

**AVISO** Nunca remova a tampa de vedação da bateria.

### Remoção da bateria

**AVISO** Sempre desconecte primeiro o cabo PRETO (-) da bateria.

Desligue primeiro o cabo PRETO (-) e depois o cabo VERMELHO (+).

Remova os parafusos de retenção, a cinta de suporte da bateria e depois puxe a bateria para fora.

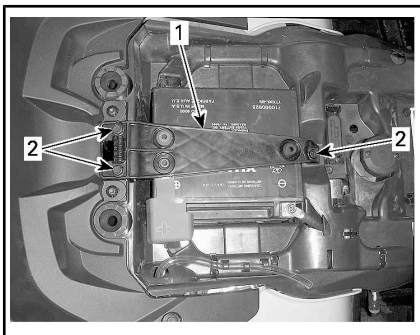

1. Suporte da bateria
2. Parafusos de retenção

### Limpeza da bateria

Limpe a bateria, a carcaça e os terminais da bateria usando uma solução de bicarbonato de sódio e água.

Remova a corrosão dos terminais do cabo e dos bornes da bateria com uma escova de aço rígida.

### Instalação da Bateria

Reinstalar a bateria no veículo.

**AVISO** Conecte sempre o cabo VERMELHO (+) da bateria primeiro.

### Fusíveis

**! CUIDADO** Sempre passe o interruptor de ignição para a posição DESL ou remova a chave D.E.S.S. do polo de D.E.S.S. antes de substituir um fusível defeituoso.

### Inspeção dos Fusíveis

Verifique se o filamento está derretido.

Se o filamento estiver derretido, substitua o fusível queimado, consulte *DESCRIÇÃO DA CAIXA DE FUSÍVEIS DIANTEIRA* apropriada para obter a capacidade adequada.

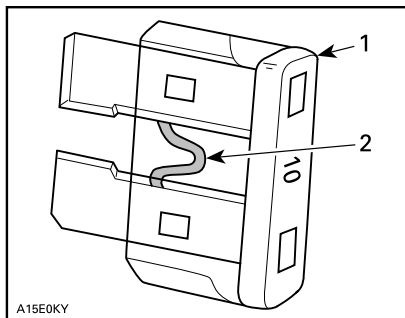

A15E0KY

### TÍPICO

1. Fusível
2. Verifique se está derretido

**AVISO** Não use um fusível com capacidade mais alta, isso pode provocar danos graves.

### Acesso à Caixa de Fusíveis Dianteira

Consulte *COMANDOS/INSTRUMENTOS/EQUIPAMENTOS* e remova:

- Tampa do radiador
- Suporte do indicador.

Remova a tampa da caixa de fusíveis dianteira.

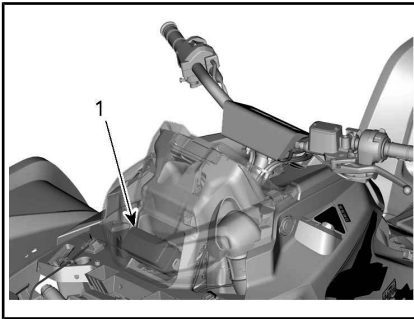

#### TÍPICO

1. Caixa de fusíveis dianteira

### Descrição da Caixa de Fusíveis Dianteira (Todos exc. os modelos 1000R e NRMM)

CAIXA DE FUSÍVEIS DIAANTEIRA		
Nº	DESCRIÇÃO	CLASSIFICAÇÃO
RY1	Relé da ventoinha	-
RY2	Relé principal	-
RY3	Relé dos acessórios	-
RY4	Relé da bomba de combustível	-
RY8	Relé do freio	-
F4	Relés DPS Indicador (Velocímetro)	10 A

CAIXA DE FUSÍVEIS DIAANTEIRA		
Nº	DESCRIÇÃO	CLASSIFICAÇÃO
F5	Injetores/Bobinas de ignição,	10 A
F6	Módulo ECM	5 A
F7	Guincho 2WD/4WD (se equipado)	
F8	Interruptor da chave, solenoide do motor de partida	10 A
F9	Ventoinha de arrefecimento	20 A
F10	Controle/relógio Euro (Modelos CE)	5 A
F11	Luzes	30 A
F12	Saída CC/Luz/Acessórios, Euro Control (CE), 2WD/4WD	20 A
F14	Acessórios	15 A
F15	Bomba de Combustível	5 A

### Descrição da Caixa de Fusíveis Dianteira (Modelos 1000R e NRMM)

CAIXA DE FUSÍVEIS DIAANTEIRA		
Nº	DESCRIÇÃO	CLASSIFICAÇÃO
RY1	Relé da ventoinha	-
RY2	Relé principal	-
RY3	Relé das luzes	-
RY5	Acessórios	-
RY6	Relé do freio	-
F1	Interruptor de Partida	10 A

CAIXA DE FUSÍVEIS DIANTEIRA		
Nº	DESCRIÇÃO	CLASSIFICAÇÃO
F2	Luzes	30 A
F3	Acessórios 1	20 A
F4	Acessórios 2	20 A
F5	Injetores Bobinas de ignição Bomba de combustível	10 A
F6	Relés DPS Indicador	10 A
F7	Luzes de freio	10 A
F8	Chave DESS, ECM	5 A
F9	2WD/4WD	10 A
F12	Saída de CC	25 A

**NOTA:** Olhe dentro da tampa da caixa de fusíveis para ver a localização dos fusíveis.

### Porta-fusíveis traseiro e conectores do fusível

O porta-fusíveis traseiro está localizado sob o assento, perto da bateria.

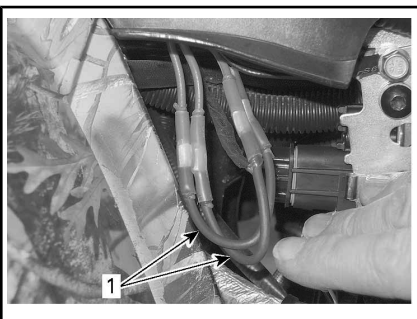

1. Ligações de fusíveis

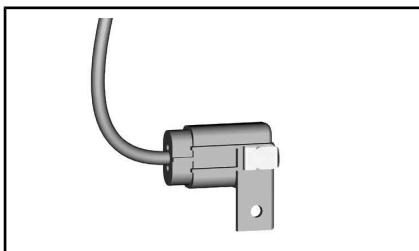

PORTA-FUSÍVEL

PORTA-FUSÍVEL	
DESCRIÇÃO	CAPACIDADE
DPS (Direção Dinâmica Assistida)	40 A

CONECTORES DOS FUSÍVEIS		
DESCRIÇÃO		INDICADOR
Conectores dos fusíveis 1	Principal	16 awg
Conectores dos fusíveis 2	Ventoinha de arrefecimento Acessórios	16 awg

### Luzes (Modelos 570)

Verifique sempre o funcionamento das luzes depois da substituição.

### Substituição da lâmpada do farol

**AVISO** Nunca toque no vidro de uma lâmpada de halogêneo com os dedos; isso reduz a sua vida útil. Se o vidro for tocado, limpe-o com álcool isopropílico que não deixa manchas na lâmpada.

1. Remova a tampa.
2. Retire o conector.
3. Remova o bulbo.

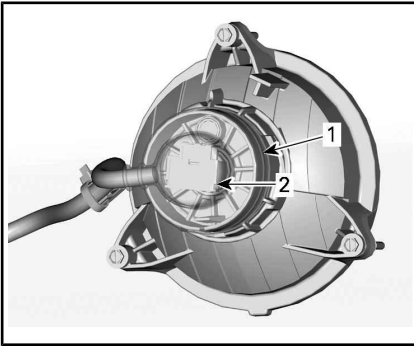

#### NO INTERIOR DO PARA-LAMAS DIANTEIRO

1. Tampa
2. Conector
4. Reinstale corretamente as peças removidas na ordem inversa da sua remoção.
5. Valide o funcionamento dos faróis.

#### Direção do fecho do farol

Gire os botões de ajuste para regular a altura do fecho e a orientação lateral de acordo com as especificações.

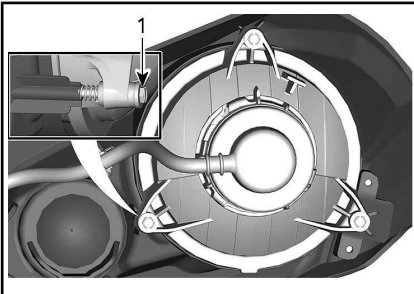

#### FAROL BAIXO

1. Botões de ajuste

#### Troca da lâmpada da luz da lanterna traseira/freio

1. Desligue o conector da lâmpada.
2. Gire a lâmpada no sentido anti-horário para retirá-la da lanterna traseira.

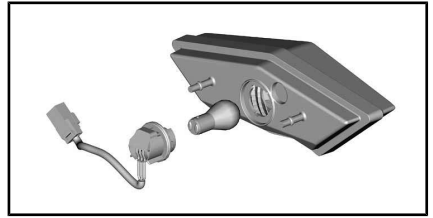

3. Retire o soquete da lâmpada da lanterna traseira.

O procedimento de instalação é o inverso do de remoção.

#### Luzes (Modelos 650, 850 e 1000R)

**⚠ CUIDADO** Sempre vire o interruptor de ignição para a posição DESL. antes de substituir uma lâmpada defeituosa.

Verifique sempre o funcionamento das luzes depois da substituição.

#### Substituição da lâmpada do farol

**AVISO** Nunca toque no vidro de uma lâmpada de halogêneo com os dedos; isso reduz a sua vida útil. Se o vidro for tocado, limpe-o com álcool isopropílico que não deixa manchas na lâmpada.

Desligue o conector da lâmpada.

Gire a lâmpada no sentido anti-horário para soltá-la.



#### NO INTERIOR DO PARA-LAMAS DIANTEIRO

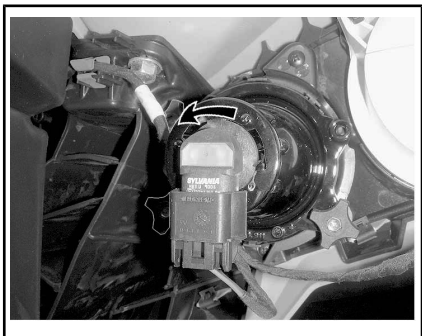

Retire a lâmpada.

Reinstale corretamente as peças removidas na ordem inversa da sua remoção.

Verifique o funcionamento dos faróis.

### Troca da lâmpada da luz da lanterna traseira/freio

Gire a lâmpada da lanterna traseira no sentido anti-horário para soltá-la.

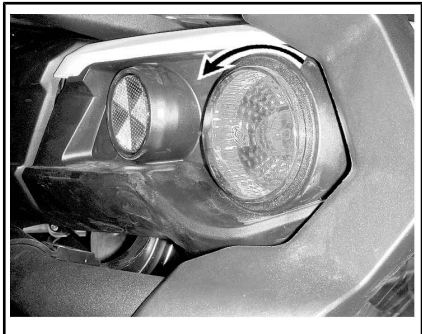

Retire a lanterna traseira de seu lugar.

Desligue o conector da lâmpada.

Gire a lâmpada no sentido anti-horário para retirá-la da lanterna traseira.



Retire o soquete da lâmpada da lanterna traseira.

O procedimento de instalação é o inverso do de remoção.

### Direção do fecho do farol

Gire os botões de ajuste para regular a altura do fecho a seu gosto.

**NOTA:** Regule os faróis uniformemente.

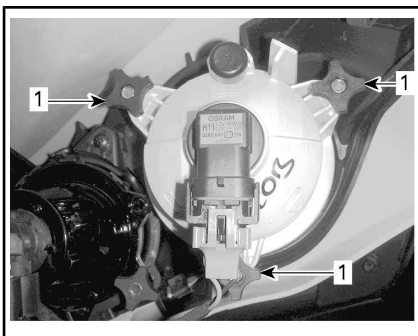

### AJUSTE DO FAROL BAIXO

1. Botões de ajuste

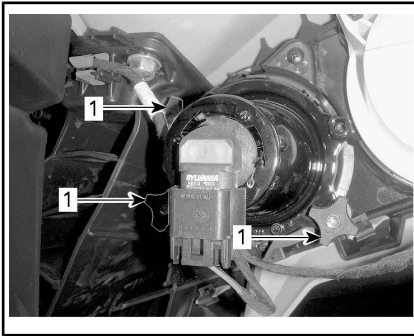

**AJUSTE DO FAROL ALTO**

1. Botões de ajuste

**Coifa e protetor do eixo de transmissão**

**Inspecção da coifa e do protetor do eixo de transmissão**

Inspecione visualmente o estado das proteções e coifas dos eixos de transmissão.

Verifique se há danos nos protetores ou se eles não estão encostando nos eixos.

Inspecione rachaduras, desgaste, vazamento de graxa, etc. nas coifas.

Repare ou substitua as peças danificadas conforme necessário.



**TÍPICA — FRENTE DO VEÍCULO**

1. Coifas do eixo de transmissão
2. Protetor do eixo de transmissão

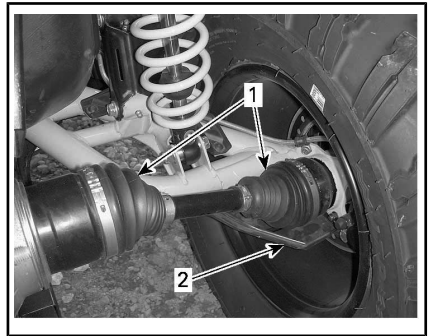

**TÍPICA — TRASEIRA DO VEÍCULO**

1. Coifas do eixo de transmissão
2. Protetor do eixo de transmissão

## Rodas e pneus

### Pressão dos pneus



#### ADVERTÊNCIA

A pressão do pneu afeta muito a dirigibilidade e a estabilidade do veículo. Uma pressão insuficiente pode fazer com que o pneu esvazie e rode no aro. Uma pressão excessiva pode explodir o pneu. Siga sempre a pressão recomendada. NUNCA regule a pressão dos pneus para um valor abaixo do mínimo. Pode fazer com que o pneu salte do aro. Como os pneus são do tipo de baixa pressão, usar uma bomba manual.

Verifique a pressão quando os pneus estiverem **frios** antes de dirigir o veículo. A pressão dos pneus muda com a temperatura e a altitude. Verifique novamente a pressão se alguma dessas condições mudar.

Para sua conveniência, o kit de ferramentas inclui um manômetro de pressão.

Consulte os valores nas *ESPECIFICAÇÕES*.

Embora os pneus sejam especificamente projetados para uso fora de estrada, um pneu pode furar. Portanto, recomendamos carregar uma bomba de encher pneus e um conjunto de reparos.

### Inspeção dos pneus

Verificar se há danos e desgaste no pneu. Substitua se necessário.

Ao ler o Manual do Proprietário, lembre-se de:



#### ADVERTÊNCIA

Indica um risco potencial que, se não for evitado, pode resultar em ferimentos sérios ou morte.

Os pneus são direcionais e a sua rotação deve ser mantida em uma direção específica para que funcionem corretamente.

### Substituição dos pneus

A troca dos pneus deve ser realizada em uma concessionária autorizada Can-Am.



#### ADVERTÊNCIA

- Ao trocar os pneus nunca instale um pneu diagonal junto com um pneu radial. Esta combinação pode criar problemas de manobrabilidade e/ou estabilidade.
- Não misture pneus de tamanhos e/ou desenhos diferentes no mesmo eixo.
- Os pares de pneus dianteiro e traseiro devem ser do mesmo modelo e fabricante.
- Para um padrão de banda de rodagem unidirecional, os pneus devem ser instalados na direção de rotação correta.
- Pneus radiais devem ser instalados como um conjunto completo.

### Inspeção do rolamento da roda

Coloque o veículo em uma superfície nivelada.

Engate o freio de estacionamento.

Levante o veículo.

Apoie o veículo em cavaletes.

Empurre e puxe as rodas pela parte superior para sentir o jogo.



Se houver uma folga anormal, visite uma concessionária autorizada Can-Am.

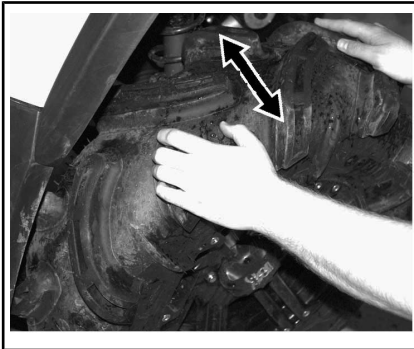

TÍPICO

### Remoção da roda

Coloque o veículo em uma superfície nivelada.

Acione o modo 4WD.

Engate o freio de estacionamento.

Desaperte as porcas das rodas e levante o veículo.

Apoie o veículo em cavaletes.

Remova as porcas e depois tire a roda.

### Instalação da roda

Na instalação, recomendamos que seja aplicado um lubrificante antiengripante nas roscas.

Se os pneus forem unidirecionais, instale a roda de acordo com a rotação do pneu.

Aperte as porcas com cuidado em sequência cruzada e depois aplique o torque final.

TORQUE DE APERTO	
Porca de roda	100 N•m ± 10 N•m

**NOTA:** Ocasionalmente, as porcas das rodas devem ser retiradas para aplicar lubrificante antiengripante nos pernos, para facilitar a retirada

futura. Isso é particularmente importante quando o veículo for usado em ambiente de água salgada ou na lama. Remover uma porca de cada vez, lubrificar e depois reapertar.

**AVISO** Use sempre as porcas de roda recomendadas de acordo com o tipo de roda. Usar uma porca de roda diferente pode causar danos ao aro ou aos pernos.

## Suspensão

### Lubrificação da suspensão dianteira

Lubrifique as articulações e os braços de suspensão da barra estabilizadora dianteira nas conexões para engraxamento.

GRAXA PARA SUSPENSÃO	
Escandinávia	SUSPENSÃO DE GRAXA SINTÉTICA (EUR) (P/N 779226)
Todos os outros países	SUSPENSÃO DE GRAXA SINTÉTICA (P/N 779163)

### Lubrificação da suspensão traseira

Lubrifique as articulações e a bucha pivô da barra estabilizadora traseira nas conexões para engraxamento.

GRAXA PARA SUSPENSÃO	
Escandinávia	SUSPENSÃO DE GRAXA SINTÉTICA (EUR) (P/N 779226)
Todos os outros países	SUSPENSÃO DE GRAXA SINTÉTICA (P/N 779163)

## Inspeção da suspensão

### Amortecedores

Inspeccione o amortecedor para ver se há vazamentos de óleo ou outros danos.

Verifique o aperto dos parafusos.

Se necessário, visite uma concessionária autorizada Can-Am.

### Juntas esféricas

Coloque o veículo em uma superfície nivelada.

Engate o freio de estacionamento.

Levante o veículo.

Apoie o veículo em cavaletes.

Verifique se há rachaduras nas coifas das juntas esféricas.

Empurre e puxe as rodas pela parte superior e inferior para sentir a folga.

Visite uma concessionária autorizada Can-Am se houver uma folga anormal ou se a coifa estiver rachada.

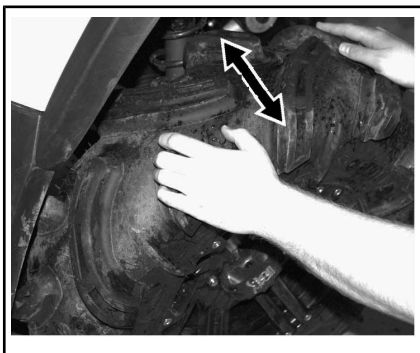

TÍPICO

### **! ADVERTÊNCIA**

A junta esférica deve ser substituída se a coifa estiver rachada ou se apresentar uma folga anormal.

## Braços da Suspensão Dianteira

Verifique se há rachaduras, dobras ou outros danos nos braços de suspensão.

Se necessário, visite uma concessionária autorizada Can-Am.

## Braços da suspensão traseira

Verifique o suporte da bola de reboque quanto a distorções, rachaduras ou deformações.

Se detectar algum problema, visite uma concessionária autorizada Can-Am.

## Volante

### Inspeção de direção

#### Extremidades da barra de direção

Coloque o veículo em uma superfície nivelada.

Engate o freio de estacionamento.

Levante o veículo.

Apoie o veículo em cavaletes.

Verifique se há rachaduras nas coifas das barras transversais.

Empurre e puxe as rodas pela parte dianteira ou traseira para sentir a folga.

Visite uma concessionária autorizada Can-Am se houver uma folga anormal ou se a coifa estiver rachada.

### **! ADVERTÊNCIA**

A extremidade da barra de direção deve ser substituída se a coifa estiver rachada ou se apresentar uma folga anormal.

## Freios

### ADVERTÊNCIA

Os freios novos não operam na eficiência máxima até terem concluído seu amaciamento. O desempenho da frenagem pode estar reduzido, por isso tome cuidado extra.

### Nível do reservatório do fluido de freio

**AVISO** Use somente fluido de freio DOT 4 de uma embalagem selada. Não use fluido de freio tirados de recipientes velhos ou já abertos.

Com o veículo em uma superfície plana, verifique se o fluido de freio no reservatório está no nível correto. Ele deve estar acima da marca MIN.

Adicione fluido na medida necessária. **Não complete além da capacidade.**

Limpe a tampa do reservatório, antes de remover.

**NOTA:** Um nível baixo pode indicar vazamentos ou sapatas de freio gastas. Visite uma concessionária autorizada Can-Am.

### Reservatório(s) de fluido da alavanca do freio

Vire o guidão para a frente para assegurar que o reservatório esteja nivelado.

Verifique o nível do fluido de freio. O reservatório está cheio quando o fluido chega ao topo da janela.

Verifique visualmente as condições da alavanca.

Verifique se existem rachaduras, desgastes, etc. Se estiver danificada, troque-a.

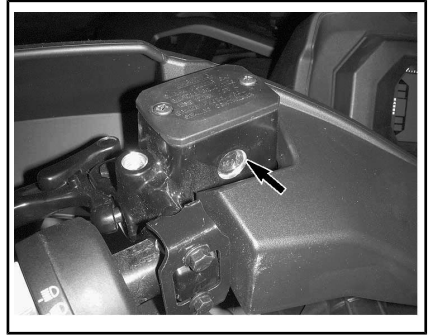

TÍPICO

### Reservatório de fluido do pedal do freio

Com o veículo em uma superfície plana, o líquido deve estar entre as marcas de nível MIN. e MÁX. do reservatório de fluido do pedal do freio.

**AVISO** Não guarde nenhum objeto no compartimento de manutenção dianteiro.

### Adicionando fluido de freio

Limpe a tampa do bocal.

### ADVERTÊNCIA

Limpe a tampa do reservatório, antes de remover.

Remova os parafusos de fixação da tampa do reservatório.

Remova a tampa do reservatório.

Adicione fluido na medida necessária usando um funil limpo. **Não complete além da capacidade.**

**AVISO** O fluido de freio pode danificar as superfícies plásticas e as pintadas. Limpe qualquer derramamento de óleo.

Reinstale a tampa do reservatório e aperte os parafusos.

**NOTA:** Verifique se o diafragma da tampa do bocal está empurrado para dentro antes de fechar o reservatório do fluido de freio.

### **Fluido de freio recomendado**

Use sempre fluido de freio DOT 4, proveniente de um recipiente selado.



### **ADVERTÊNCIA**

Para evitar danos graves ao sistema de frenagem, não use outros tipos de fluido de freio.

### **Inspeção dos freios**



**CUIDADO** Os freios podem estar muito quentes após o uso prolongado do veículo e podem causar queimaduras. Espere até que os freios esfriem.

A inspeção, manutenção e conserto do freio devem ser realizados por uma concessionária autorizada Can-Am.

No entanto, entre uma visita e outra à sua concessionária, verifique o seguinte:

- Nível do fluido de freio
- Vazamentos de fluido no sistema de freios
- Limpeza dos freios.



### **ADVERTÊNCIA**

A substituição do fluido de freio ou a manutenção e reparos no sistema de freios deve ser feita por uma concessionária autorizada Can-Am.

# CUIDADOS COM O VEÍCULO

## Cuidados após dirigir

Para preservar o veículo e seus componentes, lave-o com água limpa de acordo com as recomendações do tópico *LIMPEZA E PROTEÇÃO DO VEÍCULO* sempre que o veículo for usado nestas condições:

- Condições de muita lama
- Ambiente de água salgada.

**NOTA:** Em ambientes de água salgada, também é recomendado proteger as partes metálicas com LUB. & ANTICORROSIVO (P/N 779168) ou um equivalente.

**AVISO** Ao reinstalar o suporte do indicador sobre a caixa do filtro de ar, verifique se todas as mangueiras de ventilação estão devidamente roteadas acima do duto de ar.

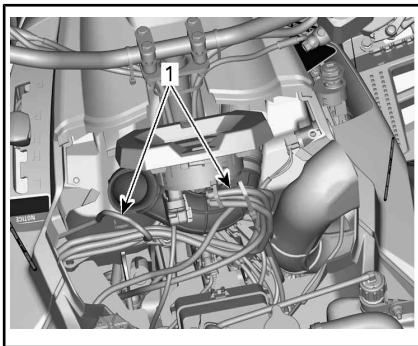

*CONSOLE DE APOIO REMOVIDO PARA MELHOR VISUALIZAÇÃO - MODELOS 570, 650 E 850*

1. Posicione as mangueiras de ventilação próximas ao duto de ar

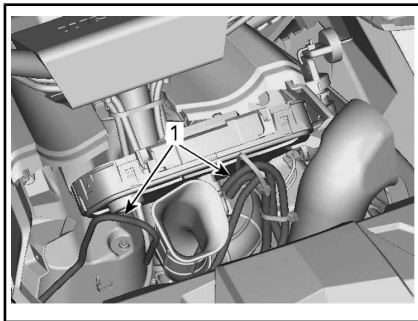

*CONSOLE DE APOIO REMOVIDO PARA MELHOR VISUALIZAÇÃO - MODELO 1000R*

1. Posicione as mangueiras de ventilação próximas ao duto de ar

## Limpeza e proteção do veículo

**AVISO** Nunca utilize lavadores de alta pressão para limpar o veículo. **USE APENAS BAIXA PRESSÃO (como uma mangueira de jardim).**

Preste atenção a certas áreas onde possa haver acúmulo de lama ou detritos e potencialmente causar desgaste, interferências ou corrosão.

Lave o veículo com uma solução de água e sabão.

**AVISO** Nunca limpe partes do corpo de polipropileno com produtos de limpeza à base de petróleo, pois alteram o acabamento brilhante.

## Produtos de limpeza não compatíveis

TIPO DE MATERIAL	PRODUTOS DE LIMPEZA NÃO COMPATÍVEIS
Polipropileno	PRODUTOS DE LIMPEZA À BASE DE PETRÓLEO
	SPRAY DE ACABAMENTO XPS ATV (P/N 219 701 704)
	KIT DE LIMPEZA XPS ATV (P/N 219 701 713) (contém o Spray de Acabamento XPS ATV mencionado acima)



*SEGURO PARA POLIPROPILENO*



*NÃO USAR EM POLIPROPILENO*

## Produtos de limpeza compatíveis

TIPO DE MATERIAL	PRODUTO DE LIMPEZA COMPATÍVEL
Polipropileno	XPS ATV WASH (P/N 219 701 702)
	Água com sabão

---

# PREPARAÇÃO PARA SER GUARDADO E PARA PRÉ-TEMPORADA



## ADVERTÊNCIA

Solicite que uma concessionária autorizada Can-Am inspecione a integridade do sistema de combustível como especificado na seção do *PLANO DE MANUTENÇÃO*.

Quando um veículo não é usado por mais de quatro (4) meses, o armazenamento adequado é uma necessidade.

Para usar o veículo após ser guardado, é necessária uma preparação.

Visite uma concessionária autorizada Can-Am, ou oficina de reparo ou pessoa com autorização de sua escolha, e peça que seu veículo seja preparado para armazenamento ou pré-temporada.

---

***Esta página está  
intencionalmente em branco***



# ***INFORMAÇÕES TÉCNICAS***

# IDENTIFICAÇÃO DO VEÍCULO

Os componentes principais do seu veículo (motor e chassi) são identificados por números de série diferentes. Às vezes pode ser necessário localizar estes números para fins de garantia ou para rastrear o veículo em caso de perda. Esses números são também solicitados pela concessionária autorizada Can-Am para preencher corretamente as reclamações de garantia. Recomendamos anotar todos os números de série do seu veículo e fornecer os mesmos para sua companhia de seguros.

## Número de identificação do veículo

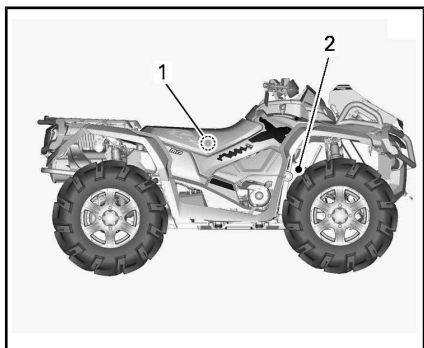

TÍPICO - MODELO 1000R EXIBIDO

1. Etiqueta 1 (no chassi ao lado do assento do meio)
2. Etiqueta 2 (estampado no chassi atrás da roda dianteira direita)



ETIQUETA 1

1. VIN (Número de identificação do veículo)
2. Número do modelo



ETIQUETA 2

1. VIN (Número de identificação do veículo)
2. Número do modelo

## Número de identificação do motor

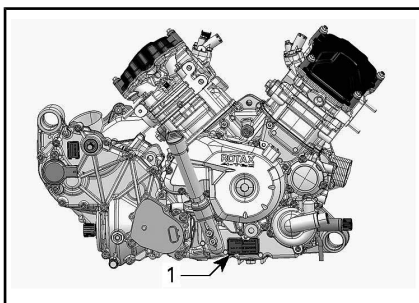

TÍPICO — LADO DIREITO DO MOTOR

1. E.I.N. (Número de Identificação do Motor)

## Etiqueta de conformidade

### Regulamentação (UE) 2016/1628 aplicável a Máquinas Móveis não Rodoviárias

Os veículos que estão em conformidade com a regulamentação (UE) 2016/1628 (NRMM) são identificados na tampa da válvula do motor.

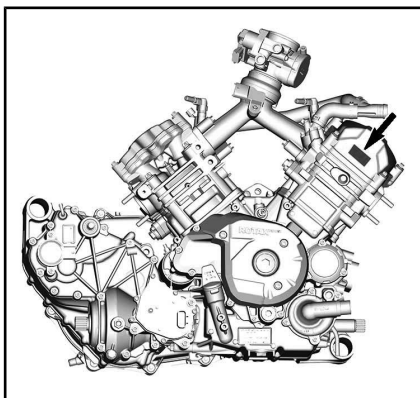

TÍPICO

<b>Rotax</b>	#	M#####
	Data de fabricação:	MM-AAAA
	Tipo de família:	#####
7469	e13	AT1/P V-####

IDENTIFICAÇÃO DE NRMM TÍPICA

## Sistema de Segurança com Codificação Digital de Radiofrequência (chave RF D.E.S.S.)

Este dispositivo está em conformidade com a(s) norma(s) de isenção de licença RSS da FCC Part 15 e Industry Canada. A operação está sujeita às duas condições a seguir: (1) este dispositivo não pode causar interferência nociva, e (2) este dispositivo deve aceitar qualquer interferência recebida, incluindo interferência que pode causar operação indesejada do dispositivo.

As alterações ou modificações não aprovadas expressamente pela parte responsável pela conformidade podem anular a autoridade do usuário para operar o equipamento.

Número de registro de IC: 12006A-M01456

FCC ID: 2ACERM01456

Nós, a parte responsável pela conformidade, declaramos sob nossa inteira responsabilidade que o dispositivo está em conformidade com as provisões da seguinte Diretiva do Conselho: 2014/53/UE. A qual esta declaração se refere está em conformidade com os requisitos essenciais e outros requisitos relevantes. O produto está em conformidade com as seguintes diretivas, normas harmonizadas e regulamentações: Diretriz de Equipamentos de Rádio (Radio Equipment Directive, RED) 2014/53/UE e Normas Harmonizadas: EN 300 330-2, EN 60950-1.

---

# **REGULAMENTAÇÃO DO SISTEMA DE CONTROLE DE EMISSÃO DE RUÍDO (CANADÁ/ESTADOS UNIDOS)**

## **A adulteração do sistema de controle de ruído é proibida!**

As leis Federais dos EUA e as leis territoriais do Canadá podem proibir os seguintes atos ou suas causas:

1. A remoção ou a desativação por qualquer pessoa, a não ser para fins de manutenção, reparo ou substituição, de qualquer dispositivo ou elemento de projeto incorporado em qualquer veículo novo com o fim de controlar o ruído, antes da venda ou entrega ao comprador final ou enquanto estiver em uso ou,
2. O uso do veículo após a remoção ou desativação de tal dispositivo ou elemento de projeto por qualquer pessoa.

## **Entre os atos considerados adulteração estão os seguintes:**

1. Remover ou modificar ou fazer furos no silencioso ou em qualquer componente do motor que faça a remoção dos gases de escapamento.
2. Remover, alterar ou fazer furos em qualquer peça do sistema de admissão.
3. Substituir quaisquer peças móveis do veículo ou peças do sistema de escapamento ou de admissão por peças diferentes das especificadas pelo fabricante.
4. Falta de manutenção adequada.

# VALORES DE EMISSÃO DE RUÍDO E VIBRAÇÃO (TODOS OS PAÍSES EXCETO CANADÁ/ESTADOS UNIDOS)

MODELO		Outlander 570 X mr	Outlander 650 X mr	Outlander 850 X mr	Outlander 1000R X mr
VALORES DE EMISSÃO DE RUÍDO E VIBRAÇÃO <sup>1</sup>					
Ruído	Pressão do som (L <sub>pA</sub> )	81 dB @ 4.000 RPM (Aproximadamente (K <sub>pA</sub> ) 3 dB)	78 dB @ 3.600 RPM (Aproximadamente (K <sub>pA</sub> ) 3 dB)	80 dB @ 4.000 RPM (Aproximadamente (K <sub>pA</sub> ) 3 dB)	80 dB @ 4.000 RPM (Aproximadamente (K <sub>pA</sub> ) 3 dB)
	Nível de potência do som (L <sub>WA</sub> )	96 dB com 4.000 RPM (Aproximadamente (K <sub>WA</sub> ) 3 dB)	-	-	-
Vibração	Sistema mão-braço	<2,5 m/s <sup>2</sup> @ 4.000 RPM	3,5 m/s <sup>2</sup> @ 4.000 RPM	3,5 m/s <sup>2</sup> @ 4.000 RPM	<2,5 m/s <sup>2</sup> @ 4.000 RPM
	Corpo todo sentado	<0,5 m/s <sup>2</sup> @ 4.000 RPM	<0,5 m/s <sup>2</sup> @ 3.600 RPM	<0,5 m/s <sup>2</sup> @ 4.000 RPM	<0,5 m/s <sup>2</sup> @ 4.000 RPM
<sup>1</sup> : Os valores de emissão de ruído e vibração são medidos de acordo com o Padrão EN 15997:2011 em superfície pavimentada, em marcha Neutra.					

A declaração de conformidade da CE não aparece nesta versão do Manual do condutor.

Consulte a versão impressa fornecida com o veículo.

A declaração de conformidade da CE não aparece nesta versão do Manual do condutor.

Consulte a versão impressa fornecida com o veículo.

# ESPECIFICAÇÕES

## Modelos 570

MOTOR		570
Tipo de motor		ROTAX <sup>®</sup> 570, 4 tempos, 2 cilindros (V-twin), arrefecido por líquido
Comando de válvulas		4 válvulas/cilindro (ajuste mecânico), eixo de comando único no cabeçote (SOHC) com corrente de distribuição
Folga da válvula	Admissão	0,06 mm para 0,14 mm
	Escapamento	0,11 mm para 0,19 mm
Diâmetro interno		84 mm
Tempo		51,4 mm
Cilindrada		570 cm <sup>3</sup>
Sistema de escapamento		Supressor de faíscas aprovado pelo Serviço Florestal do USDA Catalisador nos modelos NRMM
Filtro de ar		Filtro de papel sintético com espuma

SISTEMA DE LUBRIFICAÇÃO		570
Tipo		Cárter úmido. Filtro de óleo de cartucho substituível
Filtro de óleo		Cartucho substituível



SISTEMA DE LUBRIFICAÇÃO		570
Óleo do motor	Capacidade (troca de óleo com troca do filtro)	2,0 L
	Recomendado Escandinávia	ÓLEO SINTÉTICO 4T 10W50 (EUR) (P/N 779240) ou ÓLEO SEMISSINTÉTICO 4T 5W40 (EUR) (P/N 779290). ou ÓLEO SINTÉTICO 4T 0W40 (EUR) (P/N 779286)
	Recomendado Todos os outros países	ÓLEO SINTÉTICO 4T 10W50 (P/N 779234) ou ÓLEO SEMISSINTÉTICO 4T 5W40 (P/N 779133) ou ÓLEO SINTÉTICO 4T 0W40 (P/N 779139)
	Óleo alternativo se produtos XPS não estiverem disponíveis	Óleo para motor 5W40 ou 10W50 que atenda os requisitos para classificação SJ, SL, SM ou SN de serviço API

SISTEMA DE ARREFECIMENTO		570
Líquido de arrefecimento	Tipo	Escandinávia: LÍQUIDO DE ARREFECIMENTO JÁ PREPARADO DE VIDA PROLONGADA (EUR) (P/N 779223) Todos os outros países: LÍQUIDO DE ARREFECIMENTO JÁ PREPARADO DE VIDA PROLONGADA (P/N 779150) ou líquido de arrefecimento criado especificamente para motores de alumínio
	Capacidade	3,5 L

TRANSMISSÃO		570
Tipo		CVT (Transmissão Variável Contínua)
Rotação de acoplamento		1.800 RPM

CAIXA DE CÂMBIO		570
Tipo		Duas faixas (HI-LO) com estacionamento, ponto morto e marcha à ré

CAIXA DE CÂMBIO		570
Óleo do câmbio	Capacidade	450 ml
	Recomendável	Escandinávia: ÓLEO SINTÉTICO PARA CAIXA DE CÂMBIO 75W140 (EUR) (P/N 779215) Todos os outros países: ÓLEO SINTÉTICO PARA CAIXA DE CÂMBIO 75W140 (P/N 779160) ou um óleo sintético para caixa de câmbio 75W140 API GL-5

SISTEMA ELÉTRICO		570
Potência de saída do gerador do magneto		500 W a 6.000 RPM
Tipo do sistema de ignição		IDI (Ignição por descarga indutiva)
Sincronismo de ignição		Não ajustável
Vela de ignição	Quantidade	2
	Marca e tipo	NGK DCPR8E ou equivalente
	Folga	0,7 mm para 0,8 mm
Ajuste do limitador de RPM do motor	Avanço	8.000 RPM
	Ré	15 km/h sem Cancelamento
Bateria	Tipo	Sem manutenção
	Tensão	12 V CC
	Capacidade nominal	18 A•h
	Potência do motor de partida	0,7 KW

SISTEMA ELÉTRICO		570
Faróis	Alto	HS1 35 W
	Baixo	HS1 35 W
Lanternas traseiras		P21/5W
Fusíveis		Consulte <i>FUSÍVEIS</i> em <i>MANUTENÇÃO</i>

SISTEMA DE COMBUSTÍVEL		570
Alimentação do combustível	Tipo	Injeção eletrônica de combustível (EFI), corpo de borboleta Dell'Orto 46 mm, 1 injetor por cilindro
Bomba de combustível	Tipo	Elétrica (no tanque de combustível)
Marcha lenta		1400 RPM (não ajustável)
Combustível	Tipo	Gasolina sem chumbo regular Consulte <i>REQUISITOS DE COMBUSTÍVEL</i>

SISTEMA DE COMBUSTÍVEL		570
	Octanagem mínima	87 (R+M)/2 ou superior (92 RON ou 95 E10 RON)
Capacidade do tanque de combustível		20,5 L
Combustível restante quando a luz de pouco combustível acende		± 5 L

SISTEMA DE ACIONAMENTO			570
Tipo do sistema de transmissão			2WD/4WD selecionável
Óleo do diferencial dianteiro/ óleo da transmissão final traseira	Capacidade	Dianteira	500 ml
		Traseira	250 ml
	Tipo	Dianteira	Escandinávia: ÓLEO SINTÉTICO PARA CAIXA DE CÂMBIO 75W90 (EUR) (P/N 779212) Todos os outros países: ÓLEO SINTÉTICO PARA CAIXA DE CÂMBIO 75W90 (P/N 779158) OU óleo sintético 75W 90 API GL5
		Traseira	Escandinávia: ÓLEO SINTÉTICO PARA CAIXA DE CÂMBIO 75W140 (EUR) (P/N 779215) Todos os outros países: ÓLEO SINTÉTICO PARA CAIXA DE CÂMBIO 75W140 (P/N 779160) ou um óleo sintético para caixa de câmbio 75W140 API GL-5
Tração dianteira			Diferencial dianteiro autoblocante Visco-lok QE
Relação de transmissão dianteira			3,6:1
Transmissão traseira			Engrenagem cônica reta / Transmissão final acionada com eixo
Relação de transmissão traseira			3,6:1
Graxa para junta homocinética			GRAXA PARA JUNTA HOMOCINÉTICA (P/N 293 550 062) ou equivalente
Graxa dos eixos de transmissão			GRAXA DOS EIXOS DE TRANSMISSÃO (P/N 293 550 063) ou equivalente

VOLANTE		570
Raio da curva		2.565 mm

SUSPENSÃO DIANTEIRA		570
Tipo de suspensão		Braço em A duplo com geometria de controle de direção
Amortecedor	Quantidade	2
	Tipo	A óleo
Tipo de ajuste de pré-carga		Roscada

SUSPENSÃO TRASEIRA		570
Tipo de suspensão		Independente com braço limitador (TTI) com barra estabilizadora externa
Amortecedor	Quantidade	2
	Tipo	A óleo
Tipo de ajuste de pré-carga		Roscada

FREIOS		570
Freios dianteiros	Tipo	Freios a disco duplos com perfuração de 214 mm com pinças hidráulicas do pistão duplo
Freio traseiro	Tipo	Freio a disco único com perfuração de 214 mm com pinças hidráulicas do pistão duplo
Fluido de freio	Capacidade	260 ml
	Tipo	DOT 4
Pinça		Pistões duplos de movimento livre (2 x 26 mm)
Material das pastilhas de freio		Metálico
Espessura mínima das pastilhas de freio		1 mm
Espessura mínima do disco de freio		4,0 mm
Empenamento máximo do disco de freio		0,2 mm

PNEUS		570
Pressão	Dianteira	Com carga acima de 189 kg: 48,3 kPa Com carga até 189 kg: 41,4 kPa
	Traseira	Com carga acima de 189 kg: 48,3 kPa Com carga até 189 kg: 41,4 kPa
Profundidade mínima da banda de rodagem do pneu		3 mm

PNEUS		570
Tamanho dos pneus	Dianteira	711 x 203 x 305 mm (28 x 8 x 12 pol.)
	Traseira	711 x 254 x 305 mm (28 x 10 x 12 pol.)

RODAS		570
Tipo		Alumínio fundido
Tamanho do aro	Dianteira	305 x 152 mm (12 x 6 pol.)
	Traseira	305 x 191 mm (12 x 7,5 pol.)
Torque da porca da roda		100 N•m

DIMENSÕES		570
Comprimento total		211 cm
Largura total		116,8 cm
Altura total		124 cm
Distância entre eixos		129,5 cm
Bitola da roda	Dianteira	97,3 cm
	Traseira	92,5 cm
Altura do solo		27,9 cm

CAPACIDADE DE CARGA E PESO		570
Peso seco		382 kg
Capacidade do rack traseiro		109 kg
Capacidade de carga no compartimento de armazenamento traseiro		11 L ou 10 kg
Carga total admissível do veículo (incluindo piloto, todas as outras cargas e acessórios instalados)		189 kg
Capacidade de reboque (incluindo o reboque e carga)		590 kg
Capacidade da barra do reboque		23 kg

**Modelos 650, 850 e 1000R**

MOTOR		650, 850 E 1000R
Tipo de motor		ROTAX®, 4 tempos, 2 cilindros (V-twin), arrefecido por líquido
Comando de válvulas		4 válvulas/cilindro (ajuste mecânico), eixo de comando único no cabeçote (SOHC) com corrente de distribuição
Folga da válvula	Admissão	0,06 mm para 0,14 mm
	Escapamento	0,11 mm para 0,19 mm
Diâmetro interno	650	82 mm
	850	94 mm
	1000R	91 mm
Tempo	650/850	61,5 mm
	1000R	75 mm
Cilindrada	650	650 cm <sup>3</sup>
	850	854 cm <sup>3</sup>
	1000R	976 cm <sup>3</sup>
Sistema de escapamento		Supressor de faíscas aprovado pelo Serviço Florestal do USDA Catalisador nos modelos NRMM
Filtro de ar		Filtro de papel sintético com espuma

SISTEMA DE LUBRIFICAÇÃO		650, 850 E 1000R
Tipo		Cárter úmido. Filtro de óleo de cartucho substituível
Filtro de óleo		BRP Rotax de papel, substituível

SISTEMA DE LUBRIFICAÇÃO		650, 850 E 1000R
Óleo do motor	Capacidade (troca de óleo com troca do filtro)	2,0 L
	Óleo recomendado Finlândia, Noruega e Suécia	ÓLEO SINTÉTICO 4T 10W50 (EUR) (P/N 779240). ou ÓLEO SINTÉTICO 4T 0W40 (EUR) (P/N 779286)
	Óleo recomendado Todos os outros países	ÓLEO SINTÉTICO 4T 10W50 (P/N 779234) ou ÓLEO SINTÉTICO 4T 0W40 (P/N 779139)
	Óleo alternativo se produtos XPS não estiverem disponíveis	Óleo para motor 10W50 que atenda os requisitos para classificação SJ, SL, SM ou SN de serviço API

SISTEMA DE ARREFECIMENTO		650, 850 E 1000R
Líquido de arrefecimento	Tipo	Mistura de etileno glicol/água (50% etileno glicol, 50% água). Escandinávia: LÍQUIDO DE ARREFECIMENTO JÁ PREPARADO DE VIDA PROLONGADA (EUR) (P/N 779223) Todos os outros países: LÍQUIDO DE ARREFECIMENTO JÁ PREPARADO DE VIDA PROLONGADA (P/N 779150) ou líquido de arrefecimento criado especificamente para motores de alumínio
	Capacidade	3,5 L

TRANSMISSÃO		650, 850 E 1000R
Tipo		CVT (Transmissão Variável Contínua), subtransmissão com L/H/N/R/P, frenagem do motor padrão
Rotação de acoplamento		1.800 RPM

CAIXA DE CÂMBIO		650, 850 E 1000R
Tipo		Duas faixas (HI-LO) com estacionamento, ponto morto e marcha à ré



CAIXA DE CÂMBIO		650, 850 E 1000R
Óleo do câmbio	Capacidade	450 ml
	Recomendável	Escandinávia: ÓLEO SINTÉTICO PARA CAIXA DE CÂMBIO 75W140 (EUR) (P/N 779215) Todos os outros países: ÓLEO SINTÉTICO PARA CAIXA DE CÂMBIO 75W140 (P/N 779160) ou um óleo sintético para caixa de câmbio 75W140 API GL-5

SISTEMA ELÉTRICO			650, 850 E 1000R
Potência de saída do gerador do magneto			625 W a 6.000 RPM
Tipo do sistema de ignição			IDI (Ignição por descarga indutiva)
Sincronismo de ignição			Não ajustável
Vela de ignição	650	Quantidade	2
		Marca e tipo	NGK DCPR8E ou equivalente
		Folga	0,7 mm para 0,8 mm
	850 1000R	Quantidade	2
		Marca e tipo	NGK LMAR8D-J ou equivalente
		Folga	0,7 mm para 0,9 mm
Ajuste do limitador de RPM do motor	Todos os modelos	Avanço	8.000 RPM
		Ré	15 km/h (sem cancelamento)
Bateria	Tipo		Sem manutenção
	Tensão		12 volts
	Capacidade nominal		18 A•h
	Potência do motor de partida		0,7 KW
Faróis	Alto	2 x 60 W (HB3)	
	Baixo	2 x 55 W (H1)	
Lanternas traseiras			2 x 5/21 W
Fusíveis			Consulte <i>FUSÍVEIS</i> em <i>MANUTENÇÃO</i>

SISTEMA DE COMBUSTÍVEL		650, 850 E 1000R
Alimentação do combustível	650	Injeção eletrônica de combustível (EFI), corpo de borboleta Dell'Orto 46 mm, 1 injetor por cilindro
	850/1000R	Injeção eletrônica de combustível (EFI), corpo de borboleta Dell'Orto 54 mm, 1 injetor por cilindro
Bomba de combustível	Tipo	Elétrica (no tanque de combustível)
Marcha lenta	650	1.250 RPM (não ajustável)
	850/1000R	1.400 RPM (não ajustável)
Combustível	Tipo para 650/850	Gasolina sem chumbo regular Consulte <i>REQUISITOS DE COMBUSTÍVEL</i>
	Octanagem mínima	AKI anunciado na Bomba 87 (92 RON ou 95 E10 RON)
	Tipo para 1000R	Gasolina Premium sem chumbo Consulte <i>REQUISITOS DE COMBUSTÍVEL</i>
	Octanagem mínima	AKI anunciado na Bomba 91 (95 E10 RON)
Capacidade do tanque de combustível		20,5 L
Combustível restante quando a luz de pouco combustível acende		± 5 L

SISTEMA DE TRANSMISSÃO		650, 850 E 1000R
Tipo do sistema de transmissão		2WD/4WD selecionável
Tração dianteira		Diferencial dianteiro autoblocante Visco-lok † QE
Relação de transmissão dianteira		3,6:1
Transmissão traseira		Engrenagem cônica reta / unidade de transmissão final
Relação de transmissão traseira		3,6:1
Óleo do diferencial dianteiro	Capacidade	500 ml
	Tipo	ÓLEO SINTÉTICO PARA CAIXA DE CÂMBIO 75W90 (P/N 779158) ou óleo sintético para caixa de câmbio 75W90 API GL-5

SISTEMA DE TRANSMISSÃO		650, 850 E 1000R
Óleo da transmissão final traseira	Capacidade	250 ml
	Tipo	ÓLEO SINTÉTICO PARA CAIXA DE CÂMBIO 75W140 (P/N 779160) ou óleo sintético para caixa de câmbio 75W140 API GL-5
Graxa para junta homocinética		GRAXA PARA JUNTA HOMOCINÉTICA (P/N 293 550 062) ou equivalente
Graxa dos eixos de transmissão		GRAXA DOS EIXOS DE TRANSMISSÃO (P/N 293 550 063) ou equivalente

DIREÇÃO		650, 850 E 1000R
Raio da curva	650	2.655 mm
	850	3.043 mm
	1000R	4.469 mm

SUSPENSÃO DIANTEIRA			650, 850 E 1000R
Tipo de suspensão			Braço duplo da suspensão com geometria de controle de mergulho e barra estabilizadora externa
Amortecedor	650	Qde	2
		Tipo	A óleo
	850	Qde	2
		Tipo	FOX IFP
	1000R	Qde	2
		Tipo	Amortecedores FOX QS3t com reservatório remoto.
Tipo de ajuste de pré-carga			Roscada

SUSPENSÃO TRASEIRA		650, 850 E 1000R
Tipo de suspensão		Independente com braço limitador de torção (TTI) com barra estabilizadora externa

SUSPENSÃO TRASEIRA			650, 850 E 1000R
Amortecedor	650	Qde	2
		Tipo	A óleo
	850	Qde	2
		Tipo	FOX IFP
	1000R	Qde	2
		Tipo	Amortecedores FOX QS3† com reservatório remoto.
Tipo de ajuste de pré-carga			Roscada

FREIOS		650, 850 E 1000R
Freio dianteiro	Qde	2
	Tipo	Disco de freio de 214 mm com furos passantes e pinças hidráulicas de pistão duplo
Freio traseiro	Qde	1
	Tipo	Disco de freio de 214 mm com furos passantes e pinças hidráulicas de pistão duplo
Fluido de freio	Capacidade	260 ml
	Tipo	DOT 4
Pinça		Pistões duplos de movimento livre (2 x 26 mm)
Material das pastilhas de freio		Metálico
Espessura mínima das pastilhas de freio		1 mm
Espessura mínima do disco de freio		4,0 mm
Empenamento máximo do disco de freio		0,2 mm

PNEUS		650, 850 E 1000R
Pressão	Dianteira	Máxima: 48,3 kPa Mínima: 41,4 kPa
	Traseira	Máxima: 48,3 kPa Mínima: 41,4 kPa

PNEUS			650, 850 E 1000R
Profundidade mínima da banda de rodagem do pneu			3 mm
Tamanho	Dianteira	650	711 x 203 x 305 mm (28 x 8 x 12 pol.)
		850/1000R	762 x 229 x 355 mm
	Traseira	650	711 x 254 x 305 mm (28 x 10 x 12 pol.)
		850/1000R	762 x 229 x 355 mm

RODAS			650, 850 E 1000R
Tipo			Alumínio fundido
Tamanho do aro	Dianteira	650	305 x 152 mm (12 x 6 pol.)
		850/1000R	355 x 165 mm
	Traseira	650	305 x 191 mm (12 x 7,5 pol.)
		850/1000R	355 x 165 mm
Torque da porca da roda			100 N•m ± 10 N•m

DIMENSÕES			650, 850 E 1000R
Comprimento total	650/850		224 cm
	1000R		246 cm
Largura total	650		123 cm
	850/1000R		127 cm
Altura total	650		128 cm
	850/1000R		131 cm
Distância entre eixos	650/850		129,5 cm
	1000R		149,9 cm
Bitola da roda	Dianteira	650/850	103,5 cm
		1000R	104,0 cm
	Traseira	650/850/1000R	100,6 cm
Altura do solo	650		29,9 cm
	850/1000R		33 cm

PESO E CAPACIDADE DE CARGA		650, 850 E 1000R
Peso seco	650	396 kg
	850	450 kg
	1000R	464 kg
Rack traseiro		90 kg
Capacidade de carga no compartimento de armazenamento traseiro		21,4 L ou 10 kg
Carga total admissível do veículo (incluindo piloto, todas as outras cargas e acessórios instalados)		189 kg
Capacidade de rebocamento		750 kg
Capacidade do engate (incluindo o reboque e carga)		75 kg

# ***SOLUÇÃO DE PROBLEMAS***

---

# DIRETRIZES PARA SOLUÇÃO DE PROBLEMAS

---

## O MOTOR NÃO GIRA

---

1. O interruptor de ignição está na posição DESL (570) ou a chave D.E.S.S. não está instalada no polo de D.E.S.S. (650/850/1000R).
  - *Coloque o interruptor na posição LIG (570) ou instale firmemente a chave no polo de D.E.S.S. (650/850/1000R).*
2. Interruptor de parada do motor.
  - *Verifique se o interruptor de parada do motor está na posição ON.*
3. A transmissão não está em ESTACIONAMENTO ou em NEUTRO.
  - *Coloque o câmbio em ESTACIONAMENTO ou em NEUTRO ou pressione a alavanca do freio.*
4. Fusível queimado.
  - *Verifique o estado do fusível principal.*
5. Bateria fraca ou conexões soltas.
  - *Verifique o sistema de carga.*
  - *Verifique o estado das conexões e dos terminais.*
  - *Solicite a verificação da bateria.*
  - *Contate uma concessionária autorizada Can-Am.*
6. Chave D.E.S.S. errada, display do painel multifuncional mostra BAD KEY (CHAVE INVÁLIDA).
  - *Use a chave adequada para este veículo.*
7. Motor de partida fraco ou conexões soltas.
  - *Verifique as conexões do motor de partida.*
  - *Verifique o relé do motor de partida.*



## O MOTOR LIGA MAS NÃO DÁ PARTIDA

1. Motor afogado (vela de ignição molhada ao ser removida).
  - Se o motor não pegar e estiver afogado com combustível, o modo afogado pode ser ativado para evitar a injeção de combustível e cortar a ignição durante a partida. Faça o seguinte:
    - Insira a chave no interruptor de ignição e gire para a posição LIG (570) ou instale a chave no polo de D.E.S.S. (outros modelos).
    - Pressione a alavanca do acelerador até o fim e *SEGURE*.
    - Pressione o botão *START* (partida) do motor.

O motor deve ser acionado por 20 segundos. Solte o botão de *START* (partida) do motor.

Solte a alavanca do acelerador e dê partida/gire o motor novamente.

**Se isso não funcionar:**

    - Limpe a área dos chapéus das velas de ignição e remova-os.
    - Remova as velas de ignição.
    - Desconecte o conector elétrico do injetor.
    - Dê partida várias vezes.
    - Instale velas novas, se possível, ou limpe e seque as velas.
    - Dê partida no motor como explicado acima.

Se ele continuar afogado, visite uma concessionária autorizada Can-Am.

**NOTA:** Certifique-se de que não haja combustível no óleo do motor; se houver, troque o óleo.
2. Sem combustível no motor (vela de ignição seca ao ser removida).
  - Verifique o nível do tanque de combustível.
  - Pode ter ocorrido uma falha na bomba de combustível.
  - Verifique o fusível e o relé da bomba de combustível.
  - Se o motor não der partida, visite uma concessionária autorizada Can-Am ou uma oficina de reparo ou pessoa com autorização de sua escolha para fazer a manutenção, o reparo ou a substituição. Consulte a Garantia relacionada às emissões da EPA dos EUA contida neste documento, para obter informações sobre reclamações de garantia.
3. Vela de ignição/ignição (sem vela).
  - Verifique o estado dos injetores/fusível da ignição.
  - Remova a vela de ignição e reconecte à bobina.
  - Verifique se a chave de ignição e/ou o interruptor de parada do motor estão na posição *ON*.
  - Dê partida com a vela de ignição aterrada no motor, longe do furo da vela. Se não aparecer centelha, trocar a vela de ignição.
  - Se o problema persistir, visite uma concessionária autorizada Can-Am ou uma oficina de reparo ou pessoa com autorização de sua escolha para a manutenção, o reparo ou a substituição. Consulte a Garantia relacionada às emissões da EPA dos EUA contida neste documento, para obter informações sobre reclamações de garantia.

4. A luz indicadora VERIFIQUE O MOTOR do mostrador multifuncional está acesa e o display exibe os dizeres VERIFIQUE O MOTOR.
  - *Deixe os serviços de manutenção, reparo ou substituição para uma concessionária autorizada Can-Am ou uma oficina de reparo ou pessoa com autorização de sua escolha. Consulte a Garantia relacionada às emissões da EPA dos EUA contida neste documento, para obter informações sobre reclamações de garantia.*
5. Motor está em um modo de proteção.
  - *A luz indicadora de CHECK ENGINE (VERIFICAR MOTOR) no indicador multifuncional está acesa e o display exibe CHECK ENGINE (VERIFICAR MOTOR); procure uma concessionária autorizada Can-Am ou uma oficina de reparo ou pessoa com autorização de sua escolha para fazer a manutenção, o reparo ou a substituição. Consulte a Garantia relacionada às emissões da EPA dos EUA contida neste documento, para obter informações sobre reclamações de garantia.*

#### **FALTA DE POTÊNCIA OU ACELERAÇÃO DO MOTOR**

---

1. Vela de ignição suja ou danificada.
  - *Verifique o item O MOTOR LIGA MAS NÃO DÁ PARTIDA.*
2. Falta combustível no motor.
  - *Verifique o item O MOTOR LIGA MAS NÃO DÁ PARTIDA.*
3. O motor superaquecido.
  - *Verifique O MOTOR SOBREAQUECE.*
4. Filtro de ar/caixa entupido ou sujo.
  - *Verifique o filtro de ar e limpe se necessário.*
  - *Verifique se há depósitos no dreno da caixa do filtro de ar.*
  - *Verifique a posição do tubo da admissão de ar.*
5. CVT suja ou gasta.
  - *Contate uma concessionária autorizada Can-Am.*
6. Motor está em um modo de proteção.
  - *Verifique a existência de mensagens no painel multifuncional.*
  - *A luz indicadora de CHECK ENGINE (VERIFICAR MOTOR) no indicador multifuncional está acesa e o display exibe CHECK ENGINE (VERIFICAR MOTOR) ou LIMP HOME (RETORNO DE EMERGÊNCIA); procure uma concessionária autorizada Can-Am ou uma oficina de reparo ou pessoa com autorização de sua escolha para fazer a manutenção, o reparo ou a substituição. Consulte a Garantia relacionada às emissões da EPA dos EUA contida neste documento, para obter informações sobre reclamações de garantia.*

## O MOTOR SOBREAQUECE

---

1. Nível baixo do líquido no sistema de arrefecimento.
  - *Verifique o líquido de arrefecimento do motor; consulte PROCEDIMENTOS DE MANUTENÇÃO.*
2. Aletas do radiador sujas.
  - *Limpe as aletas do radiador, consulte RADIADOR em PROCEDIMENTOS DE MANUTENÇÃO.*
3. A ventoinha de arrefecimento não funciona.
  - *Verifique o fusível ou relé da ventoinha de arrefecimento; consulte PROCEDIMENTOS DE MANUTENÇÃO. Se o fusível estiver em boas condições, visite uma concessionária autorizada Can-Am ou uma oficina de reparo ou pessoa com autorização de sua escolha para a manutenção, o reparo ou a substituição. Consulte a Garantia relacionada às emissões da EPA dos EUA contida neste documento, para obter informações sobre reclamações de garantia.*

## RETORNO DE CHAMA NO MOTOR

---

1. Vazamento do sistema de escapamento.
  - *Deixe os serviços de manutenção, reparo ou substituição para uma concessionária autorizada Can-Am ou uma oficina de reparo ou pessoa com autorização de sua escolha. Consulte a Garantia relacionada às emissões da EPA dos EUA contida neste documento, para obter informações sobre reclamações de garantia.*
2. O motor está aquecendo demais.
  - *Veja FALTA ACELERAÇÃO OU POTÊNCIA NO MOTOR.*
3. O tempo de ignição é incorreto ou existe uma falha no sistema de ignição.
  - *Deixe os serviços de manutenção, reparo ou substituição para uma concessionária autorizada Can-Am ou uma oficina de reparo ou pessoa com autorização de sua escolha. Consulte a Garantia relacionada às emissões da EPA dos EUA contida neste documento, para obter informações sobre reclamações de garantia.*

## O MOTOR FALHA

---

1. Vela de ignição com incrustação/danificada/gasta.
  - *Limpe/verifique a vela de ignição e a faixa de temperatura. Troque se necessário.*
2. Água no combustível.
  - *Esvazie o sistema de combustível e reabasteça com combustível novo.*

## O VEÍCULO NÃO CONSEGUE ATINGIR A VELOCIDADE MÁXIMA

---

1. Motor.
  - *Veja FALTA ACELERAÇÃO OU POTÊNCIA NO MOTOR.*
2. Freio de estacionamento.
  - *Verifique se o freio de estacionamento está completamente solto.*
3. Filtro de ar/caixa entupido ou sujo.
  - *Verifique o filtro de ar e limpe se necessário.*
  - *Verifique se há depósitos no dreno da caixa do filtro de ar.*
  - *Verifique a posição do tubo da admissão de ar.*
4. CVT suja ou gasta.
  - *Contate uma concessionária autorizada Can-Am.*
5. Motor está em um modo de proteção.
  - *Verifique a existência de mensagens no painel multifuncional.*
  - *A luz indicadora de CHECK ENGINE (VERIFICAR MOTOR) no indicador multifuncional está acesa e o display exibe CHECK ENGINE (VERIFICAR MOTOR) ou LIMP HOME (RETORNO DE EMERGÊNCIA); procure uma concessionária autorizada Can-Am ou uma oficina de reparo ou pessoa com autorização de sua escolha para fazer a manutenção, o reparo ou a substituição. Consulte a Garantia relacionada às emissões da EPA dos EUA contida neste documento, para obter informações sobre reclamações de garantia.*

## ALAVANCA DE CÂMBIO DURA DE MOVER

---

1. As engrenagens da transmissão estão numa posição que impede que a alavanca de câmbio funcione.
  - *Balance o veículo para a frente e para trás para mover as engrenagens da transmissão e permitir que a alavanca de câmbio se mova.*
2. CVT suja ou gasta.
  - *Contate uma concessionária autorizada Can-Am.*

## A RPM AUMENTA, MAS O VEÍCULO NÃO SE MOVE

---

1. A transmissão está em ESTACIONAMENTO ou NEUTRO.
  - *Selecione a posição R, HI ou LO.*
2. CVT suja ou gasta.
  - *Contate uma concessionária autorizada Can-Am.*
3. Água na CVT.
  - *Consulte a seção "Procedimentos especiais".*

## ASSISTÊNCIA REDUZIDA DA DIREÇÃO ASSISTIDA

---

1. Quando a DPS é submetida a condições severas de esterçamento, a assistência fornecida pelo motor da DPS pode ser reduzida para proteger o sistema.
  - *Quando a carga for reduzida, a assistência normal ao esterçamento retornará.*
2. VERIFIQUE SE A LUZ INDICADORA DO MOTOR está ACESA e se o display mostra CHECK DPS (VERIFICAR DPS)
  - *Deixe os serviços de manutenção, reparo ou substituição para uma concessionária autorizada Can-Am ou uma oficina de reparo ou pessoa com autorização de sua escolha.*

# MENSAGENS DO PAINEL ANALÓGICO/DIGITAL

Mensagem	Luzes sinalizadoras ON (acesas)	Descrição
CHAVE INCORRETA	Verificar o motor	Indica que você usou a chave da ignição ou chave D.E.S.S. errada; use a chave adequada para este veículo. <b>Chave da ignição:</b> É também possível que a chave da ignição tenha um mau contato, neste caso retire e limpe a chave.
CHAVE DESS NÃO RECONHECIDA	Verificar o motor	<b>Chave RF D.E.S.S.:</b> Indica que possivelmente há um mau contato; remova e limpe a chave.
PARK BRAKE (freio de estacionamento)	Freio de estacionamento	É exibida quando o freio de estacionamento fica engatado por mais de 15 segundos (andando).
LO BATT (tensão da bateria baixa)	Verificar o motor	Tensão baixa da bateria, verifique a voltagem da bateria e o sistema de recarga.
HI BATT (tensão da bateria alta)	Verificar o motor	Tensão da bateria alta, verifique a voltagem da bateria e o sistema de recarga.
PRESSÃO DE ÓLEO BAIXA <sup>(1)</sup>	Verificar o motor	Baixa pressão do óleo do motor, desligue o motor imediatamente.
TEMPERATURA ALTA	Verificar o motor	O motor está aquecendo demais; consulte <i>SUPERAQUECIMENTO DO MOTOR</i> em <i>SOLUÇÃO DE PROBLEMAS</i> .
RETORNO DE EMERGÊNCIA	Verificar o motor	Falha grave no motor que pode alterar a operação normal do motor, a luz indicadora CHECK ENGINE também piscará, consulte a seção <i>SOLUÇÃO DE PROBLEMAS</i> .
VERIFICAR O MOTOR	Verificar o motor	Falha no motor, a luz indicadora CHECK ENGINE também estará acesa. Consulte <i>SOLUÇÃO DE PROBLEMAS</i> .
NO ECM COMMUNICATION (sem comunicação com o ECM)	Verificar o motor	Erro de comunicação entre velocímetro e módulo de controle do motor (ECM)
VERIFICAR DPS	Verificar o motor	Indica que a DPS (Direção dinâmica assistida) não funciona corretamente. Visite uma concessionária autorizada Can-Am.

Mensagem	Luzes sinalizadoras ON (acesas)	Descrição
MAINTENANCE REQUIRED (REQUER MANUTENÇÃO) <sup>(2)</sup>	Nenhum(a)	Aparece no indicador quando o veículo precisa ser levado para manutenção.
FALHA DE TPS PRESSIONE O BOTÃO CANCELAR PARA INICIAR O RETORNO DE EMERGÊNCIA	Verificar o motor	O sensor de posição do acelerador não está funcionando corretamente. Deixe os serviços de manutenção, reparo ou substituição para uma concessionária autorizada Can-Am ou uma oficina de reparo ou pessoa com autorização de sua escolha. Consulte a Garantia relacionada às emissões da EPA dos EUA contida neste documento, para obter informações sobre reclamações de garantia.

**AVISO** <sup>(1)</sup> Se a mensagem e a luz indicadora de check engine não se apagarem após o motor pegar, desligue o motor. Verifique o nível de óleo do motor. Reabasteça, se necessário. Se o nível de óleo estiver bom, visite uma concessionária autorizada Can-Am ou uma oficina de reparo ou pessoa com autorização de sua escolha para a manutenção, o reparo ou a substituição. Consulte a Garantia relacionada às emissões da EPA dos EUA contida neste documento, para obter informações sobre reclamações de garantia. Não utilize o veículo antes de ser reparado.

<sup>(2)</sup> Para apagar a mensagem MAINTENANCE REQUIRED, proceda da seguinte forma:

1. No display principal (velocidade do veículo), pressione SET e MANTENHA PRESSIONADO.
2. Alterne 3 vezes entre farol BAIXO e farol ALTO.

**NOTA:** O passo 2 deve ser concluído dentro de **2 segundos**.

3. Solte o botão SET.

---

***Esta página está  
intencionalmente em branco***



# ***GARANTIA***

---

# **GARANTIA LIMITADA DA BRP EUA E CANADÁ: ATV CAN-AM® 2019**

## **ALCANCE DA GARANTIA LIMITADA**

A Bombardier Recreational Products Inc. (“**BRP**”)\* garante seus produtos ATV Can-Am 2019 vendidos por concessionárias autorizadas de ATV Can-Am (como adiante definido) nos Estados Unidos da América (“EUA”) e no Canadá, contra defeitos em materiais ou de fabricação pelo período e condições descritos abaixo. Esta garantia limitada será considerada nula e sem efeito se: (1) o ATV for usado para corridas ou outra atividade esportiva, em qualquer época, mesmo por um proprietário anterior; ou (2) o ATV for alterado ou modificado de maneira tal que seu funcionamento, desempenho ou durabilidade sejam prejudicados; (3) ou tenha sido alterado ou modificado para mudar a finalidade a que se destina.

Peças e acessórios não instalados de fábrica não estão cobertos por esta garantia limitada. Consulte o texto da garantia limitada das peças e acessórios aplicáveis.

## **LIMITAÇÕES DE RESPONSABILIDADE**

**ESTA GARANTIA É DADA E ACEITA EXPLICITAMENTE, SUBSTITUINDO TODAS E QUAISQUER OUTRAS GARANTIAS, EXPRESSAS OU IMPLÍCITAS, INCLUINDO SEM LIMITAÇÕES TODAS AS GARANTIAS DE COMERCIALIZAÇÃO OU ADEQUAÇÃO A UM FIM DETERMINADO, NA MEDIDA EM QUE NÃO PŪDEREM SER RENUNCIADAS, AS GARANTIAS IMPLÍCITAS LIMITAM-SE AO PRAZO DE VALIDADE DAS GARANTIAS EXPRESSAS. DANOS INCIDENTAIS E CONSEQUENTES ESTÃO EXCLUÍDOS DA COBERTURA DESTA GARANTIA. ALGUNS ESTADOS/REGIÕES NÃO PERMITEM AS RENÚNCIAS, LIMITAÇÕES E EXCLUSÕES IDENTIFICADAS ACIMA, PELO QUE EXISTE A POSSIBILIDADE DE NÃO SEREM APLICÁVEIS NO SEU CASO. ESTA GARANTIA LHE OUTORGA DIREITOS ESPECÍFICOS MAS VOCÊ TAMBÉM PODE TER OUTROS DIREITOS LEGAIS QUE VARIAM DE ESTADO PARA ESTADO OU DE PROVÍNCIA PARA PROVÍNCIA.**

Nem o distribuidor, nem qualquer concessionária BRP, nem outra pessoa qualquer foi autorizada a fornecer qualquer declaração, representação ou garantia com relação ao produto, além das contidas nesta garantia limitada, e se fornecida, não deverá ser usada contra a BRP. A BRP reserva-se o direito de modificar esta garantia limitada em qualquer altura, sendo que tal modificação não alterará as condições da garantia aplicáveis aos produtos vendidos enquanto esta garantia estiver em vigor.

## **EXCLUSÕES – NÃO SÃO GARANTIDAS**

Os itens a seguir não contarão com garantia em hipótese alguma:

- Desgaste causado pelo uso normal;
- Itens de manutenção de rotina, afinamentos e ajustes;
- Danos causados por falhas de manutenção e/ou armazenamento adequado, conforme descrito no Manual do proprietário;

- Danos resultantes da remoção de peças, reparos, serviço, manutenção, modificações inadequados, ou uso de peças não fabricadas ou aprovadas pela BRP, ou resultantes de reparos feitos por pessoa que não seja uma concessionária autorizada de serviços de ATV Can-Am;
- Danos causados por maus tratos, uso anormal, negligência ou operação do produto de maneira inconsistente com a operação recomendada descrita no Manual do Proprietário do ATV Can-Am;
- Dano resultante de acidente, submersão, incêndio, roubo, vandalismo ou qualquer ato fortuito;
- Operação com combustíveis, óleos ou lubrificantes que não sejam adequados ao uso com o produto (ver Manual do proprietário);
- Danos provocados por ferrugem, corrosão ou exposição às intempéries;
- Danos resultantes de entrada de água ou neve;
- Danos incidentais, consequentes ou de qualquer outro tipo, incluindo, sem limitação, serviço de reboque, armazenagem, telefone, aluguel, táxi, transtornos, cobertura de seguro, pagamento de empréstimos, perda de tempo e perda de receita.

## PERÍODO DE COBERTURA DA GARANTIA

Esta garantia limitada entrará em vigor a partir (1) da data de entrega ao primeiro comprador de varejo ou (2) da data em que o produto for utilizado pela primeira vez, valendo o que ocorrer primeiro, e pelo período aplicável abaixo:

SEIS (6) MESES CONSECUTIVOS, para uso particular ou comercial. Para componentes relacionados às emissões, consulte a *GARANTIA RELACIONADA ÀS EMISSÕES DA EPA DOS EUA* contida neste documento.

O reparo ou a substituição de peças ou a realização de serviços sob esta garantia não estende a sua validade além da data de validade original.

## CONDIÇÕES PARA A OBTENÇÃO DA COBERTURA DE GARANTIA

Esta cobertura de garantia é válida **somente** se **todas** as condições a seguir forem cumpridas:

- O ATV Can-Am 2019 deve ser adquirido como novo e sem uso pelo primeiro proprietário, de uma concessionária ATV Can-Am autorizada a distribuir os ATVs Can-Am no país em que a venda foi efetuada ("**concessionária ATV Can-Am**");
- O processo de revisão de entrega especificado pela BRP deve ser concluído, documentado e assinado pelo comprador;
- O ATV Can-Am 2019 deve ter passado por um registro adequado em uma concessionária autorizada de ATV Can-Am;
- O ATV Can-Am de 2019 tem de ser adquirido no país em que o comprador reside;
- A manutenção de rotina descrita no Manual do proprietário deve ser realizada em tempo útil a fim de manter válida a cobertura. A BRP se reserva o direito de fazer a cobertura da garantia contingente após comprovação de manutenção adequada.

A BRP não honrará a presente garantia limitada para qualquer proprietário de uso particular ou uso comercial se qualquer uma das condições acima

não for atendida. Essas limitações são necessárias para permitir que a BRP preserve a segurança de seus produtos, e também de seus consumidores e do público em geral.

## **CONDIÇÕES DE OBTER A COBERTURA DE GARANTIA**

O cliente deve cessar o uso do ATV Can-Am no surgimento de uma anomalia. O cliente deve notificar uma concessionária de serviços BRP dentro de três (3) dias a partir do aparecimento de um defeito, bem como fornecer a ela acesso e oportunidade razoáveis de reparar o produto. O cliente também deve apresentar à concessionária autorizada BRP, o comprovante de aquisição do produto e assinar a ordem de reparo/trabalho antes do seu início, para validar o reparo em garantia. Todas as peças trocadas nessa garantia limitada se tornam propriedade da BRP.

## **O QUE A BRP FARÁ**

As obrigações da BRP segundo esta garantia estão limitadas, a seu critério exclusivo, ao reparo das peças consideradas defeituosas pelo uso, manutenção e serviço normais, ou à substituição de tais peças por peças novas originais de ATV Can-Am sem cobrar por elas e pela mão de obra, em qualquer concessionária autorizada BRP, durante o período de cobertura da garantia e nas condições aqui descritas. Nenhuma reivindicação de violação da garantia deve ser causa para o cancelamento ou rescisão da venda do ATV Can-Am ao proprietário.

Na eventualidade de ser necessário efetuar a assistência fora do país de venda original, o proprietário terá de arcar com os encargos adicionais devidos a práticas e condições locais tais como, mas não se limitando a frete, seguro, taxas, pagamento de licenças, direitos de importação e todos e quaisquer outros encargos financeiros, incluindo os encargos tributáveis por governos, estados, territórios e departamentos respectivos.

A BRP reserva-se o direito de melhorar ou modificar os produtos periodicamente, sem assumir qualquer obrigação de modificar os produtos fabricados anteriormente.

## **GARANTIAS DE FORNECEDORES ADICIONAIS**

Em certos ATVs Can-Am 2019, a BRP poderá fornecer, como equipamento padrão, um receptor de GPS. O receptor de GPS está coberto pela política de garantia limitada da BRP. A cobertura adicional de garantia, se oferecida pelo “fornecedor” do receptor de GPS e que seja mais longa que a garantia limitada da BRP, deve ser tratada diretamente pela concessionária ou pelo cliente com o “fornecedor” do receptor de GPS.

## **TRANSFERÊNCIA**

Se a propriedade de um produto for transferida durante o período de cobertura da garantia, esta garantia limitada, sujeita a seus termos e condições, também deverá ser transferida e é válida durante o período de cobertura restante, desde que a BRP, ou um Distribuidor/Concessionária de ATV Can-Am autorizado, receba uma prova de que o proprietário anterior concordou com a transferência de propriedade, juntamente com os dados do novo proprietário.

## **ASSISTÊNCIA AO CONSUMIDOR**

Em caso de uma controvérsia ou litígio em relação a esta garantia limitada, a BRP sugere que você tente resolver o problema com a concessionária. Recomendamos discutir o assunto com o proprietário ou gerente de serviços da concessionária autorizada.

Se a questão ainda não for resolvida, entre em contato com a BRP preenchendo o formulário de contato de cliente no site [www.brp.com](http://www.brp.com) ou mandando sua correspondência para a BRP para um dos endereços listados na seção *ENTRE EM CONTATO* deste guia.

\* Nos EUA, os produtos são distribuídos e reparados pela BRP US Inc.

© 2018 Bombardier Recreational Products Inc. Todos os direitos reservados.

® Marca registrada da Bombardier Recreational Products Inc.

---

## **GARANTIA RELACIONADA ÀS EMISSÕES DA EPA DOS EUA**

A Bombardier Recreational Products Inc. ("BRP")\* garante ao comprador final e a cada comprador subsequente que este novo veículo, inclusive todas as peças de seu sistema de controle de emissões de gases e sistema de controle de emissões evaporativas, atende a estas duas condições:

1. Ele foi projetado, construído e equipado de modo a estar em conformidade, no momento da venda para o comprador final, com os requisitos de 40 CFR 1051 e 40 CFR 1060.
2. Ele está livre de defeitos em materiais e de fabricação que o impeçam de atender aos requisitos de 40 CFR 1051 e 40 CFR 1060.

Onde existir uma condição coberta pela garantia, a BRP irá reparar ou substituir, a seu critério, qualquer peça ou componente com defeito em materiais ou de fabricação que poderiam aumentar as emissões do motor de qualquer poluente regularizado, dentro do período de garantia estabelecido, sem qualquer custo para o proprietário, incluindo as despesas relacionadas ao diagnóstico e reparo, ou substituição de peças relacionadas a emissões. Todas as peças com defeito substituídas nos termos desta garantia se tornam propriedade da BRP.

Para todas as reclamações de garantia relacionadas às emissões, a BRP está limitando o diagnóstico e o reparo de peças relacionadas às emissões às concessionárias autorizadas Can-Am, a menos que reparos de emergência sejam requeridos pelo item 2 da lista a seguir.

Como um fabricante certificado, a BRP não negará solicitações de garantia relacionadas a emissões com base em um dos seguintes itens:

1. Manutenção ou outro serviço que a BRP ou instalações autorizadas da BRP tenham executado.
2. Reparo do motor/equipamento que um operador executou para corrigir uma condição insegura ou emergencial atribuída à BRP, desde que o operador tente restaurar o motor/equipamento para a configuração apropriada o mais rápido possível.
3. Qualquer ação ou inatividade executada pelo operador não relacionada à solicitação de garantia.
4. Manutenção que foi executada com mais frequência do que a BRP especifica.
5. Tudo que seja falha ou responsabilidade da BRP.
6. O uso de qualquer combustível comumente disponível onde o equipamento opera, a menos que as instruções de manutenção escritas pela BRP indiquem que esse combustível pode prejudicar o sistema de controle de emissão do componente e os operadores possam encontrar prontamente o combustível apropriado. Consulte a seção de informações de manutenção e os requisitos de combustível da seção Abastecimento de combustível.

## Período de garantia relacionada a emissões

A garantia relacionada a emissões é válida pelo seguinte período, o que ocorrer primeiro:

	HORAS	MESES	QUILÔMETROS
Componentes relacionados a emissões de escapamento	500	30	5.000
Componentes relacionados a emissões de vapores	N/D	24	N/D

## Componentes cobertos

A garantia relacionada a emissões cobre todos os componentes cuja falha possa aumentar as emissões do motor de qualquer poluente regularizado, incluindo os seguintes componentes listados:

1. Para emissões de escapamento, os componentes relacionados a emissões incluem quaisquer peças do motor relacionadas aos seguintes sistemas:
  - Sistema de indução de ar
  - Sistema de combustível
  - Sistema de ignição
  - Sistemas de recirculação de gás de escapamento
2. As peças a seguir também são consideradas componentes relacionados a emissões de escapamento:
  - Dispositivos após tratamento
  - Válvulas de ventilação do cárter
  - Sensores
  - Unidades de controle eletrônico
3. As peças a seguir são consideradas componentes relacionados a emissões de vapores:
  - Tanque de combustível
  - Tampa do combustível
  - Linha de combustível
  - Fixações da linha de combustível
  - Braçadeiras\*
  - Válvulas de liberação de pressão\*
  - Válvulas de controle\*
  - Solenoides de controle\*
  - Controles eletrônicos\*
  - Diafragmas de controle de vácuo\*
  - Cabos de controle\*
  - Articulações de controle\*
  - Válvulas de drenagem
  - Mangueiras de vapor
  - Separador de líquido/vapor
  - Canister de carbono

- Suportes de montagem do canister
  - Conector da porta de drenagem do carburador
4. Os componentes relacionados a emissões também incluem qualquer outra peça cujo único propósito é reduzir as emissões ou cuja falha aumentará as emissões sem degradar significativamente o desempenho do motor/equipamento.

### **Aplicabilidade limitada**

Como um fabricante certificado, a BRP pode negar as solicitações de garantia relacionadas a emissões para falhas que tenham sido provocadas pela manutenção ou uso inadequados do proprietário ou operador, por acidentes pelos quais o fabricante não é responsável, ou por motivos de força maior. Por exemplo, uma solicitação de garantia relacionada às emissões não precisa ser considerada para o caso de falhas que tenham sido causadas diretamente pelo operador ter abusado do motor/equipamento ou do operador ter usado o motor/equipamento de uma maneira não designada e não atribuível ao fabricante de modo algum.

Se você tiver dúvidas sobre a cobertura da garantia e responsabilidade, entre em contato com a Bombardier Recreational Products pelo número 1-888-272-9222.

\* Conforme relacionado para o sistema de controle de emissões evaporativas

\* Nos EUA, os produtos são distribuídos e reparados pela BRP US Inc.



---

# **GARANTIA LIMITADA INTERNACIONAL DA BRP: ATV CAN-AM® 2019**

## **1) ALCANCE DA GARANTIA LIMITADA**

A Bombardier Recreational Products Inc. ("BRP")\* garante seus ATV Can-Am vendidos por distribuidores ou concessionárias de ATV Can-Am autorizados pela BRP a distribuir ATV Can-Am ("Distribuidor/Concessionária de ATV Can-Am") fora dos Estados Unidos da América ("EUA"), Canadá, estados-membros da Área Econômica Europeia (compreendida pelos estados-membros da União Europeia mais a Noruega, Islândia e Liechtenstein) ("AEE"), Turquia, estados-membros da Comunidade dos Estados Independentes ("CEI") (inclusive Ucrânia e Turcomenistão) e Turquia contra defeitos em materiais ou de fabricação pelo período e condições descritos abaixo.

Peças e acessórios não instalados de fábrica não estão cobertos por esta garantia limitada. Consulte o texto da garantia limitada das peças e acessórios aplicáveis.

Esta garantia limitada será considerada nula e sem efeito se: (1) O ATV for usado para corridas ou outra atividade esportiva, em qualquer época, mesmo por um proprietário anterior; ou (2) o ATV for alterado ou modificado de maneira tal que seu funcionamento, desempenho ou durabilidade sejam prejudicados; (3) ou tenha sido alterado ou modificado para mudar a finalidade a que se destina.

## **2) LIMITAÇÕES DE RESPONSABILIDADE**

**ATÉ ONDE PERMITIDO POR LEI, ESTA GARANTIA É DADA E ACEITA EXPLICITAMENTE, SUBSTITUINDO TODAS E QUAISQUER OUTRAS GARANTIAS, EXPRESSAS OU IMPLÍCITAS, INCLUINDO SEM LIMITAÇÕES TODAS AS GARANTIAS DE COMERCIALIZAÇÃO OU ADEQUAÇÃO A UM FIM DETERMINADO. NA MEDIDA EM QUE NÃO PUDEREM SER RENUNCIADAS, AS GARANTIAS IMPLÍCITAS LIMITAM-SE AO PRAZO DE VALIDADE DA GARANTIA EXPRESSA. OS DANOS INCIDENTAIS E CONSEQUENTES ESTÃO EXCLUÍDOS DA COBERTURA DESTA GARANTIA. ALGUMAS JURISDIÇÕES NÃO PERMITEM AS RENÚNCIAS, LIMITAÇÕES E EXCLUSÕES IDENTIFICADAS ACIMA E, PORTANTO, TALVEZ NÃO SE APLIQUEM A VOCÊ. ESTA GARANTIA LHE OUTORGA DIREITOS ESPECÍFICOS, MAS VOCÊ PODE TER TAMBÉM OUTROS DIREITOS LEGAIS QUE PODEM VARIAR DE PAÍS PARA PAÍS. (PARA PRODUTOS ADQUIRIDOS NA AUSTRÁLIA, CONSULTE A CLÁUSULA 4 ABAIXO).**

O Distribuidor/Concessionária de ATV Can-Am ou qualquer outra pessoa não tem autorização para fazer qualquer afirmação, declaração ou garantia em relação ao produto, que não sejam as contidas nesta garantia limitada e, se feitas, não devem ser exigidas da BRP.

A BRP reserva-se o direito de modificar esta garantia a qualquer momento, ficando entendido que tal modificação não alterará as condições de garantia válidas para os Produtos vendidos durante a vigência desta garantia.

### **3) EXCLUSÕES – NÃO SÃO GARANTIDAS**

Os itens a seguir não contarão com esta garantia limitada em hipótese alguma:

- Desgaste causado pelo uso normal;
- Itens de manutenção de rotina, afinamentos e ajustes;
- Danos causados por negligência ou falha em fornecer manutenção e/ou armazenamento adequado, conforme descrito no Manual do proprietário;
- Danos resultantes da remoção de peças, reparos, serviços, manutenção e modificações indevidos ou uso de peças ou acessórios não fabricados ou aprovados pela BRP, que em seu julgamento razoável sejam incompatíveis com o produto ou afetem negativamente sua operação, desempenho e durabilidade, ou resultantes de reparos feitos por uma pessoa que não seja um distribuidor/concessionária autorizado de serviços de ATV Can-Am;
- Danos causados por maus tratos, uso anormal, negligência, corridas ou operação do produto de maneira inconsistente com a operação recomendada descrita no Manual do Proprietário;
- Danos resultantes de acidente, submersão, incêndio, ingestão de gelo ou água, roubo, vandalismo ou qualquer ato fortuito;
- Operação com combustíveis, óleos ou lubrificantes que não sejam adequados ao uso com o produto (ver Manual do proprietário);
- Danos provocados por ferrugem, corrosão ou exposição às intempéries;
- Danos incidentais ou subsequentes ou danos de qualquer tipo, incluindo, sem limitação, guincho, armazenamento, despesas de transporte, telefone, aluguel, táxi, inconveniência, cobertura de seguro, pagamentos de empréstimo, perda de tempo, perda de rendimentos; ou tempo perdido por inatividade sofrida devido ao trabalho de manutenção.

### **4) PERÍODO DE COBERTURA DA GARANTIA**

Esta garantia entrará em vigor a partir de (1) da data de entrega ao primeiro consumidor direto ou (2) da data em que o produto for usado pela primeira vez, a que ocorrer primeiro e por um período de:

SEIS (6) MESES CONSECUTIVOS para uso particular ou comercial.

O reparo ou a substituição de peças ou a realização de serviços sob esta garantia não estende a sua validade além da data de validade original.

Note que a duração e qualquer outra modalidade de cobertura da garantia estão sujeitas à legislação aplicável nacional ou local do país do cliente.

### **SOMENTE PARA PRODUTOS VENDIDOS NA AUSTRÁLIA**

Nada nestes termos e condições da garantia deverá excluir, restringir ou modificar a aplicação de qualquer condição, garantia, direito ou recurso conferido ou implicado sob a Competition and Consumer Act 2010 (Cth), a Lei Australiana do Consumidor ou qualquer outra lei, pois isso seria uma transgressão a essa lei ou causaria a anulação de qualquer parte destes termos e condições. Os benefícios concedidos a você por esta garantia limitada somam-se a outros recursos que você tem sob a Lei Australiana do Consumidor.

Nossos produtos vêm com garantias que não podem ser excluídas sob a Lei Australiana do Consumidor. Você tem direito a uma substituição ou reembolso por defeito grave e compensação por qualquer outra perda ou avaria razoavelmente previsível. Você também tem direito ao conserto ou substituição dos produtos se estes não tiverem qualidade aceitável e se a avaria não for considerada grave.

## **5) CONDIÇÕES PARA A OBTENÇÃO DA COBERTURA DE GARANTIA**

Esta cobertura de garantia é válida **somente** se **todas** as condições a seguir forem cumpridas:

- O ATV Can-Am 2019 deve ser adquirido como novo e sem uso pelo primeiro proprietário, de um Distribuidor/Concessionária de ATV Can-Am autorizado a distribuir os ATV Can-Am no país em que a venda for efetuada;
- O processo de revisão de entrega especificado pela BRP deve ser concluído e documentado;
- O produto deve ter passado por um registro adequado em um Distribuidor/Concessionária autorizado de ATV Can-Am;
- O ATV Can-Am 2019 deve ser adquirido no país ou união de países em que o comprador reside; e
- A manutenção de rotina descrita no Manual do proprietário deve ser realizada em tempo útil a fim de manter válida a cobertura. A BRP se reserva o direito de fazer a cobertura da garantia contingente após comprovação de manutenção adequada.

A BRP não cumprirá esta garantia limitada para qualquer proprietário com uso particular ou proprietário com uso comercial, se alguma das condições anteriores não for atendida. Essas limitações são necessárias para permitir que a BRP preserve a segurança de seus produtos, e também de seus consumidores e do público em geral.

## **6) CONDIÇÕES DE OBTENÇÃO DA COBERTURA DE GARANTIA**

O cliente deve cessar o uso do ATV no surgimento de uma anomalia. O cliente deve notificar um Distribuidor/Concessionária de serviços de ATV Can-Am dentro de dois (2) dias a partir do aparecimento de um defeito, bem como fornecer a ele acesso e oportunidade razoáveis de reparar o produto. O cliente também deve apresentar ao Distribuidor/Concessionária autorizado de ATV Can-Am, o comprovante de aquisição do produto e assinar a ordem de reparo/trabalho antes do seu início, para validar o reparo em garantia. Todas as peças trocadas nessa garantia limitada se tornam propriedade da BRP.

Note que o período de notificação está sujeito à legislação aplicável nacional ou local do país do cliente.

## 7) O QUE A BRP FARÁ

Até onde permitido por lei, as obrigações da BRP segundo esta garantia estão limitadas, a seu critério exclusivo, ao reparo das peças consideradas defeituosas pelo uso, manutenção e serviço normais, ou à substituição de tais peças por peças novas originais do ATV Can-Am sem cobrar por elas e pela mão de obra, em qualquer Distribuidor/Concessionária autorizado de ATV Can-Am, durante o período de cobertura da garantia e nas condições aqui descritas. A responsabilidade da BRP está limitada a fazer os reparos ou substituições de peças necessários. Nenhuma reivindicação de violação da garantia deve ser causa para o cancelamento ou rescisão da venda do ATV Can-Am ao proprietário. Você pode ter também outros direitos legais que podem variar de país para país.

Na eventualidade de ser necessário efetuar a assistência fora do país de venda original, o proprietário terá de arcar com os encargos adicionais devidos a práticas e condições locais tais como, mas não se limitando a frete, seguro, taxas, pagamento de licenças, direitos de importação e todos e quaisquer outros encargos financeiros, incluindo os encargos tributáveis por governos, estados, territórios e departamentos respectivos.

A BRP reserva-se o direito de melhorar ou modificar os produtos periodicamente, sem assumir qualquer obrigação de modificar os produtos fabricados anteriormente.

## 8) TRANSFERÊNCIA

Se a propriedade do produto for transferida durante o período de cobertura da garantia, esta garantia será também transferida e considerada válida durante o período de cobertura restante, desde que o proprietário anterior contate prontamente a BRP ou o Distribuidor/Concessionário de ATV Can-Am indicando-lhe que concordou com a transferência e forneça as coordenadas do novo proprietário.

## 9) ASSISTÊNCIA AO CONSUMIDOR

Em caso de uma controvérsia ou litígio em relação a esta garantia limitada, a BRP sugere que você tente resolver o problema com o Distribuidor/Concessionária de ATV Can-Am. Recomendamos que a questão seja tratada com o proprietário ou gerente de serviços do Distribuidor/Concessionária autorizado de ATV Can-Am.

Se a questão ainda não for resolvida, entre em contato com a BRP preenchendo o formulário de contato de cliente no site [www.brp.com](http://www.brp.com) ou mandando sua correspondência para a BRP para um dos endereços listados na seção *ENTRE EM CONTATO* deste guia.

\* No território coberto por esta garantia limitada, os produtos são distribuídos e assistidos pela Bombardier Recreational Products Inc. ou suas afiliadas.

© 2018 Bombardier Recreational Products Inc. Todos os direitos reservados.

® Marca registrada da Bombardier Recreational Products Inc.

---

# **GARANTIA LIMITADA DA BRP PARA A ÁREA ECONÔMICA EUROPEIA, A COMUNIDADE DOS ESTADOS INDEPENDENTES E A TURQUIA: ATV CAN-AM® 2019**

## **1) ALCANCE DA GARANTIA LIMITADA**

A Bombardier Recreational Products Inc. ("BRP")\* garante seus ATV Can-Am 2019 vendidos por distribuidores ou concessionárias autorizados pela BRP a distribuir ATV Can-Am ("Distribuidor/Concessionária de ATV Can-Am") nos estados membros da Área Econômica Europeia (AEE) (compreendida pelos estados-membros da União Europeia mais a Noruega, Islândia e Liechtenstein("AEE")), estados-membros da Comunidade dos Estados Independentes (inclusive Ucrânia e Turcomenistão) ("CEI") e Turquia contra defeitos em materiais ou de fabricação pelo período e condições descritos abaixo.

Peças e acessórios não instalados de fábrica não estão cobertos por esta garantia limitada. Consulte o texto da garantia limitada das peças e acessórios aplicáveis.

Esta garantia limitada será considerada nula e sem efeito se: (1) O ATV for usado para corridas ou outra atividade esportiva, em qualquer época, mesmo por um proprietário anterior; ou (2) o ATV for alterado ou modificado de maneira tal que seu funcionamento, desempenho ou durabilidade sejam prejudicados; (3) ou tenha sido alterado ou modificado para mudar a finalidade a que se destina.

## **2) LIMITAÇÕES DE RESPONSABILIDADE**

**ATÉ ONDE PERMITIDO POR LEI, ESTA GARANTIA É DADA E ACEITA EXPLICITAMENTE, SUBSTITUINDO TODAS E QUAISQUER OUTRAS GARANTIAS, EXPRESSAS OU IMPLÍCITAS, INCLUINDO SEM LIMITAÇÕES TODAS AS GARANTIAS DE COMERCIALIZAÇÃO OU ADEQUAÇÃO A UM FIM DETERMINADO. NA MEDIDA EM QUE NÃO PUDEREM SER RENUNCIADAS, AS GARANTIAS IMPLÍCITAS LIMITAM-SE AO PRAZO DE VALIDADE DA GARANTIA EXPRESSA. OS DANOS INCIDENTAIS E CONSEQUENTES ESTÃO EXCLUÍDOS DA COBERTURA DESTA GARANTIA. ALGUMAS JURISDIÇÕES NÃO PERMITEM AS RENÚNCIAS, LIMITAÇÕES E EXCLUSÕES IDENTIFICADAS ACIMA E, PORTANTO, TALVEZ NÃO SE APLIQUEM A VOCÊ. ESTA GARANTIA LHE OUTORGA DIREITOS ESPECÍFICOS, MAS VOCÊ PODE TER TAMBÉM OUTROS DIREITOS LEGAIS QUE PODEM VARIAR DE PAÍS PARA PAÍS.**

O Distribuidor/Concessionária de ATV Can-Am ou qualquer outra pessoa não tem autorização para fazer qualquer afirmação, declaração ou garantia em relação ao produto, que não sejam as contidas nesta garantia limitada e, se feitas, não devem ser exigidas da BRP.

A BRP reserva-se o direito de modificar esta garantia a qualquer momento, ficando entendido que tal modificação não alterará as condições de garantia válidas para os Produtos vendidos durante a vigência desta garantia.

### **3) EXCLUSÕES – NÃO SÃO GARANTIDAS**

Os itens a seguir não contarão com esta garantia limitada em hipótese alguma:

- Desgaste causado pelo uso normal;
- Itens de manutenção de rotina, afinamentos e ajustes;
- Danos causados por negligência ou falha em fornecer manutenção e/ou armazenamento adequado, conforme descrito no Manual do proprietário;
- Danos resultantes da remoção de peças, reparos, serviços, manutenção e modificações indevidos ou uso de peças ou acessórios não fabricados ou aprovados pela BRP, que em seu julgamento razoável sejam incompatíveis com o produto ou afetem negativamente sua operação, desempenho e durabilidade, ou resultantes de reparos feitos por uma pessoa que não seja um distribuidor/concessionária autorizado de serviços de ATV Can-Am;
- Danos causados por maus tratos, uso anormal, negligência, corridas ou operação do produto de maneira inconsistente com a operação recomendada descrita no Manual do Proprietário;
- Danos resultantes de acidente, submersão, incêndio, ingestão de gelo ou água, roubo, vandalismo ou qualquer ato fortuito;
- Operação com combustíveis, óleos ou lubrificantes que não sejam adequados ao uso com o produto (ver Manual do proprietário);
- Danos provocados por ferrugem, corrosão ou exposição às intempéries;
- Danos incidentais ou subsequentes ou de qualquer outro tipo, incluindo, sem limitação, guincho, custos de transporte, armazenamento, telefone, aluguel, táxi, inconveniência, cobertura de seguro, pagamento de empréstimos, perda de tempo e perda de rendimentos ou tempo perdido devido à inatividade causada por serviços de manutenção.

### **4) PERÍODO DE COBERTURA DA GARANTIA**

Esta garantia entrará em vigor a partir de (1) da data de entrega ao primeiro consumidor direto ou (2) da data em que o produto for usado pela primeira vez, a que ocorrer primeiro e por um período de:

VINTE E QUATRO (24) MESES CONSECUTIVOS para uso particular.

SEIS (6) MESES CONSECUTIVOS para uso comercial ou uso para arrendamento.

O produto é usado comercialmente quando é utilizado em conexão com qualquer trabalho ou emprego que gere renda, durante qualquer parte do período de garantia. O produto também é usado comercialmente quando, em qualquer época do período de garantia, for licenciado para uso comercial.

O reparo ou a substituição de peças ou a realização de serviços sob esta garantia não estende a sua validade além da data de validade original.

Note que a duração e qualquer outra modalidade de cobertura da garantia estão sujeitas à legislação aplicável nacional ou local do país do cliente.

## 5) CONDIÇÕES PARA A OBTENÇÃO DA COBERTURA DE GARANTIA

Esta cobertura de garantia é válida **somente** se **todas** as condições a seguir forem cumpridas:

- O ATV Can-Am 2019 deve ser adquirido como novo e sem uso pelo primeiro proprietário, de um Distribuidor/Concessionária de ATV Can-Am autorizado a distribuir os ATV Can-Am no país em que a venda for efetuada;
- O processo de revisão de entrega especificado pela BRP deve ser concluído e documentado;
- O produto deve ter passado por um registo adequado em um Distribuidor/Concessionária autorizado de ATV Can-Am;
- O ATV Can-Am 2019 deve ser adquirido dentro da EEA por um residente da EEA, na CEI para residentes dos países que abrangem tal área, na Turquia para residentes da Turquia; e
- A manutenção de rotina descrita no Manual do proprietário deve ser realizada em tempo útil a fim de manter válida a cobertura. A BRP se reserva o direito de fazer a cobertura da garantia contingente após comprovação de manutenção adequada.

A BRP não cumprirá esta garantia limitada para qualquer proprietário com uso particular ou proprietário com uso comercial, se alguma das condições anteriores não for atendida. Essas limitações são necessárias para permitir que a BRP preserve a segurança de seus produtos, e também de seus consumidores e do público em geral.

## 6) CONDIÇÕES DE OBTENÇÃO DA COBERTURA DE GARANTIA

O cliente deve cessar o uso do ATV no surgimento de uma anomalia. O cliente deve notificar um Distribuidor/Concessionária de serviços de ATV Can-Am dentro de dois (2) meses a partir do aparecimento de um defeito, bem como fornecer a ele acesso e oportunidade razoáveis de reparar o produto. O cliente também deve apresentar ao Distribuidor/Concessionária autorizado de ATV Can-Am o comprovante de aquisição do produto e assinar a ordem de reparo/trabalho antes do seu início, para validar o reparo em garantia. Todas as peças trocadas nessa garantia limitada se tornam propriedade da BRP.

Note que o período de notificação está sujeito à legislação aplicável nacional ou local do país do cliente.

## 7) O QUE A BRP FARÁ

Até onde permitido por lei, as obrigações da BRP segundo esta garantia estão limitadas, a seu critério exclusivo, ao reparo das peças consideradas defeituosas pelo uso, manutenção e serviço normais, ou à substituição de tais peças por peças novas originais do ATV Can-Am sem cobrar por elas e pela mão de obra, em qualquer Distribuidor/Concessionária autorizado de ATV Can-Am, durante o período de cobertura da garantia e nas condições aqui descritas. A responsabilidade da BRP está limitada a fazer os reparos ou substituições de peças necessários. Nenhuma reivindicação de violação da garantia deve ser causa para o cancelamento ou rescisão

da venda do ATV Can-Am ao proprietário. Você pode ter também outros direitos legais que podem variar de país para país.

No caso em que seja necessário serviço fora da AEE, CIS ou Turquia, o proprietário arcará com a responsabilidade por qualquer encargo adicional devido às práticas e condições locais, tais como, mas não limitados a frete, seguro, impostos, taxas de licença, encargos de importação, e quaisquer e todos os outros encargos financeiros, incluindo aqueles arrecadados pelos governos, estados, territórios e suas agências respectivas.

A BRP reserva-se o direito de melhorar ou modificar os produtos periodicamente, sem assumir qualquer obrigação de modificar os produtos fabricados anteriormente.

## **8) TRANSFERÊNCIA**

Se a propriedade do produto for transferida durante o período de cobertura da garantia, esta garantia será também transferida e considerada válida durante o período de cobertura restante, desde que o proprietário anterior contate prontamente a BRP ou o Distribuidor/Concessionário de ATV Can-Am indicando-lhe que concordou com a transferência e forneça as coordenadas do novo proprietário.

## **9) ASSISTÊNCIA AO CONSUMIDOR**

Em caso de uma controvérsia ou litígio em relação a esta garantia limitada, a BRP sugere que você tente resolver o problema com o Distribuidor/Concessionária de ATV Can-Am. Recomendamos que a questão seja tratada com o proprietário ou gerente de serviços do Distribuidor/Concessionária autorizado de ATV Can-Am.

Se a questão ainda não for resolvida, entre em contato com a BRP preenchendo o formulário de contato de cliente no site [www.brp.com](http://www.brp.com) ou mandando sua correspondência para a BRP para um dos endereços listados na seção *ENTRE EM CONTATO* deste guia.

\* Na AEE, os produtos são distribuídos e reparados pela BRP European Distribution S.A. e outras afiliadas ou subsidiárias da BRP.

© 2018 Bombardier Recreational Products Inc. Todos os direitos reservados.

® Marca registrada da Bombardier Recreational Products Inc.



## **TERMOS E CONDIÇÕES ADICIONAIS PARA A FRANÇA SOMENTE**

Os seguintes termos e condições se aplicam somente a produtos vendidos na França:

O vendedor deve entregar mercadorias em conformidade com o contrato e ser responsável pelos defeitos existentes antes da entrega. O vendedor deve também ser responsável por defeitos resultantes da embalagem, das instruções de montagem ou da instalação, quando é sua responsabilidade pelo contrato ou se realizada sob sua responsabilidade. Para estar conforme com o contrato, a mercadoria deve:

1. Ser adequada ao uso normal para mercadorias semelhantes a esta e, se aplicável:
  - Corresponder à descrição fornecida pelo vendedor e possuir as qualidades apresentadas ao comprador através de amostra ou modelo;
  - Possuir as qualidades que um comprador possa esperar legitimamente considerando as declarações públicas do vendedor, do fabricante ou de seus representantes, inclusive em propagandas ou rótulos; ou
2. Ter as características aceitas mutuamente pelas partes ou ser adequada ao uso específico do comprador e que tenha sido comunicado ao vendedor e aceito.

A ação pela falta de conformidade prescreve dois anos após a entrega das mercadorias. O vendedor é responsável pela garantia referente a defeitos ocultos na mercadoria vendida, caso tais defeitos tornem a mercadoria inadequada ao uso a que se destina ou o uso seja reduzido a ponto do comprador, se tivesse conhecimento do defeito, não viesse a adquirir a mercadoria ou recebesse um desconto para adquiri-la. A ação por estes defeitos ocultos deve ser tomada pelo comprador dentro de 2 anos após a descoberta do defeito.

---

***Esta página está  
intencionalmente em branco***

# ***INFORMAÇÕES DE CLIENTES***

---

# INFORMAÇÕES SOBRE PRIVACIDADE

A BRP gostaria de informá-lo que os seus dados serão usados para fins relacionados com segurança e garantia. Além disso, a BRP e suas afiliadas podem usar sua lista de clientes para distribuir informações de marketing e promocionais sobre a BRP e seus produtos.

Para exercer seu direito de consultar ou corrigir seus dados ou o de ser removido da lista de endereços para marketing direto, contate a BRP.

Por E-mail: **privacyofficer@brp.com**

Por correio: BRP  
Senior Legal Counsel-Privacy Officer  
726 St-Joseph  
Valcourt QC  
Canada  
JOE 2LO

---

# ENTRE EM CONTATO

www.brp.com

## **América do Norte**

565 de la Montagne Street  
Valcourt (Québec) J0E 2L0  
Canadá

Sturtevant, Wisconsin, EUA  
10101 Science Drive  
Sturtevant, Wisconsin  
53177  
EUA

Sa De Cv, Av. Ferrocarril 202  
Parque Ind. Querétaro, Lote2-B  
76220  
Santa Rosa Jáuregui, Oro., México

## **Europa**

Skaldenstraat 125  
B-9042 Gent  
Bélgica

Itterpark 11  
D-40724 Hilden  
Alemanha

ARTEPARC Bâtiment B  
Route de la côte d'Azur, Le Canet  
13590 Meyreuil  
França

Ingvald Ystgaardsvei 15  
N-7484 Trondheim  
Noruega

Isoaavantie 7  
PL 8040  
96101 Rovaniemi

Formvägen 16  
S-906 21 Umeå  
Suécia

Avenue d'Ouchy 4-6  
1006 Lausanne  
Suíça

## **Oceania**

6 Lord Street  
Lakes Business Park  
Botany, NSW 2019  
Austrália

## **América do Sul**

Rua James Clerck Maxwell, 230  
TechnoPark Campinas SP 13069-380 Brasil

## **Ásia**

15/F Parale Mitsui Building,8  
Higashida-Cho, Kawasaki-ku  
Kawasaki 210-0005  
Japão

Room Dubai, level 12, Platinum Tower  
233 Tai Cang Road  
Xintiandi, Lu Wan District  
Shanghai 200020  
RP China

---

## MUDANÇA DE ENDEREÇO/PROPRIEDADE

Se o seu endereço mudou, ou se você for o novo proprietário do quadriciclo, não deixe de avisar à BRP:

- Notificar uma concessionária autorizada Can-Am.
- **Somente na América do Norte:** ligar para 1 888 272-9222.
- Enviar via postal um dos cartões de mudança de endereço nas páginas a seguir para um dos endereços da BRP indicados na seção *ENTRE EM CONTATO* deste guia.

Em caso de mudança de propriedade, pedimos anexar uma prova que o proprietário anterior concordou com a transferência.

Comunicar a BRP, até mesmo depois do vencimento da garantia limitada, é muito importante pois isso permite que a BRP contate o proprietário do quadriciclo se necessário, por exemplo, para rechamada de segurança. É de responsabilidade do proprietário notificar a BRP.

**UNIDADES FURTADAS:** Se o seu ATV for roubado, você deve notificar a BRP ou uma concessionária autorizada Can-Am. Pedimos informar seu nome, endereço, número de telefone, o número de identificação do veículo e a data do furto.

***Esta página está  
intencionalmente em branco***



MUDANÇA DE ENDEREÇO MUDANÇA DE TITULARIDADE 

NÚMERO DE IDENTIFICAÇÃO DO VEÍCULO

Número do modelo

Número de Identificação do Veículo (V.I.N.)

ENDEREÇO ANTIGO OU  
PROPRIETÁRIO ANTERIOR:

NOME

Nº.

RUA

AP.

CIDADE

ESTADO

CEP

PAÍS

TELEFONE

NOVO ENDEREÇO OU  
NOVO PROPRIETÁRIO:

NOME

Nº.

RUA

AP.

CIDADE

ESTADO

CEP

PAÍS

TELEFONE

V00A2F

ENDEREÇO DE E-MAIL

MUDANÇA DE ENDEREÇO MUDANÇA DE TITULARIDADE 

NÚMERO DE IDENTIFICAÇÃO DO VEÍCULO

Número do modelo

Número de Identificação do Veículo (V.I.N.)

ENDEREÇO ANTIGO OU  
PROPRIETÁRIO ANTERIOR:

NOME

Nº.

RUA

AP.

CIDADE

ESTADO

CEP

PAÍS

TELEFONE

NOVO ENDEREÇO OU  
NOVO PROPRIETÁRIO:

NOME

Nº.

RUA

AP.

CIDADE

ESTADO

CEP

PAÍS

TELEFONE

V00A2F

ENDEREÇO DE E-MAIL



***Esta página está  
intencionalmente em branco***

MUDANÇA DE ENDEREÇO MUDANÇA DE TITULARIDADE 

NÚMERO DE IDENTIFICAÇÃO DO VEÍCULO

Número do modelo

Número de Identificação do Veículo (V.I.N.)

ENDEREÇO ANTIGO OU  
PROPRIETÁRIO ANTERIOR:

NOME

Nº.

RUA

AP.

CIDADE

ESTADO

CEP

PAÍS

TELEFONE

NOVO ENDEREÇO OU  
NOVO PROPRIETÁRIO:

NOME

Nº.

RUA

AP.

CIDADE

ESTADO

CEP

PAÍS

TELEFONE

V00A2F

ENDEREÇO DE E-MAIL

MUDANÇA DE ENDEREÇO MUDANÇA DE TITULARIDADE 

NÚMERO DE IDENTIFICAÇÃO DO VEÍCULO

Número do modelo

Número de Identificação do Veículo (V.I.N.)

ENDEREÇO ANTIGO OU  
PROPRIETÁRIO ANTERIOR:

NOME

Nº.

RUA

AP.

CIDADE

ESTADO

CEP

PAÍS

TELEFONE

NOVO ENDEREÇO OU  
NOVO PROPRIETÁRIO:

NOME

Nº.

RUA

AP.

CIDADE

ESTADO

CEP

PAÍS

TELEFONE

V00A2F

ENDEREÇO DE E-MAIL



***Esta página está  
intencionalmente em branco***











Nº DE MODELO DO **ATV** \_\_\_\_\_

NÚMERO DE IDENTIFICAÇÃO  
DO **VEÍCULO** (V.I.N.) \_\_\_\_\_

NÚMERO DE IDENTIFICAÇÃO  
DO **MOTOR** (V.I.N.) \_\_\_\_\_

**Proprietário:** \_\_\_\_\_

NOME

Nº

RUA

APTO

CIDADE

ESTADO

CEP

**Data da compra** \_\_\_\_\_

ANO

MÊS

DIA

**Data de expiração  
da garantia** \_\_\_\_\_

ANO

MÊS

DIA

**A ser preenchido pela concessionária no momento da venda.**

### ÁREA DE IMPRESSÃO DA CONCESSIONÁRIA

V00A2IL

Confira junto à sua concessionária que seu veículo foi registrado na BRP.

Ao ler este Manual do proprietário, lembre-se de que:

### **ADVERTÊNCIA**

Indica uma situação de risco que, se não for evitada, pode resultar em ferimentos graves ou morte.

## **⚠️ ADVERTÊNCIA**

**PODE SER PERIGOSO OPERAR ESTE VEÍCULO.** Pode ocorrer rapidamente uma colisão ou capotagem, caso você não tome as precauções adequadas, mesmo durante manobras rotineiras, tais como virar e dirigir em morros ou sobre obstáculos.

**LESÕES GRAVES OU MORTE** podem ocorrer se você não seguir estas instruções:

- **ANTES DE PILOTAR ESTE VEÍCULO, LEIA ESTE MANUAL DO PROPRIETÁRIO E TODAS AS ETIQUETAS DE SEGURANÇA DO PRODUTO E ASSISTA AO VÍDEO DE SEGURANÇA.**



- **NUNCA OPERE ESTE VEÍCULO SEM CONHECER AS INSTRUÇÕES ADEQUADAS.** Participe de um curso de treinamento certificado.
- **NÃO ULTRAPASSE A CAPACIDADE DE PASSAGEIROS**
- **PARA MODELOS DE UM LUGAR, NUNCA TRANSPORTE UM PASSAGEIRO.** O transporte de passageiros aumenta o risco de perda de controle do veículo.
- **NUNCA DIRIJA ESTE VEÍCULO EM SUPERFÍCIES PAVIMENTADAS.** O piso pavimentado aumenta o risco de perda de controle do veículo.
- **NUNCA DIRIJA ESTE VEÍCULO EM VIAS PÚBLICAS.** Você pode colidir com outro veículo se dirigir este veículo em uma estrada pública.
- **O OPERADOR E O PASSAGEIRO (modelos MAX) DEVEM SEMPRE USAR UM CAPACETE APROVADO,** proteção para os olhos e vestuário de proteção.
- **NUNCA DIRIJA SOB O EFEITO DE DROGAS OU ÁLCOOL.** Eles aumentam o tempo de reação e prejudicam o julgamento.
- **NUNCA DIRIJA ESTE VEÍCULO EM VELOCIDADE EXCESSIVA.** Dirigir este veículo em velocidade muito alta para o terreno, as condições de visibilidade ou sua experiência aumenta o risco de perda de controle do veículo.
- **NUNCA TENTE EMPINADAS, PULOS OU OUTROS TRUQUES.**

219 001 962\_PT  
MANUAL DO PROPRIETÁRIO OUTLANDER X mr /  
PORTUGUÊS

U/M:P.C.