

can-am®



2018

Brukerhåndbok

Inneholder informasjon om
sikkerhet, kjøretøyet og vedlikehold



RENEGADE™ X™ mr

⚠ ADVARSEL

Les nøye gjennom denne håndboken. Den inneholder viktig informasjon om sikkerhet.
Anbefalt minstealder: Fører: 16 år gammel. Oppbevar denne brukerhåndboken i kjøretøyet.

219 001 862_NO

Øversettelse av den
originale instruksjonen

ADVARSEL

DET KAN VÆRE FARLIG Å BRUKE KJØRETØYET. En kollisjon eller en velt kan skje plutselig dersom du ikke tar riktige forholdsregler, selv under rutinemessige manøvrer som svinging og kjøring i bakker eller over hindringer.

For din egen sikkerhet må du forstå og følge alle advarslene i denne brukerhåndboken og på dekalene på kjøretøyet ditt. **Hvis du ikke tar hensyn til disse advarslene, kan det føre til ALVORLIG SKADE ELLER DØDSFALL.** Oppbevar alltid brukerhåndboken sammen med kjøretøyet.

ADVARSEL

Hvis du unnlater å følge noen av sikkerhetsforskriftene eller instruksjonene i denne brukerhåndboken, på **SIKKERHETSVIDEOEN** og dekalene på kjøretøyet, kan det føre alvorlig personskade eller eventuelt dødsfall!

ADVARSEL

Ytelsen til dette kjøretøyet kan være bedre enn andre kjøretøy du har kjørt tidligere. Ta deg tid til å bli kjent med den.

ADVARSEL I HENHOLD TIL ERKLÆRING 65 CALIFORNIA

 **ADVARSEL:** Bruk, servicearbeid og vedlikehold av et terrengkjøretøy kan utsette deg for kjemikalier, inkludert motoreksos, karbonmonoksid, ftalater og bly som anses i staten California som kreftfremkallende og kan forårsake fødselsdefekter eller annen reproduktiv skade. For å minimere eksponering skal du unngå å innånde eksos, ikke la motoren gå på tomgang bortsett fra når nødvendig, vedlikehold kjøretøyet på et godt ventilert område og bruk hansker eller vask hendene ofte når du vedlikeholder kjøretøyet. For mer informasjon kan du gå til www.p65warnings.ca.gov/products/passenger-vehicle.

I Canada distribueres produktene av Bombardier Recreational Products Inc. (BRP).

Produkter i USA distribueres av BRP US Inc.

Følgende varemerker tilhører Bombardier Recreational Products Inc.:

Can-Am® D.E.S.S. DPS™ Renegade Rotax® TTI™ X™ XPS™

– Visco-Lok er et varemerke som tilhører GKN Viscodrive GmbH.

– QS3 er et varemerke for Fox Factory, Inc.

INNLEDNING

Deutsch	Dieses Handbuch ist möglicherweise in Ihrer Landessprache verfügbar. Bitte wenden Sie sich an Ihren Händler oder besuchen Sie: www.operatorsguides.brp.com
English	This guide may be available in your language. Check with your dealer or go to: www.operatorsguides.brp.com
Español	Es posible que este manual esté disponible en su idioma. Consulte a su distribuidor o visite: www.operatorsguides.brp.com
Français	Ce guide peut être disponible dans votre langue. Vérifier avec votre concessionnaire ou aller à: www.operatorsguides.brp.com
中文	本手册可能有您的语种的翻译版本。请向经销商询问，或者登录 www.operatorsguides.brp.com 查询。
日本語	このガイドは、言語によって翻訳版が用意されています。ディーラーに問い合わせるか、次のアドレスでご確認ください： www.operatorsguides.brp.com
Nederlands	Deze handleiding kan beschikbaar zijn in uw taal. Vraag het aan uw dealer of ga naar: www.operatorsguides.brp.com
Norsk	Denne boken kan finnes tilgjengelig på ditt eget språk. Kontakt din forhandler eller gå til: www.operatorsguides.brp.com
Português	Este manual pode estar disponível em seu idioma. Fale com sua concessionária ou visite o site: www.operatorsguides.brp.com
Suomi	Käyttöohjekirja voi olla saatavissa omalla kielelläsi. Tarkista jälleenmyyjältä tai käy osoitteessa: www.operatorsguides.brp.com
Svenska	Denna bok kan finnas tillgänglig på ditt språk. Kontakta din återförsäljare eller gå till: www.operatorsguides.brp.com

Gratulerer med kjøpet av din nye Can-Am® ATV. Det støttes av BRPs begrensede garanti og et nettverk av autoriserte Can-Am-forhandlere som er klare til å levere delene, tilbehøret og servicen du måtte trenge.

Ved levering ble du informert om hva garantien dekker, og du signerer *LISTEN MED KONTROLLPUNKTER FØR LEVERING* for å sikre at du var fornøyd med klargjøringen av det nye kjøretøyet.

Forhandleren er opptatt av å ha fornøyde kunder. Hvis du trenger mer informasjon, ber vi deg kontakte forhandleren.

Viktig å vite før du starter

Les denne brukerhåndboken før du bruker kjøretøyet, for å lære hvordan du kan redusere risikoen for at du selv, passasjerer og personer i nærheten blir skadet eller omkommer.

Les også alle sikkerhetsdekalene på ATV-en og studer *SIKKERHETS-VIDEOEN*.

Dette er et kjøretøy i kategori S. Følg alltid denne anbefaling om minimumsalder: Personer under 16 år må ikke kjøre dette kjøretøyet.

Dette kjøretøyet er bare beregnet for fritidskjøring av erfarne førere.

Vi anbefaler deg å ta et kurs i kjøresikkerhet. Se under *SPESIEL-*

LE ANVISNINGER OM SIKKERHET for mer informasjon.

Dersom du ikke følger disse advarselene kan det resultere i ALVORLIG PERSONSKADE ELLER DØD.

Sikkerhetsmeldinger

Nedenfor vises typen sikkerhetsmeldinger, hvordan de ser ut og hvordan de brukes i denne veiledningen:

Varselsymbolet  indikerer fare for skade.



ADVARSEL

Indikerer en potensiell risikosituasjon som kan resultere i alvorlig personskade eller dødsfall hvis den ikke unngås.



OBS! Indikerer en farlig situasjon som kan resultere i liten til moderat personskade hvis den ikke unngås.

OBS! Indikerer en instruksjon som, hvis den ikke følges, kan føre til alvorlig skade på vannscooterens komponenter eller annet materiell.

Om denne brukerhåndboken

Denne operatørhåndboken er utarbeidet for å gjøre eieren/operatøren av et nytt kjøretøy kjent med de forskjellige kjøretøykontrollene, vedlikehold og instruksjoner for sikker bruk. Den er uunnværlig for riktig bruk av produktet.

Når du leser denne operatørhåndboken må du huske at:



ADVARSEL

Indikerer en potensiell farlig situasjon som kan resultere i alvorlig personskade eller død hvis den ikke unngås.

Oppbevar operatørhåndboken i kjøretøyet, slik at du kan få informasjon om vedlikehold, feilsøking og instruering av andre.

Vær oppmerksom på at håndboken finnes på flere språk. Ved eventuelle uoverensstemmelser i teksten er det den engelske versjonen som gjelder.

Hvis du vil vise og/eller skrive ut en ekstra kopi av brukerhåndboken, kan du gå til følgende nettsted www.operatorsguides.brp.com.

Informasjonen i dette dokument er riktig ved tidspunktet for publisering. BRPs politikk er imidlertid å kontinuerlig forbedre sine produkter uten å med dette forplikte seg selv til å montere dem i tidligere produserte produkter. På grunn av sent implementerte endringer kan det være enkelte forskjeller mellom det fremstilte produktet og beskrivelsene og/eller spesifikasjonene. BRP forbeholder seg retten til når som helst og uten forpliktelser å avskaffe eller endre spesifikasjoner, design, egenskaper, modeller eller utstyr.

Brukerhåndboken og *SIKKERHETS-DVD-EN* skal følge med kjøretøyet når det selges.

INNHold

INNLEDNING	1
VIKTIG Å VITE FØR DU STARTER.....	1
SIKKERHETSMELDINGER.....	2
OM DENNE BRUKERHÅNDBOKEN.....	2

INFORMASJON OM SIKKERHET

GENERELLE FORHOLDSREGLER	8
UNNGÅ KARBONMONOKSIDFORGIFTNING.....	8
UNNGÅ BENSINBRANN OG ANDRE FARER.....	8
UNNGÅ FORBRENNINGER FRA VARME DELER.....	8
TILBEHØR OG MODIFIKASJONER.....	8

SPESEILLE SIKKERHETSMELDINGER	10
OPPLÆRINGSKURS.....	12

ADVARSLER I FORBINDELSE MED BRUK	13
---	-----------

KJØRE	39
KONTROLL FØR KJØRING.....	40
KJØREKLÆR OG -UTSTYR.....	42
DET ER IKKE TILLATT Å KJØRE MED PASSASJER.....	43
KJØRE MED LAST.....	43
LASTE BAGASJEOMRÅDET BAK.....	44
TREKKING AV LAST (DERSOM UTSTYRT MED TILHENGERFESTE).....	45
TREKKING AV TILHENGER (DERSOM UTSTYRT MED TILHENGERFESTE).....	45
BRUKE KJØRETØYET TIL ARBEIDSOPPGAVER.....	46
FRITIDSKJØRING.....	46
KJØRING UNDER GJØRME TE FORHOLD.....	47
MILJØ.....	47
BEGRENSNINGER I UTFORMINGEN.....	48
BRUK I TERRENGET.....	48
GENERELLE ANVENDELSES- OG SIKKERHETSREGLER.....	48
KJØRETEKNIKKER.....	51

VIKTIGE DEKALER PÅ PRODUKTET (CANADA/USA)	57
LØSE DEKALER.....	57
SIKKERHETSDEKALER PÅ KJØRETØYET.....	58
SAMSVARSDEKALER.....	60
DEKALER MED TEKNISKE INFORMASJON.....	60

VIKTIGE DEKALER PÅ PRODUKTET (ALLE LAND UNNTATT CANADA/USA)	61
LØSE DEKALER.....	61
SIKKERHETSDEKALER PÅ KJØRETØYET.....	62
SAMSVARSDEKALER.....	66
DEKALER MED TEKNISKE INFORMASJON.....	66

INFORMASJON OM KJØRETØYET

BETJENINGSORGANER/INSTRUMENTER/UTSTYR	68
1) GASSHÅNDTAK.....	70
2) VENSTRE BREMSEHÅNDTAK.....	70

3) HÅNDTAK PÅ HØYRE SIDE FOR BREMSER.....	70
4) PARKERINGSBREMSSPAK.....	71
5) BREMSEPEDAL.....	71
6) GIRSPAK.....	72
7) BRYTER FOR TØHJULS/FIREHJULS DRIFT.....	73
8) FLERFUNKSJONSBRYTER.....	74
9) 12-VOLTS STRØMUTTAK.....	75
10) RF D.E.S.S. NØKKELE.....	76
11) FOTSTØTTER.....	77
12) SETE.....	77
13) KONSOLL.....	78
14) SNØRKELEKSELE.....	78
15) BAGASJEOMRÅDE BAK.....	79
16) VERKTØYSETTE.....	79
17) VINSJ (HVIS MONTERT).....	79
18) VINSJBRYTER (HVIS MONTERT).....	80
19) BERGINGSKROK.....	80
FLERFUNKSJONSMÅLER (LCD).....	81
BESKRIVELSE AV FLERFUNKSJONSMÅLEREN.....	81
FLERFUNKSJONSMÅLERMODUSER.....	82
NAVIGERE PÅ LCD-MÅLEREN.....	83
MÅLEROPPETTE.....	84
DRIVSTOFF.....	86
DRIVSTOFFKRAVE.....	86
FYLLENG AV DRIVSTOFF.....	86
INNKJØRINGSPERIODE.....	88
INNKJØRING.....	88
GRUNNLEGGENDE PROSEDYRER.....	89
STARTE MOTOREN.....	89
AKTIVERE DET ELEKTRISKE SYSTEMET.....	89
SKIFTE GIR.....	89
STOPPE MOTOREN OG PARKERE KJØRETØYET.....	89
SPESELE PROSEDYRER.....	91
TILTAK HVIS DET KOMMER VANN I CVT-ENHETEN.....	91
TILTAK HVIS DET KOMMER VANN I LUFTFILTERHUSET.....	91
TILTAK HVIS KJØRETØYET VELTER.....	92
TILTAK HVIS KJØRETØYET KOMMER UNDER VANN.....	92
JUSTERE KJØREEGENSKAPER.....	93
JUSTERE FJÆRINGEN.....	93
FORHÅNDSLASTE FJÆRINGSJUSTERINGER.....	93
JUSTERING AV STØTDEMPING (1000R-MODELLER).....	93
DYNAMISK SERVOSTYRING (DPS) JUSTERING AV HJELPENIVÅ.....	94
TRANSPORT AV KJØRETØYET.....	96
VEDLIKEHOLD	
VEDLIKEHOLDSPLENE.....	98
OMFATTENDE STØVFORHOLD.....	99

FORKLARING PÅ VEDLIKEHOLDSPLAN.....	99
VEDLIKEHOLDSPLAN.....	99
VEDLIKEHOLDSPROSEDYRER.....	102
LUFTFILTER.....	102
MOTOROLJE.....	105
OLJEFILTER.....	107
RADIATOR.....	107
MOTORKJØLEVÆSKE.....	108
GNISTBESKYTTELSE PÅ EKSOSPOTTE.....	110
CVT-LUFTFILTER.....	111
GIRKASSEOLJE.....	112
GASSKABEL.....	113
TENNPLUGGER.....	115
BATTERI.....	116
SIKRINGER.....	116
LYS.....	118
DRIVAKSELMANSJETT OG -BESKYTTELSE.....	119
HJUL OG DEKK.....	121
STYRING.....	123
FJÆRING.....	124
BREMSER.....	125
STELL AV KJØRETØYET.....	127
ETTER KJØRING.....	127
RENGJØRE ROADSTEREN.....	127
OPPBEVARING OG KLARGJØRING FØR SESONGSTART.....	129
<i>TEKNISK INFORMASJON</i>	
IDENTIFIKASJON AV KJØRETØYET.....	132
KJØRETØYETS IDENTIFIKASJONSNUMMER.....	132
MOTORENS IDENTIFIKASJONSNUMMER.....	132
RADIOFREKVENNS DIGITALT KODET SIKKERHETSSYSTEM (RF D.E.S.S. NØKSEL).....	132
FORSKRIFTER FOR STØYUTSLIPPSKONTROLLSYSTEMET (CANADA/USA).....	134
VERDIER FOR STØYUTSLIPP OG VIBRASJON (ALLE LAND UTENOM CANADA/USA).....	135
EC-SAMSVARERKLÆRING.....	136
SPESIFIKASJONER.....	137
<i>FEILSØKING</i>	
RETNINGSLINJER FOR FEILSØKING.....	146
MELDINGER PÅ FLERFUNKSJONSMÅLEREN.....	151

GARANTI

BRP BEGRENSET GARANTI I USA OG CANADA: 2018 CAN-AM® ATV.....	154
UTSLIPPSRELATERT GARANTI US EPA.....	158
BRPS INTERNASJONALE BEGRENSEDE GARANTI: 2018 CAN-AM® ATV.....	161
BRP BEGRENSET GARANTI FOR EØS, SAMVELDET AV UAVHENGI- GE STATER (SUS) OG TYRKIA: 2018 CAN-AM® ATV.....	165

KUNDEINFORMASJON

PERSONVERNINFORMASJON.....	172
KONTAKT OSS.....	173
NORD-AMERIKA.....	173
EUROPA.....	173
OCEANIA.....	173
SØR AMERIKA.....	174
ASIA.....	174
ADRESSEENDRING / NY EIER.....	175

INFORMASJON OM SIKKERHET

GENERELLE FORHOLDSREGLER

Unngå karbonmonoksidforgiftning

All eksos fra motorer inneholder karbonmonoksid, en dødelig gass. Innånding av karbonmonoksid kan føre til hodepine, svimmelhet, søvnløshet, kvalme, forvirring og eventuelt død.

Karbonmonoksid er en fargeløs, luktløs og smakløs gass som kan være til stede selv om du ikke ser eller lukter eksos. Dødelige nivåer av karbonmonoksid kan raskt samles opp, og du kan raskt bli utmatet og ute av stand til å redde deg selv. Dødelige nivåer av karbonmonoksid kan også bli værende i timer eller dager i lukkede eller dårlig ventilerte områder. Hvis du får symptomer på karbonmonoksidforgiftning, må du umiddelbart forlate området, få frisk luft og kontakte lege.

Slik hindrer du alvorlige skader eller dødsfall på grunn av karbonmonoksid:

- Ikke kjør kjøretøyet i dårlig ventilerte eller delvis lukkede områder som garasjer, carporter eller lagerhaller. Selv om du prøver å ventilere motoreksosen med vifter eller åpne vinduer og dører, kan karbonmonoksidkonsentrasjonen raskt nå farlige nivåer.
- Ikke kjør kjøretøyet utendørs på steder der motoreksosen kan bli trukket inn i en bygning via åpninger som vinduer eller dører.

Unngå bensinbrann og andre farer

Bensin er ekstremt brannfarlig og svært eksplosiv. Bensingass eller -damp kan spre seg og antennes av en gnist eller åpen flamme mange meter unna motoren. Følg instruksjonene nedenfor for å redusere faren for brann eller eksplosjon:

- Bruk bare godkjente bensinkaner til oppbevaring av drivstoff.
- Følg nøye instruksjonene gitt under *DRIVSTOFF*.
- Ikke start eller bruk motoren hvis tanklokket ikke er riktig på plass.

Bensin er giftig og kan forårsake personskade eller dødsfall.

- Ikke sug bensin med munnen i en hevert eller lignende.
- Hvis du svelger bensin, får bensin i øynene eller inhalerer bensingass, må du øyeblikkelig kontakte lege.

Hvis du søler bensin på deg, må du vaske deg med såpe og vann og skifte klærne.

Unngå forbrenninger fra varme deler

Noen komponenter blir varme under bruk. Unngå kontakt med disse delene under og rett etter bruk for å unngå brannskader.

Tilbehør og modifikasjoner

Eventuelle endringer eller bruk av tilleggsutstyr kan påvirke kjøretøyet sine kjøreegenskaper. Det er viktig at du tar deg tid til å bli kjent med kjøretøyet etter at endringene er utført, slik at du forstår hvordan du kan tilpasse kjørestilen i henhold til disse.

Ikke utfør uautoriserte endringer eller installer utstyr som ikke er spesifikt godkjent av BRP for kjøretøyet. Slike endringer ikke er testet av BRP og de kan øke risikoen for personskade eller tap av kontroll eller de kan også føre til at det blir ulovlig å bruke kjøretøyet. For eksempel kan endring av dekkspesifikasjonene påvirke kjøretøyet sine håndtering og øke risikoen for at du mister kontroll.

Kontakt en autorisert BRP-forhandler for tilgjengelig tilbehør til kjøretøyet.

SPESIELLE SIKKERHETSMELDINGER

DETTE KJØRETØYET ER IKKE NOE LEKETØY OG KAN VÆRE FARLIG Å BRUKE.

- Dette kjøretøyet oppfører seg annerledes enn andre kjøretøy. En kollisjon eller velt kan skje raskt hvis du ikke tar riktige forholdsregler, selv under standardmanøvrer som f.eks. snumanøvrer og kjøring i bakker eller over hindringer.

ALVORLIGE SKADER ELLER DØDSFALL kan bli resultatet hvis du ikke følger disse anvisningene:

- Les og forstå brukerhåndboken og alle sikkerhetsdekaler på kjøretøyet før det tas i bruk. Se på og merk deg innholdet i *SIKKERHETSVIDEØEN* før du bruker kjøretøyet.
- Følg alltid denne anbefaling om minimumsalder: Personer under 16 år må ikke kjøre dette kjøretøyet.
- Passasjerer må aldri tas med på dette kjøretøyet. Passasjer(er) påvirker balansen og styreegenskapene og øker risikoen for å miste kontroll.
- Bruk aldri kjøretøyet på underlag med fast dekke, inkludert fortauer, innkjørsler, parkeringsplasser eller gater.
- Bruk aldri kjøretøyet på offentlige gater, veier eller motorveier, ikke en gang på grus- eller jordveier.
- Ta aldri plass på dette kjøretøyet uten å bruke en godkjent hjelm som er riktig tilpasset. Du bør også bruke øyebeskyttelse (briller eller ansiktsbeskyttelse), hansker, egnet skotøy, langermet skjorte eller jakke og langbukser.
- Bruk aldri kjøretøyet når du er trøtt, syk eller påvirket av medikamenter eller alkohol. Reaksjonstiden og bedømmelsesevnen påvirkes mye i slike tilstander.
- Kjør aldri med for stor hastighet. Kjør alltid i en hastighet som er tilpasset terrenget, sikten, kjøreforholdene og din erfaring.
- Forsøk aldri å steile og kjøre på to hjul, hoppe eller utføre andre stunt.
- Før hver kjøring må du alltid kontrollere kjøretøyet og undersøke om det er trygt å bruke det. Følg alltid kontroll- og vedlikeholdsprosedyrene og vedlikeholdsplanene som beskrives i denne brukerhåndboken.
- Hold alltid begge hendene på styrehåndtakene og begge føttene på fotstøttene under kjøring.
- Kjør alltid langsomt, og vær ekstra forsiktig ved kjøring i ukjent terreng. Vær alltid oppmerksom på endring av terrengforholdene når du kjører.
- Kjør ikke på meget ujevnt, glatt eller løst underlag før du har fått opplæring i og har tilegnet deg den dyktighet som kreves for å beherske kjøretøyet i slikt terreng. Vær alltid ekstra forsiktig i slikt terreng.
- Følg alltid riktige prosedyrer ved svinging slik det er beskrevet i denne brukerhåndboken. Øv først på å snu kjøretøyet ved lav hastighet før du prøver å snu ved høyere hastigheter. Ikke snu kjøretøyet hvis du kjører i hastighet.
- Kjør aldri i bakker som er for bratte for kjøretøyet eller for dine ferdigheter. Øv deg på små bakker først før du prøver deg på større bakker.

- Følg alltid riktige prosedyrer ved kjøring opp bakker slik det er beskrevet i denne brukerhåndboken. Kontroller terrenget nøye før du kjører opp bakker. Aldri kjør i motbakker med veldig glatte eller løse overflater. Flytt vekten fremover. Aldri åpen gassen for raskt eller skift gir plutselig. Kjør aldri over bakketopper i høy hastighet.
- Følg alltid riktige prosedyrer ved kjøring nedover og bremsing i bakker slik det er beskrevet i denne brukerhåndboken. Kontroller terrenget nøye før du kjører ned bakker. Forskyv kroppsvekten din bakover.
- Følg alltid riktige prosedyrer ved kjøring langs skråningen i bakker slik det er beskrevet i denne brukerhåndboken. Unngå bakker med veldig glatte eller løse overflater. Forskyv kroppsvekten din til den siden av kjøretøyet som vender oppover.
- Følg alltid riktige prosedyrer hvis maskinen stopper eller ruller bakover ved kjøring opp bakker. Unngå dette ved å alltid bruke riktig girområde og holde jevn hastighet ved kjøring opp bakker. Hvis kjøretøyet stopper eller ruller bakover, må du følge den spesielle prosedyren for bremsing som beskrives i denne brukerhåndboken. Stå av kjøretøyet på den siden som vender oppover bakken, eller på en av sidene hvis det står med fronten rett opp bakken. Sving kjøretøyet rundt og stå på igjen slik det beskrives i denne brukerhåndboken.
- Kontroller alltid om det finnes hindringer før du kjører i et ukjent område. Forsøk aldri å kjøre over store hindringer, som store steiner eller trær som har falt ned. Følg alltid riktige prosedyrer ved kjøring over hindringer slik det er beskrevet i denne brukerhåndboken.
- Vær alltid forsiktig når du skrenser eller skli. Lær deg hvordan du kan skrense eller skli på en sikker og kontrollert måte ved en lav hastighet og i et jevnt terreng. Kjør langsomt på meget glatte underlag, som for eksempel is, og vær ekstra forsiktig slik at du ikke mister kontrollen når du får sleng.
- Bruk aldri kjøretøyet i elver med sterk strøm eller i vann som er dypere enn det som er angitt i denne brukerhåndboken. Husk at våte bremses kan føre til redusert bremsekraft. Test bremsene når du kjører ut av vann, søle eller snø. Brems om nødvendig flere ganger slik at friksjonsvarmen tørker bremsene.
- Husk alltid at bremselengden lett påvirkes av, men ikke er begrenset til, vær- og terrengforhold, bremsesystem og dekkenes tilstand, kjøretøyet hastighet og tilstand og last inkludert sleping. Tilpass alltid kjøringen i henhold til dette.
- Kontroller alltid at det ikke finnes noen hindringer eller personer bak deg når du rygger. Når du ser at det er sikkert å rygge, rygger du langsomt.
- BRP anbefaler deg å sitte på kjøretøyet når du rygger. Unngå å stå oppreist. Vekten din kan forskyves fremover og mot gasspaken og forårsake en utilsiktet akselerasjon og at du mister kontrollen.
- Bruk alltid dekk av riktig type og størrelse i henhold til spesifikasjonen i denne brukerhåndboken. Oppretthold alltid riktig dekktrykk i henhold til beskrivelsen i denne brukerhåndboken.
- Modifiser aldri dette kjøretøyet uten å bruke riktige monteringsmetoder eller deler. Bruk bare BRP-godkjent utstyr. Monter ALDRI passasjerseater, og IKKE bruk bagasjeområdet til å frakte passasjerer.

- Overskrid aldri den angitte lastekapasiteten for kjøretøyet inkludert fører, all annen last og tilbehør som er montert. Last skal være jevnt fordelt og sitte godt på plass. Senk hastigheten, og følg anvisningene i denne håndboken ved kjøring med last eller tilhenger. Hold større avstand for nedbremsing.
- Bruk aldri kjøretøyet hvis betjeningsorganene ikke fungerer normalt.

Opplæringskurs

Kjør aldri dette kjøretøyet uten nødvendige instruksjoner. **Delta på et føreropplæringskurs.** Alle førere bør gjennomføre et opplæringskurs med en sertifisert instruktør.

HVIS DU VIL HA MER INFORMASJON OM ATV-SIKKERHET, kan du kontakte en autorisert Can-Am-forhandler angående opplæringskurs som måtte finne sted i nærheten.

Ring Specialty Vehicle Institute of America (SVIA) på 1 800 887–2887 eller, i Canada, Canada Safety Council (CSC) på 1 613 739–1535.

ADVARSLER I FORBINDELSE MED BRUK

Følgende advarsler og tilhørende format er brukt i denne brukerhåndboken (i samsvar med retningslinjer fra United States Consumer Product Safety Commission).

MERK: Illustrasjonene er kun generelle representasjoner. De kan se annerledes ut på din modell.



ADVARSEL



POTENSIELL RISIKOSITUASJON

Betjene dette kjøretøyet uten riktig opplæring.

HVA KAN SKJE

Risikoen for en ulykke øker drastisk hvis du ikke vet hvordan du betjener kjøretøyet på riktig måte i ulike situasjoner og terrengforhold.

HVORDAN DU KAN UNNGÅ FAREN

Begynnere og uerfarne operatører bør fullføre et treningskurs. Etter treningskurset bør de sørge for at de regelmessig praktiserer det de har lært på kurset og også ser på driftsteknikkene beskrevet i denne brukerhåndboken.

Hvis du vil ha mer informasjon om opplæringskurs, kan du kontakte en autorisert Can-Am-forhandler.

 **ADVARSEL**



V00A1A0

POTENSIELL RISIKOSITUASJON

Hvis du ikke følger den anbefalte kjørealderen for dette kjøretøyet.

HVA KAN SKJE

Alvorlige personskader eller dødsfall kan være resultatet hvis du ikke respekterer den anbefalte kjørealderen.

Selv om et barn befinner seg innen den anbefalte aldersgruppen for betjening av dette kjøretøyet, betyr ikke det at han/hun har ferdighetene, evnen eller dømmekraften som er nødvendig for å betjene dette kjøretøyet sikkert og kan derved bli involvert i en alvorlig ulykke.

HVORDAN DU KAN UNNGÅ FAREN

Ingen under 16 år bør betjene dette kjøretøyet.

! **ADVARSEL****POTENSIELL RISIKOSITUASJON**

Å ta med en passasjer på dette kjøretøyet.

HVA KAN SKJE

Din mulighet til å holde kjøretøyet i balanse og kontrollere det reduseres betraktelig.

Det kan føre til en ulykke som kan skade deg og/eller passasjeren.

HVORDAN DU KAN UNNGÅ FAREN

Ta aldri med passasjerer. Hensikten med det lange setet er å gi føreren mulighet til å endre stilling etter behov ved kjøring. Det er ikke utformet for eller beregnet til å ta med passasjer(er).

 **ADVARSEL**



POTENSIELL RISIKOSITUASJON

Kjøre dette kjøretøyet på asfalterte overflater.

HVA KAN SKJE

Dekkene er utformet kun for terrengbruk, ikke for fast dekke. Fast dekke kan sterkt påvirke håndtering og betjening av kjøretøyet og føre til at du mister kontrollen over det.

HVORDAN DU KAN UNNGÅ FAREN

Bruk aldri kjøretøyet på underlag med fast dekke, inkludert fortauer, innkjørsler, parkeringsplasser eller gater.

 **ADVARSEL**



POTENSIELL RISIKOSITUASJON

Bruk av dette kjøretøyet på offentlig gate, vei eller motorvei.

HVA KAN SKJE

Du kan kollidere med et annet kjøretøy.

HVORDAN DU KAN UNNGÅ FAREN

Bruk aldri kjøretøyet på offentlige gater, veier eller motorveier, ikke en gang på grus- eller jordveier. I mange land er det ulovlig å bruke dette kjøretøyet på offentlig gate, vei eller motorvei.

 **ADVARSEL**



POTENSIELL RISIKOSITUASJON

Kjøring uten å bruke godkjent hjelm, øyebeskyttelse og andre verneklær.

HVA KAN SKJE

Følgende punkter gjelder alle ATV-førere:

- Kjøring uten godkjent hjelm øker sjansen for alvorlige hodeskader eller dødsfall hvis en ulykke skulle oppstå.
- Kjøring uten øyevern kan resultere i en ulykke og øke sjansen for alvorlige personskader hvis en ulykke skulle oppstå.
- Kjøring uten beskyttende påklledning øker risikoen for alvorlige skader ved en eventuell ulykke.

HVORDAN DU KAN UNNGÅ FAREN

Alltid ha på deg en godkjent hjelm som passer godt. Du bør også ha på deg:

- Øyevern (vernebriller eller ansiktsmaske)
- Hansker og støvler
- Langermet skjorte eller jakke
- Lange bukser.

! **ADVARSEL**

V00A07Q

POTENSIELL RISIKOSITUASJON

Bruke dette kjøretøyet under innflytelse av medikamenter eller alkohol.

HVA KAN SKJE

Kan ha stor påvirkning på din dømmekraft.

Kan svekke reaksjonsevnen.

Kan påvirke balansen og persepsjonen.

Kan resulterer i en ulykke eller dødsfall.

HVORDAN DU KAN UNNGÅ FAREN

Kjør aldri med roadsteren etter å ha inntatt alkohol eller medikamenter.

! **ADVARSEL**



V00A08Q

POTENSIELL RISIKOSITUASJON

Kjøre dette kjøretøyet ved for høy hastighet.

HVA KAN SKJE

Øker sjansen på å miste kontrollen av kjøretøyet, noe som kan resultere i en ulykke.

HVORDAN DU KAN UNNGÅ FAREN

Alltid kjør ved en hastighet som er tilpasset terrengforholdene, synligheten, kjøreforholdene og din erfaring.

! **ADVARSEL**



POTENSIELL RISIKOSITUASJON

Prøve ulike stunt med kjøretøyet som å kjøre på bakhjulene og å hoppe.

HVA KAN SKJE

Øker sjansen for en ulykke, inkludert velt.

HVORDAN DU KAN UNNGÅ FAREN

Aldri prøv å utføre stunt som å kjøre på bakhjulene eller å hoppe. Ikke prøv å vise deg frem.

**ADVARSEL****POTENSIELL RISIKOSITUASJON**

Mangel på å inspisere kjøretøyet for du tar det i bruk.

Mangel på å vedlikeholde kjøretøyet ordentlig.

HVA KAN SKJE

Øker muligheten for en ulykke eller skader på utstyr.

HVORDAN DU KAN UNNGÅ FAREN

Kontroller alltid kjøretøyet før du skal bruke det, for å forsikre deg om at det er i god og sikker stand.

Følg alltid kontroll- og vedlikeholdsprosedyrene og vedlikeholdsplanene som beskrives detaljert i denne brukerhåndboken.

**ADVARSEL****POTENSIELL RISIKOSITUASJON**

Kjøre på frosne vannveier.

HVA KAN SKJE

Alvorlige personskader eller dødsfall kan være resultatet hvis du går gjennom is.

HVORDAN DU KAN UNNGÅ FAREN

Aldri kjør dette kjøretøyet på en frossen overflate med mindre du er helt sikker på at isen er tykk og sterk nok til å takle kjøretøyet last. Ta også hensyn til kraften som oppstår når et kjøretøy er i bevegelse.

 **ADVARSEL**



POTENSIELL RISIKOSITUASJON

Å slippe håndtaket med hendene eller løfte føttene fra fotstøttene under kjøring.

HVA KAN SKJE

Evnen til å kunne kontrollere kjøretøyet reduseres når du tar bort en hånd eller fot. I tillegg kan dette føre til at du mister balansen og faller av kjøretøyet. Hvis du løfter opp en fot fra fotstøtten, kan foten eller benet komme i kontakt med bakhjulet, noe som kan føre til personskade eller en ulykke.

HVORDAN DU KAN UNNGÅ FAREN

Hold alltid begge hendene på håndtaket og begge føttene på fotstøttene under kjøring.

! **ADVARSEL****POTENSIELL RISIKOSITUASJON**

Hvis du ikke er ekstra forsiktig når du betjener dette kjøretøyet i ukjent terreng.

HVA KAN SKJE

Du kan komme borti skjulte stener, humper eller hull, uten nok tid til å reagere.

Dette kan føre til tap av kontroll eller at kjøretøyet velter.

HVORDAN DU KAN UNNGÅ FAREN

Kjør langsomt og vær ekstra forsiktig ved kjøring i ukjent terreng.

Vær alltid oppmerksom på endring av terrengforholdene når du kjører.

! **ADVARSEL**



POTENSIELL RISIKOSITUASJON

Hvis du ikke er ekstra forsiktig når du betjener kjøretøyet i veldig ujevnt, glatt eller løst terreng.

HVA KAN SKJE

Dette kan forårsake at du mister veigrepet eller kontrollen av kjøretøyet, noe som kan resultere i en ulykke, inkludert velt.

HVORDAN DU KAN UNNGÅ FAREN

Kjør ikke på meget ujevnt, glatt eller løst underlag før du har fått opplæring i og har tilegnet deg den dyktighet som kreves for å beherske kjøretøyet i slikt terreng.

Vær alltid ekstra forsiktig i slikt terreng.

! **ADVARSEL****POTENSIELL RISIKOSITUASJON**

Hvis du ikke snur på riktig måte.

HVA KAN SKJE

Du kan miste kontrollen over kjøretøyet, noe som kan forårsake kollisjon eller velt.

HVORDAN DU KAN UNNGÅ FAREN

Følg alltid riktige prosedyrer ved svinging slik det er beskrevet i denne brukerhåndboken. Øv først på å snu kjøretøyet ved lav hastighet før du prøver å snu ved høyere hastigheter.

Ikke snu kjøretøyet hvis du kjører i hastighet.

! **ADVARSEL**



POTENSIELL RISIKOSITUASJON

Betjene kjøretøyet i veldig bratte bakker.

HVA KAN SKJE

Det er lettere for kjøretøyet å velte i bratte bakker enn det er på jevne overflater eller små bakker.

HVORDAN DU KAN UNNGÅ FAREN

Kjør aldri i bakker som er for bratte for kjøretøyet eller for dine ferdigheter. Øv deg på små bakker først før du prøver deg på større bakker.

! **ADVARSEL****POTENSIELL RISIKOSITUASJON**

Hvis du ikke kjører på riktig måte i motbakker.

HVA KAN SKJE

Kan føre til at du mister kontrollen eller at kjøretøyet velter.

HVORDAN DU KAN UNNGÅ FAREN

Følg alltid riktige prosedyrer ved kjøring opp bakker slik det er beskrevet i denne brukerhåndboken.

Alltid kontroller terrenget nøye før du begynner å kjøre i en motbakke.

Aldri kjør i motbakker med veldig glatte eller løse overflater.

Flytt vekten fremover.

Aldri åpen gassen for raskt eller skift gir plutselig. Kjøretøyet kan velte bakover.

Kjør aldri over bakketopper i høy hastighet. En hindring, en bratt skråning, et annet kjøretøy eller en person kan befinne seg på den andre siden av bakken.

 **ADVARSEL**



POTENSIELL RISIKOSITUASJON

Kjøre ned en bakke på feil måte.

HVA KAN SKJE

Kan føre til at du mister kontrollen eller at kjøretøyet velter.

HVORDAN DU KAN UNNGÅ FAREN

Følg alltid riktige prosedyrer ved kjøring ned bakker slik det er beskrevet i denne brukerhåndboken.

MERK: En spesiell bremseteknikk er nødvendig når kjører ned en bakke.

Alltid kontroller terrenget nøye før du begynner å kjøre ned en bakke.

Forskyv kroppsvekten din bakover.

Aldri kjør ned en bakke med høy hastighet.

Unngå å kjøre ned en bakke i en vinkel som kan føre til at kjøretøyet lener seg skarpt mot én side. Kjør rett ned en bakke hvis mulig.

ADVARSEL
**POTENSIELL RISIKOSITUASJON**

Krysse eller snu i bakker på feil måte.

HVA KAN SKJE

Kan føre til at du mister kontrollen eller at kjøretøyet velter.

HVORDAN DU KAN UNNGÅ FAREN

Ikke forsøk å svinge i en bakke før du behersker denne svingteknikken på plan mark slik det beskrives i denne brukerhåndboken. Vær forsiktig når du snur i en bakke.

Unngå å krysse på tvers av en bratt bakke hvis mulig.

Når du krysser på tvers av en bakke:

Alltid følg prosedyrene slik beskrevet i denne brukerhåndboken.

Unngå bakker med veldig glatte eller løse overflater.

Forskyv kroppsvekten din til den siden av kjøretøyet som vender oppover.

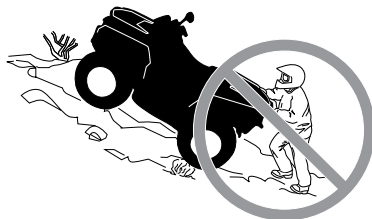
ADVARSEL

POTENSIELL RISIKOSITUASJON

Steile, rulle bakover eller gå ut av kjøretøyet på file måte mens du kjører i motbakker.

HVA KAN SKJE

Dette kan resultere i at kjøretøyet velter.

HVORDAN DU KAN UNNGÅ FAREN

Bruk alltid riktig girområde, og hold jevn hastighet ved kjøring opp bakker.

Hvis du mister all hastigheten fremover:

Hold vekten mot bakken. Aldri åpen gassen for raskt eller skift gir plutselig. Kjøretøyet kan velte bakover.

Bruk bremsen.

Sett på parkeringsbremsen når du har stoppet.

Gå ut av kjøretøyet på øvre side av bakken, eller til én side hvis du peker rett opp mot bakken.

Hvis du begynner å rulle bakover:

Hold vekten mot bakken. Aldri åpen gassen for raskt eller skift gir plutselig. Kjøretøyet kan velte bakover.

Bruk aldri bremsene bak når du ruller bakover.

Brems gradvis med bremsen foran.

Sett på parkeringsbremsen når kjøretøyet har stoppet helt.

Gå ut av kjøretøyet på øvre side av bakken, eller til én side hvis du peker rett opp mot bakken.

Sving kjøretøyet rundt og stå på igjen slik det beskrives i denne brukerhåndboken.

! **ADVARSEL****POTENSIELL RISIKOSITUASJON**

Feil manøvrering over hinder.

HVA KAN SKJE

Du kan kollidere eller miste kontrollen over kjøretøyet.

Kjøretøyet kan velte.

HVORDAN DU KAN UNNGÅ FAREN

Se etter hinder før du bruker kjøretøyet i et ukjent område.

Aldri prøv å kjøre over store hinder, slik som store steiner eller falne trær.

Følg alltid riktige prosedyrer ved kjøring over hindringer slik det er beskrevet i denne brukerhåndboken.

 **ADVARSEL**



POTENSIELL RISIKOSITUASJON

Skrense eller skli på feil måte.

HVA KAN SKJE

Du kan miste kontrollen over kjøretøyet.

Du kan også plutselig få tilbake veigrepet, noe som kan føre til at kjøretøyet velter.

HVORDAN DU KAN UNNGÅ FAREN

Lær deg hvordan du kan skrense eller skli på en sikker og kontrollert måte ved en lav hastighet og i et jevnt terreng.

Kjør langsomt på meget glatte underlag, som for eksempel is, og vær ekstra forsiktig slik at du ikke mister kontrollen når du får sleng.

ADVARSEL
**POTENSIELL RISIKOSITUASJON**

Å kjøre dette kjøretøyet gjennom dype eller sterke vannstrømmer.

HVA KAN SKJE

Dekkene kan flyte, noe som kan føre til at du mister veigrepet og kontrollen. Dette kan videre føre til ulykker.

HVORDAN DU KAN UNNGÅ FAREN

Bruk aldri kjøretøyet i elver med sterk strøm eller i vann som er dypere enn det som er angitt mer detaljert i denne brukerhåndboken.

Kontroller vanddybden og strømmen før du forsøker å krysse vann. Vannet må ikke overstige dekkene.

Husk at våte bremseser kan føre til redusert bremskraft. Teste bremsene når du forlater vannet. Brems om nødvendig flere ganger slik at friksjonsvarmen tørker bremsene.

 **ADVARSEL**



POTENSIELL RISIKOSITUASJON

Kjøre i revers på feil måte.

HVA KAN SKJE

Du kan kjøre på en hindring eller person som befinner seg bak kjøretøyet, noe som kan resultere i alvorlige personskader.

HVORDAN DU KAN UNNGÅ FAREN

Når du velger reversgiret, sørg for at det ikke befinner seg noen hindringer eller personer bak kjøretøyet. Hvis det er trygt å fortsette, kjør sakte.

! **ADVARSEL****POTENSIELL RISIKOSITUASJON**

Kjøre dette kjøretøyet med feil dekk, eller med feil eller ujevnt dekktrykk.

HVA KAN SKJE

Hvis du bruker feil dekk på dette kjøretøyet eller bruker det med feil eller ujevnt dekktrykk, kan du miste kontroll over kjøretøyet og øke risikoen for en ulykke.

HVORDAN DU KAN UNNGÅ FAREN

Bruk alltid dekk av riktig type og størrelse i henhold til spesifikasjonen i denne brukerhåndboken.

Oppretthold alltid riktig dekktrykk i henhold til beskrivelsen i denne brukerhåndboken.

Alltid skift ut hjul eller dekk som er skadet.

 **ADVARSEL**



POTENSIELL RISIKOSITUASJON

Kjøre dette kjøretøyet med feil modifikasjoner.

HVA KAN SKJE

Feil installasjon av tilbehør eller modifikasjon av dette kjøretøyet kan forårsake endringer i håndteringen, noe som i enkelte situasjoner kan føre til en ulykke.

HVORDAN DU KAN UNNGÅ FAREN

Modifiser aldri dette kjøretøyet uten å bruke riktige monteringsmetoder eller deler. Alle deler og tilbehør som legges til kjøretøyet skal være godkjent av BRP og installeres og brukes ifølge instruksjonene. Hvis du har spørsmål kan du ta kontakt med en autorisert Can-Am-forhandler.

Monter **ALDRI** passasjer sete, og **IKKE** bruk bagasjeområdet til å frakte passasjerer.

Endringer på kjøretøyet for å øke hastigheten og ytelsen kan være et brudd på vilkårene i den begrensede garantien for kjøretøyet. I tillegg er visse modifikasjoner inkludert fjerning av motoren eller eksoskomponenter forbudt under de fleste lovverk.

! **ADVARSEL****POTENSIELL RISIKOSITUASJON**

Overbelaste kjøretøyet, ta med eller slepe last på feil måte.

HVA KAN SKJE

Dette kan påvirke håndteringen av kjøretøyet som kan føre til en ulykke.

HVORDAN DU KAN UNNGÅ FAREN

Overskrid aldri den angitte lastekapasiteten for kjøretøyet inkludert fører, all annen last og tilbehør som er montert.

Last skal være jevnt fordelt og sitte godt på plass.

Reduser hastigheten når du har med last eller sleper en tilhenger. Hold større avstand for nedbremsing.

Alltid følg instruksjonene i denne brukerhåndboken med hensyn til last og sleping.

 **ADVARSEL**



V03M01Q

POTENSIELL RISIKOSITUASJON

Transportere brennbare eller farlige materialer som kan føre til eksplosjoner.

HVA KAN SKJE

Dette kan forårsake alvorlige personskader eller dødsfall.

HVORDAN DU KAN UNNGÅ FAREN

Aldri transporter brannfarlige eller farlige materialer.

Det finnes en del grunnleggende regler som du MÅ følge for å nyte glødene og spenningen ved kjøring med kjøretøyet. Noen av dem er kanskje nye for deg, mens andre er innlysende og forstås ut ifra sunn fornuft.

Ta deg tid til å nøye lese denne brukerhåndboken og alle medfølgende sikkerhetsetiketter på produktet og til å se på *SIKKERHETSVIDEOEN* som følger med kjøretøyet. Der gis det en fullstendig beskrivelse av det du bør vite om dette kjøretøyet før du begynner å kjøre.

Enten du er en ny eller erfaren fører, er det viktig for din egen sikkerhet at du kjenner til betjeningen av og funksjonene på kjøretøyet. Like viktig er det å vite hvordan du kjører.

Dette er en ATV med høy ytelse som bare må brukes til kjøring i terrenget. Uerfarne førere kan overse farer og bli overrasket av oppførselen til kjøretøyet under alle typer terrenforhold.

Informasjonen i denne brukerhåndboken er begrenset. Vi anbefaler sterkt at du skaffer deg ytterligere informasjon og opplæring fra lokale myndigheter, ATV-klubber, en anerkjent ATV-organisasjon eller hos en autorisert Can-Am-forhandler.

Vi anbefaler deg å følge anbefalingene for alder angitt på sikkerhetsdekalen som er festet på enheten. Selv om en person er i den anbefalte aldersgruppen for den aktuelle kjøretøyet, kan det hende at barnet ikke har de ferdigheter, kunnskaper eller dømmekraft som kreves for å bruke kjøretøyet på en sikker måte, og han eller hun kan da bli involvert i en alvorlig ulykke.

Det er større sjanse for at personer med nedsatt kognitiv eller fysisk evne eller personer som liker å ta risikoer, blir utsatt for velt eller kollisjon, noe som kan føre til personskaade og dødsfall.

Dette kjøretøyet er bare beregnet for én person. Hensikten med det lange setet er å gi føreren mulighet til å endre stilling etter behov ved kjøring. Det er ikke utformet for eller beregnet til å ta med passasjer(er).

Monter ALDRI passasjerstete, og IKKE bruk bagasjeområdet til å frakte passasjerer. Å ta med passasjer(er) kan påvirke stabiliteten og kontrollen over kjøretøyet.

Alle kjøretøyer er ikke like. Hver enkelt har unike ytelsesegenskaper, betjeningsorganer og funksjoner. De håndteres forskjellig og har ulike kjøreegenskaper.

Gjør deg godt kjent med betjeningsorganene og med generell bruk av kjøretøyet før du begynner å kjøre i terreng. Øv deg i å kjøre på et passende sted som er fritt fra farer, og bli kjent med virkningen av hver styrekontroll. Kjør med lav hastighet. Ved høyere hastigheter kreves større erfaring, kunnskap og gjenede kjøreforhold.

Kjøreforholdene kan variere fra sted til sted. De påvirkes i tillegg av værforhold som kan endres mye i løpet av kort tid eller i løpet av året.

Kjøring på sand skiller seg fra kjøring i snø eller gjennom skog eller våtmarker. Enkelte steder kan kreve større oppmerksomhet og dyktighet fra føreren. Vurder forholdene nøye. Vær alltid forsiktig. Ta ingen unødvendige sjanser som kan føre til at du kjører deg fast eller skader deg.

Du må aldri anse at kjøretøyet kan kjøres sikkert overalt i området du kjører i. Plutselige endringer i underlaget på grunn av hull, fordypninger, skråninger, mykere eller hardere underlag eller andre ujevnheter, kan få kjøretøyet til å velte eller bli ustabil. Unngå dette ved å senke farten og alltid følge med på terrenget foran deg. Hvis kjøretøyet begynner å helle mye eller å velte, er det beste rådet å gå av umiddelbart i MOTSATT retning av kjøretøys helling!

Vi anbefaler en årlig sikkerhetsinspeksjon av kjøretøyet. Kontakt en autorisert BRP-forhandler for nærmere detaljer. Selv om det ikke er påkrevd, anbefaler vi at en autorisert BRP-forhandler utfører klargjøringen av kjøretøyet før sesongstart. Hvert besøk til din autoriserte BRP-forhandler er en fin mulighet for din forhandler å bekrefte at kjøretøyet omfattes av eventuelle sikkerhetskampanjer. Dessuten oppfordrer vi deg til å besøke din autoriserte BRP-forhandler innen rimelig tid hvis du blir oppmerksom på eventuelle sikkerhetsrelaterte kampanjer.

Besøk en autorisert BRP-forhandler med tanke på tilgjengelig tilbehør du måtte behøve.

Kontroll før kjøring



ADVARSEL

Utfør en kontroll før start hver gang du skal kjøre, for å oppdage eventuelle potensielle problemer som kan oppstå under kjøring. Kontrollen før kjøring kan hjelpe deg å følge med på og oppdage slitasje og forringelse på komponenter før de fører til problemer. Korrigjer eventuelle problemer du oppdager, for å redusere risikoen for motorstopp eller ulykke.

Du må alltid utføre kontrollene i listen over kontroller før kjøring nedenfor hver gang kjøretøyet brukes.

Liste over kontroller for kjøring

Kontroller før du starter motoren (nøkkel i AV)

INSPEKSJONS-PUNKTER	INSPEKSJON SOM SKAL UTFØRES	✓
Motorolje	Kontroller motoroljenivået.	
Kjølevæske	Kontroller kjølevæskens nivå.	
Bremsevæske	Kontroller bremsevæskens nivå.	
Lekkasjer	Kontroller om det er lekkasjer under kjøretøyet.	
Gasshåndtak	Beveg gasspaken flere ganger for å kontrollere at den beveger seg fritt. Den må gå tilbake til tomgangsposisjon når det slippes.	
Parkeringsbrems	Trekk til parkeringsbremsen, og kontroller at den virker som den skal.	

INSPEKSJONS-PUNKTER	INSPEKSJON SOM SKAL UTFØRES	✓
Dekk	Kontroller dekktrykk og dekkenes tilstand. Se <i>SPESIFIKASJONER</i> for verdier og juster i henhold til last.	
Hjul	Kontroller at dekkene ikke er skadet eller har uvanlige spor, og kontroller at knastboltene er stramme. Se <i>HJUL OG DEKK</i> i <i>VEDLIKEHOLDSPROSEDYRER</i> for dreiemoment.	
Radiator	Kontroller om radiatoren er ren.	
Drivakselmansjetter	Kontroller tilstanden til drivakselmansjetter og -beskyttelser.	
Sete	Kontroller at føreraset er på plass og skikkelig låst.	
Last	Ta hensyn til lastekapasiteten hvis du transporterer last. Se <i>LAST PÅ BAGASJEBÆRERNE</i> . Kontroller at lasten er skikkelig festet til bagasjeområdet bak.	
	Hvis du trekker en tilhenger eller annet utstyr: <ul style="list-style-type: none"> - Kontroller tilstanden til tilhengerfeste og -kule. - Respekter kapasiteten til tilhengerfestet som anvist på etiketten på tilhengerfestet eller se <i>SPESIFIKASJONENE</i>. - Kontroller at tilhengeren er skikkelig festet til festet. 	
Chassis og oppheng	Kontroller om chassis eller oppheng og komponentene under kjøretøyet er skitne, og rengjør dem grundig.	
Motorluftfilter	Inspiser og rengjør motorens luftfilter	
CVT-luftfilter	Inspiser og rengjør CVT-luftfilteret	

Kontroller før du starter motoren (nøkkel i PÅ)

INSPEKSJONS-PUNKTER	INSPEKSJON SOM SKAL UTFØRES	✓
Flerfunksjonsmåler	Kontroller at indikatorlampene på flerfunksjonsmåleren virker (i løpet av de første sekundene ett et nøkkelen settes til PÅ).	
	Se etter om det er meldinger på flerfunksjonsmåleren.	
Lys	Kontroller at hovedlyktene og baklyktene virker som de skal og at de er rene.	
	Kontroller at nær- og fjernlyset virker som det skal.	
	Kontroller at bremselyset virker.	
Drivstoffnivå	Kontroller drivstoffnivået.	

Tiltak etter at motoren er startet

INSPEKSJONS-PUNKTER	INSPEKSJON SOM SKAL UTFØRES	✓
Styring	Kontroller at styringen fungerer uten hindringer ved å bevege rattet fra side til side.	
Girspak	Kontroll at girspaken virker (P, R, N, H og L).	
Bryter for tohjuls/firehjuls drift	Kontroller funksjonen til bryteren for tohjuls/firehjuls drift.	
Bremser	Kjør fremover noen meter, og prøv bremsene hver for seg for å teste dem. Bremsene må ha full virkning. Håndtaket og pedalen må gå helt tilbake når de slippes.	
Nødstoppbryter for motor	Kontroller deretter at nødstoppbryteren for motoren virker som den skal.	
RF D.E.S.S-kontakt	Kontroller at D.E.S.S-kontakten virker som den skal, ved å trekke ut D.E.S.S-nøkkelen fra D.E.S.S-kontakten og stoppe motoren.	

Kjøreklær og -utstyr

Ta hensyn til værforholdene når du velger bekledding. Kle deg for det kaldeste været du kan vente deg. Termoundertøy rett på huden kan også gi god isolasjon. Det er viktig at du alltid bruker egnede beskyttelsesklær og utstyr, inkludert godkjent hjelm, øyebeskyttelse, støvler eller fjellsko, hansker, langermet skjorte og lange bukser. Denne type bekledding vil gi deg beskyttelse mot noen av de mindre farene som kan dukke opp når du kjører. Bruk aldri løstsittende klær, som for eksempel skjurf, som kan vikle seg fast i kjøretøyet eller i greiner og busker. Avhengig av forholdene kan også beskyttelsesbriller eller solbriller være nødvendig. Briller eller solbriller med glass i forskjellige farger kan hjelpe deg å skille detaljer og variasjoner i terrenget. Solbriller bør kun brukes på dagtid.

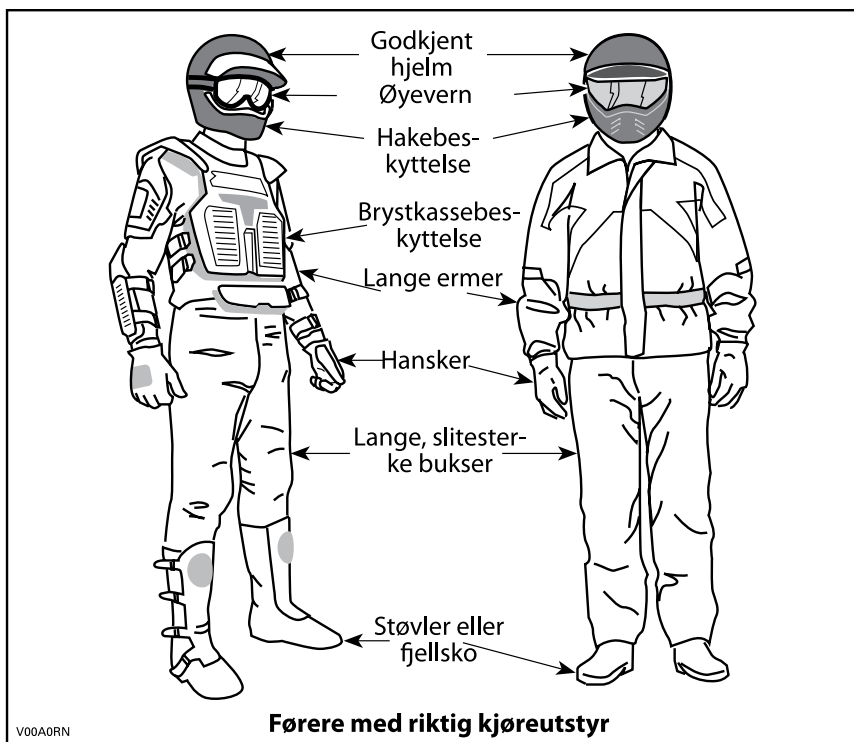

Det er ikke tillatt å kjøre med passasjer

Dette kjøretøyet er bare beregnet for én person. Selv om det brukes langt sete, er dette kjøretøyet ikke utformet for eller beregnet til å ta med passasjer(er). Monter ALDRI passasjerseater, og IKKE bruk bagasjeområdet til å frakte passasjerer. Å ta med passasjer(er) kan påvirke stabiliteten og kontrollen over kjøretøyet.

Kjøre med last

All last som transporteres, påvirker stabiliteten og kontrollen over kjøretøyet. Ikke overskrid kjøretøyets lastekapasitet, inkludert vekt av fører og passasjer, last, utstyr og belastning på tilhengerfeste. Se *SPESIFIKASJONER*. Kontroller alltid til at lasten er sikkert festet, riktig fordelt og ikke påvirker kontrollen eller lysene. Vær alltid oppmerksom på at lasten kan gli eller falle av og føre til en ulykke. Unngå at last og bagasje stikker ut på sidene og fester seg i busker eller andre hindringer.

**ADVARSEL**

Utsett aldri roadsteren for overlast eller feil lasting eller sleping. Reduser hastigheten på en trygg måte i henhold til terrenget når du transporterer last eller trekker tilhenger, og unngå bakker og vanskelig terreng. Regn med større avstand for nedbremsing, spesielt i hellende terreng. Fest alltid lasten så lavt som mulig for å redusere effekten av et høyere tyngdepunkt. Hvis disse anbefalingene ikke følges, kan det påvirke håndteringen av kjøretøyet, noe som igjen kan føre til en ulykke.

TABELL OVER MAKSIMAL LAST

TOTALT TILLATT LAST	141 kg	Inkludert fører, all annen last, belastning på tilhengerfeste og eventuelt utstyr.
LAST BAK	16 kg	Inkluderer kun bagasjeområdet bak.
	13 kg	Kun belastning på tilhengerfeste.
	23 kg	Inkluderer last i bagasjeområdet bak og belastning på hengerfeste (hvis aktuelt).

Følgende er et eksempel på egnet fordeling av last:

EKSEMPEL PÅ LASTFORDELING

TOTAL BELASTNING	OPERATØR OG PASSASJER	LAST	TILBEHØR	LAST SOM TREKES
141 kg	102 kg	16 kg	10 kg	13 kg

Laste bagasjeområdet bak

OBS! Ved lasting eller lossing skal du ikke overskride den maksimale kapasiteten på 16 kg.

Laste cargo så lav som mulig – en høyere belastning kan øke kjøretøyets tyngdepunkt, noe som kan redusere stabiliteten. Plasser lasten så jevnt over stativet som mulig.

Sikre lasten i bagasjeområdet bak. Ikke fest/sikre lasten til andre deler av kjøretøyet. Hvis lasten ikke er festet godt nok, kan den skli eller falle av, og eventuelt treffe personer som befinner seg i kjøretøyet eller på utsiden, eller den kan forskyve seg slik at stabiliteten og manøvreringen påvirkes.

Høye objekter kan redusere sjåførens sikt og kan forandres til prosjektiler dersom en ulykke skulle inntreffe. Last som stikker ut på sidene, kan feste seg i busker, greiner eller andre hindringer. Unngå bremselysene dekkes helt eller delvis av lasten. Kontroller at last ikke stikker utenfor bagasjeområdet og at lasten ikke hindrer sikten eller kontrollen over kjøretøyet.

OBS! Ikke overskrid lastekapasiteten til lastestativene. Se *SPESIFIKASJONER*.

Transporter aldri bensinkanne(r) eller andre farlige væsker i bagasjeområdet.



ADVARSEL

Utsett aldri roadsteren for overlast eller feil lasting eller sleping. Reduser hastigheten på en trygg måte i henhold til terrenget når du transporterer last eller trekker tilhenger, og unngå bakker og vanskelig terreng. Hold større avstand for nedbremsing. Fest alltid lasten så lavt som mulig for å redusere effekten av et høyere tyngdepunkt. Hvis disse anbefalingene ikke følges, kan det påvirke håndteringen av kjøretøyet, noe som igjen kan føre til en ulykke.

Trekking av last (dersom utstyrt med tilhengerfeste)

Bruk aldri støtdemperen eller bagasjebæreren som feste for å trekke last. Det kan føre til at kjøretøyet velt. Kun tilhengerfestet (hvis installert) skal brukes til å trekke en last.

I en nødssituasjon kan du bruke redningskroken til å redde et kjøretøy som har satt seg fest. Se *BERGINGSKROKER* under *UTSTYR*.

Når du trekker last med kjetting eller kabel, må du forsikre deg om at det ikke er noen slakk før du starter, og passe på at den hele tiden er stram mens du trekker.

Når du trekker last med en kjetting eller kabel, må du passe på å bremse gradvis. Den treghet av lasten vil kunne føre til en påvirkning.

Respekter maksimalbelastningene for sleping ved sleping av last. Se *KJØRING MED TILHENGER* i dette avsnittet.



ADVARSEL

Slakke kjettinger eller kabler kan forårsake at de ødelegges og spretter tilbake.

Hvis du skal trekke et annet kjøretøy, må det være noen som har kontroll over kjøretøyet som trekkes. Denne personen må bremse og styre for å hindre at kjøretøyet kommer ut av kontroll.

Reduser hastigheten når du trekker last, og sving gradvis. Unngå bakker og grovt terreng. Ikke prøv å kjøre i bratte bakker. Regn med større avstand for nedbremsing, spesielt i hellende terreng. Vær forsiktig slik at du ikke får skrens eller skliir.

Trekking av tilhenger (dersom utstyrt med tilhengerfeste)

OBS! En BRP godkjente bakre tilhengerfest må være riktig installert på kjøretøyet for transport av trailere.

Kjøring med en tilhenger øker risikoen for velt betraktelig, spesielt ved kjøring på tvers av bakker. Hvis du kjører med tilhenger, må du kontrollere at tilhengerfestet er kompatibelt med det som finnes på kjøretøyet. Kontroller at tilhengeren er i vannrett linje med kjøretøyet. (I noen tilfeller kan det være nødvendig å montere en spesiell forlengelse på kjøretøyet tilhengerfeste.) Bruk sikkerhetskjeder til å sikre tilhengeren til kjøretøyet.

Reduser hastigheten når du trekker en tilhenger og snu gradvis. Unngå bakker og grovt terreng. Ikke prøv å kjøre i bratte bakker. Regn med større avstand for nedbremsing, spesielt i hellende terreng. Vær forsiktig slik at du ikke får skrens eller sklir.

Feil lasting av en tilhenger kan føre til at du mister kontrollen over kjøretøyet.

Ikke overskrid tauekapasiteten og vekten på tilhengerfestet. Se *SPESIFIKASJONER*.

Pass på at det alltid hviler noe tyngde på tilhengerfestet.

Pass på at lasten er jevnt fordelt og sikkert festet på tilhengeren. Det er lettere å ha kontroll over en tilhenger som er jevnt balansert.

Det kan kreves en lengre stopplengde hvis du har tung last på tilhengeren, spesielt i skrånende terreng.

Sett alltid girspaken i posisjon L (low range) for trekking av tilhenger – i tillegg til at det gir økt kraftmoment, vil det også utligne den økte lasten og bakdekkene.

Kjør kjøretøyet med lav hastighet, spesielt når du svinger. Vær forsiktig slik at du ikke får skrens eller sklir.

Når du har stoppet eller parkert, må du blokkere hjulene på kjøretøyet og tilhengeren slik at de ikke kan bevege seg.

Vær forsiktig når du kobler fra en lastet tilhenger. Tilhengeren eller lasten på den kan falle over deg eller andre.

Når du trekker en tilhenger må du ta hensyn til trekkapasiteten som står skrevet på dekalen på tilhengerfestet.

Bruke kjøretøyet til arbeidsoppgaver

Du kan bruke kjøretøyet til å utføre en rekke LETTE arbeidsoppgaver, fra snørydding til å trekke materialer eller frakte last. Et stort utvalg tilbehør er tilgjengelig hos autoriserte Can-Am-forhandlere. Du må imidlertid alltid overholde lastekapasiteter og andre begrensinger. Hvis du overbelaster kjøretøyet, kan også komponentene overbelastes slik at feil oppstår. For å unngå mulig personskade er det også like viktig å følge instruksjonene og advarslene som gis i dokumentasjonen for tilbehøret. Unngå fysisk anstrengelser ved å ikke løfte eller dra tung last eller manøvrere kjøretøyet med egen kraft. (Les videre under *FRITIDSKJØRING* nedenfor.)

Fritidskjøring

Dette kjøretøyet er spesielt utformet for kjøring i gjørme, bakkeklaringen er økt spesielt med tanke på slike kjøreforhold. Under enkelte forhold ved bruk i løyper kan bakkeklaringen og dekktypen betydelig redusere kjøretøyet manøvreringsegenskaper, veigrep og stabilitet. Reduser hastigheten under slike forhold.

Respektere andres rettigheter og begrensinger. Kjør ikke på områder som er beregnet for andre typer terrengbruk. Dette inkluderer snøscooterspor, ridespor, skispor, terrengsykkelbaner og så videre. Gå aldri ut fra at det ikke finnes andre brukere i sporet / på banen. Hold alltid til høyre, og sving ikke vekselvis fra én side av banen til den andre. Vær forberedt på å stoppe eller kjøre til siden om du møter en annen som bruker sporet/banen.

Bli med i en lokal ATV-klubb. De kan hjelpe deg med kart og råd, eller fortelle deg hvor det er tillatt å kjøre. Om det ikke finnes noen klubb i nærheten, kan du kanskje hjelpe til å starte en. Å kjøre sammen med andre eller i en klubb er en trivelig, sosial opplevelse.

Hold alltid sikker avstand til andre kjøretøyer. Din dømmekraft av fart, terrengforhold, vær, mekanisk tilstand av kjøretøyet og "tillit i dommen" du har i andre rundt deg vil hjelpe deg å gjøre et bedre valg av passende trygg avstand. Dette kjøretøyet, som alle andre motoriserte kjøretøy, kan ikke stoppe "på en femøring".

Før du starter bør du si fra til noen hvor du har tenkt å kjøre og når du forventer å være tilbake.

Avhengig av hvor langt du har tenkt å kjøre må du også ta med ekstra verktøy, drikkevann, mat og nødutstyr. Finn ut hvor du kan fylle drivstoff eller olje. Forbered deg på ulike forhold du kan møte.

førstehjelpssett	Skiftnøkkel
Mobiltelefon	Kniv
Isoleringstape	Lommelykt
Et tau	Briller med fargede glass
Ekstra lyspærer	Kart over kjøreruten
Verktøysettet	Matbit

Kjøring under gjørmete forhold

Dette kjøretøyet er spesielt utformet for kjøring i gjørmete, og det bør kjøres med lavt gir med mindre det kjøres i ATV-løyper.

Selv om dette kjøretøyet er bygget for vanskelig terreng kan ekstreme forhold og feil bruk føre til tidlig slitasje eller også feil på enkelte komponenter på kjøretøyet. Unngå når du styrer og/eller fullt utslag på styringen ved kjøring i tykk gjørmete der det brukes mye gass.

Inspeksjons- og vedlikeholdsplanen må følges til punkt og prikke.

MERK: Se *JUSTERE FJÆRINGEN* under *JUSTERE KJØREEGENSKAPER* for informasjon om innstilling av fjæring.

Miljø

En av fordelene med dette kjøretøyet er at du kan komme deg bort fra allfarveier og unna fra bebyggelse og folk. Du må imidlertid alltid ta hensyn til naturen og andres rett til å bruke den. Ikke kjør i områder der miljøet lett påvirkes. Ikke kjør over dyrket mark, i plantefelt eller gjennom busker,

ikke hugg ned trær eller ødelegg gjerdet, ikke la hjulene spinne og ødelegge terrenget. "Trå forsiktig".

Dette kjøretøyet kan forårsake brann dersom rester bygger seg opp ved eksosen eller andre varme motordeler, antennes og faller av og ned i tørt gress. Unngå kjøring i våte områder, gjennom sump eller høyt gress, hvor rester kan bygge seg opp. Dersom du kjører i slike områder må du kontrollere og fjerne alle rester fra motoren og andre varme deler.

Å drive jakt fra eller jage vilt med kjøretøyet er ulovlig på mange steder. Dyr kan dø av utmattelse etter å ha blitt jaget med et motorisert kjøretøy. Om du kommer over dyr når du er ute og kjører, stopp og se på stille og varsomt. Det kan bli et godt minne å ta med seg.

Følg regelen "Hva du tar i, bære ut". Ikke bidra til forsøpling. Ikke tenn bål uten at du har tillatelse til det, og hold deg alltid unna tørre områder. Eventuelle spor du etterlater deg, kan skade både andre og deg selv, også på et senere tidspunkt.

Respekter landbruksområder. Be alltid grunneieren om tillatelse før du kjører på privat område. Respekter dyrket mark, husdyr og eiendomsgrenser. Hvis du åpner en grind, må du lukke den etter deg.

Ikke forurens bekker, elver eller sjøer, og ikke endre motoren eller eksosanlegget eller fjern deler fra dem.

Begrensninger i utformingen

Selv om kjøretøyet er usedvanlig robust til denne kjøretøytypen å være, er den et lett kjøretøy, og bruk av den må derfor begrenses til de formål det er beregnet for.

Økning av vekten på enhver del av kjøretøyet endrer stabiliteten og yteevnen.

Bruk i terrenget

Det å kjøre i terrenget utgjør en fare i seg selv. Alt terreng som ikke er preparert spesielt for kjøretøy, utgjør i seg selv et risikoområde der det ikke er mulig å forutsi underlag og eksakt helling. Selve terrenget utgjør hele tiden en risiko, og den som gir seg ut i det må alltid være bevisst på og ta hensyn til dette.

Ved terrengkjøring må føreren alltid gjøre sitt beste for å velge den sikreste veien og holde nøye oppsikt med terrenget foran kjøretøyet. Kjøretøyet må under ingen omstendighet kjøres av noen som ikke er fullstendig fortlørlig med kjøreinstruksjonene som gjelder for kjøretøyet, og det må heller ikke kjøres i bratt eller farlig terreng.

Generelle anvendelses- og sikkerhetsregler

Aktsomhet, forsiktighet, erfaring og gode kjøreferdigheter er de beste forholdsreglene mot farene ved bruk av kjøretøyet.

Hvis du er i det minste tvil om at kjøretøyet kan ta seg sikkert over en hindring eller en bestemt del av terrenget, bør du alltid velge en annen rute.

Ved terrengkjøring er det styrke og veigrep som er viktig, ikke høy fart. Kjør aldri raskere enn det sikten og din egen evne til å velge en sikker vei tillater.

Se alltid etter plutselige endringer i terrengets helling og etter hindringer foran deg, for eksempel steiner og røtter, som kan forårsake ubalanse eller velt.

Bruk aldri kjøretøyet hvis betjeningsorganene ikke fungerer normalt.

Kontroller alltid at det ikke finnes hindringer eller personer bak deg når du rygger. Kjør sakte, og unngå skarpe svinger.

Når kjøretøyet stoppes eller parkeres, må du alltid sette girspaken i PARKERING og sette på parkeringsbremsen. Dette er ekstra viktig når du parkerer på underlag som heller. Hvis det er bratt eller om kjøretøyet har last, bør hjulene blokkeres med steiner eller klosser.

Rygging

Kontroller alltid at det ikke finnes hindringer eller personer bak deg når du rygger. Kjør sakte, og unngå skarpe svinger.

Vi anbefaler deg å sitte på kjøretøyet når du rygger. Unngå å stå oppreist. Vekten din kan forskyves fremover og mot gasspaken og forårsake en utilsiktet akselerasjon.

Kjøring opp bakker

På grunn av konstruksjonen har dette kjøretøyet utmerket klatreevne, så god at det er mulig å velte før du mister veigrepet. Ofte er for eksempel terrenget erodert ved bakkens topp slik at toppen blir meget skarp. Kjøretøyet takler godt slike forhold, men når kjøretøyets forpart kommer til et punkt der balansen forskyves bakover, kan det velte bakover.

Det samme kan skje om en hindring får kjøretøyets forpart til å løfte seg mer enn ønsket. I slike situasjoner er det bedre å ta en annen rute. Vær oppmerksom på farer ved å kjøre langs skråningen hvis du gjør det.

Det er også fornuftig å gjøre seg kjent med terrenget på andre siden av bakken eller høyden. Altfor ofte finnes der en bratt skråning som er umulig å passere eller kjøre ned.

Kjøring ned bakker

Dette kjøretøyet kan kjøres opp skråninger som er brattere enn det som er sikkert når du skal kjøre ned. Derfor er det viktig å forsikre seg om at det finnes en sikker vei nedover en bakke, før du kjører opp.

Å redusere hastigheten ned en glatt bakke kan sende kjøretøyet på "aketur" ned bakken. Hold jevn hastighet og/eller akselerer litt for å gjenvinne kontrollen.

Kjøring langs skråninger

Forsøk om mulig å unngå å kjøre langs skrånende terreng. Hvis det blir nødvendig, må du være ekstremt forsiktig. Hvis du kjører langs det skrånende terrenget i meget bratte bakker, kan kjøretøyet velte. Dessuten kan glatt eller løst underlag føre til at kjøretøyet ukontrollert sklir til side-

lengs. Ikke forsøk å svinge kjøretøyet ned bakken hvis du sklir. Unngå alle hindringer og groper som kan få den ene siden av kjøretøyet til å løfte seg høyere enn den andre slik at det kan velte.

Bratte fall i terrenget

Kjøretøyet vil "ta ned i bakken" og vanligvis stoppe hvis for- eller bakhjulene kjøres ut over et fall i terrenget. Hvis fallet i terrenget er skarpt eller dypt, kan kjøretøyet tippe forover og velte.



ADVARSEL

Unngå å kjøre utfor fall i terrenget. Rygg og finn en alternativ rute.

Kjøre på underlag med snø

Når du utfører kontroll før kjøring, må du være spesielt oppmerksom på steder på kjøretøyet der oppsamlet snø og/eller is kan hindre at baklyset og refleksene vises, tette igjen ventilasjonsåpninger, blokkere radiatoren og viften og hindre bevegelse av kontrollspaker, brytere og bremsepedalen. Før du starter ATV-en må du kontrollere at styring, gass- og bremsehåndtak og pedalkontroller beveger seg fritt.

Når du kjører med ATV på snødekt underlag, blir dekkgrepet vanligvis redusert slik at ATV-en reagerer forskjellig på kontroller operatøren bruker. På underlag med dårlig feste er ikke responsen fra styring like skarp og presis, stoppelengden øker og akselerasjonen blir ujevn. Senk hastigheten, og unngå å gi gass "plutselig". Det fører bare til at hjulene spinner og at kjøretøyet får skrens på grunn av overstyring. Unngå hard nedbremsing. Det kan føre til at kjøretøyet sklir rett frem. Det beste rådet er nok en gang å redusere hastigheten før en manøver slik at du får tid og avstand nok til å beholde full kontroll og hindre at kjøretøyet spinner ut av kontroll.

Hvis du kjører ATV-en på underlag med løs snø, vil snøføyk samles opp av turbulens bak ATV-en når den beveger seg, og denne snøen kan transporteres slik at den kommer i kontakt med og samler seg opp på utsatte komponenter, inkludert roterende deler som bremseeskivene. Vann, snø og is kan påvirke reaksjonstiden til bremsesystemet på ATV-en. Selv om det ikke kreves for å redusere kjøretøyets hastighet, må du bruke bremsene ofte for å hindre ansamling av snø eller is og for å tørke bremsebånd og -skiver. Når det ikke er til fare for kjøringen, må du teste grepet mot underlaget og holde deg oppdatert med hvordan kjøretøyet reagerer når du bruker kontrollene. Hold alltid bremsepedalen, fotstøtter, fotbrett og bremse- og gasshåndtak fri for snø og is. Børst regelmessig av snø fra setet, håndtakene, frontlysene, baklysene og refleksene.

Snøen kan skjule steiner, trerøtter eller andre gjenstander, og hvis den er våt, kan den totalt hindre muligheten til å kjøre etter hvert som kjøretøyet kjører seg fast eller fullstendig mister grepet i snøsørpe. Se langt fremover, og vær alltid på vakt etter eventuelle synlige spor som kan indikere at slike gjenstander finnes. Kjør til side for slike hvis du er i tvil. Unngå å kjøre på islagt vann før du har kontrollert at isen er trygg for kjøring med ATV-en, førerne og lasten som er med. Husk at en gitt tykkelse av isen kan være nok til å holde en snøscooter, men ikke en ATV med samme vekt, fordi

en mindre kontaktflate fra de fire hjulene fører til større trykk mot underlaget sammenlignet med beltet og skiene på en snøscooter.

For å få best mulig komfort og unngå forfrysninger, må du alltid bruke klær og ATV-beskyttelsesutstyr som egner seg for værforholdene du kan bli utsatt for i løpet av kjøreturen.

Etter kjøreturen er det en god vane å rengjøre kjøretøyets karosseri og alle bevegelige komponenter (bremses, styrekomponenter, drivverk, kontroller, radiatorvifte osv.) for eventuell oppsamlet snø eller is. Våt snø vil bli til is mens kjøretøyet ikke er i bruk, og denne kan bli vanskeligere å fjerne ved neste kontroll før kjøring.

Kjøreteknikker

Kjøring i hastigheter som er for høye for kjøreforholdene, kan føre til personskade. Ikke bruk mer gass enn det som er nødvendig for sikker kjøring. Statistikken viser at uhell og skader ofte skyldes svinging i høye hastigheter. Husk at kjøretøyet er tungt! Bare vekten alene kan føre til at du blir sittende fast under kjøretøyet hvis det velter.

Kjøretøyet er ikke konstruert for hopping, og det kan heller ikke absorbere energien fra manøvrer som hopping. Kraftige støt kan derfor forplantes til deg selv og utgjøre en fare for kjøringen. Hvis du steiler og kjører på bakhjulene, kan kjøretøyet vippe over deg. Både hopping og kjøring på bakhjulene medfører høy risiko og bør alltid unngås.

For å beholde tilstrekkelig kontroll anbefales sterkt at du holder begge hendene på håndtakene og er innenfor rekkevidde for alle betjeningsorganer. Det samme gjelder for føttene. For å redusere faren for skader på føtter og ben bør du ha føttene på fotstøttene hele tiden. Ikke la tærne peke utover, og strekk ikke ut føttene for å hjelpe til ved svinging. Føttene kan støte mot eller feste seg i hindringer eller komme i kontakt med hjulene.

Bruk alltid riktige kjøreteknikker for å unngå at kjøretøyet velter i bakker og grovt terreng og i svinger.

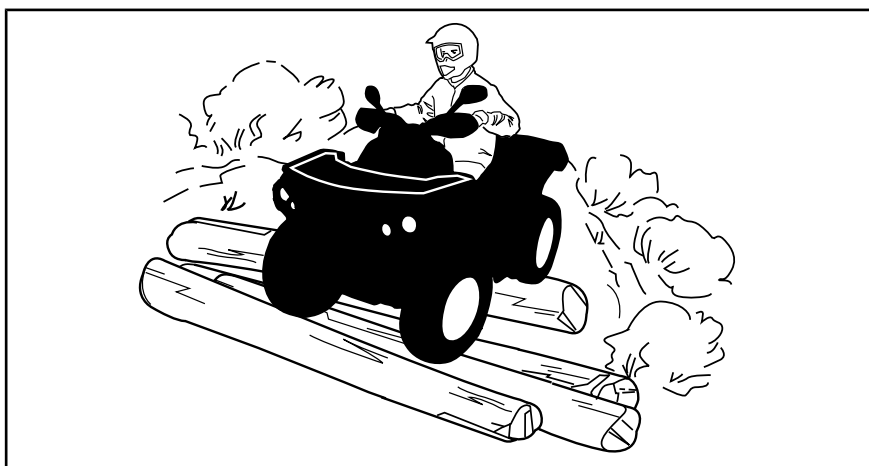

Selv om det er et fullgodt fjæringssystem på kjøretøyet, kan "vaskebrett" eller grovt terreng gjøre kjøringen meget ubehagelig og i verste fall føre til ryggskader. Ofte kan det være nødvendig å vekselvis stå og sitte eller å kjøre i sammenhukt stilling. Senk farten, bøy knærne, og la benene delvis absorbere støt.

Kjøretøyet er ikke utformet for kjøring på veier eller motorveier. (De fleste steder er dette også ulovlig). Kjøring på veier eller motorveier kan føre til kollisjon med andre kjøretøyer.

Kjøretøyets dekk egner seg ikke for kjøring på fast veidekke. Dette kjøretøyet er heller ikke utstyrt med differensial bak (bakhjulene roterer alltid med samme hastighet). På grunn av dette kan veidekket i stor grad påvirke håndteringen av og kontrollen over kjøretøyet.

Kjøring på veier eller veikanter kan forvirre andre førere, spesielt hvis du har lysene på.

Hvis det blir nødvendig å krysse en vei, bør den første føreren gå av kjøretøyet, vurdere forholdene og gi anvisninger til de andre førerne. Den siste føreren som krysser veien, hjelper deretter den første føreren å krysse veien. Ikke kjør på fortauene. Det er beregnet på fotgjengere.

Vann kan utgjøre en spesiell risiko. Hvis det er for dypt, kan kjøretøyet "flyte" og velte. Kontroller vanndybden og strømf forholdene før du forsøker å krysse vann. Vannet må ikke overstige dekkene. Vær oppmerksom på glatte overflater som steiner, gress, trerøtter og så videre, både i og ved vannet. Du kan miste veigrepet. Ikke forsøk å kjøre ned i vannet i høy hastighet. Vannet fungerer som en brems og kan kaste deg av kjøretøyet og på bakken.

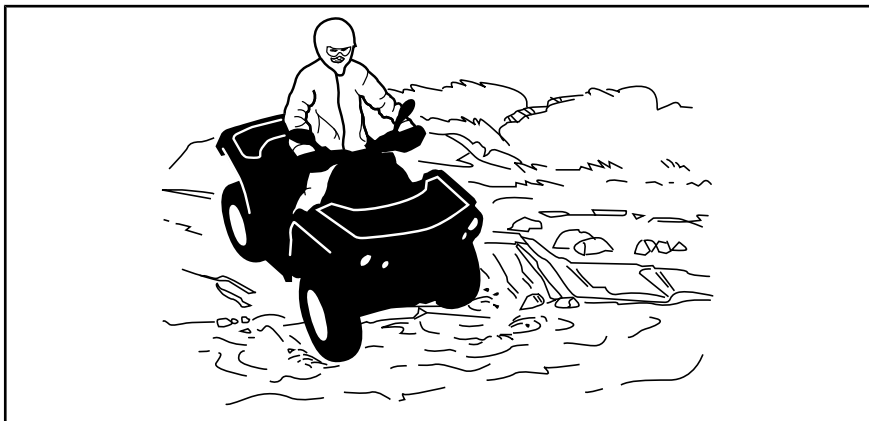

Vann påvirker kjøretøyets bremseevne. Tørk bremsene ved å bremse flere ganger etter at du har forlatt vannet.

Det kan finnes myr- og sumpområder i nærheten av vann og elver. Vær forberedt på plutselige "hull" eller endringer i dybden. Se også opp for mulige farer fra steiner, trestammer og lignende som kan være delvis dekket av vegetasjon.

Hvis du må krysse tilfrosset vann, må du kontrollere at isen er tykk nok til å bære den totale vekten av deg selv, kjøretøyet og lasten. Se opp for

åpent vann, det er et sikkert tegn på at isens tykkelse varierer. Hvis du er i tvil, må du ikke kjøre over.

Isen påvirker også kontrollen over kjøretøyet. Senk hastigheten, og unngå å gi gass "plutselig". Det fører bare til at hjulene spinner og at kjøretøyet kan velte. Unngå rask nedbremsing. Det kan føre til en ukontrollert skrens og at kjøretøyet velter. Unngå alltid slaps og søle, fordi det kan blokkere kjøretøyets funksjoner eller betjeningsorganer.

Kjøring på snø kan redusere bremseegenskapene. Reduser hastigheten til sikker hastighet, og hold større avstand for nedbremsing. Snø som kastes opp, kan føre til at det dannes snø- eller isavsetninger på bremsekomponenter og -kontroller. Bruk bremsene ofte for å forhindre ansamling av snø eller is. Se under *GENERELLE ANVENDELSES- OG SIKKERHETS-REGLER* i denne delen for å få mer informasjon om kjøring på underlag med snø.

Kjøring på sand, sanddyner eller snø er en annen enestående opplevelse, men det finnes enkelte grunnleggende sikkerhetsregler du må følge. Våt, dyp eller finfordelt sand/snø kan få veigrepet til å glippe slik at kjøretøyet sklir, kjører utfor eller kjører seg fast. Hvis det skjer, må du se etter et fastere underlag. Igjen er det beste rådet å senke farten og være oppmerksom forholdene.

Hvis du kjører i sanddyner, bør du utstyre kjøretøyet med et sikkerhetsflagg av antenntype. Det gjør deg mer synlig for andre førere på den andre siden av sanddynene. Kjør forsiktig hvis du ser en annen føreres sikkerhetsflagg foran deg. Sikkerhetsflagg av antenntype kan sette seg fast og deretter sprette tilbake mot kroppen din. Du bør derfor ikke bruke dem i områder med hengende grener eller hindringer.

Kjøring over løse steiner eller grus er meget likt kjøring på is. Det påvirker på styreevnen og kan føre til at kjøretøyet sklir og velter, spesielt når hastigheten er høy. I tillegg kan bremselengden øke. Tenk på at hvis du gir gass for raskt eller sladder, er det fare for at løse steiner kastes bakover mot eventuelle kjøretøyer bak deg. Gjør aldri dette med overlegg.

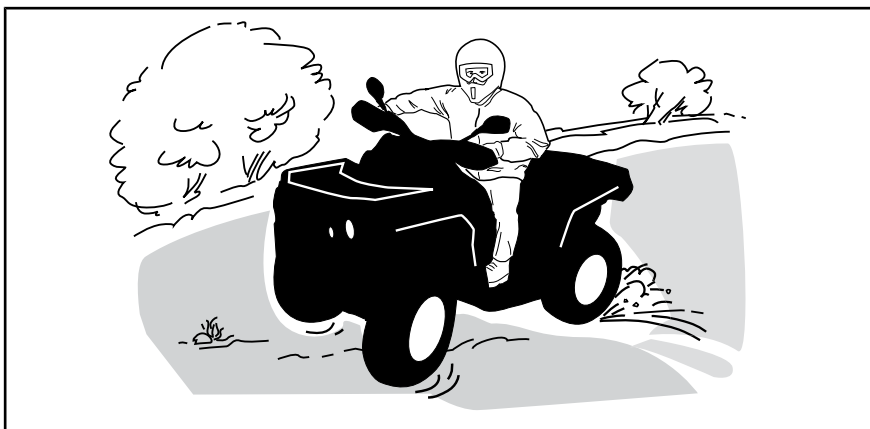

Hvis du får en skrens eller sleng, kan det hjelpe å svinge håndtaket i samme retning som skrensen til du gjenvinner kontrollen. Ikke trykk inn bremsene eller lås hjulene.

Respekter og følg alle oppsatte skilt. De er der for å hjelpe deg og andre.

Vær forsiktig når du må kjøre over hindringer på banen eller i sporet. Det omfatter løse steiner, trær som har falt ned, glatte overflater, gjerder, stolper, voller og fordypninger. Unngå alltid slikt hvis det er mulig. Enkelte hindringer ganske enkelt for store eller farlige å ta seg over og bør unngås. Mindre steiner og trær som har falt ned, kan krysses trygt ved en vinkel på omtrent 90°. Stå på fotstøttene med bøyde knær. Juster hastigheten uten å miste fremdriften, og unngå å gi gass "plutselig". Hold godt fast i håndtakene. Forskyv kroppsvekten bakover og fortsett. Ikke forsøk å løfte opp kjøretøyets forhjul fra bakken. Vær oppmerksom på at hindringen kan være glatt eller bevege seg når du kjører over den.

Når du kjører i bakker eller skråninger er det to ting det er viktig å tenke på. Vær forberedt på glatte overflater eller variasjoner i terrenget, og bruk riktig kroppsstilling.

Sett alltid på parkeringsbremsen når du stopper eller parkerer. Dette er ekstra viktig når du parkerer på underlag som heller. Hvis det er bratt eller hvis kjøretøyet har last, bør hjulene blokkeres med steiner eller klosser.

Opp bakker

Ta hensyn til dette når du skal kjøre i bakker. Kjøring i bakker bør bare forsøkes av erfarne førere. Starte med slake bakker. Start alltid med å kjøre oppover, og forskyv kroppsvekten fremover mot toppen av bakken. Hold føttene på fotstøttene, sett kjøretøyet i et lavere gir, og akselerer før du begynner å kjøre opp bakken. Prøv å holde jevn hastighet, og vær varsom med gassen slik at du unngår akselerasjon. Bratte bakker, store variasjoner i terrenget eller rulling på ett hjul over en hindring kan ha stor innvirkning på stabiliteten fordi fronten på kjøretøyet løftes og øker faren for å velte. Enkelte bakker er for bratte til å stoppe på en sikker måte og hente seg inn igjen etter et mislykket forsøk på å kjøre opp bakken. Prøv å unngå for bratte skråninger. Hvis du ikke er forsiktig, kan du velte ved kjøring opp bakker. Hvis bakken er for bratt og du ikke kan fortsette, eller hvis kjøretøyet begynner å rulle bakover, bruker du bremsene, men vær forsiktig slik at du ikke sklir. Gå av, og bruk deretter en "K"-sving (mens du går tilbake, ved den siden som vender oppover og med én hånd på bremsehåndtaket, rygger du maskinens bakre del oppover mot toppen av bakken, og deretter kjører du nedover). Gå eller stå av på den siden som vender oppover, og hold avstand til kjøretøyet og dens roterende hjul. Ikke forsøk å holde fast i kjøretøyet hvis det begynner å velte. Hold avstand. Ikke kjør over toppen av bakken i høy hastighet. Det kan finnes hindringer, inkludert bratte fall, på den andre siden.

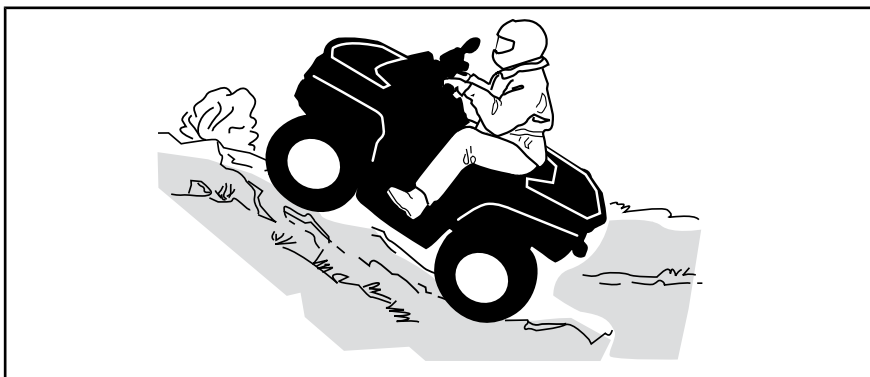

Ned bakker

Forskyv kroppsvekten bakover. Hold deg på setet. Brems gradvis for å unngå å skli. Ikke slipp deg ned bakken ved å bare bremse med motoren eller med giret i fri.

Å redusere hastigheten ned en glatt bakke kan sende kjøretøyet på "aketur" ned bakken. Hold jevn hastighet og/eller akselerer litt for å gjenvinne kontrollen. Prøv å unngå for bratte skråninger. Hvis du ikke er forsiktig, kan du velte ved kjøring ned bakker.

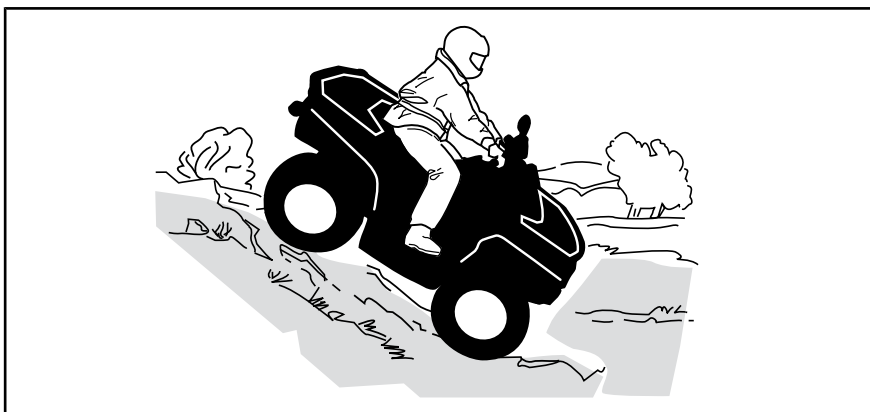

Kjøring langs skråninger

Dette er en av de **mest risikofylte** kjøremåtene fordi det dramatisk endrer kjøretøyet balanse. Det bør alltid unngås hvis det er mulig. Hvis det er nødvendig å gjøre dette, er det imidlertid viktig at du ALLTID har kroppsvekten forskjøvet mot toppen av hellingen, og vær forberedt på å gå av på denne siden hvis kjøretøyet begynner å velte.



ADVARSEL

Ikke forsøk å stoppe kjøretøyet eller hindre at det skades.

⚠ ADVARSEL

Vær forsiktig når du laster og transporterer væskebeholdere. De kan påvirke kjøretøyets stabilitet ved kjøring sidelengs i bakker ved å dra kjøretøyet nedover og øke risikoen for rulling.



VIKTIGE DEKALER PÅ PRODUKTET (CANADA/USA)

Canada/USA

Løse dekaler

Kjøretøyet leveres med løse dekaler og etiketter som inneholder viktig informasjon om sikkerhet og utslipp.

<p>S S SPORT-MODELL</p> <p>DETTE KJØRETØYET ER BARE BEREGNET FOR FRITIDSKJØRING AV ERFARNE FØRERE.</p> <p>KUN FØRER – INGEN PASSASJERER</p> <p>FØREREN MÅ VÆRE OVER 16 ÅR</p> <hr/> <p>KATEGORI S-ATE-er (SPORT) ER EN ATV MED HØY YTELSE OG ER BARE BEREGNET FOR TERRENGKJØRING. DEN ER BEREGNET FOR SPORTS- OG KONKURRANSEKJØRING AV FØRERE MED MEGET GODE FERDIGHETER OG LANG ERFARING.</p> <hr/> <p>PÅ OPPLÆRINGSKURS KAN DU LÆRE NØDVENDIGE FERDIGHETER FOR Å KJØRE ATV. TA KONTAKT MED FORHANDLEREN FOR MER INFORMASJON.</p> <hr/> <p>TA KONTAKT MED EN FORHANDLER FOR MER INFORMASJON OM STATLIGE ELLER LOKALE FORSKRIFTER SOM GJELDER BRUK AV ATV.</p> <p>DETTE MERKET SKAL IKKE FJERNES FØR SALG.</p> <p>704903318</p>	<p>⚠ ADVARSEL</p> <p>Feil bruk av ATV-en kan føre til ALVORLIG PERSONSKADE eller DØDSFALL</p> <table border="0"><tr><td></td><td></td><td></td><td></td></tr><tr><td>BRUK ALLTID EN GODKJENT HJELM OG VERNEUTSTYR</td><td>KJØR ALDRI PÅ OFFENTLIG VEI</td><td>TA ALDRI MED PASSASJER</td><td>KJØR ALDRI ETTER Å HA INTATT MEDIKAMENTER ELLER ALKOHOL</td></tr></table> <p>Kjør ALDRI:</p> <ul style="list-style-type: none">uten riktig ATV-opplæring eller instruksjoner.ved hastigheter som er for høye i forhold til dyktighet og kjøreforhold.på offentlig vei – det kan føre til kollisjon med andre kjøretøyer.med passasjerer – passasjerer påvirker balansen og styreegenskapene og øker risikoen for å miste kontroll. <p>ALLTID :</p> <ul style="list-style-type: none">bruk riktige kjøreteknikker for å unngå at kjøretøyet velter i bakker og grovt terreng og i svinger.unngå fast dekke – fast dekke kan i stor grad påvirke håndtering og kontroll. <p>FINN FREM OG LES BRUKERHÅNDBOKEN. FØLG ALLE INSTRUKSJONER OG ADVARSLER.</p>					BRUK ALLTID EN GODKJENT HJELM OG VERNEUTSTYR	KJØR ALDRI PÅ OFFENTLIG VEI	TA ALDRI MED PASSASJER	KJØR ALDRI ETTER Å HA INTATT MEDIKAMENTER ELLER ALKOHOL
									
BRUK ALLTID EN GODKJENT HJELM OG VERNEUTSTYR	KJØR ALDRI PÅ OFFENTLIG VEI	TA ALDRI MED PASSASJER	KJØR ALDRI ETTER Å HA INTATT MEDIKAMENTER ELLER ALKOHOL						

TYPEBILDE

KJØRETØYETS MOTOR BESKRIVELSE:
XXXXX

EPA-SERTIFISERT

NER (NORMALIZED EMISSION RATE) = X

PÅ EN SKALA FRA 0 TIL 10, ER 0 RENEST
*MÅ IKKE FJERNES FØR SALG

704901107



TYPEBILDE

⚠ ADVARSEL. Bruk, servicearbeid og vedlikehold av et terrengkjøretøy kan utsette deg for kjemikalier, inkludert motoreksos, karbonmonoksid, ftalater og bly som anses i staten California som kreftfremkallende og kan forårsake fødselsdefekter eller annen reproduktiv skade.

For å minimere eksponering skal du unngå å innandøse eksos, ikke la motoren gå på tomgang bortsett fra når nødvendig, vedlikehold kjøretøyet på et godt ventilert område og bruk hansker eller vask hendene ofte når du vedlikeholder kjøretøyet.

For mer informasjon kan du gå til www.P65Warnings.ca.gov/products/passenger-vehicle



704906872

Sikkerhetsdekalering på kjøretøyet

Les og forstå alle sikkerhetsdekalering på kjøretøyet.

Disse dekaleringene er festet på kjøretøyet for å ivareta sikkerheten for fører og personer i nærheten.

Sikkerhetsdekaleringene på kjøretøyet må oppfattes som en permanent del av kjøretøyet. Hvis de mangler eller er skadet, kan de byttes uten ekstra kostnad. Kontakt en autorisert Can-Am-forhandler.

MERK: Dersom det er et avvik mellom denne håndboken og kjøretøyet, skal sikkerhetsdekaleringene på kjøretøyet gå foran dekaleringene i denne håndboken.

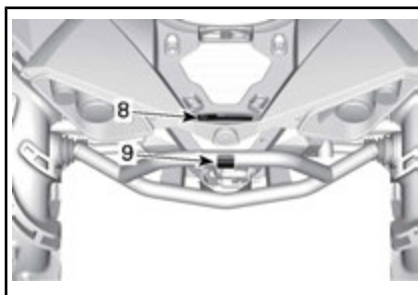

DEKAL 1



DEKAL 2

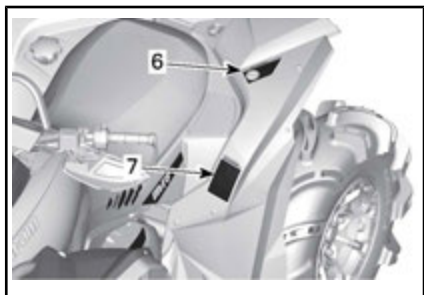
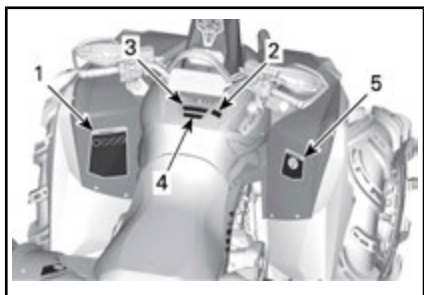



DEKAL 3

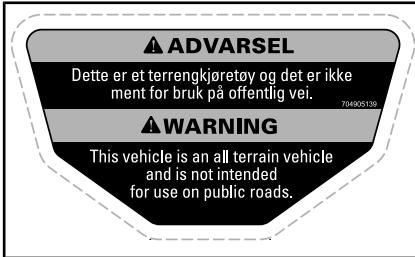

DEKAL 4



DEKAL 5



DEKAL 6

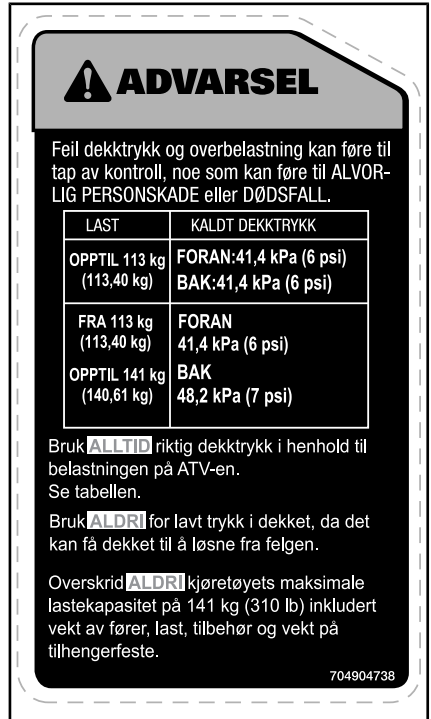

DEKAL 7 (SE VERDIER I SPESIFIKASJONENE)



DEKAL 8



DEKAL 9



Dekaler med tekniske informasjon

VEDLIKEHOLD AV LUFTFILTER

VEDLIKEHOLD MÅ UTFØRES SLIK DET ER SPESIFISERT I BRUKERHÅNDBOKEN. VEDLIKEHOLD AV LUFTFILTERET BØR UTFØRES OFTERE UNDER MER EKSTREME (STØVETE) FORHOLD.

AIR FILTER MAINTENANCE

MAINTENANCE MUST BE PERFORMED AS SPECIFIED IN THE OPERATOR'S GUIDE. AIR FILTER MAINTENANCE SHOULD INCREASE IN FREQUENCY IN MORE SEVERE (DUSTY) CONDITIONS.

707800373

UNDER SETET

DEKAL 10

Samsvarsdekaler

	INFORMASJON OM UTSLIPPSKONTROLL DETTE KJØRETØYET ER SERTIFISERT TIL Å BRUKE BLYFRI BENSIN OG ER I SAMSVAR MED <input type="checkbox"/> U.S. EPA OG CALIFORNIAS UTSLIPPSREGLER FOR ATV-ER, SERTIFISERT FOR SALG I ALLE AMERIKANSKE STATER BORTSETT FRA CALIFORNIA.	
MOTORFAMILIE	<input type="text"/>	ENGINE FAMILY
GLENNOMTRENINGSFAMILIE	<input type="text"/>	PERMEATION FAMILY
SERTIFISERINGSSTANDARD (FEL)	<input type="text"/>	CERTIFICATION STANDARD (FEL)
SYLINDERVOLUM	<input type="text"/>	ENGINE DISPLACEMENT
KONTROLLSYSTEM FOR EKSOUSLIPP	<input type="text"/>	EXHAUST EMISSION CONTROL SYSTEM
EMISSION CONTROL INFORMATION THIS VEHICLE IS CERTIFIED TO OPERATE ON UNLEADED GASOLINE AND CONFORMS TO <input type="checkbox"/> U.S. EPA EMISSION/ EVAP REGULATIONS FOR ATV. CERTIFIED FOR SALE IN ALL U.S. STATES EXCEPT CALIFORNIA. VEDLIKEHOLDSPLANEN FINNER DU I BRUKERHÅNDBOKEN SEE OPERATOR'S GUIDE FOR MAINTENANCE SCHEDULE BOMBARDIER RECREATIONAL PRODUCTS INC. 704906388		

TYPEBILDE – UNDER SETET, BORTSETT FRA CALIFORNIA-MODELLER

	EMISSION CONTROL INFORMATION THIS VEHICLE IS CERTIFIED TO OPERATE ON UNLEADED GASOLINE AND CONFORMS TO <input type="checkbox"/> U.S. EPA AND CALIFORNIA EMISSION / EVAP REGULATIONS FOR ATV.	
ENGINE FAMILY	<input type="text"/>	FAMILLE DE MOTEUR
PERMEATION FAMILY	<input type="text"/>	FAMILLE DE PERMEATION
CERTIFICATION STANDARD (FEL)	<input type="text"/>	LIMITE DES ÉMISSIONS DE LA FAMILLE
ENGINE DISPLACEMENT	<input type="text"/>	CYLINDRÉE
EXHAUST EMISSION CONTROL SYSTEM	<input type="text"/>	SYSTÈME DE CONTRÔLE DES ÉMISSIONS
RENSEIGNEMENTS SUR LE DISPOSITIF ANTIPOLLUTION CE VEHICULE EST CERTIFIE POUR FONCTIONNER A L'ESSENCE SANS PLOMB ET IL EST CONFORME AUX NORMES <input type="checkbox"/> DE L'EPA ET DE LA CALIFORNIE AU NIVEAU DES RÉGLEMENTATIONS DE L'ÉCHAPPEMENT ET DE L'ÉVAPORATION POUR LES VTT. SEE OPERATOR'S GUIDE FOR MAINTENANCE SCHEDULE VOIR LE PROGRAMME D'ENTRETIEN DANS LE GUIDE DU CONDUCTEUR BOMBARDIER RECREATIONAL PRODUCTS INC. 704906468		

TYPEBILDE – UNDER SETET, CALIFORNIA-MODELLER

VIKTIGE DEKALER PÅ PRODUKTET (ALLE LAND UNNTATT CANADA/USA)

Alle land unntatt Canada/USA

Løse dekaler

Kjøretøyet leveres med løse dekaler og etiketter som inneholder viktig informasjon om sikkerhet og utslipp.



ADVARSEL

- Finn og les brukerhåndboken. Feil bruk av ATV-en kan føre til ALVORLIG PERSONSKADE eller DØDSFALL. Følg alle instruksjoner og advarsler.
- Bruk alltid ørebeskyttelse.
- Bruk alltid godkjent hjelm og verneutstyr.
- Kjør aldri på offentlig vei.
- Ta aldri med passasjerer.
- Kjør aldri etter å ha inntatt alkohol eller medikamenter.

<p>S SPORT-MODELL</p> <p>DETTE KJØRETØYET ER BARE BEREGNET FOR FRITIDSKJØRING AV ERFARNE FØRERE.</p> <p>KUN FØRER - INGEN PASSASJERER</p> <p>FØREREN MÅ VÆRE OVER 16 ÅR</p> <hr/> <p>KATEGORI S-ATE-er (SPORT) ER EN ATV MED HØY YTELSE OG ER BARE BEREGNET FOR TERRENGKJØRING. DEN ER BEREGNET FOR SPORTS- OG KONKURRANSEKJØRING AV FØRERE MED MEGET GODE FERDIGHETER OG LANG ERFARING.</p> <hr/> <p>PÅ OPPLÆRINGSKURS KAN DU LÆRE NØDVENDIGE FERDIGHETER FOR Å KJØRE ATV. TA KONTAKT MED FORHANDLEREN FOR MER INFORMASJON.</p> <hr/> <p>TA KONTAKT MED EN FORHANDLER FOR MER INFORMASJON OM STATLIGE ELLER LOKALE FORSKRIFTER SOM GJELDER BRUK AV ATV. DETTE MERKET SKAL IKKE FJERNES FØR SALG.</p> <p><small>704903950</small></p>	<p></p> <p></p> <p></p> <p></p> <p></p> <p></p> <p></p>
--	---

KJØRETØYETS MOTOR BESKRIVELSE:

XXXXX

EPA-SERTIFISERT

NER (NORMALIZED EMISSION RATE) =

PÅ EN SKALA FRA 0 TIL 10, ER 0 RENEST

***MÅ IKKE FJERNES FØR SALG**



704901107

TYPEBILDE: AKTUELT NÅR TILSVARENDE EN MODELL SOM ER SERTIFISERT I HENHOLD TIL US EPA-STANDARDE

Sikkerhetsdekaler på kjøretøyet

Les og forstå alle sikkerhetsdekaler på kjøretøyet. Disse dekalene er festet på kjøretøyet for å ivareta sikkerheten for fører eller personer i nærheten.

Disse dekalene er festet på kjøretøyet for å ivareta sikkerheten for fører og personer i nærheten.

Sikkerhetsdekalene på kjøretøyet må oppfattes som en permanent del av kjøretøyet. Hvis de mangler eller er skadet, kan de byttes uten ekstra kostnad. Kontakt en autorisert Can-Am-forhandler.

MERK: Dersom det er et avvik mellom denne håndboken og kjøretøyet, skal sikkerhetsdekalene på kjøretøyet gå foran dekalene i denne håndboken.

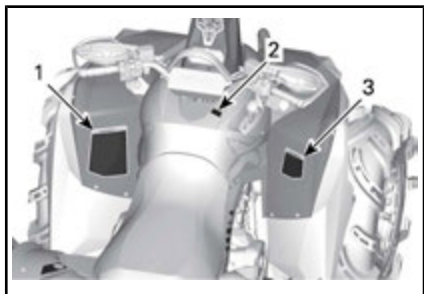
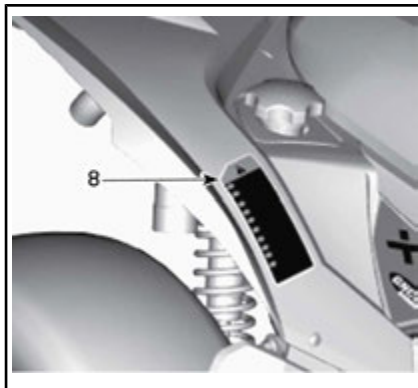
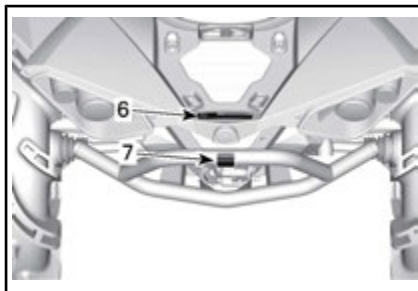
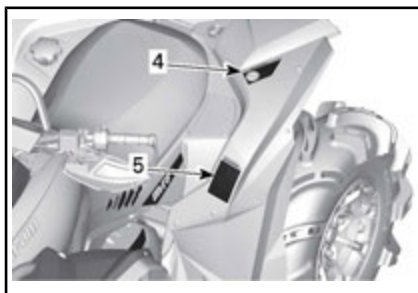



Dekal 1

⚠ ADVARSEL

- Finn og les brukerhåndboken. Feil bruk av ATV-en kan føre til **ALVORLIG PERSONSKADE** eller **DØDSFALL**. Følg alle instruksjoner og advarsler.
- Bruk alltid ørebeskyttelse.
- Bruk alltid godkjent hjelm og verneutstyr.
- Kjør aldri på offentlig vei.
- Ta aldri med passasjerer.
- Kjør aldri etter å ha inntatt alkohol eller medikamenter.

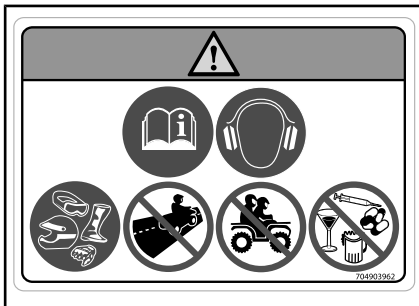

DEKAL 1

Dekal 2

OBS!

- ATV-en må være stoppet før du skifter gir.
- Bruk **ALLTID** fotbremsen for å skifte fra Park (P) og Nøytral (N)

704903969

DEKAL 2

Dekal 3

⚠ ADVARSEL

Kjøring med denne ATV-en av personer som er under 16 år, øker sjansen for **ALVORLIG PERSONSKADE** eller **DØDSFALL** for føreren. Kjør **ALDRI** denne ATV-en hvis du er under 16 år.

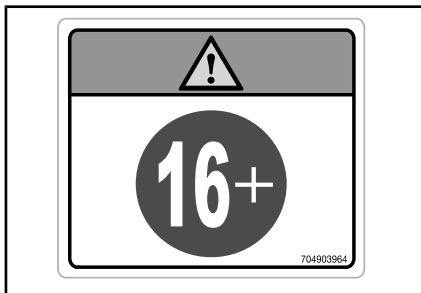

DEKAL 3

Dekal 4

⚠ ADVARSEL

- Finn og les brukerhåndboken.
- Ta ALDRI med passasjerer.

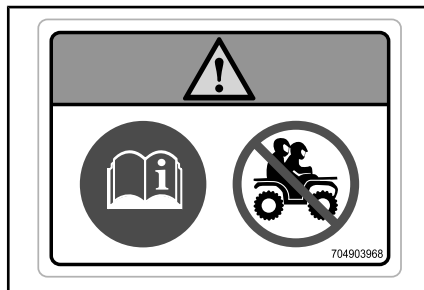

DEKAL 4

Dekal 5

⚠ ADVARSEL

- Finn og les brukerhåndboken. Overbelastning, feilbelastning eller feil dekktrykk kan føre til tap av kontroll, noe som kan føre til ALVORLIG PERSONSKADE eller DØDSFALL.
- Sørg for at dekktrykket ALLTID er som angitt.
- Overskrid ALDRI maksimal belastning på 141 kg inkludert vekt av fører, last og tilbehør (og belastning på tilhengerfeste hvis aktuelt).

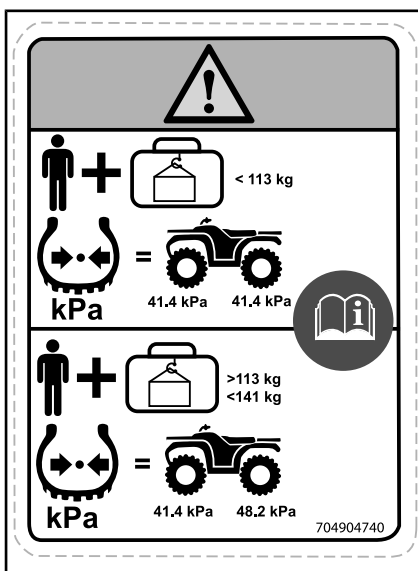

DEKAL 5 (SE VERDIER I SPESIFIKASJONENE)

Dekal 6

⚠ ADVARSEL

- Passasjerer må ALDRI transporteres på denne bagasjebæreren.
- MAKSIMAL BELASTNING BAK: 23 kg jevnt fordelt (inkludert vekt på tilhengerfeste når aktuelt).

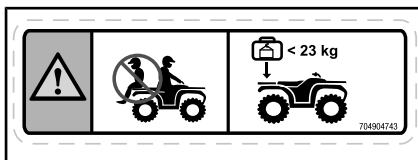

DEKAL 6

Dekal 7

⚠ ADVARSEL

Fest ALDRI noe her eller på bagasjebæreren for å trekke last. Det kan få kjøretøyet til å velte. Bruk ALLTID tilhengerfestet (hvis montert) eller bergingskroken til å trekke last.

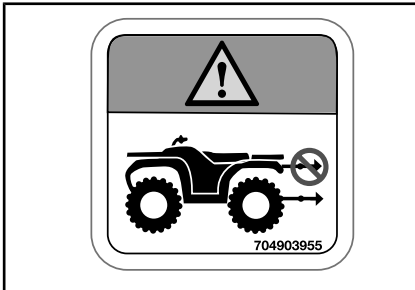

DEKAL 7

Dekal 8

⚠

(EN) WARNING: GET FAMILIAR WITH THIS ATV. INEXPERIENCED RIDERS MAY OVERLOOK RISKS.

(DA) ADVARSEL: LÆR AT VÆN GRUNDIGT AT KENDE. UERFARNE FØRERE KAN LET OVERSE FARERNE.

(NL) WAARSCHUWING: MAAK UZELF VERTROUWD MET DEZE ATV. ONERVAREN BESTUURDERS KUNNEN DE RISICO'S OVER HET HOOFD ZIEN.

(FR) AVERTISSEMENT : FAMILIARISEZ-VOUS AVEC CE VTT. LES UTILISATEURS INEXPERIMENTÉS POURRAIENT SOUS ESTIMER LES RISQUES.

(FI) VAROITUS : TUTUSTU HUOLELLISESTI TÄMÄN ATV: N KÄYTTÖÖN. KOKEMATTOMAT KULJETTAJAT SAATTAVAT ALIARVOIDA VAARATILANTEET.

(ES) ADVERTENCIA: TÓMESE EL TIEMPO NECESARIO PARA FAMILIARIZARSE CON EL ATV. LA FALTA DE EXPERIENCIA PUEDE DAR LUGAR A LA OMISIÓN DE RIESGOS IMPORTANTES.

(DE) WARNUNG: MACHEN SIE SICH MIT DIESEM ATV VERTRAUT. UNERFAHRENE FÄHRER KÖNNEN RISIKEN ÜBERSEHEN.

(EL) ΠΡΟΕΙΔΟΠΟΙΗΣΗ: ΕΞΟΙΚΕΛΩΣΤΕ ΜΕ ΑΥΤΟ ΤΟ ΟΧΗΜΑ ΠΛΗΤΟΣ ΕΔΑΦΟΥΣ (ATV). ΟΙ ΧΡΗΤΕΣ ΧΩΡΙΣ ΕΜΠΕΙΡΙΑ ΜΠΟΡΕΙ ΝΑ ΠΑΡΑΒΛΕΨΟΥΝ ΤΥΧΟΝ ΚΙΝΔΥΝΟΥΣ.

(IT) AVVERTENZA: ACQUISIRE FAMILIARITÀ CON QUESTO ATV. I PILOTI INESPERTI POTREBBERO SOTTOVALUTARE I RISCHI.

(PT) ADVERTÊNCIA: FAMILIARIZE-SE COM ESTE ATV. PILOTOS INEXPERIENTES PODEM SUBESTIMAR OS RISCOS.

(SV) VARNING: BEKANTA DIG VÄL MED DENNA ATV. OERFARNA FÖRARE KAN FÖRBISE RISIKERNA.

704903967

DEKAL 8

Dekal 9



DEKAL 9

Dekal 10



Dekaler med tekniske informasjon

VEDLIKEHOLD AV LUFTFILTER

VEDLIKEHOLD MÅ UTFØRES SLIK DET ER SPESIFISERT I BRUKERHÅNDBOKEN. VEDLIKEHOLD AV LUFTFILTERET BØR UTFØRES OFTERE UNDER MER EKSTREME (STØVETE) FORHOLD.

AIR FILTER MAINTENANCE

MAINTENANCE MUST BE PERFORMED AS SPECIFIED IN THE OPERATOR'S GUIDE. AIR FILTER MAINTENANCE SHOULD INCREASE IN FREQUENCY IN MORE SEVERE (DUSTY) CONDITIONS.

707800373

UNDER SETET

DEKAL 10

Samsvarsdekal

Disse dekalene indikerer kjøretøys samsvar.



UNDER SETET

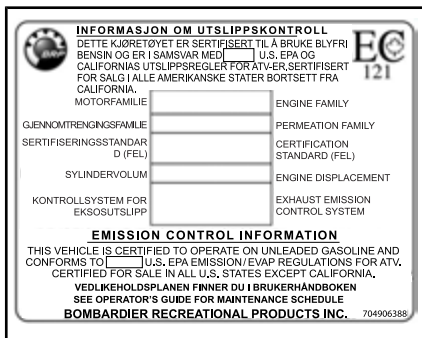

TYPEBILDE: AKTUEL NÅR TILSVARER EN MODELL SOM ER SERTIFISERT TIL US EPA-STANDARDE – PLASSERING: UNDER SETET PÅ ØVRE RAMMEDEL

INFORMASJON OM KJØRETØYET

BETJENINGSORGANER/INSTRUMENTER/UTSTYR

MERK: Enkelte betjeningsorganer/instrumenter/utstyr er valgfritt tilleggsutstyr.

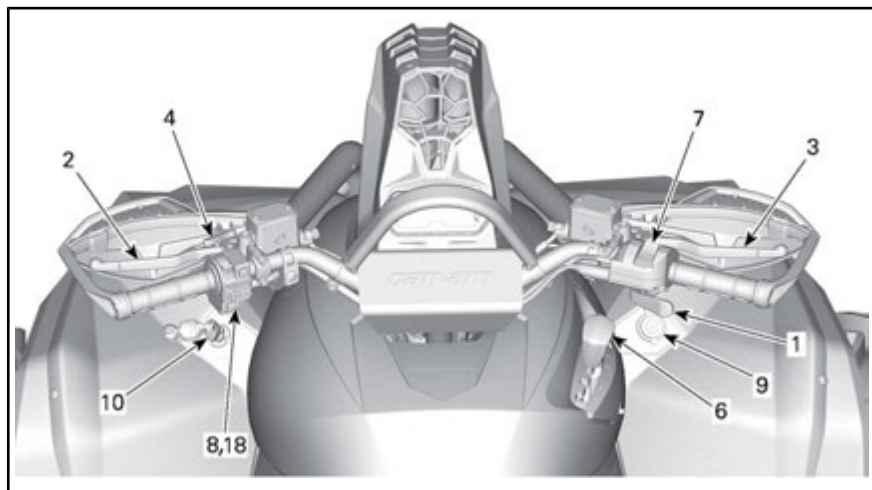

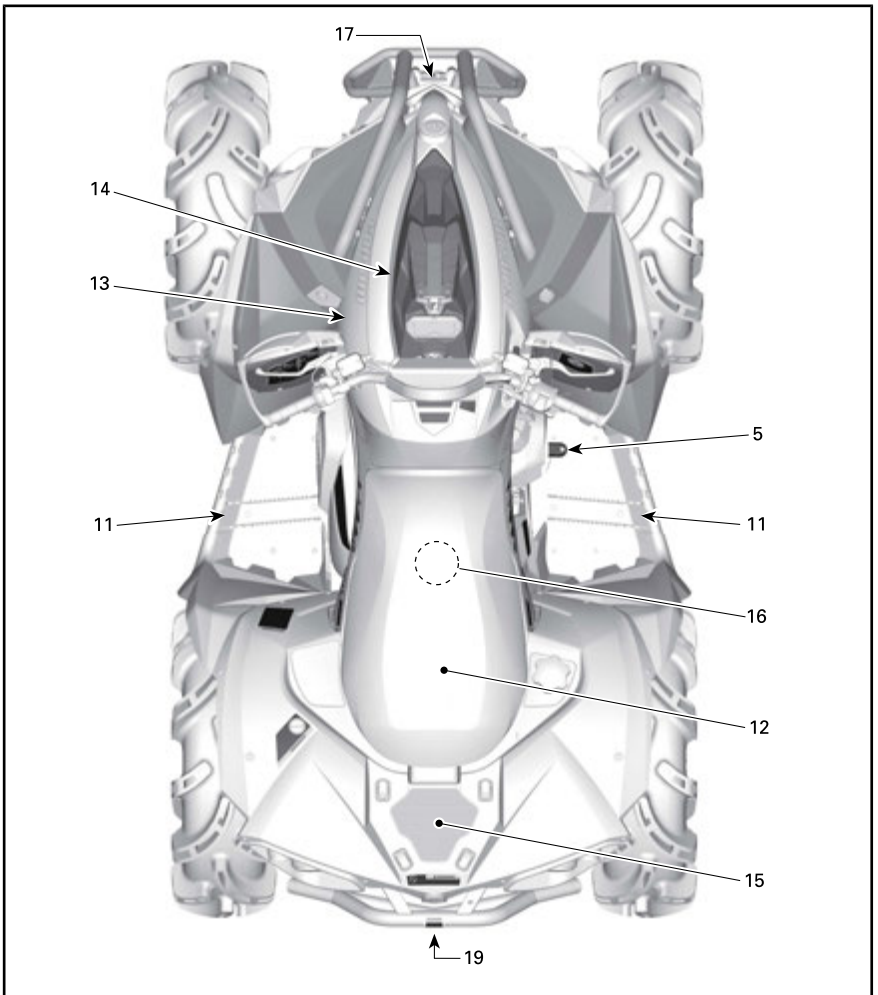

1) Gasshåndtak

Gasspaken er plassert på høyre side av styret.

Når det skyves fremover, økes motorens turtall og slik at overføringen kan kobles til det valgte girområdet.

Når den slippes, går motoren automatisk tilbake til tomgang og kjøretøyets hastighet reduseres gradvis.

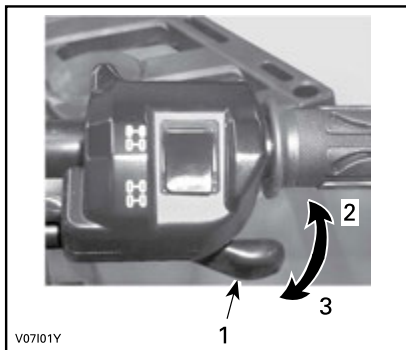

TYPEBILDE

1. Gasshåndtak
2. Akselerasjon
3. Reduksjon av hastighet

2) Venstre bremsehåndtak

Det venstre bremsehåndtakets funksjon er å redusere hastigheten til eller stoppe kjøretøyet.

Når bremsehåndtaket trykkes inn, aktiveres bremsene bak.

Når du slipper håndtaket, går det automatisk tilbake til den opprinnelige posisjonen.

Bremseeffekten er proporsjonal med trykket på håndtaket.

Når du leser denne operatørhåndboken må du huske at:



ADVARSEL

Indikerer en potensiell farlig situasjon som kan resultere i alvorlig personskade eller død hvis den ikke unngås.

MERK: Som for alle andre kjøretøy overføres vekten av kjøretøyet til forhjulene når du bremser. For å få mer effektiv nedbremsing fordeler bremsesystemet mer bremskraft til forhjulene. Det vil påvirke håndteringen av kjøretøyet og kontrollen over styringen ved kraftig nedbremsing. Ta hensyn til dette når du bremser.

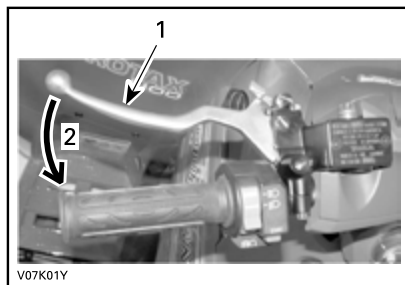

TYPEBILDE

1. Bremsehåndtak
2. Slik bremser du

3) Håndtak på høyre side for brems

Høyre bremsehåndtak er plassert på høyre side av styret.

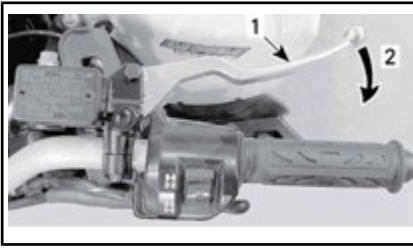
**TYPEBILDE**

1. Bremseshåndtak
2. Slik bremses du

Funksjonen til høyre bremseshåndtak er å redusere hastigheten til eller stoppe kjøretøyet.

Når bremseshåndtaket trykkes inn, aktiveres bremsene foran.

Når du slipper det, går det automatisk tilbake til den opprinnelige posisjonen.

Bremseeffekten er proporsjonal med trykket på håndtaket.

4) Parkeringsbremsspak

Parkeringsbremsen er plassert på venstre side av styret.

Funksjonen til parkeringsbremsen er å aktivere bremsene på alle hjulene for å hindre at kjøretøyet skal bevege seg når det er parkert.

⚠ ADVARSEL

Sett alltid på parkeringsbremsen **og** sett girspaken i **PARKE-RING** når kjøretøyet ikke brukes.

Gjør som anvist for å aktivere parkeringsbremsen:

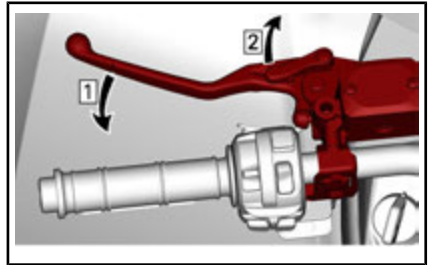

Trinn 1: Aktivere bremsene

Trinn 2: Lås bremsene

MERK: Parkeringsbremsen kan justeres til flere posisjoner for å kompensere for bremseshåndtakets utslag.

⚠ ADVARSEL

Kontroller at kjøretøyet holdes trygt på plass når parkeringsbremsen er satt på.

For å frigjør parkeringsbremsen trykker du bare inn bremseshåndtaket. Det går tilbake til hvileposisjon når det slippes.

⚠ ADVARSEL

Kontroller at parkeringsbremsen er tatt helt av før du begynner å kjøre igjen. Når du kjører, kan bremsesystemet aktivere med et vedvarende trykk på bremseshåndtaket, skade bremsesystemet og føre til tap av bremsekraft og/eller brann.

5) Bremsepedal

Bremsepedalen er plassert på høyre side av kjøretøyet nær motoren.

Når bremsepedalen trykkes ned, aktiveres bremsene bak.

Når du slipper bremsepedalen, skal den automatisk gå tilbake til den opprinnelige posisjonen.

Bremseeffekten er proporsjonal med trykket på pedalen.

MERK: Bremsene vil også virke på forhjulene via drivverket når firehjulsdrift kobles inn.

Bremsepedalen virker bare på bremsene bak. Hvis det oppstår feil i bremsehåndtakssystemet, kan bremsesystemet bak aktiveres ved å trykke på bremsepedalen.



1. Bremsepedal

6) Girspak

Girspaken er plassert på høyre side av kjøretøyet nær rattstammen.

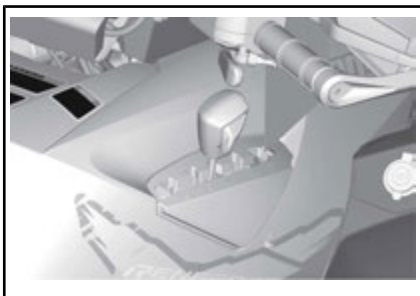

PLASSERING AV GIRSPAK

Girspaken brukes til å skifte girkassestillingen.

Girspaken har fem posisjoner.

GIRSPAKPOSISJONER	
POSISJON	GIR
P	Parker
R	Revers
N	Nøytral

GIRSPAKPOSISJONER

H	Høyt område (fremover)
L	Lavt område (fremover)



GIRMØNSTER

Kjøretøyet må være stoppet og bremsene på før du velger gir.

OBS! Girkassen er ikke utformet for å skifte gir mens kjøretøyet er i bevegelse.

P: Parker

Parkeringsposisjonen låser girkassen for å hindre at kjøretøyet beveger seg.



ADVARSEL

Sett alltid girkassen i PARKE-RING (P) når kjøretøyet ikke er i bruk. Kjøretøyet kan begynne å rulle hvis girspaken ikke står i PARKERING (P).

R: Revers

I reversposisjonen kan du rygge med kjøretøyet.

MERK: I reversposisjon er motorens OPM begrenset, og dermed begrenses kjøretøyet revershastighet.



ADVARSEL

Når du rygger i nedoverbakke, kan tyngdekraften øke hastigheten over den angitte grensen for hastighet ved rygging.

Nøytral

Nøytral posisjon (fri) kobler ut girkas- sen.



ADVARSEL

Sett alltid girkassen i PARKE- RING (P) når kjøretøyet ikke er i bruk. Kjøretøyet kan begynne å rulle hvis girspaken ikke står i N (NØYTRAL).

Høyt område (fremover)

Denne posisjonen velger girområ- det for høy hastighet. Dette er om- rådet for normal kjørehastighet. Det lar deg kjøre med opptil maksimal hastighet.

Lavt område (fremover)

Denne posisjonen velger girområ- det for lav hastighet. Her kan kjøretøyet beveges sakte med maksimalt dreiemoment på hjule- ne.

OBS! Bruk lavt område til å trekke tilhenger, transportere tung last, kjøre over hindringer eller å kjøre opp og ned bakker.

7) Bryter for tohjuls/fire- hjuls drift

Bryteren for tohjuls/firehjul drift er plassert på høyre side av styret.

Denne bryteren brukes til å veksle mellom tohjuls eller firehjuls mo- dus.



TYPEBILDE

1. Bryter
2. Posisjon for tohjuls drift
3. Posisjon for firehjuls drift

Stopp kjøretøyet fullstendig med motoren på tomgang før du bytter fra tohjuls og firehjuls drift, eller i motsatt rekkefølge.

OBS! Det kan oppstå mekaniske skader hvis du bruker bryteren for tohjuls og firehjuls drift når kjøretøyet er i bevegelse.

For å aktivere firehjuls drift trykker du bryteren ned.



V0710DY

4WD-MODUS

For å aktivere tohjuls drift trykker du bryteren opp.



V0710EY

MODUS FOR TOHJULS DRIFT

8) Flerfunksjonsbryter

Flerfunksjonsbryteren er plassert på venstre side av styret.

Flerfunksjonsbryteren har følgende funksjoner:

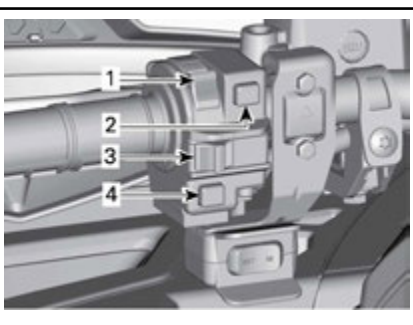

TYPEBILDE – FLERFUNKSJONSBRYTER

1. Frontlysbyter
2. Motorstartknapp
3. Nødstoppbryter for motor
4. Overstyring/DPS-knapp

Frontlysbyter



FRONTLYSBRYTERENS FUNKSJONER

1. Lys AV
2. Nærlys og baklys
3. Fjernlys og baklys

Nødstoppbryter for motor

Denne bryteren kan brukes til å stoppe motoren og som nødstoppbryter.

Slipp gashåndtaket helt opp, og sett deretter nødstoppbryteren for motoren i STOPP-posisjonen.

MERK: Selv om det er mulig å stoppe motoren ved å ta D.E.S.S-nøkkelen ut av D.E.S.S-kontakten, anbefaler vi at motoren stoppes ved å sette nødstoppbryteren for motoren i STOPP-posisjonen.

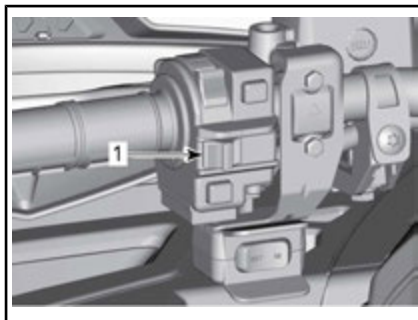

TYPEBILDE

1. Nødstoppbryter for motor

Motorstartknapp

Hvis du vil starte motoren, setter du nødstoppbryteren for motoren på RUN (kjør).

Trykk på og hold motorstartknappen. Slipp opp straks motoren starter.

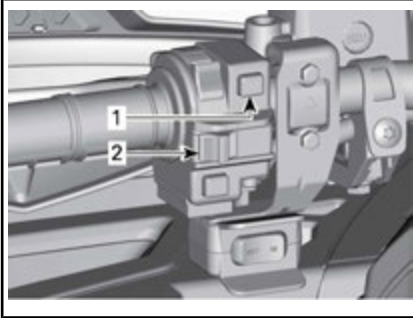

TYPEBILDE

1. Motorstartknapp
2. Nødstoppbryter for motor

MERK: Motoren vil ikke dreies rundt hvis nødstoppbryteren for motoren står i AV-posisjon.

Overstyring/DPS-knapp

Denne knappen har to funksjoner.

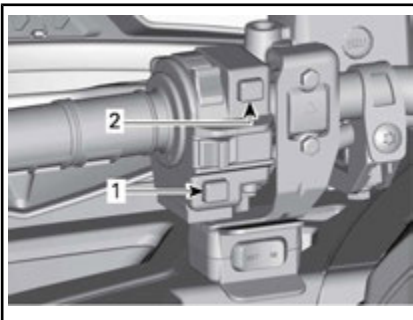

TYPEBILDE

1. Overstyring/DPS-knapp
2. Motorstartknapp

Overstyringsfunksjon

Funksjonen til overstyringsbryteren er å forbigå turtallsbegrensingen i revers for å gi mulighet for maksimalt dreiemoment.

ADVARSEL

Bruk bare "overstyringsmodus" hvis kjøretøyet sitter fast i gjørme eller annet mykt terreng og "lavgiret" ikke er tilstrekkelig. Sjekk at området er sikret før du bruker "overstyringsmodus". Ikke bruk "overstyringsmodus" når du kjører normalt i revers, dette vil føre til for høy hastighet.

Slik kobler du inn overstyringsfunksjonen:

Girspaken i må stå i REVERS (R).

1. Forsikre deg om at kjøretøyet har stanset.
2. Trykk på og hold overstyrings-/DPS-bryteren, og trykk deretter gradvis på gashåndtaket.

MERK: Når du bruker overstyringsfunksjonen, ruller meldingen

OVERSTYR på måleren for å vise at funksjonen er aktivert.

3. Deaktivering av overstyringsfunksjonen skjer ved å slippe overstyrings-/DPS-bryteren.

DPS-funksjon

Denne knappen brukes også til å endre DPS-modusen (Dynamic Power Steering = dynamisk servo-styring).

For fullstendig informasjon om hvordan du endrer DPS-modus, kan du se *JUSTERE KJØREEGENSKAPER*.

9) 12-volts strømuttak

Praktisk for håndholdt søkelys eller annet bærbart utstyr.

Fjern beskyttelsesdekslet for å bruke. Må alltid settes på plass etter bruk for å beskytte mot slitasje.

10) RF D.E.S.S. Nøkkel

RF D.E.S.S.-nøkkelen må sitte godt i D.E.S.S.-kontakten før motoren startes

D.E.S.S.-kontakten er plassert på venstre side, under styret.



D.E.S.S.-KONTAKT

Digitalt kodet sikkerhetssystem (D.E.S.S.)

D.E.S.S.-nøklene inneholder en elektronisk krets som gir den et unik elektronisk serienummer.

D.E.S.S.-systemet leser nøkkelkodene og tillater at motoren starter for nøkler som gjenkjennes.

D.E.S.S. Fleksibilitet

Kjøretøyets D.E.S.S. kan programmeres for opptil 8 ulike nøkler av en autorisert Can-Am-forhandler.

Nøkkeltyper

Kjøretøyet leveres med en vanlig nøkkel (grønn) og en effektnøkkel (grå).

Når du leser denne operatørhåndboken må du huske at:

ADVARSEL

Rulling, tipping, kollisjoner og tap av kontroll som kan resultere i alvorlig personskade eller død er mulig med ytelsesnøkler og vanlige nøkler. Bruk av den normale nøkkelen er ingen erstatning for en sjåfør som er forberedt, kvalifisert og kjører med forsiktighet.

Vanlig nøkkel

Den vanlige nøkkelen er grønn.

Den vanlige nøkkelen begrenser kjøretøyets akselerasjon og begrenser hastigheten til 70 km/h.

ADVARSEL

I bratte nedoverbakker er det ikke sikkert turtallsbegrensingen hindrer at kjøretøyet akselerer over denne hastigheten.

Denne nøkkelen kan være nyttig for førere som foretrekker mer gradvis akselerasjon eller i situasjoner der det kan være riktig å bruke full hastighet og akselerasjon. En fører kan for eksempel foretrekke å bruke den normale nøkkelen ved kjøring i smale eller svingete spor.

Effektnøkkel

Effektnøkkelen er grå og gir føreren mulighet til å bruke fullt dreiemoment fra motoren og høyeste hastighet for kjøretøyet.

Dette kan være nyttig for førere som foretrekker litt hurtigere akselerasjon eller i situasjoner der det kan være riktig å bruke høyere

ADVARSEL

Indikerer en potensiell farlig situasjon som kan resultere i alvorlig personskade eller død hvis den ikke unngås.

hastigheter og akselerasjon. En fører kan for eksempel foretrekke å bruke effekt-nøkkelen ved kjøring i åpne og rette spor.

11) Fotstøtter

Fotstøttene er plassert på høyre og venstre side.

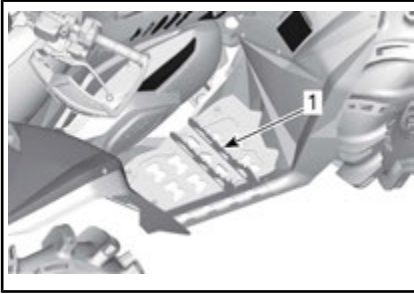

TYPEBILDE

1. Høyre fotstøtte



ADVARSEL

Føreren må alltid ha begge føttene på fotstøttene under kjøring.

12) Sete

Setet er utformet for bare for føreren.



ADVARSEL

Du må ta med passasjer på dette kjøretøyet.

Ta av setet

Trekk låsen på setet fremover for å ta det av. Låsen er plassert under bakre del av setet.

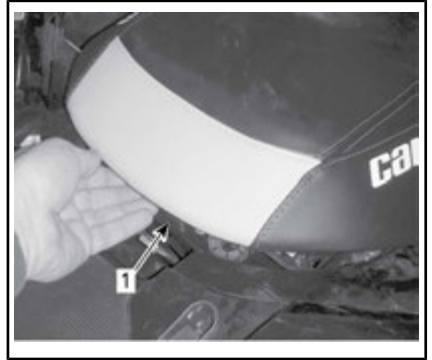

1. Setelås

Trekk setet bakover. Fortsett løftebevegelsen til du kan frigjøre feste-anordningen foran under setet fra festestangen, og ta deretter setet helt av.

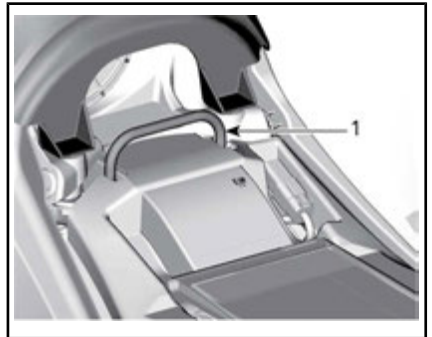

1. Festestang

Montere setet

Plasser fremre del av setet slik at festeenheten foran under setet festes til festestangen. Når setet er på riktig plass, trykker du det ned for å låse det.

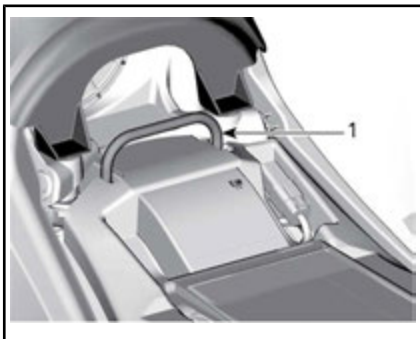

1. Festestang

MERK: Du vil kjenne at det klikker på plass. Dobbeltsjekk at setet er sikret, ved å rykke i det for å kontrollere låsingen.

⚠ ADVARSEL
 Kontroller at førersetet er låst skikkelig på plass, ved å trekke bakover og opp flere ganger.

13) Konsoll

Fjerning av konsoll

1. Se prosedyrene i dette avsnittet og ta av setet.
2. Trekk begge knastene ut av hullene foran på konsollen.
3. Trekk begge krokene ut av sporene.

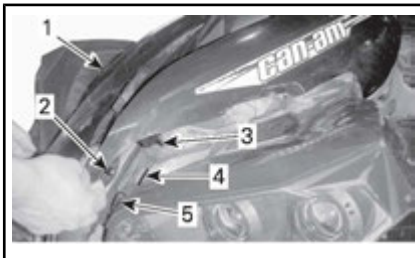

1. Konsoll
2. Knast
3. Krok
4. Åpning
5. Tetning

4. Trekk baksiden av konsollen opp for å frigjøre knastene fra sporene.

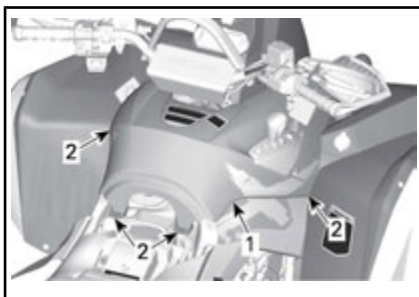

1. Bak på konsollen
2. Knaster

5. Ta bort konsollen ved å trekke den bakover.

Konsollinstallasjon

Følg omvendt fremgangsmåte som ved demontering

14) Snorkeldeksel

Fjerning av snorkeldeksel

1. Se prosedyrene i dette avsnittet og ta av:
 - Sete
 - Konsoll
2. Ta bort plastfestene på fremsiden.

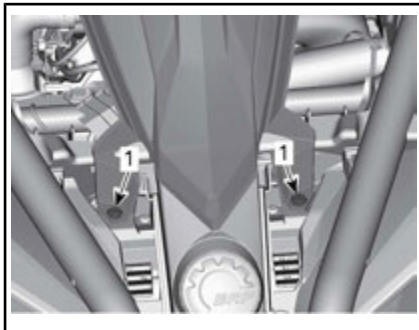

1. Plastfester
3. Trekk baksiden av snorkeldekselet opp for å frigjøre knastene fra sporene.

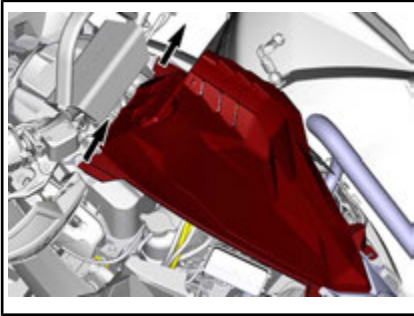

4. Koble fra målerkontakten.

Montering av snorkeldeksel

Følg omvendt fremgangsmåte som ved demontering

15) Bagasjeområde bak

Bagasjeområdet bak er praktisk for transport av små gjenstander.

Fest lasten ved hjelp av festeringene.

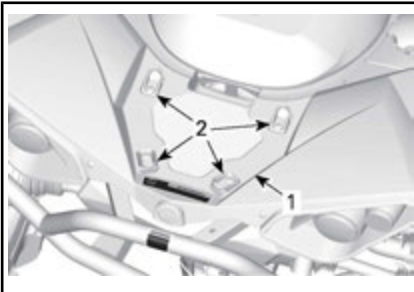

1. Bagasjeområde
2. Plastfesteringer

ADVARSEL

Ikke overskrid den klassifiserte lastekapasiteten. Se *SPESIFIKASJONER*.

ADVARSEL

- Passasjerer må aldri få sitte på bagasjeområdet.
- Last må aldri hindre førerens sikt eller redusere førerens evne til å styre kjøretøyet.
- Last må sirkles og aldri stikke utenfor lasteområdet.

16) Verktøysett

Verktøysettet er plassert under setet. Det inneholder verktøy for grunnleggende vedlikehold.

17) Vinsj (hvis montert)

Vinsjen kan aktiveres med vinsjkontrollbryteren eller med fjernkontrollen (selges separat).

MERK: Tung bruk av vinsjen over lengre tid kan tømme batteriet.

Følgende råd vil hjelpe med å redusere risikoen for å tømme batteriet:

Trekk ut manuelt: Frigjør kabelen ved hjelp av håndtaket og dra i krokstroppen for å trekke den ut.

Den anbefales at motoren er i gang når du vinsjer eller trekker ut. Ikke stopp motoren umiddelbart etter å ha vinsjet for at batteriet kan lades opp.

Det anbefales også at du øker motorens omdreininger til omtrent 3.000 OPM når du vinsjer i over 30 sekunder slik at du øker kraften som går til batteriet.

MERK: Påse at kjøretøyet er i NØYTRAL (N) før du øker motorens OPM.

Styrevalsene er montert for å hindre skade på kjøretøyet og føre vaieren riktig inn på vinsjen.

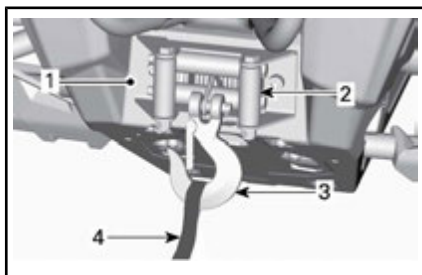

TYPEBILDE

1. Vinsj
2. Styrevalser
3. Vinsjkrok
4. Krokstropp

Se *VINSJENS VEILEDNING* som kommer med kjøretøyet for mer informasjon om den.

18) Vinsjbryter (hvis montert)

Bruk denne bryteren for å trekke vaieren ut eller inn.

Trykk på venstre side av bryteren for å trekke ut vaieren.

Trykk på høyre side av bryteren for å trekke inn vaieren.

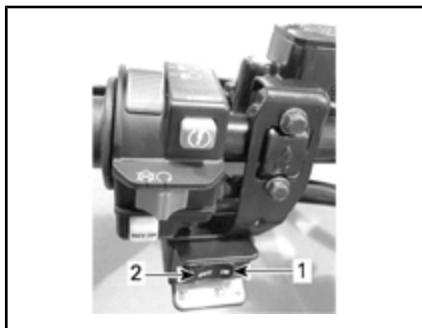

TYPEBILDE

1. In (tommer)
2. Ut

19) Bergingskrok

Praktisk krok som kan brukes til å berge en ATV som har kjørt seg fast.

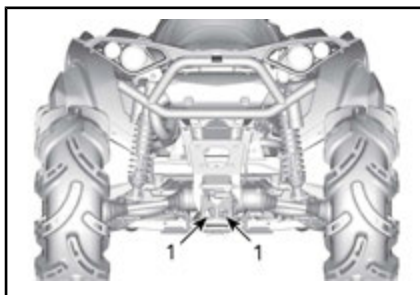

TYPEBILDE

1. Bergingskrok

FLERFUNKSJONSMÅLER (LCD)



ADVARSEL

Avlesing fra displayet på flerfunksjonsmåleren kan distrahere kjøringen, spesielt når du skal følge med i omgivelsene.

Beskrivelse av flerfunksjonsmåleren

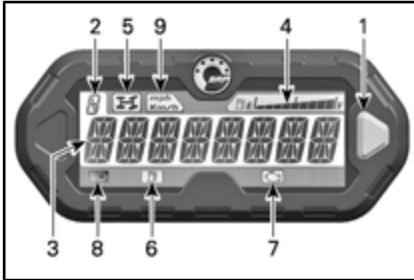

1. Valgknapp
2. Posisjonsdisplay for girkassen
3. Hovedskjerm
4. Drivstoffdisplay
5. Indikatorlampe for firehjulsdrift
6. Indikatorlampe for lite drivstoff
7. Indikatorlampe for motorkontroll
8. Indikatorlampe for fjernlys
9. Indikatorlampe for km/h, mph

1) Valgknapp

Valgknappen brukes til å navigere mellom eller endre innstillinger på flerfunksjonsmåleren.

2) Posisjonsdisplay for girkassen

Dette displayet viser den valgte girkasseposisjonen.



1. Girposisjon

Display	Funksjon
P	Parker
R	Revers
N	Nøytral
H	Høyt område
L	Lavt område

3) Hovedskjerm

Hovedskjermen brukes til å vise en rekke forskjellige funksjoner på flerfunksjonsmåleren.

Se under *FLERFUNKSJONSMÅLERMODUSER* for informasjon om de forskjellige modusene:

4) Drivstoffdisplay

Søylemåler som kontinuerlig viser drivstoffnivået på tanken når du kjører.



1. Drivstoffdisplay

5) Indikatorlampe for firehjulsdraft



Når denne indikatorlampen LYSER, betyr det at systemet for **firehjulsdraft** er aktivert.

6) Indikatorlampe for lite drivstoff



Når denne indikatorlampen lyser, betyr det at det er omtrent 5 L drivstoff igjen i drivstofftanken.

7) Indikatorlampe for motorkontroll



Når denne indikatorlampen LYSER, betyr det at det er generert en motorfeilkode. Se etter en melding på LCD-displayet.

Når denne indikatorlampen blinker, betyr det at **NØDMODUS** er aktivert.

Se under *FEILSØKING* for mer informasjon.

8) Indikatorlampe for fjernlys



Når denne indikatorlampen er PÅ, betyr det at **fjernlyset** er valgt for frontlysene.

9) Indikatorlampe for KM/H og MPH

mph
km/h

Den riktige lampen tenes for å vise enheten som brukes på speedometeret.

Flerfunksjonsmålermoduser

Speedometermodus

I denne modusen viser hovedskjermen kjøretøyets faktiske hastighet i km/h eller i mph.



Turtellemodus

I denne modusen viser hovedskjermen motorens faktiske hastighet i omdreininger per minutt (OPM).



Kombinert modus

I denne modusen viser hovedskjermen både kjøretøyets hastighet og motorens omdreininger per minutt (OPM).

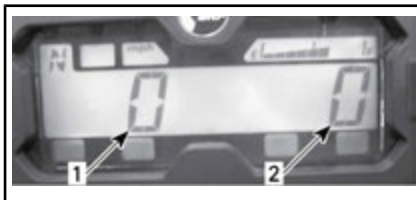

1. Kjøretøyets hastighet
2. Motorhastighet OPM

Kilometerteller (OD)

Kilometertelleren registrerer total kjørelengde i kilometer eller miles.



Klokke

Viser gjeldende klokkeslett.



Se under *MÅLEROPPSETT* om hvordan du stiller klokken.

Tripteller (TP)

Triptelleren registrerer kjørelengden siden siste nullstilling. Kjørelengden vises i enten kilometer eller miles.



Trykk på og HOLD valgknappen i to sekunder for å nullstille triptelleren.

Triptimeteller (TH)

Triptimetelleren registrerer medgått kjøretid når det elektriske systemet er aktivert. Den kan for eksempel brukes til å finne kjøretiden mellom to steder.



Trykk på og HOLD valgknappen i to sekunder for å nullstille triptimetelleren.

Timeteller motor (EH)

Motortimetelleren registrerer kjøretid for motoren.



Modus for visning av meldinger

Hvis det oppstår en uvanlig motor-tilstand, ruller en melding over hovedskjermen i kombinasjon med en kontrollampe. Se *FEILSØKING* for detaljer.

Feilkodemodus

Bytt til fjernlys, og velg visning av motortimeteller. Trykk på og hold valgknappen mens du bytter mellom fjernlys og nærlys (tre sykluser) for å få tilgang til feildiagnosekodene.

Navigere på LCD-måleren

Modus for standardvisning

Etter oppstart vises ett av følgende alternativer i den normale visningsmodusen:

- Kjøretøyets hastighet

- Omdreininger per minutt (OPM) for motoren
- Begge parametere samtidig (kombinert modus)

Gjør følgende for å bytte fra et display til et annet.

1. Sett på plass D.E.S.S-nøkkelen for å slå på systemet, og trykk på START-knappen.
2. Vent til "velkomstmeldingen" har blitt vist.
3. Trykk på og slipp valgknappen én gang for å vise OD (kilometerteller).
4. Trykk på og HOLD valgknappen i 2 sekunder.

Det endrer modusen til hastighet, turtall eller kombinert.



5. Hvis du vil velge en annen modus, gjentar du trinn 3 og 4 til den ønskede modusen vises.

Modus for midlertidig visning

I modus for midlertidig visning er følgende funksjoner tilgjengelig:

- Kilometerteller
- Klokke
- Tripteller (kan nullstilles)
- Triptimeteller (kan nullstilles)
- Timeteller motor

Trykk på og slipp valgknappen for å endre modus for standardvisning til en av følgende midlertidige moduser:



1. Valgknapp

Måleren viser den valgte modusen i ti sekunder og returnerer deretter til modus for standard visning.

Trykk på og HOLD valgknappen i to sekunder for å nullstille displayet i en modus som kan nullstilles.

Måleroppsett

Stille klokken med valgknappen på måleren

Slik stiller du klokken:

1. Velg klokkedisplayet.



1. Valgknapp

2. Klokkeslett

2. Trykk på og HOLD valgknappen.

MERK: Displayet blinker.

3. Velg 12-timers (12H) eller 24-timers (24H) format ved å trykke på knappen.
4. Hvis du valgte 12-timers format, velger du Am ("A") eller Pm ("P") ved å trykke på knappen.
5. Velg det første sifferet for time ved å trykke på knappen.
6. Velg det andre sifferet for time ved å trykke på knappen.

7. Velg det første sifferet for minutter ved å trykke på knappen.
8. Velg det andre sifferet for minutter ved å trykke på knappen.

MERK: Måleren viser det gjeldende klokkeslettet i ti sekunder og returnerer deretter til modus for standard visning.

Valg av målenhet (km/h eller mph)

Speedometeret, kilometertelleren og trippptelleren er fabrikkinnstilt til **miles**, men de kan endres til avlesning i **km**. Kontakt en autorisert Can-Am-forhandler.

Valg av språk

Displayspråket for måleren kan endres. Kontakt en autorisert Can-Am-forhandler for å endre språk og konfigurere måleren slik du ønsker.

Når du leser denne operatørhåndboken må du huske at:



ADVARSEL

Indikerer en potensiell farlig situasjon som kan resultere i alvorlig personskade eller død hvis den ikke unngås.

DRIVSTOFF

Drivstoffkrav

OBS! Bruk alltid frisk bensin. Bensin oksiderer. Det fører til oktantap, flyktige blandinger og produksjon av gummi- eller lakkavleiring, noe som kan skade drivstoffsystemet.

Drivstoffblandingen varierer fra land til land og mellom regioner. Kjøretøyet ditt er laget for å bruke de anbefalte drivstoffene, men vær imidlertid klar over følgende:

- Bruk av drivstoff med høyere alkoholinnhold enn prosentverdien angitt av forskrifter fra myndighetene anbefales ikke, og kan føre til følgende problemer i komponenter i drivstoffsystemet:

- Problemer med start og bruk.
- Slitasje på gummi- og plastdeler.
- Korrosjon av metaldeler.
- Skade på deler i motoren.

- Kontroller regelmessig om det finnes drivstofflekkasjer eller andre uregelmessigheter i drivstoffsystemet hvis du får mistanke om at innholdet av alkohol i bensinen overskrider de gjeldende forskriftene fra myndighetene.

- Alkoholblandede drivstoffer trekker til seg og holder på fukt. Det kan føre til faseseparasjon i drivstoffet og resultere i motortelysproblemer eller motorskade.

Anbefalt drivstoff

Bruk vanlig blyfri bensin med oktantall 87 AKI (R+M)/2 eller oktantall 92 RON.

OBS! Eksperimenter aldri med annet drivstoff. Skader på motor eller drivstoffsystem kan oppstå ved bruk av utilstrekkelig drivstoff.

OBS! IKKE bruk drivstoff fra drivstoffpumper merket E85.

Bruk av drivstoff merket E15 er ikke tillatt i henhold til U.S. EPA-forskriftene.

Fylling av drivstoff



ADVARSEL

- Drivstoff er brannfarlig og eksplosivt under bestemte forhold.
- Bruk aldri åpen ild ved kontroll av drivstoffnivået.
- Ikke røyk, og ikke tillat bruk av åpen ild eller gnist i nærheten.
- Fyll alltid drivstoff i et godt ventilert område.

OBS! Rengjør alltid området rundt tanklokket slik at drivstoffet ikke forurenses.

1. Stopp motoren.



ADVARSEL

Slå alltid av motoren før du fyller på drivstoff.

2. Ikke la noen sitte på kjøretøyet når du fyller på drivstoff.
3. Drei tanklokket mot klokken for å ta det av.



ADVARSEL

Hvis du merker at det er trykkforskjell (det høres en blåse lyd når du løsner tanklokket), må kjøretøyet kontrolleres og/eller repareres før du bruker det igjen.

4. Sett tuten inn i påfyllingshalsen.
5. Fyll på drivstoff sakte slik at luft kan slippe ut av tanken og hindre at drivstoffet strømmer ut igjen. Vær forsiktig så du ikke søler.

6. Slutt å fylle når drivstoffet når bunnen av påfyllingshalsen.
Ikke fyll på for mye.

**ADVARSEL**

Tørk alltid bort eventuelt drivstoffsøl fra kjøretøyet.

7. Stram tanklokket godt med klokken.

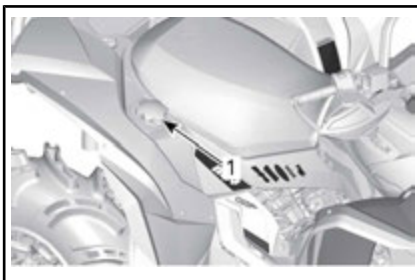
*TYPEBILDE*

1. Drivstofftanklokk

**ADVARSEL**

Fyll aldri drivstofftanken helt opp før du plasserer kjøretøyet i et varmt område. Når temperaturer øker, utvides volumet av drivstoffet og det kan renne over.

INNKJØRINGSPERIODE

Innkjøring

En innkjøringsperiode på 10 driftstimer eller 300 km er nødvendig for kjøretøyet.

Motor

I innkjøringsperioden:

- Unngå å bruke full gass.
- Ikke bruke mer enn til 3/4 av full gass.
- Unngå vedvarende akselerasjoner.
- Unngå cruise-hastigheter over lengre tid.
- Unngå overoppheting av motoren.

Korte akselerasjoner og hastighetsvariasjoner med gass er imidlertid bra ved innkjøring.

Bremser



ADVARSEL

Nye bremses virker ikke med maksimal effekt før etter at de er innkjørt. Vær forsiktig.

Drivrem

En ny drivrem trenger en innkjøringsperiode på 50 km.

I innkjøringsperioden:

- Unngå kraftig akselerasjon og nedbremsing (ikke bruk mer enn 3/4 gass).
- Unngå å trekke last.
- Unngå å cruise i høy hastighet.

GRUNNLEGGENDE PROSEDYRER

Starte motoren

Giret må stå i PARKERING eller NØYTRAL.

MERK: Du kan også bruke en overstyringsmodus der motoren kan startes uansett hvilken posisjon girspaken står i. Trykk på og hold bremsehåndtaket/-håndtakene eller bremsepedalen mens du trykker på motorstartknappen.

Sett D.E.S.S-nøkkelen i D.E.S.S.-kontakten

Sett nødstoppbryteren for motoren på KJØR.

Trykk på motorstartknappen og hold til motoren starter.

OBS! Hvis motoren ikke starter etter noen få sekunder, må du ikke holde motorstartknappen i mer enn 10 sekunder. Se *FEILSØKING*.

Slipp motorstartknappen med en gang motoren starter.

MERK: Hvis batteriet er utladet, kan ikke motoren startes. Lad opp batteriet eller bytt det.

Aktivere det elektriske systemet

Trykk på og slipp START-knappen i mindre enn et halvt sekund for å slå det elektriske systemet PÅ:

- I 30 sekunder, **uten** at utstyret er på, hvis DESS-nøkkelen **IKKE** er plassert på DESS-kontakten **ELLER** hvis nødstoppbryteren for motoren står i STOPP-posisjon.
- I 10 minutter, med utstyret på, hvis DESS-nøkkelen er plassert på DESS-kontakten **OG** hvis nødstoppbryteren for motoren står i KJØR-posisjon. Det elektriske systemet vil bli slått av etter 30 sekunder hvis enten DESS-nøkkelen fjernes **ELLER** nødstoppbryteren for motoren står i STOPP-posisjon.

OBS! Hvis det elektriske systemet aktiveres gjentatte ganger eller det elektriske utstyret brukes, lades batteriet ut og du vil ikke kunne starte motoren.

Skifte gir

Trekk til bremsene, og velg den ønskede girspakstillingen.

Ta av bremsene.

OBS! Stopp alltid kjøretøyet helt og sett på bremsene før du flytter girspaken for å skifte gir. Ellers kan det oppstå skade på girkasen.

Trykk inn gasshåndtaket gradvis for å øke motorens turtall for å aktivere CVT-systemet (Continuously Variable Transmission - kontinuerlig variabel girkasse).

Stoppe motoren og parkere kjøretøyet



ADVARSEL

Unngå å parkere i skråninger da kjøretøyet kan begynne å rulle.



ADVARSEL

Sett alltid girspaken i PARKE-RING (P) når kjøretøyet er stoppet eller er parkert, for å hindre at det begynner å rulle.



ADVARSEL

Unngå å parkere på steder der varme deler kan starte brann.

Når du stopper eller parkerer skal du alltid sette girspaken i PARKE-RING. Dette er ekstra viktig når du parkerer på underlag som heller. I kraftige hellinger eller dersom kjøretøyet har last, må hjulene blokkeres med steiner eller mursteiner.

Velg så flatt mulig terreng som mulig når du skal parkere.

Slipp gassen, og stopp kjøretøyet helt.

Plasser girspaken i PARKERING (P).

Sett på parkeringsbremsen.

Sett nødstoppbryteren for motoren til AV.

Ta D.E.S.S-nøkkelen ut av D.E.S.S-kontakten.

SPESIELLE PROSEDYRER

Tiltak hvis det kommer vann i CVT-enheten

CVT-avtappingspluggen er plassert på bakre del av CVT-dekslet. Du får tilgang til den fra venstre bak-skjerm.

Inspiser CVT-avtappingspluggen for å finne ut om det finnes vann der.

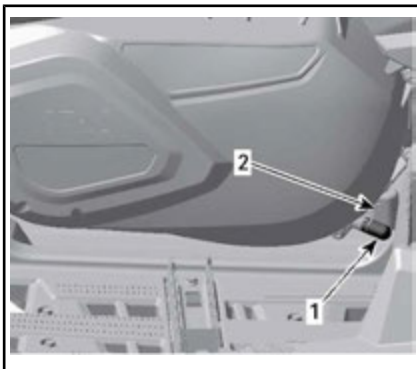

NÆR VENSTRE FOTSTØTTE

1. Dreneringsplugg
2. Fjærklemme

OBS! Hvis det kommer vann i CVT-enheten når du er i gjørmete forhold, må du begrense bruk av kjøretøyet og ta det til nærmeste autoriserte Can-Am-forhandler for å få rengjort CVT-enheten.

Hvis det er vann der, tar du ut CVT-avtappingspluggen for å tappe av vann.

Sett på plass avtappingspluggen, og sikre den med fjærklemmen.

MERK: Pass på at avtappingspluggen blir skikkelig satt på plass på nippelen på CVT-dekslet.

OBS! Kontakt en autorisert Can-Am-forhandler for å kontrollere og rengjøre CVT-systemet.

Tiltak hvis det kommer vann i luftfilterhuset

Inspiser avtappingsbeholderen bak innerskjermen på venstre forhjul for å finne ut om det finnes vann der.



TYPEBILDE

1. Ren avtappingsbeholder på luftfilterhuset
2. Skitten avtappingsbeholder på luftfilterhuset

Hvis det er vann der, trykker du på klemmene og fjerner beholderne for å tappe av vann fra luftfilterhuset.

Hvis en av følgende tilstander er til stede, må du ta kjøretøyet til nærmeste autoriserte Can-Am-forhandler for å utføre service på det:

- Hvis det er mer enn 50 ml vann (omtrent fem avtappingsbeholdere) i dreneringsslangen til rengjøringshuset.
- Hvis det finnes avsetninger i dreneringsslangen til rengjøringshuset til avtappingsbeholderen.
- Hvis noen av slangene er tette.

I slike tilfeller må det utføres følgende service på kjøretøyet:

- Rengjøring av luftfilterhus
- Ventiler (kjølevifte for radiator, vannpumpe, kjølevæskebeholder, drivstofftank, girkasse og differensialen foran/bak)
- Rengjøring av CVT-luftfilter

- Rengjøring av CVT
- Kontroll av smøring og utskifting hvis det er nødvendig (motor, girkasse og differensialen foran/bak).

OBS! Hvis du ikke utfører service på kjøretøyet, kan det føre til permanent skade på disse komponentene (men ikke begrenset til disse):

- Motor og girkasse
- Drivstoffpumpe
- CVT
- Kjølevifte
- Differensial foran
- Sluttoverføring bak

Tiltak hvis kjøretøyet velter

Hvis kjøretøyet har veltet rundt eller ligger på siden, må du få det tilbake på hjulene. Undersøk om det finnes skader på kjøretøyet.



ADVARSEL

Du må aldri bruke kjøretøyet hvis det er skadet. Kontakt en autorisert Can-Am-forhandler.

Hvis det ikke er skader på kjøretøyet følger du *VEDLIKEHOLDSPROSEDYRENE* og inspiserer følgende.

- Kontroller om det har samlet seg olje i luftfilterhuset, og rengjør luftfilteret og luftfilterhuset hvis du finner olje.
- Kontroller motoroljenivået, og etterfyll ved behov.
- Kontroller kjølevæsknivået, og etterfyll ved behov.
- Kontroller oljenivået på girkasen, og etterfyll ved behov.
- Kontroller oljenivået på sluttoverføringen bak, og etterfyll ved behov.

- Kontroller nivået til differensialen fremme, og etterfyll ved behov.
- Start motoren. Hvis oljetrykkslampen fortsetter å lyse, må du stanse motoren umiddelbart. Kontakt en autorisert Can-Am-forhandler.

Hvis kjøretøyet har veltet, må det kontrolleres av en autorisert Can-Am-forhandler.

Tiltak hvis kjøretøyet kommer under vann

Hvis kjøretøyet kommer under vann, må du umiddelbart stoppe motoren. Ikke bruk følgende:

- Noe elektrisk utstyr
- Vinsj.

Kjøretøyet må tas med til en autorisert Can-Am-forhandler så snart som mulig. **DU MÅ IKKE PRØVE Å STARTE MOTOREN!**

OBS! Hvis kjøretøyet har vært under vann, kan alvorlige materielle skader bli resultatet hvis riktig startprosedyre ikke følges.

Gjør følgende så snart du har trukket kjøretøyet opp fra vannet:

- Tapp av luftfilterhuset. Se *TILTAK HVIS DET KOMMER VANN I LUFTFILTERHUSET* i dette avsnittet.
- Tapp av CVT-enheten. Se *TILTAK HVIS DET KOMMER VANN I CVT* i dette avsnittet.

OBS! Det må utføres en service på kjøretøyet så snart som mulig hos en autorisert Can-Am-forhandler.

JUSTERE KJØREEGENSKAPER



ADVARSEL

Justering av fjæringen kan påvirke manøvreringen av kjøretøyet. Ta deg alltid tid til å bli kjent med kjøretøyets oppførsel etter at du har justert fjæringen.

Justere fjæringen

Belastningen og justering av fjæringen kan ha betydning for kjørekomforten og håndtering av kjøretøyet.

Valg av fjæringsinnstillinger varierer med førerens vekt, personlige ønsker, kjørehastighet og terrengforholdene.

Forhåndslast fjæringsjusteringer



ADVARSEL

Venstre og høyre justeringskammer for støtdempere på oppheng foran og bak må alltid settes til samme posisjon. Juster aldri bare én. Ujevn justering kan føre til dårlige manøvreringsegenskaper og tap av stabilitet, noe som kan føre til en ulykke.

Forkort fjærene for å få en stivere kjøring og tøffere forhold.

Forleng fjærene for å få en mykere kjøring og jevne forhold.

Juster fjærenes forhåndsbelastning ved å dreie justeringsringen.

MERK: Fjærforspenning påvirker bakkeklaringen.

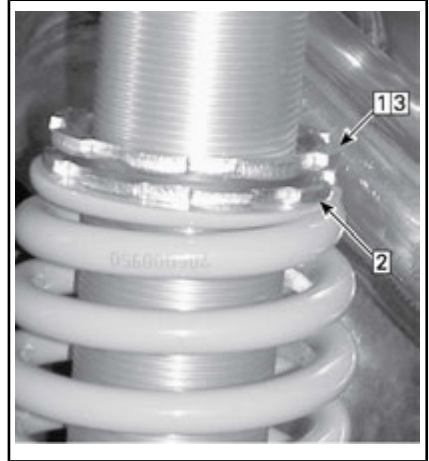

TYPEBILDE

Trinn 1: Løsne øvre låsering

Trinn 2: Drei justeringsringen i henhold til dette

Trinn 3: Trekk til øvre låsering

Justering av støtdemping (1000R-modeller)

Kompresjonsdemping bestemmer hvordan støtdemperen reagerer ved kjøring.

POSISJON	INNSTILLING	RESULTAT I STORE DUMPER
1	Myk	Mykere komprimeringsdemping
2	Middels (forhåndsinnstilling)	Middels kompresjonsdemping
3	Hard	Fastere komprimeringsdemping

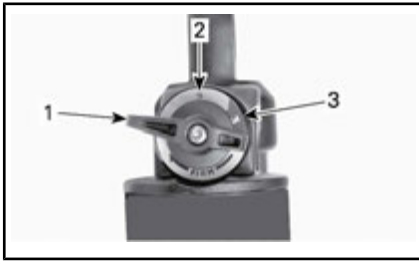

1. Posisjon 1
2. Posisjon 2
3. Posisjon 3

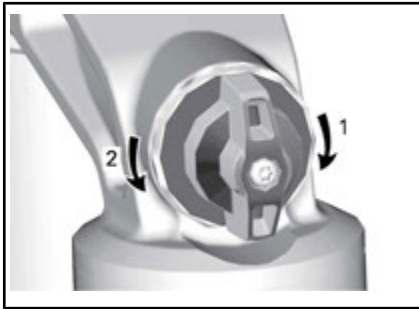

KOMPRESJONSDEMPING

1. **Øker** demping (stivere)
2. **Reduserer** demping (mykere)

Drei justeringen med klokken for å **øke** dempeeffekten (stivere).

Drei justeringen mot klokken for å **redusere** dempeeffekten (mykere).

HANDLING	RESULTAT
Øke komprimeringsdempings effekt	Fastere komprimeringsdemping
Redusere komprimeringsdempings effekt	Mykere komprimeringsdemping

⚠ ADVARSEL

Påse at kompresjonsdempingen er lik på begge sider.

Dynamisk servostyring (DPS) Justering av hjelpenivå

Tri-Mode Dynamic Power Steering (DPS) gjør det lettere for føreren å styre. Hjelpenivået justeres automatisk i henhold til kjøretøyets hastighet og førerens krav slik at føreren har maksimal styrekraft ved lave hastigheter der det normalt er større behov for det. Etter hvert som hastigheten øker, reduseres hjelpenivået mer og mer for å gi føreren presis styring og maksimal kontroll over styringen.

Det finnes tre hjelpenivåer: Minimum, Middels og Maksimum. Hver modus tilpasses automatisk kjøretøyets hastighet og førerens krav, og trenger ikke endres under kjøring. Disse modusene brukes for å angi et hjelpenivå som passer for hver enkelt fører.

Kjøretøyet har følgende DPS-moduser.

DPS-MODUS	
DPS MAKS.	Maksimum servostyring
DPS MED.	Medium servostyring
DPS MIN.	Minimum servoassistanse

For å vise den aktive DPS-modusen gjør du følgende:

1. Trykk på og slipp **Overstyring/DPS**-knappen.

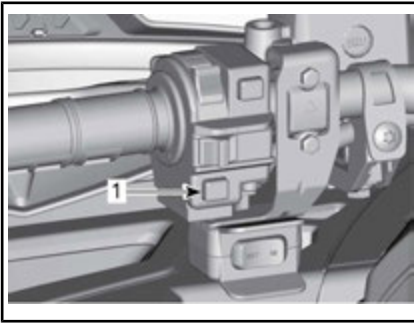

1. Overstyring/DPS-knapp
2. Sjekk multifunksjonsmåleren for å bekrefte den aktive DPS-modusen.



1. Visning av DPS-modus

For å endre DPS-modus gjør du følgende:

1. Trykk og hold nede **Overstyr/DPS**-knappen i 2 sekunder for å gå til neste innstilling.
2. Slipp **Overstyr/DPS**-knappen.
3. Gjenta til du har valgt ønsket innstilling.

MERK: DPS-justering er ikke mulig dersom girspaken står i **REVERS**.

TRANSPORT AV KJØRETØYET

Ved transport av kjøretøyet må du sikre det på tilhengeren eller på lasteplanet med egnede festereimer. Bruk av vanlig tau anbefales ikke.

ADVARSEL

Ikke slep dette kjøretøyet med bil eller et annet kjøretøy. Bruk en tilhenger. Ikke vipp kjøretøyet over på siden for transport. Kjøretøyet må være i normal kjøreposisjon (på alle fire hjulene).

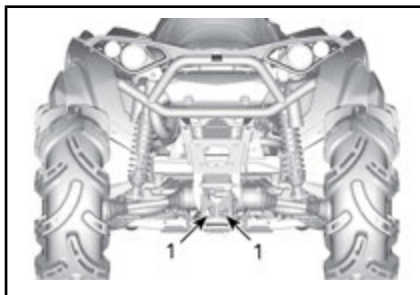

TYPEBILDE

1. Plassering av festepunkt bak

OBS! Hvis du sikrer kjøretøyet med andre festepunkter, kan det skades.

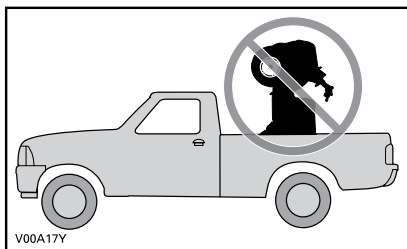

Husk følgende:

- Ta av eventuell last fra stativene på kjøretøyet før transport.
- Plasser girspaken i PARKERING.
- Sett på parkeringsbremsen.
- Sikre kjøretøyet med festepunktene foran og bak.

OBS! Slep alltid kjøretøyet med fronten vendt i samme retning som kjøretøyet det slepes med.

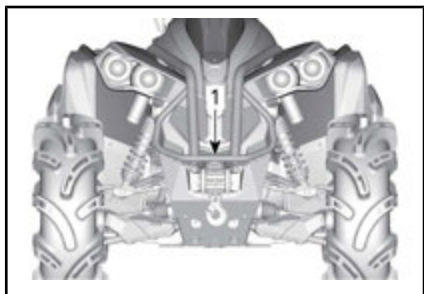

TYPEBILDE

1. Plassering av festepunkt foran

VEDLIKEHOLD

VEDLIKEHOLDSPLAN

Vedlikehold er meget viktig for å holde kjøretøyet i sikker driftstilstand. Service på kjøretøyet må utføres i henhold til vedlikeholdsplanen.

Vedlikeholdsplanen gir ikke fritak for inspeksjon av kjøretøyet før kjøring eller stell av kjøretøyet etter kjøring.

Et verksted eller en person som velges av eieren kan utføre vedlikehold, utskiftinger eller reparasjoner på kontrollenheter og systemer. Disse instruksjonene krever ikke komponenter eller service fra BRP eller autoriserte Can-Am-forhandlere. Selv om en autorisert Can-Am-forhandler har inngående teknisk kunnskap og verktøy til å utføre service på Can-Am -ATV-en, forutsetter ikke garantien som dekker utslippsrelaterte enheter, at service utføres av en autorisert Can-Am-forhandler eller annet sted som har et forretningsmessig forhold til BRP. For utslippsrelaterte garantikrav begrenser BRP feilsøking og reparasjon av utslippsrelaterte deler til autoriserte Can-Am-forhandlere. For mer informasjon, se den inkluderte *US EPA UTSLIPPSRELATERT GARANTIEN*. Riktig vedlikehold er eierens ansvar. Et garantikrav kan avvises hvis eieren eller operatøren blant annet har forårsaket problemet på grunn av feil vedlikehold eller bruk.

Du må følge instruksjonene for drivstoffkrav. Se *DRIVSTOFF*. Selv om bensin som inneholder mer enn ti volumprosent etanol er tilgjengelig, har US EPA utstedt et forbud mot bruk av bensin som inneholder mer enn 10 vol% etanol for dette kjøretøyet. Bruk av bensin med mer enn 10 volumprosent etanol i denne motoren kan skade utslippskontrollsystemet.

Følgende melding vises på måleren etter hver 50. time drift for å minne deg på kravene til vedlikehold: **VEDLIKEHOLD NØDVENDIG**. Se avsnittet *FLERFUNKSJONSMÅLER* om hvordan du sletter meldingen.



ADVARSEL

Hvis du ikke utfører riktig vedlikehold på kjøretøyet i henhold til vedlikeholdsplanen og -prosedyrene, kan det redusere sikkerheten under kjøring.

Følg de gjeldende vedlikeholdsintervallene i henhold til kjøreforholdene kjøretøyet brukes i: vanlige forhold eller ekstreme forhold (gjørme, vann, støv).

STELL ETTER KJØRING VED BRUK UNDER EKSTREME FORHOLD

Spyl kjøretøyet og komponentene med ferskvann

Rengjør CVT-luftfilteret (se *VEDLIKEHOLDSPROSEDYRER*)

Tapp CVT-rommet (og rengjør hvis det oppdages vann eller gjørme)

Kontroller og rengjør motorens luftfilter. Rengjør hvis det oppdages vann eller gjørme (se avsnittet *VEDLIKEHOLDSPROSEDYRER*)

Inspiser og tapp luftfilterhuset (og rengjør hvis det oppdages vann eller gjørme) (se *VEDLIKEHOLDSPROSEDYRER*)

Rengjør radiatoren (se *VEDLIKEHOLDSPROSEDYRER*)

STELL ETTER KJØRING VED BRUK UNDER EKSTREME FORHOLD

Kontroller visuelt om det har samlet seg vann i ventilslanger (drivstofftank, girkasse, differensial foran og sluttoverføring bak). Hvis du oppdager vann, må du ta kjøretøyet til nærmeste autoriserte Can-Am-forhandler og få hovedkomponentene til ventilene inspisert og vedlikeholdt.

Rengjør støtdempere foran og bak grundig for å unngå at forseglingen skades av støv og smuss.

OMFATTENDE STØVFORHOLD**Veiledning for vedlikehold av luftfilter i motoren**

Vedlikehold av luftfilteret må justeres etter kjøreforholdene.

Vedlikehold av luftfilteret må utføres oftere under følgende støvforhold:

- Kjøring på tørr sand
- Kjøring på underlag med tørr jord, leire eller annet smuss
- Kjøring på tørre grusveier eller lignende forhold.

MERK: Kjøring i gruppe under slike forhold øker behovet for vedlikehold av luftfilteret ytterligere.

FORKLARING PÅ VEDLIKEHOLDSPLAN

Bruk i krevende kjøreforhold (støvete eller sølete) eller frakt av tung last

Bruk på ulendte veier

VEDLIKEHOLDSPLAN

Pass på at skikkelig vedlikehold utføres ved anbefalte intervall som angitt i tabellene. Noen punkter i vedlikeholdsplanen må utføres til faste tidspunkt, uavhengig av avstand eller brukstid.

HVER 750 km ELLER 25 TIMER (av det som inntreffer først)

HVER 1.500 km ELLER 50 TIMER (av det som inntreffer først)

Kontroller og rengjør motorens luftfilter. Skift etter behov.

Kontroller batteritilkoblingene

Inspiser oljenivå for differensialer foran/bak og sluttoverføringen bak, og se etter forurensning
Skift ut om nødvendig.

Smør drivaksleddene bak

Undersøk parallellstagendene og kuleleddene med tanke på klaring samt tilstanden på mansjettene

Smør opphengsarmforinger foran

Smør bakre stabilisatorhylser

Kontroller drivakselmansjettene og -beskyttelsene

HVER 750 km ELLER 25 TIMER (av det som inntreffer først)

HVER 1.500 km ELLER 50 TIMER (av det som inntreffer først)

Undersøk bremseklossene. Skift etter behov.

Undersøk hjullagrene med tanke på unormal klaring

Kontroller giroljenivået og se etter forurensning

Inspiser og rengjør CVT-luftfilteret Skift ut hvis det er nødvendig. (hvis utstyrt slik)

Trekk til dekkvulstlåsbolter på hjulene

Smør nedre sfæriske lagre for støtdempere

Kontroller oljenivå for fremre differensial og sluttutveksling og se etter forurensning

HVER 1.500 km ELLER 50 TIMER (av det som inntreffer først)

HVER 3.000 km ELLER 100 TIMER (av det som inntreffer først)

Juster ventilkklaringen

Rengjør lyddemperens gniststopper

Kontroller og rengjør gasspjeldhuset

Skift drivstoffutluftingsfilteret

Kontroller CVT-drivreimen og rengjør CVT-skivene

Smør enveislageret i reimskiven

Følgende punkter må utføres minst én gang om året:

Skift motorolje og oljefilter

Smør gasskabel

Undersøk og rengjør bremsesystemet

Undersøk batteritilstanden

Kontroller styresystemet med tanke på unormal dødgang

Kontroller giroljenivået og se etter forurensning

UTFØR VED FØRSTE 1.500 km OG VED 3.000 km FØLG DERETTER VANLIGE INTERVALLER

UTFØR VED FØRSTE 3.000 km OG VED 6.000 km FØLG DERETTER VANLIGE INTERVALLER

Bytt girolje

UTFØR VED FØRSTE 1.500 km OG VED 3.000 km FØLG DERETTER VANLIGE INTERVALLER

UTFØR VED FØRSTE 3.000 km OG VED 6.000 km FØLG DERETTER VANLIGE INTERVALLER

Rengjør kjøretøyets hastighetsføler (VSS)

HVER 3.000 km ELLER 100 TIMER (av det som inntreffer først)

HVER 6.000 km ELLER 200 TIMER (av det som inntreffer først)

Kontroller kjølesystemet

Test styrken til kjølevæsken

Kontroller drivstoffsystemet med tanke på lekkasjer

Kontroller drivstoffpumpetrykket

Bytt tennplugger

Bytt olje på differensial foran

Skift olje på sluttoverføringen bak

Bytt girolje

Undersøk tetningene på inngående og utgående aksel (girkasse, differensial og sluttutveksling)

Ren kjøretøyets hastighet sensor

Rengjør og smør foringer for øvre og nedre halvpart av rattstamme

Følgende punkter må utføres hvert 2. år:

Bytt bremsevæske

HVER 6.000 km ELLER 5 ÅR (av det som inntreffer først)

HVER 12.000 km ELLER 5 ÅR (av det som inntreffer først)

Bytt kjølevæske

VEDLIKEHOLDSPROSEDYRER

Denne delen inneholder instruksjoner for grunnleggende vedlikeholdsprosedyrer.



ADVARSEL

Slå av motoren, og følg disse vedlikeholdsprosedyrene når du utfører vedlikehold. Hvis du ikke følger prosedyrene nøye, kan du bli skadet av varme deler, bevegelige deler, elektrisitet, kjemikalier eller andre farer.



ADVARSEL

Hvis det blir nødvendig å ta bort en sperreanordning (for eksempel låsetapp, selvlåsende fester osv.), må du alltid bytte ut med en ny.

Luftfilter

Veiledning for vedlikehold av luftfilter

Som på alle ATVer er vedlikehold av luftfilteret vesentlig for å riktig ytelse fra og levetid for motoren.

Vedlikehold av luftfilteret må justeres etter kjøreforholdene.

Vedlikehold av luftfilter må utføres oftere og olje må has på skumfilterelementet under følgende støvforhold:

- Kjøring på tørr sand
- Kjøring på underlag med tørr jord, leire eller annet smuss
- Kjøring på tørre grusveier eller lignende forhold.

MERK: Kjøring i gruppe under slike forhold øker behovet for vedlikehold av luftfilteret ytterligere. Se *RENGJØRE OG PÅFØRE OLJE PÅ LUFTFILTER* i dette avsnittet for vedlikeholdsprosedyrer.

MERK: Et spesielt forfilter for "støvete forhold" kan brukes. Kontakt en autorisert Can-Am-forhandler for informasjon.

Ta ut motorluftfilter

OBS! Du må ikke endre eller fjerne komponenter i luftfilterhuset. Hvis du ikke tar hensyn til dette, kan motorens ytelse reduseres og den kan også skades. Motoren er kalibrert til å fungere spesielt med disse komponentene.

1. Se *BETJENINGSORGANER/INSTRUMENTER/UTSTYR* og ta av:
 - Sete
 - Konsoll
 - Snorkeldeksel
2. Drei luftfilterdekslet mot klokken for å ta det av.

MERK: En koppnøkkel kan brukes til å ta av filterdekslet.



1. Luftfilterdeksel
3. Ta ut luftfilteret.



FJERNING AV LUFTFILTER

Inspeksjon og avtapping av motorluftfilterhuset

1. Tapp av innløpsavtappingsrøret på filterhuset



TYPEBILDE

1. Innløpsavtappingsrør på filterhus
2. Kontroller at luftfilterkammeret er rent for smuss.
 - Hvis du finner smuss eller vann, rengjør du filterkammeret med en støvsuger.

OBS! Ikke blås komprimert luft inn i luftfilterkammeret.

3. Kontroller avtappingsrør for luftfilter (rengjør kammer).
 - Se under *SPESIELLE PROSEDYRER* hvis du finner smuss eller vann.
 - Finn ut hvor forurensningen stammer fra.



TYPEBILDE

1. Avtappingsrør på luftfilter

Rengjøre og påføre olje på luftfilter

! **OBS!** Bruk alltid egnet hud- og øyebeskyttelse. Kjemikalier kan føre til utslett og kan skade på øynene.

Rengjøre papirfilter

1. Ta ut skumfilteret fra papirfiltret.
2. Bank forsiktig ut tungt støv fra papirelementet.

Det vil føre til at skitt og støv kommer ut av papirfiltret.

MERK: Et papirfilter har begrenset levetid. Bytt ut filtret hvis det er for skittent eller tilstoppet.

OBS! Vi anbefaler deg **ikke** å bruke trykkluft på papirfiltret. Det kan skade papirfibrene og reduserer filtreringsevnen når det brukes under støvete forhold.

OBS! Ikke vask papirfilteret med noen form for vaskeoppløsning.

Rengjøre skumfilterelement

1. Spray skumfilterelementet innvendig og utvendig med et godt rensmiddel for luftfilter, og følg produsentens instruksjoner.



TYPEBILDE – SPRAY SKUMFILTERET

2. La skumelementet tørke helt.

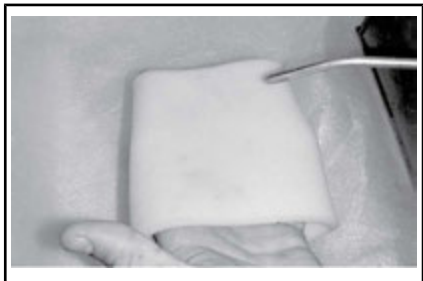

TYPEBILDE – TØRK

MERK: En andre påføring kan være nødvendig for veldig skitne elementer.

Smøre skumfilterelement

1. Kontroller at delene filteret er rent. Se *RENGJØRE SKUMFILTERER*.
2. Spray *LUFTFILTEROLJE* (P/N 219 700 340) eller tilsvarende på skumfilterelementet som er ferdig tørket.



LUFTFILTEROLJE (P/N 219 700 340)



TYPEBILDE – OLJE PÅ SKUMFILTERELEMENT

3. La virke i 3 til 5 minutter.
4. Fjern eventuell overflødig olje som kan overføres til papirfiltret, ved å pakke inn skumfilterelementet i en absorberende klut og klemme forsiktig. Det vil sørge for at skumfiltret blir helt dekket med olje.
5. Sett på plass skumfilterelementet over papirfiltret.



TYPEBILDE

Montere luftfilter

Sett på plass skumfilteret med påført olje i papirluftfilteret.

Smør O-ringene og plastdelen av luftfilteret med litt fett.

Sett på luftfilteret i omvendt rekkefølge av ved fjerning.

Pass på at luftfilterdekslet låses riktig på plass på luftfilterhuset. Se angivelse på filterdekslet og filterhuset.

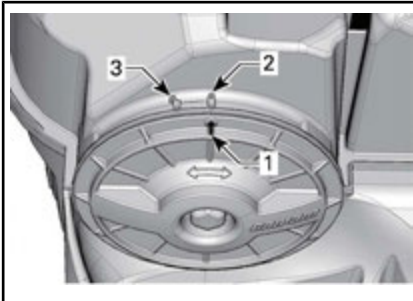

1. Posisjonspil på deksel
2. Låst
3. Ikke låst

Monter tilbake:

- Snorkeldeksel
- Konsoll
- Sete

Motorolje

Motoroljenivå

OBS! Kontroller nivået ofte, og etterfyll ved behov. **Ikke fyll på for mye.** Hvis motoren/girkassen brukes med feil oljenivå, kan den få alvorlige skader. Tørk av eventuelt søl.

MERK: Inspiser motorområdet visuelt for å se etter lekkasjer når du kontrollerer oljenivået.



HØYRE SIDE AV MOTOREN

1. Peilestav

Pass på at kjøretøyet står på et jevnt underlag og at motoren er kald og ikke er i gang, og kontrollerer oljenivået på følgende måte:

1. Skru ut peilestaven og tørk av den.
2. Sett tilbake peilestaven, og skru den helt inn.
3. Ta ut peilestaven, og kontrollerer oljenivået. Det skal være nær eller på det øverste merket.

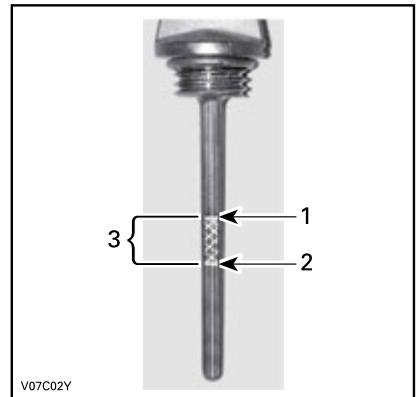

TYPEBILDE

1. Fullt
2. Legg til
3. Bruksområde

Ved påfylling av olje må du ta ut peilestaven. Plasser en trakt i røret for peilestaven for å unngå spill.

Fyll på en liten mengde olje, og kontrollerer oljenivået på nytt.

Gjenta fremgangsmåten over til oljenivået når peilestavens øvre merke. **Ikke fyll på for mye.**

Skrus peilestaven skikkelig på plass.

Anbefalt motorolje

ANBEFALT MOTOROLJE (SOMMER)	
Finland, Norge og Sverige	XPS 4-TAKTS SYNTETISK BLANDINGSOLJE (F) (P/N 619 590 109)
Alle andre land	XPS 4-TAKTS SYNTETISK BLANDINGSOLJE (P/N 293 600 121)

ANBEFALT MOTOROLJE (HELE ÅRET)	
Finland, Norge og Sverige	XPS 4-TAKTS SYNTETISK OLJE (F) (P/N 619 590 114)
Alle andre land	XPS 4-TAKTS SYNTETISK OLJE (P/N 293 600 112)

MERK: XPS-oljen er spesielt utviklet og testet for de strenge kravene til denne motoren. BRP anbefaler bruk av BRPs XPS-olje for 4-takts motorer.

Bruk 4-takts SAE 5W40 motorolje som oppfyller eller overstiger kravene for API-klassifikasjonene SJ, SL, SM eller SN hvis XPS-olje ikke er tilgjengelig. Kontroller alltid sertifiseringen på API-etiketten på oljebeholderen for å være sikker på at den inneholder olje som tilfredsstiller én av standardene ovenfor.

OBS! Det kan hende at skader som skyldes bruk av olje som ikke egner seg for motoren, ikke dekkes av den begrensede garantien fra BRP.

Skifte motorolje

Olje og oljefilter skal byttes samtidig.

Oljebytte skal utføres med varm motor.

⚠ OBS! Motoroljen kan være meget het. For å unngå forbrenninger må du ikke ta ut avtappingspluggen eller dekslet på filteret når motoren er varm. Vent til motoroljen er bare varm.

Kontroller at kjøretøyet står på et jevnt underlag.

Ta ut oljepeilestaven.

Rengjør området rundt oljeavtappingspluggen.

Plasser en oppsamlingsbeholder under avtappingspluggen på motoren.

Skrus ut oljeavtappingspluggen.

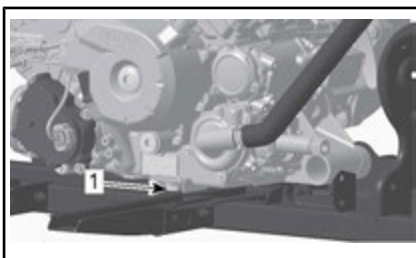

TYPEBILDE – DELER TATT AV FOR BEDRE ILLUSTRASJON

1. Dreneringsplugg

La oljen få tid til å renne ut av oljefilteret.

Bytt oljefilteret. Se *OLJEFILTER* i dette avsnittet.

Bytt pakningen på oljeavtappingspluggen.

Rengjør pakningsområdet på motoren og oljeavtappingspluggen, og sett deretter pluggen på plass.

Fyll på motorolje til riktig nivå ned anbefalt olje.

Se *SPESIFIKASJONER* for oljekapasitet.

Start motoren, og kjør den på tomgang i noen minutter.

Kontroller at det ikke er lekkasje rundt oljefilteret og oljeavtappingspluggen.

Stopp motoren.

Vent litt slik at oljen rekker å renne ned i veivhuset, og kontroller deretter oljenivået.

Fyll på hvis nødvendig.

Avhend oljen i henhold til lokale miljøbestemmelser og -forordninger.

Oljefilter

Bytte oljefilter

Ta av høyre motordeksel.

Skru av oljefilterdekslet.

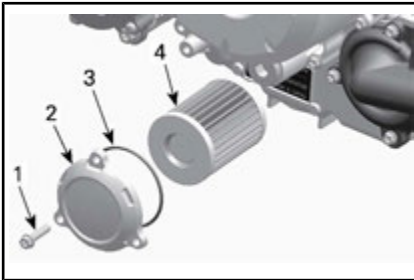

1. Oljefilterskrue
2. Oljefilterdeksel
3. O-ring
4. Oljefilter

Ta ut oljefilteret, og sett inn et nytt.

Monter en **NY** O-ring på oljefilterdekslet.

Plasser oljefilteret i dekslet.

Smør motorolje på O-ringene og på enden av filteret.

Skru på plass oljefilterdekslet.

Trekk til skruene på oljefilterdekslet med anbefalt tiltrekkingmoment.

STRAMMINGSMOMENT	
Skruer på oljefilterdeksel	10 N•m ± 1 N•m

Tørk av eventuelt oljesøl på motoren.

Radiator

Inspeksjon og rengjøring av radiator

Kontroller regelmessig at området rundt radiatoren er rent.

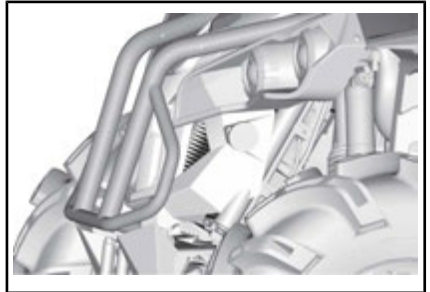

TYPEBILDE

Kontroller om det er lekkasjer eller skader på radiatoren eller slangene.

Kontrollere radiatorribbene. De må være rene, fri for søle, smuss, løv og andre avsetninger som kan hindre radiatoren fra å fungere riktig.

Ta bort så mye avsetning som mulig for hånd. Hvis det finnes vann i nærheten, forsøker du å skylle radiatorribbene.

Bruk gjerne en hageslange til å rengjøre radiatorribbene.

⚠ OBS! Rengjør aldri radiatoren for hånd mens den er varm. La radiatoren avkjøles før rengjøring.

⚠ OBS! Vær forsiktig slik at radiatorribbene ikke skades under rengjøringen. Bruk ikke gjenstander/verktøy som kan skade ribbene. Ribbene er med hensikt tynne for gi effektiv kjøling. **VED SKYLING MÅ DU ALLTID BRUKE VANN MED LAVT TRYKK, BRUK ALDRI HØYTRYKKSSPYLER.**

Kontakt en autorisert Can-Am-forhandler, et autorisert verksted eller

en annen kompetent person for å kontrollere kjølesystemets ytelse.

Motorkjølevæske

Kontroll av kjølevæskeni på motor

⚠ ADVARSEL

Kontrollere kjølevæskeni på når motoren er kald. Fyll aldri på kjølevæske når motoren er varm.

1. Plasser kjøretøyet på et jevnt underlag.
2. Se *BETJENINGSORGANER/INSTRUMENTER/UTSTYR* og ta av konsollen.
3. Fjern lokk for kjølevæskebeholder.
4. Med kjøretøyet på et jevnt underlag skal kjølevæskeni være mellom MIN- og MAX-merkene på kjølevæskebeholderen.

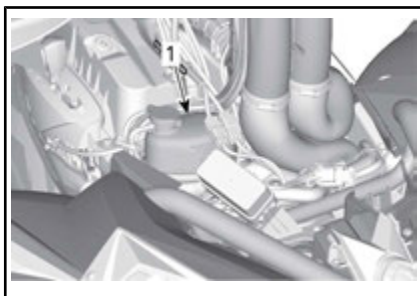

1. Beholder for motorkjølevæske

MERK: Hvis ni på kontrolleres ved lavere temperatur enn 20 °C, kan det være noe lavere enn MIN-merket.

5. Hell i kjølevæske ved behov.

⚠ ADVARSEL

Ikke ta av lokket på kjølevæskebeholderen hvis væsken er varm.

6. Bruk en trakt for å unngå søl.
Ikke fyll på for mye.
7. Sett lokket på beholderen skikkelig på plass og trekk til.

⚠ ADVARSEL

For å unngå forbrenninger må du ikke ta av radiatorlokket når motoren er varm.

MERK: Et kjølesystem som ofte må etterfylles, er en indikasjon på lekkasje eller motorproblemer. Kontakt en autorisert Can-Am-forhandler.

8. Monter tilbake:
 - Konsoll
 - Sete.

Anbefalt motorkjølevæske

LAND	ANBEFALT KJØLEVÆSKE
Finland, Norge og Sverige	LANGVARIG FROSTVÆSKE (F) (P/N 619 590 204)
Alle andre land	LANG LEVETID FROSTVÆSKE (P/N 219 702 685)
Alternativ eller hvis ikke tilgjengelig	Destillert vann og frostvæske (50 % destillert vann, 50 % frostvæske)

OBS! Bruk alltid etylenglykolbasert frostvæske som inneholder korrosjonshindrende midler spesielt beregnet for forbrenningsmotorer av aluminium.

Kjølevæske, skifte

Avtapping av kjølesystem

Ta av konsollen. Se *BETJENINGSORGANER/INSTRUMENTER/UTSTYR*.

Ta av lokket på kjølevæskebeholderen.



ADVARSEL

Advarsel: Ikke ta av lokket på kjølevæskebeholderen hvis væsken er varm.

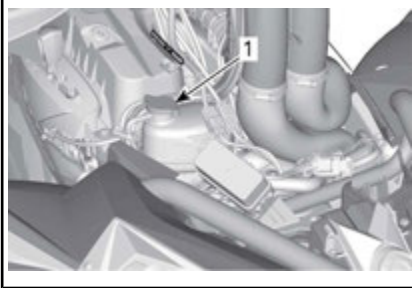

1. Løkk for motoroljebeholder

Skrut ut avtappingspluggen for kjølevæsken, og tapp væsken til en egnet beholder.

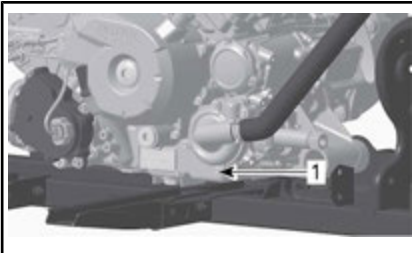

1. Avtappingsplugg for kjølevæske

MERK: Ikke skru avtappingspluggen for kjølevæsken helt ut.

570-modeller

Koble fra den nedre radiatorslangen, og tapp den resterende kjølevæsken i en egnet beholder.

MERK: Merk deg plasseringen av slangeklemmen på den nedre radiatorslangen.

Sett på plass den nedre radiatorslangen.

Plasser radiatorslangeklemmen slik du noterte deg da du tok den av.

Alle modeller

Sett på plass avtappingspluggen for kjølesystemet med en ny tetningsring, og trekk til i henhold til spesifikasjonene.

TILTREKKINGSMOMENT

Dreneringsplugg
for kjølesystem

9 N•m til 11 N•m

Luft kjølesystemet. Se *LUFTING AV KJØLESYSTEMET*.

Lufting av kjølesystem

1. Skru ut lufteskruene på både fremre og bakre sylinder.



TYPEBILDE

1. Lufteskruer for fremre sylinder

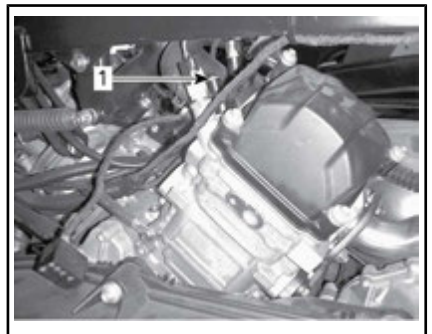

TYPEBILDE

1. Lufteskruer for bakre sylinder
2. Ta av trykklokket.

3. Fyll på kjølesystemet til kjølevæsken kommer ut av hullet for lufteskruen(e).
4. Sett på plass lufteskruen med **NYE** tetningsringer, og trekk til i henhold til spesifikasjonene.

TILTREKKINGSMOMENT	
Lufteskruer	4,4 N•m til 5,6 N•m

5. Fyll på kjølevæske til systemet er fylt opp til trykklokket.
6. Start motoren.

MERK: Ikke sett på trykklokket.

7. Kjør motoren på tomgang til kjølevæskeviften STARTES.

MERK: Følg med nivået til kjølevæsken under oppvarmingen, og fyll på kjølevæske hvis det er nødvendig.

8. Trykk inn gasshåndtaket to eller tre ganger, og kontroller deretter kjølevæsknivået.
9. Stopp motoren og la den avkjøles.
10. Inspiser at det ikke er lekkasjer i kjølesystemet.
11. Kontroller kjølevæsknivået i beholderen. Fyll på kjølevæske hvis det er nødvendig.
12. Sett på trykklokket.
13. Monter tilbake:
 - Konsoll
 - Sete.

Gnistbeskyttelse på eksospotte

Rengjøring og inspeksjon av gnistbeskyttelse på eksospotte

MERK: Utskifting av gnistbeskyttelsesskjermen er nødvendig bare når den er skadet.

! OBS! La eksosystemet avkjøles helt før du fortsetter med rengjøring og inspeksjon.

Ta av og kast festeskruene på utblåsingrøret.



TYPEBILDE – FJERNING AV UTBLÅSINGSRØR

Ta av eksosutblåsingrøret, pakningen (kast) og gnistbeskyttelsen.

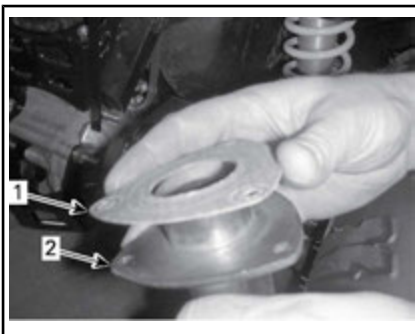

TYPEBILDE

1. Pakning
2. Eksosutblåsingrør

Fjern sotavsetninger fra gnistbeskyttelsen med en børste.

! OBS! Bruk en myk børste, og vær forsiktig slik at du ikke skader gnistbeskyttelsesnett.

! OBS! Bruk vernebriller og hansker.

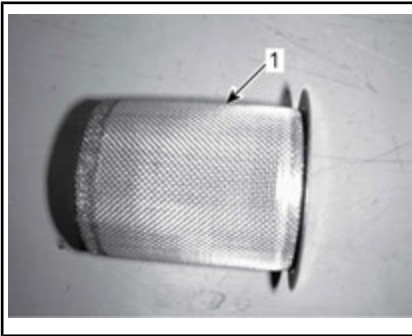

1. Rengjøre gnistbeskyttelse

Kontroller om gnistbeskyttelsen er skadet. Skift ut hvis det er nødvendig.

Inspiser gnistbeskyttelseskammeret i eksospotten. Rengjør hvis det er nødvendig.

Monter en ny pakning, nytt utblåsingrør og nye festeskruer.

Sett på plass dekslet på eksospotten med nye festeskruer. Trekk til i henhold til spesifikasjonene.

TILTREKKINGSMOMENT	
Festeskruer for utblåsingrør	11 N•m ± 1 N•m
Festeskruer for deksel	11 N•m ± 1 N•m

CVT-luftfilter

Ta ut CVT-luftfilter

1. Ta luftfilteret bort fra snorkelen som vist.

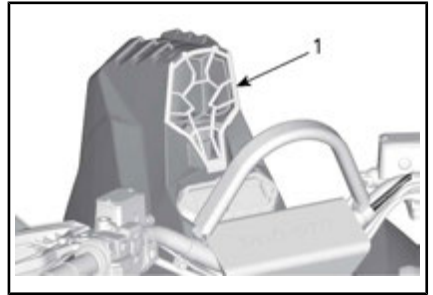

1. CVT-luftfilter

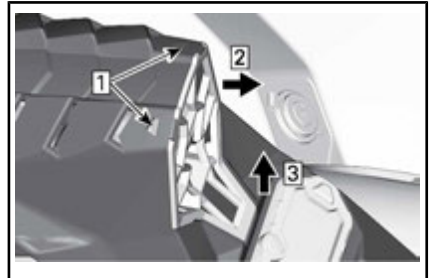

Trinn 1: Trykk ned tappene

Trinn 2: Trekk toppen av grillen ut

Trinn 3: Trekk bunnen av grillen opp

Rengjøre CVT-luftfilter

1. Inspiser filteret, og bytt det ut hvis det er skadet.
2. Rengjør filteret forsiktig med mild såpe og vann, skyll det deretter grundig.
3. La filteret tørke helt.
4. Rengjør innsiden av enden på CVT-luftinntakskanalen.

Montere CVT-luftfilter

1. Monter luftfilteret godt tilbake på snorkeldekslet.

Når du leser denne operatørhåndboken må du huske at:

ADVARSEL

Indikerer en potensiell farlig situasjon som kan resultere i alvorlig personskade eller død hvis den ikke unngås.

Girkasseolje

Kontroll av oljenivå til girkasse

OBS! Kontroller nivået, og etterfyll ved behov. **Ikke fyll på for mye.** Hvis girkassen brukes med feil oljenivå, kan den få alvorlige skader. Tørk av eventuelt søl.

Plasser kjøretøyet på et jevnt underlag.

Velg NØYTRAL.

Sett på parkeringsbremsen.

MERK: Kontroller motoroljenivået på girkassen når motoren er kald og ikke er i gang.

Rengjør området rundt oljenivåpluggen.

Ta ut oljenivåpluggen.

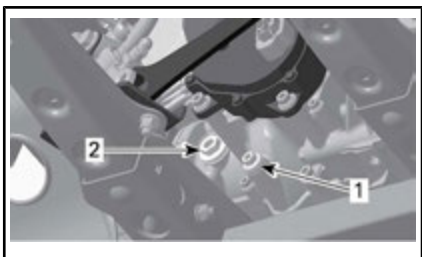

TYPEBILDE – 570-MOTOR

1. Dreneringsplugg
2. Oljenivåplugg

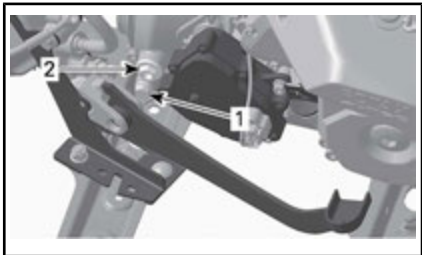

TYPEBILDE – 1000R-MOTOR

1. Dreneringsplugg
2. Oljenivåplugg

Oljen skal være på nivå med nederste kant av oljenivåhullet.

Fyll på til giroljen begynner å flyte ut gjennom oljenivåhullet.

Anbefalt girolje

Bruk XPS SYNTETISK GIROLJE (75W 140) (P/N 293 600 140).

Hvis anbefalt olje ikke kan skaffes, kan du bruke en 75W140 girkasseolje som oppfyller kravene for API GL-5-spesifikasjonen.

OBS! Ikke bruk andre oljetyper til etterfylling. Ikke bland med andre oljetyper.

Skifte girolje

MERK: Når du skal skifte girolje, anbefales det å samtidig rengjøre kjøretøyet hastighetsføler (VSS).

Plasser kjøretøyet på et jevnt underlag.

MERK: Kontroller motoroljenivået på girkassen når motoren er kald og ikke er i gang.

Rengjør området rundt dreneringspluggen.

Rengjør området rundt oljenivåpluggen.

Plasser en oppsamlingsbeholder under avtappingspluggen.

Ta ut oljenivåpluggen.

Fjern dreneringspluggen

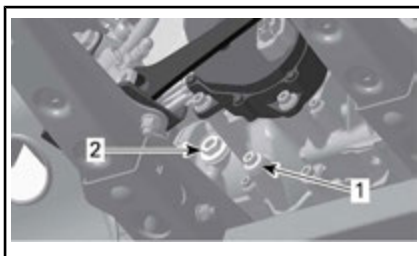

TYPEBILDE – 570-MOTOR

1. Dreneringsplugg
2. Oljenivåplugg

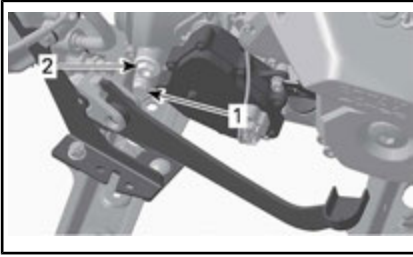

TYPEBILDE – 1000R-MOTOR

1. Dreneringsplugg
2. Oljenivåplugg

Tapp av all oljen fra girkassen.

Rengjør dreneringspluggen for metallpartikler.

Sett inn avtappingspluggen, og stram til i henhold til spesifikasjonen.

STRAMMINGSMOMENT

Dreneringsplugg	20 N•m ± 2 N•m
-----------------	----------------

Fyll på girkassen.

OBS! Bruk KUN anbefalt oljetype.

Oljen skal være på nivå med nederste kant av oljenivåhullet.

OBS! Ikke fyll på for mye.

Sett på plass oljenivåpluggen.

STRAMMINGSMOMENT

Oljenivåplugg	5 N•m ± 0,6 N•m
---------------	-----------------

Tørk av eventuelt søl.

Avhend giroljen i henhold til lokale miljøbestemmelser og -forordninger.

Gasskabel

Smøring av gasskabel

Gasskabelen må smøres med silikonbasert smøremiddel eller tilsvarende.

⚠ ADVARSEL

Bruk alltid et silikonbasert smøremiddel. Bruk av andre smøremidler (som vannbasert smøremidler) kan føre til at gasshåndtaket/-kabelen blir klebrig eller stiv.

Åpne huset for gasshåndtaket.

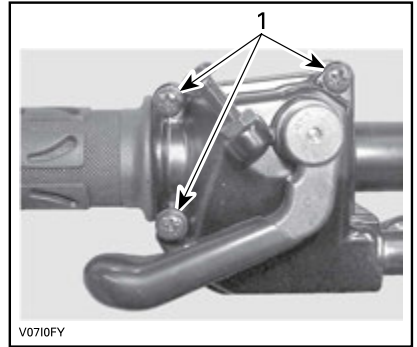

1. Skru ut disse skruene

Ta fra hverandre huset.

Skyv gummibeskyttelsen bakover slik at gasskabeljusteringen avdekkes.

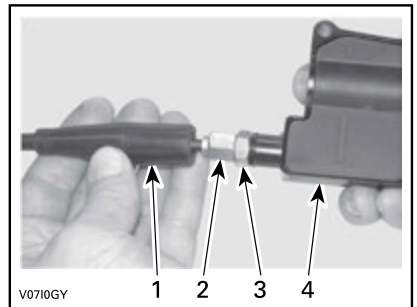

1. Kabelbeskyttelse
2. Gasskabeljustering
3. Låsemutter
4. Gasshåndtakhus

Skrum inn gasskabeljusteringen.

Ta vekk den innvendige beskyttelsen i huset.

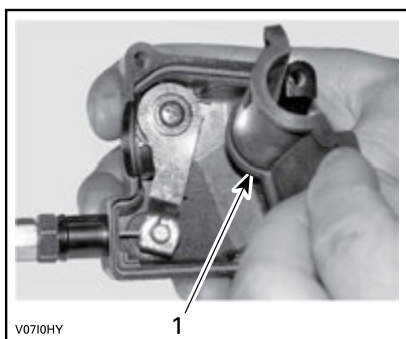

1. Innvendig beskyttelse i hus

Ta av kabelen fra gasshåndtakhuset.

MERK: Skyv kabelen i klemmesporet, og ta vekk enden av kabelen fra klemmen.

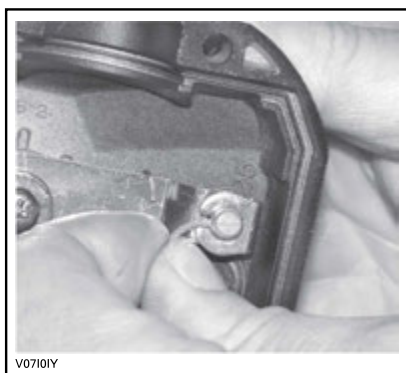

Ta av sidedekslet på spjeldhuset.

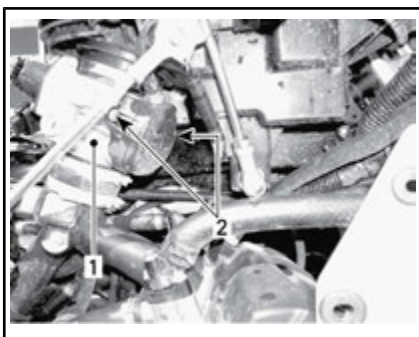

1. Gasspedal
2. Sidedekselskruer

Plasser spissen på smørekannen i enden av gasskabelsmøreren.

⚠ OBS! Bruk alltid egnet hud- og øyebeskyttelse. Kjemikalier kan føre til utslett og kan skade på øynene.



TYPEBILDE

MERK: Plasser en klut rundt gasskabeljusteringen for å hindre at smøremiddelet spruter.

Fyll på smøremiddel til det kommer ut i gasskabelens ende ved spjeldhuset.

Sett på plass og juster kabelen.

Gasskabeljustering

Skyv gummibeskyttelsen bakover slik at gasskabeljusteringen avdekkes.

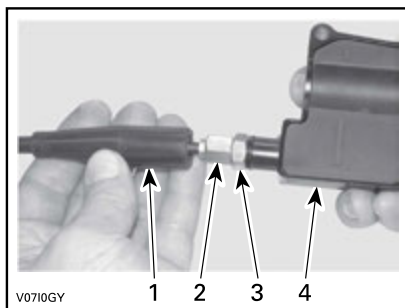

1. Kabelbeskyttelse
2. Gasskabeljustering
3. Låsemutter
4. Gasshåndtakhus

Løsne låsemutteren, og drei justeringen for å få riktig dødgang for gasshåndtaket.

MERK: Mål gassdødgangen ved gasspakens ytterkant.

Trekk til låsemutteren, og sett på plass beskyttelsen.

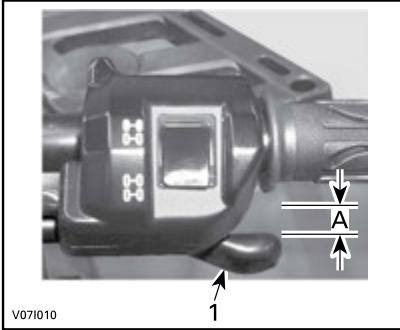

1. Gasshåndtak
- A. 2 mm

Start motoren med girspaken i PARKERING.

Kontroller om gasskabelen er riktig justert ved å vri styret helt til høyre og deretter helt til venstre. Hvis motorens turtall øker, justerer du gasshåndtakets dødgang på nytt.

Tennplugger

Tennpluggtilgang

Ta av sidepanelene.

Ta av tennpluggkablene.

Ta ut tennplugg

⚠ OBS! Bruk alltid vernebriller når du bruker trykkluft.

Skrut ut tennpluggene én omdreining.

Rengjør tennpluggene og sylindrehodene med trykkluft hvis det er mulig.

Skrut ut tennpluggene fullstendig med en pluggnøkkel og ta dem ut.

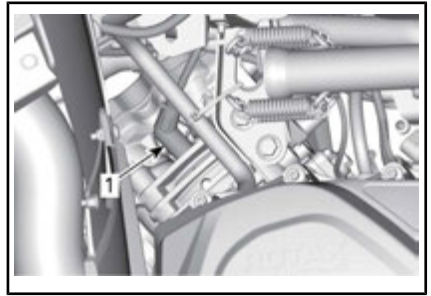

HØYRE - BAK SYLINDEREN

1. Tennplugg



VENSTRE - FORAN SYLINDEREN

1. Tennplugg

Sette inn tennplugg

Før du setter inn tennpluggen må du kontrollere at kontaktflaten på sylindrehodene og tennpluggene er fri for smuss.

Bruk et følerblad til å kontrollere åpningen på tennpluggen.

ÅPNING TENNPLUGG	
570	0,7 mm til 0,8 mm
1000R	0,7 mm til 0,9 mm

Bruk litt kobberbasert glidesmørjemiddel på tennpluggens gjenger.

Skrut inn tennpluggene i sylindrehodene for hånd, og trekk til med en momentnøkkel og en passende kopp.

⚠ OBS! Ikke stram tennpluggene for hardt, dette kan skade motoren.

STRAMMINGSMOMENT

Tennplugg

20 N•m ± 2,4 N•m

Batteri**⚠ ADVARSEL**

Med mindre annet er oppgitt, ta D.E.S.S-nøkkelen ut av D.E.S.S-kontakten før det utføres vedlikehold eller reparasjoner av det elektriske systemet.

⚠ OBS! Lad aldri et batteri mens det er montert i kjøretøyet.

Disse modellene er utstyrt med et VRLA-batteri (ventilregulerte blysyre-batterier). Dette er et vedlikeholdsfritt batteri, og det er ikke nødvendig å etterfylle vann for å justere elektrolyttnivået.

OBS! Den forseglede toppen på batteriet må ikke tas av.

Tilgang til batteriet

Se *BETJENINGSORGANER/INSTRUMENTER/UTSTYR* og ta av setet.

Ta ut batteri

OBS! Koble alltid fra SVART (-) batterikabel først.

Koble fra SVART (-) kabel først og deretter RØD (+) kabel.

Ta av festeskruene og batteriholderen, og trekk batteriet ut av rammen.

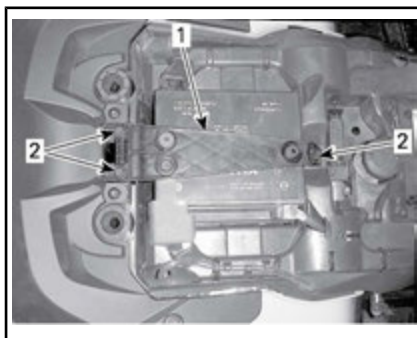

1. Batteriholder

2. Festeskruer

Rengjøre batteriet

Rengjør batteriet, batterihuset og batteripolene med en løsning av bakepulver og vann.

Fjern eventuell korrosjon fra batterikabelklemmene og batteripolene med en stålborste.

Sette på plass batteriet

Sett batteriet på plass i kjøretøyet.

Trekk til skruene med angitt tiltrekingsmoment.

STRAMMINGSMOMENT

Batteristøtteskruer

4,5 N•m ± 0,5 N•m

OBS! Koble alltid til RØD (+) batterikabel først.

Sikringer

⚠ OBS! Ta alltid D.E.S.S-nøkkelen ut av D.E.S.S-kontakten før du skifter sikring.

Kontrollere sikringer

Kontroller om smeltekontakten har smeltet.

Hvis smeltekontakten har smeltet, skifter du ut den skadede sikringen. Se *BESKRIVELSE AV SIKRINGSBOKS FORAN* for å finne riktig størrelse.

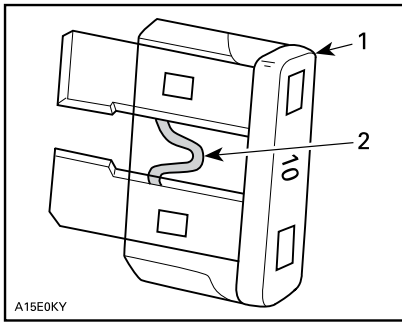
**TYPEBILDE**

1. Sikring
2. Kontroller om den er smeltet

OBS! Ikke bruk en sikring med høyere ampereverdi da det kan føre til alvorlig skade.

Tilgang til sikringsboks foran

Se **BETJENINGSORGANER/INSTRUMENTER/UTSTYR** og ta av konsollen.

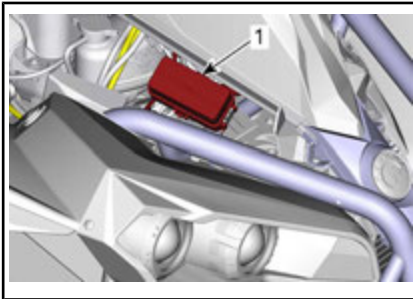

1. Sikringsboks foran

MERK: Sikringenes plassering er markert på innsiden av dekslet til sikringsboksen.

OBS! Ikke plasser gjenstander i serviceroommet foran.

Beskrivelse av sikringsboks foran

SIKRINGSBOKS FORAN		
NEI.	BESKRIVELSE	STYRKE
R1	Viffterele	–

SIKRINGSBOKS FORAN

NEI.	BESKRIVELSE	STYRKE
R2	Hovedrele	–
R3	Tilbehørsrele	–
R4	Drivstoffpumperele	–
R5	Lysrele	–
R8	Bremserelé	–
F4	Spedometer/rele	5 A
F5	Injektorer/tenning	5 A
F6	Engine control module (ECM)	5 A
F7	Vinsj to-/firhjuldrift	5 A
F8	Nøkkelbryter/startersolenoid	5 A
F9	Nullstillbar kjølevifte	25 A
F10	Euro-kontroll/klokke	5 A
F11	Lys	30 A
F12	Likestrømsuttak	15 A
F14	Baklys ACC2	15 A
F15	Drivstoffpumpe	5 A

Bakre holder av sikringer og smeltekontakter

Bakre holder av sikringer og smeltekontakter er plassert bak høyre sidepanel.

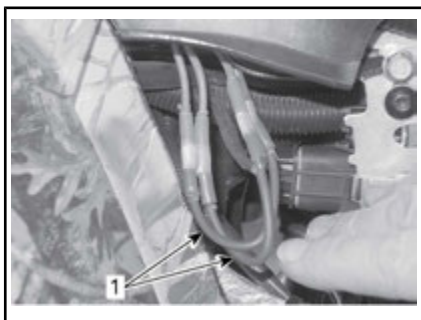

1. Smeltekontakter



BAKRE SIKRINGSHOLDER

SMELTEKONTAKTER		
BESKRIVELSE		MÅLER
smeltekontakt 1	Hovedsikring	16 awg
smeltekontakt 2	Kjølevifte Tilbehør	16 awg

SIKRINGSHOLDER	
BESKRIVELSE	KLASSIFISERING
DPS (dynamisk servostyring)	40 A

Lys

⚠ OBS! Ta alltid D.E.S.S-nøgkelen ut av D.E.S.S-kontakten før du skifter lyspære.

Kontroller alltid at lyspærene fungerer etter at de er byttet.

Bytte lyspære i hovedlykt

⚠ OBS! Berør aldri glasset på en halogenpære med fingrene. Det reduserer levetiden. Hvis du har berørt glasset, rengjør du det med isopropylalkohol, som ikke etterlater noen hinne på pæren.

Ta ut kontakten fra lyspæren.

Drei lyspæren mot klokken for å frigjøre den fra lampeinnfatningen.



Ta ut lyspæren.

Monter delene skikkelig i motsatt rekkefølge som de ble tatt av.

Kontroller at frontlysene fungerer som de skal.

Bytte lyspære i baklys/bremselys

Drei lyspæren mot klokken for å ta den ut av baklysinnfatningen.



Koble fra lyspærekontakten.

Drei lyspæren mot klokken for å fjerne den fra baklyset.



Monteringen skjer i omvendt rekkefølge av fjerningsprosedyren.

Justering av frontlysene

Drei justeringsknottene for å justere frontlysenes høyde etter behov.

MERK: Juster frontlysene jevnt.

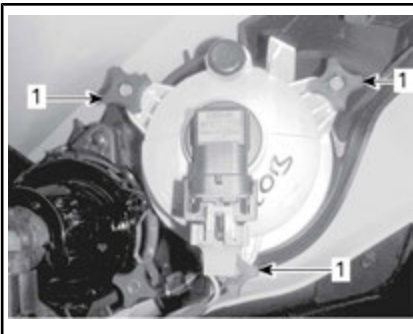

JUSTERING AV NÆRLYS

1. Justeringsknott

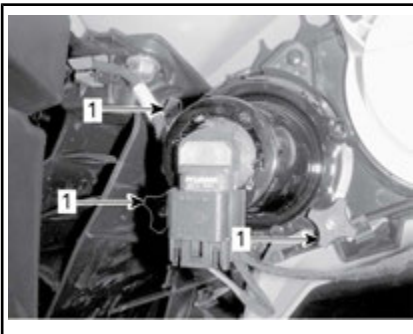

JUSTERING AV FJERNLYS

1. Justeringsknott

Drivakselmansjett og -beskyttelse

Kontroll av drivakselmansjett og -beskyttelse

Kontroller visuelt tilstanden til mansjett og beskyttelse på drivakselen.

Kontroller om beskyttelsen er skadet eller gnisser mot akslene.

Se etter sprekker, rifter eller andre skader på mansjettene.

Reparer eller bytt ut skadede deler hvis det er nødvendig.



TYPEBILDE – FORAN PÅ KJØRETØYET

1. Drivakselmansjett
2. Drivakselbeskyttelse

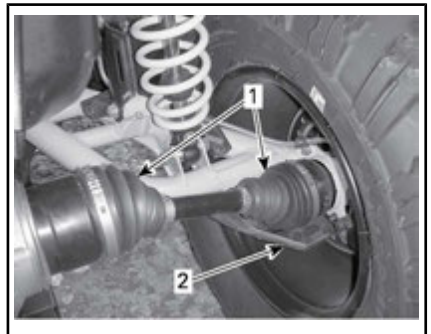

TYPEBILDE – BAK PÅ KJØRETØYET

1. Drivakselmansjett
2. Drivakselbeskyttelse

Kontrollere hjullagrenes tilstand

Plasser kjøretøyet på et jevnt underlag.

Sett på parkeringsbremsen.

Løft opp kjøretøyet.

Sikre kjøretøyet med jekkstativer.

Trykk og dra i hjulenes overkant for å se om det er slark.

Kontakt en autorisert Can-Am-forhandler hvis det er uvanlig slark.



TYPEBILDE – TILTREKKINGSREKKEFØLGE SISTE TILTREKKING

2. Trekk til skruene **noen omdreininger om gangen** for å sikre jevnt trykk på vulstlåslemmeringene.

MERK: Det er normalt at vulstlåslemmeringene endres litt for å tilpasse seg dekkvulsten.

Kontroll av avstand for dekkvulstlås

1. Kontroller avstanden mellom dekket og vulstlåslemmeringen. Den skal være praktisk talt like stor rundt hele ringen.



TYPEBILDE

A. Avstand mellom dekk og ring

Hvis avstanden ikke er tilfredsstillende, se **BYTTE DEKK**.

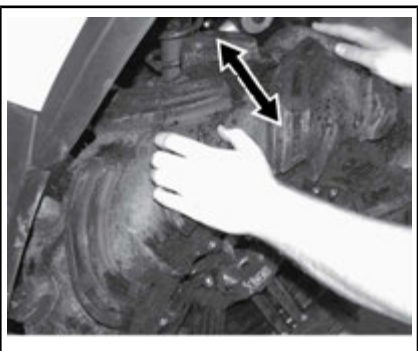

TYPEBILDE

Kontrollere dekkvulstlåsenes tilstand

Ny tiltrekking av dekkvulstlåsene

OBS! Ikke bruk en slagskrunkel til tiltrekking av dekkvulstlås-skruene da det kan skade dem.

1. Trekk til alle skruer til spesifiseringen og i henhold til tiltrekkingsssekkefølgen nedenfor.

TILTREKKINGSMOMENT

Dekkvulstlås-skruer	11 N•m ± 1 N•m
---------------------	----------------

Når du leser denne operatørhåndboken må du huske at:



ADVARSEL

Indikerer en potensiell farlig situasjon som kan resultere i alvorlig personskade eller død hvis den ikke unngås.

Hjul og dekk

Dekktrykk



ADVARSEL

Dekkenes lufttrykk har stor innvirkning på kjøretøyets manøvreringsegenskaper og stabilitet. Utilstrekkelig trykket kan føre til dekk å slippe ut luften og rotere på hjulet. Ved for høyt trykk kan dekket punktere. Følg alltid anbefalt dekktrykk. Bruk **ALDRI** hjultrykk som er under minimum. Det kan føre til at dekket løsner fra felgen. Ettersom dekkene er av lavtrykkstype, bør manuell pumpe brukes.

Kontroller dekktrykket når dekkene er **kalde**, før du bruker kjøretøyet. Dekktrykket varierer med temperatur og høyde over havet. Kontroller trykket på nytt hvis noen av disse forholdene endres.

En trykkmåler følger med i verktøysettet.

Se verdier i *SPESIFIKASJONER*.

Selv om dekkene er utformet for terrengkjøring, kan punktering kan inntreffe. Ta derfor med pumpe og reparasjonssett ved kjøring.

Dekkontroll

Kontroller om det er skader og slitasje på dekkene. Bytt dekk hvis nødvendig.

Dekkene er retningsbestemte og rotasjonsretningen må være riktig for at de skal fungere som de skal.

Bytte dekk

Bytte av dekk må utføres av en autorisert Can-Am-forhandler.



ADVARSEL

- Hvis du bytter dekk, må du ikke blande biasdekk med radialdekk. En slik kombinasjon kan føre til problemer med håndtering og stabilitet.
- Ikke bland sammen dekk med ulike størrelse og/eller utforming på samme aksel.
- Dekkene foran og dekkene bak må parvis være av samme modell og produsent.
- For dekkmønstre som er retningsbestemt må du passe på at dekkene settes på med riktig rotasjonsretning.
- Radialdekk må monteres som et komplett sett.

Montering av dekk på dekkvulstfelger

1. Plasser dekket på hjulet.

- 1.1 På motsatt side av felglåsen plasserer du smørelje på den indre delen av dekk og hjul for å sørge for at det sitter riktig når det blåses opp. Plasser den indre slangen over hjulet som vanlig.

OBS! Monter alltid dekket fra vulstlåsiden.

- 1.2 Plasser dekkets ytre dekkvulst på skulderen av dekkvulstlåssets indre ring, og sentrer dekket.



TYPEBILDE

1. Dekket ytre dekkvulst
2. Skulderen til dekkvulstlåssets indre ring

2. Sett inn alle dekkvulstlås-skruer. Skru først til alle skruer for hånd for å unngå å skade gjenger og skru skjevt.

OBS! Ikke bruk slagskrunkøkkel til montering av dekkvulstlås-skruene. Det er stor risiko for at skruer går av eller deformeres når en slagskrunkøkkel brukes.



TYPEBILDE

3. Trekk til dekkvulstlås-skruene i henhold til spesifikasjoner og riktig tiltrekkingsrekkefølge.

MERK: For å sikre jevnt trykk på vulstlås-klemmeringen, må du trekke til skruene med **noen få omdreininger om gangen**.

STRAMME DREIEMOMENT	
Felglås-skruer (FØRSTE SEKVENS)	3 N•m ± 1 N•m



TYPISK – STRAMMESEKVENSS

4. Nå sjekker du om dekket fremdeles står midt på hjulet. Plas-

ser på nytt hvis det er nødvendig.

5. Stram felglås-skruene i henhold til **andre** stramming i samme rekkefølge.

STRAMME DREIEMOMENT	
Felglås-skruer (ANDRE SEKVENS)	8 N•m ± 1 N•m



TYPISK – STRAMMESEKVENSS

MERK: Klemmeringen til felglåsen kan bøyes litt slik at den passer til dekket. DETTE ER NORMALT.

6. Kontroller avstanden mellom dekket og vulstlås-klemmeringen. Den skal være praktisk talt like stor rundt hele ringen.

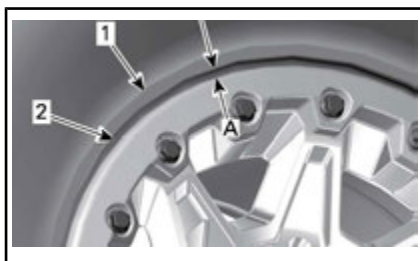

1. Dekk
2. Kant på klemmering til felglås
- A. Lik åpning rundt hele vulstlås-klemmeringen

Hvis åpningen ikke kan aksepteres,
- løsner du alle skruene.

- Kontroller dekkets plassering på felgen, og endre om nødvendig plasseringen.
 - Utfør tiltrekkingsrekkefølgen på nytt som tidligere angitt.
7. Stram felglåsskruer en **siste** gang i den angitt rekkefølgen.

STRAMME DREIEMOMENT	
Felglåsskruer (ENDELIG SEKVENES)	11 N•m ± 1 N•m

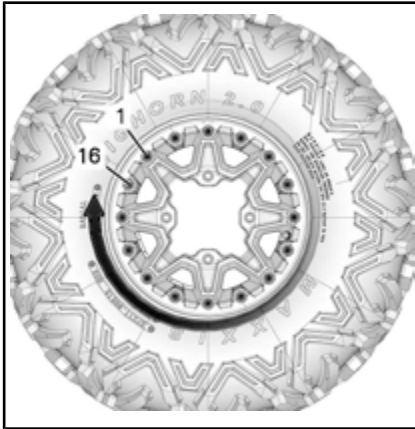

TYPISK – SISTE STRAMMESEKVENES

8. Pump opp dekket slik at den indre vulsten på dekket glir på plass på felgen. Bruk alltid sikre arbeidsrutiner, for eksempel ved å bruke et sikkerhetsbur for dekk.



ADVARSEL

Du må aldri overskride et dekk anbefalte makstrykk for dekkringer.

Ta av hjul

Plasser kjøretøyet på et jevnt underlag.

Bruke 4WD-modus.

Sett på parkeringsbremsen.

Løsne hjulmutrene, og løft deretter opp kjøretøyet.

Sikre kjøretøyet med jekkstativer.

Ta av mutrene, og ta deretter av hjulet.

Sette på hjul

Ved montering anbefales det å smøre gjengene med glid-smøremiddel.

Hvis dekkene er retningsbestemte, må du passe på å sette dem på i henhold til rotasjonsretningen.

Trekk forsiktig til hjulmutrene i krysssekvens, og trekk til med et sluttmoment.

TILTREKKINGSMOMENT	
Hjulmutter	100 N•m ± 10 N•m

OBS! Bruk alltid anbefalte hjulmutter i henhold til felgtypen. Bruk av andre typer muttrer kan skade felgen og boltene.



TYPEBILDE – ALUMINIUMSFELG

1. Hjulmutter (type med lukket ende)

Styring

Inspeksjon av styring

Endeledd på parallelsteg

Plasser kjøretøyet på et jevnt underlag.

Sett på parkeringsbremsen.

Løft opp og støtt fronten av kjøretøyet.

Sikre kjøretøyet med jekkstativer.

Undersøk om det er sprekker på mansjettene på parallellstagene.

Trykk og trekk i hjulenes overkant for å sjekke om det finnes slark.

Kontakt en autorisert Can-Am-forhandler hvis det er uvanlig slark eller mansjettene er sprukket.

⚠ ADVARSEL

Endeleddet til parallellstaget må byttes hvis mansjettene har sprekker. Styresystemet må inspiseres hvis det oppdages unormal dødgang. Kontakt en autorisert Can-Am-forhandler.

Fjæring

Smøring av fjæring foran

Smør opphengsarmene foran på smøreniplene.

OPPHENGSFETT

BRP-anbefalt
produkt

OPPHENGSFETT
(P/N 293 550 033)

Smøring av fjæring bak

Smør koplings- og leddforinger på stabilisatorstag bak på smøreniplene.

OPPHENGSFETT

BRP-anbefalt
produkt

OPPHENGSFETT
(P/N 293 550 033)

Inspeksjon av fjæring

Støtdempere

Kontroller om det er lekkasje eller annen skade på støtdemperen.

Kontroller strammingen av fester.

Kontakt en autorisert Can-Am-forhandler hvis det er nødvendig.

Kuleledd

Plasser kjøretøyet på et jevnt underlag.

Sett på parkeringsbremsen.

Løft opp kjøretøyet.

Sikre kjøretøyet med jekkstativer.

Undersøk om det er sprekker på mansjettene på kuleleddene.

Trykk og dra i hjulene øverst og nederst i kantene for å sjekke om det er slark.

Kontakt en autorisert Can-Am-forhandler hvis det er uvanlig slark eller mansjettene er sprukket.

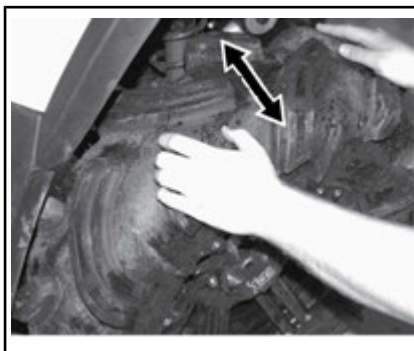

TYPEBILDE

⚠ ADVARSEL

Kuleleddet må byttes hvis mansjettene har sprekker eller har unormal slark. Kontakt en autorisert Can-Am-forhandler.

Opphengsarmer foran

Kontroller om opphengsarmene er sprukket, bøyd eller har andre skader.

Kontakt en autorisert Can-Am-forhandler hvis det er nødvendig.

Sidearmer bak

Kontroller om bakakselarmene er skjeve, sprukket eller bøyd.

Kontakt en autorisert Can-Am-forhandler hvis du oppdager noe feil.

Bremser

ADVARSEL

Nye bremseser virker ikke med maksimal effekt før etter at de er innkjørt. Bremseeffekten kan være redusert, så vær ekstra oppmerksom.

Kontroll av nivå i bremsevæskebeholderen

MERK: Lavt nivå kan tyde på lekkasje eller slitte bremseklosser. Kontakt en autorisert Can-Am-forhandler.

Bremsevæskebeholder(e) for håndtak

Drei styringen til posisjon rett fremover for å sikre at beholderen er vannrett.

Kontroller bremsevæsknivået. Tanken er full når væsken når øvre kant av vinduet.

Kontroller beskyttelsen på spaken visuelt.

Se etter sprekker eller andre skader. Skift ut hvis den er skadet.

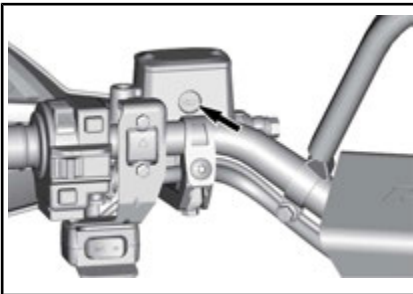

TYPEBILDE

Kontroll av nivå i bremsevæskebeholderen bak

Se *BETJENINGSORGANER/INSTRUMENTER/UTSTYR* og ta av setet.

Med kjøretøyet på et jevnt underlag skal væsknivået være mellom MIN- og MAX-merkene på bremsevæskebeholderen

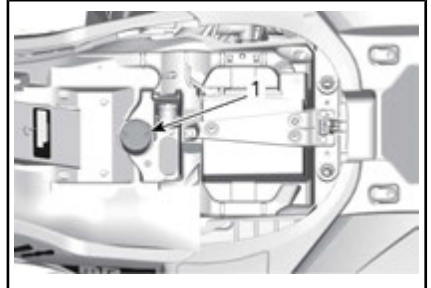

1. Bremsevæskebeholder for bremseser bak

Fylle på bremsevæske

Rengjør påfyllingsdekslet.

ADVARSEL

Rengjør påfyllingslokket før du tar det av.

Ta ut skruene som fester lokket på beholderen.

Ta av lokket på beholderen.

Fyll på væske etter behov ved bruk av en ren trakt. **Ikke fyll på for mye.**

OBS! Bremsevæske kan skade plast og lakkerte overflater. Tørk av og rengjør ved eventuelt søl.

Sett på lokket på beholderen, og trekk til skruene.

MERK: Sørg påfyllingslokkmembranen er presset inne i hetten før du lukker bremsevæskebeholderen.

Anbefalt bremsevæske

Bruk alltid DOT 4-bremsevæske fra en uåpnet beholder.

ADVARSEL

Unngå skader på bremsesystemet ved å ikke bruke andre typer bremsevæske.

Inspeksjon av bremsler

! **OBS!** Bremsene kan bli meget varme ved lengre bruk av kjøretøyet og føre til forbrenninger. Vent til bremsene avkjøles.

Inspeksjon, vedlikehold og reparasjon av bremsler må utføres av en autorisert Can-Am-forhandler.

Følgende bør du imidlertid kontrollere mellom besøkene hos forhandler:

- Bremsvæsknivå
- Om bremsesystemet har væskelekkasje
- Om bremsene er rene



ADVARSEL

Bytte av bremsvæske eller eventuelt vedlikehold og reparasjon av bremsesystemet må utføres av en autorisert Can-Am-forhandler.

STELL AV KJØRETØYET

Etter kjøring

Hvis kjøretøyet brukes i saltvannsmiljø (på stranden eller til utsetting og opptaking av båter og så videre) må den spyles med ferskvann for å beskytte det og dets komponenter. Smøring av metalleder anbefales sterkt. Bruk XPS LUBE (P/N 293 600 016) eller et tilsvarende produkt. Dette må utføres etter hver gang kjøretøyet har vært brukt.

Når kjøretøyet brukes i terreng med mye søle eller leire, anbefales skylling av for å beskytte det og dets komponenter og for å holde lyktene rene.

Rengjøre roadsteren

OBS! Bruk aldri høytrykksspyler til å vaske kjøretøyet. **BRUK ALLTID LAVT TRYKK (for eksempel en hageslange).**

Vær spesielt oppmerksom på steder der smuss og partikler kan samle seg opp og føre til slitasje, være til hinder eller fremme korrosjon.

Vask kjøretøyet med såpevann.

OBS! Rengjør aldri karosserideler av polypropylen med petroleumsbasert rengjøringsmidler, da det vil skade overflateglansen.

Ikke-kompatible rengjøringsmidler

MATERIALTYPE	IKKE-KOMPATIBLE RENGJØRINGSMIDLER
Polypropylen (karosserideler)	ALLE PETROLEUMBASERTE RENGJØRINGSMIDLER
	XP-S ATV Finishing Spray (P/N 219 701 704)
	XP-S ATV Cleaning Kit (P/N 219 701 713) (inneholder XP-S ATV Finishing Spray ovenfor)



IKKE BRUK PÅ POLYPROPYLEN.

Kompatible rengjøringsmidler

MATERIALTYPE	KOMPATIBELT RENGJØRINGSMIDDEL
Polypropylen (karosserideler)	XPS ATV Wash (P/N 219 701 702)
	Såpevann



TRYGG FOR POLYPROPYLEN

OPPBEVARING OG KLARGJØRING FØR SESONGSTART



ADVARSEL

Få en autorisert Can-Am-forhandler til å kontrollere drivstoffsystemets generelle tilstand som angitt i *VEDLIKEHOLDSPLAN*.

Hvis kjøretøyet ikke skal brukes i løpet av fire (4) måneder eller mer, må det lagres på riktig måte.

Når du skal bruke kjøretøyet etter lagring, er det nødvendig med en klargjøring.

Kontakt en autorisert Can-Am-forhandler, et autorisert verksted eller en annen kompetent person for å klargjøre kjøretøyet for lagring eller for sesongen.

***Denne siden er
blank med hensikt***

TEKNISK INFORMASJON

IDENTIFIKASJON AV KJØRETØYET

Kjøretøyets hovedkomponenter (motor og ramme) identifiseres via ulike serienumre. Det kan noen ganger være nødvendig å finne disse numrene for garantiformål eller for å spore kjøretøyet i tilfelle det går tapt. Den autoriserte Can-Am-forhandleren vil be om disse numrene hvis du fremsetter krav om garanti. Vi anbefaler sterkt at du noterer deg alle serienumre på kjøretøyet og gir dem til forsikringsselskapet ditt.

Kjøretøyets identifika-sjonsnummer



TYPEBILDE

1. Dekal 1 (på rammen under setet i midten)
2. Dekal 2 (stemplet på rammen bak høyre forhjul)



DEKAL 1

1. Roadsterens identifikasjonsnummer (VIN – understellsnummer)
2. Modellnummer



DEKAL 2

1. Roadsterens identifikasjonsnummer (VIN – understellsnummer)
2. Modellnummer

Motorens identifika-sjonsnummer

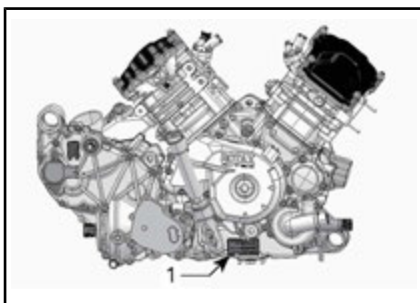

TYPEBILDE – HØYRE SIDE AV MOTOREN

1. E.I.N. (motorens identifikasjonsnummer)

Radiofrekvens digitalt kodet sikkerhetssystem (RF D.E.S.S. nøkkel)

Denne enheten er i samsvar med FCC del 15 og den lisensfritatte RSS-standarden RSS-210 fra Industry Canada. Driften er avhengig av følgende to vilkår: (1) denne enheten skal ikke forårsake skadelig interferens, og (2) denne enheten må håndtere eventuell interferens som mottas, inkludert interferens som kan forårsake uønsket drift.

Endringer eller modifikasjoner som ikke er uttrykkelig godkjent av parten som er ansvarlig for overholdelse, kan frata brukeren retten til å bruke utstyret.

IC-registreringsnummer: 12006A-M01456

FCC ID: 2ACERM01456

Vi, parten som er ansvarlig for overholdelse, erklærer under vårt eneansvar at utstyret er i samsvar med bestemmelsene i følgende rådsdirektiv: 2014/53/EU. Utstyret overholder essensielle krav og andre relevante vilkår. Produktet er i samsvar med følgende direktiver, harmoniserte standarder og forskrifter: Direktiv for radioutstyr (RED) 2014/53/EU og harmoniserte standarder: EN 300 330-2, EN 60950-1.

FORSKRIFTER FOR STØYUTSLIPPSKONTROLLSYSTEMET (CANADA/USA)

Inngrep i støykontrollsystemet er ikke tillatt!

U.S. Federal law og kanadiske lokale myndigheter kan forby følgende handlinger eller det som forårsaker dem:

1. Hvis systemet fjernes eller settes ut av drift av andre årsaker enn vedlikehold, reparasjon eller utskifting av innretninger eller designelementer som er innebygd i et nytt kjøretøy for støykontroll før salg eller levering til sluttkunden mens det er i bruk eller
2. Bruk av kjøretøyet etter at slike innretninger eller designelementer har blitt demontert eller satt ut av drift.

Følgende handlinger regnes som ulovlige endringer:

1. Fjerning eller endring eller punktering av lyddemperen eller en hvilken som helst motorkomponent som har som funksjon å fjerne motorens eksosgasser.
2. Fjerning, endring eller punktering av deler i innsugssystemet.
3. Utskifting av bevegelige deler i kjøretøyet eller deler av eksos- eller innsugssystemet med andre deler enn spesifisert av produsenten.
4. Manglende vedlikehold.

VERDIER FOR STØYUTSLIPP OG VIBRASJON (ALLE LAND UTENOM CANADA/USA)

MODELL		Renegade X mr 570	Renegade X mr 1000R
VERDIER FOR STØYUTSLIPP OG VIBRASJON ¹			
Støy	Lydtrykk (L_{pA})	82 dB ved 4.000 OPM (usikkerhet (K_{pA}) 3 dB)	87 dB ved 3.500 OPM (usikkerhet (K_{pA}) 3 dB)
	Lydeffektnivå (L_{WA})	93 dB ved 4.000 OPM (usikkerhet (K_{WA}) 3 dB)	94 dB ved 3.500 OPM (usikkerhet (K_{WA}) 3 dB)
Vibrasjon	Hånd-arm-system	<2,5 m/s ² ved 4.000 OPM	5 m/s ² ved 3.500 OPM
	Hele kroppen på setet	<0,5 m/s ² ved 4.000 OPM	<0,5 m/s ² ved 3.500 OPM
¹ : Verdier for støyutslipp og vibrasjon er målt i henhold til standarden 15997:2011 på fast dekke i nøytral.			

EC-samsvarserklæringen vises ikke i denne versjonen av brukerhåndboken.

Se den trykte versjonen som ble levert sammen med kjøretøyet.

SPESIFIKASJONER

MOTOR		
Motortype	570	ROTAX® 570, 4-takts, 2 sylindere (V-dobbel), væskekjølt
	1000R	ROTAX® 1000R, 4-takts, 2 sylindere (V-dobbel), væskekjølt
Ventilrekke		4 ventiler/sylinder (mekanisk justering), enkel overliggende kamaksel (SOHC) med registerkjede
Ventilklaring	Innsug	0,06 mm til 0,14 mm
	Eksos	0,11 mm til 0,19 mm
Bor	570	84 mm
	1000R	91 mm
Stempelslag	570	51,4 mm
	1000R	75 mm
Flytting	570	570 cm ³
	1000R	976 cm ³
Eksossystem		Gniststopper godkjent av det amerikanske USDA Forest Service
Luftfilter		Syntetisk papirfilter med skum

SMØRESYSTEM		
Type		Våt sump. Skift oljefilterinnsats
Oljefilter		BRP Rotax papirtype, utskiftbart
Motorolje	Kapasitet (oljeskift med filter)	2,0 L
	Anbefalt	Bruk XPS syntetisk blandingsolje for 4-takts motorer (P/N 293 600 121) eller bruk XPS syntetisk olje for 4-takts motorer (P/N 293 600 112).e Bruk 5W40 motorolje som oppfyller kravene for API-klassifikasjonene SJ, SL, SM eller SN hvis XPS-olje ikke er tilgjengelig.

KJØLESYSTEM			
Kjølevæske	Type	Etylenglykol/vann-blanding (50 % frostvæske, 50 % vann). Bruk frostvæske med lang levetid (P/N 219 702 685) eller (P/N 619 590 204) (Finland, Norge og Sverige) eller kjølevæske spesielt utformet for aluminiumsmotorer	
	Kapasitet	570	3,4 L
		1000R	3,5 L

GIR		
Type	CVT (Continuously Variable Transmission – kontinuerlig variabel girkasse), underordnet gir med L/H/N/R/P, standard motorbrems	
Aktiverings-OPM	570	1.800 OPM
	1000R	1.800 OPM

GIRKASSE		
Type	To girområder (HI-LO) med parkering, fri og revers	
Girkasseolje	Kapasitet	450 ml
	Anbefalt	XPS syntetisk girolje (75W 140) (P/N 293 600 140) eller en 75W140 API GL-5 syntetisk girolje

ELEKTRISK SYSTEM	
Magnetgeneratoreffekt	625 W @ 6.000 OPM
Type tenningsystem	IDI (Inductive Discharge Ignition)
Tenningsinnstilling	Ikke justerbar

ELEKTRISK SYSTEM			
Tennplugg	570	Antall	2
		Modell og type	NGK DCPR8E eller tilsvarende
		Åpning	0,7 mm til 0,8 mm
	1000R	Antall	2
		Modell og type	NGK LMAR8D-J eller tilsvarende
		Åpning	0,7 mm til 0,9 mm
Begrenserinnstilling motors OPM		Fremover	8.000 OPM
Batteri	Type		Vedlikeholdsfri
	Spenning		12 volt
	Nominell klassifisering		18 A•t
	Strømstartereffekt		0,7 KW
Frontlys		Høy	2 x 60 W (HB3)
		Lav	2 x 60 W (HB3)
Baklys			2 x 5/21 W
Sikringer			Se <i>SIKRINGER</i> under <i>VEDLIKEHOLDSPROSEDYRER</i>

DRIVSTOFFSYSTEM		
Drivstofftilførsel	Type	Elektronisk drivstoffinnsprøyting (EFI), 46 mm spjeldhus, 1 injektor per sylinder
Drivstoffpumpe	Type	Elektrisk (i drivstofftank)
Tomgangshastighet		1.400 OPM (ikke justerbar)
Drivstoff	Type	Vanlig blyfri bensin
	Minimum oktantal	87-pumpemerket-AKI (92 RON eller 95 E10 RON)
Kapasitet drivstofftank		20,5 L
Gjenværende drivstoff når drivstofflampen slås PÅ		± 5 L

STYRINGSSYSTEM		
Type styringssystem		Valgbar to-/firhjulsdrift
Frontdrivverk		Visco-Lok † QE automatisk sperrende frontdifferensial
Forhold frontdrivverk		3,6:1
Bakre drivverk	570	Rett konisk drev / akseldrevet sluttoverføring
	1000R	Spiralkjeglehjul / akseldrevet sluttoverføring
Forhold bakre drivverk		3,6:1
Differensialolje foran	Kapasitet	500 ml
	Type	XPS syntetisk girolje (75W 90) (P/N 293 600 043) eller syntetisk girolje 75W90 API GL-5
Olje på sluttoverføring bak	Kapasitet	250 ml
	Type	XPS syntetisk girolje (75W 140) (P/N 293 600 140) eller syntetisk girolje 75W140 API GL-5
Fett for CV-aksel		Castrol fett for CV-aksel (P/N 293 550 062) eller tilsvarende
Fett for mellomaksel		Fett for mellomaksel (P/N 293 550 063) eller et tilsvarende

STYRING		
Svingradius	570	2.565 mm
	1000R	2.940 mm

FJÆRING FORAN	
Fjæringstype	Dobbel opphengsarm med geometri som demper "dykking"

FJÆRING FORAN			
Støtdemper	570	Ant	2
		Type	HPG
	1000R	Ant	2
		Type	HPG-støtdem- pere med Piggy-tank. QS3† justering av kompresjon og forhånds- belastning
Forspenningsjustering		Med gjenger	

FJÆRING BAK			
Fjæringstype		TTI (Torsional Trailing arm Independant) – eliminere skubb og hjulhelling) med eksternt stabilisatorstag	
Støtdemper	570	Ant	2
		Type	HPG
	1000R	Ant	2
		Type	HPG-støtdem- pere med Piggy-tank. QS3† justering av kompresjon og forhånds- belastning
Forspenningsjustering		Med gjenger	

BREMSE		
Forbrems	Ant	2
	Type	214 mm ventilerte (cross-drilled) skivebrems med hydrauliske bremsklaver med to stempler
Bakbrems	Ant	2
	Type	214 mm ventilert (cross-drilled) skivebrems med hydraulisk bremsklave med to stempler
Bremsevæske	Kapasitet	340 ml
	Type	DOT 4
Krumpasser		Flytende tvillingstempler (2 x 26 mm)

BREMSE	
Bremseklossmateriale	Organisk
Minimumstykkelse bremsekloss	1 mm
Minimumstykkelse bremseskive	4,0 mm
Maksimumskast bremseskive	0,2 mm

DEKK			
Dekktrykk foran	Lastet opptil: 113 kg		41,4 kPa
	Lastet fra: 113 kg TIL 141 kg		41,4 kPa
Dekktrykk bak	Lastet opptil: 113 kg		41,4 kPa
	Lastet fra: 113 kg TIL 141 kg		48,2 kPa
Minimum dekkmønsterdybde			3 mm
Størrelse	Front	570	711 x 203 x 305 mm (28 x 8 x 12 tommer)
		1000R	766 x 229 x 356 mm (30 x 9 x 14 tommer)
	Bak	570	711 x 279 x 305 mm (28 x 11 x 12 tommer)
		1000R	766 x 229 x 356 mm (30 x 9 x 14 tommer)

HJUL			
Type			Støpt aluminium med dekkvulstlås
Felgstørrelse	Front	570	305 x 152 mm
		1000R	355 x 165 mm
	Bak	570	305 x 191 mm
		1000R	355 x 165 mm
Tiltrekkingmoment hjulmutrer			100 N•m ± 10 N•m

DIMENSJONER		
Total lengde		224 cm
Total bredde	570	127 cm
	1000R	127 cm

DIMENSJONER			
Total høyde		570	131 cm
		1000R	131 cm
Hjulavstand			129,5 cm
Sporvidde	570	Front	97,3 cm
		Bak	92,4 cm
	1000R	Front	103,4 cm
		Bak	100,6 cm
Bakkeklaring		570	30,5 cm
		1000R	31,8 cm

VEKT OG LASTEKAPASITET			
Tørrvekt		570	386 kg
		1000R	441 kg
Kapasitet for bagasjeområdet bak			16 kg
Totalt tillatt kjøretøybelastning (inkludert fører, all annen belastning og eventuelt tilbehør)			141 kg
Slepekapasitet			590 kg
Tilhengerfestekapasitet			13 kg

***Denne siden er
blank med hensikt***

FEILSØKING

RETNINGSLINJER FOR FEILSØKING

MOTOREN DREIES IKKE RUNDT

1. **D.E.S.S-nøkkelen er ikke plassert på D.E.S.S-kontakten.**
 - *Sett nøkkelen på D.E.S.S.-kontakten.*
2. **Nødstoppbryter for motor.**
 - *Kontroller at nødstoppbryteren for motoren står på PÅ.*
3. **Giret står ikke i PARKERING eller NØYTRAL.**
 - *Sett giret i PARKERING eller NØYTRAL, eller trykk inn bremsehåndtaket/håndtakene.*
4. **En sikring har gått.**
 - *Undersøk tilstanden til hovedsikringen.*
5. **Svakt batteri eller løse tilkoblinger.**
 - *Kontroller ladesystemet.*
 - *Kontroller tilkoblinger og kontakter.*
 - *Få kontrollert batteriet.*
 - *Kontakt en autorisert Can-Am-forhandler.*
6. **Feil D.E.S.S.-nøkkel, Displayet på flerfunksjonsmåleren viser FEIL NØKKEL.**
 - *Bruk den riktige nøkkelen til kjøretøyet.*
7. **Svak startmotor eller løse tilkoblinger.**
 - *Kontroller startermotorens tilkoblinger.*
 - *Kontroller starterrelé.*

MOTOREN DREIES RUNDT, MEN STARTER IKKE

1. Rå motor (tennplugg som tas ut, er våt).

- Hvis motoren ikke starter og er rå på grunn av for mye bensin, kan denne modusen for rå motor aktiveres for å hindre innsprøyting av bensin og hindre tenning når motoren dreies rundt. Gjør følgende:
 - Sett nøkkelen i D.E.S.S.-kontakten
 - Trykk helt inn og HOLD gasshåndtaket.
 - Trykk på motorens START-knapp.
 Motoren bør gå i 20 sekunder. Slipp motorstartknappen. Slipp gasshåndtaket, og start motoren på nytt.

Hvis dette ikke hjelper:

- Rengjør området rundt tennpluggene, og ta dem ut.
 - Ta ut tennpluggene.
 - Koble fra elektrisk kontakt for injektor.
 - Drei rundt motoren flere ganger.
 - Installer nye tennplugger hvis mulig, eller rengjør og tork tennpluggene.
 - Start motoren som forklart ovenfor.
- Hvis motoren fortsatt er rå, kan du rådføre deg med en autorisert Can-Am-forhandler.
- MERK:** Kontroller at det ikke er drivstoff i motoroljen, og skift oljen hvis det er det.

2. Ikke noe drivstoff til motoren (tennplugg som tas ut, er tørr).

- Kontroller drivstoffnivået.
- Det kan være feil på drivstoffpumpen.
- Kontroller sikringen og releet til drivstoffpumpen.
- Hvis motoren ikke starter, må du få utført service av en autorisert Can-Am-forhandler, et verksted eller en person du velger for vedlikehold, reparasjoner eller utskiftninger. Se den inkluderte utslippsrelaterte garantien US EPA for informasjon om garantikrav.

3. Tennplugg/tenning (ingen gnist).

- Undersøk tilstanden til injektorene/tenningssikringen.
- Ta ut tennpluggen, og koble på tennspolen igjen.
- Kontroller at tenningsbryteren og/eller nødstoppbryteren for motoren er stilt i PÅ-posisjon.
- Start motoren med tennpluggen i kontakt med motoren, men hold den unna tennplugghullet. Hvis det ikke vises noen gnist, skifter du tennpluggen.
- Hvis problemet vedvarer, må du få service utført av en autorisert Can-Am-forhandler, et verksted eller en person du selv velger for vedlikehold, reparasjoner eller utskiftninger. Se den inkluderte utslippsrelaterte garantien US EPA for informasjon om garantikrav.

4. Indikatorlampen **MOTORFEIL** på flerfunksjonsmåleren lyser, og displayet viser **MOTORFEIL**.
 - *Kontakt en autorisert Can-Am-forhandler, et autorisert verksted eller en annen kompetent person som kan utføre vedlikehold, reparasjoner eller utskiftninger. Se den inkluderte utslippsrelaterte garantien US EPA for informasjon om garantikrav.*
5. Motoren er i en beskyttet modus.
 - *Indikatorlampen KONTROLL AV MOTOR på flerfunksjonsmåleren lyser, og displayet viser KONTROLL AV MOTOR. Kontakt en autorisert Can-Am-forhandler, et autorisert verksted eller en annen kompetent person som kan utføre vedlikehold, reparasjoner eller utskiftninger. Se den inkluderte utslippsrelaterte garantien US EPA for informasjon om garantikrav.*

MOTOREN MANGLER AKSELERASJON ELLER KRAFT

1. **Smuss eller skade på tennplugg.**
 - *Se under MOTOREN DREIES RUNDT, MEN STARTER IKKE.*
2. **For lite drivstoff til motoren.**
 - *Se under MOTOREN DREIES RUNDT, MEN STARTER IKKE.*
3. **Motoren overopphetes.**
 - *Se MOTOREN OVEROPPHETES.*
4. **Tilstoppet eller skittent luftfilter.**
 - *Kontroller luftfilteret og rengjør ved behov.*
 - *Kontroller om det er avsetninger i filterhusets avtapping.*
 - *Kontroller luftinntaksrørets plassering.*
5. **Skitten eller utslitt CVT-enhet.**
 - *Kontakt en autorisert Can-Am-forhandler.*
6. **Motoren er i en beskyttet modus.**
 - *Se etter meldinger i flerfunksjonsmålerdisplayet.*
 - *Indikatorlampen KONTROLL AV MOTOR på flerfunksjonsmåleren lyser, og displayet viser KONTROLL AV MOTOR eller NØDMODUS. Kontakt en autorisert Can-Am-forhandler, et autorisert verksted eller en annen kompetent person som kan utføre vedlikehold, reparasjoner eller utskiftninger. Se den inkluderte utslippsrelaterte garantien US EPA for informasjon om garantikrav.*

MOTOREN OVEROPPHETES

1. **Lite kjølevæske i kjølesystem.**
 - *Kontroller motorens kjølevæske, se under VEDLIKEHOLDSPROSEDYRER.*
2. **Skitne radiatorribber.**
 - *Se RADIATOR under VEDLIKEHOLDSPROSEDYRER om rengjøring av radiatorribber.*

3. Kjølevifte fungerer ikke.

- Sjekk sikringen eller releet til kjøleviften, se *VEDLIKEHOLDSPROSEDYRER*. Hvis sikringen er i orden, kontakt en autorisert Can-Am-forhandler, et autorisert verksted eller en annen kompetent person som kan utføre vedlikehold, reparasjoner eller utskiftingser. Se den inkluderte utslippsrelaterte garantien US EPA for informasjon om garantikrav.

TILBAKETENNING I MOTOR

1. Lekkasje i eksossystemet.

- Kontakt en autorisert Can-Am-forhandler, et autorisert verksted eller en annen kompetent person som kan utføre vedlikehold, reparasjoner eller utskiftingser. Se den inkluderte utslippsrelaterte garantien US EPA for informasjon om garantikrav.

2. Motoren blir for varm.

- Se *MOTOREN MANGLER AKSELERASJON ELLER KRAFT*.

3. Tenningsinnstillingen er feil, eller det er feil i tenningsystemet.

- Kontakt en autorisert Can-Am-forhandler, et autorisert verksted eller en annen kompetent person som kan utføre vedlikehold, reparasjoner eller utskiftingser. Se den inkluderte utslippsrelaterte garantien US EPA for informasjon om garantikrav.

MOTOREN FEILTENNER

1. Skitten/skadet/utslitt tennplugg.

- Rengjør/kontroller tennplugg og varmeklasse. Skift ut hvis det er nødvendig.

2. Vann i drivstoffet.

- Tapp av drivstoffsystemet, og fyll på med nytt drivstoff.

KJØRETØY OPPNÅR IKKE FULL HASTIGHET

1. Motor.

- Se *MOTOREN MANGLER AKSELERASJON ELLER KRAFT*.

2. Parkeringsbrems.

- Kontroller at parkeringsbremsen er helt frakoblet.

3. Tilstoppet eller skittent luftfilter.

- Kontroller luftfilteret og rengjør ved behov.
- Kontroller om det er avsetninger i filterhusets avtapping.
- Kontroller luftinntaksrørets plassering.

4. Skitten eller utslitt CVT-enhet.

- Kontakt en autorisert Can-Am-forhandler.

5. Motoren er i en beskyttet modus.

- *Se etter meldinger i flerfunksjonsmålerdisplayet.*
- *Indikatorlampen KONTROLL AV MOTOR på flerfunksjonsmåleren lyser, og displayet viser KONTROLL AV MOTOR eller NØDMODUS. Kontakt en autorisert Can-Am-forhandler, et autorisert verksted eller en annen kompetent person som kan utføre vedlikehold, reparasjoner eller utskiftings. Se den inkluderte utslippsrelaterte garantien US EPA for informasjon om garantikrav.*

GIRSPAKEN ER VANSKELIG Å FLYTTE

- 1. Girene er i en posisjon som hindrer girspaken fra å fungere.**
 - *Skyv kjøretøyet frem og tilbake for å flytte girene i overføringen slik at girspaken kan brukes.*
- 2. Skitten eller utslitt CVT-enhet.**
 - *Kontakt en autorisert Can-Am-forhandler.*

TURTALLET ØKER, MEN KJØRETØYET BEVEGER SEG IKKE

- 1. Giret står i PARKERING eller NØYTRAL.**
 - *Velg R, HI eller LO.*
- 2. Skitten eller utslitt CVT-enhet.**
 - *Kontakt en autorisert Can-Am-forhandler.*
- 3. Vann i CVT-enheten.**
 - *Se SPESIELLE PROSEDYRER.*

REDUSERT SERVOSTYRING

- 1. Når den dynamiske servostyringen utsettes for vedvarende, vanskelige styreforhold, kan servostyringen bli redusert for å beskytte systemet.**
 - *Når belastningen reduseres, gjenoprettes normal servostyring.*
- 2. INDIKATORLAMPE FOR KONTROLL AV MOTOR er PÅ og displayet viser CHECK DPS**
 - *Kontakt en autorisert Can-Am-forhandler, et autorisert verksted eller en annen kompetent person som kan utføre vedlikehold, reparasjoner eller utskiftings.*

MELDINGER PÅ FLERFUNKSJONSMÅLEREN

Melding	Kontrolllampe(r) PÅ	Beskrivelse
FEIL NØKKELE	Kontroller motor	Angir at du har brukt feil D.E.S.S-nøkkel. Bruk den riktige nøkkelen for kjøretøyet.
DESS-NØKKELE IKKE GJENKJENT	Kontroller motor	Det er mulig at det er dårlig kontakt. Ta ut og rengjør nøkkelen.
PARKERINGSBREMS	Ingen	Melding vises hvis bremsen brukes i mer enn 15 sekunder (mens du kjører).
LAV BATT.SPENNING	Kontroller motor	Lav batterispenning. Kontroller batteriets spenning og ladesystemet.
HØY BATT SPENNING	Kontroller motor	Høy batterispenning. Kontroller batteriets spenning og ladesystemet.
LAVT OLJETRYKK (1)	Kontroller motor	Lavt oljetrykk. Stopp motoren umiddelbart.
HI TEMP	Kontroller motor	Hvis motoren blir for varm, se <i>OVEROPPHETING AV MOTOR</i> i <i>FEILSØKING</i> .
LIMP HOME	Kontroller motor	Alvorlig skade på motoren som kan endre normal drift av motoren. Indikatorlampen for KONTROLL AV MOTOR vil også blinke. Se under <i>FEILSØKING</i> .
CHECK ENGINE	Kontroller motor	Motorfeil, Indikatorlampen for KONTROLL AV MOTOR vil også LYSE. Se under <i>FEILSØKING</i> .
ECM NOT RECOGNIZED	Kontroller motor	Kommunikasjonsfeil mellom speedometeret og motorkontrollmodulen (ECM).
CHECK DPS	Kontroller motor	Indikerer at DPS (Dynamic Power Steering) ikke fungerer på riktig måte. Kontakt en autorisert Can-Am-forhandler.
VEDLIKEHOLD NØDVENDIG(2)	Ingen	Vises på måleren når kjøretøyet trenger vedlikehold.
TPS-FEIL TRYKK OVERSTYRINGSKNAPP FOR Å BRUKE NØDMODUS	Kontroller motor	Gasspedalstillingsføleren fungerer ikke riktig. Kontakt en autorisert Can-Am-forhandler, et autorisert verksted eller en annen kompetent person som kan utføre vedlikehold, reparasjoner eller utskiftinger. Se den inkluderte utslippsrelaterte garantien US EPA for informasjon om garantikrav.

OBS! (1) Hvis meldingen og lampen for motorkontroll fremdeles vises etter at motoren har startet, må du stoppe motoren. Kontroller motoroljenivået. Fyll på hvis nødvendig. Hvis oljenivået er i orden, kontakt en autorisert Can-Am-forhandler, et autorisert verksted eller en annen kompetent person som kan utføre vedlikehold, reparasjoner eller utskiftinger. Se den inkluderte utslippsrelaterte garantien US EPA for informasjon om garantikrav. Ikke bruk kjøretøyet før det er reparert.

(2) For å slette meldingen VEDLIKEHOLD NØDVENDIG, følger du denne fremgangsmåten:

1. Gå til hoveddisplayet (kjøretøyets hastighet) og trykk på og hold inne SETT-knappen.
2. Veksler mellom nærlys og fjernlys tre ganger.

MERK: Trinn 2 må fullføres innen **2 sekunder**.

3. Slipp SETT-knappen.

GARANTI

BRP BEGRENSET GARANTI I USA OG CANADA: 2018 CAN-AM® ATV

DEN BEGRENSEDE GARANTIENS OMFANG

Bombardier Recreational Products Inc. ("BRP")* garanterer at 2018 Can-Am ATV-er som selges av en autorisert Can-Am Can-Am-forhandler (som definert her) i De forente stater (USA) og i Canada, ikke har material- eller produksjonsfeil i løpet av perioden og under de vilkårene som beskrives nedenfor. Denne begrensede garantien blir ugyldig og annullert dersom: (1) ATV-en er eller har vært brukt til kappkjøring eller annen konkurransepreget aktivitet, på et hvilket som helst tidspunkt, også av den tidligere eieren, eller (2) ATV-en har blitt endret eller modifisert på en slik måte at det påvirker driften, yteevnen eller holdbarheten på en negativ måte eller slik at tilsiktet bruk er endret.

Deler eller tilbehør som ikke er originale dekkes ikke av denne begrensede garantien. Se avsnittene for begrenset garanti som gjelder for deler og tilbehør.

ANSVARSBEGRENSNINGER

DENNE UTTRYKKELIGE GARANTIEN GJELDER OG GODTAS I STEDET FOR ALLE ØVRIGE UTTRYKKELIGE ELLER UNDERFORSTÅTTE GARANTIER, INKLUSIVE, OG UTEN BEGRENSNING, ENHVER GARANTI OM SALGBARHET ELLER EGNETHET FOR NOE SPESIELT FORMÅL. I DEN UTSTREKNING DE IKKE KAN FRASKRIVES, ER UNDERFORSTÅTTE GARANTIER BEGRENSET TIL VARIGHETEN AV DE UTTRYKTE GARANTIENE. DENNE GARANTIEN UTELUKKER DEKNING AV TILFELDIGE SKADER OG FØLGESKADER. ENKELTE STATER/PROVINSER TILLATER IKKE ANSVARSBEGRENSNINGER, BEGRENSSINGER ELLER BORTFALL SOM ER ANGITT OVENFOR. DET KAN DERFOR HENDE AT DISSE IKKE GJELDER I DITT TILFELLE. DENNE GARANTIEN GIR DEG SPESIELLE RETTIGHETER, OG DU KAN OGSÅ HA ANDRE RETTIGHETER SOM VARIERER FRA STAT TIL STAT OG PROVINS TIL PROVINS.

Verken distributøren, BRP-forhandler eller andre personer har fullmakt til å gi noen bekreftelse, representasjon eller garanti når det gjelder produktet utenom det som står i denne begrensede garantien. Hvis det skjer, kan det ikke håndheves mot BRP. BRP forbeholder seg retten til å endre denne begrensede garantien på et hvilket som helst tidspunkt, under den forståelse at slike endringer ikke vil forandre garantivilkårene som gjelder for produktet som ble solgt med denne garantien.

UNNTAK – OMFATTES IKKE AV GARANTIEN

Følgende punkter dekkes ikke under noen omstendigheter av garantien:

- Normal slitasje;
- Rutinevedlikehold, innstillinger, justeringer.
- Skade som skyldes mangel på riktig vedlikehold og/eller lagring slik det er beskrevet i brukerhåndboken.
- Skade som er et resultat av at deler er fjernet, feilaktig reparasjon, service, vedlikehold eller endring, eller bruk av deler som ikke er produsert eller godkjent av BRP, eller som er et resultat av at reparasjoner er utført av en person som ikke er en autorisert Can-Am ATV-forhandler.

- Skader forårsaket av misbruk, unormal bruk, forsømmelse eller bruk av produktet på en måte som er uforenlig med anbefalt drift i brukerhåndboken for Can-Am-ATV-en.
- Skade som er et resultat av ulykke, nedsenking, brann, tyveri, vandalisme eller force majeure.
- Bruk av drivstoff, oljer eller smøremidler som ikke egner seg til bruk med produktet (se brukerhåndboken);
- Skader fra rust, korrosjon eller slitasje fra vær og vind.
- Skade som har oppstått på grunn inntrenging av vann eller snø.
- Tilfeldige skader eller følgeskader eller skader av noe slag, inkludert, men uten begrensning, tauing, lagring, telefonutgifter, leieutgifter, taxi, uleilighet, forsikringskostnader, betaling av lån, tidstap, inntektstap.

GARANTIENS DEKNINGSPERIODE

Denne garanti trer i kraft fra (1) den dagen produktet overleveres til den første kunden eller (2) første bruksdag (avhengig av hvilken som inntreffer først) og er gyldig som følger:

SEKS (6) ETTERFØLGENDE MÅNEDER, for privat bruk eller kommersiell bruk. Mer informasjon om utslippsrelaterte komponenter finner du i den inkluderte *UTSLIPPSRELATERTE GARANTIEN US EPA*.

Hvis du må reparere eller bytte ut deler eller få service på denne garantien, vil det ikke forlenge varigheten på denne garantien utover den originale utløpsdatoen.

VILKÅR FOR GARANTIDEKNING

Denne garantidekningen er tilgjengelig **bare** når **alle** betingelsene nedenfor er oppfylt:

- 2018 Can-Am ATV-en må være kjøpt som ny og ubrukt av den første eieren fra en Can-Am-distributør/-forhandler som er autorisert til å distribuere Can-Am ATV-er i landet der salget ble utført ("**Can-Am ATV-forhandler**");
- BRPs angitte kontroll før levering må være utført, dokumentert og undertegnet av kjøperen.
- 2018 Can-Am ATV-en må være riktig registrert av en autorisert Can-Am ATV-forhandler.
- 2018 Can-Am ATV-en må være kjøpt i landet der kjøperen bor.
- Rutinemessig vedlikehold som er beskrevet i brukerhåndboken, må utføres regelmessig for å opprettholde garantidekningen. BRP forbeholder seg retten til å gjøre garantidekningen avhengig av dokumentasjon av riktig vedlikehold.

BRP vil ikke innfri denne begrensede garantien for privat bruk av eier eller kommersiell bruk av eier hvis vilkårene foran ikke er tilfredsstillt. Slike begrensninger er nødvendige for at BRP skal kunne beskytte sine produkters sikkerhet, sine forbrukere og offentligheten generelt.

HVA DU MÅ GJØRE FOR Å FÅ GARANTIDEKNING

Kunden må slutte å bruke Can-Am ATV-en hvis noe unormalt oppstår. Kunden må varsle en BRP-forhandler i løpet av tre (3) dager etter at en feil opptrer, sørge for nødvendig tilgang til produktet og mulighet til å reparere det. Kunden må også presentere for den autoriserte BRP-forhandleren bevis på at produktet er kjøpt og må signere reparasjons-/arbeidsordren før reparasjonen starter for å godkjenne garantireparasjonen. Alle deler som byttes ut på denne begrensede garantien, tilfaller BRP.

HVA BRP GJØR FOR DEG

BRPs forpliktelser i denne garantien er begrenset, etter deres vurdering, til reparasjon av deler som er registreres som defekte ved normal bruk, vedlikehold og service, eller utskifting av slike deler med nye, originale Can-Am ATV-deler uten å fakturere for deler og arbeid, hos en autorisert BRP-forhandler i løpet av garantiens gyldighetsperiode under de betingelser beskrevet her. Eieren kan ikke kreve at Can-Am ATV-en skal tilbakekalles eller at kjøpet skal avlyses hvis han/hun mener at garantien ikke blir overholdt.

Hvis det er behov for service utenfor det landet hvor Produktet ble kjøpt, må Eieren betale for tilleggsutgifter ifølge lokal forhold og forskrifter. Disse utgiftene kan blant annet være frakt, forsikring, skatter, lisensavgifter, importtoll og alle andre økonomiske utgifter, inkludert de som regjeringer, stater, territorier og deres respektive organer pålegger.

BRP forbeholder seg retten til å forbedre og endre produkter fra tid til annen uten å påta seg ansvar for å oppdatere produkter som ble produsert tidligere.

YTTERLIGERE LEVERANDØRGARANTIER

Enkelte 2018 Can-Am-ATV-er leveres som standard fra BRP med en GPS-mottaker. GPS-mottakeren dekkes av BRPs begrensede garanti. Hvis garantien fra produsenten av GPS-mottakeren, er lengre enn BRPs begrensede garanti, skal et eventuelt garantikrav rettes direkte til produsenten av GPS-mottakeren.

OVERFØRING

Hvis produktet skifter eier i løpet av garantiens dekningsperiode, skal denne begrensede garantien i henhold til vilkårene og betingelsene overføres til den nye eieren og være gyldig for den resterende dekningsperioden forutsatt at BRP eller en autorisert Can-Am ATV-distributør/-forhandler mottar et bevis på at den forrige eieren godtar overføringen av eierskap og i tillegg mottar kontaktopplysninger for den nye eieren.

BRUKERHJELP

Hvis det skulle oppstå strid eller krangel i forbindelse med denne begrensede garantien, anbefaler BRP at du forsøker å løse problemet på forhandlernivå. Vi anbefaler at du drøfter saken med servicesjefen eller eieren hos den autoriserte forhandleren.

Hvis problemet fremdeles forblir uløst kan du ta kontakt med BRP ved å fylle inn kontaktskjemaet for kunder på www.brp.com eller ta kontakt med BRP på en av adressene som er oppført under avsnittet *KONTAKT OSS* i denne håndboken.

* I USA ytes service på og foretas distribusjon av produktene av BRP US Inc.
© 2017 Bombardier Recreational Products Inc. Alle rettigheter reservert.
® Registrert varemerke for Bombardier Recreational Products Inc.

UTSLIPPSRELATERT GARANTI US EPA

Bombardier Recreational Products Inc. ("BRP")* garanterer til sluttbrukeren og alle kjøpere etter dette at dette nye kjøretøyet, inkludert alle deler av eksosutslippsystemet og kontrollsystemet for gassutslipp, oppfyller to betingelser:

1. Den er konstruert, bygget og utstyrt på en slik måte at den på det tidspunktet salget til sluttkjøperen fant sted, oppfyller kravene i 40 CFR 1051 og 40 CFR 1060.
2. Den har ikke materialfeil og konstruksjonsfeil som kan gjøre at den ikke oppfyller kravene i 40 CFR 1051 og 40 CFR 1060.

Der det foreligger en tilstand som dekkes av garantien, vil BRP etter eget valg reparere eller skifte delen eller komponenten med materialfeil eller konstruksjonsfeil som vil øke motorens utslipp av regulerte forurensende stoffer innenfor den garantiperioden som er gitt uten kostnader for eieren, inkludert utgifter relatert til feilsøking og reparasjon eller utskifting av utslippsrelaterte deler. Alle defekte deler som byttes ut under garantien, tilfaller BRP.

For alle utslippsrelaterte garantikrav begrenser BRP feilsøking og reparasjon av utslippsrelaterte deler til autoriserte Can-Am-forhandlere med mindre det handler om nødreparasjoner iht. punkt 2 i listen nedenfor.

Som sertifisert produsent vil BRP ikke avvise utslippsrelaterte garantikrav som er basert på følgende:

1. Vedlikehold eller andre tjenester som er utført av BRP eller av BRP- autoriserte ressurser.
2. Reparasjonsarbeider på motor/utstyr som en operatør har utført for å korrigere en utrygg nødsituasjon som kan tillegges BRP, så lenge operatøren prøver å gjenopprette motoren/utstyret til riktig konfigurasjon så snart som mulig.
3. Handlinger eller mangel på handling av operatøren, som ikke er relatert til garantikravet.
4. Vedlikehold som er utført oftere enn spesifisert av BRP.
5. Alt som er BRPs feil eller ansvar.
6. Bruk av drivstoff som er tilgjengelig der hvor utstyret brukes med mindre BRPs skrevne vedlikeholdsinstruksjoner sier at dette drivstoffet vil skade utstyrets utslippskontrollsystem og det er fullt mulig for operatøren å finne egnet drivstoff. Se avsnittet om vedlikeholdsinformasjon og krav til drivstoff i avsnittet om drivstoff.

Utslippsrelatert garantiperiode

Den utslippsrelaterte garantien er gyldig for følgende periode (det som inntreffer først):

	TIMER	MÅNEDER	KILOMETER
Eksosutslippsrelaterte komponenter	500	30	5.000
Gassutslippsrelaterte komponenter	N/A	24	N/A

Komponenter som dekkes

Den utslippsrelaterte garantien dekker alle komponenter som, hvis de er defekte, vil øke motorens utslipp av regulerte, forurensende stoffer inkludert komponentene som er oppført nedenfor:

- For eksosutslipp inkluderer utslippsrelaterte komponenter alle motordeler som er relatert til følgende systemer:
 - Luftinnblåsningssystem
 - Drivstoffsystem
 - Tenningssystem
 - Systemer for resirkulering av eksosgass
- Følgende deler regnes også som utslippsrelaterte deler for eksosutslipp:
 - Etterbehandlingsinnretninger
 - Ventilasjonsventiler i veivhuset
 - Sensorer
 - Elektroniske kontrollenheter
- Følgende deler regnes også som utslippsrelaterte deler for gassutslipp:
 - Drivstofftank
 - Tanklokk
 - Drivstoffledning
 - Fester for drivstoffledning
 - Klemmer*
 - Trykkavlastningsventiler*
 - Kontrollventiler*
 - Kontrollsolenoider*
 - Elektroniske kontrollere*
 - Vakuumpkontrollmembraner*
 - Kontrolledninger*
 - Kontrolloverføringer*
 - Spyleventiler
 - Dampslanger
 - Væske-/gasseparator
 - Kullbeholder
 - Beholder for monteringsbraketter
 - Kontakt for forgasserens tømmeport

4. Utslippsrelaterte komponenter inkluderer også alle deler som har som eneste formål å redusere utslipp eller som hvis de svikter vil forårsake økt utslipp uten at motorens/utstyrets ytelse reduseres betydelig.

Begrenset bruk

Som sertifisert produsent kan BRP avvise utslippsrelaterte garantikrav for feil som er forårsaket av feil vedlikehold eller bruk fra eierens eller operatørens side, av ulykker som produsenten ikke er ansvarlig for eller lignende. Et utslippsrelatert garantikrav må ikke godkjennes for feil som er direkte forårsaket av at operatøren har misbrukt motoren/utstyret eller at operatøren har brukt motoren/utstyret på en måte som kjøretøyet ikke er konstruert for.

* Som relatert til gassutslipps-kontrollsystemet

* I USA ytes service på og foretas distribusjon av produktene av BRP US Inc.

BRPS INTERNASJONALE BEGRENSEDE GARANTI: 2018 CAN-AM® ATV

1) DEN BEGRENSEDE GARANTIENS OMFANG

Bombardier Recreational Products Inc. ("BRP") * garanterer at 2018 Can-Am ATV selges av Can-Am ATV-distributører eller -forhandlere som er autorisert av BRP å distribuere Can-Am ATV-er ("Can-Am ATV-Distributør/-Forhandler") USA, Canada, medlemslandene i det europeiske økonomiske samarbeidsområdet (som består av statene i EU pluss Norge, Island og Liechtenstein) ("EØS"), medlemslandene i Samveldet av uavhengige stater (inkludert Ukraina og Turkmenistan) ("CIS") og Tyrkia, defekter i materiale eller utførelse for perioden og under forholdene som er beskrevet nedenfor.

Deler eller tilbehør som ikke er originale dekkes ikke av denne begrensede garantien. Se avsnittene for begrenset garanti som gjelder for deler og tilbehør.

Denne begrensede garantien blir ugyldig og annullert dersom: (1) ATV-en er eller har vært brukt til kappløp eller annen konkurransepreget aktivitet, på et hvilket som helst tidspunkt, også av den tidligere eieren, eller (2) ATV-en har blitt endret eller modifisert på en slik måte at det påvirker driften, yteevnen eller holdbarheten på en negativ måte eller slik at tilsiktet bruk er endret.

2) ANSVARSBEGRÆNSNINGER

SÅ FREMT LOVEN TILLATER DET GJELDER OG GODTAS DENNE UTTRYKKELEGE GARANTIEN I STEDET FOR ALLE ØVRIGE UTTRYKKELEGE ELLER UNDERFORSTÅTTE GARANTIER, INKLUSIVE, OG UTEN BEGRÆNSNING, ENHVER GARANTI OM SALGBARHET ELLER EGNETHET FOR NOE SPESIELT FORMÅL. I DEN UTSTREKNING DE IKKE KAN FRASKRIVES, ER UNDERFORSTÅTTE GARANTIER BEGRENSET TIL VARIGHETEN AV DEN UTTRYKTE GARANTIEN. TILFELDIGE SKADER OG FØLGESKADER ER EKSKLUDERT FRA DEKNING UNDER DENNE GARANTIEN. ENKELTE JURISDIKSJONER TILLATER IKKE ANSVARSBEGRÆNSNINGER, BEGRÆNSINGER ELLER BORTFALL SOM ER ANGITT OVENFOR. DET KAN DERFOR HENDE AT DISSE IKKE GJELDER I DITT TILFELLE. DENNE GARANTIEN GIR DEG SPESIELLE RETTIGHETER, OG DU KAN OGSÅ HA ANDRE RETTIGHETER SOM VARIERER FRA LAND TIL LAND. (FOR PRODUKTER KJØPT I AUSTRALIA, SE PARAGRAF 4 UNDER).

Verken Can-Am ATV-distributører/-forhandlere eller andre personer har fullmakt til å gi noen bekreftelse, representasjon eller garanti når det gjelder produktet utenom det som står i denne begrensede garantien. Hvis det skjer, kan det ikke håndheves mot BRP.

BRP forbeholder seg retten til å endre denne garantien på et hvilket som helst tidspunkt, under den forståelse at slike endringer ikke vil forandre garantivilkårene som gjelder for produktet som ble solgt med denne garantien.

3) UNNTAK – OMFATTES IKKE AV GARANTIEN

Følgende punkter dekkes ikke under noen omstendigheter av denne begrensede garantien:

- Normal slitasje;
- Rutinevedlikehold, innstillinger, justeringer.
- Skade som skyldes forsømmelse av eller mangel på riktig vedlikehold og/eller lagring slik det er beskrevet i brukerhåndboken.
- Skade som er et resultat av at deler er fjernet, feilaktig reparasjon, service, vedlikehold eller endring, eller bruk av deler eller tilbehør som ikke er produsert eller godkjent av BRP, som etter rimelig skjønn enten er inkompatible med produktet eller som påvirker produktets drift, yteevne eller varighet på en negativ måte, eller som er et resultat av at reparasjoner er utført av en person som ikke er en autorisert Can-Am ATV-distributør/-forhandler.
- Skader forårsaket av misbruk, unormal bruk, forsømmelse, kappløp eller bruk av produktet på en måte som er uforenlig med anbefalt drift i brukerhåndboken;
- Skade som er et resultat av ulykke, nedsenkning, brann, snø, vanninnføring, brann, tyveri, vandalisme eller naturkatastrofe;
- Bruk av drivstoff, oljer eller smøremidler som ikke egner seg til bruk med produktet (se brukerhåndboken);
- Skade fra rust, korrosjon eller slitasje fra vær og vind.
- Tilfeldige skader eller følgeskader eller skader av noe slag, inkludert, men uten begrensning, tuing, lagring, transportgifter, telefonutgifter, leieutgifter, taxi, uleilighet, forsikringskostnader, betaling av lån, tidstap, inntektstap eller tapt tid på grunn av nedetid på grunn av servicearbeid.

4) GARANTIENS DEKNINGSPERIODE

Denne begrensede garantien gjelder fra (1) leveringsdato til første detaljforbruker eller fra (2) den dato produktet ble tatt i bruk for første gang, alt etter hvilken dato som kommer først, for en periode på:

SEKS (6) ETTERFØLGENDE MÅNEDER for privat bruk eller kommersiell bruk.

Hvis du må reparere eller bytte ut deler eller få service på denne garantien, vil det ikke forlenge varigheten på denne garantien utover den originale utløpsdatoen.

Vær oppmerksom på at varigheten og eventuelle andre modaliteter i garantidekningen er underlagt gjeldende nasjonale eller lokale lover i landet ditt.

BARE FOR PRODUKTER SOM SELGES I AUSTRALIA

Ikke noe i disse vilkårene og betingelsene skal anses for å ekskludere, begrense eller endre bruk av vilkår, garantier, rettigheter eller rettsmidler meddelt eller implisert under Competition and Consumer Act 2010 (Cth), inkludert Australian Consumer Law eller andre lover, hvor dette ville komme i konflikt med denne loven eller forårsake at deler av disse betingelsene og vilkårene annulleres. Fordelene du gis under denne begrensede

garantien kommer i tillegg til andre rettigheter og rettsmidler du har ifølge australsk lov.

Våre varer leveres med garantier som ikke kan ekskluderes under Australian Consumer Law. Du er berettiget til utskifting eller refusjon for en alvorlig feil og til kompensasjon for eventuelt rimelig forutsigbart annet tap eller skade. Du er også berettiget til å få varene reparert eller utskiftet hvis varene ikke har den nødvendige kvaliteten og feilen ikke er ensbetydende med en alvorlig feil.

5) VILKÅR FOR GARANTIDEKNING

Denne garantidekningen er tilgjengelig **bare** når **alle** betingelsene nedenfor er oppfylt:

- 2018 Can-Am ATV-en må være kjøpt som ny og ubrukt av den første eieren fra en Can-Am ATV-distributør/-forhandler som er autorisert til å distribuere Can-Am ATV-er i landet der salget ble utført.
- BRPs angitte kontroll før levering må være utført og dokumentert.
- Produktet må være riktig registrert av en autorisert Can-Am ATV-distributør/-forhandler.
- 2018 Can-Am ATV-en må være i kjøpt i landet eller sammenslutningen av land der kjøperen bor, og
- Rutinemessig vedlikehold som er beskrevet i brukerhåndboken, må utføres regelmessig for å opprettholde garantidekningen. BRP forbeholder seg retten til å gjøre garantidekningen avhengig av dokumentasjon av riktig vedlikehold.

BRP vil ikke innfri denne begrensede garantien for privat bruk eller kommersiell bruk hvis ett eller flere av vilkårene foran ikke er tilfredsstillt. Slike begrensninger er nødvendige for at BRP skal kunne beskytte sine produkters sikkerhet, sine forbrukere og offentligheten generelt.

6) HVA DU MÅ GJØRE FOR Å FÅ GARANTIDEKNING

Kunden må slutte å bruke ATV-en når noe unormalt oppstår. Kunden må varsle en Can-Am ATV-distributør/-forhandler i løpet av to (2) dager etter at en feil opptrer, sørge for nødvendig tilgang til produktet og mulighet til å reparere det. Kunden må også presentere for den autoriserte Can-Am ATV-distributøren/-forhandleren bevis på at produktet er kjøpt og må signere reparasjons-/arbeidsordren før reparasjonen starter for å godkjenne garantireparasjonen. Alle deler som byttes ut på denne begrensede garantien, tilfaller BRP.

Vær oppmerksom på at varslingsfristen er underlagt gjeldende nasjonale eller lokale lover i kundens land.

7) HVA BRP GJØR FOR DEG

I den grad loven tillater det, er BRPs forpliktelser under denne garantien er begrenset til, etter eget skjønn, reparere deler funnet defekt ved normal bruk, vedlikehold og service; eller erstatte slike deler med nye originale Can-Am ATV deler uten kostnad for deler og arbeid hos alle autoriserte Can-Am ATV-Distributør/-forhandler i perioden garantien i henhold til vilkårene som er beskrevet her. BRPs ansvar er begrenset til å utføre nødvendige reparasjoner eller utskifting av deler. Eierne kan ikke kreve at Can-Am ATV-en skal tilbakekalles eller at kjøpet skal avlyses hvis han/hun mener

at garantien ikke blir overholdt. Du kan også ha andre rettigheter som varierer fra land til land.

Hvis det er behov for service utenfor det landet hvor Produktet ble kjøpt, må Eieren betale for tilleggsutgifter ifølge lokal forhold og forskrifter. Disse utgiftene kan blant annet være frakt, forsikring, skatter, lisensavgifter, importtoll og alle andre økonomiske utgifter, inkludert de som regjeringer, stater, territorier og deres respektive organer pålegger.

BRP forbeholder seg retten til å forbedre og endre produkter fra tid til annen uten å påta seg ansvar for å oppdatere produkter som ble produsert tidligere.

8) OVERFØRING

Hvis et Produkt skifter eier under garantiens dekningsperiode, skal denne garantien overføres til den nye eieren og være gyldig for den resterende dekningsperioden, forutsatt at BRP eller en autorisert Can-Am ATV-distributør/forhandler mottar bevis på at den forrige eieren samtykker i overføring av eierskap, i tillegg til koordinatene til den nye eieren.

9) BRUKERHJELP

Hvis det skulle oppstå strid eller uoverensstemmelse i forbindelse med denne begrensede garantien, anbefaler BRP at du forsøker å løse problemet på Can-Am ATV-forhandler/distributør-stadiet. Vi anbefaler å diskutere problemet med den autoriserte Can-Am ATV-distributørens/forhandlerens verksmester eller eier.

Hvis problemet fremdeles forblir uløst kan du ta kontakt med BRP ved å fylle inn kontaktskjemaet for kunder på www.brp.com eller ta kontakt med BRP på en av adressene som er oppført under avsnittet *KONTAKT OSS* i denne håndboken.

* For området som dekkes av denne begrensede garantien, ytes service på og foretas distribusjon av produktene av Bombardier Recreational Products Inc. eller deres datterselskaper.

© 2017 Bombardier Recreational Products Inc. Alle rettigheter reservert.

® Registrert varemerke for Bombardier Recreational Products Inc.

BRP BEGRENSET GARANTI FOR EØS, SAMVELDET AV UAVHENGIGE STATER (SUS) OG TYRKIA: 2018 CAN-AM® ATV

1) DEN BEGRENSEDE GARANTIENS OMFANG

Bombardier Recreational Products Inc. ("BRP")* garanterer at 2018-modeller av Can-Am ATV-er som selges av distributører eller forhandlere som er autorisert til å distribuere Can-Am ATV-er ("Can-Am ATV-distributør/-forhandler") i Det europeiske økonomiske samarbeidsområdet (som består av landene som er medlemmer av EU, pluss Norge, Island og Liechtenstein) ("EØS"), i stater som er medlemmer av Samveldet av uavhengige stater (inkludert Ukraina og Turkmenistan) ("SUS"), og Tyrkia ikke har material- eller produksjonsfeil i løpet av perioden og under de vilkårene som beskrives nedenfor.

Deler eller tilbehør som ikke er originale dekkes ikke av denne begrensede garantien. Se avsnittene for begrenset garanti som gjelder for deler og tilbehør.

Denne begrensede garantien blir ugyldig og annullert dersom: (1) ATV-en er eller har vært brukt til kappløp eller annen konkurransepreget aktivitet, på et hvilket som helst tidspunkt, også av den tidligere eieren, eller (2) ATV-en har blitt endret eller modifisert på en slik måte at det påvirker driften, yteevnen eller holdbarheten på en negativ måte eller slik at tilsiktet bruk er endret.

2) ANSVARSBEGRENSNINGER

SÅ FREMT LOVEN TILLATER DET GJELDER OG GODTAS DENNE UTTRYKKELIGE GARANTIEN I STEDET FOR ALLE ØVRIGE UTTRYKKELIGE ELLER UNDERFORSTÅTTE GARANTIER, INKLUSIVE, OG UTEN BEGRENSNING, ENHVER GARANTI OM SALGBARHET ELLER EGNETHET FOR NOE SPESIELT FORMÅL. I DEN UTSTREKNING DE IKKE KAN FRASKRIVES, ER UNDERFORSTÅTTE GARANTIER BEGRENSET TIL VARIGHETEN AV DEN UTTRYKTE GARANTIEN. TILFELDIGE SKADER OG FØLGESKADER ER EKSKLUDERT FRA DEKNING UNDER DENNE GARANTIEN. ENKELTE JURISDIKSJONER TILLATER IKKE ANSVARSBEGRENSNINGER, BEGRENSSINGER ELLER BORTFALL SOM ER ANGITT OVENFOR. DET KAN DERFOR HENDE AT DISSE IKKE GJELDER I DITT TILFELLE. DENNE GARANTIEN GIR DEG SPESIELLE RETTIGHETER, OG DU KAN OGSÅ HA ANDRE RETTIGHETER SOM VARIERER FRA LAND TIL LAND.

Verken Can-Am ATV-distributører/-forhandlere eller andre personer har fullmakt til å gi noen bekreftelse, representasjon eller garanti når det gjelder produktet utenom det som står i denne begrensede garantien. Hvis det skjer, kan det ikke håndheves mot BRP.

BRP forbeholder seg retten til å endre denne garantien på et hvilket som helst tidspunkt, under den forståelse at slike endringer ikke vil forandre garantivilkårene som gjelder for produktet som ble solgt med denne garantien.

3) UNNTAK – OMFATTES IKKE AV GARANTIEN

Følgende punkter dekkes ikke under noen omstendigheter av denne begrensede garantien:

- Normal slitasje;
- Rutinevedlikehold, innstillinger, justeringer.
- Skade som skyldes forsømmelse av eller mangel på riktig vedlikehold og/eller lagring slik det er beskrevet i brukerhåndboken.
- Skade som er et resultat av at deler er fjernet, feilaktig reparasjon, service, vedlikehold eller endring, eller bruk av deler eller tilbehør som ikke er produsert eller godkjent av BRP, som etter rimelig skjønn enten er inkompatible med produktet eller som påvirker produktets drift, yteevne eller varighet på en negativ måte, eller som er et resultat av at reparasjoner er utført av en person som ikke er en autorisert Can-Am ATV-distributør/-forhandler.
- Skader forårsaket av misbruk, unormal bruk, forsømmelse, kappløp eller bruk av produktet på en måte som er uforenlig med anbefalt drift i brukerhåndboken;
- Skade som er et resultat av ulykke, nedsenkning, brann, snø, vanninnføring, brann, tyveri, vandalisme eller naturkatastrofe;
- Bruk av drivstoff, oljer eller smøremidler som ikke egner seg til bruk med produktet (se brukerhåndboken);
- Skade fra rust, korrosjon eller slitasje fra vær og vind.
- Tilfeldige skader, følgeskader eller skader av noe slag, inkludert men ikke begrenset til sleping, lagring, transportkostnader telefon, leie, drosje, uleilighet, forsikringsdekning, låneavdrag, tap av tid, tap av inntekter eller tid tapt grunnet nedetid som et resultat av servicearbeid.

4) GARANTIENS DEKNINGSPERIODE

Denne begrensede garantien gjelder fra (1) leveringsdato til første detaljforbruker eller fra (2) den dato produktet ble tatt i bruk for første gang, alt etter hvilken dato som kommer først, for en periode på:

TJUEFIRE (24) ETTERFØLGENDE MÅNEDER for privat bruk.

SEKS (6) ETTERFØLGENDE MÅNEDER for kommersielt bruk eller utleie.

Produktet brukes kommersielt når det brukes i forbindelse med arbeid eller beskjeftigelse som skaper inntekt i løpet av en hvilken som helst garantiperiode. Produktet brukes også kommersielt når, på noe tidspunkt i løpet av garantiperioden, den har et registreringsnummer for kommersiell bruk.

Hvis du må reparere eller bytte ut deler eller få service på denne garantien, vil det ikke forlenge varigheten på denne garantien utover den originale utløpsdatoen.

Vær oppmerksom på at varigheten og eventuelle andre modaliteter i garantidekningen er underlagt gjeldende nasjonale eller lokale lover i landet ditt.

5) VILKÅR FOR GARANTIDEKNING

Denne garantidekningen er tilgjengelig **bare** når **alle** betingelsene nedenfor er oppfylt:

- 2018 Can-Am ATV-en må være kjøpt som ny og ubrukt av den første eieren fra en Can-Am ATV-distributør/forhandler som er autorisert til å distribuere Can-Am ATV-er i landet der salget ble utført.
- BRPs angitte kontroll før levering må være utført og dokumentert.
- Produktet må være riktig registrert av en autorisert Can-Am ATV-distributør/forhandler.
- 2018 Can-Am ATV-en må være kjøpt innen EØS av en innbygger fra EØS, I Samveldet av uavhengige stater for innbyggere i land som dette området består av, og i Tyrkia for innbyggere i Tyrkia.
- Rutinemessig vedlikehold som er beskrevet i brukerhåndboken, må utføres regelmessig for å opprettholde garantidekningen. BRP forbeholder seg retten til å gjøre garantidekningen avhengig av dokumentasjon av riktig vedlikehold.

BRP vil ikke innfri denne begrensede garantien for privat bruk eller kommersiell bruk hvis ett eller flere av vilkårene foran ikke er tilfredsstillt. Slike begrensninger er nødvendige for at BRP skal kunne beskytte sine produkters sikkerhet, sine forbrukere og offentligheten generelt.

6) HVA DU MÅ GJØRE FOR Å FÅ GARANTIDEKNING

Kunden må slutte å bruke ATV-en når noe unormalt oppstår. Kunden må varsle en Can-Am ATV-distributør/forhandler i løpet av to (2) måneder etter at en feil opptrer, sørge for nødvendig tilgang til produktet og mulighet til å reparere det. Kunden må også presentere for den autoriserte Can-Am ATV-distributøren/forhandleren bevis på at produktet er kjøpt og må signere reparasjons-/arbeidsordren før reparasjonen starter for å godkjenne garantireparasjonen. Alle deler som byttes ut på denne begrensede garantien, tilfaller BRP.

Vær oppmerksom på at varslingsfristen er underlagt gjeldende nasjonale eller lokale lover i kundens land.

7) HVA BRP GJØR FOR DEG

I den grad loven tillater det, er BRPs forpliktelser under denne garantien er begrenset til, etter eget skjønn, reparere deler funnet defekt ved normal bruk, vedlikehold og service; eller erstatte slike deler med nye originale Can-Am ATV deler uten kostnad for deler og arbeid hos alle autoriserte Can-Am ATV-Distributør/forhandler i perioden garantien i henhold til vilkårene som er beskrevet her. BRPs ansvar er begrenset til å utføre nødvendige reparasjoner eller utskifting av deler. Eieren kan ikke kreve at Can-Am ATV-en skal tilbakekalles eller at kjøpet skal avlyses hvis han/hun mener at garantien ikke blir overholdt. Du kan også ha andre rettigheter som varierer fra land til land.

Hvis det er behov for service utenfor EØS, SUS eller Tyrkia, må eieren betale for tilleggsutgifter ifølge lokal forhold og forskrifter. Disse utgiftene kan blant annet være frakt, forsikring, skatter, lisensavgifter, importtoll og alle andre økonomiske utgifter, inkludert de som regjeringer, stater, territorier og deres respektive organer pålegger.

BRP forbeholder seg retten til å forbedre og endre produkter fra tid til annen uten å påta seg ansvar for å oppdatere produkter som ble produsert tidligere.

8) OVERFØRING

Hvis et Produkt skifter eier under garantiens dekningsperiode, skal denne garantien overføres til den nye eieren og være gyldig for den resterende dekningsperioden, forutsatt at BRP eller en autorisert Can-Am ATV-distributør/forhandler mottar bevis på at den forrige eieren samtykker i overføring av eierskap, i tillegg til koordinatene til den nye eieren.

9) BRUKERHJELP

Hvis det skulle oppstå strid eller uoverensstemmelse i forbindelse med denne begrensede garantien, anbefaler BRP at du forsøker å løse problemet på Can-Am ATV-forhandler/distributør-stadiet. Vi anbefaler å diskutere problemet med den autoriserte Can-Am ATV-distributørens/forhandlerens verksmester eller eier.

Hvis problemet fremdeles forblir uløst kan du ta kontakt med BRP ved å fylle inn kontaktskjemaet for kunder på www.brp.com eller ta kontakt med BRP på en av adressene som er oppført under avsnittet *KONTAKT OSS* i denne håndboken.

* I EØS-området og annetsteds foregår produkt distribusjon og -service hos BRP European Distribution S.A. og andre datterselskaper under BRP.

© 2017 Bombardier Recreational Products Inc. Alle rettigheter reservert.

® Registrert varemerke for Bombardier Recreational Products Inc.

YTTERLIGERE BETINGELSER OG VILKÅR KUN FOR FRANKRIKE

Følgende betingelser og vilkår gjelder kun for produkter solgt i Frankrike:

Selgeren skal levere varer som overholder kontrakten, og skal være ansvarlig for defekter som eksisterer ved levering. Selgeren er også ansvarlig for defekter som er et resultat av pakking, monteringsanvisninger eller installasjon når det er dennes ansvar i henhold til kontrakten eller hvis det utføres under dennes ansvar. For å overholde kontrakten, skal varen:

1. Være tilpasset normal bruk for lignende varer og, hvis aktuelt:
 - Samsvare med beskrivelsen gitt av selgeren og ha kvalitetene som ble presentert kjøperen via prøve eller modell;
 - Ha kvalitetene en kjøper med rette kan forvente med tanke på de offentlige erklæringene til selgeren, produsenten eller dens representant, inkludert i reklame eller merking; eller
2. Ha egenskapene partene i fellesskap har blitt enige om eller være tilpasset den spesifikke bruken som den er påtenkt av kjøperen, påpekt av selgeren og akseptert av selgeren.

Handlingen for manglende overholdelse må utføres innen to år etter levering av varen. Selgeren er ansvarlig for garantien for den solgte varens skjulte defekter dersom disse skjulte defektene gjør varen uegnet for tiltenkt bruk, eller dersom de reduserer dens bruk på en slik måte at kjøperen ikke ville ha anskaffet varen eller ville gitt en lavere pris hvis dette hadde vært kjent. Klager på skjulte defekter må utføres av kjøperen innen 2 år etter defekten ble oppdaget.

***Denne siden er
blank med hensikt***

KUNDEINFORMASJON

PERSONVERNINFORMASJON

BRP vil med dette informere deg om at opplysninger om deg vil bli brukt til sikkerhets- og garantirelaterte formål. I tillegg kan BRP og BRPs datterselskaper bruke kundelisten til å distribuere markedsførings- og reklameinformasjon om BRP og relaterte produkter.

Hvis du vil bruke din rett til å slå opp på eller korrigere dataene dine eller til å bli fjernet fra adresselisten for direkte markedsføring, ber vi deg kontakte BRP.

Via e-post: **privacyofficer@brp.com**

Via post: BRP
Senior Legal Counsel-Privacy Officer
726 St-Joseph
Valcourt QC
Canada
JOE 2LO

KONTAKT OSS

www.brp.com

Nord-Amerika

565 de la Montagne Street
Valcourt (Québec) J0E 2L0
Canada

Sturtevant, Wisconsin, U.S.A.
10101 Science Drive
Sturtevant, Wisconsin
53177
U.S.A.

Sa De Cv, Av. Ferrocarril 202
Parque Ind. Querétaro, Lote2-B
76220
Santa Rosa Jáuregui, Oro., Mexico

Europa

Skaldenstraat 125
B-9042 Gent
Belgia

Itterpark 11
D-40724 Hilden
Tyskland

ARTEPARC Bâtiment B
Route de la côte d'Azur, Le Canet
13590 Meyreuil
Frankrike

Ingvald Ystgaardsvei 15
N-7484 Trondheim
Norge

Isoaavantie 7
PL 8040
96101 Rovaniemi

Formvägen 16
S-906 21 Umeå
Sverige

Avenue d'Ouchy 4-6
1006 Lausanne
Sveits

Oceania

6 Lord Street
Lakes Business Park
Botany, NSW 2019
Australia

Sør Amerika

Rua James Clerck Maxwell, 230
TechnoPark Campinas SP 13069-380 Brasil

Asia

15/F Parale Mitsui Building,8
Higashida-Cho, Kawasaki-ku
Kawasaki 210-0005
Japan

Room Dubai, level 12, Platinum Tower
233 Tai Cang Road
Xintiandi, Lu Wan District
Shanghai 200020
PR China

ADRESSEENDRING / NY EIER

Hvis adressen din er endret eller du er den nye eieren av ATV-en, ber vi deg varsle BRP ved å enten:

- Varsle en autorisert Can-Am-forhandler
- **bare for Nord-Amerika:** ring 1 888 272-9222.
- Sende inn ett av adresseendringskortene på de følgende sidene til én av adressene til BRP som er angitt i avsnittet *KONTAKT OSS* i denne håndboken.

Ved endring av eierskap ber vi deg legge ved et bevis på at den forrige eieren godtar overføringen av eierskap.

Denne informasjon er dessuten meget viktig også etter at den begrensede garantien har utløpt, fordi BRP kan kontakte ATV-eieren hvis det blir nødvendig, for eksempel hvis tilbakekalling blir nødvendig av sikkerhetsmessige årsaker. Det er eierens ansvar å varsle BRP.

STJÅLNE ENHETER: Hvis ATV-en din blir stjålet, bør du varsle BRP eller en autorisert Can-Am-forhandler. Vi vil be deg oppgi navn, adresse, telefonnummer, kjøretøyets identifikasjonsnummer (understellsnummeret) og dato for tyveriet.

***Denne siden er
blank med hensikt***

ADRESSEENDRING NY EIER

KJØRETØYETS IDENTIFIKASJONSNUMMER

Modellnummer

Kjøretøyets identifikasjonsnummer (VIN)

TIDLIGERE ADRESSE
ELLER TIDLIGERE EIER:_____
NAVN_____
NR._____
GATEADRESSE_____
LEIL._____
POSTSTED_____
POSTNUMMER_____
LAND_____
TELEFONNY ADRESSE
ELLER NY EIER:_____
NAVN_____
NR._____
GATEADRESSE_____
LEIL._____
POSTSTED_____
POSTNUMMER_____
LAND_____
TELEFON

V00A2F

E-POSTADRESSEADRESSEENDRING NY EIER

KJØRETØYETS IDENTIFIKASJONSNUMMER

Modellnummer

Kjøretøyets identifikasjonsnummer (VIN)

TIDLIGERE ADRESSE
ELLER TIDLIGERE EIER:_____
NAVN_____
NR._____
GATEADRESSE_____
LEIL._____
POSTSTED_____
POSTNUMMER_____
LAND_____
TELEFONNY ADRESSE
ELLER NY EIER:_____
NAVN_____
NR._____
GATEADRESSE_____
LEIL._____
POSTSTED_____
POSTNUMMER_____
LAND_____
TELEFON

V00A2F

E-POSTADRESSE

***Denne siden er
blank med hensikt***

ATV-MODELLNR. _____

KJØRETØYETS IDENTIFIKASJONSNUMMER (V.I.N.) _____

MOTORENS IDENTIFIKASJONSNUMMER (E.I.N.) _____

Eier _____
NAVN

Nei. _____ GATE _____ LEIL _____

STED _____ FYLKE _____ POSTNUMMER _____

Kjøpsdato _____
ÅR MÅNED DAG

Utløpsdato for garanti _____
ÅR MÅNED DAG

Skal fylles ut av forhandleren ved salgstidspunktet.

OMRÅDE FOR FORHANDLERSTEMPEL

V00A2IL

Sjekk med din forhandler for å være sikker på at kjøretøyet er registrert hos BRP.

Når du leser denne brukerhåndboken, må du huske at:

 **ADVARSEL**

Indikerer en potensiell risikosituasjon som, hvis den ikke unngås, kan resultere i alvorlig personskade eller dødsfall.

ADVARSEL

DET KAN VÆRE FARLIG Å BRUKE KJØRETØYET.

En kollisjon eller velt kan skje raskt, også under rutinemånøvrer som svinging og kjøring i bakker eller over hindringer, hvis du ikke følger nødvendig forholdsregler.

ALVORLIGE SKADER ELLER DØDSFALL kan bli resultatet hvis du ikke følger disse anvisningene:

- **FØR DU BRUKER DENNE ATV-EN, MÅ DU LESE DENNE BRUKERHÅNDBOKEN, ALLE SIKKERHETSDEKALENE PÅ PRODUKTET OG SE SIKKERHETSVIDEOEN.**
- **KJØR ALDRI DETTE KJØRETØYET UTEN TILSREKKELIGE INSTRUKSJONER.** Fullfør et sertifisert opplæringskurs.
- **TA ALDRI MED PASSASJERER.** Du øker risikoen for å miste kontrollen hvis du tar med en passasjer.
- **KJØR ALDRI DETTE KJØRETØYET PÅ ASFALTERTE OVERFLATER.** Du øker risikoen for å miste kontrollen hvis du kjører dette kjøretøyet på asfalterte overflater.
- **KJØR ALDRI DETTE KJØRETØYET PÅ OFFENTLIGE VEIER.** Du kan kolliderer med et annet kjøretøy hvis du bruker dette kjøretøyet på en offentlig vei.
- **BRUK ALLTID GODKJENT HJELM,** øyebeskyttelse og beskyttende klær.
- **BRUK ALDRI UNDER INNFLYTTELSE AV NARKOTISKE MIDLER, MEDIKAMENTER ELLER ALKOHOL.** De reduserer reaksjonstiden og påvirker dømmekraften.
- **KJØR ALDRI DETTE KJØRETØYET VED FOR HØY HASTIGHET.** Du øker risikoen for å miste kontrollen hvis du kjører dette kjøretøyet ved hastigheter som er for høye i forhold til terrenget, visibilitet eller ditt erfaringsnivå.
- **FORSØK ALDRI Å STEILE, HOPPE ELLER UTFØRE ANDRE STUNT.**

219 001 862_NO
BRUKERHÅNDBOK, RENEGADE X mr / NORSK

U/M:P.C.