

*can-am*®



# 2018

## Brukerhåndbok

Inneholder informasjon om sikkerhet,  
kjøretøyet og vedlikehold



# OUTLANDER™-serien/ OUTLANDER™ MAX™-serien

### ADVARSEL

Les nøye gjennom denne håndboken. Den inneholder viktig informasjon om sikkerhet.  
Anbefalt minstealder: Fører: 16 år gammel. Oppbevar denne brukerhåndboken i kjøretøyet.

219 001 856\_NO

Oversettelse av den  
originale instruksjonen

## ADVARSEL

**DET KAN VÆRE FARLIG Å BRUKE KJØRETØYET.** En kollisjon eller en velt kan skje plutselig dersom du ikke tar riktige forholdsregler, selv under rutinemessige manøvrer som svinging og kjøring i bakker eller over hindringer.

For din egen sikkerhet må du forstå og følge alle advarslene i denne brukerhåndboken og på dekalene på kjøretøyet ditt. **Hvis du ikke tar hensyn til disse advarslene, kan det føre til ALVORLIG SKADE ELLER DØDSFALL.** Oppbevar alltid brukerhåndboken sammen med kjøretøyet.

## ADVARSEL

Hvis du unnlater å følge noen av sikkerhetsforskriftene eller instruksjonene i denne brukerhåndboken, på *SIKKERHETSVIDEOEN* og dekalene på kjøretøyet, kan det føre alvorlig personskade eller eventuelt dødsfall!

## ADVARSEL

Ytelsen til dette kjøretøyet kan være bedre enn andre kjøretøy du har kjørt tidligere. Ta deg tid til å bli kjent med den.

### ADVARSEL I HENHOLD TIL ERKLÆRING 65 CALIFORNIA

 **ADVARSEL:** Bruk, servicearbeid og vedlikehold av et terrengkjøretøy kan utsette deg for kjemikalier, inkludert motoreksos, karbonmonoksid, ftalater og bly som anses i staten California som kreftfremkallende og kan forårsake fødselsdefekter eller annen reproduktiv skade. For å minimere eksponering skal du unngå å innånde eksos, ikke la motoren gå på tomgang bortsett fra når nødvendig, vedlikehold kjøretøyet på et godt ventilert område og bruk hansker eller vask hendene ofte når du vedlikeholder kjøretøyet. For mer informasjon kan du gå til [www.p65warnings.ca.gov/products/passenger-vehicle](http://www.p65warnings.ca.gov/products/passenger-vehicle).

I Canada distribueres produktene av Bombardier Recreational Products Inc. (BRP). Produkter i USA distribueres av BRP US Inc.

Følgende varemerker tilhører Bombardier Recreational Products Inc.:

Can-Am® D.E.S.S.™ DPST™ Outlander™ Rotax® TTI™ XPST™

Dette dokumentet inneholder varemerkene til følgende selskaper:

- Visco-Lok er et varemerke som tilhører GKN Viscodrives GmbH.
- QS3 er et varemerke for Fox Factory, Inc.

# INNLEDNING

Deutsch	Dieses Handbuch ist möglicherweise in Ihrer Landessprache verfügbar. Bitte wenden Sie sich an Ihren Händler oder besuchen Sie: <a href="http://www.operatorsguides.brp.com">www.operatorsguides.brp.com</a>
English	This guide may be available in your language. Check with your dealer or go to: <a href="http://www.operatorsguides.brp.com">www.operatorsguides.brp.com</a>
Español	Es posible que este manual esté disponible en su idioma. Consulte a su distribuidor o visite: <a href="http://www.operatorsguides.brp.com">www.operatorsguides.brp.com</a>
Français	Ce guide peut être disponible dans votre langue. Vérifier avec votre concessionnaire ou aller à: <a href="http://www.operatorsguides.brp.com">www.operatorsguides.brp.com</a>
中文	本手册可能有您的语种的翻译版本。请向经销商询问，或者登录 <a href="http://www.operatorsguides.brp.com">www.operatorsguides.brp.com</a> 查询。
日本語	このガイドは、言語によって翻訳版が用意されています。ディーラーに問い合わせるか、次のアドレスでご確認ください： <a href="http://www.operatorsguides.brp.com">www.operatorsguides.brp.com</a>
Nederlands	Deze handleiding kan beschikbaar zijn in uw taal. Vraag het aan uw dealer of ga naar: <a href="http://www.operatorsguides.brp.com">www.operatorsguides.brp.com</a>
Norsk	Denne boken kan finnes tilgjengelig på ditt eget språk. Kontakt din forhandler eller gå til: <a href="http://www.operatorsguides.brp.com">www.operatorsguides.brp.com</a>
Português	Este manual pode estar disponível em seu idioma. Fale com sua concessionária ou visite o site: <a href="http://www.operatorsguides.brp.com">www.operatorsguides.brp.com</a>
Suomi	Käyttöohjekirja voi olla saatavissa omalla kielelläsi. Tarkista jälleenmyyjältä tai käy osoitteessa: <a href="http://www.operatorsguides.brp.com">www.operatorsguides.brp.com</a>
Svenska	Denna bok kan finnas tillgänglig på ditt språk. Kontakta din återförsäljare eller gå till: <a href="http://www.operatorsguides.brp.com">www.operatorsguides.brp.com</a>

Gratulerer med kjøpet av din nye Can-Am® ATV. Den følges opp med BRP-garantien og et nettverk av autoriserte Can-Am-forhandlere som kan tilby reservedeler, service og det tilbehøret du trenger.

Forhandleren er opptatt av å ha fornøyde kunder. Han/hun har kvalifisert seg for å kunne utføre en første klargjøring og kontroll av kjøretøyet og har også utført den endelige klargjøringen før du overtok kjøretøyet. Hvis du trenger mer utfyllende informasjon om service, ber vi deg kontakte forhandleren.

Ved levering ble du også informert om hva garantien dekker, og du signerte **LISTEN MED KONTROLLPUNKTER** før levering for å sikre at du var fornøyd med klargjøringen av det nye kjøretøyet.

## Viktig å vite før du starter

Les denne brukerhåndboken før du bruker kjøretøyet, for å lære hvordan du kan redusere risikoen for at du selv, passasjerer og personer i nærheten blir skadet eller omkommer.

Les også alle sikkerhetsdekalene på ATV-en og studer **SIKKERHETS-VIDEOEN**.

Dette kjøretøyet er bare beregnet på kjøring i terrenget. Det er i første rekke beregnet på fritidsbruk, men det kan også brukes til nyttekjøring.

Dersom du ikke følger disse advarslene kan det resultere i **ALVORLIG PERSONSKADE ELLER DØD**.

## Anbefalt alder

Dette er et kjøretøy i kategori G. Følg alltid denne anbefaling om minimumsalder:

- Personer under 16 år må ikke kjøre dette kjøretøyet.
- Passasjerer på 2-seters modeller må være i stand til å holde føttene på fotstøttene og hendene på gripehåndtakene hele tiden når han/hun sitter på kjøretøyet.

## Opplæringskurs

Kjør aldri dette kjøretøyet uten nødvendige instruksjoner. **Delta på et føreropplæringskurs.** Alle førere bør gjennomføre et opplæringskurs med en sertifisert instruktør.

HVIS DU VIL HA MER INFORMASJON OM ATV-SIKKERHET, kan du kontakte en autorisert Can-Am-forhandler angående opplæringskurs som måtte finne sted i nærheten.

Ring Specialty Vehicle Institute of America (SVIA) på 1 800 887-2887 eller, i Canada, Canada Safety Council (CSC) på 1 613 739-1535.

## Sikkerhetsmeldinger

Nedenfor vises typen sikkerhetsmeldinger, hvordan de ser ut og hvordan de brukes i denne veiledningen:

Varselsymbolet  indikerer fare for skade.

### ADVARSEL

Indikerer en potensiell risikosituasjon som kan resultere i alvorlig personskade eller dødsfall hvis den ikke unngås.

 **OBS!** Indikerer en farlig situasjon som kan resultere i liten til moderat personskade hvis den ikke unngås.

**OBS!** Indikerer en instruksjon som, hvis den ikke følges, kan føre til alvorlig skade på vannscooterens komponenter eller annet materiell.

## Om denne operatørhåndboken

Denne operatørhåndboken er utarbeidet for å gjøre eieren/operatøren av et nytt kjøretøy kjent med de forskjellige kjøretøykontrollene, vedlikehold og instruksjoner for sikker bruk. Den er uunnværlig for riktig bruk av produktet.

### ADVARSEL

I denne håndboken referer begrepet "1-seter" til kjøretøy som er beregnet for å frakte bare føreren, mens begrepet "2-seter" refererer til kjøretøy som også kan ta med en passasjer.

Finn frem til og følg advarslene og instruksjonene som gjelder den aktuelle modellen.

Vær oppmerksom på at håndboken finnes på flere språk. Ved eventuelle uoverensstemmelser i teksten er det den engelske versjonen som gjelder.

Oppbevar operatørhåndboken i kjøretøyet, slik at du kan få informasjon om vedlikehold, feilsøking og instruering av andre.

Hvis du vil vise og/eller skrive ut en ekstra kopi av brukerhåndboken, kan du gå til følgende nettsted [www.operatorsguides.brp.com](http://www.operatorsguides.brp.com).

Informasjonen i dette dokument er riktig ved tidspunktet for publisering. BRPs politikk er imidlertid å kontinuerlig forbedre sine produkter uten å med dette forplikte seg selv til å montere dem i tidligere produserte produkter. På grunn av sent implementerte endringer kan det være enkelte forskjeller mellom det fremstilte produktet og beskrivelse-

ne og/eller spesifikasjonene. BRP forbeholder seg retten til når som helst og uten forpliktelser å avskaffe eller endre spesifikasjoner, design, egenskaper, modeller eller utstyr.

Brukerhåndboken og *SIKKERHETS-DVD-EN* skal følge med kjøretøyet når det selges.

Når du leser denne operatørhåndboken må du huske at:



## **ADVARSEL**

Indikerer en potensiell farlig situasjon som kan resultere i alvorlig personskade eller død hvis den ikke unngås.

---

***Denne siden er  
blank med hensikt***

---

# INNHOOLD

<b>INNLEDNING</b> .....	<b>1</b>
VIKTIG Å VITE FØR DU STARTER.....	1
ANBEFALT ALDER.....	2
OPPLÆRINGSKURS.....	2
SIKKERHETSMELDINGER.....	2
OM DENNE OPERATØRHÅNDBOKEN.....	2

## ***INFORMASJON OM SIKKERHET***

<b>GENERELLE FORHOLDSREGLER</b> .....	<b>10</b>
UNNGÅ KARBONMONOKSIDFORGIFTNING.....	10
UNNGÅ BENSINBRANN OG ANDRE FARER.....	10
UNNGÅ FORBRENNINGER FRA VARME DELER.....	10
TILBEHØR OG MODIFIKASJONER.....	10
<b>SPESIELLE SIKKERHETSMELDINGER</b> .....	<b>12</b>
<b>DRIFTSVARSLER</b> .....	<b>16</b>
<b>KONTROLL FØR KJØRING</b> .....	<b>44</b>
LISTE OVER KONTROLLER FOR KJØRING.....	44
<b>KJØRE</b> .....	<b>47</b>
KJØREKLÆR OG -UTSTYR.....	48
KJØRE MED PASSASJER.....	49
FRTIDSKJØRING.....	49
MILJØ.....	50
BEGRENSNINGER I UTFORMINGEN.....	50
BRUK I TERRENGET.....	50
KJØRETEKNIKKER.....	50
<b>KJØRE MED LAST OG UTFØRE ARBEID</b> .....	<b>63</b>
BRUKE KJØRETØYET TIL ARBEIDSOPPGAVER.....	63
KJØRE MED LAST.....	63
LAST PÅ BAGASJEBÆRERNE.....	65
TREKKING AV LAST (DERSOM UTSTYRT MED TILHENGERFESTE).....	65
TREKKING AV TILHENGER (DERSOM UTSTYRT MED TILHENGERFESTE).....	66
<b>VIKTIGE DEKALER PÅ KJØRETØYET(CANADA/USA)</b> .....	<b>67</b>
LØSE DEKALER.....	67
SIKKERHETSDEKALER PÅ KJØRETØYET.....	69
SAMSVARSDEKALER.....	73
DEKALER MED TEKNISKE INFORMASJON.....	74
<b>VIKTIGE DEKALER PÅ PRODUKTET (ALLE LAND UNNTATT CANADA/USA)</b> .....	<b>75</b>
LØSE DEKALER.....	75
SIKKERHETSDEKALER PÅ KJØRETØYET.....	77
SAMSVARSDEKALER.....	83
DEKALER MED TEKNISKE INFORMASJON.....	83

## INFORMASJON OM KJØRETØYET

<b>BETJENINGSORGANER.....</b>	<b>86</b>
1) GASSHÅNDTAK.....	86
2) BREMSEHÅNDTAK.....	87
3) PARKERINGSBREMSSPAK.....	87
4) BREMSEPEDAL.....	87
5) GIRSPAK.....	88
6) TENNINGSBRYTER OG NØKLER.....	89
7) FLERFUNKSJONSBRYTER.....	90
8) BRYTER FOR TOHJULS/FIREHJULS DRIFT.....	92
<b>FLERFUNKSJONSMÅLER (LCD).....</b>	<b>94</b>
BESKRIVELSE AV FLERFUNKSJONSMÅLEREN.....	94
FLERFUNKSJONSMÅLERMODUSER.....	95
NAVIGERE PÅ LCD-MÅLEREN.....	96
MÅLEROPPSETT.....	97
<b>UTSTYR.....</b>	<b>99</b>
1) FØRERSETE.....	101
2) PASSASJERSETE (2-SETERS MODELLER).....	101
3) FOTSTØTTER.....	102
4) GRIPEHÅNDTAK (2-SETERS MODELLER).....	103
5) 12-VOLTS STRØMUTTAK.....	103
6) OPPBEVARINGSROM BAK.....	103
7) BAGASJEBÆRERE.....	104
8) TILHENGERFESTE.....	104
9) VERKTØYSETT.....	104
10) BERGINGSKROKER.....	104
<b>VIDERE TILLEGGsutstyr.....</b>	<b>106</b>
1) HEL UNDERSTELLSBESKYTTELSESPLETE I ALUMINIUM.....	106
2) FLYTTBAR LAMPE.....	106
3) VÅPENHOLDER.....	107
4) UTSTYRSFESTER.....	108
5) VINSJ.....	108
6) STYREVALSER.....	109
<b>DRIVSTOFF.....</b>	<b>110</b>
DRIVSTOFFKRAV.....	110
FYLLING AV DRIVSTOFF.....	110
<b>INNKJØRINGSPERIODE.....</b>	<b>112</b>
INNKJØRING.....	112
<b>GRUNNLEGGENDE PROSEDYRER.....</b>	<b>113</b>
STARTE MOTOREN.....	113
BRUKE GIRSPAKEN.....	113
STOPPE MOTOREN OG PARKERE KJØRETØYET.....	113
<b>SPELIALRUTINER.....</b>	<b>114</b>
TILTAK HVIS DET KOMMER VANN I CVT-ENHETEN.....	114
TILTAK HVIS DET KOMMER VANN I LUFTFILTERHUSET.....	114
TILTAK HVIS KJØRETØYET VELTER.....	115
TILTAK HVIS KJØRETØYET KOMMER UNDER VANN.....	115



<b>JUSTERE KJØREEGENSKAPER.....</b>	<b>116</b>
JUSTERE FJÆRINGEN.....	116
DYNAMISK SERVOSTYRING (DPS) JUSTERING AV HJELPENIVÅ.....	116
<b>TRANSPORT AV KJØRETØYET.....</b>	<b>118</b>

### **VEDLIKEHOLD**

<b>VEDLIKEHOLDSPLAN.....</b>	<b>120</b>
OMFATTENDE STØVFORHOLD.....	120
FORKLARING PÅ VEDLIKEHOLDSPLAN.....	120
VEDLIKEHOLDSPLAN.....	121
<b>VEDLIKEHOLDSPROSEDYRER.....</b>	<b>123</b>
LUFTFILTER.....	123
MOTOROLJE.....	126
OLJEFILTER.....	128
RADIATOR.....	129
MOTORKJØLEVÆSKE.....	129
GNISTBESKYTTELSE PÅ EKSOSPOTTE.....	132
GIRKASSEOLJE (570-MODELLER).....	132
GASSKABEL.....	134
TENNPLUGGER.....	136
BATTERI.....	137
SIKRINGER.....	137
LYS.....	139
DRIVAKSELMANSJETT OG -BESKYTTELSE.....	139
HJULLAGER.....	140
HJUL OG DEKK.....	140
STYRING.....	141
FJÆRING.....	142
BREMSER.....	143
<b>STELL AV KJØRETØYET.....</b>	<b>145</b>
ETTER KJØRING.....	145
RENGJØRING OG BESKYTTELSE.....	145
<b>OPPBEVARING OG KLARGJØRING FØR SESONGSTART.....</b>	<b>147</b>

### **TEKNISK INFORMASJON**

<b>IDENTIFIKASJON AV KJØRETØYET.....</b>	<b>150</b>
KJØRETØYETS IDENTIFIKASJONSNUMMER .....	150
MOTORENS IDENTIFIKASJONSNUMMER (EIN).....	150
<b>FORSKRIFTER FOR STØYUTSLIPPSKONTROLLSYSTEMET (CANADA/USA).....</b>	<b>151</b>
<b>STØY- OG VIBRASJONSVERDIER (ALLE LAND UNNTATT CANADA/USA).....</b>	<b>152</b>
<b>EC-SAMSVARERKLÆRING.....</b>	<b>153</b>
<b>SPESIFIKASJONER.....</b>	<b>154</b>

**FEILSØKING**

RETNINGSLINJER FOR FEILSØKING.....170  
MELDINGER PÅ FLERFUNKSJONSMÅLEREN.....175

**GARANTI**

BRP BEGRENSET GARANTI I USA OG CANADA: 2018 CAN-AM®  
ATV.....178  
UTSLIPPSRELATERT GARANTI US EPA.....182  
BRPS INTERNASJONALE BEGRENSEDE GARANTI: 2018 CAN-AM®  
ATV.....185  
BRP BEGRENSET GARANTI FOR EØS, SAMVELDET AV UAVHENGI-  
GE STATER (SUS) OG TYRKIA: 2018 CAN-AM® ATV.....189

**KUNDEINFORMASJON**

PERSONVERNINFORMASJON.....196  
KONTAKT OSS.....197  
    NORD-AMERIKA.....197  
    EUROPA.....197  
    OCEANIA.....197  
    SØR AMERIKA.....198  
    ASIA.....198  
ADRESSEENDRING/NY EIER.....199

# ***INFORMASJON OM SIKKERHET***

---

# GENERELLE FORHOLDSREGLER

## Unngå karbonmonoksidforgiftning

All eksos fra motorer inneholder karbonmonoksid, en dødelig gass. Innånding av karbonmonoksid kan føre til hodepine, svimmelhet, søvnløshet, kvalme, forvirring og eventuelt død.

Karbonmonoksid er en fargeløs, luktløs og smakløs gass som kan være til stede selv om du ikke ser eller lukter eksos. Dødelige nivåer av karbonmonoksid kan raskt samles opp, og du kan raskt bli utmatet og ute av stand til å redde deg selv. Dødelige nivåer av karbonmonoksid kan også bli værende i timer eller dager i lukkede eller dårlig ventilerte områder. Hvis du får symptomer på karbonmonoksidforgiftning, må du umiddelbart forlate området, få frisk luft og kontakte lege.

Slik hindrer du alvorlige skader eller dødsfall på grunn av karbonmonoksid:

- Ikke kjør kjøretøyet i dårlig ventilerte eller delvis lukkede områder som garasjer, carporter eller lagerhaller. Selv om du prøver å ventilere motoreksosen med vifter eller åpne vinduer og dører, kan karbonmonoksidkonsentrasjonen raskt nå farlige nivåer.
- Ikke kjør kjøretøyet utendørs på steder der motoreksosen kan bli trukket inn i en bygning via åpninger som vinduer eller dører.

## Unngå bensinbrann og andre farer

Bensin er ekstremt brannfarlig og svært eksplosiv. Bensingass eller -damp kan spre seg og antennes av en gnist eller åpen flamme mange meter unna motoren. Følg instruksjonene nedenfor for å redusere faren for brann eller eksplosjon:

- Bruk bare godkjente røde bensinkanner til oppbevaring av drivstoff.
- – Fyll aldri på bensinkanner på kjøretøyet. Utlading av statisk elektrisitet kan antenne bensinen.
- Følg nøye instruksjonene som er gitt under *DRIVSTOFF*, ved påfylling av bensin.
- Ikke start eller bruk motoren hvis tankklokken ikke er riktig på plass.

Bensin er giftig og kan forårsake personskade eller dødsfall.

- Ikke sug bensin med munnen i en hevert eller lignende.
- Hvis du svelger bensin, får bensin i øynene eller inhalerer bensingass, må du øyeblikkelig kontakte lege.

Hvis du søler bensin på deg, må du vaske deg med såpe og vann og skifte klærne.

## Unngå forbrenninger fra varme deler

Noen komponenter blir varme under bruk. Unngå kontakt med disse delene under og rett etter bruk for å unngå brannskader.

## Tilbehør og modifikasjoner

Eventuelle endringer eller bruk av tilleggsutstyr kan påvirke kjøretøyet sine kjøreegenskaper. Det er viktig at du tar deg tid til å bli kjent med kjøretøyet etter at endringene er utført, slik at du forstår hvordan du kan tilpasse kjørestilen i henhold til disse.

Ikke utfør uautoriserte endringer eller installer utstyr som ikke er spesifikt godkjent av BRP for kjøretøyet. Slike endringer ikke er testet av BRP og de kan øke risikoen for personskade eller tap av

kontroll eller de kan også føre til at det blir ulovlig å bruke kjøretøyet. For eksempel kan endring av dekkspesifikasjonene påvirke kjøretøyets håndtering og øke risikoen for at du mister kontroll.

Kontakt en autorisert BRP-forhandler for tilgjengelig tilbehør til kjøretøyet.

---

# SPESIELLE SIKKERHETSMELDINGER

## DETTE KJØRETØYET ER IKKE NOE LEKETØY OG KAN VÆRE FARLIG Å BRUKE.

- Dette kjøretøyet oppfører seg annerledes enn andre kjøretøy, inkludert motorsykler og biler. En kollisjon eller velt kan skje raskt hvis du ikke tar riktige forholdsregler, selv under standardmanøvrer som f.eks. snumanøvrer og kjøring i bakker eller over hindringer.

**ALVORLIGE SKADER ELLER DØDSFALL** kan bli resultatet hvis du ikke følger disse anvisningene:

- Les og forstå brukerhåndboken og alle sikkerhetsdekaler på kjøretøyet før det tas i bruk. Se på og merk deg innholdet i *SIKKERHETSVIDEOEN* før du bruker kjøretøyet.
- Følg alltid denne anbefaling om minimumsalder: Personer under 16 år må ikke kjøre dette kjøretøyet.
- Ikke sett deg på kjøretøyet uten å bruke godkjent hjelm av riktig størrelse og annet nødvendig kjøreantrekk. Se *KJØREKLÆR OG -UTSTYR* under *KJØRE* hvis du vil ha mer detaljert informasjon.
- Ta ikke med en passasjer med mindre du kjører en 2-seters modell. Passasjer(er) påvirker balansen og styreegenskapene og øker risikoen for å miste kontroll.
- Ikke utfør endringer på 1-seters modeller for å få plass til passasjer, og ikke bruk stativene til å ta med passasjer.
- Kjøretøyet er ikke utformet for å kjøres på fast dekke. Hvis du må kjøre et kort stykke slikt underlag, må du unngå brå manøvreringer med rattet og gass- og bremsepedalen. Reduser hastigheten.
- Kjøretøyet er ikke utformet for kjøring på veier eller motorveier (de fleste steder er dette ulovlig). Kjøring på veier eller motorveier kan føre til kollisjon med andre kjøretøyer.
- Bruk aldri kjøretøyet når du er trøtt, syk eller påvirket av medikamenter eller alkohol. Reaksjonstiden og bedømmelsesevnen påvirkes mye i slike tilstander.
- Forsøk aldri å steile og kjøre på to hjul, hoppe eller utføre andre stunt.
- Kjør aldri med for stor hastighet. Kjør alltid i en hastighet som er tilpasset terrenget, sikten, kjøreforholdene og din erfaring.
- Kjør alltid langsomt, og vær ekstra forsiktig ved kjøring i ukjent terreng. Vær alltid oppmerksom på endring av terrenforholdene når du kjører.
- Kjør ikke på meget ujevnt, glatt eller løst underlag før du har fått opplæring i og har tilegnet deg den dyktighet som kreves for å beherske kjøretøyet i slikt terreng. Vær alltid ekstra forsiktig i slikt terreng.
- Følg alltid riktige prosedyrer for svinging som er beskrevet i avsnittet *KJØRETEKNIKKER*.
- Kjør aldri i bakker som er for bratte for kjøretøyet eller for dine ferdigheter.
- Følg alltid riktige prosedyrer for klatring eller nedkjøring i bakker som er beskrevet i avsnittet *KJØRETEKNIKKER*. Kontroller terrenget nøye før du kjører opp bakker. Aldri kjør i motbakker med veldig glatte eller løse overflater.
- Følg alltid riktige prosedyrer ved kjøring nedover og bremsing i bakker slik det er beskrevet i *KJØRETEKNIKKER* i denne brukerhåndboken. Kontroller terrenget nøye før du kjører ned bakker.

- Følg alltid riktige prosedyrer ved kjøring langs skråningen i bakker slik det er beskrevet i *KJØRETEKNIKKER* i denne brukerhåndboken. Unngå bakker med veldig glatte eller løse overflater.
- Følg alltid riktige prosedyrer hvis maskinen stopper eller ruller bakover ved kjøring opp bakker. Unngå dette ved å alltid bruke lavt gir og holde jevn hastighet ved kjøring opp bakker. Hvis du stopper eller ruller bakover, må du følge kjøreteknikkprosedyrene som beskrives i *KJØRETEKNIKKER* i denne brukerhåndboken.
- Kontroller alltid om det finnes hindringer før du kjører i et ukjent område. Forsøk aldri å kjøre over store hindringer, som store steiner eller trær som har falt ned. Følg alltid riktige prosedyrer for klatring eller nedkjøring i bakker som er beskrevet i *KJØRETEKNIKKER*.
- Vær alltid forsiktig når du skrenser eller skli. Lær deg hvordan du kan skrense eller skli på en sikker og kontrollert måte ved en lav hastighet og i et jevnt terreng. Kjør langsomt på meget glatte underlag, som for eksempel is, og vær ekstra forsiktig slik at du ikke mister kontrollen når du får sleng. Når du kjører en 2-seters modell og har med passasjer, må du ikke prøve å skrense eller skli. Kjøretøyet kan velte, eller passasjeren kan kastes av.
- Ikke kjør på dypt vann eller i hurtig rennende vann. Vann må aldri overstige fotstøttene. Husk at våte bremsesystemer kan føre til redusert bremskraft. Test bremsene når du kjører ut av vann, søle eller snø. Brems om nødvendig flere ganger slik at friksjonsvarmen tørker bremsene.
- Husk alltid at bremselengden lett påvirkes av, men ikke er begrenset til, vær- og terrengforhold, bremsesystem og dekkenes tilstand, kjøretøyets hastighet og tilstand og last inkludert sleping. Tilpass alltid kjøringen i henhold til dette.
- Kontroller alltid at det ikke finnes noen hindringer eller personer bak deg når du rygger. Når du ser at det er sikkert å rygge, rygger du langsomt. Vær oppmerksom at passasjeren på en 2-seters modell kan hindre sikten.
- BRP anbefaler deg å sitte på kjøretøyet når du rygger. Unngå å stå oppreist. Vekten din kan forskyves fremover og mot gasspaken og forårsake en utilsiktet akselerasjon slik at du mister kontrollen.
- Overskrid aldri den angitte lastekapasiteten for kjøretøyet inkludert fører, passasjer (2-seters modeller), all annen last og tilbehør som er montert. Last skal være jevnt fordelt og sitte godt på plass. Senk hastigheten, og følg anvisningene i denne håndboken ved kjøring med last eller tilhenger. Hold større avstand for nedbremsing.
- Før hver kjøring må du alltid kontrollere kjøretøyet og undersøke om det er trygt å bruke det. Se *KONTROLL FØR KJØRING*. Følg alltid vedlikeholdsplanene slik de beskrives i denne brukerhåndboken. Se under *VEDLIKEHOLD*.
- Bruk aldri kjøretøyet hvis betjeningsorganene ikke fungerer normalt.
- Hold alltid riktig dekktrykk. Bruk alltid anbefalt dekkstørrelse og -type når du bytter dekk. Informasjon om dekk finner du under *SPESIFIKASJONER*.

- Kjøring i hastigheter som er for høye for kjøreforholdene eller de ferdigheter du har, kan føre til personskade. Ikke bruk mer gass enn det som er nødvendig for sikker kjøring. Statistikken viser at uhell og skader ofte skyldes svinging i høye hastigheter. Husk at kjøretøyet er tungt! Bare vekten alene kan føre til at du blir sittende fast under ATV-en hvis den velter, og føre til personskade.
- Kjøretøyet er ikke konstruert for hopping, og det kan heller ikke absorbere energien fra manøvrer som hopping. Kraftige støt kan derfor forplantes til deg selv og utgjøre en fare for kjøringen. Hvis du steiler og kjører på bakhjulene, kan kjøretøyet vippe over deg. Både hopping og kjøring på bakhjulene medfører høy risiko både for deg selv og passasjerer (2-seters modeller) og bør alltid unngås.
- Kjøretøyets dekk egner seg ikke for kjøring på fast veidekke.

## **2-seters modeller**

### **Føreren må:**

- Ikke glemme at det er han/hun som er ansvarlig for sikkerheten til passasjerer.
- Opplyse passasjerer om grunnleggende regler for sikker kjøring.
- Instruer passasjerer til å lese sikkerhetsdekalene på kjøretøyet og se på *SIKKERHETSVIDEOEN*.
- Alltid manøvrere i henhold til beskrivelsene i denne brukerhåndboken for kjøring med og uten passasjer. Større ferdigheter kreves med passasjer.
- Husk at kjøretøyets manøvrerbarhet og stabilitet kan påvirkes når du tar med en passasjer. Redusere hastigheten til trygg hastighet. Vurder riktig. Ikke prøv når det er tvil, og la passasjerer stå av før en manøver utføres.
- Husk at kjøretøyets manøvrerbarhet, stabilitet og bremsestrekning kan påvirkes når det tas med en passasjer. Hold større avstand for nedbremsing.
- Ikke ta med passasjer på en 2-seters modell hvis et passasjer sete ikke er riktig montert.
- Aldri ta med mer enn én (1) passasjer. Ikke la passasjerer sitte andre steder.
- Ta aldri med en passasjer hvis du tror passasjerens ferdigheter eller bedømmelse ikke er god nok til at han/hun kan konsentrere seg om terrengforholdene og tilpasse seg disse.
- Ta aldri med en passasjer som har brukt narkotika, medikamenter eller alkohol eller er trøtt eller uvel. Disse reduserer reaksjonstiden og påvirker bedømmelsen.

### **Passasjerer må:**

- Være i stand til å hvile føttene på fotstøttene og hendene på gripehåndtakene når han/hun sitter på kjøretøyet.
- Ikke sette seg på kjøretøyet uten å bruke godkjent hjelm (inkludert ansiktsvern) som er riktig tilpasset. Passasjerer må også bruke øyebeskyttelse (briller eller ansiktsbeskyttelse), hansker, egnet skotøy, langermet skjorte eller jakke og langbukser.
- Sitte på passasjer setet.



- Alltid holde begge hendene på håndtaket og begge føttene på fotstøttene under kjøring. Ikke holde tak i føreren.
- Aldri reise seg opp under kjøring. Slike bevegelser kan føre til at du mister kontrollen over kjøretøyet.
- Hele tiden følge med bevegelsene av kjøretøyet og føreren.
- Ikke vente, men få føreren til å senke hastigheten eller stoppe hvis han/hun av en eller annen grunn føler deg utilpass eller usikker under kjøringen.

## DRIFTSVARSLER

Følgende advarsler og tilhørende format er brukt i denne brukerhåndboken (i samsvar med retningslinjer fra United States Consumer Product Safety Commission).

**MERK:** Illustrasjonene er kun generelle representasjoner. De kan se annerledes ut på din modell.



### ADVARSEL



#### POTENSIELL RISIKOSITUASJON

Betjene dette kjøretøyet uten riktig opplæring.

#### HVA KAN SKJE

Risikoen for en ulykke øker drastisk hvis du ikke vet hvordan du betjener kjøretøyet på riktig måte i ulike situasjoner og terrengforhold.

#### HVORDAN DU KAN UNNGÅ FAREN

Begynnere og uerfarne operatører bør fullføre et treningskurs. Etter treningskurset bør de sørge for at de regelmessig praktiserer det de har lært på kurset og også ser på driftsteknikkene beskrevet i denne brukerhåndboken.

For mer informasjon om et treningskurs kan du ta kontakt med en autorisert Can-Am-forhandler.

**! ADVARSEL**

V00A1AQ

**POTENSIELL RISIKOSITUASJON**

Hvis du ikke følger den anbefalte kjørealderen for dette kjøretøyet.

**HVA KAN SKJE**

Alvorlige personskader eller dødsfall kan være resultatet hvis du ikke respekterer den anbefalte kjørealderen.

Selv om et barn befinner seg innen den anbefalte aldersgruppen for betjening av dette kjøretøyet, betyr ikke det at han/hun har ferdighetene, evnen eller dømmekraften som er nødvendig for å betjene dette kjøretøyet sikkert og kan derved bli involvert i en alvorlig ulykke.

**HVORDAN DU KAN UNNGÅ FAREN**

Ingen under 16 år bør betjene dette kjøretøyet.

## Bare 2-seters modeller



### ADVARSEL



vmo2014-005-100

### POTENSIELL RISIKOSITUASJON

Unnlate å ta hensyn til de fysiske begrensningene for passasjerer på 2-seters modeller.

### HVA KAN SKJE

Hvis passasjerer ikke fullstendig kan støtte føttene på fotstøttene, er det fare for å bli kastet av i ujevnt terreng.

### HVORDAN DU KAN UNNGÅ FAREN

Passasjerer må være i stand til å holde føttene på fotstøttene og hendene på gripehåndtakene hele tiden når han/hun sitter i passasjeret.

**Bare 1-seters modeller** **ADVARSEL****POTENSIELL RISIKOSITUASJON**

Å ta med en passasjer på dette kjøretøyet.

**HVA KAN SKJE**

Din mulighet til å holde kjøretøyet i balanse og kontrollere det reduseres betraktelig.

Det kan føre til en ulykke som kan skade deg og/eller passasjerer.

**HVORDAN DU KAN UNNGÅ FAREN**

Ta aldri med passasjerer. Hensikten med det lange setet er å gi føreren mulighet til å endre stilling etter behov ved kjøring. Det er ikke utformet for eller beregnet til å ta med passasjer(er).

## Bare 2-seters modeller



### ADVARSEL



V00A1CQ

### POTENSIELL RISIKOSITUASJON

Ta med mer enn én (1) passasjerer på dette kjøretøyet.

### HVA KAN SKJE

Hvis du tar med mer enn én (1) passasjer, vil muligheten til å holde kjøretøyet i balanse og kontrollere den reduseres betraktelig.

Det kan føre til en ulykke som kan skade deg og/eller passasjerene.

### HVORDAN DU KAN UNNGÅ FAREN

Aldri ta med mer enn én (1) passasjer. Hensikten med det lange setet er å gi føreren mulighet til å endre stilling etter behov ved kjøring. Det er ikke utformet for eller beregnet til å ta med mer enn én (1) fører og én (1) passasjer. Eventuell passasjer på kjøretøyet må bruke det tiltenkte passasjersetet med føttene fast plantet på fotstøttene og alltid holde tak i gripehåndtakene.

**ADVARSEL**

**POTENSIELL RISIKOSITUASJON**

Tillate passasjer(er) å sitte på stativene foran og bak på kjøretøyet.

**HVA KAN SKJE**

Å tillate en passasjer kan:

- Påvirke kjøretøyets stabilitet, noe som kan føre til tap av kontroll.
- Resultere i at passasjer(er) skader seg ved fall på harde overflater.
- Forårsake en ulykke, noe som kan resultere i at du og/eller dine passasjerer skader seg.

**HVORDAN DU KAN UNNGÅ FAREN**

Tillat aldri at en passasjer sitter på stativene foran og bak på kjøretøyet.

 **ADVARSEL**



**POTENSIELL RISIKOSITUASJON**

Bruk av dette kjøretøyet på offentlig gate, vei eller motorvei.

**HVA KAN SKJE**

Du kan kollidere med et annet kjøretøy.

**HVORDAN DU KAN UNNGÅ FAREN**

Bruk aldri kjøretøyet på offentlige gater, veier eller motorveier, ikke en gang på grus- eller jordveier. I mange land er det ulovlig å bruke dette kjøretøyet på offentlig gate, vei eller motorvei.



**ADVARSEL**

### POTENSIELL RISIKOSITUASJON

Kjøre dette kjøretøyet uten å ha på godkjent hjelm, øyevern og beskyttelsesutstyr. Passasjerer på 2-seters modeller må også bruke godkjent hjelm med stivt ansiktsvern.

### HVA KAN SKJE

- Kjøring uten godkjent hjelm øker sjansen for alvorlige hodeskader eller dødsfall hvis en ulykke skulle oppstå.
- Kjøring uten øyevern kan resultere i en ulykke og øke sjansen for alvorlige personskader hvis en ulykke skulle oppstå.
- Kjøring uten sikkerhetsutstyr øker sjansen for alvorlige personskader hvis en ulykke skulle oppstå.

### HVORDAN DU KAN UNNGÅ FAREN

Alltid ha på deg en godkjent hjelm som passer godt. Du bør også ha på deg:

- Øyevern (vernebriller eller ansiktsmaske)
- Hakebeskyttelse
- Hansker og støvler
- Langermet skjorte eller jakke
- Lange bukser.

 **ADVARSEL**



V00A07Q

### POTENSIELL RISIKOSITUASJON

Bruke dette kjøretøyet under innflytelse av medikamenter eller alkohol.

### HVA KAN SKJE

Kan føre til at passasjerer faller av (2-seters modeller).

Kan ha stor påvirkning på din dømmekraft.

Kan svekke reaksjonsevnen.

Kan påvirke balansen og persepsjonen.

Kan resultere i en ulykke eller dødsfall.

### HVORDAN DU KAN UNNGÅ FAREN

Føreren og passasjerer (2-seters modeller) må ikke innta alkohol, narkotika eller medikamenter før eller under bruk av kjøretøyet.

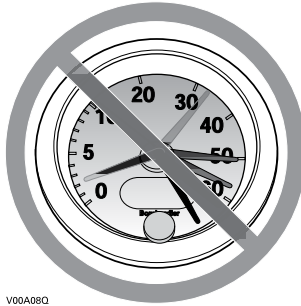
**! ADVARSEL**

V00A08Q

**POTENSIELL RISIKOSITUASJON**

Kjøre dette kjøretøyet ved for høy hastighet.

**HVA KAN SKJE**

Øker sjansen på å miste kontrollen av kjøretøyet, noe som kan resultere i en ulykke.

**HVORDAN DU KAN UNNGÅ FAREN**

Alltid kjør ved en hastighet som er tilpasset terrengforholdene, synligheten, kjøreforholdene og din erfaring.

På 2-seters modeller kan kjøretøyets manøvrerbarhet, stabilitet og bremsestrekning påvirkes når du tar med en passasjer. Reduser hastigheten for å oppnå sikker kjøring med passasjer. Hold større avstand for nedbremsing.

 **ADVARSEL**



**POTENSIELL RISIKOSITUASJON**

Prøve ulike stunt med kjøretøyet som å kjøre på bakhjulene og å hoppe.

**HVA KAN SKJE**

Øker risikoen for en ulykke for føreren og passasjeren (2-seters modeller), inkludert å velte.

**HVORDAN DU KAN UNNGÅ FAREN**

Aldri prøv å utføre stunt som å kjøre på bakhjulene eller å hoppe. Ikke prøv å vise deg frem.

 **ADVARSEL**

**POTENSIELL RISIKOSITUASJON**

Mangel på å inspisere kjøretøyet for du tar det i bruk.

Mangel på å vedlikeholde kjøretøyet ordentlig.

**HVA KAN SKJE**

Øker muligheten for en ulykke eller skader på utstyr.

**HVORDAN DU KAN UNNGÅ FAREN**

Sørg for at du alltid inspiserer kjøretøyet før du tar det i bruk, slik at du er sikker på at det er trygt å betjene det.

Følg alltid vedlikeholdsplanen som beskrives i denne brukerhåndboken.

 **ADVARSEL**
**POTENSIELL RISIKOSITUASJON**

Kjøre på frosne vannveier.

**HVA KAN SKJE**

Alvorlige personskader eller dødsfall kan være resultatet hvis du går gjennom is.

**HVORDAN DU KAN UNNGÅ FAREN**

Aldri kjør dette kjøretøyet på en frossen overflate med mindre du er helt sikker på at isen er tykk og sterk nok til å takle kjøretøyets last. Ta også hensyn til kraften som oppstår når et kjøretøy er i bevegelse.

 **ADVARSEL**
**POTENSIELL RISIKOSITUASJON**

Slippe styret eller håndgrepene for henholdsvis fører eller passasjer (2-seters modeller), eller løfte føttene fra fotstøttene under kjøring.

**HVA KAN SKJE**

Evnen til å kunne kontrollere kjøretøyet reduseres når du tar bort en hånd eller fot. I tillegg kan dette føre til at du mister balansen og faller av kjøretøyet. Hvis du løfter opp en fot fra fotstøtten, kan foten eller benet komme i kontakt med bakhjulet, noe som kan føre til personskade eller en ulykke.

**HVORDAN DU KAN UNNGÅ FAREN**

Føreren må alltid holde begge hendene på håndtakene og passasjerer (2-seters modeller) på gripehåndtakene. Begge føttene (fører og passasjer på 2-seters modeller) må hvile på fotstøttene under kjøring.

**!** **ADVARSEL****POTENSIELL RISIKOSITUASJON**

Hvis du ikke er ekstra forsiktig når du betjener dette kjøretøyet i ukjent terreng.

**HVA KAN SKJE**

Du kan komme borti skjulte stener, humper eller hull, uten nok tid til å reagere.

Det kan føre til at kjøretøyet velter, passasjerer kastes av (2-seters modeller) eller at du mister kontrollen over kjøretøyet.

**HVORDAN DU KAN UNNGÅ FAREN**

Kjør langsomt og vær ekstra forsiktig ved kjøring i ukjent terreng.

Vær alltid oppmerksom på endring av terrengforholdene når du kjører.

Ikke glem at på 2-seters modeller har føreren ansvaret for passasjerens sikkerhet. Reduser hastigheten for å oppnå sikker kjøring med passasjer.

**! ADVARSEL****POTENSIELL RISIKOSITUASJON**

Hvis du ikke er ekstra forsiktig når du betjener kjøretøyet i veldig ujevnt, glatt eller løst terreng.

**HVA KAN SKJE**

Du kan miste veigrepet eller kontrollen over kjøretøyet, noe som kan føre til en ulykke, at du velter eller at passasjerer (2-seters modeller) kastes av.

**HVORDAN DU KAN UNNGÅ FAREN**

Kjør ikke på meget ujevnt, glatt eller løst underlag før du har fått opplæring i og har tilegnet deg den dyktighet som kreves for å beherske kjøretøyet i slikt terreng.

Vær alltid ekstra forsiktig i slikt terreng.

Ikke glem at på 2-seters modeller har føreren ansvaret for passasjerens sikkerhet. Hvis du er i tvil, lar du passasjerer stå av før du kjører i slikt terreng.

**!** **ADVARSEL****POTENSIELL RISIKOSITUASJON**

Hvis du ikke snur på riktig måte.

**HVA KAN SKJE**

Du kan miste kontrollen over kjøretøyet, noe som kan forårsake kollisjon eller velt eller at passasjerene (2-seters modeller) kastes av.

**HVORDAN DU KAN UNNGÅ FAREN**

Alltid følg prosedyrene på hvordan du snur kjøretøyet på riktig måte slik som beskrevet i brukerhåndboken. Øv først på å snu kjøretøyet ved lav hastighet før du prøver å snu ved høyere hastigheter.

Ikke glem at på 2-seters modeller har føreren ansvaret for passasjerens sikkerhet. Ikke utfør denne manøveren med passasjer. Husk at kjøretøyetets manøvrerbarhet, stabilitet og bremsestrekning kan påvirkes når du tar med en passasjer.

Ikke snu kjøretøyet hvis du kjører i hastighet.



**ADVARSEL**

**POTENSIELL RISIKOSITUASJON**

Betjene kjøretøyet i veldig bratte bakker.

**HVA KAN SKJE**

Det er lettere for kjøretøyet å velte i bratte bakker enn det er på jevne overflater eller små bakker.

**HVORDAN DU KAN UNNGÅ FAREN**

Kjør aldri i bakker som er for bratte for kjøretøyet eller for dine ferdigheter. Øv først, med og uten passasjer (2-seters modeller) i mindre bakker før du forsøker deg i større bakker.

Selv om dette kjøretøyet kan kjøre opp bratte bakker, anbefales det ikke å gjøre det med passasjer på 2-seters modeller. La passasjeren stå av før du utfører denne manøveren. Vurder forholdene nøye.

**ADVARSEL**

**POTENSIELL RISIKOSITUASJON**

Hvis du ikke kjører på riktig måte i motbakker.

**HVA KAN SKJE**

Det kan føre til at du mister kontrollen over kjøretøyet, at passasjerer (2-seters modeller) kastes av eller at kjøretøyet velter.

**HVORDAN DU KAN UNNGÅ FAREN**

Alltid følg prosedyrene på hvordan du kjører i motbakker slik beskrevet i brukerhåndboken.

Alltid kontroller terrenget nøye før du begynner å kjøre i en motbakke. Ikke glem at på 2-seters modeller har føreren ansvaret for passasjerens sikkerhet. Hvis du er i tvil, lar du passasjerer stå av før du kjører opp en bakke. Husk at kjøretøyets manøvrerbarhet, stabilitet og bremsestrekning kan påvirkes når du tar med en passasjer.

Aldri kjør i motbakker med veldig glatte eller løse overflater.

Forskyv kroppsvekten fremover (fører og passasjerer på 2-seters modeller).

Aldri åpen gassen for raskt eller skift gir plutselig. Kjøretøyet kan velte bakover.

Kjør aldri over bakketopper i høy hastighet. En hindring, en bratt skråning, et annet kjøretøy eller en person kan befinne seg på den andre siden av bakken.

**ADVARSEL**

**POTENSIELL RISIKOSITUASJON**

Kjøre ned en bakke på feil måte.

**HVA KAN SKJE**

Det kan føre til at du mister kontrollen over kjøretøyet, at passasjerer (2-seters modeller) kastes av eller at kjøretøyet velter.

**HVORDAN DU KAN UNNGÅ FAREN**

Alltid følg prosedyrene på hvordan du kjører i nedoverbakker slik beskrevet i brukerhåndboken.

**MERK:** En spesiell bremseteknikk er nødvendig når kjører ned en bakke.

Alltid kontroller terrenget nøye før du begynner å kjøre ned en bakke. Ikke glem at på 2-seters modeller har føreren ansvaret for passasjerens sikkerhet. Hvis du er i tvil, lar du passasjerer stå av før du kjører ned en bakke. Husk at kjøretøyets manøvrerbarhet, stabilitet og bremsestrekning kan påvirkes når du tar med en passasjer.

Forskyv kroppsvekten bakover (fører og passasjerer på 2-seters modeller).

Aldri kjør ned en bakke med høy hastighet.

Unngå å kjøre ned en bakke i en vinkel som kan føre til at kjøretøyet lener seg skarpt mot én side. Kjør rett ned en bakke hvis mulig.

**! ADVARSEL****POTENSIELL RISIKOSITUASJON**

Krysse eller snu i bakker på feil måte.

**HVA KAN SKJE**

Det kan føre til at du mister kontrollen over kjøretøyet, at passasjerer (2-seters modeller) kastes av eller at kjøretøyet velter.

**HVORDAN DU KAN UNNGÅ FAREN**

Ikke prøv denne manøveren på 2-seters modeller når du har med passasjerer. La passasjerer stå av først.

Aldri prøv å snu kjøretøyet rundt i en bakke før du har mestret snuteknikken som beskrevet i denne brukerhåndboken på flatt terreng. Vær forsiktig når du snur i en bakke.

Unngå å krysse på tvers av en bratt bakke hvis mulig.

***Når du krysser på tvers av en bakke:***

Alltid følg prosedyrene slik beskrevet i denne brukerhåndboken.

Unngå bakker med veldig glatte eller løse overflater.

Føreren og passasjerer (2-seters modeller) må forskyve kroppsvekten til den siden av kjøretøyet som vender oppover.

**ADVARSEL**

V00A1PQ

## POTENSIELL RISIKOSITUASJON

Steile, rulle bakover eller gå ut av kjøretøyet på feil måte mens du kjører i motbakker.

### HVA KAN SKJE

Dette kan resultere i at kjøretøyet velter.

### HVORDAN DU KAN UNNGÅ FAREN

Bruk et lavt gir og holde en jevn hastighet når du kjører i motbakker.

#### **Hvis du mister all hastigheten fremover:**

Føreren og passasjerer (2-seters modeller) må holde kroppsvekten forskjøvet i retning opp bakken. Aldri åpen gassen for raskt eller skift gir plutselig. Kjøretøyet kan velte bakover.

Bruk bremsen.

Sett på parkeringsbremsen når du har stoppet.

Stå av kjøretøyet på den siden som vender oppover bakken, eller på en av sidene hvis den står med fronten rett opp bakken (passasjerer først på 2-seters modeller).

#### **Hvis du begynner å rulle bakover:**

Føreren og passasjerer (2-seters modeller) må holde kroppsvekten forskjøvet i retning opp bakken. Aldri åpen gassen for raskt eller skift gir plutselig. Kjøretøyet kan velte bakover.

Bruk aldri bremsene bak når du ruller bakover.

Brems gradvis med bremsen foran.

Sett på parkeringsbremsen når kjøretøyet har stoppet helt.

Stå av kjøretøyet på den siden som vender oppover bakken, eller på en av sidene hvis den står med fronten rett opp bakken (passasjerer først på 2-seters modeller).

Sving kjøretøyet rundt og stå på igjen slik det beskrives i denne brukerhåndboken.

**⚠ ADVARSEL****POTENSIELL RISIKOSITUASJON**

Feil manøvrering over hinder.

**HVA KAN SKJE**

Det kan føre til at du mister kontrollen (og at passasjerens kastes av på 2-seters modeller) eller til kollisjon.

Kjøretøyet kan velte.

**HVORDAN DU KAN UNNGÅ FAREN**

Se etter hinder før du bruker kjøretøyet i et ukjent område.

Aldri prøv å kjøre over store hinder, slik som store steiner eller falne trær.

På 2-seters modeller har føreren ansvaret for passasjerens sikkerhet. Hvis du er i tvil, lar du passasjerens stå av før du kjører over hindringer. Husk at kjøretøyets manøvrerbarhet og stabilitet kan påvirkes når du tar med en passasjer.

Alltid følg prosedyrene som beskrevet i denne brukerhåndboken når du kjører over hinder.

**ADVARSEL**

**POTENSIELL RISIKOSITUASJON**

Skrense eller skli på feil måte.

**HVA KAN SKJE**

Du kan miste kontrollen over kjøretøyet.

Du kan også plutselig få tilbake veigrepet, noe som kan få kjøretøyet til å velte eller at passasjerer (2-seters modeller) kastes av.

**HVORDAN DU KAN UNNGÅ FAREN**

Lær deg hvordan du kan skrense eller skli på en sikker og kontrollert måte ved en lav hastighet og i et jevnt terreng.

Ikke skrens eller skli med passasjer på 2-seters modeller. Husk at kjøretøyets manøvrerbarhet og stabilitet kan påvirkes når du tar med en passasjer.

Kjør langsomt på meget glatte underlag, som for eksempel is, og vær ekstra forsiktig slik at du ikke mister kontrollen når du får sleng.

**! ADVARSEL****POTENSIELL RISIKOSITUASJON**

Å kjøre dette kjøretøyet gjennom dype eller sterke vannstrømmer.

**HVA KAN SKJE**

Dekkene kan flyte, noe som kan føre til at du mister veigrepet og kontrollen. Dette kan videre føre til ulykker.

**HVORDAN DU KAN UNNGÅ FAREN**

Aldri kjør kjøretøyet i sterke vannstrømmer eller dypt vann.

Kontroller vanddybden og strømmen før du forsøker å krysse vann. Vann bør ikke gå over fotstøttene.

Husk at våte bremsere kan føre til redusert bremskraft. Teste bremsene når du forlater vannet. Brems om nødvendig flere ganger slik at friksjonsvarmen tørker bremsene.



**!** **ADVARSEL****POTENSIELL RISIKOSITUASJON**

Kjøre i revers på feil måte.

**HVA KAN SKJE**

Du kan kjøre på en hindring eller person som befinner seg bak kjøretøyet, noe som kan resultere i alvorlige personskader.

**HVORDAN DU KAN UNNGÅ FAREN**

Når du velger reversgiret, sørg for at det ikke befinner seg noen hindringer eller personer bak kjøretøyet. Hvis det er trygt å fortsette, kjør sakte. Vær oppmerksom at passasjeren på en 2-seters modell kan hindre sikten.

 **ADVARSEL**



### **POTENSIELL RISIKOSITUASJON**

Kjøre dette kjøretøyet med feil dekk, eller med feil eller ujevnt dekktrykk.

### **HVA KAN SKJE**

Bruk av feil dekk på dette kjøretøyet, eller bruk av dette kjøretøyet med feil eller ujevnt dekktrykk, kan forårsake tap av kontroll, punktering av dekk, at dekk beveger seg rundt på felgen og økt risiko for en ulykke.

### **HVORDAN DU KAN UNNGÅ FAREN**

Alltid bruk dekkstørrelsen og -typen som er spesifisert i denne brukerhåndboken.

Alltid følg prosedyrene for hvordan du snur kjøretøyet på riktig måte som beskrevet i brukerhåndboken.

Alltid skift ut hjul eller dekk som er skadet.

**ADVARSEL**

**POTENSIELL RISIKOSITUASJON**

Kjøre dette kjøretøyet med feil modifikasjoner.

**HVA KAN SKJE**

Feil installasjon av tilbehør eller modifikasjon av dette kjøretøyet kan forårsake endringer i håndteringen, noe som i enkelte situasjoner kan føre til en ulykke.

**HVORDAN DU KAN UNNGÅ FAREN**

Modifiser aldri dette kjøretøyet uten å bruke riktige monteringsmetoder eller deler. Alle deler og tilbehør som legges til kjøretøyet skal være godkjent av BRP og installeres og brukes ifølge instruksjonene. Hvis du har spørsmål kan du ta kontakt med en autorisert Can-Am-forhandler.

IKKE monter passasjerstole (1-seters modeller), og IKKE bruk bagasjebærerne til å frakte passasjerer.

Modifikasjon av kjøretøyet for å øke hastigheten og ytelsen kan være i strid med vilkårene for kjøretøyet begrensede garanti. I tillegg er visse modifikasjoner inkludert fjerning av motoren eller eksoskomponenter forbudt under de fleste lovverk.

 **ADVARSEL**



**POTENSIELL RISIKOSITUASJON**

Overbelaste kjøretøyet, ta med eller slepe last på feil måte.

**HVA KAN SKJE**

Dette kan påvirke håndteringen av kjøretøyet som kan føre til en ulykke.

**HVORDAN DU KAN UNNGÅ FAREN**

Overskrid aldri den angitte lastekapasiteten for kjøretøyet inkludert fører og passasjer (2-seters modeller), all annen last og tilbehør som er montert.

Last skal være jevnt fordelt og sitte godt på plass.

Reduser hastigheten når du har med last eller sleper en tilhenger. Hold større avstand for nedbremsing.

Alltid følg instruksjonene i denne brukerhåndboken med hensyn til last og sleping.

 **ADVARSEL**

V03M01G

**POTENSIELL RISIKOSITUASJON**

Transportere brennbare eller farlige materialer som kan føre til eksplosjoner.

**HVA KAN SKJE**

Dette kan forårsake alvorlige personskader eller dødsfall.

**HVORDAN DU KAN UNNGÅ FAREN**

Aldri transporter brannfarlige eller farlige materialer.

# KONTROLL FØR KJØRING



## ADVARSEL

Utfør en kontroll før start hver gang du skal kjøre, for å oppdage eventuelle potensielle problemer som kan oppstå under kjøring. Kontrollen før kjøring kan hjelpe deg å følge med på og oppdage slitasje og forringelse på komponenter før de fører til problemer. Korrigjer eventuelle problemer du oppdager, for å redusere risikoen for motorstopp eller ulykke.

Du må alltid utføre kontrollene i listen over kontroller før kjøring nedenfor hver gang kjøretøyet brukes.

## Liste over kontroller for kjøring

### Kontroller før du starter motoren (nøkkel i AV)

INSPEKSJONSPUNKTER	INSPEKSJON SOM SKAL UTFØRES	✓
Motorolje	Kontroller motoroljenivået.	
Kjølevæske	Kontroller kjølevæskens nivå.	
Bremsevæske	Kontroller bremsevæskens nivå	
Lekkasjer	Kontroller for lekkasjer under kjøretøyet	
Gasshåndtak	Beveg gasspaken flere ganger for å kontrollere at den beveger seg fritt. Den må gå tilbake til tomgangsposisjon når den slippes.	
Parkeringsbrems	Trekk til parkeringsbremsen, og kontroller at den virker som den skal.	
Dekk	Kontroller dekktrykk og dekkenes tilstand. Se <i>SPESIFIKASJONER</i> og juster i henhold til last.	
Hjul	Kontroller om det er skader eller unormal dødgang, og påse at mutrene er tiltrukket. Se <i>HJUL OG DEKK</i> i <i>VEDLIKEHOLDSPROSEDYRER</i> for dreiemoment.	
Radiator	Kontroller om radiatoren er ren	
Drivakselmansjetter	Kontroller tilstanden til drivakselmansjetter og -beskyttelser	
Sete(r)	Kontroller at førerasetet er på plass og skikkelig låst	
	Kontroller at passasjerasetet er på plass og skikkelig låst fast (2-seters modeller)	
	Kontroller tilstanden til ryggstøtten og gripehåndtakene for passasjerene (2-seters modeller)	

INSPEKSJONSPUNKTER	INSPEKSJON SOM SKAL UTFØRES	✓
Last	Ta hensyn til lastekapasiteten hvis du transporterer last. Se <i>LAST PÅ BAGASJEBÆRERNE</i> Påse at lasten er godt festet til bærerne.	
	Hvis du trekker en tilhenger eller annet utstyr: - Kontroller tilstanden til tilhengerfeste og -kule - Respekter kapasiteten til tilhengerfestet som anvist på etiketten på tilhengerfestet eller se <i>SPESIFIKASJONENE</i> - Kontroller at tilhengeren er skikkelig festet til festet.	
Oppbevaringsrom	Kontroller at oppbevaringsrommet bak er skikkelig låst.	
Chassis og oppheng	Kontroller om chassis eller oppheng under kjøretøyet er skitne, og rengjør dem grundig	

### Kontroller før du starter motoren (nøkkel i PÅ)

INSPEKSJONSPUNKTER	INSPEKSJON SOM SKAL UTFØRES	✓
Flerfunksjonsmåler	Kontroller at indikatorlampene på flerfunksjonsmåleren virker (i løpet av de første sekundene etter at nøkkelen settes til PÅ)	
	Se etter om det er meldinger på flerfunksjonsmåleren	
Lys	Kontroller at frontlys og baklys virker og ikke er skitne	
	Kontroller at nærlys og fjernlys virker	
	Kontroller at bremselysene virker	
Drivstoffnivå	Kontroller drivstoffnivået.	

### Kontroller som skal gjøres etter at motoren er startet

INSPEKSJONSPUNKTER	INSPEKSJON SOM SKAL UTFØRES	✓
Styring	Kontroller at styringen fungerer uten hindringer ved å bevege styret fra side til side	
Girspak	Kontroll at girspaken virker (P, R, N, H og L).	
Bryter for tohjuls/firehjuls drift	Kontroller funksjonen til bryteren for tohjuls/firehjuls drift	
Bremser	Kjør sakte fremover noen meter, og bremsehåndtaket og bremsepedalen hver for seg for å teste dem. Bremsene må ha full virkning. Håndtaket og pedalen må gå helt tilbake når de slippes	
Nødstoppbryter for motor	Kontroller deretter at nødstoppbryteren for motoren virker som den skal	

INSPEKSJONSPUNKTER	INSPEKSJON SOM SKAL UTFØRES	✓
Tenningsbryter	Kontroller at tenningsbryteren virker som den skal, ved å stoppe og starte motoren på nytt	



Det finnes en del grunnleggende regler som du MÅ følge for å nyte glede og spenningen ved kjøring med kjøretøyet. Noen av dem er kanskje nye for deg, mens andre er innlysende og forstås ut ifra sunn fornuft.

Ta deg tid til å nøye lese denne brukerhåndboken og alle medfølgende sikkerhetsetiketter på produktet og til å se på *SIKKERHETSVIDEOEN* som følger med kjøretøyet. Der gis det en fullstendig beskrivelse av det du bør vite om dette kjøretøyet før du begynner å kjøre.

Enten du er en ny eller erfaren fører, er det viktig for din egen sikkerhet at du kjenner til betjeningen av og funksjonene på kjøretøyet. Like viktig er det å vite hvordan du kjører.

Dette er en ATV med høy ytelse som bare må brukes til kjøring i terrenget. Uerfarne førere kan overse farer og bli overrasket av oppførselen til kjøretøyet under alle typer terrenforhold.

Vi anbefaler deg å følge anbefalingene for alder angitt på sikkerhetsdekalen som er festet på enheten. Selv om en person er i den anbefalte aldersgruppen for den aktuelle kjøretøyet, kan det hende at barnet ikke har de ferdigheter, kunnskaper eller dømmekraft som kreves for å bruke kjøretøyet på en sikker måte, og han eller hun kan da bli involvert i en alvorlig ulykke.

Det er større sjanse for at personer med nedsatt kognitiv eller fysisk evne eller personer som liker å ta risikoer, blir utsatt for velt eller kollisjon, noe som kan føre til personskade og dødsfall.

Alle kjøretøyer er ikke like. Hver enkelt har unike ytelsesegenskaper, betjeningsorganer og funksjoner. De håndteres forskjellig og har ulike kjøreegenskaper.

Gjør deg godt kjent med betjeningsorganene og med generell bruk av kjøretøyet før du begynner å kjøre i terreng. Øv deg i å kjøre på et passende sted som er fritt fra farer, og bli kjent med virkningen av hver styrekontroll. Kjør med lav hastighet. Ved høyere hastigheter kreves større erfaring, kunnskap og egnede kjoref forhold.

Kjoref forholdene kan variere fra sted til sted. De påvirkes i tillegg av værforhold som kan endres mye i løpet av kort tid eller i løpet av året.

Kjøring på sand skiller seg fra kjøring i snø eller gjennom skog eller våtmarker. Enkelte steder kan kreve større oppmerksomhet og dyktighet fra føreren. Vurder forholdene nøye. Vær alltid forsiktig. Ta ingen unødvendige sjanser som kan føre til at du kjører deg fast eller skader deg.

Du må aldri anse at kjøretøyet kan kjøres sikkert overalt i området du kjører i. Plutselige endringer i underlaget på grunn av hull, fordypninger, skråninger, mykere eller hardere underlag eller andre ujevnheter, kan få kjøretøyet til å velte eller bli ustabil. Unngå dette ved å senke farten og alltid følge med på terrenget foran deg. Hvis kjøretøyet begynner å helle mye eller å velte, er det beste rådet å gå av umiddelbart i MOTSATT retning av kjøretøyet helling!

Vi anbefaler en årlig sikkerhetsinspeksjon av kjøretøyet. Kontakt en autorisert BRP-forhandler for nærmere detaljer. Selv om det ikke er påkrevd, anbefaler vi at en autorisert BRP-forhandler utfører klargjøringen av kjøretøyet før sesongstart. Hvert besøk til din autoriserte BRP-forhandler er en fin mulighet for din forhandler å bekrefte at kjøretøyet omfattes av

eventuelle sikkerhetskampanjer. Dessuten oppfordrer vi deg til å besøke din autoriserte BRP-forhandler innen rimelig tid hvis du blir oppmerksom på eventuelle sikkerhetsrelaterte kampanjer.

Besøk en autorisert BRP-forhandler med tanke på tilgjengelig tilbehør du måtte behøve.

## Kjøreklær og -utstyr

Ta hensyn til værforholdene når du velger bekledning. Kle deg for det kaldeste været du kan vente deg. Termoundertøy rett på huden kan også gi god isolasjon. Det er viktig at du alltid bruker egnede, beskyttende kjøreklær og -utstyr, inkludert godkjent hjelm, øyebeskyttelse, støvler eller fjellsko, hansker, langermet skjorte og lange bukser. Denne type bekledning vil gi deg beskyttelse mot noen av de mindre farene som kan dukke opp når du kjører. Bruk aldri løstsittende klær, som for eksempel skjerf, som kan vikle seg fast i kjøretøyet eller i greiner og busker. Avhengig av forholdene kan også beskyttelsesbriller eller solbriller være nødvendig. Briller eller solbriller med glass i forskjellige farger kan hjelpe deg å skille detaljer og variasjoner i terrenget. Solbriller bør kun brukes på dagtid.

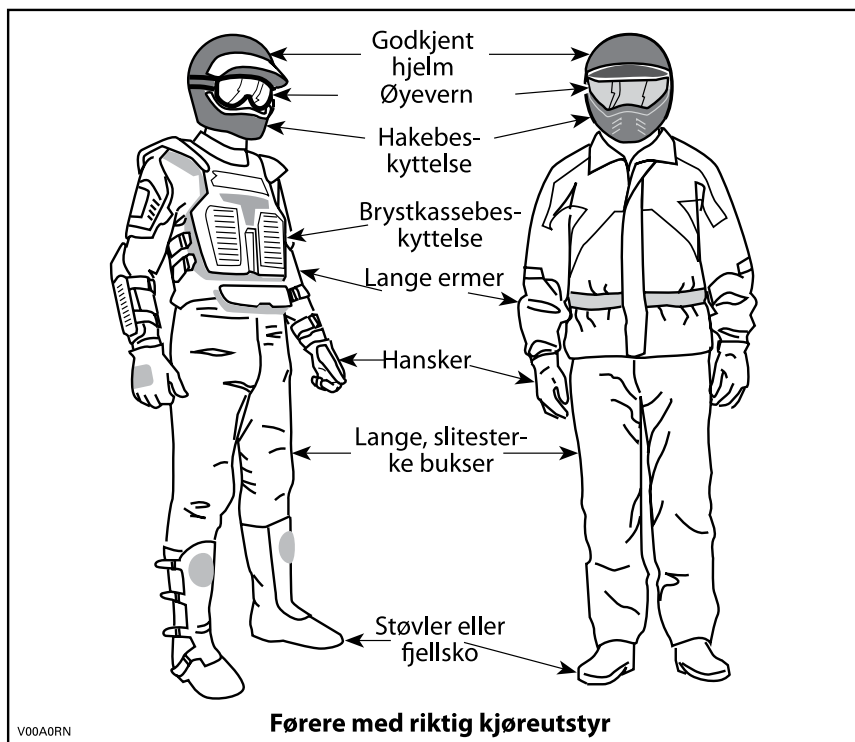

## Kjøre med passasjer

### 1-seters modeller

Dette kjøretøyet er beregnet for kun ÉN (1) person. Ikke monter passasjer-sete, og ikke bruk bagasjebærerne til å frakte passasjerer.

### 2-seters modeller

Dette kjøretøyet er spesielt beregnet for kun én fører og ÉN (1) passasjer. Passasjerer må alltid sitte i passasjer-setet og holde i gripehåndtakene. IKKE monter et annet passasjer-sete enn det som anbefales av BRP. Ikke bruk bagasjebærerne eller området for disse til å frakte passasjerer. Å ta med mer enn én (1) passasjer kan påvirke stabiliteten og kontrollen over kjøretøyet. Når passasjer-setet ikke er montert, blir kjøretøyet et kjøretøy for én person (1-seters modell), og du kan IKKE TA MED PASSASJER.

## Fritidskjøring

Respekter andres rettigheter og begrensinger. Kjør ikke på områder som er beregnet for andre typer terrengbruk. Dette inkluderer snøscooterspor, ridespor, skispør, terrengsykelbaner og så videre. Gå aldri ut fra at det ikke finnes andre brukere i sporet/på banen. Hold alltid til høyre, og sving ikke vekselvis fra én side av banen til den andre. Vær forberedt på å stoppe eller kjøre til siden om du møter en annen som bruker sporet/banen.

Bli med i en lokal ATV-klubb. De kan hjelpe deg med kart og råd, eller fortelle deg hvor det er tillatt å kjøre. Om det ikke finnes noen klubb i nærheten, kan du kanskje hjelpe til å starte en. Å kjøre sammen med andre eller i en klubb er en trivelig, sosial opplevelse.

Hold alltid sikker avstand til andre kjøretøyer. Din dømmekraft av fart, terrengforhold, vær, mekanisk tilstand av kjøretøyet og "tillit i dommen" du har i andre rundt deg vil hjelpe deg å gjøre et bedre valg av passende trygg avstand. Dette kjøretøyet, som alle andre motoriserte kjøretøy, kan ikke stoppe "på en femøring". Hold større avstand for nedbremsing. På 2-seters modeller kan kjøretøyets manøvrerbarhet, stabilitet og bremse-strekning påvirkes når du tar med en passasjer. Reduser hastigheten for å oppnå sikker kjøring med passasjer.

Før du starter bør du si fra til noen hvor du har tenkt å kjøre og når du forventer å være tilbake.

Avhengig av hvor langt du har tenkt å kjøre må du også ta med ekstra verktøy, drikkevann, mat og nødutstyr. Finn ut hvor du kan fylle drivstoff eller olje. Forbered deg på ulike forhold du kan møte.

Førstehjelpssett	Skiftnøkkel
Mobiltelefon	Kniv
Isoleringstape	Lommelykt
Et tau	Briller med fargede glass
Ekstra lyspærer	Kart over kjøreruten
Verktøysett	Matbit

## Miljø

En av fordelene med dette kjøretøyet er at du kan komme deg bort fra allfarveier og unna fra bebyggelse og folk. Du må imidlertid alltid ta hensyn til naturen og andres rett til å bruke den. Ikke kjør i områder der miljøet lett påvirkes. Ikke kjør over dyrket mark, i plantefelt eller gjennom busker, ikke hugg ned trær eller ødelegg gjerdet, og ikke la hjulene spinne og ødelegge terrenget. "Trå forsiktig".

Dette kjøretøyet kan forårsake brann dersom rester bygger seg opp ved eksosen eller andre varme motordeler, antennes og faller av og ned i tørt gress. Unngå kjøring i våte områder, gjennom sump eller høyt gress, hvor rester kan bygge seg opp. Dersom du kjører i slike områder må du kontrollere og fjerne alle rester fra motoren og andre varme deler.

Å drive jakt fra eller jage vilt med kjøretøyet er ulovlig på mange steder. Dyr kan dø av utmattelse etter å ha blitt jaget med et motorisert kjøretøy. Om du kommer over dyr når du er ute og kjører, stopp og se på stille og varsomt. Det kan bli et godt minne å ta med seg.

Overhold regelen "det du tar med inn, tar du med ut". Ikke bidra til forsøpling. Ikke tenn bål uten at du har tillatelse til det, og hold deg i tilfelle alltid unna tørre områder. Eventuelle spor du etterlater deg, kan skade både andre og deg selv, også på et senere tidspunkt.

Respekter landbruksområder. Be alltid grunneieren om tillatelse før du kjører på privat område. Respekter dyrket mark, husdyr og eiendomsgrenser. Hvis du åpner en grind, må du lukke den etter deg.

Ikke forurens bekker, elver eller sjøer, og ikke endre motoren eller eksosanlegget eller fjern deler fra dem.

## Begrensninger i utformingen

Selv om kjøretøyet er usedvanlig robust til denne kjøretøytypen å være, er den et lett kjøretøy, og bruk av den må derfor begrenses til de formål det er beregnet for.

Økning av vekten på enhver del av kjøretøyet endrer stabiliteten og yteevnen.

## Bruk i terrenget

Det å kjøre i terrenget utgjør en fare i seg selv. Alt terreng som ikke er preparert spesielt for kjøretøy, utgjør i seg selv et risikoområde der det ikke er mulig å forutsi vinkler, underlag og eksakt helling. Selve terrenget utgjør hele tiden en risiko, og den som gir seg ut i det må alltid være bevisst på og ta hensyn til dette.

Ved terrengkjøring må føreren alltid gjøre sitt beste for å velge den sikreste veien og holde nøye oppsikt med terrenget foran kjøretøyet. Kjøretøyet må under ingen omstendighet kjøres av noen som ikke er fullstendig fortrolig med kjøreinstruksjonene som gjelder for kjøretøyet, og det må heller ikke kjøres i bratt eller farlig terreng.

## Kjøreteknikker

Informasjonen i denne håndboken er begrenset. Øk dine kunnskaper og oppnå bedre ferdigheter ved å følge et sertifisert opplæringskurs.

Aktsomhet, forsiktighet, erfaring og gode kjøreferdigheter er de beste forholdsreglene mot farene ved bruk av kjøretøyet.

Respekter og følg alle oppsatte skilt. De er der for å hjelpe deg og andre. Ved terrengkjøring er det styrke og veigrep som er viktig, ikke høy fart. Kjør aldri raskere enn det sikten og din egen evne til å velge en sikker vei tillater.

Se alltid etter plutselige endringer i terrengets helling og etter hindringer foran deg, for eksempel steiner og røtter, som kan forårsake ubalanse eller velt.

Det er også fornuftig å gjøre seg kjent med terrenget på andre siden av en bakke eller høyde. Allfor ofte finnes der en bratt skråning som er umulig å passere eller kjøre ned.

Hvis du er i det minste tvil om at kjøretøyet kan ta seg sikkert over en hindring eller en bestemt del av terrenget, bør du alltid velge en annen rute.

Bruk alltid riktige kjøreteknikker for å unngå at kjøretøyet velter i bakker og grovt terreng og i svinger.

### **Kroppstilling**

For å beholde tilstrekkelig kontroll anbefales sterkt at du holder begge hendene på håndtakene og er innenfor rekkevidde for alle betjeningsorganer. Det samme gjelder for føttene på fotstøttene. For å redusere faren for skader på føtter og ben bør du ha føttene på fotstøttene hele tiden. Ikke la tærne peke utover, og strekk ikke ut føttene for å hjelpe til ved svinging. Føttene kan støte mot eller feste seg i hindringer eller komme i kontakt med hjulene.

Selv om det er fjæring på kjøretøyet, kan "vaskebrett" eller grovt terreng gjøre kjøringen meget ubehagelig og i verste fall føre til ryggskader. Ofte kan det være nødvendig å vekselvis stå og sitte eller å kjøre i sammenhukt stilling. Senk farten, bøy knærne, og la benene delvis absorbere støt.

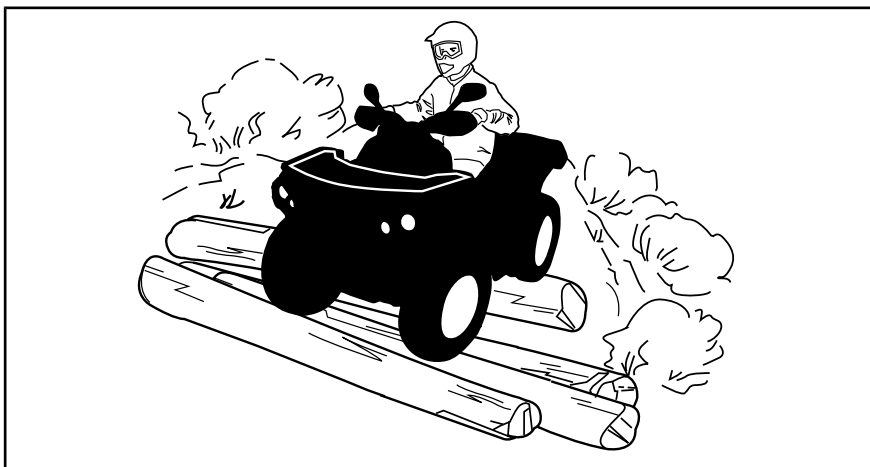

## 2-seters modeller

Passasjeren må hele tiden holde hendene på gripehåndtakene og føttene på fotstøttene.

Passasjeren må synkronisere bevegelsene sine med føreren.

## Krysse veier

Hvis det blir nødvendig å krysse en vei, bør den første føreren gå av kjøretøyet, vurdere forholdene og gi anvisninger til de andre førerne. Den siste føreren som krysser veien, hjelper deretter den første føreren å krysse veien. Ikke kjør på fortauene. Det er beregnet på fotgjengere.

## Svinge

Øv først på å snu kjøretøyet ved lav hastighet før du prøver å snu ved høyere hastigheter.

Hold begge hendene på håndtakene og føttene på fotstøttene.

Hold konstant hastighet eller bare svak akselerasjon når du svinger.

Slik reduserer du faren for å velte:

- Vær forsiktig i svinger.
  - Ikke drei styret for mye eller for raskt i forhold til hastigheten og miljøet. Tilpass bruken av styret i henhold til dette.
  - Reduser hastigheten før du kjører inn i en sving. Unngå å bremse hardt mens du svinger.
  - Unngå plutselig eller kraftig akselerasjon når du svinger, også fra lave hastigheter eller når du starter etter en stopp.
- Forsøk aldri å spinne rundt på stedet, skrense eller skli, bremse ned ved å skrense sidelengs eller spinne, hoppe eller utføre andre stunt. Hvis kjøretøyet begynner å skrense eller skli, må du styre i samme retning som skrensen eller skliingen. Ikke trykk raskt på bremsene og lås hjulene.
- Unngå asfalterte overflater. Kjøretøyet er ikke utformet for å kjøres på fast dekke og har derfor lettere for å velte. Sving gradvis, kjør sakte og unngå raske akselerasjoner hvis du må kjøre på fast dekke.

Unngå å svinge, gi gass eller bremse brått mens du svinger.



## ADVARSEL

Ikke prøv å svinge i for høy hastighet.

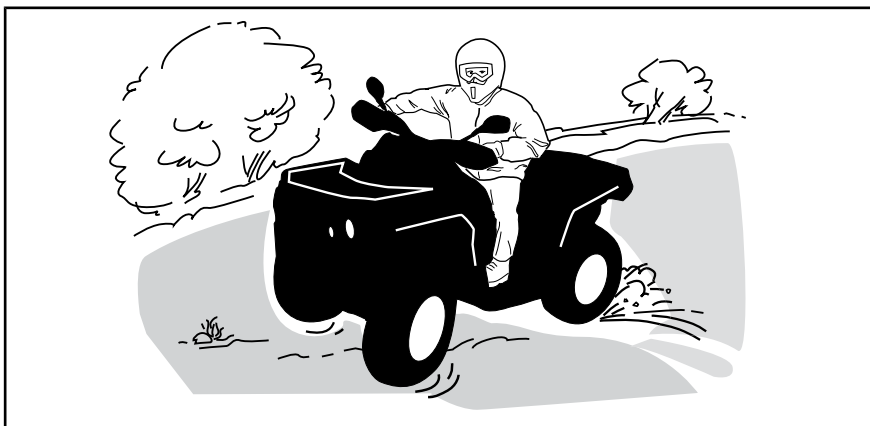

Hvis du får en skrens eller sleng, kan det hjelpe å svinge håndtaket i samme retning som skrensen til du gjenvinner kontrollen. Ikke trykk inn bremsene eller lås hjulene.



## ADVARSEL

Kjøretøyets dekk egner seg ikke for kjøring på fast veidekke. Dette kjøretøyet er heller ikke utstyrt med differensial bak (bakhjulene roterer alltid med samme hastighet). På grunn av dette kan veidekket i stor grad påvirke håndteringen av og kontrollen over kjøretøyet.

## Bremsing

Hold alltid begge hendene på håndtakene og føttene på fotstøttene når du bremser.

Øv på å bremse for å bli kjent med hvordan bremsing virker på kjøretøyet.

- Øv først med lav hastighet, og øk deretter hastigheten.
- Øv på å bremse langs en rett linje i ulike hastigheter og med ulik bremskraft.
- Øv på å å nødbremse. Optimal bremsing oppnås langs en rett linje med høy bremskraft uten å låse hjulene.

Husk at bremselengden avhenger av kjøretøyets hastighet, last og av typen underlag du kjører på. Tilstanden til dekkene og bremsene har også stor betydning.

**MERK:** Hvis du kjører fremover, overføres vekten til forhjulene når du bremser. For å få mer effektiv nedbremsing fordeler bremsesystemet mer bremskraft til forhjulene. Det vil påvirke håndteringen av kjøretøyet og kontrollen over styringen ved kraftig nedbremsing. Ta hensyn til dette når du bremser.

## Ryggning

Kontroller alltid at det ikke finnes hindringer eller personer bak deg når du rygger. Kjør sakte, og unngå skarpe svinger.

Når du kjører en 2-seters modell, må du være oppmerksom at passasjerer på kan hindre sikten. La om nødvendig passasjerer stå av.

Vi anbefaler deg å sitte på kjøretøyet når du rygger. Unngå å stå oppreist. Vekten din kan forskyves fremover og mot gasspaken og forårsake en utilsiktet akselerasjon.

## Hindringer

Vær forsiktig når du må kjøre over hindringer på banen eller i sporet. Det omfatter løse steiner, trær som har falt ned, glatte overflater, gjerder, stolper, voller og fordypninger. Unngå alltid slikt hvis det er mulig. Enkelte hindringer ganske enkelt for store eller farlige å ta seg over og bør unngås. Mindre steiner og trær som har falt ned, kan krysses trygt ved en vinkel på omtrent 90°. Stå på fotstøttene med bøyde knær. Juster hastigheten uten å miste fremdriften, og unngå å gi gass "plutselig". Hold godt tak i styret (fører) eller gripehåndtakene (passasjerer på 2-seters modeller). Plasser kroppsvekten bakover (fører og passasjerer på 2-seters modeller), og fortsett. Ikke forsøk å løfte opp kjøretøyets forhjul fra bakken. Vær oppmerksom på at hindringen kan være glatt eller bevege seg når du kjører over den.

Under kjøring med 2-seters modeller har føreren ansvaret for passasjerens sikkerhet, og bør, hvis det er den minste tvil, la passasjerer stå av før kjøringen fortsetter.

## Kjøring opp bakker

### 1-seters modeller

Ta hensyn til dette når du skal kjøre i bakker. Kjøring i bakker bør bare forsøkes av erfarne førere. Starte med slake bakker. Start alltid med å kjøre oppover, og forskyv kroppsvekten fremover mot toppen av bakken. Hold føttene på fotstøttene, sett kjøretøyet i et lavere gir, og akselerer før du begynner å kjøre opp bakken. Prøv å holde jevn hastighet, og vær varsom med gassen slik at du unngår akselerasjon. Bratte bakker, store variasjoner i terrenget eller rulling på ett hjul over en hindring kan ha stor innvirkning på stabiliteten fordi fronten på kjøretøyet løftes og øker faren for å velte. Enkelte bakker er for bratte til å stoppe på en sikker måte og hente seg inn igjen etter et mislykket forsøk på å kjøre opp bakken. Prøv å unngå for bratte skråninger. Hvis du ikke er forsiktig, kan du velte ved kjøring opp bakker. Hvis bakken er for bratt og du ikke kan fortsette, eller hvis kjøretøyet begynner å rulle bakover, bruker du bremsene, men vær forsiktig slik at du ikke sklir. Gå av, og bruk deretter en "K"-sving (mens du går tilbake, ved den siden som vender oppover og med én hånd på bremsehåndtaket, rygger du maskinens bakre del oppover mot toppen av bakken, og deretter kjører du nedover). Gå eller stå av på den siden som vender oppover, og hold avstand til kjøretøyet og dens roterende hjul. Ikke forsøk å holde fast i kjøretøyet hvis det begynner å velte. Hold avstand. Ikke kjør over toppen av bakken i høy hastighet. Det kan finnes hindringer, inkludert bratte fall, på den andre siden.



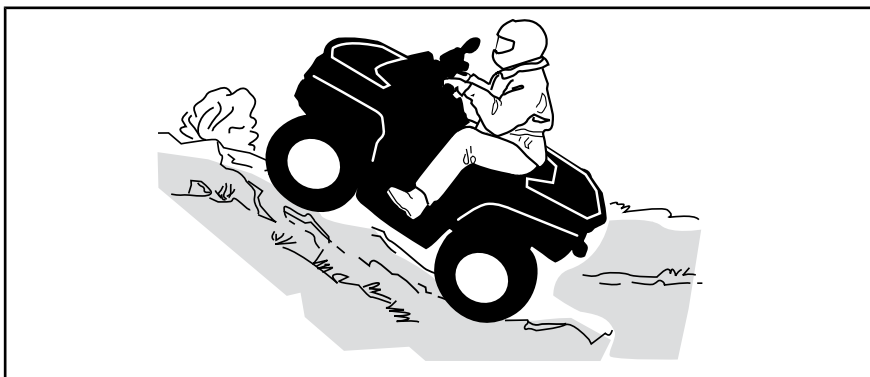

### **2-seters modeller**

Passasjerer må synkronisere bevegelsene sine med føreren. Passasjerer må alltid sitte på setet.

Husk at føreren er ansvarlig for sikkerheten til passasjerer. Hvis du er i tvil, lar du passasjerer stå av før du kjører opp en bakke.

Ta hensyn til dette når du skal kjøre i bakker. Kjøring i bakker bør bare forsøkes av erfarne førere. Starte med slake bakker. Kjør alltid rett opp. Føreren og passasjerer må forskyve kroppsvekten fremover mot toppen av bakken. Hold føttene på fotstøttene, sett kjøretøyet i et lavere gir, og akselerer før du begynner å kjøre opp bakken. Prøv å holde jevn hastighet, og vær varsom med gassen slik at du unngår akselerasjon. Bratte bakker, store variasjoner i terrenget eller rulling på ett hjul over en hindring kan ha stor innvirkning på stabiliteten fordi fronten på kjøretøyet løftes og øker faren for å velte. Enkelte bakker er for bratte til å stoppe på en sikker måte og hente seg inn igjen etter et mislykket forsøk på å kjøre opp bakken. Prøv å unngå for bratte skråninger. Hvis du ikke er forsiktig, kan du velte ved kjøring opp bakker. Hvis bakken er for bratt og du ikke kan fortsette, eller hvis kjøretøyet begynner å rulle bakover, bruker du bremsene, men vær forsiktig slik at du ikke sklir. Gå av, be passasjerer om å stige av, og bruk deretter en "K"-sving (mens du går tilbake, ved den siden som vender oppover og med én hånd på bremsehåndtaket, rygger du maskinens bakre del oppover mot toppen av bakken, og deretter kjører du nedover). Gå eller stå av på den siden som vender oppover, og hold avstand til kjøretøyet og dens roterende hjul. Ikke forsøk å holde fast i kjøretøyet hvis det begynner å velte. Hold avstand. Ikke kjør over toppen av bakken i høy hastighet. Det kan finnes hindringer, inkludert bratte fall, på den andre siden. Ikke ta på passasjerer igjen før du har kommet til et sikkert sted.

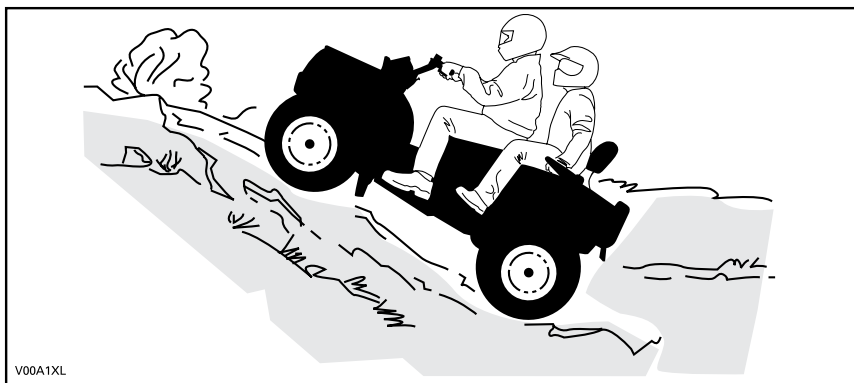

V00A1XL

### Kjøretøyets oppførsel

På grunn av konstruksjonen har dette kjøretøyet utmerket klatreevne, så god at det er mulig å velte før du mister veigrepet. Ofte er for eksempel terrenget erodert ved bakkens topp slik at toppen blir meget skarp. Kjøretøyet takler godt slike forhold, men når kjøretøyets forpart kommer til et punkt der balansen forskyves bakover, kan det velte bakover.

Det samme kan skje om en hindring får kjøretøyets forpart til å løfte seg mer enn ønsket. I slike situasjoner er det bedre å ta en annen rute. Vær oppmerksom på farer ved å kjøre langs skråningen hvis du gjør det. Se *KJØRING LANGS SKRÅNINGER*.

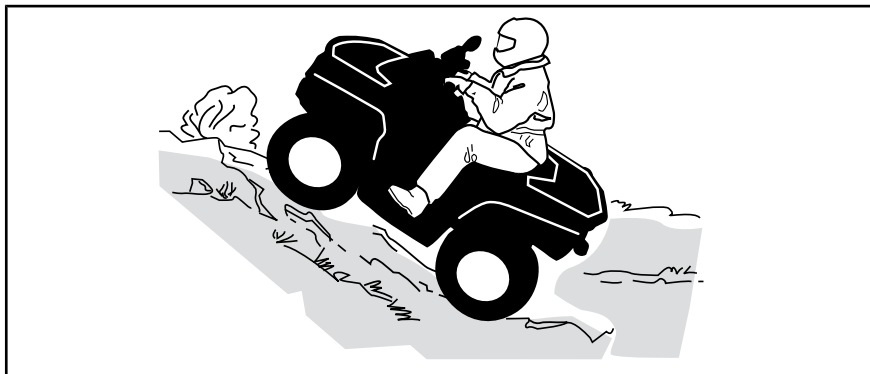

## Kjøring ned bakker

### 1-seters modeller

Forskyv kroppsvekten bakover. Hold deg på setet. Brems gradvis for å unngå å skli. Ikke slipp deg ned bakken ved å bare bremse med motoren eller med giret i fri.

Å redusere hastigheten ned en glatt bakke kan sende kjøretøyet på "aketur" ned bakken. Hold jevn hastighet og/eller akselerer litt for å gjenvinne kontrollen. Prøv å unngå for bratte skråninger. Hvis du ikke er forsiktig, kan du velte ved kjøring ned bakker.

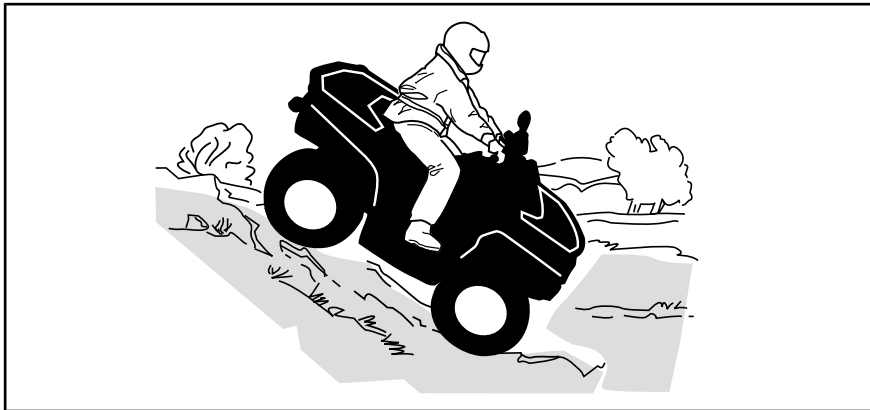

### 2-seters modeller

Føreren har ansvaret for passasjerens sikkerhet, og bør, hvis det er den minste tvil, la passasjereren stå av før kjøringen fortsetter.

Husk at kjøretøyet manøvrerbarhet, stabilitet og bremsestrekning kan påvirkes når du tar med en passasjer.

Passasjereren må synkronisere bevegelsene sine med føreren. Passasjereren må alltid sitte på setet.

Føreren og passasjereren må holde kroppsvekten sin forskjøvet bakover. Brems gradvis for å unngå å skli. Ikke slipp deg ned bakken ved å bare bremse med motoren eller med giret i fri. Prøv å unngå for bratte skråninger. Hvis du ikke er forsiktig, kan du velte ved kjøring ned bakker.

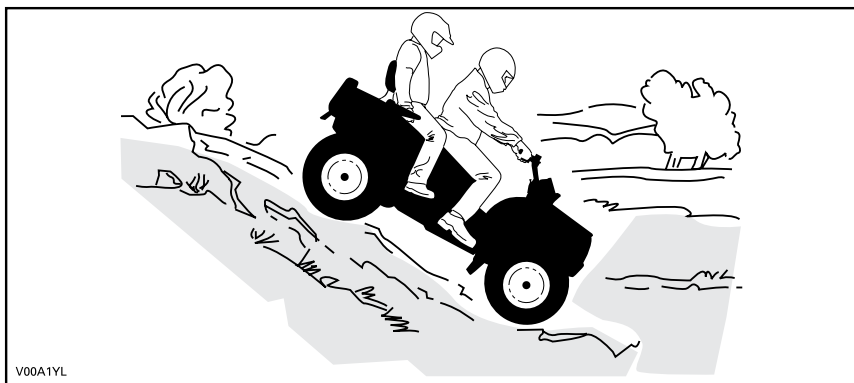

V00A1YL

### Kjøretøyets oppførsel

Dette kjøretøyet kan kjøres opp skråninger som er brattere enn det som er sikkert når du skal kjøre ned. Derfor er det viktig å forsikre seg om at det finnes en sikker vei nedover en bakke, før du kjører opp.

### Kjøring langs skråninger

Dette er en av de **mest risikofylte** kjøremåtene fordi det dramatisk endrer kjøretøyets balanse. Det bør alltid unngås når det er mulig. Hvis det er nødvendig å gjøre dette, er det imidlertid viktig at du ALLTID har kroppsvekten forskjøvet mot toppen av hellingen, og vær forberedt på å gå av på denne siden hvis kjøretøyet begynner å velte.

Unngå alle hindringer og groper som kan få den ene siden av kjøretøyet til å løfte seg høyere enn den andre slik at det kan velte.



### ADVARSEL

Ikke forsøk å stoppe kjøretøyet eller hindre at det skades.



### ADVARSEL

Vær forsiktig når du laster og transporterer væskebeholdere. De kan påvirke kjøretøyets stabilitet ved kjøring sidelengs i bakker ved å dra kjøretøyet nedover og øke risikoen for rulling.



### **2-seters modeller**

Passasjerer må synkronisere bevegelsene sine med føreren. Passasjerer må alltid sitte på setet.

Føreren har ansvaret for passasjerens sikkerhet, og bør, hvis det er den minste tvil, la passasjerer stå av før kjøringen fortsetter.

### **Bratte fall i terrenget**

Kjøretøyet vil "ta ned i bakken" og vanligvis stoppe hvis for- eller bakhjulene kjøres ut over et fall i terrenget. Hvis fallet i terrenget er skarpt eller dypt, kan kjøretøyet tippe forover og velte.

Under kjøring med en 2-seters modell har føreren ansvaret for passasjerens sikkerhet, og bør, hvis det er den minste tvil, la passasjerer stå av før kjøringen fortsetter.



## **ADVARSEL**

Unngå å kjøre utfor fall i terrenget. Rygg og finn en alternativ rute.

### **Krysse vann**

Vann kan utgjøre en spesiell risiko. Hvis det er for dypt, kan kjøretøyet "flyte" og velte. Kontroller vanddybden og strømforholdene før du forsøker å krysse vann. Vannet må ikke komme over fotstøttene. Vær oppmerksom på glatte overflater som steiner, gress, trerøtter og så videre, både i og ved vannet. Du kan miste veigrepet. Ikke forsøk å kjøre ned i vannet i høy hastighet. Vannet fungerer som en brems og kan kaste deg av kjøretøyet og på bakken.

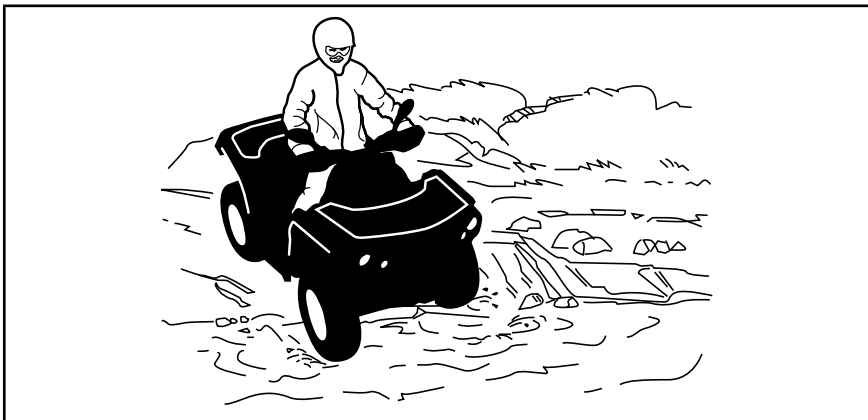

Våte bremsar påvirker kjøretøyets bremseevne. Tørk bremsene ved å bremse flere ganger etter at du har kjørt ut av vann, søle eller snø. Hold større avstand for nedbremsing.

Det kan finnes myr- og sumpområder i nærheten av vann og elver. Vær forberedt på plutselige "hull" eller endringer i dybden. Se også opp for mulige farer fra steiner, trestammer og lignende som kan være delvis dekket av vegetasjon.

### **Kjøring på is**

Hvis du må krysse tilfrosset vann, må du kontrollere at isen er tykk nok til å bære den totale vekten av deg selv, passasjerer (2-seters modeller), kjøretøyet og lasten. Se opp for åpent vann, det er et sikkert tegn på at isens tykkelse varierer.

På 2-seters modeller har føreren ansvaret for passasjerens sikkerhet. Ikke prøv å krysse hvis det er den minste tvil.

Isen påvirker også kontrollen over kjøretøyet. Senk hastigheten, og unngå å gi gass "plutselig". Det fører bare til at hjulene spinner og at kjøretøyet kan velte, eller passasjerer kan kastes av (2-seters modeller). Unngå rask nedbremsing. Det kan føre til en ukontrollert skrens og at kjøretøyet velter eller at passasjerer (2-seters modeller) kastes av. Unngå alltid slaps og søle, fordi det kan blokkere kjøretøyets funksjoner eller betjeningsorganer.

### **Kjøre på underlag med snø**

Når du utfører kontroll før kjøring, må du være spesielt oppmerksom på steder på kjøretøyet der oppsamlet snø og/eller is kan hindre at baklyset og refleksene vises, tette igjen ventilasjonsåpninger, blokkere radiatoren og viften og hindre bevegelse av kontrollspaker, brytere og bremsepedalen. Før du starter ATV-en må du kontrollere at styring, gass- og bremsehåndtak og pedalkontroller beveger seg fritt.

Når du kjører med ATV på snødekt underlag, blir dekkgrepet vanligvis redusert slik at ATV-en reagerer forskjellig på kontrollen operatøren bruker. På underlag med dårlig feste er ikke responsen fra styring like skarp og presis, stoppelengden øker og akselerasjonen blir ujevn. Senk hastigheten, og unngå å gi gass "plutselig". Det fører bare til at hjulene spinner og at

kjøretøyet får skrens på grunn av overstyring. Unngå hard nedbremsing. Det kan føre til at kjøretøyet sklir rett frem. Det beste rådet er nok en gang å redusere hastigheten før en manøver slik at du får tid og avstand nok til å beholde full kontroll og hindre at kjøretøyet spinner ut av kontroll.

Hvis du kjører ATV-en på underlag med løs snø, vil snøføyk samles opp av turbulens bak ATV-en når den beveger seg, og denne snøen kan transporteres slik at den kommer i kontakt med og samler seg opp på utsatte komponenter, inkludert roterende deler som bremseeskivene. Vann, snø og is kan påvirke reaksjonstiden til bremsesystemet på ATV-en. Selv om det ikke kreves for å redusere kjøretøyets hastighet, må du bruke bremsene ofte for å hindre ansamling av snø eller is og for å tørke bremsebånd og -skiver. Når det ikke er til fare for kjøringen, må du teste grepet mot underlaget og holde deg oppdatert med hvordan kjøretøyet reagerer når du bruker kontrollene. Hold alltid bremsepedalen, fotstøtten, fotbrett og bremse- og gashåndtak fri for snø og is. Børst regelmessig av snø fra setet, håndtakene, frontlysene, baklysene og refleksene.

Snøen kan skjule steiner, trerøtter eller andre gjenstander, og hvis den er våt, kan den totalt hindre muligheten til å kjøre etter hvert som kjøretøyet kjører seg fast eller fullstendig mister grepet i snøsørpe. Se langt fremover, og vær alltid på vakt etter eventuelle synlige spor som kan indikere at slike gjenstander finnes. Kjør til side for slike hvis du er i tvil. Unngå å kjøre på islagt vann før du har kontrollert at isen er trygg for kjøring med ATV-en, førerne og lasten som er med. Husk at en gitt tykkelse av isen kan være nok til å holde en snøscooter, men ikke en ATV med samme vekt, fordi en mindre kontaktflate fra de fire hjulene fører til større trykk mot underlaget sammenlignet med beltet og skiene på en snøscooter.

For å få best mulig komfort og unngå forfrysninger, må du alltid bruke klær og ATV-beskyttelsesutstyr som egner seg for værforholdene du kan bli utsatt for i løpet av kjøreturen.

Etter kjøreturen er det en god vane å rengjøre kjøretøyets karosseri og alle bevegelige komponenter (bremser, styrekomponenter, drivverk, kontroller, radiatorvifte osv.) for eventuell oppsamlet snø eller is. Våt snø vil bli til is mens kjøretøyet ikke er i bruk, og denne kan bli vanskeligere å fjerne ved neste kontroll før kjøring.

Kjøring på snø kan redusere bremseegenskapene. Reduser hastigheten til sikker hastighet, og hold større avstand for nedbremsing. Snø som kastes opp, kan føre til at det dannes snø- eller isavsetninger på bremsekomponenter og -kontroller. Bruk bremsene ofte for å forhindre ansamling av snø eller is.

### **Kjøring på sand**

Kjøring på sand, sanddyner eller snø er en annen enestående opplevelse, men det finnes enkelte grunnleggende sikkerhetsregler du må følge. Våt, dyp eller finfordelt sand/snø kan få veigrepet til å glippe slik at kjøretøyet sklir, kjører utfor eller kjører seg fast. Hvis det skjer, må du se etter et fastere underlag. Igjen er det beste rådet å senke farten og være oppmerksom for forholdene. Når du kjører med passasjer (2-seters modeller), må du kjøre enda saktere.

Hvis du kjører i sanddyner, bør du utstyre kjøretøyet med et sikkerhetsflagg av antennetype. Det gjør deg mer synlig for andre førere på den andre siden av sanddynene. Kjør forsiktig hvis du ser en annen føreres sikkerhetsflagg foran deg. Sikkerhetsflagg av antennetype kan sette seg fast og deretter sprette tilbake mot kroppen din. Du bør derfor ikke bruke dem i områder med hengende grener eller hindringer. Ved kjøring med 2-seters modeller må du alltid huske at kjøretøyets manøvrerbarhet og stabilitet kan påvirkes når du tar med en passasjer.

### **Kjøring på løse steiner**

Kjøring over løse steiner eller grus er meget likt kjøring på is. Det påvirker på styreevnen og kan føre til at kjøretøyet sklir eller velter, spesielt når hastigheten er høy (slik at føreren og passasjereren kastes av (2-seters modeller)).

Igjen er det beste rådet å senke farten og være oppmerksom forholdene. Når du kjører med passasjer (2-seters modeller), må du kjøre enda saktere.

I tillegg kan bremselengden øke. Tenk på at hvis du gir gass for raskt eller sladder, er det fare for at løse steiner kastes bakover mot eventuelle kjøretøyer bak deg. Gjør aldri dette med overlegg.



# KJØRE MED LAST OG UTFØRE ARBEID

## Bruke kjøretøyet til arbeidsoppgaver

Du kan bruke kjøretøyet til å utføre en rekke LETTE arbeidsoppgaver, fra snørydding til å trekke materialer eller frakte last. Et stort utvalg tilbehør er tilgjengelig hos autoriserte Can-Am-forhandlere. For å unngå mulige personskader må du følge instruksjonene og advarslene som gis i dokumentasjonen for tilbehøret. Overhold alltid angitte lastekapasiteter for kjøretøyet. Hvis du overbelaster kjøretøyet, kan også komponentene overbelastes slik at feil oppstår. Unngå å overanstrenge deg når du må løfte eller dra tung last eller skyve kjøretøyet.

## Kjøre med last



### ADVARSEL

- 1-seters modeller. Overskrid ALDRI 90 km/h hvis total last er mer enn 164 kg.
- 2-seters modeller. Overskrid ALDRI 90 km/h hvis total last er mer enn 132 kg.
- 2-seters modeller: Overskrid ALDRI 90 km/h ved kjøring med passasjer.

All last som transporteres på kjøretøyet inkludert passasjer (på 2-seters modeller) og/eller bagasjebærere, påvirker håndteringen av og stabiliteten og bremselengden til kjøretøyet. Ikke overskrid kjøretøyet's lastekapasitet, inkludert vekt av fører og passasjer, last, utstyr og belastning på tilhengerfeste. Se *SPESIFIKASJONER*. Kontroller alltid til at lasten er sikkert festet, riktig fordelt (1/3 av vekten på lasten foran og 2/3 av vekten på lasten bak) og ikke påvirker kontrollen. Vær alltid oppmerksom på at lasten kan gli eller falle av og føre til en ulykke. Unngå at last stikker ut på sidene og fester seg i busker eller

andre hindringer. Unngå at frontlysene eller baklyset dekket helt eller delvis av lasten.

Vær alltid oppmerksom på at "lasten" kan gli eller falle av og forårsake en ulykke.



### ADVARSEL

Kjøretøyet's manøvrerbarhet, stabilitet og bremserekning påvirkes av lastene på stativene og måten kjøretøyet brukes på. Det er derfor viktig med riktig lasting og fordeling av vekten. Utsett aldri roadsteren for overlast eller feil lasting eller sleping. Kontroller alltid at lasten er sikkert fastspent og riktig fordelt på stativene før du bruker kjøretøyet. Reduser hastigheten på en trygg måte i henhold til terrenget når du transporterer last eller trekker tilhenger, og unngå bakker og vanskelig terreng. Hold større avstand for nedbremsing, spesielt i skrånende terreng og når du har med passasjer (2-seters modeller). Vær forsiktig slik at du ikke får skrens eller sklir. Fest alltid lasten så lavt som mulig på stativene for å redusere effekten av et høyere tyngdepunkt. Hvis disse anbefalingene ikke følges, kan det påvirke håndteringen av kjøretøyet, noe som igjen kan føre til en ulykke.

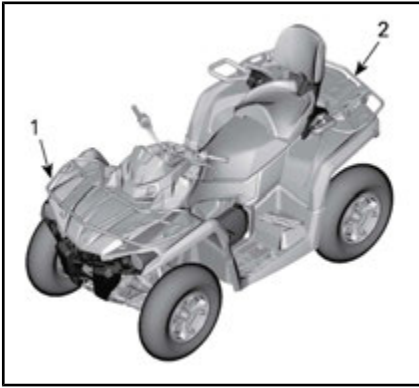

1.  $\frac{1}{3}$  av vekten av lasten
2.  $\frac{2}{3}$  av vekten av lasten

TABELL OVER MAKSIMAL LAST			
TOTALT TILLATT LAST	1-SETERS MODELLER	235 kg	Inkludert vekt av fører, passasjer, last og tilbehør og eventuelt belastning på tilhengerfestet.
	2-SETERS MODELLER Mossy Oak	272 kg	
LAST FORAN		54 kg	Jevnt fordelt.
LAST BAK		109 kg	Jevnt fordelt. Inkluderer stativ bak, hanskerom bak og belastning på tilhengerfeste.

EKSEMPEL PÅ EGNET TOTAL KJØRETØYLAST (MODELLER MED 235 kg TOTAL LAST)				
OPERATØR OG PASSASJER	STATIV FORAN	STATIV BAK	LAST SOM TREKKES	TOTAL BELEASTNING
92 kg	40 kg	80 kg	23 kg	235 kg

## Last på bagasjebærerne

**OBS!** Når du laster på eller løser skal du ikke overskride vektgrensen på 109 kg for last bak og 54 kg for last foran.

Laste cargo så lav som mulig – en høyere belastning kan øke kjøretøyets tyngdepunkt, noe som kan redusere stabiliteten. Plasser lasten så jevnt over stativet som mulig.

Fest lasten på lastestativet. Ikke fest/sikre lasten til andre deler av kjøretøyet. Hvis lasten ikke er festet godt nok, kan den skli eller falle av, og eventuelt treffe personer som befinner seg i kjøretøyet eller på utsiden, eller den kan forskyve seg slik at stabiliteten og manøvreringen påvirkes.

Høye objekter kan redusere sjåførens sikt og kan forandres til prosjektiler dersom en ulykke skulle inntreffe. Last som stikker ut på sidene, kan feste seg i busker, greiner eller andre hindringer. Unngå bremselysene dekkes helt eller

delvis av lasten. Sørg for at lasten ikke stikker ut utenfor lastestativet og at lasten ikke forstyrrer sikten eller kontrollen over kjøretøyet.

Ikke overbelast lastestativet.

Du må aldri transportere bensinbeholdere eller farlige væsker på lastestativet.

## Trekking av last (dersom utstyrt med tilhengerfeste)

Bruk aldri støtdemperen eller bagasjebæreren som feste for å trekke last. Det kan få kjøretøyet til å velte. Kun tilhengerfestet (hvis installert) skal brukes til å trekke en last.

I en nødssituasjon kan du bruke redningskroken til å redde et kjøretøy som har satt seg fest. Se *BERGINGSKROKER* under *UTSTYR*.

Når du trekker last med kjetting eller kabel, må du forsikre deg om at det ikke er noen slakk før du star-

ter, og passe på at den hele tiden er stram mens du trekker.

Når du trekker last med en kjetting eller kabel, må du passe på å bremse gradvis. Den treghet av lasten vil kunne føre til en påvirkning.

Respekter maksimalbelastningene for sleping ved sleping av last. Se under *KJØRING MED TILHENGER*.



## ADVARSEL

**Slakke kjettinger eller kabler kan forårsake at de ødelegges og spretter tilbake.**

Hvis du skal trekke et annet kjøretøy, må det være noen som har kontroll over kjøretøyet som trekkes. Denne personen må bremse og styre for å hindre at kjøretøyet kommer ut av kontroll.

Reduser hastigheten når du trekker last, og sving gradvis. Unngå bakker og grovt terreng. Ikke prøv å kjøre i bratte bakker. Hold større avstand for nedbremsing, spesielt i skrånende terreng og når du har med passasjer (2-seters modeller). Vær forsiktig slik at du ikke får skrens eller skliir.

## Trekking av tilhenger (dersom utstyrt med tilhengerfeste)

**OBS!** En BRP godkjente bakre tilhengerfest må være riktig installert på kjøretøyet for transport av trailere.

Kjøring med en tilhenger øker risikoen for velt betraktelig, spesielt ved kjøring på tvers av bakker. Hvis du kjører med tilhenger, må du kontrollere at tilhengerfestet er kompatibelt med det som finnes på kjøretøyet. Kontroller at tilhengeren er i vannrett linje med kjøretøyet. (I noen tilfeller kan det være nødvendig å montere en spesiell

forlengelse på kjøretøyets tilhengerfeste.) Bruk sikkerhetskjeder til å sikre tilhengeren til kjøretøyet.

Reduser hastigheten når du trekker en tilhenger og snu gradvis. Unngå bakker og grovt terreng. Ikke prøv å kjøre i bratte bakker. Hold større avstand for nedbremsing, spesielt i skrånende terreng og når du har med passasjer (2-seters modeller). Vær forsiktig slik at du ikke får skrens eller skliir.

Feil lasting av en tilhenger kan føre til at du mister kontrollen over kjøretøyet. Pass på at det alltid hviler noe tyngde på tilhengerfestet.

Pass på at lasten er jevnt fordelt og sikkert festet på tilhengeren. Det er lettere å ha kontroll over en tilhenger som er jevnt balansert.

Sett alltid girspaken i posisjon L (low range) for trekking av tilhenger – i tillegg til at det gir økt kraftmoment, vil det også tilligne den økte lasten og bakdekkene.

Når du har stoppet eller parkert, må du blokkere hjulene på kjøretøyet og tilhengeren slik at de ikke kan bevege seg.

Vær forsiktig når du kobler fra en lastet tilhenger. Tilhengeren eller lasten på den kan falle over deg eller andre.

Når du trekker en tilhenger må du ta hensyn til trekkkapasiteten som står skrevet på dekalen på tilhengerfestet og er oppgitt i *SPESIFIKASJONENE*.

Pass på at det alltid hviler noe tyngde på tilhengerfestet.

# VIKTIGE DEKALER PÅ KJØRETØYET

Canada/USA

## Løse dekaler

Kjøretøyet leveres med løse dekaler og etiketter som inneholder viktig informasjon om sikkerhet.

Alle som skal bruke kjøretøyet, må lese og forstå informasjonen før kjøringen starter.

<p><b>G</b> <b>MODELL FOR GENERELL BRUK</b></p> <p><b>DETTE KJØRETØYET ER BARE MENT FOR FRITIDSBRUK ELLER NYTTEKJØRING</b></p> <p><b>KUN FØRER – INGEN PASSASJERER</b></p> <p><b>FØREREN MÅ VÆRE OVER 16 ÅR</b></p> <hr/> <p><b>PÅ OPPLÆRINGSKURS KAN DU LÆRE NØDVENDIGE FERDIGHETER FOR Å KJØRE ATV. TA KONTAKT MED FORHANDLEREN FOR MER INFORMASJON.</b></p> <hr/> <p><b>TA KONTAKT MED EN FORHANDLER FOR MER INFORMASJON OM STATLIGE ELLER LOKALE FORSKRIFTER SOM GJELDER BRUK AV ATV.</b></p> <p><b>DETTE MERKET SKAL IKKE FJERNES FØR SALG.</b></p> <p>704903310</p>	<p><b>⚠ ADVARSEL</b></p> <p>Feil bruk av ATV-en kan føre til <b>ALVORLIG PERSONSKADE</b> eller <b>DØDSFALL</b>.</p> <table border="0"><tr><td></td><td></td><td></td><td></td></tr><tr><td><b>BRUK ALLTID EN GODKJENT HJELM OG VERNEUTSTYR.</b></td><td><b>KJØR ALDRI PÅ OFFENTLIG VEI.</b></td><td><b>TA ALDRI MED PASSASJER.</b></td><td><b>ALDRI BRUK MED NARKOTIKA ELLER ALKOHOL.</b></td></tr></table> <p><b>Kjør ALDRI:</b></p> <ul style="list-style-type: none"><li>• uten riktig ATV-opplæring eller instruksjoner.</li><li>• i hastigheter som er for høye i forhold dine egenskaper og kjøreforhold.</li><li>• på offentlig vei – det kan føre til kollisjon med andre kjøretøyer.</li><li>• med passasjer – passasjerer påvirker balansen og styreegenskapene og øker risikoen for å miste kontroll.</li></ul> <p><b>ALLTID :</b></p> <ul style="list-style-type: none"><li>• bruk riktige kjøreteknikker for å unngå at kjøretøyet velter i bakker og grovt terreng og i svinger.</li><li>• unngå fast dekke – fast dekke kan i stor grad påvirke håndtering og kontroll.</li></ul> <p>FINN FREM OG LES BRUKERHÅNDBOKEN. FØLG ALLE INSTRUKSJONER OG ADVARSLER.</p>					<b>BRUK ALLTID EN GODKJENT HJELM OG VERNEUTSTYR.</b>	<b>KJØR ALDRI PÅ OFFENTLIG VEI.</b>	<b>TA ALDRI MED PASSASJER.</b>	<b>ALDRI BRUK MED NARKOTIKA ELLER ALKOHOL.</b>
									
<b>BRUK ALLTID EN GODKJENT HJELM OG VERNEUTSTYR.</b>	<b>KJØR ALDRI PÅ OFFENTLIG VEI.</b>	<b>TA ALDRI MED PASSASJER.</b>	<b>ALDRI BRUK MED NARKOTIKA ELLER ALKOHOL.</b>						

TYPEBILDE – 1-SETERS MODELLER

## G MODELL FOR GENERELL BRUK

**DETTE KJØRETØYET ER BARE  
MENT FOR FRITIDSBruk ELLER  
NYTTEKJØRING**

**FØREREN MÅ VÆRE OVER 16 ÅR**

**PÅ OPPLÆRINGSKURS KAN DU  
LÆRE NØDVENDIGE FERDIGHETER  
FOR Å KJØRE ATV.  
FOM MER INFORMASJON KAN DU  
TA KONTAKT MED FORHANDLEREN.  
SE SIKKERHETSVIDEOEN.**

**TA KONTAKT MED EN FORHANDLER  
FOR MER INFORMASJON OM  
STATLIGE ELLER LOKALE  
FORSKRIFTER SOM GJELDER BRUK  
AV ATV.**

Denne dekalen må ikke fjernes før salg.

## ⚠ ADVARSEL

Feil bruk kan føre til ALVORLIG PERSONSKADE eller DØDSFALL



BRUK ALLTID  
GODKJENT  
HJELM OG  
VERNEUTSTYR  
FOR FØRER OG  
PASSASJER.



KJØR ALDRI  
PÅ  
OFFENTLIG  
VEL.



TA ALDRI MED  
MER ENN EN  
PASSASJER.



ALDRI BRUK  
MED  
NARKOTIKA  
ELLER  
ALKOHOL.

### Kjør ALDRI:

- uten riktig ATV-opplæring eller instruksjoner.
- i hastigheter som er for høye i forhold dine egenskaper og kjøreforhold.
- på offentlig vei – det kan føre til kollisjon med andre kjøretøyer.
- med passasjer med mindre passasjerstet er festet sikkert på plass.

### FØREREN MÅ ALLTID

- bruk riktige kjøreteknikker for å unngå velt i bakker og grovt terreng og i svinger.
- unngå fast dekke – fast dekke kan i stor grad påvirke håndtering og kontroll.
- redusere hastigheten og hele tiden være oppmerksom når en passasjer er med – la passasjeren gå av når forholdene krever det.
- passer på at passasjeren leser og forstår denne dekalen og dekalen om sikkerhet for passasjeren.

FINN FREM OG LES BRUKERHÅNDBOKEN.  
FØLG ALLE INSTRUKSJONER OG ADVARSLER.

Denne dekalen må ikke fjernes før salg. 704903314

## TYPEBILDE – 2-SETERS MODELLER

**⚠ ADVARSEL.** Bruk, servicearbeid og vedlikehold av et terrengkjøretøy kan utsette deg for kjemikalier, inkludert motoreksos, karbonmonoksid, ftalater og bly som anses i staten California som kreftfremkallende og kan forårsake fødselsdefekter eller annen reproduktiv skade.

For å minimere eksponering skal du unngå å innånde eksos, ikke la motoren gå på tomgang bortsett fra når nødvendig, vedlikehold kjøretøyet på et godt ventilert område og bruk hansker eller vask hendene ofte når du vedlikeholder kjøretøyet.

For mer informasjon kan du gå til  
[www.P65Warnings.ca.gov/products/passenger-vehicle](http://www.P65Warnings.ca.gov/products/passenger-vehicle)



704906872

## KJØRETØYETS MOTOR BESKRIVELSE:

XXXXX

**EPA-SERTIFISERT**

NER (NORMALIZED EMISSION RATE) =

PÅ EN SKALA FRA 0 TIL 10, ER 0 RENEST

**\*MÅ IKKE FJERNES FØR SALG**



704901107

## TYPEBILDE

## Sikkerhetsdekalering på kjøretøyet

Les og forstå alle sikkerhetsdekaleringer på kjøretøyet.

Disse dekaleringene er festet på roadsteren for å ivareta sikkerheten for fører, passasjer (2-seters) og personer i nærheten.

Sikkerhetsdekaleringene på kjøretøyet må oppfattes som en permanent del av kjøretøyet. Hvis de mangler eller er skadet, kan de byttes uten ekstra kostnad. Kontakt en autorisert Can-Am-forhandler.

**MERK:** Dersom det er et avvik mellom denne håndboken og kjøretøyet, skal sikkerhetsdekaleringene på kjøretøyet gå foran dekaleringene i denne håndboken.

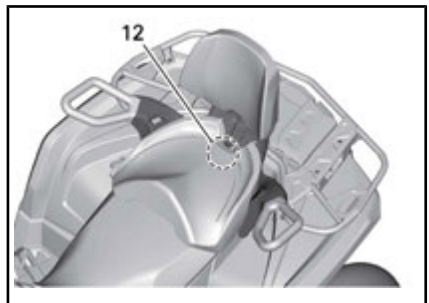
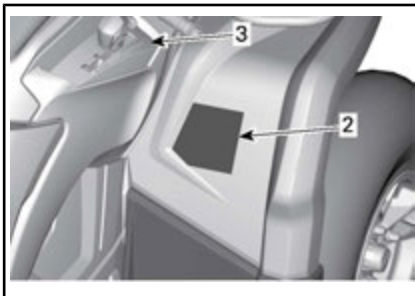
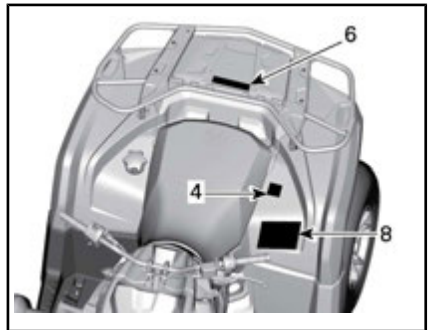
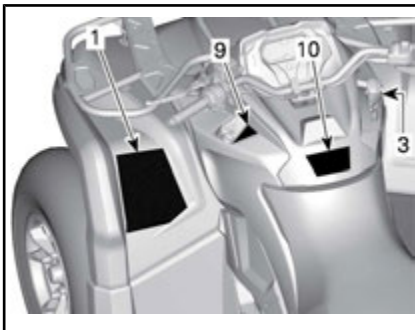
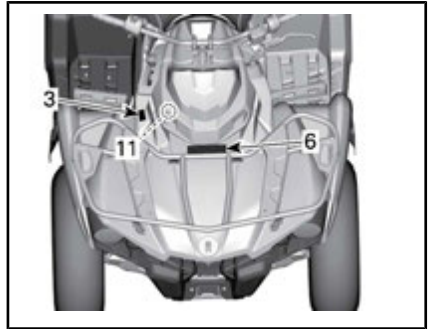
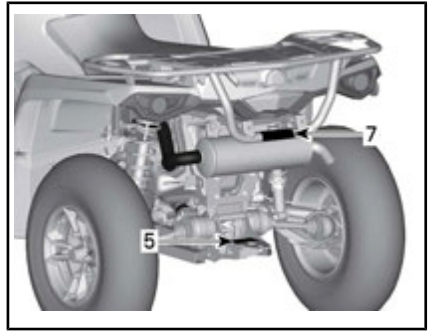

*BARE MAX-MODELLER*



DEKAL 1 – 1-SETERS MODELLER



DEKAL 1 – 2-SETERS MODELLER



DEKAL 2 – 1-SETERS MODELLER

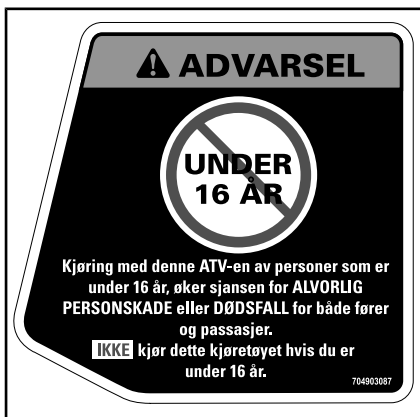

DEKAL 2 – 2-SETERS MODELLER

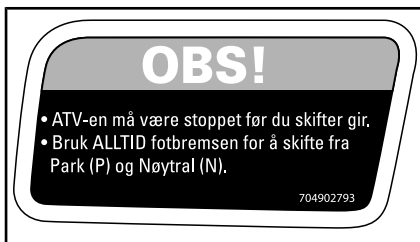

DEKAL 3



DEKAL 4 – 1-SETERS MODELLER



**⚠ ADVARSEL**

**SIKKERHET FOR PASSASJER**  
For å redusere faren for **ALVORLIG PERSONSKADE** eller **DØDSFALL**



**TA ALDRI MED MER ENN EN PASSASJER**



**KJØR ALDRI ETTER Å HA INNTATT ALKOHOL ELLER MEDIKAMENTER.**

Ta **ALDRI** med en passasjer som er for liten til å få plassert føttene godt på fotstøttene og til å få grep i håndtakene.

**PASSASJEREN MÅ ALLTID:**

- bruke godkjent hjelm og verneutstyr.
- ha et sikkert grep på håndtakene og plasser føttene fast på fotstøttene når han/hun sitter i passasjerselet.
- få føreren til å redusere hastigheten eller stoppe hvis det blir ubehagelig – og gå av og gå hvis forholdene krever det.

704903093

DEKAL 4 – 2-SETERS MODELLER

**⚠ ADVARSEL**

Feil lastning av tilhenger kan føre til tap av kontroll over kjøretøyet, noe som kan føre til alvorlig personskade eller dødsfall.

- Maksimal slepevekt er 590 kg
- Maksimal vekt på tilhengerfestet er 23 kg

704904438

DEKAL 5

**⚠ ADVARSEL**



- Passasjerer må ALDRI transporteres på denne bagasjebæreren.
- **MAKSIMAL LAST FORAN:** 54 kg (120 lb) jevnlig fordelt.
- **MAKSIMAL LAST BAK:** 109 kg (240 lb) jevnlig fordelt. (inkluderer vekten på tilhengerkoplingen hvis aktuell).

704904404

DEKAL 6

**⚠ ADVARSEL**

**Fest ALDRI her eller på bagasjebæreren for å trekke last.**

**Det kan få ATVen til å velte.**

Bruk **ALLTID** tilhengerfestet til å trekke last.

704902777

DEKAL 7

## ADVARSEL

Feil dekktrykk og overbelastning kan føre til tap av kontroll, noe som kan føre til **ALVORLIG PERSONSKADE** eller **DØDSFALL**.

- Bruk **ALLTID** riktig dekktrykk i henhold til lasten til kjøretøyet. Se tabellen.
- Bruk **ALDRI** for lavt trykk i dekket, da det kan få dekket til å løsne fra felgen.
- Overskrid **ALDRI** kjøretøyets lastekapasitet på 235 kg (517 lb), Mossy Oak-konfigurasjon 272 kg (598 lb), inkludert vekten på operatør, last, tilleggsutstyr og tilhengerkopleing.
- ALDRI** overskrid 90 km/t hvis totallasten er på mer enn 164 kg (360 lb), Mossy Oak-konfigurasjon 132 kg (290 lb).

### ATV MED LAST/TILHENGER

- Last eller tilhenger kan påvirke stabilitet og håndtering. Lasten må fordeles jevnt på bagasjebærerne.
- Når den lastes eller trekker en tilhenger:
  - reduser hastigheten.
  - beregn lengre bremsavstand.
  - unngå bakker og ulendt terreng.

#### KALDT DEKKTRYKK

FORAN	48,3 kPa (7 psi)
BAK	48,3 kPa (7 psi)

704906970



### DEKAL 8 – 1-SETERS MODELLER

## ADVARSEL

Feil dekktrykk og overbelastning kan føre til tap av kontroll, noe som kan føre til **ALVORLIG PERSONSKADE** eller **DØDSFALL**.

Bruk **ALLTID** riktig dekktrykk i henhold til lasten til kjøretøyet. Se tabellen.

**ALDRI:** • bruk for lavt trykk i dekket, da det kan få dekket til å løsne fra felgen.

- overskrid kjøretøyets maksimale lastekapasitet på 272 kg (598 lb) inkludert vekt av fører, last, tilbehør og vekt på tilhengerfeste.
- overskrid 90 km/t hvis totallasten er på mer enn 132 kg (290 lb)
- overskrid 90 km/t med en passasjer

### ATV MED LAST/TILHENGER

- Last eller tilhenger kan påvirke stabilitet og håndtering. Lasten må fordeles jevnt på bagasjebærerne.
- Ved kjøring med last eller tilhenger:
  - Reduser hastigheten.
  - Beregn større avstand for å stoppe.
  - Unngå bratte bakker og grovt terreng.

#### KALDT DEKKTRYKK

FORAN	48,3 kPa (7 psi)
BAK	48,3 kPa (7 psi)

704906307



### DEKAL 8 – 2-SETERS MODELLER

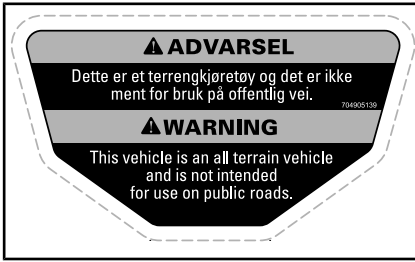

DEKAL 9



DEKAL 10



DEKAL 11



DEKAL 12 – 2-SETERS MODELLER

## Samsvarsdekaler

Disse dekalene indikerer kjøretøyet's samsvar.



PLASSERING: UNDER SETET PÅ ØVRE RAMMEDEL

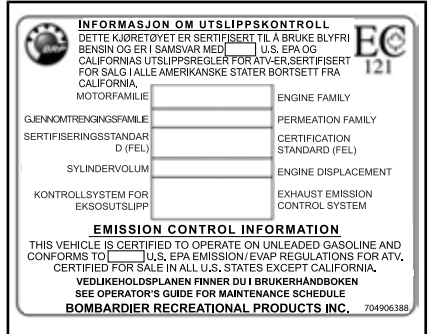

TYPEBILDE: ALLE MODELLER I CANADA OG USA EKSKLUDERT CALIFORNIA

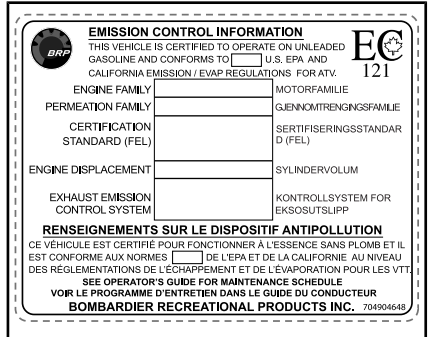

TYPEBILDE: CALIFORNIA-MODELLER

TYPEBILDE – PLASSERING: UNDER SETET PÅ ØVRE RAMMEDEL



*PLASSERING: BAKSKJERM*

## Dekaler med tekniske informasjon

### **VEDLIKEHOLD AV LUFTFILTER**

VEDLIKEHOLD MÅ UTFØRES SLIK DET ER SPESIFISERT I BRUKERHÅNDBOKEN. VEDLIKEHOLD AV LUFTFILTERET BØR UTFØRES OFTERE UNDER MER EKSTREME (STØVETE) FORHOLD.

### **AIR FILTER MAINTENANCE**

MAINTENANCE MUST BE PERFORMED AS SPECIFIED IN THE OPERATOR'S GUIDE. AIR FILTER MAINTENANCE SHOULD INCREASE IN FREQUENCY IN MORE SEVERE (DUSTY) CONDITIONS. 707800373

*PLASSERING: UNDER SETET PÅ ØVRE RAMMEDEL*

# VIKTIGE DEKALER PÅ PRODUKTET (ALLE LAND UNNTATT CANADA/USA)

**Alle land unntatt Canada/USA**

## Løse dekaler

Kjøretøyet leveres med løse dekaler og etiketter som inneholder viktig informasjon om sikkerhet.

Alle som skal bruke kjøretøyet, må lese og forstå informasjonen før kjøringen starter.



## ADVARSEL

- Finn og les brukerhåndboken. Feil bruk av ATV-en kan føre til ALVORLIG PERSONSKADE eller DØDSFALL. Følg alle instruksjoner og advarsler.
- Bruk alltid ørebeskyttelse.
- Bruk alltid godkjent hjelm og verneutstyr.
- Kjør aldri på offentlig vei.
- Ta aldri med passasjerer på 1-seters modeller, og ta ALDRI med mer enn én passasjer på 2-seters modeller.
- Kjør aldri etter å ha inntatt alkohol eller medikamenter.

<p><b>G</b></p> <p><b>MODELL FOR GENERELL BRUK</b></p> <p><b>DENNE ATV-en ER BEREGNET FOR FRITIDSBRUK ELLER NYTTEKJØRING</b></p> <p><b>KUN FØRER – INGEN PASSASJERER</b></p> <p><b>FØREREN MÅ VÆRE OVER 16 ÅR</b></p> <hr/> <p>PÅ OPPLÆRINGSKURS KAN DU LÆRE NØDVENDIGE FERDIGHETER FOR Å KJØRE ATV. TA KONTAKT MED FORHANDLEREN FOR MER INFORMASJON.</p> <hr/> <p>TA KONTAKT MED EN FORHANDLER FOR MER INFORMASJON OM STATLIGE ELLER LOKALE FORSKRIFTER SOM GJELDER BRUK AV ATV.</p> <p><b>DETTE MERKET SKAL IKKE FJERNES FØR SALG.</b></p> <p>704903930</p>	<p></p> <p></p> <p></p> <p></p> <p></p> <p></p> <p></p>
---	---

TYPEBILDE – 1-SETERS MODELLER

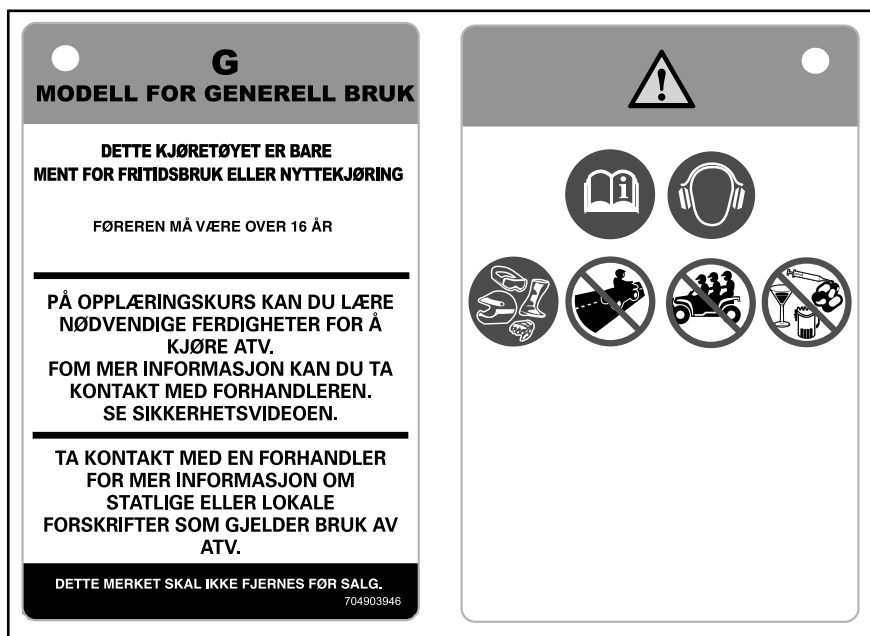

TYPEBILDE – 2-SETERS MODELLER



TYPEBILDE: AKTUELT NÅR TILSVARENDE EN MODELL SOM ER SERTIFISERT I HENHOLD TIL US EPA-STANDARDE

## Sikkerhetsdekalering på kjøretøyet

Les og forstå alle sikkerhetsdekalering på kjøretøyet.

Disse dekaleringene er festet på roadsteren for å ivareta sikkerheten for fører, passasjer (2-seters) og personer i nærheten.

Sikkerhetsdekaleringene på kjøretøyet må oppfattes som en permanent del av kjøretøyet. Hvis de mangler eller er skadet, kan de byttes uten ekstra kostnad. Kontakt en autorisert Can-Am-forhandler.

**MERK:** Dersom det er et avvik mellom denne håndboken og kjøretøyet, skal sikkerhetsdekaleringene på kjøretøyet gå foran dekaleringene i denne håndboken.

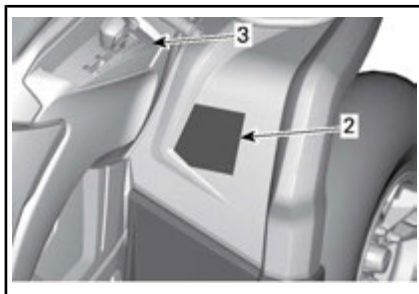
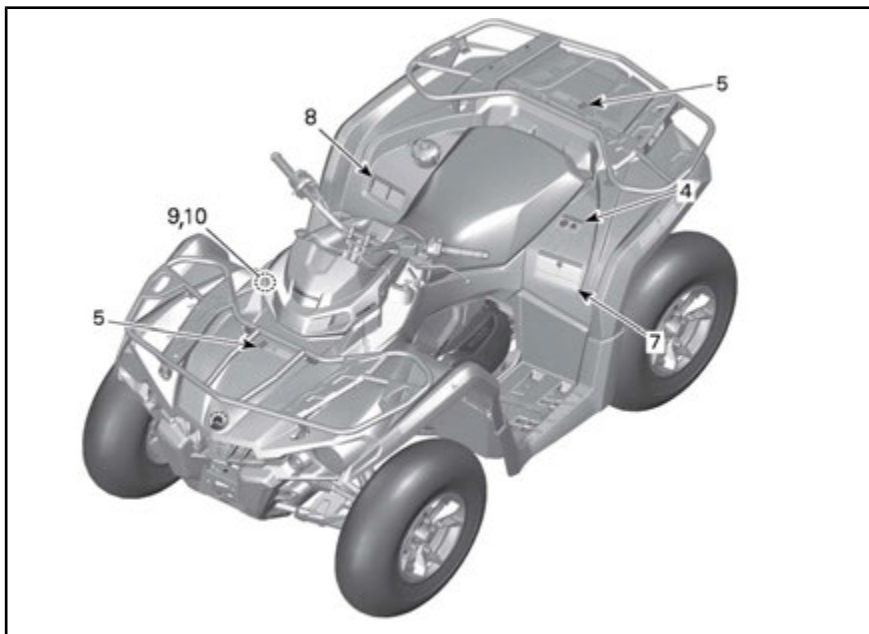

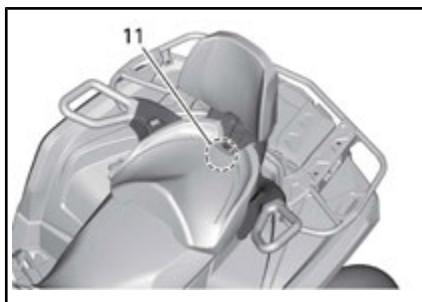
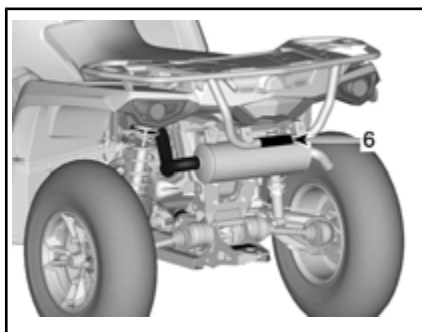

BARE MAX-MODELLER

**Dekal 1**

**⚠ ADVARSEL**

- Finn og les brukerhåndboken. Feil bruk av ATV-en kan føre til ALVORLIG PERSONSKADE eller DØDSFALL. Følg alle instruksjoner og advarsler.
- Bruk alltid ørebeskyttelse.
- Bruk alltid godkjent hjelm og verneutstyr.
- Kjør aldri på offentlig vei.
- Ta aldri med passasjer på 1-seters modeller, og ta ALDRI med mer enn én passasjer på 2-seters modeller.
- Kjør aldri etter å ha inntatt alkohol eller medikamenter.

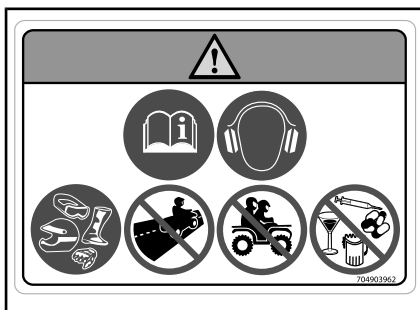

DEKAL 1 – 1-SETERS MODELLER

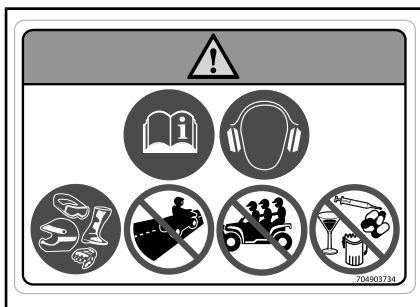

DEKAL 1 – 2-SETERS MODELLER

**Dekal 2**

**⚠ ADVARSEL**

Kjøring med denne ATV-en av personer som er under 16 år, øker sjansen for ALVORLIG PERSONSKADE eller DØDSFALL for fører, og for både fører og passasjer på 2-seters modeller. Kjør ALDRI denne ATV-en hvis du er under 16 år.

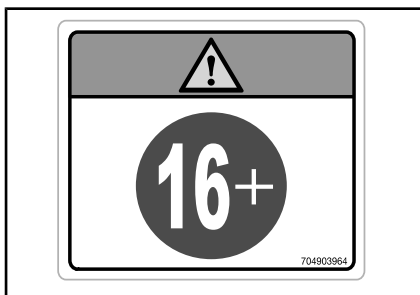

DEKAL 2



**Dekal 3**



DEKAL 3

**Dekal 4**

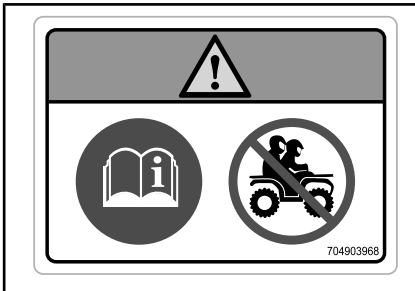

DEKAL 4 – 1-SETERS MODELLER

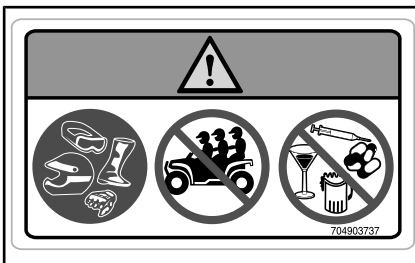

DEKAL 4 – 2-SETERS MODELLER

**Dekal 5**

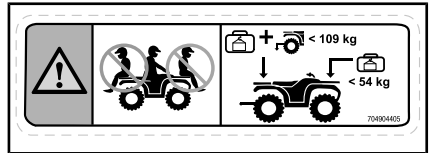
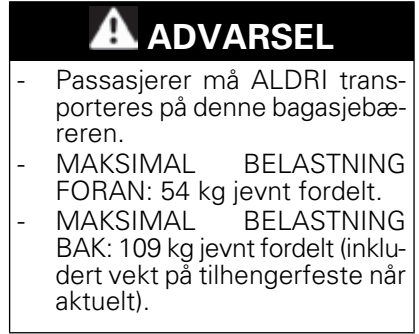

DEKAL 5

### Dekal 6



## ADVARSEL

Fest ALDRI noe her eller på bagasjebæreren for å trekke last. Det kan få kjøretøyet til å velte. Bruk ALLTID tilhengerfestet eller bergingskroken til å trekke last.

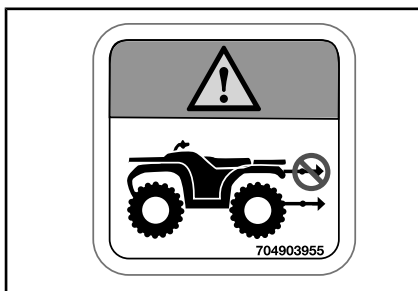







DEKAL 6

### Dekal 7

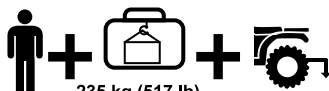



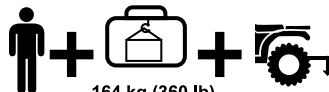



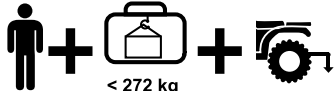

## ADVARSEL

- Finn og les brukerhåndboken. Feil dekktrykk og overbelastning kan føre til tap av kontroll, noe som kan føre til ALVORLIG PERSONSKADE eller DØDSFALL.
- Sørg for at dekktrykket ALLTID er som angitt.
- På 1-seters modeller: Overskrid ALDRI maksimal lastekapasitet på 235 kg inkludert vekt av fører, last, utstyr og vekt på tilhengerfestet.
- På 2-seters modeller: Overskrid ALDRI maksimal lastekapasitet på 272 kg inkludert vekt av fører, last, utstyr og vekt på tilhengerfestet.
- Bruk ALLTID tilhengerfestet eller bergingskroken til å trekke last.
- Overskrid ALDRI maksimal vekt ved sleping på 590 kg.
- Overskrid ALDRI maksimal vekt på tilhengerfestet på 23 kg.
- 1-seters modeller. Overskrid ALDRI 90 km/h hvis total last er mer enn 164 kg.
- 2-seters modeller. Overskrid ALDRI 90 km/h hvis total last er mer enn 132 kg.
- 2-seters modeller: Overskrid ALDRI 90 km/h ved kjøring med passasjer.

	
 235 kg (517 lb) < 272 kg (598 lb) Mossy Oak	 =  kPa 48,3 kPa (7 psi) 48,3 kPa (7 psi)
 90 km/t 55 mph	 590 kg
 164 kg (360 lb) > 132 kg (290 lb) Mossy Oak	 23 kg 
704906972	

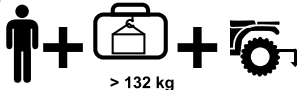
DEKAL 7 – 1-SETERS MODELLER

	
 < 272 kg	 =  kPa 48,3 kPa 48,3 kPa
 90 km/t 55 mpt	
 90 km/t 55 mpt	 590 kg
 > 132 kg	 23 kg 
704906309	

DEKAL 7 – 2-SETERS MODELLER

**Dekal 8**

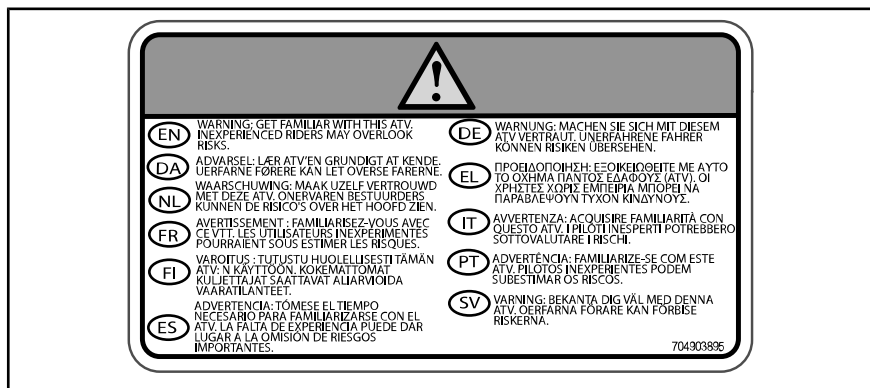

DEKAL 8

**Dekal 9**



DEKAL 9

## Dekal 10



## DEKAL 10

## Dekal 11



## DEKAL 11 – 2-SETERS MODELLER

## Samsvarsdekalering

Disse dekaleringene indikerer kjøretøyetets samsvar.



PLASSERING: UNDER SETET PÅ ØVRE RAMMEDEL

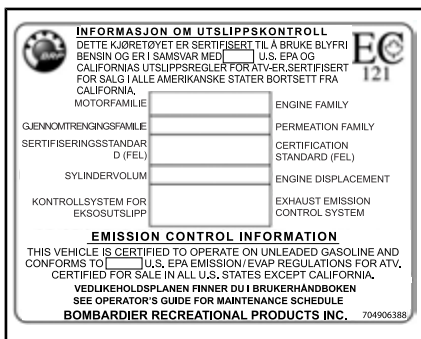

TYPEBILDE: AKTUEL T NÅR TILSVARER EN MODELL SOM ER SERTIFISERT TIL US EPA-STANDARDE – PLASSERING: UNDER SETET PÅ ØVRE RAMMEDEL

## Dekalering med tekniske informasjon

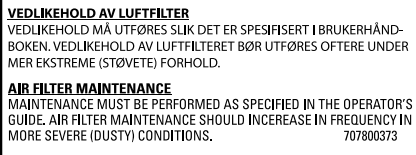

PLASSERING: UNDER SETET PÅ ØVRE RAMMEDEL

---

***Denne siden er  
blank med hensikt***

# ***INFORMASJON OM KJØRETØYET***

# BETJENINGSORGANER

**MERK:** Noen av kjøretøyets sikkerhetsdekaleringer vises ikke på illustrasjonene. Se underavsnittet **VIKTIGE DEKALER PÅ PRODUKTET** for mer informasjon om sikkerhetsdekaleringer.

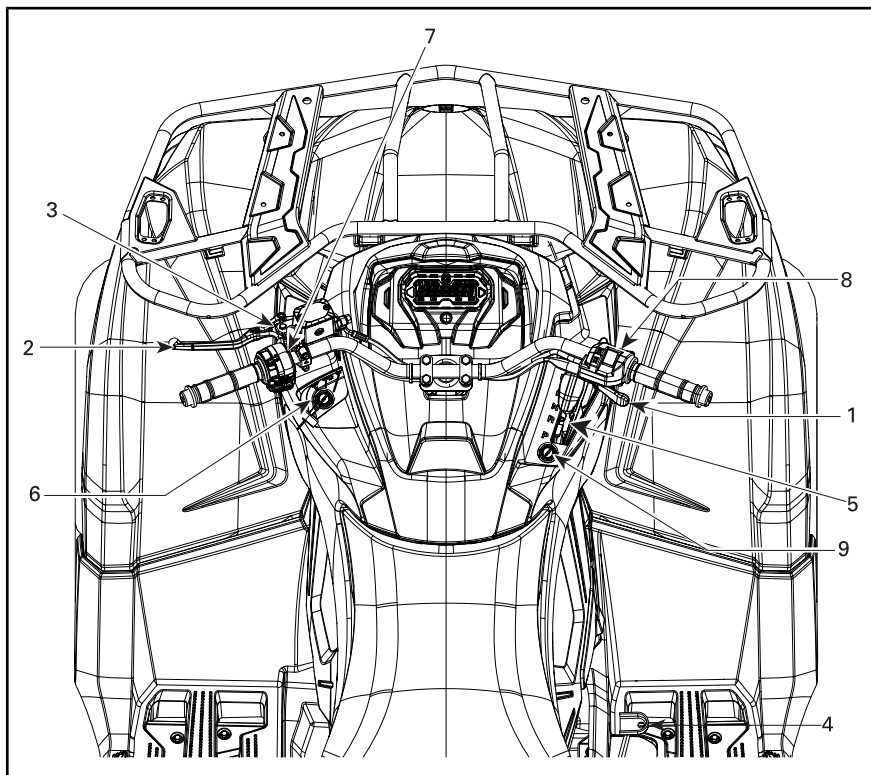

## 1) Gasshåndtak

Gasspaken er plassert på høyre side av styret.

Gasshåndtaket kontrollerer motorhastigheten.

Hvis du vil øke eller opprettholde hastigheten, trykker du på gasshåndtaket med høyre tommel.

Hvis du vil redusere hastigheten, slipper du opp gasshåndtaket.

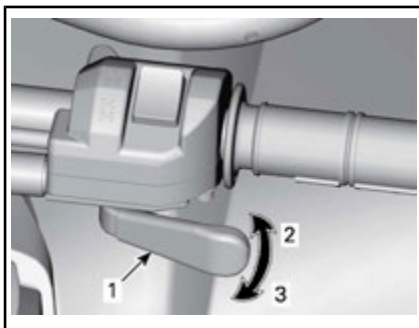

### TYPEBILDE

1. Gasshåndtak
2. Akselerasjon
3. Reduksjon av hastighet



## 2) Brems håndtak

Venstre bremsehåndtak er plassert på venstre side av styret.

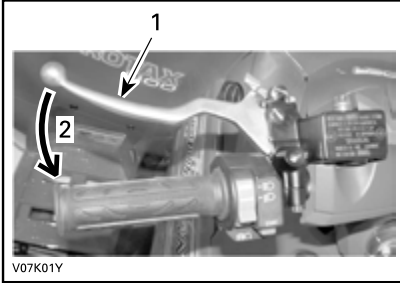

### TYPEBILDE

1. Brems håndtak
2. Slik bremses du

Bremsepedalens funksjon er å redusere hastigheten til eller stoppe kjøretøyet.

Når bremsehåndtaket trykkes inn, aktiveres bremsene både foran og bak.

Bremseeffekten er proporsjonal med trykket på håndtaket.

## 3) Parkeringsbremsspak

Parkeringsbremsen er plassert på venstre side av styret.

Funksjonen til parkeringsbremsen er å aktivere bremsene på alle hjulene for å hindre at kjøretøyet skal bevege seg når det er parkert.

### ⚠ ADVARSEL

Sett alltid på parkeringsbremsen og sett girspaken i PARKE-RING når kjøretøyet ikke brukes.

**Slik setter du på parkeringsbremsen:** Trykk inn bremsehåndtaket og hold det mens du beveger låsen på håndtaket. Bremsehåndtaket holdes nå trykket inn, og alle bremsene aktiveres.

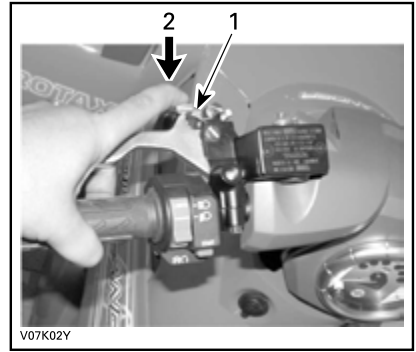

### TYPEBILDE

1. Lås på bremsehåndtak
2. Trykk for å sette på parkeringsbremsene

**MERK:** Låsehåndtaket kan justeres til flere posisjoner.

**MERK:** Parkeringsbremsen kan justeres til flere posisjoner.

**OBS!** Kontroller at kjøretøyet holdes trygt på plass når parkeringsbremsen er satt på.

For å frigjøre parkeringsbremsen trykker du bare inn bremsehåndtaket. Det går tilbake til hvileposisjon når det slippes.

### ⚠ ADVARSEL

Kontroller at parkeringsbremsen er frigjort før du begynner å kjøre igjen. Hvis parkeringsbremsen er PÅ under kjøring, kan bremsesystemet skades og det kan oppstå brann og/eller tap av bremsekraft.

## 4) Bremsepedal

Bremsepedalen er plassert på høyre side av kjøretøyet nær motoren.



1. Brems pedal

Brems pedalens funksjon er redusere hastigheten til eller stoppe kjøretøyet.

Når brems pedalen trykkes ned, aktiveres bremsen bak.

Når du slipper brems pedalen, skal den automatisk gå tilbake til den opprinnelige posisjonen.

Brems effekten er proporsjonal med trykket på pedalen.

**MERK:** Bremsene vil også virke på forhjulene via drivverket når firehjulsdrift kobles inn.

Hvis det oppstår feil i bremsehåndtaksystemet, kan bakbremsen aktiveres ved å trykke på brems pedalen.

## 5) Girspak

Girspaken er plassert på høyre side av kjøretøyet nær rattstammen.



PLASSERING AV GIRSPAK

Girspaken brukes til å skifte girkassestillingen.

Girspaken har fem posisjoner.

## GIRSPAKPOSISJONER

POSISJON	GIR
P	Parker
R	Revers
N	Nøytral
H	Høyt område (fremover)
L	Lavt område (fremover)



### TYPEBILDE – SKIFTEMØNSTER

Kjøretøyet må være stoppet og bremsene på før du velger gir.

**OBS!** Girkassen er ikke utformet for å skifte gir mens kjøretøyet er i bevegelse.

### P: Parker

Parkeringsposisjonen låser girkassen for å hindre at kjøretøyet beveger seg.

## ADVARSEL

Sett alltid girkassen i PARKERING (P) når kjøretøyet ikke er i bruk. Kjøretøyet kan begynne å rulle hvis girspaken ikke står i PARKERING (P).

### R: Revers

I reversposisjonen kan du rygge med kjøretøyet.

**MERK:** I reversposisjon er motorens OPM begrenset, og dermed

begrenses kjøretøyets revershastighet.



## ADVARSEL

Når du rygger i nedoverbakke, kan tyngdekraften øke hastigheten over den angitte grensen for hastighet ved rygging.

### Nøytral

Nøytral posisjon (fri) kobler ut girkassen.



## ADVARSEL

Sett alltid girkassen i PARKE-RING (P) når kjøretøyet ikke er i bruk. Kjøretøyet kan begynne å rulle hvis girspaken ikke står i N (NØYTRAL).

### Høyt område (fremover)

Denne posisjonen velger girområdet for høy hastighet. Dette er området for normal kjørehastighet. Det lar deg kjøre med opptil maksimal hastighet.

### Lavt område (fremover)

Denne posisjonen velger girområdet for lav hastighet. Her kan kjøretøyet beveges sakte med maksimalt dreiemoment på hjulene.

**OBS!** Bruk lavt område til å trekke tilhenger, transportere tung last, kjøre over hindringer eller å kjøre opp og ned bakker.

## 6) Tenningsbryter og nøkler

Tenningsbryteren er plassert på venstre side av midtpanelet under håndtaket.

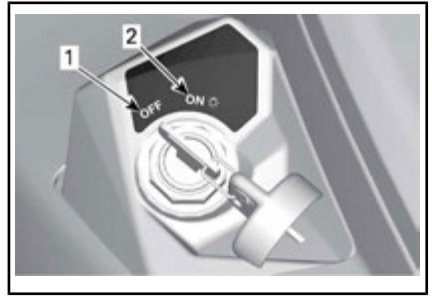

### TENNINGSBRYTERENS POSISJONER

1. AV
2. PÅ "med lys"

### AV

Nøkkelen kan settes inn og tas ut bare i denne posisjonen.

Når nøkkelen står i AV, er det elektriske systemet frakoblet.

Motoren stoppes ved å dreie tenningsbryteren til AV.

**MERK:** Selv om det er mulig å stoppe motoren ved å vri tenningsnøkkelen til OFF (av), anbefaler vi at motoren stoppes ved å sette nødstoppbryteren for motoren i STOPP-posisjonen.

**MERK:** Når du setter nøkkelen til OFF (av), slås det elektriske systemet av etter noen få sekunder.

### PÅ med lys

Når nøkkelen står i denne posisjonen, er det elektriske systemet tilkoblet.

Måleren skal aktiveres.

Lysene på kjøretøyet er slått på.

Motoren kan startes.

### Nøkler

Vanlig nøkkel (alle modeller unntatt Pro)

Kjøretøyet leveres med en vanlig tenningsnøkkel.

## Digitalt kodet sikkerhetssystem (D.E.S.S.) (Pro-modeller)

Tenningsnøkklene inneholder en elektronisk krets som gir den et unik elektronisk serienummer.

D.E.S.S.-systemet leser nøkkelkodene og tillater at motoren starter for nøkler som gjenkjennes.

### Nøkkeltyper

Du kan bruke 2 forskjellige typer nøkler til dette kjøretøyet:

- Vanlig nøkkel (grå)
- Effektnøkkel (svart)

Forskjellen på nøkkeltypene vises av fargen på dem.



## ADVARSEL

Velting, tipping, kollisjoner og tap av kontroll som fører til alvorlig personskade eller dødsfall, er mulig med Performance key (effektnøkkelen) eller den vanlige nøkkelen. Bruk av den normale nøkkelen er ingen erstatning for en sjåfør som er forberedt, kvalifisert og kjører med forsiktighet.

### Vanlig nøkkel

Kjøretøyet leveres med en vanlig nøkkel.

Den vanlige nøkkelen begrenser kjøretøyets hastighet til 70 km/h.



## ADVARSEL

I bratte nedoverbakker er det ikke sikkert turtallsbegrensingen hindrer at kjøretøyet akselerer over denne hastigheten.

Denne nøkkelen kan være nyttig for førere som foretrekker mer gradvis akselerasjon eller i situasjoner der det kan være riktig å bruke full hastighet og akselerasjon. En fører kan for eksempel foretrekke

å bruke den normale nøkkelen ved kjøring i smale eller svingete spor.

### Effektnøkkel

Kjøretøyet kommer med en effektnøkkel som gjør det mulig for brukeren å få tilgang til det maksimale dreiemomentet og kjøretøyets topphastighet.

Dette kan være nyttig for førere som foretrekker litt hurtigere akselerasjon eller i situasjoner der det kan være riktig å bruke høyere hastigheter og akselerasjon. En fører kan for eksempel foretrekke å bruke effektnøkkelen ved kjøring i åpne og rette spor.

## 7) Flerfunksjonsbryter

Flerfunksjonsbryteren er plassert på venstre side av styret.

Flerfunksjonsbryteren har følgende funksjoner:

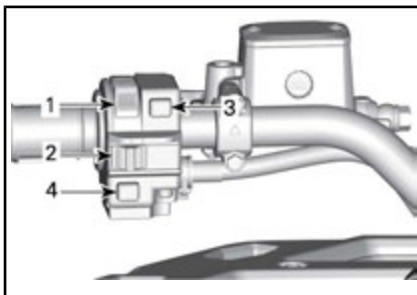

TYPEBILDE – FLERFUNKSJONSBRYTER

1. Frontlysbryter
2. Nødstoppbryter for motor
3. Motorstartknapp
4. Overstyring/DPS-knapp (hvis aktuelt)

### Bryter for fjernlys/nærlys/AV

Denne bryteren brukes til å velge mellom fjernlys og nærlys eller til å slå dem av.

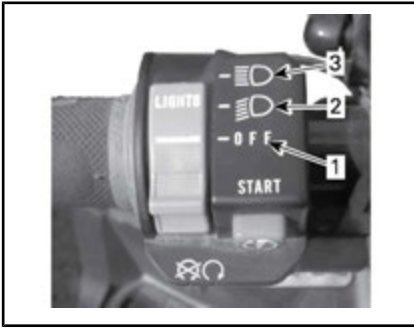

#### FRONTLYSBRYTERENS FUNKSJONER

1. Lys AV
2. Nærlys og baklys
3. Fjernlys og baklys

#### Nødstoppbryter for motor

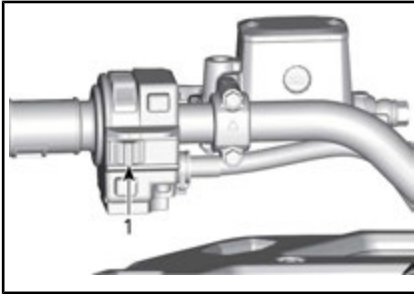

#### TYPEBILDE

1. Nødstoppbryter for motor

Denne bryteren kan brukes til å stoppe motoren og som nødstoppbryter.

Sett deretter nødstoppbryteren for motoren i STOPP-posisjonen for å stoppe motoren.

**MERK:** Selv om det er mulig å stoppe motoren ved å vri tenningsnøkkelen til OFF (av), anbefaler vi at motoren stoppes ved å sette

nødstoppbryteren for motoren i STOPP-posisjonen.

#### Motorstartknapp

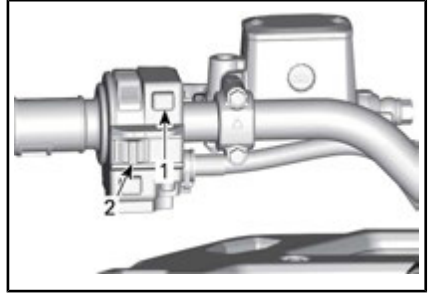

#### TYPEBILDE

1. Motorstartknapp
2. Nødstoppbryter for motor

Motoren startes når du trykker på motorstartknappen og holder den inne.

**MERK:** Når du skal starte motoren, må tenningsbryteren stå på PÅ, og nødstoppknappen for motoren må være satt til KJØR.

#### Overstyring/DPS-knapp

Avhengig av ATV-modellen har denne knappen opptil to funksjoner.

Når du leser denne operatørhåndboken må du huske at:



### ADVARSEL

Indikerer en potensiell farlig situasjon som kan resultere i alvorlig personskade eller død hvis den ikke unngås.

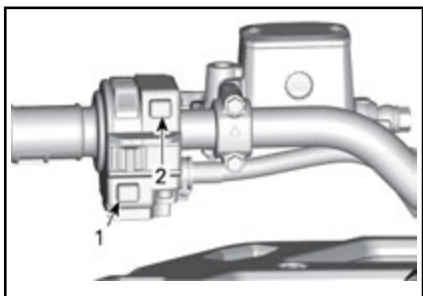

## TYPEBILDE

1. Overstyring/DPS-knapp
2. Motorstartknapp

## Overstyringsfunksjon

Funksjonen til overstyringsbryteren er å forbigå turtallsbegrensingen i revers for å gi mulighet for maksimalt dreiemoment.



## ADVARSEL

Ikke bruk overstyring til å få ekstra hjelp til å komme deg løs når du har kjørt deg fast i gjørme eller annet mykt terreng. Ikke bruk overstyring ved rygging under normale forhold. Det vil føre til at du kan rygge med for stor hastighet og øke risikoen for å miste kontroll.

Slik kobler du inn overstyringsfunksjonen:

Girspaken i må stå i REVERS (R).

1. Forsikre deg om at kjøretøyet har stanset.
2. Trykk på og hold overstyringsbryteren, og trykk deretter gradvis på gasshåndtaket.

**MERK:** Når du bruker overstyringsfunksjonen, ruller meldingen

**OVERSTYR** på måleren for å vise at funksjonen er aktivert.

3. Deaktivering av overstyringsfunksjonen skjer ved å slippe overstyringsbryteren.

## DPS-funksjon (modeller med DPS)

Denne knappen brukes også til å endre DPS-modusen (dynamisk servostyring).

Informasjon om hvordan du endrer DPS-modus finner du under *JUSTERE KJØREEGENSKAPER*.

## 8) Bryter for tohjuls/firehjuls drift

Bryteren for tohjuls/firehjuls drift er plassert på høyre side av styret.

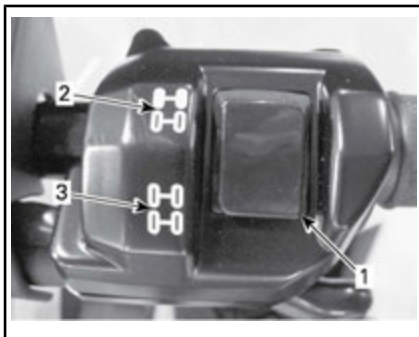

## TYPEBILDE

1. Bryter
2. Posisjon for tohjuls drift
3. Posisjon for firehjuls drift

Denne bryteren velger modus for 2 hjulstrekk eller 4 hjulstrekk når kjøretøyet står stille og motoren er i gang.

**OBS!** Kjøretøyet må stoppes før du kobler til eller fra med bryteren for tohjuls/firehjuls drift. Mekanisk skade kan oppstå hvis bryteren kobles inn eller ut mens du kjører.

Modus for firehjuls drift kobles inn når bryteren trykkes nedover.



**MODUS FOR FIREHJULS DRIFT – TYPEBILDE**

Modus for tohjuls drift kobles inn når bryteren trykkes oppover. Kjøretøyet får da drift bare på bak-hjulene.



**MODUS FOR TOHJULS DRIFT – TYPEBILDE**

Når du leser denne operatørhåndboken må du huske at:



**ADVARSEL**

Indikerer en potensiell farlig situasjon som kan resultere i alvorlig personskade eller død hvis den ikke unngås.

# FLERFUNKSJONSMÅLER (LCD)

Flerfunksjonsmåleren er plassert i målerstøtten.



## ADVARSEL

Avlesing fra displayet på flerfunksjonsmåleren kan distrahere kjøringen, spesielt når du skal følge med i omgivelsene.

## Beskrivelse av flerfunksjonsmåleren

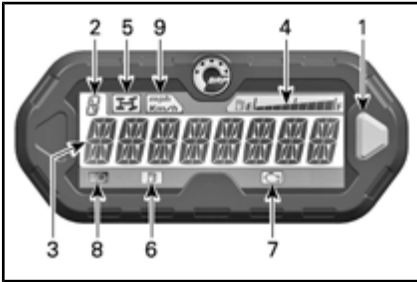

1. Valgknapp
2. Posisjonsdisplay for girkassen
3. Hovedskjerm
4. Drivstoffdisplay
5. Indikatorlampe for firehjulsdrift
6. Indikatorlampe for lite drivstoff
7. Indikatorlampe for motorkontroll
8. Indikatorlampe for fjernlys
9. Indikatorlampe for km/h, mph

### 1) Valgknapp

Valgknappen brukes til å navigere mellom eller endre innstillinger på flerfunksjonsmåleren.

### 2) Posisjonsdisplay for girkassen

Dette displayet viser hvilken posisjon girkassen står i.



1. Girstilling

Display	Funksjon
P	Parker
R	Revers
N	Nøytral
H	Høyt område
L	Lavt område

### 3) Hovedskjerm

Hovedskjermen brukes til å vise en rekke forskjellige funksjoner på flerfunksjonsmåleren.

Se under *FLERFUNKSJONSMÅLERMODUSER* for informasjon om de forskjellige modusene:

### 4) Drivstoffdisplay

Søylemåler som kontinuerlig viser drivstoffnivået på tanken når du kjører.



1. Drivstoffdisplay



### 5) Indikatorlampe for firehjulsdrift



Når denne indikatorlampen LYSER, betyr det at systemet for **firehjulsdrift** er aktivert.

### 6) Indikatorlampe for lite drivstoff



Når denne indikatorlampen lyser, betyr det at det er omtrent 5 L drivstoff igjen i drivstofftanken.

### 7) Indikatorlampe for motorkontroll



Når denne indikatorlampen LYSER, betyr det at det er generert en motorfeilkode. Se etter en melding på LCD-displayet.

Når denne indikatorlampen blinker, betyr det at **NØDMODUS** er aktivert.

Se under *FEILSØKING* hvis du vil vite mer.

### 8) Indikatorlampe for fjernlys



Når denne indikatorlampen LYSER, betyr det at **fjernlyset** er valgt for frontlysene og at tenningsnøkkelen er i posisjonen PÅ med lys.

### 9) Indikatorlampe for KM/H og MPH

*mph*  
*Km/h*

Den riktige lampen tennes for å vise enheten som brukes på speedometeret.

## Flerfunksjonsmålermoduser

### Hastighetsmodus

I denne modusen viser hovedskjermen kjøretøyets hastighet i km/h eller i mph.



### Turtallsmodus

I denne modusen viser hovedskjermen motorens turtall.



### Kombinert modus

I denne modusen viser hovedskjermen kjøretøyets hastighet og motorens turtall.

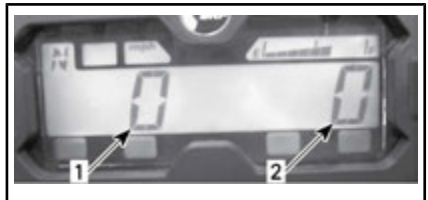

1. Kjøretøyets hastighet
2. Motorens OPM

### Kilometer teller (OD)

Kilometer telleren registrerer total kjørelengde i kilometer eller miles.



### Klokke

Viser gjeldende klokkeslett.



Se under *MÅLEROPPSETT* om hvordan du stiller klokken.

### Tripteller (TP)

Triptelleren registrerer kjørelengden siden siste nullstilling. Kjørelengden vises i enten kilometer eller miles.



Trykk på og HOLD valgknappen i to sekunder for å nullstille triptelleren.

### Triptimeteller (TH)

Triptimetelleren registrerer medgått kjøretid når det elektriske systemet er aktivert. Den kan for eksempel brukes til å finne kjøretiden mellom to steder.



Trykk på og HOLD valgknappen i to sekunder for å nullstille triptimetelleren.

### Timeteller motor (EH)

Motortimetelleren registrerer kjøretid for motoren.



### Modus for visning av meldinger

Hvis det oppstår en uvanlig motor-tilstand, ruller en melding over hovedskjermen i kombinasjon med en kontrollampe. Se under *FEILSØKING* hvis du vil vite mer.

### Feilkodemodus

Bytt til fjernlys, og velg visning av motortimeteller. Trykk på og hold valgknappen mens du bytter mellom fjernlys og nærlys (tre sykluser) for å få tilgang til feildiagnosekodene.

### Navigere på LCD-måleren

#### Modus for standardvisning

Etter oppstart vises ett av følgende alternativer i den normale visningsmodusen:

- Kjøretøyets hastighet

- Omdreininger per minutt (OPM) for motoren
- Begge parametere samtidig (kombinert modus)

Gjør følgende for å bytte fra et display til et annet.

1. Vri tenningsnøkkelen til PÅ for å slå på systemet.
2. Vent til "velkomstmeldingen" har blitt vist.
3. Trykk på og slipp valgknappen én gang for å vise OD (kilometerteller).
4. Trykk på og HOLD valgknappen i 2 sekunder.

Det endrer modusen til hastighet, turtall eller kombinert.



5. Hvis du vil velge en annen modus, gjentar du trinn 3 og 4 til den ønskede modusen vises.

### Modus for midlertidig visning

I modus for midlertidig visning er følgende funksjoner tilgjengelig:

- Kilometerteller
- Klokke
- Tripteller (kan nullstilles)
- Triptimeteller (kan nullstilles)
- Timeteller motor

Trykk på og slipp valgknappen for å endre modus for standardvisning til en av følgende midlertidige moduser:



#### 1. Valgknapp

Måleren viser den valgte modusen i ti sekunder og returnerer deretter til modus for standard visning.

Trykk på og HOLD valgknappen i to sekunder for å nullstille displayet i en modus som kan nullstilles.

## Måleroppsett

### Stille klokken med valgknappen på måleren

Slik stiller du klokken:

1. Velg klokkedisplayet.



#### 1. Valgknapp

#### 2. Klokkeslett

2. Trykk på og HOLD valgknappen.

**MERK:** Displayet blinker.

3. Velg 12-timers (12H) eller 24-timers (24H) format ved å trykke på knappen.
4. Hvis du valgte 12-timers format, velger du Am ("A") eller Pm ("P") ved å trykke på knappen.
5. Velg det første sifferet for time ved å trykke på knappen.
6. Velg det andre sifferet for time ved å trykke på knappen.

7. Velg det første sifferet for minutter ved å trykke på knappen.
8. Velg det andre sifferet for minutter ved å trykke på knappen.

**MERK:** Måleren viser det gjeldende klokkeslettet i ti sekunder og returnerer deretter til modus for standard visning.

### **Valg av måleenhet (km/h eller mph)**

Speedometeret, kilometertelleren og trippptelleren er fabrikkinnstilt til **miles**, men de kan endres til avlesning i **km**. Kontakt en autorisert Can-Am-forhandler.

### **Valg av språk**

Displayspråket for måleren kan endres. Kontakt en autorisert Can-Am-forhandler for å endre språk og konfigurere måleren slik du ønsker.

Når du leser denne operatørhåndboken må du huske at:



## **ADVARSEL**

Indikerer en potensiell farlig situasjon som kan resultere i alvorlig personskade eller død hvis den ikke unngås.

# UTSTYR

**MERK:** Noen av kjøretøyets sikkerhetsdekaleringer vises ikke på illustrasjonene. Se underavsnittet *VIKTIGE DEKALER PÅ PRODUKTET* for mer informasjon om sikkerhetsdekaleringer.

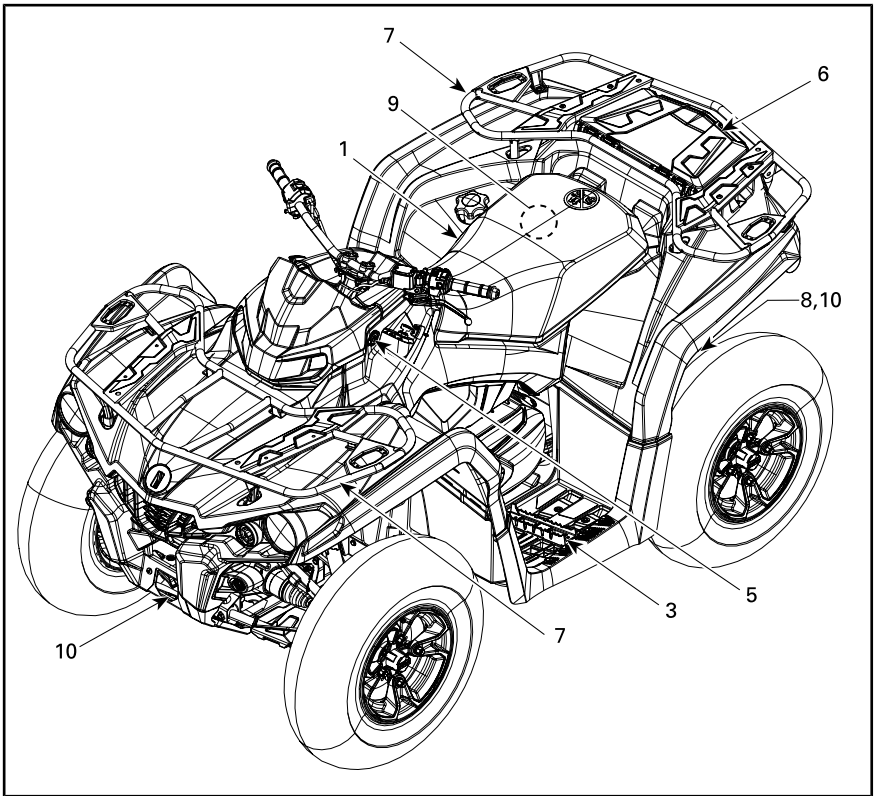

*TYPEBILDE – 1-SETERS MODELLER*

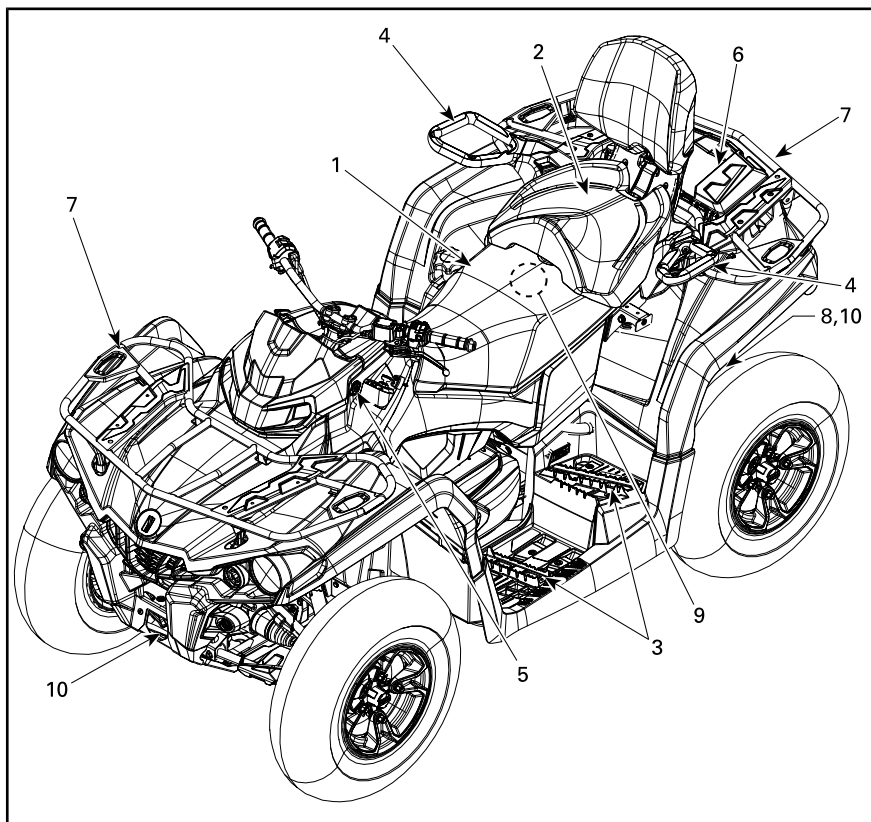

TYPEBILDE – 2-SETERS MODELLER

## 1) Førersete

Setet er utformet for bare for føreren.

### ADVARSEL

Du må aldri prøve å ta med passasjer(er) på dette kjøretøyet.

### Ta av setet

Trykk låsen på førersetet oppover for å ta av setet. Låsen er plassert under bakre del av setet.



1. Setelås

Trekk setet bakover. Fortsett løftebevegelsen til du kan festeanordningen foran, og ta deretter setet helt av.

### Montere setet

Plasser tappene foran på setet i U-staget som er sveiset til rammen. Når setet er på riktig plass, trykker du det ned for å låse det.

**MERK:** Du vil kjenne at det klikker på plass. Dobbeltsekk at setet er sikret, ved å rykke i det for å kontrollere låsingen.

Når du leser denne operatørhåndboken må du huske at:

### ADVARSEL

Indikerer en potensiell farlig situasjon som kan resultere i alvorlig personskade eller død hvis den ikke unngås.

### ADVARSEL

Kontroller at førersetet er låst skikkelig på plass, ved å trekke bakover og opp flere ganger.

## 2) Passasjersele (2-seaters modeller)

### ADVARSEL

Ikke kjør kjøretøyet uten at passasjersele eller hanskerommet er riktig montert.

Passasjersele er utformet for bare for en passasjer. Det integrerte ryggelen støtter ryggen under kjøringen.

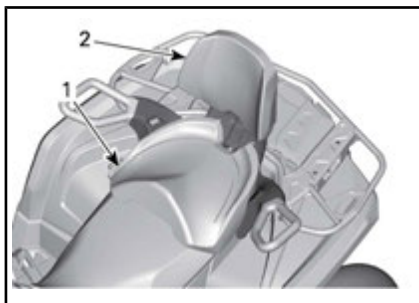

1. Passasjersele  
2. Integrert ryggstøtte

### ADVARSEL

Uten passasjersele blir kjøretøyet en ATV for EN PERSON (1-seaters modell), og du kan IKKE TA MED PASSASJER.

## Ta av passasjeretset

1. For å låse opp låsen trekker du låsespaken for passasjeretset mot fremre del av setet.



1. Setehåndtak
2. Mens du holder låsespaken trukket fremover trykker du nedover på bakre del av låsespaken for å løsne den bakre låsen fra pinnen, og rigger setet fremover ved hjelp av ryggstøtten.
3. Trekk setet bakover og vekk for å frigjøre tappene foran.

## Montere passasjeretset

1. Sørg for at låsespaken er i åpen posisjon ved å trekke den mot fremre del av setet.
2. Beveg setet fremover og plasser begge tappene foran på setet i festet på kjøretøyet.
3. Dreie bakover for å koble inn låsen bak.
4. Lukk låsespaken ved å dreie den bakover og sikre setet på plass.
5. Kontroller at setet er fast sikret på plass før du bruker det.

### ⚠ ADVARSEL

Det er meget viktig for passasjerens sikkerhet at du kontrollerer at passasjeretset er skikkelig låst på plass, ved å prøve å trekke det bak og opp flere ganger.

## 3) Fotstøtter

Fotstøttene for føreren er plassert på høyre og venstre side av kjøretøyet.



TYPEBILDE – 1-SETERS MODELL VIST

1. Venstre fotstøtte for fører

### ⚠ ADVARSEL

Føreren må alltid ha begge føttene på fotstøttene under kjøring.

## 2-seters modeller

Fotstøttene for passasjerer er plassert på høyre og venstre side av kjøretøyet bak fotstøttene for føreren.

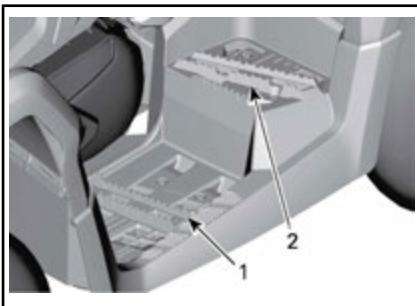

TYPEBILDE

1. Venstre fotstøtte for fører
2. Venstre fotstøtte for passasjer

### ⚠ ADVARSEL

Passasjerer må alltid ha begge føttene på fotstøttene under kjøring.



## 4) Gripehåndtak (2-se- ters modeller)

Gripehåndtakene er plassert på høyre og venstre side av passasjer-  
setet.

Gripehåndtakene må brukes av  
passasjerer til å holde seg fast un-  
der kjøring.

### ADVARSEL

Passasjerer må alltid holde fast  
i gripehåndtakene bak. Passasjer-  
er må også la begge føttene  
hvile på fotstøttene.

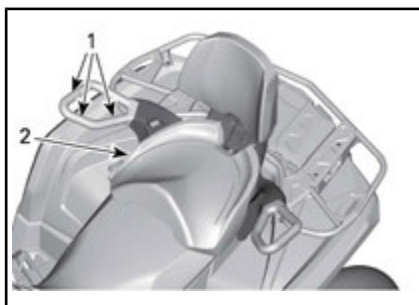

#### TYPEBILDE

1. Gripehåndtak
2. Passasjer sete

## 5) 12-volts strømuttak

Praktisk for håndholdt søkelys eller  
annet bærbart utstyr.



1. 12 V strømuttak

Fjern beskyttelsesdekslet for å  
bruke. Må alltid settes på plass

etter bruk for å beskytte mot slita-  
sje.

Ikke overskrid den klassifiserte ka-  
pasiteten. Se *SIKRINGER* under  
*VEDLIKEHOLD*.

## 6) Oppbevaringsrom bak

Praktiske til transport av personlige  
artikler.



1. Deksel for oppbevaringsrom bak

### ADVARSEL

Sett alltid giret i P (PARKERING)  
før du åpner dekslet. Ikke legg  
tunge gjenstander eller gjenstan-  
der som lett kan ødelegges, i  
oppbevaringsområdet. Lås  
dekslet før du kjører.

## Slik åpner du oppbevaringsrommet bak

Lås opp dekslet, og løft det forsik-  
tig opp.



1. Lås for oppbevaringsrom bak

## Slik lukker du oppbevaringsrommet bak

Senk dekslet forsiktig ned og lås det.

## 7) Bagasjebærere

Bagasjebærere er praktisk for plassering av utstyr og annen last. De må ikke brukes til passasjerer.



TYPEBILDE

1. Bagasjebærer foran
2. Bakre lastestativ

### ⚠ ADVARSEL

- En passasjer må aldri sitte på lastestativet.
- Last må aldri forstyrre sjåførens sikt eller påvirke hans evne til å styre kjøretøyet på korrekt måte.
- Kjøretøyet må ikke overbelastes.
- Kontroller at lasten er skikkelig festet til og ikke stikker utenfor stativene.

Se *SPESIFIKASJONER* for anbefalt lastekapasitet.

## 8) Tilhengerfeste

Praktisk feste til montering av kule for sleping av tilhenger eller annet utstyr. Monter riktig kule i henhold til tilhengerprodusentens anvisninger. Se under *SPESIFIKASJONER*

om anbefalinger for sleping og transport av last.



TYPEBILDE

1. Tilhengerfeste

### ⚠ ADVARSEL

Monter riktig kulestørrelse for utstyret du vil slepe.

**MERK:** Følg produsentens anvisninger om riktig festing.

## 9) Verktøysett

Verktøysettet er plassert under setet. Det inneholder verktøy for grunnleggende vedlikehold.

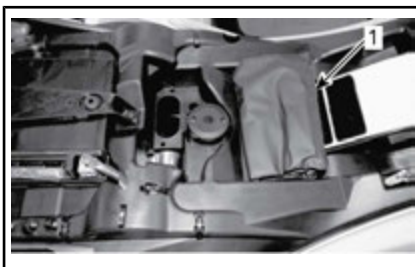

1. Verktøysett

## 10) Bergingskroker

Praktisk krok som kan brukes til å berge en ATV som har kjørt seg fast.



1. Bergingskrok foran

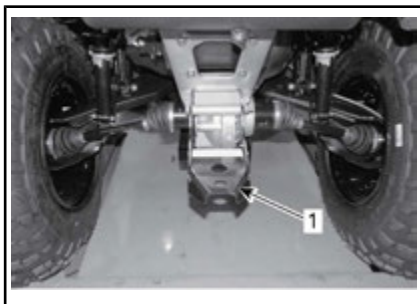

1. Bergingskrok

# VIDERE TILLEGGSUTSTYR

Enkelte modeller kommer utstyrt med fabrikkmontert tillegg utstyr.

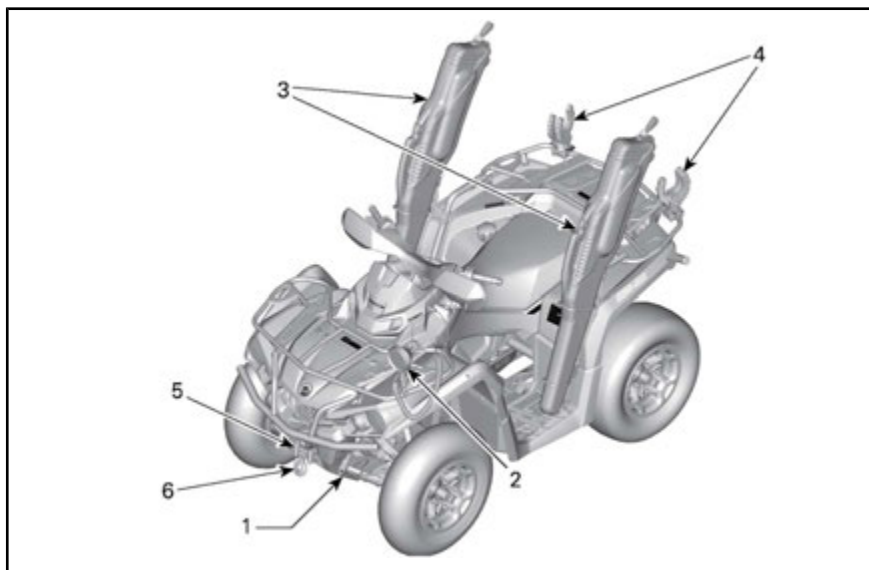

## 1) Hel understellsbeskyttelsesplate i aluminium

Aluminiumsplater gir viktig beskyttelse.

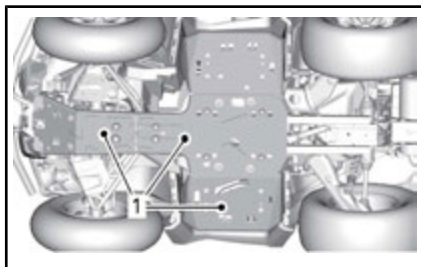

1. Hel understellsbeskyttelsesplate

## 2) Flyttbar lampe

Praktisk 12 V lampe som kan flyttes og gi lys der det trengs.

**MERK:** Noen regioner har restriksjoner for bruk av flyttbare lamper når kjøretøyet er utstyrt med våpenholder. Se lokale lover om bruk av lyskaster.

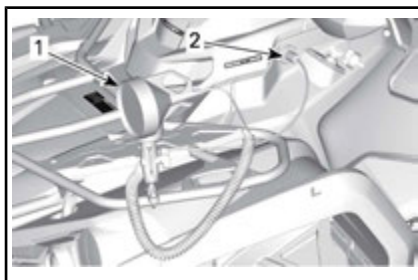

1. Flyttbar lampe  
2. 12V strømuttak

**OBS!** Ved transport av kjøretøyet må den flyttbare lampen fjernes og tas vare på.



## ADVARSEL

Kjør aldri med den flyttbare lampen slått på.

## ADVARSEL

Bruk ikke kjøretøyet med lyskasteren eller hvis spolekabelen hindrer eller forstyrrer føreren og/eller bruken av kjøretøyets kontrollfunksjoner. Bruk ikke lampen når kjøretøyet er i bevegelse, den kan blende andre førere.

### 3) Våpenholder

Lett tilgjengelig våpenholder til rifle eller hagle og utstyr.

**MERK:** I noen regioner må våpenholderen fjernes utenom jaktseongen. Se lokale lover.

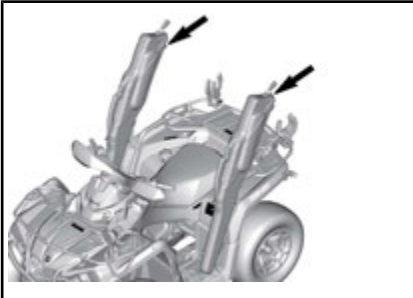

#### MULIG PLASSERING AV VÅPENHOLDER

**OBS!** Demonter våpenholderen ved transport av kjøretøyet.

## ADVARSEL

Reduser hastigheten når du kjører med våpenholderen montert på kjøretøyet.

**OBS!** Unngå områder med mye greiner. Hvis det ikke er til å unngå, må du sørge for at greinene ikke treffer våpenholderen.

### Montere våpenholder i våpenholderfeste

Monter våpenholderen i våpenholderfestet.

Sett stifen i våpenholderfestet og våpenholderen.



1. Den bøyde platen til våpenholderstøtten

Sett låsen på stifen.



1. Låst stift

Fest den bakre delen av våpenholderen med en låsestift.

Sett stifen inn i den bakre delen av våpenholderen.

Sett låsen på stifen.

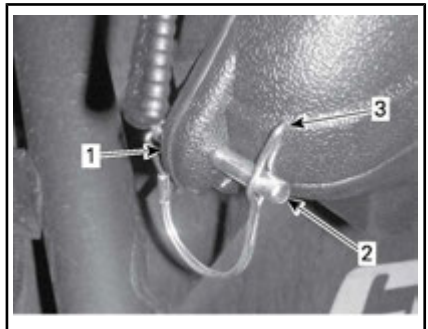

1. Bakre del av våpenholder  
2. Pinne  
3. Lås

## 4) Utstyrsfester

Slitesterke og fleksible fester til transportering av verktøy, buer og annet utstyr.



1. Utstyrsfester

### Bruke utstyrsfestene

Lukk festet for å holde artikkelen på plass, og trykk på knappen for å løsne festet.

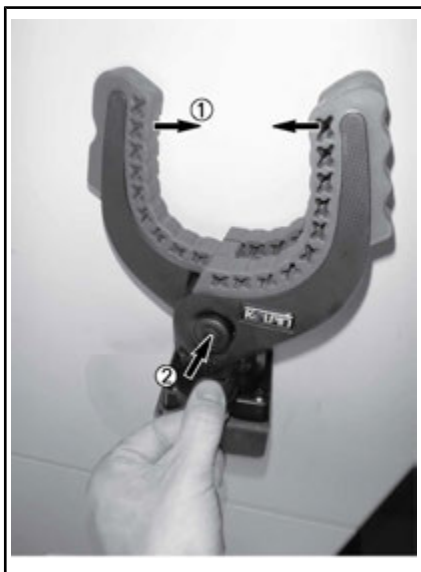

TYPEBILDE

1. Lukk festene for å holde artikkelen på plass.
2. Trykk på knappen for å frigjøre festene.

### Rotere utstyrsfestene

**MERK:** Utstyrsfestene kan roteres 360°. Bare fjern den U-formede

klemmen ved å skyve plasttappene mot utsiden, og dra i U-klemmen. Roter utstyrsfestet i sokkelen.

**OBS!** Hvis plasttappene ikke skyves mot utsiden, kan det føre til skade på U-klemmen.

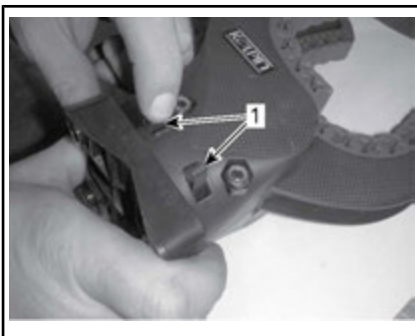

TYPEBILDE

1. Plasttapper

## ADVARSEL

Bruk alltid to utstyrsfester. Utstyrsfestene skal monteres slik at de doble armene vender mot føreren. Bruk ikke utstyrsfestene til å støtte eller holde tunge gjenstander. Gjenstandene kan løsne fra festet ved kjøring i høy hastighet eller på humpete veier. Senk hastigheten og kontroller hyppig at utstyret ikke har løsnet. Sørg for at gjenstandene som lastes, ikke stikker lengre ut enn kjøretøyets bredde.

## 5) Vinsj

Vinsjen kan aktiveres med vinsjkontrollbryteren eller med fjernkontrollen (selges separat).

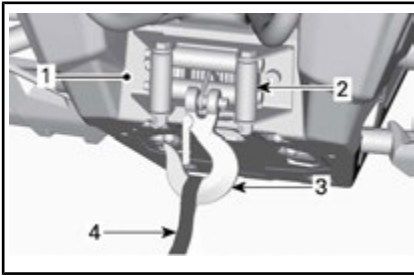

1. Vinsj
2. Styrevalser
3. Vinsjkrok
4. Krokstropp

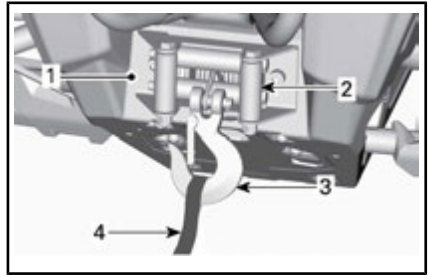

1. Vinsj
2. Styrevalser
3. Vinsjkrok
4. Krokstropp

**MERK:** Tung bruk at vinsjen over lengre tid kan tømme batteriet.

Følgende råd vil hjelpe med å redusere risikoen for å tømme batteriet:

Trekk alltid ut kabelen manuelt: Friggjør kabelen ved hjelp av håndtaket og dra i krokstroppen for å trekke den ut.

Den anbefales at motoren er i gang når du vinsjer. Ikke stopp motoren umiddelbart etter å ha vinsjet for at batteriet kan lades opp.

Det anbefales også at du øker motorens omdreininger til omtrent 3.000 OPM når du vinsjer i over 30 sekunder slik at du øker kraften som går til batteriet.

**MERK:** Påse at kjøretøyet er i NØYTRAL (N) før du øker motorens OPM.

## 6) Styrevalser

Styrevalsene brukes til å hindre skader på kjøretøyet og føre vaieren riktig inn på vinsjen.

# DRIVSTOFF

## Drivstoffkrav

**OBS!** Bruk alltid frisk bensin. Bensin oksiderer. Det fører til oktantap, flyktige blandinger og produksjon av gummi- eller lakkavleiring, noe som kan skade drivstoffsystemet.

Drivstoffblandingen varierer fra land til land og mellom regioner. Kjøretøyet ditt er laget for å bruke de anbefalte drivstoffene, men vær imidlertid klar over følgende:

- Bruk av drivstoff med høyere alkoholinnhold enn prosentverdien angitt av forskrifter fra myndighetene anbefales ikke, og kan føre til følgende problemer i komponenter i drivstoffsystemet:

- Problemer med start og bruk.
- Slitasje på gummi- og plastdeler.
- Korrosjon av metalleder.
- Skade på deler i motoren.

- Kontroller regelmessig om det finnes drivstofflekkasjer eller andre uregelmessigheter i drivstoffsystemet hvis du får mistanke om at innholdet av alkohol i bensinen overskrider de gjeldende forskriftene fra myndighetene.

- Alkoholblandede drivstoffer trekker til seg og holder på fukt. Det kan føre til fase-separasjon i drivstoffet og resultere i motortelysproblemer eller motorskade.

## Anbefalt drivstoff

Bruk vanlig blyfri bensin med oktantal 87 AKI (R+M)/2 eller oktantal 92 RON.

**OBS!** Eksperimenter aldri med annet drivstoff. Skader på motor eller drivstoffsystem kan oppstå ved bruk av utilstrekkelig drivstoff.

**OBS!** IKKE bruk drivstoff fra drivstoffpumper merket E85.

Bruk av drivstoff merket E15 er ikke tillatt i henhold til U.S. EPA-forskriftene.

## Fylling av drivstoff



### ADVARSEL

- Drivstoff er brannfarlig og eksplosivt under bestemte forhold.
- Bruk aldri åpen ild ved kontroll av drivstoffnivået.
- Ikke røyk, og ikke tillat bruk av åpen ild eller gnist i nærheten.
- Fyll alltid drivstoff i et godt ventilert område.

1. Stopp motoren.



### ADVARSEL

Slå alltid av motoren før du fyller på drivstoff.

2. Føreren må gå av kjøretøyet.



### ADVARSEL

Ikke la personer forbli på kjøretøyet når du fyller på drivstoff. Hvis det oppstår brann eller skjer en eksplosjon, er det sikkert eventuelle personer inne i kjøretøyet kan komme seg raskt nok unna.

3. Drei drivstofftankklokken sakte mot klokken for å ta det av.





1. Lokk for drivstofftank



## ADVARSEL

Hvis du merker at det er trykkforskjell (det høres en blåselyd når du løsner drivstofftanklokket), må kjøretøyet kontrolleres og/eller repareres før du bruker den igjen.

4. Sett tuten inn i påfyllingshalsen.
5. Fyll på drivstoff sakte slik at luft kan slipp ut av tanken og på den måten forhindre at drivstoffet strømmer ut igjen. Vær forsiktig så du ikke søler.
6. Slutt å fylle når drivstoffet når bunnen av påfyllingshalsen.  
**Ikke fyll på for mye.**



## ADVARSEL

Fyll aldri drivstofftanken helt opp før du plasserer kjøretøyet i et varmt område. Når temperaturer øker, utvides volumet av drivstoffet og det kan renne over.

7. Trekk til tanklokket godt med klokken.



## ADVARSEL

Tørk alltid bort eventuelt drivstoffsøl fra kjøretøyet.

---

# INNKJØRINGSPERIODE

## Innkjøring

En innkjøringsperiode på 10 driftstimer eller 300 km er nødvendig for kjøretøyet.

### Motor

I innkjøringsperioden:

- Unngå å bruke full gass.
- Ikke bruke mer enn til 3/4 av full gass.
- Unngå vedvarende akselerasjoner
- Unngå cruise-hastigheter over lengre tid
- Unngå overoppheting av motoren.

Korte akselerasjoner og hastighetsvariasjoner med gass er imidlertid bra ved innkjøring.

**MERK:** Det er normalt at motoren ikke oppnår maksimal effekt før innkjøringsperioden er over.

### Bremser



## ADVARSEL

Nye bremses virker ikke med maksimal effekt før etter at de er innkjørt. Vær forsiktig.

### Drivreim

En ny drivreim trenger en innkjøringsperiode på 50 km .

I innkjøringsperioden:

- Unngå kraftige akselerasjoner og reduksjoner i farten
- Unngå å trekke last
- Unngå å cruise i høy hastighet.

# GRUNNLEGGENDE PROSEDYRER

## Starte motoren

Giret må stå i PARKERING eller NØYTRAL.

**MERK:** Du kan også bruke en overstyringsmodus der motoren kan startes uansett hvilken posisjon girspaken står i. Trykk på og hold bremsehåndtaket eller bremsepedalen mens du trykker på motorstartknappen.

Sett nøkkelen i tenningsbryteren og slå den på PÅ-posisjonen.

Sett nødstoppbryteren for motoren på KJØR.

Trykk på motorstartknappen og hold til motoren starter.

Slipp motorstartknappen med en gang motoren starter.

**OBS!** Hvis motoren ikke starter etter noen få sekunder, må du ikke holde motorstartknappen i mer enn 10 sekunder. Se under FEILSØKING.

## Bruke girspaken

Trekk til bremsene og stopp kjøretøyet helt, og velg den ønskede girspakstillingen.

Ta av bremsene.

**OBS!** Stopp alltid kjøretøyet helt og sett på bremsene før du flytter girspaken for å skifte gir. Ellers kan det oppstå skade på girkasen.

Trykk inn gasshåndtaket gradvis for å øke motorens turtall for å aktivere CVT-systemet (Continuously Variable Transmission - kontinuerlig variabel girkasse).

I motsatt situasjon, når gasshåndtaket slippes, reduseres motorens turtall.

## Stoppe motoren og parkere kjøretøyet



### ADVARSEL

Unngå å parkere i bratte skråninger da kjøretøyet kan begynne å rulle.



### ADVARSEL

Sett alltid girspaken i PARKERING (P) når kjøretøyet er stoppet eller er parkert, for å hindre at det begynner å rulle.



### ADVARSEL

Unngå å parkere på steder der varme deler kan starte brann.

Sett girspaken i parkering (P) når kjøretøyet er stanset eller parkert. Dette er ekstra viktig når du parkerer på underlag som heller. I kraftige hellinger eller dersom kjøretøyet har last, må hjulene blokkeres med steiner eller mursteiner.

Velg så flatt mulig terreng som mulig når du skal parkere.

Slipp gassen, og bruk bremsene til å stoppe kjøretøyet fullstendig.

Plasser girspaken i PARKERING (P). Drei nøkkelen i tenningsbryteren til AV.

Ta ut nøkkelen fra tenningsbryteren.

Hvis du må parkere i en bratt skrånning eller kjører med last, må du blokkere hjulene med steiner eller klosser.

# SPESIALRUTINER

## Tiltak hvis det kommer vann i CVT-enheten

CVT-avtappingspluggen er plassert på CVT-dekslet. Du får tilgang til den fra venstre baksjerm.

### 450-modeller

Fjern CVT-avtappingspluggen for å finne ut om det finnes vann der.



### 450-MODELLER

1. CVT-avtappingsplugg

### 570-modeller

Inspiser CVT-avtappingspluggen for å finne ut om det finnes vann der.

Hvis den inneholder vann, tar du ut CVT-avtappingspluggen for å tappe det bort.

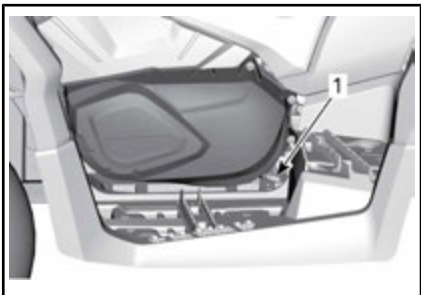

### 570-MODELLER

1. CVT-avtappingsplugg

### Alle modeller

**OBS!** Hvis det er vann i CVT-en, kan det føre til at reimen glipper. Motoren vil ruses opp, men kjøretøyet blir stående i ro.

### 450-modeller

Sett tilbake sekskantet 15 mm avtappingsplugg.

### 570-modeller

Sett på plass avtappingspluggen, og sikre den med fjærklemmen.

**MERK:** Pass på at slangen blir skikkelig satt på plass på nippelen på CVT-dekslet.

**OBS!** Kontakt en autorisert Can-Am-forhandler for å kontrollere og rengjøre CVT-systemet.

## Tiltak hvis det kommer vann i luftfilterhuset

Ta av sidepanelet på venstre side.

Under avtappingsbeholderen under luftfilterhuset for å finne ut om det finnes vann der.

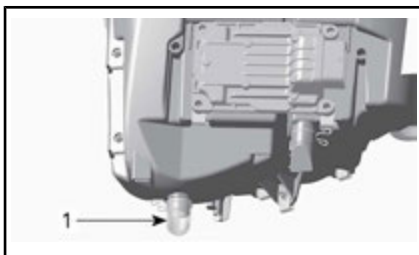

### TYPEBILDE

1. Avtappingsbeholder på luftfilterhus

Hvis det er vann der, trykker du på klemmen og fjerner beholderen for å tappe av vann fra luftfilterhuset.

Hvis en av følgende tilstander er til stede, må du ta kjøretøyet til nærmeste autoriserte Can-Am-forhandler for å utføre service på det:

- Hvis det er mer enn 50 ml vann (omtrent fem avtappingsbeholdere) i luftfilterhuset.
- Hvis det finnes avsetninger i avtappingsbeholderen.

I slike tilfeller må det utføres følgende service på kjøretøyet:

- Ventiler

- Rengjøring av CVT
- Bytte ventilator på drivstofftank
- Kontroll av smøring og utskifting hvis det er nødvendig (motor, girkasse og sluttoverføring bak).

**OBS!** Hvis du ikke utfører service på kjøretøyet, kan det føre til permanent skade på disse komponentene (men ikke begrenset til disse):

- Motor og girkasse
- Drivstoffpumpe
- CVT
- Differensial foran
- Sluttoverføring bak

## Tiltak hvis kjøretøyet velter

Hvis kjøretøyet har veltet rundt eller ligger på siden, må du få det tilbake på hjulene. Undersøk om det finnes skader på kjøretøyet.



### ADVARSEL

Du må aldri bruke kjøretøyet hvis det er skadet. Kontakt en autorisert Can-Am-forhandler.

Hvis det ikke er skader på kjøretøyet følger du avsnittet *VEDLIKEHOLDSPROSEDYRER* og inspisierer følgende.

- Kontroller om det har samlet seg olje i luftfilterhuset, og rengjør luftfilteret og luftfilterhuset hvis du finner olje.
- Kontroller motoroljenivået, og etterfyll ved behov.
- Kontroller kjølevæsknivået, og etterfyll ved behov.
- Kontroller oljenivået på girkassen, og etterfyll ved behov. (570-modeller)

- Kontroller oljenivået på sluttoverføringen bak, og etterfyll ved behov.
- Start motoren. Hvis oljetrykkslampen fortsetter å lyse, må du stanse motoren umiddelbart. Kontakt en autorisert Can-Am-forhandler.

Hvis kjøretøyet har veltet, må det kontrolleres av en autorisert Can-Am-forhandler.

## Tiltak hvis kjøretøyet kommer under vann

Hvis kjøretøyet kommer under vann, må du umiddelbart stoppe motoren. Ikke bruk følgende:

- Noe elektrisk utstyr
- Vinsj (hvis montert)

Kjøretøyet må tas med til en autorisert Can-Am-forhandler så snart som mulig. **DU MÅ IKKE PRØVE Å STARTE MOTOREN!**

**OBS!** Hvis kjøretøyet har vært under vann, kan alvorlige materielle skader bli resultatet hvis riktig startprosedyre ikke følges.

Gjør følgende så snart du har trukket kjøretøyet opp fra vannet:

- Tapp av CVT-enheten. Se prosedyren *TILTAK HVIS DET KOMMER VANN I CVT-ENHETEN*.
- Tapp av luftfilterhuset. Se *TILTAK HVIS DET KOMMER VANN I LUFTFILTERHUSET* i dette avsnittet.

**OBS!** Det må utføres en service på kjøretøyet så snart som mulig hos en autorisert Can-Am-forhandler.

# JUSTERE KJØREEGENSKAPER



## ADVARSEL

Justering av fjæringen kan påvirke manøvreringen av kjøretøyet. Ta deg alltid tid til å bli kjent med kjøretøyets oppførsel etter at du har justert fjæringen.

## Justere fjæringen

Belastningen og justering av fjæringen kan ha betydning for kjørekomforten og håndtering av kjøretøyet.

Valg av fjæringsinnstillinger varierer med førerens vekt, personlige ønsker, kjørehastighet og terrengforholdene.

## Forhåndslest fjæringsjusteringer



## ADVARSEL

Venstre og høyre justeringskammer for støtdempere på oppheng foran og bak må alltid settes til samme posisjon. Juster aldri bare én. Ujevn justering kan føre til dårlige manøvreringsegenskaper og tap av stabilitet, noe som kan føre til en ulykke.

Forkort fjærene for å få en stivere kjøring og tøffere forhold.

Forleng fjærene for å få en mykere kjøring og jevne forhold.

Juster fjærens forhåndsbelastning ved å dreie justeringskammen. Bruk verktøy fra verktøysettet.

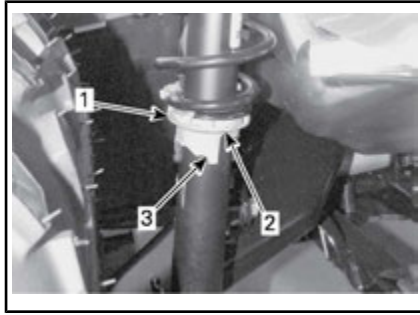

1. Justeringskam
2. Mykere justering
3. Stivere justering

## Dynamisk servostyring (DPS) Justering av hjelpenivå

### Alle modeller unntatt Base

Tri-Mode Dynamic Power Steering (DPS) gjør det lettere for føreren å styre. Hjelpenivået justeres automatisk i henhold til kjøretøyets hastighet og førerens krav slik at føreren har maksimal styrekraft ved lave hastigheter der det normalt er større behov for det. Etter hvert som hastigheten øker, reduseres hjelpenivået mer og mer for å gi føreren presis styring og maksimal kontroll over styringen.

Det finnes tre hjelpenivåer: Minimum, Middels og Maksimum. Hver modus tilpasses automatisk kjøretøyets hastighet og førerens krav, og trenger ikke endres under kjøring. Disse modusene brukes for å angi et hjelpenivå som passer for hver enkelt fører.

Kjøretøyet har følgende DPS-moduser.

DPS-MODUS	
DPS MAKS.	Maksimum servostyring
DPS MED.	Medium servostyring

**DPS-MODUS**

DPS MIN.

Minimum servoassistanse

For å vise den aktive DPS-modusen gjør du følgende:

1. Trykk på og slipp **DPS**-knappen.



1. *DPS-knapp*
2. Sjekk multifunksjonsmåleren for å bekrefte den aktive DPS-modusen.

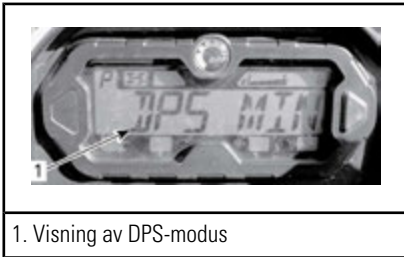

1. Visning av DPS-modus

For å endre DPS-modus gjør du følgende:

1. Trykk og hold nede **DPS**-knappen i 2 sekunder for å gå til neste innstilling.
2. Slipp **DPS**-knappen.
3. Gjenta til du har valgt ønsket innstilling.

**MERK:** DPS-justering er ikke mulig hvis girkassen står i **REVERS**.

# TRANSPORT AV KJØRETØYET

Ved transport av kjøretøyet må du sikre det på tilhengeren eller på lasteplanet med egnede festereimer. Bruk av vanlig tau anbefales ikke.

## ADVARSEL

Ikke slep dette kjøretøyet med bil eller et annet kjøretøy. Bruk en tilhenger. Ikke vipp kjøretøyet over på siden for transport. Kjøretøyet må være i normal kjøreposisjon (på alle fire hjulene).

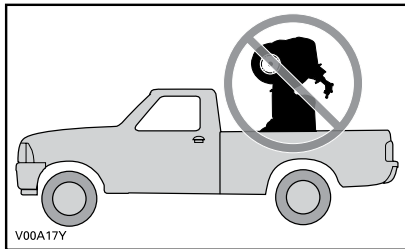

Husk følgende:

- Ta av eventuell last fra stativene på kjøretøyet før transport.
- Plasser girspaken i PARKERING.
- Sett på parkeringsbremsen.
- Sikre kjøretøyet med festepunktene foran og bak.



1. Plassering av festepunkt bak

**OBS!** Hvis du sikrer kjøretøyet med andre festepunkter, kan det skades.



1. Plassering av festepunkt foran



# ***VEDLIKEHOLD***

# VEDLIKEHOLDSPLAN

Vedlikehold er meget viktig for å holde kjøretøyet i sikker driftstilstand. Service på kjøretøyet må utføres i henhold til vedlikeholdsplanen.

Vedlikeholdsplanen fritar ikke fra behovet for kontroll før kjøring.

Et verksted eller en person som velges av eieren kan utføre vedlikehold, utskiftninger eller reparasjoner på kontrollenheter og systemer. Disse instruksjonene krever ikke komponenter eller service fra BRP eller autoriserte Can-Am-forhandlere. Selv om en autorisert Can-Am-forhandler har inngående teknisk kunnskap og verktøy til å utføre service på Can-Am -ATV-en, forutsetter ikke garantien som dekker utslippsrelaterte enheter, at service utføres av en autorisert Can-Am-forhandler eller annet sted som har et forretningsmessig forhold til BRP. For utslippsrelaterte garantikrav begrenser BRP feilsøking og reparasjon av utslippsrelaterte deler til autoriserte Can-Am-forhandlere. For mer informasjon, se den inkluderte *US EPA UTSLIPPSRELATERT GARANTIEN*. Riktig vedlikehold er eierens ansvar. Et garantikrav kan avvises hvis eieren eller operatøren blant annet har forårsaket problemet på grunn av feil vedlikehold eller bruk.

Du må følge instruksjonene for krav til drivstoff i drivstoffdelen av denne håndboken. Selv om bensin som inneholder mer enn ti volumprosent etanol er tilgjengelig, har US EPA utstedt et forbud mot bruk av bensin som inneholder mer enn 10 vol% etanol for dette kjøretøyet. Bruk av bensin med mer enn 10 volumprosent etanol i denne motoren kan skade utslippskontrollsystemet.

Følgende melding vises på måleren etter hver 50. time drift for å minne deg på kravene til vedlikehold: **VEDLIKEHOLD NØDVENDIG**. Se avsnittet *FLERFUNKSJONSMÅLER* om hvordan du sletter meldingen.



## ADVARSEL

Hvis du ikke utfører riktig vedlikehold på kjøretøyet i henhold til vedlikeholdsplanen og -prosedyrene, kan det redusere sikkerheten under kjøring.

## OMFATTENDE STØVFORHOLD

### Veiledning for vedlikehold av luftfilter i motoren

Vedlikehold av luftfilteret må justeres etter kjøreforholdene.

Vedlikehold av luftfilteret må utføres oftere under følgende støvforhold:

- Kjøring på tørr sand
- Kjøring på underlag med tørr jord, leire eller annet smuss
- Kjøring på tørre grusveier eller lignende forhold.

**MERK:** Kjøring i gruppe under slike forhold øker behovet for vedlikehold av luftfilteret ytterligere.

## FORKLARING PÅ VEDLIKEHOLDSPLAN

Bruk på ulendte veier

Bruk i krevende kjøreforhold (støvete eller sølete) eller frakt av tung last

## VEDLIKEHOLDSPLAN

Pass på at skikkelig vedlikehold utføres ved anbefalte intervall som angitt i tabellene. Noen punkter i vedlikeholdsplanen må utføres til faste tidspunkt, uavhengig av avstand eller brukstid.

<b>HVER 1.500 km ELLER 50 TIMER (av det som inntreffer først)</b>
<b>HVER 750 km ELLER 25 TIMER (av det som inntreffer først)</b>
Kontroller og rengjør motorens luftfilter. Skift etter behov.
Kontroller batteritilkoblingene
Smør bakre mellomaksledd
Undersøk parallellstagendene og kuleleddene med tanke på klaring samt tilstanden på mansjettene
Smør opphengsarmforinger foran
Smør bakre stabilisatorhylser
Kontroller drivakselmansjettene og -beskyttelsene
Undersøk bremselossene. Skift etter behov.
Undersøk hjullagrene med tanke på unormal klaring

<b>HVER 3.000 km ELLER 100 TIMER (av det som inntreffer først)</b>
<b>HVER 1.500 km ELLER 50 TIMER (av det som inntreffer først)</b>
Juster ventilkllaringen
Rengjør lyddemperens gniststopper
Kontroller og rengjør gasspeldhuset
Skift drivstoffutluftingsfilteret
Kontroller CVT-drivreimen og rengjør CVT-skivene
Smør enveislageret i reimskiven
<b>Følgende punkter må utføres minst én gang om året:</b>
Skift motorolje og oljefilter
Smør gasskabel
Undersøk og rengjør bremsesystemet
Undersøk batteritilstanden
Kontroller styresystemet med tanke på unormal dødgang
Kontroller oljenivå for fremre differensial og sluttutveksling og se etter forurensning

HVER 3.000 km ELLER 100 TIMER (av det som inntreffer først)

HVER 1.500 km ELLER 50 TIMER (av det som inntreffer først)

Kontroller oljenivå og se etter forurensning (570)

UTFØR VED FØRSTE 3.000 km OG VED 6.000 km FØLG DERETTER VANLIGE INTERVALLER

UTFØR VED FØRSTE 1.500 km OG VED 3.000 km FØLG DERETTER VANLIGE INTERVALLER

Bytt girolje (570)

Rengjør kjøretøyets hastighetsføler (VSS) (570)

HVER 6.000 km ELLER 200 TIMER (av det som inntreffer først)

HVER 3.000 km ELLER 100 TIMER (av det som inntreffer først)

Kontroller kjølesystemet

Test styrken til kjølevæsken

Kontroller drivstoffsystemet med tanke på lekkasjer

Kontroller drivstoffpumpetrykket

Bytt tennplugger

Bytt olje på differensial foran

Skift olje på sluttoverføringen bak

Skift girolje (kun 570)

Undersøk tetningene på inngående og utgående aksel (girkasse, differensial og sluttutveksling)

Ren kjøretøyets hastighet sensor

Rengjør og smør foringer for øvre og nedre halvpart av rattstamme

**Følgende punkter må utføres hvert 2. år:**

Bytt bremsevæske

HVER 12.000 km ELLER 5 ÅR (av det som inntreffer først)

HVER 6.000 km ELLER 5 ÅR (av det som inntreffer først)

Bytt kjølevæske

# VEDLIKEHOLDSPROSEDYRER

Denne delen inneholder instruksjoner for grunnleggende vedlikeholdsprosedyrer. I



## ADVARSEL

Hvis ikke noe annet er angitt, må du alltid sette tenningsbryteren til AV og ta ut nøkkelen før du utfører vedlikehold.



## ADVARSEL

Hvis det blir nødvendig å ta bort en sperreanordning (for eksempel låsetapp, selvlåsende fester osv.), må du alltid bytte ut med en ny.

## Luftfilter

### Veiledning for vedlikehold av luftfilter

Som på alle ATVer er vedlikehold av luftfilteret vesentlig for å riktig ytelse fra og levetid for motoren.

Vedlikehold av luftfilteret må justeres etter kjøreforholdene.

Vedlikehold av luftfilter må utføres oftere og olje må has på skumfilteret under følgende støvforhold:

- Kjøring på tørr sand.
- Kjøring på overflater dekket av tørr smuss.
- Kjøring på tørre grusveier eller lignende forhold

**MERK:** Kjøring i gruppe under slike forhold øker behovet for vedlikehold av luftfilteret ytterligere. Se *RENGJØRE OG PÅFØRE OLJE PÅ LUFTFILTER* for vedlikeholdsprosedyrene.

**MERK:** Et spesielt forfilter for "støvete forhold" kan brukes. Kontakt en autorisert Can-Am-forhandler for informasjon.

### Ta ut luftfilter

**OBS!** Du må ikke endre eller fjerne komponenter i luftfilterhuset. Hvis du ikke tar hensyn til dette, kan motorens ytelse reduseres og den kan også skades. Motoren er kalibrert til å fungere spesielt med disse komponentene.

Ta av setet.

Løft bakre del av konsollen oppover til tappene frigjøres fra hullene.



#### TYPEBILDE

1. Konsoll
2. Tapper og hull

Trekk konsollen bakover.

Drei luftfilterdekslet mot klokken for å ta det av.

**MERK:** En koppnøkkel kan brukes for å gjøre det enklere å ta av.

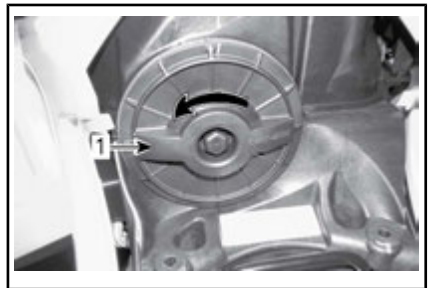

1. Luftfilterdeksel

Ta ut luftfilteret.



FJERNING AV LUFTFILTER

**Inspeksjon og avtapping av motorluftfilterhuset**

1. Ta av venstre sidepanel.
2. Tapp av innløpsavtappingsrøret på filterhuset

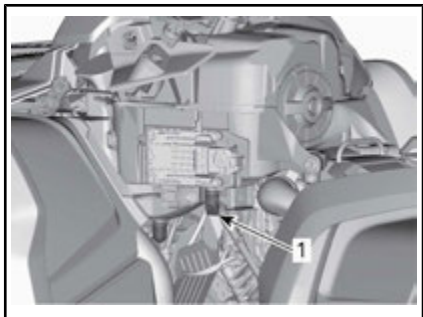

TYPEBILDE – ENKELTE DELER FJERNET FOR Å FÅ BEDRE OVERSIKT

1. Innløpsavtappingsrør på filterhus
  3. Kontroller at luftfilterkammeret er rent for smuss.
    - Hvis du finner smuss eller vann, rengjør du filterkammeret med en støvsuger.
- OBS!** Ikke blås komprimert luft inn i luftfilterkammeret.
4. Kontroller avtappingsrør for luftfilter (rengjør kammer).
    - Se under *SPESIELLE PROSEDYRER* hvis du finner smuss eller vann.
    - Finn ut hvor forurensningen stammer fra.

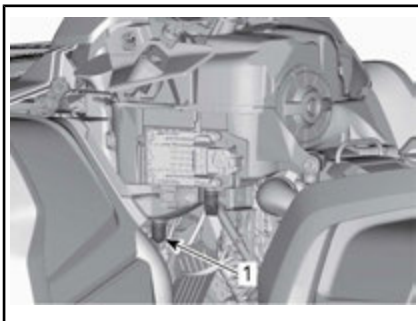

TYPEBILDE – ENKELTE DELER FJERNET FOR Å FÅ BEDRE OVERSIKT

1. Avtappingsrør på luftfilter

**Rengjøre og påføre olje på luftfilter**

**⚠ OBS!** Bruk alltid egnet hud- og øyebeskyttelse. Kjemikalier kan føre til utslett og kan skade på øynene.

**Rengjøre papirfilter**

1. Forsikre deg om at skumfilteret er fjernet fra papirfiltret.
2. Bank forsiktig ut tungt støv fra papirfilteret.

Det vil føre til at skitt og støv kommer ut av papirfiltret.

**MERK:** Et papirfilter har begrenset levetid. Bytt ut filtret hvis det er for skittent eller tilstoppet.

**OBS!** Vi anbefaler deg **ikke** å bruke trykkluft på papirfiltret. Det kan skade papirfibrene og reduserer filtreringsevnen når det brukes under støvete forhold.

**OBS!** Ikke vask papirfilteret med noen form for vaskeoppløsning.

**Rengjøre skumfilter**

1. Spray skumfilteret innvendig og utvendig med et godt rensemiddel for luftfilter, og følg produsentens instruksjoner.



TYPEBILDE – SPRAY SKUMFILTERET

2. La skumfilteret tørke helt.

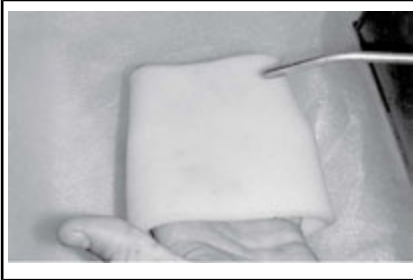

TYPEBILDE – TØRK

**MERK:** En andre påføring kan være nødvendig for veldig skitne elementer.

#### Påføre olje på skumfilteret

1. Kontroller at delene filteret er rent. Se *RENGJØRE SKUMFILTERET*.
2. Spray LUFTFILTEROLJE (P/N 219 700 340) eller tilsvarende på skumfilteret som er ferdig tørket.



LUFTFILTEROLJE (P/N 219 700 340)



TYPEBILDE – OLJE PÅ SKUMFILTERET

3. La virke i 3 til 5 minutter.
4. Fjern eventuell overflødig olje som kan overføres til papirfiltret, ved å pakke inn skumfilteret i en absorberende klut og klemme forsiktig. Det vil sørge for at skumfiltret blir helt dekket med olje.
5. Sett på plass skumfilteret over papirfiltret.



TYPEBILDE

## Montere luftfilter

Smør O-ringene og plastdelen av luftfilteret med litt fett.

Sett på luftfilteret i omvendt rekkefølge av ved fjerning.

Pass på at luftfilterdekslet låses riktig på plass på luftfilterhuset. Se angivelse på filterdekslet og filterhuset.

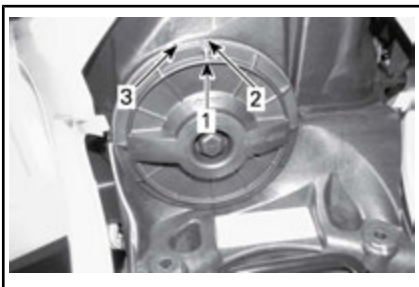

1. Posisjonspil på deksel
2. Låst
3. Ikke låst

Sett på konsollen i omvendt rekkefølge av ved fjerning. Ta imidlertid hensyn til følgende.

Still inn tappene foran på konsollen i forhold til åpningene, og skyv deretter konsollen fremover.

Plasser tappene i forhold til og i hullene på den bakre delen av konsollen til tappene festes i hullene.



### TYPEBILDE

1. Konsoll
2. Tapper og hull

## Motorolje

### Motoroljenivå

**OBS!** Kontroller nivået ofte, og etterfyll ved behov. **Ikke fyll på for mye.** Hvis motoren/girkassen brukes med feil oljenivå, kan den få alvorlige skader. Tørk av eventuelt søl.

**MERK:** Inspiser motorområdet visuelt for å se etter lekkasjer når du kontrollerer oljenivået.

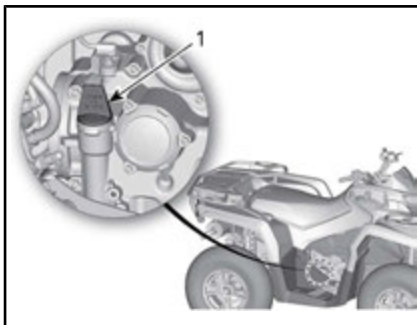

### 450-MODELL – HØYRE SIDE AV MOTOREN

1. Peilestav

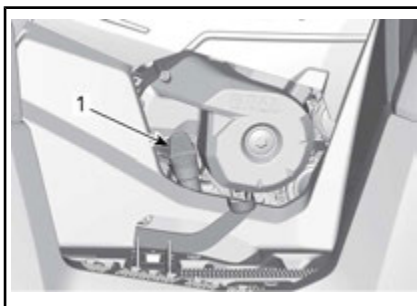

### 570-MODELL – HØYRE SIDE AV MOTOREN

1. Peilestav

**MERK:** Ikke mist O-ringene på peilestaven.

Pass på at kjøretøyet står på et jevnt underlag og at motoren er kald og ikke er i gang, og kontrollerer oljenivået på følgende måte:



1. Skru ut peilestaven og tørk av den.
2. Sett tilbake peilestaven, og skru den helt inn.
3. Ta ut peilestaven, og kontroller oljenivået. Det skal være nær eller på det øverste merket.

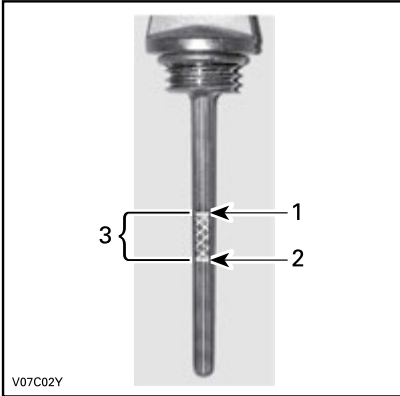

#### TYPEBILDE

1. Fullt
2. Legg til
3. Bruksområde

Ved påfylling av olje må du ta ut peilestaven. Plasser en trakt i røret for peilestaven for å unngå spill.

Fyll på en liten mengde olje, og kontroller oljenivået på nytt.

Gjenta fremgangsmåten over til oljenivået når peilestavens øvre merke. **Ikke fyll på for mye.**

Skru peilestaven skikkelig på plass.

#### Anbefalt motorolje

ANBEFALT MOTOROLJE (SOMMER)	
Finland, Norge og Sverige	XPS 4-TAKTS SYNTETISK BLANDINGSOLJE (F) (P/N 619 590 109)
Alle andre land	XPS 4-TAKTS SYNTETISK BLANDINGSOLJE (P/N 293 600 121)

#### ANBEFALT MOTOROLJE (HELE ÅRET)

Finland, Norge og Sverige	XPS 4-TAKTS SYNTETISK OLJE (F) (P/N 619 590 114)
Alle andre land	XPS 4-TAKTS SYNTETISK OLJE (P/N 293 600 112)

**MERK:** XPS-oljen er spesielt utviklet og testet for de strenge kravene til denne motoren. BRP anbefaler bruk av BRPs XPS-olje for 4-takts motorer.

Bruk 4-takts SAE 5W40 motorolje som oppfyller eller overstiger kravene for API-klassifikasjonene SJ, SL, SM eller SN hvis XPS-olje ikke er tilgjengelig. Kontroller alltid sertifiseringen på API-etiketten på oljebekholderen for å være sikker på at den inneholder olje som tilfredsstiller én av standardene ovenfor.

**OBS!** Det kan hende at skader som skyldes bruk av olje som ikke egner seg for motoren, ikke dekkes av den begrensede garantien fra BRP.

#### Skifte motorolje

Start motoren og varm den opp. Stopp motoren.

Kontroller at kjøretøyet står på et jevnt underlag.

Ta ut oljepeilestaven.

Rengjør området rundt oljeavtappingspluggen.

Plasser en oppsamlingsbeholder under avtappingspluggen på motoren.

Skru ut oljeavtappingspluggen.

**⚠ OBS!** Motoroljen kan være meget het. For å unngå forbrenninger må du ikke ta av avtappingspluggen på motoren når motoren er varm. Vent til motoroljen er bare varm.

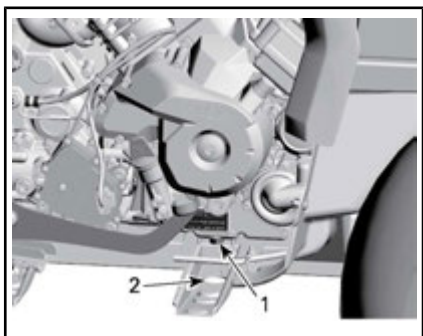

*TYPEBILDE – ENKELTE DELER FJERNET FOR Å FÅ BEDRE OVERSIKT*

1. Dreneringsplugg
2. Tilgang via ramme

La oljen få tid til å renne ut av oljefilteret.

Bytt oljefilteret. Se *OLJEFILTER*.

Bytt pakningen på oljeavtappingspluggen.

Rengjør pakningsområdet på motoren og oljeavtappingspluggen, og sett deretter pluggen på plass.

Fyll på motorolje til riktig nivå ned anbefalt olje.

Se *SPESIFIKASJONER* for oljekapasitet.

Start motoren, og kjør den på tomgang i noen minutter.

Kontroller at det ikke er lekkasje rundt oljefilteret og oljeavtappingspluggen.

Stopp motoren.

Vent litt slik at oljen røkker å renne ned i veivhuset, og kontroller deretter oljenivået.

Fyll på hvis nødvendig.

Avhend oljen i henhold til lokale miljøbestemmelser og -forordninger.

## Oljefilter

### Ta ut oljefilter

Ta av følgende deler for å få tilgang til oljefilteret.

- Sete
  - Konsoll
  - Høyre sidepanel og utvidelse(r)
  - Høyre fotstøttepanel.
1. Rengjør oljefilteret.
  2. Ta av oljefilterdekslet.
  3. Ta ut oljefilteret.

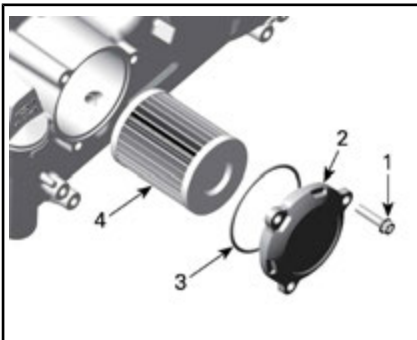

1. Oljefilterskrue
2. Oljefilterdeksel
3. O-ring
4. Oljefilter

### Montere oljefilter

1. Kontroller og rengjør innløps- og utløpsområdet på oljefilteret for smuss og annen forurensning.

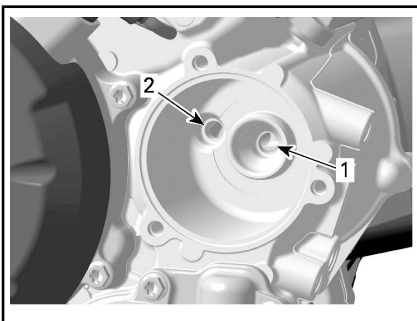

1. Inngangshull fra oljepumpen til oljefilteret
2. Utgangshull til oljeforsyningssystemet
2. Monter en **NY** O-ring på oljefilterdekslet.
3. Plasser oljefilteret i dekslet.
4. Smør motorolje på O-ring og på enden av filteret.

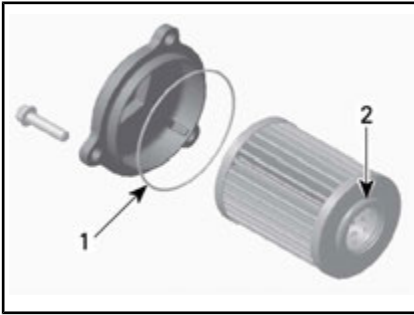

1. Litt olje
2. Litt olje
5. Sett på dekslet på motoren.
6. Trekk til skruene på oljefilterdekslet med anbefalt tiltrekingsmoment.

#### STRAMMINGSMOMENT

Skruer på oljefilterdeksel	10 N•m ± 1 N•m
----------------------------	----------------

7. Sett på plass eventuell andre deler.

## Radiator

### Kontroll av radiator

Kontroller regelmessig at området rundt radiatoren er rent.



*TYPEBILDE – DELER FJERNET FOR Å FÅ BEDRE OVERSIKT*

Kontroller om det er lekkasjer eller skader på radiatoren eller slangene.

Kontroller radiatorribbene. De må være rene, fri for søle, smuss, løv

og andre avsetninger som kan hindre radiatoren fra å fungere riktig.

Ta bort så mye avsetning som mulig for hånd. Hvis det finnes vann i nærheten, forsøker du å skylle radiatorribbene.

Bruk gjerne en hageslange til å rengjøre radiatorribbene.

**⚠ OBS!** Rengjør aldri radiatoren for hånd mens den er varm. La radiatoren avkjøles før rengjøring.

**OBS!** Vær forsiktig slik at radiatorribbene ikke skades under rengjøringen. Bruk ikke gjenstander/verktøy som kan skade ribbene. Ribbene er med hensikt tynne for gi effektiv kjøling. **VED SPYLING MÅ DU ALLTID BRUKE VANN MED LAVT TRYKK, BRUK ALDRI HØYTRYKKSSPYLER.**

Kontakt en autorisert Can-Am-forhandler, et autorisert verksted eller en annen kompetent person for å kontrollere kjølesystemets ytelse.

## Motorkjølevæske

### Kontroll av kjølevæskeni­vå på motor

#### ⚠ ADVARSEL

Kontroller kjølevæskeni­vået når motoren er kald. Fyll aldri på kjølevæske når motoren er varm.

Plasser kjøretøyet på et jevnt underlag.

Ta av målerstøtten.

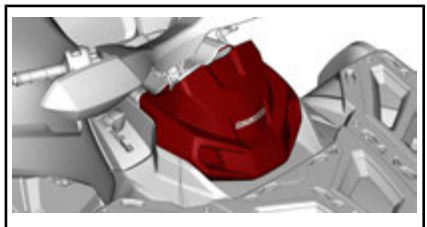

Ta av lokk for motorkjølevæskebeholder.

Med kjøretøyet på et jevnt underlag skal kjølevæskeni vået være mellom MIN- og MAX-merkene på kjølevæskebeholderen.



1. Beholder for motorkjølevæske

**MERK:** Hvis nivået kontrolleres ved lavere temperatur enn 20 °C, kan det være noe lavere enn MIN-merket.

Hell i kjølevæske ved behov.

### **⚠ ADVARSEL**

Advarsel: Ikke ta av lokket på kjølevæskebeholderen hvis væsken er varm.

Bruk en trakt for å unngå søl. **Ikke fyll på for mye.**

Sett lokket på beholderen skikkelig på plass og trekk til.

Sett på plass målerstøtten.

### **⚠ ADVARSEL**

For å unngå forbrenninger må du ikke ta av radiatorlokket når motoren er varm.

**MERK:** Et kjølesystem som ofte må etterfylles, er en indikasjon på lekkasje eller motorproblemer. Kontakt en autorisert Can-Am-forhandler.

## Anbefalt motorkjølevæske

**OBS!** Bruk alltid etylenglykolbasert frostvæske som inneholder korrosjonshindrende midler spesielt beregnet for forbrenningsmotorer av aluminium.

LAND	ANBEFALT KJØLEVÆSKE
Finland, Norge og Sverige	LANG LEVETID FROSTVÆSKE (P/N 219 702 685)
Alle andre land	LANGVARIG FROSTVÆSKE (F) (P/N 619 590 204)
Alternativ eller hvis ikke tilgjengelig	Destillert vann og frostvæske (50 % destillert vann, 50 % frostvæske)

## Kjølevæske, skifte

### Avtapping av kjølesystem

Ta av målerstøtten.

Ta av lokket på kjølevæskebeholderen.

### **⚠ ADVARSEL**

Advarsel: For å unngå forbrenninger må du ikke ta av trykklokket hvis motoren er varm.



1. Lukk for motorljøbeholder

Skru ut avtappingspluggen for kjølevæsken, og tapp væsken til en egnet beholder.

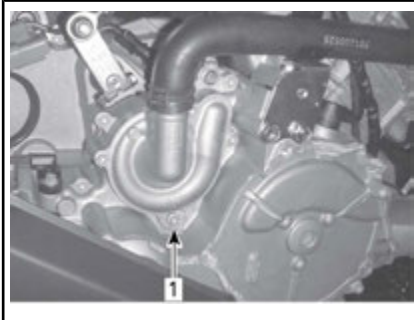

**TYPEBILDE – ENKELTE DELER FJERNET FOR Å FÅ BEDRE OVERSIKT**

1. Avtappingsplugg for kjølevæske

**MERK:** Ikke skru avtappingspluggen for kjølevæsken helt ut.

Koble fra den nedre radiatorslangen, og tapp den resterende kjølevæsken i en egnet beholder.

**MERK:** Merk deg plasseringen av slangeklemmen på den nedre radiatorslangen på radiatoren.

Sett på plass radiatorslangen slik du noterte deg før du tok den av.

Sett på plass avtappingspluggen for kjølesystemet med en ny tetningsring.

Trekk til avtappingspluggen for kjølevæske.

STRAMME DREIEMOMENT	
Dreneringsplugg for kjølesystem	9 N•m til 11 N•m

Luft kjølesystemet. Se **PÅFYLLING OG LUFTING AV KJØLESYSTEM.**

**Påfylling og lufting av kjølesystem**

1. Skru ut lufteskruene ovenfor både fremre og bakre sylinder.

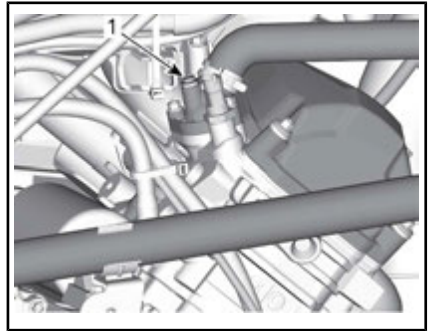

**TYPEBILDE**

1. Lufteskruer for fremre sylinder

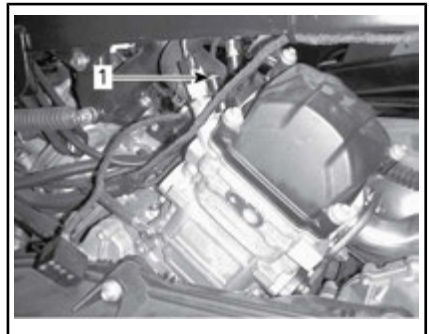

**TYPEBILDE – BARE 570-MODELLER**

1. Lufteskruer for bakre sylinder
2. Fyll på kjølesystemet til kjølevæsken kommer ut av hullet for lufteskruen.
3. Klem flere ganger øverst på kjølevæskeslangen mellom radiatoren og kjølevæskepumpen til all luft luftes ut fra det høyeste punktet på slangen.
4. Sett på plass lufteskruen med **NYE** tetningsringer, og trekk til i henhold til spesifikasjonene.

STRAMME DREIEMOMENT	
Lufteskruer	5,0 N•m ± 0,6 N•m

5. Fortsett å fylle på kjølevæske til systemet er fylt opp til trykklokket.
6. Fyll på kjølevæskebeholderen til MAX-nivåmerket.

7. Kjør motoren på tomgang med radiatorlokket av. Fyll sakte på kjølevæske hvis det er nødvendig.
8. Vent deretter til motoren når normal driftstemperatur.
9. Trykk inn gasshåndtaket to eller tre ganger, og fyll deretter på kjølevæske hvis det er nødvendig.
10. Stopp motoren og la den avkjøles.
11. Sett på plass lokk for kjølevæskebeholder.
12. Kontroller at ingen tilkoblinger lekker, og kontroller kjølevæsknivået i beholderen.

## Gnistbeskyttelse på eksospotte

Lyddemperen må regelmessig renses for akkumulert karbon.



### ADVARSEL

La aldri motoren gå i et lukket område. Dette må aldri utføres rett etter motoren har gått, siden eksossystemet er veldig varmt. Sørg for at det ikke finnes lettantennelige materialer i området. Bruk vernebriller og hansker. Stå aldri bak kjøretøyet ved tømning av eksossystemet. Overhold alle gjeldende lover og forskrifter.

Velg et godt ventilert område, og vent til du er sikker på at eksospotten er avkjølt.

Sett girkassen i PARKER.

Ta ut rensepluggen på eksospotten.

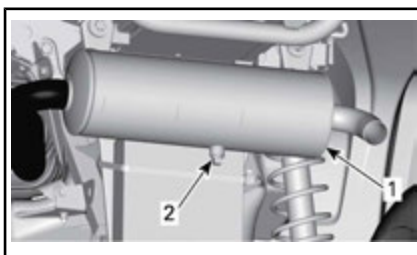

#### TYPEBILDE

1. Eksospotte
2. Rengjøringspluggen

Blokker utløpet på eksospotten med en verkstedfille, og start motoren.

Øk motorens turtall et kort tidsrom flere ganger for å rense vekk akkumulert karbon fra eksospotten.

Stopp motoren, og la eksospotten avkjøles.

Sett på plass rensepluggen.

## Girkasseolje (570-modeller)

### Anbefalt girolje

ANBEFALT PRODUKT	MENGDE
XPS SYNTETISK GIROLJE (75W 140) (P/N 293 600 140)	Omtrent 450 ml

Hvis anbefalt olje ikke kan skaffes, kan du bruke en 75W140 girkasseolje som oppfyller kravene for API GL-5-spesifikasjonen.

### Kontroll av oljenivå til girkasse

**MERK:** Sørg for at kjøretøyet står på et plant underlag før du sjekker oljenivået på girkassen.

1. Ta av følgende deler for å få tilgang til oljenivåpluggen:
  - Sete
  - Konsoll



- Høyre sidepanel og utvidelse(r)
- Høyre fotstøttepanel

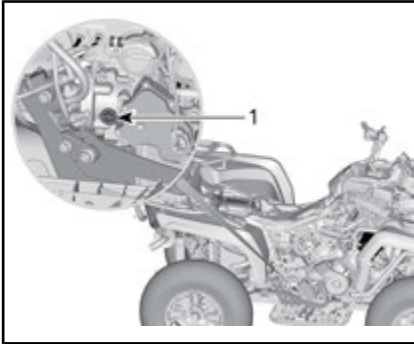

1. Oljenivåplugg
2. Ta ut oljenivåpluggen.

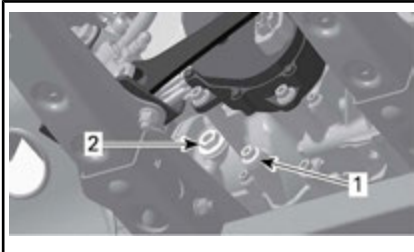

1. Dreneringsplugg
2. Oljenivåplugg
3. Kontroller oljenivået.

Oljen skal være på nivå med nederste kant av oljenivåhullet.

**OBS!** Hvis girkassen brukes med feil oljenivå, kan den få alvorlige skader.

### Skifte girolje

Avtappingsprosedyre for girolje

1. Start motoren og kjør kjøretøyet for å varme opp giroljen.

**MERK:** Det er ikke nok å la den gå på tomgang – girkassen må brukes.

2. Plasser kjøretøyet på et jevnt underlag.
3. Plasser en oppsamlingsbeholder under avtappingspluggen på motoren.

4. Rengjør området rundt dreneringspluggen.
5. Fjern den magnetiske avtappingspluggen og tetningsringen. Kast tetningsringen.



### ADVARSEL

Giroljen kan være svært varm.

6. Fjern oljenivåpluggen og O-ringen.

**MERK:** Tapp oljen helt ut av girkassen.

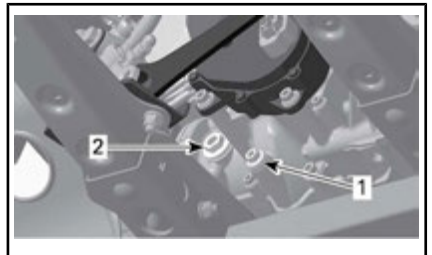

1. Magnetisk tappeplugg
2. Oljenivåplugg

7. Rengjør den magnetiske avtappingspluggen og fjern smuss og partikler.

**MERK:** For mye smuss kan tyde på girkasseproblemer.

8. Sett tilbake avtappingspluggen med en **NY** tetningsring, og trekk til i henhold til spesifikasjonene.

### STRAMMINGSMOMENT

Dreneringsplugg	20 N•m ± 2 N•m
-----------------	----------------

9. Avhend giroljen i henhold til lokale miljøbestemmelser og -forordninger.

### Påfyllingsprosedyre for girolje

1. Fyll olje på girkassen via oljenivåhullet til oljen når bunnen av oljenivåhullet.

2. Sett på oljenivåpluggen med O-ringen. Stram til pluggen i henhold til spesifikasjonen.

### STRAMMINGSMOMENT

Oljenivåplugg	5 N•m ± 0,6 N•m
---------------	-----------------

## Gasskabel

### Smøring av gasskabel

Gasskabelen må smøres med silikonbasert smøremiddel eller tilsvarende.

### ADVARSEL

Bruk alltid et silikonbasert smøremiddel. Bruk av andre smøremidler (som vannbasert smøremidler) kan føre til at gasshåndtaket/-kabelen blir klebrig eller stiv.

Åpne huset for gasshåndtaket.

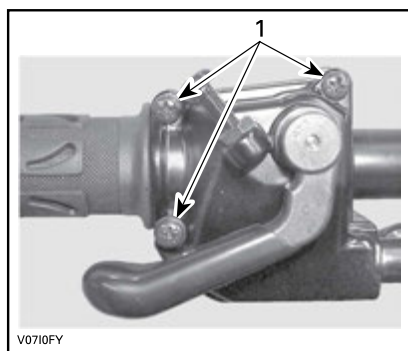

1. Skru ut disse skruene

Ta fra hverandre huset.

Skyv gummibeskyttelsen bakover slik at gasskabeljusteringen avdekkes.

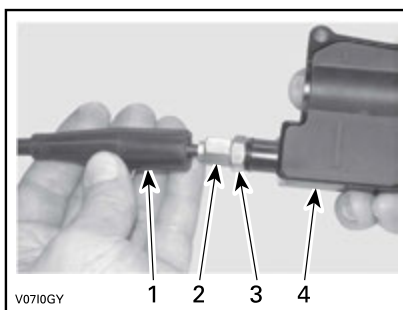

1. Kabelbeskyttelse
2. Gasskabeljustering
3. Låsemutter
4. Gasshåndtakhus

Skru inn gasskabeljusteringen.

Ta vekk den innvendige beskyttelsen i huset.

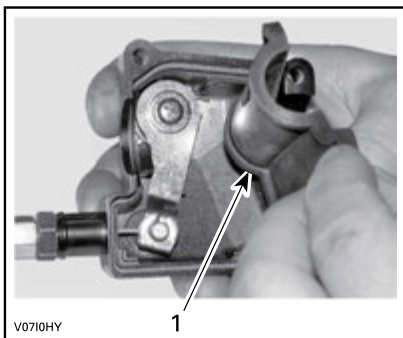

1. Innvendig beskyttelse i hus

Ta av kabelen fra gasshåndtakhuset.

**MERK:** Skyv kabelen i klemmesporet, og ta vekk enden av kabelen fra klemmen.



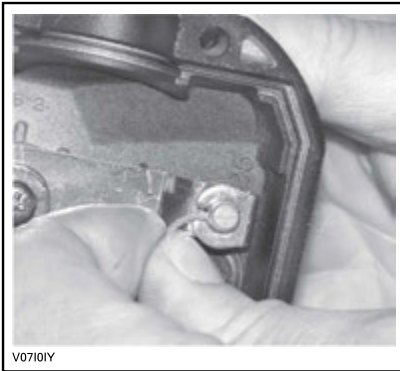

V0710IY

Ta av sidedekslet på spjeldhuset.

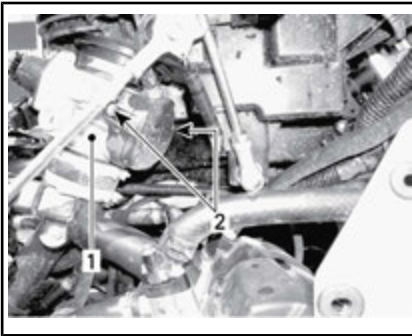

1. Gasspedal
2. Sidedekselskrue

Plasser spissen på smørekannen i enden av gasskabelsmøreren.

**!** **OBS!** Bruk alltid egnet hud- og øyebeskyttelse. Kjemikalier kan føre til utslett og kan skade på øynene.

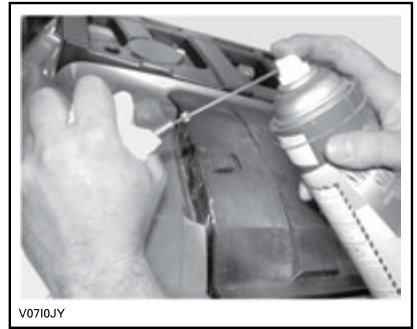

V0710JY

### TYPEBILDE

**MERK:** Plasser en klut rundt gasskabeljusteringen for å hindre at smøremiddelet spruter.

Fyll på smøremiddel til det kommer ut i gasskabelens ende ved spjeldhuset.

Sett på plass og juster kabelen.

### Gasskabeljustering

Skyv gummibeskyttelsen bakover slik at gasskabeljusteringen avdekkes.

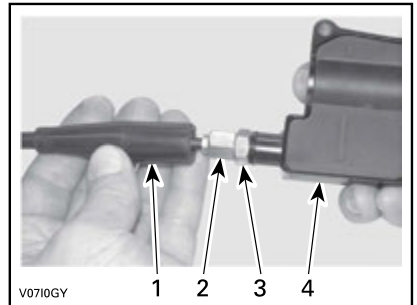

V0710GY

1. Kabelbeskyttelse
2. Gasskabeljustering
3. Låsemutter
4. Gasshåndtakhush

Løsne låsemutteren, og drei justeringen for å få riktig dødgang for gasshåndtaket.

Mål gassdødgangen ved gasspakens ytterkant.

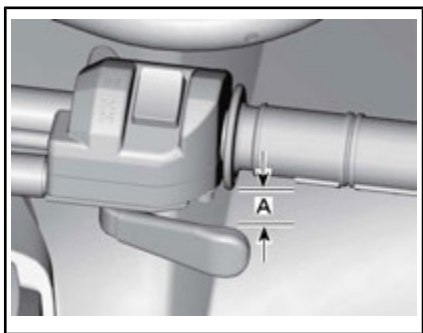

A. 2 mm

Trekk til låsemutteren, og sett på plass beskyttelsen.

Start motoren med girspaken i PARKERING.

Kontroller om gasskabelen er riktig justert ved å vri styret helt til høyre og deretter helt til venstre. Hvis motorens turtall øker, justerer du gasshåndtakets dødgang på nytt.

## Tennplugger

### Tennpluggtilgang

Ta av sidepanelene.

Ta av tennpluggkabelen(e).

### Ta ut tennplugg

Skrut ut tennpluggene én omdreining.

**⚠ OBS!** Bruk alltid vernebriller når du bruker trykkluft.

Rengjør tennpluggene og sylindrehodene med trykkluft hvis det er mulig.

Skrut ut tennpluggene fullstendig med en pluggnøkkel og ta dem ut.

## Bare 570-modeller

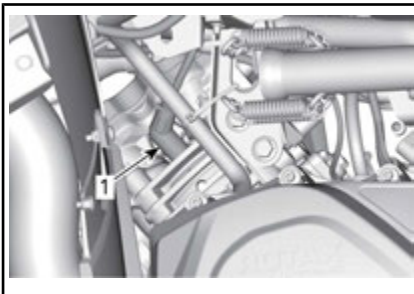

### HØYRE - BAK SYLINDEREN

1. Tennplugg

## Alle modeller



### VENSTRE - FORAN SYLINDEREN

1. Tennplugg

## Sette inn tennplugg

Før du setter inn tennpluggen må du kontrollere at kontaktflaten på sylindrehodene og tennpluggene er fri for smuss.

Bruk et følerblad til å kontrollere åpningen på tennpluggen.

ÅPNING TENNPLUGG	
450	0,7 mm - 0,9 mm
570	0,7 mm til 0,8 mm

Påfør en liten mengde kobberbasert glidesmøremiddel på gjengene på tennpluggen for å hindre fastbrenning.

Skrut inn tennpluggene i sylindrehodene for hånd, og trekk til med en

momentnøkkel og en passende kopp.

**! OBS!** Ikke stram tennpluggene for hardt, dette kan skade motoren.

STRAMME DREIEMOMENT	
Tennplugg	20 N•m ± 2,4 N•m

## Batteri

**! OBS!** Lad aldri et batteri mens det er montert i kjøretøyet.

Disse modellene er utstyrt med et VRLA-batteri (ventilregulerte blysyre-batterier). Dette er et vedlikeholdsfritt batteri, og det er ikke nødvendig å etterfylle vann for å justere elektrolyttnivået.

**! OBS!** Den forseglede toppen på batteriet må ikke tas av.

### Ta ut batteri

Koble fra SVART (-) kabel først og deretter RØD (+) kabel.

**! OBS!** Koble alltid fra SVART (-) batterikabel først.

Ta av festeskruene og batteriholderen, og trekk batteriet ut av rammen.

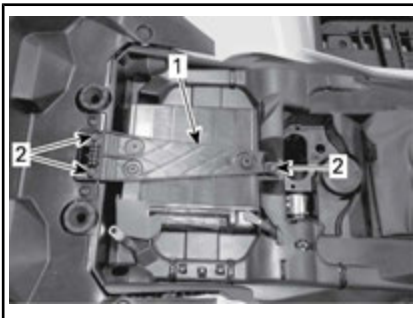

1. Batteriholder
2. Festeskruer

## Rengjøre batteriet

Rengjør batteriet, batterihuset og batteripolene med en løsning av bakepulver og vann.

Fjern eventuell korrosjon fra batterikabelklemmene og batteripolene med en stålbørste.

## Sette på plass batteriet

Monteringen av batteriet skjer i omvendt rekkefølge av fjerningsprosedyren.

**! OBS!** Koble alltid til RØD (+) batterikabel først.

## Sikringer

**! OBS!** Sett alltid tenningsbryteren til AV før du bytter en ødelagt sikring.

### Kontrollere sikringer

Kontroller om smeltekontakten har smeltet.

Hvis smeltekontakten har smeltet, skifter du ut den skadede sikringen. Se *SIKRINGSBOKS FORAN* for å finne riktig størrelse.

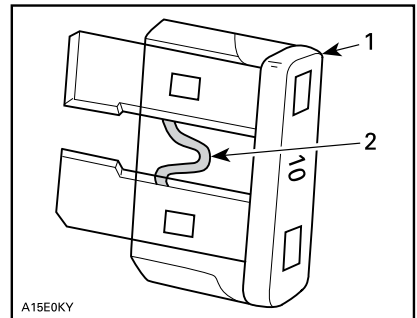

### TYPEBILDE

1. Sikring
2. Kontroller om den er smeltet

**! OBS!** Ikke bruk en sikring med høyere ampereverdi da det kan føre til alvorlig skade.

## Plassering av sikringsboks foran

Trekk oppover og frem for å ta av målerstøtten.



1. Målerstøtte

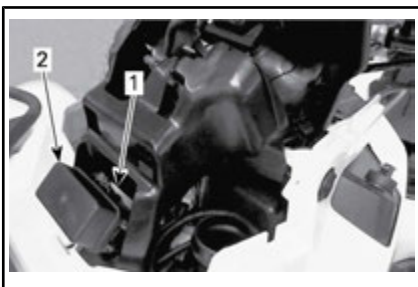

1. Sikringsboks foran  
2. Deksel på sikringsboks foran

**MERK:** Sikringenes plassering finner du på innsiden av dekslet på sikringsboksen.

***OBS!*** Ikke plasser gjenstander i serviceroommet foran.

Beskrivelse av sikringsboks foran

SIKRINGSBOKS FORAN		
NEI.	BESKRIVELSE	STYRKE
R1	Vifterelé	–
R2	Hovedrele	–
R3	Tilbehørsrele	–
R4	Drivstoffpumperele	–
R8	Bremserеле	–
F4	Måler (speedometer)	10 A

SIKRINGSBOKS FORAN		
NEI.	BESKRIVELSE	STYRKE
F5	Innsprutningspumpe/tenning, ECM, Drivstoffpumpe, VSS	10 A
F8	Nøkkelbryter, Startsylinderspole, Klokke	10 A
F9	Kjølevifte	20 A
F12	Likestrømsuttak/lys/tilbehør, Euro-kontroll (CE), 2WD/4WD	20 A

## Smeltetråder og sikringsboks 2

Smeltetrådene og sikringsboks 2 er plassert bak høyre sidepanel.

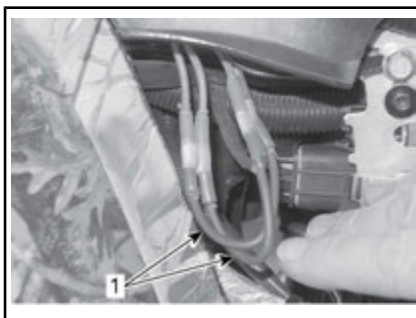

1. Sikringer



SIKRINGSBOKS 2

## Identifikasjon for sikring bak

IDENTIFIKASJON FOR SMELTETRÅD			
Sikringer	1	Hovedsikring	16 awg
	2	Vifte/tilbehør	16 awg

SIKRING I SIKRINGSBOKS 2 IDENTIFIKASJON			
Sikring	3	DPS/ACS (dynamisk servostyring)	40 A

## Lys

Kontroller alltid at lyspærene fungerer etter at de er byttet.

## Bytte lyspære i hovedlykt

**OBS!** Berør aldri glasset på en halogenpære med fingrene. Det reduserer levetiden. Hvis du har berørt glasset, rengjør du det med isopropylalkohol, som ikke etterlater noen hinne på pæren.

1. Ta av dekslet.
2. Koble fra kontakten.
3. Fjern pæren.

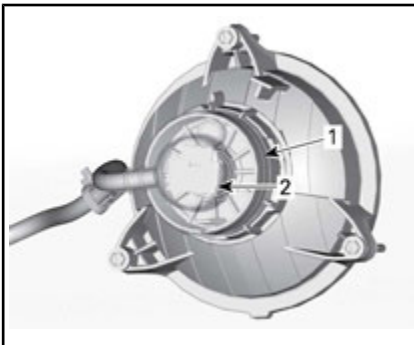

1. Deksel
2. Kopling
4. Monter delene skikkelig i motsatt rekkefølge som de ble tatt av.
5. Kontroller at frontlysene fungerer som de skal.

## Justering av frontlysene

Drei justeringsknottene for å justere frontlysenes høyde og sideretning etter spesifikasjon.

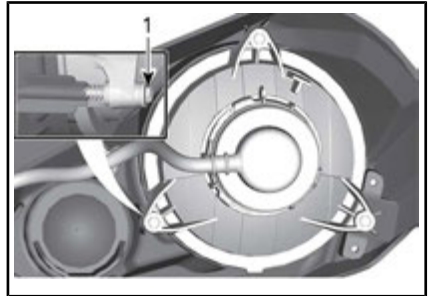

## NÆRLYS

1. Justeringsknott

## Bytte lyspære i baklys/bremselys

1. Ta ut kontakten fra lyspæren.
2. Drei lyspæren mot klokken for å fjerne den fra baklyset.



3. Ta ut lampesokkelen fra baklyset.

Monteringen skjer i omvendt rekkefølge av fjerningsprosedyren.

## Drivakselmansjett og -beskyttelse

## Kontroll av drivakselmansjett og -beskyttelse

Kontroller visuelt tilstanden til mansjetter og beskyttelse på drivakselen.

Kontroller om beskyttelsen er skadet eller gnisser mot akslene.

Se etter sprekker, rifter eller andre skader på mansjettene.

Reparer eller bytt ut skadede deler hvis det er nødvendig.

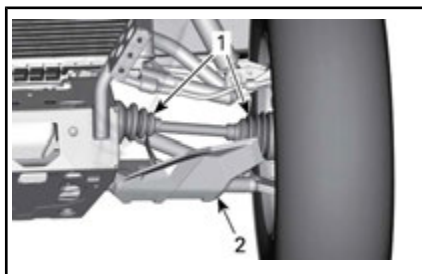

TYPEBILDE – FORAN PÅ KJØRETØYET

1. Drivakselmansjetter
2. Drivakselbeskyttelse

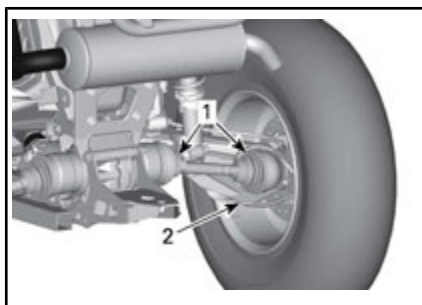

TYPEBILDE – BAK PÅ KJØRETØYET

1. Drivakselmansjetter
2. Drivakselbeskyttelse

## Hjullager

### Kontrollere hjullagrenes tilstand

Plasser kjøretøyet på et jevnt underlag.

Sett på parkeringsbremsen.

Løft opp og støtt under kjøretøyet.

Sikre kjøretøyet med jekkstativer.

Trykk og dra i hjulenes overkant for å se om det er slark.

Kontakt en autorisert Can-Am-forhandler hvis det er slark.

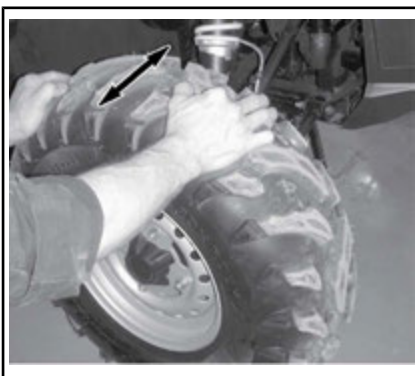

TYPEBILDE

## Hjul og dekk

### Dekktrykk

#### ADVARSEL

Dekkenes lufttrykk har stor innvirkning på kjøretøyets manøvreringsegenskaper og stabilitet. Utilstrekkelig trykket kan føre til dekk å slippe ut luften og rotere på hjulet. Ved for høyt trykk kan dekket punktere. Følg alltid anbefalt dekktrykk. Bruk ALDRI hjultrykk som er under minimum. Det kan føre til at dekket løsner fra felgen. Ettersom dekkene er av lavtrykkstype, bør manuell pumpe brukes.

Kontroller dekktrykket når dekkene er **kalde**, før du bruker kjøretøyet. Dekktrykket varierer med temperatur og høyde over havet. Kontroller trykket på nytt hvis noen av disse forholdene endres.

Når du leser denne operatørhåndboken må du huske at:

#### ADVARSEL

Indikerer en potensiell farlig situasjon som kan resultere i alvorlig personskade eller død hvis den ikke unngås.

En trykkmåler følger med i verktøysettet.

Se *SPESIFIKASJONER* for anbefalt trykk.

Selv om dekkene er utformet for terrengkjøring, kan punktering kan inntreffe. Ta derfor med pumpe og reparasjonssett ved kjøring.

### Dekkontroll

Kontroller om det er skader og slitasje på dekkene. Bytt dekk hvis nødvendig.

Ikke roter dekkene. Dekkene foran og bak er av ulik størrelse. Dekkene er retningsbestemte og rotasjonsretningen må være riktig for at de skal fungere som de skal.

### Bytte dekk

Bytte av dekk må utføres av en autorisert Can-Am-forhandler.



### ADVARSEL

- Bytt dekkene bare med samme type og størrelse som originaldekkene.
- For dekkmønstre som er retningsbestemt må du passe på at dekkene settes på med riktig rotasjonsretning.
- Dekkene må byttes, av en person med erfaring, i henhold til standarder og verktøy som brukes av dekkleverandører.

### Ta av hjul

Plasser kjøretøyet på et jevnt underlag.

Bruke 4WD-modus.

Sett på parkeringsbremsen.

Løsne hjulmutrene, og løft deretter opp kjøretøyet.

Sikre kjøretøyet med jekkstativer.

Ta av mutrene, og ta deretter av hjulet.

### Sette på hjul

Ved montering anbefales det å smøre gjengene med glidesmøremiddel.

Hvis dekkene er retningsbestemte, må du passe på å sette dem på i henhold til rotasjonsretningen.

Trekk forsiktig til hjulmutrene i krysssekvens, og trekk til i henhold til spesifikasjonene.

#### STRAMMINGSMOMENT

Hjulmutter	100 N•m ± 10 N•m
------------	------------------

**OBS!** Bruk alltid anbefalte hjulmutrer i henhold til felgtypen. Bruk av andre typer hjulmutre kan skade felgen eller boltene.



*TYPEBILDE – ALUMINIUMSFELG*

1. Hjulmutter (type med lukket ende)

### Styring

#### Inspeksjon av styring

##### Endeledd på parallellstag

Plasser kjøretøyet på et jevnt underlag.

Sett på parkeringsbremsen.

Løft opp kjøretøyet.

Sikre kjøretøyet med jekkstativer.

Undersøk om det er sprekker på mansjettene på parallellstagene.

Trykk og trekk i hjulenes overkant for å sjekke om det finnes slark.



Kontakt en autorisert Can-Am -forhandler hvis det er uvanlig slark eller mansjettene er sprukket.



## ADVARSEL

Parallellstagenden må byttes hvis mansjettene har sprekker eller har unormal slark.

## Fjæring

### Smøring av fjæring foran

Smør opphengsarmene foran på smøreniplene.

OPPHENGSFETT	
BRP-anbefalt produkt	OPPHENGSFETT (P/N 293 550 033)

### Smøring av fjæring bak

Smør koplings- og leddforinger på stabilisatorstag bak på smøreniplene.

OPPHENGSFETT	
BRP-anbefalt produkt	OPPHENGSFETT (P/N 293 550 033)

### Inspeksjon av fjæring

#### Støtdempere

Kontroller om det er lekkasje eller annen skade på støtdempere.

Kontroller strammingen av fester.

Kontakt en autorisert Can-Am-forhandler hvis det er nødvendig.

#### Kuleledd

Plasser kjøretøyet på et jevnt underlag.

Sett på parkeringsbremsen.

Løft opp kjøretøyet.

Sikre kjøretøyet med jekkstativer.

Undersøk om det er sprekker på mansjettene på kuleleddene.

Trykk og dra i hjulene øverst og nederst i kantene for å sjekke om det er slark.

Kontakt en autorisert Can-Am-forhandler hvis det er uvanlig slark eller mansjettene er sprukket.

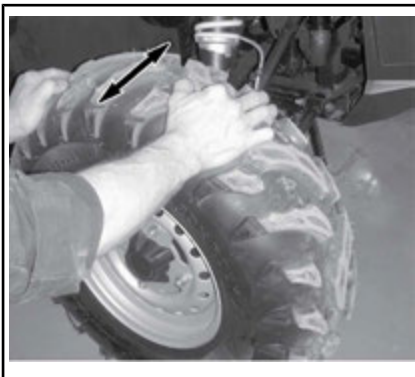

TYPEBILDE



## ADVARSEL

Kuleleddet må byttes hvis mansjettene har sprekker eller har unormal slark.

### Opphengsarmer foran

Kontroller for sprekker i opphengsarmene, om de er bøyd eller har andre skader.

Kontakt en autorisert Can-Am-forhandler hvis det er nødvendig.

### Sidearmer bak

Kontroller om bakakselarmene er skjeve, sprukket eller bøyd.

Kontakt en autorisert Can-Am-forhandler hvis du oppdager noe feil.



## Bremser

### Kontroll av nivå i bremsevæskebeholderen

Plasser kjøretøyet på et jevnt underlag, og kontroller nivået på bremsevæsken i beholderne.

**MERK:** Lavt nivå kan tyde på lekkasje eller slitte bremseklosser.

### Bremsevæskebeholder for bremser foran

Drei styringen til posisjon rett fremover for å sikre at beholderen er vannrett.

Kontroller bremsevæsknivået. Beholderen er full når væsken når øverste kant av vinduet.

Kontroller beskyttelsen på spaken visuelt.

Se etter sprekker eller andre skader. Skift ut hvis den er skadet.



TYPEBILDE

### Bremsevæskebeholder bak

Ta av setet.

Med kjøretøyet på et jevnt underlag skal væsknivået være mellom MIN- og MAX-merkene på bremsevæskebeholderen

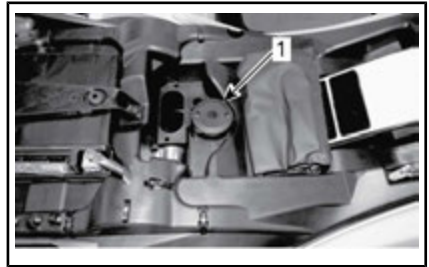

1. Bremsevæskebeholder for bremser bak

### Fylle på bremsevæske

Rengjør påfyllingsdekselet.

#### ADVARSEL

Rengjør påfyllingslokket før du tar det av.

Ta ut skruene som fester lokket på beholderen.

Ta av lokket på beholderen.

Fyll på væske etter behov ved bruk av en ren trakt. **Ikke fyll på for mye.**

**OBS!** Bremsevæske kan skade plast og lakkerte overflater. Tørk av og rengjør ved eventuelt søl.

Sett på lokket på beholderen, og trekk til skruene.

**MERK:** Sørg påfyllingslokkmembranen er presset inne i hetten før du lukker bremsevæskebeholderen.

### Anbefalt bremsevæske

Bruk bare bremsevæske fra en forseglet beholder som oppfyller kravene i DOT 4-spesifikasjonen.

#### ADVARSEL

Unngå skader på bremsesystemet ved å ikke bruke andre typer bremsevæske.

## Inspeksjon av bremsler

**!** **OBS!** Bremsene kan bli meget varme ved lengre bruk av kjøretøyet og føre til forbrenninger. Vent til bremsene avkjøles.

Inspeksjon, vedlikehold og reparasjon av bremsler må utføres av en autorisert Can-Am-forhandler.

Følgende bør du imidlertid kontrollere mellom besøkene hos forhandler:

- Bremsvæsknivå
- Om bremsesystemet har væskelekkasje
- Om bremsene er rene



### **ADVARSEL**

Bytte av bremsvæske eller eventuelt vedlikehold og reparasjon av bremsesystemet må utføres av en autorisert Can-Am-forhandler.

# STELL AV KJØRETØYET

## Etter kjøring

Hvis kjøretøyet brukes i saltvannsmiljø (på stranden eller til utsetning og opptaking av båter og så videre) må den spyles med ferskvann for å beskytte det og dets komponenter. Smøring av metalleder anbefales sterkt. Bruk XPS LUBE (P/N 293 600 016) eller et tilsvarende produkt. Dette må utføres etter hver gang kjøretøyet har vært brukt.

Når kjøretøyet brukes i terreng med mye søle eller leire, anbefales skylling av for å beskytte det og dets komponenter og for å holde lyktene rene.

## Rengjøring og beskyttelse

**OBS!** Bruk aldri høytrykksspyler til å vaske kjøretøyet. **BRUK ALLTID LAVT TRYKK (for eksempel en hageslange).**

Vær spesielt oppmerksom på steder der smuss og partikler kan samle seg opp og føre til slitasje, være til hinder eller fremme korrosjon.

Vask kjøretøyet med såpevann.

**OBS!** Rengjør aldri karosserideler av polypropylen med petroleumbasert rengjøringsmidler, da det vil skade overflateglansen.

## Ikke-kompatible rengjøringsmidler

MATERIALTYPE	IKKE-KOMPATIBLE RENGJØRINGSMIDLER
Polypropylen	ALLE PETROLEUMBASERTE RENGJØRINGSMIDLER
	XP-S ATV Finishing Spray (P/N 219 701 704)
	XP-S ATV Cleaning Kit (P/N 219 701 713) (inneholder XP-S ATV Finishing Spray ovenfor)



*IKKE BRUK PÅ POLYPROPYLEN.*

## Kompatible rengjøringsmidler

MATERIALTYPE	KOMPATIBELT RENGJØRINGSMIDDEL
Polypropylen	XPS ATV Wash (P/N 219 701 702)
	Såpevann



*TRYGG FOR POLYPROPYLEN*

---

## **OPPBEVARING OG KLARGJØRING FØR SESONGSTART**

Hvis kjøretøyet ikke skal brukes i løpet av 4 måneder eller mer, må det lagres på riktig måte.

Når du skal bruke kjøretøyet etter lagring, er det nødvendig med en klargjøring.

Kontakt en autorisert Can-Am-forhandler, et autorisert verksted eller en annen kompetent person for å klargjøre kjøretøyet for lagring eller for sesongen.

---

***Denne siden er  
blank med hensikt***

# ***TEKNISK INFORMASJON***

# IDENTIFIKASJON AV KJØRETØYET

Kjøretøyets hovedkomponenter (motor og ramme) identifiseres via ulike serienumre. Det kan noen ganger være nødvendig å finne disse numrene for garantiformål eller for å spore kjøretøyet i tilfelle det går tapt. Den autoriserte Can-Am-forhandleren vil be om disse numrene hvis du fremsetter krav om garanti. Vi anbefaler sterkt at du noterer deg alle serienumre på kjøretøyet og gir dem til forsikringsselskapet ditt.

## Kjøretøyets identifika-sjonsnummer

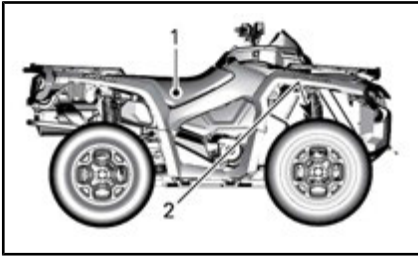

### TYPEBILDE

1. Dekal 1 (på rammen under setet i midt-en)
2. Dekal 2 (stempellet på rammen bak høyre forhjul)



### DEKAL 1

1. Roadsterens identifikasjonsnummer (VIN – understellsnummer)
2. Modellnummer



### DEKAL 2

1. Roadsterens identifikasjonsnummer (VIN – understellsnummer)
2. Modell

## Motorens identifika-sjonsnummer (EIN)

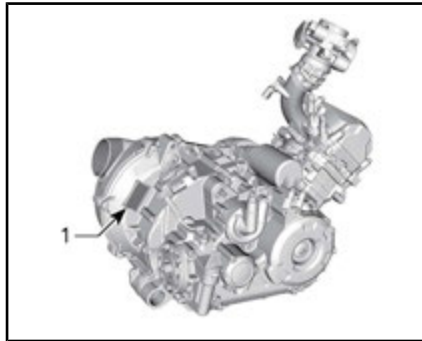

### BAKSIDEN PÅ 450-MOTOREN

1. E.I.N. (motorens identifikasjonsnummer)



### HØYRE SIDE AV 570-MOTOREN

1. E.I.N. (motorens identifikasjonsnummer)



---

# FORSKRIFTER FOR STØYUTSLIPPSKONTROLLSYSTEMET (CANADA/USA)

## **Det er forbudt å foreta ulovlige endringer på støykontrollsystemet!**

U.S. Federal law og kanadiske lokale myndigheter kan forby følgende handlinger eller det som forårsaker dem:

1. Hvis systemet fjernes eller settes ut av drift av andre årsaker enn vedlikehold, reparasjon eller utskifting av innretninger eller designelementer som er innebygd i et nytt kjøretøy for støykontroll før salg eller levering til sluttkunden mens det er i bruk eller
2. Bruk av kjøretøyet etter at slike innretninger eller designelementer har blitt demontert eller satt ut av drift.

## **Følgende handlinger regnes som ulovlige endringer:**

1. Fjerning eller endring eller punktering av lyddemperen eller en hvilken som helst motorkomponent som har som funksjon å fjerne motorens eksosgasser.
2. Fjerning, endring eller punktering av deler i innsugssystemet.
3. Utskifting av bevegelige deler i kjøretøyet eller deler av eksos- eller innsugssystemet med andre deler enn spesifisert av produsenten.
4. Manglende vedlikehold.

# STØY- OG VIBRASJONSVERDIER (ALLE LAND UNNTATT CANADA/USA)

MODELL		450	570
VERDIER FOR STØYUTSLIPP OG VIBRASJON <sup>1</sup>			
Støy	Lydtrykk ( $L_{pA}$ )	83 dB ved 3.600 OPM (usikkerhet ( $K_{pA}$ ) 3 dB)	81 dB ved 4.000 OPM (usikkerhet ( $K_{WA}$ ) 3 dB)
	Lydeffektnivå ( $L_{WA}$ )	95 dB ved 3.600 OPM (usikkerhet ( $K_{WA}$ ) 3 dB)	96 dB ved 4.000 OPM (usikkerhet ( $K_{WA}$ ) 3 dB)
Vibrasjon	Hånd-arm-system	<2,5 m/s <sup>2</sup> ved 3.600 OPM	<2,5 m/s <sup>2</sup> ved 4.000 OPM
	Hele kroppen på setet	<0,5 m/s <sup>2</sup> ved 3.600 OPM	<0,5 m/s <sup>2</sup> ved 4.000 OPM
<sup>1</sup> : Verdier for støyutslipp og vibrasjon er målt i henhold til standarden 15997:2011 på fast dekke i nøytral.			

EC-samsvarserklæringen vises ikke i denne versjonen av brukerhåndboken.

Se den trykte versjonen som ble levert sammen med kjøretøyet.

# SPESIFIKASJONER

## 450-modeller

MOTOR		450
Motortype		ROTAX 450, 4-takts, enkel overliggende kamaksel (SOHC), væskekjølt
Antall sylindere		1
Antall ventiler		4 ventiler (mekanisk justering)
Ventilklaring	Innsug	0,06 mm til 0,14 mm
	Eksos	0,11 mm til 0,19 mm
Bor		94 mm
Stempelslag		61,5 mm
Flytting		426,8 cm <sup>3</sup>
Eksossystem		Gnistfanger godkjent av USDA Forest Service
Motorluftfilter		Syntetisk papirfilter med skum

SMØRESYSTEM			450
Smøring	Type		Oljebunnpåne ned utskiftbart oljefilter
	Oljefilter		Utskiftbar innsats
	Motorolje	Kapasitet (oljeskift med filter)	3 L (motor/transmisjon)
		Anbefalt	XPS 4-takts syntetisk blandingsolje (P/N 293 600 121). XPS 4-takts syntetisk olje (P/N 293 600 112). Bruk en 4-takts SAE 5W 40 motorolje som oppfyller eller overstiger kravene for API-klassifikasjonene SJ, SL, SM eller SN hvis ikke denne er tilgjengelig.

KJØLESYSTEM			450
Kjølevæske	Type	Finland, Norge og Sverige	Bruk langvarig frostvæske (P/N 619 590 204)
		Alle andre land	Bruk langvarig frostvæske (P/N 219 702 685)
		Alternativ eller hvis ikke tilgjengelig	Kjølevæske spesielt beregnet på aluminiumsmotorer Etylglykol/destillert vann (i forholdet 50–50).
	Kapasitet		2,9 L

TRANSMISJON		450
Type		CVT (Continuously Variable Transmission)
Aktiverings-OPM		2.000 OPM

GIRKASSE		450
Type		To girrområder (HI-LO) med parkering, fri og revers

ELEKTRISK SYSTEM			450
Magnetgeneratoreffekt	Uten DPS		400 W @ 6.000 OPM
	Med DPS		500 W @ 6.000 OPM
Type tenningsystem			IDI (Inductive Discharge Ignition)
Tenningsinnstilling			Ikke justerbar
Tennplugg	Antall		1
	Modell og type		NGK LMAR8D-J eller tilsvarende
	Åpning		0,7 mm til 0,9 mm
Begrenserinnstilling motors OPM	Fremover		8.000 OPM
	Revers		15 km/h uten overstyring

ELEKTRISK SYSTEM		450
Batteri	Type	Vedlikeholdsfri
	Spenning	12 Vdc
	Nominell klassifisering	18 A • t
	Strømstartereffekt	0,7 KW
Frontlys	Høy	HS1 35 W
	Lav	HS1 35 W
Baklys		P21/5W
Sikringer		Se <i>SIKRINGER</i> under avsnittet <i>VEDLIKEHOLD</i>

DRIVSTOFFSYSTEM		450	
Drivstofftilførsel	Type	Elektronisk drivstoffinnsprøytning (EFI), 46 mm spjeldhus, 1 injektor per sylinder	
Drivstoffpumpe	Type	Elektrisk (i drivstofftank)	
Tomgangshastighet		1.250 OPM (ikke justerbar)	
Drivstoff	Type	Vanlig blyfri bensin	
	Minimum oktantal	I Nord-Amerika	87 (R+M)/2 eller høyere
		Utenfor Nord-Amerika	92 RON eller høyere
Kapasitet drivstofftank		20,5 L	
Gjenværende drivstoff når drivstofflampen slås PÅ		± 5 L	

DRIVSYSTEM		450
Type styringssystem	Valgbar to-/firhjuldrift	

DRIVSYSTEM			450
Olje for differensial foran/ olje for sluttoverføringen bak	Kapasitet	Front	500 ml
		Bak	250 ml
	Type	Front	XPS syntetisk girolje (P/N 93 600 043) ELLER syntetisk olje 75W 90 API GL5
		Bak	XPS syntetisk girolje (75W 140) (P/N 293 600 140) eller en 75W140 API GL-5 syntetisk girolje
Frontdrivverk		Fundament	Rettgir Visco-Lok <sup>†</sup> QE automatisk sperrende frontdifferensial
		Alle modeller unntatt Base	Rettgir Visco-Lok <sup>†</sup> QE automatisk sperrende frontdifferensial
Forhold frontdrivverk			3,6:1
Bakre drivverk			Konisk rett drev/sluttoverføring
Forhold bakre drivverk			3,6:1
Fett for CV-aksel			Castrol fett for CV-aksel (P/N 293 550 062)
Fett for mellomaksel			Fett for mellomaksel (P/N 293 550 063)

STYRING		450
Svingradius	1-seters	205,7 cm
	2-seters	233,7 cm
Cambervinkel (kjøretøy på bakken)		0°

FJÆRING FORAN		450
Fjæringstype		Dobbel A-arm med geometri som demper "dykking"
Fjæringsbevegelse		229 mm
Støtdemper	Antall	2
	Type	Olje
Forspeningsjustering		5-posisjons kam

FJÆRING BAK		450
Fjæringstype		TTI (Trailing arm Independent) – eliminerer skrubb og hjulhelling) med eksternt stabilisatorstag
Fjæringsbevegelse		220 mm
Støtdemper	Antall	2
	Type	Olje
Forspenningsjustering		5-posisjons kam

BREMSER		450
Bremser foran	Type	Doble 214 mm ventilerte (cross-drilled) skivebremser med hydrauliske bremseklaver med to stempler
Bakbremse	Type	Enkel 214 mm ventilert (cross-drilled) skivebremse med hydrauliske bremseklave med to stempler
Bremsevæske	Kapasitet	260 ml
	Type	DOT 4
Krumpasser		Flytende tvillingstempler (2 x 26 mm)
Bremseklossmateriale		Organisk
Minimumstykkelse bremsekloss		1 mm
Minimumstykkelse bremsekive		4,0 mm
Maksimumskast bremsekive		0,2 mm

DEKK			450
Trykk	Front	1-seters	48,3 kPa
		2-seters	48,3 kPa
	Bak	1-seters	48,3 kPa
		2-seters	48,3 kPa
Minimum dekkmønsterdybde			3 mm



DEKK			450
Dekkestørrelse	Standard DPS	Front	635 x 203 x 305 mm (25 x 8 x 12 tommer)
		Bak	635 x 254 x 305 mm (25 x 10 x 12 tommer)
	Pro Mossy Oak	Front	660 x 203 x 305 mm (26 x 8 x 12 tommer)
		Bak	660 x 254 x 305 mm (26 x 10 x 12 tommer)

HJUL			450
Type	Fundament		Stål
	Alle unntatt grunnmodell		Støpt aluminium
Felgstørrelse	Front		305 x 152 mm
	Bak		305 x 191 mm
Tiltrekkingsmoment, hjulmutter			100 N•m

MÅL			450
Total lengde	1-seters		211 cm
	2-seters		231 cm
Total bredde			116,8 cm
Total høyde	1-seters		124 cm
	2-seters		133 cm
Hjulavstand	1-seters		129,5 cm
	2-seters		149,9 cm
Sporvidde	Front		97,4 cm
	Bak		92,3 cm
Bakkeklaring	Alle modeller unntatt Pro		26,7 cm
	Pro		29,2 cm

LASEKAPASITET OG VEKT		450
Tørrvekt	1-seters	308 kg
	2-seters	324 kg
Kapazität stativ foran		54 kg
Kapazität stativ bak		109 kg
Lastekapazität oppbevaringsrom bak		10 kg
Totalt tillatt kjøretøybelastning (inkludert fører, all annen belastning og eventuelt tilbehør)	1-seters	235 kg
	2-seters	272 kg
Slepekapazität		590 kg
Tilhengerfestekapazität		23 kg

**570-modeller**

MOTOR		570
Motortype		ROTAX® 570, 4-takts, 2 sylindere (V-dobbel), væskekjølt
Ventilrekke		4 ventiler/sylinder (mekanisk justering), enkel overliggende kamaksel (SOHC) med registerkjede
Ventilklaring	Innsug	0,06 mm til 0,14 mm
	Eksos	0,11 mm til 0,19 mm
Bor		84 mm
Stempelslag		51,4 mm
Flytting		570 cm <sup>3</sup>
Eksossystem		Gniststopper godkjent av det amerikanske USDA Forest Service
Luftfilter		Syntetisk papirfilter med skum

SMØRESYSTEM		570
Type		Våt sump. Skift oljefilterinnsats
Oljefilter		Utskiftbar innsats
Motorolje	Kapasitet (oljeskift med filter)	2,0 L
	Anbefalt	XPS 4-takts syntetisk blandingsolje (P/N 293 600 121). XPS 4-takts syntetisk olje (P/N 293 600 112). Bruk en 5W40 motorolje som oppfyller eller overstiger kravene for API-klassifikasjonene SJ, SL, SM eller SN hvis ikke denne er tilgjengelig.

KJØLESYSTEM			570
Kjølevæske	Type	Finland, Norge og Sverige	Bruk langvarig frostvæske (P/N 619 590 204)
		Alle andre land	Bruk langvarig frostvæske (P/N 219 702 685)
		Alternativ eller hvis ikke tilgjengelig	Kjølevæske spesielt beregnet på aluminiumsmotorer Etylglykol/destillert vann (i forholdet 50–50).
Kapasitet			3,4 L

TRANSMISJON		570
Type		CVT (Continuously Variable Transmission)
Aktiverings-OPM		1.800 OPM

GIRKASSE			570
Type			To girrområder (HI-LO) med parkering, fri og revers
Girkasseolje	Kapasitet		450 ml
	Anbefalt		XPS syntetisk girolje (75W 140) (P/N 293 600 140) eller en 75W140 API GL-5 syntetisk girolje

ELEKTRISK SYSTEM			570
Magnetgeneratoreffekt	Uten DPS		400 W @ 6.000 OPM
	Med DPS		500 W @ 6.000 OPM
Type tenningsystem			IDI (Inductive Discharge Ignition)
Tenningsinnstilling			Ikke justerbar
Tennplugg	Antall		2
	Modell og type		NGK DCPR8E eller tilsvarende
	Åpning		0,7 mm til 0,8 mm

ELEKTRISK SYSTEM		570
Begrenserinnstilling motors OPM	Fremover	8.000 OPM
	Revers	15 km/h uten overstyring
Batteri	Type	Vedlikeholdsfri
	Spenning	12 Vdc
	Nominell klassifisering	18 A • t
	Strømstartereffekt	0,7 KW
Frontlys	Høy	HS1 35 W
	Lav	HS1 35 W
Baklys		P21/5W
Sikringer		Se <i>SIKRINGER</i> under avsnittet <i>VEDLIKEHOLD</i>

DRIVSTOFFSYSTEM		570	
Drivstofftilførsel	Type	Elektronisk drivstoffinnsprøyting (EFI), 46 mm spjeldhus, 1 injektor per sylinder	
Drivstoffpumpe	Type	Elektrisk (i drivstofftank)	
Tomgangshastighet		1.400 OPM (ikke justerbar)	
Drivstoff	Type	Vanlig blyfri bensin	
	Minimum oktall	I Nord-Amerika	87 (R+M)/2 eller høyere
		Utenfor Nord-Amerika	92 RON eller høyere
Kapasitet drivstofftank		20,5 L	
Gjenværende drivstoff når drivstofflampen slås PÅ		± 5 L	

DRIVSYSTEM		570
Type styringssystem		Valgbar to-/firhjuldrift

DRIVSYSTEM			570
Olje for differensial foran/ olje for sluttoverføringen bak	Kapasitet	Front	500 ml
		Bak	250 ml
	Type	Front	XPS syntetisk girolje (P/N 293 600 043) ELLER syntetisk olje 75W 90 API GL5
		Bak	XPS syntetisk girolje (75W 140) (P/N 293 600 140) eller en 75W140 API GL-5 syntetisk girolje
Frontdrivverk		Fundament	Rettgir Visco-Lok <sup>†</sup> QE automatisk sperrende frontdifferensial
		Alle modeller unntatt Base	Rettgir Visco-Lok <sup>†</sup> QE automatisk sperrende frontdifferensial
Forhold frontdrivverk			3,6:1
Bakre drivverk			Konisk rett drev/sluttoverføring
Forhold bakre drivverk			3,6:1
Fett for CV-aksel			Castrol fett for CV-aksel (P/N 293 550 062)
Fett for mellomaksel			Fett for mellomaksel (P/N 293 550 063)

STYRING		570
Svingradius	1-seters	212 cm
	2-seters	239 cm
Cambervinkel (kjøretøy på bakken)		0°

FJÆRING FORAN		570
Fjæringstype		Dobbel A-arm med geometri som demper "dykking"
Fjæringsbevegelse		229 mm
Støtdemper	Antall	2
	Type	Olje
Forspenningsjustering		5-posisjons kam

FJÆRING BAK		570
Fjæringstype		TTI (Trailing arm Independent) – eliminerer skrubbe og hjulhelling) med eksternt stabilisatorstag
Fjæringsbevegelse		220 mm
Støtdemper	Antall	2
	Type	Olje
Forspenningsjustering		5-posisjons kam

BREMSER		570
Bremser foran	Type	Doble 214 mm ventilerte (cross-drilled) skivebremser med hydrauliske bremseklaver med to stempler
Bakbrens	Type	Enkel 214 mm ventilert (cross-drilled) skivebrens med hydrauliske bremseklave med to stempler
Bremsevæske	Kapasitet	260 ml
	Type	DOT 4
Krumpasser		Flytende tvillingstempler (2 x 26 mm)
Bremseklossmateriale		Organisk
Minimumstykkelse bremsekloss		1 mm
Minimumstykkelse bremsekive		4,0 mm
Maksimumskast bremsekive		0,2 mm

DEKK			570
Trykk	Front	1-seters	48,3 kPa
		2-seters	48,3 kPa
	Bak	1-seters	48,3 kPa
		2-seters	48,3 kPa
Minimum dekkmønsterdybde			3 mm

DEKK			570
Dekkstørrelse	Base DPS XT	Front	635 x 203 x 305 mm (25 x 8 x 12 tommer)
		Bak	635 x 254 x 305 mm (25 x 10 x 12 tommer)
	Mossy Oak <sup>†</sup> Hunting Edition Pro	Front	660 x 203 x 305 mm (26 x 8 x 12 tommer)
		Bak	660 x 254 x 305 mm (26 x 10 x 12 tommer)

HJUL			570
Type	Fundament	Stål	
	Alle unntatt grunnmodell	Støpt aluminium	
Felgstørrelse	Front	305 x 152 mm	
	Bak	305 x 191 mm	
Tiltrekingsmoment, hjulmutter			100 N•m

MÅL			570
Total lengde	1-seters	211 cm	
	2-seters	231 cm	
Total bredde			116,8 cm
Total høyde	1-seters	124 cm	
	2-seters	133 cm	
Hjulavstand	1-seters	129,5 cm	
	2-seters	149,9 cm	
Sporvidde	Front	97,4 cm	
	Bak	92,3 cm	



MÅL		570
Bakkeklaring	Alle modeller unntatt Mossy Oak Hunting Edition og Pro	26,7 cm
	Mossy Oak Hunting Edition Pro	29,2 cm

LASTEKAPASITET OG VEKT		570
Tørrvekt	1-seters	319 kg
	2-seters	336 kg
Kapazität stativ foran		54 kg
Kapazität stativ bak		109 kg
Lastekapasitet oppbevaringsrom bak		10 kg
Totalt tillatt kjøretøybelastning (inkludert fører, all annen belastning og eventuelt tilbehør)	1-seters	235 kg
	2-seters	272 kg
Slepekapasitet		590 kg
Tilhengerfestekapasitet		23 kg

---

***Denne siden er  
blank med hensikt***

# ***FEILSØKING***

---

# RETNINGSLINJER FOR FEILSØKING

---

## MOTOREN DREIES IKKE RUNDT

---

1. Tenningslåsen er stilt på OFF (av).
  - *Still bryteren til ON (på).*
2. Nødstoppbryter for motor.
  - *Kontroller at nødstoppbryteren for motoren står på PÅ.*
3. Girkassen står ikke i PARKERING eller NØYTRAL.
  - *Sett girkassen i PARKERING eller NØYTRAL, eller trykk inn bremsehåndtaket.*
4. En sikring har gått.
  - *Undersøk tilstanden til hovedsikringen eller ECM-sikringen.*
5. Svakt batteri eller løse tilkoblinger.
  - *Kontroller ladesystemet.*
  - *Kontroller tilkoblinger og kontakter.*
  - *Få kontrollert batteriet.*
  - *Kontakt en autorisert Can-Am-forhandler.*
6. Svak startmotor eller løse tilkoblinger.
  - *Kontroller startermotorens tilkoblinger.*
  - *Kontroller starterrelé.*

---

**MOTOREN DREIES RUNDT, MEN STARTER IKKE**

---

**1. Rå motor (tennplugg som tas ut, er våt).**

- (Rå modus) Hvis motoren ikke starter og er rå på grunn av for mye bensin, kan denne spesialmodusen aktiveres for å hindre innsprøyting av bensin og hindre tenning når motoren dreies rundt. Gjør følgende:

- Sett nøkkelen i tenningsbryteren og slå den på PÅ-posisjonen.
- Plasser girspaken i parkeringsposisjon.
- Trykk helt inn og HOLD gasshåndtaket.
- Trykk på motorens START-knapp.

Motoren bør gå i 20 sekunder. Slipp motorstartknappen.

Slipp gasshåndtaket, og start motoren på nytt.

**Hvis dette ikke hjelper:**

- Rengjør området rundt tennpluggene, og ta dem ut.
- Ta ut tennpluggene.
- Koble fra elektrisk kontakt for injektor.
- Drei rundt motoren flere ganger.
- Installer nye tennplugger hvis mulig, eller rengjør og tørk tennpluggene.
- Start motoren i henhold til anvisningene ovenfor.

Hvis motoren fortsatt er rå, kontakt en autorisert Can-Am-forhandler, et autorisert verksted eller en annen kompetent person som kan utføre vedlikehold, reparasjoner eller utskiftinger. Se US EPA utslippsrelatert garanti i dette dokumentet for informasjon om garanti-krav.

Kontroller at det ikke er drivstoff i motoroljen, og skift oljen hvis det er det.

**2. Ikke noe drivstoff til motoren (tennplugg som tas ut, er tørr).**

- Kontroller drivstoffnivået.
- Det kan være feil på drivstoffpumpen.
- Kontroller sikringen og releet til drivstoffpumpen.
- Kontakt en autorisert Can-Am-forhandler, et autorisert verksted eller en annen kompetent person som kan utføre vedlikehold, reparasjoner eller utskiftinger. Se den inkluderte utslippsrelaterte garantien US EPA for informasjon om garantikrav.

**3. Tennplugg/tenning (ingen gnist).**

- Ta ut tennpluggen, og koble på tennspolen igjen.
- Start motoren med tennpluggen i kontakt med motoren, men hold den unna tennplugghullet. Hvis det ikke vises noen gnist, skifter du tennpluggen.
- Hvis problemet vedvarer, må du få service utført av en autorisert Can-Am-forhandler, et verksted eller en person du selv velger for vedlikehold, reparasjoner eller utskiftinger. Se den inkluderte utslippsrelaterte garantien US EPA for informasjon om garantikrav.

4. Indikatorlampen **MOTORFEIL** på flerfunksjonsmåleren lyser, og displayet viser **MOTORFEIL**.
  - *Kontakt en autorisert Can-Am-forhandler, et autorisert verksted eller en annen kompetent person som kan utføre vedlikehold, reparasjoner eller utskiftninger. Se den inkluderte utslippsrelaterte garantien US EPA for informasjon om garantikrav.*
5. Motoren er i en beskyttet modus (nødmodus).
  - *Indikatorlampen KONTROLL AV MOTOR på flerfunksjonsmåleren lyser, og displayet viser KONTROLL AV MOTOR. Kontakt en autorisert Can-Am-forhandler, et autorisert verksted eller en annen kompetent person som kan utføre vedlikehold, reparasjoner eller utskiftninger. Se den inkluderte utslippsrelaterte garantien US EPA for informasjon om garantikrav.*

#### MOTOREN MANGLER AKSELERASJON ELLER KRAFT

---

1. **Smuss eller skade på tennplugg.**
  - *Se MOTOREN DREIES RUNDT, MEN STARTER IKKE.*
2. **For lite drivstoff til motoren.**
  - *Se MOTOREN DREIES RUNDT, MEN STARTER IKKE.*
3. **Motoren overopphetes. (Indikatorlampen MOTORFEIL vil begynne å lyse, og OVEROPPHETING vil vises i flerfunksjonsdisplayet.**
  - *Se MOTOREN OVEROPPHETES.*
4. **Tilstoppet eller skittent luftfilter/luftfilterhus.**
  - *Kontroller luftfilteret og rengjør ved behov.*
  - *Kontroller om det er avsetninger i filterhusets avtapping.*
  - *Kontroller luftinntaksrørets plassering.*
5. **Skitten eller utslitt CVT-enhet.**
  - *Kontakt en autorisert Can-Am-forhandler.*
6. **Motoren er i en beskyttet modus (nødmodus).**
  - *Se etter meldinger i flerfunksjonsmålerdisplayet.*
  - *Indikatorlampen KONTROLL AV MOTOR på flerfunksjonsmåleren lyser, og displayet viser KONTROLL AV MOTOR eller NØDMODUS. Kontakt en autorisert Can-Am-forhandler, et autorisert verksted eller en annen kompetent person som kan utføre vedlikehold, reparasjoner eller utskiftninger. Se den inkluderte utslippsrelaterte garantien US EPA for informasjon om garantikrav.*

#### MOTOREN OVEROPPHETES

---

1. **Lite kjølevæske i kjølesystem.**
  - *Kontroller motorens kjølevæske, se MOTORKJØLEVÆSKE under VEDLIKEHOLDSPROSEDYRER.*
2. **Skitne radiatorribber.**
  - *Se avsnittet RADIATOR under VEDLIKEHOLDSPROSEDYRER om rengjøring av radiatorribber.*

### 3. Kjølevifte fungerer ikke.

- Sjekk sikringen eller releet til kjøleviften, se avsnittet VEDLIKEHOLDSPROSEDYRER. Hvis sikringen er i orden, kontakt en autorisert Can-Am-forhandler, et autorisert verksted eller en annen kompetent person som kan utføre vedlikehold, reparasjoner eller utskiftinger. Se den inkluderte utslippsrelaterte garantien US EPA for informasjon om garantikrav.

## TILBAKETENNING I MOTOR

---

### 1. Lekkasje i eksossystemet.

- Kontakt en autorisert Can-Am-forhandler, et autorisert verksted eller en annen kompetent person som kan utføre vedlikehold, reparasjoner eller utskiftinger. Se den inkluderte utslippsrelaterte garantien US EPA for informasjon om garantikrav.

### 2. Motoren blir for varm.

- Se MOTOREN MANGLER AKSELERASJON ELLER KRAFT.

### 3. Tenningsinnstillingen er feil, eller det er feil i tenningsystemet.

- Kontakt en autorisert Can-Am-forhandler, et autorisert verksted eller en annen kompetent person som kan utføre vedlikehold, reparasjoner eller utskiftinger. Se den inkluderte utslippsrelaterte garantien US EPA for informasjon om garantikrav.

## MOTOREN FEILTENNER

---

### 1. Skitten/skadet/utslitt tennplugg.

- Rengjør/kontroller tennplugg og varmeklasse. Skift ut hvis det er nødvendig.

### 2. Vann i drivstoffet.

- Tapp av drivstoffsystemet, og fyll på med nytt drivstoff.

## KJØRETØY OPPNÅR IKKE FULL HASTIGHET

---

### 1. Motor.

- Se MOTOREN MANGLER AKSELERASJON ELLER KRAFT.

### 2. Parkeringsbrems.

- Kontroller at parkeringsbremsen er helt frakoblet.

### 3. Tilstoppet eller skittent luftfilter.

- Kontroller luftfilteret og rengjør ved behov.
- Kontroller om det er avsetninger i filterhusets avtapping.
- Kontroller luftinntaksrørets plassering.

### 4. Skitten eller utslitt CVT-enhet.

- Kontakt en autorisert Can-Am-forhandler.

**5. Motoren er i en beskyttet modus (nødmodus).**

- *Se etter meldinger i flerfunksjonsmålerdisplayet.*
- *Indikatorlampen KONTROLL AV MOTOR på flerfunksjonsmåleren lyser, og displayet viser KONTROLL AV MOTOR eller NØDMODUS. Kontakt en autorisert Can-Am-forhandler, et autorisert verksted eller en annen kompetent person som kan utføre vedlikehold, reparasjoner eller utskiftninger. Se den inkluderte utslippsrelaterte garantien US EPA for informasjon om garantikrav.*

**GIRSPAKEN ER VANSKELIG Å FLYTTE**

---

- 1. Girene i girkassen er i en posisjon som hindrer girspaken fra å fungere.**
  - *Skyv kjøretøyet frem og tilbake for å flytte girene i girkassen slik at girspaken kan brukes.*
- 2. Skitten eller utslitt CVT-enhet.**
  - *Kontakt en autorisert Can-Am-forhandler.*

**TURTALLET ØKER, MEN KJØRETØYET BEVEGER SEG IKKE**

---

- 1. Girkassen står i PARKERING eller NØYTRAL.**
  - *Velg R, HI eller LO.*
- 2. Skitten eller utslitt CVT-enhet.**
  - *Kontakt en autorisert Can-Am-forhandler.*
- 3. Vann i CVT-huset.**
  - *Kontakt en autorisert Can-Am-forhandler.*

**REDUSERT SERVOSTYRING**

---

- 1. Når den dynamiske servostyringen utsettes for vedvarende, vanskelige styreforhold, kan servostyringen bli redusert for å beskytte systemet.**
  - *Når belastningen reduseres, gjenoprettes normal servostyring.*
- 2. INDIKATORLAMPE FOR KONTROLL AV MOTOR er PÅ og displayet viser CHECK DPS**
  - *Kontakt en autorisert Can-Am-forhandler, et autorisert verksted eller en annen kompetent person som kan utføre vedlikehold, reparasjoner eller utskiftninger.*



# MELDINGER PÅ FLERFUNKSJONSMÅLEREN

Melding	Kontrolllampe(r) PÅ	Beskrivelse
BREMS	Ingen	Vises hvis bremsen brukes i mer enn 15 sekunder (mens du kjører).
LAV BATT.SPENNING	Kontroller motor	Lav batterispenning. Kontroller batteriets spenning og ladesystemet.
HØY BATT SPENNING	Kontroller motor	Høy batterispenning. Kontroller batteriets spenning og ladesystemet.
LAVT OLJETRYKK (1)	Kontroller motor	Lavt oljetrykk. Stopp motoren umiddelbart.
HI TEMP	Kontroller motor	Hvis motoren blir for varm, se <i>OVEROPPHETING AV MOTOR</i> under avsnittet <i>FEILSØKING</i> .
LIMP HOME	Kontroller motor	Alvorlig skade på motoren som kan endre normal drift av motoren. Indikatorlampen for KONTROLL AV MOTOR vil også blinke. Se under avsnittet <i>FEILSØKING</i> .
CHECK ENGINE	Kontroller motor	Motorfeil. Indikatorlampen KONTROLL AV MOTOR vil også lyse. Se under avsnittet <i>FEILSØKING</i> .
ECM NOT RECOGNIZED	Kontroller motor	Kommunikasjonsfeil mellom speedometeret og motorkontrollmodulen (ECM).
KONTROLLER DPS (modeller med DPS)	Kontroller motor	Indikerer at DPS (Dynamic Power Steering) ikke fungerer på riktig måte. Kontakt en autorisert Can-Am-forhandler.
VEDLIKEHOLD NØDVENDIG(2)	Ingen	Vises på måleren når kjøretøyet er klart for vedlikehold.
TPS-FEIL TRYKK OVERSTYRINGSKNAPP FOR Å BRUKE NØDMODUS	Kontroller motor	Gasspedalstillingsføleren fungerer ikke riktig. Kontakt en autorisert Can-Am-forhandler, et autorisert verksted eller en annen kompetent person som kan utføre vedlikehold, reparasjoner eller utskiftinger. Se den inkluderte utslippsrelaterte garantien US EPA for informasjon om garantikrav.

**OBS!** <sup>(1)</sup> Hvis meldingen og lampen for motorkontroll fremdeles vises etter at motoren har startet, må du stoppe motoren. Kontroller motoroljenivået. Fyll på hvis nødvendig. Hvis oljenivået er i orden, kontakt en autorisert Can-Am-forhandler, et autorisert verksted eller en annen kompetent person som kan utføre vedlikehold, reparasjoner eller utskiftninger. Se den inkluderte utslippsrelaterte garantien US EPA for informasjon om garantikrav. . Ikke bruk kjøretøyet før det er reparert.

<sup>(2)</sup> For å slette meldingen VEDLIKEHOLD NØDVENDIG, følger du denne fremgangsmåten:

1. Gå til hoveddisplayet (kjøretøyets hastighet) og trykk på og hold inne SETT-knappen.
2. Veksler mellom nærlys og fjernlys tre ganger.

**MERK:** Trinn 2 må fullføres innen **2 sekunder**.

3. Slipp SETT-knappen.

# ***GARANTI***

---

# **BRP BEGRENSET GARANTI I USA OG CANADA: 2018 CAN-AM® ATV**

## **DEN BEGRENSEDE GARANTIENS OMFANG**

Bombardier Recreational Products Inc. ("BRP")\* garanterer at 2018 Can-Am ATV-er som selges av en autorisert Can-Am Can-Am-forhandler (som definert her) i De forente stater (USA) og i Canada, ikke har material- eller produksjonsfeil i løpet av perioden og under de vilkårene som beskrives nedenfor. Denne begrensede garantien blir ugyldig og annullert dersom: (1) ATV-en er eller har vært brukt til kappkjøring eller annen konkurransepreget aktivitet, på et hvilket som helst tidspunkt, også av den tidligere eieren, eller (2) ATV-en har blitt endret eller modifisert på en slik måte at det påvirker driften, yteevnen eller holdbarheten på en negativ måte eller slik at tilsiktet bruk er endret.

Deler eller tilbehør som ikke er originale dekkes ikke av denne begrensede garantien. Se avsnittene for begrenset garanti som gjelder for deler og tilbehør.

## **ANSVARSBEGRENSNINGER**

**DENNE UTTRYKKELIGE GARANTIEN GJELDER OG GODTAS I STEDET FOR ALLE ØVRIGE UTTRYKKELIGE ELLER UNDERFORSTÅTTE GARANTIER, INKLUSIVE, OG UTEN BEGRENSNING, ENHVER GARANTI OM SALGBARHET ELLER EGNETHET FOR NOE SPESIELT FORMÅL. I DEN UTSTREKNING DE IKKE KAN FRASKRIVES, ER UNDERFORSTÅTTE GARANTIER BEGRENSET TIL VARIGHETEN AV DE UTTRYKTE GARANTIENE. DENNE GARANTIEN UTELUKKER DEKNING AV TILFELDIGE SKADER OG FØLGESKADER. ENKELTE STATER/PROVINSER TILLATER IKKE ANSVARSBEGRENSNINGER, BEGRENSSINGER ELLER BORTFALL SOM ER ANGITT OVENFOR. DET KAN DERFOR HENDE AT DISSE IKKE GJELDER I DITT TILFELLE. DENNE GARANTIEN GIR DEG SPESIELLE RETTIGHETER, OG DU KAN OGSÅ HA ANDRE RETTIGHETER SOM VARIERER FRA STAT TIL STAT OG PROVINS TIL PROVINS.**

Verken distributøren, BRP-forhandler eller andre personer har fullmakt til å gi noen bekreftelse, representasjon eller garanti når det gjelder produktet utenom det som står i denne begrensede garantien. Hvis det skjer, kan det ikke håndheves mot BRP. BRP forbeholder seg retten til å endre denne begrensede garantien på et hvilket som helst tidspunkt, under den forståelse at slike endringer ikke vil forandre garantivilkårene som gjelder for produktet som ble solgt med denne garantien.

## **UNNTAK – OMFATTES IKKE AV GARANTIEN**

Følgende punkter dekkes ikke under noen omstendigheter av garantien:

- Normal slitasje;
- Rutinevedlikehold, innstillinger, justeringer.
- Skade som skyldes mangel på riktig vedlikehold og/eller lagring slik det er beskrevet i brukerhåndboken.
- Skade som er et resultat av at deler er fjernet, feilaktig reparasjon, service, vedlikehold eller endring, eller bruk av deler som ikke er produsert eller godkjent av BRP, eller som er et resultat av at reparasjoner er utført av en person som ikke er en autorisert Can-Am ATV-forhandler.

- Skader forårsaket av misbruk, unormal bruk, forsømmelse eller bruk av produktet på en måte som er uforenlig med anbefalt drift i brukerhåndboken for Can-Am-ATV-en.
- Skade som er et resultat av ulykke, nedsenking, brann, tyveri, vandalisme eller force majeure.
- Bruk av drivstoff, oljer eller smøremidler som ikke egner seg til bruk med produktet (se brukerhåndboken);
- Skader fra rust, korrosjon eller slitasje fra vær og vind.
- Skade som har oppstått på grunn inntrenging av vann eller snø.
- Tilfeldige skader eller følgeskader eller skader av noe slag, inkludert, men uten begrensning, tauing, lagring, telefonutgifter, leieutgifter, taxi, uleilighet, forsikringskostnader, betaling av lån, tidstap, inntektstap.

## **GARANTIENS DEKNINGSPERIODE**

Denne garanti trer i kraft fra (1) den dagen produktet overleveres til den første kunden eller (2) første bruksdag (avhengig av hvilken som inntreffer først) og er gyldig som følger:

SEKS (6) ETTERFØLGENDE MÅNEDER, for privat bruk eller kommersiell bruk. Mer informasjon om utslippsrelaterte komponenter finner du i den inkluderte *UTSLIPPSRELATERTE GARANTIEN US EPA*.

Hvis du må reparere eller bytte ut deler eller få service på denne garantien, vil det ikke forlenge varigheten på denne garantien utover den originale utløpsdatoen.

## **VILKÅR FOR GARANTIDEKNING**

Denne garantidekningen er tilgjengelig **bare** når **alle** betingelsene nedenfor er oppfylt:

- 2018 Can-Am ATV-en må være kjøpt som ny og ubrukt av den første eieren fra en Can-Am-distributør/-forhandler som er autorisert til å distribuere Can-Am ATV-er i landet der salget ble utført ("Can-Am ATV-forhandler");
- BRPs angitte kontroll før levering må være utført, dokumentert og undertegnet av kjøperen.
- 2018 Can-Am ATV-en må være riktig registrert av en autorisert Can-Am ATV-forhandler.
- 2018 Can-Am ATV-en må være kjøpt i landet der kjøperen bor.
- Rutinemessig vedlikehold som er beskrevet i brukerhåndboken, må utføres regelmessig for å opprettholde garantidekningen. BRP forbeholder seg retten til å gjøre garantidekningen avhengig av dokumentasjon av riktig vedlikehold.

BRP vil ikke innfri denne begrensede garantien for privat bruk av eier eller kommersiell bruk av eier hvis vilkårene foran ikke er tilfredsstillt. Slike begrensninger er nødvendige for at BRP skal kunne beskytte sine produkters sikkerhet, sine forbrukere og offentligheten generelt.

## **HVA DU MÅ GJØRE FOR Å FÅ GARANTIDEKNING**

Kunden må slutte å bruke Can-Am ATV-en hvis noe unormalt oppstår. Kunden må varsle en BRP-forhandler i løpet av tre (3) dager etter at en feil opptrer, sørge for nødvendig tilgang til produktet og mulighet til å reparere det. Kunden må også presentere for den autoriserte BRP-forhandleren bevis på at produktet er kjøpt og må signere reparasjons-/arbeidsordren før reparasjonen starter for å godkjenne garantireparasjonen. Alle deler som byttes ut på denne begrensede garantien, tilfaller BRP.

## **HVA BRP GJØR FOR DEG**

BRPs forpliktelser i denne garantien er begrenset, etter deres vurdering, til reparasjon av deler som er registreres som defekte ved normal bruk, vedlikehold og service, eller utskifting av slike deler med nye, originale Can-Am ATV-deler uten å fakturere for deler og arbeid, hos en autorisert BRP-forhandler i løpet av garantiens gyldighetsperiode under de betingelser beskrevet her. Eieren kan ikke kreve at Can-Am ATV-en skal tilbakekalles eller at kjøpet skal avlyses hvis han/hun mener at garantien ikke blir overholdt.

Hvis det er behov for service utenfor det landet hvor Produktet ble kjøpt, må Eieren betale for tilleggsutgifter ifølge lokal forhold og forskrifter. Disse utgiftene kan blant annet være frakt, forsikring, skatter, lisensavgifter, importtoll og alle andre økonomiske utgifter, inkludert de som regjeringer, stater, territorier og deres respektive organer pålegger.

BRP forbeholder seg retten til å forbedre og endre produkter fra tid til annen uten å påta seg ansvar for å oppdatere produkter som ble produsert tidligere.

## **YTTERLIGERE LEVERANDØRGARANTIER**

Enkelte 2018 Can-Am-ATV-er leveres som standard fra BRP med en GPS-mottaker. GPS-mottakeren dekkes av BRPs begrensede garanti. Hvis garantien fra produsenten av GPS-mottakeren, er lengre enn BRPs begrensede garanti, skal et eventuelt garantikrav rettes direkte til produsenten av GPS-mottakeren.

## **OVERFØRING**

Hvis produktet skifter eier i løpet av garantiens dekningsperiode, skal denne begrensede garantien i henhold til vilkårene og betingelsene overføres til den nye eieren og være gyldig for den resterende dekningsperioden forutsatt at BRP eller en autorisert Can-Am ATV-distributør/-forhandler mottar et bevis på at den forrige eieren godtar overføringen av eierskap og i tillegg mottar kontaktopplysninger for den nye eieren.

## BRUKERHJELP

Hvis det skulle oppstå strid eller krangel i forbindelse med denne begrensede garantien, anbefaler BRP at du forsøker å løse problemet på forhandlernivå. Vi anbefaler at du drøfter saken med servicesjefen eller eieren hos den autoriserte forhandleren.

Hvis problemet fremdeles forblir uløst kan du ta kontakt med BRP ved å fylle inn kontaktskjemaet for kunder på [www.brp.com](http://www.brp.com) eller ta kontakt med BRP på en av adressene som er oppført under avsnittet *KONTAKT OSS* i denne håndboken.

\* I USA ytes service på og foretas distribusjon av produktene av BRP US Inc.  
© 2017 Bombardier Recreational Products Inc. Alle rettigheter reservert.  
® Registrert varemerke for Bombardier Recreational Products Inc.

---

## UTSLIPPSRELATERT GARANTI US EPA

Bombardier Recreational Products Inc. ("BRP")\* garanterer til sluttbrukeren og alle kjøpere etter dette at dette nye kjøretøyet, inkludert alle deler av eksosutslippsystemet og kontrollsystemet for gassutslipp, oppfyller to betingelser:

1. Den er konstruert, bygget og utstyrt på en slik måte at den på det tidspunktet salget til sluttkjøperen fant sted, oppfylte kravene i 40 CFR 1051 og 40 CFR 1060.
2. Den har ikke materialfeil og konstruksjonsfeil som kan gjøre at den ikke oppfyller kravene i 40 CFR 1051 og 40 CFR 1060.

Der det foreligger en tilstand som dekkes av garantien, vil BRP etter eget valg reparere eller skifte delen eller komponenten med materialfeil eller konstruksjonsfeil som vil øke motorens utslipp av regulerte forurensende stoffer innenfor den garantiperioden som er gitt uten kostnader for eieren, inkludert utgifter relatert til feilsøking og reparasjon eller utskifting av utslippsrelaterte deler. Alle defekte deler som byttes ut under garantien, tilfaller BRP.

For alle utslippsrelaterte garantikrav begrenser BRP feilsøking og reparasjon av utslippsrelaterte deler til autoriserte Can-Am-forhandlere med mindre det handler om nødreparasjoner iht. punkt 2 i listen nedenfor.

Som sertifisert produsent vil BRP ikke avvise utslippsrelaterte garantikrav som er basert på følgende:

1. Vedlikehold eller andre tjenester som er utført av BRP eller av BRP- autoriserte ressurser.
2. Reparasjonsarbeider på motor/utstyr som en operatør har utført for å korrigere en utrygg nødsituasjon som kan tillegges BRP, så lenge operatøren prøver å gjenopprette motoren/utstyret til riktig konfigurasjon så snart som mulig.
3. Handlinger eller mangel på handling av operatøren, som ikke er relatert til garantikravet.
4. Vedlikehold som er utført oftere enn spesifisert av BRP.
5. Alt som er BRPs feil eller ansvar.
6. Bruk av drivstoff som er tilgjengelig der hvor utstyret brukes med mindre BRPs skrevne vedlikeholdsinstruksjoner sier at dette drivstoffet vil skade utstyrets utslippskontrollsystem og det er fullt mulig for operatøren å finne egnet drivstoff. Se avsnittet om vedlikeholdsinformasjon og krav til drivstoff i avsnittet om drivstoff.



## Utslippsrelatert garantiperiode

Den utslippsrelaterte garantien er gyldig for følgende periode (det som inntreffer først):

	TIMER	MÅNEDER	KILOMETER
Eksosutslippsrelaterte komponenter	500	30	5.000
Gassutslippsrelaterte komponenter	N/A	24	N/A

## Komponenter som dekkes

Den utslippsrelaterte garantien dekker alle komponenter som, hvis de er defekte, vil øke motorens utslipp av regulerte, forurensende stoffer inkludert komponentene som er oppført nedenfor:

- For eksosutslipp inkluderer utslippsrelaterte komponenter alle motordeler som er relatert til følgende systemer:
  - Luftinnblåsningssystem
  - Drivstoffsystem
  - Tenningssystem
  - Systemer for resirkulering av eksosgass
- Følgende deler regnes også som utslippsrelaterte deler for eksosutslipp:
  - Etterbehandlingsinnretninger
  - Ventilasjonsventiler i veivhuset
  - Sensorer
  - Elektroniske kontrollenheter
- Følgende deler regnes også som utslippsrelaterte deler for gassutslipp:
  - Drivstofftank
  - Tanklokk
  - Drivstoffledning
  - Fester for drivstoffledning
  - Klemmer\*
  - Trykkavlastningsventiler\*
  - Kontrollventiler\*
  - Kontrollsolenoider\*
  - Elektroniske kontrollere\*
  - Vakuumpkontrollmembraner\*
  - Kontrollledninger\*
  - Kontrolloverføringer\*
  - Spyleventiler
  - Dampslanger
  - Væske-/gasseparator
  - Kullbeholder
  - Beholder for monteringsbraketter
  - Kontakt for forgasserens tømmeport

4. Utslippsrelaterte komponenter inkluderer også alle deler som har som eneste formål å redusere utslipp eller som hvis de svikter vil forårsake økt utslipp uten at motorens/utstyrets ytelse reduseres betydelig.

### **Begrenset bruk**

Som sertifisert produsent kan BRP avvise utslippsrelaterte garantikrav for feil som er forårsaket av feil vedlikehold eller bruk fra eierens eller operatørens side, av ulykker som produsenten ikke er ansvarlig for eller lignende. Et utslippsrelatert garantikrav må ikke godkjennes for feil som er direkte forårsaket av at operatøren har misbrukt motoren/utstyret eller at operatøren har brukt motoren/utstyret på en måte som kjøretøyet ikke er konstruert for.

\* Som relatert til gassutslipps-kontrollsystemet

\* I USA ytes service på og foretas distribusjon av produktene av BRP US Inc.

---

# **BRPS INTERNASJONALE BEGRENSEDE GARANTI: 2018 CAN-AM® ATV**

## **1) DEN BEGRENSEDE GARANTIENS OMFANG**

Bombardier Recreational Products Inc. ("BRP") \* garanterer at 2018 Can-Am ATV selges av Can-Am ATV-distributører eller -forhandlere som er autorisert av BRP å distribuere Can-Am ATV-er ("Can-Am ATV-Distributør/-Forhandler") USA, Canada, medlemslandene i det europeiske økonomiske samarbeidsområdet (som består av statene i EU pluss Norge, Island og Liechtenstein) ("EØS"), medlemslandene i Samveldet av uavhengige stater (inkludert Ukraina og Turkmenistan) ("CIS") og Tyrkia, defekter i materiale eller utførelse for perioden og under forholdene som er beskrevet nedenfor.

Deler eller tilbehør som ikke er originale dekkes ikke av denne begrensede garantien. Se avsnittene for begrenset garanti som gjelder for deler og tilbehør.

Denne begrensede garantien blir ugyldig og annullert dersom: (1) ATV-en er eller har vært brukt til kappløp eller annen konkurransepreget aktivitet, på et hvilket som helst tidspunkt, også av den tidligere eieren, eller (2) ATV-en har blitt endret eller modifisert på en slik måte at det påvirker driften, yteevnen eller holdbarheten på en negativ måte eller slik at tilsiktet bruk er endret.

## **2) ANSVARSBEGRENSNINGER**

**SÅ FREMT LOVEN TILLATER DET GJELDER OG GODTAS DENNE UTTRYKKELIGE GARANTIEN I STEDET FOR ALLE ØVRIGE UTTRYKKELIGE ELLER UNDERFORSTÅTTE GARANTIER, INKLUSIVE, OG UTEN BEGRENSNING, ENHVER GARANTI OM SALGBARHET ELLER EGNETHET FOR NOE SPESIELT FORMÅL. I DEN UTSTREKNING DE IKKE KAN FRASKRIVES, ER UNDERFORSTÅTTE GARANTIER BEGRENSET TIL VARIGHETEN AV DEN UTTRYKTE GARANTIEN. TILFELDIGE SKADER OG FØLGESKADER ER EKSKLUDERT FRA DEKNING UNDER DENNE GARANTIEN. ENKELTE JURISDIKSJONER TILLATER IKKE ANSVARSBEGRENSNINGER, BEGRENSSINGER ELLER BORTFALL SOM ER ANGITT OVENFOR. DET KAN DERFOR HENDE AT DISSE IKKE GJELDER I DITT TILFELLE. DENNE GARANTIEN GIR DEG SPESIELLE RETTIGHETER, OG DU KAN OGSÅ HA ANDRE RETTIGHETER SOM VARIERER FRA LAND TIL LAND. (FOR PRODUKTER KJØPT I AUSTRALIA, SE PARAGRAF 4 UNDER).**

Verken Can-Am ATV-distributører/-forhandlere eller andre personer har fullmakt til å gi noen bekreftelse, representasjon eller garanti når det gjelder produktet utenom det som står i denne begrensede garantien. Hvis det skjer, kan det ikke håndheves mot BRP.

BRP forbeholder seg retten til å endre denne garantien på et hvilket som helst tidspunkt, under den forståelse at slike endringer ikke vil forandre garantivilkårene som gjelder for produktet som ble solgt med denne garantien.

### **3) UNNTAK – OMFATTES IKKE AV GARANTIEN**

Følgende punkter dekkes ikke under noen omstendigheter av denne begrensede garantien:

- Normal slitasje;
- Rutinevedlikehold, innstillinger, justeringer.
- Skade som skyldes forsømmelse av eller mangel på riktig vedlikehold og/eller lagring slik det er beskrevet i brukerhåndboken.
- Skade som er et resultat av at deler er fjernet, feilaktig reparasjon, service, vedlikehold eller endring, eller bruk av deler eller tilbehør som ikke er produsert eller godkjent av BRP, som etter rimelig skjønn enten er inkompatible med produktet eller som påvirker produktets drift, yteevne eller varighet på en negativ måte, eller som er et resultat av at reparasjoner er utført av en person som ikke er en autorisert Can-Am ATV-distributør/-forhandler.
- Skader forårsaket av misbruk, unormal bruk, forsømmelse, kappløp eller bruk av produktet på en måte som er uforenlig med anbefalt drift i brukerhåndboken;
- Skade som er et resultat av ulykke, nedsenkning, brann, snø, vanninnføring, brann, tyveri, vandalisme eller naturkatastrofe;
- Bruk av drivstoff, oljer eller smøremidler som ikke egner seg til bruk med produktet (se brukerhåndboken);
- Skade fra rust, korrosjon eller slitasje fra vær og vind.
- Tilfeldige skader eller følgeskader eller skader av noe slag, inkludert, men uten begrensning, tauing, lagring, transportgifter, telefonutgifter, leieutgifter, taxi, uleilighet, forsikringskostnader, betaling av lån, tidstap, inntektstap eller tapt tid på grunn av nedetid på grunn av servicearbeid.

### **4) GARANTIENS DEKNINGSPERIODE**

Denne begrensede garantien gjelder fra (1) leveringsdato til første detaljforbruker eller fra (2) den dato produktet ble tatt i bruk for første gang, alt etter hvilken dato som kommer først, for en periode på:

SEKS (6) ETTERFØLGENDE MÅNEDER for privat bruk eller kommersiell bruk.

Hvis du må reparere eller bytte ut deler eller få service på denne garantien, vil det ikke forlenge varigheten på denne garantien utover den originale utløpsdatoen.

Vær oppmerksom på at varigheten og eventuelle andre modaliteter i garantidekningen er underlagt gjeldende nasjonale eller lokale lover i landet ditt.

### **BARE FOR PRODUKTER SOM SELGES I AUSTRALIA**

Ikke noe i disse vilkårene og betingelsene skal anses for å ekskludere, begrense eller endre bruk av vilkår, garantier, rettigheter eller rettsmidler meddelt eller implisert under Competition and Consumer Act 2010 (Cth), inkludert Australian Consumer Law eller andre lover, hvor dette ville komme i konflikt med denne loven eller forårsake at deler av disse betingelsene og vilkårene annulleres. Fordelene du gis under denne begrensede

garantien kommer i tillegg til andre rettigheter og rettsmidler du har ifølge australsk lov.

Våre varer leveres med garantier som ikke kan ekskluderes under Australian Consumer Law. Du er berettiget til utskifting eller refusjon for en alvorlig feil og til kompensasjon for eventuelt rimelig forutsigbart annet tap eller skade. Du er også berettiget til å få varene reparert eller utskiftet hvis varene ikke har den nødvendige kvaliteten og feilen ikke er ensbetydende med en alvorlig feil.

## 5) VILKÅR FOR GARANTIDEKNING

Denne garantidekningen er tilgjengelig **bare** når **alle** betingelsene nedenfor er oppfylt:

- 2018 Can-Am ATV-en må være kjøpt som ny og ubrukt av den første eieren fra en Can-Am ATV-distributør/forhandler som er autorisert til å distribuere Can-Am ATV-er i landet der salget ble utført.
- BRPs angitte kontroll før levering må være utført og dokumentert.
- Produktet må være riktig registrert av en autorisert Can-Am ATV-distributør/forhandler.
- 2018 Can-Am ATV-en må være i kjøpt i landet eller sammenslutningen av land der kjøperen bor, og
- Rutinemessig vedlikehold som er beskrevet i brukerhåndboken, må utføres regelmessig for å opprettholde garantidekningen. BRP forbeholder seg retten til å gjøre garantidekningen avhengig av dokumentasjon av riktig vedlikehold.

BRP vil ikke innfri denne begrensede garantien for privat bruk eller kommersiell bruk hvis ett eller flere av vilkårene foran ikke er tilfredsstillt. Slike begrensninger er nødvendige for at BRP skal kunne beskytte sine produkters sikkerhet, sine forbrukere og offentligheten generelt.

## 6) HVA DU MÅ GJØRE FOR Å FÅ GARANTIDEKNING

Kunden må slutte å bruke ATV-en når noe unormalt oppstår. Kunden må varsle en Can-Am ATV-distributør/forhandler i løpet av to (2) dager etter at en feil opptrer, sørge for nødvendig tilgang til produktet og mulighet til å reparere det. Kunden må også presentere for den autoriserte Can-Am ATV-distributøren/forhandleren bevis på at produktet er kjøpt og må signere reparasjons-/arbeidsordren før reparasjonen starter for å godkjenne garantireparasjonen. Alle deler som byttes ut på denne begrensede garantien, tilfaller BRP.

Vær oppmerksom på at varslingsfristen er underlagt gjeldende nasjonale eller lokale lover i kundens land.

## 7) HVA BRP GJØR FOR DEG

I den grad loven tillater det, er BRPs forpliktelser under denne garantien er begrenset til, etter eget skjønn, reparere deler funnet defekt ved normal bruk, vedlikehold og service; eller erstatte slike deler med nye originale Can-Am ATV deler uten kostnad for deler og arbeid hos alle autoriserte Can-Am ATV-Distributør/forhandler i perioden garantien i henhold til vilkårene som er beskrevet her. BRPs ansvar er begrenset til å utføre nødvendige reparasjoner eller utskifting av deler. Eierne kan ikke kreve at Can-Am ATV-en skal tilbakekalles eller at kjøpet skal avlyses hvis han/hun mener

at garantien ikke blir overholdt. Du kan også ha andre rettigheter som varierer fra land til land.

Hvis det er behov for service utenfor det landet hvor Produktet ble kjøpt, må Eieren betale for tilleggsutgifter ifølge lokal forhold og forskrifter. Disse utgiftene kan blant annet være frakt, forsikring, skatter, lisensavgifter, importtoll og alle andre økonomiske utgifter, inkludert de som regjeringer, stater, territorier og deres respektive organer pålegger.

BRP forbeholder seg retten til å forbedre og endre produkter fra tid til annen uten å påta seg ansvar for å oppdatere produkter som ble produsert tidligere.

## **8) OVERFØRING**

Hvis et Produkt skifter eier under garantiens dekningsperiode, skal denne garantien overføres til den nye eieren og være gyldig for den resterende dekningsperioden, forutsatt at BRP eller en autorisert Can-Am ATV-distributør/forhandler mottar bevis på at den forrige eieren samtykker i overføring av eierskap, i tillegg til koordinatene til den nye eieren.

## **9) BRUKERHJELP**

Hvis det skulle oppstå strid eller uoverensstemmelse i forbindelse med denne begrensede garantien, anbefaler BRP at du forsøker å løse problemet på Can-Am ATV-forhandler/distributør-stadiet. Vi anbefaler å diskutere problemet med den autoriserte Can-Am ATV-distributørens/forhandlerens verksmester eller eier.

Hvis problemet fremdeles forblir uløst kan du ta kontakt med BRP ved å fylle inn kontaktskjemaet for kunder på [www.brp.com](http://www.brp.com) eller ta kontakt med BRP på en av adressene som er oppført under avsnittet *KONTAKT OSS* i denne håndboken.

\* For området som dekkes av denne begrensede garantien, ytes service på og foretas distribusjon av produktene av Bombardier Recreational Products Inc. eller deres datterselskaper.

© 2017 Bombardier Recreational Products Inc. Alle rettigheter reservert.

® Registrert varemerke for Bombardier Recreational Products Inc.

---

# **BRP BEGRENSET GARANTI FOR EØS, SAMVELDET AV UAVHENGIGE STATER (SUS) OG TYRKIA: 2018 CAN-AM® ATV**

## **1) DEN BEGRENSEDE GARANTIENS OMFANG**

Bombardier Recreational Products Inc. ("BRP")\* garanterer at 2018-modeller av Can-Am ATV-er som selges av distributører eller forhandlere som er autorisert til å distribuere Can-Am ATV-er ("Can-Am ATV-distributør/-forhandler") i Det europeiske økonomiske samarbeidsområdet (som består av landene som er medlemmer av EU, pluss Norge, Island og Liechtenstein) ("EØS"), i stater som er medlemmer av Samveldet av uavhengige stater (inkludert Ukraina og Turkmenistan) ("SUS"), og Tyrkia ikke har material- eller produksjonsfeil i løpet av perioden og under de vilkårene som beskrives nedenfor.

Deler eller tilbehør som ikke er originale dekkes ikke av denne begrensede garantien. Se avsnittene for begrenset garanti som gjelder for deler og tilbehør.

Denne begrensede garantien blir ugyldig og annullert dersom: (1) ATV-en er eller har vært brukt til kappløp eller annen konkurransepreget aktivitet, på et hvilket som helst tidspunkt, også av den tidligere eieren, eller (2) ATV-en har blitt endret eller modifisert på en slik måte at det påvirker driften, yteevnen eller holdbarheten på en negativ måte eller slik at tilsiktet bruk er endret.

## **2) ANSVARSBEGRENSNINGER**

**SÅ FREMT LOVEN TILLATER DET GJELDER OG GODTAS DENNE UTTRYKKELIGE GARANTIEN I STEDET FOR ALLE ØVRIGE UTTRYKKELIGE ELLER UNDERFORSTÅTTE GARANTIER, INKLUSIVE, OG UTEN BEGRENSNING, ENHVER GARANTI OM SALGBARHET ELLER EGNETHET FOR NOE SPESIELT FORMÅL. I DEN UTSTREKNING DE IKKE KAN FRASKRIVES, ER UNDERFORSTÅTTE GARANTIER BEGRENSET TIL VARIGHETEN AV DEN UTTRYKTE GARANTIEN. TILFELDIGE SKADER OG FØLGESKADER ER EKSKLUDERT FRA DEKNING UNDER DENNE GARANTIEN. ENKELTE JURISDIKSJONER TILLATER IKKE ANSVARSBEGRENSNINGER, BEGRENSSINGER ELLER BORTFALL SOM ER ANGITT OVENFOR. DET KAN DERFOR HENDE AT DISSE IKKE GJELDER I DITT TILFELLE. DENNE GARANTIEN GIR DEG SPESIELLE RETTIGHETER, OG DU KAN OGSÅ HA ANDRE RETTIGHETER SOM VARIERER FRA LAND TIL LAND.**

Verken Can-Am ATV-distributører/-forhandlere eller andre personer har fullmakt til å gi noen bekreftelse, representasjon eller garanti når det gjelder produktet utenom det som står i denne begrensede garantien. Hvis det skjer, kan det ikke håndheves mot BRP.

BRP forbeholder seg retten til å endre denne garantien på et hvilket som helst tidspunkt, under den forståelse at slike endringer ikke vil forandre garantivilkårene som gjelder for produktet som ble solgt med denne garantien.

### **3) UNNTAK – OMFATTES IKKE AV GARANTIEN**

Følgende punkter dekkes ikke under noen omstendigheter av denne begrensede garantien:

- Normal slitasje;
- Rutinevedlikehold, innstillinger, justeringer.
- Skade som skyldes forsømmelse av eller mangel på riktig vedlikehold og/eller lagring slik det er beskrevet i brukerhåndboken.
- Skade som er et resultat av at deler er fjernet, feilaktig reparasjon, service, vedlikehold eller endring, eller bruk av deler eller tilbehør som ikke er produsert eller godkjent av BRP, som etter rimelig skjønn enten er inkompatible med produktet eller som påvirker produktets drift, yteevne eller varighet på en negativ måte, eller som er et resultat av at reparasjoner er utført av en person som ikke er en autorisert Can-Am ATV-distributør/-forhandler.
- Skader forårsaket av misbruk, unormal bruk, forsømmelse, kappløp eller bruk av produktet på en måte som er uforenlig med anbefalt drift i brukerhåndboken;
- Skade som er et resultat av ulykke, nedsenkning, brann, snø, vanninnføring, brann, tyveri, vandalisme eller naturkatastrofe;
- Bruk av drivstoff, oljer eller smøremidler som ikke egner seg til bruk med produktet (se brukerhåndboken);
- Skade fra rust, korrosjon eller slitasje fra vær og vind.
- Tilfeldige skader, følgeskader eller skader av noe slag, inkludert men ikke begrenset til sleping, lagring, transportkostnader telefon, leie, drosje, uleilighet, forsikringsdekning, låneavdrag, tap av tid, tap av inntekter eller tid tapt grunnet nedetid som et resultat av servicearbeid.

### **4) GARANTIENS DEKNINGSPERIODE**

Denne begrensede garantien gjelder fra (1) leveringsdato til første detaljforbruker eller fra (2) den dato produktet ble tatt i bruk for første gang, alt etter hvilken dato som kommer først, for en periode på:

TJUEFIRE (24) ETTERFØLGENDE MÅNEDER for privat bruk.

SEKS (6) ETTERFØLGENDE MÅNEDER for kommersielt bruk eller utleie.

Produktet brukes kommersielt når det brukes i forbindelse med arbeid eller beskjeftigelse som skaper inntekt i løpet av en hvilken som helst garantiperiode. Produktet brukes også kommersielt når, på noe tidspunkt i løpet av garantiperioden, den har et registreringsnummer for kommersiell bruk.

Hvis du må reparere eller bytte ut deler eller få service på denne garantien, vil det ikke forlenge varigheten på denne garantien utover den originale utløpsdatoen.

Vær oppmerksom på at varigheten og eventuelle andre modaliteter i garantidekningen er underlagt gjeldende nasjonale eller lokale lover i landet ditt.



## 5) VILKÅR FOR GARANTIDEKNING

Denne garantidekningen er tilgjengelig **bare** når **alle** betingelsene nedenfor er oppfylt:

- 2018 Can-Am ATV-en må være kjøpt som ny og ubrukt av den første eieren fra en Can-Am ATV-distributør/-forhandler som er autorisert til å distribuere Can-Am ATV-er i landet der salget ble utført.
- BRPs angitte kontroll før levering må være utført og dokumentert.
- Produktet må være riktig registrert av en autorisert Can-Am ATV-distributør/-forhandler.
- 2018 Can-Am ATV-en må være kjøpt innen EØS av en innbygger fra EØS, I Samveldet av uavhengige stater for innbyggere i land som dette området består av, og i Tyrkia for innbyggere i Tyrkia.
- Rutinen som er beskrevet i brukerhåndboken, må utføres regelmessig for å opprettholde garantidekningen. BRP forbeholder seg retten til å gjøre garantidekningen avhengig av dokumentasjon av riktig vedlikehold.

BRP vil ikke innfri denne begrensede garantien for privat bruk eller kommersiell bruk hvis ett eller flere for vilkårene tilgang til produktet og mulighet til å reparere er nødvendige for at BRP skal kunne beskytte sine produkters sikkerhet, sine forbrukere og offentligheten generelt.

## 6) HVA DU MÅ GJØRE FOR Å FÅ GARANTIDEKNING

Kunden må slutte å bruke ATV-en når noe unormalt oppstår. Kunden må varsle en Can-Am ATV-distributør/-forhandler i løpet av to (2) måneder etter at en feil opptrer, sørge for nødvendig tilgang til produktet og mulighet til å reparere det. Kunden må også presentere for den autoriserte Can-Am ATV-distributøren/-forhandleren bevis på at produktet er kjøpt og må signere reparasjons-/arbeidsordren før reparasjonen starter for å godkjenne garantireparasjonen. Alle deler som byttes ut på denne begrensede garantien, tilfaller BRP.

Vær oppmerksom på at varslingsfristen er underlagt gjeldende nasjonale eller lokale lover i kundens land.

## 7) HVA BRP GJØR FOR DEG

I den grad loven tillater det, er BRPs forpliktelser under denne garantien er begrenset til, etter eget skjønn, reparere deler funnet defekt ved normal bruk, vedlikehold og service; eller erstatte slike deler med nye originale Can-Am ATV deler uten kostnad for deler og arbeid hos alle autoriserte Can-Am ATV-Distributør/-forhandler i perioden garantien i henhold til vilkårene som er beskrevet her. BRPs ansvar er begrenset til å utføre nødvendige reparasjoner eller utskifting av deler. Eieren kan ikke kreve at Can-Am ATV-en skal tilbakekalles eller at kjøpet skal avlyses hvis han/hun mener at garantien ikke blir overholdt. Du kan også ha andre rettigheter som varierer fra land til land.

Hvis det er behov for service utenfor EØS, SUS eller Tyrkia, må eieren betale for tilleggsutgifter ifølge lokal forhold og forskrifter. Disse utgiftene kan blant annet være frakt, forsikring, skatter, lisensavgifter, importtoll og alle andre økonomiske utgifter, inkludert de som regjeringer, stater, territorier og deres respektive organer pålegger.

BRP forbeholder seg retten til å forbedre og endre produkter fra tid til annen uten å påta seg ansvar for å oppdatere produkter som ble produsert tidligere.

## **8) OVERFØRING**

Hvis et Produkt skifter eier under garantiens dekningsperiode, skal denne garantien overføres til den nye eieren og være gyldig for den resterende dekningsperioden, forutsatt at BRP eller en autorisert Can-Am ATV-distributør/forhandler mottar bevis på at den forrige eieren samtykker i overføring av eierskap, i tillegg til koordinatene til den nye eieren.

## **9) BRUKERHJELP**

Hvis det skulle oppstå strid eller uoverensstemmelse i forbindelse med denne begrensede garantien, anbefaler BRP at du forsøker å løse problemet på Can-Am ATV-forhandler/distributør-stadiet. Vi anbefaler å diskutere problemet med den autoriserte Can-Am ATV-distributørens/forhandlerens verksmester eller eier.

Hvis problemet fremdeles forblir uløst kan du ta kontakt med BRP ved å fylle inn kontaktskjemaet for kunder på [www.brp.com](http://www.brp.com) eller ta kontakt med BRP på en av adressene som er oppført under avsnittet *KONTAKT OSS* i denne håndboken.

\* I EØS-området og annetsteds foregår produkt distribusjon og -service hos BRP European Distribution S.A. og andre datterselskaper under BRP.

© 2017 Bombardier Recreational Products Inc. Alle rettigheter reservert.

® Registrert varemerke for Bombardier Recreational Products Inc.

## YTTERLIGERE BETINGELSER OG VILKÅR KUN FOR FRANKRIKE

Følgende betingelser og vilkår gjelder kun for produkter solgt i Frankrike:

Selgeren skal levere varer som overholder kontrakten, og skal være ansvarlig for defekter som eksisterer ved levering. Selgeren er også ansvarlig for defekter som er et resultat av pakking, monteringsanvisninger eller installasjon når det er dennes ansvar i henhold til kontrakten eller hvis det utføres under dennes ansvar. For å overholde kontrakten, skal varen:

1. Være tilpasset normal bruk for lignende varer og, hvis aktuelt:
  - Samsvare med beskrivelsen gitt av selgeren og ha kvalitetene som ble presentert kjøperen via prøve eller modell;
  - Ha kvalitetene en kjøper med rette kan forvente med tanke på de offentlige erklæringene til selgeren, produsenten eller dens representant, inkludert i reklame eller merking; eller
2. Ha egenskapene partene i fellesskap har blitt enige om eller være tilpasset den spesifikke bruken som den er påtenkt av kjøperen, påpekt av selgeren og akseptert av selgeren.

Handlingen for manglende overholdelse må utføres innen to år etter levering av varen. Selgeren er ansvarlig for garantien for den solgte varens skjulte defekter dersom disse skjulte defektene gjør varen uegnet for tiltenkt bruk, eller dersom de reduserer dens bruk på en slik måte at kjøperen ikke ville ha anskaffet varen eller ville gitt en lavere pris hvis dette hadde vært kjent. Klager på skjulte defekter må utføres av kjøperen innen 2 år etter defekten ble oppdaget.

---

***Denne siden er  
blank med hensikt***

# ***KUNDEINFORMASJON***

---

# PERSONVERNINFORMASJON

BRP vil med dette informere deg om at opplysninger om deg vil bli brukt til sikkerhets- og garantirelaterte formål. I tillegg kan BRP og BRPs datterselskaper bruke kundelisten til å distribuere markedsførings- og reklameinformasjon om BRP og relaterte produkter.

Hvis du vil bruke din rett til å slå opp på eller korrigere dataene dine eller til å bli fjernet fra adresselisten for direkte markedsføring, ber vi deg kontakte BRP.

Via e-post: **[privacyofficer@brp.com](mailto:privacyofficer@brp.com)**

Via post: BRP  
Senior Legal Counsel-Privacy Officer  
726 St-Joseph  
Valcourt QC  
Canada  
J0E 2L0

---

# KONTAKT OSS

www.brp.com

## **Nord-Amerika**

565 de la Montagne Street  
Valcourt (Québec) J0E 2L0  
Canada

Sturtevant, Wisconsin, U.S.A.  
10101 Science Drive  
Sturtevant, Wisconsin  
53177  
U.S.A.

Sa De Cv, Av. Ferrocarril 202  
Parque Ind. Querétaro, Lote2-B  
76220  
Santa Rosa Jáuregui, Oro., Mexico

## **Europa**

Skaldenstraat 125  
B-9042 Gent  
Belgia

Itterpark 11  
D-40724 Hilden  
Tyskland

ARTEPARC Bâtiment B  
Route de la côte d'Azur, Le Canet  
13590 Meyreuil  
Frankrike

Ingvald Ystgaardsvei 15  
N-7484 Trondheim  
Norge

Isoaavantie 7  
PL 8040  
96101 Rovaniemi

Formvägen 16  
S-906 21 Umeå  
Sverige

Avenue d'Ouchy 4-6  
1006 Lausanne  
Sveits

## **Oceania**

6 Lord Street  
Lakes Business Park  
Botany, NSW 2019  
Australia

## **Sør Amerika**

Rua James Clerck Maxwell, 230  
TechnoPark Campinas SP 13069-380 Brasil

## **Asia**

15/F Parale Mitsui Building,8  
Higashida-Cho, Kawasaki-ku  
Kawasaki 210-0005  
Japan

Room Dubai, level 12, Platinum Tower  
233 Tai Cang Road  
Xintiandi, Lu Wan District  
Shanghai 200020  
PR China



---

## ADRESSEENDRING/NY EIER

Hvis adressen din er endret eller du er den nye eieren av ATV-en, ber vi deg varsle BRP ved å enten:

- Varsle en autorisert Can-Am-forhandler
- **bare for Nord-Amerika:** ring 1 888 272-9222.
- Sende inn ett av adresseendringskortene på de følgende sidene til én av adressene til BRP som er angitt i avsnittet *KONTAKT OSS* i denne håndboken.

Ved endring av eierskap ber vi deg legge ved et bevis på at den forrige eieren godtar overføringen av eierskap.

Denne informasjon er dessuten meget viktig også etter at den begrensede garantien har utløpt, fordi BRP kan kontakte ATV-eieren hvis det blir nødvendig, for eksempel hvis tilbakekalling blir nødvendig av sikkerhetsmessige årsaker. Det er eierens ansvar å varsle BRP.

**STJÅLNE ENHETER:** Hvis ATV-en din blir stjålet, bør du varsle BRP eller en autorisert Can-Am-forhandler. Vi vil be deg oppgi navn, adresse, telefonnummer, kjøretøyets identifikasjonsnummer (understellsnummeret) og dato for tyveriet.

***Denne siden er  
blank med hensikt***



***Denne siden er  
blank med hensikt***



---

***Denne siden er  
blank med hensikt***

ATV-MODELLNR. \_\_\_\_\_

KJØRETØYETS IDENTIFIKASJONSNUMMER (V.I.N.) \_\_\_\_\_

MOTORENS IDENTIFIKASJONSNUMMER (E.I.N.) \_\_\_\_\_

Eier \_\_\_\_\_

NAVN

Nei. \_\_\_\_\_ GATE \_\_\_\_\_ LEIL \_\_\_\_\_

STED \_\_\_\_\_ FYLKE \_\_\_\_\_ POSTNUMMER \_\_\_\_\_

Kjøpsdato \_\_\_\_\_

ÅR

MÅNED

DAG

Utløpsdato for garanti \_\_\_\_\_

ÅR

MÅNED

DAG

Skal fylles ut av forhandleren ved salgstidspunktet.

OMRÅDE FOR FORHANDLERSTEMPEL

V00A2IL

Sjekk med din forhandler for å være sikker på at kjøretøyet er registrert hos BRP.

Når du leser denne brukerhåndboken, må du husk at:

### ADVARSEL

Indikerer en potensiell risikosituasjon som, hvis den ikke unngås, kan resultere i alvorlig personskade eller dødsfall.

## ADVARSEL

### **DET KAN VÆRE FARLIG Å BRUKE KJØRETØYET.**

En kollisjon eller velt kan skje raskt, også under rutinemanovrer som svinging og kjøring i bakker eller over hindringer, hvis du ikke følger nødvendig forholdsregler.

**ALVORLIGE SKADER ELLER DØDSFALL** kan bli resultatet hvis du ikke følger disse anvisningene:

- **FØR DU BRUKER DETTE KJØRETØYET, MÅ DU LESE DENNE BRUKERHÅNDBOKEN, ALLE SIKKERHETSDEKALENE PÅ PRODUKTET OG SE SIKKERHETSVIDEOEN.**
- **KJØR ALDRI DETTE KJØRETØYET UTEN TILSREKKELIGE INSTRUKSJONER.** Fullfør et sertifisert opplæringskurs.
- **IKKE OVERSKRID KJØRETØYETS SETEKAPASITET**
- **FOR MAX-MODELLER MÅ DU ALDRI TA MED MER ENN ÉN PASSASJER.** Du øker risikoen for å miste kontrollen hvis du tar med mer enn én passasjer.
- **FOR 1-SETERS MODELLER MÅ DU ALDRI TA MED EN PASSASJER.** Du øker risikoen for å miste kontrollen hvis du tar med en passasjer.
- **KJØR ALDRI DETTE KJØRETØYET PÅ ASFALTERTE OVERFLATER.** Du øker risikoen for å miste kontrollen hvis du kjører dette kjøretøyet på asfalterte overflater.
- **KJØR ALDRI DETTE KJØRETØYET PÅ OFFENTLIGE VEIER.** Du kan kollidere med et annet kjøretøy hvis du bruker dette kjøretøyet på en offentlig vei.
- **FØRER OG PASSASJER (MAX-modeller) SKAL ALLTID HA PÅ SEG EN GODKJENT HJELM, beskyttelsesbriller og beskyttende klær.**
- **ALDRI BRUK MED NARKOTIKA ELLER ALKOHOL.** Disse reduserer reaksjonstiden og svekker dømmekraften.
- **KJØR ALDRI DETTE KJØRETØYET VED FOR HØY HASTIGHET.** Du øker risikoen for å miste kontrollen hvis du kjører dette kjøretøyet ved hastigheter som er for høye i forhold til terrenget, visibilitet eller ditt erfaringsnivå.
- **FORSØK ALDRI Å STEILE, HOPPE ELLER UTFØRE ANDRE STUNT.**

219,001,856\_NO  
BRUKERHÅNDBOK, OUTLANDER / MAX-serien (GL2) /  
NORSK

U/M:P.C.