

*can-am*®



2017

## KÄYTTÄJÄN KÄSIKIRJA

Sisältää  
turvallisuu<sup>t</sup>ta, ajoneuvoa  
ja huolto<sup>a</sup> koskevia tietoja



# OUTLANDER™ -Sarja / OUTLANDER™ MAX™ -Sarja

### VAROITUS

Lue tämä ohjekirja läpikotaisin. Siinä on tärkeitä turvallisuuteen liittyviä tietoja. Kuljettajan alhaisin suositeltu ikä: 16 vuotta. Älä poista tätä käyttäjän käsikirjaa ajoneuvosta.

6 1 9 9 0 0 9 0 6

Alkuperäisten ohjeiden käännös

## VAROITUS

**AJONEUVON KÄYTTÖ VOI OLLA VAARALLISTA.** Kolari tai ympäripyörähdys voi sattua helposti jopa sellaisten rutiininomaisten toimenpiteiden yhteydessä, kuten käännettäessä ja ajettaessa rinteessä tai ylitettäessä esteitä varomattomasti.

Noudata oman turvallisuutesi vuoksi kaikkia tässä käyttäjän käsikirjassa sekä ajoneuvon kilvissä olevia ohjeita. **Varoitusten noudattamatta jättäminen voi johtaa VAKAAN LOUKKAANTUMISEEN TAI KUOLEMAAN!** Pidä tämä käyttäjän käsikirja aina ajoneuvossa mukana.

## VAROITUS

Tässä käyttäjän käsikirjassa, *TURVALLISUUTTA KOSKEVASSA VIDEOSSA* ja tuotteessa olevissa varoituskilvissä olevien varotoimien ja neuvojen noudattamatta jättäminen voi aiheuttaa vamman tai jopa kuoleman!

## VAROITUS

Tämän ajoneuvon suorituskyky saattaa ylittää aikaisemmin ajamiesi ajoneuvojen suorituskyvyn. Käytä aikaa perehtyäksesi uuteen ajoneuvoosi.

Bombardier Recreational Products Inc. omistaa seuraavat tavaramerkit:  
CALIFORNIA PROPOSITION 65 -VAROITUS

## VAROITUS

Tämä ajoneuvo sisältää tai siitä pääsee ympäristöön sellaisia kemikaaleja, jotka Kalifornian osavaltion viranomaisten mukaan aiheuttavat syöpää ja synnynnäisiä vammoja tai lisääntymishäiriöitä.

Kanadassa tuotteiden jälleenmyyjänä on Bombardier Recreational Products Inc. (BRP). USA:ssa tuotteiden jälleenmyyjä on BRP US Inc.

Can-Am® D.E.S.S.™ DPS™ Outlander™ Rotax® TTI™ XPS™

Tämä käsikirja sisältää seuraavien yritysten tavaramerkit:

- Garmin®, Garmin logo, City Navigator® ja MapSource™ ovat Garmin Ltd:n tai sen tytäryritysten omaisuutta.
- MicroSD™ ja SD™ ovat SanDiskin tai sen tytäryritysten omaisuutta.
- † Visco-Lok on GKN Viscodrive GmbH –yhtiön tavaramerkki.
- † QS3 on Fox Factory Inc.:n tavaramerkki.

# SAATESANAT

Deutsch	Dieses Handbuch ist möglicherweise in Ihrer Landessprache verfügbar. Bitte wenden Sie sich an Ihren Händler oder besuchen Sie: <a href="http://www.operatorsguides.brp.com">www.operatorsguides.brp.com</a>
English	This guide may be available in your language. Check with your dealer or go to: <a href="http://www.operatorsguides.brp.com">www.operatorsguides.brp.com</a>
Español	Es posible que este manual esté disponible en su idioma. Consulte a su distribuidor o visite: <a href="http://www.operatorsguides.brp.com">www.operatorsguides.brp.com</a>
Français	Ce guide peut être disponible dans votre langue. Vérifier avec votre concessionnaire ou aller à: <a href="http://www.operatorsguides.brp.com">www.operatorsguides.brp.com</a>
日本語	このガイドは、言語によって翻訳版が用意されています。ディーラーに問い合わせるか、次のアドレスでご確認ください： <a href="http://www.operatorsguides.brp.com">www.operatorsguides.brp.com</a>
Nederlands	Deze handleiding kan beschikbaar zijn in uw taal. Vraag het aan uw dealer of ga naar: <a href="http://www.operatorsguides.brp.com">www.operatorsguides.brp.com</a>
Norsk	Denne boken kan finnes tilgjengelig på ditt eget språk. Kontakt din forhandler eller gå til: <a href="http://www.operatorsguides.brp.com">www.operatorsguides.brp.com</a>
Português	Este manual pode estar disponível em seu idioma. Fale com sua concessionária ou visite o site: <a href="http://www.operatorsguides.brp.com">www.operatorsguides.brp.com</a>
Suomi	Käyttöohjekirja voi olla saatavissa omalla kielelläsi. Tarkista jälleenmyyjältä tai käy osoitteessa: <a href="http://www.operatorsguides.brp.com">www.operatorsguides.brp.com</a>
Svenska	Denna bok kan finnas tillgänglig på ditt språk. Kontakta din återförsäljare eller gå till: <a href="http://www.operatorsguides.brp.com">www.operatorsguides.brp.com</a>

Onnittelumme uuden Can-Am® ATV:n oston johdosta. Sitä tukee BRP-takuu ja valtuutettu Can-Am -jälleenmyyjäverkosto, jolta saat tarvitsemiasi varoosia, palvelua tai lisätarvikkeita.

Jälleenmyyjäsi tekee parhaansa, jotta olisit tyytyväinen. Hän on harjaantunut suorittamaan ajoneuvosi alkuasetukset ja -tarkastuksen, ja tehnyt loppusäädöt ennen ajoneuvon luovutusta sinulle. Pyydä tarvittaessa jälleenmyyjältä tarkempia huoltamiseen liittyviä tietoja.

Toimituksen yhteydessä sinulle kerrottiin myös takuun kattavuudesta ja allekirjoitit *LUOVUTUSHUOLLON TARKASTUSLISTAN* varmistaaksesi, että ajoneuvosi toimitus vastaa täysin sinun vaatimuksiasi.

## Opi ensin, aja sitten

Opettele vähentämään itselle ja sivullisille aiheuttamaasi mahdollista loukkaantumis- ja kuolemanvaaraa lukemalla tämä käyttäjän käsikirja ennen ajoneuvon käyttämistä.

Lue myös kaikki ATV:ssä olevat varoituskilvet ja katso tarkkaavaisesti *TURVALLISUUTTA KÄSITTELEVÄ VIDEO*.

Tämä ajoneuvo on tarkoitettu ainoastaan maastokäyttöön. Se on pääasiasa tarkoitettu yleiseen vapaa-ajan käyttöön, mutta sitä voi myös käyttää hyötartoituksiin.

Jos tämän käyttäjän käsikirjan sisältämiä varoituksia ei noudateta, seurauksena saattaa olla VAKAVA LOUKKAANTUMINEN tai KUOLEMA.

## Ikäsuositus

Tämä on luokan G ajoneuvo, jota koskevaa ikäsuositusta on aina noudatettava:

- Alle 16-vuotiaat henkilöt eivät saa käyttää tätä ajoneuvoa.
- 2-UP-mallien matkustajien täytyy pystyä pitämään jalkansa jalkatuilla ja kätensä tartuntakahvoilla aina istuessaan ajoneuvossa.

## Harjoittelureitti

Älä koskaan käytä tätä ajoneuvoa ilman asianmukaista opastusta. Käy harjoituskurssi. Jokaisen käyttäjän pitäisi saada koulutusta asiantuntevalta opettajalta.

Kun tarvitset lisätietoja ATV-turvallisuudesta, kysy valtuutetulta Can-Am-jälleenmyyjältä sinua lähinnä järjestettävistä harjoituskursseista.

Vain USA ja Kanada: soita Specialty Vehicle Institute of America (SVIA, Amerikan erikoisajoneuvolaitokseen), numero 1 800 887–2887 tai Kanadassa Canada Safety Council (CSC, Kanadan turvaneuvosto) numeroon 1 613 739–1535.

## Turvallisuustiedot

Erilaiset tässä kirjassa esitetyt turvallisuustiedot ja se, miltä ne näyttävät sekä kuinka niitä käytetään, ilmenee seuraavasta:

Turvallisuuteen liittyvä Huomio-merkki ⚠️ osoittaa mahdollista henkilövahinkovaaraa.

### ⚠️ VAROITUS

Osoittaa mahdollista vaaratilannetta, joka voi johtaa vakavaan loukkaantumiseen tai kuolemaan, ellei sitä vältetä.

⚠️ **TÄRKEÄÄ** Osoittaa vaaratilannetta, joka voi johtaa vähäiseen tai kohtalaiseen vakavaan loukkaantumiseen, ellei sitä vältetä.

**ILMOITUS** Merkitsee ohjetta, jonka noudattamatta jättäminen voi johtaa ajoneuvon osien tai muun omaisuuden vakavaan vaurioitumiseen.

## Tietoja tästä käyttäjän käsikirjasta

Käyttäjän käsikirjan tarkoitus on tutustuttaa uuden ajoneuvon omistaja/käyttäjä sen moniin hallintalaitteisiin, ylläpitoon ja turvalliseen käyttöön. Se on välttämätön tuotteen oikeata käyttöä varten.

### ⚠️ VAROITUS

Tässä käyttäjän käsikirjassa käytetty termi "1-UP" viittaa ajoneuvoihin, jotka on suunniteltu vain kuljettajalle. Termi "2-UP" viittaa ajoneuvoihin, joissa kuljettaja voi kuljettaa mukanaan myös matkustajaa.

Varmista, että tunnistat omaa ajoneuvomalliasi koskevat varoitukset ja ohjeet sekä noudata niitä.

Huomioi, että käyttäjän käsikirja on saatavana useilla eri kielillä. Mahdollisissa eroavaisuuksissa englanninkielinen versio pätee.

Pidä tämä käyttäjän käsikirja aina ajoneuvossa, jotta voit katsoa siitä esimerkiksi huoltoon tai vianetsintään liittyviä tietoja ja opastaa sen avulla muita mahdollisia kuljettajia.

Jos haluat katsella käyttäjän käsikirjaasi netissä tai tulostaa siitä ylimääräisen version, käy nettisivuillamme osoitteessa [www.operatorsguide.brp.com](http://www.operatorsguide.brp.com).

Tässä asiakirjassa olevat tiedot ovat oikeita julkaisuhetkellä. BRP kehittää tuotteitaan kuitenkin jatkuvasti eikä ole velvollinen asentamaan muutettuja versioita aikaisemmin valmistettuihin tuotteisiin. Viime tipassa tehdyistä muutoksista johtuen valmistetun tuotteen ja tässä käsikirjassa olevien ku-

vausten ja/tai erittelyjen välillä saattaa olla joitakin eroja. BRP varaa oikeuden koska tahansa ilman mitään velvoitetta lopettaa tai muuttaa teknisiä ominaisuuksia, rakenteita, ominaisuuksia, malleja tai varusteita.

Käyttäjän käsikirja ja *TURVALLISUUTTA KOSKEVA VIDEO* tulisi olla ajoneuvon mukana ajoneuvoa myydessä.

Tätä käyttäjän käsikirjaa luettaessa on muistettava että:

 **VAROITUS**

Osoittaa mahdollista vaaratilannetta, joka voi johtaa vakavaan loukkaantumiseen tai kuolemaan, ellei sitä vältetä.

---

# SISÄLLYSLUETTELO

<b>SAATESANAT</b> .....	<b>1</b>
Opi ensin, aja sitten .....	1
Turvallisuustiedot .....	2
Tietoja tästä käyttäjän käsikirjasta .....	2

## **TURVALLISUUSTIETOJA**

<b>YLEISTÄ VAROTOIMENPITEITÄ</b> .....	<b>10</b>
Vältä hiilimonoksidimyrkytys .....	10
Vältä polttoaineen syttymistä ja muita vaaratilanteita .....	10
Vältä kuumien osien aiheuttamia palovammoja .....	10
Lisävarusteet ja muutokset .....	10
<b>ERITYISIÄ TURVAOHJEITA</b> .....	<b>11</b>
<b>KÄYTTÖVAROITUKSIA</b> .....	<b>15</b>
<b>KÄYTTÖÄ EDELTÄVÄ TARKASTUS</b> .....	<b>44</b>
Käyttöä edeltävä tarkastuslista .....	44
<b>AJONEUVOLLA AJAMINEN</b> .....	<b>46</b>
Ajovarusteet .....	47
Matkustajan kuljettaminen .....	48
Huviajelu .....	48
Ympäristö .....	49
Mallirajoitus .....	49
Maastokäyttö .....	49
Ajotekniikka .....	50
<b>KUORMIEN KULJETTAMINEN JA TYÖAJO</b> .....	<b>61</b>
Ajoneuvolla työskentely .....	61
Kuormien kuljetus .....	61
Tavaratelineiden lastaaminen .....	62
Kuorman hinaaminen (jos vetokoukku varusteena) .....	62
Perävaunun hinaaminen (jos vetokoukku varusteena) .....	63
<b>TUOTTEESSA OLEVAT TÄRKEÄT KILVET (KANADA/USA)</b> .....	<b>64</b>
Riipputarra .....	64
Ajoneuvon varoituskilvet .....	66
Kelpoisuuskilvet .....	71
Teknisiä tietoja sisältävät tarrat .....	71
<b>TUOTTEESSA OLEVAT TÄRKEÄT KILVET (KAIKKI MUUT MAAT PAITSI KANADA/USA)</b> .....	<b>72</b>
Riipputarra .....	72
Ajoneuvon varoituskilvet .....	74
Kelpoisuuskilvet .....	80
Teknisiä tietoja sisältävät tarrat .....	81

**AJONEUVON TIEDOT**

<b>HALLINTALAITTEET</b> .....	<b>84</b>
1) Kaasuvipu .....	84
2) Vasen jarruvipu .....	85
3) Seisontajarru .....	85
4) Jarrupoljin .....	86
5) Vaihdevipu .....	86
6) RF D.E.S.S.-avain .....	87
7) Monitoimikatkaisin .....	88
8) 2-veto/4-veto -valitsin .....	90
9) Vinssin ohjaukattkaisin (vinssillä varustetut mallit) .....	91
<b>MONITOIMIMITTARI (LCD) (BASE-, DPS-, PRO- JA XT-MALLIT)</b> .....	<b>93</b>
Monitoimimittarin kuvaus .....	93
Monitoimimittarin ominaisuudet .....	95
Monitoimimittarin asettaminen .....	95
<b>MONITOIMIMITTARI (ANALOGINEN/DIGITAALINEN) (XT-P- JA LTD-MALLIT)</b> .....	<b>97</b>
Monitoimimittarin kuvaus .....	97
Mittarin asettaminen .....	99
<b>VARUSTELU</b> .....	<b>100</b>
1) Kuljettajan istuin .....	102
2) Matkustajan istuin/hansikaslokero (2-UP -mallit) .....	102
3) Jalkatavit .....	104
4) Käsikahvat (2-UP -mallit) .....	105
5) 12 voltin pistorasia .....	105
6) Takasäilytyslokero .....	105
7) Tavaratelineet .....	106
8) Perävaunun vetokoukku .....	107
9) Työkalusarja .....	107
10) Vinssi (vinssillä varustetut mallit) .....	107
11) Rullaohjain (vinssillä varustetut mallit) .....	107
12) GPS-vastaanotin (Global Positioning System) (LTD-mallit) .....	108
13) ACS-kompressorin säätö (vain LTD-malli) .....	109
14) Apukoukku .....	110
<b>VARUSTE (JOS SAATAVANA SINUN MALLIISI)</b> .....	<b>111</b>
1) Täysimittainen rungon alumiininen pohjajanssari .....	111
2) Kannettava valo .....	111
3) Aseteline .....	112
4) Varustepidikkeet .....	113
<b>POLTTOAINE</b> .....	<b>115</b>
Polttoainevaatimukset .....	115
Ajoneuvon tankkaaminen .....	115
<b>SISÄÄNAJOVAIHE</b> .....	<b>117</b>
Käyttö sisäänajovaiheessa .....	117

<b>PERUSTOIMENPITEET</b> .....	<b>118</b>
Moottorin käynnistäminen .....	118
Sähköjärjestelmän aktivointi .....	118
Vaihtaminen .....	118
Moottorin pysäytys ja ajoneuvon pysäköinti .....	118
<b>ERIKOISTOIMENPITEET</b> .....	<b>120</b>
Toimenpiteet, jos vettä on päässyt CVT:hen (portaaton voimansiirto) ....	120
Toimenpiteet, jos vettä on päässyt ilmansuodattimen koteloon .....	120
Toimenpiteet, jos ajoneuvo pyörii ympäri .....	121
Toimenpiteet, jos ajoneuvo uppoaa veteen .....	121
<b>VIRITÄ AJO-OLOSUHTEIDEN MUKAAN</b> .....	<b>122</b>
Jousituksen säätäminen .....	122
Dynaamisen ohjaustehostimen (DPS) ohjausavustuksen tehon säätäminen (DPS:llä varustetut mallit) .....	124
<b>AJONEUVON KULJETTAMINEN</b> .....	<b>126</b>

## **HUOLTO**

<b>HUOLTOTAULUKKO</b> .....	<b>128</b>
RANKAT PÖLYISET OLOSUHTEET .....	128
HUOLTOAIKATAULU SELITYS .....	128
HUOLTOTAULUKKO .....	129
<b>HUOLTOTOIMENPITEET</b> .....	<b>131</b>
Ilmansuodatin .....	131
Moottoriöljy .....	134
Öljynsuodatin .....	136
Jäähdytin .....	137
Moottorin jäähdytysneste .....	138
Äänenvaimentimen kipinäsuoja .....	140
CVT:n ilmansuodatin (850/1000R) .....	142
Vaihdelaatikon öljy .....	143
Kaasuvaijeri .....	144
Sytytystulpat .....	146
Akku .....	147
Sulakkeet .....	147
Valot .....	149
Vetoakselin kumisuoja ja suoja .....	150
Pyörän laakeri .....	151
Beadlock-vanteen tarkastaminen (XT-P -mallit) .....	151
Renkaat ja pyörät .....	152
Ohjaus .....	155
Jousitus .....	155
Jarrut .....	156
<b>AJONEUVON HOITO</b> .....	<b>158</b>
Toimenpiteet ajon jälkeen .....	158
Ajoneuvon puhdistus ja suojaus .....	158



<b>VARASTOINTI JA AJOKAUTTA EDELTÄVÄT VALMISTELUT .....</b>	<b>159</b>
---	------------

### **TEKNISET TIEDOT**

<b>AJONEUVON TUNNISTAMINEN .....</b>	<b>162</b>
Ajoneuvon tunnistusnumero .....	162
EIN (moottorin tunnistusnumero) .....	162
Digitaalisesti koodattu radiotaajuinen turvajärjestelmä (RF D.E.S.S.-avain).....	162
<b>MELUEMISSION RAJOITUSSÄÄDÖS (KANADA/USA).....</b>	<b>164</b>
<b>MELUPÄÄSTÖ- JA TÄRINÄARVOT (KANADAN/USA:N ULKOPUOLELLA).....</b>	<b>165</b>
<b>VAATIMUSTENMUKAISUUSTODISTUS EU:SSA.....</b>	<b>166</b>
<b>TEKNISET TIEDOT.....</b>	<b>167</b>

### **VIANETSINTÄ**

<b>VIANETSINTÄOHJEITA .....</b>	<b>176</b>
<b>MONITOIMIMITTARIN VIESTIT .....</b>	<b>181</b>

### **TAKUU**

<b>BRP:N RAJOITETTU TAKUU YHDYSVALLOISSA JA KANADASSA: 2017 CAN-AM® ATV .....</b>	<b>184</b>
<b>USA:N EPA-PÄÄSTÖIHIN LIITTYVÄ TAKUU .....</b>	<b>188</b>
<b>BRP:N KANSAINVÄLINEN RAJOITETTU TAKUU: 2017 CAN-AM® ATV .</b>	<b>191</b>
<b>BRP:N RAJOITETTU TAKUU EUROOPAN TALOUSALUEELLA, ITSENÄISTEN VALTIOIDEN YHTEISÖSSÄ JA TURKISSA: 2017 CAN-AM® ATV.....</b>	<b>195</b>

### **TIETOA ASIAKKAALLE**

<b>TIETOA YKSITYISYYDESTÄ .....</b>	<b>202</b>
<b>OTA MEIHIN YHTEYTTÄ.....</b>	<b>203</b>
Pohjois-Amerikka .....	203
Eurooppa.....	203
Tyynenmeren alue .....	203
Etelä-Amerikka .....	203
Aasia .....	203
<b>OSOITTEEN/OMISTAJAN MUUTOS.....</b>	<b>204</b>



# ***TURVALLISUUS- TIETOJA***

# YLEISTÄ VAROTOIMENPITEITÄ

## Vältä hiilimonoksidimyrkytys

Kaikki moottorien pakokaasut sisältävät hiilimonoksidia eli häkää, joka on kuolettava kaasu. Hiilimonoksidin hengittäminen voi aiheuttaa päänsärkyä, huimausta, uneliaisuutta, pahoinvointia, sekavuutta ja lopulta kuoleman.

Hiilimonoksidi on väritön, hajuton ja mauton kaasu, jota voi olla ilmassa, vaikka et näe tai haista lainkaan moottorin pakokaasua. Hiilimonoksidia saattaa kertyä tilaan kuolettava määrä erittäin nopeasti, jolloin se saattaa vaikuttaa nopeasti niin, että et kykene enää pelastamaan itseäsi. Kuolettava määrä hiilimonoksidia saattaa säilyä ilmassa suljetuissa tai huonosti ilmastoiduissa tiloissa tunteja tai jopa päiviä. Jos havaitset jotain hiilimonoksidimyrkytyksen oireita, poistu tilasta välittömästi ja hankkiudu raikkaaseen ilmaan sekä ota yhteys lääkäriin.

Vältä hiilimonoksidista johtuvien vakavien vammojen tai kuoleman vaara:

- Älä koskaan käytä ajoneuvoa huonosti tuuletetuissa tai osittain suljetuissa tiloissa, kuten autotalleissa, autokatoksissa tai ladoissa. Vaikka yrittäisit tuulettaa moottorin pakokaasuja pois käyttämällä tuulettimia tai avaamalla ikkunoita ja ovia, hiilimonoksidimäärät voivat nousta nopeasti vaaralliselle tasolle.
- Älä koskaan käytä ajoneuvoa ulkona sellaisessa paikassa, josta moottorin pakokaasut voivat imeytyä sisään rakennukseen esim. avoimien ikkunoiden ja ovien kautta.

## Vältä polttoaineen syttymistä ja muita vaaratilanteita

Polttoaine on erittäin tulenarkaa ja räjähtävää. Polttoainehöyryt voivat päästä leviämään ja siksi polttoaine voi syttyä kipinästä tai liekistä hetkessä useiden metrienkin päästä moottorista.

Tulipalo- ja räjähdysvaaran pienentämiseksi seuraavia ohjeita on noudatettava:

- Säilytä polttoainetta vain hyväksytyssä punaisessa bensiinisäiliössä.
- Älä täytä bensiinisäiliötä ajoneuvon päällä. Staattinen sähköpurkaus voi sytyttää polttoaineen.
- Noudata tankatessasi tarkasti kapaleessa *POLTTOAINE* annettuja ohjeita.
- Älä käynnistä tai käytä moottoria, jos polttoainesäiliön korkkia ei ole asennettu kunnolla.

Bensiini on myrkyllistä ja voi aiheuttaa loukkaantumisen tai kuoleman.

- Älä koskaan täytä lappoa bensiinillä imemällä sitä suullasi.
- Jos nielet bensiiniä, sitä joutuu silmiisi tai hengität bensiinihöyryä, hakeudu välittömästi lääkäriin.

Jos sinuun roiskuu polttoainetta, pesydy saippualla ja vedellä sekä vaihda vaatteesi.

## Vältä kuumien osien aiheuttamia palovammoja

Tietetyt osat kuumenevat käytön aikana. Vältä koskettamasta niihin osiin ajoneuvon käydessä tai heti sen käytön jälkeen.

## Lisävarusteet ja muutokset

Älä suorita ajoneuvoosi luvattomia muutoksia tai käytä sellaisia osia tai lisävarusteita, joita BRP ei ole hyväksynyt. Koska sellaiset muutokset eivät ole BRP:n testaamia, ne voivat lisätä kolarivaurioiden vaaraa tai loukkaantumisvaaraa ja ne voivat tehdä ajoneuvostasi laittoman.

Ota yhteys valtuutettuun Can-Am -jälleenmyyjään tarvitessasi lisävarusteita ajoneuvoosi.

---

# ERITYISIÄ TURVAOHJEITA

## TÄMÄ AJONEUVO EI OLE LEIKKIKALU JA SEN KÄYTTÄMINEN VOI OLLA VAARALLISTA.

- Ajoneuvo käyttäytyy ajettaessa eri tavalla kuin muut ajoneuvot, mm. moottoripyörät ja autot. Kolari tai ympäripyörähdys voi sattua helposti, jopa rutiininomaisten toimenpiteiden yhteydessä kuten kääntyminen ja rinteessä tai esteiden yli ajettaessa ilman asianomaisia varotoimia.

## Mikäli seuraavia ohjeita ei noudateta, seurauksena saattaa olla VAKAVA LOUKKAANTUMINEN TAI KUOLEMA:

- Lue tämä käyttäjän käsikirja ja kaikki tuotteeseen kiinnitetyt turvaohjetarrat huolellisesti läpi ja noudata kuvattuja menettelytapoja. Katso turvallisuutta koskeva VIDEO ennen ajoneuvon käyttöä.
- Noudata aina tätä ikäsuositusta: Alle 16-vuotiaan ei pitäisi koskaan käyttää tätä ajoneuvoa.
- Älä koskaan aja tällä ajoneuvolla ilman hyväksytyä, hyvin päähän sopivaa kypärää sekä muita edellytettyjä ajovarusteita. Katso tarkat tiedot kappaleesta *AJOVARUSTEET* osassa *AJONEUVOLLA AJAMINEN*.
- Älä kuljeta matkustajia tällä ajoneuvolla, ellei kyseinen ajoneuvo ole 2-UP-malli. Matkustajat vaikuttavat tasapainoon ja ohjaukseen ja lisäävät hallinnan menetyksen vaaraa.
- 1-UP-malleihin ei saa tehdä muutoksia matkustajan kuljettamiseksi eikä matkustajia saa kuljettaa tavaratelineillä.
- Tätä ajoneuvoa ei ole suunniteltu ajamiseen päällystetyillä tienpinnoilla. Mikäli ajoneuvolla on lyhytaikaisesti ajettava tällaisilla pinnoilla, on vältettävä äkkinäisiä ohjausliikkeitä ja äkkinäistä kaasutusta tai jarruttamista. Vähennä ajonopeutta.
- Tätä ajoneuvoa ei ole suunniteltu teillä tai moottoriteillä ajoa varten (useimmissa paikoissa se on myös laitonta). Teillä tai maanteillä ajaminen voi aiheuttaa törmäyksen toisen ajoneuvon kanssa.
- Älä käytä ajoneuvoa, jos olet väsynyt, sairastunut tai huumeiden tai alkoholin vaikutuksen alainen. Nämä olotilat huonontavat huomattavasti reaktioaikaasi ja arviointikykyäsi.
- Älä yritä ajaa takapyörillä tai tehdä hyppyjä tai muita temppuja ajoneuvolla.
- Älä käytä ajoneuvoa liian suurilla nopeuksilla. Aja aina maaston, näkyvyyden ja käyttöolosuhteiden sekä kokemuksesi edellyttämällä nopeudella.
- Aja aina hitaasti ja erityisen huolellisesti tuntemattomassa maastossa. Ole ajoneuvolla ajaessa aina varuillasi vaihtelevien maasto-olosuhteiden varalta.
- Älä koskaan aja erittäin vaikeassa maastossa, liukkaalla tai irtonaisella alustalla ennen kuin olet oppinut ja harjoitellut ajoneuvon hallintaa vastaavassa maastossa. Ole aina erityisen varovainen tämän tyyppisissä maastoissa.
- Noudata aina edempänä tässä käyttäjän käsikirjassa kohdassa *AJOTEKNIikka* kuvattuja oikeita kääntymismenetelmiä.
- Älä koskaan aja tällä ajoneuvolla sille tai omille kyvyillesi liian jyrkissä mäissä.
- Noudata aina edempänä tässä käyttäjän käsikirjassa kohdassa *AJOTEKNIikka* kuvattuja oikeita mäkien ajomenetelmiä. Tarkasta maasto huolella ennen kuin lähdet ajamaan mäkeä ylös. Älä koskaan aja ylös mäkeä, jonka pinta on poikkeuksellisen liukas tai irtonainen.

- Noudata aina mäkeä alas ajaessasi tai mäessä jarruttaessasi tämän käyttäjän käsikirjan kohdassa *AJOTEKNIikka* kuvattuja oikeita menetelmiä. Tarkasta maasto-olosuhteet huolellisesti, ennen kuin lähdet ajamaan mäkeä alas.
- Noudata aina ajaessasi rinteiden poikki kohdassa *AJOTEKNIikka* kuvattuja oikeita menetelmiä. Vältä poikkeuksellisen liukkaista mäkiä tai sellaisia, joissa on irtosta maa-ainesta.
- Noudata aina oikeita toimenpiteitä, jos moottori sammuu tai lähdet rullaamaan taaksepäin ajaessasi mäkeä ylös. Vältä moottorin sammuminen ajamalla mäkeä ylös hitaalla vaihteella ja pitämällä tasaista vauhtia yllä. Jos moottori sammuu tai ajoneuvosi lähtee rullaamaan taaksepäin, käytä jarruttamiseen kohdassa *AJOTEKNIikka* kuvattua erityistä jarrutusmenetelmää.
- Selvitä aina, onko reitillä esteitä ennen kuin ajat tuntemattomalla alueella. Älä koskaan yritä ajaa suurien esteiden, kuten suurien kivenlohkareiden tai kaatuneiden puun, ylitse. Noudata aina oikeita, tämän käsikirjan kohdassa *AJOTEKNIikka* kuvattuja menetelmiä esteiden ylittämiseksi.
- Ole aina varovainen luiston ja liukumisen aikana. Opettele hallitsemaan luisto tai liukuminen turvallisesti harjoittelemalla hiljaisella nopeudella tasaisessa maastossa. Aja äärimmäisen liukkailla pinnoilla, kuten jäällä, hitaasti ja ole erityisen varovainen, ettei menetä ajoneuvon hallintaa. Jos ajat kahdenistuttavaa mallia ja mukanasasi on matkustaja, älä koskaan yritä liukua tai luistaa ajoneuvolla, koska se voi kaatua tai matkustaja voi pudota.
- Älä koskaan aja tällä ajoneuvolla vuolaasti virtaavassa tai syvässä vedessä. Vesi ei saisi ylittää jalkatukia. Muista, että märillä jarruilla voi olla heikompi jarrutuskyky. Kokeile jarruja, kun olet poistunut vedestä, mudasta tai lumesta. Tarvittaessa kuivaa jarrupalat jarruttamalla useita kertoja.
- Muista aina, että jarrutusmatkaan vaikuttavat mm. sää ja maasto-olosuhteet, jarrujärjestelmä ja renkaiden kunto, ajoneuvon nopeus ja ajettavuus, ajoneuvon kuorma ja mahdollinen peräkärri sekä moni muu asia. Mukauta ajotapasi näiden tekijöiden mukaan.
- Varmista aina peruuttaessasi, että ajoneuvon takana ei ole esteitä tai ihmisiä. Peruuta hitaasti, kun tie on selvä. Ota huomioon, että kahdenistuttavassa mallissa (2-UP) matkustaja voi estää näkyvyytesi.
- BRP suosittelee, että ATV:ssä istutaan sitä peruutettaessa. Vältä seisomista. Painosi voisi siirtyä eteenpäin kaasuvipua vasten aiheuttaen odottamattoman kiihdytyksen ja mahdollisesti ajoneuvon hallinnan menetyksen.
- Kuljettajaa, matkustajaa (2-UP-mallit), muita kuormia ja lisättyjä lisävarusteita koskevia ilmoitettuja painorajoituksia ei saa ylittää. Kuorma pitää jakaa tasaisesti ja kiinnittää kunnolla. Aja hitaammin ja noudata kuorman kuljettamiseen ja peräkärrien hinaukseen tässä käyttäjän käsikirjassa annettuja ohjeita. Huomioi pidentynyt jarrutusmatka.
- Tarkasta ja varmista aina ennen kuin lähdet ajamaan, että ajoneuvosi on turvallisessa käyttökunnossa. Katso tämän käyttäjän käsikirjan kappale *KÄYTTÖÄ EDELTÄVÄ TARKASTUS*. Noudata aina edempänä tässä käyttäjän käsikirjassa ilmoitettuja huoltotaulukoita. Katso kappaletta *HUOLTO*.
- Älä käytä ajoneuvoa, jos sen käyttölaitteet eivät toimi normaalisti.
- Varmista aina oikea rengaspaine. Kun vaihdat renkaat, käytä ainoastaan suositeltua rengaskokoja ja tyyppiä. Katso rengastiedot tämän oppaan kohdasta *TEKNISET TIEDOT*.

- Ajoneuvolla ajaminen liian suurella nopeudella taitoihisi tai olosuhteisiin nähden voi aiheuttaa loukkaantumisen. Kaasuta vain riittävästi turvallista etenemistä varten. Tilastot osoittavat, että onnettomuuksia ja loukkaantumisia tapahtuu yleensä käännytessä liian suurella ajonopeudella. Muista aina, että tämä ajoneuvo on painava! Jos putoat ja jäät sen alle, jo pelkästään sen paino voi aiheuttaa loukkaantumisen.
- Tätä ajoneuvoa ei ole suunniteltu hyppäämistä varten, eikä se pysty vaimentamaan kovien iskujen, kuten hyppäämisen aiheuttamaa energiaa, joka kohdistuu sinuun kuljettajana. Takapyörillä ajo voi aiheuttaa ajoneuvon pyörähtämisen päällesi. Molemmat käyttötavat aiheuttavat vakavan vaaratilanteen sinulle ja matkustajallesi (kahdenistuttavissa malleissa) ja niitä on siksi aina vältettävä.
- Tämän ajoneuvon renkaat eivät sovellu ajamiseen päällystetyillä teillä.

## **2-UP -mallit**

### **Kuljettajan täytyy:**

- Muistaa olevansa vastuussa matkustajan turvallisuudesta.
- Kertoa matkustajalle perussäännöt turvallista ajamista varten.
- Kehottaa matkustajaa lukemaan ajoneuvon varoituskilvet ja katsomaan *TURVALLISUUTTA KOSKEVA VIDEO*.
- Harjoitella tässä käyttäjän käsikirjassa kuvattuja ajoliikkeitä aina matkustajan kanssa ja ilman. Matkustajien kuljettaminen edellyttää kuljettajalta parempia ajotaitoja.
- Muista aina, että matkustajan kuljettaminen voi vaikuttaa ajoneuvon hallintaan ja vakauteen. Hidasta nopeus turvalliseksi. Arvioi tilanteet asianmukaisesti. Jos olet epävarma, pyydä matkustajaa poistumaan kyydistä ennen jonkin ajoliikkeen tekemistä.
- Muista aina, että ajoneuvon jarrutusmatka voi olla pitempi matkustajaa kuljettaessa. Huomioi pidentynyt jarrutusmatka.
- Älä kuljeta matkustajaa 2-UP-mallissa, jos matkustajan istuinta ei ole asennettu oikein.
- Älä kuljeta useampaa kuin yhtä (1) matkustajaa. Älä anna matkustajan istua muualla kuin hänelle varatulla istuimella.
- Älä kuljeta matkustajaa, jos hän ei pysty mielestäsi riittävästi keskittymään maasto-olosuhteisiin ja toimimaan niiden mukaisesti.
- Älä kuljeta matkustajaa, joka on huumeiden tai alkoholin vaikutuksen alainen, väsynyt tai sairas. Hänen reaktioaikansa on tällöin hidastunut ja arviointikykyensä huonontunut.

### **Matkustajan täytyy:**

- Pystyä pitämään jalkansa jalkatuilla ja pitämään kiinni tartuntakahvoista istuessaan ajoneuvossa.
- Älä istuudu ajoneuvoon ilman moitteettomasti sopivaa, hyväksytyä (leukasuojuksella varustettua) kypärää. Matkustajan on käytettävä myös silmäsuojaa (suojalaseja tai kasvosuojusta), hansikkaita, saappaita, pitkähihaista paitaa tai takkia sekä pitkiä housuja.
- Istu matkustajalle varatulla istuimella.
- Pidä aina jalat jalkatuilla ja pidä käsillä kiinni tartuntakahvoista ajon aikana. Älä pidä kiinni kuljettajasta.

- Älä nouse seisomaan ajoneuvon liikkuesssa. Liiallinen liikkuminen voi aiheuttaa ajoneuvon hallinnan menetyksen.
- Tarkkaile ajoneuvon ja kuljettajan liikkeitä.
- Pyydä kuljettajaa heti hidastamaan tai pysähtymään, jos tunnet olosi jostain syystä epämukavaksi tai epävarmaksi.



# KÄYTTÖVAROITUKSIA

United States Consumer Product Safety Commission (Yhdysvaltain kuluttajatuotteiden turvakomissio) on vaatinut seuraavia tässä muodossa olevia varoituksia, ja niiden pitää olla tässä käyttäjän käsikirjassa kaikkia maastoajoneuvoja varten.

**HUOM:** Seuraavat kuvat ovat vain yleisiä esityksiä. Oman ajoneuvosi malli voi olla erilainen.

## VAROITUS



### **MAHDOLLINEN VAARATILANNE**

Tämän ajoneuvon käyttö ilman asianmukaista koulutusta.

### **MITÄ VOI TAPAHTUA**

Onnettomuusriski kasvaa huomattavasti, jos kuljettaja ei tunne tämän ajoneuvon oikeata käyttötapaa erilaisissa tilanteissa ja erityyppisissä maastoissa.

### **MITEN VAARATILANNE VÄLTETÄÄN**

Vasta-alkajien ja kokemattomien ajajien pitäisi suorittaa harjoituskurssi. Heidän pitäisi sen jälkeen harjoitella säännöllisesti kurssilla opittuja taitoja ja tässä käsikirjassa kuvattuja tekniikoita.

Harjoituskurssista saat lisätietoa valtuutetulta Can-Am -jälleenmyyjältä.

**VAROITUS**



V00A01Q

**MAHDOLLINEN VAARATILANNE**

Tätä ajoneuvoa koskevan ikäsuosituksen noudattamatta jättäminen.

**MITÄ VOI TAPAHTUA**

Tämän ikäsuosituksen noudattamatta jättäminen voi johtaa vakavaan vahingoittumiseen tai lapsen kuolemaan.

Vaikka lapsen ikä sallisikin ajamisen kyseisellä ajoneuvolla, ei hänellä välttämättä ole sen turvalliseen käyttöön vaadittavia taitoja, kykyjä tai harkintakykyä, jolloin hän voi joutua vakavaan onnettomuuteen.

**MITEN VAARATILANNE VÄLTETÄÄN**

Kenenkään alle 16-vuotiaan ei pitäisi käyttää tätä ajoneuvoa.

**Vain 2-UP -mallit****VAROITUS**

vmo2014-005-100

**MAHDOLLINEN VAARATILANNE**

Matkustajan (2-UP -mallit) fyysisten rajoitusten huomioonottamatta jättäminen.

**MITÄ VOI TAPAHTUA**

Matkustaja, joka ei pysty täysin nojaamaan jalkojaan jalkatukiin, voi sinkoutua pois epätasaisessa maastossa ajettaessa.

**MITEN VAARATILANNE VÄLTETÄÄN**

Matkustajan pitää pystyä pitämään jalkansa jalkatuilla ja kätensä tartuntakahvoissa koko ajan ajoneuvossa istuessaan.

**Vain 1-UP -mallit**

**⚠ VAROITUS**



V00A02Q

**MAHDOLLINEN VAARATILANNE**

Matkustajan kuljettaminen tällä ajoneuvolla.

**MITÄ VOI TAPAHTUA**

Ajoneuvon tasapaino ja hallinta heikkenevät huomattavasti.

Voi aiheuttaa onnettomuuden, jonka tuloksena sinä ja/tai matkustaja loukkaantuu.

**MITEN VAARATILANNE VÄLTETÄÄN**

Älä koskaan kuljeta matkustajia. Vaikka siinä on pitkä, kuljettajan vapaan liikkumisen salliva istuin, sitä ei ole suunniteltu tai tarkoitettu matkustajaa/matkustajia varten.

## Vain 2-UP -mallit

**VAROITUS**

V00A1CQ

**MAHDOLLINEN VAARATILANNE**

Useamman kuin yhden (1) matkustajan kuljettaminen tällä ajoneuvolla.

**MITÄ VOI TAPAHTUA**

Useamman kuin yhden (1) matkustajan kuljettaminen vähentää tämän ajoneuvon tasapainotus- ja hallintakykyäsi.

Voi aiheuttaa onnettomuuden, jonka tuloksena sinä ja/tai matkustajasi loukkaantuvat.

**MITEN VAARATILANNE VÄLTETÄÄN**

Älä koskaan kuljeta yhtä (1) matkustajaa enempää. Vaikka ajoneuvossa on pitkä, ajajan vapaan liikkumisen salliva istuin, sitä ei ole suunniteltu tai tarkoitettu useampaa kuin yhtä (1) kuljettajaa ja yhtä (1) matkustajaa varten. Matkustajan on käytettävä matkustajalle suunniteltua istuinta istuessaan ajoneuvossa ja hänen on pidettävä jalkansa jalkatuissa ja kätensä aina tartuntakahvoissa.

**VAROITUS**



V00A2DQ

**MAHDOLLINEN VAARATILANNE**

Matkustajan(-jien) annetaan istua ajoneuvon etu- tai takatavaratelineellä.

**MITÄ VOI TAPAHTUA**

Tämän salliminen saattaa aiheuttaa seuraavia tilanteita:

- Ajoneuvon vakauden huonontuminen ja mahdollisesti sen hallinnan menetys.
- Matkustajan loukkaantuminen tämän pudotessa ja iskeytyessä kovalle pinnalle.
- Onnettomuus ja kuljettajan ja/tai matkustajien loukkaantuminen.

**MITEN VAARATILANNE VÄLTETÄÄN**

Älä koskaan anna matkustajan(-jien) istua ajoneuvon etu- tai takatavaratelineellä.

**VAROITUS****MAHDOLLINEN VAARATILANNE**

Tämän ajoneuvon ajaminen yleisillä kaduilla, teillä tai valtateillä.

**MITÄ VOI TAPAHTUA**

Voit kolaroida toisen ajoneuvon kanssa.

**MITEN VAARATILANNE VÄLTETÄÄN**

Älä koskaan aja tällä ajoneuvolla yleisellä kadulla, tiellä tai maantiellä, ei edes hiekka- tai soratiellä. Useissa osavaltioissa tällä ajoneuvolla ajo yleisillä kaduilla, teillä ja maanteillä on kielletty.

**VAROITUS****MAHDOLLINEN VAARATILANNE**

Tämä ajoneuvon käyttö ilman hyväksytyä kypärää, silmäsuojaa ja suojaavia varusteita. 2-UP -mallin matkustajalla pitää olla hyväksyty, lujalla leukasuojaalla varustettu kypärä.

**MITÄ VOI TAPAHTUA**

- Ajaminen ilman hyväksytyä kypärää lisää vakavan päävamman tai kuoleman vaaraa onnettomuuden sattuessa.
- Ajaminen ilman silmäsuojaa voi aiheuttaa onnettomuuden ja lisää vakavan loukkaantumisen vaaraa onnettomuuden sattuessa.
- Ajaminen ilman suojavarusteita lisää vakavan loukkaantumisen vaaraa onnettomuuden sattuessa.

**MITEN VAARATILANNE VÄLTETÄÄN**

Käytä aina hyväksytyä, päähän sopivaa kypärää. Sinun on käytettävä myös:

- silmäsuojaa (suojalasit tai kasvosuojus)
- jäykkää leukasuojaa
- hansikkaita ja saappaita
- pitkähihaista paitaa tai takkia
- pitkiä housuja.



**VAROITUS**

V00A07Q

**MAHDOLLINEN VAARATILANNE**

Tämän ajoneuvon käyttö alkoholin tai huumeiden vaikutuksen alaisena.

**MITÄ VOI TAPAHTUA**

Voi aiheuttaa matkustajan (2-UP -mallit) putoamisen.

Voi vakavasti vaikuttaa arvostelukykyyyn.

Voi hidastaa reaktiota.

Voi vaikuttaa tasapainoon ja havaintokykyyn.

Voi johtaa onnettomuuteen tai kuolemaan.

**MITEN VAARATILANNE VÄLTETÄÄN**

Kuljettaja tai matkustaja (2-UP -mallit) ei saa koskaan ajaa tätä ajoneuvo alkoholin tai huumeiden vaikutuksen alaisena.

**VAROITUS**

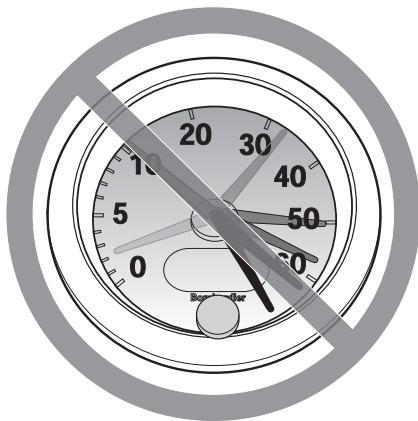

V00A08Q

**MAHDOLLINEN VAARATILANNE**

Tällä ajoneuvolla ajo liian lujaa.

**MITÄ VOI TAPAHTUA**

Lisää mahdollisuutta ajoneuvon hallinnan menetykseen, mikä voi johtaa onnettomuuteen.

**MITEN VAARATILANNE VÄLTETÄÄN**

Aja aina maasto-, näkyvyys- ja käyttöolosuhteisiin sekä omaan kokemukseesi nähden sopivalla nopeudella.

Ajaminen 2-UP -malleilla matkustajan kanssa voi vaikuttaa ajoneuvon hallintaan, vakauteen ja jarrutusmatkaan. Matkustajan kanssa ajettaessa laske turvallisesti nopeutta. Huomioi pitempi jarrutusmatka.

**VAROITUS****MAHDOLLINEN VAARATILANNE**

Yrität ajaa vain takapyörillä, hypätä ja muita temppuja.

**MITÄ VOI TAPAHTUA**

Lisää onnettomuusriskiä, jopa ympäripyörähtämistä.

**MITEN VAARATILANNE VÄLTETÄÄN**

Älä koskaan yritä tehdä temppuja, kuten takapyörillä ajo tai hypyt. Älä yritä "leveillä".

**VAROITUS****MAHDOLLINEN VAARATILANNE**

Ajoneuvon tarkastamatta jättäminen ennen sillä ajoa.

Ajoneuvon kunnollisen huollon laiminlyönti.

**MITÄ VOI TAPAHTUA**

Lisää onnettomuus- tai laitteiden vahingoittumisriskiä.

**MITEN VAARATILANNE VÄLTETÄÄN**

Tarkasta, että ajoneuvosi on turvallisessa käyttökunnossa aina ennen ajamaan lähtemistä.

Noudata aina edempänä tässä käyttäjän käsikirjassa ilmoitettua huoltotaulukkoa.

 **VAROITUS**

**MAHDOLLINEN VAARATILANNE**

Ajaminen jään päällä.

**MITÄ VOI TAPAHTUA**

Hallinnan menettäminen voi johtaa vakavaan henkilövahinkoon tai kuolemaan.

**MITEN VAARATILANNE VÄLTETÄÄN**

Älä koskaan aja tällä ajoneuvolla jäällä, ennen kuin olet varma, että jään paksuus ja eheys kestää ajoneuvon painon kuormineen, samoin kuin liikkuvan ajoneuvon aiheuttaman voiman.

**VAROITUS****MAHDOLLINEN VAARATILANNE**

Kuljettajan käsien irrottaminen ohjaustangosta ja matkustajan (2-UP -mallit) käsien irrottaminen tartuntakahvoista, tai jalkojen irrottaminen jalkatuista ajon aikana.

**MITÄ VOI TAPAHTUA**

Yhdenkin käden tai jalan irrottaminen voi heikentää ajoneuvon hallintakyäsi, tai johtaa tasapainon menettämiseen ja putoamiseen ajoneuvosta. Jos irrotat jalan jalkatuesta, jalka tai sääri voi joutua kosketuksiin takapyörien kanssa johtaen vahingoittumiseen, tai aiheuttaen onnettomuuden.

**MITEN VAARATILANNE VÄLTETÄÄN**

Kuljettajan on aina pidettävä molemmat kätensä ohjauskahvoissa ja matkustajan (2-UP -malleissa) tartuntakahvoissa. Kuljettajan (ja matkustajan 2-UP -malleissa) on pidettävä molemmat jalat jalkatuissa ajon aikana.

**VAROITUS**



**MAHDOLLINEN VAARATILANNE**

Erityisen varovaisuuden noudattamatta jättäminen ajoneuvon käytössä tuntemattomassa maastossa.

**MITÄ VOI TAPAHTUA**

Kohdalle voi osua piilossa oleva kivi, kuoppa tai reikä, eikä asiaan ehdi reagoida.

Voi johtaa ajoneuvon ympäripyörittämiseen, matkustajan (2-UP -mallit) putoamiseen tai hallinnan menetykseen.

**MITEN VAARATILANNE VÄLTETÄÄN**

Aja hitaasti ja ole erityisen varovainen tuntemattomassa maastossa.

Ole ajaessasi aina varuillasi vaihtelevien maasto-olosuhteiden varalta.

Älä unohda kuljettajan vastuuta matkustajansa (2-UP -mallit) turvallisuudesta. Matkustajan kanssa ajettaessa laske turvallisesti nopeutta.

**VAROITUS****MAHDOLLINEN VAARATILANNE**

Varomaton ajo erittäin vaikeassa maastossa, tai liukkaalla tai irtonaisella alustalla.

**MITÄ VOI TAPAHTUA**

Voi aiheuttaa pyörien pitävyyden tai ajoneuvon hallinnan menetyksen, mikä voi johtaa onnettomuuteen, jopa ympäripyörähtämiseen tai matkustajan (2-UP -mallit) putoamiseen.

**MITEN VAARATILANNE VÄLTETÄÄN**

Älä aja erittäin vaikeassa maastossa, tai liukkaalla tai irtonaisella alustalla ennen kuin olet oppinut ja harjoitellut ajoneuvon hallintaa vastaavassa maastossa.

Ole aina erityisen varovainen tämän tyyppisissä maastoissa.

Älä unohda kuljettajan vastuuta matkustajansa (2-UP -mallit) turvallisuudesta. Jos epäröit, laske matkustaja pois ennen ajoa tällaisessa maastossa.

**VAROITUS**



**MAHDOLLINEN VAARATILANNE**

Väärin tehty kääntyminen.

**MITÄ VOI TAPAHTUA**

Voit menettää ajoneuvosi hallinnan aiheuttaen kolarin, kaatumisen tai matkustajan (2-UP -mallit) putoamisen.

**MITEN VAARATILANNE VÄLTETÄÄN**

Noudata aina tässä käyttäjän käsikirjassa kuvattuja oikeita kääntymismenetelmiä. Harjoittele kääntymistä hitaalla nopeudella ennen kuin yrität samaa suuremmilla nopeuksilla.

Älä unohda kuljettajan vastuuta matkustajansa (2-UP -mallit) turvallisuudesta. Älä koskaan suorita tätä liikettä matkustajan ollessa kyydissä. Muista aina, että matkustajan kanssa ajaminen voi vaikuttaa ajoneuvon hallintaan, vakauteen ja jarrutusmatkaan.

Älä käänny liian kovassa nopeudessa.



**VAROITUS****MAHDOLLINEN VAARATILANNE**

Ajo erittäin jyrkissä mäissä.

**MITÄ VOI TAPAHTUA**

Ajoneuvo pyörähtää helpommin ympäri erittäin jyrkissä mäissä kuin tasaisella alustalla tai pienissä mäissä.

**MITEN VAARATILANNE VÄLTETÄÄN**

Älä koskaan aja tällä ajoneuvolla sille tai omille kyvyillesi liian jyrkissä mäissä.

Harjoittele ilman matkustajaa ja matkustajan (2-UP -mallit) kanssa pienemmissä mäissä ennen siirtymistä suurempiin.

Muista aina, että vaikka ajoneuvo pystyykin nousemaan jyrkkiä rinteitä, ei ole suositeltavaa nousta niitä matkustajan (2-UP -mallit) ollessa kyydissä; laske hänet aina pois ennen tällaisen suorituksen yrittämistä. Osoita hyvää arvostelukykä.

**VAROITUS****MAHDOLLINEN VAARATILANNE**

Mäkien kiipeäminen väärällä tavalla.

**MITÄ VOI TAPAHTUA**

Voi aiheuttaa hallinnan menetyksen, matkustajan (2-UP -mallit) putoamisen, tai ajoneuvon ympäripyörittämisen.

**MITEN VAARATILANNE VÄLTETÄÄN**

Noudata mäkeä ylös ajaessasi aina tässä käyttäjän käsikirjassa kuvattuja oikeita ajomenetelmiä.

Tarkasta aina maasto huolella ennen kuin lähdet kiipeämään mäkeä ylös. Älä unohda kuljettajan vastuuta matkustajansa (2-UP -mallit) turvallisuudesta. Jos epäröit, laske hänet pois ennen mäen kiipeämistä. Muista aina, että matkustajan kanssa ajaminen voi vaikuttaa ajoneuvon hallintaan, vakauteen ja jarrutusmatkaan.

Älä koskaan aja ylöspäin liian liukkaita mäkiä tai sellaisia, joiden pinnalla on irtonaista maa-ainesta.

Siirrä painoasi eteenpäin (kuljettaja ja matkustaja 2-UP -malleissa).

Älä koskaan suorita äkkikaasutusta tai yhtäkkisiä vaihtamisia. Ajoneuvo voi pyöriä taaksepäin ympäri.

Älä koskaan ylitä mäen harjannetta suurella nopeudella. Harjanteen toisella puolella voi olla este, äkkipudotus, tai toinen ajoneuvo tai henkilö.

**VAROITUS****MAHDOLLINEN VAARATILANNE**

Mäen ajaminen alas väärällä tavalla.

**MITÄ VOI TAPAHTUA**

Voi aiheuttaa hallinnan menetyksen, matkustajan (2-UP -mallit) putoamisen, tai ajoneuvon ympärilyöjäntämisen.

**MITEN VAARATILANNE VÄLTETÄÄN**

Noudata aina oikeita, tässä käsikirjassa kuvattuja mäen alaspäin ajamismenetelmiä.

HUOM: Alaspäin ajettaessa jarruttamiseen tarvitaan erikoistekniikka.

Tarkasta aina maasto huolella, ennen kuin lähdet laskemaan mäkeä alas. Älä unohda kuljettajan vastuuta matkustajansa (2-UP -mallit) turvallisuudesta. Jos epäröit, laske matkustaja pois ennen mäen alaspäin ajamista. Muista aina, että matkustajan kanssa ajaminen voi vaikuttaa ajoneuvon hallintaan, vakauteen ja jarrutusmatkaan.

Siirrä painoasi taaksepäin (kuljettaja ja matkustaja 2-UP -malleissa).

Älä koskaan aja mäkeä alas kovalla vauhdilla.

Vältä mäkeä alaspäin ajoa sellaisessa kulmassa, jossa ajoneuvo nojaa voimakkaasti toiselle sivulle. Aja mäkeä suoraan alas mikäli mahdollista.

**VAROITUS****MAHDOLLINEN VAARATILANNE**

Mäen poikki ajaminen tai kääntyminen mäessä väärällä tavalla.

**MITÄ VOI TAPAHTUA**

Voi aiheuttaa hallinnan menetyksen, matkustajan (2-UP -mallit) putoamisen, tai ajoneuvon ympäripyörähtämisen.

**MITEN VAARATILANNE VÄLTETÄÄN**

Älä koskaan yritä tätä toimenpidettä matkustajan (2-UP -mallit) ollessa kyydissä. Laske hänet aina pois ennen suorittamista.

Älä koskaan yritä kääntää ajoneuvoa ympäri mäessä, ennen kuin hallitset edempänä tässä käyttäjän käsikirjassa kuvatun kääntymistekniikan tasaisella alustalla. Käänny mäessä erittäin varovasti.

Vältä mahdollisuuksien mukaan jyrkän mäenrinteen poikki ajamista.

***Ajaessasi poikittain mäenrinnettä pitkin:***

Noudata aina oikeita, edempänä tässä käyttäjän käsikirjassa kuvattuja menetelmiä.

Vältä poikkeuksellisen liukkaita mäkiä tai sellaisia, joissa on irtonaista maainesta.

Kuljettajan ja matkustajan (2-UP -mallit) on siirrettävä painonsa ylämäen puolelle ajoneuvoa.

## VAROITUS



V00A1PQ

### MAHDOLLINEN VAARATILANNE

Mäkeä kiivettäessä moottori sammuu, alat rullata taaksepäin tai poistut ajoneuvosta väärällä tavalla.

### MITÄ VOI TAPAHTUA

Voi johtaa ajoneuvon ympäripyörähtämiseen.

### MITEN VAARATILANNE VÄLTETÄÄN

Käytä mäkeä ylös ajaessasi hidasta vaihdetta ja pidä tasainen nopeus.

#### **Jos vauhti loppuu:**

Kuljettajan ja matkustajan (2-UP -mallit) on pidettävä painonsa ylämäen puolella. Älä koskaan suorita äkkikaasutusta tai yhtäkkisiä vaihtamisia. Ajoneuvo voi pyörähtää taaksepäin ympäri.

Paina jarruja.

Lukitse seisontajarru, kun ajoneuvo on pysähtynyt.

Poistu ajoneuvosta ylärinteen puolelle tai sivulle, jos ajoneuvo on suoraan ylöspäin (2-UP -malleissa matkustaja poistuu ensin).

#### **Jos alat rullata taaksepäin:**

Kuljettajan ja matkustajan (2-UP -mallit) on pidettävä painonsa ylämäen puolella. Älä koskaan suorita äkkikaasutusta tai yhtäkkisiä vaihtamisia. Ajoneuvo voi pyörähtää taaksepäin ympäri.

Älä koskaan käytä takajarrua ajoneuvon rullatessa taaksepäin.

Paina vähitellen etujarrua.

Kun ajoneuvo on täysin pysähtynyt, paina myös takajarrua ja lukitse seisontajarru.

Poistu ajoneuvosta ylärinteen puolelle tai sivulle, jos ajoneuvo on suoraan ylöspäin (2-UP -malleissa matkustaja poistuu ensin).

Käännä ajoneuvo ympäri ja nouse takaisin ajoneuvoon edempänä tässä käyttäjän käsikirjassa kuvatulla tavalla.

**⚠ VAROITUS**



**MAHDOLLINEN VAARATILANNE**

Esteiden ylitys väärällä tavalla.

**MITÄ VOI TAPAHTUA**

Voi aiheuttaa hallinnan menetyksen (matkustajan putoamisen, 2-UP -mallit) tai kolarin.

Voi aiheuttaa ajoneuvon ympäripyörähtämisen.

**MITEN VAARATILANNE VÄLTETÄÄN**

Ennen ajamista uudella alueella tarkasta onko siellä esteitä.

Älä koskaan yritä ajaa suurien esteiden, kuten suuret kivenlohkareet tai kaatuneet puut, ylitse.

2-UP -mallin kuljettaja on vastuussa matkustajansa turvallisuudesta. Jos epäroit, laske hänet pois ennen esteiden ylittämistä. Muista aina, että matkustajan kanssa ajaminen voi vaikuttaa ajoneuvon hallintaan, vakauteen ja jarrutusmatkaan.

Noudata aina esteitä ylittäessäsi tässä käyttäjän käsikirjassa kuvattuja menetelmiä.

**VAROITUS****MAHDOLLINEN VAARATILANNE**

Luistaminen tai liukuminen väärällä tavalla.

**MITÄ VOI TAPAHTUA**

Voit menettää tämän ajoneuvon hallinnan.

Renkaiden pito saattaa myös yllättäen palata, mikä voi aiheuttaa ajoneuvon ympäripyörähtämisen, tai matkustajan (2-UP -mallit) putoamisen.

**MITEN VAARATILANNE VÄLTETÄÄN**

Opettele hallitsemaan luisto tai liukuminen turvallisesti harjoittelemalla hiljaisella nopeudella tasaisessa maastossa.

Älä koskaan liu'u tai luistata 2-UP -mallilla matkustajan ollessa kyydissä. Muista aina, että matkustajan kanssa ajaminen voi vaikuttaa ajoneuvon hallintaan, vakauteen ja jarrutusmatkaan.

Aja äärimmäisen liukkailla pinnoilla, kuten jäällä, hitaasti ja ole erittäin varovainen, ettet menetä luistamisesta tai liukumisesta johtuen ajoneuvon hallintaa.

**VAROITUS**



**MAHDOLLINEN VAARATILANNE**

Tällä ajoneuvolla ajaminen syvässä tai vuolaasti virtaavassa vedessä.

**MITÄ VOI TAPAHTUA**

Renkaat voivat kellua aiheuttaen pidon tai hallinnan menetyksen, mikä voi johtaa onnettomuuteen.

**MITEN VAARATILANNE VÄLTETÄÄN**

Älä koskaan aja tällä ajoneuvolla vuolaasti virtaavassa tai syvässä vedessä. Tarkasta veden syvyys ja virtaus ennen kuin yrität ylittää sitä. Vesi ei saisi ylittää jalkatukia.

Muista, että märillä jarruilla voi olla heikompi jarrutuskyky. Kokeile jarruja, kun olet poistunut vedestä. Tarvittaessa kuivaa jarrupalat jarruttamalla useita kertoja.



**VAROITUS****MAHDOLLINEN VAARATILANNE**

Väärällä tavalla peruuttaminen.

**MITÄ VOI TAPAHTUA**

Voit osua ajoneuvon takana olevaan esteeseen tai henkilöön, mikä johtaisi vakavaan vahingoittumiseen.

**MITEN VAARATILANNE VÄLTETÄÄN**

Vaihtaessasi peruutukselle varmistu, ettei ajoneuvon takana ole esteitä eikä ihmisiä. Peruuta hitaasti kun tie on selvä. Ota huomioon, että matkustaja (2-UP -mallit) voi estää näkyvyyden.

**VAROITUS**



**MAHDOLLINEN VAARATILANNE**

Tällä ajoneuvolla ajaminen väärillä renkailla, tai väärillä tai epätasaisilla rengaspaineilla.

**MITÄ VOI TAPAHTUA**

Värirenkaiden käyttö tässä ajoneuvossa, tai ajoneuvolla ajaminen väärillä tai epätasaisilla rengaspaineilla voi aiheuttaa hallinnan menetyksen, renkaan puhkeamisen, renkaan kiertymisen vanteella sekä lisääntyneen onnettomuusrisikin.

**MITEN VAARATILANNE VÄLTETÄÄN**

Käytä aina tässä käyttäjän käsikirjassa tälle ajoneuvolle määritellyjä rengaskokoja ja -tyyppejä.

Pidä renkaissa aina tässä käyttäjän käsikirjassa ilmoitettuja rengaspaineita. Vaihda aina vaurioituneet pyörät tai renkaat.

**VAROITUS****MAHDOLLINEN VAARATILANNE**

Ajoneuvon käyttö sen jälkeen, kun siihen on tehty vääranlaisia muutoksia.

**MITÄ VOI TAPAHTUA**

Tarvikkeiden vääranlainen asentaminen tai tämän ajoneuvon vääranlainen muuttaminen voi aiheuttaa muutoksia sen käsittelyyn, mikä tietyissä tilanteissa voisi johtaa onnettomuuteen.

**MITEN VAARATILANNE VÄLTETÄÄN**

Älä koskaan tee muutoksia tähän ajoneuvoon asentamalla siihen osia väärin tai käyttämällä tarvikkeita vääranllä tavalla. Kaikkien tähän ajoneuvoon lisättyjen osien ja tarvikkeiden on oltava BRP:n hyväksymiä. Ne on asennettava ohjeiden mukaan ja niiden käyttöohjeita on noudatettava. Mikäli sinulla on kysymyksiä asian suhteen, ota yhteys valtuutettuun Can-Am -jälleenmyyjään.

**ÄLÄ KOSKAAN** asenna matkustajan istuinta yhdenistuttavaan malliin tai käytä tavaratelineitä matkustajan kuljettamiseen.

Muutosten tekeminen ajoneuvoon sen nopeuden tai suorituskyvyn parantamiseksi voi rikkoa ajoneuvon rajoitettua takuuta koskevia ehtoja. Lisäksi tiettyjen muutosten tekeminen, kuten moottori- tai pakokaasukomponenttien irrottaminen, ei useimpien lakien mukaan ole laillista.

**VAROITUS**



**MAHDOLLINEN VAARATILANNE**

Tämän ajoneuvon ylikuormittaminen, tai kuorman kuljettaminen tai hinaaminen väärällä tavalla.

**MITÄ VOI TAPAHTUA**

Voi aiheuttaa muutoksia ajoneuvon käsittelyyn ja johtaa onnettomuuteen.

**MITEN VAARATILANNE VÄLTETÄÄN**

Älä koskaan ylitä ajoneuville määritettyä kuormitusrajaa, mukaan luettuna kuljettaja ja matkustaja (2-UP -mallit) sekä kaikki muut kuormat ja lisätarvikkeet.

Kuorma pitää jakaa tasaisesti ja kiinnittää kunnolla.

Aja hitaammin, kun kannat kuormaa tai vedät perävaunua. Huomioi pitempi jarrutusmatka.

Noudata aina tässä käyttäjän käsikirjassa kuorman kuljettamiseen tai perävaunun vetämiseen annettuja ohjeita.

**VAROITUS**

V03M01Q

**MAHDOLLINEN VAARATILANNE**

Tulenarkojen tai vaarallisten aineiden kuljettaminen voi johtaa räjähdykseen.

**MITÄ VOI TAPAHTUA**

Tämä voi aiheuttaa vahingoittumisen tai kuoleman.

**MITEN VAARATILANNE VÄLTETÄÄN**

Älä koskaan kuljeta tulenarkoja tai vaarallisia aineita.

# KÄYTTÖÄ EDELTÄVÄ TARKASTUS

## VAROITUS

Tee käyttöä edeltävä tarkastus ennen jokaista ajokertaa havaitaksesi mahdolliset käyttöä haittaavat ongelmat. Käyttöä edeltävä tarkastus auttaa sinua valvomaan osien kuluneisuutta ja niiden kunnan heikentymistä, ennen kuin ne muodostuvat ongelmaksi. Korjaa kaikki havaitsemasi ongelmat vähentääksesi rikkoutumis- tai kolaroimisvaaraa.

Ennen tämän ajoneuvon käyttöä kuljettajan on aina suoritettava käyttöä edeltävä tarkastus seuraavan tarkastuslistan mukaisesti.

## Käyttöä edeltävä tarkastuslista

### Toimenpiteet ennen moottorin käynnistämistä (Avain POIS-asennossa)

TARKASTETTAVAT KOHTEET	SUORITETTAVA TARKASTUS	✓
Moottoriöljy	Tarkasta moottoriöljyn pinnan taso.	
Jäähdytysneste	Tarkasta jäähdytysnesteen määrä.	
Jarruneste	Tarkasta jarrunesteen määrä	
Vuotoja	Tarkasta ajoneuvon alapuoli vuotojen varalta	
Kaasuvipu	Käytä kaasuvipua useita kertoja ja varmista, että se toimii ilman vastusta. Sen pitää palata vapautettaessa tyhjäkäyntiasentoon.	
Seisontajarru	Kytke seisontajarru ja tarkista sen moitteeton toiminta	
Renkaat	Tarkasta rengaspaine ja renkaiden kunto. – Edessä: 48,3 kPa – Takana: 48,3 kPa	
Pyörät	Tarkasta, onko pyörissä vaurioita tai epänormaalia kulumista. Tarkasta, että pyöränmutterit on kiristetty. Kiristä beadlock-vanteiden pultit (jos varusteena)	
Jäähdytin	Tarkasta jäähdyttimen puhtaus	
Vetoakselin kumisuojat	Tarkista vetoakselien kumisuojiin ja suojusten kunto	
Istuin(-met)	Tarkasta, että kuljettajan istuin on paikallaan ja huolellisesti lukittu	
	Tarkasta, että matkustajan istuin tai hansikaslokeron on paikallaan ja huolellisesti kiinnitetty (2-UP -mallit).	
	Tarkasta kuljettajan istuimen selkänojan ja käsikahvojen kunto (2-UP -mallit)	
Kuorma	Jos kuljetat kuormaa, noudata kuormauskapasiteettia Varmista, että kuorma on kiinnitetty asianmukaisesti tavaratelineisiin.	
	Jos vedät perävaunua tai muuta laitetta:	
	– Tarkista vetokoukun ja perävaunun vetokouluun kunto – Huomioi aisan kuormituskyky ja hinauskapasiteetti – Varmista, että perävaunu on kiinnitetty kunnolla vetokoukkuun	
Tavaratila	Tarkasta, että takatavaratila on huolellisesti suljettu.	

TARKASTETTAVAT KOHTEET	SUORITETTAVA TARKASTUS	✓
Runko ja jousitus	Tarkasta ajoneuvon alapuolelta, ettei rungossa tai jousituksessa ole likaa ja puhdista ne huolellisesti	
Moottorin ilmansuodatin	Tarkasta ja puhdista moottorin ilmansuodatin	
CVT:n (portaaton voimansiirto) ilmansuodatin	Tarkasta ja puhdista CVT:n (portaaton voimansiirto) ilmansuodatin	

### Toimenpiteet ennen moottorin käynnistämistä (Avain PÄÄLLÄ-asennossa)

TARKASTETTAVAT KOHTEET	SUORITETTAVA TARKASTUS	✓
Monitoimimittari	Tarkasta monitoimimittarin merkkivalojen toiminta (muutaman ensimmäisen sekunnin aikana, kun avain käännetään PÄÄLLE)	
	Tarkasta näkykö monitoimimittarissa viestejä	
Valot	Tarkasta etu- ja takavalojen toiminta ja puhtaus	
	Tarkasta lähi- ja kaukovalojen toiminta	
	Tarkasta jarruvalon toiminta	
Polttoainemittari	Tarkasta polttoaineen määrä.	

### Toimenpiteet moottorin käynnistämisen jälkeen

TARKASTETTAVAT KOHTEET	SUORITETTAVA TARKASTUS	✓
Ohjaus	Tarkasta, että ohjaustanko toimii esteettömästi kääntämällä sitä puolelta toiselle	
Vaihdevipu	Tarkasta vaihdevivun toiminta (P, R, N, H ja L)	
2-veto/4-veto -valitsin	Tarkasta 2-veto-/4-vetovalitsimen toiminta	
Jarrut	Aja hitaasti muutama metri eteenpäin ja paina sitten erikseen jarruvipua ja jarrupoljinta. Jarrujen on jarrutettava kokonaan. Vivun ja polkimen on palattava alkuasentoonsa, kun ne vapautetaan.	
Moottorin hätäkatkaisin	Tarkasta, että moottorin hätäkatkaisin toimii oikein	
RF D.E.S.S. -pistoke	Tarkasta toimiiko D.E.S.S.-pistoke oikein vetämällä D.E.S.S.-avain D.E.S.S.-pistokkeesta ja sammuttamalla moottori.	

---

# AJONEUVOLLA AJAMINEN

Voidaksesi täysin nauttia tällä ajoneuvolla ajamisen nautinnoista ja jännityksestä, sinun TÄYTYY noudattaa muutamia perussääntöjä ja ohjeita. Jotkut voivat olla uusia, kun taas toiset voivat olla terveen järjen mukaisia tai ilmeisiä.

Käytä aikaa tutustuaksesi tähän käyttäjän käsikirjaan ja ajoneuvossa oleviin varoituskilpiin sekä *TURVALLISUUTTA KÄSITTELEVÄÄN VIDEOON*, jonka sait tämän ajoneuvon mukana. Ne kuvaavat täydellisemmin sen, mitä sinun tulisi tietää ajoneuvosta ennen sillä ajamista.

Riippumatta siitä oletko uusi käyttäjä tai kokenut kuljettaja, on oman turvallisuutesi takia tärkeätä tuntea tämän ajoneuvon hallintalaitteet ja ominaisuudet. Yhtä tärkeätä on tietää kuinka ajaa oikealla tavalla.

Tämä luokka S (sport) on pelkästään maastoajoon tarkoitettu suurteho-ATV. Kokenemattomat kuljettajat saattavat aliarvioida vaaratilanteita, ja ajoneuvon erityinen käyttäytyminen missä tahansa maasto-olosuhteissa saattaa yllättää heidät.

Suosittelemme, että noudatat ikäsuositusta, joka on merkitty ajoneuvoon kiinnitettyyn varoituskilpeen. Vaikka henkilön ikä sallisikin ajamisen kyseisellä ajoneuvolla, ei hänellä välttämättä ole sen turvalliseen käyttöön vaadittavia taitoja, kykyjä tai harjontakykyä, jolloin hän voi joutua vakavaan onnettomuuteen.

Ihmisillä, joilla on kognitiivisia tai fyysisiä puutteita, tai jotka ottavat herkästi riskejä, ovat alttiimpia ympäröiväriskejä ja törmäyksille, jotka voivat johtaa onnettomuuteen tai jopa kuolemaan.

Kaikki ajoneuvot eivät ole samanlaisia. Kussakin ajoneuvossa on omat ainutlaatuiset käyttäytymisominaisuutensa, hallintalaitteensa ja piirteensä. Kutakin ajetaan ja käsitellään eri tavalla.

Tutustu kunnolla ajoneuvon käyttölaitteisiin ja yleiseen käyttöön ennen kuin rohket maasto-olosuhteisiin. Harjoittele ajamista sopivalla esteettömällä alueella ja opi tuntemaan kunkin hallintalaitteen toiminta. Aja hitaasti. Suuremmat nopeudet vaativat enemmän kokemusta, tietoa ja sopivia ajo-olosuhteita.

Ajo-olosuhteet vaihtelevat paikkakunnittain. Kullakin paikkakunnalla sääolosuhteet voivat vaihdella rajusti sekä ajoittain että vuodenaikojen mukaan.

Hiekalla ajaminen eroaa lumella tai metsässä tai suolla ajamisesta. Kukin ympäristö voi vaatia kuljettajalta enemmän huolellisuutta ja taitoa. Osoita hyvää arvostelukykyä. Etene aina varoen. Älä ota tarpeettomia riskejä, jolloin voit juuttua yksin johonkin, tai mahdollisesti vahingoittua.

Älä koskaan oleta, että tämä ajoneuvo kulkee joka paikkaan turvallisesti. Äkilliset kolojen, painumien, penkkujen, pehmeämmän tai kovemman "alustan", tai muun epätasaisuuden aiheuttamat muutokset maastossa voivat kaataa ajoneuvon, tai se tulee epävakaaaksi. Vältä tällaiset vaaratilanteet hidastamalla sekä tarkkaile aina edessä olevaa maastoa. Mikäli ajoneuvo alkaa kaatua tai kiepahtaa, on yleensä parasta nousta välittömästi pois, VASTAKKAISELLE puolelle kuin ajoneuvo kaatuu!

Tarkastuta ajoneuvosi vuosittain. Ota yhteys valtuutettuun BRP-jälleenmyyjään saadaksesi lisätietoja. On suositeltavaa, vaikka sitä ei edellytetä, että annat BRP-jälleenmyyjän suorittaa ajoneuvosi käyttöönottohuollon ennen ajokauden alkua. Jokainen kerta, kun käytät ajoneuvoasi jostakin syystä valtuutetun BRP-jälleenmyyjäsi luona, on se samalla jälleenmyyjällesi myös erinomainen tilaisuus tarkastaa, koskeeko jokin turvallisuuskampanja juuri sinun ajoneuvoasi. Pyydäm-



me sinua ottamaan hyvissä ajoin yhteyttä valtuutettuun BRP-jälleenmyyjääsi, jos tiedät, että käynnissä on mahdollisia ajoneuvoasi koskevia turvallisuuskampanjoita.

Ota yhteys valtuutettuun BRP-jälleenmyyjään tarvitessasi lisävarusteita ajoneuvoosi.

## Ajovarusteet

Vaatetus riippuu sen hetkisestä ilmanalasta. Pukeudu aina kylmintä säätä silmälläpitäen. Lämpöalusasuojaa hyvin ihoa kylmältä ja kosteudelta. On tärkeää, että kuljettaja käyttää aina asiaankuuluvia suojavaatteita ja -varusteita, joihin kuuluvat hyväksytyt kypärä, silmäsuojukset, saappaat, hanskat, pitkähihainen paita ja pitkät housut. Tämän tyyppinen vaatetus suojaa pienemmiltä reitin varrella esiintyviltä vaaroilta. Kuljettaja ei koskaan saa käyttää irtonaisia vaatekappaleita, kuten kaulahuivia, joka voi tarttua ajoneuvoon tai puiden oksiin tai pensasiin. Olosuhteista riippuen huurtumisen estävät lasit tai aurinkolasit voivat olla tarpeen. Eri väriset suojalaseihin tai aurinkolasihin saatavat linssit auttavat erottamaan maaston muodon vaihtelut. Aurinkolaseja tulee käyttää vain päiväsaikaan.

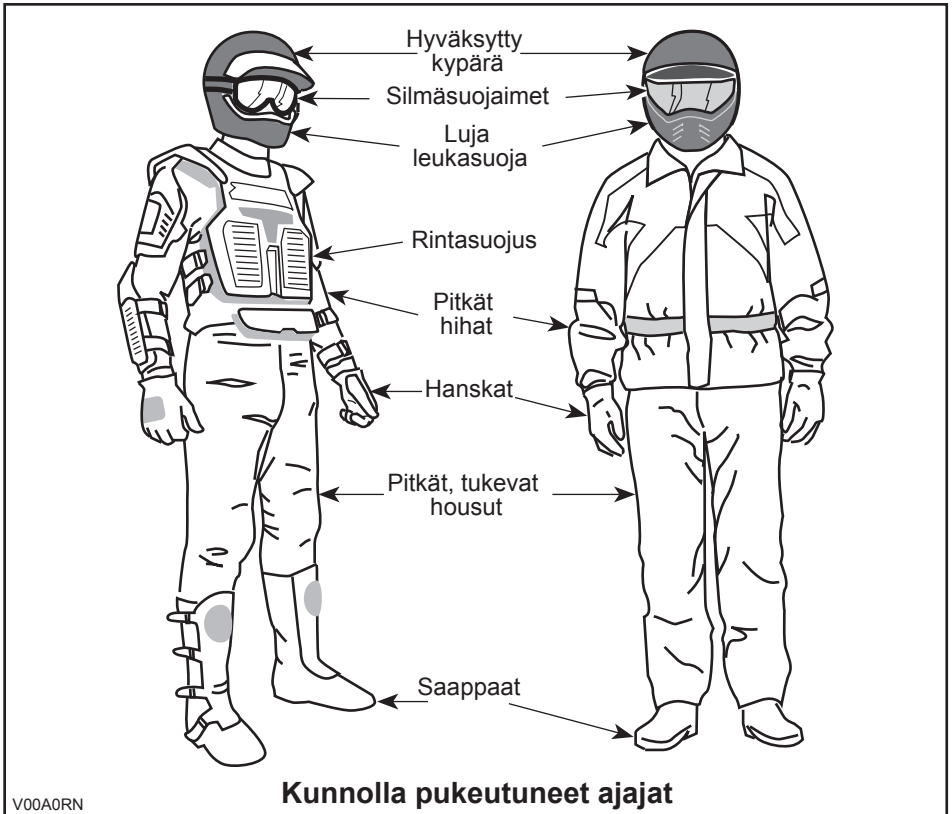

## Matkustajan kuljettaminen

### VAROITUS

- ÄLÄ KOSKAAN ylitä 1-UP-malleissa kuormauskapasiteettia 90 km/h, jos kokonaiskuorma on yli 164 kg.
- ÄLÄ KOSKAAN ylitä 2-UP-malleissa kuormauskapasiteettia 90 km/h, jos kokonaiskuorma on yli 132 kg.
- ÄLÄ KOSKAAN ylitä 2-UP-malleissa ajovauhtia 90 km/h matkustajaa kuljettaessasi.

#### 1-UP -mallit

Tämä ajoneuvo on suunniteltu vain YHDEN (1) kuljettajan kuljettamiseen. Älä asenna matkustajanistuinta tai käytä tavaratelineitä matkustajan kuljettamiseen.

#### 2-UP -mallit

Tämä ajoneuvo on nimenomaan suunniteltu kuljettajan ja vain YHDEN (1) matkustajan kuljettamiseen. Matkustajan on aina istuttava matkustajalle tarkoitettulla istuimella ja pidettävä käsikahvoista kiinni. ÄLÄ KOSKAAN asenna ajoneuvoosi muuta istuinta kuin BRP:n suosittelema matkustajan istuin. Älä käytä tavaratelineitä tai niiden paikkoja matkustajan/matkustajien kuljettamiseen. Useamman kuin yhden (1) matkustajan kuljettaminen voi vaikuttaa ajoneuvon vakauteen ja sen hallintaan. Kun hansikaslokero on asennettu paikalleen (takaistuimen paikalle), ajoneuvosta tulee YHDENISTUTTAVA (1-UP -malli), jolloin siihen EI saa päästää YHTÄÄN MATKUSTAJAA.

## Huviajelu

Kunnioita muiden oikeuksia ja rajoituksia. Älä aja muun tyyppiseen maastokäyttöön tarkoitettuilta alueilta. Tällaisia ovat moottorikelkkareitit, ratsastustiet, hiihtoladut, maastopyöräilytiet, jne. Älä koskaan oleta olevasi yksin liikkeellä. Pysy aina kulkuväylän oikealla puolella äläkä aja ristiin rastiin puolelta toiselle. Ole valmis pysähtymään tai siirtymään sivuun kohdatessasi vastaantulijan.

Liity paikalliseen maastoajoneuvoklubiin. Kerhosta saat kartan ja ohjeita tai tietoa siitä, missä voit ajella. Ellei paikkakunnallasi ole kerhoa, ole mukana sellaisen perustamisessa. Ryhmässä ajelu ja klubitoiminta ovat mukavaa sosiaalista kanssakäymistä.

Pidä aina riittävä etäisyys kanssa-ajajiin. Oma arviointikyky nopeuden, maasto-olosuhtein, sään ja ajoneuvosi mekaniikan suhteen sekä myös ”kykyisi arvioida” kanssa-ajajiesi ajokäyttäytymistä helpottavat valitsemaan oikean turvaetäisyyden. Tämä ajoneuvo - kuten mikään muukaan ajoneuvo - ei pysty pysähtymään äkillisesti ”kuin seinään”. Huomioi pitempi jarrutusmatka. Ajaminen 2-UP -malleilla matkustajan kanssa voi vaikuttaa ajoneuvon hallintaan, vakauteen ja jarrutusmatkaan. Matkustajan kanssa ajettaessa laske turvallisesti nopeutta.

Ennen liikkeelle lähtöä ilmoita minne olet ajatellut ajaa ja milloin oletat palaavasi takaisin.

Riippuen siitä kuinka pitkälle ajattelet ajaa, kuljeta mukanas ylimääräisiä työkaluja, juomavettä, ruokaa ja pelastustarvikkeita. Ota selvää tankkauspaikoista. Valmistaudu mahdollisesti kohtaamiisi olosuhteisiin.

Ensiapupakkaus	Säädettävä kiintoavain
Matkapuhelin	Puukko
Ilmastointiteippiä	Taskulamppu
Köysi	Ajolasit värillisillä laseilla
Varapolttimoita	Reittikartta
Mukana oleva työkalusarja	Eväät

## Ympäristö

Yksi tämän ajoneuvon eduista on, että sillä pääsee ajamaan muuallakin kuin normaaleilla ajoväylillä, pois useimmista lähiöistä. Luontoa ja muiden oikeutta nauttia siitä on kuitenkin aina kunnioitettava. Älä aja alueilla, jotka ovat herkkiä ympäristöhaitoille. Älä aja metsäviljelysten tai pensaiden tai kaadettujen puiden yli, tai kaada aita äläkä pyöritä renkailla tyhjää ja hajota luontoa. "Kulje kevyesti".

Jos likaa kertyy pakoputken alueelle tai muiden kuumien moottorin osien alueelle ja kuumunut lika syttyy kipinästä sekä putoaa maahan, voi aiheutua maastopalo. Vältä ajamista märillä alueilla, rämeellä tai pitkässä ruohossa, josta likaa voi tarttua pakoputkeen tai muihin moottorin kuumuviini osiin. Jos ajat sellaisilla alueilla, tarkasta moottori ja kuumuvat osat lian varalta ja poista mahdollinen lika.

Riistan ajo on useimmiten kiellettyä. Riista voi kuolla uupumukseen sen jälkeen, kun sitä on ajettu moottoriajoneuvolla takaa. Jos matkasi varrella kohtaavat eläimiä, pysähdy ja tarkkaile hiljaa. Tapaus tulee todennäköisesti olemaan elämäsi parempia muistoja.

Noudata ohjetta "vie mukanas, minkä toitkin". Älä roskaa ympäristöä. Älä sytytä nuotioita, ellei sinulla siihen lupaa eikä silloinkaan, jos on kovin kuivaa. Matkallasi aiheuttamasi vaaratilanteet voivat aiheuttaa vahinkoa muilla tai itsellesi, vieläpä myöhemmässäkin vaiheessa.

Älä aja viljelysmaalla. Pyydä maanomistajalta aina lupaa ennen kuin ajat hänen maillaan. Ota huomioon vilja, maatilan eläimet ja maa-alueiden rajat. Jos tulet suljetulle portille, sulje se uudelleen takanasi.

Ja lopuksi: älä saastuta puroja, järviä tai jokia, älä tee muutoksia moottoriin tai äänenvaimennusjärjestelmään tai irrota siitä mitään osia.

## Mallirajoitus

Vaikka ajoneuvo onkin poikkeuksellisen lujatekoinen luokkaansa nähden, määritellään se silti kevyeksi ajoneuvoksi, jonka käyttö on rajoitettava asiaankuuluvaan käyttöön.

Painon lisääminen ajoneuvon mihin tahansa kohtaan muuttaa sen painojakautumaa ja suorituskykyä.

## Maastokäyttö

Maastokäyttö on luonteeltaankin vaarallista. Mikä tahansa maasto, jota ei ole erityisesti valmisteltu ajoneuvolla ajoa varten, on vaarallinen. Maaston jyrkät vaihteet, maastoaines ja tarkka jyrkkyys eivät ole ennakoitavissa. Maastossa itsessään on vaara-aineita, jotka jokaisen sinne aikovan on tietoisesti hyväksyttävä.

Kuljettajan on maastossa ajaessaan valittava turvallisin reitti ja pidettävä tarkkaan silmällä edessä olevaa maastoa. Missään tapauksessa ajoneuvoa ei saa käyttää henkilö, joka ei täysin tunne ajoneuvoon liittyviä ajo-ohjeita, eikä sitä pitäisi ajaa jyrkässä tai petollisessa maastossa.

## Ajotekniikka

Tässä käyttäjän käsikirjassa olevat tiedot ovat rajalliset. Tehosta tietouttasi ja paranna taitojasi osallistumalla hyväksytyille harjoituskursseille.

Parhaat varotoimet ajoneuvon käyttöön liittyvien vaarojen välttämiseksi ovat huolellisuus, varovaisuus, kokemus ja ajotaito.

Ota huomioon ja noudata kaikkia tiellä olevia merkkejä. Niiden tarkoitus on auttaa sinua ja muita.

Maastoajossa teho ja vetovoima ovat tärkeitä, ei nopeus. Älä koskaan aja kovempaa kuin mitä näkyvyys ja oma kyky valita turvallinen reitti sallivat.

Tarkkaile jatkuvasti rinteissä edessä olevia äkillisiä maaston muutoksia tai esteitä, kuten kivenlohkareet ja kannot, jotka voivat aiheuttaa tasapainon menetyksen ja johtaa ympäripyörähtämiseen.

On myös viisasta tietää maasto-olosuhteet mäen tai kumpareen toisella puolella. Aivan liian usein siellä on terävä jyrkäne, jota on mahdoton laskeutua.

Jos sinulla on esteen tai erityisen maastokohdan ylityksen suhteen pieninkin epäily, valitse aina vaihtoehtoinen tie.

Käytä aina oikeata ajotekniikkaa ja vältä ajoneuvon ympäripyörähtämissä mäissä, epätasaisessa maastossa ja käännöksissä.

## Vartalon asento

Ajoneuvon hallinnassa pitämiseksi on molemmat kädet ehdottomasti syytä pitää ohjaukahvoissa siten, että ne ovat kaikkien hallintalaitteiden ulottuvilla. Sama koskee jalkojasi jalkatuilla. Vältä mahdolliset sääri- tai jalkavahingot pitämällä jalat koko ajan jalkatuilla. Älä käännä varpaita ulospäin tai auta kääntymistä laittamalla jalkaa ulos, sillä ne voivat osua tai tarttua ohitse kiitäviin esteisiin, tai ne voivat joutua kosketuksiin pyörien kanssa.

Vaikka tässä ajoneuvossa on jousitus, on olemassa "erittäin tiheää rökkyä" tai muutoin epätasaisia maasto-olosuhteita, jotka tuntuvat epämukavilta ja voivat aiheuttaa selkävaivan. Sen vuoksi on usein ajettava jalkatuilla "seisten" tai kyykysssä. Hidasta ja pyri vaimentamaan osan iskuista kohdistuvaa energiaa joustamalla jaloillasi.

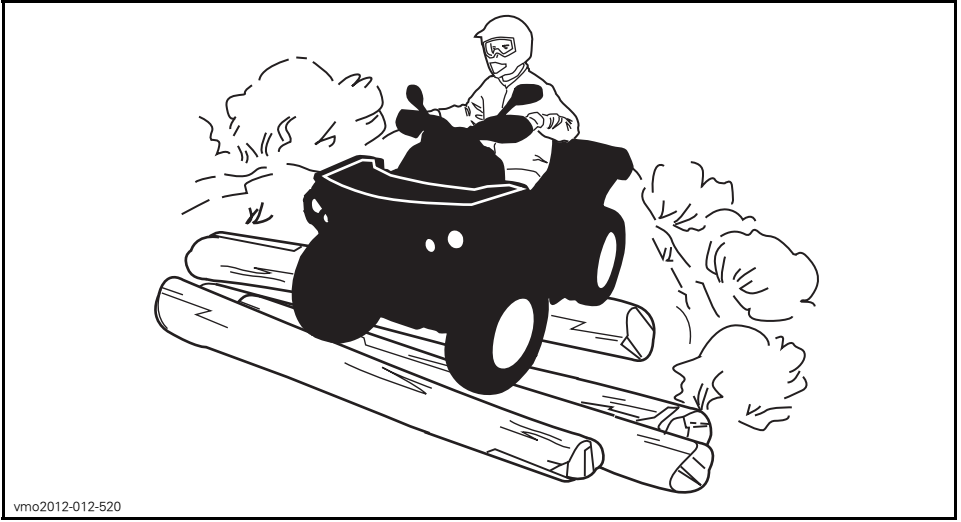

vmo2012-012-520

## 2-UP -mallit

Matkustajasi pitää aina pitää kätensä tartuntakahvoissa ja jalkansa jalkatuilla. Matkustajan on mukailtava vartalollaan kuljettajan vartalon liikkeitä.

## Teiden ylittäminen

Jos on ylitettävä tie, pitäisi ensimmäisenä ajavan jalkautua ajoneuvostaan, tarkkaila ja näyttää ohjeita muille kuljettajille. Viimeisenä tien ylittänyt auttaa sitten ensimmäisenä ajavaa ylittämään tien. Älä aja jalkakäytävillä. Ne on tarkoitettu jalankulkijoille.

## Kääntyminen

Harjoittele kääntymistä hitaalla nopeudella ennen kuin yrität samaa suuremmilla nopeuksilla.

Pidä molemmat kädet käsikahvoissa ja jalat jalkatuilla.

Säilytä tasainen nopeus tai kiihdytä hiukan käännöksen aikana.

Ympäripyörähdysvaaran vähentäminen:

- Ole varovainen käännöksissä.
  - Älä käännä ohjaustankoa liian pitkälle tai liian nopeasti nopeuteesi ja ympäristösi nähden. Mukauta ohjausliikkeesi niiden mukaan.
  - Hidasta ennen käännöstä. Vältä voimakasta jarrutusta käännöksissä.
  - Vältä äkillistä tai voimakasta kiihdytystä käännöksessä, myös lisätessäsi nopeutta pysähdyksistä tai alhaiselta nopeudelta.

- Älä yritä ajaa ympyrää, sudittaa tai tehdä luistamista, liukuja, hyppyjä tai muita temppuja. Jos ajoneuvo alkaa luistaa tai liukua, ohjaa ohjaustankoa luistamisen tai liikumisen suuntaan. Älä koskaan polkaise jarruja pohjaan ja lukitse pyöriä.
- Vältä päällystettyjä tienpintoja. Tätä ajoneuvoa ei ole suunniteltu käyttöön asfalttipinnoilla ja se voi helpommin kaatua päällystetyllä pinnalla. Jos sinun on ajettava asfaltilla, käänny asteittain ja aja hitaasti sekä vältä äkkinäistä kiihdytystä tai jarrutusta.

Vältä äkkinäisiä ohjausliikkeitä, kaasuttamista tai jarruttamista käännöksen aikana.

## **VAROITUS**

Älä käänny liian kovassa nopeudessa.

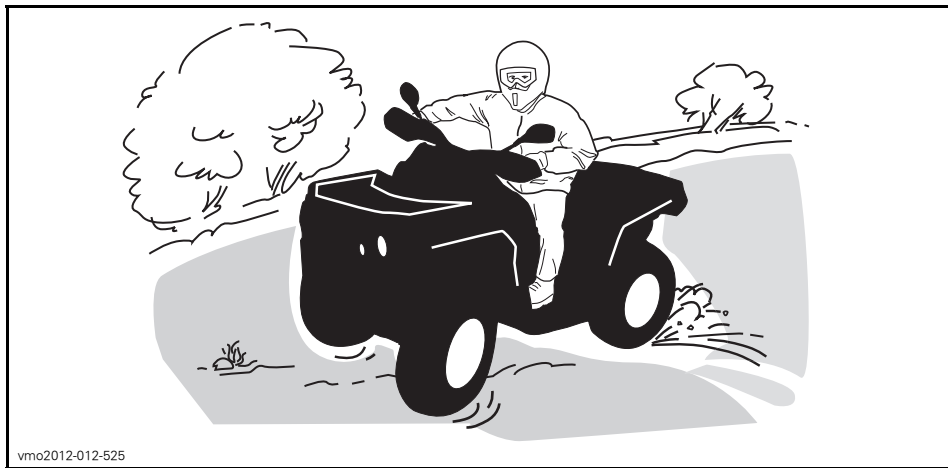

vmo2012-012-525

Jos joudut luistoon tai liukuun, on ehkä parasta kääntää ohjaustanko liu'un suuntaan kunnes saat ajoneuvon jälleen hallintaan. Älä koskaan lukitse jarruja ja pyöriä.

## **VAROITUS**

Tämän ajoneuvon renkaat eivät sovi kestopäällystetyllä tiellä ajoon. Tässä ajoneuvossa ei myöskään ole takatasauspyörästöä (takapyörät pyörivät aina samalla nopeudella). Näistä syistä kestopäällyste voi suuresti vaikuttaa ajoneuvon käsittelyyn ja hallintaan.

### **Jarruttaminen**

Pida aina molemmat kädet käsikahvoissa ja jalat jalkatuissa jarruttaessasi.

Harjoittele jarruttamista tottuaksesi jarrujen reagoitinopeuteen.

- Harjoittele ensin alhaisella nopeudella ja lisää sitten nopeutta.
- Harjoittele jarruttamista suorassa linjassa eri nopeuksilla ja jarrutusvoimilla.
- Harjoittele hätäjarrutusta: jarrutus on optimaalinen suoralla linjalla, suurta voimaa käytettäessä ja pyörien lukkiutumatta.

Muista, että jarrutusmatka riippuu ajoneuvon nopeudesta, kuormasta ja maanpinnan tyypistä. Myös renkaiden ja jarrujen kunto ovat tärkeä tekijä.

**HUOM:** Ajettaessa eteenpäin ja jarrutettaessa ajoneuvon paino siirtyy etupyörille. Parempaa jarrutustehoa varten jarrujärjestelmä jakaa enemmän jarrutusvoimaa etupyöriin. Tämä vaikuttaa voimakkaasti jarrutettaessa ajoneuvon käsittelyyn ja ohjauksen hallintaan. Ota se huomioon, kun jarrutat.

## Peruuttaminen

Varmistu peruutettaessa, ettei ajoneuvon takana ole ihmisiä tai esteitä. Etene hitaasti ja vältä äkkikäännöksiä.

Ota 2-UP -mallilla ajaessasi huomioon, että matkustaja voi estää näkyvyyden. Pyydä tarvittaessa matkustaja poistumaan ajoneuvosta.

Me suosittelemme istumaan mönkijässä peruutuksen aikana. Vältä seisomista. Painosi saattaa siirtyä eteenpäin kohti kaasuvipua aiheuttaen odottamattoman kiihdytyksen.

## Esteet

”Reitillä” olevat esteet on ylitettävä varoen. Esteitä ovat irtokivet, kaatuneet puut, liukkaat pinnat, aidat, tolpat, penkereet ja painumat. Niitä on syytä välttää aina, kun se on mahdollista. Muista, että jotkut esteet ovat liian suuria tai vaarallisia ylitettäväksi, joten niitä on syytä välttää. Voit ylittää pienet kivet tai kaatuneet puut turvallisesti, lähesty niitä 90°:n kulmassa. Seiso jalkatuilla ja pidä polvet joustavina koukussa. Hidasta nopeus kuitenkin pysähtymättä, älä ”kaasuta äkkinäisesti”. Pidä ohjaustangosta (kuljettaja) tai käsikahvoista (matkustaja 2-UP -malleissa) tukevasti. Siirrä vartalon painoa taaksepäin (kuljettaja ja matkustaja 2-UP -malleissa) ja aja eteenpäin. Älä yritä nostaa ajoneuvon etupyöriä maasta. Ota huomioon, että esine voi olla liukas tai voi liikkua sitä ylitettäessä.

Kahdenistuttavalla mallilla ajettaessa kuljettaja on vastuussa matkustajan turvallisuudesta, jos epäröit, pyydä matkustaja nousemaan pois ennen etenemistä.

## Ylämäkeen ajo

### 1-UP -mallit

Ennen kuin pyrit ajamaan ylämäkeen, muista seuraavat seikat. Vain kokeneiden kuljettajien tulisi ajaa ylämäkeen. Aloita loivista rinteistä. Aja aina kohtisuoraan ylämäkeen ja idä vartalosi paino edessä, kohti mäenharjannetta. Pidä jalkasi jalkatuilla, vaihda ATV:n vaihde pienemmälle vaihteelle ja kiihdytä ennen ylämäkeen ajamista. Pyri pitämään tasainen vauhti ja kaasuttamaan tasaisesti välttääksesi kiihdyttämisen. Jyrkkä rinne, maaston vaihtelut tai esteen ylittäminen yhdellä pyörällä saattavat vaikuttaa ajoneuvon vakauteen merkittävästi, koska tällöin ajoneuvon etuosa nousee lisäten kaatumisen vaaraa. Jotkut rinteet ovat liian jyrkkiä, jotta niissä voisi pysähtyä turvallisesti tai pyrkiä ajamaan uudelleen epäonnistuneen ajoyrityksen jälkeen. Pyri välttämään jyrkkiä rinteitä. Ellet ole varovainen, ajoneuvosi voi kaatua tai keikahtaa taaksepäin ajaessasi rinnettä ylöspäin. Jos rinne on liian jyrkkä etkä pääse eteenpäin, tai ajoneuvo alkaa rullata taaksepäin, jarruta, mutta varo ettet rupea luisumaan. Nouse ajoneuvosta pois ja tee ”K”-käänös (taaksepäin kävellen, ajoneuvon vierellä, ylämäen puolella ja toinen käsi jarruvivussa. Peruuta ajoneuvoa niin, että sen perä osoittaa ylös mäen harjannetta kohti, aja sitten alamäkeen). Kävele tai nouse ajoneuvosta pois aina

ylämäen puolella ja pysy loitolla ajoneuvosta sekä sen pyörivistä pyöristä. Älä yritä pitää ajoneuvosta kiinni, jos se alkaa kaatua. Pysy erillään. Älä aja mäenharjanteen yli kovalla vauhdilla. Siellä voi olla esteitä, jopa teräviä äkkipudotuksia.

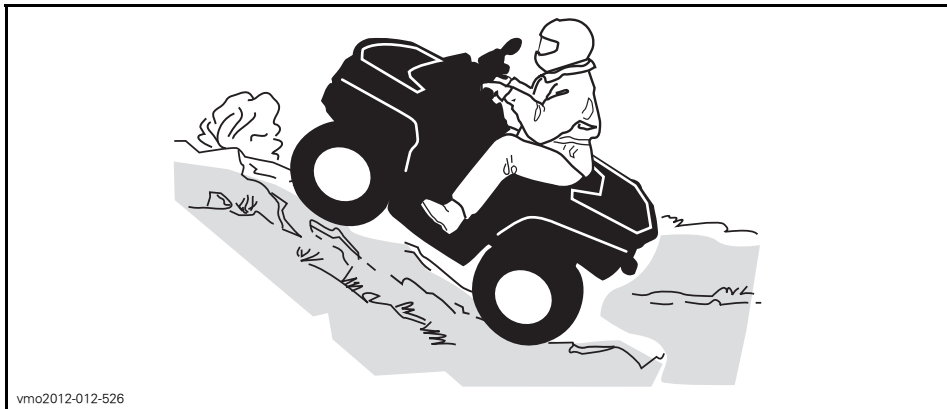

vmo2012-012-526

## 2-UP -mallit

Matkustajan on mukailtava vartalollaan kuljettajan vartalon liikkeitä. Matkustajan on aina istuttava.

Älä unohda kuljettajan vastuuta matkustajan turvallisuudesta. Jos epäröit, pyydä matkustaja nousemaan pois ennen ylämäkeen ajamista.

Ennen kuin pyrit ajamaan ylämäkeen, muista seuraavat seikat. Vain kokeneiden kuljettajien tulisi ajaa ylämäkeen. Aloita loivista rinteistä. Aja aina kohtisuoraan rinnettä ylöspäin. Kuljettajan ja matkustajan on pidettävä ruumiinpainonsa edessä, mäen huippua kohti. Pidä jalkasi jalkatuilla, vaihda ATV:n vaihde pienemmälle vaihteelle ja kiihdytä ennen ylämäkeen ajamista. Pyri pitämään tasainen vauhti ja kaasuttamaan tasaisesti välttääksesi kiihdyttämisen. Jyrkkä rinne, maaston vaihtelut tai esteen ylittäminen yhdellä pyörällä saattavat vaikuttaa ajoneuvon vakauteen merkittävästi, koska tällöin ajoneuvon etuosa nousee lisäten kaatumisen vaaraa. Jotkut rinteet ovat liian jyrkkiä, jotta niissä voisi pysähtyä turvallisesti tai pyrkiä ajamaan uudelleen epäonnistuneen ajoyrityksen jälkeen. Pyri välttämään jyrkkiä rinteitä. Ellet ole varovainen, ajoneuvosi voi kaatua tai keikahtaa taaksepäin ajaessasi rinnettä ylöspäin. Jos rinne on liian jyrkkä etkä pääse eteenpäin, tai ajoneuvo alkaa rullata taaksepäin, jarruta, mutta varo ettet rupea luisumaan. Pyydä matkustajaa poistumaan ajoneuvosta, nouse sitten itse ajoneuvosta pois ja tee "K"-käännös (taaksepäin kävellen, ajoneuvon vierellä, ylämäen puolella ja toinen käsi jarruvivussa. Peruuta ajoneuvoa niin, että sen perä osoittaa ylös mäen harjannetta kohti, aja sitten alamäkeen). Kävele tai nouse ajoneuvosta pois aina ylämäen puolella ja pysy loitolla ajoneuvosta sekä sen pyörivistä pyöristä. Älä yritä pitää ajoneuvosta kiinni, jos se alkaa kaatua. Pysy erillään. Älä aja mäenharjanteen yli kovalla vauhdilla. Siellä voi olla esteitä, jopa teräviä äkkipudotuksia. Matkustajan pitäisi nousta ajoneuvoon vasta kun se on taas turvallisessa paikassa.



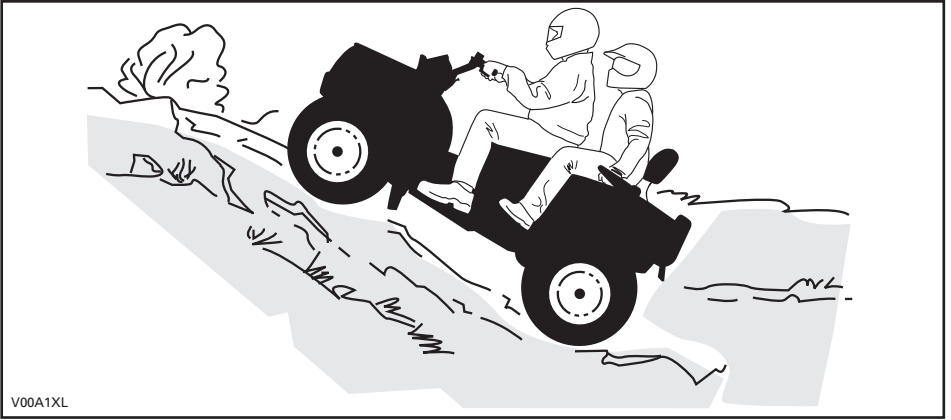

V00A1XL

### Ajoneuvon käyttäytyminen

Rakenteensa johdosta tällä ajoneuvolla on erinomainen kiipeämiskyky, jopa siinä määrin, että ajoneuvo pyörähtää enemmän taaksepäin ympäri kuin menettää pyörien vetovoiman. Maasto-olosuhteissa tulee usein eteen tilanteita, joissa mäen huippu on eroosion vaikutuksesta erittäin jyrkkä. Ajoneuvo pystyy helposti selviytymään tällaisesta tilanteesta. Mutta tällaisessa tapauksessa ajoneuvon etuosan asettuessa sellaiseen asentoon, että sen painopiste siirtyy perän yli, ajoneuvo voi kuitenkin pyörähtää taaksepäin ympäri.

Tilanne on samanlainen, jos ennalta huomaamaton este aiheuttaa ajoneuvon etuosan nousemisen odotettua enemmän. Tällaisessa tapauksessa on syytä valita toinen reitti. Varo näin tehdessäsi sivuttaisiukumista. Katso *RINTEENSUUNTAISES-TIAJO*.

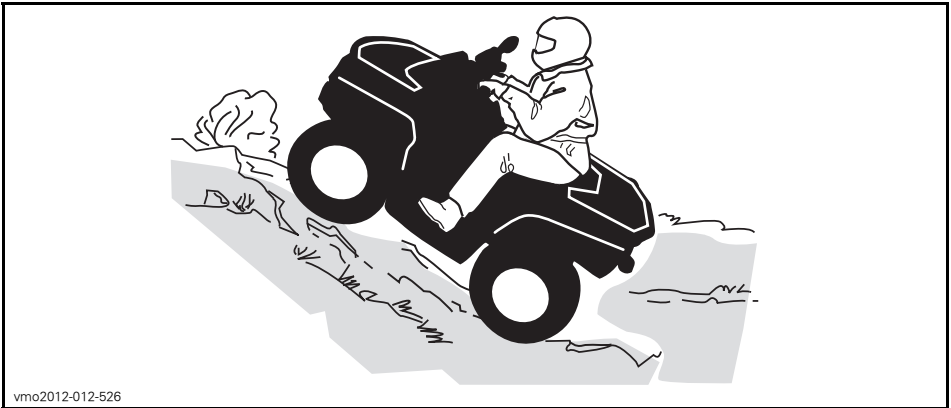

vmo2012-012-526

### Alamäkeen ajo

#### 1-UP -mallit

Pidä vartalosi painopiste takana. Pysy istumassa. Jarruta varovasti ja vältä liukumista. Älä "rullaa" alamäkeen käyttäen yksinomaan moottorijarrutusta tai vapaalla.

Hidastaminen liukkaassa alamäessä voi aiheuttaa ajoneuvon "liukumisen". Ylläpidä tasainen nopeus ja/tai kiihdytä hieman, jotta saat ajoneuvon jälleen hallintaan. Pyri välttämään jyrkkiä rinteitä. Ellet ole varovainen, ajoneuvosi voi kaatua tai keikahtaa taaksepäin ajaessasi rinnettä ylöspäin.

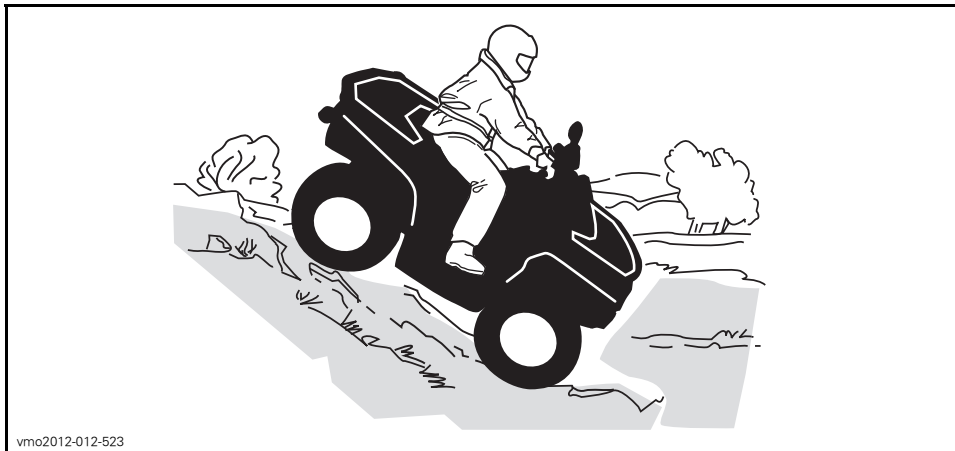

vmo2012-012-523

## 2-UP -mallit

Kuljettaja on vastuussa matkustajan turvallisuudesta. Jos epäroit, pyydä matkustaja nousemaan pois ennen ajamista.

Muista aina, että matkustajan kanssa ajaminen voi vaikuttaa ajoneuvon hallintaan, vakauteen ja jarrutusmatkaan.

Matkustajan on mukailtava vartalollaan kuljettajan vartalon liikkeitä. Matkustajan on aina istuttava.

Kuljettajan ja matkustajan on pidettävä ruumiinpainonsa takana. Jarruta varovasti ja vältä liukumista. Älä "rullaa" alamäkeen käyttäen yksinomaan moottorijarrutusta tai vapaalla. Pyri välttämään jyrkkiä rinteitä. Ellet ole varovainen, ajoneuvosi voi kaatua tai keikahtaa taaksepäin ajaessasi rinnettä ylöspäin.

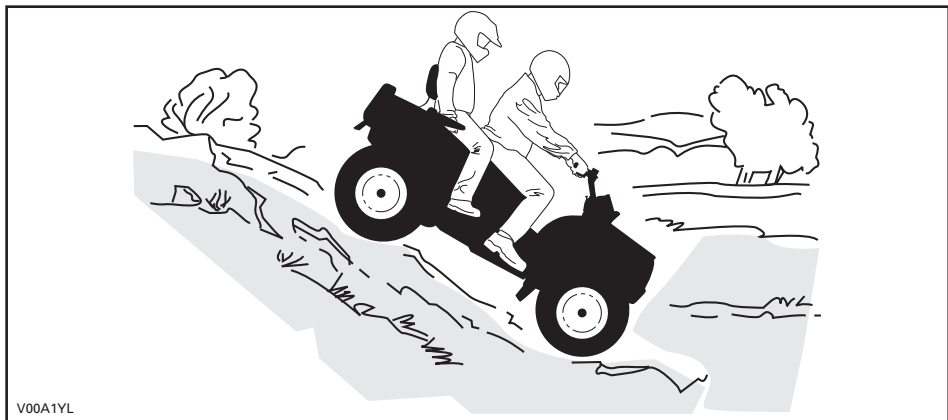

V00A1YL

## Ajoneuvon käyttäytyminen

Tämä ajoneuvo pystyy nousemaan jyrkempiä rinteitä ylös kuin mitä se pystyy turvallisesti laskeutumaan. Siksi on oleellista varmistaa ennen kiipeämistä, että alapäin on olemassa turvallinen reitti.

### Rinteen poikittaissuuntaisesti ajo

Tämä on yksi kaikkein riskialttiimmista ajotyyleistä, sillä se voi muuttaa voimakkaasti ajoneuvon tasapainoa. Sitä pitäisi kaikin tavoin välttää. Mikäli niin on kuitenkin välttämättä ajettava, on tärkeää pitää vartalon paino AINA ylärinteen puolella ja olla valmiina nousemaan ajoneuvosta samalle puolelle pois, mikäli ajoneuvo alkaa kaatua.

Vältä esteitä tai painaumia, jotka nostavat yhtä ajoneuvon puolta toista korkeammalle, mikä voi johtaa ympäripyörimiseen.

### **VAROITUS**

Älä yritä pysäyttää ajoneuvoa tai estää sen vaurioitumista.

### **VAROITUS**

Ole varovainen kuormatessasi ja kuljettaessasi nestesäiliöitä. Ne saattavat vaikuttaa ajoneuvon vakauteen siirtämällä painoa alarinteeseen ja lisätä kaatumisen vaaraa ajaessasi rinnettä sivusuuntaan.



vmo2012-012-527

### **2-UP -mallit**

Matkustajan on mukailtava vartalollaan kuljettajan vartalon liikkeitä. Matkustajan on aina istuttava.

Kuljettaja on vastuussa matkustajan turvallisuudesta. Jos epäroit, pyydä matkustaja nousemaan pois ennen ajamista.

## Äkkipudotukset

Tämä ajoneuvo jää "pohjastaan kiinni" ja yleensä pysähtyy, jos etu- tai takapyörät ajetaan äkkipudotuksen yli. Jos pudotus on jyrkkä tai syvä, ajoneuvo syöksyy alas ja pyörähtää ympäri.

2-UP -mallilla ajettaessa kuljettaja on vastuussa matkustajan turvallisuudesta, jos epäröit, pyydä matkustaja nousemaan pois ennen etenemistä.

## VAROITUS

Älä yritä selvittää äkkijyrkänteiden yli. Peruuta ja valitse toinen reitti.

## Veden ylittäminen

Vesi voi olla ainutlaatuinen vaara. Jos se on liian syvä, ajoneuvo voi "kellua" ja kellahtaa. Tarkasta veden syvyys ja virtaus ennen minkäänlaisen vesistön ylittämistä. Veden pinta ei saisi ylittää jalkatukia. Varo liukkaita pintoja kuten kivet, ruoho, tukit, jne., sekä vedessä että rannoilla. Voit menettää pyörien vetovoiman. Älä aja veteen kovalla vauhdilla. Vesi toimii jarruna ja voit sinkoutua pois ajoneuvosta.



vmo2012-012-524

Märät jarrut vaikuttavat ajoneuvon jarrutuskykyyn. Muista kuivata jarrut jarruttamalla useita kertoja ajettuasi vedessä, mudassa tai lumessa. Huomioi pitempi jarrutusmatka.

Lähellä vesiä voi olla mutaa tai suomaata. Varo äkkinäisiä "monttuja" tai syvyysvaihteluita. Varo myös muita vaaroja, kuten kasvullisuuden osittain peittämät kivenlohkareet, tukit, jne.

## Jäällä ajaminen

Jos tiesi johtaa jäätynneiden vesistöjen yli, varmistu, että jää on tarpeeksi paksua kannattamaan sinut, matkustajasi (2-UP -mallit), ajoneuvon ja kuorman. Varo erityisesti avovettä, se osoittaa, että jään paksuus vaihtelee.

2-UP -mallilla ajettaessa kuljettaja on vastuussa matkustajan turvallisuudesta. Jos epäröit, älä aja jäälle.

Jää vaikuttaa myös ajoneuvon hallittavuuteen. Hidasta, äläkä "kaasuta äkinäisesti". Se johtaa vain pyörien luistamiseen ja ajoneuvon mahdolliseen kiepahtamiseen sekä matkustajan putoamiseen (2-UP -mallit). Vältä äkkijarrutusta. Tämä voi taas johtaa hallitsemattomaan liukuun ja ajoneuvon kiepahtamiseen, tai matkustajan (2-UP -mallit) putoamiseen. Loskaa pitäisi aina välttää, sillä se voi estää ajoneuvon tai sen hallintalaitteiden toiminnan.

## Ajaminen lumisilla pinnoilla

Käyttöä edeltävää tarkastusta tehtäessä on kiinnitettävä erityistä huomiota niihin ajoneuvon kohtiin, joissa lumi- ja/tai jääkertymät voivat estää takavalon ja heijastimien näkymisen, tukkia tuuletusaukot, estää jäähdyttimen ja tuulettimen toiminnan ja häiritä ohjausvipujen, kytkinten ja jarrupolkimen liikettä. Ennen ATV:n käynnistämistä on tarkistettava, että ohjaus, kaasua ja jarruvivut sekä polkimet toimivat esteettömästi.

Kun ATV:llä ajetaan lumisella pohjalla, renkaiden pito yleensä huonontuu, jolloin ajoneuvo reagoi eri tavalla kuljettajalta tuleviin hallintaliikkeisiin. Pinnoilla, joilla pito on huono, ohjausvaste on vähemmän napakka ja tarkka, pysähtymismatkat pitenevät ja kiihdytys on hidasta. Hidasta, äläkä "ryntää" kaasulla. Se johtaa vain pyörien luistamiseen ja ajoneuvon mahdolliseen luisuun yliohjautumisen takia. Vältä äkkijarrutusta. Se voi aiheuttaa ajoneuvon luisumisen suorassa linjassa. Paras keino on jälleen vähentää turvallisesti nopeutta ennen ohjausliikettä, jotta ajoneuvo saadaan täysin takaisin hallintaan ennen sen riistäytymistä käsistä.

Kun ajat ATV:llä irtolumen peittämällä pinnalla, ajoneuvon liike tuiskuttaa ilmaan lunta, joka kerääntyy tai sulaa tietyille paljaina oleville komponenteille, mukaan lukien pyörivät osat, kuten jarrulevyt. Vesi, lumi tai jää voi vaikuttaa ATV:si jarrujärjestelmän reaktioaikaan. Vaikka ajonopeutta ei tarvitsisi alentaa, käytä jarruja usein estääksesi jään tai lumen kertymisen ja kuivataksesi jarrupalat ja -levyt. Menettelemällä näin pieniriskisissä ajotilanteissa testaat pyörien pidon ja pidät itsesi ajan tasalla siitä, miten ajoneuvo vastaa ohjausliikkeisiin. Pidä jarrupoljin, jalkatuet, astinlaudat, jarru- ja kaasuvivut aina lumettomina ja jäättöminä. Pyyhi lumi säännöllisesti pois istuimelta, käsikahvoista, ajo- ja takavalosta ja heijastimista.

Lumen alla saattaa olla piilossa kiviä, kantoja tai muita esteitä, ja jos lumi on märkää, se saattaa estää ajamisen kokonaan, koska ajoneuvo juuttuu kiinni tai menettää kaiken pidon loskaisessa lumessa. Katso kauas eteenpäin ja tarkkaile aina näkyviä merkkejä siitä, että lumen alla saattaa olla tällaisia esteitä. Epävarmoissa tapauksissa on aina tehtävä väistöliike. Älä aja jäätyneen vesistön jäällä, ennen kuin olet tarkistanut jään kestävä turvallisesti ATV:n, sen kuljettajan ja matkustajan sekä kuorman painon. Muista, että tietyn paksuinen jää saattaa kantaa moottorikelkan, mutta ei samanpainoista ATV:tä, koska ATV:n neljän renkaan kosketusalueiden kantava ala on pienempi kuin moottorikelkan jalasten kantava ala.

Ajomukavuuden maksimoimiseksi ja paleltumisvammojen välttämiseksi on aina käytettävä sääolosuhteisiin soveltuvia ajovaatteita ja ATV:n suojarusteita.

Jokaisen ajomatkan päätteeksi on hyvä puhdistaa lumi- tai jääkertymät ajoneuvon rungosta ja kaikista liikkuvista osista (jarrut, ohjauksen osat, voimansiirtojärjestelmät, hallintalaitteet, jäähdyttimen puhallin jne.). Märkä lumi muuttuu jääksi ajoneuvon jäähtyessä ja sitä on vaikeampi poistaa seuraavassa käyttöä edeltävässä tarkastuksessa.

Lumessa ajaminen saattaa heikentää jarrujen jarrutuskykyä. Hidasta nopeus turvalliseksi ja huomioi pitempi jarrutusmatka. Kerääntyvä lumi saattaa muodostaa jäätä tai lunta kasaantuu jarrujen osiin ja hallintalaitteisiin. Käytä jarruja säännöllisesti estääksesi jään tai lumen kerääntymisen.

### **Ajaminen hiekalla**

Hiekalla ja hiekkadyneillä, tai lumessa ajo on myös ainutlaatuinen kokemus, mutta näiden kohdalla on huomioitava tiettyjä perusvarotoimia. Ajoneuvo voi menettää määrässä, syvässä tai hienossa hiekassa/lumessa pyörien vetovoiman, mikä aiheuttaa ajoneuvon liukumisen, kaatumisen tai ”pyörien uppoutumisen”. Etsi kiinteämpää maata tällaisessa tilanteessa. Paras menettelytapa on jälleen hidastaminen ja olosuhteiden tarkka silmällä pitäminen. Kun ajat matkustaja (2-UP -mallit) kyydissä, hidasta enemmän.

Hiekkadyneillä ajettaessa suositellaan ajoneuvoon kiinnitettäväksi antennityyppistä turvalippua. Tämä helpottaa näkyvyyttä, jolloin muut havaitsevat sinut seuraavan hiekkakummun takaa. Jos näet edessäsi toisen turvalipun, etene varoen. Koska antennityyppinen turvalippu voi taipua ja ponnahtaa itseesi jos se jää kiinni johonkin, älä käytä sitä sellaisissa paikoissa, joissa on matalalla olevia oksia tai esteitä. Muista aina, että ajaminen 2-UP -malleilla matkustajan kanssa voi vaikuttaa ajoneuvon hallintaan, vakauteen ja jarrutusmatkaan.

### **Irtokivillä ajaminen**

Irtokivillä tai soralla ajaminen on hyvin samanlaista kuin jäällä ajo. Sora ja kivet vaikuttavat ajoneuvon ohjattavuuteen aiheuttaen mahdollisesti sen liukumista tai keikahtamisen, etenkin jos vauhti on kova. Kuljettaja ja matkustaja (2-UP -malleissa) saattavat pudota kyydistä.

Paras menettelytapa on jälleen hidastaminen ja olosuhteiden tarkka silmällä pitäminen. Kun ajat matkustaja (2-UP -mallit) kyydissä, hidasta enemmän.

Lisäksi se voi vaikuttaa jarrumatkaan. Muista, että ”äkkinäinen kaasuttaminen” tai liukuminen voivat singota irtokiviä taaksepäin, toista kuljettajaa kohti. Älä koskaan tee sitä tahallasi.

# KUORMIEN KULJETTAMINEN JA TYÖAJO

## Ajoneuvolla työskentely

Ajoneuvosi avulla voit suorittaa lukuisia KEVYITÄ toimenpiteitä, lumen aurauksesta puiden vetämiseen tai kuormien kantamiseen. Can-Am -jälleenmyyjältä on saatavana lukuisia lisävarusteita. Mahdollisen vahingoittumisen välttämiseksi on noudatettava lisävarusteiden mukana seuraavia ohjeita ja varoituksia. Noudata aina ajoneuvon kuormarajoja. Ajoneuvon ylikuormittaminen voi rasittaa komponentteja liikaa ja aiheuttaa niiden vioittumisen. Vältä yllirasittamista itseäsi, jos nostat tai vedät raskaita kuormia tai käsin työnnät ajoneuvoa.

## Kuormien kuljetus

### **VAROITUS**

- ÄLÄ KOSKAAN ylitä 1-UP-malleissa kuormauskapasiteettia 90 km/h, jos kokonaiskuorma on yli 164 kg.
- ÄLÄ KOSKAAN ylitä 2-UP-malleissa kuormauskapasiteettia 90 km/h, jos kokonaiskuorma on yli 132 kg.
- ÄLÄ KOSKAAN ylitä 2-UP-malleissa ajovauhtia 90 km/h matkustajaa kuljettaessasi.

Kaikki ajoneuvossa ja/tai sen tavaratelineellä/-telineillä kuljetetut kuormat, mukaan lukien matkustaja (2-UP-malleissa) vaikuttavat ajoneuvon käsiteltävyyteen, vakauteen ja jarrutusmatkaan. Älä ylitä ajoneuvon kuormarajoja, mukaan luettuina kuljettajan, matkustajan, kuorman, tarvikkeiden ja perävaunun aisakuorman painot. Varmista aina, että kuorma on varmasti kiinnitettynä, kuorman painojakauma on oikea (1/3 kuorman painosta edessä ja 2/3 kuorman painosta takana) ja kuorma häiritsee ajoneuvon hallittavuutta. Huomioi aina, että "kuorma" voi liukua tai pudota ja aiheuttaa onnettomuuden. Vältä sivulta esiin työntyviä kuor-

mia, jotka voivat tarttua pensaikkuun tai muihin esteisiin. Älä anna kuorman peittää tai estää ajo- tai takavaloa.

### **VAROITUS**

Tavaratelineiden kuormaaminen vaikuttaa ajoneuvoa käytettäessä sen hallintaan, vakauteen ja jarrutusmatkaan. Sen takia oikea kuormaus ja painonjako ovat tärkeitä. Älä koskaan ylikuormaa, hinaa tai kanna kuormaa väärällä tavalla. Varmista aina ennen ajoneuvon käyttöä, että kuorma on kunnolla kiinnitetty ja oikein jaettu telineille. Kuormia kannettaessa ja perävaunua vedettäessä hidasta turvallisesti vauhtia maasto-olosuhteiden mukaan. Vältä rinteitä ja rankkaa maastoa. Ota jarrutusmatkan piteneminen huomioon, etenkin kaltevilla pinnoilla ja matkustajan (2-UP-malleissa) ollessa kyydissä. Varo luistoa tai liukumista. Vältä painopisteen nostamista liikaa varmistamalla kuorma telineille niin matalaksi kuin mahdollista. Ellei näitä suosituksia noudateta, ajoneuvon käsiteltävyys saattaa muuttua aiheuttaen mahdollisesti onnettomuuden.

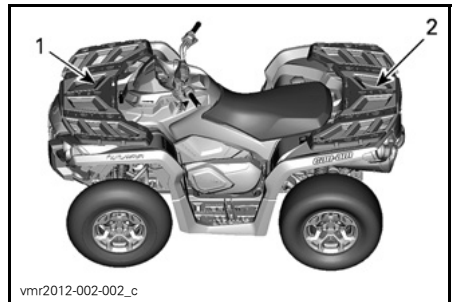

1. 1/3 kuorman painosta
2. 2/3 kuorman painosta

**ENIMMÄISKUORMITUSTEN TAULUKKO**

SUURIN SALLITTU KUORMA	1-UP -MALLIT	235 kg	Sisältää kuljettajan, matkustajan, kuorman, tarvikkeiden ja aisakuorman painon.
	2-UP -MALLIT	272 kg	
ETUKUORMA		45 kg	Tasaisesti jaettuna.
TAKAKUORMA		90 kg	Tasaisesti jaettuna. Sisältää takatavaratelineen, hansikaslokeron ja aisakuorman.

**Tavaratelineiden lastaaminen**

**ILMOITUS** Tavaratelineitä lastattaessa tai tyhjennettäessä takakuorman painorajaa 90 kg ja etukuorman painorajaa 45 kg ei saa ylittää.

Lastaa kuorma mahdollisimman matalalle – korkeampi kuorma voi nostaa ajoneuvon painopistettä, jolloin vaukausaattaa huonontua. Aseta kuorma mahdollisimman tasaisesti telineelle.

Kiinnitä kuorma tavaratelineelle. Älä kiinnitä kuormaa ajoneuvon muihin osiin. Jos kuormaa ei kiinnitetä kunnolla, se voi luistaa telineellä tai pudota osuen mahdollisesti matkustajiin tai ohikulkijoihin. Se saattaa myös liikua ajon aikana huonontaa ajoneuvon ajettavuutta.

Korkeat esineet voivat huonontaa kuljettajan näkyvyyttä ja singota ympäristössä onnettomuuden sattuessa. Sivulta esiin työntyvät kuormat voivat tarttua pensaikkoon, oksiin tai muihin esteisiin. Älä anna kuorman peittää tai estää jarruvalojen näkyvyyttä. Varmista, että kuorma ei työnnä tavaratelineen yli eikä huononna kuljettajan näkyvyyttä tai ajoneuvon hallintaa.

Älä lastaa tavaratelineelle liikaa kuormaa.

Älä kuljeta tavaratelineellä bensiinisäiliö(i)ä tai muita vaarallisia nesteitä.

**Kuorman hinaaminen (jos vetokoukku varusteena)**

Älä koskaan kiinnitä kuormaa puskurin sen hinaamista varten, koska tällöin ajoneuvo saattaa kaatua. Käytä kuorman vetämiseen vain perävaunun vetokoukku (jos asennettu).

Vedä juuttunut ajoneuvo hätätilanteessa vapaaksi apukoukku käyttäen.

Kun hinaat kuormaa ketjulla tai vaijerilla, varmista ennen hinauksen aloittamista, että ketju tai vaijeri ei ole löysällä ja ettei se löysty hinauksen aikana.

Vedettäessä kuormaa ketjulla tai vaijerilla on jarrutettava vähän kerrallaan. Kuorman liike-energia voi aiheuttaa törmäyksen.

Kun hinaat kuormaa, noudata maksimivetokapasiteettia. Katso kappale PERÄVAUNUN VETÄMINEN.

**⚠ VAROITUS**

**Jos ketju tai vaijeri on löysällä, se voi katketa ja singahtaa taaksepäin.**

Toista ajoneuvoa hinattaessa toisen henkilön on hallittava hinattavaa ajoneuvoa. Hinattavan ajoneuvon kuljettajan on jarrutettava ja ohjattava, jotta ajoneuvo ei karkaa hallinnasta.

Alenna nopeutta vetäessäsi kuormaa ja käännä vähän kerrallaan. Vältä mäkiä ja rankkaa maastoa. Älä yritä nousta jyrkkää mäkeä ylös. Ota jar-



rutusmatkan piteneminen huomioon, etenkin kaltevilla pinnoilla ja matkustajan (2-UP-malleissa) ollessa kyydissä. Varo luistoa tai liukumista.

## Perävaunun hinaaminen (jos vetokoukku varusteena)

**ILMOITUS** BRP:n hyväksymä vetokoukku on asennettava oikein ajoneuvoon, jolla vedetään perävaunua.

Perävaunun hinaaminen tällä ajoneuvolla lisää huomattavasti kaatumisvaaraa, etenkin rinteissä. Mikäli ajoneuvolla aiotaan hinata perävaunua varmistu, että sen vetokoukku sopii yhteen ajoneuvossa olevan kanssa. Varmistu, että perävaunu on vaakatasossa ajoneuvon kanssa. (Tietyissä tapauksissa pitää ajoneuvon vetokoukuun mahdollisesti asentaa erityinen jatkovarsi.) Varmista perävaunun kiinnitys ajoneuvoon ketjuilla tai vaijereilla.

Vähennä nopeutta vetäessäsi perävaunua ja käänny vähän kerrallaan. Vältä mäkistä ja rankkaa maastoa. Älä yritä nousta jyrkkää mäkeä ylös. Ota jarrutusmatkan piteneminen huomioon, etenkin kaltevilla pinnoilla ja matkustajan (2-UP-malleissa) ollessa kyydissä. Varo luistoa tai liukumista.

Perävaunun kuormaaminen väärin voi aiheuttaa hallinnan menettämisen. Noudata suositeltua maksimi vetokapasiteettia ja maksimi aisakuorman painoa (Katso taulukko *MAKSIMI VETOKAPASITEETTI*). Varmista, että aisalle kohdistuu ainakin hiukan painoa.

Varmista aina, että kuorma on tasaisesti jaettu ja turvallisesti kiinnitetty perävaunuun; tasaisesti tasapainotettu perävaunu on helpompi hallita.

Aseta aina vaihdevipu asentoon L (hidas ajonopeusalue) hinatessasi perävaunua – ajaminen hitaalla ajonopeusa-

lueella tarjoaa enemmän vääntöä ja lisäksi se helpottaa tasaamaan takarenkailla kohdistuvaa kuormitusta.

Estä ajoneuvon mahdollinen liikkuminen kiilaamalla sen ja perävaunun pyörät pysähdyttyäsi tai pysäköityäsi.

Ole varovainen irrottaessasi kuormatua perävaunua, se tai sen kuorma voi kaatua sinun tai muiden päälle.

Vetäessäsi perävaunua noudata vetokoukun kilvessä olevaa enimmäisvetokapasiteettia.

MAKSIMI VETOKAPASITEETTI	
SALLITTU PERÄVAUNUN PAINO	SALLITTU AISAKUORMAN PAINO
590 kg	23 kg
HUOM: Sisältää perävaunun ja sen kuorman. Varmista, että kuormat perävaunun asianmukaisesti siten, että aina on aisapainoa eikä aisa nosta vetokuulasta ajoneuvoa.	

# TUOTTEESSA OLEVAT TÄRKEÄT KILVET (KANADA/USA)

## Riipputarra

Tämä ajoneuvo toimitetaan riipputarralla ja ohjetarroilla, jotka sisältävät tärkeitä turvallisuustietoja.

Jokaisen henkilön, joka ajaa tätä ajoneuvoa tulisi lukea ja ymmärtää kyseiset ohjeet ennen ajamista.

**G**

**MALLI ON TARKOITETTU  
YLEISKÄYTTÖÖN**

**TÄMÄ ATV ON TARKOITETTU  
VAPAA-AJAN KÄYTTÖÖN TAI  
HYÖTYKÄYTTÖÖN**

**PELKKÄ AJAJA - EI  
MATKUSTAJIA**

**EI ALLE 16-VUOTIASTA AJAJAA**

---

**VOIT OPETELLA ATV:LLÄ AJAMISTA  
HARJOITUSKURSEILLA. KYSY  
LISÄTIETOJA KURSEISTA  
JÄLLEENMYJÄLTÄSI.**

---

**KYSY JÄLLEENMYJÄLTÄSI LISÄTIETOJA  
ATV:N KÄYTTÖÄ KOSKEVISTA  
KANSALLISISTA TAI PAIKALLISISTA  
SÄÄNNÖKSISTÄ.**

**TÄTÄ RIIPPUVAA LIPUKETTA EI SAA POISTAA  
ENNEN MYYNTIÄ.**

704903310

**! VAROITUS**

ATV:n väärä käyttö voi johtaa VAKAAN vahingoittumiseen tai KUOLEMAAN.



KÄYTÄ AINA  
HYVÄKSYTTYÄ  
KYPÄRÄÄ JA  
SUOJAVARUS-  
TEITA.



ÄLÄ KOSKAAN  
KÄYTÄ YLEISILLÄ  
TEILLÄ.



ÄLÄ KOSKAAN  
KULJETA  
MATKUSTAJIA.



ÄLÄ KOSKAAN AJA  
HUUMEIDEN TAI  
ALKOHOLIN  
VAIKUTUKSEN  
ALAISENA.

ÄLÄ KOSKAAN aja:

- Ilman asianmukaista koulutusta tai ohjeita.
- Kykyihisi tai olosuhteisiin nähden liian kovalla vauhdilla.
- Yleisillä teillä - voi sattua kolari toisen ajoneuvon kanssa.
- Matkustajan kanssa - matkustajat vaikuttavat tasapainoon ja ohjaukseen ja lisäävät riskiä menettää ajoneuvon hallinnan.

AINA:

- Käytä oikeata ajotekniikkaa ja vältä ajoneuvon ympäröivien välikappaleiden kanssa epätasaisessa maastossa ja käännöksissä.
- Vältä asfalttipintoja - asfaltti voi suuresti vaikuttaa käsittelyyn ja hallintaan.

**LÖYDÄ JA LUE KÄYTTÄJÄN KÄSIKIRJA. NOUDATA  
KAIKKIA OHJEITA JA VAROITUKSIA.**

TYYPILLINEN - 1-UP -MALLIT

64

**TURVALLISUUSTIETOJA**

**G**  
MALLI ON TARKOITETTU  
YLEISKÄYTTÖÖN

TÄMÄ ATV ON TARKOITETTU  
VAPAA-AJAN KÄYTTÖÖN TAI  
HYÖTYKÄYTTÖÖN

EI ALLE 16-VUOTIASTA KULJETTAJAA

VOIT OPETELLA ATV:LLÄ AJAMISTA  
HARJOITUSKURSEILLA. KYSY  
LISÄTIETOJA KURSEISTA  
JÄLLEENMYYJÄLTÄSI.  
MUISTA KATSOA TURVALLISUUSVIDEO.

KYSY JÄLLEENMYYJÄLTÄSI LISÄTIETOJA  
ATV:N KÄYTTÖÄ KOSKEVISTA  
KANSALLISISTA TAI PAIKALLISISTA  
SÄÄNNÖKSISTÄ.

Tätä riippuvaa lipuketta ei saa poistaa ennen myyntiä.

704903314

**VAROITUS**

ATV:n väärä käyttö voi johtaa VAKAVAAN vahingoittumiseen tai KUOLEMAAN.



KULJETTAJAN JA  
MATKUSTAJAN ON  
AINA KÄYTTÄVÄ  
HYVÄKSYTTÄ  
KYPÄRÄÄ JA  
SUOJAVARUSTEITA.

ÄLÄ KOSKAAN  
KÄYTÄ YLEISILLÄ  
TEILLÄ.

ÄLÄ KOSKAAN  
KULJETA 1  
MATKUSTAJAA  
ENEMPÄÄ.

ÄLÄ KOSKAAN AJA  
HUUMEIDEN TAI  
ALKOHOLIN  
VAIKUTUKSEN  
ALAISENA.

ÄLÄ KOSKAAN aja:

- Ilman asianmukaista koulutusta tai ohjeita.
- Kyykihiisi tai olosuhteisiin nähden liian kovalla vauhdilla.
- Yleisillä teillä - voi sattua kolari toisen ajoneuvon kanssa.
- Matkustajan kanssa, jos matkustajan istuin ei ole turvallisesti paikallaan.

KULJETTAJAN ON AINA:

- Käyttää oikeata ajotekniikkaa ja välttää ajoneuvon ympäripyörähtämisiä mäissä, epätasaisessa maastossa ja käännoksissa.
- Välttää asfalttipintoja - asfaltti voi suuresti vaikuttaa käsittelyyn ja hallintaan.
- Vähennettävä vauhtiaan ja oltava erityisen varovainen ajaessaan matkustajan kanssa - pyydä matkustajaa poistumaan ajoneuvosta olosuhteiden vaatiessa.
- Varmistettava, että matkustaja lukee tämän kilven ja matkustajan turvallisuuskilven ja ymmärtää lukemansa.

LÖYDÄ JA LUE KÄYTTÄJÄN KÄSIKIRJA, NOUDATA  
KAIKKIA OHJEITA JA VAROITUKSIA.

Tätä riippuvaa lipuketta ei saa poistaa ennen myyntiä.

704903314

TYYPILLINEN - 2-UP -MALLIT

AJONEUVON MOOTTORIN KUVAUS:

XXXXX

EPA-VARMENNUTTU

NER (NORMALISOITU PÄÄSTÖARVO) =  X  
0-10 ASTEIKKOLA, 0 OLLESSA PUHTAIN  
\* EI SAA POISTAA ENNEN MYNTIÄ



704901107

vmo2006-005-009\_en

TYYPILLINEN

## Ajoneuvon varoituskilvet

Lue ja sisäistä kaikkien ajoneuvon varoituskilpien sisältö.

Nämä kilvet on kiinnitetty ajoneuvoon kuljettajan, matkustajien (2-UP) tai sivullisten turvallisuuden vuoksi.

Ajoneuvon varoituskilpiä on pidettävä ajoneuvoon kuuluvina osina. Jos niitä puuttuu tai ne ovat vahingoittuneet, ne voi korvata uusilla ilmaiseksi. Ota yhteys valtuutettuun Can-Am -jälleenmyyjään.

**HUOM:** Mahdollisissa eroavaisuuksissa tämän käsikirjan ja ajoneuvon tietojen välillä ajoneuvon kilvissä olevat tiedot pätevät.

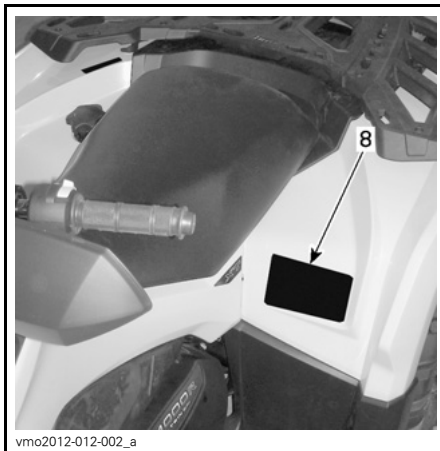
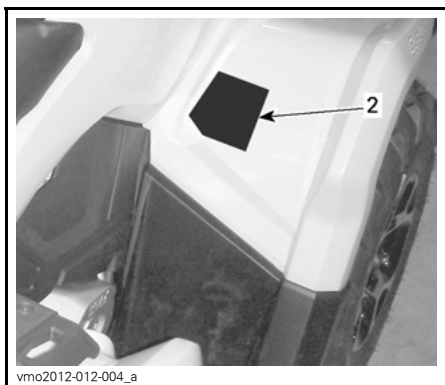
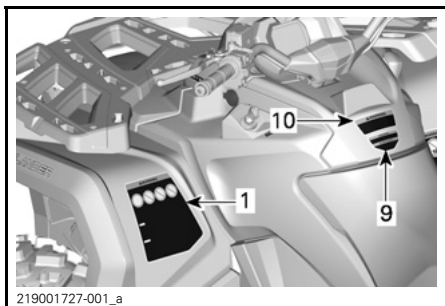
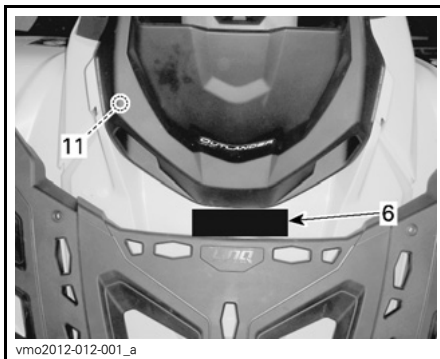
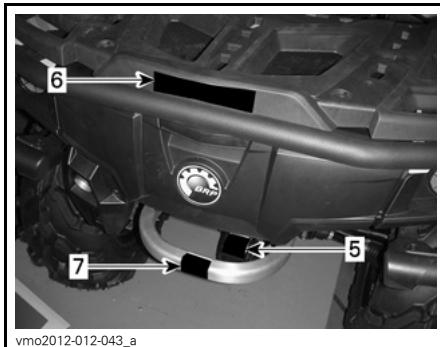

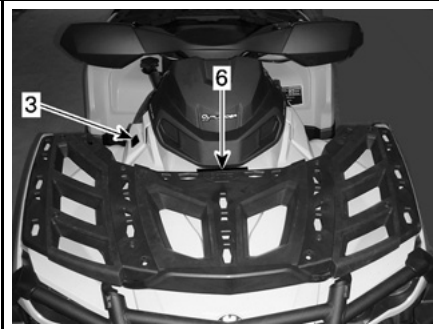

vmo2012-012-044\_a

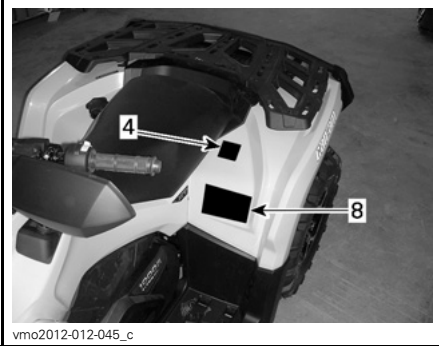

vmo2012-012-045\_c

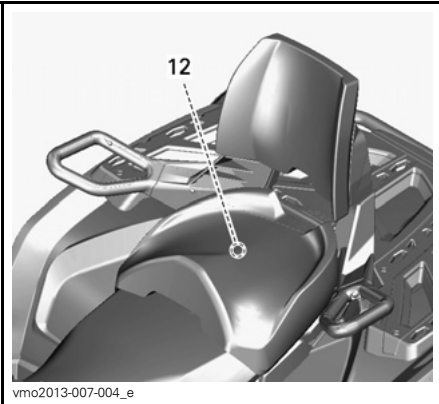

vmo2013-007-004\_e

TYYPILLINEN

**VAROITUS**

ATV:n väärä käyttö voi johtaa VAKAVAAN vahingoittumiseen tai KUOLEMAAN.





KÄYTTÄÄNÄ HYVÄKSYTTÄÄ KYPÄRÄÄ JA SUOJAVARUSTEITA.

ÄLÄ KOSKAAN KÄYTTÄ YLEISILLÄ TEILLÄ.

ÄLÄ KOSKAAN KULJETA MATKUSTAJA.

ÄLÄ KOSKAAN AJA HUUMEDEN TAI ALKOHOLIN VÄIKYTYKSEN ALAISENA.

**ÄLÄ KOSKAAN aja:**

- Ilman asianmukaista ATV-koulutusta tai ohjeita.
- Kykyihisi tai olosuhteisiin nähden liian kovalla vauhdilla.
- Yleisillä teillä - voi sattua kolari toisen ajoneuvon kanssa.
- Matkustajan kanssa - matkustajat vaikuttavat tasapainoon ja ohjaukseen ja lisäävät riskiä menettää ajoneuvon hallinnan.

**AINA**

- Käyttää oikeata ajotekniikkaa ja välttää ajoneuvon ympäröyrähtämisiä
- Välttää asfalttipintoja - asfaltti voi suuresti vaikuttaa käsitteilyyn ja hallintaan.

**LÖYDÄ JA LUE KÄYTTÄJÄN KÄSIKIRJA.**  
**NOUDATA KAUKKIA OHJEITA JA VAROITUKSIA.**

704902787

KILPI 1 - 1-UP -MALLIT

**VAROITUS**

ATV:n väärä käyttö voi johtaa VAKAVAAN vahingoittumiseen tai KUOLEMAAN.





KULJETTAJAN JA MATKUSTAJAN ON AINA KÄYTTÄVÄ HYVÄKSYTTÄÄ KYPÄRÄÄ JA SUOJAVARUSTEITA.

ÄLÄ KOSKAAN KÄYTTÄ YLEISILLÄ TEILLÄ.

ÄLÄ KOSKAAN KULJETA MATKUSTAJA ENEMPÄÄ.

ÄLÄ KOSKAAN AJA HUUMEDEN TAI ALKOHOLIN VÄIKYTYKSEN ALAISENA.

**ÄLÄ KOSKAAN aja:**

- Ilman asianmukaista koulutusta tai ohjeita.
- Kykyihisi tai olosuhteisiin nähden liian kovalla vauhdilla.
- Yleisillä teillä - voi sattua kolari toisen ajoneuvon kanssa.
- Matkustajan kanssa, jos matkustajan istuin ei ole turvallisesti paikallaan.

**KULJETTAJAN ON AINA:**

- Käyttää oikeata ajotekniikkaa ja välttää ajoneuvon ympäröyrähtämisiä
- Välttää asfalttipintoja - asfaltti voi suuresti vaikuttaa käsitteilyyn ja hallintaan.
- Varmistettava vauhtiaan ja ollaan erityisen varovainen ajassaan matkustajan kanssa - pyydä matkustajaa poistumaan ajoneuvosta olosuhteiden vaatlessa.
- Varmistettava, että matkustaja lukee tämän kilven ja matkustajan turvallisuuskilven ja ymmärtää lukemansa.

**LÖYDÄ JA LUE KÄYTTÄJÄN KÄSIKIRJA.**  
**NOUDATA KAUKKIA OHJEITA JA VAROITUKSIA.**

704903153C

KILPI 1 - 2-UP -MALLIT



KILPI 2 - 1-UP -MALLIT

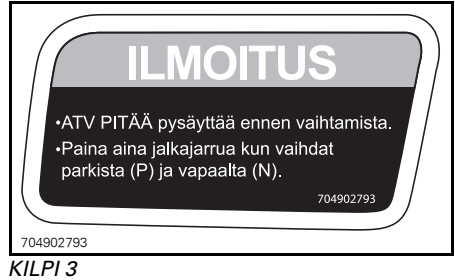

KILPI 3



KILPI 2 - 2-UP -MALLIT



KILPI 4 - 1-UP -MALLIT



KILPI 4 - 2-UP -MALLIT

**VAROITUS**

Trailerin väärä kuormaaminen voi aiheuttaa ajoneuvon hallinnan menetyksen, mikä johtaa vakavaan loukkaantumiseen tai kuolemaan.

- **Maksimi hinauspaino:**  
**590 kg**
- **Maksimi aisapaino:**  
**23 kg**

704902780

704902780

KILPI 5

**VAROITUS**

**ÄLÄ KOSKAAN** kiinnitä kuorman vetoköyttä tähän tai matkatavaratelineeseen.

Tällöin ajoneuvo voi pyörähtää ympäri.

Käytä kuorman vetämiseen AINA perävaunun vetokoukkuja.

704902777

704902777A

KILPI 7

**VAROITUS**

- **ÄLÄ KOSKAAN** kuljeta matkustajaa tällä kulkuneuvolla.
- **MAKSIMI ETUKUORMA:** 48 kg tasaisesti jaettuna.
- **MAKSIMI TAKAKUORMA:** 90 kg tasaisesti jaettuna. (Sisältää perävaunun aisan painon, jos vanusteena)

704 902 791

704902791

KILPI 6

**VAROITUS**

Väärä rengaspaine tai ylikuorma saattavat aiheuttaa hallinnan menetyksen johtaen **VAKAAN LOUKKAANTUMISEEN** tai **KUOLEMAAN**.

Pitä **AINA** renkaissa oikea rengaspaine ajoneuvon kuormasta riippuen. Katso taulukko.

**ÄLÄ KOSKAAN** laita liian vähän rengaspainetta, rengas voisi irrota vanteelta.

- ylitä ajoneuvon 235 kg:n kuormarajaa, mukaan luettuina kuljettajan, matkustajan, kuorman, tarvikkeiden ja perävaunun aisakuorman painot.
- **ÄLÄ KOSKAAN** ylitä nopeutta 90 km/h, jos kokonaiskuorma on yli 164 kg

**ATV:N KUORMAAMINEN ja PERÄKÄRRYN VETÄMINEN**

- Kuorma, matkustaja ja peräkärryn vetäminen saattavat vaikuttaa vakauteen ja käsiteltävyyteen. Kuorma on jaettava tasaisesti telineille.
- Kun ajoneuvo on kuormattuna, matkustaja kyydissä tai vedettäessä peräkärryä:
  - hidasta nopeutta.
  - vältä mäkiä ja rankkaa maastoa.
  - jätä enemmän jarrutusmatkaa.

**KYLMIEN RENKAIDEN RENGASPAINE**

EDESSÄ	48,3 kPa
TAKANA	48,3 kPa

704906306



704906306

KILPI 8 - 1-UP -MALLIT

## VAROITUS

Väärä rengaspaine tai ylikuorma saattavat aiheuttaa hallinnan menetyksen johtuen **VAKAAN LOUKKAANTUMISEEN** tai **KUOLEMAAN**.

Pidä **AINA** renkaissa oikea rengaspaine ajoneuvon kuormasta riippuen. Katso taulukko.

**ÄLÄ KOSKAAN** laita liian vähän rengaspainetta, rengas voisi irrota vanteelta.

- ylitä ajoneuvon 272 kg:n kuormarajaa, mukaan luettuina kuljettajan, matkustajan, kuorman, tarvikkeiden ja perävaunun aisakuorman painot.
- **ÄLÄ KOSKAAN** ylitä nopeutta 90 km/h, jos kokonaiskuorma on yli 132 kg
- **ÄLÄ KOSKAAN** ylitä nopeutta 90 km/h matkustajaa kuljettaessasi

### ATV:N KUORMAAMINEN ja PERÄKÄRRYN VETÄMINEN

- Kuorma, matkustaja ja peräkärryn vetäminen saattavat vaikuttaa vakauteen ja käsiteltävyyteen. Kuorma on jaettava tasaisesti telineille.
- Kun ajoneuvo on kuormattuna, matkustaja kyydissä tai vedettäessä peräkärryä:
  - hidasta nopeutta.
  - vältä mäkiä ja rankkaa maastoa.
  - jätä enemmän jarrutusmatkaa.

### KYLMIEN RENKAIDEN RENGASPAINE

EDESSÄ 48,3 kPa

TAKANA 48,3 kPa

704906307



704906307

### KILPI 8 - 2-UP -MALLIT

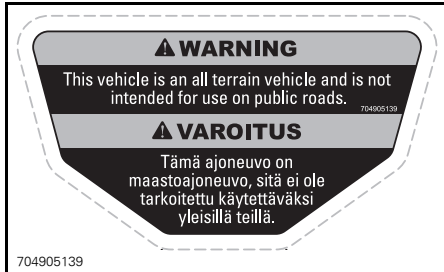

### KILPI 9



### KILPI 10

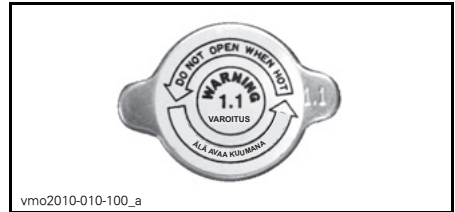

### KILPI 11



### KILPI 12 - SIJAITSEE HANSIKASLOKERON ALAPUOLELLA



## Kelpoisuuskilvet

Näistä kilvistä ilmenee ajoneuvon hyväksynnät.

EMISSION CONTROL INFORMATION	
THIS VEHICLE IS CERTIFIED TO OPERATE ON UNLEADED GASOLINE AND CONFORMS TO <input type="checkbox"/> U.S. EPA AND CALIFORNIA EMISSION / EVAP REGULATIONS FOR ATV.	
ENGINE FAMILY	MOOTTORISARJA
PERMEATION FAMILY	PERMEATION-TUOTEPERHE
CERTIFICATION STANDARD (FEL)	TYYPPIHYVÄKSYNTÄ-STANDARDI (FEL)
ENGINE DISPLACEMENT	MOOTTORIN SYLINTERITILAVUUS
EXHAUST EMISSION CONTROL SYSTEM	PAKOKAASUJEN HALLINTAJÄRJESTELMÄ
<b>PÄÄSTÖTIETO</b>	
TÄSSÄ AJONEUVOSSA ON HYVÄKSYTTY KÄYTETTÄVÄKSI LYUJYNTÖÄ BENSIINÄ JA SE TÄYTTÄÄ <input type="checkbox"/> U.S. EPA- JA CALIFORNIA EMISSION / EVAP -PÄÄSTÖMÄÄRÄYKSET ATV:ILLE.	
SEE OPERATOR'S GUIDE FOR MAINTENANCE SCHEDULE KATSO HUOLTOTIEDOT KÄSIKIRJASTA	
BOMBARDIER RECREATIONAL PRODUCTS INC. 704904648	

704904648

SIJAINTI: ISTUIMEN ALLA, RUNGON YLÄOSASSA

 <p>Bombardier Recreational Products Inc. certifies that this ATV complies with the American National Standard for Four Wheel All-Terrain Vehicles, ANSI/SVIA-1-2010 Standard.</p> <p>Bombardier Recreational Products Inc. takaa, että tämä ATV täyttää Yhdysvaltain kansallisen standardijärjestön nelipyöräisille maastoajoneuvoille määrittelemän ANSI/SVIA-1-2010 -standardin.</p> <p>704903327</p>
--

704903327

SIJAINTI: TAKALOKASUOJA

## Teknisiä tietoja sisältävät tarrat

<p><b>AIR FILTER MAINTENANCE</b></p> <p>MAINTENANCE MUST BE PERFORMED AS SPECIFIED IN THE OPERATOR'S GUIDE. AIR FILTER MAINTENANCE SHOULD INCREASE IN FREQUENCY IN MORE SEVERE (DUSTY) CONDITIONS.</p> <p><b>ILMANSUODATTIMEN HUOLTO</b></p> <p>HUOLTO ON SUORITETTAVA KÄYTTÄJÄN KÄSIKIRJASSA ANNETTUJEN OHJEIDEN MUKAISESTI. ILMANSUODATIN ON HUOLLETTAVA USEAMMIN AJETTAESSA ANKARISSA (PÖLYSISSÄ) OLOSUHTEISSA.</p> <p>707800373</p>
---

707800373

SIJAINTI: ISTUIMEN ALLA, RUNGON YLÄOSASSA

# TUOTTEESSA OLEVAT TÄRKEÄT KILVET (KAIKKI MUUT MAAT PAITSI KANADA/USA)

## Riipputarra

Tämä ajoneuvo toimitetaan riipputarralla ja ohjetarroilla, jotka sisältävät tärkeitä turvallisuustietoja.

Jokaisen henkilön, joka ajaa tätä ajoneuvoa tulisi lukea ja ymmärtää kyseiset ohjeet ennen ajamista.

### VAROITUS

- Löydä ja lue käyttäjän käsikirja. ATV:n väärä käyttö voi johtaa VAKAAN VAHINGOITTUMISEEN tai KUOLEMAAN. Noudata kaikkia ohjeita ja varoituksia.
- Käytä aina kuulosuojaimia.
- Käytä aina hyväksyttyä kypärää ja suojarusteita.
- Älä käytä yleisillä teillä.
- Älä kuljeta matkustajia 1-UP-malleissa äläkä KOSKAAN useampaa kuin yhtä matkustajaa 2-UP-malleissa.
- Älä koskaan käytä ajoneuvoa huumeiden tai alkoholin vaikutuksen alaisena.

<p><b>G</b> <b>MALLI ON TARKOITETTU YLEISKÄYTTÖÖN</b></p> <p><b>TÄMÄ ATV ON TARKOITETTU VAPAA-AJAN KÄYTTÖÖN TAI HYÖTYKÄYTTÖÖN</b></p> <p><b>PELKKÄ KULJETAJA - EI MATKUSTAJIA.</b></p> <p><b>EI ALLE 16-VUOTIASTA KULJETTAJAA</b></p> <hr/> <p>VOIT OPETELLA ATV:LLÄ AJAMISTA HARJOITUSKURSSEILLA. KYSY LISÄTIETOJA KURSSEISTA JÄLLEENMYJÄLTÄSI.</p> <hr/> <p>KYSY JÄLLEENMYJÄLTÄSI LISÄTIETOJA ATV:N KÄYTTÖÄ KOSKEVISTA KANSALLISISTA TAI PAIKALLISISTA SÄÄNNÖKSISTÄ.</p> <p>TÄTÄ RIIPPUVAA LIPUKETTA EI SAA POISTAA ENNEN MYYNTIÄ.</p> <p>704903930A</p>	<p></p> <p> </p> <p>   </p>
--	--

TYYPILLINEN - 1-UP -MALLIT

**G**

**MALLI ON TARKOITETTU  
YLEISKÄYTTÖÖN**

**TÄMÄ ATV ON TARKOITETTU  
VAPAA-AJAN KÄYTTÖÖN TAI  
HYÖTYKÄYTTÖÖN**

**EI ALLE 16-VUOTIASTA KULJETTAJAA**

---

**VOIT OPETELLA ATV:LLÄ AJAMISTA  
HARJOITUSKURSEILLA. KYSY  
LISÄTIETOJA KURSEISTA  
JÄLLEENMYYJÄLTÄSI.**

**MUISTA KATSOA TURVALLISUUSVIDEO.**

---

**KYSY JÄLLEENMYYJÄLTÄSI LISÄTIETOJA  
ATV:N KÄYTTÖÄ KOSKEVISTA  
KANSALLISISTA TAI PAIKALLISISTA  
SÄÄNNÖKSISTÄ.**

**TÄTÄ RIIPPUVAA LIPUKETTA EI SAA POISTAA  
ENNEN MYYNTIÄ.** 704903946



704903946

TYYPILLINEN - 2-UP -MALLIT

**AJONEUVON MOOTTORIN KUVAUS:**

**XXXXX**

**EPA-VARMENNETTU**

NER (NORMALISOITU PÄÄSTÖARVO) =  X  
 0-10 ASTEIKKOLLA, 0 OLLESSA PUHTAIN  
 \* EI SAA POISTAA ENNEN MYYNTIÄ



704901107  
vmo2006-005-009\_en

TYYPILLINEN: KOSKEE MALLIA, JOKA ON  
HYVÄKSYTTY USA:N EPA-STANDARDIEN  
MUKAISESTI

## Ajoneuvon varoituskilvet

Lue ja sisäistä kaikkien ajoneuvon varoituskilpien sisältö.

Nämä kilvet on kiinnitetty ajoneuvoon kuljettajan, matkustajien (2-UP) tai sivullisten turvallisuuden vuoksi.

Ajoneuvon varoituskilpiä on pidettävä ajoneuvon kuuluvina osina. Jos niitä puuttuu tai ne ovat vahingoittuneet, ne voi korvata uusilla ilmaiseksi. Ota yhteys valtuutettuun Can-Am -jälleenmyyjään.

**HUOM:** Mahdollisissa eroavaisuuksissa tämän käsikirjan ja ajoneuvon tietojen välillä ajoneuvon kilvissä olevat tiedot pätevät.

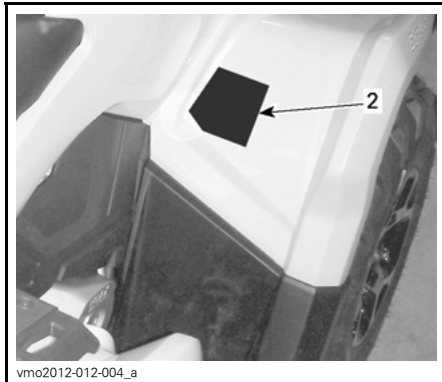
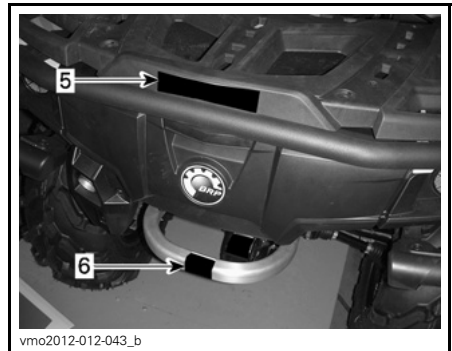
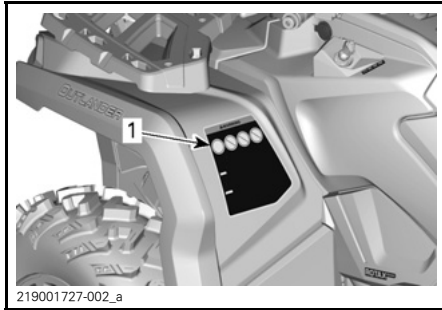
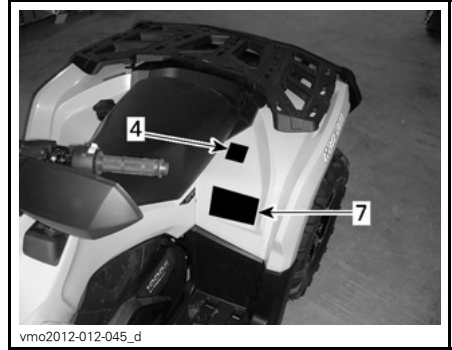

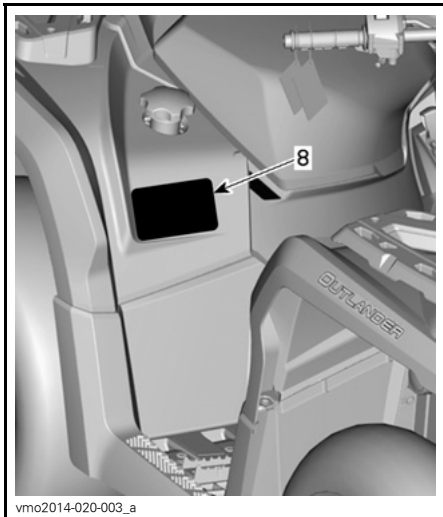

vmo2014-020-003\_a

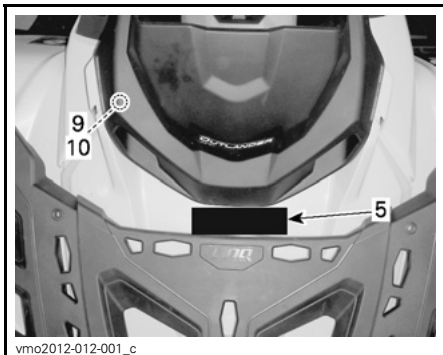

vmo2013-012-001\_c

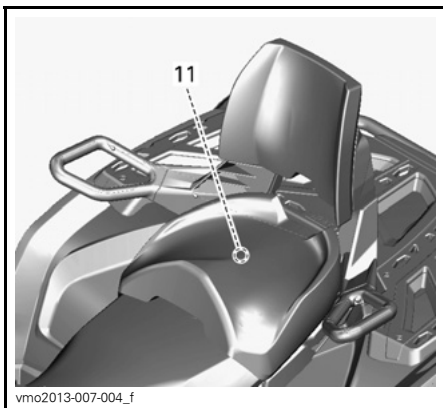

vmo2013-007-004\_f

TYYPILLINEN

## Kilpi 1

### VAROITUS

- Löydä ja lue käyttäjän käsikirja. ATV:n väärä käyttö voi johtaa VAKAAN VAHINGOITTUMISEEN tai KUOLEMAAN. Noudata kaikkia ohjeita ja varoituksia.
- Käytä aina kuulosuojaimia.
- Käytä aina hyväksyttyä kypärää ja suojarusteita.
- Älä käytä yleisillä teillä.
- Älä kuljeta matkustajaa 1-UP-malleissa äläkä KOSKAAN useampaa kuin yhtä matkustajaa 2-UP-malleissa.
- Älä koskaan käytä ajoneuvoa huumeiden tai alkoholin vaikutuksen alaisena.

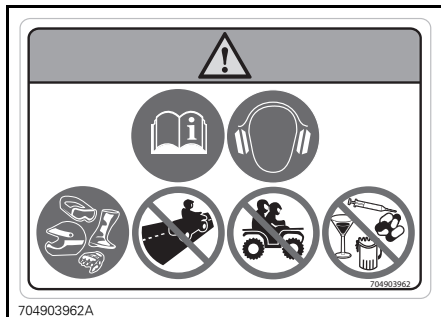

KILPI 1 - 1-UP -MALLIT

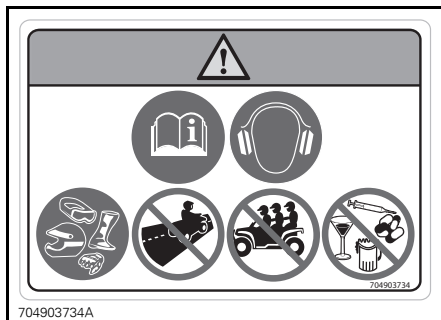

KILPI 1 - 2-UP -MALLIT

## Kilpi 2

**VAROITUS**

Alle 16-vuotiaan henkilön ajaminen tällä ATV:llä lisää kuljettajan vaaraa LOUKKAANTUA VAKAVASTI tai KUOLLA ja sekä kuljettajan että matkustajan vaaraa 2-up-malleissa. ÄLÄ KOSKAAN aja tällä ATV:llä, jos olet alle 16-vuotias.

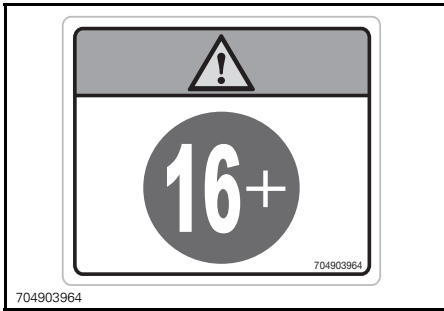

KILPI 2

## Kilpi 3

**ILMOITUS**

- ATV PITÄÄ pysäyttää ennen vaihtamista.
- Paina aina jalkajarrua kun vaihdat parkista (P) ja vapaalta (N).

704903970

KILPI 3

## Kilpi 4

**VAROITUS**

- Etsi ja lue käyttäjän käsikirja.
- Älä KOSKAAN kuljeta matkustajaa 1-UP-malleissa äläkä KOSKAAN useampaa kuin yhtä matkustajaa 2-UP-malleissa.
- 2-UP-mallin matkustajan on aina käytettävä hyväksyttyä kypärää ja suojarusteita.
- 2-UP-mallin matkustaja ei saa KOSKAAN olla huumeiden tai alkoholin vaikutuksen alainen.

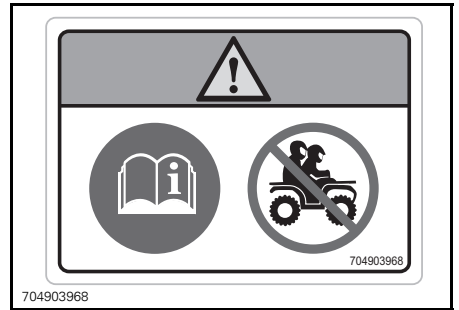

KILPI 4 - 1-UP -MALLIT

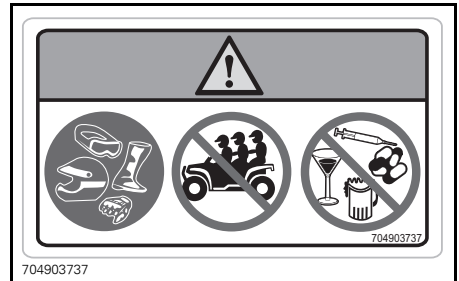

KILPI 4 - 2-UP -MALLIT

## Kilpi 5

### VAROITUS

- Älä KOSKAAN kuljeta matkustajaa tällä kulkuneuvolla.
- SUURIN ETUKUORMA: 45 kg tasaisesti jakautuneena.
- SUURIN TAKAKUORMA: 90 kg tasaisesti jaettuna (sekä perävaunun aisan painon, jos varusteena).

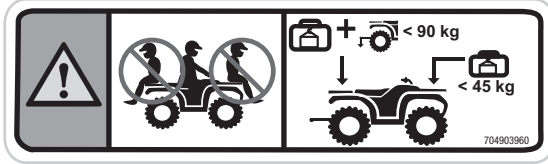

704903960

## KILPI 5

## Kilpi 6

### VAROITUS

ÄLÄ KOSKAAN kiinnitä tähän tai tavaratelineeseen kuorman vetämistä varten. Se saattaa aiheuttaa ajoneuvon kaatumisen. Käytä kuorman vetämiseen AINA perävaunun vetokoukkua tai apukoukua.



704903955A







## KILPI 6

## Kilpi 7

### ! VAROITUS

- Löydä ja lue käyttäjän käsikirja. Väärä rengaspaine tai ylikuormitus voi aiheuttaa ajoneuvon hallinnan menetyksen ja siten VAKAVAN LOUKKAANTUMISEN tai KUOLEMAN.
- Pidä rengaspaine AINA ilmoitetulla tasolla.
- ÄLÄ KOSKAAN ylitä 1-UP-malleissa kuormauskapasiteettia 235 kg mukaan lukien kuljettajan, kuorman, lisävarusteiden paino ja perävaunun aisapaino.
- ÄLÄ KOSKAAN ylitä 2-UP-malleissa kuormauskapasiteettia 272 kg mukaan lukien kuljettajan, kuorman, lisävarusteiden paino ja perävaunun aisapaino.
- Vedä kuormaa AINA käyttäen vetokoukkaa tai apukoukkaa.
- Älä KOSKAAN ylitä enimmäishinauspainoa 590 kg.
- ÄLÄ KOSKAAN ylitä enimmäisaisapainoa 23 kg.
- ÄLÄ KOSKAAN ylitä 1-UP-malleissa kuormauskapasiteettia 90 km/h, jos kokonaiskuorma on yli 164 kg.
- ÄLÄ KOSKAAN ylitä 2-UP-malleissa kuormauskapasiteettia 90 km/h, jos kokonaiskuorma on yli 132 kg.
- ÄLÄ KOSKAAN ylitä 2-UP-malleissa ajovauhtia 90 km/h matkustajaa kuljettaessasi.



 <p>&lt; 235 kg (517 lb)</p>	 <p>kPa      48.3 kpa (7 psi)      48.3 kpa (7 psi)</p>
 <p>&gt; 164 kg (360 lb)</p>	 <p>590 kg (1300 lb)</p>  <p>23 kg (50 lb)</p>  <p>704906308</p>









90 km/h  
55 mph

704906308

KILPI 7 - 1-UP -MALLIT





 <p>&lt; 272 kg (600 lb)</p>	 =  <p>kPa      48.3 kPa      48.3 kPa (7 psi)      (7 psi)</p>
<div style="border: 1px solid black; border-radius: 50%; width: 40px; height: 40px; display: flex; align-items: center; justify-content: center; margin: 0 auto;"> <p>90 km/h 55 mph</p> </div> 	 <p>590 kg (1300 lb)</p>
<div style="border: 1px solid black; border-radius: 50%; width: 40px; height: 40px; display: flex; align-items: center; justify-content: center; margin: 0 auto;"> <p>90 km/h 55 mph</p> </div>  <p>&gt; 132 kg (290 lb)</p>	 <p>23 kg (50 lb)</p> <div style="text-align: right; margin-top: 10px;">  <p>704906309</p> </div>

704906309

KILPI 7 - 2-UP -MALLIT

## Kilpi 8



<p><b>(EN)</b> WARNING: GET FAMILIAR WITH THIS ATV. INEXPERIENCED RIDERS MAY OVERLOOK RISKS.</p> <p><b>(DA)</b> ADVARSEL: LÆR ATV'EN GRUNDIGT AT KENDE JERFARNE. FØRERE KAN LET OVERSE FÆRENE.</p> <p><b>(NL)</b> WAARSCHUWING: MAAK UZELF VERTROUWD MET DEZE ATV. ONERVAREN BESTUURDERS KUNNEN DE RISICO'S OVER HET HOOFD ZIEN.</p> <p><b>(FR)</b> AVERTISSEMENT : FAMILIARISEZ-VOUS AVEC CE VTT. LES UTILISATEURS INEXPERIMENTES POURRAIENT SOUS ESTIMER LES RISQUES.</p> <p><b>(FI)</b> VAROITUS: TUTUSTU HUOLELLISESTI TÄMÄN ATV:N KÄYTTÖÖN. KOKEMATTOMAT RULJETTÄJÄT SAATTAVAT ALLAARVOIDA VAARATILANTEET.</p> <p><b>(ES)</b> ADVERTENCIA: TÓMASE EL TIEMPO NECESARIO PARA FAMILIARIZARSE CON EL ATV. LA FALTA DE EXPERIENCIA PUEDE DAR LUGAR A LA OMISIÓN DE RIESGOS IMPORTANTES.</p>	<p><b>(DE)</b> WARNUNG: MACHEN SIE SICH MIT DIESEM ATV VERTRAUT. UNERFAHRENE FAHRER KÖNNEN RISIKEN ÜBERSEHEN.</p> <p><b>(EL)</b> ΠΡΟΒΛΕΠΟΜΕΝΗ: ΕΞΟΙΚΕΛΩΣΤΕ ΜΕ ΑΥΤΟ ΤΟ ΟΧΗΜΑ ΠΑΝΤΟΣ ΕΛΑΦΟΥΣ (ATV), ΟΙ ΧΡΗΣΤΕΣ ΧΩΡΙΣ ΕΜΠΕΙΡΙΑ ΜΠΟΡΕΙΝΑ ΠΑΡΑΒΛΕΨΟΥΝ ΤΥΧΟΝ ΚΙΝΔΥΝΟΥΣ.</p> <p><b>(IT)</b> AVVERTENZA: ACQUISIRE FAMILIARITÀ CON QUESTO ATV. I PILOTI INESPERTI POTREBBERO SOTTOVALUTARE I RISCHI.</p> <p><b>(PT)</b> ADVERTÊNCIA: FAMILIARIZE-SE COM ESTE ATV. PILOTOS INEXPERIENTES PODEM SUBESTIMAR OS RISCOS.</p> <p><b>(SV)</b> VARNING: BEKANTA DIG VÄL MED DENNA ATV. OERFARNA FÖRARE KAN FÖRBISE RISKERNA.</p>
---	--

704903895

704903895

KILPI 8

## Kilpi 9

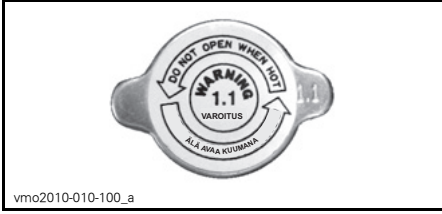

KILPI 9

## Kilpi 10



KILPI 10

## Kilpi 11

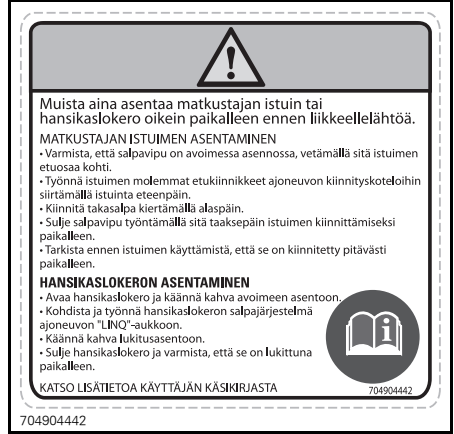

KILPI 11 - SIJAITSEE HANSIKASLOKERON ALAPUOLELLA

## Kelpoisuuskilvet

Näistä kilvistä ilmenee ajoneuvon hyväksynyt.



SIJAINTI: ISTUIMEN ALLA, RUNGON YLÄOSASSA

EMISSION CONTROL INFORMATION	
THIS VEHICLE IS CERTIFIED TO OPERATE ON UNLEADED GASOLINE AND CONFORMS TO <input type="checkbox"/> U.S. EPA AND CALIFORNIA EMISSION / EVAP REGULATIONS FOR ATV.	
ENGINE FAMILY	MOOTTORISARJA
PERMEATION FAMILY	PERMEATION-TUOTEPERHE
CERTIFICATION STANDARD (FEL)	TYYPPIHYVÄKSYNTÄ-STANDARDI (FEL)
ENGINE DISPLACEMENT	MOOTTORIN SYLINTERITILAVUUS
EXHAUST EMISSION CONTROL SYSTEM	PAKOKAASUJEN HALLINTAJÄRJESTELMÄ
<b>PÄÄSTÖTIETO</b>	
TÄSSÄ AJONEUVOSSA ON HYVÄKSYTTY KÄYTETTÄVÄKSI LYIJYTÖNTÄ BENSIINÄ JA SE TÄYTTÄÄ <input type="checkbox"/> U.S. EPA- JA CALIFORNIA EMISSION / EVAP -PÄÄSTÖMÄÄRÄYKSET ATVILLE.	
SEE OPERATOR'S GUIDE FOR MAINTENANCE SCHEDULE	
KATSO HUOLTOTIEDOT KÄSIKIRJASTA	
BOMBARDIER RECREATIONAL PRODUCTS INC. 704904648	

704904648

**TYYPILLINEN: KOSKEE MALLIA, JOKA ON HYVÄKSYTTY USA:N EPA-STANDARDIEN MUKAISESTI - SIJAINTI: ISTUI MEN ALLA, RUNGON YLÄOSASSA**

## Teknisiä tietoja sisältävät tarrat

<p><b>AIR FILTER MAINTENANCE</b>                      MAINTENANCE MUST BE PERFORMED AS SPECIFIED IN THE OPERATOR'S GUIDE. AIR FILTER MAINTENANCE SHOULD INCREASE IN FREQUENCY IN MORE SEVERE (DUSTY) CONDITIONS.</p> <p><b>ILMANSUODATTIMEN HUOLTO</b>                      HUOLTO ON SUORITETTAVA KÄYTTÄJÄN KÄSIKIRJASSA ANNETTUJEN OHJEIDEN MUKAISESTI. ILMANSUODATIN ON HUOLLETTAVA USEAMMIN AJETTAESSA ANKARISSA (PÖLYSISSÄ) OLOSUHTEISSA.</p> <p>707800373</p>	707800373
---	-----------

707800373

**SIJAINTI: ISTUI MEN ALLA, RUNGON YLÄOSASSA**



# ***AJONEUVON TIEDOT***

# HALLINTALAITTEET

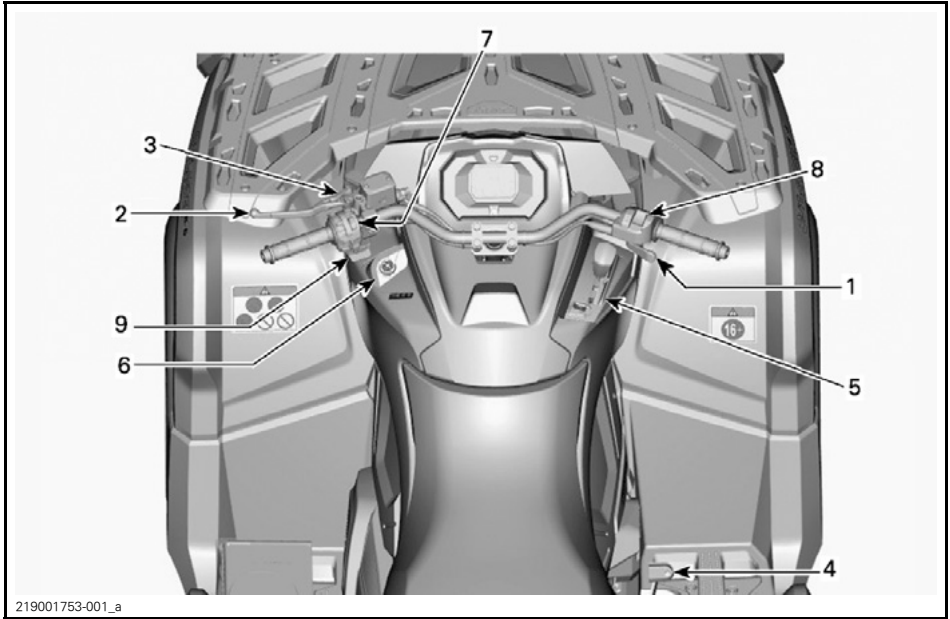

## 1) Kaasuvipu

Kaasuvipu sijaitsee ohjaustangon oikealla puolella.

Kaasuvivulla säädetään moottorin nopeutta.

Kun haluat lisätä ajoneuvon nopeutta tai ylläpitää sen, paina kaasuvipua oikealla peukalollasi.

Kun haluat vähentää ajoneuvon nopeutta, vapauta kaasuvipu.

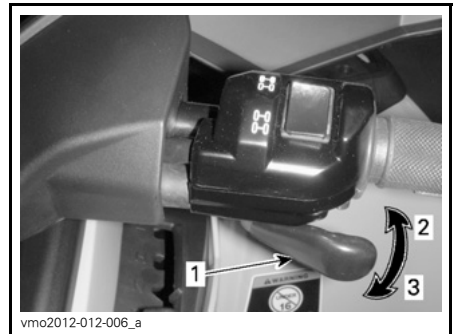

### TYYPILLINEN

1. Kaasuvipu
2. Kiihdytys
3. Hidastus

## 2) Vasen jarruvipu

Vasen jarruvipu sijaitsee ohjaustangon vasemmalla puolella.

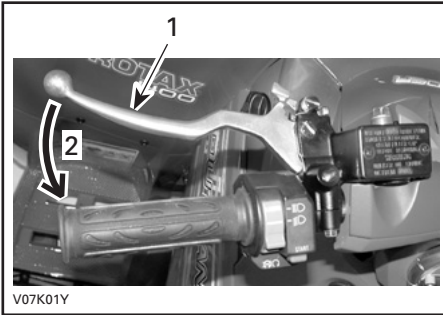

V07K01Y

### TYYPILLINEN

1. Jarruvipu
2. Jarruttaminen

Jarruvivun tehtävä on hidastaa ajoneuvon nopeutta tai pysäyttää se.

Etu- ja takajarrut jarruttavat kun jarruvipua puristetaan.

Jarrutusteho on suhteessa voimaan, jolla vipua painetaan.

## 3) Seisontajarru

Seisontajarru sijaitsee ohjaustangon vasemmalla puolella.

Seisontajarrun tehtävänä on jarruttaa kaikkia renkaita ja estää ajoneuvoa liikumasta, kun se on pysäköity.

### VAROITUS

Käytä aina seisontajarrua ja aseta vaihdevipu PARK(KI)-asentoon, kun ajoneuvo ei ole käytössä.

**Pysäköintijarrun kytkeminen:** Purista jarruvipua samalla kun liikutat vivun lukkoa. Jarruvipu on nyt kiinni ja jarrut ovat päällä.

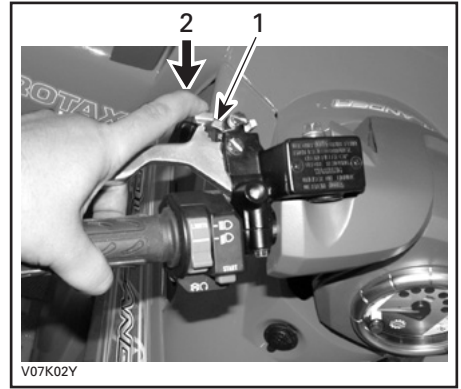

V07K02Y

### TYYPILLINEN

1. Jarruvivun lukko
2. Kytke seisontajarru painamalla

**HUOM:** Lukitusvipu on säädettävissä useisiin eri asentoihin.

### VAROITUS

Varmista, että ajoneuvo pysyy turvallisesti paikoillaan silloin, kun seisontajarru on kytketty päälle.

**Pysäköintijarrun vapauttaminen:** Paina jarruvipua. Vivun lukon pitäisi automaattisesti palata alkuperäiseen asentoonsa. Jarruvivun pitäisi palata vapaaseen asentoon.

### VAROITUS

Varmistu, että seisontajarru on kokonaan pois päältä ennen ajoneuvon käyttöä. Jos seisontajarru jätetään PÄÄLLE ajon ajaksi, se voi vaurioittaa jarrujärjestelmää ja aiheuttaa jarrutehon menetyksen ja/tai tulipalon.

## 4) Jarrupoljin

Jarrupoljin sijaitsee ajoneuvon oikealla puolella lähellä moottoria.



1. Jarrupoljin

Jarrupolkimen tehtävä on hidastaa ajoneuvon nopeutta tai pysäyttää se.

**Ainoastaan** takajarrut jarruttavat, kun jarrupoljinta painetaan.

Jarrutusteho on suhteessa voimaan, jolla poljinta painetaan.

**HUOM:** Jarru vaikuttaa voimansiirron kautta myös etupyöriin 4-pyörävedon ollessa kytkettyinä.

## 5) Vaihdevipu

Vaihdevipu sijaitsee ajoneuvon oikealla puolella lähellä ohjauspylvästä.



VAIHDEVIVUN SIJAINTI

Vaihdevipua käytetään vaihteen valitsemiseen.

Vaihdevivulla on viisi asentoa:

VAIHDEVIVUN ASENNOT	
ASENTO	VAIHDE
P	Parkki
R	Peruutus
N	Vapaalla
H	Nopea alue (eteenpäin)
L	Hidas alue (eteenpäin)



VAIHTAMISKUVIO

Ajoneuvo on pysäytettävä ja jarrutettava ennen minkään vaihteen valitsemistä.

**ILMOITUS** Tämän vaihdelaatikon vaihteita ei ole suunniteltu vaihtamiseen ajoneuvon liikkuesssa.

**P: Parkki**

PARK(KI)-asento (P) lukitsee vaihteiston estääkseen ajoneuvon liikkumisen.

### **VAROITUS**

Käytä PARK(KI)-asentoa (P) aina, kun ajoneuvo ei ole käytössä. Ajoneuvo saattaa liikkua ellei vaihdevipu ole PARK(KI)-asennossa (P).

**R: Peruutus**

Tällä vaihdevivun asennolla ajoneuvolla voi peruuttaa.

**HUOM:** Peruutettaessa moottorin kierrosluku on rajoitettu, mikä rajoittaa ajoneuvon peruutusnopeutta.



**VAROITUS**

Kun peruutat alamäkeen, painovoima saattaa kasvattaa ajoneuvon nopeuden rajoitettua peruutusnopeutta suuremmaksi.

**Vapaalla**

Vapaan vaihteen asento kytkee vaihde-  
laatikon pois päältä.

**VAROITUS**

Käytä PARK(KI)-asentoa (P) aina, kun ajoneuvo ei ole käytössä. Ajoneuvo saattaa liikkua, kun vaihdevipu on asennossa VAPAA (N).

**Nopea alue (eteenpäin)**

Tämä asento valitsee vaihteiston nopean ajonopeusalueen. Se on normaali ajonopeusalue. Sillä ajoneuvo saavuttaa maksiminopeutensa.

**Hidas alue (eteenpäin)**

Tämä asento valitsee vaihteiston hitaan ajonopeusalueen. Sillä ajoneuvo kulkee hitaasti ja renkaissa on maksimivääntövoima.

**ILMOITUS** Käytä hidasta aluetta peräkärryn vetämiseen, raskaan kuorman kuljettamiseen, esteiden ylittämiseen tai ajamiseen mäkeä ylös- ja alaspäin.

**6) RFD.E.S.S.-avain**

RFD.E.S.S.-avain on oltava huolellisesti kiinnitettyinä D.E.S.S.-pistokkeeseen ennen moottorin käynnistämistä.

D.E.S.S.-pistokey sijaitsee keskipanee-  
lin vasemmalla puolella, käsikahvan alapuolella.



219001753-002  
D.E.S.S.-PISTOKE

**Digitaalisesti koodattu turvajärjestelmä (D.E.S.S.)**

D.E.S.S.-avaimessa on elektronisen piirin muodostama ainutlaatuinen elektroninen sarjanumero.

D.E.S.S.-järjestelmä lukee avaimen koodin ja sallii moottorin käynnistämisen tunnistettuaan avaimen.

**D.E.S.S. Joustavuus**

Valtuutettu Can-Am -jälleenmyyjäsi voi ohjelmoida kelkkasi D.E.S.S.-järjestelmään 8 erilaista avainkoodia.

Jos sinulla on useampi kuin yksi D.E.S.S.-varustettu Can-Am -ajoneuvo, jokainen D.E.S.S.-avain voidaan ohjelmoida sopimaan muihinkin ajoneuvoihin valtuutetun Can-Am -jälleenmyyjän toimesta.

**Avaintyytit**

Ajoneuvo toimitetaan varustettuna yhdellä normaaliavaimella (vihreä) ja yhdellä tehoavaimella (harmaa).

**VAROITUS**

Vakavaan loukkaantumiseen tai kuolemaan johtavat kaatumiset, pyörähtämiset ja hallinnan menettämiset ovat mahdollisia sekä teho- että normaaliavaimella. Normaaliavaimen käyttö ei korvaa sitä, että kuljettaja on valmistaunut, pätevä ja ajaa varoen.

## Normaaliavain

Normaaliavain on vihreä.

### VAROITUS

Jyrkissä alamäissä moottorin nopeudenrajoitin ei ehkä kykene estämään ajoneuvon kiihtymistä tuon nopeuden yläpuolelle

Normaaliavain rajoittaa ajoneuvon kiihtyvyyssalaksi ja ajoneuvon nopeudeksi 70 km/h.

Tämä avain saattaa olla käytännöllinen kuljettajille, jotka toivovat enemmän asteittaista kiihtyvyyttä, tai ajavat ympäristössä, jossa täysi nopeus ja suuri kiihtyvyys eivät ole tarpeen. Esimerkiksi kapeilla, mutkaisilla reiteillä, kuljettaja saattaa haluta käyttää normaaliavainta.

## Tehoavain

Tehoavain on harmaa ja sen ansiosta kuljettaja voi käyttää moottorin täyttä vääntövoimaa ja ajoneuvon huippunopeutta.

Tämä avain saattaa olla käytännöllinen kuljettajille, jotka pitävät nopeammasta kiihtyvyydestä, tai ajavat ympäristössä, jossa suuret nopeudet ja suuri kiihtyvyys ovat olosuhteisiin sopivia. Esimerkiksi leveillä, suorilla reiteillä, kuljettaja saattaa haluta käyttää tehoavainta.

## 7) Monitoimikatkaisin

Monitoimikatkaisin sijaitsee ohjaustangon vasemmalla puolella.

Monitoimikatkaisimessa on seuraavat painikkeet:

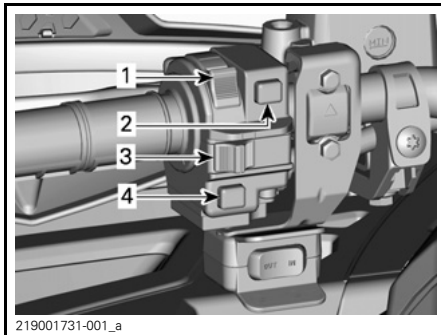

219001731-001\_a

### TYYPILLINEN — MONITOIMIKATKAISIN

1. Ajovalokatkaisin
2. Moottorin käynnistyspainike
3. Moottorin hätäkatkaisin
4. Ohitus toiminto/DPS/ACS-painike (jos varusteena)

## Lähi-/kaukovalot/POIS PÄÄLTÄ -katkaisin

Tällä katkaisimella valitaan ajovaloista joko lähi- tai kaukovalot tai sammutetaan ne.



219001733-003\_a

### AJOVALOJEN KATKAISIMEN TOIMINNOT

1. Ajovalot POIS PÄÄLTÄ
2. Lähivalo ja takavalot
3. Kaukovalo ja takavalot

## Moottorin hätäkatkaisin

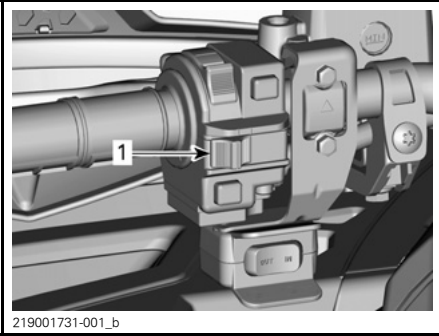

### TYYPILLINEN

1. Moottorin hätäkatkaisin

Tätä kytkintä voidaan käyttää moottorin pysäyttämiseen ja hätäkeinona.

Kun haluat pysäyttää moottorin, aseta moottorin hätäkatkaisin SEIS-asentoon.

**HUOM:** Vaikka moottori voidaankin pysäyttää poistamalla D.E.S.S.-avain D.E.S.S.-pistokkeesta, suosittelemme, että moottori pysäytetään moottorin hätäkatkaisin asettamalla se asentoon SEIS.

## Moottorin käynnistyspainike

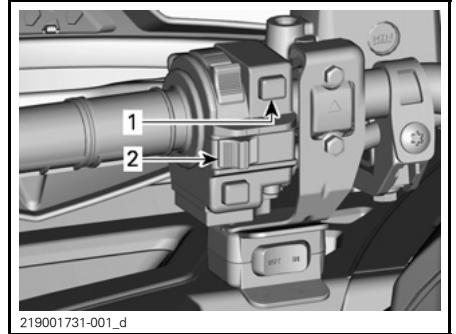

### TYYPILLINEN

1. Moottorin käynnistyspainike  
2. Moottorin hätäkatkaisin

Kun moottorin käynnistyspainiketta painetaan, moottori käynnistyy.

**HUOM:** Jotta moottori voi käynnistyä, D.E.S.S.-avaimen on oltava paikallaan D.E.S.S.-pistokkeessa ja moottorin hätäkatkaisimen on oltava asennossa RUN (KÄY).

Kun haluat kytkeä ajoneuvoon virran käynnistämättä moottoria, katso kohta **SÄHKÖJÄRJESTELMÄN AKTIVOINTI**

## Ohitus-/DPS/ACS -painike

Ajoneuvomallista riippuen tällä painikkeella voi olla kolme toimintoa.

Tätä käyttäjän käsikirjaa luettaessa on muistettava että:

## **VAROITUS**

Osoittaa mahdollista vaaratilannetta, joka voi johtaa vakavaan loukkaantumiseen tai kuolemaan, ellei sitä vältetä.

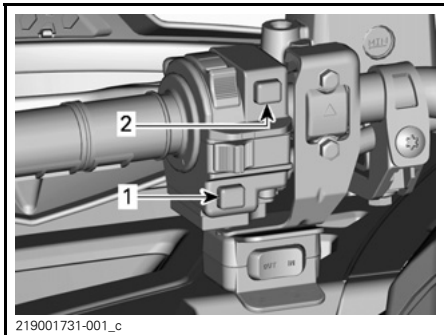

**TYYPILLINEN**

1. Ohitustoiminto/DPS/ACS-painike
2. Moottorin käynnistyspainike

**Ohitustoiminto**

Ohituspainikkeen päätehtävä on ohittaa moottorin nopeudenrajoitin peruuttaessa ottamalla käyttöön moottorin maksimiväännön.

**VAROITUS**

Käytä ohituspainiketta ainoastaan estääksesi ajoneuvoa juuttumasta mutaan tai muuhun pehmeään maastopohjaan. Älä käytä ohitustoimintoa normaalin peruutuksen yhteydessä. Ohitustoiminnon vuoksi peruuttaminen saattaisi tapahtua liian suurella nopeudella, mikä lisää ajoneuvon hallinnan menettämisen vaaraa.

Kytke ohitustoiminto päälle seuraavalla tavalla:

Vaihdevipu on asetettu PERUUTUS-asentoon.

1. Varmista, että ajoneuvo on pysähdyksissä.
2. Paina ohituspainike pohjaan ja paina sitten kaasuvipua vaiheittain.

**HUOM:** Käytettäessä ohitustoimintoa, mittarissa rullaa viesti **OHITUS** vahvistaen, että toiminto on kytkeytynyt päälle.

3. Kun haluat kytkeä ohitustoiminnon pois päältä, vapauta ohituspainike.

**DPS-toiminto (DPS:llä varustetut mallit)**

Tällä painikkeella voidaan myös vaihtaa DPS-ohjaustehostimen (dynaaminen ohjaustehostin, Dynamic Power Steering) tilaa.

Kun haluat vaihtaa DPS:n tilaa, katso kohta **VIRITÄ AJO-OLOSUHTEIDEN MUKAAN**.

**ACS-toiminto (LTD-malli)**

Tällä painikkeella säädetään ACS-jousitusta (ilmasäätöinen jousitusjärjestelmä).

Kun haluat vaihtaa ACS-jousitusjärjestelmän säätöjä, katso kohta **VIRITÄ AJO-OLOSUHTEIDEN MUKAAN**.

**8) 2-veto/4-veto -valitsin**

2-/4-veto -valitsin sijaitsee ohjauksen oikealla puolella.

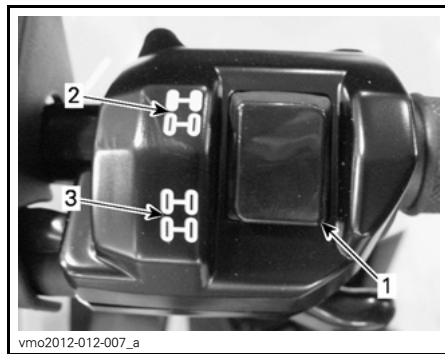

**TYYPILLINEN**

1. Valitsin
2. 2-veto
3. 4-veto

Tällä katkaisimella valitaan joko 2-veto tai 4-veto ajoneuvon ollessa pysähdyksissä ja moottorin ollessa käynnissä.

**ILMOITUS** Ajoneuvon on oltava paikallaan, kun 2-veto/4-vetokatkaisinta käytetään. Mikäli kytkeminen suoritetaan ajettaessa, voi syntyä mekaaninen vaurio.

4-vetomuoto kytkeytyy päälle, kun katkaisin painetaan alas.



4-VETOMUOTO - TYYPILLINEN

2-vetomuoto kytkeytyy päälle, kun katkaisin painetaan ylös. Silloin ajoneuvossa vetävät vain takarenkaat.



2-VETOMUOTO - TYYPILLINEN

## 9) Vinssin ohjaukattaisiin (vinssillä varustetut mallit)

Tällä kytkimellä ohjataan vinssin toimintaa.

Vaijeri purkautuu vinssistä painamalla kytkimen vasenta puolta.

Vaijeri purkautuu vinssistä painamalla kytkimen oikeaa puolta.

Tätä käyttäjän käsikirjaa luettaessa on muistettava että:

### **VAROITUS**

Osoittaa mahdollista vaaratilannetta, joka voi johtaa vakavaan loukkaantumiseen tai kuolemaan, ellei sitä vältetä.

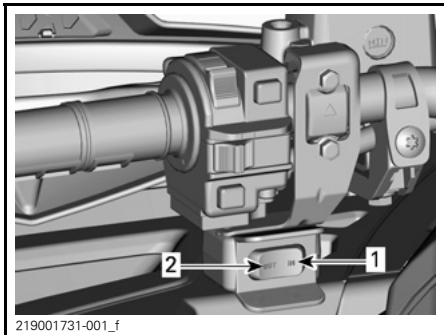

219001731-001\_f

**TYYPILLINEN**

1. Sisään
2. Ulos

**HUOM:** Vinssin kova ja pitkäaikainen käyttö saattaa purkaa akkua.

Katso käyttöohjeet oikeanlaista käyttöä varten *VINSSIN KÄYTÖN PERUSOPPAASTA*.

# MONITOIMIMITTARI (LCD) (BASE-, DPS-, PRO- JA XT-MALLIT)

## VAROITUS

Monitoimimittarin tarkasteleminen voi kääntää pois huomion ajoneuvon käytöstä, erityisesti jatkuvasta ympäristön tarkkailusta.

## Monitoimimittarin kuvaus

Monitoimimittari sijaitsee mittarin tuessa.

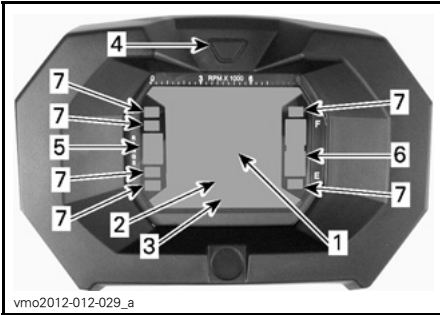

1. Näyttö 1
2. Näyttö 2
3. Näyttö 3
4. Näytön valintapainike
5. Vaihteiston näyttö
6. Polttoainemäärän näyttö
7. Merkkivalot

## Nopeusmittari

Tämä näyttö osoittaa ajoneuvon nopeuden.



1. Ajoneuvon nopeus (Näyttö 1)

## Kierroslukumittari

Mittaa moottorin kierroslukua minuutissa (RPM). Todelliset kierrokset saa kertomalla luvun 1 000:lla.

**HUOM:** Moottorin kierrosluku voidaan näyttää myös näytön 2 (tila) avulla. Katso *NÄYTTÖ 2 (TILA)* tässä kappaleessa.

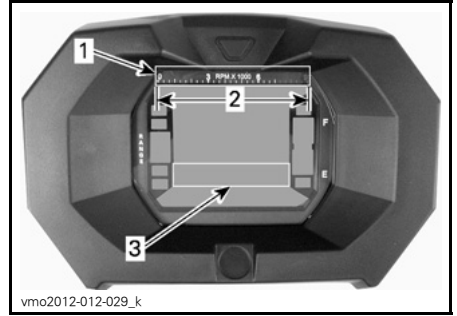

1. Kierroslukumittari
2. Toiminta-alue
3. Kierroslukumittari näytössä 2 (tila)

## Vaihteiston asennon näyttö

Tämä näyttö osoittaa vaihteiston asennon.

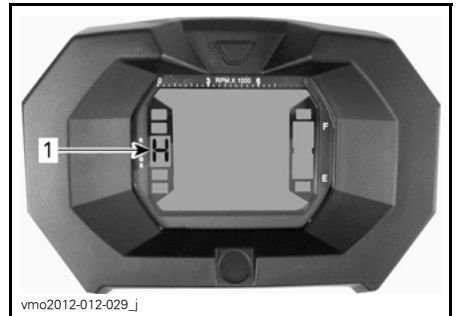

1. Vaihteiston asento

NÄYTTÖ	TOIMINTO
P	Parkki
R	Peruutus
N	Vapaalla
H	Suuri vaihde
L	Pieni vaihde

**HUOM:** Jos vaihteiston asennon näytössä näkyy kirjain "E", on kyseessä sähköinen tiedonsiirtovirhe. Ota yhteys valtuutettuun Can-Am -jälleenmyyjään.

### Polttoainetason näyttö

Pylväsmittari osoittaa jatkuvasti polttoainesäiliössä olevan polttoaineen määrän.

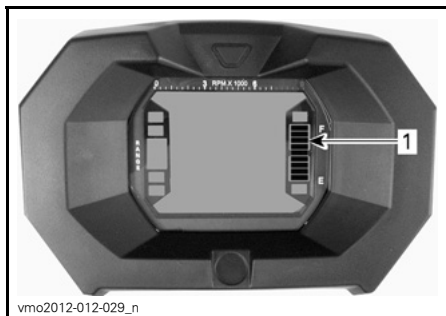

1. Polttoainetason näyttö

### Polttoaine vähissä -merkkivalo



Kun tämä merkkivalo PALAA, merkitsee se, että polttoainesäiliössä on noin 5 L polttoainetta.

### 4-pyörävedon merkkivalo



Kun tämä merkkivalo PALAA, on 4-pyöräveto päällä.

### Seisontajarrun merkkivalo



Kun tämä merkkivalo PALAA, jarru on kytkeytyneenä päälle yli 15 sekunnin ajan (ajon aikana).

### Kaukovalon merkkivalo



Kun tämä merkkivalo PALAA, on kaukovalot valittuna.

### Tarkasta moottori -merkkivalo



Kun tämä merkkivalo PALAA, merkitsee se moottorin vikakoodia, katso viesti LCD-näytöltä.

Katso lisää yksityiskohtia kohdasta VIANETSINTÄ.



## Monitoimimittarin ominaisuudet

### VAROITUS

Älä koskaan säädä tai aseta monitoimimittarin toimintoja ajon aikana.

Tilat saat näkyviin painamalla valintapainiketta.

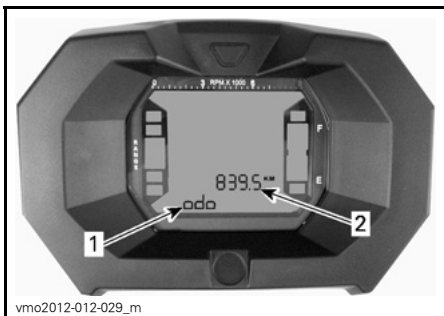

vmo2012-012-029\_m

1. Näyttö 2 (tila)
2. Näyttö 3 (tila/viesti)

### Matkamittari

Tallentaa ajetun kokonaismatkan.

### Kello

Näyttää aikaa sillä hetkellä.

### Osamatkamittari

Tallentaa ajetun matkan kunnes se nollataan.

Nollaa painamalla ja PITÄMÄLLÄ näytön valintapainiketta alas painettuna.

### Tuntimittari (Trip Time)

Rekisteröi ajoneuvon ajoaikaa sähköjärjestelmän ollessa päällä siitä lähtien, kun se on viimeksi nolattu.

Nollaa painamalla ja PITÄMÄLLÄ näytön valintapainiketta alas painettuna.

### Moottorin tuntimittari

Rekisteröi moottorin käyttöaikaa.

### Moottorin kierrosluku minuutissa (RPM)

Mittaa moottorin kierroslukua minuutissa (RPM).

### Monitoimimittarin asettaminen

### VAROITUS

Älä koskaan säädä tai aseta monitoimimittarin toimintoja ajon aikana.

### Yksikön valinta (MPH vs. KM/T)

Monitoimimittari on tehtaalla asetettu näyttämään englantilaisia mittayksiköitä (maileja), mutta sen voi muuttaa näyttämään kilometrejä (metrinen yksikkö). Ota yhteys valtuutettuun Can-Am -jälleenmyyjään yksiköiden vaihtamista varten.

**HUOM:** Kaikki muut yksiköt vaihtuvat samalla metrisen järjestelmän mukaiseksi.

### Kielen valinta

Mittarin näyttökieli on vaihdettavissa. Ota yhteys valtuutettuun Can-Am -jälleenmyyjään kielivaihtoehtojen ja mittarin säätämiseksi mieltymystesi mukaisesti.

### Kellon asettaminen

Kun haluat säätää kellon näyttämään oikeaa aikaa, menettele seuraavasti:

1. Valitse kellon näyttö.

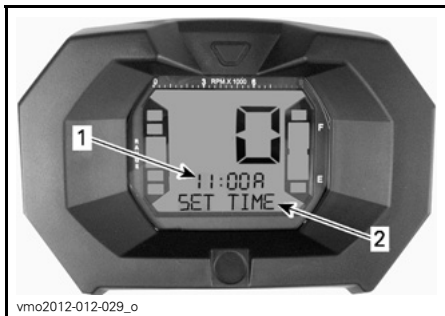

1. Aika (näyttö 2)
2. Viesti (näyttö 3)

2. Paina painiketta ja PIDÄ se alas painettuna (näyttöön 3 ilmestyy teksti SET TIME (SÄÄDÄ AIKA))
3. Valitse 12-tuntinen (12H) tai 24-tuntinen (24H) muoto painamalla painiketta.
4. Jos 12-tuntinen muoto on valittu, valitse Am ("A") näyttämään aamupäivää tai Pm ("P") näyttämään iltpäivää.
5. Valitse tunnin ensimmäinen luku painamalla painiketta.
6. Valitse tunnin toinen luku painamalla painiketta.
7. Valitse minuuttien ensimmäinen luku painamalla painiketta.
8. Valitse minuuttien toinen luku painamalla painiketta.
9. Paina painiketta päästäksesi asetukseen (näyttöön 3 ilmestyy teksti KELLO).

# MONITOIMIMITTARI (ANALOGINEN/DIGITAALINEN) (XT-P- JA LTD-MALLIT)

## Monitoimimittarin kuvaus

Monitoimimittari (analoginen/digitaalinen) sijaitsee mittarin tuessa.

Monitoimimittari (analoginen/digitaalinen) koostuu digitaalisesta mittarista ja kahdesta analogisesta mittarista (nopeus- ja kierroslukumittari).

Moottorin lämpötila ja polttoaineen määrää osoittavat pylväät näkyvät digitaalisessa mittarissa.

Eri merkkivalot ovat molemmissa analogisissa mittareissa.

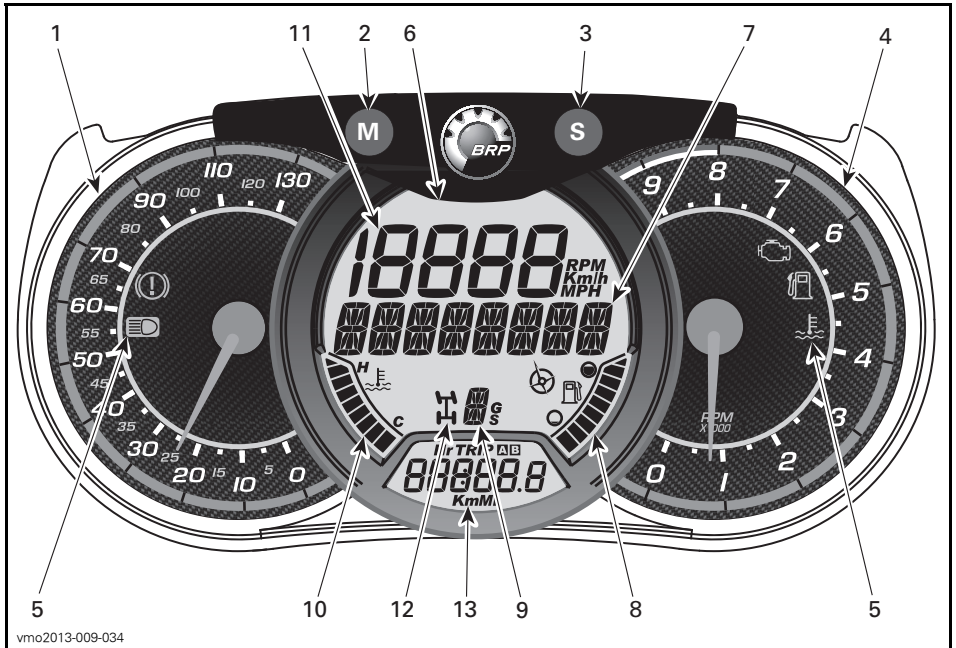

vmo2013-009-034

## **VAROITUS**

Älä säädä näyttöä ajon aikana. Saatat menettää ajoneuvosi hallinnan.

## 1) Analoginen nopeusmittari

Mittaa ajoneuvon nopeuden muodossa km/t tai mph.

## 2) TOIMINTATILAPAINIKE (M)

Kun painat TOIMINTATILAPAINIKETTA (M), digitaalisen päänäytön toiminnot rullaavat näytössä.

TOIMINTOJEN JÄRJESTYS	LISÄVARUSTEET
Ilmajousitus (vain LTD malli)	Paina ACS-painiketta asettaaksesi säädön (1 - 6)
Numeronäyttö vilkkuu	Paina asetuspainiketta SET (S) rullataksesi ja valitaksesi haluamasi toiminnon ja paina TOIMINTATILAPAINIKETTA (M) vahvistaaksesi.
Monitoiminäyttö vilkkuu	Paina asetuspainiketta SET (S) rullataksesi ja valitaksesi haluamasi toiminnon ja paina TOIMINTATILAPAINIKETTA (M) vahvistaaksesi.

## 3) ASETUSPAINIKE (S) (SET)

Kun painat ASETUSPAINIKETTA (S), digitaalisen kakkosnäytön toiminnot rullaavat näytössä.

TOIMINTOJEN JÄRJESTYS	NÄKYVISSÄ OLEVA TIETO
Kello	XX:XX (24:00 tuntinäyttö) XX:XX A tai P (12:00 AM/PM tuntinäyttö)
Kokonaismatkamittari	XXXXX.X km tai mi
Osamatkamittari — osamatka A (TRIP A)	XXXXX.X km tai mi
Osamatkamittari — osamatka B (TRIP B)	XXXXX.X km tai mi
Moottorin tuntimittari (Hr)	XXXXX.X
Osa-aikamittari (HrTRIP)	XXXXX.X

Kaikkien osamittareiden toiminnot nolataan painamalla TOIMINTATILAPAINIKETTA (M) ja pitämällä se alaspainetuna kolmen sekunnin ajan.

## 4) Analoginen kierroslukumittari (RPM = kierr./min)

Mittaa moottorin kierroslukua minuutissa (RPM). Todelliset kierrokset saa kertomalla luvun 1 000:lla.

## 5) Merkkivalot

Merkkivalot ilmoittavat sinulle eri olosuhteista tai ongelmista.

Viestiä ilmoittava merkkivalo voi vilkkua yksin tai yhdessä jonkin toisen merkkivalon kanssa.

MERKKIVALO(T)	KUVAUS
 Kaikki merkkivalot	Palaa Kaikki merkkivalot palavat, kun virta-avain käännetään virtalukossa asentoon PALAA eikä moottoria ole käynnistetty
 Vähän polttoainetta	Palaa Vähän polttoainetta
 Tarkasta moottori	Palaa Tarkasta moottori
 Korkea moottorin lämpötila	Palaa Korkea moottorin lämpötila
 Ajovalot on	Palaa Ajovalot on KAUKOVALO asennossa
 Jarrua on painettu yli 15 sekunnin ajan ajan aikana	Palaa Jarrua on painettu yli 15 sekunnin ajan ajan aikana

## 6) Digitaalinen päänäyttö

Näyttää kuljettajalle useita hyödyllisiä tosiaikaisia tietoja.

## 7) Monitoiminäyttö

Voi näyttää ajoneuvon nopeutta tai moottorin kierroslukua minuutissa (RPM). Katso TOIMINTATILAPAINIKE (M) tässä kappaleessa.

Lisäksi voit näytöstä katsella tärkeitä viestejä. Katso alla oleva taulukko.

VIESTI	KUVAUS
JARRU	Viesti näkyy, kun jarrua painetaan jatkuvasti 15 sekunnin ajan.
TEHOAVAIN	Näkyy kytkettäessä virta päälle silloin, kun tehoavain on käytössä.
OHITUS	Ohitusviesti näkyy silloin, kun ohituskatkaisinta on painettu ja vaihdevipu on asetettu peruutusvaihteelle.

Jos moottorin tila on epänormaali, viestiin voidaan yhdistää merkkivalo. Katso yksityiskohdat kohdasta *VIANETSINTÄ*.

### 8) Polttoainemäärän merkkivalo

Palkeista koostuva pylväskuva, joka osoittaa jatkuvasti polttoainesäiliössä olevan polttoaineen määrän.

### 9) Vaihteen asennon osoitin

Näyttää valittuna olevan vaihteen.

#### *Vain LTD-malli*

Osoittimen toinen tehtävä on osoittaa senhetkistä ACS-jousituksen säätöä.

### 10) Moottorin lämpötilan osoitin

Pylväskuva, joka jatkuvasti osoittaa moottorin jäähdytysnesteen lämpötilan.

### 11) Numeronäyttö

Voi näyttää ajoneuvon nopeutta tai moottorin kierroslukua minuutissa (RPM). Katso *TOIMINTATILAPAINIKE (M)* tässä kappaleessa.

### 12) 2-veto/4-veto -osoitin

Kun merkkivalo *PALAA*, se osoittaa että 4-pyöräveto on päällä.

### 13) Digitaalinen kakkosnäyttö

Näyttää kuljettajalle useita hyödyllisiä tosiaikaisia tietoja. Lisätietoja näytön antamista toimintatiedoista löydät kohdasta *ASETUSPAINIKE SET (S)*.

### Mittarin asettaminen

#### Metristen/englantilaisten yksiköiden asettaminen

Ota yhteys Can-Am -jälleenmyyjään säätöä varten.

#### Kellon asettaminen

1. Paina *ASETUSPAINIKETTA (S - SET)* valitaksesi kellon näytön.
2. Paina *ASETUSPAINIKE (S)* pohjaan ja pidä sitä painettuna kolmen sekunnin ajan.
3. Paina *ASETUSPAINIKETTA (S)* valitaksesi kellon tuntinäytöksi 12:00 AM PM tai 24:00.
4. Jos valitset tuntinäytöksi 12:00 AM PM, A tai P vilkkuu. Paina *ASETUSPAINIKETTA (S)* valitaksesi A (ennen puoltapäivää) tai P (puolenpäivän jälkeen).
5. Valitse tuntien ensimmäinen luku painamalla *ASETUSPAINIKETTA (S)* -painiketta.
6. Valitse tuntien toinen luku painamalla *ASETUSPAINIKETTA (S)* -painiketta.
7. Valitse minuuttien ensimmäinen luku painamalla *ASETUSPAINIKETTA (S)* -painiketta.
8. Valitse minuuttien toinen luku painamalla *ASETUSPAINIKETTA (S)* -painiketta.
9. Paina *ASETUSPAINIKETTA (S)*.

#### Kielen asettaminen

Mittarin näyttökieli on vaihdettavissa. Ota yhteys valtuutettuun Can-Am -jälleenmyyjään kielivaihtoehtojen ja mittarin säätämiseksi mieltymystesi mukaisesti.

# VARUSTELU

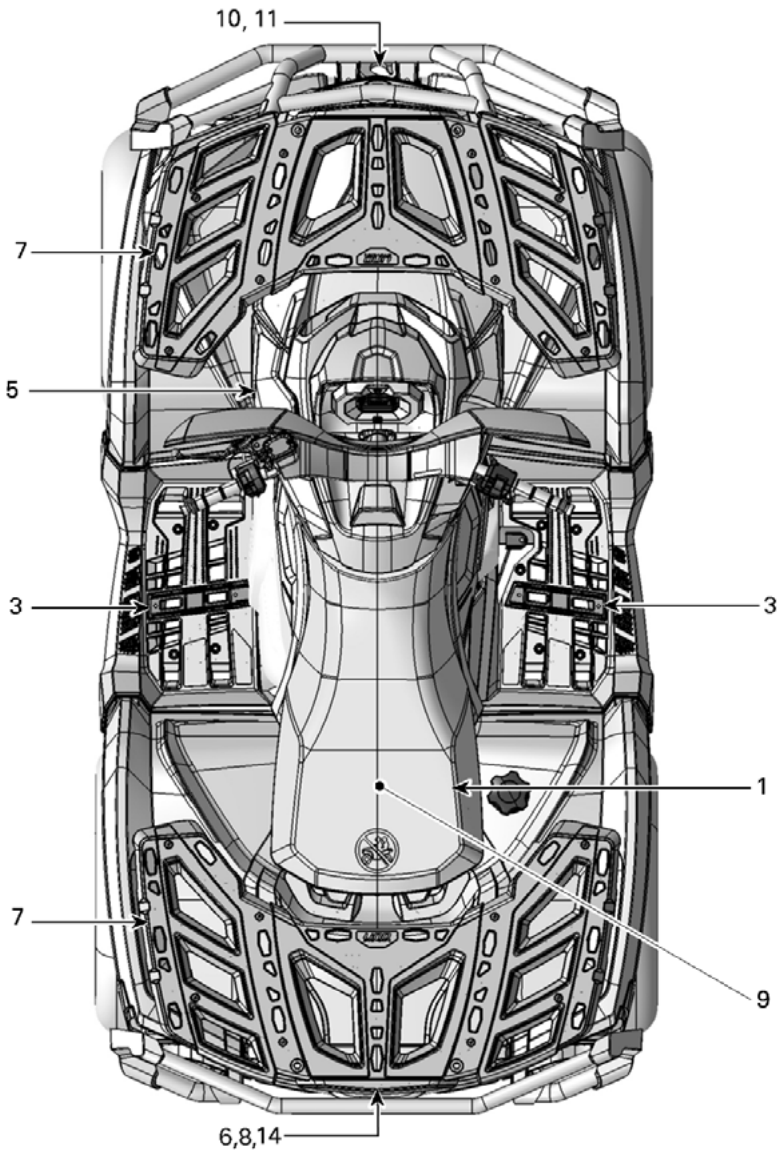

vmo2012-012-072\_e

TYYPILLINEN - 1-UP - MALLI

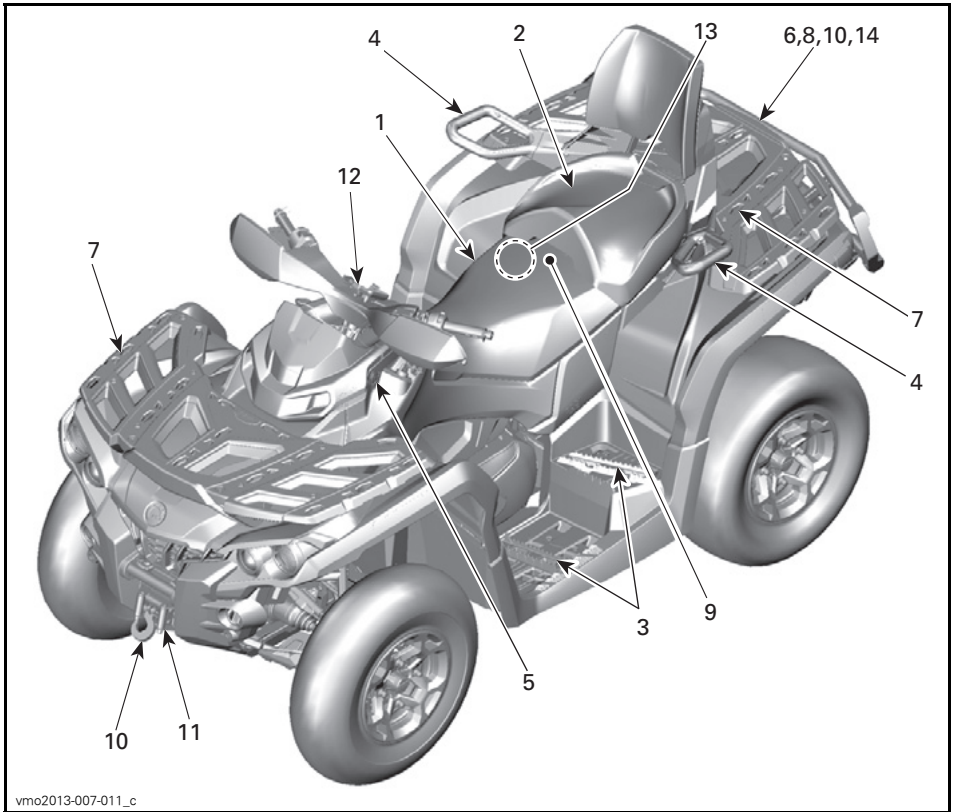

vmo2013-007-011\_c

TYYPILLINEN - 2-UP -MALLI

## 1) Kuljettajan istuin

Istuin on suunniteltu pelkästään kuljettajalle.

### VAROITUS

Älä koskaan kuljeta matkustajaa tällä ajoneuvolla.

### Istuimen poisto

Irrota kuljettajan istuin työntämällä sen salpaa eteenpäin. Salpa sijaitsee istuimen takapäällä alla.



1. Istuimen salpa

Vedä istuinta ylöspäin ja sitten taaksepäin. Jatka nostoliikettä kunnes edessä oleva pidätin vapautuu, poista istuin sitten kokonaan.

### Istuimen asennus

Aseta edessä olevat kielet rungossa oleviin teräskoukkuihin. Kun istuin on paikallaan, paina istuinta reilusti alas, jolloin salpa lukkiutuu.

**HUOM:** Hyvin erottuva napsahdus tuntuu. Varmista kahteen kertaan, että istuin ja sen salpa ovat kunnolla kiinni nykyisemällä sitä.

Tätä käyttäjän käsikirjaa luettaessa on muistettava että:

### VAROITUS

Osoittaa mahdollista vaaratilannetta, joka voi johtaa vakavaan loukkaantumiseen tai kuolemaan, ellei sitä vältetä.

### VAROITUS

Varmista, että kuljettajan istuin on varmasti lukkiutunut paikoilleen vetämällä sitä taakse- ja ylöspäin useita kertoja.

## 2) Matkustajan istuin/hansikaslokeron (2-UP -mallit)

### VAROITUS

Älä koskaan käytä ajoneuvoa ilman, että matkustajan istuinta tai hansikaslokeron.

Matkustajan istuin on suunniteltu pelkästään yhdelle matkustajalle. Integroitu selkänoja tukee hänen selkänsä matkan aikana.

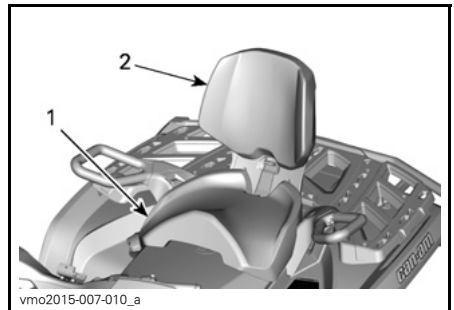

1. Matkustajan istuin  
2. Integroitu selkänoja

Kun ajat ilman matkustajaa, voit irrottaa matkustajan istuimen, jolloin voit käyttää hansikaslokeron.





vmo2013-007-005\_a

**TYYPILLINEN****1. Hansikaslokeri****VAROITUS**

Ilman matkustajan istuinta ajoneuvosta tulee yhdenistuttava ajoneuvo (1-UP -malli), johon ei saa ottaa mukaan **YHTÄÄN MATKUSTAJAA**. **ÄLÄ KOSKAAN** kuljeta matkustajaa hansikaslokeron päällä.

**Matkustajan istuimen irrotus**

1. Vapauta salpa vetämällä matkustajan istuimen salpavipua istuimen etuosaa kohti.

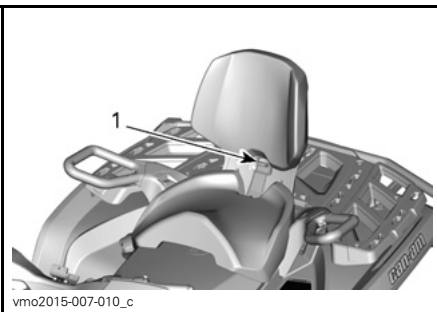

vmo2015-007-010\_c

**1. Istuimen kahva**

2. Pidä salpavipua vedettynä eteen ja paina sitä sen takaosasta alaspäin, jotta takasalpa irtaantuu, ja siirrä istuinta selkänojasta eteenpäin.

3. Irrota etukiinnikkeet vetämällä istuin taaksepäin ja ylöspäin irti paikaltaan.

**Matkustajan istuimen asennus**

1. Varmista, että salpavipu on avoimessa asennossa, vetämällä sitä istuimen etuosaa kohti.
2. Työnnä istuimen molemmat etukiinnikkeet ajoneuvon ankkurikoteloihin eteenpäin vievällä liikkeellä.
3. Kytke takasalpa kiertämällä alas-päin.
4. Sulje salpavipu työntämällä sitä taaksepäin istuimen kiinnittämiseksi paikalleen.
5. Tarkista ennen käyttöä, että istuin on pitävästi paikallaan.

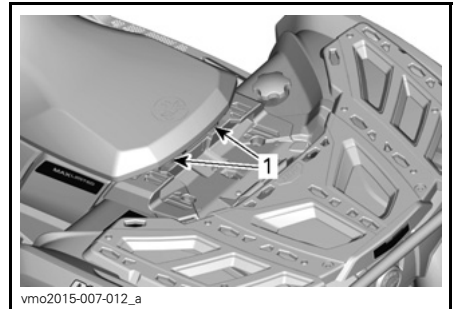

vmo2015-007-012\_a

**1. Etutapit****VAROITUS**

Matkustajan turvallisuuden kannalta on erittäin tärkeää että varmistat, että matkustajan istuin on asianmukaisesti lukittu paikoilleen. Tarkista lukitus vetämällä taakse- ja ylöspäin useita kertoja.

**Hansikaslokeron asennus**

1. Irrota matkustajan istuin. Katso **MATKUSTAJAN ISTUIMEN IRROTUS** tässä kappaleessa.
2. Avaa hansikaslokeri ja käännä kahva avoimeen asentoon.

3. Kohdista ja työnnä hansikaslokeron salpajärjestelmä ajoneuvon "LINQ"-aukkoon.

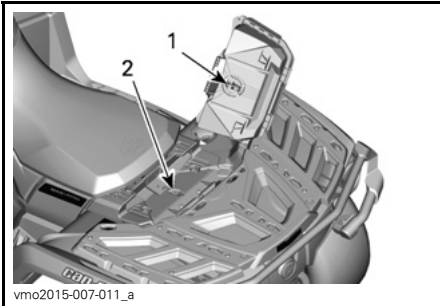

1. Hansikaslokeron salpa  
2. "LINQ"-aukko

4. Käännä kahva lukitusasentoon.

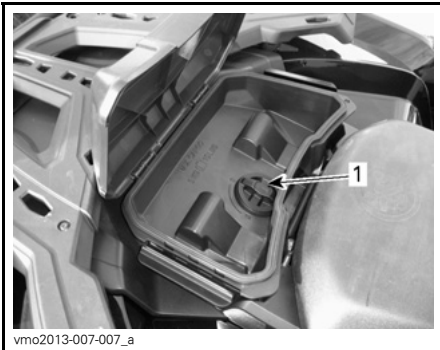

- TYYPILLINEN  
1. Salpa

5. Sulje kansi ja varmista, että hansikaslokeron kansi on lukitussa asennossa.

### Hansikaslokeron irrotus

1. Avaa hansikaslokeron molemmilla puolilla olevat salvat ja avaa kansi.  
2. Käännä salpaa vastapäivään vapauttaaksesi.

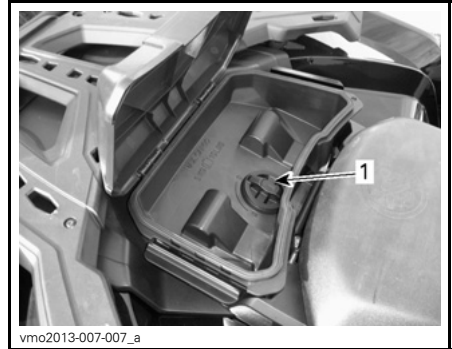

- TYYPILLINEN  
1. Salpa

3. Irrota hansikaslokeron.  
4. Asenna matkustajan istuin takaisin. Katso **MATKUSTAJAN ISTUIMEN ASENTAMINEN** tässä kappaleessa.

### 3) Jalkatapit

Kuljettajan jalkatapit sijaitsevat ajoneuvon oikealla ja vasemmalla puolella lähellä moottoria.



- TYYPILLINEN - 1-UP -MALLIT  
1. Kuljettajan vasen jalkatappi

### **VAROITUS**

Kuljettajan on pidettävä molemmat jalkansa jalkatapeilla aina ajoneuvoa käyttäessään.

### 2-UP -mallit

Matkustajan jalkatapit sijaitsevat ajoneuvon oikealla ja vasemmalla puolella, kuljettajan jalkatappien takana.

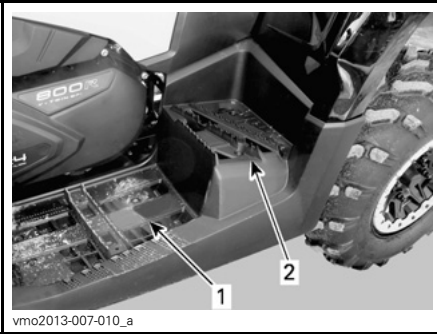

vmo2013-007-010\_a

**TYYPILLINEN**

1. Kuljettajan vasen jalkatappi
2. Matkustajan vasen jalkatappi

## **VAROITUS**

Matkustajan on pidettävä molemmat jalkansa jalkatapeilla aina ajoneuvoa käyttäessään.

## **4) Käsikahvat (2-UP -mallit)**

Käsikahvat sijaitsevat matkustajan istuimen oikealla ja vasemmalla puolella.

Matkustajan on pidettävä käsikahvoista kunnolla kiinni ajoneuvon ollessa liikkeellä.

## **VAROITUS**

Matkustajan on aina pidettävä kiinni matkustajan käsikahvoista eikä kuljettajasta. Matkustajan on myös pidettävä molemmat jalat tukevasti astinlaudoilla.

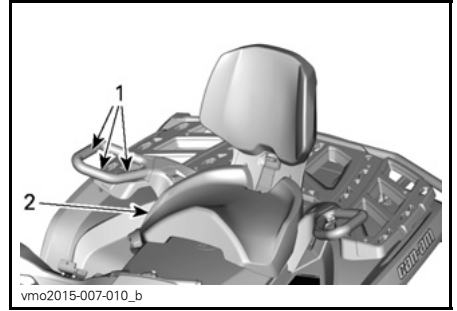

vmo2015-007-010\_b

**TYYPILLINEN**

1. Käsikahvat
2. Matkustajan istuin

## **5) 12 voltin pistorasia**

Kätevä kannettavaa kohdevalaisinta tai muita kannettavia laitteita varten.

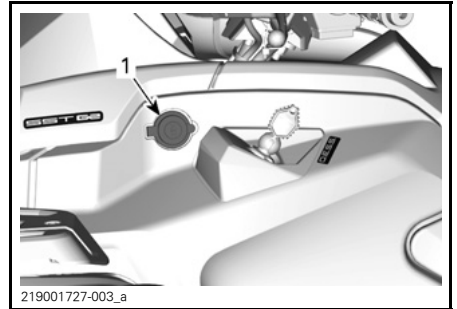

219001727-003\_a

1. 12 voltin pistorasia

Irrota suojakansi ennen käyttöä. Kiinnitä se aina paikalleen käytön jälkeen suojaamaan ilmastoja vastaan.

Älä ylitä nimellisarvoja. Katso kappale **TEKNISET TIEDOT**.

## **6) Takasäilytyslokero**

Sopiva henkilökohtaisten tavaroiden kuljettamiseen.



vmo2012-012-023\_b

1. Takasäilytyslokeron kansi

## VAROITUS

Aseta aina vaihdevipu PARK(KI)-asentoon ennen kannen avaamista. Älä koskaan jätä raskaita tai irrallisia rikkimeneviä esineitä säilytyslokeron. Salpaa aina kansi ennen liikkeellelähtöä.

### Takasäilytyslokeron avaaminen

Vapauta kansi ja laske sitä varoen.



vmo2012-012-026\_a

1. Takasäilytyslokeron salpa

### Takasäilytyslokeron sulkeminen

Nosta kantta varoen ja työnnä sitä kunnes salpa naksahtaa kahdesti varmistaaksesi, että tiivistys on puristautuneena.

## 7) Tavaratelineet

Tavaratelineiden avulla voi kätevästi kuljettaa varusteita ja monenlaista muuta kuormaa. Niitä ei saa koskaan käyttää matkustajan kuljettamiseen.



vmo2012-012-022

ETUTAVARATELINE



vmo2012-012-021

TAKATAVARATELINE

## VAROITUS

- Tavaratelineellä ei saa kuljettaa matkustajaa.
- Kuorma ei saa huonontaa kuljettajan näkyvyyttä tai kykyä ohjata ajoneuvoa oikein.
- Ajoneuvoa ei saa ylikuormittaa.
- Varmista aina, että kuorma on kunnolla kiinni eikä ulotu telien yli.

Katso suositukset kuorman painosta kohdasta **TEKNISET TIEDOT**.

## 8) Perävaunun vetokoukku

Sopiva pallokiinnitystä varten perävaunun tai muun laitteen vetämiseen. Asenna oikea perävaunun valmistajan suositusten mukainen pallo. Katso tietoja kuormien kuljettamisesta ja hinamissuosituksista kohdasta **TEKNISET TIEDOT**.



vmo2012-012-023\_a

**TYYPILLINEN**

1. Perävaunun vetokoukku

### **VAROITUS**

Muista asentaa sopivan kokoinen pallo, joka sopii vedettävään laitteeseen.

**HUOM:** Noudata valmistajan oikeanlaisista kiinnitystä koskevia ohjeita.

## 9) Työkalusarja

Työkalusarja sijaitsee istuimen alla. Se sisältää perushuoltotoimenpiteisiin tarvittavat työkalut.

## 10) Vinssi (vinssillä varustetut mallit)

Vinssiä voidaan käyttää vinssin ohjauskatkaisimella tai kaukosäätimellä (myytävänä erikseen).

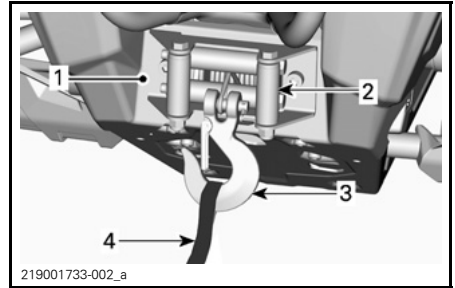

219001733-002\_a

1. Vinssi
2. Rullaohjain
3. Vinssin koukku
4. Koukun hihna

**HUOM:** Vinssin kova ja pitkäaikainen käyttö saattaa purkaa akkua.

Seuraavat vinkit auttavat vähentämään akun tyhjenemisen vaaraa:

Kelaa vaijeri aina manuaalisesti auki: Vapauta vaijeri kahvan avulla ja vedä sitten koukun hihnaa kelataksesi auki.

On suositeltavaa pitää moottori käynnissä käytettäessä vinssiä. Älä sammuta ajoneuvoa välittömästi vinssin käytön jälkeen, jotta akku voi latautua.

On myös suositeltavaa nostaa moottorinkierrosnopeus alueelle 3000 kierr./min. akun lataamiseksi silloin kun vinssiä käytetään yli 30 sekuntia.

**HUOM:** Varmista, että moottori on VA-PAALLA (N) ennen kierrosnopeuden nostamista.

Katso vinssiä koskevia lisätietoja **VINSSIN KÄYTÖN PERUSOPPAASTA**.

Kun haluat kytkeä ajoneuvoon virran käynnistämättä moottoria, katso kohta **SÄHKÖJÄRJESTELMÄN AKTIVOINTI**

## 11) Rullaohjain (vinssillä varustetut mallit)

Rullaohjain suojaa ajoneuvoa vahingoittumiselta ja ohjaa teräsköyden vinssiin.

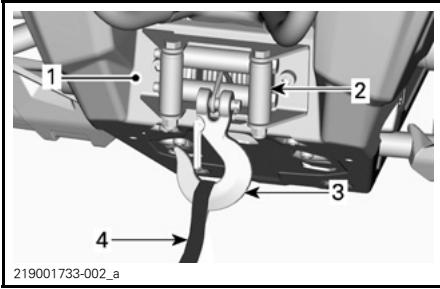

1. Vinssi
2. Rullaohjain
3. Vinssin koukku
4. Koukun hihna

## 12) GPS-vastaanotin (Global Positioning System) (LTD-mallit)

GPS-vastaanotin sijaitsee käsikahvas-  
sa ja se ilmoittaa ajoneuvon sijainnin  
maapallolla.

**! TÄRKEÄÄ** Asenna GPS-vas-  
taanotin aina tukeensa, kun käytät  
ajoneuvoa.



### TYYPILLINEN

1. GPS-vastaanotin

Se toimii ajoneuvon sähköjärjestel-  
män avulla silloin, kun se on paikoillaan  
tuessaan (kun sähköjärjestelmä on  
PÄÄLLÄ ON)) -asennossa tai paristoilla  
silloin, kun se ei ole tuessaan.

GPS-vastaanotin voidaan aktivoida vas-  
taanottimen PÄÄLLÄ/POIS PÄÄLTÄ  
-painikkeilla tai kääntämällä ajoneuvon  
sähköjärjestelmällä (kun se on asen-  
nettuna ajoneuvoon).

GPS-vastaanottimen mukana toimi-  
tetaan tehdastoimituksena kaikki tar-  
peelliset varusteet, jotta sitä voidaan  
käyttää juuri tässä ajoneuvossa. Näitä  
ovat:

- Ladattava akku
- Vakiokartta: WW Autoroute DEM  
Basemap NR 3.00 perustieverkos-  
ton yleistiedoilla
- Pikaopas ja takuutiedot.

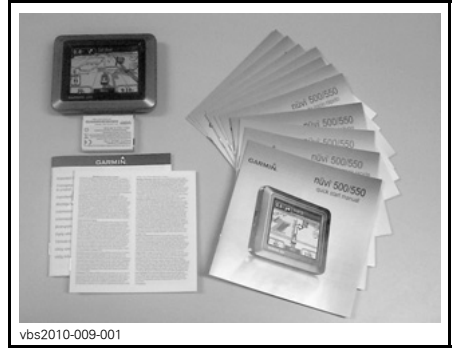

TYYPILLINEN SARJA

**HUOM:** Katso aina GPS-vastaanotti-  
men oikea käyttö valmistajan toimitta-  
masta tietomateriaalista.

**HUOM:** Kun haluat lisätietoja GPS-  
vastaanottimesta, saatavilla olevista  
kartoista tai lisävarusteista, ota yh-  
teys Can-Am -jälleenmyyjään tai vie-  
raile Garmin-nettisivuilla osoitteessa  
[www.garmin.com](http://www.garmin.com).

## ! VAROITUS

- GPS-vastaanottimen lukemi-  
nen voi kääntää pois huomion  
ajoneuvon käytöstä, erityisesti  
jatkuvasta ympäristön tarkkai-  
lusta. Seurauksena voisi olla  
törmäys.
- Ennen GPS-vastaanottimen lu-  
kemista on varmistettava, että  
ympäriellä ei ole esteitä, ja hidas-  
tettava ajoneuvon nopeutta.
- Lisäksi on tarkistettava usein,  
että kulku on esteetön.

## **VAROITUS**

Muista, että GPS-vastaanottimesta saatava tieto on tarkoitettu vain viitetiedoksi. **ÄLÄ KOSKAAN** luota turvallisuutesi tähden yksinomaan tähän tietoon.

### **GPS-vastaanottimen asentaminen**

Irrota turvaruuvi GPS-vastaanottimen etuosasta.

Työnnä GPS-vastaanotin tuen alemman kielekkeeseen.

Lukitse GPS-vastaanotin tukeensa työntämällä sitä kohti yläkielekettä.

Työnnä lukituskielekettä.

Asenna turvaruuvi GPS-vastaanottimen etuosaan.

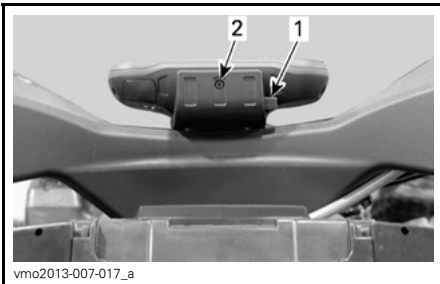

1. Lukituskieleke
2. Turvaruuvi

**ILMOITUS** Vältä ilmaston aiheuttama vahinko tai varkaus irrottamalla GPS-vastaanotin aina tuestaan, kun poistut ajoneuvosta.

### **GPS-vastaanottimen irrottaminen**

Irrottaminen tapahtuu päinvastaisessa järjestyksessä kuin asennus.

## **13) ACS-kompressorin säätö (vain LTD-malli)**

ACS-kompressorin erityisesti suunniteltu renkaiden täyttämiseen ilmalla.

**HUOM:** Ilmakompressorin lähtöpaine vaihtelee ACS-jousituksen säädöstä riippuen. Säätö ACS 1 luo vähemmän painetta kuin säätö ACS 6.

Täytä renkaat ilmalla seuraavalla tavalla:

1. Varmista, että vaihdevipu on **PARK(KI)**-asennossa.
2. Kytke seisontajarru päälle.
3. Käynnistä moottori ja anna sen käydä tyhjäkäyntiä.
4. Irrota istuin (istuimet).
5. Kytke mukana oleva letku kompressorin liittimeen.

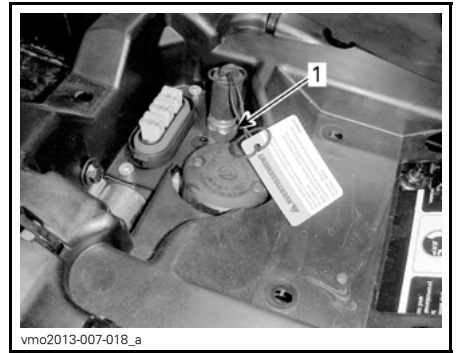

### **TYYPILLINEN**

1. Kompressorin liitin

6. Lisää renkaihin ilmaa, kunnes ilmanpaine on suositusten mukainen.

**HUOM:** Yleensä ATV:n renkaiden täyttäminen asianmukaisesti edellyttää sitä, että ACS-jousitus on säädetty asentoon ACS 1.



**HUOM:** Työkalupakkauksessa on painemittari sinua varten.

**ILMOITUS** Lisää renkasiin aina ilmaa, jotta ilmanpaine on suosituksen mukainen. Katso kappale *HUOLTOTIEDOT*.

## 14) Apukoukku

Voit käyttää koukkuja maastoon juuttuneen ATV:n irrottamiseen.

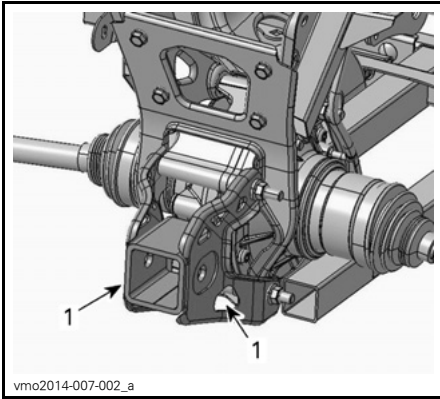

1. Apukoukku



# VARUSTE (JOS SAATAVANA SINUN MALLIISI)

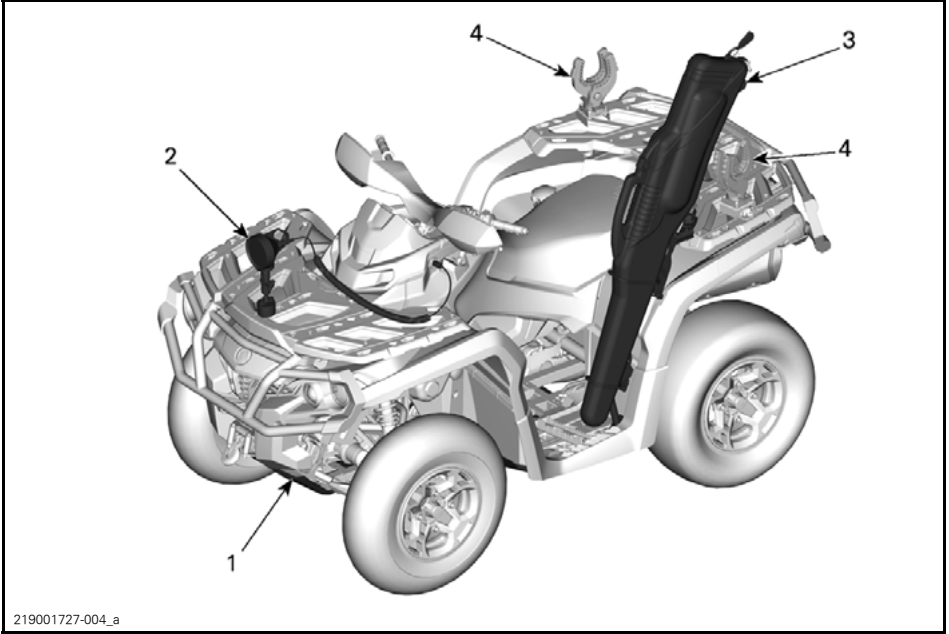

219001727-004\_a

## 1) Täysimittainen rungon alumiininen pohjapanssari

Alumiiniset pohjapanssarit antavat lisäsuojaa.

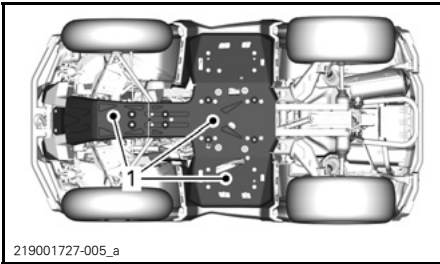

219001727-005\_a

1. Täysimittainen rungon pohjapanssari

## 2) Kannettava valo

Helppokäyttöinen 12 V:n kohdevalaisin voidaan kätevästi siirtää paikasta toiseen kohteen valaisemiseksi paremmin.

**VAROITUS**  
Älä koskaan aja ajoneuvolla kannettavan valon ollessa päällä.

**HUOM:** Joillakin alueilla kannettavan valon käyttö saattaa olla rajoitettu, jos ajoneuvoon on asennettu aseteline. Tutustu paikalliseen lainsäädäntöön ennen kohdevalon käyttöä.

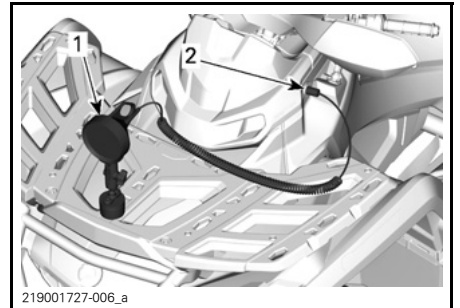

219001727-006\_a

1. Kannettava valo  
2. 12 V virtapistoke

**ILMOITUS** Irrota kannettava valo ja varastoi se ajoneuvon kuljetuksen ajaksi.

### **VAROITUS**

Älä käytä ajoneuvoa, jos kohdevalo tai sytytyspuolan vaijeri koskettaa tai häiritsee kuljettajaa ja/tai häiritsee ajoneuvon hallintalaitteiden käyttöä. Älä käytä tätä valoa ajoneuvon ollessa liikkeellä, sillä se saattaa sokaista muiden ajoneuvojen kuljettajia.

## 3) Aseteline

Tämä helposti käytettävä aseteline on suunniteltu erilaisten kiväärien ja haulikoiden sekä niiden muunnelmien säilyttämiseen.

**HUOM:** Joillakin alueilla aseteline on irrotettava ajoneuvosta metsästyskauden ulkopuolella. Tutustu asiaa koskeviin paikallisiin lakeihin.

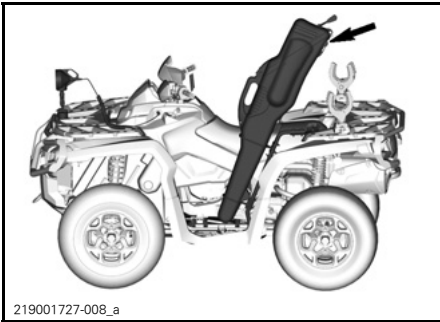

ASETELINEN MAHDOLLISESSA  
ASENNUSKOHDASSA

**ILMOITUS** Irrota aseteline ajoneuvoa siirtokuljettaessasi.

### **VAROITUS**

Vähennä ajonopeuttasi kun ajoneuvoon on asennettu tuliasekotelo.

**ILMOITUS** Vältä ajamista oksaisilla alueilla. Jos et voi välttää sellaisia alueita, varmista että oksat eivät iskeydy tuliasekoteloon.

### Asetelineen asentaminen asetelineen kiinnikkeeseen

Asenna aseteline asetelineen kiinnikkeeseen.

Työnnä tappi asetelineen tukeen ja asetelineeseen.



1. Asetelineen taivutettu levy

Asenna lukko tappiin.

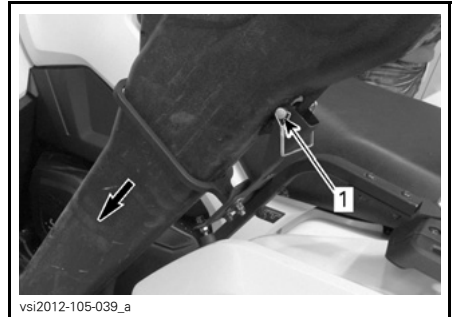

1. Lukittu tappi

Kiinnitä asetelineen takaosa lukkosokalla.

Työnnä tappi asetelineen takaosaan.

Asenna lukko tappiin.

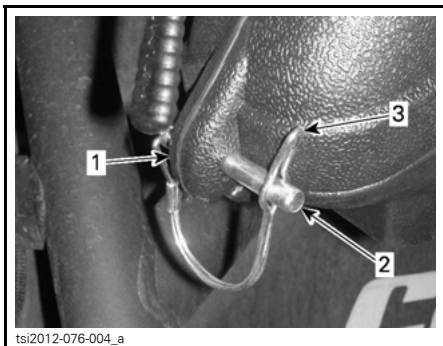

1. Asetelinen takaosa
2. Täppi
3. Lukko

#### 4) Varustepidikkeet

Näiden kestävien ja joustavien pidikkeiden avulla voidaan helposti kuljettaa työkaluja, jousia ja muita välineitä.

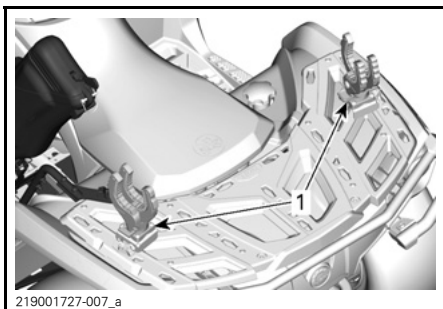

1. Varustepidikkeet

#### Varustepidikkeiden käyttäminen

Sulje pidike, jotta varuste pysyy paikallaan ja paina painiketta avataksesi pidikkeen.

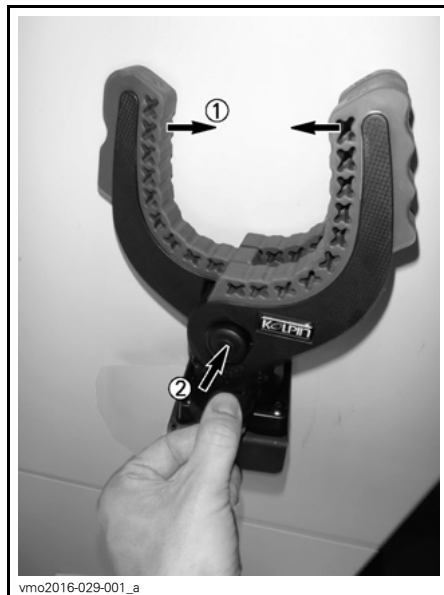

#### TYYPILLINEN

1. Sulje pidikkeet, jotta varuste pysyy paikallaan.
2. Paina painiketta avataksesi pidikkeen.

#### Varustepidikkeiden kiertäminen

**HUOM:** Varustepidikettä voidaan kiertää 360°. Kiertääksesi pidikettä sinun on vain irrotettava U-kiinnike painamalla muovikielekkeitä kohti ulkopuolta ja vetämällä U-pidikettä. Kierrä varustepidikettä sen asennusalueensa.

**ILMOITUS** U-kiinnike saattaa vaurioitua ellei muovikielekkeitä paineta hiukan kohti ulkopuolta.



tsi2012-078-006\_a

**TYYPILLINEN**

1. Muovikiekkheet

**⚠ VAROITUS**

Käytä varustepidikkeitä pareittain. Varustepidikkeet on aina asennettava siten, että kaksoisvarret osoittavat kohti kuljettajaa. Älä käytä varustepidikkeitä raskaiden esineiden tukemiseen tai kannatteleamiseen. Esineet saattavat irrota pidikkeestä ajettaessa nopeasti tai kuoppaisella reitillä. Hidasta vauhtiasi ja tarkasta usein, että väline pysyy pidikkeissä paikoillaan. Varmista, että kuormatut esineet eivät ole leveämpiä kuin ajoneuvo.

# POLTTOAINE

## Polttoainevaatimukset

**ILMOITUS** Käytä aina tuoretta bensiiniä. Bensiini hapettuu; siitä johtuu oktaaniluvun ja haihtuvien yhdisteiden väheneminen, ja pihkan sekä hartsin muodostuminen, mitkä voivat vahingoittaa polttoainejärjestelmää.

Polttoaineen sisältämät alkoholiset vaihtelevat maittain ja alueittain. Ajoneuvosi on suunniteltu toimimaan suositelluilla polttoaineilla, mutta ota kuitenkin huomioon seuraavat seikat:

- Sellaisen polttoaineen käyttöä, joka sisältää alkoholia lainsäädännön määrittelemää prosenttimäärää enemmän, ei suositella, ja se voi aiheuttaa seuraavia ongelmia polttoainejärjestelmän komponenteissa:
  - Käynnistymis- ja käyntivaikeudet.
  - Kumi- tai muoviosien rapistuminen.
  - Metalliosien korroosio.
  - Moottorin sisäisten osien vaurioituminen.
- Tarkista usein, esiintyykö polttoainevuotoja tai muita polttoainejärjestelmän poikkeamia, jos epäilet, että bensiinissä on alkoholia enemmän kuin määräykset sallivat.
- Alkoholin ja polttoaineen seokset keräävät kosteutta, joka voi aiheuttaa polttoaineen faasin erkautumista ja vaikuttaa moottorin suorituskykyyn tai vaurioittaa sitä.

## Suosittelut polttoaine

Käytä normaalia lyijytöntä polttoainetta, jonka oktaaniluokitus on AKI (R+M)/2 oktaaniluku 87, tai RON-luokitus oktaaniluku 92.

**ILMOITUS** Älä koskaan kokeile muilla polttoaineilla. Jos käytetään sopimatonta polttoainetta, moottorin polttoainejärjestelmä voi vaurioitua.

**ILMOITUS** ÄLÄ käytä polttoainetta, joka on pumpuissa, joissa on merkintä E85.

Yhdysvaltain EPA-säädökset kieltävät E15-polttoaineen käytön.

## Ajoneuvon tankkaaminen

### VAROITUS

- Polttoaine on tulenarkaa ja räjähdysvaarallista tietyissä olosuhteissa.
- Älä käytä polttoainemäärän tarkistamiseen avointa liekkiä.
- Älä tupakoi äläkä päästä lähitölle avotulta tai kipinöitä.
- Työskentele aina hyvin tuuletuissa tiloissa.

1. Sammuta moottori.

### VAROITUS

Pysäytä aina moottori ennen tankkaamista.

2. Kuljettajan on noustava ajoneuvosta.

### VAROITUS

Älä anna kenenkään jäädä ajoneuvon tankkaamisen ajaksi. Jos tankkaamisen aikana syttyy tulipalo tai tapahtuu räjähdys, ajoneuvossa oleva henkilö ei kykene nopeasti poistumaan alueelta.

3. Kierrä polttoainesäiliön korkki auki hitaasti vastapäivään irrottaaksesi sen.

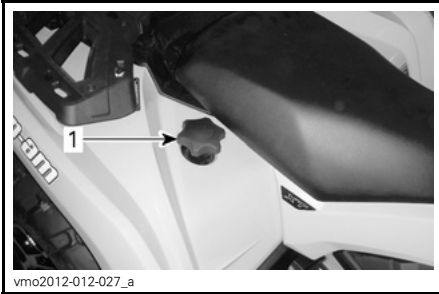

1. Polttoainesäiliön korkki

### **VAROITUS**

Jos painetta on havaittavissa (kuuluu siihenää kun avataan polttoainesäiliön korkkia), vie ATV tarkistettavaksi ja/tai korjattavaksi ennen kuin käytät sitä.

4. Aseta suppilo täyttöputkeen
5. Kaada polttoainetta hitaasti, jotta ilma pääsee poistumaan säiliöstä eikä tapahdu takaisinvirtausta. Varo ettei polttoainetta vuoda ulos.
6. Lopeta täyttäminen, kun polttoaine saavuttaa täyttöputken pohjan. Älä täytä yli.

### **VAROITUS**

Älä koskaan täytä polttoainesäiliötä piripintaan ennen ajoneuvon viemistä lämpimään. Lämpötilan noustessa polttoaine laajenee ja saattaa vuotaa yli.

7. Kiristä polttoainesäiliön korkki myötävään kunnolla kiinni.

### **VAROITUS**

Pyyhi ajoneuvosta aina ylivuotanut polttoaine pois.

---

# SISÄNAJOVAIHE

## Käyttö sisäänajovaiheessa

Ajoneuvo tarvitsee 10 tunnin tai 300 km sisäänajon.

### Moottori

Sisäänajovaiheessa:

- Älä aja täydellä kaasulla
- Aja korkeintaan 3/4-kaasulla
- Vältä jatkuvia kiihdytyksiä
- Vältä ajamista pitkään matkanopeudella
- Älä anna moottorin ylikuumentua.

On kuitenkin hyvä suorittaa sisäänajon aikana lyhyitä kiihdytyksiä sekä vaihdella ajonopeutta.

**HUOM:** On normaalia, että moottori ei toimi täydellä tehollaan ennen kuin sisäänajovaihe on päättynyt.

### Jarrut

 **VAROITUS**

Uudet jarrut toimivat täydellä tehollaan vasta niiden sisäänajovaiheen jälkeen. Aja erittäin varovaisesti.

### Hihna

Uutta hihnaa on sisäänajettava 50 km.

Sisäänajovaiheessa:

- Vältä voimakasta kiihdytystä ja jarrutusta
- Älä vedä kuormaa
- Älä aja suurella matkanopeudella.

# PERUSTOIMENPITEET

## Moottorin käynnistäminen

Aseta vaihdevipu joko PARK(KI)-asentoon tai VAPAALLE.

**HUOM:** Mukavuussyistä moottori voidaan ohitusmuodossa käynnistä vaihdevivun ollessa missä asennossa tahansa. Paina jatkuvasti jarruvipua tai jarrupoljinta samalla, kun painat moottorin käynnistyspainiketta.

Varmista, että D.E.S.S.-avain on asennettu D.E.S.S.-pistokkeeseen.

Aseta moottorin hätäkatkaisin KÄY-asentoon.

Paina moottorin käynnistyspainiketta ja pidä painettuna, kunnes moottori käynnistyy.

Vapauta moottorin käynnistyspainike välittömästi, kun moottori on käynnistynyt.

**ILMOITUS** Jos moottori ei käynnisty muutaman sekunnin kuluttua, älä paina moottorin käynnistyspainiketta 10 sekuntia kauempaa. Katso VIANETSINTÄ-osa.

## Sähköjärjestelmän aktivointi

Paina KÄYNNISTYSpainiketta alle puoli sekuntia ja vapauta se, jolloin sähköjärjestelmä kytkeytyy PÄÄLLE:

- 30 sekunnin ajaksi EIKÄ mihinkään varusteeseen tule virtaa, jos D.E.S.S.-avain EI OLE asennettuna D.E.S.S.-pistokkeeseen TAI tai jos moottorin hätäkatkaisin on asetettu SEIS-asentoon (STOP);
- Kymmeneksi minuutiksi kytkien virran varusteisiin, jos D.E.S.S.-avain on asennettu D.E.S.S.-pistokkeeseen JA Moottorin hätäkatkaisin on asennossa KÄY (RUN). Sähköjärjestelmä kytkeytyy pois päältä 30 sekunnin kuluttua, jos joko D.E.S.S.-avain irrotetaan OR tai moottorin hätäkatkaisin asetetaan SEIS-asentoon (STOP).

**ILMOITUS** Sähköjärjestelmän aktivoiminen toistuvasti tai sähköisten varusteiden käyttö kuluttaa akkua, jolloin e t ehkä voi käynnistää moottoria.

## Vaihtaminen

Paina jarruja ja estä ajoneuvon liikkuminen, valitse sitten haluamasi vaihdevivun asento.

Vapauta jarrut.

**ILMOITUS** Kun vaihdat vaihdetta, pysäytä ajoneuvo aina kokonaan ja kytkä jarrut päälle ennen vaihdevivun siirtämistä. Muutoin vaihteisto saattaa vaurioitua.

Nosta moottorin käyntinopeutta painamalla kaasuvipua vähitellen, jolloin portaaton voimansiirto (CVT) kytkeytyy päälle.

Käänteisesti, kun kaasuvipu vapautetaan, moottorin käyntinopeus laskee.

## Moottorin pysäytys ja ajoneuvon pysäköinti

### VAROITUS

Vältä pysäköintiä jyrkkään rinteeseen, sillä ajoneuvo saattaa lähteä rullaamaan liikkeelle.

### VAROITUS

Aseta vaihde aina PARK(KI)-asentoon, kun ajoneuvo on pysähdyksissä tai pysäköitynä.

### VAROITUS

Vältä pysäköimistä paikkoihin, joissa sen kuumat osat saattavat aiheuttaa tulipalon.

Kun ajoneuvo on pysähdyksissä tai pysäköitynä, kytkä aseta aina vaihdevipu PARK(KI)-asentoon. Tämä on erityisen tärkeää rinteisiin pysäköitäessä. Hy-



vin jyrkissä rinteissä tai kun ajoneuvo on kuormattu, pyörät on kiilattava kivillä tai tiilillä.

Valitse tasaisin mahdollinen maasto pysäköimistä varten.

Vapauta kaasupoljin ja käytä jarruja pysäyttääksesi ajoneuvon kokonaan.

Aseta vaihdevipu PARK(KI)-asentoon.

Käytä ajoneuvon moottorin hätäkatkaisinta pysäyttämään ajoneuvo.

Irrota D.E.S.S.-avain D.E.S.S.-pistokkeesta.

Jos sinun on pysäköitävä jyrkkään rinteeseen tai ajoneuvo on kuormattuna, kiilaa pyörät käyttäen kiviä tai tiiliä.

# ERIKOISTOIMENPITEET

## Toimenpiteet, jos vettä on päässyt CVT:hen (portaaton voimansiirto)

CVT:n tyhjennystulppa sijaitsee CVT-kannen takaosassa. Pääset siihen käsiksi vasemman takalokasuojan kautta.

Tarkasta tyhjennystulppa havaitaksesi onko CVT:ssä vettä.

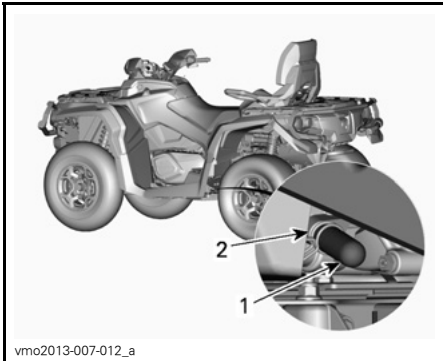

- vmo2013-007-012\_a
1. Tyhjennystulppa
  2. Jousikiristin

**ILMOITUS** Jos CVT:ssä (portaaton voimansiirto) on vettä, se saattaa johtaa hihnan luistamiseen. Moottori kiihtyy, mutta ajoneuvo pysyy paikoillaan.

Jos havaitset vettä, irrota CVT:n tyhjennystulppa tyhjentääksesi veden.

Asenna tyhjennystulppa takaisin paikalleen ja kiinnitä se jousikiristimellä.

**HUOM:** Varmista, että letku on työnnetty huolellisesti CVT-kannen putkeen.

**ILMOITUS** Ota yhteys valtuutettuun Can-Am -jälleenmyyjään CVT:n tarkastamista ja puhdistamista varten.

## Toimenpiteet, jos vettä on päässyt ilmansuodattimen koteloon

Irrota VASEN sivupaneeli.

Tarkasta ilmansuodattimen kotelon alla olevasta tyhjennyssäiliöstä, että onko kotelossa vettä.

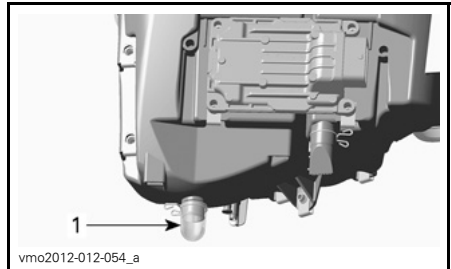

### TYYPILLINEN

1. Ilmansuodattimen kotelon tyhjennyssäiliö

Jos kotelossa on vettä, paina kiinnikettä ja irrota säiliö päästääkseen veden valumaan ilmansuodattimen kotelosta.

Jos jokin seuraavista ehdoista täyttyy, vie ajoneuvo huollettavaksi lähimmälle valtuutetulle Can-Am-jälleenmyyjälle:

- Jos ilmansuodatinkotelossa on yli 50 ml vettä (noin 5 tyhjennyssäiliötä).
- Jos tyhjennyssäiliössä on jäämiä.

Tällöin ajoneuvolle on tehtävä seuraavat huoltotyöt:

- Ilmaletkujen huolto
- CVT:n ilmansuodattimen puhdistus
- CVT:n puhdistus
- Polttoainesäiliön huohottimen vaihto
- Voiteluaineen tarkastus ja vaihto tarpeen mukaan (moottori, vaihteisto ja takatoisiopyörästä).

**ILMOITUS** Jos ajoneuvoa ei huolleteta, seurauksena saattaa olla mm. seuraavien komponenttien pysyvä vaurioituminen:

- moottori ja vaihteisto
- polttoainepumppu
- ACS-kompressori (vain LTD-malli)
- CVT
- etutasauspyörästä
- takatoisiopyörästä.

## Toimenpiteet, jos ajoneuvo pyörähtää ympäri

Kun ajoneuvo on pyörähtänyt ympäri tai jäänyt kumolleen, käännä se takaisin pyöriin. Tarkasta ajoneuvo vaurioiden varalta.

### VAROITUS

Älä koskaan käytä ajoneuvoa, jos se on vaurioitunut. Ota yhteys valtuutettuun Can-Am -jälleenmyyjään.

Jos ajoneuvossa ei ole vaurioita, katso osaa *HUOLTOTIEDOT* ja tarkasta seuraavat seikat.

- Tarkista, onko ilmansuodatinkoteloon kertynyt öljyä. Jos öljyä löytyy, puhdista ilmansuodatin ja sen kotelo.
- Tarkista moottorin öljymäärä ja lisää öljyä tarvittaessa.
- Tarkista moottorin jäähdytysnestemäärä ja lisää jäähdytysnestettä tarvittaessa.
- Tarkista vaihteiston öljymäärä ja lisää öljyä tarvittaessa.
- Tarkista takatoisiopyörästön öljymäärä ja lisää öljyä tarvittaessa.
- Käynnistä moottori. Jos öljynpaineen merkkivalo jää palamaan moottorin käynnistämisen jälkeen, pysäytä moottori välittömästi. Ota yhteys valtuutettuun Can-Am -jälleenmyyjään.

Aina kun ajoneuvo on kaatunut, valtuutetun Can-Am -jälleenmyyjään on tarkastettava se.

## Toimenpiteet, jos ajoneuvo uppoaa veteen

Jos ajoneuvo uppoaa veteen, sammuta moottori välittömästi. Älä käytä:

- mitään sähkölaitteita
- vinssiä (jos on)
- ACS:ää (LTD-malli).

Ajoneuvo on vietävä mahdollisimman nopeasti valtuutetulle Can-Am -jälleenmyyjälle. **ÄLÄ KOSKAAN YRITÄ KÄYNNISTÄÄ MOOTTORIA!**

**ILMOITUS** Ajoneuvon uppoaminen voi aiheuttaa vakavia vahinkoja, jos uudelleen käynnistämässä ei noudateta oikeita toimenpiteitä.

Suurita seuraavat toimenpiteet heti, kun ajoneuvo on saatu vedettyä pois vedestä:

- Tyhjennä CVT. Katso menetelmä tästä osasta.

**ILMOITUS** Valtuutetun Can-Am -jälleenmyyjän olisi huollettava ajoneuvo mahdollisimman pian.

# VIRITÄ AJO-OLOSUHTEIDEN MUKAAN

## **VAROITUS**

Jousituksen säätäminen saattaa vaikuttaa ajoneuvon käsiteltävyyteen. Käytä aina aikaa perehtyäksesi ajoneuvon käyttäytymiseen, kun olet muuttanut jotain jousituksen säätöä.

## **Jousituksen säätäminen**

Jousituksen säätäminen ja kuorma saattavat vaikuttaa ajoneuvosi käsiteltävyyteen ja ajomukavuuteen.

Jousituksen säätöjen valinta riippuu kuljettajan painosta, hänen henkilökohtaisista mieltymyksistään, ajoneuvopeudesta ja maasto-olosuhteista.

## **Jousen esijännityksen säätö**

## **VAROITUS**

Etu- ja takajousituksen vasen ja oikea säätö on aina asetettava samaan asentoon. Älä koskaan säädä vain yhtä iskunvaimenninta. Epätasainen säätö voi hankaloittaa käsiteltävyyttä ja aiheuttaa vakauden menetyksen sekä johtaa onnettomuuteen.

Lyhennä jousia jäykempää ajoa ja epätasaista, rankkaa ajo-olosuhdetta varten.

Pidennä jousia pehmeämpää ajoa ja tasaista ajo-olosuhdetta varten.

## **Kaikki mallit paitsi XT-P sekä LTD-mallien takajousitus**

Säädä jousen esikuormitusta kääntämällä säätönokkaa.

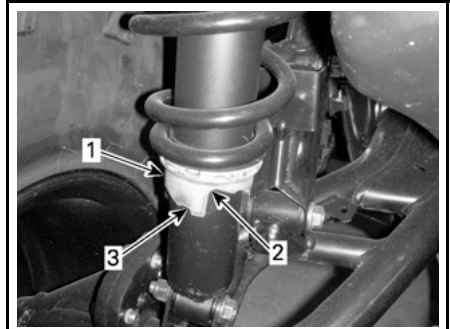

### **TYYPILLINEN**

1. Säätönokka
2. Pehmeämpi säätö
3. Jäykempi säätö

## **XT-P -malli**

Säädä jousen esikuormitusta kääntämällä säätörengasta.

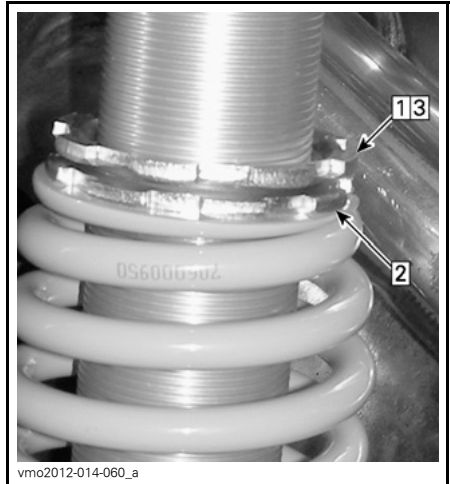

### **TYYPILLINEN**

- Askel 1: Löysää ylälukitusrenkas  
Askel 2: Käännä säätörengasta tarvittava määrä  
Askel 3: Kiristä ylälukitusrenkas

## **Iskunvaimentimen säädöt (XT-P -malli)**

Puristusvaimennus ohjaa iskunvaimentimen reagointia ajettaessa.

ASENTO	SÄÄTÖ	VAIKUTUS SUURISSA RÖYKYISSÄ
1	Pehmeä	Pehmeämpi puristusvaimennus
2	Keskinkertainen (Tehdas)	Keskinkertainen puristusvaimennus
3	Kova	Jäykempi puristusvaimennus

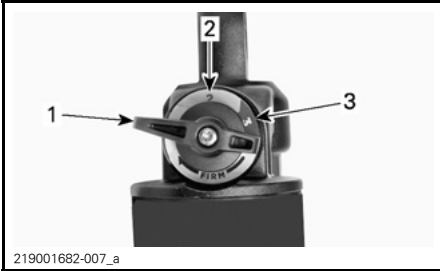

- 219001682-007\_a
1. Asento 1
  2. Asento 2
  3. Asento 3

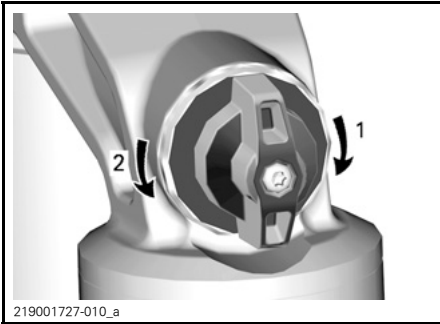

219001727-010\_a

**PURISTUSVAIMENNUS**

1. Lisää vaimennusta (jäykistää)
2. Vähentää vaimennusta (pehmentää)

Käännä säädintä myötäpäivään **lisätäksesi** iskunvaimentimen vaimennusta (jäykempi).

Käännä säädintä vastapäivään **vähentääksesi** iskunvaimentimen vaimennusta (pehmeämpi).

TOIMENPIDE	TULOS
Puristusvaimennuksen voimakkuuden lisääminen	Jäykempi puristusvaimennus
Puristusvaimennuksen voimakkuuden vähentäminen	Pehmeämpi puristusvaimennus

**VAROITUS**

Varmista, että puristusvaimennuksen säätö on sama molemmilla puolilla.

**Ilmasäädettävän jousituksen (ACS) säätö (vain LTD-malli)**

Tämän järjestelmän ansiosta kuljettaja voi säätää takajousitusta kätevästi vain painiketta painamalla. Kun ACS-jousituksen säätöä muutetaan, takaiskunvaimentimien ilmanpaine muuttuu muuttuen jousituksen voimakkuutta.

Ajoneuvossa on seuraavat säätömahdollisuudet.

ACS-JOUSITUKSEN SÄÄDÖT		
SÄÄTÖ	AJOMUKAVUUS	SUOSITELTAVA KUORMA
ACS 1	Pehmein	Vain kuljettaja
ACS 2	Pehmeä	
ACS 3	Puolipehmeä	Matkustajan TAI kuorman kuljettaminen
ACS 4	Puolijäykkä	
ACS 5	Jäykkä	Matkustajan JA kuorman kuljettaminen
ACS 6	Jäykin	

**VAROITUS**

Säädä aina ACS-jousitus kuorman mukaan. Noudata yllä mainittuja suosituksia ajoneuvosi kuormituksen (matkustaja ja kuorma) mukaisesti.

Kun haluat nähdä käytössä olevan säädön, menettele seuraavasti:

1. Paina TOIMINTATILAPAINIKETTA (M) (MODE), jotta näyttöön tulee näkyville AIR\_SUSP.
2. Tarkasta monitoimimittarista käytössä oleva säätö.

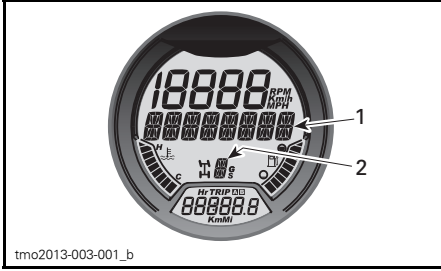

1. AIR\_SUSP näytössä
2. Käytössä oleva säätö

Kun haluat muuttaa käytössä olevan säädön toiseen, menettele seuraavasti:

1. Paina TOIMINTATILAPAINIKETTA (M) (MODE), jotta näyttöön tulee näkyville AIR\_SUSP.

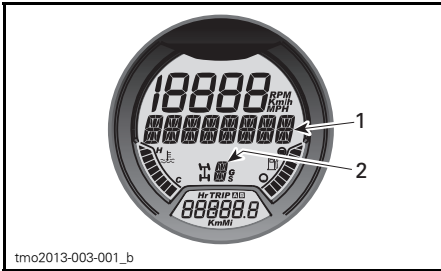

1. AIR\_SUSP näytössä
2. Käytössä oleva säätö

2. Paina ACS-painiketta useita kertoja, kunnes haluamasi säätö näkyy näytössä.

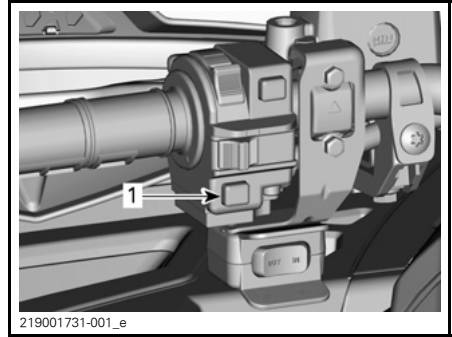

219001731-001\_e

TYYPILLINEN

1. ACS-painike

## ACS-jousituksen säädön hyväksyminen

Jos ACS-jousitus on säädetty kohtaan ACS 5 tai ACS 6 ennen ajoneuvon sammuttamista lyhyeksi aikaa, monitoimimittarissa näkyy käynnistettäessä rullaava viesti jousituksen säädön hyväksymistä varten. Varmista, että jousitus on säädetty kannettavan kuorman mukaan.

Kun haluat hyväksyä ACS-jousituksen säädön, paina ACS-painiketta ja vapauta se viestin näkyessä.

**HUOM:** Jos viestiä ei hyväksytä, jousitus palaa automaattisesti säätöön ACS 3.

**HUOM:** Jos TOIMINTATILAPAINIKETTA (M) (MODE), painetaan hyväksymisviestin näkyessä näytössä, jousitus palaa suoraan säätöön ACS 3.

**HUOM:** Jos ajoneuvossa on käynnistettäessä PERUUTUSvaihde valittuna, näytössä näkyy ohitusviesti hyväksymisviestin sijaan.

## Dynaamisen ohjaustehostimen (DPS) ohjausavustuksen tehon säätäminen (DPS:llä varustetut mallit)

Kolmitoiminen dynaaminen ohjaustehostin (Dynamic Power Steering, DPS) avustaa ohjausta helpottaen kuljettajan ajamista. Ohjausavustuksen

teho säätyy automaattisesti ajoneuvon nopeuden ja kuljettajan vaatimusten mukaisesti, jolloin se maksimaalisen ohjaustehon hitaissa nopeuksissa, jolloin avustuksen tehon tarve on yleensä suurempi. Nopeuden kasvaessa ohjausavustuksen teho vähenee progressiivisesti, jolloin kuljettajan ohjaustuntuma ja ohjaustarkkuus säilyvät maksimaalisina.

Ohjaustehostimen avustustasoja on valittavissa kolme erilaista: Minimi, keskivoimakas ja maksimi ohjaustehostus. Kukin tila jatkaa automaattisesti tehostuksen säätymistä ajoneuvon nopeuteen ja kuljettajan vaatimukseen nähden, joten tilaa ei tarvitse vaihtaa ajon aikana. Näiden tilojen avulla säädetään ohjausavustuksen teho kunkin kuljettajan mieltymysten mukaisesti.

Ajoneuvoon on esisäädetty seuraavat DPS-tilat.

DPS-TILA	
DPS MAX.	Maksimi ohjaustehostus
DPS MED.	Keskivoimakas ohjaustehostus
DPS MIN.	Minimi ohjaustehostus

Kun haluat nähdä aktiivisen DPS-tilan, menettele seuraavasti:

1. Paina **DPS**-painiketta ja vapauta se.

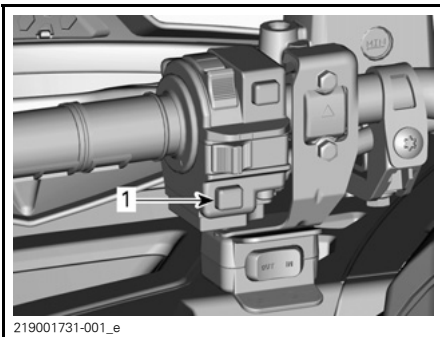

1. DPS-painike

2. Tarkasta monitoimimittarista aktiivisen DPS-tila.

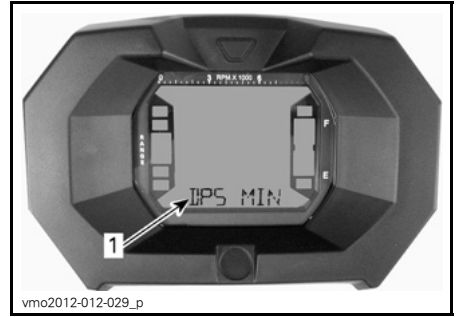

LCD-MITTARI

1. DPS-tila (Näyttö 3)

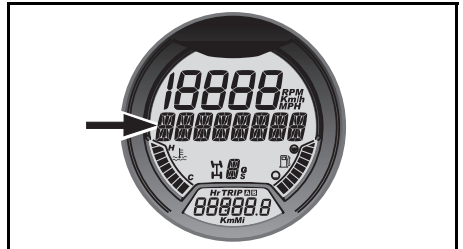

ANALOGINEN/DIGITAALINEN  
MITTARI

1. DPS-tilan näyttö

Kun haluat vaihtaa DPS-tilan, menettele seuraavasti:

1. Paina **DPS**-painiketta 2 sekunnin ajan siirtyäksesi seuraavaan säätöön.
2. Vapauta **DPS**-painike.
3. Toista kunnes haluamasi säätö on valittu.

**HUOM:** DPS:n säätäminen ei ole mahdollista, jos ajoneuvon vaihde on asetettu **PERUUTUS** asentoon tai jos ACS-tila (LTD-malli) on näkyvässä monitoimimittarissa.

# AJONEUVON KULJETTAMINEN

Kun ajoneuvoa siirtokuljetetaan, kiinnittää se sopivilla kiinnikkeillä peräkärriin tai avopakettiautoon. Tavallisten köysien käyttö ei ole suositeltavaa.

## **VAROITUS**

Älä hinaa tätä ajoneuvoa auton tai toisen ajoneuvon perässä. Käytä peräkärriä. Älä koskaan kallista ajoneuvoa siirtokuljetusta varten sen pituussuunnassa. Ajoneuvon on oltava sen normaalissa käyttöasennossa (kaikkien neljän renkaan päällä).



Muista:

- Tyhjentää ajoneuvon tavaratelineet ennen siirtokuljetusta.
- Siirtää vaihdevipu PARK-asentoon.

- Kytkeä seisontajarru.
- Kiinnittää ajoneuvo etu- ja takakiinnityspisteistä.



1. Etukiinnityspisteen sijainti

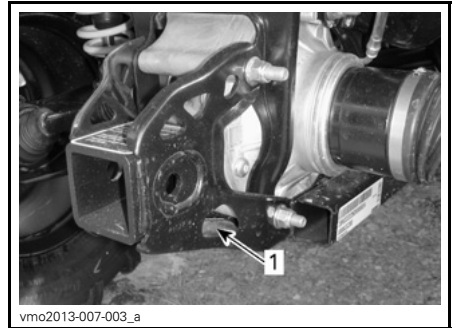

1. Takakiinnityspisteen sijainti

**ILMOITUS** Ajoneuvon kiinnittäminen muista kohdista voi vahingoittaa sitä.



***HUOLTO***

# HUOLTOTAULUKKO

Huoltotoimenpiteiden suorittaminen on erittäin tärkeää, jotta ajoneuvosi pysyy turvallisessa käyttökunnossa. Ajoneuvo on huollettava huoltotaulukon mukaisesti.

Huoltotaulukosta huolimatta käyttöä edeltävä tarkastus on suoritettava.

Omistajan valitsema korjaamo tai henkilö voi suorittaa pakokaasupäästöihin vaikuttavien laitteiden ja järjestelmien huolto-, vaihto- tai korjaustoimenpiteitä. Nämä ohjeet eivät edellytä BRP:n tai valtuutetun Can-Am -jälleenmyyjän osia tai palveluita. Vaikka valtuutetulla Can-Am -jälleenmyyjällä on erittäin kattavat tekniset tiedot ja työkalut Can-Am ATV:n huoltamista varten, pakokaasupäästöihin liittyvä takuu ei edellytä tässä tapauksessa Can-Am -jälleenmyyjän tai minkään sellaisen yrityksen palveluiden käyttämistä, joka on liiketoimintasuhteessa BRP:n kanssa. Pakokaasupäästöihin liittyvissä takuuhakemuksissa BRP rajoittaa pakokaasupäästöihin liittyvien osien diagnosoinnin ja korjaamisen valtuutetuille Can-Am -jälleenmyyjille. Katso takuuhakemuksiin liittyviä tietoja tämän kirjan kohdasta *USA:N EPA-PÄÄSTÖIHIN LIITTYVÄ TAKUU*. Asianmukainen huollon suorittaminen on omistajan vastuulla. Takuuhakemus voidaan hylätä muun muassa, jos omistaja tai käyttäjä on aiheuttanut vian vääränlaisilla huoltotoimenpiteillä tai käyttämällä ajoneuvoa väärin.

Sinun on noudatettava polttoainetta koskevia edellytyksiä, jotka löytyvät tämän käsikirjan polttoainetta käsittelevästä kappaleesta. Vaikka saatavilla olisikin polttoainetta, joka sisältää enemmän kuin 10 % etanolia, USA:N EPA kieltää sellaisen polttoaineen käytön, joka sisältää yli 10 % etanolia. Kielto koskee myös tätä ajoneuvoa. Jos tässä moottorissa käytetään polttoainetta, joka sisältää yli 10 % etanolia, saattaa pakokaasupäästöjen rajoittamista säätelevä järjestelmä vaurioitua.

## VAROITUS

Ajoneuvon asianmukaisen huollon laiminlyönti ja huoltotaulukon noudattamatta jättäminen saattaa tehdä ajoneuvosta epäturvallisen käyttää.

## RANKAT PÖLYISET OLOSUHTEET

### Moottorin ilmansuodattimen huolto-ohjeet

Ilmansuodattimen huolto on suoritettava ajo-olosuhteista riippuen.

Ilmansuodattimen huoltovälejä on lyhennettävä seuraavissa pölyisissä olosuhteissa:

- Ajettaessa kuivalla hiekalla.
- Ajettaessa kuivan maa-aineksen peittämällä pinnoilla.
- Ajettaessa kuivilla sorateilla tai vastaavissa olosuhteissa.

**HUOM:** Jos näissä olosuhteissa ajetaan ajoneuvoryhmässä, ilmansuodatin on huollettava vielä useammin.

## HUOLTOAIKATAULU SELITYS

Käyttö reittiolosuhteissa

Käyttö rankoissa olosuhteissa (pölyistä tai mutaista) tai raskaiden kuormien kuljettaminen

## HUOLTOTAULUKKO

Varmista, että suoritat asianmukaiset huoltotoimenpiteet taulukoissa suositeltujen huoltovälien mukaisesti. Jotkut huoltotaulukon toimenpiteistä on suoritettava kalenterin mukaisesti, riippumatta käyttötuntien tai ajotuntien määrästä.

<b>JOKA 1500 KM TAI 50 KÄYTTÖTUNTIA (kumpi ehdoista täyttyy ensiksi)</b>
<b>JOKA 750 KM TAI 25 KÄYTTÖTUNTIA (kumpi ehdoista täyttyy ensiksi)</b>
Tarkasta ja puhdista moottorin ilmansuodatin. Vaihda tarpeen mukaan
Tarkasta akkuliitokset
Voitele takanivelakselin nivel
Tarkasta raidetangon päiden ja pallonivelten välys ja suojien kunto
Voitele jousituksen etutukivarsien helat
Voitele takavakaajan tangon helat
Tarkasta vetoakselien kumisuojat ja suojukset
Tarkasta jarrupalat. Vaihda tarpeen mukaan
Tarkasta pyöränlaakerit epänormaalin vällyksen varalta
Tarkasta ja puhdista CVT:n (portaaton voimansiirto) ilmansuodatin Vaihda tarvittaessa. (Jos varusteena)
Kiristä beadlock-vanteiden pultit (jos varusteena)
Voitele iskunvaimentimien alapallolaakerit (Outlander LTD ja XT-P)
Voitele iskunvaimentimien yläpallolaakerit (Outlander LTD)

<b>JOKA 3000 KM TAI 100 KÄYTTÖTUNTIA (kumpi ehdoista täyttyy ensiksi)</b>
<b>JOKA 1500 KM TAI 50 KÄYTTÖTUNTIA (kumpi ehdoista täyttyy ensiksi)</b>
Säädä venttiilin välys.
Puhdista äänenvaimentimen kipinäsuoja
Tarkasta ja puhdista kaasuläppärunko
Vaihda polttoainesäiliön ilmaletkun huohottimen suodatin
Tarkasta CVT:n variaattorihihna ja puhdista CVT-variaattorit
Voitele I-variaattorin yksisuuntainen laakeri
Tarkasta ACS-jousituksen letkujen kunto (LT)
<b>Seuraavat toimenpiteet suoritetaan vähintään kerran vuodessa:</b>
Vaihda moottoriöljy ja öljynsuodatin
Voitele kaasuvaijeri
Tarkasta ja puhdista jarrujärjestelmä
Tarkasta akun kunto

**JOKA 3000 KM TAI 100 KÄYTTÖTUNTIA (kumpi ehdoista täyttyy ensiksi)**

**JOKA 1500 KM TAI 50 KÄYTTÖTUNTIA (kumpi ehdoista täyttyy ensiksi)**

Tarkasta ohjausjärjestelmä epänormaalin välyksen varalta

Tarkasta etutasauspyörästön ja takatoisiopyörästön öljymäärä ja että öljy ei ole likaista

Tarkista vaihteiston öljymäärä ja että öljy ei ole likaista

**SUORITA ENSIKSI 3000 KM JA SITTEN 6000 KM JA NOUDATA SIT-  
TEN MÄÄRÄAIKAISTAULUKKOA**

**SUORITA ENSIKSI 1500 KM JA SITTEN 6000 KM JA NOUDATA SIT-  
TEN MÄÄRÄAIKAISTAULUKKOA**

Vaihda vaihteistoöljy

Puhdista ajoneuvon nopeusanturi (VSS)

**JOKA 6000 KM TAI 200 KÄYTTÖTUNTIA (kumpi ehdoista täyttyy ensiksi)**

**JOKA 3000 KM TAI 100 KÄYTTÖTUNTIA (kumpi ehdoista täyttyy ensiksi)**

Tarkasta jäähdytysjärjestelmä.

Tarkasta moottorin jäähdytysnesteen väkevyyys

Tarkasta, ettei polttoainejärjestelmässä ole vuotoja.

Tarkasta polttoainepumpun paine.

Vaihda sytytystulpat

Vaihda etutasauspyörästön öljy

Vaihda takatoisiopyörästön öljy

Vaihda vaihteistoöljy

Tarkasta syöttö- ja lähtöakselin tiivisteet (vaihdelaatikko, tasauspyörästö, toisiopyörästö)

Puhdista ajoneuvon nopeusanturi

Puhdista ja voitele ohjauspylvään alaosan ja yläosan laakeripuolikkaat

**Seuraavat toimenpiteet suoritetaan vähintään kahden vuoden välein:**

Vaihda jarruneste

**JOKA 12 000 KM TAI VIIDEN VUODEN VÄLEIN (kumpi tahansa täyttyy ensin)**

**JOKA 6000 KM TAI VIIDEN VUODEN VÄLEIN (kumpi tahansa täyttyy ensin)**

Vaihda moottorin jäähdytysneste

# HUOLTOTOIMENPITEET

Tämä osa sisältää ohjeet perushuolto-toimenpiteitä varten.

## **VAROITUS**

Irrota aina D.E.S.S.-avain D.E.S.S.-pistokkeesta ennen minkään huoltotoimenpiteen suorittamista, ellei toisin ilmoiteta.

## **VAROITUS**

Mikäli joudutaan irrottamaan jokin lukituslaite (esim. kiinnitysnauha, itselukkiutuva kiinnike jne.), se on aina vaihdettava uuteen.

## Ilmansuodatin

### Ilmansuodattimen huolto-ohjeet

Kuten missä tahansa ATV:ssä, ilmansuodattimen huolto on ensiarvoisen tärkeää moottorin suorituskyvyn ja käyttöiän kannalta.

Ilmansuodattimen huolto on suoritettava ajo-olosuhteista riippuen.

Ilmansuodattimen huoltovälejä on lyhennettävä ja öljyä lisättävä vaahtomuovisuodattimeen seuraavissa pölyisissä olosuhteissa:

- Ajettaessa kuivalla hiekalla.
- Ajettaessa kuivan maa-aineksen peittämällä pinnoilla.
- Ajettaessa kuivilla sorateillä tai vastaavissa olosuhteissa.

**HUOM:** Jos näissä olosuhteissa ajetaan ajoneuvoryhmässä, ilmansuodatin on huollettava vielä useammin. Katso huoltotoimenpiteet tässä kappaleessa olevasta kohdasta **ILMANSUODATTIMEN PUHDISTUS JA ÖLJYÄMINEN**.

**HUOM:** Lisävarusteena saatavaa, pölyisiin olosuhteisiin tarkoitettua esisuodatinta voidaan käyttää. Ota yhteys valtuutettuun Can-Am-jälleenmyyjään lisätietojen saamiseksi.

## Ilmansuodattimen irrottaminen

**ILMOITUS** Älä koskaan poista tai tee muutoksia ilmansuodattimen kotelon osiin. Muussa tapauksessa moottorin suorituskyky voi kärsiä tai voi tapahtua vahinkoja. Moottori on kalibroitu toimimaan nimenomaan näillä komponenteilla.

Irrota istuin.

Poista konsoli.

Nosta takaosaa ylöspäin kunnes pultit vapautuvat läpiviennestä.

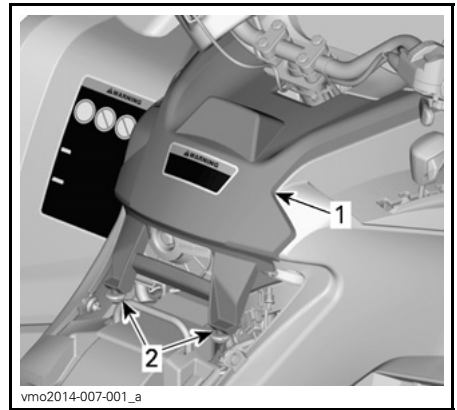

### TYYPILLINEN

1. Konsoli
2. Pultit ja läpiviennit

Vedä konsolia taaksepäin.

Kierrä ilmansuodattimen kantta vastapäivään irrottaaksesi sen.

**HUOM:** Voit käyttää hylsyavainta irrottamisen helpottamiseksi.



1. Ilmansuodattimen kansi

Irrota ilmansuodatin.



ILMANSUODATTIMEN IRROTTAMINEN

### Moottorin ilmansuodattimen kotelon tarkastaminen ja vedenpoisto

1. Irrota VASEN sivupaneeli.
2. Tyhjennä ilmansuodattimen kotelon imutyhjennysputki.

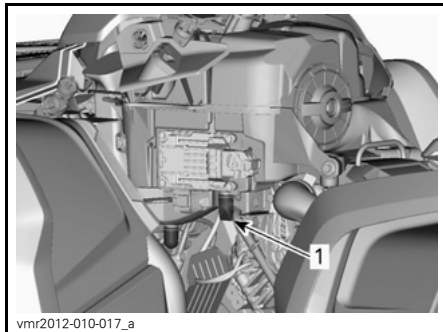

TYYPILLINEN - JOTKUT KOMPONENTIT ON IRROTETTU SELKEYDEN VUOKSI

1. Ilmansuodattimen kotelon imutyhjennysputki

3. Tarkista, onko ilmansuodattimen liikkaisen ilman kammiossa likaa.
  - Jos kammiossa on likaa tai vettä, puhdista se polynimurilla.

**ILMOITUS** Älä puhalla paineilmaa ilmansuodattimen kammioon.

4. Tarkista ilmansuodattimen tyhjennysputki (puhtaan ilman kammio).
  - Jos likaa tai vettä löytyy, katso osaa **ERIKOISTOIMENPITEET**.
  - Tutki, mistä epäpuhtaudet ovat peräisin.

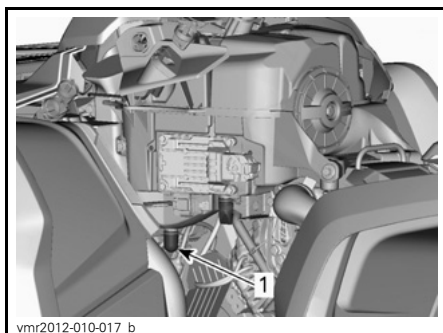

TYYPILLINEN - JOTKUT KOMPONENTIT ON IRROTETTU SELKEYDEN VUOKSI

1. Ilmansuodattimen tyhjennysputki

## Ilmansuodattimen puhdistus ja öljyäminen

**⚠ TÄRKEÄÄ** Käytä aina asianmukaista ihoa suojaavaa suojavaatetusta ja silmäsuojia. Kemikaaliroskeet saattavat aiheuttaa iho- ja silmävammoja.

### Paperisuodattimen puhdistus

1. Varmista, että vaahtomuovisuodatin on irrotettu paperisuodattimesta.
2. Naputa suuret pölykertymät pois paperisuodattimesta.

Tällöin lika ja pöly pääsevät poistumaan paperisuodattimesta.

**HUOM:** Paperisuodattimen käyttöikä on rajallinen, likainen tai tukkeutunut suodatin on vaihdettava uuteen.

**ILMOITUS** Emme suosittele paineilman puhaltamista paperisuodattimeen, koska se saattaisi vaurioittaa paperikuituja ja huonontaa suodattimen suodatuskykyä pölyisessä ympäristössä.

**ILMOITUS** Älä pese paperisuodattinta millään puhdistusaineella.

### Vaahtomuovisuodattimen puhdistus

1. Suihkuta vaahtomuovisuodattimen sisälle ja ulkopinnalle hyvälaatuaista ilmansuodattimen puhdistusainetta sekä noudata valmistajan ohjeita.
2. Kuivaa vaahtomuovisuodatin täysin.

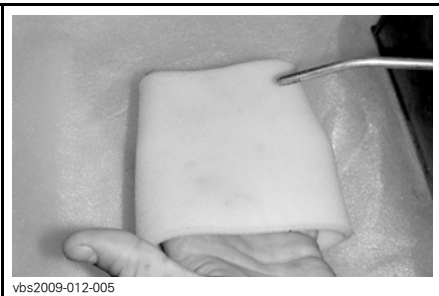

vbs2009-012-005

TYYPILLINEN - KUIVA

**HUOM:** Toinen käsittelykerta voi olla tarpeen, jos panos on voimakkaasti likaantunut.

### Vaahtomuovisuodattimen öljyäminen

1. Varmista, että ilmansuodatin on puhdas. Katso **VAAHTOMUOVISUODATTIMEN PUHDISTAMINEN**.
2. Suihkuta **ILMANSUODATINÖLJYÄ** (P/N 219 700 340) tai vastaavaa aiemmin kuivattuun vaahtomuovisuodattimeen.



ILMANSUODATINÖLJY (P/N 219 700 340)



TYYPILLINEN - ÖLJYÄ VAAHTOMUOVISUODATIN

3. Anna asettua 3-5 minuutin ajan.
4. Poista liika öljy, joka saattaisi kulkeutua paperisuodattimeen, käärimällä vaahtomuovisuodatin imukykyiseen liinaan ja puristamalla kevyesti. Näin varmistat myös öljyn levittymisen koko vaahtomuovisuodattimeen.

5. Asenna vaahtomuovisuodatin paperisuodattimen päälle.

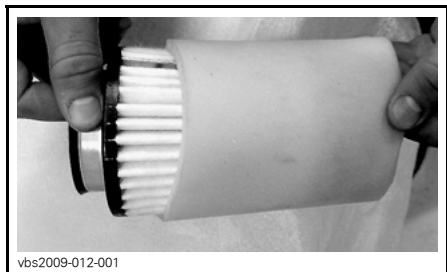

vbs2009-012-001

**TYYPILLINEN**

6. Rasvaa kevyesti suodattimen muovirunko asennuksen ja seuraavan irrottamisen helpottamiseksi.

**Ilmansuodattimen asennus**

Rasvaa kevyesti O-rengastiiviste ja ilmansuodattimen muovirunko.

Asenna ilmansuodatin takaisin päinvastaisessa järjestyksessä kuin irrotit sen.

Varmista, että ilmansuodattimen kansi on oikein lukittu ilmansuodattimen koteloon. Katso merkit suodattimen kannessa ja kotelossa.

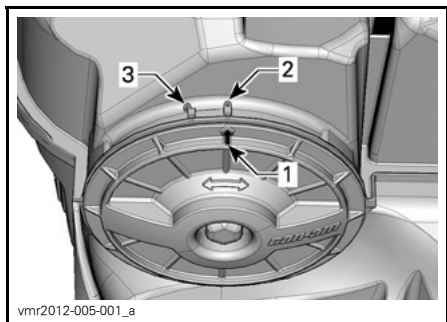

vmr2012-005-001\_a

1. Kannen asentomerkki
2. Lukittu
3. Lukitsematta

Asenna konsoli takaisin päinvastaisessa järjestyksessä kuin irrotit sen. Kiinnitä lisäksi huomiota seuraaviin seikkoihin.

Kohdista konsolin etukielekkeet aukkojen kanssa, työnnä sitten konsolia eteenpäin.

Kohdista sitten pultit konsolin takaosan läpivientien kanssa ja työnnä pultteja läpivientien sisään kunnes ne kytkeytyvät läpivienteihin.

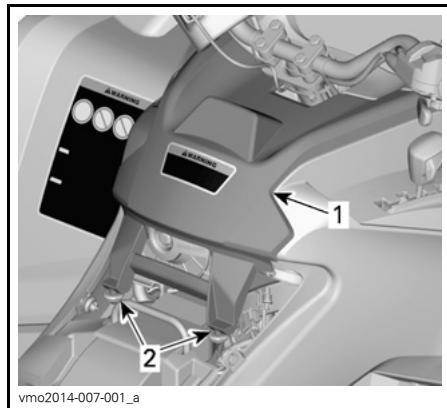

vmo2014-007-001\_a

**TYYPILLINEN**

1. Konsoli
2. Pultit ja läpiviennit

**Moottoriöljy**

**Moottoriöljyn määrä**

**ILMOITUS** Tarkasta taso säännöllisesti ja täytä tarvittaessa. **Älä täytä yli.** Moottorin/vaihteiston käyttö asiaankuulumattomalla öljymäärällä vaurioittaa vakavasti moottoria/vaihteistoa. Pyyhi vuoto pois.

**HUOM:** Varmista öljymäärää tarkastaessasi myös, että moottorin alueella ei näy vuotoja.



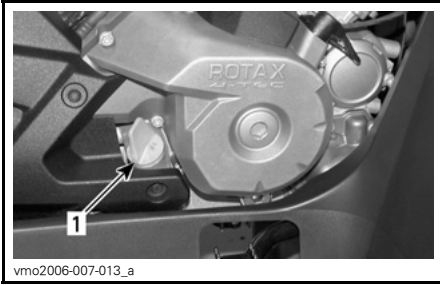

**TYYPILLINEN - MOOTTORIN OIKEA PUOLI**  
1. Mittatikku

Kun ajoneuvo on tasaisella alustalla ja moottori kylmä, ei käynnissä, tarkista öljymäärä seuraavasti:

1. Kierrä mittatikku irti, vedä se pois ja pyyhi puhtaaksi.
2. Asenna mittatikku takaisin ja kierrä se täysin kiinni.
3. Vedä mittatikku pois ja tarkista öljymäärä. Sen pitäisi olla ylempään merkin kohdalla, tai lähellä sitä.

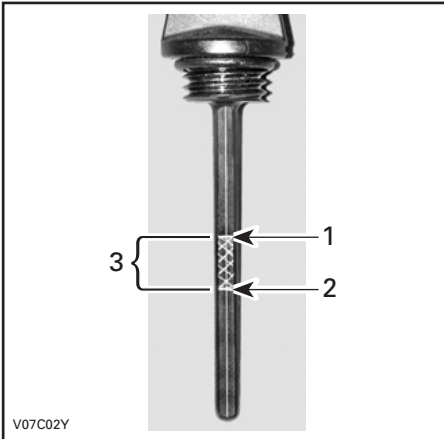

**TYYPILLINEN**

1. Täynnä
2. Lisää
3. Toiminta-alue

Poista mittatikku lisätäksesi öljyä. Vältä ylivuoto asettamalla suppilo mittatikuputkeen.

Lisää pieni määrä suositeltua öljyä ja tarkasta uudelleen öljyn pinnan taso.

Toista edellä mainittua menetelmää, kunnes öljyn pinnan taso on mittatikan ylempään merkin kohdalla. **Älä täytä yli.**

Kiristä mittatikku paikoilleen huolellisesti.

## Suosittelava moottoriöljy

Käytä kesällä:

SUOSITELTAVA TUOTE HUOLLOSSA	
Muulla kuin USA:ssa	XPS SYNT. 4-TAHTI SEOSÖLJY (KESÄLAATU) (P/N 619 590 109)
USA:ssa	XPS OSASYNTEETTINEN 4-TAHTIÖLJY (P/N 293 600 121)

Käytä kaikkina vuodenaikoina:

SUOSITELTAVA TUOTE HUOLLOSSA	
Muulla kuin USA:ssa	XPS SYNTEETTINEN 4-TAHTIÖLJY (KAIKKI VUODENAJAT) (P/N 619 590 114)
USA:ssa	XPS SYNTEETTINEN 4-TAHTIÖLJY (P/N 293 600 112)

**HUOM:** XPS-öljy on valmistettu ja testattu erityisesti tämän moottorin vaativia käyttöolosuhteita varten. BRP suosittelee käyttämään sen XPS 4-tahtiöljyä.

Jos XPS-moottoriöljyä ei ole saatavana, käytä 4-tahtimoottoriöljyä SAE 5W40, joka vastaa tai ylittää API-luokituksen SJ, SL, SM tai SN. Tarkista aina, että öljykanisterin API-merkinnässä on ainakin yksi em. kirjainyhdistelmästä.

**ILMOITUS** Tälle moottorille sopimattoman öljyn käytöstä aiheutuneet vahingot eivät välttämättä kuulu BRP:n rajoitetun takuun piiriin.

## Moottoriöljyn vaihtaminen

Käynnistä moottori ja lämmitä se. Sammuta moottori.

Varmista, että ajoneuvo on tasaisella alustalla.

Irrota mittatikka.

Puhdista öljyn tyhjennystulpan ympäristö.

Aseta öljyn tyhjennystulpan alle sopiva astia.

Ruuvaa öljyn tyhjennystulppa auki.

**! TÄRKEÄÄ** Moottoriöljy voi olla erittäin kuuma. Älä polta itseäsi – älä koske moottorin täyttöaukon kanteen moottorin ollessa kuuma. Odota kunnes moottoriöljy on lämmintä.

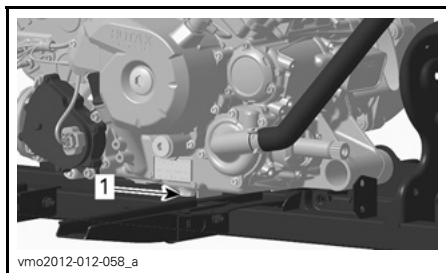

1. Tyhjennystulppa

Anna öljyn valua öljynsuodattimesta tarpeeksi kauan.

Vaihda öljynsuodatin. Katso **ÖLJYNSUODATIN** tässä kappaleessa.

Vaihda öljyn tyhjennystulpan tiiviste.

Pyyhi tiivisteeseen ympäristö moottorissa ja öljyn tyhjennystulpassa ja kiinnitä tulppa paikalleen.

Lisää moottoriin oikea määrä suositeltua öljyä.

Katso öljysäiliön tilavuus kohdasta **TEKNISET TIEDOT**.

Käynnistä moottori ja anna käydä muutamia minuuttia tyhjäkäynnillä.

Varmista, ettei öljynsuodattimen tai öljyn tyhjennystulpan alueilla näy vuotoa.

Sammuta moottori.

Anna öljyn valua takaisin kampikammioon ja tarkasta sitten öljyn pinnan taso.

Täytä tarpeen mukaan.

Hävitä öljy paikallisten määräysten mukaan.

## Öljynsuodatin

### Öljynsuodattimen irrottaminen

Irrota seuraavat osat, jotta pääset käsiksi öljynsuodattimeen:

- Istuin
- Konsoli
- Oikea sivupaneeli
- Oikea jalkatukipaneeli.

1. Puhdista öljynsuodattimen alue.
2. Irrota öljynsuodattimen kannen ruuvit.
3. Irrota öljynsuodattimen kansi.
4. Irrota öljynsuodatin.

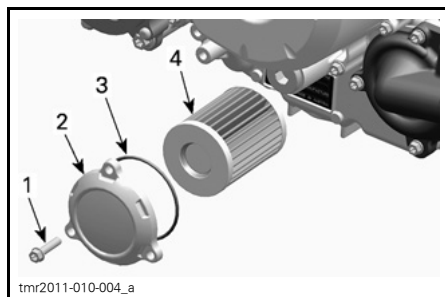

1. Öljynsuodattimen ruuvi
2. Öljynsuodattimen kansi
3. O-rengas
4. Öljynsuodatin

### Öljynsuodattimen asentaminen

1. Tarkasta ja puhdista öljynsuodattimen syöttö- ja poistoalueet liasta ja muista epäpuhtauksista.

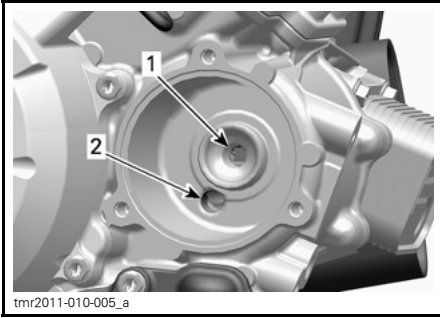

tmr2011-010-005\_a

1. Poistaaukko moottoriöljyn syöttöjärjestelmään
2. Syöttöaukko öljypumpusta öljynsuodattimeen
2. Asenna UUSI O-renkas öljynsuodattimen kanteen.
3. Asenna suodatin kanteen.
4. Laita O-renkaaseen ja suodattimen päähän öljyä.

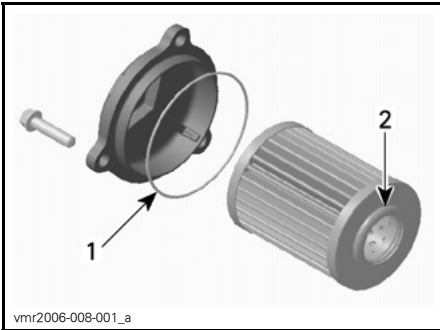

vmr2006-008-001\_a

1. Hieman öljyä
2. Hieman öljyä
5. Asenna kansi moottoriin.
6. Kiristä öljynsuodattimen kannen ruuvit suositeltuun momenttiin.

## KIRISTYSMOMENTTI

Öljynsuodattimen  
kannen ruuvit

10 N•m ± 1 N•m

7. Asenna muut osat takaisin paikoilleen, jos ne kuuluvat varustukseen.

## Jäähdytin

### Jäähdyttimen tarkastus

Tarkasta ajoittain, että jäähdyttimen ympäristö on puhdas.



vmo2012-012-041

### TYYPILLINEN - OSIA IRROTETTU SELKEYDEN VUOKSI

Tarkasta, ettei jäähdyttimessä ja letkuissa ole vuotoja tai muita vaurioita.

Tarkasta jäähdyttimen lamellit. Niissä ei saa olla mutaa, likaa, lehtiä tai muita kerääntymiä, jotka voisivat estää jäähdytintä jäähdyttämästä kunnolla.

Poista käsin niin paljon kerääntymiä kuin mahdollista. Jos käytettävissä vettä, yritä huuhtoa jäähdyttimen lamellit vedellä.

**HUOM:** Voit irrottaa sisälokasuojat puhdistamisen helpottamiseksi.

Käytä puutarhaletkua huuhtomiseen, jos sellainen on käytettävissä.

**⚠ TÄRKEÄÄ** Älä koskaan puhdistaa kuumaa jäähdytintä käsin. Anna jäähdyttimen jäähtyä ennen puhdistamista.

**ILMOITUS** Varo jäädyttimen lamellien vahingoittamista puhdistuksen yhteydessä. Älä käytä mitään esinettä/työkalua, joka voisi vaurioittaa lamelleja. Lamellit ovat taroituksella ohuet, jotta ne jäädyttävät kunnolla. KÄYTÄ PESUUN VAIN ALHAISTA PAINETTA, ÄLÄ KOSKAAN KÄYTÄ KORKEAPAINEPESURIÄ.

Ota yhteys valtuutettuun Can-Am -jälleenmyyjään, johonkin korjaamoon tai valitsemaasi henkilöön jäähdytysjärjestelmän toiminnan tarkastamista varten.

## Moottorin jäähdytysneste

### Moottorin jäähdytysnestemäärän tarkastaminen

#### VAROITUS

Tarkasta jäähdytysnesteen pinnan taso moottorin ollessa kylmä. Älä koskaan lisää jäähdytysnestettä jäähdytysjärjestelmään moottorin ollessa kuuma.

Aseta ajoneuvo tasaiselle alustalle.

Irrota mittarin tuki.

Irrota jäähdytysnestesäiliön korkki.

Ajoneuvon ollessa tasaisella alustalla nesteen pitäisi olla jäähdytysnestesäiliön MIN- ja MAX-merkkien välissä.



vmo2012-012-042\_a

1. Moottorin jäähdytysnestesäiliö

**HUOM:** Nesteen pinta voi olla hieman MIN-merkin alapuolella, kun lämpötila on alle 20°C.

Lisää jäähdytysnestettä tarvittaessa.

#### VAROITUS

Varoitus: Älä irrota jäähdytysnestesäiliön korkkia moottorin ollessa kuuma.

Käytä suppiloa, jotta nestettä ei loisku yli. Älä täytä yli.

Aseta säiliön korkki huolellisesti paikalleen ja kiristä se.

Asenna mittarin tuki takaisin paikalleen.

#### VAROITUS

Älä polta itseäsi – älä koske jäädyttimen täyttöaukon kanteen moottorin ollessa kuuma.

**HUOM:** Useasti lisää jäähdytysnestettä tarvitseva jäähdytysjärjestelmä merkitsee vuotoja tai moottoriongelmia. Ota yhteys valtuutettuun Can-Am -jälleenmyyjään.

**ILMOITUS** Älä säilytä mitään esineitä mittarin tuen alla.

### Suosittelava moottorin jäähdytysneste

BRP:N SUOSITTELEMA TUOTE	JÄÄHDYTYSNESTE
Suomi, Norja ja Ruotsi	LONG LIFE -JÄÄHDYTYSNESTE (F) (P/N 619 590 204)
Kaikki muut maat	LONG LIFE -JÄÄHDYTYSNESTE (P/N 219 702 685)
Ellei saatavilla, niin vaihtoehtoisesti	Tislattun veden ja pakkasnesteen sekoitus (50 % tislattua vettä, 50 % pakkasnestettä)

**ILMOITUS** Käytä aina etyyglykoli-jäänestoainetta, joka sisältää ruosteenestoaineen ja on tarkoitettu erityisesti alumiinisille moottoreille.

## Moottorin jäähdytysnesteen vaihtaminen

Jäähdytysjärjestelmän tyhjentäminen

Irrota mittarin tuki.

Irrota jäähdytysnestesäiliön korkki.

### **VAROITUS**

**Varoitus:** Älä irrota painekorkkia moottorin ollessa kuuma palovammavaaran vuoksi.



vmo2012-012-042\_a

1. Moottorin jäähdytysnestesäiliön korkki

Ruuvaa jäähdytysnesteen tyhjennystulppa auki ja anna jäähdytysnesteen valua sopivaan astiaan.

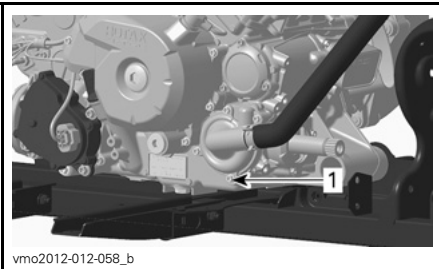

vmo2012-012-058\_b

1. Jäähdytysnesteen tyhjennystulppa

**HUOM:** Älä avaa jäähdytysnesteen tyhjennystulppaa kokonaan.

### **650-mallit**

Irrota jäähdyttimen alaletku ja tyhjennä jäljellä oleva jäähdytysneste sopivaan astiaan.

**HUOM:** Huomioi ja muista letkunkiristimen paikka jäähdyttimen alaletkussa.

Asenna jäähdytysletkun ja sen kiristin siten kuin se oli irrotettaessa.

### **Kaikki mallit**

Asenna jäähdytysjärjestelmän tyhjennystulppa takaisin paikalleen uuden tiivisterenkaan kanssa.

Kiristä jäähdytysnesteen tyhjennystulppa paikalleen.

**JÄÄHDYTYSJÄRJESTELMÄN  
TYHJENNYSTULPAN KIRISTYS-  
MOMENTTI**

9 N•m - 11 N•m

Ilmaa jäähdytysjärjestelmä, katso **JÄÄHDYTYSJÄRJESTELMÄN ILMAAMINEN**.

**Jäähdytysjärjestelmän täyttäminen ja ilmaaminen**

1. Ruuvaa etu- ja takasyntereiden yläpuolella olevat ilmausruuvit auki.



tmo2011-001-501\_a

**TYYPILLINEN**

1. Etusylinterin ilmausruuvi

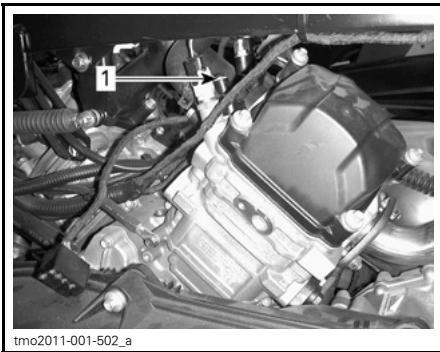

tmo2011-001-502\_a

**TYYPILLINEN**

1. Takasynterinterin ilmausruuvi

2. Lisää jäähdytysnestettä jäähdytysjärjestelmään kunnes sitä tulee ilmausruuvista(-ruuveista) ulos.

**650-mallit**

3. Purista jäähdytysnesteletkun yläosaa jäähdyttimen ja jäähdytysnestepumpun väliltä useita kertoja, kunnes ilmaa tulee letkun korkeimmasta kohdasta.

**Kaikki mallit**

4. Asenna ilmausruuvi(t) paikoilleen UUSIA tiivisterenkaita käyttäen ja kiristä seuraavan taulukon mukaiseen momenttiin.

KIRISTYSMOMENTTI	
Ilmausruuvit	5,0 N•m ± 0,6 N•m

5. Jatka jäähdytysnesteen lisäämistä kunnes järjestelmä on painekorkkiin saakka täysi.
6. Täytä jäähdytysnestesäiliö MAKS-merkkiin saakka.
7. Käytä moottoria tyhjäkäynnillä ilman painekorkkia. Lisää jäähdytysnestettä hitaasti tarvittaessa.
8. Odota tässä vaiheessa, kunnes moottori saavuttaa normaalin käyttölämpötilan.
9. Paina kaasuvipua pari kolme kertaa; lisää sitten tarvittaessa jäähdytysnestettä.
10. Sammuta moottori ja anna sen jäähtyä.
11. Asenna jäähdytysnestesäiliön korkki takaisin paikalleen.
12. Tarkasta jäähdytysnesteen taso paisuntasäiliössä, ja ettei missään liitoksissa ole vuotoja.

**Äänenvaimentimen kipinäsuoja**

**Äänenvaimentimen kipinäsuojan puhdistaminen ja tarkastaminen**

**HUOM:** Kipinäsuojan ruudun vaihtaminen on tarpeen ainoastaan, jos se on vahingoittunut.

**⚠ TÄRKEÄÄ** Anna jäähdytysjärjestelmän jäähtyä ennen puhdistamista ja tarkastamista.

Irrota äänenvaimentimen suoja. Hävitä kiinnitysruuvit.

**ILMOITUS** Älä käytä minkään ruuvien irrottamiseen mitään iskutyökalua.

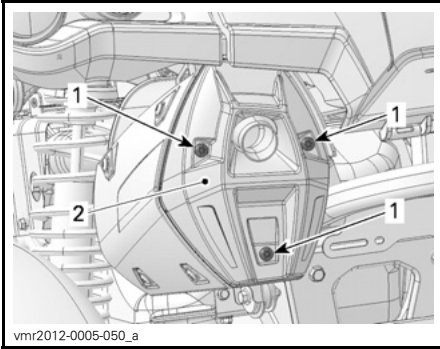

**TYYPILLINEN**

1. Ruuvit
2. Suoja

Irrota pakoputken kiinnitysruuvit ja hävitä ne.

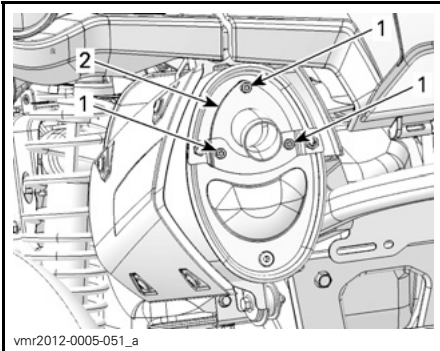

**TYYPILLINEN**

1. Ruuvit
2. Pakoputki

Irrota pakoputki, tiiviste (hävitä) ja kipinäsuoja.

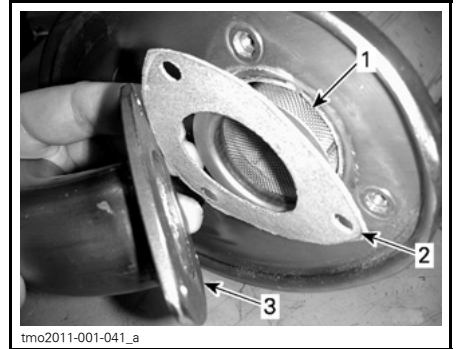

**TYYPILLINEN**

1. Kipinäsuoja
2. Tiiviste
3. Pakoputki

Irrota kipinänsammuttimessa oleva karsta harjalla.

**ILMOITUS** Käytä varovasti pehmeätä harjaa välttääksesi kipinäsuojan verkon vahingoittumisen.

**⚠ TÄRKEÄÄ** Käytä silmäsuojaimia ja hanskoja.



1. Puhdista kipinäsuoja

Tarkasta kipinäsuojan verkko vaurioiden varalta. Vaihda tarpeen mukaan.

**HUOM:** Kipinäsuojan ruudun vaihtaminen on tarpeen ainoastaan, jos se on vahingoittunut.

Tarkasta kipinäsuojan kammio äänenvaimentimessa. Puhdista kaikki lika tarvittaessa.

Asenna uusi tiiviste, pakoputki ja uudet kiinnitysruuvit.

Asenna äänenvaimentimen suoja uusia kiinnitysruuveja käyttäen. Kiristä määriteltyyn momenttiin.

KIRISTYSMOMENTTI	
Pakoputken ja suojan kiinnitysruuvit	11 N•m ± 1 N•m

## CVT:n ilmansuodatin (850/1000R)

### CVT:n (portaaton voimansiirto) ilmansuodattimen irrottaminen

1. Paina kielekkeitä (3) ja irrota ilmansuodatin.

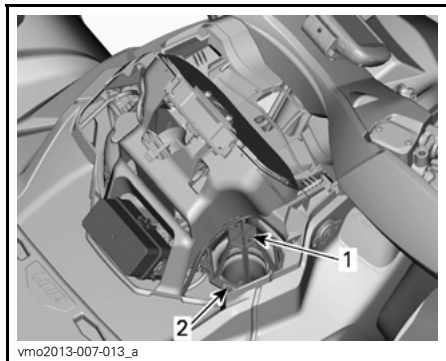

1. CVT:n ilmansuodatin
2. Kieleke

### CVT:n (portaaton voimansiirto) ilmansuodattimen puhdistus

1. Suihkuta suodattimen sisälle ja ulkopinnalle hyvälaatuista ilmansuodattimen puhdistusainetta sekä noudata valmistajan ohjeita.
2. Kuivaa suodatin kokonaan.

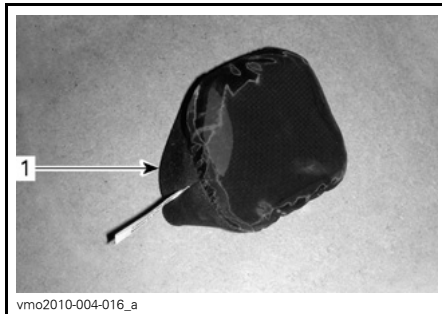

1. CVT:n ilmansuodatin (irtosuodatin)

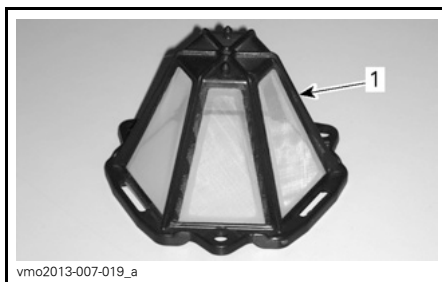

1. CVT:n ilmansuodatin (kiinnitettävä suodatin)

3. Puhdista CVT:n (portaaton voimansiirto) ilmansuodattimen imuletkun pää.

### CVT:n (portaaton voimansiirto) ilmansuodattimen asennus

#### *Irtosuodattimella varustetut mallit*

1. Asenna ilmansuodatin CVT:n (portaaton voimansiirto) ilmanottoon venyttämällä sitä sivuilta.
2. Asenna mittarin tuki takaisin paikalleen.

Tätä käyttäjän käsikirjaa luettaessa on muistettava että:

## **VAROITUS**

Osoittaa mahdollista vaaratilannetta, joka voi johtaa vakavaan loukkaantumiseen tai kuolemaan, ellei sitä vältetä.



## Kiinnitettävällä suodattimella varustetut mallit

1. Kiinnitä ilmansuodatin CVT:hen työntämällä kielekkeet niiden loviin ja painamalla ilmansuodatinta kunnes se naksahtaa paikalleen.

## Vaihdelaatikon öljy

### Vaihdelaatikon öljymäärän tarkastaminen

**ILMOITUS** Tarkasta taso ja täytä tarvittaessa. **Älä täytä yli.** Vaihdelaatikon käyttö asiaankuulumattomalla öljymäärällä voi vaurioittaa vakavasti vaihdelaatikkoa. Pyyhi vuoto pois.

Aseta ajoneuvo tasaiselle alustalle.

Valitse vaihteen asennoksi VAPAALLA (N).

Kytke seisontajarru päälle.

Tarkasta vaihteiston öljyn pinnan taso moottorin ollessa kylmä ja sammutettuna irrottamalla öljyn tason tulppa.

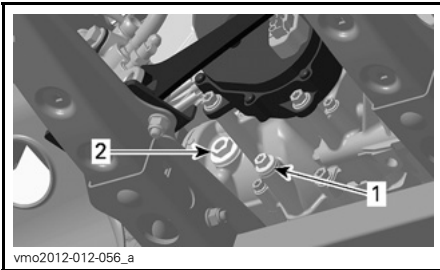

#### TYYPILLINEN

1. Tyhjennystulppa
2. Öljyn tason tulppa

Öljypinnan pitää olla öljypinnan aukon pohjan tasalla.

Täytä tarvittaessa kunnes öljy vuotaa öljyn pinnan reiästä.

## Suosittelava vaihdelaatikon öljy

MOOTTORI	SUOSITELTAVA TUOTE	MÄÄRÄ
650 850 1000R	XPS SYNTEETTINEN VAIHEISTOÖLJY (75W140) (P/N 293 600 140)	Noin 450 ml

Ellei suositeltua öljyä ole saatavilla, käytä 75W140-vaihteistoöljyä, joka täyttää API GL-5 vaatimukset.

**ILMOITUS** Älä käytä muuntyyppisiä öljyjä huoltojen yhteydessä. Älä sekoita muun tyyppisten öljyjen kanssa.

## Vaihdelaatikon öljyn vaihtaminen

**HUOM:** Kun vaihdat vaihdelaatikon öljy, on suositeltavaa puhdistaa ajoneuvon nopeusanturi (VSS) samassa yhteydessä.

Aseta ajoneuvo tasaiselle alustalle.

Puhdista tyhjennystulpan ympäristö.

Puhdista öljyn täyttötulpan ympäristö.

Aseta ajoneuvon öljysäiliön tyhjennystulpan alle sopiva astia.

Irrota öljyn täyttötulppa.

Irrota vaihdelaatikon tyhjennystulppa.

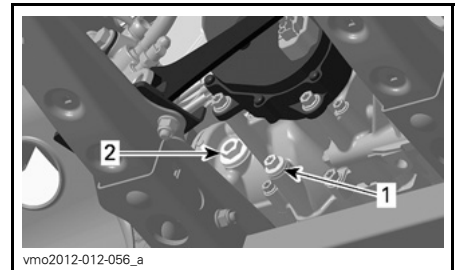

#### TYYPILLINEN

1. Tyhjennystulppa
2. Öljyn tason tulppa

Anna öljyn valua vaihdelaatikosta pois.

Aseta tyhjennystulppa paikalleen.

**HUOM:** Puhdista tyhjennystulppa kai-  
kista mahdollisista metalliosista ennen  
asentamista.

Täytä vaihdelaatikko.

**ILMOITUS** Käytä VAIN suositeltua  
öljytyyppiä.

Öljypinnan olisi oltava öljypinnan reiän  
pohjan tasalla.

**ILMOITUS** Älä täytä yli.

Kiinnitä öljyn tason tulppa takaisin pai-  
kalleen.

Pyyhi vuoto pois.

## Kaasuvaijeri

### Kaasuvaijerin voitelu

Kaasuvaijeri on voideltava vaijerin sili-  
konipohjaisella voiteluaineella tai vas-  
taavalla.

### **VAROITUS**

Käytä aina silikonipohjaista voitelu-  
ainetta. Toisenlaisen voitelu-  
aineen (kuten vesipohjainen voitelu-  
aine) käyttö voi johtaa kaasuvi-  
vun/-vaijerin jumiutumiseen tai  
jäykkyyteen.

Avaa kaasuvivun kotelo.

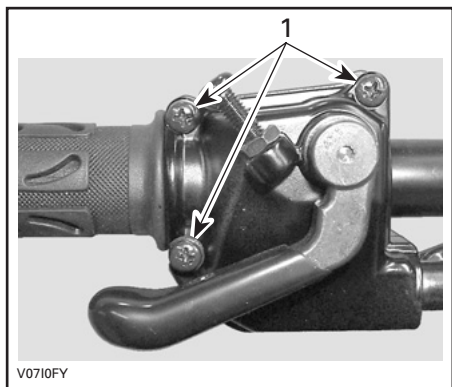

1. Irrota nämä ruuvit

Avaa kotelo.

Vedä kumisuojus taaksepäin, jolloin nä-  
kyviin tulee kaasuvaijerin säädin.

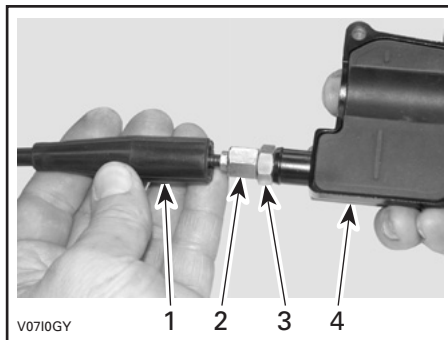

1. Vaijerisuojus
2. Kaasuvaijerin säädin
3. Lukkomutteri
4. Kaasuvivun kotelo

Ruuvaa sisään kaasuvaijerin säädin.

Irrota sisempi kotelosuojus.

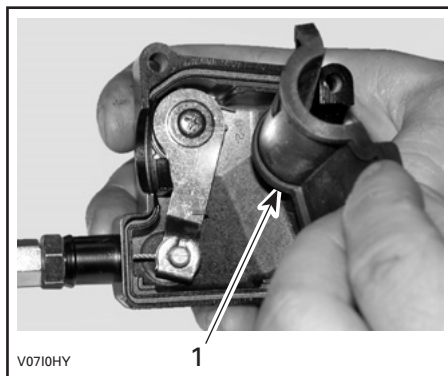

1. Sisempi kotelosuojus

Irrota vaijeri kaasuvivun kotelosta.

**HUOM:** Laita vaijeri pidikkeen loveen  
ja irrota vaijerinpää pidikkeestä.



Irrota kaasuläppäkammion sivukansi.



1. Kaasuläppäkammio
2. Sivukannen ruuvit

Työnnä voitelukannun neula kaasuvaijerin säätimen päähän.

**⚠ TÄRKEÄÄ** Käytä aina asianmukaista ihoa suojaavaa suojaväetystä ja silmäsuojia. Kemikaaliroskeet saattavat aiheuttaa iho- ja silmävammoja.



**TYYPILLINEN**

**HUOM:** Vältä voiteluaineen roiskuminen asettamalla kaasuvaijerin säätimen ympärille rätkki.

Lisää voiteluainetta kunnes sitä tulee ulos kaasutinvaijerin kaasuläppäkammion päästä.

Asenna vaijeri takaisin ja säädä se.

**Kaasuvaijerin säätäminen**

Vedä kumisuojaus taaksepäin, jolloin näkyviin tulee kaasuvaijerin säädin.

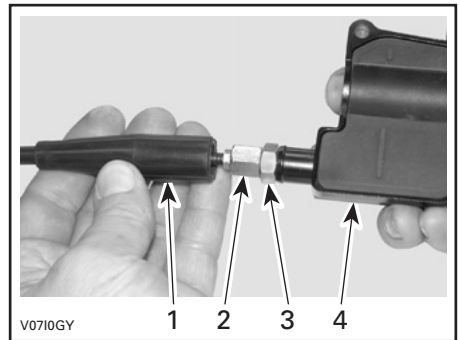

1. Vaijerisuojaus
2. Kaasuvaijerin säädin
3. Lukkomutteri
4. Kaasuvivun kotelo

Löysää lukkomutteriä ja kierrä sitten säädintä kunnes kaasuvivun välys on oikea.

Mittaa kaasun välys kaasuvivun kärjestä.

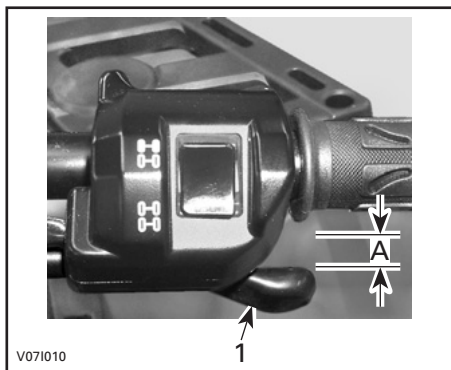

1. Kaasuvipu
- A. 2 mm

Kiristä lukkomutteri ja asenna suoja paikoilleen.

Vaihdevipu PARK(KI)-asennossa käynnistä moottori.

Tarkasta onko kaasuvaijeri oikein säädetty kääntämällä ohjaustanko täysin oikealle ja sitten täysin vasemmalle. Jos moottorin käyntinopeus muuttuu, säädä kaasuvivun välys uudelleen.

## Sytytystulpat

### Sytytystulpan sijainti

Irrota sivupaneelit.

Irrota sytytystulpan johdot.

### Sytytystulpan irrottaminen

Kierrä sytytystulppia kierroksen verran auki.

**⚠ TÄRKEÄÄ** Käytä aina suojasilmälaseja kun käytät paineilmaa.

Puhdista sytytystulpat ja sylinterinkansi paineilamalla, jos mahdollista.

Kierrä sytytystulpat kokonaan auki ja irrota ne.

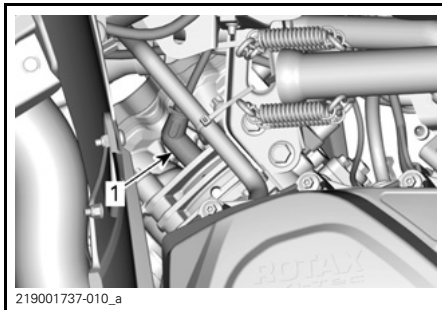

OIKEA PUOLI — TAKASYLINTERI  
1. Sytytystulppa

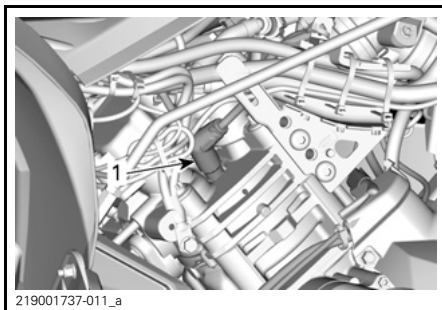

VASEN PUOLI — ETUSYLINTERI  
1. Sytytystulppa

## Sytytystulpan asentaminen

Ennen asentamista varmista, että sylinterinkannen ja sytytystulppien kosketuspinnossa ei ole nokea.

Säädä rakotulkilla sytytystulpan kärkiväli.

SYTYTYSTULPAN KÄRKIVÄLI	
650	0,7 mm - 0,8 mm
850 1000R	0,7 mm - 0,9 mm

Laita sytytystulpan kierteisiin pieni määrä kuparipohjaista kiinnileikkautumisen estoainetta.

Kierrä sytytystulpat käsin sylinterinkanteen ja kiristä momenttiavaimella ja sopivalla hylsillä.

SYTYTYSTULPAN KIRISTYSMOMENTTI
20 N•m ± 2,4 N•m

## Akku

**⚠ TÄRKEÄÄ** Älä koskaan lataa akkua sen ollessa kiinni ajoneuvossa.

Nämä ajoneuvot on varustettu VR-LA-akulla (venttiiliohjattu lyijyhappoakku). Se on niin kutsuttu huoltovapaa akkutyyppi, joten akkuun ei tarvitse lisätä vettä eikä tarkistaa akkuhapon määrää.

**ILMOITUS** Älä koskaan irrota akun sinettikantta.

### Akun irrottaminen

Irrota ensin MUSTA (-) kaapeli ja sitten PUNAINEN (+) kaapeli.

**ILMOITUS** Irrota aina MUSTA (-) kaapeli ensin.

Irrota kiinnitysruuvit ja akun pidin, vedä akku sitten rungosta pois.

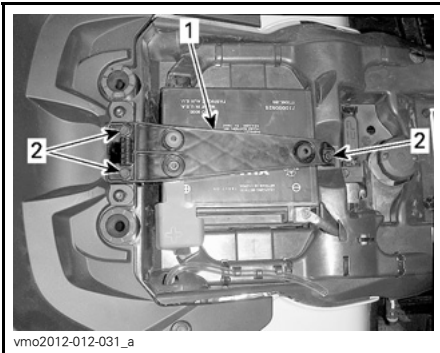

vmo2012-012-031\_a

1. Akun pidin
2. Kiinnitysruuvit

### Akun puhdistaminen

Puhdista akku, akkukotelo ja akun navat leivinsoodan ja veden sekoituksella.

Poista akun navoista ja johtojen päistä korrosio karkealla teräsharjalla.

## Akun asennus

Akun asennus tapahtuu päinvastaisessa järjestyksessä kuin irrottaminen.

**ILMOITUS** Kiinnitä aina akun PUNAINEN (+) kaapeli ensiksi.

## Sulakkeet

**⚠ TÄRKEÄÄ** Irrota aina avain D.E.S.S.-pistokkeesta ennen viallisen sulakkeen vaihtamista.

### Sulakkeen tarkastus

Tarkista, onko sulake palanut.

Jos lanka on sulanut, vaihda vaurioitunut sulake. Katso oikeat arvot taulukosta *SULAKKEEN SIJAINTI*.

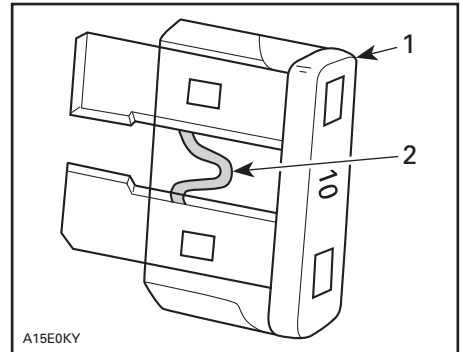

### TYYPILLINEN

1. Sulake
2. Tarkista, onko palanut

**ILMOITUS** Älä käytä suurempiarvoista sulaketta, sillä tämä voi aiheuttaa vakavan vaurion.

### Etusulakekotelon sijainti

Vedä ylös- ja eteenpäin irrottaaksesi mittarin tuen paikaltaan.



1. Mittarin tuki

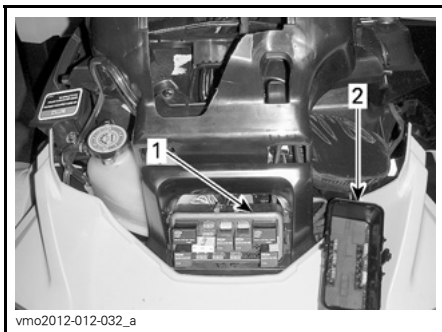

1. Etusulakekotelo  
2. Etusulakekotelon kansi

**HUOM:** Tarkasta sulakekotelon kannen sisäpuolelta sulakkeiden sijainti.

**ILMOITUS** Älä säilytä mitään esineitä etuhuoltotilassa.

### Etusulakekotelon kuvaus

ETUSULAKEKOTELO		
NRO	KUVAUS	ARVO
R1	Tuulettimen rele	-
R2	Päärele	-
R3	Lisävarusteiden rele	-
R4	Polttoainepumpun rele	-
R5	Valojen rele	-
R8	Jarrujen rele	-
F4	Mittari (nopeus)	5 A
F5	Ruiskut/sytytys	5 A

### ETUSULAKEKOTELO

NRO	KUVAUS	ARVO
F6	ECM-moduuli	5 A
F7	2WD/4WD, vinssi (jos varusteena)	5 A
F8	Virta-avain, Käynnistimen solenoidi	5 A
F9	Tuuletin	25 A
F10	Euro-ohjais/kello (CE-mallit)	5 A
F11	Valot	30 A
F12	Virran ulosotto (tasavirta)	15 A
F14	Lisävarusteet 2	15 A
F15	Polttoainepumppu	5 A

### Linkkien sulake ja Sulakekotelo 2

Takasulakkeenpidin sijaitsee istuimen alla, lähellä akkua.

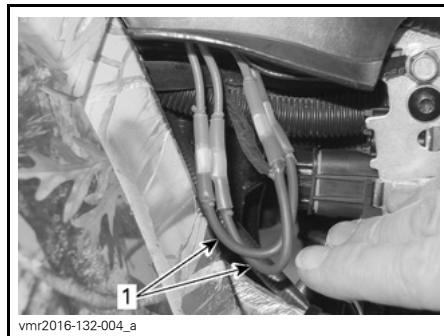

1. Linkkien sulake

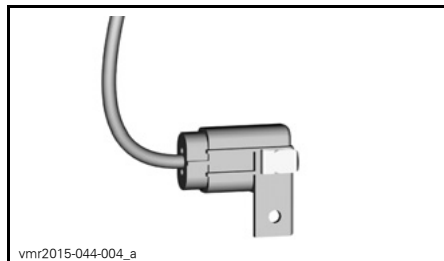

SULAKEKOTELO 2

## Takasulakkeen tunniste

LINKIN SULAKKEEN TUNNISTE			
Linkkien sulake	1	Pääsulake	16 awg
	2	Tuuletin/lisävarusteet	16 awg
SULAKE SULAKEKOTELOSSA 2 TUNNISTE			
Sulake	3	DPS/ACS (Dynaaminen ohjaustehostin)	40 A

## Valot

Tarkista aina vaihtamisen jälkeen, että valo toimii.

### Ajovalon polttimon vaihto

**ILMOITUS** Älä koskaan kosketa halogeenipolttimon lasiosaa paljain sormin, se lyhentää sen käyttöikää. Jos satut koskettamaan polttimon lasia, puhdista se isopropyylialkoholilla, jolloin polttimoon ei jää kalvoa.

Irrota liitin polttimosta.

Kierrä polttimon pidikettä vastapäivään irrottaaksesi sen ajovalon kotelosta.

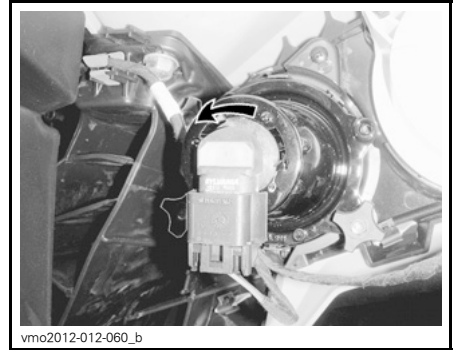

Vedä polttimo ulos.

Asenna irrotetut osat päinvastaisessa järjestyksessä kunnolla takaisin.

Varmista, että ajovalo toimii.

### Ajovalon suuntaaminen

Säädä säätönuppia kääntämällä valon korkeus itsellesi sopivimpaan asentoon.

**HUOM:** Säädä kummatkin etuvalot samalla tavalla.

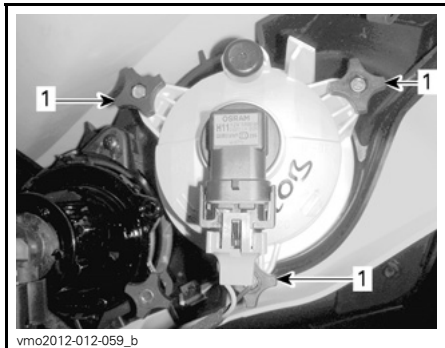

vmo2012-012-059\_b

### LÄHIVALON SÄÄTÄMINEN

1. Säätonupit

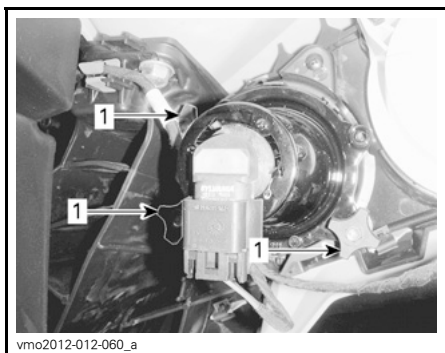

vmo2012-012-060\_a

### KAUKOVALON SÄÄTÄMINEN

1. Säätonupit

### Takavalon polttimon vaihto

Kierrä polttimon pidikettä vastapäivään irrottaaksesi sen takavalon kotelosta.



vmo2012-012-061\_a

### KIERRÄ TAKAVALOA VASTAPÄIVÄÄN IRROTAAKSESI SEN

Vedä takavallo pois paikaltaan.

Irrota liitin polttimosta.

Kierrä polttimoa vastapäivään irrottaaksesi sen takavalosta.



vmo2012-012-062\_a

### KIERRÄ POLTTIMOJA VASTAPÄIVÄÄN

Irrota polttimon pidike takavalosta.

Asennus tapahtuu päinvastaisessa järjestyksessä kuin irrottaminen.

### Vetoakselin kumisuoja ja suojus

#### Vetoakselien kumisuojien ja suojusten tarkistus

Tarkasta silmämääräisesti vetoakselin suojuksien ja kumisuojien kunto.

Tarkasta ovatko suojuukset vaurioituneet tai hankautuneet akseleita vastaan.

Tarkasta ovatko suojuukset halkeilleet, repeilleet tai onko niissä rasvavuotoja jne.

Korjaa tai vaihda vaurioituneet osat tarpeen mukaan.





vmo2012-015-003\_a

**TYYPILLINEN — AJONEUVON ETUOSA**

1. Vetoakselin kumisuojat
2. Vetoakselin suojus

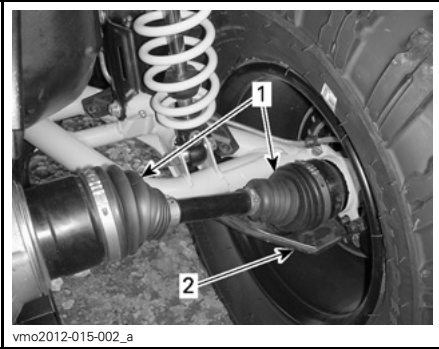

vmo2012-015-002\_a

**TYYPILLINEN — AJONEUVON TAKAOSA**

1. Vetoakselin kumisuojat
2. Vetoakselin suojus

**Pyörän laakeri****Pyörien laakerien tarkastus**

Aseta ajoneuvo tasaiselle alustalle.

Kytke seisontajarru päälle.

Nosta ajoneuvo ja tue se.

Tue ajoneuvo tunkeilla.

Työnnä ja vedä pyörää sen yläreunasta, jolloin tunnet pyörän välyksen.

Tätä käyttäjän käsikirjaa luettaessa on muistettava että:

**VAROITUS**

Osoittaa mahdollista vaaratilannetta, joka voi johtaa vakavaan loukkaantumiseen tai kuolemaan, ellei sitä vältetä.

Jos välystä tuntuu, ota yhteys valtuutettuun Can-Am -jälleenmyyjään.



tmo2011-001-131\_a

**TYYPILLINEN****Beadlock-vanteen tarkastaminen (XT-P-mallit)****Beadlock-vanteen kiristäminen**

**ILMOITUS** Älä käytä iskutyökaluja Beadlock-ruuvien kiristämiseen, jotta ne eivät vaurioidu.

1. Kiristä kaikki ruuvit annettuun ohjearvoon seuraavassa kiristysjärjestyksessä.

KIRISTYSMOMENTTI	
Beadlock-ruuvit	11 N•m ± 1 N•m

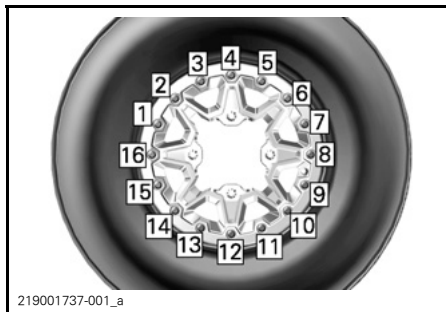

219001737-001\_a  
 TYYPILLINEN - LOPULLINEN  
 KIRISTYSJÄRJESTYS

2. Kiristä ruuvit muutamia kierroksia kerrallaan varmistaaksesi tasaisen paineen Beadlock-kiinnitysrenkaalle.

**HUOM:** On normaalia, että Beadlock-kiinnitysrenkas joustaa hiukan, jotta se sopii vanteen reunaan.

### Beadlock-vanteen välyksen tarkastaminen

1. Tarkasta renkaan ja Beadlock-kiinnitysrenkaan välys, sen tulisi olla sama joka puolella rengasta.

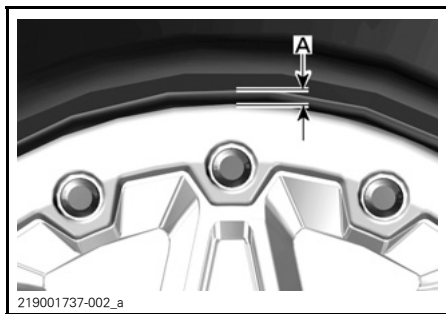

219001737-002\_a  
 TYYPILLINEN  
 A. Välys renkaan ja kiinnitysrenkaan välillä

Jos välys ei ole oikeanlainen, katso kappale **RENKAAN VAIHTAMINEN**.

## Renkaat ja pyörät

### Rengaspaine

#### VAROITUS

Rengaspaine vaikuttaa huomattavasti ajoneuvon käsiteltävyyteen ja vakauteen. Riittämätön paine voi tyhjentää renkaan, jolloin se alkaa pyöriä vanteella. Liian korkea paine saattaa räjäyttää renkaan. Noudata aina suositeltuja rengaspaineita. Älä koskaan säädä rengaspainetta alle suositellun paineen. Rengas voisi irrota vanteelta. Koska renkaat ovat matalapainetyyppiä, on käytettävä käsi-pumppua.

Tarkasta paine kun renkaat ovat kylmät ennen ajoneuvon käyttöä. Rengaspaineet muuttuvat lämpötilan ja korkeusolosuhteiden (ilmanpaineen) mukaan. Tarkasta paine uudelleen, jos jokin em. olosuhteista on muuttunut.

Työkalupakkauksessa on painemittari sinua varten.

RENGASPAINE		
	EDESSÄ	TAKANA
1-UP	48,3 kPa	48,3 kPa
2-UP	48,3 kPa	48,3 kPa
ÄLÄ KOSKAAN ylitä 1-UP-malleissa 90 km/h, jos kokonaiskuorma on yli 164 kg		
ÄLÄ KOSKAAN ylitä 2-UP-malleissa 90 km/h, jos kokonaiskuorma on yli 132 kg		
ÄLÄ KOSKAAN ylitä 2-UP-malleissa ajovuhtia 90 km/h matkustajaa kuljettaessasi.		

Vaikka renkaat on erityisesti suunniteltu maastoajokäyttöön, voi rengas silti tyhjentyä. Siksi suositellaan, että pidät mukana rengaspumpun ja korjaussarjan.

## Renkaiden tarkastus

Tarkasta, ettei rengas ole vaurioitunut eikä kulunut. Vaihda tarvittaessa.

Älä kierrätä renkaita. Etu- ja takarenkaiden ovat eri kokoa. Renkaat on suunniteltuja ja niiden pitää pyöriä aina samaan suuntaan, jotta ne toimisivat oikein.

## Renkaan vaihtaminen

Renkaiden vaihtamisen saa suorittaa vain valtuutettu Can-Am-jälleenmyyjä.

### **VAROITUS**

- Vaihda renkaat aina alkuperäisrenkaiden tyyppiin ja kokoihin renkasiin.
- Jos renkaissa on yksisuuntakuviointi, varmista, että ne on asennettu pyörimään oikeaan suuntaan.
- Renkaat saa vaihtaa vain kokenut ja osaava henkilö rengasteollisuuden standardeja ja työkaluja käyttäen.

## Pyörän irrotus

Aseta ajoneuvo tasaiselle alustalle.

Kytke seisontajarru päälle.

Löysää pyöränmutteri, nosta sitten ajoneuvoa.

Tue ajoneuvo tunkeilla.

Irrota mutterit, irrota sitten pyörä.

## Pyörän asennus

Asennuksen yhteydessä suositellaan, että kierteisiin laitetaan kiinnileikkautumisen estävää rasvaa.

Jos renkaissa on yksisuuntakuviointi, varmista että asennat ne pyörimään oikeaan suuntaan.

Kiristä varovasti mutterit vuoronperään ristikkäin ja kiristä lopuksi lopulliseen kireyteen.

### KIRISTYSMOMENTTI

Pyöränmutteri	100 N•m ± 10 N•m
---------------	------------------

**ILMOITUS** Käytä aina suositeltuja ja pyöränmuttereita pyörän tyyppin mukaisesti. Toisenlaisen mutterin käyttö voi vahingoittaa vannetta tai nastoja.

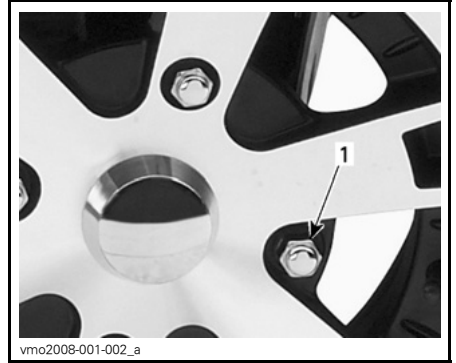

vmo2008-001-002\_a

**TYYPILLINEN — ALUMIINIVANNE**

1. Pyöränmutteri (suljettu kanta)

## Renkaan asentaminen beadlock-vanteelle (XT-P-mallit)

1. Asenna rengas vanteelle.

- 1.1 Levitä beadlockin vastakkaisella puolella voiteluainetta renkaan ja vanteen sisäreunaan, jotta rengas asettuu oikein paikoilleen täytettäessä. Asenna sisäreuna vanteelle tavalliseen tapaan.

**ILMOITUS** Asenna rengas ainoastaan beadlockin puolelta.

- 1.2 Asenna renkaan ulkoreuna beadlockin sisäkehän olkaan ja keskitä rengas.

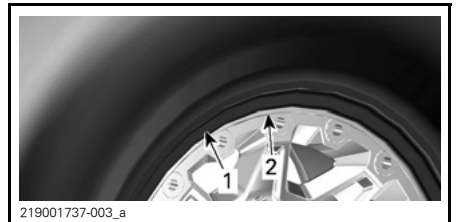

219001737-003\_a

**TYYPILLINEN**

1. Renkaan ulkoreuna  
2. Beadlockin sisäkehän olka

2. Asenna kaikki beadlockin ruuvit. Jotta ruuvit eivät joudu pois kier-teiltään, kierrä ne aluksi paikoilleen käsin.

**ILMOITUS** Älä käytä iskuvään-nintä beadlockin ruuvien asenta-miseen. Iskuväännintä käytettäessä ruuvien murtumisen tai niiden kier-teiden rikkoutumisen vaara on suuri.

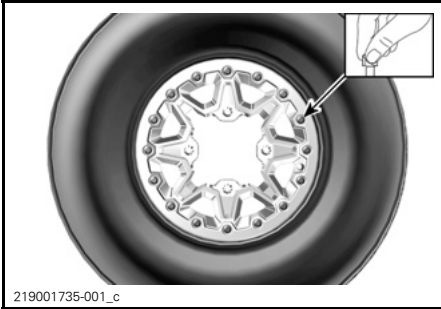

219001735-001\_c

TYYPILLINEN

3. Kiristä beadlockin ruuvit seuraavien erittelyjen ja kiristysjärjestyksen mukaisesti.

**HUOM:** Kiristä ruuvit muutamia kier-roksia kerrallaan varmistaaksesi ta-saisen paineen beadlock-kiinnitysren-kaalle.

KIRISTYSMOMENTTI	
Beadlockin ruuvit (ENSIMMÄINEN KIRISTYS)	3 N•m ± 1 N•m

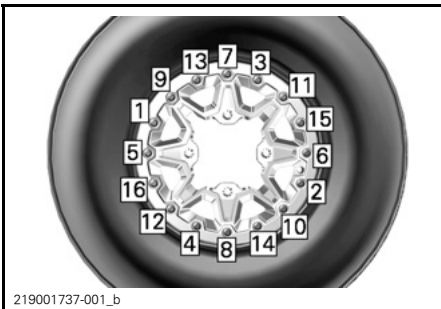

219001737-001\_b

TYYPILLINEN - KIRISTYSJÄRJESTYS

4. Tarkista tässä vaiheessa, että ren-gas on edelleen keskitettynä van-teelle. Korjaa asento tarvittaessa.

5. Kiristä beadlockin ruuvit toiseen kiristystiukkuuteen samassa järjes-tyksessä.

KIRISTYSMOMENTTI	
Beadlock-ruuvit (TOINEN KIRISTYS)	8 N•m ± 1 N•m

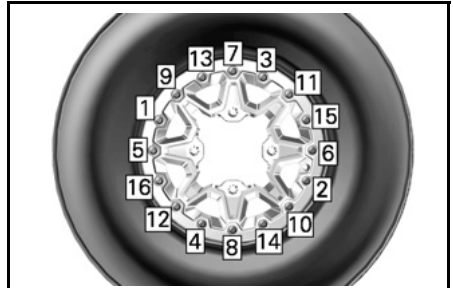

219001737-001\_b

TYYPILLINEN - KIRISTYSJÄRJESTYS

**HUOM:** Beadlock-kiinnitysren-gas voi joustaa hieman sovitettaessa sitä ren-kaan reunaan. TÄMÄ ON NORMAA-LIA.

6. Tarkasta renkaan ja Beadlock-kiin-nitysrenkaan välys, sen tulisi olla sama joka puolella rengasta.

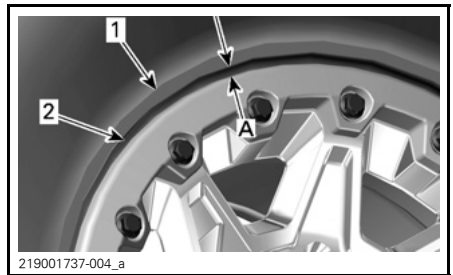

219001737-004\_a

1. Rengas
2. Beadlock-kiinnitysrenkaan reuna
- A. Sama välys joka puolella Beadlock-kiinnitysrengasta

Jos välys ei ole oikea:

- Löysää kaikki ruuvit.

- Tarkista renkaan asento vanteella ja säädä tarvittaessa.
  - Aloita kiristäminen uudelleen ohjeiden mukaisesti.
7. Kiristä beadlockin ruuvit **lopullisesti** ilmoitetussa järjestyksessä.

KIRISTYSMOMENTTI	
Beadlockin ruuvit (LOPULLINEN KIRISTYSTIUKKUUUS)	11 N•m ± 1 N•m

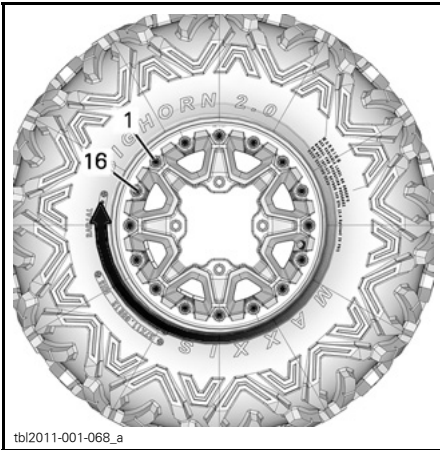

TYYPILLINEN - LOPULLINEN  
KIRISTYSJÄRJESTYS

8. Lisää renkaaseen ilmaa, jotta se asettuu vanteelle. Käytä aina turvallisia menetelmiä ja laitteita, kuten renkaan turvakehää.

## **VAROITUS**

Älä koskaan ylitä renkaan suositeltua maksimipainetta asettaessasi sitä reunoille.

## Ohjaus

### Ohjauksen tarkastaminen

#### Raidetangot

Tarkasta raidetangon suojat halkeamien varalta.

## **VAROITUS**

Jos suoja on haljennut raidetanko on vaihdettava.

## Jousitus

### Etujousituksen voitelu

Voitele etujousituksen A-tukivarsien rasvanipat.

JOUSITUSRASVA	
BRP:n suosittelema tuote	JOUSITUSRASVA (P/N 293 550 033)

### Takajousituksen voitelu

Voitele takavakaajan yhdistysojen ja olkatappien helojen rasvanipat.

JOUSITUSRASVA	
BRP:n suosittelema tuote	JOUSITUSRASVA (P/N 293 550 033)

### Jousituksen tarkastaminen

#### Iskunvaimentimet

Tarkasta, ettei iskunvaimentimissa ole öljyvuojoja tai muita vaurioita.

Tarkasta kiinnikkeiden kireys.

Ota tarpeen mukaan yhteys valtuutettuun Can-Am -jälleenmyyjään.

#### Pallonivelet

Tarkasta pallonivelen suojat vaurioiden varalta.

## **VAROITUS**

Jos suoja on haljennut pallonivel on vaihdettava.

### Etujousituksen A-tukivarret

Tarkasta, ettei A-tukivarsissa ole murtoja, taipumia tai muita vaurioita.

Ota tarpeen mukaan yhteys valtuutettuun Can-Am -jälleenmyyjään.

## Pitkittäiset takatukivarret

Tarkasta, etteivät pitkittäiset tukivarret ole vääntyneet, murtuneet tai taipuneet.

Mahdollisten ongelmien ilmetessä ota yhteys valtuutettuun Can-Am -jälleenmyyjään.

## Jarrut

### Jarrunestesäiliön määrän tarkastaminen

Ajoneuvon ollessa tasaisella alustalla tarkista, että säiliöiden jarruneste on oikealla tasolla.

**HUOM:** Alhainen taso voi olla osoitus vuodosta tai kuluneista jarrupaloista.

### Etujarrunestesäiliön määrän tarkastaminen

Varmista kääntämällä ohjaus suoraan eteenpäin, että säiliö on vaakatasossa.

Tarkista jarrunesteen määrä. Säiliö on täynnä, kun neste saavuttaa ikkunan ylätason.

Tarkasta silmämääräisesti vivun kumi-suojan kunto.

Tarkasta onko murtumia, repeytymiä, jne. Vaihda jos vahingoittunut.

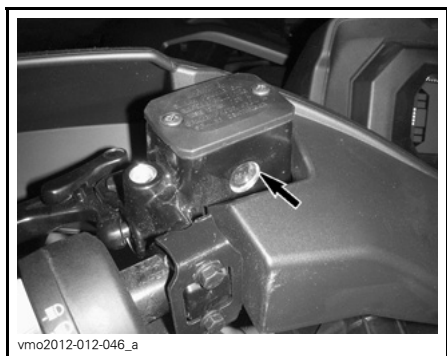

TYYPILLINEN

### Takajarrunestesäiliön määrän tarkastaminen

Irrota istuin.

Ajoneuvon ollessa tasaisella alustalla nesteen pitäisi olla jarrupolkimen jarrunestesäiliön MIN- ja MAKS-merkkien välissä.



1. Takajarrunestesäiliö

### Jarrunesteen lisääminen

Puhdista täyttöaukon korkki.

## **VAROITUS**

Puhdista täyttötulppa ennen irrottamista.

Irrota säiliön korkkia kiinnittävät ruuvit. Irrota säiliön korkki.

Lisää suppilon avulla tarvittava määrä nestettä. Älä täytä yli.

**ILMOITUS** Jarruneste saattaa vaurioittaa muovi- ja maalipintoja. Pyyhi vuoto pois ja puhdista.

Asenna säiliön korkki takaisin paikalleen ja kiristä ruuvit.

**HUOM:** Varmista, että täyttökorkin kalvo painuu sisään, ennen kuin kiinnität korkin jarrunestesäiliöön.

### Suosittelava jarruneste

Käytä aina pelkästään DOT 4 -vaatimukset täyttävää jarrunestettä.

**⚠ VAROITUS**

Älä käytä mitään muita nestetyyppejä välttääksesi jarrujärjestelmän vakavan vaurioitumisen.

**Jarrujen tarkastus**

**⚠ TÄRKEÄÄ** Jarrut saattavat olla hyvin kuumat ja aiheuttaa palovammoja, kun ajoneuvoa on käytetty pitkään. Odota, että jarrut jäähtyvät.

Ainoastaan valtuutettu Can-Am -jälleenmyyjä saa suorittaa jarrujärjestelmän tarkastus-, huolto- ja korjaustimenpiteitä.

Tarkista huoltokäyntien välillä kuitenkin itse seuraavat seikat:

- Jarrunesteen määrä
- Näkykö jarrujärjestelmässä vuotoja
- Jarrujen puhtaus.

**⚠ VAROITUS**

Jarrunesteen vaihtamisen tai mikä tahansa jarrujärjestelmän korjauksen tai huoltotyön saa suorittaa vain valtuutettu Can-Am -jälleenmyyjä.

# AJONEUVON HOITO

## Toimenpiteet ajon jälkeen

Kun ajoneuvoa on käytetty merivesiympäristössä (hiekkarannalla, veneiden vesillelaskussa/nostossa jne.), se on syytä huuhtoa makealla vedellä ajoneuvon ja sen komponenttien kunnossapitämiseksi. Metalliosien voitelu on erittäin suositeltavaa. Käytä tuotetta XPS LUBE (P/N 293 600 016) tai vastaavaa. Tämä on suoritettava jokaisen käyttöpäivän päätteeksi.

Kun ajoneuvoa käytetään mutaisessa ympäristössä, on ajoneuvo syytä huuhtoa ajoneuvon ja sen osien suojaamiseksi ja valojen pitämiseksi puhtaana.

## Ajoneuvon puhdistus ja suojaus

**ILMOITUS** Älä koskaan puhdistaa ajoneuvoa korkeapainepesurilla. KÄYTÄ VAIN PIENTÄ PAINETTA (kuten puutarhaletku).

Kiinnitä huomiota sellaisiin kohtiin ja alueisiin, joihin saattaa kertyä mutaa ja likaa aiheuttaen kulumista ja häiriöitä tai edistään ruostumista.

Pese ajoneuvo saippuavedellä.

**ILMOITUS** Älä koskaan puhdistaa polypropeeniä (lasikuituvahvisteisiä) rungon osia bensiinipohjaisilla tuotteilla, sillä se vanhentaa niiden pinnan kiiltoa.

## Sopimattomat puhdistustuotteet

MATERIAALI-TYYPPI	SOPIMATTOMAT PUHDISTUSTUOTTEET
Polypropyleeni	KAIKKI BENSIINIPOHJAISET PUHDISTUSTUOTTEET
	XP-S ATV Pintakäsittelyspray (P/N 219 701 704)
	XP-S ATV Puhdistussarja (P/N 219 701 713) (sisältää edellä mainitun XP-S ATV Pintakäsittelysprayn)



vbs2012-006-002\_a

**ÄLÄ KÄYTÄ POLYPROPYLEENIPINTOIHIN**

## Sopivat puhdistustuotteet

MATERIAALI-TYYPPI	SOPIVAT PUHDISTUSTUOTTEET
Polypropyleeni	XPS ATV Pesuaine (P/N 219 701 702)
	Saippuavesi



vbs2012-006-001

**TURVALLINEN POLYPROPYLEENILLE**



---

## **VARASTOINTI JA AJOKAUTTA EDELTÄVÄT VALMISTELUT**

Kun ajoneuvoa ei käytetä neljää (4) kuukautta pitempään aikaan, se on varastoitava oikealla tavalla.

Kun ajoneuvo otetaan varastoinnin jälkeen käyttöön, on suoritettava valmiustelevat toimenpiteet.

Ota yhteys valtuutettuun Can-Am -jälleenmyyjään, johonkin korjaamoon tai valitsemaasi henkilöön ajoneuvosi valmistelua varastointia tai ajokautta varten.



# ***TEKNISET TIEDOT***

# AJONEUVON TUNNISTAMINEN

Ajoneuvosi pääkomponentit (moottori ja runko) tunnistetaan erilaisilla sarjanumeroilla. Näitä numeroita tarvitaan toisinaan takuukysymyksissä tai ajoneuvosi tunnistamiseen, jos se häviää. Valtuutettu Can-Am -jälleenmyyjä tarvitsee myös näitä numeroita täyttääkseen takuuhakemukset kunnolla. Suosittelemme merkitsemään kaikki ajoneuvon sarjanumerot muistiin ja ilmoittamaan ne vakuutusyhtiölle.

## Ajoneuvon tunnistusnumero

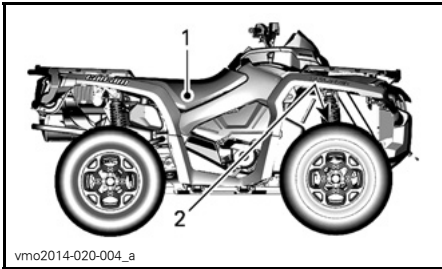

### TYYPILLINEN

1. Kilpi 1 (rungossa keskellä istuimen alla)
2. Kilpi 2 (rungossa oikean etupyörän takana)



### KILPI 1

1. VIN (ajoneuvon tunnistenumero)
2. Mallinumero



### KILPI 2

1. VIN (ajoneuvon tunnistenumero)
2. Mallinumero

## EIN (moottorin tunnistusnumero)

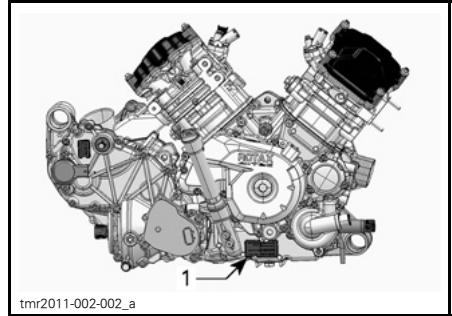

TYYPILLINEN - MOOTTORIN OIKEA PUOLI  
1. EIN (moottorin tunnistusnumero)

## Digitaalisesti koodattu radiotaajuinen turvajärjestelmä (RF D.E.S.S.-avain)

Tämä laite täyttää kanadalaiset FCC Part 15 ja Industry Canadian lupavapaan RSS-normin (normit). Sitä on käytettävä seuraavien kahden ehdon mukaisesti: (1) tämä laite ei saa aiheuttaa häiriöitä, ja (2) tämän laitteen on sietävä kaikki häiriöt, mukaanlukien häiriöt, jotka saattavat aiheuttaa laitteen epätoivotunlaista toimintaa.

Kaikki muutokset, joita laitteen vaatimustenmukaisuudesta vastuussa oleva osapuoli ei ole erityisesti hyväksynyt, voivat mitätöidä käyttäjän valtuudet käyttää laitetta.

IC-rekisteröintinumero: 12006A-M01456

FCC-TUNNISTE: 2ACERM01456

Me, vaatimustenmukaisuudesta vastuussa oleva osapuoli, vakuutamme yksinomaisella vastuullamme, että laite on yhdenmukainen seuraavan Euroopan Unionin direktiivin edellytysten kanssa: 2014/53/EU. Tuote, jota tämä vakuutus koskee, on yhdenmukainen olennaisten vaatimusten ja muiden asiaan kuuluvien vaatimusten kanssa. Tuote on yhdenmukainen seuraavien

direktiivien, harmonisoitujen standardien ja säännösten kanssa: Radiolaite direktiivi (RED) 2014/53/EU ja harmonisoidut standardit: EN 300 330-2, EN 60950-1.

---

# MELUEMISSION RAJOITUSSÄÄDÖS (KANADA/USA)

## Äänenvaimennusjärjestelmän muuntaminen on kiellettyä!

Yhdysvaltain liittovaltiolaki ja Kanadan läänilait voivat kieltää seuraavat toimenpiteet tai niiden aiheuttamisen

1. Uuden ajoneuvon äänenvaimennuslaitteiden tai niiden rakenneosien poistaminen tai toimimattomaksi saattaminen (kenenkään toimesta) ennen ajoneuvon myyntiä tai toimittamista lopulliselle ostajalle tai sen jo ollessa käytössä; muutoin kuin huolto-, korjaus- tai vaihtamistarkoituksessa, tai
2. Ajoneuvon käyttö sen jälkeen, kun tällainen laite tai rakenneosa on irrotettu tai saatettu toimimattomaksi kenen tahansa toimesta.

## Seuraavassa on lueteltu äänenvaimennusjärjestelmän muuntamiseksi katsottavat toimenpiteet:

1. Äänenvaimentimen tai minkään muun moottorin pakokaasuja pois ohjaavan moottorin osan irrottaminen, muuttaminen tai puhkaiseminen.
2. Minkä tahansa imujärjestelmän osan irrottaminen, muuttaminen tai puhkaiseminen.
3. Ajoneuvon liikkuvien osien, tai pako- tai imujärjestelmän osien vaihtaminen muihin kuin valmistajan määrittämiin osiin.
4. Asianmukaisen ylläpidon ja huollon puute.

# MELUPÄÄSTÖ- JA TÄRINÄARVOT (KANADAN/USA:N ULKOPUOLELLA)

MALLI		650	850	1000R
MELUPÄÄSTÖ- JA TÄRINÄARVOT <sup>1</sup>				
Melu	Äänen paine (L <sub>pA</sub> )	78 dB 3600 RPM (Epävarma (K <sub>pA</sub> ) 3 dB)	80 dB 4000 RPM (Epävarma (K <sub>pA</sub> ) 3 dB)	80 dB 4000 RPM (Epävarma (K <sub>pA</sub> ) 3 dB)
Tärinä	Käsivarsijärjestelmä	3,5 m/s <sup>2</sup> kierrosluvulla 3600 RPM (Epävarmuus 1,715 m/s <sup>2</sup> )	<3,5 m/s <sup>2</sup> 4000 RPM	<2,5 m/s <sup>2</sup> 4000 RPM
	Koko vartalo istuimessa	<0,5 m/s <sup>2</sup> 3600 RPM	<0,5 m/s <sup>2</sup> 4000 RPM	<0,5 m/s <sup>2</sup> 4000 RPM
<sup>1</sup> : Melupäästö- ja tärinäarvot on mitattu standardin EN 15997:2011 mukaisesti kestopäällystepinnalla, vaihteen ollessa vapaalla.				

EU:n vaatimustenmukaisuustodistusta ei ole laitettu tähän käyttäjän käsikirjaversioon.

Löydät todistuksen ajoneuvosi mukana olevasta painetusta käyttäjän käsikirjasta.



# TEKNISET TIEDOT

MOOTTORI		
Moottorityyppi	650	ROTAX 650, 4-tahti, 2 sylinteriä (V-Twin), nestejäähdytys
	850	ROTAX® 850, 4-tahti, 2 sylinteriä (V-Twin), nestejäähdytys
	1000R	ROTAX® 1000R, 4-tahti, 2 sylinteriä (V-Twin), nestejäähdytys
Venttiilijärjestelmä	4 venttiiliä/sylinteri (mekaaninen säätö), yksi yläpuolinen nokka-akseli (SOHC) nokkaketjulla	
Venttiilin välys	Imupuoli	0,06 mm - 0,14 mm
	Pakoputki	0,11 mm - 0,19 mm
Sylinterin sisämitta	650	82 mm
	850	94 mm
	1000R	91 mm
Iskun pituus	650	61,5 mm
	850	61,5 mm
	1000R	75 mm
Kuutiotilavuus	650	650 cm <sup>3</sup>
	850	854 cm <sup>3</sup>
	1000R	976 cm <sup>3</sup>
Pakoputkisto	U.S.D.A. Forest Servicen hyväksymä kipinänsammutin	
Ilmansuodatin	Synteettinen paperisuodatin ja vaahtoa	

VOITELUJÄRJESTELMÄ		
Tyyppi		Märkä öljypohja. Vaihdeettava suodatinpanos
Öljynsuodatin		BRP Rotax, paperi, vaihdettava
Moottoriöljy	Määrä (öljynvaihto suodattimen kanssa)	2,0 L
	Suosittelava	Käytä kesällä osasynteettistä XPS 4-tahtiöljyä (kesälaatu)(P/N 293 600 121). Käytä kaikkina vuodenaikoina synteettistä XPS 4-tahtiöljyä (kaikkiin vuodenaikoihin)(P/N 293 600 112). Ellei ole saatavana, käytä moottoriöljyä 5W40, joka vastaa API-luokitusta SJ, SL, SM tai SN.

JÄÄHDYTYSJÄRJESTELMÄ			
Jäähdytysneste	Tyyppi	Etyyli-glykolisekoitus (50 % jäähdytysnestettä, 50 % vettä) Käytä Long life -jäähdytysnestettä (P/N 219 702 685) tai (P/N 619 590 204) (Suomi, Norja ja Ruotsi) tai nimenomaan alumiinimoottoreille tarkoitettua jäähdytysnestettä	
		Tilavuus	650
	850	3,5 L	
		1000R	

VOIMANSIIRTO	
Tyyppi	CVT (Portaaton voimansiirto), aluevaihtajassa L/H/N/R/P, moottorijarrutus vakiona
Kytkeytyminen kierr./min.	1800 kierr./min.

VAIHDELAATIKKO		
Tyyppi		Kaksialueinen (HI-LO), mukana parkki, vapaa ja peruutus.
Vaihdelaatikon öljy	Tilavuus	450 ml
	Suosittelava	XPS synteettinen vaihteistoöljy (75W 140)(P/N 293 600 140) tai 75W140 API GL-5 synteettinen vaihteistoöljy

SÄHKÖJÄRJESTELMÄ			
Magneeton lähtöteho		Ilman DPS:ää	400 W @ 6000 RPM
		DPS:llä	625 W @ 6000 RPM
Sytytysjärjestelmän tyyppi			IDI (induktiivinen purkaussytytys)
Sytytyksen ajoitus			Ei säädettävissä
Sytytystulppa	650	Määrä	2
		Merkki ja tyyppi	NGK DCPR8E tai vastaava
		Kärkiväli	0,7 mm - 0,8 mm
	850 1000R	Määrä	2
		Merkki ja tyyppi	NGK LMAR8D-J tai vastaava
		Kärkiväli	0,7 mm - 0,9 mm
Moottorin kierroslukarajoittimen asetus		Kaikki mallit	Eteenpäin 8000 kierr./min.
		Peruutus	15 km/h (ilman ohitustoimintoa)
Akku		Tyyppi	Huoltovapaa
		Jännite	12 V
		Nimellisarvo	18 A•h
		Käynnistimen teho	0,7 kW
Ajovalot		Kauko	2 x 60 W (HB3)
		Lähi	2 x 55 W (H1)
Takavalot			2 x 5/21 W
Sulakkeet			Katso kohta <i>SULAKKEET</i> osassa <i>HUOLTOTIEDOT</i>

POLTTOAINEJÄRJESTELMÄ			
Polttoaineen syöttöjärjestelmä		Tyyppi	Sähköinen EFI-polttoaineenruis- kutus, 46 mm kaasuläppärunko, 1 ruisku/sylinteri
Polttoainepumppu		Tyyppi	Sähköinen (polttoainesäiliössä)
Tyhjäkäynti		650	1250 kierr./min.
		850/1000R	1400 kierr./min.
Polttoaine		Tyyppi	Normaali lyijytön bensiini
		Vähimmäisoktaaniluku	87 oktaanilukitus AKI (92 RON tai 95 E10 RON)
Polttoainesäiliön tilavuus			20,5L
Jäljellä oleva polttoainemäärä vähäisen polttoaineen merkkivalon SYTTYESSÄ			± 5L

VOIMANSIIRTO		
Voimansiirtojärjestelmän tyyppi		Valittavissa 2-veto/4-veto
Etuveto	Outlander STD Outlander MAX STD	Visco-Lok <sup>†</sup> -tasauspyörästö- järjestelmä
	Kaikki muut mallit	Visco-lok <sup>†</sup> QE -tasauspyöräs- töjärjestelmä
Välityssuhde edessä		3.6:1
takaveto		Suora kartiopyörä / akselivetoinen vetopyörästö
Välityssuhde takana		3.6:1
Etutasauspyörästön öljy	Tilavuus	500 ml
	Tyyppi	XPS synteettinen vaihteistoöljy (75W90)(P/N 293 600 043) tai synteettinen vaihteistoöljy 75W90 API GL-5
Takatoisiopyörästön öljy	Tilavuus	250 ml
	Tyyppi	XPS synteettinen vaihteistoöljy (75W 140) (P/N 293 600 140) tai synteettinen vaihteistoöljy 75W140 API GL-5
Voimansiirron nivelistön rasva		Castrol CV -nivelistön rasva (P/N 293 550 062) tai vastaava
Nivelakselin rasva		Nivelakselin rasva (P/N 293 550 063) tai vastaava

OHJAUS		
Kääntösäde	1-UP	205,7 cm
	2-UP	233,68 cm
Kokonaisharitus (eturenkaat irti maasta)		0.1° - 0.5° <b>aura</b>
Camber-kulma (ajoneuvo maassa)		0°

ETUJOUSITUS		
Jousituksen tyyppi	A-kaksoistukivarsijousitus, dive-control -jousitusgeometria	
Joustomatka	229 mm	

ETUJOUSITUS			
Iskunvaimennin	XT-P	Kpl	2
		Tyyppi	HPG-iskunvaimentimet lisäsäiliöillä. QS3† puristusvaimennuksen ja esijännityksen säädöt
	Kaikki muut mallit	Kpl	2
		Tyyppi	Öljy
Esikuormituksen säätötyyppi	XT-P		Kierteillä
	Kaikki muut mallit		5 säätönokan asentoa

TAKAJOUSITUS			
Jousituksen tyyppi		TTI-erillisjousitus (Torsional Trailing arm Independent) ulkoisella kallistuksenvakaajalla	
Joustomatka		236 mm	
Iskunvaimennin	LTD	Kpl	2
		Tyyppi	Korkeapaineinen kaasuis- kunnvaimennin
	XT-P	Kpl	2
		Tyyppi	HPG-iskunvaimentimet lisäsäiliöillä. QS3† puristusvaimennuksen ja esijännityksen säädöt
	Kaikki muut mallit	Kpl	2
		Tyyppi	Öljy
ACS:n paineilman painealue	LTD		0,35 bar - 6,9 bar
Esikuormituksen säätötyyppi	LTD		6 esisäätöä
	XT-P		Kierteillä
	Kaikki muut mallit		5 säätönokan asentoa

JARRUT		
Etujarru	Kpl	2
	Tyyppi	214 mm:n poikittaisporatut jarrulevyt hydraulisilla kaksimäntäisillä jarrusatuloilla
Takajarru	Kpl	1
	Tyyppi	214 mm:n poikittaisporattu jarrulevy hydraulisella kaksimäntäisellä jarrusatulalla

JARRUT		
Jarruneste	Tilavuus	260 ml
	Tyyppi	DOT 4
Jarrusatula		Kaksi kelluvaa mäntää (2 x 26 mm)
Jarrupalan materiaali		Orgaaninen
Jarrupalan vähimmäispaksuus		1 mm
Jarrulevyn vähimmäispaksuus		4,0 mm
Jarrulevyn enimmäiskäyryys		0,2 mm

RENKAAT			
Eturenkaiden rengaspaine			48,2 kPa
Takarenkaiden rengaspaine			48,2 kPa
Renkaan urituksen vähimmäissyvyys			3 mm
Koko	Edessä	Vakiomallit Mossy Oak -metsästysver- sio	660 x 203 x 305 mm (26 x 8 x 12 in)
		Kaikki muut mallit	660 x 203 x 356 (26 x 8 x 14)
	Takana	Vakiomallit Mossy Oak -metsästysver- sio	660 x 254 x 305 mm (26 x 10 x 12 in)
		Kaikki muut mallit	660 x 203 x 356 (26 x 10 x 14)

VANTEET		
Tyyppi	Vakiomallit	Teräs
	XT-P	Alumiiniset beadlockeilla
	Kaikki muut mallit	Alumiinivalettu

VANTEET			
Vanteiden koko	Edessä	Vakiomallit Mossy Oak -metsästysversio	305 x 152 mm (12 x 6 in)
		XT-P	356 x 165 (14 x 6,5)
		Kaikki muut mallit	356 x 152(14 x 6)
	Takana	Vakiomallit Mossy Oak -metsästysversio	305 x 191 mm (12 x 7,5 in)
		XT-P	356 x 165 (14 x 8)
		Kaikki muut mallit	356 x 152 (14 x 8,5)
Pyörän mutterin kiristysmomentti			100 N•m ± 10 N•m

MITAT			
Kokonaispituus	1-UP		218,4 cm
	2-UP		238,8 cm
Kokonaisleveys			116,8 cm
Kokonaiskorkeus	1-UP		126 cm
	2-UP		135 cm
Akseliväli	1-UP		129,5 cm
	2-UP		149,9 cm
Pyörien väli	Edessä		97,5 cm
	Takana		93 cm
Maavara			27,9 cm

PAINO JA KUORMANKANTOKYKY			
Kuivapaino	1-UP	650-moottori	329 kg
		850-moottori	354 kg
		1000R-moottori	361 kg
	2-UP	650-moottori	372 kg
		850-moottori	374 kg
		1000R-moottori	382 kg
Etutavaratelineen kapasiteetti			45 kg
Takatavaratelineen kapasiteetti			90 kg
Takasäilytyslokeron kuormauskapasiteetti			21,4 L tai 10 kg

PAINO JA KUORMANKANTOKYKY		
Ajoneuvon suurin sallittu kokonaiskuorma (mukaan lukien kuljettaja, matkustaja kaikki muu kuorma ja varusteet)	1-UP	235 kg
	2-UP	272 kg
Hinauskapasiteetti		590 kg
Aisan kuormituskyky		23 kg



# ***VIANETSINTÄ***

---

# VIANETSINTÄOHJEITA

---

## MOOTTORI EI PYÖRI

---

- D.E.S.S.-avain ei ole asennettuna D.E.S.S.-pistokkeeseen.**
  - *Asenna D.E.S.S.-avain huolellisesti D.E.S.S.-pistokkeeseen.*
- Moottorin hätäkatkaisin.**
  - *Varmista, että moottorin hätäkatkaisin on PÄÄLLÄ-asennossa (ON).*
- Vaihteisto ei ole PARK(KI)- tai VAPAALLA-asennossa.**
  - *Kytke vaihteisto joko PARK(KI)- tai VAPAALLA-asentoon tai paina jarruvipua.*
- Sulake palanut.**
  - *Tarkasta pääsulake.*
- Heikko akku tai liitännät löysällä.**
  - *Tarkista latausjärjestelmä.*
  - *Tarkista liitännöiden ja napojen kunto.*
  - *Tarkistuta akku.*
  - *Ota yhteyttä valtuutettuun Can-Am-jälleenmyyjään.*
- Väärä D.E.S.S.-avain, monitoimimittarin näytössä on viesti VÄÄRÄ AVAIN.**
  - *Käytä ajoneuvon oikeaa avainta.*
- Heikko käynnistin tai liitännät löysällä.**
  - *Tarkista käynnistimen liitännät*
  - *Tarkista käynnistinrele*

## MOOTTORI PYÖRII MUTTEI KÄYNNISTY

### 1. Sytytystulppa kastunut.

- (Hukkunut-tila) Ellei moottori käynnisty ja siihen on tulvinut polttoainetta, voidaan ottaa käyttöön tämä erityinen tila, joka estää polttoaineen ruiskutuksen ja katkaisee sytytyksen käynnistyspyörityksen aikana. Toimi seuraavalla tavalla:

- Asenna avain D.E.S.S.-pistokkeeseen.
- Aseta vaihdevipu PARK(KI)-asentoon.
- Paina kaasuvipu pohjaan ja PIDÄ sitä siellä.
- Paina moottorin KÄYNNISTYS-painiketta.

Moottoria pitäisi pyörittää 20 sekunnin ajan. Vapauta moottorin KÄYNNISTYS-painike.

Vapauta kaasuvipu ja käynnistä/pyöritä moottoria uudelleen sen käynnistämiseksi.

#### Ellei edellinen auta:

- Puhdista sytytystulppien hattujen ympäristö ja irrota ne.
- Irrota sytytystulpat.
- Irrota ruiskusuuttimen sähköliitin.
- Pyöritä moottoria useita kertoja.
- Asenna uudet sytytystulpat, jos mahdollista, tai puhdista ja kuivaa tulpat.
- Käynnistä moottori edellä kuvatulla tavalla.

Jos moottori tulvii edelleen, ota yhteys valtuutettuun Can-Am -jälleenmyyjään.

**HUOM:** Varmista, että moottoriöljyssä ei ole polttoainetta. Jos sitä on, vaihda moottoriöljy.

### 2. Moottori ei saa polttoainetta (sytytystulppa on irrotettaessa kuiva).

- Tarkasta polttoaineen määrä säiliössä.
- Polttoainepumppu ei ehkä toimi.
- Tarkasta polttoainepumpun sulake ja rele.
- Jos moottori ei käynnisty, toimita ajoneuvo Can-Am -jälleenmyyjälle, johonkin korjaamoon tai valitsemaasi henkilölle huoltamista, korjaamista tai osien vaihtamista varten. Katso takuuhakemuksiin liittyviä tietoja tämän kirjan kohdasta USA:N EPA-päästöihin liittyvä takuu.

### 3. Sytytystulppa/sytytys (ei kipinää).

- Tarkista ruiskujen/sytytyksen sulakkeen kunto.
- Irrota sytytystulppa ja yhdistä uudestaan sytytyspuolaan.
- Tarkista, että moottorin hätäkatkaisin on PÄÄLLÄ-asennossa.
- Käynnistä moottori samalla, kun pidät sytytystulppaa maadoitettuna moottoriin poissa tulpan reiästä. Jos kipinää ei synny, vaihda sytytystulppa.
- Jos ongelma jatkuu, vie ajoneuvo Can-Am -jälleenmyyjälle, johonkin korjaamoon tai valitsemaasi henkilölle huoltamista, korjaamista tai osien vaihtamista varten. Katso takuuhakemuksiin liittyviä tietoja tämän kirjan kohdasta USA:N EPA-päästöihin liittyvä takuu.

## MOOTTORI PYÖRII MUTTEI KÄYNNISTY (jatkuva)

---

### 4. Monitoimimittarin MOOTTORIVIKA-merkkivalo palaa ja monitoiminäytössä lukee MOOTTORIVIKA (CHECK ENGINE).

- *Sinun on toimitettava ajoneuvo valtuutetulle Can-Am -jälleenmyyjälle, johonkin korjaamoon tai valitsemallesi henkilölle huoltamista, korjaamista tai osien vaihtamista varten. Katso takuuhakemuksiin liittyviä tietoja tämän kirjan kohdasta USA:N EPA-päästöihin liittyvä takuu.*

### 5. Moottori on vikatilassa (limp home).

- *Monitoimimittarin MOOTTORIVIKA-merkkivalo palaa ja monitoiminäytössä lukee MOOTTORIVIKA (CHECK ENGINE). Sinun on toimitettava ajoneuvo valtuutetulle Can-Am -jälleenmyyjälle, johonkin korjaamoon tai valitsemallesi henkilölle huoltamista, korjaamista tai osien vaihtamista varten. Katso takuuhakemuksiin liittyviä tietoja tämän kirjan kohdasta USA:N EPA-päästöihin liittyvä takuu.*

## MOOTTORI EI KIIHDY TAI ON TEHOTON

---

### 1. Likaantunut tai viallinen sytytystulppa.

- *Katso MOOTTORI PYÖRII MUTTEI KÄYNNISTY.*

### 2. Moottori ei saa polttoainetta.

- *Katso MOOTTORI PYÖRII MUTTEI KÄYNNISTY.*

### 3. Moottori ylikuumenee. (MOOTTORIVIKA-merkkivalo syttyy ja YLIKUUMENEMINEN ilmestyy monitoiminäyttöön.)

- *Katso kohtaa MOOTTORI YLIKUUMENEE.*

### 4. Ilmansuodatin/kotelo tukossa tai likainen.

- *Tarkasta ilmansuodatin ja puhdista tarvittaessa.*
- *Tarkista, onko ilmansuodattimen kotelon tyhjennysputkessa jäämiä.*
- *Tarkista ilmanottoputken asento.*

### 5. CVT likainen tai kulunut.

- *Ota yhteyttä valtuutettuun Can-Am-jälleenmyyjään.*

### 6. Moottori on vikatilassa (limp home).

- *Tarkista, onko monitoimimittarin näytössä ilmoituksia.*
- *Monitoimimittarin MOOTTORIVIKA-merkkivalo palaa ja monitoiminäytössä lukee MOOTTORIVIKA (CHECK ENGINE). Sinun on toimitettava ajoneuvo valtuutetulle Can-Am -jälleenmyyjälle, johonkin korjaamoon tai valitsemallesi henkilölle huoltamista, korjaamista tai osien vaihtamista varten. Katso takuuhakemuksiin liittyviä tietoja tämän kirjan kohdasta USA:N EPA-päästöihin liittyvä takuu.*

## MOOTTORI YLIKUUMENEE

---

### 1. Jäähdytysjärjestelmän jäähdytysneste on vähissä.

- *Tarkista moottorin jäähdytysneste, katso MOOTTORIN JÄÄHDYTYSNESTE osassa HUOLTOTIEDOT.*

### 2. Jäähdyttimen lamellit likaiset.

- *Puhdista jäähdyttimen lamellit, katso luku JÄÄHDYTIN kohdassa HUOLTOTIEDOT.*

---

**MOOTTORI YLIKUUMENEE (jatkuva)**

---

**3. Jäähdytystuuletin ei toimi.**

- *Tarkasta tuulettimen sulake tai rele, katso kohta HUOLTOTIEDOT. Jos sulake on kunnossa, vie ajoneuvo Can-Am -jälleenmyyjälle, johonkin korjaamoon tai valitsemaallesi henkilölle huoltamista, korjaamista tai osien vaihtamista varten. Katso takuuhakemuksiin liittyviä tietoja tämän kirjan kohdasta USA:N EPA-päästöihin liittyvä takuu.*

---

**MOOTTORI KÄY JÄLKIKÄYNTIÄ**

---

**1. Pakojärjestelmässä vuoto.**

- *Sinun on toimitettava ajoneuvo valtuutetulle Can-Am -jälleenmyyjälle, johonkin korjaamoon tai valitsemaallesi henkilölle huoltamista, korjaamista tai osien vaihtamista varten. Katso takuuhakemuksiin liittyviä tietoja tämän kirjan kohdasta USA:N EPA-päästöihin liittyvä takuu.*

**2. Moottori käy liian kuumana.**

- *Katso kohta MOOTTORI EI KIIHDY TAI ON TEHOTON.*

**3. Sytytyksen ajoitus on väärä tai sytytysjärjestelmässä on vika.**

- *Sinun on toimitettava ajoneuvo valtuutetulle Can-Am -jälleenmyyjälle, johonkin korjaamoon tai valitsemaallesi henkilölle huoltamista, korjaamista tai osien vaihtamista varten. Katso takuuhakemuksiin liittyviä tietoja tämän kirjan kohdasta USA:N EPA-päästöihin liittyvä takuu.*

---

**MOOTTORI KÄY KATKONAISESTI**

---

**1. Likainen/viallinen/kulunut sytytystulppa.**

- *Puhdista/tarkista sytytystulppa ja sen lämpöarvo. Vaihda tarpeen mukaan.*

**2. Vettä polttoaineessa.**

- *Tyhjennä polttoainejärjestelmä ja täytä uudella polttoaineella.*

---

**AJONEUVO EI SAAVUTA TÄYTTÄ VAUHTIA**

---

**1. Moottori.**

- *Katso kohta MOOTTORI EI KIIHDY TAI SIINÄ EI OLE TEHOA.*

**2. Seisontajarru.**

- *Varmista, että seisontajarru on kokonaan pois päältä.*

**3. Ilmansuodatin/kotelo tukossa tai likainen.**

- *Tarkista ilmansuodatin ja puhdista se tarvittaessa.*
- *Tarkista, onko ilmansuodattimen kotelon poistossa jäämiä.*
- *Tarkista ilmanottoputken asento.*

**4. CVT likainen tai kulunut.**

- *Ota yhteyttä valtuutettuun Can-Am-jälleenmyyjään.*

---

## AJONEUVO EI SAAVUTA TÄYTTÄ VAUHTIA (jatkuva)

---

### 3. Moottori on vikatilassa (limp home).

- *Tarkista, onko monitoimimittarin näytössä ilmoituksia.*
- *Monitoimimittarin MOOTTORIVIKA-merkkivalo palaa ja monitoiminäytössä lukee MOOTTORIVIKA (CHECK ENGINE). Sinun on toimitettava ajoneuvo valtuutetulle Can-Am -jälleenmyyjälle, johonkin korjaamoon tai valitsemallesi henkilölle huoltamista, korjaamista tai osien vaihtamista varten. Katso takuuhakemuksiin liittyviä tietoja tämän kirjan kohdasta USA:N EPA-päästöihin liittyvä takuu.*

---

## VAIHDEVIPUA ON VAIKEA SIIRTÄÄ

---

### 1. Vaihteiston hammaspyörät ovat asennossa, joka estää vaihdevivun toiminnan.

- *Heiluta ajoneuvoa eteen- ja taaksepäin, jotta vaihteiston hammaspyörät liikkuvat ja vaihdevipua voidaan siirtää.*

### 2. CVT liikainen tai kulunut.

- *Ota yhteyttä valtuutettuun Can-Am-jälleenmyyjään.*

---

## KIERROSLUKU NOUSEE, MUTTA AJONEUVO EI LIIKU

---

### 1. Vaihdevipu on asennossa PARK(KI)- tai VAPAALLA.

- *Valitse asento R, HI tai LO.*

### 2. CVT liikainen tai kulunut.

- *Ota yhteyttä valtuutettuun Can-Am-jälleenmyyjään.*

### 3. Vettä CVT:n kotelossa.

- *Ota yhteys valtuutettuun Can-Am-jälleenmyyjään.*

---

## HEIKENTYNYT OHJAUSTEHOSTIMEN AVUSTUSTEHO

---

### 1. Kun DPS:ää käytetään tietyissä olosuhteissa, järjestelmä saattaa vähentää DPS-moottorin ohjaustehostuksen vaikutusta järjestelmän suojausta varten.

- *Kun kuormitus vähenee, ohjaustehostin vaikuttaa jälleen normaalisti.*

### 2. Monitoimimittarin MOOTTORIVIKA-merkkivalo PALAA ja monitoiminäytössä lukee TARK DPS (CHECK DPS).

- *Sinun on toimitettava ajoneuvo valtuutetulle Can-Am -jälleenmyyjälle, johonkin korjaamoon tai valitsemallesi henkilölle huoltamista, korjaamista tai osien vaihtamista varten.*

# MONITOIMIMITTARIN VIESTIT

VIESTI	MERKKIVALO(T) PÄÄLLÄ	KUVAUS
NÄPPÄINVIKA	Tarkasta moottori	Kertoo, että olet käyttänyt väärää D.E.S.S.-avainta, käytä ajoneuvoon kuuluvaa oikeata avainta.
TUNNISTAMATON DESS-AVAIN	Tarkasta moottori	Osoittaa, että kontakti on mahdollisesti huono, poista avain ja puhdista se.
PYSÄKOINTIJARRU	Seisontajarru	Tulee näyttöön, kun jarrua on painettu yli 15 sekuntia (ajon aikana).
ALH. AKKUJÄNN.	Tarkasta moottori	Alhainen akkujännite, tarkasta akun jännite ja latausjärjestelmä.
KORK. AKKUJÄNN.	Tarkasta moottori	Korkea akkujännite, tarkasta akun jännite ja latausjärjestelmä.
ALH. ÖLJYNPINNANTASO (1)	Tarkasta moottori	Alhainen moottorin öljynpaine, pysäytä moottori välittömästi.
YLIKUUMENEMINEN	Tarkasta moottori	Jos moottori ylikuumenee, katso <i>VIANETSINNÄSTÄ</i> kohta <i>MOOTTORI YLIKUUMENEE</i> .
VIKATILA	Tarkasta moottori	Moottorissa vakava vika, joka voi muuttaa sen normaalia käyntiä, myös MOOTTORIVIKA-merkkivalo vilkkuu, katso yksityiskohtaiset tiedot kohdasta <i>VIANETSINTÄ</i> .
MOOTTORIVIKA	Tarkasta moottori	Vika moottorissa, myös MOOTTORIVIKA-merkkivalo PALAA, katso lisää tietoa kohdasta <i>VIANETSINTÄ</i> .
TUNNISTAMATON ECM	Tarkasta moottori	Yhteysvika nopeusmittarin ja moottorin ohjausyksikön (ECM) välillä.
TARK DPS (DPS:llä varustetut mallit)	Tarkasta moottori	Osoittaa, että dynaaminen ohjaustehostin (DPS, Dynamic Power Steering) ei toimi oikein. Ota yhteys valtuutettuun Can-Am -jälleenmyyjään.
ACS-VIKA (LTD-malli)	Tarkasta moottori	Osoittaa, että ACS-jousitus ei toimi oikein. Ota yhteys valtuutettuun Can-Am -jälleenmyyjään.

VAATII HUOLTOA <sup>(2)</sup>	Ei mitään	Näkyvä mittarissa, kun ajoneuvon ajoittainen huolto on suoritettava.
TPS-VIKA PAINA OHITUSPAINIKETTA VIKATILAA VARTEN	Tarkasta moottori	Kaasun asentoanturi ei toimi oikein. Sinun on toimitettava ajoneuvo valtuutetulle Can-Am -jälleenmyyjälle, johonkin korjaamoon tai valitsemalesi henkilölle huoltamista, korjaamista tai osien vaihtamista varten. Katso takuuhakemuksiin liittyviä tietoja tämän kirjan kohdasta USA:N EPA-päästöihin liittyvä takuu.

**ILMOITUS** <sup>(1)</sup> Jos viesti ja moottorivika-merkkivalo näkyvät näytössä moottorin käynnistyksen jälkeen, pysäytä moottori. Tarkasta moottoriöljyn pinnan taso. Täytä tarvittaessa. Jos öljyä on riittävä määrä, vie ajoneuvo Can-Am -jälleenmyyjälle, johonkin korjaamoon tai valitsemalesi henkilölle huoltamista, korjaamista tai osien vaihtamista varten. Katso takuuhakemuksiin liittyviä tietoja tämän kirjan kohdasta USA:N EPA-päästöihin liittyvä takuu. Älä käytä ajoneuvoa ennen kuin se on korjattu.

<sup>(2)</sup> Kun haluat poistaa VAATII HUOLTOA -viestin, menettele seuraavasti:

1. Paina päänäytössä (ajoneuvon nopeus) ASETUSPAINIKETTA (SET) ja PIDÄ se painettuna.
  2. Vaihda LÄHI- ja KAIKOVALOJA kolme kertaa.
- HUOM:** Vaihe 2 on suoritettava kahden sekunnin kuluessa.
3. Vapauta ASETUSPAINIKE (SET) .



***TAKUU***

---

# BRP:N RAJOITETTU TAKUU YHDYSVALLOISSA JA KANADASSA: 2017 CAN-AM® ATV

## RAJOITETUN TAKUUN SISÄLTÖ

Bombardier Recreational Products Inc. ("BRP")\*, myöntää valtuutetun Can-Am -jälleenmyyjän (siten kuin jäljempänä määritetty) myymälle 2017 Can-Am ATV:lle materiaalivikoja ja työn laatua koskevan alempana kuvatun pituisen takuun Yhdysvalloissa ("USA") ja Kanadassa. Tämä rajoitettu takuu on mitätön eikä päde jos: (1) ATV:tä käytetään missä tahansa vaiheessa kilpailemiseen tai mihinkään muuhun kilpailutoimintaan, silloinkin jos se on tapahtunut edellisen omistajan toimesta; tai (2) ATV:tä on muutettu tai säädetty sillä tavoin, että muutokset vaikuttavat sen toimintaan, suorituskykyyn tai kestävyYTEEN, tai muutokset ja säädöt ovat vastoin sen tarkoituksenmukaista käyttöä.

Tämä rajoitettu takuu ei kata sellaisia varaosia ja lisävarusteita, joita ei ole asennettu tehtaalla. Katso vastaavien varaosien ja lisävarusteiden rajoitetun takuun ehdot kyseisten osien takuuteksteistä.

## VASTUUVELVOLLISUUDEN RAJOITUKSET

TÄMÄ TAKUU ON NIMENOMAAN ANNETTU JA HYVÄKSYTTY MINKÄ TAHANSA MUUN JA KAIKKIEN MUIDEN TAKUUSITOUUMUSTEN SIJAAN, MUKAAN LUETTUINA ILMAN RAJOITUSTA KAIKKI KURANTTIUTTA TAI TIETTYYN TARKOITUKSEEN SOPIVUUTTA KOSKEVAT TAKUUT, SIKÄLI KUIN NIISTÄ EI VOIDA SANOUTUA IRTI, VIITATUT TAKUUSITOUUMUKSET RAJOITTUVAT KESTOLTAAN KYSEESSÄ OLEVIEN TAKUIDEN VOIMASAOLOON. TÄMÄ TAKUU EI KATA SATUNNAISIA EIKÄ SEURANNAISVAHINKOJA., JOTKUT MAAT/LÄÄNIT EIVÄT HYVÄKSY VASTUUVAPAUTUSLAUSEKKEITA, RAJOITUKSIA TAI EDELLÄ YKSILÖITYJÄ RAJOITUKSIA, JA SEN JOHDOSTA NE EIVÄT MAHDOLLISESTI KOSKE SINUA. TÄMÄN TAKUUN PERUSTEELLA SINULLA ON TIETTYJÄ OIKEUKSIA, LISÄKSI SINULLA SAATTA OLLA MUITA MAASTA TOISEEN TAI LÄÄNISTÄ TOISEEN VAIHTELEVIA LAILLISIA OIKEUKSIA.

Maahantuojailla tai yhdelläkään BRP-jälleenmyyjällä tai muulla henkilöllä ei ole valtuuksia minkään muun tuotetta koskevan vahvistuksen, edustuksen, tai takuun antamiseen kuin ne, mitä tähän rajoitettuun takuuseen sisältyy; ja mikäli näin tapahtuu, niitä ei voida käyttää BRP:tä vastaan. BRP pidättää oikeuden muuttaa näitä rajoitettuja takuehtoja. Muutokset eivät kuitenkaan koske niitä tuotteita, jotka on myyty tämän takuun ollessa voimassa.

## POIKKEUKSET, – JOITA TAKUU EI KATA

Takuu ei korvaa seuraavia tapauksia missään olosuhteissa:

- Normaali kuluminen;
- Rutiinimaiset huoltokohteet, viritykset, säädöt;
- Vauriot, jotka johtuvat muunlaisesta kuin tämän käsikirjan mukaisesta huollosta/ylläpidosta ja/tai varastoinnista;
- Vauriot, jotka johtuvat osien irrottamisesta, vääränlaisista korjauksista, huollosta, ylläpidosta, muutoksista, tai osien käytöstä, joita BRP ei ole valmistanut tai hyväksynyt, tai muun kuin valtuutetun huoltavan Can-Am ATV -jälleenmyyjän tekemistä korjauksista;

- Vauriot, jotka johtuvat väärinkäytöstä, epätavallisesta käytöstä, laiminlyönnistä tai tuotteen käytöstä tavalla, joka ei vastaa käyttäjän käsikirjassa suositeltua käyttöä;
- Onnettomuudesta, uppoamisesta, tulesta, varkaudesta, vandalismista tai ylivoimaisesta esteestä johtuvat vahingot;
- Sellaisten polttoaineiden, öljyjen tai voiteluaineiden käyttö, jotka eivät sovi käytettäviksi tuotteessa (kts. käyttäjän käsikirja);
- Ruosteesta, korroosiosta tai ilmastotekijöistä johtuvat vahingot;
- Veden tai lumen sisäänmenosta johtuvat vahingot;
- Satunnaiset tai seurannaisvahingot, tai minkään muunlaiset vahingot, mukaan luettuina ilman rajoitusta hinaamis-, varastointi-, puhelin-, vuokra-, taksi-, haitta-, vakuutus- tai lainojen maksukustannukset, ajan menetykset tai ansiotulon menetykset;

## TAKUUAIKA

Tämä rajoitettu takuu on voimassa (1) ensimmäisen kuluttajan ostopäivästä tai (2) tuotteen ensimmäisestä käyttöpäivästä lukien, kumpi hyvänsä ensin kohdalle osuu:

KUUSI (6) PERÄKKÄISTÄ KUUKAUTTA omistajalle, joka käyttää sitä yksityiseen tai kaupalliseen tarkoitukseen. Katso pakokaasupäästöjen rajoitusjärjestelmän osiin liittyviä tietoja tämän kirjan kohdasta *USA:N EPA-PÄÄSTÖIHIN LIITTYVÄ TAKUU*.

Osien korjaus tai korvaaminen, tai huollon suorittaminen tämän takuun puitteissa ei pidennä tämän takuun takuuaikaa sen alkuperäistä loppumisajankohtaa pitemmälle.

## TAKUUN VOIMASSAOLOEHTO

Tämä takuu on voimassa **vain**, jos kaikki seuraavista ehdoista täyttyvät:

- Ensimmäinen omistaja on ostanut 2017 Can-Am ATV:n uutena ja käyttämättömänä sellaiselta, Can-Am ATV -jälleenmyyjältä, joka on valtuutettu myymään Can-Am ATV:tä siinä maassa, jossa myynti tapahtui ("Can-Am ATV -jälleenmyyjä");
- BRP:n määrittämä luovutustarkastus on tehtävä ja kirjattava muistiin ja ostajan on allekirjoitettava tarkastusasiakirja;
- Valtuutettu Can-Am ATV -jälleenmyyjä on rekisteröinyt 2017 Can-Am ATV:n asianmukaisella tavalla;
- 2017 Can-Am ATV on ostettava siitä maasta, jossa ostaja asuu;
- ja Takuun ylläpitämiseksi on määräaikaishuollot suoritettava käsikirjassa mainitulla tavalla. BRP varaa itselleen oikeuden ehdollistaa takuun riippumaan todistuksesta huollon asianmukaisesta suorittamisesta.

BRP ei myönnä tätä rajoitettua takuuta kenelläkään yksityiselle omistajalle tai kaupalliseen tarkoitukseen ajoneuvoa käyttävälle omistajalle, elleivät kaikki edellä mainitut ehdot täyty. Rajoitukset ovat tarpeen, jotta BRP voisi taata sekä tuotteittensa, että kuluttajien ja yleisön turvallisuuden.

## **ASIAKKAAN SUORITTAMAT TOIMENPITEET**

Asiakkaan on lopetettava Can-Am ATV:n käyttö havaitessaan jonkin vian tai jotakin normaalia poikkeavaa. Asiakas menettää oikeutensa vedota virheeseen, jollei virheestä ilmoiteta valtuutetulle BRP jälleenmyyjälle kolmen (3) päivän kuluessa siitä, kun hän havaitsi virheen tai hänen olisi pitänyt se havaita. Asiakkaan on järjestettävä jälleenmyyjälle kohtuullinen mahdollisuus virheen korjaamiseen. Asiakkaan on myös esitettävä valtuutetulle BRP-jälleenmyyjälle tuotteen ostotodistus ja allekirjoitettava korjaus-/työmääräin ennen korjauksen alkamista takuunalaisen korjauksen vahvistamiseksi. Kaikki tämän rajoitetun takuun aikana vaihdetut takuun piiriin kuuluvat osat ovat BRP:n omaisuutta.

## **BRP:N SUORITTAMAT TOIMENPITEET**

BRP:n velvollisuus on tämän takuun puitteissa rajoitettu siihen, että se oman harkintansa mukaan korjaa normaalikäytössä, -ylläpidossa ja -huollossa viallisiksi todetut osat, tai korvaa tällaiset osat uusilla alkuperäisillä Can-Am ATV -osilla ilman osien tai työvoiman veloittamista, millä tahansa valtuutetulla BRP-jälleenmyyjällä takuukauden aikana tässä kuvatuin ehdoin. Can-Am ATV:n omistaja ei voi vaatia ajoneuvon myynnin peruuntumista tai kumoamista sellaisissa tapauksissa, joissa BRP:lle esitetään takuurikkomuksia koskevia valituksia tai vaateita.

Jos ajoneuvoa joudutaan huoltamaan muussa kuin alkuperäisessä ostomaassaan, omistaja vastaa kaikista lisäkustannuksista, jotka aiheutuvat paikallisista käytännöistä ja ehdoista; mukaan lukien mutta ei rajoittuen seuraaviin esimerkkeihin; kuljetuskustannukset, vakuutuskustannukset, verot, lupamaksut, tuontimaksut sekä mitkä tahansa ja kaikki muut mahdolliset taloudelliset kustannukset, joita eri valtiot, liittovaltiot tai alueet ja heidän vastaavat edustajansa perivät.

BRP pidättää oikeuden muuttaa tai parantaa tuotteita ilman, että aikaisemmin valmistettuihin tuotteisiin tehdään samoja muutoksia.

## **TOIMITTAJAN LISÄTAKUUT**

BRP saattaa toimittaa joidenkin 2017 Can-Am ATV -ajoneuvojen mukana vakiovarusteena GPS-vastaanottimen. GPS-vastaanotin kuuluu BRP:n rajoitetun takuun piiriin. Jos GPS-vastaanottimen "toimittaja" tarjoaa lisätakuun, jonka voimassaoloaika on pidempi kuin BRP:n rajoitetussa takuussa, on jälleenmyyjän tai kuluttajan sovittava toimenpiteistä suoraan GPS-vastaanottimen "toimittajan" kanssa.

## **TAKUUN SIIRTO**

Mikäli tuotteen omistusoikeus siirretään takuuajana, siirtyy myös tämä takuu ehtoineen ja edellytyksineen. Takuu on voimassa takuuajan loppuun edellyttäen, että BRP:lle tai valtuutetulle Can-Am ATV -maahantuojalle/jälleenmyyjälle voidaan todistaa, että aikaisempi omistaja on hyväksynyt omistusoikeuden luovutuksen, sekä uuden omistajan yhteystiedot on ilmoitettu jommallekummalle kummalle edellä mainituista tahoista.

## **KULUTTAJANEUVONTA**

Mikäli tämän rajoitetun takuun suhteen syntyy kiistaa tai riitaa, BRP ehdottaa, että asia yritetään ensiksi ratkaista jälleenmyyjätasolla. Suosittelemme, että asiasta keskustellaan valtuutetun jälleenmyyjäliikkeen huoltopäällikön tai liikkeen omistajan kanssa.

Mikäli asiaa ei vieläkään saada ratkaistua, ota yhteyttä BRP:hen täyttämällä yhteydenottolomake osoitteessa [www.brp.com](http://www.brp.com) tai ottamalla yhteyttä postitse johonkin tämän käyttöoppaan kohdassa *OTA YHTEYTTÄ* luetelluista osoitteista.

\* USA:ssa tuotteiden jälleenmyyjä ja huoltotoimista vastaava on BRP US Inc.  
© 2016 Bombardier Recreational Products Inc. Kaikki oikeudet pidätetään.  
™ Bombardier Recreational Products Inc. -yhtiön tai sen tytäryhtiöiden tavaramerkki.  
© Bombardier Recreational Products Inc.:n rekisteröity tavaramerkki.

# USA:N EPA-PÄÄSTÖIHIN LIITTYVÄ TAKUU

Bombardier Recreational Products Inc. ("BRP")\* myöntää tämän uuden ajoneuvon ja sen kaikkiin pakokaasujen puhdistusjärjestelmään ja haihtuvien päästöjen ohjausjärjestelmään liittyville osille ajoneuvon ensimmäiselle ostajalle ja kullekin sitä seuraavalle ostajalle seuraavanlaisen takuun, joka täyttää kaksi ehtoa:

1. Ajoneuvo on suunniteltu, rakennettu ja varustettu siten, että se täyttää normien ensimmäisen ostajan ostohetkellä normien 40 CFR 1051 ja 40 CFR 1060 edellyttämät vaatimukset.
2. Se on vapaa sellaisista materiaalista ja työstä johtuvista virheistä, jotka voivat ehkäistä normien 40 CFR 1051 ja 40 CFR 1060 vaatimusten täyttymisen.

Jos takuehtojen mukainen vika esiintyy, BRP korjaa tai vaihtaa valintansa mukaan, kaikki osat tai komponentit, joissa esiintyy sellaisia materiaali- tai valmistusvikoja, jotka lisäisivät moottorin päästöjä yli jonkin säädetyn arvon, jos vika on todettu takuuajana. Tällöin toimenpide on omistajalle veloitukseton, mukaan lukien päästöihin liittyvien osien diagnosointiin, korjaamiseen tai vaihtamiseen liittyvät kulut. Kaikki tämän takuun puitteissa korvatut vialliset osat ovat jatkossa BRP:n omaisuutta.

BRP rajoittaa päästöihin liittyvien osien diagnoosit ja korjaukset päästöihin liittyvissä takuuhakemuksissa valtuutettujen Can-Am -jälleenmyyjien tehtäväksi, muissa kuin seuraavassa luettelossa olevan kohdan kaksi mukaisissa tapauksissa.

Tuotteiden hyväksyvänä valmistajana BRP ei hylkää päästöihin liittyvien osien takuuhakemuksia niiden perustuessa seuraaviin tapauksiin:

1. BRP:n tai BRP:n valtuuttaman yrityksen suorittamat ylläpito- ja huoltotoimenpiteet.
2. Sellainen moottorin/varustelun korjaustoimenpide, jonka käyttäjä joutuu suorittamaan BRP:stä johtuvista turvallisuussyistä tai hätätapauksessa, mikäli käyttäjä pyrkii saattamaan moottorin/varustelun mahdollisimman pian asianmukaiseen alkuperäiskuntoon.
3. Mikä tahansa sellainen kuljettajan toiminta tai toiminnan suorittamatta jättäminen, joka ei liity takuuhakemukseen.
4. Huoltotoimenpiteet, jotka on suoritettu useammin kuin BRP edellyttää.
5. Kaikki tapaukset, joissa vika tai vastuu on BRP:n.
6. Minkä tahansa yleisesti saatavilla olevan polttoaineen käyttö, ellei BRP:n kirjallisissa ohjeissa mainita, että kyseinen polttoaine vaurioittaa päästörajotusjärjestelmää ja käyttäjällä on helposti saatavilla asianmukainen polttoaine. Katso huoltotietoja ja polttoainevaatimuksia koskevat kappaleet.

## Päästöihin liittyvä takuuajaka

Päästöihin liittyvä takuuajaka on seuraavan pituinen, mikä tahansa täyttyy ensiksi:

	TUNTIA	KUUKAUT-TA	KILOMETREJÄ
Pakopäästöihin liittyvät osat	500	30	5000
Haihtumispäästöihin liittyvät osat	Ei saat.	24	Ei saat.

## Takuun kattamat osat

Päästöihin liittyvä takuu kattaa kaikki sellaiset osat, joiden vaurioituminen lisää moottorin aiheuttamia päästöjä yli normaalien säädösten, mukaan lukien seuraavat osat;

1. Pakokaasupäästöihin liittyviin osiin kuuluvat kaikki moottorin osat, jotka liittyvät seuraaviin järjestelmiin:
  - Ilmanottojärjestelmä
  - Polttoainejärjestelmä
  - Sytytysjärjestelmä
  - Pakokaasun kierrätysjärjestelmä
2. Myös seuraavat osat kuuluvat pakokaasupäästöihin liittyviin osiin:
  - Jälkikäsitteilylaitteet
  - Kampikammion tuuletusventtiilit
  - Anturit
  - Sähköiset ohjausyksiköt
3. Seuraavat osat kuuluvat haihtumispäästöihin liittyviin osiin:
  - Polttoainesäiliö
  - Polttoainesäiliön korkki
  - Polttoaineletku
  - Polttoaineletkun liittimet
  - Kiristimet\*
  - Paineenalennusventtiilit\*
  - Ohjausventtiilit\*
  - Ohjaussolenoidit\*
  - Sähköiset ohjauslaitteet\*
  - Alipaineen ohjauskalvot\*
  - Ohjausvaijerit\*
  - Ohjausvivustot\*
  - Poistoventtiilit
  - Höyryletkut
  - Nesteen/höyryn erotin
  - Hiilisäiliö
  - Säiliön kiinnityskorvakkeet
  - Kaasuttimen poistoaukon liitin
4. Päästöihin liittyviin komponentteihin kuuluvat myös kaikki muut sellaiset osat, joiden ainoa tarkoitus on vähentää päästöjä ja joiden viallisuus lisää päästöjä laskematta silti merkittävästi moottorin/varusteen suorituskykyä.

## Rajoitettu sovellettavuus

BRP voi hyväksyvänä valmistajana hylätä päästöihin liittyviä takuuhakemuksia sellaisille vioille, jotka johtuvat omistajan tai käyttäjän vääränlaisista huoltotoimenpiteistä tai käytöstä, tai onnettomuuksista, joihin valmistaja ei ole vastuussa tai

\*Kun liittyy haihtumispäästöjen ohjausjärjestelmään

ylitse pääsemättömistä esteistä. Esimerkiksi päästöihin liittyviä takuuhakemuksia ei tarvitse hyvittää sellaisille vioille, jotka johtuvat kuljettajan moottorin/varusteen vääränlaisesta käytöstä tai jos moottoria/varustetta on käytetty suunniteltuun tarkoitukseen sopimattomalla tavalla ja vika ei mitenkään liity valmistajaan.

\* USA:ssa tuotteiden jälleenmyyjä ja huoltotoimista vastaava on BRP US Inc.



---

# BRP:N KANSAINVÄLINEN RAJOITETTU TAKUU: 2017 CAN-AM® ATV

## 1) RAJOITETUN TAKUUN SISÄLTÖ

Bombardier Recreational Products Inc. ("BRP")\* myöntää Yhdysvaltain liittovaltion ("USA"), Kanadan ja Euroopan talousalueen valtioiden (joka käsittää Euroopan unionin jäsenmaat, Norjan, Islannin ja Liechtensteinin)("EEA") , Turkin ja Itsenäisten valtioiden yhteisön (mukaan lukien Ukraina ja Turkmenistan) (joka käsittää entisen Neuvostoliiton jäsenmaat)("IVY") ja Turkin ulkopuolella BRP:n valtuuttamien Can-Am ATV -maahantuojiin/jälleenmyyjien ("Can-Am ATV -maahantuoijat/jälleenmyyjä") uusina ja käyttämättöminä myymille 2017 Can-Am ATV:eille materiaalivikoja ja työn laatua koskevan alempana kuvatun pituisen takuun.

Tämä rajoitettu takuu ei kata sellaisia varaosia ja lisävarusteita, joita ei ole asennettu tehtaalla. Katso vastaavien varaosien ja lisävarusteiden rajoitetun takuun ehdot kyseisten osien takuuteksteistä.

Tämä rajoitettu takuu on mitätön eikä päde jos: (1) ATV:tä käytetään missä tahansa vaiheessa kilpailemiseen tai mihinkään muuhun kilpailutoimintaan, silloinkin jos se on tapahtunut edellisen omistajan toimesta; tai (2) ATV:tä on muutettu tai säädetty sillä tavoin, että muutokset vaikuttavat sen toimintaan, suorituskykyyn tai kestävyyteen, tai muutokset ja säädöt ovat vastoin sen tarkoituksenmukaista käyttöä.

## 2) VASTUUVELVOLLISUUDEN RAJOITUKSET

**TÄMÄ TAKUU ON LAIN SALLIMISSA PUITTEISSA NIMENOMAAN ANNETTU JA HYVÄKSYTTY MINKÄ TAHANSA MUUN JA KAIKKIEN MUIDEN TAKUUSITOUMUSTEN SIJAAN, OLKOOKO NE ILMAISTUT TAI KONKLUDENTTITSET, MUKAAN LUETTUINA ILMAN RAJOITUSTA KAIKKI KURANTTIUTTA TAI TIETTYYN TARKOITUKSEEN SOPIVUUTTA KOSKEVAT TAKUUT. SIKÄLI KUIN NIISTÄ EI VOIDA SANOUTUA IRTI, KONKLUDENTTITSET TAKUUSITOUMUKSET RAJOITTUVA T KESTOLTAAN KYSEESSÄ OLEVAN TAKUUN VOIMASSAOLON. TÄMÄ TAKUU EI KATA SATUNNAISIA EIKÄ SEURANNAISVAHINKOJA. JOTKUT TUOMIOKUNNAT EIVÄT HYVÄKSY VASTUUVAPAUTUSLAUSEKKEITA, RAJOITUKSIA TAI EDELLÄ YKSILÖITYJÄ RAJOITUKSIA, JA SEN JOHDOSTA NE EIVÄT MAHDOLLISESTI KOSKE SINUA. TÄMÄN TAKUUN PERUSTEELLA SINULLA ON TIETTYJÄ OIKEUKSIA, LISÄKSI SINULLA SAATTA OLLA MUITA MAASTA TOISEEN VAIHTOLEVIA LAILLISIA OIKEUKSIA. (KATSO AUSTRALIASSA OSTETTUJEN TUOTTEIDEN OSALTA KOHTA 4 ALLA)**

Maahantuojalla tai yhdelläkään Can-Am ATV -maahantuojalla/jälleenmyyjällä tai muulla henkilöllä ei ole valtuuksia minkään muun tuotetta koskevan vahvistuksen, edustuksen, tai takuun antamiseen kuin ne, mitä tähän rajoitettuun takuuseen sisältyy, ja mikäli näin tapahtuu, niitä ei voida käyttää BRP:tä vastaan.

BRP pidättää oikeuden muuttaa näitä takuehtoja. Muutokset eivät kuitenkaan koske niitä tuotteita, jotka on myyty tämän takuun ollessa voimassa.

## 3) POIKKEUKSET, – JOITA TAKUU EI KATA

Tämä rajoitettu takuu ei missään tapauksessa kata seuraavia seikkoja:

- Normaali kuluminen;
- Säännöllisesti huollettavat huoltokohteet, viritykset, säädöt;

- Vauriot, jotka johtuvat käyttäjän käsikirjassa kuvatun moitteettoman kunnossapidon ja/tai varastoinnin laiminlyönnistä tai puuttumisesta;
- Vauriot, jotka johtuvat osien irrotuksesta, virheellisestä korjauksesta, huollosta, kunnossapidosta, muutoksista tai sellaisten osien tai lisävarusteiden käytöstä, joita BRP ei ole valmistanut tai hyväksynyt ja joiden se kohtuuden nimissä katsoo joko olevan yhteensopimattomia tuotteen kanssa tai huonontavan sen toimintaa, suorituskykyä ja kestävyyttä, tai sellaisen henkilön tekemistä korjaustoista, joka ei ole valtuutettu huoltava Can-Am ATV -jälleenmyyjä/jakelija;
- Vauriot, jotka johtuvat väärinkäytöstä, epätavallisesta käytöstä, laiminlyönnistä, kilpaa ajamisesta tai tuotteen käytöstä tavalla, joka ei vastaa käyttäjän oppaassa suositeltua käyttöä;
- Vauriot, jotka johtuvat onnettomuudesta, laskemisesta veden alle, tulipalosta, lumen tai veden sisäänpääsystä, varkaudesta, ilkeistä tai voittamattomasta esteestä;
- Tuotteessa käytettäviksi soveltumattomien polttoaineiden, öljyjen tai voiteluainesten käyttö (katso käyttäjän käsikirja);
- Ruosteesta, korroosiosta tai sääolosuhteille altistumisesta johtuvat vauriot;
- Korvaukset satunnaisesta tai välillisestä vahingosta tai mitkä tahansa vahingonkorvaukset, mukaan lukien mutta ei näihin rajoittuen: hinaus, säilytys, siirtokuljetuskustannukset, puhelin-, vuokra- ja taksikulut, vaivannäkö, vakuutusmaksut, lainanlyhennykset, aikatappiot, ansionmenetykset tai huoltotoista johtuvan käyttökatkoksen takia menetetty aika.

#### **4) TAKUUAIKA**

Tämä takuu on voimassa (1) ensimmäisen kuluttajan ostopäivästä tai (2) tuotteen ensimmäisestä käyttöpäivästä lukien, kumpi hyvänsä ensin kohdalle osuu:

KUUSI (6) PERÄKKÄISTÄ KUUKAUTTA yksityis- tai kaupallisessa käytössä.

Osien korjaus tai korvaaminen, tai huollon suorittaminen tämän takuun puitteissa ei pidennä tämän takuun takuuaikaa sen akuperäistä loppumisajankohtaa pitemmälle.

Ota huomioon, että voimassa oleva takuuaika ja muut takuun kattavuutta koskevat modaliteetit saattavat vaihdella riippuen sovellettavissa ja voimassa olevista kansallisista tai paikallisista laeista.

#### **KOSKEE AINOASTAAN AUSTRALIASSA MYYTYJÄ TUOTTEITA**

Mikään tämän takuun ehdoista ei voi sulkea pois, rajoittaa tai muuttaa mitään ehtoa, takuuta, vakuutusta, oikeuksia tai oikeustoimia, joka on myönnetty tai sovelletaan Australian Competition and Consumer Act 2010 (Cth) -säädösten mukaisesti, mukaan lukien Australian kuluttajansuojalaki tai mikä tahansa muu laki, joka olisi ristiriidassa tämän lain kanssa, tai joka aiheuttaa jonkin ehdon mitätöimisen. Tämän rajoitetun takuun tarjoamat edut ovat lisänä kaikkien niiden etujen ja oikeuskeinojen lisäksi, jotka Australian laki sinulle tarjoaa.

Kaikki tuotteemme on varustettu takuilla, joita Australian kuluttajansuojalaki ei voi sulkea pois. Sinulla on oikeus vaihtoon tai hyvitykseen merkityksellisen vian osalta ja korvaukseen koskien muita kohtuudella ennakoitavia menetyksiä tai vaurioita. Sinulla on myös oikeus siihen, että tuote korjataan tai vaihdetaan, jos tuote ei ole hyväksyttävän laadukas eikä vika täytä merkityksellisen vaurion edellytyksiä.

## **5) TAKUUN VOIMASSAOLOEHTO**

Tämä takuu on voimassa vain, jos kaikki seuraavista ehdoista täyttyvät:

- Vuoden 2017 Can-Am ATV:n ensimmäinen omistaja on ostanut ajoneuvon uutena ja käyttämättömänä Can-Am ATV -jälleenmyyjältä/jakelijalta, joka on valtuutettu myymään Can-Am ATV:ita maassa, jossa myynti tapahtui;
- BRP:n määrittämä luovutustarkastus on tehty ja dokumentoitu;
- Valtuutettu Can-Am ATV -jälleenmyyjä/jakelija on tehnyt rekisteröinnin;
- Vuoden 2017 Can-Am ATV on ostettu ostajan asuinmaassa tai -maaliittoutumassa; ja
- käyttäjän käsikirjassa määritellyt määräaikaishuollot on tehty oikeaan aikaan takuun pysymiseksi voimassa. BRP varaa itselleen oikeuden ehdollistaa takuun riippumaan todistuksesta huollon asianmukaisesta suorittamisesta.

BRP ei myönnä tätä rajoitettua takuuta kenelläkään yksityiselle omistajalle tai kaupalliseen tarkoitukseen ajoneuvoa käyttävälle omistajalle, elleivät kaikki edellä mainitut ehdot täyty. Rajoitukset ovat tarpeen, jotta BRP voisi taata sekä tuotteittensa, että kuluttajien ja yleisön turvallisuuden.

## **6) ASIAKKAAN SUORITTAMAT TOIMENPITEET**

Asiakkaan on lopetettava ATV:n käyttö havaitessaan jonkin vian tai jotakin normaalista poikkeavaa. Asiakkaan on ilmoitettava huoltavalle Can-Am ATV -maahantuoajalle/jälleenmyyjälle kahden (2) päivän kuluessa vian ilmestymisestä, ja hänen on kohtuullisesti mahdollistettava tuotteen luoksepäästävyys ja annettava kohtuullinen mahdollisuus vian korjaamiseen. Asiakkaan on myös esitettävä valtuutetulle Can-Am ATV -maahantuoajalle/jälleenmyyjälle tuotteen ostotodistus ja allekirjoitettava korjaus-/työmääräin ennen korjauksen alkamista takuunalaisen korjauksen vahvistamiseksi. Kaikki tämän rajoitetun takuun aikana vaihdetut takuun piiriin kuuluvat osat ovat BRP:n omaisuutta.

Ota huomioon, että ilmoitusaika saattaa vaihdella riippuen maasi sovellettavista ja voimassa olevista kansallisista tai paikallisista laeista.

## **7) BRP:N SUORITTAMAT TOIMENPITEET**

BRP:n velvollisuus lain sallimissa puitteissa on tämän takuun puitteissa rajoitettu siihen, että se oman harkintansa mukaan korjaa normaalikäytössä, -ylläpidossa ja -huollossa viallisiksi todetut osat, tai korvaa tällaiset osat uusilla alkuperäisillä Can-Am ATV -osilla ilman osien tai työvoiman veloittamista, millä tahansa valtuutetulla Can-Am ATV -maahantuoajalla/jälleenmyyjällä takuuajana tässä kuvatuin ehdoin. BRP:n vastuu rajoittuu tarvittaviin korjaustoimenpiteisiin tai osien vaihtotoimenpiteisiin. Can-Am ATV:n omistaja ei voi vaatia ajoneuvon myynnin peruuntumista tai kumoamista sellaisissa tapauksissa, joissa BRP:lle esitetään takuurikkomuksia koskevia valituksia tai vaateita. Sinulla saattaa olla myös muita lain tarjoamia oikeuksia asuinmaastasi riippuen.

Jos ajoneuvoa joudutaan huoltamaan muussa kuin alkuperäisessä ostomaassaan, omistaja vastaa kaikista lisäkustannuksista, jotka aiheutuvat paikallisista käytännöistä ja ehdoista; mukaan lukien mutta ei rajoittuen seuraaviin esimerkkeihin; kuljetuskustannukset, vakuutuskustannukset, verot, lupamaksut, tuontimaksut sekä mitkä tahansa ja kaikki muut mahdolliset taloudelliset kustannukset, joita eri valtiot, liittovaltiot tai alueet ja heidän vastaavat edustajansa perivät.

BRP pidättää oikeuden muuttaa tai parantaa tuotteita ilman, että aikaisemmin valmistettuihin tuotteisiin tehdään samoja muutoksia.

## **8) TAKUUN SIIRTO**

Mikäli tuotteen omistusoikeus siirretään takuuajana, siirtyy myös tämä takuu, joka on voimassa takuuajan loppuun edellyttäen, että BRP:lle tai valtuutetulle Can-Am ATV -maahantuoja/jälleenmyyjälle voidaan todistaa, että aikaisempi omistaja on hyväksynyt omistusoikeuden luovutuksen, sekä uuden omistajan yhteystiedot on ilmoitettu jommallekummalle kummalle edellä mainituista tahoista.

## **9) KULUTTAJANEUVONTA**

Mikäli tämän rajoitetun takuun suhteen syntyy kiistaa tai riitaa, BRP ehdottaa, että asia yritetään ensiksi ratkaista Can-Am ATV -maahantuoja-/jälleenmyyjätasolla. Suosittelemme, että asiasta keskustellaan valtuutetun Can-Am ATV -maahantuojan/jälleenmyyjän huoltopäällikön tai omistajan kanssa.

Mikäli asiaa ei vieläkään saada ratkaistua, ota yhteyttä BRP:hen täyttämällä yhteydenottolomake osoitteessa [www.brp.com](http://www.brp.com) tai ottamalla yhteyttä postitse johonkin tämän käyttöoppaan kohdassa *OTA YHTEYTTÄ* luetelluista osoitteista.

\* Bombardier Recreational Products Inc. tai sen tytäryhtiöt huolehtivat tuotteiden jakelusta ja huollosta sillä alueella, jota tämä rajoitettu takuu koskee.

© 2016 Bombardier Recreational Products Inc. Kaikki oikeudet pidätetään.

™ Bombardier Recreational Products Inc. -yhtiön tai sen tytäryhtiöiden tavaramerkki.

© Bombardier Recreational Products Inc.:n rekisteröity tavaramerkki.

---

# **BRP:N RAJOITETTU TAKUU EUROOPAN TALOUSALUEELLA, ITSENÄISTEN VALTIOIDEN YHTEISÖSSÄ JA TURKISSA: 2017 CAN-AM® ATV**

## **1) RAJOITETUN TAKUUN SISÄLTÖ**

Bombardier Recreational Products Inc. ("BRP")\* myöntää Euroopan talousalueen valtioissa (joka käsittää Euroopan unionin jäsenmaat, Norjan, Islannin ja Liechtensteinin)("EEA"), itsenäisten valtioiden yhteisössä (joka käsittää entisen Neuvostoliiton jäsenmaat)(mukaan lukien Ukraina ja Turkmenistan) ("IVY") ja Turkissa BRP:n valtuuttamien Can-Am ATV -maahantuoja/jälleenmyyjien uusina ja käyttämättöminä myymille 2017 Can-Am ATV:uille materiaalivikoja ja työn laatua koskevan alempana kuvatun pituisen takuun.

Tämä rajoitettu takuu ei kata sellaisia varaosia ja lisävarusteita, joita ei ole asennettu tehtaalla. Katso vastaavien varaosien ja lisävarusteiden rajoitetun takuun ehdot kyseisten osien takuuteksteistä.

Tämä rajoitettu takuu on mitätön eikä päde jos: (1) ATV:tä käytetään missä tahansa vaiheessa kilpailemiseen tai mihinkään muuhun kilpailutoimintaan, silloinkin jos se on tapahtunut edellisen omistajan toimesta; tai (2) ATV:tä on muutettu tai säädetty sillä tavoin, että muutokset vaikuttavat sen toimintaan, suorituskykyyn tai kestävyyteen, tai muutokset ja säädöt ovat vastoin sen tarkoituksenmukaista käyttöä.

## **2) VASTUUVELVOLLISUUDEN RAJOITUKSET**

**TÄMÄ TAKUU ON LAIN SALLIMISSA PUITTEISSA NIMENOMAAN ANNETTU JA HYVÄKSYTTY MINKÄ TAHANSA MUUN JA KAIKKIEN MUIDEN TAKUUSITOUKSEN Sijaan, OLKON NE ILMAISTUT TAI KONKLUDENTTITSET, MUKAAN LUETTUINA ILMAN RAJOITUSTA KAIKKI KURANTTIUTTA TAI TIETTYYN TARKOITUKSEEN SOPIVUUTTA KOSKEVAT TAKUUT. SIKÄLI KUIN NIISTÄ EI VOIDA SANOUTUA IRTI, KONKLUDENTTITSET TAKUUSITOUKSET RAJOITTUVAT KESTOLTAAN KYSEESSÄ OLEVAAN TAKUUN VOIMASSAOLOON. TÄMÄ TAKUU EI KATA SATUNNAISIA EIKÄ SEURANNAISVAHINKOJA. JOTKUT TUOMIOKUNNAT EIVÄT HYVÄKSY VASTUUVAPAUTUSLAUSEKKEITA, RAJOITUKSIA TAI EDELLÄ YKSILÖITYJÄ RAJOITUKSIA, JA SEN JOHDOSTA NE EIVÄT MAHDOLLISESTI KOSKE SINUA. TÄMÄN TAKUUN PERUSTEELLA SINULLA ON TIETTYJÄ OIKEUKSIA, LISÄKSI SINULLA SAATTA OLLA MUITA MAASTA TOISEEN VAIHTELEVIA LAILLISIA OIKEUKSIA.**

Maahantuojalla tai yhdelläkään Can-Am ATV -maahantuojalla/jälleenmyyjällä tai muulla henkilöllä ei ole valtuuksia minkään muun tuotetta koskevan vahvistuksen, edustuksen, tai takuun antamiseen kuin ne, mitä tähän rajoitettuun takuuseen sisältyy, ja mikäli näin tapahtuu, niitä ei voida käyttää BRP:tä vastaan.

BRP pidättää oikeuden muuttaa näitä takuehtoja. Muutokset eivät kuitenkaan koske niitä tuotteita, jotka on myyty tämän takuun ollessa voimassa.

## **3) POIKKEUKSET, – JOITA TAKUU EI KATA**

Tämä rajoitettu takuu ei missään tapauksessa kata seuraavia seikkoja:

- Normaali kuluminen;
- Säännöllisesti huollettavat huoltokohteet, viritykset, säädöt;
- Vauriot, jotka johtuvat käyttäjän käsikirjassa kuvatun moitteettoman kunnossapidon ja/tai varastoinnin laiminlyönnistä tai puuttumisesta;

- Vauriot, jotka johtuvat osien irrotuksesta, virheellisestä korjauksesta, huollosta, kunnossapidosta, muutoksista tai sellaisten osien tai lisävarusteiden käytöstä, joita BRP ei ole valmistanut tai hyväksynyt ja joiden se kohtuuden nimissä katsoo joko olevan yhteensopimattomia tuotteen kanssa tai huonontavan sen toimintaa, suorituskykyä ja kestävyyttä, tai sellaisen henkilön tekemistä korjaustöistä, joka ei ole valtuutettu huoltava Can-Am ATV -jälleenmyyjä/jakelija;
- Vauriot, jotka johtuvat väärinkäytöstä, epätavallisesta käytöstä, laiminlyönnistä, kilpaa ajamisesta tai tuotteen käytöstä tavalla, joka ei vastaa käyttäjän oppaassa suositeltua käyttöä;
- Vauriot, jotka johtuvat onnettomuudesta, laskemisesta veden alle, tulipalosta, lumen tai veden sisäänpääsystä, varkaudesta, ilkeivallasta tai voittamattomasta esteestä;
- Tuotteessa käytettäväksi soveltumattomien polttoaineiden, öljyjen tai voiteluainesten käyttö (katso käyttäjän käsikirja);
- Ruosteesta, korroosiosta tai sääolosuhteille altistumisesta johtuvat vauriot;
- Korvaukset satunnaisesta tai välillisestä vahingosta tai mitkä tahansa vahingonkorvaukset, mukaan lukien mutta ei näihin rajoittuen: hinaus, säilytys, siirtokuljetuskustannukset, puhelin-, vuokra- ja taksikulut, vaivannäkö, vakuutusmaksut, lainanlyhennykset, aikatappiot, ansionmenetykset tai huoltotöistä johtuvan käyttökatkoksen takia menetetty aika.

#### 4) TAKUUAIKA

Tämä takuu on voimassa (1) ensimmäisen kuluttajan ostopäivästä tai (2) tuotteen ensimmäisestä käyttöpäivästä lukien, kumpi hyvänsä ensin kohdalle osuu:

KAKSIKYMMENTÄNELJÄ (24) PERÄKKÄISTÄ KUUKAUTTA yksityisessä käytössä.

KUUSI (6) PERÄKKÄISTÄ KUUKAUTTA vuokraus- tai kaupallisessa käytössä.

Tuotetta käytetään kaupalliseen tarkoitukseen mikäli sitä käytetään tuloa tuottavan työn tai työsuhteen yhteydessä missä tahansa takuuajan vaiheessa. Tuote on myös silloin kaupallisessa käytössä, jos se missä tahansa takuukauden vaiheessa rekisteröidään kaupalliseen käyttöön.

Osien korjaus tai korvaaminen, tai huollon suorittaminen tämän takuun puitteissa ei pidennä tämän takuun takuuaikaa sen alkuperäistä loppumisajankohtaa pitemmälle.

Ota huomioon, että voimassa oleva takuu-aika ja muut takuun kattavuutta koskevat modaliteetit saattavat vaihdella riippuen sovellettavissa ja voimassa olevista kansallisista tai paikallisista laeista.

#### 5) TAKUUN VOIMASSAOLOEHTO

Tämä takuu on voimassa vain, jos kaikki seuraavista ehdoista täyttyvät:

- Vuoden 2017 Can-Am ATV:n ensimmäinen omistaja on ostanut ajoneuvon uutena ja käyttämättömänä Can-Am ATV -jälleenmyyjältä/jakelijalta, joka on valtuutettu myymään Can-Am ATV:ita maassa, jossa myynti tapahtui;
- BRP:n määrittämä luovutustarkastus on tehty ja dokumentoitu;
- Valtuutettu Can-Am ATV -jälleenmyyjä/jakelija on tehnyt rekisteröinnin;

- Vuoden 2017 Can-Am ATV:n on ostanut Euroopan talusalueen asukas Euroopan talusalueella, IVY-maan asukas IVY-alueella tai Turkin asukas Turkissa; ja
- käyttäjän käsikirjassa määritellyt määräaikaishuollot on tehty oikeaan aikaan takuun pysymiseksi voimassa. BRP varaa itselleen oikeuden ehdollistaa takuun riippumaan todistuksesta huollon asianmukaisesta suorittamisesta.

BRP ei myönnä tätä rajoitettua takuuta kenelläkään yksityiselle omistajalle tai kaupalliseen tarkoitukseen ajoneuvoa käyttävälle omistajalle, elleivät kaikki edellä mainitut ehdot täyty. Rajoitukset ovat tarpeen, jotta BRP voisi taata sekä tuotteittensa, että kuluttajien ja yleisön turvallisuuden.

## **6) ASIAKKAAN SUORITTAMAT TOIMENPITEET**

Asiakkaan on lopetettava ATV:n käyttö havaitessaan jonkin vian tai jotakin normaalista poikkeavaa. Asiakkaan on ilmoitettava huoltavalle Can-Am ATV-maahantuoajalle/jälleenmyyjälle kahden (2) kuukauden kuluessa vian ilmestymisestä, ja hänen on kohtuullisesti mahdollistettava tuotteen luoksepäästävyys ja annettava kohtuullinen mahdollisuus vian korjaamiseen. Asiakkaan on myös esitettävä valtuutetulle Can-Am ATV-maahantuoajalle/jälleenmyyjälle tuotteen ostotodistus ja allekirjoitettava korjaus-/työmääräin ennen korjauksen alkamista takuunalaisen korjauksen vahvistamiseksi. Kaikki tämän rajoitetun takuun aikana vaihdetut takuun piiriin kuuluvat osat ovat BRP:n omaisuutta.

Ota huomioon, että ilmoitusaika saattaa vaihdella riippuen maasi sovellettavista ja voimassa olevista kansallisista tai paikallisista laeista.

## **7) BRP:N SUORITTAMAT TOIMENPITEET**

BRP:n velvollisuus lain sallimissa puitteissa on tämän takuun puitteissa rajoitettu siihen, että se oman harkintansa mukaan korjaa normaalikäytössä, -ylläpidossa ja -huollossa viallisiksi todetut osat, tai korvaa tällaiset osat uusilla alkuperäisillä Can-Am ATV-osilla ilman osien tai työvoiman veloittamista, millä tahansa valtuutetulla Can-Am ATV-maahantuoajalla/jälleenmyyjällä takuuajana tässä kuvatuin ehdoin. BRP:n vastuu rajoittuu tarvittaviin korjaustoimenpiteisiin tai osien vaihtotoimenpiteisiin. Can-Am ATV:n omistaja ei voi vaatia ajoneuvon myynnin peruuntumista tai kumoamista sellaisissa tapauksissa, joissa BRP:lle esitetään takuurikkomuksia koskevia valituksia tai vaateita. Sinulla saattaa olla myös muita lain tarjoamia oikeuksia asuinmaastasi riippuen.

Jos ajoneuvoa joudutaan huoltamaan muualla kuin EEA:ssa, IVY-maassa tai Turkissa, omistaja vastaa kaikista lisäkustannuksista, jotka aiheutuvat paikallisista käytännöistä ja ehdoista; mukaan lukien mutta ei rajoittuen seuraaviin esimerkkeihin; kuljetuskustannukset, vakuutus-kustannukset, verot, lupamaksut, tuontimaksut sekä mitkä tahansa ja kaikki muut mahdolliset taloudelliset kustannukset, joita eri valtiot, liittovaltiot tai alueet ja heidän vastaavat edustajansa perivät.

BRP pidättää oikeuden muuttaa tai parantaa tuotteita ilman, että aikaisemmin valmistettuihin tuotteisiin tehdään samoja muutoksia.

## 8) TAKUUN SIIRTO

Mikäli tuotteen omistusoikeus siirretään takuuajana, siirtyy myös tämä takuu, joka on voimassa takuuajan loppuun edellyttäen, että BRP:lle tai valtuutetulle Can-Am ATV -maahantuoijalle/jälleenmyyjälle voidaan todistaa, että aikaisempi omistaja on hyväksynyt omistusoikeuden luovutuksen, sekä uuden omistajan yhteystiedot on ilmoitettu jommallekummalle kummalle edellä mainituista tahoista.

## 9) KULUTTAJANEUVONTA

Mikäli tämän rajoitetun takuun suhteen syntyy kiistaa tai riitaa, BRP ehdottaa, että asia yritetään ensiksi ratkaista Can-Am ATV -maahantuoja-/jälleenmyyjätasolla. Suosittelemme, että asiasta keskustellaan valtuutetun Can-Am ATV -maahantuojan/jälleenmyyjän huoltopäällikön tai omistajan kanssa.

Mikäli asiaa ei vielä kukaan saada ratkaistua, ota yhteyttä BRP:hen täyttämällä yhteydenottolomake osoitteessa [www.brp.com](http://www.brp.com) tai ottamalla yhteyttä postitse johonkin tämän käyttöoppaan kohdassa *OTA YHTEYTTÄ* luetelluista osoitteista.

\* EEA:n jäsenmaissa tuotteiden jälleenmyynnistä ja huollosta vastaa BRP European Distribution S.A. ja muut BRP:n tytäryhtiöt.

© 2016 Bombardier Recreational Products Inc. Kaikki oikeudet pidätetään.

™ Bombardier Recreational Products Inc. -yhtiön tai sen tytäryhtiöiden tavaramerkki.

© Bombardier Recreational Products Inc.:n rekisteröity tavaramerkki.



## **AINOASTAAN RANSKAA KOSKEVAT LISÄTERMIT JA EHDOT**

Seuraavat ehdot koskevat ainoastaan Ranskassa myytyjä tuotteita:

Myyjän on toimitettava tuotteet sopimuksen mukaisesti ja myyjä on vastuussa toimituksen yhteydessä aiheutuneista mahdollisista vioista. Myyjä on myös vastuussa vaurioista, jotka aiheutuvat pakkaamisesta, kokoonpano-ohjeista tai asentamisesta silloin, kun se on sopimuksen mukaisesti myyjän vastuulla tai hän on suorittanut sen vastuunalaisesti. Jotta tuote vastaa sopimusta, tuotteen on:

1. Sovelluttava samankaltaisten tuotteiden tarkoitettuun normaaliin käyttöön, ja soveltuvilta osin:
  - Vastattava myyjän antamaa kuvausta ja oltava varustettu ominaisuuksilla, jotka ostajalle on esitelty näytteen tai mallin avulla;
  - Oltava varustettu ominaisuuksilla, joita ostaja voi oikeutetusti odottaa huomioiden myyjän, valmistajan tai sen edustajan julkiset väittämät, mukaan lukien mainokset tai tuotemerkinnot; tai
2. Oltava varustettu ominaisuuksilla, joista on yhteisesti sovittu osapuolten välillä tai sovelluttava ostajan suunnittelemaan, myyjälle ilmoittamaan ja myyjän hyväksymään nimenomaiseen käyttöön.

Tuotteen vastaamattomuus määritellään kahden vuoden kuluttua siitä, kun tuote on toimitettu. Myyjän on sisällytettävä myymänsä tuotteen piilevät virheet takuun piiriin, jos virheet tekevät tuotteesta tarkoituksenmukaiseen käyttöön kelpaamattoman, tai jos ne vaikuttavat tuotteen käyttöön vähentävästi siten, että ostaja ei olisi ostanut tuotetta tai olisi maksanut siitä vähemmän, jos olisi tiennyt tämän. Ostajan on ilmoitettava esinevirheistä kahden vuoden kuluessa vian havaitsemisesta.



# ***TIETOA ASIAKKAALLE***

---

# TIETOA YKSITYISYYDESTÄ

BRP ilmoittaa, että se tulee käyttämään yhteystietojasi turvallisuuteen ja taakkuuseen liittyvissä asioissa. Lisäksi BRP ja sen tytäryhtiöt voivat käyttää asiakasluetteloan jakaakseen markkinointi- ja myynninedistämistietoja koskien BRP:n tuotteita ja sen tuotteisiin liittyviä tuotteita.

Sinulla on oikeus kysyä sinuun liittyviä tietoja tai korjata niitä, tai pyytää ne poistettavaksi suoramarkkinointiluettelosta. Ota siinä tapauksessa yhteys BRP:hen.

Sähköpostitse: [privacyofficer@brp.com](mailto:privacyofficer@brp.com)

Postitse: BRP  
Senior Legal Counsel-Privacy Officer  
726 St-Joseph  
Valcourt QC  
Canada  
J0E 2L0

---

# OTA MEIHIN YHTEYTTÄ

www.brp.com

## **Pohjois-Amerikka**

565 de la Montagne Street  
Valcourt (Québec) J0E 2L0  
Canada

Sturtevant, Wisconsin, U.S.A.  
10101 Science Drive  
Sturtevant, Wisconsin  
53177  
U.S.A.

Circuito de la Productividad #111  
Parque Industrial Guadalajara  
Col. Las Pintas  
El Salto, Jalisco, 45690  
Mexico

Av. Ferrocarril # 202  
Parque Industrial Querétaro  
Santa Rosa Jáuregui, Querétaro  
Querétaro  
C.P. 76220 México

## **Eurooppa**

Skaldenstraat 125  
B-9042 Gent  
Belgium

Itterpark 11  
D-40724 Hilden  
Germany

ARTEPARC Bâtiment B  
Route de la côte d'Azur, Le Canet  
13590 Meyreuil  
France

Ingvald Ystgaardsvei 15  
N-7484 Trondeim  
Norway

Isoaavantie 7  
PL 8040  
96101 Rovaniemi

Formvägen 16  
S-906 21 Umeå  
Sweden

Avenue d'Ouchy 4-6  
1006 Lausanne  
Switzerland

## **Tynnenmeren alue**

6 Lord Street  
Lakes Business Park  
Botany, NSW 2019  
Australia

## **Etelä-Amerikka**

Rodovia Anhanguera Km 104  
Loteamento Techno Park  
Condominio Empresarial AZTech  
Avenida James Clerck Maxwell, 280 -  
Modulo 04  
13069-380, Campinas SP  
Brazil

## **Aasia**

15/F Parale Mitsui Building,8  
Higashida-Cho, Kawasaki-ku  
Kawasaki 210-0005  
Japan

Room Dubai, level 12, Platinum Tower  
233 Tai Cang Road  
Xintiandi, Lu Wan District  
Shanghai 200020  
PR China

---

## OSOITTEEN/OMISTAJAN MUUTOS

Jos osoitteesi on muuttunut tai olet ATV:n uusi omistaja, muista ilmoittaa BRP:lle asiasta joko:

- ilmoittamalla valtuutetulle Can-Am -jälleenmyyjälle.
- **Vain Pohjois-Amerikka:** soittamalla numeroon 1 888 272-9222.
- Lähettämällä postitse yksi seuraavien sivujen osoitteenmuutoskorteista johonkin tämän käyttöoppaan kohdassa *OTA YHTEYTTÄ* lueteltuun osoitteeseen.

Mikäli omistussuhde muuttuu, liitä mukaan todistus siitä, että edellinen omistaja on suostunut luovutukseen.

BRP:lle ilmoittaminen on erittäin tärkeää, jopa rajoitetun takuun umpeutumisen jälkeen, koska siten BRP:llä on mahdollisuus tavoittaa tarvittaessa ATV:n omistaja, esim. kun ryhdytään suorittamaan turvallisuudesta johtuvia palautuspyyntöjä. BRP:lle ilmoittaminen on omistajan vastuulla.

**VARASTETUT TUOTTEET:** Jos henkilökohtainen ATV:si varastetaan, siitä pitäisi ilmoittaa BRP:lle, tai valtuutetulle Can-Am -jälleenmyyjälle. Pyydämme ilmoittamaan nimen, osoitteen, puhelinnumeron, ajoneuvon tunnistusnumeron ja päivän, jolloin varkaus tapahtui.



***Tämä sivu on  
tarkoituksella tyhjä***





***Tämä sivu on  
tarkoituksella tyhjä***









ATV MALLI nro. \_\_\_\_\_

AJONEUVO  
TUNNISTUSNUMERO (V.I.N.) \_\_\_\_\_

MOOTTORIN  
TUNNISTUSNUMERO (E.I.N.) \_\_\_\_\_

Omistaja: \_\_\_\_\_

NIMI

KATU

NRO

HUONEISTO

PAIKKA

OSAVALTIO/LÄÄNI

ZIP/POSTINUMERO

Ostopäivämäärä \_\_\_\_\_

VUOSI KUUKAUSI PÄIVÄ

Takuun päättymispäivä \_\_\_\_\_

VUOSI KUUKAUSI PÄIVÄ

Jälleenmyyjä täyttää myyntihetkellä.

JÄLLEENMYYJÄN LEIMA

V00A21L

Varmista jälleenmyyjältäsi, että ajoneuvosi on rekisteröity BRP:llä.

Tätä käyttäjän käsikirjaa luettaessa on muistettava että:

 **VAROITUS**

Osoittaa mahdollista vaaratilannetta, joka voi johtaa vakavaan loukkaantumiseen tai kuolemaan, ellei sitä vältetä.

## VAROITUS

### **AJONEUVON KÄYTTÖ VOI OLLA VAARALLISTA.**

Kolari tai ympäripyörähdys voi sattua helposti, jopa rutiininomaisten toimenpiteiden yhteydessä, kuten kääntyminen ja rinteessä tai esteiden yli ajettaessa ilman asianomaisia varotoimia.

### **VAKAVA LOUKKAANTUMINEN TAI KUOLEMA**

voi olla seurauksena, ellei näitä ohjeita noudateta:

- **ENNEN ATV:N KÄYTTÖÄ LUE KÄYTTÄJÄN KÄSIKIRJA JA KAIKKI TUOTTEESSA OLEVAT TARRAT JA KATSO TURVALLISUUTTA KOSKEVA VIDEO.**
- **ÄLÄ KOSKAAN KÄYTÄ ATV:TÄ ILMAN KUNNOLLISIA OHJEITA.** Suorita hyväksytyt harjoituskurssi.
- **MAX-MALLIT: ÄLÄ KOSKAAN KULJETA USEAMPAA KUIN YHTÄ MATKUSTAJAA.** Lisää vaaraa menettää ajoneuvon hallinnan, jos kuljetat useampaa kuin yhtä matkustajaa.
- **1-UP -MALLIT: ÄLÄ KOSKAAN KULJETA MATKUSTAJAA.** Lisää vaaraa menettää ajoneuvon hallinnan, jos kuljetat matkustajaa.
- **ÄLÄ KOSKAAN AJA TÄLLÄ AJONEUVOLLA ASFALTTIPINNOILLA** lukuun ottamatta lyhyitä matkoja siirtääksesi ajoneuvon yhdestä maastopaikasta toiseen. Aja sellaisissa tilanteissa hitaasti.
- **NOUDATA AINA TIELIIKENNESÄÄNTÖJÄ** kun ajat tällä ajoneuvolla maantiellä, myös ajaessasi hiekka- tai soratiellä.
- **KULJETTAJAN JA MATKUSTAJAN (MAX-mallit) ON AINA KÄYTETTÄVÄ HYVÄKSYTTYÄ KYPÄRÄÄ,** silmäsuojuksia ja suojavaatetusta.
- **ÄLÄ KOSKAAN AJA TÄTÄ AJONEUVOA ALKOHOLIN TAI HUUMEIDEN VAIKUTUKSEN ALAISENA.** Kyseiset aineet hidastavat reaktiokykyä ja huonontavat arviointikykyä.
- **ÄLÄ KOSKAAN AJA TÄLLÄ ATV:LLÄ LIIAN LUJAA.** Lisää vaaraa menettää hallinnan, jos ajat tätä ajoneuvoa maastoon, näkyvyyteen tai kokemukseesi nähden liian kovalla vauhdilla.
- **ÄLÄ KOSKAAN YRITÄ TAKAPYÖRILLÄ AJOA, HYPPYJÄ, TAI MUITA TEMPPUJA.**

**KÄYTTÄJÄN KÄSIKIRJA**  
**OUTLANDER™ -Sarja ja**  
**OUTLANDER™ MAX™ -Sarja**  
**2017**  
**619 900 906**