

*can-am*®



# 2017

## INSTRUKTIONSBOK

Innehåller  
**Säkerhets-, Fordons-  
och Underhållsinformation**



# OUTLANDER™ -Serien/ OUTLANDER™ MAX™ -Serien

### **⚠ VARNING**

Läs denna Instruktionsbok noga. Den innehåller viktig säkerhetsinformation. Rekommenderad minimiålder för förare: 16 år. Avlägsna inte denna Instruktionsbok från fordonet.

6 1 9 9 0 0 9 1 7

Översättning av originalinstruktionerna

## VARNING

**FORDONET KAN VARA FARLIGT ATT ANVÄNDA.** En krock eller vältning kan snabbt inträffa, om du inte iakttar nödvändig försiktighet, även under rutinmanövrering som vändning, uppförskörning eller körning över hinder.

Se för din egen säkerhets skull till att du förstår och iakttar alla varningar i denna Instruktionsbok och på fordonets dekal. **Att inte följa dessa varningar kan resultera i SVÅRA PERSONSKADOR ELLER DÖD!**

Förvara alltid denna Instruktionsbok tillsammans med fordonet.

## VARNING

Om du inte iakttar och följer säkerhetsföreskrifterna eller anvisningarna i denna Instruktionsbok, **SÄKERHETSFILMEN** och dekalerna på produkten, kan det leda till personskador, i värsta fall med dödlig utgång!

## VARNING

Detta fordon kan ha högre prestanda än andra fordon som du kan ha kört tidigare. Ta dig tid att bekanta dig med ditt nya fordon.

### KALIFORNIENS PROPOSITION 65: VARNING

## VARNING

Detta fordon innehåller eller utsöndrar kemikalier som enligt staten Kalifornien orsakar cancer och missbildningar eller andra reproduktiva skador.

I Kanada distribueras produkterna av Bombardier Recreational Products Inc. (BRP). I USA distribueras produkterna av BRP US Inc.

Följande varumärken tillhör Bombardier Recreational Products Inc.:

Can-Am® DPS™ Outlander™ Rotax® TTI™ XPS™

Detta dokument innehåller varumärken för följande företag:

- Mossy Oak är ett varumärke tillhörande Hass Outdoors, Inc.
- Visco-lok är ett varumärke tillhörande GKN Viscodrive GmbH.

# FÖRORD

Deutsch	Dieses Handbuch ist möglicherweise in Ihrer Landessprache verfügbar. Bitte wenden Sie sich an Ihren Händler oder besuchen Sie: <a href="http://www.operatorsguides.brp.com">www.operatorsguides.brp.com</a>
English	This guide may be available in your language. Check with your dealer or go to: <a href="http://www.operatorsguides.brp.com">www.operatorsguides.brp.com</a>
Español	Es posible que este manual esté disponible en su idioma. Consulte a su distribuidor o visite: <a href="http://www.operatorsguides.brp.com">www.operatorsguides.brp.com</a>
Français	Ce guide peut être disponible dans votre langue. Vérifier avec votre concessionnaire ou aller à: <a href="http://www.operatorsguides.brp.com">www.operatorsguides.brp.com</a>
日本語	このガイドは、言語によって翻訳版が用意されています。ディーラーに問い合わせるか、次のアドレスでご確認ください： <a href="http://www.operatorsguides.brp.com">www.operatorsguides.brp.com</a>
Nederlands	Deze handleiding kan beschikbaar zijn in uw taal. Vraag het aan uw dealer of ga naar: <a href="http://www.operatorsguides.brp.com">www.operatorsguides.brp.com</a>
Norsk	Denne boken kan finnes tilgjengelig på ditt eget språk. Kontakt din forhandler eller gå til: <a href="http://www.operatorsguides.brp.com">www.operatorsguides.brp.com</a>
Português	Este manual pode estar disponível em seu idioma. Fale com sua concessionária ou visite o site: <a href="http://www.operatorsguides.brp.com">www.operatorsguides.brp.com</a>
Suomi	Käyttöohjekirja voi olla saatavissa omalla kielelläsi. Tarkista jälleenmyyjältä tai käy osoitteessa: <a href="http://www.operatorsguides.brp.com">www.operatorsguides.brp.com</a>
Svenska	Denna bok kan finnas tillgänglig på ditt språk. Kontakta din återförsäljare eller gå till: <a href="http://www.operatorsguides.brp.com">www.operatorsguides.brp.com</a>

Gratulerar till köpet av din nya Can-Am® ATV. Den omfattas av BRP:s garanti och ett nätverk av auktoriserade Can-Am-återförsäljare som har de delar, den service och de tillbehör du behöver.

Återförsäljaren arbetar för kundens tillfredsställelse. Han har utbildat sig för att kunna utföra en första inställning och inspektion av fordonet och även utfört slutjusteringar innan du övertog fordonet. Om du behöver mer utförlig serviceinformation, vänligen rådfråga återförsäljaren.

Vid leveransen informerades du om garantins täckning och undertecknade en **CHECKLISTA FÖRE LEVERANS** för att säkerställa att ditt nya fordon har förberetts på ett tillfredsställande sätt.

## Innan du kör

Läs denna Instruktionsbok innan du använder fordonet för att se hur du kan minska riskerna för skador eller dödsoflyckor för dig och människor i närheten.

Läs också alla säkerhetsdekalerna på ATV:n och titta uppmärksamt på **SÄKERHETSFILMEN**.

Detta fordon är endast avsett för körning i terräng. Det är främst avsett för allmän fritidsanvändning men kan även användas för nyttoändamål.

Om varningarna i denna Instruktionsbok inte åtföljs kan det leda till **SVÅRA PERSONSKADOR** eller **DÖDSFALL**.

## Åldersrekommendation

Detta är ett fordon av kategori G - följ alltid denna åldersrekommendation:

- En person under 16 år ska aldrig köra detta fordon.
- Passageraren på 2-UP-fordon måste hela tiden kunna hålla fötterna på fotstöden och händerna om grepphandtagen när han sitter på fordonet.

## Förarkurs

Kör aldrig fordonet utan nödvändiga kunskaper. **Gå en förarkurs.** Alla förare bör få utbildning av en certifierad instruktör.

Om du vill ha mer information om ATV-säkerhet, kontakta en auktoriserad Can-Am-återförsäljare för information om förarkurser i din närhet.

Ring Specialty Vehicle Institute of America (SVIA) i USA på 1 800 887-2887 eller Canada Safety Council (CSC) i Kanada på 1 613 739-1535.

## Säkerhetsmeddelanden

De olika typerna av säkerhetsmeddelanden, hur de ser ut och hur de används i den här boken förklaras nedan:

Symbolen för säkerhetsvarningar  indikerar risk för personskada.

### **VARNING**

Anger en potentiell risk som kan resultera i svåra personskador eller dödsfall om den inte undviks.

 **FÖRSIKTIGHET** Anger en risk-situation som kan resultera i lättare eller medelsvåra personskador om den inte undviks.

**ANMÄRKNING** Indikerar en instruktion som måste följas för att undvika allvarliga skador på fordonskomponenter eller annan egendom.

## Om denna Instruktionsbok

Denna Instruktionsbok har iordningställt för att bekanta ägaren/föraren av det nya fordonet med de olika fordonsreglagen, underhållsanvisningarna och anvisningarna för säker användning. Den är oumbärlig för korrekt användning av produkten.

### **VARNING**

I denna Instruktionsbok används genomgående termen "1-UP" för fordon som är utformade endast för en förare, medan "2-UP" används för fordon som är utformade även för en passagerare.

Läs och följ alltid de varningar och instruktioner som gäller specifikt för din fordonsmodell.

Instruktionsboken finns på flera språk. Vid eventuella olikheter i texten är det den engelska versionen som gäller.

Förvara denna Instruktionsbok tillsammans med fordonet så att du kan titta i den för t.ex. information om underhåll, vid problemlösning och om du behöver instruera andra.

Om du vill se och/eller skriva ut ett extra exemplar av Instruktionsboken kan du besöka webbplatsen [www.operatorsguides.brp.com](http://www.operatorsguides.brp.com).

Informationen i detta dokument är korrekt vid utgivningstillfället. BRP har emellertid som policy att kontinuerligt införa förbättringar på sina produkter, dock utan att åta sig några skyldigheter att installera dessa på tidigare tillverkade produkter. På grund av sent införda tillverkningsändringar kan vissa skillnader finnas mellan den tillverkade produkten och beskrivningen eller specifikationerna i denna bok. BRP förbehåller sig rätten att när som helst dra in eller ändra specifikationer, utförande, egenskaper, modeller eller utrustning utan att därmed påta sig några skyldigheter.



Denna Instruktionsbok och *SÄKERHETS-DVD*-filmen ska levereras tillsammans med fordonet vid säljtillfället.

Tänk på följande när du läser denna Instruktionsbok:

 **VARNING**

Anger en potentiell risk som, om den inte undviks, kan resultera i svåra personskador eller död.

---

# INNEHÅLLSFÖRTECKNING

<b>FÖRORD</b> .....	<b>1</b>
Innan du kör .....	1
Säkerhetsmeddelanden .....	2
Om denna Instruktionsbok .....	2

## **SÄKERHETSINFORMATION**

<b>ALLMÄNNA SÄKERHETSFÖRESKRIFTER</b> .....	<b>10</b>
Koloxidförgiftning .....	10
Bensinbrand och andra risker .....	10
Brännskador från heta fordonsdelar .....	10
Tillbehör och modifieringar .....	10
<b>SPECIELLA SÄKERHETSMEDELANDEN</b> .....	<b>11</b>
<b>ANVÄNDNINGSVARNINGAR</b> .....	<b>14</b>
<b>KONTROLL FÖRE ANVÄNDNING</b> .....	<b>43</b>
Kontrollista före användning .....	43
<b>KÖRNING AV FORDONET</b> .....	<b>45</b>
Utstyrsel .....	46
Köra med en passagerare .....	46
Fritidskörning .....	47
Miljö .....	47
Designbegränsningar .....	48
Användning i terräng .....	48
Körteknik .....	48
<b>KÖRA LAST OCH UTFÖRA ARBETSUPPGIFTER</b> .....	<b>60</b>
Utföra arbetsuppgifter med fordonet .....	60
Last .....	60
Lastning av bagageräcken .....	61
Dragning av last (om fordonet är utrustat med draganordning) .....	61
Släp (om fordonet är utrustat med draganordning) .....	62
<b>VIKTIGA DEKALER PÅ PRODUKTEN(KANADA/USA)</b> .....	<b>63</b>
Hängetikett .....	63
Säkerhetsdekaler på fordonet .....	65
Dekaler om överensstämmelse .....	69
Dekaler med teknisk information .....	70
<b>VIKTIGA DEKALER PÅ PRODUKTEN (ALLA LÄNDER UTOM KANADA/USA)</b> .....	<b>71</b>
Hängetikett .....	71
Säkerhetsdekaler på fordonet .....	74
Dekaler om överensstämmelse .....	80
Dekaler med teknisk information .....	80

**FORDONSINFORMATION**

<b>REGLAGE</b> .....	<b>82</b>
1) Gasreglage .....	82
2) Vänster bromshandtag .....	83
3) Parkeringsbroms .....	83
4) Bromspedal .....	83
5) Växelslag .....	84
6) Tändningslås och nycklar .....	85
7) Flerfunktionsreglage .....	86
8) 2/4-hjulsdriftväljare .....	88
<b>FLERFUNKTIONSMÄTARE (LCD)</b> .....	<b>90</b>
Beskrivning av flerfunktionsmätare .....	90
Flerfunktionsmätarens lägen .....	91
Navigera i LCD-mätaren .....	92
Mätarinställningar .....	93
<b>UTRUSTNING</b> .....	<b>95</b>
1) Förarsäte .....	97
2) Passagerarsäte (2-UP-modeller) .....	97
3) Fotstöd .....	98
4) Grepphandtag (2-UP-fordon) .....	99
5) 12 volts eluttag .....	99
6) Bakre förvaringsutrymme .....	99
7) Bagageräcken .....	100
8) Dragkrok .....	100
9) Verktygssats .....	101
10) Bärningskrokar .....	101
<b>UTRUSTNING (OM DEN FINNS FÖR DIN MODELL)</b> .....	<b>102</b>
1) Heltäckande hasplåt av aluminium .....	102
2) Bärbar strålkastare .....	102
3) Vapenfodral .....	103
4) Redskapshållare .....	104
5) Vinsch .....	105
6) Linstyrningsrullar .....	105
<b>BRÄNSLE</b> .....	<b>106</b>
Bränslespecifikationer .....	106
Påfyllning av bränsle i fordonet .....	106
<b>INKÖRNINGSPERIOD</b> .....	<b>108</b>
Användning under inkörningsperioden .....	108
<b>GRUNDLÄGGANDE PROCEDURER</b> .....	<b>109</b>
Starta motorn .....	109
Växling .....	109
Stänga av motorn och parkera fordonet .....	109
<b>SPECIELLA PROCEDURER</b> .....	<b>110</b>
Om vatten har trängt in i transmissionen .....	110

<b>SPECIELLA PROCEDURER</b> (forts.)	
Om vatten har trängt in i luftfilterhuset .....	110
Om fordonet välter .....	111
Fordon som har legat under vatten .....	111
<b>FINJUSTERA FJÄDRINGEN</b> .....	<b>112</b>
Inställning av fjädringen .....	112
Justering av dynamisk servostyrning (DPS) .....	112
<b>TRANSPORT AV FORDONET</b> .....	<b>114</b>

## **UNDERHÅLL**

<b>UNDERHÅLLSSCHEMA</b> .....	<b>116</b>
MYCKET DAMMIGA FÖRHÅLLANDEN .....	116
UNDERHÅLLSSCHEMA – FÖRKLARING .....	116
UNDERHÅLLSSCHEMA .....	117
<b>UNDERHÅLLSPROCEDURER</b> .....	<b>119</b>
Luftfilter .....	119
Motorolja .....	122
Oljefilter .....	124
Kylare .....	125
Motorkylvätska .....	126
Ljuddämparens gnistskydd .....	128
Växellådsolja (570-modeller) .....	128
Gasvajer .....	130
Tändstift .....	132
Batteri .....	133
Säkringar .....	133
Lampor .....	135
Drivaxeldamasker och -skydd .....	136
Hjullager .....	137
Hjul och däck .....	137
Styrning .....	139
Fjädring .....	139
Bromsar .....	139
<b>FORDONSVÅRD</b> .....	<b>141</b>
Efter körning .....	141
Rengöring och skydd av fordonet .....	141
<b>FÖRVARING OCH FÖRSÄSONGSSERVICE</b> .....	<b>143</b>

## **TEKNISK INFORMATION**

<b>FORDONSIDENTIFIKATION</b> .....	<b>146</b>
Fordonets ID-nummer (VIN) .....	146
Motorns ID-nummer (EIN) .....	146

REGLER FÖR LJUDDÄMPNINGSSYSTEM (KANADA/USA).....	147
BULLER- OCH VIBRATIONSVÄRDEN (ALLA LÄNDER UTOM KANADA/USA) .....	148
EG-FÖRSÄKRAN OM ÖVERENSSTÄMMELSE .....	149
SPECIFIKATIONER .....	150

### **PROBLEMLÖSNING**

PROBLEMLÖSNING - RIKTLINJER.....	164
MEDDELANDEN I FLERFUNKTIONSMÄTARENS DISPLAY .....	168

### **GARANTI**

BRP:S BEGRÄNSADE GARANTI FÖR USA OCH KANADA: 2017 CAN-AM® ATV .....	170
EMISSIONSRELATERAD GARANTI ENLIGT US EPA.....	173
BRP:S INTERNATIONELLA BEGRÄNSADE GARANTI: 2017 CAN-AM® ATV .....	176
BRP:S BEGRÄNSADE GARANTI FÖR DET EUROPEISKA EKONOMISKA SAMARBETSOMRÅDET, OBEROENDE STATERS SAMVÄLDE OCH TURKIET: 2017 CAN-AM® ATV .....	180

### **KUNDINFORMATION**

SEKRETESSINFORMATION .....	186
KONTAKTA OSS .....	187
Nordamerika.....	187
Europa.....	187
Oceanien.....	187
Sydamerika .....	187
Asien .....	187
ADRESSÄNDRING/NY ÄGARE .....	188



# ***SÄKERHETS- INFORMATION***

---

# ALLMÄNNA SÄKERHETSFÖRESKRIFTER

## Koloxidförgiftning

Alla motoravgaser innehåller koloxid, som är en giftig gas. Inandning av koloxid kan ge huvudvärk, yrsel, dåsig-  
het, illamående, förvirring och orsaka  
dödsolyckor.

Koloxid är en färg-, lukt- och smaklös  
gas som kan förekomma även om du  
inte ser eller känner lukten av motor-  
avgaser. Dödliga koncentrationer av  
koloxid kan samlas på kort tid och du  
kan drabbas snabbt, utan möjlighet att  
rädda dig själv. Dödliga koncentrationer  
av koloxid kan också dröja kvar i  
timmar och dagar i slutna eller dåligt  
ventilerade utrymmen. Om du upplever  
något av symtomen på koloxidförgif-  
tning, lämna utrymmet omedelbart,  
gå ut i friska luften och sök läkarvård.

Förhindra svåra eller dödliga skador på  
grund av koloxidförgiftning:

- Kör aldrig fordonets motor i dåligt  
ventilerade eller delvis täckta utrym-  
men, som till exempel ett garage,  
en carport eller en lada. Även om  
du försöker vädra ut motoravgaser  
med fläktar eller öppna fönster och  
dörrar, kan koloxid snabbt nå dödliga  
koncentrationer.
- Kör aldrig fordonet utomhus på stäl-  
len där motoravgaserna kan sugas  
in i en byggnad via öppningar som  
till exempel fönster och dörrar.

## Bensinbrand och andra risker

Bensin är ett ytterst brandfarligt och  
explosionsfarligt ämne. Bensinångor  
kan spridas och antändas av en gnis-  
ta eller öppen låga på många meters  
avstånd från motorn. Följ dessa anvis-  
ningar för att minska risken för brand  
och explosion:

- Använd enbart en godkänd bensin-  
dunk för bränsleförvaring.
- Fyll aldrig på en bensindunk på for-  
donet. En elektrostatisk urladdning  
kan antända bränslet.

– För påfyllning av bränsle, följ anvis-  
ningarna i delavsnittet *BRÄNSLE*  
mycket noga.

– Starta och använd aldrig motorn om  
tanklocket inte är ordentligt förslu-  
tet.

Bensin är giftigt och kan orsaka per-  
sonskador, till och med dödliga.

– Sug aldrig upp bensin med munnen  
via slang.

– Uppsök omedelbart läkarvård om  
bensin kommer i kontakt med dina  
ögon, förtärs eller bensinångor inand-  
das.

Om du får bensin på dig, tvätta dig med  
tvål och vatten och byt kläder.

## Brännskador från heta fordonsdelar

Vissa fordonsdelar blir heta när de an-  
vänds. Undvik kontakt med sådana for-  
donsdelar, under och omedelbart efter  
användning, för att undgå brännskador.

## Tillbehör och modifieringar

Gör inga modifieringar på fordonet och  
använd inte utrustning eller tillbehör  
om de inte har godkänts av BRP. Mo-  
difieringar och tillbehör som inte har  
testats av BRP kan öka risken för olyc-  
kor och personskador och de kan även  
göra fordonet olagligt att framföra.

Kontakta en auktoriserad Can-Am-åter-  
försäljare för information om godkända  
tillbehör för fordonet.



---

# SPECIELLA SÄKERHETSMEDDELANDEN

## DETTA FORDON ÄR INGEN LEKSAK OCH KAN VARA FARLIGT ATT ANVÄNDA.

- Detta fordon uppför sig annorlunda än andra fordon, inklusive motorcyklar och bilar. En krock eller vältning kan snabbt inträffa, om du inte iakttar nödvändig försiktighet, även under rutinmanövrering som vändning, uppförskörning eller körning över hinder.

**SVÅRA PERSONSKADOR ELLER DÖDSFALL** kan bli resultatet om du inte följer dessa instruktioner:

- Läs denna Instruktionsbok och alla säkerhetsdekalerna på produkten noga och följ de användningssteg som beskrivs. Studera *SÄKERHETSFILMEN* noggrant innan du börjar använda fordonet.
- Följ alltid denna åldersrekommendation: En person under 16 år ska aldrig köra detta fordon.
- Sätt dig aldrig på detta fordon utan att bära en godkänd hjälm i rätt storlek och övrig nödvändig utstyr. Se *UTSTYRSEL* i delavsnittet *KÖRNING AV FORDONET* för utförlig information.
- Ta aldrig passagerare på detta fordon om det inte är ett 2-UP-fordon. Passagerare försämrar balans och styrförmåga och ökar risken för att föraren ska förlora kontrollen.
- På 1-UP-modeller: gör inga modifieringar för att skapa plats åt någon passagerare och använd aldrig bagageräckena för att ta passagerare.
- Det här fordonet är inte utformat för körning på vägunderlag med beläggning. Om det skulle bli nödvändigt att köra kortare sträckor på sådant underlag, undvik häftiga eller plötsliga styrmanövrer, accelerering och inbromsning. Sänk hastigheten.
- Detta fordon är inte utformat för användning på vägar eller motorvägar (på de flesta platser är det olagligt). Att köra fordonet på vägar eller motorvägar kan leda till kollision med andra fordon.
- Kör aldrig fordonet om du är trött, sjuk, alkohol- eller drogpåverkad. Dina reaktioner och ditt omdöme är starkt påverkade under dessa förhållanden.
- Försök aldrig köra på två hjul, hoppa eller ägna dig åt stuntkörning.
- Kör aldrig i för hög hastighet. Kör alltid i en hastighet som lämpar sig för terrängen, sikten, körförhållandena och din erfarenhet.
- Kör alltid långsamt och var extra försiktig vid körning i okänd terräng. Var alltid uppmärksam på förändrade terrängförhållanden när du kör fordonet.
- Kör inte på mycket ojämnt, halt eller löst underlag förrän du har lärt dig och övat de färdigheter som fordras för att behärska fordonet på sådant underlag. Var alltid extra försiktig på dessa typer av underlag.
- Följ alltid de procedurer för vändning som beskrivs i *KÖRTEKNIK* i denna Instruktionsbok.
- Kör aldrig fordonet i backar som är för branta för fordonet eller för dig.
- Följ alltid de procedurer för körning i uppförslut som beskrivs i *KÖRTEKNIK* i denna Instruktionsbok. Kontrollera terrängen noga innan du kör uppför berg eller backar. Kör aldrig i uppförslut med alltför halt eller löst underlag.
- Följ alltid de procedurer för nedförskörning och bromsning i backe som beskrivs i *KÖRTEKNIK* i denna Instruktionsbok. Kontrollera terrängen noggrant innan du åker nedför berg eller backar.

- Följ alltid de procedurer för körning med sidolutning i backe som beskrivs i *KÖRTEKNIK* i denna Instruktionsbok. Undvik berg och backar med mycket halt eller löst underlag.
- Följ alltid rätt procedurer om fordonet stannar eller rullar baklänges vid körning i uppförslut. Undvik detta genom att alltid använda låg växel och hålla jämn hastighet vid körning i uppförslut. Om fordonet stannar eller rullar baklänges, följ den speciella procedur som beskrivs i *KÖRTEKNIK* i denna Instruktionsbok.
- Kontrollera alltid om det finns hinder innan du kör i ett nytt område. Försök aldrig köra över stora hinder, som stenblock eller nedfallna träd. Följ alltid rätt procedurer när du kör över hinder så som beskrivs i *KÖRTEKNIK* i denna Instruktionsbok.
- Var alltid försiktig när du sladdar eller slirar. Lär dig att på ett säkert sätt kontrollera sladdning och slirning genom att öva dig i låga hastigheter på plant, jämnt underlag. Kör långsamt på ytterst hala ytor, t.ex. is, och var extra försiktig så att du inte förlorar kontrollen när du sladdar. Om du kör ett 2-UP-fordon med en passagerare, försök alltid undvika att sladda eller slira: fordonet kan välta eller passageraren kastas av.
- Kör aldrig fordonet i djupt eller strömmande vatten. Låt aldrig vattnet nå upp över fotstöden. Kom ihåg att våta bromsar kan ha mindre bromskraft. Testa bromsarna direkt när du har kört i vatten, lera eller snö. Om nödvändigt, bromsa flera gånger så att friktionen torkar belägen.
- Tänk alltid på att stoppsträckan påverkas av bland annat väder- och terrängförhållanden, bromssystemets och däckens kondition, fordons hastighet, körstil samt fordonets last, inklusive eventuell släpvagnsvikt. Kom ihåg att anpassa din körning till rådande förhållanden.
- Kontrollera alltid att det inte finns några hinder eller människor bakom dig när du backar. När du ser att det är säkert att backa, backa långsamt. Tänk på att passageraren på ett 2-UP-fordon kan skymma sikten.
- BRP rekommenderar att du sitter ner på din ATV under backning. Undvik att stå upp. Rekelns bakåt kan få dig att kastas framåt mot gasreglaget vilket kan medföra ett oavsiktligt gaspådrag som kan få dig att förlora kontrollen över fordonet.
- Överskrid aldrig den specificerade lastkapaciteten för fordonet, inklusive förare, passagerare (på 2-UP-modeller), övrig last och eventuella tillbehör. Lasten ska fördelas korrekt och vara säkert fastspänd. Sänk hastigheten och följ anvisningarna i denna Instruktionsbok vid körning med last eller släp. Håll större avstånd för inbromsning.
- Kontrollera alltid fordonet inför varje körning för att se till att det är i körsäkert skick. Se delavsnittet *KONTROLL FÖRE ANVÄNDNING* i denna Instruktionsbok. Följ alltid de underhållsscheman som finns i denna Instruktionsbok. Se avsnittet *UNDERHÅLL*.
- Kör aldrig fordonet om reglagen inte fungerar normalt.
- Bibehåll alltid rätt däcktryck. Vid byte av däck, använd enbart däck av rekommenderad storlek och typ. För däckinformation, se *SPECIFIKATIONER* i denna Instruktionsbok.
- Att köra fordonet för snabbt för din förmåga eller för körförhållandena kan resultera i personskador. Gasa endast så mycket som behövs för säker körning. Statistiken visar att olyckor och skador ofta är resultatet av vändning i höga hastigheter. Kom ihåg att fordonet är tungt! Bara vikten av fordonet kan få dig att fastna under det om det välter och leda till skador.

- Detta fordon är inte konstruerat att hoppa med och det kan inte till fullo absorbera den nedslagsenergi som utvecklas under manövrer så som vid hopp, den energi som inte absorberas kommer således att överföras till dig som förare. Om du försöker köra på bakhjulen (wheelie) kan fordonet falla ovanpå dig. Båda dessa trick medför hög risk för föraren och passageraren (2-UP-fordon) och bör alltid undvikas.
- Fordonets däck är inte gjorda för användning på vägbeläggning.

## **2-UP-modeller**

### **För föraren:**

- Kom ihåg att det är föraren som ansvarar för passagerarens säkerhet.
- Informera passageraren om de grundläggande reglerna för en säker körning.
- Instruera passageraren att läsa fordonets säkerhetsdekaler och att titta på *SÄKERHETSFILMEN*.
- Utför alltid de manövrer som beskrivs i denna Instruktionsbok både med och utan passagerare. Det krävs större skicklighet för att köra med en passagerare.
- Tänk alltid på att fordonets manövrering och väghållning kan påverkas vid körning med en passagerare. Sänk hastigheten till en säker nivå. Visa gott omdöme. Om osäkerhet råder vid en manöver, låt passageraren stiga av innan den utförs.
- Tänk alltid på att fordonets bromssträcka kan vara längre vid körning med en passagerare. Håll större avstånd för inbromsning.
- Ta aldrig med passagerare på ett 2-UP-fordon om passagerarsätet inte är korrekt installerat.
- Ta aldrig mer än en (1) passagerare. Låt inte passageraren sitta någon annanstans än passagerarsätet.
- Ta aldrig med en passagerare om det rör sig om någon som du inte tror har tillräckligt omdöme eller förmåga att koncentrera sig på terrängförhållandena och anpassa sig därefter.
- Ta aldrig med en passagerare som har intagit droger eller alkohol eller som är sjuk eller trött. Dessa tillstånd medför nedsatt omdöme och reaktionsförmåga.

### **För passageraren:**

- Passageraren måste hela tiden kunna vila fötterna på fotstöden och ha händerna på grepphandtagen när han sitter på fordonet.
- Ta aldrig plats på fordonet utan att bära en godkänd hjälm (inklusive hakskydd) med korrekt passning. Passageraren bör även bära ögonskydd (glasögon eller visir), handskar, kängor, långärmad skjorta eller jacka och långbyxor.
- Sitt endast på passagerarsätet.
- Håll alltid händerna på grepphandtagen och fötterna på fotstöden under körning. Håll aldrig i föraren.
- Res dig aldrig upp under körning. Överdriven rörelse kan leda till förlust av kontroll över fordonet.
- Var uppmärksam på fordonets och förarens rörelser.
- Vänta inte med att be föraren sakta ned eller stanna om du av någon anledning känner dig illa till mods eller osäker under färden.

# ANVÄNDNINGSVARNINGAR

United States Consumer Product Safety Commission har begärt att nedanstående varningar och deras format inbegrips i alla Instruktionsböcker för ATV:er.

**OBSERVERA:** Nedanstående illustrationer är endast allmänna representationer. De kan se annorlunda ut för din modell.

## VARNING



### **MÖJLIG RISK**

Användning av detta fordon utan korrekta instruktioner.

### **VAD SOM KAN HÄNDA**

Risken för en olycka ökar markant om föraren inte vet hur detta fordon ska hanteras i olika situationer och i olika slags terräng.

### **HUR RISKEN KAN UNDVIKAS**

Nybörjare och ovana förare bör gå en förarkurs. De bör därefter regelbundet öva de färdigheter de lärt sig på kursen och den körteknik som beskrivs i denna Instruktionsbok.

För mer information om förarkurser kan du kontakta en auktoriserad Can-Am-återförsäljare.

**! VARNING**

V00A1AQ

**MÖJLIG RISK**

Underlåtenhet att följa rekommenderad minimiålder för fordonet.

**VAD SOM KAN HÄNDA**

Om den rekommenderade åldersgränsen inte följs kan barnet skadas eller omkomma.

Även om barnet är inom den tillåtna åldersgruppen kan det hända att de kunskaper, den skicklighet eller det omdöme som krävs för säker användning av fordonet saknas. Barnet riskerar då att bli inblandad i en allvarlig olycka.

**HUR RISKEN KAN UNDVIKAS**

Ingen som är under 16 år ska använda detta fordon.

## Endast 2-UP-modeller

### **! VARNING**



vmo2014-005-100

### **MÖJLIG RISK**

Underlåtenhet att ta hänsyn till passagerarens fysiska begränsningar på 2-UP-fordon.

### **VAD SOM KAN HÄNDA**

En passagerare som inte helt kan stödja fötterna på fotstöden kan kastas av vid körning i ojämn terräng.

### **HUR RISKEN KAN UNDVIKAS**

Passageraren måste hela tiden kunna hålla fötterna på fotstöden och händerna om grepphandtagen när han sitter på fordonet.

**Endast 1-UP-modeller****! VARNING**

V00A02Q

**MÖJLIG RISK**

Att medföra passagerare på detta fordon.

**VAD SOM KAN HÄNDA**

Din möjlighet att balansera och kontrollera fordonet minskar avsevärt. Det kan leda till en olycka som kan skada dig och/eller din passagerare.

**HUR RISKEN KAN UNDVIKAS**

Ta aldrig passagerare. Det långa sätet, som är till för att låta föraren röra sig obehindrat, är inte utformat eller avsett för passagerare.

## Endast 2-UP-modeller

### ⚠ VARNING



V00A1CQ

### **MÖJLIG RISK**

Att ta mer än en (1) passagerare på detta fordon.

### **VAD SOM KAN HÄNDA**

Att ta mer än en (1) passagerare minskar förmågan att balansera och styra fordonet.

Det kan leda till en olycka, som kan skada dig och/eller din passagerare.

### **HUR RISKEN KAN UNDVIKAS**

Ta aldrig mer än en (1) passagerare. Trots det långa sätet, som är till för att låta föraren röra sig obehindrat, är fordonet inte utformat eller avsett för mer än en (1) förare och en (1) passagerare. När passageraren sitter på fordonet måste han sitta på passagerarsätet med fötterna stadigt på fotstöden och hela tiden hålla i sig i grepphandtagen.



**⚠ VARNING**

V00A2DQ

**MÖJLIG RISK**

Att låta (en) passagerare sitta på det här fordonets främre eller bakre räckan.

**VAD SOM KAN HÄNDA**

Att låta en passagerare åka med kan:

- försämra fordonets stabilitet, vilket kan leda till förlust av kontroll över fordonet.
- leda till att passageraren/passagerarna skadas vid slag eller stötar mot hårt underlag.
- leda till en olycka som kan skada dig och/eller passageraren/passagerarna.

**HUR RISKEN KAN UNDVIKAS**

Låt aldrig någon passagerare sitta på det här fordonets främre eller bakre räckan.

**⚠ VARNING**



**MÖJLIG RISK**

Att köra detta fordon på allmän gata, väg eller motorväg.

**VAD SOM KAN HÄNDA**

Du kan kollidera med ett annat fordon.

**HUR RISKEN KAN UNDVIKAS**

Kör aldrig detta fordon på allmänna gator, vägar eller landsvägar, inte ens obelagda eller grusvägar. I många länder är det olagligt att använda detta fordon på allmän gata, väg och motorväg.

**! VARNING****MÖJLIG RISK**

Att köra detta fordon utan godkänd hjälm, ögonskydd och skyddande utrustning. På 2-UP-fordon ska passageraren även bära godkänd hjälm med fast hakskydd.

**VAD SOM KAN HÄNDA**

- Att köra utan godkänd hjälm ökar riskerna för allvarliga skallskador eller dödsfall vid olycka.
- Att köra utan ögonskydd kan orsaka olyckor och ökar risken för allvarliga skador vid en olycka.
- Att köra utan skyddande utrustning ökar risken för allvarliga skador vid en eventuell olycka.

**HUR RISKEN KAN UNDVIKAS**

Bär alltid godkänd hjälm med korrekt passning. Du bör även bära följande:

- Ögonskydd (glasögon eller visir)
- Fast hakskydd
- Handskar och kängor
- Långärmad skjorta eller jacka
- Långbyxor

**! VARNING**



V00A07Q

**MÖJLIG RISK**

Användning av fordonet under påverkan av droger eller alkohol.

**VAD SOM KAN HÄNDA**

Passageraren (på 2-UP-fordon) kan falla av.

Omdömet kan försämrats avsevärt.

Din reaktionsförmåga blir långsammare.

Balans- och uppfattningsförmågan kan försämrats.

En olycka eller dödsfall kan bli följden.

**HUR RISKEN KAN UNDVIKAS**

Varken förare eller passagerare (2-UP-fordon) får använda fordonet under påverkan av droger eller alkohol.

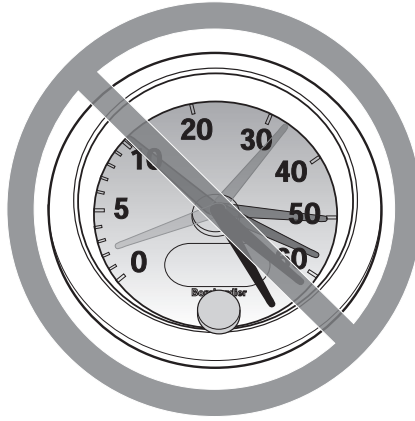
**! VARNING**

V00A08Q

**MÖJLIG RISK**

Att köra detta fordon i för hög hastighet.

**VAD SOM KAN HÄNDA**

Risken för att du ska förlora kontrollen över fordonet ökar, vilket kan resultera i en olycka.

**HUR RISKEN KAN UNDVIKAS**

Kör alltid i en hastighet som lämpar sig för terrängen, sikten, körförhållandena och din erfarenhet.

Vid körning med en passagerare, på 2-UP-modeller, kan fordonets manövrering, väghållning och bromssträcka påverkas. Sänk hastigheten vid körning med passagerare. Håll större avstånd för inbromsning.

**! VARNING**



**MÖJLIG RISK**

Försök att köra på två hjul, hopp eller stuntkörning.

**VAD SOM KAN HÄNDA**

Detta ökar risken för en olycka för både föraren och passageraren (2-UP-fordon), inklusive vältning.

**HUR RISKEN KAN UNDVIKAS**

Försök aldrig utföra trick, som att köra på två hjul eller hoppa. Försök inte imponera på andra.

**! VARNING**

**MÖJLIG RISK**

Underlåtenhet att kontrollera fordonet före körning.

Underlåtenhet att underhålla fordonet.

**VAD SOM KAN HÄNDA**

Ökar risken för en olycka eller skador på utrustningen.

**HUR RISKEN KAN UNDVIKAS**

Kontrollera alltid fordonet före användning för att se till att det är i ett körsäkert skick.

Följ alltid det underhållsschema som beskrivs i denna Instruktionsbok.

**⚠ VARNING****MÖJLIG RISK**

Körning på isbelagda vattendrag.

**VAD SOM KAN HÄNDA**

Fordonet kan gå igenom isen, vilket kan leda till svåra personskador eller död.

**HUR RISKEN KAN UNDVIKAS**

Kör aldrig detta fordon på en isbelagd yta innan du är säker på att isen är tillräckligt tjock och stark för att bära fordonets vikt och last, såväl som den kraft som skapas av ett fordon i rörelse.

**! VARNING****MÖJLIG RISK**

Att ta bort händerna från styrstängens (föraren) eller från grepphandtagen (passageraren på 2-UP-fordon), eller att ta bort fötterna från fotstöden under körning.

**VAD SOM KAN HÄNDA**

Även om du bara lyfter ena handen eller foten kan det minska din möjlighet att kontrollera fordonet eller få dig att tappa balansen och ramla av. Om du lyfter en fot från fotstödet kan foten eller benet komma i kontakt med bakhjulet, vilket kan leda till skador eller en olycka.

**HUR RISKEN KAN UNDVIKAS**

Föraren måste alltid hålla båda händerna på styrhandtagen och passageraren (på 2-UP-modeller) på grepphandtagen. Båda fötterna (både förarens och passagerarens på 2-UP-modeller) måste vila på fotstöden under körning.



**⚠ VARNING****MÖJLIG RISK**

Underlåtenhet att iaktta särskild försiktighet när du kör fordonet i okänd terräng.

**VAD SOM KAN HÄNDA**

Du kan stöta på dolda stenblock, gupp eller hål och inte hinna reagera.

Det kan leda till att fordonet välter, att passageraren (på 2-UP-fordon) kastas av eller att du förlorar kontrollen över fordonet.

**HUR RISKEN KAN UNDVIKAS**

Kör långsamt och var extra försiktig vid körning i okänd terräng.

Var alltid uppmärksam på förändrade terrängförhållanden när du kör fordonet.

Glöm inte, på 2-UP-fordon, att föraren är ansvarig för passagerarens säkerhet. Sänk hastigheten vid körning med passagerare.

**⚠ VARNING**



**MÖJLIG RISK**

Underlåtenhet att iaktta särskild försiktighet när du kör i svår terräng eller på mycket halt eller löst underlag.

**VAD SOM KAN HÄNDA**

Förlust av däckgreppet eller kontrollen över fordonet, vilket kan resultera i en olycka, inklusive vältning eller att passageraren (2-UP-fordon) kastas av.

**HUR RISKEN KAN UNDVIKAS**

Kör inte på alltför ojämnt, halt eller löst underlag förrän du har lärt dig och har den skicklighet som krävs för att behärska fordonet på sådant underlag.

Var alltid extra försiktig på dessa typer av underlag.

Glöm inte, på 2-UP-fordon, att föraren är ansvarig för passagerarens säkerhet. Om du är tveksam, låt passageraren stiga av innan du kör på sådant underlag.

**⚠ VARNING****MÖJLIG RISK**

Oriktig vändning.

**VAD SOM KAN HÄNDA**

Du kan förlora kontrollen över fordonet, vilket kan orsaka kollision, vältning eller att passageraren (på 2-UP-modeller) kastas av.

**HUR RISKEN KAN UNDVIKAS**

Följ alltid de procedurer för vändning som beskrivs i denna Instruktionsbok. Öva dig i att vända i låg hastighet innan du försöker i högre hastigheter.

Glöm inte, på 2-UP-fordon, att föraren är ansvarig för passagerarens säkerhet. Utför aldrig en sådan manöver med en passagerare. Tänk alltid på att fordonets manövrering, väghållning och bromssträcka kan påverkas vid körning med en passagerare.

Försök inte vända i alltför hög hastighet.

**! VARNING**

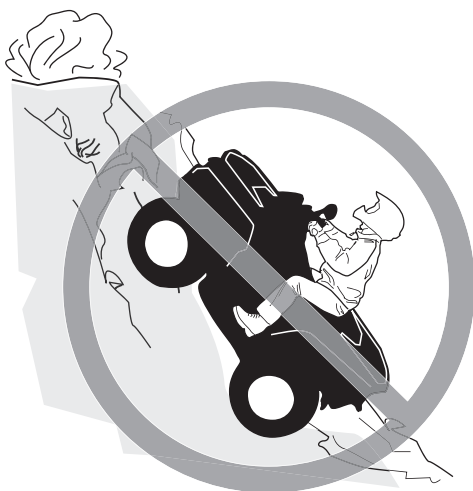

**MÖJLIG RISK**

Körning i mycket branta backar.

**VAD SOM KAN HÄNDA**

Fordonet har lättare för att välta i extremt branta backar än på plana ytor eller i mindre branta backar.

**HUR RISKEN KAN UNDVIKAS**

Kör aldrig fordonet i backar som är för branta för fordonet eller för dig.

Öva först i mindre branta backar, både med passagerare (2-UP-fordon) och utan passagerare, innan du försöker dig på brantare körning.

Trots att detta fordon (2-UP-modellen) kan ta sig uppför branta uppförslut rekommenderas inte sådan körning med en passagerare. Låt alltid passageraren stiga av innan du utför en sådan manöver. Visa gott omdöme.

**! VARNING****MÖJLIG RISK**

Körning i uppförslut på fel sätt.

**VAD SOM KAN HÄNDA**

Du kan förlora kontrollen över fordonet, passageraren kan kastas av (2-UP-fordon) och fordonet kan välta.

**HUR RISKEN KAN UNDVIKAS**

Följ alltid de procedurer för körning i uppförslut som beskrivs i denna Instruktionsbok.

Kontrollera alltid terrängen noggrant innan du kör uppför backar. Glöm inte, på 2-UP-fordon, att föraren är ansvarig för passagerarens säkerhet. Om du är osäker, låt passageraren stiga av före uppförs-/nedförskörning. Tänk alltid på att fordonets manövrering, våghållning och bromssträcka kan påverkas vid körning med en passagerare.

Kör aldrig i uppförslut med alltför halt eller löst underlag.

Skifta kroppsvikten (förarens och passagerarens på 2-UP-modeller) framåt.

Dra aldrig på gasen eller växla alltför hastigt. Fordonet riskerar att välta baklänges.

Kör aldrig över bergs- eller backkrön i hög hastighet. Ett hinder, ett stup, ett annat fordon eller en person kan finnas på andra sidan.

**! VARNING****MÖJLIG RISK**

Körning i nedförslut på fel sätt.

**VAD SOM KAN HÄNDA**

Du kan förlora kontrollen över fordonet, passageraren kan kastas av (2-UP-fordon) och fordonet kan välta.

**HUR RISKEN KAN UNDVIKAS**

Följ alltid de procedurer för körning i nedförslut som beskrivs i denna Instruktionsbok.

**OBSERVERA:** En särskild teknik krävs när du bromsar i nedförslut.

Kontrollera alltid terrängen noggrant innan du kör nedför berg eller backar. Glöm inte, på 2-UP-fordon, att föraren är ansvarig för passagerarens säkerhet. Om du är osäker, låt passageraren stiga av före nedförskörning. Tänk alltid på att fordonets manövrering, våghållning och bromssträcka kan påverkas vid körning med en passagerare.

Skifta kroppsvikten (förarens och passagerarens på 2-UP-modeller) bakåt.

Kör aldrig nedför berg eller backar i hög hastighet.

Undvik att köra nedför berg eller backar i en vinkel som får fordonet att luta starkt åt sidan. Kör alltid rakt nedför en backe när det är möjligt.

**! VARNING****MÖJLIG RISK**

Körning med stark sidolutning eller vändning i backe.

**VAD SOM KAN HÄNDA**

Du kan förlora kontrollen över fordonet, passageraren kan kastas av (2-UP-fordon) och fordonet kan välta.

**HUR RISKEN KAN UNDVIKAS**

Försök aldrig utföra denna manöver, på ett 2-UP-fordon, med en passagerare. Låt alltid passageraren stiga av först.

Försök inte vända fordonet mitt i en backe innan du helt behärskar den vändningsteknik på plan mark som beskrivs i denna Instruktionsbok. Var extra försiktig när du vänder i en backe.

Försök om möjligt undvika körning i kraftigt sidolut.

***När du kör med sidolutning:***

Följ alltid de procedurer som beskrivs i denna Instruktionsbok.

Undvik berg och backar med mycket halt eller löst underlag.

Föraren och passageraren (på 2-UP-modeller) måste skifta vikten till den sida av fordonet som vetter uppåt.

**! VARNING**

V00A1PQ

**MÖJLIG RISK**

Att stanna, rulla baklänges eller stiga av på fel sätt vid körning i uppförslut.

**VAD SOM KAN HÄNDA**

Fordonet kan välta.

**HUR RISKEN KAN UNDVIKAS**

Använd låg växel och håll jämn hastighet vid körning i uppförslut.

***Om du förlorar all fart framåt:***

Skifta förarens och passagerarens (på 2-UP-modeller) vikt uppåt. Dra aldrig på gasen eller växla alltför hastigt. Fordonet riskerar att välta baklänges.

Bromsa.

Lägg i parkeringsbromsen när du har stannat.

Stig av på den sida som vetter uppåt vid lutning eller på ena sidan om fordonet står rakt i en uppförslut (passageraren först på 2-UP-modeller).

***Om fordonet börjar rulla bakåt:***

Skifta förarens och passagerarens (på 2-UP-modeller) vikt uppåt. Dra aldrig på gasen eller växla alltför hastigt. Fordonet riskerar att välta baklänges.

Använd aldrig den bakre bromsen medan fordonet rullar baklänges.

Bromsa gradvis med den främre bromsen.

När fordonet stannat helt, bromsa även med den bakre bromsen och lägg i parkeringsbromsen.

Stig av på den sida som vetter uppåt vid lutning eller på ena sidan om fordonet står rakt i en uppförslut (passageraren först på 2-UP-modeller).

Vänd fordonet och stig på igen så som beskrivs i denna Instruktionsbok.



**⚠ VARNING****MÖJLIG RISK**

Oriktig körning över hinder.

**VAD SOM KAN HÄNDA**

Förlust av kontroll över fordonet (passageraren på 2-UP-modeller kan kastas av) eller kollision.

Fordonet kan välta.

**HUR RISKEN KAN UNDVIKAS**

Kontrollera om det finns hinder innan du kör i ett nytt område.

Försök aldrig köra över stora hinder, som stora stenblock eller nedfallna träd.

På 2-UP-fordon ansvarar föraren för passagerarens säkerhet. Om du är osäker, låt passageraren stiga av före körning över hinder. Tänk alltid på att fordonets manövrering och våghållning kan påverkas vid körning med en passagerare.

När du kör över hinder, följ alltid de procedurer som beskrivs i denna Instruktionsbok.

**! VARNING**



**MÖJLIG RISK**

Oriktig sladdning eller slirning.

**VAD SOM KAN HÄNDA**

Du kan förlora kontrollen över fordonet.

Du kan även återfå däckgreppet oväntat, vilket kan få fordonet att välta eller passageraren (2-UP-fordon) att kastas av.

**HUR RISKEN KAN UNDVIKAS**

Lär dig att på ett säkert sätt kontrollera sladdning och slirning genom att öva dig i låga hastigheter på plant, jämnt underlag.

På 2-UP-fordon, slira eller sladda aldrig med en passagerare. Tänk alltid på att fordonets manövrering och våghållning kan påverkas vid körning med en passagerare.

Kör långsamt på ytterst hala ytor, t.ex. is, och var extra försiktig så att du inte förlorar kontrollen när du sladdar eller slirar.

**! VARNING****MÖJLIG RISK**

Körning av fordonet i djupt eller strömmande vatten.

**VAD SOM KAN HÄNDA**

Däcken kan börja flyta, vilket kan orsaka förlust av däckgreppet och förlust av kontrollen över fordonet. En olycka kan bli följd.

**HUR RISKEN KAN UNDVIKAS**

Kör aldrig detta fordon i djupt eller strömmande vatten.

Kontrollera vattendjupet och om det finns starka strömmar innan du försöker köra i vatten. Vattnet bör inte gå över fotstöden.

Kom ihåg att våta bromsar kan ha mindre bromskraft. Testa bromsarna när du lämnar vattnet. Om nödvändigt, bromsa flera gånger så att friktionen torkar beläggen.

**⚠ VARNING**



**MÖJLIG RISK**

Oriktig backning.

**VAD SOM KAN HÄNDA**

Du kan stöta emot ett hinder eller en person bakom fordonet, vilket kan resultera i svåra personskador.

**HUR RISKEN KAN UNDVIKAS**

Kontrollera alltid att det inte finns några hinder eller människor bakom fordonet innan du backar. När du ser att det är säkert, backa långsamt. På 2-UP-fordon, tänk på att passageraren kan skymma sikten.

**! VARNING****MÖJLIG RISK**

Körning av fordonet med fel däck eller med fel eller ojämnt tryck i däcken.

**VAD SOM KAN HÄNDA**

Om du använder felaktiga däck på fordonet eller har fel eller ojämnt tryck i däcken kan det leda till att du tappar kontrollen över fordonet, punktering, däck som rör sig på fälgen och ökad risk för olyckor.

**HUR RISKEN KAN UNDVIKAS**

Använd alltid däck av den typ och storlek som specificeras i denna Instruktionsbok.

Ha alltid korrekt tryck i däcken så som beskrivs i denna Instruktionsbok.

Byt alltid ut skadade hjul eller däck.

**! VARNING**



**MÖJLIG RISK**

Att köra detta fordon med olämpliga modifikationer.

**VAD SOM KAN HÄNDA**

Oriktig installation av tillbehör eller modifikationer av detta fordon kan leda till förändring av köregenskaperna, vilket i vissa situationer kan leda till en olycka.

**HUR RISKEN KAN UNDVIKAS**

Modifiera aldrig detta fordon med oriktig installation eller användning av tillbehör. Alla delar och tillbehör som installeras på fordonet ska vara godkända av BRP och installeras och användas enligt instruktionerna. Om något är oklart, vänd dig till en auktoriserad Can-Am-återförsäljare.

Installera ALDRIG passagerarsäten (på 1-UP-modeller) och använd aldrig bagageräcken för att ta med passagerare.

Modifieringar av fordonet för att öka hastighet och prestanda kan vara ett brott mot villkoren i den begränsade fordonsgarantin. Dessutom är vissa modifieringar, inklusive borttagande av delar av motor- eller avgassystem, olagliga i de flesta länder.

**⚠ VARNING****MÖJLIG RISK**

Överbelastning av fordonet eller oriktigt lastnings- eller släpförfarande.

**VAD SOM KAN HÄNDA**

Kan leda till förändringar i fordonets köregenskaper, vilket kan orsaka en olycka.

**HUR RISKEN KAN UNDVIKAS**

Överskrid aldrig den specificerade lastkapaciteten för fordonet, inklusive förare, passagerare (2-UP-modeller), övrig last och eventuella tillbehör.

Lasten ska fördelas korrekt och vara säkert fastspänd.

Sänk hastigheten vid körning med last eller släp. Håll större avstånd för inbromsning.

Följ alltid anvisningarna i denna Instruktionsbok vid körning med last eller släp.

**⚠ VARNING**



V03M01Q

**MÖJLIG RISK**

Transport av brandfarliga eller andra farliga ämnen kan leda till explosion.

**VAD SOM KAN HÄNDA**

Detta kan leda till svåra personskador eller dödsfall.

**HUR RISKEN KAN UNDVIKAS**

Transportera aldrig brandfarliga eller andra farliga ämnen.



# KONTROLL FÖRE ANVÄNDNING

## VARNING

Kontrollera fordonet varje gång innan du kör, för att upptäcka eventuella problem som kan uppstå när fordonet används. Kontrollen kan hjälpa dig att upptäcka slitage och mindre skador på komponenterna innan de växer till stora problem. Åtgärda problem som du upptäcker eftersom det kan minska risken för haveri eller olyckor.

Innan fordonet används bör föraren alltid gå igenom följande kontrollista.

## Kontrollista före användning

### Att utföra innan motorn startas (tändningsnyckel AV)

POSTER ATT INSPEKTERA	INSPEKTION ATT UTFÖRA	✓
Motorolja	Kontrollera motorns oljenivå.	
Kylvätska	Kontrollera kylvätskenivån.	
Bromsvätska	Kontrollera bromsvätskenivå	
Läckor	Kontrollera under fordonet efter läckor	
Gasreglage	Aktivera gasreglaget flera gånger för att kontrollera att det fungerar felfritt. Det ska återgå till tomgångsläge när det släpps	
Parkeringsbroms	Ansätt parkeringsbromsen och kontrollera att den fungerar	
Däck	Kontrollera trycket i däcken och däckens skick. – Fram: 48,3 kPa – Bak: 48,3 kPa	
Hjul	Kontrollera däcken avseende skador och onormalt glapp och kontrollera att hjulmuttrarna är åtdragna	
Kylare	Kontrollera att kylaren är ren	
Drivaxeldamasker	Kontrollera drivaxeldamaskernas och -skyddens skick	
Säte(n)	Kontrollera att förarsätet är ordentligt på plats och spärrat	
	Kontrollera att passagerarsätet är monterat ordentligt och spärrat (2-UP-modeller)	
	Kontrollera passagerarsätets ryggstöd och grepphandtagens skick (2-UP-modeller)	
Last	Om du har last, överskrid inte lastkapaciteten. Se till att lasten är säkert fastspänd i räckena	
	Om du drar ett släp eller annan utrustning: – Kontrollera draganordningens och dragkulans skick – Överskrid inte max. kultryck eller dragvikt – Se till att släpet är säkert kopplat till dragkroken	
Förvaringsutrymme	Kontrollera att det bakre förvaringsutrymmet är säkert spärrat	
Chassi och fjädring	Kontrollera under fordonet med avseende på skräp och andra föremål som fastnat på chassi eller fjädring och gör rent	

**Att utföra innan motorn startas (tändningsnyckel PÅ)**

POSTER ATT INSPEKTERA	INSPEKTION ATT UTFÖRA	✓
Flerfunktionsmätare	Kontrollera indikatorlampornas funktion i flerfunktionsmätaren (under de första sekunderna efter det att tändningsnyckeln vridits till PÅ)	
	Kontrollera efter meddelanden i flerfunktionsmätaren	
Lampor	Kontrollera att strålkastare och bakljus är rena	
	Kontrollera hel- och halvljusets funktion	
	Kontrollera bromsljusets funktion	
Bränslenivå	Kontrollera bränslenivån.	

**Att utföra efter motorstart**

POSTER ATT INSPEKTERA	INSPEKTION ATT UTFÖRA	✓
Styrning	Kontrollera att styrningen fungerar obehindrat genom att vrida från ändläge till ändläge	
Växelnreglage	Kontrollera växelnreglagets funktion (P, R, N, H och L)	
2/4-hjulsdriftväljare	Kontrollera 2/4-hjulsdriftväljarens funktion	
Bromsar	Kör långsamt några meter framåt medan du bromsar med bromshandtaget och bromspedalen var för sig. Bromsarna måste ansättas helt. Både handtaget och pedalen måste gå tillbaka helt när de släpps	
Motorns nödstoppreglage	Kontrollera att motorns nödstoppreglage fungerar problemfritt	
Tändningslås	Kontrollera att tändningslåset fungerar normalt genom att starta och stoppa motorn	

---

# KÖRNING AV FORDONET

Det finns ett antal grundregler och tips som du **MÅSTE** följa för att helt kunna uppskatta nöjet och spänningen i att köra detta fordon. Vissa kan vara nya för dig, andra bara sunt förnuft eller självklarheter.

Ta dig tid att studera denna Instruktionsbok och alla medföljande säkerhetsdekaler på produkten, liksom **SÄKERHETSFILMEN** som medföljer fordonet. Där beskrivs i detalj vad du bör veta om fordonet innan du börjar köra.

Oavsett om du är en ny eller van förare är det viktigt för din egen säkerhet att du känner till fordonets reglage och funktioner. Det är minst lika viktigt att veta hur man kör.

Detta är en högprestanda-ATV, utformad för enbart terrängkörning. Oerfarna förare kan förbise riskerna och överraskas av det speciella sätt som denna ATV uppför sig på, i alla typer av terräng.

Vi rekommenderar åldersgränsen som anges på säkerhetsdekalen på fordonet. Även om en person är inom den tillåtna åldersgruppen kan det hända att de kunskaper, den skicklighet eller det omdöme som krävs för säker användning av fordonet saknas och personen riskerar då att bli inblandad i en allvarlig olycka.

Personer med nedsatt kognitiv eller fysisk förmåga eller personer som gärna tar risker löper större risk att råka ut för vältningar eller kollisioner, som kan leda till personskador, inklusive död.

Alla fordon är inte likadana. Vart och ett har unika prestandaegenskaper, reglage och funktioner. Varje fordon har olika köregenskaper och väghållning.

Se till att du känner dig helt hemma med reglagen på fordonet och med allmän körning innan du börjar köra i terräng. Öva dig på att köra på en lämplig plats som är fri från faror och prova responsen för varje reglage. Kör endast i låg hastighet. För högre hastigheter krävs större erfarenhet, kunskap och lämpliga körförhållanden.

Körförhållandena varierar från plats till plats. Dessutom inverkar väderförhållanden som kan förändras radikalt från gång till annan och under olika säsonger.

Körning på sand skiljer sig från körning i snö eller genom skog eller våtmarker. En viss plats kan kräva större uppmärksamhet och skicklighet från föraren. Visa gott omdöme. Var alltid försiktig. Ta inga onödiga risker som gör att du hamnar på en plats där du inte kan ta dig tillbaka eller skadas.

Förutsätt aldrig att ditt fordon kan köras säkert överallt. Plötsliga förändringar i underlaget på grund av håll, svackor, sluttningar, mjukare eller hårdare "underlag" med mera, kan få fordonet att välta eller bli instabilt. Undvik detta genom att sakta farten och alltid kontrollera terrängen framför dig. Om fordonet börjar luta starkt eller välta är det bäst att kliva av genast, BORT från vältningsriktningen!

Vi rekommenderar starkt en årlig säkerhetsinspektion av fordonet. Kontakta en auktoriserad BRP-återförsäljare för närmare detaljer. Trots att det inte är obligatoriskt rekommenderas att du tar fordonet till en auktoriserad BRP-återförsäljare för preparering inför körsäsong. Varje besök hos en auktoriserad BRP-återförsäljare är ett tillfälle för återförsäljaren att kontrollera om ditt fordon är föremål för någon säkerhetsuppdatering. Du bör även vända till dig en auktoriserad BRP-återförsäljare så snart som möjligt när du får information om säkerhetsrelaterade uppdateringar.

Vänd dig till en auktoriserad BRP-återförsäljare för eventuella tillbehör som du kan behöva till ditt fordon.

## Utstyrsel

Ta hänsyn till vädret när du väljer klädsel. Klä dig för det kallaste väder som kan förväntas. Termounderställ närmast kroppen ger en god isolering. Du bör alltid bära lämplig skyddande klädsel och utrustning, inklusive godkänd hjälm, ögonskydd, stövlar eller kängor, handskar, långärmad skjorta och långbyxor. Denna typ av klädsel skyddar dig mot vissa av de mindre faror du kan stöta på vid körning. Bär aldrig löst sittande klädesplagg, t.ex. halsduk, som kan fastna i fordonet eller i buskar och grenar. Beroende på förhållandena kan även solglasögon med imskydd eller solglasögon behövas. Olikfärgade glas för ögonskydd eller solglasögon kan hjälpa dig att urskilja variationer i terrängen. Solglasögon ska endast bäras på dagtid.

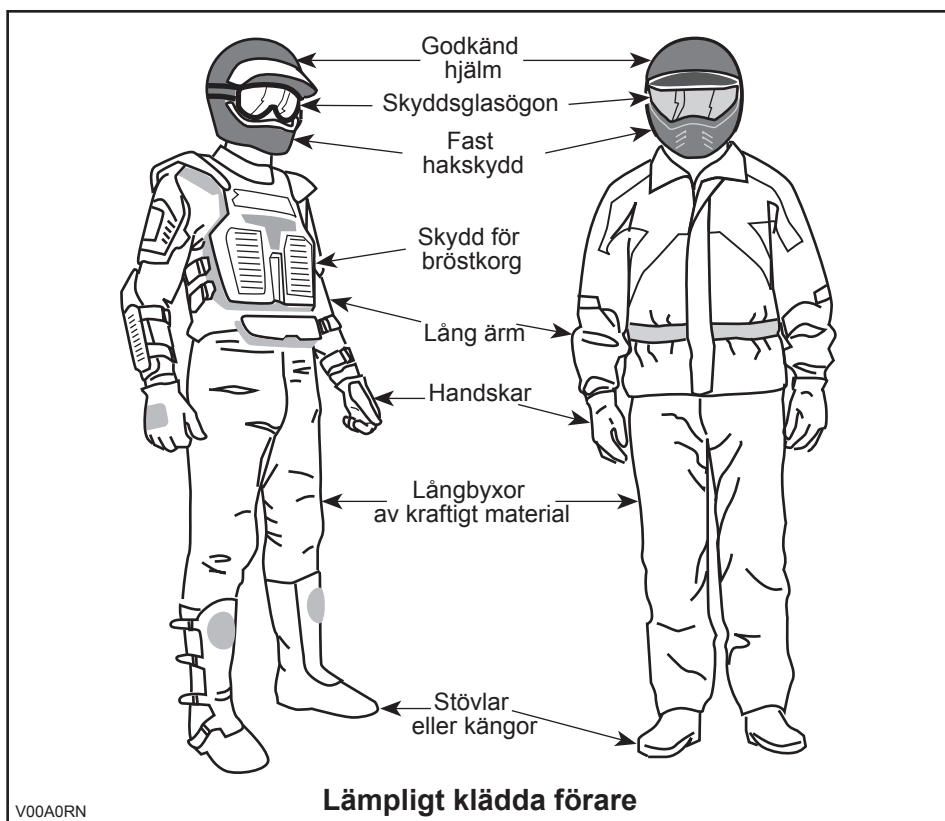

## Köra med en passagerare

### 1-UP-modeller

Detta fordon är konstruerat för endast EN (1) förare. Installera inte något passagerarsäte och använd inte bagageräckena för att ta med passagerare.

## 2-UP-modeller

Detta fordon är avsett för en förare och endast EN (1) passagerare. Passageraren måste sitta på passagerarsätet och hela tiden hålla i sig i grepphandtagen. Installera ALDRIG något annat passagerarsäte än det som BRP rekommenderar. Använd inte bagageräckena eller räckenas plats för att ta passagerare. Att köra med mer än en (1) passagerare kan påverka fordonets stabilitet och din kontroll över det. När passagerarsätet inte är installerat är fordonet ENSITSIGT (1-UP-modell) och INGEN PASSAGERARE får tillåtas åka på fordonet.

## Fritidskörning

Respektera andras rättigheter och begränsningar. Kör inte på områden som är till för andra typer av terrängkörning. Detta inkluderar bl.a. snöskoterspår, ridspår, skidspår och terrängcykelbanor. Förutsätt aldrig att det inte finns någon annan i spåret/på banan. Håll alltid till höger och sväng inte kontinuerligt från en sida av banan till den andra. Var beredd på att stanna eller köra åt sidan om du möter en annan förare.

Gå med i en lokal ATV-klubb. De kan förse dig med kartor och råd eller tala om var det är tillåtet att köra. Om det inte finns någon klubb i din närhet, hjälp till att starta en. Att köra tillsammans med andra eller i en klubb är en trevlig, social upplevelse.

Håll dig alltid på säkert avstånd från andra förare. Din egen bedömning av hastighet, terrängförhållanden, vädret, fordonets skick och din tillit till andra förares bedömningsförmåga hjälper dig att på bästa sätt välja ett säkert avstånd till andra. Detta fordon kan lika lite som andra motorfordon "stanna på en femöring". Håll större avstånd för inbromsning. Vid körning med en passagerare, på 2-UP-modeller, kan fordonets manövrering, väghållning och bromssträcka påverkas. Sänk hastigheten vid körning med passagerare.

Innan du ger dig iväg, tala om för någon vart du tänker åka och när du planerar att vara tillbaka.

Beroende på körsträcka, ta med dig extra verktyg, dricksvatten, livsmedel och nöd-utrustning. Ta reda på var du kan tanka och fylla på olja. Var förberedd på olika situationer som du kan tänkas möta.

Förstahjälpensats	Skiftnyckel
Mobiltelefon	Kniv
Friktionstejp	Fickklampa
Ett rep	Solglasögon
Reservglödlampor	Karta
Medföljande verktygssats	Tilltugg

## Miljö

En av fördelarna med detta fordon är att det kan ta dig bort från inkörda vägar, långt bort från bebyggelse och samhällen. Du bör dock alltid respektera naturen och andra människors rätt att njuta av den. Kör inte i miljö känsliga marker. Kör inte över planterade träd eller buskar, hugg inte ner träd eller förstör stängsel och låt inte hjulen spinna och förstöra marken. "Gå försiktigt fram".

Detta fordon kan ge upphov till bränder i terrängen om skräp fastnar nära avgasröret eller andra varma delar av motorn, antänds och faller ner i torrt gräs. Undvik att köra i våta områden där skräp kan fastna, som områden med högt gräs, ris och buskar. Om du kör i sådana områden, inspektera och avlägsna allt som kan ha fastnat på motorn och andra varma delar.

Att jaga vilt med fordon är olagligt på de flesta platser. Viltet kan dö av utmattning om det jagas av ett motorfordon. Om du stöter på djur när du är ute och kör, stanna och observera tyst och försiktigt. Det kan bli ett av dina bästa minnen.

Följ regeln "det du tar med dig ut, tar du med dig tillbaka". Skräpa inte ned. Gör inte upp lågereld såvida du inte har tillstånd, och aldrig på torr mark. De faror du kan skapa i ett spår eller på en bana kan skada andra eller dig själv, också längre fram i tiden.

Respektera odlad mark och betesmark. Be alltid markägaren om lov innan du kör på privat mark. Respektera grödor, djur och markgränser. Om du kommer till en stängd grind måste du stänga den igen efter dig.

Förorena inte vattendrag, sjöar eller älvar, och modifiera inte motor eller avgassystem och avlägsna inte någon av dess delar.

## **Designbegränsningar**

Trots att fordonet är ovanligt tåligt för sin klass är det ett lättare fordon och användningen är därför begränsad till lämpade ändamål.

Att öka vikten på någon del av fordonet förändrar dess stabilitet och prestanda.

## **Användning i terräng**

Terrängkörning i sig utgör en fara. All terräng som inte har preparerats speciellt för fordon utgör i sig en risk, då det är omöjligt att förutsäga vinklar, underlag och exakt lutning. Själva terrängen utgör en ständig risk och den som ger sig ut måste vara medveten om och acceptera detta.

Vid terrängkörning måste föraren alltid vara ytterst noga med att välja den säkraste vägen och hålla noggrann uppsikt över terrängen framför sig. Fordonet ska aldrig köras av någon som inte är helt förtrogen med de körinstruktioner som gäller för fordonet och inte heller ska det köras i mycket brant eller osäker terräng.

## **Körteknik**

Informationen i denna bok är begränsad. Öka ditt kunnande och din skicklighet genom att gå en certifierad förarkurs.

Aktsamhet, försiktighet, erfarenhet och goda körkunskaper är de bästa tipsen för att förebygga riskerna med körning av fordonet.

Respektera och följ alla uppsatta märken på banan. De är till för att hjälpa dig och andra.

Vid terrängkörning är det styrka och dragkraft som gäller, inte hög fart. Kör aldrig fortare än sikten och din egen förmåga att välja en säker väg medger.

Kontrollera alltid terrängen framför dig för plötsliga förändringar i sluttningar eller hinder, t.ex. stenar och stubbar, som kan orsaka obalans, vältning och rullning.

Det är också bra att känna till terrängen på andra sidan av en backe eller höjd. Alltför ofta finns där en skarp brant som är omöjlig att ta sig över eller nedför.

Om du är det minsta tveksam över att fordonet säkert kan ta sig fram över ett hinder eller en viss del av terrängen bör du alltid välja en annan väg.

Använd alltid korrekt körteknik för att undvika att fordonet välter i backar, svår terräng eller svängar.

### Kroppsställning

För att bibehålla lämplig kontroll rekommenderas starkt att du håller båda händerna på handtagen, inom räckhåll för samtliga reglage. Det gäller även fötterna som ska vara på fotstöden. För att minska risken för ben- och fotskador ska du ha fötterna på fotstöden hela tiden. Låt inte tårna peka utåt och sträck inte heller ut fötterna för att hjälpa till vid kurvtagning, eftersom de kan stöta emot eller fastna i föremål som passerar eller komma i kontakt med hjulen.

Trots fjädringen på detta fordon kan mycket grov terräng, eller "tvättbrädesterräng", göra körningen mycket obekvämt och till och med orsaka ryggskador. Ofta kan det bli nödvändigt att omväxlande stå och sitta eller att köra i en hukad ställning. Sakta farten, böj knäna och låt benen absorbera en del av nedslagsenergin.

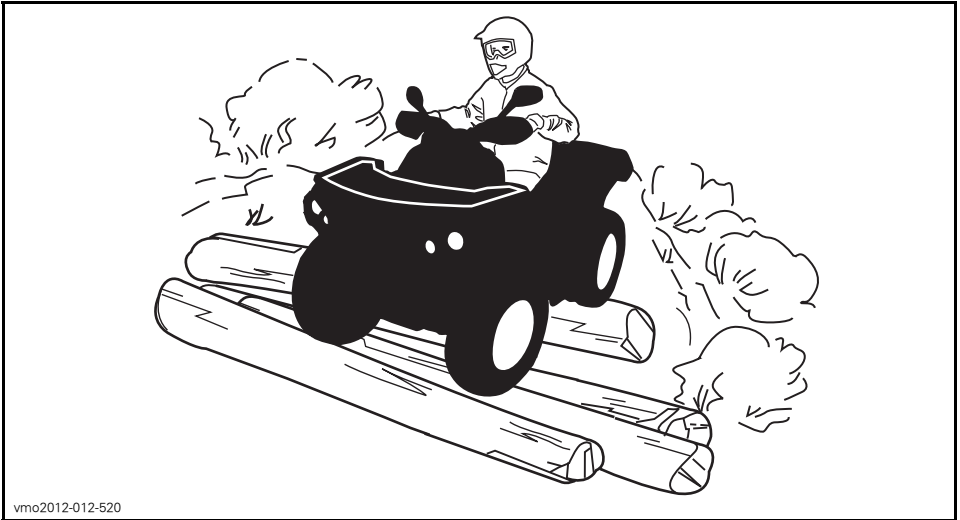

### 2-UP-modeller

Passageraren måste hela tiden hålla händerna om grepphandtagen och fötterna på fotstöden.

Passageraren måste synkronisera sina rörelser med förarens.

### Korsa vägar

Om det blir nödvändigt att korsa en väg bör den första föraren stiga av sitt fordon för att rekognoscera och ge vägledning till de andra förarna. Den sista föraren som korsat vägen hjälper sedan den första föraren att korsa vägen. Kör inte på trottoarer. De är till för fotgängare.

## Svänga

Öva dig i att vända i låg hastighet innan du försöker i högre hastigheter.

Håll båda händerna på styrhandtagen och fötterna på fotstöden.

Håll jämn hastighet eller accelerera en aning under svängen.

Minska risken för vältning och rullning:

- Var försiktig vid svängar.
  - Vrid inte styrstängan för långt eller för snabbt för hastigheten eller den omgivande miljön. Anpassa styrmanövrerna därefter.
  - Sakta ned innan du påbörjar en sväng. Undvik kraftig inbromsning i en sväng.
  - Undvik plötslig eller kraftig acceleration vid svängar, även efter ett stopp eller i låg hastighet.
- Försök aldrig slira, sladda, hoppa, få fordonet att snurra eller bakpartiet att svänga eller ägna dig åt stuntkörning. Om fordonet börjar sladda eller slira bör du styra åt samma håll som fordonet sladdar eller slirar. Tvärbromsa aldrig, då låser sig hjulen.
- Undvik vägbeläggningar. Detta fordon är inte utformat för att köras på vägbeläggning utan riskerar då att välta och slå runt. Om det blir nödvändigt att köra på vägbeläggning, sväng försiktigt, kör långsamt och undvik plötslig acceleration och inbromsning.

Undvik plötsliga styr-, gas- eller bromsmanövrer under en sväng.

### **⚠ VARNING**

Försök inte svänga i alltför hög hastighet.

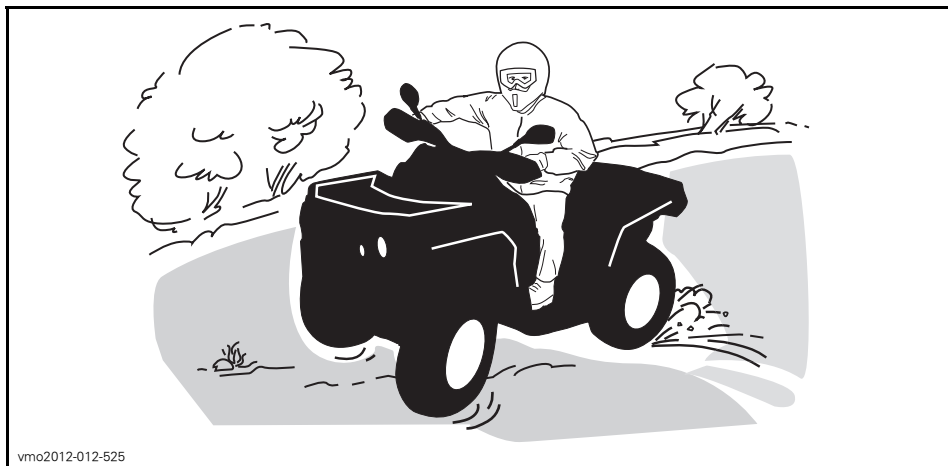

Om du hamnar i en sladd eller slirar kan det hjälpa att vända styret åt samma håll som du sladdar tills du återfår kontrollen. Tvärbromsa aldrig, då låser sig hjulen.



## VARNING

Fordonets däck är heller inte gjorda för användning på vägbeläggning. Det här fordonet är heller inte utrustat med någon bakdifferential (bakhjulen snurrar alltid i samma hastighet). Därför kan vägbeläggning allvarligt försämra fordonets manövrering och kontroll.

### Bromsa

Håll alltid båda händerna på styrhandtagen och fötterna på fotstöden vid inbromsning.

Öva dig i att bromsa för att bekanta dig med bromsresponsen.

- Bromsa först i låg hastighet och öka sedan hastigheten.
- Öva dig i att bromsa medan du kör rakt fram i olika hastigheter och med olika bromskraft.
- Öva dig i att nödbromsa: optimal inbromsning får du om du kör rakt fram och bromsar kraftigt, utan att låsa hjulen.

Kom ihåg att bromssträcken beror på fordonets hastighet och last och typen av underlag. Däckens och bromsarnas skick spelar också en stor roll.

**OBSERVERA:** Som på andra fordon överförs fordonets vikt till framhjulen vid inbromsning. För större bromseffekt fördelar bromssystemet mer bromskraft till framhjulen. Detta påverkar fordonets manövrering och styrning vid kraftig inbromsning. Tänk på detta vid inbromsning.

### Använda backen

Kontrollera alltid att det inte finns hinder eller människor bakom fordonet när du backar. Kör sakta och undvik snäva svängar.

På 2-UP-modeller, tänk på att passageraren kan skymma sikten. Låt passageraren stiga av om nödvändigt.

Vi rekommenderar att du sitter ner på din ATV under backning. Undvik att stå upp. Rörelsen bakåt kan få dig att kastas framåt mot gasreglaget vilket kan medföra ett oavsiktligt gaspådrag.

### Hinder

Var försiktig när du måste köra över hinder på banan eller i spåret. Det kan röra sig om lösa stenbumlingar, nedfallna träd, hala ytor, stängsel, stolpar, jordvallar och sänkor. Undvik dem alltid om möjligt. Tänk på att vissa hinder helt enkelt är för stora eller för farliga att ta sig över och bör undvikas. Mindre stenar och nedfallna träd kan gå att ta sig över på ett säkert sätt. Närma dig hindret rakt framifrån, i 90° vinkel. Stå på fotstöden med böjda knän. Justera hastigheten utan att förlora farten och undvik att gasa plötsligt. Håll ett fast grepp om styrstången (förelsen) eller grepphandtagen (passageraren på 2-UP-modeller). Skifta kroppsvikten bakåt (förelsen och passageraren på 2-UP-modeller) och fortsätt sedan. Försök inte lyfta fordonets framhjul från marken. Tänk på att hindret kan vara halt eller glida undan medan du kör över det.

På 2-UP-modeller, tänk på att förelsen ansvarar för passagerarens säkerhet - i osäkra lägen, låt passageraren stiga av före körning över hinder.

## Uppförskörning

### 1-UP-modeller

Innan du försöker ta dig uppför en sluttning, tänk på följande. Försök inte köra uppför branta backar om du inte är en mycket van förare. Börja med backar med svag lutning. Kör alltid rakt uppför backen och skifta kroppsvikten framåt, mot toppen av backen. Håll fötterna på fotstöden, lägg i en låg växel och accelerera innan du börjar köra uppåt. Försök hålla jämn fart och var försiktig med gasen för att undvika acceleration. Om du stöter på plötsliga variationer i terrängen eller om ett hjul rullar över ett hinder kan det försämra stabiliteten, eftersom fordonets front lyfter, med ökad risk för vältning. Vissa backar är för branta för att säkert kunna stanna i eller ta sig ned från efter ett misslyckat klättringsförsök. Försök undvika alltför branta backar. Om du inte är försiktig riskerar du att välta med fordonet i uppförbacken. Om backen är för brant och du inte kan fortsätta eller fordonet börjar rulla bakåt ska du bromsa, men var försiktig så att du inte slirar. Stig av och gör sedan en "K"-sväng (gå bakåt, intill fordonet på den sida som vetter uppåt, med handen på bromshandtaget samtidigt som du sakta backar fordonets bakre del uppåt mot backens krön och kör sedan nedåt). Gå/stig alltid av på den sida som vetter uppåt och kom inte för nära fordonet och dess snurrande hjul. Försök inte hålla fast vid fordonet om det börjar välta. Håll dig undan. Kör inte över bergs- eller backkrön i hög hastighet. Det kan finnas hinder, inklusive branter, på andra sidan.

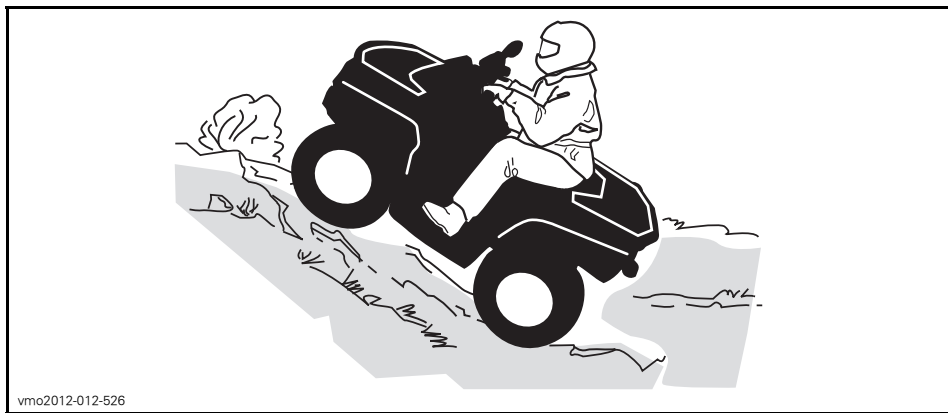

vmo2012-012-526

### 2-UP-modeller

Passageraren måste synkronisera sina rörelser med förarens. Passageraren måste alltid förbli sittande.

Glöm inte att föraren är ansvarig för passagerarens säkerhet. Om du är osäker, låt passageraren stiga av före uppför-/nedförskörning.

Innan du försöker ta dig uppför en sluttning, tänk på följande. Försök inte köra uppför branta backar om du inte är en mycket van förare. Börja med backar med svag lutning. Kör alltid rakt uppför. Föraren och passageraren måste skifta kroppsvikten framåt, mot toppen av backen. Håll fötterna på fotstöden, lägg i en låg växel och accelerera innan du börjar köra uppåt. Försök hålla jämn fart och var försiktig med gasen för att undvika acceleration. Om du stöter på plötsliga variationer i terrängen eller om ett hjul rullar över ett hinder kan det försämra stabiliteten, eftersom fordonets front lyfter, med ökad risk för vältning. Vissa backar är för branta för att sä-

kert kunna stanna i eller ta sig ned från efter ett misslyckat klättringsförsök. Försök undvika alltför branta backar. Om du inte är försiktig riskerar du att välta med fordonet i uppförsbacken. Om backen är för brant och du inte kan fortsätta eller fordonet börjar rulla bakåt ska du bromsa, men var försiktig så att du inte slirar. Stig av – passageraren först – och gör sedan en "K"-sväng (gå bakåt, intill fordonet på den sida som vetter uppåt, med handen på bromshandtaget samtidigt som du sakta backar fordonets bakre del uppåt mot backens krön och kör sedan nedåt). Gå/stig alltid av på den sida som vetter uppåt och kom inte för nära fordonet och dess snurrande hjul. Försök inte hålla fast vid fordonet om det börjar välta. Håll dig undan. Kör inte över bergs- eller backkrön i hög hastighet. Det kan finnas hinder, inklusive branter, på andra sidan. Låt inte passageraren stiga på förrän fordonet åter befinner sig på en säker plats.

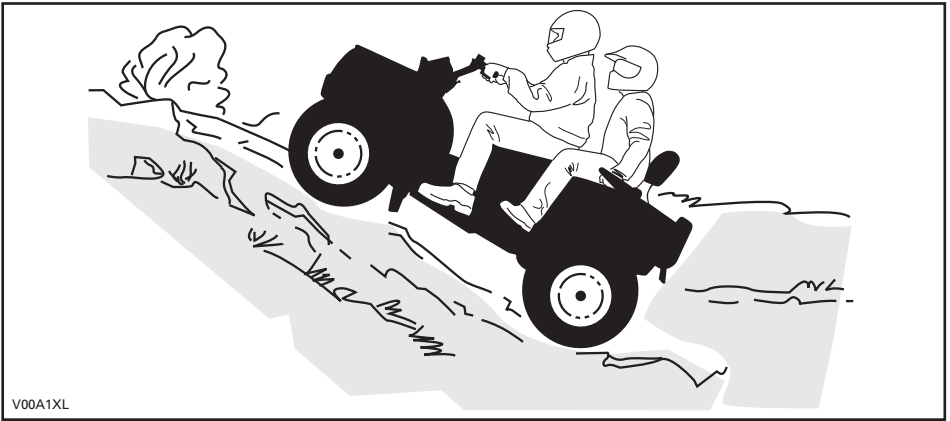

V00A1XL

### Fordonets egenskaper

På grund av konstruktionen har detta fordon ytterst god klättringsförmåga, så god att det kan välta innan dragkraften går förlorad. Exempelvis är det vanligt att stöta på terrängsituationer där backens krön har eroderats så mycket att krönet är mycket skarpt. Fordonet kan hantera en sådan situation, men när dess framdel kommer till den punkt där balansen förflyttas bakåt kan det välta baklänges.

Detsamma kan inträffa om ett markhinder får fordonets framdel att resa sig mer än önskat. I en sådan situation är det bättre att ta en annan väg. När du gör det, tänk på riskerna med sidolutning. Se *SIDOLUTNING*.



vmo2012-012-526

## Nedförskörning

### 1-UP-modeller

Skifta kroppsvikten bakåt. Förbli sittande. Bromsa gradvis för att undvika sladdar. "Frirulla" inte utför backen med hjälp av enbart motorbroms eller i neutral.

Att sänka farten vid nedförskörning i en hal backe kan få fordonet att "kana" utför. Håll jämn fart och/eller accelerera något för att återfå kontrollen. Försök undvika alltför branta backar. Om du inte är försiktig riskerar du att välta med fordonet i nedförbacken.

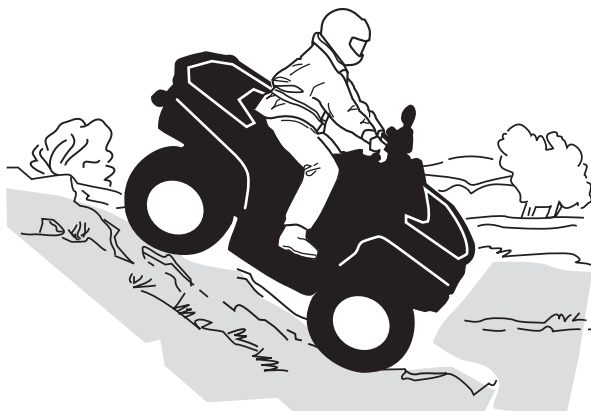

vmo2012-012-523

### 2-UP-modeller

Föraren ansvarar för passagerarens säkerhet - i osäkra lägen, låt passageraren stiga av först.

Tänk alltid på att fordonets manövrering, väghållning och bromssträcka kan påverkas vid körning med en passagerare.

Passageraren måste synkronisera sina rörelser med förarens. Passageraren måste alltid förbli sittande.

Skifta både förarens och passagerarens kroppsvikt bakåt. Bromsa gradvis för att undvika sladdar. "Frirulla" inte utför backen med hjälp av enbart motorbroms eller i neutral. Försök undvika alltför branta backar. Om du inte är försiktig riskerar du att välta med fordonet i nedförsbacken.

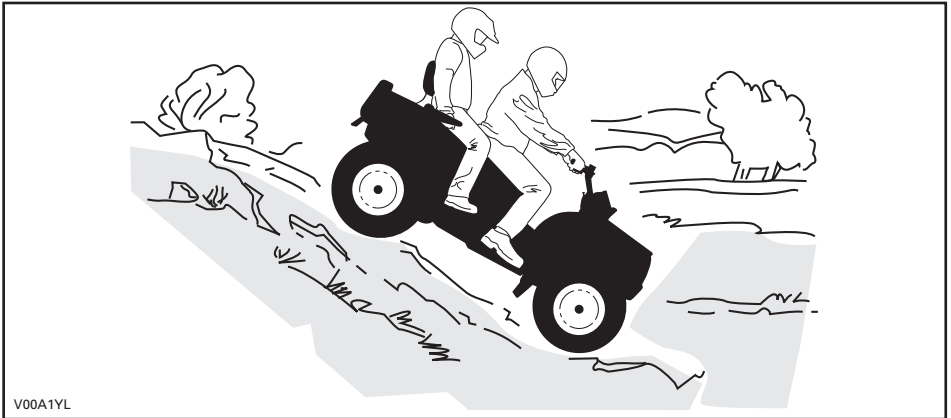

V00A1YL

### Fordonets egenskaper

Detta fordon kan köra uppför sluttningar som är brantare än vad som är säkert att ta sig nedför. Därför är det viktigt att se till att det finns en säker väg nedför en backe innan du åker uppför den.

### Sidolutning

Detta är en av de **farligaste** typerna av körning eftersom det drastiskt ändrar fordonets balans. Det bör alltid undvikas om möjligt. Om det blir nödvändigt är det dock viktigt att du **ALLTID** har kroppsvikten lutad bort från dalsidan, uppåt mot backens krön och att du är förberedd på att stiga av på den sidan om fordonet börjar välta.

Undvik hinder och sänkor som kan få fordonet att luta starkt, välta och rulla runt.

## **⚠ VARNING**

Försök inte stoppa fordonet eller rädda det från skador.

## **⚠ VARNING**

Var försiktig om du lastar och transporterar behållare som innehåller vätska. De kan påverka fordonets stabilitet vid sidolutning genom att tynga fordonets ena sida och öka risken för att fordonet välter och rullar runt.



### **2-UP-modeller**

Passageraren måste synkronisera sina rörelser med förarens. Passageraren måste alltid förbli sittande.

Föraren ansvarar för passagerarens säkerhet - i osäkra lägen, låt passageraren stiga av först.

### **Branter**

Detta fordon kommer att "förlora drivkraften" och för det mesta stanna om fram- eller bakhjulen körs ut över en brant. Om branten är skarp eller hög "stört dyker" fordonet och välter.

På 2-UP-modeller, tänk på att föraren ansvarar för passagerarens säkerhet - i osäkra lägen, låt passageraren stiga av först.

## **⚠ VARNING**

Undvik att köra över branter. Backa och ta en annan väg.

### **Korsa vattendrag**

Vatten kan utgöra en särskild risk. Om det är för djupt, kan fordonet börja "flyta" och kantra. Kontrollera vattendjup och strömmar innan du försöker ta dig fram genom vatten. Vattnet får inte gå högre än till fotstöden. Se upp för hala ytor som klippor, gräs, stockar osv., både i och omkring vattnet. Däckgreppet kan försvinna. Försök inte köra ned i vatten i hög hastighet. Vattnet fungerar som en broms och kan få dig att falla av fordonet.

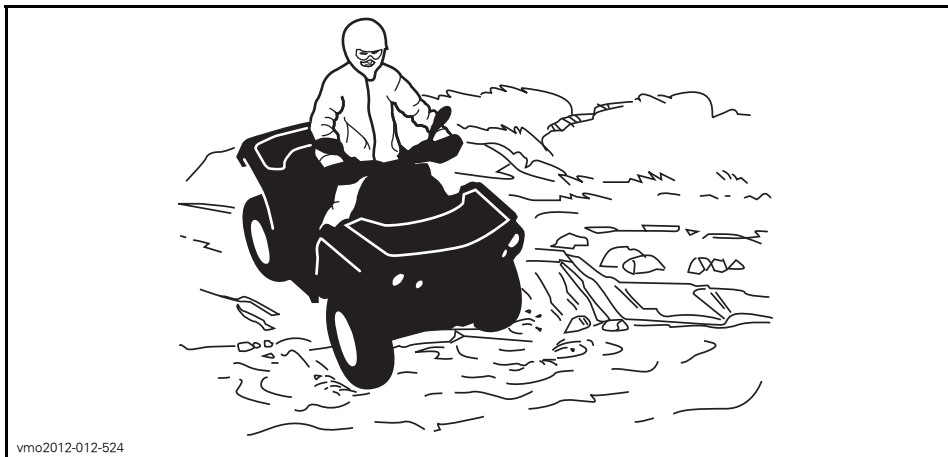

vmo2012-012-524

Våta bromsar påverkar fordonets bromsförmåga. Torka bromsarna genom att bromsa flera gånger direkt när du har kört i vatten, lera eller snö. Håll större avstånd för inbromsning.

Det kan finnas leriga marker eller våtmarker nära vattendrag. Var förberedd på plötsliga "hål" eller svackor. Se även upp för risker som stenblock, trädstammar och liknande som kan vara delvis täckta av vegetation.

### Körning på is

Om du måste ta dig över frusna vattendrag, kontrollera att isen är tillräckligt tjock och stark för att bära den totala vikten av dig, din passagerare (2-UP-fordon), fordonet och dess last. Se upp för öppet vatten, det är ett säkert tecken på att isens tjocklek varierar.

På 2-UP-modeller, tänk på att föraren ansvarar för passagerarens säkerhet - i osäkra lägen, avstå från att köra över isen.

Isen inverkar också på din kontroll över fordonet. Sänk hastigheten och undvik att gasa plötsligt. Det leder bara till hjulspinn och fordonet riskerar att välta och passageraren riskerar att kastas av (på 2-UP-modeller). Undvik snabb inbromsning. Det kan leda till att du kanar iväg utan kontroll och att fordonet välter eller att passageraren kastas av (2-UP-fordon). Undvik alltid slask eftersom det kan blockera fordonets funktion eller reglage.

### Körning på snö

Varje gång fordonet kontrolleras före körning, är det viktigt att särskilt kontrollera ställen där snö och is kan skymma bakljus och reflexer, täppa igen ventilationsöppningar, blockera kylaren och fläkten eller störa funktionen hos handtag, reglage eller bromspedal. Kontrollera att styrreglage, gasreglage, bromshandtag och pedaler fungerar störningsfritt innan du börjar köra.

När en ATV körs på en snötäckt körbana minskar däckgreppet generellt, vilket gör att fordonet reagerar annorlunda på förarens manövrer. På ytor med dåligt däckgrepp är styrreglagens respons inte lika snabb och exakt, stoppsträckan är längre och accelerationen är trögare. Sänk hastigheten och undvik att gasa plötsligt. Det leder bara till hjulspinn och fordonet riskerar att bli överstyrt och slira.

Undvik kraftiga inbromsningar. Det kan leda till att fordonet kanar iväg. Det bästa rådet är att sänka hastigheten inför en manöver och på så sätt ha tillräckligt med tid och avstånd för att hinna återfå kontrollen över fordonet, innan det är för sent.

Om du kör en ATV på ett underlag täckt av lössnö, virvlar snön upp i fartvinden efter fordonet. Snön kommer då i kontakt med och samlas eller smälter på vissa exponerade delar, bl.a. roterande delar som bromsskivor. Vatten, snö och is kan inverka på bromssystemets responstid på din ATV. Även när du inte behöver sänka hastigheten bör du bromsa ofta, för att förhindra ansamling av snö och is och för att torka bromsbelägg och bromsskivor. Testa samtidigt även däckgreppet, men endast i körsituationer med låg risk, och var uppmärksam på hur fordonet reagerar på varje manöver. Håll alltid bromspedal, fotstöd, golv, bromshandtag och gasreglage fria från snö och is. Torka regelbundet bort snön från säte, handtag, strålkastare, bakljus och reflexer.

Djup snö kan dölja stenar, stubbar och andra föremål och om snön är blöt kan det bli omöjligt att köra fordonet eftersom det kan köra fast eller helt förlora däckgreppet i snömodden. Kontrollera terrängen så långt framför dig det går och håll alltid utkik efter synliga tecken på eventuella hinder. I tveksamma fall, kör runt. Undvik att köra på isbelagda vattendrag, om du inte i förväg har säkerställt att isen klarar den sammanlagda vikten av ATV, förare, eventuella passagerare och last. Tänk på att en viss istjocklek kan vara tillräcklig för en snöskoter, men inte för en ATV med samma vikt. Det beror på att en ATV har en mindre lastbärande yta med sina fyra däck jämfört med snöskoterns band och skidor.

För bästa komfort och för att undvika förfrysning, bär alltid klädsel och ATV-skyddsutrustning som lämpar sig för de gällande väderförhållandena under turen.

Ta för vana att efter varje körning rengöra chassi och alla rörliga komponenter (bromsar, styrsystemets delar, drivlinor, reglage, kylarfläkt, osv.) från kvarvarande snö och is. Våt snö förvandlas lätt till is när fordonet inte används och blir svårare att få bort inför nästa körning.

Körning i snö kan försämra bromsförmågan. Sänk hastigheten och håll större avstånd för inbromsning. Snö som kastas uppåt vid körning kan orsaka isbildning eller ansamling av snö på bromssystemets delar och reglage. Bromsa ofta för att undvika att snö och is fastnar.

### **Körning på sand**

Körning på sand, sanddyner eller i snö är en annan unik upplevelse, men det finns vissa grundläggande säkerhetsföreskrifter du bör följa. Våt, djup eller fin sand/snö kan orsaka förlust av däckgreppet och få fordonet att kana, stanna eller köra fast. Om detta inträffar, leta efter ett fastare underlag. Det bästa rådet är att sakta farten och vara uppmärksam på terrängen. Kör ännu långsammare med en passagerare (2-UP-fordon).

När du kör i sand bör du utrusta fordonet med en säkerhetsflagga av antenntyp. Detta hjälper andra förare att se din position från en annan sanddyn. Kör försiktigt om du ser en annan förares säkerhetsflagga framför dig. Säkerhetsflaggor av antenntyp kan fastna och studsas tillbaka mot föraren. Därför bör du inte använda dem i områden där det finns nedhängande grenar eller hinder. Vid körning med en passagerare, på 2-UP-modeller, kan fordonets manövrering, väghållning och bromssträcka påverkas.



## **Körning på lösa stenar**

Att köra på lösa stenar eller grus liknar i mycket körning på is. Det inverkar på styrförmågan och kan leda till att fordonet kanar eller välter, särskilt i hög hastighet (och föraren och passageraren kan kastas av (2-UP-modeller)).

Det bästa rådet är att sakta farten och vara uppmärksam på terrängen. Kör ännu långsammare med en passagerare (2-UP-fordon).

Dessutom kan bromssträckan förlängas. Tänk på att om du gasar för snabbt eller slirar finns det risk för att lösa stenar skjuter upp bakåt, mot eventuella förare bakom dig. Gör aldrig detta avsiktligt.

# KÖRA LAST OCH UTFÖRA ARBETSUPPGIFTER

## Utföra arbetsuppgifter med fordonet

Du kan använda fordonet till att utföra en mängd LÄTTARE arbetsuppgifter, från snöplogning till att dra ved eller köra last. Olika tillbehör finns att köpa från din auktoriserade Can-Am-återförsäljare. Följ de anvisningar och varningar som medföljer tillbehöret för att undvika personskador. Respektera alltid fordonets lastkapacitet. Om du överbelastar fordonet kan även komponenterna överbelastas och sluta fungera. Undvik fysisk överansträngning genom att inte lyfta eller dra tunga laster eller skjuta på fordonet för hand.

## Last

### ⚠ VARNING

- På 1-UP-modeller, överskrid ALDRIG 90 km/h om den totala lasten är mer än 164 kg.
- På 2-UP-modeller, överskrid ALDRIG 90 km/h om den totala lasten är mer än 132 kg.
- På 2-UP-modeller, överskrid ALDRIG 90 km/h vid körning med en passagerare.

All last som placeras på fordonet (inklusive passagerare på 2-UP-modeller) och/eller fordonets bagageräcke(n) påverkar fordonets manöverförmåga, stabilitet och bromssträcka. Överskrid aldrig fordonets totala lastkapacitet, vilket inkluderar förarens, passagerarens, lastens och tillbehörens vikt samt kultrycket. Se alltid till att lasten är säkert fastspänd och korrekt fördelad (1/3 av lastvikten fram och 2/3 av lastvikten bak), och att den inte kan störa din kontroll över fordonet. Tänk alltid på att "lasten" kan glida eller falla av och leda till en olycka. Se till att last och bagage inte sticker ut på sidorna, där de kan fastna i vegetation eller and-

ra hinder. Se till att strålkastare eller baklykta inte täcks eller skymms av lasten.

### ⚠ VARNING

Fordonets manövrering, väghållning och bromssträcka påverkas när bagageräckena är lastade. Det är därför viktigt med korrekt lastning och fördelning av vikten. Utsett aldrig fordonet för överbelastning eller oriktigt lastnings- eller släpfförfarande. Se alltid till att lasten är säkert fastspänd och korrekt fördelad på räckena innan du använder fordonet. Anpassa hastigheten till terrängförhållandena vid körning med last eller släp och undvik kraftiga lut och svår terräng. Håll större avstånd för inbromsning, särskilt på sluttande underlag eller med en passagerare (2-UP-fordon). Var försiktig så att du inte sladdar eller slirar. Fäst alltid lasten så lågt som möjligt på räckena för att minska effekten av en högre tyngdpunkt. Underlåtenhet att följa dessa rekommendationer kan ändra fordonets köregenskaper, vilket kan orsaka en olycka.

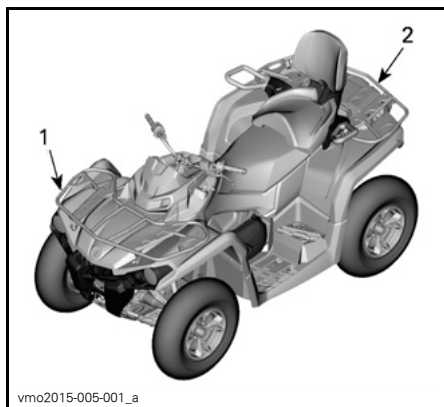

vmo2015-005-001\_a

1. 1/3 av lastvikten
2. 2/3 av lastvikten

TABELL FÖR MAXIMAL LAST			
TILLÅTEN TOTALLAST	1-UP- MODELLER	235 kg	Inkluderar förarens, passagerarens, lastens och tillbehörens vikt + dragstångsvikt.
	2-UP- MODELLER	272 kg	
LAST FRAM		54 kg	Jämnt fördelad.
LAST BAK		109 kg	Jämnt fördelad. Inklusive bakre räckle, bakre handskfack och dragstångsvikt.

## Lastning av bagageräcken

**ANMÄRKNING** Vid ilastning och urlastning, överskrid inte viktgränsen på 109 kg för last bak och 54 kg för last fram.

Placera lasten så långt ned som möjligt – en hög last kan höja fordonets tyngdpunkt, vilket kan minska dess stabilitet. Placera lasten på räcklet så jämnt fördelad som möjligt.

Säkra lasten på räcklet. Fäst inte lasten i någon annan del av fordonet. Om lasten inte är säkert fastgjord kan den glida och falla av och riskera att träffa förare eller passagerare eller människor i närheten. Lasten kan också flyttas under körningen och påverka fordonets manövrering.

Föremål som är högt placerade kan försämra sikten för föraren och förvandlas till projektiler vid en eventuell olycka. En last som sticker ut åt sidorna riskerar att fastna i buskar, grenar eller andra hinder. Se till att bromsljus inte täcks eller skymms av lasten. Se till att ingen del av lasten skjuter ut utanför räcklet och att lasten inte försämrar sikten eller kontrollen över fordonet.

Överlasta inte räcklet.

Frakta aldrig bensindunkar eller farliga vätskor på räcklet.

## Dragning av last (om fordonet är utrustat med dragnordning)

Dra aldrig en last genom att fästa den i stötdämparen eller bagageräckena; det kan få fordonet att välta. Använd endast dragkroken (om en sådan installerats) för att dra en last.

I en nödsituation kan bärgningskroken användas för att dra loss ett fordon som fastnat. Se *BÄRGNINGSKROKAR* i delavsnittet *UTRUSTNING*.

När du drar last med en kedja eller vajer, se till att den inte slackar innan du börjar köra och att den håller sig sträckt under körning.

När du drar last med en kedja eller vajer, bromsa gradvis. Lastens tröghet kan annars leda till en kollision.

Vid dragning av en last, respektera den maximala dragkapaciteten. Se delavsnittet *DRAGNING AV SLÄP*.

### VARNING

En slackande kedja eller vajer kan gå sönder och snärta tillbaka.

Om du har ett annat fordon på släp, se till att någon kontrollerar det dragna fordonet. Den personen måste bromsa och styra för att behålla kontrollen över fordonet.

Sänk hastigheten vid dragning av last och sväng försiktigt. Undvik branta backar och svår terräng. Försök aldrig köra i branta backar. Håll större avstånd för inbromsning, särskilt på

sluttande underlag eller med en passagerare (2-UP-fordon). Var försiktig så att du inte sladdar eller slirar.

## Släp (om fordonet är utrustat med draganordning)

**ANMÄRKNING** För dragning av släp måste en BRP-godkänd bakre dragkrok för släp ha installerats korrekt på fordonet.

Att köra detta fordon med ett släp ökar avsevärt risken för vältning, särskilt i branta sluttningar. Om du använder ett släp måste du se till att dess fäste är kompatibelt med det som finns på fordonet. Se till att släpet är i vågrät linje med fordonet. (I vissa fall kan du behöva installera en speciell förlängning på fordonets draganordning.) Använd säkerhetskedjor eller vajrar för att säkert koppla släpet till fordonet.

Sänk hastigheten vid körning med släp och sväng försiktigt. Undvik branta backar och svår terräng. Försök aldrig köra i branta backar. Håll större avstånd för inbromsning, särskilt på sluttande underlag eller med en passagerare (2-UP-fordon). Var försiktig så att du inte sladdar eller slirar.

Fellastning av släp kan leda till att du förlorar kontrollen över fordonet. Respektera rekommenderad maximal dragkapacitet och maximal dragstångsvikt (se tabellen *MAXIMAL DRAGKAPACITET*). Se till att åtminstone ett visst kultryck förekommer.

Kontrollera alltid att lasten är jämnt fördelad och säkert fastgjord på släpet. Ett jämnt balanserat släp är lättare att kontrollera.

Lägg alltid i lågväxeln (L) vid körning med släp – det ger bättre dragkraft och hjälper dessutom till att motverka den ökade belastningen på bakhjulen.

När du har stannat eller parkerat, blockera fordonets och släpets hjul så att de inte kan röra sig.

Var försiktig när du kopplar loss ett lastat släp. Släpet eller dess last kan falla på dig eller andra.

Vid körning med släp, respektera den maximala dragkapaciteten som anges på dekalen på dragkroken.

MAXIMAL DRAGKAPACITET	
TILLÅTEN SLÄPVAGNSVIKT	TILLÅTET KULTRYCK
590 kg	23 kg
OBSERVERA: Inkluderar släpet och dess last. Lasta släpet rätt, så att stängen alltid utövar ett tryck på stödet och inte drar i kulan.	









# VIKTIGA DEKALER PÅ PRODUKTEN (KANADA/USA)

*Kanada/USA*

## Hängetikett

Detta fordon levereras med en hängetikett och dekaler med viktig säkerhetsinformation.

Alla förare och passagerare på detta fordon måste läsa och förstå denna säkerhetsinformation före körning.

<p style="text-align: center;"><b>G</b></p> <p style="text-align: center;"><b>GENERELL MODELL</b></p> <p style="text-align: center;"><b>DENNA ATV ÄR TILL FÖR FRITIDS- ELLER NYTTOANVÄNDNING</b></p> <p style="text-align: center;"><b>ENDAST EN FÖRARE – INGA PASSAGERARE</b></p> <p style="text-align: center;"><b>EJ FÖR FÖRARE UNDER 16 ÅR</b></p> <hr/> <p style="text-align: center;"><b>DET FINNS FÖRARKURSER FÖR ATV-KÖRNING. KONTAKTA ÅTERFÖRSÄLJAREN FÖR INFORMATION.</b></p> <hr/> <p style="text-align: center;"><b>KONTAKTA ÅTERFÖRSÄLJAREN FÖR INFORMATION OM LAGAR OCH FÖRORDNINGAR BETRÄFFANDE ATV-ANVÄNDNING.</b></p> <p style="text-align: center;"><b>DENNA ETIKETT FÅR EJ AVLÄGSNAS FÖRE FÖRSÄLJNING.</b></p> <p style="text-align: right;">704903310</p>	<p style="text-align: center;"><b>! VARNING</b></p> <p>Felaktig användning av en ATV kan resultera i ALLVARLIGA personskador eller DÖD.</p> <table border="0" style="width: 100%;"><tr><td style="text-align: center;"> BÅR ALLTID GODKÄND HJÄLM OCH SKYDDSUTRUST- NING.</td><td style="text-align: center;"> FÅR EJ ANVÄNDAS PÅ ALLMÅN VÄG.</td><td style="text-align: center;"> TA ALDRIG PASSAGERARE.</td><td style="text-align: center;"> KÖR ALDRIG MED DROGER ELLER ALKOHOL I KROPPEN.</td></tr></table> <p>Kör <b>ALDRIG</b> denna ATV:</p> <ul style="list-style-type: none"><li>• utan lämplig träning eller instruktion.</li><li>• i för hög hastighet för din skicklighet eller körförhållandena.</li><li>• på allmän väg - du riskerar att kollidera med ett annat fordon.</li><li>• med passagerare - de försämrar balans och styrförmåga och ökar risken för att föraren förlorar kontrollen.</li></ul> <p>Du ska <b>ALLTID</b>:</p> <ul style="list-style-type: none"><li>• använda korrekt körteknik för att undvika att fordonet välter i backar, svår terräng eller svängar.</li><li>• undvika vägbeläggningar - de kan allvarigt försämrast väghållningen och kontrollen.</li></ul> <p style="text-align: center;"><b>TA FRAM OCH LÄS INSTRUKTIONSBOKEN. FÖLJ ALLA ANVISNINGAR &amp; VARNINGAR.</b></p>	 BÅR ALLTID GODKÄND HJÄLM OCH SKYDDSUTRUST- NING.	 FÅR EJ ANVÄNDAS PÅ ALLMÅN VÄG.	 TA ALDRIG PASSAGERARE.	 KÖR ALDRIG MED DROGER ELLER ALKOHOL I KROPPEN.
 BÅR ALLTID GODKÄND HJÄLM OCH SKYDDSUTRUST- NING.	 FÅR EJ ANVÄNDAS PÅ ALLMÅN VÄG.	 TA ALDRIG PASSAGERARE.	 KÖR ALDRIG MED DROGER ELLER ALKOHOL I KROPPEN.		

TYPBILD - 1-UP-MODELLER



**GENERELL MODELL**

**DENNA ATV ÄR TILL FÖR FRITIDS-  
ELLER NYTTOANVÄNDNING**

**EJ FÖR FÖRARE UNDER 16 ÅR**

---

**DET FINNS FÖRARKURSER FÖR  
ATV-KÖRNING. KONTAKTA  
ÅTERFÖRSÄLJAREN FÖR  
INFORMATION.  
TITTA PÅ SÄKERHETSFILMEN FÖRST.**

---

**KONTAKTA ÅTERFÖRSÄLJAREN FÖR  
INFORMATION OM LAGAR OCH  
FÖRORDNINGAR BETRÄFFANDE  
ATV-ANVÄNDNING.**

**Denna etikett får ej avlägsnas före försäljning.**

704903314



**VARNING**

Felaktig användning av en ATV kan resultera i ALLVARLIGA personskador eller DÖD.



ANVÄND ALLTID  
GODKÄND HJÄLM  
OCH  
SKYDDSUSTRÜSTNING  
- BÅDE FÖRARE OCH  
PASSAGERARE.



FÄR EJ  
ANVÄNDAS PÅ  
ALLMÄN VÄG.



TA ALDRIG MER  
ÄN 1  
PASSAGERARE.



KÖR ALDRIG MED  
DROGER ELLER  
ALKOHOL I  
KROPPEN.

Kör **ALDRIG** denna ATV:

- utan lämplig träning eller instruktion.
- i för hög hastighet för din skicklighet eller körförhållandena.
- på allmän väg - du riskerar att kollidera med ett annat fordon.
- med en passagerare om passagerarsätet inte är säkert installerat.

FÖRAREN MÅSTE **ALLTID**:

- använda korrekt körteknik för att undvika att fordonet välter i backar, svår terräng eller svängar.
- undvika vägbeläggningar - de kan allvarigt försämra väghållningen och kontrollen.
- sänka hastigheten och vara extra försiktig vid körning med passagerare - låta passageraren stiga av om förhållandena kräver det.
- se till att passageraren läser och förstår denna dekal och dekalen om passagerarsäkerhet.

**TA FRAM OCH LÄS INSTRUKTIONSBOKEN.  
FÖLJ ALLA ANVISNINGAR & VARNINGAR.**

**Denna etikett får ej avlägsnas före försäljning.**

704903314

TYPBILD - 2-UP-MODELLER

**BESKRIVNING AV FORDONSMOTOR:**

**XXXXX**

**EPA-GODKÄND**

NER (NORMERAD UTSLÄPPSNIVÅ) =  X

PÅ EN SKALA FRÅN 0 TILL 10,  
DÄR 0 ÄR RENAST

\* FÄR EJ AVLÄGSNAS FÖRE FÖRSÄLJNING



704901107

vmo2006-005-009\_en

TYPBILD

## Säkerhetsdekaler på fordonet

Läs och se till att du förstår alla säkerhetsdekaler på fordonet.

Dessa dekaler är fästa på fordonet och är till för förarens, passagerarens (2-UP) och omkringstående personers säkerhet.

Säkerhetsdekalerna på fordonet är att betrakta som permanenta delar av fordonet. Om de saknas eller är skadade kan de bytas utan extra kostnad. Kontakta en auktoriserad Can-Am-återförsäljare.

**OBSERVERA:** I fall det finns någon skillnad mellan säkerhetsdekalerna i denna Instruktionsbok och dekaler på fordonet, gäller säkerhetsdekaler på fordonet.

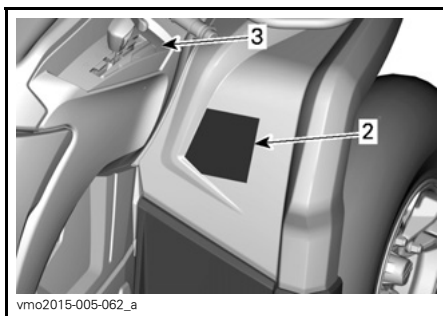
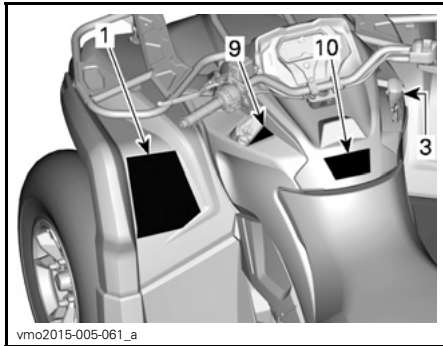
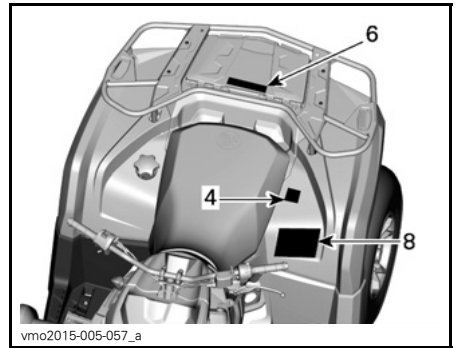
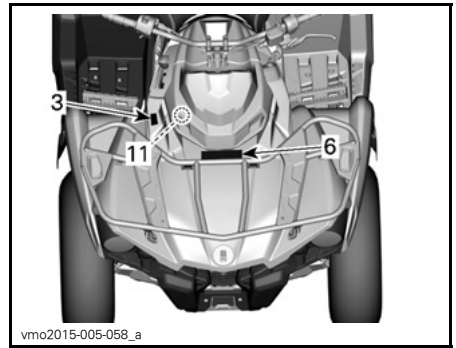
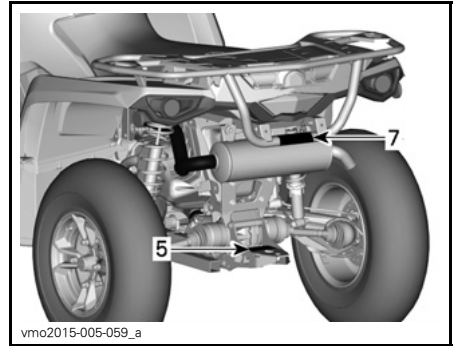

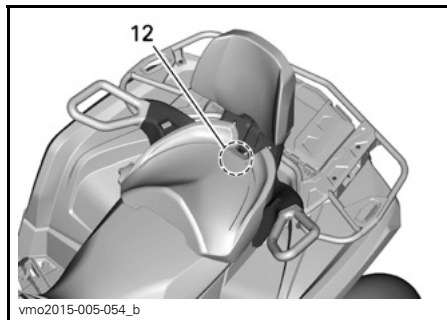

ENDAST MAX-MODELLER



DEKAL 1 - 1-UP-MODELLER

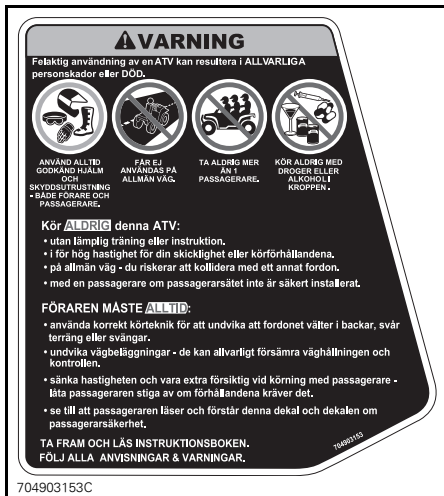

DEKAL 1 - 2-UP-MODELLER

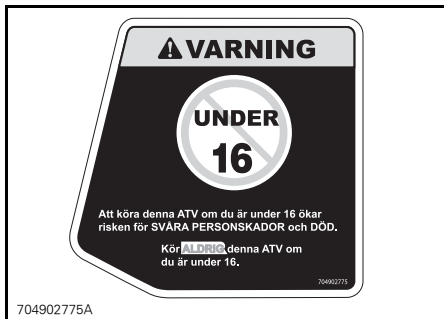

DEKAL 2 - 1-UP-MODELLER

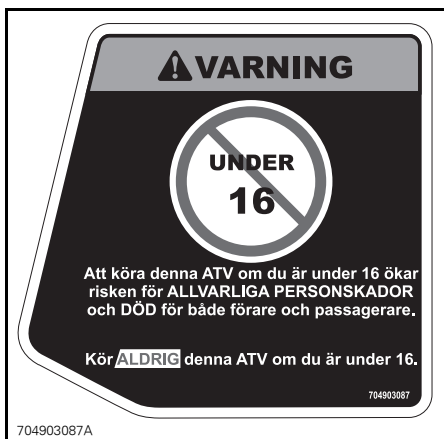

DEKAL 2 - 2-UP-MODELLER





DEKAL 3



DEKAL 4 - 1-UP-MODELLER



DEKAL 4 - 2-UP-MODELLER



DEKAL 5



DEKAL 6



DEKAL 7

## ⚠ VARNING

Felaktiga däcktryck eller överbelastning kan orsaka förlorad kontroll över fordonet som kan leda till **ALLVARLIGA PERSONSKADOR** eller **DÖD**.

Ha **ALLTID** korrekt däcktryck anpassat till fordonets last. Se tabellen.

- ALDRIG:**
- Ha aldrig för lågt tryck i ett däck eftersom däcket kan kränga av fälgen.
  - Överskrid aldrig fordonets lastkapacitet på 235 kg, detta inkluderar förarens, passagerarens, lastens och tillbehörens vikt samt dragstängsvikt.
  - Överskrid **ALDRIG** 90 km/h om den totala lasten är mer än 164 kg

### ATV med LAST och SLÄP

- Körning med last, passagerare eller släp kan påverka fordonets stabilitet och köregenskaper. Lasten måste vara jämnt fördelad på bagageräckena.
- Vid körning med last, passagerare eller släp:
  - Undvik kraftiga lut och svår terräng.
  - Tillåt en längre stoppsträcka.
  - Sänk hastigheten.

#### KALLT DÄCKTRYCK

FRAM	48,3 kPa
BAK	48,3 kPa

704906306



704906306

DEKAL 8 - 1-UP-MODELLER

## ⚠ VARNING

Felaktiga däcktryck eller överbelastning kan orsaka förlorad kontroll över fordonet som kan leda till **ALLVARLIGA PERSONSKADOR** eller **DÖD**.

Ha **ALLTID** korrekt däcktryck anpassat till fordonets last. Se tabellen.

- ALDRIG:**
- Ha aldrig för lågt tryck i ett däck eftersom däcket kan kränga av fälgen.
  - Överskrid aldrig fordonets lastkapacitet på 272 kg, detta inkluderar förarens, passagerarens, lastens och tillbehörens vikt samt dragstängsvikt.
  - Överskrid aldrig 90 km/h om den totala lasten är mer än 132 kg
  - Överskrid aldrig 90 km/h vid körning med en passagerare

### ATV med LAST och SLÄP

- Körning med last, passagerare eller släp kan påverka fordonets stabilitet och köregenskaper. Lasten måste vara jämnt fördelad på bagageräckena.
- Vid körning med last, passagerare eller släp:
  - Undvik kraftiga lut och svår terräng.
  - Tillåt en längre stoppsträcka.
  - Sänk hastigheten.

#### KALLT DÄCKTRYCK

FRAM	48,3 kPa
BAK	48,3 kPa

704906307



704906307

DEKAL 8 - 2-UP-MODELLER

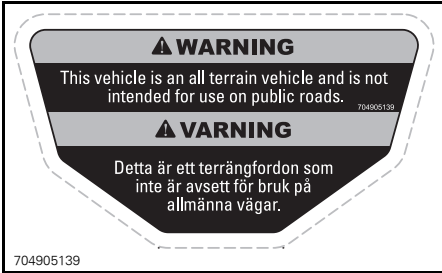

DEKAL 9

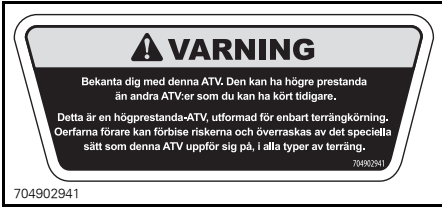

DEKAL 10

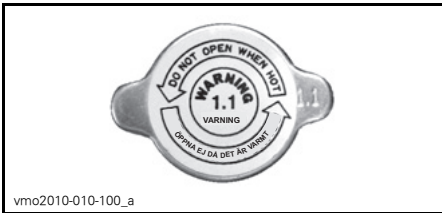

DEKAL 11



DEKAL 12 - 2-UP-MODELLER

## Dekaler om överensstämmelse

Dessa dekaler anger att fordonet uppfyller regler och bestämmelser.



PLACERING: UNDER SÄTET, PÅ DEN ÖVRE RAMBALKEN



TYPBILD - PLACERING: UNDER SÄTET, PÅ DEN ÖVRE RAMBALKEN



PLACERING: BAKRE STÄNKSKÄRM

## Dekaler med teknisk information

### AIR FILTER MAINTENANCE

MAINTENANCE MUST BE PERFORMED AS SPECIFIED IN THE OPERATOR'S GUIDE. AIR FILTER MAINTENANCE SHOULD INCREASE IN FREQUENCY IN MORE SEVERE (DUSTY) CONDITIONS.

### UNDERHÅLL AV LUFFILTER

UNDERHÅLL MÅSTE UTFÖRAS SÅ SOM ANGES I INSTRUKTIONSBOKEN

UNDERHÅLL AV LUFFILTER MÅSTE SKE MER REGELBUNDET UNDER

SVÅRARE (DAMMIGA) ANVÄNDNINGSFÖRHÅLLANDEN.

707800373

707800373

**PLACERING: UNDER SÅTET, PÅ DEN ÖVRE RAMBALKEN**

# VIKTIGA DEKALER PÅ PRODUKTEN (ALLA LÄNDER UTOM KANADA/USA)

*Alla länder utom Kanada/USA*

## Hängetikett

Detta fordon levereras med en hängetikett och dekaler med viktig säkerhetsinformation.

Alla förare och passagerare på detta fordon måste läsa och förstå denna säkerhetsinformation före körning.

### **VARNING**

- Ta fram och läs Instruktionsboken. Oriktig användning av en ATV kan resultera i SVÅRA PERSONSKADOR eller DÖD. Följ alla anvisningar och varningar.
- Bär alltid hörselskydd.
- Använd alltid godkänd hjälm och skyddsutrustning.
- Får ej användas på allmän väg.
- Ta aldrig passagerare på 1-UP-modeller och ta ALDRIG mer än en (1) passagerare på 2-UP-modeller.
- Kör aldrig med droger eller alkohol i kroppen.

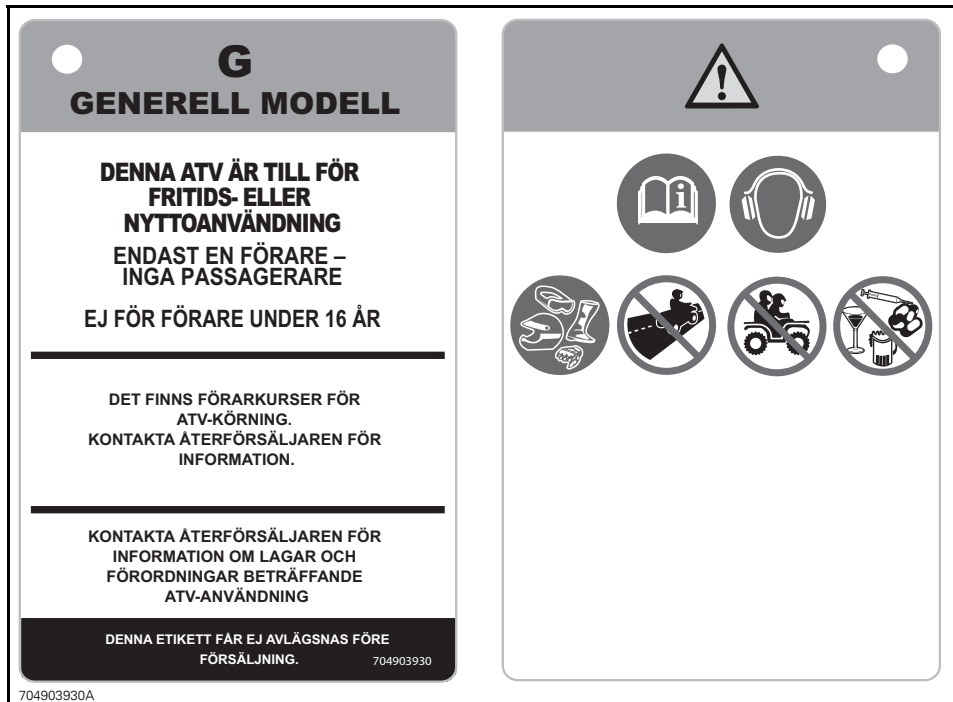

704903930A

TYPBILD - 1-UP-MODELLER

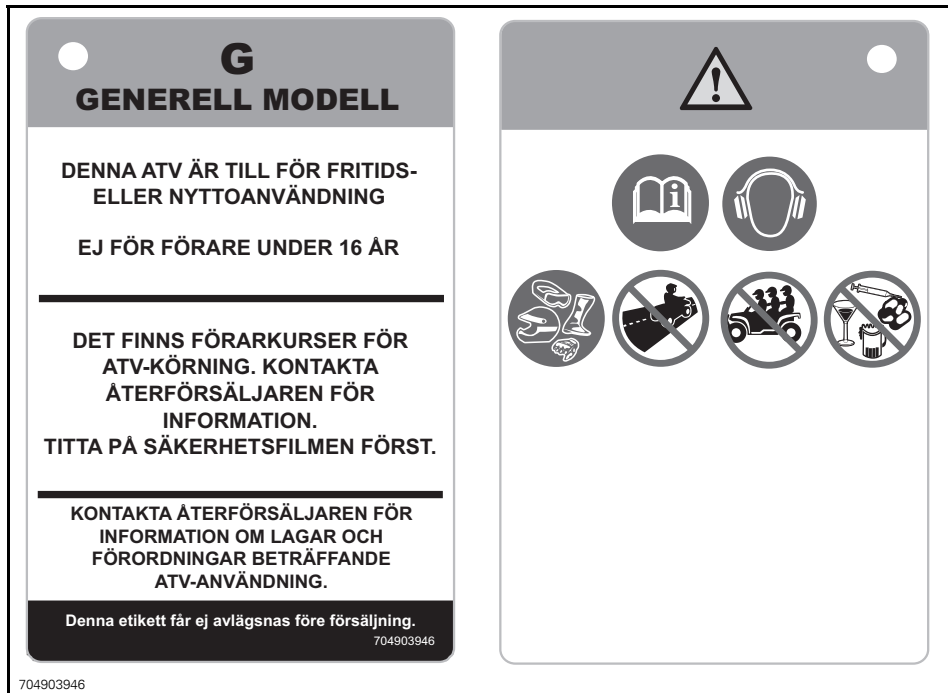

TYPBILD - 2-UP-MODELLER



TYPBILD: TILLÄMPLIGT FÖR MODELLER  
CERTIFIERADE ENLIGT US EPA-STANDARD

## Säkerhetsdekaler på fordonet

Läs och se till att du förstår alla säkerhetsdekaler på fordonet.

Dessa dekaler är fästa på fordonet och är till för förarens, passagerarens (2-UP) och omkringstående personers säkerhet.

Säkerhetsdekaler på fordonet är att betrakta som permanenta delar av fordonet. Om de saknas eller är skadade kan de bytas utan extra kostnad. Kontakta en auktoriserad Can-Am-återförsäljare.

**OBSERVERA:** Ifall det finns någon skillnad mellan säkerhetsdekaler i denna Instruktionsbok och dekaler på fordonet, gäller säkerhetsdekaler på fordonet.

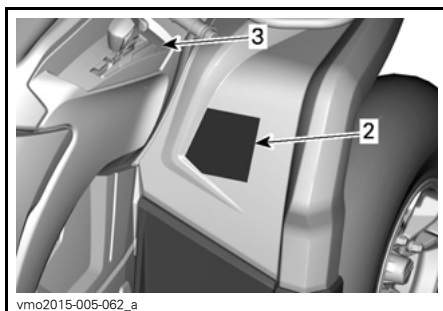
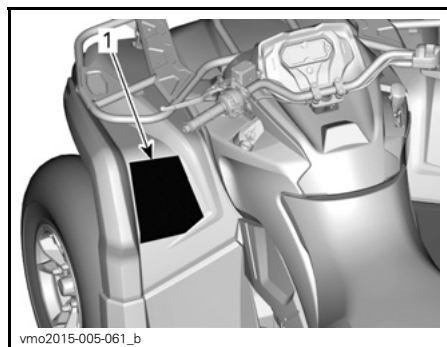
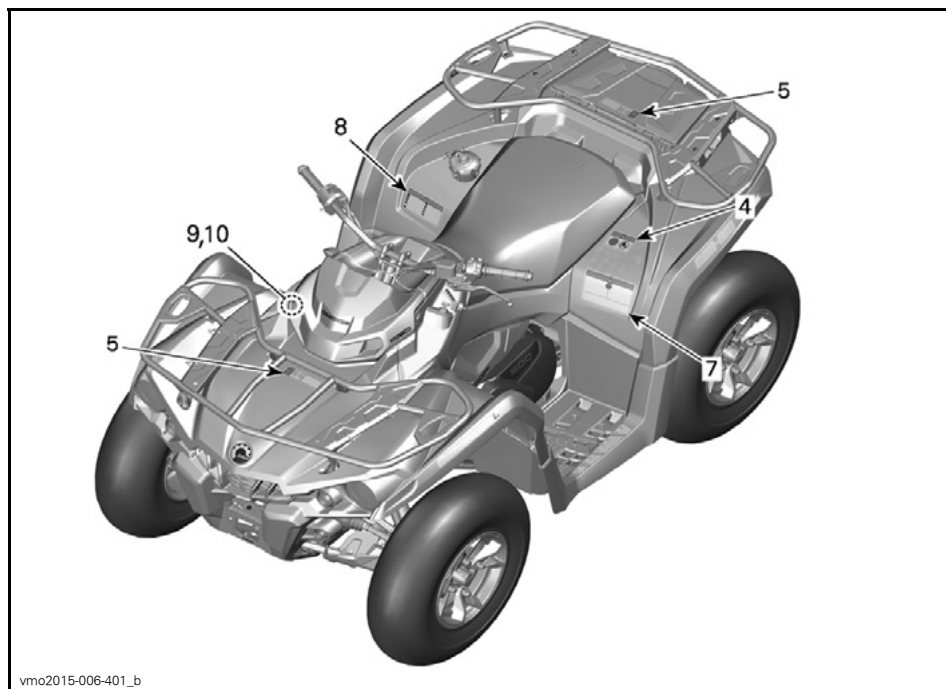



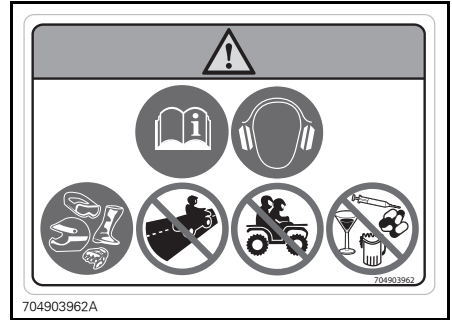
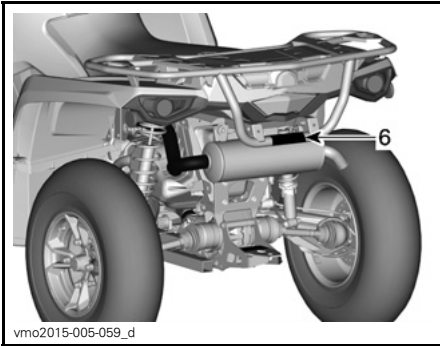

DEKAL 1 - 1-UP-MODELLER

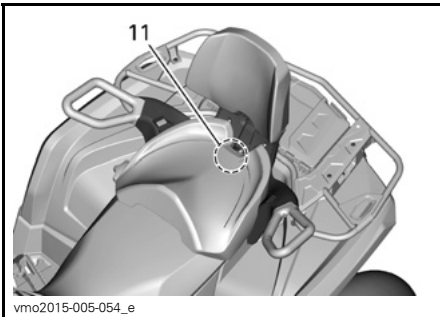

DEKAL 1 - 2-UP-MODELLER

ENDAST MAX-MODELLER

**Dekal 1**

**⚠ VARNING**

- Ta fram och läs Instruktionsboken. Oriktig användning av en ATV kan resultera i SVÅRA PERSONSKADOR eller DÖD. Följ alla anvisningar och varningar.
- Bär alltid hörselskydd.
- Använd alltid godkänd hjälm och skyddsutrustning.
- Får ej användas på allmän väg.
- Ta aldrig passagerare på 1-UP-modeller och ta ALDRIG mer än en (1) passagerare på 2-UP-modeller.
- Kör aldrig med droger eller alkohol i kroppen.

**Dekal 2**

**⚠ VARNING**

Att köra denna ATV om du är under 16 ökar risken för ALLVARLIGA PERSONSKADOR och DÖD för föraren, och för både förare och passagerare på 2-UP-modeller. Kör ALDRIG denna ATV om du är under 16.

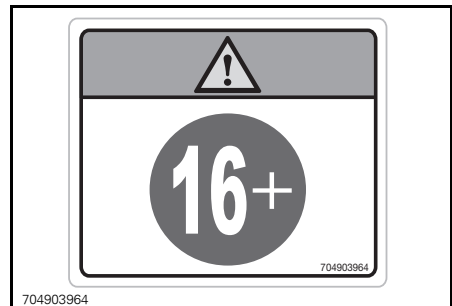

DEKAL 2

### Dekal 3



DEKAL 3

### Dekal 4

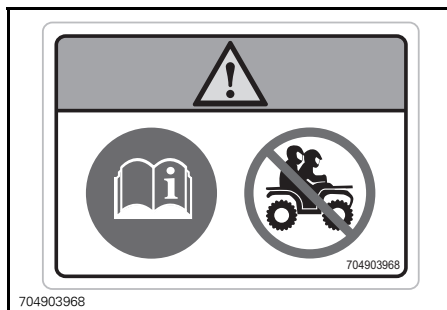
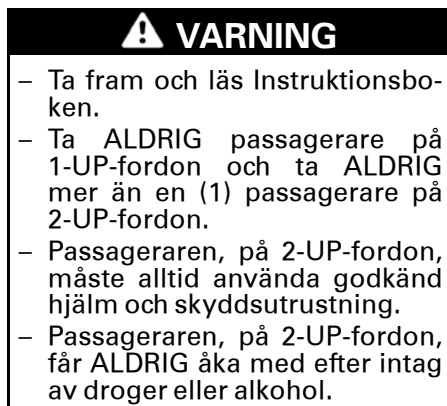

DEKAL 4 - 1-UP-MODELLER



DEKAL 4 - 2-UP-MODELLER

### Dekal 5

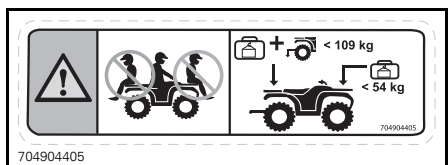
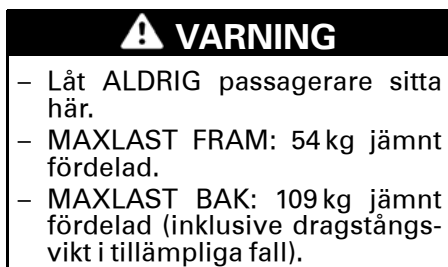

DEKAL 5

**Dekal 6****⚠ VARNING**



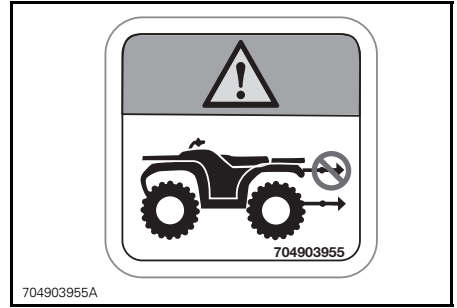







Fäst ALDRIG något här eller i bagageräcket för att dra ett släp. Det kan få fordonet att välta. Använd ALLTID dragkroken eller bärgningskroken för att dra ett släp.















DEKAL 6

**Dekal 7****⚠ VARNING**

- Ta fram och läs Instruktionsboken. Felaktiga däcktryck eller överbelastning kan orsaka förlorad kontroll över fordonet som kan leda till ALLVARLIGA PERSONSKADOR eller DÖDSFALL.
- Bibehåll ALLTID rätt däcktryck så som visas.
- På 1-up-modeller, överskrid ALDRIG lastkapaciteten 235 kg vilket inkluderar förarens, lastens och tillbehörens vikt samt dragstångsvikt.
- På 2-up-modeller, överskrid ALDRIG lastkapaciteten 272 kg vilket inkluderar förarens, lastens och tillbehörens vikt samt dragstångsvikt.
- Använd ALLTID dragkroken eller bärgningskroken för att dra ett släp.
- Överskrid ALDRIG den maximala släpvagnsvikten 590 kg.
- Överskrid ALDRIG den maximala dragstångsvikten 23 kg.
- På 1-up-modeller, överskrid ALDRIG 90 km/h om den totala lasten är mer än 164 kg.
- På 2-up-modeller, överskrid ALDRIG 90 km/h om den totala lasten är mer än 132 kg.
- På 2-UP-modeller, överskrid ALDRIG 90 km/h vid körning med en passagerare.

	
 + < 235 kg (517 lb)	  =  kPa      48.3 kpa (7 psi)      48.3 kpa (7 psi)
	 590 kg (1300 lb)
 + > 164 kg (360 lb)	 23 kg (50 lb)
704906308	 704906308

DEKAL 7 - 1-UP-MODELLER

	
 + < 272 kg (600 lb)	  =  kPa      48.3 kpa (7 psi)      48.3 kpa (7 psi)
	
	 590 kg (1300 lb)
 + > 132 kg (290 lb)	 23 kg (50 lb)
704906309	 704906309

DEKAL 7 - 2-UP-MODELLER

**Dekal 8**



<p><b>(EN)</b> WARNING: GET FAMILIAR WITH THIS ATV. INEXPERIENCED RIDERS MAY OVERLOOK RISKS.</p> <p><b>(DA)</b> ADVARSEL: LÆR ATV'EN GRUNDIGT AT KENDE ÆRFAKNE FØRERE KAN LET OVERSE FARERNE.</p> <p><b>(NL)</b> WAARSCHUWING: MAAK UZELF VERTROUWD MET DEZE ATV. ONERVAREN BESTUURDERS KUNNEN DE RISICO'S OVER HET HOOFD ZIEN.</p> <p><b>(FR)</b> AVERTISSEMENT : FAMILIARISEZ-VOUS AVEC CE VTT. LES UTILISATEURS INEXPERIMENTES POURRAIENT SOUS ESTIMER LES RISQUES.</p> <p><b>(FI)</b> VAROITUS : TUTUSTU HUOLELLISESTI TÄMÄN ATV:N KÄYTTÖÖN. KOKEMATTOMAT KULJETTAJAT SAATTAVAT ALIARVOIDA VAARATILANTEET.</p> <p><b>(ES)</b> ADVERTENCIA: TÓMESE EL TIEMPO NECESARIO PARA FAMILIARIZARSE CON EL ATV. LA FALTA DE EXPERIENCIA PUEDE DAR LUGAR A LA OMISIÓN DE RIESGOS IMPORTANTES.</p>	<p><b>(DE)</b> WARNUNG: MACHEN SIE SICH MIT DIESEM ATV VERTRAUT. UNERFAHRENE FAHRER KÖNNEN RISIKEN ÜBERSEHEN.</p> <p><b>(EL)</b> ΠΡΟΒΛΕΨΤΕ ΤΗΝ ΕΞΕΙΡΕΣΗ ΜΕ ΑΥΤΟ ΤΟ ΟΧΗΜΑ ΠΡΙΝΤΟΣ ΕΞΑΡΧΟΥΣ (ATV). ΟΙ ΥΠΗΡΕΣ ΧΡΗΣΕ ΕΜΠΕΙΡΙΑ ΜΙΤΟΡΕΙ ΝΑ ΠΑΡΑΒΛΕΨΟΥΝ ΤΥΧΟΝ ΚΙΝΔΥΝΟΥΣ.</p> <p><b>(IT)</b> AVVERTENZA: ACQUISIRE FAMILIARITÀ CON QUESTO ATV. I PILOTI INESPERTI POTREBBERO SOTTOVALUTARE I RISCHI.</p> <p><b>(PT)</b> ADVERTENCIA: FAMILIARIZE-SE COM ESTE ATV. PILOTOS INEXPERIENTES PODEM SUBESTIMAR OS RISCOS.</p> <p><b>(SV)</b> VARNING: BEKANTA DIG VÄL MED DENNA ATV. ÖFRÄRNA FÖRARE KÄN FORBISE RISKERNA.</p>
--	---

704903895

704903895

**DEKAL 8**

**Dekal 9**

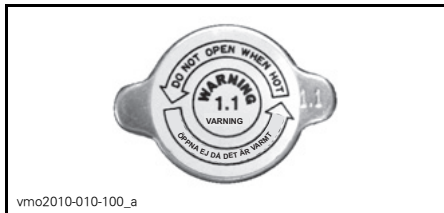

vmo2010-010-100\_a

**DEKAL 9**

## Dekal 10



704903688

## DEKAL 10

## Dekal 11



704904442

## DEKAL 11 - 2-UP-MODELLER

## Dekaler om överensstämmelse

Dessa dekaler anger att fordonet uppfyller regler och bestämmelser.

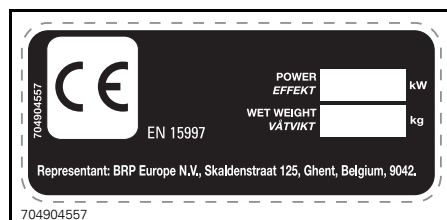

704904557

PLACERING: UNDER SÄTET, PÅ DEN ÖVRE RAMBALKEN



704904648

TYPBILD: TILLÄMPLIGT FÖR MODELLER CERTIFIERADE ENLIGT US EPA-STANDARD - PLACERING: UNDER SÄTET, PÅ DEN ÖVRE RAMBALKEN

## Dekaler med teknisk information

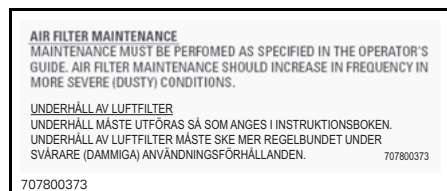

707800373

PLACERING: UNDER SÄTET, PÅ DEN ÖVRE RAMBALKEN

# ***FORDONS- INFORMATION***

# REGLAGE

**OBSERVERA:** Vissa av säkerhetsdekalerna på fordonet visas inte i illustrationerna. Information om fordonets säkerhetsdekaler finns i delavsnittet **SÄKERHETSDEKALER PÅ FORDONET**.

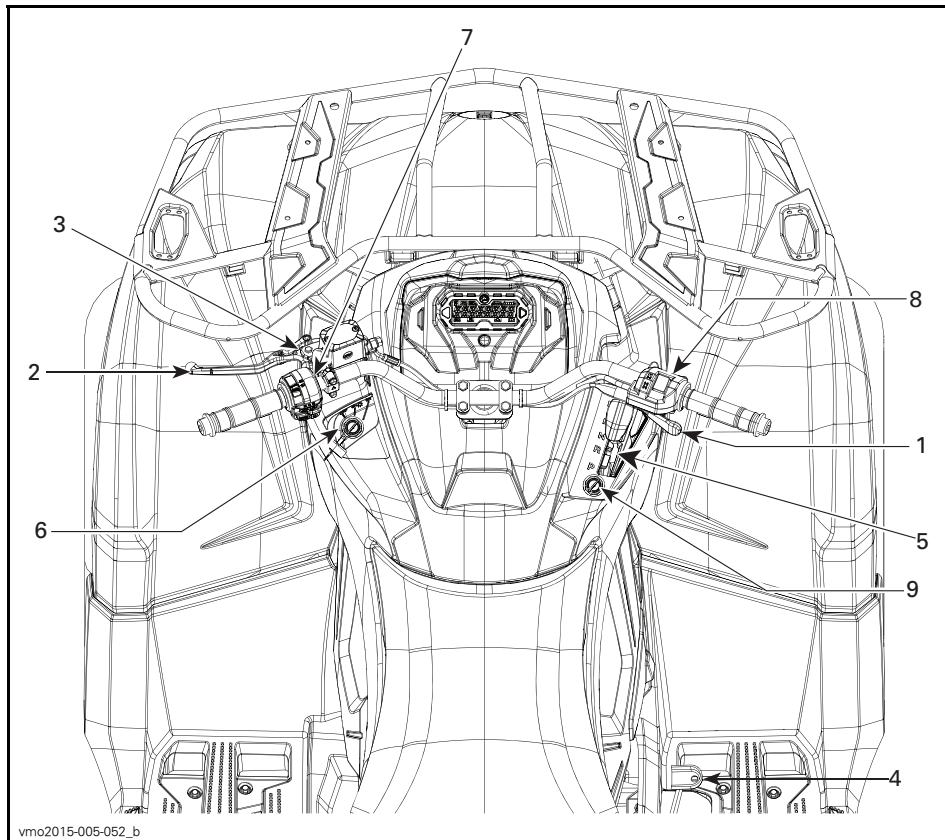

## 1) Gasreglage

Gasreglaget är placerat på höger sida av styrstången.

Gasreglaget reglerar motorvarvtalet.

Öka eller bibehåll fordonets hastighet genom att trycka på gasreglaget med höger tumme.

Minska fordonets hastighet genom att släppa gasreglaget.

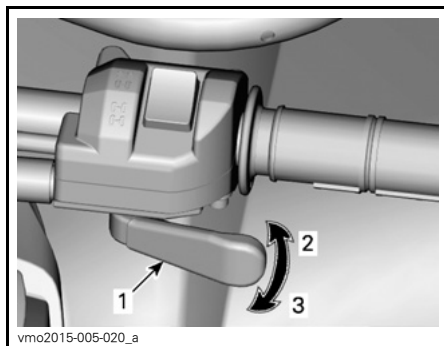

### TYPBILD

1. Gasreglage
2. Accelerera
3. Släpp gasen



## 2) Vänster bromshandtag

Vänster bromshandtag är placerat på vänster sida av styrstången.

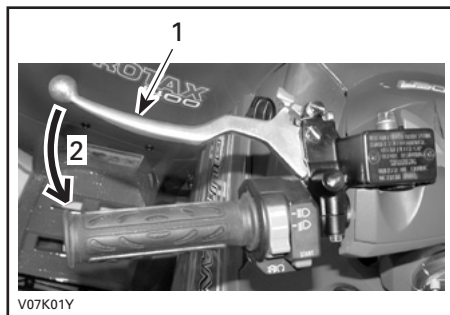

### TYPBILD

1. Bromshandtag
2. Bromsa

Med bromshandtaget får du fordonet att sakta ned eller stanna.

När du trycker in bromshandtaget, kopplar du i de främre och bakre bromsarna.

Bromskraften är proportionell till den kraft som utövas på bromshandtaget.

## 3) Parkeringsbroms

Parkeringsbromsen är placerad på vänster sida av styrstången.

Parkeringsbromsens funktion är att bromsa samtliga hjul så att fordonet inte kan röra sig när det är parkerat.

### ⚠ VARNING

Använd alltid parkeringsbromsen **och** lägg i PARKERING när fordonet inte används.

Så här ansätter du parkeringsbromsen: Håll bromshandtaget intryckt medan du flyttar låsreglaget. Bromshandtaget är nu intryckt och alla bromsarna inkopplade.

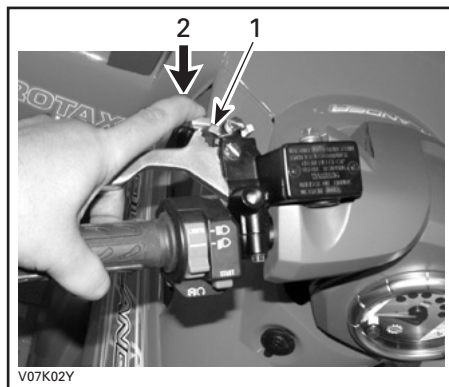

### TYPBILD

1. Parkeringslås
2. Tryck när du vill koppla i parkeringsbromsarna

**OBSERVERA:** Låsreglaget kan justeras i flera lägen.

### ⚠ VARNING

Se till att fordonet står stadigt på plats när parkeringsbromsen är inkopplad.

Så här frigör du parkeringsbromsen: Tryck in bromshandtaget. Låset återgår automatiskt till det ursprungliga läget. Släpp bromshandtaget, som återgår till viloläget.

### ⚠ VARNING

Kontrollera att parkeringsbromsen är urkopplad innan du kör fordonet. Om du kör med parkeringsbromsen **INKOPPLAD** kan det skada bromssystemet och orsaka förlust av bromsverkan och/eller brand.

## 4) Bromspedal

Bromspedalen är placerad på höger sida av fordonet, nära motorn.

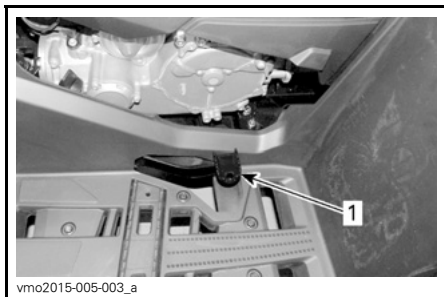

1. Bromspedal

Med bromspedalen får du fordonet att sakta ned eller stanna.

När du trycker ned bromspedalen bromsar du enbart med den bakre bromsen.

Bromskraften är proportionell till den kraft som utövas på bromspedalen.

**OBSERVERA:** Bromsen har även en viss påverkan på framhjulen via drivlinan när 4-hjulsdriftläget är valt.

## 5) Växelseglage

Växelseglaget är placerat på höger sida av fordonet nära rattstängan.



VÄXELSEGLAGETS PLACERING

Växelseglaget används för att byta växel.

Växelseglaget har 5 positioner:

VÄXELSEGLAGETS POSITIONER	
POSITION	VÄXEL
P	Parkering
R	Back

## VÄXELSEGLAGETS POSITIONER

N	Neutral
H	Hög växel (framåt)
L	Låg växel (framåt)



TYPBILD – VÄXLING

Fordonet måste stannas och bromsarna ansättas före växling.

**ANMÄRKNING** Denna växellåda är inte utformad för växling medan fordonet är i rörelse.

### P: Parkering

I parkeringsläget är växellådan låst, vilket gör att fordonet inte kan förflytta sig.

## ⚠ VARNING

Lägg alltid i PARKERING (P) när fordonet inte används. Fordonet kan rulla iväg om växelseglaget inte är i läget P (PARKERING).

### R: Back

Detta läge gör att du kan backa fordonet.

**OBSERVERA:** Vid backning är fordons varvtal begränsat, vilket begränsar backningshastigheten.

## ⚠ VARNING

Vid backning i nedförslut kan gravitationen öka fordons hastigheten över backningens inställda hastighetsbegränsning.

## Neutral

I neutralläget är växellådan urkopplad.

### **⚠ VARNING**

Lägg alltid i PARKERING (P) när fordonet inte används. Fordonet kan rulla iväg om växelreglaget är i läget N (NEUTRAL).

## Hög växel (framåt)

Med detta läge väljs det höga hastighetsområdet för växellådan. Detta är läget för normal körhastighet. Med denna växel kan fordonet uppnå maximal hastighet.

## Låg växel (framåt)

Med detta läge väljs det låga hastighetsområdet för växellådan. Det gör att fordonet kan förflytta sig långsamt framåt med maximal drivkraft.

**ANMÄRKNING** Använd låg växel vid körning med släp, frakt av tung last, körning över hinder och backkörning.

## 6) Tändningslås och nycklar

Tändningslåset finns på vänster sida av mittpanelen nedanför styrstången.

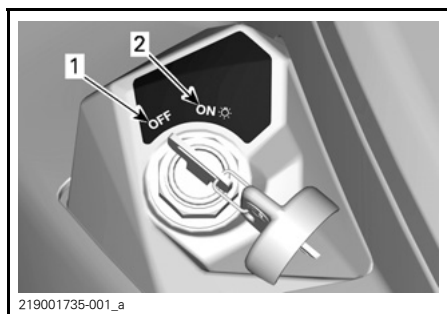

### TÄNDNINGSLÅSETS LÅGEN

1. AV
2. PÅ "med ljus"

## AV

Nyckeln kan sättas i och tas ur endast i det här läget.

I läget AV är fordonets elsystem urkopplat.

Motorn stängs av genom att tändningsnyckeln vrids till läget AV.

**OBSERVERA:** Det går visserligen att stänga av motorn genom att vrida tändningsnyckeln till AV, men vi rekommenderar att motorn stängs av genom att föra nödstoppreglaget till STOPP-läget.

**OBSERVERA:** När du vrider nyckeln till AV tar det några sekunder innan fordonets elsystem stängs av.

## PÅ med ljus

Med nyckeln i det här läget är fordonets elsystem inkopplat.

Mätaren aktiveras.

Fordonsbelysningen kopplas på.

Motorn kan startas.

## nycklar

Basnyckel (alla modeller utom Pro-modeller)

Fordonet levereras med en tändningsnyckel av basmodell.

Digitalkodat stöldskyddssystem (D.E.S.S.) (Pro-modeller)

Tändningsnycklarna innehåller en elektronisk krets som ger varje nyckel ett unikt elektroniskt serienummer.

D.E.S.S.-systemet avläser nyckelkoden och gör det möjligt att starta motorn med nycklar som systemet känner igen.

## Typer av nycklar

Fordonet kan användas med 2 olika typer av nycklar:

- Normal nyckel (grå)
- Performance key (prestandanyckel, svart)

Det går att skilja på de olika nycklarna med hjälp av färgen.

## **⚠ VARNING**

Rullningar, vältningar, kollisioner och förlust av kontrollen över fordonet, med svåra skador eller död som följd, kan inträffa med såväl prestandanyckeln som den normala nyckeln. Användning av en normal nyckel ersätter inte behovet av att som förare vara väl förberedd, följa reglerna och köra försiktigt.

### Normal nyckel

Fordonet levereras med en normal nyckel.

Den normala nyckeln begränsar fordons hastigheten till 70 km/h.

## **⚠ VARNING**

Vid brant nedförskörning kan det hända att motorvarvtalsbegränsningen inte hindrar fordonet från att accelerera över denna hastighet.

Den här nyckeln kan vara praktisk för förare som föredrar mer gradvis acceleration eller i miljöer där full hastighet och acceleration inte är önskvärda. En förare kan till exempel föredra den normala nyckeln i ett smalt spår med mycket kurvor.

### Performance key (Prestandanyckel)

Fordonet levereras med en performance key (prestandanyckel), som ger föraren tillgång till motorns fullständiga moment och fordonets topphastighet.

Det kan vara praktiskt för förare som föredrar snabbare gasrespons och miljöer där full hastighet och acceleration är lämpliga. En förare kan till exempel föredra prestandanyckeln på breda, öppna och raka spår och banor.

## 7) Flerfunktionsreglage

Flerfunktionsreglaget är placerat på vänster sida av styrstangen.

Flerfunktionsreglaget har följande funktioner:

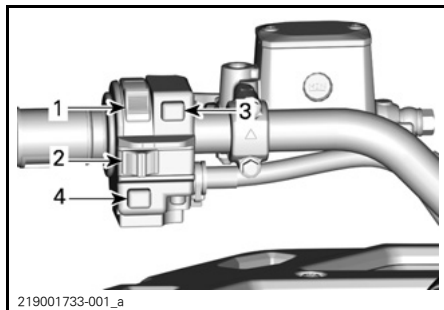

TYPBILD — FLERFUNKTIONSREGLAGE

1. Strålkastarreglage
2. Motorns nödstoppreglage
3. Startknapp
4. Frisläpps-/DPS-knapp (om en sådan finns)

### Hel-/halvljus/AV-omkoppling

Reglaget används för att välja hel- eller halvljus eller för att stänga AV strålkastarna.



STRÅLKASTARREGLAGETS FUNKTIONER

1. Strålkastare AV
2. Halvljus och bakljus
3. Helljus och bakljus

## Motorns nödstoppreglage

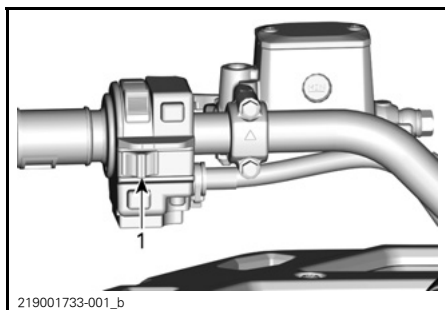

### TYPBILD

1. Motorns nödstoppreglage

Detta reglage kan användas till att stänga av motorn och som nödstoppreglage.

Stäng av motorn genom att föra motorns nödstoppreglage till STOPP-läget.

**OBSERVERA:** Det går visserligen att stänga av motorn genom att vrida tändningsnyckeln till AV, men vi rekommenderar att motorn stängs av genom att föra nödstoppreglaget till STOPP-läget.

## Startknapp

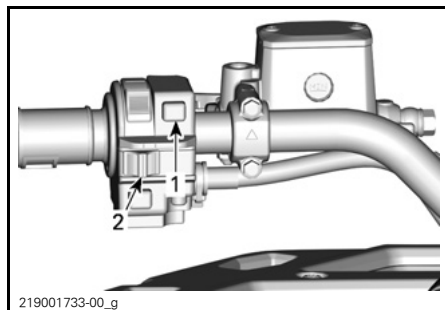

### TYPBILD

1. Startknapp
2. Motorns nödstoppreglage

Starta motorn genom att trycka in startknappen och hålla den intryckt.

**OBSERVERA:** För att motorn ska kunna startas måste tändningsnyckeln vara i läget PÅ och motorns nödstoppreglage i läget KÖR.

## Frisläpps-/DPS-knapp

Den här knappen kan ha 2 funktioner, beroende på fordonsmodellen.

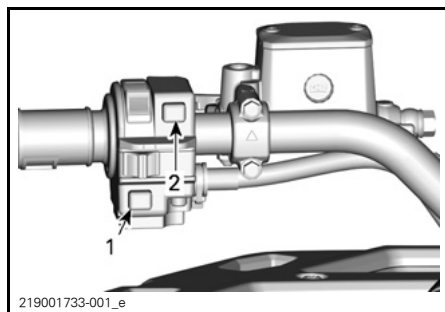

### TYPBILD

1. Frisläpps-/DPS-knapp
2. Startknapp

Tänk på följande när du läser denna Instruktionsbok:

## **⚠ VARNING**

Anger en potentiell risk som, om den inte undviks, kan resultera i svåra personskador eller död.

## Frisläppsfunktion

Frisläppsknappens huvudsakliga funktion är att kringgå motorns varvtalsbegränsning vid backning genom att tillåta maximalt motormoment.

### **⚠ VARNING**

Använd frisläppsknappen endast för att få loss fordonet om det har kört fast i lera eller annat löst underlag. Använd inte frisläppsknappen för normal backning. Det skulle göra det möjligt att backa i överdriven hastighet, med påföljande risk för att förlora kontrollen över fordonet.

Aktivera frisläppsfunktionen så här:

Kontrollera först att växelreglaget är i läge BACK.

1. Se till att fordonet står stilla.
2. Tryck in frisläppsknappen och håll den intryckt, och tryck sedan gradvis på gasreglaget.

**OBSERVERA:** När frisläppsfunktionen används kommer meddelandet **FRI-SLÄPP** rulla på flerfunktionsmätarens display för att bekräfta att funktionen aktiverats.

3. Inaktivera frisläppsfunktionen genom att släppa upp frisläppsknappen.

### DPS-funktion (modeller med DPS)

Den här knappen används även för att byta läge för dynamisk servostyrning (DPS).

För byte av DPS-läge, se delavsnittet *FINJUSTERA FJÄDRINGEN*.

## 8) 2/4-hjulsdriftväljare

2/4-hjulsdriftväljaren är placerad på höger sida av styrstången.

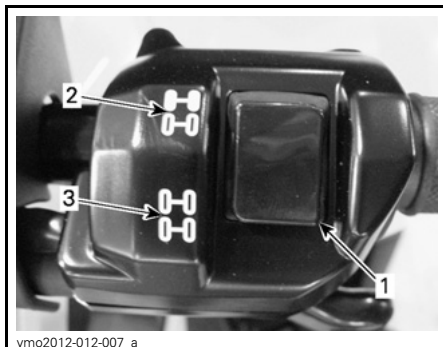

vmo2012-012-007\_a

### TYPBILD

1. Väjlare
2. 2-hjulsdriftläge
3. 4-hjulsdriftläge

Denna väljare aktiverar 2- eller 4-hjulsdriftsläge om fordonet har stannat och motorn är igång.

**ANMÄRKNING** Fordonet måste stannas för växling mellan 2- och 4-hjulsdrift. Mekaniska skador kan uppstå om du kopplar om under körning.

4-hjulsdriftläget kopplas i genom att väljaren skjuts nedåt.



V0710DY

### 4-HJULSDRIFTLÄGE - TYPBILD

2-hjulsdriftläget kopplas i genom att väljaren skjuts uppåt. Fordonet är då endast bakhjulsdrivet.



2-HJULSDRIFTLÄGE - TYPBILD

Tänk på följande när du läser denna Instruktionsbok:

### **⚠ VARNING**

Anger en potentiell risk som, om den inte undviks, kan resultera i svåra personskador eller död.

# FLERFUNKTIONSMÄTARE (LCD)

Flerfunktionsmätaren är placerad på mätarstödet.

## **⚠ VARNING**

Avläsning av flerfunktionsmätaren kan distrahera och hindra föraren från att ständigt hålla kontroll över omgivningen.

## Beskrivning av flerfunktionsmätare

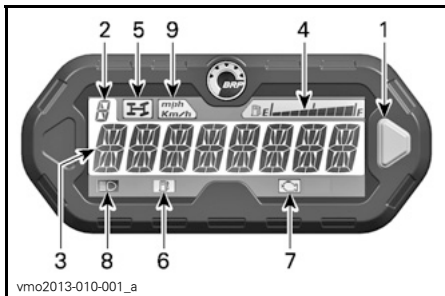

1. Valknapp
2. Växellägesdisplay
3. Huvudfönster
4. Bränslenivådisplay
5. Indikator för fyrhjulsdraft
6. Indikator för låg bränslenivå
7. Motorfelindikator
8. Helljusindikator
9. MPH- eller km/h-indikator

### 1) Valknapp

Valknappen används till att navigera i flerfunktionsmätaren eller ändra dess inställningar.

### 2) Växellägesdisplay

Denna display visar växellägets position.



1. Växellägesposition

DISPLAY	FUNKTION
P	Parkering
R	Back
N	Neutral
H	Hög växel
L	Låg växel

### 3) Huvudfönster

I huvudfönstret visas flera av funktionerna i flerfunktionsmätaren.

Se *FLERFUNKTIONSMÄTARENS LÄGEN* för mer information om de olika lägena:

### 4) Bränslenivådisplay

Mätarstreck som indikerar bränslenivån i bränsletanken under körning.

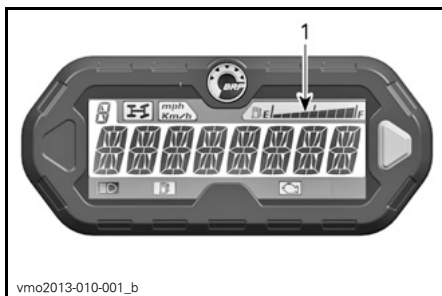

1. Bränslenivådisplay



## 5) Indikator för 4-hjulsdrift



När denna lampa LYSER är 4-hjulsdrift aktiverad.

## 6) Indikator för låg bränslenivå



När denna lampa LYSER betyder det att det endast finns cirka 5L bränsle kvar i bränsletanken.

## 7) Motorfelindikator



När denna lampa LYSER betyder det att det finns en motorfelkod. Läs eventuella meddelanden i LCD-displayen.

När denna lampa blinkar innebär det att NÖDLÅGE är aktiverat.

Se avsnittet *PROBLEMLÖSNING* för utförligare information.

## 8) Helljusindikator



När denna lampa LYSER har **helljus** valts för strålkastarna och tändningsnyckeln är i läget PÅ med ljus.

## 9) KM/H- eller MPH-indikator

mph  
Km/h

Rätt lampa tänds för att ange vilken enhet som används för hastighetsmätaren.

## Flerfunktionsmätarens lägen

### Hastighetsläge

I detta läge visas fordonets hastighet i antingen km/h eller i mph i huvudfönstret.



### Varvtalsläge (RPM)

I detta läge visas motorns varvtal per minut (RPM) i huvudfönstret.



### Kombinerat läge

I detta läge visas fordonets hastighet och motorns varvtal (RPM) i huvudfönstret.

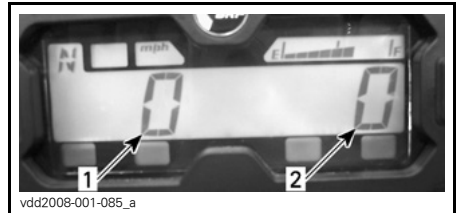

1. Fordonshastighet
2. Motorvarvtal (RPM)

### Avståndsräknare (OD)

Avståndsräknaren anger det totala avstånd som avverkats i mile eller kilometer.



vsi2009-018-030

### Klocka

Visar aktuell tid.



vmo2011-008-001

Se **MÄTARINSTÄLLNINGAR** för inställning av tid.

### Trippmätare (TP)

Trippmätaren anger det avstånd som avverkats sedan den senaste nollställningen. Det avverkade avståndet visas i antingen kilometer eller mile.



vsi2009-018-031

Du nollställer trippmätaren genom att hålla valknappen INTRYCKT i 2 sekunder.

### Timräknare (TH)

Timräknaren registrerar fordonets körtid när det elektriska systemet är aktiverat. Den kan användas för att fastställa restiden mellan 2 platser.



vsi2009-018-032

Du nollställer timräknaren genom att hålla valknappen INTRYCKT i 2 sekunder.

### Motorns timräknare (EH)

Motorns timräknare registrerar motorns körtid.

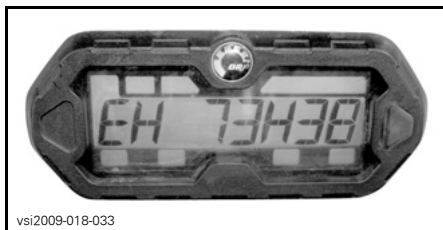

vsi2009-018-033

### Meddelandedisplayläge

Vid ett onormalt motortillstånd kan ett meddelande rulla på huvudskärmen samtidigt som en signallampa lyser. Se avsnittet **PROBLEMLÖSNING** för utförligare information.

### Felkodsläge

Växla till helljusläge och välj visning av motorns timräknare. Håll valknappen intryckt medan du växlar mellan hel- och halvljus (tre cykler) för att få tillgång till de diagnostiska felkoderna.

## Navigera i LCD-mätaren

### Standarddisplayläge

Efter att fordonet har startats visas något av följande i standarddisplayläget:

- Fordonets hastighet
- Motorvarv per minut (RPM)
- Båda parametrarna samtidigt (kombinerat läge).

Byt från ett displayläge till ett annat på följande sätt:

1. Starta systemet genom att vrida tändningsnyckeln till PÅ.
2. Vänta tills "välkomstmeddelandet" är avslutat.
3. Tryck in och släpp valknappen en gång för att visa OD (avståndsräknaren).
4. Tryck in och HÅLL valknappen intryckt i 2 sekunder.

Läget ändras till hastighetsläge, varvtalsläge eller kombinerat läge.



5. Om du vill välja ett annat läge upprepar du steg 3 och 4 tills önskat läge visas.

### Temporärt displayläge

I det temporära displayläget är följande funktioner tillgängliga:

- Avståndsräknare
- Klocka
- Trippmätare (nollställningsbar)
- Timräknare (nollställningsbar)
- Motorns timräknare

Tryck och släpp upp valknappen för att byta från standarddisplayläge till temporärt läge.

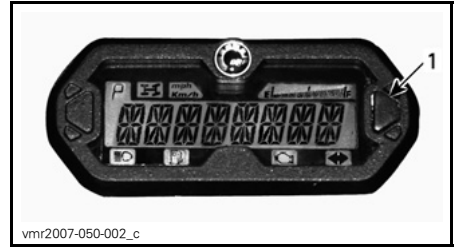

1. Valknapp

Mätaren visar det valda läget i 10 sekunder och återgår sedan till det normala displayläget.

Medan du är i nollställningsläge, tryck och HÅLL valknappen nedtryckt i 2 sekunder för att nollställa den.

## Mätarinställningar

### Inställning av klockan med valknappen

Utför följande för att ställa in aktuell tid:

1. Välj klockdisplayen.

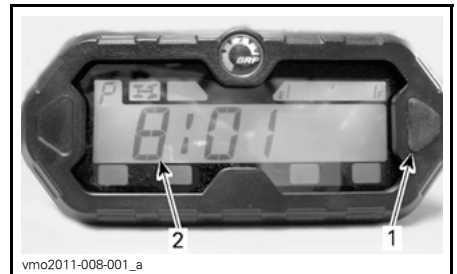

1. Valknapp  
2. Tid

2. HÅLL valknappen intryckt.

**OBSERVERA:** Displayen blinkar.

3. Välj 12- (12H) eller 24-timmarsformat (24H) genom att trycka på knappen.
4. Om 12-timmarsformat valts, väljer du Am (A) eller Pm (P) genom att trycka på knappen.
5. Välj första siffran för timmar genom att trycka på knappen.

6. Välj andra siffran för timmar genom att trycka på knappen.
7. Välj första siffran för minuter genom att trycka på knappen.
8. Välj andra siffran för minuter genom att trycka på knappen.

**OBSERVERA:** Mätaren visar aktuell tid i 10 sekunder och återgår sedan till det normala displayläget.

### **Enhetsval (km/h eller mph)**

Hastighetsmätaren, avståndsräknaren och trippmätaren är fabriksinställda på att visa **mile** men kan ändras till att visa **kilometer**. Kontakta en auktoriserad Can-Am-återförsäljare.

### **Språkval**

Mätarens displayspråk kan ändras. Kontakta en auktoriserad Can-Am-återförsäljare för information om vilka språk som finns och för inställning av mätaren enligt dina önskemål.

Tänk på följande när du läser denna Instruktionsbok:

## **VARNING**

Anger en potentiell risk som, om den inte undviks, kan resultera i svåra personskador eller död.

# UTRUSTNING

**OBSERVERA:** Vissa av säkerhetsdekalerna på fordonet visas inte i illustrationerna. Information om fordonets säkerhetsdekalerna finns i delavsnittet *SÄKERHETSDEKALER PÅ FORDONET*.

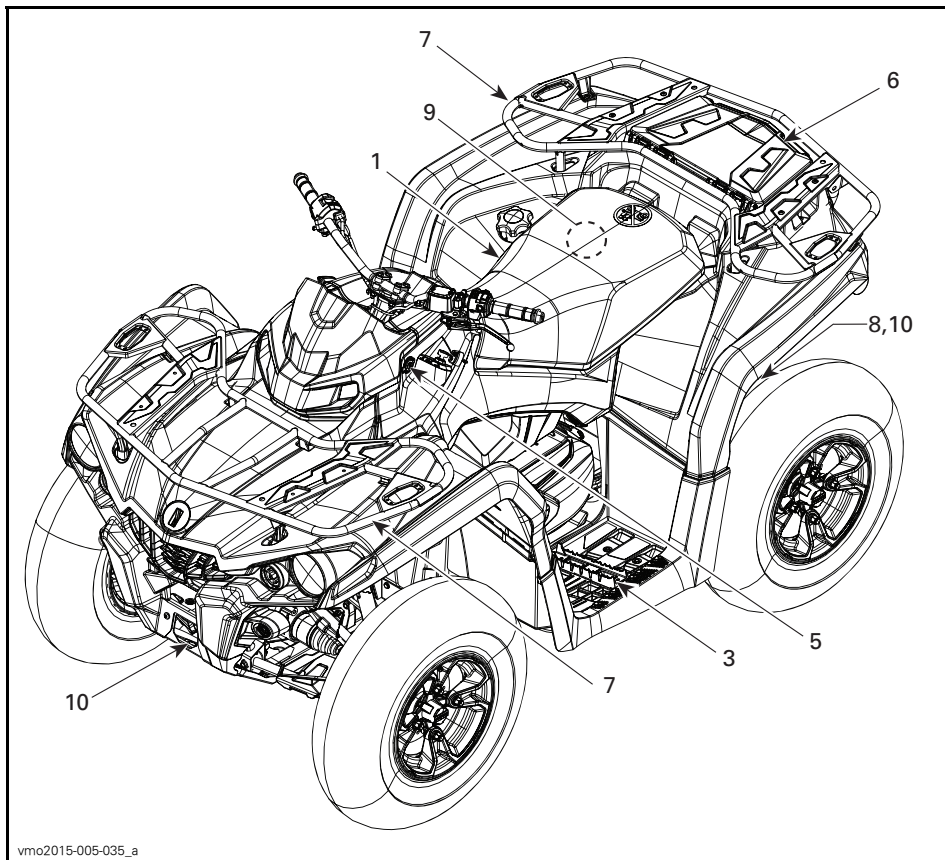

vmo2015-005-035\_a

**TYPBILD - 1-UP-MODELL**

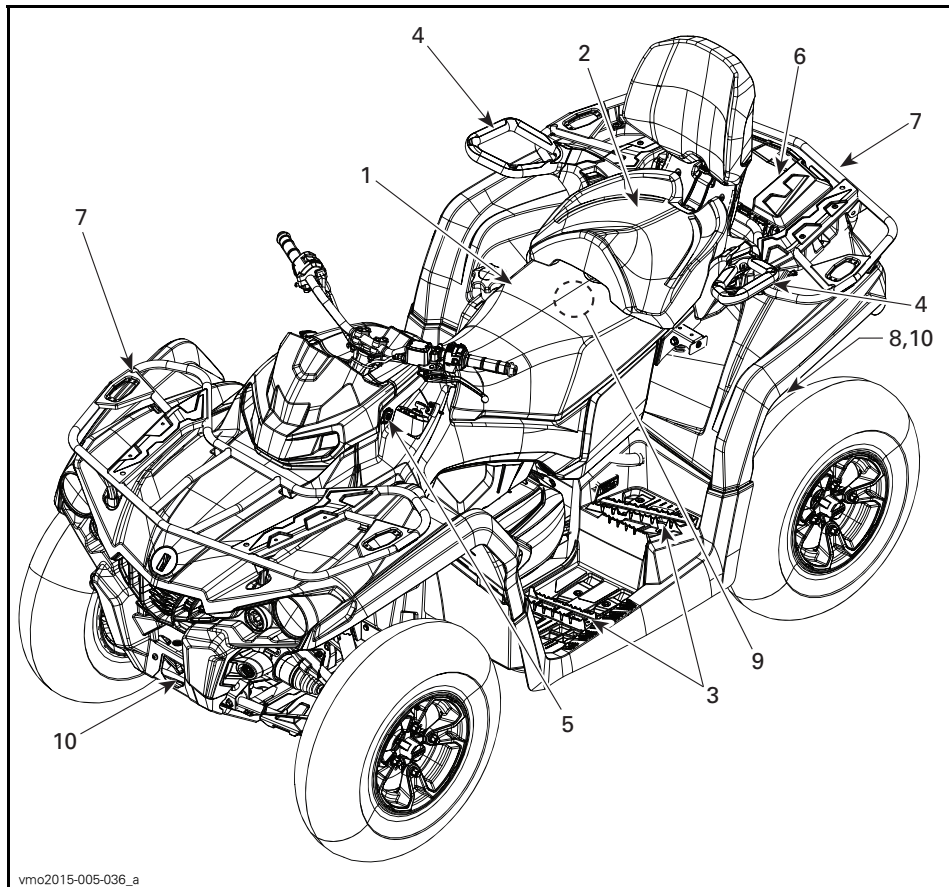

vmo2015-005-036\_a

TYPBILD - 2-UP-MODELL

## 1) Förarsäte

Sätet är konstruerat för endast en förare.

### **⚠ VARNING**

Låt aldrig någon följa med som passagerare på detta fordon.

### Demontering av förarsäte

Ta bort förarsätet genom att först skjuta dess spärr uppåt. Denna spärr är placerad under sätets bakre del.



1. Sätesspärr

Dra sätet bakåt. Fortsätt att lyfta tills du kan frigöra den främre spärren och därefter helt ta bort sätet.

### Återmontering av sätet

Placera sätets främre spärrar på U-stången som är svetsad på ramen. När sätet är på plats, tryck det bestämt nedåt för att låsa det.

**OBSERVERA:** Ett tydligt snäpp ska kännas. Kontrollera att sätet är ordentligt spärrat genom att dra i det en extra gång.

### **⚠ VARNING**

Kontrollera att förarsätet är ordentligt spärrat genom att dra det bakåt och uppåt flera gånger.

## 2) Passagerarsäte (2-UP-modeller)

### **⚠ VARNING**

Kör aldrig fordonet utan korrekt installerat passagerarsäte eller handskfack.

Passagerarsätet är konstruerat för endast en passagerare. Det inbyggda ryggstödet stödjer passagerarens rygg vid körning.

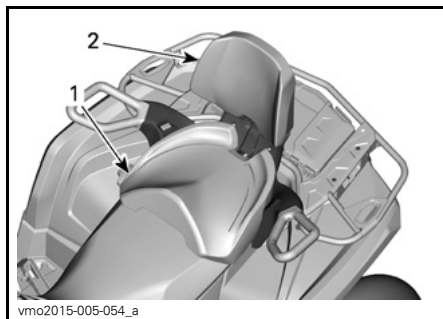

1. Passagerarsäte  
2. Inbyggt ryggstöd

### **⚠ VARNING**

Utan passagerarsätet är fordonet **ENSITSIGT** (1-UP-modell) och **INGEN PASSAGERARE** får tillåtas färdas på fordonet.

Tänk på följande när du läser denna Instruktionsbok:

### **⚠ VARNING**

Anger en potentiell risk som, om den inte undviks, kan resultera i svåra personskador eller död.

## Borttagning av passagerarsätet

1. Frigör spärren genom att dra passagerarsätets spärrhandtag mot sätets främre del.

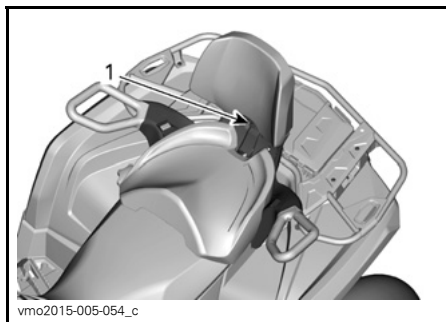

1. Säteshandtag

2. Fortsätt att dra spärrhandtaget framåt och tryck samtidigt ned på den bakre delen av spärrhandtaget för att frigöra den bakre spärren och vrid sätet framåt med hjälp av ryggstödet.
3. Dra sätet bakåt och uppåt för att lossa de främre spärrarna.

## Återmontering av passagerarsätet

1. Kontrollera att spärrhandtaget är i öppet läge genom att dra det mot sätets främre del.
2. Med en framåtriktad rörelse, för in sätets båda främre flikar i fordonets förankringsöppningar.
3. Roterar nedåt för att aktivera den bakre spärren.
4. Stäng spärrhandtaget genom att trycka det bakåt för att spärra sätet.
5. Kontrollera att sätet är ordentligt på plats och spärrat innan det används.

### **⚠ VARNING**

Det är ytterst viktigt för passagerarens säkerhet att du kontrollerar att passagerarsätet är ordentligt spärrat, genom att dra det bakåt och uppåt flera gånger.

## 3) Fotstöd

Förarens fotstöd är placerade på höger och vänster sida av fordonet.

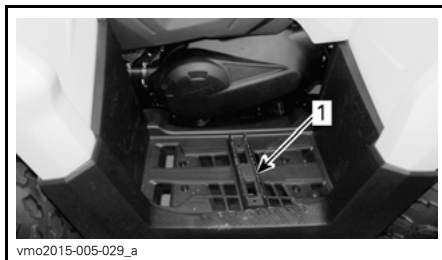

TYPBILD - 1-UP VISAS

1. Förarens vänstra fotstöd

### **⚠ VARNING**

Föraren måste hela tiden ha båda fötterna på fotstöden vid användning av fordonet.

## 2-UP-modeller

Passagerarens fotstöd är placerade på höger och vänster sida av fordonet, bakom förarens fotstöd.

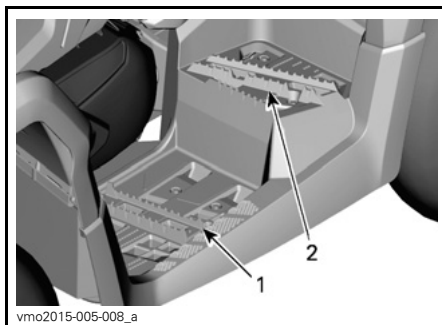

TYPBILD

1. Förarens vänstra fotstöd
2. Passagerarens vänstra fotstöd

### **⚠ VARNING**

Passageraren måste hela tiden ha båda fötterna på fotstöden vid användning av fordonet.



## 4) Grepphandtag (2-UP-fordon)

Grepphandtagen finns till höger och vänster om passagerarsätet.

Passageraren måste alltid hålla fast ordentligt i grepphandtagen när fordonet körs.

### **⚠ VARNING**

Passageraren måste alltid hålla i sig i de bakre grepphandtagen, inte i föraren. Passagerarens båda fötter måste även vila stadigt mot fotstöden.

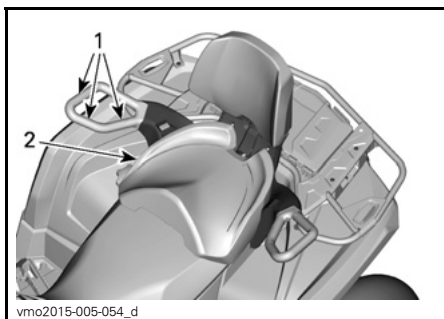

vmo2015-005-054\_d

#### TYPBILD

1. Grepphandtag
2. Passagerarsäte

## 5) 12 volts eluttag

Praktiskt för handhållen strålkastare eller annan bärbar utrustning.



vmo2012-012-018\_a

1. 12 V eluttag

Öppna skyddslocket för användning. Stäng alltid locket igen efter användning, som skydd mot vädret.

Överskrid inte uttagets kapacitet. Se **SÄKRINGAR** i delavsnittet **UNDERHÅLL**.

## 6) Bakre förvaringsutrymme

Praktiskt utrymme för personliga föremål.



vmo2015-005-009\_a

1. Lock till bakre förvaringsutrymme

### **⚠ VARNING**

Sätt alltid växelreglaget i läget **PARKERING** innan du öppnar locket. Lämna aldrig tunga eller lösa föremål som kan gå sönder i förvaringsutrymmet. Spärra alltid locket före körning.

## Öppna det bakre förvaringsutrymmet

Lossa spärren till locket och lyft locket försiktigt.



1. Spärr till bakre förvaringsutrymme

## Stäng det bakre förvaringsutrymme

Sänk ned locket försiktigt och spärra det.

## 7) Bagageräcken

Bagageräcken är praktiska för att transportera utrustning och annan last. De får aldrig användas för att bära passagerare.

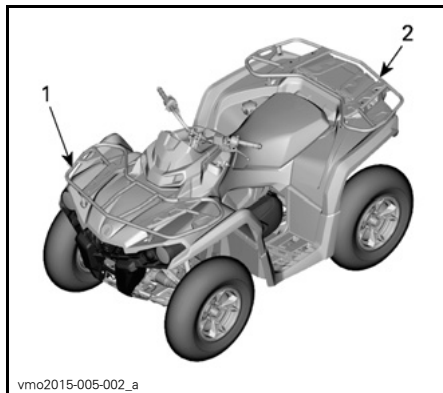

TYPBILD

1. Främre bagageräcke
2. Bakre bagageräcke

## VARNING

- Låt aldrig passagerare färdas på ett bagageräcke.
- Last får aldrig skymma förarens sikt eller på något sätt påverka fordonets styrförmåga.
- Överlasta inte fordonet.
- Se till att alltid säkra lasten ordentlig och att denna inte sticker ut utanför räckena.

Se delavsnittet *SPECIFIKATIONER* för rekommenderade lastvikter.

## 8) Dragkrok

Praktisk krok där du kan installera en kula för ett släp eller annan utrustning. Installera en kula av korrekt storlek enligt släptillverkarens rekommendation. Se delavsnittet *SPECIFIKATIONER* för lastvikter och rekommendationer för släp.



vmo2015-005-038\_a

**TYPBILD**

1. Dragkrok

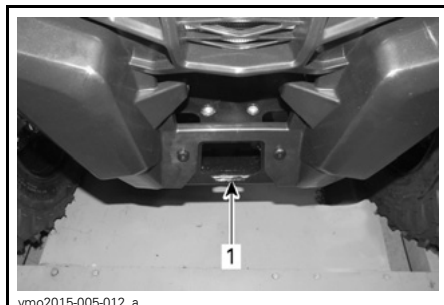

vmo2015-005-012\_a

1. Främre bärgningskrok

**⚠ VARNING**  
 Installera en kula av korrekt storlek som matchar den utrustning som fordonet ska dra.

**OBSERVERA:** Följ tillverkarens anvisningar för korrekt kopplingsförfarande.

**9) Verktygssats**

Verktygssatsen finns under sätet. Den innehåller verktyg för grundunderhåll.

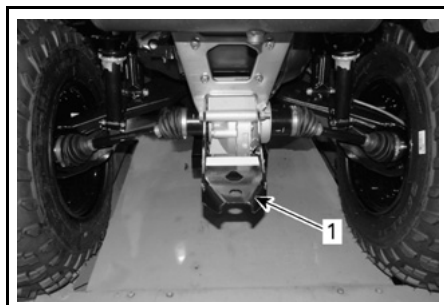

vmo2015-005-010\_a

1. Bärgningskrok

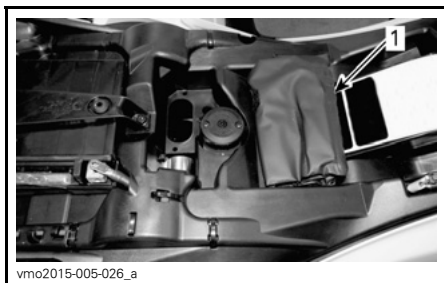

vmo2015-005-026\_a

1. Verktygssats

**10) Bärgningskrokar**

Praktisk krok som kan användas vid bärgning av en ATV.

# UTRUSTNING (OM DEN FINNS FÖR DIN MODELL)

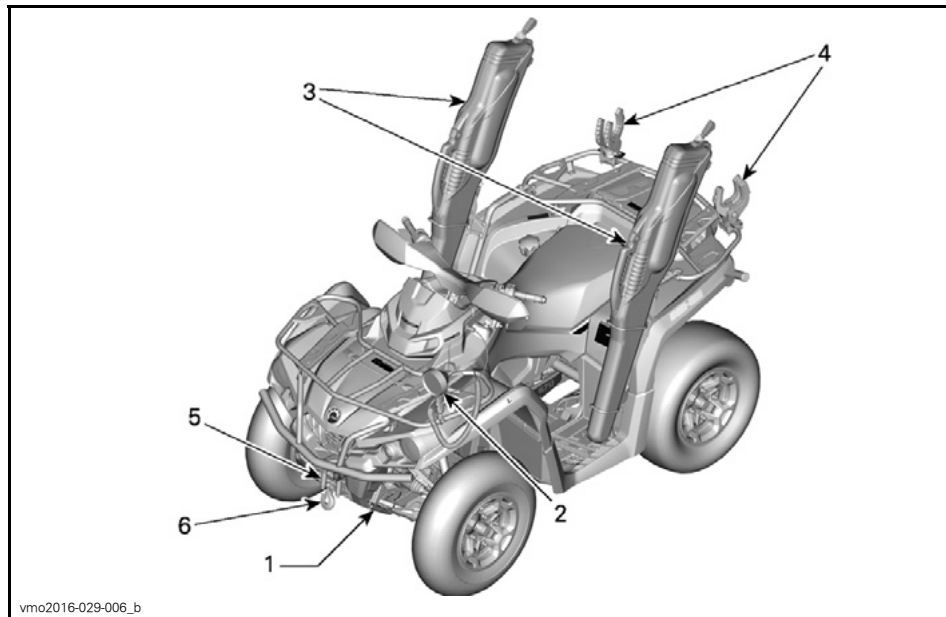

## 1) Heltäckande hasplåt av aluminium

Aluminiumplåt ger ett viktigt skydd.

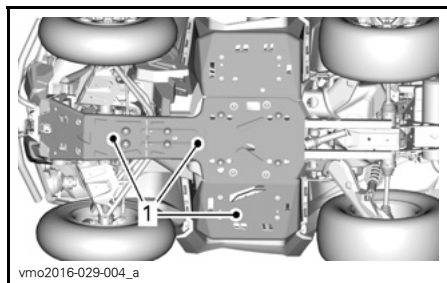

1. Heltäckande hasplåt

## 2) Bärbar strålkastare

En praktisk 12 V strålkastare som enkelt kan flyttas för att ge extra ljus på plats.

### **⚠ VARNING**

Kör aldrig fordonet med den bärbara strålkastaren tänd.

**OBSERVERA:** I vissa länder eller regioner kan det finnas begränsningar för användning av den bärbara strålkastaren om vapenfodralet är installerat på fordonet. Kontrollera vilka lagar som gäller innan denna strålkastare används.

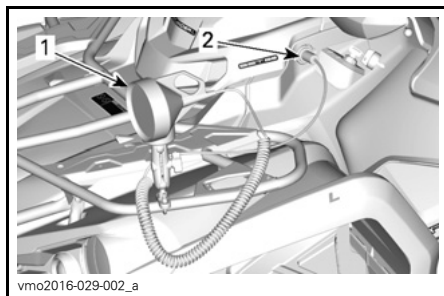

1. Bärbar strålkastare  
2. 12V-eluttag

**ANMÄRKNING** Ta bort den bärbara strålkastaren och förvara den säkert vid transport av fordonet.

## **⚠ VARNING**

Kör inte fordonet om strålkastaren eller sladden riskerar att hindra eller störa föraren och/eller användningen av fordonets reglage. Använd inte denna lampa när fordonet är i rörelse eftersom det kan blända andra fordonsförare.

### **3) Vapenfodral**

Detta lättåtkomliga vapenfodral är designat för många olika typer av vapen med tillbehör.

**OBSERVERA:** I vissa länder och regioner får vapenfodralet inte vara installerat på fordonet när det inte är jaktsäsong. Informera dig om lokala lagar.

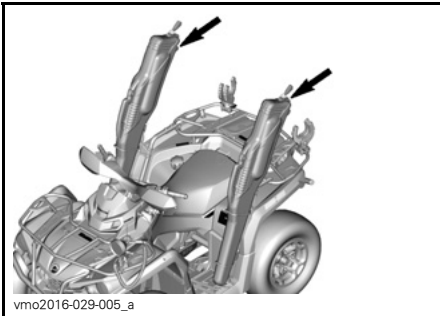

**MÖJLIGA INSTALLATIONSPLATSER FÖR VAPENFODRAL**

**ANMÄRKNING** Ta bort vapenfodralet vid transport av fordonet.

## **⚠ VARNING**

Sänk hastigheten när vapenfodralet är installerat på fordonet.

**ANMÄRKNING** Undvik platser med mycket grenar. Om det inte är möjligt att undvika sådana områden, se till att grenarna inte slår emot vapenfodralet.

### **Installera vapenfodralet i vapenfodralfästet**

Placera vapenfodralet i vapenfodralfästet.

För in stiftet i vapenfodralfästet och vapenfodralet.



1. Vapenfodralfästets böjda plåt

Spärra stiftet med spärren.

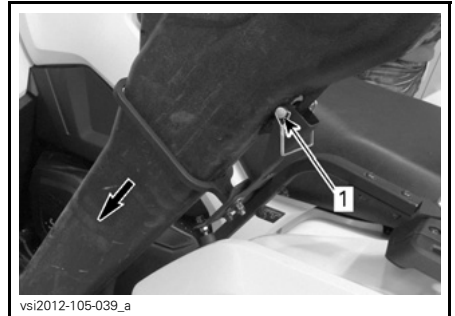

1. Spärrat stift

Säkra den bakre delen av vapenfodralet med låsstiftet.

För in stiftet i den bakre delen av vapenfodralet.

Spärra stiftet med spärren.

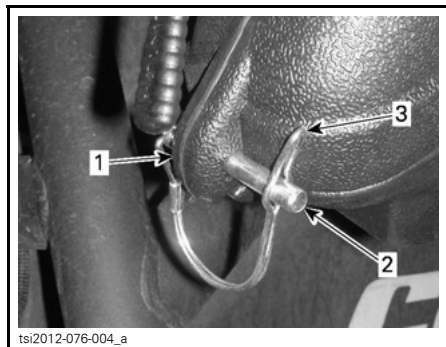

1. Bakre del av vapenfodral
2. Stift
3. Spärr

#### 4) Redskapshållare

Dessa hållbara, flexibla hållare möjliggör enkel transport av verktyg, bågar och diverse redskap.

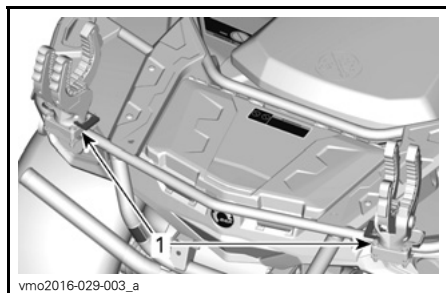

1. Redskapshållare

#### Använda redskapshållarna

Stäng griparna för att hålla fast föremålet och tryck på knappen för att lossa det.

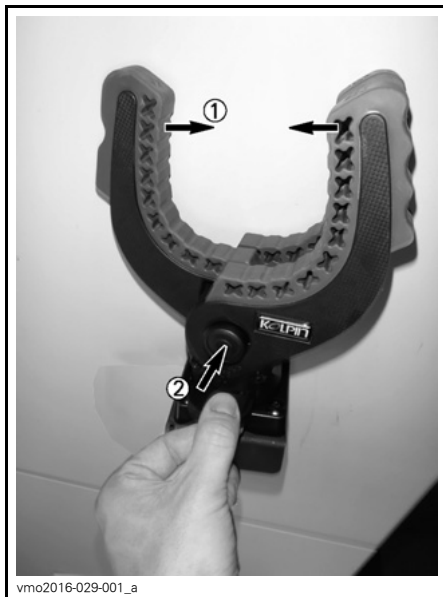

#### TYPBILD

1. Stäng griparna för att hålla fast föremålet.
2. Tryck på knappen för att lossa det.

#### Vridning av redskapshållarna

**OBSERVERA:** Redskapshållarna kan vridas upp till 360°. Ta bort U-klämman genom att trycka plastflikarna utåt och dra i U-klämman. Vrid redskapshållaren mot monteringsfästet.

**ANMÄRKNING** Om plastflikarna inte trycks lätt utåt kan U-klämman skadas.



tsl2012-078-006\_a

**TYPBILD**

1. Plastflikar

**⚠ VARNING**

Använd redskapshållarna i par. Redskapshållarna ska alltid installeras så att de dubbla armarna är vända mot föraren. Använd inte redskapshållarna för att stödja eller hålla tunga föremål. Föremål kan lossna från hållarna vid körning i högre hastighet eller på mycket ojämna underlag. Sänk hastigheten och kontrollera med jämna mellanrum att redskapen är kvar på plats. Se till att de lastade föremålen inte sträcker sig utanför fordonets bredd.

**5) Vinsch**

Vinschen kan aktiveras med vinschreglaget eller med fjärrreglaget (säljs separat).

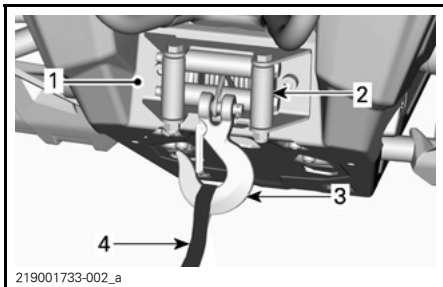

219001733-002\_a

1. Vinsch
2. Linstyrningsrullar
3. Vinschkrok
4. Krokfästrem

**OBSERVERA:** Att använda vinschen intensivt under en längre tid kan leda till att batteriet laddas ur.

Följande tips kan hjälpa till att minska risken för att batteriet laddas ur:

Dra alltid ut vinschlinan för hand: Lossa linan med handtaget och dra sedan i krokfästremmen för att dra ut vinschlinan.

Fordonet bör vara igång när vinschen används. Stäng inte av motorn direkt efter vinschanvändning så att batteriet kan laddas upp.

Om vinschen används i mer än 30 sekunder bör motorvarvtalet även ökas till 3000 RPM för att öka laddningseffekten för batteriet.

**OBSERVERA:** Se till att motorn är i NEUTRAL (N) innan du ökar motorns varvtal.

Mer information om vinschen finns i *BASIC GUIDE TO WINCHING TECHNIQUES* (handbok för grundläggande vinschteknik).

**6) Linstyrningsrullar**

Linstyrningsrullar används för att skydda fordonet mot skador och leda vinschlinan tillbaka in.

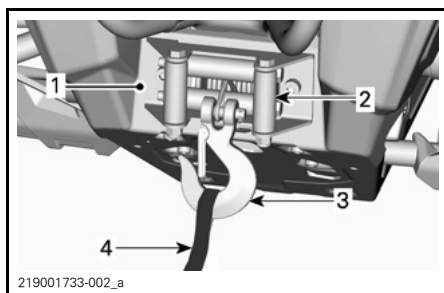

219001733-002\_a

1. Vinsch
2. Linstyrningsrullar
3. Vinschkrok
4. Krokfästrem

# BRÄNSLE

## Bränslespecifikationer

**ANMÄRKNING** Använd alltid färsk bensin. Bensin oxideras, vilket resulterar i lägre oktantal, flyktiga föreningar samt avlagringar av beck och harts som kan skada bränslesystemet.

Alkoholblandade bränslen varierar mellan olika länder och regioner. Ditt fordon är konstruerat för användning av de rekommenderade bränsletyperna, men tänk på följande:

- Att använda bränsle med en högre procentandel alkohol än specifikationerna i statliga regleringar rekommenderas inte och kan leda till problem med bränslesystemets komponenter:
  - Svårigheter vid start och körning.
  - Försämring av gummi- eller plastkomponenter.
  - Korrosion av metallkomponenter.
  - Skador på interna motorkomponenter.
- Utför inspektioner ofta för att upptäcka bränsleläckage eller andra problem med bränslesystemet om du misstänker att alkoholhalten i bränslet överskrider det reglerade.
- Alkoholblandade bränslen drar till sig och håller kvar fukt, vilket kan leda till fassparation av bränslet och ge prestandaproblem eller skador på motorn.

## Rekommenderat bränsle

Använd vanlig blyfri bensin med AKI (R+M)/2-oktantal 87 eller RON-oktantal 92.

**ANMÄRKNING** Experimentera aldrig med andra bränslen. Skador på motorn eller bränslesystemet kan bli följden om bränsle av otillräcklig kvalitet används.

**ANMÄRKNING** Använd INTE bränsle från bränslepumpar märkta E85.

Att använda bränsle märkt E15 är förbjudet enligt U.S. EPA:s bestämmelser.

## Påfyllning av bränsle i fordonet

### VARNING

- Bensin är ett brandfarligt ämne och under vissa förhållanden explosivt.
- Använd aldrig öppen låga vid kontroll av bränslenivån.
- Rök aldrig och tillåt aldrig öppen eld eller gnistor i närheten.
- Arbeta alltid i ett välventilerat utrymme.

1. Stäng av motorn.

### VARNING

Stäng alltid av motorn innan du fyller på bränsle.

2. Stig av fordonet.

### VARNING

Låt ingen sitta kvar på fordonet under tankning. Om en brand eller explosion skulle inträffa under tankning kan det vara svårt för någon som sitter kvar i fordonet att snabbt lämna området.

3. Skruva tanklocket långsamt moturs och ta av det.



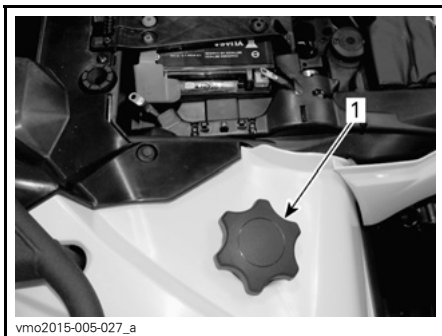

vmo2015-005-027\_a

## 1. Tanklock

**⚠ VARNING**

Om en tryckskillnad märks (det hörs ett visslande ljud när du lossar tanklocket), behöver fordonet inspekteras och/eller repareras innan du använder det igen.

4. Sätt i munstycket i tanköppningen.
5. Fyll på bränsle sakta så att luft kan frigöras från tanken och förhindra att bränslet flödar tillbaka. Var försiktig så att du inte spiller.
6. Avsluta påfyllningen när bränslet når nederdelen av påfyllningsslangen. Överfyll inte.

**⚠ VARNING**

Fyll aldrig på bränsle innan du placerat fordonet på en varm plats. Med högre temperaturer expanderar bränslet och kan flöda över.

7. Skruva åt tanklocket medurs.

**⚠ VARNING**

Torka alltid av allt utspillt bränsle på fordonet.

---

# INKÖRNINGSPERIOD

## Användning under inkörningsperioden

En inkörningsperiod på 10 drifttimmar eller 300 km krävs för fordonet.

### Motor

Under inkörningsperioden:

- Undvik fullt gaspådrag.
- Maximalt gaspådrag bör ej överstiga 3/4.
- Undvik långvariga accelerationer.
- Undvik långvarig körning med låga varvtal.
- Undvik motoröverhettning.

Kortvariga accelerationer och varv-  
talsvariationer bidrar dock till en bra  
inkörning.

**OBSERVERA:** Det är normalt att mo-  
torn inte uppnår optimal effektivitet  
förrän efter slutförd inkörningsperiod.

### Bromsar

#### VARNING

Nya bromsar uppnår inte optimal  
effektivitet förrän efter slutförd in-  
körningsperiod. Var extra försik-  
tig.

### Drivrem

En ny drivrem kräver en inkörningsperi-  
od på 50 km.

Under inkörningsperioden:

- Undvik kraftig acceleration och in-  
bromsning.
- Undvik körning med släp.
- Undvik höga marschfarter.

# GRUNDLÄGGANDE PROCEDURER

## Starta motorn

Växelreglaget måste föras till PARKE-RING eller NEUTRAL.

**OBSERVERA:** Det finns även ett praktiskt extraläge som medger motorstart med växelreglaget i vilket läge som helst. Håll bromshandtaget intryckt, eller bromspedalen nedtryckt, medan du trycker på startknappen.

Sätt nyckeln i tändningslåset och vrid till läget PÅ.

För motorns nödstoppreglage till KÖR.

Tryck in startknappen tills motorn startar.

Släpp startknappen omedelbart när motorn startat.

**ANMÄRKNING** Om motorn inte har startat efter några sekunder, håll inte startknappen intryckt i mer än 10 sekunder. Se avsnittet PROBLEMLÖSNING.

## Växling

Ansätt bromsarna tills fordonet har stannat helt och flytta sedan växelreglaget till önskat läge.

Släpp bromsarna.

**ANMÄRKNING** Stanna alltid fordonet helt och ansätt bromsarna innan du flyttar växelreglaget. Annars kan transmissionen skadas.

Tryck in gasreglaget gradvis för att öka motorns varvtal och på så sätt aktivera CVT-systemet (konstant variabel transmission).

I motsatt situation, när gasreglaget släpps, minskas motorns varvtal.

## Stänga av motorn och parkera fordonet

### VARNING

Undvik att parkera i branta sluttningar eftersom fordonet riskerar att rulla iväg.

### VARNING

Lägg alltid i växeln PARKERING när du stannar eller parkerar för att undvika att fordonet rullar iväg.

### VARNING

Undvik att parkera på platser där heta fordonsdelar riskerar att orsaka en eldsvåda.

För alltid växelreglaget till parkeringsläget när du stannar eller parkerar fordonet. Detta är extra viktigt när du parkerar på sluttande underlag. Om det rör sig om en brant backe eller om fordonet är lastat bör hjulen blockeras med stenar eller tegelstenar.

Välj ett så plant underlag som möjligt för parkering av fordonet.

Släpp gaspedalen och stanna fordonet helt med hjälp av bromsarna.

Placera växelreglaget i läget PARKE-RING.

Vrid tändningsnyckeln till AV.

Ta ut nyckeln ur tändningslåset.

Om du måste parkera i en brant backe eller om fordonet är lastat, blockera hjulen med stenar eller tegelstenar.

# SPECIELLA PROCEDURER

## Om vatten har trängt in i transmissionen

Transmissionens dräneringsplugg är placerad på transmissionskåpan. Den går att nå från den bakre vänstra stänkskärmen.

### 450-modeller

Ta loss transmissionens dräneringsplugg för att kontrollera om det finns vatten i transmissionen.

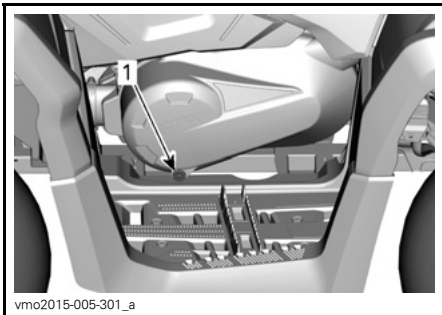

### 450-MODELLER

1. Transmissionens dräneringsplugg

### 570-modeller

Inspektera transmissionens dräneringsplugg för att kontrollera om det finns vatten i transmissionen.

Om det förekommer vatten, ta loss transmissionens dräneringsplugg för att dränera vattnet.

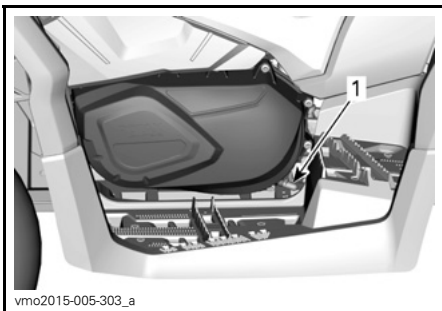

### 570-MODELLER

1. Transmissionens dräneringsplugg

## Alla modeller

**ANMÄRKNING** Om det finns vatten i CVT-transmissionen kan det få drivremmen att slira. Motorn accelererar men fordonet står stilla.

### 450-modeller

Sätt tillbaka den spärförsedda sexkantiga 15 mm dräneringspluggen.

### 570-modeller

Sätt sedan tillbaka dräneringspluggen och fäst den med fjäderklämman.

**OBSERVERA:** Se till att slangen är korrekt fäst på transmissionskåpans hållare.

**ANMÄRKNING** Vänd dig till en auktoriserad Can-Am-återförsäljare för kontroll och rengöring av CVT:n.

## Om vatten har trängt in i luftfilterhuset

Ta bort sidopanelen på vänster sida.

Kontrollera om det finns vatten i dräneringsbehållaren under luftfilterhuset.

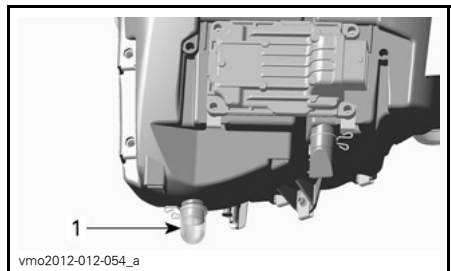

### TYPBILD

1. Luftfilterhusets dräneringsbehållare

Om det finns vatten, tryck ihop klämman och ta loss behållaren för att dränera vattnet från luftfilterhuset.

Om något av följande stämmer för ditt fordon, ta det till närmaste auktoriserade Can-Am-återförsäljare för service:

- Om det finns mer än 50 ml vatten (cirka 5 dräneringsbehållare) i luftfilterhuset.
- Om det finns avlagringar i dräneringsbehållaren.

I detta fall måste fordonet genomgå följande service:

- Ventiler
- Rengöring av CVT
- Byte av bränsletankens avluftning
- Smörjmedelsinspektion och -byte vid behov (motor, växellåda och bakre slutväxel).

**ANMÄRKNING** Om fordonet inte genomgår denna service kan det leda till bestående skador på följande komponenter (skador på ytterligare komponenter kan inte heller uteslutas):

- Motor och växellåda
- Bränslepump
- CVT
- Framdifferential
- Bakre slutväxel.

## Om fordonet välter

Om fordonet har välvt eller slagit runt ska du ställa fordonet på alla fyra hjulen. Kontrollera fordonet avseende skador.

### VARNING

Kör aldrig fordonet om det har skador. Kontakta en auktoriserad Can-Am-återförsäljare.

Om fordonet inte verkar ha några skador, se avsnittet *UNDERHÅLL* och kontrollera följande.

- Kontrollera om luftfilterhuset har fått olja i sig, och om så är fallet, rengör luftfilter och luftfilterhus.
- Kontrollera motoroljenivån och fyll på vid behov.

- Kontrollera motor kylvätskenivån och fyll på vid behov.
- Kontrollera växellådans oljenivå och fyll på vid behov. (570-modeller)
- Kontrollera bakre slutväxels oljenivå och fyll på vid behov.
- Starta motorn. Om indikatorn för oljetryck fortsätter att lysa, stäng av motorn omedelbart. Kontakta en auktoriserad Can-Am-återförsäljare.

Om fordonet har slagit runt bör det kontrolleras av en auktoriserad Can-Am-återförsäljare.

## Fordon som har legat under vatten

Om fordonet hamnar under vattnet, stanna motorn omedelbart. Använd inte:

- Någon elektrisk utrustning
- Vinsch (om sådan finns)

Fordonet måste tas till en auktoriserad Can-Am-återförsäljare så snart som möjligt. **FÖRSÖK ABSOLUT INTE ATT STARTA MOTORN!**

**ANMÄRKNING** När fordonet har legat under vatten kan allvarliga materiella skador bli följden om korrekt startprocedur inte följs.

Så snart fordonet har lyfts upp ur vattnet, vidta följande åtgärder:

- Dränera transmissionen. Se proceduren i detta delavsnitt.

**ANMÄRKNING** Fordonet måste så snart som möjligt genomgå service hos en auktoriserad Can-Am-återförsäljare.

# FINJUSTERA FJÄDRINGEN

## **⚠ VARNING**

Inställning av fjädringen kan påverka fordonets väghållning. Ta dig alltid tid att bekanta dig med fordonets väghållning när fjädringen har justerats på något sätt.

## **Inställning av fjädringen**

Justering av fjädring och last kan påverka fordonets manöverförmåga och åkkomfort.

Hur man ställer in fjädringen varierar med förarens vikt, personliga önskemål, hastighet och terrängförhållanden.

## **Justering av förspänningen**

## **⚠ VARNING**

Vänster- och högerjustering av fram- och bakfjädringen måste alltid göras till samma läge. Justera aldrig endast den ena. Ojämn justering kan medföra försämrade väghållning och förlust av stabilitet, vilket kan leda till en olycka.

Förkorta fjädrarna för fastare fjädring och svårare förhållanden.

Förläng fjädrarna för mjukare fjädring och lättare förhållanden.

Justera förspänningen genom att vrida justeringskammen. Använd ett verktyg från fordonets verktygssats.

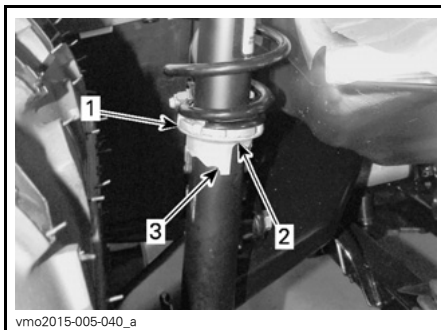

1. Justeringskam
2. Mjukare justering
3. Fastare justering

## **Justering av dynamisk servostyrning (DPS)**

### **Alla modeller utom basmodeller**

Trestegs dynamisk servostyrning (DPS) erbjuder föraren lättillgänglig servoassistans. Nivån av servoassistans anpassas automatiskt efter fordonets hastighet och förarens krav för att tillhandahålla maximal styrkraft vid lägre hastigheter då behovet vanligtvis är större. Då hastigheten ökar reduceras servoassistansen gradvis för att ge föraren maximal styrförmåga och precision.

Det går att välja bland tre assistanslägen: minimal, medel och maximal. Varje läge fortsätter att automatiskt anpassa sig efter fordonets hastighet och förarens krav, så att det inte behöver ändras under körning. Dessa inställningslägen används för att ställa in en assistansnivå som matchar varje förarens preferenser.

Följande DPS-lägen är förinställda på fordonet.

DPS-LÄGE	
MAX. DPS	Maximal servostyrning
DPS MED. (medel-DPS)	Medelservostyrning
MIN. DPS	Minimal servostyrning

Kontrollera vilket DPS-läge som är aktiverat så här:

1. Tryck in och släpp **DPS**-knappen.



1. *DPS*-knapp

2. Kontrollera flerfunktionsmätaren för att se vilket DPS-läge som är aktiverat.



1. Visning av DPS-läge

Byt DPS-läge så här:

1. Tryck på **DPS**-knappen och håll den intryckt i 2 sekunder för att gå till nästa inställning.
2. Släpp **DPS**-knappen.
3. Upprepa detta tills önskad inställning är vald.

**OBSERVERA:** Det går inte att byta DPS-läge om växeln är i läget **BACK**.

# TRANSPORT AV FORDONET

Vid transport av fordonet, säkra fordonet på släpet eller flaket med lämpliga fästremmar. Vi avråder från att använda vanliga rep.

## **⚠ VARNING**

Bogsera inte detta fordon med bil eller annat fordon. Använd ett släp. Tippa aldrig upp fordonet för transport. Fordonet måste transporteras i normalt körläge (på alla fyra hjul).

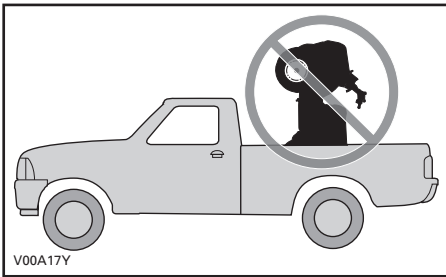

Kom ihåg följande:

- Lasta av fordonets räckan före transporten.
- Placera växelreglaget i läget **PARKERING**.

- Ansätt parkeringsbromsen.
- Spänn fast fordonet i de främre och bakre fästpunkterna.

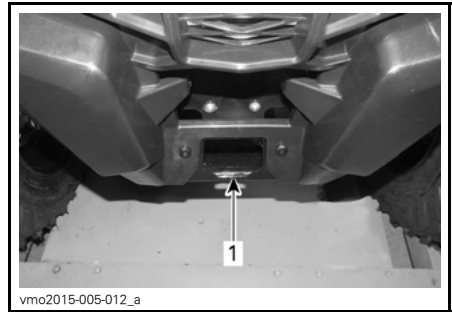

1. Placering av främre fästpunkt

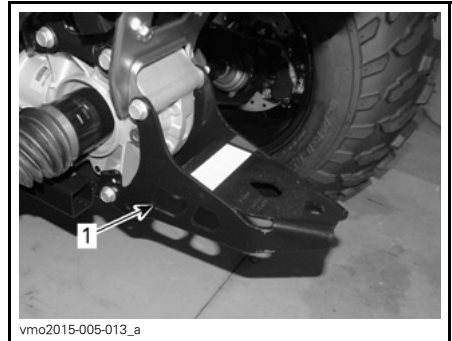

1. Placering av bakre fästpunkt

**ANMÄRKNING** Om du använder andra fästpunkter kan fordonet skadas.



# ***UNDERHÅLL***

# UNDERHÅLLSSCHEMA

Underhåll är mycket viktigt för att se till att fordonet är i ett körsäkert skick. Fordonet ska erhålla service enligt underhållsschemat.

Även om underhållsschemat följs, måste kontrollen före användning alltid utföras.

En verkstad eller en person som ägaren valt kan underhålla, byta ut eller reparera anordningar och system för utsläppskontroll. För att följa dessa instruktioner behövs inga reservdelar eller service från BRP eller auktoriserade Can-Am-återförsäljare. En auktoriserad Can-Am-återförsäljare har djupgående tekniska kunskaper och verktyg för att utföra service på Can-Am-ATV:n, men den utsläppsrelaterade garantin är inte beroende av att en auktoriserad Can-Am-återförsäljare eller någon verkstad som har affärsförbindelser med BRP används. För utsläppsrelaterade garantianspråk begränsar dock BRP diagnostik och reparation av utsläppsrelaterade komponenter till auktoriserade Can-Am-återförsäljare. För mer information, se *EMISSIONSRELATERAD GARANTI ENLIGT US EPA* i denna bok. Korrekt underhåll är ägarens ansvar. Ett garantianspråk kan avslås om t.ex. ägaren eller föraren orsakat problemet genom felaktigt underhåll eller felaktig användning.

Du måste följa instruktionerna avseende bränslespecifikationer i avsnittet om tankning i denna bok. Även om bensin som innehåller mer än tio volymprocent etanol finns tillgänglig, har US EPA utfärdat ett förbud mot användning av bensin med mer än 10 volymprocent etanol som gäller detta fordon. Användning av bensin som innehåller mer än 10 volymprocent etanol med denna motor kan ge skador på systemet för utsläppskontroll.

## VARNING

Om fordonet inte underhålls korrekt enligt underhållsschemat och de angivna underhållsrutinerna kan det vara farligt att använda.

## MYCKET DAMMIGA FÖRHÅLLANDEN

### Riktlinjer för underhåll av motorns luftfilter

Anpassa luftfilterunderhållet till användningsförhållandena.

Vid följande dammiga användningsförhållanden måste underhåll av luftfiltret utföras oftare:

- Körning på torr sand
- Körning på torr lerjord
- Körning på torra grusvägar eller liknande

**OBSERVERA:** Vid körning i grupp under dessa förhållanden behöver luftfiltret underhållas ännu oftare.

## UNDERHÅLLSSCHEMA – FÖRKLARING

Användning på spår eller bana

Användning i svårare (dammiga eller leriga) körförhållanden eller vid körning med tung last

## UNDERHÅLLSSCHEMA

Se till att korrekt underhåll utförs med rekommenderade intervall enligt tabellerna. Visst underhåll i underhållsschemat måste utföras enligt kalendern, oberoende av hur långt eller hur länge fordonet har körts.

<b>VAR 1500 KM ELLER VAR 50:E TIMME (det som inträffar först)</b>
<b>VAR 750 KM ELLER VAR 25:E TIMME (det som inträffar först)</b>
Kontrollera och rengör motorluftfiltret. Byt vid behov
Kontrollera batteriets kopplingar
Smörj bakre kardanaxelknut
Inspektera parallellstagsändar och kulleder avseende spel och skyddsskornas skick
Smörj de främre bärrarmarnas bussningar
Smörj den bakre krängningshämmarens bussningar
Inspektera drivaxeldamasker och -skydd
Inspektera bromsbelägg. Byt vid behov
Inspektera hjullagren avseende onormalt spel

<b>VAR 3000 KM ELLER VAR 100:E TIMME (det som inträffar först)</b>
<b>VAR 1500 KM ELLER VAR 50:E TIMME (det som inträffar först)</b>
Justera ventilspel
Rengör gnistskydd
Kontrollera och rengör spjällhuset
Byt bränsleventilens luftningsfilter
Kontrollera CVT-remmen och rengör CVT-remskivorna
Smörj drivremskivans envägslager
<b>Följande måste utföras minst en gång om året:</b>
Byt motorolja och filter
Smörj gasvajern
Inspektera och rengör bromssystemet
Kontrollera batteriets skick
Kontrollera styrsystemet avseende onormalt spel
Kontrollera oljenivån hos framdifferential/bakre slutväxel och att oljan är fri från föroreningar
Kontrollera växellådans oljenivå och att oljan är fri från föroreningar (570)

**UTFÖRS VID DE FÖRSTA 3000 KM OCH VID 6000 KM, FÖLJ DÄR-  
EFTER DET VANLIGA SCHEMAT**

**UTFÖRS VID DE FÖRSTA 1500 KM OCH VID 3000 KM, FÖLJ DÄR-  
EFTER DET VANLIGA SCHEMAT**

Byt växellådsolja (570)

Rengör fordonshastighetsgivaren (VSS) (570)

**VAR 6000 KM ELLER VAR 200:E TIMME (det som inträffar först)**

**VAR 3000 KM ELLER VAR 100:E TIMME (det som inträffar först)**

Kontrollera kylsystemet

Testa kylvätskekoncentrationen

Kontrollera att bränslesystemet inte läcker

Kontrollera bränslepumptryck

Byt tändstift

Byt framdifferentialolja

Byt bakre slutväxelolja

Byt växellådsolja (endast 570)

Inspektera tätningar för in- och utgående axlar (växellåda, differential och slutväxel)

Rengör fordonshastighetsgivaren

Rengör och smörj rattstångens övre och nedre halvbusningar

**Följande måste utföras vartannat år:**

Byt bromsvätska

**VAR 12 000 KM ELLER VART 5:E ÅR (det som inträffar först)**

**VAR 6000 KM ELLER VART 5:E ÅR (det som inträffar först)**

Byt motorkylvätska

# UNDERHÅLLSPROCEDURER

Det här avsnittet innehåller anvisningar för grundläggande underhållsprocedurer. |

## **⚠ VARNING**

Såvida inget annat anges ska tändningsnyckeln alltid vridas till AV och tas ur innan något underhåll påbörjas.

## **⚠ VARNING**

Om det blir nödvändigt att ta bort en låsanordning (t.ex. låsbrickor, låsmuttrar, osv.), ersätt alltid den borttagna detaljen med en ny.

## Luftfilter

### Riktlinjer för underhåll av luftfilter

Som med alla ATV:er är underhåll av luftfiltret avgörande för motorns prestanda och livslängd.

Anpassa luftfilterunderhållet till användningsförhållandena.

Vid följande dammiga användningsförhållanden måste underhåll av luftfiltret utföras oftare och olja tillsätts skumfiltret:

- Körning på torr sand.
- Körning på torr lerjord.
- Körning på torra grusbanor eller liknande.

**OBSERVERA:** Vid körning i grupp under dessa förhållanden behöver luftfiltret underhållas ännu oftare. Se *RENGÖRING OCH INOLJNING AV LUFTFILTER* i detta delavsnitt för information om underhållsproceduren.

**OBSERVERA:** Ett förfilter för "dammiga användningsförhållanden" (tillbehör) kan användas. Kontakta en auktoriserad Can-Am-återförsäljare för detaljer.

### Borttagning av luftfilter

**ANMÄRKNING** Ta aldrig bort eller modifiera komponenter i luftfilterhuset. Annars kan motorns prestanda försämrans eller skador uppstå. Motorn är kalibrerad att fungera med just dessa delar.

Demontera sätet.

Lyft den bakre delen av konsolen uppåt tills bultarna lösgörs från hållarna.

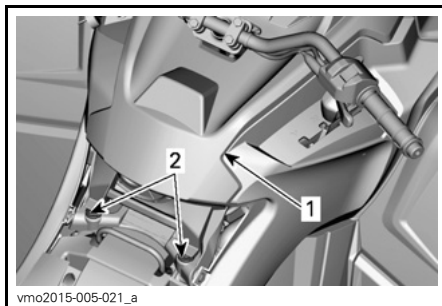

#### TYPBILD

1. Konsol
2. Bultar och hållare

Dra konsolen bakåt.

Vrid luftfilterlocket moturs för att ta bort det.

**OBSERVERA:** En hylsnyckel kan användas för att underlätta borttagning.

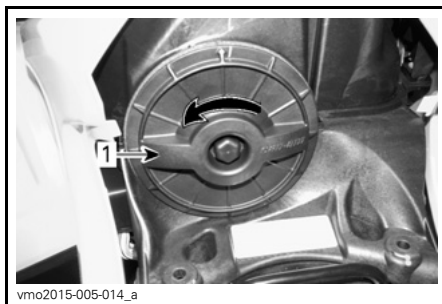

1. Luftfilterlock

Ta ut luftfiltret.



BORTTAGNING AV LUFTFILTER

### Kontroll och dränering av motorns luftfilterhus

1. Ta bort vänster sidopanel.
2. Dränera luftfilterhusets inlopp via dräneringsröret.

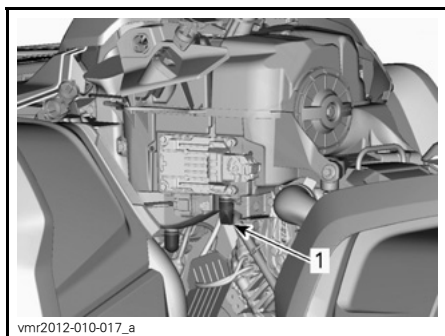

TYPBILD - VISSA DELAR BORTTAGNA FÖR TYDLIGHETENS SKULL

1. Dräneringsrör till luftfilterhusets inlopp

3. Kontrollera om luftfiltrets smutsiga sida är ren.
  - Om det finns skräp eller vatten i luftfilterkammaren, rengör den med en dammsugare.

**ANMÄRKNING** Använd inte tryckluft för rengöring av luftfilterkammaren.

4. Kontrollera luftfiltrets dräneringsrör (rena sidan).
  - Om det förekommer skräp eller vatten, se delavsnittet *SPECIELLA PROCEDURER*.
  - Undersök för att hitta källan till kontaminering.

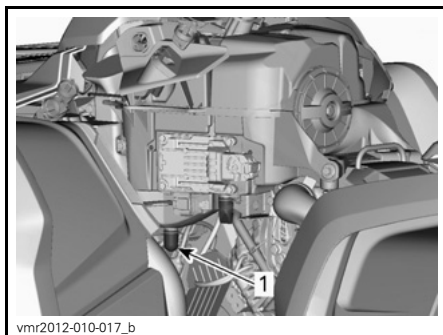

TYPBILD - VISSA DELAR BORTTAGNA FÖR TYDLIGHETENS SKULL

1. Luftfiltrets dräneringsrör

### Rengöring och inoljning av luftfilter

**⚠ FÖRSIKTIGHET** Bär alltid lämpliga skydd för hud och ögon. Kemikalier kan orsaka skador på hud och ögon.

#### Rengöring av pappersfiltret

1. Avlägsna skumfiltret från pappersfiltret.
2. Knacka lätt mot pappersfiltret.

Detta avlägsnar smuts och damm från pappersfiltret.

**OBSERVERA:** Pappersfilter har en begränsad livslängd. Byt ut filtret om det är för smutsigt eller igensatt.

**ANMÄRKNING** Vi rekommenderar inte att tryckluft används för att blåsa rent pappersfiltret eftersom det kan skada pappersfibrerna och minska filtrets filteringsförmåga i dammiga miljöer.

**ANMÄRKNING** Tvätta inte pappersfiltret med någon rengöringslösning.

### Rengöring av skumfilter

1. Spreja skumfiltret både på insidan och utsidan med ett rengöringsmedel för luftfilter av god kvalitet och följ tillverkarens instruktioner.



TYPBILD - SPREJA SKUMFILTRET

2. Torka skumfiltret helt.

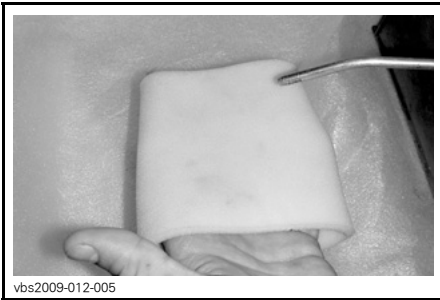

TYPBILD - TORKA

**OBSERVERA:** Ytterligare en behandling kan behövas om delen är mycket smutsig.

### Oljning av skumfilter

1. Kontrollera att filtret är rent. Se *RENGÖRING AV LUFTFILTER*.
2. Spreja LUFTFILTEROLJA (P/N 219 700 340) eller likvärdig produkt på skumfiltret, som först har torkats.



LUFTFILTEROLJA (P/N 219 700 340)



TYPBILD - OLJA SKUMFILTRET

3. Låt stå i 3 till 5 minuter.
4. Avlägsna överflödig olja, som annars kan hamna på pappersfiltret, genom att placera skumfiltret i en absorberande duk och trycka ihop försiktigt. Detta hjälper också till att fördela oljan över skumfiltret.
5. Återmontera skumfiltret över pappersfiltret.

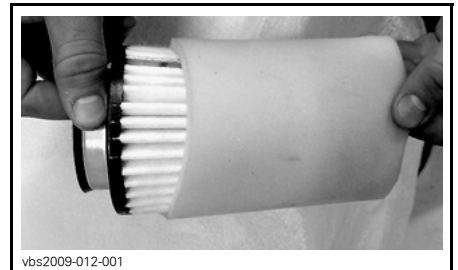

TYPBILD

## Montering av luftfilter

Smörj luftfiltrets O-ringstättning och plaststomme en aning.

Montering av luftfiltret sker i omvänd ordning mot demontering.

Kontrollera att luftfilterlocket är korrekt fastsatt på luftfilterhuset. Se anvisningarna på filterlocket och filterhuset.

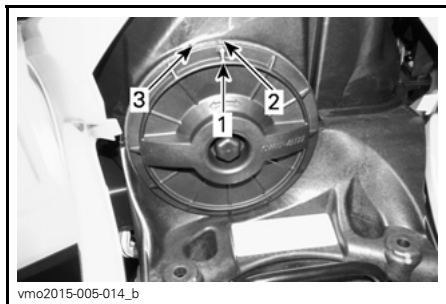

1. Pil för lockets position
2. Låst
3. Upplåst

Montering av konsolen sker i omvänd ordning mot demontering. Tänk dock på följande.

Passa in konsolens främre flikar med öppningarna och skjut sedan konsolen framåt.

Rikta sedan upp bultarna mot hållarna och skjut in dem mot den bakre delen av konsolen, tills bultarna fästs i hållarna.

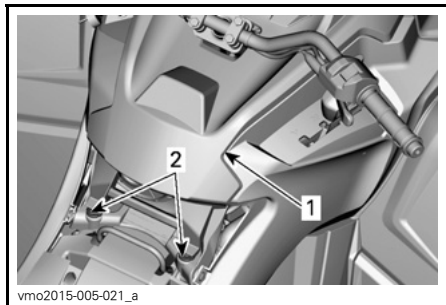

- TYPBILD**
1. Konsol
  2. Bultar och hållare

## Motorolja

### Motorns oljenivå

**ANMÄRKNING** Kontrollera nivån ofta och fyll på vid behov. **Överfyll inte.** Om motorn/växellådan används med felaktig oljenivå kan följden bli allvarliga skador på motorn/växellådan. Torka av ev. utspild olja.

**OBSERVERA:** Samtidigt som oljenivån kontrolleras, titta efter ev. läckage på eller omkring motorn.

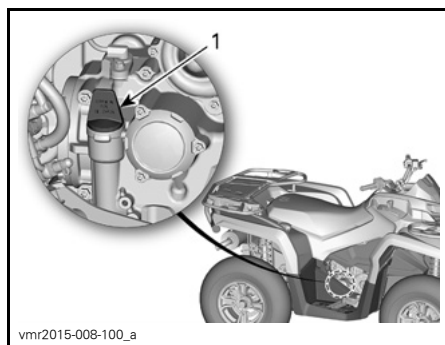

- 450-MODELL – HÖGER SIDA AV MOTORN**  
1. Oljemätsticka

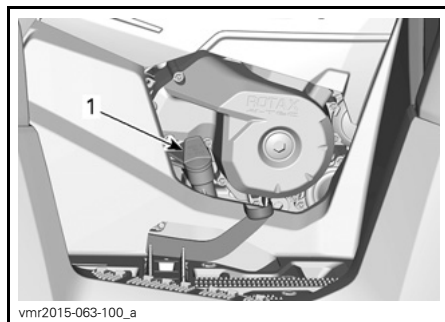

- 570-MODELL – HÖGER SIDA AV MOTORN**  
1. Oljemätsticka

**OBSERVERA:** Tappa inte O-ringen som sitter på oljemätstickan.



Se till att fordonet står på ett jämnt underlag, att motorn är kall och inte igång. Kontrollera sedan oljenivån:

1. Skruva loss mätsticken, ta ut den och torka av den.
2. Sätt tillbaka mätsticken och skruva in den helt.
3. Ta ut den igen och kontrollera oljenivån. Den bör ligga nära eller vid det övre märket.

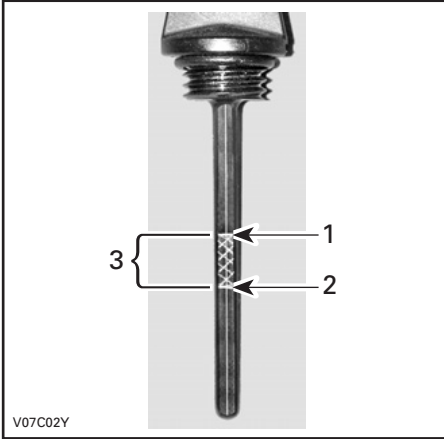

TYPBILD

1. Full
2. Fyll på
3. Gränsvärden

För påfyllning av olja, ta bort mätstickan. Sätt en tratt i mätstickans rör för att undvika spill.

Fyll på en liten mängd rekommenderad olja och kontrollera nivån på nytt.

Upprepa procedurerna ovan tills oljenivån når det övre märket på mätstickan.

**Överfyll inte.**

Dra åt mätstickan ordentligt.

**Rekommenderad motorolja**

Under sommarhalvåret, använd:

REKOMMENDERAD SERVICEPRODUKT	
Utanför USA	(P/N 619 590 109)
Inom USA	XPS 4-TAKT DELSYNTEOLJA (P/N 293 600 121)

För året runt-användning, använd:

REKOMMENDERAD SERVICEPRODUKT	
Utanför USA	(P/N 619 590 114)
Inom USA	XPS SYNTEISK 4-TAKTSOLJA (P/N 293 600 112)

**OBSERVERA:** XPS-oljan är speciellt formulerad och testad för den här motorns hårda krav. BRP rekommenderar att BRP XPS 4-taktsolja används.

Om XPS-motoroljan inte går att få tag på, använd en SAE 5W40 4-taktsmotorolja som uppfyller eller överträffar kraven för API-klasserna SJ, SL, SM eller SN. Kontrollera alltid etiketten med API-certifieringen på oljekannan för att vara säker på att den har minst en av ovanstående kvalitetsklassifikationer.

**ANMÄRKNING** Skador som uppstår på grund av att olja har använts som inte lämpar sig för denna motor, täcks eventuellt inte av BRP:s begränsade garanti.

**Byte av motorolja**

Starta och värm upp motorn. Stäng av motorn.

Kontrollera att fordonet står på jämnt underlag.

Ta ut oljemätstickan.

Rengör området runt oljedräneringspluggen.

Placera ett uppsamlingskärl under oljedräneringspluggen.

Skruva av oljedräneringspluggen.

**⚠ FÖRSIKTIGHET** Motoroljan kan vara mycket het. Ta inte bort dräneringspluggen om motorn är varm, för att undgå risk för brännskador. Vänta tills motoroljan är endast ljummen.

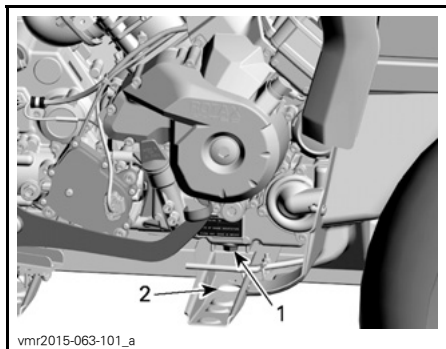

**TYPBILD - VISSA DELAR BORTTAGNA FÖR TYDLIGHETENS SKULL**

1. Dräneringsplugg
2. Nås genom ramen

Låt oljan rinna ut genom oljefiltret, vilket kan ta en stund.

Byt oljefiltret. Se **OLJEFILTER** i detta delavsnitt.

Byt packning på oljedräneringspluggen.

Rengör packningsområdena på motorn och oljedräneringspluggen och sätt tillbaka pluggen.

Fyll på motorn till korrekt nivå med rekommenderad olja.

Se delavsnittet **SPECIFIKATIONER** för oljevolymer.

Starta motorn och kör den på tomgång i några minuter.

Se till att det inte förekommer något läckage omkring oljefiltret eller oljedräneringspluggen.

Stäng av motorn.

Vänta en stund så att oljan hinner rinna ned i vevhuset och kontrollera sedan oljenivån.

Fyll på vid behov.

Gör dig av med oljan enligt lokala bestämmelser och förordningar.

## Oljefilter

### Demontering av oljefilter

För att nå oljefiltret, ta bort följande delar:

- Säte
- Konsol
- Höger sidopanel och förlängning(ar)
- Höger fotstödspanel

1. Rengör området runt oljefiltret.
2. Ta bort oljefilterlocket.
3. Ta bort oljefiltret.

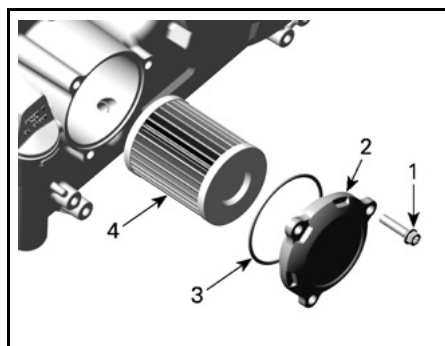

1. Oljefilterskruv
2. Oljefilterlock
3. O-ring
4. Oljefilter

### Montering av oljefilter

1. Kontrollera om det finns smuts och andra partiklar omkring oljefiltrets in- och utlopp. Rengör vid behov.

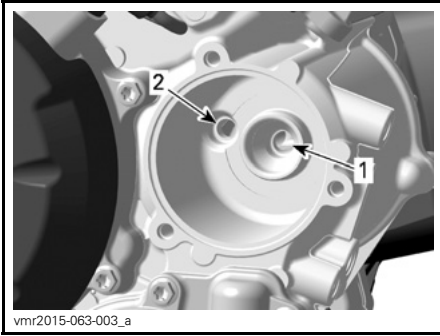

vmr2015-063-003\_a

1. Inlopp från oljepumpen till oljefiltret
  2. Utlopp till systemet som försörjare motorn med olja
2. Montera en NY O-ring på oljefilterlocket.
  3. Montera filtret i locket.
  4. Applicera motorolja på O-ringen och änden av filtret.

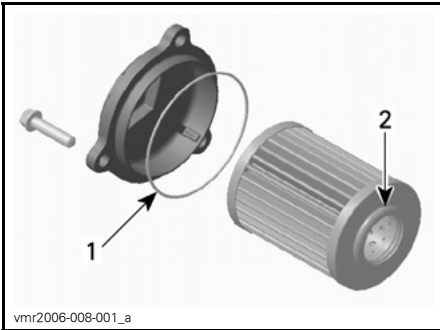

vmr2006-008-001\_a

1. Olja lätt
  2. Olja lätt
5. Montera locket på motorn.
  6. Dra åt oljefilterlockets skruvar med rekommenderat moment.

ÅTDRAGNINGSMOMENT	
Skruvarna till oljefiltrets lock	10 N•m ± 1 N•m

7. Återmontera återstående delar i tillämpliga fall.

## Kylare

### Inspektion av kylare

Kontrollera regelbundet att området omkring kylaren är rent.



vmo2012-012-041

**TYPBILD - DELAR BORTTAGNA FÖR TYDLIGHETENS SKULL**

Kontrollera kylare och slangar för läckage eller andra skador.

Inspektera kylflänsarna. De måste vara rena, fria från lera, smuts, löv och andra avlagringar som kan hindra kylaren från att fungera.

Ta bort så mycket avlagringar och skräp som möjligt för hand. Om det finns vatten i närheten, försök skölja kylflänsarna.

Använd gärna en trädgårdsslang om sådan finns.

**⚠ FÖRSIKTIGHET** Rengör aldrig kylaren för hand medan den är varm. Låt kylaren svalna före rengöring.

**ANMÄRKNING** Var försiktig så att kylflänsarna inte skadas vid rengöring. Använd inga föremål/verktyg som kan skada dem. Flänsarna är tunna för effektiv kylning. **ANVÄND ENDAST LÅGTRYCKSTVÄTT, ALDRIG HÖGTRYCKSTVÄTT VID RENGÖRING.**

Vänd dig till en auktoriserad Can-Am-återförsäljare, en verkstad eller en person som du själv väljer för kontroll av kylsystemets prestanda.

## Motorkylvätska

### Kontroll av motorns kylvätskenivå

#### ⚠ VARNING

Kontrollera kylvätskenivån med kall motor. Fyll aldrig på kylvätska i kylsystemet när motorn är varm.

Placera fordonet på ett jämnt underlag.

Ta bort mätarstödet.

Ta bort locket till behållaren för motorkylvätska.

När fordonet står på ett jämnt underlag bör kylvätskenivån stå mellan MIN- och MAX-märkena på kylvätskebehållaren.



vmo2015-005-017\_a

1. Behållare för motorkylvätska

**OBSERVERA:** Om nivån kontrolleras vid lägre temperatur än 20°C kan den vara något lägre än MIN-märket.

Fyll på kylvätska om det behövs.

#### ⚠ VARNING

Varning: Ta inte bort kylvätskebehållarens lock om motorn är varm.

Använd en tratt för att undvika spill. Överfyll inte.

Sätt tillbaka behållarens lock och dra fast det.

Återmontera mätarstödet.

#### ⚠ VARNING

Ta inte bort kylarlocket om motorn är varm, för att undgå risk för brännskador.

**OBSERVERA:** Ett kylsystem som behöver fyllas på ofta tyder på läckage eller motorproblem. Kontakta en auktoriserad Can-Am-återförsäljare.

### Rekommenderad motorkylvätska

**ANMÄRKNING** Använd alltid etylenglykolbaserat frostskyddsmedel innehållande korrosionskyddsmedel speciellt avsett för förbränningsmotorer av aluminium.

AV BRP REKOMMENDERAD PRODUKT	KYLVÄTSKA
Finland, Norge och Sverige	LÅNGTIDSFROSTSKYDD (P/N 219 702 685)
Alla andra länder	LÅNGTIDSFROSTSKYDD(F) (P/N 619 590 204)
Alternativ eller om ovanstående inte finns	Blandning av destillerat vatten och frostskyddsvätska (50 % destillerat vatten, 50 % frostskydd)

### Byte av motorkylvätska

#### Dränering av kylsystemet

Ta bort mätarstödet.

Ta bort kylvätskebehållarens lock.

#### ⚠ VARNING

Varning: Ta inte bort trycklocket om motorn är varm, för att undgå risk för brännskador.



1. Lock till motorns kylvätskebehållare

Lossa dräneringspluggen för kylvätskan och töm ut kylvätskan i en lämplig behållare.

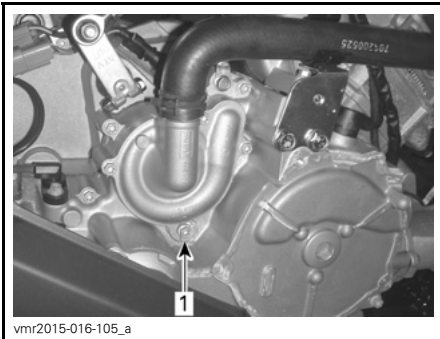

**TYPBILD - VISSA DELAR BORTTAGNA FÖR TYDLIGHETENS SKULL**

1. Dräneringsplugg för kylvätska

**OBSERVERA:** Skruva inte loss dräneringspluggen för kylvätska helt.

Lossa den nedre kylarslangen och töm ut kvarvarande kylvätska i en lämplig behållare.

**OBSERVERA:** Notera var slangklämman sitter på den nedre kylarslangen vid kylaren.

Återmontera kylarslangen med slangklämman som före borttagningen.

Sätt tillbaka kylsystemets dräneringsplugg med en ny tätningssring.

Dra åt dräneringspluggen för kylvätska.

**MOMENT FÖR KYLSYSTEMETS DRÄNERINGSPLUGG**

9 N•m till 11 N•m

Lufta kylsystemet. Se *LUFTNING AV KYLSYSTEMET*.

**Påfyllning och luftning av kylsystemet**

1. Skruva loss luftningssskruvarna ovanför både den främre och bakre cylindern.

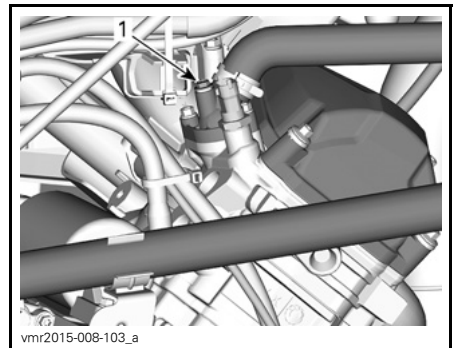

**TYPBILD**

1. Främre cylinderns luftningssskriv

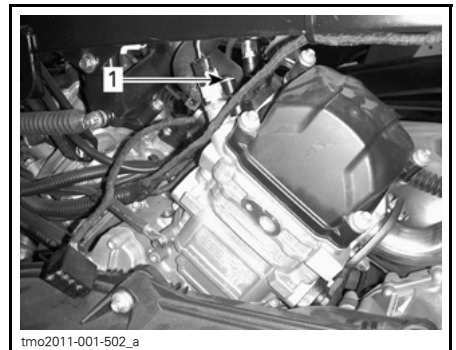

**TYPBILD - ENDAST 570-MODELLER**

1. Bakre cylinderns luftningssskriv

2. Fyll kylsystemet tills kylvätska kommer ut via luftningssskruven.
3. Kläm toppen av kylvätskeslangen mellan kylaren och kylvätskepumpen flera gånger tills all luft tömts ut från slangens högsta punkt.

4. Återmontera luftnings-skruv med en NY tätning-ring och momentdra enligt följande tabell.

ÅTDRAGNINGSMOMENT	
Luftnings-skrivar	5,0 N•m ± 0,6 N•m

5. Fortsätt fylla på kylvätska tills systemet har fyllts upp till trycklocket.
6. Fyll kylvätskebehållaren upp till MAX-nivåmärket.
7. Kör motorn på tomgång med kyllocket avtaget. Fyll långsamt på kylvätska vid behov.
8. Vänta sedan tills motorn uppnår normal körtemperatur.
9. Tryck in gasreglaget två eller tre gånger och fyll sedan på kylvätska om det behövs.
10. Stäng av motorn och låt den svalna.
11. Sätt tillbaka locket på kylvätskebehållaren.
12. Kontrollera att inga anslutningar läcker och kontrollera kylvätskenivån i behållaren.

## Ljuddämparens gnistskydd

Sotavlagringar måste regelbundet rensas ut ur ljuddämparen.

### VARNING

Kör aldrig motorn i ett stängt utrymme. Utför aldrig denna procedur direkt när motorn har stängts av, eftersom avgassystemet då är mycket varmt. Se till att området är fritt från brännbara material. Bär ögonskydd och skyddshandskar. Stå aldrig bakom fordonet vid rensning av avgassystemet. Följ alla gällande lagar och förordningar.

Välj ett välventilerat utrymme och se till att ljuddämparen har svalnat.

Placera växeln i läget PARKERING. Avlägsna renspluggen från ljuddämparen.

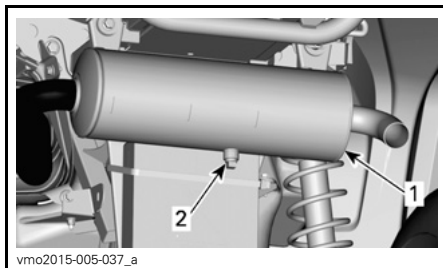

#### TYPBILD

- Ljuddämpare
- Rensplugg

Blockera ljuddämparens öppning med en trasa och starta motorn.

Öka motorns varvtal tillfälligt, flera gånger, för att rensa ljuddämparen från ackumulerade sotavlagringar.

Stäng av motorn och låt ljuddämparen svalna.

Återmontera renspluggen.

## Växellådsolja (570-modeller)

### Rekommenderad växellådsolja

REKOMMENDERAD PRODUKT	KVANTITET
XPS SYNTETISK VÄXELLÅDSOLJA (75W140) (P/N 293 600 140)	Cirka 450 ml

Om den rekommenderade oljan inte finns tillgänglig, använd en 75W140 växellådsolja som uppfyller kraven i API GL-5-specifikationen.

## Kontroll av växellådans oljenivå

**OBSERVERA:** Innan oljenivån i växellådan kontrolleras, se till att fordonet står på jämnt underlag.

1. För att nå växellådans oljenivåplugg, ta bort följande delar:
  - Säte
  - Konsol
  - Höger sidopanel och förlängning(ar)
  - Höger fotstödspanel

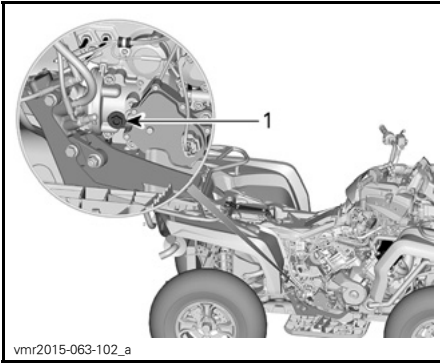

vmr2015-063-102\_a

1. *Oljenivåplugg*

2. Ta bort växellådans oljenivåplugg.

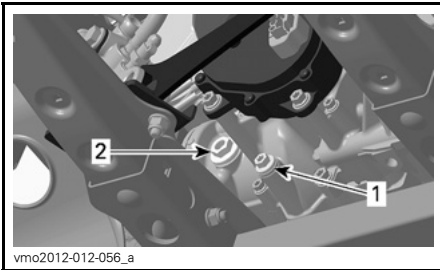

vmo2012-012-056\_a

1. *Dräneringsplugg*
2. *Oljenivåplugg*

3. Kontrollera oljenivån.

Oljan ska stå i jämnhöjd med botten av oljenivåhålet.

**ANMÄRKNING** Om växellådan används med felaktig oljenivå kan följden bli allvarliga skador på växellådan.

## Byte av växellådsolja

### Tömning av växellådsolja

1. Starta motorn och använd fordonet för att värma upp växellådsolja.

**OBSERVERA:** Det är inte tillräckligt att köra motorn på tomgång, växeln måste användas.

2. Placera fordonet på jämnt underlag.
3. Placera ett uppsamlingskärl under växellådans oljedräneringsplugg.
4. Rengör området runt dräneringspluggen.
5. Ta bort den magnetiska dräneringspluggen och tätningeringen. Kassa tätningsringen.

### **⚠ VARNING**

Växellådsolja kan vara mycket het.

6. Ta bort oljenivåpluggen med dess O-ring.

**OBSERVERA:** Låt all olja tömmas ut ur växellådan.

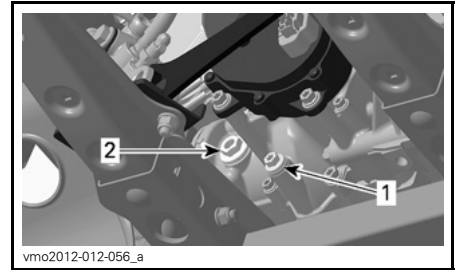

vmo2012-012-056\_a

1. *Magnetisk dräneringsplugg*
2. *Oljenivåplugg*

7. Rengör den magnetiska dräneringspluggen och var uppmärksam på eventuellt skräp som finns på dräneringspluggen.

**OBSERVERA:** Mycket skräp tyder på problem med växellådan.

8. Sätt tillbaka den magnetiska dräneringspluggen med en **NY** tätningering.

DRÄNERINGSPLUGG	
Packning	NY
Åtdragningsmoment	20 N•m ± 2 N•m

9. Gör dig av med växellådsoljan enligt lokala bestämmelser och förordningar.

### Påfyllning av växellådsolja

1. Fyll på olja i växellådan genom oljenivåhålet tills oljan står i jämnhöjd med botten av oljenivåhålet.
2. Sätt tillbaka oljenivåpluggen med dess O-ring. Momentdra pluggen enligt tabellen.

OLJENIVÅPLUGG	
Åtdragningsmoment	5 N•m ± 0,6 N•m

## Gasvajer

### Smörjning av gasvajer

Gasvajern ska smörjas med ett silikonbaserat smörjmedel eller en likvärdig produkt.

### **⚠ VARNING**

Använd alltid ett silikonbaserat smörjmedel. Andra typer av smörjmedel (till exempel vattenbaserade) kan få gasreglaget/-vajern att fastna eller hårdna.

Öppna gasreglagehöljet.

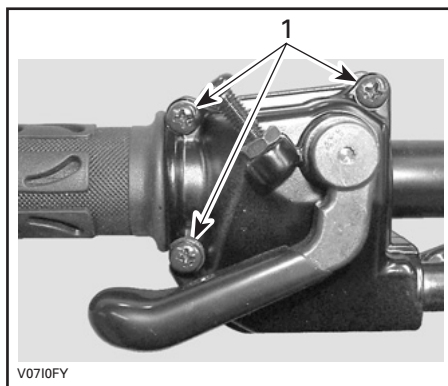

1. Ta bort dessa skruvar

Ta bort höljet.

Skjut gummiskyddet bakåt så att gasvajerjusteraren kan ses.

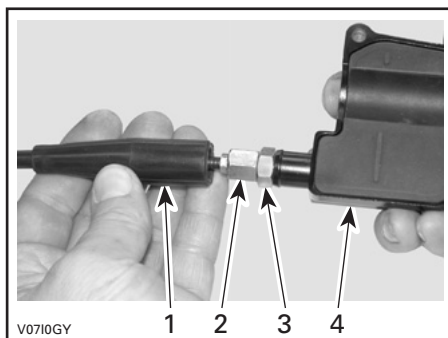

1. Vajerskydd  
2. Gasvajerjusterare  
3. Låsmutter  
4. Gasreglagehölje

Skruva in gasvajerjusteraren.

Ta bort innerhöljesskyddet.



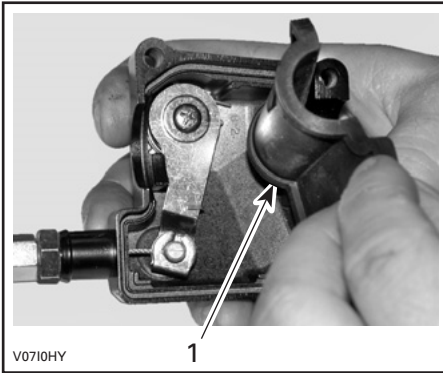

1. Innerhöljesskydd

Ta bort vajern från gasreglagehöljet.

**OBSERVERA:** Skjut in vajern i kläm-  
öppningen och lossa vajeränden från  
klämman.

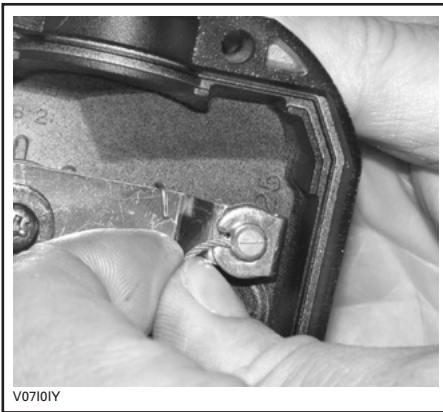

Ta bort spjällhusets sidolock.

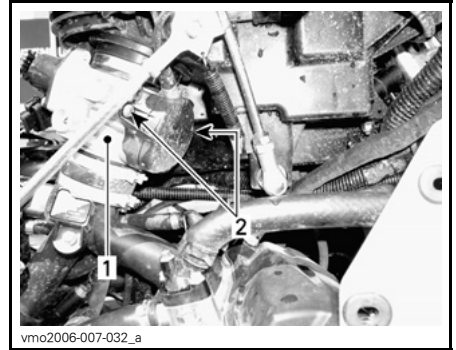

1. Spjällhus
2. Sidolocksskruvar

Placera smörjburens rör i gasvajerju-  
sterarens ände.

**⚠ FÖRSIKTIGHET** Bär alltid  
lämpliga skydd för hud och ögon.  
Kemikalier kan orsaka skador på  
hud och ögon.



**TYPBILD**

**OBSERVERA:** Placera en trasa runt va-  
jerjusteraren för att förhindra spill från  
smörjmedlet.

Fyll på smörjmedel tills det kommer ut i  
gasvajerens spjällhusände.

Sätt tillbaka och justera vajern.

**Justering av gasvajern**

Skjut gummiskyddet bakåt så att gas-  
vajerjusteraren kan ses.

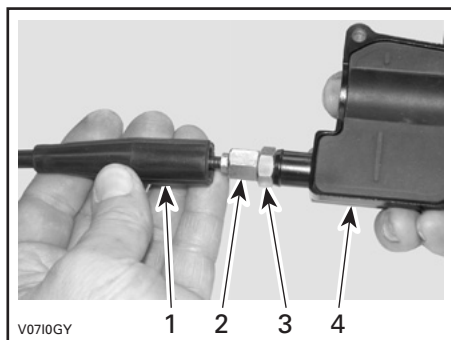

1. Vajerskydd
2. Gasvajerjusterare
3. Låsmutter
4. Gasreglagehölje

Lossa låsmuttern och vrid sedan justeraren så att rätt spel för gasreglaget erhålls.

Mät gasfrispelet vid gasreglagets ytterkant.

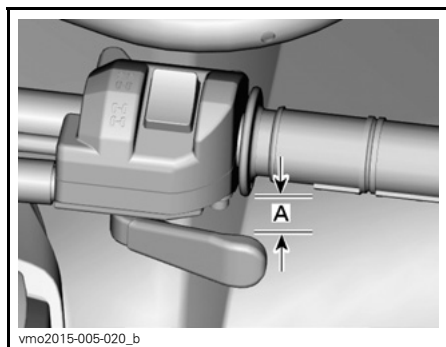

A. 2 mm

Dra åt låsmuttern och sätt tillbaka skyddet.

Starta motorn med växelreglaget i läget PARKERING.

Kontrollera om gasvajern är korrekt justerad genom att vrida styrstangen först till höger och sedan till vänster ändläge. Om motorns varvtal ökar, justera gasreglagets spel på nytt.

## Tändstift

### Åtkomst till tändstift

Ta bort sidopanelerna.

Koppla ur tändstiftskabeln/-kablarna.

### Borttagning av tändstift

Lossa tändstiften ett varv.

**⚠ FÖRSIKTIGHET** Bär alltid skyddsglasögon vid användning av tryckluft.

Rengör tändstift och toplock, om möjligt med tryckluft.

Skruva av tändstiften fullständigt och ta ut dem.

### Endast 570-modeller

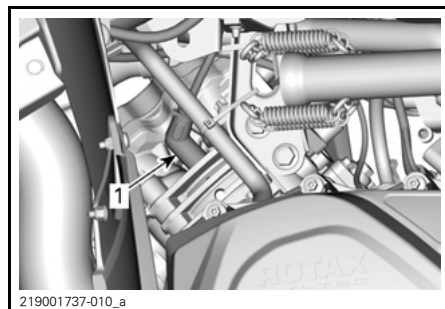

HÖGER SIDA — BAKRE CYLINDER

1. Tändstift

### Alla modeller

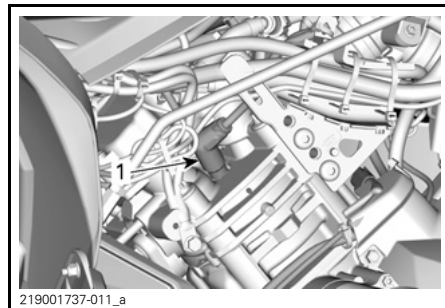

VÄNSTER SIDA — FRÄMRE CYLINDER

1. Tändstift

## Montering av tändstift

Kontrollera före montering att kontaktytorna på topplock och tändstift är fria från smuts.

Använd ett bladmått och ställ in elektrodavståndet.

ELEKTRODAVSTÅND	
450	0,7 mm - 0,9 mm
570	0,7 mm till 0,8 mm

Applicera en liten mängd kopparbaseerat antikärvmiddel på tändstiftsgångorna för att förhindra att de kärvar.

Skruva i tändstiften i topplocken för hand och dra åt med en momentnyckel och lämplig hylsa.

TÄNDSTIFTSMOMENT
20 N•m ± 2,4 N•m

## Batteri

**⚠ FÖRSIKTIGHET** Ladda aldrig ett batteri medan det är installerat i fordonet.

Dessa fordon är utrustade med ett VRLA-batteri (ventilreglerat blysyrabatteri). Det kallas för ett underhållsfritt batteri eftersom elektrolytnivån inte behöver justeras genom påfyllning av vatten.

**ANMÄRKNING** Avlägsna aldrig batteriförseglingen.

### Avlägsna batteriet

Koppla loss den SVARTA (-) kabeln först, därefter den RÖDA (+) kabeln.

**ANMÄRKNING** Koppla alltid bort SVART (-) batterikabel först.

Avlägsna hållskruvarna och batterihållaren och dra sedan ut batteriet från ramen.

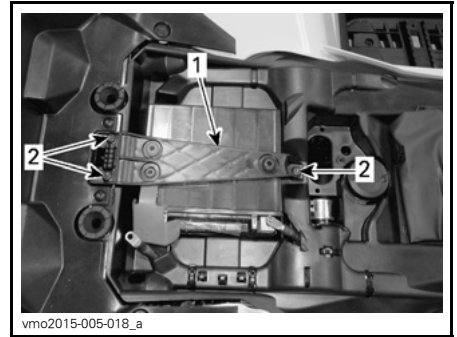

1. Batterihållare

2. Hållskruvar

## Rengöring av batteriet

Rengör batteri, batterihölje och batteripoler med bikarbonat löst i vatten.

Avlägsna rost från batterikabeländar och batteripoler med en styv stålborste.

## Montering av batteriet

Använd motsatt procedur för montering av batteriet.

**ANMÄRKNING** Anslut alltid RÖD (+) batterikabel först.

## Säkringar

**⚠ FÖRSIKTIGHET** Vrid alltid tändningsnyckeln till läget AV före byte av en säkring.

### Inspektion av säkringar

Kontrollera om säkringen har smält.

Om säkringens smälttråd har smält byts säkringen, se tabellerna under **SÄKRINGARNAS PLACERING** för rätt amperetal.

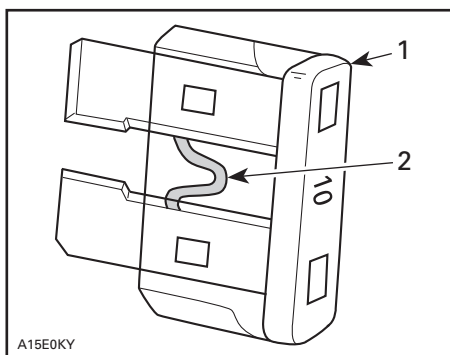

**TYPBILD**

1. Säkring
2. Kontrollera om säkringen smält

**ANMÄRKNING** Använd inte en säkring med högre amperetal eftersom detta kan orsaka allvarliga skador.

**Främre säkringsboxens placering**

Dra mätarstödet uppåt och framåt för att ta loss det.

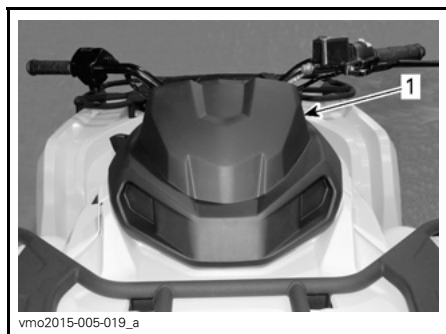

1. Mätarstöd

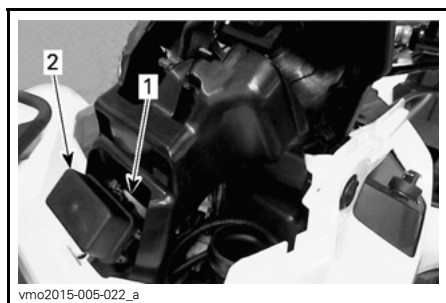

1. Främre säkringsbox
2. Lock till främre säkringsbox

**OBSERVERA:** Säkringarnas plats anges på insidan av säkringsboxens lock.

**ANMÄRKNING** Förvara inga föremål i det främre serviceutrymmet.

## Beskrivning av främre säkringsbox

FRÄMRE SÄKRINGSBOX		
NR.	BESKRIVNING	AMPE- RETAL
R1	Fläktrelä	-
R2	Huvudrelä	-
R3	Tillbehörsrelä	-
R4	Bränslepumprelä	-
R8	Bromsrelä	-
F4	Mätare (Hastighet)	10 A
F5	Injektorer/tändning, ECM, bränslepump, VSS	10 A
F8	Tändningslås, startsolenoid, klocka	10 A
F9	Kylfläkten	20 A
F12	Likströmsuttag/be- lysnings/tillbehör, Euro-reglage (CE), 2/4-hjulsdrift	20 A

## Smälttrådar och säkringsbox 2

Smälttrådar och säkringsbox 2 finns innanför höger sidopanel

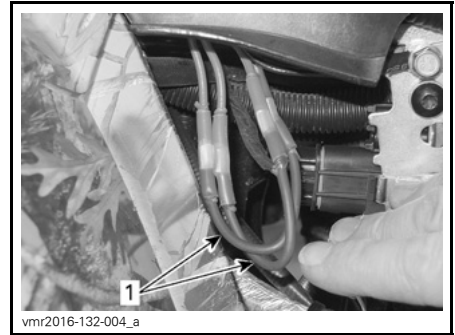

1. Smälttrådar

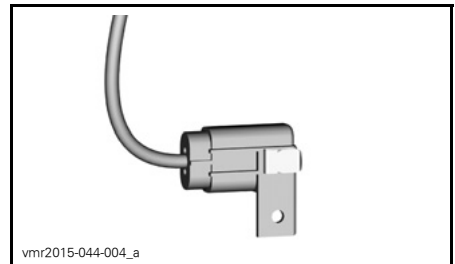

SÄKRINGSBOX 2

## Identifiering av bakre säkring

IDENTIFIERING AV SMÄLTTRÅDAR			
Smälttrådar	1	Huvudsäkring	16 awg
	2	Fläkt/tillbehör	16 awg
SÄKRING I SÄKRINGSBOX 2			
Säkring	3	DPS/ACS (dynamisk servostyrning)	40 A

## Lampor

Kontrollera alltid att lamporna fungerar efter byte.

## Byte av strålkastarlampa

**ANMÄRKNING** Vidrör aldrig glaset på en halogenglödlampa med fingrarna eftersom detta förkortar dess livslängd. Om du har rört vid glaset, rengör det med isopropylalkohol som inte efterlämnar någon hinna på lampan.

1. Ta av kåpan.

2. Koppla ur kontakten.
3. Avlägsna lampan.

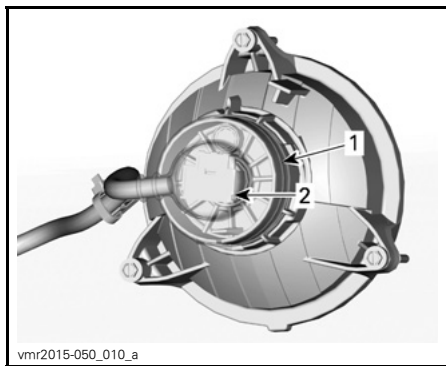

1. Kåpa
2. Kontakt

4. Sätt tillbaka delarna i motsatt demonteringsordning.
5. Kontrollera strålkastarfunktionen.

### Justering av strålkastare

Vrid rattarna för justering för att justera strålkastarhöjd och sidriktning enligt specifikationen.

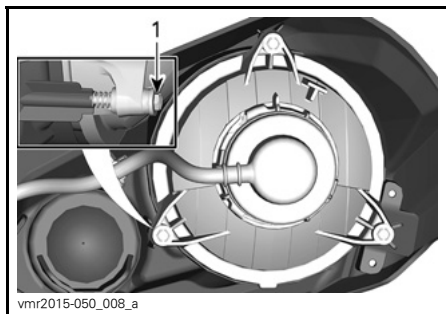

### HALVLJUS

1. Rattar för justering

### Byte av bakljus-/bromsljusglödlampa

1. Koppla loss anslutningen från lampan.
2. Vrid lampan moturs för att ta bort den från baklyktan.

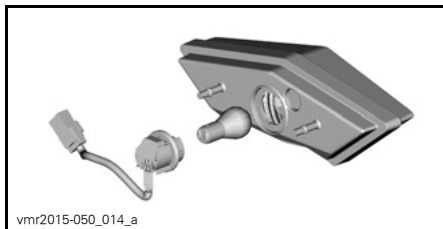

3. Ta ut lampfattningen från baklyktan. Använd motsatt procedur för återmonteringen.

## Drivaxeldamasker och -skydd

### Kontroll av drivaxeldamasker och -skydd

Granska drivaxelskydd och -damasker för att se i vilket skick de är.

Kontrollera om skydden är skadade eller nöter mot axlarna.

Kontrollera damaskerna med avseende på sprickor, revor, smörjmedelsläckage, osv.

Reparera eller byt skadade delar vid behov.

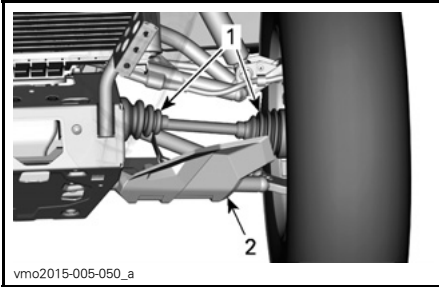

vmo2015-005-050\_a

**TYPBILD — FORDONET FRAMIFRÅN**

1. Drivaxeldamasker
2. Drivaxelskydd

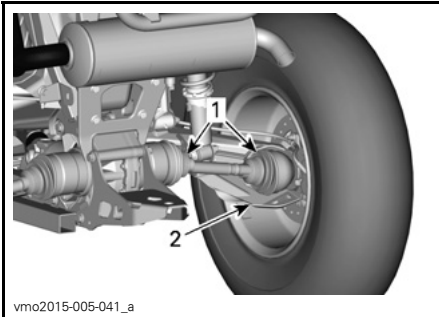

vmo2015-005-041\_a

**TYPBILD — FORDONET BAKIFRÅN**

1. Drivaxeldamasker
2. Drivaxelskydd

## Hjullager

### Inspektion av hjullager

Placera fordonet på ett jämnt underlag.  
Koppla i parkeringsbromsen.

Lyft upp fordonet och stöd det med pallbockar.

Stöd fordonet på ett säkert sätt med pallbockar.

Tryck och dra i hjulens överkant för att känna glappet.

Vänd dig till en auktoriserad Can-Am-återförsäljare om glapp förekommer.

Tänk på följande när du läser denna Instruktionsbok:

## ⚠ VARNING

Anger en potentiell risk som, om den inte undviks, kan resultera i svåra personskador eller död.



tmo2011-001-131\_a

**TYPBILD**

## Hjul och däck

### Däcktryck

## ⚠ VARNING

Däckens lufttryck har stor inverkan på fordonets väghållning och stabilitet. Otillräckligt tryck kan leda till punktering och däcket kan börja rotera på fälgen. Vid övertryck kan däcket punkteras. Följ alltid rekommenderat däcktryck. Framför **ALDRIG** fordonet med däcktryck som underskrider angivet min. tryck. Det kan få däcket att krängas av fälgen. Eftersom däcken är av lågtryckstyp bör manuell pump användas.

Kontrollera trycket i däcken när de är kalla innan du kör fordonet. Däcktrycket varierar med temperatur och höjd. Kontrollera trycket om ett av dessa förhållanden förändras.

En tryckmätare medföljer i verktygs-satsen.

DÄCKTRYCK		
	FRAM	BAK
1-UP	48,3 kPa	48,3 kPa
2-UP	48,3 kPa	48,3 kPa
På 1-UP-modeller, överskrid ALDRIG 90 km/h om den totala lasten är mer än 164 kg		
På 2-UP-modeller, överskrid ALDRIG 90 km/h om den totala lasten är mer än 132 kg		
På 2-UP-modeller, överskrid ALDRIG 90 km/h vid körning med en passagerare.		

Däcken är utformade för terrängkörning, men punktering kan ändå inträffa. Medtag därför pump och reparationsutrustning vid körning.

### Inspektion av däck

Kontrollera ev. skador och slitage på däcken. Byt vid behov.

Rotera inte däcken. Fram- och bakdäcken är av olika storlek. Däcken är riktade och deras rotationsriktning måste vara korrekt för att de ska fungera.

### Byte av däck

Däckbyte bör utföras av en auktoriserad Can-Am-återförsäljare.

## **⚠ VARNING**

- Vid däckbyte, byt endast ut däck mot ett nytt av samma typ och storlek som originaldäcket.
- För däck med bestämd rotationsriktning, se till att däcken monteras i rätt rotationsriktning.
- Däcken bör bytas av en erfaren person som använder vedertagna metoder och verktyg enligt däckindustristandard.

### Borttagning av hjul

Placera fordonet på ett jämnt underlag.

Koppla i parkeringsbromsen.

Lossa hjulmuttrarna och lyft sedan fordonet.

Stöd fordonet på ett säkert sätt med pallbockar.

Avlägsna muttrarna och ta av hjulet.

### Montering av hjul

Vid återmontering rekommenderas smörjning av gängorna med antikärvmedel.

Om däckan har en bestämd rotationsriktning, se till att montera dem med korrekt rotationsriktning.

Dra försiktigt åt muttrarna korsvis och dra sedan åt dem till slutmomentet.

MOMENT	
Hjulmutter	100 N•m ± 10 N•m

**ANMÄRKNING** Använd alltid rekommenderade hjulmuttrar för den specifika typen av fälg. Användning av andra typer av muttrar kan skada fälgerna eller bultarna.

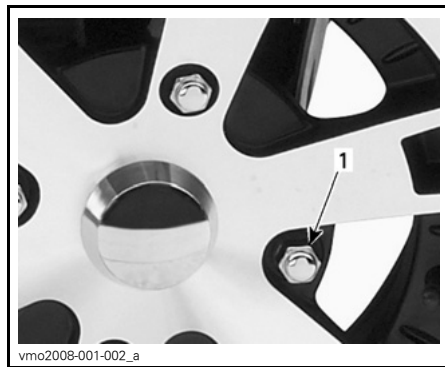

vmo2008-001-002\_a

TYPBILD — ALUMINIUMFÄLG

1. Hjulmutter (typ med sluten ände)



## Styrning

### Kontroll av styrning

#### Parallellstag

Kontrollera att parallellstagens skyddsskor inte har sprickor.

### VARNING

Parallellstaget måste bytas om skyddsskon har spruckit.

## Fjädring

### Smörjning av framfjädring

Smörj de främre A-armarna vid smörjniplarna.

FJÄDRINGSFETT	
Av BRP rekommenderad produkt	FJÄDRINGSFETT (P/N 293 550 033)

### Smörjning av bakfjädring

Smörj de bakre krängningshämmare och pivåbusningarna vid smörjniplarna.

FJÄDRINGSFETT	
Av BRP rekommenderad produkt	FJÄDRINGSFETT (P/N 293 550 033)

### Inspektion av fjädringen

#### Stötdämpare

Kontrollera stötdämpare för oljeläckage eller andra skador.

Kontrollera att fästskruvarna är ordentligt åtdragna.

Kontakta en auktoriserad Can-Am-återförsäljare vid behov.

#### Kulleder

Kontrollera att kulleternas skyddsskor inte har sprickor.

### VARNING

Kulleleden måste bytas om skyddsskon har spruckit.

#### Främre A-armar

Kontrollera om A-armarna är spruckna, böjda eller på annat sätt skadade.

Kontakta en auktoriserad Can-Am-återförsäljare vid behov.

#### Bakre länkarmer

Kontrollera om länkarmer är skeva, spruckna eller böjda.

Vänd dig till en auktoriserad Can-Am-återförsäljare vid eventuella problem.

## Bromsar

### Kontroll av nivån i bromsvätskebehållaren

Ställ fordonet på ett jämnt underlag och kontrollera bromsvätskan i behållarna.

**OBSERVERA:** Låga nivåer kan tyda på läckage eller slitna bromsbelägg.

### Främre bromsvätskebehållare

Vrid styrningen för körning rakt fram, så att behållaren inte lutar.

Kontrollera bromsvätskenivån. Behållaren är full när vätskan når överdelen av fönstret.

Granska skyddsskon.

Byt ut den om den är skadad.

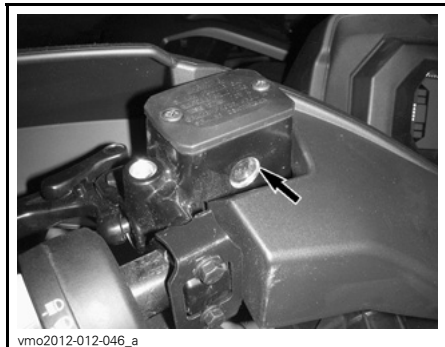

vmo2012-012-046\_a

**TYPBILD**

**Bakre bromsvätskebehållare**

Ta bort sätet.

När fordonet står på ett jämnt underlag bör vätskenivån stå mellan MIN- och MAX-märkena på bromsvätskebehållaren för bromspedalen.

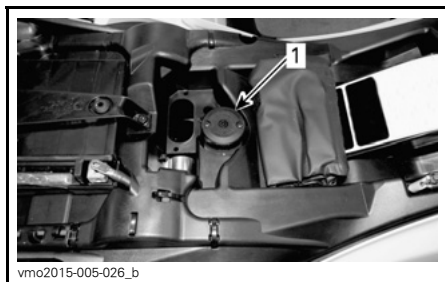

vmo2015-005-026\_b

1. Bakre bromsvätskebehållare

**Påfyllning av bromsvätska**

Rengör påfyllningslocket.

**⚠ VARNING**

Rengör påfyllningslocket innan du öppnar det.

Ta bort skruvarna till behållarens lock.

Ta bort behållarens lock.

Använd en ren tratt och fyll på vätska vid behov. **Överfyll inte.**

**ANMÄRKNING** Bromsvätska kan skada plast och målade ytor. Torka av och rengör eventuellt spill.

Sätt tillbaka behållarens lock och dra fast det ordentligt.

**OBSERVERA:** Kontrollera att påfyllningslockets membran är inskjutet i locket innan du stänger bromsvätskebehållaren.

**Rekommenderad bromsvätska**

Använd enbart bromsvätska som uppfyller kraven i specifikationen DOT 4.

**⚠ VARNING**

Använd inga andra typer av bromsvätska för att undvika skador på bromssystemet.

**Inspektion av bromsar**

**⚠ FÖRSIKTIGHET** Bromsarna kan vara heta om fordonet har körts länge och kan orsaka brännskador. Vänta tills bromsarna har svalnat.

Inspektion, underhåll och reparation av bromsar måste utföras av en auktoriserad Can-Am-återförsäljare.

Kontrollera dock följande mellan besöken hos återförsäljaren:

- Bromsvätskenivå
- Bromssystemet avseende vätskeläckage
- Om bromsarna är smutsiga.

**⚠ VARNING**

Byte av bromsvätska och reparation eller underhåll av bromssystemet måste utföras av en auktoriserad Can-Am-återförsäljare.

# FORDONSVÅRD

## Efter körning

Om fordonet används i saltvattenmiljö (på stranden, sjösättning och lastning av båtar, osv.) måste det spolas av med färskvatten för att skydda det och dess komponenter. Smörjning av metaldelar rekommenderas starkt. Använd XPS LUBE (P/N 293 600 016) eller ett likvärdigt smörjmedel. Detta måste utföras efter varje användningsdag.

När fordonet används i lerig terräng rekommenderas sköljning av fordonet för att skydda det och dess komponenter, samt för att hålla lyktorna rena.

## Rengöring och skydd av fordonet

**ANMÄRKNING** Använd aldrig högtryckstvätt för att rengöra fordonet. ANVÄND ENDAST LÅGT TRYCK (t.ex. en trädgårdsslang).

Var speciellt uppmärksam på områden där lera och skräp kan samlas och riskera att orsaka nötning och funktionsstörningar eller orsaka korrosion.

Tvätta fordonet med en tvålvattenlösning.

**ANMÄRKNING** Rengör aldrig chassiets polypropendelar med petroleumbaserade rengöringsprodukter, annars förändras den glansiga ytan.

## Ej kompatibla rengöringsprodukter

MATERIALTYP	EJ KOMPATIBLA RENGÖRINGSPRODUKTER
Polypropen	ALLA PETROLEUMBASERADE RENGÖRINGSPRODUKTER
	XP-S ATV Finishing Spray (P/N 219 701 704)
	XP-S ATV Cleaning Kit (P/N 219 701 713) (innehåller XP-S ATV Finishing Spray)



ANVÄND INTE PÅ POLYPROPEN

## Kompatibla rengöringsprodukter

MATERIALTYP	KOMPATIBEL RENGÖRINGSPRODUKT
Polypropen	XP-S ATV Wash (P/N 219 701 702)
	Tvålvatten



vbs2012-006-001

**SÄKERT FÖR POLYPROPEN**

---

## FÖRVARING OCH FÖRSÄSONGSSERVICE

När fordonet inte används på mer än fyra (4) månader ska du hålla dig till korrekta förvaringsrutiner.

När fordonet ska användas efter förvaringen krävs vissa förberedelser.

Vänd dig till en auktoriserad Can-Am-återförsäljare, en verkstad eller en person som du själv väljer för att få fordonet preparerat inför förvaring eller för att få försäsongsservice utförd.



# ***TEKNISK INFORMATION***

# FORDONSIDENTIFIKATION

Fordonets huvudkomponenter (motor och ram) identifieras av olika serienummer. Det kan ibland vara nödvändigt att ha dessa nummer till hands för garantiändamål eller för att spåra fordonet i händelse av förlust. Den auktoriserade Can-Am-återförsäljaren kommer även att efterfråga dessa nummer om du behöver utnyttja garantin. Vi rekommenderar starkt att du skriver ned samtliga serienummer som finns på fordonet och ger dem till ditt försäkringsbolag.

## Fordonets ID-nummer (VIN)

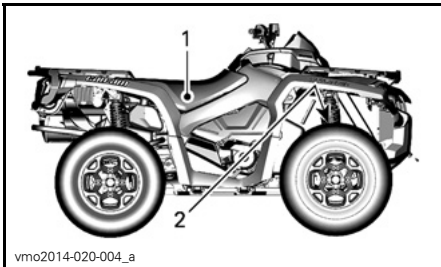

### TYPBILD

1. Dekal 1 (på ramen under sätet i mitten)
2. Dekal 2 (på ramen bakom höger framhjul)

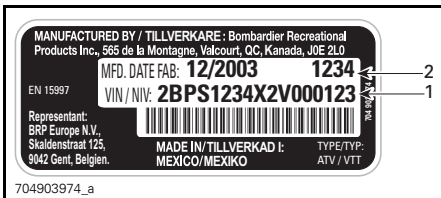

### DEKAL 1

1. VIN (fordonets ID-nummer)
2. Modellnummer



### DEKAL 2

1. VIN (fordonets ID-nummer)
2. Modell

## Motorns ID-nummer (EIN)

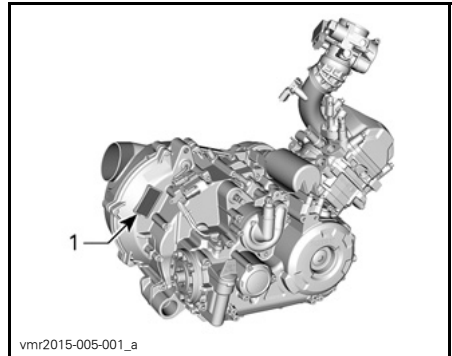

### BAKSIDAN AV 450-MOTORN

1. EIN (motorns ID-nummer)

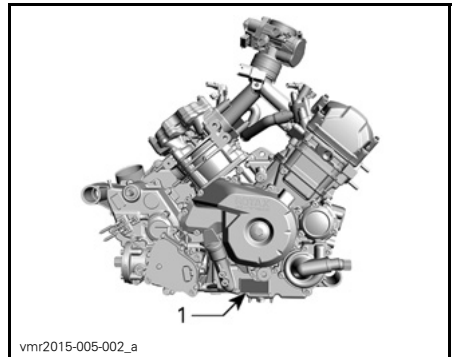

### HÖGER SIDA AV 570-MOTORN

1. EIN (motorns ID-nummer)



---

## **REGLER FÖR LJUDDÄMPNINGSSYSTEM (KANADA/USA)**

Det är förbjudet att manipulera ljud-  
dämpningssystemet!

Enligt amerikansk federal lag och pro-  
vinslagar i Kanada kan följande hand-  
lingar eller upphov till följande hand-  
lingar vara åtalbara:

1. Att, i annat syfte än för underhåll,  
reparation eller utbyte, ta bort el-  
ler göra funktionsoduglig någon  
enhet eller designkomponent för  
ljuddämpningsändamål installerad i  
ett nytt fordon, före försäljning eller  
leverans till den slutliga köparen el-  
ler medan fordonet används. Eller:
2. Att använda fordonet efter det att  
någon har tagit bort en sådan enhet  
eller designkomponent eller gjort  
den funktionsoduglig.

**Bland de handlingar som anses ut-  
göra otillåten manipulering är de  
följande:**

1. Att ta bort, modifiera eller göra hål  
på ljuddämparen eller någon motor-  
del som används för avledning av  
avgaser.
2. Att ta bort, modifiera eller göra hål  
på någon del av insugningssyste-  
met.
3. Att byta ut rörliga fordonsdelar eller  
delar av avgas- eller insugningssy-  
stem mot andra delar än de som  
specificerats av tillverkaren.
4. Underlåtenhet att utföra lämpligt  
underhåll.

# BULLER- OCH VIBRATIONSVÄRDEN (ALLA LÄNDER UTOM KANADA/USA)

MODELL		450	570
<b>BULLER- OCH VIBRATIONSVÄRDEN<sup>1</sup></b>			
Buller	Ljudtryck ( $L_{pA}$ )	83 dB vid 3600 RPM (mätosäkerhet ( $K_{pA}$ ) 3 dB)	81 dB vid 4000 RPM (mätosäkerhet ( $K_{WA}$ ) 3 dB)
	Ljudeffektnivå ( $L_{WA}$ )	95 dB vid 3600 RPM (mätosäkerhet ( $K_{WA}$ ) 3 dB)	96 dB vid 4000 RPM (mätosäkerhet ( $K_{WA}$ ) 3 dB)
Vibration	Hand-armsystemet	<2,5 m/s <sup>2</sup> vid 3600 RPM	<2,5 m/s <sup>2</sup> vid 4000 RPM
	Hela kroppen via sätet	<0,5 m/s <sup>2</sup> vid 3600 RPM	<0,5 m/s <sup>2</sup> vid 4000 RPM

1: Buller- och vibrationsvärdena är uppmätta i enligt med standarden EN 15997:2011 på vägbeläggning, i Neutral.

EG-deklarationen om överensstämmelse finns inte med i denna version av Instruktionsboken.

Vänligen se den tryckta versionen som levererades med fordonet.

# SPECIFIKATIONER

## 450-modeller

MOTOR		450
Motortyp	ROTAX 450, 4-takts, enkel överliggande kamaxel (SOHC), vätskekyld	
Cylindrar	1	
Antal ventiler	4 ventiler (mekanisk justering)	
Ventilspel	In	0,06 mm till 0,14 mm
	Ut	0,11 mm till 0,19 mm
Cylinderdiameter	94 mm	
Slaglängd	61,5 mm	
Cylindervolym	426,8 cm <sup>3</sup>	
Avgassystem	Gnisttskydd godkänt av USDA Forest Service	
Motorluftfilter	Syntetiskt pappersfilter med skumplast	

SMÖRJSYSTEM			450	
Smörjning	Typ	Våtsump med utbytbar oljefilter		
	Oljefilter	Utbytbar kassett		
	Motorolja	Kapacitet (oljebyte med filter)	3 L (motor/transmission)	
		Rekommenderas	Under sommarhalvåret, använd XPS 4-takts delsyntetolja (P/N 293 600 121). För användning året runt, använd XPS syntetisk 4-taktsolja (P/N 293 600 112). Om de inte går att få tag på, använd en SAE 5W 40 4-taktsmotorolja som uppfyller kraven för API-klasserna SJ, SL, SM eller SN	

KYLSYSTEM			450
Kylvätska	Typ	Finland, Norge och Sverige	Använd Långtidsfrostskydd (P/N 619 590 204)
		Alla andra länder	Använd Långtidsfrostskydd (P/N 219 702 685)
		Alternativ eller om ovanstående inte finns	Kylvätska särskilt avsedd för aluminiummotorer Blandning av etylglykol/destillerat vatten (50%/50%).
	Kapacitet	2,9 L	

<b>TRANSMISSION</b>		<b>450</b>
Typ		CVT (konstant variabel transmission)
Inkopplingsvarvtal		2000 RPM

<b>VÄXELLÅDA</b>		<b>450</b>
Typ		Dubbel (hög/låg) med parkering, neutral och back

<b>ELSYSTEM</b>		<b>450</b>
Generatoreffekt	Utan DPS	400 W vid 6000 RPM
	Med DPS	500 W vid 6000 RPM
Tändningssystem		IDI (Inductive Discharge Ignition)
Tändningsinställning		Ej justerbar
Tändstift	Antal	1
	Tillverkare och typ	NGK LMAR8D-J eller likvärdigt
	Avstånd	0,7 mm till 0,9 mm
Varvtalsbegränsning för motor	Framåt	8000 RPM
	Back	15 km/h (utan frisläppsfunktion)
Batteri	Typ	Underhållsritt
	Spänning	12 V DC
	Nominell kapacitet	18 A•h
	Startmotor-effekt	0,7 kW
Strålkastare	Hög	HS1 35 W
	Låg	HS1 35 W
Bakljus		P21/5W
Säkringar		Se <i>SÄKRINGAR</i> i avsnittet <i>UNDERHÅLL</i>

<b>BRÄNSLESYSTEM</b>		<b>450</b>
Bränsletillförsel	Typ	Elektronisk bränsleinsprutning (EFI), 46 mm spjällhus, 1 injektor per cylinder
Bränslepump	Typ	Elektrisk (i bränsletanken)
Tomgångsvarvtal		1250 RPM (ej justerbart)

BRÄNSLESYSTEM			450
Bränsle	Typ		Normal blyfri bensin
	Minimioktantal	Inom Nordamerika	87 (R+M)/2 eller högre
		Utanför Nordamerika	92 RON eller högre
Bränsletankskapacitet			20,5 L
Mängd återstående bränsle när lampan för låg bränslenivå TÄNDTS			± 5 L

DRIVSYSTEM			450
Drivsystemtyp			Valbar 2/4-hjulsdrift
Framdifferentialolja/ bakaxelväxelolja	Kapacitet	Fram	500 ml
		Bak	250 ml
	Typ	Fram	XPS syntetisk växellådsolja (75W 90) (P/N 93 600 043) ELLER en syntetisk olja 75W 90 API GL5
		Bak	XPS syntetisk växellådsolja (75W 140) (P/N 293 600 140) eller en 75W 140 API GL-5 syntetisk växellådsolja
Framhjulsdrift		Bas	Rak växel Visco-lok <sup>†</sup> auto-låsande framdifferential
		Alla modeller utom Bas	Rak växel Visco-lok <sup>†</sup> QE auto-låsande framdifferential
Framhjulsdriftsförhållande			3,6:1
Bakhjulsdrift			Rak konisk växel/ slutväxel
Bakhjulsdriftsförhållande			3,6:1
CV smörjfett			Castrol CV smörjfett (P/N 293 550 062)
Smörjfett kardanaxel			Smörjfett kardanaxel (P/N 293 550 063)

STYRNING		450
Vändradie	1-UP	205,7 cm
	2-UP	233,7 cm
Total hjulutåtvändning (fordonet på marken)		2,5 mm ± 12,7 mm
Camber-vinkel (fordonet på marken)		0°

FJÄDRING FRAM		450	
Fjädringstyp		Dubbel A-arm med anti dive-geometri	
Fjädringsväg		229 mm	
Stötdämpare	Antal	2	
	Typ	Olja	
Typ av justering av förspänning		Kam med 5 lägen	
FJÄDRING BAK		450	
Fjädringstyp		TTI (Trailing arm Independent) med extern krängningshämmare	
Fjädringsväg		220 mm	
Stötdämpare	Antal	2	
	Typ	Olja	
Typ av justering av förspänning		Kam med 5 lägen	
BROMSAR		450	
Främre bromsar	Typ	Dubbla 214 mm tvärborrade skivbromsar med hydrauliska dubbelkolvsock	
Bakre broms	Typ	Enkel 214 mm tvärborrade skivbroms med hydrauliskt dubbelkolvsock	
Bromsvätska	Kapacitet	260 ml	
	Typ	DOT 4	
Bromsok		Flytande, två kolvar (2 x 26 mm)	
Bromsbeläggmaterial		Organiskt	
Minimitjocklek på bromsbelägg		1 mm	
Minimitjocklek på bromsskiva		4,0 mm	
Max. bromsskivskvethet		0,2 mm	
DÄCK		450	
Tryck	Fram	1-UP	48,3 kPa
		2-UP	48,3 kPa
	Bak	1-UP	48,3 kPa
		2-UP	48,3 kPa
Minimalt däckspårdjup		3 mm	

## SPECIFIKATIONER

DÄCK			450
Däckstorlek	Standard	Fram	635 x 203 x 305 mm (25 x 8 x 12 tum)
		Bak	635 x 254 x 305 mm (25 x 10 x 12 tum)
	Pro	Fram	660 x 203 x 305 mm (26 x 8 x 12 tum)
		Bak	660 x 254 x 305 mm (26 x 10 x 12 tum)
HJUL			450
Typ	Bas		Stål
	Alla utom basmodellen		Gjuten aluminium
Fälgstorlek	Fram		305 x 152 mm (12 x 6 tum)
	Bak		305 x 191 mm (12 x 7,5 tum)
Åtdragningsmoment för hjulmutter			100 N•m
DIMENSIONER			450
Totallängd	1-UP		211 cm
	2-UP		231 cm
Totalbredd			117 cm
Totalhöjd	1-UP		124 cm
	2-UP		133 cm
Hjulbas	1-UP		129,5 cm
	2-UP		149,9 cm
Hjulspår	Fram		97,4 cm
	Bak		92,3 cm
Markfrigång	Alla modeller utom Pro		26,7 cm
	Pro		29,2 cm
LASTKAPACITET OCH VIKT			450
Torrsvikt	1-UP		308 kg
	2-UP		324 kg
Främre räckets kapacitet			54 kg
Bakre räckets kapacitet			109 kg
Bakre förvaringsutrymmets lastkapacitet			10 kg



LASTKAPACITET OCH VIKT		450
Högsta tillåtna fordonsbelastning (inkluderar förare, övrig last och eventuella tillbehör)	1-UP	235 kg
	2-UP	272 kg
Max. dragvikt		590 kg
Max. kultryck		23 kg

**570-modeller**

MOTOR		570
Motortyp		ROTAX® 570, 4-takts, dubbelcylindrig (V-twin), vätskekyld
Ventilsystem		4 ventiler/cylinder (mekanisk justering), enkel överliggande kamaxel (SOHC) med transmissionskedja
Ventilspel	In	0,06 mm till 0,14 mm
	Ut	0,11 mm till 0,19 mm
Cylinderdiameter		84 mm
Slaglängd		51,4 mm
Cylindervolym		570 cm <sup>3</sup>
Avgassystem		Gnistskydd godkänt av USDA Forest Service
Luftfilter		Syntetiskt pappersfilter med skumplast

SMÖRJSYSTEM		570
Typ		Våtsump. Utbytbar oljekassetfilter
Oljefilter		Utbytbar kasset
Motorolja	Kapacitet (oljeyte med filter)	2,0 L
	Rekommenderas	Under sommarhalvåret, använd XPS 4-takts delsyntetolja (P/N 293 600 121). För användning året runt, använd XPS syntetisk 4-taktsolja (P/N 293 600 112). Om de inte går att få tag på, använd en 5W40-motorolja som uppfyller kraven för API-klasserna SJ, SL, SM eller SN

KYLSYSTEM			570
Kylvätska	Typ	Finland, Norge och Sverige	Använd Långtidsfrostskydd (P/N 619 590 204)
		Alla andra länder	Använd långtidsfrostskydd (P/N 219 702 685)
		Alternativ eller om ovanstående inte finns	Kylvätska särskilt avsedd för aluminiummotorer Blandning av etylglykol/destillerat vatten (50 %/50 %).
Kapacitet			3,4 L

TRANSMISSION		570
Typ		CVT (konstant variabel transmission)
Inkopplingsvarvtal		1800 RPM

VÄXELLÅDA		570
Typ		Dubbel (hög/låg) med parkering, neutral och back
Växellådsolja	Kapacitet	450 ml
	Rekommenderas	XPS syntetisk växellådsolja (75W 140) (P/N 293 600 140) eller en 75W 140 API GL-5 syntetisk växellådsolja

ELSYSTEM			570
Generatoreffekt	Utan DPS		400 W vid 6000 RPM
	Med DPS		500 W vid 6000 RPM
Tändningssystem			IDI (Inductive Discharge Ignition)
Tändningsinställning			Ej justerbar
Tändstift	Antal		2
	Tillverkare och typ		NGK DCPR8E eller likvärdigt
	Avstånd		0,7 mm till 0,8 mm
Varvtalsbegränsning för motor	Framåt		8000 RPM
	Back		15 km/h (utan frisläppsfunktion)
Batteri	Typ		Underhållsfritt
	Spänning		12 V DC
	Nominell kapacitet		18 A•h
	Startmotor-effekt		0,7 KW

## SPECIFIKATIONER

ELSYSTEM		570
Strålkastare	Hög	HS1 35 W
	Låg	HS1 35 W
Bakljus		P21/5W
Säkringar		Se <i>SÄKRINGAR</i> i avsnittet <i>UNDERHÅLL</i>

BRÄNSLESYSTEM			570
Bränsletillförsel	Typ		Elektronisk bränsleinsprutning (EFI), 46 mm spjällhus, 1 injektor per cylinder
Bränslepump	Typ		Elektrisk (i bränsletanken)
Tomgångsvarvtal			1400 RPM (ej justerbart)
Bränsle	Typ		Normal blyfri bensin
	Minimioktantal	Inom Nordamerika	87 (R+M)/2 eller högre
		Utanför Nordamerika	92 RON eller högre
Bränsletankskapacitet			20,5 L
Mängd återstående bränsle när lampan för låg bränslenivå TÄNDS			± 5 L

DRIVSYSTEM			570
Drivsystemtyp			Valbar 2/4-hjulsdrift
Framdifferentialolja/ bakaxelväxelolja	Kapacitet	Fram	500 ml
		Bak	250 ml
	Typ	Fram	XPS syntetisk växellådsolja (75W 90) (P/N 293 600 043) ELLER en syntetisk olja 75W 90 API GL5
		Bak	XPS syntetisk växellådsolja (75W 140) (P/N 293 600 140) eller en 75W 140 API GL-5 syntetisk växellådsolja
Framhjulsdrift	Bas	Rak växel Visco-lok <sup>†</sup> auto-låsande framdifferential	
	Alla modeller utom Bas	Rak växel Visco-lok <sup>†</sup> OE auto-låsande framdifferential	
Framhjulsdriftsförhållande			3,6:1
Bakhjulsdrift			Rak konisk växel/ slutväxel

DRIVSYSTEM		570
Bakhjulsdriftsförhållande		3,6:1
CV smörjfett		Castrol CV smörjfett (P/N 293 550 062)
Smörjfett kardanaxel		Smörjfett kardanaxel(P/N 293 550 063)
STYRNING		570
Vändradie	1-UP	212 cm
	2-UP	239 cm
Total hjulutåtvändning (fordonet på marken)		2,5 mm ± 12,7 mm
Camber-vinkel (fordonet på marken)		0°
FJÄDRING FRAM		570
Fjädringstyp		Dubbel A-arm med anti dive-geometri
Fjädringsväg		229 mm
Stötdämpare	Antal	2
	Typ	Olja
Typ av justering av förspänning		Kam med 5 lägen
FJÄDRING BAK		570
Fjädringstyp		TTI (Trailing arm Independent) med extern krängningshämmare
Fjädringsväg		220 mm
Stötdämpare	Antal	2
	Typ	Olja
Typ av justering av förspänning		Kam med 5 lägen
BROMSAR		570
Främre bromsar	Typ	Dubbla 214 mm tvärborrade skivbromsar med hydrauliska dubbelkolvsock
Bakre broms	Typ	Enkel 214 mm tvärborrade skivbroms med hydrauliskt dubbelkolvsock
Bromsvätska	Kapacitet	260 ml
	Typ	DOT 4
Bromsok		Flytande, två kolvar (2 x 26 mm)
Bromsbeläggmaterial		Organiskt

## SPECIFIKATIONER

BROMSAR		570
Minimitjocklek på bromsbelägg		1 mm
Minimitjocklek på bromsskiva		4,0 mm
Max. bromsskivskevhet		0,2 mm

DÄCK			570
Tryck	Fram	1-UP	48,3 kPa
		2-UP	48,3 kPa
	Bak	1-UP	48,3 kPa
		2-UP	48,3 kPa
Minimalt däckspårdjup			3 mm
Däckstorlek	Bas XT	Fram	635 x 203 x 305 mm (25 x 8 x 12 tum)
		Bak	635 x 254 x 305 mm (25 x 10 x 12 tum)
	Mossy Oak <sup>†</sup> Hunting Edition Pro	Fram	660 x 203 x 305 mm (26 x 8 x 12 tum)
		Bak	660 x 254 x 305 mm (26 x 10 x 12 tum)

HJUL		570
Typ	Bas	Stål
	Alla utom basmodellen	Gjuten aluminium
Fälgstorlek	Fram	305 x 152 mm (12 x 6 tum)
	Bak	305 x 191 mm (12 x 7,5 tum)
Åtdragningsmoment för hjulmutter		100 N•m

DIMENSIONER		570
Totallängd	1-UP	211 cm
	2-UP	231 cm
Totalbredd		117 cm
Totalhöjd	1-UP	124 cm
	2-UP	133 cm
Hjulbas	1-UP	129,5 cm
	2-UP	149,9 cm

DIMENSIONER		570
Hjulspår	Fram	97,4 cm
	Bak	92,3 cm
Markfrigång	Alla modeller utom Mossy Oak Hunting Edition och Pro	26,7 cm
	Mossy Oak Hunting Edition Pro	29,2 cm

LASTKAPACITET OCH VIKT		570
Torrsvikt	1-UP	319 kg
	2-UP	336 kg
Framre räckets kapacitet		54 kg
Bakre räckets kapacitet		109 kg
Bakre förvaringsutrymmets lastkapacitet		10 kg
Högsta tillåtna fordonsbelastning (inkluderar förare, övrig last och eventuella tillbehör)	1-UP	235 kg
	2-UP	272 kg
Max. dragvikt		590 kg
Max. kultryck		23 kg





# ***PROBLEMLÖSNING***

---

# PROBLEMLÖSNING - RIKTLINJER

---

## MOTORN GÅR INTE RUNT

1. Tändningslåset är ställt på AV.
  - Placera det i läget PÅ.
2. Motorns nödstoppreglage.
  - Se till att motorns nödstoppreglage befinner sig i läget PÅ.
3. Växeln är inte i läget PARKERING eller NEUTRAL.
  - Ställ växeln i PARKERING eller NEUTRAL eller tryck in bromshandtaget.
4. Bränd säkring.
  - Kontrollera huvudsäkringen, tändningssäkringen eller ECM-säkringen.
5. Svagt batteri eller lösa anslutningar.
  - Kontrollera laddningssystemet.
  - Kontrollera anslutningar och kontakter.
  - Låt kontrollera batteriet.
  - Kontakta en auktoriserad Can-Am-återförsäljare.
6. Svag startmotor eller lösa anslutningar.
  - Kontrollera startmotoranslutningar.
  - Kontrollera startmotorreläet.

---

## MOTORN GÅR RUNT, MEN STARTAR INTE

1. Flödad motor (tändstiftet vått vid demontering).
  - (Flödningsläge) Ifall motorn inte startar och den är flödad med bränsle, kan detta specialläge aktiveras för att förhindra bränsleinsprutning och för att slå av tändningen när motorn dras igång. Gör så här:
    - Sätt nyckeln i tändningslåset och vrid till läget PÅ.
    - Placera växelreglaget i läget parkering.
    - Tryck in gasreglaget helt och HÅLL det intryckt.
    - Tryck in START-knappen.

Motorn ska dras runt i 20 sekunder. Släpp START-knappen. Släpp gasreglaget och starta/dra runt motorn igen så att motorn startas.

**Om det inte fungerar:**

  - Rengör området vid tändstiftshållarna och ta sedan bort dem.
  - Ta bort tändstiften.
  - Koppla ur injektorelanslutningen.
  - Dra igång motorn flera gånger.
  - Installera om möjligt nya eller rena och torra tändstift.
  - Starta motorn enligt anvisningarna ovan.

Om motorn fortfarande är flödad, ta fordonet till en auktoriserad Can-Am-återförsäljare, en verkstad eller en person som du själv väljer för underhåll, reparation eller utbyte. Se Emissionsrelaterad garanti enligt US EPA i denna bok för information om garantianspråk.

**OBSERVERA:** Kontrollera att det inte förekommer bränsle i motoroljan. Byt annars motorolja.

---

**MOTORN GÅR RUNT, MEN STARTAR INTE (forts.)**

---

**2. Inget bränsle når motorn (tändstiftet torrt vid demontering).**

- *Kontrollera bränslenivån.*
- *Det kan vara fel på bränslepumpen.*
- *Kontrollera bränslepumpens säkring och relä.*
- *Ta fordonet till en auktoriserad Can-Am-återförsäljare, en verkstad eller en person som du själv väljer för underhåll, reparation eller utbyte. Se Emissionsrelaterad garanti enligt US EPA i denna bok för information om garantianspråk.*

**3. Tändstift/tändning (ingen gnista).**

- *Ta bort tändstiftet och koppla sedan på nytt till tändspolen.*
- *Starta motorn med tändstiftet grundat till motorn, på avstånd från tändstiftshålet. Om ingen gnista uppstår, byt tändstiftet.*
- *Om problemet kvarstår, ta fordonet till en auktoriserad Can-Am-återförsäljare, en verkstad eller en person som du själv väljer för underhåll, reparation eller utbyte. Se Emissionsrelaterad garanti enligt US EPA i denna bok för information om garantianspråk.*

**4. Flerfunktionsmätarens MOTORFEL-indikator är tänd och displayen visar meddelandet MOTORFEL.**

- *Ta fordonet till en auktoriserad Can-Am-återförsäljare, en verkstad eller en person som du själv väljer för underhåll, reparation eller utbyte. Se Emissionsrelaterad garanti enligt US EPA i denna bok för information om garantianspråk.*

**5. Motorns skyddsfunktion (nödläge) är aktiverad.**

- *Flerfunktionsmätarens MOTORFEL-indikator är tänd och displayen visar meddelandet MOTORFEL. Ta fordonet till en auktoriserad Can-Am-återförsäljare, en verkstad eller en person som du själv väljer för underhåll, reparation eller utbyte. Se Emissionsrelaterad garanti enligt US EPA i denna bok för information om garantianspråk.*

---

**MOTORN SAKNAR ACCELERATION ELLER EFFEKT**

---

**1. Smutsigt eller defekt tändstift.**

- *Se MOTORN GÅR RUNT, MEN STARTAR INTE.*

**2. För lite bränsle når motorn.**

- *Se MOTORN GÅR RUNT, MEN STARTAR INTE.*

**3. Motorn överhettar. (MOTORFEL-indikatorn tänds och meddelandet ÖVERHETTNING visas i flerfunktionsdisplayen.)**

- *Se MOTORN ÖVERHETTAR.*

**4. Luftfilter/-hus igensatt eller smutsigt.**

- *Kontrollera luftfiltret och rengör vid behov.*
- *Kontrollera om luftfilterhusets dränage är igensatt eller smutsigt.*
- *Kontrollera luftintagsrörets placering.*

**5. Smutsigt eller slitet CVT.**

- *Kontakta en auktoriserad Can-Am-återförsäljare.*

---

## MOTORN SAKNAR ACCELERATION ELLER EFFEKT (forts.)

---

### 6. Motorns skyddsfunktion (nödläge) är aktiverad.

- Kontrollera om meddelanden visas i flerfunktionsmätarens display.
- Flerfunktionsmätarens MOTORFEL-indikator är tänd och displayen visar meddelandet MOTORFEL eller NÖDLÄGE. Ta fordonet till en auktoriserad Can-Am-återförsäljare, en verkstad eller en person som du själv väljer för underhåll, reparation eller utbyte. Se Emissionsrelaterad garanti enligt US EPA i denna bok för information om garantianspråk.

---

## MOTORN ÖVERHETTAR

---

### 1. Låg kylvätskenivå i kylsystemet.

- Kontrollera motorns kylvätska; se MOTORKYLVÄTSKA i avsnittet UNDERHÅLL.

### 2. Smutsiga kylflänsar.

- Rengör kylflänsarna; se KYLARE i avsnittet UNDERHÅLL.

### 3. Kylfläkten fungerar inte.

- Kontrollera kylfläktens säkring eller relä; se avsnittet UNDERHÅLL. Om det inte är något fel på säkringen, ta fordonet till en auktoriserad Can-Am-återförsäljare, en verkstad eller en person som du själv väljer för underhåll, reparation eller utbyte. Se Emissionsrelaterad garanti enligt US EPA i denna bok för information om garantianspråk.

---

## MOTORN BAKTÄNDER

---

### 1. Läckande avgassystem.

- Ta fordonet till en auktoriserad Can-Am-återförsäljare, en verkstad eller en person som du själv väljer för underhåll, reparation eller utbyte. Se Emissionsrelaterad garanti enligt US EPA i denna bok för information om garantianspråk.

### 2. Motorn blir för varm.

- Se MOTORN SAKNAR ACCELERATION ELLER EFFEKT.

### 3. Felaktig tändningsinställning eller fel på tändningssystemet.

- Ta fordonet till en auktoriserad Can-Am-återförsäljare, en verkstad eller en person som du själv väljer för underhåll, reparation eller utbyte. Se Emissionsrelaterad garanti enligt US EPA i denna bok för information om garantianspråk.

---

## MOTORN FELTÄNDER

---

### 1. Smutsigt/defekt/slitet tändstift.

- Rengör/kontrollera tändstiftet och värmeklassen. Byt vid behov.

### 2. Vatten i bränslet.

- Dränera bränslesystemet och fyll på med nytt bränsle.

---

## FORDONET UPPNÅR INTE FULL HASTIGHET

---

### 1. Motor.

- Se MOTORN SAKNAR ACCELERATION ELLER EFFEKT.

---

**FORDONET UPPNÅR INTE FULL HASTIGHET (forts.)**

---

**2. Parkeringsbroms.**

- *Kontrollera att parkeringsbromsen är helt urkopplad.*

**3. Luftfilter/-hus igensatt eller smutsigt.**

- *Kontrollera luftfiltret och rengör vid behov.*
- *Kontrollera om luftfilterhusets dränage är igensatt eller smutsigt.*
- *Kontrollera luftintagsrörets placering.*

**4. Smutsig eller sliten CVT.**

- *Kontakta en auktoriserad Can-Am-återförsäljare.*

**5. Motorns skyddsfunktion (nödläge) är aktiverad.**

- *Kontrollera om meddelanden visas i flerfunktionsmätarens display.*
- *Flerfunktionsmätarens MOTORFEL-indikator är tänd och displayen visar meddelandet MOTORFEL eller NÖDLÄGE. Ta fordonet till en auktoriserad Can-Am-återförsäljare, en verkstad eller en person som du själv väljer för underhåll, reparation eller utbyte. Se Emissionsrelaterad garanti enligt US EPA i denna bok för information om garantianspråk.*

---

**VÄXELREGLAGET ÄR SVÅRT ATT FLYTTA**

---

**1. Växlarna är i en position som hindrar växelreglaget från att fungera.**

- *Gunga fordonet fram och tillbaka för att flytta växlarna i transmissionen, så att växelreglaget kan användas.*

**2. Smutsig eller sliten CVT.**

- *Kontakta en auktoriserad Can-Am-återförsäljare.*

---

**VARVTALET ÖKAR MEN FORDONET RÖR SIG INTE**

---

**1. Växeln är i läget PARKERING eller NEUTRAL.**

- *Välj läget R (back), HI (hög) eller LO (låg).*

**2. Smutsig eller sliten CVT.**

- *Kontakta en auktoriserad Can-Am-återförsäljare.*

**3. Vatten i CVT-höljet.**

- *Kontakta en auktoriserad Can-Am-återförsäljare.*

---

**REDUCERAD SERVOASSISTANS**

---

**1. När DPS utsätts för kontinuerligt svåra styrförhållanden kan den assistans som servomotorn ger reduceras för att skydda systemet.**

- *När belastningen minskar återfås normal servoassistans.*

**2. MOTORFEL-indikatorn är TÄND och displayen visar meddelandet KONTR DPS.**

- *Ta fordonet till en auktoriserad Can-Am-återförsäljare, en verkstad eller en person som du själv väljer för underhåll, reparation eller utbyte.*

# MEDDELANDEN I FLERFUNKTIONSMÄTARENS DISPLAY

MEDDELANDE	SIGNALLAMPA/LAMPOR LYSER	BESKRIVNING
BROMS	Ingen	Visas när bromsen är ansatt längre än 15 sekunder (under körning).
LÅG BATT SPÄNN	Motorfel	Låg batterispänning. Kontrollera batterispänningen och laddningssystemet.
HÖG BATT SPÄNN	Motorfel	Hög batterispänning. Kontrollera batterispänningen och laddningssystemet.
LÅGT OLJETRYCK <sup>(1)</sup>	Motorfel	Lågt oljetryck i motorn. Stäng av motorn omedelbart.
ÖVERHETTNING	Motorfel	Motorn överhettar. Se <i>MOTORN ÖVERHETTAR</i> i avsnittet <i>PROBLEMLÖSNING</i> .
NÖDLÄGE	Motorfel	Allvarligt fel på motorn som kan påverka motorns normala drift. MOTORFEL-indikatorn blinkar också. Se avsnittet <i>PROBLEMLÖSNING</i> .
MOTORFEL	Motorfel	Motorfel. MOTORFEL-indikatorn kommer även att LYSA. Se avsnittet <i>PROBLEMLÖSNING</i> .
ECM EJ IGENKÄND	Motorfel	Kommunikationsfel mellan hastighetsmätaren och motor-kontrollmodulen (ECM).
KONTR DPS (modeller med DPS)	Motorfel	Anger att DPS (den dynamiska servostyrningen) inte fungerar korrekt. Kontakta en auktoriserad Can-Am-återförsäljare.
UNDERHÅLL KRÄVS <sup>(2)</sup>	Ingen	Visas i mätaren när det är dags för underhåll av fordonet.
TPS-FEL TRYCK PÅ FRISLÄPP FÖR NÖDLÄGESSTART	Motorfel	Spjällägesgivaren fungerar inte normalt. Ta fordonet till en auktoriserad Can-Am-återförsäljare, en verkstad eller en person som du själv väljer för underhåll, reparation eller utbyte. Se Emissionsrelaterad garanti enligt US EPA i denna bok för information om garantianspråk.

**ANMÄRKNING** <sup>(1)</sup> Om meddelandet kvarstår och motorfelindikatorn fortsätter att lysa när motorn har startats, stäng av motorn. Kontrollera motorns oljenivå. Fyll på vid behov. Om oljenivån är korrekt, ta fordonet till en auktoriserad Can-Am-återförsäljare, en verkstad eller en person som du själv väljer för underhåll, reparation eller utbyte. Se Emissionsrelaterad garanti enligt US EPA i denna bok för information om garantianspråk. . Använd inte fordonet förrän det har reparerats.

<sup>(2)</sup> Radera meddelandet UNDERHÅLL KRÄVS på följande sätt:

1. På huvuddisplayen (fordonshastighet), tryck på SET och HÅLL INTRYCKT.
  2. Växla mellan halvljus och helljus 3 gånger.
- OBSERVERA:** Steg 2 måste fullföljas inom 2 sekunder.
3. Släpp SET-knappen.

# ***GARANTI***

---

# **BRP:S BEGRÄNSADE GARANTI FÖR USA OCH KANADA: 2017 CAN-AM® ATV**

## **GARANTINS OMFATTNING**

Bombardier Recreational Products Inc. ("BRP")\* garanterar sina 2017 Can-AM ATV:er som säljs av auktoriserade Can-Am ATV-återförsäljare (härefter definierade) i United States of America ("USA") och Kanada avseende material- eller tillverkningsfel under den period och enligt de villkor som anges nedan. Denna begränsade garanti upphävs om: (1) ATV:n har använts för racing eller någon annan tävlingsaktivitet, vid vilken som helst tidpunkt, även av en tidigare ägare, eller (2) ATV:n har ändrats eller modifierats på ett sätt som skadligt påverkar dess användning, prestanda eller hållbarhet, eller om den har ändrats eller modifierats för annat bruk än vad den är avsedd för.

Installerade delar och tillbehör som inte installerats från fabrik täcks inte av denna begränsade garanti. Se den begränsade garanti som gäller respektive delar och tillbehör.

## **ANSVARSBEGRÄNSNING**

DENNA UTTRYCKLIGA GARANTI GÄLLER OCH GODTAS I STÄLLET FÖR ALLA ÖVRIGA UTTRYCKLIGA ELLER UNDERFÖRSTÅDDA GARANTIER, INKLUSIVE OCH UTAN BEGRÄNSNING TILL VARJE GARANTI OM HANDELSDUGLIGHET ELLER LÄMPLIGHET FÖR NÅGOT SPECIELLT SYFTE. I DEN MÅN UNDERFÖRSTÅDDA GARANTIER INTE KAN UPPHÄVAS BEGRÄNSAS DE TILL TIDEN FÖR DEN UTTRYCKLIGA GARANTIN. MINDRE SKADOR OCH FÖLJDSKADOR OMFATTAS INTE AV DENNA GARANTI. VISSA STATER/PROVINSER TILLÅTER EJ ANSVARSBEGRÄNSNINGAR, BEGRÄNSNINGAR ELLER UTESLUTNINGAR SOM ANGIVITS OVAN. DESSA ÄR DÄRFÖR EVENTUELLT ICKE TILLÄMPLIGA I DITT FALL. DENNA GARANTI GER DIG SPECIFIKA RÄTTIGHETER, OCH DU ÅTNJUTER EV. ÄVEN ANDRA LAGLIGA RÄTTIGHETER SOM KAN VARIERA FRÅN STAT TILL STAT, ELLER PROVINS TILL PROVINS.

Ingen distributör eller BRP-återförsäljare eller någon annan person är auktoriserad att lämna någon som helst utfästelse, representation eller garanti beträffande produkten utöver det som ingår i denna begränsade garanti och en sådan kan ej, ifall den lämnas, göras gällande gentemot BRP. BRP förbehåller sig rätten att när som helst ändra denna begränsade garanti, varvid förstås att en sådan ändring inte påverkar de garantivillkor som gäller för produkter som har sålts under giltighetstiden för denna garanti.

## **UNDANTAG – FÖLJANDE OMFATTAS EJ AV GARANTIN**

Garantin omfattar inte under några som helst omständigheter följande fall:

- Normalt slitage;
- Normalt underhåll, trimning, justeringar;
- Skador förorsakade av avsaknad av korrekt underhåll och/eller förvaring enligt beskrivning i Instruktionsboken;
- Skador förorsakade av att delar har avlägsnats, felaktiga reparationer, service, underhåll, modifieringar eller användning av delar som ej är tillverkade eller godkända av BRP eller reparationer utförda av en person som ej är auktoriserad Can-Am ATV-återförsäljare med servicefunktion;



- Skador förorsakade av vanvård, onormal användning, vårdslöshet eller användning av produkten på ett sätt som strider mot rekommenderad användning beskriven i Instruktionsboken för Can-Am ATV:n;
- Skador som orsakas av olycka, nedsänkning i vatten, brand, stöld, vandalism eller naturkatastrof;
- Användning med bränslen, oljor eller smörjmedel vilka ej är lämpliga för användning med denna produkt (se Instruktionsboken);
- Skador orsakade av rost, korrosion eller exponering för väder och vind;
- Skador orsakade av inträngande vatten eller snö;
- Oförutsedda skador eller följdskador, eller skador av något slag inklusive, men ej begränsat till, kostnader för bogsering, förvaring, telefon, hyra, taxi, olägenhet, försäkring, betalning av lån, tidsförlust eller förlust av inkomst.

## **GARANTIPERIOD**

Denna garanti träder i kraft från och med (1) datumet för produktens första leverans vid detaljförsäljning eller (2) det datum då produkten har tagits i bruk för första gången, beroende på vilket av dessa som inträffar först, och gäller sedan under tillämplig period nedan:

SEX (6) PÅ VARANDRA FÖLJANDE MÅNADER för privat eller kommersiellt bruk. För emissionsrelaterade komponenter, se även *EMISSIONSRELATERAD GARANTI ENLIGT US EPA* i denna bok.

Reparation eller byte av delar eller service under denna garanti förlänger ej tiden för denna garanti utöver den ursprungliga giltighetstiden.

## **VILLKOR FÖR GARANTINS GILTIGHET**

Garantin gäller endast ifall **samtliga** av följande villkor är uppfyllda:

- 2017 Can-Am ATV:n måste av den första ägaren ha köpts som ny och oanvänd från en Can-Am ATV-återförsäljare som är auktoriserad att distribuera Can-Am ATV:er i det land där försäljningen har ägt rum ("Can-Am ATV-återförsäljare");
- Den av BRP specificerade leveransinspektionen måste ha utförts och dokumenterats och undertecknats av köparen;
- 2017 Can-Am ATV:n måste ha garantiregistrerats av en auktoriserad Can-Am ATV-återförsäljare;
- 2017 Can-Am ATV:n måste ha köpts i det land där köparen bor;
- En förutsättning för garantins giltighet är att service har utförts med angivna tidsintervall enligt Instruktionsbokens anvisningar. BRP förbehåller sig rätten att kräva bevis på korrekt underhåll innan garantiersättning beviljas.

Om ett av ovanstående villkor inte har uppfyllts, beviljar BRP ingen garantiersättning för någon ägare, varken vid privat ägande eller vid kommersiellt ägande. Dessa begränsningar är nödvändiga för att ge BRP möjlighet att skydda såväl sina produkters säkerhet som sina konsumenters och allmänhetens säkerhet.

## **HUR ERHÅLLA GARANTIERÄTTNING**

Kunden måste upphöra att använda Can-Am ATV:n ifall ett fel skulle uppstå. Kunden måste informera den auktoriserade BRP-återförsäljaren inom tre (3) dagar från felets upptäckande och ge denne rimlig tillgång till produkten samt rimlig tid att reparera produkten. Kunden måste även för den auktoriserade BRP-återförsäljaren

uppvisa bevis på inköp av produkten och är skyldig att underteckna en reparations-/arbetsorder vid början av garantireparationen för att göra den giltig. Alla delar som ersätts under denna begränsade garanti blir BRP:s egendom.

## **BRP:S ANSVAR**

BRP:s ansvar under denna garanti begränsas, efter eget godtycke, till reparation av delar som befunnits vara defekta under normal användning, underhåll och service, eller till ersättning av sådana delar med nya Can-Am ATV-originaldelar utan kostnad för material och arbete, hos en valfri auktoriserad BRP-återförsäljare under garantiperioden enligt de villkor som anges här. Inget påstående om garantiavtalsbrott skall utgöra grund för återgång eller annullering av försäljningen av Can-Am ATV:n till ägaren.

Om service krävs utanför det land där produkten ursprungligen köptes, har ägaren ansvaret för eventuella extra avgifter som orsakas av lokala regler och bestämmelser, såsom, men inte begränsat till, frakt, försäkring, skatter, licensavgifter, importavgifter och andra finansiella avgifter, inklusive sådana som krävs av regeringar, stater, territorier och deras respektive myndigheter och organ.

BRP förbehåller sig rätten att förbättra eller modifiera produkter från tid till annan, utan skyldighet att ändra tidigare tillverkade produkter.

## **YTTERLIGARE LEVERANTÖRSGARANTIER**

En GPS-mottagare kan levereras av BRP som standardutrustning på vissa 2017 Can-Am-ATV:er. GPS-mottagaren omfattas av BRP:s begränsade garanti. Ytterligare garantitäckning, om sådan erbjuds av GPS-mottagarens "leverantör", som är längre än BRP:s begränsade garanti avhandlas direkt mellan återförsäljaren eller konsumenten och GPS-mottagarens "leverantör".

## **ÖVERLÅTELSE AV GARANTI**

Om äganderätten till en produkt överlåts under garantitiden, skall även denna garanti överlåtas och gälla för den återstående garantitiden, förutsatt att BRP eller en auktoriserad Can-Am ATV-distributör/återförsäljare mottager ett bevis på att den tidigare ägaren har godkänt överlåtelsen av ägandeskapet liksom erforderliga avgifter om den nya ägaren.

## **KONSUMENTASSISTANS**

I fall av en ev. kontrovers eller tvist som berör denna begränsade garanti rekommenderar BRP att du försöker lösa frågan på återförsäljarnivå. Vi rekommenderar att du talar med servicechefen eller ägaren hos den auktoriserade återförsäljaren.

Om frågan fortfarande är olöst, kontakta BRP genom att fylla i kundkontaktformuläret på [www.brp.com](http://www.brp.com) eller genom att kontakta BRP per post på någon av adresserna som anges under *KONTAKTA OSS* i denna Instruktionsbok.

\* I USA distribueras och repareras produkterna av BRP US Inc.

© 2016 Bombardier Recreational Products Inc. Alla rättigheter förbehålls.

® Registrerat varumärke som tillhör Bombardier Recreational Products Inc.

# EMISSIONSRELATERAD GARANTI ENLIGT US EPA

Bombardier Recreational Products Inc. ("BRP")\* garanterar den slutliga köparen och varje efterföljande köpare att detta nya fordon, inklusive alla delar av dess system för kontroll av avgasutsläpp och dess system för kontroll av avdunstningsutsläpp, uppfyller två villkor:

1. Det är designat, byggt och utrustat på ett sådant sätt att det vid försäljningen till den slutliga köparen uppfyller kraven i 40 CFR 1051 och 40 CFR 1060.
2. Det är fritt från material- och tillverkningsfel som skulle kunna hindra det från att uppfylla kraven i 40 CFR 1051 och 40 CFR 1060.

Om ett garantifel uppstår inom den angivna garantiperioden kommer BRP att reparera eller byta ut, efter eget val, en komponent som har ett material- eller tillverkningsfel vilket skulle öka motorns utsläpp av någon reglerad förorening, utan extra kostnad för ägaren, inklusive kostnad för diagnos och reparation eller utbyte av utsläppsrelaterade delar. Alla defekta delar som byts ut under denna garanti övergår i BRP:s ägo.

För alla utsläppsrelaterade garantianspråk begränsar BRP diagnostik och reparation av utsläppsrelaterade komponenter till auktoriserade Can-Am-återförsäljare, med undantag för akuta reparationer enligt kraven i punkt 2 i följande lista.

I egenskap av certifierande tillverkare kommer BRP inte att avslå utsläppsrelaterade garantianspråk som baseras på något av följande:

1. Underhåll eller annan service utförd av BRP eller BRP:s auktoriserade anläggningar.
2. Reparationsarbete på motor/utrustning som en användare utfört för att korrigera ett säkerhetsrelaterat brådskande tillstånd som är hänförbart till BRP, förutsatt att användaren försöker återställa motorn/utrustningen till dess korrekta konfiguration så snart som möjligt.
3. En åtgärd eller underlåten åtgärd från användarens sida som inte är relaterad till garantianspråket.
4. Underhåll som utförts oftare än vad som specificeras av BRP.
5. Allt som är BRP:s fel eller ansvar.
6. Användning av bränsle som är vanligt och tillgängligt där utrustningen används såvida det inte står i BRP:s skrivna underhållsanvisningar att detta bränsle skulle skada utrustningens utsläppskontrollsystem och användarna enkelt kan hitta det korrekta bränslet. Se avsnittet om underhållsinformation och bränslespecifikationer i tankningsavsnittet.

## Emissionsrelaterad garantiperiod

Den emissionsrelaterade garantin gäller för följande period, det som inträffar först:

	TIMMAR	MÅNADER	KILOMETER
Avgasutsläppsrelaterade komponenter	500	30	5000
Avdunstningsutsläppsrelaterade komponenter	E.T.	24	E.T.

## Komponenter som omfattas

Den emissionsrelaterade garantin omfattar alla komponenter vilkas haveri skulle öka en motors utsläpp av någon reglerad förorening, inklusive följande listade komponenter:

1. För avgasutsläpp är emissionsrelaterade komponenter varje motorkomponent som är relaterad till följande system:
  - Luftinsugningssystem
  - Bränslesystem
  - Tändningssystem
  - System för avgasrecirkulation
2. Även följande delar betraktas som emissionsrelaterade komponenter för avgasutsläpp:
  - Avgasreningsanordningar
  - Ventiler i vevhusventilation
  - Givare
  - Elektroniska styrenheter
3. Följande delar betraktas som emissionsrelaterade komponenter för avdunstningsutsläpp:
  - Bränsletank
  - Bränsletankslock
  - Bränsleledning
  - Bränslekopplingar
  - Klämmor\*
  - Övertrycksventiler\*
  - Styrventiler\*
  - Styrsoleoider\*
  - Elektroniska reglage\*
  - Vakuumbstyrd membran\*
  - Styrkablar\*
  - Styrlänksystem\*
  - Avluftningsventiler
  - Avdunstnings slangar
  - Vätske-/ångavskiljare
  - Karbonfilter
  - Fästbyglar för filter
  - Anslutningsport för förgasrensning
4. Emissionsrelaterade komponenter inkluderar också varje övrig del vars enda ändamål är att reducera utsläpp eller vars haveri skulle öka utsläppen utan att signifikant försämra motorns/utrustningens prestanda.

\*I relation till system för kontroll av avdunstningsutsläpp

## **Begränsad tillämpbarhet**

I egenskap av certifierande tillverkare kan BRP avslå emissionsrelaterade garanti-anspråk för fel som har orsakats av ägarens eller förarens felaktiga underhåll eller användning, av olyckor för vilka tillverkaren inte är ansvarig eller av naturkatastrofer. Ett emissionsrelaterat garantianspråk kan t.ex. avslås om ett fel direkt har orsakats av förarens felaktiga användning/missbruk av motorn/utrustningen eller förarens användning av motorn/utrustningen på ett sätt som den inte är utformad för och som på inget sätt är hänförligt till tillverkaren.

\* I USA distribueras och repareras produkterna av BRP US Inc.

---

# **BRP:S INTERNATIONELLA BEGRÄNSADE GARANTI: 2017 CAN-AM® ATV**

## **1) GARANTINS OMFATTNING**

Bombardier Recreational Products Inc. ("BRP")\* garanterar sina 2017 Can-Am ATV:er som säljs av Can-Am ATV-distributörer eller återförsäljare som av BRP auktoriserats att distribuera Can-Am ATV:er ("Can-Am ATV-distributör/återförsäljare") utanför USA (United States of America), Kanada, medlemsstaterna i det Europeiska ekonomiska samarbetsområdet (som består av Europeiska Unionens medlemsstater samt Norge, Island och Liechtenstein) ("EES"), medlemsstater i Oberoende staters samväld (inklusive Ukraina och Turkmenistan) ("OSS") och Turkiet, avseende material- eller tillverkningsfel under den period och enligt de villkor som anges nedan.

Installerade delar och tillbehör som inte installerats från fabrik täcks inte av denna begränsade garanti. Se den begränsade garanti som gäller respektive delar och tillbehör.

Denna begränsade garanti upphävs om: (1) ATV:n har använts för racing eller någon annan tävlingsaktivitet, vid vilken som helst tidpunkt, även av en tidigare ägare, eller (2) ATV:n har ändrats eller modifierats på ett sätt som skadligt påverkar dess användning, prestanda eller hållbarhet, eller om den har ändrats eller modifierats för annat bruk än vad den är avsedd för.

## **2) ANSVARSBEGRÄNSNING**

DENNA UTTRYCKLIGA GARANTI GÄLLER OCH GODTAS, I DEN MÅN SOM LAGEN TILLÅTER, I STÄLLET FÖR ALLA ÖVRIGA UTTRYCKLIGA ELLER UNDERFÖRSTÅDDA GARANTIER, INKLUSIVE OCH UTAN BEGRÄNSNING TILL VARJE GARANTI OM HANDELSDUGLIGHET ELLER LÄMPLIGHET FÖR NÅGOT SPECIELLT SYFTE. I DEN MÅN UNDERFÖRSTÅDDA GARANTIER INTE KAN UPPHÄVAS BEGRÄNSAS DE TILL TIDEN FÖR DEN UTTRYCKLIGA GARANTIN. MINDRE SKADOR OCH FÖLJDSKADOR OMFATTAS INTE AV DENNA GARANTI. VISSA JURISDIKTIONER TILLÅTER EJ ANSVARSBEGRÄNSNINGAR, BEGRÄNSNINGAR ELLER UTESLUTNINGAR SOM ANGIVITS OVAN. DESSA ÄR DÄRFÖR EVENTUELLT ICKE TILLÄMPLIGA I DITT FALL. DENNA GARANTI GER DIG SPECIFIKA RÄTTIGHETER, OCH DU ÅTNJUTER EV. ÄVEN ANDRA LAGLIGA RÄTTIGHETER SOM KAN VARIERA BEROENDE PÅ LAND. (FÖR PRODUKTER SOM KÖPTS I AUSTRALIEN SE PARAGRAF 4 NEDAN.)

Ingen Can-Am ATV-distributör/återförsäljare eller någon annan person är auktoriserad att lämna någon som helst utfästelse, representation eller garanti beträffande produkten utöver det som ingår i denna begränsade garanti och en sådan kan ej, ifall den lämnas, göras gällande gentemot BRP.

BRP förbehåller sig rätten att när som helst ändra denna garanti, varvid förstås att en sådan ändring inte påverkar de garantivillkor som gäller för produkter som har sålts under giltighetstiden för denna garanti.

## **3) UNDANTAG – FÖLJANDE OMFATTAS EJ AV GARANTIN**

Denna begränsade garanti omfattar under inga omständigheter:

- Normalt slitage;

- Normalt underhåll, trimning, justeringar;
- Skador som orsakats av försumlighet eller underlåtenhet att följa korrekta underhålls- och/eller förvaringsprocedurer, enligt beskrivningarna i denna Instruktionsbok;
- Skador som orsakas av demontering av delar, felaktig reparation, service, underhåll, modifiering eller användning av delar eller tillbehör som inte är tillverkade eller godkända av BRP och som enligt BRP:s omdöme antingen är inkompatibla med produkten eller inverkar negativt på dess funktion, prestanda och hållbarhet, eller skador som orsakas av reparationer utförda av en person som inte är en auktoriserad Can-Am ATV-distributör/återförsäljare med servicefunktion;
- Skador som orsakats av att produkten har använts på ett felaktigt eller onormalt sätt, försumlighet, tävlingsbruk eller av att produkten har använts på ett sätt som strider mot Instruktionsboken;
- Skador som orsakas av olycka, nedsänkning i vatten, brand, inträngande vatten eller snö, stöld, vandalism eller naturkatastrof;
- Skador som beror på användning av sådana driv- eller smörjmedel som inte är lämpliga för produkten (se Instruktionsboken);
- Skador orsakade av rost, korrosion eller att de utsatts för väder och vind;
- Mindre skador eller följdskador eller skador av något slag inklusive, men ej begränsat till, kostnader för bogsering, förvaring, transport, telefon, hyra eller taxi, olägenhet, försäkringskostnader, betalningar av lån, förlust av tid, förlust av inkomst eller förlorad användningstid på grund av servicearbete.

#### **4) GARANTIPERIOD**

Denna garanti träder i kraft från och med (1) datum för produktens första leverans vid detaljförsäljning eller (2) det datum då produkten har tagits i bruk för första gången, beroende på vilket av dessa som inträffar först, för en period av:

SEX (6) PÅ VARANDRA FÖLJANDE MÅNADER för privat eller kommersiellt bruk.

Reparation eller byte av delar eller service under denna garanti förlänger ej tiden för denna garanti utöver den ursprungliga giltighetstiden.

Observera att garantiperioden och övriga garantivillkor gäller under förutsättning att de överensstämmer med gällande nationell eller lokal lagstiftning i kundens hemland.

#### **ENDAST FÖR PRODUKTER SÅLDA I AUSTRALIEN**

Inget som omnämns i dessa garantivillkor ska anses utesluta, begränsa eller modifiera tillämpningen av villkor, garantier, rättigheter eller gottgörelser, uttryckliga eller underförstådda, i Competition and Consumer Act 2010 (Cth), inklusive Australiens Consumer Law (konsumentlag) eller någon annan lag, ifall detta skulle strida mot lagen ifråga eller göra någon del av dessa villkor ogiltig. De förmåner som du har under denna begränsade garanti gäller i tillägg till övriga rättigheter och rätt till kompensation som du har enligt gällande australisk lagstiftning.

Våra produkter levereras med garantier som inte kan uteslutas enligt Australiens Consumer Law (konsumentlag). Du har rätt till utbyte eller återbetalning vid ett allvarligt fel och till kompensation för varje annan rimligt förutsebar förlust eller skada. Du har även rätt att få produkten reparerad eller utbytt ifall produkten inte är av acceptabel kvalitet och ifall felet inte utgör ett allvarligt fel.

## 5) VILLKOR FÖR GARANTINS GILTIGHET

Garantin gäller endast ifall samtliga av följande villkor är uppfyllda:

- 2017 Can-Am ATV:n måste av den första ägaren ha köpts som ny och oanvänd från en Can-Am ATV-distributör/återförsäljare som är auktoriserad att distribuera Can-Am ATV:er i det land där försäljningen har ägt rum;
- Den av BRP specificerade leveransinspektionen måste ha utförts och dokumenterats;
- Produkten måste ha registrerats av en auktoriserad Can-Am ATV-distributör/återförsäljare;
- 2017 Can-Am ATV:n måste ha köpts i det land eller i den union där köparen bor och
- En förutsättning för garantins giltighet är att service har utförts med angivna tidsintervall enligt Instruktionsbokens anvisningar. BRP förbehåller sig rätten att kräva bevis på korrekt underhåll innan garantiersättning beviljas.

Om något av ovanstående villkor inte har uppfyllts, beviljar BRP ingen garantiersättning för någon ägare, varken vid privat fritidsäggande eller vid kommersiellt äggande. Dessa begränsningar är nödvändiga för att ge BRP möjlighet att skydda såväl sina produkters säkerhet som sina konsumenters och allmänhetens säkerhet.

## 6) HUR ERHÅLLA GARANTIERSÄTTNING

Kunden måste upphöra att använda ATV:n ifall ett fel skulle uppstå. Kunden måste informera den auktoriserade Can-Am ATV-distributören/återförsäljaren inom två (2) dagar från felets upptäckande och ge denne rimlig tillgång till produkten samt rimlig tid att reparera produkten. Kunden måste även för den auktoriserade Can-Am ATV-distributören/återförsäljaren uppvisa bevis på inköp av produkten och är skyldig att underteckna en reparations-/arbetsorder innan garantireparationen inleds för att göra den giltig. Alla delar som ersätts under denna begränsade garanti blir BRP:s egendom.

Observera att tidsgränsen för meddelande av produktfel gäller under förutsättning att den överensstämmer med gällande nationell eller lokal lagstiftning i kundens hemland.

## 7) BRP:S ANSVAR

I den mån som lagen tillåter begränsas BRP:s ansvar under denna garanti, efter eget godtycke, till reparation av delar som befunnits vara defekta under normal användning, underhåll och service, eller till ersättning av sådana delar med nya Can-Am ATV-originaldelar utan kostnad för material och arbete, hos en valfri auktoriserad Can-Am ATV-distributör/återförsäljare under garantiperioden, och enligt de villkor som anges här. BRP:s ansvar begränsar sig till nödvändiga reparationer eller byte av delar. Inget påstående om garantiavtalsbrott skall utgöra grund för återgång eller annullering av försäljningen av Can-Am ATV:n till ägaren. Du kan även ha andra lagliga rättigheter som kan variera beroende på land.

Om service krävs utanför det land där produkten ursprungligen köptes, har ägaren ansvaret för eventuella extra avgifter som orsakas av lokala regler och bestämmelser, såsom, men inte begränsat till, frakt, försäkring, skatter, licensavgifter, importavgifter och andra finansiella avgifter, inklusive sådana som krävs av regeringar, stater, territorier och deras respektive myndigheter och organ.



BRP förbehåller sig rätten att förbättra eller modifiera produkter från tid till annan, utan skyldighet att ändra tidigare tillverkade produkter.

## **8) ÖVERLÅTELSE AV GARANTI**

Om äganderätten till en produkt överlåts under garantitiden, skall även denna garanti överlåtas och gälla för den återstående garantitiden, förutsatt att BRP eller en auktoriserad Can-Am ATV-distributör/återförsäljare mottager ett bevis på att den tidigare ägaren har gått med på överlåtelsen av ägandeskap liksom erforderliga uppgifter om den nya ägaren.

## **9) KONSUMENTASSISTANS**

I fall av en ev. kontrovers eller tvist som berör denna begränsade garanti rekommenderar BRP att du försöker lösa frågan på Can-Am ATV-distributör/återförsäljarnivå. Vi rekommenderar att du talar med servicechefen eller ägaren hos den auktoriserade Can-Am ATV-distributören/återförsäljaren.

Om frågan fortfarande är olöst, kontakta BRP genom att fylla i kundkontaktformuläret på [www.brp.com](http://www.brp.com) eller genom att kontakta BRP per post på någon av adresserna som anges under *KONTAKTA OSS* i denna Instruktionsbok.

\* I området som täcks av denna begränsade garanti, distribueras och repareras produkterna av Bombardier Recreational Products Inc. eller dess dotterbolag.

© 2016 Bombardier Recreational Products Inc. Alla rättigheter förbehålls.

® Registrerat varumärke som tillhör Bombardier Recreational Products Inc.

---

# **BRP:S BEGRÄNSADE GARANTI FÖR DET EUROPEISKA EKONOMISKA SAMARBETSOMRÅDET, OBEROENDE STATERS SAMVÄLDE OCH TURKIET: 2017 CAN-AM® ATV**

## **1) GARANTINS OMFATTNING**

Bombardier Recreational Products Inc. ("BRP")\* garanterar sina 2017 Can-Am ATV:er som säljs av distributörer eller återförsäljare som av BRP auktoriserats att distribuera Can-Am ATV:er ("Can-Am ATV-distributör/återförsäljare") i medlemsstaterna i det Europeiska ekonomiska samarbetsområdet (som består av Europeiska Unionens medlemsstater samt Norge, Island och Liechtenstein) ("EES"), i medlemsstater i Oberoende staters samväld (inklusive Ukraina och Turkmenistan) ("OSS") och Turkiet, avseende material- eller tillverkningsfel under den period och enligt de villkor som anges nedan.

Installerade delar och tillbehör som inte installerats från fabrik täcks inte av denna begränsade garanti. Se den begränsade garanti som gäller respektive delar och tillbehör.

Denna begränsade garanti upphävs om: (1) ATV:n har använts för racing eller någon annan tävlingsaktivitet, vid vilken som helst tidpunkt, även av en tidigare ägare, eller (2) ATV:n har ändrats eller modifierats på ett sätt som skadligt påverkar dess användning, prestanda eller hållbarhet, eller om den har ändrats eller modifierats för annat bruk än vad den är avsedd för.

## **2) ANSVARSBEGRÄNSNING**

DENNA UTTRYCKLIGA GARANTI GÄLLER OCH GODTAS, I DEN MÅN SOM LAGEN TILLÅTER, I STÄLLET FÖR ALLA ÖVRIGA UTTRYCKLIGA ELLER UNDERFÖRSTÅDDA GARANTIER, INKLUSIVE OCH UTAN BEGRÄNSNING TILL VARJE GARANTI OM HANDELSDUGLIGHET ELLER LÄMPLIGHET FÖR NÅGOT SPECIELLT SYFTE. I DEN MÅN UNDERFÖRSTÅDDA GARANTIER INTE KAN UPPHÄVAS BEGRÄNSAS DE TILL TIDEN FÖR DEN UTTRYCKLIGA GARANTIN. MINDRE SKADOR OCH FÖLJDSKADOR OMFATTAS INTE AV DENNA GARANTI. VISSA JURISDIKTIONER TILLÅTER EJ ANSVARSBEGRÄNSNINGAR, BEGRÄNSNINGAR ELLER UTESLUTNINGAR SOM ANGIVITS OVAN. DESSA ÄR DÄRFÖR EVENTUELLT ICKE TILLÄMPLIGA I DITT FALL. DENNA GARANTI GER DIG SPECIFIKA RÄTTIGHETER, OCH DU ÅTNIJUTER EV. ÄVEN ANDRA LAGLIGA RÄTTIGHETER SOM KAN VARIERA BEROENDE PÅ LAND.

Ingen Can-Am ATV-distributör/återförsäljare eller någon annan person är auktoriserad att lämna någon som helst utfästelse, representation eller garanti beträffande produkten utöver det som ingår i denna begränsade garanti och en sådan kan ej, ifall den lämnas, göras gällande gentemot BRP.

BRP förbehåller sig rätten att när som helst ändra denna garanti, varvid förstås att en sådan ändring inte påverkar de garantivillkor som gäller för produkter som har sålts under giltighetstiden för denna garanti.

### **3) UNDANTAG – FÖLJANDE OMFATTAS EJ AV GARANTIN**

Denna begränsade garanti omfattar under inga omständigheter:

- Normalt slitage;
- Normalt underhåll, trimning, justeringar;
- Skador som orsakats av försumlighet eller underlåtenhet att följa korrekta underhålls- och/eller förvaringsprocedurer, enligt beskrivningarna i denna Instruktionsbok;
- Skador som orsakas av demontering av delar, felaktig reparation, service, underhåll, modifiering eller användning av delar eller tillbehör som inte är tillverkade eller godkända av BRP och som enligt BRP:s omdöme antingen är inkompatibla med produkten eller inverkar negativt på dess funktion, prestanda och hållbarhet, eller skador som orsakas av reparationer utförda av en person som inte är en auktoriserad Can-Am ATV-distributör/återförsäljare med servicefunktion;
- Skador som orsakats av att produkten har använts på ett felaktigt eller onormalt sätt, försumlighet, tävlingsbruk eller av att produkten har använts på ett sätt som strider mot Instruktionsboken;
- Skador som orsakas av olycka, nedsänkning i vatten, brand, inträngande vatten eller snö, stöld, vandalism eller naturkatastrof;
- Skador som beror på användning av sådana driv- eller smörjmedel som inte är lämpliga för produkten (se Instruktionsboken);
- Skador orsakade av rost, korrosion eller att de utsatts för väder och vind;
- Mindre skador eller följskador eller skador av något slag inklusive, men ej begränsat till, kostnader för bogsering, transport, förvaring, telefon, hyra eller taxi, olägenhet, försäkringskostnader, betalningar av lån, förlust av tid, förlust av inkomst eller förlorad användningstid på grund av servicearbete.

### **4) GARANTIPERIOD**

Denna garanti träder i kraft från och med (1) datum för produktens första leverans vid detaljförsäljning eller (2) det datum då produkten har tagits i bruk för första gången, beroende på vilket av dessa som inträffar först, för en period av:

**TJUGOFYRA (24) PÅ VARANDRA FÖLJANDE MÅNADER** för privat bruk.

**SEX (6) PÅ VARANDRA FÖLJANDE MÅNADER** för kommersiellt bruk eller uthyrningsverksamhet.

Produkten används kommersiellt när den används i samband med vilken som helst inkomstbringande verksamhet eller anställning under någon som helst del av garantiperioden. Produkten används även kommersiellt om den vid något som helst tillfälle under garantiperioden är godkänd för kommersiellt bruk.

Reparation eller byte av delar eller service under denna garanti förlänger ej tiden för denna garanti utöver den ursprungliga giltighetstiden.

Observera att garantiperioden och övriga garantivillkor gäller under förutsättning att de överensstämmer med gällande nationell eller lokal lagstiftning i kundens hemland.

## 5) VILLKOR FÖR GARANTINS GILTIGHET

Garantin gäller endast ifall samtliga av följande villkor är uppfyllda:

- 2017 Can-Am ATV:n måste av den första ägaren ha köpts som ny och oanvänd från en Can-Am ATV-distributör/återförsäljare som är auktoriserad att distribuera Can-Am ATV:er i det land där försäljningen har ägt rum;
- Den av BRP specificerade leveransinspektionen måste ha utförts och dokumenterats;
- Produkten måste ha registrerats av en auktoriserad Can-Am ATV-distributör/återförsäljare;
- 2017 Can-Am ATV:n måste ha köpts inom EES av en EES-invånare, inom OSS av en invånare som bor i detta område och inom Turkiet av en turkisk invånare och
- En förutsättning för garantins giltighet är att service har utförts med angivna tidsintervall enligt Instruktionsbokens anvisningar. BRP förbehåller sig rätten att kräva bevis på korrekt underhåll innan garantiersättning beviljas.

Om något av ovanstående villkor inte har uppfyllts, beviljar BRP ingen garantiersättning för någon ägare, varken vid privat fritidsägande eller vid kommersiellt ägande. Dessa begränsningar är nödvändiga för att ge BRP möjlighet att skydda såväl sina produkters säkerhet som sina konsumenters och allmänhetens säkerhet.

## 6) HUR ERHÅLLA GARANTIERSÄTTNING

Kunden måste upphöra att använda ATV:n ifall ett fel skulle uppstå. Kunden måste informera den auktoriserade Can-Am ATV-distributören/återförsäljaren inom två (2) månader från felets upptäckande och ge denne rimlig tillgång till produkten samt rimlig tid att reparera produkten. Kunden måste även för den auktoriserade Can-Am ATV-distributören/återförsäljaren uppvisa bevis på inköp av produkten och är skyldig att underteckna en reparations-/arbetsorder innan garantireparationen inleds för att göra den giltig. Alla delar som ersätts under denna begränsade garanti blir BRP:s egendom.

Observera att tidsgränsen för meddelande av produktfel gäller under förutsättning att den överensstämmer med gällande nationell eller lokal lagstiftning i kundens hemland.

## 7) BRP:S ANSVAR

I den mån som lagen tillåter begränsas BRP:s ansvar under denna garanti, efter eget godtycke, till reparation av delar som befunnits vara defekta under normal användning, underhåll och service, eller till ersättning av sådana delar med nya Can-Am ATV-originaldelar utan kostnad för material och arbete, hos en valfri auktoriserad Can-Am ATV-distributör/återförsäljare under garantiperioden, och enligt de villkor som anges här. BRP:s ansvar begränsar sig till nödvändiga reparationer eller byte av delar. Inget påstående om garantiavtalsbrott skall utgöra grund för återgång eller annullering av försäljningen av Can-Am ATV:n till ägaren. Du kan även ha andra lagliga rättigheter som kan variera beroende på land.

I det fall service är nödvändig utanför EES, OSS eller Turkiet ska ägaren bära ansvaret för eventuella tilläggskostnader orsakade av lokal praxis och förhållanden som t.ex., men inte begränsat till, frakt, försäkringar, skatter, licensavgifter, importtullar och eventuella finansiella avgifter, inklusive de som uppbärs av regeringar, stater, områden och deras respektive myndigheter.

BRP förbehåller sig rätten att förbättra eller modifiera produkter från tid till annan, utan skyldighet att ändra tidigare tillverkade produkter.

## **8) ÖVERLÅTELSE AV GARANTI**

Om äganderätten till en produkt överläts under garantitiden, skall även denna garanti överlåtas och gälla för den återstående garantitiden, förutsatt att BRP eller en auktoriserad Can-Am ATV-distributör/återförsäljare mottager ett bevis på att den tidigare ägaren har gått med på överlåtelsen av ägandeskap liksom erforderliga uppgifter om den nya ägaren.

## **9) KONSUMENTASSISTANS**

I fall av en ev. kontrovers eller tvist som berör denna begränsade garanti rekommenderar BRP att du försöker lösa frågan på Can-Am ATV-distributör/återförsäljarnivå. Vi rekommenderar att du talar med servicechefen eller ägaren hos den auktoriserade Can-Am ATV-distributören/återförsäljaren.

Om frågan fortfarande är olöst, kontakta BRP genom att fylla i kundkontaktformuläret på [www.brp.com](http://www.brp.com) eller genom att kontakta BRP per post på någon av adresserna som anges under *KONTAKTA OSS* i denna Instruktionsbok.

\* I EES sköts distribution och underhåll av produkterna av BRP European Distribution S.A. eller andra närstående bolag eller dotterbolag till BRP.

© 2016 Bombardier Recreational Products Inc. Alla rättigheter förbehålls.

® Registrerat varumärke som tillhör Bombardier Recreational Products Inc.

## YTTERLIGARE VILLKOR FÖR FRANKRIKE ENBART

Följande villkor gäller endast produkter sålda i Frankrike:

Försäljaren skall leverera en produkt som överensstämmer med avtalet och ansvara för defekter som är befintliga vid leverans. Försäljaren ansvarar även för defekter som beror på förpackning, monteringsanvisningar eller installation om det åligger försäljaren enligt avtalet eller utförs under försäljarens ansvar. För att överensstämma med avtalet måste produkten:

1. Lämpa sig för normal användning på samma sätt som liknande produkter och, i tillämpliga fall:
  - Motsvara beskrivningen som tillhandahållits av försäljaren och ha de egenskaper som presenterats för köparen via prov eller modell;
  - Ha de egenskaper som köparen rimligen kan förvänta sig med hänsyn till offentliga uppgifter från försäljaren, tillverkaren eller dennes representant, även via marknadsföring eller märkning; eller
2. Ha de egenskaper som parterna har kommit överens om, eller lämpa sig för ett specifikt ändamål som köparen avser och har meddelat försäljaren och som godtagits av försäljaren.

Rätt att väcka talan vid underlåtelse preskriberas två år efter leverans av produkten. Försäljaren har garantiansvar för dolda fel i den sålda produkten, om de dolda felen gör produkten olämplig för den avsedda användningen eller om de minskar produktens användningsmöjligheter på ett sådant sätt att köparen inte skulle ha köpt produkten eller skulle ha betalat ett lägre pris om han/hon känt till felen. Talan om hävning av köp måste väckas av köparen inom 2 år från felets upptäckande.

# ***KUNDINFORMATION***

---

# SEKRETESSINFORMATION

BRP vill härmed informera om att dina uppgifter kommer att användas för säkerhets- och garantirelaterade ändamål. BRP och dess närstående bolag kan dessutom använda BRP:s kundregister för att distribuera marknadsföringsinformation om BRP och tillhörande produkter samt specialerbjudanden.

Om du vill utöva din rätt att läsa eller korrigera dina uppgifter, eller om du vill tas bort från adresslistan för direkt marknadsföring, vänligen kontakta BRP.

Via e-post: [privacyofficer@brp.com](mailto:privacyofficer@brp.com)

Via vanlig  
post: BRP  
Senior Legal Counsel-Privacy Officer  
726 St-Joseph  
Valcourt QC  
Canada  
J0E 2L0



---

# KONTAKTA OSS

www.brp.com

## **Nordamerika**

565 de la Montagne Street  
Valcourt (Québec) J0E 2L0  
Canada

Sturtevant, Wisconsin, U.S.A.  
10101 Science Drive  
Sturtevant, Wisconsin  
53177  
U.S.A.

Circuito de la Productividad #111  
Parque Industrial Guadalajara  
Col. Las Pintas  
El Salto, Jalisco, 45690  
Mexico

Av. Ferrocarril # 202  
Parque Industrial Querétaro  
Santa Rosa Jáuregui, Querétaro  
Querétaro  
C.P. 76220 México

## **Europa**

Skaldenstraat 125  
B-9042 Gent  
Belgien

Itterpark 11  
D-40724 Hilden  
Tyskland

ARTEPARC Bâtiment B  
Route de la côte d'Azur, Le Canet  
13590 Meyreuil  
Frankrike

Ingvald Ystgaardsvei 15  
N-7484 Trondeim  
Norge

Isoaavantie 7  
PL 8040  
96101 Rovaniemi

Formvägen 16  
S-906 21 Umeå  
Sverige

Avenue d'Ouchy 4-6  
1006 Lausanne  
Schweiz

## **Oceanien**

6 Lord Street  
Lakes Business Park  
Botany, NSW 2019  
Australien

## **Sydamerika**

Rodovia Anhanguera Km 104  
Loteamento Techno Park  
Condominio Empresarial AZTech  
Avenida James Clerck Maxwell, 280 -  
Modulo 04  
13069-380, Campinas SP  
Brasilien

## **Asien**

15/F Parale Mitsui Building,8  
Higashida-Cho, Kawasaki-ku  
Kawasaki 210-0005  
Japan

Room Dubai, level 12, Platinum Tower  
233 Tai Cang Road  
Xintiandi, Lu Wan District  
Shanghai 200020  
Kina

---

## ADRESSÄNDRING/NY ÄGARE

Om du har bytt adress eller om du är ny ägare till ATV:n ska du meddela BRP detta på ett av följande sätt:

- Meddela en auktoriserad Can-Am-återförsäljare.
- **Endast Nordamerika:** Ring 1 888 272-9222.
- Skicka ett av adressändringskortet på följande sidor till någon av BRP-adresserna som anges i avsnittet *KONTAKTA OSS* i denna Instruktionsbok.

Vid ägarbyte, bifoga ett bevis på att den förra ägaren är införstådd med ägarbytet.

Det är viktigt att meddela BRP om de nya uppgifterna, även om den begränsade garantin har slutat gälla, eftersom de gör att BRP kan nå ATV-ägaren vid behov, t.ex. om det blir nödvändigt att införa någon ändring på fordonet av säkerhetsskäl. Det är ägarens ansvar att meddela BRP.

**STULNA ENHETER:** Om din ATV blir stulen bör du meddela BRP eller en auktoriserad Can-Am-återförsäljare. Du blir då ombedd att uppges namn, adress, telefonnummer, fordonets ID-nummer och datum för stölden.



***Denna sida är  
avsiktligt tom***



***Denna sida är  
avsiktligt tom***











ATV-MODELLNR. \_\_\_\_\_

FORDON  
IDENTIFIKATIONSNUMMER (V.I.N.) \_\_\_\_\_

MOTOR  
IDENTIFIKATIONSNUMMER (E.I.N.) \_\_\_\_\_

Ägare: \_\_\_\_\_

NAMN

GATA

NUMMER

LÄG.

POSTNUMMER

LANDSDEL/REGION

ORT

Inköpsdatum \_\_\_\_\_

ÅR MÅNAD DAG

Garantins utgångsdatum \_\_\_\_\_

ÅR MÅNAD DAG

Fylls i av återförsäljaren vid säljtillfället.

ÅTERFÖRSÄLJARES STÄMPEL

V00A21L

Kontrollera med återförsäljaren att ditt fordon har registrerats hos BRP.

Tänk på följande när du läser denna Instruktionsbok:

 **VARNING**

Anger en potentiell risk som, om den inte undviks, kan resultera i svåra personskador eller död.

## VARNING

### FORDONET KÄN VARA FARLIGT ATT ANVÄNDA.

En krock eller vältning kan ske snabbt, även under rutinmanövrer som vändning, uppförskörning eller körning över hinder, om du inte iakttar nödvändig försiktighet.

**ALLVARLIGA SKADOR ELLER DÖD** kan bli resultatet om du inte följer dessa instruktioner:

- **LÄS DENNA INSTRUKTIONSBOK OCH ALLA VARNINGSDEKALER INNAN DU ANVÄNDER DENNA ATV OCH TITTA PÅ SÄKERHETSVIDEON.**
- **ANVÄND ALDRIG DENNA ATV UTAN KORREKTA INSTRUKTIONER.** Utbilda dig och skaffa förarbevis.
- **TA ALDRIG MER ÄN EN PASSAGERARE PÅ MAX-MODELLER.** Med mer än en passagerare ökar risken för att förlora kontrollen över fordonet.
- **TA ALDRIG PASSAGERARE PÅ 1UP-MODELLER.** Med passagerare ökar risken för att förlora kontrollen över fordonet.
- **KÖR ALDRIG DETTA FORDON PÅ VÄGUNDERLAG MED BELÄGGNING** om det inte rör sig om korta sträckor i låg hastighet, i syfte att flytta fordonet från ett terrängkörningsområde till ett annat.
- **FÖLJ ALLTID GÄLLANDE TRAFIKFÖRORDNINGAR** när du kör fordonet på väg, även på grus- eller skogsväg.
- **FÖRARE OCH PASSAGERARE (MAX-modeller) SKA ALLTID BÄRA GODKÄND HJÄLM,** ögonskydd och skyddande kläder.
- **KÖR ALDRIG FORDONET OM DU ÄR ALKOHOL- ELLER DROGPÅVERKAD.** Det medför nedsatt omdöme och reaktionsförmåga.
- **KÖR ALDRIG DENNA ATV I FÖR HÖG HASTIGHET.** Risken för att du ska förlora kontrollen över fordonet ökar om du kör i högre hastighet än terrängen, sikten eller din erfarenhet tillåter.
- **FÖRSÖK ALDRIG KÖRA PÅ TVÅ HJUL, HOPPA ELLER UTFÖRA ANDRA TRICK.**

**INSTRUKTIONSBOK**  
**OUTLANDER™ -Serien och**  
**OUTLANDER™ MAX™ -Serien**  
**2017**  
**619 900 917**