

BOMBARDIER* ATV

INSTRUKTIONSBOK

INNEHÅLLER
SÄKERHETS-, FORDONS- OCH UNDERHÅLLSINFORMATION



VARNING

Läs denna *Instruktionsbok* noga.
Den innehåller viktig säkerhetsinformation.
Rekommenderad minimiålder för förare: 16 år.
Avlägsna inte denna *Instruktionsbok* från fordonet.

DS650™
DS650™ X

I denna Instruktionsbok används följande symboler för att understryka speciellt viktig information:



Symbolen för säkerhetsvarningar indikerar risk för personskada.



Anger en potentiell risksituation som, om den inte undviks, kan resultera i allvarliga personskador eller död.

SE UPP: Indikerar en instruktion som måste följas för att undvika skador på fordonet och/eller dess komponenter.

VARNING

FORDONET KAN VARA FARLIGT ATT ANVÄNDA. En krock eller vältning kan ske snabbt, även under rutinmanövrer som vändning, uppförskörning eller körning över hinder, om du inte iakttar nödvändig försiktighet.

För din egen säkerhet, se till att du förstår och iakttar alla varningar i denna Instruktionsbok samt alla dekalerna på fordonet. **Att inte följa dessa varningar kan resultera i ALLVARLIGA PERSONSKADOR ELLER DÖD.**

Se till att denna Instruktionsbok alltid förvaras tillsammans med fordonet.

VARNING

Om du underlåter att iaktta och följa någon av säkerhetsföreskrifterna eller anvisningarna i denna Instruktionsbok, Säkerhetsvideon eller dekalerna på fordonet, kan det leda till skador, inklusive skador med dödlig utgång!

VARNING

Denna ATV kan ha högre prestanda än andra ATV-maskiner som du har kört tidigare. Denna kategori, S (sport), är en högprestandamaskin för enbart terränganvändning. Den är till för sport-, fritids- och tävlingsbruk och för skickliga och väl erfarna förare.

All säkerhetsdokumentation skall vara tillgänglig och levereras tillsammans med fordonet vid säljtillfället.

Allt innehåll i avsnittet Säkerhetsinformation bör tolkas av läsaren som en varning som, om den inte åtföljs, kan resultera i skador, inklusive skador med dödlig utgång.

I Norge distribueras produkterna av Bombardier Nordtrac AS, Trondheim. I Sverige distribueras produkterna av Bombardier Nordtrac AB, Umeå.

Följande varumärken tillhör Bombardier Recreational Products Inc.:

DS 650®

ROTAX®

Tryckt i EU. (ATV DS650 SW 2005.fm)

®™ Varumärken tillhörande Bombardier Recreational Products Inc. eller dess filialer.

© 2005 Bombardier Recreational Products Inc. Alla rättigheter förbehålls.

* Varumärke tillhörande Bombardier Inc., som används under licens.

FÖRORD

Gratulerar till köpet av ditt nya Bombardier* fritidsfordon. Det omfattas av BRP:s garanti och ett nätverk av auktoriserade Bombardier ATV-återförsäljare kan ge dig de reservdelar, den service och de tillbehör du behöver.

Återförsäljaren arbetar för kundens tillfredsställelse. Han har utbildat sig för att kunna utföra en första inställning och inspektion av fordonet och även utfört slutjusteringar innan du övertog fordonet. Vid leveransen bör återförsäljaren ha informerat om fordonets användning, underhåll och säkerhetsfunktioner. Vi litar på att du helt och fullt har tagit vara på detta tillfälle! Om du behöver mer utförlig serviceinformation, vänligen rådfråga återförsäljaren.

Vid leverans informerades du om garantins täckning och fyllde i garantiregistreringsformuläret som sedan ska sändas till oss för behandling. Inom kort bör du få ett garantikort som bekräftar att vi mottagit registreringen. Kortet kan användas för garanti- och returändamål.

Vänligen kontakta vårt kundstödscenter om du får problem som inte kan lösas av en auktoriserad Bombardier ATV-återförsäljare. Denna instruktionsbok har översatts från engelska. Vid eventuella olikheter i texten är det den engelska versionen som gäller. I detta dokument används maskulin form för att beteckna både maskulin och feminin.

Information och beskrivningar av komponenter/system i detta dokument är korrekt vid tiden för publiceringen. Bombardier Recreational Products Inc. har emellertid som policy att kontinuerligt förbättra sina produkter utan att därför åta sig något åliggande att installera dem i tidigare tillverkade produkter. På grund av sent införda tillverkningsändringar kan vissa skillnader finnas mellan den tillverkade produkten och beskrivningen eller specifikationerna i denna bok. BRP förbehåller sig rätten att när som helst dra in eller ändra specifikationer, utförande, egenskaper, modeller eller utrustning utan att därmed påta sig några skyldigheter.

Illustrationerna i detta dokument visar den typiska konstruktionen av de olika enheterna och återger eventuellt inte delarnas fullständiga detaljer eller exakta form. De representerar emellertid delar som har samma eller liknande funktion.

Vid anvisningar där HÖGER och VÄNSTER anges i texten är detta alltid ur förarens synvinkel (när föraren sitter på fordonet).

Specifikationer anges i det metrisk SI-systemet med den amerikanska SAE-motsvarigheten inom parentes. På ställen där exakt noggrannhet inte krävs har vissa omvandlingar avrundats för enkelhetens skull.

Vi rekommenderar Bombardier-originalprodukter som reservdelar och tillbehör. De har utformats specifikt för ditt fordon och tillverkats i enlighet med BRP:s höga krav.

I katalogen Shop Manual finns information om service och underhåll samt mer utförlig information om reparation.

INNEHÅLLSFÖRTECKNING

Tänk på följande när du läser denna Instruktionsbok:

VARNING

Anger en potentiell risk som, om den inte undviks, kan resultera i allvarliga personskador eller död.

OBSERVERA	5
INLEDNING	6

SÄKERHETSINFORMATION

SPECIELLA SÄKERHETSMEDELANDEN	8
ANVÄNDNINGSVARNINGAR	10
SÄKERHETSVARNING	36
Kontroll före användning	37
Klädsel	38
Last	39
Fritidskörning	39
Miljö	40
Designbegränsningar	40
Användning i terräng	41
Allmänna användnings- och säkerhetsföreskrifter	41
Uppförskörning	41
Nedförskörning	42
Sidolutning	42
Branter	42
Körteknik	42
Regelbundet underhåll	48
HÄNGETIKETT	49
PLACERING AV VIKTIGA DEKALER	50

FORDONSINFORMATION

SÅ IDENTIFIERAR DU DIN ATV	54
Placering av motor- och fordonsidentifikationsnummer	54
Dekal om överensstämmelse	54
REGLER FÖR LJUDDÄMPNINGSSYSTEM	55
EMISSIONSKRAV	55
REGLAGE/KOMPONENTER/INSTRUMENT	56
1) Gasreglage	58
2) Främre bromshandtag	58
3) Kopplingshandtag	59
4) Parkeringslås	59
5) Flerfunktionsreglage	60
6) Bränsletankslock	61

7) Tändningslås.....	61
8) Indikatorlampor	61
9) Främre bromsvätskebehållare	61
10) Bränsleventil.....	62
11) Växelpedal	62
12) Verktygslåda	63
13) Spärr till säte	63
14) Fotstöd	64
15) Fotbromspedal	64
16) Bakre bromsvätskebehållare.....	64
17) Lock till motor-/transmissionsoljetank	65
18) Varvräknare.....	65
19) Extra strålkastare	65
20) Sidoskydd.....	65
21) Kylarlock.....	66
VÄTSKOR.....	67
Bränsle.....	67
Motor-/transmissionsolja	67
Motorkylvätska.....	69
Bromsvätska	70
Batteri	71
INKÖRNINGSPERIOD.....	72
Motor.....	72
10-timmarskontroll	72
KONTROLL FÖRE ANVÄNDNING	73
ANVÄNDNINGSSINSTRUKTIONER	74
Allmänt.....	74
Första kallstart	74
Start med varm motor	75
Avstängning av motorn	75
Växling.....	75
SPECIELLA PROCEDURER.....	76
Flödad motor.....	76
Motoröverhettning.....	76
Vältning.....	76
ATV som legat under vatten	77
Efter körning	77
Förvaring och försäsongservice.....	77
FRAKT OCH TRANSPORT	78
Frakt.....	78
Transport	78

UNDERHÅLLSINFORMATION

UNDERHÅLLSSCHEMA	82
UNDERHÅLL	85
Motor/transmission	85
Förgasare	89
Luftintagsystem	89
Elsystem	90
Drivenhet	94
Styrsystem	97
Fjädring	100
Smörjning	100
Bromsar	102
Chassi/ram	103
PROBLEMLÖSNING	104
SPECIFIKATIONER	107
INFORMATION OM DET INTERNATIONELLA METRISKA MÄTTSYSTEMET	111

GARANTI

BOMBARDIER RECREATIONAL PRODUCTS INC BEGRÄNSADE GARANTI: 2005 BOMBARDIER® ATV-PRODUKTER	114
BOMBARDIER RECREATIONAL PRODUCTS INC BEGRENSEDE GARANTI: 2005 BOMBARDIER® ATV-PRODUKTER	117
PERSONUPPGIFTER/FRISKRIVNINGSKLAUSUL	120
ADRESSÄNDRING/NY ÄGARE	121

OBSERVERA

Denna Instruktionsbok har förberetts för att bekanta ägaren/föraren av det nya fordonet med de olika fordonsreglagen, underhållsanvisningar och anvisningar för säker användning. Den är oundgänglig för korrekt användning av produkten.

I denna Instruktionsbok används följande symboler.

VARNING

Anger en potentiell risksituation som, om den inte undviks, kan resultera i allvarliga personskador eller död.

SE UPP: Indikerar en instruktion som måste följas för att undvika allvarliga skador på fordonets komponenter.

OBSERVERA: Anger ytterligare information som krävs för att fullfölja en instruktion.

Även om du inte kan eliminera risker bara genom att läsa denna information, kommer dina kunskaper om och tillämpning av dessa instruktioner att hjälpa dig till en korrekt användning av fordonet.

Det finns ett antal grundregler som varje förare **MÅSTE** respektera och följa för att helt kunna uppskatta nöjet, glädjen och spänningen med att köra detta fordon.

INLEDNING

Din återförsäljare bör redan ha gett dig grundläggande information om de specifika reglagen och funktionerna på ditt nya fordon. Ta dig tid att studera denna Instruktionsbok och alla medföljande varningsdekaler på produkten, liksom Säkerhetsvideon som medföljer denna ATV. Där beskrivs i detalj vad du bör veta om fordonet innan du börjar köra. Antingen du är en ny eller van förare är det viktigt för din egen säkerhet att du känner till detta fordons reglage och funktioner. Det är minst lika viktigt att veta hur man kör.

Oberoende av ålder, körvana eller lokala förordningar är det alltid en god idé för dig eller vem som helst som använder ditt fordon att genomgå en godkänd ATV-förarutbildning. Kontrollera med din återförsäljare eller din kommun för ev. kurser i närheten. Om du är fullständig nybörjare bör du göra detta innan du använder fordonet. Din instruktör bör kunna ge råd om lokala förhållanden och bestämmelser och om säker körning i omgivningarna.

Körförhållanden kan variera från plats till plats. Dessutom inverkar väderförhållanden som kan förändras radikalt från gång till annan och under olika säsonger. Körning på sand skiljer sig från körning i snö eller genom skog eller våtmarker. En viss plats kan kräva större uppmärksamhet och skicklighet från föraren och lämpar sig eventuellt inte för körning med passagerare. Visa gott omdöme. Var alltid försiktig. Ta inga onödiga risker som gör att du eller din passagerare hamnar på en plats där ni inte kan ta er tillbaka eller skadas.

Fordonets manövrering, väghållning och bromssträcka kan påverkas vid körning med passagerare. Sänk hastigheten vid körning med passagerare. Håll större avstånd för bromsning.

I denna Instruktionsbok finns körinformation som har visat sig vara tillförlitlig för andra förare. Den är inte tänkt som något absolut skydd mot olyckor. Hur du använder denna information, din mentala och fysiska kondition, risker med terrängen och din nivå av risktagande påverkar din körupplevelse. Ha roligt... och kör ansvarsfullt.

Denna Instruktionsbok har förberetts för att bekanta ägaren/föraren av det nya fordonet med de olika fordonsreglagen, underhållsanvisningar och anvisningar för säker användning. Den är outhärlig för korrekt användning av produkten.

Vi välkomnar eventuella kommentarer gällande denna Instruktionsbok, Säkerhetsvideon och varningar på produkten, beträffande både innehåll och format.

SÄKERHETS- INFORMATION

SPECIELLA SÄKERHETSMEDELANDEN

DETTA FORDON ÄR INGEN LEKSAK OCH KAN VARA FARLIGT ATT ANVÄNDA.

Det här fordonet uppför sig annorlunda än andra fordon, inklusive motorcyklar och bilar. En krock eller vältnings kan ske snabbt, även under rutinmanövrer som vändning, uppförskörning eller körning över hinder, om du inte iakttar nödvändig försiktighet.

ALLVARLIGA SKADOR ELLER DÖD kan bli resultatet om du inte följer dessa instruktioner:

- ⚠ Läs denna Instruktionsbok och alla varningsdekalerna noga och följ de användningssteg som beskrivs. Titta på och studera Säkerhetsvideon innan du börjar köra.
- ⚠ Kör aldrig fordonet utan nödvändiga kunskaper. Genomgå en förarkurs.
- ⚠ Följ alltid denna rekommendation om minimiålder: En person under 16 år bör aldrig köra detta fordon.
- ⚠ Ta aldrig passagerare på detta fordon.
- ⚠ Använd aldrig detta fordon på vägunderlag med beläggning, inklusive trottoarer, infarter, parkeringsplatser eller gator.
- ⚠ Använd aldrig detta fordon på allmänna gator, vägar eller motorvägar, inte ens grusvägar eller vägar med packad jord.
- ⚠ Kör eller åk aldrig på fordonet utan att bära en godkänd hjälm med korrekt passning. Du bör även bära ögonskydd (glasögon eller ansiktsskydd), handskar, kängor, långärmad skjorta eller jacka och långbyxor.
- ⚠ Inta aldrig alkohol eller droger före eller under körning av fordonet.
- ⚠ Kör aldrig i överdriven hastighet. Kör alltid i en hastighet som lämpar sig för terrängen, sikten, körförhållandena och din erfarenhet.
- ⚠ Försök aldrig köra på två hjul, hoppa eller ägna dig åt stuntkörning.
- ⚠ Kontrollera alltid fordonet varje gång innan du använder det för säker körning. Följ alltid de kontroll- och underhållsprocedurer och underhållsscheman som beskrivs i denna Instruktionsbok.
- ⚠ Håll alltid båda händerna på styrhandtagen och fötterna på fotstöden på fordonet under körning.
- ⚠ Kör alltid långsamt och var extra försiktig vid körning i okänd terräng. Var alltid uppmärksam på förändrade terrängförhållanden när du kör fordonet.
- ⚠ Kör inte på alltför ojämnt, halt eller löst underlag förrän du har lärt dig och har den skicklighet som krävs för att behärska fordonet på sådant underlag. Var alltid extra försiktig på dessa typer av underlag.
- ⚠ Följ alltid de korrekta procedurer för vändning som beskrivs närmare i denna Instruktionsbok. Öva dig i att vända i låg hastighet innan du försöker i högre hastigheter. Försök inte vända i överdriven hastighet.
- ⚠ Kör aldrig detta fordon i backar som är för branta för fordonet eller för dig. Öva först i mindre branta backar innan du försöker dig på brantare körning.

- △ Följ alltid de korrekta procedurer för klättring i backe som beskrivs närmare i denna Instruktionsbok. Kontrollera terrängen noga innan du ger dig iväg uppför berg eller backar. Kör aldrig i uppförslut med alltför halt eller löst underlag. Skifta din vikt framåt. Dra aldrig på gasen eller växla alltför hastigt. Kör aldrig över bergs- eller backkrön i hög hastighet.
- △ Följ alltid de korrekta procedurer för nedförskörning och bromsning i backe som beskrivs närmare i denna Instruktionsbok. Kontrollera terrängen noga innan du ger dig iväg nedför berg eller backar. Skifta din vikt bakåt. Kör aldrig nedför berg eller backar i hög hastighet. Undvik att köra nedför berg eller backar i en vinkel som kan få fordonet att luta starkt åt sidan. Kör alltid rakt nedför en backe när det är möjligt.
- △ Följ alltid de korrekta procedurer för körning med sidolutning i backe som beskrivs närmare i denna Instruktionsbok. Undvik berg och backar med alltför halt eller löst underlag. Skifta din vikt till den sida av fordonet som vetter uppåt. Försök inte vända fordonet mitt i en backe innan du helt behärskar den vändningsteknik på plan mark som beskrivs närmare i denna Instruktionsbok. Försök om möjligt undvika sidolutning.
- △ Följ alltid korrekta procedurer om maskinen stannar eller rullar baklänges vid körning i uppförslut. Undvik detta genom att alltid använda korrekt utrustning och hålla jämn hastighet vid körning i uppförslut. Om maskinen stannar eller rullar baklänges, följ den speciella procedur för bromsning som beskrivs närmare i denna Instruktionsbok. Stig av på den sida som vetter uppåt vid lutning eller på ena sidan om maskinen står rakt i ett uppförslut. Vänd fordonet och stig på igen enligt beskrivningen i denna Instruktionsbok.
- △ Kontrollera alltid om det finns hinder innan du kör i ett nytt område. Försök aldrig köra över stora hinder, som stora klippblock eller nedfallna träd. Följ alltid korrekta procedurer när du kör över hinder enligt den närmare beskrivningen i denna Instruktionsbok.
- △ Var alltid försiktig när du sladdar eller slirar. Lär dig att på ett säkert sätt kontrollera sladdning och slirning genom att öva dig i låga hastigheter på plant, jämnt underlag. Kör långsamt på ytterst hala ytor, som t.ex. is, och var extra försiktig så att du inte förlorar kontrollen när du sladdar.
- △ Använd aldrig fordonet i snabbt rinnande vattendrag eller djupare vatten än vad som specificeras i denna Instruktionsbok. Kom ihåg att våta bromsar kan ha mindre bromskraft. Testa bromsarna när du lämnar vattnet. Om nödvändigt, bromsa flera gånger så att friktionen torkar beläggen.
- △ Kontrollera alltid att det inte finns några hinder eller människor bakom dig när du backar. När du ser att det är säkert att backa, backa långsamt.
- △ Använd alltid däck av korrekt typ och storlek enligt specifikationen i denna Instruktionsbok. Bibehåll alltid korrekt tryck i däcken enligt beskrivningen i instruktionsboken.
- △ Modifiera aldrig fordonet med olämplig installation eller användning av tillbehör. Använd endast av BRP godkända tillbehör.
- △ Överskrid aldrig den specificerade lastkapaciteten för fordonet, inklusive förare, övrig last och eventuella tillbehör. Lasten bör fördelas korrekt och vara säkert fastspänd. Sänk hastigheten och följ anvisningarna i denna Instruktionsbok vid körning med last eller släp. Håll större avstånd för bromsning.
- △ OM DU VILL HA MER INFORMATION OM ATV-SÄKERHET, kontakta en auktoriserad ATV-återförsäljare för förarkurser i närheten.

ANVÄNDNINGSVARNINGAR

Tänk på följande när du läser denna Instruktionsbok:

⚠ VARNING

Anger en potentiell risk som, om den inte undviks, kan resultera i allvarliga personskador eller död.

United States Consumer Product Safety Commission har begärt att följande varningar, med följande varningsformat, anges i denna Instruktionsbok, för alla typer av ATV-maskiner.

OBSERVERA: Följande illustrationer är endast allmänna representationer. De kan se annorlunda ut med din modell.

⚠ VARNING



V00A0AQ

MÖJLIG RISK

Användning av detta fordon utan korrekta instruktioner.

VAD SOM KAN HÄNDA

Risken för en olycka ökar markant om användaren inte vet hur fordonet ska användas på rätt sätt i olika situationer och i olika slags terräng, med eller utan passagerare.

HUR RISKEN KAN UNDVIKAS

Nybjörjare och ovana förare bör genomgå en förarkurs från BRP. De bör därefter regelbundet öva de kunskaper de fått på kursen och den användningsteknik som beskrivs i denna Instruktionsbok.



V00A01Q

MÖJLIG RISK

Underlåtenhet att följa rekommenderad minimiålder för fordonet.

VAD SOM KAN HÄNDA

Om den rekommenderade åldersgränsen inte följs kan det leda till att personskador eller dödsfall.

Även om en person är inom den tillåtna åldersgruppen, kan det hända att de kunskaper, den skicklighet eller det omdöme som krävs för säker användning av ATV-maskinen saknas. Personen riskerar då att bli inblandad i en allvarlig olycka.

HUR RISKEN KAN UNDVIKAS

Ingen som är under 16 år bör använda detta fordon.



V00A02Q

MÖJLIG RISK

Att ta passagerare på detta fordon.

VAD SOM KAN HÄNDA

Din möjlighet att balansera och kontrollera detta fordon minskar avsevärt. Det kan leda till en olycka, som kan skada dig och/eller din passagerare.

HUR RISKEN KAN UNDVIKAS

Ta aldrig passagerare på maskinen. Trots det långa sätet, som är till för att låta föraren röra sig obehindrat, är det inte utformat eller avsett för passagerare.

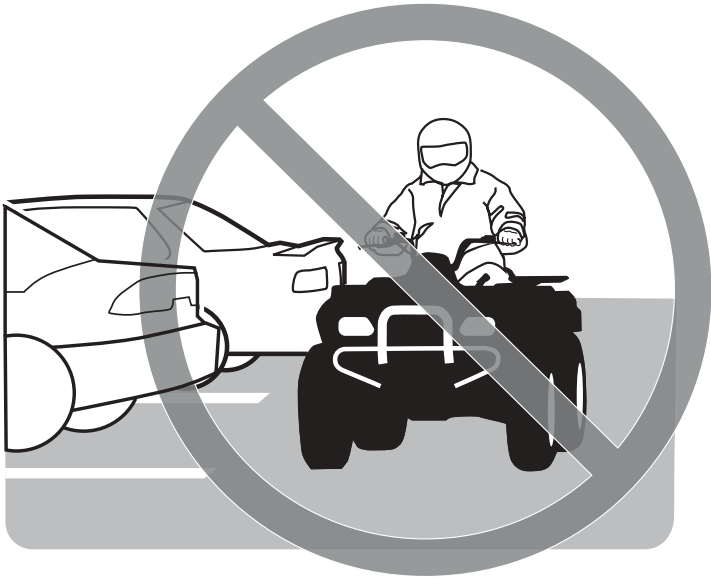

V00A03Q

MÖJLIG RISK

Användning av denna ATV på belagda vägytor.

VAD SOM KAN HÄNDA

ATV-maskinens däck är utformade endast för terränganvändning, inte för vägbeläggning. Vägbeläggning kan allvarigt påverka hantering och styrning och kan leda till att du förlorar kontrollen över fordonet.

HUR RISKEN KAN UNDVIKAS

Använd aldrig detta fordon på vägunderlag med beläggning, inklusive trottoarer, infarter, parkeringsplatser eller gator.



V00A04Q

MÖJLIG RISK

Användning av detta fordon på allmän gata, väg eller motorväg.

VAD SOM KAN HÄNDA

Du kan kollidera med ett annat fordon.

HUR RISKEN KAN UNDVIKAS

Använd aldrig detta fordon på allmänna gator, vägar eller motorvägar, inte ens grusvägar eller vägar med packad jord. I många länder är det olagligt att använda ATV-maskiner på allmän gata, väg och motorväg.



V00A06Q

MÖJLIG RISK

Användning av detta fordon utan godkänd hjälm, ögonskydd och skyddande klädsel.

VAD SOM KAN HÄNDA

Följande gäller alla ATV-förare:

- Att köra eller åka utan godkänd hjälm ökar riskerna för allvarliga skullskador eller dödsfall vid olycka.
- Att köra eller åka utan ögonskydd kan orsaka olyckor och ökar risken för allvarliga skador vid en olycka.
- Att köra eller åka utan skyddande klädsel ökar risken för allvarliga skador vid en eventuell olycka.

HUR RISKEN KAN UNDVIKAS

Bär alltid godkänd hjälm med korrekt passning. Du bör även bära följande:

- ögonskydd (glasögon eller ansiktsskydd)
- handskar och stövlar
- långärmad skjorta eller jacka
- långbyxor.



V00A07Q

MÖJLIG RISK

Användning av detta fordon efter intag av alkohol eller droger.

VAD SOM KAN HÄNDA

Omdömesförmågan kan försämrats avsevärt.

Din reaktionsförmåga blir långsammare.

Balans- och sinnesförmågan kan försämrats.

En olycka eller dödsfall kan bli följden.

HUR RISKEN KAN UNDVIKAS

Inta aldrig alkohol eller droger före eller under körning av fordonet.

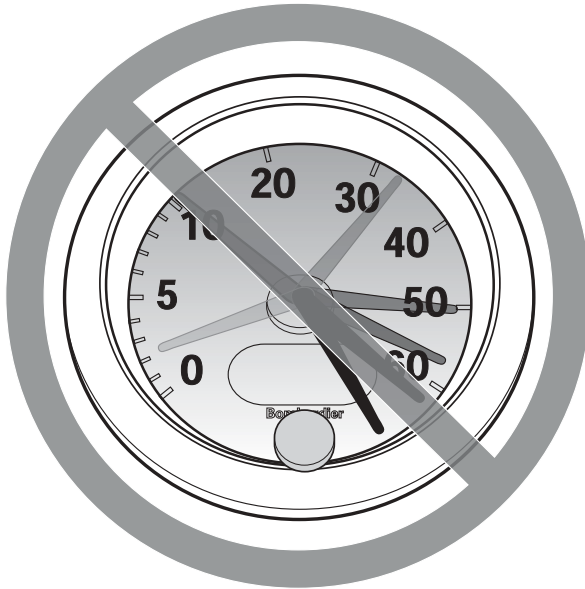

V00A08Q

MÖJLIG RISK

Användning av denna ATV i överdriven hastighet.

VAD SOM KAN HÄNDA

Risken för att du ska förlora kontrollen över fordonet ökar, vilket kan resultera i en olycka.

HUR RISKEN KAN UNDVIKAS

Kör alltid i en hastighet som lämpar sig för terrängen, sikten, körförhållandena och din erfarenhet.

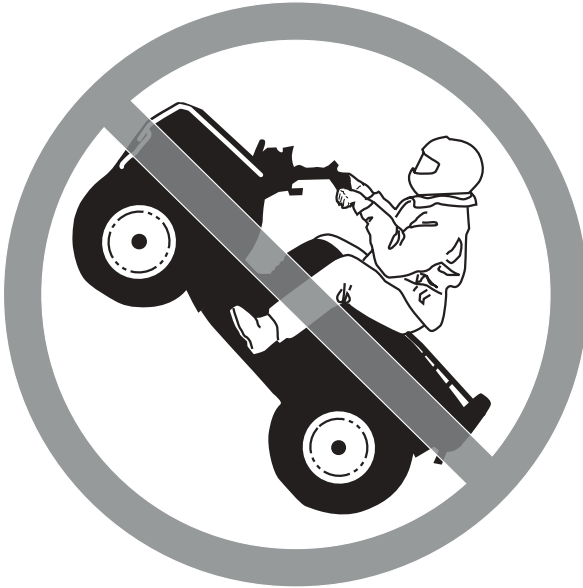

V00A09Q

MÖJLIG RISK

Försök att köra på två hjul, hopp eller stuntkörning.

VAD SOM KAN HÄNDA

Ökar risken för en olycka, inklusive vältning.

HUR RISKEN KAN UNDVIKAS

Försök aldrig utföra trick, som att köra på två hjul eller hoppa. Försök inte imponera på andra.

VARNING

MÖJLIG RISK

Underlåtenhet att kontrollera fordonet före körning.
Underlåtenhet att underhålla fordonet.

VAD SOM KAN HÄNDA

Ökar risken för en olycka eller skador på utrustningen.

HUR RISKEN KAN UNDVIKAS

Inspektera alltid fordonet före varje användning, för att kontrollera att det är säkert att köra det. Följ alltid de kontroll- och underhållsprocedurer och underhållsscheman som beskrivs närmare i denna Instruktionsbok.

VARNING

MÖJLIG RISK

Körning på överfrosna vattendrag.

VAD SOM KAN HÄNDA

Allvarliga skador eller dödsfall om fordon, förare och/eller passagerare går igenom isen.

HUR RISKEN KAN UNDVIKAS

Kör aldrig detta fordon på en överfrosen vattenyta innan du är säker på att isen är tillräckligt tjock och stark för att bära fordonets vikt och last, samt den kraft som genereras av fordonet i rörelse.



V00A0BQ

MÖJLIG RISK

Att ta bort händerna från styrstängan eller fötterna från fotstöden under körning.

VAD SOM KAN HÄNDA

Om du lyfter bara en hand eller fot kan det minska din möjlighet att kontrollera fordonet eller få dig att tappa balansen och falla av. Om du lyfter en fot från fotstödet kan foten eller benet komma i kontakt med bakhjulet, vilket kan leda till skador eller en olycka.

HUR RISKEN KAN UNDVIKAS

Håll alltid båda händerna på styrstängan och båda fötterna på fotstöden när du kör fordonet.

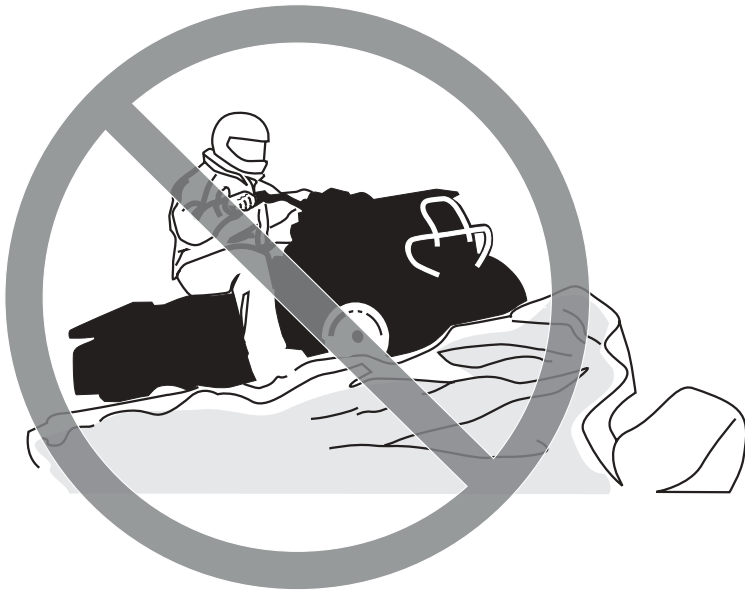

V00A0CQ

MÖJLIG RISK

Underlåtenhet att iakttä särskild försiktighet när du kör fordonet i okänd terräng.

VAD SOM KAN HÄNDA

Du kan stöta på dolda berghällar, gupp eller hål och inte hinna reagera.
Det kan leda till att fordonet välter eller att du förlorar kontrollen över det.

HUR RISKEN KAN UNDVIKAS

Kör långsamt och var extra försiktig vid körning i okänd terräng.
Var alltid uppmärksam på förändrade terrängförhållanden när du kör fordonet.

VARNING



V00A0DQ

MÖJLIG RISK

Underlåtenhet att iaktta särskild försiktighet när du kör i svår terräng eller på mycket halt eller löst underlag.

VAD SOM KAN HÄNDA

Förlust av däckgreppet eller kontrollen över fordonet, vilket kan resultera i en olycka, inklusive vältning.

HUR RISKEN KAN UNDVIKAS

Kör inte på alltför ojämnt, halt eller löst underlag förrän du har lärt dig och har den skicklighet som krävs för att behärska fordonet på sådant underlag.

Var alltid extra försiktig på dessa typer av underlag.



V00A0EQ

MÖJLIG RISK

Felaktig vändning.

VAD SOM KAN HÄNDA

Du kan förlora kontrollen över fordonet, vilket kan orsaka en kollision eller vältning.

HUR RISKEN KAN UNDVIKAS

Följ alltid de korrekta procedurer för vändning som beskrivs närmare i denna Instruktionsbok. Öva dig i att vända i låg hastighet innan du försöker i högre hastigheter. Försök inte vända i alltför hög hastighet.



V00A0QQ

MÖJLIG RISK

Körning i alltför branta backar.

VAD SOM KAN HÄNDA

Fordonet har lättare för att välta i extremt branta backar än på plana ytor eller i mindre branta backar.

HUR RISKEN KAN UNDVIKAS

Kör aldrig fordonet i backar som är för branta för fordonet eller för dig.
Öva först i mindre branta backar innan du försöker dig på brantare körning.



V00A0FQ

MÖJLIG RISK

Körning i uppförslut på felaktigt sätt.

VAD SOM KAN HÄNDA

Du kan förlora kontrollen över fordonet eller välta.

HUR RISKEN KAN UNDVIKAS

Följ alltid de korrekta procedurer för körning i uppförslut som beskrivs närmare i denna Instruktionsbok.

Kontrollera alltid terrängen noga innan du ger dig iväg uppför berg eller backar.

Kör aldrig i uppförslut med alltför halt eller löst underlag.

Skifta din vikt framåt.

Dra aldrig på gasen eller växla alltför hastigt. Fordonet riskerar att välta baklänges.

Kör aldrig över bergs- eller backkrön i hög hastighet. Ett hinder, ett stup, ett annat fordon eller en person kan finnas på andra sidan.



V00A0GQ

MÖJLIG RISK

Körning i nedförslut på fel sätt.

VAD SOM KAN HÄNDA

Du kan förlora kontrollen över fordonet eller välta.

HUR RISKEN KAN UNDVIKAS

Följ alltid de korrekta procedurer för körning i nedförslut som beskrivs närmare i denna Instruktionsbok. **OBSERVERA:** En särskild bromsningsteknik krävs när du kör i nedförslut. Kontrollera alltid terrängen nogga innan du ger dig iväg nedför berg eller backar. Skifta din vikt bakåt.

Kör aldrig nedför berg eller backar i hög hastighet.

Undvik att köra nedför berg eller backar i en vinkel som skulle få fordonet att luta starkt åt sidan. Kör alltid rakt nedför en backe när det är möjligt.



V00A0HQ

MÖJLIG RISK

Körning med stark sidolutning eller vändning i backe.

VAD SOM KAN HÄNDA

Du kan förlora kontrollen över fordonet eller välta.

HUR RISKEN KAN UNDVIKAS

Försök inte vända fordonet mitt i en backe innan du helt behärskar den vändningsteknik på plan mark som beskrivs närmare i denna Instruktionsbok. Var extra försiktig när du vänder i en backe.

Försök om möjligt undvika stark sidolutning.

När du kör med sidolutning:

Följ alltid de korrekta procedurer som beskrivs närmare i denna Instruktionsbok.

Undvik berg och backar med alltför halt eller löst underlag.

Skifta din vikt till den sida av fordonet som vetter uppåt.



V00A01Q

MÖJLIG RISK

Stanna, rulla baklänges eller stiga av på fel sätt vid körning i uppförslut.

VAD SOM KAN HÄNDA

Fordonet kan välta.

HUR RISKEN KAN UNDVIKAS

Använd korrekt utrustning och håll jämn hastighet vid körning i uppförslut.

Om du förlorar all fart framåt:

Skifta vikten uppåt. Dra aldrig på gasen eller växla alltför hastigt. Fordonet riskerar att välta baklänges.

Bromsa.

Lägg i parkeringsbromsen när du har stannat.

Stig av på den sida som vetter uppåt vid lutning eller på ena sidan om maskinen står rakt i en uppförslut.

Om fordonet börjar rulla bakåt:

Skifta vikten uppåt.

Bromsa progressivt.

Lägg i parkeringsbromsen när maskinen stannat helt.

Stig av på den sida som vetter uppåt vid lutning eller på ena sidan om maskinen står rakt i en uppförslut.

Vänd ATV-maskinen och stig på igen enligt beskrivningen i denna Instruktionsbok.



V00A0JQ

MÖJLIG RISK

Felaktig körning över hinder.

VAD SOM KAN HÄNDA

Förlust av kontrollen över ATV-maskinen eller kollision. Fordonet kan välta.

HUR RISKEN KAN UNDVIKAS

Kontrollera om det finns hinder innan du kör i ett nytt område.

Försök aldrig köra över stora hinder, som stora klippblock eller nedfallna träd.

När du kör över hinder, följ alltid de korrekta procedurer som beskrivs närmare i denna instruktionsbok.



V00A0KQ

MÖJLIG RISK

Felaktig sladdning eller slirning.

VAD SOM KAN HÄNDA

Du kan förlora kontrollen över fordonet.

Du kan även återfå däckgreppet oväntat, vilket kan få fordonet att välta.

HUR RISKEN KAN UNDVIKAS

Lär dig att på ett säkert sätt kontrollera sladdning och slirning genom att öva dig i låga hastigheter på plant, jämnt underlag.

Kör långsamt på ytterst hala ytor, som t.ex. is, och var extra försiktig så att du inte förlorar kontrollen när du sladdar eller slirar.



V00A0LQ

MÖJLIG RISK

Körning av fordonet på djupt vatten eller i snabbt rinnande vattendrag.

VAD SOM KAN HÄNDA

Däcken kan börja flyta, förlust av däckgreppet och förlust av kontrollen över fordonet, vilket kan leda till en olycka.

HUR RISKEN KAN UNDVIKAS

Använd aldrig fordonet i snabbt rinnande vattendrag eller djupare vatten än vad som specificeras i denna Instruktionsbok.

Kontrollera vattendjupet och om det finns starka strömmar innan du försöker köra i vatten. Vattnet bör inte överstiga fotstöden.

Kom ihåg att våta bromsar kan ha mindre bromskraft. Testa bromsarna när du lämnar vattnet. Om nödvändigt, bromsa flera gånger så att friktionen torkar beläggen.



V00A00Q

MÖJLIG RISK

Körning av fordonet med felaktiga däck eller med felaktigt eller ojämnt tryck i däcken.

VAD SOM KAN HÄNDA

Om du använder felaktiga däck på fordonet eller använder fordonet med felaktigt eller ojämnt tryck i däcken kan det leda till förlust av kontroll över fordonet och öka risken för olyckor.

HUR RISKEN KAN UNDVIKAS

Använd alltid däck av korrekt typ och storlek för detta fordon enligt specifikationen i denna Instruktionsbok.

Bibehåll alltid korrekt tryck i däcken enligt beskrivningen i denna Instruktionsbok.



V00A0NQ

MÖJLIG RISK

Användning av detta fordon med olämpliga modifikationer.

VAD SOM KAN HÄNDA

Felaktig installation av tillbehör eller modifikationer av detta fordon kan leda till förändring av köregenskaperna, vilket i vissa situationer kan orsaka en olycka.

HUR RISKEN KAN UNDVIKAS

Modifiera aldrig detta fordon med olämplig installation eller användning av tillbehör. Alla delar och tillbehör som installeras på fordonet ska vara godkända av BRP och installeras och användas enligt instruktionerna. Om något är oklart, vänd dig till en auktoriserad Bombardier ATV-återförsäljare.



V02A02Q

MÖJLIG RISK

Överbelastning av fordonet eller felaktigt lastnings- eller släpförande.

VAD SOM KAN HÄNDA

Kan leda till förändringar i fordonets köregenskaper, vilket kan orsaka en olycka.

HUR RISKEN KAN UNDVIKAS

Överskrid aldrig den specificerade lastkapaciteten för fordonet, inklusive förare, övrig last och eventuella tillbehör.

Lasten bör fördelas korrekt och vara säkert fastspänd.

Sänk hastigheten vid körning med last. Håll större avstånd för bromsning.

Följ alltid anvisningarna i denna Instruktionsbok vid körning med last.

 **VARNING**



V03M01Q

MÖJLIG RISK

Transport av brandfarliga eller på annat sätt farliga ämnen kan leda till explosion.

VAD SOM KAN HÄNDA

Detta kan leda till allvarliga personskador eller dödsfall.

HUR RISKEN KAN UNDVIKAS

Transportera aldrig brandfarliga eller på annat sätt farliga ämnen.

Tänk på följande när du läser denna Instruktionsbok:

 **VARNING**

Anger en potentiell risk som, om den inte undviks, kan resultera i allvarliga personskador eller död.

SÄKERHETSVARNING

Det finns ett antal grundregler och tips som du bör följa för att helt kunna uppskatta nöjet och spänningen i att köra detta fordon. Vissa kan vara nya för dig, andra bara sunt bondförnuft eller självklarheter. Oavsett vilket, ber vi dig sätta undan några minuter och läsa denna Instruktionsbok i dess helhet innan du börjar använda detta fordon.

Informationen i denna Instruktionsbok är begränsad. Vi rekommenderar bestämt att du skaffar dig vidare information och utbildning från t.ex. lokala myndigheter, ATV-klubbar eller en erkänd ATV-organisation.

ATV-tillverkare rekommenderar att ingen under 16 år kör en ATV med en motor med större volym än 90 cc. För dina barns säkerhet rekommenderas bestämt att också du följer denna rekommendation. Endast du kan bedöma en yngre förarens förmåga att förstå riskerna och köra ett fordon på ett säkert sätt.

Personer med nedsatt kognitiv eller fysisk förmåga eller personer som gärna tar risker, löper större risk att råka ut för våltningar eller kollisioner, vilket kan leda till personskador, inklusive dödsfall.

Se till att du känner dig helt hemma med reglagen på fordonet och med allmän användning innan du börjar köra i terräng. Öva dig att köra på en lämplig plats som är fri från faror och prova responsen för varje reglage. Kör endast i låg hastighet. För högre hastigheter krävs större erfarenhet, kunskap och lämpliga körförhållanden.

Alla fordon är inte likadana. Vart och ett har unika prestandaegenskaper, reglage och funktioner. Varje maskin har olika köregenskaper och väghållning.

Förutsätt aldrig att ditt fordon kan köras säkert överallt. Plötsliga förändringar i underlaget på grund av hål, svackor, sluttningar, mjukare eller hårdare underlag med mera, kan få fordonet att välta eller bli instabilt. Undvik detta genom att sakta farten och alltid kontrollera terrängen framför dig. Om fordonet börjar luta starkt eller välta är det oftast bäst att kliva av genast... BORT från våltningsriktningen!

Kontroll före användning

VARNING

Det är mycket viktigt att inspektera fordonet varje gång innan du använder det. Kontrollera alltid att viktiga reglage, säkerhetsfunktioner och mekaniska delar fungerar korrekt innan du börjar köra. Om detta inte görs kan allvariga personskador eller dödsfall bli följden.

Före användning av fordonet bör föraren alltid:

- a) Koppla i parkeringsbromsen och kontrollera om den fungerar.
- b) Kontrollera trycket i däcken och däckens skick.
- c) Kontrollera om hjul och hjullager har slitage eller skador.
- d) Kontrollera reglagens placering och att de fungerar.
- e) Kontrollera att styrningen fungerar obehindrat.
- f) Aktivera gasreglaget flera gånger för att se om det fungerar obehindrat. Det måste återgå till tomgångsläge när det släpps.
- g) Aktivera bromshandtaget och bromspedalen för att kontrollera att bromsarna tar. De måste gå tillbaka helt när de släpps.
- h) Kontrollera att alla bromsledningsfästen sitter säkert och inte läcker.
- i) Se till att parkeringsbromsen är säkert ikopplad och aktivera kopplingshandtaget. Det måste gå tillbaka helt när det släpps.
- j) Kontrollera om drivkedjan behöver justeras och smörjas.
- k) Kontrollera kedjedrev för slitage eller skador.
- l) Kontrollera att bakaxelns fästskruvar är åtdragna.
- m) Kontrollera svingarm. Vid ev. sidoglapp, ANVÄND INTE FORDONET.
- n) Kontrollera bränsle-, olje- och kylvätskenivåerna.

- o) Kontrollera ev. oljeläckage i motor, oljetank och transmission.
- p) Kontrollera att bränsleventilen är helt öppen (ON).
- q) Rengör strålkastare och baklykta.
- r) Se till att sätet är säkert spärrat.
- s) Om du har last, respektera lastkapaciteten. Se till att lasten är säkert fastspänd.
- t) Se och känn efter lösa delar med motorn avstängd. Kontrollera fästen.
- u) Kontrollera att det inte finns människor eller hinder framför dig.
- v) Kontrollera att tändningslås, startknapp, motorns stoppreglage och strålkastarreglaget fungerar.
- w) Starta motorn, koppla ur parkeringsbromsen, kör långsamt framåt några meter och testa bromsarna genom att använda varje broms för sig.

Åtgärda eventuella problem innan du börjar köra. Kontakta en auktoriserad Bombardier ATV-återförsäljare vid behov.

Klädsel

Ta hänsyn till vädret när du väljer lämplig klädsel. Föraren bör dock alltid bära lämplig skyddsklädsel och utrustning, inklusive godkänd hjälm, ögonskydd, stövlar eller kängor, handskar, långärmad skjorta och långbyxor. Denna typ av klädsel bör skydda dig från vissa av de mindre faror du kan möta vid körning. Föraren får aldrig bära lösa klädesplagg som t.ex. en halsduk, som kan fastna i fordonet eller i buskar och grenar. Beroende på förhållandena kan även glasögon med imskydd eller solglasögon behövas. Olikfärgade glas för ögonskydd eller solglasögon kan hjälpa dig att urskilja variationer i terrängen. Solglasögon bör endast bäras på dagtid.

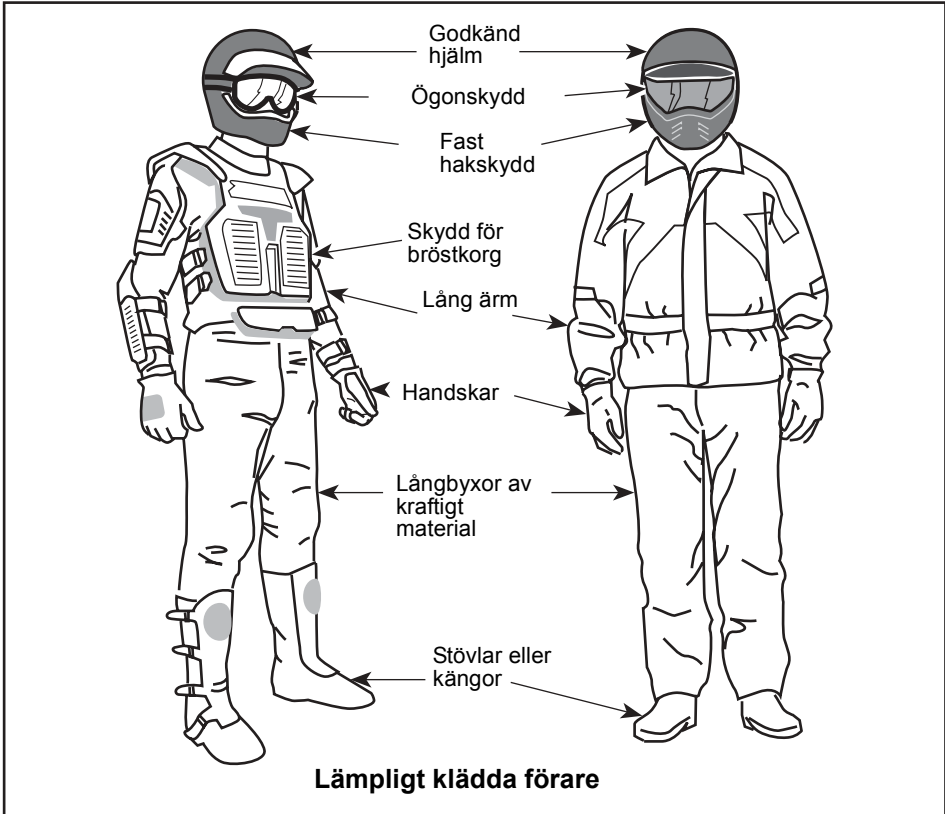

Last

All last som placeras på fordonet påverkar fordonets stabilitet och kontroll. Överskrid därför inte den lastkapacitet som anges av fordonstillverkaren. Se alltid till att lasten är säkert fastspänd och inte inverkar på din kontroll över fordonet. Tänk alltid på att "lasten" kan glida eller falla av och leda till en olycka. Se till att last och bagage inte sticker ut på sidorna, där de kan fastna i vegetation eller andra hinder. Se till att strålkastare eller baklykta inte täcks eller skyms av lasten. Detta fordon är avsett för en förare endast. Trots det långa sätet, som är till för att låta föraren röra sig obehindrat, är det inte utformat eller avsett för passagerare. Att ta passagerare påverkar ATV-maskinens stabilitet och din kontroll över den.

Fritidskörning

Respektera andras rättigheter och begränsningar. Kör inte på områden som är skapade för andra typer av terränganvändning. Detta inkluderar bl.a. snöskoterspår, ridspår, skidspår och terrängcykelbanor. Förutsätt aldrig att det inte finns någon annan i spåret/på banan. Håll alltid till höger och sväng inte kontinuerligt från en sida av banan till den andra. Var beredd på att stanna eller köra åt sidan om du möter en annan förare.

Gå med i en lokal ATV-klubb. De kan förse dig med kartor och råd eller tala om var det är tillåtet att köra. Om det inte finns någon klubb i din närhet, hjälp till att starta en. Att köra tillsammans med andra eller i en klubb är en trevlig, social upplevelse.

Håll dig alltid på säkert avstånd från andra förare. Din egen bedömning av hastighet, terrängförhållanden, vädret, fordonets skick och din tillit till andra förares bedömningsförmåga hjälper dig att på bästa sätt välja ett säkert avstånd till andra. Detta fordon kan, liksom andra fordon, inte "stanna på en femöring".

Innan du ger dig iväg, tala om för någon vart du tänker åka och när du planerar att vara tillbaka. Inta aldrig alkohol eller droger före eller under körning!

Beroende på hur långt du tänker köra, ta med dig ytterligare verktyg eller nödutrustning. Ta reda på var du kan tanka och fylla på olja. Var förberedd på olika situationer som du kan tänkas möta. Det är alltid bra att ha med sig första hjälpen-utrustning.

Miljö

En av fördelarna med detta fordon är att det kan ta dig bort från inkörda vägar, långt bort från bebyggelse och samhällen. Du bör dock alltid respektera naturen och andra människors rätt att njuta av den. Kör inte i miljö känsliga marker. Kör inte över planterade träd eller buskar, hugg inte ner träd eller förstör gårdsgårdar och låt inte hjulen spinna och förstöra marken. Var varsam.

Att jaga vilt med fordon är olagligt på de flesta platser. Viltet kan dö av utmattning om det jagas av ett motorfordon. Om du stöter på djur när du är ute och kör, stanna och observera tyst och var försiktig. Det kan bli ett av dina bästa minnen.

Följ regeln "vad du tar med dig ut, tar du tillbaka". Skräpa inte ned. Gör inte upp lägereld såvida du inte har tillstånd till det och aldrig på torr mark. De faror du kan skapa i ett spår eller på en bana kan skada andra eller dig själv, också längre fram i tiden.

Respektera odlad mark och betesmark. Be alltid markägaren om lov innan du kör på privat mark. Respektera grödor, djur och markgränser. Om du kommer till en stängd grind måste du stänga den igen efter dig.

Förorena inte vattendrag, sjöar eller älvar och modifiera inte motorn eller ljuddämpningen eller avlägsna någon av dess delar.

Designbegränsningar

Trots att fordonet är ovanligt tåligt för sin klass är det dock ett lättare fordon och användningen är därför begränsad till lämpade ändamål.

Att öka vikten på någon del av fordonet förändrar dess stabilitet och prestanda.

Användning i terräng

Själva terrängkörningen utgör en fara i sig. All terräng som inte har preparerats speciellt för fordon utgör i sig en risk, då det är omöjligt att förutsäga vinklar, underlag och exakt lutning. Själva terrängen utgör en kontinuerlig risk och den som ger sig ut i den måste vara medveten om och acceptera detta.

Vid terrängkörning måste föraren alltid vara ytterst noga med att välja den säkraste vägen och hålla noga uppsikt över terrängen framför fordonet. Fordonet bör aldrig köras av någon som inte är helt förtrogen med körinstruktionerna som gäller för fordonet och aldrig heller i alltför brant eller osäker terräng.

Allmänna användnings- och säkerhetsföreskrifter

Aktsamhet, försiktighet, erfarenhet och goda körkunskaper är de bästa tipsen för att förebygga riskerna med användning av fordonet.

Om du tvivlar det minsta på att fordonet säkert kan ta sig fram över ett hinder eller en viss del av terrängen bör du alltid välja en annan väg.

Vid terrängkörning är det styrka och drivning som gäller, inte hög fart. Kör aldrig snabbare än sikten och din egen förmåga att välja en säker väg tillåter.

Kontrollera alltid terrängen framför dig för plötsliga förändringar i sluttningar eller hinder, t.ex. stenar och rötter, som kan orsaka obalans, vältning och rullning.

Kör aldrig fordonet ifall reglagen inte fungerar normalt.

Koppla alltid i parkeringsbromsen när du stannar eller parkerar. Detta är extra viktigt när du parkerar på sluttande underlag. Om det rör sig om en brant backe eller om fordonet är lastat, bör hjulen blockeras med stenar eller tegelstenar. Kom ihåg att bränsleventilen ska vara stängd (OFF).

Uppförskörning

På grund av konstruktionen har detta fordon ytterst god klättringsförmåga, så god att det är möjligt att välta innan drivningen går förlorad. Det är till exempel vanligt att stöta på terrängsituationer där backens krön har eroderats och krönet är mycket skarpt. Fordonet kan hantera en sådan situation, men när dess framdel kommer till den punkt där dess balans skiftas bakåt, kan det välta baklänges.

Detsamma kan inträffa om ett markhinder får fordonets framdel att resa sig mer än önskat. I en sådan situation är det bättre att ta en annan väg. När du gör det, tänk på riskerna med sidolutning. Det är också bättre att känna till terrängen på andra sidan av backen eller höjden. Alltför ofta finns där en skarp brant som är omöjligt att ta sig över eller nedför.

Nedförskörning

Detta fordon kan köras uppför sluttningar som är brantare än det är säkert att ta sig nedför. Därför är det viktigt att se till att det finns en säker väg nedför en backe, innan du bestämmer dig för att ta dig uppför den.

Att sänka farten vid nedförskörning i en hal backe kan få fordonet att kana utför. Bibehåll jämn fart och/eller accelerera något för att återfå kontrollen.

Sidolutning

Försök om möjligt undvika att köra med sidolutning. Om det blir nödvändigt, var ytterst försiktig. Om du kör med sidolutning i en brant backe kan fordonet välta och rulla runt. Dessutom kan halt eller löst underlag göra att fordonet okontrollerbart kanar åt sidan i utförslut. Försök inte vända fordonet i nedförbacken om du kanar utför. Undvik alla hinder och håligheter som kan få fordonet att luta starkt, välta och rulla runt.

Branter

Detta fordon kommer att "tappa drivkraften" och vanligen stanna om fram- eller bakhjulen körs ut över en brant. Om branten är skarp eller hög kan fordonet falla och välta upp och ned.

VARNING

Undvik att köra över branter. Backa och ta en annan väg.

Körteknik

Att köra fordonet för snabbt för körförhållandena kan resultera i personsador. Gasa endast så mycket som behövs för säker körning. Statistiken visar att vändning i höga hastigheter ofta orsakar olyckor och skador. Kom ihåg att fordonet är tungt! Bara vikten av fordonet kan få dig att fastna under fordonet om det välter.

Detta fordon är inte gjort för hopp och varken fordonet eller du kan absorbera energin vid så kraftiga stötar som vid hopp. Om du försöker köra på bakhjulen (göra en "wheelie") kan fordonet falla ovanpå dig. Båda dessa trick medför hög risk för föraren och bör alltid undvikas.

För att bibehålla lämplig kontroll rekommenderas starkt att du håller båda händerna på handtagen, inom räckhåll för samtliga reglage. Detsamma gäller för fötter och fotstöd. För att minska risken för ben- och fotskador bör du ha fötterna på fotstöden hela tiden. Låt inte tårna peka utåt och sträck inte heller ut fötterna för att hjälpa till vid vändning, eftersom de kan stöta emot eller fastna i föremål eller komma i kontakt med hjulen.

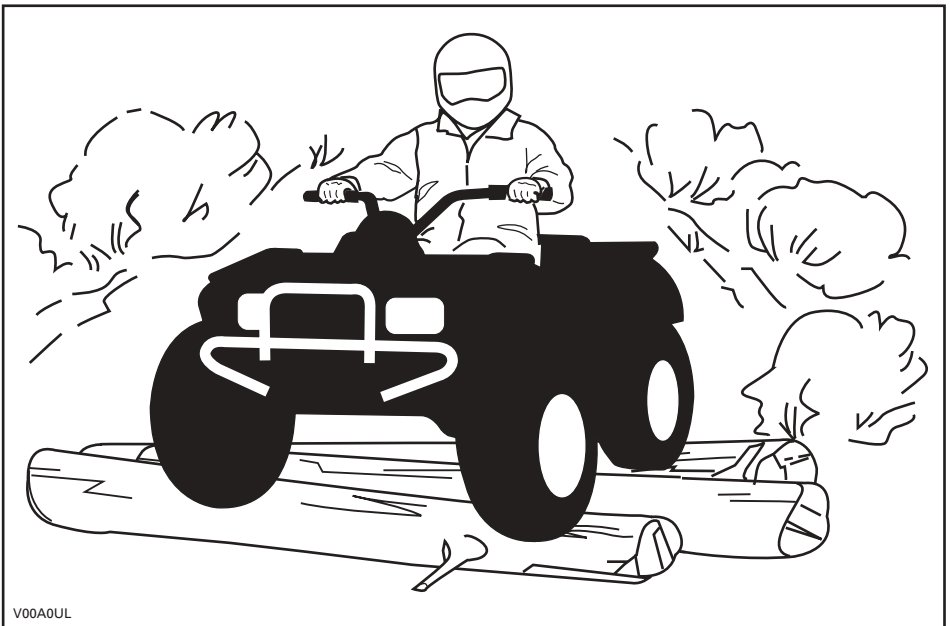

Trots det adekvata fjädringssystemet på detta fordon kan mycket grov terräng eller "tvättbrädesterräng" göra körningen mycket obehövlig eller till och med orsaka ryggsador. Ofta kan det bli nödvändigt att omväxlande stå och sitta eller att köra i en hukad position. Sakta farten, böj knäna och låt benen absorbera stötarna.

Detta fordon är inte gjort för körning på vägar eller motorvägar. På de flesta ställen är det olagligt. Att köra fordonet på vägar eller motorvägar kan leda till kollision med andra fordon. ATV-maskinens däck är heller inte gjorda för användning på vägbeläggning. Vägbeläggning kan allvarligt försämra fordonets manövrering och kontroll. Att köra på vägar eller vägrenar kan förvirra andra förare, särskilt om du har strålkastarna tända. Om det blir nödvändigt att korsas en väg bör den första föraren stiga av sitt fordon, rekognosera och ge vägledning till de andra förarna. Den sista föraren som korsat vägen, hjälper sedan den första föraren att korsas vägen. Kör inte på trottoarer. De är till för fotgängare.

Vatten kan utgöra en särskild risk. Om det är för djupt kan fordonet börja "flyta" och välta. Kontrollera vattendjup och strömmar innan du försöker ta dig fram genom vatten. Vattnet får inte överstiga fotstöden. Se upp för hala ytor som klippor, gräs, trädrötter osv., både i och omkring vattnet. Däckgreppet kan försvinna. Försök inte köra ned i vatten i hög hastighet. Vattnet fungerar som en broms och kan få dig att falla av.

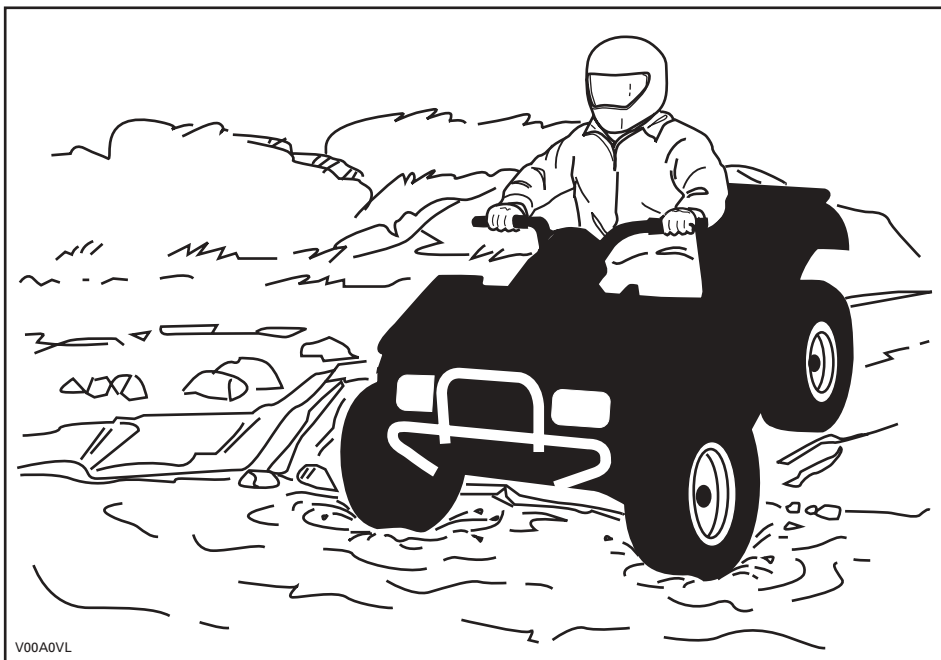

V00A0VL

Vattnet påverkar bromsförmågan hos fordonet. Torka bromsarna genom att bromsa flera gånger när du har lämnat vattnet.

Det kan finnas lerhaltiga marker eller våtmarker nära vattendrag. Var förberedd på plötsliga "hål" eller svackor. Se även upp för risker som berghällar, trädstammar och liknande som kan vara delvis täckta av vegetation.

Om du måste ta dig över frusna vattendrag, kontrollera att isen är tillräckligt tjock och stark för att bära den totala vikten av dig, fordonet och dess last. Se upp för öppet vatten... det är ett säkert tecken på att isens tjocklek varierar. Om du hyser det minsta tvivel, kör inte ut på isen.

Isen inverkar också på din kontroll över fordonet. Sänk hastigheten och undvik att gasa plötsligt. Det leder bara till hjulspinn och att fordonet riskerar att välta. Undvik snabb inbromsning. Det i sin tur kan leda till att du kanar iväg utan kontroll och att fordonet välter. Undvik alltid slask eftersom det kan blockera fordonets funktion eller reglage.

Sand och körning på stränder eller i snö är en annan unik upplevelse, men det finns vissa grundläggande säkerhetsföreskrifter du bör följa. Våt, djup eller finfördelad sand/snö kan få däckgreppet att släppa och fordonet att kana, stöta emot marken eller börja sjunka. Om detta inträffar, leta efter ett fastare underlag. Det bästa rådet är att sakta farten och vara uppmärksam på terrängen.

När du kör i sand bör du utrusta din ATV med en säkerhetsflagga av antenntyp. Detta hjälper andra förare att se din position från en annan sandbank. Kör försiktigt om du ser en annan förares säkerhetsflagga framför dig. Säkerhetsflaggor av antenntyp kan fastna och studsas tillbaka mot föraren. Därför bör du inte använda dem i områden där det finns nedhängande grenar eller hinder.

Körning på lösa stenar eller grus liknar körning på is. Det inverkar på styrningsförmågan och kan leda till att fordonet kanar och välter, särskilt i hög hastighet. Dessutom kan bromssträckan försämrans. Tänk på att om du gasar för snabbt eller slirar finns det risk för att lösa stenar skjuter upp bakåt, mot eventuella förare bakom dig. Gör aldrig detta avsiktligt.

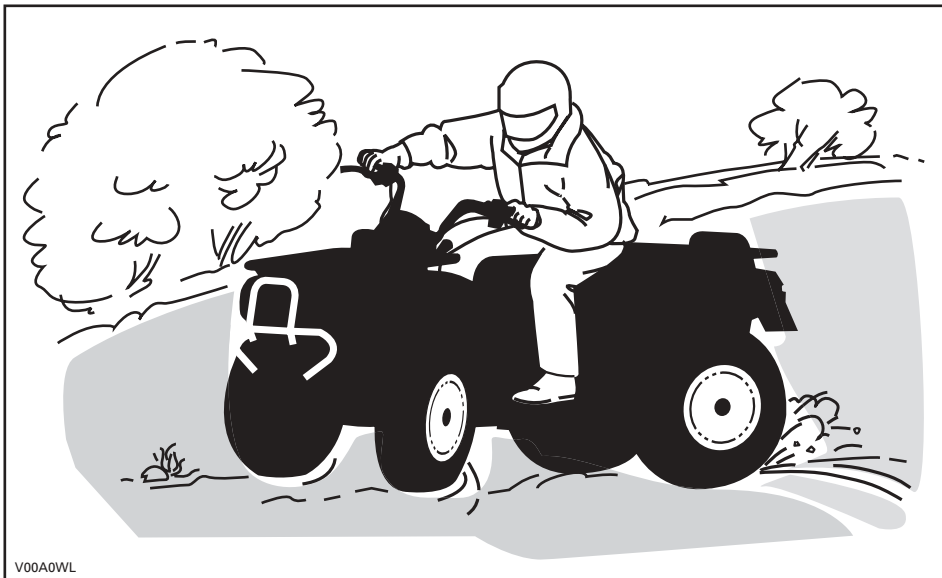

V00A0WL

Om du hamnar i en sladd eller slirar kan det hjälpa att vända styret åt samma håll som du sladdar, tills du återfår kontrollen. Tvärbromsa aldrig, då låser sig hjulen.

Respektera och följ alla uppsatta märken på banan. De är till för att hjälpa dig och andra.

Var försiktig när du måste köra över hinder på banan eller i spåret. Det kan röra sig om lösa stenbumlingar, nedfallna träd, hala ytor, gårdsgårdar och staket, stubbar, jordvallar och håligheter. Undvik dem alltid om möjligt. Tänk på att vissa hinder helt enkelt är för stora eller för farliga att ta sig över och bör undvikas. Mindre stenar och nedfallna träd kan gå att ta sig över på ett säkert sätt. Närma dig hindret rakt framifrån. Stå på fotstöden med böjda knän. Justera hastigheten utan att förlora farten och undvik att gasa plötsligt. Håll ett fast grepp om styrhandtagen. Skifta kroppsvikten framåt och kör över hindret. Försök inte lyfta ATV-maskinens hjul från marken. Tänk på att hindret kan vara halt eller glida undan medan du kör över det.

När du kör i backar eller sluttningar bör du tänka på två saker: var förberedd på halt underlag eller variationer i terrängen och använd korrekt kroppspostion.

Uppförsbacke

Skifta kroppsvikten framåt, mot toppen av backen. Håll fötterna på fotstöden, växla ned, accelerera och växla sedan snabbt vid behov medan du kör uppåt. Kör inte för fort eftersom detta kan få den främre delen av fordonet att lyfta från marken och falla ned på dig. Om backen är för brant och du inte kan fortsätta eller fordonet börjar rulla bakåt ska du bromsa, men var försiktig så att du inte slirar. Stig av och gör sedan en "U"- eller "K"-sväng (gå till fots tillbaka, intill fordonet på den sida som vetter uppåt, med handen på bromshandtaget samtidigt som du backar fordonets bakre del uppåt mot backens krön och kör sedan nedåt). Gå alltid/stig alltid av på den sida som vetter uppåt och kom inte för nära fordonet och dess roterande hjul. Försök inte hålla fast vid fordonet om det börjar välta. Håll dig undan. Kör inte över bergs- eller backkrön i hög hastighet. Det kan finnas hinder, inklusive branter, på andra sidan.

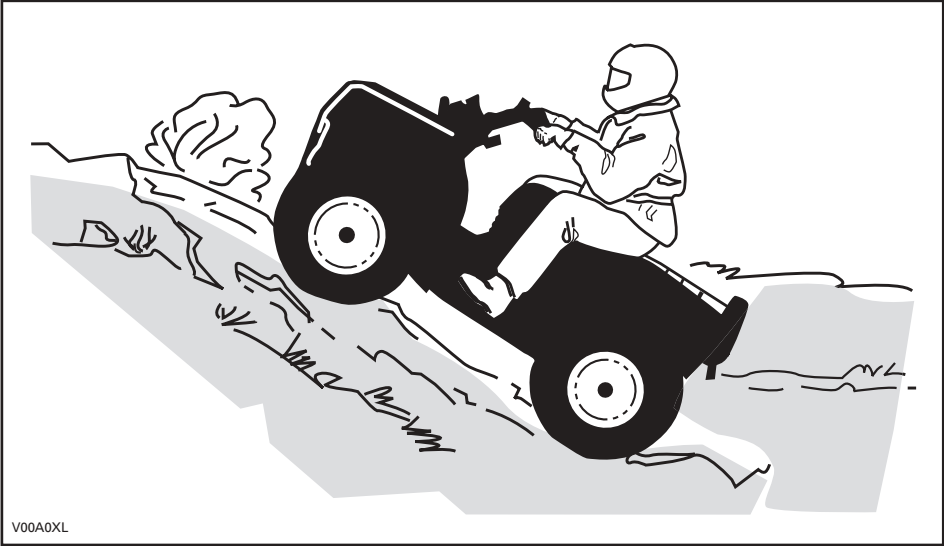

Nedförsbacke

Skifta kroppsvikten bakåt. Bromsa progressivt för att undvika sladdar. "Frirulla" inte utför backen med hjälp av enbart motorbroms eller i neutral växel.

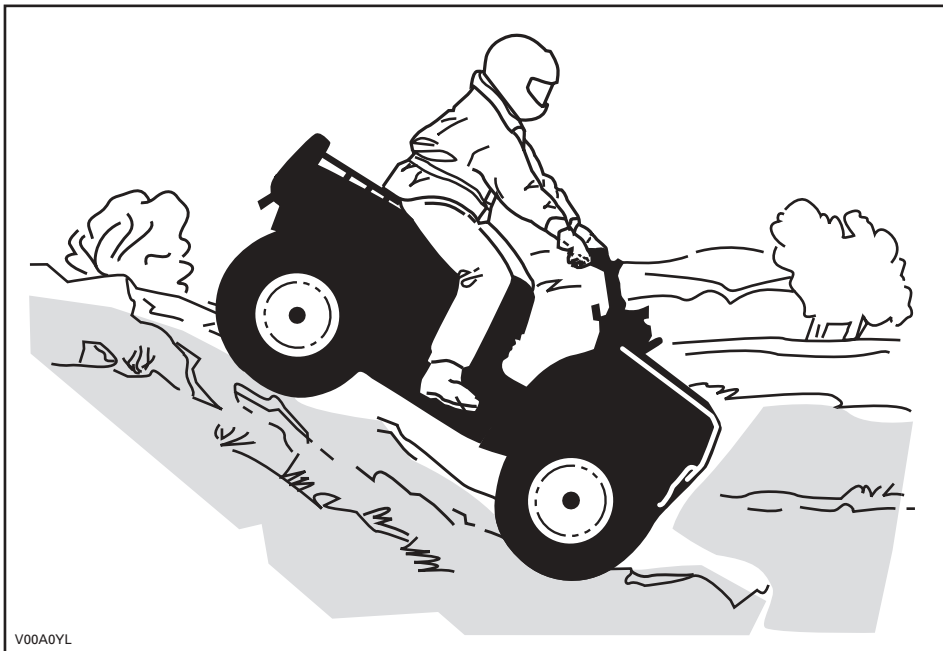

Sidolutning

Detta är en av de mest riskabla typerna av körning eftersom det drastiskt ändrar fordonets balans. Körning med stark sidolutning bör alltid undvikas om möjligt. Om det blir nödvändigt är det dock viktigt att du ALLTID har kroppsvikten skiftad mot toppen av slutningen och att du är förberedd på att stiga av på den sidan om fordonet börjar välta. Försök inte stoppa fordonet eller rädda det från skador.



V00A0ZL

Regelbundet underhåll

Efter varje körning är det klokt att avlägsna rester av snö, is, lera och smuts. Det hjälper dig att använda fordonet längre och hålla det i gott skick för ev. vidareförsäljning. Det eliminerar också ev. risker nästa gång du använder fordonet. Tvätta fordonet med ljummet tvålsvatten och låt det torka. (Du kan använda en handduk.) Tvätta inte fordonet utomhus om det är minusgrader. Smörj alla nödvändiga delar enligt beskrivningen i avsnittet UNDERHÅLL.













En del av ditt säkerhetsansvar är att respektera och följa innehållet i denna Instruktionsbok. Den innehåller värdefulla råd om ATV-maskinens skötsel. Om du behöver ytterligare råd kan du vända dig till en auktoriserad Bombardier ATV-återförsäljare.

Modificeringar av fordonet för att öka hastighet och prestanda kan vara ett brott mot villkoren i den begränsade fordonsgarantin. Dessutom är vissa modifieringar, inklusive borttagande av delar av motor- eller avgassystem olagligt i de flesta länder.

Att ändra hjulens och/eller däckens storlek kan försämra ATV-maskinens stabilitet. Fel lufttryck i däcken kan leda till punkteringar eller att ett däck rör sig på fälgen och förloras eller skadas. Byt alltid hjul eller däck som är skadade.

HÄNGETIKETT

Detta fordon levereras med en hängetikett och dekaler med viktig säkerhetsinformation. Alla förare av detta fordon bör läsa och förstå denna säkerhetsinformation före körning.

<p style="text-align: center;">S SPORTMODELL</p> <p style="text-align: center;">DENNA ATV ÄR TILL FÖR FRITIDSANVÄNDNING AV ENBART ERFARNA FÖRARE.</p> <p style="text-align: center;">1 FÖRARE ENBART - INGA PASSAGERARE.</p> <hr/> <p style="text-align: center;">EJ FÖR FÖRARE UNDER 16 ÅR.</p> <hr/> <p style="text-align: center;">DENNA ATV-KATEGORI, S (SPORT), ÄR EN HÖGPRESTERANDE MASKIN FÖR TERRÄNGANVÄNDNING ENBART. DEN ÄR TILL FÖR SPORT-, FRITIDS- OCH TÄVLINGSBRUK OCH FÖR SKICKLIGA OCH VÅL ERFARNA FÖRARE.</p> <hr/> <p style="text-align: center;">DET FINNS FÖRARKURSER FÖR ATV-KÖRNING. KONTAKTA ÅTERFÖRSÄLJAREN FÖR INFORMATION.</p> <hr/> <p style="text-align: center;">KONTAKTA ÅTERFÖRSÄLJAREN FÖR INFORMATION OM LAGAR OCH FÖRORDNINGAR BETRÄFFANDE ATV-ANVÄNDNING.</p> <hr/> <p style="text-align: center;">DENNA ETIKETT FÄR EJ AVLÄGSNAS FÖRE FÖRSÄLJNING.</p> <p style="text-align: right;"><small>704900923</small></p>	<p style="text-align: center;">⚠ VARNING</p> <p>Felaktig användning av en ATV kan resultera i ALLVARLIGA personskador eller DÖD.</p> <table border="0" style="width: 100%;"><tr><td style="text-align: center;"></td><td style="text-align: center;"></td><td style="text-align: center;"></td><td style="text-align: center;"></td></tr><tr><td style="text-align: center;">BÅR ALLTID GODKÄND HJÄLM OCH SKYDDSJUTRUSTNING.</td><td style="text-align: center;">FÄR EJ ANVÄNDAS PÅ ALLMÄN VÄG.</td><td style="text-align: center;">TA ALDRIG PASSAGERARE.</td><td style="text-align: center;">KÖR ALDRIG MED DROGER ELLER ALKOHOL I KROPPEN.</td></tr></table> <p>Kör ALDRIG denna ATV:</p> <ul style="list-style-type: none">utan lämplig träning eller instruktion.i för hög hastighet för din skicklighet eller körförhållandena.på allmän väg - du riskerar att kollidera med ett annat fordon.med passagerare - de försämrar balansen och styrförmågan och ökar risken för att föraren förlorar kontrollen. <p>Du ska ALLTID:</p> <ul style="list-style-type: none">använda korrekt körteknik för att undvika att fordonet välter i backar, svår terräng eller svängar.undvika vägbeläggningar - de kan allvarligt försämma väghållningen och kontrollen. <p>TA FRAM OCH LÄS INSTRUKTIONSBOKEN. FÖLJ ALLA ANVISNINGAR & VARNINGAR.</p>					BÅR ALLTID GODKÄND HJÄLM OCH SKYDDSJUTRUSTNING.	FÄR EJ ANVÄNDAS PÅ ALLMÄN VÄG.	TA ALDRIG PASSAGERARE.	KÖR ALDRIG MED DROGER ELLER ALKOHOL I KROPPEN.
									
BÅR ALLTID GODKÄND HJÄLM OCH SKYDDSJUTRUSTNING.	FÄR EJ ANVÄNDAS PÅ ALLMÄN VÄG.	TA ALDRIG PASSAGERARE.	KÖR ALDRIG MED DROGER ELLER ALKOHOL I KROPPEN.						

V02M0FL

PLACERING AV VIKTIGA DEKALER

Följande dekaleringar finns på fordonet och är att betrakta som permanenta delar av fordonet. Om de saknas eller är skadade kan de bytas utan extra kostnad. Kontakta en auktoriserad Bombardier ATV-återförsäljare.

OBSERVERA: Följande illustrationer som används i denna Instruktionsbok är endast allmänna representationer. De kan se annorlunda ut med din modell.

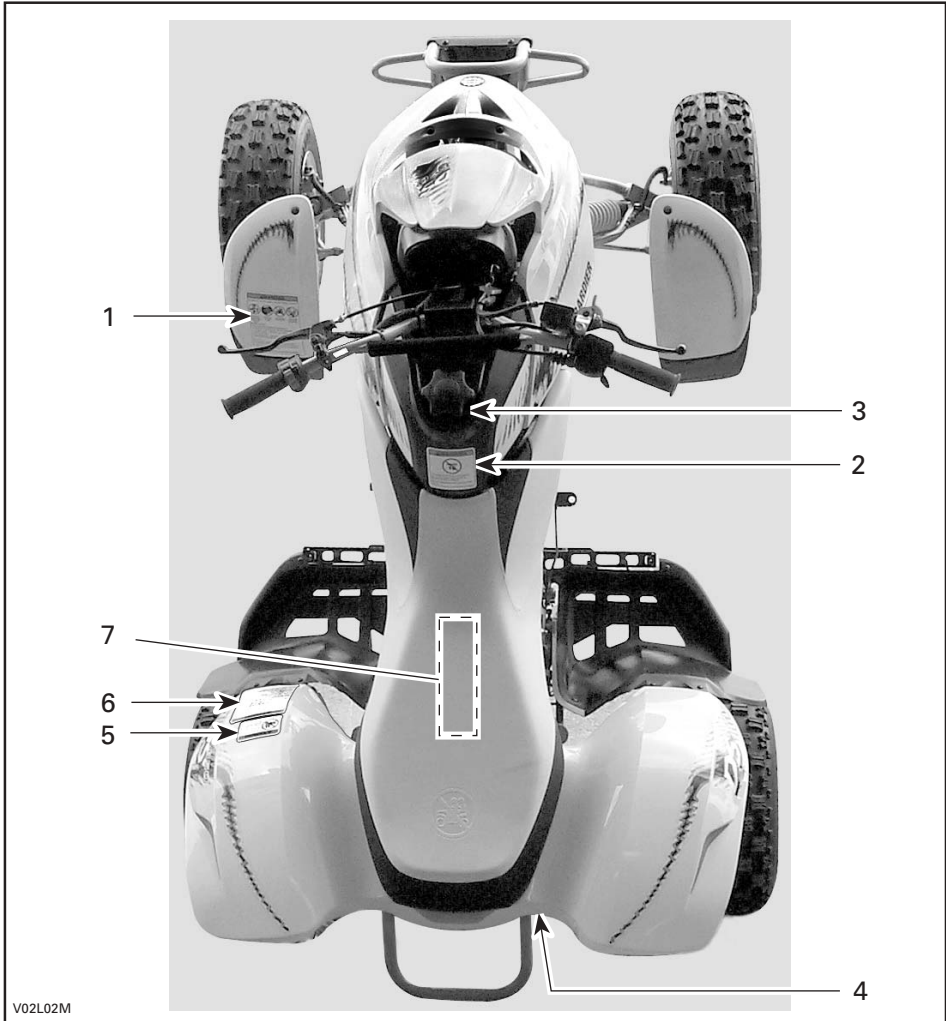

DEKAL 1

VARNING

Felaktig användning av en ATV kan resultera i **ALLVARLIGA PERSONSKADOR** eller **DÖD**.

BÅR ALLTID GODKÄND HJÄLM OCH SKYDDSRUSTNING.

FAR EJ ANVÄNDAS PÅ ALLMÄN VÄG.

TA ALDRIG PASSAGERARE.

KÖR ALDRIG MED DROGER ELLER ALKOHOL I KROPPEN.

Kör ALDRIG denna ATV:

- utan lämplig träning eller instruktion.
- i för hög hastighet för din skicklighet eller körförhållandena.
- på allmän väg - du riskerar att kollidera med ett annat fordon.
- med passagerare - de försämrar balans och styrförmåga och ökar risken för att föraren förlorar kontrollen.

Du ska ALLTID:

- använda korrekt körteknik för att undvika att fordonet välter i backar, svår terräng eller svängar.
- undvika vägbeläggningar - de kan allvarligt försämrare väghållningen och kontrollen.

TA FRAM OCH LÄS INSTRUKTIONSBOKEN. FÖLJ ALLA ANVISNINGAR & VARNINGAR.

704 900 001

V01M01Z

DEKAL 4

DRIVKEDJA

DRIVKEDJAN MÅSTE VARA KORREKT JUSTERAD OCH SMÖRD. SPEL: 22 mm (7/8") MED FÖRAREN PÅ FORDONET. SE INSTRUKTIONSBOKEN FÖR FULLSTÄNDIG ANVISNING.

V02M06Y

DEKAL 5

VARNING

Åk ALDRIG med som passagerare.

Föraren kan då förlora kontrollen, med ALLVARLIGA PERSONSKADOR eller DÖD som följd.

704 900 005

V01M07Z

DEKAL 2

VARNING

Att köra denna ATV om du är under 16 ökar risken för ALLVARLIGA PERSONSKADOR och DÖD.

Kör ALDRIG denna ATV om du är under 16.

704 900 011

V01M02Z

DEKAL 6

VARNING

Fel däcktryck eller överbelastning kan leda till förlust av kontroll över fordonet, med **ALLVARLIGA PERSONSKADOR** eller **DÖD** som följd.

Bibehåll **ALLTID** korrekt tryck i däcken enligt ovan.

Använd **ALDRIG** lägre tryck än det minimala. Det kan få däckat att lossna från fälgen.

Överskrid **ALDRIG** fordonets lastkapacitet, 100 kg (220 lb), inklusive förarens, lastens och tillbehörens vikt + dragstångsvikt.

LAST	DÄCKTRYCK, KALLA DÄCK
UPP TILL 100 kg (220 lb)	FRAM MAX: 34,5 kPa (5 psi) MIN: 21,0 kPa (3 psi)
BAK	MAX: 34,5 kPa (5 psi) MIN: 21,0 kPa (3 psi)

704900014

V02M0GY

DEKAL 3

VARNING

Denna ATV kan ha högre prestanda än andra ATV-maskiner som du har kört tidigare.

Denna kategori, S (sport), är en högprestandamaskin för enbart terränganvändning. Den är till för sport-, fritids- och tävlingsbruk och för skickliga och väl erfarna förare.

704 900 083

V02M05Y

DEKAL 7

INFORMATION OM FORDONSUTSLÄPP	MOTORTYPBETECKNING: 5BCXX.6522GC SYSTEM FÖR UTSLÄPPSKONTROLL: EM CYLINDERVOLYM: 651,88cc TRIMNINGSSPECIFIKATIONER:	Bombardier Recreational Products Inc.	TÄNDNINGINSTÄLLNING:	10 BTDC, 1 500 V/MIN
	DETTA FORDON UPPFYLLER CARB-KRAVEN SOM GÄLLER FÖR 2005 ÅRS MODELLER AV NYA TERRÄNGMOTORCYKLAR OCH TERRÄNGFORDON OCH HAR CERTIFIERATS FÖR 10 g/bhp-hr HC+NOx-EMISSIONSSTANDARDEN FÖR MOTORTYPEN I KALIFORNIEN.		TOMGANGSHASTIGHET: LUFT-BRÄNSLEBLANDNING TOMGANG: VENTILSPEL: KALL MOTOR	1 300 V/MIN + 1 00 V/MIN JUSTERA STYRSKRUV FÖR MAXIMAL HASTIGHET VID TOMGANG 0,10 mm - 0,15 mm INLÖPP OCH AVGÅS NGK DB8EA ELEKTRODAVSTÅND → 0,8 mm - 0,7 mm BLYFRI 91 OKTAN SAE 10W40
V02M0EL		704 900 374		

Tänk på följande när du läser denna Instruktionsbok:



Anger en potentiell risk som, om den inte undviks, kan resultera i allvarliga personskador eller död.

FORDONS- INFORMATION

SÅ IDENTIFIERAR DU DIN ATV

Fordonets huvudkomponenter (motor och ram) identifieras via olika tillverkningsnummer. Det kan ibland vara nödvändigt att ha dessa nummer till hands för garantiändamål eller för att spåra fordonet i händelse av förlust av fordonet. Den auktoriserade Bombardier ATV-återförsäljaren efterfrågar dessa nummer om du behöver utnyttja garantin. Ingen garanti beviljas av BRP om motorns ID-nummer (EIN) eller fordonets ID-nummer (VIN) har tagits bort eller är oläsligt. Vi rekommenderar att du skriver ned samtliga tillverkningsnummer som finns på fordonet och meddelar dem till ditt försäkringsbolag.

Placering av motor- och fordensidentifikationsnummer

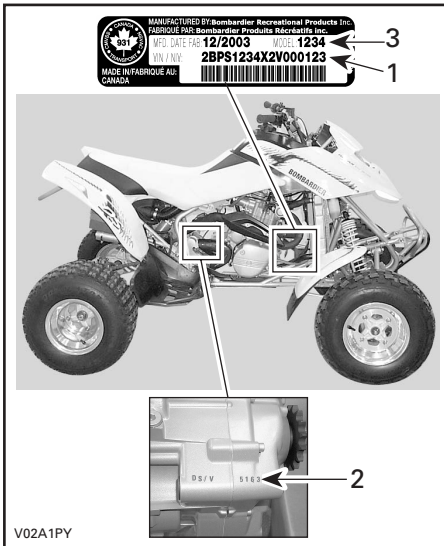

1. VIN (fordensidentifikationsnummer)
2. EIN (motoridentifikationsnummer)
3. Modellnummer

Dekal om överensstämmelse

Denna dekal indikerar att fordonet uppfyller regler och bestämmelser i många länder. Dekalen är placerad på höger sida av fordonet, på ramens övre del.



USA OCH KANADA

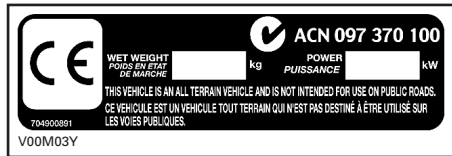

ANDRA LÄNDER

REGLER FÖR LJUDDÄMPNINGSSYSTEM

Det är förbjudet att manipulera ljuddämpningssystemet!

Enligt amerikansk federal lag och provinslagar i Kanada kan följande handlingar eller upphov till följande handlingar vara åtalbara:

1. Att, i annat syfte än för underhåll, reparation eller utbyte, ta bort eller göra funktionsoduglig någon enhet eller designkomponent för ljuddämpningsändamål installerad i ett nytt fordon, före försäljning eller leverans till den slutliga köparen eller medan fordonet används. Eller:
2. Att använda fordonet efter det att någon har tagit bort en sådan enhet eller designkomponent eller gjort den funktionsoduglig.

Bland de handlingar som anses utgöra otillåten manipulering är de följande:

1. Att ta bort, modifiera eller göra hål på ljuddämparen eller någon motordel som används för avledning av avgaser.
2. Att ta bort, modifiera eller göra hål på någon del av insugningssystemet.
3. Att byta ut rörliga fordonsdelar eller delar av avgas- eller insugningssystem mot andra delar än de som specificerats av tillverkaren.
4. Underlåtenhet att utföra lämpligt underhåll.

EMISSIONSKRAV

Enligt CARB (California Air Resources Board) krävs att ATV-maskinen uppfyller förekommande standardkrav för avgasutsläpp under maskinens livslängd, när den används och underhålls enligt medföljande instruktioner.

En Röd dekal för icke-kompatibilitet (eller Grön dekal) erhålls årligen vid fordonsregistreringen i Kalifornien. Korrekt märkning anges av fordonsidentifikationsnumret (det 8:e tecknet i numret).

FORDONSKATEGORI	8 ^e TECKNET I FORDONETS ID-NUMMER
Röd dekal (ej kompatibel)	Måste vara C eller 3
Grön dekal (kompatibel)	Valfritt alfanumeriskt tecken utom C eller 3

REGLAGE/KOMPONENTER/INSTRUMENT

OBSERVERA: Vissa regler/instrument/komponenter är valfria.

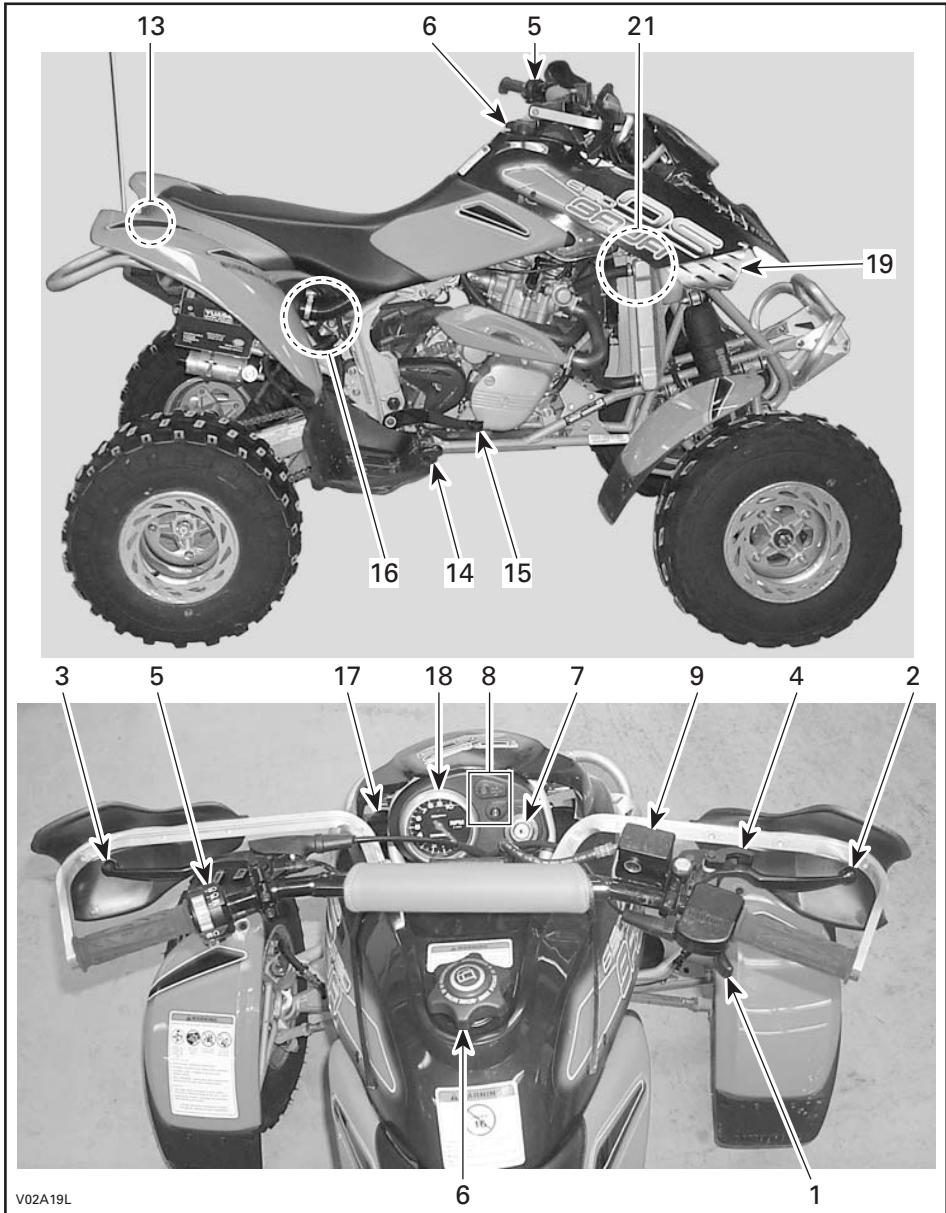

V02A19L

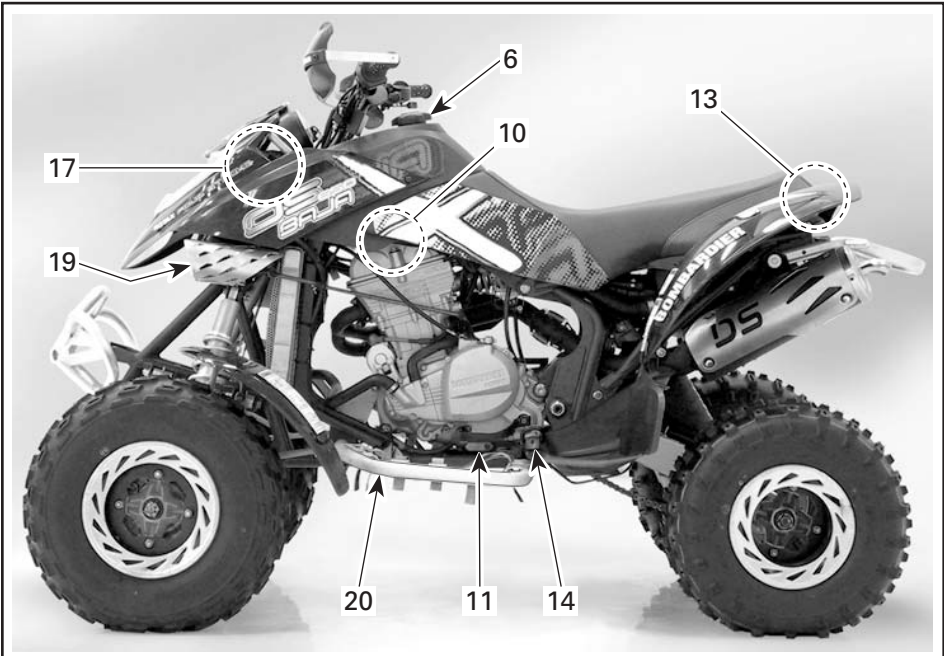

V02A1CL

VARNING

Anger en potentiell risk som, om den inte undviks, kan resultera i allvarliga personskador eller död.

VARNING

Denna ATV kan ha högre prestanda än andra ATV-maskiner som du har kört tidigare.

Denna kategori, S (sport), är en högprestandamaskin för enbart terränganvändning. Den är till för sport-, fritids- och tävlingsbruk och för skickliga och väl erfarna förare.

OBSERVERA: I detta avsnitt beskrivs grundläggande hur de olika reglagen på din ATV fungerar. Närmare anvisningar om hur du använder ett reglage tillsammans med andra reglage finns under ANVÄNDNINGSSINSTRUKTIONER längre fram i detta avsnitt.

1) Gasreglage

Placerat på höger sida av styrstängan. När det skjuts framåt ökar motorns hastighet och transmissionen kopplas in med vald växel. När det släpps övergår motorn automatiskt till tomgång och fordonets hastighet sänks.

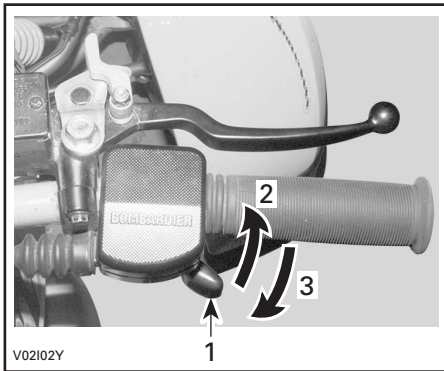

1. Gasreglage
2. Accelerera
3. Släpp gasen

VARNING

Släpp alltid gasreglaget när du växlar. Om du växlar utan att släppa gasen riskerar du att förlora kontrollen över ATV-maskinen, med möjliga följder som vältning eller skador på mekaniken.

2) Främre bromshandtag

Placerat på höger sida av styrstängan. Du bromsar genom att trycka in det. När du släpper handtaget återgår det automatiskt till det ursprungliga läget. Bromseffekten är beroende av trycket som utövas på handtaget, terrängtypen och terrängförhållandena.

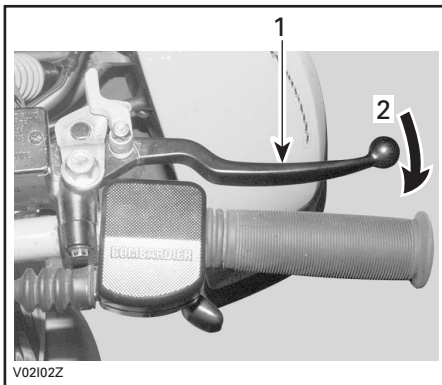

1. Bromshandtag
2. Bromsa

3) Kopplingshandtag

Placerat på vänster sida av styrstängens. När det trycks in frigörs kopplingen. När det släpps aktiveras kopplingen.

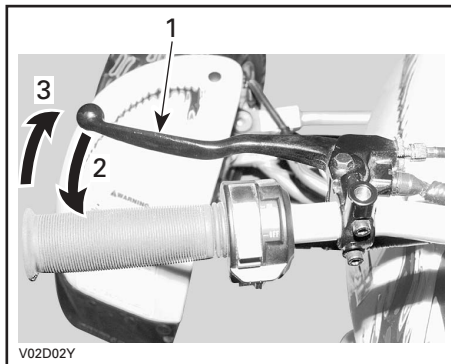

1. Kopplingshandtag
2. Koppla ur
3. Aktivera kopplingen

⚠ VARNING

Släpp alltid gasreglaget när du växlar. Om du växlar utan att släppa gasen riskerar du att förlora kontrollen över ATV-maskinen, med möjliga följder som vältning eller skador på mekaniken.

4) Parkeringslås

Placerat på höger sida av styrstängens, på det främre bromshandtaget. När det låses, hindras fordonet tillfälligt från att röra sig. Användbart när bromsen behöver låsas vid t.ex. en K-sväng, vid transport eller när fordonet inte används.

⚠ VARNING

Använd alltid parkeringslåset när fordonet inte används.

⚠ VARNING

Kontrollera att parkeringslåset är helt upplåst innan du kör din ATV. Om du kör med ett konstant tryck på reglaget kan detta skada bromssystemet och orsaka förlust av bromsverkan och/eller eldsvåda.

Aktivera låset: Håll det främre bromshandtaget intryckt medan du flyttar parkeringslåset med fingret. Det främre bromshandtaget är nu intryckt och den främre bromsen ikopplad.

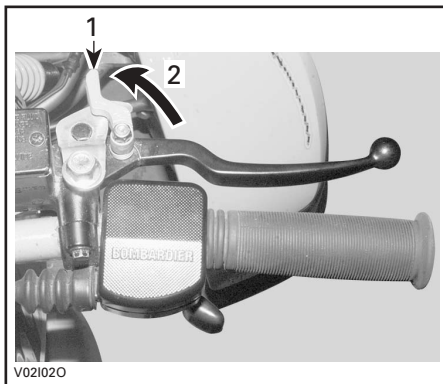

1. Parkeringslås
2. Tryck när du vill koppla i parkeringsbromsen

Lås upp: Tryck in det främre bromshandtaget. Låset återgår automatiskt till det ursprungliga läget. Släpp det främre bromshandtaget, som återgår till viloposition.

5) Flerfunktionsreglage

Flerfunktionsreglaget är placerat på vänster sida av styrstängan.



1. Flerfunktionsreglage

Strålkastarreglage

Placerat upptill på flerfunktionsreglaget. Välj LO för halvljus och bakljus. Välj HI för helljus och bakljus. Välj positionen OFF för avstängning av strålkastare.

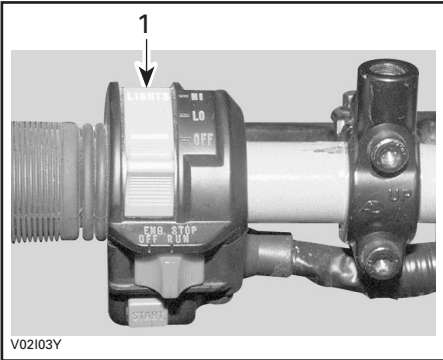

1. Strålkastarreglage

Motorns stoppreglage

Placerat i mitten av flerfunktionsreglaget. Motorn kommer inte att starta om detta reglage är ställt på OFF (av). Detta reglage stänger av motorn och kan användas som nödstopsreglage.

OBSERVERA: Det går visserligen att stänga av motorn genom att vrida tändningsnyckeln till OFF, men vi rekommenderar avstängning med detta reglage.

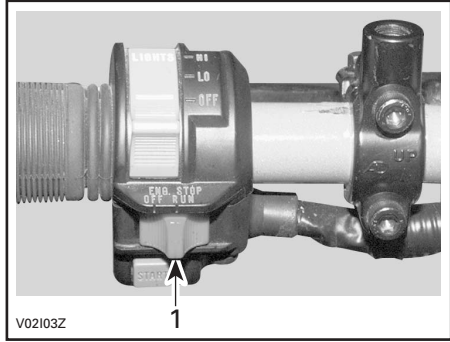

1. Motorns stoppreglage

Startknapp

Placerad nedanför motorns stoppreglage. Starta motorn så här:

- Ställ motorns stoppreglage på RUN.
- Ställ växeln i NEUTRAL position eller tryck in kopplingshandtaget.
- Vrid tändningsnyckeln till ON.
- Tryck in startknappen.

Släpp knappen omedelbart när motorn startat.

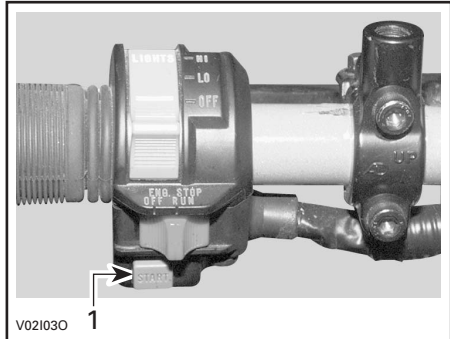

1. Startknapp

6) Bränsletankslock

Skruva loss locket moturs och avlägsna det, tanka och skruva sedan fast locket medurs.

VARNING

Stäng alltid av motorn innan du fyller på bränsle. Öppna locket långsamt. Om en tryckskillnad märks (det hörs ett visslande ljud när du lossar tanklocket) behöver fordonet inspekteras och/eller repareras innan du använder det igen. Bensin är ett brandfarligt ämne och under vissa förhållanden explosivt. Använd aldrig öppen låga vid kontroll av bränslenivån. Rök aldrig och tillåt aldrig öppen eld eller gnistor i närheten. Arbeta alltid i ett välventilerat utrymme. Fyll aldrig på bränsle innan du placerar fordonet på en varm plats. Med högre temperaturer expanderar bränslet och kan flöda över. Torka alltid av allt utspillt bränsle på fordonet.

7) Tändningslås

Placerat på höger sida av instrumentpanelen. För nyckel, med 2 lägen: OFF (av) och ON (på) utan ljus.

Sätt nyckeln i tändningslåset och vrid till önskat läge. Ta ut nyckeln genom att vrida till OFF och dra ut den.

OBSERVERA: Det går visserligen att stänga av motorn genom att vrida tändningsnyckeln till OFF, men vi rekommenderar avstängning med motorns stoppreglage.

8) Indikatorlampor

Indikatorlamporna är placerade ovanför tändningslåset.

Neutralindikator (grön)

När neutral växel läggs i, TÄNDS neutralindikatorn.

Motorindikator (röd)

När motorns oljetryck är för lågt eller motorns temperatur är för hög, TÄNDS motorindikatorn.

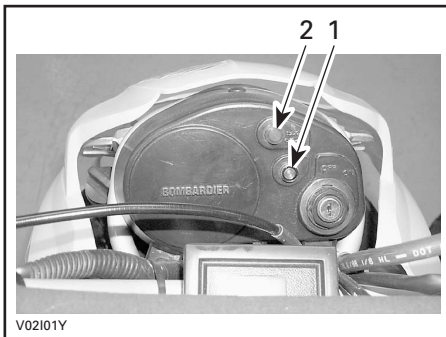

1. Neutralindikator (grön)
2. Motorindikator (röd)

Om fordonet har vält eller vänts upp och ned bör du kontrollera den RÖDA motorindikatorn när du startar motorn igen. Om lampan fortsätter att vara TÄND, stäng av motorn och se avsnittet SPECIELLA PROCEDURER.

SE UPP: Om du inte stänger av motorn direkt efter det att den RÖDA motorindikatorn TÄNDS, kan motorns livslängd försämrans.

9) Främre bromsvätskebehållare

Placerad ovanför det främre bromshandtaget.

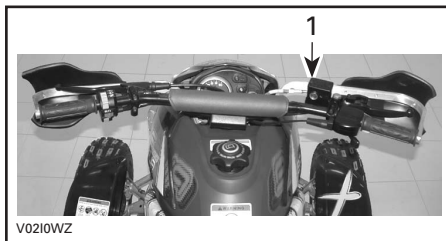

1. Främre bromsvätskebehållare

10) Bränsleventil

Placerad på höger sida under bränsletanken. Reglaget kan vridas till 3 lägen: OFF (stängd), ON (öppen), RES (reserv). Vrid reglaget så att pilen pekar på ON, OFF eller RES.

STÄNGD

Stoppa bränsletillförseln till förgasaren.

SE UPP: Vrid ventilen till OFF när ATV-maskinen inte används eller vid transport.

ÖPPEN

Bränsle tillförs till förgasaren. Detta är det normala läget när du kör fordonet.

RES (RESERV)

När det är slut på bränsle i tanken och ventilen är i ON-läge, kan du använda reservbränslet genom att vrida ventilen till RES. Reservbränslet är ca 20% av bränsletankens totala kapacitet. Använd detta läge endast när bränsletillförseln i ON-läget är slut.

När du kör på reservbränslet, fyll på bränsle så snart som möjligt. Kom ihåg att vrida tillbaka ventilen till ON-läget efter påfyllning.

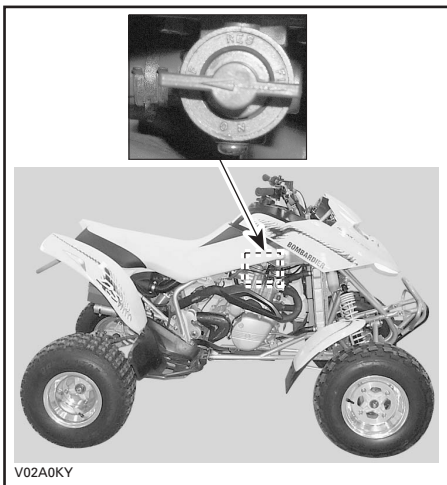

SE UPP: Felaktig öppning av bränsleventilen hindrar bränsleflödet. Se till att ventilen är helt öppen när du kör.

11) Växelpedal

Placerad framför det främre fotstödet.

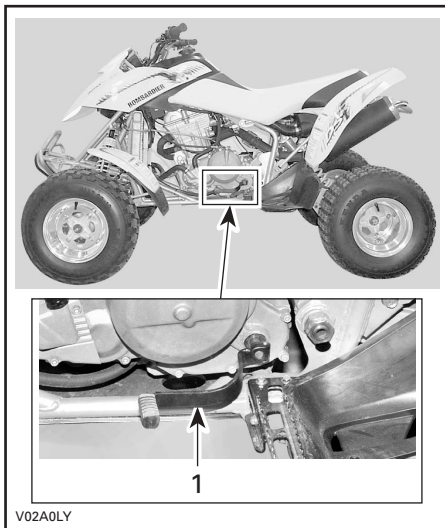

1. Växelpedal

12) Verktygslåda

Verktygslådan finns i serviceutrymmet, intill luftburken.

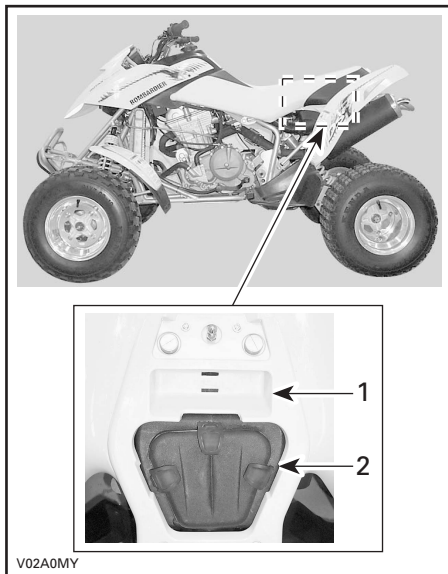

1. Förvaringsutrymme
2. Luftburk

Verktygslådan innehåller verktyg för grundläggande underhåll samt denna instruktionsbok.

Lådan innehåller följande verktyg:

- tång (1)
- skruvmejsel (1)
- skiftnyckel 10/13 mm (1)
- skiftnyckel 15/17 mm (1)
- hylsnyckel 10/13 mm (1)
- hylsnyckel 16/18 mm (1)
- däcktryckmätare (1)
- insexnyckel 3 mm (1)
- insexnyckel 5 mm (1)
- vinkelskruvmejsel för bakre stötdämpare (1)
- lås för drivkedjustering (1)
- säkring 25 A (1)
- säkring 15 A (1).

13) Spärr till säte

Placerad under sätets bakre ände. Med den kan sätet avlägsnas för åtkomst av luftburk och förvaringsutrymme.

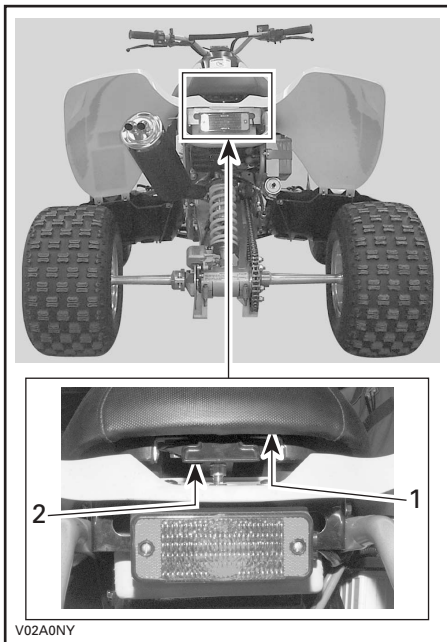

1. Säte
2. Spärr till säte

Borttagning av säte

Dra spärren uppåt medan du försiktigt lyfter sätets bakre del. Fortsätt att lyfta tills du kan frigöra de främre spärarna och därefter helt ta bort sätet.

Återmontering av sätet

Placera sätets främre skruv i urgröpingen i chassit. Dra spärrspaken för att placera den över den bakre låsbulten. Frigör spärrspaken och tryck ned bakre delen av sätet för att återaktivera spärren.

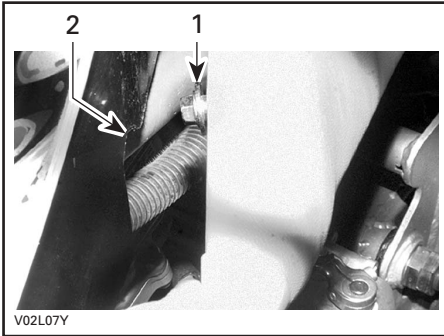

1. Främre skruv
2. Urgröping

VARNING

Kontrollera med jämna mellanrum sätets låsbult och dra åt vid behov. Se till att sätet är säkert spärrat innan du kör.

14) Fotstöd

Placerade på båda sidor av fordonet.

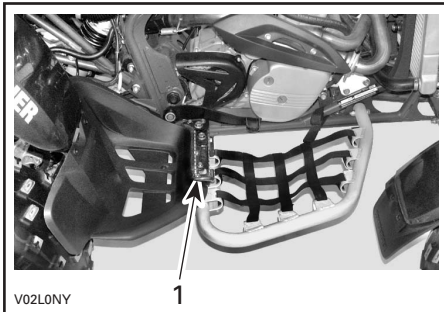

1. Fotstöd

15) Fotbromspedal

Placerad framför det främre fotstödet. Tryck ned den när du vill bromsa med den bakre bromsen. När du släpper den återgår den till det ursprungliga läget.

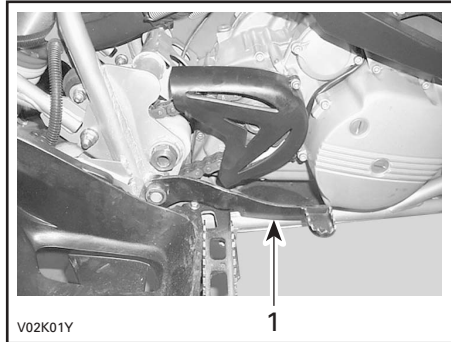

1. Fotbromspedal

OBSERVERA: Bromseffekten är beroende av trycket som utövas på handtaget, terrängtypen och terrängförhållandena.

16) Bakre bromsvätskebehållare

Placerad intill den bakre, högra stänkskärmen.

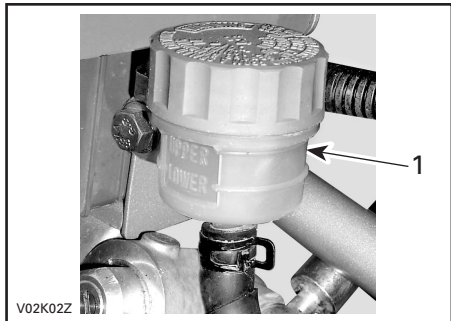

1. Bakre bromsvätskebehållare

17) Lock till motor- /transmissionsoljetank

Placerad till vänster om instrumentpanelen.

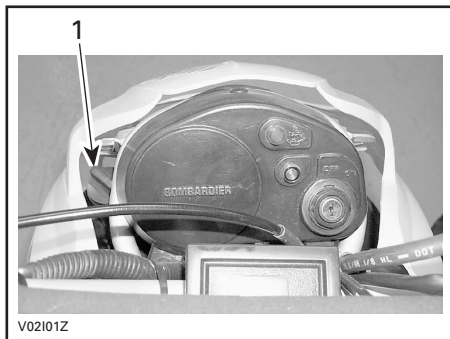

1. Lock till motor-/transmissionsoljetank

VARNING

Oljetanken kan vara het. Vidrör den inte.

18) Varvräknare

X-modeller

Varvräknaren sitter på vänster sida av instrumentpanelen.



Varvräknaren indikerar motorns varvtal, eller varv per minut (v/min). Multiplicera med 1 000 för en ungefärlig beräkning av aktuellt varvtal.

19) Extra strålkastare

X-modeller

Placerade på var sin sida framtill, under framkåpan.

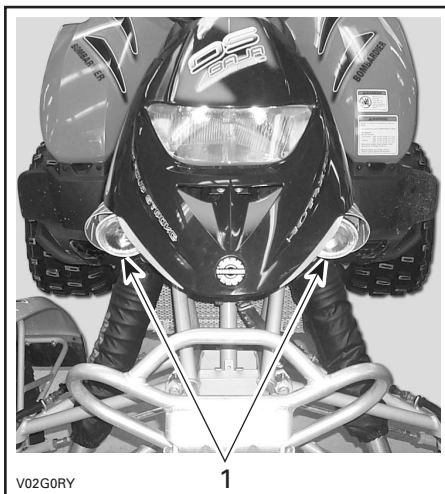

1. Extra strålkastare

20) Sidoskydd

X-modeller

Placerade på var sin sida om fordonet, framför fotstöden.

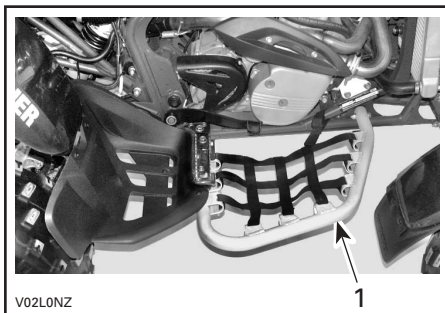

1. Sidoskydd

21) Kylarlock

Kylarlocket finns under framkåpan, ovanpå kylaren.

VARNING

Ta inte bort kylarlocket om motorn är varm, för att undgå risk för brännskador.

Ta loss kylarlocket genom att trycka och vrida det moturs. Använd motsatt procedur för att sätta tillbaka locket.

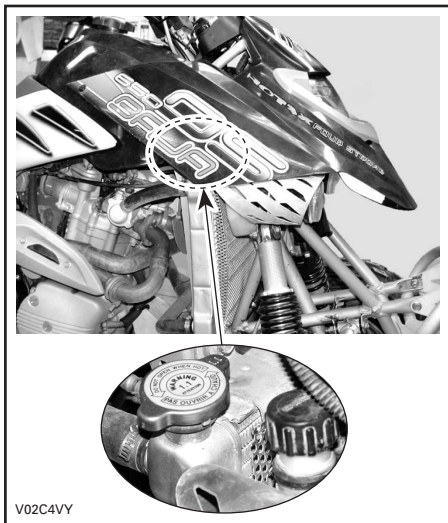

VÄTSKOR

Tänk på följande när du läser denna Instruktionsbok:

VARNING

Anger en potentiell risk som, om den inte undviks, kan resultera i allvarliga personskador eller död.

OBSERVERA: I detta avsnitt beskrivs rekommenderade vätskor och hur vätskenivåerna kontrolleras. I avsnittet UNDERHÅLL finns anvisningar för byte av vätskor.

Bränsle

Rekommenderat bränsle

Använd blyfri högoktanig bensin (återfinns på de flesta bensinstationer) eller bensin/etanol-/bensinmetanolblandning, med mindre än 10% etanol eller metanol. Använd bensin med oktantal 98 RON.

OBSERVERA: På de flesta bensinstationer motsvarar oktantalet på pumpen RON-oktantalet. Vanligen finns en anvisning på pumpen.

SE UPP: Experimentera aldrig med andra bränslen. Användning av ej rekommenderat bränsle kan resultera i försämring av fordonsprestanda och skador på viktiga delar i bränslesystemet och motorn.

SE UPP: Blanda aldrig olja med bränslet. Denna ATV har en fyrtaktsmotor. Olja får endast fyllas på i oljetanken.

Bränslenivån

VARNING

Stäng alltid av motorn innan du fyller på bränsle. Öppna locket långsamt. Om en tryckskillnad märks (det hörs ett visslande ljud när du lossar tanklocket) behöver fordonet inspekteras och/eller repareras innan du använder det igen. Bensin är ett brandfarligt ämne och under vissa förhållanden explosivt. Använd aldrig öppen låga vid kontroll av bränslenivån. Rök aldrig och tillåt aldrig öppen eld eller gnistor i närheten. Arbeta alltid i ett välventilerat utrymme. Fyll aldrig på bränsle innan du placerar fordonet på en varm plats. Med högre temperaturer expanderar bränslet och kan flöda över. Torka alltid av utspillt bränsle eller utspilld olja från fordonet.

Motor-/transmissionsolja

Rekommenderad olja

Använd 4-takts mineralbaserad motorolja som uppfyller eller överträffar kvalitetsfordringarna för API Service-klassifikationerna SG, SH eller SJ. Kontrollera alltid API Service-etiketten på oljekannan för att vara säker på att den har bokstäverna SG, SH eller SJ. Använd endast högrenande olja av hög kvalitet.

OBSERVERA: Samma olja används för smörjning av både motor och transmission. För allmän förbättring i prestanda och slitageskydd rekommenderas Bombardiens syntetiska olja (P/N 293 600 039). Detta är en speciell syntetisk olja formulerad för växellådor av kopplingstyp.

SE UPP: Om du använder en annan syntetisk olja eller syntetisk oljeblandning än Bombardiens syntetiska olja (P/N 293 600 039), kan kopplingen slira.

Oljeviskositet

SAE 10W40 rekommenderas för sommarsäsongen och SAE 5W30 för vintersäsongen. Annan viskositet bör användas om temperaturen inte faller inom värdena för den rekommenderade oljan. Se tabellen nedan.

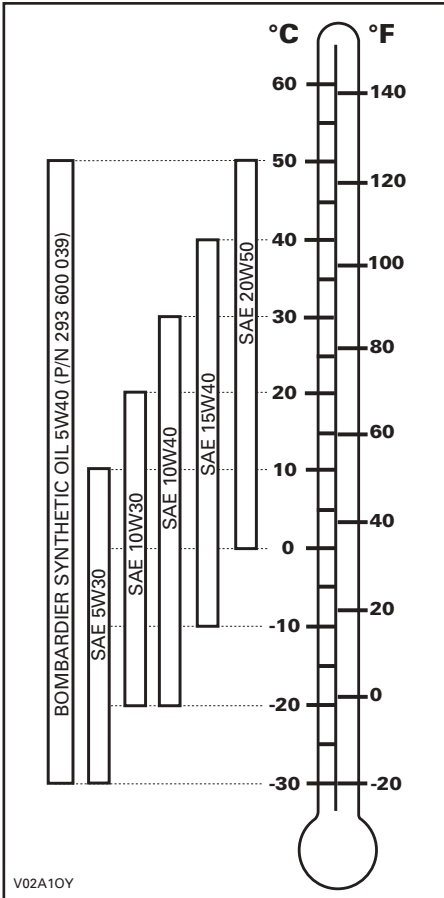

Oljenivå

SE UPP: Kontrollera nivån ofta och fyll på vid behov. Fyll inte på för mycket. Vid användning av motor/transmission med fel oljenivå kan följden bli allvariga skador på motorn/transmissionen. Torka av ev. utspilld olja.



TILL VÄNSTER OM INSTRUMENTPANELEN

1. Oljemätsticka

Se till att fordonet står på ett jämnt underlag, starta motorn, låt den gå ca 1 minut och stäng av den. Kontrollera oljenivån så här:

1. Skruva loss mätstickan och torka av den.
2. Skruva tillbaka mätstickan tills det tar emot.
3. Ta bort mätstickan och kontrollera oljenivån. Den bör ligga nära eller vid det övre märket.

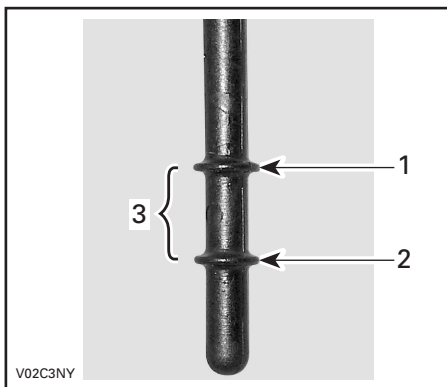

1. Full
2. Fyll på
3. Gränsvärden

För påfyllning av olja, ta bort mätstickan. Placera en trätt i mätstickans rör för att undvika spill. Fyll på en liten mängd olja och kontrollera nivån på nytt. Upprepa tills nivån når det övre märket på mätstickan. Fyll inte på för mycket.

Dra fast mätstickan ordentligt.

Motorkylvätska

Rekommenderad kylvätska

Använd alltid etylenglykolbaserad frostskyddsvätska innehållande korrosions- skyddsmedel speciellt avsedd för förbränningsmotorer av aluminium.

Kylsystemet måste fyllas med Bombardiers kylmedelsblandning (P/N 219 700 362) eller en blandning av destillerat vatten och frostskyddsvätska (50% vatten, 50% frostskydd).

Kylvätskenivå

⚠ VARNING

Kontrollera kylvätskenivån med kall motor. Fyll aldrig på kylvätska i kylsystemet när motorn är varm.

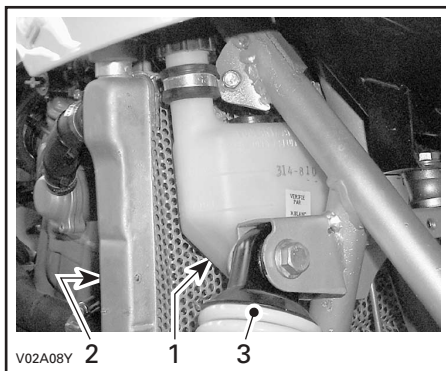

1. Kylvätskebehållare
2. Kylare
3. Främre högra stötdämparen

När fordonet står på ett jämnt underlag bör kylvätskenivån vara mellan MIN- och MAX-märkena på kylvätskebehållaren.

OBSERVERA: Om nivån kontrolleras vid lägre temperatur än 20°C (68°F) kan den vara något lägre än MIN-märket.

Ta loss påfyllningslocket och fyll vid behov på kylvätska upp till MAX-märket. Använd en tratt för att undvika spill. Fyll inte på för mycket.

Sätt tillbaka locket och dra fast det.

Om kylvätska fylls på i kylvätskebehållaren, kontrollera även nivån i kylaren. Fyll på kylvätska vid behov.

VARNING

Ta inte bort kylarlocket om motorn är varm, för att undgå risk för brännskador.

OBSERVERA: Ett kylsystem som behöver fyllas på mycket ofta tyder på läckage eller motorproblem. Kontakta en auktoriserad Bombardier ATV-återförsäljare.

Byte av kylvätska

Se avsnittet UNDERHÅLL.

Bromsvätska

Rekommenderad vätska

Använd enbart bromsvätska som uppfyller kraven i specifikationen DOT 4.

SE UPP: Undvik allvarliga skador på broms-systemet genom att inte använda andra bromsvätskor än den rekommenderade. Blanda inte heller olika vätskor för påfyllning.

Vätskenivå

Ställ fordonet på ett jämnt underlag och kontrollera bromsvätskan i behållarna. Vätskenivån bör överstiga MIN-märket.

Rengör och ta bort påfyllningslocket. Fyll sedan på vätska efter behov. Fyll inte på för mycket.

SE UPP: Använd DOT 4-bromsvätska ur en försluten behållare. Använd inte bromsvätska från gamla eller redan öppnade behållare.

OBSERVERA: Låga nivåer kan tyda på läckage eller slitna bromsbelägg. Kontakta en auktoriserad Bombardier ATV-återförsäljare.

Främre bromsvätskebehållare

Vrid styrningen för körning rakt fram, så att behållaren inte lutar.

Kontrollera bromsvätskenivån. Behållaren är full när vätskan når överdelen av fönstret.

Granska skyddsskon för hävarmen. Byt ut den om den uppvisar sprickor eller andra skador.

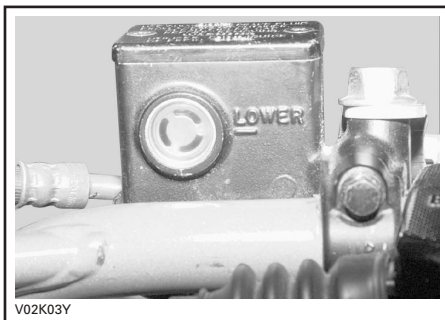

Bakre bromsvätskebehållare

Ställ fordonet på ett jämnt underlag och kontrollera bromsvätskan i behållaren. Vätskenivån bör överstiga MIN-märket.



HÖGER SIDA AV FORDONET

Batteri

Detta fordon har ett torrbatteri som inte kräver något underhåll.

Se avsnittet **UNDERHÅLL** för avlägsnande och montering av batteriet.

INKÖRNINGSPERIOD

Motor

En inkörningsperiod på 10 användningstimmar krävs innan fordonet kan köras längre sträcka med full gas.

SE UPP: Blanda aldrig olja med bränslet. Detta fordon har en fyrtaktsmotor. Olja får endast fyllas på i oljetanken.

Under inkörningsperioden bör du inte gasa mer än till 3/4. Kortare full acceleration och hastighetsvariationer är emellertid bra vid inkörning. Längre acceleration med full gas, marschfart under längre perioder och överhettning av motorn är skadligt under inkörningsperioden.

10-timmarskontroll

Som med all annan mekanisk precisionsutrustning föreslår vi att fordonet kontrolleras av en auktoriserad Bombardier ATV-återförsäljare efter de första 10 timmarna eller 30 dagar eller 400 km (250 mi.) efter köpet (det som inträffar först). Kontrollen ger dig även tillfälle att diskutera eventuellt obesvarade frågor som uppkommit efter denna inledande period.

10-timmarskontrollen bekostas av fordonsägaren.

Tänk på följande när du läser denna Instruktionsbok:

VARNING

Anger en potentiell risk som, om den inte undviks, kan resultera i allvariga personskador eller död.

KONTROLL FÖRE ANVÄNDNING

VARNING

Det är mycket viktigt att inspektera fordonet varje gång innan du använder det. Kontrollera alltid att viktiga reglage, säkerhetsfunktioner och mekaniska delar fungerar korrekt innan du börjar köra. Om det inte görs enligt dessa anvisningar kan allvarliga personskador eller dödsfall bli följden.

Före användning av fordonet bör föraren alltid:

- △ Koppla i parkeringsbromsen och kontrollera om den fungerar.
- △ Kontrollera trycket i däcken och däckens skick.
- △ Kontrollera om hjul och hjullager har slitage eller skador.
- △ Kontrollera reglagens placering och att de fungerar.
- △ Kontrollera att styrningen fungerar obehindrat.
- △ Aktivera gasreglaget flera gånger för att se om det fungerar obehindrat. Det måste återgå till tomgångsläge när det släpps.
- △ Aktivera bromshandtag och bromspedal för att kontrollera att bromsarna tar. Både handtaget och pedalen måste gå tillbaka helt när de släpps.
- △ Kontrollera att alla bromsledningsfästen sitter säkert och inte läcker.
- △ Koppla i parkeringsbromsen. Aktivera kopplingshandtaget. Handtaget måste gå tillbaka helt när det släpps.

- △ Kontrollera om drivkedjan behöver smörjas eller justeras.
 - △ Kontrollera kedjedrev för slitage eller skador.
 - △ Kontrollera att bakaxelns fästskruvar är åtdragna.
 - △ Kontrollera svingarm. Vid ev. sidoglapp, ANVÄND INTE FORDONET.
 - △ Kontrollera bränsle-, olje- och kylvätskenivåerna.
 - △ Kontrollera ev. oljeläckage i motor, oljetank och transmission.
 - △ Kontrollera att bränsleventilen är helt öppen (ON).
 - △ Kontrollera strålkastare och baklykta.
 - △ Se till att sätet är säkert spärrat.
 - △ Om du har last, respektera lastkapaciteten. Se till att lasten är säkert fastspänd.
 - △ Se och känn efter lösa delar med motorn avstängd. Kontrollera fästen.
 - △ Kontrollera att det inte finns människor eller hinder framför dig.
 - △ Kontrollera att tändningslås, startknapp, motorns stoppreglage och strålkastarna fungerar.
 - △ Starta motorn, koppla ur parkeringsbromsen, kör långsamt framåt några meter och testa bromsarna genom att använda varje broms för sig.
- Åtgärda eventuella problem innan du börjar köra. Kontakta en auktoriserad Bombardier ATV-återförsäljare vid behov.

ANVÄNDNINGSSINSTRUKTIONER

Allmänt

Fordonet har fem framväxlar.
För att starta motorn, se till att växeln är i NEUTRAL position eller tryck in kopplingshandtaget för start i valfri växel.

Första kallstart

Sätt nyckeln i tändningslåset och vrid till ON (på).

Ställ motorns stoppreglage på RUN.

Vid mycket kallt väder, kallare än -20°C (-4°F), dra ut choken till helöppet läge.

Tryck in startknappen tills motorn startar.

Släpp startknappen omedelbart när motorn startat.

VARNING

Gasa inte när du startar motorn.

Efter några sekunder, placera choken i halvöppet läge.

OBSERVERA: Överdriven användning av choken kan flöda motorn och göra det svårare att starta. Om det inträffar, se SPECIELLA PROCEDURER.

När motorn är varm, STÄNG choken och släpp bromsarna.

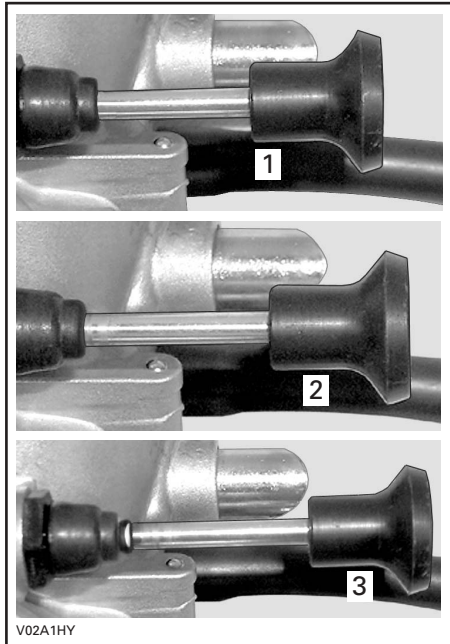

UNDER SÄTET, PÅ VÄNSTER SIDA

1. Avstängd
2. Halvöppen
3. Öppen

Start med varm motor

Starta motorn enligt anvisningarna ovan, men utan choke. Om motorn inte startar efter två 4-sekundersförsök med elstarten, placera chokereglaget i halvöppet läge. Starta motorn utan att aktivera gasreglaget. Efter några gånger, tryck in chokereglaget till STÄNGT läge.

Avstängning av motorn

VARNING

Undvik att parkera fordonet i en sluttning.

Släpp gasen och stanna fordonet helt. Koppla i parkeringsbromsen med hjälp av parkeringslåset på det främre bromshandtaget.

Tryck in kopplingshandtaget och lägg i ettans växel.

Ställ motorns stoppreglage på OFF.

Vrid tändningsnyckeln till OFF.

Ta ut nyckeln ur tändningslåset.

Växling

Växla

Växla genom att trycka in kopplingshandtaget och använd sedan växelpedalen enligt följande.

VARNING

Använd alltid kopplingshandtaget för att växla upp eller ned.

En full trampning av pedalen skiftar transmissionen till nästa högre eller lägre växel i växlingssekvensen. Pedalen ska gå tillbaka till ursprungsläget automatiskt.

Lägg i nästa högre växel genom att placera fotspetsen under växelpedalen och lyfta den en gång, ända upp. Lägg i nästa lägre växel genom att trampa ned pedalen helt, en gång.

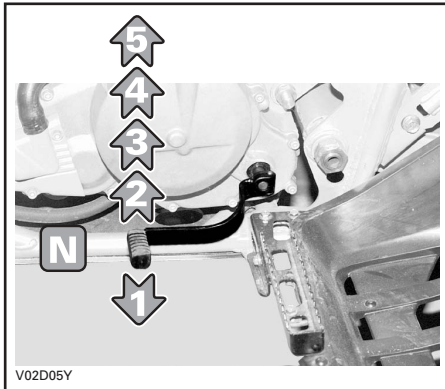

VARNING

Släpp alltid gasreglaget när du växlar. Om du växlar utan att släppa gasen riskerar du att förlora kontrollen över ATV-maskinen eller välta.

SE UPP: Kontrollera att parkeringsbromsen är urkopplad innan du kör din ATV.

SPECIELLA PROCEDURER

Flödad motor

Om motorn inte startar efter flera försök kan den vara flödad med bränsle. Följ anvisningarna nedan.

Vrid tändningsnyckeln till ON och se till att choken är stängd.

Se till att växeln är i NEUTRAL position eller tryck in kopplingshandtaget.

Håll gasreglaget helt intryckt medan du startar motorn. Gör flera försök.

Släpp gasreglaget så snart motorn startar. Rusa inte motorn.

Om det inte fungerar:

Koppla loss tändstiftskablarna.

Rengör tändstiftsområdet och ta sedan bort tändstiften (verktyg medföljer i verktygslådan).

VARNING

Bär alltid ögonskydd och handskar vid rengöring av tändstiftshål.

Dra igång motorn flera gånger. Installera rena, torra eller om möjligt nya tändstift.

Starta motorn enligt anvisningarna ovan. Om motorn fortfarande är flödad, vänd dig till en auktoriserad Bombardier ATV-återförsäljare.

Motoröverhettning

Om motorn överhettas och motorindikatorn TÄNDS, prova med följande:

Kontrollera oljenivån i oljetanken och fyll på vid behov.

Kontrollera att kylaren inte är igensatt. Kontrollera och rengör kylflänsarna. Se avsnittet UNDERHÅLL.

VARNING

Kylaren kan vara mycket het. Bär handskar om du måste vidröra den.

Sänk fordonets hastighet men försök hålla det i rörelse för lufttillförseln till kylaren. Om motorn fortfarande är överhettad efter cirka en minut, stanna fordonet och ställ växeln i NEUTRAL. Lägg i parkeringsbromsen och stäng av motorn. Vrid tändningsnyckeln till ON (starta inte motorn ännu). Kylarfläkten kylvätska ned kylaren.

Låt motorn svalna innan du kontrollerar kylvätskenivån och fyller på kylvätska.

VARNING

Fyll aldrig på kylsystemet medan motorn är varm. Låt motorn svalna.

Kontakta en auktoriserad Bombardier ATV-återförsäljare så snart som möjligt.

Vältning

Om fordonet har vält eller vänts upp och ned bör du åter ställa fordonet på alla fyra hjulen och sedan vänta 3 till 5 minuter innan du startar motorn igen. Kontrollera den RÖDA motorindikatorn när du har startat motorn igen. Om lampan fortsätter att vara TÄND när du har startat motorn, stäng av motorn. Det finns luft i oljeledningen som måste evakueras. Följ anvisningarna nedan.

På höger sida, ta loss oljeinloppsslangen på motorn.

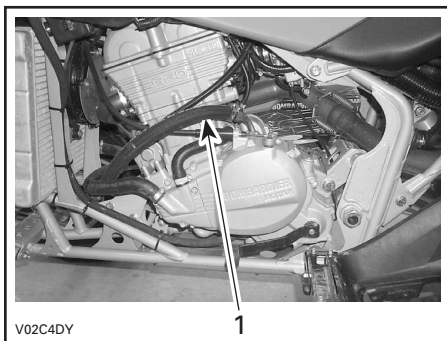

1. Oljeinloppsslang

VARNING

Motorn och motoroljan kan vara mycket heta. Vänta tills motor och motorolja har svalnat.

Sänk oljeinloppsslangen en aning tills en liten mängd olja flödar utan luftbubblor.

Sätt tillbaka slangen och fäst klämman säkert. Kontrollera oljenivån i oljetanken och fyll på vid behov.

Starta motorn. Om den RÖDA motorindikatorn fortfarande är TÄND, stäng av motorn och kontakta en auktoriserad Bombardier ATV-återförsäljare så snart som möjligt.

ATV som legat under vatten

Om ATV-maskinen legat under vatten, måste den tas till en auktoriserad Bombardier ATV-återförsäljare så snart som möjligt. **STARTA INTE MOTORN!**

SE UPP: När ATV-maskinen har legat under vatten kan allvarliga materiella skador bli följden om korrekt startprocedur inte följs.

Efter körning

Om fordonet används i saltvattenmiljö (på stranden eller nära kaj) måste fordonet spolats med färskvatten för att skydda det och dess komponenter. Smörjning av metalleder rekommenderas bestämt. Använd BOMBARDIER LUBE (P/N 293 600 016) eller likvärdig produkt. Detta måste utföras efter varje användningsdag.

När fordonet används i lerig terräng rekommenderas sköljning av fordonet för att skydda det och dess komponenter, samt för att hålla lyktorna rena.

OBSERVERA: Använd aldrig högtryckstvätt för att rengöra fordonet – ANVÄND ENDAST LÅGTRYCKSTVÄTT (t.ex. trädgårdsslangen). Det höga trycket kan orsaka elektriska eller mekaniska skador.

Förvaring och försäsongservice

VARNING

Låt en auktoriserad Bombardier ATV-återförsäljare kontrollera bränslesystemet enligt specifikationerna i UNDERHÅLLSSCHEMA.

När fordonet inte används på mer än en månad bör du använda korrekta förvaringsrutiner.

Kontakta en auktoriserad Bombardier ATV-återförsäljare för anvisningar.

När ATV-maskinen sedan ska användas krävs vissa förberedelser. Kontakta en auktoriserad Bombardier ATV-återförsäljare för anvisningar.

FRAKT OCH TRANSPORT

Tänk på följande när du läser denna Instruktionsbok:

⚠ VARNING

Anger en potentiell risk som, om den inte undviks, kan resultera i allvariga personskador eller död.

Frakt

⚠ VARNING

Detta fordon är inte utformat eller tillverkat för att frakta last eller dra ett släp. Om du använder tillbehör för att frakta last eller dra ett släp, använd sunt förnuft.

Transport

Vid transport av fordonet, säkra fordonet på släpet med lämpliga fästremmar. Vanligt rep rekommenderas inte.

⚠ VARNING

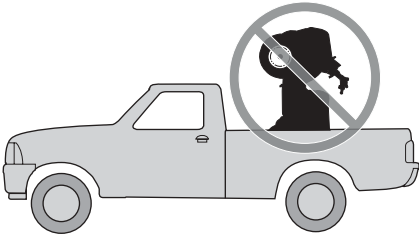

V00A174

Ställ aldrig fordonet på två hjul för transport. Vi rekommenderar att fordonet transporteras i normalt körläge (på alla fyra hjulen).

Följ dessa anvisningar:

- Ställ bränsleventilen på OFF (stängd).
- Koppla i parkeringsbromsen och lägg i ettans växel.
- Fäst fordonet säkert. Använd korrekta fästpunkter. Se följande illustration.

SE UPP: Om du fäster fordonet i andra fästpunkter kan fordonet skadas.

DS 650-modeller

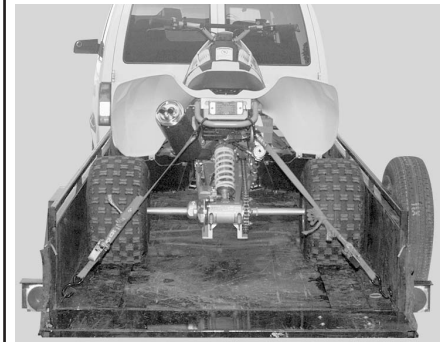

V02A01Y

X-modeller

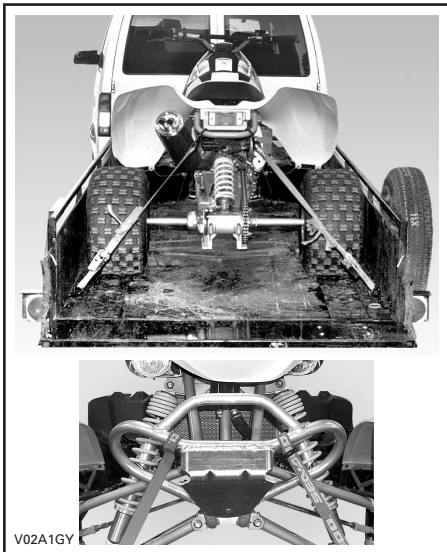

VARNING

Bogsera inte detta fordon med bil eller annat fordon. Använd ett släp.

UNDERHÅLLS- INFORMATION

UNDERHÅLLSSCHEMA

Underhåll är mycket viktigt. Om du inte har tillräckliga kunskaper om säkra service- och justeringsrutiner, kontakta en auktoriserad Bombardier ATV-återförsäljare.

I: Inspektera, kontrollera, rengör, justera, smörj eller byt vid behov R: Rengör S: Smörj B: Byt	Första inspektion 10 h eller 30 dagar eller 400 km (250 mi.)	EFTER/VARJE				Utförs av
		25 h eller 1250 km (470 mi.)	50 h eller 2500 km (1600 mi.)	100 h eller 1 år eller 5000 km (3100 mi.)	200 h eller 2 år eller 10000 km (6200 mi.)	
MOTOR/TRANSMISSION						
Motor-/transmissionsoljenivå ③		VARJE KÖRNING				KUND
Motor-/transmissionsolja och filter	B		B			KUND
Oljebehållarens filter					R	KUND
Ventilspel	I			I		ÅTERFÖRSÄLJARE
Motorfästen ③	I			I		ÅTERFÖRSÄLJARE
Avgassystem	I			I		ÅTERFÖRSÄLJARE
Gnistskydd				R		KUND
Kylvätska ②	I		I		B	KUND
Kylarlock/test av kylsystemtryck	I				I	ÅTERFÖRSÄLJARE
Kylarens skick/behov av rengöring (kylflänsar) ④	I		I			KUND
Kopplings- och transmissionsfunktion ③				I		ÅTERFÖRSÄLJARE
Kopplingshandtag ③	I		I			ÅTERFÖRSÄLJARE
BRÄNSLE						
Luftfilter ④		R	B			KUND
Bränsleledningar och -anslutningar	I			I		ÅTERFÖRSÄLJARE
Bränsletankfilter					B	ÅTERFÖRSÄLJARE
Förgasare	I			I		ÅTERFÖRSÄLJARE

	Första inspektion 10 h eller 30 dagar eller 400 km (250 mi.)	EFTER/VARJE				Utförs av
		25 h eller 1250 km (470 mi.)	50 h eller 2500 km (1600 mi.)	100 h eller 1 år eller 5000 km (3100 mi.)	200 h eller 2 år eller 10000 km (6200 mi.)	
ELSYSTEM						
Tändstift	I			B		ÅTERFÖRSÄLJARE
Batterianslutningar	I			I		ÅTERFÖRSÄLJARE
Kablage, vajrar och ledningar	I			I		ÅTERFÖRSÄLJARE
Tändningslåsets, startknappens och motorstoppreglagets skick ③	I			I		KUND
Ljussystemets skick (hel-/halvljus, bromsljus, strålkastarinställning, osv.) ③	I			I		KUND
DRIVENHET						
Smörjning av drivkedja ③		VARJE KÖRNING				KUND
Justerings av drivkedja ③		VARJE KÖRNING				KUND
Drivkedjans skick (ledare och sträckare) ③		VARJE KÖRNING				KUND
Bakdrev ④	I			I		KUND
Hjullagrens skick ③	I		I	S		KUND
Bakhjulsnäv					S	KUND
Bakaxelns fäste (bultar och justeringsmutter för excenteraxelhus)	I	I				KUND
STYRNING						
Styrhandtagsfästen ③	I			I		ÅTERFÖRSÄLJARE
Gasreglage/hus/vajer ③	I		I			KUND
Choke	I			I		ÅTERFÖRSÄLJARE
Styrsystem ③	I			I ④		ÅTERFÖRSÄLJARE
Parallellstagsändar	I		I			KUND
Hjulmuttrar/bultar ③	I		I			KUND
Däcktryck och slitage ③		VARJE KÖRNING				KUND
Framhjulsnäv		VARJE KÖRNING				KUND
Framhjulinställning	I			I		ÅTERFÖRSÄLJARE

I: Inspektera, kontrollera, rengör, justera, smörj eller byt vid behov R: Rengör S: Smörj B: Byt	Första inspektion 10 h eller 30 dagar eller 400 km (250 mi.)	EFTER/VARJE				Utförs av
		25 h eller 1250 km (470 mi.)	50 h eller 2500 km (1600 mi.)	100 h eller 1 år eller 5000 km (3100 mi.)	200 h eller 2 år eller 10000 km (6200 mi.)	
FJÄDRING						
Kontroll av svingarm	I	I				KUND
Smörjning av svingarm	VARJE KÖRNING					KUND
A-armar	I	I + S				KUND
Skyddssko för kulled	I	I				KUND
Kulled ④	I	I				ÅTERFÖRSÄLJARE
Stötdämpare		I				KUND
BROMS						
Bromsvätska (fram och bak) ③	I	I			B ⑥	ÅTERFÖRSÄLJARE
Bromsbelägg ⑥		I				KUND
Bromssystem (skivor, slangar, osv.) ③				I		KUND
Bromsledningsfästen ③	I	VARJE KÖRNING				KUND
CHASSI/RAM						
Motorområde	R		R			KUND
Hasplåtar och skydd för A-arm	VARJE KÖRNING					KUND
Ram				I		ÅTERFÖRSÄLJARE
Chassifästen ③			I			KUND
Spärr till säte	VARJE KÖRNING					KUND
Rengöring och skydd av fordonet			R ④			KUND

① Måste utföras av en auktoriserad Bombardier ATV-återförsäljare. Första underhållet är mycket viktigt och får inte försummas.

② Var 50:e timme, kontrollera kylvätskekoncentrationen.

③ Inspekteras före körning.

④ Oftare vid svårare förhållanden, t.ex. mycket dammig, sandig, snöig, våt eller lerig terräng.

⑤ Kontrollera att tändstiftet är rätt inställt.

⑥ Byte av bromsvätska och reparationer på bromssystemet måste utföras av en auktoriserad Bombardier ATV-återförsäljare.

UNDERHÅLL

Tänk på följande när du läser denna Instruktionsbok:

⚠ VARNING

Anger en potentiell risk som, om den inte undviks, kan resultera i allvarliga personskador eller död.

⚠ VARNING

Såvida inget annat anges ska motorn vara avstängd vid samtliga underhållsprocedurer.

Innan du utför service eller inspektion av fordonet, vänta tills motorn och avgassystemet har svalnat för att undgå risk för brännskador.

⚠ VARNING

Om det blir nödvändigt att ta bort en låsanordning (t.ex. låsflikar, låsspärrar, osv.) vid demontering/återmontering, byt alltid ut den borttagna mot en ny.

OBSERVERA: Följande avsnitt omfattar underhåll som kan utföras av kunden om så önskas. Annat underhåll som anges i UNDERHÅLLSSCHEMAT måste utföras av en auktoriserad Bombardier ATV-återförsäljare.

Motor/transmission

Här beskrivs bland annat procedurer för byte av vätskor. I avsnittet VÄTSKOR finns anvisningar för kontroll av nivåer och påfyllning.

Byte av olja och oljefilter

Olja och filter ska bytas samtidigt. Oljebyte ska utföras med varm motor.

⚠ VARNING

Motoroljan kan vara mycket het. Vänta tills motoroljan är endast varm.

Kontrollera att fordonet står på jämnt underlag.

Ta ut oljemätstickan.

Rengör området runt dräneringspluggen.

Placera ett uppsamlingskärl under dräneringspluggen.

Lossa dräneringspluggen och töm ut all olja ur oljetanken. Torka av ev. utspild olja på ramen.

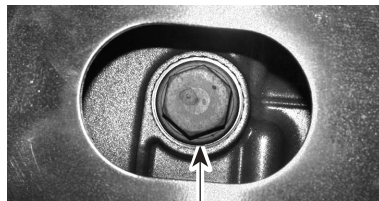

V02C4XY

1

FORDONETS UNDERSIDA

1. Oljedräneringsplugg

Låt oljan rinna ut genom oljefiltret, vilket kan ta en stund.

Skruva loss oljefilterlocket.

Ta bort filtret och sätt i ett nytt filter.

OBSERVERA: Kontrollera O-ringen och byt den om det behövs.

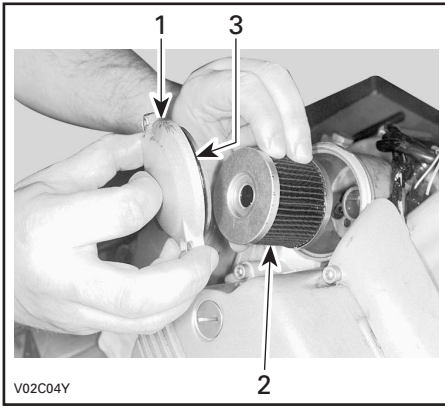

HÖGER SIDA AV MOTORN

1. Oljefilterlock
2. Oljefilter
3. O-ring

Torka av ev. utspild olja på motorn.

Byt packning på dräneringspluggarna. Rengör packningsområdena på motor, oljetank och dräneringspluggar och sätt tillbaka pluggarna.

Fyll på oljetanken till korrekt nivå med rekommenderad olja. Kontrollera mängden i avsnittet SPECIFIKATIONER.

Starta motorn och kör den på tomgång i några minuter.

Om den RÖDA motorindikatorn fortsätter att vara TÄND, stäng av motorn och avlufta systemet genom att ta bort oljefiltret och luftningskruven.

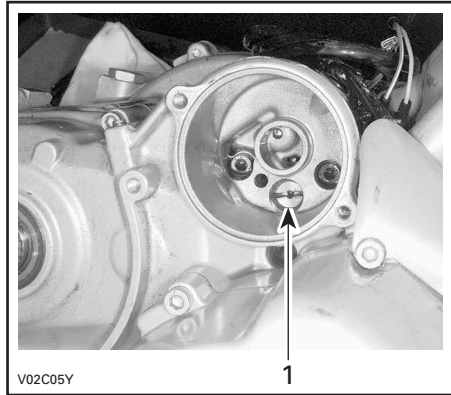

BAKOM OLJEFILTRET

1. Luftningskruv

Återmontera alla borttagna delar och starta sedan motorn. Kontrollera om den RÖDA motorindikatorn fortsätter att vara TÄND. Upprepa i så fall luftningsproceduren. Om den RÖDA indikatorlampan fortfarande är TÄND, stäng av motorn och kontakta en auktoriserad Bombardier ATV-återförsäljare. Se till att det inte förekommer något läckage omkring oljefilter, slang eller dräneringspluggar.

Stäng av motorn och kontrollera oljenivån. Fyll på vid behov.

Gör dig av med oljan enligt lokala bestämmelser och förordningar.

Byte av kylvätska

VARNING

Ta inte bort kylarlocket eller lossa motorns dräneringsplugg medan motorn är varm, för att undgå risk för brännskador.

Vrid kylarlocket moturs och ta bort det.
Lossa dräneringspluggen på höger sida av motorn och töm ut kylvätskan i en lämplig behållare.

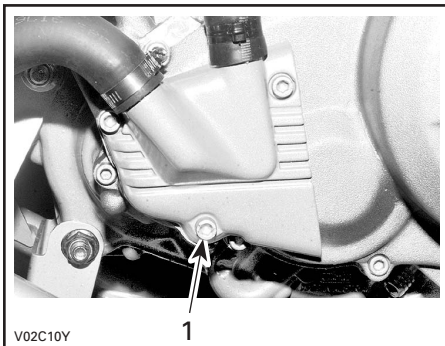

1. Plugg till kylvätska

Dränera systemet helt och sätt tillbaka dräneringspluggen.

Ta bort temperaturgivaren ovanpå termostathuset.

Fyll kylaren tills kylmedlet kommer ut via temperaturgivarhålet.

Sätt tillbaka temperaturgivaren och fortsätt fylla på via kylaren.

Slutför påfyllningen.

Kontrollera nivån i kylvätskebehållaren och fyll på vid behov.

Kör motorn på tomgång med kylarlocket avtaget. Fyll långsamt på ev. ytterligare kylvätska vid behov.

Vänta sedan tills motorn uppnår normal körtemperatur. Tryck in gasreglaget två eller tre gånger och fyll sedan på kylvätska om det behövs.

Sätt tillbaka kylarlocket. Kontrollera att inga anslutningar läcker och kontrollera kylvätskenivån i behållaren.

Ventiljustering

Vänd dig till en auktoriserad Bombardier ATV-återförsäljare för justering av ventiler.

För litet spel ger försämrad effekt och kan skada ventilerna. För stort spel ger upphov till buller.

Gnistskydd

Ljuddämparen måste regelbundet rensas från ackumulerade sotavlagringar. Se avsnittet UNDERHÅLLSSHEMA.

Borttagning

⚠ VARNING

Kör aldrig motorn i ett stängt utrymme. Utför aldrig denna procedur direkt när motorn har stängts av eftersom avgassystemet då är mycket hett. Se till att området är fritt från brännbara material. Bär ögonskydd och skyddshandskar. Stå aldrig bakom fordonet vid rensning av avgassystemet. Följ alla gällande lagar och förordningar.

Ta bort:

- skruvarna som fäster gnistskyddet vid ljuddämparen

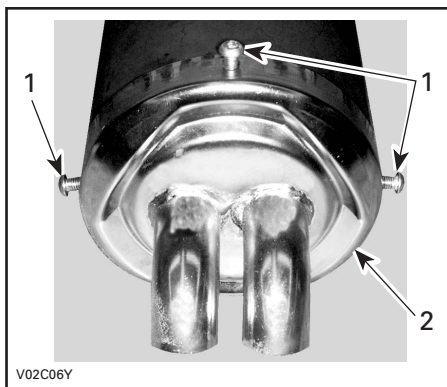

1. Skruvar
2. Gnistskydd

- gnistskydd och tätning

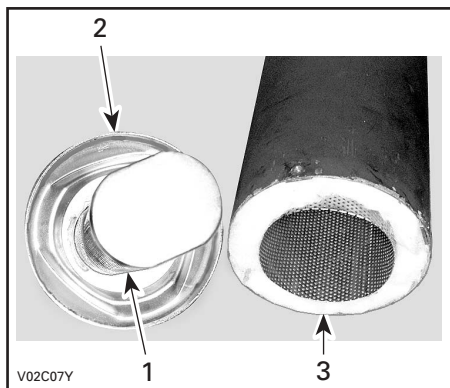

1. Gnistskydd
2. Tätning
3. Ljuddämpare

- innernät med ull.

Avlägsna alla sotavlagringar i ljuddämparen. Avlägsna sotavlagringar från gnistskyddet med en borste.

OBSERVERA: Använd en mjuk borste och var försiktig så att gnistskyddet inte skadas.

Montering

Använd motsatt procedur för återmontering och gör samtidigt följande:

Kontrollera:

- ljuddämparullen och se om den har skadats
- gnistskyddets skick, det får inte ha några brott eller hål. Byt ut vid behov.

Ta bort den gamla tätningen och installera en ny. Använd ULTRA COOPER-tätning (P/N 293 800 090) eller likvärdig produkt.

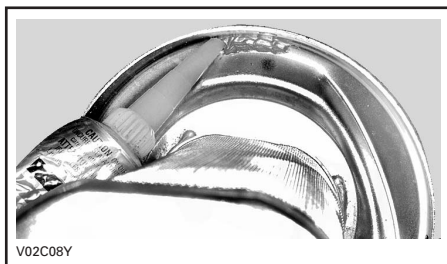

Se till att ullen är korrekt placerad vid insättning av innernätet.

Justera nätet korrekt nedtill i ljuddämparen.

Kylare

Inspektera kylflänsarna. De måste vara rena, fria från lera, smuts, löv och andra avlagringar som kan hindra kylaren från att fungera.

Ta bort så mycket avlagringar och skräp som möjligt för hand. Om det finns vatten i närheten, försök skölja kylflänsarna.

Använd gärna en trädgårdsslang om sådan finns.

⚠ VARNING

Rengör aldrig kylaren för hand medan den är varm. Låt kylaren svalna före rengöring.

SE UPP: Var försiktig så att kylflänsarna inte skadas vid rengöringen. Använd inga föremål/verktyg som kan skada dem. Flänsarna är tunna för effektiv kylning. VID RENGÖRING, ANVÄND ENDAST LÅGTRYCKSTVÅTT, ALDRIG HÖGTRYCKSTVÅTT.

Justering av växelpedal

Lossa hylsskruven intill kopplingsaxelns ände och ta loss växelpedalen.

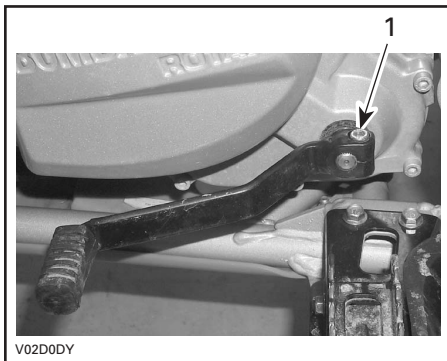

1. Hylsskruv

Återmontera växelpedalen efter önskemål och dra sedan fast hylsskruven.

Förgasare

Vänd dig till en auktoriserad Bombardier ATV-försäljare varje år, efter att ha använt fordonet 100 timmar eller efter 5000 km (3100 mi.), för kontroll och rengöring av bränslesystemet.

Luftintagsystem

Rengöring/dränering av luftfilter

Kontrollera regelbundet om det finns vatten eller avlagringar i luftburkens dräneringsrör.

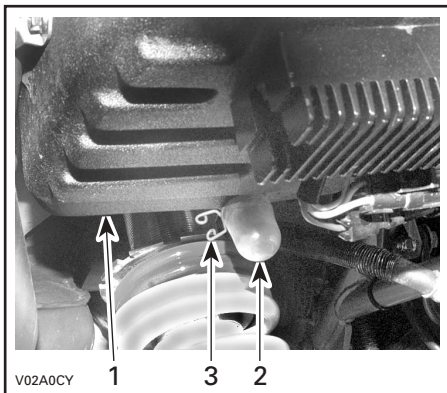

1. Luftburk
2. Dräneringsrör
3. Klämman

OBSERVERA: Om fordonet används i dammig terräng, utför inspektion oftare än vad som anges i UNDERHÅLLSDIAGRAMMET. Om vätska/avlagringar hittas, tryck ihop och ta loss klämman. Dra ut dräneringsrören och töt.

SE UPP: Starta inte motorn om vätska eller avlagringar hittas i dräneringsrören.

Om vätska/avlagringar hittas måste luftfiltret inspekteras/torkas/bytas beroende på dess skick.

Ta loss luftfiltret enligt anvisningarna nedan.

Borttagning av luftfilter

SE UPP: Ta aldrig bort eller modifiera komponenter i luftburken. Använd alltid originaldelar eller likvärdiga delar vid byte av luftfilter och skum. Motorns förgasning är kalibrerad för att fungera med just dessa delar. Om andra delar används kan motorns prestanda försämrans eller skador uppstå.

Ta bort sätet.

Frigör spärrarna och avlägsna luftburkens lock.

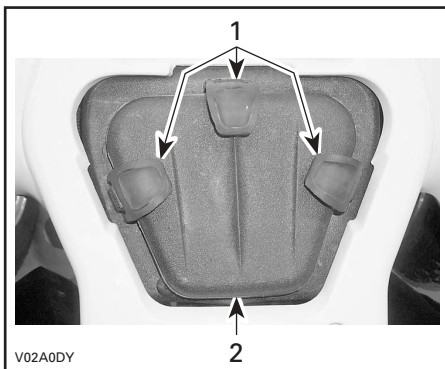

1. Spärrar
2. Luftburkens lock

Avlägsna skruvhuvudet genom att skjuta in det i luftburken.

Lossa klämman och ta bort filtret.

Ta bort skummet.

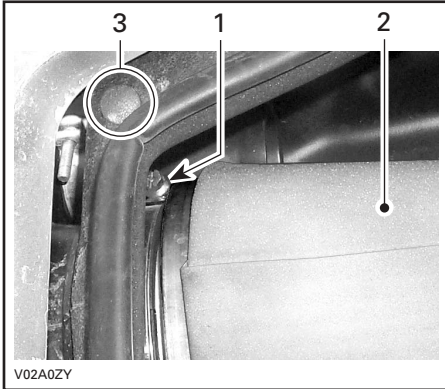

1. Klämman
2. Luftfilter och skum
3. Skruvhuvud

Håll rengöringslösning (P/N 219 700 341 eller motsvarande) i en hink. Läggt filtret i blöt.

Rengör luftburkens insida medan filtret ligger i blöt.

Skölj luftfilter och skum med varmt vatten.

Pressa ut överflödigt vatten ur skummet. Låt filter och skum lufttorka helt.

OBSERVERA: Mindre dammängder kan rengöras med en tryckluftspistol, med lågtrycksluft. Blås tryckluften i motsatt riktning mot luftflödet vid körning.

Om luftfilterelement eller skum är nedsmutsade, byt dem.

När filtret har torkat, olja på nytt med luftfilterolja (P/N 219 700 340 eller likvärdig).

Montering av luftfilter

Återmontera delarna i motsatt ordning som de demonterades.

Elsystem

VARNING

Såvida inget annat anges ska tändningsnyckeln alltid vridas till OFF före underhåll eller reparation av elsystemet.

Batteri

Rengöring

Rengör batteripolerna med stålborste. Smörj polerna med dielektriskt fett (P/N 293 550 004) eller en likvärdig produkt för att skydda mot oxidering.

Borttagning

Koppla loss den SVARTA (-) kabeln först, därefter den RÖDA (-) kabeln.

VARNING

Koppla alltid loss kablarna i denna ordning: SVART (-) kabel först.

Ta loss bultarna som håller batterihållaren och batteristödet.

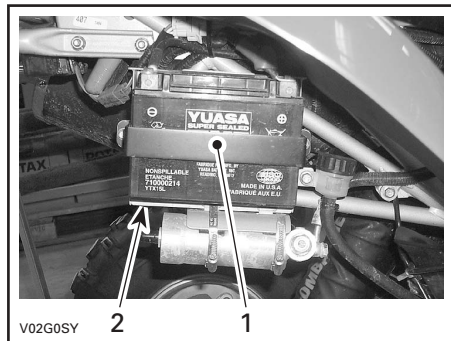

1. Batterihållare
2. Stöd

Montering

Återmontera batteriet i fordonet. Spänn fast batterihållaren.

VARNING

Anslut den RÖDA (+) kabeln först, därefter den SVARTA (-) kabeln. Anslut alltid den RÖDA (+) kabeln först.

Säkringar

Om en säkring är skadad, byt ut den mot en säkring med samma amperetal.

SE UPP: Använd inte en säkring med högre amperetal eftersom detta kan orsaka allvarliga skador.

Säkringarna finns under sätet, mellan motorn och luftburken.



1. Fläkt (15 A)
2. Laddningssystem (25 A)

Lossa säkringen från hållaren genom att dra ut säkringen. Kontrollera om säkringen har smält.

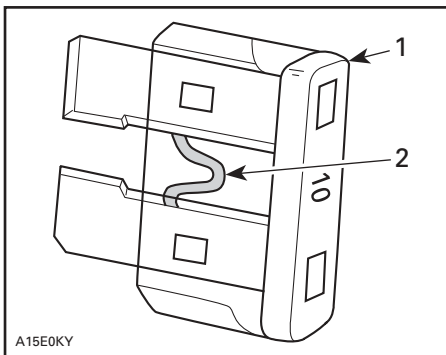

TYPBILD

1. Säkring
2. Kontrollera om säkringen smält

Byte av lampa

Kontrollera alltid att lamporna fungerar efter byte.

Strålkastare

Om strålkastarlampan behöver bytas:

- Ta loss framkåpan.
- Ta loss gummiskon.



- Tryck och vrid lampfattningsringen moturs och ta bort lampan.

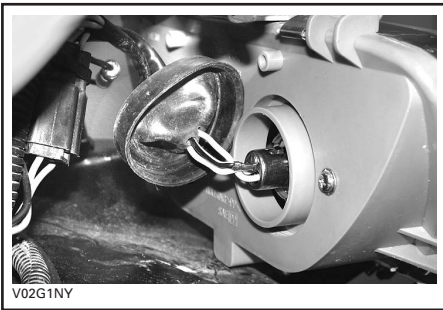

- Ta ut och byt lampan.



Återmontera delarna i motsatt ordning som de demonterades.
OBSERVERA: Passa in lampfattningsflik i uttaget i strålkastarhuset.



1. Lampfattningsflik

Bakljus

Skruva loss skruvarna till lyktan så att lampan blir synlig.

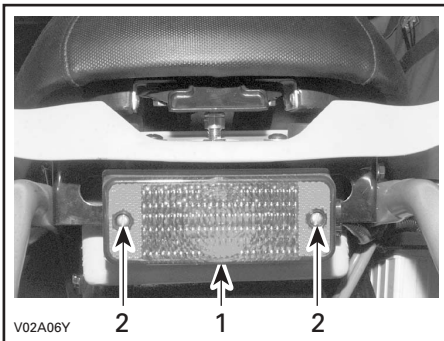

1. Lykta
2. Skruvar

Skjut in lampan, håll den intryckt och vrid samtidigt moturs för att lossa den.
 Installera den nya lampan genom att hålla den intryckt och samtidigt vrida medurs.

Extra strålkastare

X-modeller

Koppla loss den extra strålkastaren och ta loss den från stödet.

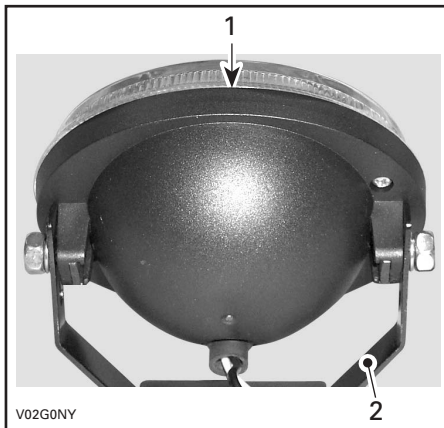

1. Extra strålkastare
2. Stöd

Ta bort det bakre skyddet till strålkastaren.

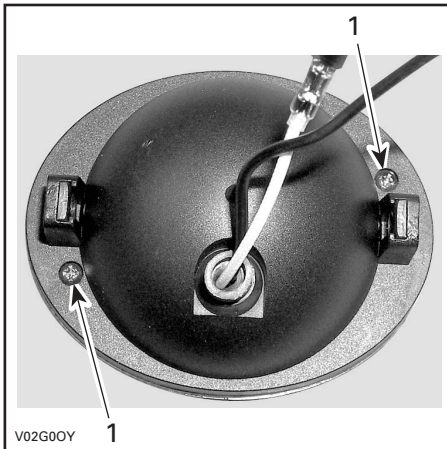

1. Avlägsna dessa skruvar

Avlägsna skruven som håller den SVARTA ledningen.

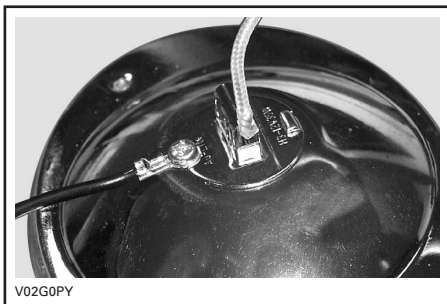

Ta ut och byt lampan.

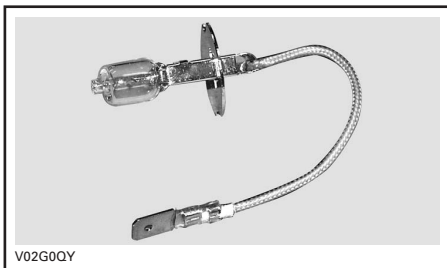

LAMPA MED KABLAGE

OBSERVERA: ANVÄND ALLTID EN 35 WATTS LAMPA. Om du använder en 55 watts lampa kan det hända att regulatören inte kan ladda batteriet.

Återmontera delarna i motsatt ordning som de demonterades.

SE UPP: Vidrör aldrig glaset på en halogenlampa med fingrarna, det försämrar hållbarheten. Om du har rört vid glaset, rengör det med isopropylalkohol, som inte efterlämnar någon hinna på lampan.

Varvräknare

X-modeller

Lampan i varvräknaren är inte utbytbar. Om varvräknarlampen slutat fungera, byt ut varvräknaren. Kontakta en auktoriserad Bombardier ATV-återförsäljare.

Byte av indikatorlampor

Borttagning

Ta loss instrumentpanelen.

Koppla loss ledningarna till indikatorlampan.

Tryck in båda spärrarna och dra ut lampan ur öppningen.

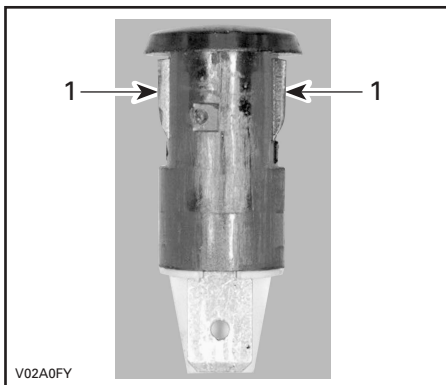

1. Spärrar

Montering

Använd motsatt procedur för montering av en ny lampa.

Justering av strålkastare

Ta loss framkåpan.

Använd en lång skruvmejsel och vrid justeringsskruven medurs för att lyfta den inre sidan av strålkastaren eller moturs för att sänka den.

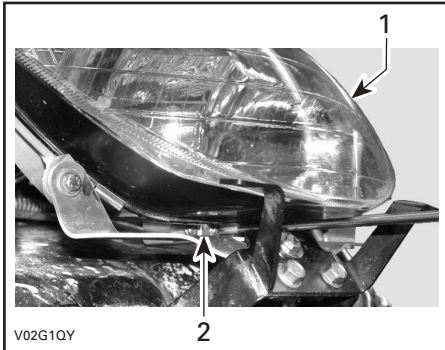

1. Strålkastare
2. Justeringsskruv

Justera höjden efter behov och återmontera sedan framkåpan.

Drivenhet

Svingarm och hjulnav

Inspektion

Kontrollera om dessa delar har skador (sprickor, för stort spel eller korrosionshål) var 25:e timme eller efter 1250 km (800 mi.). Om någon av dessa skador upptäcks, ANVÄND INTE FORDONET, KONTAKTA EN AUKTORISERAD BOMBARDIER ATV-ÅTERFÖRSÄLJARE.

VARNING

Kör aldrig ett fordon med en defekt svingarm eller ett defekt hjulnav.

Smörjning

Smörj svingarmen med Bombardiens syntetiska smörjfett för fjädring (P/N 293 550 033) eller likvärdig produkt.

Drivkedja

Justera drivkedjan före varje körning.

VARNING

Såvida inget annat anges ska tändningsnyckeln alltid vridas till OFF innan du kontrollerar, justerar eller smörjer drivkedjan.

Inspektion

Denna ATV är utrustad med O-ringstättade permanentsmorda länkbultar och rullar. Inspektera alltid drivkedjan före körning.

Kontrollera om O-ring eller rullar är skadade eller saknas. Kontrollera även kedjespänningen.

Smörjning och rengöring

SE UPP: Rengör aldrig kedjan med högtryckstvätt eller med bensin. Detta gör att O-ringen skadas, vilket ger upphov till onormalt slitage och att drivkedjan slutar fungera. Rengör sidorna av kedjan med en torr trasa.

OBSERVERA: Borsta inte kedjan.

Smörj endast med smörjmedel för O-ringskedjor. Andra kedjesmörjmedel kan innehålla lösningsmedel som kan skada O-ringarna.

Justerung

OBSERVERA: Justera alltid drivkedjan med föraren, eller motsvarande vikt, på fordonet.

Välj ett jämnt underlag och ställ växeln i NEUTRAL.

Lossa bakaxelns låsbultar.

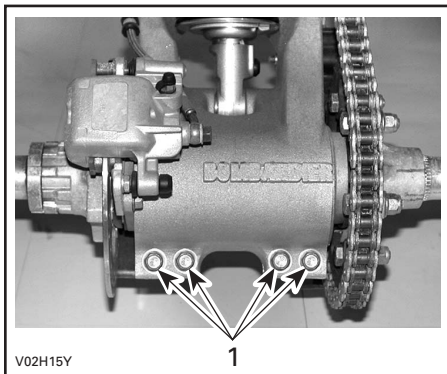

1. Bakaxelns låsbultar

Sätt in justeringslåset genom bakkdrevets nav och in i excenteraxelhuset.

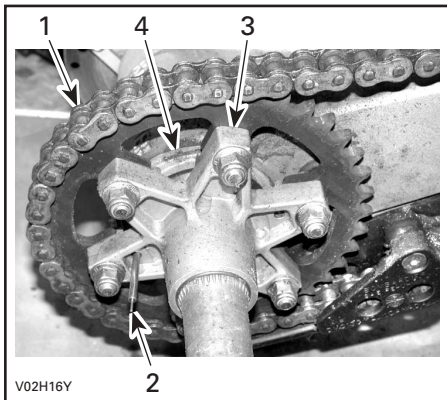

1. Drivkedja
2. Justeringslås
3. Bakkdrevets nav
4. Excenteraxelhus

Vrid axeln framåt för att öka eller bakåt för att minska kedjefrispelet.

OBSERVERA: Korrekt kedjefrispel är 19 till 25,4 mm (3/4 till 1 tum) mitt emellan dreven. Dra åt bakaxelns låsbultar till 23 N·m (17 lbf·ft).

Använd följande sekvens för att dra åt bakaxelns låsbultar korrekt.

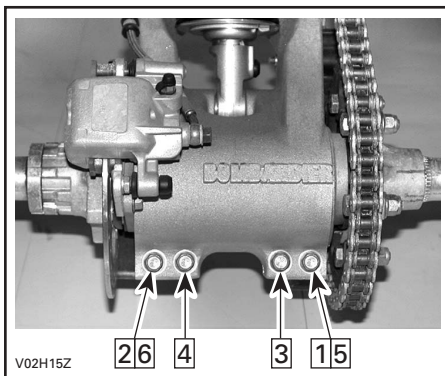

Lyft upp fordonet baktill (utan förare) och kontrollera kedjefrispelet på nytt. Kedjefrispelet ska vara 44,5 till 51 mm (1-3/4 till 2 tum). Om det inte är det, justera drivkedjan på nytt.

Byte

Med kedjan installerad på fordonet, sträck kedjan helt och mät sedan avståndet över 13 länkar, från bultcenter till bultcenter. Byt ut drivkedjan om avståndet överstiger servicenivån. Vänd dig till en auktoriserad Bombardier ATV-återförsäljare.

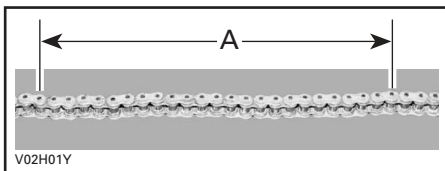

A. 403 mm (15-7/8 tum)

Drivkedjeledare

Kontrollera drivkedjans ledare ofta. Se avsnittet UNDERHÅLLSSCHEMA.

Byt ut drivkedjans ledare när den är sliten.

Vänd dig till en auktoriserad Bombardier ATV-återförsäljare för byte.

Bakdrev och framdrev

Kontrollera bakdrevsaxel och framdrev för skevhet.

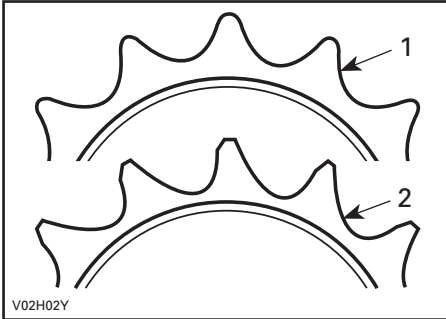

1. *Gott skick*
2. *Byt*

SE UPP: Byt kedja, bakdrevsaxel och framdrev tillsammans för att undvika alltför snabbt slitage på kedja och drev. Installera en ny stoppring varje gång framdrevet tas bort.

Däck/hjul

VARNING

Vid byte av däck, installera aldrig ett diagonaldäck med ett radialdäck. En sådan kombination kan skapa problem med väghållning och stabilitet.

Använd inte däck av olika storlek och/eller design på samma axel.

Främre respektive bakre däckpar måste vara av samma modell och från samma tillverkare.

För däck med mönster som måste rotera i en viss riktning, kontrollera att däcken installeras i rätt rotationsriktning.

Radialdäcken måste installeras som ett helt set.

Allvarliga skador eller död kan bli resultatet om du inte följer dessa instruktioner.

Däcktryck

VARNING

Däckens lufttryck har stor inverkan på fordonets väghållning och stabilitet. Undertryck kan få däckets förmånska och rotera på hjulet. Vid övertryck kan däckets punkteras. Följ alltid rekommenderat däcktryck. Eftersom däcken är av lågtryckstyp bör manuell pump användas.

Kontrollera däcktrycket när däcken är KALLA innan du använder fordonet. Däcktrycket varierar med temperatur och höjd över havet. Kontrollera trycket på nytt om något av dessa förhållanden förändras.

En tryckmätare medföljer i verktygslådan.

DÄCKTRYCK		
	FRAM	BAK
REKOMMENDERAT	35 kPa (5 PSI)	35 kPa (5 PSI)

Däcken är utformade för terrängkörning, men punktering kan ändå inträffa. Medtag därför pump och reparationsutrustning vid körning.

Däckens/hjulens skick

Kontrollera ev. skador och slitage på däcken. Byt däck vid behov. Flytta inte om inte däck. Fram- och bakdäcken är av olika storlek. Däcken är riktade och deras rotationsriktning måste vara korrekt för att de ska fungera.

Borttagning av hjul

Ibland måste hjulmuttrarna lossas för smörjning med antikärvmiddel på pinnbultarna för att de ska vara lättare att ta bort i framtiden. Detta är särskilt viktigt när fordonet används i saltvattenmiljö eller lerig terräng. Lossa en mutter i taget, smörj och dra fast på nytt.

Lossa muttrarna och lyft sedan fordonet. Placera ett stöd under fordonet. Avlägsna muttrarna och ta av hjulet. Vid återmontering rekommenderas smörjning av gängorna med antikärvmiddel. Dra försiktigt åt muttrarna i korssekvens och dra sedan fast dem med ett slutmoment på 53 N·m (39 lbf·ft).

SE UPP: Använd alltid rekommenderade hjulmuttrar (P/N 732 610 084). Användning av andra typer av muttrar kan skada fälgen.

Framhjulslagrens skick

Tryck och dra i hjulens överkant för att se om det finns något glapp. Vänd dig till en auktoriserad Bombardier ATV-återförsäljare om glapp förekommer.

Inspektion av bakaxel

Lyft bakänden av fordonet så högt att hjulen inte vidrör marken. Tryck och dra i bakaxeln för att se om det finns något glapp. Vänd dig till en auktoriserad Bombardier ATV-återförsäljare om glapp förekommer.

Styrsystem

Smörjning av gasvajer

Gasvajern måste smörjas med Bombardijs vajerssmörjmedel (P/N 293 600 041) eller likvärdig produkt.

VARNING

Använd alltid ett silikonbaserat smörjmedel. Andra typer av smörjmedel (till exempel vattenbaserade) kan få gasreglaget/-vajern att klibba eller stelna och hårdna.

Öppna gasreglaget.

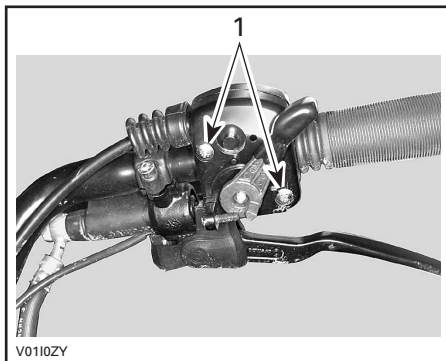

1. Avlägsna skruvarna

Ta bort:

- vajern från gasreglaget

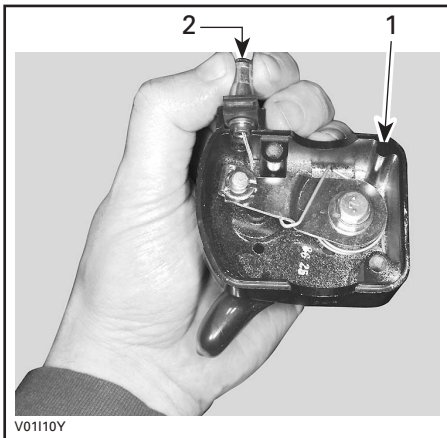

1. Gasreglagehus
2. Gasvajer

OBSERVERA: Skjut in vajern i klämöppningen och lossa vajeränden från klämman.

- tätningen på gasvajern.

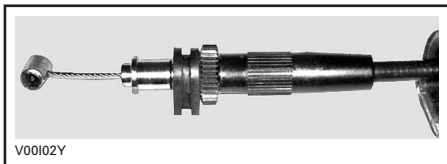

Avlägsna förgasarens sidokåpa.

Montera vajer-smörjaren (P/N 529 035 738) eller likvärdig produkt på vajern.



Placera sprejburkens rör i vajer-smörjarens öppning.

VARNING

Bär alltid ögonskydd och skyddshandskar vid smörjning av en vajer.

OBSERVERA: Placera en trasa runt vajer-smörjaren för att förhindra spill från smörjmedlet.

Spreja smörjmedel tills det fyller vajern.

Återmontera vajern.

Spreja lite smörjmedel på gasreglagemekanismen och stäng sedan huset.

Justera gasreglaget.

Justering av gasreglage

Skjut gummiskyddet bakåt så att gasvajerjusteraren blir synlig.

Lossa låsmuttern och vrid sedan justeraren för korrekt frispel för gasreglaget.

OBSERVERA: Mät gasfrispetet vid gasreglages ytterkant.

Dra fast låsmuttern och återmontera skyddet.

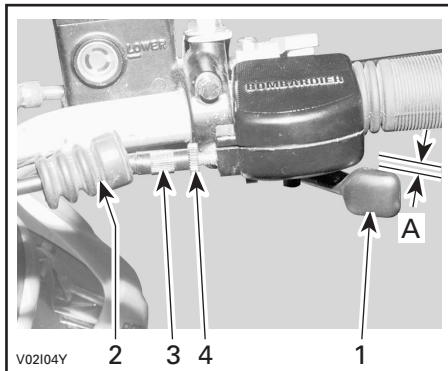

1. Gasreglage

2. Skydd

3. Vajerjusterare

4. Låsmutter

A. 3 till 8 mm (1/8 till 5/16 tum)

Justering av koppling

Lossa vajer spänningen genom att stänga vajerjusteraren på kopplingshandtaget.

Justera frikopplingsmekanismen enligt följande.

Frikopplingsreglaget måste vara i en sådan position på spline att mått A uppnås. Se följande illustration.

OBSERVERA: Vid behov, lossa hylsskruven och dra ut frikopplingsreglaget. Placera reglaget i korrekt position och dra åt hylsskruven till 8 N·m (71 lbf·in).

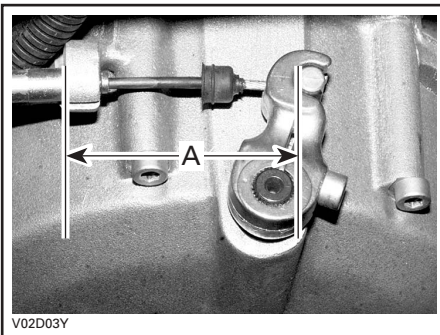

A. 68 till 75 mm (2-11/16 till 2-31/32 tum)

Justera vajerfrispetet.

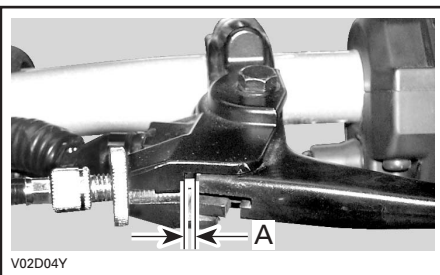

A. $3,5 \pm 0,5$ mm (9/64 \pm 1/64 tum)

Smörjning av kopplingsvajer

Lossa vajern från motorn.

Lossa vajern från handtaget.

Montera vajer-smörjaren (P/N 529 035 738) eller likvärdig produkt på vajern.

Placera sprejburkens rör i öppningen.

Spreja silikon-smörjmedel (P/N 293 600 041) eller likvärdig produkt tills det kommer ut i andra änden av vajern.

VARNING

Använd alltid ett silikonbaserat smörjmedel. Andra typer av smörjmedel (till exempel vattenbaserade) kan få kopplingshandtaget/-vajern att klibba eller stelna och hårdna.

Fjädring

X-modeller

SE UPP: DS 650 X är utrustad med stötdämparskydd. Öppna eller ta bort dem när omgivningstemperaturen är hög eller vid intensiv användning av fordonet. Annars kan stötdämparnas prestanda försämrans eller skador uppstå.

OBSERVERA: Ta inte bort stötdämparskydden om fordonet används på grusunderlag.

Smörjning

Främre A-arm

Smörj främre A-armar med en smörjpistol. Använd Bombardiens syntetiska smörjfett för fjädring (P/N293 550 033) eller en likvärdig produkt.

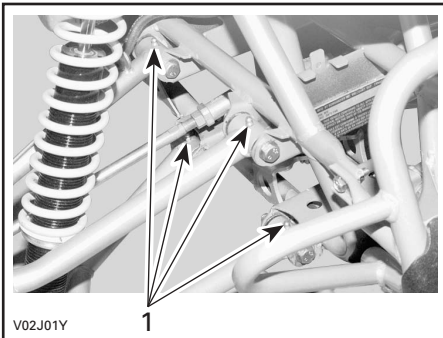

1. Smörjnipplar

Inspektion

A-armar

Kontrollera om dessa delar har skador (sprickor, för stort spel eller korrosionshål) var 25:e timme eller efter 1250 km (800 mi.). Om någon av dessa skador upptäcks, ANVÄND INTE FORDONET, KONTAKTA EN AUKTORISERAD BOMBARDIER ATV-ÅTERFÖRSÄLJARE.

VARNING

Kör aldrig ett fordon med en defekt A-arm.

Stötdämpare

Kontrollera stötdämpare för ev. oljeläckage och fästenas spänning. Kontakta en auktoriserad Bombardier ATV-återförsäljare vid behov.

Justering

Främre stötdämpare

VARNING

Justera båda fjädrarna till samma belastning. Ojämn justering kan medföra försämrade väghållning och förlust av stabilitet och/eller kontroll, vilket kan öka risken för olyckor.

Justering av förbelastning

Korta fjädern för fastare fjädring och svårare terrängförhållanden.

Förläng fjädern för lättare last och jämnare terrängförhållanden.

X-modeller

⚠ VARNING

De främre stötdämparna innehåller kvävgas under högt tryck. **Försök inte demontera stötdämparen.** Kassera den inte. Kontakta en auktoriserad Bombardier ATV-återförsäljare.

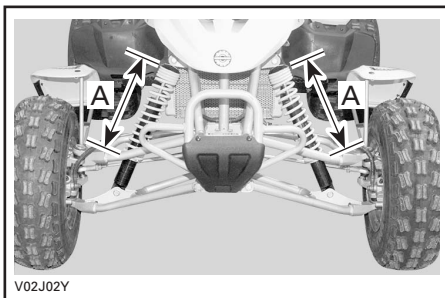

A. Samma längd

Bakre stötdämpare

⚠ VARNING

Den bakre stötdämparen innehåller en enhet med kvävgas under högt tryck. **Försök inte demontera enheten.** Kassera den inte. Kontakta en auktoriserad Bombardier ATV-återförsäljare.

Fjäderförbelastning

Förbelastningen kan variera från förare till förare, beroende på vikt. Förbelastningen kan ändras genom att de två låsmuttrarna justeras uppåt eller nedåt för komprimering av fjädern till olika längd. När fjädern förkortas eller förlängs ökas respektive minskas förbelastningen.

Före justering av förbelastningen, mät ATV-maskinens höjd, utan förare, från den bakre stötfångarmuttern ned till marken.

OBSERVERA: Fordonet lyfts in den bakre stötfångaren. Stötdämparfjäders måste vara fullt utdragen.

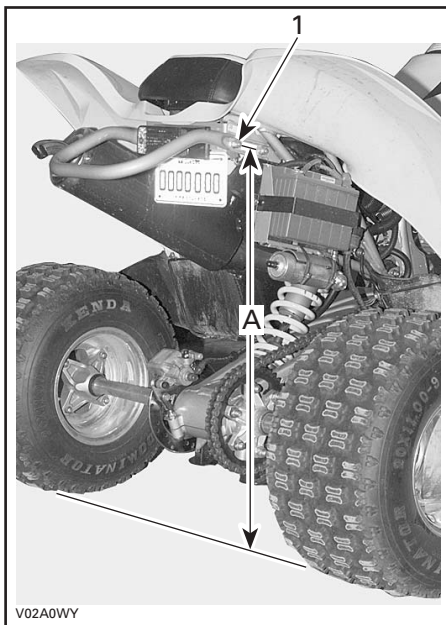

1. Bakre stötfångarmutter

A. Mät mellan den bakre stötfångaren och marken

Placera sedan föraren, med utrustning, på ATV-maskinen och mät avståndet mellan samma två punkter.

SE UPP: Placera all övrig last och alla tillbehör på fordonet före mätning av höjden med föraren på fordonet. Överskrid inte maxbelastningen för fordonet.

Beräkna skillnaden mellan de två måtten. Om fordonets höjd minskar med mer än 127 mm (5 tum), öka förbelastningen i steg om 3 mm (1/8 tum). Om fordonets höjd minskar med mindre än 102 mm (4 tum), minska förbelastningen i steg om 3 mm (1/8 tum). Bästa justeringsintervall är mellan 102 mm (4 tum) och 127 mm (5 tum) men för tyngre eller mer aggressiva förare kan det ligga mellan 76 mm (3 tum) och 102 mm (4 tum).

Justering av förbelastning:

- Minska:
 - Vrid justeringsskruven för stötdämparfjädern moturs för lättare last och jämnare underlag.
- Öka:
 - Vrid justeringsskruven för stötdämparfjädern medurs för fastare fjädring och svårare terräng.

Returdämpning:

- Minska:
 - Vrid returjusteringsskruven moturs för lättare last och jämnare underlag.
- Öka:
 - Vrid returjusteringsskruven medurs för fastare fjädring och svårare terräng.

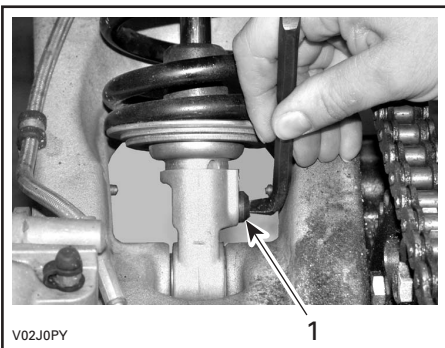

1. Justeringsskruv

OBSERVERA: Justeringsverktyget medföljer i verktygslådan.

Kompressionsdämpning:

- Minska:
 - Vrid justeringsskruven för kompression moturs för lättare last och jämnare underlag.
- Öka:
 - Vrid justeringsskruven för kompression medurs för fastare fjädring och svårare terräng.

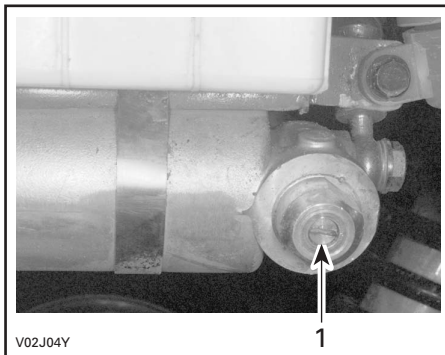

1. Justeringsskruv

Bromsar

Främre och bakre bromsar

De främre och bakre bromsarna är hydrauliska skivbromsar. De är självjusterande och kräver ingen ytterligare justering.

Kontrollera att alla bromsledningsfästen sitter säkert inför varje körning.

Chassi/ram

Motorområde

Kontrollera om det finns skador eller läckage på eller omkring motorn. Kontrollera att alla slangklämmor är korrekt säkrade och att ingen slang har sprickor, veck eller andra skador. Kontrollera fästen för ljuddämpare, batteri och behållare. Kontrollera om elanslutningar är lösa eller korroderade. Byt eller låt reparera skadade delar.

Hasplåt

Kontrollera plåtens fästen och om plåten har sprickor eller andra skador. Säkra fästena vid behov eller byt hasplåten om den är skadad.

Främre stänkskärmar

Kontrollera att fästena är säkert åtdragna och se efter om det förekommer sprickor eller andra skador. Säkra fästena vid behov eller byt ut främre stänkskärmar om de är skadade.

VARNING

Avlägsna aldrig de främre stänkskärmarna. De viktiga dekalerna sitter på de främre stänkskärmarerna. Att köra utan främre stänkskärm ökar risken för allvarliga skador vid en eventuell olycka.

Fästskruvar

Kontrollera fästskruvarnas skick och att de inte är lösa. Dra åt dem vid behov.

Spärr till säte

Ta loss sätet och kontrollera spärrmekanismen och handtaget för slitage. Vänd dig till en auktoriserad Bombardier ATV-återförsäljare för byte av delar vid skador.

Ram

Kontrollera om ramen har sprickor eller andra skador. Vänd dig till en auktoriserad Bombardier ATV-återförsäljare vid behov av byte eller reparation.

Rengöring och skydd av fordonet

Lackerade delar som har skador bör lackeras om på rätt sätt för att skydda mot rost.

Vid behov, tvätta chassit med varm tvålvattenlösning (använd endast mildt rengöringsmedel). Applicera vax som inte innehåller slipmedel.

SE UPP: Rengör aldrig plastdelar med starkt rengöringsmedel, avfettningsmedel, tinner, aceton eller liknande.

OBSERVERA: Använd aldrig högtryckstvätt för att rengöra fordonet – ANVÄND ENDAST LÅGTRYCKSTVÄTT (t.ex. trädgårdsslangen). Det höga trycket kan orsaka elektriska eller mekaniska skador.

PROBLEMLÖSNING

Motorn går inte runt

1. Tändningslåset är ställt på OFF (av).
 - *Placera det i läget ON.*
2. Växeln är inte i läget NEUTRAL.
 - *Ställ växeln i NEUTRAL eller tryck in kopplingshandtaget.*
3. Svagt batteri eller lösa anslutningar.
 - *Kontrollera anslutningar och kontakter.*
 - *Låt kontrollera batteriet.*
 - *Kontakta en auktoriserad Bombardier ATV-återförsäljare.*

Motorn går runt, men startar inte

1. Blandningen är inte korrekt för start med kall motor.
 - *Kontrollera bränslenivå och startprocedur, speciellt användning av choken.*
2. Flödad motor (tändstiften våta vid borttagning).
 - *Se SPECIELLA PROCEDURER.*
3. Inget bränsle når motorn (tändstiften torra vid borttagning).
 - *Kontrollera bränslenivån. Vrid bränsleventilen till ON (försök även med RES). Det kan vara fel på förgasaren.*
 - *Kontakta en auktoriserad Bombardier ATV-återförsäljare.*
4. Tändstift/tändning (ingen gnista).
 - *Kontrollera tändningens säkring.*
 - *Ta bort tändstiften och återmontera sedan i tändstiftshållarna.*
 - *Kontrollera att tändningslåset och/eller motorns stoppreglage är ställda på ON.*
 - *Starta motorn med tändstiften grundade till motorn, på avstånd från tändstiftshålen. Om ingen gnista uppstår, byt tändstiften.*
 - *Om problemet inte är löst, kontakta en auktoriserad Bombardier ATV-återförsäljare.*
5. Motorkompression.
 - *Om inget pulsmotstånd känns kan det tyda på avsevärd kompressionsförlust.*
 - *Kontakta en auktoriserad Bombardier ATV-återförsäljare.*

Motorn saknar acceleration eller kraft

1. Smuts eller skador på tändstiften.
 - *Se MOTORN GÅR RUNT, MEN STARTAR INTE.*
2. För lite bränsle når motorn.
 - *Se MOTORN GÅR RUNT, MEN STARTAR INTE.*
3. Förgasarjusteringar.
 - *Kontakta en auktoriserad Bombardier ATV-återförsäljare.*

4. Motorn överhettar.
 - Se *MOTORÖVERHETTNING i SPECIELLA PROCEDURER.*
 - *Om överhettningen fortsätter, kontakta en auktoriserad Bombardier ATV-återförsäljare.*
5. Lufffilter/-burk igensatt eller smutsig(t).
 - *Kontrollera lufffiltret och rengör vid behov.*
 - *Kontrollera om det finns vätska eller avlagringar i luftburkens dräneringsrör.*
 - *Kontrollera luftintagsrörets placering.*

Motorn baktänder

1. Fel på tändstiften (ackumulering av sot).
 - Se *MOTORN SAKNAR ACCELERATION ELLER KRAFT.*
2. Läckande avgassystem.
 - *Kontakta en auktoriserad Bombardier ATV-återförsäljare.*
3. Motorn blir för het.
 - Se *MOTORN SAKNAR ACCELERATION ELLER KRAFT.*
4. Tändningsinställningen är felaktig eller det är fel på tändningssystemet.
 - *Kontakta en auktoriserad Bombardier ATV-återförsäljare.*
5. Felaktig förgasarinställning.
 - *Kontakta en auktoriserad Bombardier ATV-återförsäljare.*

Motorn feltänder

1. Smutsiga/skadade/slitna tändstift.
 - *Rengör/kontrollera tändstiften och värmeklassen. Byt vid behov.*
2. Vatten i bränslet.
 - *Dränera bränslesystemet och fyll på med nytt bränsle.*

Ovanligt ljud från motorn

1. Ventiljustering.
 - *Kontakta en auktoriserad Bombardier ATV-återförsäljare.*
2. Igensatt kedjesträckare.
 - *Kontakta en auktoriserad Bombardier ATV-återförsäljare.*
3. Sliten kedjesträckare.
 - *Kontakta en auktoriserad Bombardier ATV-återförsäljare.*

Fordonet uppnår inte full hastighet

1. Motorn.
 - Se *MOTORN SAKNAR ACCELERATION ELLER KRAFT*.
2. Parkeringsbroms.
 - *Kontrollera att parkeringsbromsen är helt urkopplad.*
3. Luftfilter/-burk igensatt eller smutsig(t).
 - *Kontrollera luftfiltret och rengör vid behov.*
 - *Kontrollera om det finns vätska eller avlagringar i luftburkens dräneringsrör.*
 - *Kontrollera luftintagsrörets placering.*

Växlingen kärvar

1. Låg nivå av motor-/transmissionsolja.
 - *Fyll på oljetanken med rekommenderad olja till korrekt nivå.*
2. Växlingssystemet.
 - *Försök trycka in gasreglaget mer vid växling.*
3. Fel typ av olja.
 - *Dränera oljan i motorn och använd endast rekommenderad olja.*
4. Transmission.
 - *Kontakta en auktoriserad Bombardier ATV-återförsäljare.*

Den RÖDA motorindikatorlampan slocknar inte

1. Lågt motor-/transmissionsoljetryck.
 - *Kontrollera oljenivån och fyll på oljetanken med rekommenderad olja till korrekt nivå.*
 - *Kontakta en auktoriserad Bombardier ATV-återförsäljare.*
2. Fordonet har vält eller vänts upp och ned.
 - *Avlufta oljesystemet. Läs avsnittet VÄLTNING i SPECIELLA PROCEDURER.*
3. Motorn överhettar.
 - *Se avsnittet MOTORÖVERHETTNING i SPECIELLA PROCEDURER.*
 - *Kontakta en auktoriserad Bombardier ATV-återförsäljare.*

SPECIFIKATIONER

FORDONSMODELL		DS650™	DS650™ X
MOTOR			
Typ		BOMBARDIER-ROTAX, 4-takts. Dubbel överliggande kamaxel, rullkedjedrift	
Cylindrar		Encylindrig	
Ventiler		4 ventiler med ventillyftare	
Cylindervolym		652 cc (39,7 kubiktum)	
Cylinderdiameter	Standard	62 mm (2,4 tum)	
Slaglängd		58,4 mm (2,3 tum)	
Kompressionsförhållande		9,7:1	
Smörjning		Torrsumpsmörjning via oljepump med utbytbart oljefilter (samtidig smörjning av motor och transmission)	
Dekompression		Automatisk	
Avgassystem		Bombardier-rörljuddämpare, lackerad i rostfritt stål	
Lufffilter		2-stegs skumfilter	
TRANSMISSION			
Koppling		1 flerskivig	
Transmission		Integrerad 5-stegs transmission med konstant kuggingrepp	
KYLNING			
Typ		Vätskekylning med integrerad vattenpump	
Kylare		Frontmonterad med termostatfläkt	
FÖRGASARE			
Förgasare	modell	Mikuni	
	typ	BSR 42 med konstant undertryck	
Choke		Manuell choke	
Tomgångshastighet	± 100	1300 v/min	

FORDONSMODELL		DS650™	DS650™ X
ELSYSTEM			
Generator	Modell	Denso	
	Typ	290 W vid 6 000 v/min	
Tändning		Brytarlöst kondensatortändsystem av högspänningstyp med elektronisk förtändning	
Tändningsinställning		Ej justerbar	
Varvtalsbegränsare för motor		7900 v/min (valfri framåtväxel)	
Tändstift	Modell	NGK	
	Typ	DR 8 EA	
	Avstånd	0,6 till 0,7 mm (0,024 till 0,027 tum)	
Antal tändstift		2	
Batteri	Typ	Torrbatteri	
	Spänning	12 volt, 13 Ah.	
Instrument		Ej tillg.	Varvräknare
Startsystem		Elstart. Start i valfri växel (intryckt koppling eller i NEUTRAL)	
Strålkastarlampa		2 x 30 W	
Baklykta och bromsljuslampa		8/27 W, 1157	
Extra strålkastare		Ej tillg.	2 x 35 W, H3
Säkringar	Fläkt	15 A	
	Extra strålkastare	Ej tillg.	15 A
	Laddningssystem	25 A	
DRIVENHET			
Bakaxel		Kedjedrift/solid axel	
Vändradie		3,16 m (10 fot)	
FJÄDRING			
Fram	Typ	Individuell fjädring – dubbel A-arm	
	Fjädringsväg	2 stötdämpare (olja)	2 stötdämpare (olja/gas)
Bak	Typ	Stel svingarm	
	Fjädringsväg	1 stötdämpare (olja/gas)	
	Fjädringsväg	279 mm (11 tum)	

FORDONSMODELL		DS650™	DS650™ X
DÄCK			
Tryck	Fram	35 kPa (5 PSI) rekommenderas	
	Bak	35 kPa (5 PSI) rekommenderas	
Storlek	Fram	22 x 7 – 10	
	Bak	20 x 10 – 9	
HJUL			
Storlek	Fram	10 x 5,5	10 x 5,5 med förstärkt ring
	Bak	9 x 8,5	9 x 8,5 med förstärkt ring
Hjulmutter, åtdragningsmoment		53 N·m (39 lbf·ft)	
BROMSAR			
Fram		Nissin hydrauliska, 2 skivor (rostfria)	
Bak		Nissin hydrauliska, 1 skiva (rostfri)	
Parkeringsanordning		Höger bromshandtag inkluderar framhjulslås	
STYRNING			
Hjulutåtvändning, toe-out, (fordon på marken, mätning på fälgen)		0,5 mm ± 0,5 mm (0,0197 tum ± 0,0197 tum) vardera sidan	
LASTKAPACITET			
Max. tillåten last totalt		125 kg (220 lb) inklusive förare, övrig last och ev. tillbehör	
GVWR (fordonets bruttoviktclass)		321 kg (708 lb)	333 kg (733 lb)
Viktfördelning (fram/bak)		50/50%	
MÅTT			
Torrmassa		213 kg (470 lb)	225 kg (495 lb)
Längd totalt		1,96 m (77 tum)	1,97 m (77,5 tum)
Bredd totalt		1,23 m (48 tum)	
Höjd totalt		1,21 m (47 tum)	
Hjulbas		1,24 m (49 tum)	
Hjulspår	Fram	1,05 m (41 tum)	
	Bak	978 mm (38,5 tum)	
Markfrigång	Fram och under motor	297 mm (11,7 tum)	
	Bakaxel	120 mm (4,75 tum)	

FORDONSMODELL		DS650™	DS650™ X
VÄTSKOR			
Oljetyp (motor och transmission)		SAE 10W40, 4-takts mineralbaserad. API-klassifikation SG, SH eller SJ eller Bombardiens syntetiska olja. Använd inte någon annan syntetisk olja, syntetisk oljeblandning eller specialtillsats. Se tabellen i OLJEVISKOSITET för korrekt grad.	
Kylvätska		Etylenglykol/vatten (50% kylvätska, 50% vatten). Använd Bombardiens kylmedelsblandning eller kylvätska särskilt avsedd för aluminiummotorer	
Bränsle	Typ	Blyfri högoktanig bensin	
	Oktan	91 (R + M)/2 eller högre	
Hydraulisk broms		Bromsvätska, DOT 4	
KAPACITET			
Fordonets räckvidd		Cirka 3 timmar beroende på diverse faktorer som bl.a. temperatur och körförhållanden	
Bränsletank		12 L (3,2 U.S. gal) inklusive cirka 2,4 L (0,6 U.S. gal) reservbränsle	
Motor-/transmissionsolja		3,1 L (3,3 U.S. quart)	
Kylvätska		1,75 L (1,9 U.S. quart)	

cc = kubikcentimeter

cu. in = kubiktum

W = Watt

kW = kilowatt

V = volt

A = ampere

Ah = amperetimme

hk = hästkrafter

v/min = varv per minut

Volt = volt

På grund av vårt pågående produktkvalitets- och innovationsåtagande förbehåller sig BRP rätt att när som helst förändra design och specifikationer och/eller göra tillägg till eller förbättringar av produkterna, utan att därför åta sig att installera dessa i tidigare tillverkade produkter.

INFORMATION OM DET INTERNATIONELLA METRISKA MÅTTSYSTEMET

BASENHETER			
BESKRIVNING		ENHET	SYMBOL
längd		meter	m
massa		kilogram	kg
kraft		newton	N
vätskevolym		liter	L
temperatur		Celsius	°C
tryck		kilopascal	kPa
vridmoment		newtonmeter	N·m
markhastighet		kilometer i timmen	km/h
fart på sjön		knop	kn
PREFIX			
PREFIX	SYMBOL	BETYDELSE	VÄRDE
kilo	k	ettusen	1000
centi	c	en hundraedel av	0,01
milli	m	en tusendel av	0,001
mikro	μ	en miljondel av	0,000001
KONVERTERINGSFAKTORER			
FÖR KONVERTERING AV	TILL ①	MULTIPLICERA MED	
in	mm	25,4	
in	cm	2,54	
in ²	cm ²	6,45	
in ³	cm ³	16,39	
ft	m	0,3	
oz	g	28,35	
lb	kg	0,45	
lbf	N	4,4	
lbf·in	N·m	0,11	
lbf·ft	N·m	1,36	
lbf·ft	lbf·in	12	
PSI	kPa	6,89	
imp. oz	U.S. oz	0,96	
imp. oz	mL	28,41	
imp. gal	U.S. gal	1,2	
imp. gal	L	4,55	
U.S. oz	mL	29,57	
U.S. gal	L	3,79	
MPH	km/h	1,61	
Fahrenheit	Celsius	(°F - 32) ÷ 1,8	
Celsius	Fahrenheit	(°C x 1,8) + 32	
hk	kW	0,75	

F00A2YL

① För att få det omvända resultatet, dividera med angiven faktor. Om du vill konvertera millimeter till tum (in) dividerar du med 25,4.

OBSERVERA: Konverteringsfaktorerna har avrundats till 2 decimaler för enkelhetens skull.

GARANTI

BOMBARDIER RECREATIONAL PRODUCTS INC

BEGRÄNSADE GARANTI: 2005 BOMBARDIER®

ATV-PRODUKTER

1. DEN BEGRÄNSADE GARANTINS OMFATTNING

BOMBARDIER RECREATIONAL PRODUCTS INC. (härefter kallad "BRP"), garanterar sina 2005 BOMBARDIER ATV-produkter (härefter kallad "produkt") för material- eller tillverkningsfel under den period som anges nedan under punkt 2.

Alla BOMBARDIER ATV originalreservdelar och -tillbehör som har installerats av en auktoriserad BRP-distributör/återförsäljare (härefter definierad) vid leveransen av ny oanvänd 2005 BOMBARDIER ATV-produkt, omfattas av samma garanti som ATV-produkten.

Om produkten används/ har använts för tävling eller någon annan tävlingsaktivitet, vid vilken som helst tidpunkt, även av en tidigare ägare, upphävs denna garanti.

2. GARANTIPERIOD OCH OMRÅDE

Denna garanti träder i kraft FRÅN OCH MED DATUM FÖR PRODUKTENS FÖRSTA LEVERANS

VID DETALJFÖRSÄLJNING eller det datum då produkten har tagits i bruk för första gången, beroende på vilket av dessa som inträffar först, för en period av:

1. Garantiperioden är TJUGOFYRA (24) på varandra följande månader för privat bruk

2. Garantiperioden är emellertid TOLV (12) månader på varandra följande månader om produkten

används för kommersiellt bruk.

Om produkten har används både privat och kommersiellt bruk, gäller punkt 2.2.

Garantin gäller i Sverige, Norge samt Finland.

Reparation eller byte av delar eller service under denna garanti förlänger ej tiden för denna garanti utöver den ursprungliga giltighetstiden.

3. VILLKOR FÖR GARANTINS OMFATTNING

Denna garanti avser endast en 2005 produkt som har köpts som ny och oanvänd av dess första ägare från en BRP-distributör/återförsäljare som är auktoriserad att distribuera Bombardier ATV-produkter i det land där försäljningen har ägt rum (härefter "BOMBARDIER ATV-distributör/återförsäljare"), och detta endast efter att den av BRP specificerade leveransinspektionen har utförts och dokumenterats. Garantin träder i kraft endast efter produktens korrekta registrering av en auktoriserad BOMBARDIER ATV-distributör/återförsäljare. Dessa begränsningar är nödvändiga för att ge BRP möjlighet att skydda såväl sina produkters säkerhet som sina konsumenters och allmänhetens säkerhet.

Garantins giltighet förutsätter att regelbundet underhåll, enligt anvisningarna i denna Instruktionsbok, utförs med angivna tidsintervall. BRP förbehåller sig rätten att kräva bevis på korrekt underhåll innan garantiersättning beviljas samt rätten att göra kontroller att sakenlig underhåll har utförts.

Garantin träder i kraft endast när produkten är såld i det land som köparen är folkbokförd i. Garantin gäller inte för privat eller kommersiellt bruk om inte ovanstående uppfylls.

4. HUR ERHÅLLA GARANTIERÄTTNING

Kunden måste informera den BOMBARDIER ATV-distributör/återförsäljare som ska utföra service inom två (2) månader från felets upptäckande och ge denne rimlig tillgång till produkten samt rimlig tid för att reparera produkten.

Kunden måste även för den auktoriserade BOMBARDIER-distributören/återförsäljaren uppvisa bevis på inköp av produkten för att erhålla garantireparation. Alla delar som ersätts under denna begränsade garanti är BRP:s egendom.

5. BOMBARDIERS ANSVAR

BRP ansvar under denna garanti begränsas, enligt dess uteslutande godtycke, till reparation av delar som befunnits vara felaktiga under normal användning, underhåll och service, eller till ersättning av sådana delar med nya BOMBARDIER-originaldelar utan kostnad för material och arbete, hos en valfri auktoriserad BOMBARDIER-distributör/återförsäljare.

BRP förbehåller sig rätt att förbättra eller modifiera produkter från tid till annan, utan skyldighet att ändra tidigare tillverkade produkter.

6. UNDANTAG - FÖLJANDE OMFATTAS EJ AV GARANTIN

- Normalt slitage;
- Normalt underhåll, underhållsmaterial, trimning, justeringar;
- Skador som orsakats av underlåtenhet att följa korrekta underhålls- och/eller förvaringsprocedurer, enligt beskrivningarna i denna Instruktionsbok;
- Skador resulterande från demontering av delar, felaktig(t) reparation, service, underhåll, modifiering eller användning av delar som inte är tillverkade eller godkända av BRP, eller skador resulterande från reparationer utförda av en person som inte tillhör en auktoriserad servicegivande BOMBARDIER-distributör/återförsäljare;
- Skador som orsakas av vanvård, onormal användning, vårdslöshet eller användning av produkten på ett sätt som är oförenligt med vad som beskrivs och rekommenderas i denna Instruktionsbok;
- Skador som orsakas av olycka, nedsänkning, brand, stöld, vandalism eller force majeure;
- Användning av bränslen, oljor eller smörjmedel som inte är lämpliga för användning med produkten (se Instruktionsboken);
- Intrång av vatten eller snö;
- Tillfälliga skador eller följdskador eller skador av något slag inklusive, men ej begränsat till, kostnader för bogsering, förvaring, telefon, hyra, taxi, olägenhet, försäkringskostnader, betalningar av lån, förlust av tid eller förlust av inkomst.

7. ANSVARSBEGRÄNSNING

DENNA UTTRYCKLIGA GARANTI GÄLLER OCH GODTAS I STÄLLET FÖR ALLA ÖVRIGA UTTRYCKLIGA ELLER UNDERFÖRSTÅDDA GARANTIER, INKLUSIVE OCH UTAN BEGRÄNSNING TILL VARJE GARANTI OM HANDELSDUGLIGHET ELLER LÄMPLIGHET FÖR NÅGOT SPECIELLT SYFTE. I DEN MÅN UNDERFÖRSTÅDDA GARANTIER INTE KAN UPPHÄVAS BEGRÄNSAS DE TILL TIDEN FÖR DEN UTTRYCKLIGA GARANTIN. TILLFÄLLIGA SKADOR OCH FÖLJDSKADOR OMFATTAS INTE AV DENNA GARANTI. VISSA LÄNDER, PROVINSER ELLER JURISDIKTIONER TILLÅTER EJ ANSVARSBEGRÄNSNINGAR, BEGRÄNSNINGAR ELLER UTESLUTNINGAR SOM ANGIVITS OVAN. DESSA ÄR DÄRFÖR EVENTUELLT ICKE TILLÄMPLIGA I DITT FALL. DENNA GARANTI GER DIG SPECIFIKA RÄTTIGHETER, OCH DU ÅTNJUTER EV. ÄVEN ANDRA LAGLIGA RÄTTIGHETER SOM KAN VARIERA BEROENDE PÅ LAND.

Ingen distributör eller BOMBARDIER-återförsäljare eller någon annan person är auktoriserad att lämna någon som helst utfästelse, representation eller garanti beträffande produkten utöver det som ingår i denna begränsade garanti och en sådan kan ej, ifall den lämnas, göras gällande gentemot BRP.

BRP förbehåller sig rätt att när som helst ändra denna garanti, varvid underförstås att en sådan ändring inte påverkar de garantivillkor som gäller för produkter som har sålts under giltighetstiden för denna garanti.

8. ÖVERLÅTELSE

Om äganderätten till en produkt överläts under garantitiden, skall även denna garanti överlåtas och gälla för den återstående garantitiden, under förutsättning att BRP underrättas om överlåtelsen av ägandeskapet via BOMBARDIER ATV-distributör/återförsäljare.

9. KONSUMENTASSISTANS

- a) I fall av en ev. kontrovers eller tvist som berör denna BEGRÄNSADE BRP- GARANTI, rekommenderar BRP att du försöker lösa frågan på återförsäljarnivå. Vi rekommenderar att du talar med servicechefen eller ägaren hos den auktoriserade återförsäljaren.
- b) Om frågan fortfarande är olöst, kontakta BRP genom att skriva till oss på adressen nedan.

BOMBARDIER NORDTRAC OY
SERVICE GARANTI AVDELNING
TEOLLISUUSTIE 13
BOX 8040
FIN-96 101 ROVANIEMI
FAX: 00 358 16 3420 316

© 2005 Bombardier Recreational Products Inc. Alla rättigheter förbehålls

® Registrerat varumärke tillhörande Bombardier Recreational Products Inc. eller dess dotterföretag.

* Varumärke tillhörande Bombardier Inc., som används under licens.

BOMBARDIER RECREATIONAL PRODUCTS INC BEGRENSEDE GARANTI: 2005 BOMBARDIER® ATV-PRODUKTER

1. DEN BEGRENSEDE GARANTIENS OMFATTER

BOMBARDIER RECREATIONAL PRODUCTS INC. (heretter kalt "BRP"), garanterer sine 2005 BOMBARDIER ATV-produkter (heretter kalt "produkt") for material- eller produksjonsfeil i tidsrommet som er nevnt nedenfor under punkt 2.

Alt originalt BOMBARDIER ATV - Ekstrautstyr som er montert på en ny og ubrukt 2005 BOMBARDIER ATV av en autorisert BOMBARDIER ATV- Forhandler, omfattes av samme garanti som ATV-produktet.

Om produktet brukes til/ eller har vært brukt i racing eller hvilket som helst konkurranseformål, ved hvilken som helst tidspunkt, også av en tidligere eier, bortfaller denne garanti.

2. GARANTIPERIODE OG OMRÅDE

Denne garanti trer i kraft DAGEN PRODUKTET OVERLEVERES TIL DEN FØRSTE KUNDEN eller FØRSTE BRUKSDAG (avhengig av hvilken som inntreffer først) og er gyldig som følger:

1. 24 (Tjuefire) påfølgende måneder i privat bruk
2. 12 (Tolv) påfølgende måneder i kommersiell/ Yrkesbruk

Om produktet brukes både i privat og kommersielt/Yrkesbruk, gjelder punkt 2.2.

Samme garantiregler gjelder i Sverige, Norge samt Finland.

Reparasjon, bytting av deler eller service som er utført i garantiperioden medfører ikke at garantiens virketid utvides ut over den opprinnelige garantitiden.

3. VILKÅR FOR GARANTIEN

Denne garanti gjelder kun for ett 2005 produkt som den første eieren har kjøpt ny og ubrukt fra en autorisert BRP-forhandler. Nevnte forhandler skal være autorisert i det landet der salget skjer. Det er en forutsetning for garantien at BRP spesifiserte leveranseservice er utført og dokumentert ved autorisert BRP forhandler. Garantien gjelder kun for produkt som er korrekt garantiregistrert av en autorisert BOMBARDIER ATV-forhandler. De nevnte begrensinger er nødvendige for at BRP skal kunne sørge for produktets og forbrukerens sikkerhet.

Service og vedlikehold i henhold til instruksjonsbokens anvisninger skal gjøres i tide for at garantien skal være gyldig. BRP forbeholder seg retten til å gjøre sporadiske kontroller av at det er gjennomført korrekt service i garantiperioden innen eventuelle reklamasjoner godkjennes.

Garantien gjelder kun når produktet er solgt i det land hvor kunden er registrert i folkeregistret.

Garantien gjelder ikke verken privat eller kommersiell bruk dersom ikke ovenstående punkter oppfylles.

4. KUNDENS ANVAR

Kunden skal melde fra om feil til autorisert BOMBARDIER ATV-forhandler innen to (2) måneder fra feilen har oppstått, og gi forhandleren rimelig mulighet til å rette opp feilen.

Kunden skal også vise BOMBARDIER ATV-forhandleren bevis for at han/hun har kjøpt produktet og at garantien på produktet er gyldig.

Alle deler som er skiftet i garantiperioden og som omfattes av garantien, er BRP's eiendom.

5. BOMBARDIERS ANSVAR

BRP reparerer eller bytter defekte deler i henhold til sin egen vurdering, dersom produktet har vært i normal bruk og service er korrekt gjennomført, med originale BOMBARDIER ATV-reservedeler hos en hvilken som helst autorisert Bombardier ATV forhandler, uten å ta betalt for delene og arbeidet.

BRP forbeholder seg retten til å forandre eller forbedre produktet uten at de samme endringene gjøres på produkter som er framstilt tidligere.

6. GARANTIEN DEKKER IKKE

- Normal slitasje;
- Arbeids, del og smøremiddelutgifter ved vedlikeholdservice, innstillinger og kontroller.
- Skader som skyldes feilaktig/dårlig vedlikehold og/eller oppbevaring. Korrekt vedlikehold og oppbevaring er beskrevet i produktets Instruksjonsbok;
- Skader som skyldes feilaktige reparasjoner, demontering av deler, service, vedlikehold, modifisering eller bruk av deler som ikke er produsert eller godkjent brukt av BRP, eller skader resultert fra reparasjoner utført av en person som ikke er ansatt hos en autorisert BOMBARDIER ATV forhandler;
- Skader som skyldes feilaktig bruk, unormal bruk, vannskjøtsel, eller anvendelse av produktet på en måte som er uforenelig med hva som beskrives og anbefales i produktets Instruksjonsbok;
- Skader som skyldes ulykke, nedsenking i vann, brann, tyveri, skadeverk eller naturkatastrofe;
- Skader som skyldes bruk av drivstoff eller smøremiddel som ikke passer til produktet. (se Instruksjonsboken);
- Skader som skyldes at det er kommet vann eller snø inn i motoren eller drivstoffsystemet;
- Tauings- og lagringskostnader, telefon-, leie-, drosje-, hindrings-, og forsikringsutgifter, lønninger, tidsbruk, inntektsbortfall, og tilfældige eller indirekte tap.

7. BEGRENSINGER I GARANTIEN

DENNE GARANTIEN GIR DEG NØYE BEGRENSEDE RETTIGHETER. DU KAN OGSÅ HA ANDRE RETTIGHETER I HENHOLD TIL NASJONALE LOVER, SOM KAN VARIERE FRA LAND TIL LAND. NÅR DET PASSER I DET AKTUELLE LANDET, KAN DENNE GARANTIEN BRUKES I STEDET FOR ANDRE GARANTIER SOM SÅDAN ELLER INDIREKTE. INGEN ANNEN GARANTI SOM PASSER TIL ET TILSVARENDE MÅL BEGRENSER DENNE GARANTIEN. DENNE GARANTIEN SVARER IKKE FOR TILFELDIGE OG INDIREKTE SKADER, SOM F.EKS. TRANSPORTSKADER OG TAP AV BRUKSTID. ALLE LAND GODKJENNER IKKE OVENNEVNT BEGRENSINGER, OG DERFOR KAN DET VÆRE AT NOEN AV BEGRENSINGENE IKKE GJELDER.

Verken den nasjonale importøren, den lokale BOMBARDIER ATV- forhandleren, eller noen annen person kan gjøre endringer i denne garantien.

Dersom dette skjer, kan det ikke settes noen slags krav overfor BRP forbeholder seg retten til å endre denne garantien når som helst, men er klar over at endringene ikke berører produkter som er solgt da denne garantien er gyldig.

8. OVERFØRING AV GARANTIEN

Hvis produktet skifter eier i garantiperioden, kan den gjenstående delen av garantien overføres til den nye eieren hvis BRP får beskjed om transaksjonen på følgende måte:

Den tidligere eieren tar kontakt med en autorisert BOMBARDIER ATV- forhandler og gir opplysninger om den nye eieren.

9. RÅD TIL FORBRUKER

- a) Ved eventuelle uklare eller omstridte tilfeller som gjelder BRP's begrensede garanti, anbefaler BRP at saken avklares på forhandlernivå. Vi anbefaler samtale med serviceansvarlig hos den autoriserte forhandler eller bedriftens eier,
- b) Dersom man ikke finner fram til en løsning, ta skriftlig kontakt med BRP for å avklare saken. Se adressen nedenfor.

BOMBARDIER NORDTRAC OY
SERVICE/GARANTI AVDELING
TEOLLISUUSTIE 13
BOX 8040
FIN-96 101 ROVANIEMI
FAX: 00 358 16 3420 316

© 2005 Bombardier Recreational Products Inc. Alla rättigheter förbehålls

® Registrerat varumärke tillhörande Bombardier Recreational Products Inc. eller dess dotterföretag.

* Varumärke tillhörande Bombardier Inc., som används under licens.

PERSONUPPGIFTER/FRISKRIVNINGSKLAUSUL

Vi vill härmed informera om att dina uppgifter kommer att användas för säkerhets- och garantiändamål. Ibland använder vi även uppgifterna från våra kunder för att informera dem om våra produkter och erbjudanden. Om du inte vill få information om våra produkter, tjänster och erbjudanden, vänligen meddela oss detta genom att skriva till adressen nedan.

Ibland låter vi även noggrant utvalda och pålitliga företag använda våra kunduppgifter för att informera om kvalitetsprodukter och tjänster. Om du inte vill att ditt namn och din adress ska lämnas vidare, vänligen meddela detta genom att skriva till adressen nedan:

BOMBARDIER NORDTRAC OY
SERVICE/GARANTI AVDELING
TEOLLISUUSTIE 13
BOX 8040
FIN-96 101 ROVANIEMI
FAX: 00 358 16 3420 316

ADRESSÄNDRING/NY ÄGARE

Om du har bytt adress eller om du är ny ägare till ATV-maskinen ska du meddela BRP detta på ett av följande sätt:

– Skicka in kortet nedan.

– Kontakta en auktoriserad Bombardier ATV-återförsäljare.

Vid ägarbyte, vänligen bifoga ett bevis på att den före ägaren är införstådd med ägarbytet.

Det är viktigt att meddela BRP om de nya uppgifterna, även om den begränsade garantin har slutat gälla, eftersom de gör att BRP kan nå ATV-ägaren vid behov, t.ex. om det blir nödvändigt att införa någon ändring på maskinen av säkerhetsskäl. Det är ägarens ansvar att meddela BRP.

STULNA ENHETER: Om din ATV-maskin blir stulen bör du meddela BRP eller en auktoriserad Bombardier ATV-återförsäljare. Du blir då ombedd att uppgge namn, adress, telefonnummer, fordonets identifikationsnummer och datum för stölden.

ADRESSÄNDRING

NY ÄGARE

FORDONSIDENTIFIKATIONSNUMMER

Modellnummer

Fordonsidentifikationsnummer (V.I.N.)

GAMMAL ADRESS
ELLER TIDIGARE ÄGARE:

NAMN

GATA

NUMMER

LAG.

POSTNUMMER

ORT

LAND

NY ADRESS
ELLER NY ÄGARE:

NAMN

GATA

NUMMER

LAG.

POSTNUMMER

ORT

LAND



PLATS
FÖR
FRIMÄRKE

Bombardier Nordtrac OY
Service Avdelning
Teollisuustie 13
96 320 Rovaniemi
Finland

ADRESSÄNDRING/NY ÄGARE

Om du har bytt adress eller om du är ny ägare till ATV-maskinen ska du meddela BRP detta på ett av följande sätt:

– Skicka in kortet nedan.

– Kontakta en auktoriserad Bombardier ATV-återförsäljare.

Vid ägarbyte, vänligen bifoga ett bevis på att den förra ägaren är införstådd med ägarbytet.

Det är viktigt att meddela BRP om de nya uppgifterna, även om den begränsade garantin har slutat gälla, eftersom de gör att BRP kan nå ATV-ägaren vid behov, t.ex. om det blir nödvändigt att införa någon ändring på maskinen av säkerhetsskäl. Det är ägarens ansvar att meddela BRP.

STULNA ENHETER: Om din ATV-maskin blir stulen bör du meddela BRP eller en auktoriserad Bombardier ATV-återförsäljare. Du blir då ombedd att uppges namn, adress, telefonnummer, fordonets identifikationsnummer och datum för stölden.

ADRESSÄNDRING

NY ÄGARE

FORDONSIDENTIFIKATIONSNUMMER

Modellnummer

Fordonsidentifikationsnummer (V.I.N.)

GAMMAL ADRESS
ELLER TIDIGARE ÄGARE:

NAMN

GATA

NUMMER

LAG.

POSTNUMMER

ORT

LAND

NY ADRESS
ELLER NY ÄGARE:

NAMN

GATA

NUMMER

LAG.

POSTNUMMER

ORT

LAND



PLATS
FÖR
FRIMÄRKE

Bombardier Nordtrac OY
Service Avdelning
Teollisuustie 13
96 320 Rovaniemi
Finland

VARNING

FORDONET KAN VARA FARLIGT ATT ANVÄNDA. En krock eller vältning kan ske snabbt, även under rutinmanövrer som vändning, uppförskörning eller körning över hinder, om du inte iakttar nödvändig försiktighet.

ALLVARLIGA SKADOR ELLER DÖD kan bli resultatet om du inte följer dessa instruktioner:

- **LÄS DENNA INSTRUKTIONSBOK OCH ALLA VARNINGSEKALER INNAN DU ANVÄNDER DENNA ATV.**
- **ANVÄND ALDRIG DENNA ATV UTAN KORREKTA INSTRUKTIONER.** Nybörjare bör genomgå en certifierad förarkurs.
- **TA ALDRIG PASSAGERARE.** Med passagerare ökar risken för att förlora kontrollen över fordonet.
- **ANVÄND ALDRIG DENNA ATV PÅ VÄGBELÄGGNING.** På vägbeläggning ökar risken för att förlora kontrollen över ATV-maskinen.
- **ANVÄND ALDRIG DENNA ATV PÅ ALLMÄN VÄG.** Du riskerar att kollidera med ett annat fordon om du använder ATV-maskinen på allmän väg.
- **BÄR ALLTID GODKÄND HJÄLM,** ögonskydd och skyddande kläder.
- **INTA ALDRIG ALKOHOL ELLER DROGER** före eller under användning av fordonet.
- **KÖR ALDRIG DENNA ATV I FÖR HÖG HASTIGHET.** Risken för att du ska förlora kontrollen över fordonet ökar om du kör i högre hastighet än terrängen, sikten eller din erfarenhet tillåter.
- **FÖRSÖK ALDRIG KÖRA PÅ TVÅ HJUL, HOPPA ELLER UTFÖRA ANDRA TRICK.**

©™ VARUMÄRKEN TILLHÖRANDE BOMBARDIER RECREATIONAL PRODUCTS INC. ELLER DESS FILIALER.
* VARUMÄRKE TILLHÖRANDE BOMBARDIER INC., SOM ANVÄNDS UNDER LICENS.
© 2005 BOMBARDIER RECREATIONAL PRODUCTS INC. ALLA RÄTTIGHETER FÖRBEHÅLLS. TRYCKT I EU.

INSTRUKTIONSBOK

DS650

2005

8191092