

BOMBARDIER* ATV

GUÍA DEL USUARIO

INCLUYE
INFORMACIÓN SOBRE SEGURIDAD,
GENÉRICA Y DE MANTENIMIENTO DEL VEHÍCULO



DS650™
DS650 X™

ADVERTENCIA

Lea esta guía detenidamente.
Contiene información importante sobre seguridad.
Edad mínima recomendada para el uso: 16 años.
Tenga siempre en el vehículo esta
Guía del Usuario.

En esta Guía del Usuario se utilizan los siguientes símbolos para destacar información de un tipo determinado:



El Símbolo de alerta de seguridad indica un posible riesgo de lesiones personales.

ADVERTENCIA

Indica un posible riesgo que, si no se evita, puede dar lugar a graves lesiones e incluso la muerte.

PRECAUCIÓN: Hace referencia a casos en los que, si no se sigue una instrucción, el vehículo o alguno de sus componentes puede resultar dañado.

ADVERTENCIA

EXISTEN RIESGOS DERIVADOS DEL USO DEL VEHÍCULO. Si no se observan las precauciones debidas, puede producirse una colisión o un vuelco, incluso en maniobras rutinarias, tales como girar y conducir por dunas o sobre obstáculos.

Por su seguridad, lea detenidamente y respete todas las advertencias que figuran en la Guía del Usuario y en las etiquetas del vehículo. **Si no respeta esas advertencias, se expone a sufrir LESIONES GRAVES O INCLUSO LA MUERTE.**

Tenga siempre esta Guía del Usuario en el vehículo.

ADVERTENCIA

El hecho de no respetar cualquiera de las precauciones de seguridad o de las instrucciones que figuran en la Guía del usuario, en el Vídeo sobre Seguridad y en las etiquetas del vehículo puede exponerle a riesgo de lesiones, e incluso de muerte.

ADVERTENCIA

Este ATV puede superar el rendimiento de otros ATV que haya conducido en el pasado. Este producto de categoría S (deportiva) es un ATV de alto rendimiento para su uso exclusivo fuera de vías públicas. Su uso final, de tipo deportivo, es el de recreo o competición por parte de conductores altamente capacitados y de amplia experiencia.

Toda la documentación relativa a la seguridad debe acompañar al vehículo en el momento de la adquisición.

Todo el contenido de la sección de Información sobre seguridad debe ser interpretado por el lector como advertencias que, de no seguirse, pueden dar lugar a riesgos de lesiones, e incluso de muerte.

En Canadá, los productos son distribuidos por Bombardier Recreational Products Inc. (BRP). En los EE.UU., los productos son distribuidos por Bombardier Motor Corporation of America.

Las siguientes marcas pertenecen a Bombardier Recreational Products Inc.:

DS 650®

ROTAX®

Impreso en la UE (ATV DS650 ES 2005.fm)

®™ Marcas comerciales de Bombardier Recreational Products Inc. o de sus filiales.

© 2005 Bombardier Recreational Products Inc. Reservados todos los derechos.

* Marcas comercial de Bombardier Inc., utilizado bajo licencia.

PRÓLOGO

Enhorabuena por haber adquirido un vehículo de recreo Bombardier™. Cuenta con la garantía de BRP y una red de distribuidores autorizados de ATV Bombardier que pueden suministrarle las piezas, el servicio o los accesorios que precise.

Su distribuidor está comprometido con su satisfacción. Ha recibido cursos de formación para llevar a cabo la configuración y la inspección inicial del vehículo, además de haber realizado el ajuste final antes de que usted tome posesión del mismo. En el momento de la entrega, su distribuidor le habrá explicado los detalles del funcionamiento del vehículo y las características de mantenimiento y seguridad. ¡Esperamos que haya podido aprovechar al máximo esa información! Si necesita información más completa sobre los servicios disponibles, le rogamos consulte a su distribuidor.

En el momento de la entrega también se le informó acerca de la cobertura de la garantía y completó el Formulario de Registro, que nos será enviado para ser procesado. Próximamente recibirá una tarjeta de garantía confirmando la recepción de su registro y que puede ser usada para operaciones relacionadas con la garantía.

Le invitamos a ponerse en contacto con nuestro centro de atención al cliente si tuviera problemas que no puedan ser resueltos por un distribuidor autorizado de ATV Bombardier autorizado.

Se entiende que esta Guía del Usuario puede ser traducida a distintos idiomas. En caso de discrepancia, prevalecerá la versión en inglés. En este documento se utiliza el masculino de modo genérico.

La información y descripción de componentes/sistemas incluidos en este documento son correctas en el momento de su publicación. No obstante, Bombardier Recreational Products Inc. mantiene una política de mejora continua en sus productos sin tener por ello la obligación de instalarlos en productos fabricados previamente. Debido a cambios de última hora, es posible que existan algunas diferencias entre el producto fabricado y las descripciones y/o especificaciones que aparecen en esta Guía. BRP se reserva el derecho de interrumpir o cambiar en todo momento especificaciones, diseños, características, modelos o equipamiento sin por ello contraer una obligación en ese sentido.

Las ilustraciones de este documento muestran una construcción típica de los distintos sistemas y es posible que no reproduzcan todos los detalles ni la forma exacta de las piezas. Sin embargo, representan componentes que poseen la misma función o similar.

Para las indicaciones DERECHA e IZQUIERDA que figuran en el texto siempre se supone que la posición de referencia es la del conductor sentado en el vehículo.

Las especificaciones se proporcionan en el sistema métrico SI con el equivalente en SAE US entre paréntesis. Si no son necesarios valores precisos, algunas conversiones se redondean para facilitar el uso.

Se recomienda el uso de productos originales Bombardier por lo que respecta a las piezas de recambio y los accesorios. Han sido especialmente diseñados para su vehículo y se han fabricado según las exigentes normas de calidad de BRP.

Puede adquirir el Manual de Taller para obtener una información completa sobre servicio técnico, mantenimiento y reparaciones.

ÍNDICE

Cuando lea esta Guía del Usuario, recuerde que:

ADVERTENCIA

Indica un posible riesgo que, si no se evita, puede dar lugar a graves lesiones e incluso la muerte.

AVISO	5
INTRODUCCIÓN	6
INFORMACIÓN SOBRE SEGURIDAD	
MENSAJES ESPECIALES DE SEGURIDAD	8
ADVERTENCIAS PARA EL USO	10
ADVERTENCIA DE SEGURIDAD	36
Comprobación previa al manejo.....	37
Ropa	38
Transporte de cargas	39
Conducción de ocio	39
Entorno	40
Limitación del diseño	40
Uso fuera de pistas asfaltadas	41
Precauciones generales de uso y seguridad.....	41
Conducción en subida	41
Conducción en bajada.....	42
Conducción por laderas.....	42
Pendientes bruscas	42
Técnicas de conducción	42
Mantenimiento rutinario	48
ETIQUETA COLGANTE	49
UBICACIÓN DE LAS ETIQUETAS IMPORTANTES	50
INFORMACIÓN SOBRE EL VEHÍCULO	
CÓMO IDENTIFICAR SU ATV	54
Localización del número de identificación del vehículo.....	54
Etiqueta de conformidad.....	54
REGULACIÓN DEL SISTEMA DE CONTROL DE EMISIÓN DE RUIDO	55
REQUISITOS SOBRE EMISIONES	55
CONTROLES / COMPONENTES / INSTRUMENTOS	56
1) Palanca del acelerador	58
2) Palanca de freno delantero	58
3) Palanca del embrague	59
4) Bloqueo de la palanca de estacionamiento	59
5) Interruptor multifunción	60
6) Tapón del depósito de carburante	61

7) Interruptor de contacto	61
8) Lámparas indicadoras	61
9) Depósito de líquido del freno delantero	61
10) Válvula de combustible	62
11) Pedal de cambio de marchas	62
12) Caja de herramientas	63
13) Seguro de bloqueo del asiento	63
14) Estribo	64
15) Pedal de freno de pie	64
16) Depósito de líquido del freno trasero	64
17) Tapón del depósito de aceite del motor/transmisión	65
18) Tacómetro	65
19) Faros auxiliares	65
20) Protector lateral	65
21) Tapón del radiador	66
LÍQUIDOS	67
Combustible	67
Aceite del motor/Transmisión	67
Refrigerante del motor	69
Líquido de frenos	70
Batería	71
PERÍODO DE RODAJE	72
Motor	72
Revisión de las 10 horas	72
COMPROBACIÓN PREVIA AL USO	73
INSTRUCCIONES DE USO	74
Generalidades	74
Arranque inicial en frío	74
Arranque en caliente	75
Parada del motor	75
Cambio de marcha	75
PROCEDIMIENTOS ESPECIALES	76
Motor ahogado	76
Sobrecalentamiento del motor	76
Vuelco	76
Inmersión del vehículo	77
Cuidados posteriores al uso	77
Almacenaje y preparación de pretemporada	77
CARGA Y TRANSPORTE	78
Carga	78
Transporte	78

INFORMACIÓN DE MANTENIMIENTO

TABLA DE MANTENIMIENTO	82
MANTENIMIENTO	85
Motor/Transmisión.....	85
Carburador	89
Sistema de admisión de aire	89
Sistema eléctrico	90
Conjunto de la transmisión	94
Sistema de dirección	97
Suspensión.....	100
Lubricación	100
Frenos	102
Carrocería/Bastidor	103
DIAGNÓSTICO DE AVERÍAS.....	104
ESPECIFICACIONES	107
INFORMACIÓN SOBRE EL SISTEMA MÉTRICO INTERNACIONAL	111
GARANTÍA	
GARANTÍA LIMITADA DE BRP: 2005 PRODUCTOS ATV DE BOMBARDIER*	114
OBLIGACIONES Y RENUNCIA DE PRIVACIDAD	117
CAMBIO DE DIRECCIÓN/TITULARIDAD.....	119

AVISO

Esta Guía del Usuario ha sido preparada para dar a conocer al propietario/usuario de un vehículo nuevo los distintos mandos del vehículo, así como las instrucciones para el mantenimiento y un uso seguro. Es indispensable para poder utilizar correctamente este vehículo.

En esta Guía del Usuario se utilizan los siguientes símbolos.

ADVERTENCIA

Indica un posible riesgo que, si no se evita, puede dar lugar a graves lesiones e incluso la muerte.

PRECAUCIÓN: Hace referencia a casos en los que, si no se sigue una instrucción, alguno de los componentes del vehículo puede resultar seriamente dañado.

NOTA: Indica información adicional necesaria para completar una instrucción.

Aunque la mera lectura de esa información no elimina el riesgo, la comprensión y aplicación de la misma ayudará al correcto uso de este vehículo.

Para disfrutar al máximo el uso de este vehículo, hay algunas reglas básicas que cualquier usuario DEBE tener en cuenta y seguir.

INTRODUCCIÓN

Su distribuidor le habrá proporcionado información básica acerca de los mandos y funciones particulares del nuevo vehículo. Dedique el tiempo necesario a estudiar esta Guía del Usuario y todas las etiquetas de advertencia colocadas en el vehículo, así como el Vídeo sobre Seguridad suministrado con el ATV. Se describe más detalladamente lo que debe saber acerca de este vehículo antes de utilizarlo.

Independientemente de que sea un nuevo usuario o un conductor experimentado, es importante para su seguridad personal que conozca los mandos y las funciones de este vehículo. Igualmente importante es que conozca la mejor manera de conducirlo.

Sea cual sea su edad, su experiencia o la normativa local, por precaución siempre es recomendable que cualquier persona que vaya a conducir el vehículo siga un curso de conducción homologado. Consulte a su distribuidor o a las autoridades locales sobre la disponibilidad de este tipo de cursos. Si es usted usuario principiante, debería seguir este curso antes de conducir el vehículo por primera vez. El monitor podrá orientarle acerca de las condiciones y de las prácticas para una conducción segura en cada zona.

Las características de la conducción varían en función del lugar. Dependen de las condiciones meteorológicas, que pueden cambiar drásticamente de vez en cuando y de una estación a otra. No es lo mismo conducir sobre arena que hacerlo sobre la nieve, en bosques o en marismas. En determinados lugares quizá se precise más precaución y pericia. Llevar un pasajero podría dificultar la conducción en este caso. Sea prudente. Actúe siempre con precaución. No corra riesgos innecesarios; usted o su pasajero podrían encontrarse en dificultades o incluso sufrir lesiones.

El manejo del vehículo, su estabilidad y la distancia de frenado pueden verse afectados si se lleva un pasajero. Reduzca prudentemente la velocidad cuando lleve un pasajero. Tenga en cuenta la necesidad de una mayor distancia para el frenado.

Los contenidos de esta Guía del Usuario proporcionan información sobre la conducción cuya fiabilidad han podido constatar otros usuarios. No está concebido como un medio definitivo para evitar accidentes. El modo en que utilice esta información, así como su estado físico y mental, las características del terreno y los riesgos que asuma determinarán su conducción. Diviértase... y conduzca de un modo responsable.

Esta Guía del Usuario ha sido preparada para dar a conocer al propietario/usuario de un vehículo nuevo los distintos mandos del vehículo, así como las instrucciones para el mantenimiento y un uso seguro. Son indispensables para poder utilizar correctamente este vehículo.

Le invitamos a que nos haga llegar sus comentarios acerca del contenido y el formato de la Guía del Usuario, el Vídeo sobre Seguridad o las advertencias que figuran en el producto.

INFORMACIÓN SOBRE SEGURIDAD

MENSAJES ESPECIALES DE SEGURIDAD

ESTE VEHÍCULO NO ES UN JUGUETE Y SU CONDUCCIÓN PUEDE ENTRAÑAR RIESGOS.

La conducción de este vehículo es diferente de la otros vehículos, tales como las motocicletas y los automóviles. Si no se observan las precauciones debidas, puede producirse una colisión o un vuelco, incluso en maniobras rutinarias, tales como girar y conducir por dunas o sobre obstáculos.

La no observación de estas instrucciones puede dar lugar a riesgos de **LESIONES GRAVES O INCLUSO DE MUERTE:**

- ⚠ Lea detenidamente esta Guía del Usuario y todas las etiquetas de seguridad del vehículo, y siga todos los procedimientos de funcionamiento que se describen. Examine y preste atención al Video sobre Seguridad antes de realizar cualquier operación.
- ⚠ No utilice nunca este vehículo sin un entrenamiento adecuado. Siga un curso de aprendizaje.
- ⚠ Respete siempre esta recomendación sobre la edad: este vehículo nunca debe ser conducido por menores de 16 años.
- ⚠ No lleve nunca pasajeros en este vehículo.
- ⚠ No conduzca nunca este vehículo por superficies pavimentadas, incluidas aceras, calzadas, zonas de estacionamiento ni calles.
- ⚠ No conduzca este vehículo en ninguna vía pública, carretera o autopista, incluso si es de tierra o de grava.
- ⚠ Utilice siempre un casco homologado que se ajuste correctamente. También deberá utilizar protección ocular (gafas protectoras o careta), guantes, botas, camisa de manga larga o chaqueta y pantalones largos.
- ⚠ No consuma alcohol ni drogas antes de utilizar ni mientras esté montado en este vehículo.
- ⚠ No conduzca nunca a una velocidad excesiva. Vaya siempre a una velocidad adecuada de acuerdo con el terreno, la visibilidad, las condiciones de la conducción y su experiencia.
- ⚠ No intente saltos ni piruetas con el vehículo.
- ⚠ Inspeccione siempre el vehículo antes de utilizarlo para asegurarse de que puede usarse de forma segura. Siga siempre los procedimientos de revisión y mantenimiento, así como los programas descritos en esta Guía del Usuario.
- ⚠ Durante la conducción, mantenga siempre las dos manos en el manillar y los pies en los reposapiés del vehículo.
- ⚠ Conduzca siempre lentamente y observe una especial precaución cuando se encuentre en un terreno poco conocido. Manténgase siempre alerta ante el cambio de las condiciones del terreno cuando conduzca este vehículo.
- ⚠ No conduzca nunca por terrenos excesivamente accidentados, resbaladizos o poco compactos hasta que conozca y haya practicado las técnicas necesarias para controlar el vehículo en ese tipo de terrenos. Observe especial precaución al conducir por esa clase de terrenos.
- ⚠ Siga siempre los procedimientos adecuados para el giro, según lo descrito en esta Guía del Usuario. Practique el giro a baja velocidad antes de intentar girar a una velocidad superior. No gire a demasiada velocidad.
- ⚠ No conduzca nunca en cuestas demasiado pronunciadas para la capacidad del vehículo o si no tiene suficiente experiencia. Practique en rampas menores antes de intentar subir grandes cuestas.

- △ Siga siempre los procedimientos adecuados para el ascenso en pendientes, según lo descrito en esta Guía del Usuario. Compruebe el terreno detenidamente antes de iniciar una ascensión. No suba nunca cuestras con superficies resbaladizas o con poca consistencia. Desplace su peso hacia delante. No abra nunca el acelerador bruscamente ni realice cambios de marcha bruscos. No se acerque a un cambio de rasante a alta velocidad.
- △ Siga siempre los procedimientos adecuados para bajar pendientes y para frenar en descenso, según lo descrito en esta Guía del Usuario. Compruebe el terreno detenidamente antes de iniciar un descenso. Desplace su peso hacia atrás. No baje nunca una pendiente a gran velocidad. No baje por una pendiente en un ángulo en el que el vehículo pueda inclinarse bruscamente hacia un lado. Baje la pendiente en línea recta siempre que sea posible.
- △ Siga siempre los procedimientos adecuados para recorrer una ladera, según lo descrito en esta Guía del Usuario. Evite las cuestras con superficies resbaladizas o con poca consistencia. Desplace su peso hacia la parte del vehículo que se encuentre cuesta arriba. No intente nunca dar la vuelta en una cuesta o pendiente con el vehículo a menos que domine perfectamente esa técnica, descrita en esta Guía del Usuario, en terreno nivelado. Si es posible, evite recorrer laderas que presenten una gran inclinación.
- △ Siga siempre los procedimientos indicados si el vehículo se queda inmobilizado o retrocede durante la ascensión de una cuesta. Para evitar que el vehículo se cale subiendo una cuesta, utilice la marcha adecuada y mantenga una velocidad constante durante la ascensión. Si el vehículo se cala o retrocede, siga el procedimiento especial de frenado que se describe en esta Guía del Usuario. Bájese por la parte que se encuentra cuesta arriba o por uno de los lados si el vehículo está orientado cuesta arriba. Coloque el vehículo en sentido opuesto y vuelva a montar en el vehículo, según el procedimiento que se describe en esta Guía del Usuario.
- △ Compruebe siempre si existen obstáculos antes de conducir en una zona desconocida. No intente nunca pasar sobre obstáculos grandes, como rocas o árboles caídos. Siga siempre los procedimientos adecuados para sortear obstáculos, según lo descrito en esta Guía del Usuario.
- △ Tenga siempre mucha precaución al derrapar o deslizarse. Aprenda a controlar los derrapes o deslizamientos practicando a baja velocidad y en terreno nivelado y liso. En superficies muy resbaladizas, como el hielo, conduzca lentamente y con mucha precaución para reducir el riesgo de deslizamiento y pérdida de control.
- △ No conduzca nunca este vehículo en corrientes de agua rápidas ni que tengan una profundidad superior a la especificada en esta Guía del Usuario. Recuerde que si los frenos están húmedos, se reducirá su capacidad. Compruebe los frenos después de salir del agua. Si es necesario, aplíquelos varias veces para que las zapatas se sequen con el rozamiento.
- △ Asegúrese siempre de que no haya personas ni obstáculos detrás de usted cuando maniobre marcha atrás (R). Cuando pueda maniobrar marcha atrás (R) sin peligro, hágalo lentamente.
- △ Utilice siempre neumáticos del tipo y tamaño especificados en esta Guía del Usuario. Mantenga siempre la presión adecuada para los neumáticos, con arreglo a lo descrito en esta guía.
- △ No modifique nunca este vehículo con accesorios inadecuados ni realice instalaciones indebidas. Utilice únicamente accesorios homologados por BRP.
- △ No sobrepase nunca los límites de carga especificados para el vehículo, teniendo en cuenta el peso del conductor, todas las demás cargas y los accesorios añadidos. La carga debe distribuirse debidamente y estar bien sujeta. Reduzca la velocidad y siga las instrucciones de este manual para transportar carga o arrastrar un remolque. Tenga en cuenta la necesidad de una mayor distancia para el frenado.
- △ SI DESEA OBTENER MÁS INFORMACIÓN ACERCA DE LA SEGURIDAD DE USO DE ATV, póngase en contacto con un distribuidor autorizado de ATV Bombardier para informarse de dónde se ofrecen cursos de formación.

ADVERTENCIAS PARA EL USO

Cuando lea esta Guía del Usuario, recuerde que:

ADVERTENCIA

Indica un posible riesgo que, si no se evita, puede dar lugar a graves lesiones e incluso la muerte.

Las siguientes advertencias y el formato en el que aparecen han sido solicitadas por la United States Consumer Product Safety Commission y es obligatorio que se recojan en esta Guía del Usuario en referencia a todos los ATV.

NOTA: Las siguientes ilustraciones constituyen únicamente representaciones genéricas. Su modelo puede presentar algunas variantes.

ADVERTENCIA



V00A0AQ

FACTOR DE RIESGO POTENCIAL

Uso de este vehículo sin un entrenamiento adecuado.

QUÉ PUEDE OCURRIR

El riesgo de accidente aumenta en gran medida si el usuario no sabe manejar debidamente el vehículo en distintas situaciones y con diferentes tipos de terreno, con o sin pasajero.

CÓMO EVITAR ESTE RIESGO

Los usuarios principiantes y no experimentados deberían seguir uno de los cursos que ofrece BRP. También deberían practicar periódicamente las técnicas aprendidas en el curso y las técnicas de uso descritas en esta Guía del Usuario.



V00A01Q

FACTOR DE RIESGO POTENCIAL

Incumplimiento de las recomendaciones sobre la edad de conducción de este vehículo.

QUÉ PUEDE OCURRIR

La no observación de estas recomendaciones sobre la edad puede entrañar riesgos de lesiones graves o incluso muerte del menor.

Aunque un menor se encuentre dentro de un grupo de edad para el que no esté prohibido el uso de este vehículo, quizá no conozca la técnica, o no cuente con la habilidad o la madurez que se precisan para conducir el ATV de un modo seguro, por lo que correría el riesgo de sufrir un grave accidente.

CÓMO EVITAR ESTE RIESGO

Este vehículo no debe ser conducido por menores de 16 años.



V00A02Q

FACTOR DE RIESGO POTENCIAL

Transporte de un pasajero en el vehículo.

QUÉ PUEDE OCURRIR

Reduce considerablemente la capacidad de equilibrar y controlar el vehículo. Podría provocar un accidente, con posibles lesiones para el usuario y el pasajero.

CÓMO EVITAR ESTE RIESGO

No lleve nunca pasajeros. Aunque el asiento sea largo para facilitar los movimientos del conductor, no está diseñado para llevar pasajeros.

ADVERTENCIA

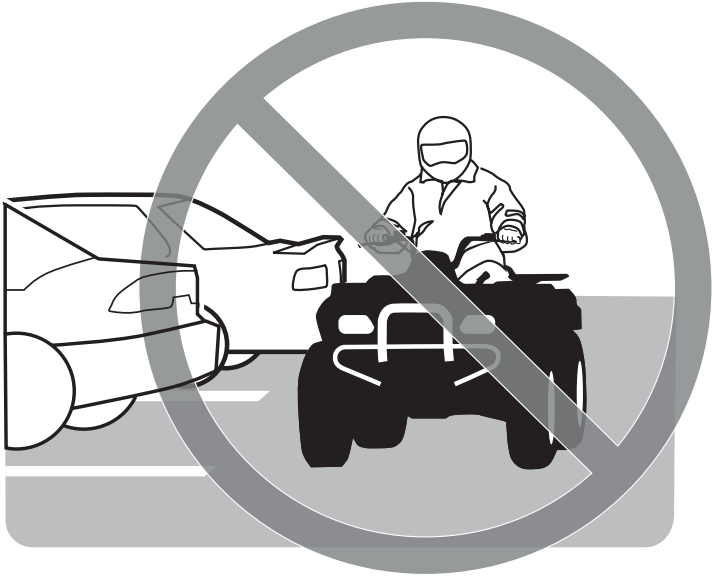

V00A03Q

FACTOR DE RIESGO POTENCIAL

Uso del ATV en superficies pavimentadas.

QUÉ PUEDE OCURRIR

Los neumáticos del ATV se han diseñado para uso exclusivo todoterreno, no para el uso en pavimento. Las superficies pavimentadas pueden afectar seriamente al manejo y el control de este vehículo, así como provocar la pérdida de control.

CÓMO EVITAR ESTE RIESGO

No conduzca nunca este vehículo por superficies pavimentadas, incluidas aceras, calzadas, zonas de estacionamiento y calles.

ADVERTENCIA



V00A04Q

FACTOR DE RIESGO POTENCIAL

Uso del vehículo en la vía pública, carreteras o autopistas.

QUÉ PUEDE OCURRIR

Puede colisionar con otro vehículo.

CÓMO EVITAR ESTE RIESGO

No conduzca este vehículo en ninguna vía pública, carretera o autopista, incluso si es de tierra o de grava. En muchas jurisdicciones es ilegal conducir ATV en vías públicas, carreteras o autopistas.



V00A06Q

FACTOR DE RIESGO POTENCIAL

Conducción del vehículo sin utilizar un casco homologado, protección para los ojos ni ropa de protección.

QUÉ PUEDE OCURRIR

La información siguiente interesa a todos los conductores de ATV:

- La utilización sin casco homologado aumenta las posibilidades de sufrir lesiones graves en la cabeza o incluso la muerte en caso de accidente.
- La utilización sin protección para los ojos puede dar lugar a accidentes y aumenta las posibilidades de sufrir lesiones oculares en caso de siniestro.
- La utilización sin indumentaria de protección adecuada aumenta las posibilidades de sufrir heridas en caso de accidente.

CÓMO EVITAR ESTE RIESGO

Utilice siempre un casco homologado que se ajuste correctamente. También debería llevar:

- Protección para los ojos (gafas protectoras o careta).
- Guantes y botas.
- Camisa de manga larga o chaqueta.
- Pantalones largos.

ADVERTENCIA



V00A07Q

FACTOR DE RIESGO POTENCIAL

Uso de este vehículo después de consumir alcohol o drogas.

QUÉ PUEDE OCURRIR

Puede afectar seriamente a su criterio para maniobrar.

Puede afectar a sus reflejos.

Puede afectar a su equilibrio y percepción.

Puede provocar un accidente mortal.

CÓMO EVITAR ESTE RIESGO

No consuma alcohol ni drogas antes de utilizar ni mientras esté montado en este vehículo.

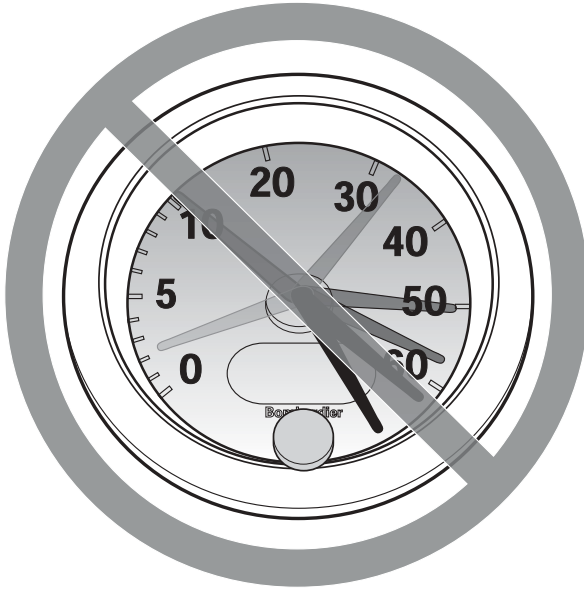

V00A08Q

FACTOR DE RIESGO POTENCIAL

Conducción del ATV a una velocidad excesiva.

QUÉ PUEDE OCURRIR

Aumenta las posibilidades de perder el control del vehículo, con peligro de accidente.

CÓMO EVITAR ESTE RIESGO

Viaje siempre a una velocidad adecuada de acuerdo con el terreno, la visibilidad, las condiciones de la conducción y su experiencia.

ADVERTENCIA

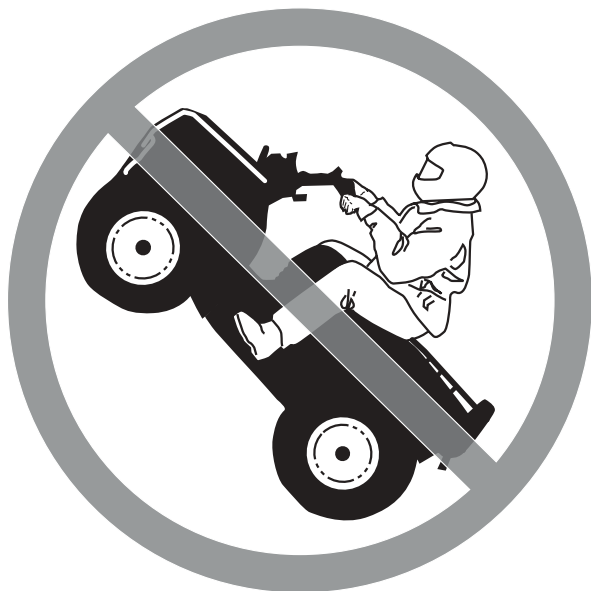

V00A09Q

FACTOR DE RIESGO POTENCIAL

Intento de realizar saltos y piruetas con el vehículo.

QUÉ PUEDE OCURRIR

Aumenta las probabilidades de accidente, con vuelco o vuelta de campana.

CÓMO EVITAR ESTE RIESGO

No intente nunca piruetas, como trompos o saltos. No intente exhibirse.

ADVERTENCIA

FACTOR DE RIESGO POTENCIAL

Omisión de la inspección del vehículo antes de utilizarlo.
Omisión de un mantenimiento adecuado del vehículo.

QUÉ PUEDE OCURRIR

Aumenta las probabilidades de accidente y de daños en el vehículo.

CÓMO EVITAR ESTE RIESGO

Inspeccione siempre el vehículo antes de utilizarlo para asegurarse de que puede conducirse de forma segura.

Siga siempre los procedimientos de revisión y mantenimiento, así como los programas descritos en esta Guía del Usuario.

ADVERTENCIA

FACTOR DE RIESGO POTENCIAL

Conducción sobre cursos de agua helada.

QUÉ PUEDE OCURRIR

Existe un alto riesgo de lesiones o de muerte si el vehículo y/o el pasajero, caen en el agua por fractura del hielo.

CÓMO EVITAR ESTE RIESGO

No conduzca nunca sobre una superficie helada si no tiene plena seguridad de que el hielo es lo suficientemente espeso y compacto como para aguantar el vehículo y su carga, además de la fuerza que se genera por el movimiento el vehículo.

ADVERTENCIA



V00A0BQ

FACTOR DE RIESGO POTENCIAL

Quitar las manos del manillar o los pies de los reposapiés durante la conducción.

QUÉ PUEDE OCURRIR

El hecho de utilizar sólo una mano o de no apoyar un pie puede reducir la capacidad para controlar el vehículo o hacerle perder el equilibrio y que caiga del vehículo. Si retira un pie de un reposapiés, el pie o la pierna puede entrar en contacto con las ruedas traseras, lo que podría causarle lesiones o provocar un accidente.

CÓMO EVITAR ESTE RIESGO

Durante la conducción, mantenga siempre las dos manos en el manillar y los pies en los reposapiés del vehículo.

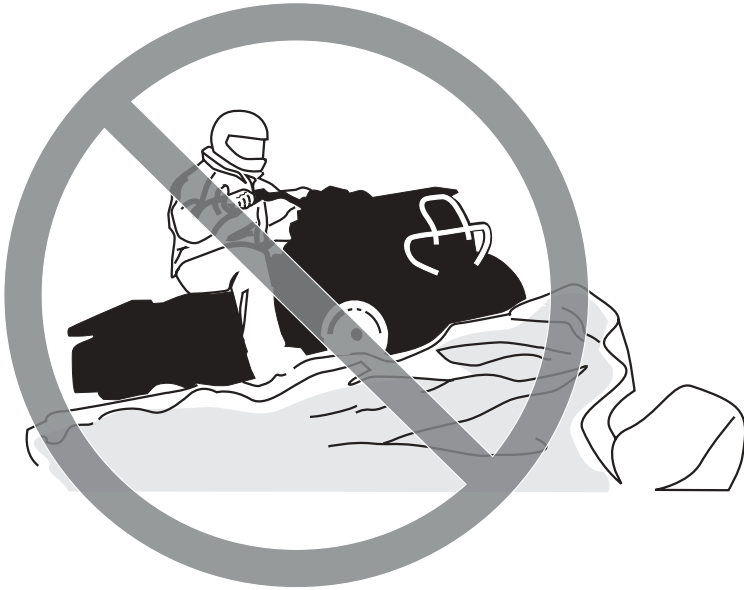

V00A0CQ

FACTOR DE RIESGO POTENCIAL

Falta de precaución en la conducción de este vehículo en terreno poco conocido.

QUÉ PUEDE OCURRIR

Puede haber rocas ocultas, baches o agujeros, y que no tenga tiempo suficiente para reaccionar.

Podría dar lugar al vuelco o a una pérdida de control del vehículo.

CÓMO EVITAR ESTE RIESGO

Conduzca lentamente y con especial precaución cuando se encuentre en un terreno poco conocido.

Manténgase siempre alerta ante el cambio de las condiciones del terreno cuando conduzca este vehículo.

ADVERTENCIA



V00A0DQ

FACTOR DE RIESGO POTENCIAL

Falta de precaución en la conducción por terreno muy abrupto, resbaladizo o poco compacto.

QUÉ PUEDE OCURRIR

Puede producirse una pérdida de tracción o del control del vehículo, con el consiguiente riesgo de accidente, incluso en forma de vuelco.

CÓMO EVITAR ESTE RIESGO

No conduzca por terrenos excesivamente accidentados, resbaladizos o poco compactos hasta que conozca y haya practicado las técnicas necesarias para controlar el vehículo en ese tipo de terrenos.

Observe especial precaución al conducir por esa clase de terreno.



V00A0EQ

FACTOR DE RIESGO POTENCIAL

Giro indebido.

QUÉ PUEDE OCURRIR

Se puede perder el control del vehículo, con posibilidad de colisión o vuelco.

CÓMO EVITAR ESTE RIESGO

Para girar, siga siempre los procedimientos adecuados, según lo descrito en esta Guía del Usuario. Practique el giro a baja velocidad antes de intentar girar a una mayor velocidad. No gire a demasiada velocidad.

ADVERTENCIA



V00A0QQ

FACTOR DE RIESGO POTENCIAL

Conducción por cuestas muy pronunciadas.

QUÉ PUEDE OCURRIR

Existen más probabilidades de que el vehículo vuelque en cuestas muy inclinadas que en superficies llanas o en pequeños desniveles.

CÓMO EVITAR ESTE RIESGO

No conduzca nunca este vehículo en cuestas demasiado pronunciadas para la capacidad del vehículo y si no tiene la suficiente experiencia.

Practique en rampas menores antes de intentar subir grandes cuestas.



V00A0FQ

FACTOR DE RIESGO POTENCIAL

Ascensión incorrecta de cuestas.

QUÉ PUEDE OCURRIR

Podría producirse una pérdida de control o el vuelco del vehículo.

CÓMO EVITAR ESTE RIESGO

Siga siempre los procedimientos adecuados para subir cuestas, según lo descrito en esta Guía del Usuario.

Compruebe siempre el terreno detenidamente antes de iniciar una ascensión.

No suba nunca cuestas con superficies resbaladizas o con poca consistencia.

Desplace su peso hacia delante.

No abra nunca el acelerador bruscamente ni realice cambios de marcha bruscos. El vehículo podría dar una vuelta de campana hacia atrás.

No se acerque a un cambio de rasante a alta velocidad. Al otro lado, fuera del campo de visión, podría haber un obstáculo, un brusco desnivel, otro vehículo o una persona.



V00A0GQ

FACTOR DE RIESGO POTENCIAL

Descenso de una pendiente de un modo indebido.

QUÉ PUEDE OCURRIR

Podría producirse una pérdida de control o el vuelco del vehículo.

CÓMO EVITAR ESTE RIESGO

Siga siempre los procedimientos adecuados para bajar pendientes, según lo descrito en esta Guía del Usuario. **NOTA:** Se precisa una técnica especial para frenar cuando se desciende una pendiente.

Compruebe siempre el terreno detenidamente antes de iniciar un descenso.

Desplace su peso hacia atrás.

No baje nunca una pendiente a gran velocidad.

No baje una pendiente en un ángulo en el que el vehículo pueda inclinarse bruscamente hacia un lado. Baje la pendiente en línea recta siempre que sea posible.



V00A0HQ

FACTOR DE RIESGO POTENCIAL

Travesía por laderas o giro en cuestas o pendientes de forma indebida.

QUÉ PUEDE OCURRIR

Podría producirse una pérdida de control o el vuelco del vehículo.

CÓMO EVITAR ESTE RIESGO

No intente nunca dar la vuelta en una cuesta o pendiente con el vehículo a menos que domine perfectamente esa técnica, descrita en la Guía del Usuario, en terreno nivelado. Proceda con mucha precaución cuando gire en cuesta o en pendiente.

Si es posible, evite recorrer laderas que presenten una gran inclinación.

Cuando recorra una ladera:

Siga siempre los procedimientos adecuados, según lo descrito en esta Guía del Usuario.

Evite las cuestas con superficies resbaladizas o con poca consistencia.

Desplace su peso hacia la parte del vehículo que se encuentre cuesta arriba.

ADVERTENCIA



V00A01Q

FACTOR DE RIESGO POTENCIAL

Parada del motor, retroceso o bajarse indebidamente del vehículo durante la subida de una cuesta.

QUÉ PUEDE OCURRIR

Puede producirse un vuelco del vehículo.

CÓMO EVITAR ESTE RIESGO

Utilice la marcha adecuada y mantenga una velocidad constante cuando ascienda una cuesta.

Si pierde la velocidad de avance:

Mantenga el peso sobre la parte que se encuentra cuesta arriba. No abra nunca el acelerador bruscamente ni realice cambios de marcha bruscos. El vehículo podría dar una vuelta de campana hacia atrás.

Accione los frenos.

Ponga el freno de mano cuando se haya detenido.

Bájese por la parte que se encuentra cuesta arriba o por uno de los lados si el vehículo está cuesta arriba.

Si el vehículo empieza a retroceder:

Mantenga el peso sobre la parte que se encuentra cuesta arriba.

Accione los frenos gradualmente.

Cuando se detenga por completo, ponga el freno de mano.

Bájese por la parte que se encuentra cuesta arriba o por uno de los lados si el vehículo está cuesta arriba.

Coloque el ATV en sentido opuesto y vuelva a montar en el vehículo, según el procedimiento descrito en esta Guía del Usuario.



V00A0JQ

FACTOR DE RIESGO POTENCIAL

Maniobras incorrectas para salvar obstáculos.

QUÉ PUEDE OCURRIR

Puede producirse la pérdida de control del vehículo o una colisión. Puede provocar un vuelco del vehículo.

CÓMO EVITAR ESTE RIESGO

Antes de conducir por una zona nueva, compruebe si existen obstáculos.

No intente nunca pasar sobre obstáculos grandes, como rocas o árboles caídos.

Para sortear obstáculos, siga siempre los procedimientos adecuados, según lo descrito en esta Guía del Usuario.

ADVERTENCIA



V00A0KQ

FACTOR DE RIESGO POTENCIAL

Maniobras incorrectas con derrape o deslizamiento.

QUÉ PUEDE OCURRIR

Puede perder el control del vehículo.

También existe la posibilidad de que se recupere inesperadamente la tracción, lo que podría provocar el vuelco del vehículo.

CÓMO EVITAR ESTE RIESGO

Aprenda a controlar los derrapes o deslizamientos practicando a baja velocidad y en terreno nivelado y liso.

En superficies muy resbaladizas, como el hielo, conduzca lentamente y con mucha precaución para reducir el riesgo de deslizamiento y pérdida de control.



V00A0LQ

FACTOR DE RIESGO POTENCIAL

Conducción del vehículo por aguas profundas o rápidas.

QUÉ PUEDE OCURRIR

Los neumáticos pueden flotar, provocando la pérdida de tracción y de control, con el consiguiente riesgo de accidente.

CÓMO EVITAR ESTE RIESGO

No conduzca nunca este vehículo en corrientes de agua rápidas ni que tengan una profundidad superior a la especificada en la Guía del Usuario.

Compruebe la profundidad del agua y la fuerza de la corriente antes de cruzar con el vehículo. El nivel del agua no debería sobrepasar los reposapiés.

Recuerde que si los frenos están húmedos, se reducirá su capacidad. Compruebe los frenos después de salir del agua. Si es necesario, acciónelos varias veces para que las zapatas se sequen con el rozamiento.



V00A00Q

FACTOR DE RIESGO POTENCIAL

Conducción del vehículo con neumáticos inapropiados o con presión de los neumáticos inadecuada o desigual.

QUÉ PUEDE OCURRIR

El uso de neumáticos inapropiados o una presión inadecuada o desigual de los neumáticos del vehículo puede dar lugar a una pérdida del control y a un mayor riesgo de accidente.

CÓMO EVITAR ESTE RIESGO

Utilice siempre neumáticos del tipo y tamaño especificados para este vehículo en la Guía del Usuario.

Mantenga siempre la presión adecuada para los neumáticos, con arreglo a lo descrito en esta Guía del Usuario.



V00A0NQ

FACTOR DE RIESGO POTENCIAL

Uso del vehículo con modificaciones indebidas.

QUÉ PUEDE OCURRIR

La instalación indebida de accesorios o las modificaciones en el vehículo pueden obligar a cambios de manejo que en algunos casos podrían hacer la conducción más peligrosa, con un mayor riesgo de accidente.

CÓMO EVITAR ESTE RIESGO

No modifique nunca este vehículo con accesorios inadecuados ni realice instalaciones indebidas. Todas las piezas y accesorios que se incorporen al vehículo deben ser homologados por BRP y su instalación e uso deben realizarse de acuerdo con las instrucciones. Ante cualquier duda, consulte a un distribuidor autorizado de ATV Bombardier.



V02A02Q

FACTOR DE RIESGO POTENCIAL

Sobrecarga del vehículo, transporte de carga o remolque de carga indebidos.

QUÉ PUEDE OCURRIR

Puede afectar al manejo del vehículo, con el consiguiente riesgo de accidente.

CÓMO EVITAR ESTE RIESGO

No sobrepase nunca la capacidad de carga especificada para el vehículo, teniendo en cuenta el peso del conductor, todas las demás cargas y los accesorios añadidos.

La carga debe distribuirse debidamente y estar bien sujeta.

Reduzca la velocidad cuando transporte carga. Tenga en cuenta la necesidad de una mayor distancia para el frenado.

Siga siempre las instrucciones de esta Guía del Usuario para transportar carga.

 **ADVERTENCIA**



V03M01Q

FACTOR DE RIESGO POTENCIAL

El transporte de materias peligrosas o inflamables puede conllevar riesgo de explosiones.

QUÉ PUEDE OCURRIR

Puede provocar graves lesiones e incluso la muerte.

CÓMO EVITAR ESTE RIESGO

No transporte nunca materias peligrosas ni inflamables.

Quando lea esta Guía del Usuario, recuerde que:

 **ADVERTENCIA**

Indica un posible riesgo que, si no se evita, puede dar lugar a graves lesiones e incluso la muerte.

ADVERTENCIA DE SEGURIDAD

Para disfrutar plenamente de este vehículo, existen algunas sugerencias y reglas básicas que debería seguir. Algunas quizá sean nuevas para usted, pero otras le parecerán evidentes o de sentido común. En cualquier caso, le pedimos que dedique unos minutos a leer esta Guía del Usuario de principio a fin antes de utilizar el vehículo.

La información que contiene esta Guía del Usuario es limitada. Se recomienda expresamente recabar información adicional, así como recibir un cursillo, ya sea a través de las autoridades locales, clubes de ATV o una organización reconocida que se dedique a la formación para la conducción de ATV.

Los fabricantes de ATV desaconsejan que los menores de 16 años conduzcan ATV con motor de más de 90 cc. Por la seguridad de los menores, aconsejamos especialmente que siga esta recomendación y vele por que se cumpla. Debe usted juzgar la capacidad de un usuario para comprender los peligros y utilizar el vehículo de un modo seguro.

Las personas con discapacidades físicas o cognitivas, así como las personas más arriesgadas están más expuestas a sufrir vuelcos o colisiones que podrían dar lugar a lesiones graves, o incluso la muerte.

Familiarícese con los mandos y el funcionamiento general del vehículo antes de aventurarse en la conducción todoterreno. Practique conduciendo en una zona apropiada que resulte segura y observe la respuesta de cada mando. Conduzca a una velocidad reducida. Para conducir a una mayor velocidad se requieren experiencia, conocimiento del terreno y unas condiciones adecuadas para la conducción.

No todos los vehículos son iguales. Cada vehículo tiene características de rendimiento, mandos y prestaciones distintos. En cada caso se conducirá y maniobrá de un modo diferente.

No dé nunca por sentado que con el vehículo es posible viajar sin riesgos en cualquier entorno. Los cambios bruscos en el terreno, debidos a agujeros, depresiones, terraplenes, diferencias de consistencia del suelo y otros accidentes pueden provocar la inestabilidad e incluso el vuelco del vehículo. Para evitar que esto ocurra, reduzca la velocidad y observe siempre el terreno que tiene por delante. Si el vehículo empieza a inclinarse demasiado y tiene la impresión de que va a volcar, lo más recomendable suele ser saltar ALEJÁNDOSE en la dirección opuesta a la inclinación.

Comprobación previa al manejo

ADVERTENCIA

La comprobación del vehículo antes del uso es muy importante. Antes de la puesta en marcha, compruebe siempre el funcionamiento de los mandos principales, las funciones de seguridad y los componentes mecánicos. De no observar estas precauciones, se corre el riesgo de sufrir lesiones o incluso la muerte por accidente.

Antes de utilizar el vehículo, el conductor deberá ejecutar siempre las siguientes operaciones:

- a) Ponga el freno de mano y compruebe si funciona correctamente.
- b) Compruebe la presión y el estado de los neumáticos.
- c) Compruebe si las ruedas y los cojinetes presentan daños o desgaste.
- d) Compruebe la ubicación de los mandos y asegúrese de que funcionan correctamente.
- e) Compruebe que la dirección funciona sin restricciones.
- f) Active la palanca de control del acelerador varias veces para asegurarse de que funciona sin restricciones. Debe volver a la posición de ralentí cuando se suelta.
- g) Active la palanca de freno y el pedal de freno para asegurarse de que los frenos se accionan completamente. Deben volver a su posición inicial cuando se sueltan.
- h) Verifique el apriete de todos los acoplamientos de los tubos del sistema de frenado y compruebe que no existen fugas.
- i) Con el freno de estacionamiento debidamente aplicado, accione la palanca del embrague. Debe volver a su posición inicial cuando se suelta.
- j) Compruebe el ajuste y la lubricación de la cadena de transmisión.
- k) Compruebe si las ruedas dentadas presentan algún tipo de daño o desgaste.
- l) Compruebe el apriete de los fijadores del eje trasero.
- m) Compruebe la suspensión trasera basculante. Si se detecta holgura lateral, **NO UTILICE EL VEHÍCULO**.
- n) Compruebe los niveles de combustible, aceite y refrigerante.

- o) Compruebe si hay fugas de aceite en el motor, el depósito de aceite o la transmisión.
- p) Asegúrese de que la válvula de combustible se encuentra totalmente abierta (posición ON).
- q) Limpie el faro y la luz trasera.
- r) Asegúrese de que el asiento está fijo.
- s) Si transporta carga, respete la capacidad especificada. Asegúrese de que la carga está bien sujeta al vehículo.
- t) Busque si hay piezas sueltas y realice las comprobaciones que considere necesarias con el motor parado. Compruebe los cierres.
- u) Asegúrese de que en su camino no hay personas ni obstáculos.
- v) Compruebe el funcionamiento del interruptor de encendido, el botón de arranque, el botón de paro del motor y el interruptor del faro.
- w) Ponga en marcha el motor, quite el freno de mano y avance lentamente unos palmos antes de accionar todos los frenos uno a uno para probarlos.

Corrija los problemas que haya detectado antes de la conducción. Diríjase a un distribuidor autorizado de ATV Bombardier si es necesario.

Ropa

Las condiciones meteorológicas pueden ayudarle a decidir qué ropa debe utilizar. No obstante, es importante que el conductor utilice siempre ropas y accesorios de protección adecuados, como casco homologado, protección para los ojos, botas, guantes, pantalones y camisa o camiseta de manga larga. Este tipo de vestido y accesorios le proporcionarán protección ante algunos riesgos menores que puede encontrarse en la ruta. El conductor no debe llevar nunca ropa suelta (por ejemplo, bufandas o pañuelos) que pueda enredarse en el vehículo o en ramas y arbustos. Según las condiciones, quizá sea necesario utilizar gafas protectoras antiniebla o gafas de sol. Existen cristales de distintos colores para las gafas protectoras o las gafas de sol que pueden facilitar la distinción de variaciones en el terreno. Sólo debe utilizar gafas de sol durante el día.



Transporte de cargas

Cualquier carga que se encuentre en el vehículo afectará a la estabilidad y el control de éste. Por eso, no se deben sobrepasar los límites de carga especificados por el fabricante del vehículo. Asegúrese siempre de que la carga no se mueva ni dificulte el control. Tenga siempre en cuenta que la carga puede deslizarse o caerse y provocar un accidente. Evite cargas que puedan sobresalir lateralmente y engancharse o quedar atrapadas en arbustos u otros obstáculos. No deje que la carga cubra y obstruya el faro o la luz trasera.

Este vehículo está especialmente diseñado para que pueda viajar el conductor, únicamente. Aunque el asiento sea largo para facilitar los movimientos del conductor, no está diseñado para llevar pasajeros. El transporte de uno o más pasajeros afectaría a la estabilidad y al control del ATV.

Conducción de ocio

Respete los derechos y las limitaciones de los demás. No conduzca en zonas destinadas a otros tipos de usos todo terreno. Esto incluye pistas para motonieves, pistas ecuestres, pistas de esquí nórdico, pistas para bicicletas de montaña, etc. No dé nunca por sentado que no habrá otras personas utilizando la pista. Conduzca siempre por la derecha de la pista y nunca zigzagueando. Esté siempre preparado para parar o apartarse a un lado si aparece otro usuario de la pista en sentido contrario.

Es recomendable hacerse socio de un club local de ATV. Le proporcionarán un mapa y orientación o le informarán acerca de dónde se puede utilizar el ATV. Si no hay ningún club en su zona, puede contribuir a que se cree uno. La conducción en grupo y las actividades de estos clubes brinda una agradable experiencia social.

Mantenga siempre una distancia de seguridad con respecto a otros conductores. Su criterio acerca de la velocidad, las condiciones del terreno y meteorológicas, el estado mecánico del vehículo y la “confianza en el criterio de los demás” le ayudarán a determinar la distancia de seguridad más apropiada. Al igual que cualquier otro vehículo motorizado, este vehículo necesita tiempo y espacio para frenar.

Antes de partir, indíquele a alguien hacia dónde va y a qué hora ha previsto regresar. No consuma nunca alcohol ni drogas antes de conducir ni mientras conduce.

Según la duración que vaya a tener el paseo, deberá llevar más herramientas o equipo para emergencias. Averigüe dónde puede obtener más gasolina y aceite. Prepárese para las condiciones que pudiera encontrar. Siempre deberá tenerse en cuenta la conveniencia de llevar un botiquín de primeros auxilios para emergencias.

Entorno

Una de las ventajas de este vehículo es que le permite alejarse del camino trillado. Sin embargo, siempre debe respetarse la naturaleza y los derechos de los demás a disfrutarla. No conduzca en áreas protegidas o sensibles desde el punto de vista medioambiental. No conduzca por cosechas ni sobre arbustos, no tale árboles ni corte vallas, no derrape ni destruya el terreno. "Pise con suavidad".

La persecución de animales salvajes es ilegal en muchas zonas. Un animal puede morir de agotamiento después de haber sido perseguido por un vehículo motorizado. Si encuentra algún animal en la pista, deténgase y observe sin hacer ruido y con precaución. Probablemente, será uno de los mejores recuerdos de su vida.

Observe la norma de no dejar nada de lo que se haya llevado consigo. No tire basura. No encienda ninguna hoguera si no tiene permiso para ello y, aun en ese caso, hágalo lejos de zonas secas. Los peligros que ocasione en la pista pueden provocar daños a otras personas o incluso a usted mismo, en fecha posterior.

Respete las tierras de labranza. Pida siempre permiso a los propietarios antes de conducir por fincas privadas. Respete las cosechas, los animales de granja y los límites de propiedad. Si abre una verja para pasar, vuelva a cerrarla a continuación.

Por último, no contamine los arroyos, los lagos ni los ríos; no modifique el motor ni el sistema del silenciador ni quite ninguno de sus componentes.

Limitación del diseño

Aunque el vehículo es excepcionalmente sólido entre los de su clase, sigue tratándose de un vehículo ligero por definición, y su uso debe limitarse a la finalidad para la que fue diseñado.

La adición de peso a cualquier parte del vehículo afecta a su centro de gravedad y su estabilidad, además de modificar su rendimiento.

Uso fuera de pistas asfaltadas

Por su propia naturaleza, la conducción en zonas no asfaltadas es peligrosa. Cualquier terreno que no haya sido específicamente preparado para el tránsito de vehículos presenta un riesgo inherente, dado que la angulosidad, la composición del terreno y la inclinación exacta son imprevisibles. El terreno en sí mismo representa un factor de riesgo constante, algo que debe ser asumido por quien se aventura a explorarlo.

Un conductor que se aleje de los caminos con el vehículo deberá actuar siempre con la máxima precaución para elegir la ruta más segura y observando atentamente el terreno inmediato. El vehículo no deberá ser utilizado en ningún caso por personas que no estén totalmente familiarizadas con las instrucciones de manejo correspondientes. Tampoco deberá utilizarse en terreno peligroso ni con grandes desniveles.

Precauciones generales de uso y seguridad

Cuidado, prudencia, experiencia y pericia en la conducción son las mejores precauciones ante cualquier riesgo que pudiera surgir durante el uso del vehículo.

Cuando exista la más mínima duda acerca de la capacidad del vehículo para superar un obstáculo determinado, elija siempre otra ruta.

Si conduce en una zona no asfaltada, recuerde que los elementos más importantes son la potencia y la tracción, no la velocidad. No conduzca nunca más deprisa de lo que permitan la visibilidad y sus propias posibilidades de elegir una ruta segura.

Observe constantemente el terreno que se encuentra por delante para detectar cambios bruscos en pendientes u obstáculos, tales como rocas o raíces de árboles, capaces de provocar una pérdida de estabilidad que podría causar un vuelco o una vuelta de campana.

No utilice nunca el vehículo si los mandos no funcionan normalmente.

Cuando se detenga o aparque, ponga siempre el freno de mano. Esto es especialmente importante cuando se aparca en pendiente. Cuando se trate de grandes inclinaciones o si el vehículo lleva carga, las ruedas deben quedar bloqueadas mediante piedras o ladrillos. No olvide girar la válvula de combustible hasta la posición de cierre.

Conducción en subida

Por su configuración, este vehículo tiene una gran capacidad para la ascensión de cuestas, tanto que existe la posibilidad de vuelco antes de que se pierda la tracción. Por ejemplo, no es raro encontrar terrenos en los que la parte superior de la cuesta se ha erosionado hasta el punto de que la cima se eleva con una gran inclinación. El vehículo puede responder de inmediato ante esa situación; sin embargo, al hacerlo, cuando la parte delantera llega al punto en el que el equilibrio del vehículo cambia hacia atrás, puede producirse un vuelco.

Puede darse esa misma situación si un objeto incrustado provoca que la parte delantera del vehículo se incline más de lo deseado. Si se da esa situación, tome una ruta alternativa. Tenga en cuenta los peligros que entraña la conducción por laderas.

Siempre es recomendable conocer el estado del terreno al otro lado de la colina o terraplén. Con demasiada frecuencia surgen desniveles muy bruscos que es imposible sortear o descender.

Conducción en bajada

Este vehículo puede ascender cuestas con mayor inclinación que las pendientes que es capaz de descender. Por lo tanto, es fundamental asegurarse de que existe una ruta segura para descender una pendiente antes de subir la cuesta correspondiente.

Una desaceleración mientras se intenta superar una pendiente resbaladiza podría provocar un "efecto tobogán" del vehículo. Mantenga una velocidad constante o acelere ligeramente para recuperar el control.

Conducción por laderas

Deberá evitarse esa operación siempre que sea posible. Si es necesario, hágalo con suma precaución. El recorrido de una ladera con una gran inclinación presenta un alto riesgo de vuelco. Además, si se trata de superficies resbaladizas o poco firmes, podría producirse un deslizamiento lateral incontrolable. No intente girar el vehículo pendiente abajo con el deslizamiento. Evite todos los objetos o las depresiones que puedan intensificar la elevación de un lado del vehículo con respecto al otro (esto podría causar un vuelco).

Pendientes bruscas

Los bajos del vehículo chocarán con el suelo y, por lo general, el vehículo se detendrá si las ruedas delanteras o traseras entran en un socavón o una pendiente muy brusca. Si la caída es muy repentina o profunda, el vehículo se inclinará y dará una vuelta de campana.

ADVERTENCIA

No intente maniobrar en pendientes muy bruscas. Utilice la marcha atrás (R) y siga otra ruta.

Técnicas de conducción

Si conduce el vehículo a demasiada velocidad dadas las circunstancias, podría sufrir lesiones. Apriete el acelerador sólo lo suficiente para una conducción segura. Las estadísticas demuestran que los giros a gran velocidad ocasionan con frecuencia percances y lesiones. No olvide nunca que el vehículo tiene un peso considerable. Ese peso es suficiente para que el conductor pueda quedar atrapado en caso de vuelco.

Este vehículo no ha sido diseñado para saltar (ni puede hacerlo). Por otra parte, los impactos que usted debería amortiguar en los saltos serían considerables. Si hace trompos y piruetas con el vehículo, éste podría volcar, y usted quedar atrapado. Estas prácticas presentan un riesgo elevado para el conductor y deben evitarse siempre.

Para mantener un control adecuado, se recomienda expresamente mantener ambas manos en el manillar de modo que le resulte fácil alcanzar todos los mandos con facilidad. Lo mismo se aplica para los pies. Para reducir al mínimo la posibilidad de lesiones en las piernas o en los pies, mantenga siempre los pies sobre los reposapiés. No oriente los pies hacia fuera ni saque ninguno de los pies para girar, ya que podría engancharse o sufrir un golpe con un obstáculo o con las ruedas.

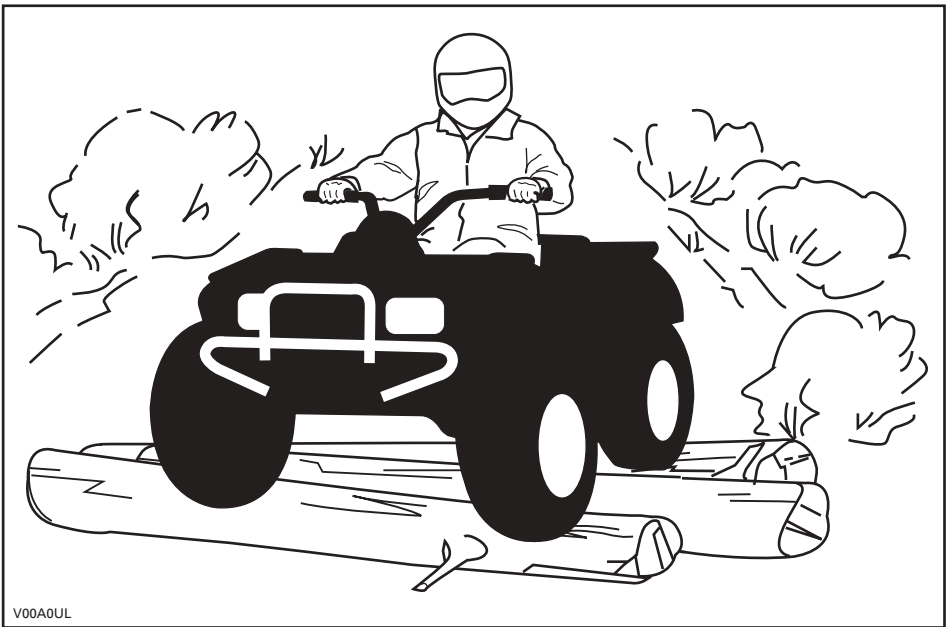

Aunque el vehículo está equipado con un sistema de suspensión adecuado, existen terrenos muy accidentados, llenos de baches, por los que la conducción puede resultar incómoda e incluso dañar la espalda. A menudo será necesario conducir casi en cuclillas. Reduzca la velocidad y flexione las piernas para absorber los impactos.

Este vehículo no ha sido diseñado para circular por carretera ni autopista. En la mayoría de las jurisdicciones es ilegal. La conducción del vehículo en carretera o autopista entraña riesgo de colisión con otros vehículos. Los neumáticos del ATV no están diseñados para el uso en vías pavimentadas. El pavimento puede afectar seriamente al manejo y al control del vehículo. Si conduce por una carretera o por un arcén, puede dar lugar a la confusión de otros conductores, sobre todo si lleva las luces encendidas. Si tiene que cruzar una carretera, el conductor del primer vehículo de su grupo deberá bajarse del vehículo para observar y dar indicaciones a los conductores de los demás vehículos. Luego, la última persona que cruce ayudará al conductor del primer vehículo a cruzar. No circule por las aceras. Están destinadas a los peatones.

El agua puede ser un factor de riesgo especial. Si el curso es demasiado profundo, el vehículo puede “flotar” y volcar. Compruebe la profundidad del agua y la fuerza de la corriente antes de cruzar con el vehículo. El nivel del agua no debería sobrepasar los reposapiés. Tenga cuidado con superficies resbaladizas, tales como rocas, hierba, troncos, etc., tanto en el agua como en las orillas. Puede producirse una pérdida de tracción. No intente entrar en el agua a gran velocidad. El agua actuaría de freno y podría salir despedido.

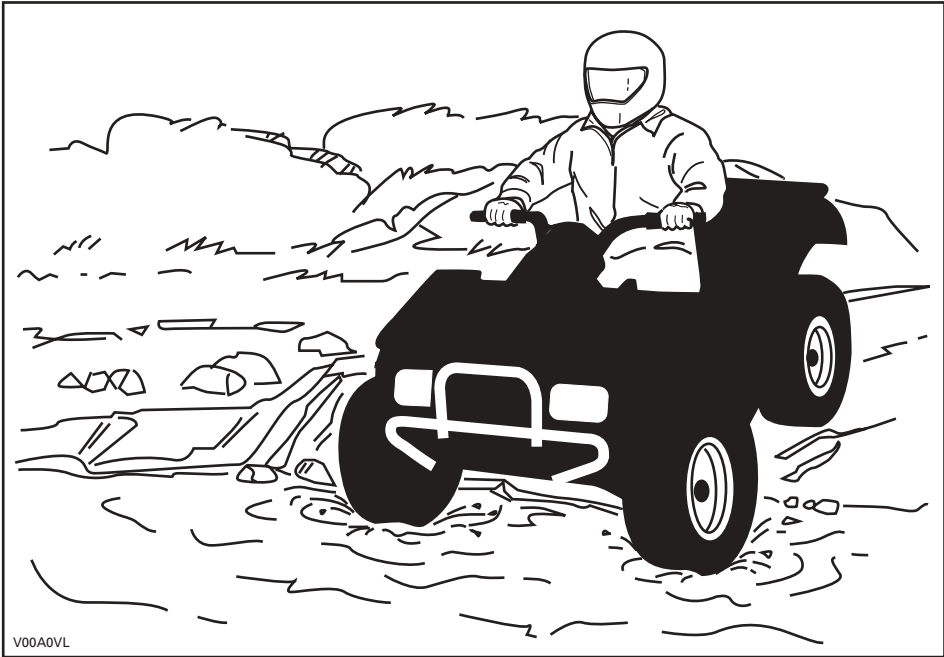

El agua afecta a la capacidad de frenado del vehículo. Asegúrese de que se sequen los frenos; para ello, acciónelos varias veces después de salir del agua con el vehículo.

Junto al agua puede haber barro y terrenos de marismas. Prepárese para la posibilidad de encontrarse súbitamente con “hoyos” o cambios de profundidad. Asimismo, deberá prestar atención a posibles obstáculos peligrosos tales como rocas, troncos, etc., cubiertos parcialmente por la vegetación.

Si durante su recorrido pasa por vías fluviales o canales helados, asegúrese de que el espesor y la consistencia del hielo sean suficientes para aguantar la suma de su peso, el del vehículo y la carga. Observe siempre si hay agua a la vista: es una indicación segura de que el espesor del hielo variará. En caso de duda, no intente cruzar.

La presencia de hielo también afectará al control del vehículo. Reduzca la velocidad y no “apriete a fondo” el estrangulador. Esto sólo provocaría que las ruedas patinasen y un posible vuelco del vehículo. No frene con rapidez. Esto también puede provocar un deslizamiento incontrolado y el vuelco del vehículo. Evite siempre la nieve fangosa o medio derretida, ya que podría bloquear la marcha o los mandos del vehículo.

La arena y la conducción sobre dunas o sobre nieve constituyen una experiencia irrepetible; no obstante, deberá observar algunas precauciones básicas. La presencia de arena/nieve fina o “profunda” puede dar lugar a la pérdida de tracción y provocar un deslizamiento, un brusco descenso o que el vehículo quede encallado. Si esto ocurre, busque una base más firme. Nuevamente, lo más recomendable es reducir la velocidad y mantenerse alerta.

Cuando conduzca por dunas, es recomendable que el ATV vaya equipado con un indicador de seguridad (bandera) de tipo antena. Esto facilitará su localización para otros conductores que se encuentren en dunas cercanas. Conduzca con precaución si ve otro indicador de seguridad frente a usted. Dado que existe el riesgo de que el indicador de seguridad de tipo antena puede engancharse y rebotar contra el conductor, no lo utilice en parajes en los que haya ramas bajas u otros obstáculos.

La conducción en terrenos con piedras sueltas y grava tiene varios puntos en común con las maniobras sobre el hielo. Afectan a la dirección del vehículo, de modo que existe el riesgo de deslizarse y volcar, sobre todo cuando se va a gran velocidad. Además, estos elementos pueden influir en la distancia de frenado. Recuerde que "apretar a fondo" el acelerador o derrapar puede provocar que salgan despedidas piedras sueltas, en el camino de otro conductor. No lo haga nunca deliberadamente.

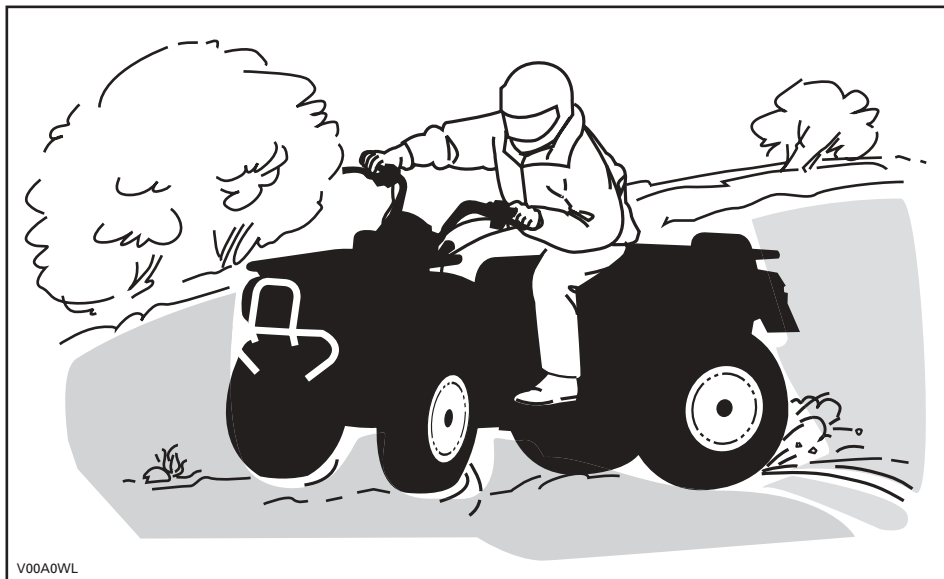

Si el vehículo derrapa o resbala, quizá resulte de utilidad girar el manillar en la dirección del deslizamiento hasta que vuelva a recuperar el control. Procure que no se bloqueen nunca los frenos ni las ruedas.

Respete y siga todas las señales de la pista. Su finalidad es servirle de ayuda a usted y a otros usuarios.

Los obstáculos que aparezcan en la pista deben ser sorteados con precaución. Puede tratarse de rocas sueltas, árboles caídos, superficies resbaladizas, vallas, postes, terraplenes y depresiones. Deberá evitar estos obstáculos siempre que sea posible. Recuerde que algunos obstáculos son muy grandes o peligrosos para cruzarlos y deben ser evitados. Existe la posibilidad de sortear árboles caídos o rocas de pequeñas dimensiones: acérquese en un ángulo de 90°. Manténgase de pie, sobre los reposapiés y con las rodillas flexionadas. Ajuste la velocidad sin perder impulso y no "apriete a fondo" el estrangulador. Agárrese fuerte a las empuñaduras del manillar. Desplace el peso del cuerpo hacia atrás y avance. No intente levantar del suelo las ruedas delanteras del ATV. Tenga en cuenta que el objeto puede ser resbaladizo o que se mueva mientras está cruzando.

Cuando conduzca por cuestas o pendientes, tenga en cuenta dos cosas muy importantes: prepárese para encontrar superficies resbaladizas, obstáculos y variaciones del terreno, y adopte la posición corporal más adecuada en cada caso.

Cuesta arriba

Incline el peso del cuerpo hacia delante, hacia la parte superior de la cuesta. Mantenga los pies sobre los estribos y cambie a una marcha lenta; acelere cuando sea necesario y cambie de marcha rápidamente mientras asciende. No vaya a una velocidad excesiva, ya que esto puede provocar que el vehículo se levante del suelo y caiga hacia atrás sobre usted y el pasajero. Si la cuesta es demasiado inclinada y no puede seguir adelante o el vehículo empieza a retroceder, utilice el freno, con precaución para no resbalar. Baje del vehículo y utilice el giro en "U" o el giro en "K" (mientras camina retrocediendo, junto al vehículo en el lado de subida y con una mano en la palanca de freno, haga retroceder lentamente la parte trasera del vehículo hacia la parte superior de la cuesta, y después inicie la conducción en descenso). Siempre deberá caminar o bajarse por la parte superior de la pendiente, con la precaución de no acercarse demasiado al vehículo ni a las ruedas mientras giran. No intente sujetar el vehículo si empieza a volcar. Apártese. No llegue a un cambio de rasante ni al final de una cuesta a gran velocidad. Podría haber obstáculos o una descenso muy brusco.

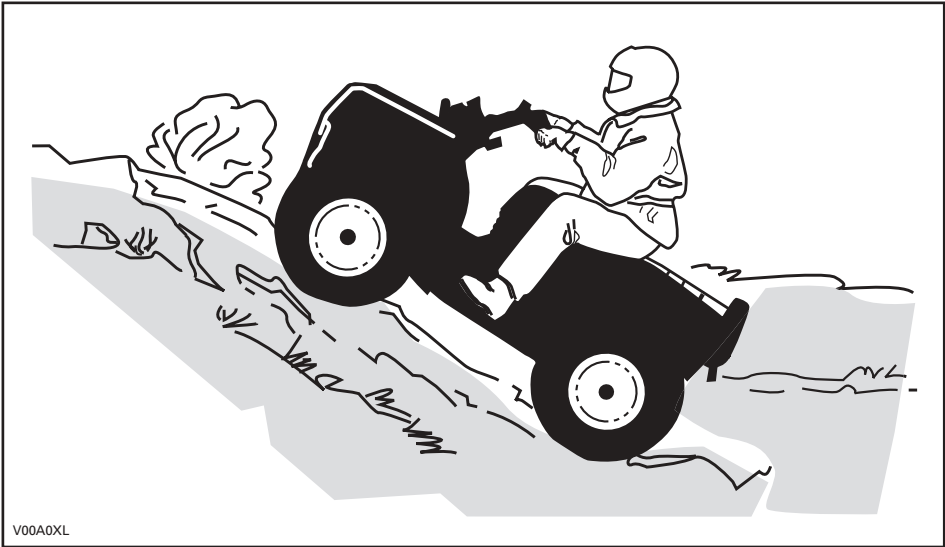

V00A0XL

En bajada

Incline el peso del cuerpo hacia atrás. Frene gradualmente para evitar deslizamientos. No descienda la pendiente únicamente con el freno motor o en punto muerto (N).

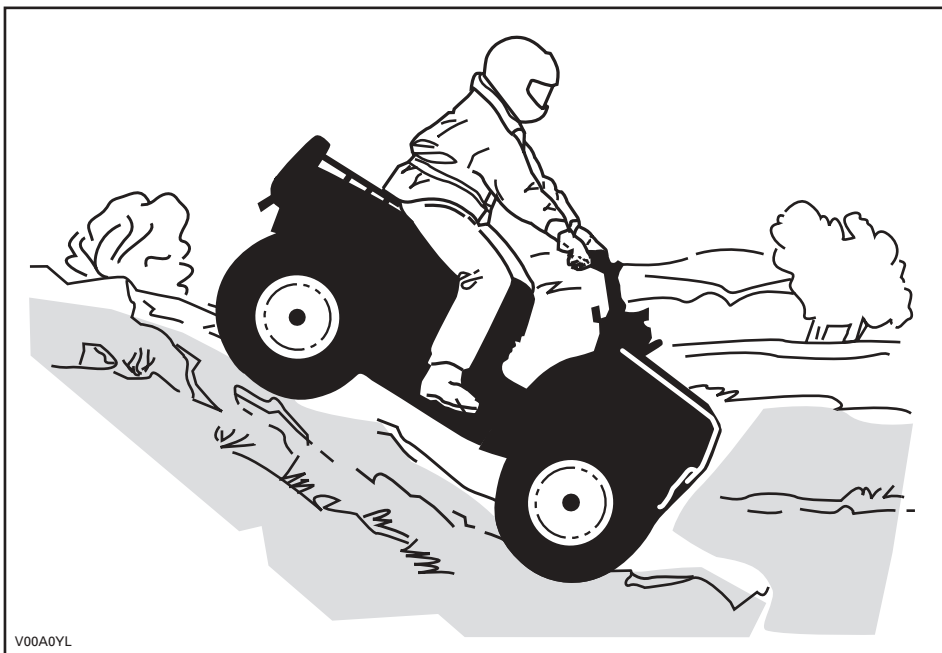

Conducción por laderas

Éste es uno de los tipos de conducción más arriesgados, ya que el equilibrio del vehículo puede cambiar drásticamente. Deberá evitarse siempre que sea posible. No obstante, si es necesario, es importante que SIEMPRE mantenga el peso del cuerpo hacia la parte superior de la pendiente, preparado para bajarse por ese lado si el vehículo empieza a volcar. No intente detener el vehículo por evitar que sufra desperfectos.



Mantenimiento rutinario

Después de una excursión, es recomendable retirar los restos de nieve, hielo, barro y suciedad. Esto no sólo contribuirá a prolongar la vida útil y mantener en buen estado del vehículo en vistas a una posible venta en el futuro, sino que también eliminará riesgos para la próxima excursión. Lave el vehículo con agua jabonosa caliente y deje que se seque. (Puede utilizar una toalla). No lave el vehículo en el exterior si hay heladas. Aplique una lubricación apropiada, según lo descrito en la sección MANTENIMIENTO.

Una parte de su responsabilidad con respecto a la seguridad consiste en respetar el contenido de esta Guía del Usuario. Proporciona una valiosa orientación acerca de cómo cuidar el ATV. Si precisa más ayuda, siempre podrá contar con la asistencia de su distribuidor autorizado de ATV Bombardier.

La modificación del vehículo para aumentar la velocidad y el rendimiento puede contravenir los términos y condiciones de la garantía limitada del vehículo. Además, determinadas modificaciones que incluyen la retirada de componentes del motor o del escape, van contra la ley en muchos casos.

El cambio del tamaño de las ruedas y de los neumáticos puede afectar a la estabilidad del ATV. Una presión incorrecta de los neumáticos puede dar lugar a reventones o a que los neumáticos se salgan de las llantas, se pierdan o se dañen. Siempre deben reemplazarse las ruedas o los neumáticos dañados.

ETIQUETA COLGANTE

Este vehículo tiene una etiqueta colgante y otras etiquetas que contienen información importante sobre seguridad.

Toda persona que vaya a conducir este vehículo debe leer y comprender esta información antes del primer uso.

<p style="text-align: center;">S</p> <p style="text-align: center;">MODELO DEPORTIVO</p> <p style="text-align: center;">ATV DESTINADO ÚNICAMENTE A USO RECREATIVO PARA CONDUCTORES EXPERIMENTADOS. EXCLUSIVAMENTE EL CONDUCTOR – SIN PASAJEROS EL CONDUCTOR NO DEBE SER MENOR DE 16 AÑOS</p> <hr/> <p>ESTE ATV DE CATEGORÍA S (DEPORTIVA) ES UN PRODUCTO DE ALTO RENDIMIENTO PARA SU USO EXCLUSIVO FUERA DE VÍAS PÚBLICAS. Su uso final, de tipo deportivo, es el de recreo o competición por parte de conductores altamente capacitados y de amplia experiencia.</p> <hr/> <p>EXISTEN DISPONIBLES CURSOS DE FORMACIÓN PARA APRENDER TÉCNICAS DE CONDUCCIÓN DE ATV. PARA OBTENER INFORMACIÓN, PONGASE EN CONTACTO CON SU DISTRIBUIDOR.</p> <hr/> <p>CONSULTE A SU DISTRIBUIDOR PARA INFORMARSE DE LA NORMATIVA ESTATAL O LOCAL APLICABLE AL USO DEL ATV.</p> <p style="text-align: center; font-size: small;">ESTA ETIQUETA COLGANTE NO DEBE RETIRARSE ANTES DE LA VENTA. 70490923</p>	<p style="text-align: center;">⚠ ADVERTENCIA</p> <p>Un uso inadecuado del ATV puede dar lugar a lesiones GRAVES o la MUERTE.</p> <table border="0" style="width: 100%; text-align: center;"><tr><td></td><td></td><td></td><td></td></tr><tr><td>UTILICE SIEMPRE UN CASCO HOMOLOGAD O Y ROPA DE PROTECCIÓN.</td><td>NO CONDUZCA NUNCA POR LA VÍA PÚBLICA.</td><td>NO LLEVE NUNCA PASAJEROS.</td><td>NO CONDUZCA NUNCA TRAS HABER CONSUMIDO DROGAS O ALCOHOL.</td></tr></table> <p>NUNCA conduzca...</p> <ul style="list-style-type: none">• sin instrucciones o entrenamiento adecuados.• a una velocidad excesiva para su experiencia o para las condiciones del terreno y del vehículo.• en vías públicas: existe riesgo de colisión con otros vehículos.• con un pasajero: el peso de un pasajero afecta al equilibrio y a la dirección y aumenta el riesgo de perder el control. <p>SIEMPRE DEBERÁ...</p> <ul style="list-style-type: none">• utilizar técnicas de conducción adecuadas para evitar que el vehículo vuelque en cuestas, en terrenos accidentados y al girar.• evitar las superficies pavimentadas: el pavimento puede afectar considerablemente al manejo y al control. <p>LEA LA GUÍA DEL USUARIO. SIGA TODAS LAS INSTRUCCIONES Y ADVERTENCIAS.</p>					UTILICE SIEMPRE UN CASCO HOMOLOGAD O Y ROPA DE PROTECCIÓN.	NO CONDUZCA NUNCA POR LA VÍA PÚBLICA.	NO LLEVE NUNCA PASAJEROS.	NO CONDUZCA NUNCA TRAS HABER CONSUMIDO DROGAS O ALCOHOL.
									
UTILICE SIEMPRE UN CASCO HOMOLOGAD O Y ROPA DE PROTECCIÓN.	NO CONDUZCA NUNCA POR LA VÍA PÚBLICA.	NO LLEVE NUNCA PASAJEROS.	NO CONDUZCA NUNCA TRAS HABER CONSUMIDO DROGAS O ALCOHOL.						

V02M0FL

UBICACIÓN DE LAS ETIQUETAS IMPORTANTES

En el vehículo están colocadas las siguientes etiquetas, las cuales deben ser consideradas componentes permanentes del vehículo. Si alguna no aparece o está dañada, puede ser reemplazada de modo gratuito. Diríjase a un distribuidor autorizado de ATV Bombardier.

NOTA: Las siguientes ilustraciones que se utilizan en esta Guía del Usuario constituyen únicamente representaciones genéricas. Su modelo puede presentar algunas variantes.

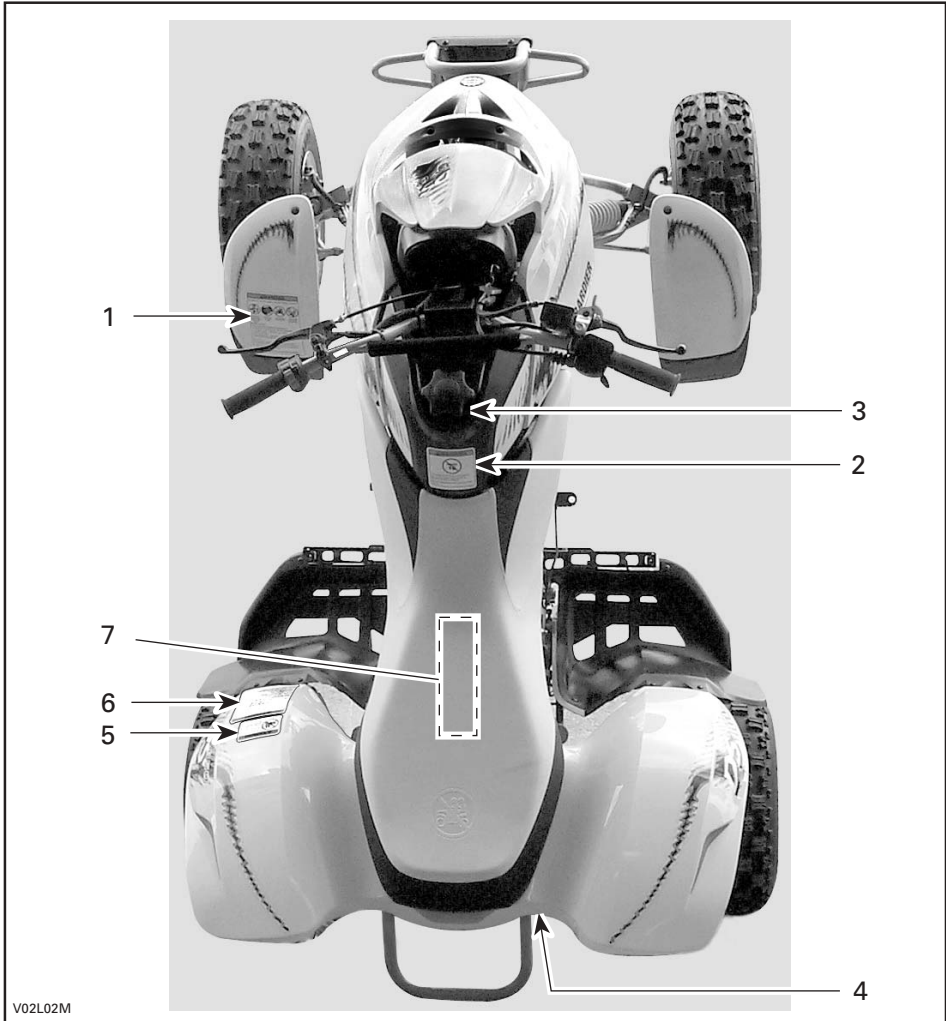

ETIQUETA 1

ADVERTENCIA

Un uso inadecuado del ATV puede dar lugar a **LESIONES GRAVES** o la **MUERTE**.

UTILICE SIEMPRE UN CASCO HOMOLOGADO O Y ROPA DE PROTECCIÓN.

NO CONDUZCA NUNCA POR LA VÍA PÚBLICA.

NO LLEVE NUNCA PASAJEROS.

NO CONDUZCA NUNCA TRAS HABER CONSUMIDO DROGAS O ALCOHOL.

NUNCA conduzca...

- sin instrucciones o entrenamiento adecuados.
- a una velocidad excesiva para su experiencia o para las condiciones del terreno y del vehículo.
- en vías públicas: existe riesgo de colisión con otros vehículos.
- con un pasajero: el peso de un pasajero afecta al equilibrio y a la dirección y aumenta el riesgo de perder el control.

SIEMPRE DEBERÁ...

- utilizar técnicas de conducción adecuadas para evitar que el vehículo vuelque en cuestas, en terrenos accidentados y al girar.
- evitar las superficies pavimentadas: el pavimento puede afectar considerablemente al manejo y al control.

LEA LA GUÍA DEL USUARIO. SIGA TODAS LAS INSTRUCCIONES Y ADVERTENCIAS.

704 900 001

V01M01Z

ETIQUETA 4

CADENA DE TRANSMISIÓN

LA CADENA DE TRANSMISIÓN DEBE ESTAR BIEN AJUSTADA Y LUBRICADA. EL RECORRIDO LIBRE ES DE 22 mm (7/8") CON EL CONDUCTOR SOBRE EL VEHÍCULO. CONSULTE EL MANUAL DEL PROPIETARIO PARA CONOCER LAS INSTRUCCIONES COMPLETAS.

V02M06Y

ETIQUETA 5

ADVERTENCIA

NUNCA viaje como pasajero. Los pasajeros pueden provocar una pérdida de control, con riesgo de LESIÓN GRAVE o MUERTE.

704 900 005

V01M07Z

ETIQUETA 2

ADVERTENCIA

MENORES DE 16

La conducción de este ATV por menores de 16 años entraña un mayor riesgo de **LESIONES GRAVES** e incluso de **MUERTE**. Este ATV no debe ser conducido **NUNCA** por menores de 16 años.

704 900 011

V01M02Z

ETIQUETA 6

ADVERTENCIA

Una presión inadecuada de los neumáticos o una sobrecarga pueden provocar una pérdida de control, con el consiguiente riesgo de **LESIONES GRAVES** o incluso de **MUERTE**.

Mantenga **SIEMPRE** una presión adecuada en los neumáticos según las indicaciones.

No ajuste NUNCA la presión de los neumáticos por debajo del mínimo. El neumático podría salirse de la llanta.

No sobrepase NUNCA la capacidad de carga del vehículo, que es de 100 kg (220 lb), incluido el peso de conductor, la carga, los accesorios y la lengua del remolque.

CARGA	PRESIÓN DE LOS NEUMÁTICOS EN FRÍO
HASTA 100 kg (220 lb)	DELANTE
	MÁX: 34,5 kPa (5 psi) MÍN: 21,0 kPa (3 psi)
	DETRÁS
	MÁX: 34,5 kPa (5 psi) MÍN: 21,0 kPa (3 psi)

704900914

V02M0GY

ETIQUETA 3

ADVERTENCIA

Este ATV podría superar el rendimiento de otros ATV que pueda haber conducido en el pasado.

Este producto de categoría S (deportiva) es un ATV de alto rendimiento para su uso exclusivo fuera de vías públicas. Su uso final, de tipo deportivo, es el de recreo o competición por parte de conductores altamente capacitados y de amplia experiencia.

704 900 083

V02M05Y

ETIQUETA 7

INFORMACIÓN DE CONTROL DE EMISIONES DEL	CÓDIGO DE LA FAMILIA DE MOTORES: 5BCXX.6522GC SISTEMA DE CONTROL DE EMISIONES DEL ESCAPE: EM CILINDRADA: 651,88 cc ESPECIFICACIONES DE OPTIMIZACIÓN:	Bombardier Recreational Products Inc.	PUESTA A PUNTO DEL ENCENDIDO: 10 BTDC, 1.500 RPM VELOCIDAD AL RALENTI 1.300 RPM ± 100 RPM AJUSTE DE LA MEZCLA DE AIRE/COMBUSTIBLE AL RALENTI: DESDE LA POSICIÓN DEL PILOTO, REGULE CON EL TORNILLO PARA VELOCIDAD MÁXIMA AL RALENTI HOLGURA DE VÁLVULA: MOTOR FRÍO 0,16 mm – 0,15 mm ENTRADA Y ESCAPE	BLUJÁ: SEPARACIÓN DEL ELECTRODO NGK DR6EA → 0,6 mm – 0,7 mm COMBUSTIBLE: SIN PLOMO 91 OCTANOS ACEITE DEL MOTOR: SAE 10W40
	ESTE VEHÍCULO CUMPLE LA NORMATIVA CARB APLICABLE A NUEVAS MOTOCICLETAS Y VEHÍCULOS TODO TERRENO DEL AÑO 2005 Y ESTÁ HOMOLOGADO SEGÚN LA NORMA DE EMISIÓN DE ESCAPES DE LA FAMILIA DE MOTORES 10 g/bhp-hr HC+Nox EN CALIFORNIA.			

V02M0EL

Cuando lea esta Guía del Usuario, recuerde que:

ADVERTENCIA

Indica un posible riesgo que, si no se evita, puede dar lugar a graves lesiones e incluso la muerte.

INFORMACIÓN SOBRE EL VEHÍCULO

CÓMO IDENTIFICAR SU ATV

Los componentes principales de su vehículo (motor y bastidor) están identificados por números de serie distintos. En ocasiones puede que sea necesario buscar estos números para cuestiones relacionadas con la garantía o para la localización del vehículo en caso de pérdida. Estos números serán requeridos por el distribuidor autorizado de ATV Bombardier para cumplimentar las reclamaciones de garantía debidamente. BRP no autorizará ninguna operación relacionada con la garantía si el número de identificación del motor (EIN) o el número de identificación del vehículo (VIN) ha sido quitado o manipulado del algún modo. Le recomendamos expresamente que tome nota de todos los números de serie del vehículo y que los facilite a su compañía de seguros.

Localización del número de identificación del vehículo

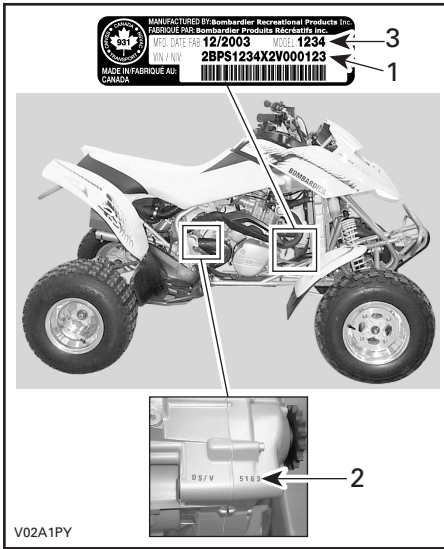

1. VIN (Número de identificación del vehículo)
2. EIN (Número de identificación del motor)
3. Número de modelo

Etiqueta de conformidad

Esta etiqueta indica la conformidad del vehículo con la normativa de un gran número de países.

La etiqueta se encuentra en la parte derecha del vehículo, en la barra superior del bastidor.



EE.UU. Y CANADÁ



OTROS PAÍSES

REGULACIÓN DEL SISTEMA DE CONTROL DE EMISIÓN DE RUIDO

¡Está prohibido manipular el sistema de control del ruido!

Las leyes federales de los EE.UU. y las leyes provinciales de Canadá prohíben las acciones siguientes o sus causas:

1. La extracción o puesta en estado no-operativo, ejecutada por cualquier persona, de cualquier dispositivo o elemento de diseño incorporado a cualquier vehículo nuevo, con fines diferentes a los de mantenimiento, reparación o sustitución y con el propósito de controlar el ruido previamente a su venta o entrega a su último comprador o mientras se encuentra en uso.
2. La utilización del vehículo después de que se haya extraído o puesto en estado no-operativo dicho dispositivo o elemento de diseño por cualquier persona.

Entre esos actos de los que se presume constituyen una manipulación, se encuentran los actos enumerados a continuación:

1. La extracción o alteración o perforación del silenciador o de cualquier componente del motor que realice la extracción de los gases de escape del motor.
2. La extracción o alteración o perforación de cualquier componente del sistema de entrada.
3. La sustitución de piezas móviles del vehículo, o de componentes del sistema de entrada o escape, por piezas diferentes a las especificadas por el fabricante.
4. Carencia de un mantenimiento adecuado.

REQUISITOS SOBRE EMISIONES

En California (EE.UU.) el Consejo de Recursos del Aire (California Air Resources Board, CARB) establece que un ATV cumpla con las normas aplicables sobre emisiones durante su vida útil, en condiciones de uso y mantenimiento de conformidad con las instrucciones facilitadas.

En California, durante el trámite anual de registro o matriculación del vehículo, se obtiene una etiqueta verde o una etiqueta roja de no cumplimiento. La etiqueta correspondiente se reconoce por el número de identificación del vehículo (en el 8º carácter que se detalla).

CATEGORÍA DEL VEHÍCULO	CARÁCTER 8º DEL VIN
Etiqueta roja de incumplimiento	Debe incluir una C o un 3
Etiqueta verde de cumplimiento	Una designación alfanumérica distinta de C o de 3

CONTROLES / COMPONENTES / INSTRUMENTOS

NOTA: Algunos controles/instrumentos/equipamientos son opcionales.

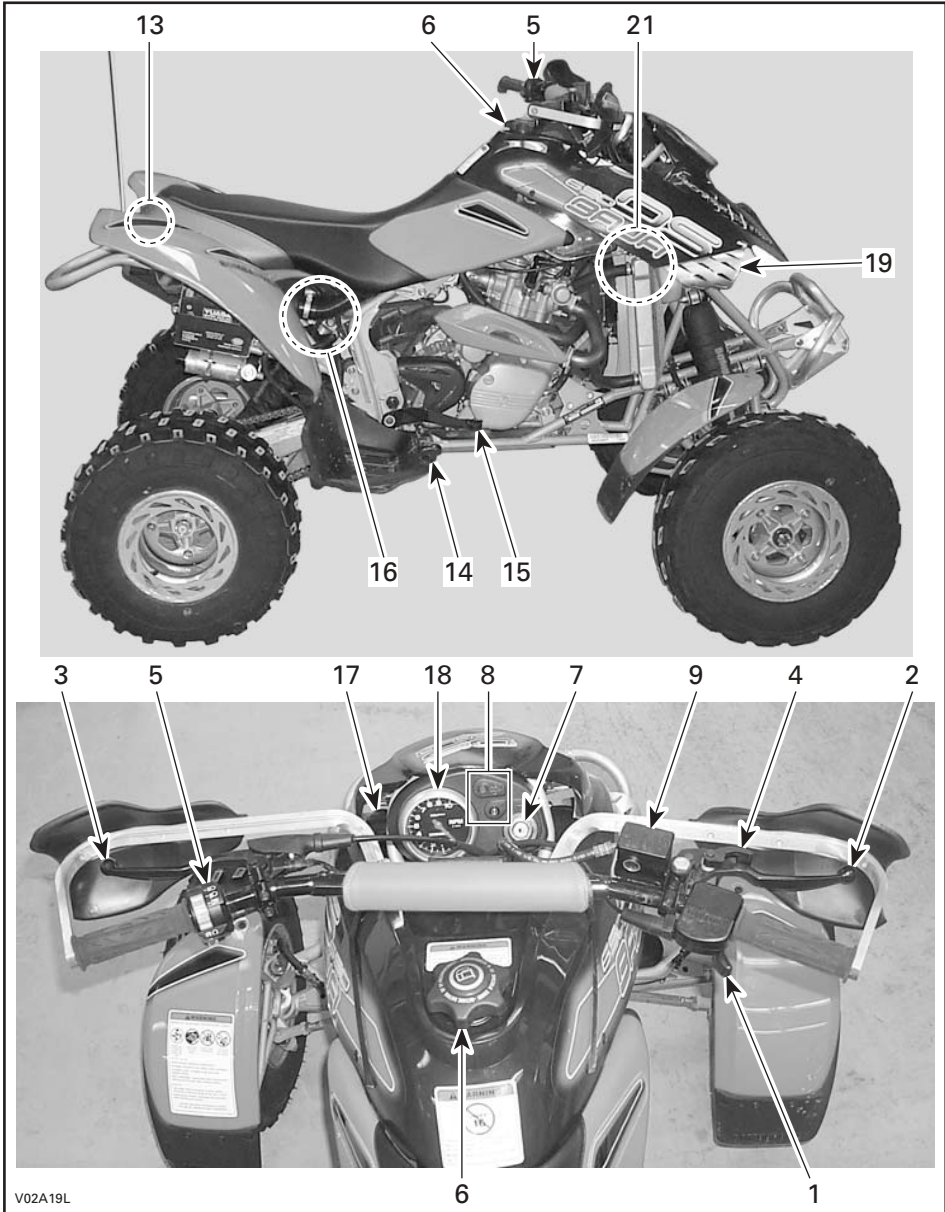

V02A19L

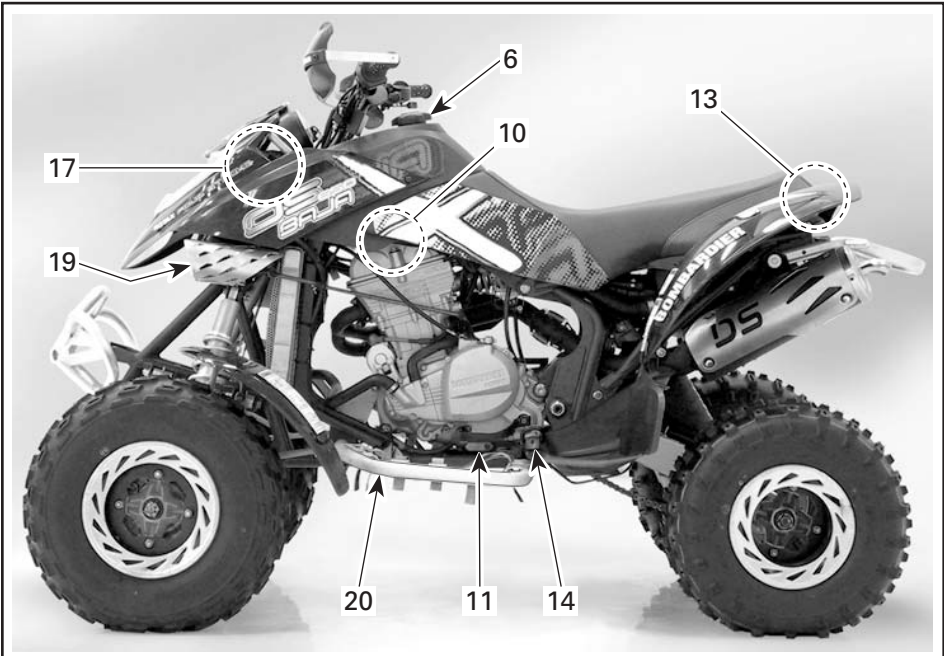

V02A1CL

Cuando lea esta Guía del Usuario, recuerde que:

ADVERTENCIA

Indica un posible riesgo que, si no se evita, puede dar lugar a graves lesiones e incluso la muerte.

ADVERTENCIA

Este ATV podría superar el rendimiento de otros ATV que pueda haber conducido en el pasado.

Este producto de categoría S (deportiva) es un ATV de alto rendimiento para su uso exclusivo fuera de vías públicas. Su uso final, de tipo deportivo, es el de recreo o competición por parte de conductores altamente capacitados y de amplia experiencia.

NOTA: En esta sección se indican las funciones básicas de diversos controles del ATV. Para obtener más detalles acerca de cómo usar un mando o control en combinación con otros, consulte las INSTRUCCIONES DE USO de este manual.

1) Palanca del acelerador

Se encuentra en la parte derecha del manillar. Cuando se acciona, se incrementa la velocidad del motor, lo que permite que la transmisión cambie a la marcha seleccionada.

Cuando se suelta, la velocidad del motor volverá automáticamente al ralentí y el vehículo se ralentizará gradualmente.

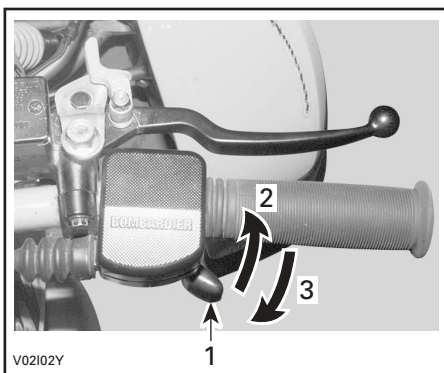

1. Palanca del acelerador
2. Para acelerar
3. Para desacelerar

ADVERTENCIA

Suelte siempre el estrangulador cuando cambie de marcha. Cambiar de marcha sin soltar el estrangulador podría causar una pérdida de control, incluyendo el vuelco del ATV y daños mecánicos.

2) Palanca de freno delantero

Se encuentra en la parte derecha del manillar. Cuando se comprime, se acciona el freno. Cuando se suelta, debe volver automáticamente a su posición original. El efecto de frenada es proporcional a la fuerza aplicada a la palanca y al tipo y estado del terreno.

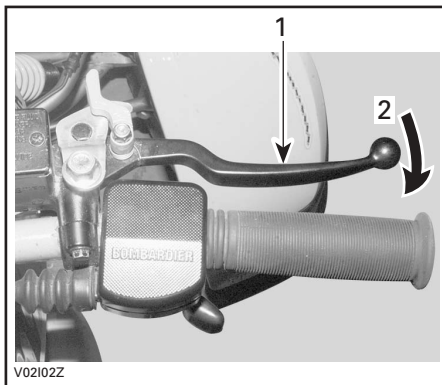

1. Palanca de freno
2. Para accionar el freno

3) Palanca del embrague

Se encuentra en la parte izquierda del manillar. Cuando se comprime, el embrague se desengancha. Cuando se suelta, el embrague se engancha.

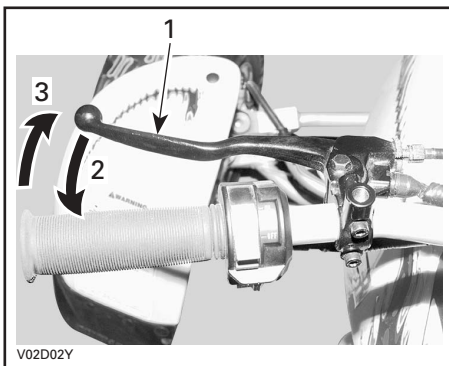

1. Palanca del embrague
2. Para desenganchar
3. Para enganchar

⚠ ADVERTENCIA

Suelte siempre el estrangulador cuando cambie de marcha. Cambiar de marcha sin soltar el estrangulador podría causar una pérdida de control, incluyendo el vuelco del ATV y daños mecánicos.

4) Bloqueo de la palanca de estacionamiento

Se encuentra en la parte derecha del manillar, en la palanca del freno delantero. Cuando se acciona, impide provisionalmente que el vehículo se mueva. Resulta de utilidad cuando es necesario bloquear los frenos; por ejemplo, al realizar un giro en K, durante el transporte o cuando el vehículo no se encuentra en funcionamiento.

⚠ ADVERTENCIA

Utilice siempre el bloqueo de la palanca de freno cuando el vehículo no esté funcionando.

⚠ ADVERTENCIA

Asegúrese de que el bloqueo de la palanca de freno esté quitado antes de usar el ATV.

Cuando conduzca el vehículo, la frenada producida por una presión continua sobre la palanca puede dañar el sistema de frenado y provocar la pérdida de capacidad de frenado e incluso un incendio.

Para aplicar el mecanismo: Apriete la palanca del freno delantero y manténgala apretada mientras mueve la palanca de bloqueo con un dedo. La palanca del freno delantero está ahora comprimida y accionando el freno delantero.

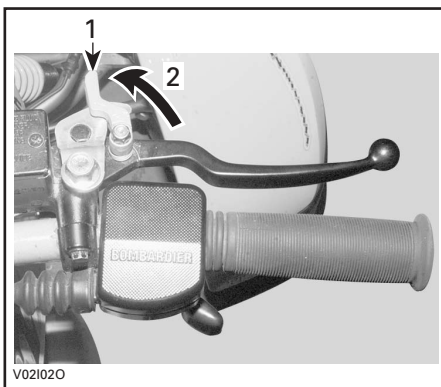

1. Bloqueo de la palanca de estacionamiento
2. Pulse para aplicar el freno de mano

Para liberar el mecanismo: Apriete la palanca del freno delantero. El bloqueo de la palanca debe volver automáticamente a su posición original. El freno delantero debería volver a la posición de reposo.

5) Interruptor multifunción

El interruptor multifunción se encuentra en la parte izquierda del manillar.



1. Interruptor multifunción

Interruptor de los faros

Se encuentra en la parte superior del interruptor multifunción. Coloque el interruptor en la posición LO para las luces "cortas" y la luz trasera. Coloque el interruptor en la posición HI para las luces "largas" y la luz trasera. Para apagar el faro, mueva su conmutador hasta la posición OFF.

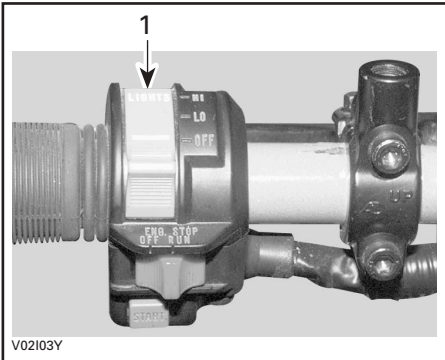

1. Interruptor de los faros

Interruptor de paro del motor

Se encuentra en la parte central del interruptor multifunción. El motor no funcionará ni arrancará si el interruptor de paro del motor se encuentra en la posición OFF.

Este interruptor se utiliza para detener el motor y como mando de emergencia.

NOTA: Aunque se puede parar el motor girando la llave de contacto hasta la posición OFF, es recomendable detenerlo mediante el interruptor de paro del motor.

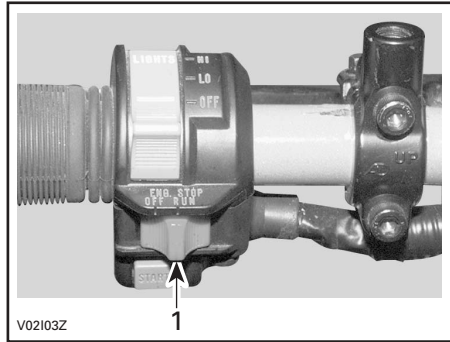

1. Interruptor de paro del motor

Botón de arranque

Se encuentra debajo del interruptor de paro del motor. Para arrancar el motor:

- Coloque el interruptor de paro del motor en RUN.
- Seleccione la marcha en la posición de PUNTO MUERTO o presione la palanca del embrague.
- Active la llave de encendido.
- Pulse el botón de arranque y manténgalo pulsado.

Suéltelo inmediatamente cuando se ponga en marcha el motor.

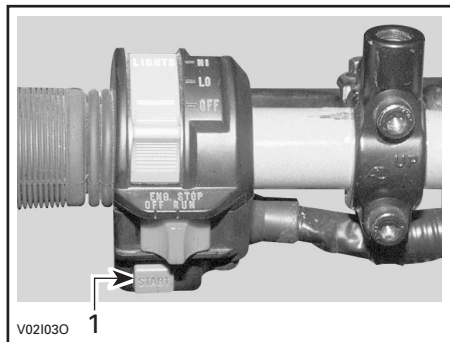

1. Botón de arranque

6) Tapón del depósito de carburante

Desenrosque girando en sentido contrario al de las agujas del reloj y retire el tapón para repostar; a continuación, vuelva a enroscar completamente el tapón girándolo en el sentido de las agujas del reloj.

ADVERTENCIA

Pare siempre el motor antes de repostar. Abra el tapón lentamente. Si percibe una diferencia de presión (oye un silbido cuando está aflojando el tapón del depósito de combustible), pida que inspeccionen y, si es preciso, que reparen el vehículo antes de utilizarlo. El carburante es inflamable y puede explotar en determinadas condiciones. No se acerque nunca con una llama para comprobar el nivel del carburante. No fume nunca y evite llamas o chispas en las proximidades. Opere siempre en un área bien ventilada. Nunca llene el depósito de combustible completamente antes de llevar el vehículo a una zona en la que haga calor. Con el aumento de la temperatura, se incrementa el volumen del combustible y éste puede desbordarse. Limpie siempre cualquier resto de combustible que se haya derramado del vehículo.

7) Interruptor de contacto

Se encuentra en la parte derecha del panel de control.

Interruptor de 2 posiciones accionado con llave: OFF, y ON sin luces.

Introduzca la llave en el interruptor y hágala girar hasta la posición deseada. Para retirar la llave, gírela hasta la posición de apagado (OFF) y tire de la llave.

NOTA: Aunque se puede parar el motor girando la llave de contacto hasta la posición OFF, es recomendable detenerlo pulsando el interruptor de paro del motor.

8) Lámparas indicadoras

Las lámparas indicadores se encuentran situadas por encima del interruptor de contacto.

Lámpara indicadora de punto muerto (verde)

Cuando la transmisión se encuentra en punto muerto, se enciende la lámpara indicadora de punto muerto.

Lámpara indicadora del motor (roja)

Cuando la presión del aceite del motor es demasiado baja o la temperatura del motor es demasiado elevada, se enciende la lámpara indicadora del motor.

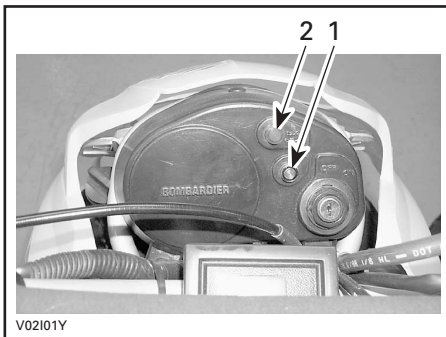

1. Lámpara indicadora de punto muerto (verde)
2. Lámpara indicadora del motor (roja)

En el caso de que el vehículo haya volcado o permanezca inclinado sobre un lado, asegúrese de verificar la lámpara indicadora ROJA del motor tras reiniciar éste. Si la lámpara permanece encendida, detenga el motor y consulte la Sección PROCEDIMIENTOS ESPECIALES.

PRECAUCIÓN: La no-detección del motor inmediatamente después de que se encienda la lámpara indicadora ROJA del motor afectará de forma adversa a la vida útil de éste.

9) Depósito de líquido del freno delantero

Se encuentra situado por encima de la palanca del freno delantero.

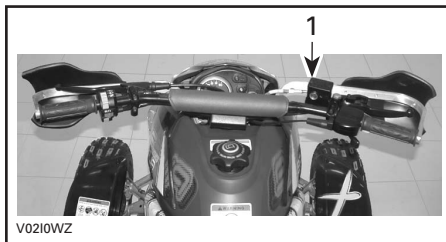

1. Depósito de líquido del freno delantero

10) Válvula de combustible

Situada en el lado derecho, debajo del depósito de combustible. Es una válvula giratoria de 3 posiciones: OFF, ON, RES. Gire la palanca para alinear el puntero con la posición ON, OFF o RES.

OFF

Detiene el suministro de combustible al carburador.

PRECAUCIÓN: Gire la válvula hacia la posición OFF cuando el ATV no esté siendo utilizado o durante su transporte.

ON

Permite el flujo de combustible hasta el carburador. Es la posición normal para el uso del vehículo.

RES (RESERVA)

Cuando se agota el combustible del depósito y la válvula se encuentra en la posición ON, puede recurrirse a un suministro de combustible de emergencia girando la válvula a la posición RES. La reserva contiene aproximadamente un 20% de la capacidad del depósito de combustible. Utilice únicamente esta posición cuando se haya agotado el suministro en la posición ON. Cuando se encuentre en situación de combustible de reserva, reposte tan pronto como sea posible. Asegúrese de volver a girar la válvula a la posición ON después de repostar.

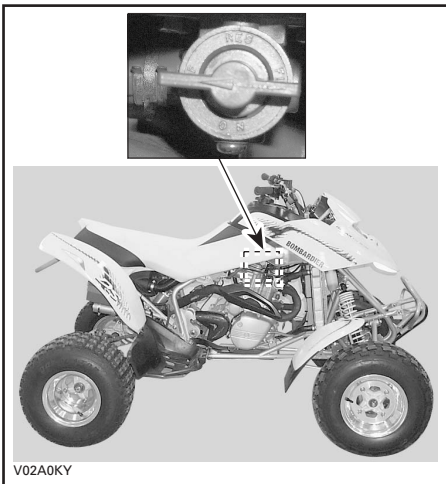

PRECAUCIÓN: Si se abre incorrectamente la válvula de combustible, el flujo de combustible quedará restringido. Asegúrese de que la válvula queda totalmente abierta cuando el vehículo esté en funcionamiento.

11) Pedal de cambio de marchas

Situado delante del estribo izquierdo.

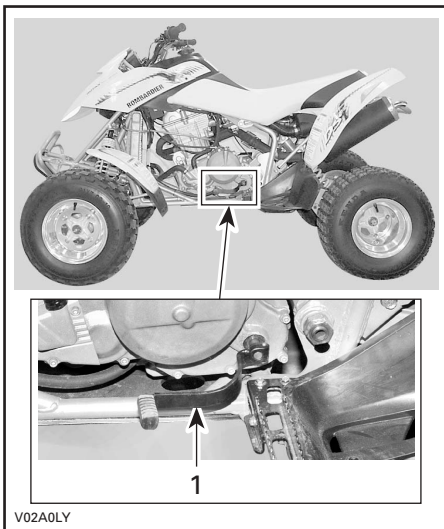

1. Pedal de cambio de marchas

12) Caja de herramientas

La caja de herramientas se encuentra en el compartimento de servicio, al lado de la caja de aire.

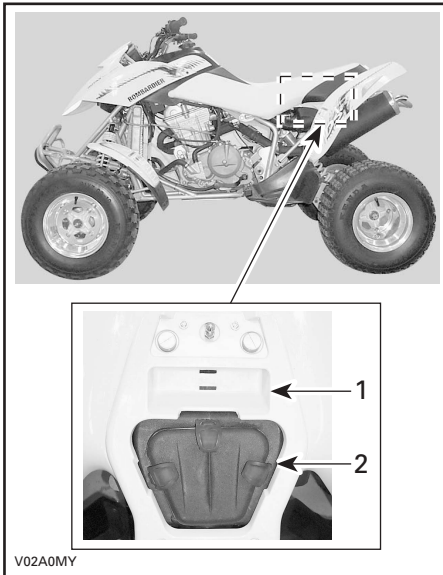

1. *Compartimento de almacenamiento*
2. *Caja de aire*

La caja de herramientas contiene herramientas para las operaciones básicas de mantenimiento, así como esta Guía del usuario.

Las herramientas que contiene la caja de herramientas son las siguientes:

- alicates (1)
- destornillador (1)
- llave de boca 10/13 mm (1)
- llave de boca 15/17 mm (1)
- llave de cubo 10/13 mm (1)
- llave de cubo 16/18 mm (1)
- medidor de presión de neumáticos (1)
- llave Allen 3 mm (1)
- llave Allen 5 mm (1)
- destornillador de mango acodado para amortiguador trasero (1)
- bloqueo (1) del ajustador de la cadena de transmisión
- fusible de 25 A (1)
- fusible de 15 A (1).

13) Seguro de bloqueo del asiento

Se encuentra debajo de la parte trasera del asiento. Permite retirar el asiento para el acceso a la caja de aire y al compartimento de almacenamiento.

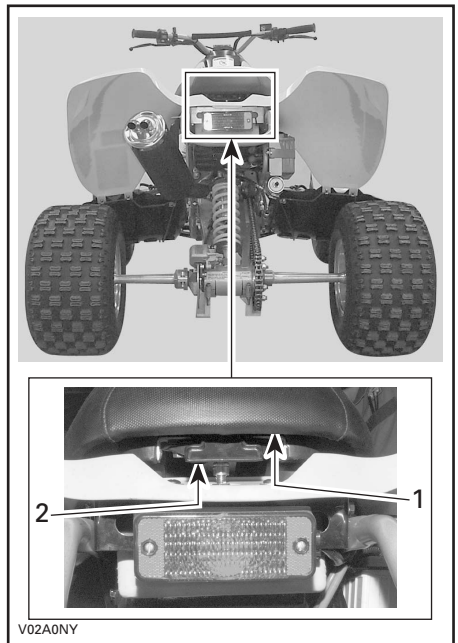

1. *Asiento*
2. *Seguro de bloqueo del asiento*

Retirada del asiento

Tire del seguro de bloqueo hacia arriba a la vez que levanta suavemente la parte trasera del asiento. Continúe levantando el asiento hasta que pueda liberar el dispositivo de retención de la parte delantera y, a continuación, retire el asiento.

Instalación del asiento

Introduzca la lengüeta delantera del asiento en el gancho del cuerpo. Tire de la palanca de bloqueo para insertarlo sobre el pasador de bloqueo trasero. Suelte la palanca de bloqueo y, a continuación, presione firmemente sobre la parte posterior del asiento para bloquearlo de nuevo.

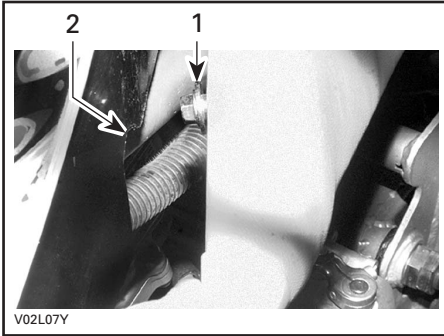

1. Lengüeta del asiento
2. Gancho del cuerpo

ADVERTENCIA

Compruebe periódicamente el pasador de bloqueo del asiento y apriételo si es necesario. Compruebe que el asiento queda bien asegurado antes de ponerse en marcha.

14) Estribo

Se encuentra situado en ambos laterales del vehículo.

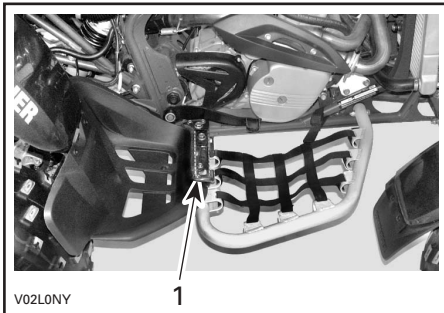

1. Estribo

15) Pedal de freno de pie

Situado delante del estribo derecho. Cuando se pisa, se acciona el freno trasero. Cuando se suelta, debe volver a su posición original.

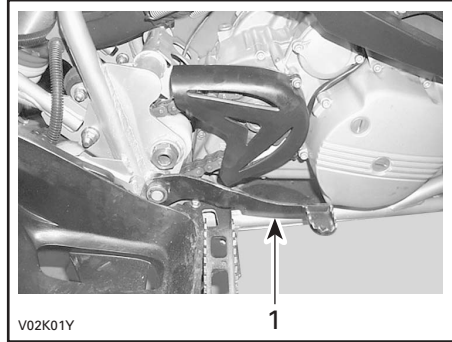

1. Pedal de freno de pie

NOTA: El efecto de frenada es proporcional a la fuerza aplicada a la palanca y al tipo y estado del terreno.

16) Depósito de líquido del freno trasero

Situado al lado del guardabarros trasero derecho.

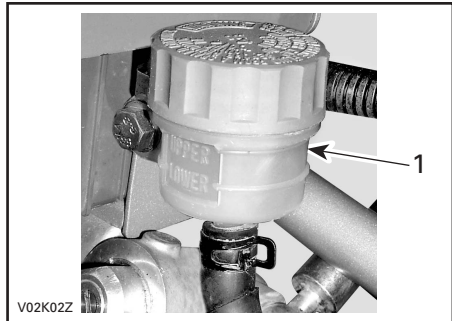

1. Depósito de líquido de los frenos traseros

17) Tapón del depósito de aceite del motor/transmisión

Situado en el lado izquierdo del panel de control.

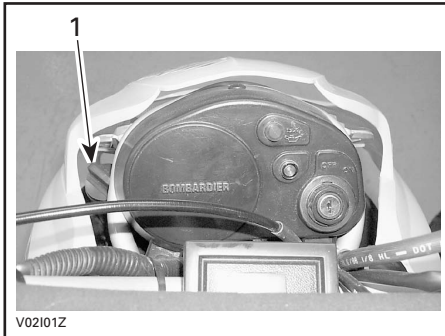

1. Tapón del depósito de aceite del motor/transmisión

ADVERTENCIA

El depósito de aceite puede estar caliente.
No lo toque con las manos.

18) Tacómetro

Modelos X

El tacómetro se encuentra situado en el lado izquierdo del panel de control.



El tacómetro indica las revoluciones por minuto (RPM) del motor. Multiplique por 1.000 para obtener una aproximación de las revoluciones reales.

19) Faros auxiliares

Modelos X

Situados en ambos lados de la parte delantera del vehículo, bajo la coraza frontal.

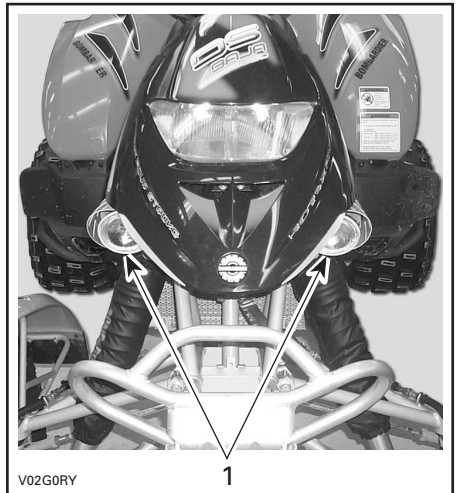

1. Faros auxiliares

20) Protector lateral

Modelos X

Ubicado a ambos lados del vehículo, delante de los estribos.

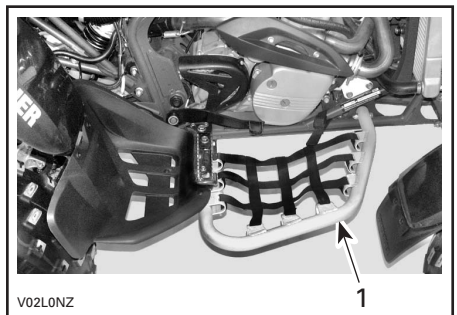

1. Protector lateral

21) Tapón del radiador

El tapón del radiador se encuentra situado bajo la coraza frontal, en la parte superior del radiador.

ADVERTENCIA

Para evitar posibles quemaduras, no quite el tapón del radiador si el motor está caliente.

Para quitar el tapón del radiador, presione y hágalo girar en el sentido contrario al de las agujas del reloj. Para colocarlo, siga el procedimiento inverso.

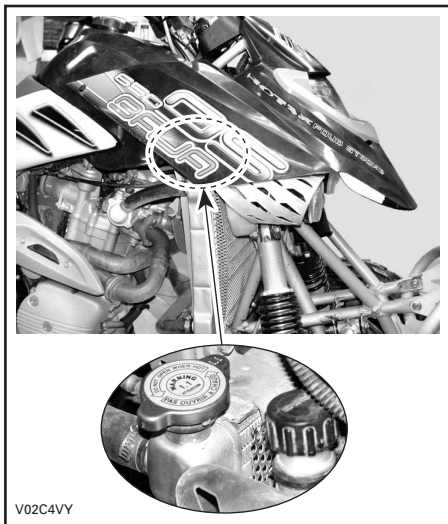

LÍQUIDOS

Cuando lea esta Guía del Usuario, recuerde que:

ADVERTENCIA

Indica un posible riesgo que, si no se evita, puede dar lugar a graves lesiones e incluso la muerte.

NOTE: En esta sección se especifican los líquidos recomendados y los procedimientos que deben seguirse para comprobar los respectivos niveles. Consulte el apartado de **MANTENIMIENTO** para conocer los procedimientos de cambio de líquidos.

Combustible

Carburante recomendado

Utilice gasolina súper sin plomo o una mezcla de gasolina y alcohol etílico con menos de un 10% de etanol o metanol, disponible en muchas estaciones de servicio. La gasolina utilizada debe tener 91 octanos ((R + M)/2) como mínimo.

NOTA: En la mayoría de las estaciones de servicio, el octanaje indicado en el surtidor corresponde al número de octanos (R + M)/2. Por lo general, se indica en el surtidor mediante un adhesivo.

PRECAUCIÓN: No experimente nunca con otros combustibles. El uso de un combustible no recomendado puede deteriorar el rendimiento del vehículo y causar daños en partes críticas del sistema de combustible y de componentes del motor.

PRECAUCIÓN: No mezcle nunca gasolina con aceite. Este vehículo tiene un motor de cuatro tiempos. El aceite sólo debe añadirse en el depósito.

Nivel de combustible

ADVERTENCIA

Pare siempre el motor antes de repostar. Abra el tapón lentamente. Si percibe una diferencia de presión (oye un silbido cuando está aflojando el tapón del depósito de combustible), pida que inspeccionen y, si es preciso, que reparen el vehículo antes de utilizarlo. El carburante es inflamable y puede explotar en determinadas condiciones. No se acerque nunca con una llama para comprobar el nivel del carburante. No fume nunca y evite llamas o chispas en las proximidades. Opere siempre en un área bien ventilada. Nunca llene el depósito de combustible completamente antes de llevar el vehículo a una zona en la que haga calor. Con el aumento de la temperatura, se incrementa el volumen del combustible y éste puede desbordarse. Limpie siempre cualquier resto de combustible o aceite que se haya derramado del vehículo.

Aceite del motor/Transmisión

Aceite recomendado

Utilice aceite mineral para motores de 4 tiempos que, como mínimo, cumpla los requisitos de la clasificación de servicio API SG, SH o SJ. Compruebe siempre la etiqueta de servicio API en el recipiente de aceite para asegurarse de que incluye las letras SG, SH o SJ. Utilice únicamente aceite altamente detergente de gran calidad.

NOTA: El mismo aceite lubrica tanto el motor como la transmisión. Para mejorar el rendimiento global y la protección contra el deterioro, utilice aceite sintético Bombardier (ref. 293 600 039). Se trata de un aceite sintético formulado especialmente para cajas de engranajes de embrague.

PRECAUCIÓN: El uso de aceite sintético o mezcla que no sea aceite sintético Bombardier (ref. 293 600 039), puede provocar el deslizamiento del embrague.

Viscosidad del aceite

Se recomienda SAE 10W40 para el verano y SAE 5W30 para el invierno.

Debería utilizarse aceite con una viscosidad diferente si la temperatura media se encuentra fuera de los límites del aceite recomendado. Consulte la tabla que aparece a continuación.

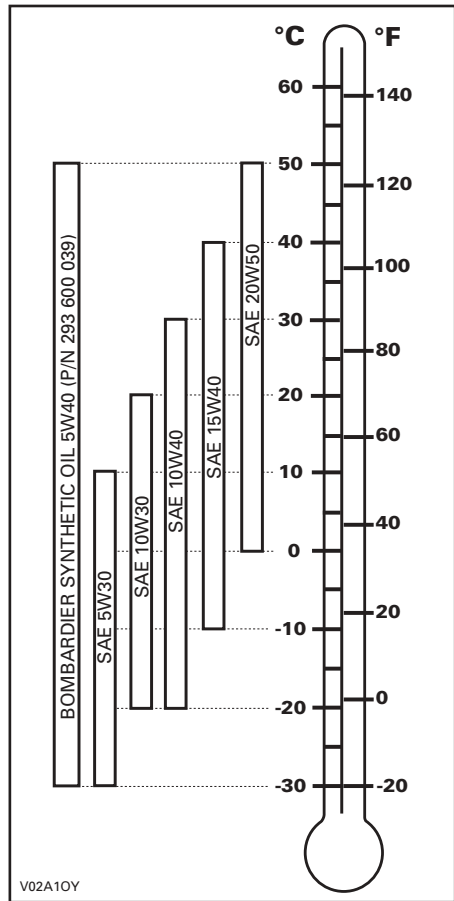

V02A10Y

Nivel del aceite

PRECAUCIÓN: Compruebe el nivel con frecuencia y rellene cuando sea necesario. No llene excesivamente. Si hace funcionar el motor o la transmisión con un nivel inadecuado, estos componentes pueden sufrir graves daños. Limpie cualquier resto salpicaduras o líquido derramado.

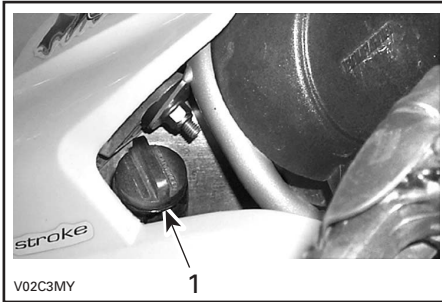

PARTE IZQUIERDA DEL TABLERO

1. Varilla medidora del nivel de aceite

Con el vehículo en una superficie llana, arranque el motor y déjelo funcionando durante 1 minuto aproximadamente. A continuación, deténgalo. Compruebe el nivel de aceite del siguiente modo:

1. Desenrosque la varilla y límpiela.
2. Enrosque la varilla hasta que toque el fondo.
3. Extraiga la varilla y compruebe el nivel de aceite. Debe estar cerca de la marca superior.

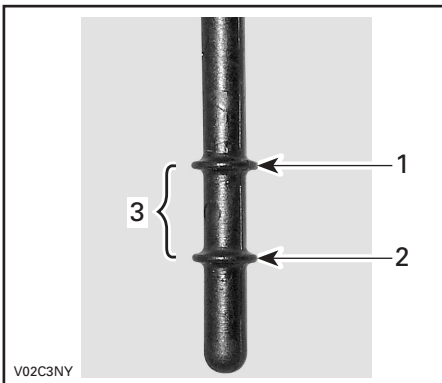

1. Lleno
2. Rellenar
3. Margen de funcionamiento

Para añadir aceite, retire la varilla medidora. Para evitar derrames, coloque un embudo en el conducto de la varilla. Añada una pequeña cantidad de aceite y verifique de nuevo el nivel. Repita hasta que el nivel de aceite llegue a la señal superior de la varilla. No llene excesivamente.

Ajuste la varilla debidamente.

Refrigerante del motor

Refrigerante recomendado

Utilice siempre anticongelante etilenglicol con inhibidores antioxidantes específicos para motores de aluminio de combustión interna.

El sistema de refrigeración debe llenarse con el refrigerante premezclado de Bombardier (ref. 219 700 362) o con una solución de agua destilada y anticongelante (en una proporción del 50%).

Nivel del refrigerante

ADVERTENCIA

Compruebe el nivel de refrigerante con el motor en frío. Nunca añada refrigerante al sistema de refrigeración cuando el motor esté caliente.

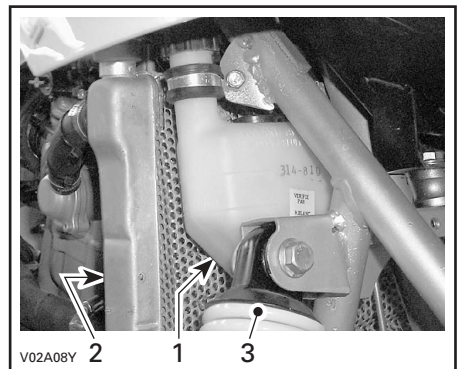

1. Depósito del refrigerante
2. Radiador
3. Amortiguador delantero del lado derecho

Con el vehículo en una superficie llana, el líquido debe encontrarse entre las marcas de nivel MIN. y MAX. que figuran en el depósito de refrigerante.

NOTA: Cuando compruebe el nivel a una temperatura inferior a 20°C (68°F), puede estar ligeramente por debajo de la marca MIN.

Extraiga el tapón de llenado y añada refrigerante hasta la marca MAX. si es necesario. Utilice un embudo para evitar que se derrame. No llene excesivamente.

Vuelva a instalar y apriete correctamente el tapón de llenado.

Si se añade refrigerante al depósito de refrigerante, compruebe el nivel también en el radiador. Añada refrigerante si es necesario.

ADVERTENCIA

Para evitar posibles quemaduras, no quite el tapón del radiador si el motor está caliente.

NOTA: Si el sistema de refrigeración precisa refrigerante con frecuencia, es síntoma de fugas o de un problema del motor. Diríjase a un distribuidor autorizado de ATV Bombardier.

Cambio del refrigerante

Consulte el apartado de MANTENIMIENTO.

Líquido de frenos

Líquido recomendado

Utilice siempre líquido de frenos que cumpla con la especificación DOT 4 únicamente.

PRECAUCIÓN: Para evitar daños serios al sistema de frenos, no utilice líquidos distintos del recomendado, ni mezcle líquidos para el relleno.

Nivel del líquido

Con el vehículo en una superficie llana, compruebe el nivel del depósito del líquido de frenos. Debe encontrarse por encima de la marca MIN.

Limpie y extraiga el tapón de llenado. A continuación, añada más fluido si es necesario. No llene excesivamente.

PRECAUCIÓN: Utilice únicamente líquido de frenos DOT 4 procedente de un recipiente precintado. No utilice líquido de frenos de recipientes viejos o ya abiertos.

NOTA: Un nivel bajo puede indicar fugas o un desgaste de las pastillas de freno. Diríjase a un distribuidor autorizado de ATV Bombardier.

Depósito de líquido del freno delantero

Mantenga recta la dirección para asegurarse de que el depósito está nivelado.

Compruebe el nivel del líquido de freno; el depósito está lleno cuando el líquido alcanza la parte superior de la ventanilla.

Examine el estado del fuelle de la palanca de freno. Compruebe si existen grietas, roturas, etc. Sustitúyalo si está dañado.

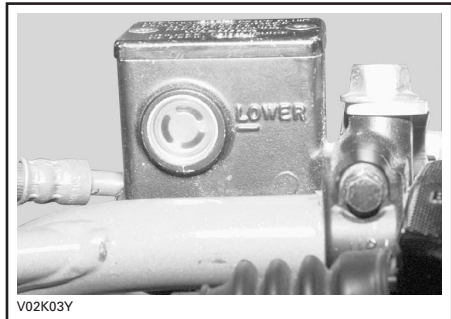

Depósito de líquido del freno trasero
Con el vehículo en una superficie llana, compruebe el nivel del depósito del líquido de frenos. Debe encontrarse por encima de la marca MIN.



PARTE DERECHA DEL VEHÍCULO

Batería

Este vehículo está equipado con una batería seca que no precisa mantenimiento. Consulte la sección MANTENIMIENTO para quitar o instalar la batería.

PERÍODO DE RODAJE

Motor

Se precisa un período de rodaje de 10 horas antes de poder utilizar el vehículo a pleno rendimiento.

PRECAUCIÓN: No mezcle nunca gasolina con aceite. Este vehículo tiene un motor de cuatro tiempos. El aceite sólo debe añadirse en el depósito.

Durante este período, el acelerador no debe sobrepasar 3/4. Sin embargo, momentos puntuales de funcionamiento a todo gas y las variaciones de velocidad contribuyen a un buen rodaje. Las aceleraciones continuas a todo gas, velocidades de cruce durante tiempos prolongados y el sobrecalentamiento del motor son perjudiciales durante el período de rodaje.

Revisión de las 10 horas

Al igual que con cualquier otro equipo mecánico de precisión, es recomendable que, tras las 10 primeras horas de funcionamiento o (si es antes), al cabo de 30 días desde la compra o después de recorrer 400 km (250 millas), el vehículo sea inspeccionado por un distribuidor autorizado de ATV Bombardier. Esta inspección le dará la oportunidad de plantear cualquier duda no resuelta que pueda haber surgido durante las primeras horas de uso.

Esta revisión de las 10 horas corre a cargo del propietario del vehículo.

Cuando lea esta Guía del Usuario, recuerde que:

ADVERTENCIA

Indica un posible riesgo que, si no se evita, puede dar lugar a graves lesiones e incluso la muerte.

COMPROBACIÓN PREVIA AL USO

ADVERTENCIA

La comprobación del vehículo previa al uso es muy importante. Antes de la puesta en marcha, compruebe siempre el funcionamiento de los mandos principales, las funciones de seguridad y los componentes mecánicos. De no observar las precauciones aquí específicas, se corre el riesgo de sufrir lesiones o incluso la muerte por accidente.

Antes de utilizar el vehículo, el conductor deberá ejecutar siempre las siguientes operaciones:

- △ Ponga el freno de mano y compruebe si funciona correctamente.
 - △ Compruebe la presión y el estado de los neumáticos.
 - △ Compruebe si las ruedas y los cojinetes presentan daños o desgaste.
 - △ Compruebe la ubicación de los mandos y asegúrese de que funcionan correctamente.
 - △ Compruebe que la dirección funciona sin restricciones.
 - △ Active la palanca de control del estrangulador varias veces para asegurarse de que funciona sin restricciones. Debe volver a la posición de ralentí cuando se suelta.
 - △ Active la palanca de freno y el pedal de freno para asegurarse de que los frenos se accionan completamente. La palanca y el pedal deben volver a su posición inicial cuando se sueltan.
 - △ Verifique el apriete de todos los acoplamientos de los tubos del sistema de frenado y compruebe que no existen fugas.
 - △ Con el freno de mano correctamente aplicado. Active la palanca del embrague. La palanca debe volver a su posición inicial cuando se suelta.
 - △ Compruebe la lubricación y el ajuste de la cadena de transmisión.
 - △ Compruebe si las ruedas dentadas presentan algún tipo de daño o desgaste.
 - △ Compruebe el apriete de los fijadores del eje trasero.
 - △ Compruebe la suspensión trasera basculante. Si se detecta holgura lateral **NO UTILICE EL VEHÍCULO**.
 - △ Compruebe los niveles de combustible, aceite y refrigerante.
 - △ Compruebe si hay fugas de aceite en el motor, en el depósito de aceite o en la transmisión.
 - △ Asegúrese de que la válvula de combustible se encuentra totalmente abierta (posición ON).
 - △ Limpie los faros y la luz trasera.
 - △ Asegúrese de que el asiento está fijo.
 - △ Si transporta carga, respete la capacidad de carga. Asegúrese de que la carga está bien sujeta al vehículo.
 - △ Busque si hay piezas sueltas y compruebe donde tenga dudas mientras el motor está parado. Compruebe los cierres.
 - △ Asegúrese de que en su camino no hay personas ni obstáculos.
 - △ Compruebe el funcionamiento del interruptor de encendido, el botón de arranque, el botón de paro del motor y los faros.
 - △ Ponga en marcha el motor, quite el freno de mano y avance lentamente unos palmos antes de accionar todos los frenos uno a uno para probarlos.
- Corrija los problemas que haya detectado antes de la conducción. Diríjase a un distribuidor autorizado de ATV Bombardier si es necesario.

INSTRUCCIONES DE USO

Generalidades

Este vehículo dispone de cinco marchas en posición de avance.

Para permitir el arranque del motor, la transmisión debe estar situada en PUNTO MUERTO o hay que presionar la palanca del embrague para arrancar con cualquier marcha.

Arranque inicial en frío

Introduzca la llave en el interruptor de contacto y gírela hasta la posición ON (encendido).

Coloque el interruptor de paro del motor en RUN.

A temperaturas muy bajas, inferiores a -20°C (-4°F), mueva la palanca del estrangulador de aire hasta que quede totalmente abierto.

Pulse el botón de arranque y manténgalo pulsado hasta que se ponga en marcha el motor.

Suelte el botón de arranque inmediatamente cuando se haya puesto en marcha el motor.

ADVERTENCIA

No aplique el estrangulador durante el arranque.

Transcurridos unos segundos, desplace la palanca hasta la posición media.

NOTA: Un uso excesivo del estrangulador de aire puede ahogar el motor y dificultar considerablemente el arranque. Consulte el apartado de PROCEDIMIENTOS ESPECIALES si esto ocurre.

Cuando el motor esté caliente, desplace la palanca del estrangulador de aire hasta la posición de cierre y suelte los frenos.

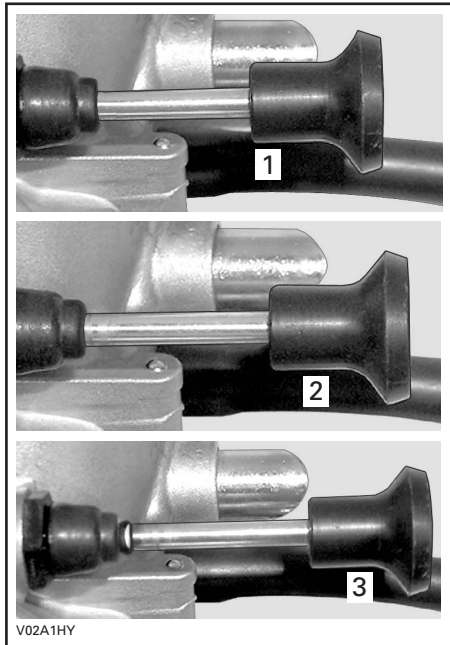

BAJO EL ASIENTO, EN EL LADO IZQUIERDO

1. Posición de cierre
2. Posición media
3. Posición de apertura

Arranque en caliente

Ponga en marcha el motor tal como se explica anteriormente pero sin utilizar el estrangulador de aire. Si el motor no arranca al cabo de dos intentos de 4 segundos de duración con el sistema eléctrico de arranque, desplace la palanca del estrangulador hasta la posición intermedia. Ponga el motor en marcha sin accionar la palanca del acelerador. Después de unos instantes, desplace la palanca del estrangulador de aire hasta la posición de cierre.

Parada del motor

ADVERTENCIA

Procure no aparcar el vehículo en pendiente.

Suelte el acelerador y detenga el vehículo completamente.

Accione el freno de mano y utilice el bloqueo que hay en la palanca del freno delantero.

Presione la palanca del embrague y cambie a 1ª marcha.

Pulse el interruptor de paro del motor.

Gire la llave en el interruptor de contacto hasta la posición de apagado (OFF).

Retire la llave del interruptor de contacto.

Cambio de marcha

Control del cambio de marchas

Para cambiar la transmisión, tire de la palanca del embrague y accione del modo siguiente el pedal de cambio de marchas.

ADVERTENCIA

Para aumentar o reducir la marcha, utilice siempre la palanca del embrague.

Un recorrido completo del pedal cambia la transmisión hasta la marcha inmediatamente superior o inferior de la secuencia de cambio. El pedal debe volver automáticamente a su posición original.

Para aumentar hasta una marcha superior, coloque el extremo de la bota bajo la palanca de cambios y eleve el pedal un recorrido completo. Para reducirla, incline la punta del pedal de cambios y pise el pedal un recorrido completo.

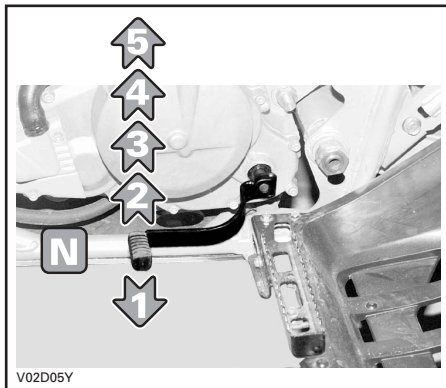

ADVERTENCIA

Suelte siempre el estrangulador cuando cambie de marcha. Cambiar de marcha sin soltar el estrangulador podría causar una pérdida de control o el vuelco del ATV.

PRECAUCIÓN: Asegúrese de que el freno de mano está totalmente quitado antes de iniciar la marcha con el ATV.

PROCEDIMIENTOS ESPECIALES

Motor ahogado

Si el motor no arranca tras varios intentos, el motor puede estar ahogado por combustible. Siga el procedimiento que se indica a continuación.

Gire el interruptor de contacto hasta la posición de encendido (ON) y asegúrese de que no está abierto el estrangulador.

Asegúrese de que la transmisión se encuentra en PUNTO MUERTO o tire de la palanca del embrague.

Apriete completamente la palanca del estrangulador y manténgala presionada mientras arranca el motor. Pruebe varias veces.

En cuanto el motor arranque, suelte la palanca del acelerador. No revolucione el motor.

Si no funciona:

Desconecte los cables de las bujías.

Limpie las zonas que rodean a las bujías y extraiga las bujías (se incluyen las herramientas en la caja de herramientas).

ADVERTENCIA

Utilice siempre protección para los ojos y guantes cuando limpie el orificio de la bujía.

Haga girar el motor varias veces. Si es posible, instale bujías secas y limpias o bujías nuevas.

Arranque el motor según el procedimiento descrito anteriormente. Si el motor sigue estando ahogado, consulte a un distribuidor autorizado de ATV Bombardier.

Sobrecalentamiento del motor

Si el motor se sobrecalienta y se enciende la lámpara indicadora del motor (roja), pruebe a hacer lo siguiente:

Compruebe el nivel del depósito de aceite y rellene si fuese necesario.

Asegúrese de que el radiador no está obstruido.

Compruebe y limpie las aletas del radiador. Consulte la sección MANTENIMIENTO.

ADVERTENCIA

El radiador puede alcanzar una temperatura muy elevada; utilice guantes para tocar el radiador.

Reduzca la velocidad del vehículo, pero intente mantenerlo en movimiento para que el radiador reciba aire. Si el motor se sigue calentando en exceso al cabo de un minuto, más o menos, pare el vehículo y cambie la marcha a la posición de NEUTRAL. Aplique el freno de mano y detenga el motor. Coloque el interruptor de contacto en la posición de encendido (no vuelva a poner en marcha el motor todavía). El ventilador enfriará el radiador.

Deje que el motor se enfríe antes de verificar el nivel de refrigerante y añada más si es posible.

ADVERTENCIA

Nunca añada refrigerante al sistema de refrigeración cuando el motor esté caliente. Deje que el motor se enfríe.

Diríjase a un distribuidor autorizado de ATV Bombardier tan pronto como sea posible.

Vuelco

Cuando el vehículo haya volcado o permanezca inclinado sobre un lado, coloque de nuevo el vehículo sobre sus ruedas y espere de 3 a 5 minutos antes de arrancar el motor. Verifique la lámpara indicadora ROJA del motor tras reiniciar éste. Si la lámpara permanece encendida tras reiniciar el motor, deténgalo. Deben evacuarse las burbujas de aire presentes en la conducción de aceite. Siga el procedimiento que se indica a continuación.

En el lado izquierdo, extraiga la manguera de entrada de aceite presente en el motor.

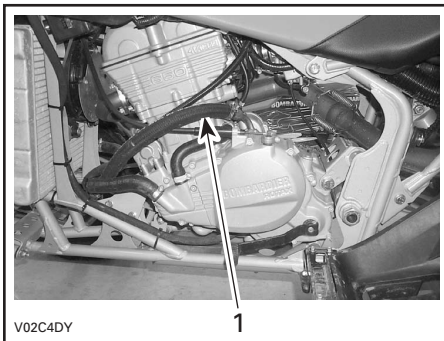

1. Manguera de entrada de aceite

⚠ ADVERTENCIA

El motor y el aceite del motor puede encontrarse a una temperatura muy alta. Espere hasta que el motor o el aceite del motor se hayan enfriado.

Haga descender la manguera de entrada de aceite hasta que fluya una pequeña cantidad de aceite y sin burbujas de aire.

Sustituya la manguera de entrada de aceite y apriete su sujeción de forma apropiada.

Compruebe el nivel del depósito de aceite y rellene si fuese necesario.

Arranque el motor. Si la lámpara indicadora ROJA del motor permanece encendida, detenga el motor y visite a un distribuidor autorizado de ATV Bombardier tan pronto como sea posible.

Inmersión del vehículo

Si se sumerge el ATV, será necesario llevarlo a un distribuidor autorizado de ATV Bombardier a la mayor brevedad. ¡NO ARRANQUE EL MOTOR!

PRECAUCIÓN: La inmersión del ATV puede provocar serios daños si no se sigue un procedimiento de arranque adecuado.

Cuidados posteriores al uso

Cuando se utilice el vehículo en un ambiente en el que haya agua y sal (zonas de playa, puertos, transporte en barcos, etc.), será necesario lavar el vehículo con agua dulce para proteger el vehículo y sus componentes. Se recomienda expresamente lubricar las piezas metálicas. Utilice lubricante BOMBARDIER LUBE (ref. 293 600 016) o un producto equivalente. Esta operación debe realizarse al finalizar la jornada.

Cuando se utilice el vehículo sobre el barro, es recomendable lavarlo para preservar los componentes y que las luces estén limpias.

NOTA: No utilice nunca agua a alta presión para limpiar el vehículo **UTILICE AGUA A BAJA PRESIÓN ÚNICAMENTE** (como la de una manguera de riego para el jardín). Una presión alta puede provocar daños en los componentes eléctricos y mecánicos.

Almacenaje y preparación de pretemporada

⚠ ADVERTENCIA

Lleve el vehículo a un distribuidor autorizado de ATV Bombardier para que revise el sistema de combustible de acuerdo con las indicaciones de la TABLA DE MANTENIMIENTO.

Cuando un vehículo no se va a utilizar durante más de un mes, es necesario guardarlo debidamente.

Diríjase a un distribuidor autorizado de ATV Bombardier para conocer los procedimientos pertinentes.

Cuando utilice el ATV después de un período de almacenamiento, se requerirán determinados preparativos. Diríjase a un distribuidor autorizado de ATV Bombardier para conocer los procedimientos pertinentes.

CARGA Y TRANSPORTE

Cuando lea esta Guía del Usuario, recuerde que:

⚠ ADVERTENCIA

Indica un posible riesgo que, si no se evita, puede dar lugar a graves lesiones e incluso la muerte.

Carga

⚠ ADVERTENCIA

Este vehículo no está diseñado ni fabricado para transportar carga ni para tirar de un remolque. Si decide añadirle accesorios que le permitan transportar carga o tirar de un remolque, guíese por el sentido común.

Transporte

Cuando transporte un vehículo, asegúrelo al remolque con los amarres adecuados. El uso de cuerdas normales no está recomendado.

⚠ ADVERTENCIA



V00A174

No incline nunca este vehículo sobre un extremo para el transporte. Se recomienda transportar el vehículo en su posición de funcionamiento normal (sobre las cuatro ruedas).

Siga estos procedimientos:

- Coloque la válvula de combustible en la posición de cierre (OFF).
- Aplique el freno de mano y coloque la transmisión en la 1ª marcha.
- Asegure el vehículo, usando las áreas adecuadas. Véase la siguiente ilustración.

PRECAUCIÓN: Si ata el vehículo por otros puntos podría dañarse.

Modelos DS 650

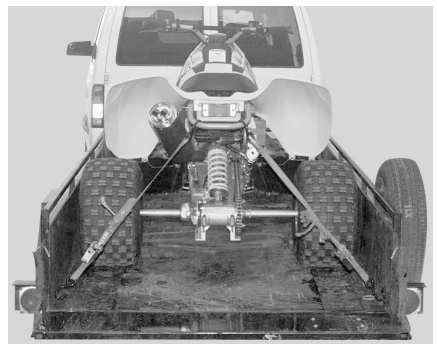
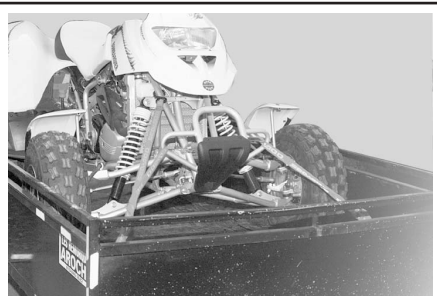

V02A01Y

Modelos X

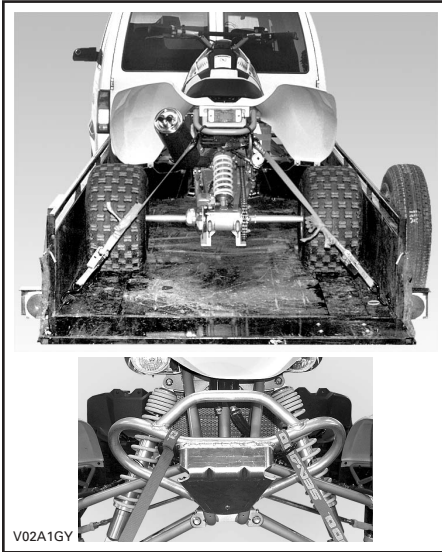

ADVERTENCIA

No remolque este vehículo detrás de un automóvil ni de otro vehículo. Utilice un remolque.

INFORMACIÓN DE MANTENIMIENTO

TABLA DE MANTENIMIENTO

El mantenimiento es muy importante. Si no está familiarizado con las prácticas recomendadas para un mantenimiento seguro y los procedimientos de ajuste, diríjase a un distribuidor autorizado de ATV Bombardier.

I: Inspeccionar, verificar, limpiar, ajustar, lubricar o reemplazar si es necesario L: Limpiar U: Lubricar R: Reemplazar	Revisión inicial 10 h o 30 días o 400 km (250 m.)	CADA				A cargo de
		25 h o 1.250 km (470 mi.)	50 h o 2.500 km (1.600 mi.)	100 h o 1 año o 5.000 km (3.100 mi.)	200 h o 2 años o 10.000 km (6.200 mi.)	
MOTOR/TRANSMISIÓN						
Nivel de aceite del motor/transmisión ③		EN CADA USO				CLIENTE
Aceite del motor / transmisión y filtro	R		R			CLIENTE
Depurador del depósito de aceite					L	CLIENTE
Holgura de la válvula	I			I		DISTRIBUIDOR
Bridas de sujeción del motor ③	I			I		DISTRIBUIDOR
Sistema de escape	I			I		DISTRIBUIDOR
Silenciador				L		CLIENTE
Refrigerante ②	I		I		R	CLIENTE
Tapón del radiador/test de presión del sistema de refrigeración	I				I	DISTRIBUIDOR
Limpieza/estado del radiador (aletas del radiador) ④	I		I			CLIENTE
Funcionamiento del embrague y la transmisión ③				I		DISTRIBUIDOR
Palanca del embrague ③	I		I			DISTRIBUIDOR
COMBUSTIBLE						
Filtro de aire ④		L	R			CLIENTE
Circuito y conexiones de combustible	I			I		DISTRIBUIDOR
Filtro del depósito del combustible					R	DISTRIBUIDOR
Carburador	I			I		DISTRIBUIDOR

I: Inspeccionar, verificar, limpiar, ajustar, lubricar o reemplazar si es necesario L: Limpiar U: Lubricar R: Reemplazar	Revisión inicial 10 h o 30 días o 400 km (250 m.)	CADA				A cargo de
		25 h o 1.250 km (470 mi.)	50 h o 2.500 km (1.600 mi.)	100 h o 1 año o 5.000 km (3.100 mi.)	200 h o 2 años o 10.000 km (6.200 mi.)	
CIRCUITO ELÉCTRICO						
Bujía	I			R		DISTRIBUIDOR
Conexiones de la batería	I			I		DISTRIBUIDOR
Arneses de cableado, cables y líneas	I			I		DISTRIBUIDOR
Estado del interruptor de encendido, botón de arranque e interruptor de paro del motor ③	I			I		CLIENTE
Estado del sistema de iluminación (luces largas/cortas, luz de freno, orientación del faro, etc) ③	I			I		CLIENTE
CONJUNTO DE LA TRANSMISIÓN						
Lubricación de la cadena de transmisión ③		EN CADA USO				CLIENTE
Ajuste de la cadena de transmisión ③		EN CADA USO				CLIENTE
Estado del control deslizante y el rodillo de la cadena de transmisión ③		EN CADA USO				CLIENTE
Ruedas dentadas ④	I			I		CLIENTE
Estado de los cojinetes de las ruedas ③	I		I	U		CLIENTE
Cubo de la rueda posterior					U	CLIENTE
Apriete del eje trasero (pernos y tuerca de ajuste del alojamiento del eje excéntrico)	I	I				CLIENTE
DIRECCIÓN/						
Sujeciones del manillar ③	I			I		DISTRIBUIDOR
Estrangulador/caja/cable ③	I		I			CLIENTE
Estrangulador	I			I		DISTRIBUIDOR
Sistema de dirección ③	I			I ④		DISTRIBUIDOR
Extremos de las barras de acoplamiento de las ruedas	I		I			CLIENTE
Tuercas y espárragos de fijación de las ruedas ③	I		I			CLIENTE
Presión y desgaste de los neumáticos ③		EN CADA USO				CLIENTE
Cubo de la rueda delantera		EN CADA USO				CLIENTE
Alineación de las ruedas delanteras	I			I		DISTRIBUIDOR

I: Inspeccionar, verificar, limpiar, ajustar, lubricar o reemplazar si es necesario L: Limpiar U: Lubricar R: Reemplazar	Revisión inicial 10 h o 30 días o 400 km (250 m.)	CADA				A cargo de
		25 h o 1.250 km (470 mi.)	50 h o 2.500 km (1.600 mi.)	100 h o 1 año o 5.000 km (3.100 mi.)	200 h o 2 años o 10.000 km (6.200 mi.)	
SUSPENSIÓN						
Inspección de la suspensión trasera basculante	I	I				CLIENTE
Lubricación de la suspensión trasera basculante	EN CADA USO					CLIENTE
Brazos tirados	I	I + U				CLIENTE
Fuelle de la articulación de rótula	I	I				CLIENTE
Articulación de rótula ④	I	I				DISTRIBUIDOR
Amortiguadores		I				CLIENTE
FRENO						
Líquido de frenos (delantero y trasero) ③	I	I			R ⑥	DISTRIBUIDOR
Pastillas de freno ⑥		I				CLIENTE
Sistema de frenos (discos, fuelles, etc.) ③				I		CLIENTE
Acoplamiento de la línea de frenos ③	I	EN CADA USO				CLIENTE
CARROCERÍA/BASTIDOR						
Zona del motor	L		L			CLIENTE
Protectores de las placas de derrape y brazos de trapecio	EN CADA USO					CLIENTE
Bastidor				I		DISTRIBUIDOR
Sujeciones del chasis ③			I			CLIENTE
Seguro de bloqueo del asiento	EN CADA USO					CLIENTE
Limpieza y protección del vehículo			L ④			CLIENTE

- ① Debe ser realizado por un distribuidor autorizado de ATV Bombardier. El mantenimiento inicial es muy importante y no debe ser descuidado.
- ② Compruebe la concentración del refrigerante cada 50 horas.
- ③ Elemento para inspeccionar antes del uso.
- ④ Con mayor frecuencia si se realiza un uso intensivo en zonas con mucho polvo, arena, humedad nieve o barro.
- ⑤ Asegúrese de que la distancia entre los electrodos de la bujía es la correcta.
- ⑥ El cambio del líquido de frenos o las reparaciones del sistema de frenos deben ser realizados por un distribuidor autorizado de ATV Bombardier.

MANTENIMIENTO

Cuando lea esta Guía del Usuario, recuerde que:

ADVERTENCIA

Indica un posible riesgo que, si no se evita, puede dar lugar a graves lesiones e incluso la muerte.

ADVERTENCIA

Si no se especifica lo contrario, el motor no debe estar en funcionamiento durante las operaciones de mantenimiento.

Antes de efectuar cualquier operación de mantenimiento o inspección en el vehículo, espere hasta que se enfríen el motor y el escape, con el fin de evitar posibles quemaduras.

ADVERTENCIA

Si fuera necesario retirar un dispositivo de bloqueo (p. ej. pestañas de bloqueo, sujeciones con cierre automático, etc.) durante una operación de desmontaje/montaje, sustitúyalos siempre por una pieza nueva.

NOTA: A continuación se tratan las operaciones de mantenimiento que puede realizar el cliente, si lo desea. Otras operaciones que figuran en la tabla de mantenimiento deberán ser llevadas a cabo por un distribuidor autorizado de ATV Bombardier.

Motor/Transmisión

Entre otras cosas, en esta sección se indican los procedimientos para reemplazar los líquidos. Consulte el apartado LÍQUIDOS para conocer los procedimientos de comprobación de niveles y llenado.

Cambio de aceite y sustitución del filtro de aceite

El aceite y el filtro deben ser reemplazados al mismo tiempo. El cambio de aceite debe realizarse con el motor en caliente.

ADVERTENCIA

El aceite del motor puede encontrarse a una temperatura muy alta. Espere hasta que el aceite del motor esté caliente.

Asegúrese de que el vehículo se encuentra en una superficie llana.

Retire la varilla medidora.

Limpie la zona del tapón de drenaje.

Coloque un recipiente debajo de la zona del tapón de drenaje del motor.

Extraiga el tapón de drenaje y vacíe todo el aceite del depósito. Limpie los restos de aceite derramado en el bastidor.

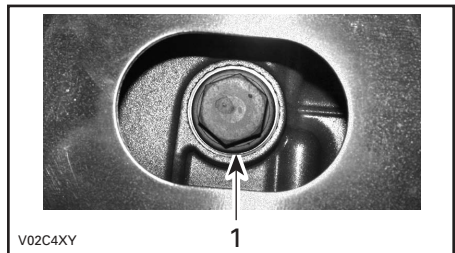

BAJO EL VEHÍCULO

1. Tapón de drenaje de aceite

Aguarde el tiempo necesario para que el aceite salga del filtro.

Desenrosque la tapa del filtro de aceite.

Retire el filtro de aceite y sustitúyalo por uno nuevo.

NOTA: Compruebe la junta tórica y cámbiela si es necesario.

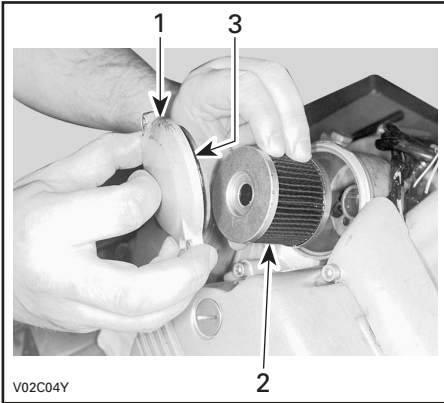

PARTE DERECHA DEL MOTOR

1. Tapa del filtro de aceite
2. Filtro de aceite
3. Junta tórica

Limpie los restos de aceite derramado en el motor.

Cambie la junta de los tapones de drenaje. Limpie la zona de la junta en el motor, el depósito de aceite y el tapón de drenaje de éste; después, vuelva a colocar los tapones.

Vuelva a llenar el depósito de aceite hasta el nivel correspondiente con el aceite recomendado. Consulte el apartado de **ESPECIFICACIONES** para conocer la capacidad.

Ponga en marcha el motor y déjelo al ralentí durante unos minutos.

Si la lámpara indicadora ROJA del motor permanece encendida, detenga el motor y el sistema de purgado, extrayendo el filtro de aceite y el tornillo de sangrado.

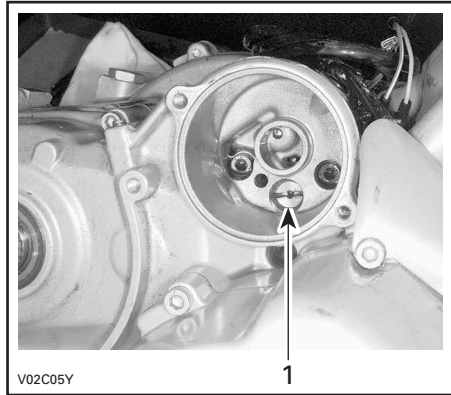

DETRÁS DEL FILTRO DE ACEITE

1. Tornillo de sangrado

Vuelva a instalar todos los componentes extraídos y arranque luego el motor. Compruebe si la lámpara indicadora ROJA permanece encendida. Si es así, repita el procedimiento de purgado. Si la lámpara indicadora ROJA del motor permanece encendida de modo continuado, detenga el motor y visite a un distribuidor autorizado de ATV Bombardier.

Asegúrese de que no haya fugas en la zona del filtro de aceite, manguera y tapón de drenaje.

Detenga el motor y verifique el nivel de aceite. Añada el aceite que sea necesario.

Deseché el aceite usado con arreglo a la normativa local de protección del medio ambiente.

Cambio del refrigerante

ADVERTENCIA

Para evitar posibles quemaduras, no quite el tapón del radiador ni afloje el tapón de drenaje del motor si el motor está caliente.

Gire el tapón del radiador en sentido contrario al de las agujas del reloj y sáquelo.

Quite el tapón de drenaje situado en el lateral izquierdo del motor y vacíe el refrigerante en un recipiente apropiado.

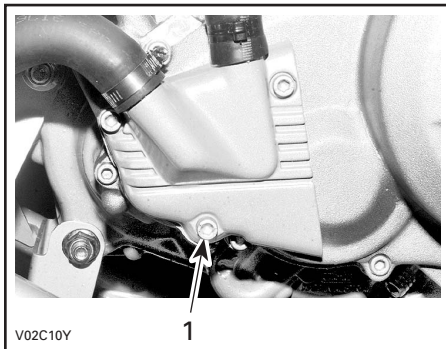

1. Tapón del refrigerante

Drene el sistema completamente y vuelva a colocar el tapón de drenaje.

Extraiga el sensor de temperatura de la parte superior del alojamiento del termostato.

Llene el radiador hasta que el refrigerante pase por el orificio del sensor de temperatura. Instale el sensor de temperatura y continúe rellenando el sistema de refrigeración mediante el radiador.

Termine de llenar el radiador.

Compruebe el nivel del depósito de refrigerante y añada líquido si es necesario. Haga funcionar el motor al ralentí con el tapón del radiador quitado. Añada lentamente refrigerante si es necesario.

En este punto, espere hasta que el motor alcance una temperatura normal de funcionamiento. Accione la palanca del acelerador dos o tres veces y, a continuación, añada refrigerante si es necesario.

Coloque el tapón del radiador. Revise todas las conexiones para detectar si existen fugas y compruebe el nivel de refrigerante en el depósito.

Ajuste de válvulas

Diríjase a un distribuidor autorizado de ATV Bombardier para el ajuste de las válvulas.

Una apertura insuficiente provocará una pérdida de potencia y posibles daños en las válvulas. Una apertura excesiva causará ruido.

Silenciador

El silenciador debe limpiarse periódicamente para eliminar la carbonilla acumulada. Consulte la TABLA DE MANTENIMIENTO.

Extracción

ADVERTENCIA

No haga nunca funcionar el motor en un recinto cerrado. No realice nunca esta operación inmediatamente después de haber hecho funcionar el motor, ya que el sistema de escape estará muy caliente. Asegúrese de que no hay materiales combustibles en la zona. Utilice protección para los ojos y guantes. No se sitúe nunca detrás del vehículo mientras purgue el sistema de escape. Respete todas las leyes y normas aplicables.

Retire:

- Los tornillos que sujetan el supresor de chispas al silenciador.

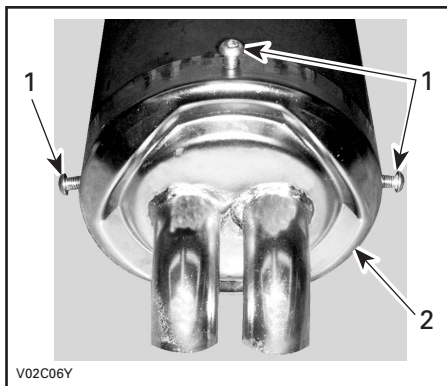

1. Tornillos
2. Silenciador

- Supresor de chispas y junta de sellado.

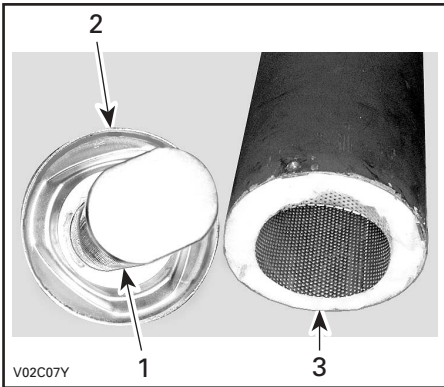

1. Silenciador
2. Junta de sellado
3. Silenciador

- Rejilla interna con lana. Extraiga cualquier depósito de carbonilla existente en el silenciador.

Extraiga cualquier depósito de carbonilla existente en el supresor de chispas, usando un cepillo.

NOTA: Utilice un cepillo suave y tenga cuidado de no dañar el supresor de chispas.

Instalación

Para la instalación, invierta el procedimiento de extracción; preste atención a los detalles siguientes.

Compruebe

- la lana de aislamiento y cámbiela si está deteriorada.
- el estado del supresor de chispas; debe estar libre de grietas y agujeros. Cámbielos si es necesario.

Extraiga la antigua junta de sellado y sustitúyala por una nueva. Use sellador ULTRA COOPER (ref. 293 800 090) o un producto equivalente.



Asegúrese de que la lana está en su sitio cuando inserte la rejilla.

Alinee adecuadamente la rejilla en la parte inferior del protector del silenciador.

Radiador

Revise las aletas del radiador. Deben estar limpias, sin barro, tierra, hojas o cualquier otro depósito que pudiera impedir que el radiador se enfríe correctamente.

Retire los depósitos con las manos en la medida de lo posible. Si hay agua disponible en las proximidades, lave las aletas del radiador.

Si dispone de una manguera de riego, utilícela para lavar las aletas del radiador.

⚠ ADVERTENCIA

No limpie nunca el radiador con las manos cuando esté muy caliente. Deje que el radiador se enfríe antes de limpiarlo.

PRECAUCIÓN: Tenga cuidado de que no se dañen las aletas del radiador cuando las limpie. No utilice ningún objeto/herramienta que pudiera dañar las aletas. Las aletas son piezas delgadas diseñadas para permitir una refrigeración eficaz. **CUANDO UTILICE UNA MANGUERA PARA LAVAR, UTILICE AGUA A BAJA PRESIÓN ÚNICAMENTE. NO UTILICE MANGUERAS DE MÁQUINAS DE LIMPIEZA A ALTA PRESIÓN.**

Ajuste del pedal de cambio de marchas

Afloje el tornillo hexagonal próximo al extremo del eje selector y extraiga luego el pedal de cambio de marchas.

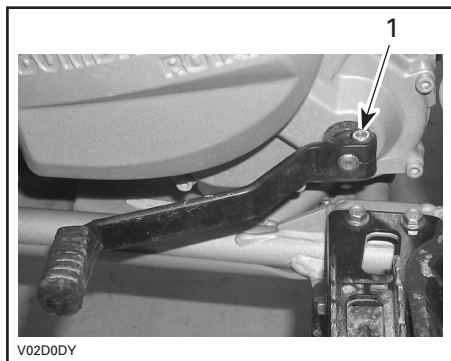

1. Tornillo hexagonal

Instale el pedal de cambio de marchas a su conveniencia, apretando luego el tornillo hexagonal.

Carburador

Diríjase a un distribuidor autorizado de ATV Bombardier cada año o después de haber utilizado el vehículo durante 100 horas o tras 5.000 km (3.100 millas), para verificar y limpiar el sistema combustible.

Sistema de admisión de aire

Limpieza/drenaje del filtro de aire

Revise periódicamente el tubo de drenaje de la caja del filtro de aire para determinar si contiene líquido o depósitos.

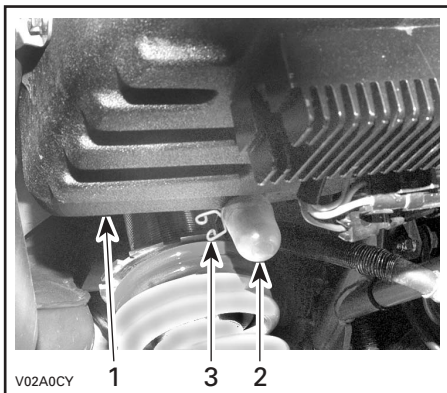

1. Caja del filtro de aire
2. Tubo de drenaje
3. Sujeción

NOTA: Si se utiliza el vehículo en una zona muy polvorienta, revise con más frecuencia que la especificada en la TABLA DE MANTENIMIENTO.

Si se encuentran líquido o depósitos, presione y retire la sujeción. Tire de los tubos de drenaje para extraerlos y, a continuación, vacíelos.

PRECAUCIÓN: No ponga en marcha el motor cuando haya líquido o depósitos en los tubos de drenaje.

Cuando se encuentren líquido o depósitos, será preciso revisar, secar o sustituir el componente en función del estado.

Quite el filtro de aire tal como se explica a continuación.

Extracción del filtro de aire

PRECAUCIÓN: No quite ni modifique nunca ningún componente de la caja de aire. Utilice siempre recambios originales o un equivalente adecuado cuando deba sustituir el filtro de aire y la espuma. La carburación del motor está calibrada para funcionar específicamente con esos componentes. De otro modo, el motor puede sufrir un deterioro del rendimiento o daños mecánicos.

Retire el asiento.

Libere los pestillos y retire la tapa de la caja del filtro de aire.

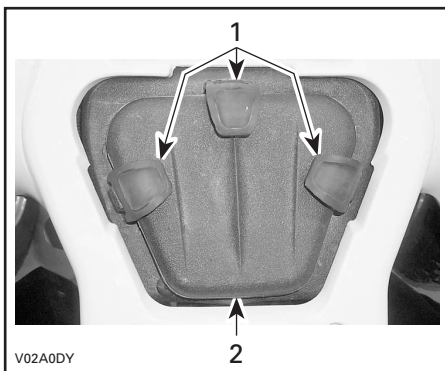

1. Pestillos
2. Tapa de la caja del filtro de aire

Extraiga el tapón de rosca, empujándolo hacia el interior de la caja de aire.

Afloje la sujeción y extraiga el filtro.

Retire la espuma.

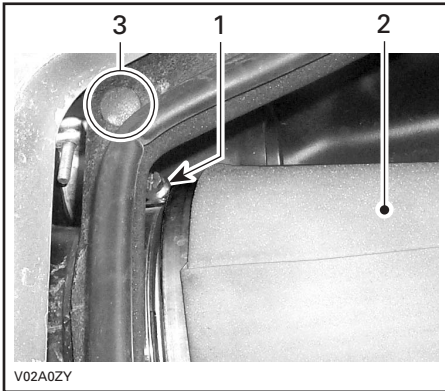

1. *Sujeción*
2. *Filtro de aire y espuma*
3. *Tapón de rosca*

Vierta solución de limpieza (ref. 219.700.341 o equivalente) en un cubo. Ponga el filtro en remojo.

Mientras el filtro está en remojo, limpie el interior de la caja de aire.

Enjuague el filtro de aire y la espuma con agua templada.

Estruje la espuma para retirar el exceso de agua. Deje que se sequen completamente el filtro de aire y la espuma.

NOTA: El polvo superficial se puede limpiar con ayuda de una pistola de aire a baja presión. Dirija el aire comprimido en sentido contrario al flujo de aire de funcionamiento.

Si el elemento del filtro de aire o la espuma se encuentran sucios, sustitúyalos por unos nuevos.

Cuando el filtro esté seco, vuelva a engrasarlo con aceite para filtros de aire (ref. 219 700 340 ó equivalente).

Instalación del filtro de aire

Vuelva a colocar las piezas en el orden inverso al del desmontaje.

Sistema eléctrico

ADVERTENCIA

Si no se indica lo contrario, gire siempre el interruptor de contacto hasta la posición de apagado antes de realizar cualquier operación de mantenimiento o reparación relacionada con el sistema eléctrico.

Batería

Limpieza

Limpie el borne de la batería con un cepillo de alambre. Aplique grasa dieléctrica (ref. 293 550 004) o un producto equivalente en el borne para protegerlo de la oxidación.

Extracción

Desconecte primero el cable NEGRO (-) y luego el ROJO (+).

ADVERTENCIA

Respete siempre este orden para el desmontaje; desconecte primero el cable NEGRO (-).

Extraiga los tornillos que sujetan el portabaterías al portaequipajes.

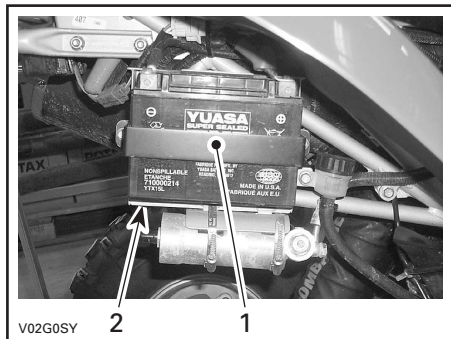

1. *Portabaterías*
2. *Portaequipajes*

Instalación

Vuelva a colocar la batería en el vehículo.
Sujete el portabaterías.

ADVERTENCIA

Conecte primero el cable ROJO (+) y luego el cable NEGRO (-). Conecte siempre primero el cable ROJO (+).

Fusibles

Si un fusible está estropeado, sustitúyalo por otro de la misma categoría.

PRECAUCIÓN: No utilice un fusible de mayor capacidad, ya que esto podría provocar serios daños.

Los fusibles están situados debajo del asiento, entre el motor y la caja de aire.



1. Ventilador (15 A)
2. Sistema de carga (25 A)

Tire del fusible para sacarlo del portafusibles.
Compruebe si se ha fundido el filamento.

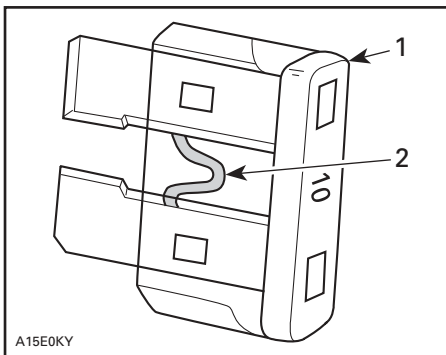

TÍPICO

1. Fusible
2. Compruebe si se ha fundido

Sustitución de bombillas

Compruebe siempre el funcionamiento de las luces después de reemplazarlas.

Faro

Si la bombilla del faro está fundida:

- Extraiga la coraza frontal.
- Retire la funda de goma.



- Presione y gire el aro del casquillo de la bombilla en sentido contrario a las agujas del reloj; a continuación, extraiga la bombilla.



- Saque la bombilla y sustitúyala por otra.



Vuelva a colocar las piezas en el orden inverso al del desmontaje.

NOTA: Alinee la pestaña del casquillo de la bombilla con la ranura existente en el alojamiento del faro.

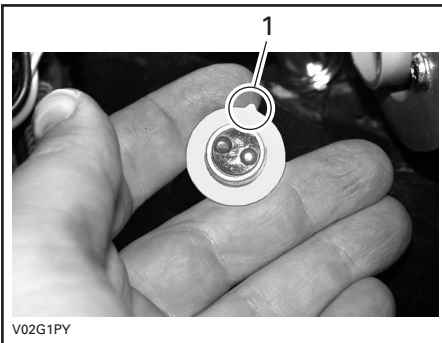

1. Pestaña del casquillo de la bombilla

Luz trasera

Quite los tornillos de la lente para acceder a la bombilla.

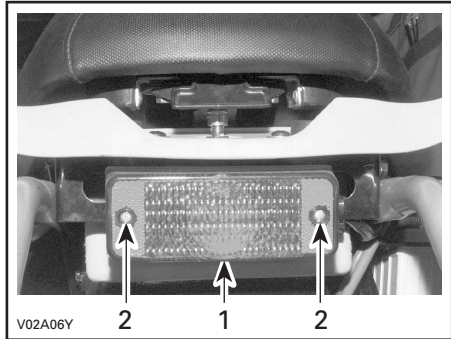

1. Lente
2. Tornillos

Empuje la bombilla hacia dentro y sujétela a la vez que la gira en sentido contrario al de las agujas del reloj para extraerla. Instale la bombilla nueva; para ello, empújela hacia dentro haciéndola girar en el sentido de las agujas del reloj.

Faro auxiliar

Modelos X

Desconecte el faro auxiliar y retírelo de su soporte.

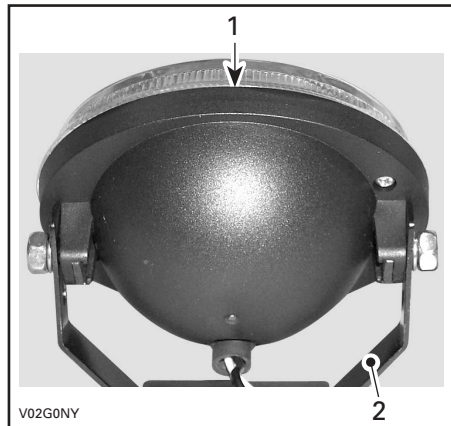

1. Faro auxiliar
2. Soporte

Retire la tapa posterior del faro auxiliar.

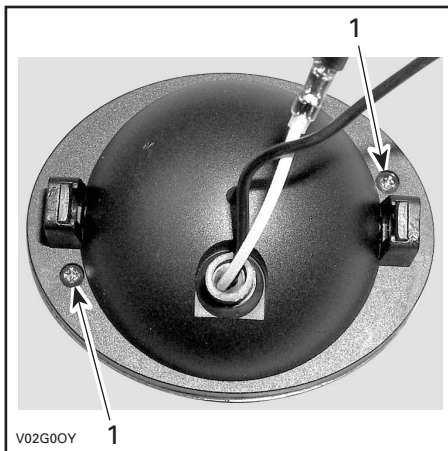

1. Quite estos tornillos

Extraiga el tornillo que sujeta el cable NEGRO.

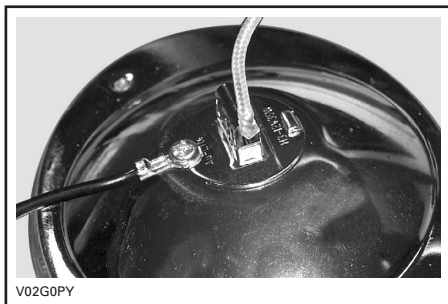

Saque la bombilla y sustitúyala por otra.

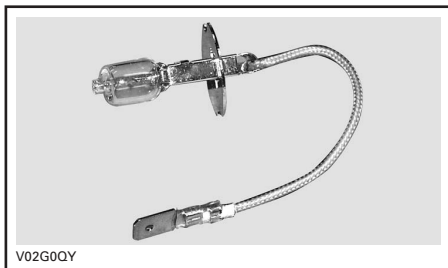

CONJUNTO DE BOMBILLA Y CABLE

NOTA: UTILICE SIEMPRE BOMBILLAS DE 35 W. Si se emplease una bombilla de 55 vatios, el regulador podría no ser capaz de recargar adecuadamente la batería.

Vuelva a colocar las piezas en el orden inverso al del desmontaje.

PRECAUCIÓN: No toque nunca la parte de cristal de una bombilla alógena directamente con los dedos, ya que así se acorta su duración. Si se toca el cristal, límpielo con alcohol isopropílico, que no dejará rastros en la bombilla.

Tacómetro

Modelos X

La bombilla del tacómetro no puede sustituirse. Si la bombilla del tacómetro está quemada, sustituya el tacómetro. Diríjase a un distribuidor autorizado de ATV Bombardier.

Sustitución de la lámpara indicadora

Extracción

Extraiga el panel de control.

Desenchufe los cables de la lámpara indicadora.

Presione ambas pestañas y extraiga la lámpara indicadora del orificio.

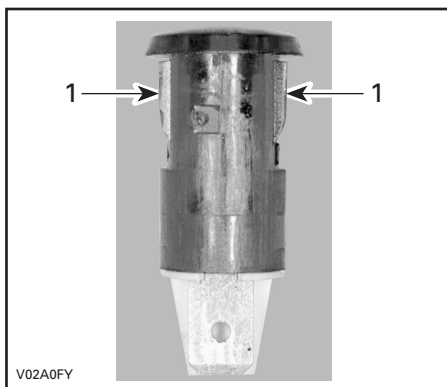

1. Pestañas

Instalación

Para la instalación, invierta el procedimiento de extracción.

Ajuste de la orientación del haz

Extraiga la coraza frontal.

Utilizando un destornillador largo, gire el tornillo de ajuste en el sentido de las agujas del reloj para elevar el interior del faro y en sentido contrario para hacerlo descender.

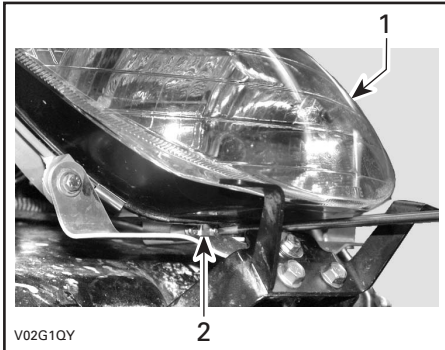

1. Faro
2. Tornillo de ajuste

Ajuste la altura del haz según su conveniencia y, a continuación, instale de nuevo la coraza frontal.

Conjunto de la transmisión

Suspensión trasera basculante y cubo de la rueda

Revisión

Compruebe si estos componentes presentan daños (grietas, holgura excesiva o perforaciones por corrosión) cada 25 horas o cada 1250 km (800 millas). Si se detecta alguno de estos tipos de daño **NO UTILICE EL VEHÍCULO Y CONSULTE A UN DISTRIBUIDOR AUTORIZADO DE ATV BOMBARDIER.**

ADVERTENCIA

No conduzca nunca un vehículo con la suspensión trasera basculante o un cubo de rueda defectuosos.

Lubricación

Lubrique la suspensión trasera basculante con grasa sintética para suspensiones Bombardier (ref. 293 550 033) o un producto equivalente.

Cadena de transmisión

Ajuste la cadena de transmisión antes de cada conducción.

ADVERTENCIA

Si no se indica lo contrario, gire siempre el interruptor de contacto hasta la posición de apagado antes de comprobar, ajustar o lubricar la cadena de transmisión.

Revisión

Este ATV está equipado con pasadores y rodillos sellados por juntas tóricas y engrasados permanentemente. Antes de hacer funcionar el vehículo, inspeccione siempre la cadena de transmisión.

Verifique posibles daños o pérdida de juntas tóricas o rodillos y corrija el ajuste de la holgura.

Lubricación y limpieza

PRECAUCIÓN: No lave nunca la cadena con un limpiador de alta presión ni con gasolina. Se provocarían daños sobre la junta tórica, causando su desgaste prematuro y averías en la cadena de transmisión.

Limpie las superficies laterales de la cadena con un trapo seco.

NOTA: No cepille la cadena.

Lubríquela sólo con un lubricante aprobado para cadenas con junta tórica. Otros lubricantes comerciales para cadenas pueden contener disolventes que podrían dañar las juntas tóricas.

Ajuste

NOTA: Ajuste siempre la cadena con el conductor (o con un peso equivalente) sentado en el vehículo.

Seleccione una superficie nivelada y fije la transmisión en PUNTO MUERTO.

Afloje los tornillos de bloqueo del eje trasero.

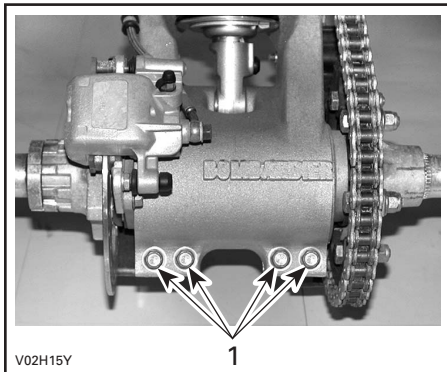

1. Tornillos de bloqueo del eje trasero

Inserte el bloqueo del ajustador a través del centro de la rueda dentada y por el interior del alojamiento del eje excéntrico.

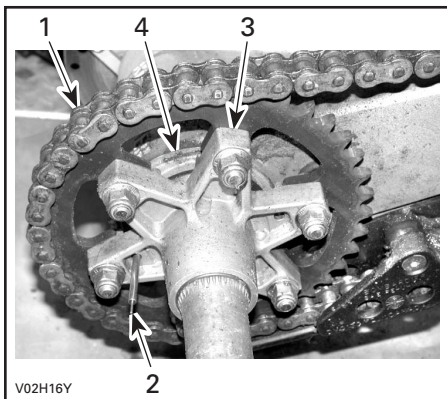

1. Cadena de transmisión
2. Bloqueo del ajustador
3. Centro de la rueda dentada
4. Alojamiento del eje excéntrico

Gire el eje hacia adelante o atrás para aumentar o reducir el recorrido libre de la cadena.

NOTA: corrija el ajuste del recorrido libre de la cadena para que esté entre 19 y 25,4 mm (de 3/4 a 1 pulgada) a medio camino entre las ruedas dentadas.

Apriete los pernos de bloqueo del eje trasero a 23 N·m (17 lbf ft).

Emplee la secuencia siguiente para apretar correctamente los pernos de bloqueo del eje trasero.

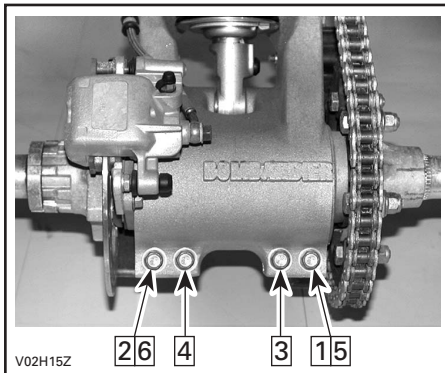

Levante la parte posterior del vehículo (en ausencia del conductor) y compruebe de nuevo el recorrido libre de la cadena. El recorrido libre de la cadena debería estar entre 44,5 y 51 mm (de 1-3/4 a 2 pulgadas). Si no fuese así, repita el ajuste de la cadena de transmisión.

Sustitución

Con la cadena instalada en el vehículo, elimine cualquier holgura de la cadena y mida luego la distancia entre centros de los pasadores en un tramo de trece eslabones. Sustituya la cadena de transmisión si la distancia excede el límite de servicio. Para esta operación, diríjase a un distribuidor autorizado de ATV Bombardier.

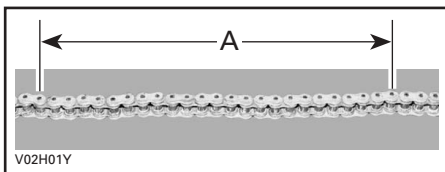

A. 403 mm (15-7/8 pulgadas)

Control deslizante de la cadena de transmisión

Compruebe frecuentemente el control deslizante de la cadena de transmisión, consulte la TABLA DE MANTENIMIENTO. Sustituya el control deslizante de la cadena de transmisión cuando esté desgastado. Diríjase a un distribuidor autorizado de ATV Bombardier para obtener el repuesto.

Rueda dentada y piñón

Compruebe si existe distorsión en el eje de la rueda dentada y el piñón.

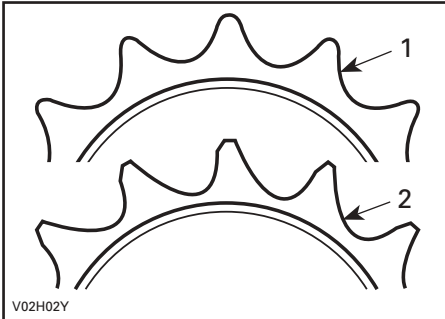

1. *Adecuado*
2. *Sustituir*

PRECAUCIÓN: Sustituya conjuntamente la cadena, el eje de la rueda dentada y el piñón para evitar un desgaste rápido de la cadena y la rueda dentada. Instale un nuevo anillo de sujeción cada vez que se extraiga el piñón.

Neumáticos/Ruedas

ADVERTENCIA

Cuando se sustituyan los neumáticos, no instale nunca un neumático convencional conjuntamente con otro radial. Esa aplicación combinada puede crear problemas de manejo y/o estabilidad.

No mezcle neumáticos de tamaños y/o diseños diferentes sobre el mismo eje.

Los pares de neumáticos delanteros o traseros debe ser de idéntico modelo y fabricante.

Para los patrones de pisada unidireccional, asegúrese de que los neumáticos están instalados en la dirección de rotación correcta.

Los neumáticos de tipo radial deben instalarse como un juego completo.

La omisión de estas instrucciones puede dar lugar a riesgos de lesiones graves o pérdida de la vida.

Presión de los neumáticos

ADVERTENCIA

La presión de los neumáticos afecta en gran medida al manejo y a la estabilidad del vehículo. Una presión insuficiente puede provocar que el neumático se desinfla y dé vueltas sobre la rueda. Una presión excesiva puede provocar que el neumático revienta. Siga siempre las presiones indicadas. Dado que los neumáticos son de baja presión, debe utilizarse una bomba manual.

Compruebe la presión cuando los neumáticos estén FRIOS antes de utilizar el vehículo. La presión de los neumáticos cambia con la temperatura y la altitud. Vuelva a comprobar la presión si alguna de estas condiciones ha cambiado.

Para su comodidad, en la caja de herramientas se incluye un indicador de presión.

PRESIÓN DE LOS NEUMÁTICOS		
	DELANTE	DETRÁS
RECOMENDADA	35 kPa (5 PSI)	35 kPa (5 PSI)

Aunque los neumáticos están específicamente diseñados para el uso todoterreno, puede producirse un pinchazo. Por lo tanto, se recomienda llevar una bomba de aire para neumáticos y un juego de reparación.

Estado de ruedas/neumáticos

Compruebe si los neumáticos presentan daños o signos de desgaste. Cámbielos si es necesario. No haga rotaciones de los neumáticos. Los neumáticos delanteros tienen un tamaño distinto al de los traseros. Los neumáticos son direccionales y su rotación debe mantenerse en una dirección determinada para un funcionamiento correcto.

Desmontaje de una rueda

De vez en cuando deben quitarse las tuercas de las ruedas para aplicar lubricante antiagarrotador en los espárragos a fin de facilitar el desmontaje en el futuro. Esto es especialmente importante cuando el vehículo se utiliza en una zona con agua salada o en barro. Quite las tuercas una a una, lubrique y luego vuelva a apretarlas.

Afloje las tuercas y levante el vehículo. Coloque un soporte bajo el vehículo. Quite las tuercas y, a continuación, saque la rueda. En el momento de la instalación, es recomendable aplicar lubricante antiagarrotador en las roscas. Apriete con suavidad las tuercas en secuencia cruzada y aplique después un par de apriete final de 53 N·m (39 lbf·ft).

PRECAUCIÓN: Utilice siempre las tuercas recomendadas para las ruedas (ref. 732 610 084). El uso de tuercas de un tipo distinto podría dañar la llanta.

Estado de los cojinetes de las ruedas delanteras

Empuje y tire de las ruedas desde el extremo superior para notar si hay algún desajuste. Diríjase a un distribuidor autorizado de ATV Bombardier si existe holgura.

Inspección del eje trasero

Eleve la parte posterior del vehículo lo suficiente para levantar las ruedas del suelo. Empuje y tire del eje trasero para notar si hay holgura. Diríjase a un distribuidor autorizado de ATV Bombardier si existe holgura.

Sistema de dirección

Lubricación del cable del acelerador

El cable del acelerador debe lubricarse con lubricante de cables Bombardier (ref. 293 600 041) o un producto equivalente.

ADVERTENCIA

Utilice siempre un lubricante basado en silicona. El uso de otro lubricante (como un lubricante basado en agua) podría provocar agarrotamiento o rigidez de la palanca/cable del acelerador.

Abra la palanca del estrangulador.

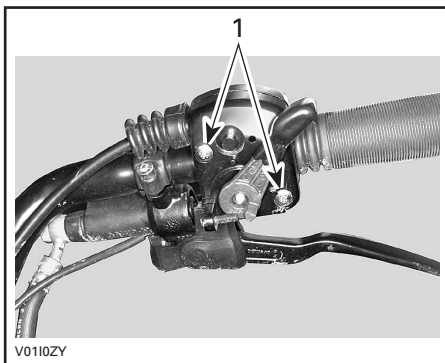

1. Extraiga los tornillos

Retire:

- El cable de la palanca del estrangulador.

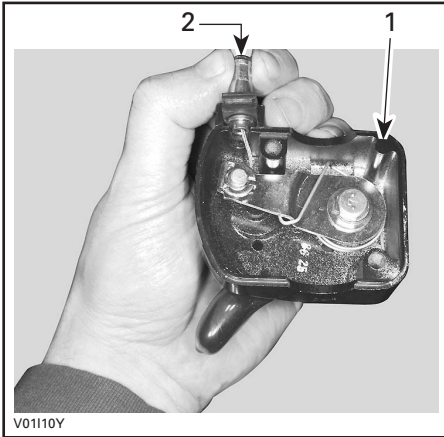

1. Carcasa de la empuñadura del estrangulador
2. Cable del acelerador

NOTA: Deslice el cable por la ranura de la mordaza y retire el extremo del cable de la mordaza.

- Sello en el cable del estrangulador.

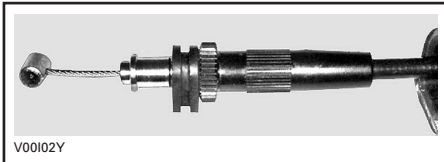

Quite la tapa lateral del carburador.

Aplique al cable lubricante para cables (ref. 529 035 738) o un producto equivalente.



Inserte la aguja de la lata de aerosol en el orificio de lubricación del cable.

⚠ ADVERTENCIA

Utilice siempre protección para los ojos y guantes cuando vaya a lubricar un cable.

NOTA: Coloque un paño alrededor del lubricante para cables, con el fin de prevenir salpicaduras.

Aplique lubricante hasta que pase a través del cable.

Instale de nuevo el cable.

Pulverice una pequeña cantidad de lubricante sobre el mecanismo de la palanca del estrangulador y, a continuación, cierre la carcasa.

Ajuste la palanca del estrangulador.

Ajuste de la palanca del acelerador

Deslice el protector de goma hacia atrás para acceder al ajustador del cable del acelerador. Afloje la contratuerca y gire el ajustador para obtener un recorrido libre adecuado de la palanca del acelerador.

NOTA: Mida el recorrido libre del estrangulador desde la punta de la palanca del estrangulador.

Apriete la contratuerca y vuelva a colocar el protector.

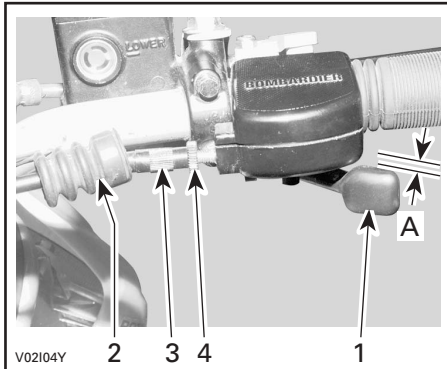

1. Palanca del acelerador
 2. Protector
 3. Ajustador del cable
 4. Contratuerca
- A. 3 a 8 mm (1/8 a 5/16 pulgadas)

Ajuste del embrague

Afloje la tensión del cable cerrando el ajustador del cable sobre la palanca del embrague.

Ajuste el mecanismo de liberación del embrague del modo siguiente.

La palanca de liberación debe estar situada en la estría de tal forma que se obtenga la dimensión A. Véase la siguiente ilustración.

NOTA: En caso necesario, desatornille el tornillo Allen y extraiga la palanca de desbloqueo. Coloque de nuevo la palanca en la posición correcta y apriete el tornillo hexagonal con un par de 8 N·m (71 lbf·in).

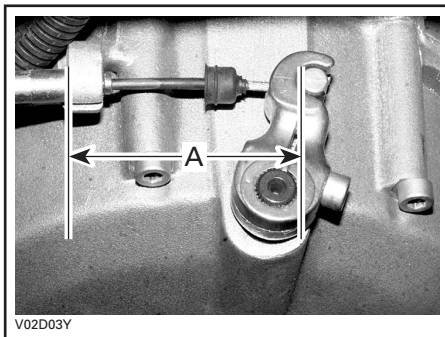

A. 68 a 75 mm (2-11/16 a 2-31/32 pulgadas)

Ajuste el recorrido libre del cable.

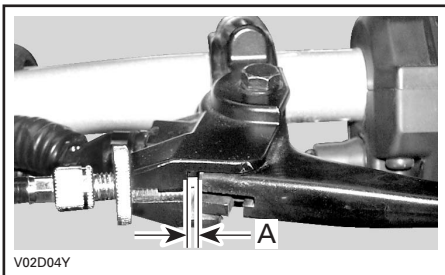

A. 3,5 ± 0,5 mm (9/64 ± 1/64 de pulgada)

Lubricación del cable del embrague

Retire el cable del motor.

Retire el cable de la palanca del freno de mano.

Aplique al cable lubricante para cables (ref. 529 035 738) o un producto equivalente.

Inserte la aguja de la lata de aerosol en el orificio.

Pulverice lubricante de silicona (ref. 293 600 041) o un producto equivalente hasta que salga por el otro extremo del cable.

ADVERTENCIA

Utilice siempre un lubricante basado en silicona. El uso de otro lubricante (como un lubricante basado en agua) podría provocar agarrotamiento o rigidez de la palanca/cable del embrague.

Suspensión

Modelos X

PRECAUCIÓN: Los vehículos DS 650 X están equipados con protectores contra impactos. Ábralos o extráigalos cuando la temperatura ambiente sea elevada o cuando se utiliza el vehículo de modo intensivo. De lo contrario, pueden provocarse daños en los amortiguadores o un deterioro de su rendimiento.

NOTA: no extraiga los protectores contra impactos si se utiliza el vehículo sobre una superficie con grava.

Lubricación

Trapezio delantero

Lubrique los brazos trapecios de la parte delantera con una pistola engrasadora. Utilice grasa sintética para suspensiones Bombardier (ref. 293 550 033) o un producto equivalente.

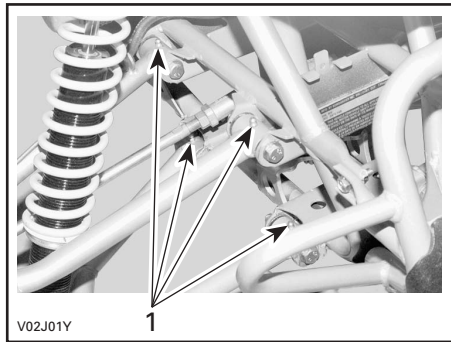

1. Puntos de engrase

Revisión

Brazos trapecios

Compruebe si estos componentes presentan daños (grietas, holgura excesiva o perforaciones por corrosión) cada 25 horas o cada 1.250 km (800 millas). Si se detecta algún daño de ese tipo, **NO UTILICE EL VEHÍCULO Y CONSULTE A UN DISTRIBUIDOR AUTORIZADO DE ATV BOMBARDIER.**

ADVERTENCIA

No conduzca nunca un vehículo con un brazo trapecios defectuoso.

Amortiguadores

Revise el amortiguador para comprobar si existen fugas de aceite y verificar la tensión de las sujeciones. Dirijase a un distribuidor autorizado de ATV Bombardier si es necesario.

Ajuste

Amortiguadores delanteros

ADVERTENCIA

Ajuste ambos muelles para la misma carga. Un ajuste irregular puede provocar una manipulación pobre y la pérdida de estabilidad y/o control, así como un incremento del riesgo de accidente.

Ajuste de la precarga

Acorte el muelle para una conducción más firme sobre terreno accidentado.

Alargue el muelle para el transporte de una carga ligera y la conducción en terreno en buen estado.

Modelos X

ADVERTENCIA

Los amortiguadores delanteros contienen gas nitrógeno a presión elevada. **No intente desmontar el amortiguador.** No se deshaga de él. Diríjase a un distribuidor autorizado de ATV Bombardier.

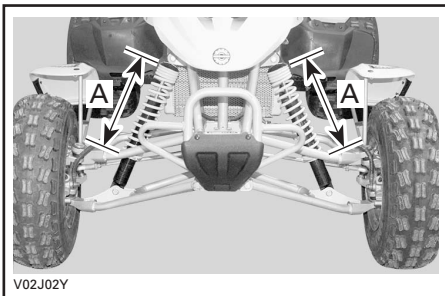

A. Misma longitud

Amortiguador trasero

ADVERTENCIA

El amortiguador trasero incluye una unidad de absorción que contiene gas nitrógeno a presión elevada. **No intente desmontar la unidad de absorción.** No se deshaga de él. Diríjase a un distribuidor autorizado de ATV Bombardier.

Precarga de muelle

La precarga de muelle puede variar de un conductor a otro, dependiendo de su peso. La precarga puede modificarse ajustando arriba o abajo las dos contratueras, con el fin de comprimir el resorte para distintas longitudes. Acortar o alargar la longitud del resorte hará que aumente o disminuya la precarga.

Antes de ajustar la precarga de muelle, mida primero la altura del ATV, sin conductor, desde la altura del parachoques trasero hasta el terreno.

NOTA: Levante el vehículo por el parachoques trasero. El amortiguador se extenderá por completo.

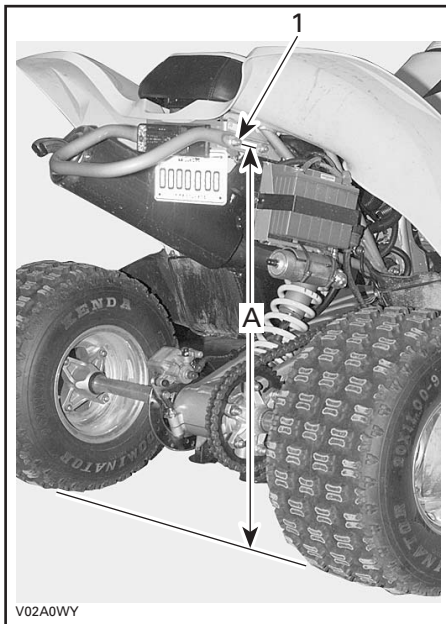

1. Tuerca del parachoques trasero

A. Mida entre la tuerca del parachoques trasero y el terreno

A continuación, haga sentar al conductor, con una marcha aplicada, en el ATV y mida la distancia entre los mismos dos puntos.

PRECAUCIÓN: Añada todas las restantes cargas y accesorios antes de medir la altura del vehículo con el conductor sobre él. No sobrepase la carga total del vehículo permitida.

Calcule la diferencia entre las dos longitudes. Si la altura del vehículo se reduce en más de 127 mm (5 pulgadas), aumente la precarga en incrementos de 3 mm (1/8 pulgadas). Si la altura del vehículo se reduce en más de 102 mm (4 pulgadas), disminuya la precarga en incrementos de 3 mm (1/8 pulgadas). El margen de ajuste óptimo se encuentra entre 102 mm (4 pulgadas) y 127 mm (5 pulgadas) pero, en el caso de conductores más pesados o agresivos, podría estar entre 76 mm (3 pulgadas) y 102 mm (4 pulgadas).

Ajuste de la precarga:

- Para reducirla:
 - Gire el ajustador del resorte amortiguador en sentido contrario al de las agujas del reloj para el transporte de una carga ligera y la conducción en buenas condiciones.
- Para aumentarla:
 - Gire el ajustador del resorte amortiguador en el sentido de las agujas del reloj para una conducción más firme en condiciones más duras.

Absorción por rebote:

- Para reducirla:
 - Gire el ajustador del resorte amortiguador en sentido contrario al de las agujas del reloj para el transporte de una carga ligera y la conducción en buenas condiciones.
- Para aumentarla:
 - Gire el ajustador del resorte amortiguador en el sentido de las agujas del reloj para una conducción más firme en condiciones más duras.

Absorción por compresión:

- Para reducirla:
 - Gire el ajustador del resorte amortiguador en sentido contrario al de las agujas del reloj para el transporte de una carga ligera y la conducción en buenas condiciones.
- Para aumentarla:
 - Gire el ajustador del resorte amortiguador en el sentido de las agujas del reloj para una conducción más firme en condiciones más duras.

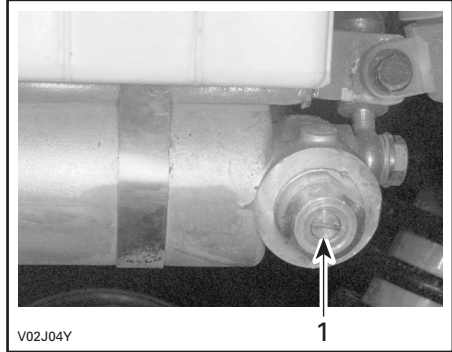

1. *Ajustador*

Frenos

Frenos delanteros y traseros

Los frenos delanteros y traseros son frenos de disco hidráulicos. Estos frenos se ajustan automáticamente.

Antes de conducir, verifique el apriete de los acoplamientos de la línea de freno.

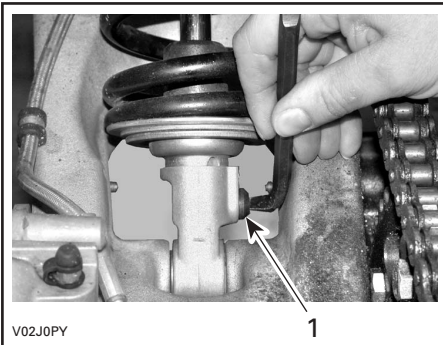

1. *Ajustador*

NOTA: La herramienta ajustadora se incluye en la caja de herramientas.

Carrocería/Bastidor

Zona del motor

Compruebe en la zona del motor si existen daños o fugas. Asegúrese de que todas las sujeciones de los tubos y fuelles estén bien aseguradas y de que ningún tubo ni fuelle tenga fisuras, esté retorcido ni presente otro tipo de deterioro. Revise los dispositivos de sujeción del silenciador, la batería y los depósitos. Compruebe si las conexiones eléctricas presentan corrosión y si están bien sujetas. Sustituya o encargue que reparen las piezas dañadas.

Placa de derrape

Compruebe la tensión de las sujeciones y el estado de la placa para determinar si existen grietas o cualquier tipo de deterioro. Apriete las sujeciones debidamente cuando sea necesario y haga que sustituyan la placa de protección si está dañada.

Guardabarros delanteros

Compruebe la tensión de las sujeciones y el estado del guardabarros delantero para determinar si existen grietas o cualquier tipo de deterioro. Apriete las sujeciones debidamente cuando sea necesario y haga que sustituyan el guardabarros delantero si presenta daños.

ADVERTENCIA

No extraiga nunca los guardabarros delanteros. Las etiquetas importantes se colocan en los guardabarros delanteros. El funcionamiento sin guardabarros delantero aumenta las posibilidades de sufrir lesiones graves en caso de accidente.

Sujeciones

Compruebe el estado de las sujeciones y su ajuste en el vehículo. Reajuste cuando sea necesario.

Seguro de bloqueo del asiento

Retire el asiento y compruebe si el mecanismo de bloqueo y el pasador presentan deterioro. Diríjase a un distribuidor autorizado de ATV Bombardier para cambiar las piezas dañadas.

Bastidor

Compruebe si existen grietas o daños en el bastidor. Diríjase a un distribuidor autorizado de ATV Bombardier para su sustitución o reparación.

Limpieza y protección del vehículo

Los componentes pintados que hayan quedado dañados deberían ser pintados nuevamente para evitar la oxidación.

Cuando sea necesario, lave la carrocería con agua caliente y jabón (utilice únicamente un detergente suave). Aplique cera no abrasiva.

PRECAUCIÓN: No limpie nunca las partes de plástico con un detergente fuerte, agente desengrasante, disolvente, acetona, etc.

NOTA: No utilice nunca agua a alta presión para limpiar el vehículo UTILICE AGUA A BAJA PRESIÓN ÚNICAMENTE (como la de una manguera de riego para el jardín). Una presión alta puede provocar daños en los componentes eléctricos y mecánicos.

DIAGNÓSTICO DE AVERÍAS

El motor no gira

1. El interruptor de contacto se encuentra en la posición de apagado (OFF).
 - *Coloque el interruptor en la posición de encendido (ON).*
2. La marcha no se encuentra en la posición de PUNTO MUERTO (N).
 - *Coloque la marcha en la posición de PUNTO MUERTO o presione la palanca del embrague.*
3. Batería débil o conexiones sueltas.
 - *Compruebe las conexiones y el estado de los terminales.*
 - *Pida que comprueben la batería.*
 - *Póngase en contacto con un distribuidor autorizado de ATV Bombardier.*

El motor gira pero no llega a ponerse en marcha

1. La mezcla no es lo suficientemente rica para el arranque del motor en frío.
 - *Compruebe el nivel del depósito de combustible y el procedimiento de arranque; en concreto, el uso del estrangulador.*
2. Motor ahogado (bujías húmedas cuando se extraen).
 - *Consulte PROCEDIMIENTOS ESPECIALES.*
3. No llega combustible al motor (las bujías están secas cuando se extraen).
 - *Compruebe el nivel del depósito de combustible, gire la válvula de combustible hasta la posición ON para abrirla (pruebe también con RES). Quizá se haya producido un fallo en el carburador.*
 - *Póngase en contacto con un distribuidor autorizado de ATV Bombardier.*
4. Bujía/encendido (no hay bujía).
 - *Compruebe el estado del dispositivo de contacto.*
 - *Retire las bujías y vuelva a conectarlas a los capuchones de las bujías.*
 - *Compruebe que el interruptor de encendido y el interruptor de parada del motor estén en la posición de encendido o activado (ON).*
 - *Ponga en marcha el motor con las bujías conectadas a masa y alejadas de los alojamientos. Si no aparece ninguna chispa, sustituya las bujías.*
 - *Si persiste el problema, póngase en contacto con un distribuidor autorizado de ATV Bombardier.*
5. Compresión del motor.
 - *Si no se nota ninguna resistencia pulsátil, es posible que exista una pérdida de compresión importante.*
 - *Póngase en contacto con un distribuidor autorizado de ATV Bombardier.*

El motor no tiene suficiente aceleración o potencia

1. Bujías sucias o dañadas.
 - *Consulte el apartado EL MOTOR GIRA PERO NO LLEGA A PONERSE EN MARCHA.*
2. No llega suficiente combustible al motor.
 - *Consulte el apartado EL MOTOR GIRA PERO NO LLEGA A PONERSE EN MARCHA.*
3. Ajustes del carburador.
 - *Póngase en contacto con un distribuidor autorizado de ATV Bombardier.*

4. El motor se calienta demasiado.
 - *Consulte el apartado sobre CALENTAMIENTO DEL MOTOR en PROCEDIMIENTOS ESPECIALES.*
 - *Si persiste el sobrecalentamiento, póngase en contacto con un distribuidor autorizado de ATV Bombardier.*
5. Filtro o caja de aire obstruido o sucio.
 - *Compruebe el filtro de aire y límpielo si es necesario.*
 - *Compruebe si hay líquido o depósitos en el tubo de drenaje de la caja de aire.*
 - *Compruebe la posición del tubo de admisión de aire.*

Petardeo del motor

1. Problema de funcionamiento de las bujías (acumulación de carbonilla).
 - *Consulte EL MOTOR NO TIENE SUFICIENTE ACELERACIÓN O POTENCIA.*
2. Fugas en el sistema de escape.
 - *Póngase en contacto con un distribuidor autorizado de ATV Bombardier.*
3. El motor se calienta demasiado.
 - *Consulte EL MOTOR NO TIENE SUFICIENTE ACELERACIÓN O POTENCIA.*
4. La puesta a punto del encendido es incorrecta o hay un problema en el sistema de encendido.
 - *Póngase en contacto con un distribuidor autorizado de ATV Bombardier.*
5. Carburador mal ajustado.
 - *Póngase en contacto con un distribuidor autorizado de ATV Bombardier.*

Petardeo del motor

1. Bujías sucias/dañadas/desgastadas.
 - *Limpie/verifique las bujías y el intervalo térmico. Reemplace cuando sea necesario.*
2. Agua en el carburante.
 - *Vacíe el sistema de combustible y reposte con combustible nuevo.*

Ruido inusual en el motor

1. Ajuste de válvulas.
 - *Póngase en contacto con un distribuidor autorizado de ATV Bombardier.*
2. Tensor de cadena atascado.
 - *Póngase en contacto con un distribuidor autorizado de ATV Bombardier.*
3. Desgaste de la cadena de distribución.
 - *Póngase en contacto con un distribuidor autorizado de ATV Bombardier.*

El vehículo no puede alcanzar la velocidad máxima

1. Motor.
 - *Consulte EL MOTOR NO TIENE SUFICIENTE ACELERACIÓN O POTENCIA.*
2. Freno de mano.
 - *Asegúrese de que el bloqueo del freno esté quitado.*
3. Filtro o caja de aire obstruido o sucio.
 - *Compruebe el filtro de aire y límpielo si es necesario.*
 - *Compruebe si hay líquido o depósitos en el tubo de drenaje de la caja de aire.*
 - *Compruebe la posición del tubo de admisión de aire.*

La transmisión cambia con brusquedades

1. El nivel de aceite del motor/transmisión es bajo.
 - *Vuelva a llenar el depósito hasta el nivel correspondiente con el aceite recomendado.*
2. Sistema de cambio de marchas de la transmisión.
 - *Pruebe pulsando más la palanca del estrangulador cuando cambie.*
3. Tipo de aceite inadecuado.
 - *Vacíe el motor de aceite y utilice únicamente aceite recomendado.*
4. Transmisión.
 - *Diríjase a un distribuidor autorizado de ATV Bombardier.*

La lámpara indicadora ROJA del motor permanece encendida

1. La presión del aceite del motor/transmisión es bajo.
 - *Verifique el nivel de aceite y llene el depósito hasta el nivel adecuado con el aceite recomendado.*
 - *Diríjase a un distribuidor autorizado de ATV Bombardier.*
2. El vehículo vuelca o permanece inclinado sobre el lateral.
 - *Purgue el sistema de aceite. Compruebe la Sección VUELCO en PROCEDIMIENTOS ESPECIALES.*
3. El motor se calienta demasiado.
 - *Consulte SOBRECALENTAMIENTO DEL MOTOR en PROCEDIMIENTOS ESPECIALES.*
 - *Póngase en contacto con un distribuidor autorizado de ATV Bombardier.*

ESPECIFICACIONES

MODELO DEL VEHÍCULO		DS650™	DS650™ X
MOTOR			
Tipo		BOMBARDIER-ROTAX, 4 tiempos. Árbol de levas doble, transmisión por cadena con casquillos	
Número de cilindros		Monocilíndrico	
Número de válvulas		4 válvulas de pistón operadas mediante resorte	
Cilindrada		652 cc (39,7 cu. in)	
Diámetro interior	Norma	62 mm (2,4 pulg.)	
Carrera		58,4 mm (2,3 pulg.)	
Relación de compresión		9.7:1	
Lubricación		Lubricación de cárter seco mediante bomba de aceite con filtro de aceite reemplazable (lubricación simultánea del motor y la transmisión)	
Descompresor		Automático	
Sistema de escape		Silenciador Bombardier en tubo de escape de acero inoxidable pintado	
Filtro de aire		Filtro de espuma de doble efecto	
TRANSMISIÓN			
Embrague		1 multidisco	
Transmisión		Transmisión en engrane constante de cinco velocidades integrada	
SISTEMA DE REFRIGERACIÓN			
Tipo		Refrigerado mediante líquido con bomba de agua integrada	
Radiador		Delantero, con ventilador termostático	
CARBURADOR			
Carburador	marca	Mikuni	
	tipo	Tipo de depresión constante BSR 42	
Estrangulador		Estrangulador manual	
Velocidad de ralentí	± 100	1300 RPM	

MODELO DEL VEHÍCULO		DS650™	DS650™ X
SISTEMA ELÉCTRICO			
Magneto	Marca	Denso	
	Tipo	290 W a 6000 RPM	
Tipo de encendido		Sistema de ignición sin platinas mediante condensador de alto voltaje con avance electrónico de la chispa	
Puesta a punto del encendido		No ajustable	
Limitador de RPM del motor		7900 RPM (cualquier marcha en posición de avance)	
Bujía	Marca	NGK	
	Tipo	DR 8 EA	
	Separación	0,6 a 0,7 mm (0,024 a 0,027 pulg.)	
Número de bujías		2	
Batería	Tipo	Batería seca	
	Voltio	12 voltios, 13 Ah	
Instrumento		N.A.	Tacómetro
Sistema de arranque		Arranque eléctrico. Arranque en cualquier marcha (con el embrague aplicado o en posición de punto muerto (N))	
Bombilla del faro		2 x 30 W	
Bombilla de luz trasera y luz de freno		8/27 W, 1157	
Faro auxiliar		N.A.	2 x 35 W, H3
Fusibles	Ventilador	15 A	
	Faro auxiliar	N.A.	15 A
	Circuito de carga	25 A	
CONJUNTO DE LA TRANSMISIÓN			
Eje trasero		Cadena/eje rígido	
Radio de giro		3,16 m (10 pies)	
SUSPENSIÓN			
Delante	Tipo	Suspensión independiente: doble trappecios	
	Carrera	2 amortiguadores (aceite)	2 amortiguadores (aceite/gas)
Detrás	Tipo	Suspensión trasera basculante rígida	
		1 amortiguador (aceite/gas)	
	Carrera	279 mm (11 pulg.)	

MODELO DEL VEHÍCULO		DS650™	DS650™ X
NEUMÁTICOS			
Presión	Delante	35 kPa (5 PSI) recomendada	
	Detrás	35 kPa (5 PSI) recomendada	
Tamaño	Delante	22 x 7 – 10	
	Detrás	20 x 10 – 9	
RUEDAS			
Tamaño	Delante	10 x 5,5	10 x 5,5 con anillo reforzado
	Detrás	9 x 8,5	9 x 8,5 con anillo reforzado
Par de apriete de las tuercas de las ruedas		53 N·m (39 lbf·ft)	
FRENOS			
Delante		Nissin hidráulicos, 2 discos (Inoxidable)	
Detrás		Nissin hidráulicos, 1 disco (Inoxidable)	
Dispositivo de estacionamiento		La palanca del freno derecho incluye un bloqueo en las ruedas delanteras	
DIRECCIÓN			
Divergencia (vehículo en tierra y medida en la llanta)		0,5 mm ± 0,5 mm (0,0197 pulg. ± 0,0197 pulg.) en cada lado	
CAPACIDAD DE CARGA			
Carga total del vehículo permitida		125 kg (220 lb); incluye el peso del conductor, las restantes cargas y los accesorios añadidos	
Peso total del vehículo		321 kg (708 lb)	333 kg (733 lb)
Distribución del peso (delante/detrás)		50/50%	
DIMENSIONES			
Masa en seco		213 kg (470 lb)	225 kg (495 lb)
Longitud total		1,96 m (77 pulg.)	1,97 m (77,5 pulg.)
Anchura total		1,23 m (48 pulg.)	
Altura total		1,21 m (47 pulg.)	
Distancia entre ejes		1,24 m (49 pulg.)	
Distancia entre las ruedas	Delante	1,05 m (41 pulg.)	
	Detrás	978 mm (38,5 pulg.)	
Altura de los bajos al suelo	Parte delantera y debajo del motor	297 mm (11,7 pulg.)	
	Eje trasero	120 mm (4,75 pulg.)	

MODELO DEL VEHÍCULO		DS650™	DS650™ X
LÍQUIDOS			
Tipo de aceite (motor y transmisión)		SAE 10W40, mineral para motor de 4 tiempos. Aceite sintético Bombardier o con clasificación API SG, SH o SJ. No utilice ningún otro aceite sintético, mezcla sintética ni aditivo especial. Consulte la TABLA DE VISCOSIDAD DE ACEITE para conocer el grado adecuado	
Refrigerante		Mezcla de etilenglicol y agua (al 50%). Utilice refrigerante premezclado de Bombardier o un refrigerante especialmente diseñado para motores de aluminio	
Combustible	Tipo	Gasolina súper sin plomo	
	Octanos	91 (R + M)/2 o más	
Freno hidráulico		Líquido de frenos, DOT 4	
CAPACIDADES			
Autonomía del vehículo		Aproximadamente tres horas, dependiendo de diferentes factores, como la temperatura y las condiciones de funcionamiento.	
Depósito de combustible		12 L (3,2 galones EE.UU.) incluida una reserva aproximada de 2,4 L (0,6 galones EE.UU.)	
Aceite del motor/transmisión		3,1 L (3,3 cuartos de galón EE.UU.)	
Refrigerante		1,75 L (1,9 cuartos de galón EE.UU.)	

cc = centímetro cúbico

cu. in = pulgada cúbica

W = vatio

kW = kilovatio

V = voltio

A = amperio

Ah = amperio hora

hp = caballo de vapor

RPM = revolución por minuto

Volt = voltio

Debido a nuestro compromiso de constante mejora e innovación, BRP se reserva el derecho de realizar en cualquier momento cambios en el diseño y las especificaciones, así como de introducir adiciones o mejoras en sus productos sin que ello suponga que contrae la obligación de instalarlas en productos previamente fabricados.

INFORMACIÓN SOBRE EL SISTEMA MÉTRICO INTERNACIONAL

UNIDADES BÁSICAS			
DESCRIPCIÓN		UNIDAD	SÍMBOLO
longitud		metro	m
masa		kilogramo	kg
fuerza		newton	N
líquido		litro	L
temperatura		grado centígrado	°C
presión		kilopascal	kPa
par		newton-metro	N·m
velocidad en tierra		kilómetro por hora	km/h
Velocidad de navegación		nudo	kn
PREFIJOS			
PREFIJO	SÍMBOLO	SIGNIFICADO	VALOR
kilo	k	mil	1000
centi	c	una centésima de	0,01
mili	m	una milésima de	0,001
micro	µ	una millonésima de	0,000001
FACTORES DE CONVERSIÓN			
PARA CONVERTIR	A ①	MULTIPLICAR	
in (pulgadas)	mm	POR 25,4	
in (pulgadas)	cm	2,54	
in ²	cm ²	6,45	
in ³	cm ³	16,39	
ft (pies)	m	0,3	
oz (onzas)	g	28,35	
lb (libras)	kg	0,45	
lbf	N	4,4	
lbf·in	N·m	0,11	
lbf·ft	N·m	1,36	
lbf·ft	lbf·in	12	
PSI	kPa	6,89	
imp. oz (onzas imperiales)	U.S. oz (onzas EE.UU.)	0,96	
imp. oz (onzas imperiales)	mL	28,41	
imp. gal (galones imperiales)	U.S. gal (galones EE.UU.) ..	1,2	
imp. gal (galones imperiales)	L	4,55	
U.S. oz (onzas EE.UU.)	mL	29,57	
U.S. gal (galones EE.UU.)	L	3,79	
MPH (millas por hora)	km/h	1,61	
Fahrenheit	centígrados	(°F - 32) ÷ 1,8	
centígrados	Fahrenheit	(°C x 1,8) + 32	
cv	kW	0,75	

F00A2YL

① Para obtener la secuencia inversa, divida por el factor indicado. Para convertir milímetros a pulgadas, divídase por 25,4.

NOTA: Los factores de conversión se redondean hasta dos decimales para simplificar.

GARANTÍA

GARANTÍA INTERNACIONAL LIMITADA DE BRP: 2005 PRODUCTOS ATV DE BOMBARDIER*

1. ALCANCE DE LA GARANTÍA LIMITADA

Bombardier Recreational Products Inc. (en lo sucesivo "BRP"), garantiza ante defectos de material o fabricación sus productos Bombardier ATV del año 2005 por el período descrito a continuación.

Todas las piezas y accesorios originales Bombardier instalados por un concesionario o distribuidor autorizado de Bombardier (tal como se describe en lo sucesivo) en el momento de la entrega del ATV Bombardier de 2005, están cubiertos por la misma garantía que el ATV.

El uso de este vehículo para carreras o para cualquier otra actividad competitiva, en cualquier momento, incluso por parte de un propietario anterior, anulará esta garantía.

2. PERÍODO DE COBERTURA DE LA GARANTÍA

El período de la garantía comenzará EN LA FECHA DE ENTREGA DEL VEHÍCULO AL COMPRADOR o en la fecha en que se utilice el vehículo por primera vez, si es anterior a la entrega citada:

SEIS (6) MESES CONSECUTIVOS, para uso particular o comercial ⁽¹⁾.

La reparación o sustitución de piezas, o la realización de operaciones de servicio técnico durante el período de garantía no amplían la duración de la garantía más allá e la fecha límite original.

3. CONDICIONES PARA CONTAR CON COBERTURA DE GARANTÍA

Esta garantía cubre únicamente los productos ATV Bombardier 2005 adquiridos como nuevos directamente a un concesionario Bombardier o a un distribuidor de productos ATV Bombardier autorizado en el país en el que se realizó la compra (en lo sucesivo, "concesionario/distribuidor de ATV Bombardier"), tras haberse llevado a cabo y documentado el proceso de inspección previo a la entrega especificado por BRP. La cobertura de esta garantía sólo es válida tras el debido registro del producto a través de un concesionario o distribuidor de ATV Bombardier. Estas limitaciones son necesarias para preservar la seguridad de los productos BRP, así como la de sus consumidores y del público.

Las tareas de mantenimiento rutinarias deben ser realizadas dentro de los plazos indicados en la Guía del Usuario para mantener la cobertura de la garantía. BRP se reserva el derecho de condicionar la cobertura de la garantía a la demostración previa de un mantenimiento adecuado.

4. CÓMO OBTENER COBERTURA DE GARANTÍA

El cliente debe notificar la presencia de defectos a un concesionario o servicio técnico autorizado de ATV Bombardier en un plazo no superior a dos (2) días tras ser detectados dichos defectos, así como facilitar las condiciones de acceso al producto para la verificación o la reparación. El cliente también debe presentar al concesionario o distribuidor autorizado de Bombardier la prueba de compra, así como firmar la orden de reparación antes del comienzo de ésta para validar la garantía. Todas las piezas sustituidas bajo esta garantía limitada pasan a ser de la propiedad de BRP.

1. La garantía comprende VEINTICUATRO (24) meses consecutivos si el producto se vendió en alguno de los países miembros de la Unión Europea (Directiva EC 1999/44/EC).

El período de garantía, no obstante, es de SEIS (6) meses consecutivos si el producto se utiliza con fines comerciales.

5. QUÉ HARÁ BRP

Las obligaciones de BRP según esta garantía se limitan, según su criterio, a la reparación de las piezas que se determinen defectuosas tras un uso normal, en operaciones de mantenimiento o inspección; o bien, a la sustitución de esas piezas por piezas originales Bombardier nuevas sin coste alguno en concepto de piezas y mano de obra, en cualquier concesionario o distribuidor autorizado de Bombardier.

BRP se reserva el derecho de mejorar o modificar productos cada cierto tiempo, sin que ello suponga ninguna obligación de modificar productos previamente fabricados.

6. EXCLUSIONES - NO GARANTIZADAS

- Desgaste y deterioro causado por el uso normal;
- Elementos de mantenimiento rutinario, optimizaciones, ajustes;
- Daños ocasionados por la falta de mantenimiento o de almacenamiento adecuados, según lo descrito en la Guía del Usuario;
- Daños resultantes de la retirada de piezas, reparaciones incorrectas, operaciones de servicio técnico o modificaciones indebidas, el uso de piezas no fabricadas ni aprobadas por BRP; o bien daños resultantes de reparaciones realizadas por personas que no pertenezcan al servicio técnico autorizado de un concesionario o distribuidor Bombardier;
- Daños causados por el abuso, uso indebido, negligencia o utilización del producto al margen de las recomendaciones que figuran en la Guía del Usuario;
- Daños causados por accidentes, inmersión, fuego, robo, vandalismo o fuerza mayor;
- El uso de combustibles, aceites o lubricantes no adecuados para el producto (consulte la Guía del Usuario);
- Ingestión de agua o nieve;
- Daños y perjuicios incidentales o indirectos, o daños de cualquier tipo, incluidos, entre otros, costes de grúa, almacenamiento, teléfono, alquiler, taxi, incomodidades, cobertura de seguro, pagos de préstamos, pérdida de tiempo, pérdida de ingresos.

7. LIMITACIONES DE RESPONSABILIDAD

ESTA GARANTÍA SE OTORGA Y ACEPTA EXPLÍCITAMENTE, SUSTITUYENDO A CUALQUIER OTRA GARANTÍA, EXPRESA O IMPLÍCITA, INCLUIDAS, ENTRE OTRAS, CUALQUIER GARANTÍA DE COMERCIABILIDAD O ADECUACIÓN A UNA FINALIDAD EN PARTICULAR. EN LA MEDIDA EN QUE NO SE PUEDA RENUNCIAR A LAS GARANTÍAS IMPLÍCITAS, ÉSTAS QUEDAN LIMITADAS EN CUANTO A DURACIÓN A LA DE LA GARANTÍA EXPRESA. LOS DAÑOS INCIDENTALES E INDIRECTOS QUEDAN EXCLUIDOS DE LA COBERTURA DE ESTA GARANTÍA. EN ALGUNOS ESTADOS Y PROVINCIAS NO ESTÁN PERMITIDAS LAS RENUNCIAS, LIMITACIONES NI EXCLUSIONES ESPECIFICADAS ANTERIORMENTE, POR LO QUE EXISTE LA POSIBILIDAD DE QUE NO SEAN APLICABLES EN SU CASO. ESTA GARANTÍA LE OTORGA DERECHOS ESPECÍFICOS Y, ADEMÁS, PUEDE UD. TENER OTROS DERECHOS LEGALES DIFERENTES DE UN PAÍS A OTRO.

Ni el distribuidor, ni ningún concesionario de ATV Bombardier, ni ninguna otra persona han sido autorizados para realizar afirmaciones, representaciones ni garantías con respecto al producto que no sean las contenidas en esta garantía limitada; y, en caso de hacerse, no podrán ser exigibles a BRP.

BRP se reserva el derecho de modificar esta garantía en cualquier momento, entendiéndose que tales modificaciones no alterarán las condiciones de garantía aplicables a los productos vendidos durante la vigencia de esta garantía.

8. TRANSFERENCIA

Si se transfiere la propiedad de un producto durante el período que cubre la garantía, también se transferirá esta garantía, que tendrá validez durante el resto del período de cobertura, siempre y cuando se avise a BRP del traspaso de propiedad del modo siguiente: BRP o un concesionario o distribuidor autorizado de ATV Bombardier recibe una prueba que demuestre la conformidad del antiguo propietario con el traspaso de la titularidad, además de incluirse los datos del nuevo propietario. A continuación, el distribuidor enviará esta información directamente a BRP.

9. ASISTENCIA AL CONSUMIDOR

- a) En caso de disputa o controversia con respecto a esta GARANTÍA LIMITADA DE BRP, BRP le sugiere que intente resolverla con el distribuidor. Le recomendamos que trate la cuestión con el responsable o con el director de asistencia del concesionario o distribuidor autorizado.
- b) Si precisa asistencia adicional, póngase en contacto con el departamento de servicio de su distribuidor para resolver el problema.
- c) Si el problema continúa todavía sin solución, póngase en contacto por escrito con BRP en la dirección que se indica más adelante.

BOMBARDIER RECREATIONAL PRODUCTS EUROPE N.V.
CENTRO DE ATENCIÓN AL CLIENTE
BÉLGICA
Tel.: +32 (0)9 272 63 30

© 2005 Bombardier Recreational Products Inc. Reservados todos los derechos.

® Marca registrada de Bombardier Recreational Products Inc. o de sus filiales.

* Marca comercial de Bombardier Inc., utilizada bajo licencia.

OBLIGACIONES Y RENUNCIA DE PRIVACIDAD

Deseamos informarle de que sus datos de contacto serán utilizados en trámites relacionados con la seguridad y la garantía. En ocasiones, también utilizamos los datos de nuestros clientes para informarles acerca de nuestros productos y ofertas. Si prefiere no recibir información acerca de nuestros productos, servicios y ofertas, puede indicarlo escribiendo a la dirección que se indica a continuación.

Tenga también en cuenta que, de vez en cuando, podemos permitir a organizaciones cuidadosamente seleccionadas y de confianza el uso de los datos de contacto de nuestros clientes, con fines de promoción de productos y servicios de calidad. Si prefiere que no facilitemos su nombre y dirección, puede indicarlo escribiendo a la dirección que se indica a continuación.

Bombardier Recreational Products Europe N.V.
Centro de Atención al Cliente
Guldensporenpark 83, Building I
B-9820 Merelbeke, BÉLGICA
Número de fax: +32 (0)9 272 63 49

CAMBIO DE DIRECCIÓN/TITULARIDAD

Si su dirección ha variado o es el nuevo propietario del ATV, asegúrese de notificárselo a BRP por alguno de estos medios:

- envío de la tarjeta abajo incluida;
- comunicación a un distribuidor autorizado de ATV Bombardier.

En caso de un cambio en la propiedad, le rogamos adjunte una prueba de que el anterior propietario accede a la transferencia.

La notificación a BRP es muy importante, incluso después del límite de validez de la garantía limitada, ya que permite a BRP localizar al propietario del ATV si fuese necesario (por ejemplo, cuando se inician convocatorias por seguridad). La notificación a BRP es responsabilidad del propietario.

UNIDADES ROBADAS: Si sufre el robo de su ATV, debe notificarlo a BRP o a un distribuidor autorizado de ATV Bombardier. Le pediremos que nos proporcione su nombre, dirección y número de teléfono, el número de identificación del vehículo y la fecha en que fue robado.

CAMBIO DE DIRECCIÓN

CAMBIO DE TITULARIDAD

NÚMERO DE IDENTIFICACIÓN DEL VEHÍCULO

Número del modelo

Número de identificación del vehículo (V.I.N.)

DIRECCIÓN ANTIGUA
O PROPIETARIO ANTERIOR:

NOMBRE

CALLE

N.º

PISO

POBLACIÓN

PROVINCIA

CÓDIGO POSTAL

PAIS

NUEVA DIRECCIÓN
O NUEVO PROPIETARIO:

NOMBRE

CALLE

N.º

PISO

POBLACIÓN

PROVINCIA

CÓDIGO POSTAL

PAIS



COLOQUE
EL SELLO
CORRE-
SPONDIENTE

Bombardier Recreational Products Europe N.V.
Centro de Atención al Cliente
Guldensporenpark 83, Building I
B-9820 Merelbeke, BÉLGICA

CAMBIO DE DIRECCIÓN/TITULARIDAD

Si su dirección ha variado o es el nuevo propietario del ATV, asegúrese de notificárselo a BRP por alguno de estos medios:

- envío de la tarjeta abajo incluida;
- comunicación a un distribuidor autorizado de ATV Bombardier.

En caso de un cambio en la propiedad, le rogamos adjunte una prueba de que el anterior propietario accede a la transferencia.

La notificación a BRP es muy importante, incluso después del límite de validez de la garantía limitada, ya que permite a BRP localizar al propietario del ATV si fuese necesario (por ejemplo, cuando se inician convocatorias por seguridad). La notificación a BRP es responsabilidad del propietario.

UNIDADES ROBADAS: Si sufre el robo de su ATV, debe notificarlo a BRP o a un distribuidor autorizado de ATV Bombardier. Le pediremos que nos proporcione su nombre, dirección y número de teléfono, el número de identificación del vehículo y la fecha en que fue robado.

CAMBIO DE DIRECCIÓN

CAMBIO DE TITULARIDAD

NÚMERO DE IDENTIFICACIÓN DEL VEHÍCULO

Número del modelo

Número de identificación del vehículo (V.I.N.)

DIRECCIÓN ANTIGUA
O PROPIETARIO ANTERIOR:

NOMBRE

CALLE

N.º

PISO

POBLACIÓN

PROVINCIA

CÓDIGO POSTAL

PAIS

NUEVA DIRECCIÓN
O NUEVO PROPIETARIO:

NOMBRE

CALLE

N.º

PISO

POBLACIÓN

PROVINCIA

CÓDIGO POSTAL

PAIS



COLOQUE
EL SELLO
CORRE-
SPONDIENTE

Bombardier Recreational Products Europe N.V.
Centro de Atención al Cliente
Guldensporenpark 83, Building I
B-9820 Merelbeke, BÉLGICA

ATV MODELO N.º _____

NÚMERO DE IDENTIFICACIÓN DEL VEHÍCULO (V.I.N.) _____

NÚMERO DE IDENTIFICACIÓN DEL MOTOR (E.I.N.) _____

Titular:

_____ NOMBRE

_____ CALLE N.º PISO

_____ POBLACIÓN PROVINCIA CÓDIGO POSTAL

Fecha de compra: _____
AÑO MES DÍA

Garantía válida hasta: _____
AÑO MES DÍA

Debe ser cumplimentado por el distribuidor en el momento de la venta.

SELLO DEL DISTRIBUIDOR

Verifique con su distribuidor si se ha registrado el vehículo con BRP.

Cuando lea esta Guía del Usuario, recuerde que:

 **ADVERTENCIA**

Indica un posible riesgo que, si no se evita, puede dar lugar a graves lesiones e incluso la muerte.

ADVERTENCIA

EL MANEJO DE ESTE VEHÍCULO PUEDE ENTRAÑAR RIESGOS. Si no se observan las precauciones debidas, puede producirse una colisión o un vuelco, incluso en maniobras rutinarias, tales como girar y conducir por cuestras o sobre obstáculos.

La no observación de estas instrucciones puede dar lugar a riesgos de **LESIONES GRAVES O INCLUSO DE MUERTE:**

- **ANTES DE UTILIZAR ESTE ATV, LEA ESTA GUÍA DEL USUARIO Y TODAS LAS ETIQUETAS PRESENTES EN EL PRODUCTO.**
- **NO UTILICE NUNCA ESTE ATV SIN UN ENTRENAMIENTO ADECUADO.** Los usuarios principiantes deben seguir un curso homologado.
- **NO LLEVE NUNCA PASAJEROS.** El riesgo de pérdida de control del vehículo será mayor si lleva un pasajero.
- **NO UTILICE NUNCA ESTE ATV EN UNA SUPERFICIE PAVIMENTADA.** El riesgo de pérdida de control del vehículo es mayor si se conduce sobre superficies pavimentadas.
- **NO UTILICE NUNCA ESTE ATV EN CARRETERAS PÚBLICAS.** Puede colisionar con otros vehículos si conduce el ATV por la vía pública.
- **UTILICE SIEMPRE UN CASCO HOMOLOGADO,** protección para los ojos y ropa de protección.
- **NO CONSUMA NUNCA ALCOHOL NI DROGAS** antes ni durante la conducción de este vehículo.
- **NO UTILICE NUNCA ESTE ATV A UNA VELOCIDAD EXCESIVA.** El riesgo de pérdida de control del vehículo es mayor si se conduce a una velocidad excesiva para el terreno, las condiciones de visibilidad o su propia experiencia.
- **NO INTENTE NUNCA HACER PIRUETAS, COMO TROMPOS O SALTOS.**

® TM MARCAS COMERCIALES DE BOMBARDIER RECREATIONAL PRODUCTS INC. O DE SUS FILIALES.
* MARCA COMERCIAL DE BOMBARDIER INC., UTILIZADA BAJO LICENCIA.
© 2005 BOMBARDIER RECREATIONAL PRODUCTS INC. RESERVADOS TODOS LOS DERECHOS. IMPRESO EN LA UE.

GUÍA DEL USUARIO
DS650
2005
8191088