

can-am



2016

Käyttäjän käsikirja

Sisältää
turvallisuutta, ajoneuvoa
ja huoltoa koskevia tietoja

**OUTLANDER™ XT™ mr
-Sarja**

⚠ VAROITUS

Lue tämä ohjekirja läpikotaisin. Siinä on tärkeitä turvallisuuteen liittyviä tietoja. Kuljettajan alhaisin suositeltu ikä: 16 vuotta. Ainoastaan kokeneille käyttäjille. Pidä tämä käyttäjän käsikirja aina ajoneuvossa.

6 1 9 9 0 0 7 8 4

Alkuperäisten ohjeiden käännös

VAROITUS

AJONEUVON KÄYTTÖ VOI OLLA VAARALLISTA. Kolari tai ympäripyörähdys voi sattua helposti jopa sellaisten rutiininomaisten toimenpiteiden yhteydessä, kuten käännäessä ja ajettaessa rinteessä tai ylitettäessä esteitä varomattomasti.

Noudata oman turvallisuutesi vuoksi kaikkia tässä käyttäjän käsikirjassa sekä ajoneuvon kilvissä olevia ohjeita. **Varoitusten noudattamatta jättäminen voi johtaa VAKAVAAN LOUKKAANTUMISEEN TAI KUOLEMAAN!** Pidä tämä käyttäjän käsikirja aina ajoneuvossa mukana.

VAROITUS

Tässä käyttäjän käsikirjassa, *TURVALLISUUTTA KOSKEVASSA DVD-videossa* ja tuotteessa olevissa varoituskilvissä olevien varotoimien ja neuvojen noudattamatta jättäminen voi aiheuttaa vamman tai jopa kuoleman!

VAROITUS

Tämän ajoneuvon suorituskyky saattaa ylittää aikaisemmin ajamiesi ajoneuvojen suorituskyvyn. Käytä aikaa perehtyäksesi uuteen ajoneuvoosi.

Kanadassa tuotteiden jälleenmyyjänä on Bombardier Recreational Products Inc. (BRP).

USA:ssa tuotteiden jälleenmyyjä on BRP US Inc.

Bombardier Recreational Products Inc. omistaa seuraavat tavaramerkit:

Can-Am®

D.E.S.S.™

DPS™

Outlander™

Rotax®

TTI™

X™

XPS™

Tämä julkaisu sisältää seuraavan yrityksen tavaramerkin:

– Visco-lok on GKN Viscodrive GmbH:n tavaramerkki.

SAATESANAT

Deutsch	Dieses Handbuch ist möglicherweise in Ihrer Landessprache verfügbar. Bitte wenden Sie sich an Ihren Händler oder besuchen Sie: www.operatorsguide.brp.com .
English	This guide may be available in your language. Check with your dealer or go to: www.operatorsguide.brp.com .
Español	Es posible que este manual esté disponible en su idioma. Consulte a su distribuidor o visite: www.operatorsguide.brp.com .
Français	Ce guide peut être disponible dans votre langue. Vérifier avec votre concessionnaire ou aller à: www.operatorsguide.brp.com .
Nederlands	Deze handleiding kan beschikbaar zijn in uw taal. Vraag het aan uw dealer of ga naar: www.operatorsguide.brp.com .
Norsk	Denne boken kan finnes tilgjengelig på ditt eget språk. Kontakt din forhandler eller gå til: www.operatorsguide.brp.com .
Português	Este manual pode estar disponível em seu idioma. Fale com sua concessionária ou visite o site: www.operatorsguide.brp.com .
Suomi	Käyttöohjekirja voi olla saatavissa omalla kielelläsi. Tarkista jälleenmyyjältä tai käy osoitteessa: www.operatorsguide.brp.com
Svenska	Denna bok kan finnas tillgänglig på ditt språk. Kontakta din återförsäljare eller gå till: www.operatorsguide.brp.com .

Onnittelumme uuden Can-Am® ATV:n oston johdosta. Sitä tukee BRP-takuu ja valtuutettu Can-Am -jälleenmyyjäverkosto, jolta saat tarvitsemiasi varoasia, palvelua tai lisävarusteita.

Toimituksen yhteydessä sinulle kerrottiin takuun kattavuudesta ja allekirjoitit *LUOVUTUSHUOLLON TARKASTUSLISTAN* varmistaaksesi, että ajoneuvosi toimitus vastaa täysin sinun vaatimuksiasi.

Jälleenmyyjäsi tekee parhaansa, jotta olisit tyytyväinen. Pyydä tarvittaessa jälleenmyyjältä tarkempia huoltamiseen liittyviä tietoja.

Opi ensin, aja sitten

Opettele vähentämään itselle ja sivullisille aiheuttamaasi mahdollista loukkaantumis- ja kuolemanvaaraa lukemalla tämä käyttäjän käsikirja ennen ajoneuvon käyttämistä:

Lue myös kaikki ATV:ssä olevat varoituskilvet ja katso tarkkaavaisesti *TURVALLISUUTTA KOSKEVA DVD*.

Tämä ajoneuvo kuuluu luokkaan S, noudata aina tätä ikäsuositusta: Alle 16-vuotiaan ei pitäisi koskaan käyttää tätä ajoneuvoa.

Tämä ajoneuvo on tarkoitettu vapaa-ajan käyttöön ja sillä saavat ajaa vain kokeneet kuljettajat.

Me pidämme tärkeänä, että suoritat turvallisuusseikkoihin painottuvan ajokurssin. Katso yksityiskohdat kohdasta *ERITYISIÄ TURVAOHJEITA*.

Jos tämän käyttäjän käsikirjan sisältämiä varoituksia ei noudateta, seurauksena saattaa olla VAKAVA LOUKKAANTUMINEN tai KUOLEMA.

Turvallisuustiedot

Erilaiset tässä kirjassa esitetyt turvallisuustiedot ja se, miltä ne näyttävät sekä kuinka niitä käytetään, ilmenee seuraavasta:

Turvallisuuteen liittyvä Huomio-merkki ⚠️ osoittaa mahdollista henkilövahinkovaaraa.

⚠️ VAROITUS

Osoittaa mahdollista vaaratilannetta, joka voi johtaa vakavaan loukkaantumiseen tai kuolemaan, ellei sitä vältetä.

⚠️ **TÄRKEÄÄ** Osoittaa vaaratilannetta, joka voi johtaa vähäiseen tai kohtalaiseen vakavaan loukkaantumiseen, ellei sitä vältetä.

ILMOITUS Merkitsee ohjetta, jonka noudattamatta jättäminen voi johtaa ajoneuvon osien tai muun omaisuuden vakavaan vaurioitumiseen.

Tietoja tästä käyttäjän käsikirjasta

Käyttäjän käsikirjan tarkoitus on tutustuttaa uuden ajoneuvon omistaja/käyttäjä sen moniin hallintalaitteisiin, ylläpitoon ja turvalliseen käyttöön. Se on välttämätön tuotteen oikeata käyttöä varten.

Pidä tämä käyttäjän käsikirja aina ajoneuvossa, jotta voit katsoa siitä esimerkiksi huoltoon tai vianetsintään liittyviä tietoja ja opastaa sen avulla muita mahdollisia kuljettajia.

Huomioi, että käyttäjän käsikirja on saatavana useilla eri kielillä. Mahdollisissa eroavaisuuksissa englanninkielinen versio pätee.

Tätä käsikirjaa luettaessa on muistettava että:

⚠️ VAROITUS

Osoittaa mahdollista vaaratilannetta, joka voi johtaa vakavaan loukkaantumiseen tai kuolemaan, ellei sitä vältetä.

Jos haluat katsella käyttäjän käsikirjaasi netissä tai tulostaa siitä ylimääräisen version, käy nettisivuillamme osoitteessa www.operatorsguide.brp.com.

Tässä asiakirjassa olevat tiedot ovat oikeita julkaisuhetkellä. BRP kehittää tuotteitaan kuitenkin jatkuvasti eikä ole velvollinen asentamaan muutettuja versioita aikaisemmin valmistettuihin tuotteisiin. Viime tipassa tehdyistä muutoksista johtuen valmistetun tuotteen ja tässä käsikirjassa olevien kuvausten ja/tai erittelyjen välillä saattaa olla joitakin eroja. BRP varaa oikeuden koska tahansa ilman mitään velvoitetta lopettaa tai muuttaa teknisiä ominaisuuksia, rakenteita, ominaisuuksia, malleja tai varusteita.

Käyttäjän käsikirjan ja *TURVALLISUUTTA KÄSITTELEVÄN DVD:N* tulisi olla ajoneuvon mukana ajoneuvoa myytäessä.

SISÄLLYSLUETTELO

SAATESANAT	1
Opi ensin, aja sitten	1
Turvallisuustiedot	1
Tietoja tästä käyttäjän käsikirjasta	2

TURVALLISUUSTIETOJA

YLEISTÄ VAROTOIMENPITEITÄ	10
Vältä hiilimonoksidimyrkytys	10
Vältä polttoaineen syttymistä ja muita vaaratilanteita	10
Vältä kuumien osien aiheuttamia palovammoja	10
Lisävarusteet ja muutokset	11

ERITYISIÄ TURVAOHJEITA	12
Harjoittelureitti	14

KÄYTTÖVAROITUKSIA	15
--------------------------------	-----------

AJONEUVOLLA AJAMINEN	42
Käyttöä edeltävä tarkastus	43
Ajovarusteet	46
Matkustajan kuljettaminen on kielletty	47
Kuormien kuljetus	47
Tavaratelineen lastaaminen	47
Kuorman hinaaminen (jos vetokoukku varusteena)	48
Perävaunun hinaaminen (jos vetokoukku varusteena)	48
Ajoneuvolla työskentely	49
Huviajelu	50
Ajo mudassa	50
Ympäristö	51
Mallirajoitus	51
Maastokäyttö	51
Yleiset käyttö- ja turvatoimenpiteet	52
Ajotekniikka	54

TUOTTEESSA OLEVAT TÄRKEÄT KILVET (KANADA/USA)	61
Riipputarra	61
Ajoneuvon varoituskilvet	62
Kelpoisuuskilvet	67
Teknisiä tietoja sisältävä kilpi	67

TUOTTEESSA OLEVAT TÄRKEÄT KILVET (KAIKKI MUUT MAAT PAITSI KANADA/USA)	68
Riipputarra	68
Ajoneuvon varoituskilvet	70
Kelpoisuuskilvet	75

TUOTTEESSA OLEVAT TÄRKEÄT KILVET (KAIKKI MUUT MAAT PAITSI KANADA/USA) (jatkuva)

Teknisiä tietoja sisältävä kilpi 75

AJONEUVON TIEDOT**HALLINTALAITTEET/MITTARIT/VARUSTEET 78**

1) Kaasuvipu	81
2) 2-veto/4-veto -valitsin	81
3) Vasen jarruvipu	82
4) Seisontajarru	82
5) Vaihdevipu	83
6) Monitoimikatkaisin	85
7) 12 voltin pistorasia	87
8) Virtalukko ja avaimet	87
9) Jarrupoljin	89
10) Jalkatapit	89
11) Mutaiset ajon astinlaudat (vain 1000R-malli)	90
12) Hansikaslokero (vain 1000R-malli)	90
13) Istuin	92
14) Takasäilytyslokero	92
15) Tavarateline	93
16) Perävaunun vetokoukku	94
17) Työkalusarja	94
18) Vinssi (jos varusteena)	94
19) Vinssin ohjaukattaisimen asentaminen (jos varusteena)	94
20) Rullaohjain (jos varusteena)	95
21) Apukoukut	95

MONITOIMIMITTARI (LCD) (570-MALLIT) 97

Monitoimimittarin kuvaus	97
Monitoimimittarin tilat	98
Navigointi LCD-mittarissa	100
Mittarin asettaminen	100

MONITOIMIMITTARI (LCD) (650- JA 850-MALLIT) 102

Monitoimimittarin kuvaus	102
Monitoimimittarin ominaisuudet	103
Monitoimimittarin asettaminen	104

MONITOIMIMITTARI (ANALOGINEN/DIGITAALINEN) (1000R-MALLI) .. 106

Monitoimimittarin kuvaus	106
Mittarin asettaminen	109

POLTTOAINE 110

Polttoainevaatimukset	110
-----------------------------	-----

POLTTOAINE (jatkuva)	
Tankaaminen	110
SISÄÄNAJOVAIHE	112
Käyttö sisäänajovaiheessa	112
PERUSTOIMENPITEET	113
Moottorin käynnistäminen	113
Vaihteen valinta	113
Moottorin pysäytys	113
ERIKOISTOIMENPITEET	114
Toimenpiteet, jos vettä on päässyt CVT:hen (portaaton voimansiirto)	114
Toimenpiteet, jos vettä on päässyt ilmansuodattimen koteloon	114
Toimenpiteet, jos ajoneuvo pyörittää ympäri	115
Toimenpiteet, jos ajoneuvo uppoaa veteen	116
VIRITÄ AJO-OLOSUHEIDEN MUKAAN	117
Jousituksen säätäminen	117
Jousen esijännityksen säätö	117
Iskunvaimentimen säädöt (1000R-malli)	118
Ohjaustehostimen säätö (DPS)	119
AJONEUVON KULJETTAMINEN	121

HUOLTO

HUOLTOTAULUKKO	124
RANKAT PÖLYISET OLOSUHTEET	125
HUOLTOAIKATAULU SELITYS	125
HUOLTOTAULUKKO	125
HUOLTOTOIMENPITEET	128
Ilmansuodatin	128
Moottoriöljy	131
Öljynsuodatin	134
Jäähdytin	134
Moottorin jäähdytysneste	135
Äänenvaimentimen kipinäsuoja	138
CVT:n (portaaton voimansiirto) ilmansuodatin	140
Vaihdelaatikon öljy	142
Kaasuvaijeri	143
Sytytystulpat	146
Akku	147
Sulakkeet	147
Valot (570-mallit)	151
Valot (650-, 850- ja 1000R -mallit)	153

HUOLTOTOIMENPITEET (jatkuva)	
Vetoakselin kumisuoja ja suojus	154
Renkaat ja pyörät	155
Jousitus	157
Ohjaus	157
Jarrut	157
AJONEUVON HOITO	160
Toimenpiteet ajon jälkeen	160
Ajoneuvon puhdistus ja suojaus	160
VARASTOINTI JA AJOKAUTTA EDELTÄVÄT VALMISTELUT	161

TEKNISET TIEDOT

AJONEUVON TUNNISTAMINEN	164
Ajoneuvon tunnistusnumero	164
Moottorin tunnistenumero	164
MELUEMISSION RAJOITUSSÄÄDÖS (KANADA/USA)	165
MELUPÄÄSTÖ- JA TÄRINÄARVOT (KAIKKI MAAT PAITSI KANADA/USA)	166
VAATIMUSTENMUKAISUUSTODISTUS EU:SSA	167
TEKNISET TIEDOT	168

VIANETSINTÄ

VIANETSINTÄOHJEITA	182
ANALOGISEN/DIGITAALISEN MITTARIN VIESTIT	187

TAKUU

BRP:N RAJOITETTU TAKUU YHDYSVALLOISSA JA KANADASSA: 2016 CAN-AM® ATV	190
USA:N EPA-PÄÄSTÖIHIN LIITTYVÄ TAKUU	195
BRP:N KANSAINVÄLINEN RAJOITETTU TAKUU: 2016 CAN-AM® ATV .	198
BRP:N RAJOITETTU TAKUU EUROOPAN TALOUSALUEELLA, ITSENÄISTEN VALTIOIDEN YHTEISÖSSÄ JA TURKISSA: 2016 CAN-AM® ATV	203

TIETOA ASIAKKAALLE

TIETOA YKSITYISYYDESTÄ	210
-------------------------------------	------------

OSOITTEEN/OMISTAJAN MUUTOS..... 211
HUOLTOREKISTERÖINTITIEDOT 214

TURVALLISUUS- TIETOJA

YLEISTÄ VAROTOIMENPITEITÄ

Vältä hiilimonoksidimyrkytys

Kaikki moottorien pakokaasut sisältävät hiilimonoksidia eli häkää, joka on kuolettava kaasu. Hiilimonoksidin hengittäminen voi aiheuttaa päänsärkyä, huimausta, uneliaisuutta, pahoinvointia, sekavuutta ja lopulta kuoleman.

Hiilimonoksidi on väritön, hajuton ja mauton kaasu, jota voi olla ilmassa, vaikka et näe tai haista lainkaan moottorin pakokaasua. Hiilimonoksidia saattaa kertyä tilaan kuolettava määrä erittäin nopeasti, jolloin se saattaa vaikuttaa nopeasti niin, että et kykene enää pelastamaan itseäsi. Kuolettava määrä hiilimonoksidia saattaa säilyä ilmassa suljetuissa tai huonosti ilmastoiduissa tiloissa tunteja tai jopa päiviä. Jos havaitset jotain hiilimonoksidimyrkytyksen oireita, poistu tilasta välittömästi ja hankkiudu raikkaaseen ilmaan sekä ota yhteys lääkäriin.

Vältä hiilimonoksidista johtuvien vakavien vammojen tai kuoleman vaara:

- Älä koskaan käytä ajoneuvoa huonosti tuuletetuissa tai osittain suljetuissa tiloissa, kuten autotalleissa, autokatoksissa tai ladoissa. Vaikka yrittäisit tuulettaa moottorin pakokaasuja pois käyttämällä tuulettimia tai avaamalla ikkunoita ja ovia, hiilimonoksidimäärät voivat nousta nopeasti vaaralliselle tasolle.
- Älä koskaan käytä ajoneuvoa ulkona sellaisessa paikassa, josta moottorin pakokaasut voivat imeytyä sisään rakennukseen esim. avoimien ikkunoiden ja ovien kautta.

Vältä polttoaineen syttymistä ja muita vaaratilanteita

Polttoaine on erittäin tulenarkaa ja räjähtävää. Polttoainehöyryt voivat päästä leviämään ja siksi polttoaine voi syttyä kipinästä tai liekistä hetkessä useiden metrienkin päästä moottorista. Tulipalo- ja räjähdysvaaran pienentämiseksi seuraavia ohjeita on noudatettava:

- Säilytä polttoainetta vain hyväksytyssä bensiinisäiliössä.
- Noudata tarkasti kohdassa *POLTTOAINE* annettuja ohjeita.
- Älä käynnistä tai käytä moottoria, jos polttoainesäiliön korkkia ei ole asennettu kunnolla.

Bensiini on myrkyllistä ja voi aiheuttaa loukkaantumisen tai kuoleman.

- Älä koskaan täytä lappoa bensiinillä imemällä sitä suullasi.
- Jos nielet bensiiniä, sitä joutuu silmiisi tai hengität bensiinihöyryä, hakeudu välittömästi lääkäriin.

Jos sinuun roiskuu polttoainetta, pesydy saippualla ja vedellä sekä vaihda vaatteesi.

Vältä kuumien osien aiheuttamia palovammoja

Tietyt osat kuumenevat käytön aikana. Vältä koskettamasta niihin osiin ajoneuvon käydessä tai heti sen käytön jälkeen.

Lisävarusteet ja muutokset

Älä suorita ajoneuvoosi luvattomia muutoksia tai käytä sellaisia osia tai lisävarusteita, joita BRP ei ole hyväksynyt. Koska sellaiset muutokset eivät ole BRP:n testaamia, ne voivat lisätä kolarivaurioiden vaaraa tai loukkaantumisvaaraa ja ne voivat tehdä ajoneuvostasi laittoman.

Ota yhteys valtuutettuun Can-Am -jälleenmyyjään tarvitessasi lisävarusteita ajoneuvoosi.

ERITYISIÄ TURVAOHJEITA

TÄMÄ AJONEUVO EI OLE LEIKKIKALU, JA SEN KÄYTTÖ VOI OLLA VAARALISTA.

- Tämä ajoneuvo ei käyttäydy samalla tavalla kuin muut ajoneuvot. Kolari tai ympäripyörähdys voi sattua helposti, jopa rutiininomaisten toimenpiteiden yhteydessä kuten kääntyminen ja rinteessä tai esteiden yli ajettaessa ilman asianomaisia varotoimia.

Mikäli seuraavia ohjeita ei noudateta, seurauksena saattaa olla VAKAVA LOUKKAANTUMINEN TAI KUOLEMA:

- Lue tämä käyttäjän käsikirja ja kaikki tuotteeseen kiinnitettyt turvaohjetarrat huolellisesti läpi ja noudata kuvattuja menettelytapoja. Katso turvallisuutta koskeva DVD ennen ajoneuvon käyttöä.
- Noudata aina tätä ikäsuositusta: Alle 16 vuoden ikäinen henkilö ei saa käyttää tätä ajoneuvoa.
- Älä koskaan kuljeta matkustajaa tällä ajoneuvolla. Matkustajat vaikuttavat tasapainoon ja ohjaukseen ja lisäävät hallinnan menetyksen vaaraa.
- Älä käytä tätä ajoneuvoa päällystetyillä pinnoilla, kuten jalkakäytävillä, yksityisillä ajoteilla, pysäköintialueilla ja kaduilla.
- Älä koskaan aja tällä ajoneuvolla yleisellä kadulla, tiellä tai maantiellä, ei edes hiekka- tai soratiellä.
- Älä istuudu ajoneuvoon ilman moitteettomasti sopivaa, hyväksyttyä kypärää. Käytä myös suojalaseja (tai kasvosuojusta), hansikkaita, saappaita, pitkähihaista paitaa tai takkia sekä pitkiä housuja.
- Älä käytä ajoneuvoa, jos olet väsynyt, sairas tai huumeiden tai alkoholin vaikutuksen alainen. Nämä olotilat vaikuttavat huomattavasti reaktioaikaasi ja arviointikykyysi.
- Älä koskaan aja liian suurella nopeudella. Aja aina maaston, näkyvyyden ja käyttöolosuhteiden sekä kokemuksesi edellyttämällä nopeudella.
- Älä yritä keulia, hypätä tai tehdä muita temppuja.
- Tarkasta ja varmista aina ennen kuin lähdet ajamaan, että ajoneuvosi on turvalisessä käyttökunnossa. Noudata aina tässä käyttäjän käsikirjassa kuvattuja tarkastus- ja huoltotoimenpiteitä ja -välejä.
- Pidä aina molemmin käsin kiinni ohjaustangosta ja pidä molemmat jalat jalkatuililla käyttäessäsi ajoneuvoa.
- Aja tuntemattomassa maastossa aina hitaasti ja erityisen varovasti. Tarkkaile maasto-olosuhteita aina muutosten varalta käyttäessäsi tätä ajoneuvoa.
- Älä koskaan aja erittäin vaikeassa maastossa, liukkaalla tai irtonaisella alustalla, ennen kuin olet oppinut ja harjoitellut ajoneuvon hallintaa vastaavassa maastossa. Ole aina erityisen varovainen tällaisessa maastossa.
- Noudata aina edempänä tässä käyttäjän käsikirjassa kuvattuja oikeita kääntymismenetelmiä. Harjoittele kääntymistä hitaalla nopeudella ennen kuin yrität samaa suuremmilla nopeuksilla. Älä käännä liian kovalla nopeudella.
- Älä koskaan aja tällä ajoneuvolla sille tai omille kyvyillesi liian jyrkissä mäissä.
- Harjoittele pienemmissä mäissä ennen siirtymistä suurempiin.

- Noudata aina tässä käyttäjän käsikirjassa kuvattuja mäkien ajomenetelmiä.
- Tarkasta maasto huolella ennen kuin lähdet ajamaan mäkeä ylös. Älä koskaan aja ylöspäin liian liukkaita mäkiä tai sellaisia, joiden pinnalla on irtonaista maa-ainesta. Siirrä painoasi eteenpäin. Älä koskaan suorita äkkikaasutusta tai yhtäkkisiä vaihtamisia. Älä koskaan ylitä mäen harjannetta suurella nopeudella.
- Noudata aina tässä käsikirjassa kuvattuja, mäessä jarrutusta ja mäessä alaspäin ajamista koskevia oikeita menetelmiä. Tarkasta maasto huolella, ennen kuin lähdet ajamaan mäkeä alas. Siirrä painoasi taaksepäin.
- Noudata aina ajaessasi rinteen poikki edempänä tässä käyttäjän käsikirjassa kuvattuja oikeita menetelmiä.
- Vältä poikkeuksellisen liukkaita mäkiä tai sellaisia, joissa on irtonaista maa-ainesta. Siirrä painosi ajoneuvon ylämäen puolelle.
- Noudata aina oikeita toimenpiteitä, jos moottori sammuu tai lähdet rullaamaan taaksepäin ajaessasi mäkeä ylös. Vältä moottorin sammuminen ajamalla mäkeä ylös oikealla vaihtealueella ja pitämällä tasaista vauhtia yllä. Jos moottori sammuu tai ajoneuvo lähtee rullaamaan taaksepäin, käytä jarruttamiseen tässä käyttäjän käsikirjassa kuvattua erityistä jarrutusmenetelmää. Nouse ajoneuvosta pois ylämäen puolelle tai sivulle, jos ajoneuvon suunta on suoraan ylämäkeen. Käännä ajoneuvo ympäri ja nouse takaisin siihen tässä käyttäjän käsikirjassa edempänä kuvatulla tavalla. Tarkista aina siirtyessäsi uudelle alueelle, onko siellä esteitä.
- Älä koskaan yritä ajaa suurien esteiden, kuten suuret kivenlohkareet tai kaatu- neet puut, ylitse. Noudata aina oikeita, edempänä tässä käsikirjassa kuvattuja menetelmiä esteiden ylittämiseksi.
- Ole aina varovainen luiston ja liukumisen aikana.
- Opettele hallitsemaan luisto tai liukuminen turvallisesti harjoittelemalla hiljaisella nopeudella tasaisessa maastossa. Aja äärimmäisen liukkailla pinnoilla, kuten jäällä, hitaasti ja ole erittäin varovainen, ettet menetä ajoneuvon hallintaa. Älä koskaan aja tällä ajoneuvolla vuolaasti virtaavassa tai tässä käyttäjän käsikirjassa määriteltyä syvemmissä vedessä.
- Muista, että märillä jarruilla voi olla heikompi jarrutuskyky. Kokeile jarruja, kun olet poistunut vedestä, mudasta tai lumesta. Kuivaa tarvittaessa jarrupalat kitkan avulla jarruttamalla useita kertoja.
- Muista aina, että jarrutusmatkaan vaikuttavat mm. sää ja maasto-olosuhteet, jarrujärjestelmä ja renkaiden kunto, ajoneuvon nopeus ja ajettavuus, ajoneuvon kuorma ja mahdollinen peräkärry sekä moni muu asia.
- Mukauta ajotapasi näiden tekijöiden mukaan.
- Varmista aina peruuttaessasi, että ajoneuvon takana ei ole esteitä tai ihmisiä. Peruuta hitaasti, kun tie on selvä.
- BRP suosittelee, että ATV:ssä istutaan sitä peruutettaessa. Vältä seisomista. Painosi voisi siirtyä eteenpäin kaasuvipua vasten aiheuttaen odottamattoman kiihdytyksen ja mahdollisesti ajoneuvon hallinnan menetyksen.
- Käytä aina tässä käyttäjän käsikirjassa määriteltyjä rengaskokoja ja -tyyppejä. Pidä renkaissa aina edempänä tässä käyttäjän käsikirjassa ilmoitettuja rengaspaineita.

- Älä koskaan tee muutoksia tähän ajoneuvoon asentamalla siihen osia väärin tai käyttämällä tarvikkeita väärällä tavalla. Käytä pelkästään BRP:n hyväksymiä lisävarusteita. ÄLÄ KOSKAAN asenna matkustajan istuinta tai käytä tavaratilaa matkustajan kuljettamiseen.
- Älä koskaan ylitä ajoneuvolle määritettyjä kuormitusrajoja, mukaan luettuina kuljettaja, kaikki muut kuormat ja lisävarusteet. Kuorma pitää jakaa tasaisesti ja kiinnittää kunnolla. Aja hitaammin ja noudata kuorman kuljettamiseen ja perävaunun hinaukseen tässä käyttäjän käsikirjassa annettuja ohjeita. Huomioi pidentynyt jarrutusmatka.
- Älä koskaan käytä ajoneuvoa, elleivät hallintalaitteet toimi normaalisti.

Harjoittelureitti

Älä koskaan käytä tätä ajoneuvoa ilman asianmukaista opastusta. **Käy harjoituskurssi.** Jokaisen käyttäjän pitäisi saada koulutusta asiantuntevalta opettajalta.

KUN TARVITSET LISÄTIETOJA ATV-TURVALLISUUDESTA, kysy valtuutetulta Can-Am -jälleenmyyjältä sinua lähinnä järjestettävistä harjoituskursseista.

Vain USA ja Kanada: soita Specialty Vehicle Institute of America (SVIA, Amerikan erikoisajoneuvolaitokseen), numero 1 800 887–2887 tai Kanadassa Canada Safety Council (CSC, Kanadan turvaneuvosto) numeroon 1 613 739–1535.

KÄYTTÖVAROITUKSIA

United States Consumer Product Safety Commission (Yhdysvaltain kuluttajatuotteiden turvakomissio) on vaatinut seuraavia tässä muodossa olevia varoituksia, ja niiden pitää olla tässä käyttäjän käsikirjassa kaikkia maastoajoneuvoja varten.

HUOM: Seuraavat kuvat ovat vain yleisiä esityksiä. Oman ajoneuvosi malli voi olla erilainen.

VAROITUS



MAHDOLLINEN VAARATILANNE

Tämän ajoneuvon käyttö ilman asianmukaista koulutusta.

MITÄ VOI TAPAHTUA

Onnettomuusriski kasvaa huomattavasti, jos kuljettaja ei tunne tämän ajoneuvon oikeata käyttötapaa erilaisissa tilanteissa ja erityyppisissä maastoissa.

MITEN VAARATILANNE VÄLTETÄÄN

Vasta-alkajien ja kokemattomien ajajien pitäisi suorittaa harjoituskurssi. Heidän pitäisi sen jälkeen harjoitella säännöllisesti kurssilla opittuja taitoja ja tässä käsikirjassa kuvattuja tekniikoita.

Harjoituskurssista saat lisätietoa valtuutetulta Can-Am -jälleenmyyjältä.

VAROITUS



V00A01Q

MAHDOLLINEN VAARATILANNE

Tätä ajoneuvoa koskevan ikäsuosituksen noudattamatta jättäminen.

MITÄ VOI TAPAHTUA

Tämän ikäsuosituksen noudattamatta jättäminen voi johtaa vakavaan vahingoittumiseen tai lapsen kuolemaan.

Vaikka lapsen ikä sallisikin ajamisen kyseisellä ajoneuvolla, ei hänellä välttämättä ole sen turvalliseen käyttöön vaadittavia taitoja, kykyjä tai harkintakykyä, jolloin hän voi joutua vakavaan onnettomuuteen.

MITEN VAARATILANNE VÄLTETÄÄN

Kenenkään alle 16-vuotiaan ei pitäisi käyttää tätä ajoneuvoa.

VAROITUS

V00A02Q

MAHDOLLINEN VAARATILANNE

Matkustajan kuljettaminen tällä ajoneuvolla.

MITÄ VOI TAPAHTUA

Ajoneuvon tasapaino ja hallinta heikkenevät huomattavasti.

Voi aiheuttaa onnettomuuden, jonka tuloksena sinä ja/tai matkustaja loukkaantuu.

MITEN VAARATILANNE VÄLTETÄÄN

Älä koskaan kuljeta matkustajia. Vaikka siinä on pitkä, kuljettajan vapaan liikkumisen salliva istuin, sitä ei ole suunniteltu tai tarkoitettu matkustajaa/matkustajia varten.

VAROITUS



MAHDOLLINEN VAARATILANNE

Ajoneuvon käyttö kestopäällystetyillä pinnoilla.

MITÄ VOI TAPAHTUA

Renkaat on suunniteltu ainoastaan maastoajoa varten, ei kestopäällysteellä ajamiseen. Kestopäällystetty pinta voi vaikuttaa huomattavasti tämän ajoneuvon käsiteltävyyteen ja hallittavuuteen, jolloin voit menettää ajoneuvon hallinnan.

MITEN VAARATILANNE VÄLTETÄÄN

Älä koskaan aja tällä ajoneuvolla millään kestopäällystetyllä pinnailla, mukaan luettuina jalkakäytävät, yksityiset ajotiet, pysäköintialueet ja kadut.

VAROITUS**MAHDOLLINEN VAARATILANNE**

Tämän ajoneuvon ajaminen yleisillä kaduilla, teillä tai valtateillä.

MITÄ VOI TAPAHTUA

Voit kolaroida toisen ajoneuvon kanssa.

MITEN VAARATILANNE VÄLTETÄÄN

Älä koskaan aja tällä ajoneuvolla yleisellä kadulla, tiellä tai maantiellä, ei edes hiekka- tai soratiellä. Useissa lääneissä tai osavaltioissa on ajo tällä ajoneuvolla yleisillä kaduilla, teillä ja maanteillä on kielletty.

VAROITUS



MAHDOLLINEN VAARATILANNE

Tämä ajoneuvon käyttö ilman hyväksytyä kypärää, silmäsuojaa ja suojaavia vaatteita.

MITÄ VOI TAPAHTUA

Seuraavat seikat koskevat kaikkia mönkijän käyttäjiä:

- Ajaminen ilman hyväksytyä kypärää lisää vakavan päävamman tai kuoleman vaaraa onnettomuuden sattuessa.
- Ajaminen ilman silmäsuojaa voi aiheuttaa onnettomuuden ja lisää vakavan loukkaantumisen vaaraa onnettomuuden sattuessa.
- Ajaminen ilman suojavausteita lisää vakavan loukkaantumisen vaaraa onnettomuuden sattuessa.

MITEN VAARATILANNE VÄLTETÄÄN

Käytä aina hyväksytyä, päähän sopivaa kypärää. Sinun on käytettävä myös:

- silmäsuojaa (suojalasit tai kasvosuoja)
- hansikkaita ja saappaita
- pitkähihaista paitaa tai takkia
- pitkiä housuja.

VAROITUS

V00A07Q

MAHDOLLINEN VAARATILANNE

Tämän ajoneuvon käyttö alkoholin tai huumeiden vaikutuksen alaisena.

MITÄ VOI TAPAHTUA

Voi vakavasti vaikuttaa arvostelukykyyh.

Voi hidastaa reaktiota.

Voi vaikuttaa tasapainoon ja havaintokykyyn.

Voi johtaa onnettomuuteen tai kuolemaan.

MITEN VAARATILANNE VÄLTETÄÄN

Älä koskaan käytä tätä ajoneuvoa alkoholin tai huumeiden vaikutuksen alaisena.

⚠ VAROITUS

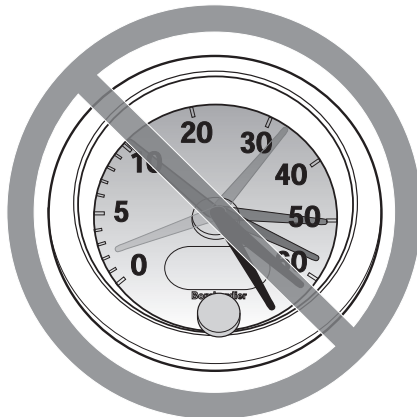

V00A08Q

MAHDOLLINEN VAARATILANNE

Tällä ajoneuvolla ajo liian lujaa.

MITÄ VOI TAPAHTUA

Lisää mahdollisuutta ajoneuvon hallinnan menetykseen, mikä voi johtaa onnettomuuteen.

MITEN VAARATILANNE VÄLTETÄÄN

Aja aina maasto-, näkyvyys- ja käyttöolosuhteisiin sekä omaan kokemukseesi nähden sopivalla nopeudella.

VAROITUS**MAHDOLLINEN VAARATILANNE**

Yrität ajaa vain takapyörillä, hypätä ja muita temppuja.

MITÄ VOI TAPAHTUA

Lisää onnettomuusriskiä, jopa ympäripyörähtämistä.

MITEN VAARATILANNE VÄLTETÄÄN

Älä koskaan yritä tehdä temppuja, kuten takapyörillä ajo tai hypyt. Älä yritä "leveillä".

 **VAROITUS**

MAHDOLLINEN VAARATILANNE

Ajoneuvon tarkastamatta jättäminen ennen sillä ajoa.

Ajoneuvon kunnollisen huollon laiminlyönti.

MITÄ VOI TAPAHTUA

Lisää onnettomuus- tai laitteiden vahingoittumisriskiä.

MITEN VAARATILANNE VÄLTETÄÄN

Tarkasta aine ennen ajoneuvon käyttöä, että se on hyvässä käyttökunnossa.

Noudata aina edempänä tässä käyttäjän käsikirjassa mainittuja tarkastus- ja huoltotoimenpiteitä ja -välejä.

 **VAROITUS**

MAHDOLLINEN VAARATILANNE

Ajaminen jään päällä.

MITÄ VOI TAPAHTUA

Hallinnan menettäminen voi johtaa vakavaan henkilövahinkoon tai kuolemaan.

MITEN VAARATILANNE VÄLTETÄÄN

Älä koskaan aja tällä ajoneuvolla jäällä, ennen kuin olet varma, että jään paksuus ja eheys kestää ajoneuvon painon kuormineen, samoin kuin liikkuvan ajoneuvon aiheuttaman voiman.

VAROITUS**MAHDOLLINEN VAARATILANNE**

Käsien irrottaminen ohjaukshavasta tai jalkojen irrottaminen jalkatuista ajon aikana.

MITÄ VOI TAPAHTUA

Yhdenkin käden tai jalan irrottaminen voi heikentää ajoneuvon hallintakyäsi, tai johtaa tasapainon menettämiseen ja putoamiseen ajoneuvosta. Jos irrotat jalan jalkatuesta, jalka tai sääri voi joutua kosketuksiin takapyörien kanssa johtaen vahingoittumiseen, tai aiheuttaen onnettomuuden.

MITEN VAARATILANNE VÄLTETÄÄN

Pidä kummatkin kädet aina ajon aikana ajoneuvon ohjaukshavassa ja kummatkin jalat jalkatuissa.

⚠ VAROITUS



MAHDOLLINEN VAARATILANNE

Erityisen varovaisuuden noudattamatta jättäminen ajoneuvon käytössä tuntemattomassa maastossa.

MITÄ VOI TAPAHTUA

Kohdalle voi osua piilossa oleva kivi, kuoppa tai reikä, eikä asiaan ehdi reagoida.

Voi johtaa ajoneuvon ympäripyörähtämiseen tai hallinnan menettämiseen.

MITEN VAARATILANNE VÄLTETÄÄN

Aja hitaasti ja ole erityisen varovainen tuntemattomassa maastossa.

Ole ajaessasi aina varuillasi vaihtelevien maasto-olosuhteiden varalta.

VAROITUS**MAHDOLLINEN VAARATILANNE**

Varomaton ajo erittäin vaikeassa maastossa, tai liukkaalla tai irtonaisella alustalla.

MITÄ VOI TAPAHTUA

Voi aiheuttaa pyörien pitävyyden tai ajoneuvon hallinnan menetyksen, mikä voi johtaa onnettomuuteen, jopa ympäripyörähtämiseen.

MITEN VAARATILANNE VÄLTETÄÄN

Älä aja erittäin vaikeassa maastossa, tai liukkaalla tai irtonaisella alustalla ennen kuin olet oppinut ja harjoitellut ajoneuvon hallintaa vastaavassa maastossa.

Ole aina erityisen varovainen tämän tyyppisissä maastoissa.

⚠ VAROITUS



MAHDOLLINEN VAARATILANNE

Väärin tehty kääntyminen.

MITÄ VOI TAPAHTUA

Voit menettää ajoneuvon hallinnan, mikä johtaa kolariin tai ympäripyörähämiseen.

MITEN VAARATILANNE VÄLTETÄÄN

Noudata aina edempänä tässä käyttäjän käsikirjassa kuvattuja oikeita kääntymismenetelmiä. Harjoittele kääntymistä hitaalla nopeudella ennen kuin yrität samaa suuremmilla nopeuksilla.

Älä käänny liian kovassa nopeudessa.

VAROITUS**MAHDOLLINEN VAARATILANNE**

Ajo erittäin jyrkissä mäissä.

MITÄ VOI TAPAHTUA

Ajoneuvo pyörii helpommin ympäri erittäin jyrkissä mäissä kuin tasaisella alustalla tai pienissä mäissä.

MITEN VAARATILANNE VÄLTETÄÄN

Älä koskaan aja tällä ajoneuvolla sille tai omille kyvyillesi liian jyrkissä mäissä.

Harjoittele pienemmissä mäissä ennen siirtymistä suurempiin.

VAROITUS



MAHDOLLINEN VAARATILANNE

Mäkien kiipeäminen väärällä tavalla.

MITÄ VOI TAPAHTUA

Voi aiheuttaa hallinnan menetyksen tai ajoneuvon ympäripyörähtämisen.

MITEN VAARATILANNE VÄLTETÄÄN

Noudata mäkeä ylös ajaessasi aina edempänä tässä käyttäjän käsikirjassa kuvattuja oikeita ajomenetelmiä.

Tarkasta aina maasto huolella ennen kuin lähdet kiipeämään mäkeä ylös.

Älä koskaan aja ylöspäin liian liukkaita mäkiä tai sellaisia, joiden pinnalla on irtonaista maa-ainesta.

Siirrä painoasi eteenpäin.

Älä koskaan suorita äkkikaasutusta tai yhtäkkisiä vaihtamisia. Ajoneuvo voi pyörähtää taaksepäin ympäri.

Älä koskaan ylitä mäen harjannetta suurella nopeudella. Harjanteen toisella puolella voi olla este, äkkipudotus, tai toinen ajoneuvo tai henkilö.

VAROITUS**MAHDOLLINEN VAARATILANNE**

Mäen ajaminen alas väärällä tavalla.

MITÄ VOI TAPAHTUA

Voi aiheuttaa hallinnan menetyksen tai ajoneuvon ympäröörähtämisen.

MITEN VAARATILANNE VÄLTETÄÄN

Noudata aina oikeita, edempänä tässä käsikirjassa kuvattuja mäen alaspäin ajamismenetelmiä.

HUOM: Alaspäin ajettaessa jarruttamiseen tarvitaan erikoistekniikka.

Tarkasta aina maasto huolella, ennen kuin lähdet laskemaan mäkeä alas.

Siirrä painoasi taaksepäin.

Älä koskaan aja mäkeä alas kovalla vauhdilla.

Vältä mäkeä alaspäin ajoa sellaisessa kulmassa, jossa ajoneuvo nojaa voimakkaasti toiselle sivulle. Aja mäkeä suoraan alas mikäli mahdollista.

VAROITUS



MAHDOLLINEN VAARATILANNE

Mäen poikki ajaminen tai kääntyminen mäessä väärällä tavalla.

MITÄ VOI TAPAHTUA

Voi aiheuttaa hallinnan menetyksen tai ajoneuvon ympäripyörähtämisen.

MITEN VAARATILANNE VÄLTETÄÄN

Älä koskaan yritä kääntää ajoneuvoa ympäri mäessä ennen kuin hallitset edempänä tässä käyttäjän käsikirjassa kuvatun kääntymistekniikan tasaisella alustalla. Käänny mäessä erittäin varovasti.

Vältä mahdollisuuksien mukaan jyrkän mäenrinteen poikki ajamista.

Ajaessasi poikittain mäenrinnettä pitkin:

Noudata aina oikeita, edempänä tässä käyttäjän käsikirjassa kuvattuja menetelmiä.

Vältä poikkeuksellisen liukkaita mäkiä tai sellaisia, joissa on irtonaista maainesta.

Siirrä painosi ajoneuvon ylämäen puolelle.

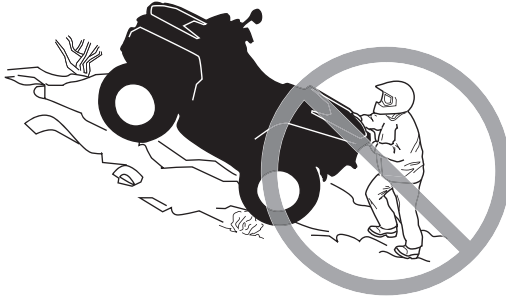
VAROITUS**MAHDOLLINEN VAARATILANNE**

Mäkeä kiivettäessä moottori sammuu, alat rullata taaksepäin tai poistut ajoneuvosta väärällä tavalla.

MITÄ VOI TAPAHTUA

Voi johtaa ajoneuvon ympäripyörähtämiseen.

MITEN VAARATILANNE VÄLTETÄÄN

Käytä kiivettäessä oikeata vaihdealuetta ja pidä tasainen nopeus.

Jos vauhti loppuu:

Pidä painosi ylärinteen puolella. Älä koskaan suorita äkkikaasutusta tai yhätkkisiä vaihtamisia. Ajoneuvo voi pyörähtää taaksepäin ympäri.

Paina jarruja.

Lukitse seisontajarru, kun ajoneuvo on pysähtynyt.

Nouse ajoneuvosta pois ylämäen puolelle tai sivulle, jos ajoneuvon suunta on suoraan ylämäkeen.

Jos alat rullata taaksepäin:

Pidä painosi ylärinteen puolella. Älä koskaan suorita äkkikaasutusta tai yhätkkisiä vaihtamisia. Ajoneuvo voi pyörähtää taaksepäin ympäri.

Älä koskaan käytä takajarrua ajoneuvon rullatessa taaksepäin.

Paina vähitellen etujarrua.

Kun ajoneuvo on täysin pysähtynyt, paina myös takajarrua ja lukitse seisontajarru.

Nouse ajoneuvosta pois ylämäen puolelle tai sivulle, jos ajoneuvon suunta on suoraan ylämäkeen.

Käännä ajoneuvo ympäri ja nouse takaisin ajoneuvoon edempänä tässä käyttäjän käsikirjassa kuvatulla tavalla.

VAROITUS



MAHDOLLINEN VAARATILANNE

Esteiden ylitys väärällä tavalla.

MITÄ VOI TAPAHTUA

Voi aiheuttaa hallinnan menetyksen tai kolarin.

Voi aiheuttaa ajoneuvon ympäripyörähtämisen.

MITEN VAARATILANNE VÄLTETÄÄN

Ennen ajamista uudella alueella tarkasta onko siellä esteitä.

Älä koskaan yritä ajaa suurien esteiden, kuten suuret kivenlohkareet tai kaatuneet puut, ylitse.

Noudata aina esteitä ylittäessäsi edempänä tässä käyttäjän käsikirjassa kuvattuja menetelmiä.

VAROITUS**MAHDOLLINEN VAARATILANNE**

Luistaminen tai liukuminen väärällä tavalla.

MITÄ VOI TAPAHTUA

Voit menettää tämän ajoneuvon hallinnan.

Renkaiden pito saattaa myös yllättäen palata, mikä voi aiheuttaa ajoneuvon ympäripyörähtämisen.

MITEN VAARATILANNE VÄLTETÄÄN

Opettele hallitsemaan luisto tai liukuminen turvallisesti harjoittelemalla hiljaisella nopeudella tasaisessa maastossa.

Aja äärimmäisen liukkailla pinnoilla, kuten jäällä, hitaasti ja ole erittäin varovainen, ettet menetä luistamisesta tai liukumisesta johtuen ajoneuvon hallintaa.

VAROITUS



MAHDOLLINEN VAARATILANNE

Tällä ajoneuvolla ajaminen syvässä tai vuolaasti virtaavassa vedessä.

MITÄ VOI TAPAHTUA

Renkaat voivat kellua aiheuttaen pidon tai hallinnan menetyksen, mikä voi johtaa onnettomuuteen.

MITEN VAARATILANNE VÄLTETÄÄN

Älä koskaan aja tällä ajoneuvolla vuolaasti virtaavassa vedessä tai syvämmässä vedessä, kuin mikä on edempänä tässä käyttäjän käsikirjassa ilmoitettu.

Tarkasta veden syvyys ja virtaus ennen kuin yrität ylittää sitä. Veden pinta ei saisi ylittää renkaita.

Muista, että märillä jarruilla voi olla heikompi jarrutuskyky. Kokeile jarruja, kun olet poistunut vedestä. Tarvittaessa kuivaa jarrupalat jarruttamalla useita kertoja.

VAROITUS**MAHDOLLINEN VAARATILANNE**

Väärällä tavalla peruuttaminen.

MITÄ VOI TAPAHTUA

Voit osua ajoneuvon takana olevaan esteeseen tai henkilöön, mikä johtaisi vakavaan vahingoittumiseen.

MITEN VAARATILANNE VÄLTETÄÄN

Vaihtaessasi peruutukselle varmistu, ettei ajoneuvon takana ole esteitä eikä ihmisiä. Peruuta hitaasti kun tie on selvä.

⚠ VAROITUS



MAHDOLLINEN VAARATILANNE

Tällä ajoneuvolla ajaminen väärillä renkailla, tai väärillä tai epätasaisilla rengaspaineilla.

MITÄ VOI TAPAHTUA

Värien renkaiden käyttö tässä ajoneuvossa, tai ajoneuvolla ajaminen väärillä tai epätasaisilla rengaspaineilla voi aiheuttaa hallinnan menetyksen, renkaan puhkeamisen, renkaan kiertymisen vanteella sekä lisääntyneen onnettomuusriskin.

MITEN VAARATILANNE VÄLTETÄÄN

Käytä aina edempänä tässä käyttäjän käsikirjassa tälle ajoneuvolle määritellyjä rengaskokoja ja -tyyppejä.

Pidä renkaissa aina edempänä tässä käyttäjän käsikirjassa ilmoitettuja rengaspaineita.

Vaihda aina vaurioituneet pyörät tai renkaat.

VAROITUS**MAHDOLLINEN VAARATILANNE**

Ajoneuvon käyttö sen jälkeen, kun siihen on tehty vääranlaisia muutoksia.

MITÄ VOI TAPAHTUA

Tarvikkeiden vääranlainen asentaminen tai tämän ajoneuvon vääranlainen muuttaminen voi aiheuttaa muutoksia sen käsittelyyn, mikä tietyissä tilanteissa voisi johtaa onnettomuuteen.

MITEN VAARATILANNE VÄLTETÄÄN

Älä koskaan tee muutoksia tähän ajoneuvoon asentamalla siihen osia väärin tai käyttämällä tarvikkeita väärällä tavalla. Kaikkien tähän ajoneuvoon lisättyjen osien ja tarvikkeiden on oltava BRP:n hyväksymiä. Ne on asennettava ohjeiden mukaan ja niiden käyttöohjeita on noudatettava. Mikäli sinulla on kysymyksiä asian suhteen, ota yhteys valtuutettuun Can-Am -jälleenmyyjään.

ÄLÄ KOSKAAN asenna matkustajan istuinta, tai käytä tavaratilaa matkustajan kuljettamiseen.

Muutosten tekeminen ajoneuvoon sen nopeuden tai suorituskyvyn parantamiseksi voi rikkoa ajoneuvon rajoitettua takuuta koskevia ehtoja. Lisäksi tiettyjen muutosten tekeminen, kuten moottori- tai pakokaasukomponenttien irrottaminen, ei useimpien lakien mukaan ole laillista.

VAROITUS



MAHDOLLINEN VAARATILANNE

Tämän ajoneuvon ylikuormittaminen, tai kuorman kuljettaminen tai hinaaminen väärällä tavalla.

MITÄ VOI TAPAHTUA

Voi aiheuttaa muutoksia ajoneuvon käsittelyyn ja johtaa onnettomuuteen.

MITEN VAARATILANNE VÄLTETÄÄN

Älä koskaan ylitä ajoneuvolle määritettyä kuormitusrajaa, mukaan luettuna kuljettaja, sekä kaikki muut kuormat ja lisätarvikkeet.

Kuorma pitää jakaa tasaisesti ja kiinnittää kunnolla.

Aja hitaammin, kun kannat kuormaa tai vedät perävaunua. Huomioi pitempi jarrutusmatka.

Noudata aina tässä käyttäjän käsikirjassa kuorman kuljettamiseen tai perävaunun vetämiseen annettuja ohjeita.

VAROITUS

V03M01Q

MAHDOLLINEN VAARATILANNE

Tulenarkojen tai vaarallisten aineiden kuljettaminen voi johtaa räjähdykseen.

MITÄ VOI TAPAHTUA

Tämä voi aiheuttaa vahingoittumisen tai kuoleman.

MITEN VAARATILANNE VÄLTETÄÄN

Älä koskaan kuljeta tulenarkoja tai vaarallisia aineita.

AJONEUVOLLA AJAMINEN

Voidaksesi täysin nauttia tällä ajoneuvolla ajamisen nautinnoista ja jännityksestä, sinun TÄYTYY noudattaa muutamia perussääntöjä ja ohjeita. Jotkut voivat olla uusia, kun taas toiset voivat olla terveen järjen mukaisia tai ilmeisiä.

Käytä aikaa tutustuaksesi tähän käyttäjän käsikirjaan ja ajoneuvossa oleviin varoituskilpiin sekä *TURVALLISUUTTA KÄSITTELEVÄÄN DVD:HEN*, jonka sait tämän ajoneuvon mukana. Ne kuvaavat täydellisemmin sen, mitä sinun tulisi tietää ajoneuvosta ennen sillä ajamista.

Riippumatta siitä oletko uusi käyttäjä tai kokenut kuljettaja, on oman turvallisuutesi takia tärkeää tuntea tämän ajoneuvon hallintalaitteet ja ominaisuudet. Yhtä tärkeää on tietää kuinka ajaa oikealla tavalla.

Tämä luokka S (sport) on pelkästään maastoajoon tarkoitettu suurteho-ATV. Kokenemattomat kuljettajat saattavat aliarvioida vaaratilanteita, ja ajoneuvon erityinen käyttäytyminen missä tahansa maasto-olosuhteissa saattaa yllättää heidät.

Tässä käyttäjän käsikirjassa olevat tiedot ovat rajalliset. Suosittelemme hankkimaan lisätietoja ja koulutusta paikallisilta viranomaisilta, ATV-kerhoista, tai tunnustetulta ATV-koulutusjärjestöltä, tai ottamalla yhteyttä valtuutettuun Can-Am -jälleenmyyjään.

Suosittellemme, että noudatat ikäsuositusta, joka on merkitty ajoneuvoon kiinnitettyyn varoituskilpeen. Vaikka henkilön ikä sallisikin ajamisen kyseisellä ajoneuvolla, ei hänellä välttämättä ole sen turvalliseen käyttöön vaadittavia taitoja, kykyjä tai harkintakykyä, jolloin hän voi joutua vakavaan onnettomuuteen.

Ihmisillä, joilla on kognitiivisia tai fyysisiä puutteita, tai jotka ottavat herkästi riskejä, ovat alttiimpia ympäripyörähtämisille ja törmäyksille, jotka voivat johtaa onnettomuuteen tai jopa kuolemaan.

Tämä ajoneuvo on nimenomaan suunniteltu vain kuljettajan kuljettamiseen. Vaikka siinä on pitkä, kuljettajan vapaan liikkumisen salliva istuin, sitä ei ole suunniteltu tai tarkoitettu matkustajaa/matkustajia varten.

ÄLÄ KOSKAAN asenna matkustajan istuinta, tai käytä tavaratilaa matkustajan/matkustajien kuljettamiseen. Matkustajan/matkustajien kuljettaminen saattaa vaikuttaa ajoneuvon vakauteen ja sinun mahdollisuuteesi hallita sitä.

Kaikki ajoneuvot eivät ole samanlaisia. Kussakin ajoneuvossa on omat ainutlaatuiset käyttäytymisominaisuutensa, hallintalaitteensa ja piirteensä. Kutakin ajetaan ja käsitellään eri tavalla.

Tutustu kunnolla ajoneuvon käyttölaitteisiin ja yleiseen käyttöön ennen kuin rohket maasto-olosuhteisiin. Harjoittele ajamista sopivalla esteettömällä alueella ja opi tuntemaan kunkin hallintalaitteen toiminta. Aja hitaasti. Suuremmat nopeudet vaativat enemmän kokemusta, tietoa ja sopivia ajo-olosuhteita.

Ajo-olosuhteet vaihtelevat paikkakunnittain. Kullakin paikkakunnalla sääolosuhteet voivat vaihdella rajusti sekä ajoittain että vuodenaikojen mukaan.

Hiekalla ajaminen eroaa lumella tai metsässä tai suolla ajamisesta. Kukin ympäristö voi vaatia kuljettajalta enemmän huolellisuutta ja taitoa. Osoita hyvää arvostelukykyä. Etene aina varoen. Älä ota tarpeettomia riskejä, jolloin voit juuttua yksin johonkin, tai mahdollisesti vahingoittua.

Älä koskaan oletta, että tämä ajoneuvo kulkee joka paikkaan turvallisesti. Äkilliset koljen, painumien, penkköjen, pehmeämmän tai kovemman "alustan", tai muun epätasaisuuden aiheuttamat muutokset maastossa voivat kaataa ajoneuvon, tai se tulee epävakaaaksi. Vältä tällaiset vaaratilanteet hidastamalla sekä tarkkaile aina edessä olevaa maastoa. Mikäli ajoneuvo alkaa kaatua tai kiepahtaa, on yleensä parasta nousta välittömästi pois, VASTAKKAISELLE puolelle kuin ajoneuvo kaatuu!

Tarkastuta ajoneuvosi vuosittain. Ota yhteys valtuutettuun BRP-jälleenmyyjään saadaksesi lisätietoja. On suositeltavaa, vaikka sitä ei edellytetä, että annat BRP-jälleenmyyjän suorittaa ajoneuvosi käyttöönottohuollon ennen ajokauden alkua. Jokainen kerta, kun käytät ajoneuvoasi jostakin syystä valtuutetun BRP-jälleenmyyjäsi luona, on se samalla jälleenmyyjällesi myös erinomainen tilaisuus tarkastaa, koskeeko jokin turvallisuuskampanja juuri sinun ajoneuvoasi. Pyydämme sinua ottamaan hyvissä ajoin yhteyttä valtuutettuun BRP-jälleenmyyjäsi, jos tiedät, että käynnissä on mahdollisia ajoneuvoasi koskevia turvallisuuskampanjoita.

Ota yhteys valtuutettuun BRP-jälleenmyyjään tarvitessasi lisävarusteita ajoneuvoosi.

Käyttöä edeltävä tarkastus

VAROITUS

Tee käyttöä edeltävä tarkastus ennen jokaista ajokertaa havaitaksesi mahdolliset käyttöä haittaavat ongelmat. Käyttöä edeltävä tarkastus auttaa sinua valvomaan osien kuluneisuutta ja niiden kunnan heikentymistä, ennen kuin ne muodostuvat ongelmaksi. Korjaa kaikki havaitsemasi ongelmat vähentääksesi rikkoutumis- tai kolaroimisvaaraa.

Ennen tämän ajoneuvon käyttöä kuljettajan on aina suoritettava käyttöä edeltävä tarkastus seuraavan tarkastuslistan mukaisesti.

Käyttöä edeltävä tarkastuslista

Toimenpiteet ennen moottorin käynnistämistä (Avain POIS-asennossa)

TARKASTETTAVAT KOHTEET	SUORITETTAVA TARKASTUS	✓
Moottoriöljy	Tarkasta moottoriöljyn pinnan taso.	
Jäähdytysneste	Tarkasta jäähdytysnesteen määrä.	
Jarruneste	Tarkista jarrunesteen määrä.	

TARKASTETTAVAT KOHTEET	SUORITETTAVA TARKASTUS	✓
Vuotoja	Tarkasta ajoneuvon alapuoli vuotojen varalta.	
Kaasuvipu	Käytä kaasuvipua useita kertoja ja varmista, että se toimii ilman vastusta. Sen pitää palata vapautettaessa tyhjäkäyntiasentoon.	
Seisontajarru	Kytke seisontajarru päälle ja tarkasta, että se toimii kunnolla.	
Renkaat	Tarkasta rengaspaine ja renkaiden kunto. – Edessä: MIN. 41,4 kPa, MAKS. 48,3 kPa – Takana: MIN. 41,4 kPa, MAKS. 48,3 kPa	
Pyörät	Tarkasta, onko pyörissä vaurioita tai epänormaalia kulumista. Tarkasta, että pyöränmutterit on kiristetty.	
Jäähdytin	Tarkasta jäähdyttimen puhtaus.	
Vetoakselin kumisuojat	Tarkista vetoakselin kumisuojiin ja suojusten kunto.	
Istuin	Tarkasta, että kuljettajan istuin on paikallaan ja huolellisesti lukittu.	
Kuorma	Mikäli kuljetat kuormaa, noudata kuormituskapasiteettia. Varmista, että kuorma on kunnolla kiinnitetty takatavaratilan alueella.	
	Jos vedät perävaunua tai muuta laitetta: – Tarkista vetokoukun ja perävaunun vetokouluun kunto. – Huomioi aisan kuormituskyky ja hinauskapasiteetti. – Varmista, että perävaunu on kiinnitetty kunnolla vetokoukkuun.	
Hansikaslokero	Varmista, että hansikaslokero on asianmukaisesti lukittu tähän paikkaan.	
Tavaratilat	Tarkasta, että takatavaratilat on huolellisesti suljettu.	
Runko ja jousitus	Tarkasta ajoneuvon alapuolelta, ettei rungossa tai jousituksessa ole likaa ja puhdistane huolellisesti.	

Toimenpiteet ennen moottorin käynnistämistä (Avain PÄÄLLÄ-asennossa)

TARKASTETTAVAT KOHTEET	SUORITETTAVA TARKASTUS	✓
Monitoimimittari	Tarkasta monitoimimittarin merkivalojen toiminta (muutaman ensimmäisen sekunnin aikana, kun avain käännetään PÄÄLLE).	
	Tarkasta näkykö monitoimimittarissa viestejä.	
Valot	Tarkasta etu- ja takavalojen toiminta ja puhtaus.	
	Tarkasta kauko- ja lähivalojen toiminta.	
	Tarkasta jarruvalon toiminta	
Polttoainemittari	Tarkasta polttoaineen määrä.	

Toimenpiteet moottorin käynnistämisen jälkeen

TARKASTETTAVAT KOHTEET	SUORITETTAVA TARKASTUS	✓
Ohjaus	Tarkasta, että ohjaustanko toimii esteettömästi kääntämällä sitä puolelta toiselle.	
Vaihdevipu	Tarkasta vaihdevivun toiminta (P, R, N, H ja L).	
2-veto/4-veto -valitsin	Tarkasta 2-veto-/4-vetovalitsimen toiminta.	
Jarrut	Aja hitaasti muutama metri eteenpäin ja kokeile jarruja jarruttamalla niillä erikseen Jarrujen on jarrutettava kokonaan. Vivun ja polkimen on palattava alkuasentoonsa kun ne vapautetaan.	
Moottorin hätäkatkaisin	Tarkasta, että moottorin hätäkatkaisin toimii oikein.	
Virtalukko	Tarkasta, että virtalukko toimii oikein käynnistämällä moottori uudelleen ja pysäyttämällä se.	

Ajovarusteet

Vaatetus riippuu sen hetkisestä ilmanalasta. Pukeudu aina kylmintä säätä silmälläpitäen. Lämpöalusasuojuu suojaa hyvin ihoa kylmältä ja kosteudelta. On tärkeää, että kuljettaja käyttää aina asiaankuuluvia suojavaatteita ja -varusteita, joihin kuuluvat hyväksytyt kypärä, silmäsuojaimet, saappaat, hanskat, pitkähihainen paita ja pitkät housut. Tämän tyyppinen vaatetus suojaa pienemmiltä reitin varrella esiintyviltä vaaroilta. Kuljettaja ei koskaan saa käyttää irtonaisia vaatekappaleita, kuten kaulahuivia, joka voi tarttua ajoneuvoon tai puiden oksiin tai pensaisiin. Olosuhteista riippuen huurtumisen estävät lasit tai aurinkolasit voivat olla tarpeen. Eri väriset suojalaseihin tai aurinkolaseihin saatavat linssit auttavat erottamaan maaston muodon vaihtelut. Aurinkolaseja tulee käyttää vain päiväsaikaan.

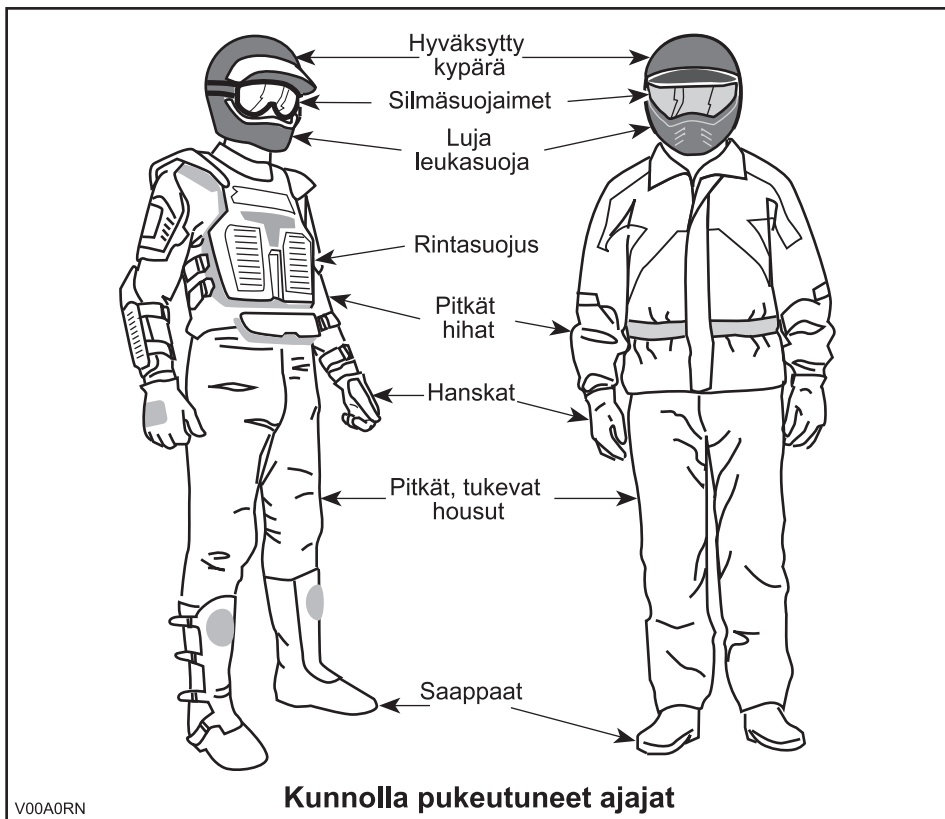

Matkustajan kuljettaminen on kielletty

Tämä ajoneuvo on nimenomaan suunniteltu vain kuljettajan kuljettamiseen. Vaikka ajoneuvossa on pitkä istuin, sitä ei ole suunniteltu tai tarkoitettu matkustajaa/matkustajia varten. ÄLÄ KOSKAAN asenna matkustajan istuinta, tai käytä tavaratilaa matkustajan/matkustajien kuljettamiseen. Matkustajan/matkustajien kuljettaminen saattaa vaikuttaa ajoneuvon vakauteen ja sinun mahdollisuuteesi hallita sitä.

Kuormien kuljetus

Kaikki ajoneuvolla kuljetetut kuormat vaikuttavat ajoneuvon käsiteltävyyteen, hallintaan, vakauteen ja jarrutusmatkaan. Tästä syystä ei pidä ylittää tehtaan antamia maksimikuormia. Katso *ENIMMÄISKUORMITUKSET*-taulukko alla. Varmistu aina, että kuorma on kunnolla kiinni, sen paino on oikein jaettu ja ettei se haittaa ajoneuvon hallintaa. Huomioi aina, että ”kuorma” voi liukua tai pudota ja aiheuttaa onnettomuuden. Vältä sivulta esiin työntyviä kuormia, jotka voivat tarttua pensaikkoon tai muihin esteisiin. Älä anna kuorman peittää tai estää ajo- tai jarruvalon näkyvyyttä.

Kuormia kannettaessa ja perävaunua vedettäessä hidasta turvallisesti vauhtia maasto-olosuhteiden mukaan. Huomioi pitempi jarrutusmatka. Vältä painopisteen nostamista liikaa varmistamalla kuorma takatavaratelineelle niin matalaksi kuin mahdollista.

MAKSIMIKUORMAT		
SUURIN SALLITTU KUORMA	189 kg	Sisältää kuljettajan, kaikki muut kuormat, aisakuorman ja lisävarusteet.
TAKATAVARATILA	Outlander L X mr	109 kg
	Outlander Xmr	90 kg
		Tasaisesti jaettuna. Sisältää takatavaratelineen, takasäilytyslokeron, takatavaratilan ja aisakuorman.

Tavaratelineen lastaaminen

ILMOITUS Kun kuormaat tai purat kuormaa, älä ylitä painorajaa Katso kohta *KUORMAN KULJETTAMINEN*.

Lastaa kuorma mahdollisimman matalalle – korkeampi kuorma voi nostaa ajoneuvon painopistettä, jolloin vakaus saattaa huonontua. Aseta kuorma mahdollisimman tasaisesti telineelle.

Kiinnitä kuorma tavaratelineelle. Älä kiinnitä kuormaa ajoneuvon muihin osiin. Jos kuormaa ei kiinnitetä kunnolla, se voi luistaa telineellä tai pudota osuen mahdollisesti matkustajiin tai ohikulkijoihin. Se saattaa myös liikkua ajon aikana huonontaa ajoneuvon ajettavuutta.

Korkeat esineet voivat huonontaa kuljettajan näkyvyyttä ja singota ympäriinsä onnettomuuden sattuessa. Sivulta esiin työntyvät kuormat voivat tarttua pensaikkoon, oksiin tai muihin esteisiin. Älä anna kuorman peittää tai estää jarruvalojen näkyvyyttä. Varmista, että kuorma ei työnny tavaratelineen yli eikä huononna kuljettajan näkyvyyttä tai ajoneuvon hallintaa.

Älä lastaa tavaratelineelle liikaa kuormaa.

Älä kuljeta tavaratelineellä bensiniisäiliö(i)tä tai muita vaarallisia nesteitä.

Kuorman hinaaminen (jos vetokoukku varusteena)

Älä koskaan kiinnitä kuormaa puskuriin tai tavaratelineeseen hinaamista varten, koska tällöin ajoneuvo saattaa kaatua. Käytä kuorman vetämiseen vain perävaunun vetokoukku (jos asennettu).

Vedä juuttunut ajoneuvo hätätilanteessa vapaaksi apukoukku käyttäen.

Kun hinaat kuormaa ketjulla tai vaijerilla, varmista ennen hinauksen aloittamista, että ketju tai vaijeri ei ole löysällä ja ettei se löysty hinauksen aikana.

Vedettäessä kuormaa ketjulla tai vaijerilla on jarrutettava vähän kerrallaan. Kuorman liike-energia voi aiheuttaa törmäyksen.

Kun hinaat kuormaa, noudata maksimivetokapasiteettia. Katso kappale *PERÄVAUNUN VETÄMINEN*.

⚠ VAROITUS

Jos ketju tai vaijeri on löysällä, se voi katketa ja singahtaa taaksepäin.

Toista ajoneuvoa hinattaessa toisen henkilön on hallittava hinattavaa ajoneuvoa. Hinattavan ajoneuvon kuljettajan on jarrutettava ja ohjattava, jotta ajoneuvo ei karkaa hallinnasta.

Alenna nopeutta vetäessäsi kuormaa ja käänny vähän kerrallaan. Vältä mäkistä ja rankkaa maastoa. Älä yritä nousta jyrkkää mäkeä ylös. Ota jarrutusmatkan piteneminen huomioon, etenkin kaltevilla pinnoilla Varo luistoa tai liukumista.

Perävaunun hinaaminen (jos vetokoukku varusteena)

ILMOITUS BRP:n hyväksymä vetokoukku on asennettava oikein ajoneuvoon, jolla vedetään perävaunua.

Perävaunun hinaaminen tällä ajoneuvolla lisää huomattavasti kaatumisvaaraa, etenkin rinteissä. Mikäli ajoneuvolla aiotaan hinata perävaunua varmista, että sen vetokoukku sopii yhteen ajoneuvossa olevan kanssa. Varmistu, että perävaunu on vaakatasossa ajoneuvon kanssa. (Tietyissä tapauksissa pitää ajoneuvon vetokoukkuun mahdollisesti asentaa erityinen jatkovarsi.) Varmista perävaunun kiinnitys ajoneuvoon ketjuilla tai vaijereilla.

Vähennä nopeutta vetäessäsi perävaunua ja käänny vähän kerrallaan. Vältä mäkistä ja rankkaa maastoa. Älä yritä nousta jyrkkää mäkeä ylös. Ota jarrutusmatkan piteneminen huomioon, etenkin kaltevilla pinnoilla ja matkustajan (2-UP-malleissa) ollessa kyydissä. Varo luistoa tai liukumista.

Perävaunun kuormaaminen väärin voi aiheuttaa hallinnan menettämisen. Noudata suositeltua maksimi vetokapasiteettia ja maksimi aisakuorman painoa (Katso taulukko *MAKSIMI VETOKAPASITEETTI*). Varmista, että aisalle kohdistuu ainakin hiukan painoa.

Varmista aina, että kuorma on tasaisesti jaettu ja turvallisesti kiinnitetty perävaunuun; tasaisesti tasapainotettu perävaunu on helpompi hallita.

Ajoneuvon jarrutusmatka saattaa pidentyä, jos perävaunussa on raskaita kuormia, etenkin kaltevilla pinnoilla.

Aseta aina vaihdevipu asentoon L (hidas ajonopeusalue) hinatessasi perävaunua – ajaminen hitaalla ajonopeusalueella tarjoaa enemmän vääntöä ja lisäksi se helpottaa tasaamaan takarenkaille kohdistuvaa kuormitusta.

Pidä ajoneuvon nopeus hitaana, erityisesti kääntäessäsi. Varo luistoa tai liukumista.

Estä ajoneuvon mahdollinen liikkuminen kiilaamalla sen ja perävaunun pyörät pysähdytyäsi tai pysäköityäsi.

Ole varovainen irrottaessasi kuormattua perävaunua, se tai sen kuorma voi kaatua sinun tai muiden päälle.

Vetäessäsi perävaunua noudata vetokoukun kilvessä olevaa enimmäisvetokapasiteettia.

MAKSIMI VETOKAPASITEETTI		
SALLITTU PERÄVAUNUN PAINO	SALLITTU AISAKUORMAN PAINO	HUOM.
590 kg	23 kg	Sisältää perävaunun ja perävaunun kuorman. Varmista, että kuormat perävaunun asianmukaisesti siten, että aisa aina tukee koukun tukea eikä vedä vetokuulaa.

Ajoneuvolla työskentely

Ajoneuvosi avulla voit suorittaa lukuisia KEVYITÄ toimenpiteitä, lumen aurauksesta puiden vetämiseen tai kuormien kantamiseen. Can-Am -jälleenmyyjältä on saatavana lukuisia lisävarusteita. Noudata kuitenkin aina tämän ajoneuvon kuormituskykyä. Ajoneuvon ylikuormittaminen voi rasittaa komponentteja liikaa ja aiheuttaa niiden vioittumisen. Mahdollisen vahingoittumisen välttämiseksi on yhtä tärkeätä noudattaa lisävarusteiden mukana seuraavia ohjeita ja varoituksia. Vältä raskaiden kuormien vetämisestä tai ajoneuvon käsittelystä johtuvia fyysisiä rasituksia (Jatka lukemalla seuraava osa: *HUVIAJELU*).

Huviajelu

Tämä ajoneuvo soveltuu suurennettun maavaransa ansiosta nimenomaisesti mudassa ajamiseen. Maavara ja rengastyypit voivat huonontaa huomattavasti ajoneuvon ajettavuutta, pitoa ja vakautta joissakin reittiolosuhteissa. Alenna nopeutta tällaisissa olosuhteissa.

Kunnioita muiden oikeuksia ja rajoituksia. Älä aja muun tyyppiseen maastokäyttöön tarkoitettuilta alueilta. Tällaisia ovat moottorikelkkareitit, ratsastustiet, hiihtoladut, maastopyöräilytiet, jne. Älä koskaan oleta olevasi yksin liikkeellä. Pysy aina kulkuväylän oikealla puolella äläkä aja ristiin rastiin puolelta toiselle. Ole valmis pysähtymään tai siirtymään sivuun kohdatessasi vastaantulijan.

Liity paikalliseen maastoajoneuvoklubiin. Kerhosta saat kartan ja ohjeita tai tietoa siitä, missä voit ajella. Ellei paikkakunnallasi ole kerhoa, ole mukana sellaisen perustamisessa. Ryhmässä ajelu ja klubitoiminta ovat mukavaa sosiaalista kanssakäymistä.

Pidä aina riittävä etäisyys kanssa-ajajiin. Oma arviointikyky nopeuden, maasto-olosuhtein, sään ja ajoneuvosi mekaniikan suhteen sekä myös ”kykyä arvioida” kanssa-ajajiesi ajokäyttäytymistä helpottavat valitsemaan oikean turvaetäisyyden. Tämä ajoneuvo - kuten mikään muukaan ajoneuvo - ei pysty pysähtymään äkillisesti ”kuin seinään”.

Ennen liikkeelle lähtöä ilmoita minne olet ajattelut ajaa ja milloin oletat palaavasi takaisin.

Riippuen siitä kuinka pitkälle ajattelet ajaa, kuljeta mukanasasi ylimääräisiä työkaluja, juomavettä, ruokaa ja pelastustarvikkeita. Ota selvää tankkauspaikoista. Valmistaudu mahdollisesti kohtaamiisi olosuhteisiin.

Ensiapupakkaus	Säädettävä kiintoavain
Matkapuhelin	Puukko
Ilmastointiteippiä	Taskulamppu
Köysi	Ajolasit värillisillä laseilla
Varapolttimoita	Reittikartta
Mukana oleva työkalusarja	Eväät

Ajo mudassa

Tämä ajoneuvo on nimenomaan suunniteltu mudassa ajamiseen ja aina kun sillä ei ajetta ATV-reiteillä, sillä on ajettava hitaalla ajonopeusalueella.

Vaikka tämä ajoneuvo on suunniteltu rankkoihin maastoihin, äärimmäiset olosuhteet ja vääränlainen käyttö saattaa aiheuttaa joidenkin ajoneuvon komponenttien ennenaikaista kulmista tai jopa vaurioita niihin. Vältä nykivää ohjausliikettä ja/tai ohjauksen täyttää liikettä kaasuttaessasi voimakkaasti erittäin paksussa mudassa.

Tarkastus- ja huoltoaikatauluja on noudatettava tarkasti.

HUOM: Katso jousituksen säätöohjeet kappaleesta *JOUSITUKSEN SÄÄTÖ* luvusta *VIRITÄ AJO-OLOSUHTEIDEN MUKAAN*.

Ympäristö

Yksi tämän ajoneuvon eduista on, että sillä pääsee ajamaan muuallakin kuin normaaleilla ajoväylillä, pois useimmista lähiöistä. Luontoa ja muiden oikeutta nauttia siitä on kuitenkin aina kunnioitettava. Älä ajele alueilla, jotka ovat herkkiä ympäristöhaitoille. Älä aja metsäviljelysten tai pensaiden tai kaadettujen puiden yli, tai kaada aita äläkä pyöritä renkailla tyhjää ja hajota luontoa. "Kulje kevyesti".

Jos likaa kertyy pakoputken alueelle tai muiden kuumien moottorin osien alueelle ja kuumunut lika syttyy kipinästä sekä putoaa maahan, voi aiheutua maastopalo. Vältä ajamista märillä alueilla, rämeellä tai pitkässä ruohossa, josta likaa voi tarttua pakoputkeen tai muihin moottorin kuumuviin osiin. Jos ajat sellaisilla alueilla, tarkasta moottori ja kuumuvat osat liian varalta ja poista mahdollinen lika.

Riistan ajo on useimmiten kiellettyä. Riista voi kuolla uupumukseen sen jälkeen, kun sitä on ajettu moottoriajoneuvolla takaa. Jos matkasi varrella kohtaat eläimiä, pysähdy ja tarkkaile hiljaa. Tapaus tulee todennäköisesti olemaan elämäsi parempia muistoja.

Noudata ohjetta: "vie mukanasasi, minkä toitkin". Älä roskaa ympäristöä. Älä sytytä nuotioita, ellei sinulla siihen lupaa eikä silloinkaan, jos on kovin kuivaa. Matkalla si aiheuttamasi vaaratilanteet voivat aiheuttaa vahinkoa muilla tai itsellesi, vieläpä myöhemmässäkin vaiheessa.

Älä aja viljelysmaalla. Pyydä maanomistajalta aina lupaa ennen kuin ajat hänen maillaan. Ota huomioon vilja, maatilan eläimet ja maa-alueiden rajat. Jos tulet suljetulle portille, sulje se uudelleen takanasi.

Ja lopuksi: älä saastuta puroja, järviä tai jokia, älä tee muutoksia moottoriin tai äänenvaimennusjärjestelmään tai irrota siitä mitään osia.

Mallirajoitus

Vaikka ajoneuvo onkin poikkeuksellisen lujatekoinen luokkaansa nähden, määrittellään se silti kevyeksi ajoneuvoksi, jonka käyttö on rajoitettava asiaankuuluvaan käyttöön.

Painon lisääminen ajoneuvon mihin tahansa kohtaan muuttaa sen painojakautumaa ja suorituskykyä.

Maastokäyttö

Maastokäyttö on luonteeltaankin vaarallista. Mikä tahansa maasto, jota ei ole erityisesti valmisteltu ajoneuvolla ajoa varten, on vaarallinen. Maaston jyrkät vaihteet, maastoaines ja tarkka jyrkkyys eivät ole ennakoitavissa. Maastossa itsessään on vaara-aineksia, jotka jokaisen sinne aikovan on tietoisesti hyväksyttävä.

Kuljettajan on maastossa ajaessaan valittava turvallisin reitti ja pidettävä tarkkaan silmällä edessä olevaa maastoa. Missään tapauksessa ajoneuvoa ei saa käyttää henkilö, joka ei täysin tunne ajoneuvoon liittyviä ajo-ohjeita, eikä sitä pitäisi ajaa jyrkässä tai petollisessa maastossa.

Yleiset käyttö- ja turvatoimenpiteet

Parhaat varotoimet ajoneuvon käyttöön liittyvien vaarojen välttämiseksi ovat huolellisuus, varovaisuus, kokemus ja ajotaito.

Jos sinulla on esteen tai erityisen maastokohdan ylityksen suhteen pieninkin epäily, valitse aina vaihtoehtoinen tie.

Maastoajossa teho ja vetovoima ovat tärkeitä, ei nopeus. Älä koskaan aja kovempaa kuin mitä näkyvyys ja oma kyky valita turvallinen reitti sallivat.

Tarkkaile jatkuvasti rinteissä edessä olevia äkillisiä maaston muutoksia tai esteitä, kuten kivenlohkareet ja kannot, jotka voivat aiheuttaa tasapainon menetyksen ja johtaa ympäripyörähtämiseen.

Älä koskaan käytä ajoneuvoa, elleivät hallintalaitteet toimi normaalisti.

Varmistu peruutettaessa, ettei ajoneuvon takana ole ihmisiä tai esteitä. Etene hitaasti ja vältä äkkikäännöksiä.

Kun ajoneuvo on pysähdyksissä tai pysäköitynä, kytke aseta aina vaihdevipu PARK(KI)-asentoon ja kytke seisontajarru päälle. Tämä on erityisen tärkeää rinteisiin pysäköitäessä. Hyvin jyrkissä rinteissä tai kun ajoneuvo on kuormattu, pyörät on kiilattava kivillä tai tiilillä.

Peruuttaminen

Varmistu peruutettaessa, ettei ajoneuvon takana ole ihmisiä tai esteitä. Etene hitaasti ja vältä äkkikäännöksiä.

Me suosittelemme istumaan mönkijässä peruutuksen aikana. Vältä seisomista. Painosi saattaa siirtyä eteenpäin kohti kaasuvipua aiheuttaen odottamattoman kiihdytyksen.

Ylämäkeen ajo

Rakenteensa johdosta tällä ajoneuvolla on erinomainen kiipeämiskyky, jopa siinä määrin, että ajoneuvo pyörähtää ennemmin taaksepäin ympäri kuin menettää pyörien vetovoiman. Maasto-olosuhteissa tulee usein eteen tilanteita, joissa mäen huippu on eroosion vaikutuksesta erittäin jyrkkä. Ajoneuvo pystyy helposti selviytymään tällaisesta tilanteesta. Mutta tällaisessa tapauksessa ajoneuvon etuosan asettuessa sellaiseen asentoon, että sen painopiste siirtyy perän yli, ajoneuvo voi kuitenkin pyörähtää taaksepäin ympäri.

Tilanne on samanlainen, jos ennalta huomaamaton este aiheuttaa ajoneuvon etuosan nousemisen odotettua enemmän. Tällaisessa tapauksessa on syytä valita toinen reitti. Varo näin tehdessäsi sivuttaisliukumista.

On myös viisasta tietää maasto-olosuhteet mäen tai kumpareen toisella puolella. Aivan liian usein siellä on terävä jyrkänne, jota on mahdoton laskeutua.

Alamäkeen ajo

Tämä ajoneuvo pystyy nousemaan jyrkempiä rinteitä ylös kuin mitä se pystyy turvallisesti laskeutumaan. Siksi on oleellista varmistaa ennen kiipeämistä, että alapäin on olemassa turvallinen reitti.

Hidastaminen liukkaassa alamäessä voi aiheuttaa ajoneuvon "liukumisen". Ylläpidä tasainen nopeus ja/tai kiihdytä hieman, jotta saat ajoneuvon jälleen hallintaan.

Rinteen poikittaissuuntaisesti ajo

Vältä mahdollisuuksien mukaan tällaista ajoa. Tee se tarvittaessa äärimmäisen varovasti. Sivuttaisajo jyrkissä rinteissä voi aiheuttaa ympäripyörähdysten. Lisäksi liukkaalla tai irtonaisella pohjalla voi tapahtua hallitsematonta sivuluisua. Älä yritä kääntää ajoneuvoa alamäkeen liukumalla. Vältä esteitä tai painaumia, jotka nostavat yhtä ajoneuvon puolta toista korkeammalle, mikä voi johtaa ympäripyörimiseen.

Äkkipudotukset

Tämä ajoneuvo jää "pohjastaan kiinni" ja yleensä pysähtyy, jos etu- tai takapyörät ajetaan äkkipudotuksen yli. Jos pudotus on jyrkkä tai syvä, ajoneuvo syöksyy alas ja pyörähtää ympäri.

VAROITUS

Älä yritä selvitä äkkijyrkänteiden yli. Peruuta ja valitse toinen reitti.

Ajaminen lumisilla pinnoilla

Käyttöä edeltävää tarkastusta tehtäessä on kiinnitettävä erityistä huomiota niihin ajoneuvon kohtiin, joissa lumi- ja/tai jääkertymät voivat estää takavalon ja heijastimien näkymisen, tukkia tuuletusaukot, estää jäähdyttimen ja tuulettimen toiminnan ja häiritä ohjausvipujen, kytkinten ja jarrupolkimen liikettä. Ennen ATV:n käynnistämistä on tarkistettava, että ohjaus, kaasui- ja jarruvivut sekä polkimet toimivat esteettömästi.

Kun ATV:llä ajetaan lumisella pohjalla, renkaiden pito yleensä huonontuu, jolloin ajoneuvo reagoi eri tavalla kuljettajalta tuleviin hallintaliikkeisiin. Pinnoilla, joilla pito on huono, ohjausvaste on vähemmän napakka ja tarkka, pysähtymismatkat pitenevät ja kiihdytys on hidasta. Hidasta, äläkä "ryntää" kaasulla. Se johtaa vain pyörien luistamiseen ja ajoneuvon mahdolliseen luisuun yliohtautumisen takia. Vältä äkkijarrutusta. Se voi aiheuttaa ajoneuvon luisumisen suorassa linjassa. Paras keino on jälleen vähentää turvallisesti nopeutta ennen ohjausliikettä, jotta ajoneuvo saadaan täysin takaisin hallintaan ennen sen riistäytymistä käsistä.

Kun ajat ATV:llä irtolumen peittämällä pinnalla, ajoneuvon liike tuiskuttaa ilmaan lunta, joka kerääntyy tai sulaa tietyille paljain oleville komponenteille, mukaan lukien pyörivät osat, kuten jarrulevyt. Vesi, lumi tai jää voi vaikuttaa ATV:si jarrujärjestelmän reaktioaikaan. Vaikka ajonopeutta ei tarvitsisi alentaa, käytä jarruja usein estääksesi jään tai lumen kertymisen ja kuivataksesi jarrupalat ja -levyt. Menettelemällä näin pieniriskisissä ajotilanteissa testaat pyörien pidon ja pidät

itsesi ajan tasalla siitä, miten ajoneuvo vastaa ohjausliikkeisiin. Pidä jarrupoljin, jalkatuet, astinlaudat, jarru- ja kaasuvivut aina lumettomina ja jäättöminä. Pyyhi lumi säännöllisesti pois istuimelta, käsikahvoista, ajo- ja takavalosta ja heijastimista.

Lumen alla saattaa olla piilossa kiviä, kantoja tai muita esteitä, ja jos lumi on märkää, se saattaa estää ajamisen kokonaan, koska ajoneuvo juuttuu kiinni tai menettää kaiken pidon loskaisessa lumessa. Katso kauas eteenpäin ja tarkkaile aina näkyviä merkkejä siitä, että lumen alla saattaa olla tällaisia esteitä. Epävarmoissa tapauksissa on aina tehtävä väistöliike. Älä aja jäätyneen vesistön jäällä, ennen kuin olet tarkistanut jään kestävän turvallisesti ATV:n, sen kuljettajan ja matkustajan sekä kuorman painon. Muista, että tietyn paksuinen jää saattaa kantaa moottorikelkan, mutta ei samanpainoista ATV:tä, koska ATV:n neljän renkaan kosketusalueiden kantava ala on pienempi kuin moottorikelkan jalasten kantava ala.

Ajomukavuuden maksimoimiseksi ja paleltumisvammojen välttämiseksi on aina käytettävä sääolosuhteisiin soveltuvia ajovaatteita ja ATV:n suojarusteita.

Jokaisen ajomatkan päätteeksi on hyvä puhdistaa lumi- tai jääkertymät ajoneuvon rungosta ja kaikista liikkuvista osista (jarrut, ohjauksen osat, voimansiirtojärjestelmät, hallintalaitteet, jäähdyttimen puhallin jne.). Märkä lumi muuttuu jääksi ajoneuvon jäähtyessä ja sitä on vaikeampi poistaa seuraavassa käyttöä edeltäväsä tarkastuksessa.

Ajotekniikka

Olosuhteisiin nähden liian kova ajo voi aiheuttaa vahingoittumisen. Kaasuta vain riittävästi turvallista etenemistä varten. Tilastot osoittavat, että onnettomuuksia ja loukkaantumisia tapahtuu yleensä käännytessä liian suurella ajonopeudella. Muista aina, että tämä ajoneuvo on painava! Jos se kaatuu päällesi, voit jäädä loukkuun sen pelkän painon alle.

Tätä ajoneuvoa ei ole suunniteltu hyppäämistä varten, eikä se pysty vaimentamaan kovien iskujen, kuten hyppäämisen aiheuttamaa energiaa, joka kohdistuu sinuun kuljettajana. Takapyörillä ajo voi aiheuttaa ajoneuvon pyörähtämisen päällesi. Kummatkin toimintatavat ovat erittäin riskialttiita ja niitä pitäisi aina välttää.

Ajoneuvon hallinnassa pitämiseksi on molemmat kädet ehdottomasti syytä pitää ohjauksikahvoissa siten, että ne ovat kaikkien hallintalaitteiden ulottuvilla. Sama koskee jalkoja. Vältä mahdolliset sääri- tai jalkavahingot pitämällä jalat koko ajan jalkatuilla. Älä käännä varpaita ulospäin tai auta kääntymistä laittamalla jalkaa ulos, sillä ne voivat osua tai tarttua ohitse kiitäviin esteisiin, tai ne voivat joutua kosketuksiin pyörien kanssa.

Käytä aina oikeata ajotekniikkaa ja vältä ajoneuvon ympäripyörähtämiä mäissä, epätasaisessa maastossa ja käännöksissä.

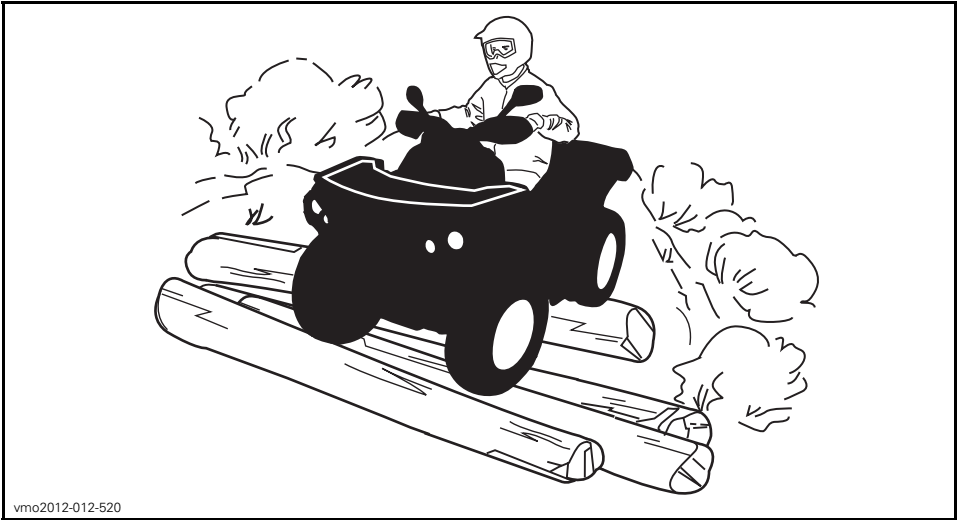

vmo2012-012-520

Vaikka tässä ajoneuvossa on riittävä jousitus, on olemassa ”erittäin tiheää röykkyä” tai muutoin epätasaisia maasto-olosuhteita, jotka tuntuvat epämukavilta ja voivat aiheuttaa selkävaihan. Sen vuoksi on usein ajettava jalkatuilla ”seisten” tai kyykissä. Hidasta ja pyri vaimentamaan osan iskuista kohdistuvaa energiaa joustamalla jaloillasi.

Tätä ajoneuvoa ei ole suunniteltu teillä tai maanteillä ajoa varten. (Useimmilla paikkakunnilla se on laitonta.) Ajoneuvolla ajo teillä tai maanteillä voi aiheuttaa kolarin toisen ajoneuvon kanssa.

Tämän ajoneuvon renkaat eivät sovi kestopäällistetyllä tiellä ajoon. Tässä ajoneuvossa ei myöskään ole takatasauspyörästä (takapyörät pyörivät aina samalla nopeudella). Näistä syistä kestopäälliste voi suuresti vaikuttaa ajoneuvon käsitteelyyn ja hallintaan.

Teillä tai pehmeillä penkoilla ajo voi hämmäntää muita tielläliikkuja, etenkin jos valot ovat päällä.

Jos on ylitettävä tie, pitäisi ensimmäisenä ajavan jalkautua ajoneuvostaan, tarkkaila ja näyttää ohjeita muille kuljettajille. Viimeisenä tien ylittänyt auttaa sitten ensimmäisenä ajavaa ylittämään tien. Älä aja jalkakäytävillä. Ne on tarkoitettu jalankulkijoille.

Vesi voi olla ainutlaatuinen vaara. Jos se on liian syvä, ajoneuvo voi ”kellua” ja kellahtaa. Tarkasta veden syvyys ja virtaus ennen minkäänlaisen vesistön ylittämistä. Veden pinta ei saisi ylittää renkaita. Varo liukkaista pintoja kuten kivet, ruoho, tukit, jne., sekä vedessä että rannoilla. Voit menettää pyörien vetovoiman. Älä aja veteen kovalla vauhdilla. Vesi toimii jarruna ja voit sinkoutua pois ajoneuvosta.

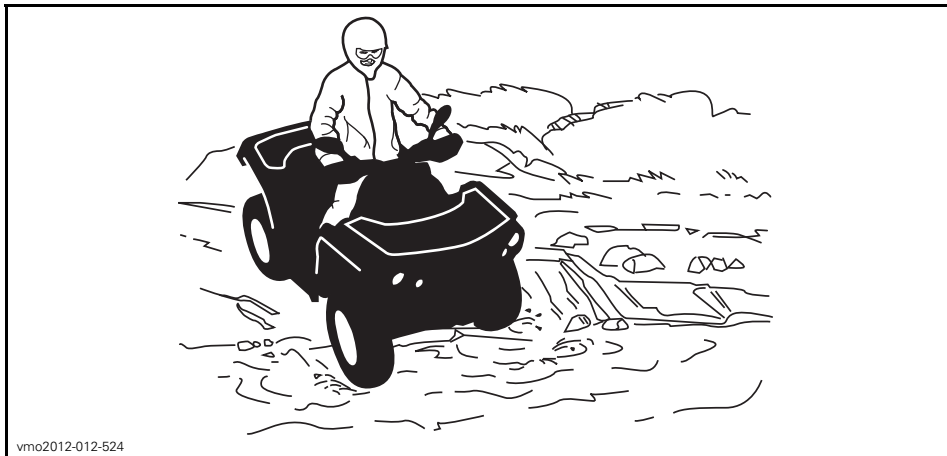

vmo2012-012-524

Vesi vaikuttaa ajoneuvon jarrutuskykyyn. Muista kuivata jarrut jarruttamalla useita kertoja ajettuasi vedessä.

Lähellä vesiä voi olla mutaa tai suomaata. Varo äkkinäisiä "monttuja" tai syvyysvaihteluita. Varo myös muita vaaroja, kuten kasvullisuuden osittain peittämät kivenlohkareet, tukit, jne.

Jos tiesi johtaa jäätynneiden vesistöjen yli, varmistu, että jää on tarpeeksi paksua kannattamaan sinut, ajoneuvon ja kuorman. Varo erityisesti avovettä sillä se osoittaa, että jään paksuus vaihtelee. Jos emmit, älä ylitä.

Jää vaikuttaa myös ajoneuvon hallittavuuteen. Hidasta, äläkä "kaasuta äkkinäisesti". Se johtaa vain pyörien luistamiseen ja ajoneuvon mahdolliseen kiepahtamiseen. Vältä äkkijarrutusta. Tämä voi taas johtaa hallitsemattomaan liukuun ja ajoneuvon kiepahtamiseen. Loskaa pitäisi aina välttää, sillä se voi estää ajoneuvon tai sen hallintalaitteiden toiminnan.

Lumessa ajaminen saattaa heikentää jarrujen jarrutuskykyä. Hidasta nopeus turvalliseksi ja huomioi pitempi jarrutusmatka. Kerääntyvä lumi saattaa muodostaa jäätä tai lunta kasaantuu jarrujen osiin ja hallintalaitteisiin. Käytä jarruja säännöllisesti estääksesi jään tai lumen kerääntymisen. Katso kohdasta *YLEISET KÄYTTÖ- JA TURVATOIMENPITEET* tässä kappaleessa saadaksesi tarkempia tietoja koskien lumessa tai lumisilla pinnoilla ajamista.

Hiekalla ja hiekkadyneillä, tai lumessa ajo on myös ainutlaatuinen kokemus, mutta näiden kohdalla on huomioitava tiettyjä perusvarotoimia. Ajoneuvo voi menettää märässä, syvässä tai hienossa hiekassa/lumessa pyörien vetovoiman, mikä aiheuttaa ajoneuvon liukumisen, kaatumisen tai "pyörien uppoutumisen". Etsi kiinteämpää maata tällaisessa tilanteessa. Paras menettelytapa on jälleen hidastaminen ja olosuhteiden tarkka silmällä pitäminen.

Hiekkadyneillä ajettaessa suositellaan ajoneuvoon kiinnitettäväksi antennityyppistä turvalippua. Tämä helpottaa näkyvyyttä, jolloin muut havaitsevat sinut seuraavan hiekkakummun takaa. Jos näet edessäsi toisen turvalipun, etene

varoen. Koska antennityyppinen turvalippu voi taipua ja ponnahtaa itseesi jos se jää kiinni johonkin, älä käytä sitä sellaisissa paikoissa, joissa on matalalla olevia oksia tai esteitä.

Irtokivillä tai soralla ajaminen on hyvin samanlaista kuin jäällä ajo. Sora ja kivet vaikuttavat ajoneuvon ohjattavuuteen... aiheuttaen mahdollisesti sen liukumista tai keikahtamisen, etenkin jos vauhti on kova. Lisäksi se voi vaikuttaa jarrumatkaan. Muista, että "äkinäinen kaasuttaminen" tai liukuminen voivat singota irtokiviä taaksepäin, toista kuljettajaa kohti. Älä koskaan tee sitä tahallasi.

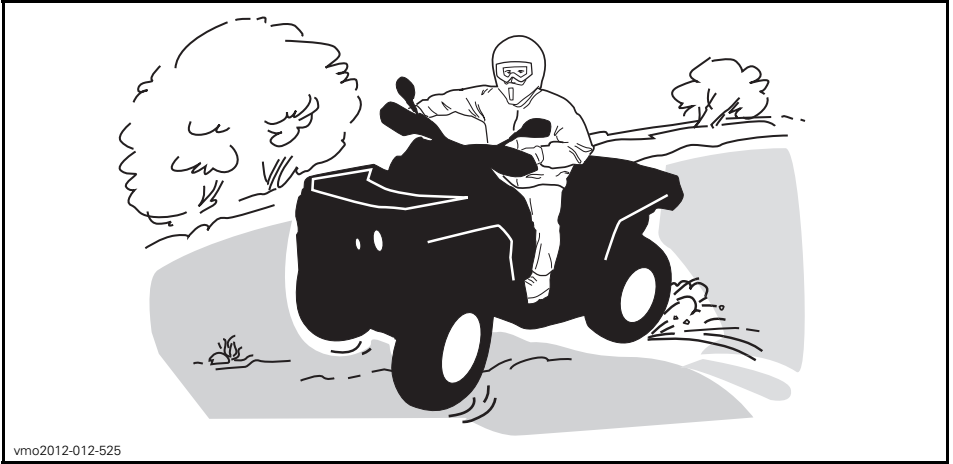

vmo2012-012-525

Jos joudut luistoon tai liukuun, on ehkä parasta kääntää ohjaustanko liu'un suuntaan kunnes saat ajoneuvon jälleen hallintaan. Älä koskaan lukitse jarruja ja pyöriä.

Ota huomioon ja noudata kaikkia tiellä olevia merkkejä. Niiden tarkoitus on auttaa sinua ja muita.

"Reitillä" olevat esteet on ylitettävä varoen. Esteitä ovat irtokivet, kaatuneet puut, liukkaat pinnat, aidat, tolpat, penkereet ja painumat. Niitä on syytä välttää aina, kun se on mahdollista. Muista, että jotkut esteet ovat liian suuria tai vaarallisia ylitettäväksi, joten niitä on syytä välttää. Voit ylittää pienet kivet tai kaatuneet puut turvallisesti, lähesty niitä 90°:n kulmassa. Seiso jalkatuilla ja pidä polvet joustavina koukussa. Hidasta nopeus kuitenkin pysähtymättä, älä "kaasuta äkinäisesti". Pidä ohjaustangosta kunnolla kiinni. Siirrä painoasi taaksepäin ja aja eteenpäin. Älä yritä nostaa ajoneuvon etupyöriä maasta. Ota huomioon, että esine voi olla liukas tai voi liikkua sitä ylitettäessä.

Ajettaessa mäissä tai rinteissa on huomioitava kaksi erittäin tärkeää seikkaa. Valmistaudu liukkaisiin pintoihin tai maaston vaihteluihin ja esteisiin sekä käytä oikeaa vartalon asentoa apunasi.

Pysähtyneenä tai pysäköitynä kytke aina seisontajarru päälle. Tämä on erityisen tärkeätä rinteisiin pysäköitäessä. Hyvin jyrkissä rinteissä, tai kun ATV on kuormattu, on pyörät kiilattava kivillä tai tiilillä.

Ylämäki

Ennen kuin pyrit ajamaan ylämäkeen, muista seuraavat seikat. Vain kokoneiden kuljettajien tulisi ajaa ylämäkeen. Aloita loivista rinteistä. Aja aina kohtisuoraan ylämäkeen ja idä vartalosi paino edessä, kohti mäenharjannetta. Pidä jalkasi jalkatuilla, vaihda ATV:n vaihde pienemmälle vaihteelle ja kiihdytä ennen ylämäkeen ajamista. Pyri pitämään tasainen vauhti ja kaasuttamaan tasaisesti välttääksesi kiihdyttämisen. Jyrkkä rinne, maaston vaihtelut tai esteen ylittäminen yhdellä pyörällä saattavat vaikuttaa ajoneuvon vakauteen merkittävästi, koska tällöin ajoneuvon etuosa nousee lisäten kaatumisen vaaraa. Jotkut rinteet ovat liian jyrkkiä, jotta niissä voisi pysähtyä turvallisesti tai pyrkiä ajamaan uudelleen epäonnistuneen ajorityksen jälkeen. Pyri välttämään jyrkkiä rinteitä. Ellet ole varovainen, ajoneuvosi voi kaatua tai keikahtaa taaksepäin ajaessasi rinnettä ylöspäin. Jos rinne on liian jyrkkä etkä pääse eteenpäin, tai ajoneuvo alkaa rullata taaksepäin, jarruta, mutta varo ettet rupea luisumaan. Nouse ajoneuvosta pois ja tee "K"-käännös (taaksepäin kävellen, ajoneuvon vierellä, ylämäen puolella ja toinen käsi jarruvivussa. Peruuta ajoneuvoa niin, että sen perä osoittaa ylös mäen harjannetta kohti, aja sitten alamäkeen). Kävele tai nouse ajoneuvosta pois aina ylämäen puolella ja pysy loitolla ajoneuvosta sekä sen pyöryistä pyöristä. Älä yritä pitää ajoneuvosta kiinni, jos se alkaa kaatua. Pysy erillään. Älä aja mäenharjanteen yli kovalla vauhdilla. Siellä voi olla esteitä, jopa teräviä äkkipudotuksia.

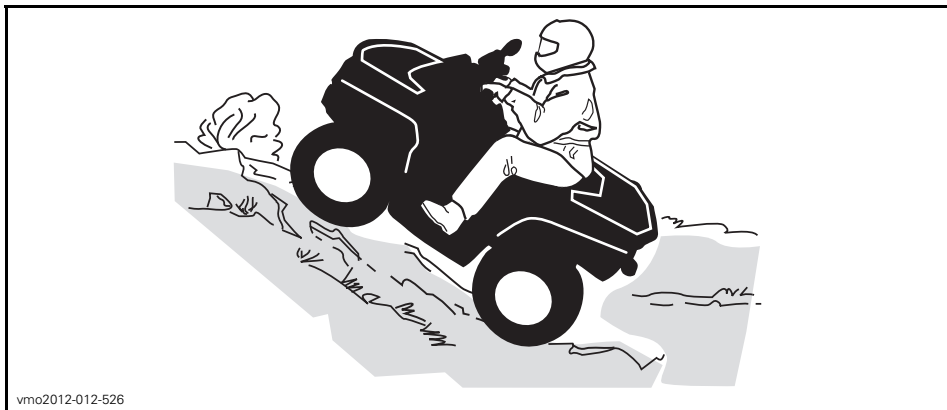

vmo2012-012-526

Alamäki

Pidä vartalosi painopiste takana. Pysy istumassa. Jarruta varovasti ja vältä liukumista. Älä "rullaa" alamäkeen käyttäen yksinomaan moottorijarrutusta tai vapaalla.

Hidastaminen liukkaassa alamäessä voi aiheuttaa ajoneuvon "liukumisen". Ylläpidä tasainen nopeus ja/tai kiihdytä hieman, jotta saat ajoneuvon jälleen hallintaan. Pyri välttämään jyrkkiä rinteitä. Ellet ole varovainen, ajoneuvosi voi kaatua tai keikahtaa taaksepäin ajaessasi rinnettä ylöspäin.

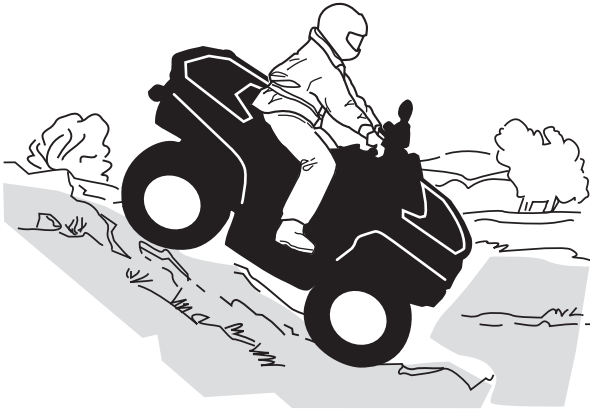

vmo2012-012-523

Rinteen poikittaissuuntaisesti ajo

Tämä on yksi kaikkein riskialttiimmista ajotyyleistä, sillä se voi muuttaa voimakkaasti ajoneuvon tasapainoa. Sitä pitäisi kaikin tavoin välttää. Mikäli niin on kuitenkin välttämättä ajettava, on tärkeätä pitää vartalon paino AINA ylärinteen puolella ja olla valmiina nousemaan ajoneuvosta samalle puolelle pois, mikäli ajoneuvo alkaa kaatua.

⚠ VAROITUS

Älä yritä pysäyttää ajoneuvoa tai estää sen vaurioitumista.

⚠ VAROITUS

Ole varovainen kuormatessasi ja kuljettaessasi nestesäiliöitä. Ne saattavat vaikuttaa ajoneuvon vakauteen siirtämällä painoa alarinteeseen ja lisätä kaatumisen vaaraa ajaessasi rinnettä sivusuuntaan.



vmo2012-012-527

TUOTTEESSA OLEVAT TÄRKEÄT KILVET (KANADA/USA)

Kanada/USA

Tässä ajoneuvossa on tärkeitä turvallisuuteen liittyviä tietoja sisältäviä riippuvia lipukkeita ja kilpiä.

Jokaisen henkilön, joka ajaa tätä ajoneuvoa tulisi lukea ja ymmärtää kyseiset ohjeet ennen ajamista.

Riipputarra

S

URHEILUMALLI

TÄMÄ ATV ON TARKOITETTU
VAPAA-AJAN KÄYTTÖÖN VAIN
KOKENEITA KULJETTAJIA VARTEN.

PELKKÄ KULJETTAJA - EI
MATKUSTAJIA.

EI ALLE 16-VUOTIASTA KULJETTAJAA.

TÄMÄN LUOKAN S (SPORT) ATV ON
SUURTEHO-ATV. SE ON TARKOITETTU
URHEILULLISEEN VAPAA-AJAN JA
KILPAILUKÄYTTÖÖN TAITAVILLE JA
HUOMATTAVAN KOKENEILLE AJAJILLE.

ATV:LLÄ AJOTAIDON OPPIMISEEN TARKOITET-
TUJA HARJOITUSKURSSEJA JÄRJESTETÄÄN-
KYSY TIETOA JÄLLEENMYYYJÄLTÄSI.

KYSY JÄLLEENMYYYJÄLTÄSI TIETOJA ATV:N
KÄYTTÖÖN LIITTYVISTÄ KANSALLISISTA TAI
PAIKALLISISTA LAEISTA JA ASETUKSISTA.

TÄTÄ RIIPPUVAA LIPUKETTA EI SAA POISTAA ENNEN MYYNTIÄ

704903318_FI

VAROITUS

ATV:n väärä käyttö voi johtaa VAKAVAAN vahingoittumiseen tai KUOLEMAAN.



KÄYTÄ AINA
HYVÄKSYTTYÄ
KYPÄRÄÄ JA
SUOJAVARUS-
TEITA.



ÄLÄ KOSKAAN
AJA YLEISILLÄ
TEILLÄ.



ÄLÄ KOSKAAN
KULJETA
MATKUSTAJIA.



ÄLÄ KOSKAAN AJA
ALKOHOLIN TAI
HUUMEIDEN
VAIKUTUKSEN
ALAINENA.

ÄLÄ KOSKAAN aja:

- Ilman asianmukaista koulutusta tai ohjeita.
- Kykyihisi tai olosuhteisiin nähden liian kovalla vauhdilla.
- Yleisillä teillä – toisen ajoneuvon kanssa voi sattua kolari.
- Matkustajan kanssa - matkustajat vaikuttavat tasapainoon ja ohjaukseen ja lisäävät riskiä menettää ajoneuvon hallinnan.

AINA:

- Käyttää oikeata ajotekniikkaa ja välttää ajoneuvon ympäripyörähtämissä mäissä, epätasaisessa maastossa ja käännöksissä.
- Välttää asfalttipintoja - asfaltti voi suuresti vaikuttaa käsittelyyn ja hallintaan.

**OTA KÄYTTÄJÄN KÄSIKIRJA AJONEUVOSTA JA LUE SE,
NOUDATA KAIKKIA OHJEITA JA VAROITUKSIA.**

704903318

TYYPILLINEN

AJONEUVON MOOTTORIN KUVAUS:

XXXXX

EPA-VARMENNETTU

NER (NORMALISOITU PÄÄSTÖARVO) = X

0-10 ASTEIKKOLLA, 0 OLLESSA PUHTAIN

* EI SAA POISTAA ENNEN MYYNTIÄ



704901107

vmo2006-005-009_en

TYYPILLINEN

Ajoneuvon varoituskilvet

Lue ja sisäistä kaikkien ajoneuvon varoituskilpien sisältö. Nämä kilvet on kiinnitetty ajoneuvoosi kuljettajan tai sivullisten turvallisuuden vuoksi.

Ajoneuvon varoituskilpiä on pidettävä ajoneuvoon kuuluvina osina. Jos niitä puuttuu tai ne ovat vahingoittuneet, ne voi korvata uusilla ilmaiseksi. Ota yhteys valtuutettuun Can-Am -jälleenmyyjään.

HUOM: Mahdollisissa eroavaisuuksissa tämän käsikirjan ja ajoneuvon tietojen välillä ajoneuvon kilvissä olevat tiedot pätevät.

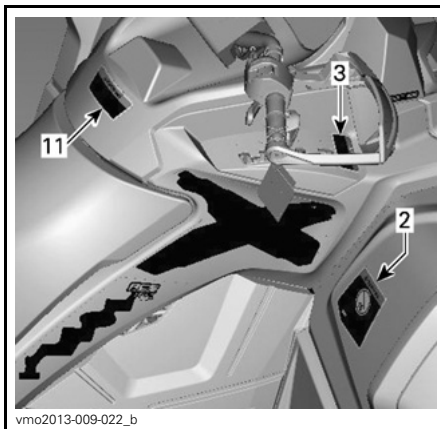
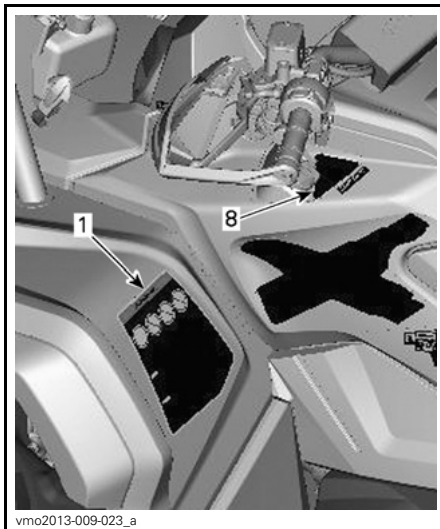

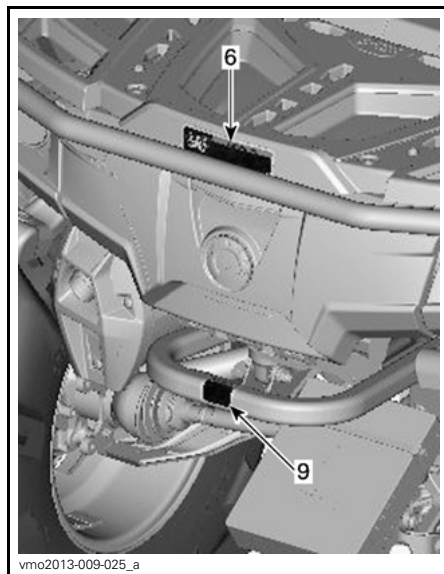
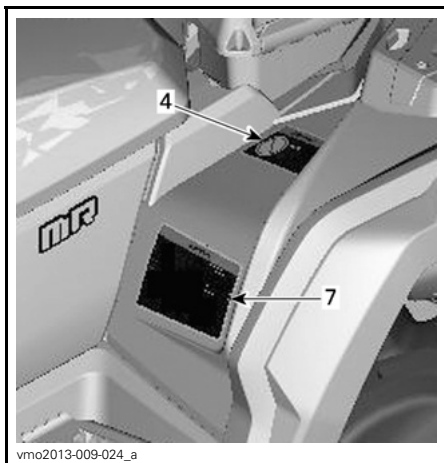

TYYPILLINEN - 650, 850 JA 1000R -MALLIT

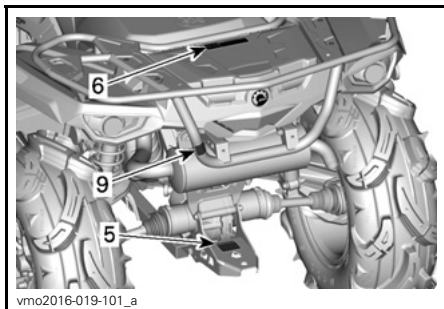

TYYPILLINEN - 570-MALLIT

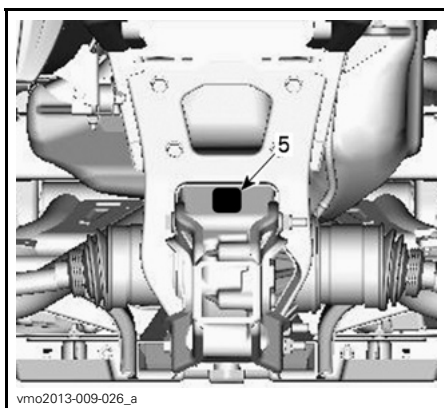
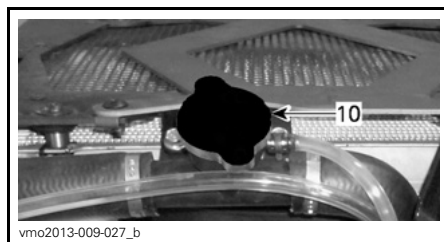

TYYPILLINEN - 650, 850 JA 1000R -MALLIT



vmo2013-009-021_c

1000R-MALLIT

VAROITUS

ATV:n väärä käyttö voi johtaa VAKAAN vahingoittumiseen tai KUOLEMAAN.

KÄYTÄ ILMIA HYVÄKSYTTYÄ KYPÄRÄÄ JA SUOJAVARUSTEITA.

ÄLÄ KOSKAAN KÄYTÄ TELLELLÄ.

ÄLÄ KOSKAAN KULJETA MATKUSTAJIA.

ÄLÄ KOSKAAN AJA HUUMERIN TAI ALKOHOLIN VÄKURUKSEN ALAISENA.

ÄLÄ KOSKAAN aja:

- Ilman asianmukaista ATV-koulutusta tai ohjeita.
- Kykylähisi tai olosuhteisiin nähden liian kovalla vauhdilla.
- Yleisillä teillä - voi sattua kolari toisen ajoneuvon kanssa.
- Matkustajan kanssa - matkustajat vaikuttavat tasapainoon ja ohjaukseen ja lisäävät riskiä menettää ajoneuvon hallinnan.

AINA

- Käyttää oikeata ajotekniikkaa ja välttää ajoneuvon ympäripyörittämissä määssä, epätasaisessa maastossa ja käännoksissä.
- Välttää asfalttipinnoja - asfaltti voi suuresti vaikuttaa käsittelyyn ja hallintaan.

LÖYDÄ JA LUE KÄYTTÄJÄN KÄSIKIRJA.
NOUDATA KAIKKIA OHJEITA JA VAROITUKSIA.

704902787

KILPI 1

VAROITUS

Mikäli olet alle 16-vuotias, tällä ATV:llä ajaminen lisää riskiä VAHINGOITTUA VAKAVASTI tai KUOLLA.

ÄLÄ KOSKAAN aja tällä ATV:llä, jos olet alle 16-vuotias.

704902775

704902775A

KILPI 2

ILMOITUS

- ATV PITÄÄ pysäyttää ennen vaihtamista.
- Paina aina jalkajarrua kun vaihdat parkista (P) ja vapaalta (N).

704902793

704902793

KILPI 3

VAROITUS

ÄLÄ KOSKAAN aja matkustajana.

Matkustajat voivat aiheuttaa hallinnan menetyksen, josta seuraa VAKAVA VAHINGOITTUMINEN tai KUOLEMA.

704902785

704902785

KILPI 4



704902780

KILPI 5: KATSO ARVOT TEKNISISTÄ TIEDOISTA



704904923

KILPI 6 - OUTLANDER L X mr: TAKALOKASUOJA (KATSO ARVOT TEKNISISTÄ TIEDOISTA)

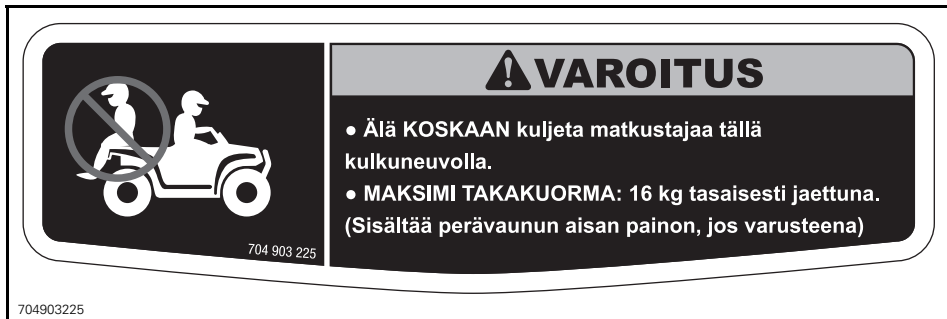

704903225

KILPI 6 - OUTLANDER X mr: TAKALOKASUOJA (KATSO ARVOT TEKNISISTÄ TIEDOISTA)

⚠ VAROITUS

Väärä rengaspaine tai ylikuorma saattavat aiheuttaa hallinnan menetyksen johtaan VAKAAN LOUKKAANTUMISEEN tai KUOLEMAAN.

Pidä renkaissa **AINA** oikea rengaspaine kuvan mukaisesti. Täytä suurimpaan sallittuun rengaspaineeseen ajoneuvon ollessa kuormattuna.

KUORMA	KYLMIEN RENKAIDEN RENGASPAINE
ENINTÄÄN 189 kg	EDESSÄ MAKS: 48,3 kPa MIN: 41,4 kPa
	TAKANA MAKS: 48,3 kPa MIN: 41,4 kPa

ÄLÄ KOSKAAN säädä rengaspainetta alle minimin. Rengas voisi irrota vanteelta.

ÄLÄ KOSKAAN ylitä ajoneuvon 189 kg:n kuormarajaa, mukaan luettuina kuljettajan, kuorman, tarvikkeiden ja perävaunun aisakuorman painot.

ATV:N KUORMAAMINEN ja PERÄKÄRRYN VETÄMINEN

- Kuorma tai peräkärryn vetäminen saattavat vaikuttaa vakauteen ja käsiteltävyyteen. Kuorma on jaettava tasaisesti telineille.
- KuorKun ajoneuvo on kuormattuna tai vedettäessä peräkärryä:
 - hidasta nopeutta.
 - jätä enemmän jarrutusmatkaa.

704903799

KILPI 7: (KATSO ARVOT TEKNISISTÄ TIEDOISTA)



704905139

KILPI 8



704902777A

KILPI 9

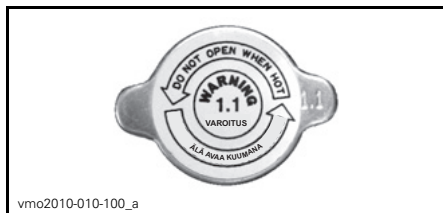

vmo2010-010-100_a

KILPI 10: SIJAITSEE JÄÄHDYTTÄJÄN KORKISSA.

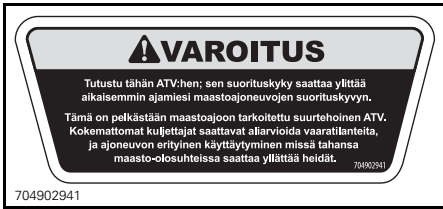

KILPI 11

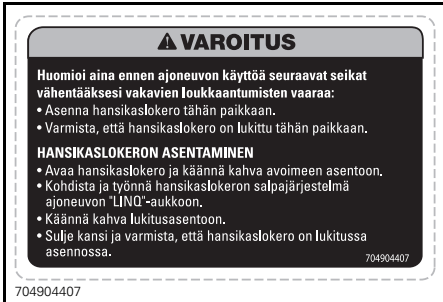

1000R-MALLIT

KILPI 12 - SIJAITSEE HANSIKASLOKERON ALAPUOLELLA

Kelpoisuuskilvet



SIJAINTI: ISTUIMEN ALLA, RUNGON
YLÄOSASSA

Näistä kilvistä ilmenee ajoneuvon hy-
väksynnät.

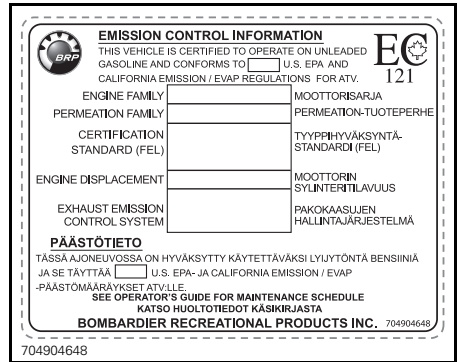

SIJAINTI: ISTUIMEN ALLA, RUNGON
YLÄOSASSA



SIJAINTI: TAKALOKASUOJA

Teknisiä tietoja sisältävä kilpi

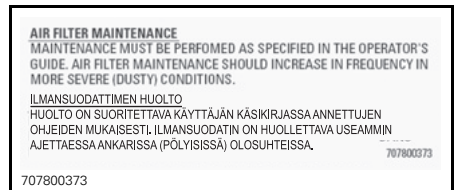

SIJAINTI: ISTUIMEN ALLA, RUNGON
YLÄOSASSA

TUOTTEESSA OLEVAT TÄRKEÄT KILVET (KAIKKI MUUT MAAT PAITSI KANADA/USA)

Kaikki muut maat paitsi Kanada/USA

Tässä ajoneuvossa on tärkeitä turvallisuuteen liittyviä tietoja sisältäviä riippuvia liipukkeita ja kilpiä.

Jokaisen henkilön, joka ajaa tätä ajoneuvoa tulisi lukea ja ymmärtää kyseiset ohjeet ennen ajamista.

Riipputarra

VAROITUS

- Löydä ja lue käyttäjän käsikirja. ATV:n väärä käyttö voi johtaa VAKA-VAAN VAHINGOITTUMISEEN tai KUOLEMAAN. Noudata kaikkia ohjeita ja varoituksia.
- Käytä aina kuulosuojaimia.
- Käytä aina hyväksyttyä kypärää ja suojarusteita.
- Älä käytä yleisillä teillä.
- Älä kuljeta matkustajaa.
- Älä koskaan käytä ajoneuvoa huumeiden tai alkoholin vaikutuksen alaisena.

S URHEILUMALLI

TÄMÄ ATV ON TARKOITETTU
VAPAA-AJAN KÄYTTÖÖN VAIN
KOKENEITA KULJETTAJIA VARTEN.

PELKKÄ KULJETTAJA - EI
MATKUSTAJIA.

EI ALLE 16-VUOTIASTA KULJETTAJAA.

TÄMÄN LUOKAN S (SPORT) ATV ON
SUURTEHO-ATV. SE ON TARKOITETTU
URHEILULLISEEN VAPAA-AJAN JA
KILPAILUKÄYTTÖÖN TAITAVILLE JA
HUOMATTAVAN KOKENEILLE AJAJILLE.

ATV:LLÄ AJOTAJDON OPPIMISEEN TARKOITET-
TUJA HARJOITUSKURSSEJA JÄRJESTETÄÄN-
KYSY TIETOA JÄLLEENMYYJÄLTÄSI.

KYSY JÄLLEENMYYJÄLTÄSI TIETOJA ATV:N
KÄYTTÖÖN LIITTYVISTÄ KANSALLISISTA TAI
PAIKALLISISTA LAEISTA JA ASETUKSISTA.

TÄTÄ RIPPUVAA LIPUKETTA EI SAA POISTAA ENNEN MYYNTIÄ

704903950



704903950

TYYPILLINEN - 1-UP -MALLIT

AJONEUVON MOOTTORIN KUVAUS:

XXXXX

EPA-VARMENNETTU

NER (NORMALISOITU PÄÄSTÖARVO) = X
0-10 ASTEIKKOLA, 0 OLLESSA PUHTAIN

* EI SAA POISTAA ENNEN MYYNTIÄ



704901107

vmo2006-005-009_en

TYYPILLINEN - KOSKEE MALLIA, JOKA ON
HYVÄKSYTTY USA:N EPA-STANDARDIEN
MUKAISESTI

Ajoneuvon varoituskilvet

Lue ja sisäistä kaikkien ajoneuvon varoituskilpien sisältö. Nämä kilvet on kiinnitetty ajoneuvoosi kuljettajan tai sivullisten turvallisuuden vuoksi.

Ajoneuvon varoituskilpiä on pidettävä ajoneuvoon kuuluvina osina. Jos niitä puuttuu tai ne ovat vahingoittuneet, ne voi korvata uusilla ilmaiseksi. Ota yhteys valtuutettuun Can-Am -jälleenmyyjään.

HUOM: Mahdollisissa eroavaisuuksissa tämän käsikirjan ja ajoneuvon tietojen välillä ajoneuvon kilvissä olevat tiedot pätevät.

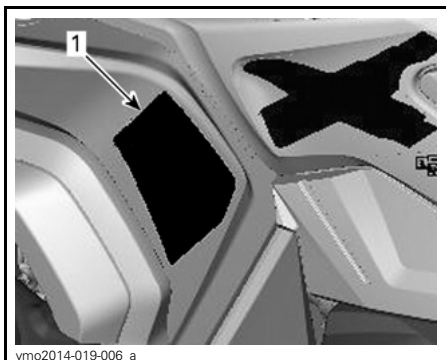
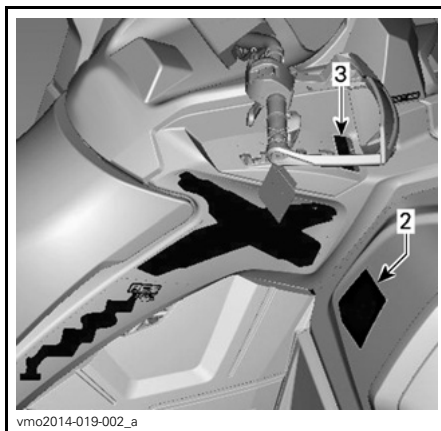

SIJAITSEE VASEMMASSA KÄSIKAHVASSA

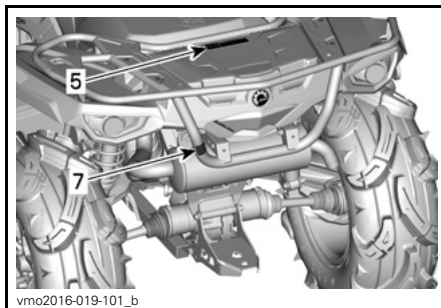
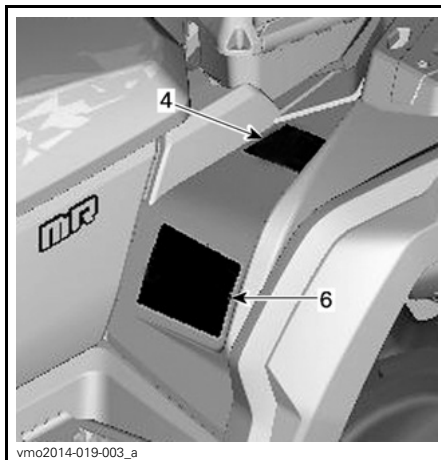

TYYPILLINEN - 570-MALLIT

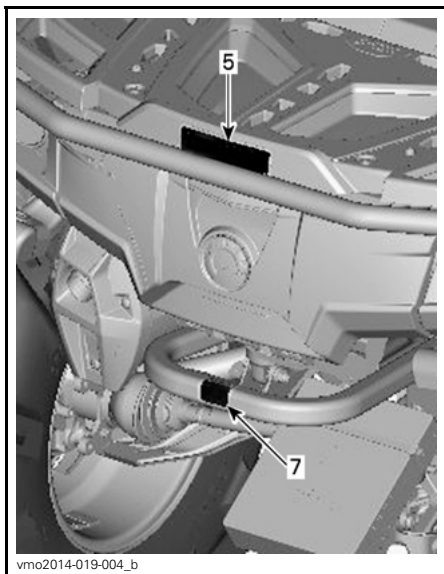

TYYPILLINEN - 650, 850 JA 1000R -MALLIT

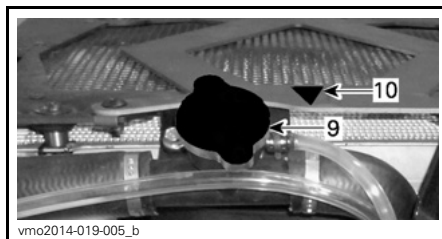

TYYPILLINEN - 1000R-MALLI



Kilpi 1

⚠ VAROITUS

- Löydä ja lue käyttäjän käsikirja. ATV:n väärä käyttö voi johtaa VAKAAN VAHINGOITTUMISEEN tai KUOLEMAAN. Noudata kaikkia ohjeita ja varoituksia.
- Käytä aina kuulosuojaimia.
- Käytä aina hyväksyttyä kypärää ja suojarusteita.
- Älä käytä yleisillä teillä.
- Älä kuljeta matkustajaa.
- Älä koskaan käytä ajoneuvoa huumeiden tai alkoholin vaikutuksen alaisena.

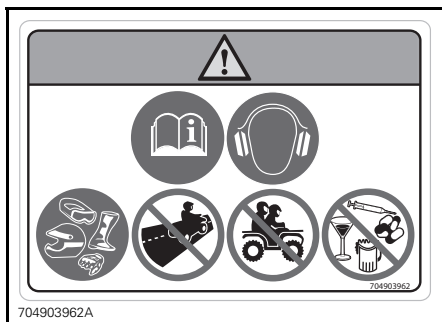

KILPI 1

Kilpi 2

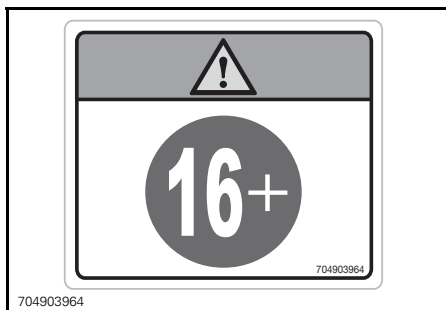
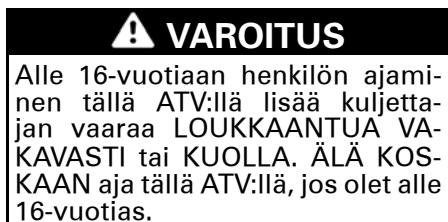

KILPI 2

Kilpi 3

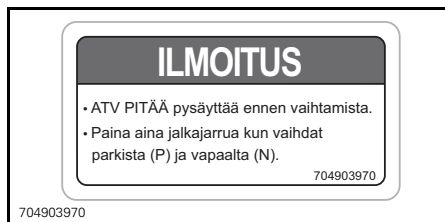

KILPI 3

Kilpi 4

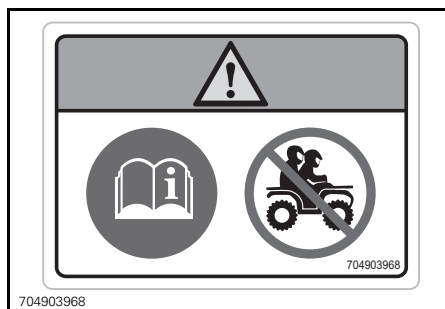
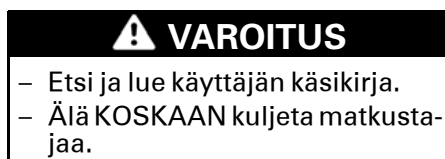

KILPI 4

Kilpi 5

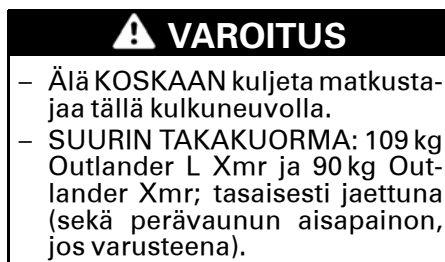

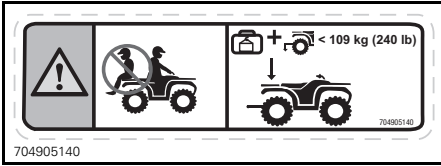

KILPI 5 - OUTLANDER L X mr:
TAKALOKAŠUOJA (KATSO ARVOT
TEKNISISTÄ TIEDOISTA)

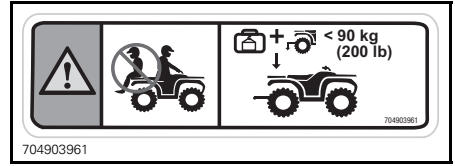

KILPI 5 - OUTLANDER X mr:
TAKALOKAŠUOJA (KATSO ARVOT
TEKNISISTÄ TIEDOISTA)

Kilpi 6

VAROITUS

- Löydä ja lue käyttäjän käsikirja. Väärä rengaspaine tai ylikuormitus voi aiheuttaa ajoneuvon hallinnan menetyksen ja siten VAKAVAN LOUKKAANTUMISEN tai KUOLEMAN.
- Pidä rengaspaine AINA ilmoitetulla tasolla.
- Kuormauskapasiteettia 189 kg, mukaan lukien kuljettajan, kuorman, lisävarusteiden paino ja perävaunun aisapaino, ei saa KOSKAAN ylittää.
- Vedä kuormaa AINA käyttäen vetokoukkuja tai apukoukkuja.
- Älä KOSKAAN ylitä enimmäishinauspainoa 590 kg.
- Älä KOSKAAN ylitä enimmäisaisapainoa 23 kg.

KILPI 6: (KATSO ARVOT TEKNISISTÄ TIEDOISTA)

Kilpi 7

VAROITUS

ÄLÄ KOSKAAN kiinnitä tähän tai tavaratelineeseen kuorman vetämistä varten. Se saattaa aiheuttaa ajoneuvon kaatumisen. Käytä kuorman vetämiseen AINA perävaunun vetokoukkuja tai apukoukkuja.



Kilpi 8

VAROITUS

EN WARNING: GET FAMILIAR WITH THIS ATV. INEXPERIENCED RIDERS MAY OVERLOOK RISKS.

DA ADVARSEL: LER ATV'EN GRUNDIGT AT KENDE DERFARNE FORERE KAN LET OVERSE FARERNE.

NL WAARSCHUWING: MAAK UZEL F VERTROUWD MET DEZE ATV. ONERVAREN BESTUURDERS KUNNEN DE RISICO'S OVER HET HOOFD ZIEN.

FR AVERTISSEMENT : FAMILIARISEZ-VOUS AVEC CE VTT. LES UTILISATEURS INEXPERIMENTES POURRAIENT SOUS ESTIMER LES RISQUES.

FI VAROITUS : TUTUSTU HUOLELLISESTI TÄMÄN ATV: N KÄYTTÖÖN. KOKEMATTOMAT KILJETTÄJÄT SAATTAVAT ALIARVIOIDA VAARAILANTEE.

ES ADVERTENCIA: TÓMENSE EL TIEMPO NECESARIO PARA FAMILIARIZARSE CON EL ATV. LA FALTA DE EXPERIENCIA PUEDE DAR LUGAR A LA OMISIÓN DE RIESGOS IMPORTANTES.

DE WARNING: MACHEN SICH MIT DIESEM ATV VERTRAUT. UNERFAHRENE FAHRER KONNEN RISIKEN ÜBERSEHEN.

EL ΠΡΟΕΙΔΟΠΟΙΗΣΗ: ΕΞΟΙΚΕΛΩΣΤΕ ΜΕ ΑΥΤΟ ΤΟ ΟΧΗΜΑ ΠΙΛΟΤΟΣ ΕΛΑΦΡΟΥΣ (ATV). ΟΙ ΧΡΗΣΤΕΣ ΧΟΡΗΣ ΕΜΠΕΙΡΙΑ ΜΠΟΡΕΙ ΝΑ ΠΑΡΑΒΑΛΩΟΥΝ ΤΥΧΟΝ ΚΙΝΔΥΝΟΥΣ.

IT AVVERTENZA: ACQUISIRE FAMILIARITÀ CON QUESTO ATV. I PILOTI INESPERTI POTREBBERO SOTTOVALUTARE I RISCHI.

PT ADVERTENCIA: FAMILIARIZE-SE COM ESTE ATV. PILOTOS INEXPERIENTES PODEM SUBESTIMAR OS RISCOS.

SV VARNING: BEKÄNTA DIG VÄL MED DENNA ATV. OERFARNA FORARE KAN FORBISE RISKERNA.

704903895

KILPI 8

Kilpi 9



KILPI 9: SIJAITSEE JÄÄHDYTTÄJÄN KORKISSA.

Kilpi 10

VAROITUS

Älä avaa kuumana



KILPI 10

Kilpi 11

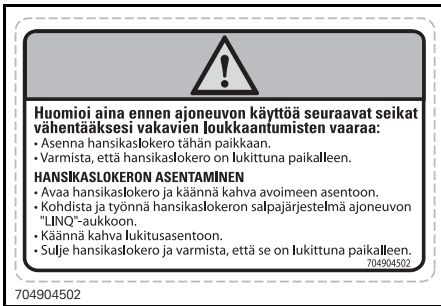

KILPI 11 - SIJAITSEE HANSIKASLOKERON ALAPUOLELLA

Kelpoisuuskilvet

Näistä kilvistä ilmenee ajoneuvon hyväksyntä.



SIJAINTI: ISTUIMEN ALLA, RUNGON YLÄOSASSA

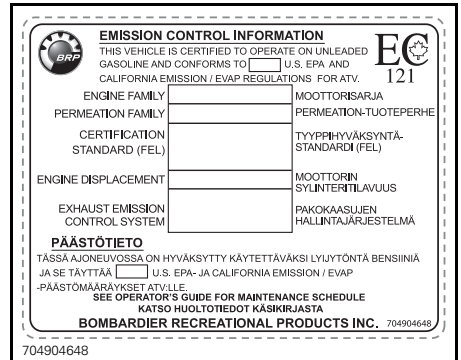

TYYPILLINEN: KOSKEE MALLIA, JOKA ON HYVÄKSYTTY USA:N EPA-STANDARDIEN MUKAISESTI - SIJAINTI: ISTUIMEN ALLA, RUNGON YLÄOSASSA

Teknisiä tietoja sisältävä kilpi

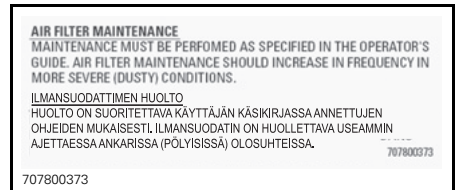

SIJAINTI: ISTUIMEN ALLA, RUNGON YLÄOSASSA

***Tämä sivu on
tarkoituksella tyhjä***

AJONEUVON TIEDOT

HALLINTALAITTEET/MITTARIT/VARUSTEET

HUOM: Jotkut hallintalaitteet/mittarit/varusteet ovat vapaavalintaisia.

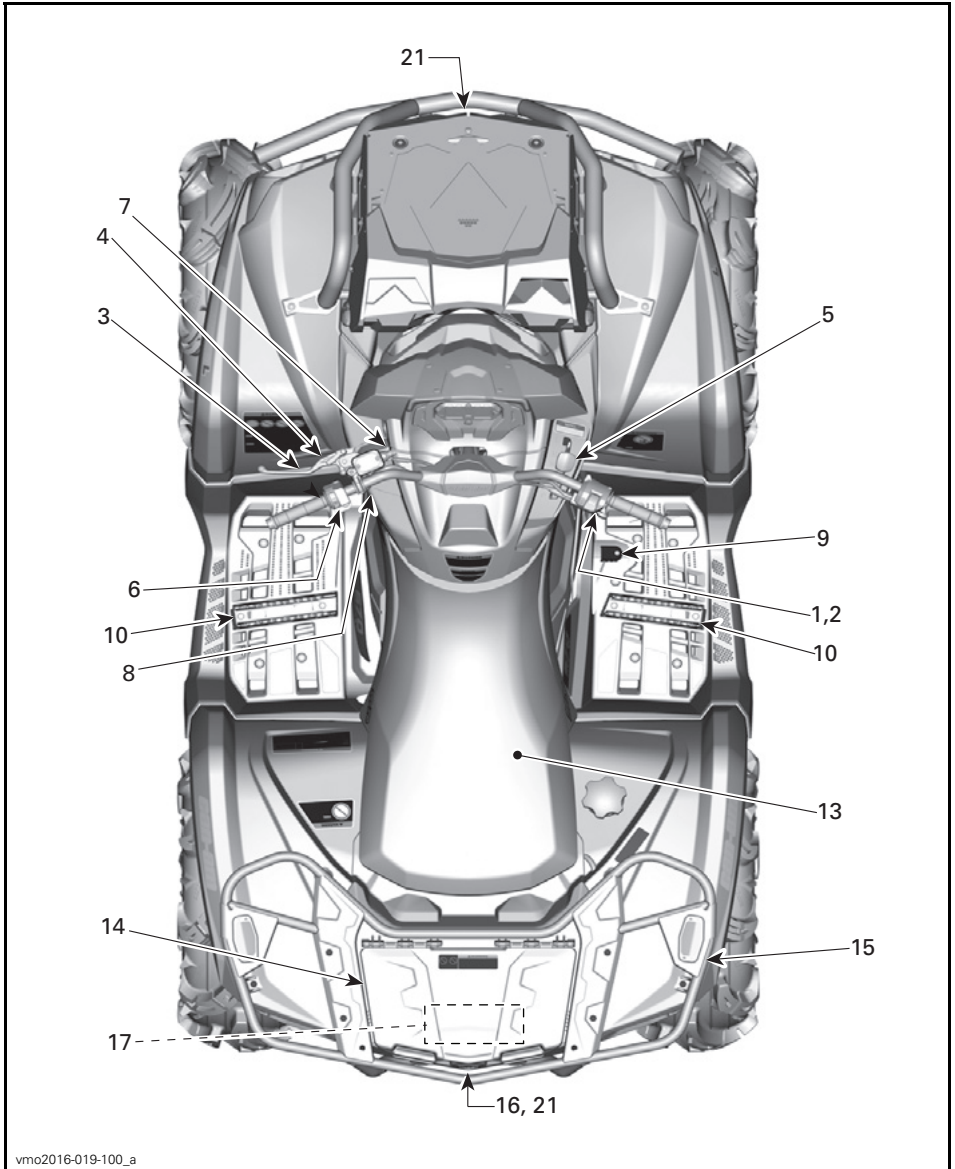

vmo2016-019-100_a

TYYPILLINEN - 570-MALLIT

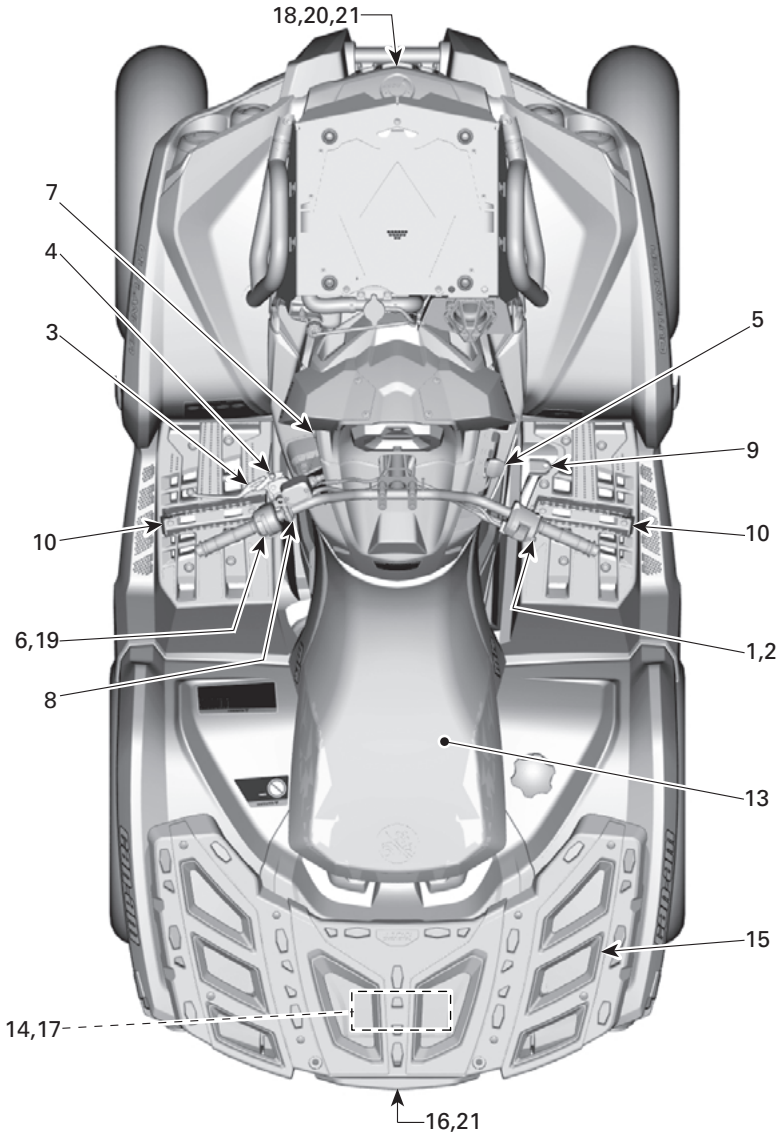

vmo2013-014-003_d

TYYPILLINEN - 650- JA 850 -MALLIT

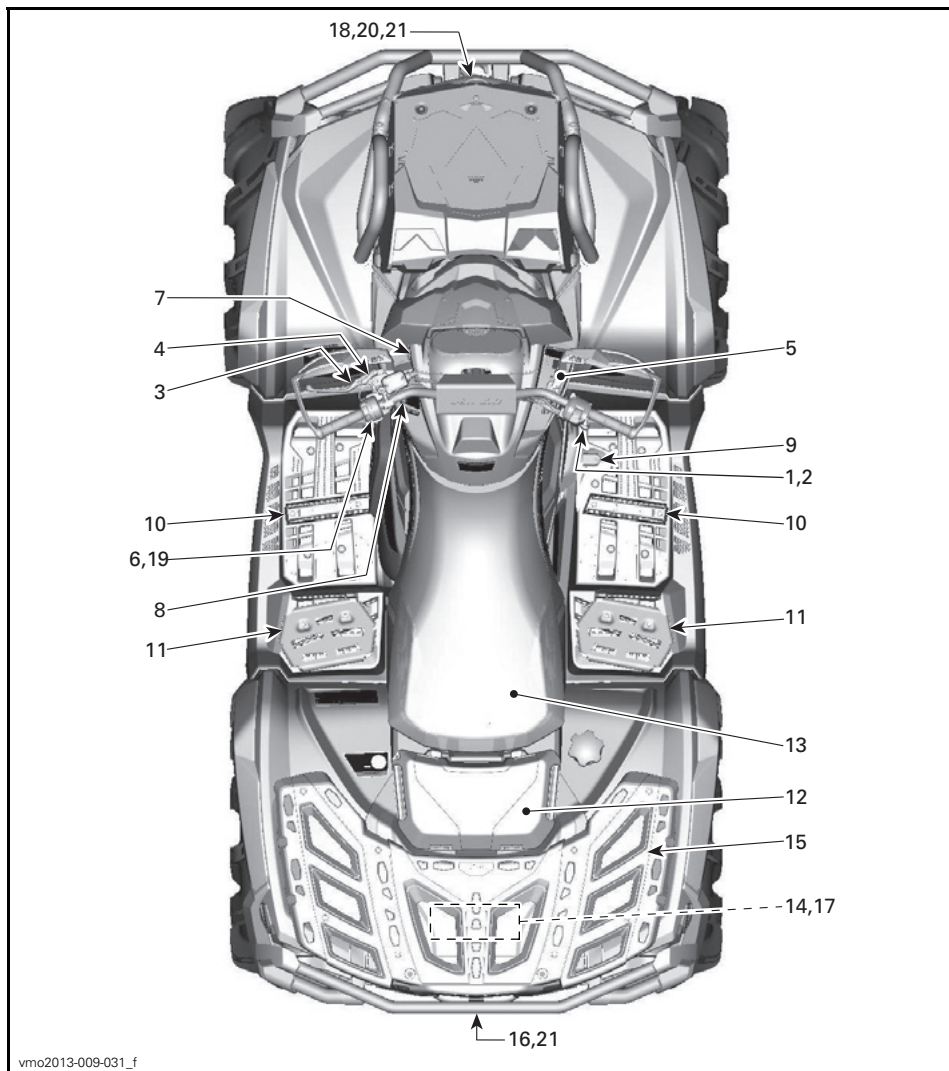

TYYPILLINEN - 1000R-MALLIT

1) Kaasuvipu

Kaasuvipu sijaitsee ohjaustangon oikealla puolella.

Painamalla sitä moottorin käyntinopeus kasvaa, jolloin vaihteisto voidaan vaihtaa valitulle ajonopeusalueelle.

Kun se vapautetaan, moottorin käyntinopeuden pitäisi palata automaattisesti tyhjäkäynnille, jolloin ajoneuvon vauhti vähitellen hidastuu.

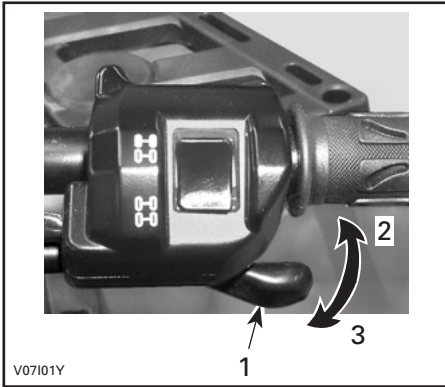

TYYPILLINEN

1. Kaasuvipu
2. Kiihdytys
3. Hidastus

2) 2-veto/4-veto-valitsin

2-/4-veto -valitsin sijaitsee ohjaustangon oikealla puolella.

Tällä valitsimella voidaan valita joko 2- tai 4-veto, kun ajoneuvo on pysähtykässä.

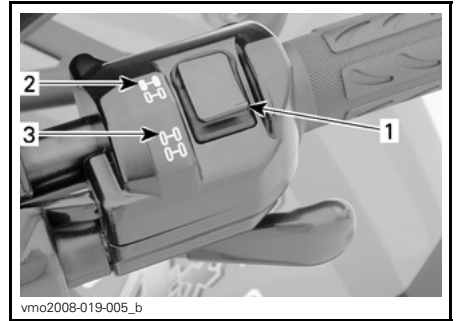

TYYPILLINEN

1. Valitsin
2. 2-veto
3. 4-veto

ILMOITUS Ajoneuvon on oltava paikallaan, kun 2-veto/4-vetovalitsinta käytetään. Mikäli kytkeminen suoritetaan ajettaessa, voi aiheutua mekaaninen vaurio.

ILMOITUS Jos takapyörät pyörivät tyhjä, vapauta kaasua ja odota, että moottori palaa tyhjäkäynnille ennen 4-vetomuodon valitsemista.

4-vetomuoto kytkeytyy päälle kun valitsinta painetaan alas.

Tätä käsikirjaa luettaessa on muistettava että:

VAROITUS

Osoittaa mahdollista vaaratilannetta, joka voi johtaa vakavaan loukkaantumiseen tai kuolemaan, ellei sitä vältetä.



V0710DY

4-VETOMUOTO

4-vetomuoto kytketään pois päältä painamalla 2-vetovalitsinta.



V0710EY

2-VETOMUOTO

Kun valitsin on 2-vedon kohdalla, on ajoneuvossa 2-pyöräveto koko ajan päällä.

3) Vasen jarruvipu

Etu- ja takajarrut jarruttavat kun VASENTA jarruvipua painetaan.

Kun jarruvipu vapautetaan, sen pitäisi automaattisesti palata alkuperäiseen asentoonsa.

Jarrutusteho on suhteessa voimaan, jolla vipua painetaan.

HUOM: Kuten muissakin pyörillä varustetuissa ajoneuvoissa, ajoneuvon paino siirtyy jarrutettaessa etupyörille. Parempaa jarrutustehoa varten jarrujärjestelmä jakaa enemmän jarrutusvoimaa etupyöriin. Tämä vaikuttaa voimakkaasti jarrutettaessa ajoneuvon käsittelyyn ja ohjauksen hallintaan. Ota se huomioon, kun jarrutat.

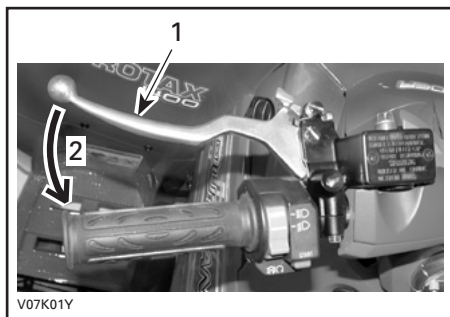

V07K01Y

TYYPILLINEN

1. Jarruvipu
2. Jarruttaminen

4) Seisontajarru

Seisontajarru sijaitsee ohjaustangon vasemmalla puolella.

Lukitus estää ajoneuvon liikkumisen. Käytännöllinen, kun jarrut pitää lukita esim. K-käännöstä tehtäessä, kuljetuksen aikana, tai kun ajoneuvo ei ole käytössä.

VAROITUS

Käytä aina seisontajarrua ja ase-
ta vaihdevipu PARK(KI)-asentoon,
kun ajoneuvo ei ole käytössä.

Pysäköintijarrun kytkeminen: Paina
jarruvipua samalla, kun liikutat lukitus-
vipua. Pysäköintijarru on nyt päällä.

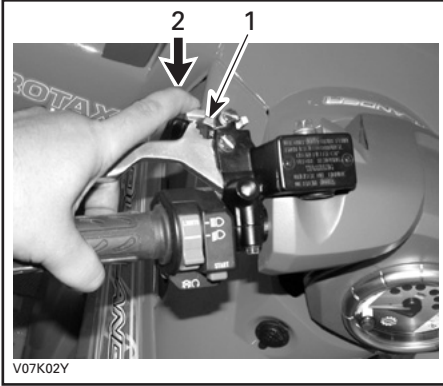

V07K02Y

TYYPILLINEN

1. Jarruvivun lukko
2. Kytke seisontajarru painamalla

HUOM: Lukitusvipu voidaan säätää
kahteen eri asentoihin vastaamaan jar-
ruvivun painalluksen pituutta.

VAROITUS

Varmista, että ajoneuvo pysyy tur-
vallisesti paikoillaan silloin, kun
seisontajarru on kytketty päälle.

Pysäköintijarrun vapauttaminen:
Paina jarruvipua. Lukitusvipun pitäisi
automaattisesti palata alkuperäiseen
asentoonsa. Jarruvivun pitäisi palata
vapaaseen asentoon.

VAROITUS

Varmistu, että seisontajarru on ko-
konaan pois päältä ennen ajoneu-
von käyttöä. Jos ajoneuvolla ajeta-
essa jarrujen annetaan laahata
jarruvipua jatkuvasti puristamalla,
tämä voi vaurioittaa jarrujärjestel-
mää ja aiheuttaa jarrutehon mene-
tyksen ja/tai tulipalon.

5) Vaihdevipu

Vaihdevipu sijaitsee ajoneuvon oikealla
puolella lähellä ohjauspylvästä.



vmo2012-012-010

VAIHDEVIVUN SIJAINTI

Vaihdevipua käytetään vaihteen valit-
semiseen.

Vaihdevivulla on viisi asentoa:

VAIHDEVIVUN ASENNOT	
ASENTO	VAIHDE
P	Parkki
R	Peruutus
N	Vapaalla
H	Nopea alue (eteenpäin)
L	Hidas alue (eteenpäin)



vmo2012-012-036

VAIHTAMISKUVIO

Ajoneuvo on pysäytettävä ja jarrutettava ennen minkään vaihteen valitsemista.

ILMOITUS Tämän vaihdelaatikon vaihteita ei ole suunniteltu vaihtamiseen ajoneuvon liikkussa.

P: Parkki

PARK(KI)-asento (P) lukitsee vaihteiston estääkseen ajoneuvon liikkumisen.

VAROITUS

Käytä PARK(KI)-asentoa (P) aina, kun ajoneuvo ei ole käytössä. Ajoneuvo saattaa liikkua ellei vaihdevipu ole PARK(KI)-asennossa (P).

R: Peruutus

Tällä vaihdevivun asennolla ajoneuvolla voi peruuttaa.

HUOM: Peruutettaessa moottorin kierrosluku on rajoitettu, mikä rajoittaa ajoneuvon peruutusnopeutta.

VAROITUS

Kun peruutat alamäkeen, painovoima saattaa kasvattaa ajoneuvon nopeuden rajoitettua peruutusnopeutta suuremmaksi.

Vapaalla

Vapaan vaihteen asento kytkee vaihdelaatikon pois päältä.

VAROITUS

Käytä PARK(KI)-asentoa (P) aina, kun ajoneuvo ei ole käytössä. Ajoneuvo saattaa liikkua, kun vaihdevipu on asennossa VAPAA (N).

Nopea alue (eteenpäin)

Tämä asento valitsee vaihteiston nopean ajonopeusalueen. Se on normaali ajonopeusalue. Sillä ajoneuvo saavuttaa maksiminopeutensa.

Hidas alue (eteenpäin)

Tämä asento valitsee vaihteiston hitaan ajonopeusalueen. Sillä ajoneuvo kulkee hitaasti ja renkaissa on maksimivääntövoima.

ILMOITUS Käytä hidasta aluetta peräkärryn vetämiseen, raskaan kuorman kuljettamiseen, esteiden ylittämiseen tai ajamiseen mäkeä ylös- ja alaspäin.

6) Monitoimikatkaisin

Monitoimikatkaisin sijaitsee ohjauksen vasemmalla puolella.

Monitoimikatkaisimessa on seuraavat painikkeet:

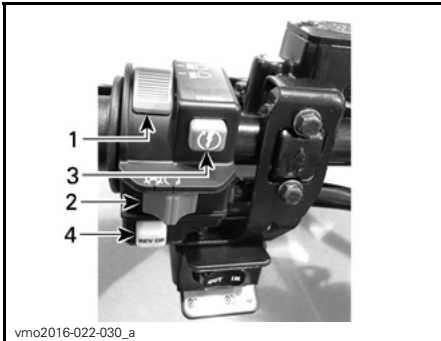

TYYPILLINEN — MONITOIMIKATKAISIN

1. Ajovalokatkaisin
2. Moottorin hätäkatkaisin
3. Moottorin käynnistyspainike
4. Ohitustoiminto/DPS -painike (jos varusteena)

Ajovalojen katkaisin

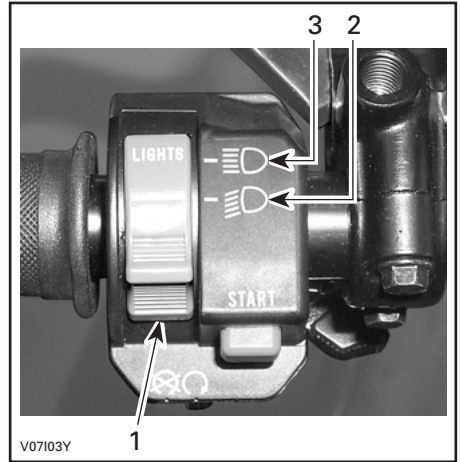

AJOVALOJEN KATKAISIMEN TOIMINNOT

1. Ajovalokatkaisin
2. Lähivalo ja takavalo
3. Kaukovalo ja takavalo

HUOM: Ajovalot sammutetaan asettamalla virtalukko ON (PÄÄLLÄ) -asentoon "ilman valoja".

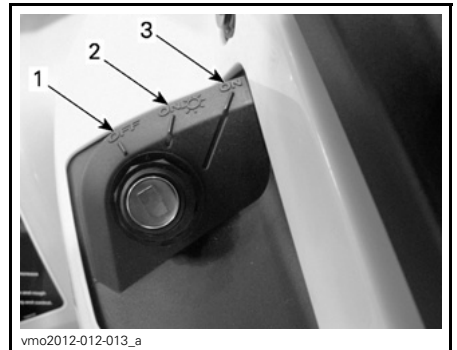

VIRTALUKON ASENNOT

1. POIS PÄÄLTÄ
2. PÄÄLLÄ "valojen kanssa"
3. PÄÄLLÄ "ilman valoja"

Moottorin hätäatkaisin

Tätä kytkintä voidaan käyttää moottorin pysäyttämiseen ja hätäkeinona.

Pysäytä moottori vapauttamalla kaasuvipu kokonaan ja asettamalla sitten moottorin hätäatkaisin asentoon STOP (SEIS).

HUOM: Vaikka moottori voidaan pysäyttää kääntämällä avain virtalukossa POIS PÄÄLTÄ -asentoon, suosittelemme, että moottori pysäytetään asettamalla moottorin hätäatkaisin asentoon SEIS.



TYYPILLINEN

1. Moottorin hätäatkaisin

Moottorin käynnistyspainike

Käynnistä moottori asettamalla moottorin hätäatkaisin asentoon RUN (KÄY).

Paina ja pidä alhaalla moottorin käynnistyspainiketta. Vapauta se heti, kun moottori on käynnistynyt.

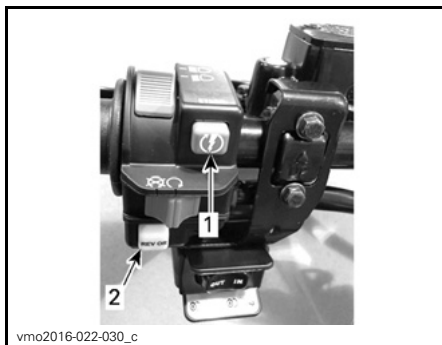

TYYPILLINEN

1. Moottorin käynnistyspainike
2. Moottorin hätäatkaisin

HUOM: Moottori ei käynnisty, jos moottorin hätäatkaisin ja/tai virta-avain on POIS-asennossa.

Ohitus-/DPS-painike

Ajoneuvomallista riippuen tällä painikkeella voi olla kaksi toimintoa.

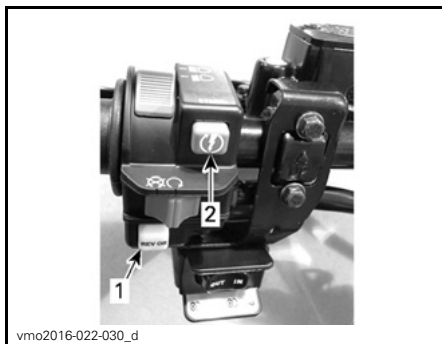

TYYPILLINEN

1. Ohitustoiminto/DPS -painike
2. Moottorin hätäatkaisin

Ohitustoiminto

Ohituspainikkeen päätehtävä on ohittaa moottorin nopeudenrajoitin peruuttaessa ottamalla käyttöön moottorin maksimiväännön.

VAROITUS

Käytä ohituspainiketta ainoastaan estääksesi ajoneuvoa juuttumasta mutaan tai muuhun pehmeään maastopohjaan. Älä käytä ohitustoimintoa normaalin peruutuksen yhteydessä. Ohitustoiminnon vuoksi peruuttaminen saattaisi tapahtua liian suurella nopeudella, mikä lisää ajoneuvon hallinnan menettämisen vaaraa.

Kytke ohitustoiminto päälle seuraavalla tavalla:

Vaihdevipu on asetettu PERUUTUS-asentoon.

1. Varmista, että ajoneuvo on pysähtyksissä.
2. Paina ohituspainike pohjaan ja paina sitten kaasuvipua vaihteittain.

HUOM: Käytettäessä ohitustoimintoa, mittarissa rullaa viesti **OHITUS** vahvistaen, että toiminto on kytkeytynyt päälle.

3. Kun haluat kytkeä ohitustoiminnon pois päältä, vapauta ohituspainike.

DPS-toiminto

Tällä painikkeella voidaan myös vaihtaa DPS-ohjaustehostimen tilaa.

Kun haluat vaihtaa DPS:n tilaa, katso kohta *VIRITÄ AJO-OLOSUHTEIDEN MUKAAN*.

Tätä käsikirjaa luettaessa on muistettava että:

VAROITUS

Osoittaa mahdollista vaaratilannetta, joka voi johtaa vakavaan loukkaantumiseen tai kuolemaan, ellei sitä vältetä.

7) 12 voltin pistorasia

Kätevä kannettavaa kohdevalaisinta tai muita kannettavia laitteita varten.

Irrota suojakansi ennen käyttöä. Kiinnitä se aina paikalleen käytön jälkeen suojaamaan ilmastoja vastaan.

Älä ylitä nimellisarvoja. Katso kappale *TEKNISET TIEDOT*.

8) Virtalukko ja avaimet

Virtalukko sijaitsee keskipaneelin vasemmalla puolella, käsikahvan alapuolella.

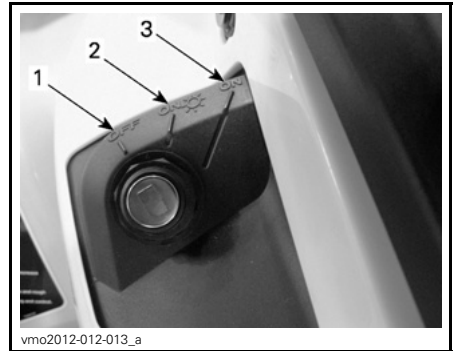
**VIRTUALUKON ASENNOT**

1. POIS PÄÄLTÄ
2. PÄÄLLÄ "valojen kanssa"
3. PÄÄLLÄ "ilman valoja"

POIS PÄÄLTÄ

Avain voidaan työntää virtalukkoon tai poistaa siitä ainoastaan tässä asennossa.

POIS PÄÄLTÄ -asennossa ajoneuvon sähköjärjestelmä ei ole päällä.

Moottori sammutetaan kääntämällä virta-avain asentoon POIS PÄÄLTÄ.

HUOM: Vaikka moottori voidaan pysäyttää kääntämällä avain virtalukossa POIS PÄÄLTÄ -asentoon, suosittelemme, että moottori pysäytetään asettamalla moottorin hätäkatkaisin asentoon SEIS.

HUOM: Kun avain käännetään POIS PÄÄLTÄ -asentoon, ajoneuvon sähköjärjestelmä sammuu muutaman sekunnin kuluttua.

PÄÄLLÄ ja valot päällä

Kun virta-avain käännetään tähän asentoon, ajoneuvon sähköjärjestelmä kytkeytyy päälle.

Mittarin tulisi aktivoitua.

Ajoneuvon valot syttyvät.

Moottori voidaan käynnistää.

PÄÄLLÄ

Tämä asento tarjoaa samat toiminnot kuin PÄÄLLÄ ja valot päällä, mutta ajoneuvon valot eivät syty päälle.

Digitaalisesti koodattu turvajärjestelmä (D.E.S.S.) (Kaikki mallit paitsi 570)

Virta-avaimissa on elektronisen piirin muodostama ainutlaatuinen elektroninen sarjanumero.

D.E.S.S.-järjestelmä lukee avaimen koodin ja sallii moottorin käynnistämisen tunnistettuaan avaimen.

Avaintyypit (Kaikki mallit paitsi 570)

Tätä ajoneuvoa voidaan käyttää kahdella erilaisella virta-avaimella:

- normaali avain (harmaa)
- tehoavain (musta).

Avaintyypin erottaa väristään.

VAROITUS

Vakavaan loukkaantumiseen tai kuolemaan johtavat kaatumiset, pyörähtämiset ja hallinnan menettämiset ovat mahdollisia sekä teho- että normaaliavaimella. Normaaliavaimen käyttö ei korvaa sitä, että kuljettaja on valmistautunut, pätevä ja ajaa varoen.

Normaaliavain (Kaikki mallit paitsi 570)

Ajoneuvo toimitetaan normaaliavaimella varustettuna.

Normaaliavain rajoittaa ajoneuvon kiihtyvyyttä ja rajoittaa ajoneuvon nopeudeksi 70 km/h.

VAROITUS

Jyrkissä alamäissä moottorin nopeusrajoitin ei ehkä kykene estämään ajoneuvon kiihtymistä tuon nopeuden yläpuolelle

Tämä avain saattaa olla käytännöllinen kuljettajille, jotka toivovat enemmän asteittaista kiihtyvyyttä, tai ajavat ympäristössä, jossa täysi nopeus ja suuri kiihtyvyys eivät ole tarpeen. Esimerkiksi kapeilla, mutkaisilla reiteillä, kuljettaja saattaa haluta käyttää normaaliavainta.

Tehoavain (Kaikki mallit paitsi 570)

Tämä ajoneuvo toimitetaan tehoavaimella varustettuna. Tehoavaimien ansiosta kuljettaja voi käyttää moottorin täyttä vääntövoimaa ja ajoneuvon huippunopeutta.

Tämä avain saattaa olla käytännöllinen kuljettajille, jotka pitävät nopeammas- ta kiihtyvyydestä, tai ajavat ympäristössä, jossa suuret nopeudet ja suuri kiihtyvyys ovat olosuhteisiin sopivia.

Esimerkiksi leveillä, suorilla reiteillä, kuljettaja saattaa haluta käyttää tehoavainta.

9) Jarrupoljin

Jarrupoljin sijaitsee ajoneuvon oikealla puolella lähellä moottoria.

Takajarrut jarruttavat, kun jarrupoljinta painetaan.

Kun se vapautetaan, jarrupolkimen pitäisi palata alkuperäiseen asentoonsa.

Jarrutusteho on suhteessa voimaan, jolla poljinta painetaan.

HUOM: Jarru vaikuttaa voimansiirron kautta myös etupyöriin 4-pyörävedon ollessa kytkettynä.

Jarrupoljin vaikuttaa ainoastaan takajarruun. Mikäli jarruvipujärjestelmä pettää, voidaan takajarrulla jarruttaa painamalla jarrupoljinta.

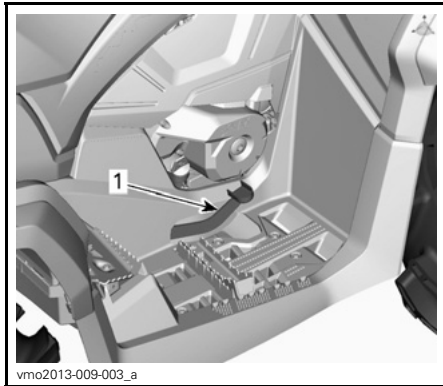

1. Jarrupoljin

10) Jalkatapit

Jalkatapit sijaitsevat ajoneuvon oikealla ja vasemmalla puolella lähellä moottoria.

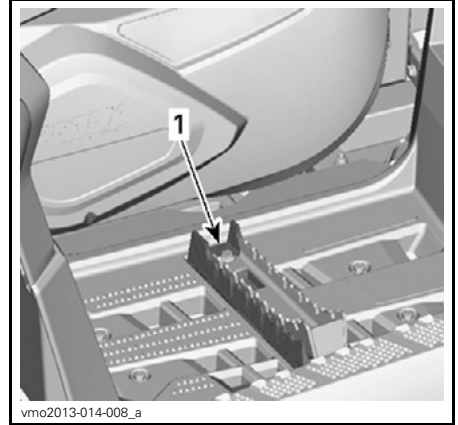

TYYPILLINEN - 570, 650- JA 850-MALLIT
1. Kuljettajan jalkatappi normaaliajossa

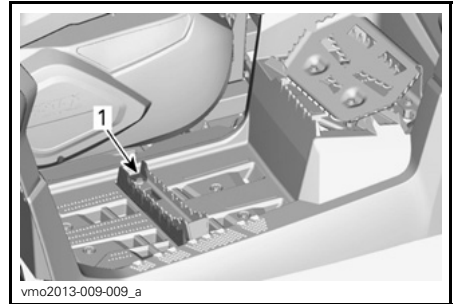

TYYPILLINEN - 1000R-MALLI
1. Kuljettajan jalkatappi normaaliajossa

11) Mutaiset ajon astinlaudat (vain 1000R-malli)

Mutaisen ajon olosuhteita varten suunnitellut astinlaudat sijaitsevat ajoneuvon oikealla ja vasemmalla puolella lähellä moottoria, jalkatappien takana.

Ne tarjoavat kuljettajalle tukevamman ajon ajettaessa mudassa.

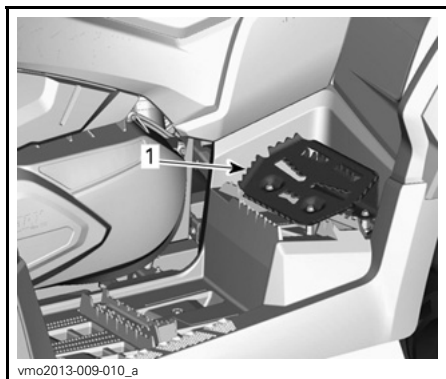

TYYPILLINEN

1. Astinlaudat mutaiseen ajoon

12) Hansikaslokeron (vain 1000R-malli)

Hansikaslokeron avaaminen

Avaa hansikaslokeron vapauttamalla sen molemmilla puolilla olevat salvat ja avaa kansi.

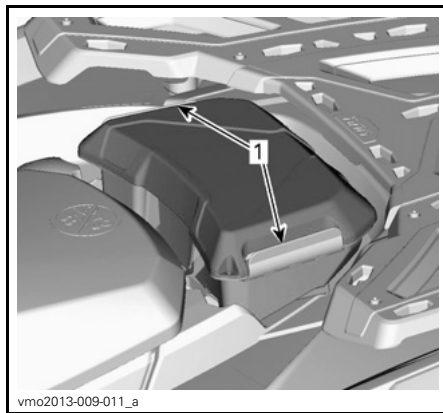

vmo2013-009-011_a

TYYPILLINEN

1. Salvat

Hansikaslokeron irrotus

1. Avaa hansikaslokeron molemmilla puolilla olevat salvat ja avaa kansi.
2. Käännä salpaa vastapäivään vapauttaaksesi

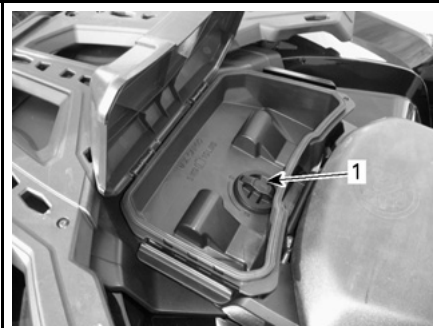

vmo2013-007-007_a

TYYPILLINEN

1. Salpa

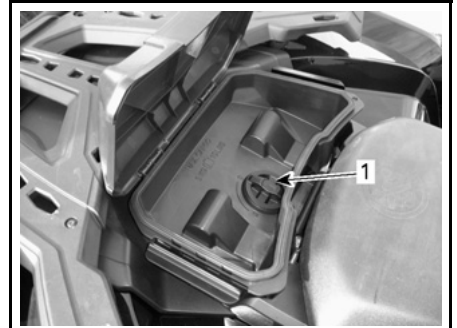

vmo2013-007-007_a

TYYPILLINEN

1. Salpa

3. Irrota hansikaslokeron.

VAROITUS

Älä koskaan kuljeta matkustajaa tällä ajoneuvolla.

Hansikaslokeron asennus

1. Avaa hansikaslokeron kansi ja käännä salpa avoimeen asentoon.
2. Kohdistista ja työnnä hansikaslokeron salpajärjestelmä ajoneuvon "LINQ"-aukkoon.

4. Sulje kansi ja varmista, että hansikaslokeron on lukitussa asennossa.



vmo2013-007-005_a

TYYPILLINEN

1. Hansikaslokeron

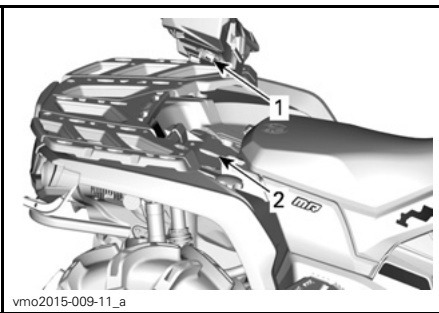

vmo2015-009-11_a

1. Hansikaslokeron salpa
2. "LINQ"-aukko

3. Käännä salpa myötäpäivään lukitus-asentoon.

13) Istuin

Istuimen poisto

Irrota kuljettajan istuin vetämällä sen salpaa ylöspäin. Salpa sijaitsee istuimen takapään alla.

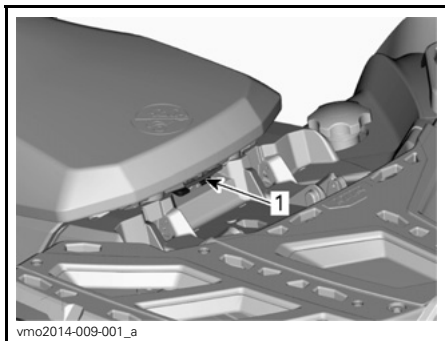

vmo2014-009-001_a

TYYPILLINEN

1. Istuimen salpa

Vedä istuinta ylöspäin ja sitten taaksepäin. Jatka nostoliikettä kunnes edessä oleva pidätin vapautuu, poista istuin sitten kokonaan.

Istuimen asennus

Aseta edessä olevat kielet rungossa oleviin teräskoukkuihin. Kun istuin on paikallaan, paina istuinta reilusti alas, jolloin salpa lukkiutuu.

HUOM: Hyvin erottuva napsahdus tuntuu. Varmista kahteen kertaan, että istuin ja sen salpa ovat kunnolla kiinni nykyisemällä sitä.

VAROITUS

Kuljettajan turvallisuuden kannalta on erittäin tärkeää että varmistat, että kuljettajan istuin on asianmukaisesti lukittu paikoilleen. Tarkista lukitus vetämällä taakse- ja ylöspäin useita kertoja.

14) Takasäilytyslokero

Takasäilytyslokero (570-mallit)

Sopiva henkilökohtaisten tavaroiden kuljettamiseen.



vmo2015-005-009_a

1. Takasäilytyslokeron kansi

VAROITUS

Aseta aina vaihdevipu PARK(KI)-asentoon ennen kannen avaamista. Älä koskaan jätä raskaita tai irrallisia rikkimeneviä esineitä säilytyslokeroon. Salpaa aina kansi ennen liikkeellelähtöä.

Takasäilytyslokeron avaaminen

Vapauta kansi ja nosta se varoen.



vmo2015-005-009_a

1. Takasäilytyslokeron salpa

Takasäilytyslokeron sulkeminen

Laske kansi varoen ja sulje salvalla.

Takasäilytyslokero (Kaikki mallit paitsi 570)

Sopiva henkilökohtaisten tavaroiden kuljettamiseen.

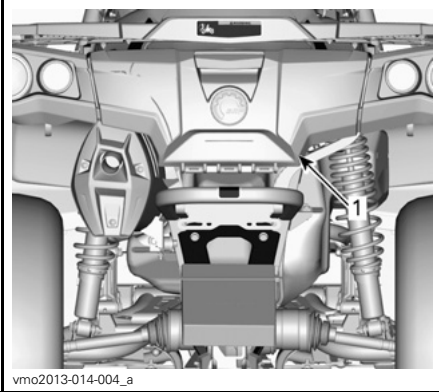

vmo2013-014-004_a

TYYPILLINEN - 650- JA 850 -MALLIT

1. Takasäilytyslokeron kansi



vmo2012-012-023_b

TYYPILLINEN - 1000R-MALLI

1. Takasäilytyslokeron kansi

VAROITUS

Moottorin käydessä aseta vaihte aine PARK(KI)-asentoon ennen kannen avaamista. Älä koskaan jätä raskaita tai irrallisia rikkimeviä esineitä säilytyslokeroon. Salpaa aina kansi ennen liikkeellelähtöä.

Takasäilytyslokeron avaaminen
Vapauta kansi ja laske sitä varoen.



vmo2012-012-026_a

TYYPILLINEN - KUVASSA 1000R-MALLI

1. Takasäilytyslokeron salpa

Takasäilytyslokeron sulkeminen

Nosta kanta varoen ja työnnä sitä kunnes salpa naksahuttaa kahdesti varmistaaksesi, että tiivistys on puristautuneena.

15) Tavarateline

Tavaratelineiden avulla voi kätevästi kuljettaa varusteita ja monenlaista muuta kuormaa. Niitä ei saa koskaan käyttää matkustajan kuljettamiseen.

VAROITUS

- Tavaratelineellä ei saa kuljettaa matkustajaa.
- Kuorma ei saa huonontaa kuljettajan näkyvyyttä tai kykyä ohjata ajoneuvoa oikein.
- Ajoneuvoa ei saa ylikuormittaa.
- Varmista aina, että kuorma on kunnolla kiinni eikä ulotu telien yli.

Katso suositukset kuorman painosta kohdasta *TEKNISET TIEDOT*.

16) Perävaunun vetokoukku

Sopiva pallokiinnitystä varten perävaunun tai muun laitteen vetämiseen. Asenna oikea perävaunun valmistajan suositusten mukainen pallo. Katso tietoja kuormien kuljettamisesta ja hinainnissuosituksista kohdasta **TEKNISET TIEDOT**.



TYYPILLINEN - KUVASSA 1000R-MALLI
1. Perävaunun vetokoukku

VAROITUS

Muista asentaa sopivan kokoinen pallo, joka sopii vedettävään laitteeseen.

HUOM: Noudata valmistajan oikeanlaista kiinnitystä koskevia ohjeita.

17) Työkalusarja

Työkalusarja sijaitsee takasäilytyslokerossa. Se sisältää perushuoltotoimenpiteisiin tarvittavat työkalut.

18) Vinssi (jos varusteena)

Vinssiä voidaan käyttää vinssin ohjauskatkaisimella tai kaukosäätimellä.

HUOM: Vinssin kova ja pitkäaikainen käyttö saattaa purkaa akkua.

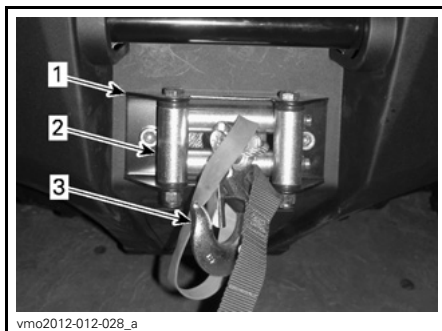

1. Vinssi
2. Rullaohjain
3. Vinssin koukku

Katso vinssiä koskevia lisätietoja **VINSSIN KÄYTÖN PERUSOPPAASTA**.

19) Vinssin ohjauskatkaisimen asentaminen (jos varusteena)

Käytä tätä katkaisinta kelaamaan vinssin vaijeri sisään tai ulos.

Vaijeri purkautuu vinssistä painamalla kytkimen vasenta puolta.

Vaijeri purkautuu vinssistä painamalla kytkimen oikeaa puolta.



- TYYPILLINEN
1. Sisään
 2. Ulos

20) Rullaohjain (jos varusteena)

Läpivientilevy suojaa ajoneuvoa vahingoittumiselta ja ohjaa teräsköyden vinssiin.

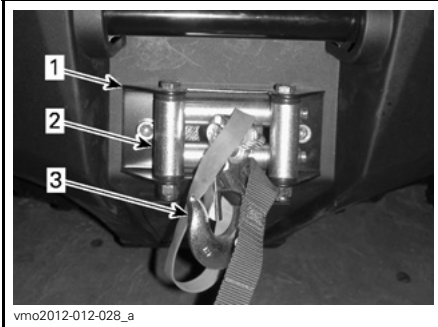

1. Vinssi
2. Rullaohjain
3. Vinssin koukku

21) Apukoukut

Voit käyttää koukkuja maastoon juuttuneen ATV:n irrottamiseen.

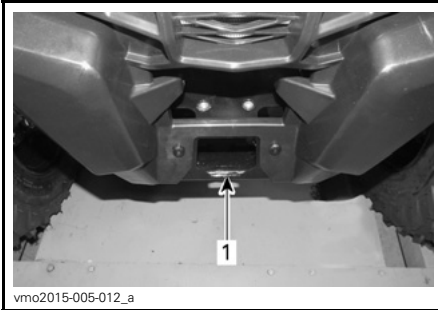

- TYYPILLINEN - 570-MALLIT**
1. Etuapukoukku



- TYYPILLINEN - 650 850- JA 1000R -MALLIT**
1. Etuapukoukku

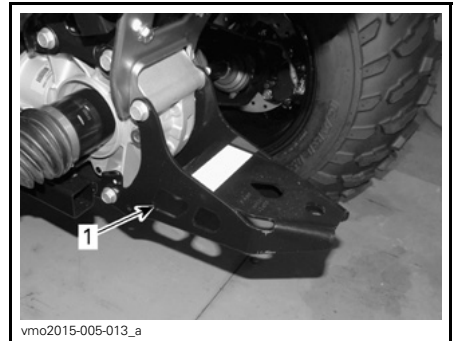

- TYYPILLINEN - 570-MALLIT**
1. Taka-apukoukku

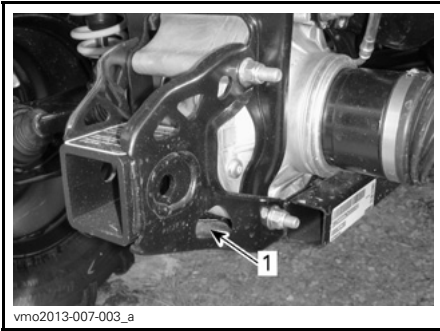

TYYPILLINEN - 650, 850 JA 1000R -MALLIT
1. Taka-apukoukku

MONITOIMIMITTARI (LCD) (570-MALLIT)

Monitoimimittari sijaitsee mittarin tuessa.

VAROITUS

Monitoimimittarin tarkasteleminen voi kääntää pois huomion ajoneuvon käytöstä, erityisesti jatkuvasta ympäristön tarkkailusta.

Monitoimimittarin kuvaus

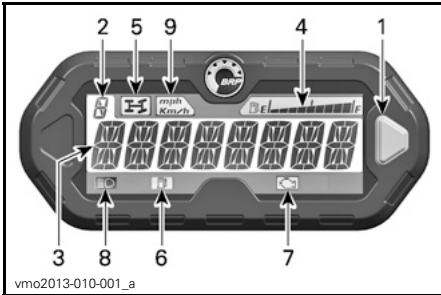

1. Valitsinpainike
2. Vaihteiston asennonäyttö
3. Päänäyttö
4. Polttoainemäärän näyttö
5. 4-vedon merkkivalo
6. Polttoaine vähissä -merkkivalo
7. Tarkasta moottori -merkkivalo
8. Kaukovalojen merkkivalo
9. MPH-, Km/h -merkkivalo

1) Valitsinpainike

Valitsinpainiketta käytetään navigoimiseen monitoimimittarissa tai muuttamaan sen säätöjä.

2) Vaihteiston asennon näyttö

Tämä näyttö osoittaa vaihteiston asennon.

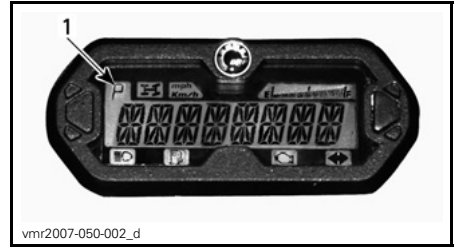

1. Vaihteiston asento

NÄYTTÖ	TOIMINTO
P	Parkki
R	Peruutus
N	Vapaalla
H	Nopea alue
L	Hidas alue

3) Päänäyttö

Päänäytössä näkyvät useat monitoimimittarin eri toiminnot.

Katso kohdasta *MONITOIMIMITTARIN TILAT* käytettävissä olevat eri tilat:

4) Polttoainemäärän näyttö

Pylväsmittari näyttää jatkuvasti polttoaineen määrää polttoainesäiliössä ajon aikana.



1. Polttoainetasen näyttö

5) 4-vedon merkkivalo



Kun tämä merkkivalo PALAA, on 4-pyöräveto päällä.

6) Vähäisen polttoainemäärän merkkivalo



Kun tämä merkkivalo PALAA, merkitsee se, että polttoainesäiliössä on noin 5 L polttoainetta.

7) Tarkasta moottori -merkkivalo



Kun tämä merkkivalo PALAA, merkitsee se moottorin vikakoodia, katso viesti LCD-näytöltä.

Kun tämä merkkivalo vilkkuu, se merkitsee että VIKATILA on aktiivisena.

Katso lisää yksityiskohtia kohdasta VIANETSINTÄ.

8) Kaukovalojen merkkivalo



Kun tämä merkkivalo PALAA, se osoittaa että kaukovalot on valittuna ja virta-avain on käännettynä PÄÄLLE ja valot päällä -asentoon.

9) KM/T tai MPH -merkkivalo

mph
Km/h

Vastaava lamppu syttyy palamaan osoittaen kumpi yksikkö nopeusmitarissa on käytössä.

Monitoimimittarin tilat

Nopeusmuoto

Tässä tilassa päänäyttö osoittaa ajoneuvon nopeutta joko muodossa km/tai MPH.



Kierroslukumuoto

Tässä tilassa päänäyttö osoittaa moottorin kierrosluvun minuutissa.



Yhdistelmätila

Tässä tilassa päänäyttö osoittaa ajoneuvon nopeuden ja moottorin kierrosluvun minuutissa.

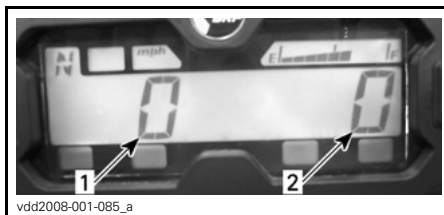

1. Ajoneuvon nopeus
2. Moottorin kierrosluku

Matkamittari (OD)

Matkamittari tallentaa kokonaisajomatkan maileissa tai kilometreissä.



vsi2009-018-030

Kello

Näyttää aikaa sillä hetkellä.



vmo2011-008-001

Katso *MITTARIN SÄÄTÄMINEN* säätääksesi oikean ajan.

Osamatkamittari (TP)

Osamatkamittari tallentaa edellisen nollaamisen jälkeen ajatun matkan. Ajettu matka näkyy joko kilometreissä tai maileissa.



vsi2009-018-031

Paina valitsinpainiketta ja PIDÄ se alas painettuna kahden sekunnin ajan nollataksesi osamatkamittarin.

Osatuntimittari (TH)

Osatuntimittari rekisteröi ajoneuvon ajoaikaa sähköjärjestelmän ollessa päällä. Sitä voidaan käyttää esimerkiksi kahden paikan välisen ajoajan mittaamiseen.



vsi2009-018-032

Paina valitsinpainiketta ja PIDÄ se alas painettuna kahden sekunnin ajan nollataksesi osatuntimittarin.

Moottorin tuntimittari (EH)

Moottorin tuntimittari rekisteröi moottorin käyntiajan.

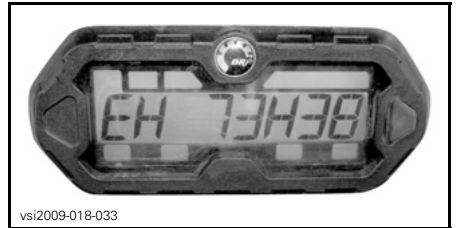

vsi2009-018-033

Viestin näyttötila

Jos moottorin tila on epänormaali, päänäytössä saattaa rullata viesti sekä jokin merkkivaloista palaa. Katso yksityiskohdat kohdasta *VIANETSINTÄ*.

Vikakooditila

Vaihda kaukovalot päälle ja valitse moottorin tuntimittarin näyttö. Paina valitsinpainiketta ja pidä se alas painettuna samalla vaihtaen kauko- ja lähivaloja (kolme jaksoa) päästäksesi katsomaan vikakoodeja.

Navigointi LCD-mittarissa

Oletusnäyttötila

Ajoneuvon käynnistyksen jälkeen näytetään oletusarvoisesti joko:

- ajoneuvon nopeus
- moottorin kierrosluku (RPM)
- molemmat parametrit yhtä aikaa (yhdistetty tila).

Kun haluat muuttaa näytöstä toiseen, menettele seuraavasti.

1. Kytke virta kääntämällä virta-avain PÄÄLLÄ-asentoon.
2. Odota kunnes ”tervehdysviesti” on näkynyt näytössä.
3. Paina valintapainiketta kerran ja vapauta se muuttaaksesi näytöksi OD (matkamittari).
4. Paina valintapainiketta ja PIDÄ se alapainettuna kahden sekunnin ajan.

Tällöin tilaksi vaihtuu joko nopeustila, kierroslukutila tai yhdistetty tila.

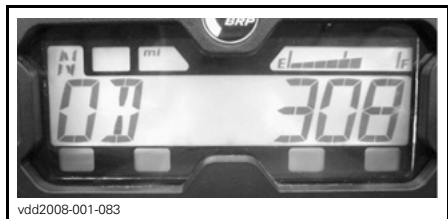

Väliaikainen näyttötila

Väliaikaisessa näyttötilassa käytettävissä ovat seuraavat toiminnot:

- matkamittari
- kello
- osamatkamittari (nollattavissa)
- osatuntimittari (nollattavissa)
- moottorin tuntimittari.

Paina valitsinpainiketta ja vapauta se, kun haluat vaihtaa oletusnäyttötilan väliaikaiseen näyttötilaan.



1. Valintapainike

Mittari näyttää valittua tilaa kymmenen sekunnin ajan ja palaa sitten normaaliin näyttötilaan.

Kun olet nollattavassa tilassa, paina ja PIDÄ valintapainiketta painettuna 2 sekunnin ajan nollataksesi lukeman.

Mittarin asettaminen

Kellon asettaminen aikaan mittarin valintapainikkeella

Kun haluat säätää kellon näyttämään oikeaa aikaa, menettele seuraavasti:

1. Valitse kellon näyttö.

5. Kun haluat valita toisen tilan, toista vaiheet 3 ja 4 kunnes haluamasi tila näkyy.

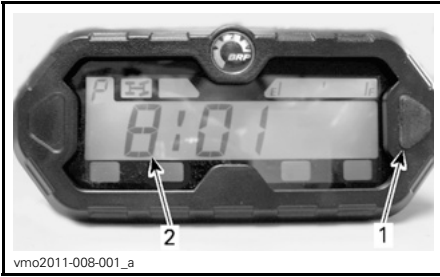

vmo2011-008-001_a

1. Valintapainike
2. Aika

2. Paina valintapainiketta ja PIDÄ se alas painettuna.

HUOM: Näyttö vilkkuu.

3. Valitse 12-tuntinen (12H) tai 24-tuntinen (24H) muoto painamalla painiketta.
4. Jos 12-tuntinen muoto on valittu, valitse Am (A) näyttämään aamupäivää tai Pm (P) näyttämään iltpäivää.
5. Valitse tunnin ensimmäinen luku painamalla painiketta.
6. Valitse tunnin toinen luku painamalla painiketta.
7. Valitse minuuttien ensimmäinen luku painamalla painiketta.
8. Valitse minuuttien toinen luku painamalla painiketta.

HUOM: Mittari näyttää senhetkisen kellonajan kymmenen sekunnin ajan ja palaa sitten normaaliin näyttötilaan.

Yksikön valinta (km/t tai MPH)

Nopeusmittarin, matkamittarin ja osamatkamittarin tehdasasetus on **maileja**, mutta se voidaan vaihtaa **kilometrilukemiksi**. Ota yhteys valtuutettuun Can-Am -jälleenmyyjään.

Kielen valinta

Mittarin näyttökieli on vaihdettavissa. Ota yhteys valtuutettuun Can-Am -jälleenmyyjään kielivaihtoehtojen ja mittarin säätämiseksi mieltymystesi mukaisesti.

Tätä käsikirjaa luettaessa on muistettava että:

VAROITUS

Osoittaa mahdollista vaaratilannetta, joka voi johtaa vakavaan loukkaantumiseen tai kuolemaan, ellei sitä vältetä.

MONITOIMIMITTARI (LCD) (650- JA 850-MALLIT)

VAROITUS

Monitoimimittarin tarkasteleminen voi kääntää pois huomion ajoneuvon käytöstä, erityisesti jatkuvasta ympäristön tarkkailusta.

Monitoimimittarin kuvaus

Monitoimimittari sijaitsee ohjaustangon keskellä

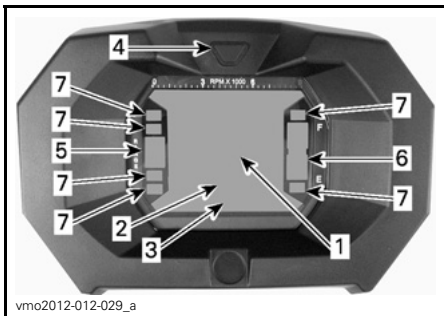

1. Näyttö 1
2. Näyttö 2
3. Näyttö 3
4. Näytön valintapainike
5. Vaihteeseen näyttö
6. Polttoainemäärän näyttö
7. Merkkivalot

Nopeusmittari

Tämä näyttö osoittaa ajoneuvon nopeuden.



1. Ajoneuvon nopeus (Näyttö 1)

Kierroslukumittari

Mittaa moottorin kierroslukua minuutissa (RPM). Todelliset kierrokset saa kertomalla luvun 1 000:lla.

HUOM: Moottorin kierrosluku voidaan näyttää myös näytön 2 (tila) avulla. Katso *NÄYTTÖ 2 (TILA)* tässä kappaleessa.

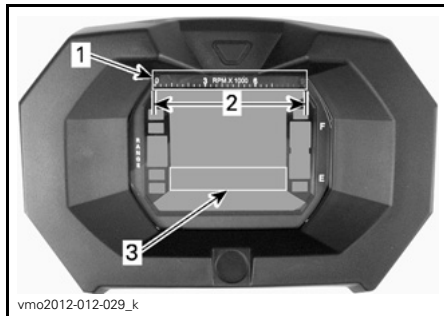

1. Kierroslukumittari
2. Toiminta-alue
3. Kierroslukumittari näytössä 2 (tila)

Vaihteiston asennon näyttö

Tämä näyttö osoittaa vaihteiston asennon.

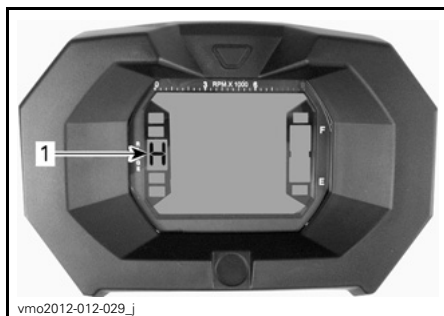

1. Vaihteiston asento

NÄYTTÖ	TOIMINTO
P	Parkki
R	Peruutus
N	Vapaalla
H	Suuri vaihde
L	Pieni vaihde

HUOM: Jos vaihteiston asennon näytössä näkyy kirjain "E", on kyseessä sähköinen tiedonsiirtovirhe. Ota yhteys valtuutettuun Can-Am -jälleenmyyjään.

Polttoainetason näyttö

Pylväsmittari osoittaa jatkuvasti polttoainesäiliössä olevan polttoaineen määrän.

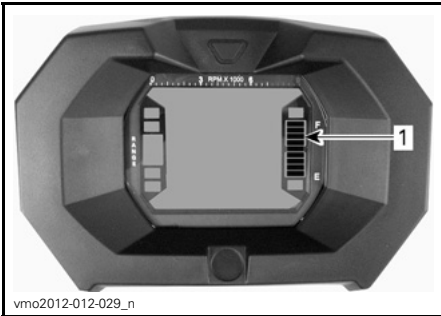

1. Polttoainetason näyttö

Polttoaine vähissä -merkkivalo



Kun tämä merkkivalo PALAA, merkitsee se, että polttoainesäiliössä on noin 5 L polttoainetta.

4-pyörävedon merkkivalo



Kun tämä merkkivalo PALAA, on 4-pyöräveto päällä.

Jarrun lukon merkkivalo



Kun tämä merkkivalo PALAA, jarru on kytkettyneenä päälle yli 15 sekunnin ajan (ajon aikana).

Kaukovalon merkkivalo



Kun tämä merkkivalo PALAA, on kaukovalot valittuna.

Tarkasta moottori -merkkivalo



Kun tämä merkkivalo PALAA, merkitsee se moottorin vikakoodia, katso viesti LCD-näytöltä.

Katso lisää yksityiskohtia kohdasta *VIANETSINTÄ*.

Monitoimimittarin ominaisuudet

VAROITUS

Älä koskaan säädä tai aseta monitoimimittarin toimintoja ajon aikana.

Tilat saatt näkyviin painamalla valintapainiketta.

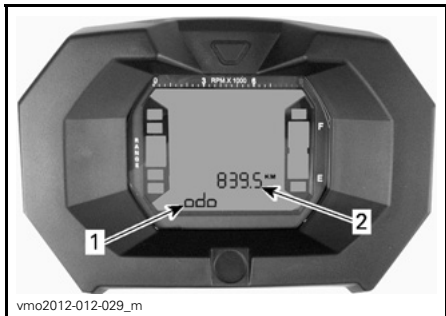

1. Näyttö 2 (tila)
2. Näyttö 3 (tila/viesti)

Matkamittari

Tallentaa ajetun kokonaismatkan.

Kello

Näyttää aikaa sillä hetkellä.

Osamatkamittari

Tallentaa ajetun matkan kunnes se nolataan.

Nollaa painamalla ja PITÄMÄLLÄ näytön valintapainiketta alas painettuna.

Tuntimittari (Trip Time)

Rekisteröi ajoneuvon ajoaikaa sähköjärjestelmän ollessa päällä siitä lähtien, kun se on viimeksi nolattu.

Nollaa painamalla ja PITÄMÄLLÄ näytön valintapainiketta alas painettuna.

Moottorin tuntimittari

Rekisteröi moottorin käyttöaikaa.

Moottorin kierrosluku minuutissa (RPM)

Mittaa moottorin kierroslukua minuutissa (RPM).

Monitoimimittarin asettaminen

VAROITUS

Älä koskaan säädä tai aseta monitoimimittarin toimintoja ajon aikana.

Yksikön valinta (MPH vs. KM/T)

Monitoimimittari on tehtaalla asetettu näyttämään englantilaisia mittayksiköitä (maileja), mutta sen voi muuttaa näyttämään kilometrejä (metrinen yksikkö). Ota yhteys valtuutettuun Can-Am -jälleenmyyjään yksiköiden vaihtamista varten.

HUOM: Kaikki muut yksiköt vaihtuvat samalla metrisen järjestelmän mukaiseksi.

Kielen valinta

Mittarin näyttökieli on vaihdettavissa. Ota yhteys valtuutettuun Can-Am -jälleenmyyjään kielivaihtoehtojen ja mittarin säätämiseksi mieltymystesi mukaisesti.

Kellon asettaminen

Kun haluat säätää kellon näyttämään oikeaa aikaa, menettele seuraavasti:

1. Valitse kellon näyttö.

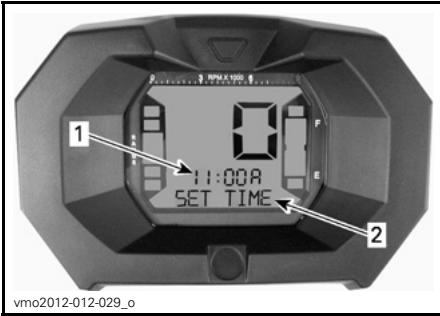

vmo2012-012-029_o

1. Aika (näyttö 2)
2. Viesti (näyttö 3)

2. Paina painiketta ja PIDÄ se alas painettuna (näyttöön 3 ilmestyy teksti SET TIME (SÄÄDÄ AIKA))
3. Valitse 12-tuntinen (12H) tai 24-tuntinen (24H) muoto painamalla painiketta.
4. Jos 12-tuntinen muoto on valittu, valitse Am ("A") näyttämään aamupäivää tai Pm ("P") näyttämään iltpäivää.
5. Valitse tunnin ensimmäinen luku painamalla painiketta.
6. Valitse tunnin toinen luku painamalla painiketta.
7. Valitse minuuttien ensimmäinen luku painamalla painiketta.
8. Valitse minuuttien toinen luku painamalla painiketta.
9. Paina painiketta päästäksesi asetukseen (näyttöön 3 ilmestyy teksti KELLO).

MONITOIMIMITTARI (ANALOGINEN/DIGITAALINEN) (1000R-MALLI)

Monitoimimittarin kuvaus

Monitoimimittari (analoginen/digitaalinen) sijaitsee ohjauspylväessä.

Monitoimimittari (analoginen/digitaalinen) koostuu digitaalisesta mittarista ja kahdesta analogisesta mittarista (nopeus- ja kierroslukumittari).

Moottorin lämpötila ja polttoaineen määrää osoittavat pylväät näkyvät digitaalisessa mittarissa.

Eri merkkivalot ovat molemmissa analogisissa mittareissa.

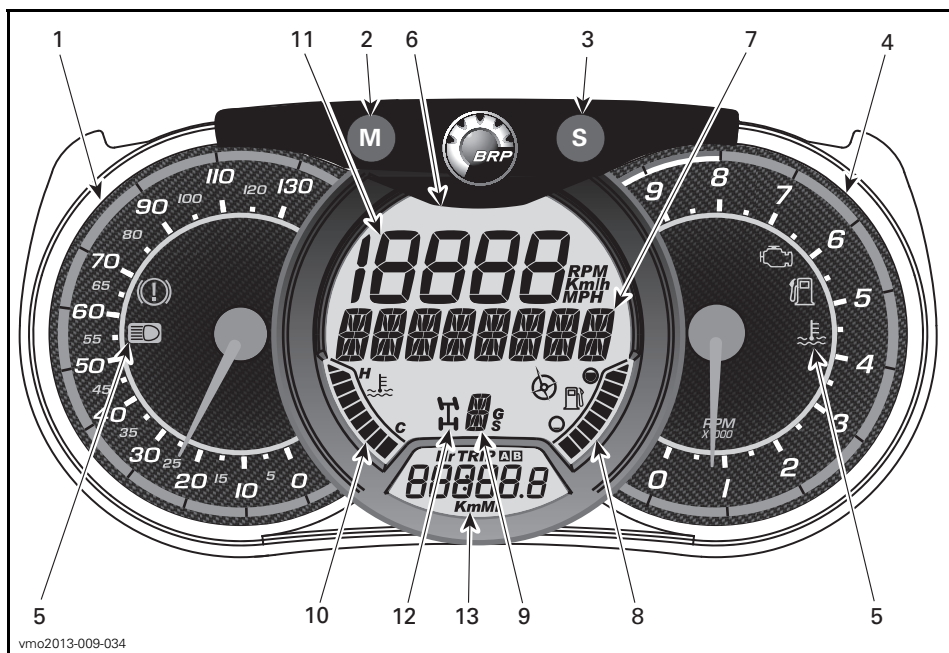

vmo2013-009-034

VAROITUS

Älä säädä näyttöä ajon aikana. Saatat menettää ajoneuvosi hallinnan.

1) Analoginen nopeusmittari

Mittaa ajoneuvon nopeuden muodossa km/t tai mph.

2) TOIMINTATILAPAINIKE (M)

Kun painat TOIMINTATILAPAINIKETTA (M), digitaalisen päänäytön toiminnot rullaavat näytössä.

TOIMINTOJEN JÄRJESTYS	LISÄVARUSTEET
Numeronäyttö vilkkuu	Paina asetuspainiketta SET (S) rullataksesi ja valitaksesi haluamasi toiminnon ja paina TOIMINTATILAPAINIKETTA (M) vahvistaaksesi.
Monitoiminäyttö vilkkuu	Paina asetuspainiketta SET (S) rullataksesi ja valitaksesi haluamasi toiminnon ja paina TOIMINTATILAPAINIKETTA (M) vahvistaaksesi.

3) ASETUSPAINIKE (S) (SET)

Kun painat ASETUSPAINIKETTA (S), digitaalisen kakkosnäytön toiminnot rullaavat näytössä.

TOIMINTOJEN JÄRJESTYS	NÄKYVISSÄ OLEVA TIETO
Kello	XX:XX (24:00 tuntinäyttö) XX:XX A tai P (12:00 AM/PM tuntinäyttö)
Kokonaismatkamittari	XXXXX.X km tai mi
Osamatkamittari — osamatka A (TRIP A)	XXXXX.X km tai mi
Osamatkamittari — osamatka B (TRIP B)	XXXXX.X km tai mi
Moottorin tuntimittari (Hr)	XXXXX.X
Osa-aikamittari (HrTRIP)	XXXXX.X

Kaikkien osamittareiden toiminnot nolataan painamalla TOIMINTATILAPAINIKETTA (M) ja pitämällä se alaspainettuna kolmen sekunnin ajan.

4) Analoginen kierroslukumittari (RPM = kierr./min)

Mittaa moottorin kierroslukua minuutissa (RPM). Todelliset kierrokset saa kertomalla luvun 1 000:lla.

5) Merkkivalot

Merkkivalot ilmoittavat sinulle eri olosuhteista tai ongelmista.

Viestiä ilmoittava merkkivalo voi vilkkua yksin tai yhdessä jonkin toisen merkkivalon kanssa.

MERKKIVALO(T)		KUVAUS
Kaikki merkkivalot	Palaa	Kaikki merkkivalot palavat, kun virta-avain käännetään virtalukossa asentoon PALAA eikä moottoria ole käynnistetty
	Palaa	Vähän polttoainetta
	Palaa	Tarkasta moottori
	Palaa	Korkea moottorin lämpötila
	Palaa	Ajovalot on KAUKOVAALOsennossa
	Palaa	Jarrua on painettu yli 15 sekunnin ajan ajon aikana

6) Digitaalinen päänäyttö

Näyttää kuljettajalle useita hyödyllisiä tosiaikaisia tietoja.

7) Monitoiminäyttö

Voi näyttää ajoneuvon nopeutta tai moottorin kierroslukua minuutissa (RPM). Katso *TOIMINTATILAPAINI-KE (M)* tässä kappaleessa.

Lisäksi voit näytöstä katsella tärkeitä viestejä. Katso alla oleva taulukko.

VIESTI	KUVAUS
JARRU	Viesti näkyy, kun jarrua painetaan jatkuvasti 15 sekunnin ajan.
PERFORMANCE KEY (TEHOAVAIN)	Näkyy kytkettäessä virta päälle silloin, kun tehoavain on käytössä.
OHITUS	Ohitusviesti näkyy silloin, kun ohituskatkaisinta on painettu ja vaihdevipu on asetettu peruutusvaihteelle.

Jos moottorin tila on epänormaali, viestiin voidaan yhdistää merkkivalo. Katso yksityiskohdat kohdasta *VIANETSINTÄ*.

8) Polttoainemäärän merkkivalo

Palkeista koostuva pylväskuva, joka osoittaa jatkuvasti polttoainesäiliössä olevan polttoaineen määrän.

9) Vaihteen asennon osoitin

Näyttää valittuna olevan vaihteen.

10) Moottorin lämpötilan osoitin

Pylväskuva, joka jatkuvasti osoittaa moottorin jäähdytysnesteen lämpötilan.

11) Numeronäyttö

Voi näyttää ajoneuvon nopeutta tai moottorin kierroslukua minuutissa (RPM). Katso *TOIMINTATILAPAINI-KE (M)* tässä kappaleessa.

12) 2-veto/4-veto -osoitin

Kun merkkivalo PALAA, se osoittaa että 4-pyöräveto on päällä.

13) Digitaalinen kakkosnäyttö

Näyttää kuljettajalle useita hyödyllisiä tosiaikaisia tietoja. Lisätietoja näytön antamista toimintatiedoista löydät kohdasta *ASETUSPAINIKE SET (S)*.

Mittarin asettaminen

Metristen/englantilaisten yksiköiden asettaminen

Ota yhteys Can-Am -jälleenmyyjään säätöä varten.

Kellon asettaminen

1. Paina ASETUSPAINIKETTA (S - SET) valitaksesi kellon näytön.
2. Paina ASETUSPAINIKE (S) pohjaan ja pidä sitä painettuna kolmen sekunnin ajan.
3. Paina ASETUSPAINIKETTA (S) valitaksesi kellon tuntinäytöksi 12:00 AM PM tai 24:00.
4. Jos valitset tuntinäytöksi 12:00 AM PM, A tai P vilkkuu. Paina ASETUSPAINIKETTA (S) valitaksesi A (ennen puoltapäivää) tai P (puolenpäivän jälkeen).
5. Valitse tuntien ensimmäinen luku painamalla ASETUSPAINIKETTA (S) -painiketta.
6. Valitse tunnin toinen luku painamalla painiketta.
7. Valitse minuuttien ensimmäinen luku painamalla ASETUSPAINIKETTA (S) -painiketta.
8. Valitse minuuttien toinen luku painamalla ASETUSPAINIKETTA (S) -painiketta.
9. Paina ASETUSPAINIKETTA (S).

Kielen asettaminen

Mittarin näyttökieli on vaihdettavissa. Ota yhteys valtuutettuun Can-Am -jälleenmyyjään kielivaihtoehtojen ja mittarin säätämiseksi mieltymystesi mukaisesti.

POLTTOAINE

Polttoainevaatimukset

ILMOITUS Käytä aina tuoretta bensiiniä. Bensiini hapettuu; siitä johtuu oktaaniluvun ja haihtuvien yhdisteiden väheneminen, ja pihkan sekä hartsin muodostuminen, mitkä voivat vahingoittaa polttoainejärjestelmää.

Polttoaineen sisältämät alkoholiseokset vaihtelevat maittain ja alueittain. Ajoneuvosi on suunniteltu toimimaan suositelluilla polttoaineilla, mutta ota kuitenkin huomioon seuraavat seikat:

- Sellaisen polttoaineen käyttöä, joka sisältää alkoholia lainsäädännön määrittelemää prosenttimäärää enemmän, ei suositella, ja se voi aiheuttaa seuraavia ongelmia polttoainejärjestelmän komponenteissa:
 - Käynnistymis- ja käyntivaikeudet.
 - Kumi- tai muoviosien rapistuminen.
 - Metalliosien korroosio.
 - Moottorin sisäisten osien vaurioituminen.
- Tarkista usein, esiintyykö polttoainevuotoja tai muita polttoainejärjestelmän poikkeamia, jos epäilet, että bensiinissä on alkoholia enemmän kuin määräykset sallivat.
- Alkoholin ja polttoaineen seokset keräävät kosteutta, joka voi aiheuttaa polttoaineen faasien erkautumista ja vaikuttaa moottorin suorituskykyyn tai vaurioittaa sitä.

Suosittelu polttoaine

Käytä normaalia lyijytöntä polttoainetta, jonka oktaaniluokitus on AKI (R+M)/2 oktaaniluku 87, tai RON-luokitus oktaaniluku 92.

ILMOITUS Älä koskaan kokeile muilla polttoaineilla. Jos käytetään sopimatonta polttoainetta, moottorin polttoainejärjestelmä voi vaurioitua.

ILMOITUS ÄLÄ käytä polttoainetta, joka on pumpuissa, joissa on merkintä E85.

Yhdysvaltain EPA-säädökset kieltävät E15-poltoaineen käytön.

Tankkaaminen

VAROITUS

- Polttoaine on tulenarkaa ja räjähdysvaarallista tietyissä olosuhteissa.
- Älä käytä polttoainemäärän tarkistamiseen avointa liekkiä.
- Älä tupakoi äläkä päästä lähitölle avotulta tai kipinöitä.
- Työskentele aina hyvin tuuletuissa tiloissa.

ILMOITUS Puhdista aina polttoainesäiliön korkin alue kaikesta liasta, pölystä ja hiekasta, jotta polttoaine ei pääsisi likaantumaan.

1. Sammuta moottori.

VAROITUS

Pysäytä aina moottori ennen tankkaamista.

2. Älä anna kenenkään jäädä ajoneuvon tankkaamisen ajaksi.
3. Kierrä polttoainesäiliön korkki auki hitaasti vastapäivään.

VAROITUS

Mikäli havaitset paine-eron (polttoainesäiliön korkkia avattaessa kuuluu viheltävä ääni), tarkastuta ja/tai korjauta ajoneuvo ennen kuin jatkat sen käyttämistä.

4. Aseta suppilo täyttöputkeen
5. Lisää polttoainetta hitaasti, jotta säiliössä oleva ilma pääsee ulos eikä polttoaine pääse virtaamaan takaisin. Varo ettei polttoainetta vuoda ulos.
6. Lopeta täyttäminen kun polttoaine saavuttaa täyttöaukon kaulan pohjan. Älä täytä yli.

VAROITUS

Pyysi ajoneuvosta aina ylivuotanut polttoaine pois.

7. Kiristä polttoainesäiliön korkki myötöpäivään kunnolla kiinni.

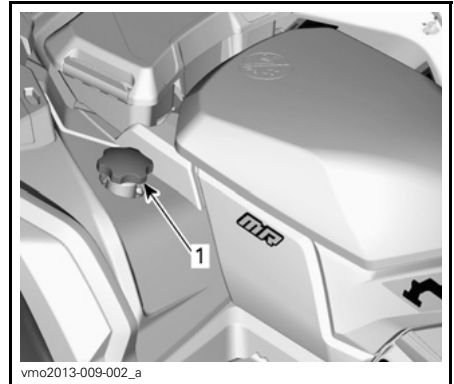

TYYPILLINEN - KUVASSA 1000R-MALLI

1. Polttoainesäiliön korkki

VAROITUS

Älä koskaan täytä polttoainesäiliötä riipintaan ennen ajoneuvon viemistä lämpimään. Lämpötilan noustessa polttoaine laajenee ja saattaa vuotaa yli.

SISÄÄNAJOVAIHE

Käyttö sisäänajovaiheessa

Ajoneuvo tarvitsee 10 tunnin tai 300 km sisäänajon.

Moottori

Sisäänajovaiheessa:

- Älä aja täydellä kaasulla
- Aja korkeintaan 3/4-kaasulla
- Vältä jatkuvia kiihdytyksiä
- Vältä ajamista pitkään matkanopeudella
- Älä anna moottorin ylikuumentua.

On kuitenkin hyvä suorittaa sisäänajon aikana lyhyitä kiihdytyksiä sekä vaihdella ajonopeutta.

Jarrut

VAROITUS

Uudet jarrut toimivat täydellä tehollaan vasta niiden sisäänajovaiheen jälkeen. Aja erittäin varovaisesti.

Hihna

Uutta hihnaa on sisäänajettava 50 km.

Sisäänajovaiheessa:

- Vältä voimakasta kiihdytystä ja jarrutusta (aja korkeintaan 3/4-kaasulla).
- Älä vedä kuormaa.
- Älä aja suurella matkanopeudella.

PERUSTOIMENPITEET

Moottorin käynnistäminen

Aseta vaihdevipu joko PARK(KI)-asentoon tai VAPAALLE.

HUOM: Mukavuussyistä moottori voidaan ohitusmuodossa käynnistä vaihdevivun ollessa missä asennossa tahansa. Paina jatkuvasti jarruvipu(j)a tai jarrupoljinta samalla, kun painat moottorin käynnistyspainiketta.

Työnnä avain virtalukkoon ja käännä se PÄÄLLÄ -asentoon.

Aseta moottorin hätäkatkaisin KÄY-asentoon.

Paina moottorin käynnistyspainiketta ja pidä painettuna, kunnes moottori käynnistyy.

ILMOITUS Jos moottori ei käynnisty muutaman sekunnin kuluttua, älä paina moottorin käynnistyspainiketta 10 sekuntia kauempaa. Katso *VIANETSINTÄ*-osa.

Vapauta moottorin käynnistyspainike välittömästi, kun moottori on käynnistynyt.

HUOM: Jos akku on tyhjä, moottoria ei voi käynnistää. Anna jälleenmyyjän ladata tai vaihtaa akku.

Vaihteen valinta

Paina jarruja ja valitse haluamasi vaihdevivun asento.

Vapauta jarrut.

ILMOITUS Kun vaihdat vaihdetta, pysäytä ajoneuvo aina kokonaan ja kytke jarrut päälle ennen vaihdevivun siirtämistä. Muutoin vaihteisto saattaa vaurioitua.

Moottorin pysäytys

VAROITUS

Vältä pysäköintiä rinteeseen, sillä ajoneuvo saattaa lähteä rullamaan liikkeelle.

VAROITUS

Aseta vaihde aina PARK(KI)-asentoon, kun ajoneuvo on pysähtynyt tai pysäköitynä.

VAROITUS

Vältä pysäköimistä paikkoihin, joissa sen kuumat osat saattavat aiheuttaa tulipalon.

Vapauta kaasua ja pysäytä ajoneuvo kokonaan.

Aseta vaihdevipu PARK(KI)-asentoon.

Kytke seisontajarru päälle.

Työnnä moottorin pysäytyskytkin POIS-asentoon.

Käännä avain virtalukossa POIS-asentoon.

Irrota avain virtalukosta.

ERIKOISTOIMENPITEET

Toimenpiteet, jos vettä on päässyt CVT:hen (portaaton voimansiirto)

CVT:n tyhjennystulppa sijaitsee CVT-kannen takaosassa. Pääset siihen käsiksi vasemman takalokasuojan kautta.

Tarkasta tyhjennystulppa havaitaksesi onko CVT:ssä vettä.

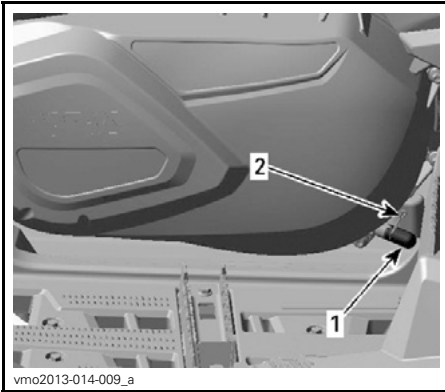

LÄHELLÄ VASENTA JALKATUKEA

1. Tyhjennystulppa
2. Jousikiristin

ILMOITUS Jos vettä on päässyt CVT-voimansiirtoon ajettaessa mu-
taisissa olosuhteissa, rajoita ajo-
neuvon käyttöä ja vie se lähimmän
valtuutetun Can-Am -jälleenmyyjän
luokse täydellistä CVT-voimansiir-
ron puhdistamista varten.

Jos havaitset vettä, irrota CVT:n tyhjen-
nystulppa tyhjentääksesi veden.

Asenna tyhjennystulppa takaisin pai-
kalleen ja kiinnitä se jousikiristimellä.

HUOM: Varmista, että tyhjennystulppa on työnnetty huolellisesti CVT-kan-
nen putkeen.

ILMOITUS Ota yhteys valtuutet-
tuun Can-Am -jälleenmyyjään CVT:n
tarkastamista ja puhdistamista var-
ten.

Toimenpiteet, jos vettä on päässyt ilmansuodattimen koteloon

Tarkasta vasemman etupyörän sisälo-
kasuojan takana olevista tyhjennysai-
liöistä, että onko kotelossa vettä.

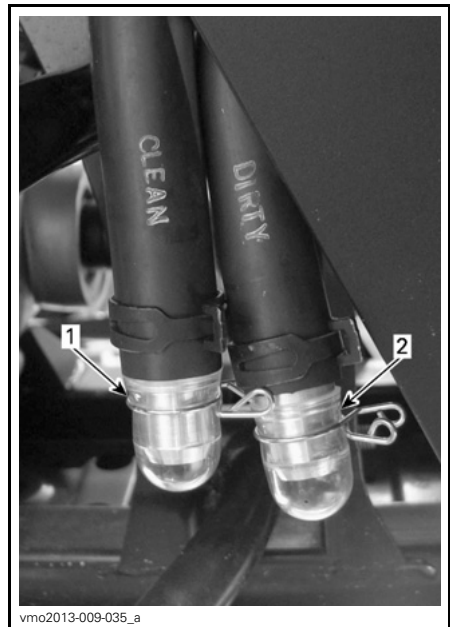

TYYPILLINEN

1. Puhdista ilmansuodattimen kotelon tyhjennysai-
liö
2. Likainen ilmansuodattimen kotelon tyhjennysai-
liö

Jos kotelossa on vettä, paina kiinnik-
keitä ja irrota säiliöt päästääkseen ve-
den valumaan ilmansuodattimen kote-
lost.

Jos jokin seuraavista ehdoista täyttyy, vie ajoneuvo huollettavaksi lähimmälle valtuutetulle Can-Am-jälleenmyyjälle:

- Jos puhtaan ilman kammion tyhjennysletkussa on yli 50 ml vettä (noin 5 tyhjennyssäiliötä).
- Jos puhtaan ilman kammion tyhjennyssäiliössä on jäämiä.
- Jos jompikumpi letku on tukossa.

Tällöin ajoneuvolle on tehtävä seuraavat huoltotyöt:

- Ilmansuodattimen kotelon puhdistus
- Ilmaletkujen huolto (jäähdyttimen jäähdytyspuhallin, vesipumppu, jäähdytysnestesäiliö, polttoainesäiliö, vaihteisto, etutasauspyörästö ja takatoisiopyörästö)
- CVT:n ilmansuodattimen puhdistus
- CVT:n puhdistus
- Voiteluaineiden tarkastus ja tarvittaessa vaihto (moottori, vaihteisto, etutasauspyörästö ja takatoisiopyörästö).

ILMOITUS Jos ajoneuvoa ei huolleteta, seurauksena saattaa olla mm. seuraavien komponenttien pysyvä vaurioituminen:

- moottori ja vaihteisto
- polttoainepumppu
- CVT
- jäähdytyspuhallin
- etutasauspyörästö
- takatoisiopyörästö.

Toimenpiteet, jos ajoneuvo pyörähtää ympäri

Kun ajoneuvo on pyörähtänyt ympäri tai jäänyt kumolleen, käännä se takaisin pyörilleen. Tarkasta ajoneuvo vaurioiden varalta.

VAROITUS

Älä koskaan käytä ajoneuvoa, jos se on vaurioitunut. Ota yhteys valtuutettuun Can-Am -jälleenmyyjään.

Jos ajoneuvossa ei ole vaurioita, katso osaa *HUOLTOTIEDOT* ja tarkasta seuraavat seikat.

- Tarkista, onko ilmansuodatinkoteloon kertynyt öljyä. Jos öljyä löytyy, puhdista ilmansuodatin ja sen kotelo.
- Tarkista moottorin öljymäärä ja lisää öljyä tarvittaessa.
- Tarkista moottorin jäähdytysnestemäärä ja lisää jäähdytysnestettä tarvittaessa.
- Tarkista vaihteiston öljymäärä ja lisää öljyä tarvittaessa.
- Tarkista takatoisiopyörästön öljymäärä ja lisää öljyä tarvittaessa.
- Tarkista etutasauspyörästön öljymäärä ja lisää öljyä tarvittaessa.
- Käynnistä moottori.
- Jos öljynpaineen merkkivalo jää palamaan moottorin käynnistämisen jälkeen, pysäytä moottori välittömästi. Ota yhteys valtuutettuun Can-Am -jälleenmyyjään.

Aina kun ajoneuvo on kaatunut, valtuutetun Can-Am -jälleenmyyjään on tarkastettava se.

ILMOITUS Kun asennat kojelautaa takaisin paikoilleen ilmansuodattimen kotelon päälle, varmista että kaikki ilmaletkut on reititetty asianmukaisesti lähellä ilmakanaavaa.

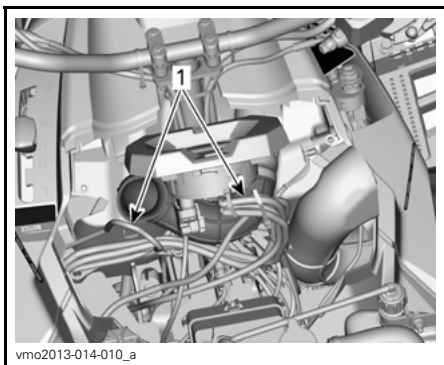

TYYPILLINEN - TUKIKONSOLI IRROTETTU SELVYYDEN VUOKSI - 570, 650- JA 850 -MALLIT

1. Reititä ilmaletkut ilmakehän viereen.

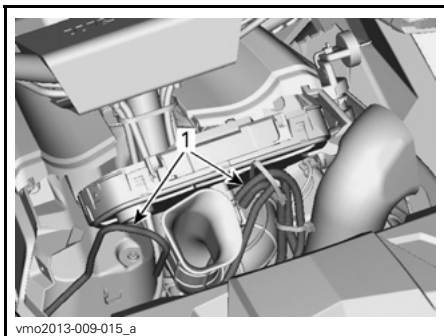

TUKIKONSOLI IRROTETTU SELVYYDEN VUOKSI - 1000R-MALLI

1. Reititä ilmaletkut ilmakehän viereen.

Toimenpiteet, jos ajoneuvo uppoaa veteen

Jos ajoneuvo uppoaa veteen, sammuta moottori välittömästi. Älä käytä:

- mitään sähkölaitteita
- vinssiä.

Ajoneuvo on vietävä mahdollisimman nopeasti valtuutetulle Can-Am -jälleenmyyjälle. **ÄLÄ KOSKAAN YRITÄ KÄYNNISTÄÄ MOOTTORIA!**

ILMOITUS Ajoneuvon uppoaminen voi aiheuttaa vakavia vahinkoja, jos uudelleen käynnistämässä ei noudateta oikeita toimenpiteitä.

Suorita seuraavat toimenpiteet heti, kun ajoneuvo on saatu vedettyä pois vedestä:

- Tyhjennä ilmansuodatinkotelo. Katso menetelmä tästä osasta.
- Tyhjennä CVT. Katso menetelmä tästä osasta.

ILMOITUS Valtuutetun Can-Am -jälleenmyyjän olisi huollettava ajoneuvo mahdollisimman pian.

VIRITÄ AJO-OLOSUHTEIDEN MUKAAN

VAROITUS

Jousituksen säätäminen saattaa vaikuttaa ajoneuvon käsiteltävyyteen. Käytä aina aikaa perehtyäksesi ajoneuvon käyttäytymiseen, kun olet muuttanut jotain jousituksen säätöä.

Jousituksen säätäminen

Jousituksen säätäminen ja kuorma saattavat vaikuttaa ajoneuvosi käsiteltävyyteen ja ajomukavuuteen.

Jousituksen säätöjen valinta riippuu kuljettajan painosta, hänen henkilökohtaisista mieltymyksistään, ajoneu-
peudesta ja maasto-olosuhteista.

Jousen esijännityksen säätö

VAROITUS

Etu- ja takajousituksen vasen ja oikea säätö on aina asetettava samaan asentoon. Älä koskaan säädä vain yhtä iskunvaimenninta. Epätasainen säätö voi hankaloittaa käsiteltävyyttä ja aiheuttaa vakauden menetyksen sekä johtaa onnettomuuteen.

Lyhennä jousia jäykempää ajoa ja epätasaista, rankkaa ajo-olosuhdetta varten.

Pidennä jousia pehmeämpää ajoa ja tasaista ajo-olosuhdetta varten.

Mallit 570, 650 ja 850

Säädä jousen esikuormitusta kääntämällä säätönokkaa. Käytä ajoneuvon työkalusarjassa olevaa työkalua.

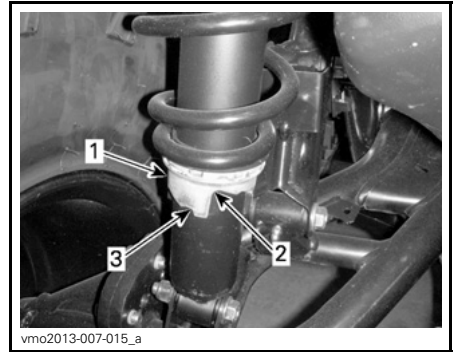

1. Säätönokka
2. Pehmeämpi säätö
3. Jäykempi säätö

1000R-malli

Säädä jousen esikuormitusta kääntämällä säätörengasta.

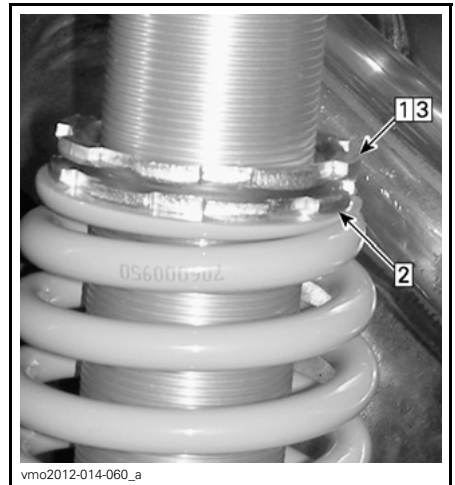

TYYPILLINEN

- Askel 1: Löysää ylälukitusrengas
Askel 2: Käännä säätörengasta tarvittava määrä
Askel 3: Kiristä ylälukitusrengas

Iskunvaimentimen säädöt (1000R-malli)

Alhaisen nopeuden puristusvaimennus

Hitaan nopeuden puristusvaimennus ohjaa iskunvaimentimen reagointia hitaassa jousitusnopeudessa (hitaat puristusiskut, yleensä ajettaessa alhaisilla nopeuksilla).

TOIMENPIDE	VAIKUTUS SUURISSA RÖYKYISSÄ
Hitaan nopeuden puristusvaimennuksen lisääminen	Jäykempi puristusvaimennus (hidas puristus)
Hitaan nopeuden puristusvaimennuksen vähentäminen	Pehmeämpi puristusvaimennus (hidas puristus)



HITAAN NOPEUDEN PURISTUSVAIMENNUS (KÄYTÄ RUUVIMEISSELÄÄ)

1. Säättöruuvi
2. Lisää vaimennusta (jäykistää)
3. Vähentää vaimennusta (pehmentää)

Käännä säädintä myötäpäivään (H) liisätäksesi iskunvaimentimen vaimennusta (jäykempi).

Käännä säädintä vastapäivään (S) vähentääksesi iskunvaimentimen vaimennusta (pehmeämpi).

Suuren nopeuden puristusvaimennus

Nopean nopeuden puristusvaimennus ohjaa iskunvaimentimen reagointia nopeassa jousitusnopeudessa (nopeat puristusiskut, yleensä ajettaessa suurilla nopeuksilla).

TOIMENPIDE	VAIKUTUS PIENISSÄ RÖYKYISSÄ
Nopean nopeuden puristusvaimennuksen lisääminen	Jäykempi puristusvaimennus (nopea puristus)
Nopean nopeuden puristusvaimennuksen vähentäminen	Pehmeämpi puristusvaimennus (nopea puristus)

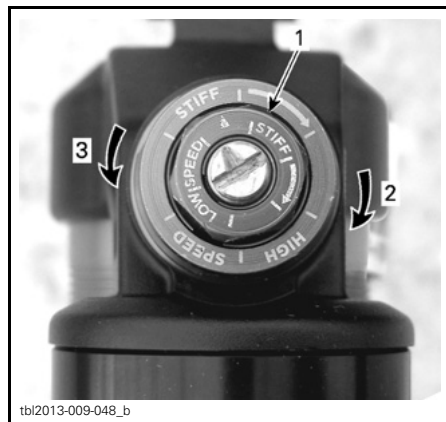

NOPEAN NOPEUDEN PURISTUSVAIMENNUS (KÄYTÄ 17 MM:N KIINTOAVAINTA)

1. Säättöruuvi
2. Lisää vaimennusta (jäykistää)
3. Vähentää vaimennusta (pehmentää)

Käännä säädintä myötäpäivään (H) liisätäksesi iskunvaimentimen vaimennusta (jäykempi).

Käännä säädintä vastapäivään (S) vähentääksesi iskunvaimentimen vaimennusta (pehmeämpi).

Vetovaimennus

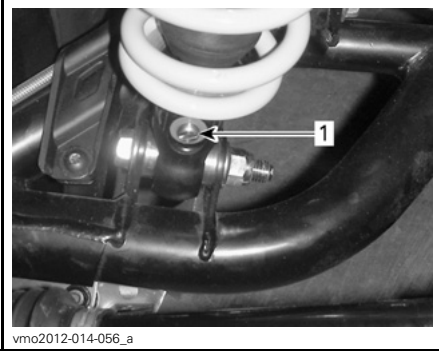

vmo2012-014-056_a

1. Vetovaimennuksen säädin (tarvitset ruuvimeisselin)

Käännä säädintä myötäpäivään (H) lisätäksesi iskunvaimentimen vaimennusta (jäykempi).

Käännä säädintä vastapäivään (S) vähentääksesi iskunvaimentimen vaimennusta (pehmeämpi).

Ohjaustehostimen säätö (DPS)

Kyseiset mallit on varustettu dynaamisella ohjaustehostinjärjestelmällä (Dynamic Power Steering, DPS). DPS vähentää ohjaustangon kääntämiseen tarvittavaa voimaa.

Kun dynaamista ohjausjärjestelmää (DPS) käytetään tietyissä olosuhteissa, järjestelmä saattaa vähentää

DPS-moottorin ohjaustehostuksen vaikutusta järjestelmän suojausta varten. Tällöin on kyseessä DPS:n tehostuksen pienentäminen.

DPS:n tehostus saattaa pienentyä tietyissä tilanteissa, jotka edellyttävät säännöllistä ja merkittävän voimakasta ohjaamista tai jos maasto aiheuttaa voimakasta vastusta ohjausliikkeille. Tällaisiin tilanteisiin saattaa kuulua:

- Ajaminen jatkuvasti hitaalla nopeudella,
- Suurten kivien ylitse ajaminen,
- Telojen käyttö.

HUOM: DPS:N tehostuksen pienentyminen tai ohjaustehostuksen asteittainen vähentyminen riippuvat siitä, kuinka kauan DPS:n moottoriin on kohdistunut raskas kuormitus. Heti kun moottoriin kohdistuva kuormitus vähennee tietyllä tasolla, tehostuksen pienentyminen lakkaa ja ohjaustehostus toimii normaalisti.

Ajoneuvoon on esisäädetty seuraavat DPS-tilat.

DPS-TILA	
DPS MAX.	Maksimi ohjaustehostus
DPS MED.	Keskivoimakas ohjaustehostus
DPS MIN.	Minimi ohjaustehostus

Kun haluat nähdä aktiivisen DPS-tilan, menettele seuraavasti:

1. Paina **DPS**-painiketta ja vapauta se.

Tätä käsikirjaa luettaessa on muistettava että:

VAROITUS

Osoittaa mahdollista vaaratilannetta, joka voi johtaa vakavaan loukkaantumiseen tai kuolemaan, ellei sitä vältetä.



2. Tarkasta monitoimimittarista aktiivinen DPS-tila.

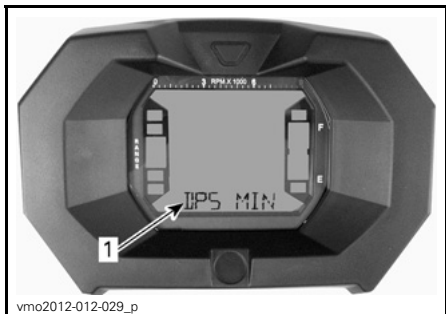

LCD-MITTARI

1. DPS-tila (Näyttö 3)

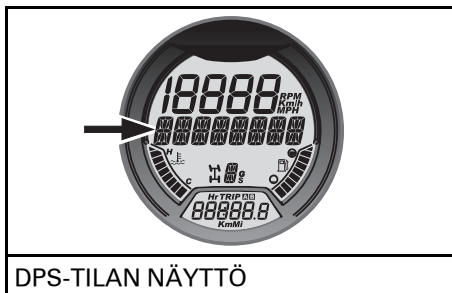

Kun haluat vaihtaa DPS-tilan, menettele seuraavasti:

1. Paina **DPS**-painiketta 2 sekunnin ajan siirtyäksesi seuraavaan säätöön.
2. Vapauta **DPS**-painike.
3. Toista kunnes haluamasi säätö on valittu.

HUOM: DPS:n säätäminen ei ole mahdollista, jos ajoneuvon vaihde on asetettu **PERUUTUS**-asentoon.

AJONEUVON KULJETTAMINEN

Kun ajoneuvoa siirtokuljetetaan, kiinnittä se sopivilla kiinnikkeillä peräkärryn tai avopakettiautoon. Tavallisten köysien käyttö ei ole suositeltavaa.

VAROITUS

Älä hinaa tätä ajoneuvoa auton tai toisen ajoneuvon perässä. Käytä peräkärryä. Älä koskaan kallista ajoneuvoa siirtokuljetusta varten sen pituussuunnassa. Ajoneuvon on oltava sen normaalissa käyttöasennossa (kaikkien neljän renkaan päällä).



Muista:

- Tyhjentää ajoneuvon tavaratelineet ennen siirtokuljetusta.
- Siirtää vaihdevipu PARK-asentoon.
- Kytkeä seisontajarru.
- Kiinnittää ajoneuvo etu- ja takakiinnityspisteistä.

ILMOITUS Siirtokuljeta aina tätä ajoneuvoa siten, että sen keula on samaan suuntaan kuin vetävän ajoneuvon.

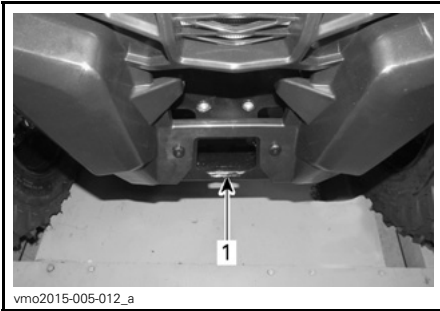

TYYPILLINEN - 570-MALLIT

1. Etukiinnityspisteen sijainti

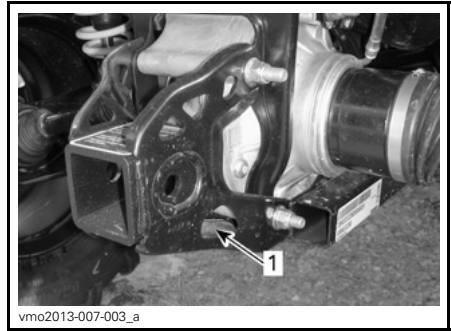

TYYPILLINEN - 650, 850 JA 1000R-MALLIT

1. Takakiinnityspisteen sijainti



TYYPILLINEN - 650 850- JA 1000R -MALLIT

1. Etukiinnityspisteen sijainti

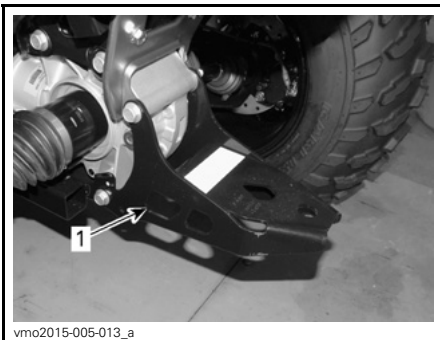

TYYPILLINEN - 570-MALLIT

1. Takakiinnityspisteen sijainti

ILMOITUS Ajoneuvon kiinnittäminen muista kohdista voi vahingoittaa sitä.

HUOLTO

HUOLTOTAULUKKO

Huoltotoimenpiteiden suorittaminen on erittäin tärkeää, jotta ajoneuvosi pysyy turvallisessa käyttökunnossa. Ajoneuvo on huollettava huoltotaulukon mukaisesti.

Huoltotaulukosta huolimatta käyttöä edeltävä tarkastus ja hoito käytön jälkeen on suoritettava.

Omistajan valitsema korjaamo tai henkilö voi suorittaa pakokaasupäästöihin vaikuttavien laitteiden ja järjestelmien huolto-, vaihto- tai korjaustoimenpiteitä. Nämä ohjeet eivät edellytä BRP:n tai valtuutetun Can-Am -jälleenmyyjän osia tai palveluita. Vaikka valtuutetulla Can-Am -jälleenmyyjällä on erittäin kattavat tekniset tiedot ja työkalut Can-Am ATV:n huoltamista varten, pakokaasupäästöihin liittyvä takuu ei edellytä tässä tapauksessa Can-Am -jälleenmyyjän tai minkään sellaisen yrityksen palveluiden käyttämistä, joka on liiketoimintasuhteessa BRP:n kanssa. Pakokaasupäästöihin liittyvissä takuuhakemuksissa BRP rajoittaa pakokaasupäästöihin liittyvien osien diagnosoinnin ja korjaamisen valtuutetuille Can-Am -jälleenmyyjille. Katso takuuhakemuksiin liittyviä tietoja tämän kirjan kohdasta *USA:N EPA-PÄÄSTÖIHIN LIITTYVÄ TAKUU*. Asianmukainen huollon suorittaminen on omistajan vastuulla. Takuuhakemus voidaan hylätä muun muassa, jos omistaja tai käyttäjä on aiheuttanut vian vääränlaisilla huoltotoimenpiteillä tai käyttämällä ajoneuvoa väärin.

Sinun on noudatettava polttoainetta koskevia edellytyksiä, jotka löytyvät tämän käsikirjan polttoainetta käsittelevästä kappaleesta. Vaikka saatavilla olisikin polttoainetta, joka sisältää enemmän kuin 10 % etanolia, USA:N EPA kieltää sellaisen polttoaineen käytön, joka sisältää yli 10 % etanolia. Kielto koskee myös tätä ajoneuvoa. Jos tässä moottorissa käytetään polttoainetta, joka sisältää yli 10 % etanolia, saattaa pakokaasupäästöjen rajoittamista säätelevä järjestelmä vaurioitua.

VAROITUS

Ajoneuvon asianmukaisen huollon laiminlyönti ja huoltotaulukon noudattamatta jättäminen saattaa tehdä ajoneuvosta epäturvallisen käyttää.

Noudata asiaan kuuluvia huoltovälejä ajoneuvon käyttöympäristössä vallitsevien ajo-olosuhteiden mukaan: normaalit ajo-olosuhteet tai äärimmäiset ajo-olosuhteet (muta, vesi, pöly).

KÄYTÖN JÄLKEINEN HUOLTO AINA, KUN AJONEUVOA ON KÄYTETTY ÄÄRIMMÄISISSÄ AJO-OLOSUHTEISSA.

Huuhtelee ajoneuvo ja sen komponentit raikkaalla vedellä.

Puhdista CVT:n (portaaton voimansiirto) ilmansuodatin (katso kohta *HUOLTOTOIMENPITEET*).

Tyhjennä CVT:n kotelo (ja puhdista, jos siellä on vettä tai likaa).

Tarkasta ja puhdista moottorin ilmansuodatin. Puhdista, jos löydät vettä tai likaa (katso kappale *HUOLTOTOIMENPITEET*).

Tarkasta ja tyhjennä ilmansuodattimen kotelo (ja puhdista, jos löydät likaa tai vettä (katso kappale *HUOLTOTOIMENPITEET*).

KÄYTÖN JÄLKEINEN HUOLTO AINA, KUN AJONEUVOA ON KÄYTETTY ÄÄRIMMÄISISSÄ AJO-OLOSUHTEISSA.

Puhdista jäähdytin (katso kappale *HUOLTOTOIMENPITEET*).

Tarkasta silmämääräisesti, onko ilmaletkuihin kertynyt vettä (polttoainesäiliö, vaihdelaatikko, etutasauspyörästä ja toisiovälitys takana). Jos löydät vettä, vie ajoneuvo lähimmän valtuutetun Can-Am-jälleenmyyjän tarkastettavaksi, ja jotta hän huoltaa ilmaletkuihin liittyvät pääkomponentit.

Puhdista varoen etu- ja takaiskunvaimentimet estääksesi pölyn ja lian aiheuttamat tiivistevauriot.

RANKAT PÖLYISET OLOSUHTEET

Moottorin ilmansuodattimen huolto-ohjeet

Ilmansuodattimen huolto on suoritettava ajo-olosuhteista riippuen.

Ilmansuodattimen huoltovälejä on lyhennettävä seuraavissa pölyisissä olosuhteissa:

- Ajettaessa kuivalla hiekalla.
- Ajettaessa kuivan maa-aineksen peittämällä pinoilla.
- Ajettaessa kuivilla sorateilla tai vastaavissa olosuhteissa.

HUOM: Jos näissä olosuhteissa ajetaan ajoneuvoryhmässä, ilmansuodatin on huollettava vielä useammin.

HUOLTOAIKATAULU SELITYS

Käyttö rankoissa olosuhteissa (pölyistä tai mutaista) tai raskaiden kuormien kuljettaminen

Käyttö reittiolosuhteissa

HUOLTOTAULUKKO

Varmista, että suoritat asianmukaiset huoltotoimenpiteet taulukoissa suositeltujen huoltovälien mukaisesti. Jotkut huoltotaulukon toimenpiteistä on suoritettava kalenterin mukaisesti, riippumatta käyttötuntien tai ajotuntien määrästä.

JOKA 750 KM TAI 25 KÄYTTÖTUNTIA (kumpi ehdoista täyttyy ensiksi)

JOKA 1 500 km tai 50 käyttötuntia (kumpi ehdoista täyttyy ensiksi)

Tarkasta ja puhdista moottorin ilmansuodatin. Vaihda tarpeen mukaan

Tarkasta akkuliitokset

Tarkasta etutasauspyörästä ja takatoisiovyörästä öljymäärä ja että öljy ei ole likaista. Vaihda tarvittaessa

Voitele takanivelakselin nivel

Tarkasta raidetangon päiden ja pallonivelten välitys ja suojien kunto

Voitele jousituksen etutukivarsien helat

JOKA 750 KM TAI 25 KÄYTTÖTUNTIA (kumpi ehdoista täyttyy ensiksi)

JOKA 1 500 km tai 50 käyttötuntia (kumpi ehdoista täyttyy ensiksi)

Voitele takavakaajan tangon helat

Tarkasta vetoakselien kumisuojat ja suojuukset

Tarkasta jarrupalat. Vaihda tarpeen mukaan

Tarkasta pyöränlaakerit epänormaalin vällyksen varalta

Tarkista vaihteiston öljymäärä ja että öljy ei ole likaista

Tarkasta ja puhdista CVT:n (portaaton voimansiirto) ilmansuodatin Vaihda tarvittaessa. (Jos varusteena)

Voitele iskunvaimentimien yläpallolaakerit (Outlander X mr 1000R)

JOKA 1 500 KM TAI 50 KÄYTTÖTUNTIA (kumpi ehdoista täyttyy ensiksi)

JOKA 3 000 km TAI 100 KÄYTTÖTUNTIA (kumpi ehdoista täyttyy ensiksi)

Säädä venttiilin vällys.

Puhdista äänenvaimentimen kipinäsuoja

Tarkasta ja puhdista kaasuläppärunko

Vaihda polttoainesäiliön ilmaletkun huohottimen suodatin

Tarkasta CVT:n variaattorihihna ja puhdista CVT-variaattorit

Voitele I-variaattorin yksisuuntainen laakeri

Seuraavat toimenpiteet suoritetaan vähintään kerran vuodessa:

Vaihda moottoriöljy ja öljynsuodatin

Voitele kaasuvaijeri

Tarkasta ja puhdista jarrujärjestelmä

Tarkasta akun kunto

Tarkasta ohjausjärjestelmä epänormaalin vällyksen varalta

Tarkasta etutasauspyörästön ja takatoisiopyörästön öljymäärä ja että öljy ei ole likaista

Tarkista vaihteiston öljymäärä ja että öljy ei ole likaista

SUORITA ENSIKSI 1 500 KM JA SITTEN 6 000 KM JA NOUDATA SITTEN MÄÄRÄAIKAISTAULUKKOA

SUORITA ENSIKSI 3 000 km JA SITTEN 6 000 km JA NOUDATA SITTEN MÄÄRÄAIKAISTAULUKKOA

Vaihda vaihteistoöljy

Puhdista ajoneuvon nopeusanturi (VSS)

JOKA 3 000 KM TAI 100 KÄYTTÖTUNTIA (kumpi ehdoista täyttyy ensiksi)

JOKA 6 000 km TAI 200 KÄYTTÖTUNTIA (kumpi ehdoista täyttyy ensiksi)

Tarkasta jäähdytysjärjestelmä.

Tarkasta moottorin jäähdytysnesteen väkevyyys

Tarkasta, ettei polttoainejärjestelmässä ole vuotoja.

Tarkasta polttoainepumpun paine.

Vaihda sytytystulpat

Vaihda etutasauspyörästön öljy

Vaihda takatoisiopyörästön öljy

Vaihda vaihteistoöljy

Tarkasta syöttö- ja lähtöakselin tiivisteet (vaihdelaatikko, tasauspyörästö, toisiopyörästö)

Puhdista ajoneuvon nopeusanturi

Puhdista ja voitele ohjauspylvään alaosan ja yläosan laakeripuolikkaat

Seuraavat toimenpiteet suoritetaan vähintään kahden vuoden välein:

Vaihda jarruneste

JOKA 6 000 KM TAI VIIDEN VUODEN VÄLEIN (kumpi tahansa täyttyy ensin)

JOKA 12 000 km TAI VIIDEN VUODEN VÄLEIN (kumpi tahansa täyttyy ensin)

Vaihda moottorin jäähdytysneste

HUOLTOTOIMENPITEET

Tämä osa sisältää ohjeet perushuoltotoimenpiteitä varten.

VAROITUS

Sammuta moottori ja noudata näitä huoltotoimenpiteitä huoltaessasi ajoneuvoasi. Ellet noudata asianmukaisia huoltotoimenpiteitä, kuumat tai liikkuvat osat, sähkölaitteet, kemikaalit tai jotkut muut vaaratilanteet voivat aiheuttaa loukkaantumisen.

VAROITUS

Mikäli joudutaan irrottamaan jokin lukituslaite (esim. kiinnitysnauha, itselukkiutuva kiinnike jne.), se on aina vaihdettava uuteen.

Ilmansuodatin

Ilmansuodattimen huolto-ohjeet

Kuten missä tahansa ATV:ssä, ilmansuodattimen huolto on ensiarvoisen tärkeää moottorin suorituskyvyn ja käyttöiän kannalta.

Ilmansuodattimen huolto on suoritettava ajo-olosuhteista riippuen.

Ilmansuodattimen huoltovälejä on lyhennettävä ja öljyä lisättävä vaahtomuovisuodattimeen seuraavissa pölyisissä olosuhteissa:

- Ajettaessa kuivalla hiekalla.
- Ajettaessa kuivan maa-aineksen peittämällä pinnoilla.
- Ajettaessa kuivilla sorateillä tai vastaavissa olosuhteissa.

HUOM: Jos näissä olosuhteissa ajetaan ajoneuvoryhmässä, ilmansuodatin on huollettava vielä useammin. Katso huoltotoimenpiteet tässä kappaleessa olevasta kohdasta *ILMANSUODATTIMEN PUHDISTUS JA ÖLJYÄMINEN*.

HUOM: Lisävarusteena saatavaa, pölyisiin olosuhteisiin tarkoitettua esisuodatinta voidaan käyttää. Ota yhteys valtuutettuun Can-Am -jälleenmyyjään lisätietojen saamiseksi.

Ilmansuodattimen irrottaminen

ILMOITUS Älä koskaan poista tai tee muutoksia ilmansuodattimen kotelon osiin. Muussa tapauksessa moottorin suorituskyky voi kärsiä tai voi tapahtua vahinkoja. Moottori on kalibroitu toimimaan nimenomaan näillä komponenteilla.

Irrota istuin.

Poista konsoli.

Nosta takaosaa ylöspäin kunnes pultit vapautuvat läpiviennistä.

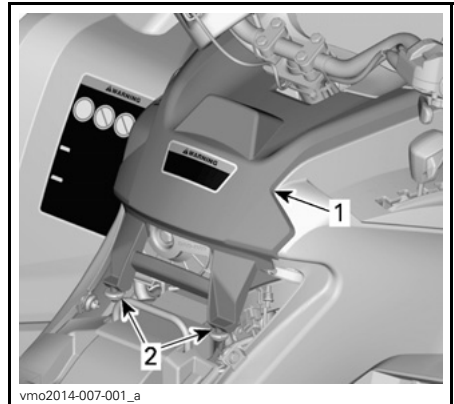

TYYPILLINEN

1. Konsoli
2. Pultit ja läpiviennit

Vedä konsolia taaksepäin.

Kierrä ilmansuodattimen kantta vastapäivään irrottaaksesi sen.



1. Ilmansuodattimen kansi

Irrota ilmansuodatin.



ILMANSUODATTIMEN IRROTTAMINEN

Ilmansuodattimen puhdistus ja öljyäminen

! **TÄRKEÄÄ** Käytä aina asianmukaista ihoa suojaavaa suojaväetusta ja silmäsuojia. Kemikaaliroiskeet saattavat aiheuttaa iho- ja silmävammoja.

Paperisuodattimen puhdistus

1. Varmista, että vaahtomuovinen suodatinpanos on irrotettu paperisuodattimesta.
2. Naputa suuret pölykertymät pois paperipanoksesta.

Tällöin lika ja pöly pääsevät poistumaan paperisuodattimesta.

HUOM: Paperisuodattimen käyttöikä on rajallinen, likainen tai tukkeutunut suodatin on vaihdettava uuteen.

ILMOITUS Emme suosittele paineilman puhaltamista paperisuodattimeen, koska se saattaisi vaurioittaa paperikuituja ja huonontaa suodattimen suodatuskykyä pölyisessä ympäristössä.

ILMOITUS Älä pese paperisuodatinta millään puhdistusaineella.

Vaahtomuovisen suodatinpanoksen puhdistus

1. Suihkuta vaahtomuovisuodattimen elementin sisälle ja ulkopinnalle **ILMANSUODATTIMEN PUHDISTUSAINETTA (P/N 219 700 341)** tai vastaavaa.



ILMANSUODATTIMEN PUHDISTUSAINE (P/N 219 700 341)



TYYPILLINEN - SUIHKUTA
VAAHTOMUOVIPANOS

2. Anna asettua 3 minuutin ajan.
3. Kuten ilmansuodattimen puhdistusaineen (UNI) pakkauksessa on neuvottu, huuhtelee pelkällä vedellä.
4. Kuivaa vaahtomuovipanos täysin.

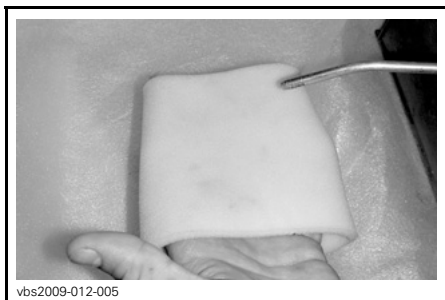

TYYPILLINEN - KUIVA

HUOM: Toinen käsittelykerta voi olla tarpeen, jos panos on voimakkaasti likaantunut.

Vaahtomuovisen suodatinpanoksen voitelu

1. Varmista, että ilmansuodatin on puhdas. Katso *VAAHTOMUOVISUODATTIMEN PUHDISTAMINEN*.

2. Suihkuta *ILMANSUODATINÖLJYÄ* (P/N 219 700 340) tai vastaavaa aiemmin kuivattuun vaahtomuovisuodattimen elementtiin.



ILMANSUODATINÖLJY (P/N 219 700 340)



TYYPILLINEN - ÖLJYÄ VAAHTOMUOVINEN
SUODATINPANOS

3. Anna asettua 3-5 minuutin ajan.
4. Poista liika öljy, joka saattaisi kulkeutua paperisuodattimeen, käärimällä vaahtomuovinen suodatinpanos imukykyiseen liinaan ja puristamalla kevyesti. Näin varmistat myös öljyn levittymisen koko vaahtomuovisuodattimeen.
5. Asenna vaahtomuovinen suodatinpanos paperisuodattimen päälle.

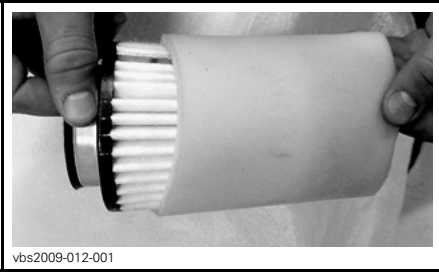

vbs2009-012-001

TYYPILLINEN

Ilmansuodattimen asennus

Asenna konsoli takaisin päinvastaisessa järjestyksessä kuin irrotit sen. Kiinnitä lisäksi huomiota seuraaviin seikkoihin.

Kohdista konsolin etukiekkot aukkojen kanssa, työnnä sitten konsolia eteenpäin.

Kohdista sitten pultit konsolin takaosan läpivientien kanssa ja työnnä pultteja läpivientien sisään kunnes ne kytkeytyvät läpivienteihin.

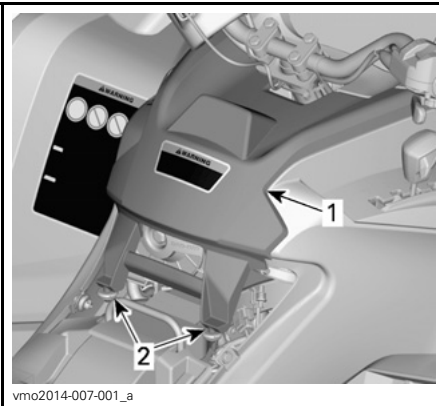

vmo2014-007-001_a

TYYPILLINEN

1. Konsoli
2. Pultit ja läpiviennit

Moottoriöljy

Moottoriöljyn määrä

ILMOITUS Tarkasta taso säännöllisesti ja täytä tarvittaessa. **Älä täytä yli.** Moottorin/vaihteiston käyttö asiaankuulumattomalla öljymäärällä vaurioittaa vakavasti moottoria/vaihteistoa. Pyyhi vuoto pois.

HUOM: Varmista öljymäärää tarkastaessasi myös, että moottorin alueella ei näy vuotoja.

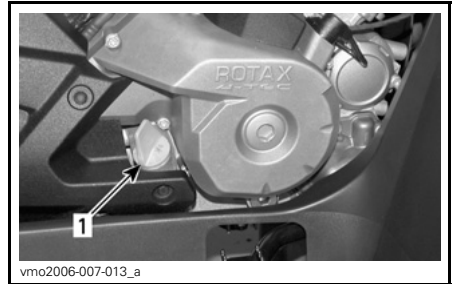

vmo2006-007-013_a

MOOTTORIN OIKEA PUOLI

1. Mittatikku

Kun ajoneuvo on tasaisella alustalla ja moottori kylmä, ei käynnissä, tarkista öljymäärä seuraavasti:

1. Kierrä mittatikku irti, vedä se pois ja pyyhi puhtaaksi.
2. Asenna mittatikku takaisin ja kierrä se täysin kiinni.
3. Vedä mittatikku pois ja tarkista öljymäärä. Sen pitäisi olla ylemmän merkin kohdalla, tai lähellä sitä.

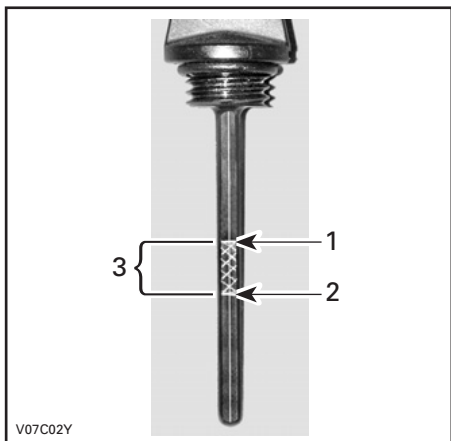

V07C02Y

TYYPILLINEN

1. Täynnä
2. Lisää
3. Toiminta-alue

Poista mittatikku lisätäksesi öljyä. Välttä ylivuoto asettamalla suppilo mittatikkuputkeen.

Lisää pieni määrä suositeltua öljyä ja tarkasta uudelleen öljyn pinnan taso.

Toista edellä mainittua menetelmää, kunnes öljyn pinnan taso on mittatikkun ylemmän merkin kohdalla. **Älä täytä yli.**

Kiristä mittatikku paikoilleen huolellisesti.

Suosittelava moottoriöljy

Käytä kesällä:

SUOSITELTAVA TUOTE HUOLLOSSA	
Muualla kuin USA:ssa	(P/N 619 590 109)
USA:ssa	XPS OSASYNTEETTINEN 4-TAHTIÖLJY (KESÄLAATU) (P/N 293 600 121)

Käytä kaikkina vuodenaikoina:

SUOSITELTAVA TUOTE HUOLLOSSA	
Muualla kuin USA:ssa	(P/N 619 590 114)
USA:ssa	XPS SYNTEETTINEN 4-TAHTIÖLJY KAIKKIIN VUODENAIKoihin) (P/N 293 600 112)

HUOM: XPS-öljy on valmistettu ja testattu erityisesti tämän moottorin vaatimia käyttöolosuhteita varten. BRP suosittelee käyttämään sen XPS 4-tahtiöljyä.

Jos XPS-moottoriöljyä ei ole saatavana, käytä 4-tahtimoottoriöljyä SAE 5W40, joka vastaa tai ylittää API-luokituksen SM, SL tai SJ. Tarkista aina, että öljykanisterin API-merkinnässä on ainakin yksi em. kirjainyhdistelmästä.

ILMOITUS Tälle moottorille sopimattoman öljyn käytöstä aiheutuneet vahingot eivät välttämättä kuulu BRP:n rajoitetun takuun piiriin.

Moottoriöljyn vaihtaminen

Öljy ja suodatin tulee vaihtaa samaan aikaan.

Öljynvaihto on syytä tehdä moottorin ollessa lämmin.

⚠ TÄRKEÄÄ Moottoriöljy voi olla erittäin kuuma. Vältä mahdolliset palovammat irrottamalla moottorin tyhjennystulppa tai suodattimen kansi vasta, kun moottori on jäähtynyt. Odota kunnes moottoriöljy on lämmintä.

Varmista, että ajoneuvo on tasaisella alustalla.

Irrota mittatikku.

Puhdista öljyn tyhjennystulpan ympäristö.

Aseta öljyn tyhjennystulpan alle sopiva astia.

Ruuvaa öljyn tyhjennystulppa auki.

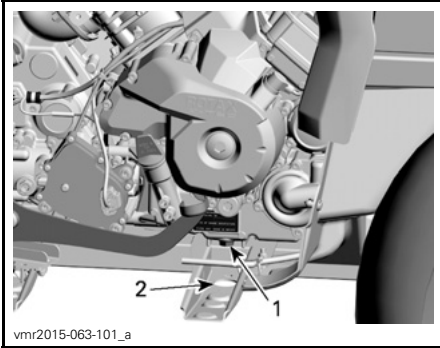

**TYYPILLINEN - 570-MALLI JOTKUT
KOMPONENTIT ON IRROTETTU
SELKEYDEN VUOKSI**

1. Tyhjennystulppa
2. Huolto rungon kautta

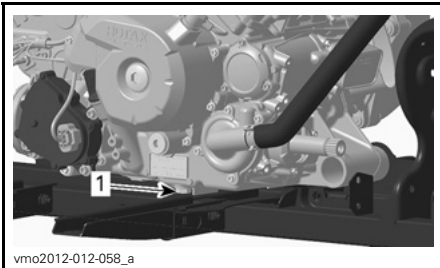

**TYYPILLINEN - 650- JA 850-MALLIT
JOTKUT KOMPONENTIT ON IRROTETTU
SELKEYDEN VUOKSI**

1. Öljyn tyhjennystulppa

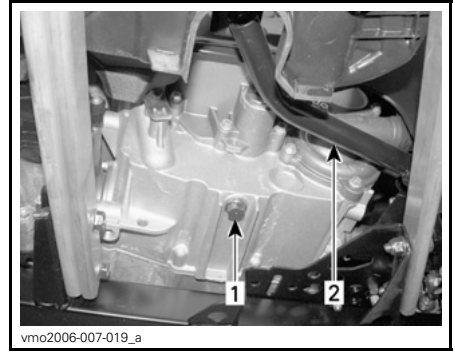

TYYPILLINEN - 1000R-MALLI

1. Öljyn tyhjennystulppa
2. Jarrupoljin

Anna öljyn valua öljynsuodattimesta tarpeeksi kauan.

Vaihda öljynsuodatin. Katso *ÖLJYN-SUODATIN* tässä kappaleessa.

Vaihda öljyn tyhjennystulpan tiiviste.

Pyyhi tiivisteiden ympäristö moottoris- ja öljyn tyhjennystulpassa ja kiinnitä tulppa paikalleen.

Lisää moottoriin oikea määrä suositeltua öljyä.

Katso öljysäiliön tilavuus kohdasta *TEKNISET TIEDOT*.

Käynnistä moottori ja anna käydä muutamia minuutteja tyhjäkäynnillä.

Varmista, ettei öljynsuodattimen tai öljyn tyhjennystulpan alueilla näy vuotoa.

Sammuta moottori.

Anna öljyn valua takaisin kampikammioon ja tarkasta sitten öljyn pinnan taso.

Täytä tarpeen mukaan.

Hävitä öljy paikallisten määräysten mukaan.

Öljynsuodatin

Öljynsuodattimen vaihto

Poista oikeanpuoleinen moottorin kansi.

Irrota ruuvaamalla öljynsuodattimen kansi.

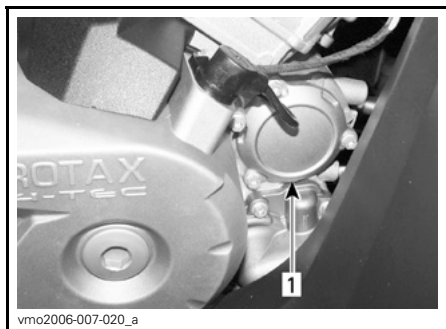

1. Öljynsuodattimen kansi

Vaihda öljynsuodatin uuteen.

Tarkasta kannen O-rengas ja vaihda se tarvittaessa.

Ruuvaa öljynsuodattimen kansi paikalleen.

Pyyhi moottorille mahdollisesti valunut öljy.

Jäähdytin

Jäähdyttimen tarkastus ja puhdistus

Tarkasta ajoittain, että jäähdyttimen ympäristö on puhdas.

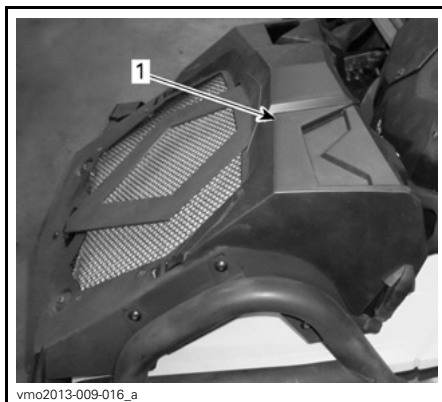

vmo2013-009-016_a

TYYPILLINEN

1. Jäähdytin

Tarkasta, ettei jäähdyttimessä ja letkuissa ole vuotoja tai muita vaurioita.

Irrota jäähdyttimen kansi, jotta pääset käsiksi letkuihin ja moottorin jäähdytysnestesäiliöön.

Vapauta salvat kannen kummaltakin puolelta, paina kahta kiinnikettä ja irrota kansi.

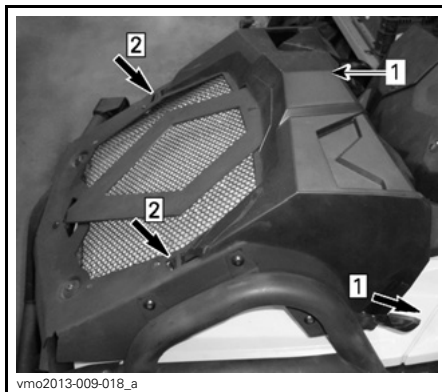

vmo2013-009-018_a

Askel 1: Vapauta salvat

Askel 2: Paina kiinnikkeitä

1. Jäähdyttimen kansi

Tarkasta jäädyttimen lamellit. Niissä ei saa olla mutaa, likaa, lehtiä tai muita kerääntymiä, jotka voisivat estää jäädytintä jäädyttämästä kunnolla.

Irrota kolme ruuvia ja vedä vinoneliön muotoinen levy pois, jotta pääset käsiksi jäädyttimen lamelleihin.

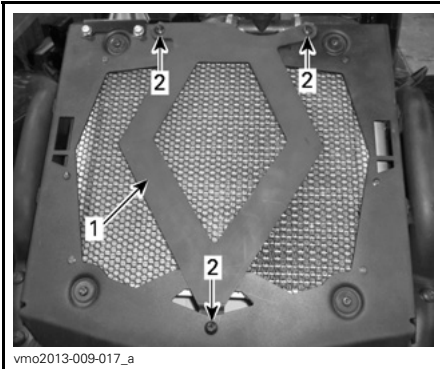

1. Vinoneliön muotoinen levy
2. Ruuvit

Poista käsin niin paljon kerääntymiä kuin mahdollista. Jos käytettävissä vettä, yritä huuhtoa jäädyttimen lamellit vedellä.

Käytä puutarhaletkua huuhtomiseen, jos sellainen on käytettävissä.

VAROITUS Älä koskaan puhdistaa kuumaa jäädytintä käsin. Anna jäädyttimen jäähtyä ennen puhdistamista.

ILMOITUS Varo jäädyttimen lamellien vahingoittamista puhdistuksen yhteydessä. Älä käytä mitään esinettä/työkalua, joka voisi vaurioittaa lamelleja. Lamellit ovat tarkoituksella ohuet, jotta ne jäädyttävät kunnolla. **KÄYTÄ PESUUN VAIN ALHAISTA PAINETTA, ÄLÄ KOSKAAN KÄYTÄ KORKEAPAINEPESURIÄ.**

Ota yhteys valtuutettuun Can-Am -jälleenmyyjään, johonkin korjaamoon tai valitsemaasi henkilöön jäädytysjärjestelmän toiminnan tarkastamista varten.

Moottorin jäädytysneste

Moottorin jäädytysnesteen pinnan taso

VAROITUS

Tarkasta jäädytysnesteen pinnan taso moottorin ollessa kylmä. Älä koskaan lisää jäädytysnestettä jäädytysjärjestelmään moottorin ollessa kuuma.

1. Irrota jäädyttimen kansi, jotta pääset käsiksi moottorin jäädytysnestesäiliöön.

Vapauta salvat kannen kummaltakin puolelta, paina kahta kiinnikettä ja irrota kansi.

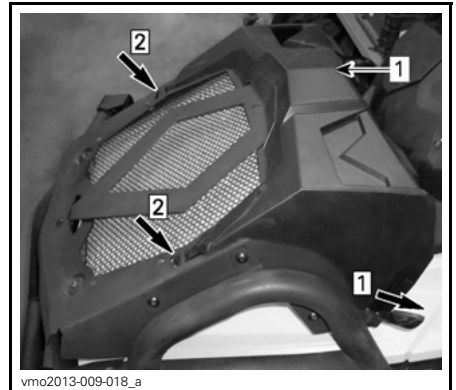

- Askel 1: Vapauta salvat
Askel 2: Paina kiinnikettä

1. Jäädyttimen kansi

- Ajoneuvon ollessa tasaisella alustalla nesteen pitäisi olla jäähdytysnestesäiliön MIN- ja MAX-merkkien välissä.

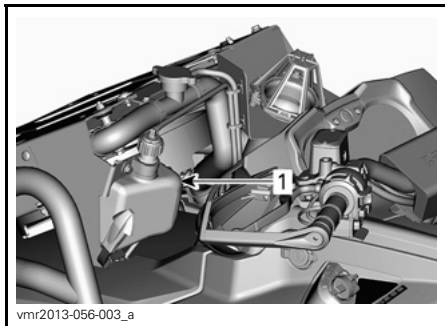

1. Moottorin jäähdytysnestesäiliö

HUOM: Nesteen pinta voi olla hieman MIN-merkin alapuolella, kun lämpötila on alle 20°C.

HUOM: Varmista, että jäähdytysnestesäiliön letku on sijoitettu oikein, jotta letku ei osu mihinkään kannen ollessa suljettuna.

Jos jäähdytysnestettä lisätään säiliöön, tarkasta nesteen pinnan taso myös jäähdyttimessä.

VAROITUS

Älä polta itseäsi – älä koske jäähdyttimen täyttöaukon kanteen moottorin ollessa kuuma.

HUOM: Useasti lisää jäähdytysnestettä tarvitseva jäähdytysjärjestelmä merkitsee vuotoja tai moottoriongelmia. Ota yhteys valtuutettuun Can-Am-jälleenmyyjään.

Jäähdytysnesteen lisääminen

- Irrota jäähdytysnestesäiliön korkki.

HUOM: Huomioi letkun reititys.

- Lisää jäähdytysnestettä MAX-merkkiin saakka. Älä täytä yli.

HUOM: Käytä suppiloa, jotta nestettä ei loisku yli.

- Asenna jäähdytysnestesäiliön korkki paikalleen ja kiristä huolellisesti.

ILMOITUS Älä säilytä mitään esineitä etuhuoltotilassa.

- Asenna jäähdyttimen kansi takaisin.

Suosittelava moottorin jäähdytysneste

BRP:N SUOSITTELEMA TUOTE	JÄÄHDYTYSNESTE
Pohjois-Amerikassa	LONG LIFE -JÄÄHDYTYSNESTE (P/N 219 702 685)
Pohjois-Amerikan ulkopuolella:	LONG LIFE -JÄÄHDYTYSNESTE (F) (P/N 619 590 204)
Ellei saatavilla, niin vaihtoehtoisesti	Tislattun veden ja pakkasnesteen sekoitus (50 % tislattua vettä, 50 % pakkasnestettä)

ILMOITUS Käytä aina etyylliglykoli-jäänestoaainetta, joka sisältää ruosteenestoaineen ja on tarkoitettu erityisesti alumiinisisille moottoreille.

Moottorin jäähdytysnesteen vaihtaminen

VAROITUS

Älä polta itseäsi - älä irrota jäähdyttimen täyttöaukon kantta tai löysää jäähdytysnesteen tyhjenytulppaa, jos moottori on kuuma.

ILMOITUS Älä säilytä mitään esineitä etuhuoltotilassa.

Irrota jäähdyttimen korkki painamalla sitä ja kääntämällä vastapäivään.



vmo2013-009-006_a

TYYPILLINEN

1. Jäähdyttimen täyttöaukon kansi

Ruuvaa jäähdytysnesteen tyhjennystulppa vesipumpussa auki ja anna jäähdytysnesteen valua sopivaan astiaan.

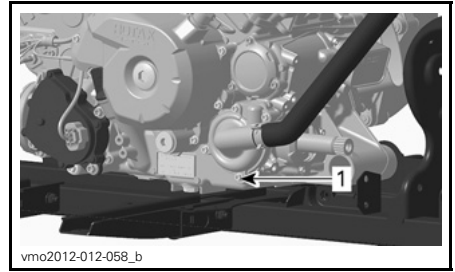

vmo2012-012-058_b

TYYPILLINEN - 570, 650- JA 850 -MALLIT

1. Jäähdytysnesteen tyhjennystulppa

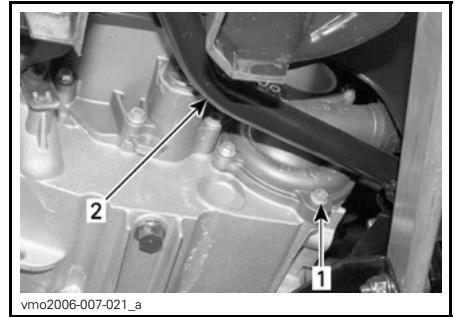

vmo2006-007-021_a

TYYPILLINEN - 1000R-MALLI

1. Jäähdytysnesteen tyhjennystulppa
2. Jarrupoljin

HUOM: Älä avaa jäähdytysnesteen tyhjennystulppaa kokonaan.

Irrota oikean puolen paneeli.

Irrota termostaattikotelon päällä oleva ilmausruuvi.

HUOM: Irrota CVT:n suodattimen poistoletku, jotta pääset käsiksi ilmausruuviin.



1. Ilmausruuvi

Tyhjennä järjestelmä kokonaan.

Asenna jäähdytysnesteen tyhjennys-tulppa takaisin.

Täytä jäähdyttimen jäähdytysnestettä kunnes sitä tulee ulos termostaattikotelon reiästä.

Asenna ilmausruuvi.

Suorita jäähdyttimen täyttö loppuun.

Tarkasta pinnan taso paisuntasäiliössä ja täytä tarpeen mukaan.

Käytä moottoria tyhjäkäynnillä ilman jäähdyttimen kantta. Lisää jäähdytysnestettä hitaasti tarvittaessa.

Odota tässä vaiheessa, kunnes moottori saavuttaa normaalin käyttölämpötilan.

Paina kaasuvipua pari kolme kertaa; lisää sitten tarvittaessa jäähdytysnestettä.

Asenna jäähdyttimen täyttöaukon kanssi takaisin päinvastaisessa järjestyksessä kuin irrottaminen.

Tarkasta jäähdytysnesteen taso paisuntasäiliössä, ja ettei missään liitoksissa ole vuotoja.

Äänenvaimentimen kipinäsuoja

Äänenvaimentimen kipinäsuoja (570-mallit)

Äänenvaimentimesta on ajoittain poistettava sinne kerääntynyt hiili.

VAROITUS

Älä koskaan käytä moottoria suljetussa tilassa. Älä koskaan suorita tätä toimenpidettä heti sen jälkeen kun moottori on käynyt, koska pakojärjestelmä on erittäin kuuma. Varmistu, ettei alueella ole mitään palonarkoja materiaaleja. Käytä silmäsuojaimia ja hanskoja. Älä koskaan seiso ajoneuvon takana puhdistaussasi pakojärjestelmää. Noudata kaikkia soveltuvia lakeja ja määräyksiä.

Valitse alue, jossa on hyvä ilmanvaihto ja varmistu, että äänenvaimennin on jäähtynyt.

Aseta vaihdevipu PARK(KI)-asentoon.

Irrota äänenvaimentimen puhdistusaukon tulppa.

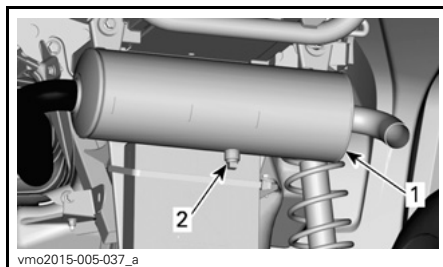

TYYPILLINEN

1. Äänenvaimennin
2. Puhdistusaukon tulppa

Tuki äänenvaimentimen pää rätillä ja käynnistä moottori.

Poista äänenvaimentimeen kerääntynyt hiili nostamalla hetkellisesti moottorin käyntinopeutta useita kertoja.

Pysäytä moottori ja anna äänenvaimentimen jäähtyä.

Kiinnitä puhdistusaukon tulppa takaisin paikalleen.

Äänenvaimentimen kipinäsuojan puhdistaminen ja tarkastaminen (650-, 850- ja 1000R -mallit)

! **TÄRKEÄÄ** Anna jäähdytysjärjestelmän jäähtyä ennen puhdistamista ja tarkastamista.

Irrota äänenvaimentimen suoja. Hävitä kiinnitysruuvit.

ILMOITUS Älä käytä minkään ruuvin irrottamiseen mitään iskutyökalua.

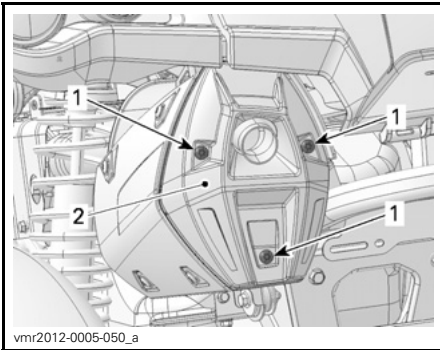

1. Äänenvaimentimen suoja
2. Kiinnitysruuvi

Irrota pakoputken kiinnitysruuvit ja hävitä ne.

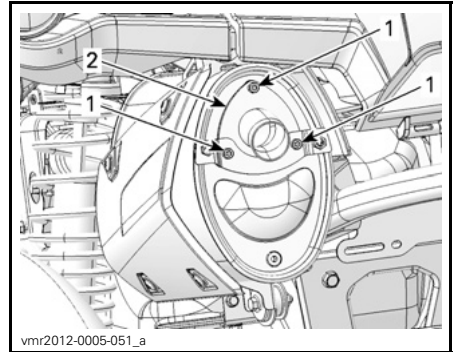

TYYPILLINEN - IRROTA PAKOPUTKI

Irrota pakoputki, tiiviste (hävitä) ja kipinäsuoja.

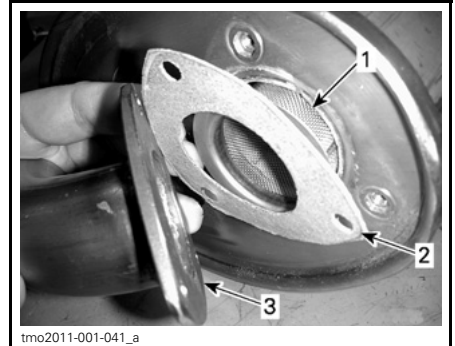

- TYYPILLINEN
1. Kipinäsuoja
 2. Tiiviste
 3. Pakoputki

Irrota kipinänsammuttimessa oleva karsta harjalla.

ILMOITUS Käytä varovasti pehmeätä harjaa välttääksesi kipinäsuojan verkon vahingoittumisen.

! **TÄRKEÄÄ** Käytä silmäsuojaimia ja hanskoja.

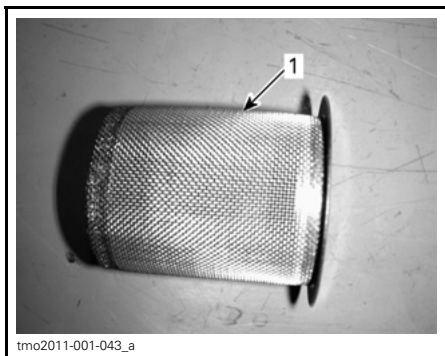

tmo2011-001-043_a

1. Puhdista kipinäsuoja

Tarkasta kipinäsuojan verkko vaurioiden varalta. Vaihda tarpeen mukaan.

HUOM: Kipinäsuojan ruudun vaihtaminen on tarpeen ainoastaan, jos se on vahingoittunut.

Tarkasta kipinäsuojan kammio äänenvaimentimessa. Puhdista kaikki lika tarvittaessa.

Asenna uusi tiiviste, pakoputki ja uudet kiinnitysruuvit.

Asenna äänenvaimentimen suoja uusia kiinnitysruuveja käyttäen. Kiristä määriteltyyn momenttiin.

KIRISTYSMOMENTTI

Pakoputken ja suojan kiinnitysruuvit	11 N•m ± 1 N•m
--------------------------------------	----------------

CVT:n (portaaton voimansiirto) ilmansuodatin

CVT:n (portaaton voimansiirto) ilmansuodattimen irrottaminen

1. Irrota jäähdyttimen kansi, jotta pääset käsiksi CVT:n (portaaton voimansiirto) ilmansuodattimeen.
2. Vapauta salvat kannen kummaltakin puolelta, paina kahta kiinnikettä ja irrota kansi.

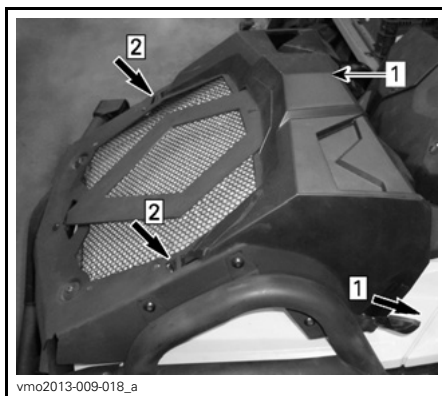

vmo2013-009-018_a

Askel 1: Vapauta salvat
Askel 2: Paina kiinnikettä

1. Jäähdyttimen kansi

3. Poista CVT:n (portaaton voimansiirto) ilmansuodattimen irrottamalla kolme ruuvia ja painamalla kielekkeistä.

Tätä käsikirjaa luettaessa on muistettava että:

VAROITUS

Osoittaa mahdollista vaaratilannetta, joka voi johtaa vakavaan loukkaantumiseen tai kuolemaan, ellei sitä vältetä.

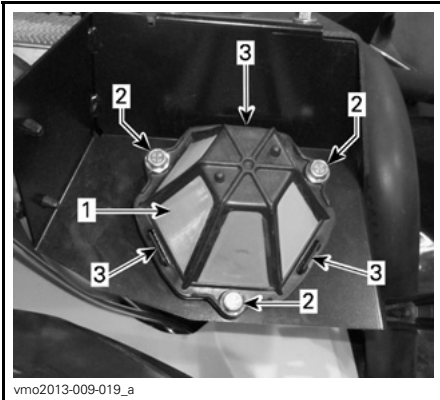

1. CVT:n ilmansuodatin
2. Ruuvit
3. Kielekkeet

CVT:n (portaaton voimansiirto) ilmansuodattimen puhdistus

1. Suihkuta suodattimen sisälle ja ulkopinnalle AIR FILTER CLEANER -ILMANSUODATTIMEN PUHDISTUSAINETTA (P/N 219 700 341).



ILMANSUODATTIMEN PUHDISTUSAINA
(P/N 219 700 341)

2. Anna asettua 3 minuutin ajan.
3. Kuten ilmansuodattimen puhdistusaineen (UNI) pakkauksessa on neuvottu, huuhtelee suodatin pelkällä vedellä.

4. Kuivaa suodatin kokonaan.



1. CVT:n (portaaton voimansiirto) ilmansuodatin

CVT:n (portaaton voimansiirto) ilmansuodattimen asennus

1. Paina varoen CVT:n (portaaton voimansiirto) ilmansuodatinta kunnes kolme kielekettä napsahtavat kiinni ja kiristä sitten ruuvit. Kiristä määritettyyn momenttiin.

KIRISTYSMOMENTTI	
CVT:n (portaaton voimansiirto) ilmansuodattimen ruuvit	2,5 N•m ± 0.5 N•m

2. Asenna jäähdyttimen kansi takaisin. Liu'uta kielekkeet loviin kunnes ne napsahtavat kiinni ja sulje sivuilla olevat salvat.

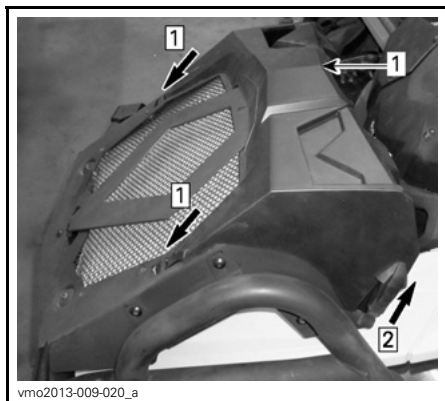

vmo2013-009-020_a

Askel 1: Liu'uta jäähdyttimen kannen kielekkeitä

Askel 2: Sulje sivuilla olevat salvat

1. Jäähdyttimen kansi

Vaihdelaatikon öljy

Vaihdelaatikon öljyn pinnan taso

ILMOITUS Tarkasta taso ja täytä tarvittaessa. **Älä täytä yli.** Vaihdelaatikon käyttö asiaankuulumattomalla öljymäärällä voi vaurioittaa vakavasti vaihdelaatikkoa. Pyyhi vuoto pois.

Aseta ajoneuvo tasaiselle alustalle.

Valitse vaihteen asennoksi VAPAALLA (N).

Kytke seisontajarru päälle.

Tarkasta vaihteiston öljyn pinnan taso moottorin ollessa kylmä ja sammutettuna irrottamalla öljyn tason tulppa.

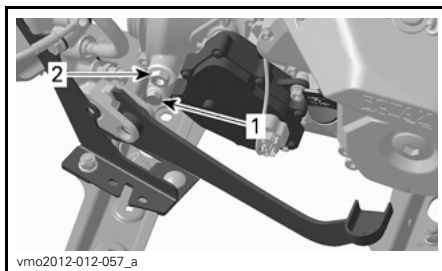

vmo2012-012-057_a

1. Tyhjennystulppa

2. Öljyn tason tulppa

Öljypinnan pitää olla öljypinnan aukon pohjan tasalla.

Täytä tarvittaessa kunnes öljy vuotaa öljyn pinnan reiästä.

Suosittelava vaihdelaatikon öljy

Käytä XPS SYNTEETTISTÄ VAIHTEISTOÖLJYÄ (75W140) (P/N 293 600 140).

Ellei suositeltua öljyä ole saatavilla, käytä 75W140-vaihteistoöljyä, joka täyttää API GL-5 vaatimukset.

ILMOITUS Älä käytä muuntyyppisiä öljyjä huoltojen yhteydessä. Älä sekoita muun tyyppisten öljyjen kanssa.

Vaihdelaatikon öljyn vaihtaminen

Aseta ajoneuvo tasaiselle alustalle.

Puhdista öljyn tyhjennystulpan ympäristö ja täyttötulppa.

Irrota vaihdelaatikon tyhjennystulppa.

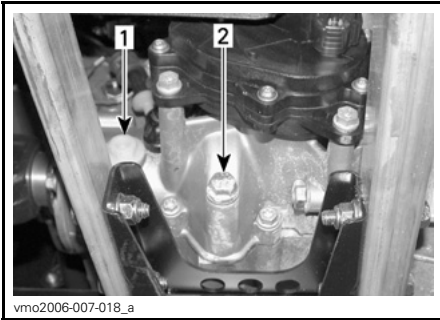

1. Öljyn täyttötulppa
2. Öljyn tyhjennystulppa

HUOM: Vaihdelaatikon tyhjentämiseksi kokonaan on vasemman jalkatuen alle asetettava nostolaite ja ajoneuvo kallistettava oikealle. Kun vaihdelaatikko on tyhjä, aseta tyhjennystulppa paikalleen ja palauta ajoneuvo maahan.

Lisää vaihdelaatikkoon XPS SYNTEETISTÄ VAIHTEISTOÖLJYÄ (75W140) (P/N 293 600 140) tai vastaavaa.

ILMOITUS Älä käytä muuntypypisiä öljyjä huoltojen yhteydessä. Älä sekoita muun tyyppisten öljyjen kanssa.

Öljypinnan pitää olla öljypinnan aukon pohjan tasalla.

Täytä tarvittaessa kunnes öljy vuotaa öljyn pinnan reiästä.

Kiinnitä öljyn tason tulppa takaisin paikalleen.

Kaasuvaajeri

Kaasuvaajerin voitelu

Kaasuvaajeri on voideltava vaijerin silikonipohjaisella voiteluaineella tai vastaavalla.

VAROITUS

Käytä aina silikonipohjaista voiteluainetta. Toisenlaisen voiteluaineen (kuten vesipohjainen voiteluaine) käyttö voi johtaa kaasuvivun/vaijerin jumiutumiseen tai jäykkyyteen.

Avaa kaasuvivun kotelo.

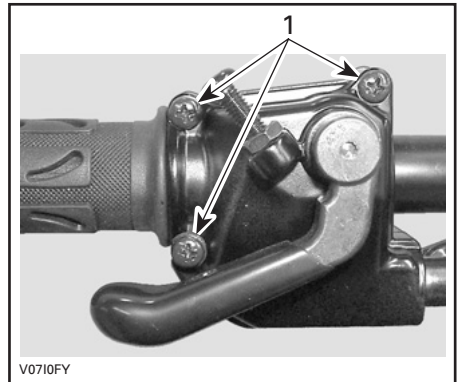

1. Irrota nämä ruuvit

Avaa kotelo.

Vedä kumisuojaus taaksepäin, jolloin näkyviin tulee kaasuvaijerin säädin.

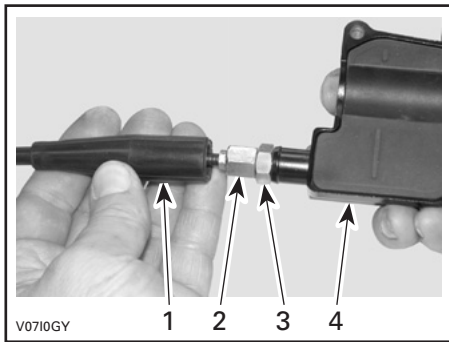

1. Vaijerisuojus
2. Kaasuvaijerin säädin
3. Lukkomutteri
4. Kaasuvivun kotelo

Ruuvaa sisään kaasuvaijerin säädin.
Irrota sisempi kotelosuojus.

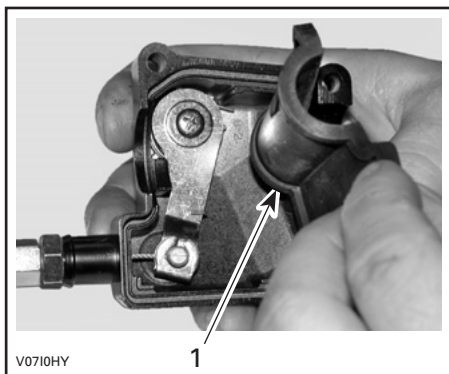

1. Sisempi kotelosuojus

Irrota vaijeri kaasuvivun kotelosta.

HUOM: Laita vaijeri pidikkeen loveen ja irrota vaijerinpää pidikkeestä.

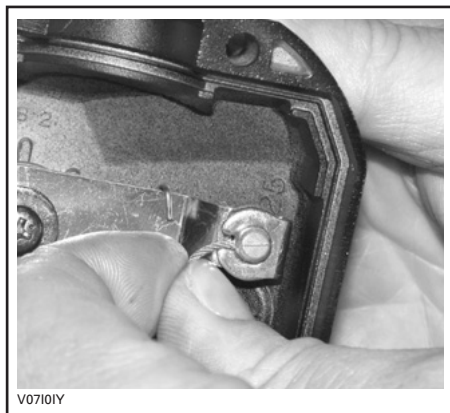

Irrota kaasuläppäkammion sivukansi.

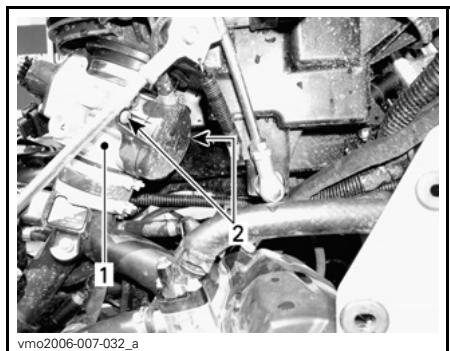

1. Kaasuläppäkammio
2. Sivukannen ruuvit

Työnnä voitelukannun neula kaasuvaijerin säätimen päähän.

⚠ TÄRKEÄÄ Käytä aina asianmukaista ihoa suojaavaa suojaväetusta ja silmäsuojia. Kemikaaliroiskeet saattavat aiheuttaa iho- ja silmävammoja.



V0710JY

TYYPILLINEN

HUOM: Vältä voiteluaineen roiskuminen asettamalla kaasuvaijerin säätimen ympärille rästi.

Lisää voiteluainetta kunnes sitä tulee ulos kaasutinvaijerin kaasuläppäkammion päästä.

Asenna vaijeri takaisin ja säädä se.

Kaasuvaijerin säätäminen

Vedä kumisuojaus taaksepäin, jolloin näkyviin tulee kaasuvaijerin säädin.

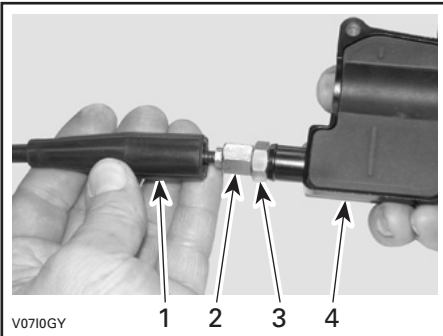

V0710GY

1. Vaijerisuojaus
2. Kaasuvaijerin säädin
3. Lukkomutteri
4. Kaasuvivun kotelo

Löysää lukkomutteria ja kierrä sitten säädintä kunnes kaasuvivun välys on oikea.

HUOM: Mittaa kaasun välys kaasuvivun kärjestä.

Kiristä lukkomutteri ja asenna suoja paikoilleen.

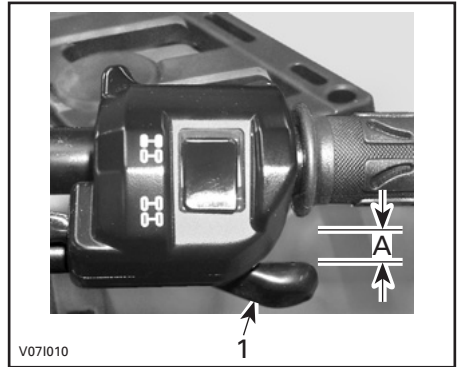

V071010

1. Kaasuvipu
- A. 2 mm

Vaihdevipu PARK(KI)-asennossa käynnistä moottori.

Tarkasta onko kaasuvaijeri oikein säädetty kääntämällä ohjaustanko täysin oikealle ja sitten täysin vasemmalle. Jos moottorin kierrosluku (RPM) kasvaa, säädä kaasuvivun välys uudelleen.

Sytytystulpat

Sytytystulpan sijainti

Irrota sivupaneelit.

Irrota sytytystulpan johdot.

Sytytystulpan irrottaminen

! **TÄRKEÄÄ** Käytä aina suojasilmälaseja kun käytät paineilmaa.

Kierrä sytytystulppia kierroksen verran auki.

Puhdista sytytystulpat ja sylinterinkansi paineilmalla, jos mahdollista.

Kierrä sytytystulpat kokonaan auki ja irrota ne.

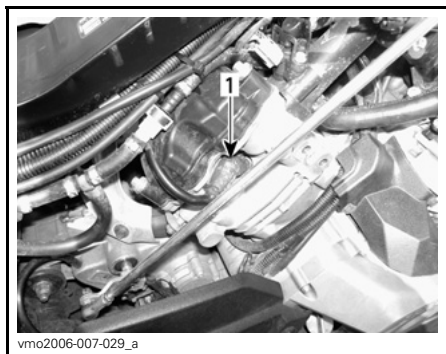

OIKEA PUOLI — TAKASYLINTERI
1. Sytytystulppa

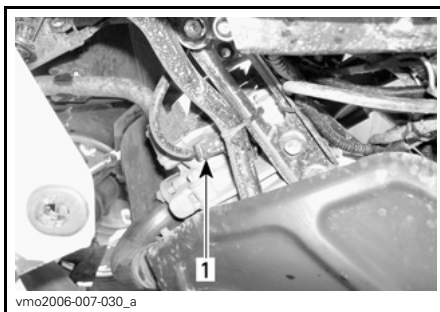

VASEN PUOLI — ETUSYLINTERI
1. Sytytystulppa

Sytytystulpan asentaminen

Ennen asentamista varmista, että sylinterinkannen ja sytytystulppien kosketuspinnossa ei ole nokea.

Säädä rakotulkillla sytytystulpan kärkiväli.

SYTYTYSTULPAN KÄRKIVÄLI	
570 650	0,7 mm - 0.8 mm
850 1000R	0,7 mm - 0.9 mm

Laita sytytystulpan kierteisiin pieni määrä kuparipitoista kiinnileikkautumisen estoainetta.

Kierrä sytytystulpat käsin sylinterinkanteen ja kiristä momenttiavaimella ja sopivalla hylsillä.

SYTYTYSTULPAN KIRISTYSMOMENTTI
20 N•m ± 2.4 N•m

Akku

VAROITUS

Ellei toisin ilmoitettu, käännä virtalukko aina OFF (POIS) -asentoon ennen minkään huolto- tai korjaustyön tekemistä sähköjärjestelmään.

TÄRKEÄÄ Älä koskaan lataa akkua sen ollessa kiinni ajoneuvossa.

Nämä ajoneuvot on varustettu VR-LA-akulla (venttiiliohjattu lyijyhappoakku). Se on niin kutsuttu huoltovapaa akkutyyppe, joten akkuun ei tarvitse lisätä vettä eikä tarkistaa akkuhapon määrää.

ILMOITUS Älä koskaan irrota akun sinettikantta.

Akun irrottaminen

ILMOITUS Irrota aina MUSTA (-) negatiivinen johto ensin.

Irrota ensin MUSTA (-) kaapeli ja sitten PUNAINEN (+) kaapeli.

Irrota kiinnitysruuvit ja akun pidin, vedä akku sitten rungosta pois.

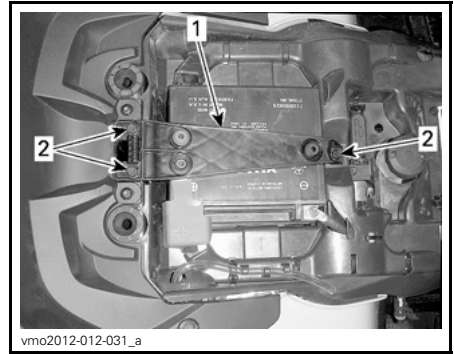

1. Akun pidin
2. Kiinnitysruuvit

Akun puhdistaminen

Puhdista akku, akkukotelo ja akun navat leivinsoodan ja veden sekoituksella.

Poista akun navoista ja johtojen päistä korroosio karkealla teräsharjalla.

Akun asennus

Asenna akku takaisin ajoneuvoon.

ILMOITUS Kiinnitä aina akun PUNAINEN plusjohto (+) ensiksi.

Sulakkeet

TÄRKEÄÄ Käännä virtalukko aina POIS -asentoon ennen viallisen sulakkeen vaihtamista.

Sulakkeen tarkastus

Tarkista, onko sulake palanut.

Jos lanka on sulanut, vaihda vaurioitunut sulake. Katso oikeat arvot taulukosta *SULAKKEEN SIJAINTI*.

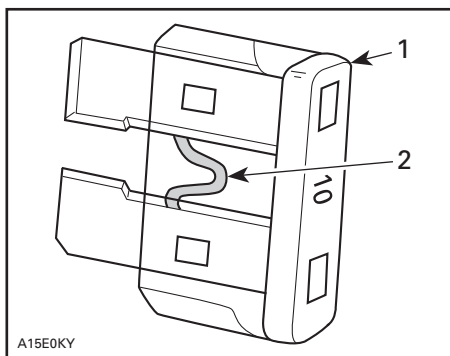

TYYPILLINEN

1. Sulake
2. Tarkista, onko palanut

ILMOITUS Älä käytä suurempiarvoista sulaketta, sillä tämä voi aiheuttaa vakavan vaurion.

Sulakkeiden sijainti edessä

Kun haluat päästä käsiksi sulakekoteloon, joka sijaitsee jäähdyttimen ja etukonsolin välissä, irrota jäähdyttimen kansi ja sitten mittarin tuki seuraavasti:

1. Vapauta salvat jäähdyttimen kannen kummaltakin puolelta, paina kahta kiinnikettä ja irrota kansi.

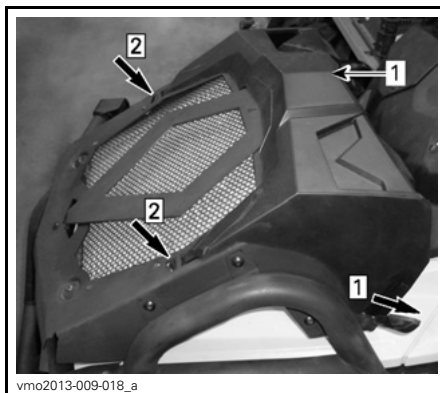

Askel 1: Vapauta salvat

Askel 2: Paina kiinnikettä

1. Jäähdyttimen kansi
2. Vapauta mittarin tuki varoen ja irrota se paikaltaan

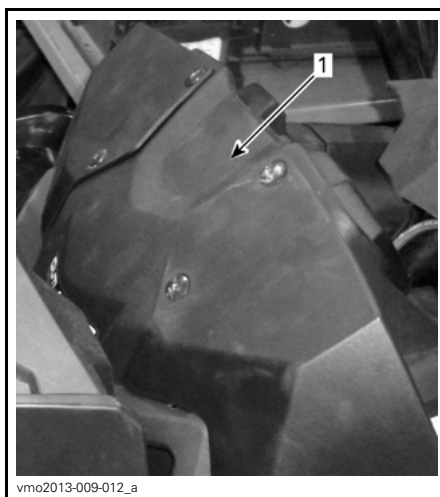

1. Mittarin tuki

Irrota etusulakekotelon kansi

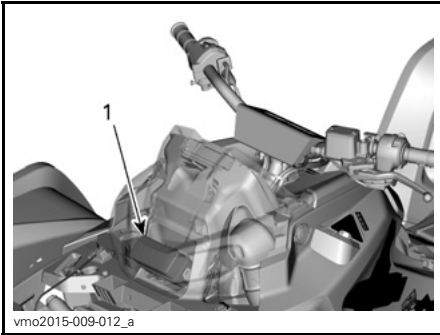
**TYYPILLINEN****1. Etusulakekotelo****Etusulakekotelon kuvaus
(570-mallit)**

ETUSULAKEKOTELO		
NRO	KUVAUS	ARVO
R1	Tuulettimen rele	-
R2	Päärele	-
R3	Lisävarusteiden rele	-
R4	Polttoainepumpun rele	-
R8	Jarrujen rele	-
F4	Mittari (nopeus)	10 A
F5	Ruiskut/sytytys, ECM, Polttoainepumppu VSS	10 A
F8	Virta-avain, Käynnistinsolenoidi, Kello	10 A
F9	Tuuletin	20 A
F12	Vaihtovirran ulosotto/valot/lisävarusteet, Euro-ohjaus (CE), 2-veto/4-veto	20 A

**Etusulakekotelon kuvaus
(650-, 850- ja 1000R -mallit)**

ETUSULAKEKOTELO		
NRO	KUVAUS	ARVO
R1	Tuulettimen rele	-
R2	Päärele	-
R3	Lisävarusteiden rele	-
R4	Polttoainepumppujen rele	-
R5	Valojen rele	-
R8	Jarrun rele	-
F4	Nopeusmittari/rele	5 A
F5	Ruiskut/sytytys	5 A
F6	Moottorin valvontayksikkö (ECM)	5 A
F7	Vinssi, 2-veto/4-veto	5 A
F8	Virta-avain/käynnistimen solenoidi	5 A
F9	Uudelleen säädettävä jäähdyttimen tuuletin	25 A
F10	Euro-ohjaus/kello	5 A
F11	Valot	30 A
F12	Virran ulosotto (tasavirta)	15 A
F14	ACC2	15 A
F15	Polttoainepumppu	5 A

HUOM: Tarkasta sulakekotelon kannen sisäpuolelta sulakkeiden sijainti.

**Etusulakekotelon asentaminen
uudelleen**

ILMOITUS Älä säilytä mitään esineitä etuhuoltotilassa.

1. Asenna etusulakekotelon kansi ja mittarin tuki takaisin paikoilleen

2. Asenna jäädyttimen kansi takaisin paikalleen päinvastaisessa järjestyksessä kuin irrotit sen. Liu'uta kielekkeet loviin kunnes ne napsahtavat kiinni ja sulje sivuilla olevat salvat.

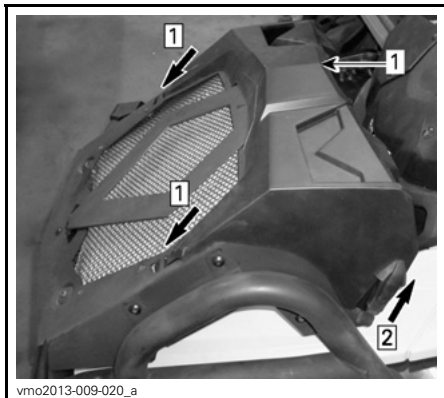

Askel 1: Liu'uta jäädyttimen kannen kielekkeitä

Askel 2: Sulje sivuilla olevat salvat

1. Jäädyttimen kansi

Takasulakkeenpitimen sijainti (570-mallit)

Takasulakkeenpidin sijaitsee istuimen alla, lähellä akkua.

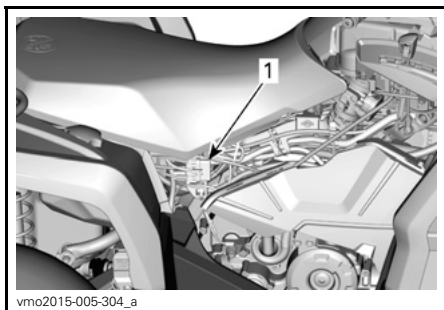

1. Takasulakkeenpidin

Takasulakkeenpitimen kuvaus

TAKASULAKKEENPIDIN 1		
NRO	KUVAUS	ARVO
F1	Pääsulake	30 A
F3	Tuuletin/lisävarusteet	30 A

DPS-mallit

TAKASULAKKEENPIDIN 2		
NRO	KUVAUS	ARVO
F2	DPS (Dynaaminen ohjaustehostin)	40 A

Linkkien sulake ja sulakekotelo 2 (650-, 850-, 1000R -mallit)



1. Linkkien sulake

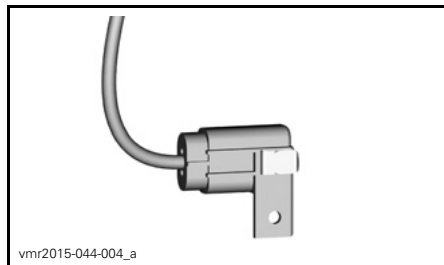

SULAKEKOTELO 2

LINKIN SULAKKEEN TUNNISTE			
Linkkien sulake	1	Pääsulake	16 awg
	2	Tuuletin/lisävarusteet	16 awg
SULAKE SULAKEKOTELOSSA 2 TUNNISTE			
Sulake	3	DPS (Dynaaminen ohjaustehostin)	40 A

Valot (570-mallit)

Tarkista aina vaihtamisen jälkeen, että valo toimii.

Ajovalon polttimon vaihto

ILMOITUS Älä koskaan kosketa halogeenipolttimon lasiosaa paljain sormin, se lyhentää sen käyttöikää. Jos satut koskettamaan polttimon lasia, puhdista se isopropyylialkoholilla, jolloin polttimoon ei jää kalvoa.

1. Irrota kansi.
2. Irrota liitin.
3. Irrota polttimo.

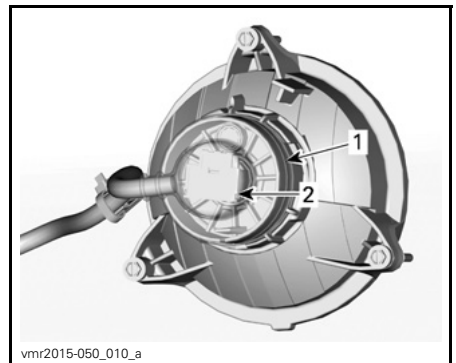

1. *Kansi*
2. *Liitin*

4. Asenna irrotetut osat päinvastaisessa järjestyksessä kunnolla takaisin.
5. Varmista, että ajovalo toimii.

Ajovalon suuntaaminen

Säädä ajovalo korkeus- ja sivusuuntaan kiertämällä säätönuppeja ohjearvojen mukaiseen asentoon.

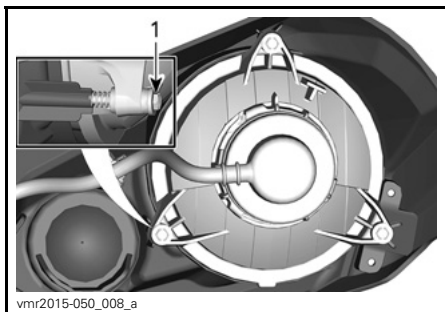

LÄHIVALO

1. Säätönupit

Taka-/jarruvalon polttimon vaihtaminen

1. Irrota liitin polttimosta.
2. Kierrä polttimoa vastapäivään irrottaaksesi sen takavalosta.

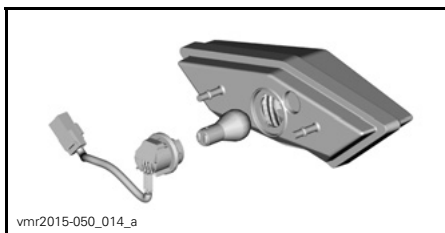

3. Irrota polttimon pidike takavalosta.
Asennus tapahtuu päinvastaisessa järjestyksessä kuin irrottaminen.

Valot (650-, 850- ja 1000R -mallit)

⚠ TÄRKEÄÄ Käännä virtalukko aina POIS-asentoon (OFF) ennen palaneen polttimon vaihtamista.

Tarkista aina vaihtamisen jälkeen, että valo toimii.

Ajovalon polttimon vaihto

ILMOITUS Älä koskaan kosketa halogeenipolttimon lasiosaa paljain sormin, se lyhentää sen käyttöikää. Jos satut koskettamaan polttimon lasia, puhdista se isopropyylialkoholilla, jolloin polttimoon ei jää kalvoa.

Irrota liitin polttimosta.

Kierrä polttimon pidikettä vastapäivään irrottaaksesi sen ajovalon kotelosta.

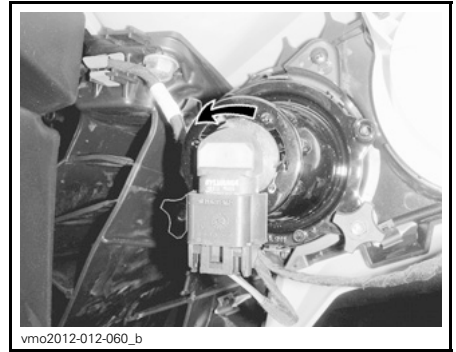

Vedä polttimo ulos.

Asenna irrotetut osat päinvastaisessa järjestyksessä kunnolla takaisin.

Varmista, että ajovalo toimii.

Taka-/jarruvalon polttimon vaihtaminen

Kierrä polttimon pidikettä vastapäivään irrottaaksesi sen takavalon kotelosta.



KIERRÄ TAKAVALO VASTAPÄIVÄÄN IRROTTAAKSESI SEN

Vedä takavallo pois paikaltaan.

Irrota liitin polttimosta.

Kierrä polttimoa vastapäivään irrottaaksesi sen takavalosta.



vmo2012-012-062_a

KIERRÄ POLTTIMOA VASTAPÄIVÄÄN

Irrota polttimon pidike takavalosta.

Asennus tapahtuu päinvastaisessa järjestyksessä kuin irrottaminen.

Ajovalon suuntaaminen

Säädä säätönuppia kääntämällä valon korkeus itsellesi sopivimpaan asentoon.

HUOM: Säädä kummatkin etuvalot samalla tavalla.

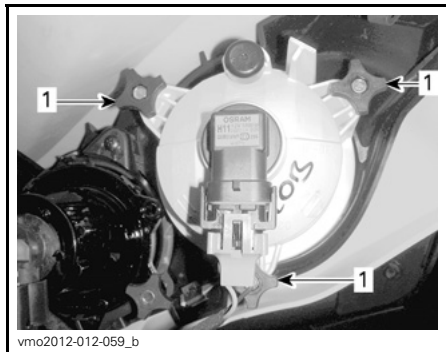

vmo2012-012-059_b

LÄHIVALON SÄÄTÄMINEN

1. Säätönupit

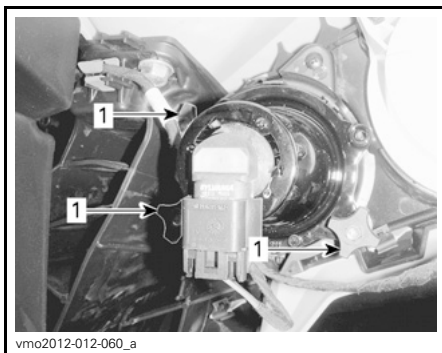

vmo2012-012-060_a

KAUKOVALON SÄÄTÄMINEN

1. Säätönupit

Vetoakselin kumisuoja ja suojus

Vetoakselien kumisuojien ja suojusten tarkistus

Tarkasta silmämääräisesti vetoakselin suojuksien ja kumisuojien kunto.

Tarkasta ovatko suojuukset vaurioituneet tai hankautuneet akseleita vastaan.

Tarkasta ovatko suojuukset halkeilleet, repeilleet tai onko niissä rasvavuotoja jne.

Korjaa tai vaihda vaurioituneet osat tarpeen mukaan.



vmo2012-015-003_a

TYYPILLINEN — AJONEUVON ETUOSA

1. Vetoakselin kumisuojat
2. Vetoakselin suojus

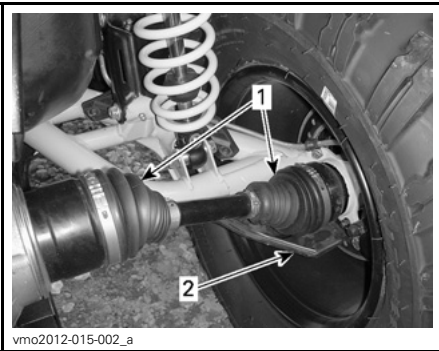

vmo2012-015-002_a

TYYPILLINEN — AJONEUVON TAKAOSA

1. Vetoakselin kumisuojat
2. Vetoakselin suojus

Renkaat ja pyörät

Rengaspaine

⚠ VAROITUS

Rengaspaine vaikuttaa huomattavasti ajoneuvon käsiteltävyyteen ja vakauteen. Riittämätön paine voi tyhjentää renkaan, jolloin se alkaa pyöriä vanteella. Liian korkea paine saattaa räjäyttää renkaan. Noudata aina suositeltuja rengaspaineita. ÄLÄ KOSKAAN säädä rengaspainetta alle minimin. Renkas voisi irrota vanteelta. Koska renkaat ovat matalapainetyyppiä, on käytettävä käsipumppua.

Tarkasta paine kun renkaat ovat kylmät ennen ajoneuvon käyttöä. Rengaspaineet muuttuvat lämpötilan ja korkeusolosuhteiden (ilmanpaineen) mukaan. Tarkasta paine uudelleen, jos jokin em. olosuhteista on muuttunut.

Työkalupakkauksessa on painemittari sinua varten.

RENGASPAINE

RENGASPAINE		
EDESSÄ/TAKANA		
X mr	MAKS	48,3 kPa
	MIN	41,4 kPa

Vaikka renkaat on erityisesti suunniteltu maastoajokäyttöön, voi rengas silti tyhjentyä. Siksi suositellaan, että pidät mukana rengaspumpun ja korjaussarjan.

Tätä käsikirjaa luettaessa on muistettava että:

⚠ VAROITUS

Osoittaa mahdollista vaaratilannetta, joka voi johtaa vakavaan loukkaantumiseen tai kuolemaan, ellei sitä vältetä.

Renkaiden tarkastus

Tarkasta, ettei rengas ole vaurioitunut eikä kulunut. Vaihda tarvittaessa.

Renkaat on suuntaiset ja niiden pitää pyöriä aina samaan suuntaan, jotta ne toimisivat oikein.

Renkaan vaihtaminen

Renkaiden vaihtamisen saa suorittaa vain valtuutettu Can-Am -jälleenmyyjä.

VAROITUS

- Kun renkaita vaihdetaan, älä koskaan asenna ristikudosrenkasta vyörenkaan kanssa. Tällainen yhdistelmä voi aiheuttaa käsittely- ja/tai vakausongelmia.
- Älä asenna erikokoisia ja/tai erimallisia renkaita samalle akselille.
- Etu- ja takarengasparien on oltava samanmalliset ja -merkkiset.
- Jos renkaissa on yksisuunta-kuviointi, varmista, että ne on asennettu pyörimään oikeaan suuntaan.
- Vyörenkaat on asennettava kokonaisena sarjana.

Pyörien laakerien tarkastus

Aseta ajoneuvo tasaiselle alustalle.

Kytke seisontajarru päälle.

Nosta ajoneuvo.

Tue ajoneuvo tunkeilla.

Työnnä ja vedä pyörää sen yläreunasta, jolloin tunnet pyörän välyksen.

Jos välystä tuntuu, ota yhteys valtuutettuun Can-Am -jälleenmyyjään.

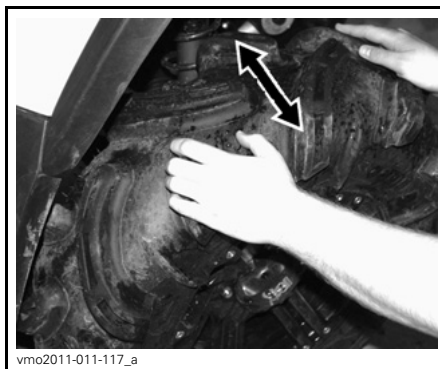

vmo2011-011-117_a

TYYPILLINEN

Pyörän irrotus ja asennus

Aseta ajoneuvo tasaiselle alustalle.

Kytke seisontajarru päälle.

Löysää pyöränmutteri, nosta sitten ajoneuvoa.

Tue ajoneuvo tunkeilla.

Irrota mutterit, irrota sitten pyörä.

Asennuksen yhteydessä suositellaan, että kierteisiin laitetaan kiinnileikkautumisen estävää rasvaa.

Kiristä varovasti mutterit vuoronperään ristikkäin ja kiristä lopuksi lopulliseen kireyteen.

PYÖRÄNMUTTERIN KIREYS

100 N•m ± 10 N•m

HUOM: Pyöränmutterit pitää ajoittain irrottaa ja laittaa pultteihin kiinnileikkautumisenestorasvaa muttereiden tulevan irrottamisen helpottamiseksi. Tämä on erityisen tärkeää kun ajoneuvoa käytetään suolavesiympäristössä tai mudassa. Irrota yksi mutteri kerrallaan, voitele ja kiristä uudelleen.

ILMOITUS Käytä aina suositeltuja ja pyöränmuttereita pyörän tyyppin mukaisesti. Toisenlaisen mutterin käyttö voi vahingoittaa vannetta.

Jousitus

Etujousituksen voitelu

Voitele etujousituksen A-tukivarsien rasvanipat.

JOUSITUSRASVA	
BRP:n suosittelema tuote	JOUSITUSRASVA (P/N 293 550 033)

Takajousituksen voitelu

Voitele takakallistuksenvakaajan yhdystankojen ja olkatappien helojen rasvanipat.

JOUSITUSRASVA	
BRP:n suosittelema tuote	JOUSITUSRASVA (P/N 293 550 033)

Jousituksen tarkastaminen

Iskunvaimentimet

Tarkasta, ettei iskunvaimentimissa ole öljyvuotoja tai muita vaurioita.

Tarkasta kiinnikkeiden kireys.

Ota tarpeen mukaan yhteys valtuutettuun Can-Am -jälleenmyyjään.

Pallonivelet

Tarkasta pallonivelen suojat vaurioiden varalta.

⚠ VAROITUS
Jos suoja on haljennut pallonivel on vaihdettava.

Etujousituksen A-tukivarret

Tarkasta, ettei A-tukivarsissa ole murtumia, taipumia tai muita vaurioita.

Ota tarpeen mukaan yhteys valtuutettuun Can-Am -jälleenmyyjään.

Pitkittäiset takatukivarret

Tarkasta, etteivät pitkittäiset tukivarret ole vääntyneet, murtuneet tai taipuneet.

Mahdollisten ongelmien ilmetessä ota yhteys valtuutettuun Can-Am -jälleenmyyjään.

Ohjaus

Ohjauksen tarkastaminen

Raidetangot

Tarkasta raidetangon suojat halkeamien varalta.

⚠ VAROITUS
Jos suoja on haljennut, raidetanko on vaihdettava.

Jarrut

⚠ VAROITUS
Uudet jarrut toimivat täydellä tehollaan vasta niiden sisäänajovaiheen jälkeen. Jarrutusteho saattaa olla heikompi, joten ole erityisen varovainen.

Jarrunesteen määrä säiliössä

ILMOITUS Käytä pelkästään DOT 4-jarrunestettä avaamattomasta astiasta. Älä käytä vanhoista tai jo avatuista astioista otettua jarrunestettä.

Ajoneuvon ollessa tasaisella alustalla tarkista, että säiliöiden jarruneste on oikealla tasolla. Niiden pitäisi olla MIN-merkin yläpuolella.

Lisää nestettä tarvittaessa. Älä täytä yli.

Puhdista täyttötulppa ennen irrottamista.

HUOM: Alhainen taso voi olla osoitus vuodosta tai kuluneista jarrupalloista. Ota yhteys valtuutettuun Can-Am -jälleenmyyjään.

Jarruvivun jarrunestesäiliö(t)

Varmista kääntämällä ohjaus suoraan eteenpäin, että säiliö on vaakatasossa.

Tarkasta jarrunesteen määrä. Säiliö on täysi, kun neste saavuttaa ikkunan ylä-tason.

Tarkasta silmämääräisesti vivun kumi-suojan kunto.

Tarkasta onko murtumia, repeytymiä, jne. Vaihda jos vahingoittunut.

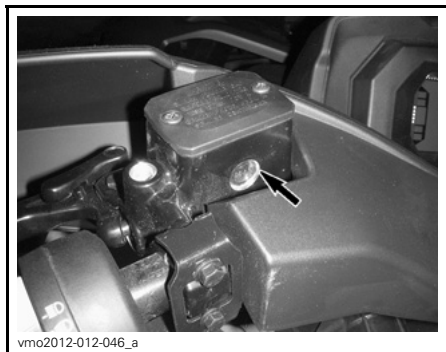

vmo2012-012-046_a

TYYPILLINEN

Jarrupoljinnestesäiliö

Ajoneuvon ollessa tasaisella alustalla nesteen pitäisi olla jarrupolkimen jarrunestesäiliön MIN- ja MAKS-merkkien välissä.

ILMOITUS Älä säilytä mitään esineitä etuhuoltotilassa.

Jarrunesteen lisääminen

Puhdista täyttöaukon korkki.

VAROITUS

Puhdista täyttötulppa ennen irrottamista.

Irrota säiliön korkkia kiinnittävät ruuvit.

Irrota säiliön korkki.

Lisää suppilon avulla tarvittava määrä nestettä. Älä täytä yli.

ILMOITUS Jarruneste saattaa vaurioittaa muovi- ja maalipintoja. Pyyhi vuoto pois ja puhdista.

Asenna säiliön korkki takaisin paikalleen ja kiristä ruuvit.

HUOM: Varmista, että täyttökorkin kalvo painuu sisään, ennen kuin kiinnität korkin jarrunestesäiliöön.

Suosittelava jarruneste

Käytä aina pelkästään DOT 4 -vaatimukset täyttävää jarrunestettä.

ILMOITUS Välttääksesi vakavat jarrujärjestelmän vauriot älä käytä muuta kuin suositeltua nestettä. Älä myöskään sekoita eri nesteitä keskenään.

Jarrujen tarkastus

TÄRKEÄÄ Jarrut saattavat olla hyvin kuumat ja aiheuttaa palovammoja, kun ajoneuvoa on käytetty pitkään. Odota, että jarrut jäähtyvät.

Tarkista seuraavat seikat, jotta jarrut pysyvät hyvässä toimintakunnossa:

- jarrunesteen määrä
- onko jarrujärjestelmässä vuotoja
- tuntuvatko jarrut painettaessa sieni-mäisiltä
- jarrujen puhtaus

- onko jarrulevyissä liiallista kulumista ja missä kunnossa niiden pinta on
- onko jarrupaloissa kulumista, vaurioita tai ovatko ne löysällä.

KÄYTTÖRAJAT	
Jarrupalojen paksuus	1,0 mm
Etujarrulevyjen paksuus	4 mm
Takajarrulevyn paksuus	4 mm
Levyjen maksimikäyryys	0,2 mm

Jos jarrujärjestelmässä ilmenee ongelma, ota yhteys valtuutettuun Can-Am -jälleenmyyjään.

VAROITUS

Jarrunesteen vaihtamisen tai mikä tahansa jarrujärjestelmän korjauksen tai huoltotyön saa suorittaa vain valtuutettu Can-Am -jälleenmyyjä.

AJONEUVON HOITO

Toimenpiteet ajon jälkeen

Puhdista ajoneuvo kohdan *AJONEUVON PUHDISTUS JA SUOJAAMINEN* suositusten mukaisesti säilyttääksesi ajoneuvo ja sen osat hyvässä kunnossa aina, kun ajoneuvoa on käytetty seuraavissa olosuhteissa:

- Mutaiset olosuhteet
- Merivesiympäristö.

HUOM: Kun ajoneuvoa on käytetty merivesiympäristössä, on suositeltavaa suojata sen metalliosat seuraavalla voiteluaineella: XPS LUBE (P/N 293 600 016) tai vastaavalla.

ILMOITUS Kun asennat kojelautaa takaisin paikoilleen ilmansuodattimen kotelon päälle, varmista että kaikki ilmaletkut on reititetty asianmukaisesti lähellä ilmakanaavaa.

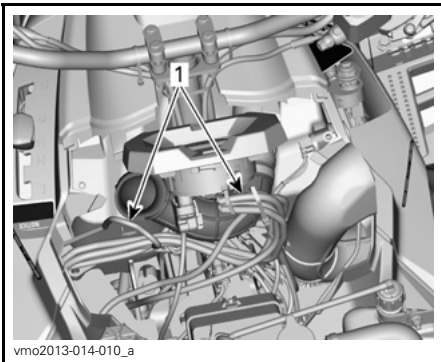

TUKIKONSOLI IRROTETTU SELVYYDEN VUOKSI - 570-, 650- JA 850 -MALLIT
1. Reititit ilmaletkut ilmakanaavan viereen.

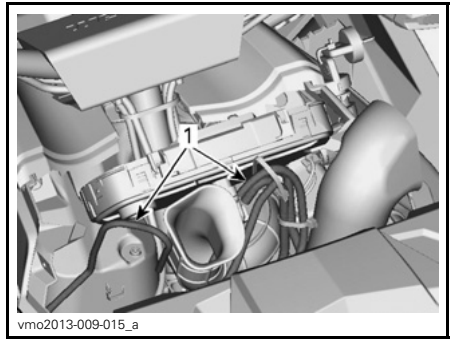

TUKIKONSOLI IRROTETTU SELVYYDEN VUOKSI - 1000R-MALLI

1. Reititit ilmaletkut ilmakanaavan viereen.

Ajoneuvon puhdistus ja suojaus

Älä koskaan puhdista ajoneuvoa korkeapainepesurilla. **KÄYTÄ VAIN PIENTÄ PAINETTA** (kuten puutarhalletku). Korkeapaine voi aiheuttaa sähkö- tai mekaanisia vaurioita.

Estä ruostuminen maalaamalla vaurioituneet maalatut osat kunnolla uudelleen.

Tarvittaessa pese kori lämpimällä vedellä ja saippualla (käytä vain mietoja pesuaineita). Vahaa hiomattomalla vahalla.

ILMOITUS Älä koskaan puhdista muoviosia voimakkaalla pesuaineella, rasvanpoistoaineella, tinnerillä, asetonilla, tms.

VARASTOINTI JA AJOKAUTTA EDELTÄVÄT VALMISTELUT

VAROITUS

Anna valtuutetun Can-Am -jälleenmyyjän tarkastaa polttoainejärjestelmän eheys *HUOLTOTAULUKON* mukaan.

Kun ajoneuvoa ei käytetä neljää (4) kuukautta pitempään aikaan, se on varastoitava oikealla tavalla.

Kun ajoneuvo otetaan varastoinnin jälkeen käyttöön, on suoritettava valmistelevat toimenpiteet.

Ota yhteys valtuutettuun Can-Am -jälleenmyyjään, johonkin korjaamoon tai valitsemaasi henkilöön ajoneuvosi valmistelua varastointia tai ajokautta varten.

TEKNISET TIEDOT

AJONEUVON TUNNISTAMINEN

Ajoneuvosi pääkomponentit (moottori ja runko) tunnistetaan erilaisilla sarjanumeroilla. Näitä numeroita tarvitaan toisinaan takuukysymyksissä tai ajoneuvosi tunnistamiseen, jos se häviää. Valtuutettu Can-Am -jälleenmyyjä tarvitsee myös näitä numeroita täyttääkseen takuuhakemukset kunnolla. Suosittelemme merkitsemään kaikki ajoneuvon sarjanumerot muistiin ja ilmoittamaan ne vakuutusyhtiölle.

Ajoneuvon tunnistusnumero

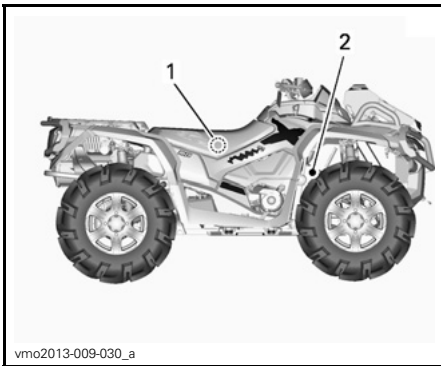

vmo2013-009-030_a

TYYPILLINEN - KUVASSA 1000R-MALLI

1. Kilpi 1 (rungossa keskellä istuimen alla)
2. Kilpi 2 (rungossa oikean etupyörän takana)



KILPI 1

1. VIN (ajoneuvon tunnistenumero)
2. Mallinumero



KILPI 2

1. VIN (ajoneuvon tunnistenumero)
2. Mallinumero

Moottorin tunnistenumero

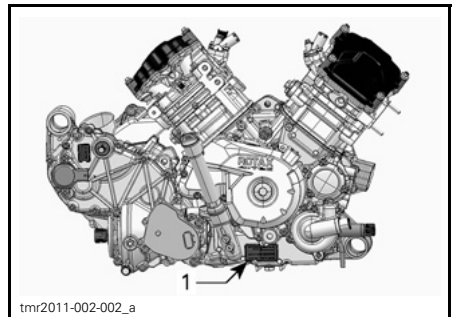

TYYPILLINEN — MOOTTORIN OIKEA PUOLI

1. EIN (moottorin tunnistusnumero)

MELUEMISSION RAJOITUSSÄÄDÖS (KANADA/USA)

Meluntorjuntajärjestelmän vahingoittaminen on kiellettyä!

Yhdysvaltain liittovaltiolaki ja Kanadan läänilait voivat kieltää seuraavat toimenpiteet tai niiden aiheuttamisen

1. Uuden ajoneuvon äänenvaimennuslaitteiden tai niiden rakenneosien poistaminen tai toimimattomaksi saattaminen (kenenkään toimesta) ennen ajoneuvon myyntiä tai toimittamista lopulliselle ostajalle tai sen jo ollessa käytössä; muutoin kuin huolto-, korjaus- tai vaihtamistarkoituksessa, tai
2. Ajoneuvon käyttö sen jälkeen, kun tällainen laite tai rakenneosa on irrotettu tai saatettu toimimattomaksi kenen tahansa toimesta.

Seuraavassa on lueteltu äänenvaimennusjärjestelmän muuntamiseksi katsottavat toimenpiteet:

1. Äänenvaimentimen tai minkään muun moottorin pakokaasuja pois ohjaavan moottorin osan irrottaminen, muuttaminen tai puhkaiseminen.
2. Minkä tahansa imujärjestelmän osan irrottaminen, muuttaminen tai puhkaiseminen.
3. Ajoneuvon liikkuvien osien, tai pako- tai imujärjestelmän osien vaihtaminen muihin kuin valmistajan määrittämiin osiin.
4. Asianmukaisen ylläpidon ja huollon puute.

MELUPÄÄSTÖ- JA TÄRINÄARVOT (KAIKKI MAAT PAITSI KANADA/USA)

MALLI		Outlander L 570 X mr	Outlander 650 and 850 X mr	Outlander 1000R X mr
MELUPÄÄSTÖ- JA TÄRINÄARVOT ¹				
Melu	Äänenvoimakkuuden taso (L _{WA})	96 dB 4 000 kierr.:ssa/min. (Epävarma (K _{WA}) 3 dB)	94 dB 4 000 kierr.:ssa/min. (Epävarma (K _{WA}) 3 dB)	94 dB 3 500 kierr.:ssa/min. (Epävarma (K _{WA}) 3 dB)
	Äänen paine (L _{pA})	83 dB 4 000 kierr.:ssa/min. (Epävarma (K _{pA}) 3 dB)	83 dB 4 000 kierr.:ssa/min. (Epävarma (K _{pA}) 3 dB)	83 dB 3 500 kierr.:ssa/min. (Epävarma (K _{pA}) 3 dB)
Tärinä	Käsivarsijärjestelmä	<2,5 m/s ² 4 000 kierr.:ssa/min.	3,43 m/s ² kierrosluvulla 4 000 RPM (Epävarmuus 1,715 m/s ²)	<2,5 m/s ² 3 500 kierr.:ssa/min.
	Koko vartalo istuimessa	<0,5 m/s ² 4 000 kierr.:ssa/min.	<0,5 m/s ² 4 000 kierr.:ssa/min.	<0,5 m/s ² 3 500 kierr.:ssa/min.
¹ : Melupäästö- ja tärinäarvot on mitattu standardin EN 15997:2011 mukaisesti kestopäällystepinnalla, vaihteen ollessa vapaalla.				

VAATIMUSTENMUKAISUUSTODISTUS EU:SSA

EU:n vaatimustenmukaisuustodistusta ei ole laitettu tähän käyttäjän käsikirjaversioon.

Löydät todistuksen ajoneuvosi mukana olevasta painetusta käyttäjän käsikirjasta.

TEKNISET TIEDOT

570-mallit

MOOTTORI	570
Moottorityyppi	ROTAX® 570, 4-tahti, 2 sylinteriä (V-Twin), nestejäähdytys
Venttiilijärjestelmä	4 venttiiliä/sylinteri (mekaaninen säätö), yksi yläpuolinen nokka-akseli (SOHC) nokkaketjulla
Sylinterin sisämitta	84 mm
Iskun pituus	51,4 mm
Kuutiotilavuus	570 cm ³
Pakoputkisto	U.S.D.A. Forest Servicen hyväksymä kipinänsammutin
Ilmansuodatin	Synteettinen paperisuodatin ja vaahtoa

VOITELUJÄRJESTELMÄ		570
Tyyppi		Märkä öljypohja. Vaihdeettava suodatinpanos
Öljynsuodatin		Vaihdeettava suodatinpanos
Moottoriöljy	Määrä (öljynvaihto suodattimen kanssa)	2,0 L
	Suosittelava Pohjois-Amerikassa	Käytä kesällä osasynteettistä XPS 4-tahtiöljyä (kesälaatu)(P/N 293 600 121). Käytä kaikkina vuodenaikoina synteettistä XPS 4-tahtiöljyä (kaikkiin vuodenaikoihin)(P/N 293 600 112). Ellei ole saatavana, käytä moottoriöljyä 5W40, joka vastaa API-luokituksen SG, SH tai SJ.
	Suosittelava Pohjois-Amerikan ulkopuolella	Käytä kesällä osasynteettistä XPS 4-tahtiöljyä (kesälaatu)(P/N 619 590 109). Käytä kaikkina vuodenaikoina synteettistä XPS 4-tahtiöljyä (kaikkiin vuodenaikoihin)(P/N 619 590 114). Ellei ole saatavana, käytä moottoriöljyä 5W40, joka vastaa API-luokituksen SG, SH tai SJ.

JÄÄHDYTYSJÄRJESTELMÄ		570
Jäähdytysneste	Tyyppi	Etyyli-glykolisekoitus (50 % jäähdytysnestettä, 50 % vettä) Käytä Long life -jäähdytysnestettä (P/N 219 702 685) tai (P/N 619 590 204) (Suomi, Norja ja Ruotsi) tai nimenomaan alumiinimoottoreille tarkoitettua jäähdytysnestettä
	Tilavuus	3,5 L

VAIHTEISTO		570
Tyyppi		Portaaton voimansiirto (CVT)
Kytkeytyminen kierr./min.		1 400 kierr./min.

VAIHDELAATIKKO		570
Tyyppi		Kaksialueinen (HI-LO), mukana parkki, vapaa ja peruutus.
Vaihdelaatikon öljy	Tilavuus	450 ml
	Suosittelava	XPS synteettinen vaihteistoöljy (75W 140)(P/N 293 600 140) tai 75W140 API GL-5 synteettinen vaihteistoöljy

SÄHKÖJÄRJESTELMÄ		570
Magneeton lähtöteho		500 W @ 6 000 RPM
Sytytysjärjestelmän tyyppi		IDI (induktiivinen purkausytytys)
Sytytyksen ajoitus		Ei säädettävissä
Sytystulppa	Määrä	2
	Merkki ja tyyppi	NGK DCPR8E tai vastaava
	Kärkiväli	0,7 mm - 0.8 mm
Moottorin kierroslukarajoittimen asetus	Eteenpäin	8 000 kierr./min.
	Peruutus	15 km/h ilman ohitustoimintoa)

SÄHKÖJÄRJESTELMÄ		570
Akku	Tyyppi	Huoltovapaa
	Jännite	12 V (tasav.)
	Nimellisarvo	18 A•h
	Käynnistimen teho	0,7 KW
Ajovalot	Kauko	HS1 35 W
	Lähi	HS1 35 W
Takavalot		P21/5W
Sulakkeet		Katso kohta <i>SULAKKEET</i> osassa <i>HUOLTOTIEDOT</i>

POLTTOAINEJÄRJESTELMÄ			570
Polttoaineen syöttöjärjestelmä		Tyyppi	Sähköinen EFI-polttoaineenruiskutus, 46 mm kaasuläppärunko, 1 ruisku/sylinteri
Polttoainepumppu		Tyyppi	Sähköinen (polttoainesäiliössä)
Tyhjäkäynti			1800 kierr./min.(ei säädettävissä)
Polttoaine	Tyyppi		Normaali lijyiton bensiini
	Vähimmäisoktaaniluku	Pohjois-Amerikassa	87 (R+M)/2 tai suurempi
		Euroopassa	Vähintään 92 RON
Polttoainesäiliön tilavuus			20,5 L
Jäljellä oleva polttoainemäärä vähäisen polttoaineen merkivalon SYTTYESSÄ			± 5 L

VOIMANSIIRTOJÄRJESTELMÄ			570
Voimansiirtojärjestelmän tyyppi			Valittavissa 2-veto/4-veto
Etutasauspyörästö-öljy/ takatoisipyörästö-öljy	Tilavuus	Edessä	500 ml
		Takana	250 ml
	Tyyppi	Edessä	XPS synteettinen vaihteistoöljy (75W90)(P/N 293 600 043) TAI synteettinen 75W 90 API GL5)
		Takana	XPS synteettinen vaihteistoöljy (75W 140)(P/N 293 600 140) tai 75W140 API GL-5 synteettinen vaihteistoöljy
Etuveto			Suora hammaspyörä, Visco-Lok QE
Välityssuhde edessä			3.6:1
takaveto			Suora kartiopyörä / vetopyörästö

VOIMANSIIRTOJÄRJESTELMÄ		570
Välityssuhde takana		3.6:1
Voimansiirron nivelistön rasva		Castrol CV -nivelistön rasva(P/N 293 550 062)
Nivelakselin rasva		Nivelakselin rasva(P/N 293 550 063)
OHJAUS		570
Kääntösäde		2 565 mm
Kokonaisharitus (ajoneuvo maassa)		2,5 mm ± 12.7 mm
Camber-kulma (ajoneuvo maassa)		0°
ETUJOUSITUS		570
Jousituksen tyyppi		A-kaksoistukivarsijousitus, dive-control -jousitusgeometria
Iskunvaimennin	Määrä	2
	Tyyppi	Öljy
Esikuormituksen säätötyyppi		5 säätönokan asentoa
TAKAJOUSITUS		570
Jousituksen tyyppi		TTI-erillisjousitus ulkoisella kallistuksenvakaajalla
Iskunvaimennin	Määrä	2
	Tyyppi	Öljy
Esikuormituksen säätötyyppi		5 säätönokan asentoa
JARRUT		570
Etujarrut	Tyyppi	Kaksi 214 mm:n poikittaisporattua jarrulevyä hydraulisilla kaksimäntäisillä jarrusatuloilla
Takajarru	Tyyppi	Yksi 214 mm:n poikittaisporattu jarrulevy hydraulisella kaksimäntäisellä jarrusatulalla
Jarruneste	Tilavuus	260 ml
	Tyyppi	DOT 4
Jarrusatula		Kaksi kelluvaa mäntää (2 x 26 mm)
Jarrupalan materiaali		Orgaaninen
Jarrupalan vähimmäispaksuus		1 mm
Jarrulevyn vähimmäispaksuus		4,0 mm
Jarrulevyn enimmäiskäyryys		0,2 mm

RENKAAT		570
Paine	Edessä	Maksimi: 48,3 kPa Minimi: 41,4 kPa
	Takana	Maksimi: 48,3 kPa Minimi: 41,4 kPa
Renkaan urituksen vähimmäissyvyys		3 mm
Rengaskoko	Edessä	711 x 203 x 305 mm (28 x 8 x 12 in)
	Takana	711 x 254 x 305 mm (28 x 10 x 12 in)
PYÖRÄT		570
Tyyppi		Alumiinivalettu
Vanteiden koko	Edessä	305 x 152 mm (12 x 6 in.)
	Takana	305 x 191 mm (12 x 7.5 in.)
Pyörän mutterin kiristysmomentti		100 N•m
MITAT		570
Kokonaispituus		211 cm
Kokonaisleveys		118 cm
Kokonaiskorkeus		128 cm
Akseliväli		129,5 cm
Pyörien väli	Edessä	93,98 cm
	Takana	91,4 cm
Maavara		30 cm

KUORMANKANTOKYKY JA PAINO	570
Kuivapaino	382 kg
Takatavaratelineen kapasiteetti	109 kg
Takasäilytyslokeron kuormauskapasiteetti	11 Ltai 10 kg
Ajoneuvon suurin sallittu kokonaiskuorma (mukaan lukien kuljettaja, muu kuorma sekä lisävarusteet)	189 kg
Hinauskapasiteetti	590 kg
Aisan kuormituskyky	23 kg

650-, 850- ja 1000R -mallit

MOOTTORI		650-, 850- JA 1000R
Moottorityyppi		ROTAX ®, 4-tahti, 2 sylinteriä (V-Twin), nestejäähdytys
Venttiilijärjestelmä		4 venttiiliä/sylinteri (mekaaninen säätö), yksi yläpuolinen nokka-akseli (SOHC) nokkaketjulla
Sylinterin sisämitta	650	82 mm
	850	94 mm
	1000R	91 mm
Iskun pituus	650/850	61,5 mm
	1000R	75 mm
Kuutiotilavuus	650	650 cm ³
	850	854 cm ³
	1000R	976 cm ³
Pakoputkisto		U.S.D.A. Forest Servicen hyväksymä kipinänsammutin
Ilmansuodatin		Synteettinen paperisuodatin ja vaahtoa

VOITELUJÄRJESTELMÄ		650-, 850- JA 1000R
Tyyppi		Märkä öljypohja. Vaihdeettava suodatinpanos
Öljynsuodatin		BRP Rotax, paperi, vaihdettava
Moottoriöljy	Määrä (öljynvaihto suodattimen kanssa)	2,0 L
	Suosittelava Pohjois-Amerikassa	Käytä kesällä osasynteettistä XPS 4-tahtiöljyä (kesälaatu)(P/N 293 600 121). Käytä kaikkina vuodenaikoina synteettistä XPS 4-tahtiöljyä (kaikkiin vuodenaikoihin)(P/N 293 600 112). Ei ole saatavana, käytä moottoriöljyä 5W40, joka vastaa API-luokitusta SG, SH tai SJ.
	Suosittelava Pohjois-Amerikan ulkopuolella	Käytä kesällä osasynteettistä XPS 4-tahtiöljyä (kesälaatu)(P/N 619 590 109). Käytä kaikkina vuodenaikoina synteettistä XPS 4-tahtiöljyä (kaikkiin vuodenaikoihin)(P/N 619 590 114). Ei ole saatavana, käytä moottoriöljyä 5W40, joka vastaa API-luokituksen SG, SH tai SJ.

JÄÄHDYTYSJÄRJESTELMÄ		650-, 850- JA 1000R
Jäähdytysneste	Tyyppi	Etyyli-glykolisekoitus (50 % jäähdytysnestettä, 50 % vettä) Käytä Long life -jäähdytysnestettä (P/N 219 702 685), tai nimenomaan alumiinimoottoreille tarkoitettua jäähdytysnestettä
	Tilavuus	3,5 L

VOIMANSIIRTO		650-, 850- JA 1000R
Tyyppi		CVT (Portaaton voimansiirto), aluevaihtajassa L/H/N/R/P, moottorijarrutus vakiona
Kytkeytyminen kierr./min.		1800 kierr./min.

VAIHDELAATIKKO		650-, 850- JA 1000R
Tyyppi		Kaksialueinen (HI-LO), mukana parkki, vapaa ja peruutus.
Vaihdelaatikon öljy	Tilavuus	450 ml
	Suosittelava	XPS synteettinen vaihteistoöljy (75W 140) (P/N 293 600 140) tai 75W140 API GL-5 synteettinen vaihteistoöljy

SÄHKÖJÄRJESTELMÄ		650-, 850- JA 1000R	
Magneeton lähtöteho		625 W @ 6 000 RPM	
Sytytysjärjestelmän tyyppi		IDI (induktiivinen purkaussytytys)	
Sytytyksen ajoitus		Ei säädettävissä	
Sytytystulppa	650	Määrä	2
		Merkki ja tyyppi	NGK DCPR8E tai vastaava
		Kärkiväli	0,7 mm - 0.8 mm
	850 1000R	Määrä	2
		Merkki ja tyyppi	NGK LMAR8D-J tai vastaava
		Kärkiväli	0,7 mm - 0.9 mm
Moottorin kierroslukarajoitusten asetus	Kaikki mallit	Eteenpäin	8 000 kierr./min.
		Peruutus	15 km/h (ilman ohitustoimintoa)

SÄHKÖJÄRJESTELMÄ		650-, 850- JA 1000R
Akku	Tyyppi	Huoltovapaa
	Jännite	12 V
	Nimellisarvo	18 A•h
	Käynnistimen teho	0,7 KW
Ajovalot	Kauko	2 x 60 W (HB3)
	Lähi	2 x 55 W (H1)
Takavalot		2 x 5/21 W
Sulakkeet		Katso kohta <i>SULAKKEET</i> osassa <i>HUOLTOTIEDOT</i>

POLTTOAINEJÄRJESTELMÄ		650-, 850- JA 1000R
Polttoaineen syöttöjärjestelmä	650	Sähköinen EFI-polttoaineenruiskutus, 46 mm kaasuläppärunko, 1 ruisku/sylinteri
	850/1000R	Sähköinen EFI-polttoaineenruiskutus, 54 mm kaasuläppärunko, 1 ruisku/sylinteri
Polttoainepumppu	Tyyppi	Sähköinen (polttoainesäiliössä)
Tyhjäkäynti	650	1 250 kierr./min. (ei säädettävissä)
	850/1000R	1400 kierr./min. (ei säädettävissä)
Polttoaine	Tyyppi	Normaali lyijytön bensiini
	Vähimmäisoktaaniluku	87 oktaaniluokitus AKI (92 RON tai 95 E10 RON)
Polttoainesäiliön tilavuus		20,5 L
Jäljellä oleva polttoainemäärä vähäisen polttoaineen merkivalon SYTTYESSÄ		± 5 L

VOIMANSIIRTO		650-, 850- JA 1000R
Voimansiirtojärjestelmän tyyppi		Valittavissa 2-veto/4-veto
Etuveto		Visco-lok + QE -tasauspyörästöjärjestelmä
Välityssuhde edessä		3.6:1
takaveto	650	Suora kartiopyörä / vetopyörästöyksikkö
	850/1000R	Kierteinen kartiopyörä / vetopyörästöyksikkö
Välityssuhde takana		3.6:1

VOIMANSIIRTO		650-, 850- JA 1000R
Etutasauspyörästön öljy	Tilavuus	500 ml
	Tyyppi	XPS synteettinen vaihteistoöljy (75W90) (P/N 293 600 043) tai synteettinen vaihteistoöljy 75W90 API GL-5
Takatoisiopyörästön öljy	Tilavuus	250 ml
	Tyyppi	XPS synteettinen vaihteistoöljy (75W 140) (P/N 293 600 140) tai synteettinen vaihteistoöljy 75W140 API GL-5
Voimansiirron nivelistön rasva		Castrol CV -nivelistön rasva (P/N 293 550 062) tai vastaava
Nivelakselin rasva		Nivelakselin rasva (P/N 293 550 063) tai vastaava

OHJAUS		650-, 850- JA 1000R
Kääntösäde	650	2 565 mm
	850	2 940 mm
	1000R	431,8 cm
Kokonaisharitus (eturenkaat irti maasta)		0.1° - 0.5° auraus
Camber-kulma (ajoneuvo maassa)		0°

ETUJOUSITUS		650-, 850- JA 1000R
Jousituksen tyyppi		A-kaksoistukivarsijousitus, dive-control -jousitusgeometria
Iskunvaimennin	Kpl	2
	Tyyppi	Öljy
Esikuormituksen säätötyyppi	1000R	Vaihdeettavat asennot
	650/850	5 säätönokan asentoa

TAKAJOUSITUS			650-, 850- JA 1000R
Jousituksen tyyppi			TTI-erillisjousitus (Torsional Trailing arm Independent) ulkoisella kallistuksenvakaaajalla
Iskunvaimennin	650/850	Kpl	2
		Tyyppi	Öljy
	1000R	Kpl	2
		Tyyppi	HPG-iskunvaimennin lisäsäiliöllä ja kaksinopeuksisella puristusvaimennuksen säädöllä
Esikuormituksen säätötyyppi	650/850	5 säätönokan asentoa	
	1000R	Vaihdettavat asennot	

JARRUT			650-, 850- JA 1000R
Etujarru	Kpl	2	
	Tyyppi	214 mm:n poikittaisporatut jarrulevyt hydraulisilla kaksimäntäisillä jarrusatuloilla	
Takajarru	Kpl	1	
	Tyyppi	214 mm:n poikittaisporattu jarrulevy hydraulisella kaksimäntäisellä jarrusatulalla	
Jarruneste	Tilavuus	260 ml	
	Tyyppi	DOT 4	
Jarrusatula			Kaksi kelluvaa mäntää (2 x 26 mm)
Jarrupalan materiaali			Orgaaninen
Jarrupalan vähimmäispaksuus			1 mm
Jarrulevyn vähimmäispaksuus			4,0 mm
Jarrulevyn enimmäiskäyryys			0,2 mm

RENKAAT			650-, 850- JA 1000R
Paine	Edessä	Maksimi: 48,3 kPa Minimi: 41,4 kPa	
	Takana	Maksimi: 48,3 kPa Minimi: 41,4 kPa	
Renkaan urituksen vähimmäissyvyys			3 mm

RENKAAT			650-, 850- JA 1000R
Koko	Edessä	650	711 x 203 x 305 mm (28 x 8 x 12 in)
		850/1000R	762 x 229 x 355 mm (30 x 9 x 14 in)
	Takana	650	711 x 254 x 305 mm (28 x 10 x 12 in)
		850/1000R	762 x 229 x 355 mm (30 x 9 x 14 in)

VANTEET			650-, 850- JA 1000R
Tyyppi			Alumiinivalettu
Vanteiden koko	Edessä	850/1000R	355 x 152 mm (14 x 6 in.)
		650	305 x 152 mm (12 x 6 in.)
	Takana	850/1000R	355 x 152 mm (14 x 6 in.)
		650	305 x 191 mm (12 x 7.5 in.)
Pyörän mutterin kiristysmomentti			100 N•m ± 10 N•m

MITAT			650-, 850- JA 1000R
Kokonaispituus	650/850		224 cm
	1000R		246 cm
Kokonaisleveys	650		118 cm
	850/1000R		127 cm
Kokonaiskorkeus	650		128 cm
	850/1000R		131 cm
Akseliväli	650/850		129,5 cm
	1000R		149,9 cm
Pyörien väli	Edessä	650	93,98 cm
		850/1000R	104,14 cm
	Takana	650	91,4 cm
		850/1000R	99,06 cm
Maavara	650		30 cm
	850/1000R		33 cm

PAINO JA KUORMANKANTOKYKY		650-, 850- JA 1000R
Kuivapaino	650	396 kg
	850	437 kg
	1000R	449 kg
Takatavarateline		90 kg
Takasäilytyslokeron kuormauskapasiteetti		21,4 L tai 10 kg
Ajoneuvon suurin sallittu kokonaiskuorma (mukaan lukien kuljettaja, matkustaja kaikki muu kuorma ja varusteet)		189 kg
Hinauskapasiteetti		590 kg
Aisan kuormituskyky		23 kg

VIANETSINTÄ

VIANETSINTÄOHJEITA

MOOTTORI EI PYÖRI

- 1. Virtalukko on POIS PÄÄLTÄ -asennossa.**
 - Käännä virtalukko PÄÄLLÄ-asentoon.
- 2. Moottorin hätäkatkaisin.**
 - Varmista, että moottorin hätäkatkaisin on PÄÄLLÄ -asennossa.
- 3. Vaihteisto ei ole P- tai N-asennossa.**
 - Kytke vaihteisto joko P- tai N-asentoon tai paina jarruvipua/-vipuja.
- 4. Sulake palanut.**
 - Tarkasta pääsulake.
- 5. Heikko akku tai liitännät löysällä.**
 - Tarkista liitännöiden ja napojen kunto.
 - Tarkistuta akku.
 - Ota yhteyttä valtuutettuun Can-Am-jälleenmyyjään.
- 6. Väärä virta-avain, monitoimimittarin näytössä on viesti VÄÄRÄ AVAIN.**
 - Käytä ajoneuvon oikeaa avainta.
- 7. Heikko käynnistin tai liitännät löysällä.**
 - Tarkista käynnistimen liitännät
 - Tarkista käynnistinrele

MOOTTORI PYÖRII MUTTEI KÄYNNISTY

1. Sytytystulppa kastunut.

- *Ellei moottori käynnisty ja siihen on tulvinut polttoainetta, voidaan ottaa käyttöön tämä erityinen tila, joka estää polttoaineen ruiskutuksen ja katkaisee sytytyksen käynnistyspyörytyksen aikana. Toimi seuraavalla tavalla:*

- *Työnnä avain virtalukkoon ja käännä se PÄÄLLÄ -asentoon.*
- *Paina kaasuvipu pohjaan ja PIDÄ sitä siellä.*
- *Paina moottorin KÄYNNISTYS-painiketta.*

Moottoria pitäisi pyörittää 20 sekunnin ajan. Vapauta moottorin KÄYNNISTYS-painike.

Vapauta kaasuvipu ja käynnistä/pyöritä moottoria uudelleen sen käynnistämiseksi.

Ellei edellinen auta:

- *Puhdista sytytystulppien hattujen ympäristö ja irrota ne.*
- *Irrota sytytystulpat (työkalusarjasta löytyvät työkalut).*
- *Irrota ruiskusuuttimen sähköliitin.*
- *Pyöritä moottoria useita kertoja.*
- *Asenna uudet sytytystulpat, jos mahdollista, tai puhdista ja kuivaa tulpat.*
- *Käynnistä moottori edellä kuvatulla tavalla.*

Jos moottori tulvii edelleen, ota yhteys valtuutettuun Can-Am -jälleenmyyjään.

HUOM: *Varmista, että moottoriöljyssä ei ole polttoainetta. Jos sitä on, vaihda moottoriöljy.*

2. Moottori ei saa polttoainetta (sytytystulppa on irrotettaessa kuiva).

- *Tarkasta polttoaineen määrä säiliössä.*
- *Polttoainepumppu ei ehkä toimi.*
- *Tarkasta polttoainepumpun sulake ja rele.*
- *Jos moottori ei käynnisty, toimita ajoneuvo Can-Am -jälleenmyyjälle, johonkin korjaamoon tai valitsemalesi henkilölle huoltamista, korjaamista tai osien vaihtamista varten. Katso takuuhakemuksiin liittyviä tietoja tämän kirjan kohdasta USA:N EPA-päästöihin liittyvä takuu.*

3. Sytytystulppa/sytytys (ei kipinää).

- *Tarkista ruiskujen/sytytyksen sulakkeen kunto.*
- *Irrota sytytystulppa ja yhdistä uudestaan sytytyspuolaan.*
- *Tarkista, että virtalukko ja/tai moottorin hätäkatkaisin on/ovat PÄÄLLÄ-asennossa.*
- *Käynnistä moottori samalla, kun pidät sytytystulppaa maadoitettuna moottoriin poissa tulpan reiästä. Jos kipinää ei synny, vaihda sytytystulppa.*
- *Jos ongelma jatkuu, vie ajoneuvo Can-Am -jälleenmyyjälle, johonkin korjaamoon tai valitsemalesi henkilölle huoltamista, korjaamista tai osien vaihtamista varten. Katso takuuhakemuksiin liittyviä tietoja tämän kirjan kohdasta USA:N EPA-päästöihin liittyvä takuu.*

MOOTTORI PYÖRII MUTTEI KÄYNNISTY (jatkuva)

4. Monitoimimittarin MOOTTORIVIKA-merkkivalo palaa ja monitoiminäytössä lukee MOOTTORIVIKA (CHECK ENGINE).

- *Sinun on toimitettava ajoneuvo valtuutetulle Can-Am -jälleenmyyjälle, johonkin korjaamoon tai valitsemaallesi henkilölle huoltamista, korjaamista tai osien vaihtamista varten. Katso takuuhakemuksiin liittyviä tietoja tämän kirjan kohdasta USA:N EPA-päästöihin liittyvä takuu.*

5. Moottori on vikatilassa.

- *Monitoimimittarin MOOTTORIVIKA-merkkivalo palaa ja monitoiminäytössä lukee MOOTTORIVIKA (CHECK ENGINE). Sinun on toimitettava ajoneuvo valtuutetulle Can-Am -jälleenmyyjälle, johonkin korjaamoon tai valitsemaallesi henkilölle huoltamista, korjaamista tai osien vaihtamista varten. Katso takuuhakemuksiin liittyviä tietoja tämän kirjan kohdasta USA:N EPA-päästöihin liittyvä takuu.*

MOOTTORI EI KIIHDY TAI ON TEHOTON

1. Likaantunut tai viallinen sytytystulppa.

- *Katso MOOTTORI PYÖRII MUTTEI KÄYNNISTY.*

2. Moottori ei saa polttoainetta.

- *Katso MOOTTORI PYÖRII MUTTEI KÄYNNISTY.*

3. Moottori ylikuumenee.

- *Katso kohta MOOTTORI YLIKUUMENEE.*

4. Ilmansuodatin/kotelo tukossa tai likainen.

- *Tarkista ilmansuodatin ja puhdistu se tarvittaessa.*
- *Tarkista, onko ilmansuodattimen kotelon poistossa jäämiä.*
- *Tarkista ilmanottoputken asento.*

5. CVT likainen tai kulunut.

- *Ota yhteyttä valtuutettuun Can-Am-jälleenmyyjään.*

6. Moottori on vikatilassa.

- *Tarkista, onko monitoimimittarin näytössä ilmoituksia.*
- *Monitoimimittarin MOOTTORIVIKA-merkkivalo palaa ja monitoiminäytössä lukee MOOTTORIVIKA (CHECK ENGINE). Sinun on toimitettava ajoneuvo valtuutetulle Can-Am -jälleenmyyjälle, johonkin korjaamoon tai valitsemaallesi henkilölle huoltamista, korjaamista tai osien vaihtamista varten. Katso takuuhakemuksiin liittyviä tietoja tämän kirjan kohdasta USA:N EPA-päästöihin liittyvä takuu.*

MOOTTORI YLIKUUMENEE

1. Jäähdytysjärjestelmän jäähdytysneste on vähissä.

- *Tarkista moottorin jäähdytysneste, katso kappale HUOLTOTOIMENPITEET.*

MOOTTORI YLIKUUMENEE (jatkuva)

2. Jäähdyttimen lamellit likaiset.

- Puhdista jäähdyttimen lamellit, katso luku JÄÄHDYTIMIN kohdassa HUOLTOTIEDOT.

3. Jäähdytystuuletin ei toimi.

- Tarkista tuulettimen sulake tai rele, katso kohta HUOLTOTIEDOT. Jos sulake on kunnossa, vie ajoneuvo Can-Am -jälleenmyyjälle, johonkin korjaamoon tai valitsemaallesi henkilölle huoltamista, korjaamista tai osien vaihtamista varten. Katso takuuhakemuksiin liittyviä tietoja tämän kirjan kohdasta USA:N EPA-päästöihin liittyvä takuu.

MOOTTORI KÄY JÄLKIKÄYNTIÄ

1. Pakojärjestelmässä vuoto.

- Sinun on toimitettava ajoneuvo valtuutetulle Can-Am -jälleenmyyjälle, johonkin korjaamoon tai valitsemaallesi henkilölle huoltamista, korjaamista tai osien vaihtamista varten. Katso takuuhakemuksiin liittyviä tietoja tämän kirjan kohdasta USA:N EPA-päästöihin liittyvä takuu.

2. Moottori käy liian kuumana.

- Katso kohta MOOTTORI EI KIIHDY TAI ON TEHOTON.

3. Sytytyksen ajoitus on väärä tai sytytysjärjestelmässä on vika.

- Sinun on toimitettava ajoneuvo valtuutetulle Can-Am -jälleenmyyjälle, johonkin korjaamoon tai valitsemaallesi henkilölle huoltamista, korjaamista tai osien vaihtamista varten. Katso takuuhakemuksiin liittyviä tietoja tämän kirjan kohdasta USA:N EPA-päästöihin liittyvä takuu.

MOOTTORI KÄY KATKONAISESTI

1. Likainen/vaurioitunut/kulunut sytytystulppa.

- Puhdista/tarkasta sytytystulppa ja sen lämpöarvo. Vaihda tarpeen mukaan.

2. Vettä polttoaineessa.

- Tyhjennä polttoainejärjestelmä ja täytä uudella polttoaineella.

AJONEUVO EI SAAVUTA TÄYTTÄ VAUHTIA

1. Moottori.

- Katso kohta MOOTTORI EI KIIHDY TAI SIINÄ EI OLE TEHOA.

2. Seisontajarru.

- Varmista, että seisontajarru on kokonaan pois päältä.

3. Ilmansuodatin/kotelo tukossa tai likainen.

- Tarkista ilmansuodatin ja puhdista se tarvittaessa.
- Tarkista, onko ilmansuodattimen kotelon poistossa jäämiä.
- Tarkista ilmanottoputken asento.

AJONEUVO EI SAAVUTA TÄYTTÄ VAUHTIA (jatkuva)

4. CVT liikainen tai kulunut.

- Ota yhteyttä valtuutettuun Can-Am-jälleenmyyjään.

5. Moottori on vikatilassa.

- Tarkista, onko monitoimimittarin näytössä ilmoituksia.
- Monitoimimittarin MOOTTORIVIKA-merkkivalo palaa ja monitoiminäytössä lukee MOOTTORIVIKA (CHECK ENGINE). Sinun on toimitettava ajoneuvo valtuutetulle Can-Am -jälleenmyyjälle, johonkin korjaamoon tai valitsemallesi henkilölle huoltamista, korjaamista tai osien vaihtamista varten. Katso taakkuhakemuksiin liittyviä tietoja tämän kirjan kohdasta USA:N EPA-päästöihin liittyvä takuu.

VAIHDEVIPUA ON VAIKEA SIIRTÄÄ

1. Vaihteiston hammaspyörät ovat asennossa, joka estää vaihdevivun toiminnan.

- Heiluta ajoneuvoa eteen- ja taaksepäin, jotta vaihteiston hammaspyörät liikkuvat ja vaihdevipua voidaan siirtää.

2. CVT liikainen tai kulunut.

- Ota yhteyttä valtuutettuun Can-Am-jälleenmyyjään.

KIERROSLUKU NOUSEE, MUTTA AJONEUVO EI LIIKU

1. Vaihdevipu on asennossa PARK(KI)- tai VAPAALLA.

- Valitse asento R, HI tai LO.

2. CVT liikainen tai kulunut.

- Ota yhteyttä valtuutettuun Can-Am-jälleenmyyjään.

3. Vettä CVT:ssä.

- Katso ERIKOISTOIMENPITEET.

ANALOGISEN/DIGITAALISEN MITTARIN VIESTIT

VIESTI	MERKKIVALO(T) PÄÄLLÄ	KUVAUS
VÄÄRÄ AVAIN	Tarkasta moottori	Kertoo, että olet käyttänyt väärää virta-avainta, käytä ajoneuvoon kuuluvaa oikeata avainta. On myös mahdollista, että virta-avain ei saa kunnon kosketusta, poista ja puhdista avain.
PYSÄKOINTIJARRU	Seisontajarru	Tulee näyttöön, kun seisontajarru on ollut päällä yli 15 sekuntia (ajon aikana).
LO BATT (Alh akkujänn)	Tarkasta moottori	Alhainen akkujännite, tarkasta akun jännite ja latausjärjestelmä.
HI BATT (Kork akkujänn)	Tarkasta moottori	Korkea akkujännite, tarkasta akun jännite ja latausjärjestelmä.
ALH. ÖLJYNPINNANTASO ⁽¹⁾	Tarkasta moottori	Alhainen moottorin öljynpaine, pysäytä moottori välittömästi.
YLIKUUMENEMINEN	Tarkasta moottori	Jos moottori ylikuumenee, katso <i>VIANETSINNÄSTÄ</i> kohta <i>MOOTTORI YLIKUUMENEE</i> .
VIKATILA	Tarkasta moottori	Moottorissa vakava vika, joka voi muuttaa sen normaalia käyntiä, myös MOOTTORIVIKA-merkkivalo vilkkuu, katso yksityiskohtaiset tiedot kohdasta <i>VIANETSINTÄ</i> .
MOOTTORIVIKA	Tarkasta moottori	Vika moottorissa, myös MOOTTORIVIKA-merkkivalo PALAA, katso lisää tietoa kohdasta <i>VIANETSINTÄ</i> .
NO ECM COMMUNICATION (Ei yhteyttä ECM-moduuliin)	Tarkasta moottori	Yhteysvika nopeusmittarin ja moottorin ohjausyksikön (ECM) välillä.
DPS FAULT (DPS-VIKA)	Tarkasta moottori	Osoittaa, että dynaaminen ohjaustehostin (DPS, Dynamic Power Steering) ei toimi oikein. Ota yhteys valtuutettuun Can-Am -jälleenmyyjään.
TPS-VIKA PAINA OHITUSPAINIKETTA VIKATILAA VARTEN	Tarkasta moottori	Kaasun asentoanturi ei toimi oikein. Sinun on toimittava ajoneuvo valtuutetulle Can-Am -jälleenmyyjälle, johonkin korjaamoon tai valitsemallesi henkilölle huoltamista, korjaamista tai osien vaihtamista varten. Katso takuuhakemuksiin liittyviä tietoja tämän kirjan kohdasta USA:N EPA-päästöihin liittyvä takuu.

ILMOITUS ⁽¹⁾ Jos viesti ja moottorivika-merkkivalo näkyvät näytössä moottorin käynnistyksen jälkeen, pysäytä moottori. Tarkasta moottoriöljyn pinnan taso. Täytä tarvittaessa. Jos öljyä on riittävä määrä, vie ajoneuvo Can-Am -jälleenmyyjälle, johonkin korjaamoon tai valitsemallesi henkilölle huoltamista, korjaamista tai osien vaihtamista varten. Katso takuuhakemuksiin liittyviä tietoja tämän kirjan kohdasta USA:N EPA-päästöihin liittyvä takuu. Älä käytä ajoneuvoa ennen kuin se on korjattu.

***Tämä sivu on
tarkoituksella tyhjä***

TAKUU

BRP:N RAJOITETTU TAKUU YHDYSVALLOISSA JA KANADASSA: 2016 CAN-AM® ATV

RAJOITETUN TAKUUN SISÄLTÖ

Bombardier Recreational Products Inc. ("BRP")*, myöntää valtuutetun Can-Am -jälleenmyyjän (siten kuin jäljempänä määritetty) myymälle 2016 Can-Am ATV:lle materiaalivikoja ja työn laatua koskevan alempana kuvatun pituisen takuun Yhdysvalloissa ("USA") ja Kanadassa. Tämä rajoitettu takuu on mitätön eikä päde jos: (1) ATV:tä käytetään missä tahansa vaiheessa kilpailemiseen tai mihinkään muuhun kilpailutoimintaan, silloinkin jos se on tapahtunut edellisen omistajan toimesta; tai (2) ATV:tä on muutettu tai säädetty sillä tavoin, että muutokset vaikuttavat sen toimintaan, suorituskykyyn tai kestävyYTEEN, tai muutokset ja säädöt ovat vastoin sen tarkoituksenmukaista käyttöä.

Kaikilla valtuutetun BRP-jälleenmyyjän uuteen ja käyttämättömään 2016 Can-Am ATV:hen toimitushetkellä asentamalla alkuperäisillä Can-Am -lisävarusteilla on sama takuu kuin Can-Am ATV:lla, ellei toisin ole määritelty. Rajoittamatta edellisen yleispätevyyttä, the Apache™:lla ja Apache 360™:lla ei ole tätä samaa rajoitettua takuuta.

VASTUUVELVOLLISUUDEN RAJOITUKSET

TÄMÄ TAKUU ON NIMENOMAAN ANNETTU JA HYVÄKSYTTY MINKÄ TAHANSA MUUN JA KAIKKIEN MUIDEN TAKUUSITOUUMUSTEN SIJAAN, MUKAAN LUETTUINA ILMAN RAJOITUSTA KAIKKI KURANTTIUTTA TAI TIETTYYN TARKOITUKSEEN SOPIVUUTTA KOSKEVAT TAKUUT, SIKÄLI KUIN NIISTÄ EI VOIDA SANOUTUA IRTI, VIITATUT TAKUUSITOUUMUKSET RAJOITTUVAT KESTOLTAAN KYSEESSÄ OLEVIEN TAKUIDEN VOIMASAOLOON. TÄMÄ TAKUU EI KATA SATUNNAISIA EIKÄ SEURANNAISVAHINKOJA., JOTKUT MAAT/LÄÄNIT EIVÄT HYVÄKSY VASTUUVAPAUTUSLAUSEKKEITA, RAJOITUKSIA TAI EDELLÄ YKSILÖITYJÄ RAJOITUKSIA, JA SEN JOHDOSTA NE EIVÄT MAHDOLLISESTI KOSKE SINUA. TÄMÄN TAKUUN PERUSTEELLA SINULLA ON TIETTYJÄ OIKEUKSIA, LISÄKSI SINULLA SAATTA A OLLA MUITA MAASTA TOISEEN TAI LÄÄNISTÄ TOISEEN VAIHTELEVIA LAILLISIA OIKEUKSIA.

Maahantuojailla tai yhdelläkään BRP-jälleenmyyjällä tai muulla henkilöllä ei ole valtuuksia minkään muun tuotetta koskevan vahvistuksen, edustuksen, tai takuun antamiseen kuin ne, mitä tähän rajoitettuun takuuseen sisältyy; ja mikäli näin tapahtuu, niitä ei voida käyttää BRP:tä vastaan. BRP pidättää oikeuden muuttaa näitä takuehtoja. Muutokset eivät kuitenkaan koske niitä tuotteita, jotka on myyty tämän takuun ollessa voimassa.

POIKKEUKSET, – JOITA TAKUU EI KATA

Takuu ei korvaa seuraavia tapauksia missään olosuhteissa:

- Normaali kuluminen;
- Rutiinomainen huoltokohteet, v iritykset, säädöt;
- Vauriot, jotka johtuvat muunlaisesta kuin tämän käsikirjan mukaisesta huollosta/ylläpidosta ja/tai varastoinnista;

- Vauriot, jotka johtuvat osien irrottamisesta, väärenlaisista korjauksista, huollosta, ylläpidosta, muutoksista, tai osien käytöstä, joita BRP ei ole valmistanut tai hyväksynyt, tai muun kuin valtuutetun huoltavan Can-Am ATV -jälleenmyyjän tekemistä korjauksista;
- Vauriot, jotka johtuvat väärinkäytöstä, epätavallisesta käytöstä, laiminlyönnistä tai tuotteen käytöstä tavalla, joka ei vastaa käyttäjän käsikirjassa suositeltua käyttöä;
- Onnettomuudesta, uppoamisesta, tulesta, varkaudesta, vandalismista tai ylivoimaisesta esteestä johtuvat vahingot;
- Sellaisen polttoaineiden, öljyjen tai voiteluaineiden käyttö, jotka eivät sovi käytettäväksi tuotteessa (kts. käyttäjän käsikirja);
- Ruosteesta, korroosiosta tai ilmastotekijöistä johtuvat vahingot;
- Veden tai lumen sisäänmenosta johtuvat vahingot;
- Satunnaiset tai seurannaisvahingot, tai minkään muunlaiset vahingot, mukaan luettuina ilman rajoitusta hinaamis-, varastointi-, puhelin-, vuokra-, taksi-, haitta-, vakuutus- tai lainojen maksukustannukset, ajan menetykset tai ansiotulon menetykset;

TAKUUAIKA

Tämä takuu on voimassa (1) ensimmäisen kuluttajan ostopäivästä tai (2) tuotteen ensimmäisestä käyttöpäivästä lukien, kumpi hyvänsä ensin kohdalle osuu ja seuraavan ajanjakson:

KUUSI (6) PERÄKKÄISTÄ KUUKAUTTA omistajalle, joka käyttää sitä yksityiseen tai kaupalliseen tarkoitukseen. Katso pakokaasupäästöjen rajoitusjärjestelmän osiin liittyviä tietoja tämän kirjan kohdasta *USA:N EPA-PÄÄSTÖIHIN LIITTYVÄ TAKUU*.

Osien korjaus tai korvaaminen, tai huollon suorittaminen tämän takuun puitteissa ei pidennä tämän takuun takuuaikaa sen alkuperäistä loppumisajankohtaa pitemmälle.

TAKUUN VOIMASSAOLOEHTO

Tämä takuu on voimassa **vain**, jos **kaikki** seuraavista ehdoista täyttyvät:

- Ensimmäinen omistaja on ostanut 2016 Can-Am ATV:n uutena ja käyttämättömänä sellaiselta, Can-Am ATV -jälleenmyyjältä, joka on valtuutettu myymään Can-Am ATV:tä siinä maassa, jossa myynti tapahtui ("Can-Am ATV -jälleenmyyjä");
- BRP:n määrittämä luovutustarkastus on tehtävä ja kirjattava muistiin ja ostajan on allekirjoitettava tarkastusasiakirja;
- Valtuutettu Can-Am ATV -jälleenmyyjä on rekisteröinyt 2016 Can-Am ATV:n asianmukaisella tavalla;

- 2016 Can-Am ATV on ostettava siitä maasta, jossa ostaja asuu;
- ja Takuun ylläpitämiseksi on määrääikaishuollot suoritettava käsikirjassa mainitulla tavalla. BRP varaa itselleen oikeuden ehdollistaa takuun riippumaan todistuksesta huollon asianmukaisesta suorittamisesta.

BRP ei myönnä tätä rajoitettua takuuta kenelläkään yksityiselle omistajalle tai kaupalliseen tarkoitukseen ajoneuvoa käyttävälle omistajalle, elleivät kaikki edellä mainitut ehdot täyty. Rajoitukset ovat tarpeen, jotta BRP voisi taata sekä tuotteittensa, että kuluttajien ja yleisön turvallisuuden.

ASIAKKAAN SUORITTAMAT TOIMENPITEET

Asiakkaan on lopetettava Can-Am ATV:n käyttö havaitessaan jonkin vian tai jotakin normaalista poikkeavaa. Asiakas menettää oikeutensa vedota virheeseen, jollei virheestä ilmoiteta valtuutetulle BRP jälleenmyyjälle kolmen (3) päivän kuluessa siitä, kun hän havaitsi virheen tai hänen olisi pitänyt se havaita. Asiakkaan on järjestettävä jälleenmyyjälle kohtuullinen mahdollisuus virheen korjaamiseen. Asiakkaan on myös esitettävä valtuutetulle BRP-jälleenmyyjälle tuotteen ostotodistus ja allekirjoitettava korjaus-/työmääräin ennen korjauksen alkamista takuunalaisen korjauksen vahvistamiseksi. Kaikki tämän rajoitetun takuun aikana vaihdetut takuun piiriin kuuluvat osat ovat BRP:n omaisuutta.

BRP:N SUORITTAMAT TOIMENPITEET

BRP:n velvollisuus on tämän takuun puitteissa rajoitettu siihen, että se oman harkintansa mukaan korjaa normaalikäytössä, -ylläpidossa ja -huollossa viallisiksi todetut osat, tai korvaa tällaiset osat uusilla alkuperäisillä Can-Am ATV -osilla ilman osien tai työvoiman veloittamista, millä tahansa valtuutetulla BRP-jälleenmyyjällä takuukauden aikana tässä kuvatuin ehdoin. Can-Am ATV:n omistaja ei voi vaatia ajoneuvon myynnin peruuntumista tai kumoamista sellaisissa tapauksissa, joissa BRP:lle esitetään takuurikkomuksia koskevia valituksia tai vaateita.

Jos ajoneuvoa joudutaan huoltamaan muussa kuin alkuperäisessä ostomaassaan, omistaja vastaa kaikista lisäkustannuksista, jotka aiheutuvat paikallisista käytännöistä ja ehdoista; mukaan lukien mutta ei rajoittuen seuraaviin esimerkkeihin; kuljetuskustannukset, vakuutuskustannukset, verot, lupamaksut, tuontimaksut sekä mitkä tahansa ja kaikki muut mahdolliset taloudelliset kustannukset, joita eri valtiot, liittovaltiot tai alueet ja heidän vastaavat edustajansa perivät.

BRP pidättää oikeuden muuttaa tai parantaa tuotteita ilman, että aikaisemmin valmistettuihin tuotteisiin tehdään samoja muutoksia.

TOIMITTAJAN TAKUUT

BRP saattaa toimittaa joidenkin 2016 Can-Am ATV -ajoneuvojen mukana vakiovarusteena GPS-vastaanottimen. Tämä rajoitettu takuu ei kata GPS-vastaanotinta, vaan sen kattaa GPS-vastaanottimen valmistajan myöntämä rajoitettu takuu. Ota yhteys seuraaviin maahantuojiin, jos asut Kanadassa tai valmistajaan, jos asut USA:ssa:

USA:ssa:

Garmin International Inc.

U.S.: 913 397-8200

U.S. Maksuton: 1 800 800-1020

Nettisivu: www.garmin.com

Kanadassa (jompikumpi):

Raytech Électronique

Puh.: 450 975-1015

Faksi: 800 975-0025 / 450 975-0817

Yhteystiedot: raytech@raytech.qc.ca

Nettisivu: www.raytech.qc.ca

Coord. GPS: N45o35.25' - W73o42.95'

Naviclub Ltd

Puh.: 418 835-9279

Faksi: 418 835-6681

Yhteystiedot: [na-](mailto:naviclub@naviclub.com)

naviclub@naviclub.com

Nettisivu: www.naviclub.com

TAKUUN SIIRTO

Mikäli tuotteen omistusoikeus siirretään takuuajana, siirtyy myös tämä takuu, joka on voimassa takuuajan loppuun edellyttäen, että BRP:lle ilmoitetaan kyseistä siirrosta seuraavalla tavalla:

1. Aikaisempi omistaja ottaa yhteyttä BRP:hen (puhelinnumero alla) tai valtuutettuun BRP-jälleenmyyjään ja ilmoittaa uuden omistajan tiedot; tai
2. BRP:lle tai valtuutetulle BRP-maahantuojalle/jälleenmyyjälle voidaan todistaa, että aikaisempi omistaja on hyväksynyt omistusoikeuden luovutuksen sekä uuden omistajan yhteystiedot on ilmoitettu.

KULUTTAJANEUVONTA

Mikäli tämän rajoitetun takuun suhteen syntyy kiistaa tai riitaa, BRP ehdottaa, että asia yritetään ensiksi ratkaista jälleenmyyjätasolla. Suosittelemme, että asiasta keskustellaan valtuutetun jälleenmyyjäliikkeen huoltopäällikön tai liikkeen omistajan kanssa.

Ellei asiaa saada ratkaistua, toimita valituksesi kirjallisena tai sinulle parhaiten sopivaan puhelinnumeroon alla:

Kanadassa

BOMBARDIER RECREATIONAL PRODUCTS INC.
CAN-AM ATV
CUSTOMER ASSISTANCE CENTER
75 J.-A. Bombardier Street
Sherbrooke QC J1L 1W3
Puh.: 1 888 272-9222

USA:ssa

BRP US INC.
CAN-AM ATV
CUSTOMER ASSISTANCE CENTER
7575 Bombardier Court
Wausau WI 54401
Puh.: 715 848-4957

* USA:ssa tuotteiden jälleenmyyjä ja huoltotoimista vastaava on BRP US Inc.
© 2015 Bombardier Recreational Products Inc. Kaikki oikeudet pidätetään.
® Bombardier Recreational Products Inc.:n rekisteröity tavaramerkki.

USA:N EPA-PÄÄSTÖIHIN LIITTYVÄ TAKUU

Bombardier Recreational Products Inc. ("BRP")* myöntää tämän uuden ajoneuvon ja sen kaikkiin pakokaasujen puhdistusjärjestelmään ja haihtuvien päästöjen ohjausjärjestelmään liittyville osille ajoneuvon ensimmäiselle ostajalle ja kullekin sitä seuraavalle ostajalle seuraavanlaisen takuun, joka täyttää kaksi ehtoa:

1. Ajoneuvo on suunniteltu, rakennettu ja varustettu siten, että se täyttää normien ensimmäisen ostajan ostohetkellä normien 40 CFR 1051 ja 40 CFR 1060 edellyttämät vaatimukset.
2. Se on vapaa sellaisista materiaalista ja työstä johtuvista virheistä, jotka voivat ehkäistä normien 40 CFR 1051 ja 40 CFR 1060 vaatimusten täyttymisen.

Jos takuehtojen mukainen vika esiintyy, BRP korjaa tai vaihtaa valintansa mukaan, kaikki osat tai komponentit, joissa esiintyy sellaisia materiaali- tai valmistusvikoja, jotka lisäävät moottorin päästöjä yli jonkin säädetyn arvon, jos vika on todettu takuuajana. Tällöin toimenpide on omistajalle veloitukseton, mukaan lukien päästöihin liittyvien osien diagnosointiin, korjaamiseen tai vaihtamiseen liittyvät kulut. Kaikki tämän takuun puitteissa korvatut vialliset osat ovat jatkossa BRP:n omaisuutta.

BRP rajoittaa päästöihin liittyvien osien diagnoosit ja korjaukset päästöihin liittyvissä takuuhakemuksissa valtuutettujen Can-Am -jälleenmyyjien tehtäväksi, muissa kuin seuraavassa luettelossa olevan kohdan kaksi mukaisissa tapauksissa.

Tuotteiden hyväksyvänä valmistajana BRP ei hylkää päästöihin liittyvien osien takuuhakemuksia niiden perustuessa seuraaviin tapauksiin:

1. BRP:n tai BRP:n valtuuttaman yrityksen suorittamat ylläpito- ja huoltotoimenpiteet.
2. Sellainen moottorin/varustelun korjaustoimenpide, jonka käyttäjä joutuu suorittamaan BRP:stä johtuvista turvallisuussyistä tai hätätapauksessa, mikäli käyttäjä pyrkii saattamaan moottorin/varustelun mahdollisimman pian asianmukaiseen alkuperäiskuntoon.
3. Mikä tahansa sellainen kuljettajan toiminta tai toiminnan suorittamatta jättäminen, joka ei liity takuuhakemukseen.
4. Huoltotoimenpiteet, jotka on suoritettu useammin kuin BRP edellyttää.
5. Kaikki tapaukset, joissa vika tai vastuu on BRP:n.
6. Minkä tahansa yleisesti saatavilla olevan polttoaineen käyttö, ellei BRP:n kirjallisissa ohjeissa mainita, että kyseinen polttoaine vaurioittaa päästörajotusjärjestelmää ja käyttäjällä on helposti saatavilla asianmukainen polttoaine. Katso huoltotietoja ja polttoainevaatimuksia koskevat kappaleet.

Päästöihin liittyvä takuu aika

Päästöihin liittyvä takuu aika on seuraavan pituinen, mikä tahansa täyttyy ensiksi:

	TUNTIA	KUUKAUTTA	KILOMETREJÄ
Pakopäästöihin liittyvät osat	500	30	5000
Haihtumispäästöihin liittyvät osat	Ei saat.	24	Ei saat.

Takuun kattamat osat

Päästöihin liittyvä takuu kattaa kaikki sellaiset osat, joiden vaurioituminen lisää moottorin aiheuttamia päästöjä yli normaalien säädösten, mukaan lukien seuraavat osat;

1. Pakokaasupäästöihin liittyviin osiin kuuluvat kaikki moottorin osat, jotka liittyvät seuraaviin järjestelmiin:
 - Ilmanottojärjestelmä
 - Polttoainejärjestelmä
 - Sytytysjärjestelmä
 - Pakokaasun kierrätysjärjestelmä
2. Myös seuraavat osat kuuluvat pakokaasupäästöihin liittyviin osiin:
 - Jälkikäsitteilylaitteet
 - Kampikammion tuuletusventtiilit
 - Anturit
 - Sähköiset ohjausyksiköt
3. Seuraavat osat kuuluvat haihtumispäästöihin liittyviin osiin:
 - Polttoainesäiliö
 - Polttoainesäiliön korkki
 - Polttoaineletku
 - Polttoaineletkun liittimet
 - Kiristimet*
 - Paineenalennusventtiilit*
 - Ohjausventtiilit*
 - Ohjaussolenoidit*
 - Sähköiset ohjauslaitteet*
 - Alipaineen ohjauskalvot*
 - Ohjausvaijerit*
 - Ohjausvivustot*
 - Poistoventtiilit
 - Höyryletkut
 - Nesteen/höyryn erotin
 - Hiilisäiliö

- Säiliön kiinnityskorvakkeet
 - Kaasuttimen poistoaukon liitin
4. Päästöihin liittyviin komponentteihin kuuluvat myös kaikki muut sellaiset osat, joiden ainoa tarkoitus on vähentää päästöjä ja joiden viallisuus lisää päästöjä laskematta silti merkittävästi moottorin/varusteen suorituskykyä.

Rajoitettu sovellettavuus

BRP voi hyväksyvänä valmistajana hylätä päästöihin liittyviä takuuhakemuksia sellaisille vioille, jotka johtuvat omistajan tai käyttäjän vääränlaisista huoltotoimenpiteistä tai käytöstä, tai onnettomuuksista, joihin valmistaja ei ole vastuussa tai ylitse pääsemättömistä esteistä. Esimerkiksi päästöihin liittyviä takuuhakemuksia ei tarvitse hyvittää sellaisille vioille, jotka johtuvat kuljettajan moottorin/varusteen vääränlaisesta käytöstä tai jos moottoria/varustetta on käytetty suunniteltuun tarkoitukseen sopimattomalla tavalla ja vika ei mitenkään liity valmistajaan.

* Kun liittyy haihtumispäästöjen ohjausjärjestelmään

* USA:ssa tuotteiden jälleenmyyjä ja huoltotoimista vastaava on BRP US Inc.

BRP:N KANSAINVÄLINEN RAJOITETTU TAKUU: 2016 CAN-AM® ATV

1) RAJOITETUN TAKUUN SISÄLTÖ

Bombardier Recreational Products Inc. ("BRP")* myöntää Yhdysvaltain liittovaltion ("USA"), Kanadan ja Euroopan talousalueen valtioiden (joka käsittää Euroopan unionin jäsenmaat, Norjan, Islannin ja Liechtensteinin)("EEA") , Turkin ja Itsenäisten valtioiden yhteisön (mukaan lukien Ukraina ja Turkmenistan) (joka käsittää entisen Neuvostoliiton jäsenmaat)("IVY") ja Turkin ulkopuolella BRP:n valtuuttamien Can-Am ATV -maahantuoja/jälleenmyyjien ("Can-Am ATV -maahantuoja/jälleenmyyjä") uusina ja käyttämättöminä myymille 2016 Can-Am ATV:eille materiaalivikoja ja työn laatua koskevan alempana kuvatun pituisen takuun.

Kaikilla valtuutetun Can-Am -maahantuojan/jälleenmyyjän 2016 Can-Am ATV:n toimituksen yhteydessä asentamalla alkuperäisillä Can-Am -varaosilla ja -lisävarusteilla on sama takuu kuin Can-Am ATV:llä.

Tämä rajoitettu takuu on mitätön eikä päde jos: (1) ATV:tä käytetään missä tahansa vaiheessa kilpailemiseen tai mihinkään muuhun kilpailutoimintaan, silloinkin jos se on tapahtunut edellisen omistajan toimesta; tai (2) ATV:tä on muutettu tai säädetty sillä tavoin, että muutokset vaikuttavat sen toimintaan, suorituskykyyn tai kestävyYTEEN, tai muutokset ja säädöt ovat vastoin sen tarkoituksenmukaista käyttöä.

2) VASTUUVELVOLLISUUDEN RAJOITUKSET

TÄMÄ TAKUU ON LAIN SALLIMISSA PUITTEISSA NIMENOMAAN ANNETTU JA HYVÄKSYTTY MINKÄ TAHANSA MUUN JA KAIKKIEN MUIDEN TAKUUSITOUKUSTEN SIJAAN, OLKOON NE ILMAISTUT TAI KONKLU-DENTTISET, MUKAAN LUETTUINA ILMAN RAJOITUSTA KAIKKI KURANT-TIUTTA TAI TIETTYYN TARKOITUKSEEN SOPIVUUTTA KOSKEVAT TAKUUT. SIKÄLI KUIN NIISTÄ EI VOIDA SANOUTUA IRTI, KONKLU-DENTTISET TAKUUSITOUKUKSET RAJOITTUVAT KESTOLTAAN KYSEESSÄ OLEVA-N TAKUUN VOIMASSAOLON. TÄMÄ TAKUU EI KATA SATUNNAISIA EIKÄ SEURANNAISVAHINKOJA. JOTKUT TUOMIOKUNNAT EIVÄT HYVÄKSY VASTUUVAPAUTUSLAUSEKKEITA, RAJOITUKSIA TAI EDELLÄ YKSILÖI-TYJÄ RAJOITUKSIA, JA SEN JOHDOSTA NE EIVÄT MAHDOLLISESTI KOSKE SINUA. TÄMÄN TAKUUN PERUSTEELLA SINULLA ON TIETTYJÄ OIKEUKSIA, LISÄKSI SINULLA SAATTA OLLA MUITA MAASTA TOISEEN VAIHTELEVIA LAILLISIA OIKEUKSIA. (KATSO AUSTRALIASSA OSTETTU-JEN TUOTTEIDEN OSALTA KOHTA 4 ALLA)

Maahantuojalla tai yhdelläkään Can-Am ATV -maahantuojalla/jälleenmyyjällä tai muulla henkilöllä ei ole valtuuksia minkään muun tuotetta koskevan vahvistuksen, edustuksen, tai takuun antamiseen kuin ne, mitä tähän rajoitettuun takuuseen sisältyy, ja mikäli näin tapahtuu, niitä ei voida käyttää BRP:tä vastaan.

BRP pidättää oikeuden muuttaa näitä takuuehtoja. Muutokset eivät kuitenkaan koske niitä tuotteita, jotka on myyty tämän takuun ollessa voimassa.

3) POIKKEUKSET, – JOITA TAKUU EI KATA

Tämä rajoitettu takuu ei missään tapauksessa kata seuraavia seikkoja:

- Normaali kuluminen;
- Säännöllisesti huollettavat huoltokohteet, v iritykset, säädöt;
- Vauriot, jotka johtuvat käyttäjän käsikirjassa kuvatun moitteettoman kunnossapidon ja/tai varastoinnin laiminlyönnistä tai puuttumisesta;
- Vauriot, jotka johtuvat osien irrotuksesta, virheellisestä korjauksesta, huollosta, kunnossapidosta, muutoksista tai sellaisten osien tai lisävarusteiden käytöstä, joita BRP ei ole valmistanut tai hyväksynyt ja joiden se kohtuuden nimissä katsoo joko olevan yhteensopimattomia tuotteen kanssa tai huonontavan sen toimintaa, suorituskykyä ja kestävyyttä, tai sellaisen henkilön tekemistä korjaustoimia, joka ei ole valtuutettu huoltava Can-Am ATV -jälleenmyyjä/jakelija;
- Vauriot, jotka johtuvat väärinkäytöstä, epätavallisesta käytöstä, laiminlyönnistä, kilpaa ajamisesta tai tuotteen käytöstä tavalla, joka ei vastaa käyttäjän oppaassa suositeltua käyttöä;
- Vauriot, jotka johtuvat onnettomuudesta, laskemisesta veden alle, tulipalosta, lumen tai veden sisäänpääsystä, varkaudesta, ilkeistä tai voittamattomasta esteestä;
- Tuotteessa käytettäviksi soveltumattomien polttoaineiden, öljyjen tai voiteluainesten käyttö (katso käyttäjän käsikirja);
- Ruosteesta, korroosiosta tai sääolosuhteille altistumisesta johtuvat vauriot;
- Korvaukset satunnaisesta tai välillisestä vahingosta tai mitkä tahansa vahingonkorvaukset, mukaan lukien mutta ei näihin rajoittuen: hinaus, säilytys, siirtokuljetuskustannukset, puhelin-, vuokra- ja taksikulut, vaivannäkö, vakuutusmaksut, lainanlyhennykset, aikatappiot, ansionmenetykset tai huoltotoimia johtuvan käyttökatkoksen takia menetetty aika.

4) TAKUUAIKA

Tämä takuu on voimassa (1) ensimmäisen kuluttajan ostopäivästä tai (2) tuotteen ensimmäisestä käyttöpäivästä lukien, kumpi hyvänsä ensin kohdalle osuu:

KUUSI (6) PERÄKKÄISTÄ KUUKAUTTA yksityis- tai kaupallisessa käytössä.

Osien korjaus tai korvaaminen, tai huollon suorittaminen tämän takuun puitteissa ei pidennä tämän takuun takuuaikaa sen alkuperäistä loppumisajankohtaa pitemmälle.

Ota huomioon, että voimassa oleva takuu-aika ja muut takuun kattavuutta koskevat modaliteetit saattavat vaihdella riippuen sovellettavissa ja voimassa olevista kansallisista tai paikallisista laeista.

KOSKEE AINOASTAAN AUSTRALIASSA MYYTYJÄ TUOTTEITA

Mikään tämän takuun ehdoista ei voi sulkea pois, rajoittaa tai muuttaa mitään ehtoa, takuuta, vakuutusta, oikeuksia tai oikeustoimia, joka on myönnetty tai sovelletaan Australian Competition and Consumer Act 2010 (Cth) -säädösten mukaisesti, mukaan lukien Australian kuluttajasuojalaki tai mikä tahansa muu laki, joka olisi ris-

tiriidassa tämän lain kanssa, tai joka aiheuttaa jonkin ehdon mitätöimisen. Tämän rajoitetun takuun tarjoamat edut ovat lisänä kaikkien niiden etujen ja oikeuskeinojen lisäksi, jotka Australian laki sinulle tarjoaa.

Kaikki tuotteemme on varustettu takuilla, joita Australian kuluttajansuojalaki ei voi sulkea pois. Sinulla on oikeus vaihtoon tai hyvitykseen merkityksellisen vian osalta ja korvaukseen koskien muita kohtuudella ennakoitavia menetyksiä tai vaurioita. Sinulla on myös oikeus siihen, että tuote korjataan tai vaihdetaan, jos tuote ei ole hyväksyttävän laadukas eikä vika täytä merkityksellisen vaurion edellytyksiä.

5) TAKUUN VOIMASSAOLOEHTO

Tämä takuu on voimassa **vain**, jos **kaikki** seuraavista ehdoista täyttyvät:

- Vuoden 2016 Can-Am ATV:n ensimmäinen omistaja on ostanut ajoneuvon uutena ja käyttämättömänä Can-Am ATV -jälleenmyyjältä/jakelijalta, joka on valtuutettu myymään Can-Am ATV:ita maassa, jossa myynti tapahtui;
- BRP:n määrittämä luovutustarkastus on tehty ja dokumentoitu;
- Valtuutettu Can-Am ATV -jälleenmyyjä/jakelija on tehnyt rekisteröinnin;
- Vuoden 2016 Can-Am ATV on ostettu ostajan asuinmaassa tai -maaliittoutumassa; ja
- käyttäjän käsikirjassa määritellyt määräaikaishuollot on tehty oikeaan aikaan takuun pysymiseksi voimassa. BRP varaa itselleen oikeuden ehdollistaa takuun riippumaan todistuksesta huollon asianmukaisesta suorittamisesta.

BRP ei myönnä tätä rajoitettua takuuta kenelläkään yksityiselle omistajalle tai kaupalliseen tarkoitukseen ajoneuvoa käyttävälle omistajalle, elleivät kaikki edellä mainitut ehdot täyty. Rajoitukset ovat tarpeen, jotta BRP voisi taata sekä tuotteittensa, että kuluttajien ja yleisön turvallisuuden.

6) ASIAKKAAN SUORITTAMAT TOIMENPITEET KOSKIEN TÄTÄ TAKUUTA

Asiakkaan on lopetettava ATV:n käyttö havaitessaan jonkin vian tai jotakin normaalista poikkeavaa. Asiakkaan on ilmoitettava huoltavalle Can-Am ATV -maahantuoijalle/jälleenmyyjälle kahden (2) päivän kuluessa vian ilmestymisestä, ja hänen on kohtuullisesti mahdollistettava tuotteen luoksepäästävyys ja annettava kohtuullinen mahdollisuus vian korjaamiseen. Asiakkaan on myös esitettävä valtuutetulle Can-Am ATV -maahantuoijalle/jälleenmyyjälle tuotteen ostotodistus ja allekirjoitettava korjaus-/työmääräin ennen korjauksen alkamista takuunalaisen korjauksen vahvistamiseksi. Kaikki tämän rajoitetun takuun aikana vaihdetut takuun piiriin kuuluvat osat ovat BRP:n omaisuutta.

Ota huomioon, että ilmoitusaika saattaa vaihdella riippuen maasi sovellettavista ja voimassa olevista kansallisista tai paikallisista laeista.

7) BRP:N SUORITTAMAT TOIMENPITEET

BRP:n velvollisuus lain sallimissa puitteissa on tämän takuun puitteissa rajoitettu siihen, että se oman harkintansa mukaan korjaa normaalikäytössä, -ylläpidossa ja -huollossa viallisiksi todetut osat, tai korvaa tällaiset osat uusilla alkuperäi-

sillä Can-Am ATV -osilla ilman osien tai työvoiman veloittamista, millä tahansa valtuutetulla Can-Am ATV -maahantuojoilla/jälleenmyyjällä takuuajana tässä kuvatuin ehdoin. BRP:n vastuu rajoittuu tarvittaviin korjaustoimenpiteisiin tai osien vaihtotoimenpiteisiin. Can-Am ATV:n omistaja ei voi vaatia ajoneuvon myynnin peruuntumista tai kumoamista sellaisissa tapauksissa, joissa BRP:lle esitetään takuurikkomuksia koskevia valituksia tai vaateita. Sinulla saattaa olla myös muita lain tarjoamia oikeuksia asuinmaastasi riippuen.

Jos ajoneuvoa joudutaan huoltamaan muussa kuin alkuperäisessä ostomaassaan, omistaja vastaa kaikista lisäkustannuksista, jotka aiheutuvat paikallisista käytännöistä ja ehdoista; mukaan lukien mutta ei rajoittuen seuraaviin esimerkkeihin; kuljetuskustannukset, vakuutuskustannukset, verot, lupamaksut, tuontimaksut sekä mitkä tahansa ja kaikki muut mahdolliset taloudelliset kustannukset, joita eri valtiot, liittovaltiot tai alueet ja heidän vastaavat edustajansa perivät.

BRP pidättää oikeuden muuttaa tai parantaa tuotteita ilman, että aikaisemmin valmistettuihin tuotteisiin tehdään samoja muutoksia.

8) TAKUUN SIIRTO

Mikäli tuotteen omistusoikeus siirretään takuuajana, siirtyy myös tämä takuu, joka on voimassa takuuajan loppuun edellyttäen, että BRP:lle tai valtuutetulle Can-Am ATV -maahantuojoille/jälleenmyyjälle voidaan todistaa, että aikaisempi omistaja on hyväksynyt omistusoikeuden luovutuksen, sekä uuden omistajan yhteyshiedot on ilmoitettu jommallekummalle kummalle edellä mainituista tahoista.

9) KULUTTAJANEUVONTA

1. Mikäli tämän rajoitetun takuun suhteen syntyy kiistaa tai riitaa, BRP ehdottaa, että asia yritetään ensiksi ratkaista Can-Am ATV -maahantuoja-/jälleenmyyjätasolla. Suosittelemme, että asiasta keskustellaan valtuutetun Can-Am ATV -maahantuojan/jälleenmyyjän huoltopäällikön tai omistajan kanssa.
2. Lisäapua tarvittaessa on asian ratkaisemiseksi syytä ottaa yhteys Can-Am ATV -maahantuojan/jälleenmyyjän huolto-osastoon.
3. Mikäli asiaa ei vieläkään saada ratkaistua, kirjoita BRP:lle alla olevaan osoitteeseen.

Lähi-itä ja Afrikka, ota yhteyttä Euroopan toimistoomme:

BRP EUROPE N.V.

Customer Assistance Center

Skaldenstraat 125

9042 Gent

Belgium

Puh.: + 32 9 218 26 00

Kaikki muut maat; ota yhteys paikalliseen Can-Am ATV -maahantuojaan/jälleenmyyjään (katso yhteystiedot web-sivuiltamme osoitteesta www.brp.com) tai Pohjois-Amerikan toimistoomme:

BOMBARDIER RECREATIONAL PRODUCTS INC.

Customer Assistance Center
75, J.-A. Bombardier Street
Sherbrooke QC J1L 1W3
Canada
Puh.: + 1 819 566-3366

* Bombardier Recreational Products Inc. tai sen tytäryhtiöt huolehtivat tuotteiden jakelusta ja huollosta sillä alueella, jota tämä rajoitettu takuu koskee.

© 2015 Bombardier Recreational Products Inc. Kaikki oikeudet pidätetään.

® Bombardier Recreational Products Inc.:n rekisteröity tavaramerkki.

BRP:N RAJOITETTU TAKUU EUROOPAN TALOUSALUEELLA, ITSENÄISTEN VALTIOIDEN YHTEISÖSSÄ JA TURKISSA: 2016 CAN-AM® ATV

1) RAJOITETUN TAKUUN SISÄLTÖ

Bombardier Recreational Products Inc. ("BRP")* myöntää Euroopan talousalueen valtioissa (joka käsittää Euroopan unionin jäsenmaat, Norjan, Islannin ja Liechtensteinin)("EEA"), itsenäisten valtioiden yhteisössä (joka käsittää entisen Neuvostoliiton jäsenmaat)(mukaan lukien Ukraina ja Turkmenistan) ("IVY") ja Turkissa BRP:n valtuuttamien Can-Am ATV -maahantuojiin/jälleenmyyjien uusina ja käyttämättöminä myymille 2016 Can-Am ATV:uille materiaalivikoja ja työn laatua koskevan alempana kuvatun pituisen takuun.

Kaikilla valtuutetun Can-Am ATV -maahantuojan/jälleenmyyjän 2016 Can-Am ATV:n toimituksen yhteydessä asentamalla alkuperäisillä Can-Am -varaosilla ja -lisävarusteilla on sama takuu kuin Can-Am ATV:llä.

Tämä rajoitettu takuu on mitätön eikä päde jos: (1) ATV:tä käytetään missä tahansa vaiheessa kilpailemiseen tai mihinkään muuhun kilpailutoimintaan, silloinkin jos se on tapahtunut edellisen omistajan toimesta; tai (2) ATV:tä on muutettu tai säädetty sillä tavoin, että muutokset vaikuttavat sen toimintaan, suorituskykyyn tai kestävyteen, tai muutokset ja säädöt ovat vastoin sen tarkoituksenmukaista käyttöä.

2) VASTUUVOLLISUUDEN RAJOITUKSET

TÄMÄ TAKUU ON LAIN SALLIMISSA PUITTEISSA NIMENOMAAN ANNETTU JA HYVÄKSYTTY MINKÄ TAHANSA MUUN JA KAIKKIEN MUIDEN TAKUUSITOUKUSTEN SIJAAN, OLKON NE ILMAISTUT TAI KONKLUDETTISET, MUKAAN LUETTUINA ILMAN RAJOITUSTA KAIKKI KURANTTIUTTA TAI TIETTYYN TARKOITUKSEEN SOPIVUUTTA KOSKEVAT TAKUUT. SIKÄLI KUIN NIISTÄ EI VOIDA SANOUTUA IRTI, KONKLUDETTISET TAKUUSITOUKUKSET RAJOITTUVAT KESTOLTAAN KYSEESSÄ OLEVAN TAKUUN VOIMASSAOLOON. TÄMÄ TAKUU EI KATA SATUNNAISIA EIKÄ SEURANNAISVAHINKOJA. JOTKUT TUOMIOKUNNAT EIVÄT HYVÄKSY VASTUUVAPAUTUSLAUSEKKEITA, RAJOITUKSIA TAI EDELLÄ YKSILÖITYJÄ RAJOITUKSIA, JA SEN JOHDOSTA NE EIVÄT MAHDOLLISESTI KOSKE SINUA. TÄMÄN TAKUUN PERUSTEELLA SINULLA ON TIETTYJÄ OIKEUKSIA, LISÄKSI SINULLA SAATTAO OLLA MUITA MAASTA TOISEEN VAIHTELEVIÄ LAILLISIA OIKEUKSIA.

Maahantuojoilla tai yhdelläkään Can-Am ATV -maahantuojoilla/jälleenmyyjällä tai muulla henkilöllä ei ole valtuuksia minkään muun tuotetta koskevan vahvistuksen, edustuksen, tai takuun antamiseen kuin ne, mitä tähän rajoitettuun takuuseen sisältyy, ja mikäli näin tapahtuu, niitä ei voida käyttää BRP:tä vastaan.

BRP pidättää oikeuden muuttaa näitä takuu-ehjoja. Muutokset eivät kuitenkaan koske niitä tuotteita, jotka on myyty tämän takuun ollessa voimassa.

3) POIKKEUKSET,–JOITA TAKUU EI KATA

Tämä rajoitettu takuu ei missään tapauksessa kata seuraavia seikkoja:

- Normaali kuluminen;
- Säännöllisesti huollettavat huoltokohteet, v iritykset, säädöt;
- Vauriot, jotka johtuvat käyttäjän käsikirjassa kuvatun moitteettoman kunnossapidon ja/tai varastoinnin laiminlyönnistä tai puuttumisesta;
- Vauriot, jotka johtuvat osien irrotuksesta, virheellisestä korjauksesta, huollosta, kunnossapidosta, muutoksista tai sellaisten osien tai lisävarusteiden käytöstä, joita BRP ei ole valmistanut tai hyväksynyt ja joiden se kohtuuden nimissä katsoo joko olevan yhteensopimattomia tuotteen kanssa tai huonontavan sen toimintaa, suorituskykyä ja kestävyyttä, tai sellaisen henkilön tekemistä korjaustöistä, joka ei ole valtuutettu huoltava Can-Am ATV -jälleenmyyjä/jakelija;
- Vauriot, jotka johtuvat väärinkäytöstä, epätavallisesta käytöstä, laiminlyönnistä, kilpaa ajamisesta tai tuotteen käytöstä tavalla, joka ei vastaa käyttäjän oppaassa suositeltua käyttöä;
- Vauriot, jotka johtuvat onnettomuudesta, laskemisesta veden alle, tulipalosta, lumen tai veden sisäänpääsystä, varkaudesta, ilkeistä tai voittamattomasta esteestä;
- Tuotteessa käytettäväksi soveltumattomien polttoaineiden, öljyjen tai voiteluainesten käyttö (katso käyttäjän käsikirja);
- Ruosteesta, korroosiosta tai sääolosuhteille altistumisesta johtuvat vauriot;
- Korvaukset satunnaisesta tai välillisestä vahingosta tai mitkä tahansa vahingonkorvaukset, mukaan lukien mutta ei näihin rajoittuen: hinaus, säilytys, siirtokuljetuskustannukset, puhelin-, vuokra- ja taksikulut, vaivannäkö, vakuutusmaksut, lainanlyhennykset, aikatappiot, ansionmenetykset tai huoltotöistä johtuvan käyttökatkoksen takia menetetty aika.

4) TAKUUAIKA

Tämä takuu on voimassa (1) ensimmäisen kuluttajan ostopäivästä tai (2) tuotteen ensimmäisestä käyttöpäivästä lukien, kumpi hyvänsä ensin kohdalle osuu:

A) KAKSIKYMMENTÄNELJÄ (24) PERÄKKÄISTÄ KUUKAUTTA yksityisessä käytössä.

B) KUUSI (6) PERÄKKÄISTÄ KUUKAUTTA vuokraus- tai kaupallisessa käytössä.

C) KAKSIKYMMENTÄNELJÄ (24) PERÄKKÄISTÄ KUUKAUTTA TAI 10 000 km ammattikäytössä, kumpi näistä täyttyy ensimmäisenä, kun tuote on myyty Suomessa, Ruotsissa tai Norjassa.

Tuotetta käytetään kaupalliseen tarkoitukseen mikäli sitä käytetään tuloa tuottavan työn tai työsuhteen yhteydessä missä tahansa takuuajan vaiheessa. Tuote on myös silloin kaupallisessa käytössä, jos se missä tahansa takuukauden vaiheessa rekisteröidään kaupalliseen käyttöön.

Osien korjaus tai korvaaminen, tai huollon suorittaminen tämän takuun puitteissa ei pidennä tämän takuun takuu-aikaa sen alkuperäistä loppumisajankohtaa pitemmälle.

Ota huomioon, että voimassa oleva takuu-aika ja muut takuun kattavuutta koskevat modaliteetit saattavat vaihdella riippuen sovellettavissa ja voimassa olevista kansallisista tai paikallisista laeista.

5) TAKUUN VOIMASSAOLOEHTO

Tämä takuu on voimassa **vain**, jos **kaikki** seuraavista ehdoista täyttyvät:

- Vuoden 2016 Can-Am ATV:n ensimmäinen omistaja on ostanut ajoneuvon uutena ja käyttämättömänä Can-Am ATV -jälleenmyyjältä/jakelijalta, joka on valtuutettu myymään Can-Am ATV:ita maassa, jossa myynti tapahtui;
- BRP:n määrittämä luovutustarkastus on tehty ja dokumentoitu;
- Valtuutettu Can-Am ATV -jälleenmyyjä/jakelija on tehnyt rekisteröinnin;
- Vuoden 2016 Can-Am ATV:n on ostanut Euroopan talousalueen asukas Euroopan talousalueella, IVY-maan asukas IVY-alueella tai Turkin asukas Turkissa; ja
- käyttäjän käsikirjassa määritellyt määräaikaishuollot on tehty oikeaan aikaan takuun pysymiseksi voimassa. BRP varaa itselleen oikeuden ehdollistaa takuun riippumaan todistuksesta huollon asianmukaisesta suorittamisesta.

BRP ei myönnä tätä rajoitettua takuuta kenelläkään yksityiselle omistajalle tai kaupalliseen tarkoitukseen ajoneuvoa käyttävälle omistajalle, elleivät kaikki edellä mainitut ehdot täyty. Rajoitukset ovat tarpeen, jotta BRP voisi taata sekä tuotteittensa, että kuluttajien ja yleisön turvallisuuden.

6) ASIAKKAAN SUORITTAMAT TOIMENPITEET KOSKIEN TÄTÄ TAKUUTA

Asiakkaan on lopetettava ATV:n käyttö havaitessaan jonkin vian tai jotakin normaalista poikkeavaa. Asiakkaan on ilmoitettava huoltavalle Can-Am ATV -maahantuoajalle/jälleenmyyjälle kahden (2) kuukauden kuluessa vian ilmestymisestä, ja hänen on kohtuullisesti mahdollistettava tuotteen luoksepäästävyys ja annettava kohtuullinen mahdollisuus vian korjaamiseen. Asiakkaan on myös esitettävä valtuutetulle Can-Am ATV -maahantuoajalle/jälleenmyyjälle tuotteen ostotodistus ja allekirjoitettava korjaus-/työmääräin ennen korjauksen alkamista takuunalaisen korjauksen vahvistamiseksi. Kaikki tämän rajoitetun takuun aikana vaihdetut takuun piiriin kuuluvat osat ovat BRP:n omaisuutta.

Ota huomioon, että ilmoitusaika saattaa vaihdella riippuen maasi sovellettavista ja voimassa olevista kansallisista tai paikallisista laeista.

7) BRP:N SUORITTAMAT TOIMENPITEET

BRP:n velvollisuus lain sallimissa puitteissa on tämän takuun puitteissa rajoitettu siihen, että se oman harkintansa mukaan korjaa normaalikäytössä, -ylläpidossa ja -huollossa viallisiksi todetut osat, tai korvaa tällaiset osat uusilla alkuperäisillä Can-Am ATV -osilla ilman osien tai työvoiman veloittamista, millä tahansa valtuutetulla Can-Am ATV -maahantuoajalla/jälleenmyyjällä takuu-aikana tässä ku-

vatuin ehdoin. BRP:n vastuu rajoittuu tarvittaviin korjaustoimenpiteisiin tai osien vaihtotoimenpiteisiin. Can-Am ATV:n omistaja ei voi vaatia ajoneuvon myynnin peruuntumista tai kumoamista sellaisissa tapauksissa, joissa BRP:lle esitetään takuurikkomuksia koskevia valituksia tai vaateita. Sinulla saattaa olla myös muita lain tarjoamia oikeuksia asuinmaastasi riippuen.

Jos ajoneuvoa joudutaan huoltamaan muualla kuin EEA:ssa, IVY-maassa tai Turkissa, omistaja vastaa kaikista lisäkustannuksista, jotka aiheutuvat paikallisista käytännöistä ja ehdoista; mukaan lukien mutta ei rajoittuen seuraaviin esimerkkeihin; kuljetuskustannukset, vakuutuskustannukset, verot, lupamaksut, tuontimaksut sekä mitkä tahansa ja kaikki muut mahdolliset taloudelliset kustannukset, joita eri valtiot, liittovaltiot tai alueet ja heidän vastaavat edustajansa perivät.

BRP pidättää oikeuden muuttaa tai parantaa tuotteita ilman, että aikaisemmin valmistettuihin tuotteisiin tehdään samoja muutoksia.

8) TAKUUN SIIRTO

Mikäli tuotteen omistusoikeus siirretään takuuajana, siirtyy myös tämä takuu, joka on voimassa takuuajan loppuun edellyttäen, että BRP:lle tai valtuutetulle Can-Am ATV -maahantuojalle/jälleenmyyjälle voidaan todistaa, että aikaisempi omistaja on hyväksynyt omistusoikeuden luovutuksen, sekä uuden omistajan yhteystiedot on ilmoitettu jommallekummalle kummalle edellä mainituista tahoista.

9) KULUTTAJANEUVONTA

1. Mikäli tämän rajoitetun takuun suhteen syntyy kiistaa tai riitaa, BRP ehdottaa, että asia yritetään ensiksi ratkaista Can-Am ATV -maahantuojaja/jälleenmyyjätasolla. Suosittelemme, että asiasta keskustellaan valtuutetun Can-Am ATV -maahantuojan/jälleenmyyjän huoltopäällikön tai omistajan kanssa.
2. Lisäapua tarvittaessa on asian ratkaisemiseksi syytä ottaa yhteys Can-Am ATV -maahantuojan/jälleenmyyjän huolto-osastoon.
3. Mikäli asiaa ei vieläkään saada ratkaistua, ota yhteyttä BRP:hen johonkin alla olevista osoitteista.

Muut EEA-maat paitsi Pohjoismaat, IVY-maat ja Turkki, ota yhteyttä Euroopan toimistoomme:

BRP EUROPE N.V.

Customer Assistance Center

Skaldenstraat 125

9042 Gent

Belgium

Puh.: + 32 9 218 26 00

Pohjoismaat, ota yhteys Suomen toimistoomme:

BRP FINLAND OY

Huolto-osasto

Isoaavantie 7

FIN-96320 Rovaniemi

Suomi

Puh.: + 358 16 3208 111

Löydät Can-Am -maahantuojasi/jälleenmyyjäsi yhteystiedot osoitteesta
www.brp.com.

* EEA:n jäsenmaissa tuotteiden jälleenmyynnistä ja huollosta vastaa BRP European Distribution S.A. ja muut BRP:n tytäryhtiöt.

© 2015 Bombardier Recreational Products Inc. Kaikki oikeudet pidätetään.

® Bombardier Recreational Products Inc.:n rekisteröity tavaramerkki.

AINOASTAAN RANSKAA KOSKEVAT LISÄTERMIT JA EHDOT

Seuraavat ehdot koskevat ainoastaan Ranskassa myyjiä tuotteita:

Myyjän on toimitettava tuotteet sopimuksen mukaisesti ja myyjä on vastuussa toimituksen yhteydessä aiheutuneista mahdollisista vioista. Myyjä on myös vastuussa vaurioista, jotka aiheutuvat pakkaamisesta, kokoonpano-ohjeista tai asentamisesta silloin, kun se on sopimuksen mukaisesti myyjän vastuulla tai hän on suorittanut sen vastuunalaisesti. Jotta tuote vastaa sopimusta, tuotteen on:

1. Sovelluttava samankaltaisten tuotteiden tarkoitettuun normaaliin käyttöön, ja soveltuvilta osin:
 - Vastattava myyjän antamaa kuvausta ja oltava varustettu ominaisuuksilla, jotka ostajalle on esitelty näytteen tai mallin avulla;
 - Oltava varustettu ominaisuuksilla, joita ostaja voi oikeutetusti odottaa huomioiden myyjän, valmistajan tai sen edustajan julkiset väittämät, mukaan lukien mainokset tai tuotemerkinnät; tai
2. Oltava varustettu ominaisuuksilla, joista on yhteisesti sovittu osapuolten välillä tai sovelluttava ostajan suunnittelemaan, myyjälle ilmoittamaan ja myyjän hyväksymään nimenomaiseen käyttöön.

Tuotteen vastaamattomuus määritellään kahden vuoden kuluttua siitä, kun tuote on toimitettu. Myyjän on sisällytettävä myymänsä tuotteen piilevät virheet takuun piiriin, jos virheet tekevät tuotteesta tarkoituksenmukaiseen käyttöön kelpaamattoman, tai jos ne vaikuttavat tuotteen käyttöön vähentävästi siten, että ostaja ei olisi ostanut tuotetta tai olisi maksanut siitä vähemmän, jos olisi tiennyt tämän. Ostajan on ilmoitettava esinevirheistä kahden vuoden kuluessa vian havaitsemisesta.

TIETOA ASIAKKAALLE

TIETOA YKSITYISYYDESTÄ

BRP ilmoittaa, että se tulee käyttämään yhteystietojasi turvallisuuteen ja taakukseen liittyvissä asioissa. Lisäksi BRP ja sen tytäryhtiöt voivat käyttää asiakasluetteloan jakaakseen markkinointi- ja myyninedistämistietoja koskien BRP:n tuotteita ja sen tuotteisiin liittyviä tuotteita.

Sinulla on oikeus kysyä sinuun liittyviä tietoja tai korjata niitä, tai pyytää ne poistettavaksi suoramarkkinointiluettelosta. Ota siinä tapauksessa yhteys BRP:hen.

Sähköpostit- privacyofficer@brp.com
se:

Postitse: BRP
Senior Legal Counsel-Privacy Officer
726 St-Joseph
Valcourt QC
Canada
J0E 2L0

OSOITTEEN/OMISTAJAN MUUTOS

Jos osoitteesi on muuttunut tai olet ATV:n uusi omistaja, muista ilmoittaa BRP:lle asiasta tekemällä jommankumman seuraavista:

- Postittamalla yksi seuraavilla sivuilla olevista osoitteenmuutoskorteista.
- **Vain Pohjois-Amerikka** soittamalla numeroon 1-888-272-9222.
- Ilmoittamalla asiasta valtuutetulle Can-Am -jälleenmyyjälle.

Mikäli omistussuhde muuttuu, liitä mukaan todistus siitä, että edellinen omistaja on suostunut luovutukseen.

BRP:lle ilmoittaminen on erittäin tärkeätä, jopa rajoitetun takuun umpeutumisen jälkeen, koska siten BRP:llä on mahdollisuus tavoittaa tarvittaessa ATV:n omistaja, esim. kun ryhdytään suorittamaan turvallisuudesta johtuvia palautuspyyntöjä. BRP:lle ilmoittaminen on omistajan vastuulla.

VARASTETUT TUOTTEET: Jos henkilökohtainen ATV:si varastetaan, siitä pitäisi ilmoittaa BRP:lle, tai valtuutetulle Can-Am -jälleenmyyjälle. Pyydämme ilmoittamaan nimen, osoitteen, puhelinnumeron, ajoneuvon tunnistusnumeron ja päivän, jolloin varkaus tapahtui.

Pohjois-Amerikassa

BOMBARDIER RECREATIONAL PRODUCTS INC.

Warranty Department
75 J.-A. Bombardier Street
Sherbrooke QC J1L 1W3
Canada

Pohjoismaat

BRP FINLAND OY

Huolto-osasto
Isoaavantie 7
FIN-96320 Rovaniemi

Muut maailman maat

BRP EUROPEAN DISTRIBUTION

Warranty Department
Avenue d'Ouchy 4-6
1006 Lausanne
Switzerland

***Tämä sivu on
tarkoituksella tyhjä***

OSOITTEENMUUTOS OMISTAJAN MUUTOS

AJONEUVON TUNNISTUSNUMERO

Mallinnumero

Ajoneuvon tunnistusnumero (V.I.N.)

VANHA OSOITE
TAI EDELLINEN OMISTAJA

NIMI

KATU

NRO

HUONEISTO

PAIKKA

LÄÄNI

ZIP/POSTINUMERO

MAA

PUHELIN

UUSI OSOITE
TAI UUSI OMISTAJA

NIMI

KATU

NRO

HUONEISTO

PAIKKA

LÄÄNI

ZIP/POSTINUMERO

MAA

PUHELIN

SÄHKÖPOSTIOSOITE

V00A2F

OSOITTEENMUUTOS OMISTAJAN MUUTOS

AJONEUVON TUNNISTUSNUMERO

Mallinnumero

Ajoneuvon tunnistusnumero (V.I.N.)

VANHA OSOITE
TAI EDELLINEN OMISTAJA

NIMI

KATU

NRO

HUONEISTO

PAIKKA

LÄÄNI

ZIP/POSTINUMERO

MAA

PUHELIN

UUSI OSOITE
TAI UUSI OMISTAJA

NIMI

KATU

NRO

HUONEISTO

PAIKKA

LÄÄNI

ZIP/POSTINUMERO

MAA

PUHELIN

SÄHKÖPOSTIOSOITE

V00A2F

HUOLTOREKISTERÖINTITIEDOT

Lähetä tarvittaessa huoltorekisteröintitiedot BRP:lle.

LUOVUTUSHUOLTO

Sarjanumero: _____
Malli: _____
/Kilometrilukema _____
Tunnit: _____
Päiväys: _____
JÄLLEENMYYJÄN- _____
RO: _____
Huomautuksia: _____

Allekirjoitus/leima:

Katso ajoneuvon Luovutushuoltotiedotteesta yksityiskohtaiset asennusohjeet.

ENSITARKASTUS

Sarjanumero: _____
Malli: _____
/Kilometrilukema _____
Tunnit: _____
Päiväys: _____
JÄLLEENMYYJÄN- _____
RO: _____
Huomautuksia: _____

Allekirjoitus/leima:

Katso huoltotaulukko tämän käyttäjän käsikirjan kappaleesta Huoltotiedot.

HUOLTO

Sarjanumero: _____
Malli: _____
/Kilometrilukema _____
Tunnit: _____
Päiväys: _____
JÄLLEENMYYJÄN- _____
RO: _____
Huomautuksia: _____

Allekirjoitus/leima:

Katso huoltotaulukko tämän käyttäjän käsikirjan kappaleesta Huoltotiedot.

HUOLTO

Sarjanumero: _____
Malli: _____
/Kilometrilukema _____
Tunnit: _____
Päiväys: _____
JÄLLEENMYYJÄN- _____
RO: _____
Huomautuksia: _____

Allekirjoitus/leima:

Katso huoltotaulukko tämän käyttäjän käsikirjan kappaleesta Huoltotiedot.

HUOLTO

Sarjanumero: Malli- _____	Allekirjoitus/leima:
/Kilometrilukema _____	
Tunnit: _____	
Päiväys: JÄLLEENMYYJÄN- _____	
RO: _____	
Huomautuksia: _____	

Katso huoltotaulukko tämän käyttäjän käsikirjan kappaleesta Huoltotiedot.

HUOLTO

Sarjanumero: Malli- _____	Allekirjoitus/leima:
/Kilometrilukema _____	
Tunnit: _____	
Päiväys: JÄLLEENMYYJÄN- _____	
RO: _____	
Huomautuksia: _____	

Katso huoltotaulukko tämän käyttäjän käsikirjan kappaleesta Huoltotiedot.

HUOLTO

Sarjanumero: Malli- _____	Allekirjoitus/leima:
/Kilometrilukema _____	
Tunnit: _____	
Päiväys: JÄLLEENMYYJÄN- _____	
RO: _____	
Huomautuksia: _____	

Katso huoltotaulukko tämän käyttäjän käsikirjan kappaleesta Huoltotiedot.

HUOLTO

Sarjanumero: Malli- _____	Allekirjoitus/leima:
/Kilometrilukema _____	
Tunnit: _____	
Päiväys: JÄLLEENMYYJÄN- _____	
RO: _____	
Huomautuksia: _____	

Katso huoltotaulukko tämän käyttäjän käsikirjan kappaleesta Huoltotiedot.

HUOLTO

Sarjanumero: _____ Malli- _____ /Kilometrilukema _____ Tunnit: _____ Päiväys: _____ JÄLLEENMYYJÄN- _____ RO: _____ Huomautuksia: _____ _____ _____	Allekirjoitus/leima: _____ _____ _____ _____ _____ _____ _____ _____ _____
Katso huoltotaulukko tämän käyttäjän käsikirjan kappaleesta Huoltotiedot.	

HUOLTO

Sarjanumero: _____ Malli- _____ /Kilometrilukema _____ Tunnit: _____ Päiväys: _____ JÄLLEENMYYJÄN- _____ RO: _____ Huomautuksia: _____ _____ _____	Allekirjoitus/leima: _____ _____ _____ _____ _____ _____ _____ _____ _____
Katso huoltotaulukko tämän käyttäjän käsikirjan kappaleesta Huoltotiedot.	

HUOLTO

Sarjanumero: _____ Malli- _____ /Kilometrilukema _____ Tunnit: _____ Päiväys: _____ JÄLLEENMYYJÄN- _____ RO: _____ Huomautuksia: _____ _____ _____	Allekirjoitus/leima: _____ _____ _____ _____ _____ _____ _____ _____ _____
Katso huoltotaulukko tämän käyttäjän käsikirjan kappaleesta Huoltotiedot.	

HUOLTO

Sarjanumero: _____ Malli- _____ /Kilometrilukema _____ Tunnit: _____ Päiväys: _____ JÄLLEENMYYJÄN- _____ RO: _____ Huomautuksia: _____ _____ _____	Allekirjoitus/leima: _____ _____ _____ _____ _____ _____ _____ _____ _____
Katso huoltotaulukko tämän käyttäjän käsikirjan kappaleesta Huoltotiedot.	

ATV MALLI nro. _____

AJONEUVO
TUNNISTUSNUMERO (V.I.N.) _____

MOOTTORIN
TUNNISTUSNUMERO (E.I.N.) _____

Omistaja: _____

NIMI

KATU

NRO

HUONEISTO

PAIKKA

LÄÄNI

ZIP/POSTINUMERO

Ostopäivämäärä _____
| | | |
VUOSI KUUKAUSI PÄIVÄ

Takuun päättymispäivä _____
| | | |
VUOSI KUUKAUSI PÄIVÄ

Jälleenmyyjä täyttää myyntihetkellä.

JÄLLEENMYYJÄN LEIMA

Varmista jälleenmyyjältäsi, että ajoneuvosi on rekisteröity BRP:llä.

Tätä käsikirjaa luettaessa on muistettava että:

 **VAROITUS**

Osoittaa mahdollista vaaratilannetta, joka voi johtaa vakavaan loukkaantumiseen tai kuolemaan, ellei sitä vältetä.

! VAROITUS

AJONEUVON KÄYTTÖ VOI OLLA VAARALLISTA.

Kolari tai ympäripyörähdys voi sattua helposti, jopa rutiininomaisten toimenpiteiden yhteydessä, kuten kääntyminen ja rinteessä tai esteiden yli ajettaessa ilman asianomaisia varotoimia.

VAKAVA LOUKKAANTUMINEN TAI KUOLEMA voi olla seurauksena, ellei näitä ohjeita noudateta:

- **LUE ENNEN TÄMÄN AJONEUVON KÄYTTÖÄ KÄYTTÄJÄN KÄSIKIRJA JA KAIKKI TUOTTEESSA OLEVAT TARRAT SEKÄ KATSO TURVALLISUUSVIDEO.**
- **ÄLÄ KOSKAAN KÄYTTÄ ATV:TÄ ILMAN KUNNOLLISIA OHJEITA.** Vasta-alkajien on suoritettava asiantuntijan vetämä harjoituskurssi.
- **ÄLÄ KOSKAAN KULJETA MATKUSTAJAA.** Lisää vaaraa menettää hallinnan, jos kuljetat matkustajaa.
- **ÄLÄ KOSKAAN AJA TÄLLÄ ATV:LLÄ KESTOPÄÄLLYSTETYLLÄ PINNALLA.** Lisää vaaraa menettää hallinnan jos ajat tätä ATV:tä kestopäällysteellä.
- **ÄLÄ KOSKAAN AJA TÄLLÄ ATV:LLÄ YLEISILLÄTEILLÄ.** Jos ajat tällä ATV:llä yleisellä tiellä, voit kolaroida toisen ajoneuvon kanssa.
- **KÄYTTÄ AINA HYVÄKSYTTYÄ KYPÄRÄÄ,** silmäsuojuksia ja suojavaatetusta.
- **ÄLÄ KOSKAAN AJA TÄTÄ AJONEUVOA ALKOHOLIN TAI HUUMEIDEN VAIKUTUKSEN ALAISENA.** Kyseiset aineet hidastavat reaktiokykyä ja huonontavat arviointikykyä.
- **ÄLÄ KOSKAAN AJA TÄLLÄ ATV:LLÄ LIIAN LUJAA.** Lisää vaaraa menettää hallinnan, jos ajat tätä ajoneuvoa maastoon, näkyvyyteen tai kokemukseesi nähden liian kovalla vauhdilla.
- **ÄLÄ KOSKAAN YRITÄ TAKAPYÖRILLÄ AJOA, HYPYJÄ, TAI MUITA TEMPPUJA.**

**KÄYTTÄJÄN KÄSIKIRJA
OUTLANDER X mr -Sarja
2016
619 900 784**