

can-am®



2016

Manual do proprietário

**Inclui
Informações sobre a segurança,
o veículo e a manutenção**

**Série OUTLANDER™ L
Série OUTLANDER™ L MAX™**

⚠ ADVERTÊNCIA

Leia este manual na íntegra. Ele contém informações importantes sobre segurança. Idade mínima recomendada para dirigir este veículo: 16 anos. Somente piloto com experiência. Mantenha este Manual do proprietário no veículo.

ADVERTÊNCIA

PODE SER PERIGOSO OPERAR SEU VEÍCULO. Pode ocorrer rapidamente uma colisão ou capotagem, caso você não tome as precauções adequadas, mesmo durante manobras de rotina, como virar e dirigir em morros ou sobre obstáculos.

Para sua segurança, leia e respeite todas as advertências contidas neste Manual do proprietário e nas etiquetas no seu veículo. **Não respeitar essas advertências pode resultar em FERIMENTOS GRAVES OU MORTE!**

Mantenha este Manual do proprietário sempre no veículo.

ADVERTÊNCIA

Desconsiderar as precauções e instruções de segurança contidas neste Manual do Proprietário, no *DVD de SEGURANÇA* e nas etiquetas do produto pode resultar em um ferimento, incluindo o risco de morte!

ADVERTÊNCIA

Este veículo pode superar o desempenho de outros veículos que você possa ter dirigido antes. Familiarize-se com o seu novo veículo sem pressa.

ADVERTÊNCIA: PROPOSIÇÃO 65 DA CALIFÓRNIA

ADVERTÊNCIA

O Estado da Califórnia avverte que este veículo contém ou emite elementos químicos que podem causar câncer, defeitos de nascença ou outros problemas no aparelho reprodutor.

No Canadá, os produtos são distribuídos pela Bombardier Recreational Products Inc. (BRP).

Nos EUA, os produtos são distribuídos pela BRP US Inc.

As seguintes marcas comerciais são propriedade da Bombardier Recreational Products Inc.:

Can-Am™ DPS™ Outlander™ Rotax® TTI™ XPS™

Este documento contém marcas comerciais das seguintes empresas:

- Visco-Lok é uma marca registrada da GKN Viscodrive GmbH.

INTRODUÇÃO

Deutsch	Dieses Handbuch ist möglicherweise in Ihrer Landessprache verfügbar. Bitte wenden Sie sich an Ihren Händler oder besuchen Sie: www.operatorsguide.brp.com .
English	This guide may be available in your language. Check with your dealer or go to: www.operatorsguide.brp.com .
Español	Es posible que este manual esté disponible en su idioma. Consulte a su distribuidor o visite: www.operatorsguide.brp.com .
Français	Ce guide peut être disponible dans votre langue. Vérifier avec votre concessionnaire ou aller à: www.operatorsguide.brp.com .
Nederlands	Deze handleiding kan beschikbaar zijn in uw taal. Vraag het aan uw dealer of ga naar: www.operatorsguide.brp.com .
Norsk	Denne boken kan finnes tilgjengelig på ditt eget språk. Kontakt din forhandler eller gå til: www.operatorsguide.brp.com .
Português	Este manual pode estar disponível em seu idioma. Fale com sua concessionária ou visite o site: www.operatorsguide.brp.com .
Suomi	Käyttöohjekirja voi olla saatavissa omalla kielelläsi. Tarkista jälleenmyyjältä tai käy osoitteessa: www.operatorsguide.brp.com
Svenska	Denna bok kan finnas tillgänglig på ditt språk. Kontakta din återförsäljare eller gå till: www.operatorsguide.brp.com .

Parabéns pela aquisição de um novo quadriciclo ATV Can-Am®. Ele conta com a garantia da BRP e uma rede de concessionárias autorizadas Can-Am, pronta para lhe fornecer as peças, serviços ou acessórios que você precise.

Sua concessionária está comprometida com a sua satisfação. Ele foi treinado para realizar a montagem inicial e inspeção de seu veículo bem como efetuar os ajustes finais antes de sua entrega. Se necessitar mais informações sobre os serviços, favor perguntar à concessionária.

Na entrega, você recebeu informações sobre a cobertura da garantia e assinou a *LISTA DE VERIFICAÇÃO DE ENTREGA* para assegurar que o seu veículo foi preparado para a sua total satisfação.

O que você deve saber antes de sair dirigindo

Para saber como reduzir os riscos de você ou transeuntes sofrerem ferimentos ou morte, leia este Manual do proprietário antes de usar o veículo.

Leia também todas as etiquetas de segurança do ATV e assista com atenção o *DVD DE SEGURANÇA*.

Este veículo é para uso fora de estrada apenas. Seu uso principal é recreativo em geral, mas ele também pode ser usado para fins de serviço.

Deixar de seguir as advertências contidas neste Manual do proprietário pode resultar em FERIMENTOS GRAVES ou MORTE.

Recomendação de idade

Este veículo é da categoria G; siga sempre essa recomendação de idade:

- Este veículo nunca deve ser pilotado por menores de 16 anos.
- O passageiro nos modelos de dois lugares deve ser capaz de manter seus pés e suas mãos nos devidos apoios, o tempo todo, enquanto estiver sentado neste veículo.

Curso de treinamento

Nunca dirija este veículo sem instrução adequada. **Faça um curso de treinamento.** Todos os pilotos devem ser treinados por um instrutor certificado.

Para mais informações sobre segurança de ATV, contate uma concessionária autorizada Can-Am para descobrir os cursos de treinamento disponíveis na sua região.

Nos EUA, contate o Specialty Vehicle Institute of America (SVIA) pelo número 1 800 887-2887 ou, no Canadá, o Canada Safety Council (CSC) pelo número 1 613 739-1535.

Mensagens de segurança

As mensagens de segurança, seus tipos, aparência e como elas são usadas neste manual são explicadas a seguir:

O símbolo de alerta de segurança  indica um perigo potencial de ferimento.

ADVERTÊNCIA

Indica uma situação de risco que, se não for evitada, pode resultar em morte ou ferimentos graves.

 **CUIDADO** Indica uma situação de risco que, se não for evitada, poderá resultar em lesões leves ou moderadas.

AVISO Indica uma instrução, que se não for seguida, pode danificar seriamente componentes do veículo ou outros bens.

Sobre este Manual do proprietário

Este Manual do proprietário foi preparado para familiarizar o proprietário/motorista com os diversos controles, instruções de manutenção e instruções de operação segura do veículo. Isso é indispensável para o uso correto do produto.

ADVERTÊNCIA

Ao longo deste Manual do proprietário o termo “1 lugar” se refere a veículos projetados para transportar somente o piloto, enquanto que o termo “2 lugares” se refere a veículos projetados para transportar também um passageiro.

Certifique-se de identificar e seguir os avisos e instruções aplicáveis ao seu modelo específico.

Note que este manual está disponível em vários idiomas. Em caso de qualquer discrepância, a versão em Inglês deverá prevalecer.

Mantenha este Manual do proprietário no veículo para consultas sobre manutenção, solução de problemas e instruções a terceiros.

Se você quiser visualizar e/ou imprimir uma cópia extra do Manual do proprietário, simplesmente visite o seguinte site www.operatorsguide.brp.com.

As informações contidas neste documento são atuais na ocasião da

sua publicação. A BRP entretanto, mantém uma política de melhoria contínua de seus produtos, sem contudo ter a obrigação de implementá-las nos produtos fabricados anteriormente. Em virtude de mudanças posteriores, é provável que existam diferenças entre o produto fabricado e as descrições e/ou especificações neste manual. A BRP se reserva no direito de, a qualquer momento, cancelar ou alterar as especificações, projetos, características, modelos ou equipamentos sem incorrer em qualquer obrigação.

Este Manual do proprietário e o *DVD DE SEGURANÇA* devem permanecer no veículo no momento da venda.

Ao ler o Manual do Proprietário, lembre-se de:



ADVERTÊNCIA

Indica um risco potencial que, se não for evitado, pode resultar em ferimentos sérios ou morte.

***Esta página está
intencionalmente em branco***

ÍNDICE

INTRODUÇÃO	1
O QUE VOCÊ DEVE SABER ANTES DE SAIR DIRIGINDO.....	1
RECOMENDAÇÃO DE IDADE.....	2
CURSO DE TREINAMENTO.....	2
MENSAGENS DE SEGURANÇA.....	2
SOBRE ESTE MANUAL DO PROPRIETÁRIO.....	2

INFORMAÇÕES SOBRE SEGURANÇA

PRECAUÇÕES GENÉRICAS	10
EVITE A INTOXICAÇÃO POR MONÓXIDO DE CARBONO.....	10
EVITE INCÊNDIOS E OUTROS RISCOS PROVOCADOS PELA GASOLINA.....	10
EVITE QUEIMADURAS NAS PEÇAS QUENTES.....	10
ACESSÓRIOS E MODIFICAÇÕES.....	10

MENSAGENS ESPECIAIS SOBRE SEGURANÇA	12
--	-----------

ALERTAS SOBRE O USO	16
----------------------------------	-----------

INSPEÇÃO DE PRÉ-PARTIDA	44
LISTA DE VERIFICAÇÃO DE INSPEÇÃO DE PRÉ-PARTIDA.....	44

AO DIRIGIR O VEÍCULO	47
EQUIPAMENTO DE PILOTAGEM.....	48
TRANSPORTANDO UM PASSAGEIRO.....	49
USO RECREATIVO.....	49
MEIO AMBIENTE.....	50
LIMITAÇÕES DE PROJETO.....	51
OPERAÇÃO FORA DE ESTRADA.....	51
TÉCNICAS DE CONDUÇÃO.....	51

MOVENDO CARGAS E TRABALHANDO	63
TRABALHANDO COM SEU VEÍCULO.....	63
TRANSPORTANDO CARGAS.....	63
CARREGANDO O BAGAGEIRO.....	65
TRANSPORTAR UMA CARGA (SE ESTIVER EQUIPADO COM ENGATE).....	65
PUXANDO UM REBOQUE (SE ESTIVER EQUIPADO COM ENGATE).....	66

IMPORTANTE SOBRE ETIQUETAS DO PRODUTO (CANADÁ/ESTADOS UNIDOS)	67
ETIQUETAS.....	67
ETIQUETAS DE SEGURANÇA DO VEÍCULO.....	69
ETIQUETAS DE CONFORMIDADE.....	73
ETIQUETAS DE INFORMAÇÕES TÉCNICAS.....	73

IMPORTANTE SOBRE ETIQUETAS DO PRODUTO (TODOS OS PAÍSES, EXCETO CANADÁ/ESTADOS UNIDOS)	74
ETIQUETAS.....	74
ETIQUETAS DE SEGURANÇA DO VEÍCULO.....	76
ETIQUETAS DE CONFORMIDADE.....	81
ETIQUETAS DE INFORMAÇÕES TÉCNICAS.....	81

INFORMAÇÕES DO VEÍCULO

CONTROLES.....	84
1) ACELERADOR.....	84
2) ALAVANCA ESQUERDA DO FREIO.....	85
3) FREIO DE ESTACIONAMENTO.....	85
4) PEDAL DO FREIO.....	86
5) ALAVANCA DE CÂMBIO.....	86
6) CHAVE DE IGNIÇÃO E CHAVES.....	87
7) INTERRUPTOR MULTIFUNCIONAL.....	88
8) SELETOR DE TRAÇÃO 2 RODAS/4 RODAS (2WD/4WD).....	90
PAINEL MULTIFUNCIONAL (LCD).....	92
DESCRIÇÃO DO PAINEL MULTIFUNCIONAL.....	92
MODOS DO PAINEL MULTIFUNCIONAL.....	93
NAVEGANDO NO PAINEL LCD.....	94
CONFIGURAÇÃO DO PAINEL.....	95
EQUIPAMENTO.....	97
1) ASSENTO DO PILOTO.....	99
2) ASSENTO DO PASSAGEIRO (MODELO DE 2 LUGARES).....	99
3) PEDALEIRAS.....	100
4) APOIOS DE MÃO (MODELOS DE 2 LUGARES).....	101
5) TOMADA ELÉTRICA DE 12 V.....	101
6) BAGAGEIRO TRASEIRO.....	101
7) RACKS PARA CARGA.....	102
8) ENGATE DE REBOQUE.....	102
9) KIT DE FERRAMENTAS.....	103
10) GANCHOS DE RECUPERAÇÃO.....	103
COMBUSTÍVEL.....	104
REQUISITOS DE COMBUSTÍVEL.....	104
PROCEDIMENTO DE ABASTECIMENTO.....	104
PERÍODO DE AMACIAMENTO.....	106
OPERAÇÃO DURANTE O AMACIAMENTO.....	106
PROCEDIMENTOS BÁSICOS.....	107
DESLIGANDO O MOTOR.....	107
MUDANDO DE MARCHA.....	107
PARANDO O MOTOR E ESTACIONANDO O VEÍCULO.....	107
PROCEDIMENTOS ESPECIAIS.....	108
O QUE FAZER SE ENTRAR ÁGUA NA CVT.....	108
O QUE FAZER SE ENTRAR ÁGUA NA CAIXA DO FILTRO DE AR.....	108
O QUE FAZER SE O VEÍCULO VIRAR.....	109
O QUE FAZER SE O VEÍCULO FICAR SUBMERSO.....	109
AJUSTES PARA O PERCURSO.....	110
AJUSTE DA SUSPENSÃO.....	110
AJUSTE DA ASSISTÊNCIA DE DIREÇÃO (DPS) (MODELOS COM DPS).....	110
TRANSPORTE DO VEÍCULO.....	112

MANUTENÇÃO

PLANO DE MANUTENÇÃO.....	114
CONDIÇÕES SEVERAS DE POEIRA.....	114
LEGENDA DO PLANO DE MANUTENÇÃO.....	115
PLANO DE MANUTENÇÃO.....	115
PROCEDIMENTOS DE MANUTENÇÃO.....	118
FILTRO DE AR.....	118
ÓLEO DO MOTOR.....	121
FILTRO DE ÓLEO.....	124
RADIADOR.....	125
LÍQUIDO DE ARREFECIMENTO DO MOTOR.....	125
SUPRESSOR DE FAÍSCAS DO SILENCIOSO.....	128
ÓLEO DA CAIXA DE MARCHA (MODELOS 570).....	129
CABO DO ACELERADOR.....	130
VELAS DE IGNIÇÃO.....	132
BATERIA.....	133
FUSÍVEIS.....	134
LUZES.....	135
COIFA E PROTETOR DO EIXO DE TRANSMISSÃO.....	136
MANCAL DA RODA.....	137
RODAS E PNEUS.....	137
VOLANTE.....	139
SUSPENSÃO.....	139
FREIOS.....	139
CUIDADOS COM O VEÍCULO.....	142
CUIDADOS APÓS DIRIGIR.....	142
LIMPEZA E PROTEÇÃO DO VEÍCULO.....	142
PREPARAÇÃO PARA SER GUARDADO E PARA PRÉ-TEMPORADA.....	144

INFORMAÇÕES TÉCNICAS

IDENTIFICAÇÃO DO VEÍCULO.....	146
NÚMERO DE IDENTIFICAÇÃO DO VEÍCULO.....	146
NÚMERO DE IDENTIFICAÇÃO DO MOTOR (EIN).....	146
REGULAMENTAÇÃO DO SISTEMA DE CONTROLE DE EMISSÃO DE RUÍDO (CANADÁ/ESTADOS UNIDOS).....	147
VALORES DE EMISSÃO DE RUÍDO E VIBRAÇÃO (TODOS OS PAÍSES EXCETO CANADÁ/ESTADOS UNIDOS).....	148
DECLARAÇÃO DE CONFORMIDADE CE.....	149
ESPECIFICAÇÕES.....	150

SOLUÇÃO DE PROBLEMAS

ORIENTAÇÕES PARA SOLUÇÃO DE PROBLEMAS.....	166
MENSAGENS DO INSTRUMENTO MULTIFUNCIONAL.....	171

GARANTIA

GARANTIA LIMITADA DA BRP EUA E CANADÁ: 2016 CAN-AM® ATV.....	174
GARANTIA RELACIONADA ÀS EMISSÕES DA EPA DOS EUA.....	179
GARANTIA LIMITADA INTERNACIONAL DA BRP: 2016 CAN-AM® ATV.....	182
GARANTIA LIMITADA DA BRP PARA AS ÁREAS ECONÔMICAS EUROPEIAS, A COMUNIDADE DOS ESTADOS INDEPENDENTES E A TURQUIA: 2016 CAN-AM® ATV.....	187

INFORMAÇÕES DE CLIENTES

INFORMAÇÕES SOBRE PRIVACIDADE.....	194
MUDANÇA DE ENDEREÇO/PROPRIEDADE.....	195

INFORMAÇÕES SOBRE SEGURANÇA

PRECAUÇÕES GENÉRICAS

Evite a intoxicação por monóxido de carbono

Todo escape de motor contém monóxido de carbono, um gás mortal. Respirar monóxido de carbono pode provocar dores de cabeça, tonturas, sonolência, náuseas, confusão e certamente a morte.

O monóxido de carbono é um gás incolor, inodoro e insípido que pode estar presente, mesmo que você não veja ou sinta o cheiro de qualquer escape do motor. Os níveis mortais de monóxido de carbono podem se acumular rapidamente, você pode ser afetado subitamente e incapacitado de se salvar. Estes níveis mortais também podem se manter por horas ou dias em locais fechados ou com pouca ventilação. Se você sentir algum sintoma de intoxicação por monóxido de carbono, saia imediatamente do local, respire ar fresco e busque atendimento médico.

Para evitar a morte ou prejuízos graves à saúde por monóxido de carbono:

- Nunca ligue o veículo em locais parcialmente fechados ou pouco ventilados, como garagens, cobertas ou celeiros. Mesmo que você tente ventilar os gases de escapamento com ventiladores ou janelas e portas abertas, o monóxido de carbono pode atingir rapidamente níveis perigosos.
- Nunca ligue o veículo em locais externos onde os gases de escapamento possam entrar em edifícios através de aberturas, como janelas e portas.

Evite incêndios e outros riscos provocados pela gasolina

A gasolina é extremamente inflamável e altamente explosiva. Os vapo-

res de combustível podem se espalhar e incendiar ao entrar em contato com uma faísca ou chama, a alguns metros de distância do motor. Para reduzir o risco de incêndio ou explosão, siga estas instruções:

- Para armazenar combustível, use somente um galão aprovado para gasolina.
- Nunca encha um recipiente de gasolina no veículo. Uma descarga elétrica estática pode incendiar o combustível.
- Para reabastecer, siga estritamente as instruções da subseção *COMBUSTÍVEL*.
- Nunca dê partida ou deixe o motor ligado se a tampa do tanque de combustível não estiver colocada adequadamente.

A gasolina é venenosa e pode provocar prejuízos à saúde ou a morte.

- Nunca faça sifão para gasolina pela boca.
- Se você engolir gasolina, respingá-la nos olhos ou inalar seu vapor, consulte seu médico imediatamente.

Se derramar gasolina no corpo, lave-se com água e sabão e mude de roupa.

Evite queimaduras nas peças quentes

Certos componentes ficam bastante quentes durante a operação. Evite contato com essas peças durante o uso e logo após, para evitar queimaduras.

Acessórios e modificações

Não faça modificações não autorizadas nem utilize implementos ou acessórios não aprovados pela BRP. Como estas modificações não foram testadas pela BRP, podem aumentar o risco de batidas ou feri-

mentos, podendo tornar o veículo ilegal.

Consulte a concessionária autorizada Can-Am para obter informações sobre os acessórios disponíveis para o seu veículo.

MENSAGENS ESPECIAIS SOBRE SEGURANÇA

ESTE VEÍCULO NÃO É UM BRINQUEDO E A SUA OPERAÇÃO PODE SER PERIGOSA.

- O comportamento deste veículo é diferente dos outros veículos, incluindo motocicletas e carros. Se não tomar as precauções adequadas, pode ocorrer rapidamente uma colisão ou capotagem, mesmo em manobras rotineiras, tais como dirigir em curvas, colinas ou sobre obstáculos.

O não cumprimento destas instruções pode resultar em **FERIMENTOS GRAVES INCLUINDO A MORTE:**

- Leia este Manual do proprietário e todas as etiquetas de segurança no produto e siga os procedimentos operacionais descritos. Assista com atenção o *DVD DE SEGURANÇA* antes de dirigir o veículo.
- Sempre respeite esta recomendação de idade: Este veículo nunca deve ser pilotado por menores de 16 anos.
- Nunca viaje neste veículo sem usar um capacete aprovado de tamanho apropriado e outros equipamentos de pilotagem obrigatórios. Consulte o tópico *EQUIPAMENTO DE PILOTAGEM* na subseção *AO DIRIGIR O VEÍCULO* para obter informações detalhadas.
- Nunca transporte um passageiro neste veículo a menos que esteja usando um modelo de dois lugares. O(s) passageiro(s) afeta(m) o equilíbrio e a pilotagem e aumenta(m) o risco de perder o controle do veículo.
- Em modelos de um lugar, não faça modificações para acomodar um passageiro nem use racks para transportar um.
- Este veículo não foi projetado para ser usado sobre superfícies pavimentadas. Se você precisar usá-lo nesse tipo de superfície em percursos curtos, evite ações repentinas com a direção, acelerador e freios. Reduza a velocidade.
- Este veículo não foi projetado para pilotagem em estradas ou rodovias (na maioria dos lugares, esta é uma prática ilegal). Dirigir o veículo em estradas ou rodovias pode causar uma colisão com outro veículo.
- Nunca dirija este veículo se estiver cansado, doente ou sob efeito de álcool ou drogas. Seu julgamento e o tempo de reação ficam muito afetados nestas condições.
- Nunca tente empinadas, pulos ou outros truques.
- Nunca dirija em velocidades excessivas. Sempre dirija a uma velocidade compatível com o terreno, visibilidade, condições de operação e de acordo com sua experiência.
- Sempre dirija devagar e seja extremamente cuidadoso quando estiver dirigindo em terreno desconhecido. Sempre observe as mudanças de terreno ao dirigir este veículo.
- Nunca dirija em terreno excessivamente acidentado, escorregadio ou solto até que você tenha aprendido e praticado os conhecimentos necessários para controlar o veículo em tais terrenos. Tenha um cuidado especial nesses tipos de terreno.
- Siga sempre os procedimentos corretos para fazer uma curva, conforme descrito na seção *TÉCNICAS DE DIREÇÃO* deste Manual do Proprietário.

- Nunca use este veículo em colinas muito íngremes para o veículo ou para as suas habilidades.
- Siga sempre os procedimentos corretos para subir colinas, conforme descrito na seção *TÉCNICAS DE DIREÇÃO* deste Manual do Proprietário. Antes de começar a subir qualquer morro, verifique o terreno com cuidado. Nunca suba colinas cuja superfície seja excessivamente escorregadia ou solta.
- Siga sempre os procedimentos apropriados para descer e frenagem em encostas conforme descrito no tópico *TÉCNICAS DE DIREÇÃO* deste Manual do Proprietário. Antes de começar a descer um morro, observe o terreno com cuidado.
- Siga sempre os procedimentos apropriados para atravessar a face de uma encosta, conforme descrito no tópico *TÉCNICAS DE DIREÇÃO* deste Manual do Proprietário. Evite colinas cuja superfície seja excessivamente escorregadia ou solta.
- Sempre utilize os procedimentos adequados se você parar ou capotar para trás ao subir uma colina. Para evitar a perda de velocidade, use a marcha baixa e mantenha uma velocidade constante na subida de uma colina. Se patinar ou tombar para trás, siga os procedimentos de técnicas de condução descritos no tópico *TÉCNICAS DE CONDUÇÃO* deste Manual do proprietário.
- Sempre verifique os obstáculos antes de dirigir em uma área nova. Nunca tente dirigir sobre obstáculos grandes, tais como pedras ou árvores caídas. Siga sempre os procedimentos corretos quando dirigir sobre obstáculos, conforme descrito no tópico *TÉCNICAS DE CONDUÇÃO* deste Manual do proprietário.
- Seja sempre cuidadoso quando derrapar ou escorregar. Aprenda a controlar com segurança derrapagens ou deslizamentos, praticando em baixa velocidade e em um terreno liso e plano. Em superfícies muito escorregadias como o gelo, vá devagar e com muito cuidado para reduzir as chances de perder o controle do veículo. Se estiver dirigindo um modelo de dois lugares e tiver um passageiro à bordo, nunca tente patinar ou derrapar, pode ocorrer uma capotagem ou ejeção do passageiro.
- Nunca opere este veículo em água profunda ou com correnteza rápida. A água nunca deve exceder a altura dos apoios para pés. Lembre-se que freios molhados podem ter menor capacidade de parada. Teste os freios depois de sair da água, lama ou neve. Se necessário, aplique os mesmos diversas vezes para deixar o atrito secar as pastilhas.
- Tenha sempre em mente que a distância de frenagem é imediatamente afetada, entre outras condições, pelo tempo e terreno, condição do sistema de freios e dos pneus, velocidade e altura do solo do veículo e carga do veículo incluindo a existência de reboque. Lembre-se de ajustar corretamente a sua forma de dirigir.
- Sempre esteja certo de que não haja obstáculos ou pessoas atrás de você ao dar a ré. Quando for seguro andar de ré, vá devagar. Leve em conta que, em um modelo de dois lugares, o passageiro pode obstruir sua visão.

- A BRP recomenda ficar sentado no ATV quando dirigir em ré. Evite se levantar. Seu peso poderia se deslocar para a frente, contra a alavanca do acelerador, provocando uma aceleração inesperada, podendo levar à perda de controle.
- Nunca exceda os limites de carga definidos para este veículo, incluindo o peso do piloto, passageiro (modelos de dois lugares) e de todas as outras cargas e acessórios instalados. A carga deve ser distribuída apropriadamente e presa de forma segura. Reduza a velocidade e siga as instruções deste manual para transportar carga ou puxar um reboque. Considere uma distância maior para frenagem.
- Sempre inspecione e confirme se o veículo está em condições seguras de operação antes de dirigir. Consulte a subseção *INSPEÇÃO PRÉ-PARTIDA* neste Manual do Proprietário. Sempre siga os intervalos de manutenção conforme descrito neste Manual do Proprietário. Consulte a seção *MANUTENÇÃO*.
- Nunca dirija o veículo se os comandos não funcionarem normalmente.
- Sempre mantenha a pressão apropriada nos pneus. Ao trocar os pneus, use somente o tipo e tamanho de pneu apropriado. Para obter mais informações, consulte as *ESPECIFICAÇÕES* neste manual.
- Dirigir seu veículo em velocidade além da sua habilidade ou rápido demais para as condições locais pode resultar em lesões. Acelere apenas o suficiente para avançar com segurança. As estatísticas mostram que curvas em alta velocidade costumam resultar em incidentes e ferimentos. Nunca esqueça que este veículo é pesado! Seu peso sozinho pode prensar o motorista se cair sobre o mesmo, causando ferimentos.
- Este veículo não foi projetado para saltar e nem pode absorver a energia de alto impacto gerada em manobras tais como em saltos, que pode ser transferida para o piloto. Empinar o veículo sobre as rodas de trás pode fazê-lo virar sobre você. Estas duas práticas têm um alto risco para você, seu passageiro (modelos de dois lugares) e devem ser sempre evitadas.
- Os pneus deste veículo não são adequados para pistas pavimentadas.

Modelos de dois lugares

O piloto deve:

- Não se esqueça que ele é responsável pela segurança do passageiro.
- Informar o passageiro sobre as regras básicas para um passeio seguro.
- Instrua o passageiro a ler as etiquetas de segurança do veículo e a assistir o vídeo no *DVD DE SEGURANÇA*.
- Sempre pratique as manobras descritas neste Manual do Proprietário sem e com passageiro. É preciso ter maior habilidade com passageiro.
- Sempre lembre-se de que a manobrabilidade e estabilidade do veículo podem ser afetadas ao carregar um passageiro. Reduza prudentemente a velocidade. Inspeção estes itens com muita atenção e cuidado. Na dúvida, não tente e faça o passageiro descer antes de executar uma manobra.
- Sempre lembre-se de que a distância de frenagem do veículo pode ser maior ao carregar um passageiro. Considere uma distância maior para frenagem.

- Nunca transporte um passageiro em um modelo de dois lugares se o assento para passageiro não estiver instalado adequadamente.
- Nunca transporte mais que um (1) passageiro. Não permita que o passageiro se sente em qualquer lugar diferente do assento do passageiro projetado.
- Nunca transporte um passageiro se achar que ele não está com habilidade ou julgamento suficientes para concentrar-se nas condições do terreno e se adaptar da maneira adequada.
- Nunca transporte um passageiro que tenha usado drogas ou álcool, ou que esteja cansado ou doente. Esses fatores diminuem o tempo de reação do indivíduo e prejudicam o julgamento.

O passageiro deve:

- Ser capaz de manter seus pés e suas mãos nos devidos apoios enquanto sentado nesse veículo.
- Nunca ocupar este veículo sem usar um capacete aprovado (incluindo um protetor de queixo) que sirva bem. O passageiro deve utilizar proteções para os olhos (óculos ou viseira), luvas, botas, casaco ou camisa de mangas compridas e calças.
- Estar sentado no assento destinado para o passageiro.
- Mantenha sempre as mãos e os pés nos devidos apoios durante a operação. Nunca se segure no piloto.
- Nunca se levante durante a operação do veículo. Movimentos em excesso podem causar a perda de controle.
- Preste atenção aos movimentos do veículo e do piloto.
- Não espere, peça ao piloto para reduzir ou parar caso se sinta desconfortável ou inseguro por qualquer motivo.

ALERTAS SOBRE O USO

As advertências a seguir e seus formatos foram exigidos pela United States Consumer Product Safety Commission (Comissão de segurança em produtos para o consumidor dos EUA), devendo constar obrigatoriamente do Manual do Proprietário de todos os ATVs.

NOTA: As ilustrações a seguir são apenas representações gerais. Seu modelo pode ser diferente.



ADVERTÊNCIA



RISCO POTENCIAL

Operar este veículo sem instrução adequada.

O QUE PODE ACONTECER

Os riscos de acidentes aumentam muito se o motorista não sabe operar este veículo apropriadamente nas diversas situações e em terrenos variados.

COMO EVITAR O RISCO

Os pilotos novos e inexperientes devem concluir um curso de treinamento. Eles devem então praticar regularmente as habilidades aprendidas durante o curso, bem como as técnicas de operação descritas neste Manual do proprietário.

Para mais informações sobre um curso de treinamento, contate uma concessionária autorizada Can-Am.

! ADVERTÊNCIA

V00A01Q

RISCO POTENCIAL

Falha em seguir as recomendações de idade para este veículo.

O QUE PODE ACONTECER

Deixar de respeitar as recomendações de idade pode levar a ferimentos graves ou à morte da criança.

Mesmo que a criança se encaixe na faixa etária para a qual este veículo é recomendado, ela pode não ter o conhecimento, a habilidade, ou maturidade necessários para conduzi-lo de forma segura, sem o envolvimento em algum acidente grave.

COMO EVITAR O RISCO

Ninguém com menos de 16 anos deve operar este veículo.

Somente para modelos de dois lugares



ADVERTÊNCIA



vmo2014-005-100

RISCO POTENCIAL

Deixar de respeitar as limitações físicas do passageiro em modelos de dois lugares.

O QUE PODE ACONTECER

Um passageiro que não possa encostar seus pés completamente nos pedais de apoio pode ser ejetado quando se anda em terreno irregular.

COMO EVITAR O RISCO

O passageiro deve ser capaz de manter seus pés nos apoios, bem como suas mãos nos devidos apoios, o tempo todo, quando estiver sentado no veículo.

Somente para modelos de um lugar

! ADVERTÊNCIA



V00A02Q

RISCO POTENCIAL

Levar passageiro neste veículo.

O QUE PODE ACONTECER

Reduz consideravelmente sua capacidade de equilibrar e controlar este veículo.

Poderia causar um acidente, provocando males a você e/ou ao passageiro.

COMO EVITAR O RISCO

Nunca transporte passageiros. Mesmo com um assento longo que permite movimentos livres para o motorista, o veículo não foi projetado para levar passageiros.

Somente para modelos de dois lugares



ADVERTÊNCIA



V00A1CQ

RISCO POTENCIAL

Transportar mais de um (1) passageiro neste veículo.

O QUE PODE ACONTECER

Transportar mais de um (1) passageiro reduz sua capacidade de equilibrar e controlar este veículo.

Poderia causar um acidente, provocando males a você e/ou aos passageiros.

COMO EVITAR O RISCO

Nunca transporte mais que um (1) passageiro. Mesmo com um assento comprido que permite movimentos irrestritos do piloto, o veículo não foi projetado nem se destina a transportar mais de um (1) piloto e um (1) passageiro. O passageiro deve sempre usar o assento designado para passageiro enquanto estiver sentado no veículo, manter seus pés firmes nos apoios e se segurar nos apoios de mão.

! ADVERTÊNCIA

V00A2DQ

RISCO POTENCIAL

Permitir que o passageiro sente nos racks dianteiro e traseiro deste veículo.

O QUE PODE ACONTECER

Deixar que um passageiro sente no veículo pode:

- Prejudicar a estabilidade do veículo, o que poderia levar a uma perda de controle.
- Resultar em ferimentos no passageiro devido ao impacto com as superfícies sólidas.
- Causar um acidente, provocando ferimentos em você e/ou no passageiro.

COMO EVITAR O RISCO

Nunca permita que o passageiro sente nos racks dianteiro e traseiro deste veículo.

⚠️ ADVERTÊNCIA



RISCO POTENCIAL

Operar este veículo em ruas, estradas e rodovias públicas.

O QUE PODE ACONTECER

Pode colidir com outro veículo.

COMO EVITAR O RISCO

Nunca use este veículo em ruas, estradas ou rodovias públicas, mesmo que sejam de terra ou de cascalho. Em muitos estados é ilegal dirigir este veículo em ruas, estradas e rodovias públicas.

! ADVERTÊNCIA**RISCO POTENCIAL**

Dirigir este veículo sem usar capacete aprovado, proteção ocular e roupas de proteção. Em modelos de dois lugares o passageiro deve ter também um capacete aprovado com um protetor rígido para o queixo.

O QUE PODE ACONTECER

- Dirigir sem um capacete homologado aumenta as chances de ferimentos graves na cabeça ou morte, em caso de acidente.
- Dirigir sem proteção para os olhos pode resultar em um acidente e aumenta as chances de ferimentos graves, caso ocorra.
- Dirigir sem o equipamento de proteção adequado aumenta as chances de ferimentos graves, em caso de acidente.

COMO EVITAR O RISCO

Vista sempre um capacete homologado que ajuste perfeitamente. Você também deve usar:

- Proteção para os olhos (óculos ou viseira)
- Protetor rígido para o queixo
- Luvas e botas
- Camisa ou jaqueta de manga comprida
- Calças compridas.

⚠ ADVERTÊNCIA



V00A07Q

RISCO POTENCIAL

Usar este veículo sob o efeito de drogas ou álcool.

O QUE PODE ACONTECER

Pode fazer o passageiro cair do veículo (modelos de dois lugares).

Pode afetar gravemente seu julgamento.

Pode deixar seus reflexos mais lentos.

Pode afetar seu equilíbrio e percepção.

Pode provocar um acidente ou morte.

COMO EVITAR O RISCO

O piloto e o passageiro (modelos de dois lugares) não devem nunca usar este veículo sob efeito de drogas ou álcool.

! ADVERTÊNCIA

V00A08Q

RISCO POTENCIAL

Operar o veículo em velocidade excessiva.

O QUE PODE ACONTECER

Aumenta as chances de perda do controle do veículo, podendo provocar acidentes.

COMO EVITAR O RISCO

Ande sempre em uma velocidade adequada ao terreno, às condições de visibilidade e operação e à sua experiência.

Em modelos de dois lugares, a manobrabilidade, estabilidade e distância de frenagem do veículo podem ser afetadas ao transportar um passageiro. Reduza prudentemente a velocidade quando estiver dirigindo com um passageiro. Considerar uma distância maior para frenagem.

⚠️ ADVERTÊNCIA



RISCO POTENCIAL

Tentar levantar as rodas, saltos e outras acrobacias.

O QUE PODE ACONTECER

Aumenta as chances de um acidente, para o operador e o passageiro (modelos de dois lugares), inclusive uma capotagem.

COMO EVITAR O RISCO

Não tentar acrobacias como levantar as rodas ou saltos. Não tentar se exhibir.

⚠️ ADVERTÊNCIA

RISCO POTENCIAL

Falha na inspeção do veículo antes da operação.

Falta de manutenção adequada do veículo.

O QUE PODE ACONTECER

Aumenta a possibilidade de acidentes ou danos nos equipamentos.

COMO EVITAR O RISCO

Inspeccione seu veículo sempre que for usá-lo para garantir que ele esteja em condições seguras de operação.

Sempre siga os intervalos de manutenção conforme descrito neste Manual do proprietário.

! ADVERTÊNCIA

RISCO POTENCIAL

Dirigir em cursos de água congelados.

O QUE PODE ACONTECER

Afundar no gelo pode levar a ferimentos graves ou morte.

COMO EVITAR O RISCO

Não dirigir este veículo em superfícies congeladas antes que verifique se o gelo tem espessura o suficiente para sustentar o veículo e sua carga, bem como a força provocada pelo movimento do veículo.

! ADVERTÊNCIA



RISCO POTENCIAL

Como piloto retirar as mãos do guidão e como passageiro retirar as mãos dos apoios (modelos de dois lugares), ou retirar os pés dos devidos apoios enquanto o veículo estiver em movimento.

O QUE PODE ACONTECER

Tirar apenas uma das mãos já reduz sua capacidade de controlar o veículo ou pode provocar a perda do equilíbrio e a queda do veículo. Se você retirar um pé do pedal de apoio, seu pé ou a perna pode encostar nas rodas traseiras, o que poderia feri-lo ou provocar um acidente.

COMO EVITAR O RISCO

O piloto e o passageiro devem sempre manter as duas mãos no guidão e nos apoios de mão (modelos de dois lugares). Ambos os pés devem estar nos apoios (passageiro e piloto no caso de modelos de 2 lugares) durante o movimento do veículo.

⚠️ ADVERTÊNCIA



RISCO POTENCIAL

Não tomar cuidado especial ao operar este veículo em terrenos desconhecidos.

O QUE PODE ACONTECER

Pode encontrar pedras, ressaltos ou buracos escondidos sem tempo suficiente para reagir.

Poderia resultar em capotagem do veículo, ejeção do passageiro (modelos de dois lugares) ou perda de controle.

COMO EVITAR O RISCO

Dirigir devagar e tomar muito cuidado ao operar em terrenos desconhecidos.

Esteja sempre alerta às mudanças nas condições do terreno ao dirigir o veículo.

Não se esqueça, em modelos de dois lugares, o piloto é responsável pela segurança do passageiro. Reduza prudentemente a velocidade quando estiver dirigindo com um passageiro.

! ADVERTÊNCIA**RISCO POTENCIAL**

Não estar atento ao operar em terrenos muito irregulares, escorregadios ou soltos.

O QUE PODE ACONTECER

Poderia provocar a perda de tração ou do controle do veículo, podendo resultar em um acidente, incluindo uma capotagem ou ejeção do passageiro (modelos de dois lugares).

COMO EVITAR O RISCO

Não operar em terrenos muito irregulares, escorregadios ou soltos antes de aprender e praticar suficiente para controlar este veículo nesse tipo de terreno.

Tenha um cuidado especial nesses tipos de terreno.

Não se esqueça, em modelos de dois lugares, o piloto é responsável pela segurança do passageiro. Em caso de dúvida peça para o passageiro descer do veículo antes de dirigir nestes tipos de terrenos.

⚠️ ADVERTÊNCIA



RISCO POTENCIAL

Virar incorretamente.

O QUE PODE ACONTECER

O veículo poderia ficar desgovernado, provocando uma colisão, uma capotagem ou a ejeção do passageiro (modelos de dois lugares).

COMO EVITAR O RISCO

Siga sempre os procedimentos corretos para fazer curvas, conforme descrito neste Manual do Proprietário. Pratique curvas em baixas velocidades antes de tentar virar em velocidades mais altas.

Não se esqueça, em modelos de dois lugares, o piloto é responsável pela segurança do passageiro. Nunca realize essa manobra com um passageiro. Lembre-se sempre que a manobrabilidade, estabilidade e distância de frenagem do veículo podem ser afetadas ao transportar um passageiro.

Não faça curvas em velocidades excessivas.

! ADVERTÊNCIA**RISCO POTENCIAL**

Operar em colinas excessivamente inclinadas.

O QUE PODE ACONTECER

O veículo pode virar mais facilmente em colinas excessivamente inclinadas do que nas superfícies niveladas ou colinas pequenas.

COMO EVITAR O RISCO

Nunca use este veículo em colinas muito íngremes para o veículo ou para as suas habilidades.

Pratique com e sem passageiro (modelos de dois lugares) em morros menores antes de tentar morros maiores.

Lembre-se sempre que, em modelos de dois lugares, mesmo se este veículo puder subir alguns morros íngremes, não é recomendável subir com um passageiro, sempre o faça desembarcar antes de tentar esta manobra. Use o bom senso.



ADVERTÊNCIA



RISCO POTENCIAL

Subir colinas incorretamente.

O QUE PODE ACONTECER

Poderia provocar a perda de controle, ejeção do passageiro (modelos de dois lugares) ou capotamento do veículo.

COMO EVITAR O RISCO

Siga sempre os procedimentos corretos para subir colinas, conforme descrito neste Manual do Proprietário.

Observe sempre o terreno com cuidado, antes de começar a subir qualquer morro. Não se esqueça, em modelos de dois lugares, o piloto é responsável pela segurança do passageiro. Na dúvida, faça-o descer antes de subir um morro. Lembre-se sempre que a manobrabilidade, estabilidade e distância de frenagem do veículo podem ser afetadas ao transportar um passageiro.

Nunca suba colinas cuja superfície seja excessivamente escorregadia ou solta.

Desloque o seu peso para a frente (piloto e passageiro em modelos de dois lugares).

Nunca acelere de repente ou faça mudanças bruscas de marcha. O veículo pode tombar para trás.

Não passe pelo topo de uma colina em alta velocidade. Pode haver um obstáculo, uma queda acentuada, outro veículo ou outra pessoa do outro lado da colina.

! ADVERTÊNCIA**RISCO POTENCIAL**

Descer colinas incorretamente.

O QUE PODE ACONTECER

Poderia provocar a perda de controle, ejeção do passageiro (modelos de dois lugares) ou capotamento do veículo.

COMO EVITAR O RISCO

Siga sempre os procedimentos corretos para descer colinas, conforme descrito neste Manual do Proprietário.

NOTA: Uma técnica especial é necessária para acionar os freios na descida de uma colina.

Observe sempre o terreno com cuidado, antes de começar a descer qualquer morro. Não se esqueça, em modelos de dois lugares, o piloto é responsável pela segurança do passageiro. Na dúvida, faça-o desembarcar antes de descer o morro. Lembre-se sempre que a manobrabilidade, estabilidade e distância de frenagem do veículo podem ser afetadas ao transportar um passageiro.

Desloque o seu peso para trás (piloto e passageiro em modelos de dois lugares).

Nunca desça uma colina em alta velocidade.

Evitar descer a colina em um ângulo que pode provocar a inclinação forte do veículo para um lado. Desça o mais reto possível.

ADVERTÊNCIA



RISCO POTENCIAL

Atravessar colinas ou virar incorretamente nas colinas.

O QUE PODE ACONTECER

Poderia provocar a perda de controle, ejeção do passageiro (modelos de dois lugares) ou capotamento do veículo.

COMO EVITAR O RISCO

Nunca tente essa manobra em um modelo de dois lugares quando o passageiro está à bordo. Sempre peça para o passageiro descer do veículo antes de fazer a manobra.

Nunca tente fazer curvas com o veículo em colinas enquanto não tiver dominado a técnica de fazer curvas no solo, conforme descrito neste Manual do proprietário. Tomar muito cuidado ao virar em qualquer colina.

Se possível, evite atravessar a encosta de uma colina íngreme.

Ao atravessar a encosta de uma colina:

Sempre seguir os procedimentos corretos conforme descrito mais adiante neste Manual do Proprietário.

Evite colinas cuja superfície seja excessivamente escorregadia ou solta.

O piloto e o passageiro (modelos de dois lugares) devem deslocar o peso para o lado do veículo voltado para o topo do morro.

! ADVERTÊNCIA



V00A1PQ



RISCO POTENCIAL

Protelar, rolar para trás ou desmontar incorretamente ao subir uma colina.

O QUE PODE ACONTECER

Pode resultar no tombamento do veículo.

COMO EVITAR O RISCO

Usar marcha baixa e manter velocidade estável ao subir uma colina.

Se perder toda a velocidade de avanço:

O piloto e o passageiro (modelos de dois lugares) devem manter seu peso na direção da subida. Nunca acelere de repente ou faça mudanças bruscas de marcha. O veículo pode tombar para trás.

Pise no freio.

Engate o freio de estacionamento depois que tiver parado.

Desça no lado oposto à descida, ou em um dos lados do veículo que estiver na direção da subida (passageiro primeiro em modelos de dois lugares).

Se o veículo começar a andar para trás:

O piloto e o passageiro (modelos de dois lugares) devem manter seu peso na direção da subida. Nunca acelere de repente ou faça mudanças bruscas de marcha. O veículo pode tombar para trás.

Nunca acione o freio traseiro enquanto estiver se movendo para trás.

Aplique gradualmente o freio dianteiro.

Quando conseguir parar completamente o veículo, acione também o freio traseiro e o freio de estacionamento.

Desça no lado oposto à descida, ou em um dos lados do veículo que estiver na direção da subida (passageiro primeiro em modelos de dois lugares).

Vire o veículo e remonte, seguindo o procedimento descrito mais adiante neste Manual do proprietário.

⚠ ADVERTÊNCIA



RISCO POTENCIAL

Operação incorreta sobre obstáculos.

O QUE PODE ACONTECER

Poderia provocar a perda de controle (ejeção do passageiro em modelos de dois lugares) ou uma colisão.

Pode causar a capotagem do veículo.

COMO EVITAR O RISCO

Antes de operar em uma nova área, verifique os obstáculos.

Nunca tente dirigir sobre obstáculos grandes, tais como pedras ou árvores caídas.

Em modelos de dois lugares, o piloto é responsável pela segurança do passageiro. Na dúvida, faça-o descer antes de passar sobre obstáculos. Sempre lembre-se de que a manobrabilidade e estabilidade do veículo podem ser afetadas ao carregar um passageiro.

Ao passar sobre obstáculos, siga sempre os procedimentos corretos conforme descrito neste Manual do Proprietário.

! ADVERTÊNCIA**RISCO POTENCIAL**

Patinar ou deslizar incorretamente.

O QUE PODE ACONTECER

Pode perder o controle deste veículo.

Você também poderia recuperar a tração inesperadamente, o que poderia fazer o veículo capotar ou ejetar o passageiro (modelos de dois lugares).

COMO EVITAR O RISCO

Aprenda a controlar com segurança derrapagens ou deslizamentos, praticando em baixa velocidade e em um terreno liso e plano.

Em modelos de dois lugares, nunca deslize ou derrape com um passageiro. Sempre lembre-se de que a manobrabilidade e estabilidade do veículo podem ser afetadas ao carregar um passageiro.

Em superfícies extremamente escorregadias, tais como gelo, dirija devagar e atentamente a fim de reduzir as chances de perder o controle em uma derrapagem ou em um deslizamento.

! ADVERTÊNCIA



RISCO POTENCIAL

Operar este veículo através de água profunda ou com corrente rápida.

O QUE PODE ACONTECER

Os pneus podem flutuar, provocando a perda de tração e perda de controle, que podem provocar um acidente.

COMO EVITAR O RISCO

Nunca opere este veículo em correntezas muito rápidas ou águas profundas.

Verificar a profundidade da água e a corrente antes de tentar cruzar qualquer água. A água nunca deve ficar acima dos pedais.

Lembre-se que freios molhados podem ter menor capacidade de parada. Teste os freios depois de sair da água. Se necessário, aplique os mesmos diversas vezes para deixar o atrito secar as pastilhas.

! ADVERTÊNCIA**RISCO POTENCIAL**

Andando em ré do jeito errado.

O QUE PODE ACONTECER

Você poderia atingir um obstáculo ou uma pessoa atrás do veículo, resultando em ferimentos graves.

COMO EVITAR O RISCO

Ao engatar a marcha à ré, verifique se não há obstáculos ou pessoas atrás do veículo. Quando for seguro prosseguir, vá devagar. Em modelos de dois lugares, leve em conta que o passageiro pode obstruir sua visão.

⚠️ ADVERTÊNCIA



RISCO POTENCIAL

Operar este veículo com pneus incorretos, ou com pressão incorreta ou desigual nos pneus.

O QUE PODE ACONTECER

Usar pneus incorretos neste veículo, ou operar este veículo com pressão incorreta ou desigual nos pneus pode provocar a perda de controle, o pneu pode explodir, o pneu girar no próprio aro e aumenta o risco de acidente.

COMO EVITAR O RISCO

Use sempre o tamanho e tipo de pneu especificados para este veículo, conforme descrito no Manual do Proprietário.

Sempre mantenha a pressão correta dos pneus, conforme descrito este Manual do Proprietário.

Substitua sempre as rodas ou pneus que estiverem danificados.

! ADVERTÊNCIA**RISCO POTENCIAL**

Operar este veículo com modificações incorretas.

O QUE PODE ACONTECER

A instalação incorreta de acessórios ou modificação neste veículo pode provocar mudanças no comportamento que em certas situações pode provocar um acidente.

COMO EVITAR O RISCO

Nunca modificar este veículo com instalação ou uso incorreto de acessórios. Todas as peças e todos os acessórios colocados neste veículo devem ser aprovados pela BRP e devem ser instalados e utilizados de acordo com as instruções. Se tiver dúvidas, consulte uma concessionária autorizada Can-Am.

NUNCA instale um assento para passageiros (modelos de um lugar) ou use os racks para transportar um.

Modificações no veículo para aumentar a velocidade e o desempenho podem violar os termos e condições da garantia limitada do seu veículo. Além disso, certas modificações, incluindo a remoção de componentes do motor ou da exaustão, são ilegais, conforme a maioria das leis.

⚠️ ADVERTÊNCIA



RISCO POTENCIAL

Sobrecarregar este veículo, transportar ou rebocar carga de forma incorreta.

O QUE PODE ACONTECER

Pode provocar mudanças no comportamento do veículo, e pode provocar acidentes.

COMO EVITAR O RISCO

Nunca exceda a capacidade de carga definida para este veículo, incluindo o peso do piloto, passageiro (modelos de dois lugares), bem como o de todas as outras cargas e acessórios instalados.

A carga deve ser distribuída apropriadamente e presa de forma segura.

Reduza a velocidade ao transportar cargas ou puxar um reboque. Considere uma distância maior para frenagem.

Sempre siga as instruções no Manual do Proprietário para carregar carga ou rebocar uma carreta.

! ADVERTÊNCIA



V03M01Q

RISCO POTENCIAL

O transporte de materiais inflamáveis ou perigosos pode provocar explosões.

O QUE PODE ACONTECER

Isto pode provocar lesões graves ou morte.

COMO EVITAR O RISCO

Nunca transporte materiais perigosos ou inflamáveis.

INSPEÇÃO DE PRÉ-PARTIDA



ADVERTÊNCIA

Efetue uma inspeção de pré-partida antes de cada percurso para detectar qualquer problema potencial que possa ocorrer durante o uso. A inspeção de pré-partida pode ajudá-lo a monitorar o desgaste e a deterioração de componentes antes que se tornem um problema. Corrija os problemas que descobrir para reduzir o risco de uma quebra ou acidente.

Antes de usar o veículo, o piloto deve sempre realizar a seguinte lista de verificação de inspeção de pré-partida.

Lista de verificação de inspeção de pré-partida

O que fazer antes de dar partida no motor (Chave em DESL.)

ITENS A INSPECIONAR	INSPEÇÃO A SER FEITA	✓
Óleo do motor	Verifique o nível de óleo do motor.	
Líquido de arrefecimento	Verifique o nível do líquido de arrefecimento.	
Fluido de freio	Verifique o nível do fluido de freio	
Vazamentos	Verifique vazamentos embaixo do veículo.	
Alavanca do acelerador	Acionar várias vezes a alavanca do acelerador para garantir que funcione livremente. Ela deve voltar à posição de marcha lenta quando solta	
Freio de estacionamento	Acionar o freio de estacionamento e verificar se ele funciona bem	
Pneus	Verificar a pressão e as condições dos pneus. - Dianteiros: MÍN 41,4 kPa, CARREGADO 48,2 kPa - Traseiros: MÍN 41,4 kPa, CARREGADO 68,9 kPa	
Rodas	Verifique se as rodas apresentam algum dano ou desempenho anormal e verifique se as porcas estão apertadas	
Radiador	Verificar a limpeza do radiador	
Coifas do eixo de transmissão	Verificar o estado das coifas e protetores do eixo de transmissão	

ITENS A INSPECIONAR	INSPEÇÃO A SER FEITA	✓
Assento(s)	Verificar se o assento do piloto está instalado e travado adequadamente	
	Verifique se o passageiro está no local e devidamente preso (modelos 2-UP)	
	Verificar o estado do encosto do assento e dos apoios de mão do passageiro (modelos de dois lugares)	
Carga	Se transportar carga, respeitar a capacidade de carga. Verificar se a carga está corretamente presa aos bagageiros.	
	Se estiver puxando um reboque ou outro equipamento: <ul style="list-style-type: none"> - Verificar o estado do engate e do encaixe do cambão - Respeitar o peso no engate e a capacidade de rebocamento - Assegure que o reboque esteja preso adequadamente ao engate. 	
Compartimento de carga	Verificar se o compartimento de carga traseiro está corretamente trancado	
Chassi e suspensão	Verificar a existência de algum detrito no chassi ou na suspensão e limpá-los adequadamente	

O que fazer antes de dar partida no motor (Chave em LIG.)

ITENS A INSPECIONAR	INSPEÇÃO A SER FEITA	✓
Painel multifuncional	Verificar o funcionamento das luzes indicadoras do painel multifuncional (durante os segundos iniciais com a chave em LIG.)	
	Verificar a existência de mensagens no painel multifuncional	
Luzes	Verifique o funcionamento e a limpeza dos faróis e da lanterna traseira	
	Verificar o funcionamento dos faróis alto e baixo	
	Verifique o funcionamento da luz de freio	
Nível de combustível	Verificar o nível do tanque de combustível.	

O que fazer depois de ligar o motor

ITENS A INSPECIONAR	INSPEÇÃO A SER FEITA	✓
Volante	Verifique se a direção opera livremente, virando-a totalmente de um lado para o outro	
Alavanca de câmbio	Verificar o funcionamento da alavanca de câmbio (P, R, N, H e L)	
Seletor de tração 2 RODAS/4 RODAS (2WD/4WD)	Verificar o funcionamento do seletor de tração 2 RODAS/4 RODAS	
Freios	Dirija devagar por alguns metros à frente e depois acione a alavanca do freio e o pedal do freio individualmente para testá-los. Eles devem frear totalmente. A alavanca e o pedal devem retornar totalmente depois de soltos.	
Interruptor de emergência de desligamento do motor	Verifique se o interruptor de parada de emergência do motor está funcionando corretamente.	
Interruptor de ignição	Verifique se a chave da ignição funciona corretamente religando e desligando o motor	

AO DIRIGIR O VEÍCULO

Para desfrutar completamente os prazeres e a emoção de dirigir este veículo, existem algumas regras e dicas básicas que você DEVE seguir. Algumas delas podem ser novas para você, enquanto outras podem ser comuns ou óbvias.

Reserve algum tempo para estudar este Manual do proprietário e todas as etiquetas de segurança do produto, bem como o *DVD DE SEGURANÇA* que veio com este veículo. Estes itens descrevem melhor o que deve saber sobre o veículo antes de usá-lo.

Quer você seja um novo usuário ou um piloto experiente, é importante para a sua segurança pessoal conhecer os comandos e recursos deste veículo. Tão importante quanto saber dirigir corretamente.

Este é um ATV de alto desempenho para uso apenas fora de estrada. Pilotos inexperientes podem não perceber os riscos e ser surpreendidos pelo comportamento específico deste ATV em terrenos de qualquer condição.

Recomendamos seguir a idade indicada na etiqueta de segurança afixada na unidade. Mesmo que uma pessoa esteja na faixa de idade recomendada para este veículo, ela pode não ter as habilidades, capacidades ou discernimento necessários para usar este veículo com segurança, podendo se envolver em um grave acidente.

Pessoas com limitações físicas ou psicológicas podem correr altos riscos se expondo a capotagens ou colisões que podem resultar em ferimentos graves incluindo morte.

Nem todos os veículos são iguais. Cada um tem suas próprias características de desempenho, controles e recursos. Cada um se comporta de modo diferente.

Fique completamente familiarizado com os controles operacionais e com a operação geral do veículo antes de se aventurar em condições fora-da-estrada. Pratique dirigir em uma área adequada livre de perigos e sinta a resposta de cada comando. Dirija em baixa velocidade. Velocidades mais altas exigem maior experiência, conhecimento e condições de percurso adequados.

As condições de condução variam de local para local. Cada local está sujeito a condições de clima que podem mudar radicalmente conforme a hora e a estação.

Dirigir na areia é diferente de dirigir na neve ou em florestas ou pântanos. Cada local exige um nível diferenciado de atenção e perícia. Use o bom senso. Sempre dirija com cautela. Não corra riscos desnecessários que possam deixá-lo encalhado ou possivelmente ferido.

Nunca assumir que o veículo pode ir a toda parte com segurança. Mudanças repentinas no terreno causadas por buracos, depressões, bancos de areia, terrenos mais macios, mais duros, ou outras irregularidades podem causar a perda de equilíbrio ou tornar o veículo instável. Para evitar isso, reduza a velocidade e sempre observe o terreno à frente. Se o veículo começar a tombar ou capotar, o melhor conselho é sair imediatamente, na direção OPOSTA ao capotamento!

Nós o incentivamos a fazer uma inspeção anual de segurança de seu veículo. Entre em contato com uma concessionária BRP autorizada para

obter mais detalhes. Embora não seja exigido, é recomendável que uma concessionária BRP autorizada efetue uma preparação de pré-temporada em seu veículo. Cada visita a sua concessionária BRP autorizada é uma grande oportunidade para sua concessionária verificar se seu veículo está incluído em alguma campanha de segurança. Também insistimos que você visite sua concessionária BRP autorizada em tempo oportuno quando ficar sabendo de alguma campanha relacionada à segurança.

Consulte uma concessionária BRP autorizada para os acessórios disponíveis de que possa precisar.

Equipamento de pilotagem

As condições climáticas devem ajudar a decidir o que vestir. Vista-se para a previsão mais fria do clima. As roupas de baixo térmicas próximas da pele também proporcionam uma boa isolação. É importante que o piloto use sempre as roupas e equipamentos de proteção adequados, incluindo um capacete homologado, proteção para os olhos, botas, luvas, camisa de manga comprida e calças. Este tipo de roupa lhe protegerá de alguns dos riscos mais simples que possa encontrar no caminho. O piloto nunca deve usar roupas largas, tais como um lenço que possa ficar preso no veículo ou nos galhos das árvores e arbustos. Dependendo das condições, podem ser necessários óculos antiembaçantes ou de sol. As lentes coloridas disponíveis para os óculos de proteção ou de sol ajudam-no a distinguir as variações do terreno. Óculos escuros devem ser usados apenas durante o dia.



Transportando um passageiro

Modelos de um lugar

Este veículo foi projetado para transportar apenas UM (1) piloto. Não instale um assento para passageiros ou use os racks para transportar um.

Modelos de dois lugares

Este veículo foi projetado especificamente para transportar um operador e apenas UM (1) passageiro. O passageiro deve sentar-se no assento destinado para passageiro e se segurar nos apoios de mão o tempo todo. NUNCA instale outro assento para passageiro que não seja o recomendado pela BRP. Não utilize os bagageiros ou seu lugar para transportar passageiro(s). Transportar mais de um (1) passageiro pode afetar a estabilidade e o seu controle sobre o veículo. Quando o assento do passageiro não estiver instalado, o veículo torna-se um veículo apenas para uma pessoa (modelo 1-UP) e NENHUM PASSAGEIRO pode entrar nele.

Uso recreativo

Respeite os direitos e as limitações das outras pessoas. Afaste-se das áreas destinadas a outros tipos de uso fora de estrada. Isto inclui pistas para veículos de neve, trilhas equestres, trilhas para esqui "cross country", trilhas para bicicletas "mountain bike", etc. Permaneça sempre todo à direita da trilha e não zigzagueie de um lado para o outro. Esteja prepa-

rado para parar ou sair para o lado se um outro usuário da trilha aparecer na sua frente.

Inscreva-se em um clube de quadriciclos local. Ele lhe fornecerá um mapa e conselhos ou informará onde você pode dirigir. Se não houver um clube em sua área, ajude a criar um. Atividades de pilotagem em grupo e clubes são uma experiência social muito agradável.

Sempre manter uma distância segura dos outros motoristas. Sua noção de velocidade, condições do terreno, tempo, condições mecânicas do seu veículo e a “confiança” que você tem nos outros que o acompanham, lhe ajudarão a escolher a distância de segurança adequada. Este veículo, como qualquer outro veículo motorizado, não pode parar “de repente”. Considerar uma distância maior para frenagem. Em modelos de dois lugares, a manobrabilidade, estabilidade e distância de frenagem do veículo podem ser afetadas ao transportar um passageiro. Reduza prudentemente a velocidade quando estiver dirigindo com um passageiro.

Antes de dirigir, conte para alguém para onde pretende ir e sua hora esperada de retorno.

Dependendo da duração da viagem, leve ferramentas adicionais, água potável, comida e equipamentos de emergência. Descubra onde pode obter gasolina e óleo. Esteja preparado para as condições que possa encontrar.

Kit de primeiros socorros	Chave inglesa
Telefone celular	Faca
Fita emborrachada	Lanterna
Uma corda	Máscara com lentes coloridas
Lâmpadas de reserva	Mapa do percurso
Kit de ferramentas fornecido	Lanche

Meio ambiente

Um dos benefícios deste veículo é poder ir para longe da maioria das cidades. No entanto, você deve sempre respeitar a natureza e os direitos dos outros de a apreciarem. Não dirija em áreas sensíveis ao meio ambiente. Não dirija sobre cultivos florestais ou arbustos, não derrube árvores ou cercas nem patine as rodas para não destruir o terreno. “Pise leve na trilha”.

Este veículo pode causar incêndios florestais OHV se detritos se amontoarem próximos à descarga ou outros locais aquecidos, se incendiarem e caírem sobre a vegetação seca. Evite pilotar em áreas molhadas, pantanosas ou com grama alta, onde detritos podem se acumular. Se pilotar por áreas como estas, inspecione e retire todos os detritos do motor e outras áreas aquecidas

Perseguir a vida selvagem é ilegal em muitas áreas. Os animais selvagens podem morrer de exaustão se perseguidos por um veículo motorizado.

Se encontrar animais na trilha, pare e observe em silêncio e com cuidado. Será uma das melhores memórias de sua vida.

Respeite a regra “o que você levar, traga de volta”. Não espalhe lixo. Não acenda fogueiras exceto se tiver autorização para fazê-lo e somente longe de vegetação seca. Os perigos que você pode criar em uma trilha podem causar ferimentos a você e a outras pessoas, mesmo que seja em um outro momento.

Respeitar as fazendas. Obtenha sempre autorização do proprietário, antes de dirigir em propriedade privada. Respeite os cultivos, a criação e as cercas divisórias. Se chegar a um portão fechado, feche-o depois de passar.

Finalmente, não polua córregos, lagos, rios; não modifique o motor ou o sistema de escapamento ou remova qualquer de seus componentes.

Limitações de projeto

Embora o veículo seja excepcionalmente robusto para a sua classe, continua a ser por definição um veículo leve e a sua operação deve ser limitada aos fins a que se destina.

O acréscimo de peso a qualquer parte do veículo modifica seu centro de gravidade e o desempenho.

Operação fora de estrada

A operação fora de estrada é, por natureza, perigosa. Qualquer terreno, que não tenha sido especialmente preparado para o tráfego de veículos, apresenta um perigo inerente onde as inclinações, composição do terreno e declividade exata são imprevisíveis. O próprio terreno apresenta um elemento contínuo de perigo, que deve ser sabidamente aceito por qualquer um se aventurando no mesmo.

Um operador que leva um veículo para fora da estrada sempre deve tomar muito cuidado ao selecionar o caminho mais seguro e observar atentamente o terreno adiante. O veículo nunca deve ser operado por alguém que não está totalmente familiarizado com as instruções de condução aplicáveis ao veículo, nem deve ser operado em terreno inclinado ou irregular.

Técnicas de condução

As informações deste Manual do Proprietário são limitadas. Aumente os seus conhecimentos e aprimore suas habilidades fazendo um curso de treinamento certificado.

Atenção, cuidado, experiência e habilidade na direção são as melhores precauções contra os perigos na operação do veículo.

Respeitar todos os avisos da trilha. Estão lá para ajudar a você e aos outros.

Na operação fora da estrada, a potência e a tração, não a velocidade, são importantes. Nunca dirija mais rápido que o permitido pela visibilidade e pela sua própria capacidade de selecionar uma rota segura.

Observe constantemente o terreno à sua frente para detectar mudanças repentinas de inclinação ou obstáculos, tais como pedras ou tocos, que possam causar a perda de estabilidade fazendo o veículo tombar ou capotar.

Também é aconselhável conhecer as condições do terreno do outro lado da colina ou do desnível. Muitas vezes existe uma queda brusca que é impossível superar ou descer.

Sempre que houver a menor dúvida que o veículo seja capaz de ultrapassar um obstáculo ou um determinado pedaço do terreno com segurança, escolha um percurso alternativo.

Sempre utilize técnicas de condução adequadas para evitar a capotagem do veículo em subidas e terrenos acidentados e nas curvas.

Posição do corpo

Para manter controle adequado recomenda-se enfaticamente manter as mãos no guidão e ao alcance de todos os comandos. A mesma recomendação vale para os pés e pedaleiras. Para minimizar a possibilidade de ferir uma perna ou pé, mantenha sempre os pés nas pedaleiras. Não vire os pés para fora nem os estique para ajudar a fazer curvas, pois eles podem bater ou ser enganchados ao passar por obstáculos, ou podem entrar em contato com as rodas.

Embora o veículo tenha um sistema de suspensão, existem “costelas de vaca” ou condições acidentadas do terreno que podem causar desconforto e até mesmo um machucado nas costas. Muitas vezes é necessário “levantar” ou dirigir em uma posição agachada. Reduza e deixe as pernas flexionadas absorverem parte da energia do impacto.

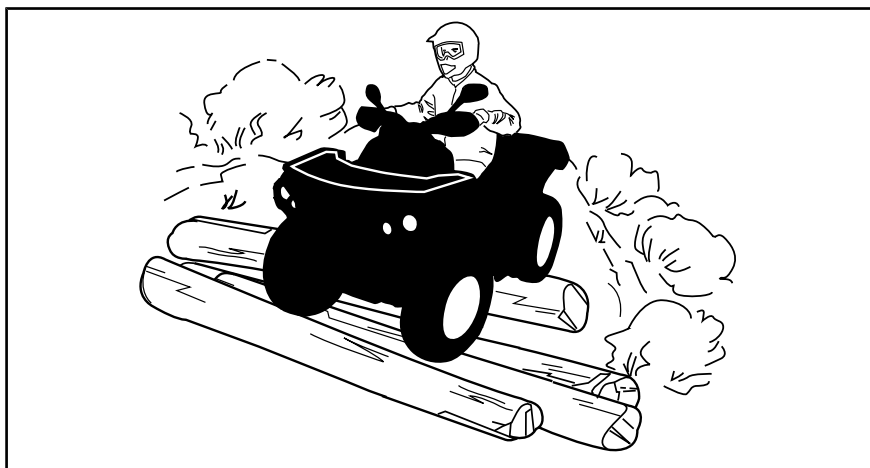

Modelos de dois lugares

O passageiro tem sempre que manter as mãos e os pés nos devidos apoios.

O passageiro deve sincronizar seus movimentos com os do piloto.

Cruzando estradas

Se tiver que cruzar uma estrada, o piloto do veículo da frente deve descer do veículo observar a estrada e orientar os outros pilotos. O último piloto,

depois de cruzar, ajuda o piloto que ia à frente a atravessar. Não ande sobre calçadas. Elas foram criadas para o uso de pedestres.

Fazendo curvas

Pratique curvas em baixas velocidades antes de tentar virar em velocidades mais altas.

Mantenha as duas mãos no guidão e os pés nas pedaleiras.

Mantenha uma velocidade constante ou uma ligeira aceleração ao fazer uma curva.

Para reduzir riscos de capotamentos:

- Tome cuidado ao fazer curvas.
 - Não vire o guidão demais ou muito rápido em relação à sua velocidade e ambiente. Ajuste os comandos da direção de acordo.
 - Reduza a velocidade antes de fazer uma curva. Evite frear bruscamente durante uma curva.
 - Evite aceleração súbita ou brusca ao fazer curvas, mesmo se estiver saindo de uma parada ou estiver em velocidade baixa.
- Nunca tente empinadas, derrapagens, pulos ou outras acrobacias. Se o veículo começar a derrapar ou deslizar, esterce na direção da derrapagem ou deslizamento. Nunca freie com força nem trave as rodas.
- Evite superfícies pavimentadas. Este veículo não foi projetado para operar em superfícies pavimentadas e, se for usado em tais superfícies, apresentará maior probabilidade de tombamentos. Se precisar dirigir em uma superfície pavimentada, faça curvas gradualmente, vá devagar e evite aceleração e frenagem abruptas.

Ao fazer curvas, evite ações repentinas na direção, aceleração ou freios.

ADVERTÊNCIA

Não tente fazer curvas em velocidades excessivas.

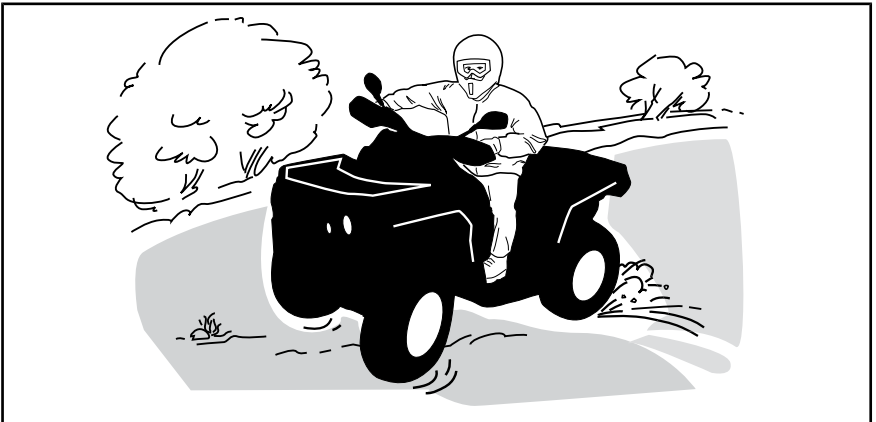

Se você deslizar ou derrapar, virar o guidão na direção do movimento pode ajudar a recuperar o controle do veículo. Nunca freie com força e trave as rodas.



ADVERTÊNCIA

Os pneus deste veículo não são adequados para pistas pavimentadas. Além disso, ele não é equipado com um diferencial traseiro (as rodas traseiras rodam sempre na mesma velocidade). Por estes motivos, o pavimento pode prejudicar seriamente a manobrabilidade e o controle do veículo.

Freando

Ao frear, mantenha as duas mãos no guidão e os pés nas pedaleiras.

Pratique bem a frenagem para se familiarizar com a resposta dos freios.

- No princípio, vá devagar; depois, aumente a velocidade.
- Pratique a frenagem em linha reta em velocidades diferentes e com força de frenagem diferente.
- Pratique a frenagem de emergência: a frenagem ideal é obtida em linha reta, com alta força aplicada, sem travar as rodas.

Lembre-se, a distância de frenagem depende da velocidade do veículo, da carga e do tipo de superfície. Além disso, os pneus e as condições do freio têm um papel fundamental.

NOTA: Se estiver dirigindo para frente, o peso do veículo é transferido para as rodas dianteiras ao frear. Para obter uma eficiência maior de frenagem, o sistema de freios distribui mais força de frenagem para as rodas dianteiras. Isso afetará a manobrabilidade e o controle da direção do veículo ao frear vigorosamente. Considere este fato ao frear.

Operação em ré

Ao dirigir de marcha à ré, verifique se o caminho atrás do veículo está livre de pessoas ou obstáculos. Siga devagar e evite viradas bruscas.

Quando dirigir modelos de dois lugares, leve em conta que o passageiro pode obstruir sua visão. Desembarque o passageiro, se necessário.

Recomendamos ficar sentado no ATV quando dirigir em ré. Evite se levantar. Seu peso poderia se deslocar para a frente, contra a alavanca do acelerador, provocando uma aceleração inesperada.

Obstáculos

Os obstáculos da “trilha” devem ser cruzados com cuidado. Isso inclui as pedras soltas, árvores caídas, superfícies escorregadias, cercas, postes, aterros e depressões. Evite-os sempre que possível. Lembre-se que alguns obstáculos são muito grandes ou perigosos para serem transpostos e devem ser evitados. Rochas pequenas ou árvores caídas podem ser transpostas com segurança, aproxime-se a um ângulo de 90°. Fique em pé nos pedais de apoio mantendo os joelhos flexionados. Ajuste a veloci-

dade sem perder impulso e não acelere ao “máximo”. Segure firme o guidão (piloto) ou os apoios de mão (passageiro em modelos de dois lugares). Coloque o peso do corpo (do piloto e do passageiro em modelos de dois lugares) para trás e avance. Não tente levantar as rodas dianteiras do veículo do chão. Tomar cuidado porque o objeto pode ser escorregadio ou se mover durante o cruzamento.

Quando dirigir modelos de dois lugares, você é responsável pela segurança do passageiro; na dúvida, faça-o descer antes de prosseguir.

Dirigindo em acíves

Modelos de um lugar

Antes de tentar subir um morro, tenha em mente o seguinte. Subidas só devem ser tentadas por pilotos experientes. Comece com inclinações leves. Pilote sempre em linha reta e mantenha o peso do corpo para frente, em direção ao topo da subida. Mantenha os pés nos apoios para os pés, mude seu ATV para uma marcha mais lenta e acelere antes de começar a subida. Tente manter uma velocidade constante e acelere com cuidado para evitar aceleração excessiva. Inclinações abruptas, variações no terreno ou passar com uma roda sobre um obstáculo podem ter um grande impacto na estabilidade, uma vez que levantarão a dianteira do veículo, o que aumenta o risco de tombar. Algumas subidas são muito íngremes para uma parada segura ou para recuperar uma tentativa malsucedida. Evite inclinações íngremes. Se você não for cuidadoso, poderá tombar ao subir ladeiras. Se o acíve for muito acentuado e você não puder ir em frente, ou se o veículo começar a andar para trás, acione os freios, com cuidado para não deslizar. Desça do veículo e utilize a técnica de manobra em “K” (andando para trás, posicione-se acima do veículo na ladeira e mantenha uma das mãos no freio. Lentamente deixe-o recuar orientando a traseira para o cume da ladeira e então desça lentamente.) Sempre caminhe ou desça pelo lado do acíve, mantendo distância do veículo e das rodas em movimento. Não tente segurar o veículo se ele começar a tombar. Fique longe. Não dirija em alta velocidade para passar o cume de uma colina. Os obstáculos, incluindo quedas bruscas, podem existir.

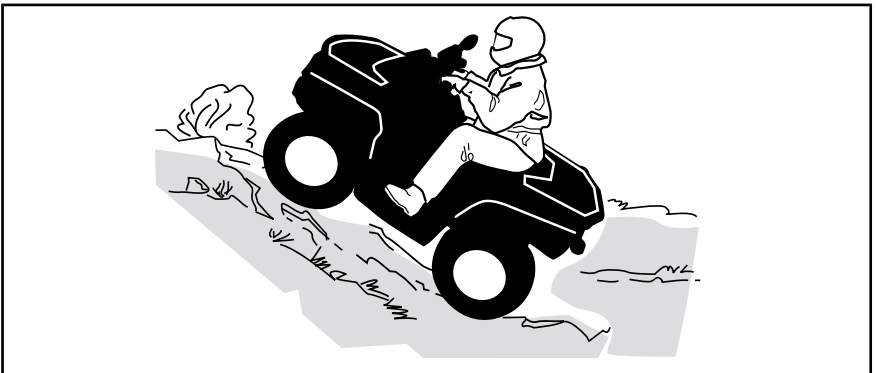

Modelos de dois lugares

O passageiro deve sincronizar seus movimentos com os do piloto. O passageiro sempre deve permanecer sentado.

Não esqueça que o condutor é responsável pela segurança do passageiro. Na dúvida, faça o passageiro descer antes de subir um morro.

Antes de tentar subir um morro, tenha em mente o seguinte. Subidas só devem ser tentadas por pilotos experientes. Comece com inclinações leves. Sempre dirija em linha reta. O piloto e o passageiro devem manter o peso do corpo para a frente, na direção do topo do morro. Mantenha os pés nos pedais, mude o ATV para uma marcha mais lenta e acelere antes de começar a subida. Tente manter uma velocidade constante e acelere com cuidado para evitar aceleração excessiva. Inclinações abruptas, variações no terreno ou passar com uma roda sobre um obstáculo podem ter um grande impacto na estabilidade, uma vez que levantarão a dianteira do veículo, o que aumenta o risco de tombar. Algumas subidas são muito íngremes para uma parada segura ou para recuperar uma tentativa malsucedida. Evite inclinações íngremes. Se você não for cuidadoso, poderá tombar ao subir ladeiras. Se o acive for muito acentuado e você não puder ir em frente, ou se o veículo começar a andar para trás, acione os freios, com cuidado para não deslizar. Desça do veículo e utilize a técnica de manobra em "K" (andando para trás, posicione-se acima do veículo na ladeira e mantenha uma das mãos no freio. Lentamente deixe-o recuar orientando a traseira para o cume da ladeira e então desça lentamente). Sempre caminhe ou desça pelo lado do acive, mantendo distância do veículo e das rodas em movimento. Não tente segurar o veículo se ele começar a tombar. Fique longe. Não dirija em alta velocidade para passar o cume de uma colina. Os obstáculos, incluindo quedas bruscas, podem existir. O passageiro deve entrar no veículo somente depois ele ter voltado para um local seguro.

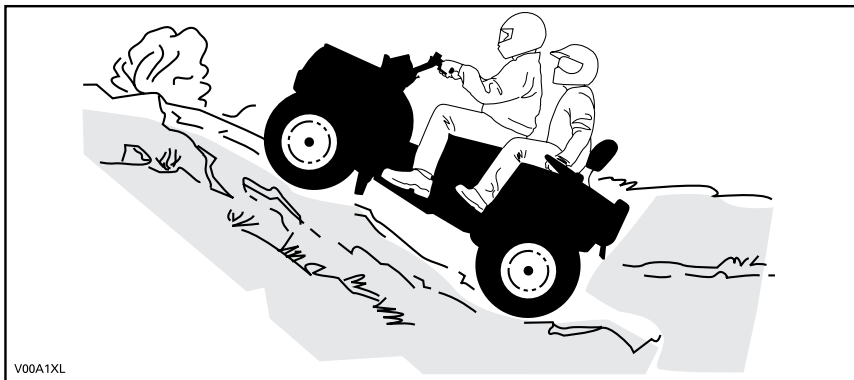

Comportamentos do veículo

Devido à sua configuração, o veículo tem uma capacidade de subida excelente, tanto que é possível tombar antes de perder a tração. Por exemplo, é comum encontrar situações do terreno em que o topo do morro sofreu tanta erosão que o pico é extremamente íngreme. O veículo pode enfrentar prontamente essa situação, mas ao fazê-lo, quando a frente chega a um ponto em que o equilíbrio do veículo se move para trás, pode ocorrer um tombamento.

A mesma situação se aplica quando objetos enterrados fazem a dianteira do veículo subir mais do que o desejado. Se isso acontecer escolha um percurso alternativo. Estar ciente dos riscos ao dirigir na beira das colinas. Consulte o tópico *DIRIGINDO AO LONGO DE ENCOSTAS*.

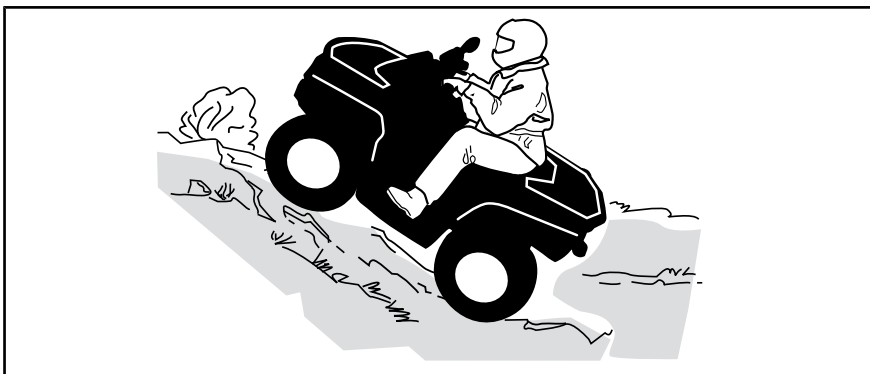

Dirigindo em declives

Modelos de um lugar

Manter o peso do corpo para trás. Fique sentado. Use o freio gradualmente para evitar derrapar. Não “desça” a inclinação em ponto morto ou usando apenas o freio motor.

Se você desacelerar ao descer uma encosta escorregadia, poderá fazer o veículo “deslizar” ladeira abaixo. Mantenha a velocidade estável e/ou acelere um pouco para recuperar o controle. Evite inclinações íngremes. Se você não for cuidadoso, poderá tombar ao descer ladeiras.

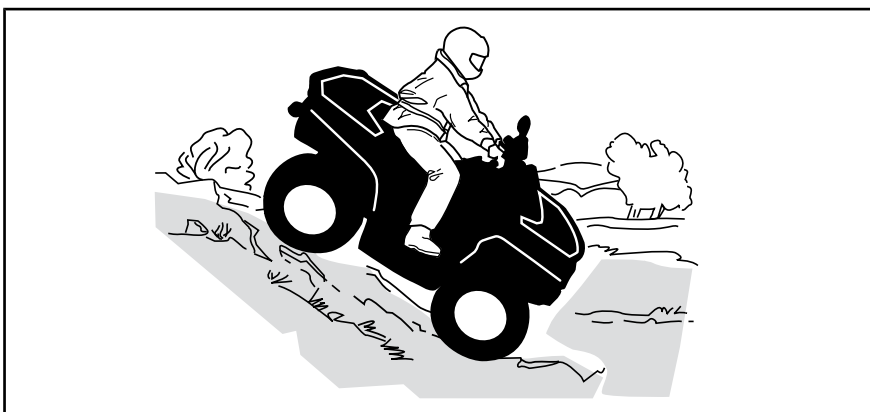

Modelos de dois lugares

O condutor é responsável pela segurança do passageiro; em caso de dúvida, deve fazê-lo descer antes de prosseguir.

Lembre-se sempre que a manobrabilidade, estabilidade e distância de frenagem do veículo podem ser afetadas ao transportar um passageiro.

O passageiro deve sincronizar seus movimentos com os do piloto. O passageiro sempre deve permanecer sentado.

O condutor e o passageiro devem concentrar o peso de seu corpo na parte traseira do veículo. Use o freio gradualmente para evitar derrapar. Não “desça” a inclinação em ponto morto ou usando apenas o freio motor. Evite inclinações íngremes. Se você não for cuidadoso, poderá tombar ao descer ladeiras.

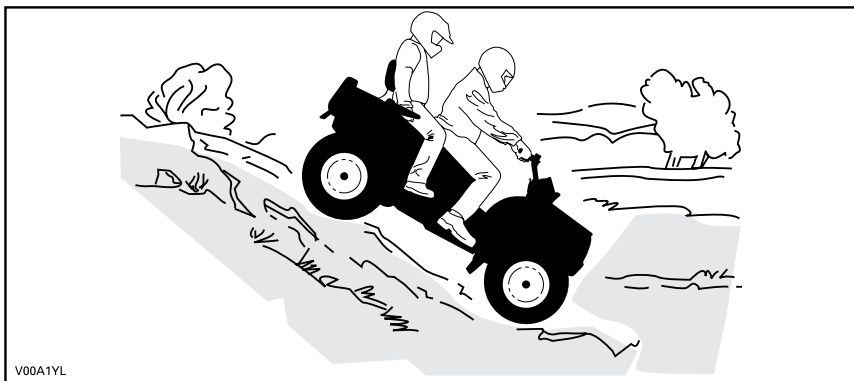

Comportamentos do veículo

Este veículo pode subir declives mais acentuados do que pode descer com segurança. Portanto, é essencial assegurar que existe uma rota segura para descer um declive antes de subir.

Dirigir ao longo de colinas

É um dos tipos de percurso **mais arriscados** pois pode alterar drasticamente o equilíbrio do veículo. Deve ser evitado sempre que possível. No entanto, se for necessário, é importante que você jogue **SEMPRE** o peso do corpo para a parte de cima da inclinação e fique preparado para desmontar desse lado se o veículo começar a tombar.

Evite todos os objetos ou depressões que intensificam a subida de um lado do veículo mais do que o outro, provocando assim a capotagem.



ADVERTÊNCIA

Não tente impedir o tombamento ou impedir que o veículo se danifique.



ADVERTÊNCIA

Tenha cuidado ao carregar e transportar reservatórios de líquidos. Eles podem afetar a estabilidade do veículo em declives laterais ao forçar o peso para baixo e aumentar o risco de capotamento.



Modelos de dois lugares

O passageiro deve sincronizar seus movimentos com os do piloto. O passageiro sempre deve permanecer sentado.

O condutor é responsável pela segurança do passageiro; em caso de dúvida, deve fazê-lo descer antes de prosseguir.

Paredões

Este veículo “despencará” e normalmente parará se as rodas dianteiras ou traseiras caírem em um paredão. Se a queda for muito inclinada ou funda, o veículo mergulhará de bico e tombará.

Quando dirigir modelos de dois lugares, você é responsável pela segurança do passageiro; na dúvida, faça-o descer antes de prosseguir.

⚠️ ADVERTÊNCIA

Evite dirigir em paredões. Dê marcha à ré e selecione uma rota alternativa.

Cruzando cursos de água

A água pode ser um risco especial. Se for muito funda o veículo pode “flutuar” e afundar. Verifique a profundidade e a correnteza antes de tentar atravessar. O nível da água não deve estar acima dos pedais de apoio. Desconfie de superfícies escorregadias, como rochas, grama, troncos, etc, tanto na água como nas margens. Pode ocorrer perda de tração. Não tente entrar na água em alta velocidade. A água atuará como freio e pode jogá-lo fora do veículo sobre o solo.

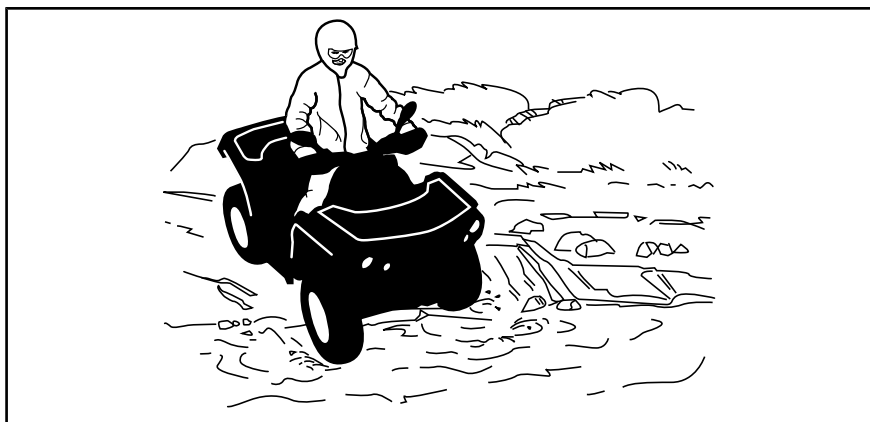

Freios molhados afetam a capacidade de frenagem do seu veículo. Certifique-se de secar os freios, aplicando-os várias vezes depois de sair da água, lama ou neve. Considerar uma distância maior para frenagem.

Lama e pântanos são encontrados perto da água. Esteja atento a “buracos” ou mudanças de profundidade repentinos. Similarmente, ficar atento para riscos como pedras, troncos, etc., parcialmente cobertos pela vegetação.

Dirigindo no gelo

Se sua rota cruzar cursos de água congelados, certifique-se de que o gelo seja suficientemente espesso e resistente para suportar o total do seu peso mais o do passageiro (modelos de dois lugares), o do veículo e sua carga. Fique sempre atento a aberturas na água, é uma indicação segura de que a espessura do gelo variará.

Em modelos de dois lugares, o piloto é responsável pela segurança do passageiro; em caso de dúvida, não tente cruzar.

O gelo também afetará o controle do veículo. Reduza a velocidade e não acelere ao máximo. Isso resultará apenas em patinação dos pneus e possível tombamento do veículo ou ejeção do passageiro (modelos de dois lugares). Evite frenagens bruscas. Isso, novamente, possivelmente resultaria em um deslizamento descontrolado e tombamento do veículo ou ejeção do passageiro (modelos de dois lugares). A neve derretida deve sempre ser evitada pois pode bloquear a operação ou os controles do veículo.

Dirigindo em superfícies cobertas de neve

Ao executar a inspeção pré-partida, preste atenção especial aos locais em que o acúmulo de neve e/ou gelo no veículo possa obstruir a visibilidade da lanterna traseira e dos refletores, entupir as aberturas de ventilação, bloquear o radiador e a ventoinha e interferir com o movimento das alavancas de controle, interruptores e pedal do freio. Antes de dar partida no ATV, verifique se a direção, a alavanca do acelerador e do freio e os pedais de comando funcionam livremente.

Sempre que um ATV for dirigido em uma trilha coberta de neve a aderência do pneu é geralmente reduzida, fazendo com que o veículo reaja de forma

diferente aos comandos do piloto. Em superfícies de baixa aderência, as reações da pilotagem não são tão definidas e precisas, as distâncias de parada são aumentadas e a aceleração fica mais lenta. Reduza a velocidade e não acelere ao máximo. Isso resultará apenas em patinação dos pneus e possivelmente em um maior deslizamento da frente do veículo. Evite frenagens bruscas. Isso poderá provocar um deslizamento do veículo em linha reta. Novamente, o melhor conselho é reduzir a velocidade com segurança para antecipar uma manobra e lhe dar tempo e distância para adquirir o controle total do veículo antes que ele rodopie.

Ao dirigir o ATV em uma superfície coberta de neve, os flocos de neve serão sugados pela turbulência do rastro do veículo em movimento e transportados entrando em contato, acumulando ou derretendo em alguns componentes expostos, incluindo peças girantes como os discos de freio. A água, a neve ou o gelo podem afetar o tempo de resposta do sistema de freios do ATV. Mesmo quando não precisar reduzir a velocidade do veículo, use o freio frequentemente para evitar o acúmulo de gelo ou neve e para secar os discos e pastilhas do freio. Ao fazer isso em situações de baixo risco, você testará o nível de aderência e se manterá alerta sobre como o veículo reage aos seus comandos. Mantenha sempre o pedal do freio, os pedais de apoio, as placas do piso, as alavancas do freio e do acelerador livres de neve e gelo. Limpe frequentemente a neve do assento, manoplas, faróis, lanternas traseiras e refletores.

A profundidade da camada da neve pode ocultar rochas, tocos de árvores ou outros objetos, e se estiver molhada, pode atrapalhar totalmente a dirigibilidade, já que o veículo atola ou perde completamente a tração na neve derretida. Olhe bem adiante e fique sempre atento a qualquer vestígio que possa indicar a presença de tais obstáculos. Na dúvida, desvie. Evite dirigir em qualquer superfície de água congelada antes de verificar se o gelo suportará com segurança o ATV, o piloto e a carga. Lembre-se que uma determinada espessura de gelo pode ser suficiente para suportar uma moto para neve mas não um ATV com o mesmo peso, devido à menor superfície de contato dos quatro pneus comparada à da esteira e esquis de uma moto para neve.

Para maximizar o conforto e evitar o congelamento, vista sempre roupas e equipamentos de proteção adequados às condições climáticas enfrentadas durante o percurso.

No final de cada percurso, tenha o hábito de limpar a neve ou acúmulo de gelo da carroceria do veículo e de todos os componentes móveis (freios, componentes da direção, sistema de tração, controles, ventoinha do radiador, etc.). A neve molhada virará gelo enquanto o veículo estiver desligado e será mais difícil de remover na próxima inspeção de pré-partida.

Dirigir na neve pode reduzir a capacidade de parada dos freios. Reduza a velocidade com segurança e deixe uma distância maior para frear. Os respingos de neve podem causar o acúmulo de gelo ou neve nos componentes e controles dos freios. Use os freios com frequência para evitar o acúmulo de gelo ou neve.

Dirigindo na areia

Dirigir na areia, em dunas de areia ou na neve é outra experiência única, mas é necessário respeitar algumas precauções básicas. A areia/neve

molhada, funda ou fina pode criar perda de tração e fazer com que o veículo deslize, caia fora da trilha ou fique “atolado”. Se isso acontecer procure uma base mais firme. Mais uma vez, o melhor conselho é reduzir e ficar atento às condições do terreno. Ao dirigir com um passageiro (modelos de dois lugares), dirija ainda mais devagar.

Ao dirigir em dunas de areia é recomendável equipar o veículo com uma bandeira de segurança do tipo antena. Isto ajudará a tornar sua localização mais visível aos outros por sobre a próxima duna. Se vir outra bandeira de segurança à sua frente, avance com cuidado. Como a bandeira de segurança do tipo antena pode prender e rebater no seu corpo se ficar presa, não usar em áreas onde existem galhos baixos ou obstáculos. Lembre-se sempre quando dirigir um modelo de dois lugares que a manobrabilidade e estabilidade do veículo podem ser afetadas ao transportar um passageiro.

Dirigindo sobre pedras soltas

Dirigir sobre pedras soltas ou cascalho é muito similar a dirigir no gelo. Afeta a pilotagem do veículo, podendo fazê-lo deslizar ou tombar, especialmente em altas velocidades (provocando a ejeção do operador e do passageiro em modelos de 2 lugares).

Mais uma vez, o melhor conselho é reduzir e ficar atento às condições do terreno. Ao dirigir com um passageiro (modelos de dois lugares), dirija ainda mais devagar.

Além disso, a distância de frenagem poderá ser afetada. Lembre-se que acelerar ao “máximo” ou patinar pode fazer com que pedras soltas sejam projetadas para trás na direção de outro piloto. Nunca fazer isto deliberadamente.

MOVENDO CARGAS E TRABALHANDO

Trabalhando com seu veículo

Seu veículo pode ajudar-lhe a realizar várias tarefas FÁCEIS, desde retirada de neve até puxar madeira ou transportar carga. Você encontrará uma variedade de acessórios disponíveis na sua concessionária autorizada Can-Am. Para evitar possíveis ferimentos, siga as instruções e advertências que acompanham o acessório. Sempre respeite os limites de carga do veículo. Sobrecarregar o veículo pode desgastar os componentes além do limite e causar falhas. Evite cansar-se demasiadamente ao levantar ou puxar cargas pesadas ou empurrar manualmente o veículo.

Transportando cargas

Qualquer carga transportada no veículo, incluindo um passageiro (modelos de dois lugares), e/ou nos racks de transporte afetará o manuseio, a estabilidade e a distância de frenagem. Não exceda os limites de carga do veículo, incluindo o peso do piloto, do passageiro, da carga, dos acessórios e o peso no engate do reboque. Sempre verifique se a carga está fixada com segurança, distribuída adequadamente (1/3 do peso da carga na dianteira e 2/3 do peso da carga na traseira) e se ela interfere com os controles do veículo. Tenha sempre em mente que a "carga" pode escorregar ou cair e provocar um acidente. Evite cargas que possam ser projetadas para os lados e ficar presas em galhos ou outros obstáculos. Evite cobrir e obstruir os faróis ou a lanterna traseira com a carga.

ADVERTÊNCIA

A manobrabilidade, estabilidade e distância de frenagem são afetadas ao carregar os bagageiros e utilizar o veículo. Portanto, o carregamento e a distribuição correta do peso são importantes. Nunca exceda, reboque ou transporte carga inadequadamente. Sempre verifique se a carga está presa firmemente e adequadamente distribuída no(s) bagageiro(s) antes de dirigir o veículo. Quando transportar carga ou puxar um reboque, reduza a velocidade com segurança de acordo com as condições do terreno e evite terrenos com aclives e irregulares. Dê maior distância para frear, especialmente em superfícies inclinadas e quando um passageiro (modelos de dois lugares) estiver a bordo. Tome cuidado para não deslizar ou derrapar. Sempre prenda a carga o mais baixo possível no(s) rack(s) para reduzir o efeito de um centro de gravidade mais alto. A negligência em seguir estas recomendações pode resultar em alterações na manobrabilidade do veículo, o que pode levar a um acidente.



1. $1/3$ do peso da carga
2. $2/3$ do peso da carga

TABELA DE CARGA MÁXIMA			
CARGA TOTAL PERMITIDA	MODELOS DE 1 LUGAR	235 kg	Inclui o peso do piloto, passageiro, carga, acessórios e o peso no engate do reboque.
	MODELOS DE 2 LUGAR	272 kg	
CARGA NA DIANTEIRA		54 kg	Distribuída uniformemente.
CARGA NA TRASEIRA		109 kg	Distribuído por igual. Incluindo o bagageiro traseiro, porta-luvas traseiro e a corda de reboque.

Carregando o bagageiro

AVISO Ao carregar ou descarregar, não exceda o limite de peso de 109 kg para carga traseira e 54 kg para carga dianteira.

Coloque a carga o mais baixo possível – uma carga alta pode aumentar o centro de gravidade do veículo, reduzindo a estabilidade. Posicione a carga no bagageiro o mais equilibradamente possível.

Prenda a carga no bagageiro. Não prenda a carga em outra parte do veículo. Se não estiver corretamente presa, a carga poderá deslizar ou cair, possivelmente batendo nos ocupantes ou transeuntes, ou poderá ainda se deslocar durante o transporte, afetando o manuseio do veículo.

Objetos altos podem afetar a visibilidade do motorista e podem agir como projéteis em caso de acidente. Cargas que avancem para os lados podem ficar presas em galhos, arbustos ou outros obstáculos. Evite cobrir e obstruir a luz de freio com a carga. Verifique se a carga não está saindo do bagageiro e se não está interferindo com sua visibilidade ou controle do veículo.

Não sobrecarregue o bagageiro.

Nunca transporte embalagens de gasolina ou quaisquer líquidos perigosos no bagageiro.

Transportar uma Carga (se estiver equipado com engate)

Nunca coloque uma carga prendendo-a no para-choque ou bagageiro; isso pode fazer o veículo tombar. Para puxar uma carga, use o engate do reboque ou o guincho (se instalado).

Em uma situação de emergência, use o gancho de recuperação para recuperar um veículo preso. Consulte os *GANCHOS DE RECUPERAÇÃO* na subseção de *EQUIPAMENTOS*.

Ao puxar cargas com um cabo ou corrente, verifique se não há nenhuma folga antes de começar e mantenha a tensão ao puxar.

Ao puxar cargas com uma corrente ou cabo, certifique-se de frear progressivamente. A inércia da carga pode levar a um impacto.

Ao rebocar uma carga, respeite a capacidade máxima de carga. Consulte a subseção *PUXANDO UM REBOQUE*.



ADVERTÊNCIA

Folgas podem fazer com que a corrente ou cabo estourem.

Ao puxar um outro veículo, certifique-se de que uma outra pessoa

esteja controlando o veículo puxado. Essa pessoa deve frear e acelerar para impedir que o veículo saia de controle.

Quando estiver puxando carga, reduza a velocidade e faça curvas gradualmente. Evite morros e terreno acidentado. Nunca tente subir ladeiras. Dê mais distância para frear, especialmente em superfícies inclinadas e quando um passageiro (modelos de dois lugares) estiver a bordo. Tome cuidado para não deslizar ou derrapar.

Puxando um reboque (se estiver equipado com engate)

AVISO Um reboque traseiro aprovado pela BRP deve ser corretamente instalado no veículo para que se possa puxar um reboque.

Dirigir este veículo com um reboque aumenta consideravelmente o risco de virar, especialmente em uma ladeira. Se for usado um reboque, verifique se o seu engate é compatível com o engate do veículo. Garanta que o reboque fique horizontal em relação ao veículo (Em alguns casos, pode ser necessária a instalação de uma extensão especial no engate do veículo). Use correntes ou cabos de segurança para prender o reboque ao veículo.

Quando estiver puxando um reboque, reduza a velocidade e faça curvas gradualmente. Evite morros e terreno acidentado. Nunca tente subir ladeiras. Dê mais distância para frear, especialmente em superfícies inclinadas e quando um passageiro (modelos de dois lugares) estiver a bordo. Tome cuidado para não deslizar ou derrapar.

O carregamento incorreto de um reboque pode provocar a perda de controle. Respeite a capacidade e a carga máximas de reboque reco-

mendadas (consulte a tabela *CAPACIDADE MÁXIMA DE REBOQUE*). Certifique-se de que haja pelo menos algum peso na barra do reboque.

Verifique sempre se a carga está distribuída por igual e presa com segurança no reboque. Um reboque bem equilibrado é mais fácil de controlar.

Ao puxar um reboque, sempre coloque a alavanca de câmbio na posição L (faixa baixa). –Além de proporcionar mais torque, a operação em faixa baixa ajuda a compensar o aumento de carga nos pneus traseiros.

Quando estiver parado ou estacionado, calce as rodas do veículo e do reboque para evitar possíveis movimentos.

Tenha cuidado ao desengatar um reboque carregado, pois a sua carga pode cair sobre você ou outras pessoas.

Ao puxar um reboque, respeite a capacidade máxima de reboque indicada na etiqueta do engate.

CAPACIDADE MÁXIMA DE REBOQUE	
CARGA PERMITIDA NO REBOQUE	PESO PERMITIDO NA BARRA DO REBOQUE
590 kg	23 kg
NOTA: Inclui o reboque e a carga do reboque. Carregue o reboque apropriadamente de maneira que a barra do reboque esteja sempre empurrando o suporte do engate e não puxando a esfera do engate.	

IMPORTANTE SOBRE ETIQUETAS DO PRODUTO (CANADÁ/ESTADOS UNIDOS)

Canadá/Estados Unidos Etiquetas

Este veículo vem equipado com etiquetas de segurança que contêm informações importantes.

Qualquer pessoa que dirija este veículo deverá ler e entender essas informações antes de pilotar.

<p style="text-align: center;">G</p> <p style="text-align: center;">MODELO PARA UTILIZAÇÃO GERAL</p> <p style="text-align: center;">ESTE ATV É PARA USO RECREATIVO OU UTILITÁRIO.</p> <p style="text-align: center;">SOMENTE PILOTO – SEM PASSAGEIROS</p> <p style="text-align: center;">MENORES DE 16 ANOS NÃO PODEM DIRIGIR O ATV</p> <hr/> <p style="text-align: center;">HÁ CURSOS DE TREINAMENTO DISPONÍVEIS PARA ENSINAR HABILIDADES DE PILOTAGEM PARA O ATV. PARA INFORMAÇÕES, CONTATE A SUA CONCESSIONÁRIA.</p> <hr/> <p style="text-align: center;">CONTATE A SUA CONCESSIONÁRIA PARA OBTER INFORMAÇÕES SOBRE AS LEIS LOCAIS OU ESTADUAIS REFERENTES À OPERAÇÃO DO ATV.</p> <p style="text-align: center;">A ETIQUETA SUSPENSA NÃO DEVE SER RETIRADA ANTES DA VENDA.</p> <p style="text-align: right; font-size: small;">704903310</p>	<p style="text-align: center;">⚠️ ADVERTÊNCIA</p> <p style="text-align: center;">O uso inadequado do ATV pode causar LESÕES GRAVES ou MORTE.</p> <div style="display: flex; justify-content: space-around;"><div style="text-align: center;"><p>SEMPRE USE UM CAPACETE CERTIFICADO E VESTUÁRIO DE PROTEÇÃO.</p></div><div style="text-align: center;"><p>NUNCA DIRIJA O ATV EM VIAS PÚBLICAS.</p></div><div style="text-align: center;"><p>NUNCA TRANSPORTE PASSAGEI- ROS.</p></div><div style="text-align: center;"><p>NUNCA DIRIJA SOB O EFEITO DE DROGAS OU ALCÓOL.</p></div></div> <p>NUNCA dirija:</p> <ul style="list-style-type: none">• sem instruções ou treinamento adequado.• a uma velocidade acima de sua capacidade ou das condições existentes.• em vias públicas – pode colidir com outro veículo.• com um passageiro - passageiros afetam o equilíbrio e a pilotagem e aumentam o risco de perder o controle. <p>SEMPRE:</p> <ul style="list-style-type: none">• utilize técnicas de condução adequadas para evitar a capotagem do veículo em subidas, terrenos acidentados e curvas.• evite superfícies pavimentadas – o pavimento pode afetar seriamente a capacidade de manobra e o controle do veículo. <p style="text-align: center;">LOCALIZE E LEIA O MANUAL DO PROPRIETÁRIO. SIGA TODAS AS INSTRUÇÕES E ADVERTÊNCIAS.</p>
---	---

TÍPICO - MODELOS DE 1 LUGARES

G

MODELO PARA UTILIZAÇÃO GERAL

ESTE ATV É PARA USO RECREATIVO OU UTILITÁRIO.

MENORES DE 16 ANOS NÃO PODEM DIRIGIR O ATV

HÁ CURSOS DE TREINAMENTO DISPONÍVEIS PARA ENSINAR HABILIDADES DE PILOTAGEM PARA O ATV.
PARA INFORMAÇÕES, CONTATE SUA CONCESSIONÁRIA.
ASSISTA AO VÍDEO DE SEGURANÇA.

CONTATE A SUA CONCESSIONÁRIA PARA OBTER INFORMAÇÕES SOBRE AS LEIS LOCAIS OU ESTADUAIS REFERENTES À OPERAÇÃO DO ATV.

Esta etiqueta suspensa não pode ser retirada antes da venda.

⚠ ADVERTÊNCIA

O uso inadequado do ATV pode causar **LESÕES GRAVES** ou **MORTE**.



PILOTO E PASSAGEIRO DEVEM SEMPRE USAR CAPACETE CERTIFICADO E VESTUÁRIO DE PROTEÇÃO



NUNCA DIRIJA O ATV EM VIAS PÚBLICAS.



NUNCA LEVE MAIS QUE 1 PASSAGEIRO.



NUNCA DIRIJA SOB O EFEITO DE DROGAS OU ALCOOL.

NUNCA dirija:

- sem instruções ou treinamento adequado.
- a uma velocidade acima de sua capacidade ou das condições existentes.
- em vias públicas – pode colidir com outro veículo.
- com um passageiro, a não ser que o assento do passageiro esteja bem preso.

O OPERADOR DEVE SEMPRE:

- usar técnicas apropriadas de condução para evitar capotagens em subidas, terrenos acidentados e curvas.
- evitar superfícies pavimentadas – o pavimento pode afetar seriamente a capacidade de manobra e o controle do veículo.
- reduzir a velocidade e ser sempre bem cauteloso ao levar um passageiro - deixe o passageiro descer quando as condições assim exigirem.
- deixe o passageiro ler e entender esta etiqueta e a etiqueta de segurança do passageiro.

LOCALIZE E LEIA O MANUAL DO PROPRIETÁRIO. SIGA TODAS AS INSTRUÇÕES E ADVERTÊNCIAS.

Esta etiqueta suspensa não pode ser retirada antes da venda. 704903314

TÍPICO - MODELOS DE 2 LUGARES

DESCRIÇÃO DO MOTOR DO VEÍCULO:
XXXXX

CERTIFICADO PELA EPA

NER (NORMALIZED EMISSION RATE/
TAXA DE EMISSÃO NORMALIZADA) = $\frac{x}{10}$
EM UMA ESCALA DE 0 A 10, 0 SENDO A MAIS LIMPA

*NÃO DEVE SER REMOVIDO ANTES DA VENDA



704901107

TÍPICO

Etiquetas de segurança do veículo

Leia e entenda todas as etiquetas de segurança do seu veículo.

Essas etiquetas estão afixadas no veículo para a segurança do operador, do passageiro (2 lugares) e outras pessoas.

As etiquetas de segurança do seu veículo devem ser consideradas como partes integrantes dele. Caso alguma esteja faltando ou danificada, é possível substituí-la sem nenhum custo. Visite uma concessionária autorizada Can-Am.

NOTA: Caso haja alguma discrepância entre o que está escrito neste manual e no veículo, as etiquetas de segurança do veículo têm precedência sobre as etiquetas deste manual.

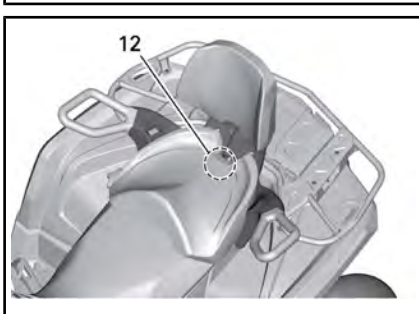
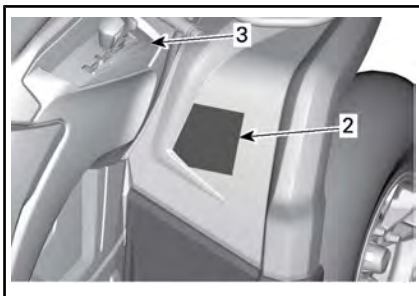
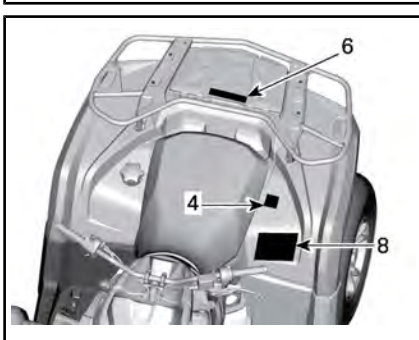
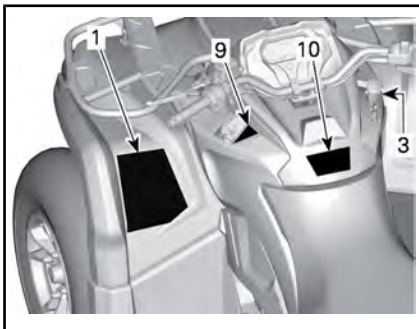
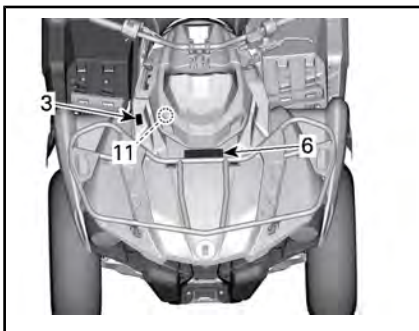
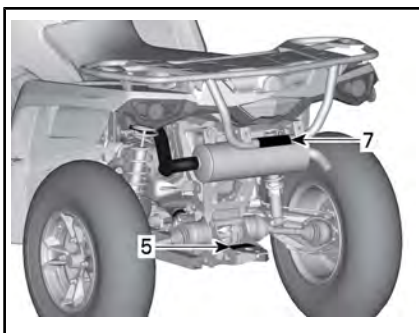

APENAS MODELOS MAX



ETIQUETA 1 - MODELOS DE 1 LUGAR



ETIQUETA 1 - MODELOS DE 2 LUGARES

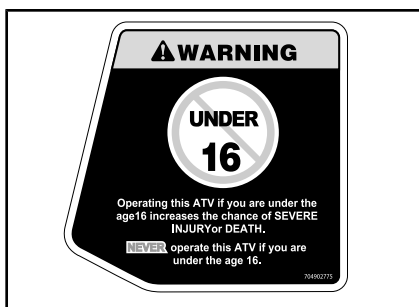

ETIQUETA 2 - MODELOS DE 1 LUGAR



ETIQUETA 2 - MODELOS DE 2 LUGARES

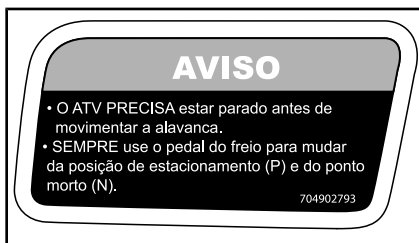

ETIQUETA 3



ETIQUETA 4 - MODELOS DE 1 LUGAR



ETIQUETA 4 - MODELOS DE 2 LUGARES



ETIQUETA 5



ETIQUETA 6



ETIQUETA 7

⚠ ADVERTÊNCIA

A pressão incorreta dos pneus ou a sobrecarga do veículo pode levar à perda de controle, resultando em LESÕES GRAVES ou MORTE.

Mantenha **SEMPRE** a pressão correta dos pneus de acordo com a carga no veículo. Consulte a tabela abaixo.

NUNCA deixe o pneu demasiado vazio, pois isso pode fazer com que ele salte do ar.

NUNCA exceda a capacidade de carga do veículo de 235 kg (517 lb), incluindo o peso do operador, carga, acessórios e o peso do engate do reboque.

CARREGAMENTO DO ATV e TRANSPORTE DE REBOQUE

- O transporte de carga ou reboque pode afetar a estabilidade e a capacidade de manobra. A carga deve ser adequadamente distribuída nos racks.
- Quando carregado ou ao puxar um reboque:
 - reduza a velocidade.
 - permita uma distância maior para parar.
 - evite subidas e terrenos acidentados.

CARGA	PRESSÃO DO PNEU FRIO
ATÉ 164 kg (360 lb)	DIANTEIRA 41,4 kPa (6 psi)
	TRASEIRA 41,4 kPa (6 psi)
A PARTIR DE 164 kg (360 lb)	DIANTEIRA 48,2 kPa (7 psi)
	TRASEIRA 68,9 kPa (10 psi)

704903236

ETIQUETA 8 - MODELOS DE 1 LUGAR

⚠ ADVERTÊNCIA

A pressão incorreta dos pneus ou a sobrecarga do veículo pode levar à perda de controle, resultando em LESÕES GRAVES ou MORTE.

Mantenha **SEMPRE** a pressão correta dos pneus de acordo com a carga no veículo. Consulte a tabela abaixo.

NUNCA deixe o pneu demasiado vazio, pois isso pode fazer com que ele salte do ar.

NUNCA exceda a capacidade de carga do veículo de 272 kg (600 lb), incluindo o peso do operador, passageiro, carga, acessórios e o peso do engate do reboque.

CARREGAMENTO DO ATV e TRANSPORTE DE REBOQUE

- O transporte de carga, passageiro ou reboque pode afetar a estabilidade e a capacidade de manobra. A carga deve ser adequadamente distribuída nos racks.
- Quando tiver carga ou passageiro ou ao puxar um reboque:
 - reduza a velocidade.
 - permita uma distância maior para parar.
 - evite subidas e terrenos acidentados.

CARGA	PRESSÃO DO PNEU FRIO
ATÉ 132 kg (290 lb)	DIANTEIRA 41,4 kPa (6 psi)
	TRASEIRA 41,4 kPa (6 psi)
A PARTIR DE 132 kg (290 lb)	DIANTEIRA 48,2 kPa (7 psi)
	TRASEIRA 68,9 kPa (10 psi)

704003089

ETIQUETA 8 - MODELOS DE 2 LUGARES

⚠ ADVERTÊNCIA

Este veículo é do tipo fora de estrada, portanto não se destina ao uso em vias públicas.

704005130

⚠ AVERTISSEMENT

Ce véhicule est un véhicule tout terrain qui n'est pas destiné à être utilisé sur les voies publiques.

ETIQUETA 9

⚠ ADVERTÊNCIA

FAMILIARIZE-SE COM ESTE ATV; ele pode exceder o desempenho de outros ATVs que você já pode ter dirigido.

Este é um ATV de alto desempenho para uso apenas fora de estrada. Pilotos inexperientes podem não perceber os riscos e ser surpreendidos pelo comportamento específico deste ATV em terrenos de qualquer condição.

704902941

ETIQUETA 10



ETIQUETA 11

⚠️ ADVERTÊNCIA

Sempre instale adequadamente o assento do passageiro ou porta-luvas antes da condução.

PARA INSTALAR O ASSENTO DO PASSAGEIRO

- Certifique-se de que a alavanca esteja na posição aberta ao puxá-la em direção ao assento frontal.
- Fazendo um movimento para frente, insira ambas as abas de encaixe dianteiras do assento nas caixas de ancoragem do veículo.
- Gire para baixo para engatar a trava traseira.
- Feche a alavanca da trava ao empurrá-la para trás para prender o assento na posição.
- Verifique se o assento está preso firmemente na posição antes de usá-lo.

PARA INSTALAR O PORTA-LUVAS

- Abra a tampa do porta-luvas e gire a alça até a posição destravada.
- Alinhe e insira o sistema de travamento do porta-luvas na abertura "LINO" deste veículo.
- Gira a alça até a posição de travamento.
- Feche a tampa e verifique se o porta-luvas está travado na posição.

PARA OBTER MAIS DETALHES, CONSULTE O MANUAL DO PROPRIETÁRIO

704904338

ETIQUETA 12 - MODELOS DE 2 LUGARES

Etiquetas de conformidade

Estas etiquetas indicam a conformidade do veículo às normas.

CE

CAN ICES-2/ NMB-2

POTÊNCIA
PUISSANCE kW

PESO MOLHADO
POIDS EN ETAT DE MARCHÉ kg

ESTE VEÍCULO É UM VEÍCULO TODO O TERRENO E NÃO FOI PROJETADO PARA USO EM ESTRADAS PÚBLICAS.

704904356

LOCALIZAÇÃO: SOB O ASSENTO, NO MEMBRO DA ESTRUTURA SUPERIOR

EMISSION CONTROL INFORMATION

THIS VEHICLE IS CERTIFIED TO OPERATE ON UNLEADED GASOLINE AND CONFORMS TO U.S. EPA AND CALIFORNIA EMISSION / EVAP REGULATIONS FOR ATV.

ENGINE FAMILY	FAMILLE DE MOTEUR
PERMEATION FAMILY	FAMILLE DE PERMEATION
CERTIFICATION STANDARD (FEL)	LIMITE DES ÉMISSIONS DE LA FAMILLE
ENGINE DISPLACEMENT	CYLINDRÉE
EXHAUST EMISSION CONTROL SYSTEM	SYSTÈME DE CONTRÔLE DES ÉMISSIONS

RENSEIGNEMENTS SUR LE DISPOSITIF ANTIPOLLUTION

CE VÉHICULE EST CERTIFIÉ POUR FONCTIONNER À L'ESSENCE SANS PLOMB ET IL EST CONFORME AUX NORMES DE L'EPA ET DE LA CALIFORNIE AU NIVEAU DES RÉGLEMENTATIONS DE L'ÉCHAPPEMENT ET DE L'ÉVAPORATION POUR LES VTT.

SEE OPERATOR'S GUIDE FOR MAINTENANCE SCHEDULE
VOIR LE PROGRAMME D'ENTRETIEN DANS LE GUIDE DU CONDUCTEUR

BOMBARDIER RECREATIONAL PRODUCTS INC. 704904648

LOCALIZAÇÃO: SOB O ASSENTO, NO MEMBRO DA ESTRUTURA SUPERIOR

Bombardier Recreational Products Inc. certifies that this ATV complies with the American National Standard for Four Wheel All-Terrain Vehicles, ANSI/SVIA-1-2010 Standard.

Bombardier Produits Récréatifs inc. certifie que ce VTT est conforme à la norme "American National Standard for Four Wheel All-Terrain Vehicles" ANSI/SVIA-1-2010.

704503327

LOCALIZAÇÃO: PARA-LAMA TRASEIRO

Etiquetas de informações técnicas

AIR FILTER MAINTENANCE
MAINTENANCE MUST BE PERFORMED AS SPECIFIED IN THE OPERATOR'S GUIDE. AIR FILTER MAINTENANCE SHOULD INCREASE IN FREQUENCY IN MORE SEVERE (DUSTY) CONDITIONS.

ENTRETIEN DU FILTRE À AIR
L'ENTRETIEN DOIT ÊTRE EFFECTUÉ TEL QUE SPÉCIFIÉ DANS LE GUIDE DU CONDUCTEUR. ENTRETIEN LE FILTRE À AIR PLUS SOUVENT DANS DES CONDITIONS PLUS EXTRÊMES (MILIEUX POUSSIÉREUX).

707600373

LOCALIZAÇÃO: SOB O ASSENTO, NO MEMBRO DA ESTRUTURA SUPERIOR

IMPORTANTE SOBRE ETIQUETAS DO PRODUTO (TODOS OS PAÍSES, EXCETO CANADÁ/ESTADOS UNIDOS)

Todos os países, exceto Canadá/Estados Unidos

Etiquetas

Este veículo vem equipado com etiquetas de segurança que contêm informações importantes.

Qualquer pessoa que dirija este veículo deverá ler e entender essas informações antes de pilotar.



ADVERTÊNCIA

- Localize e leia o Manual do proprietário. O uso inadequado do ATV pode causar LESÕES GRAVES ou MORTE. Respeite todas as instruções e advertências.
- Use sempre proteção auditiva.
- Use SEMPRE um capacete e equipamento de proteção aprovados.
- NUNCA CONDUZA nas vias públicas.
- Nunca carregue passageiros em modelos de um lugar e NUNCA carregue mais de um passageiro em modelos de 2 lugares.
- Nunca conduza sob o efeito de drogas ou álcool.

G

MODELO PARA UTILIZAÇÃO GERAL

ESTE ATV DEVE SER USADO PARA FINS RECREATIVOS OU COMO UTILITÁRIO

SOMENTE PILOTO – SEM PASSAGEIROS

MENORES DE 16 ANOS NÃO PODEM DIRIGIR O ATV

ESTÃO DISPONÍVEIS CURSOS DE FORMAÇÃO PARA ENSINO DAS TÉCNICAS DE CONDUÇÃO DO ATV. PARA INFORMAÇÕES CONTATE O SEU DISTRIBUIDOR/CONCESSIONÁRIO.







CONTATE O SEU REVENDEDOR PARA OBTER INFORMAÇÕES SOBRE A LEGISLAÇÃO LOCAL OU ESTATAL REFERENTE À DIREÇÃO DO QUADRÍCICLO.

A ETIQUETA PENDURADA NÃO DEVE SER RETIRADA ANTES DA VENDA.

704903930



TÍPICO - MODELOS DE 1 LUGARES

G MODELO PARA UTILIZAÇÃO GERAL	
ESTE ATV DEVE SER USADO PARA FINS RECREATIVOS OU COMO UTILITÁRIO.	 
MENORES DE 16 ANOS NÃO PODEM DIRIGIR O ATV	   
ESTÃO DISPONÍVEIS CURSOS DE FORMAÇÃO PARA ENSINO DAS TÉCNICAS DE CONDUÇÃO DO ATV PARA INFORMAÇÕES CONTATE O SEU DISTRIBUIDOR/CONCESSIONÁRIO. ASSISTA AO VÍDEO DE SEGURANÇA.	
CONTATE O SEU REVENDEDOR PARA OBTER INFORMAÇÕES SOBRE A LEGISLAÇÃO LOCAL OU ESTATAL REFERENTE À DIREÇÃO DO QUADRICICLO.	
A ETIQUETA PENDURADA NÃO DEVE SER RETIRADA ANTES DA VENDA. 704903946	

TÍPICO - MODELOS DE 2 LUGARES

DESCRIÇÃO DO MOTOR DO VEÍCULO: XXXXX
CERTIFICADO PELA EPA
NER (NORMALIZED EMISSION RATE/ TAXA DE EMISSÃO NORMALIZADA) = <input checked="" type="checkbox"/> EM UMA ESCALA DE 0 A 10, 0 SENDO A MAIS LIMPA
*NÃO DEVE SER REMOVIDO ANTES DA VENDA 
704901107

TÍPICA: APLICÁVEL QUANDO EQUIVALENTE A UM MODELO CERTIFICADO CONFORME AS NORMAS DA EPA DOS EUA

Etiquetas de segurança do veículo

Leia e entenda todas as etiquetas de segurança do seu veículo.

Essas etiquetas estão afixadas no veículo para a segurança do operador, do passageiro (2 lugares) e outras pessoas.

As etiquetas de segurança do seu veículo devem ser consideradas como partes integrantes dele. Caso alguma esteja faltando ou danificada, é possível substituí-la sem nenhum custo. Visite uma concessionária autorizada Can-Am.

NOTA: Caso haja alguma discrepância entre o que está escrito neste manual e no veículo, as etiquetas de segurança do veículo têm precedência sobre as etiquetas deste manual.

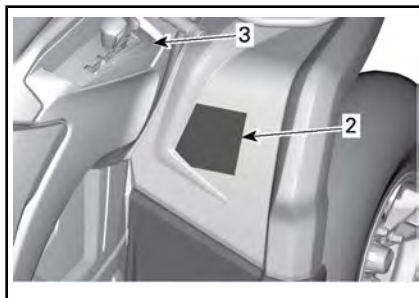
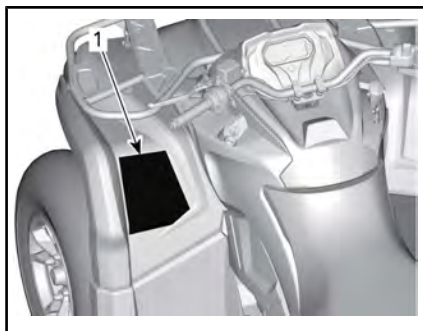
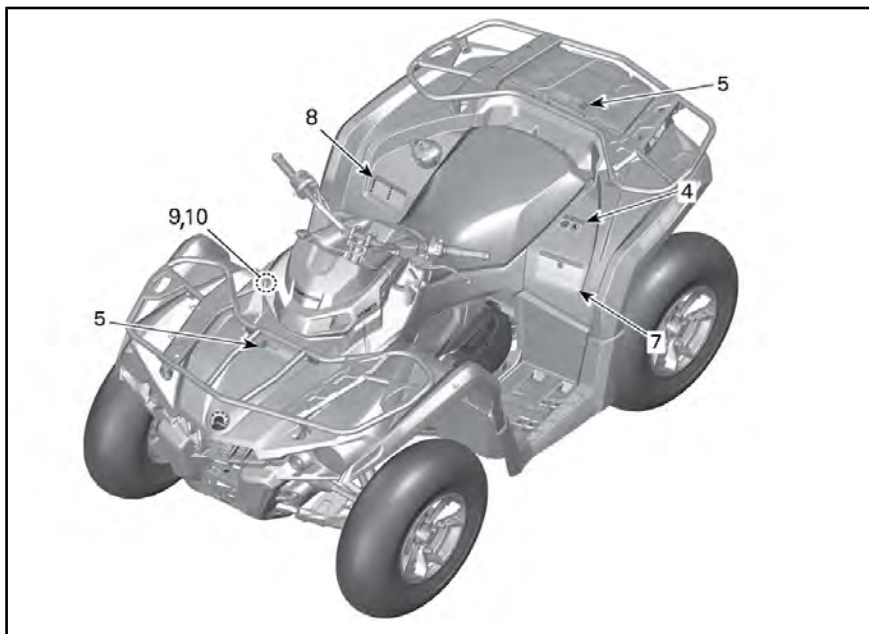

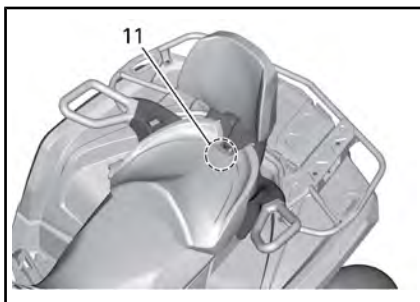
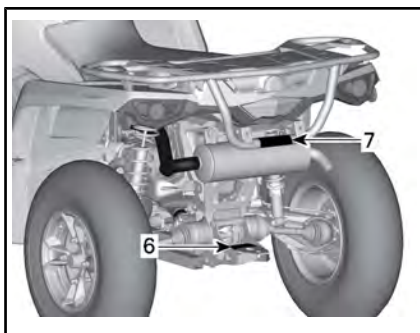

APENAS MODELOS MAX

Etiqueta 1

! ADVERTÊNCIA

- Localize e leia o Manual do proprietário. O uso inadequado do ATV pode causar LESÕES GRAVES ou MORTE. Respeite todas as instruções e advertências.
- Use sempre proteção auditiva.
- Use SEMPRE um capacete e equipamento de proteção aprovados.
- NUNCA CONDUZA nas vias públicas.
- Nunca carregue um passageiro em modelos de um lugar e NUNCA carregue mais de um passageiro em modelos de 2 lugares.
- Nunca conduza sob o efeito de drogas ou álcool.

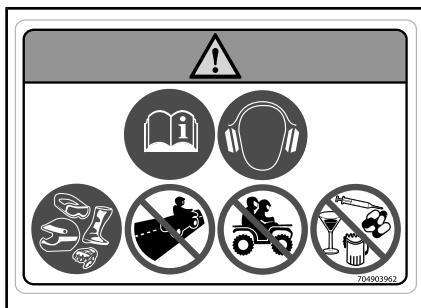

ETIQUETA 1 - MODELOS DE 1 LUGAR

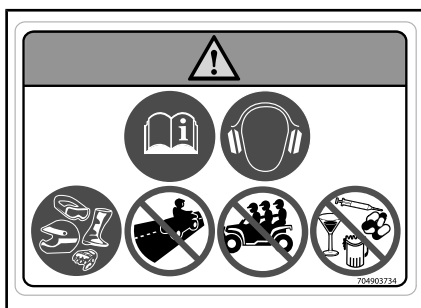

ETIQUETA 1 - MODELOS DE 2 LUGARES

Etiqueta 2

! ADVERTÊNCIA

A operação deste ATV por menores de 16 anos aumenta a probabilidade de FERIMENTOS GRAVES OU MORTE para o piloto e o passageiro. NUNCA dirija este quadriciclo se você for menor de 16 anos.

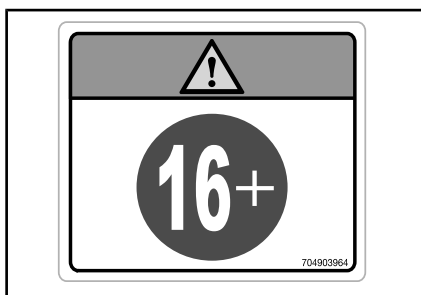

ETIQUETA 2

Etiqueta 3

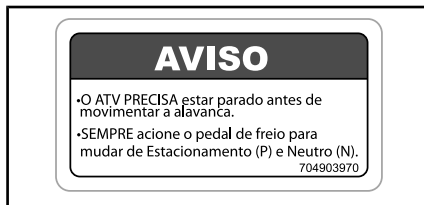

ETIQUETA 3

Etiqueta 4

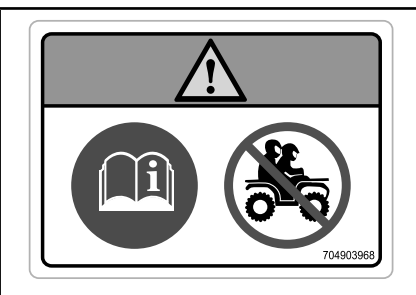
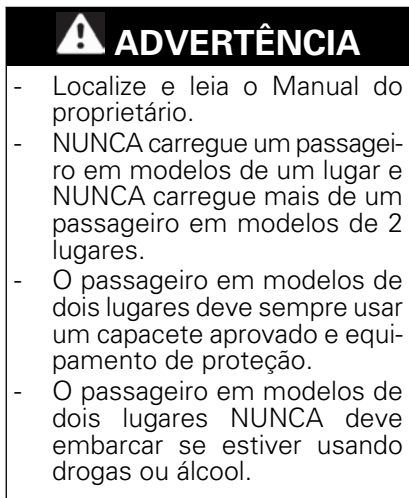

ETIQUETA 4 - MODELOS DE 1 LUGAR

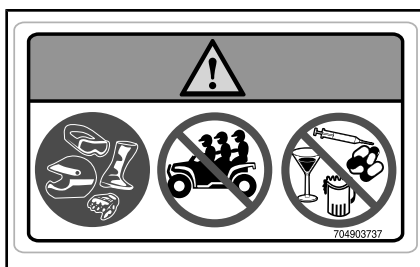

ETIQUETA 4 - MODELOS DE 2 LUGARES

Etiqueta 5

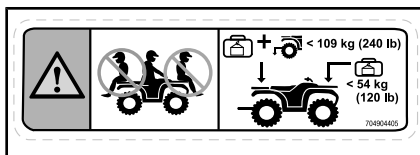
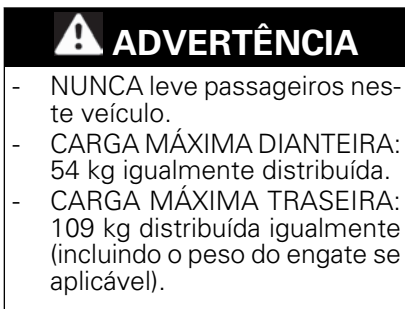

ETIQUETA 5

Etiqueta 6

ADVERTÊNCIA

NUNCA fixe a carga a ser puxada aqui ou no bagageiro. Isso pode fazer o veículo tombar. SEMPRE utilize o engate do reboque ou o gancho de reboque para puxar uma carga.

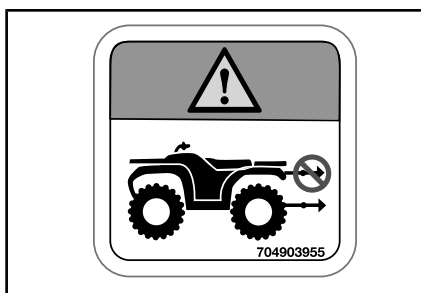

ETIQUETA 6

Etiqueta 7

ADVERTÊNCIA

- Localize e leia o Manual do proprietário. A pressão incorreta dos pneus ou a sobrecarga do veículo pode levar à perda de controle, resultando em LESÕES GRAVES ou MORTE.
- Mantenha SEMPRE a pressão correta dos pneus como indicado.
- Em modelos de 1 lugares, NUNCA exceda a capacidade da carga de 235 kg incluindo o peso do piloto, carga, acessórios e o peso do engate do reboque.
- Em modelos de 2 lugares, NUNCA exceda a capacidade da carga de 272 kg incluindo o peso do piloto, carga, acessórios e o peso do engate do reboque.
- SEMPRE puxe uma carga usando o engate do reboque ou o gancho de recuperação.
- NUNCA exceda o peso máximo de reboque de 590 kg.
- NUNCA exceda o peso máximo do engate de 23 kg.

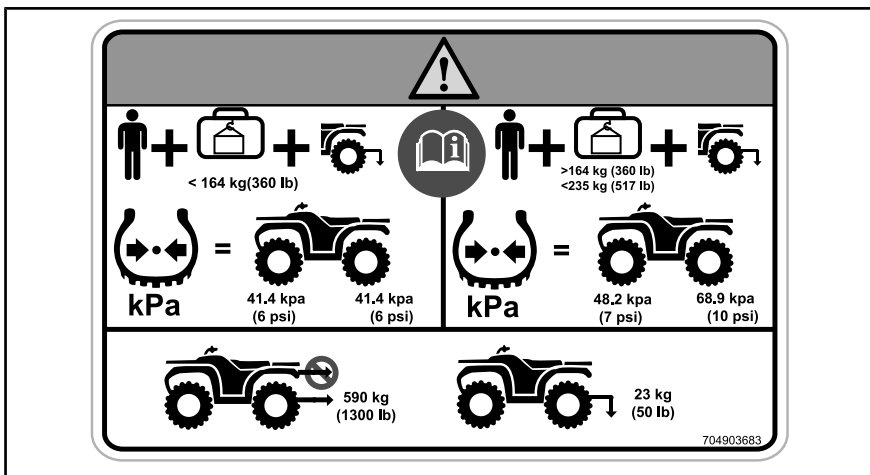

ETIQUETA 7 - MODELOS DE 1 LUGAR

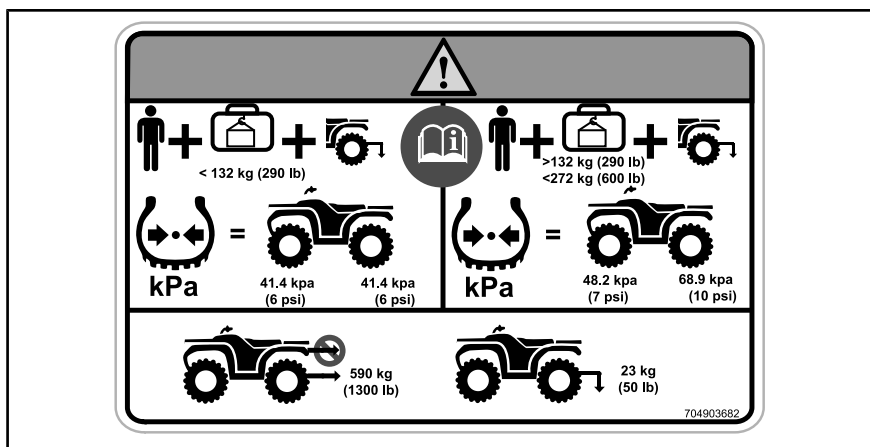

ETIQUETA 7 - MODELOS DE 2 LUGARES

Etiqueta 8

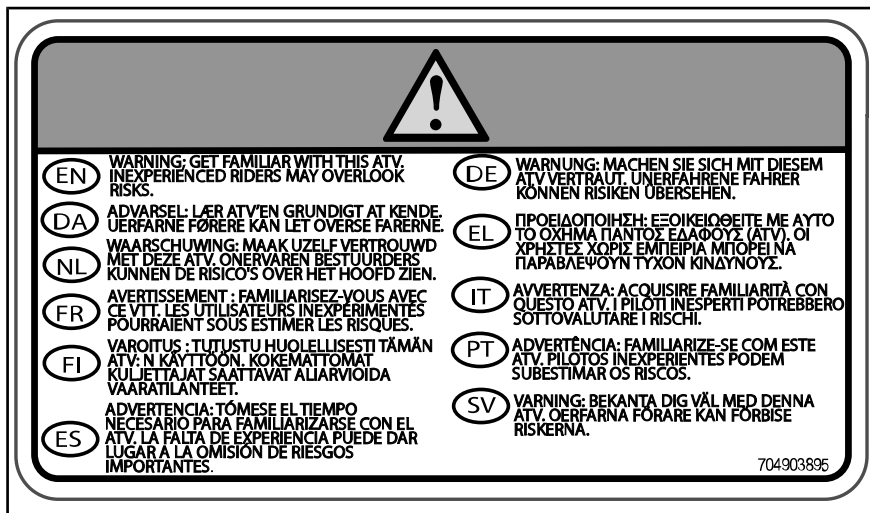

ETIQUETA 8

Etiqueta 9



ETIQUETA 9

Etiqueta 10

ADVERTÊNCIA

Não abrir enquanto estiver quente.



ETIQUETA 10

Etiqueta 11



Sempre instale adequadamente o assento do passageiro ou porta-luvas antes da condução.
PARA INSTALAR O ASSENTO DO PASSAGEIRO
• Certifique-se de que a alavanca esteja na posição aberta ao puxá-la em direção ao assento frontal.
• Fazendo um movimento para frente, insira ambas as abas de encaixe dianteiras do assento nas caixas de ancoragem do veículo.
• Gire para baixo para engatar a trava traseira.
• Feche a alavanca da trava ao empurrá-la para trás para prender o assento na posição.
• Verifique se o assento está preso firmemente na posição antes de usá-lo.

PARA INSTALAR O PORTA-LUVAS
• Abra a tampa do porta-luvas e gire a alça até a posição destravada.
• Alinhe e insira o sistema de trava do porta-luvas na abertura "LINK" deste veículo.
• Gire a alça até a posição de travamento.
• Feche a tampa e verifique se o porta-luvas está travado na posição.

PARA OBTER MAIS DETALHES, CONSULTE O MANUAL DO PROPRIETÁRIO

704904442

ETIQUETA 11 - MODELOS DE 2 LUGARES

Etiquetas de conformidade

Estas etiquetas indicam a conformidade do veículo às normas.



LOCALIZAÇÃO: SOB O ASSENTO, NO MEMBRO DA ESTRUTURA SUPERIOR



EMISSION CONTROL INFORMATION
THIS VEHICLE IS CERTIFIED TO OPERATE ON UNLEADED GASOLINE AND CONFORMS TO U.S. EPA AND CALIFORNIA EMISSION /EVAP REGULATIONS FOR ATV.

121

ENGINE FAMILY	FAMILLE DE MOTEUR
PERMEATION FAMILY	FAMILLE DE PERMEATION
CERTIFICATION STANDARD (FEL)	LIMITE DES ÉMISSIONS DE LA FAMILLE
ENGINE DISPLACEMENT	CYLINDRÉE
EXHAUST EMISSION CONTROL SYSTEM	SYSTÈME DE CONTRÔLE DES ÉMISSIONS

RENSEIGNEMENTS SUR LE DISPOSITIF ANTIPOLLUTION
CE VÉHICULE EST CERTIFIÉ POUR FONCTIONNER À L'ESSENCE SANS PLOMB ET IL EST CONFORME AUX NORMES DE L'EPA ET DE LA CALIFORNIE AU NIVEAU DES RÉGLEMENTATIONS DE L'ÉCHAPPEMENT ET DE L'ÉVAPORATION POUR LES VTT.
SEE OPERATOR'S GUIDE FOR MAINTENANCE SCHEDULE
VOIR LE PROGRAMME D'ENTRETIEN DANS LE GUIDE DU CONDUCTEUR
BOMBARDIER RECREATIONAL PRODUCTS INC. 704904648

TÍPICA: APLICÁVEL QUANDO EQUIVALENTE A UM MODELO CERTIFICADO CONFORME AS NORMAS EPA - LOCAL: SOB O ASSENTO, NO MEMBRO DA ESTRUTURA SUPERIOR

Etiquetas de informações técnicas

AIR FILTER MAINTENANCE
MAINTENANCE MUST BE PERFORMED AS SPECIFIED IN THE OPERATOR'S GUIDE. AIR FILTER MAINTENANCE SHOULD INCREASE IN FREQUENCY IN MORE SEVERE (DUSTY) CONDITIONS.

ENTRETIEN DU FILTRE À AIR
L'ENTRETIEN DOIT ÊTRE EFFECTUÉ TEL QUE SPÉCIFIÉ DANS LE GUIDE DU CONDUCTEUR. ENTRETIEN LE FILTRE À AIR PLUS SOUVENT DANS DES CONDITIONS PLUS EXTRÊMES (MILIEUX POUSSIÉREUX). 707800373

LOCALIZAÇÃO: SOB O ASSENTO, NO MEMBRO DA ESTRUTURA SUPERIOR

***Esta página está
intencionalmente em branco***

INFORMAÇÕES DO VEÍCULO

CONTROLES

NOTA: As etiquetas de segurança de alguns veículos não são mostradas nas ilustrações. Para obter informações sobre as etiquetas de segurança do veículo, consulte a subseção *ETIQUETAS DE SEGURANÇA DO VEÍCULO*.

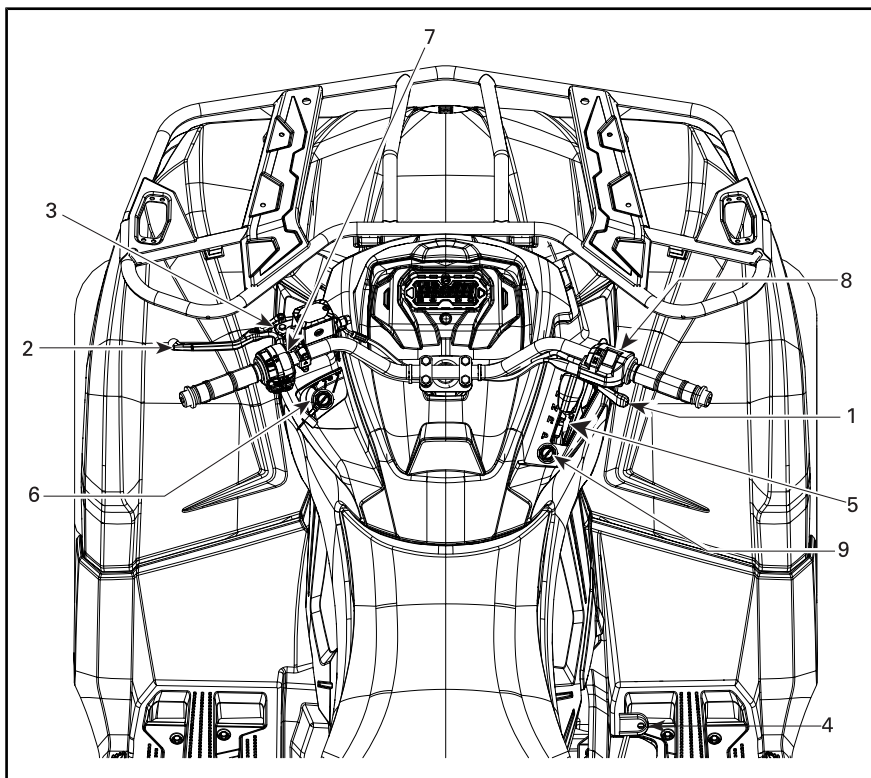

1) Acelerador

A alavanca do acelerador está localizada do lado direito do guidão.

A alavanca do acelerador controla a velocidade do motor.

Para aumentar ou manter a velocidade do veículo, pressione a alavanca do acelerador com o polegar direito.

Para diminuir a velocidade do veículo, solte a alavanca do acelerador.

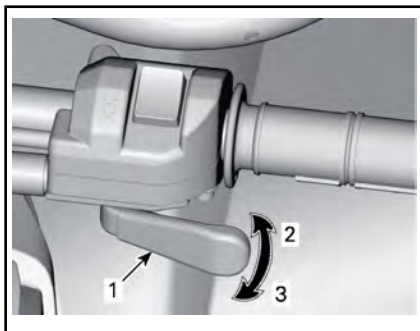

TÍPICO

1. Alavanca do acelerador
2. Para acelerar
3. Para desacelerar

2) Alavanca esquerda do freio

A alavanca esquerda do freio está localizada do lado esquerdo do guidão.

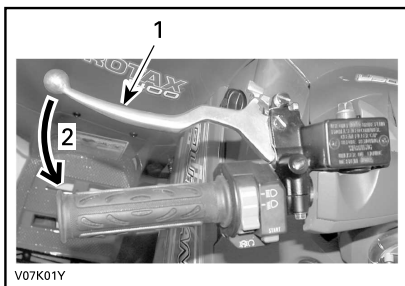

TÍPICO

1. Alavanca do freio
2. Para frear

A função da alavanca do freio é reduzir a velocidade ou parar o veículo.

Quando a alavanca do freio é comprimida, os freios dianteiros e traseiros são acionados.

A frenagem é proporcional à força aplicada na alavanca.

3) Freio de estacionamento

O freio de estacionamento está localizado do lado esquerdo do guidão.

A função do freio de estacionamento é aplicar frenagem em todas as rodas para impedir que o veículo se mova quando estacionado.

! ADVERTÊNCIA

Use sempre o freio de estacionamento e engate a alavanca de câmbio na posição ESTACIONAMENTO quando o veículo não estiver em uso.

Para engatar o freio de estacionamento: Aperte a alavan-

ca do freio e mantenha pressionada enquanto move a trava da alavanca. A alavanca do freio fica comprimida e acionando todos os freios.

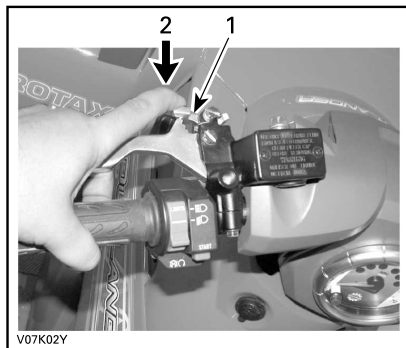

TÍPICO

1. Trava da alavanca do freio
2. Pressione para engatar o freio de estacionamento

NOTA: A trava da alavanca pode ser ajustada em várias posições.

! ADVERTÊNCIA

Certifique-se que o veículo permanece firme no lugar quando o freio de estacionamento está acionado.

Para soltar o freio de estacionamento: Aperte a alavanca do freio. A trava da alavanca deve voltar automaticamente à posição original. A alavanca do freio deve voltar à posição de repouso.

! ADVERTÊNCIA

Certifique-se de que o freio de estacionamento esteja completamente solto antes de sair com o veículo. Se o freio de estacionamento permanecer acionado, ele poderá danificar o sistema de freios e afetar a capacidade de frenagem, além de poder causar um incêndio.

4) Pedal do freio

O pedal do freio está localizado do lado direito do veículo, próximo ao motor.



1. Pedal do freio

A função do pedal do freio é reduzir a velocidade ou parar o veículo.

Quando o pedal do freio é pressionado, **somente** o freio traseiro é acionado.

A frenagem é proporcional à força aplicada no pedal.

NOTA: O freio também terá um efeito sobre as rodas dianteiras através da transmissão quando a tração nas 4 RODAS estiver engatada.

5) Alavanca de câmbio

A alavanca de câmbio está localizada do lado direito do veículo, próxima da coluna de direção.



LOCALIZAÇÃO DA ALAVANCA DE CÂMBIO

Esta alavanca é usada para trocar a posição da transmissão.

A alavanca de câmbio tem cinco posições:

POSIÇÕES DA ALAVANCA DE CÂMBIO	
POSIÇÃO	MARCHA
P	Estacionamento
R	Ré
N	Ponto morto
H	Faixa alta (à frente)
L	Faixa baixa (à frente)



TÍPICO - PADRÃO DE MARCHA

O veículo precisa ser parado e os freios acionados antes de se selecionar qualquer marcha.

AVISO Essa caixa de câmbio não foi projetada para ser alterada com o veículo em movimento.

P: Estacionamento

A posição de estacionamento trava a caixa de câmbio para ajudar a impedir a movimentação do veículo.

⚠️ ADVERTÊNCIA

Use sempre a posição de estacionamento (P) quando o veículo estiver desligado. O veículo poderá se mover se a alavanca de câmbio não estiver colocada na posição P (Estacionamento).

R: Ré

A posição da marcha à ré permite que o veículo ande para trás.

NOTA: Na ré, a RPM do motor é limitada, portanto, limitando assim a velocidade da ré do veículo.

 **ADVERTÊNCIA**

Se estiver descendo uma ladeira em ré, a gravidade pode aumentar a velocidade do veículo acima do limite definido de velocidade em ré.

Ponto morto

A posição de ponto morto desengata a caixa de câmbio.

 **ADVERTÊNCIA**

Use sempre a posição de estacionamento (P) quando o veículo estiver desligado. O veículo poderá mover-se se a alavanca de câmbio for colocada na posição N (Ponto morto).

Faixa alta (à frente)

Esta posição seleciona a faixa de velocidade alta da caixa de câmbio. É a posição normal para dirigir. Ela permite que o veículo atinja a sua velocidade máxima.

Faixa baixa (à frente)

Esta posição seleciona a faixa de velocidade baixa da caixa de câmbio. Ela permite que o veículo se mova lentamente com torque máximo nas rodas.

AVISO Use a faixa de velocidade baixa para puxar um reboque, transportar carga pesada, atravessar obstáculos ou subir e descer colinas.

6) Chave de ignição e chaves

A chave de ignição está localizada do lado esquerdo do painel central, abaixo do guidão.

**POSICÕES DA CHAVE DA IGNIÇÃO**

1. DESL.
2. ON (lig.) "com luzes"
3. ON (lig.) "sem luzes"

DESL.

A chave pode ser inserida ou removida apenas nesta posição.

Na posição DESL., o sistema elétrico do veículo fica desativado.

O motor é desligado colocando-se o interruptor de ignição na posição DESL.

NOTA: Embora seja possível desligar o motor virando a chave da ignição para a posição DESL., recomendamos que ele seja desligado colocando o interruptor de parada de emergência do motor na posição STOP (parar).

NOTA: Após virar a chave para a posição DESL., o sistema elétrico do veículo levará alguns segundos para desligar.

LIG. com luzes

Quando a chave é colocada nessa posição, o sistema elétrico do veículo é ativado.

O painel deve ativar.
As luzes do veículo acendem.
O motor pode ser ligado.

LIG.

Esta posição oferece as mesmas funções da posição LIG. com luzes, exceto que as luzes do veículo ficam desligadas.

7) Interruptor multifuncional

O interruptor multifuncional está localizado do lado esquerdo do guidão.

Os controles localizados neste botão multifunção são:

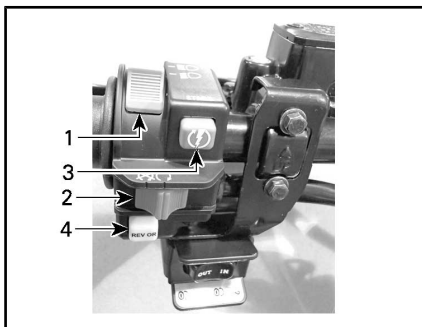

TÍPICO — INTERRUPTOR MULTIFUNCIÓNAL

1. Interruptor do farol dianteiro
2. Interruptor de emergência de desligamento do motor
3. Botão de partida do motor
4. Botão Cancelar/DPS (se aplicável)

Interruptor do farol alto/baixo

Este interruptor é usado para selecionar entre farol alto e baixo.

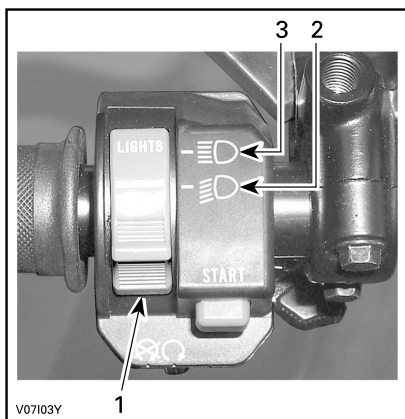

FUNÇÕES DO INTERRUPTOR DOS FAROL DIANTEIRO

1. Interruptor do farol dianteiro
2. Farol baixo e lanterna traseira
3. Farol alto e lanterna traseira

Interruptor de parada de emergência do motor



TÍPICO

1. Interruptor de emergência de desligamento do motor

Esse interruptor pode ser usado para desligar o motor e como um controle de emergência.

Para parar o motor, coloque o interruptor de parada de emergência do motor na posição PARAR.

NOTA: Embora seja possível desligar o motor virando a chave da ignição para a posição DESL., recomendamos que ele seja desligado colo-

cando o interruptor de parada de emergência do motor na posição STOP (parar).

Botão de partida do motor

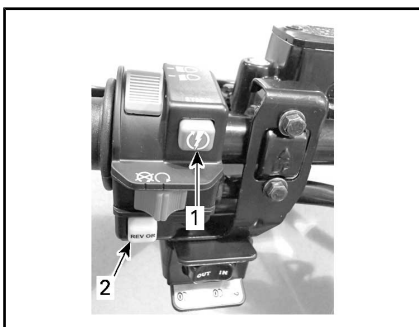

TÍPICO

1. Botão de partida do motor
2. Interruptor de emergência de desligamento do motor

Quando o botão de partida do motor é pressionado, o motor é ligado.

NOTA: Para dar a partida no motor, o interruptor de ignição deve estar na posição LIG. ou LIG com luzes e o botão de parada de emergência do motor colocado em ANDAR.

Botão Cancelar/DPS

Dependendo do modelo do veículo, este botão tem até duas funções.

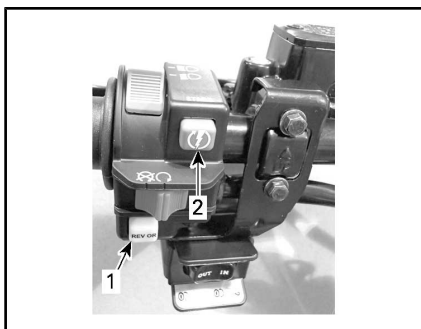

TÍPICO

1. Botão Cancelar/DPS
2. Interruptor de emergência de desligamento do motor

Função cancelar

A principal função do interruptor de controle manual é desviar o limitador de rotação do motor na marcha à ré permitindo o máximo de torque no motor.

⚠ ADVERTÊNCIA

Só use a função de controle manual para ajudar o veículo a desatolar da lama ou outro terreno macio. Não use a função de controle manual para operação normal na ré. Isso permitiria dirigir em marcha à ré em velocidades excessivas, aumentando o risco de perda de controle.

Para usar a função de controle manual, faça o seguinte:

Garanta que a alavanca de câmbio esteja na posição MARCHA À RÉ.

1. Garanta que o veículo esteja parado.

Ao ler o Manual do Proprietário, lembre-se de:

⚠ ADVERTÊNCIA

Indica um risco potencial que, se não for evitado, pode resultar em ferimentos sérios ou morte.

- Mantenha o botão Cancelar pressionado e, em seguida, pressione a alavanca do acelerador gradualmente.

NOTA: Ao usar a função de controle manual, o painel mostrará a mensagem **OVERRIDE** para confirmar que a função está ativada.

- Para sair da função de controle manual, basta soltar o tal interruptor.

Função DPS (Modelos com DPS)

Este botão também é usado para alterar o modo DPS.

Para mudar o modo da DPS, consulte a subseção *AJUSTES PARA O PERCURSO*.

8) Seletor de tração 2 RODAS/4 RODAS (2WD/4WD)

O seletor de tração 2 RODAS/4 RODAS está localizado do lado direito do guidão.

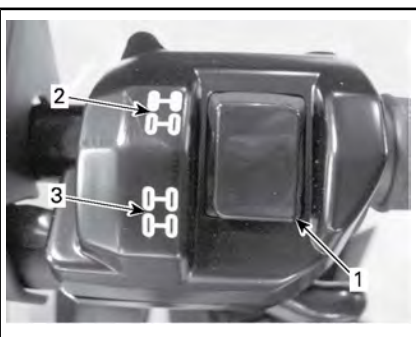

TÍPICO

- Seletor
- Posição 2 RODAS
- Posição 4 RODAS

Este interruptor seleciona o modo de tração nas 2 ou 4 rodas quando o veículo está parado e o motor funcionando.

AVISO O veículo deve estar parado para que o seletor 2WD/4WD possa ser ativado ou

desativado. Podem ocorrer danos mecânicos se o mesmo for ativado ou desativado com o veículo em movimento.

O modo 4WD é ativado quando o botão seletor é empurrado para baixo.



MODO 4WD - TÍPICO

O modo 2WD é ativado quando o botão seletor é empurrado para cima. Então o veículo fica apenas com tração traseira.



MODO 2WD - TÍPICO

Ao ler o Manual do Proprietário, lembre-se de:



ADVERTÊNCIA

Indica um risco potencial que, se não for evitado, pode resultar em ferimentos sérios ou morte.

PAINEL MULTIFUNCIONAL (LCD)

O painel multifuncional está localizado no suporte do painel.



ADVERTÊNCIA

A leitura do painel multifuncional pode desviar a atenção da operação do veículo, especialmente de observar constantemente o ambiente.

Descrição do painel multifuncional

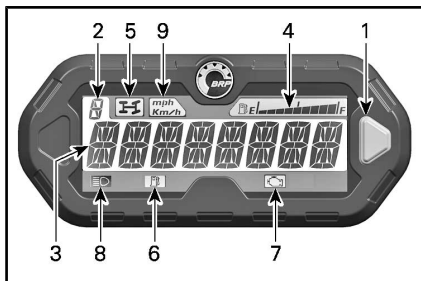

1. Botão de seleção
2. Display de posição da transmissão
3. Tela principal
4. Indicador do nível de combustível
5. Luz indicadora do 4WD
6. Luz indicadora do nível de combustível baixo
7. Luz indicadora para verificar motor
8. Luz indicadora do farol alto
9. Lâmpada indicadora de MPH, km/h

1) Botão de seleção

O botão de seleção é usado para navegar ou alterar as configurações do painel multifuncional.

2) Indicador da posição da transmissão

Este indicador mostra a posição da transmissão.



1. Posição da transmissão

Display	Função
P	Estacionamento
R	Ré
N	Ponto morto
H	Faixa alta
L	Faixa baixa

3) Tela principal

A tela principal é usada para exibir as diversas funções do painel multifuncional.

Consulte o tópico *MODOS DO PAINEL MULTIFUNCIONAL* para conhecer os diferentes modos disponíveis:

4) Indicador do nível de combustível

O painel em barras indica continuamente o nível de combustível no tanque durante a operação do veículo.

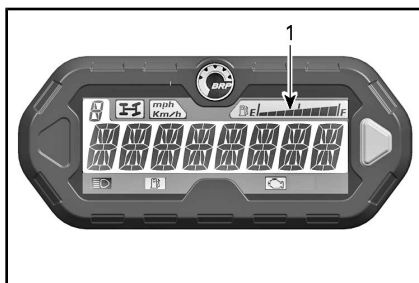

1. Indicador do nível de combustível

5) Luz indicadora do 4WD



Quando está ACESA, indica que o sistema **4WD (4X4)** está ativado.

6) Luz indicadora de baixo nível de combustível



Quando está ACESA, indica que restam ainda aproximadamente 5 L de combustível no tanque.

7) Luz indicadora de problema no motor



Quando está acesa, indica um código de falha do motor. Procure a mensagem no visor de LCD.

Quando esta luz pisca, ela indica que o modo **LIMP HOME** (Modo preservação) está ativado.

Consulte a seção **SOLUÇÃO DE PROBLEMAS** para obter mais detalhes.

8) Luz indicadora de farol alto



Quando está ACESA, indica que a **luz alta** foi selecionada no farol e que a chave da ignição está na posição **LIG.** com luzes.

9) Luz indicadora de KM/H ou MPH

mph
Km/h

A luz adequada acende para indicar a unidade usada pelo velocímetro.

Modos do painel multifuncional

Modo de velocidade

Nesse modo, a tela principal exibe a velocidade do veículo em KM/H ou em MPH.



Modo RPM

Nesse modo, a tela principal exibe a rotação do motor.



Modo combinado

Nesse modo, a tela principal exibe a velocidade do veículo e a rotação do motor.

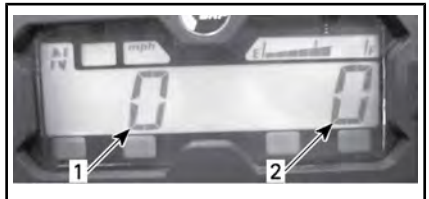

1. Velocidade do veículo
2. RPM do motor

Odômetro (OD)

O odômetro registra a distância total viajada em milhas ou quilômetros.



Relógio

Mostra a hora atual.



Consulte o tópico *AJUSTE DO INDICADOR* para ajustar a hora atual.

Odômetro parcial (TP)

O odômetro parcial registra a distância percorrida desde a última vez que foi zerado. A distância percorrida será exibida em quilômetros ou milhas.



Pressione e **SEGURE** o botão seletor por 2 segundos para zerar o odômetro parcial.

Contador de horas de viagem (TH)

O contador de horas de viagem registra o tempo de operação do veículo quando o sistema elétrico está ativado. Pode ser utilizado para estabelecer o tempo de viagem entre 2 locais.



Pressione e **SEGURE** o botão seletor por 2 segundos para zerar o contador de horas de viagem.

Contador de horas do motor (EH)

O contador de horas do motor registra o tempo de operação do motor.



Modo de exibição da mensagem

Se uma condição anormal do motor ocorrer, uma mensagem poderá aparecer circulando na tela principal, em conjunto com uma lâmpada piloto acesa. Consulte a seção *SOLUÇÃO DE PROBLEMAS* para obter mais detalhes.

Modo de código de falha

Mude para HI e selecione a tela do medidor de hora do motor. Pressione e segure o botão seletor enquanto muda de alto para baixo (três ciclos) para acessar os códigos de falha de diagnóstico.

Navegando no painel LCD

Modo de exibição padrão

Após o veículo ser ligado, o modo de exibição padrão mostra um dos seguintes itens:

- Velocidade do veículo

- Rotação do motor por minuto (RPM)
- Os dois parâmetros simultaneamente (modo combinado).

Para mudar de um display para outro, faça o seguinte.

1. Gire a chave da ignição para **LIG.** para alimentar o sistema.
2. Aguarde até que a "mensagem de saudação" tenha sido exibida.
3. Pressione e solte o botão seletor uma vez para exibir o **OD** (odômetro).
4. Pressione e **SEGURE** o botão seletor por 2 segundos.

Isto mudará o Modo para Velocidade, RPM ou Combinado.



5. Para selecionar outro modo, repita os passos 3 e 4 até obter o modo desejado.

Modo de exibição temporário

No modo de exibição temporário estão disponíveis as seguintes funções:

- Hodômetro
- Relógio
- Odômetro parcial (pode ser zerado)
- Contador de horas de viagem (pode ser zerado)
- Contador de horas do motor.

Pressione e solte o botão seletor para mudar o modo de exibição padrão para o modo temporário.



1. Botão de seleção

O painel exibirá o modo selecionado por 10 segundos e depois voltará para o modo de exibição normal.

Quando estiver em um modo reajustável, pressione o botão de seleção e **SEGURE** por 2 segundos para zerá-lo.

Configuração do painel

Ajuste do relógio usando o botão de seleção do painel

Para ajustar a hora atual, faça o seguinte:

1. Selecione o display do relógio.

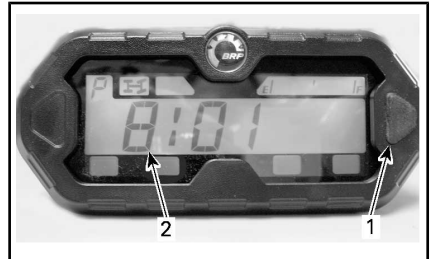

1. Botão de seleção

2. Hora

2. Mantenha o botão de seleção pressionado.

NOTA: O display piscará.

3. Escolha o formato de 12 horas (12H) ou de 24 horas (24H) pressionando o botão.
4. Se o formato de 12 horas for selecionado, escolha **Am** (A) ou **Pm** (P) pressionando o botão.
5. Selecione o primeiro dígito da hora pressionando o botão.

6. Selecione o segundo dígito da hora pressionando o botão.
7. Selecione o primeiro dígito de minutos pressionando o botão.
8. Selecione o segundo dígito de minutos pressionando o botão.

NOTA: O painel exibirá a hora atual por 10 segundos e depois voltará para o modo de exibição normal.

Seleção de unidade (km/h ou mph)

O velocímetro, odômetro e o odômetro parcial são predefinidos em **milhas** na fábrica, mas é possível mudá-los para **quilômetros**. Contate uma concessionária autorizada Can-Am.

Seleção de idioma

O idioma de exibição do painel pode ser alterado. Consulte uma concessionária autorizada Can-Am sobre a disponibilidade de idiomas e para configurar o painel de acordo com a sua preferência.

Ao ler o Manual do Proprietário, lembre-se de:



ADVERTÊNCIA

Indica um risco potencial que, se não for evitado, pode resultar em ferimentos sérios ou morte.

EQUIPAMENTO

NOTA: As etiquetas de segurança de alguns veículos não são mostradas nas ilustrações. Para obter informações sobre as etiquetas de segurança do veículo, consulte a subsecção *ETIQUETAS DE SEGURANÇA DO VEÍCULO*.

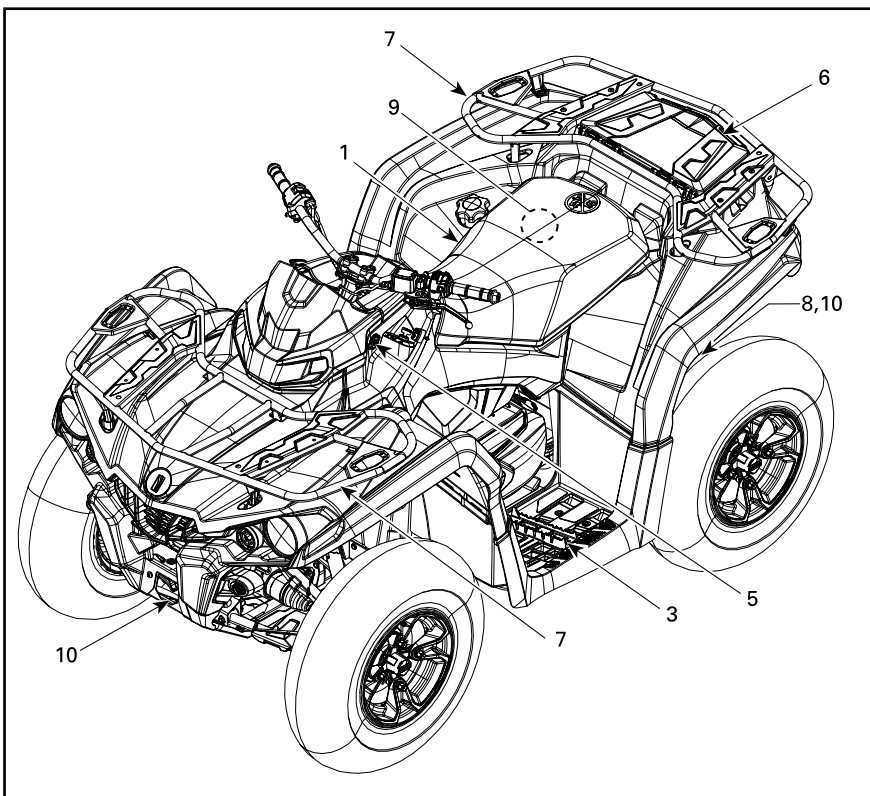

TÍPICO - MODELO DE 1 LUGARES

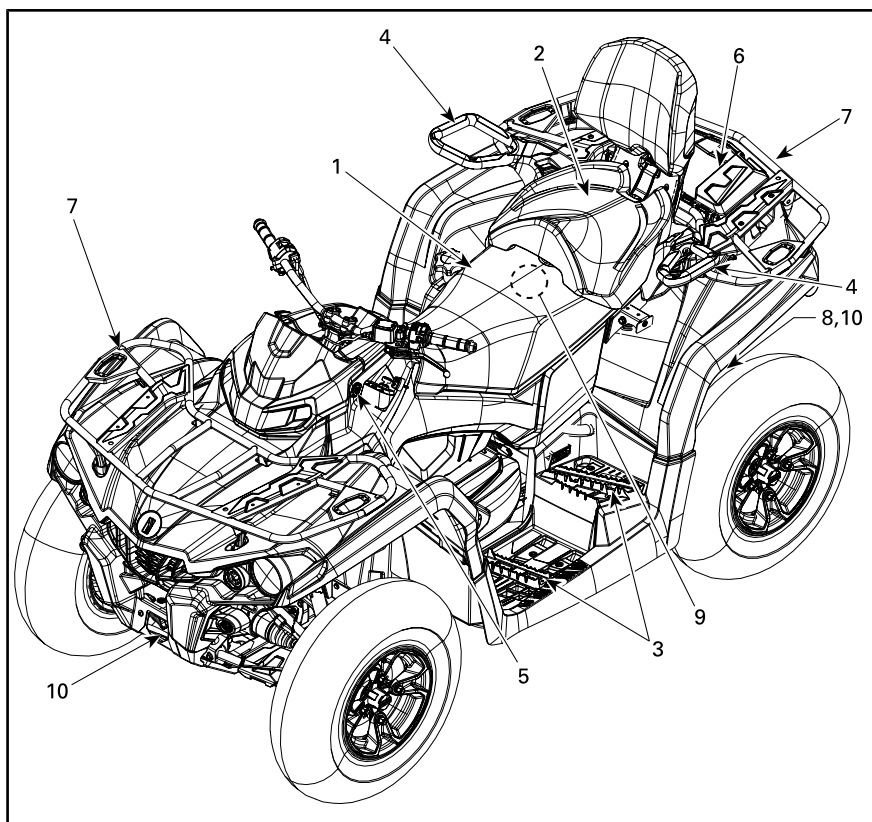

TÍPICO - MODELO DE 2 LUGARES

1) Assento do piloto

O assento foi projetado para uso de apenas um operador.

! ADVERTÊNCIA

Nunca deixe ninguém sentar como passageiro neste veículo.

Remoção do assento

Para remover o assento do operador, empurre a trava para cima. Essa trava está localizada embaixo da traseira do assento.



1. Trava do assento

Puxe o assento para trás. Continue levantando-o até que você possa soltar a aba de encaixe dianteira, e depois remova o assento totalmente.

Instalação do assento

Insira as abas frontais do assento na haste em U soldada à estrutura. Quando o assento estiver em posição, empurre-o com força para baixo para travar.

NOTA: Um estalo característico será percebido. Verifique de novo que o assento está instalado firmemente, puxando-o com força para confirmar que está devidamente travado.

Ao ler o Manual do Proprietário, lembre-se de:

! ADVERTÊNCIA

Veja se o assento do operador está corretamente travado na posição puxando-o para frente e para trás várias vezes.

2) Assento do passageiro (modelo de 2 lugares)

! ADVERTÊNCIA

Nunca dirija o veículo sem o assento do passageiro ou o porta-luvas instalados adequadamente.

O assento do passageiro foi projetado para uso de apenas um passageiro. O encosto oferece suporte para suas costas durante a viagem.

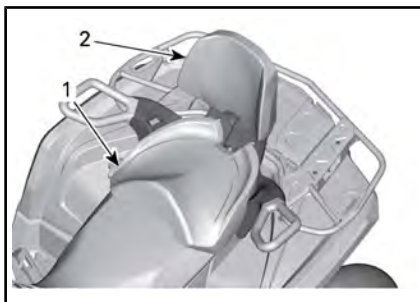

1. Assento do passageiro
2. Encosto integrado

! ADVERTÊNCIA

Sem o assento do passageiro o veículo se torna um veículo de UM OCUPANTE (modelo de um lugar) e não é permitido NENHUM PASSAGEIRO nele.

Remoção do Assento do Passageiro

1. Para desbloquear a trava, puxe a trava do assento do passageiro para a frente do assento.

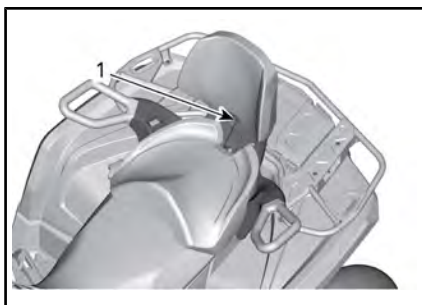

1. Alça do assento
2. Enquanto mantém a alavanca de trava puxada em direção a parte dianteira, aplique pressão para baixo na parte traseira da alavanca de trava para desencaixar a trava traseira do pino e mudar o assento para a frente usando o encosto do banco.
3. Puxe o assento para trás e para cima o deslocando para abrir as abas de encaixe dianteiras.

Instalação do Assento do Passageiro

1. Certifique-se de que a alavanca de trava esteja na posição aberta ao puxá-la em direção do assento dianteiro.
2. Fazendo um movimento para frente, insira ambas as abas de encaixe dianteiras do assento nas caixas de ancoragem do veículo.
3. Gire para baixo para engatar a trava traseira.
4. Feche a alavanca de trava ao empurrá-la para trás para prender o assento na posição.
5. Verifique se o assento está preso firmemente na posição antes de usá-lo.

! ADVERTÊNCIA

É da maior importância para a segurança do passageiro que você confirme que o assento esteja corretamente travado na posição, puxando-o para trás e para cima várias vezes.

3) Pedaleiras

As pedaleiras do piloto estão localizadas nos lados direito e esquerdo do veículo.

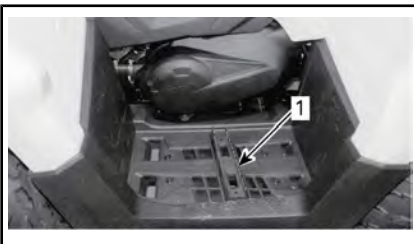

TÍPICO - UM LUGAR MOSTRADO

1. Pedaleira LH do piloto

! ADVERTÊNCIA

O piloto deve sempre manter dois pés nas pedaleiras durante a operação do veículo.

Modelos de dois lugares

As pedaleiras do passageiro estão localizadas nos lados direito e esquerdo do veículo, atrás das pedaleiras do piloto.

! ADVERTÊNCIA

Indica um risco potencial que, se não for evitado, pode resultar em ferimentos sérios ou morte.

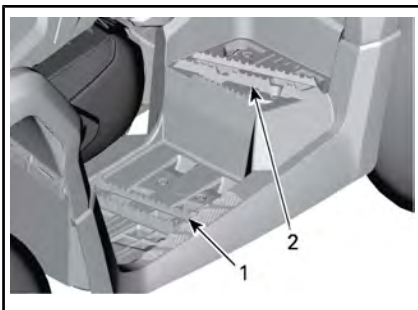
**TÍPICO**

1. Pedaleira LH do piloto
2. Pedaleira LH do passageiro

ADVERTÊNCIA

O passageiro deve sempre manter dois pés nas pedaleiras durante a operação do veículo.

4) Apoios de mão (Modelos de 2 lugares)

Os apoios de mão estão localizados nos lados direito e esquerdo do assento do passageiro.

Os apoios de mão devem ser usados pelo passageiro para se segurar com firmeza durante a operação do veículo.

ADVERTÊNCIA

O passageiro deve sempre se segurar nos apoios de mão e não no piloto. Ele também deve ter os dois pés repousando firmemente contra os pedais de apoio.

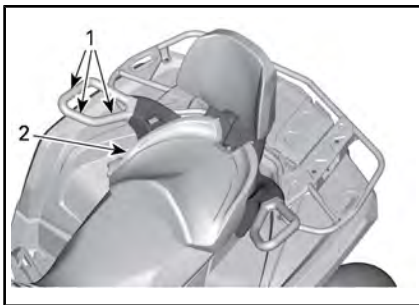
**TÍPICO**

1. Apoios de mão
2. Assento do passageiro

5) Tomada elétrica de 12 V

Prático para ligar uma lanterna de mão ou outros equipamentos portáteis.

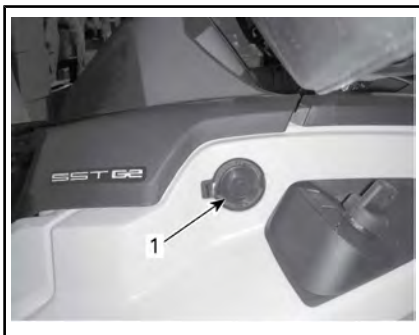

1. Tomada elétrica de 12 V

Retire a capa protetora para usar. Sempre recoloca a capa após o uso para protegê-la contra as condições do tempo.

Não ultrapasse a capacidade indicada. Consulte os **FUSÍVEIS** na subseção de **MANUTENÇÃO**.

6) Bagageiro traseiro

Localização conveniente para carregar objetos pessoais.



1. Tampa do bagageiro traseiro

! ADVERTÊNCIA

Sempre coloque a alavanca de câmbio na posição ESTACIONAMENTO antes de abrir a tampa. Nunca deixe objetos pesados ou frágeis soltos na área de armazenamento. Sempre trave a tampa antes de dirigir.

Para abrir o bagageiro traseiro

Destrave a tampa e gentilmente levante-a.



1. Trava do bagageiro traseiro

Para fechar o bagageiro traseiro

Gentilmente abaixe e trave a tampa.

7) Racks para carga

Os racks para carga são convenientes para transportar equipamentos e várias outras cargas. Eles nunca devem ser usados para transportar um passageiro.



TÍPICO

1. Rack de carga dianteiro
2. Carga do bagageiro

! ADVERTÊNCIA

- Nunca transporte um passageiro em um rack para carga.
- A carga nunca deve interferir com a linha de visão do piloto ou afetar sua capacidade de virar o veículo adequadamente.
- Não sobrecarregue o veículo.
- Sempre garanta que toda a carga esteja corretamente presa e não se prolongue para fora dos racks.

Consulte a subseção *ESPECIFICAÇÕES* sobre as recomendações de peso da carga.

8) Engate de reboque

Adequado para a instalação de uma bola de reboque ou outro equipamento similar. Instale uma bola de tamanho apropriado conforme recomendações do fabricante da carreta. Consulte a subseção *ESPECIFICAÇÕES* sobre as recomendações de transporte de carga e rebocamento.

**TÍPICO**

1. Engate do reboque

**ADVERTÊNCIA**

Assegure-se de instalar uma bola de tamanho adequado que se ajuste ao equipamento a ser rebocado.

NOTA: Siga as instruções do fabricante pra a montagem correta.

9) Kit de Ferramentas

O kit de ferramentas fica localizado embaixo do assento. Ele contém as ferramentas para a manutenção básica.

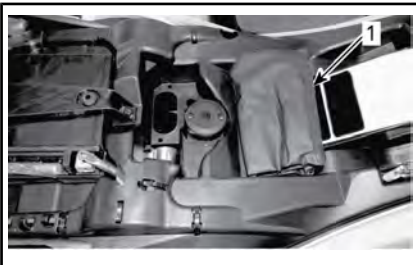

1. Kit de ferramentas

10) Ganchos de recuperação

Gancho conveniente que pode ser usado para salvar um ATV encalhado.

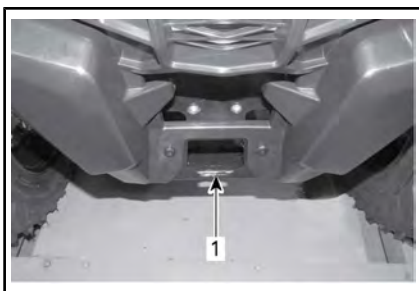

1. Gancho de recuperação frontal

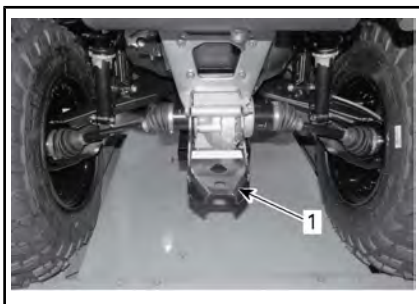

1. Gancho de salvamento

COMBUSTÍVEL

Requisitos de combustível

AVISO Use sempre gasolina nova. A gasolina oxidada; o resultado é perda de octana, compostos voláteis e a produção de depósitos de goma e verniz que podem danificar o sistema de combustível.

A mistura de álcool combustível varia em países e regiões diferentes. Seu veículo foi projetado para trabalhar com os combustíveis especificados; no entanto, esteja atento para o seguinte:

- O uso de combustível com álcool acima das especificações regulamentadas pelo governo não é recomendado e pode resultar nos seguintes problemas nos componentes do sistema de combustível:
 - Problemas de partida e de operação.
 - Deterioração das partes de borracha ou plástico.
 - Corrosão das partes de metal.
 - Dano às partes internas do motor.
- Inspeccione frequentemente para ver se há presença de vazamentos de combustível ou outras anormalidades no sistema de combustível se suspeitar que a presença de álcool na gasolina está excedendo as regulamentações governamentais atuais.
- Combustíveis misturados com álcool atraem e detêm a umidade, o que pode levar a separação das fases do combustível e pode resultar em problemas no desempenho do motor ou mesmo danos ao motor.

Combustível recomendado

Use gasolina comum sem chumbo com octanagem AKI (R+M)/2 de 87, ou octanagem RON de 92.

AVISO Nunca experimente com outros combustíveis. Podem ocorrer danos ao motor ou ao sistema de combustível com a utilização de combustível inadequado.

AVISO NÃO use combustível de bombas de abastecimento denominadas E85.

O uso de combustível etiquetado com E15 é proibido pelas regulamentações da EPA dos EUA.

Procedimento de abastecimento

ADVERTÊNCIA

- Combustível é inflamável e explosivo sob certas condições.
- Nunca use uma chama para verificar o nível de combustível.
- Nunca fume ou permita chamas ou faíscas nas proximidades.
- Trabalhe sempre em área bem ventilada.

1. Desligue o motor.

ADVERTÊNCIA

Desligar sempre o motor antes de reabastecer.

2. O operador deve sair do veículo.

! ADVERTÊNCIA

Não permita que ninguém permaneça sentado no veículo durante o abastecimento. Se houver fogo ou explosão durante o abastecimento, talvez alguém que esteja no veículo não consiga deixar a área rapidamente.

3. Desparafuse a tampa do tanque de combustível no sentido anti-horário para removê-la.

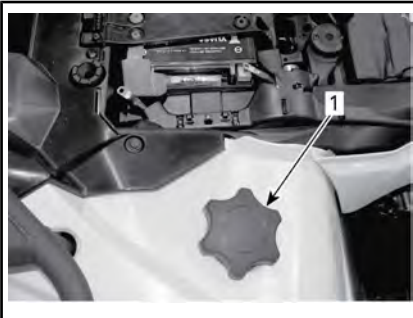

1. Tampa do tanque de combustível

! ADVERTÊNCIA

Se for percebida uma diferença de pressão (apito ao soltar a tampa do tanque de combustível), inspecione o veículo e/ou repare-o antes de utilizá-lo novamente.

4. Insira o bico no bocal de enchimento.
5. Despeje o combustível vagarosamente para que o ar saia do tanque, evitando o refluxo do combustível. Tome cuidado para não derramar combustível.
6. Pare de abastecer quando o combustível atingir o fundo do bocal de enchimento. **Não complete além da capacidade.**

! ADVERTÊNCIA

Nunca encha o tanque até a boca se for levar o veículo para uma área quente. Com o aumento da temperatura, o combustível expande e pode transbordar.

7. Aperte bem a tampa do tanque de combustível no sentido horário.

! ADVERTÊNCIA

Limpar sempre o combustível derramado do veículo.

PERÍODO DE AMACIAMENTO

Operação durante o amaciamento

O veículo requer um período de amaciamento de 10 horas operacionais ou 300 km.

Motor

Durante o período de amaciamento:

- Evite acelerar ao máximo
- A aceleração máxima não deve exceder 3/4 do curso do acelerador
- Evite aceleração contínua
- Evite velocidades constantes prolongadas
- Evite sobreaquecimento do motor.

Entretanto, acelerações breves e variações de velocidade contribuem para um bom amaciamento.

NOTA: É normal que o motor não opere em sua eficiência máxima até que o período de amaciamento esteja concluído.

Freios



ADVERTÊNCIA

Os freios novos não operam na eficiência máxima até terem concluído seu amaciamento. Tome cuidado extra.

Correia

Uma correia nova requer um período de amaciamento de 50 km.

Durante o período de amaciamento:

- Evite aceleração e desaceleração forçada
- Evite puxar carga
- Evite o cruzeiro em alta velocidade.

PROCEDIMENTOS BÁSICOS

Desligando o motor

A alavanca de câmbio deve estar na posição ESTACIONAMENTO ou PONTO MORTO.

NOTA: Para a sua conveniência, um modo de cancelamento permite a partida do motor com a alavanca de câmbio em qualquer posição. Mantenha a alavanca do freio ou o pedal pressionado enquanto pressiona o botão de partida do motor.

Coloque a chave no interruptor da ignição e gire-a para **LIG**.

Coloque o interruptor de parada de emergência do motor em **RUN** (andar).

Mantenha o botão de partida do motor pressionado até que o motor pegue.

Solte o botão de partida do motor imediatamente quando o motor pegar.

AVISO Se o motor não pegar após alguns segundos, não mantenha o botão de partida do motor pressionado por mais de dez segundos. Consulte a seção Solução de Problemas.

Mudando de marcha

Acione os freios e imobilize o veículo; depois, selecione a posição da marcha desejada.

Solte os freios.

AVISO Ao mudar a seleção da marcha, sempre pare totalmente o veículo e acione os freios antes de mover a alavanca de câmbio. Caso contrário, poderão ocorrer danos na transmissão.

Pressione gradualmente a alavanca do acelerador para aumentar a velocidade do motor e assim engatar a transmissão variável contínua (CVT).

Ao contrário, quando a alavanca do acelerador é solta, a velocidade do motor diminui.

Parando o motor e estacionando o veículo

ADVERTÊNCIA

Evite parar em declives, pois o veículo poderá se deslocar.

ADVERTÊNCIA

Para impedir que o veículo se mova, sempre coloque o veículo na posição de ESTACIONAMENTO quando parar ou estacionar.

ADVERTÊNCIA

Evite estacionar em lugares onde as partes quentes possam iniciar um incêndio.

Ao parar ou estacionar, sempre coloque a alavanca de câmbio na posição de estacionamento. Isso é especialmente importante ao parar o veículo em um terreno inclinado. Em inclinações muito acentuadas ou se o veículo estiver transportando uma carga, calce as rodas com pedras ou tijolos.

Escolha o terreno mais nivelado possível para estacionar.

Solte o pedal do acelerador e use os freios para parar totalmente o veículo.

Coloque a alavanca de câmbio na posição ESTACIONAMENTO.

Vire a chave da ignição para **DESL**.

Retire a chave do interruptor de ignição

Se precisar parar em uma inclinação acentuada ou se o veículo estiver transportando carga, bloqueie as rodas com pedras ou tijolos.

PROCEDIMENTOS ESPECIAIS

O que fazer se entrar água na CVT

O plugue do dreno CVT está localizado na tampa CVT. Ele pode ser acessado pelo para-lama esquerdo traseiro.

Modelos 450

Remova o plugue do dreno CVT para validar se água está presente.



MODELOS 450

1. Plugue do dreno CVT

Modelos 570

Inspecione o bujão de drenagem da CVT para ver se há água dentro dele.

Se houver água, remova o bujão de drenagem para expelir água.



MODELOS 570

1. Plugue do dreno CVT

Todos os modelos

AVISO Se houver água dentro da CVT, isso poderá resultar em patinagem da correia. O motor acelerará, mas o veículo não sairá do lugar.

Modelos 450

Reinstale o plugue de dreno hexagonal encaixado 15 mm.

Modelos 570

Reinstale o bujão de drenagem e prenda-o usando a braçadeira da mola.

NOTA: Certifique-se de que a mangueira esteja inserida adequadamente no bico da tampa da CVT.

AVISO Consulte uma concessionária autorizada Can-Am para solicitar a inspeção e limpeza da CVT.

O que fazer se entrar água na caixa do filtro de ar

Remova o painel do lado esquerdo.

Inspecione o reservatório de drenagem embaixo da caixa do filtro de ar para ver se há mesmo água dentro dele.

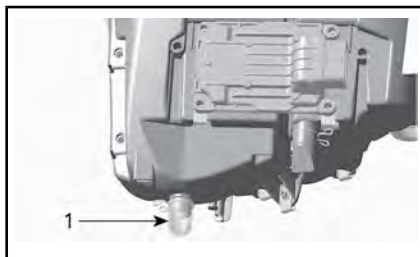

TÍPICO

1. Reservatório de drenagem da caixa do filtro de ar

Se houver água, pressione a braçadeira e remova o reservatório para drenar a água da caixa do filtro de ar.

Se uma das condições a seguir estiver presente, leve o veículo à concessionária Can-Am mais próxima para conserto:

- Se houver mais de 50 ml de água (aproximadamente 5 reservatórios de drenagem) na caixa do filtro de ar.
- Se houver depósitos presentes no reservatório de drenagem.

Em tal caso, deverá ser feito o seguinte no veículo:

- Ventilações
- Limpeza da CVT
- Troca do respiro do tanque de combustível
- Inspeção do lubrificante e troca, se necessário (motor, caixa de câmbio e transmissão final traseira).

AVISO Se o veículo não for devidamente consertado, poderão ocorrer danos permanentes aos seguintes componentes (lista não abrangente):

- Motor e caixa de câmbio
- Bomba de combustível
- CVT
- Diferencial dianteiro
- Transmissão final traseira.

O que fazer se o veículo virar

Quando o veículo virar ou ficar caído de lado, coloque-o de volta sobre as rodas. Verifique se há danos no veículo.

ADVERTÊNCIA

Nunca opere o veículo se houver danos. Consulte uma concessionária autorizada Can-Am.

Se o veículo não estiver danificado, consulte a seção de *MANUTENÇÃO* e inspecione o seguinte.

- Inspeção a caixa do filtro de ar para ver se há óleo acumulado, se houver óleo, limpe o filtro de ar e a caixa.

- Verifique o nível do óleo do motor e complete se necessário.
- Verifique o nível do líquido de arrefecimento do motor e complete se necessário.
- Verifique o nível de óleo da caixa de câmbio e complete se necessário. (Modelos 570)
- Verifique o nível de óleo da transmissão final traseira e complete se necessário.
- Dê partida no motor. Se a luz da pressão do óleo permanecer acesa, desligue o motor imediatamente. Visite uma concessionária autorizada Can-Am.

Se o veículo virar, ele deve ser revisado em uma concessionária autorizada Can-Am.

O que fazer se o veículo ficar submerso

Caso o veículo fique submerso, desligue imediatamente o motor. Não use:

- Nenhum equipamento elétrico

Será necessário levar o veículo a uma concessionária autorizada Can-Am o mais rápido possível.

NUNCA TENTE LIGAR O MOTOR!

AVISO A submersão do veículo pode provocar danos graves se o procedimento correto para partida do motor não for seguido.

Assim que o veículo for retirado da água, faça o seguinte:

- Drene a CVT. Consulte o procedimento nesta subseção.

AVISO O veículo deve ser consertado assim que possível por uma concessionária autorizada Can-Am.

AJUSTES PARA O PERCURSO

ADVERTÊNCIA

O ajuste da suspensão pode afetar a manobrabilidade do veículo. Tome sempre algum tempo para se familiarizar com o comportamento do veículo após fazer qualquer ajuste da suspensão.

Ajuste da suspensão

O ajuste da suspensão e a carga podem ter um efeito sobre a manobrabilidade e conforto do veículo.

A escolha dos ajustes da suspensão variam com o peso do piloto, preferências pessoais, a velocidade e condições do terreno.

Ajuste de pré-carga da mola

ADVERTÊNCIA

O ajuste do amortecedor esquerdo e direito na suspensão dianteira ou traseira deve sempre ser feito para a mesma posição. Nunca ajuste somente um amortecedor. Um ajuste desigual pode provocar baixa manobrabilidade e perda de estabilidade, o que poderia levar a um acidente.

Encurte as molas para uma suspensão mais firme e condições acidentadas.

Aumente as molas para uma suspensão mais suave e condições planas.

Regule a pré-carga da mola rodando a came de ajuste. Use a ferramenta do kit de ferramentas.

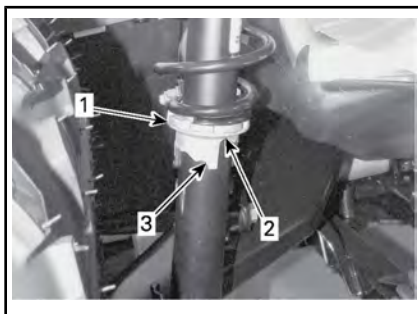

1. *Came de ajuste*
2. *Ajuste mais suave*
3. *Ajuste mais firme*

Ajuste da assistência de direção (DPS) (Modelos com DPS)

Os modelos aplicáveis estão equipados com um sistema de Direção Dinâmica Assistida (DPS). O DPS reduz o esforço necessário para virar o guidão.

Quando a Direção Dinâmica Assistida (DPS) for submetida a determinadas condições, a assistência à direção assistida fornecida pelo motor da DPS poderá ser reduzida para proteger o sistema. Isto é conhecido como redução de potência da DPS.

A redução de potência da DPS pode ocorrer durante situações específicas que requerem esforço de direção frequente e significativo ou quando o terreno oferece uma elevada resistência a comandos de direção. Algumas situações podem incluir:

- Manobras constantes em baixa velocidade,
- Subidas em terreno rochoso,
- Uso de trilhos.

NOTA: A quantidade de redução de potência da DPS ou a redução gradual da assistência à direção, depende de quanto tempo o motor

da DPS é submetido a uma carga pesada. Quando a carga é reduzida a um certo nível, a redução de potência irá parar e a assistência à direção normal retornará.

Os seguintes modos de DPS são predefinidos no veículo.

MODO DPS	
DPS MÁX.	Assistência máxima da direção
DPS MÉD.	Assistência média da direção
DPS MÍN.	Assistência mínima da direção

Para exibir o modo DPS ativo, faça o seguinte:

1. Pressione e solte o botão **DPS**.



1. Botão DPS
2. Verifique o painel multifuncional para confirmar o modo DPS ativo.



1. Exibição do modo DPS

Para mudar o modo DPS, faça o seguinte:

1. Pressione e segure o botão **DPS** por 2 segundos para avançar à próxima configuração.
2. Solte o botão **DPS**.
3. Repita até selecionar a configuração desejada.

NOTA: O ajuste da DPS não será possível se a transmissão do veículo estiver em **marcha à ré**.

TRANSPORTE DO VEÍCULO

Quando transportar este veículo, prenda-o a um reboque ou à caçamba de uma caminhonete com correias adequadas. O uso de cordas comuns não é recomendado.

ADVERTÊNCIA

Não rebocar o veículo atrás de um carro ou de outro veículo. Usar um reboque. Nunca incline o veículo para transportá-lo. Este veículo deve estar na sua posição normal de operação (sobre as quatro rodas).



1. Localização do ponto de sujeição traseiro

AVISO Prender o veículo por outros locais pode danificá-lo.

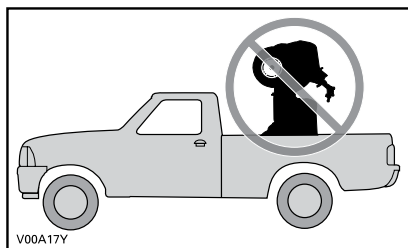

Lembre-se de:

- Descarregar os racks do veículo antes do transporte.
- Coloque a alavanca de câmbio na posição ESTACIONAMENTO.
- Acionar o freio de estacionamento.
- Prenda o veículo pelos pontos de fixação dianteiro e traseiro.



1. Localização do ponto de sujeição dianteiro

MANUTENÇÃO

PLANO DE MANUTENÇÃO

A manutenção é muito importante para manter seu veículo em condições de funcionamento seguras. O veículo deve sofrer reparos de acordo com o plano de manutenção.

O plano de manutenção não exclui a inspeção de pré-partida.

Uma oficina de reparo ou uma pessoa que o proprietário escolher pode realizar a manutenção, substituir ou reparar os dispositivos e sistemas de controle de emissão. Essas instruções não requerem componentes ou serviços da BRP ou de concessionárias autorizadas Can-Am. Embora uma concessionária autorizada Can-Am tenha um conhecimento técnico aprofundado e as ferramentas para realizar o serviço no Can-Am ATV, a garantia relacionada às emissões não está condicionada ao uso de uma concessionária autorizada Can-Am ou de qualquer outro estabelecimento com o qual a BRP tem um relacionamento comercial. Para reclamações de garantia relacionadas às emissões, a BRP está limitando o diagnóstico e o reparo de peças relacionadas às emissões às concessionárias autorizadas Can-Am. Para obter mais informações, consulte a *GARANTIA RELACIONADA ÀS EMISSÕES DA EPA DOS EUA* contida neste documento. A manutenção adequada é responsabilidade do proprietário. Uma solicitação de garantia poderá ser negada se, entre outros, o proprietário ou piloto provocou o problema devido ao uso inadequado ou manutenção inadequada.

Você deve seguir as instruções quanto aos requisitos de combustível, na seção Abastecimento de combustível deste manual. Mesmo que esteja disponível gasolina contendo mais que dez por cento de etanol, o US EPA emitiu a proibição contra o uso de gasolina contendo mais de 10% de etanol neste veículo. O uso de gasolina contendo mais de 10% de etanol com esse motor pode prejudicar o sistema de controle de emissão.



ADVERTÊNCIA

A negligência em manter adequadamente o veículo de acordo com o plano e procedimentos de manutenção pode torná-lo inseguro para o uso.

CONDIÇÕES SEVERAS DE POEIRA

Diretriz para manutenção do filtro de ar do motor

A manutenção do filtro de ar deve ser ajustada de acordo com as condições de percurso.

A frequência de manutenção do filtro de ar deve aumentar nas seguintes condições:

- Dirigir em areia seca.
- Dirigir em superfícies cobertas por poeira seca.
- Dirigir em estradas secas de cascalho ou condições semelhantes.

NOTA: Dirigir em grupo nessas condições aumentará ainda mais a manutenção do filtro de ar.

LEGENDA DO PLANO DE MANUTENÇÃO

Operação em trilhas

Operação em condições severas (com poeira ou barro) ou com cargas pesadas

PLANO DE MANUTENÇÃO

Certifique-se de realizar a manutenção adequada nos intervalos recomendados, como indicado nas tabelas. Alguns itens do plano de manutenção devem ser realizados em função do calendário, independentemente da distância ou do tempo de funcionamento.

A CADA 1.500 km OU 50 HORAS
A CADA 750 km OU 25 HORAS
Verifique e limpe o filtro de ar do motor. Substitua quando necessário.
Verifique as conexões da bateria
Lubrifique a junta traseira do eixo de transmissão
Lubrifique a junta dianteira do eixo de transmissão (apenas 450)
Inspecione as extremidades da barra de direção e as juntas esféricas quanto às condições de folga e das coifas
Lubrifique as buchas dianteiras do braço da suspensão
Lubrifique as buchas traseiras da barra estabilizadora
Inspecione as coifas e protetores do eixo de acionamento
Inspecione as pastilhas de freio. Substitua quando necessário.
Inspecione os mancais da roda quanto a folga anormal

A CADA 3.000 km OU 100 HORAS
A CADA 1.500 km OU 50 HORAS
Ajuste a folga da válvula
Limpe o supressor de faíscas do silencioso
Inspecione e limpe o corpo do acelerador
Substitua o filtro do respiro de ventilação do combustível
Verifique a correia de transmissão CVT e limpe as polias CVT.
Lubrifique o mancal unidirecional da polia motriz
O procedimento a seguir deve ser executado no mínimo uma vez por ano:
Troque o óleo e o filtro do motor

A CADA 3.000 km OU 100 HORAS

A CADA 1.500 km OU 50 HORAS

Lubrifique o cabo do acelerador

Inspecione e limpe o sistema de freios

Inspecione a condição da bateria

Verifique o sistema de direção para descobrir se há folga anormal

Inspecione o nível de óleo do diferencial dianteiro e da transmissão final traseira e verifique se há contaminação

Verifique o nível de óleo da caixa de câmbio e veja se há contaminação (570)

EFETUE QUANDO ATINGIR 3.000 km E DEPOIS 6.000 km. A SEGUIR, SIGA O PROGRAMA NORMAL

EFETUE QUANDO ATINGIR 1.500 km E 3.000 km. A SEGUIR, SIGA O PROGRAMA NORMAL

Substitua o óleo da caixa de marcha (570)

Limpe o sensor de velocidade do veículo (VSS) (570)

A CADA 6.000 km OU 200 HORAS

A CADA 3.000 km OU 100 HORAS

Verifique o sistema de arrefecimento

Teste a resistência do líquido de arrefecimento do motor

Verifique se há vazamentos no sistema de combustível

Verifique a pressão da bomba de combustível

Substituir as velas de ignição

Troque o óleo do diferencial dianteiro

Troque o óleo da transmissão final traseira

Troque o óleo da caixa de câmbio (apenas 570)

Inspecione as vedações dos eixos de entrada e saída (caixa de câmbio, diferencial e transmissão final)

Limpe o sensor de velocidade do veículo

Limpe e lubrifique as meia-buchas inferiores e superiores da coluna de direção

O procedimento deve ser executado a cada dois anos:

A CADA 6.000 km OU 200 HORAS

A CADA 3.000 km OU 100 HORAS

Troque o fluido de freio

A CADA 12.000 km OU 5 ANOS

A CADA 6.000 km OU 5 ANOS

Troque o líquido de arrefecimento do motor

PROCEDIMENTOS DE MANUTENÇÃO

Esta seção inclui instruções para os procedimentos de manutenção básica.

ADVERTÊNCIA

A menos que indicado de outra maneira, sempre coloque o interruptor de ignição na posição DESL. e retire a chave antes de realizar qualquer procedimento de manutenção.

ADVERTÊNCIA

Caso seja necessário remover um dispositivo de trava (por exemplo, lingueta de trava, fixador autotravante, etc), substitua-o sempre por um novo.

Filtro de ar

Orientação para manutenção do filtro de ar

Como em qualquer ATV, a manutenção do filtro de ar é importante para garantir o desempenho correto e a vida útil do motor.

A manutenção do filtro de ar deve ser ajustada de acordo com as condições de percurso.

A frequência de manutenção do filtro de ar deve aumentar, devendo-se adicionar óleo ao filtro de espuma nas seguintes condições de poeira:

- Dirigir em areia seca.
- Dirigir em superfícies cobertas por poeira seca.
- Dirigir em trilhas secas de cascalho ou condições semelhantes.

NOTA: Dirigir em grupo nessas condições aumentará ainda mais a manutenção do filtro de ar. Consulte o procedimento de manutenção

em *LIMPEZA E LUBRIFICAÇÃO DO FILTRO DE AR* nesta subseção.

NOTA: Pode ser usado um pré-filtro acessório para "condições de muita poeira". Contate uma concessionária autorizada Can-Am para maiores detalhes.

Remoção do filtro de ar

AVISO Nunca remova ou modifique qualquer componente da caixa do filtro de ar. Caso contrário, poderão ocorrer danos ou degradação do desempenho do motor. A carburação do motor é calibrada para funcionar especificamente com estes componentes.

Remova o assento.

Levante a parte traseira do console até que os parafusos saiam dos encaixes.

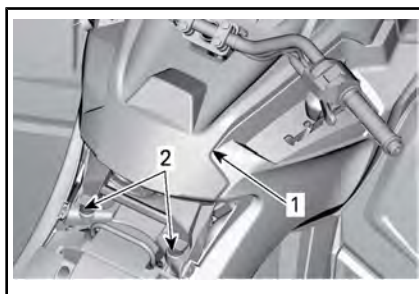

TÍPICO

1. Console
2. Parafusos e encaixes

Puxe o console para trás.

Gire a tampa do filtro de ar na direção anti-horária para removê-la.

NOTA: Pode-se usar uma chave de boca para facilitar a remoção.

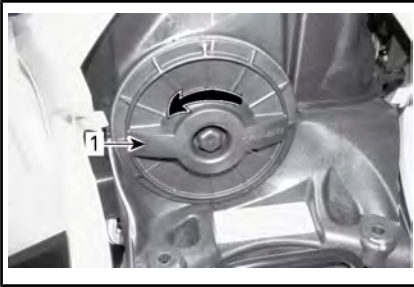

1. Tampa do filtro de ar
Remova o filtro de ar.



REMOÇÃO DO FILTRO DE AR

Inspeção e drenagem da caixa do filtro de ar do motor

1. Remova o painel lateral esquerdo.
2. Drene o tubo de drenagem da entrada da caixa do filtro de ar.

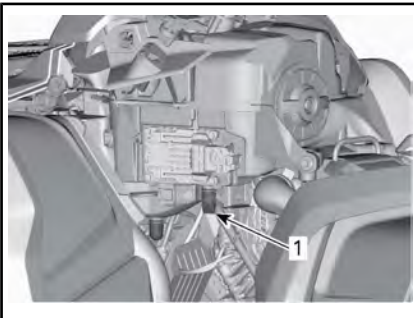

TÍPICO - ALGUMAS PEÇAS REMOVIDAS PARA MAIOR CLAREZA

1. Tubo de drenagem da entrada da caixa do filtro de ar

3. Veja se a câmara do filtro de ar está limpa.
 - Se houver água ou detritos, limpe a câmara do filtro de ar usando um limpador a vácuo.

AVISO Não jogue ar comprimido na câmara do filtro de ar.

4. Veja o tubo de drenagem do filtro de (câmara limpa).
 - Se encontrar detritos ou água, consulte a subseção **PROCEDIMENTOS ESPECIAIS**.
 - Investigue a fonte da contaminação.

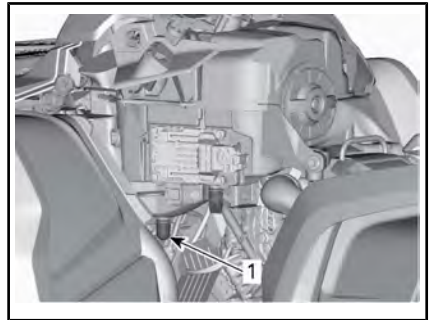

TÍPICO - ALGUMAS PEÇAS REMOVIDAS PARA MAIOR CLAREZA

1. Tubo de drenagem do filtro de ar

Limpeza e lubrificação do filtro de ar

! **CUIDADO** Use sempre proteção adequada para a pele e olhos. Os produtos químicos podem provocar erupção na pele e ferimento nos olhos.

Limpeza do filtro de papel

1. Veja se filtro de espuma foi retirado do filtro de papel.
2. Bata o filtro de papel para remover a poeira pesada.

Isso permitirá que a sujeira e a poeira saiam do filtro de papel.

NOTA: O filtro de papel tem vida limitada, substitua-o se estiver muito sujo ou entupido.

AVISO Recomenda-se **não** soprar ar comprimido no filtro de papel, isso poderia danificar as fibras do papel e reduzir sua capacidade de filtragem quando usado em ambientes poeirentos.

AVISO Não lave o filtro de papel com nenhuma solução de limpeza.

Limpeza do filtro de espuma

1. Borrife o filtro de espuma por dentro e por fora com o PRODUTO DE LIMPEZA DO FILTRO DE AR (P/N 219 700 341) ou equivalente.



PRODUTO DE LIMPEZA DO FILTRO DE AR (P/N 219 700 341)



TÍPICO - BORRIFE NO ELEMENTO DE ESPUMA DO FILTRO

2. Deixe agir por 3 minutos.

3. Conforme consta na embalagem do produto de limpeza do filtro de ar (UNI), enxágue com água pura.
4. Seque completamente o filtro de espuma.



TÍPICO - SECO

NOTA: Para remover elementos muito sujos, pode ser necessário fazer uma segunda aplicação.

Lubrificação do filtro de espuma

1. Verifique se o filtro está limpo. Consulte LIMPEZA DO FILTRO DE ESPUMA.
2. Borrife ÓLEO PARA FILTRO DE AR (P/N 219 700 340) ou equivalente no filtro de espuma previamente secado.



ÓLEO PARA FILTRO DE AR (P/N 219 700 340)



TÍPICA - LUBRIFIQUE O FILTRO DE ESPUMA

3. Deixe agir por 3 a 5 minutos.
4. Remova todo o excesso de óleo que possa ser transferido para o filtro de papel enrolando o filtro de espuma em um pano absorvente e apertando cuidadosamente. Isso também assegurará uma cobertura total de óleo no filtro de espuma.
5. Reinstale o filtro de espuma sobre o filtro de papel.



TÍPICO

Instalação do filtro de ar

Lubrifique ligeiramente a vedação o-ring e o corpo plástico do filtro de ar.

Instale o filtro de ar seguindo um procedimento contrário ao de remoção.

Veja se a tampa do filtro de ar está corretamente travada na carcaça do filtro. Veja as indicações na tampa do filtro e na carcaça.

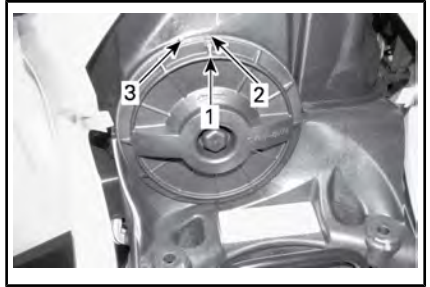

1. Seta de posição da tampa
2. Travada
3. Destravada

Instale o console ao contrário da remoção. No entanto, preste atenção ao seguinte.

Alinhe as guias dianteiras do console com as ranhuras e então empurre o console para frente.

Em seguida, alinhe e insira os parafusos com os encaixes na parte traseira do console parafusos entram nos encaixes.

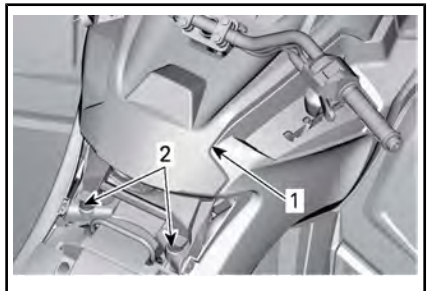

TÍPICO

1. Console
2. Parafusos e encaixes

Óleo do motor

Nível do óleo do motor

AVISO Verificar o nível com frequência e reabastecer se necessário. **Não complete além da capacidade.** Usar o motor/caixa de câmbio com um nível incorreto pode danificá-los gravemente. Limpe qualquer derramamento.

NOTA: Ao verificar o nível do óleo, inspecione visualmente a área do motor para ver se há vazamentos.

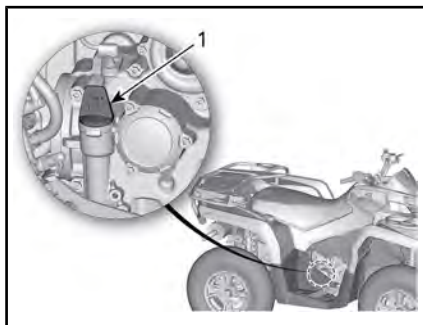

MODELO 450 - LADO DIREITO DO MOTOR

1. Vareta medidora de nível

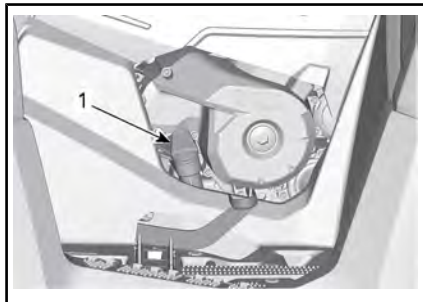

MODELO 570 - LADO DIREITO DO MOTOR

1. Vareta medidora de nível

NOTA: Não perca o anel em O posicionado na vareta medidora.

Com o veículo em uma superfície plana e com o motor frio e parado, verifique o nível de óleo da seguinte maneira:

1. Desparafuse a vareta, depois retire-a e limpe.
2. Reinstale a vareta de medição, rosqueie-a completamente.
3. Retire e verifique o nível de óleo. Deve estar na marca superior ou perto da mesma.

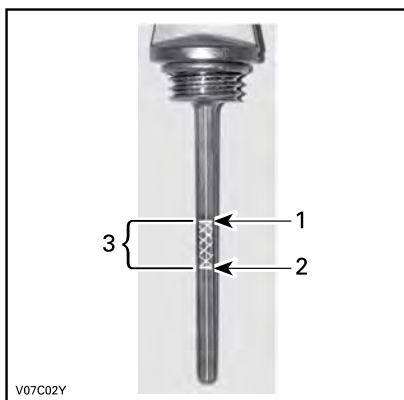

TÍPICO

1. Cheio
2. Adicionar
3. Limite de operação

Para acrescentar óleo, retire a vareta de nível. Coloque um funil no tubo da vareta para não derramar.

Adicione uma pequena quantidade do óleo recomendado e verifique novamente o nível do óleo.

Repita os procedimentos acima até o nível de óleo atingir a marca superior da vareta. **Não complete além da capacidade.**

Fixe corretamente a vareta.

Óleo recomendado para o motor

No verão, use:

PRODUTO DE SERVIÇO RECOMENDADO	
Fora dos EUA	(P/N 619 590 109)
Dentro dos EUA	ÓLEO SINTÉTICO XPS PARA MOTOR DE 4 TEMPOS (PARA VERÃO) (P/N 293 600 121)

Em todas as estações, use:

PRODUTO DE SERVIÇO RECOMENDADO	
Fora dos EUA	(P/N 619 590 114)

PRODUTO DE SERVIÇO RECOMENDADO	
Dentro dos EUA	ÓLEO SINTÉTICO XPS PARA MOTOR DE 4 TEMPOS (TODOS OS CLIMAS) (P/N 293 600 112)

NOTA: O óleo XPS foi especialmente formulado e testado para os severos requisitos deste motor. A BRP recomenda o uso de seu óleo XPS para motor de 4 tempos.

Se o óleo do motor XPS não estiver disponível, use o óleo SAE 5W40 para motor de 4 tempos que satisfaça ou exceda as exigências da classificação de serviço API SG, SH ou SJ. Verifique sempre o rótulo do serviço API no vasilhame do óleo, ele deve conter pelo menos um dos padrões acima.

AVISO Danos causados pelo uso de óleo inadequado para este motor poderão não ser cobertos pela garantia limitada da BRP.

Troca de óleo do motor

Dê a partida e aqueça o motor. Desligue o motor.

Certifique-se de que o veículo esteja em uma superfície nivelada.

Retire a vareta do óleo.

Limpe a região do bujão de drenagem.

Coloque um recipiente para recolher o óleo sob o dreno do óleo.

Desrosqueie o bujão de drenagem de óleo.

⚠ CUIDADO O óleo do motor pode estar muito quente. Para evitar possíveis queimaduras, não remova o bujão de drenagem do motor com o motor quente. Espere até o óleo do motor ficar morno.

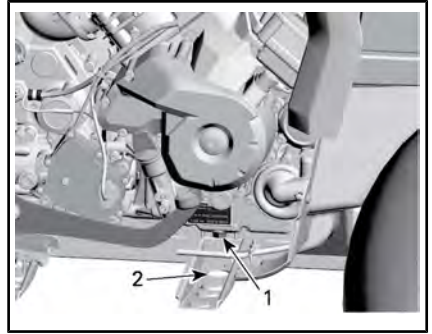

TÍPICO - ALGUMAS PEÇAS REMOVIDAS PARA MAIOR CLAREZA

1. Bujão de drenagem
2. Acesso através da estrutura

Esperar tempo suficiente para que o óleo escorra para fora do filtro de óleo.

Troque o filtro de óleo. Consulte **FILTRO DE ÓLEO** nesta subseção.

Substitua a arruela de vedação do bujão de dreno.

Limpe a área de assentamento da arruela no motor e no bujão, e reinstale-o.

Encher o motor no nível apropriado com o óleo recomendado.

Consulte a capacidade de óleo na subseção **ESPECIFICAÇÕES**.

Ligar o motor e deixar funcionar sem carga por alguns minutos.

Assegure que as regiões do filtro de óleo e do bujão de dreno não estejam vazando.

Desligue o motor.

Esperar um pouco para permitir que o óleo flua para o cárter, depois verifique o nível de óleo.

Completar se necessário.

Descarte o óleo de acordo com as leis ambientais locais.

Filtro de óleo

Remoção do filtro de óleo

Para alcançar o filtro de óleo, remova as seguintes peças:

- Assento
- Console
- Lado direito do painel e extensão(ões)
- Painel direito de apoio para os pés.

1. Limpe a área do filtro de óleo.
2. Remova a tampa do filtro de óleo.
3. Remova o filtro de óleo.

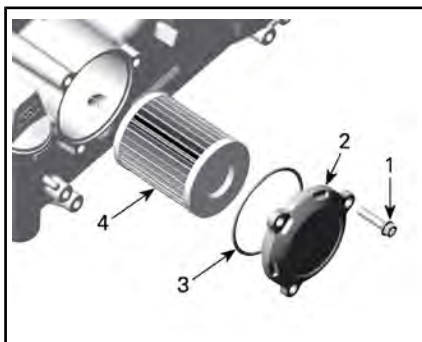

1. Parafuso do filtro de óleo
2. Tampa do filtro de óleo
3. O-ring
4. Filtro de óleo

Instalação do filtro de óleo

1. Verifique e limpe a sujeira e outras contaminações da área de entrada e saída do filtro de óleo.

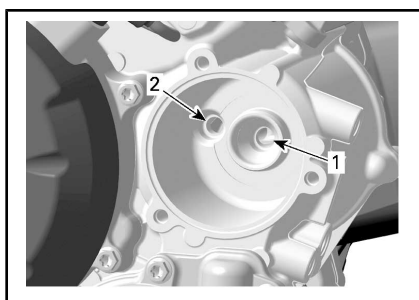

1. Furo da entrada da bomba de óleo para o filtro
2. Furo de saída para o sistema de alimentação de óleo do motor
2. Instale um O-ring **NOVO** na tampa do filtro de óleo.
3. Instale o filtro na tampa.
4. Aplique óleo de motor no o-ring e na extremidade do filtro.

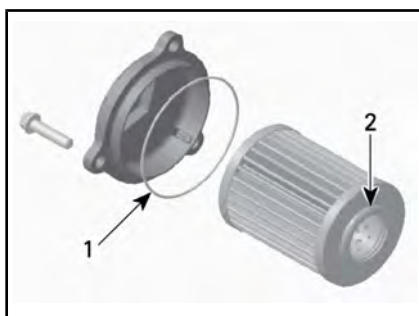

1. Lubrifique levemente
2. Lubrifique levemente
5. Instale a tampa no motor.
6. Aperte os parafusos da tampa do filtro de óleo com o torque recomendado.

TORQUE DE APERTO

Parafusos da tampa do filtro de óleo	10 N•m ± 1 N•m
--------------------------------------	----------------

7. Reinstale as peças restantes se aplicável.

Radiador

Inspecção do radiador

Verifique periodicamente a limpeza da área do radiador.

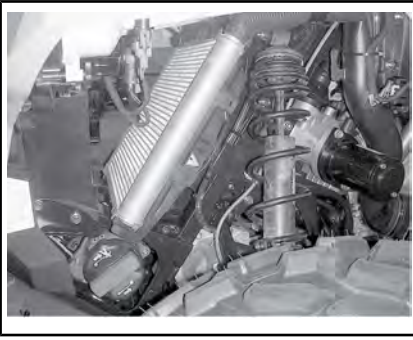

TÍPICO - PEÇAS REMOVIDAS PARA MAIOR CLAREZA

Inspecione vazamentos ou qualquer dano no radiador e nas mangueiras.

Inspecione as aletas do radiador. Elas devem estar limpas, livres de lama, sujeira, folhas e qualquer outro material acumulado que possa evitar que o radiador resfrie adequadamente.

Remova os acúmulos manualmente o máximo que puder. Se houver água nas proximidades, tente enxaguar as aletas do radiador.

Se disponível use uma mangueira de jardim para lavar as aletas.

⚠ CUIDADO Nunca limpe o radiador com as mãos quando estiver quente. Deixe o radiador esfriar antes de limpá-lo.

AVISO Tome cuidado para não danificar as aletas do radiador ao limpá-las. Não use objetos/ferramentas que possam danificá-las. As aletas são propositadamente finas para permitir um arrefecimento eficiente. **AO LAVAR COM MANGUEIRA, USE PRESSÃO**

BAIXA SOMENTE, NUNCA USE PRESSÃO ALTA.

Visite uma concessionária autorizada Can-Am, oficina ou pessoa de sua escolha para verificar o desempenho do sistema de arrefecimento.

Líquido de arrefecimento do motor

Verificação do nível do líquido de arrefecimento do motor

⚠ ADVERTÊNCIA

Verifique o nível do líquido de arrefecimento com o motor frio. Nunca adicione líquido no sistema de arrefecimento quando o motor estiver quente.

Coloque o veículo em uma superfície nivelada.

Remova o suporte do medidor.

Com o veículo em uma superfície plana, o líquido deve estar entre as marcas de nível MÍN. e MÁX. do reservatório de líquido de arrefecimento.



1. Reservatório do líquido de arrefecimento do motor

NOTA: Quando verificar o nível em temperatura inferior a 20 °C, ele pode estar levemente abaixo da marca de MÍN.

Adicione o líquido de arrefecimento até a marca de MAX. se necessário.

! ADVERTÊNCIA

Advertência: Não retire a tampa do reservatório do líquido de arrefecimento se o motor estiver quente.

Use um funil para não derramar. **Não complete além da capacidade.**

Reinstale e aperte corretamente a tampa do reservatório.

Reinstale o suporte do medidor.

! ADVERTÊNCIA

Para evitar possíveis queimaduras, não remova a tampa do radiador com o motor quente.

NOTA: Um sistema de arrefecimento que sempre precise completar o líquido é a indicação de vazamentos ou problemas no motor. Visite uma concessionária autorizada Can-Am.

Líquido recomendado de arrefecimento do motor

AVISO Sempre use o anticongelante etileno-glicol contendo anticorrosivos especificamente para motores de alumínio de combustão interna.

PRODUTO RECOMENDADO PELA BRP	LÍQUIDO DE ARREFECIMENTO
Dentro da América do Norte	ANTICONGELANTES LONGA VIDA (P/N 219 702 685)
Fora da América do Norte:	ANTICONGELANTE LONGA VIDA (F) (P/N 619 590 204)

PRODUTO RECOMENDADO PELA BRP	LÍQUIDO DE ARREFECIMENTO
Alternativa, se não disponível	Água destilada e solução anticongelante (50% de água destilada, 50% de solução anticongelante)

Substituição do líquido de arrefecimento do motor

Drenagem do sistema de arrefecimento

Remova o suporte do medidor.

Remova a tampa do reservatório do líquido de arrefecimento.

! ADVERTÊNCIA

Advertência: Para evitar possíveis queimaduras, não retire a tampa de pressão se o motor estiver quente.



1. Tampa do reservatório do líquido de arrefecimento do motor

Desrosqueie o bujão de drenagem do líquido de arrefecimento e drene o líquido de arrefecimento em um recipiente apropriado.

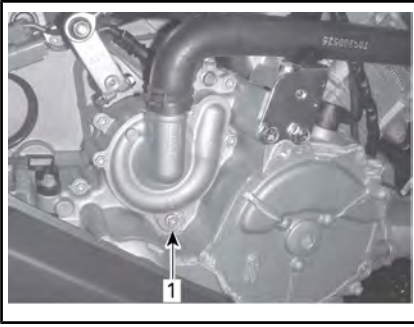

TÍPICO - ALGUMAS PEÇAS REMOVIDAS PARA MAIOR CLAREZA

1. Bujão de drenagem do líquido de arrefecimento

NOTA: Não desrosqueie totalmente o bujão de drenagem do líquido de arrefecimento.

Desrosqueie a mangueira inferior do radiador e drene o líquido de arrefecimento restante em um recipiente apropriado.

NOTA: Anote a posição da braçadeira da mangueira na mangueira inferior do radiador.

Reinstale a mangueira do radiador conforme anotado antes da remoção.

Reinstale o plugue do dreno do sistema de resfriamento com um novo anel de gaxeta.

Aperte o bujão de drenagem do líquido de arrefecimento.

TORQUE DO BUJÃO DE DRENAGEM DO SISTEMA DE ARREFECIMENTO

9 N•m para 11 N•m

Faça a sangria no sistema de arrefecimento. Consulte o tópico **SANGRIA DO SISTEMA DE ARREFECIMENTO**.

Abastecimento e sangria do sistema de arrefecimento

1. Desparafuse os parafusos de sangria acima dos cilindros dianteiro e traseiro.

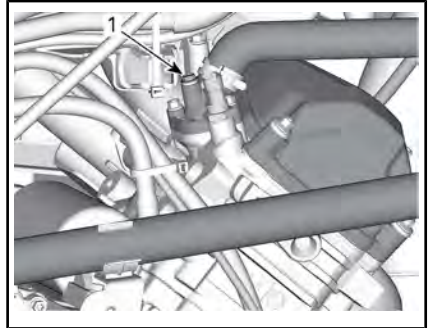

TÍPICO

1. Parafuso de sangria do cilindro dianteiro

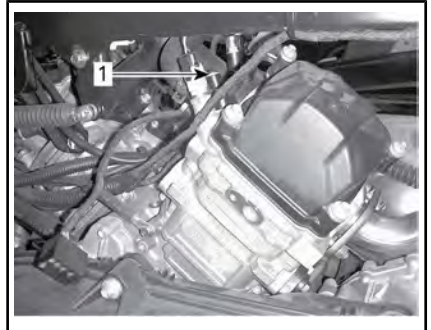

TÍPICO - APENAS MODELOS 570

1. Parafuso de sangria do cilindro traseiro
2. Preencha o sistema de resfriamento até o líquido arrefecedor sair.
3. Aperte a parte superior da mangueira de arrefecimento entre o radiador e a bomba do radiador várias vezes, até que todo o ar saia do ponto mais alto da mangueira.
4. Instale a saída (usando o **NOVO** anel da gaxeta e o torque conforme o gráfico.

TORQUE DE APERTO

Parafusos de sangria	5,0 N•m ± 0,6 N•m
----------------------	-------------------

5. Continue adicionando líquido de arrefecimento até que o sistema encha até a tampa de pressão.
6. Reabasteça o tanque de com líquido de arrefecimento frio até a marca MÁX.
7. Acione o motor em marcha lenta com o radiador destampado. Adicione lentamente mais líquido, se necessário.
8. Nesse momento, aguarde até que o motor atinja a temperatura normal de operação .
9. Acelere, pressionando a alavanca do acelerador duas ou três vezes; adicione líquido se for necessário.
10. Desligue o motor e deixe-o esfriar.
11. Instale a tampa do reservatório do líquido de arrefecimento.
12. Examine todas as conexões em busca de vazamentos e verifique o nível do líquido de arrefecimento no reservatório.

Supressor de faíscas do silencioso

O carvão acumulado no silencioso deve ser limpo periodicamente.

! ADVERTÊNCIA

Nunca funcione o motor em locais fechados. Nunca realize esta operação imediatamente após o funcionamento do motor pois o silencioso fica muito quente. Assegure que não haja materiais combustíveis nas proximidades. Use proteção para os olhos e luvas. Nunca permaneça atrás do veículo ao limpar o sistema de exaustão. Respeite todas as leis cabíveis e regulamentos.

Escolha uma área bem ventilada e assegure que o silencioso esteja frio.

Coloque a transmissão na posição ESTACIONAMENTO.

Remova o bujão de limpeza do silencioso.

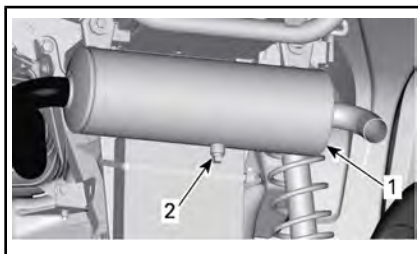

TÍPICO

1. Silencioso
2. Bujão de limpeza

Obstrua a saída do silencioso com uma estopa e dê partida no motor.

Aumente repentinamente a rotação do motor algumas vezes para eliminar a fuligem acumulada do silencioso.

Pare o motor e aguarde o silencioso esfriar.

Reinstale o bujão de limpeza.

Óleo da caixa de marcha (modelos 570)

Óleo recomendado do câmbio

PRODUTO RECOMENDADO	QUANTIDADE
ÓLEO SINTÉTICO PARA CÂMBIO XPS (75W 140) (P/N 293 600 140)	Aproximadamente 450 ml

Se o óleo recomendado não estiver disponível, use óleo para câmbio 75W140 que atenda à especificação API GL-5.

Verificação do nível de óleo da caixa de câmbio

NOTA: Antes de verificar o nível de óleo da caixa de câmbio, assegure-se de que o veículo esteja em uma superfície nivelada.

- Para acessar o bужão de nível de óleo da caixa de câmbio, remova as seguintes peças:
 - Assento
 - Console
 - Lado direito do painel e extensão(ões)
 - Painel direito de apoio para os pés

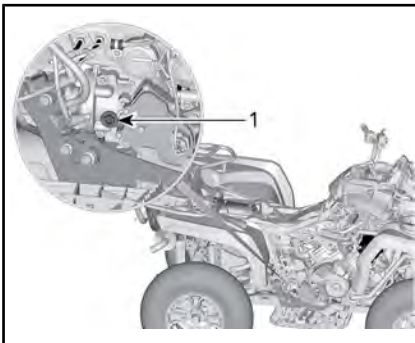

- Bужão de nível do óleo
- Remova o bужão do nível de óleo da caixa de câmbio.

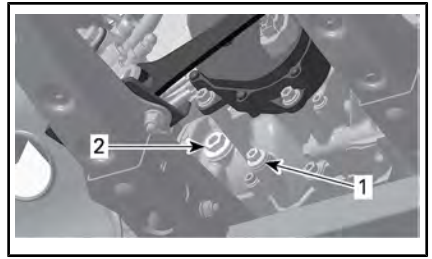

- Bужão de drenagem
- Bужão de nível do óleo

3. Verifique o nível de óleo.

O óleo deve estar nivelado com a parte de baixo do orifício do nível de óleo.

AVISO Operar a caixa de câmbio com um nível incorreto de óleo pode danificá-la gravemente.

Troca do óleo da caixa de câmbio

Procedimento de drenagem do óleo da caixa de câmbio

- Dê partida no motor e opere o veículo até aquecer o óleo da caixa de câmbio.

NOTA: Acionar o veículo em marcha lenta não é o suficiente, é preciso operar a transmissão.

- Posicione o veículo em uma superfície nivelada.
- Coloque um recipiente sob a área do bужão de drenagem da caixa de transmissão.
- Limpe a área do bужão de drenagem.
- Remova o bужão de drenagem magnético e o anel de vedação. Descarte o anel de vedação.

⚠️ ADVERTÊNCIA

O óleo da caixa de transmissão pode estar muito quente.

- Remova o bужão de nível de óleo, incluindo seu o-ring.

NOTA: Deixe o óleo fluir totalmente para fora da caixa de câmbio.

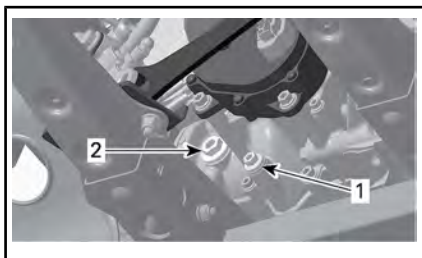

1. Bujão de drenagem magnético
2. Bujão de nível do óleo
7. Limpe o bujão de drenagem magnético e preste atenção para ver se há detritos presentes nele.

NOTA: A presença de detritos em excesso é uma indicação de problema na caixa de câmbio.

8. Reinstale o plugue do dreno magnético com um **NOVO** anel de vedação.

BUJÃO DE DRENAGEM	
Gaxeta	NOVO
Torque de aperto	20 N•m ± 2 N•m

9. Descarte o óleo da caixa de câmbio conforme as regulamentações ambientais locais.

Procedimento de abastecimento do óleo da caixa de câmbio

1. Abasteça a caixa de câmbio através do orifício de nível de óleo até o óleo atingir a parte inferior do orifício.
2. Instale o bujão de nível de óleo com o seu O-ring. Aperte o bujão conforme a tabela.

BUJÃO DE NÍVEL DO ÓLEO	
Torque de aperto	5 N•m ± 0,6 N•m

Cabo do acelerador

Lubrificação do cabo do acelerador

O cabo do acelerador deve ser lubrificado com lubrificante de silicone ou equivalente.

ADVERTÊNCIA

Sempre utilize um lubrificante à base de silicone. O uso de outro lubrificante (como um lubrificante à base de água) pode fazer o cabo/alavanca do acelerador ficar preso e duro.

Abra a carcaça da alavanca do acelerador.

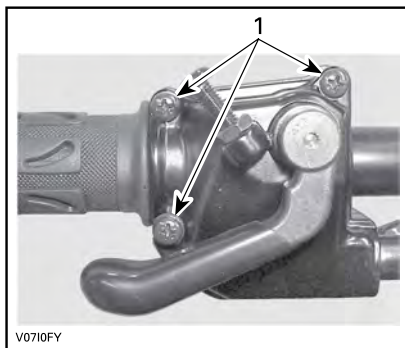

1. Remova estes parafusos

Separe a carcaça.

Deslize o protetor de borracha para trás para expor o regulador do cabo do acelerador.

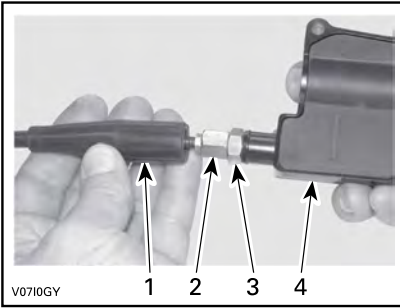

1. Proteção do cabo
2. Ajustador do cabo do acelerador
3. Porca autotravante
4. Carcaça da alavanca do acelerador

Parafuso no ajustador do cabo do acelerador.

Remova o protetor interno da carcaça.

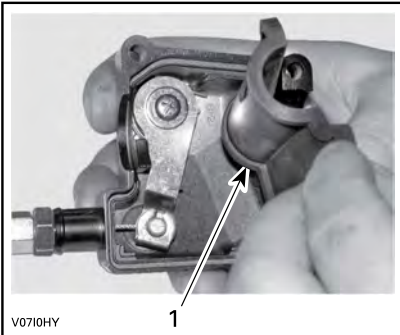

1. Protetor interno da carcaça

Retire o cabo da carcaça da alavanca do acelerador.

NOTA: Passe o cabo pela fenda da presilha e remova a ponta do cabo da presilha.

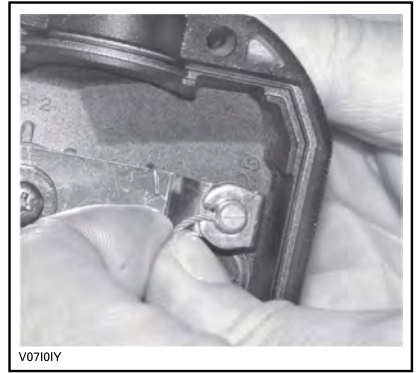

Remova a proteção lateral do corpo do acelerador.

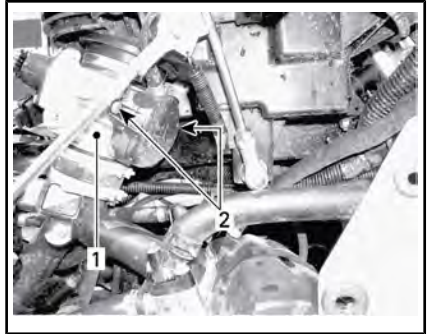

1. Corpo do acelerador
2. Parafusos da proteção lateral

Introduza a agulha da lata de lubrificante na ponta do ajustador do cabo do acelerador.

! CUIDADO Use sempre proteção adequada para a pele e olhos. Os produtos químicos podem provocar erupção na pele e ferimento nos olhos.



TÍPICO

NOTA: Coloque um pano ao redor do ajustador do cabo do acelerador para evitar respingos do óleo lubrificante.

Coloque o lubrificante até que ele passe por todo o cabo, saindo pela outra extremidade.

Reinstale e ajuste o cabo.

Ajuste do cabo do acelerador

Deslize o protetor de borracha para trás para expor o regulador do cabo do acelerador.

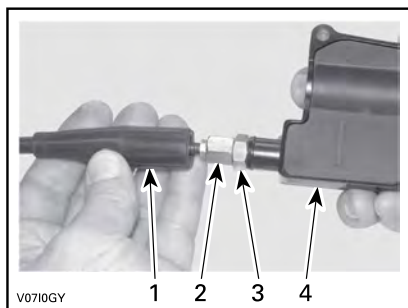

1. Proteção do cabo
2. Ajustador do cabo do acelerador
3. Porca autotravante
4. Carcaça da alavanca do acelerador

Desaperte a porca autotravante e gire o ajustador para obter a folga correta da alavanca do acelerador.

Meça a folga livre na ponta da alavanca do acelerador.

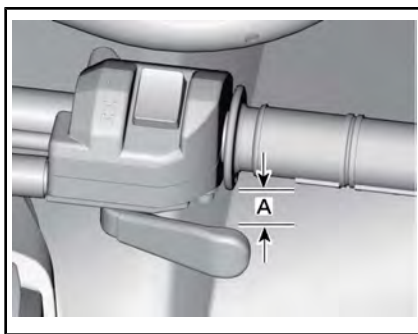

A. 2 mm

Aperte a porca autotravante e reinstale o protetor.

Com a alavanca de câmbio na posição ESTACIONAMENTO, dê partida no motor.

Verifique se o cabo do acelerador está ajustado corretamente virando o guidão todo à direita e depois todo à esquerda. Se a rotação do motor aumentar, reajuste a folga do acelerador.

Velas de ignição

Acesso à vela de ignição

Remova os painéis laterais.

Desconecte o(s) cabo(s) da vela de ignição.

Remoção da vela de ignição

Desrosqueie as velas.

⚠ CUIDADO Se usar ar comprimido, vista sempre óculos de proteção.

Limpe as velas e as cabeças de cilindro com ar comprimido, se possível.

Desrosqueie as velas completamente e depois remova-as.

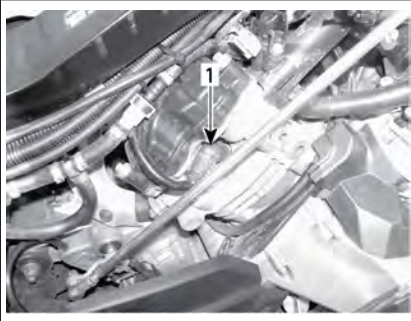
Apenas modelos 570**LADO DIREITO — CILINDRO TRASEIRO**

1. Vela de ignição

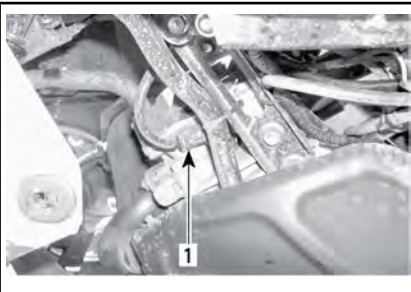
Todos os modelos**LADO ESQUERDO — CILINDRO DIANTEIRO**

1. Vela de ignição

Instalação da vela de ignição

Antes de instalar, certifique-se de que as superfícies de contato dos cabeçotes do cilindro e das velas de ignição estejam livres de fuligem.

Utilizando um ajustador, ajuste a folga da vela de ignição.

FOLGA DA VELA DE IGNIÇÃO	
450	0,7 mm - 0,9 mm
570	0,7 mm para 0,8 mm

Aplique uma pequena quantidade de lubrificante anticorrosivo à base

de cobre nas roscas da vela para evitar engripamento.

Rosqueie as velas nas cabeças de cilindro manualmente e aperte-as com uma chave de torque e soquete apropriada.

TORQUE DA VELA DE IGNIÇÃO

20 N•m ± 2,4 N•m

Bateria

! **CUIDADO** Nunca recarregue a bateria enquanto estiver instalada no veículo.

Estes veículos estão equipados com uma bateria VRLA (Chumbo-ácida regulada por válvula). É uma bateria do tipo sem manutenção, sem necessidade de adicionar água para acertar o nível do eletrólito.

AVISO Nunca remova a tampa de vedação da bateria.

Remoção da bateria

Desligue primeiro o cabo PRETO (-) e depois o cabo VERMELHO (+).

AVISO Sempre desligue primeiro o cabo PRETO (-) da bateria.

Remova os parafusos de retenção, a cinta de suporte da bateria e depois puxe a bateria para fora.

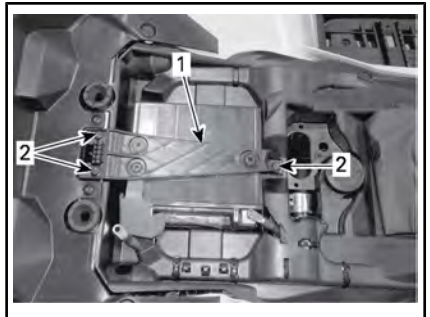

1. Suporte da bateria

2. Parafusos de retenção

Limpeza da bateria

Limpe a bateria, a carcaça e os terminais da bateria usando uma solução de bicarbonato de sódio e água.

Remova a corrosão dos terminais do cabo e dos terminais da bateria com uma escova de aço rígida.

Instalação da bateria

O procedimento de instalação da bateria é o contrário do de remoção.

AVISO Conecte sempre o cabo VERMELHO (+) da bateria primeiro.

Fusíveis

! CUIDADO Sempre vire a chave da ignição para a posição DESL. antes de substituir um fusível defeituoso.

Inspeção dos fusíveis

Verifique se o filamento está derretido.

Se o filamento estiver derretido, substitua o fusível queimado, consulte as tabelas de LOCALIZAÇÃO DOS FUSÍVEIS para obter a capacidade adequada.

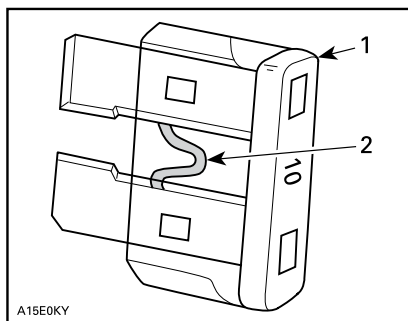

A15E0KY

TÍPICO

1. Fusível
2. Verifique se está derretido

AVISO Não use um fusível com capacidade mais alta, isso pode provocar danos graves.

Localização da caixa de fusíveis dianteira

Puxe para cima e para frente para remover o suporte do medidor.



1. Suporte do painel



1. Caixa de fusíveis dianteira
2. Tampa da caixa de fusíveis dianteira

NOTA: Olhe dentro da tampa da caixa de fusíveis para ver a localização dos fusíveis.

AVISO Não guarde nenhum objeto no compartimento de manutenção dianteira.

Descrição da caixa de fusíveis dianteira

CAIXA DE FUSÍVEIS DIANTEIRA		
Nº	DESCRIÇÃO	CLASSIFICAÇÃO
R1	Relé da ventoinha	-

CAIXA DE FUSÍVEIS DIANTEIRA		
Nº	DESCRIÇÃO	CLASSIFICAÇÃO
R2	Relé principal	-
R3	Relé dos acessórios	-
R4	Relé da bomba de combustível	-
R8	Relé do freio	-
F4	Medidor (Velocímetro)	10 A
F5	Injetores/Ignição, ECM, Bomba de combustível, VSS	10 A
F8	Interruptor da chave, Solenoide do motor de partida, Relógio	10 A
F9	Ventoinha de arrefecimento	20 A
F12	Saída DC/Luz/Acessórios, Euro Control (CE), 2WD/4WD	20 A

Localização do porta-fusíveis traseiro

O porta-fusíveis traseiro está localizado embaixo do assento, perto da bateria.

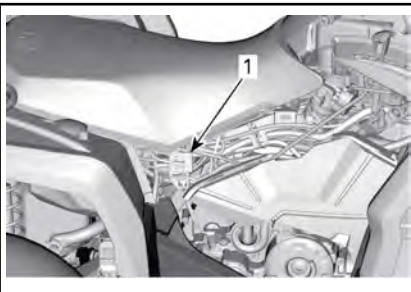

1. Porta-fusíveis traseiro

Identificação do porta-fusíveis traseiro

PORTA-FUSÍVEIS TRASEIRO 1		
Nº	DESCRIÇÃO	CLASSIFICAÇÃO
F1	Principal	30 A
F3	Ventoinha/Acessórios	30 A

Modelos DPS

PORTA-FUSÍVEIS TRASEIRO 2		
Nº	DESCRIÇÃO	CLASSIFICAÇÃO
F2	Direção dinâmica assistida (DPS)	40 A

Luzes

Verifique sempre o funcionamento das luzes depois da substituição.

Substituição da lâmpada do farol

AVISO Nunca toque no vidro de uma lâmpada halógena com os dedos, isso reduz a sua vida útil. Se o vidro for tocado, limpe-o com álcool isopropílico que não deixa manchas na lâmpada.

1. Remova a tampa.
2. Retire o conector.
3. Remova o bulbo.

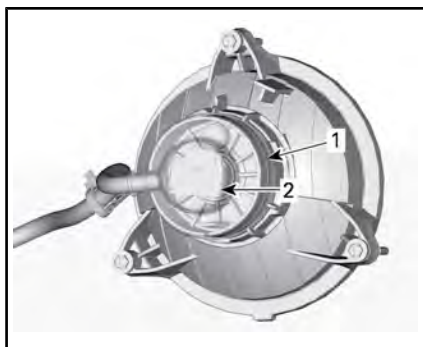

1. Tampa
2. Conector
4. Reinstale corretamente as peças removidas na ordem inversa da sua remoção.
5. Valide o funcionamento dos faróis.

Direção do fecho do farol

Gire os botões de ajuste para regular a altura do fecho e a orientação lateral de acordo com as especificações.

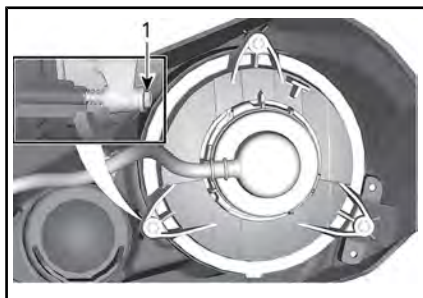

FAROL BAIXO

1. Botões de ajuste

Troca da lâmpada da luz da lanterna traseira/freio

1. Desligue o conector da lâmpada.
2. Gire a lâmpada no sentido anti-horário para retirá-la da lanterna traseira.



3. Retire o soquete da lâmpada da lanterna traseira.

O procedimento de instalação é o inverso do de remoção.

Coifa e protetor do eixo de transmissão

Inspecção da coifa e do protetor do eixo de transmissão

Inspecione visualmente o estado das proteções e coifas dos eixos de transmissão.

Verifique se há danos nos protetores ou se eles não estão encostando nos eixos.

Inspecione trincas, desgaste, vazamento de graxa, etc. nas coifas.

Repare ou substitua as peças danificadas conforme necessário.

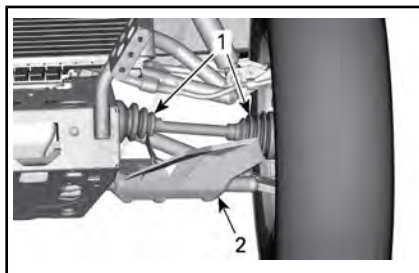

TÍPICO — FRENTE DO VEÍCULO

1. Coifas do eixo de transmissão
2. Protetor do eixo de transmissão

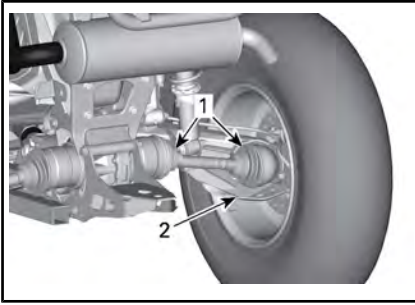
**TÍPICO — TRASEIRA DO VEÍCULO**

1. Coifas do eixo de transmissão
2. Protetor do eixo de transmissão

Mancal da roda**Inspeção do mancal da roda**

Coloque o veículo em uma superfície nivelada.

Aplique o freio de estacionamento.

Levante e apoie o veículo.

Apoie o veículo em cavaletes.

Empurre e puxe as rodas pela borda superior para sentir a folga.

Se houver alguma folga, visite uma concessionária autorizada Can-Am.

**TÍPICO****Rodas e pneus****Pressão dos pneus****⚠️ ADVERTÊNCIA**

A pressão do pneu afeta muito o comportamento e a estabilidade do veículo. Uma pressão insuficiente pode fazer com que o pneu esvazie e rode no aro. Uma pressão excessiva pode explodir o pneu. Siga sempre a pressão recomendada. **NUNCA** regule a pressão dos pneus para um valor abaixo do mínimo. Pode fazer com que o pneu salte do aro. Como os pneus são do tipo de baixa pressão, usar uma bomba manual.

Verifique a pressão quando os pneus estiverem **frios** antes de dirigir o veículo. A pressão dos pneus muda com a temperatura e a altitude. Verifique novamente a pressão se alguma dessas condições mudar.

Ao ler o Manual do Proprietário, lembre-se de:

⚠️ ADVERTÊNCIA

Indica um risco potencial que, se não for evitado, pode resultar em ferimentos sérios ou morte.

Para sua conveniência, o kit de ferramentas inclui um manômetro.

PRESSÃO DOS PNEUS			
1 LUGARES	ATÉ 164 kg	DIANTEIRA	TRASEIRA
		41,4 kPa	41,4 kPa
2 LUGARES	DE 164 kg ATÉ 235 kg	48,2 kPa	68,9 kPa
	ATÉ 132 kg	41,4 kPa	41,4 kPa
2 LUGARES	DE 132 kg A 272 kg	48,2 kPa	68,9 kPa

Embora os pneus sejam especificamente projetados para uso fora de estrada, um pneu pode furar. Portanto, recomendamos carregar uma bomba de encher pneus e um conjunto de reparos.

Inspeção dos pneus

Verificar se há avarias e desgaste no pneu. Substitua se necessário.

Não faça rodízio dos pneus. Os pneus dianteiros e traseiros têm tamanho diferente. Os pneus são direcionais e a sua rotação deve ser mantida em uma direção específica para que funcionem corretamente.

Substituição dos pneus

A troca dos pneus deve ser realizada em uma concessionária autorizada Can-Am.

ADVERTÊNCIA

- Troque os pneus somente pelo mesmo tipo e tamanho dos pneus originais.
- Para um padrão de banda de rodagem unidirecional, os pneus devem ser instalados na direção de rotação correta.
- Os pneus devem ser trocados por uma pessoa experiente, de acordo com os padrões da indústria de pneus e usando as ferramentas corretas.

Remoção da roda

Coloque o veículo em uma superfície nivelada.

Aplique o freio de estacionamento.

Desaperte as porcas das rodas e levante o veículo.

Apoie o veículo em cavaletes.

Retire as porcas e, em seguida, retire a roda.

Instalação da roda

Na instalação, recomendamos que seja aplicado um lubrificante anti-gripante nas roscas.

Se os pneus forem unidirecionais, instale a roda de acordo com a rotação do pneu.

Aperte as porcas com cuidado em sequência cruzada e depois aplique o torque final.

TORQUE	
Porca da roda	100 N•m ± 10 N•m

AVISO Use sempre as porcas de roda recomendadas de acordo com o tipo de roda. O uso de uma porca diferente pode danificar o aro ou os parafusos da roda.



TÍPICO — RODA DE ALUMÍNIO

1. Porca de roda (tipo cega)

Volante

Inspecção de direcção

Barras transversais

Verifique se há rachaduras nas coifas das barras transversais.

! ADVERTÊNCIA

A barra transversal deve ser trocada se a coifa estiver rachada.

Suspensão

Lubrificação da suspensão dianteira

Lubrifique os braços triangulares dianteiros nas conexões para engraxamento.

GRAXA PARA SUSPENSÃO	
Produto recomendado pela BRP	GRAXA PARA SUSPENSÃO (P/N 293 550 033)

Lubrificação da suspensão traseira

Lubrifique as articulações e a bucha pivô da barra estabilizadora traseira nas conexões para engraxamento.

GRAXA PARA SUSPENSÃO

Produto recomendado pela BRP	GRAXA PARA SUSPENSÃO (P/N 293 550 033)
------------------------------	---

Inspecção da suspensão

Amortecedores

Inspecione o amortecedor para ver se há vazamentos de óleo ou outros danos.

Verifique o aperto dos parafusos.

Se necessário, visite uma concessionária autorizada Can-Am.

Juntas esféricas

Verifique se há rachaduras nas coifas das juntas esféricas.

! ADVERTÊNCIA

A junta esférica deve ser trocada se a coifa estiver rachada.

Braços em A dianteiros

Verifique se há trincas, entortados ou outros danos nos braços triangulares.

Se necessário, visite uma concessionária autorizada Can-Am.

Braços da suspensão traseira

Verifique o suporte da bola de reboque quanto a distorções, rachaduras ou deformações.

Se detectar algum problema, visite uma concessionária autorizada Can-Am.

Freios

Verificação do nível do reservatório do fluido de freio

Com o veículo em uma superfície plana, verifique se o fluido de freio no reservatório está no nível correto.

NOTA: Um nível baixo pode indicar vazamentos ou sapatas de freio gastas.

Reservatório do freio dianteiro

Vire o guidão para a frente para assegurar que o reservatório esteja nivelado.

Verifique o nível do fluido de freio, o reservatório estará cheio quando o fluido atingir o alto do visor.

Verifique visualmente as condições da alavanca.

Verifique se existem rachaduras, desgastes, etc. Se estiver danificada, troque-a.



TÍPICO

Reservatório do freio traseiro

Remova o assento.

Com o veículo em uma superfície plana, o líquido deve estar entre as marcas de nível MIN. e MÁX. do reservatório de fluido do pedal de freio.



1. Reservatório do fluido do freio traseiro

Adicionando fluido de freio

Limpe a tampa do bocal.

! ADVERTÊNCIA

Limpe a tampa do reservatório, antes de remover.

Remova os parafusos de fixação da tampa do reservatório.

Remova a tampa do reservatório.

Adicione fluido na medida necessária usando um filtro limpo. **Não complete além da capacidade.**

AVISO O fluido de freio pode danificar as superfícies plásticas e as pintadas. Limpe qualquer derramamento de óleo.

Reinstale a tampa do reservatório e aperte os parafusos.

NOTA: Verifique se o diafragma da tampa do bocal está empurrado para dentro antes de fechar o reservatório do fluido de freio.

Fluido de freio recomendado

Use sempre fluido de freio que atenda somente a especificação DOT 4.

! ADVERTÊNCIA

Para evitar danos graves ao sistema de freios, não use outros tipos de fluido de freio.

Inspecção dos freios

! **CUIDADO** Os freios podem estar muito quentes após o uso prolongado do veículo e podem causar queimaduras. Espere até que os freios esfriem.

A inspecção, manutenção e conserto do freio devem ser realizados por uma concessionária autorizada Can-Am.

No entanto, entre uma visita e outra à sua concessionária, verifique o seguinte:

- Nível do fluido de freio
- Vazamentos de fluido no sistema de freios
- Limpeza dos freios.



ADVERTÊNCIA

A substituição do fluido de freio ou a manutenção e reparos no sistema de freios deve ser feita por uma concessionária autorizada Can-Am.

CUIDADOS COM O VEÍCULO

Cuidados após dirigir

Se o veículo for usado em ambiente de água salgada (área de praia, lançando e puxando barcos, etc), lave-o com água doce para protegê-lo e aos seus componentes. É altamente recomendável a lubrificação das partes metálicas. Use LUBRIFICANTE XPS (P/N 293 600 016) ou um equivalente. Isso deve ser realizado no final de cada dia de operação.

Quando o veículo é usado na lama, lave-o para protegê-lo e aos seus componentes e para manter as luzes limpas.

Limpeza e proteção do veículo

AVISO Nunca utilize lavadores de alta pressão para limpar o veículo. **USE APENAS BAIXA PRESSÃO (como uma mangueira de jardim).**

Preste atenção a certas áreas onde possa haver acúmulo de lama ou detritos e potencialmente causar desgaste, interferências ou corrosão.

Lave o veículo com uma solução de água e sabão.

AVISO Nunca limpe partes do corpo de polipropileno com produtos de limpeza à base de petróleo, pois alteram o acabamento brilhante.

Produtos de limpeza não compatíveis

TIPO DE MATERIAL	PRODUTOS DE LIMPEZA NÃO COMPATÍVEIS
Polipropileno	PRODUTOS DE LIMPEZA À BASE DE PETRÓLEO
	Spray da acabamento XP-S ATV (P/N 219 701 704)
	Kit de limpeza XP-S ATV (P/N 219 701 713) (contém o spray de acabamento XP-S ATV mencionado acima)



NÃO USAR EM POLIPROPILENO

Produtos de limpeza compatíveis

TIPO DE MATERIAL	PRODUTO DE LIMPEZA COMPATÍVEL
Polipropileno	XPS ATV Wash (P/N 219 701 702)
	Água com sabão



SEGURO PARA POLIPROPILENO

PREPARAÇÃO PARA SER GUARDADO E PARA PRÉ-TEMPORADA

Se você não tiver intenção de usar o veículo por mais de (4) meses, é importante prepará-lo para ser adequadamente guardado.

Para usar o veículo após ser guardado, é necessária uma preparação.

Visite uma concessionária autorizada Can-Am, ou oficina de reparo ou pessoa com autorização de sua escolha, e peça que seu veículo seja preparado para armazenamento ou pré-temporada.

INFORMAÇÕES TÉCNICAS

IDENTIFICAÇÃO DO VEÍCULO

Os componentes principais do seu veículo (motor e chassi) são identificados por números de série diferentes. Às vezes pode ser necessário localizar estes números para fins de garantia ou para rastrear o veículo em caso de perda. Esses números são também solicitados pela concessionária autorizada Can-Am para preencher corretamente as reclamações de garantia. Recomendamos anotar todos os números de série do seu veículo e fornecer os mesmos para sua companhia de seguros.

Número de identificação do veículo

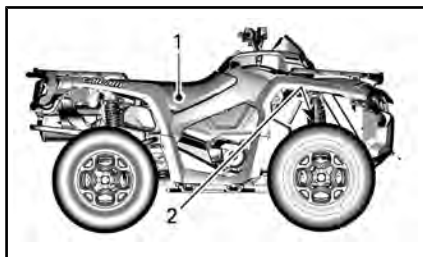

TÍPICO

1. Etiqueta 1 (no chassi ao lado do assento do meio)
2. Etiqueta 2 (estampado no chassi atrás da roda dianteira direita)



ETIQUETA 1

1. VIN (Número de identificação do veículo)
2. Número do modelo



ETIQUETA 2

1. VIN (Número de identificação do veículo)
2. Modelo

Número de Identificação do Motor (EIN)

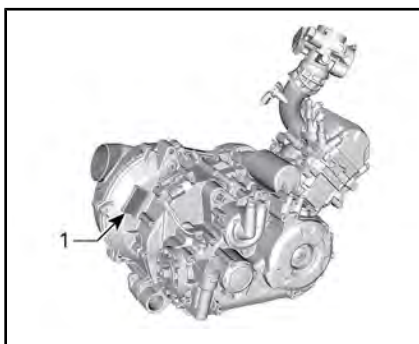

TRÁS DO MOTOR 450

1. E.I.N. (Número de Identificação do Motor)

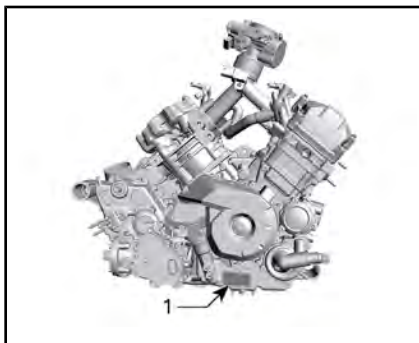

LADO DIREITO DO MOTOR 570

1. E.I.N. (Número de Identificação do Motor)

REGULAMENTAÇÃO DO SISTEMA DE CONTROLE DE EMISSÃO DE RUÍDO (CANADÁ/ESTADOS UNIDOS)

A adulteração do sistema de controle de ruído é proibida!

As leis Federais dos EUA e as leis territoriais do Canadá podem proibir os seguintes atos ou suas causas:

1. A remoção ou a desativação por qualquer pessoa, a não ser para fins de manutenção, reparo ou substituição, de qualquer dispositivo ou elemento de projeto incorporado em qualquer veículo novo com o fim de controlar o ruído, antes da venda ou entrega ao comprador final ou enquanto estiver em uso ou,
2. O uso do veículo após a remoção ou desativação de tal dispositivo ou elemento de projeto por qualquer pessoa.

Entre os atos considerados adulteração estão os seguintes:

1. Remover ou modificar ou fazer furos no silencioso ou em qualquer componente do motor que faça a remoção dos gases de escapamento.
2. Remover, alterar ou fazer furos em qualquer peça do sistema de admissão.
3. Substituir quaisquer peças móveis do veículo ou peças do sistema de escapamento ou de admissão por peças diferentes das especificadas pelo fabricante.
4. Falta de manutenção adequada.

VALORES DE EMISSÃO DE RUÍDO E VIBRAÇÃO (TODOS OS PAÍSES EXCETO CANADÁ/ESTADOS UNIDOS)

MODELO		450	570
VALORES DE EMISSÃO DE RUÍDO E VIBRAÇÃO ¹			
Ruído	Nível de potência do som (LWA)	96 dB com 3.600 RPM (Aproximadamente (KWA) 3 dB)	96 dB com 4.000 RPM (Aproximadamente (KWA) 3 dB)
	Pressão do som (LpA)	83 dB @ 3.600 RPM (Aproximadamente (KpA) 3 dB)	83 dB @ 4.000 RPM (Aproximadamente (KpA) 3 dB)
Vibração	Sistema mão-braço	<2,5 m/s ² @ 3.600 RPM	<2,5 m/s ² @ 4.000 RPM
	Corpo todo sentado	<0,5 m/s ² @ 3.600 RPM	<0,5 m/s ² @ 4.000 RPM
¹ : Os valores de emissão de ruído e vibração são medidos de acordo com o Padrão EN 15997:2011 em superfície pavimentada, em marcha Neutra.			

A declaração de conformidade da CE não aparece nesta versão do Manual do condutor.

Consulte a versão impressa fornecida com o veículo.

ESPECIFICAÇÕES

Modelos 450

MOTOR	450
Tipo de motor	ROTAX 450, 4 tempos, Eixo de comando único no cabeçote (SOHC), arrefecido por líquido
Número de cilindros	1
Número de válvulas	4 válvulas (ajuste mecânico)
Diâmetro interno	94 mm
Curso	61,5 mm
Cilindrada	426,8 cm ³
Sistema de escapamento	Supressor de faíscas aprovado pelo Serviço Florestal do USDA
Filtro de ar do motor	Filtro de papel sintético com espuma

SISTEMA DE LUBRIFICAÇÃO		450
Lubrificação	Tipo	
	Cárter úmido com filtro de óleo substituível	
	Filtro de óleo	
	Cartucho substituível	
Óleo do motor	Capacidade (troca de óleo com troca do filtro)	3 L(motor/transmissão)
	Recomendado	No verão, use óleo misturado sintético XPS para motor de 4 tempos (verão) (P/N 293 600 121). Para todas as estações, use óleo sintético XPS para motor de 4 tempos (todos os climas) (P/N 293 600 112). Se não estiver disponível, use um óleo de motor de 4 tempos SAE 5W40 que atenda às exigências da classificação de serviço API SG, SH ou SJ

SISTEMA DE ARREFECIMENTO			450
Líquido de arrefecimento	Tipo	Finlândia, Noruega e Suécia	Use anticongelante longa vida (P/N 619 590 204)
		Todos os outros países	Use anticongelante longa vida (P/N 219 702 685)
		Alternativa, se não disponível	Líquido de arrefecimento especialmente desenvolvido para motores de alumínio Mistura de etilenoglicol/água destilada (50%/50%).
	Capacidade	2,9 L	

TRANSMISSÃO		450
Tipo	CVT (Transmissão Variável Contínua)	
Rotação de acoplamento	2.000 RPM	

CAIXA DE CÂMBIO		450
Tipo	Duas faixas (HI-LO) com estacionamento, ponto morto e marcha à ré	

SISTEMA ELÉTRICO			450
Potência de saída do gerador do magneto	Sem DPS	400 W a 6.000 RPM	
	Com DPS	500 W a 6.000 RPM	
Tipo do sistema de ignição		IDI (Ignição por descarga indutiva)	
Sincronismo de ignição		Não ajustável	
Vela de ignição	Quantidade	1	
	Fabricação e tipo	NGK LMAR8D-J ou equivalente	
	Folga	0,7 mm para 0,9 mm	
Ajuste do limitador de RPM do motor	Avanço	8.000 RPM	
	Ré	15 km/h sem anulação)	

SISTEMA ELÉTRICO		450
Bateria	Tipo	Sem manutenção
	Tensão	12 V CC
	Capacidade nominal	18 A•h
	Potência do motor de partida	0,7 KW
Faróis	Alto	HS1 35 W
	Baixo	HS1 35 W
Lanternas traseiras		P21/5W
Fusíveis		Consulte <i>FUSÍVEIS</i> na seção de <i>MANUTENÇÃO</i>

SISTEMA DE COMBUSTÍVEL		450	
Alimentação do combustível	Tipo	Injeção eletrônica de combustível (EFI), corpo da borboleta 46 mm, 1 injetor por cilindro	
Bomba de combustível	Tipo	Elétrica (no tanque de combustível)	
Marcha lenta		1250 RPM (não ajustável)	
Combustível	Tipo		Gasolina sem chumbo normal
	Octanagem mínima	Dentro da América do Norte	87 (R+M)/2 ou superior
		Fora da América do Norte	92 RON ou superior
Capacidade do tanque de combustível		20,5 L	
Combustível restante quando a luz de pouco combustível acende		± 5 L	

SISTEMA DE ACIONAMENTO			450
Tipo do sistema de acionamento			2WD/4WD selecionável
Óleo do diferencial dianteiro/ óleo da transmissão final traseira	Capacidade	Dianteira	500 ml
		Traseira	250 ml
	Tipo	Dianteira	Óleo sintético XPS para câmbio (75W 90) (P/N 93 600 043) OU óleo sintético (75W 90 API GL5)
		Traseira	Óleo sintético XPS para câmbio (75W 140) (P/N 293 600 140) ou óleo sintético para câmbio 75W140 API GL-5
Tração dianteira		Base	Motor direto Visco-Lok
		Todos os modelos exceto o Básico	Motor direto Visco-lok QE
Relação de transmissão dianteira			3.6:1
Transmissão traseira			Engrenagem cônica reta / transmissão final
Relação de transmissão traseira			3.6:1
Graxa para junta homocinética			Graxa para junta homocinética Castrol (P/N 293.550.062)
Graxa dos eixos de transmissão			Graxa dos eixos de transmissão (P/N 293 550 063)

VOLANTE			450
Raio da curva	1 LUGARES		205,7 cm
	2 LUGARES		233,7 cm
Convergência total (veículo no solo)			2,5 mm ± 12,7 mm
Ângulo de cambagem (veículo no solo)			0°

SUSPENSÃO DIANTEIRA			450
Tipo de suspensão			Braço em A duplo com geometria de controle de mergulho
Curso da suspensão			229 mm

SUSPENSÃO DIANTEIRA		450
Amortecedor	Quantidade	2
	Tipo	A óleo
Tipo de ajuste de pré-carga		Came de 5 posições

SUSPENSÃO TRASEIRA		450
Tipo de suspensão		Independente com braço limitador (TTI) com barra estabilizadora externa
Curso da suspensão		220 mm
Amortecedor	Quantidade	2
	Tipo	A óleo
Tipo de ajuste de pré-carga		Came de 5 posições

FREIOS		450
Freios dianteiros	Tipo	Freios a disco duplos com perfuração de 214 mm com pinças hidráulicas do pistão duplo
Freio traseiro	Tipo	Freio a disco único com perfuração de 214 mm com pinças hidráulicas do pistão duplo
Fluido de freio	Capacidade	260 ml
	Tipo	DOT 4
Pinça	Pistões duplos de movimento livre (2 x 26 mm)	
Material das pastilhas de freio		Orgânico
Espessura mínima das pastilhas de freio		1 mm
Espessura mínima do disco de freio		4,0 mm
Empenamento máximo do disco de freio		0,2 mm

PNEUS				450
Pressão	Dianteira	1 LUGARES	ATÉ 164 kg	41,4 kPa
			DE 164 kg A 235 kg	48,2 kPa
		2 LUGARES	ATÉ 132 kg	41,4 kPa
			DE 132 kg A 272 kg	48,2 kPa
	Traseira	1 LUGARES	ATÉ 164 kg	41,4 kPa
			DE 164 kg A 235 kg	68,9 kPa
		2 LUGARES	ATÉ 132 kg	41,4 kPa
			DE 132 kg A 272 kg	68,9 kPa
Profundidade mínima da banda de rodagem do pneu				3 mm
Tamanho dos pneus	Padrão	Dianteira	635 x 203 x 305 mm (25 x 8 x 12 pol.)	
		Traseira	635 x 279 x 305 mm (25 x 11 x 12 pol.)	
	Pró	Dianteira	660 x 203 x 305 mm (26 x 8 x 12 pol.)	
		Traseira	660 x 254 x 305 mm (26 x 10 x 12 pol.)	

RODAS		450
Tipo	Base	Aço
	Todos exceto modelo básico	Alumínio fundido
Tamanho do aro	Dianteira	305 x 152 mm (12 x 6 pol.)
	Traseira	305 x 191 mm (12 x 7,5 pol.)
Torque da porca da roda		100 N•m

DIMENSÕES		450
Comprimento total	1 LUGARES	211 cm
	2 LUGARES	231 cm
Largura total		117 cm
Altura total	1 LUGARES	124 cm
	2 LUGARES	133 cm
Distância entre eixos	1 LUGARES	129,5 cm
	2 LUGARES	149,9 cm
Bitola da roda	Dianteira	97,4 cm
	Traseira	92,3 cm
Altura do solo		26,7 cm

CAPACIDADE DE CARGA E PESO		450
Peso seco	1 LUGARES	308 kg
	2 LUGARES	324 kg
Capacidade do rack dianteiro		54 kg
Capacidade do rack traseiro		109 kg
Capacidade de carga no compartimento de armazenamento traseiro		10 kg
Carga total admissível do veículo (incluindo piloto, todas as outras cargas e acessórios instalados)	1 LUGARES	235 kg
	2 LUGARES	272 kg
Capacidade de rebocamento		590 kg
Capacidade da barra do reboque		23 kg

Modelos 570

MOTOR	570
Tipo de motor	ROTAX® 570, 4 tempos, 2 cilindros (V-twin), arrefecido por líquido
Comando de válvulas	4 válvulas/cilindro (ajuste mecânico), eixo de comando único no cabeçote (SOHC) com corrente de distribuição
Diâmetro interno	84 mm
Curso	51,4 mm
Cilindrada	570 cm ³
Sistema de escapamento	Supressor de faíscas aprovado pelo Serviço Florestal do USDA
Filtro de ar	Filtro de papel sintético com espuma

SISTEMA DE LUBRIFICAÇÃO		570
Tipo		Cárter úmido. Filtro de óleo de cartucho substituível
Filtro de óleo		Cartucho substituível
Óleo do motor	Capacidade (troca de óleo com troca do filtro)	2,0 L
	Recomendado	No verão, use óleo sintético XPS para motor de 4 tempos (verão) (P/N 293 600 121). No inverno, use óleo sintético XPS para motor de 4 tempos (todos os climas) (P/N 293 600 112). Se não estiver disponível, use um óleo de motor 5W40 atenda às exigências para classificação de serviço API SG, SH ou SJ

SISTEMA DE ARREFECIMENTO			570
Líquido de arrefecimento	Tipo	Finlândia, Noruega e Suécia	Use anticongelante longa vida (P/N 619 590 204)
		Todos os outros países	Use anticongelante longa vida (P/N 219 702 685)
		Alternativa, se não disponível	Líquido de arrefecimento especialmente desenvolvido para motores de alumínio Mistura de etilenoglicol/água destilada (50%/50%).
	Capacidade	3,4 L	

TRANSMISSÃO		570
Tipo	CVT (Transmissão Variável Contínua)	
Rotação de acoplamento	1.800 RPM	

CAIXA DE CÂMBIO		570
Tipo	Duas faixas (HI-LO) com estacionamento, ponto morto e marcha à ré	
Óleo do câmbio	Capacidade	450 ml
	Recomendado	Óleo sintético XPS para câmbio (75W 140) (P/N 293 600 140) ou óleo sintético para câmbio 75W140 API GL-5

SISTEMA ELÉTRICO		570
Potência de saída do gerador do magneto	Sem DPS	400 W a 6.000 RPM
	Com DPS	500 W a 6.000 RPM
Tipo do sistema de ignição	IDI (Ignição por descarga indutiva)	
Sincronismo de ignição	Não ajustável	

SISTEMA ELÉTRICO		570
Vela de ignição	Quantidade	2
	Fabricação e tipo	NGK DCPR8E ou equivalente
	Folga	0,7 mm para 0,8 mm
Ajuste do limitador de RPM do motor	Avanço	8.000 RPM
	Ré	15 km/h sem anulação)
Bateria	Tipo	Sem manutenção
	Tensão	12 V CC
	Capacidade nominal	18 A•h
	Potência do motor de partida	0,7 KW
Faróis	Alto	HS1 35 W
	Baixo	HS1 35 W
Lanternas traseiras		P21/5W
Fusíveis		Consulte <i>FUSÍVEIS</i> na seção de <i>MANUTENÇÃO</i>

SISTEMA DE COMBUSTÍVEL		570	
Alimentação do combustível	Tipo	Injeção eletrônica de combustível (EFI), corpo da borboleta 46 mm, 1 injetor por cilindro	
Bomba de combustível	Tipo	Elétrica (no tanque de combustível)	
Marcha lenta		1400 RPM (não ajustável)	
Combustível	Tipo	Gasolina sem chumbo normal	
	Octanagem mínima	Dentro da América do Norte	87 (R+M)/2 ou superior
		Fora da América do Norte	92 RON ou superior
Capacidade do tanque de combustível		20,5 L	

SISTEMA DE COMBUSTÍVEL	570
Combustível restante quando a luz de pouco combustível acende	± 5 L

SISTEMA DE ACIONAMENTO		570	
Tipo do sistema de acionamento		2WD/4WD selecionável	
Óleo do diferencial dianteiro/ óleo da transmissão final traseira	Capacidade	Dianteira	500 ml
		Traseira	250 ml
	Tipo	Dianteira	Óleo sintético XPS para câmbio (75W 90) (P/N 293 600 043) OU óleo sintético (75W 90 API GL5)
		Traseira	Óleo sintético XPS para câmbio (75W 140) (P/N 293 600 140) ou óleo sintético para câmbio 75W140 API GL-5
Tração dianteira	Base	Motor direto Visco-Lok	
	Todos os modelos exceto o Básico	Motor direto Visco-lok QE	
Relação de transmissão dianteira		3.6:1	
Transmissão traseira		Engrenagem cônica reta / transmissão final	
Relação de transmissão traseira		3.6:1	
Graxa para junta homocinética		Graxa para junta homocinética Castrol (P/N 293.550.062)	
Graxa dos eixos de transmissão		Graxa dos eixos de transmissão (P/N 293 550 063)	

VOLANTE		570
Raio da curva	1 LUGARES	212 cm
	2 LUGARES	239 cm
Convergência total (veículo no solo)		2,5 mm ± 12,7 mm
Ângulo de cambagem (veículo no solo)		0°

SUSPENSÃO DIANTEIRA		570
Tipo de suspensão		Braço em A duplo com geometria de controle de mergulho
Curso da suspensão		229 mm
Amortecedor	Quantidade	2
	Tipo	A óleo
Tipo de ajuste de pré-carga		Came de 5 posições

SUSPENSÃO TRASEIRA		570
Tipo de suspensão		Independente com braço limitador (TTI) com barra estabilizadora externa
Curso da suspensão		220 mm
Amortecedor	Quantidade	2
	Tipo	A óleo
Tipo de ajuste de pré-carga		Came de 5 posições

FREIOS		570
Freios dianteiros	Tipo	Freios a disco duplos com perfuração de 214 mm com pinças hidráulicas do pistão duplo
Freio traseiro	Tipo	Freio a disco único com perfuração de 214 mm com pinças hidráulicas do pistão duplo
Fluido de freio	Capacidade	260 ml
	Tipo	DOT 4
Pinça	Pistões duplos de movimento livre (2 x 26 mm)	
Material das pastilhas de freio		Orgânico
Espessura mínima das pastilhas de freio		1 mm
Espessura mínima do disco de freio		4,0 mm
Empenamento máximo do disco de freio		0,2 mm

PNEUS				570
Pressão	Dianteira	1 LUGARES	ATÉ 164 kg	41,4 kPa
			DE 164 kg A 235 kg	48,2 kPa
		2 LUGARES	ATÉ 132 kg	41,4 kPa
			DE 132 kg A 272 kg	48,2 kPa
	Traseira	1 LUGARES	ATÉ 164 kg	41,4 kPa
			DE 164 kg A 235 kg	68,9 kPa
		2 LUGARES	ATÉ 132 kg	41,4 kPa
			DE 132 kg A 272 kg	68,9 kPa
Profundidade mínima da banda de rodagem do pneu				3 mm
Tamanho dos pneus	Padrão	Dianteira	635 x 203 x 305 mm (25 x 8 x 12 pol.)	
		Traseira	635 x 279 x 305 mm (25 x 11 x 12 pol.)	
	Pró	Dianteira	660 x 203 x 305 mm (26 x 8 x 12 pol.)	
		Traseira	660 x 254 x 305 mm (26 x 10 x 12 pol.)	

RODAS		570
Tipo	Base	Aço
	Todos exceto modelo básico	Alumínio fundido
Tamanho do aro	Dianteira	305 x 152 mm (12 x 6 pol.)
	Traseira	305 x 191 mm (12 x 7,5 pol.)
Torque da porca da roda		100 N•m

DIMENSÕES		570
Comprimento total	1 LUGARES	211 cm
	2 LUGARES	231 cm
Largura total		117 cm
Altura total	1 LUGARES	124 cm
	2 LUGARES	133 cm
Distância entre eixos	1 LUGARES	129,5 cm
	2 LUGARES	149,9 cm
Bitola da roda	Dianteira	97,4 cm
	Traseira	92,3 cm
Altura do solo		26,7 cm

CAPACIDADE DE CARGA E PESO		570
Peso seco	1 LUGARES	319 kg
	2 LUGARES	336 kg
Capacidade do rack dianteiro		54 kg
Capacidade do rack traseiro		109 kg
Capacidade de carga no compartimento de armazenamento traseiro		10 kg
Carga total admissível do veículo (incluindo piloto, todas as outras cargas e acessórios instalados)	1 LUGARES	235 kg
	2 LUGARES	272 kg
Capacidade de rebocamento		590 kg
Capacidade da barra do reboque		23 kg

***Esta página está
intencionalmente em branco***

SOLUÇÃO DE PROBLEMAS

ORIENTAÇÕES PARA SOLUÇÃO DE PROBLEMAS

O MOTOR NÃO GIRA

1. O interruptor de ignição está em DESL.
 - Coloque a chave em *LIG.*
2. Interruptor de parada de emergência do motor.
 - Certifique-se que o interruptor de parada de emergência do motor está na posição *LIG.*
3. A transmissão não está em *ESTACIONAMENTO* ou *PONTO MORTO*.
 - Coloque o câmbio em *ESTACIONAMENTO* ou *PONTO MORTO* ou pressione a alavanca de freio.
4. Fusível queimado.
 - Verifique a condição do fusível principal, de ignição ou *ECM.*
5. Bateria fraca ou conexões soltas.
 - Verifique o sistema de carregamento.
 - Verifique o estado das conexões e dos terminais.
 - Solicite a verificação da bateria.
 - Contate uma concessionária autorizada *Can-Am.*
6. Motor de partida fraco ou conexões soltas.
 - Verifique as conexões do motor de partida.
 - Verifique o relé do motor de partida.

O MOTOR LIGA MAS NÃO DÁ PARTIDA

1. Motor afogado (vela de ignição molhada ao ser removida).

- *(Modo afogado)* Se o motor não pegar e estiver afogado com combustível, este modo especial pode ser ativado para evitar a injeção de combustível e cortar a ignição durante a partida. Faça o seguinte:

- Coloque a chave no contato e gire-a para ON (lig.).
- Coloque a alavanca de câmbio na posição de estacionamento.
- Pressione a alavanca do acelerador até o fim e **SEGURE**.
- Pressione o botão **START** (partida) do motor.

O motor deve ser acionado por 20 segundos. Solte o botão de **START** (partida) do motor.

Solte a alavanca do acelerador e dê partida/gire o motor novamente.

Se isso não funcionar:

- Limpe a área dos chapéus das velas de ignição e remova-os.
- Remova as velas (ferramentas fornecidas no kit).
- Desconecte o conector elétrico do injetor.
- Dê partida várias vezes.
- Instale velas novas, se possível, ou limpe e seque as velas.
- Dê partida conforme explicado acima.

Se o motor continuar afogando, visite uma concessionária autorizada Can-Am, uma oficina de reparo ou pessoa com autorização de sua escolha para fazer a manutenção, o reparo ou a substituição. Consulte a Garantia relacionada às emissões da EPA dos EUA contida neste documento para obter informações sobre reclamações de garantia.

NOTA: Certifique-se de que não haja combustível no óleo do motor; se houver, troque o óleo.

2. Sem combustível no motor (vela de ignição seca ao ser removida).

- Verifique o nível do tanque de combustível.
- Pode ter ocorrido uma falha na bomba de combustível.
- Verifique o fusível e o relé da bomba de combustível.
- Deixe os serviços de manutenção, reparo ou substituição para uma concessionária autorizada Can-Am ou uma oficina de reparo ou pessoa com autorização de sua escolha. Consulte a Garantia relacionada a Emissões US EPA contida neste documento, para obter informações sobre solicitações de garantia.

3. Vela de ignição/ignição (sem vela).

- Remova a vela de ignição e reconecte à bobina.
- Dê partida com a vela de ignição aterrada no motor, longe do furo da vela. Se não aparecer centelha, trocar a vela de ignição.
- Se o problema persistir, visite uma concessionária autorizada Can-Am ou uma oficina de reparo ou pessoa com autorização de sua escolha para a manutenção, o reparo ou a substituição. Consulte a Garantia relacionada a Emissões US EPA contida neste documento, para obter informações sobre solicitações de garantia.

4. **A luz indicadora CHECK ENGINE do painel multifuncional está acesa e o display exibe VERIFICAR MOTOR.**
 - *Deixe os serviços de manutenção, reparo ou substituição para uma concessionária autorizada Can-Am ou uma oficina de reparo ou pessoa com autorização de sua escolha. Consulte a Garantia relacionada a Emissões US EPA contida neste documento, para obter informações sobre solicitações de garantia.*
5. **O motor está no modo de proteção (modo Limp home).**
 - *A luz indicadora de CHECK ENGINE (VERIFICAR MOTOR) no painel multifuncional está acesa e o display exibe CHECK ENGINE; procure uma concessionária autorizada Can-Am ou uma oficina de reparo ou pessoa com autorização de sua escolha para fazer a manutenção, o reparo ou a substituição. Consulte a Garantia relacionada às emissões da EPA dos EUA contida neste documento para obter informações sobre reclamações de garantia.*

FALTA DE POTÊNCIA OU ACELERAÇÃO DO MOTOR

1. **Vela de ignição suja ou defeituosa.**
 - *Consulte O MOTOR LIGA MAS NÃO DÁ PARTIDA.*
2. **Falta combustível no motor.**
 - *Consulte O MOTOR LIGA MAS NÃO DÁ PARTIDA.*
3. **O motor superaquecido. (a luz indicadora CHECK ENGINE se acenderá e HI TEMP (TEMPERATURA ALTA) aparecerá no painel multifuncional).**
 - *Consulte O MOTOR SOBREAQUECE.*
4. **Filtro de ar/caixa entupido ou sujo.**
 - *Verifique o filtro do ar e limpe se necessário.*
 - *Verifique se há depósitos no dreno da caixa do filtro de ar.*
 - *Verifique a posição do tubo da tomada de ar.*
5. **CVT suja ou gasta.**
 - *Contate uma concessionária autorizada Can-Am.*
6. **O motor está no modo de proteção (modo Limp home).**
 - *Verifique a existência de mensagens no instrumento multifuncional.*
 - *A luz indicadora de CHECK ENGINE (VERIFICAR MOTOR) no painel multifuncional está acesa e o display exibe CHECK ENGINE ou LIMP HOME (RETORNO DE EMERGÊNCIA); procure uma concessionária autorizada Can-Am ou uma oficina de reparo ou pessoa com autorização de sua escolha para fazer a manutenção, o reparo ou a substituição. Consulte a Garantia relacionada a Emissões US EPA contida neste documento, para obter informações sobre solicitações de garantia.*

O MOTOR SOBREAQUECE

1. **Nível baixo do líquido no sistema de arrefecimento.**
 - *Verifique o líquido de arrefecimento, consulte LÍQUIDO DE ARREFECIMENTO DO MOTOR na seção MANUTENÇÃO.*
2. **Aletas do radiador sujas.**
 - *Limpe as aletas do radiador, consulte RADIADOR na seção MANUTENÇÃO.*
3. **A ventoinha de arrefecimento não funciona.**
 - *Verifique o fusível ou o relé da ventoinha de arrefecimento, consulte a seção MANUTENÇÃO. Se o fusível estiver em boas condições, visite uma concessionária autorizada Can-Am ou uma oficina de reparo ou pessoa com autorização de sua escolha para a manutenção, o reparo ou a substituição. Consulte a Garantia relacionada às emissões da EPA dos EUA contida neste documento para obter informações sobre reclamações de garantia.*

RETORNO DE CHAMA NO MOTOR

1. **Vazamento do sistema de exaustão.**
 - *Deixe os serviços de manutenção, reparo ou substituição para uma concessionária autorizada Can-Am ou uma oficina de reparo ou pessoa com autorização de sua escolha. Consulte a Garantia relacionada a Emissões US EPA contida neste documento, para obter informações sobre solicitações de garantia.*
2. **O motor está aquecendo demais.**
 - *Consulte FALTA DE POTÊNCIA OU ACELERAÇÃO DO MOTOR.*
3. **O tempo de ignição é incorreto ou existe uma falha no sistema de ignição.**
 - *Deixe os serviços de manutenção, reparo ou substituição para uma concessionária autorizada Can-Am ou uma oficina de reparo ou pessoa com autorização de sua escolha. Consulte a Garantia relacionada a Emissões US EPA contida neste documento, para obter informações sobre solicitações de garantia.*

O MOTOR FALHA

1. **Vela suja/defeituosa/gasta.**
 - *Limpe/verifique a vela de ignição e a faixa de temperatura. Troque se necessário.*
2. **Água no combustível.**
 - *Esvazie o sistema de combustível e reabasteça com combustível novo.*

O VEÍCULO NÃO CONSEGUE ATINGIR A VELOCIDADE MÁXIMA

1. **Motor.**
 - *Consulte FALTA DE POTÊNCIA OU ACELERAÇÃO DO MOTOR.*

2. **Freio de estacionamento.**
 - Verifique se o freio de estacionamento está completamente solto.
3. **Filtro de ar/caixa entupido ou sujo.**
 - Verifique o filtro do ar e limpe se necessário.
 - Verifique se há depósitos no dreno da caixa do filtro de ar.
 - Verifique a posição do tubo da tomada de ar.
4. **CVT suja ou gasta.**
 - Contate uma concessionária autorizada Can-Am.
5. **O motor está no modo de proteção (modo Limp home).**
 - Verifique a existência de mensagens no instrumento multifuncional.
 - A luz indicadora de CHECK ENGINE (VERIFICAR MOTOR) no painel multifuncional está acesa e o display exibe CHECK ENGINE ou LIMP HOME (RETORNO DE EMERGÊNCIA); procure uma concessionária autorizada Can-Am ou uma oficina de reparo ou pessoa com autorização de sua escolha para fazer a manutenção, o reparo ou a substituição. Consulte a Garantia relacionada a Emissões US EPA contida neste documento, para obter informações sobre solicitações de garantia.

ALAVANCA DE CÂMBIO DURA DE MOVER

1. **As engrenagens da transmissão estão numa posição que impede que a alavanca de câmbio funcione.**
 - Balance o veículo para a frente e para trás para mover as engrenagens da transmissão e permitir que a alavanca de câmbio se mova.
2. **CVT suja ou gasta.**
 - Contate uma concessionária autorizada Can-Am.

A ROTAÇÃO AUMENTA, MAS O VEÍCULO NÃO SE MOVE.

1. **A transmissão está em ESTACIONAMENTO ou PONTO MORTO.**
 - Selecione a posição R, HI ou LO.
2. **CVT suja ou gasta.**
 - Contate uma concessionária autorizada Can-Am.
3. **Água na carcaça da Transmissão Variável Contínua**
 - Contate uma concessionária autorizada Can-Am.

MENSAGENS DO INSTRUMENTO MULTIFUNCIONAL

MENSAGEM	LUZES SINALIZADORAS ON (ACESAS)	DESCRIÇÃO
BRAKE (Freio)	Nenhum(a)	É exibida quando o freio é aplicado por mais que 15 segundos (ao dirigir).
LO BATT VOLT (TENSÃO BAT BAIXA)	Verificar o motor	Tensão baixa da bateria, verifique a voltagem da bateria e o sistema de recarga.
HIGH BATT VOLT (VOLT BAT ALTA)	Verificar o motor	Tensão da bateria alta, verifique a voltagem da bateria e o sistema de recarga.
LOW OIL (PRESSÃO DE ÓLEO BAIXA) (1)	Verificar o motor	Baixa pressão do óleo do motor, desligue o motor imediatamente.
HI TEMP (TEMPERATURA ALTA)	Verificar o motor	O motor está sobreaquecendo, consulte <i>O MOTOR SOBREAQUECE</i> na seção <i>SOLUÇÃO DE PROBLEMAS</i> .
LIMP HOME (RETORNO DE EMERGÊNCIA)	Verificar o motor	Falha grave no motor que pode alterar a operação normal do motor, a luz indicadora CHECK ENGINE também piscará, consulte a seção <i>SOLUÇÃO DE PROBLEMAS</i> .
CHECK ENGINE (VERIFICAR O MOTOR)	Verificar o motor	Falha no motor, a luz indicadora de CHECK ENGINE também estará ON (acesa), consulte a seção <i>SOLUÇÃO DE PROBLEMAS</i> .
ECM NOT RECOGNIZED (ECM NÃO RECONHECIDO)	Verificar o motor	Erro de comunicação entre velocímetro e módulo de controle do motor (ECM).
CHECK DPS (modelos with DPS) (DPS (modelos com DPS))	Verificar o motor	Indica que a DPS (Direção dinâmica assistida) não funciona corretamente. Visite uma concessionária autorizada Can-Am.
TPS FAULT PRESS OVERRIDE BUTTON TO LIMP HOME (FALHA DE TPS PRESSIONE O BOTÃO CANCELAR PARA INICIAR O RETORNO DE EMERGÊNCIA)	Verificar o motor	O sensor de posição do acelerador não está funcionando corretamente. Deixe os serviços de manutenção, reparo ou substituição para uma concessionária autorizada Can-Am ou uma oficina de reparo ou pessoa com autorização de sua escolha. Consulte a Garantia relacionada a Emissões US EPA contida neste documento, para obter informações sobre solicitações de garantia.

AVISO (1) Se a mensagem e a luz indicadora de check engine não se apagarem após o motor pegar, desligue o motor. Verifique o nível de óleo do motor. Reabasteça, se necessário. Se o nível de óleo estiver bom, visite uma concessionária autorizada Can-Am ou uma oficina

de reparo ou pessoa com autorização de sua escolha para a manutenção, o reparo ou a substituição. Consulte a Garantia relacionada a Emissões US EPA contida neste documento, para obter informações sobre solicitações de garantia. . Não utilize o veículo antes de ser reparado.

GARANTIA

GARANTIA LIMITADA DA BRP EUA E CANADÁ: 2016 CAN-AM® ATV

ALCANCE DA GARANTIA LIMITADA

A Bombardier Recreational Products Inc. ("BRP")* garante seus produtos ATV Can-Am 2016 vendidos por concessionárias autorizadas de ATV Can-Am (como adiante definido) nos Estados Unidos da América ("EUA") e no Canadá, contra defeitos de material ou de fabricação pelo período e sob as condições descritos abaixo. Esta garantia limitada será considerada nula e sem efeito se: (1) o ATV for usado para corridas ou outra atividade esportiva, em qualquer época, mesmo por um proprietário anterior; ou (2) o ATV for alterado ou modificado de maneira tal que seu funcionamento, desempenho ou durabilidade sejam prejudicados; (3) ou tenha sido alterado ou modificado para mudar a finalidade a que se destina.

Salvo disposição em contrário, todas as peças e acessórios originais do ATV Can-Am, instalados por uma concessionária BRP autorizada em um ATV Can-Am 2016 no momento da entrega estão cobertos por esta garantia limitada. Sem limitar a generalidade do antecedente, o Apache™ e Apache 360™ não são cobertos por esta garantia limitada.

LIMITAÇÕES DE RESPONSABILIDADE

ESTA GARANTIA É DADA E ACEITA EXPLICITAMENTE, SUBSTITUINDO TODAS E QUAISQUER OUTRAS GARANTIAS, EXPRESSAS OU IMPLÍCITAS, INCLUINDO SEM LIMITAÇÕES TODAS AS GARANTIAS DE COMERCIALIZAÇÃO OU ADEQUAÇÃO A UM FIM DETERMINADO, NA MEDIDA EM QUE NÃO PŪDEREM SER RENUNCIADAS, AS GARANTIAS IMPLÍCITAS LIMITAM-SE AO PRAZO DE VALIDADE DAS GARANTIAS EXPRESSAS. DANOS INCIDENTAIS E CONSEQUENTES ESTÃO EXCLUÍDOS DA COBERTURA DESTA GARANTIA. ALGUNS ESTADOS/REGIÕES NÃO PERMITEM AS RENÚNCIAS, LIMITAÇÕES E EXCLUSÕES IDENTIFICADAS ACIMA, PELO QUE EXISTE A POSSIBILIDADE DE NÃO SEREM APLICÁVEIS NO SEU CASO. ESTA GARANTIA LHE OUTORGA DIREITOS ESPECÍFICOS MAS VOCÊ TAMBÉM PODE TER OUTROS DIREITOS LEGAIS QUE VARIAM DE ESTADO PARA ESTADO OU DE PROVÍNCIA PARA PROVÍNCIA.

Nem o distribuidor, nem qualquer concessionária BRP, nem outra pessoa qualquer foi autorizada a fornecer qualquer declaração, representação ou garantia com relação ao produto, além das contidas nesta garantia limitada, e se fornecida, não deverá ser usada contra a BRP. A BRP reserva-se o direito de modificar esta garantia a qualquer momento, ficando entendido que tal modificação não alterará as condições de garantia válidas para os Produtos vendidos durante a vigência desta garantia.

EXCLUSÕES – NÃO SÃO GARANTIDAS

Os itens a seguir não contarão com garantia em hipótese alguma:

- Desgaste causado pelo uso normal;
- Itens de manutenção de rotina, afinamentos e ajustes;
- Danos causados por falhas de manutenção e/ou armazenamento adequado, conforme descrito no Manual do proprietário;

- Danos resultantes da remoção de peças, reparos, atendimento, manutenção, modificações inadequados, ou uso de peças não fabricadas ou aprovadas pela BRP, ou resultantes de reparos feitos por pessoa que não seja uma concessionária autorizada de serviços de ATV Can-Am;
- Danos causados por maus tratos, uso anormal, negligência ou operação do produto de maneira inconsistente com a operação recomendada descrita no Manual do Proprietário do ATV Can-Am;
- Avaria resultante de acidente, submersão, incêndio, roubo, vandalismo ou qualquer ato fortuito;
- Operação com combustíveis, óleos ou lubrificantes que não sejam adequados ao uso com o produto (ver Manual do proprietário);
- Danos provocados por ferrugem, corrosão ou exposição às intempéries;
- Danos resultantes de entrada de água ou neve;
- Danos incidentais, consequentes ou de qualquer outro tipo, incluindo, sem limitação serviço de reboque, armazenagem, telefone, aluguel, táxi, transtornos, cobertura de seguro, pagamento de empréstimos, perda de tempo e perda de receita.

PERÍODO DE COBERTURA DA GARANTIA

Esta garantia entrará em vigor a partir (1) da data de entrega ao primeiro comprador de varejo ou (2) da data em que o produto for utilizado pela primeira vez, valendo o que ocorrer primeiro, e pelo período aplicável abaixo:

SEIS (6) MESES CONSECUTIVOS, para uso particular ou comercial. Para componentes relacionados às emissões, consulte a *GARANTIA RELACIONADA ÀS EMISSÕES DA EPA DOS EUA* contida neste documento.

O reparo ou a substituição de peças ou a realização de serviços sob esta garantia não estende a sua validade além da data de validade original.

CONDIÇÕES PARA A OBTENÇÃO DA COBERTURA DE GARANTIA

Esta cobertura de garantia é válida **somente** se **todas** as condições a seguir forem cumpridas:

- O ATV Can-Am 2016 deve ser adquirido como novo e sem ter sido usado pelo seu primeiro proprietário de uma concessionária ATV Can-Am autorizada a distribuir os ATVs Can-Am no país em que a venda for efetuada ("concessionária ATV Can-Am");
- O processo de revisão de entrega especificado pela BRP deve ser concluído, documentado e assinado pelo comprador;
- O ATV Can-Am 2016 deve ter passado por um registro de garantia adequado em uma concessionária autorizada de ATV Can-Am;
- O ATV Can-Am 2016 deve ser comprado no país em que o comprador reside;
- A manutenção de rotina descrita no Manual do proprietário deve ser realizada em tempo útil a fim de manter válida a cobertura. A BRP se reserva o direito de fazer a cobertura da garantia contingente após comprovação de manutenção adequada.

A BRP não honrará a presente garantia limitada para qualquer proprietário de uso particular ou uso comercial se qualquer uma das condições acima não for atendida. Essas limitações são necessárias para permitir que a BRP preserve a segurança de seus produtos, e também de seus consumidores e do público em geral.

CONDIÇÕES DE OBTER A COBERTURA DE GARANTIA

O cliente deve cessar o uso do ATV Can-Am no surgimento de uma anomalia. O cliente deve notificar uma concessionária de serviços BRP dentro de três (3) dias a partir do aparecimento de um defeito, bem como fornecer a ela acesso e oportunidade razoáveis de reparar o produto. O cliente também deve apresentar à concessionária autorizada BRP, o comprovante de aquisição do produto e assinar a ordem de reparo/trabalho antes do seu início, para validar o reparo em garantia. Todas as peças trocadas nessa garantia limitada se tornam propriedade da BRP.

COMO A BRP FARÁ

As obrigações da BRP segundo esta garantia estão limitadas, a seu critério exclusivo, ao reparo das peças consideradas defeituosas pelo uso, manutenção e serviço normais, ou à substituição de tais peças por peças novas originais do ATV Can-Am sem cobrar por elas e pela mão de obra, em qualquer concessionária BRP autorizada, durante o período de cobertura da garantia sob as condições aqui descritas. Nenhuma reivindicação de violação da garantia deve ser causa para o cancelamento ou rescisão da venda do ATV Can-Am ao proprietário.

No caso em que seja necessário serviço fora do país da venda original, o proprietário arcará com a responsabilidade por qualquer encargo adicional devido às práticas e condições locais, tais como, mas não limitados a frete, seguro, impostos, taxas de licença, encargos de importação, e quaisquer e todos os outros encargos financeiros, incluindo aqueles arrecadados pelos governos, estados, territórios e suas agências respectivas.

A BRP reserva-se o direito de melhorar ou modificar os produtos periodicamente, sem assumir qualquer obrigação de modificar os produtos fabricados anteriormente.

GARANTIAS DE FORNECEDORES

A BRP pode fornecer um receptor GPS como equipamento padrão em certos ATVs Can-Am 2016. O receptor GPS está coberto pela garantia limitada emitida pelo fabricante do receptor GPS e não está coberto por esta garantia limitada. Se estiver no Canadá, entre em contato com os seguintes distribuidores, ou, se estiver nos Estados Unidos, entre em contato com o fabricante:

Nos EUA:

Garmin International Inc.

U.S.: 913 397-8200

Ligação gratuita nos EUA: 1 800 800-1020

Website: www.garmin.com

No Canadá (um ou outro):

Raytech Électronique

Tel.: 450 975-1015

Fax: 800 975-0025 / 450 975-0817

Contato: raytech@raytech.qc.ca

Web Site: www.raytech.qc.ca

Coord. GPS: N45o35.25' - W73o42.95'

Naviclub Ltd

Tel.: 418 835-9279

Fax: 418 835-6681

Contato: naviclub@naviclub.com

Web Site: www.naviclub.com

TRANSFERÊNCIA

Se a propriedade de um produto for transferida durante o período de cobertura da garantia, esta garantia também deverá ser transferida e será válida durante o período de cobertura restante, desde que a BRP seja notificada dessa transferência da seguinte maneira:

1. O proprietário anterior contata a BRP (pelo telefone fornecido abaixo) ou uma concessionária autorizada da BRP, e fornece os dados do novo proprietário; ou
2. A BRP ou uma concessionária autorizada da BRP recebe um comprovante de que o proprietário anterior concordou com a transferência de propriedade, acompanhado dos dados do novo proprietário.

ASSISTÊNCIA AO CONSUMIDOR

Em caso de uma controvérsia ou litígio em relação a esta garantia limitada, a BRP sugere que você tente resolver o problema com a concessionária. Recomendamos discutir o assunto com o proprietário ou gerente de serviços da concessionária autorizada.

Se o assunto ainda não tiver sido resolvido, apresente sua reclamação por escrito ou ligue para o número que lhe convier abaixo:

No Canadá:

BOMBARDIER RECREATIONAL PRODUCTS INC.

CAN-AM ATV

CUSTOMER ASSISTANCE CENTER

75 J.-A. Bombardier Street

Sherbrooke QC J1L 1W3

Tel.: 1 888 272-9222

Nos EUA

BRP US INC.

CAN-AM ATV

CUSTOMER ASSISTANCE CENTER

7575 Bombardier Court

Wausau WI 54401

Tel.: 715 848-4957

* Nos EUA, os produtos são distribuídos e reparados pela BRP US Inc.

© 2015 Bombardier Recreational Products Inc. Todos os direitos reservados.

® Marca registrada da Bombardier Recreational Products Inc.

† Carlisle e ITP são marcas comerciais detidas ou licenciadas à Carlisle Tire & Wheel Company.

GARANTIA RELACIONADA ÀS EMISSÕES DA EPA DOS EUA

A Bombardier Recreational Products Inc. ("BRP")* garante ao comprador final e a cada comprador subsequente que este novo veículo, inclusive todas as peças de seu sistema de controle de emissão de gases e sistema de controle de emissão de vapores, atende a estas duas condições:

1. Ele foi projetado, construído e equipado de modo a estar em conformidade, no momento da venda para o comprador final, com os requisitos de 40 CFR 1051 e 40 CFR 1060.
2. Ele está livre de defeitos em materiais e de fabricação que o impeçam de atender aos requisitos de 40 CFR 1051 e 40 CFR 1060.

Onde existir uma condição coberta pela garantia, a BRP irá reparar ou substituir, a seu critério, qualquer peça ou componente com defeito em materiais ou de fabricação que poderiam aumentar as emissões do motor de qualquer poluente regularizado, dentro do período de garantia estabelecido, sem qualquer custo para o proprietário, incluindo as despesas relacionadas ao diagnóstico e reparo, ou substituição de peças relacionadas a emissões. Todas as peças com defeito substituídas nos termos desta garantia se tornam propriedade da BRP.

Para todas as reclamações de garantia relacionadas às emissões, a BRP está limitando o diagnóstico e o reparo de peças relacionadas às emissões às concessionárias autorizadas Can-Am, a menos que reparos de emergência sejam requeridos pelo item 2 da lista a seguir.

Como um fabricante certificado, a BRP não negará solicitações de garantia relacionadas a emissões com base em um dos seguintes itens:

1. Manutenção ou outro serviço que a BRP ou instalações autorizadas da BRP tenham executado.
2. Reparo do motor/equipamento que um operador executou para corrigir uma condição insegura ou emergencial atribuída à BRP, desde que o operador tente restaurar o motor/equipamento para a configuração apropriada o mais rápido possível.
3. Qualquer ação ou inatividade executada pelo operador não relacionada à solicitação de garantia.
4. Manutenção que foi executada com mais frequência do que a BRP especifica.
5. Tudo que seja falha ou responsabilidade da BRP.
6. O uso de qualquer combustível comumente disponível onde o equipamento opera, a menos que as instruções de manutenção escritas pela BRP indiquem que esse combustível pode prejudicar o sistema de controle de emissão do componente e os operadores possam encontrar prontamente o combustível apropriado. Consulte a seção de informações de manutenção e os requisitos de combustível da seção Abastecimento de combustível.

Período de garantia relacionada a emissões

A garantia relacionada a emissões é válida pelo seguinte período, o que ocorrer primeiro:

	HORAS	MESES	QUILÔMETROS
Componentes relacionados a emissões de escapamento	500	30	5000
Componentes relacionados a emissões de vapores	N/D	24	N/D

Componentes cobertos

A garantia relacionada a emissões cobre todos os componentes cuja falha possa aumentar as emissões do motor de qualquer poluente regularizado, incluindo os seguintes componentes listados:

1. Para emissões de escapamento, os componentes relacionados a emissões incluem quaisquer peças do motor relacionadas aos seguintes sistemas:
 - Sistema de indução de ar
 - Sistema de combustível
 - Sistema de ignição
 - Sistemas de recirculação de gás de escapamento
2. As peças a seguir também são consideradas componentes relacionados a emissões de escapamento:
 - Dispositivos após tratamento
 - Válvulas de ventilação do cárter
 - Sensores
 - Unidades de controle eletrônico
3. As peças a seguir são consideradas componentes relacionados a emissões de vapores:
 - Tanque de combustível
 - Tampa do combustível
 - Linha de combustível
 - Fixações da linha de combustível
 - Braçadeiras*
 - Válvulas de liberação de pressão*
 - Válvulas de controle*
 - Solenóides de controle*
 - Controles eletrônicos*
 - Diafragmas de controle de vácuo*
 - Cabos de controle*
 - Articulações de controle*
 - Válvulas de drenagem
 - Mangueiras de vapor
 - Separador de líquido/vapor
 - Canister de carbono
 - Suportes de montagem do canister
 - Conector da porta de drenagem do carburador

4. Os componentes relacionados a emissões também incluem qualquer outra peça cujo único propósito é reduzir as emissões ou cuja falha aumentará as emissões sem degradar significativamente o desempenho do motor/equipamento.

Aplicabilidade limitada

Como um fabricante certificado, a BRP pode negar as solicitações de garantia relacionadas a emissões para falhas que tenham sido provocadas pela manutenção ou uso inadequados do proprietário ou operador, por acidentes pelos quais o fabricante não é responsável, ou por motivos de força maior. Por exemplo, uma solicitação de garantia relacionada às emissões não precisa ser considerada para o caso de falhas que tenham sido causadas diretamente pelo operador ter abusado do motor/equipamento ou do operador ter usado o motor/equipamento de uma maneira não designada e não atribuível ao fabricante de modo algum.

*Conforme relacionado para o sistema de controle de emissão de vapores

* Nos EUA, os produtos são distribuídos e reparados pela BRP US Inc.

GARANTIA LIMITADA INTERNACIONAL DA BRP: 2016 CAN-AM® ATV

1) ALCANCE DA GARANTIA LIMITADA

A Bombardier Recreational Products Inc. ("BRP")* garante seus ATV Can-Am 2016 vendidos por distribuidores ou concessionárias autorizados pela BRP a distribuir ATVs Can-Am ("Distribuidor/Concessionária de ATV Can-Am") fora dos cinquenta estados dos Estados Unidos da América ("EUA"), Canadá, estados membros da Área Econômica Europeia ("AEE") (compreendida pelos estados membros da União Europeia mais a Noruega, Islândia e Liechtenstein), estados-membros da Comunidade dos Estados Independentes ("CEI") (inclusive Ucrânia e Turcomenistão) e Turquia, contra defeitos em materiais ou de fabricação pelo período e sob as condições descritas abaixo.

Todas as peças e acessórios originais do ATV Can-Am, instalados por um Distribuidor/Concessionária autorizado de ATV Can-Am no momento da entrega do ATV Can-Am 2016, possuem a mesma garantia do ATV Can-Am.

Esta garantia limitada será considerada nula e sem efeito se: (1) O ATV for usado para corridas ou outra atividade esportiva, em qualquer época, mesmo por um proprietário anterior; ou (2) o ATV for alterado ou modificado de maneira tal que seu funcionamento, desempenho ou durabilidade sejam prejudicados; (3) ou tenha sido alterado ou modificado para mudar a finalidade a que se destina.

2) LIMITAÇÕES DE RESPONSABILIDADE

ATÉ ONDE PERMITIDO POR LEI, ESTA GARANTIA É DADA E ACEITA EXPLICITAMENTE, SUBSTITUINDO TODAS E QUAISQUER OUTRAS GARANTIAS, EXPRESSAS OU IMPLÍCITAS, INCLUINDO SEM LIMITAÇÕES TODAS AS GARANTIAS DE COMERCIALIZAÇÃO OU ADEQUAÇÃO A UM FIM DETERMINADO. NA MEDIDA EM QUE NÃO PUDEREM SER RENUNCIADAS, AS GARANTIAS IMPLÍCITAS LIMITAM-SE AO PRAZO DE VALIDADE DA GARANTIA EXPRESSA. OS DANOS INCIDENTAIS E CONSEQUENTES ESTÃO EXCLUÍDOS DA COBERTURA DESTA GARANTIA. ALGUMAS JURISDIÇÕES NÃO PERMITEM AS RENÚNCIAS, LIMITAÇÕES E EXCLUSÕES IDENTIFICADAS ACIMA E, PORTANTO, TALVEZ NÃO SE APLIQUEM A VOCÊ. ESTA GARANTIA LHE OUTORGA DIREITOS ESPECÍFICOS, MAS VOCÊ PODE TER TAMBÉM OUTROS DIREITOS LEGAIS QUE PODEM VARIAR DE PAÍS PARA PAÍS. (PARA PRODUTOS ADQUIRIDOS NA AUSTRÁLIA, CONSULTE A CLÁUSULA 4 ABAIXO).

O Distribuidor/Concessionária de ATV Can-Am ou qualquer outra pessoa não tem autorização para fazer qualquer afirmação, dar declaração ou garantia em relação ao produto, que não sejam as contidas nesta garantia limitada e, se feitas, não devem ser exigidas da BRP.

A BRP reserva-se o direito de modificar esta garantia a qualquer momento, ficando entendido que tal modificação não alterará as condições de garantia válidas para os Produtos vendidos durante a vigência desta garantia.

3) EXCLUSÕES – NÃO SÃO GARANTIDAS

Os itens a seguir não contarão com garantia em hipótese alguma:

- Desgaste causado pelo uso normal;
- Itens de manutenção de rotina, afinamentos e ajustes;
- Danos causados por negligência ou falha em fornecer manutenção e/ou armazenamento adequado, conforme descrito no Manual do proprietário;
- Danos resultantes da remoção de peças, reparos, serviços, manutenção e modificações indevidos ou uso de peças ou acessórios não fabricados ou aprovados pela BRP, que em seu julgamento razoável sejam incompatíveis com o produto ou afetem negativamente sua operação, desempenho e durabilidade, ou resultantes de reparos feitos por uma pessoa que não seja um distribuidor/concessionária autorizado de serviços do ATV Can-Am;
- Danos causados por maus tratos, uso anormal, negligência, corridas ou operação do produto de maneira inconsistente com a operação recomendada descrita no Manual do proprietário;
- Danos resultantes de acidente, submersão, incêndio, ingestão de gelo ou água, roubo, vandalismo ou qualquer ato fortuito;
- Operação com combustíveis, óleos ou lubrificantes que não sejam adequados ao uso com o produto (ver Manual do proprietário);
- Danos provocados por ferrugem, corrosão ou exposição às intempéries;
- Danos incidentais ou subsequentes ou danos de qualquer tipo, incluindo, sem limitação, guincho, armazenamento, despesas de transporte, telefone, aluguel, táxi, inconveniência, cobertura de seguro, pagamentos de empréstimo, perda de tempo, perda de rendimentos; ou tempo perdido por inatividade sofrida devido ao trabalho de manutenção.

4) PERÍODO DE COBERTURA DA GARANTIA

Esta garantia entrará em vigor a partir de (1) da data de entrega ao primeiro consumidor direto ou (2) da data em que o produto for usado pela primeira vez, a que ocorrer primeiro e por um período de:

SEIS (6) MESES CONSECUTIVOS para uso particular ou comercial.

O reparo ou a substituição de peças ou a realização de serviços sob esta garantia não estende a sua validade além da data de validade original.

Note que a duração e qualquer outra modalidade de cobertura da garantia estão sujeitas à legislação aplicável nacional ou local do país do cliente.

SOMENTE PARA PRODUTOS VENDIDOS NA AUSTRÁLIA

Nada nestes termos e condições da garantia deverá excluir, restringir ou modificar a aplicação de qualquer condição, garantia, direito ou recurso conferido ou implicado sob a Competition and Consumer Act 2010 (Cth), a Lei Australiana do Consumidor ou qualquer outra lei, pois isso seria uma transgressão a essa lei ou causaria a anulação de qualquer parte destes termos e condições. Os benefícios concedidos a você por esta garantia limitada somam-se a outros recursos que você tem sob a Lei Australiana do Consumidor.

Nossos produtos vêm com garantias que não podem ser excluídas sob a Lei Australiana do Consumidor. Você tem direito a uma substituição ou reembolso por defeito grave e compensação por qualquer outra perda ou avaria razoavelmente previsível. Você também tem direito ao conserto ou

substituição dos produtos se estes não tiverem qualidade aceitável e se a avaria não for considerada grave.

5) CONDIÇÕES PARA A OBTENÇÃO DA COBERTURA DE GARANTIA

Esta cobertura de garantia é válida **somente** se **todas** as condições a seguir forem cumpridas:

- O ATV Can-Am 2016 deve ser adquirido como novo e sem uso pelo seu primeiro proprietário, de um Distribuidor/Concessionária de ATV Can-Am autorizado a distribuir os ATV Can-Am no país em que a venda for efetuada;
- O processo de revisão de entrega especificado pela BRP deve ser concluído e documentado;
- O produto deve ter passado por um registro adequado em um Distribuidor/Concessionária autorizado de ATV Can-Am;
- O ATV Can-Am 2016 deve ser adquirido no país ou união de países em que o comprador reside; e
- A manutenção de rotina descrita no Manual do proprietário deve ser realizada em tempo útil a fim de manter válida a cobertura. A BRP se reserva o direito de fazer a cobertura da garantia contingente após comprovação de manutenção adequada.

A BRP não cumprirá esta garantia limitada para qualquer proprietário com uso particular ou proprietário com uso comercial, se alguma das condições anteriores não for atendida. Essas limitações são necessárias para permitir que a BRP preserve a segurança de seus produtos, e também de seus consumidores e do público em geral.

6) CONDIÇÕES DE OBTER A COBERTURA DE GARANTIA NOS TERMOS DESTA GARANTIA

O cliente deve cessar o uso do ATV no surgimento de uma anomalia. O cliente deve notificar um Distribuidor/Concessionária de serviços autorizado de ATV Can-Am dentro de dois (2) dias a partir do aparecimento de um defeito, bem como fornecer a ele acesso e oportunidade razoáveis de reparar o produto. O cliente também deve apresentar ao Distribuidor/Concessionária autorizado de ATV Can-Am, o comprovante de aquisição do produto e assinar a ordem de reparo/trabalho antes do seu início, para validar o reparo em garantia. Todas as peças trocadas nessa garantia limitada se tornam propriedade da BRP.

Note que o período de notificação está sujeito à legislação aplicável nacional ou local do país do cliente.

7) COMO A BRP FARÁ

Até onde permitido por lei, as obrigações da BRP segundo esta garantia estão limitadas, a seu critério exclusivo, ao reparo das peças consideradas defeituosas pelo uso, manutenção e serviço normais, ou à substituição de tais peças por peças novas originais do ATV Can-Am sem cobrar por elas e pela mão de obra, em qualquer Distribuidor/Concessionária autorizado do ATV Can-Am, durante o período de cobertura da garantia e nas condições aqui descritas. A responsabilidade da BRP está limitada a fazer

os reparos ou substituições de peças necessários. Nenhuma reivindicação de violação da garantia deve ser causa para o cancelamento ou rescisão da venda do ATV Can-Am ao proprietário. Você pode ter também outros direitos legais que podem variar de país para país.

No caso em que seja necessário serviço fora do país da venda original, o proprietário arcará com a responsabilidade por qualquer encargo adicional devido às práticas e condições locais, tais como, mas não limitados a frete, seguro, impostos, taxas de licença, encargos de importação, e quaisquer e todos os outros encargos financeiros, incluindo aqueles arcaçados pelos governos, estados, territórios e suas agências respectivas.

A BRP reserva-se o direito de melhorar ou modificar os produtos periodicamente, sem assumir qualquer obrigação de modificar os produtos fabricados anteriormente.

8) TRANSFERÊNCIA

Se a propriedade do Produto for transferida durante o período de cobertura da garantia, esta garantia será também transferida e considerada válida durante o restante período de cobertura, desde que o anterior proprietário contacte prontamente a BRP ou o Distribuidor/Concessionário de ATV Can-Am indicando-lhe que concordou com a transferência e forneça as coordenadas do novo proprietário.

9) ASSISTÊNCIA AO CONSUMIDOR

1. Em caso de uma controvérsia ou litígio em relação a esta garantia limitada, a BRP sugere que você tente resolver o problema com o Distribuidor/Concessionária de ATV Can-Am. Recomendamos que a questão seja tratada com o proprietário ou gerente de serviço do Distribuidor/Concessionária autorizado de ATV Can-Am.
2. Se for necessária uma assistência maior, deve ser contactado o departamento de serviços do Distribuidor/Concessionária de ATV Can-Am para poder resolver o problema.
3. Se o problema ainda não for resolvido, contate então a BRP por escrito nos endereços listados abaixo.

Nos países do Oriente Médio e África, entre em contato com o escritório europeu:

BRP EUROPE N.V.

Customer Assistance Center

Skaldenstraat 125

9042 Gent

Belgium

Tel.: + 32 9 218 26 00

Nos demais países, contate seu Distribuidor/Concessionária local de ATV Can-Am (visite nosso website www.brp.com para obter informações de contato) ou nosso escritório na América do Norte:

BOMBARDIER RECREATIONAL PRODUCTS INC.

Customer Assistance Center
75, J.-A. Bombardier Street
Sherbrooke QC J1L 1W3
Canada
Tel.: + 1 819 566-3366

* No território coberto por esta garantia limitada, os produtos são distribuídos e assistidos pela Bombardier Recreational Products Inc. ou suas afiliadas.

© 2015 Bombardier Recreational Products Inc. Todos os direitos reservados.

® Marca registrada da Bombardier Recreational Products Inc.

GARANTIA LIMITADA DA BRP PARA AS ÁREAS ECONÔMICAS EUROPEIAS, A COMUNIDADE DOS ESTADOS INDEPENDENTES E A TURQUIA: 2016 CAN-AM® ATV

1) ALCANCE DA GARANTIA LIMITADA

A Bombardier Recreational Products Inc. ("BRP")* garante seus ATV Can-Am 2016 vendidos por distribuidores ou concessionárias autorizados pela BRP a distribuir ATVs Can-Am ("Distribuidor/Concessionária de ATV Can-Am") nos estados membros da Área Econômica Europeia ("AEE") (compreendida pelos estados membros da União Europeia mais Noruega, Islândia e Liechtenstein), estados membros da Comunidade dos Estados Independentes ("CEI") (inclusive Ucrânia e Turcomenistão) e Turquia, contra defeitos em materiais ou fabricação pelo período e condições descritos abaixo.

Todas as peças e acessórios originais do ATV Can-Am, instalados por um Distribuidor/Concessionária autorizado de ATV Can-Am no momento da entrega do ATV Can-Am 2016, possuem a mesma garantia do ATV.

Esta garantia limitada será considerada nula e sem efeito se: (1) O ATV for usado para corridas ou outra atividade esportiva, em qualquer época, mesmo por um proprietário anterior; ou (2) o ATV for alterado ou modificado de maneira tal que seu funcionamento, desempenho ou durabilidade sejam prejudicados; (3) ou tenha sido alterado ou modificado para mudar a finalidade a que se destina.

2) LIMITAÇÕES DE RESPONSABILIDADE

ATÉ ONDE PERMITIDO POR LEI, ESTA GARANTIA É DADA E ACEITA EXPLICITAMENTE, SUBSTITUINDO TODAS E QUAISQUER OUTRAS GARANTIAS, EXPRESSAS OU IMPLÍCITAS, INCLUINDO SEM LIMITAÇÕES TODAS AS GARANTIAS DE COMERCIALIZAÇÃO OU ADEQUAÇÃO A UM FIM DETERMINADO. NA MEDIDA EM QUE NÃO PUDEREM SER RENUNCIADAS, AS GARANTIAS IMPLÍCITAS LIMITAM-SE AO PRAZO DE VALIDADE DA GARANTIA EXPRESSA. OS DANOS INCIDENTAIS E CONSEQUENTES ESTÃO EXCLUÍDOS DA COBERTURA DESTA GARANTIA. ALGUMAS JURISDIÇÕES NÃO PERMITEM AS RENÚNCIAS, LIMITAÇÕES E EXCLUSÕES IDENTIFICADAS ACIMA E, PORTANTO, TALVEZ NÃO SE APLIQUEM A VOCÊ. ESTA GARANTIA LHE OUTORGA DIREITOS ESPECÍFICOS, MAS VOCÊ PODE TER TAMBÉM OUTROS DIREITOS LEGAIS QUE PODEM VARIAR DE PAÍS PARA PAÍS.

O Distribuidor/Concessionária de ATV Can-Am ou qualquer outra pessoa não tem autorização para fazer qualquer afirmação, dar declaração ou garantia em relação ao produto, que não sejam as contidas nesta garantia limitada e, se feitas, não devem ser exigidas da BRP.

A BRP reserva-se o direito de modificar esta garantia a qualquer momento, ficando entendido que tal modificação não alterará as condições de garantia válidas para os Produtos vendidos durante a vigência desta garantia.

3) EXCLUSÕES – NÃO SÃO GARANTIDAS

Os itens a seguir não contarão com garantia em hipótese alguma:

- Desgaste causado pelo uso normal;
- Itens de manutenção de rotina, afinamentos e ajustes;
- Danos causados por negligência ou falha em fornecer manutenção e/ou armazenamento adequado, conforme descrito no Manual do proprietário;
- Danos resultantes da remoção de peças, reparos, serviços, manutenção e modificações indevidos ou uso de peças ou acessórios não fabricados ou aprovados pela BRP, que em seu julgamento razoável sejam incompatíveis com o produto ou afetem negativamente sua operação, desempenho e durabilidade, ou resultantes de reparos feitos por uma pessoa que não seja um distribuidor/concessionária autorizado de serviços do ATV Can-Am;
- Danos causados por maus tratos, uso anormal, negligência, corridas ou operação do produto de maneira inconsistente com a operação recomendada descrita no Manual do proprietário;
- Danos resultantes de acidente, submersão, incêndio, ingestão de gelo ou água, roubo, vandalismo ou qualquer ato fortuito;
- Operação com combustíveis, óleos ou lubrificantes que não sejam adequados ao uso com o produto (ver Manual do proprietário);
- Danos provocados por ferrugem, corrosão ou exposição às intempéries;
- Danos incidentais ou subsequentes ou de qualquer outro tipo, incluindo, sem limitação, guincho, custos de transporte, armazenamento, telefone, aluguel, táxi, inconveniência, cobertura de seguro, pagamento de empréstimos, perda de tempo e perda de rendimentos ou tempo perdido devido à inatividade causada por serviços de manutenção.

4) PERÍODO DE COBERTURA DA GARANTIA

Esta garantia entrará em vigor a partir de (1) da data de entrega ao primeiro consumidor direto ou (2) da data em que o produto for usado pela primeira vez, a que ocorrer primeiro e por um período de:

VINTE E QUATRO (24) MESES CONSECUTIVOS para uso particular.

SEIS (6) MESES CONSECUTIVOS para uso comercial ou uso para arrendamento.

O produto é usado comercialmente quando é utilizado em conexão com qualquer trabalho ou emprego que gere renda, durante qualquer parte do período de garantia. O produto também é usado comercialmente quando, em qualquer época do período de garantia, for licenciado para uso comercial;

O reparo ou a substituição de peças ou a realização de serviços sob esta garantia não estende a sua validade além da data de validade original.

Note que a duração e qualquer outra modalidade de cobertura da garantia estão sujeitas à legislação aplicável nacional ou local do país do cliente.

5) CONDIÇÕES PARA A OBTENÇÃO DA COBERTURA DE GARANTIA

Esta cobertura de garantia é válida **somente** se **todas** as condições a seguir forem cumpridas:

- O ATV Can-Am 2016 deve ser adquirido como novo e sem uso pelo seu primeiro proprietário, de um Distribuidor/Concessionária de ATV Can-Am autorizado a distribuir os ATV Can-Am no país em que a venda for efetuada;
- O processo de revisão de entrega especificado pela BRP deve ser concluído e documentado;
- O produto deve ter passado por um registro adequado em um Distribuidor/Concessionária autorizado de ATV Can-Am;
- O ATV Can-Am 2016 deve ser adquirido dentro da EEA por um residente da EEA, na CIS para residentes dos países que abrangem tal área, na Turquia para residentes da Turquia e
- A manutenção de rotina descrita no Manual do proprietário deve ser realizada em tempo útil a fim de manter válida a cobertura. A BRP se reserva o direito de fazer a cobertura da garantia contingente após comprovação de manutenção adequada.

A BRP não cumprirá esta garantia limitada para qualquer proprietário com uso particular ou proprietário com uso comercial, se alguma das condições anteriores não for atendida. Essas limitações são necessárias para permitir que a BRP preserve a segurança de seus produtos, e também de seus consumidores e do público em geral.

6) CONDIÇÕES DE OBTER A COBERTURA DE GARANTIA NOS TERMOS DESTA GARANTIA

O cliente deve cessar o uso do ATV no surgimento de uma anomalia. O cliente deve notificar um Distribuidor/Concessionária de serviços autorizado de ATV Can-Am dentro de dois (2) meses a partir do aparecimento de um defeito, bem como fornecer a ele acesso e oportunidade razoáveis de reparar o produto. O cliente também deve apresentar ao Distribuidor/Concessionária autorizado de ATV Can-Am, o comprovante de aquisição do produto e assinar a ordem de reparo/trabalho antes do seu início, para validar o reparo em garantia. Todas as peças trocadas nessa garantia limitada se tornam propriedade da BRP.

Note que o período de notificação está sujeito à legislação aplicável nacional ou local do país do cliente.

7) COMO A BRP FARÁ

Até onde permitido por lei, as obrigações da BRP segundo esta garantia estão limitadas, a seu critério exclusivo, ao reparo das peças consideradas defeituosas pelo uso, manutenção e serviço normais, ou à substituição de tais peças por peças novas originais do ATV Can-Am sem cobrar por elas e pela mão de obra, em qualquer Distribuidor/Concessionária autorizado do ATV Can-Am, durante o período de cobertura da garantia e nas condições aqui descritas. A responsabilidade da BRP está limitada a fazer os reparos ou substituições de peças necessários. Nenhuma reivindicação de violação da garantia deve ser causa para o cancelamento ou rescisão da venda do ATV Can-Am ao proprietário. Você pode ter também outros direitos legais que podem variar de país para país.

No caso em que seja necessário serviço fora da AEE, CIS ou Turquia, o proprietário arcará com a responsabilidade por qualquer encargo adicional devido às práticas e condições locais, tais como, mas não limitados a

frete, seguro, impostos, taxas de licença, encargos de importação, e quaisquer e todos os outros encargos financeiros, incluindo aqueles arrecadados pelos governos, estados, territórios e suas agências respectivas.

A BRP reserva-se o direito de melhorar ou modificar os produtos periodicamente, sem assumir qualquer obrigação de modificar os produtos fabricados anteriormente.

8) TRANSFERÊNCIA

Se a propriedade do Produto for transferida durante o período de cobertura da garantia, esta garantia será também transferida e considerada válida durante o restante período de cobertura, desde que o anterior proprietário contacte prontamente a BRP ou o Distribuidor/Concessionário de ATV Can-Am indicando-lhe que concordou com a transferência e forneça as coordenadas do novo proprietário.

9) ASSISTÊNCIA AO CONSUMIDOR

1. Em caso de uma controvérsia ou litígio em relação a esta garantia limitada, a BRP sugere que você tente resolver o problema com o Distribuidor/Concessionária de ATV Can-Am. Recomendamos que a questão seja tratada com o proprietário ou gerente de serviço do Distribuidor/Concessionária autorizado de ATV Can-Am.
2. Se for necessária uma assistência maior, deve ser contactado o departamento de serviços do Distribuidor/Concessionária de ATV Can-Am para poder resolver o problema.
3. Se o problema ainda não for resolvido, contate então a BRP nos endereços listados abaixo:

Para países dentro da AEE, CEI ou Turquia, exceto países escandinavos, favor contactar nosso escritório europeu:

BRP EUROPE N.V.

Customer Assistance Center
Skaldenstraat 125
9042 Gent
Belgium
Tel.: + 32 9 218 26 00

Em países escandinavos, contate nosso escritório na Finlândia:

BRP FINLAND OY

Service Department
Isoaavantie 7
FIN-96320 Rovaniemi
Finland
Tel.: + 358 16 3208 111

Você encontrará os endereços do Distribuidor/Concessionária Can-Am no site www.brp.com.

* Na AEE, os produtos são distribuídos e reparados pela BRP European Distribution S.A. e outras afiliadas ou subsidiárias da BRP.

© 2015 Bombardier Recreational Products Inc. Todos os direitos reservados.

® Marca registrada da Bombardier Recreational Products Inc.

TERMOS E CONDIÇÕES ADICIONAIS PARA A FRANÇA SOMENTE

Os seguintes termos e condições se aplicam somente a produtos vendidos na França:

O vendedor deve entregar mercadorias conformes com o contrato e ser responsável pelos defeitos existentes antes da entrega. O vendedor deve também ser responsável por defeitos resultantes da embalagem, das instruções de montagem ou da instalação, quando é sua responsabilidade pelo contrato ou se realizada sob sua responsabilidade. Para estar conforme com o contrato, a mercadoria deve:

1. Ser adequada ao uso normal para mercadorias semelhantes a esta e, se aplicável:
 - Corresponder à descrição fornecida pelo vendedor e possuir as qualidades apresentadas ao comprador através de amostra ou modelo;
 - Possuir as qualidades que um comprador possa esperar legitimamente considerando as declarações públicas do vendedor, do fabricante ou de seus representantes, inclusive em propagandas ou rótulos; ou
2. Ter as características aceitas mutuamente pelas partes ou ser adequada ao uso específico do comprador e que tenha sido comunicado ao vendedor e aceito.

A ação pela falta de conformidade prescreve dois anos após a entrega das mercadorias. O vendedor é responsável pela garantia referente a defeitos ocultos na mercadoria vendida, caso tais defeitos tornem a mercadoria inadequada ao uso a que se destina ou o uso seja reduzido a ponto do comprador, se tivesse conhecimento do defeito, não viesse a adquirir a mercadoria ou recebesse um desconto para adquiri-la. A ação por estes defeitos ocultos deve ser tomada pelo comprador dentro de 2 anos após a descoberta do defeito.

INFORMAÇÕES DE CLIENTES

INFORMAÇÕES SOBRE PRIVACIDADE

A BRP gostaria de informá-lo que os seus dados serão usados para fins relacionados com segurança e garantia. Além disso, a BRP e suas afiliadas podem usar sua lista de clientes para distribuir informações de marketing e promocionais sobre a BRP e seus produtos.

Para exercer seu direito de consultar ou corrigir seus dados ou o de ser removido da lista de endereços para marketing direto, contate a BRP.

Por E-mail: **privacyofficer@brp.com**

Por correio: BRP
Senior Legal Counsel-Privacy Officer
726 St-Joseph
Valcourt QC
Canada
J0E 2L0

MUDANÇA DE ENDEREÇO/PROPRIEDADE

Se o seu endereço mudou, ou se você for o novo proprietário do quadriciclo, não deixe de avisar à BRP:

- Enviar um dos cartões de mudança de endereço das páginas seguintes
- **Somente na América do Norte:** ligar para 1-888-272-9222
- Notificar uma concessionária autorizada Can-Am.

Em caso de mudança de propriedade, pedimos anexar uma prova que o proprietário anterior concordou com a transferência.

Comunicar a BRP, até mesmo depois do vencimento da garantia limitada, é muito importante pois isso permite que a BRP contate o proprietário do quadriciclo se necessário, por exemplo, para rechamada de segurança. É de responsabilidade do proprietário notificar a BRP.

UNIDADES FURTADAS: Se o seu ATV for roubado, você deve notificar a BRP ou uma concessionária autorizada Can-Am. Pedimos informar seu nome, endereço, número de telefone, o número de identificação do veículo e a data do furto.

Na América do Norte

BOMBARDIER RECREATIONAL PRODUCTS INC.

Warranty Department

75 J.-A. Bombardier Street

Sherbrooke QC J1L 1W3

Canada

Países escandinavos

BRP FINLAND OY

Service Department

Isoaavantie 7

FIN-96320 Rovaniemi

Outros países do mundo

BRP EUROPEAN DISTRIBUTION

Warranty Department

Chemin de Messidor 5-7

1006 Lausanne

Switzerland

MUDANÇA DE ENDEREÇO MUDANÇA DE TITULARIDADE

NÚMERO DE IDENTIFICAÇÃO DO VEÍCULO

Número do modelo

Número de Identificação do Veículo (V.I.N.)

ENDEREÇO ANTIGO OU
PROPRIETÁRIO ANTERIOR:

NOME

Nº.

RUA

AP.

CIDADE

ESTADO

CEP

PAÍS

TELEFONE

NOVO ENDEREÇO OU
NOVO PROPRIETÁRIO:

NOME

Nº.

RUA

AP.

CIDADE

ESTADO

CEP

PAÍS

TELEFONE

V00A2F

ENDEREÇO DE E-MAIL

MUDANÇA DE ENDEREÇO MUDANÇA DE TITULARIDADE

NÚMERO DE IDENTIFICAÇÃO DO VEÍCULO

Número do modelo

Número de Identificação do Veículo (V.I.N.)

ENDEREÇO ANTIGO OU
PROPRIETÁRIO ANTERIOR:

NOME

Nº.

RUA

AP.

CIDADE

ESTADO

CEP

PAÍS

TELEFONE

NOVO ENDEREÇO OU
NOVO PROPRIETÁRIO:

NOME

Nº.

RUA

AP.

CIDADE

ESTADO

CEP

PAÍS

TELEFONE

V00A2F

ENDEREÇO DE E-MAIL

N° DE MODELO DO ATV _____

N° DE IDENTIFICAÇÃO DO VEÍCULO (V.I.N) _____

N° DE IDENTIFICAÇÃO DO MOTOR (E.I.N) _____

Proprietário: _____

NOME

N°

RUA

APTO

CIDADE

ESTADO

CEP

Data da compra _____

ANO MÊS DIA

Data de expiração da garantia _____

ANO MÊS DIA

A ser preenchido pela concessionária no momento da venda.

ÁREA PARA A MARCA DA CONCESSIONÁRIA

Confira junto à sua concessionária que seu veículo foi registrado na BRP.

Ao ler este Manual do proprietário, lembre-se de que:

ADVERTÊNCIA

Indica uma situação de risco que, se não for evitada, pode resultar ferimentos graves ou morte.

ADVERTÊNCIA

PODE SER PERIGOSO OPERAR ESTE VEÍCULO.

Pode ocorrer rapidamente uma colisão ou capotagem, caso você não tome as precauções adequadas, mesmo durante manobras de rotina, tais como virar e dirigir em morros ou sobre obstáculos.

O não cumprimento destas instruções pode resultar em **FERIMENTOS GRAVES OU MORTE:**

- **ANTES DE PILOTAR ESTE VEÍCULO, LEIA ESTE MANUAL DO PROPRIETÁRIO E TODAS AS ETIQUETAS ADESIVAS DE SEGURANÇA NO VEÍCULO E ASSISTA AO VÍDEO DE SEGURANÇA.**
- **NUNCA OPERE ESTE VEÍCULO SEM CONHECER AS INSTRUÇÕES ADEQUADAS.** Participe de um curso de treinamento certificado.
- **PARA OS MODELOS MAX, NUNCA TRANSPORTE MAIS DO QUE UM PASSAGEIRO.** Você aumenta o risco de perda de controle se levar mais de um passageiro.
- **PARA MODELOS DE 1 LUGAR, NUNCA TRANSPORTE UM PASSAGEIRO.** O transporte de passageiros aumenta o risco de perda de controle do veículo.
- **NUNCA DIRIJA ESTE VEÍCULO EM PISTAS PAVIMENTADAS.** O piso pavimentado aumenta o risco de perda de controle do veículo.
- **NUNCA DIRIJA ESTE VEÍCULO EM VIAS PÚBLICAS.** Você pode colidir com outro veículo se dirigir este veículo em uma estrada pública.
- **O OPERADOR E O PASSAGEIRO (modelos MAX) DEVEM SEMPRE USAR UM CAPACETE APROVADO,** proteção para os olhos e vestuário de proteção.
- **NUNCA DIRIJA SOB O EFEITO DE DROGAS OU ÁLCOOL.** Eles aumentam o tempo de reação e prejudicam o julgamento.
- **NUNCA DIRIJA ESTE VEÍCULO EM VELOCIDADE EXCESSIVA.** Dirigir este veículo em velocidade muito alta para o terreno, as condições de visibilidade ou sua experiência aumenta o risco de perda de controle do veículo.
- **NUNCA TENDE EMPINADAS, PULOS OU OUTRAS ACROBACIAS.**

219 001 621_PT

MANUAL DO PROPRIETÁRIO, SÉRIE OUTLANDER L/L MAX/
Português - Brasil

U/M:P.C.