

can-am



BRUKERHÅNDBOK

Inneholder informasjon om sikkerhet, bruk og vedlikehold

2026

ADVARSEL

Finn ut hva som gjør kjøretøyet annerledes.

Les denne brukerhåndboken.

Fullfør opplæringskurset (hvis tilgjengelig), øv og bli godt kjent med kontrollene.

Se lokale lover – krav til førerkort varierer fra sted til sted.

Oppbevar alltid brukerhåndboken sammen med kjøretøyet.

ORIGIN-SERIEN

Oversettelse av den originale instruksjonen

 **ADVARSEL**

Hvis du unnlater å følge noen av sikkerhetsreglene eller instruksene i bruksanvisningen og på sikkerhetsdekalene på produktet, kan det føre til personskade eller eventuelt dødsfall.

ADVARSEL I HENHOLD TIL ERKLÆRING 65 CALIFORNIA

 **ADVARSEL**

Bruk, service og vedlikehold av et passasjerkjøretøy eller motorisert terrengkjøretøy kan utsette deg for kjemikalier, inkludert eksos, karbonmonoksid, ftalater og bly som staten California vet er kreftfremkallende og som kan forårsake fødselsdefekter eller annen reproduktiv skade. For å minimere eksponering skal du unngå å innånde eksos, ikke la motoren gå på tomgang bortsett fra når nødvendig, vedlikehold kjøretøyet på et godt ventilert område og bruk hansker eller vask hendene ofte når du vedlikeholder kjøretøyet. For mer informasjon kan du gå til www.p65warnings.ca.gov/products/passenger-vehicle.

 **ADVARSEL**

Batteripoler, terminaler og aktuelt tilbehør inneholder bly og blyforbindelser, dette er kjemikalier som ifølge staten California kan medføre kreft, fødselsskader eller forplantningsskader. For å minimere eksponering, bruk hansker eller vask hendene ofte når du utfører service på kjøretøyet.

For mer informasjon, gå til www.P65Warnings.ca.gov

Sikkerhetsmeldinger

I denne brukerhåndboken brukes følgende symboler og ord for å poengtere spesielt viktig informasjon:

 Dette er sikkerhetsvarselsymbolet. Det brukes til å varsle deg om potensielle farer for personskade. Følg alle sikkerhets meldinger som kommer etter dette symbolet for å unngå mulig personskade eller dødsfall.

 **FARE**

Tegn på en potensiell fare som, hvis den ignoreres, vil resultere i alvorlig eller dødelig personskade.

 **ADVARSEL**

Tegn på en potensiell fare som, hvis den ignoreres, kan resultere i alvorlig eller dødelig personskade.

 **FORSIKTIG**

Indikerer en farlig situasjon som kan resultere i liten til moderat personskade hvis den ikke unngås.

MERKNAD

Indikerer installasjon, drift eller vedlikeholdsinformasjon som er viktig, men ikke farerelatert. I noen tilfeller, hvis anbefalingene ikke følges, kan kjøretøykomponenter eller andre egenskaper bli alvorlig skadet.

| | |
|------------|---|
| Deutsch | Dieses Handbuch ist möglicherweise in Ihrer Landessprache verfügbar. Bitte wenden Sie sich an Ihren Händler oder besuchen Sie: www.operatorsguides.brp.com |
| English | This guide may be available in your language. Check with your dealer or go to: www.operatorsguides.brp.com |
| Español | Es posible que este manual esté disponible en su idioma. Consulte a su distribuidor o visite: www.operatorsguides.brp.com |
| Français | Ce guide peut être disponible dans votre langue. Vérifier avec votre concessionnaire ou aller à: www.operatorsguides.brp.com |
| Italiano | Questa guida potrebbe essere disponibile nella propria lingua. Contattare il concessionario o consultare: www.operatorsguides.brp.com |
| 中文 | 本手册可能有您的语种的翻译版本。请向经销商询问，或者登录 www.operatorsguides.brp.com 查询。 |
| 日本語 | このガイドは、言語によって翻訳版が用意されています。ディーラーに問い合わせるか、次のアドレスでご確認ください： www.operatorsguides.brp.com |
| Nederlands | Deze handleiding kan beschikbaar zijn in uw taal. Vraag het aan uw dealer of ga naar: www.operatorsguides.brp.com |
| Norsk | Denne boken kan finnes tilgjengelig på ditt eget språk. Kontakt din forhandler eller gå til: www.operatorsguides.brp.com |
| Português | Este manual pode estar disponível em seu idioma. Fale com sua concessionária ou visite o site: www.operatorsguides.brp.com |
| Русский | Воспользуйтесь руководством на вашем языке. Узнайте о его наличии у дилера или на странице по адресу www.operatorsguides.brp.com |
| Suomi | Käyttöohjekirja voi olla saatavissa omalla kielelläsi. Tarkista jälleenmyyjältä tai käy osoitteessa: www.operatorsguides.brp.com |
| Svenska | Denna bok kan finnas tillgänglig på ditt språk. Kontakta din återförsäljare eller gå till: www.operatorsguides.brp.com |

| Modeller som dekkes | Effekt |
|------------------------------|---|
| Origin (1UP, 2UP) | 11 kW (kontinuerlig, A1-førerkort) |
| | 35 kW (standard) |
| Origin '73 (1UP, 2UP) | 35 kW (standard) |

INNHOLD

| | |
|----------------------------------|----------|
| GENERELL INFORMASJON | 1 |
| SIKKERHETSINFORMASJON | 2 |
| INFORMASJON OM KJØRETØYET | 3 |
| VEDLIKEHOLD | 4 |
| TEKNISK INFORMASJON | 5 |
| TEKNISKE SPESIFIKASJONER | 6 |
| FEILSØKING | 7 |
| GARANTI | 8 |
| KUNDEINFORMASJON | 9 |

1 GENERELL INFORMASJON - INNHOLD

| | |
|------------------------------------|------------|
| GENERELL INFORMASJON | 1-2 |
| Hva du må vite før du kjører | 1-2 |
| Om denne brukerhåndboken | 1-2 |
| Takk til | 1-3 |
| Vær en ansvarlig fører | 1-3 |
| Respekt for miljøet | 1-3 |

GENERELL INFORMASJON

Gratulerer med kjøpet av en ny Can-Am® elektrisk motorsykkel. Den omfattes av garantien fra Bombardier Recreational Products Inc. (BRP) og et stort nettverk av autoriserte forhandlere som kan tilby reservedeler, service og det tilbehøret du trenger.

Forhandleren din jobber for at du skal bli fornøyd. Han har kvalifisert seg for å kunne utføre klargjøring og kontroll av kjøretøyet og har også utført de endelige klargjøringene og justeringene før du overtok det.

Hvis du trenger mer informasjon om vedlikehold av kjøretøyet, spør forhandleren.

Ved levering ble du også informert om hva garantien dekker, og du signerte *LISTEN MED KONTROLLPUNKTER* før levering for å sikre at du var fornøyd med klargjøringen av det nye kjøretøyet.

Hva du må vite før du kjører

Les følgende kapitler før du bruker kjøretøyet, for å lære hvordan du kan redusere risikoen for at du selv, passasjerer og personer i nærheten blir skadet eller omkommer:

- *Sikkerhetsanbefalinger*
- *Kjøretøyinformasjon*

Du må også lese alle sikkerhetsetikettene på kjøretøyet, inkludert de elektroniske sikkerhetsmeldingene som vises på flerfunksjonsdisplayet ved aktivering av kjøretøyet.

Om denne brukerhåndboken

Denne brukerhåndboken har blitt utarbeidet med tanke på å gjøre eieren, føreren og passasjerer av denne motorsykkelen kjent med de ulike anordninger for betjening og instruksjoner for vedlikehold og sikker bruk.

Oppbevar denne brukerhåndboken i kjøretøyet slik at du kan bruke den når du kjører, når du instruerer andre og ved vedlikehold eller feilsøking.

Merk at denne guiden er tilgjengelig på flere språk. Hvis det finnes forskjeller, skal den engelske versjonen gjelde.

Hvis du vil vise og/eller skrive ut en ekstra kopi av brukerhåndboken, kan du gå til følgende nettside:

www.operatorsguides.brp.com

Informasjonen i dette dokument er riktig ved tidspunktet for publisering. BRPs politikk er imidlertid å kontinuerlig forbedre sine produkter uten med dette å forplikte seg selv til å montere dem i tidligere produserte produkter.

På grunn av sene endringer kan det oppstå noen forskjeller mellom det produserte produktet og beskrivelser og/eller spesifikasjoner i denne håndboken. BRP forbeholder seg retten til når som helst å avbryte eller endre spesifikasjoner, konstruksjon, funksjoner, modeller eller utstyr uten å påta seg noen forpliktelser.

Denne brukerhåndboken skal følge med kjøretøyet når det selges og overføres til den nye eieren på salgstidspunktet.

Takk til

BRP ønsker å takke Motorcycle Safety Foundation (MSF) for å ha gitt tillatelse til å bruke MSFs materiell relatert til sikkerhet for motorsyklister, som er brukt i denne brukerhåndboken.

MSF er en internasjonal anerkjent allmennyttig stiftelse og støttes av motorsykkelprodusenter. De sørger for opplæring og verktøy og er et fellesskap for sikkerhet på motorsykkel. Besøke hjemmesiden på:

- www.msf-usa.org

Vær en ansvarlig fører

Hos BRP mener vi at det bør være en mulighet for alle i motorsport- og marinemiljøer å komme sammen og tenke gjennom hvordan sikkerhet, kjøreregler og miljø skal håndteres. Vi mener at når vi oppfordrer alle førere til å kjøre ansvarlig - å passe på hverandre og sikre løyper og lekeplasser - inspirerer vi bransjen til å ta i mot nykommere, bygge mer omsorgsfulle miljøer og generere positive opplevelser.

Uansett om du kjører i løyper, på veier, vann eller snø, forplikter BRP seg til å støtte positive endringer. Det er derfor vi har gjort Ansvarlig fører-programmet til en viktig del av vårt Sosiale ansvar for selskapet gjennom handling, opplæring og styrking av miljøet.

For å lære mer om Ansvarlig fører, inkludert tips og triks om sikkerhet, kjøring og miljø, kan du gå til can-am.brp.com/on-road/ca/en/owner-zone/responsible-rider.html#owners

Eller bruk følgende QR-kode:



Respekt for miljøet

Retningslinjene vi støtter, har ikke til hensikt å begrense gleden, men å bevare den flotte friheten du bare kan oppleve på et off-road-kjøretøy!

Disse retningslinjene holder førere og passasjerer sunne, glade og i stand til å vise andre sin kunnskap om og glede over denne favorittaktiviteten. Så neste gang du kjører ut i sporene, ber vi deg huske at du samtidig baner vei for fremtiden for sporten vår. Hjelp oss å føre den i riktig retning! Fra oss alle i BRP takker vi for hjelpen.

Det finnes ikke noe mer oppkvikkende enn off-road-eventyr. Å gi seg ut i løyper som går gjennom villmarksområder, er en spennende og sunn sport. Men så lenge antallet som bruker disse fritidsområdene øker, øker også risikoen for å skade miljøet. Misbruk av områder, anlegg og ressurser vil til slutt føre til at både private og offentlige områder blir underlagt restriksjoner og avstenging.

I hovedsak er den største faren for vår aktivitet oss selv. Dette gir oss bare ett logisk valg. Vi må alltid kjøre ansvarlig.

De fleste respekterer loven og miljøet. Hver og en av oss, både unge og gamle, må være et eksempel for de som er nybegynnere i aktiviteten.

Å trå varsomt inn i våre fritidsområder er i alles beste interesse. I det store perspektivet må vi bevare miljøet for å beskytte aktiviteten.

Etter å ha innsett betydningen av dette og nødvendigheten for off-road-førere å gjøre sitt for å bevare områder der det er mulig å glede seg over aktiviteten, inviterer BRP alle off-road-førere til å huske at respekt for miljøet ikke bare er kritisk for fremtiden for vår bransje, men også for fremtidige generasjoner,

Du er en god ambassadør for sporten hvis du følger prinsippene nedenfor.

Hold deg informert. Skaff kart, forskrifter og annen informasjon fra off-road-klubber, Statens Kartverk eller andre offentlige etater. Lær deg reglene og følg dem. Dette gjelder også fartsgrensene!

Unngå kjøring over ungskog, kratt og gress, og hogg ikke ned trær. I flate områder eller der kjøring er populært, er det viktig å kun kjøre der det er tillatt. Husk at det er en sammenheng mellom å ta vare på miljøet og din egen sikkerhet.

Respekter dyrelivet, og være spesielt varsom hvis du treffer på dyr med kalver, eller som lider av matmangel. Stress kan tappe dyr for viktige energireserver. Unngå kjøring i områder som kun er beregnet for dyr!

Følg reglene for stenging av porter og offentlige skilt, og husk å ta med deg søppel hjem!

Hold deg unna villmarksområder. De er lukket for alle kjøretøy. Hold rede på hvor grensene befinner seg.

Sørg for at du har tillatelse til å kjøre på privat eiendom. Ta hensyn til grunneiers rettigheter og andres privatliv.

De som kjører off-road, vet godt at det i sportens historie er gjort en innsats for å få tilgang til områder der man kan kjøre sikkert og ansvarlig. Denne innsatsen gjøres fortsatt, sterkere enn noen gang.

Å ta hensyn til områdene vi kjører i ... hvor de enn er ... er den viktige måten å sikre fremtidig glede for alle.

Å glede seg over muligheten til å se naturen og alle underverkene der, er en opplevelse som settes pris på av off-road-førere. Respekt for naturen og villmarkslivet vil hjelpe sporten til å vokse!

Og til slutt, du trenger ikke å etterlate brede og slingrete spor gjennom en urørt skog for å vise at du kan kjøre. Uansett om du kjører et BRP off-road-kjøretøy med høy ytelse eller en annen utgave eller modell, må du vise at du vet hva du gjør.

2 SIKKERHETSINFORMASJON - INNHOLD

| | |
|--|-------------|
| VIKTIG FØR DU STARTER | 2-2 |
| Førerens alder og evner | 2-2 |
| Medikamenter og alkohol | 2-2 |
| Beskyttelsesutstyr | 2-2 |
| Kjøretøyets tilstand | 2-4 |
| Farlige materialer | 2-5 |
| GJØR DEG KJENT MED MOTORSYKKELEN | 2-6 |
| Kjørehjelpeteknologier | 2-6 |
| Hva er annerledes med en Can-Am elektrisk motorsykkle | 2-7 |
| Last | 2-9 |
| Tilbehør og modifikasjoner | 2-9 |
| KJØR TRYGT | 2-11 |
| Planlegg turen | 2-11 |
| Kjøre alene | 2-12 |
| Kjøre i gruppe | 2-12 |
| Kjøring med en passasjer | 2-13 |
| Kjøring med en tilhenger | 2-14 |
| Unngå kollisjoner | 2-14 |
| Kjøreatferd | 2-14 |
| Veiforhold og faremomenter | 2-15 |
| Gjør deg kjent med terrenget - off-road-bruk | 2-17 |
| I tilfelle ulykke | 2-19 |
| Veltet kjøretøy | 2-20 |

| | |
|--------------------|------|
| Dekkfeil | 2-21 |
| Nødberedskap | 2-21 |

TRANSPORT AV KJØRETØYET

2-23

SIKKERHETSINFORMASJON PÅ KJØRETØYET

2-27

| | |
|--|------|
| Viktig sikkerhetsmelding før kjøring | 2-27 |
| Hengermerke sikkerhet | 2-28 |
| Samsvarshengermerke | 2-29 |
| Sikkerhetsdekaler | 2-30 |
| Kjøretøyinformasjon hengermerke | 2-36 |
| Kjøretøyets informasjonsetiketter | 2-37 |

RAPPORTERE SIKKERHETSDEFEKTER

2-39

KONTROLL FØR KJØRING

2-40

| | |
|---|------|
| Sjekkliste for kontroll før kjøring | 2-40 |
| Før aktivering av kjøretøyet inspiseres følgende: | 2-41 |
| Aktiver kjøretøyet og sjekk følgende: | 2-42 |

VIKTIG FØR DU STARTER



ADVARSEL

Hvis du unnlater å følge noen av sikkerhetsforskriftene eller instruksjonene i dette kapitlet, kan det føre til personskade eller eventuelt dødsfall!

Førerens alder og evner

Føreren må være kvalifisert, minst 16 år og ha gyldig førerkort for motorsykkel. Avhengig av hvor du bor kan myndighetene ha fastsatt andre krav.

Lover vedrørende minstealder og krav til sertifikater varierer fra land til land. Sett deg alltid inn i lover og regler for motorsykkel som gjelder for området, og kontakt eventuelle myndigheter som kan gi informasjon.

BRP anbefaler på det sterkeste å ta et kurs i kjøring med motorsykkel. Grunnleggende opplæring er nødvendig for sikker bruk av alle motorsykler, on-road og off-road.

Bruk av denne motorsykkelen av en person med funksjonshemming som innebærer svekket syn, reaksjonstid, dømmekraft eller betjening av kontrollene, anbefales ikke. Sikker bruk av motorsykkelen avhenger av mange forhold, som sikt, hastighet, vær, miljø, trafikk, kjøretøyets tilstand og førerens og passasjerens tilstand.

Medikamenter og alkohol

Kjør aldri etter å ha inntatt alkohol eller medikamenter. Kjøring på en motorsykkel krever at føreren og passasjereren er ødru, oppmerksomme og våkne. Bruk av rusmidler og alkohol, alene eller i kombinasjon, reduserer reaksjonstiden og dømmekraften, påvirker synsevnen og begrenser evnen til sikker kjøring på en motorsykkel.

Beskyttelsesutstyr

Denne delen er basert på veiledning fra MSF (Motorcycle Safety Foundation).

I en eventuell ulykke kan beskyttende klær og utstyr hindre eller redusere personskader. Det gir også bedre kjørekomfort og beskyttelse mot været.

Grunnleggende beskyttelsesklær og -utstyr som anbefales for fører og passasjer, inkluderer fottøy med ankelbeskyttelse og sklisikre såler, lange bukser, hansker og, fremfor alt, en godkjent hjelm med riktig øyebeskyttelse.

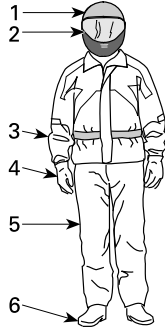

Kjøreutstyr

1. Godkjent hjelm
2. Øye- og ansiktsbeskyttelse
3. Jakke med lange ermer
4. Hansker
5. Lange bukser
6. Fottøy som dekker ankelen

Riktig påkledning kan redusere alvorlighetsgraden på personskader i en ulykke, både for fører og passasjer.

Hjelm

Hjelm beskytter hodet og hjernen mot skader ved en kollisjon. En hjelm for hele ansiktet kan også beskytte mot elementer som smuss, insekter, stener osv. Selv den beste hjelmen er ingen garanti for å unngå personskade, men statistikken viser at hjelmbruk reduserer faren for hjerneskade betydelig. Så vær på den sikre siden og bruk bestandig en hjelm når du kjører.

Bruk bare hjelm som tilfredsstillte de aktuelle standardene som kreves i landet eller området du befinner deg i (eksempel på merking av godkjent hjelm: DOT eller ECE 22.06). Hvis du ikke bruker en hjelm for hele ansiktet med integrert visir, må du alltid bruk briller med åpen hjelm for å beskytte øynene.

Merk at vanlige briller eller solbriller ikke gir tilstrekkelig øyebeskyttelse for motorsyklister. De kan knuses eller falle av, og de lar vind og luftbårne partikler komme inn i øynene

Bruk farget ansiktsvern, beskyttelsesbriller eller briller bare i dagslys, ikke bruk dem om natten eller ved dårlig lys. Ikke bruk dem hvis de reduserer din evne til å skille farger.

Andre kjøreklær

Fottøy

Bruk bestandig fottøy som dekker tærne. Solide støvler som går over ankelen beskytter mot flere farer ved kjøring, for eksempel steiner som kastes opp fra veien.

Unngå lange skolisser som kan vikles inn i bremsepedalen eller andre deler. Gummisåler og lave hæler er best for å holde føttene på plass på fotstøtten.

Hansker

Fullfingrede hansker beskytter hendene mot vind, sol, varme, kulde og flygende gjenstander. Ettersittende hansker som sitter godt på hendene, gir bedre grep på styret og reduserer tretthet i hendene. Solide, forsterkede motorsykelhansker hjelper til å beskytte hendene hvis du faller av. Hansker som er spesiallaget for motorsyklist, har sømmer på utsiden for å hindre irritasjon, og er bøyd for å gi et naturlig grep når du griper rundt håndtakene. Hvis hanskene er for klumpete kan det være vanskelig å betjene kontrollene. Hanskekraver hindrer at kald luft kommer opp i ermene, og beskytter håndleddene.

Jakker, bukser og kjøredresser

Bruk en jakke og lange bukser, eller full kjøredrakt med vattering, hard forsterking eller kollisjonspute som kan redusere risikoen ytterligere ved en kollisjon. Beskyttelsesutstyr av høy kvalitet for motorsykler vil være komfortable og hjelpe deg å unngå å bli distrauert av ulike elementer i miljøet. Hvis du utsettes for en kollisjon, kan verneklær med god kvalitet i kraftige materialer som skinn eller slitestendig stoff forhindre eller redusere personskader.

Ikke bruk løse eller lange klær eller skjef som kan vikles inn i deler som beveger seg.

Vær synlig på veien. Velg kjøretøy med lyse farger og reflekterende materialer for å øke synligheten, eller bruk en reflekterende vest over klærne.

Hypotermi er en tilstand med lav kroppstemperatur som kan føre til redusert konsentrasjon, treg reaksjon og manglende evne til jevne og presise muskelbevegelser. Under kjøring i kaldt vær må du beskytte deg selv mot hypertermi ved å bruke isolerte lag med klær og vindtette ytterklær. Kle deg lagvis slik at klærne kan fjernes når du blir for varm. Merk at også ved moderate temperaturer kan økt vindavkjøling under kjøring gjøre at du føles kald.

Regnklær

Hvis du må kjøre i vått vær, anbefales det å bruke en regndress eller en vanntett kjøredress med høy synlighet, sammen med vanntette hansker og fottøy. På lange turer er det en god ide å ta med seg regnklær. En tørr fører vil ha det mer komfortabelt og være mer oppmerksom enn en som er våt og nedkjølt.

Hørselsvern

Eksponering av vindstøy over lang tid kan føre til permanent tap av hørsel. Hørselsvern som øreplugger som brukes som de skal kan bidra til å forhindre hørseltap. Kontroller lokale lover før du bruker hørselsvern.

Kjøretøyets tilstand

Hold kjøretøyet i god stand. Utfør periodiske kontroller av kjøretøyet, og følg vedlikeholdsplanen. Se vedlikeholdsavsnittet for flere detaljer.

For å oppdage eventuelle problemer eller funksjonsfeil med motorsykkelen utføres en inspeksjon før kjøring. Se etter eventuelle meldinger på flerfunksjonsdisplayet når du starter kjøretøyet. Rett opp eventuelle problemer du oppdager før du kjører. Se avsnittet [Inspeksjon før kjøring, page 2-40](#) for fullstendig sjekkliste.

Få gjennomført eventuelle utestående sikkerhetstilbakekallinger for kjøretøyet ditt så snart som mulig. Ta kontakt med din autoriserte Can-Am-forhandler for å gjøre en avtale for å få de nødvendige reparasjonene gjennomført uten kostnad for deg.

Farlige materialer

Litium-ion høyspenningsbatteri for fremdrift regnes som farlige materialer. Spesiell forsiktighet er nødvendig for avhending av elektriske kjøretøy fra BRP eller høyspente fremdriftsbatterier. Se lokale forskrifter angående forsendelses- eller resirkuleringskrav for farlige materialer. Kontakt en autorisert BRP-forhandler for mer informasjon.

GJØR DEG KJENT MED MOTORSYKKELEN

ADVARSEL

Ytelsene til dette kjøretøyet kan være høyere enn andre kjøretøy du har kjørt tidligere. Ta deg tid til å gjøre deg kjent med det nye kjøretøyet ditt.

Uerfarne førere kan overse risiko og overraskes av kjøretøyets spesielle adferd eller av terrengforholdene. Kjør forsiktig. For høy hastighet og uforsvarlig kjøring kan drepe.



Les og forstå innholdet i denne brukerhåndboken slik at du blir godt kjent med hvordan betjeningsenhetene og bruken av motorsykkelen fungerer før du tar din første tur eller tar med en passasjer (BRPs passasjeresettest er påkrevet). Hvis du ikke har hatt muligheten til å øve, bør du øvelseskjøre på et passende område uten trafikk og finne ut hvordan de forskjellige styrekontrollene virker.

Det er meget viktig å informere alle førere, uansett erfaring, om manøvreringsegenskapene til denne motorsykkelen. Motorsykkelenes konfigurasjon, som hjulstilling, opphengstype, vekt, bredde og type varierer fra modell til modell. Håndtering av motorsykkelen påvirkes mye av disse egenskapene.

Kjørehjelpeteknologier

Kjøretøyet er utstyrt med blokkeringsfrie bremses (ABS) og en antispinnkontroll for motorsykkelen (MTC).

ABS og MTC starter vanligvis i en ikke-klar-tilstand når kjøretøyet slås på.

ABS-indikatoren  og MTC-indikatoren  tennes når kjøretøyet slås på og vil slås på når hastighetsgrensen på 5 km/t (3,1 mph) er nådd.

Hvis indikatorene ikke slås av etter å ha overskredet hastighetsgrensen, betyr det at systemene ikke fungerer på grunn av en funksjonsfeil. MTC-indikatoren  kan også være synlig i flerfunksjonsdisplayet for å indikere en funksjonsfeil.

Hvis det oppstår feil i ABS- eller MTC-systemene, må du kontakte en autorisert BRP-forhandler.

Blokkeringsfri bremses (ABS)

ABS-systemet i denne motorsykkelen overvåker og styrer forbremser og bakbremser separat. ABS-responsen kan modifiseres og deaktiveres på bakhjulet ved å bruke kjøretøyets forskjellige kjøremodus.



- Når den er deaktivert, vil ABS-indikatoren  **REAR OFF** være synlig i flerfunksjonsdisplayet.

Se [Kjøremodus, page 3-69](#) for mer informasjon.

Motorsykkelens antispinnkontroll (MTC)

MTC overvåker og styrer hjulglipp under driving ved akselerasjon og reduksjon av hastighet. Når du akselererer kan det hende at MTC hindrer akselerasjon, for å beholde veigrepet. Når grepet er gjenopprettet, vil motormomentet øke tilbake til tilknyttet verdi for gasshåndtakets posisjon.

MTC kan modifiseres og deaktiveres ved å bruke kjøretøyets kjøremoduser.

- Når den er aktiv, vil MTC-indikatoren  blinke og indikere at bakhjulglippen begrenses til en sikker verdi avhengig av den valgte kjøremodusen.
- Når den er deaktivert, vil MTC-indikatoren  være synlig i flerfunksjonsdisplayet.

Se [Kjøremoduser, page 3-69](#) for mer informasjon.

Begrensninger

ABS og MTC kan ikke hjelpe deg å holde kontrollen i alle situasjoner. Kjøretøyet er kalibrert til å yte best mulig med originale dekk fra produsenten (OEM) som er montert i fabrikken.

Hvis dekkene byttes med dekk som ikke er originale, kan det hende at disse systemene blir mindre effektive.

BRP anbefaler at det bare monteres OEM-dekk på kjøretøyet. Se [Tekniske spesifikasjoner, page 6-2](#) for ytterligere informasjon eller kontakt en autorisert BRP-forhandler .

Riktig dekktrykk og mønstertilstand er viktig for å beholde veigrepet, spesielt på løse eller våte overflater. Dekktrykk som er for lavt, kan føre til vannplaning og overdreven oppvarming av dekk, mens et dekktrykk som er for høyt, kan redusere ABS- og MTC-effektiviteten.

Hva er annerledes med en Can-Am elektrisk motorsykkel

Dette avsnittet vil hjelpe deg til å forstå noen særskilte driftsegenskaper ved dette kjøretøyet..

Støyutslipp (lyd)

Under normale driftsforhold genererer en elektrisk motorsykkel betydelig mindre støy enn en typisk motorsykkel med intern forbrenningsmotor. Etter aktivering av kjøretøyet (oppstart) vil motorsykkelen bevege seg etter vridning av gasshåndtaket uten å lage lyd. Du må være oppmerksom på at personer i nærheten kan berøre kontrollene utilsiktet, når motorsykkelen står stille og fremdriftssystemet er aktivert.

Føreren må være ekstra oppmerksom på omgivelsene ved kjøring av motorsykkelen. Personer i nærheten vil kanskje ikke høre at den elektriske motorsykkelen nærmer seg. Personer i nærheten vil kanskje ikke vite at fremdriftssystemet i den elektriske motorsykkelen er aktivt.

 ADVARSEL

Unngå alvorlig personskade eller dødsfall for deg eller personer i nærheten. Vær oppmerksom på at dette kjøretøyet ikke har motorstøy når fremdriftssystemet er aktivert. Kjøretøyet kan være i kjøremodus uten å lage lyd. Lær hvordan det gjenkjennes når kjøretøyet er KLAR for kjøring i flerfunksjonsdisplayet. Kontroller alltid tilstanden før du tar i gassgrepet. Slå AV stoppbryteren for å deaktivere fremdriftssystemet når det ikke er i bruk for å hindre utilsiktet bevegelse i motorsykkelen fra tilfeldig vridning av gassgrepet.

 ADVARSEL

Unngå alvorlig personskade eller dødsfall for deg eller personer i nærheten. Motorsykkelen sender ikke ut støy når den står stille og lav støy når den brukes. Personer i nærheten er ikke nødvendigvis oppmerksomme på deg. Pass alltid på at omgivelsene er klare før du beveger deg.

Ingen parkeringsbrems

Denne motorsykkelen har verken parkeringsbrems eller en konvensjonell motorsykel-girkasse som kan bruke et gir for å hindre at bakhjulet beveges når den er parkert. Bakhjulet er mekanisk koblet til den elektriske motoren til enhver tid. Når motorsykkelen er slått av, kan bakhjulet bevege seg i begge retninger.

Når motorsykkelen parkeres, må det påses at den står på et fast, plant underlag. Hvis parkering i en skråning er det eneste alternativet, blokkeres bakhjulet med fortauskanten eller en hjulkloss. Sidestativet er kanskje ikke nok til å begrense motorsykkelen fra å gli ned skråningen. Før den parkerte motorsykkelen forlates i en skråning, må det påses at den er tilstrekkelig sperret.

Regenerativ bremsing (Regen)

Når forholdene tillater det, leverer den regenerative bremsingen energi fra motorsykkelen i bevegelse gjennom bakhjulet og lagrer den i høyspenningsbatteriet for senere bruk.

Med to uavhengige moduskontrollerte måter å forespørre dette, kan denne funksjonen innstilles i henhold til brukerens preferanser som beskrevet i avsnittet [Regen-moduser, page 3-71](#).

Tilgjengeligheten for regenerativ bremsing varierer basert på disse innstillingene og andre parametere som f.eks. ladetilstand og temperatur i høyspenningsbatteriet.

Flerfunksjonsdisplayet viser alltid den aktuelle tilgjengelige regenereringskapasiteten, se [10,25-tommers berøringsskjerm med flerfunksjon, page 3-42](#) for mer informasjon.

Den regenerative bremsingen avviker fra kjøretøyets bremses på mange måter, som f.eks.:

- Virker bare på bakhjulet
- Virker ikke i svært lave hastigheter eller ved stillestående
- Vekslede tilgjengelighet

Den er derfor ikke en erstatning for kjøretøybremsene, som bør brukes for å stoppe kjøretøyet.

ADVARSEL

Unngå overraskelser og økt fare for kollisjon. Regenereringskapasiteten varierer avhengig av tilstanden til høyspennings-fremdriftssystemet og kan være deaktivert. Vær alltid forberedt på å aktivere bremsene til enhver tid ved å dekke forbremsspaken før regenerering forespørres med gassen.

Last

Kjøring med last påvirker kjøretøyets håndtering, stabilitet, autonomi og bremselengde. Det er derfor viktig med passende lasting og fordeling av vekten. Ved kjøring med last, som f.eks. bagasje eller en passasjer, er det er veldig viktig å følge anbefalingene:

- Last aldri kjøretøyet ut over spesifisert vektkapasitet. Se [Tekniske spesifikasjoner, page 6-2](#).
- Juster alltid fjæringen i forhold til total last på motorsykkelen. Se [Juster kjøretøyet ditt, page 3-73](#).
- Transporter aldri last med mindre den er tilstrekkelig sikret med BRP LinQ-sertifisert tilleggsutstyr. Kompatibelt tilleggsutstyr som ikke er BRP-sertifisert kan ikke regnes som egnet for dette formålet.
- Reduser alltid farten, sving langsomt og bruk lenger bremselengde ved kjøring med last.

ADVARSEL

Hvis disse anbefalingene ikke følges ved transport av last, kan det medføre tap av kontroll.

Tilbehør og modifikasjoner

Alle modifikasjoner eller tillegg av tilbehør godkjent av BRP kan påvirke kjøretøyets manøvreringsegenskaper. Det er viktig å ta seg tid til å gjøre seg kjent med kjøretøyet etter at modifikasjonene er gjort for å forstå hvordan du tilpasser din kjøreadferd tilsvarende.

Unngå montering av utstyr som ikke er spesifikt godkjent av BRP for kjøretøyet og unngå uautoriserte modifikasjoner. Disse modifikasjonene og utstyret er ikke blitt testet av BRP og kan være en kilde til farer. De kan for eksempel:

- Føre til tap av kontroll og økt kollisjonsfare
- Forårsake overoppheting eller kortslutninger som øker faren for brann eller brannskår
- Påvirke beskyttelsesfunksjoner som kjøretøyet har
- Påvirke tilhengerens bevegelser når kjøretøyet blir transportert.
- Kan risikere å miste objekter på veien under transport.

Det kan også bli ulovlig å kjøre kjøretøyet.

Spør din autoriserte BRP-forhandler for passende, tilgjengelig tilbehør for ditt kjøretøy.

Av sikkerhetsmessige årsaker må noe BRP-tilbehør installeres av en BRP-forhandler, men hvis du bestemmer deg for å installere tilbehøret selv, når det ikke kreves av forhandleren, er det viktig å følge alle instruksjonene nøye og, hvis aktuelt, forstå all informasjon om hvordan du bruker produktet eller utfører service.

Hvis tilbehøret er installert på kjøretøyet ditt av en annen person enn deg, anbefaler BRP deg på det sterkeste å lese det tilhørende instruksjonsarket, da det kan være mer informasjon om hvordan du bruker det trygt eller utfører service.

Instruksjonsarkene finner du på denne adressen:

- <https://instructions.brp.com>

Uautoriserte endringer

Eventuelle endringer eller installasjon av utstyr som ikke er godkjent av BRP, som utføres på kjøretøyets lavspente elektriske system, kan påvirke styringssystemet til høyspenningsbatteriet og påvirke kjøretøysikkerhet, forventet levetid og garanti.



Ikke installer utstyr som ikke er spesifikt godkjent av BRP eller utfør uautoriserte endringer på kjøretøyets elektriske system.

KJØR TRYGT

Planlegg turen

Undersøk alltid værforholdene før du kjører kjøretøyet. Bruk riktig gir i forhold til værforholdene du møter.

Planlegg en rute og kjør under forhold som du behersker med dine ferdigheter. Forbered deg på ulike forhold du kan møte. Ta med vann og snacks, verktøy, løypekart, en mobiltelefon og et førstehjelpssett.

Kjøretøyet har en batterikapasitet på 8,9 kWh. Når indikatorlampen for batteriets ladetilstand blinker, må det lades så snart som mulig. Planlegg ladestopper, spesielt i områder med liten eller ingen bosetting.

Kjøretøyets rekkevidde

Rekkevidden er definert som lengden kjøretøyet kjører på en enkel full lading av batteriet. En rekke faktorer kan påvirke kjøretøyets rekkevidde og tiden til lading er nødvendig, inkludert:

- **Vær:** I tillegg til temperatur kan glatte forhold og sterk motvind påvirke rekkevidde og ytelse negativt.
- **Terreng:** Røft terreng eller hyppige og vanskelige bakkestigninger krever mer kraft fra kjøretøyet, og påvirker dermed rekkevidden.
- **Nyttelast:** Passasjer og last øker belastningen på kjøretøyet.
- **Kjørestil:** En aggressiv eller høyhastighets kjørestil forbruker mer kraft enn en konservativ kjørestil. Bruk av kjøretøyet på motorvei krever betydelig mer effekt.

- **Starte og stoppe:** Det krever mer energi å akselerere til en marsjfart enn det gjør å holde samme hastighet. Reduksjon av hastighet med regenerering bidrar til øke kjøretøyets rekkevidde.
- **Tilbehør:** Ekstra tilbehør kan legge til vekt og kreve økt energiforbruk.

Rekkevidden beregnes med to typer bransjestandarder for testprosedyrer:

- **By:** Rekkeviddetesten er spesifisert for å bestemme kjøring under "stopp-og-kjør"-drift som typisk forekommer i byområder.
- **Kombinert:** Rekkeviddetesten er basert på en beregning som antar en driftssyklus som består av 50 % by / 50 % motorvei.

| | |
|-----------|---------------------|
| Sted | 145 km (90 miles) |
| Kombinert | 115 km (71,5 miles) |

Data fra tidligere turer, som ytelse og kjørestil, brukes til å beregne kjøretøyets rekkevidde.

Kjøre alene

Å kjøre alene med elektrisk motorsykkel kan også være farlig, spesielt ved kjøring i off-road-løyper. Du kan gå tom for strøm, utsettes for en ulykke eller skade motorsykkelen. Husk at motorsykkelen kan kjøre lengre enn du er i stand til å gå i løpet av en dag. Kjør med en venn og fortell alltid noen hvor du drar og når du har planlagt å komme tilbake.

Kjøre i gruppe

Før du starter kan du holde et kjøremøte for å diskutere ruten, hvile- og ladestopper, bli enig om håndsignaler og bestemme farten basert på hver av førernes erfaringsnivåer. Utpek en leder og en oppsamlingsfører. Både lederen og oppsamlingsføreren bør være erfarne førere og kjenne prosedyrene for gruppekjøring. Ved kjøring med andre bør gruppen holdes i en håndterlig størrelse eller brytes opp i mindre grupper. Hold en korrekt følgeavstand på minst to (2) sekunder mellom motorsyklene for å gi førerne nok tid og plass til å reagere i nødstilfeller. På veien kjøres i forskjøvet formasjon. Alle førere bør jevnlig sjekke den etterfølgende føreren og redusere farten dersom føreren faller bakover for å muliggjøre opphenting. Ingen førere må bryte loven eller kjøre over evne for å hente opp.

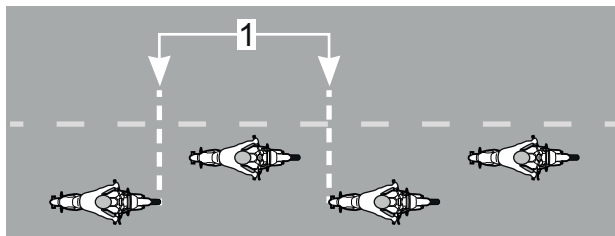

Plassering ved forskjøvet kjøring i gruppe On Road

1. Avstand på minst 2 sekunder

Kjøring med en passasjer

Dette kjøretøyet er konstruert for kun én (1) fører. Når utstyrt med et BRP-passasjerettesett, kan kjøretøyet ha kun én (1) passasjer bak føreren. Ta aldri med mer enn en passasjer.



Ha aldri med passasjer hvis det ikke montert et BRP-godkjent passasjerettesett på kjøretøyet.

Ikke ta med passasjer før du har erfaring med kjøring alene under varierende forhold og kan håndtere kjøretøyet på riktig måte.

Passasjeren må alltid kunne legge føttene godt på fotstøttene og holde hendene på passasjerens håndtak eller holde fast i føreren for å redusere risikoen for å falle av.

Føreren har ansvaret for sikkerheten til sin passasjer og bør gi passasjeren grunnleggende informasjon om motorsykkelskjøring. Minn passasjeren på å lene seg inn i kurven sammen med deg, uten å forårsake at kjøretøyet velter.

Før kjøretøyet brukes må fjæringen justeres etter vekten. Se [Juster kjøretøyet ditt, page 3-73](#) for mer informasjon.

Vær meget forsiktig, kjør langsomt, og kontroller passasjeren ofte. Hold alltid et øye med passasjeren mens du kjører. Be passasjeren varsle deg om å redusere farten eller stoppe umiddelbart hvis han/hun ikke føler seg komfortabel eller trygg under kjøringen.

Bremseevnen og kontrollen over styringen reduseres ved kjøring med passasjer. Reduser hastigheten, og beregn ekstra plass til å manøvrere.

Kjøring med en tilhenger

Dette kjøretøyet er ikke konstruert for tauing med last.

Ikke slep en tilhenger eller andre typer holdere med dette kjøretøyet.

Ikke modifierer kjøretøyet for sleping.

Unngå kollisjoner

Hold alltid sikker avstand til andre kjøretøy og personer. Kjøring for nær andre kjøretøy bør unngås da det ikke gir tilstrekkelig reaksjonstid. Hold sikker stoppavstand mellom deg og kjøretøyet foran deg ved å la det være en følgeavstand på minst to sekunder. Når forholdene fører til økt bremselengde eller siktbarheten er begrenset, må du bruke større avstand slik at sikkerhetsmarginen blir større. Vær på den sikre siden

Vær alltid på utkikk etter det uventede. Vær på konstant utkikk etter mennesker, gjenstander, møtende kjøretøy og andre mulige farer. Planlegg fremover og sørg for at du har tid og plass til å forutse og unngå problemer. Du må alltid være oppmerksom. Vær hele tiden oppmerksom på omgivelsene. Øv deg på å se i speilene og blindsoner, og til sidene. Når du bremser, må du være spesielt oppmerksom på eventuelle kjøretøy bak deg som ikke kan stoppe like raskt som deg.

Vær synlig for andre. Sørg for at lysene dine er på og virker korrekt. Bruk blinklysene for å informere om dine hensikter og sørg for å slå dem av etter at du har utført manøveren, det kan forvirre andre hvis de blir stående på. Unngå å kjøre i blindsoner.

I løypa skal du alltid holde deg på riktig side - i henhold til landsbestemmelser - for å unngå kollisjon, spesielt når synsfeltet er redusert (f.eks. før en bakketopp eller kurve). Gå aldri ut fra at det ikke finnes andre brukere i løypa. Vær ekstra oppmerksom ved kjøring utenfor løypa.

Kjøreatferd

Kjør innenfor dine egne grenser og nivå på kjøreferdighet og overhold motorsykkelens tiltenkte bruk. Unngå aggressiv drift, sikksakk-kjøring i kjørefelt eller gjennom trafikk.

Å hoppe er en potensielt hasardiøs situasjon. Det krever øving og skal utføres under kjente og kontrollerte forhold. Forsøk aldri å hoppe i en løype. Tap av kontroll kan medføre sammenstøt med stener, trær eller med andre brukere.

Høy hastighet

For høy hastighet og uforvarlig kjøring kan drepe. Følg aktuelle fartsgrenser for veien eller løypen du bruker. Bli kjent med lokale regler. Juster alltid hastighet i henhold til veiforholdene, værforholdene og dine egne ferdigheter. Du kan i mange tilfeller ikke reagere raskt nok ved uventede hendelser i stor fart.

Korrekt valg av kjøretøyets kjøremodus kan bidra til å justere kjøretøyets reaksjon i forhold til flatens tilstand. Se [Kjøremoduser, page 3-69](#) for mer informasjon.

Veiforhold og faremomenter

Overflater med dårlige friksjonsegenskaper

Dekkgrepet på veiflaten begrenser den maksimale bremsingen og friksjonen for motorsykkelen. Også med ABS og MTC vil stopplengden øke:

- På flater med dårlig friksjon (f.eks. blader, olje, sand, søle, grus, snø, våt asfalt osv.)
- Hvis du ikke opprettholder anbefalt dekktrykk, eller
- Hvis tilstanden i dekkenes slitebane er redusert.

På flater med dårlig friksjon, som søle, sand, grus, våt asfalt eller blader, må det utvises ekstra forsiktighet og hastigheten reduseres.

Hvis dekkene mister grepet på veien, kan du miste kontrollen over kjøretøyet, selv med ABS eller MTC.

Hvis veier er dekket eller delvis dekket med is, snø eller snøslaps, er det ikke nok friksjon til stede til å beholde kontrollen over kjøretøyet. Ikke kjør på veier dekket med is, snø eller snøslaps.

 **MERKNAD**

Grepet på kjøretøyets dekk begynner å bli dårligere under 10 ° C (50 °F).

Våt asfalt

Vann

ADVARSEL

Kjøretøyet ditt er designet for å tåle våte forhold, inkludert nedbør eller sølepytter. Men langtids nedsenking i vann (elver, saltvann) i kjøretøy kan forårsake skade eller gjøre kjøretøyet midlertidig ubrukelig. Hvis kjøretøyet er nedsenket i vann, må du slutte å bruke kjøretøyet. Kjøretøyet bør inspiseres av en autorisert BRP-forhandler før neste tur. Kontakt lokal nødtjeneste for umiddelbar hjelp hvis det oppstår tegn på termisk hendelse.

Vanligvis er friksjonen høy nok til å beholde veigrepet på fast dekke som er fuktig eller vått, så lenge det ikke er et lag vann på overflaten (som en vanddam eller rennende vann på veien). Dette kjøretøyet kan vannplane hvis du kjører for fort inn i en vanddam som er samlet opp på veien. Det er større fare for vannplaning i dypere vann. Følg med vannspruten fra andre kjøretøy som kjører gjennom vannet, for å få en indikasjon på dybden.

Når vannplaning oppstår, løfter ett eller flere hjul seg opp på et lag vann og mister kontakten med veien. Hjul som vannplaner har ikke nok veigrep til å kontrollere kjøretøyet. Du kan miste kontrollen og skrense, og ABS og MTC kan ikke hjelpe deg å holde kontroll.

Unngå store vanddammer eller rennende vann, og reduser hastigheten eller kjør til side og stans i kraftig regn. Hvis du må kjøre gjennom vann, må du redusere hastigheten mest mulig før du når frem til vannet.

Den midterste delen av et kjørefelt kan være spesielt glatt de første minuttene når det begynner å regne, fordi olje og skitt blandes med vannet. Hvis det regner mer, kan vannet samle seg i hjulspor som er slitt ned i dekket. Unngå begge disse områdene med lavere friksjon.

Test bremsene etter at du har kjørt gjennom vann. Bruk dem om nødvendig flere ganger slik at friksjonsvarmen tørker bremseklossene.

Godt vedlikeholdte dekk med godt mønster og riktig trykk reduserer faren for vannplaning. Oppretthold alltid anbefalt dekktrykk.

Se [Dekktrykk, page 4-17](#) og [Tekniske spesifikasjoner, page 6-2](#).

Bytt alltid dekk der indikatoren for maksimal mønsterslitasje vises, for å redusere faren for vannplaning.

Skråninger

Denne elektriske motorsykkelens e-motor er koblet til bakhjulet, men e-motorens friksjon vil ikke holde kjøretøyet på plass.

Når den stopper, kan kjøretøyet rulle. Hold bremsepedalen og/eller bremsepedalen nede når du har stoppet i en skråning. For å starte fra stillestående når du står i en skråning, holder du nede bremsepedalen og/eller bremsepedalen når du akselererer. Slipp bremsen når du kjenner gasshåndtakets respons.

Hindringer, hull og ujevnheter

Unngå om mulig å kjøre over hindringer, hull og ujevnheter. Hvis du må kjøre over dem, må du redusere hastigheten så mye som mulig før du når dem, og deretter slippe bremsen når du kjører over dem.

Ved kryssing av jernbanespor må det alltid kjøres så vinkelrett som mulig mot skinnene for å redusere faren for glidning.

Over brede hindringer eller ujevnheter må du nærme deg i så rett linje som mulig. Når du kjører over en hindring, ujevnheter eller hull, bør du stå litt oppreist på fotstøttene og bruke bena til å ta i mot støtet.

Når du kjører over mindre hindringer, ujevnheter eller hull, må du holde godt fast i styret og være forsiktig slik at du ikke utilsiktet aktiverer gasshåndtaket. Vær forberedt på å korrigere kjøreveien ved behov.

Hvis du treffer en stor hindring, ujevnheter eller hull, kan støtet få kjøretøyet til å hoppe og treffe deg, kaste deg eller passasjerene av, føre til at du mister kontrollen, glir eller velter.

Hvis du ikke klarer å stanse i tide for å unngå en hindring, kan du bøye unna.



FORSIKTIG

Det anbefales å unngå styring og bremsing samtidig. Bremsing bør foretas når kjøretøyet har returnert til vertikal posisjon. Kjøretøyet kan enkelt glippe eller falle hvis bremsen aktiveres under en styremanøver.

Hvis du møter et større dyr på veien, for eksempel et rådyr, er det best å stanse før du når frem, og vente til dyret går sin vei, eller du kan kjøre sakte forbi.

Gjør deg kjent med terrenget - off-road-bruk

Dette kjøretøyet er utformet og produsert for kjøring i terreng. Selv om kjøretøyet takler den grove, ujevne overflaten med lite friksjon som du kan møte ved kjøring i terreng, vil du kunne kjøre deg fast, miste kontrollen eller falle ned.

Erfarne brukere kan velge modusene **OFF-ROAD** eller **OFF-ROAD+** når du kjører under disse forholdene. Se [Kjøremodus](#), [page 3-69](#) for mer informasjon.

Ned bakker

Å kjøre nedover bakker krever at du har full kontroll over kjøretøyet hele tiden. Hold kroppsvekten bakover og begge hendene på styret. Hold deg på setet. Prøv å unngå bratte bakker. Hold jevn hastighet og/eller akselerer litt for å gjenvinne kontrollen. Hvis du oppnår en høyere hastighet enn det som er sikkert, reduserer du hastigheten ved å bremse, men bruk bremsen med flere lette trykk. Lås aldri hjulene.

Opp bakker

Det finnes to typer bakker du kan støte på – en type med få trær, skrenter og andre hindringer, og en type som bare kan kjøres rett opp. I en åpen bakke er løsningen å kjøre opp på skrå eller i slalåm. Kjør i en vinkel med skråningen. Innta en stående stilling. Hold hele tiden kroppsvekten din oppover mot bakken. Hold en jevn og sikker hastighet. Fortsett så langt du kan i denne retningen før du skifter til motsatt vinkel og kjørestilling opp bakken.

Å kjøre rett opp kan by på problemer. Velg den stående stillingen og akselerer før du begynner å kjøre opp bakken.

I begge tilfeller bør hastigheten være så høy som skråningen krever. Reduser alltid hastigheten når du når toppen. Hvis du ikke kan fortsette videre, må du endre kjøretretning. Plasser og stabiliser motorsykkelen vinkelrett på skråningen med bremsene, plasser deg selv for å unngå å velte, kjør deretter ned skråningen.

Skråninger

Når du kjører langs en skråning eller kjører på skrå opp eller ned, må du følge visse prosedyrer. Alle må lene seg mot skråningen for å oppnå stabilitet. Foretrukket driftsstilling er stående posisjon med begge ben på fotstøtten. Vær forberedt på å flytte vekten raskt om nødvendig. Sideskråninger og bratte heng anbefales ikke for nybegynnere eller uerfarne førere.

Kjøring om natten

Mengden av naturlig eller kunstig lys kan ved et visst tidspunkt påvirke evnen til å se eller bli sett. Vær ekstra forsiktig. Kjør i en slik hastighet at du kan stoppe i tide hvis du ser et ukjent eller farlig objekt foran deg. Hold deg til etablerte spor, og ikke kjør i ukjent område. Sørg for at begge frontlys og baklyset virker og er rene.

Ukjent område

Kjør ekstra forsiktig når du kommer til et område som er nytt for deg. Kjør så langsomt at du oppdager potensielle farer som gjerder, gjerdestolper, bekker som krysser veien, steiner, plutselige forsenkninger, bardunstrenger og utallige andre hindringer som kan sette en stopper for motorsykkelturen din.

Kjøring utenfor etablerte spor og inne i skogen krever redusert hastighet og større vaksomhet. Hvis du kjører for fort i et område, kan små hindringer også være meget farlige. Selv om du bare treffer en liten stein eller stubbe, kan motorsykkelen kastes ut av kontroll, og det kan føre til skade på fører eller passasjer. Også når du følger eksisterende spor, må du være forsiktig. Kjør i en slik hastighet at du kan se hva som er rundt neste sving eller over toppen av bakken.

Skjulte strenger

Vær alltid på utkikk etter skjulte strenger, spesielt i områder der det kan ha vært drevet landbruk. Alt for mange ulykker har oppstått ved påkjørsel av strenger på et jorde, bardunstrenger ved stolper og veier og kjettinger og vaiere brukt som veisperring. Lav hastighet er vesentlig.

Kjøre på ujevne flater

Ikke planlagte hopp over trerøtter, falne trær, rygger, kulverter, utydelige objekter eller plutselige fall i sporet kan være farlig. En god måte å hjelpe til med å se disse terrengvariasjonene er å bruke riktig type solbriller eller ansiktsmaske og ved å kjøre med lavere hastighet.

Kryssing av jernbane

Kjør aldri på jernbaneskinner. Det er farlig og kan bryte med gjeldende lover. Jernbaneskinner og området langs skinnene er privat eiendom. En motorsykkel har ingen mulighet mot et tog. Unngå kryssing av umerkede jernbanespor. Ved behov for å krysse umerkede jernbanespor, må du stoppe, lytte og se begge veier før du krysser sporene.

I tilfelle ulykke

Avhengig av alvorlighetsgraden i situasjonen må det tas forholdsregler hvis høyspenningskomponenter er skadet og utgjør fare for elektrisk støt og/eller brann.

BRPs elektriske kjøretøy har et overvåkingssystem som vil indikere hvis høyspenningssystemet er defekt, dette vil være synlig i flerfunksjonsdisplayet med varselikoner og varselmeldinger.

- Vær oppmerksom på tegn på brann i litiumbatteri, som f.eks. røyk, bobling / hveselyd, eller brannlukst som kommer fra høyspenningsbatteriet.
- Unngå unødvendig manipulering av kjøretøyet.

Vri nøkkelen av og la kjøretøyet slå seg av (flerfunksjonsdisplayet slås av).

Hvis det er nødvendig å støtte motorsykkelen, må det bare løftes i styregrepene.

Inspiser visuelt synlig tilgjengelige høyspenningskomponenter, som f. eks. høyspenningsbatteriets deksler for bulker eller sprekker, høyspenningskabler for slitasje eller kutt osv.

 **FARE**

Unngå kontakt med høyspenning som vil føre til alvorlig personskade eller død.

Hvis det finnes noen skader, kan høyspenningskomponenter være ødelagt. Ikke forsøk å manipulere kjøretøyet. Ta kontakt med lokal nødtjeneste for øyeblikkelig hjelp. Se [Nødberedskap, page 2-21](#).

Hvis det ikke konstateres noen skader på høyspenningskomponenter, visis nøkkelen på.

Hvis det vises noen feilkoder eller meldinger i flerfunksjonsdisplayet, visis nøkkelen av igjen og det tas kontakt med en autorisert BRP-forhandler. Se [Nødberedskap, page 2-21](#).

Hvis det ikke vises noen koder eller meldinger, kan du fortsette med følgende.

Se [Vedlikeholdprosedyrer, page 4-8](#), og kontroller følgende:

- Kontroller kjølevæskeni vået, og etterfyll ved behov. Se [Verifisering av kjølevæskeni vå, page 4-12](#) og [Kjølevæsketilfylling, page 4-13](#). Unngå å kjøre kjøretøyet hvis det foreligger en lekkasje, høyspenningssystemet trenger et fungerende kjølesystem.
- Gjennomfør en full inspeksjon før kjøring. Se [Sjekkliste for kontroll før kjøring.., page 2-40](#)

Kjøretøyet må inspiseres av en autorisert BRP-forhandler så snart som mulig og repareres av en autorisert BRP-forhandler ved behov. I alle tilfeller bør kjøretøyet parkeres/lagres utendørs til det er gjennomført en inspeksjon.



ADVARSEL

Anta alltid at høyspenningssystemet i et skadet hus er ladet og strømførende. Vedlikeholdet av høyspenningssystemkomponentene på kjøretøyet skal kun utføres av en autorisert servicetekniker. Ikke tukle med høyspenningssystemkomponentene på noen måte.



ADVARSEL

Kontakt lokal nødtjeneste for umiddelbar hjelp hvis det oppstår tegn på røyk eller brann.

Veltet kjøretøy

Motorsykkelen er utstyrt med en velteposisjonssensor (TOPS). Denne sensoren gjør det mulig å oppdage om kjøretøyet ligger på siden og å aktivere veltefunksjonen.

Når veltefunksjonen er aktiv:

1. Fremdriftssystemet er deaktivert og kan ikke aktiveres;
2. Nødløysfunksjonen er på (blinklysene blinker);
3. Meldingen "Kjøretøy veltet" vises i flerfunksjonsdisplayet;
4. Varsellampen for funksjonsfeil i fremdriftssystemet blinker.

Inspiser visuelt synlig tilgjengelige høyspenningssystemkomponenter, som f. eks. høyspenningssystembatteriets deksler for bulker eller sprekker, høyspenningssystemkabler for slitasje eller kutt osv.



FARE

Unngå kontakt med høyspenning som vil føre til alvorlig personskade eller død. Hvis det finnes noen skader, kan høyspenningssystemkomponenter være ødelagt. Ikke forsøk å manipulere kjøretøyet. Ta kontakt med lokal nødtjeneste for øyeblikkelig hjelp. Se [Nødberedskap, page 2-21](#).

Hvis det ikke er noen synlige skader, settes kjøretøyet tilbake på hjulene, sidestativet felles ut og veltefunksjonen deaktiveres.

For å deaktivere veltefunksjonen må motorsykkelen være reist opp og nøkkelbryteren vris til av og deretter på.

Hvis det vises noen feilkoder eller meldinger i flerfunksjonsdisplayet, vis nøkkelen av igjen og det tas kontakt med en autorisert BRP-forhandler. Se [Nødberedskap, page 2-21](#).

Hvis det ikke vises noen koder eller meldinger, kan du fortsette med følgende.

Se [Vedlikeholdprosedyrer, page 4-8](#), og kontroller følgende.

- Gjennomfør en full inspeksjon før kjøring. Se [Sjekkliste for kontroll før kjøring, page 2-40](#).
- Kontroller kjølevæsknivået, og etterfyll ved behov. Unngå å kjøre kjøretøyet hvis det foreligger en lekkasje, høyspenningssystemet trenger et fungerende kjølesystem.

Hvis kjøretøyet har veltet, må det kontrolleres av en autorisert BRP-forhandler.

Dekkfeil

Hvis det plutselig oppstår feil på dekket eller en punktering, må du holde godt tak i styret, gradvis redusere hastigheten og forsiktig styre til et trygt sted du kan stoppe. Unngå hard bremsing eller skarp svinging.

Hvis du mister kontrollen og det oppstår en velt, må du se [Nødberedskap, page 2-21](#) eller [Veltet kjøretøy, page 2-20](#). Hvis det er trygt å manipulere kjøretøyet, bør det transporteres til en autorisert BRP-forhandler for inspeksjon og utskifting av dekk. Se [Transport av kjøretøyet, page 2-23](#).

Nødberedskap

BRPs elektriske kjøretøy er utstyrt med sikkerhetsfunksjoner for din beskyttelse. I tilfelle en hendelse, ulykke eller nedsenking i vann kreves det ytterligere forholdsregler for å beskytte deg mot høyspenningsfarene som oppstår av eksterne og/eller interne skader på høyspenningskomponentene.

Hvis dette skjer, må du slutte å bruke kjøretøyet. Kjøretøyet bør inspiseres av en BRP-forhandler før neste tur. Ta kontakt med lokal nødtjeneste for øyeblikkelig hjelp.

 **FARE**

Litium-ion-høyspenningsbatteriet for fremdrift eller høyspenningskomponenter kan forårsake elektrisk støt og/eller brann når de er skadet. Ikke kople fra eller rør noen eksponerte koplinger og/eller ødelagte komponenter med bare fingrer, ikke-isolerte verktøy eller andre metallobjekter. Kontakt med høyspenning vil føre til alvorlig personskade eller død.

Et skadet litium-ion-høyspenningsbatteri kan lekke elektrolytt og/eller generere brennbar gass. Kontakt med elektrolytt vil forårsake alvorlig skade. Skyll det berørte området med vann og søk øyeblikkelig legehjelp.

Kjøretøyets høyspenningssystem må deaktiveres ved hjelp av First Responder Cut Loop (FRCL) kuttsteder. De kan avdekkes ved å fjerne førerasetet eller nedre karosseripanel på en av sidene av motorsykkelen. Se [Sikkerhetsdekal, page 2-30](#).

FRCL-bruken er kun forbeholdt nødpersonell eller førstehjelp. Denne elektriske motorsykkelen skal bare løftes eller håndteres av opplært personell med riktig utstyr og som er informert om at kjøretøyet utgjør en høyspenningsrisiko.

Ytterligere informasjon finner du i kjøretøyets *Nødberedskap*-guide som er tilgjengelig på denne adressen:

- operatorsguides.brp.com

TRANSPORT AV KJØRETØYET



FARE

Unngå kontakt med høyspenning som vil føre til alvorlig personskade eller død. Hvis kjøretøyet har vært involvert i en ulykke, kan høyspenningskomponenter være ødelagt.

Ikke forsøk å flytte kjøretøyet til en tilhenger eller bergingsbil ennå. Ikke tau kjøretøyet i noen hastighet som kan få bakhjulet til å bevege seg. Kontakt lokal nødtjeneste for øyeblikkelig hjelp. Se [Nødberedskap, page 2-21](#).

Hvis kjøretøyet må transporteres, bør det fraktes på en tilhenger med lasteplan med riktig størrelse og kapasitet eller en lastebil med sidelemmer for å hindre at bakhjulet beveger seg.



ADVARSEL

Sørg for at seter, tilbehør og last er ordentlig sikret, eller fjern disse for å forhindre at de faller på veien og fører til farlige situasjoner for etterfølgende kjøretøy.



ADVARSEL

Ikke transporter kjøretøyet med fronten vendt bakover. Hvis kjøretøyet transporteres vendt baklengs, kan vinden skade vindskjermen eller den kan falle av.

Kjøretøyets elektriske motor er mekanisk koblet til bakhjulet og kan generere strøm når det roteres.

MERKNAD

Kjøretøyet har en elektrisk motor som kan generere spenning når den roteres. Hvis nøkkelen er AV eller høyspenningsbatteripakken er utladet, kan ytterligere skade oppstå i motoren eller inverteren hvis bakhjulet dreies.

Når kjøretøyet er slått AV, må trekking, skyving eller sleping av kjøretøyet unngås slik at bakhjulet roterer. Om nødvendig kan kjøretøyet trekkes midlertidig med en hastighet ikke over 10 km/t (6 mph).

Kjøretøyet må være sikret i stående posisjon når den skal løftes eller håndteres. Bruk aldri metall eller ledende komponenter til å løfte, håndtere eller sikre kjøretøyet.

Når du kontakter en taue- eller transporttjeneste, må du spørre om de har en tilhenger med lasteplan, lasterampe eller hydraulisk rampe for å løfte kjøretøyet på en trygg måte, festestropper og hjulklosser for motorsykler. Kontroller at kjøretøyet fraktes på riktig måte som spesifisert i denne seksjonen.

MERKNAD

Ikke bruk kjetting til å feste kjøretøyet – den kan skade overflatefinishen eller plastkomponentene.

Gjør følgende for å klargjøre kjøretøyet for transport:

1. Trykk stoppbryteren til stopp-posisjonen.

2. Fjern nøkkelen fra nøkkelbryteren.
3. Legg en stropp rundt ytre rør på fremre gaffel, mellom nedre og øvre trippelklemmer.

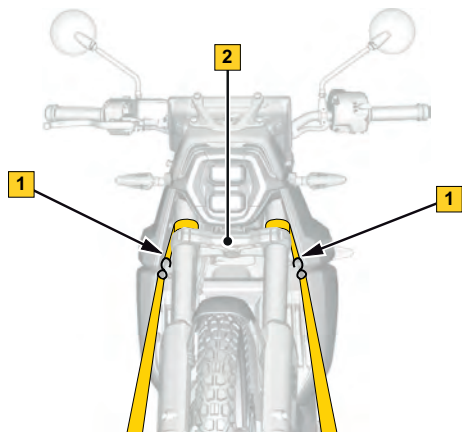

typebilde

1. Stropp
2. Nedre trippelklemme

4. Fest stroppene til vinsjkabelen. Bruk om mulig kjettinger eller ekstra stropper for å feste stroppene til vinsjkabelen som angitt nedenfor, for å unngå skade på kjøretøyet.

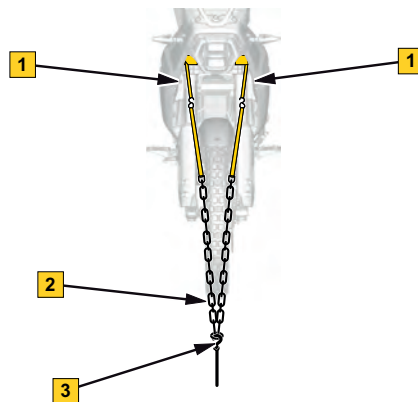

typebilde

1. Stropp rundt nedre trippelklemme for oppheng foran
2. Kjeder eller stropper
3. Vinsjkabel

5. Trekk kjøretøyet opp på flatvognhengeren med vinsjen. Forhjulene skal være låst med en hjulkloss for motorsykkel.

MERK:

Hvis du må skyve kjøretøyet, må du gjøre det fra venstre side slik at du kan nå sidestativet ved behov og ha høyre hånd på bremsespaken for å stoppe kjøretøyet ved behov.

6. Fest fremre festestropper til tilhengeren med skrallestropper. Sørg for at fremre gaffel er lett sammentrykket når stroppene strammes. Dette forhindrer at stroppene løsner eller hektes av under transport.

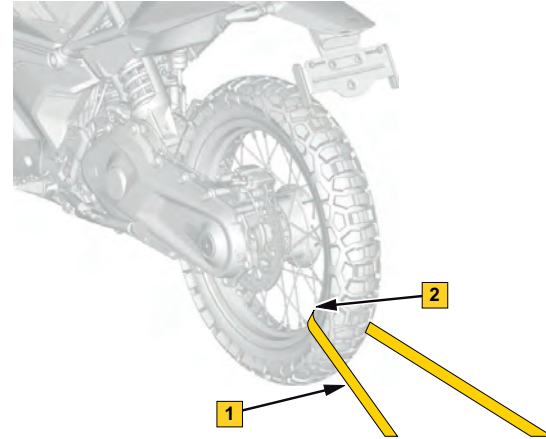
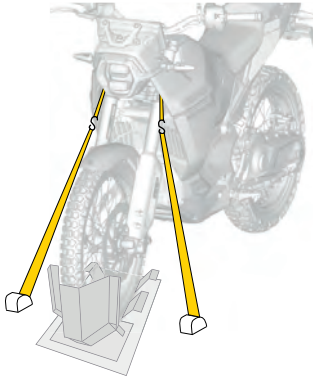

Feste bakhjulet - typebilde

1. Festestropper
 2. KUN gjennom felgen bak
8. Fest festestroppen på bakhjulet godt til baksiden av tilhengeren med skrallestropp.

7. Før en låsestropp bare gjennom felgen på bakhjulet. Ikke før festestroppen over svingarmen eller bruk hjuleiker for å sikre kjøretøyet.

MERKNAD

Ikke før festestroppen over svingarmen eller bruk hjuleiker som kan skade kjøretøyet.

-
9. Sørg for at begge stropper rundt ytre rør på gaffelen er godt festet til tilhengeren.

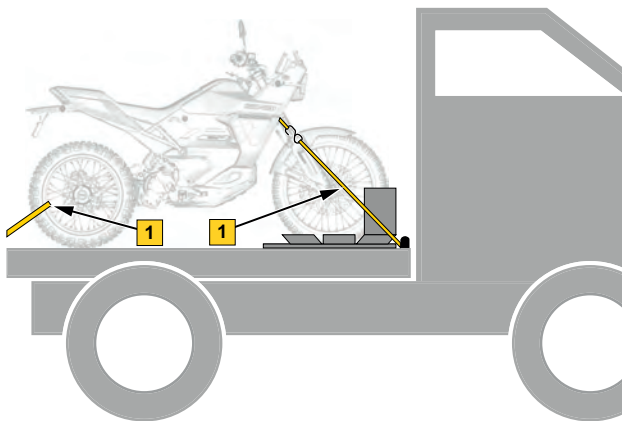

Typebilde – kjøretøyet vender forover ved sleping

1. Forhjul og bakhjul godt festet til lastebil

SIKKERHETSINFORMASJON PÅ KJØRETØYET

Dette kjøretøyet leveres med hengemerke og etiketter som inneholder viktig informasjon om sikkerhet.

Alle som skal bruke kjøretøyet, må lese og forstå informasjonen før kjøringen starter.

I tilfelle eventuelle forskjeller mellom denne håndboken og kjøretøyet, har sikkerhetdekalene på kjøretøyet forrang over dekalene i denne håndboken.

Viktig sikkerhetsmelding før kjøring

Det vises en viktig sikkerhetsmelding på flerfunksjonsdisplayet hver gang kjøretøyet er klar til å starte.

Les nøye og forstå det.

Rull på skjermen med fingeren for å se hele meldingen.

ADVARSEL

Denne Can-Am elektriske motorsykkelen er forskjellig fra andre kjøretøy. Det krever god kunnskap og spesielle ferdigheter. Les brukerhåndboken. Gjennomfør et opplæringskurs, øv deg, gjør deg kjent med betjeningsanordninger og instrumenter og sørg for gyldig førerkort.

Bruk hjelm, øyebeskyttelse og kjøreutstyr.

Du kjenner til begrensningene ved forskjellige kjøreforhold. Ikke kjør på veier dekket med is eller snø. Unngå sølepytter og rennende vann.

Denne typen kjøretøy kan få vannplaning og skli på veier dekket med grus, skitt og sand. Senk farten dersom du må kjøre under disse forholdene.

Vær alltid oppmerksom på følgende: Elektriske kjøretøy genererer lave støynivåer. Pass alltid på at omgivelsene er klare før du kjører. Personer i nærheten er ikke nødvendigvis oppmerksomme på deg.

Regenerativ bremsing varierer avhengig av strømenhetens temperatur og ladenivå. Vær klar til å aktivere bremsene til enhver tid. Vri gasshåndtaket fremover (vekk fra deg) for å aktivere kjøretøyet.

Hengermerke sikkerhet

⚠ ADVARSEL

Denne Can-Am elektriske motorsykkelen er forskjellig fra andre kjøretøy. Det krever god kunnskap og spesielle ferdigheter.

Les denne brukerhåndboken. **Gjennomfør** et opplæringskurs, **øv deg**, gjør deg kjent med beljeningsanordninger og instrumenter og skaff deg gyldig førerkort.

Bruk alltid hjelm, øyebeskyttelse og kjøreutstyr.

Du kjenner til begrensningene ved forskjellige kjøreforhold.

Ikke kjør på is eller sno. Unngå sølepytter og rennende vann. Denne typen kjøretøy kan få vannplaning og skli på veier dekket med grus, skitt og sand. Senk farten dersom du må kjøre under disse forholdene.

Vær alltid oppmerksom på følgende:

Elektriske kjøretøy genererer lave støynivåer. Pass alltid på at omgivelsene er klare før du kjører. Personer i nærheten er ikke nødvendigvis oppmerksom på deg. Regenerativ bremsing varierer avhengig av strømenhetens temperatur og ladenivå. Vær forberedt på å bruke bremsen når som helst.

Denne dekalen må ikke fjernes av andre enn kunden.

10071_NO

⚠ WARNING

This Can-Am Electric motorcycle is different from other vehicles. It requires special skills and knowledge.

Read the operator's guide. **Complete** a training course, **practice**, become proficient with the controls, and get a proper license.

Wear a helmet, eye protection and riding gear.

Know the limits for different road conditions.

Do not ride on ice or snow. Avoid puddles and running water. This type of vehicle can hydroplane on water and slip on gravel, dirt and sand covered roads. If you must go through these road conditions, slow down.

Always keep in mind:

Electric vehicles generate low noise levels. Always make sure the surrounding is clear before moving. Bystanders may not be aware of your presence. Regenerative braking will vary depending on power unit temperature and charge level. Be prepared to apply the brakes at all times.

This hangtag may only be removed by the customer.

10071_NO

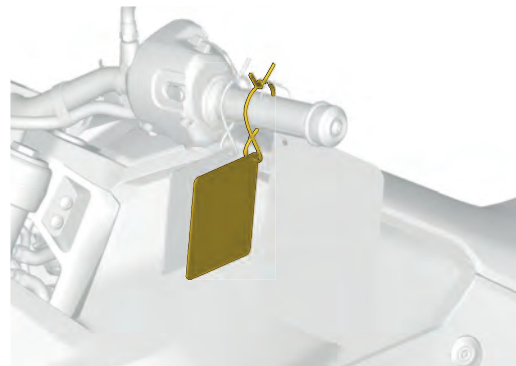

Samsvarshengermerke

ADVARSEL I HENHOLD TIL LOVFORSLAG 65 CALIFORNIA

⚠️ **ADVARSEL:** Bruk, service og vedlikehold av et passasjerkjøretøy eller motorisert terrengkjøretøy kan utsette deg for kjemikalier, inkludert eksos, karbonmonoksid, ftalater og bly som staten California vet er kreftfremkallende og som kan forårsake fødselsdefekter eller annen reproduktiv skade. For å minimere eksponering skal du unngå å innånde eksos, ikke la motoren gå på tomgang bortsett fra når nødvendig, vedlikehold kjøretøyet på et godt ventilert område og bruk hansker eller vask hendene ofte når du vedlikeholder kjøretøyet. For mer informasjon kan du gå til www.P65Warnings.ca.gov/passenger-vehicle.

⚠️ **ADVARSEL:** Batteripoler, terminaler og aktuelt tilbehør inneholder bly og blyforbindelser, dette er kjemikalier som ifølge staten California kan medføre kreft, fødselsskader eller forplantningsskader. For å minimere eksponering, bruk hansker eller vask hendene ofte når du utfører service på kjøretøyet. For mer informasjon, gå til www.P65Warnings.ca.gov.

12093_NO

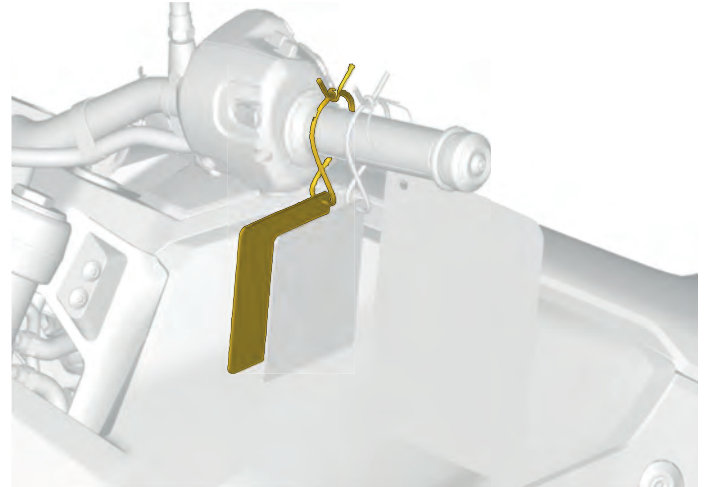

Sikkerhetsdekaleringer

De følgende dekaleringer finnes på kjøretøyet og de skal anses som permanente deler av kjøretøyet. Hvis de mangler eller er skadet, kan dekaleringene erstattes uten kostnad. Ta kontakt med en autorisert BRP-forhandler.



PASSASJER VARSELETIKETT

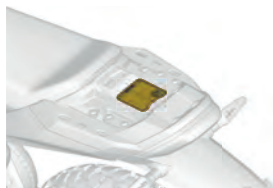

Tilbehørstøtte



Ladeinstruksjonsetikett - Canada- og USA-modeller

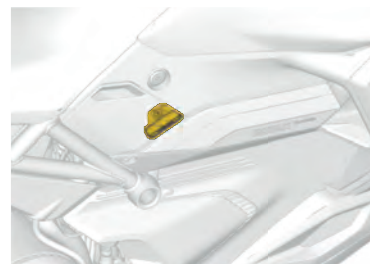

Ladeportdeksel



Elektrisk støt – etikett



Høyspenningsetikett

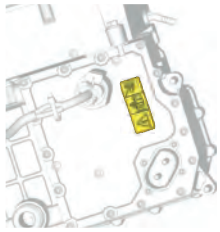

Omformer



Ombordlader

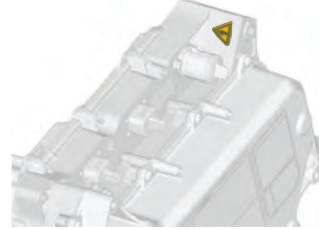

Høyspenningsbatteri

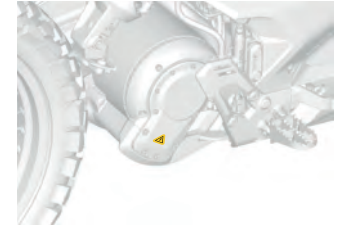

E-Motor

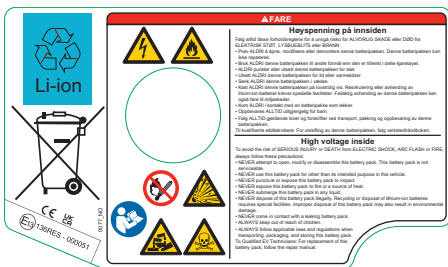

Fareetikett for høyspenningsbatteri

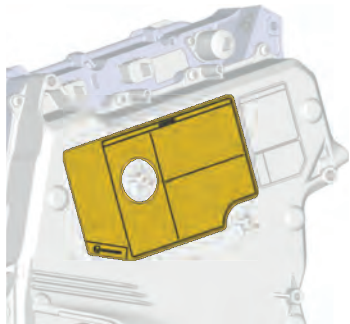

Høyspenningsbatteri

Dekalens tekst



Høyspenning på innsiden

Følg alltid disse forholdsreglene for å unngå risiko for **ALVORLIG SKADE** eller **DØD** fra **ELEKTRISK STØT**, **LYSBUEBLITS** eller **BRANN**:

Aldri åpne, modifiser eller demonter denne batteripakken. Denne batteripakken kan ikke repareres.

ALDRI bruk batteripakken til andre formål enn det den er tiltenkt i dette kjøretøyet.

ALDRI punkter eller utsett batteripakken for støt.

ALDRI utsett batteripakken for ild eller varmekilder.

ALDRI senk batteripakken ned i væske.

ALDRI avhend batteripakken på lovstridig vis. Resirkulering eller avhending av litium-ion-batterier krever spesielle fasiliteter.

Feilaktig avhending av denne batteripakken kan også føre til miljøskader.

Kom ALDRI i kontakt med en batteripakke som lekker.

Oppbevares ALLTID utilgjengelig for barn.

Følg ALLTID gjeldende lover og forskrifter ved transport, pakking og oppbevaring av denne batteripakken.

Til kvalifiserte elbilteknikere: For utskifting av denne batteripakken, følg verkstedhåndboken.

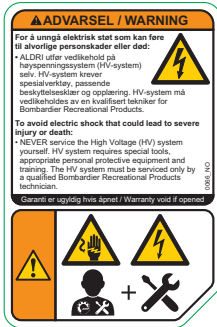

Varseletikett for høyspenning

Dekalens tekst

ADVARSEL

For å unngå elektrisk støt som kan føre til alvorlige personskader eller død:

ALDRI utfør vedlikehold på høyspenningssystem (HV-system) selv. HV-system krever spesialverktøy, passende beskyttelsesklær og opplæring. HV-system må vedlikeholdes av en kvalifisert tekniker for Bombardier Recreational Products.

Høyspenningsbatteri



Høyspenningsbatteri

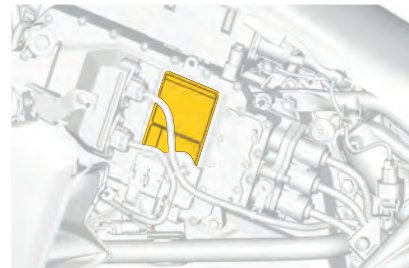

Omformer

Utkoplingsløyfe (FRCL)

Etiketten identifiserer kabelen som skal kuttes for å deaktivere høyspenningssystemet under en nødutrykning. FRCL-bruken er kun forbeholdt nødpersonell eller førstehjelp.



FRCL-etikett

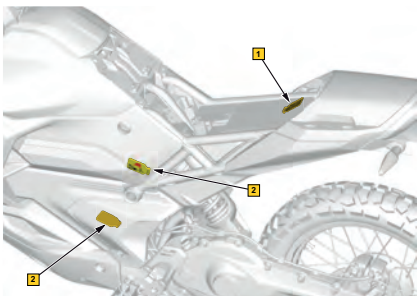

1. Oppbevaringsrom i fører sete
2. Høyspenningsbatteri sider (venstre, høyre)



Lokk for kjølevæskebeholder

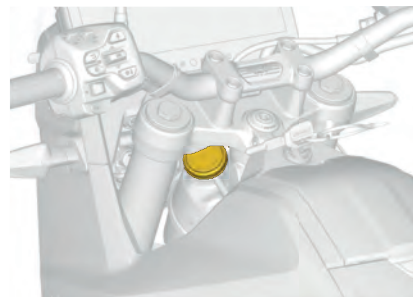

Kjølevæskebeholder



Bremsevæske foran



Bremsevæskebeholdere foran



Bremsevæske bak

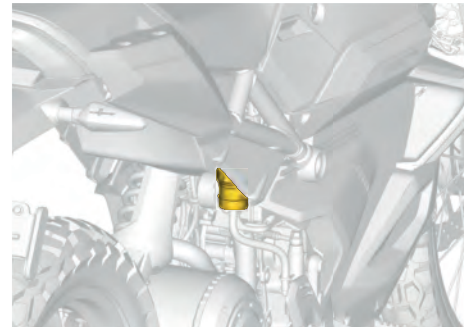

Bremsevæskebeholdere bak

Kjøretøyinformasjon hengermerke



HOLD KONTAKTEN MED DIN CAN-AM MOTORSYKKEL

Få tilgang til sist kjente kjøretøyinformasjon fra telefonen

BATTERINIVÅ **ESTIMERT GJENSTÅENDE REKKEVIDDE** **ESTIMERT TID TIL PULLADET** **KJØRETØYETS PLASSEERING**

FØRSTE KJØRING

- 1 Last ned BRP GO!-appen
- 2 Opprett BRP GO!-konto
- 3 Tillat sporing av nøyaktig stedsangivelse i appen
- 4 Legg til kjøretøyet ditt i kontoen
Gå til Min profil > Legg til kjøretøy
- 5 Pare telefonen til kjøretøyet via Bluetooth



HVER KJØRING

- 1 Åpne BRP GO! på telefonen
Sørg for at du er foragget inn og at telefonen er parret med kjøretøyet
- 2 Kjør i vei
- 3 Se kjøretøyet sitt kjente informasjon
Gå til Min profil > Mine kjøretøy

SKANN FOR Å LASTE NED BRP GO!





FÅ MEST MULIG UT AV 10,25"-DISPLAYET

APPLE CARPLAY

Bruk favorittappene dine på kjøretøyet display

- 1 Pare hodasettet til kjøretøyet via Bluetooth
- 2 Koble iPhone-telefonen til kjøretøyet via USB-kabel
- 3 Åpne Apple CarPlay-appen
- 4 Få glede av favoritt-appene dine (Google Maps, Spotify med mer)

KONTROLLMODUL PÅ STYRET

Enkel styring av apper og kjørestillinger på farten

APP-VEKSLER

Veksler gjennom dine foretrukne apper



KJØRESTILLINGER

Juster kjøretøyet dynamikk for å passe til din kjørestil

TALEASSISTENT

Få håndfri-hjelp med Siri eller Google Assistant



SKANN FOR Å LÆRE MER OM 10,25"-DISPLAYET



70491046L_NO

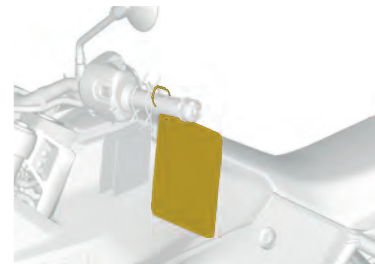

Flerfunksjonsdisplay hengemerke

Kjøretøyets informasjonsetiketter

| | | | |
|---|-----------------------------|--------------------------------|---|
| MFD BY: BOMBARDIER RECREATIONAL PRODUCTS Inc. | | | |
| GVWR | | kg | |
| DEKK/ TIRE | DEKKSTØRRELSE/ TIRE SIZE | FELG STØRRELSE/ RIM SIZE | KALDT LUFTRYKK/ COLD INFL PRESSURE |
| FR | GAWR | | kPa |
| RR | kg | | kPa |

Dekkinformasjonsetikett



Fremre gafler

BATTERI SERIENUMMER

S/N:

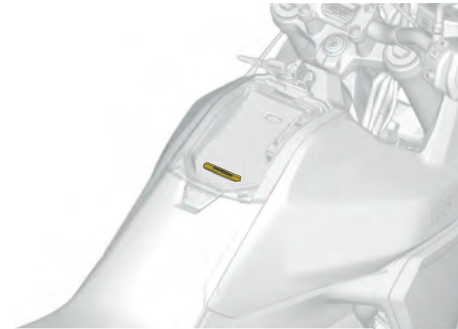
Serienummer for høyspenningsbatteri -
Hurtigreferanseetikett

Hanskerom

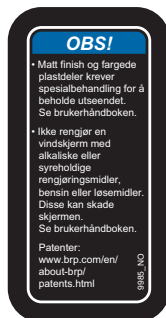

Pleie av kjøretøy – varsetikett

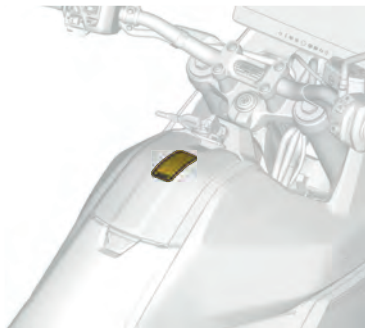

Hanskerom

RAPPORTERE SIKKERHETSDEFEKTER

Din sikkerhet er meget viktig for Bombardier Recreational Products Inc. (BRP). Hvis du er bekymret over noe som gjelder kjøretøyets sikkerhet, bør du umiddelbart kontakte BRPs kundestøtte.

I tillegg til å varsle Bombardier Recreational Products Inc. bør du også umiddelbart informere i følgende myndigheter hvis du tror kjøretøyet har en defekt som kan føre til ulykke eller til personskade eller dødsfall:

- I USA, veimyndigheten National Highway Traffic Safety Administration (NHTSA)
- I Canada, Transport Canada
- I andre land, de kompetente myndighetene.

Hvis noen av disse myndighetene mottar lignende klager, kan det bli satt i gang undersøkelser, og hvis det blir oppdaget at en sikkerhetsdefekt finnes på en gruppe kjøretøy, kan det bli bestilt en kampanje for tilbakekalling og oppretting av feilen.

Disse myndighetene kan imidlertid ikke involvere seg i individuelle problemer mellom deg, forhandleren din eller Bombardier Recreational Products Inc.

For å kontakte NHTSA:



888–327-4236



1 800–424-9153



National Highway Traffic Safety Administration
1200 New Jersey Avenue, SE
Washington, DC 20590



www.safercar.gov

Slik tar du kontakt med Transport Canada:



819–994-3328 (Gatineau-Ottawa-området eller
internasjonalt)
Grønt nummer: 1 800–333–0510 (i Canada)



Transport Canada - ASFAD
330 Sparks Street
Ottawa, ON
K1A 0N5



<https://www.tc.gc.ca/recalls>

KONTROLL FØR KJØRING

Sjekkliste for kontroll før kjøring

Vi anbefaler at kjøretøyet gis jevnlig inspeksjoner og følger vedlikeholdsplanen for kjøretøyet. Selv om det ikke kreves, anbefales det at en autorisert Can-Am On-Road-forhandler utfører forberedelser på kjøretøyet før sesongstart. Hvert besøk er en flott mulighet for forhandleren din for å verifisere om kjøretøyet er inkludert i noen garanti-sikkerhetstilbakekallinger eller har aktuelle programvareoppdateringer. Vi anbefaler også at du oppsøker din lokale autoriserte Can-Am On-Road-forhandler så snart som mulig hvis du blir oppmerksom på eventuelle sikkerhetsrelaterte tilbakekallingskampanjer.



FARE

Risiko for ALVORLIG SKADE eller DØD fra ELEKTRISK STØT, LYSBUEBLITS eller BRANN.

Kjøretøyets høyspennings-fremdriftssystem er selvstendig system.

- Ikke tulle med høyspenningskomponentene på noen måte.
- Brukersikkerheten er sikret så lenge høyspenningskomponentene ikke er manipulert og/eller modifisert mens kjøretøyet er aktivert.
- BRP anbefaler på det sterkeste at oppgaver som berører høyspennings-fremdriftssystemet, utføres av en autorisert BRP-forhandler.



ADVARSEL

Unngå elektrisk støt som kan føre til alvorlige personskader eller død når det utføres inspeksjoner, vedlikeholdsarbeider eller justeringsprosedyrer.

- Prosedyrer som ikke er beskrevet i følgende avsnitt krever spesialverktøy og grundig kunnskap til den involverte teknologien.
- Ikke utfør oppgaver som avviker fra det som finnes i denne brukerhåndboken.
- Utfør alltid inspeksjoner, vedlikehold og/eller justeringsoppgaver som er beskrevet i de følgende avsnittene, med kjøretøyets ladekabel frakoblet, stoppbryteren i AV-posisjonen og kjøretøynøkkelen fjernet, med mindre annet er angitt.
- Bruk av personlig verneutstyr (PPE), som f.eks. vernebriller og sko, anbefales.



ADVARSEL

Utfør en kontroll før start hver gang du skal kjøre, for å oppdage mulige problemer som kan oppstå. Kontrollen før kjøring kan hjelpe deg å følge med og oppdage slitasje og forringelse før de fører til problemer. Korrigjer eventuelle problemer du oppdager, for å redusere risikoen for motorstopp eller ulykke. Kontakt en autorisert Can-Am On-Road-forhandler hvis det er nødvendig.

2

Før aktivering av kjøretøyet inspiseres følgende:

| <i>Element</i> | <i>Fremgangsmåte</i> |  |
|----------------------------------|---|---|
| Vekt | Sørg for at totalbelastningen på kjøretøyet (inkludert fører, passasjer, last og ekstrautstyr) ikke overstiger anbefalt last, som angitt i Tekniske spesifikasjoner, page 6-2 . | |
| Tilbehør | Sørg for at tilbehøret er skikkelig festet til motorsykkelen. | |
| Hanskerom og alle servicedeksler | Dra i dekslet for å kontrollere at det er låst skikkelig på plass. Se Hanskerom, page 3-34 . | |
| Styre og bremseser | Sørg for at kjøretøyet er tilpasset føreren. Påse at alle styre- og bremsekomponenter er godt festet. Se Justering av styre, page 3-11 , Justering av bremsepedal, page 3-8 og Justering av bremsepedal, page 3-8 | |
| Bremsevæske | Inspiser og juster bremsevæskeniå. Se Kontroll av bremsevæskeniå, page 4-9 . | |
| Bremsehendel | Bekreft at føreren er i stand til å presse bremsepedalen hele veien inn. Se Justering av bremsepedal, page 3-8 . | |
| Bremsepedal | Kontroller at føreren er i stand til å trå bremsepedalen hele veien inn. Se Justering av bremsepedal, page 3-8 . | |

| <i>Element</i> | <i>Fremgangsmåte</i> | ✓ |
|----------------|--|---|
| Gasshåndtak | Vri flere ganger. Forsikre deg om at det kan beveges fritt og går tilbake til tomgangsposisjon når det slippes. | |
| Kjølevæskeniå | Inspiser og juster kjølevæskeniå. Se Kontroll av kjølevæskeniå, page 4-12. | |
| Lekkasjer | Inspiser visuelt bremses, oppheng, gafler og kjølevæske for eventuelle lekkasjer. | |
| Felger | Sørg for at aksel og hjulmuttere er korrekt strammet, inspiser hjuleiker og se etter skader. Se Vedlikehold og service på hjul, page 4-16. | |
| Dekk | Se etter skader. Bekreft slitasjen på dekkene. Kontroller dekktrykk. Se Vedlikehold og service på hjul, page 4-16. | |
| Oppheng | Inspiser støtdemper og gafler for skader eller lekkasjer. Se Vedlikehold og service på oppheng, page 4-12. | |
| Speil | Rengjør og juster. Se Justering av speil, page 3-37. | |

Aktiver kjøretøyet og sjekk følgende:

| <i>Element</i> | <i>Fremgangsmåte</i> | ✓ |
|----------------------|--|---|
| Flerfunksjonsdisplay | Kontroller indikatorene, meldingene og ladetilstanden. Se 10,25-tommers berøringsskjerm med flerfunksjon, page 3-42. | |
| Lys | Kontroller at frontlys, baklys, bremselys, nummerskiltlys og blinklys fungerer som de skal. Se Lys, page 4-23. | |

| <i>Element</i> | <i>Fremgangsmåte</i> |  |
|---------------------------------------|---|---|
| Horn | Kontroller funksjon. | |
| Styring | Kontroller at styret beveger seg fritt gjennom hele styreområdet. | |
| Stoppbryter | Kontroller at stoppbryteren virker som den skal. Se Betjening av stoppbryter, page 3-20 . | |
| Sidestativ | Kontroller at sidestativbryteren virker korrekt, hvis sidestativet ikke beveger seg jevnt, rengjøres og fettes sidestativbolten. Se Bruk av sidestativ, page 3-33 . | |
| Bremser | Skyv kjøretøyet langsomt forover, brems deretter med bremsespak/pedal enkeltvis for å teste. Se Bruk av bremsespak, page 3-5 og Bruk av bremsepedal, page 3-8 . | |
| Tilbehør (hvis utstyrt) | Sørg for at tilbehøret er korrekt låst. | |
| Lastevesker (hvis montert) | Sørg for at lasteveskene er korrekt låst. | |
| Passasjer sete (hvis utstyrt) | Sørg for at passasjeretet er korrekt låst. | |
| Fotstøtter (hvis utstyrt) | Sørg for at passasjerens fotstøtter kan felles helt. | |
| Passasjerhåndtak (utstyrsavhengig) | Kontroller at passasjerhåndtakene er solide. | |

3 INFORMASJON OM KJØRETØYET - INNHOLD

| | |
|---|-------------|
| HOVEDKONTROLLER | 3-3 |
| Gasshåndtak | 3-3 |
| Bremsehåndtak | 3-5 |
| Bremsepedal | 3-7 |
| Styre | 3-10 |
| ANDRE KONTROLLER | 3-13 |
| Nøkkelbryter | 3-13 |
| Flerfunksjonsbryter | 3-15 |
| Startknapp | 3-19 |
| Stoppbryter | 3-19 |
| KAROSSERI OG SETE | 3-21 |
| Plassering av karosseripaneler | 3-21 |
| Førersetet | 3-22 |
| Fothviler for føreren | 3-24 |
| Håndtak på styret | 3-26 |
| Passasjerstet (hvis montert) | 3-27 |
| Fotstøtter for passasjer (hvis utstyrt) | 3-29 |
| Passasjerhåndtak (utstyrsavhengig) | 3-30 |
| Nedre kledning på baksiden (hvis utstyrt) | 3-30 |
| Øvre bakre kledning | 3-31 |
| Sidestativ | 3-33 |
| UTSTYR | 3-34 |
| Hanskerom | 3-34 |
| LinQ-system | 3-36 |

| | |
|---------------------------------|------|
| Speil | 3-37 |
| Brukerhåndbok | 3-38 |
| USB-port | 3-39 |
| Vindskjerm (hvis montert) | 3-39 |

10,25-TOMMERS BERØRINGSSKJERM MED FLERFUNKSJON

| | |
|--|------|
| Plassering av flerfunksjonsdisplay | 3-42 |
| Bruk av flerfunksjonsdisplay | 3-42 |
| Rengjøring av flerfunksjonsdisplay | 3-57 |

ELEKTRISK KJØRETØY (EV) OVERSIKT

| | |
|--|------|
| Høyspenningskomponenter | 3-58 |
| Ladeport | 3-59 |
| Litium-ion høyspenningsbatteri for fremdrift | 3-60 |
| Ny lading av kjøretøy | 3-63 |

BETJENING AV KJØRETØYET

| | |
|---------------------------------|------|
| Starte kjøretøyet | 3-66 |
| Klar til å kjøre | 3-68 |
| Koble inn og ut av revers | 3-68 |
| Kjøremoduser | 3-69 |
| Regen-moduser | 3-71 |
| Slå AV kjøretøyet | 3-72 |

JUSTER KJØRETØYET DITT

| | |
|---|------|
| Retningslinjer for justering av fjæringen | 3-74 |
|---|------|

3 INFORMASJON OM KJØRETØYET - INNHOLD

| | |
|--|------|
| Justere fjæringen (forhåndsbelastning) | 3-75 |
| Justering av demping | 3-79 |

HOVEDKONTROLLER

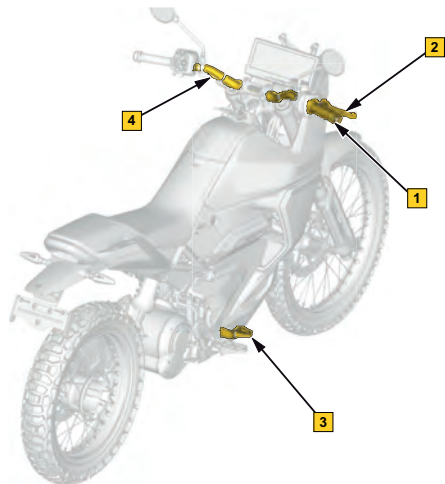

1. Gasshåndtak
2. Bremsehåndtak
3. Bremsepedal
4. Styre

Gasshåndtak

Plassering av gasshåndtak

Gasshåndtaket er plassert på høyre side av styret.

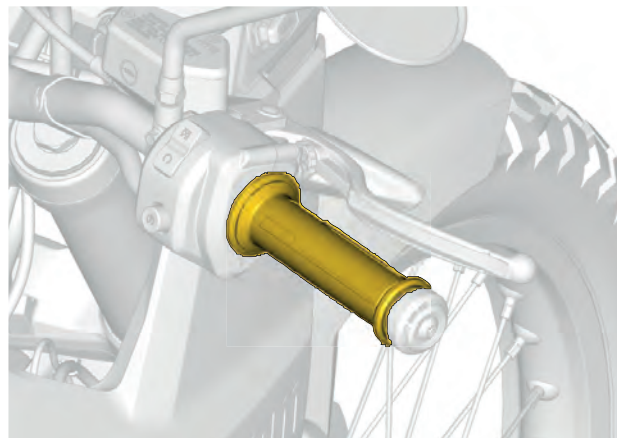

Betjening av gasshåndtak

Drei høyre håndgrep for å betjene gasshåndtaket. Dette kontrollerer kjøretøyets hastighet ved å styre den elektriske motoren.

For å akselerere dreies gasshåndtaket mot deg.

Gasrespons kan justeres slik at den passer førerens behov. Se [Kjøremoduser, page 3-69](#) for mer informasjon.

Slipp eller vri gasshåndtaket unna deg for å redusere hastigheten med regenerering.

Dekk alltid forbremsspaken før du dreier gasshåndtaket unna deg slik at du alltid er i stand til å bruke bremsene.

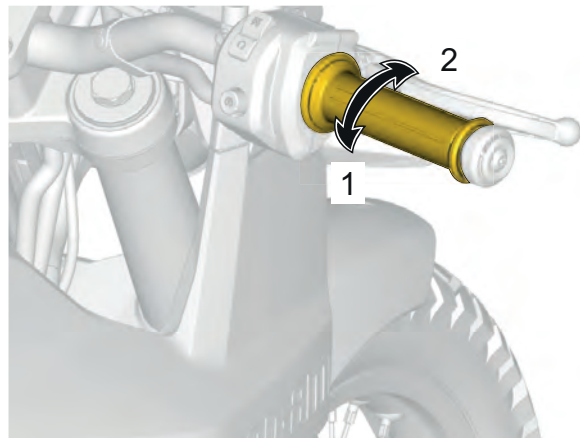

1. Akselerasjon

2. Regen

Regenerativ bremsing virker bare i følgende tilstander:

- Kjøretøyet er i bevegelse
- Regenerativ bremsing er aktivert i kjøretøyets innstillinger
- Gasshåndtaket må slippes eller dreies unna deg
- Høyspenningsbatteriet kan lagre den genererte energien

Regenereringsresponsen kan justeres slik at den passer førerens behov. Se [Regen-moduser, page 3-71](#) for mer informasjon.

Bremsehåndtak

Plassering av bremsepedal

Bremsepedalen er plassert på høyre side av styret. Bremsepedalen styrer forbremse.

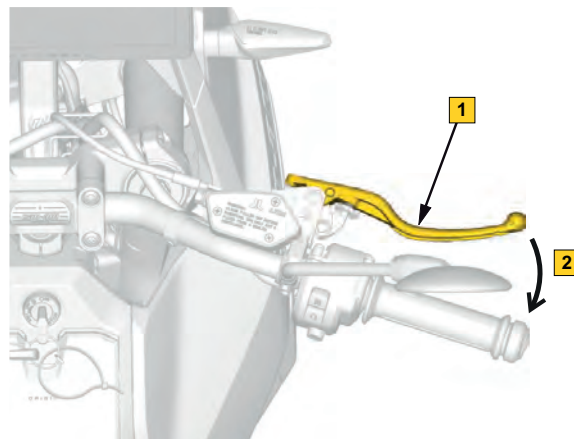
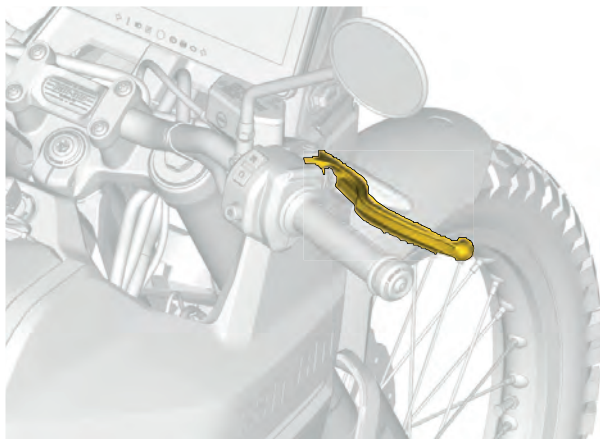

1. Bremsehåndtak
2. Bremseapplikasjon

Bruk av bremsepedal

Når den klemmes inn mot håndtaket, aktiveres bremsen. Når du slipper den, går den automatisk tilbake til hvileposisjonen. Bremseseffekten er proporsjonal med trykket som tilføres på spaken opp til en terrengavhengig grense.

Justering av bremsespak

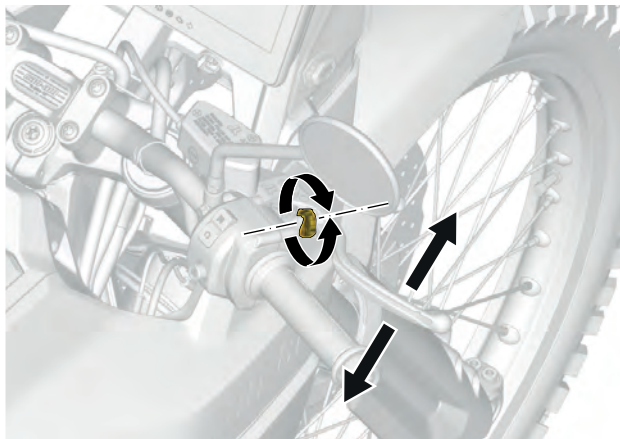

Posisjonen for forbremsspaken kan justeres ved å dreie justeringshjulet som er plassert på starten av spaken, mellom spaken og gasshåndtaket. Dreining av hjulet i klokkeretningen eller mot klokkeretningen justerer avstanden mellom spaken og gasshåndtaket.

Justering av hovedbremsesynderens beholder foran

1. Løse de to boltene nok til enkelt å flytte bremsespaken/hovedbremsesynderens beholder på styret.

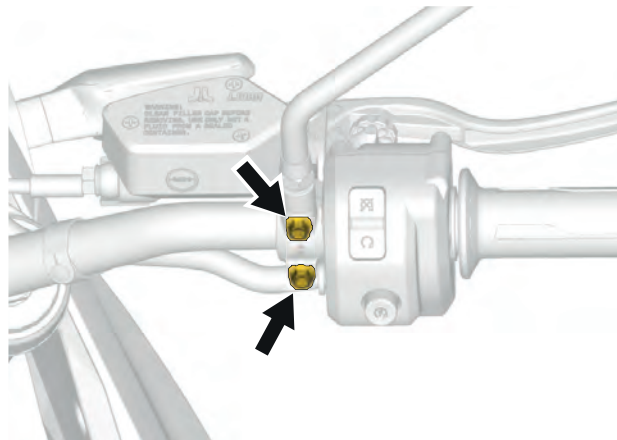

MERK:

Hvis de to boltene ikke er tilstrekkelig løse, kan bremsespaken etterlate seg merker på styret.

2. Finn referansemerket på styret og overhold avstands- og rotasjonsgrensene.

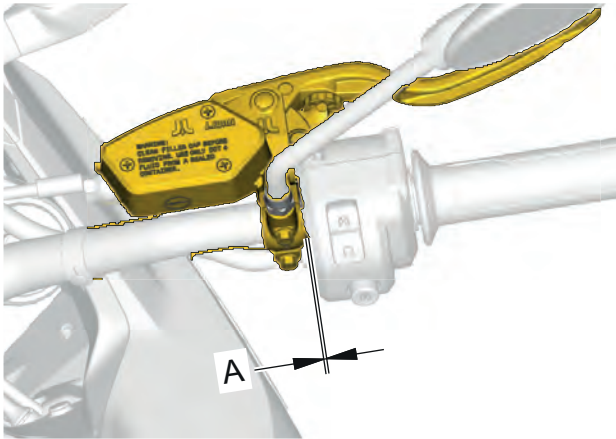

A. 0 til 5 mm (0 til 0,197 tommer) mellom styrepunktet og siden på bremsespaken.

3. Sett bremsespaken i ønsket posisjon samtidig som føreren sitter på føreraset. Sørg for at verken bremsebeholderen eller noen andre komponenter kommer i kontakt med noen del av kjøretøyet ved full låsing av styringen i begge retninger.

4. Trekk til de to boltene i henhold til spesifikasjonen.

| TILTREKNINGSMOMENT | |
|---------------------------------|-------------------------------------|
| Justeringsbolter for bremsespak | 8,5 ± 1,5 Nm (75,23 ± 13,28 lbf-in) |

3

Bremsepedal

Plassering av bremsepedal

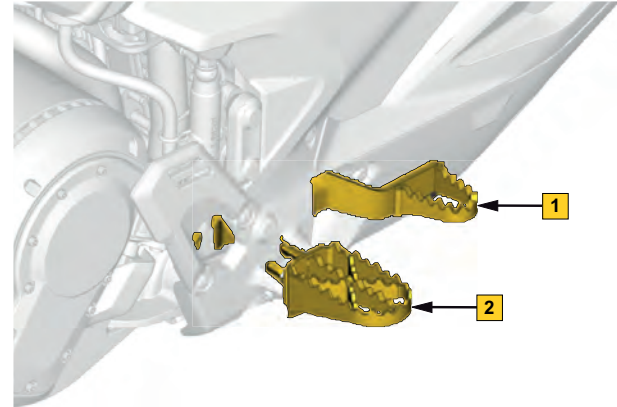

1. *Bremsepedal*
2. *Fothviler for føreren*

Bruk av bremsepedal

Bremsepedalen er plassert på høyre side av førerens fotstøtte. Trykk den ned for å aktivere den. Denne pedalen bremser bakhjulet.

MERKNAD

Ikke la foten hvile på bremsepedalen når du kjører. Dette kan medføre at bakkbremsen blir overopphetet.

Justering av bremsepedal

1. Fjern hælbeskyttelsen på høyre side. Se [Fjerning av hælbeskyttelse](#), page 3-25.

2. Løsne gaffelmutter på hovedsyylinder.

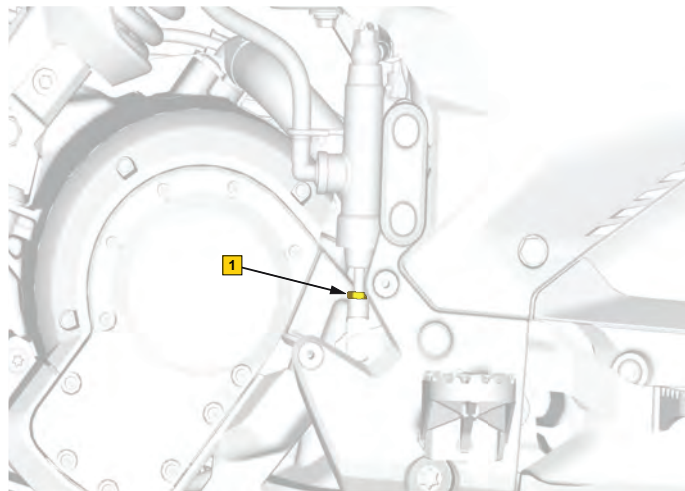

1. Hovedsyylinderens gaffelmutter

3. Fjern fjæren, splint, skive og aksel fra bremsepedalen.

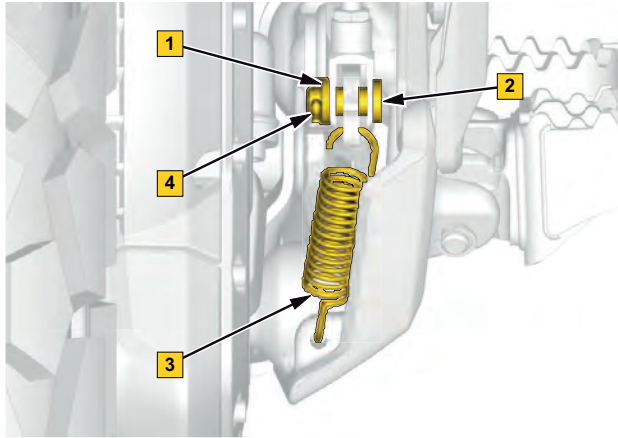

1. Skive
2. Aksel
3. Fjær
4. Låsesplint

4. Koble fra bremsepedalen og drei hovedsylindergaffelen for å justere lengden.
5. Hekt inn bremsepedalen i hovedsylindergaffelen og sett inn akselen og fjæren midlertidig.

6. Verifiser at pedaljusteringen er passende for førerens behov og innenfor toleransen, juster etter behov.

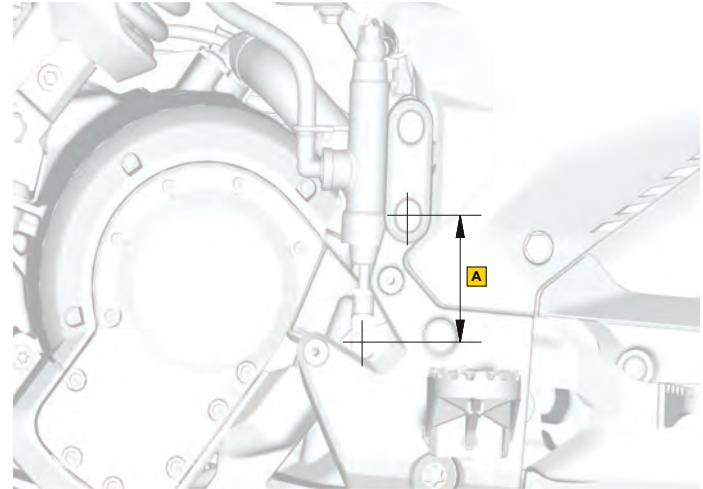

A. Justeringstoleranse $67,5 \pm 3 \text{ mm}$ ($2,56 \pm 0,12$ tommer)

7. Trekk til hovedsylinderens gaffelmutter i henhold til spesifikasjonen.

| Tiltrekkingsmoment | |
|-------------------------------|--|
| Hovedsylinderens gaffelmutter | $5,5 \pm 1,5 \text{ Nm}$ ($4,07 \pm 1,11 \text{ lbf-ft}$) |

8. Monter fjæren, aksel, skive og splint på bremsepedalen.

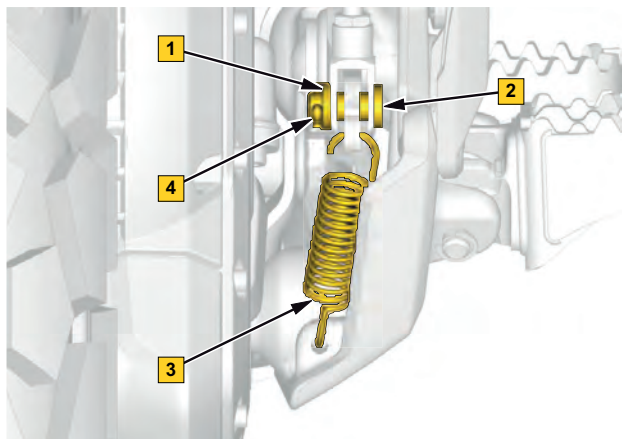

1. Skive
2. Aksel
3. Fjær
4. Låsesplint

9. Monter hælbeskyttelsen på høyre side. Se [Montering av hælbeskyttelse, page 3-25](#).

Styre

Ta tak i styret med begge hender under kjøring med motorsykkelen. Styret kan justeres slik at det passer førerens behov. Se .

Plassering av styre

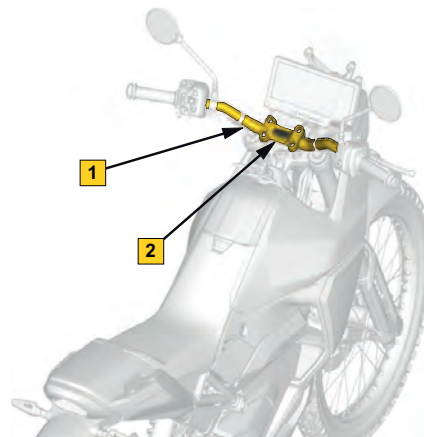

1. Styre
2. Styrestøtte

Justering av styre

⚠ ADVARSEL

Styret, bremsespaken og bremsepedalen kan enkelt justeres etter førerens egne behov.

Det er viktig at alle kontroller er lett tilgjengelige og enkle å bruke av den personen som bruker kjøretøyet til enhver tid.

Ta deg tid til å justere kjøretøyet til føreren før kjøringen.

Sørg for at kjøretøyet er slått av og at stoppbryteren er i STOPP-posisjon før du foretar eventuelle justeringer i kontrollkomponenter.

1. Løsne de fire festeanordningene nok til enkelt å dreie styret den øvre støtten.

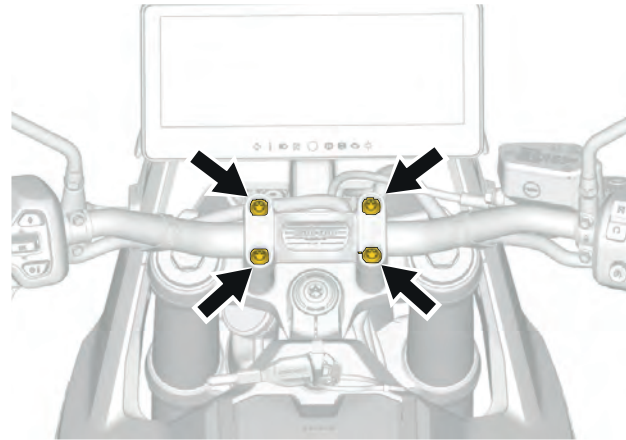

2. Dreie styret til ønsket posisjon mens føreren sitter på førersetet.

3. Før stramming av festeanordningene for styret må det kontrolleres at teksten er perfekt sentrert, som vist i figuren.

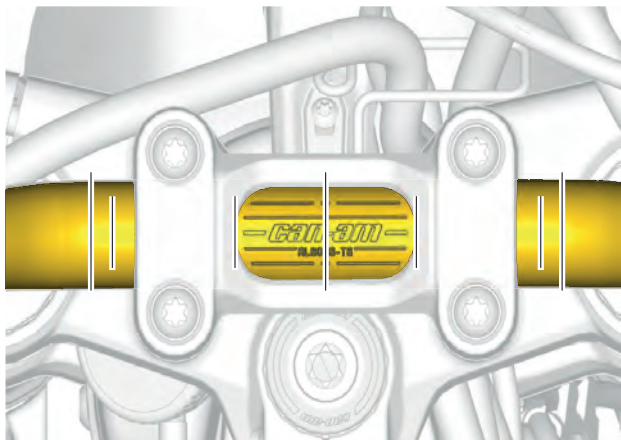

4. Trekk til de fire festeanordningene i henhold til spesifikasjonen.

| TILTREKNINGSMOMENT | |
|---------------------------------------|-------------------------------------|
| Festeanordninger for øvre styrestøtte | 24,5 ± 3,5 Nm (18,07 ± 2,58 lbf-ft) |

ANDRE KONTROLLER

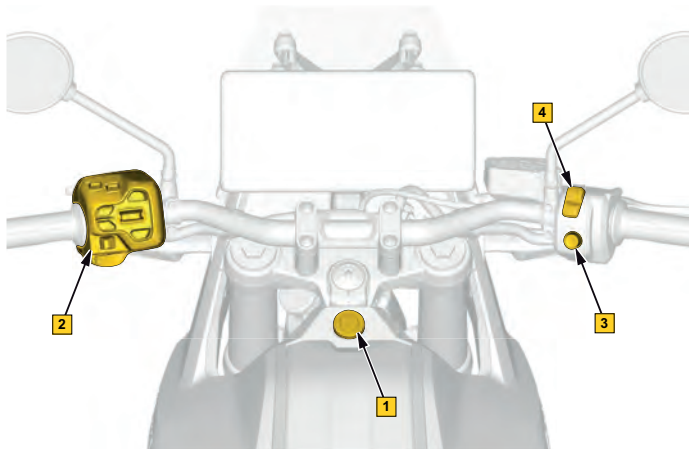

1. Nøkkelbryter
2. Flerfunksjonsbryter
3. Startknapp
4. Stoppbryter

Nøkkelbryter

Betjening av nøkkelbryter

AV

Nøkkelen kan settes inn og tas ut i denne posisjonen.

Når nøkkelen står i AV, er kjøretøyets elektriske system frakoblet.

PA

Når nøkkelen står i denne posisjonen, er kjøretøyets elektriske system tilkoblet.

Flerfunksjonsdisplayet slås på.

Lysene på kjøretøyet er slått på.

Fremdriftssystemet vil bli deaktivert.

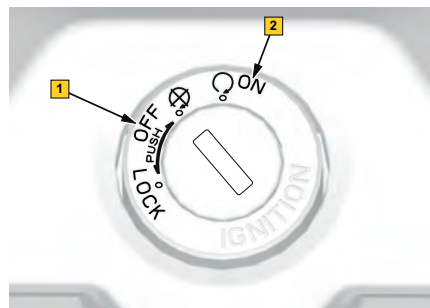

1. AV
2. PÅ

MERKNAD

Hvis nøkkelen ikke dreies lett, må du ikke bruke makt. Ta den ut og sett den inn på nytt.

ADVARSEL

Hvis du vrir nøkkelbryteren til AV under bevegelse, vil det elektriske systemet fortsatt være aktivt, men fremdriftssystemet og hornet vil være deaktivert. Fremdriftssystemet kan ikke veksles til PÅ under bevegelse hvis det ble deaktivert ved å vri nøkkelen til av. I dette tilfellet vil motorsykkelen måtte stoppes på et trygt sted og sekvensen for start vil måtte utføres for å gjenoppta.

Det følger to nøkler med kjøretøyet. Oppbevar reservenøkkelen og nøkkelbrikken på et trygt sted. Du **må** ha reservenøkkelen eller nøkkelbrikken for å få laget en ny nøkkel hos en autorisert Can-Am On-Road-forhandler.

Bruk av styrelås

Slik låser du styremekanismen:

1. Sett inn nøkkel i nøkkelbryter til AV-posisjon.
2. Sving styret helt til høyre eller venstre.
3. Trykk og dreii nøkkelen 1/4 omdreining mot klokkeretningen til stillingen for lås av styret.



Nøkkelstilling ved låsing av styret

4. Fjern nøkkelen fra nøkkelbryteren.

Slik låser du opp styremekanismen:

1. Sett inn nøkkelen, trykk og dreii den i klokkeretningen til AV-posisjon.
2. Fjern nøkkelen.

Flerfunksjonsbryter

Plassering av flerfunksjonsbryter

Flerfunksjonsbryteren er plassert på venstre side av styret.

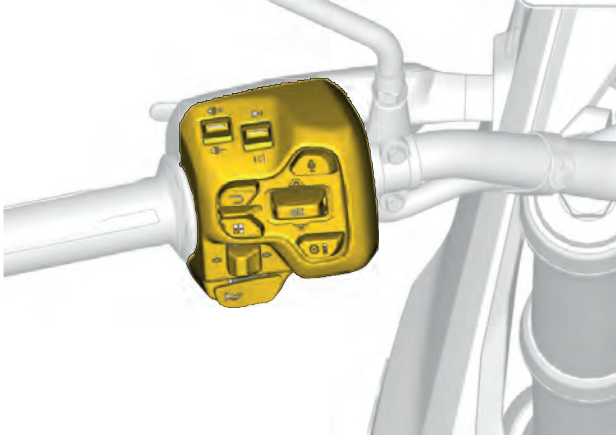

Bruk av flerfunksjonsbryter

Alle kontrollene som finnes på multifunksjonsbryteren, virker bare når nøkkelen er i PÅ-posisjon.

Lydkontroller

Lydkontrollerknappene er øverst til venstre på flerfunksjonsbryteren.

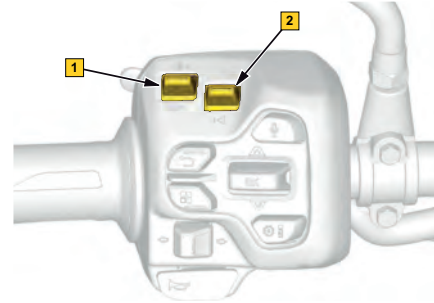

1. Volum opp/ned
2. Lyd forrige/neste

Volum opp/ned

Bruk for å justere volumet til kjøretøyets lydsystem.



Lyd forrige/neste

Bruk for gå til neste eller forrige sang eller kanal.

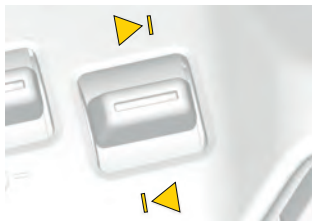

Frontlysbryter

Frontlysbryteren er på baksiden av venstre flerfunksjonsbryteren.

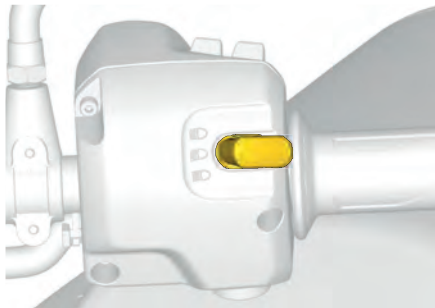

Bryteren brukes til å aktivere og deaktivere fjernlyset. Nærlyset slås automatisk på når kjøretøyet aktiveres og slås av når kjøretøyet slås av.

Ikonet  vises inne i flerfunksjonsdisplayet når frontlyset er slått på.

For å aktivere fjernlysene skyves bryteren til stilling fremover. For å deaktivere fjernlysene skyves bryteren bakover til nøytral stilling.

Hvis du vil blinke med fjernlyset, trykker du bryteren helt ned og slipper den igjen. Fjernlyset vil være på så lenge du holder bryteren nede og returnerer til nærlys så snart nøytralposisjonen er gjenopprettet.

Hornknapp

Hornknappen er nederst på den venstre flerfunksjonsbryteren.



Trykk på knappen for å aktivere hornet.

MERK:

Hornet virker bare når nøkkelbryteren er i på-posisjonen.

Multimediekontroller

Multimediekontrollerknappene er i midten av flerfunksjonsbryteren.

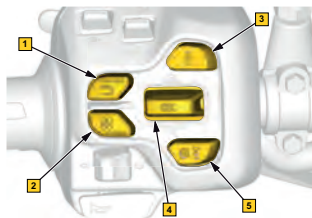

1. Tilbake-knapp
2. Applett-veksleknapp
3. Taleassistent-knapp
4. OK / velg knapp
5. Kjøreinnstillingsknapp

Tilbake-knapp



Brukes til å gå tilbake til forrige side/meny.

Applett-veksleknapp

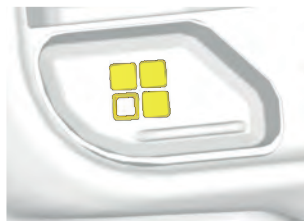

Brukes til å endre appleter som er konfigurert i menyen til Applet-bryteren.

- Telefon
- Media
- Statistikk
- Apple CarPlay
- Navigasjonsapp

Taleassistent-knapp



Brukes til å start telefonens taleassistent. Operatøren må ha telefon og hodesett tilkopleet via Bluetooth for å bruke denne funksjonen.

OK / velg knapp



Skyv knappen opp eller ned for å navigere i alternativene på flerfunksjonsdisplayet.

Trykk på knappen for å godta en valg eller en kommando.

Kjøreinnstillingsknapp

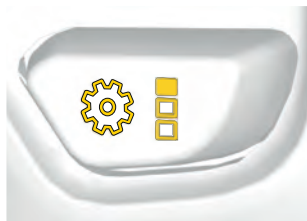

Hurtigtilgang for å veksle mellom menyer for kjøreinnstilling.

Blinklysknapp

Blinklysknappen er nederst til venstre på flerfunksjonsbryteren.

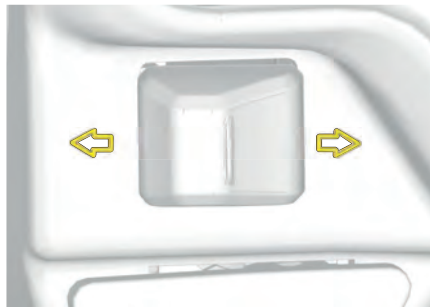

Et av følgende ikoner (◀ ▶) vises inne i flerfunksjonsdisplayet når blinklyset er aktivert.

Blinklysknappen slås ikke av automatisk, du må slå den av manuelt etter en vanlig sving, en slakk sving eller ved endring av kjørefelt.

Trykk inn knappen for å slå av blinklyset.

Startknapp

Plassering av startknapp

Startknappen befinner seg nederst på den høyre flerfunksjonsbryteren.

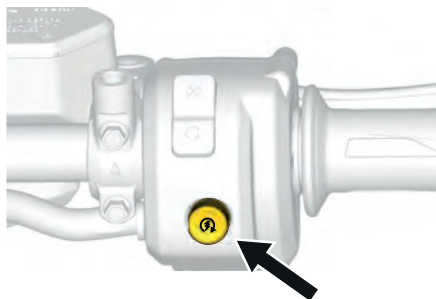

Bruk av startknapp

Startknappen brukes for å starte kjøretøyet og veksle fra Kjøretil Revers-modus, når den er trykket.

Forsikre deg om at startknappen kan beveges fritt og går tilbake til nøytral posisjon når den slippes.

Se [Betjening av kjøretøyet, page 3-66](#) og [Koble inn og ut av revers, page 3-68](#) for mer informasjon.

Stoppbryter

Plassering av stoppbryter

Stoppbryteren befinner seg øverst på den høyre flerfunksjonsbryteren.



Betjening av stoppbryter

Bruk stoppbryteren for å deaktivere kjøretøyets fremdriftssystem.

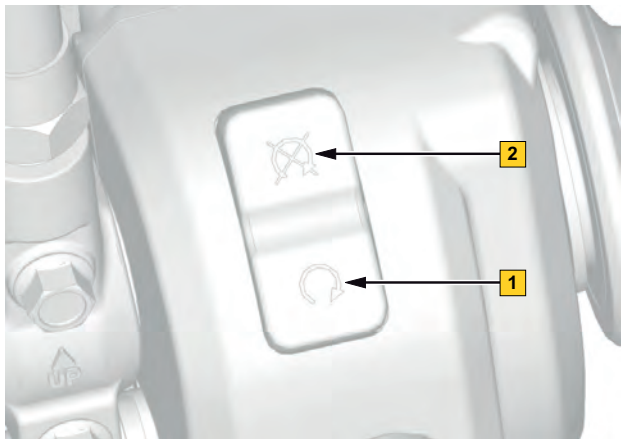

1. PÅ
2. AV

Stoppbryteren må være i PÅ (1) for aktivering av kjøretøyets fremdriftssystem. Den deaktiverer kjøretøyets fremdriftssystem når den er i AV (2).



MERKNAD

Når kjøretøyet er i bevegelse, kan fremdriften gjenvinnes hvis sistnevnte er deaktivert av stoppbryteren: Bryteren må settes tilbake til PÅ-posisjonen og gassen må slippes.

Under en hastighet på 10 km/t kan fremdriften ikke gjenvinnes, og føreren må stoppe motorsykkelen helt og gjennomføre aktiveringssekvensen for å gjenoppta kjøringen. Se [Betjening av kjøretøyet, page 3-66](#).

KAROSSERI OG SETE

Plassering av karosseripaneler

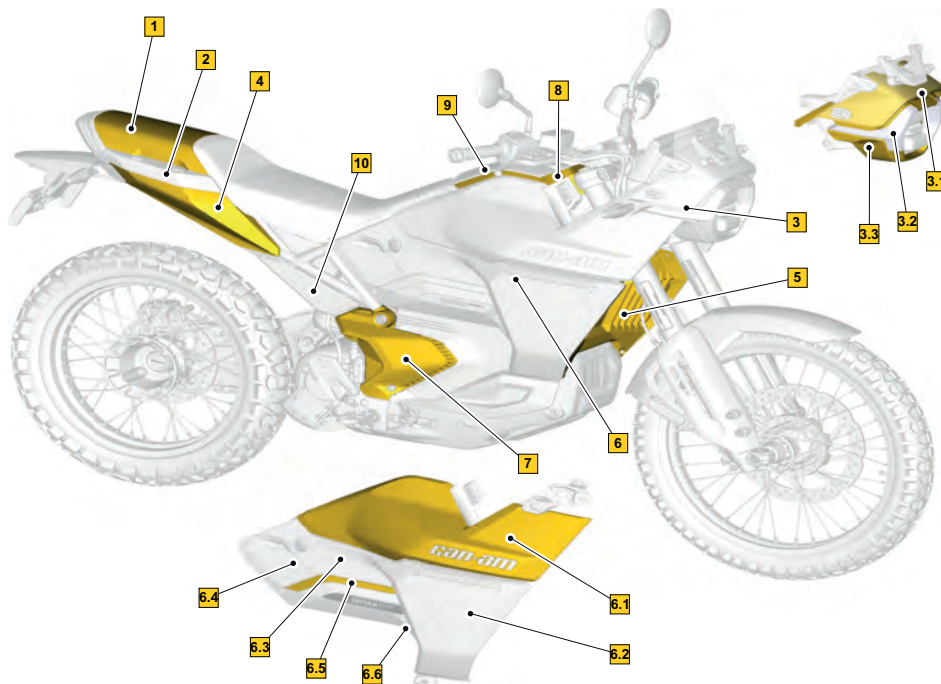

1. Øvre bakre kledning (hvis utstyrt)
2. Tilbehørstøtte
3. Konsoll
 - 3.1. Øvre konsollkledning
 - 3.2. Signaturlys
 - 3.3 Frontlys nedre kledning
4. Øvre bakre sidekledning (kun 73)
5. Grill
6. Karosseripanelenhet på siden
 - 6.1. Sidekåpe
 - 6.2 Radiatorkledning
 - 6.3 Midtre sidekledning
 - 6.4 Ladeportdeksel (kun RHS)
 - 6.5 Sidepanelkledning
 - 6.6 Vindavviser
7. Nedre karosseripanel
8. Hanskerom (midtre kledning)
9. Hanskeromdeksel
10. Nedre bakre sidekledning (kun 73)

Førersete

Rengjøring av førersete

MERKNAD

Ikke bruk høytrykksspylere (som de som brukes til bilvasking) til rengjøring da slike kan skade enkelte deler av kjøretøyet.

For å rengjøre førersetet:

1. Fjern førersetet fra kjøretøyet. Se [Fjerning av førersete, page 3-22](#).
2. Skyll førersetet grundig med vann for å fjerne løs skitt.
3. Vask førersete med anbefalt rengjøringsmiddel eller tilsvarende med en myk, ren klut.

XPS glassrens

⚠ ADVARSEL

Ikke legg vinyl- eller plastbeskyttelse på setene. Overflaten kan bli glatt, og føreren og passasjerer kan gli av kjøretøyet.

4. Tørk av førersetet med et vaskeskinn eller en myk klut.
5. Monter førersetet på kjøretøyet. Se [Montering av førersete, page 3-23](#).

Fjerning av førersete

1. Åpne hanskerommet.



MERKNAD

Pass på å ikke tvinge dekselklips for hanskerom.

2. Fjern de to fremre skruene med verktøyet (A) som er plassert i hanskerommet.

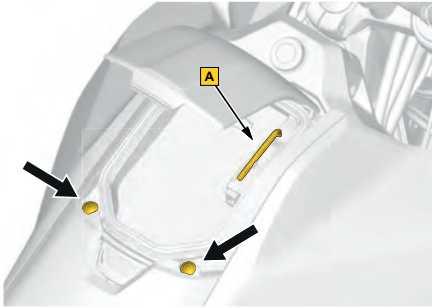

3. Løft førerasetets fremre ende (1) og trekk forover for å løsne den bakre kroken (2).

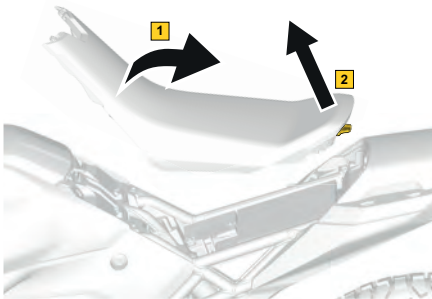

Når setet fjernes, vil følgende funksjoner bli tilgjengelige:

- 12 V-batteri
- Sikringsboks
- BRP diagnose-kontakt
- OBDII diagnose-kontakt
- Brukerhåndbok
- Montering av annet tilbehør
- Første svarer sløyfekontakt

Montering av fører sete

1. Hekt inn bakre krok for fører sete på motorsykkelen (1) og senk fører setet i posisjon (2).

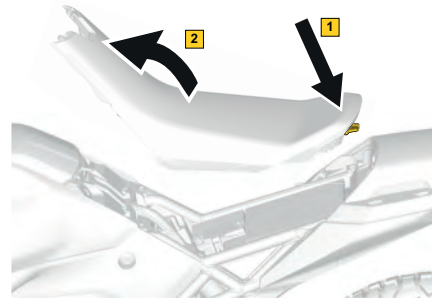

2. Monter de to fremre skruene for førerasetet og stram dem til spesifikasjonen.

| TILTREKNINGSMOMENT | |
|---------------------------|---|
| Fremre skruer | $2,5 \pm 0,5$ Nm ($22,13 \pm 4,43$ lbf-in) |

Fothviler for føreren

Plassering av fothviler for fører

Førerens fothvilere er montert på fothvilerstøtten.

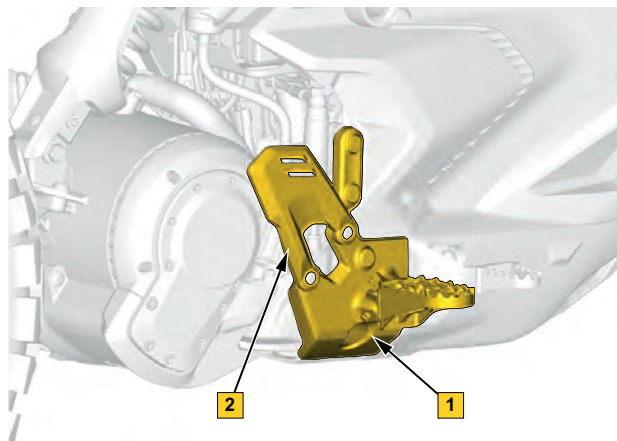

1. Fothvilerstøtte høyre side
2. Hælbeskyttelse

Bruk av fotstøtter for fører

Fotstøtter for fører er leddet og beveger seg oppover hvis de kommer i kontakt med bakken.

De er utstyrt med en fjær for å sikre at de returnerer til sin opprinnelige posisjon etter oppover-bevegelsen.

ADVARSEL

Ikke endre eller utfør modifikasjoner på førerfotstøttens opprinnelige konfigurasjon som kan hindre eller begrense bevegelse oppover og/eller automatisk reposisjonering.

Fjerning av hælbeskyttelse

1. Fjern festeskruene for hælbeskyttelsen.

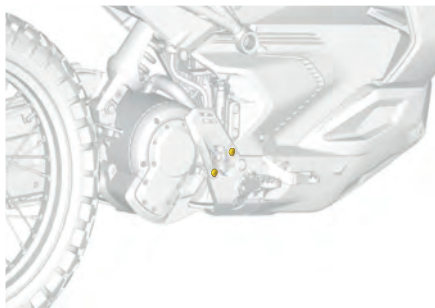

2. Fjern hælbeskyttelsen fra kjøretøyet.

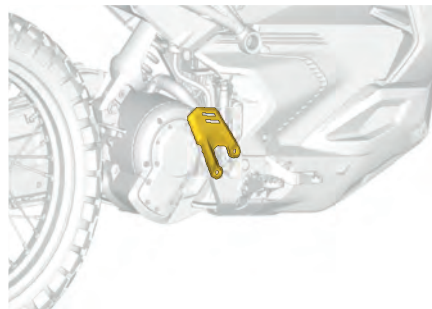

Montering av hælbeskyttelse

1. Monter hælbeskyttelsen på kjøretøyet.

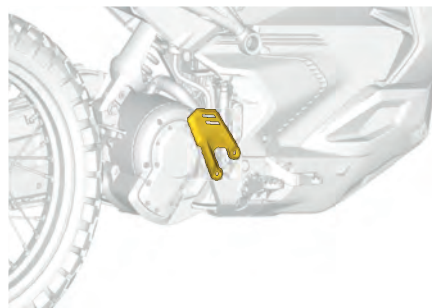

2. Monter festeskrue for hælbeskyttelsen. Trekk til ifølge spesifikasjonene.

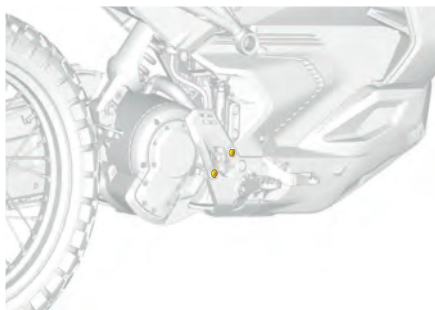

| Tiltrekkingsmoment | |
|---------------------------|--|
| Skruer for hælbeskyttelse | $3,25 \pm 0,25$ Nm ($28,75 \pm 2,25$ lbf-in) |

Håndtak på styret

Plassering av håndtak på styret

Håndtakene på styret er plassert på begge side av styret.

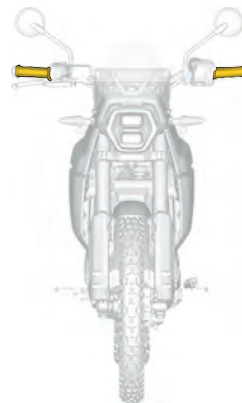

Rengjøring av håndtak

MERKNAD

Ikke bruk høytrykksspylere (som de som brukes til bilvasking) til rengjøring da slike kan skade enkelte deler av kjøretøyet.

Slik rengjør du håndtakene på styret:

1. Skyll håndtakene grundig med vann for å fjerne løst smuss.
2. Bruk en myk, ren klut og vask håndtakene med vann blandet med et mildt rengjøringsmiddel, for eksempel såpe spesielt laget for motorsykler eller biler.

ADVARSEL

Ikke påfør vinyl- eller plastbeskyttelse. Disse produktene gjør overflaten glatt, føreren trenger et fast grep under kjøringen.

3. Tørk håndtakene med et pusseskinn eller en myk klut.

Inspeksjon av håndtak

1. Rengjør håndtakene på styret. Se [Rengjøring av håndtak, page 3-26](#).
2. Kontroller håndtakene for:
 - Sprekker
 - Bøyning
 - Andre skader
 - Korrekt betjening

Bytt om nødvendig ut håndtakene.

Kontakt en autorisert BRP-forhandler for utskifting av håndtakene.

Passasjersete (hvis montert)

Ta av passasjersetet

Passasjersetet kan fjernes for rengjøring eller montering av tilbehør.

Gjør følgende for å ta av passasjersetet:

1. Ta av førerisetet. Se [Fjerning av førerisetet, page 3-22](#).
2. Rekk hånden under setet og skyv på seteutløserpaken.

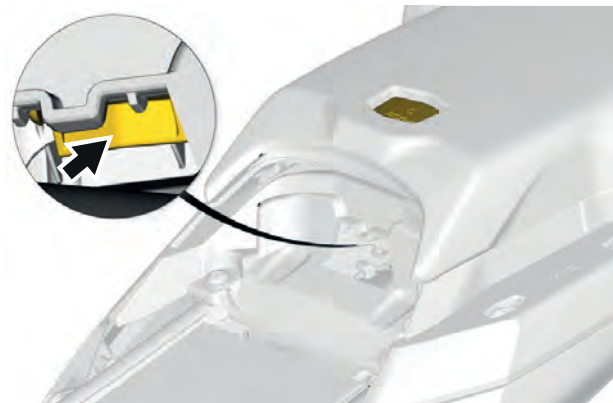

3. Skyv setet fremover og løft det deretter opp for å fjerne det fra kjøretøyet.

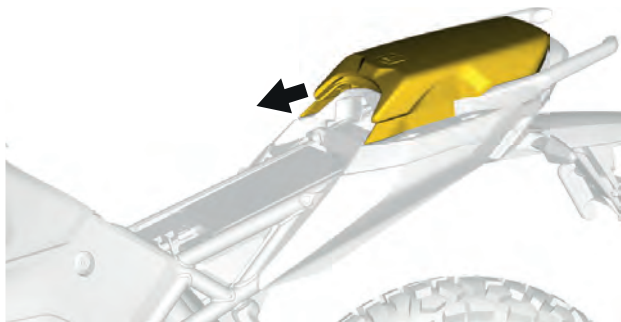

Rengjøring av passasjeretet

MERKNAD

Ikke bruk høytrykksspylere (som de som brukes til bilvasking) til rengjøring da slike kan skade enkelte deler av kjøretøyet.

Rengjøre passasjeretet:

1. Fjern passasjeretet fra kjøretøyet. Se [Ta av passasjeretet, page 3-27](#).
2. Skyll passasjeretet grundig med vann for å fjerne løs skitt.
3. Vask passasjeretet med anbefalt rengjøringsmiddel eller tilsvarende med en myk, ren klut.

XPS glassrens

⚠ ADVARSEL

Ikke legg vinyl- eller plastbeskyttelse på setene. Overflaten kan bli glatt, og føreren og passasjereren kan gli av kjøretøyet.

4. Tørk passasjeretet med et pusseskinn eller et mykt håndkle.
5. Monter passasjeretet på kjøretøyet. Se [Montere passasjeretet, page 3-28](#).

Montere passasjeretet

1. Plasser setet på kjøretøyet og skyv det bakover.

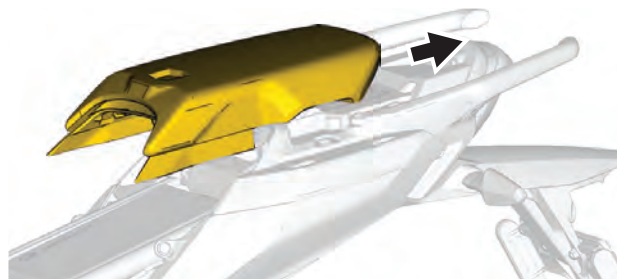

2. Trykk på låseknappen for å feste setet til kjøretøyet.



3. Sørg for at setet er godt festet før bruk.

⚠ ADVARSEL

Det er av største betydning for passasjerens sikkerhet at du bekrefter at passasjeret er ordentlig låst ved å trekke det fremover, bakover og oppover flere ganger.

4. Monter førerasetet. Se [Montering av fører sete, page 3-23](#).

Fotstøtter for passasjer (hvis utstyrt)

Plassering av fotstøtter for passasjer

Fotstøttene for passasjer er montert på fotstøtten for passasjer, som er plassert på hver side av kjøretøyet.



1. Fotstøtte venstre side
2. Hælbeskyttelse

Bruk av fotstøtter for passasjerer

Fotstøttene for passasjerer er leddfestet og må senkes når man kjører med passasjer.

De kan vippes opp når man kjører alene.

Passasjerhåndtak (utstyrsavhengig)

Plassering av passasjerhåndtak

Passasjerhåndtakene er plassert på begge sider av kjøretøyet, bakerst på passasjeretet.

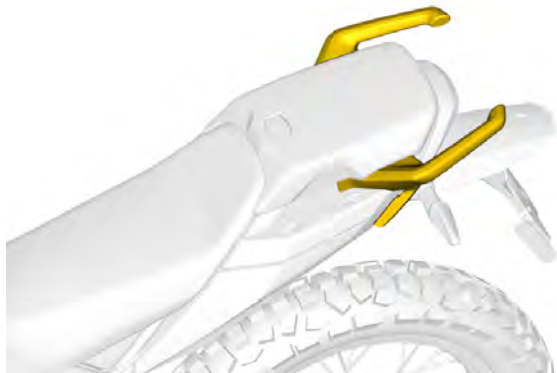

Bruk av håndtak for passasjerer

Passasjerer må holde i passasjerhåndtakene når vedkommende ikke holder i føreren under kjøring eller når kjøretøyet stopper.

Nedre kledning på baksiden (hvis utstyrt)

Fjerning av nedre kledning på baksiden

1. For høyre side: Fjern de to festeskrueene for nedre kledning på baksiden og fjern høyre kledning fra kjøretøyet.

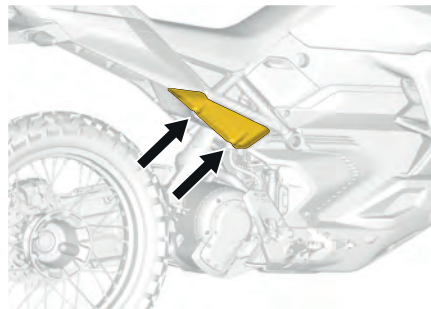

2. For venstre side: Fjern de to festeskrueene for nedre kledning på baksiden og fjern venstre kledning fra kjøretøyet.

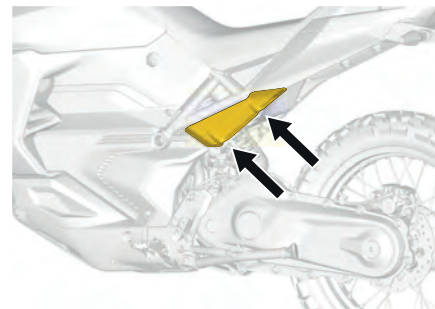
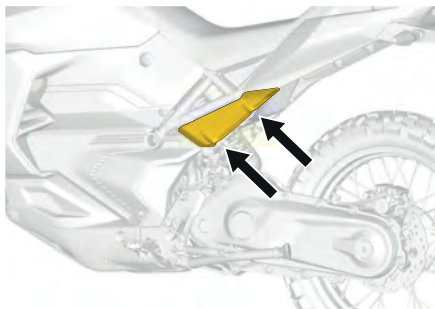

Montering av nedre kledning på baksiden

1. For høyre side: Monter høyre nedre sidekledninger bak og de to festeskrueene for nedre sidekledning bak.

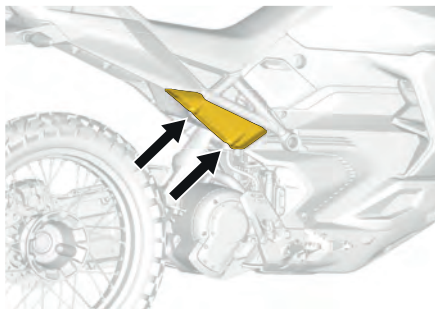

2. For venstre side: Monter venstre nedre sidekledninger bak og de to festeskrueene for nedre sidekledning bak.

| Tiltrekkingsmoment | |
|---------------------------------------|--|
| Skruer for nedre kledning på baksiden | $8 \pm 1 \text{ Nm}$ ($70,8 \pm 8,85 \text{ lbf-in}$) |

Øvre bakre kledning

Fjerning av bakre øvre kledning

1. Åpne hanskeromdekslet.
2. Ta av førerasetet. Se [Fjerning av førerasete, page 3-22](#).

3. Skyv den øvre bakre kledningen bestemt fra baksiden av kjøretøyet mot fronten.

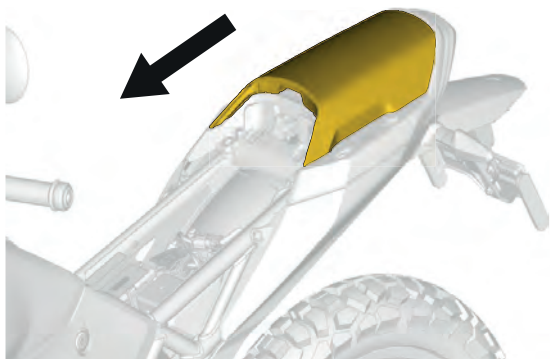

Montering av bakre øvre kledning

1. Skyv den øvre bakre kledningen bestemt fra fronten av kjøretøyet i retning bakover.

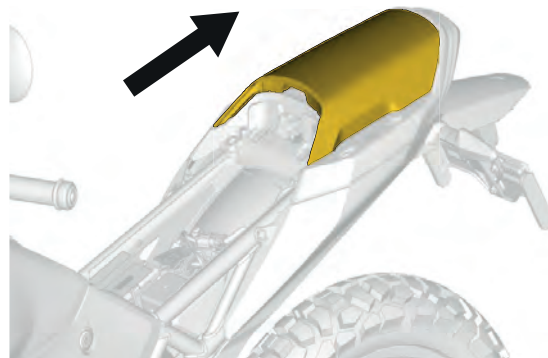

2. Monter førersetet. Se [Montering av førersete, page 3-23](#).
3. Steng hanskeromdekslet.

Sidestativ

Plassering av sidestativ



Bruk av sidestativ

Sidestativet svinger ut fra siden og støtter motorsykkelen når den er parkert. Nøkkelen skal være i AV-posisjon når den er parkert.

Sidestativet er utstyrt med en sensor som overvåker sidestativets posisjon og aktiverer/deaktiverer den elektriske tilførselen til motoren, basert på sidestativets posisjon.

MERKNAD

- Når sidestativet er felt ut ved en hastighet på 5 km/t og mer, vises en varsling i flerfunksjonsdisplayet.
- Når sidestativet er felt ut mens kjøretøyet kjører raskere enn 10 km/t, er fremdriften deaktivert.
- Når sidestativet er felt ut ved en hastighet på 10 km/t eller mer, er fremdriften fortsatt aktiv, men med begrenset ytelsesmodus (strøm og hastighet er begrenset). Denne modusen er opprettholdt inntil en nøkkelsyklus er gjennomført.

UTSTYR

Hanskerom

Bruk av hanskerom

Hanskerommet kan brukes for å beskytte en mobilenhet eller andre små gjenstander fra værelementer under kjøring. For å åpne hanskerommet:

1. Sørg først for at styret ikke er låst, slik at du kan åpne hanskerommet.
2. Trekk bryteren mot føreren for å åpne hanskerommet.

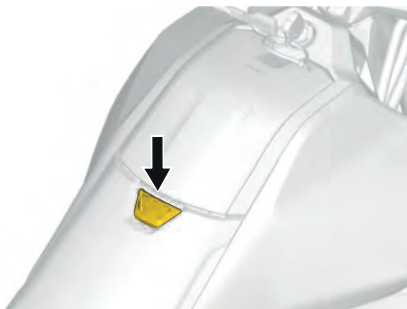

3. Steng dekselet når du er ferdig.

MERK:

Lås alltid hanskerommet etter bruk og ikke forlat personlige eiendeler når motorsykkelen forlades uten oppsikt.

Fjerning av hanskeromdeksel

1. Åpne hanskerommet.
2. Trekk i dekselet for å frigjøre hengslene når det er helt åpent.

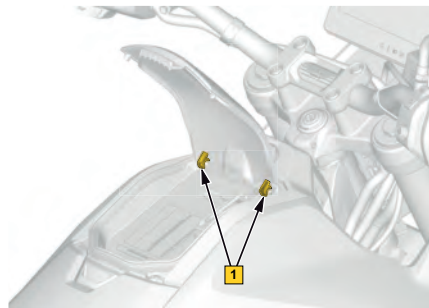

1. Hengsler

3. Fjern dekselet.

Montering av hanskeromdeksel

1. Sett inn hanskeromdekslets hengsler.

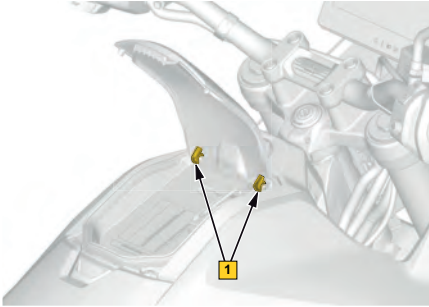

1. Hengsler

2. Steng hanskerommet.

LinQ-system

Plassering av LinQ-system

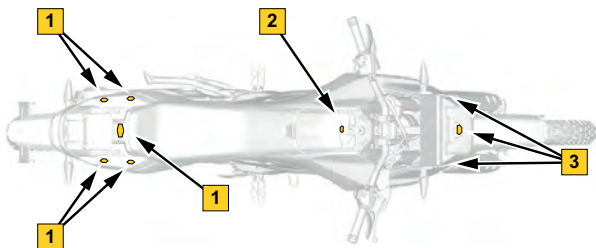

1. Tilbehørstøtte LinQ-system
2. Hanskerom LinQ-system
3. Konsoll LinQ-system

Bruk av LinQ-system

LinQ er et eksklusivt BRP-system for enkel og rask montering av tilbehør uten bruk av verktøy.

Det muliggjør rask montering og demontering av tilbehøret med bare bruk av hendene. Det tar bare sekunder og er helt trygt.

LinQ-systemet holder stand i alle terrengetyper og er designet for belastninger opp til 4 G gjennom bruk av kompatibelt tilbehør.

Kontakt en Can-Am On-Road-forhandler for å finne tilbehør som er kompatibelt med dette kjøretøyet.

Speil

Justering av speil

Hvert speil kan justeres slik det passer best ved å forsiktig dreie det.

MERKNAD

Ikke prøv å vri speilarmen. Det må være orientert vertikalt (oppover).

⚠ ADVARSEL

Ikke juster speilene når kjøretøyet er i bevegelse.

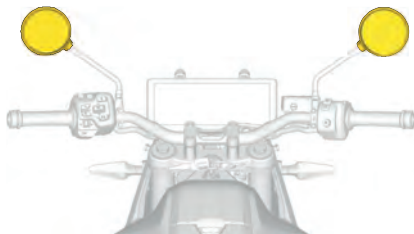

Justering av speilklemme

1. På høyre side løsnes to festeskruer for speilklemme.

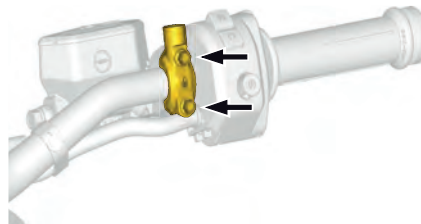

2. Drei speilklemmen til ønsket posisjon mens føreren sitter på førerasetet. Hovedbremsesynderen er koblet til speilklemmen, dreining av speilklemmen vil medføre dreining av hovedbremsesynderen. Det anbefales å justere begge deler samtidig.
3. Stram de to festeskruene for speilklemmen til spesifikasjon.

4. På venstre side løsnes de to festeskrueene for speilklemmen.

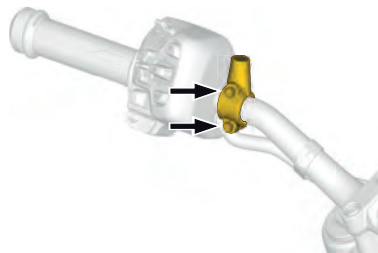

5. Drei speilklemmen til ønsket posisjon mens føreren sitter på førersetet.
6. Stram de to festeskrueene for speilklemmen til spesifikasjon.

| TILTREKNINGSMOMENT | |
|------------------------------|---|
| Festeskruer for speilklemmer | $2,75 \pm 0,25$ Nm ($24,34 \pm 2,21$ lbf-in) |

Brukerhåndbok

Plassering av brukerhåndbok

Brukerhåndboken er plassert under førersetet.

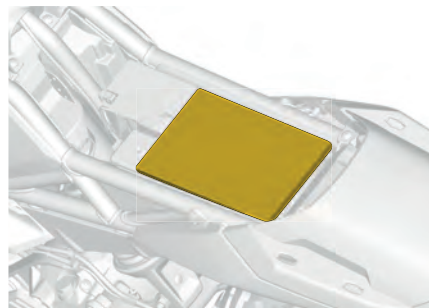

USB-port

Plassering av USB-port

En USB-port er plassert i hanskerommet.



Bruk av USB-port

USB-porten kan brukes for lading av mobiltelefon eller andre enheter (Den maksimale tilførselsstrømmen er 2,1 A).

USB-porten må brukes for å kjøre Apple CarPlay.

Vindskjerm (hvis montert)

Plassering av frontrute

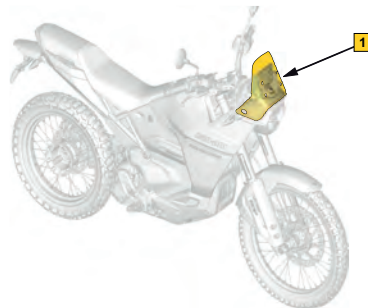

1. Vindskjerm

Fjerning av frontrute

1. Hekt av både høyre og venstre nano linQ-låser. Trekk i midtdelen av nano linQ.

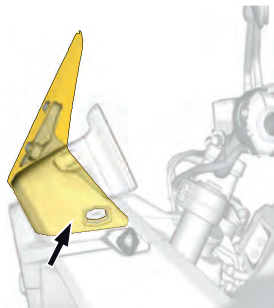

2. Plasser hendene på hver side av frontruten.
3. Trekk begge sider av frontruten ved nano linQ for å hekte av fra konsollen.

4. Vri LinQ-hendelen.

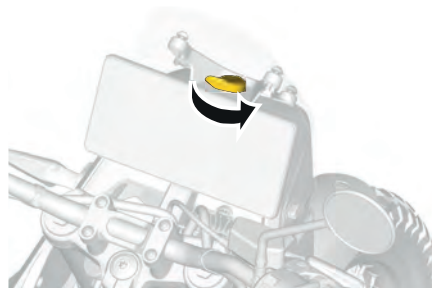

5. Fjern frontruten fra konsollen.

Inspeksjon av frontrute

ADVARSEL

Frontruter i polykarbonat må aldri repareres ved å sveise eller på annen måte.

1. Kontroller frontruten for:
 - Sprekker
 - Korrekt installasjon
 - Stramming av fester

2. Skift frontrute og festeanordninger om nødvendig.

| TILTREKNINGSMOMENT | |
|---------------------------|---|
| Fronrutens festeskruer | $3,25 \pm 0,25$ Nm ($28,75 \pm 2,21$ lbf-in) |

Montering av frontrute

1. Monter frontruten på konsollen.
2. Vri LinQ-hendelen.

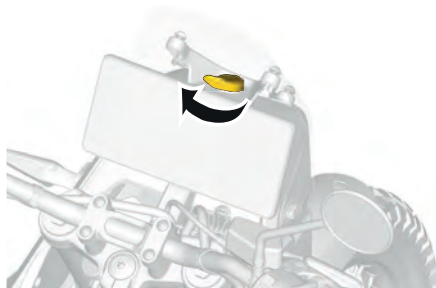

3. Plasser hendene på hver side av frontruten.
4. Skyv begge sider av frontruten ved nano linQ for å hekte inn på konsollen.

5. Hekt inn både høyre og venstre nano linQ-låser. Skyv inn på midtdelen av nano linQ.

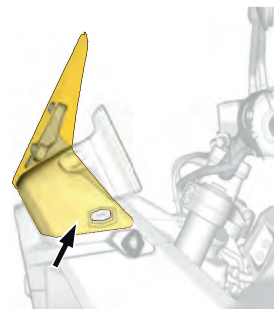

10,25-TOMMERS BERØRINGSSKJERM MED FLERFUNKSJON

⚠ ADVARSEL

Lesing eller bruk av multifunksjonsdisplayet kan distrahere deg fra kjøring av kjøretøyet, spesielt fra å kontinuerlig å følge med i omgivelsene. Vær alltid oppmerksom på veiforholdene og påse at det ikke finnes hindringer av noe slag i omgivelsene. Under kjøring må du dessuten bare kaste et blick på multifunksjonsdisplayet, slik at du hele tiden følger med på omgivelsene.

Flerfunksjonsdisplayet inneholder digitale målere (speedometer og ytelsesmåler), kontrolllamper, indikatorlamper, kontroller og et infotainmentsenter.

Vi anbefaler deg å øve på å velge enkelte av funksjonene på infotainmentsenteret før du begynner å kjøre. Når du blir mer vant med dem blir det enklere å bruke dem mens du kjører.

Berøringsskjermen deaktiveres så snart kjøretøyet er i bevegelse.

Når kjøretøyet er i bevegelse, kan du bare bruke flerfunksjonsbryteren på venstre håndtak til å navigere gjennom menyene og funksjonene til displayet.

Trykk på **Applet-veksler**-knappen på flerfunksjonsbryteren på venstre håndtak for å rulle gjennom appletene i det høyre sidedisplayet, i en rekkefølge som kan defineres i innstillingene.

Plassering av flerfunksjonsdisplay

Flerfunksjonsdisplayet er plassert på øvre del av konsollen.

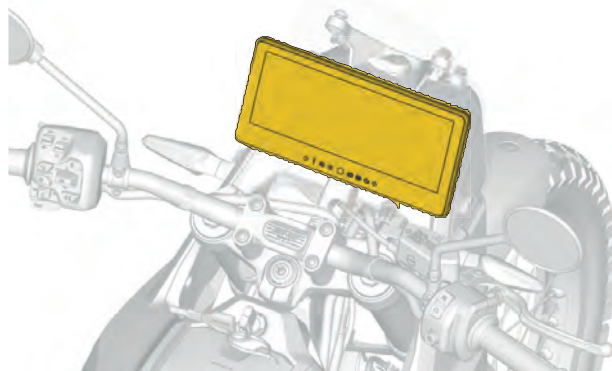

Bruk av flerfunksjonsdisplay

Standarddisplay

Lysmodus

Full visning målerdisplay

Venstre sidedisplay

I full visning viser venstre sidedisplay:

- Kjøremodus
- Speedometer
- Tripteller

Trykk lenge på triptelleren (A) for å vise et av følgende alternativer. Bla gjennom alternativene med ekstra lange trykk.

- Total kjøreavstand
- Turavstand A
- Tur A timer
- Turavstand B
- Tur B timer
- Totalt antall timer

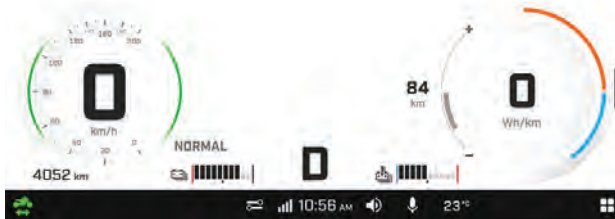
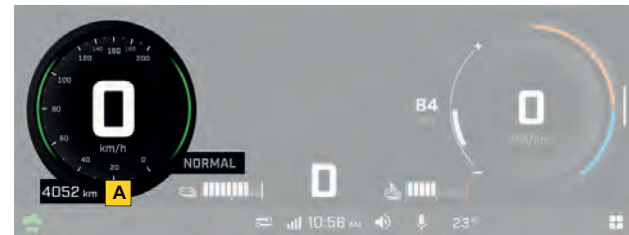

Mørk modus

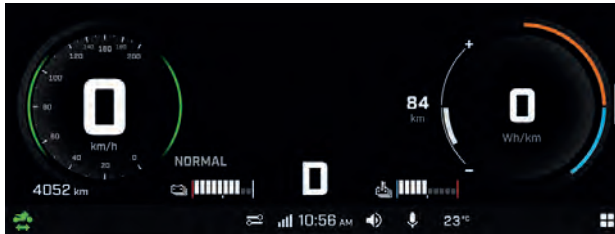

Midtre display

I full visningsmodus inneholder midtdisplayet:

- Høyspenningsbatteriets ladetilstand
- Kjørevalg (forover eller revers)
- Høyspenningsbatteriets temperatur

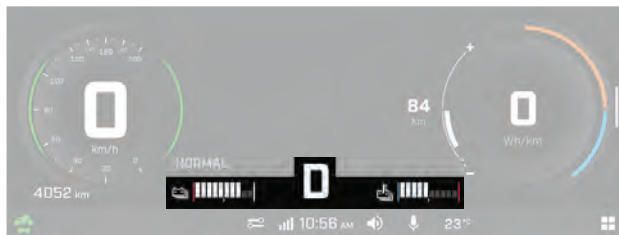

Høyre sidedisplay

I full visningsmodus inneholder høyre sidedisplay ytelsesmåleren. Ytelsesmåleren inneholder viktig informasjon om kjøretøyets autonomi og energiforbruk

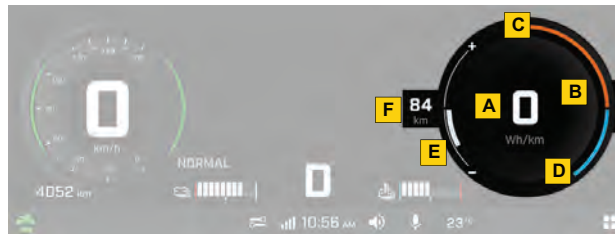

- A. Momentant energiforbruk*
- B. Nåværende ytelse*
- C. Utslippsgrense*
- D. Regenerativ bremsegrense*
- E. Rekkevidde trygghetsnivå*
- F. Kjøretøyets rekkevidde*

Rekkevidden kan vises til venstre eller i midten av ytelsesmåleren. Trykk lenge på midten av ytelsesmåleren for å endre vist informasjon. Hvis rekkevidden vises på venstre side, blir momentant energiforbruk vist i midten av ytelsesmåleren. Rekkevidden justeres automatisk avhengig av bruk og driftsforhold.

Den tykke kurven til høyre, som varierer momentant på både utlading og regenerativ bremsedel, representerer den faktiske bruken i kjøretøyets drivlinje. De ytre tynne linjene til høyre indikerer maksimal tilgjengelig ytelse, som kan påvirkes av faktorer som fremdriftsbatteriets ladetilstand og drivlinjekomponentenes temperatur. Enhver begrensning vil føre til at de blir delvis skyggelagt.

Trygghetsnivået vises med en hvit søyle på venstre side av ytelsesmåleren når rekkevidden vises på midten av ytelsesmåleren, og når ikonet  vises.

Smal visning

Endre fra full visning til smal visning ved å åpne en applet eller dra skilleren til høyre.

Endre tilbake til full visning ved å trykke lenge på Applet-veksler eller dra skilleren tilbake på plass.

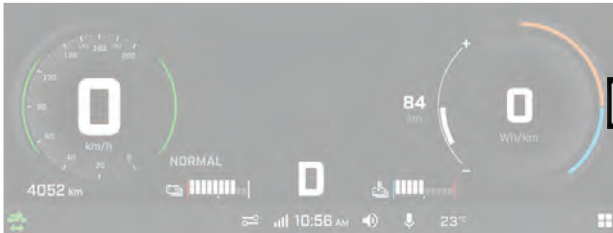

Størrelsen på venstre og høyre sidedisplay kan ikke justeres.

Venstre sidedisplay

I smal visning inkluderer venstre sidedisplay:

- Kjørevalg (forover eller revers)
- Høyspenningsbatteriets ladetilstand
- Høyspenningsbatteriets temperatur
- Kjøretøyets rekkevidde
- Speedometer og ytelsesmåler
- Tripteller

Trykk lenge på triptelleren for å vise et av følgende alternativer. Bla gjennom alternativene med ekstra lange trykk.

- Gjeldende turavstand
- Turavstand A
- Tur A timer
- Turavstand B
- Tur B timer
- Gjeldende kjøretimer

Høyre sidedisplay

I smal visning inkluderer høyre sidedisplay forskjellige appleter.

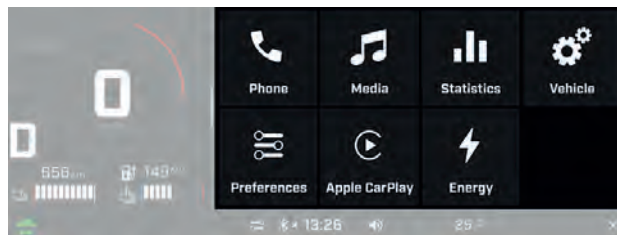
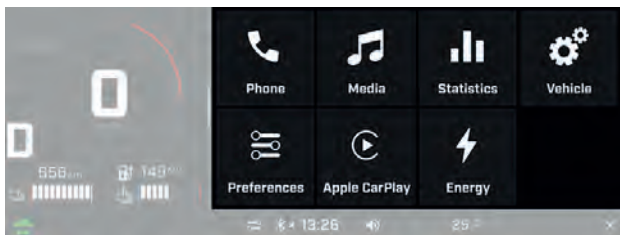

Se [Applettmeny, page 3-46](#) for mer informasjon.

Applettmeny

For å åpne applettmenyen trykker du på applettmenyikonet nederst i høyre hjørne.

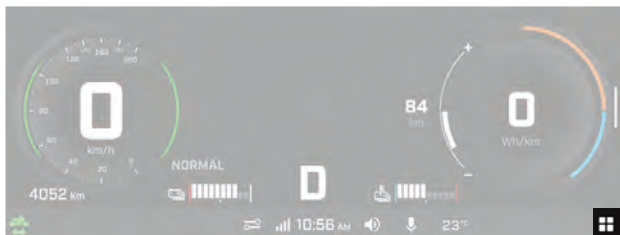

Trykk på et applettikon for å åpne den.

Telefon

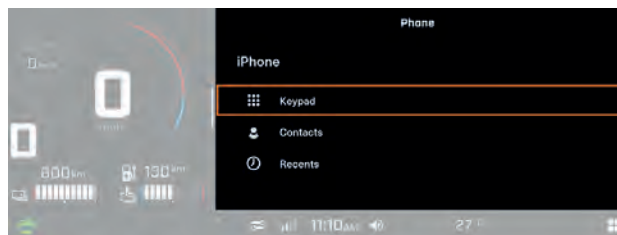

Telefonens applet-meny er for å få tilgang til:

- Tastatur
- Telefonens kontaktliste
- Telefonens logg

MERK:

For å få tilgang til telefonmenyen må en telefon og en førerhjelm (hodesett) være parert. Se [Bluetooth-tilkopling, page 3-54](#).

Media

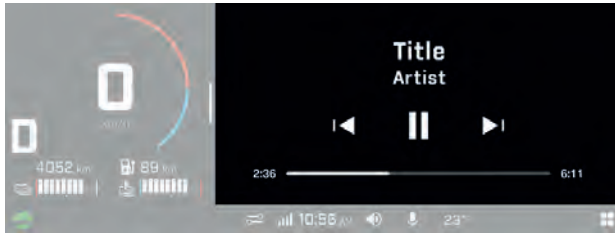

Media-appletten brukes til:

- Styring av melodivalg og volum i hjelmens lydsystem
- Vise sanginformasjon (hvis tilgjengelig)

Dette kjøretøyet er ikke utstyrt med høyttalere. Et passende lydsystem for hjelm er nødvendig for å lytte til musikk.

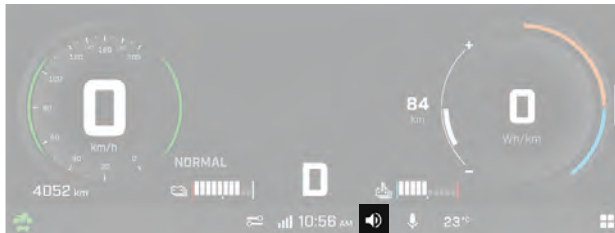

Volumet kan justeres ved hjelp av flerfunksjonsbryteren eller statuslinjens volumikon på berøringsskjermen.

Statistikk

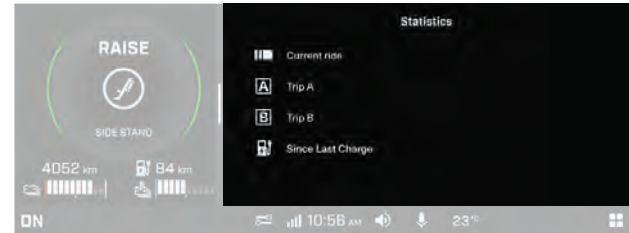

Statistikk-appen brukes til for å få:

- Informasjon om turavstand
- Informasjon om hvor lang tid som har gått
- Gjennomsnittshastighet
- Gjennomsnittlig energiforbruk

Fire sett med statistikker lagres i minnet. Tur A og tur B kan tilbakestilles hver for seg. Gjeldende kjørestatistikk tilbakestilles når kjøretøyet startes på nytt. Kjørestatistikk siden sist tilbakestilles når kjøretøyet lades på nytt.

Kjøretøy

Kjøretøy-appen brukes til:

- Valg av kjøremodus:
 - Off-road+
 - Sport
 - Normal
 - Regn
 - Eco

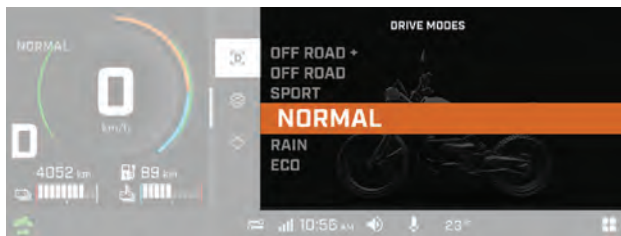

- Vise kjøretøyinnstillinger, inkludert:
 - Antispinnkontroll
 - Regen-moduser

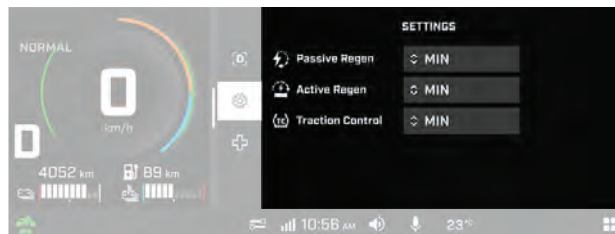

- Vise kjøretøyets tilstand, inkludert:
 - Informasjon om kjøretøyet
 - Feil (koder og beskrivelser)

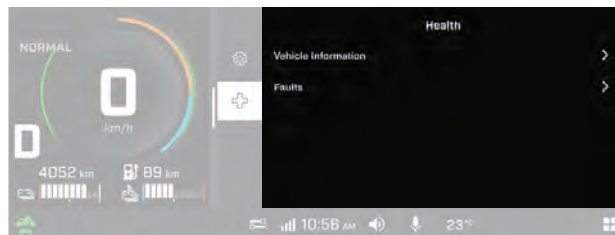

Preferanser

Innstillinger-appletten brukes til å:

- Justere lysstyrken og utseende (lys/mørk/auto)
- Pare Bluetooth-enheter
 - Telefon
 - HodeseTT for fører
 - HodeseTT for passasjer
- Koble kjøretøyet til et Wi-Fi-nettverk
- Åpne generelle innstillinger:
 - Justere enhetene (britiske/metriske)
 - Velge språk
 - Angi dato og klokkeslett
 - Programvareoppdatering
 - Få informasjon om produsent og enhetens samsvar i forhold til forskrifter
 - Tilbakestill til fabrikkinnstillinger
- Definere applettene som skal brukes med appletveksleknappen under kjøring

Det anbefales å se etter programvareoppdateringer jevnlig.

Apple CarPlay

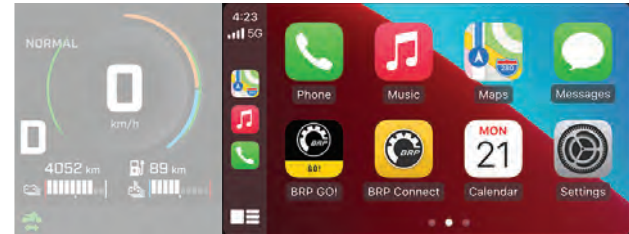

Apple CarPlay-appen brukes for å vise informasjon fra kompatible apper i mobilenheter som f.eks.:

- Media
- Meldinger
- Navigering
- Telefon

Dette kjøretøyet er ikke utstyrt med høyttalere. Et passende lydsystem for hjelm er nødvendig for å lytte på Apple CarPlay.

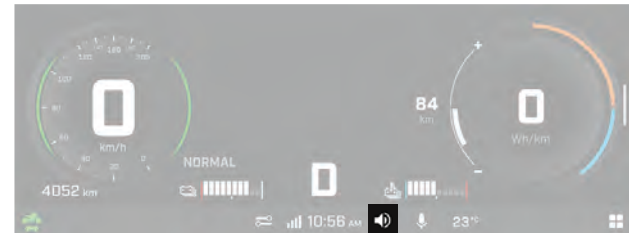

Volumet kan justeres ved hjelp av flerfunksjonsbryteren eller statuslinjens volumikon på berøringsskjermen.

Navigasjonsapp

For å bruke navigasjonsappen på skjermen, må du koble (USB-tilkobling) til en mobilenhet som er kompatibel med *Apple CarPlay*.

MERKNAD

Smarttelefonen må kobles til via en USB-kabel til USB-porten plassert i hanskerommet.

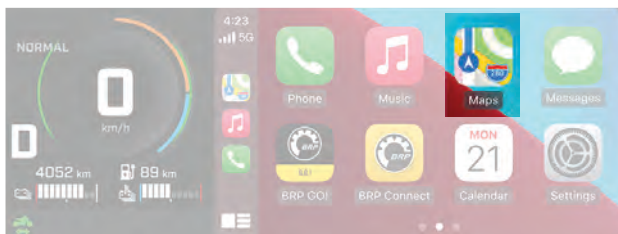

Brukeren godtar at personopplysninger (kontaktliste og samtalehistorikk) overføres til flerfunksjonsdisplayet når enheten er tilkoblet.

Det kreves en kompatibel enhet med et aktivt dataabonnement for å bruke *Apple CarPlay*.

Energi

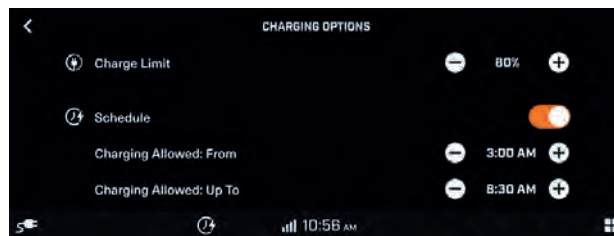

Energi-appen brukes for å få tilgang til:

- Ladealternativ-display:
 - Ladegrense
 - Fremdriftsplan

Det er også mulig å få tilgang til ladealternativet ved å bruke ladealternativ-ikonet når kjøretøyet lades.

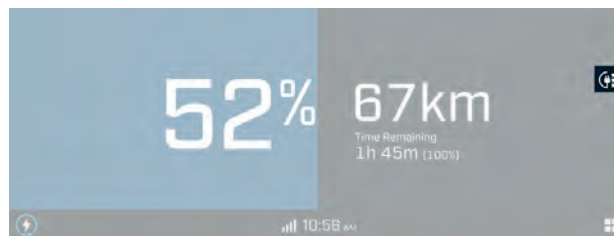

Hurtigpreferanser

Trykk på følgende ikon for å åpne hurtigpreferansemenyen.

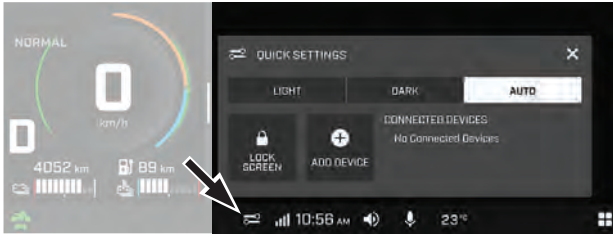

Hurtigpreferansemenyen brukes til følgende:

- Justere displayets utseende (lys/mørk/auto)
- Lås skjermen (trykk og hold et sted på skjermen for å låse opp)
- Legg til en Bluetooth-enhet
- Vis tilkoblede Bluetooth-enheter.

3

Varsellamper og indikatorer

Følgende indikatorlamper vil varsle deg om et forhold som kan bli alvorlig. Visse lamper vil lyse når du starter kjøretøyet for å vise at de virker. Hvis noen lamper fortsetter å lyse etter å ha startet kjøretøyet, sjekk respektive varsellampe for mer informasjon.

MERKNAD

Visse varselindikatorer vises på displayet på flerfunksjonsmåleren og fungerer på samme måte som en indikatorlampe, men vises ikke når du starter kjøretøyet.

Kontrollamper







Kontrollampene finnes på to steder på flerfunksjonsdisplayet:

- Fysisk stang
- Digital berøringsskjerm

Fysisk stang







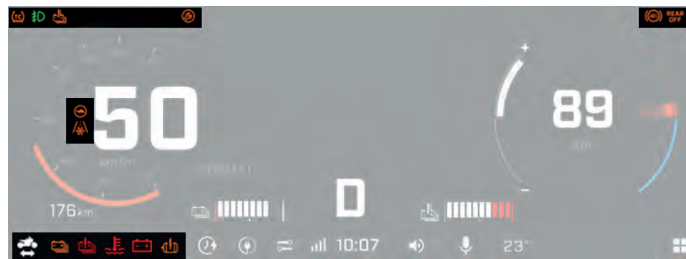

Pilotlamper – 10,25 tommer digital fargeberøringsskjerm









| <i>Retningslys</i> | <i>Beskrivelse</i> |
|---|-----------------------------------|
|  | GUL – Funksjonssvikt i kjøretøyet |
|  | GUL – ABS-feil |
|  | BLÅ – Fjernlys aktivert |
|  | GRØNN – Venstre blinklys aktivert |
|  | GRØNN – Høyre blinklys aktivert |
|  | GRØNN – Nødlys aktivert |

Digital berøringsskjerm



DIGITAL PILOTLAMPE – 10,25 TOMMERS DIGITAL FARGEBERØRINGSSKJERM





| <i>Retningslys</i> | <i>Beskrivelse</i> |
|---|--|
|  | GUL – Automatisk strømreduksjon grunnet systemfeil |
|  | GRØNN – Tåkelys aktivert |
|  | GUL – Mulig tilstedeværelse av is på veien |
|  | GUL – deaktivert av føreren (Denne lampen indikerer ingen funksjonsfeil) |
|  | GUL – Funksjonsfeil i antispinnkontroll |
|  | GUL – PÅ når MTC-systemet ikke er klart eller ved funksjonsfeil. |

| Retningslys | Beskrivelse |
|---|---|
| | Blinker når MTC-systemet er i aktiv intervensjon. |
|  | GUL – ABS bak er deaktivert (Denne indikatoren tennes når kjøremodusen settes til OFFROAD eller OFFROAD+) |
|  | GUL – Service er påkrevet |
|  | GUL – Overoppheting i fremdriftsbatteriet |
|  | GUL – Fremdriftsbatteriets ladetilstand er for lav |
|  | RØD – Lav spenning i fremdriftsbatteriet. |
|  | RØD – Kjølevæsketemperatur er høy |
|  | RØD – Spenning i 12 V-batteri er lav |
|  | GUL – Feil i elektrisk motor |
|  | HVIT – Kjøretøy koblet til EVSE uten lading |

| Retningslys | Beskrivelse |
|---|--|
|  | GUL – Kjøretøy koblet til EVSE og lader ikke på grunn av en feil |
|  | Lading av kjøretøy aktiv |
|  | Kjøretøy er strømsatt og kontaktorer er lukket |
|  | GRØNN – Kjøretøy står stille og er klar for kjøring |
|  | HVIT – Kjøretøy beveger seg med hastighet over 5 km/t |

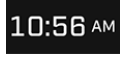
Ikoner og indikatorer – Statuslinje

| Ikon | Beskrivelse |
|---|--------------------------|
|  | Planlagt lading aktivert |
|  | Ladegrense aktivert |
|  | Hurtigpreferanser |

| <i>Ikon</i> | <i>Beskrivelse</i> |
|---|--------------------------------------|
|  | Nettverkstilkobling for smarttelefon |
|  | Klokke |
|  | Lydvolum |
|  | Mikrofon |
|  | Omgivelsestemperatur |
|  | Applettmeny |

Bluetooth-tilkopling

På kjøretøyet

1. Åpne applettmenyen
2. Velg «Preferanser»

3. Velg «Bluetooth»



4. Velg «Telefon»

5. Velg «Legg til enhet»

MERKNAD

Mer enn en smarttelefon kan pares med kjøretøyet. Men bare en vil være tilkoblet om gangen.

På telefonen

1. Aktiver Bluetooth-funksjonen på telefonen din.
Se produsentens brukerhåndbok for den detaljerte prosedyren.
2. Velg navnet på telefonen i listen over tilgjengelige enheter.
3. Det vises et bekreftelsesnummer på displayet og på telefonen. Kontroller at disse numrene stemmer overens.
4. Velg Par.

5. Tillat synkronisering av kontakter og favoritter.

Hodesett Bluetooth-tilkobling

For å pare et hodesett, se [Bluetooth-tilkopling, page 3-54](#) og velg "Fører-hodesett" eller "Passasjer-hodesett".

Meldinger i multifunksjonsdisplayet

Viktig informasjon om kjøretøyets tilstand vises i multifunksjonsdisplayet. Når du starter kjøretøyet, må du alltid se på displayet for kontrollamper og indikatorer som lyser og for meldinger.

Viktige informasjonsmeldinger kan også vises midlertidig som utfyllende forklaring for kontrollamper og indikatorer.

Meldinger vil alltid vises i øvre høyre hjørne av skjermen.

Det finnes to typer varsler:

- Kjøretøyvarsler inkluderer advarsler, forsiktighet og varselmeldinger
- Infotainmentmeldinger inkludert meldinger om tilkoblede enheter

Kjøretøyvarsler har prioritet fremfor infotainmentvarslinger når begge er tilstede samtidig.

I tilfelle kjøretøyet går i begrenset kraftmodus, anbefaler BRP å få kjøretøyet transportert. Hvis du bruker kjøretøyet i begrenset effektmodus, må du unngå brå manøvrer og umiddelbart kjøre til nærmeste Can-Am On-Road-forhandler for å få reparert kjøretøyet før du kjører igjen. I begrenset kraftmodus er kraft og kjøretøyhastighet begrenset.

Tilkobling av Apple CarPlay

Tilkobling av Apple CarPlay er tilgjengelig med en USB-kontakt (USB-port er plassert i hanskerommet).



Det anbefales å bruke den originale USB-ladekabelen fra produsenten av mobiltelefonen for best mulig overføring mellom telefonen og kjøretøyet, når USB-porten brukes.

Sørg for at du godtar tillatelsene som forespørres på telefonen din. Dersom visse tillatelser ikke godtas, kan det oppstå tilkoblingsproblemer.

1. Lås opp telefonen.

-
2. Koble til telefonen din med en USB-kabel.
 3. Et hakemerke vises på telefonskjermen så snart tilkoblingen er på plass..

BRP GO! App

Når den brukes med din Can-Am elektriske motorsykkkel, gir BRP GO! deg tilgang til verdifull siste kjente informasjon om kjøretøyet på telefonen din:

- Tid for lading: Hvor lang tid innen batteriet er beregnet å være fulladet
- Batterinivå: Batterinivået på motorsykkelen sist du parkerte den
- Estimert rekkevidde: Anslår hvor mye rekkevidde du har igjen
- Kjøretøyets posisjon: Kjøretøyets sist kjente posisjon.

Når telefonen er paret med din Can-Am elektriske motorsykkkel og BRP GO!-appen er aktiv på telefonen, vises kjøretøyinformasjon i sanntid i appen. Når telefonen ikke lenger er paret (f. eks. når du slår av kjøretøyet), vil appen vise kjøretøyets sist kjente informasjon.

Slik aktiverer du

Før din første tur:

1. Last ned BRP GO!-mobilappen gratis fra App Store eller Google Play Store.
2. Opprett din BRP GO!-konto (eller logg inn hvis du allerede har en).
3. Tillat presis posisjonssporing.
4. Legg til kjøretøyet ditt i BRP GO!-profilen din (Kjøretøy og enheter > Legg til kjøretøy > Skriv inn kjøretøyets VIN).
5. Par telefonen med motorsykkelen via Bluetooth (Applet-meny > Innstillinger > Bluetooth > Telefon > Legg til enhet).

Før hver tur:

1. Sørg for at telefonen er koblet til kjøretøyet via Bluetooth, åpne BRP GO! og bekreft at du er logget inn.
2. Kjør en tur!
3. Få tilgang til siste kjente kjøretøyinformasjon i BRP GO! når som helst.

Rengjøring av flerfunksjonsdisplay

Flerfunksjonsdisplayet er et LCD-display med glassoverflate og det er vanntett.

MERKNAD

Ikke bruk høytrykksspylere (som de som brukes til bilvasking) til rengjøring da slike kan skade enkelte deler av kjøretøyet.

For å rengjøre flerfunksjonsdisplayet:

1. Bruk en myk, ren klut og vask flerfunksjonsdisplayet med vann blandet med et mildt rengjøringsmiddel.



ADVARSEL

Ikke bruk slipende kluter, de kan skade flerfunksjonsdisplayet.

2. Tørk av flerfunksjonsdisplayet med en myk klut.

ELEKTRISK KJØRETØY (EV) OVERSIKT

Høyspenningskomponenter

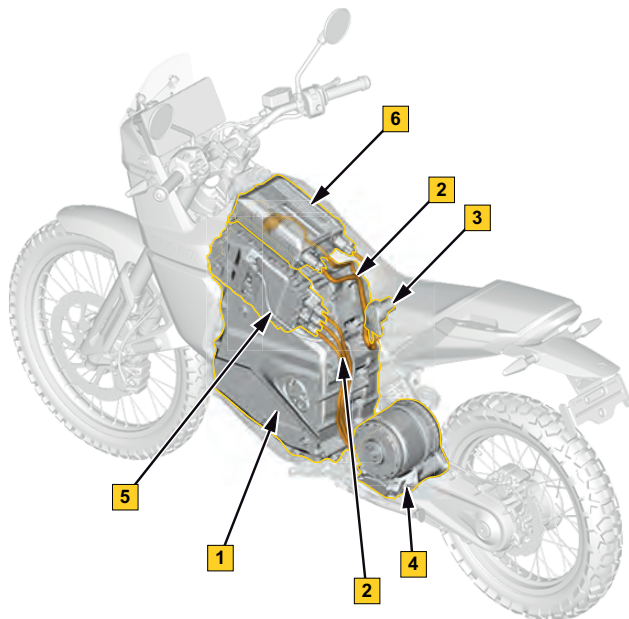

1. Høyspenningsbatteri
2. Høyspenningskabler
3. Høyspenningsladeport
4. Høyspennings elektrisk motor
5. Høyspenningsinverter
6. Ombordlader for høyspenning

Høyspenningskabler kan identifiseres i kjøretøyet med sin oransje farge.

 **FARE**

Ikke manipuler, kutt eller på annen måte skad de oransje høyspenningskablene. Håndter alltid de oransje høyspenningskablene som om de er aktive og strømførende.

Typebilde

Ladeport

Plassering av ladeport

Ladeporten er plassert på høyre side av kjøretøyet.

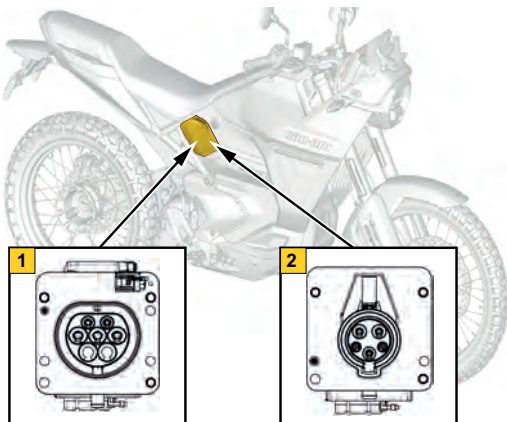

1. Ladeport — Type 2 (Mennekes)
2. Ladeport — Type 1 (SAE J1772)

Bruk av ladeport

Ladeporten kan nås ved å åpne ladeportdekselet. Avhengig av konfigurasjonen kan kjøretøyet være utstyrt med en type 1 (SAE J1772) ladekabelkontakt, vanligvis brukt i Nord-Amerika, eller en type 2 (IEC 62196) ladekabelkontakt som brukes i Europa. En ladeportadapter kan brukes når ladeporten og ladepistolen på EVSE ikke samsvarer.

Ladeporten er utstyrt med et dreneringshull for å muliggjøre evakuering av vann når ladeportdekselet er åpnet eller blir rengjort.

Strømflyt mellom ladestasjonen (EVSE) og kjøretøyet kan bare skje hvis disse betingelsene er oppfylt:

- Ladekabelen er tilkoblet og låst til kjøretøyet ladeport.
- Kjøretøyet kjøle- og ladesystemer er aktive.
- Det foreligger ingen elektriske feil.

MERKNAD

Kjøretøyet ladesystem aksepterer bare nivå 1 (120 V) eller nivå 2 (240 V) ladestasjoner. Det er ikke kompatibelt med nivå 3 hurtigladesstasjoner.

MERK: Hvis 12 V/lavspenningsbatteriet er defekt eller andre elektriske feil foreligger, vil kjøretøyet ladesystem ikke aktiveres. Ladestatus (SoC) for kjøretøyet høyspenningsbatteri skal holdes mellom 20 % og 80 %. Se [Ny lading av kjøretøy, page 3-63](#) for ladeinstruksjoner.

Tilførselsutstyr for elektrisk kjøretøy (EVSE)

Kabelen i tilførselsutstyret for elektrisk kjøretøy (EVSE) som brukes for lading av kjøretøyet, må være kompatibel med en type 1 (SAE J1772) eller type 2 (IEC 62196) ladeportkontakt, avhengig av kjøretøyets konfigurasjon.

ADVARSEL

Kjøretøy som er utstyrt med en type 1 (J1772) ladekontakt skal kun lades med en CCID-utstyrt stasjon (Charge Current Interruption Device i henhold til UL2231).

ADVARSEL

Kjøretøy som er utstyrt med en type 2 (IEC 62196) ladekontakt skal kun lades med en RCD-utstyrt stasjon (Residual Current Device i henhold til IEC61851).

Avhengig av regionen kan lading utføres ved å bruke nivå 1 (120 V) eller nivå 2 (240 V) ladestasjoner.

ADVARSEL

Koble EVSE umiddelbart fra kjøretøyet hvis støpselet eller veggkontakten er varm å ta på eller avgir uvanlig lukt.

ADVARSEL

Ikke bruk skjoteledninger eller adaptere sammen med EVSE.

ADVARSEL

Ikke bruk EVSE hvis støpselet ikke har riktig forbindelse med stikkkontakten eller hvis vegguttaket er rustet eller skadet på noen måte.

ADVARSEL

Ikke bruk EVSE hvis kabelen eller ledningen er frynsete, har ødelagt isolasjon eller viser andre tegn på skade.

Litium-ion høyspenningsbatteri for fremdrift

ADVARSEL

Vedlikeholdet av høyspenningsbatteriet skal kun utføres av en autorisert servicetekniker. Du må ikke åpne eller tukle med batteriet på noen som helst måte. Kontakt en autorisert BRP-forhandler for service på batteriet.

ADVARSEL

Ikke bruk høyspenningsbatteriet som en stasjonær strømkilde eller til andre formål enn tiltenkt i dette kjøretøyet.

MERKNAD

Unngå å lade ut høyspentbatteriet fullstendig til 0 %. Batteriet vil koble inn en strøm-/momentbegrenser når ladetilstanden er lav. Full utlading av batteriet til 0 % kan imidlertid skade batteriet og gjøre kjøretøyet ubrukelig. Batteriet kan ikke lades hvis det er svært utladet.

Det finnes forskjellige elektriske kretser i systemet.

- DC høyspenningsskrets: Kobler sammen batteri, lader, inverter, og gir energi til kjøretøyet fremdriftssystem.
- 12 V DC-batteri Brukes til å drive tilbehør som kontrollmoduler, lamper og infotainment.
- AC 120 V/ 240 V krets: Anvendes under lading.

Høyspennings- og 12 V-kretsene er koblet via DC-DC-omformerer.

Høyspennings litium-ion fremdriftsbatteriet består av flere forseglede celler som lagrer energien som brukes til å kjøre kjøretøyet.

Under normale driftsforhold gir høyspenningsbatteriet for fremdrift også ladestrøm gjennom DC-DC-omformerer til 12V-batteriet for tilbehør. 12 V-batteriet kan også lades når kjøretøyet er koblet til en EVSE.

Alle batterier svekkes over tid. Effektiviteten til høyspenningsbatteripakken vil variere avhengig av bruk og tilstand.

Batteristyringssystem (BMS)

Høyspenningsbatteripakken er utstyrt med et batteristyringssystem (BMS eller Battery Management System) som overvåker tilstanden til høyspenningsbatteriet for fremdrift. BMS optimerer lading og griper under visse forhold inn for å forhindre skade på høyspenningsbatteriet for fremdrift. Denne intervensjonen inkluderer å bremse eller, om nødvendig, stoppe ladningsstrømmen.

BMS hjelper også med å regulere strømflyten til høyspenningsbatteriet for fremdrift under drift. Om nødvendig kan den begrense også den kraften etter behov.

Effekt av temperatur

For optimal batterilevetid og langsiktig ytelse, unngå når det er mulig, å utsette kjøretøyet for omgivelsestemperaturer over 40 ° C (104 ° F) eller under -20 ° C (-4 ° F) over lengre perioder.

ADVARSEL

Ikke utsett kjøretøyet for omgivelsestemperaturer over 60 ° C (140 ° F).

Kjøretøyet kan ikke lades ved omgivelsestemperatur under 2,5 ° C (36,5 ° F). Lading i ekstreme temperaturer kan begrense høyspenningsbatteriet ladehastighet.

Når batteripakkens interne temperatur ligger utenfor riktig område, griper Battery Management System (BMS) inn og krever at kjølesystemet bringer temperaturen til riktig nivå. Ladingen vil gjenopptas når temperaturen er tilbake i et passende område.

Kjøring i ekstreme temperaturer kan også påvirke den generelle ytelsen og autonomien til kjøretøyet.

Høyspenningsbatteriets ladetilstand

Kjøretøyet fungerer best når det lades regelmessig. Høyspentbatteriet trenger ikke være helt utladet før det lades igjen. I stedet for å vente til batteriladingen er lav for å lade opp, kan du dra nytte av enhver mulighet til å lade når kjøretøyet ikke er i bruk.

MERKNAD

Hvis ladingen i høyspenningsbatteriet er ekstremt lav, bør det kobles til innen 24 timer etter utlading for å unngå potensiell skade og for å opprettholde levetiden.

Ladestatus (SoC) refererer til nivå, i prosent, som høyspenningsbatteriet lades på. Ladestatus varierer fra 0 % til 100 % og indikerer hvor mye tilgjengelig energi det er i høyspenningsbatteriene.

Bruk av kjøretøy med et høyspenningsbatteri med ladestatus mellom 20 % og 80 % er optimalt for lang levetid.

Høyspenningsbatteriets helsetilstand (SoH)

Helsetilstand (SoH) henviser til høyspenningsbatteriets helsetilstand sammenlignet med tilstanden da det var nytt.

Brukstiden til høyspenningsbatteriet er direkte knyttet til helsetilstanden. Når høyspenningsbatteriet blir eldre, mister det gradvis ytelse og område.

For å bidra til en god SoH og minimere forverring:

- Unngå å akselerere hyppig og hardt eller langvarig høy hastighet under kjøring.
- Bruk kjøretøyet med en ladestatus (SoC 89) på maksimalt 80 %, så mye som mulig.

Bruk av nivå 1 (120 V eller 240 V / 16 A) eller treg lader vil ta lenger tid, men er bedre for høyspenningsbatteriet. Frekvensen for hvor mye elektrisitet som føres inn i høyspenningsbatteriet, har direkte innvirkning på langsiktig ytelse.

Bruk av nivå 2 (240 V / 30 A) er ideelt for rask påfylling på en tur eller på reise. Hvis du har tid til å bruke en nivå 1-lader, vil det føre til mindre stress for høyspenningsbatteriet.

Maksimer de ovennevnte praksisene for å få mest mulig ut av høyspenningsbatteriet. Kjemisk degradering kan ikke forhindres, men kan opprettholdes til laveste hastighet.

Ny lading av kjøretøy

⚠ ADVARSEL

Ikke bruk grenkontakt eller skjøteledning.

⚠ ADVARSEL

Personer med implanterte medisinske enheter, f.eks. pacemakere eller implanterbar defibrillator, bør få anbefaling fra lege om bruk av elektrisk kjøretøy og elektrisk ladestasjon.

MERKNAD

For å hindre at smuss og rusk kan skade terminaler, må du sørge for at ladeportdekslet og laderommets dør er lukket og sikret når du ikke lader kjøretøyet. Hvis terminalene bygger opp rusk over tid, må du ikke anvende verktøy til å rengjøre terminalene. Bruk trykkluft, en myk klut eller lavtrykksvann for å rengjøre.

Slik lader du høyspent fremdriftsbatteri:

1. Plasser kjøretøyet på et flatt underlag.
2. Fell ut sidestativet.
3. Sørg for at stoppbryteren er AV.

4. Åpne det hengslede ladeportdekslet.



5. Sørg for at laderkontakten er fri for skitt, rusk og vann.
6. Sett inn kontakten på EVSE-ladekabelen i kjøretøyet's ladeport.



7. Sørg for at EVSE-ladekabelen er korrekt låst i kjøretøyets ladeport.

 **MERKNAD**

På kjøretøy med ladeport type 2 (Mennekes) vil ladekabelen låses automatisk når kjøretøyet oppdager den.

8. Velg ladealternativet som samsvarer med behovene dine.

1. Trykk ladealternativknappen på ladeskjermen.

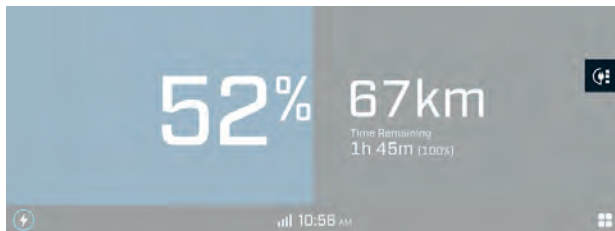

2. Velg ett av tre ladealternativer. 30 %, 80 % eller 100 %.

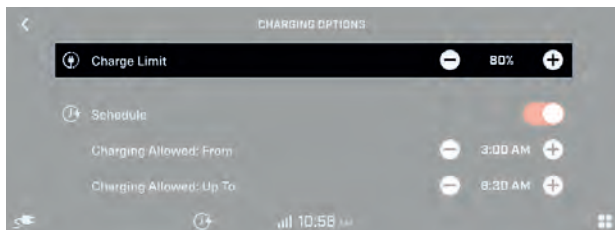

Kjøretøydisplayet vil skifte til ladeskjermen. Ladingen fortsetter til batteriets ladetilstand når det valgte nivået eller til EVSE kobles fra.

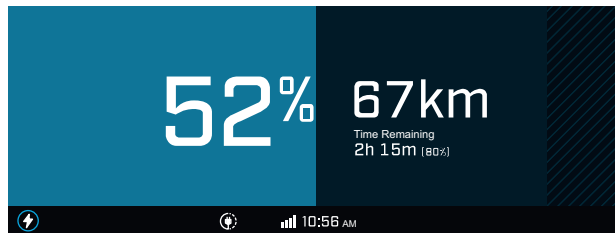

Selv om ladingen fortsetter til den er fullført, basert på valg av nivå for ladetilstand, vil skjermen slå seg av etter 30 sekunders inaktivitet. Berør skjermen for å gjenoppta visningen hvis ønskelig, eller sett inn nøkkelen for å endre valg av ladenivå.

Når ladingen er fullført, vil kjøretøyet slås av. Dreiingen av nøkkelen aktiverer flerfunksjonsdisplayet, den estimerte gjenværende tiden viser "Fullført".

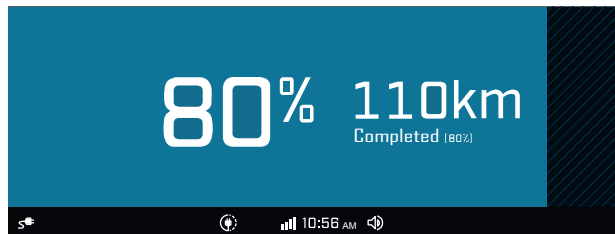

Ideelle tider for å lade

Det kan være nyttig å unngå lading i "rushtid" hvis mulig. Topptimer er de tidspunktene da etterspørselen etter elektrisitet er høyest i hele strømmettet. Vanligvis unngår man topptimer ved lading om natten. Lading av kjøretøyet til tider som dette kan bidra til å holde ladekostnadene lave. Kontakt strømleverandøren din for mer informasjon.

For å planlegge ladetiden kan planlagt ladefunksjon i Energiinnstillinger brukes. Se [Appløttmeny, page 3-46](#) for mer informasjon.

Fjerning av kjøretøyetts ladekabel

Slik fjerner du ladekabelen fra kjøretøyet:

1. Type 1: Hold nede utløserknappen på ladekabelen i et sekund, og fjern den deretter fra ladeporten.

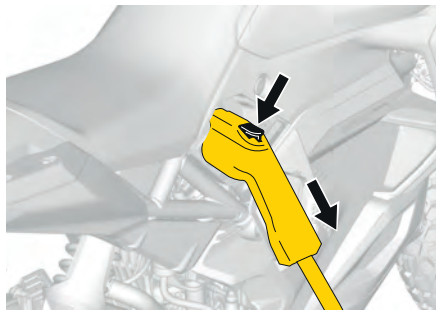

Type 1 Ladekabelkontakt (SAE J1772)

2. Type 2: Vri nøkkelen til PÅ-posisjon, trykk UNLOCK (Lås opp)-knappen på flerfunksjonsdisplayet og fjern deretter ladekabelen fra ladeporten.

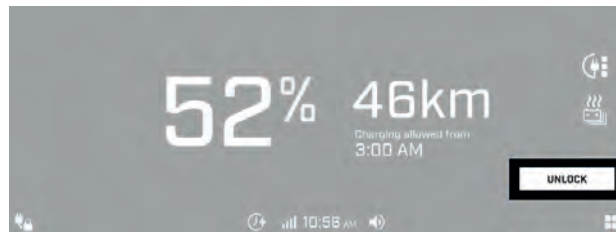

Lås opp-knapp

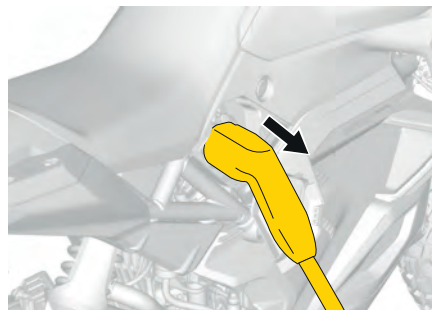

Type 2 Ladekabelkontakt (Mennekes)

3. Lukk ladeportdekselet.



ADVARSEL

Ikke trekk ut ladepistolen uten først å låse den opp.

BETJENING AV KJØRETØYET

Starte kjøretøyet

Slik aktiveres kjøretøyet:

1. Sett nøkkelen i nøkkelbryteren og drei til stillingen ON. Displayet slås på.
2. Les og bekreft varselmeldingene. Bekreftelsen utføres ved å vri gasshåndtaket unna deg.

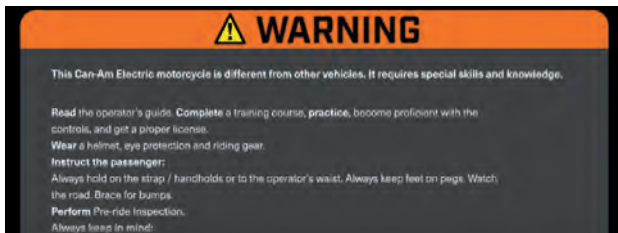

3. Trekk sidestativet bakover.



4. Skyv stoppbryteren til PÅ-posisjonen.

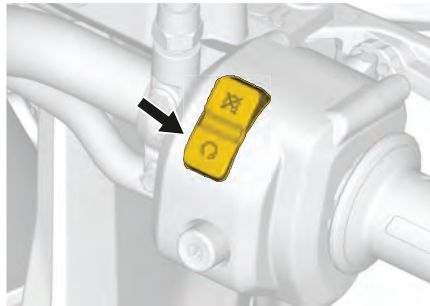

5. Vri gasshåndtaket vekk fra deg og hold det der.



6. Med gasshåndtaket rotert bort fra deg, trykk på startknappen for å aktivere høyspent fremdriftssystemet.

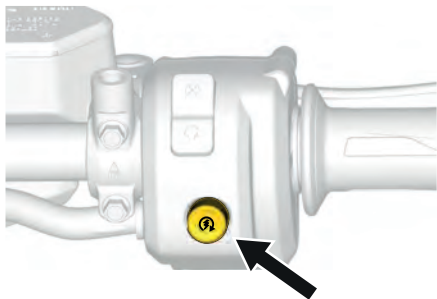

7. Slipp gasshåndtaket tilbake til nøytralposisjonen. Kjøretøyet er nå KLART for bevegelse og -indikatoren vises. Etter

startsekvensen vil fremdriftskjøreretningen være forover (D) som standard.

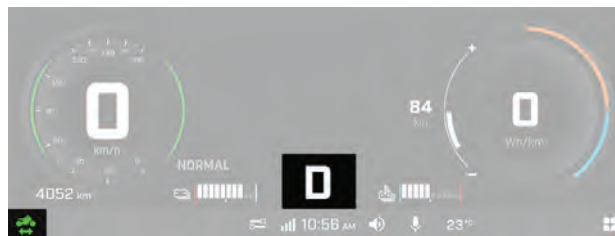

8. Når du er klar til å kjøre, kan gasshåndtaket vriss mot deg for å akselerere i foroverretning.

ADVARSEL

Unngå utilsiktet bevegelse i motorsykkelen. Tilfeldig vri i gasshåndtaket kan forårsake alvorlig personskade eller død for deg eller personer i nærheten. Vær oppmerksom på at dette kjøretøyet ikke har motorstøy for å indikere når fremdriftssystemet er aktivert.

Når den stopper, trykkes bremsespaken for å hindre tilfeldig tilgang til gasshåndtaket eller deaktivere KLAR til kjøring-modus. Se alltid etter KLAR til kjøring-ikonet i flerfunksjonsdisplayet før du strekker deg etter gassgrepet.

Klar til å kjøre

Kjøretøyet er KLART til å kjøre når startsekvensen er fullført. Dette betyr at kjøretøyet vil bevege seg når du vrir på gasshåndtaket.

Du kan se at kjøretøyet er KLART til kjøring når  ikonet er synlig i nederste venstre hjørne i flerfunksjonsdisplayet, og når indikatoren for valgt fremdriftsretning vises, enten forover (D) eller i revers (R).

Når kjøretøyet står stille (hjulene beveger seg ikke), pulserer også det venstre runde instrumentet i grønt og indikerer at kjøretøyet er klart til å kjøre. Når kjøretøyet har begynt å bevege seg, stopper den grønne pulseringen og det vises i stedet kjøretøyets hastighet, men -ikonet og indikatoren for valgt kjøreretning er fortsatt synlig.

Hvis det ikke er noen brukerinteraksjon med kjøretøyet på fem (5) minutter, høres en tone og kjøretøyet vil automatisk deaktivere fremdriftssystemet. Å trykke ned bremsespaken eller pedalen når kjøretøyet står stille vil holde kjøretøyet KLART til å bevege seg. Når kjøretøyet fremdriftssystem er automatisk deaktivert, kan det aktiveres med kjøretøyets startsekvens.

Slik deaktiverer du fremdriftssystemet:

1. Skyv stoppbryteren til OFF-posisjon. Se [Slå AV kjøretøyet, page 3-72](#); eller
2. Forleng sidestativet forover. Se [Bruk av sidestativ, page 3-33](#).

Når fremdriftssystemet er deaktivert, vil PÅ-ikonet vises i nedre venstre hjørne av flerfunksjonsdisplayet, men ingen kjøreretning-ikoner vil være synlige.

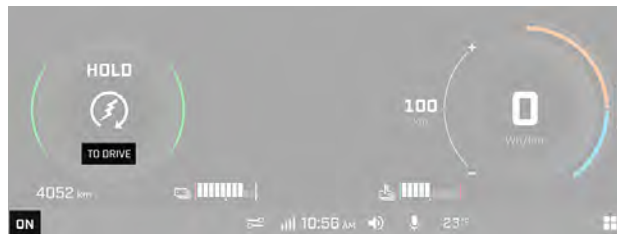

Koble inn og ut av revers

Når -ikonet er synlig, er kjøretøyet satt til kjøreretning forover (D).

For å skifte til reversmodus, trykkes og holdes Start-knappen. En dobbel bip-lyd kan høres når revers er aktivert og en enkelt bip-lyd når forover er aktivert. Gjenta prosedyren for å gå tilbake til kjøremodus fremover.

Når kjøreretningen (R) er synlig, kan gasshåndtaket roteres bort fra deg for å rygge.

Kjøremoduser

ADVARSEL

Vær oppmerksom på at ved kjøring på glatt overflate, kan kjøretøyets systemer ikke kompensere for alle farlige kjøresituasjoner. BRUK SUNN FORNUFT.

For optimal ABS- og MTC-ytelse må passende innstilling for kjøremodus og antispinnkontroll alltid velges, avhengig av veiforhold.

OFF-ROAD-moduser

OFF-ROAD-moduser er spesielt utformet for å brukes på alle formbare overflater som grus, smuss, sand eller søle. **Erfarne førere** kan velge og bruke OFF ROAD-kjøremoduser. Disse modusene anbefales **ikke** ved kjøring på asfalterte flater.

Når de er valgt, vil disse kjøremodusene returnere til NORMAL-modus etter en nøkkelsyklus.

OFF-ROAD+*

Når modusen OFF-ROAD+ er valgt, er gasshendelens respons høy for å forbedre ytelsen. ABS er bare aktiv på forhjulene (med redusert følsomhet) og MTC leverer en svært tillatt glipp på bakhjulet under akselerasjon og kan deaktiveres. Under oppbremsing eller bruk av regenerering vil MTC ikke overvåke og/eller regulere bakhjulets glipp.

** Modusen OFF-ROAD+ er ikke tilgjengelig for A1-førerkort-modeller.*

OFF-ROAD

Når OFF-ROAD er valgt, er gasshendelens respons middels, ABS er aktiv på forhjulet (med redusert følsomhet), og deaktivert på bakhjulet. MTC leverer en tillatt glipp på bakhjulet under akselerasjon, og kan deaktiveres i henhold til brukerens preferanser. Under oppbremsing eller bruk av regenerering vil MTC ikke overvåke og/eller regulere bakhjulets glipp.

SPORT-modus*

Når SPORT-modus er valgt, er gasshendelens respons høy for å forbedre ytelsen.

ABS er aktiv på begge hjul og MTC leverer en normal glipp på bakhjulet og kan deaktiveres for akselerasjon av kjøretøyet.

Når den er valgt, vil SPORT-modus forbli aktiv etter en nøkkelsyklus, og MTC vil returnere til på, hvis den er deaktivert.

* SPORT-modus er ikke tilgjengelig for A1-fører kort-modeller.

NORMAL-modus

Når NORMAL-modus er valgt, er gasshendelens respons middels, ABS er aktiv på begge hjul og MTC leverer en normal glipp på bakhjulet og kan ikke deaktiveres.

Når den er valgt, vil NORMAL-modus forbli aktiv etter en nøkkelsyklus.

REGN-modus

Når REGN-modus er valgt, er gasshendelens respons middels, ABS er aktiv på begge hjul og MTC leverer en svært begrenset glipp på bakhjulet og kan ikke deaktiveres.

Når den er valgt, vil REGN-modus forbli aktiv etter en nøkkelsyklus.

ECO-modus

Når ECO-modus er valgt, er gasshendelens respons lav for å forbedre kjøretøyets rekkevidde.

ABS er aktiv på begge hjul og MTC leverer en normal glipp på bakhjulet og kan ikke deaktiveres.

Når den er valgt, vil ECO-modus forbli aktiv etter en nøkkelsyklus.

Sammendrag av kjøretøymoduser

Tabellen nedenfor gir et kort sammendrag av interaksjonen i kjøretøyets kjøremoduser med kjøretøyets kjørehjelpeteknologier.

| Kjøremodus | ABS | Gasshendelens respons | Motersykelens antispinnkontroll (MTC) | | Mulighet for å deaktivere MTC |
|------------|-----------------|-----------------------|---------------------------------------|------------------------|-------------------------------|
| | | | Akselerasjon | Reduksjon av hastighet | |
| OFF ROAD+ | Foran: Redusert | Høy | Svært tillatt glipp | Av | Ja |
| OFF ROAD | Bak: AV | Medium | Tillatt glipp | | |
| SPORT | PÅ | Høy | Normal glipp | | Ja |
| NORMAL | | Medium | Svært begrenset glipp | | Nei |
| REGN | | | | | |
| ECO | | Lav | Normal glipp | | |

Visning av kjøretøymoduser

Den valgte kjøretøymodusen vises i flerfunksjonsdisplayet:



* Noen kjøretøymoduser er kanskje ikke tilgjengelig avhengig av kjøretøymodellen.

MERKNAD

Ved endring av kjøremodus eller veksling av MTC på eller av, må gasshåndtaket være i friggitt posisjon.

Hvis en kjøremodus eller MTC-modus er valgt mens gassen ikke er friggitt, vil forespørsel om modusendring bli satt på vent. I så fall vil det vises en varslings i flerfunksjonsdisplayet som informerer om at gassen må frigis. Fra det øyeblikket når du har valgt den nye kjøremodusen eller den nye MTC-modusen, har du 5 sekunder for å frigi gassen, ellers vil endringsforespørselen gå ut på tid og den aktiverte modusen vil forbli uendret.

MTC kan slås av når kjøretøyet ikke er i bevegelse. MTC kan slås på når kjøretøyet beveger seg eller ikke.

MERKNAD

Hvis kjøremodusen eller MTC-modusen ikke kan veksles selv om gassen er friggitt, vil det vises en varslings i flerfunksjonsdisplayet som informerer om at modusendring ikke er mulig for øyeblikket.

Hvis dette oppstår under bevegelse, må du prøve å endre modusen igjen uten å bremse eller akselerere.

Hvis kjøretøyet kjøremoduser ikke kan endres eller MTC-systemet har funksjonsfeil, må du kontakte en autorisert BRP-forhandler og få kjøretøyet inspisert.

3

Regen-moduser

Når forholdene tillater det, leverer den regenerative bremsingen energi fra motorsykkelen i bevegelse gjennom bakhjulet og lagrer den i høyspenningsbatteriet slik at den kan brukes senere.

Kjøretøyet tilbyr to uavhengige måter for å be om regenerering:

- Passiv
- Aktiv

Den passive regenereringen styrer følt reduksjon av hastighet når gasshåndtaket slippes, og den aktive regenereringen når gasshåndtaket vrir bort fra deg.

Hver modus kan settes til AV, MIN og MAX med **flerfunksjonsbryteren** ved å bruke knappen for kjøreinstillinger eller i kjøretøyet innstillingsmeny med **flerfunksjonsdisplayets berørings skjerm**.

For å gå til siden for kjøretøyinnstillinger, trykk vindu-ikonet i øvre høyre hjørne og trykk deretter "Kjøretøy"-tittelen og tannhjulsikonet.

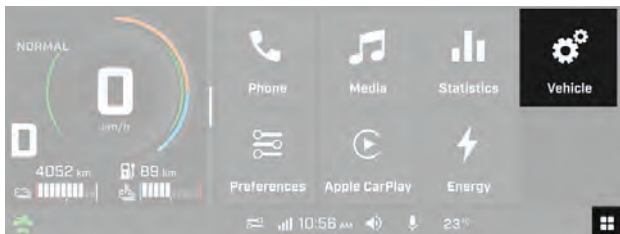

Inne i kjøretøyinnstillingene kan føreren velge tannhjulsikonet og uavhengig modifisere begge regen-moduser.

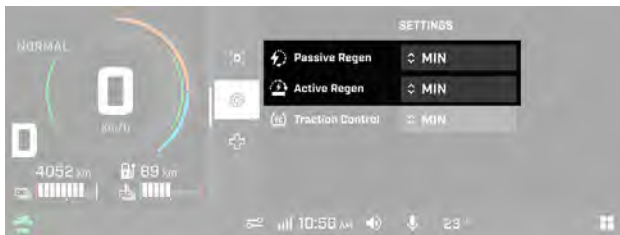

Tilgjengeligheten for regenerativ bremsing varierer basert på disse innstillingene og andre parametere som f.eks. ladetilstand og temperatur i høyspenningsbatteriet. Flerfunksjonsdisplayet viser alltid den aktuelle tilgjengelige regenerative bremsekapasiteten som beskrevet i avsnitt [10,25-tommers berørings skjerm med flerfunksjon, page 3-42](#).

Den regenerative bremsingen avviker fra kjøretøyets bremses på mange måter, som f.eks.:

- Virker bare på bakhjulet
- Virker ikke i svært lave hastigheter eller ved stillestående
- Vekslede tilgjengelighet.

Den er derfor ikke en erstatning for kjøretøybremsene, som bør brukes for å stoppe kjøretøyet.

Slå AV kjøretøyet

Slik slår du av kjøretøyet:

1. Stopp kjøretøyet på et trygt sted.
2. Skyv stoppbryteren til AV-posisjonen.



3. Drei nøkkelen til AV-posisjonen.
4. Forleng sidestativet forover.

JUSTER KJØRETØYET DITT

Kjøretøyets kjøreegenskaper og komfort avhenger av flere justeringer.

Valg av fjæringsinnstillinger varierer med last, førerens vekt, personlige ønsker, kjørehastighet og terrengforholdene.

ADVARSEL

Før du fortsetter med justering av fjæringen gjør du følgende:

- Parker på et trygt sted.
- Bruk egnede løfteverktøy som en liten sakseløftplattform montert under beskyttelsesplaten foran, eller få hjelp til å fordele belastningen. Hvis det ikke benyttes noen løfteanordning, skal det brukes riktige løfteteknikker, inkludert løft med bena.
- Ikke forsøk å løfte fremsiden eller bakenden av kjøretøyet hvis det er for tungt for deg.
- Blokker forhjulene med hjulklosser for motorsykkel.
- Støtt bakre del av kjøretøyet opp fra bakken med en egnet innretning før du justerer fjæringen.
- Sørg for at støtteenheten er stabil og sikker.

Den beste måten å justere fjæringen på er å justere kjøretøyets kjørehøyde før det gjøres endringer på justeringene av kompresjon eller returdemping. Det kan være nødvendig å justere på nytt avhengig av kjøretøyets vektkonfigurasjon. Testkjør motorsykkelen under de samme forholdene (hastighet, veiforhold, førerens kjørestilling osv.). Fortsett metodisk til du er fornøyd.

Følgende retningslinjer gjelder for fininnstilling av bakre fjæring.

Retningslinjer for justering av fjæringen

| <i>Problem</i> | <i>Korrigerende tiltak</i> |
|--|--|
| Bakenden av motorsykkelen virker for stiv | <ul style="list-style-type: none"> • Valider at Sag er innenfor akseptabelt område, juster forhåndsbelastning av bakre fjæring ved behov |
| Bakenden av motorsykkelen virker for myk | <ul style="list-style-type: none"> • Valider at Sag er innenfor akseptabelt område, juster forhåndsbelastning av bakre fjæring ved behov • Juster kompresjon og returdemping |
| Bakre del av motorsykkelen trykkes ofte helt ned | |

Kjøretøyets nyttelast kan påvirke dekktrykk og justeringen av fjæringens forhåndsbelastning. Den bakre fjæringens lagerinnstillinger (*) er passende for et nyttelastområde på 77,1 til 95,2 kg (170 til 210 lbs).

| <i>Nyttelastområde</i> | | <i>Fjæringens lengde</i> | | <i>Justering av demping</i> | | <i>Dekktrykk foran</i> | | <i>Dekktrykk bak</i> | |
|------------------------|----------------|--------------------------|-----------|---|------------------------------|------------------------|------------|----------------------|------------|
| | | | | <i>Kompresjon fast / anbefalt / myk</i> | <i>Returfjæring anbefalt</i> | | | | |
| <i>kg</i> | <i>lb</i> | <i>mm</i> | <i>in</i> | <i>Antall klikk fra maksimal medursposisjon (helt lukket)</i> | | <i>kPa</i> | <i>PSI</i> | <i>kPa</i> | <i>PSI</i> |
| Mindre enn 59 | Mindre enn 130 | 269 | 10,59 | 18 / 20 / 22 | 10 | 138 | 20 | 165 | 24 |
| 59 til 77,1 | 130 til 170 | 265 | 10,4 | 17 / 19 / 21 | 8 | 152 | 22 | 193 | 28 |
| 77,1 til 95,2* | 170 til 210* | 260* | 10,24* | 16 / 18* / 20 | 6* | 165* | 24* | 207* | 30* |
| 95,2 til 113,4 | 210 til 250 | 254 | 10 | 15 / 17 / 19 | 6 | 165 | 24 | 207 | 30 |

| Nyttelastområde | | Fjæringens lengde | | Justering av demping | | Dekktrykk foran | | Dekktrykk bak | | |
|-----------------|-------------|-------------------|------|--|-----------------------|-----------------|-----|---------------|-----|----|
| | | | | Kompresjon fast / anbefalt / myk | Returfjæring anbefalt | | | | | |
| kg | lb | mm | in | Antall klikk fra maksimal medursposisjon (helt lukket) | | kPa | PSI | kPa | PSI | |
| 113,4 til 131,5 | 250 til 290 | 249 | 9,80 | 14 / 15 / 18 | | 5 | 165 | 24 | 207 | 30 |
| 131,5 til 149,7 | 290 til 330 | 243 | 9,57 | 12 / 13 / 16 | | 4 | 165 | 24 | 207 | 30 |

3

Justere fjæringen (forhåndsbelastning)

MERK: Opphenget foran kan ikke justeres. Forhåndsbelastning, retur og kompresjon i oppheng bak kan justeres. Justering av forhåndsbelastning i oppheng bak krever spesialverktøy. Kontakt en autorisert BRP-forhandler hvis du ikke har korrekt utstyr.

VIKTIG

Plasseringen eller fordelingen av nyttelasten påvirker kalibreringen. Ved justering av bakke oppheng må SAG måles og justeres først med justering av forhåndsbelastning i fjæren. Sørg for at kjøretøyets nyttelast gjenspeiler konfigurasjon ved daglig kjøretøybruk, inkludert alt tilbehør, vekt av fører og passasjer, før SAG måles.

1. Mål SAG som følger:

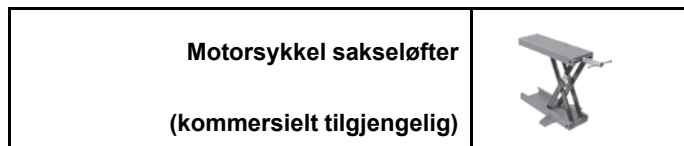

1. Monter en sakseløfter for motorsykel under motorsykkelen, under beskyttelsesplaten foran.
2. Ta de nødvendige skritt for å sikre at motorsykkelen er stabil.
3. Løft motorsykkelen for å strekke ut den bakre fjæringen.
4. Mål fra midten av hjulet til et fast punkt på bakre del direkte over hjulet.

 MERKNAD

Registrer verdien (A).

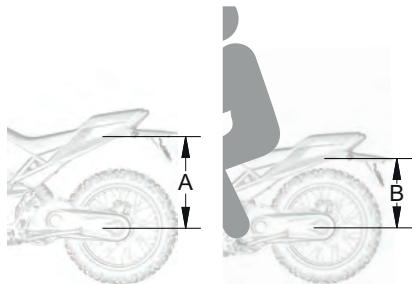

5. Senk kjøretøyet.
6. La føreren sitte på motorsykkelen med fullt kjørestyr, i sin normale kjøreposisjon.
7. Mål fra midten av hjulet til det samme faste punktet på bakre del direkte over hjulet.

 MERKNAD

Registrer verdien (B).

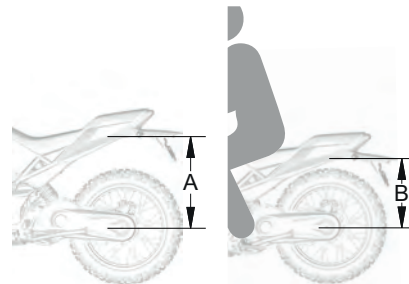

2. Beregn den målte verdien SAG (mSag) med følgende formel:
 $mSag = A - B$.

MERKNAD

SAG må være i det akseptable området på 76 til 92 mm (3,00 til 3,62 tommer). Dette tilsvarer en hjulvandring på 30 til 35 % fra full dropp. Juster fjæringens forhåndsbelastning etter behov.

3. Fjern den bakre fjæringen fra motorsykkelen på følgende måte:
 1. Løft motorsykkelen for å oppnå klaring, sørg for at bakhjulet er i kontakt med bakken.

2. Fjern dekkelet med en kvart omdreining fra karosseripanelet på venstre side for å oppnå tilgang til øvre bolt på bakre oppheng.

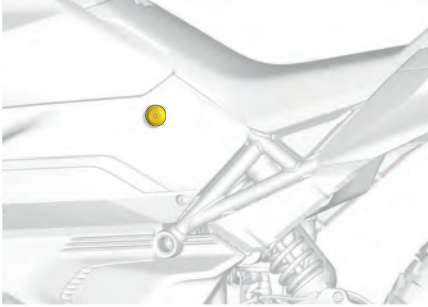

3. Fjern øvre opphengsbolt.

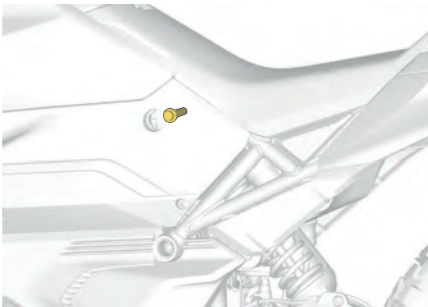

4. Fjern nedre opphengsbolt bak.

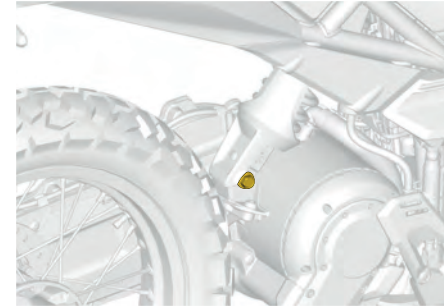

5. Fjern den bakre fjæringen fra motorsykkelen.
6. Rengjør og inspiser den bakre fjæringen.
4. Juster fjæringens forhåndsbelastning på følgende måte:

| | |
|---|---|
| <p>Just. Pipenøkkel</p> <p>(kommersielt tilgjengelig)</p> |  |
|---|---|

1. Mål og noter lengden på fjæringens forhåndsbelastning.

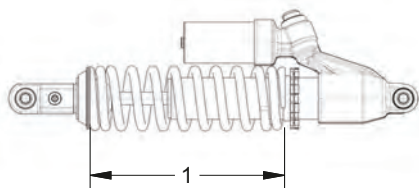

1. Forhåndsbelastet fjærlengde



Fjærlinglengden bør justeres for å oppnå den optimale SAG på 84 mm (3,30 tommer) eller 33 % fra full dropp.

2. Beregn **Delta for fjæringens forhåndsbelastning** med følgende formel og se [Retningslinjer for justering av fjæringen, page 3-74](#) for anbefaling vedrørende justering av bakre fjæring.

$$1/2 \times (tSag - mSag) = \text{Delta for fjæringens forhåndsbelastning}$$

hvor:

- **tSag** er den optimale SAG (84 mm (3,30 tommer))
- **mSag** er målt SAG (motorsykkelens nyttelast).
- **Delta for fjæringens forhåndsbelastning** er den nødvendige justeringen av lengden for fjærforspenningen.

Eksempel:

En målt Sag på 114,75 mm(4,52 tommer) medfører en negativ (-) Delta for fjæringens forhåndsbelastning, som betyr at lengden for fjæringens forhåndsbelastning bør justeres / reduseres med 14,8 mm (0,58 tommer).

3. Skru ut låsemutter for forhåndsbelastning med en pipenøkkel.
4. Drei mutteren for forhåndsbelastning med en pipenøkkel for å justere lengden for fjæringens forhåndsbelastning i henhold til verdien for **Delta for fjæringens forhåndsbelastning**.

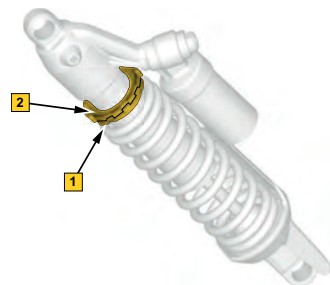

1. Mutter for forhåndsbelastning
2. Låsemutter for forhåndsbelastning
5. Stram låsemutteren (2) for forhåndsbelastning for å sikre den nedre justeringsmutteren for forhåndsbelastning.

| Tiltrekkingsmoment | |
|-----------------------------------|--|
| Låsemutter for forhåndsbelastning | 27,5 ± 2,5 Nm (20,28 ± 1,84 lbf-ft) |

6. Monter den bakre fjæringen på motorsykkelen.
7. Monter øvre og nedre opphengsbolter bak.

| Tiltrekkingsmoment | |
|------------------------|---------------------------------|
| Øvre opphengsbolt bak | 61 ± 9 Nm (45 ± 6,64 lbf-ft) |
| Nedre opphengsbolt bak | 61 ± 9 Nm (45 ± 6,64 lbf-ft) |

8. Valider at mSag er innenfor akseptabelt område med kjøretøyets nyttelast.
9. Monter kvart omdreining på karosseripanelet på venstre side .
5. Juster kompresjon for bakre oppheng og returdemping. Se [Justering av demping, page 3-79](#).

Justering av demping

Justering av demping kan enkelt utføres for å finjustere bakre oppheng. Før det utføres justering av dempingen må det sikres at SAG i bakre oppheng passer. Se .

MERK:

Komprimeringsdemping kontrollerer hvordan støtdemperen reagerer på kompresjonsslagene. Returdempingen kontrollerer hvordan støtdemperen begrenser slagets forlengelse.

Ved gjentakende små dumper (vaskebrett) anbefales det å bruke en lavere innstilling for returdemping.

1. Fjern førerasetet for å få tilgang til justeringsskruen for kompresjon. Se [Fjerning av førersete, page 3-22](#)

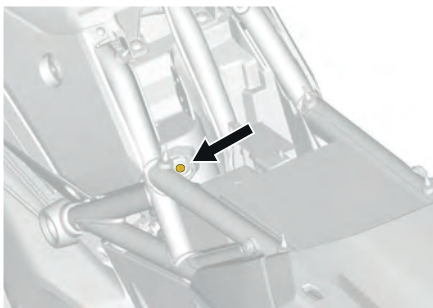

Plassering av justeringsskrue for kompresjon

2. Juster kompresjon for bakre oppheng og returdemping på følgende måte:

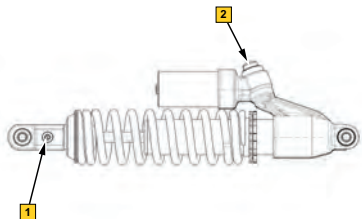

1. *Justeringsskrue for retur*
2. *Justeringsskrue for kompresjon*

1. Drei justeringsskruen for kompresjon (1) og/eller justeringsskruen for demping (2) maksimalt *i klokkeretningen*.
2. Drei justeringsskruene (1) eller (2) **mot klokkeretningen** for å oppnå ønsket oppsett (klikk).
Kompresjon og returdemping bør justeres i henhold til fjærens lengde. Se [Retningslinjer for justering av fjæringen, page 3-74](#)
3. Monter førerasetet igjen. Se [Montering av førersete, page 3-23](#).
4. Kjør motorsykkelen for å validere korrekt dempingsjustering, juster på nytt etter behov for å finjustere bakre oppheng.

4 VEDLIKEHOLD - INNHOLD

| | |
|---|-------------|
| PERIODISK VEDLIKEHOLD | 4-2 |
| Vedlikeholdsplan | 4-4 |
| VEDLIKEHOLDPROSEDYRER | 4-8 |
| Bremsler | 4-8 |
| Chassis | 4-11 |
| Kjølesystem | 4-12 |
| Drivsystem | 4-14 |
| Elektrisk lavspenningssystem | 4-19 |
| Elektrisk høyspenningssystem | 4-25 |
| Betjening og bruk av kjøretøy | 4-26 |
| OPPBEVARING OG KLARGJØRING FØR SESONGSTART | 4-27 |
| Oppbevaring | 4-27 |
| Klargjøring før sesongstart | 4-28 |
| DOKUMENTASJON AV VEDLIKEHOLD | 4-29 |
| STELL AV KJØRETØYET | 4-37 |
| Generelt om kjøretøyleie | 4-37 |
| Rengjøre kjøretøyet | 4-37 |
| Kjøretøybeskyttelse | 4-39 |

PERIODISK VEDLIKEHOLD

Periodisk vedlikehold generelt

Vedlikehold er svært viktig for å opprettholde kjøretøyets trygge driftstilstand. Service på kjøretøyet må utføres i henhold til vedlikeholdsplanen.

Riktig vedlikehold er eierens ansvar. Et garantikrav kan avvises hvis eieren eller operatøren blant annet har forårsaket problemet på grunn av feil vedlikehold eller bruk.

Utfør periodiske kontroller, og følg vedlikeholdsplanen. **Vedlikeholdsplanen fritar ikke fra behovet for kontroll før kjøring.**



Å ikke vedlikeholde kjøretøyet skikkelig i henhold til vedlikeholdsplan og prosedyrer kan gjøre det utrygt å bruke.

Innkjøringskontroll

Etter de første 5000 km (3000 miles) anbefaler vi at motorsykkelen inspiseres av en autorisert Can-Am-forhandler, reparasjonsverksted eller person etter eget valg. Dette vedlikeholdet er spesielt viktig og må ikke forsømmes.

 **MERKNAD**

Denne kontrollen bekostes av kjøretøyets eier.

Vi anbefaler at denne inspeksjonen underskrives av den autoriserte Can-Am On-Road-forhandleren, verkstedet eller personen som du valgte til å utføre den første inspeksjonen.

Dato for inspeksjon

Underskrift av den autoriserte
Can-Am On-Road-forhandleren,
verkstedet eller personen

Navnet til den autoriserte Can-
Am On-Road-forhandleren,
verkstedet eller personen

Periodisk vedlikehold

Etter gjennomføring av *Innkjøringsinspeksjon* må det påses at det utføres skikkelig vedlikehold utføres ved anbefalte intervaller som angitt i tabellene.

Vedlikeholdsoversikten viser elementer som må sjekkes basert på to kriterier, avhengig av hvilket som inntreffer først:

- Kalendertid
- Kilometeravlesning

Uansett om motorsykkelen er en dual-sport- eller gatemodell, kreves det årlig vedlikehold. Disse elementene identifiseres som A i diagrammet nedenfor.

Hvis du regelmessig kjører i **løyper eller utforsker traktene** med motorsykkelen, må du følge A* Dual-Sport-intervall og utføre oppgavene som er oppført i diagrammet nedenfor halvveis til det indikerte intervallet.

Kjørevanene dine bestemmer faktorene du bør følge. Eksempel:

- De som bruker kjøretøyet annenhver helg for løypekjøring med venner vil mest sannsynlig følge **kilometeravlesningen** for å bestemme vedlikeholdsfrekvensen.
- De som bruker kjøretøyet sjelden i løpet av året eller bare ved noen få anledninger vil mest sannsynlig følge **kalendertiden** for å bestemme vedlikeholdsfrekvensen.

MERKNAD

Følgende tabeller viser riktig vedlikeholdstiltak i de første 3 årene. For påfølgende år skal det samme mønsteret benyttes vekselvis.

Vedlikeholdsoversikt

| Kalendertid | Kilometerteller | Dual-Sport-intervall |
|---------------|-------------------------|----------------------|
| — | 5000 km (3000 miles) | Innkjøring |
| Hver 6. måned | 10000 km (6 200 miles) | A* |
| 1 år | 15000 km (9 300 miles) | A |
| Hver 6. måned | 20000 km (12 400 miles) | A* |
| 2 år | 25000 km (15 500 miles) | A |
| Hver 6. måned | 30000 km (18 600 miles) | A* |
| 3 år | 35000 km (21 800 miles) | A |

Vedlikeholdsplan

Origin-serien

MERK:

*: Aktuelle inspeksjonspunkter hvis kjøretøyet brukes i mer enn 50 % for off-road-kjøring eller mer.

| Dual-Sport-intervall | Innkjøring | A* | A |
|--|---------------------------------------|---|---|
| A = Juster C = Rengjør I = Undersøk L = Smør R = Skift ut T = Ettetrekk | 5000 km (3000 miles) | Hver 6. måned eller 5000 km (3000 miles) | Hvert år eller 10000 km (6200 miles) |
| Karosseri og ramme | | | |
| Rammepanel og maskinvare | I, T | | I, T |
| Tilstand i beskyttelsesplate | C, I | | |
| Tapper, låser, hengsler og nøkkelsylindre | C, L | | C, L |
| Sidestativ | L, T | | |
| Kjøling | | | |
| Kjølekomponenter (kjølevæsknivå, slangetilstand, klemmer, lekkasjer) | I, A | | |
| Radiator | C | | |
| Kjølevæske ¹ | R Hvert 5. år | | |

| Dual-Sport-intervall | Innkjøring | A* | A |
|--|---------------------------------------|--|---|
| A = Juster C = Rengjør I = Undersøk L = Smør R = Skift ut T = Ettetrekk | 5000 km (3000 miles) | Hver 6. måned eller 5000 km (3000 miles) | Hvert år eller 10000 km (6200 miles) |
| Bremse | | | |
| Bremsekomponenter og -funksjon | I, L | | I, L |
| Bremsevæske | | R <i>Hvert 2. år</i> | |
| Betjeningsorganer | | | |
| Betjening av gasspedal | | I | |
| Drev | | | |
| Drevkomponenter og funksjon ¹ | | I | |
| Påfyllingslokk / lufting av drivsystem | | I | |
| | | R <i>Første gang etter 25 000 km (15 500 miles), deretter hver 20 000 km (12 400 miles)</i> | |
| Drivsystem kjede ¹ | | I <i>Første gang etter 25 000 km (15 500 miles), deretter hver 20 000 km (12 400 miles)</i> | |
| Drivsystem olje | R | | R |
| Mutter hjulaksel foran | | T | |

| Dual-Sport-intervall | Innkjøring | A* | A |
|--|---------------------------------------|---|---|
| A = Juster C = Rengjør I = Undersøk L = Smør R = Skift ut T = Ettetrekk | 5000 km (3000 miles) | Hver 6. måned eller 5000 km (3000 miles) | Hvert år eller 10000 km (6200 miles) |
| Dekk | I, A | | |
| Hjullager | I | | |
| Hjulnavmuttere (bak) | T | | |
| Hjuleiker | I | | |
| Lavspennings el-komponenter | | | |
| 12 V batterikoplinger og tilstand | I | | I |
| Lavspennings elektrisk ledningsnett | I | | I |
| Betjening av kontrollbrytere og lys | I | | I |
| Moduler og gjeldende oppdateringer av programvare ¹ | I | | I |
| Høyspennings el-komponenter | | | |
| Ladeport ¹ | C, I | | C, I |
| Høyspenningskabler ¹ | I | | I |
| Kjøling av høyspenningskomponenter ¹ | I | | I |
| Jordingsstroppe ¹ | I | | I |

| Dual-Sport-intervall | Innkjøring | A* | A |
|--|---|---|---|
| A = Juster C = Rengjør I = Undersøk L = Smør R = Skift ut T = Ettetrekk | 5000 km (3000 miles) | Hver 6. måned eller 5000 km (3000 miles) | Hvert år eller 10000 km (6200 miles) |
| Styring | | | |
| Styreklemme | T | | T |
| Styrekomponenter og -funksjon ¹ | I, T | | |
| Oppheng | | | |
| Fjæringskomponenter og -funksjon | C, I <i>Hver kjøring eller intervall for dekktrykkkontroll</i> | | |
| Gaffelolje og tetninger ¹ | | R <i>Hvert 2. år eller første gang etter 25 000 km (15 500 miles), deretter hver 20 000 km (12 400 miles) for dual-sport-bruk</i> | |
| | | R <i>Hvert 4. år eller første gang etter 45 000 km (28 000 miles), deretter hver 40 000 km (25 000 miles) for bruk på vei</i> | |

1. Vedlikeholdsoppgaver krever spesialverktøy og/eller skal utføres hos en autorisert BRP-forhandler for brukersikkerhet.

VEDLIKEHOLDPROSEDYRER

Denne seksjonen inkluderer instruksjoner for grunnleggende vedlikeholdsprosedyrer.

På grunn av kompleksiteten til noen av vedlikeholdsprosedyrene, er det nødvendig med gode mekaniske ferdigheter.

Flere prosedyrer må utføres av en autorisert Can-Am On-Road-forhandler, reparasjonsverksted eller person som du selv velger.

Hvis du ikke er komfortabel med mekanikeren, ikke nøl med å kontakte en autorisert Can-Am On-Road-forhandler, verksted eller en person etter eget valg.



FARE

Risiko for ALVORLIG SKADE eller DØD fra ELEKTRISK STØT, LYSBUEBLITS eller BRANN.

Kjøretøyets høyspennings-fremdriftssystem er selvstendig system.

- Ikke tulle med høyspenningskomponentene på noen måte.
- Brukersikkerheten er sikret så lenge høyspenningskomponentene ikke er manipulert og/eller modifisert mens kjøretøyet er aktivert.
- BRP anbefaler på det sterkeste at oppgaver som berører høyspennings-fremdriftssystemet, utføres av en autorisert BRP-forhandler.



ADVARSEL

Unngå elektrisk støt som kan føre til alvorlige personskader eller død når det utføres inspeksjoner, vedlikeholdsarbeider eller justeringsprosedyrer.

- Prosedyrer som ikke er beskrevet i følgende avsnitt krever spesialverktøy og grundig kunnskap til den involverte teknologien.
- Ikke utfør oppgaver som avviker fra det som finnes i denne brukerhåndboken.
- Utfør alltid inspeksjoner, vedlikehold og/eller justeringsoppgaver som er beskrevet i de følgende avsnittene, med kjøretøyets ladekabel frakoblet, stoppbryteren i AV-posisjonen og kjøretøynøkkelen fjernet, med mindre annet er angitt.
- Bruk av personlig verneutstyr (PPE), som f.eks. vernebriller og sko, anbefales.

Bremser



ADVARSEL

Nye bremses vil ikke fungere med maksimal effekt før de er innkjørt. Bremsetelsen kan være redusert, så vær ekstra oppmerksom. Det tar omtrent 300 km (200 miles) med kjøring med hyppig nedbremsing for å kjøre inn bremsene. Hvis du ikke bremses så ofte, tar det enda lengre tid å kjøre dem inn.

Kontroll av bremsevæskeniå

Slik kontrollerer du bremsevæskeniået:

1. Parker kjøretøyet på et jevnt, fast underlag.
2. Fjern bakre nedre kledning på siden. Se [Fjerning av nedre kledning på baksiden, page 3-30](#).
3. Plasser styret i posisjon rett fremover for å sikre at beholderen er vannrett
4. Verifiser bremsevæskeniået i fremre beholder. Væskeniået må være over MIN-merket.



5. Verifiser bremsevæskeniået i bakre beholder. Væskeniået må være mellom ØVRE- og NEDRE-merkene.

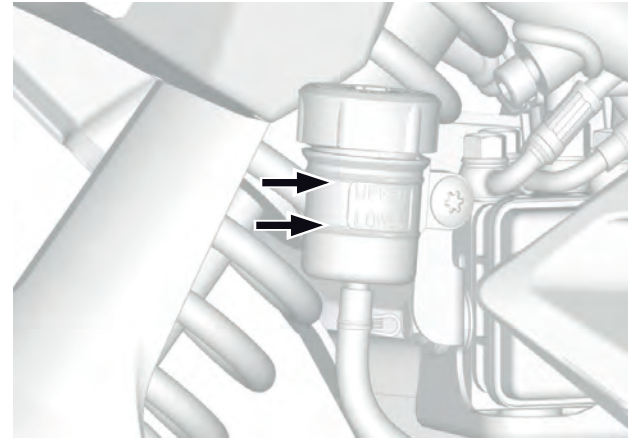

6. Fyll på bremsevæske etter behov. Se [Etterfylling av bremsevæske, page 4-10](#).

MERKNAD

Lavt bremsevæskeniå kan tyde på lekkasjer eller slitte bremseklosser. Kontakt en autorisert BRP-forhandler.

Etterfylling av bremsevæske

MERKNAD

Bremsevæske kan skade lakkerte overflater eller plastdeler.
Tørk opp eventuelt søl med mild såpe i rent vann eller isopropyl-alkohol.

MERKNAD

Bruk kun DOT 4-bremsevæske fra en uåpnet beholder.

1. Etterfyll bremsevæskebeholder foran på følgende måte:

1. Fjern deksel for bremsevæskebeholder foran.

⚠ ADVARSEL

Rengjør påfyllingslokket og området rundt før du fjerner det for å unngå forurensning av bremsevæskesystemet.

2. Fjern membranen i beholderen.

3. Etterfyll bremsevæskebeholder foran med **NY** bremsevæske. Væsknivået må være over MIN-merket.



4. Monter membranen og dekselet på beholderen igjen.

2. Etterfyll bremsevæskebeholder bak på følgende måte:

1. Fjern bakre nedre kledning på siden (hvis utstyrt). Se [Demontering av bakre nedre kledning på siden, page 3-30](#).

2. Fjern beholderdekslet.

⚠ ADVARSEL

Rengjør påfyllingslokket og området rundt før du fjerner det for å unngå forurensning av bremsevæskesystemet.

3. Fjern membranen i beholderen

4. Etterfyll bremsevæskebeholder foran med **NY** bremsevæske. Væsknivået må være mellom ØVRE- og NEDRE-merkene.

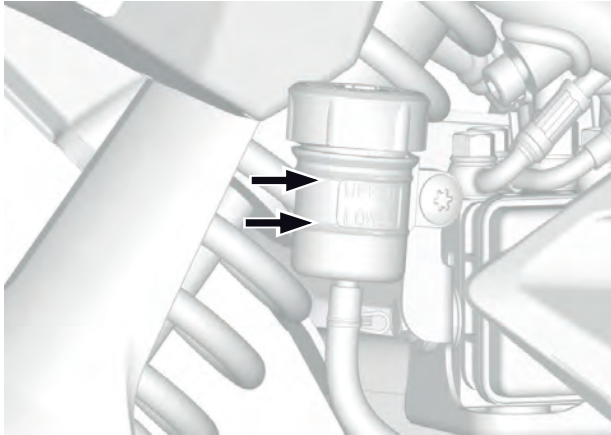

5. Monter membranen og dekselet på beholderen igjen.
 6. Monter bakre nedre kledning på siden igjen (hvis utstyrt).
 Se [Montering av bakre nedre kledning på siden, page 3-31](#).

Inspeksjon av bremsesystem

Bremsene foran og bak er hydrauliske skivebrems. Disse bremsene er selvjusterende og trenger ingen justering.

Fremre eller bakre hovedbremsesyliner trenger heller ingen justering.

Hold bremsene er i god stand ved å utføre følgende oppgaver i henhold til [Vedlikeholdsplan, page 4-4](#):

- Kontroller bremsekalipere for sprekker eller fastkjørte stempler
- Kontroller bremsekivenes tykkelse eller vridning
- Kontroller bremsevæsknivå
- Kontroller bremserørene for lekkasjer eller tegn på slitasje
- Kontroller hovedbremsesyliner for lekkasjer
- Kontroller bremseklossenes tykkelse

Besøk en autorisert BRP-forhandler for å gjennomføre inspeksjon av bremsesystem.

Chassis

Karosserisystem – vedlikehold og service

For å holde karosserisystemet i god stand må følgende oppgaver utføres i henhold til [Vedlikeholdsplan, page 4-4](#):

- Rengjør og smør bolter, låser, hengsler og nøkkelsylindere;
- Inspiser og stram festene for karosseripanel;
- Smør og stram sidestativ;
- Fjern beskyttelsesplater for å fjerne smuss;
- Inspiser og rengjør beskyttelsesplater.

Besøk en autorisert BRP-forhandler for å gjennomføre vedlikehold og service på karosserisystemet.

Styresystem – vedlikehold og service

For å holde styresystemet i god stand må følgende oppgaver utføres i henhold til [Vedlikeholdsplan, page 4-4](#):

- Inspiser styrehodets lager for klaring eller hakk (juster forhåndsbelastning eller erstatt lager ved behov);
- Trekk til festeanordningene for styrehåndtak.

Besøk en autorisert BRP-forhandler for å gjennomføre vedlikehold og service på styresystemet.

Vedlikehold og service på oppheng

For å holde opphenget i god stand må følgende oppgaver utføres i henhold til [Vedlikeholdsplan, page 4-4](#):

- Inspiser svingarmlagre;
- Inspiser støvmansjetter og tetninger på gaffel;
- Inspiser støtdempere for lekkasjer eller andre skader;
- Skift gaffelolje og tetninger.

Besøk en autorisert BRP-forhandler for å gjennomføre vedlikehold og service på opphenget.

Kjølesystem

Kjølesystem – vedlikehold og service

For å holde kjølesystemet i god stand må følgende oppgaver utføres i henhold til [Vedlikeholdsplan, page 4-4](#):

- Rengjør radiatoren og grillen;
- Inspiser i kjølesystemets komponenter (klemmer, slanger og radiatortilstand, lekkasjer);
- Verifiser kjølevæsknivået, etterfyll ved behov.

Besøk en autorisert BRP-forhandler for å gjennomføre vedlikehold og service på kjølesystemet.

Kontroll av kjølevæsknivå

1. Plasser motorsykkelen rett for å kontrollere nivået.

2. Kontrollere kjølevæsknivået ved romtemperatur. Væsken skal være på linjen for kaldt nivå på kjølevæsketanken.

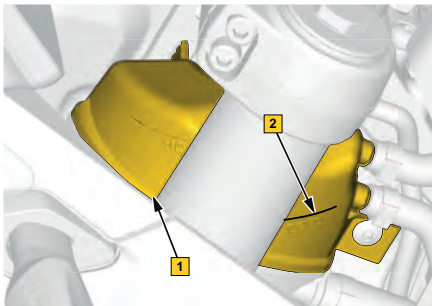

1. Kjølevæskebeholder.
2. Linje for kaldt nivå.

3. Hell i kjølevæske ved behov. Se [Påfylling av kjølevæsketank](#), page 4-13.

 **MERKNAD**

Hvis du kontrollerer nivået ved lav temperatur, kan det være litt lavere enn merket.

Spesifikasjon av kjølevæske

ANBEFALT KJØLEVÆSKE

XPS forhåndsblandet kjølevæske for lang levetid

HVIS DEN ANBEFALTE XPS-KJØLEVÆSKEN IKKE ER TILGJENGELIG

Bruk en forhåndsblandet kjølevæske (50 %, 50 %) med lavt silikatinhold og lang levetid

MERKNAD

Bruk alltid ferdigblandet etylenglykolbasert frostvæske som inneholder korrosjonshindrende midler.

Påfylling av kjølevæsketank

MERKNAD

Bruk alltid ferdigblandet etylenglykolbasert frostvæske som inneholder korrosjonshindrende midler.

1. Ta av kjølevæskebeholderens deksel.

2. Fyll kjølevæsketanken til kjølevæsknivået når linjen for kaldt nivå.

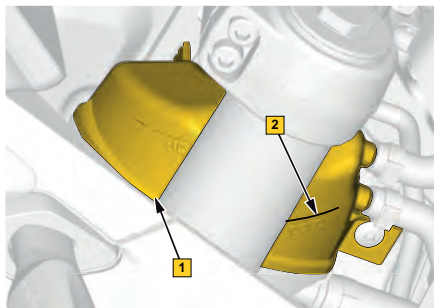

1. Kjølevæskebeholder.

2. Linje for kaldt nivå.

3. Monter kjølevæsketankens deksel.

Drivsystem

Drivsystem – vedlikehold og service

For å holde drivsystemet i god stand må følgende oppgaver utføres i henhold til [Vedlikeholdsplan, page 4-4](#):

- Inspiser drivsystemets oljenivå og se etter forurensning;
- Inspiser ventilasjonsområdet, sørg for at det er fritt for smuss og at ventilasjonsåpningene ikke er tilstoppet;
- Skift drivsystemets olje. Se [Drivsystem olje, utskifting, page 4-14](#).

Av sikkerhetsmessige årsaker anbefaler BRP på det sterkeste at vedlikeholdsoppgaver som berører drivsystemet, utføres av en autorisert BRP-forhandler. Gjennomføring av alt vedlikehold og serviceoppgaver krever spesialverktøy og grundig kunnskap til dette kjøretøyets drivsystem.

Drivsystem olje, utskifting

1. Plasser kjøretøyet oppreist på et jevnt underlag, ikke bruk sidestativet.
2. Plasser en oppsamlingsbeholder under pluggområdene for begge kjedekasser.

3. Fjern påfyllingspluggen.

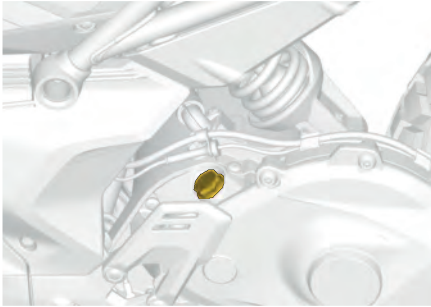

4. Ta ut avtappingspluggene i bunnen av kjedekassen og fjern metallpartikler fra avtappingspluggene.

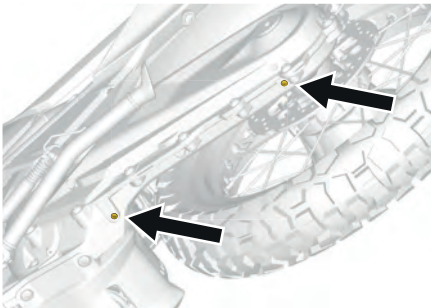

5. La den brukte oljen renne ut av kjedekassen.

6. Påfør 592 gjenettningsmiddel på avtappingspluggens gjenger. Sett inn avtappingspluggene, og stram til i henhold til spesifikasjonen.

| <i>Tiltrekkingsmoment</i> | |
|------------------------------------|--------------------------|
| Avtappingsplugg for kjedekasseolje | 6 ± 1 Nm (53 ± 9 lbf-in) |

7. Fjern nivåpluggen.

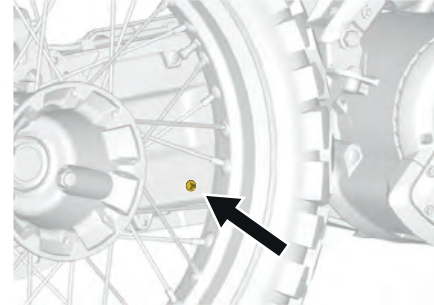

8. Fyll **ny** olje på kjedekassen til oljen drypper ut fra referansenivåhullet.

Se [6 Tekniske spesifikasjoner, page 6-2](#) for oljetype og mengde.

9. Monter nivåpluggen igjen.

10. Monter påfyllingspluggen, og stram til i henhold til spesifikasjonen.

| Tiltrekkingsmoment | |
|---------------------------|--------------------------------|
| Fyllingsplugg | 5 ± 1 Nm (44,25 ± 8,85 lbf-in) |

Hjul og dekk

ADVARSEL

Dekk som ikke er av anbefalt type eller som er skadet, slitt ned til indikatoren for minste mønsterdybde eller har riktig dekktrykk, kan føre til at du mister kontrollen.

Nye dekk fungerer ikke maksimalt før innkjøringsperioden er fullført. Bremsing, styring og MTC-ytelsen kan være redusert, så vær ekstra forsiktig. Det tar omtrent 300 km (200 miles) kjøring med hyppig nedbremsing og skarpe svinger for å kjøre dekkene inn. Hvis du ikke bremser ofte, og ikke svinger skarpt, tar det enda lenger tid å kjøre dem inn.

Dekkene er spesielt utviklet for dette kjøretøyet. Bruk kun BRP-anbefalte dekk for kjøretøyet. Disse kan bare bestilles fra en autorisert Can-Am On-Road-forhandler.

Vedlikehold og service på hjul

1. Kontroller dekktrykket. Se [Dekktrykk, page 4-17](#).

2. Inspiser dekkene for slitasje. Se [Slitasje på dekkmønster, page 4-17](#).

3. Inspiser hjuleikene for skader og kontroller hjuleikenes stramming.

4. Inspiser felger for skader, sprekker og manglende balansevekter.

5. Inspiser tilstanden til lagere på for- og bakhjul.

6. Trekk til forhjulsakselen.

| Tiltrekkingsmoment | |
|---------------------------|--------------------------------|
| Hjulaksel foran | 36 ± 4 Nm (26,5 ± 3 lbf-ft) |

7. Trekk til klemboltene.

| Tiltrekkingsmoment | |
|---------------------------|---------------------------------------|
| Klembolter | 22,5 ± 2,5 Nm (16,5 ± 1,88 lbf-ft) |

8. Stram bakre hjulmuttere.

| Tiltrekkingsmoment | |
|---------------------------|---------------------------------|
| Hjulmuttere bak | 80 ± 5 Nm (59 ± 3,69 lbf-ft) |

Besøk en autorisert BRP-forhandler hvis hjulene må skiftes.

Når et dekk fjernes eller skiftes ut, må du gjøre følgende:

- Kontroller innerrøret, og skift det ut hvis det er skadet.
- Inspiser bremsekaliper, skive og klosser.
- Luftlekkasjer (vislelyd) fra en felg som sitter skjevt, eller feil på luftventilen.

Når forhjulet fjernes eller skiftes ut, må du gjøre følgende:

- Kontroller og rengjør forakselen
- Inspiser bremsekaliper, skive og klosser.

Når bakhjulet fjernes eller skiftes ut, må du gjøre følgende:

- Kontroller og rengjør bakakselflensene.
- Inspiser bremsekaliper, skive og klosser.

Dekkskade

Kontroller alle dekk og se etter:

- Kutt, revner og sprekker i dekkene.
- Utbulinger eller ujevnheter på dekkensiden eller i mønsteret.
- Stifter eller fremmedlegemer på dekkensiden eller i mønsteret.

Hvis du oppdager noe av det ovenfor, må du få dekket skiftet ut så snart som mulig hos en autorisert Can-Am On-Road-forhandler.

Dekktrykk

Bruk anbefalt dekktrykk for kalde dekk for optimal dekktytelse og slitasje. Undertrykk eller overtrykk kan forårsake ujevn slitasje på dekkmønstrene og påvirker håndtering av kjøretøyet.

Anbefalt dekktrykk finner du på dekinformasjonsetiketten som er plassert på venstre side av den fremre gaffelen.

Når det oppstår temperaturendringer, endres også dekktrykket. Et fall på 6 °C (43 °F) kan forårsake en tilsvarende fall på 7 kPa (1 lbf/in²) i dekktrykk. Sjekk dekktrykket ofte og juster det til riktig trykk.

Dekkmønsterslitasje

Kontroller minste mønsterdybde ved å bruke mønsterslitasjeindikatorene midt på dekket (harde gummiribber støpt inn i mønsterbasen, 1 på figuren nedenfor).

Mønsterslitasjeindikatorene vises i dekkmønster som er slitt ned til minste mønsterdybde. Hvis minst én mønsterslitasjeindikator er jevn med nærliggende mønster, må du få dekket skiftet ut så snart som mulig hos en autorisert BRP-forhandler.

ADVARSEL

Det anbefales ikke å bruke kjøretøyet på våt vei eller løype hvis slitasjeindikatoren er nådd eller nær ved å bli nådd. Skift dekk for din egen sikkerhet.

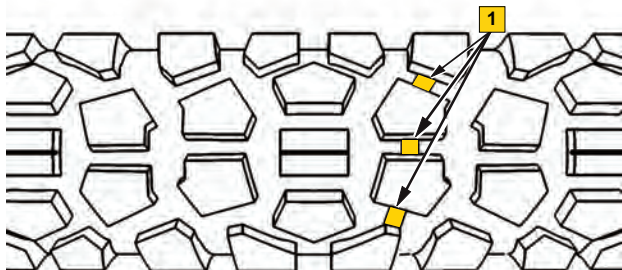

DEKKMØNSTERSLITASJE

1. Slitasjeindikator for dekkmønster

Det er normalt med ujevn slitasje på dekkene avhengig av veiforholdene og hvordan kjøretøyet kjøres. Innerkanten og ytterkanten på dekket slites ujevnt avhengig av om du kjører mykt eller aggressivt.

Dekkregistreringsskjema

Hvis et dekk skulle bli tilbakekalt, kan vi nå deg bare hvis vi har navnet og adressen din. Som kjøretøyprodusent har BRP et register over dekkidentifikasjonsnummeret (TIN – Tire Identification Number) som er tilordnet understellsnummeret (VIN – Vehicle Identification Number) (se *Kjøretøyidentifikasjon*) og informasjon om nåværende eier.

Hvis du skifter dekk på kjøretøyet, må du fylle ut et "Dekkregistreringsskjema" og sende det til dekkprodusentens forbrukertjenestegruppe. "Dekkregistreringsskjemaet" får du hos en autorisert Can-Am On-Road-forhandler.

Elektrisk lavspenningssystem

12 V-batteri

Plassering av 12 V-batteri

Lavspenningsbatteriet er plassert under førerasetet.

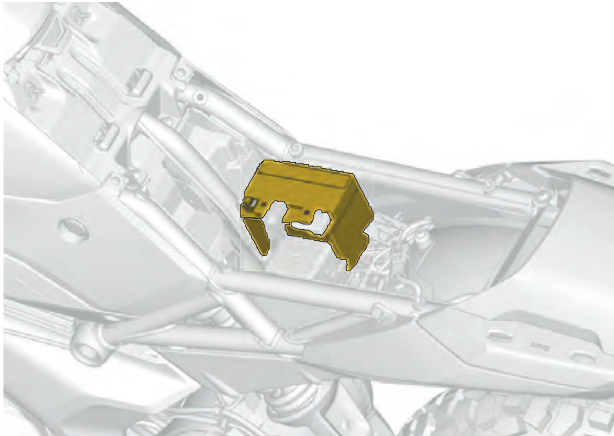

Lavspenningsbatteriet har to hovedformål:

- Slå på motorsykkelen
- Levering av de høye strømbehovene i ABS-systemet under et ABS-inngrep

Fjerning av 12 V-batteri

1. Åpne hanskerommet.
2. Ta av førerasetet. Se [Fjerning av førerasete](#), page 3-22.
3. Koble fra den negative terminalen først.

MERKNAD

Batteriets negative kabel må alltid kobles fra først og tilkobles sist.

4

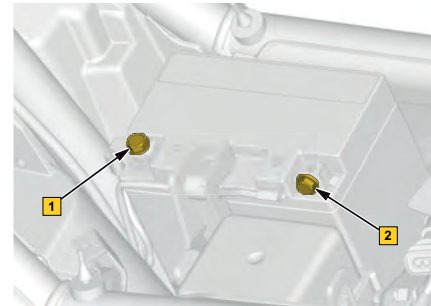

1. *Negativ terminal*
2. *Positiv terminal*

4. Skyv til side hetten på den positive terminalen.

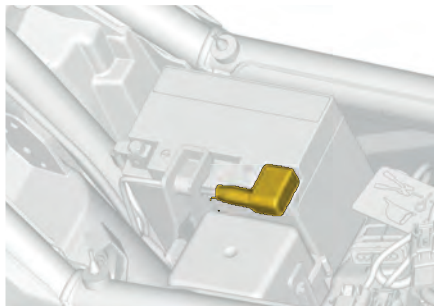

5. Koble fra den positive terminalen.

6. Fjern batteriets brakettskrue.



7. Fjern batteriet og braketten fra kjøretøyet.

Ny lading av 12 V-batteri

12V-batteriet lades opp via DC-DC-omformeren når HV-batteriets kontakter er lukket.

Kjøretøyet er utstyrt med et vedlikeholdsfritt og forseglet batteri. Det er ikke nødvendig å etterfylle vann for å justere elektrolyttnivået. Det kan hende batteriet må lades opp hvis kjøretøyet ikke har vært i bruk i minst én måned.

ADVARSEL

Ikke bruk vanlige batterier av typen bly/syre. Syre kan lekke ut gjennom ventilasjonsåpningene på et vanlig bly/syre-batteri. Syre kan også lekke ut hvis batterikassen er sprukket eller skadet, og det kan gi alvorlige forbrenninger.

Hvis lavspenningsbatteriet er for mye utladet til å muliggjøre aktivering av kjøretøyet, kan det startes med strøm fra et bilbatteri. Se [Reparasjoner på veien, page 7-2](#).

12 V-batteriet bør fjernes fra kjøretøyet for ny opplading. Du kan bruke en standard batterilader.

Til lading hjemme kan du bruke en vedlikeholdslader for å lade batteriet langsomt. Denne typen lader kan være tilkoblet over lang tid uten å skade batteriet. Følg alltid ladetiden som anbefales i instruksjonene for laderen.

MERKNAD

Følg instruksjonene som følger med batteriladeren. Feil lading kan skade batteriet.

Slik lader du batteriet:

1. Fjern batteriet. Se [Fjerning av 12 V-batteri, page 4-19](#).
2. Koble til den positive kabelen først, og deretter den negative kabelen.

MERKNAD

Batteriets negative kabel må alltid kobles fra først og tilkobles sist.

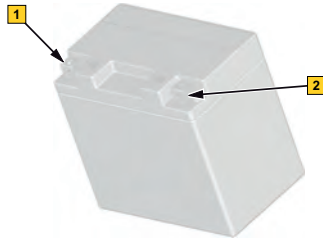

1. Negativ terminal
2. Positiv terminal

3. Start batteriladeren. Ladetiden avhenger av ladehastigheten.

Etter at batteriet er ladet:

4. Koble fra den negative kabelen først, og deretter den positive kabelen.
5. Sett inn batteriet. Se [Montering av 12 V-batteri, page 4-21](#).

Hvis ladingen i lavspenningsbatteriet ikke kan gjenoppnås, kontaktes en autorisert BRP-forhandler for utskiftingsbatteri.

Montering av 12 V-batteri

1. Plasser batteriet og braketten i kjøretøyet.
2. Monter batteriets brakettskruer.



TILTREKNINGSMOMENT

| | |
|----------------------|---------------------------------|
| Batteribrakettskruer | 4,5 ± 0,5 Nm (40 ± 4 lbf-in) |
|----------------------|---------------------------------|

3. Koble til den positive kabelen først, og deretter den negative kabelen.

MERKNAD

Batteriets negative kabel må alltid kobles fra først og tilkobles sist.

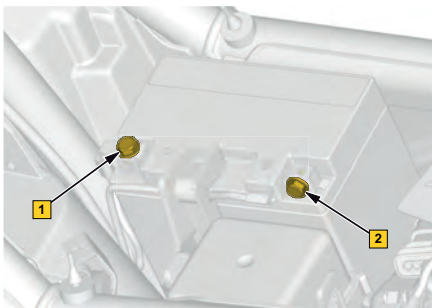

1. *Negativ terminal*
2. *Positiv terminal*

4. Monter hetten på den positive terminalen.

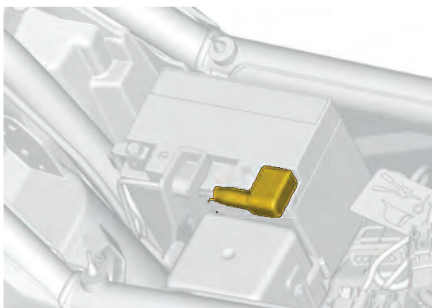

5. Monter førerasetet. Se [Montering av førersete](#), page 3-23.

6. Steng hanskerommet.

Sikringer og sikringsboks

Plassering av sikringsboks

Sikringsboksen er plassert under førerasetet.

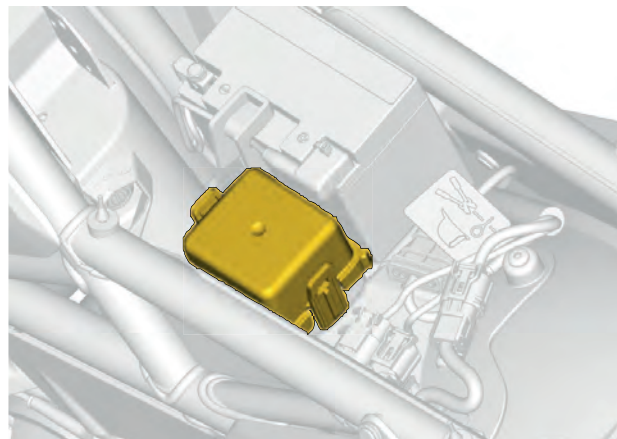

Kontrollere sikringer

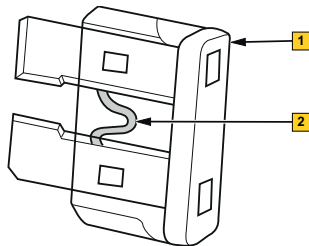

1. Sikring
2. Sikringsselement

1. Fjern førerasetet for å få tilgang til sikringsboksen. Se [Fjerning av førerasete, page 3-22](#).
2. Fjern dekselet til sikringsboksen.
3. Fjern sikringen fra sikringsboksen.
4. Kontroller om tråden har smeltet. Hvis det er behov for utskifting, se [Utskifting av sikringer, page 4-23](#).

⚠ ADVARSEL

Hvis sikringen har gått, må årsaken til feilen finnes og rettes før kjøretøyet startes på nytt.

Kontakt en autorisert BRP-forhandler for service.

Utskifting av sikringer

1. Ta av førerasetet. Se [Fjerning av førerasete, page 3-22](#).
2. Fjern dekselet til sikringsboksen.
3. Fjern den defekte sikringen fra holderen i sikringsboksen.
4. Monter en ny sikring i den samme holderen. Se [6 Tekniske spesifikasjoner, page 6-2](#).

⚠ ADVARSEL

Ikke bruk sikring med større kapasitet.

⚠ ADVARSEL

Hvis sikringen har gått, må årsaken til feilen finnes og rettes før kjøretøyet startes på nytt.

Kontakt en autorisert BRP-forhandler for service.

Lys

Inspeksjon av lamper

For å holde lyssystemet i god stand utføres følgende oppgaver i henhold til [Vedlikeholdsplan, page 4-4](#):

1. Aktiver blinklyssignalene og verifiser at hvert enkelt blinklys tennes når det aktiveres.

2. Aktiver frontlysenes fjernlys og nærlys. Sikre at begge frontlys tennes når de aktiveres.
3. Verifiser frontlysenes lysstråle. Se [Verifisering av frontlysenes lysstråle, page 4-24](#).
4. Aktiver bremselysene med bremsespaken og bremsepedalen. Sørg for at bremselysene er tent når de aktiveres med bremsespaken og bremsepedalen.

Besøk en autorisert BRP-forhandler for å gjennomføre inspeksjon av lamper.

Frontlys

Kontroll av frontlysjusteringen

MERKNAD

Verifisering av frontlysenes lysstråle må utføres uten vekt på kjøretøyet.

1. Kontroller at dekkene har riktig lufttrykk. Se *Dekkinformasjonsetiketten* under fremre gaffel.

2. Plasser kjøretøyet foran en testflate som vist. Sørg for at kjøretøyet står på et flatt underlag.

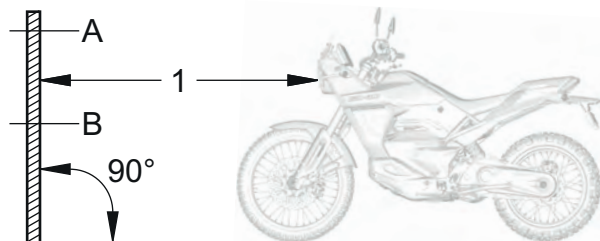

A. 10 m (33 fot)

Trekk opp to linjer parallelt med bakken på følgende måte:

| Linjer på testflaten | |
|-----------------------------|---|
| Linje A | For Canada/USA: 1058 mm(41,7 tomme) over bakken For Europa/andre:988 mm(38,9 tomme) over bakken |
| Linje B | For Canada/USA: 1018 mm(40,1 tomme) over bakken For Europa/andre: 788 mm(31 tomme) over bakken |

3. Velg **nærlyset**.

4. Lysstrålen er riktig justert når topplinjen av frontlysrefleksjonen er mellom linjene A og B.

Horisontal justering av frontlys

Den horisontale orienteringen er fast og kan ikke justeres.

Vertikal justering av frontlys

Når du justerer frontlysene, justeres lav og høy stråle samtidig.

1. For å justere frontlyset dreies justeringsskruen som finnes i nedre høyre hjørne av skjermen.



| <i>Justering av frontlys</i> | |
|------------------------------|-----------------------------------|
| Heve lysstrålen | Drei justeringsskruen mot klokken |
| Senke lysstrålen | Drei justeringsskruen med klokken |

4

Elektrisk høyspenningssystem

Elektrisk høyspenningssystem – vedlikehold og service

For å holde det elektriske høyspenningssystemet i god stand må følgende oppgaver utføres i henhold til [Vedlikeholdsplan, page 4-4](#):

1. Inspiser ladeporten for tegn på korrosjon og rengjør dreneringsveien
2. Inspiser jordingsstroppens integritet
3. Inspiser føringen av høyspenningskabelen visuelt for tegn på gnaging, gnissing eller fargeendring
4. Inspiser høyspenningskomponentene for tegn på lekkasje av kjølevæske

Besøk en autorisert BRP-forhandler for å gjennomføre vedlikehold og service på elektrisk høyspenningssystem.

Betjening og bruk av kjøretøy

Betjening og bruk av kjøretøy – vedlikehold og service

1. Inspisere hornets funksjon
2. Kontroller betjening av gasshåndtak. Beveg gassen i begge retninger for å sikre at den beveger seg fritt. Den må gå tilbake til lukket posisjon når den slippes
3. Inspiser korrekt funksjon for sidestativet og sidestativbryteren
4. Inspiser korrekt funksjon for startbryteren
5. Inspiser korrekt funksjon for stoppbryteren

Besøk en autorisert BRP-forhandler for å gjennomføre vedlikehold og service av betjening og bruk av kjøretøy.

OPPBEVARING OG KLARGJØRING FØR SESONGSTART

Oppbevaring

Korrekt oppbevaring er nødvendig når motorsykkelen ikke skal brukes på mer enn tre måneder. Når du planlegger å lagre kjøretøyet i mer enn 90 dager, er det trinn du kan ta for å opprettholde levetiden til høyspenningsbatteriet.

Det er best å ikke begynne langtidslagring når høyspentbatteriet har 100 % ladetilstand. Prøv heller å begynne lagring med ladenivået på omtrent 60 %. Husk at batteriet lades sakte ut når det ikke brukes. Under lagring, kontroller ladenivået månedlig for å sikre at det ikke har falt under 20 %. Hvis dette skjer, må batteriet lades opp til 60 % ladetilstand.

MERK:

Hvis omgivelsestemperaturen er i nærheten av eller under minste anbefalte oppbevaringstemperatur, vil lading av kjøretøyet kanskje ikke starte. Oppbevar kjøretøyet på et varmere sted for å lade batteriet.

MERKNAD

Motorsykkelen må lagres på et kjølig og tørt sted og dekkes med en presenning som ikke er gjennomsiktig, men gir ventilasjon. Det vil hindre at solstråler og smuss påvirker plastkomponenter og kjøretøyet's finish. Akseptabel lagringstemperatur er -20 °C til 45 °C (-4 °F til 113 °F). For optimal batterilevetid er anbefalt lagringstemperatur 0 °C til 25 °C (32 °F til 77 °F).

Oppbevaring

Kontroller nivåer for kjølevæske, bremsevæske og olje for kjedekasse

Pump opp alle dekk til anbefalt dekktrykk

Inspiser bremsehendelens og bremsepedalens dreiepunkter. Smør om nødvendig.

Rengjør kjøretøyet

| <i>Oppbevaring</i> |
|---|
| Lad høyspenningsbatteriet for fremdrift månedlig for å opprettholde mer enn 20 % prosent under lagring |
| Lad 12 V-batteriet hver måned for å holde det fulladet under lagring (dette kan gjøres med en vedlikeholdslader om nødvendig) |

Klargjøring før sesongstart

Korrekt klargjøring av kjøretøyet er nødvendig når et kjøretøy ikke har vært brukt i mer enn tre måneder.

Når lagringsperioden er over, er det best å lade kjøretøyet til minst 70 % ladetilstand før første gangs bruk.

Kjøretøy som lagres under kalde temperaturer kan behøve at kjøretøyet er tilkoblet i lengre tid innen du kjører.

Utfør prosedyrene beskrevet i Vedlikeholdsplanen.

Kontakt en autorisert BRP-forhandler for mer informasjon.

DOKUMENTASJON AV VEDLIKEHOLD

Send fotokopi av vedlikeholdsdokumenter til BRP hvis nødvendig.

| <i>Før levering</i> | |
|---|-----------------|
| Serienummer _____ Kilometerstand: _____ Timer: _____ Dato: _____ Forhandlernr.: _____ Notater: _____ | Signatur/trykk: |
| Se kjøretøyets servicemelding før levering for detaljerte installasjonsprosedyrer | |

| <i>Førstegangs inspeksjon</i> | |
|---|-----------------|
| Kilometerstand: _____ Timer: _____ Dato: _____ Forhandlernr.: _____ Notater: _____ | Signatur/trykk: |
| Se avsnittet Vedlikeholdsinformasjon i denne brukerhåndboken for informasjon om vedlikeholdsplan. | |

Service

Kilometerstand:

Timer:

Dato:

Forhandlernr.:

Notater:

Signatur/trykk:

Se avsnittet Vedlikeholdsinformasjon i denne brukerhåndboken for informasjon om vedlikeholdsplan.

Service

Kilometerstand:

Timer:

Dato:

Forhandlernr.:

Notater:

Signatur/trykk:

Se avsnittet Vedlikeholdsinformasjon i denne brukerhåndboken for informasjon om vedlikeholdsplan.

| <i>Service</i> | |
|---|-----------------|
| Kilometerstand: _____ | Signatur/trykk: |
| Timer: _____ | |
| Dato: _____ | |
| Forhandlernr.: _____ | |
| Notater: _____ | |
| Se avsnittet Vedlikeholdsinformasjon i denne brukerhåndboken for informasjon om vedlikeholdsplan. | |

| <i>Service</i> | |
|---|-----------------|
| Kilometerstand: _____ | Signatur/trykk: |
| Timer: _____ | |
| Dato: _____ | |
| Forhandlernr.: _____ | |
| Notater: _____ | |
| Se avsnittet Vedlikeholdsinformasjon i denne brukerhåndboken for informasjon om vedlikeholdsplan. | |

Service

Kilometerstand:

Timer:

Dato:

Forhandlernr.:

Notater:

Signatur/trykk:

Se avsnittet Vedlikeholdsinformasjon i denne brukerhåndboken for informasjon om vedlikeholdsplan.

Service

Kilometerstand:

Timer:

Dato:

Forhandlernr.:

Notater:

Signatur/trykk:

Se avsnittet Vedlikeholdsinformasjon i denne brukerhåndboken for informasjon om vedlikeholdsplan.

| <i>Service</i> | |
|---|-----------------|
| Kilometerstand: _____ | Signatur/trykk: |
| Timer: _____ | |
| Dato: _____ | |
| Forhandlernr.: _____ | |
| Notater: _____ | |
| Se avsnittet Vedlikeholdsinformasjon i denne brukerhåndboken for informasjon om vedlikeholdsplan. | |

| <i>Service</i> | |
|---|-----------------|
| Kilometerstand: _____ | Signatur/trykk: |
| Timer: _____ | |
| Dato: _____ | |
| Forhandlernr.: _____ | |
| Notater: _____ | |
| Se avsnittet Vedlikeholdsinformasjon i denne brukerhåndboken for informasjon om vedlikeholdsplan. | |

Service

Kilometerstand:

Timer:

Dato:

Forhandlernr.:

Notater:

Signatur/trykk:

Se avsnittet Vedlikeholdsinformasjon i denne brukerhåndboken for informasjon om vedlikeholdsplan.

Service

Kilometerstand:

Timer:

Dato:

Forhandlernr.:

Notater:

Signatur/trykk:

Se avsnittet Vedlikeholdsinformasjon i denne brukerhåndboken for informasjon om vedlikeholdsplan.

| <i>Service</i> | |
|---|-----------------|
| Kilometerstand: _____ | Signatur/trykk: |
| Timer: _____ | |
| Dato: _____ | |
| Forhandlernr.: _____ | |
| Notater: _____ | |
| Se avsnittet Vedlikeholdsinformasjon i denne brukerhåndboken for informasjon om vedlikeholdsplan. | |

| <i>Service</i> | |
|---|-----------------|
| Kilometerstand: _____ | Signatur/trykk: |
| Timer: _____ | |
| Dato: _____ | |
| Forhandlernr.: _____ | |
| Notater: _____ | |
| Se avsnittet Vedlikeholdsinformasjon i denne brukerhåndboken for informasjon om vedlikeholdsplan. | |

Service

Kilometerstand:

Timer:

Dato:

Forhandlernr.:

Notater:

Signatur/trykk:

Se avsnittet Vedlikeholdsinformasjon i denne brukerhåndboken for informasjon om vedlikeholdsplan.

Service

Kilometerstand:

Timer:

Dato:

Forhandlernr.:

Notater:

Signatur/trykk:

Se avsnittet Vedlikeholdsinformasjon i denne brukerhåndboken for informasjon om vedlikeholdsplan.

STELL AV KJØRETØYET

Generelt om kjøretøypleie

Stell etter bruk

Fjern støv og smuss fra fremre og bakre oppheng, styremekanisme, bremsepedal og hjul.

Hold motorsykkelen ren for å forbedre kjøretøykomponentenes tilstand og funksjon.



ADVARSEL

Sørg for at nøkkelen er fjernet når du skal stå foran kjøretøyet eller være nær bakhjulet eller komponenter i opphenget

Dekk alltid over motorsykkelen når du forlater den ute over natten eller i lengre perioder uten aktivitet. Det vil beskytte den mot regn, sol/UV, frost og snø og i tillegg beholde utseendet.

Unngå å forlate motorsykkelen i temperaturer over 40 °C (104 °F) eller under -20 °C (-4 °F). La ALDRI kjøretøyet være helt utladet etter en kjøretur. Behold minste ladetilstand på 30 % for å unngå at høyspenningsbatteriets energi reduseres helt.

Ikke-kompatible rengjøringsmidler

| <i>Materialtype</i> | <i>Ikke-kompatible rengjøringsmidler</i> |
|---|---|
| All plast, vinyl, lakkert stål og aluminium | BREMS OG DELERENS ELLER ET PETROLEUMSBASERT RENGJØRINGSPRODUKT |

4

Kompatible rengjøringsmidler

| <i>Materialtype</i> | <i>Rengjøringsprodukt</i> |
|--|--|
| All plast, vinyl, lakkert stål og aluminium. | Bilshampo og vann XPS Spray Cleaner and Polish XPS All Purpose Cleaner |

Hvis du vil ha mer informasjon om produktene, kan du besøke nettstedet for XPS-produkter på www.xpslubricants.com

Rengjøre kjøretøyet

Ikke bruk høytrykksvasker (som de som brukes til bilvasking) til rengjøring da slike kan skade enkelte deler av kjøretøyet.

MERKNAD

Ikke rengjør vindskjermen med alkaliske eller syreholdige rengjøringsmidler, bensin eller løsemidler. Disse kan skade skjermen.

MERKNAD

For **matte overflater**, ikke bruk voks, detalj spray eller andre produkter som brukes på vanlig lakk. Ikke vask med slipende materialer. Ikke bruk mekaniske rengjøringsmidler eller poleringsmidler, og ikke gni for hardt.

Slik rengjør du kjøretøyet:

1. Skyll kjøretøyet grundig med vann for å fjerne løs skitt.

MERKNAD

Sørg for at vannavløpet og kjedehusets dreneringshull er fri for skitt og/eller fortetning. Et skarpt verktøy kan brukes til å fjerne fortetningen.

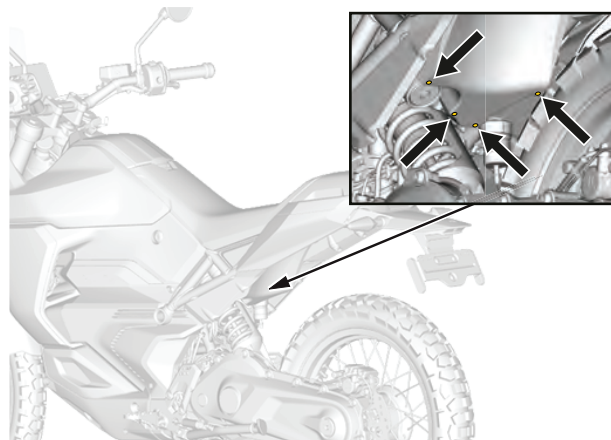

Plassering av vannavløp

Vaske XPS Roadster

- Tørk av kjøretøyet med et vaskeskinn eller en myk klut.

Kjøretøybeskyttelse

Bruk ikke-slipende voks på plastdeler.

MERKNAD

Ikke voks eller poler matte overflater (inkludert matte lakkoverflater).

| <i>Overflate</i> | <i>Anbefaling</i> |
|-----------------------|--|
| Blanke lakkoverflater | Bruk kun ikke-slipende voks som er sikker for overflater med klarlakk. |
| Matte overflater | Ikke påfør voks |

MERKNAD

Ikke poler vindskjermen med rengjøringsmiddel/ poleringsmiddel for plast.

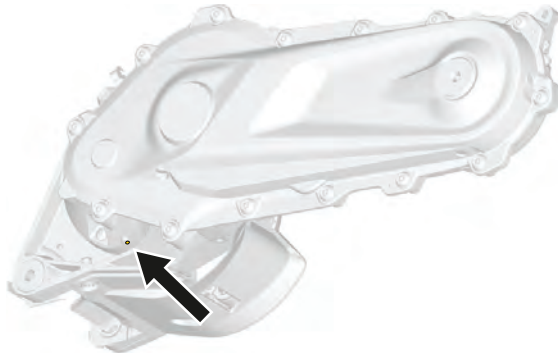

Plassering av kjedekasse dreneringshull

- Bruk en myk, ren klut og vask kjøretøyet med vann blandet med et mildt rengjøringsmiddel, for eksempel såpe spesielt laget for motorsykler eller biler.

 *MERKNAD*

Bruk av varmt vann fungerer godt for fjerning av insekter på vindskjermen og frontpaneler.

- Se etter fett eller olje mens du vasker kjøretøyet. Du kan bruke et serviceprodukt eller et mildt avfetningsmiddel for bil. Følg instruksjonene fra produsenten nøye.

 ADVARSEL

Ikke legg vinyl- eller plastbeskyttelse på setene eller håndgrep da overflatene kan bli glatte, og dette vil påvirke førerstabiliteten på kjøretøyet.

5 TEKNISK INFORMASJON - INNHOLD

| | |
|--|------------|
| IDENTIFIKASJON AV KJØRETØYET | 5-2 |
| Kjøretøyets identifikasjonsetikett | 5-2 |
| Høyspenningsbatteriets identifikasjonsnummer. | 5-4 |
| SAMSVARSDEKALER | 5-5 |
| LOVFESTET INFORMASJON OM FLERFUNKSJONSDISPLAY | 5-6 |

IDENTIFIKASJON AV KJØRETØYET

Kjøretøyets identifikasjonsetikett

Kjøretøyets identifikasjonsetikett er plassert på karosseriet, over radiatorgrillen.

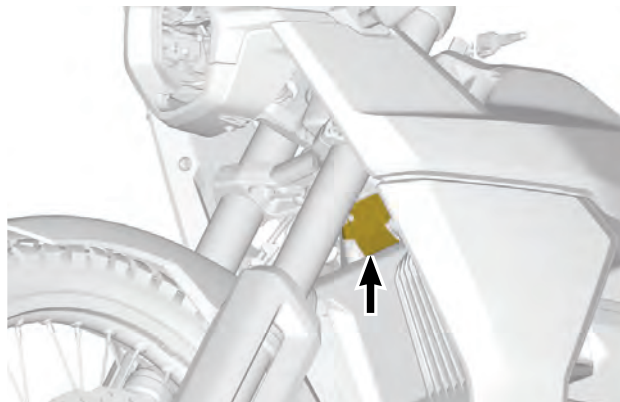

Kjøretøyets identifikasjonsnummer - Canada- og USA-modeller



Kjøretøyets identifikasjonsnummer - Japan-modeller

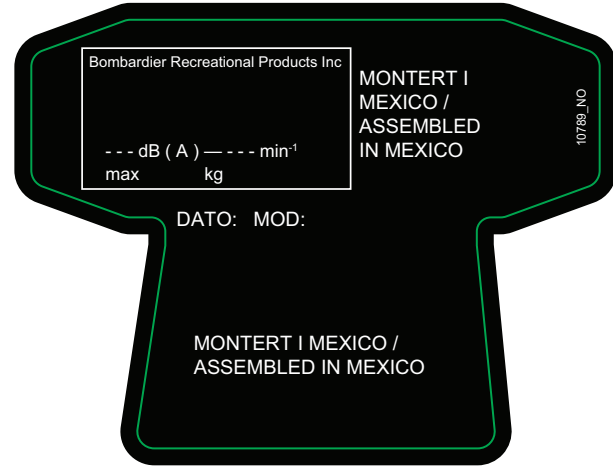

Kjøretøyets identifikasjonsnummer - Alle andre modeller

o0

Høyspenningsbatteriets identifikasjonsnummer



Identifikasjonsetikett for høyspenningsbatteri



Høyspenningsbatteri

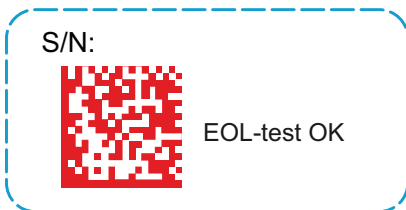

Serienumeretikett for høyspenningsbatteri

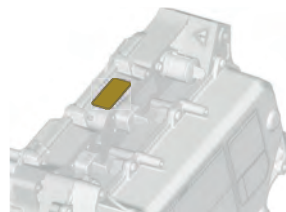

Høyspenningsbatteri



SAMSVARSEDEKALER

 **INFORMASJON OM ROADSTERENS UTSLIPP**
 BOMBARDIER RECREATIONAL PRODUCTS INC.
 DETTE KJØRETØYET ER SERTIFISERT FOR Å BRUKE
 ELEKTRISITET. DETTE KJØRETØYET ER I SAMSVAR MED
 BESTEMMELSENE OM LUFUTUTSLIPP FRA U.S. EPA SOM GJELDER
 FOR NYE MOTORSYKLER PÅ MOTORVEIER MED MODELLÅR
 TRENGER INGEN JUSTERING.
 SE DETALJER I BRUKERHÅNDBOKEN.



VEHICLE EMISSION CONTROL INFORMATION
 BOMBARDIER RECREATIONAL PRODUCTS INC.
 THIS VEHICLE IS CERTIFIED TO OPERATE ON ELECTRICITY. THIS
 VEHICLE CONFORMS TO U.S. EPA AIR EMISSIONS REGULATIONS
 APPLICABLE TO MODEL YEAR NEW HIGHWAY MOTORCYCLES.
 NO ADJUSTMENTS NECESSARY.
 SEE OWNER'S MANUAL FOR DETAIL.

MOTORFAMILIE / ENGINE FAMILY:
 KONTROLLSYSTEM FOR EKSOUSUTSLIPP:
 KUN BATTERI ELEKTRISK KJØRETØY
 EXHAUST EMISSION CONTROL SYSTEM:
 BATTERY ONLY ELECTRIC VEHICLE

Utslippskontrolletikett - Canada- og USA-modeller

 
 10077

| | |
|--|--|
| | |
| | |
| | |
| | |
| | |
| | |
| | |
| | |
| | |
| | |

Utslippskontrolletikett– Alle andre modeller

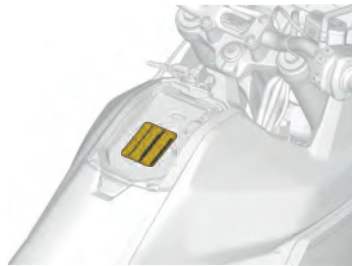

Hanskerom

LOVFESTET INFORMASJON OM FLERFUNKSJONSDISPLAY

Teknisk informasjon

Sender:

- BT frekvensrekkevidde: 2402–2480 MHz
- BT versjon: 5,0
- BT maks. overgangskraft: +8 dBm

Produsent og adresse

- Enovation Controls LLC
- 5311 S 122nd E. Ave. Tulsa,
OK 74146,
USA

For å vise lovfestet informasjon på kjøretøyets digitale display: Fra hjemskjermbildet, gå inn i hovedmenyen og hold joysticken trykket ned i mer enn 10 sekunder.

USA og Canada

Denne enheten er i samsvar med FCC del 15 og den lisensfritatte RSS-standarden fra Industry Canada. Bruk av apparatet må overholde følgende to betingelser:

- (1) at dette apparatet ikke forårsaker interferens, og
- (2) at dette apparatet må akseptere all interferens, også interferens som kan skape uønsket funksjon i enheten.

L'émetteur/récepteur exempt de licence contenu dans le présent appareil est conforme aux CNR d'Innovation, Sciences et Développement Économique Canada applicables aux appareils radio exempts de licence. L'exploitation est autorisée aux deux conditions suivantes:

- (1) l'appareil ne doit pas produire de brouillage, et
- (2) l'appareil doit accepter tout brouillage radioélectrique subi, même si le brouillage est susceptible d'en compromettre le fonctionnement.

Endringer eller modifikasjoner som ikke uttrykkelig er godkjent av den organisasjonen som er ansvarlig for overholdelse, kan ugyldiggjøre brukerens tillatelse til å kjøre kjøretøyet.

IC: 28102-ECB01

FCC ID: 2A3FV-ECB01

RF-eksponering:

1. Utstyret er i samsvar med FCC RF-eksponeringsverdiene fastsatt for et ikke-kontrollert miljø.
2. Dette utstyret må monteres og brukes med en avstand på minst 20 cm fra alle personer.
3. Antennen(e) brukt til denne senderen må ikke plasseres eller brukes sammen med andre antenner eller sendere.

Mexico

IFETEL

Marca: Enovation Controls LLC

Número: RCPENOD22-2195

Modelo: OD1025-01

NOM-208-SCFI-2016 (Disposición Técnica IFT-008-2015)

La operación de este equipo está sujeta a las siguientes dos condiciones:

1. es posible que este equipo o dispositivo no cause interferencia perjudicial y
2. este equipo o dispositivo debe aceptar cualquier interferencia, incluyendo la que pueda causar su operación no deseada.

Brasil



Este equipamento não tem direito à proteção contra interferência prejudicial e não pode causar interferência em sistemas devidamente autorizados. Para maiores informações, consulte o site da ANATEL.

Japan

Denne enheten er anerkjent i henhold til japansk radiolov (電波法) og japansk telekommunikasjonslovgivning (電気通信事業法). Denne enheten må ikke modifiseres (ellers vil det utstedte typenummeret bli ugyldig).

Europa

Samsvarserklæring

Forenklet EU samsvarserklæring i henhold til radioutstyrsdirektiv 2014/53/EU



DE

Hiermit erklärt Enovation Controls LLC, dass der Funkanlagentyp OD1025-01 der Richtlinie 2014/53/EU entspricht.

Der vollständige Text der EU-Konformitätserklärung ist unter der folgenden Internetadresse verfügbar:

<https://www.brp.com/en/sustainability/product-responsibility.html>

FR

Le soussigné, Enovation Controls LLC, déclare que l'équipement radioélectrique du type OD1025-01 est conforme à la directive 014/53/UE.

Le texte complet de la déclaration UE de conformité est disponible à l'adresse internet suivante:

<https://www.brp.com/en/sustainability/product-responsibility.html>

BG

С настоящото Enovation Controls LLC декларира, че този тип радиосъоръжение OD1025-01 е в съответствие с Директива 2014/53/ЕС. Цялостният текст на ЕС декларацията за съответствие може да се намери на следния интернет адрес:

<https://www.brp.com/en/sustainability/product-responsibility.html>

EL

Με την παρούσα ο/η Enovation Controls LLC, δηλώνει ότι ο ραδιοεξοπλισμός OD1025-01 πληροί την οδηγία 2014/53/ΕΕ.

Το πλήρες κείμενο της δήλωσης συμμόρφωσης ΕΕ διατίθεται στην ακόλουθη ιστοσελίδα στο διαδίκτυο:

<https://www.brp.com/en/sustainability/product-responsibility.html>

CS

Tímto Enovation Controls LLC prohlašuje, že typ rádiového zařízení OD1025-01 je v souladu se směrnicí 2014/53/EU.

Úplné znění EU prohlášení o shodě je k dispozici na této internetové adrese:

<https://www.brp.com/en/sustainability/product-responsibility.html>

DA

Herved erklærer Enovation Controls LLC, at radioudstyrstypen OD1025-01 er i overensstemmelse med direktiv 2014/53/EU.

EU-overensstemmelseserklæringens fulde tekst kan findes på følgende internetadresse:

<https://www.brp.com/en/sustainability/product-responsibility.html>

ET

Käesolevaga deklareerib Enovation Controls LLC, et käesolev raadioseadme tüüp OD1025-01 vastab direktiivi 2014/53/EL nõuetele.

Eli vastusdeklaratsiooni täielik tekst on kättesaadav järgmisel internetiaadressil: <https://www.brp.com/en/sustainability/product-responsibility.html>

ES

Por la presente, Enovation Controls LLC declara que el tipo de equipo radioeléctrico OD1025-01 es conforme con la Directiva 2014/53/UE.

El texto completo de la declaración UE de conformidad está disponible en la dirección Internet siguiente:

<https://www.brp.com/en/sustainability/product-responsibility.html>

FI

Enovation Controls LLC vakuuttaa, että radiolaitetyypin OD1025-01 on direktiivin 2014/53/EU mukainen. EU-vaatimustenmukaisuusvakuutuksen täysimittainen teksti on saatavilla seuraavassa internetosoitteessa:

<https://www.brp.com/en/sustainability/product-responsibility.html>

EN

Hereby, Enovation Controls LLC declares that the radio equipment type OD1025-01 is in compliance with Directive 2014/53/UE.

The full text of the EU declaration of conformity is available at the following internet address:

<https://www.brp.com/en/sustainability/product-responsibility.html>

HR

Enovation Controls LLC ovime izjavljuje da je radijska oprema tipa OD1025-01 u skladu s Direktivom 2014/53/EU. Cjeloviti tekst EU izjave o sukladnosti dostupan je na sljedećoj internetskoj adresi:

<https://www.brp.com/en/sustainability/product-responsibility.html>

HU

Enovation Controls LLC igazolja, hogy a OD1025-01 típusú rádióberendezés megfelel a 2014/53/EU irányelvnek. Az EU-megfelelőségi nyilatkozat teljes szövege elérhető a következő internetes címen:

<https://www.brp.com/en/sustainability/product-responsibility.html>

IT

Il fabbricante, Enovation Controls LLC, dichiara che il tipo di apparecchiatura radio OD1025-01 è conforme alla direttiva 2014/53/UE.

Il testo completo della dichiarazione di conformità UE è disponibile al seguente indirizzo Internet:

<https://www.brp.com/en/sustainability/product-responsibility.html>

LT

Aš, Enovation Controls LLC, patvirtinu, kad radijo įrenginių tipas OD1025-01 atitinka Direktyvą 2014/53/ES.

Visas ES atitikties deklaracijos tekstas prieinamas šiuo interneto adresu:
<https://www.brp.com/en/sustainability/product-responsibility.html>

LV

Ar šo Enovation Controls LLC deklarē, ka radioiekārtā OD1025-01 atbilst Direktīvai 2014/53/ES. Pilns ES atbilstības deklarācijas teksts ir pieejams šādā interneta vietnē: <https://www.brp.com/en/sustainability/product-responsibility.html>

MT

B'dan, Enovation Controls LLC, niddikjara li dan it-tip ta' taghmir tar-radju OD1025-01 huwa konformi mad-Direttiva 2014/53/UE. It-test kollu tad-dikjaraz-zjoni ta' konformità tal-UE huwa disponibbli f'dan l-indirizz tal-Internet li ġej:
<https://www.brp.com/en/sustainability/product-responsibility.html>

NL

Hierbij verklaar ik, Enovation Controls LLC, dat het type radioapparatuur OD1025-01 conform is met Richtlijn 2014/53/EU.

De volledige tekst van de EU-conformiteitsverklaring kan worden geraadpleegd op het volgende internetadres:

<https://www.brp.com/en/sustainability/product-responsibility.html>

PL

Enovation Controls LLC niniejszym oświadczam, że typ urządzenia radiowego OD1025-01 jest zgodny z dyrektywą 2014/53/UE.

Pełny tekst deklaracji zgodności UE jest dostępny pod następującym adresem internetowym:

<https://www.brp.com/en/sustainability/product-responsibility.html>

PT

O(a) abaixo assinado(a) Enovation Controls LLC declara que o presente tipo de equipamento de rádio OD1025-01 está em conformidade com a Diretiva 2014/53/UE. O texto integral da declaração de conformidade está disponível no seguinte endereço de Internet:

<https://www.brp.com/en/sustainability/product-responsibility.html>

RO

Prin prezenta, Enovation Controls LLC declară că tipul de echipamente radio OD1025-01 este în conformitate cu Directiva 2014/53/UE.

Textul integral al declarației UE de conformitate este disponibil la următoarea adresă internet:

<https://www.brp.com/en/sustainability/product-responsibility.html>

SV

Härmed försäkrar Enovation Controls LLC att denna typ av radioutrustning OD1025-01 överensstämmer med direktiv 2014/53/EU.

Den fullständiga texten till EU-försäkran om överensstämmelse finns på följande webbadress:

<https://www.brp.com/en/sustainability/product-responsibility.html>

SL

Enovation Controls LLC potrjuje, da je tip radijske opreme OD1025-01 skladen z Direktivo 2014/53/EU. Celotno besedilo izjave EU o skladnosti je na voljo na naslednjem spletnem naslovu:

<https://www.brp.com/en/sustainability/product-responsibility.html>

SK

Enovation Controls LLC týmto vyhlasuje, že rádiové zariadenie typu OD1025-01 je v súlade so smernicou 2014/53/EU.

Úplné EU vyhlásenie o zhode je k dispozícii na tejto internetovej adrese:

<https://www.brp.com/en/sustainability/product-responsibility.html>

IS

Enovation Controls LLC lýsir því hér með yfir að þráðlausi fjarskiptabúnaðurinn OD1025-01 er í samræmi við tilskipun 2014/53/ESB.

Óstytta texta ESB-samræmisýrflýsingarinnar er að finna á veffanginu:

<https://www.brp.com/en/sustainability/product-responsibility.html>

Liechtenstein

Hiermit erklärt Enovation Controls LLC, dass der Funkanlagentyp OD1025-01 der Richtlinie 2014/53/EU entspricht.

Der vollständige Text der EU-Konformitätserklärung ist unter der folgenden Internetadresse verfügbar:

<https://www.brp.com/en/sustainability/product-responsibility.html>

NO

Hermed erklærer Enovation Controls LLC at radioustrystypen OD1025-01 er i samsvar med direktiv 2014/53/EU.

Hele teksten i EU-samsvarserklæringen finnes på følgende internetadresse:

<https://www.brp.com/en/sustainability/product-responsibility.html>

RU

Компания Enovation Controls LLC настоящим заявляет, что радиотехническое оборудование категории OD1025-01 отвечает требованиям Директивы 2014/53/ЕU. Полный текст декларации соответствия ЕС доступен на сайте

<https://www.brp.com/en/sustainability/product-responsibility.html>

MERKNADER

6 TEKNISKE SPESIFIKASJONER - INNHOLD

TEKNISKE SPESIFIKASJONER6-2

TEKNISKE SPESIFIKASJONER

På grunn av vårt pågående program for produktkvalitet og produktutvikling forbeholder BRP seg retten til å når som helst forandre design og spesifikasjoner og/eller gjøre tillegg til eller forbedringer av produktene, uten å dermed påta seg noen forpliktelse til å montere disse i tidligere produserte produkter.

| HØYSPENT STRØMENHET | | | |
|----------------------------|-----------------------|--------------------------------|--|
| Ladeporttilkobling | Nord-Amerika og Japan | IEC 62196 Type 1 (J1772) | |
| | Internasjonalt | IEC 62196 Type 2 (MENNEKES) | |
| E-Motor | Motortype | ROTAX® E-POWER | |
| | Varmestyring | Væskekjøling | |
| | Nåværende | Høyspenning 3-faset AC | |
| | Effekt | Standard | 35 kW |
| | | A1-førerkort (kontinuerlig) | 20 kW |
| | Turtall | Standard | 72 Nm (53 lbs-ft) Fra 0 til 4600 o/min |
| | | A1-førerkort | 48 Nm (35 lbs-ft) Fra 0 til 4600 o/min |
| Maksimum turtall | | 12000 o/min | |

| HØYSPENT STRØMENHET | | | |
|----------------------------|--|--------------------------------|------------------------|
| Omformer | Varmestyring | | Væskeskjøling |
| | Inngangsstrøm – E-motor (Regen) | | Høyspenning 3-faset AC |
| | Inngangsstrøm – Høyspenningsbatteri | | Høyspenning DC |
| | Utgangsstrøm - E-Motor | | Høyspenning 3-faset AC |
| | Utgangsstrøm – Høyspenningsbatteri (Regen) | | Høyspenning DC |
| Høyspenningsbatteri | Kapasitet | | 8,9 kWh |
| | Estimert rekkevidde | Sted | 145 km (90 miles) |
| | | Kombinert (WMTC) | 115 km (71 miles) |
| | | Vedvarende 80 km/t (50 MPH) | 84 km (52 miles) |
| Ombordlader | Varmestyring | | Væskeskjøling |
| | Inngangsspenning | Nord-Amerika / Japan | 120 og 240 VAC |
| | | Europa | 240 VAC |

| KJØLESYSTEM | | |
|--------------------|----------|---|
| Kjølevæsketype | Anbefalt | XPS forhåndsblandet kjølevæske for lang levetid |

| KJØLESYSTEM | | |
|--------------------|--|--|
| | Alternativ, eller hvis ikke tilgjengelig | Etylenglykol og destillert vann (50 % / 50 %) eller spesialkjølemiddel for elektriske kjøretøy |
| Mengde | | 3,4 l (3,6 qt (US)) |

| ELEKTRISK SYSTEM - LAVSPENNING | | | |
|---------------------------------------|----|--|-------|
| 12 V-batteri | | 12 V, 6 A•h | |
| Frontlys | | Lysdiode | |
| Baklys og stoppllys | | Lysdiode | |
| Sikringer | F1 | Tenning / Flerfunksjonsdisplay / Lader | 10 A |
| | F2 | Horn / Fjernlys | 7,5 A |
| | F3 | Nærlys / Brems / Plate | 5 A |
| | F4 | VCU / Oppvekking | 10 A |
| | F5 | Kjølevifter / Kjølepumpe | 7,5 A |
| | F6 | Hoved | 20 A |
| | F7 | Tilbehør | 10 A |
| | F8 | Multibrytere / Baklykt | 5 A |
| | F9 | ABS-pumpe | 25 A |

| ELEKTRISK SYSTEM - LAVSPENNING | | | |
|---------------------------------------|-----|--------------|------|
| | F10 | ABS-ventiler | 10 A |
| Reler | RY1 | Hoved | - |
| | RY2 | Lys | - |
| | RY3 | Fjernlys | - |
| | RY4 | Horn | - |

| DRIVSYSTEM – KJEDEKASSE | | | |
|--------------------------------|-----------|--|--|
| Drivsystem olje | Type | Anbefalt | XPS 75W-140 syntetisk girolje |
| | | Alternativ, eller hvis ikke tilgjengelig | XPS DCT-olje eller 75W140-girolje som oppfyller API GL-5-spesifikasjonen |
| | Kapasitet | | 350 ml (11,8 fl oz (US)) |
| Forhold drivkjede | | | Første gir utveksling: 23/129 |
| | | | Andre kjede / tannhjul utveksling: 21/40 |

| STYRING | |
|----------------|------------------------|
| Styretype | Konvensjonell |
| Skråvinkel | 30° |
| Løype | 118 mm (4,6 tommer) |

| FJÆRING FORAN | | |
|----------------------|---------------|---|
| Opphengstype | | KYB 43 mm Invertert gaffel |
| Fjæringsbevegelse | | 255 mm (10 tommer) |
| Støtdemper | ANT | 2 |
| | Type | Oljedemper |
| | Oljekapasitet | 0,487 cm ³ (0,017 fl oz (US)) |
| | Oljetype | KYB OIL 00M01 |
| Justeringstype | | Ingen justering |

| BAKRE OPPHENG | | |
|----------------------|------|---|
| Opphengstype | | KYB HPG støtdempere just. |
| Fjæringsbevegelse | | 255 mm (10 tommer) |
| Støtdemper | ANT | 1 |
| | Type | Spiralfjær / oljedemper |
| Justeringstype | | Forhåndsbelastning, kompresjon og retur |

| BREMSE | | |
|------------------------------|-----------|---|
| Type | | Uavhengig bremsesystem med ABS foran og bak |
| Forbrems | | Enkel 320 mm (12,6 tommer) skive med flytende kaliper med 2 stempel |
| Bakbrems | | Enkel 240 mm (9,5 tommer) skive med flytende kaliper med 1 stempel |
| Bremsvæske | Type | DOT 4 |
| | Kapasitet | 200 cm ³ (6,76 fl oz (US)) |
| Caliper | | Flytende |
| Bremsklossmateriale | | Sintret SBS-SI-104HH |
| Minste bremsklossstykkelse | | 1 mm (0,04 tommer) |
| Minste bremseskivetykkelse | | 4,5 mm (0,117 tommer) |
| Maksimal bremseskivevridning | | 0,1 mm (0,004 tommer) |

| DEKK | | |
|--------------------------------------|-------|------------------------------------|
| Type (bruk kun dekk anbefalt av BRP) | Foran | Dunlop D605 90/90-R21 (med slange) |

| DEKK | | |
|----------------------|--------------|---|
| | Bakre | Dunlop D605 120/80-R18 (med slange) |
| Trykksensor- | Foran | 165 kPa (24 psi) |
| | Bakre | 207 kPa (30 psi) |
| Minimum mønsterdybde | Foran og bak | I henhold til slitasjeindikator for dekkmønster |

| FELGER | | | |
|---------------|---------|--------------------------|---------------------------------------|
| Type | | Aluminiumshjul med eiker | |
| Felgstørrelse | | Foran | 533 x 47 mm (21 x 1,85 tommer) |
| | | Bakre | 457 x 64 mm (18 x 2,5 tommer) |
| Forhjul | Turtall | Hjulaksel | 36 ± 4 Nm (26,5 ± 3 lbf-ft) |
| | | Klembolter for aksel | 22,5 ± 2,5 Nm (16,5 ± 1,88 lbf-ft) |
| Bakhjul | Turtall | Hjulmuttere | 80 ± 5 Nm (59 ± 3,69 lbf-ft) |

| DIMENSJONER | |
|--------------------|--------------------------|
| Total lengde | 2204 mm (86,8 tommer) |
| Total bredde | 861 mm (33,9 tommer) |
| Total høyde | 1414 mm (55,7 tommer) |
| Setehøyde | 865 mm (34 tommer) |
| Akselavstand | 1503 mm (59 tommer) |
| Bakkeklaring | 274 mm (10,8 tommer) |

| VEKT OG LASTEKAPASITET | | |
|--|------|------------------------|
| Våt vekt (alle væsker) | 1UP | 185 kg (408 pund) |
| | 2-UP | 187,5 kg (413 pund) |
| Hanskerom | | 0,7 l (0,7 qt) |
| Total bagasjelast bak (LinQ) uten passasjer sete | | 30 kg (66 pund) |

VEKT OG LASTEKAPASITET

| | | |
|--|-------|------------------------|
| Totalt tillatt kjøretøynyttelast (inkludert fører, passasjer*, all bagasjelast og påmontert tilbehør) | 1UP | 153 kg (337 pund) |
| | 2-UP | 150,5 kg (332 pund) |
| Totalvekt (GVWR = Gross Vehicle Weight Rating) | | 338 kg (745 pund) |
| Totalt akseltrykk (GAWR = Gross Axle Weight Rating) | Foran | 149 kg (328 pund) |
| | Bakre | 189 kg (417 pund) |

* BRP passasjersestsett er påkrevet

7 FEILSØKING - INNHOLD

REPARASJONER PÅ VEIEN 7-2

Ting du kan gjøre i følgende situasjoner. 7-2

RETNINGSLINJER FOR FEILSØKING – ELEKTRISKE MOTORSYKLER 7-4

OVERVÅKINGSSYSTEM..... 7-6

Kontrolllamper, meldinger og lydsignalkoder 7-6

Feilkoder 7-10

Kontakt for innebygget diagnose (OBD). 7-10

REPARASJONER PÅ VEIEN

Ting du kan gjøre i følgende situasjoner

Tapte nøkler

En ekstra uskåret blank nøkkel kan bestilles hos en autorisert Can-Am On-Road-forhandler. Bruk reservenøkkelen til å få laget en ny hos en autorisert låsesmed eller der denne tjenesten er tilgjengelig, ved hjelp av den uskårede, blanke nøkkelen. **Hvis begge nøklene går tapt**, må tenningsbryteren byttes ut på kjøretøyeierens bekostning.

Punktering

Hvis et dekk er punktert, kan det ha en intern rørskade med en **stor** punktering eller et kutt i mønsteret eller en **mindre** nagle eller stenpunktering i dekket. Få kjøretøyet transportert til nærmeste Can-Am On-Road-forhandler for dekkreparasjon. Se [Transport av kjøretøyet, page 2-23](#) for instruksjoner om transport.

Utladet 12 V-batteri

Hvis lavspenningsbatteriet er utladet eller for lavt til å aktivere kjøretøyet, kan den startes på følgende måte:

ADVARSEL

Batteriene kan avgis eksplosiv gass som kan antennes hvis startkablene ikke kobles til riktig.
Koble til startkablene som spesifisert i prosedyren som følger.

MERKNAD

Ikke kople fra et utladet batteri.

1. Aktiver startsperreren i motorsykkelen, fell ut sidestativet og trykk på stoppbryteren i AV-posisjon.
2. Parker hjelpekjøretøyet nær bakre del av motorsykkelen.
3. Åpne hanskeromdekslet.
4. Fjern førersetet med verktøysettet.

5. Ta av det positive terminaldekslet og rengjør korrosjon fra batteripolene før du kople til startkablene.

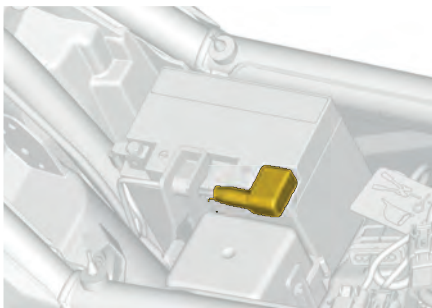

6. Koble den ene enden av den RØDE startkabelen til den positive (+) terminalen på det utladede batteriet.
7. Koble den andre enden av den RØDE (+) startkabelen til den positive (+) terminalen på hjelpekjøretøyet med startkabler.
8. Koble en ende av den SVARTE startkabelen til den negative (-) terminalen på det utladede batteriet.
9. Koble den andre enden av den SVARTE startkabelen til den negative (-) terminalen på hjelpekjøretøyet med startkabler.
10. Start kjøretøyet med startkabler og la det gå på tomgang.
11. Vri motorsykkelnøkkelen til PÅ, **ikke aktiver fremdriftssystemet**, hvis motorsykkelen ikke starter, ventes

noen minutter før du gjentar forsøket for å beskytte lavspennings- og/eller høyspenningssystemene.

 MERKNAD

Hvis kjøretøyet slår seg av med nøkkelen i PÅ, kan det være et problem med lavspennings og/eller høyspennings elektriske systemer. La kjøretøyet bli transportert (se *Transport av kjøretøyet*) og reparert av en autorisert Can-Am-forhandler.

12. Når motorsykkelen har startet, lar du hjelpekjøretøyet gå på tomgang i noen minutter før du kobler fra startkablene.
13. Fjern startkabler i motsatt rekkefølge av tilkoplingen.
14. Få ladet opp batteriet helt opp med en batterilader (se *Vedlikeholdsprosedyrer*) eller hos en kvalifisert servicestasjon så snart som mulig.

Etter å ha ladet batteriet igjen, må kjøretøyet inspiseres av en autorisert Can-Am On-Road-forhandler.

RETNINGSLINJER FOR FEILSØKING – ELEKTRISKE MOTORSYKLER

ELEKTRISK KJØRETØY SLÅR SEG IKKE PÅ

1. 12 V batteriet har for lav spenning.

- *Det kan anvendes en 12 V-batterilader til å lade 12 V-batteriet.*
- *Startkabel fra annet kjøretøy kan brukes for å starte motorsykkelen.*
- *Kontakt en autorisert BRP-forhandler.*

KJØRETØYET MANGLER AKSELERASJON ELLER MOTORKRAFT



ikonet vises flerfunksjonsdisplayet på grunn av en systemfeil.

1. Feil i høyspent fremdriftssystem.

- *Koble til kjøretøyet.*
- *Kontakt en autorisert BRP-forhandler.*

2. Høyspent fremdriftssystem er i begrenset ytelsesmodus.

- *Kontroller kjølevæskens temperatur og nivå. Se [Vedlikeholdprosedyrer, page 4-8](#).*
- *Kontroller om radiatorene er rene. Rengjør om nødvendig.*
- *Kontroller aktivering av kjølevæskepumpen under normal drift og ved lading.*

KJØRETØYET HAR SLÅTT SEG AV**1. Kjøretøyets lading er fullført.**

- Sett inn og dreii nøkkelen til PÅ.
- Koble fra ladekabelen fra kjøretøyets ladeport.

2. 12 V batteriet har for lav spenning.

- Det kan anvendes en 12 V-batterilader til å lade 12 V-batteriet.
- Startkabel fra annet kjøretøy kan brukes for å starte motorsykkelen.
- Kontakt en autorisert BRP-forhandler.

KJØRETØYET KAN IKKE LADES**1. Utetemperaturen er for lav.**

- Vent til utetemperaturen øker, hvis mulig, eller flytt kjøretøyet til et varmere sted og lad høyspenningsbatteriet.

2. Temperaturen i høyspennings-fremdriftsbatteriet er for høy.

- Kontroller kjølevæsknivået. Se [Vedlikeholdprosedyrer, page 4-8](#).
- Hvis kjølevæsknivået er riktig, holdes kjøretøyet tilkoblet til EVSE. Kjøretøyets kjølesystem vil kjøle ned høyspennings-fremdriftssystemet og sørge for at ladingen kan gjenopprettes.
- Hvis kjølevæsknivået ikke er riktig, frakobles kjøretøyet fra EVSE, og kontakt en autorisert BRP-forhandler.

3. Kjøretøyets ladesystem har en funksjonsfeil eller kan ikke kommunisere med EVSE.

- Sørg for at ladekabelen er korrekt tilkoblet og låst til kjøretøyets ladeport.
- Sørg for at EVSE er strømsatt og fungerer korrekt.
- Kontakt en autorisert BRP-forhandler.

OVERVÅKINGSSYSTEM

Kontrollamper, meldinger og lydsignalkoder

Pilotlamper på flerfunksjonsdisplay, meldinger og lydsignalkoder vil informere deg om uregelmessigheter som skjer, eller informere deg om en bestemt tilstand.

En kontrollampe kan blinke alene eller i kombinasjon med en annen lampe.

Noen meldinger vises sammen med en lydsignalkode og kontrollampe(r).

Lydsignalkoder høres, og meldinger vises for å gjøre deg oppmerksom.

Varsellysene finnes på to (2) steder på flerfunksjonsdisplayet:

- Fysisk stang
- Digital berøringsskjerm

Fysisk stang

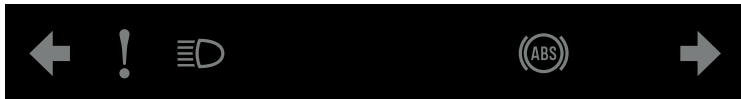





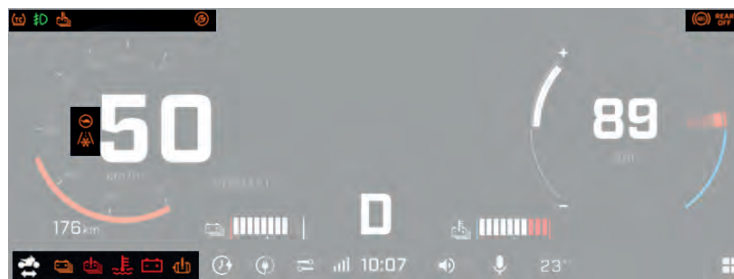



Pilotlamper – 10,25 tomers digital fargeberøringsskjerm



Digital berørings skjerm



DIGITAL PILOTLAMPE – 10,25 TOMMERS DIGITAL FARGE BERØRINGSSKJERM

| <i>Kontrollampe PÅ</i> | <i>Lydalarm</i> | <i>Meldingsdisplay</i> | <i>Beskrivelse</i> |
|---|------------------|--|---|
|  | — | 12 V BATTERI / LAV BATTERISPENNING | Lavspenningssystem har lav spenning. Hvis dette skjer under kjøring, kan kjøretøyet snart slå seg av. |
| | — | 12 V BATTERI / HØY BATTERISPENNING | Lavspenningssystem har høy spenning. |
|  | 1 kort lydsignal | FREMDRIFTSBATTERI / OVEROPPHETES | Fremdriftsbatteriets temperatur er over 58 °C. |
|  | 1 kort lydsignal | ELEKTRISK FEIL / SERVICE KREVES | En elektrisk feil eller høyspenningsforriglingsfeil er oppdaget. |
| | 1 langt pip | NØDSTOPP / PARKER PÅ ET SIKKERT STED OG GÅ AV KJØRETØYET | Kritisk feil i fremdriftsbatteriet som medfører at kjøretøyet slås av. |
| | — | — | Feil i fremdriftsbatteriet. |

| Kontrollampe PÅ | Lydalarm | Meldingsdisplay | Beskrivelse |
|---|---------------------------------|--|---|
|  | 1 kort lydsignal | FREMDRIFTSBATTERI / LAV LADINGSSTAND - LAD SNART | Fremdriftsbatteriets ladetilstand er på 0 %. |
|  | — | LADESYSYSTEM / SYSTEMET KAN IKKE LADE | Det er et problem med ladesystemet som stopper ladingen. |
|  | langsomme gjentatte lydsignaler | LADESTASJON / KAN IKKE LADE – SJEKK LADEHÅNDTAKET | Kjøretøyet kan ikke lade siden ladehåndtaket ikke er korrekt tilkoblet |
| | — | LADESTASJON / KJØRETØY KAN IKKE LADE | Det er et problem med tilførselsutstyret i det elektriske kjøretøyet som stopper ladingen. |
| | — | — | Kjøretøyet er koblet til en elektrisk ladestasjon (EVSE) og lader ikke på grunn av en feil. |
|  | 1 kort lydsignal | FREMDRIFTSSYSTEM / AUTOMATISK KRAFTREDUKSJON | Begrenset kraftmodus aktivert på grunn av systemfeil. |
|  | 1 langt pip | NØDSTANS / PARKER PÅ ET TRYGT STED | Kritisk tilstand medfører at kjøretøyets kontrollenhet (VCU) beordrer umiddelbar stans eller at e-motoren ikke kan gi moment. |
| | 1 kort lydsignal | ELEKTRISK MOTOR / OVEROPPHETES | Intern temperatur for høyspent e-moter er over optimal temperatur. |
| | — | — | Feil i momentgenerator enheten eller høyspenningsfremdriftssystemet. |
|  | — | KJØRETØY VELTET / PLASSER KJØRETØYET I OPPREIST POSISJON OG VRI NØKKELEN FOR Å TILBAKESTILLE | Motorsykkelen har veltet. E-motorens moment er deaktivert og nødllys aktiveres automatisk. |

| Kontrolllampe PÅ | Lydalarm | Meldingsdisplay | Beskrivelse |
|---|----------|---|---|
|  | — | — | Kjølevæsketemperaturen er høy. |
|  | — | ISETE VEI / MULIG TILSTEDEVÆRELSE AV IS | Omgivelsestemperaturen er under 3 °C, så det er høy risiko for å miste grepet. |
|  | — | — | Service er påkrevet. |
| — | — | ABS BAK AV / OFF-ROAD KJØREMODUSER DEAKTIVERER FUNKSJONEN ABS BAK | Når kjøremodusene Offroad eller Offroad+ er valgt, er ABS bak deaktivert. |
| — | — | KJØREDEAKTIVERING / TRÅ INN BREMS FOR Å BEHOLDE KJØRETØY KLAR TIL KJØRING | Kjøretøyet vil automatisk gå i nøytral fordi det ikke har vært noen brukerinteraksjon i mer enn 5 minutter. |
| — | — | FREMDRIFTSBATTERI / HØY TEMPERATUR – OPPVARMINGSMODUS | Temperaturen er for høy og full ladekapasitet er ikke tilgjengelig. |
| — | — | SIDESTATIV SENKET / LØFT SIDESTATIV | Sidestativet er senket under kjøring. |
| — | — | SLIPP GASSHENDEL / SLIPP GASSHENDEL FOR Å BEKREFTE ENDRING AV KJØREMODUS | Gasshendelen må slippes for å endre kjøremodusen. |
| — | — | ENDRING IKKE TILGJENGELIG / ENDRING AV KJØREMODUS IKKE TILGJENGELIG | Betingelsene for å endre kjøremodus er ikke tilstede. |

Feilkoder

Feilkodene kan vises på flerfunksjonsdisplayet.

Gå til Kjøreinnstilling-menyen i flerfunksjonsdisplayet og velg Helseovervåking-menyen for å finne kodebeskrivelsene. Se [Flerfunksjonsdisplay, page 3-42](#).

Kontakt en autorisert BRP Can-Am On-Road-forhandler angående betydningen av koder.

Kontakt for innebygget diagnose (OBD)

Kontakt for innebygget diagnose kan brukes for å kontrollere kjøretøyets feilkoder. Den er plassert i oppbevaringsrommet i føreriset.

Se instruksene fra OBD-produsenten for tilkoplings- og diagnoseprosedyrer.

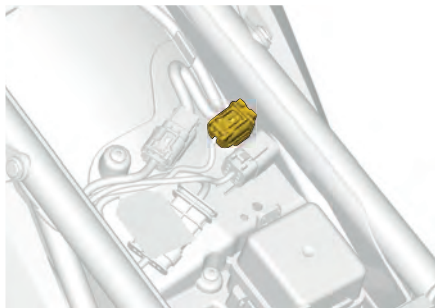

Plassering av OBD-kontakt

8 GARANTI - INNHOLD

**BRP BEGRENSET GARANTI – CANADA OG USA: 2026
CAN-AM® ELEKTRISK MOTORSYKKEL 8-2**

**BRPS INTERNASJONALE BEGRENSEDE GARANTI:
2026 CAN-AM® ELEKTRISKE
MOTORSYKLER 8-10**

**BRP BEGRENSET GARANTI FOR DET EUROPEISKE
ØKONOMISKE SAMARBEIDSSOMRÅDET OG
SAMVELDET AV UAVHENGIGE STATER (SUS) OG
TYRKIA: 2026 CAN-AM® ELEKTRISKE
MOTORSYKLER 8-18**

BRP BEGRENSET GARANTI – CANADA OG USA: 2026 CAN-AM® ELEKTRISK MOTORSYKKE

1) DEN BEGRENSEDE GARANTIENS OMFANG

Bombardier Recreational Products Inc. ("**BRP**") garanterer at 2026 Can-Am elektriske motorsykler ("**Produktet**") og høyspenningsbatteriene som selges av autoriserte BRP-forhandlere (som definert nedenfor) i Amerikas forente stater ("**USA**") og i Canada, ikke har material- eller produksjonsfeil i løpet av perioden og under de vilkårene som beskrives nedenfor.

Denne begrensede garantien vil bli ugyldig hvis:

1. Produktet brukes eller har blitt brukt til kappkjøring eller annen konkurransepreget aktivitet, på et hvilket som helst tidspunkt, også av en tidligere eier;
2. Produktet har blitt endret eller modifisert på en slik måte at det påvirker driften, yteevnen eller holdbarheten på en negativ måte eller er endret eller modifisert for å endre tilsiktet bruk;
3. Produktet er blitt endret eller modifisert på en slik måte at det har negativ innvirkning på høyspenningsbatteriets drift, ytelse eller holdbarhet;
4. Produktets høyspenningsbatteri har vært brukt som en stasjonær strømkilde.

Den innebygde laderen, inverteren og e-motoren dekkes av kjøretøyets begrensede garantiperiode mot material- eller utførelsesfeil.

Deler og tilbehør som ikke er installert fra fabrikk er ikke dekket under denne begrensede garantien. Se den aktuelle teksten om den begrensede garantien for deler og tilbehør.

2) ANSVARSBEGRENSNINGER

SÅ FREMT LOVEN TILLATER DET GJELDER OG GODTAS DENNE UTTRYKKELIGE GARANTIEN I STEDET FOR ALLE ØVRIGE UTTRYKKELIGE ELLER UNDERFORSTÅTTE GARANTIER, INKLUSIVE, OG UTEN BEGRENSNING, ENHVER GARANTI OM SALGBARHET ELLER EGNETHET FOR NOE SPESIELT FORMÅL. I DEN UTSTREKNING DE IKKE KAN FRASKRIVES, ER UNDERFORSTÅTTE GARANTIER BEGRENSET TIL VARIGHETEN AV DEN UTTRYKTE GARANTIEN. TILFELDIGE SKADER OG FØLGESKADER ER UTELUKKET FRA DEKNING UNDER DENNE GARANTIEN. NOEN STATER/PROVINSER TILLATER IKKE FRAVIKELSENE, BEGRENSNINGENE OG EKSKLUSJONENE SOM ER IDENTIFISERT OVER. AV DEN GRUNN KAN DET HENDE AT DE IKKE GJELDER FOR DEG. DENNE GARANTIEN GIR DEG SPESIELLE RETTIGHETER, OG DU KAN OGSÅ HA ANDRE RETTIGHETER SOM VARIERER FRA STAT TIL STAT OG PROVINS TIL PROVINS.

Verken distributøren, noen BRP-forhandler eller noen annen person er blitt autorisert til å gi noen form for bekreftelse, representasjon eller garanti angående Produktet og/eller dets høyspenningsbatteri, annet enn det som er inkludert i denne begrensede garantien. Hvis det skjer, kan det ikke håndheves mot BRP.

BRP forbeholder seg retten til å endre denne begrensede garantien på et hvilket som helst tidspunkt, under den forståelse at slike endringer ikke vil forandre garantivilkårene som gjelder for produkter og/eller høyspenningsbatterier som selges mens denne garantien er i kraft.

3) UNNTAK – ER IKKE GARANTERT

Garantien dekker ikke skade eller svikt som skyldes:

- Forsøk på å modifisere den innebygde laderen, inverteren og/eller e-motoren, for å få raskere ladetider eller øke den opprinnelige utgangseffekten, vil annullere garantien.
- Åpning av høyspenningskomponentene som f.eks. høyspenningsbatteri, ombordlader, inverter og e-motor.
- Feilaktig tauing eller gjenoppretting av kjøretøy fra et utladet høyspentbatteri eller annen feil kan skade e-motoren eller andre høyspentkomponenter. Unnlatelse fra å følge den anbefalte tauings- og/eller bergingsmetoden som er foreskrevet i denne håndboken vil ugyldiggjøre garantien.

Følgende punkter dekkes ikke under noen omstendigheter av garantien:

- Naturlig slitasje
- Punkter med rutinemessig vedlikehold, trimming, justeringer
- Skade som skyldes uaktsomhet eller manglende egnet vedlikehold og/eller lagring, som beskrevet i brukerhåndboken;
- Skade som er et resultat av at deler er fjernet, feilaktig reparasjon, service, vedlikehold eller endring, eller bruk av deler eller tilbehør som ikke er produsert eller godkjent av BRP, eller som er et resultat av at reparasjoner er utført av en person som ikke er en autorisert BRP-distributør/forhandler
- Skade som er forårsaket av misbruk, unormal bruk, forsømmelse eller bruk av Produktet som ikke er i overensstemmelse med anbefalt bruk beskrevet i Produktets brukerhåndbok.
- Skade som skyldes ulykker, nedsenking i vann, brann, tyveri, vandalisme eller enhver uavvendelig hendelse;
- Bruk av kjemikalier, oljer eller smøremidler som ikke er beregnet for bruk i Produktet (se brukerhåndboken);
- Skader fra rust, korrosjon eller slitasje fra vær og vind.
- Skade som har oppstått på grunn inntrenging av vann eller snø.
- Tilfeldige skader, følgeskader eller skader av noe slag, inkludert men ikke begrenset til transportkostnader, sleping, lagring, telefon, leie, drosje, uleilighet, forsikringsdekning, låneavdrag, tap av tid, tap av inntekter eller tid tapt grunnet nedetid som et resultat av servicearbeid.
- Skade som skyldes korrosjon fra veisalt, batterisyre, miljøpåvirkning eller behandling i strid med brukerhåndboken.
- Skader relatert til Produktets utseende, inkludert men uten begrensning til riper, flekker, falming, avskalling og skader på setematerialet.
- Skade som skyldes montering av deler med spesifikasjoner som er forskjellig fra de originale Produkt-delene, som, men uten begrensning til, en annen type dekk, eksossystem, felger eller bremseser..
- Skade eller feil som følge av montering av ikke-BRP-tilbehør på produktets elektriske systemer.

-
- Skade som skyldes mangel på riktig vedlikehold og/eller lagring slik det er beskrevet i brukerhåndboken. Omgivelsestemperaturer over 40 °C (104 °F) eller under -20 °C (-4 °F), kan skade høyspenningsbatteriet og ugyldiggjøre garantien;
 - Skade forårsaket av å utsette høyspenningsbatteriet for kontakt med en direkte flamme;
 - Fysisk skade på høyspenningsbatteriet eller bevisst forsøk på å redusere levetiden til høyspenningsbatteriet;
 - Skade på interne komponenter som følge av ulovlig demontering eller åpning av kabinettet for høyspenningsbatteriet;
 - Skade som følge av feil ladeprosedyrer eller inkompatible ladeenheter;
 - Skade på kjøretøyets komponenter som følge av fullstendig utlading av høyspenningsbatteriet;
 - Følgeskader forårsaket av manglende reparasjon av et eksisterende problem;
 - Skade som følge av manglende installasjon av en programvareoppdatering;
 - Tap av batterikapasitet på grunn av eller som følge av gradvis tap av kapasitet.⁽¹⁾

⁽¹⁾Ethvert krav basert på reduksjon av kapasitet/rekkevidde må bekreftes av og godkjennes av BRP for å være kvalifisert for dekning.

4) GARANTIENS DEKNINGSPERIODE

Kjøretøyets begrensede garanti trer i kraft fra (1) den dagen produktet overleveres til den første kunden, eller (2) første bruksdag (avhengig av hvilken som inntreffer først) og er gyldig som følger:

1. **TJUEFIRE (24) etterfølgende måneder**, for privat bruk, og **TOLV (12) etterfølgende måneder** for bruk i kommersiell drift, unntatt artikler som dekkes i punktene (2) til (3) nedenfor.
2. For dekk: **SEKS (6) ETTERFØLGENDE MÅNEDER** eller til dekkene er slitt ned til de siste tre trettitodelene av en tomme (3/32 ") (2,38 millimeter) for dekkene foran, og de siste fem trettitodelene av en tomme (5/32 ") (3,97 millimeter) for dekket bak, avhengig av hva som inntreffer først.
3. Høyspenningsbatteriets begrensede garanti vil være i kraft i **SEKSTI (60) etterfølgende måneder, eller femti tusen kilometer (50 000 km) eller 31 250 miles**, avhengig av hva som inntreffer først, og **bare** hvis høyspenningsbatteriets helsestatus (SOH) er lik eller større enn (\geq) sytti prosent (70 %) av opprinnelig kapasitet.

Reparasjon eller erstatning av deler eller ytelse av service under denne garantien forlenger ikke gyldigheten av denne garantien ut over dens opprinnelige utløpsdato. Tap av batterikapasitet som følge av gradvis utlading dekkes IKKE av denne garantien utover vilkårene og grensen spesifisert ovenfor.

5) NØDVENDIGE BETINGELSER FOR GARANTIDEKNING

Denne garantidekningen er tilgjengelig **bare** når alle betingelsene nedenfor er oppfylt:

- Produktet må være kjøpt som nytt og ubrukt av den første eieren fra en Forhandler som er autorisert til å selge Produkter i landet der salget ble utført ("Forhandler");
- BRPs angitte kontroll før levering må være utført, dokumentert og undertegnet av kjøperen.
- Produktet må være riktig registrert av en autorisert Forhandler;
- Produktet må være i kjøpt i landet der kjøperen bor;
- Rutinevedlikehold som er beskrevet i brukerhåndboken, må utføres til rett tid for at garantidekningen skal opprettholdes. BRP forbeholder seg retten til å gjøre garantidekningen avhengig av bevis på riktig vedlikehold.

BRP vil ikke innfri denne begrensede garantien for noen eier hvis ett eller flere av vilkårene foran ikke er tilfredsstillt. Slike begrensninger er nødvendige for at BRP skal kunne beholde både sikkerheten til sine produkter og for sine kunder og publikum generelt.

6) HVA DU MÅ GJØRE FOR Å FÅ GARANTIDEKNING

Kunden og/eller kommersiell operatør må slutte å bruke Produktet når noe unormalt oppstår, varsle en BRP-forhandler i løpet av tre (3) dager etter at en feil opptrer, og gi BRP-forhandleren rimelig tilgang til Produktet og rimelig mulighet til å reparere det.

Kunden må ovenfor Forhandleren også presentere kjøpsbevis på Produktet, og må signere reparasjons-/arbeidsordren før reparasjonen starter for å godkjenne garantireparasjonen.

Alle deler som skiftes ut under denne begrensede garantien blir BRPs eiendom.

7) HVA BRP GJØR FOR DEG

BRPs forpliktelser i denne garantien er begrenset til, etter deres vurdering, reparasjon eller utskifting av deler som er funnet defekte under normal bruk, vedlikehold og service, uten å betale for deler og arbeid, hos en autorisert BRP-Forhandler i løpet av dekningsperioden for garantien med vilkårene beskrevet her. Eieren kan ikke kreve at Produktet skal tilbakekalles eller at kjøpet skal annulleres hvis han/hun mener at garantien ikke blir overholdt.

I tilfelle service er påkrevet utenfor det opprinnelige salgsstedet, vil eieren være ansvarlig for eventuelle tilleggsavgifter på grunn av lokale rutiner og vilkår, for eksempel, men ikke begrenset til frakt, forsikring, skatter, lisensavgifter, importavgifter og alle andre økonomiske avgifter, inkludert de som pålegges av regjeringer, stater, territorier og deres respektive byråer.

BRP forbeholder seg retten til å forbedre eller endre produkter fra tid til annen uten å påta seg noen forpliktelse til å endre produkter som er produsert tidligere.

8) OVERFØRING

Hvis Produktet skifter eier i løpet av garantiens dekningsperiode, skal denne begrensede garantien i henhold til vilkårene og betingelsene overføres til den nye eieren og være gyldig for den resterende dekningsperioden forutsatt at BRP eller den autoriserte Distributøren/Forhandleren mottar et bevis på at den forrige eieren godtar overføringen av eierskap og i tillegg mottar kontaktopplysninger for den nye eieren.

9) BRUKERHJELP

Hvis det skulle oppstå strid eller diskusjon i forbindelse med denne begrensede garantien, anbefaler BRP at du forsøker å løse problemet på forhandlernivå. Vi anbefaler at du drøfter saken med servicesjefen eller eieren hos den autoriserte forhandleren.

Hvis saken fortsatt ikke er løst, kontakt BRP ved å fylle ut kundens kontaktskjema på www.brp.com eller kontakt BRP per post til én av adressene som er oppført under avsnittet [Kontakt oss, page 9-5](#) i denne håndboken.

BRPS INTERNASJONALE BEGRENSEDE GARANTI: 2026 CAN-AM® ELEKTRISKE MOTORSYKLER

1) DEN BEGRENSEDE GARANTIENS OMFANG

Bombardier Recreational Products Inc. ("**BRP**") garanterer at 2026 årsmodeller av Can-Am elektriske motorsykler ("**Produktet**") og høyspenningsbatteriene som selges av distributører eller forhandlere som er autorisert av BRP for å distribuere Produktet utenfor Amerikas forente stater ("**USA**"), Canada, stater i Det europeiske økonomiske samarbeidsområdet (som består av landene som er medlemmer av EU, pluss Storbritannia, Norge, Island og Liechtenstein) ("**EØS**"), Tyrkia, stater som er medlemmer av Samveldet av uavhengige stater (inkludert Ukraina og Turkmenistan) ("**SUS**") ikke har material- eller produksjonsfeil i løpet av perioden og under de vilkårene som beskrives nedenfor.

Denne begrensede garantien vil bli ugyldig hvis:

1. Produktet brukes eller har blitt brukt til kappkjøring eller annen konkurransepreget aktivitet, på et hvilket som helst tidspunkt, også av en tidligere eier;
2. Produktet har blitt endret eller modifisert på en slik måte at det påvirker driften, yteevnen eller holdbarheten på en negativ måte eller er endret eller modifisert for å endre tilsiktet bruk;
3. Produktet er blitt endret eller modifisert på en slik måte at det har negativ innvirkning på høyspenningsbatteriets drift, ytelse eller holdbarhet;
4. Produktets høyspenningsbatteri har vært brukt som en stasjonær strømkilde.

Den innebygde laderen, inverteren og e-motoren dekkes av kjøretøyets begrensede garantiperiode mot material- eller utførelsesfeil.

Deler og tilbehør som ikke er installert fra fabrikk er ikke dekket under denne begrensede garantien. Se den aktuelle teksten om den begrensede garantien for deler og tilbehør.

2) ANSVARSBEGRENSNINGER

SÅ FREMT LOVEN TILLATER DET GJELDER OG GODTAS DENNE UTTRYKKELIGE GARANTIEN I STEDET FOR ALLE ØVRIGE UTTRYKKELIGE ELLER UNDERFORSTÅTTE GARANTIER, INKLUSIVE, OG UTEN BEGRENSNING, ENHVER GARANTI OM SALGBARHET ELLER EGNETHET FOR NOE SPESIELT FORMÅL. I DEN UTSTREKNING DE IKKE KAN FRASKRIVES, ER UNDERFORSTÅTTE GARANTIER BEGRENSET TIL VARIGHETEN AV DEN UTTRYKTE GARANTIEN. TILFELDIGE SKADER OG FØLGESKADER ER UTELUKKET FRA DEKNING UNDER DENNE GARANTIEN. NOEN JURISDIKSJONER TILLATER IKKE FRAVIKELSENE, BEGRENSNINGENE OG EKSKLUSJONENE SOM ER IDENTIFISERT OVER. AV DEN GRUNN KAN DET HENDE AT DE IKKE GJELDER FOR DEG. DENNE GARANTIEN GIR DEG SPESIELLE RETTIGHETER, OG DU KAN OGSÅ HA ANDRE RETTIGHETER SOM VARIERER FRA LAND TIL LAND. BRP VIL IKKE VÆRE ANSVARLIG DERSOM PRODUKTER ELLER DELER AV GARANTIEN IKKE ER TILGJENGELIG I DITT LAND AV ÅRSAKER SOM BRP IKKE HAR KONTROLL OVER. (FOR PRODUKTER KJØPT I AUSTRALIA, SE "KUN FOR PRODUKTER SOLGT I AUSTRALIA", NEDENFOR.)

Verken distributøren, noen BRP-distributør/-forhandler eller noen annen person er autorisert til å gi noen form for bekreftelse, representasjon eller garanti angående Produktet og/eller dets høyspenningsbatterier annet enn det som er inkludert i denne begrensede garantien. Hvis det skjer, kan det ikke håndheves mot BRP.

BRP forbeholder seg retten til å endre denne begrensede garantien på et hvilket som helst tidspunkt, under den forståelse at slike endringer ikke vil forandre garantivilkårene som gjelder for produkter og/eller høyspenningsbatterier som selges mens denne garantien er i kraft.

3) UNNTAK – ER IKKE GARANTERT

Garantien dekker ikke skade eller svikt som skyldes:

- Forsøk på å modifisere den innebygde laderen, inverteren og/eller e-motoren, for å få raskere ladetider eller øke den opprinnelige utgangseffekten, vil annullere garantien.
- Åpning av høyspenningskomponentene som f.eks. høyspenningsbatteri, ombordlader, inverter og e-motor.
- Feilaktig tauing eller gjenoppretting av kjøretøy fra et utladet høyspentbatteri eller annen feil kan skade e-motoren eller andre høyspentkomponenter. Unnlatelse fra å følge den anbefalte tauings- og/eller bergingsmetoden som er foreskrevet i denne håndboken vil ugyldiggjøre garantien.

Følgende punkter dekkes ikke under noen omstendigheter av garantien:

- Naturlig slitasje
- Punkter med rutinemessig vedlikehold, trimming, justeringer
- Skade som skyldes uaktsomhet eller manglende egnet vedlikehold og/eller lagring, som beskrevet i brukerhåndboken;
- Skade som er et resultat av at deler er fjernet, feilaktig reparasjon, service, vedlikehold eller endring, eller bruk av deler eller tilbehør som ikke er produsert eller godkjent av BRP, eller som er et resultat av at reparasjoner er utført av en person som ikke er en autorisert BRP-distributør/forhandler
- Skade som er forårsaket av misbruk, unormal bruk, forsømmelse eller bruk av Produktet som ikke er i overensstemmelse med anbefalt bruk beskrevet i Produktets brukerhåndbok.
- Skade som skyldes ulykker, nedsenking i vann, brann, tyveri, vandalisme eller enhver uavvendelig hendelse;
- Bruk av kjemikalier, oljer eller smøremidler som ikke er beregnet for bruk i Produktet (se brukerhåndboken);
- Skader fra rust, korrosjon eller slitasje fra vær og vind.
- Skade som har oppstått på grunn inntrenging av vann eller snø.
- Tilfeldige skader, følgeskader eller skader av noe slag, inkludert men ikke begrenset til transportkostnader, sleping, lagring, telefon, leie, drosje, uleilighet, forsikringsdekning, låneavdrag, tap av tid, tap av inntekter eller tid tapt grunnet nedetid som et resultat av servicearbeid.
- Skade som skyldes korrosjon fra veisalt, batterisyre, miljøpåvirkning eller behandling i strid med brukerhåndboken.
- Skader relatert til Produktets utseende, inkludert men uten begrensning til riper, flekker, falming, avskalling og skader på setematerialet.
- Skade som skyldes montering av deler med spesifikasjoner som er forskjellig fra de originale Produkt-delene, som, men uten begrensning til, en annen type dekk, eksossystem, felger eller bremseser.
- Skade eller feil som følge av montering av ikke-BRP-tilbehør på produktets elektriske systemer.

-
- Skade som skyldes mangel på riktig vedlikehold og/eller lagring slik det er beskrevet i brukerhåndboken. Omgivelsestemperaturer over 40 °C (104 °F) eller under -20 °C (-4 °F), kan skade høyspenningsbatteriet og ugyldiggjøre garantien;
 - Skade forårsaket av å utsette høyspenningsbatteriet for kontakt med en direkte flamme;
 - Fysisk skade på høyspenningsbatteriet eller bevisst forsøk på å redusere levetiden til høyspenningsbatteriet;
 - Skade på interne komponenter som følge av ulovlig demontering eller åpning av kabinettet for høyspenningsbatteriet;
 - Skade som følge av feil ladeprosedyrer eller inkompatible ladeenheter;
 - Skade på kjøretøyets komponenter som følge av fullstendig utlading av høyspenningsbatteriet;
 - Følgeskader forårsaket av manglende reparasjon av et eksisterende problem;
 - Skade som følge av manglende installasjon av en programvareoppdatering;
 - Tap av batterikapasitet på grunn av eller som følge av gradvis tap av kapasitet.⁽¹⁾

⁽¹⁾Ethvert krav basert på reduksjon av kapasitet/rekkevidde må bekreftes av og godkjennes av BRP for å være kvalifisert for dekning.

4) GARANTIENS DEKNINGSPERIODE

Kjøretøyets begrensede garanti trer i kraft fra (1) den dagen produktet overleveres til den første kunden, eller (2) første bruksdag (avhengig av hvilken som inntreffer først) og er gyldig som følger:

1. **TJUEFIRE (24) etterfølgende måneder**, for privat bruk, og **TOLV (12) etterfølgende måneder** for bruk i kommersiell drift, unntatt artikler som dekkes i punktene (2) til (3) nedenfor.
2. For dekk: **SEKS (6) ETTERFØLGENDE MÅNEDER** eller til dekkene er slitt ned til de siste tre trettitodelene av en tomme (3/32 ") (2,38 millimeter) for dekkene foran, og de siste fem trettitodelene av en tomme (5/32 ") (3,97 millimeter) for dekket bak, avhengig av hva som inntreffer først.
3. Høyspenningsbatteriets begrensede garanti vil være i kraft i **SEKSTI (60) etterfølgende måneder, eller femti tusen kilometer (50 000 km) eller 31 250 miles**, avhengig av hva som inntreffer først, og **bare** hvis høyspenningsbatteriets helsestatus (SOH) er lik eller større enn (\geq) sytti prosent (70 %) av opprinnelig kapasitet.

Reparasjon eller erstatning av deler eller ytelse av service under denne garantien forlenger ikke gyldigheten av denne garantien ut over dens opprinnelige utløpsdato. Tap av batterikapasitet som følge av gradvis utlading dekkes IKKE av denne garantien utover vilkårene og grensen spesifisert ovenfor.

Garantiperioden ovenfor er en minste begrensede garantiperiode som kan utvides av et aktuelt kampanjeprogram med utvidet garanti.

Vær oppmerksom på at varigheten og eventuelle andre modaliteter i garantidekningen er underlagt gjeldende nasjonalt eller lokalt lovverk.

KUN FOR PRODUKTER SOM SELGES I AUSTRALIA

Ingenting i disse garantivilkårene og -betingelsene må tas for å utelukke, begrense eller endre bruken av enhver betingelse, produktgaranti, garanti, rettighet eller remedie som gis eller er underforstått i Konkurrans- og forbrukerloven av 2010 (Cth), inkludert den australske forbrukerloven eller enhver annen lov der det å gjøre dette ville bestride denne loven eller føre til at noen del av disse vilkårene og betingelsene ville bli ugyldige. Fordelene du gis under denne begrensede garantien kommer i tillegg til andre rettigheter og rettsmidler du har ifølge australsk lov.

Våre varer leveres med garantier som ikke kan utelukkes under den australske forbrukerloven. Du har krav på en erstatning eller refusjon for en stor feil og til kompensasjon for eventuelle andre rimelig overskuelig tap eller skader. Du har også rett til å få varene reparert eller skiftet ut hvis varene ikke holder akseptabel kvalitet og feilen ikke kan sies å være en stor feil.

5) NØDVENDIGE BETINGELSER FOR GARANTIDEKNING

Denne garantidekningen er tilgjengelig **bare** når alle betingelsene nedenfor er oppfylt:

- Produktet må være kjøpt som nytt og ubrukt av den første eieren fra en Distributør/Forhandler som er autorisert til å distribuere Produkter i landet der salget skjedde ("Distributør/Forhandler");
- BRPs angitte kontroll før levering må være utført, dokumentert og undertegnet av kjøperen.
- Produktet må være riktig registrert av en autorisert Distributør/Forhandler;
- Produktet må være i kjøpt i landet der kjøperen bor;
- Rutinevedlikehold som er beskrevet i brukerhåndboken, må utføres til rett tid for at garantidekningen skal opprettholdes. BRP forbeholder seg retten til å gjøre garantidekningen avhengig av bevis på riktig vedlikehold.

BRP vil ikke innfri denne begrensede garantien for noen bruk eier hvis ett eller flere av vilkårene foran ikke er tilfredsstilt. Slike begrensninger er nødvendige for at BRP skal kunne beholde både sikkerheten til sine produkter og for sine kunder og publikum generelt.

6) HVA DU MÅ GJØRE FOR Å FÅ GARANTIDEKNING

Kunden må slutte å bruke Produktet når noe unormalt oppstår, varsle en BRP-Distributør/Forhandler i løpet av to (2) måneder etter at en feil opptrer, og besørge rimelig tilgang for BRP-Distributør/Forhandler til Produktet og mulighet til å reparere det.

Varslingsfristen er underlagt gjeldende nasjonale eller lokale lover i kundens land.

Kunden må ovenfor Distributøren/Forhandleren også presentere kjøpsbevis på Produktet, og må signere reparasjons-/arbeidsordren før reparasjonen starter for å godkjenne garantireparasjonen.

Alle deler som skiftes ut under denne begrensede garantien blir BRPs eiendom.

7) HVA BRP GJØR FOR DEG

I den grad det er tillatt under gjeldende lov, er BRPs forpliktelser under denne garantien begrenset til, etter eget skjønn, reparasjon eller utskifting av deler som er identifisert som defekte under normal bruk, vedlikehold og service, uten å ta betalt for deler og arbeid hos en autorisert BRP-Distributør/Forhandler i løpet av garantiens dekningsperiode under betingelsene som er beskrevet her. Eieren kan ikke kreve at Produktet skal tilbakekalles eller at kjøpet skal annulleres hvis han/hun mener at garantien ikke blir overholdt. Du kan ha andre juridiske rettigheter som kan variere fra land til land.

I tilfelle service er påkrevet utenfor det opprinnelige salgsstedet, vil eieren være ansvarlig for eventuelle tilleggsavgifter på grunn av lokale rutiner og vilkår, for eksempel, men ikke begrenset til frakt, forsikring, skatter, lisensavgifter, importavgifter og alle andre økonomiske avgifter, inkludert de som pålegges av regjeringer, stater, territorier og deres respektive byråder.

BRP forbeholder seg retten til å forbedre eller endre produkter fra tid til annen uten å påta seg noen forpliktelse til å endre produkter som er produsert tidligere.

8) OVERFØRING

Hvis Produktet skifter eier i løpet av garantiens dekningsperiode, skal denne begrensede garantien i henhold til vilkårene og betingelsene overføres til den nye eieren og være gyldig for den resterende dekningsperioden forutsatt at BRP eller den autoriserte Distributøren/Forhandleren mottar et bevis på at den forrige eieren godtar overføringen av eierskap og i tillegg mottar kontaktopplysninger for den nye eieren.

9) BRUKERHJELP

Hvis det skulle oppstå strid eller diskusjon i forbindelse med denne begrensede garantien, anbefaler BRP at du forsøker å løse problemet på forhandlernivå. Vi anbefaler at du drøfter saken med servicesjefen eller eieren hos den autoriserte distributøren/forhandleren.

Hvis saken fortsatt ikke er løst, kontakt BRP ved å fylle ut kundens kontaktskjema på www.brp.com eller kontakt BRP per post til én av adressene som er oppført under avsnittet [Kontakt oss, page 9-5](#) i denne håndboken.

BRP BEGRENSET GARANTI FOR DET EUROPEISKE ØKONOMISKE SAMARBEIDSMRÅDET OG SAMVELDET AV UAVHENGIGE STATER (SUS) OG TYRKIA: 2026 CAN-AM® ELEKTRISKE MOTORSYKLER

1) DEN BEGRENSEDE GARANTIENS OMFANG

Bombardier Recreational Products Inc. («**BRP**») garanterer at 2026 årsmodeller av Can-Am elektriske motorsykler («**Produktet**») og høyspenningsbatteriene som selges av distributører eller forhandlere som er autorisert av BRP for å distribuere Produktet i Det europeiske økonomiske samarbeidsområdet (som består av landene som er medlemmer av EU, pluss Storbritannia, Norge, Island og Liechtenstein) («**EØS**»), stater som er medlemmer av Samveldet av uavhengige stater (inkludert Ukraina og Turkmenistan) («**SUS**») og Tyrkia («**BRP-Distributør/Forhandler**»), ikke har material- eller produksjonsfeil i løpet av perioden og under de vilkårene som beskrives nedenfor.

Denne begrensede garantien vil bli ugyldig hvis:

1. Produktet brukes eller har blitt brukt til kappkjøring eller annen konkurransepreget aktivitet, på et hvilket som helst tidspunkt, også av en tidligere eier;
2. Produktet har blitt endret eller modifisert på en slik måte at det påvirker driften, yteevnen eller holdbarheten på en negativ måte eller er endret eller modifisert for å endre tilsiktet bruk;
3. Produktet er blitt endret eller modifisert på en slik måte at det har negativ innvirkning på høyspenningsbatteriets drift, ytelse eller holdbarhet;
4. Produktets høyspenningsbatteri har vært brukt som en stasjonær strømkilde.

Den innebygde laderen, inverteren og e-motoren dekkes av kjøretøyets begrensede garantiperiode mot material- eller utførelsesfeil.

Deler og tilbehør som ikke er installert fra fabrikk er ikke dekket under denne begrensede garantien. Se den aktuelle teksten om den begrensede garantien for deler og tilbehør.

2) ANSVARSBEGRENSNINGER

SÅ FREMT LOVEN TILLATER DET GJELDER OG GODTAS DENNE UTTRYKKELIGE GARANTIEN I STEDET FOR ALLE ØVRIGE UTTRYKKELIGE ELLER UNDERFORSTÅTTE GARANTIER, INKLUSIVE, OG UTEN BEGRENSNING, ENHVER GARANTI OM SALGBARHET ELLER EGNETHET FOR NOE SPESIELT FORMÅL. I DEN UTSTREKNING DE IKKE KAN FRASKRIVES, ER UNDERFORSTÅTTE GARANTIER BEGRENSET TIL VARIGHETEN AV DEN UTTRYKTE GARANTIEN. TILFELDIGE SKADER OG FØLGESKADER ER UTELUKKET FRA DEKNING UNDER DENNE GARANTIEN. NOEN JURISDIKSJONER TILLATER IKKE FRAVIKELSENE, BEGRENSNINGENE OG EKSKLUSJONENE SOM ER IDENTIFISERT OVER. AV DEN GRUNN KAN DET HENDE AT DE IKKE GJELDER FOR DEG. DENNE GARANTIEN GIR DEG SPESIELLE RETTIGHETER, OG DU KAN OGSÅ HA ANDRE RETTIGHETER SOM VARIERER FRA LAND TIL LAND. BRP VIL IKKE VÆRE ANSVARLIG DERSOM PRODUKTER ELLER DELER AV GARANTIEN IKKE ER TILGJENGELIG I DITT LAND AV ÅRSAKER SOM BRP IKKE HAR KONTROLL OVER.

Se den spesifikke seksjonen for Frankrike nedenfor, for Produkter som er kjøpt i Frankrike.

Verken distributøren, noen BRP-distributør/-forhandler eller noen annen person er autorisert til å gi noen form for bekreftelse, representasjon eller garanti angående Produktet og/eller dets høyspenningsbatterier annet enn det som er inkludert i denne begrensede garantien. Hvis det skjer, kan det ikke håndheves mot BRP.

BRP forbeholder seg retten til å endre denne begrensede garantien på et hvilket som helst tidspunkt, under den forståelse at slike endringer ikke vil forandre garantivilkårene som gjelder for produkter og/eller høyspenningsbatterier som selges mens denne garantien er i kraft.

3) UNNTAK – ER IKKE GARANTERT

Garantien dekker ikke skade eller svikt som skyldes:

- Forsøk på å modifisere den innebygde laderen, inverteren og/eller e-motoren, for å få raskere ladetider eller øke den opprinnelige utgangseffekten, vil annullere garantien.
- Åpning av høyspenningskomponentene som f.eks. høyspenningsbatteri, ombordlader, inverter og e-motor.
- Feilaktig tauing eller gjenoppretting av kjøretøy fra et utladet høyspentbatteri eller annen feil kan skade e-motoren eller andre høyspentkomponenter. Unnlatelse fra å følge den anbefalte tauings- og/eller bergingsmetoden som er foreskrevet i denne håndboken vil ugyldiggjøre garantien.

Følgende punkter dekkes ikke under noen omstendigheter av garantien:

- Naturlig slitasje
- Punkter med rutinemessig vedlikehold, trimming, justeringer
- Skade som skyldes uaktsomhet eller manglende egnet vedlikehold og/eller lagring, som beskrevet i brukerhåndboken;
- Skade som er et resultat av at deler er fjernet, feilaktig reparasjon, service, vedlikehold eller endring, eller bruk av deler eller tilbehør som ikke er produsert eller godkjent av BRP, eller som er et resultat av at reparasjoner er utført av en person som ikke er en autorisert BRP-distributør/forhandler
- Skade som er forårsaket av misbruk, unormal bruk, forsømmelse eller bruk av Produktet som ikke er i overensstemmelse med anbefalt bruk beskrevet i Produktets brukerhåndbok.
- Skade som skyldes ulykker, nedsenking i vann, brann, tyveri, vandalisme eller enhver uavvendelig hendelse;
- Bruk av kjemikalier, oljer eller smøremidler som ikke er beregnet for bruk i Produktet (se brukerhåndboken);
- Skader fra rust, korrosjon eller slitasje fra vær og vind.
- Skade som har oppstått på grunn inntrenging av vann eller snø.

- Tilfeldige skader, følgeskader eller skader av noe slag, inkludert men ikke begrenset til transportkostnader, sleping, lagring, telefon, leie, drosje, uleilighet, forsikringsdekning, låneavdrag, tap av tid, tap av inntekter eller tid tapt grunnet nedetid som et resultat av servicearbeid.
- Skade som skyldes korrosjon fra veisalt, batterisyre, miljøpåvirkning eller behandling i strid med brukerhåndboken.
- Skader relatert til Produktets utseende, inkludert men uten begrensning til riper, flekker, falming, avskalling og skader på setematerialet.
- Skade som skyldes montering av deler med spesifikasjoner som er forskjellig fra de originale Produkt-delene, som, men uten begrensning til, en annen type dekk, eksossystem, felger eller bremseser..
- Skade eller feil som følge av montering av ikke-BRP-tilbehør på produktets elektriske systemer.
- Skade som skyldes mangel på riktig vedlikehold og/eller lagring slik det er beskrevet i brukerhåndboken. Omgivelsestemperaturer over 40 °C (104 °F) eller under -20 °C (-4 °F), kan skade høyspenningsbatteriet og ugyldiggjøre garantien;
- Skade forårsaket av å utsette høyspenningsbatteriet for kontakt med en direkte flamme;
- Fysisk skade på høyspenningsbatteriet eller bevisst forsøk på å redusere levetiden til høyspenningsbatteriet;
- Skade på interne komponenter som følge av ulovlig demontering eller åpning av kabinettet for høyspenningsbatteriet;
- Skade som følge av feil ladeprosedyrer eller inkompatible ladeenheter;
- Skade på kjøretøyets komponenter som følge av fullstendig utlading av høyspenningsbatteriet;
- Følgeskader forårsaket av manglende reparasjon av et eksisterende problem;
- Skade som følge av manglende installasjon av en programvareoppdatering;
- Tap av batterikapasitet på grunn av eller som følge av gradvis tap av kapasitet.⁽¹⁾

⁽¹⁾Ethvert krav basert på reduksjon av kapasitet/rekkevidde må bekreftes av og godkjennes av BRP for å være kvalifisert for dekning.

4) GARANTIENS DEKNINGSPERIODE

Kjøretøyets begrensede garanti trer i kraft fra (1) den dagen produktet overleveres til den første kunden, eller (2) første bruksdag (avhengig av hvilken som inntreffer først) og er gyldig som følger:

1. **TJUEFIRE (24) etterfølgende måneder**, for privat bruk, og **TOLV (12) etterfølgende måneder** for bruk i kommersiell drift, unntatt artikler som dekkes i punktene (2) til (3) nedenfor.
2. For dekk: **SEKS (6) ETTERFØLGENDE MÅNEDER** eller til dekkene er slitt ned til de siste tre trettitodelene av en tomme (3/32 ") (2,38 millimeter) for dekkene foran, og de siste fem trettitodelene av en tomme (5/32 ") (3,97 millimeter) for dekket bak, avhengig av hva som inntreffer først..
3. Høyspenningsbatteriets begrensede garanti vil være i kraft i **SEKSTI (60) etterfølgende måneder, eller femti tusen kilometer (50 000 km) eller (31 250 miles)**, avhengig av hva som inntreffer først, og **bare** hvis høyspenningsbatteriets helsestatus (SOH) er lik eller større enn (\geq) sytti prosent (70 %) av opprinnelig kapasitet.

Reparasjon eller erstatning av deler eller ytelse av service under denne garantien forlenger ikke gyldigheten av denne garantien ut over dens opprinnelige utløpsdato. Tap av batterikapasitet som følge av gradvis utlading dekkes IKKE av denne garantien utover vilkårene og grensen spesifisert ovenfor.

Garantiperioden ovenfor er en minimal periode den begrensede garantien kan forlenges med gjennom ethvert garantikampanjeprogram, alt etter hva som er tilfelle.

Vær oppmerksom på at varigheten og eventuelle andre modaliteter i garantidekningen er underlagt gjeldende nasjonalt eller lokalt lovverk.

5) KUN FOR PRODUKTER SOM SELGES I FRANKRIKE

Selgeren skal levere varer som overholder kontrakten, og skal være ansvarlig for defekter som eksisterer ved levering. Selger skal også være ansvarlig for feil som følge av emballasje, monteringsanvisninger eller installasjonen når den er dennes ansvar i henhold til kontrakten eller hvis utført under dennes ansvar. For å være i samsvar med kontrakten må godet:

1. Være tilpasset normal bruk for lignende varer og, hvis aktuelt:
 - tilsvare beskrivelsen gitt av selgeren og ha egenskapene presentert kjøperen via eksempel eller modell
 - Ha kvalitetene en kjøper med rette kan forvente med tanke på de offentlige erklæringene til selgeren, produsenten eller dens representant, inkludert i reklame eller merking; eller
2. Ha egenskapene partene i fellesskap har blitt enige om eller være tilpasset den spesifikke bruken som den er påtenkt av kjøperen, påpekt av selgeren og akseptert av selgeren.

Handlingen for manglende overholdelse må utføres innen to år etter levering av varen. Selgeren er ansvarlig for garantien for den solgte varens skjulte defekter dersom disse skjulte defektene gjør varen uegnet for tiltenkt bruk, eller dersom de reduserer dens bruk på en slik måte at kjøperen ikke ville ha anskaffet varen eller ville gitt en lavere pris hvis dette hadde vært kjent. Handlingen for slike skjulte defekter skal tas av kjøperen innen 2 år etter at defekten er oppdaget.

6) NØDVENDIGE BETINGELSER FOR GARANTIDEKNING

Denne garantidekningen er tilgjengelig **bare** når alle betingelsene nedenfor er oppfylt:

- Produktet må kjøpes som nytt og ubrukt av den første eieren fra en distributør/forhandler som er autorisert til å distribuere Produktet i det landet, eller for EØS-sammenslutning av land, der salget fant sted (“Distributør/Forhandler”);
- BRPs spesifiserte kontroll før levering må være utført, dokumentert og undertegnet av kjøperen.
- Produktet må være riktig registrert av en autorisert Distributør/Forhandler;
- Produktet må være i kjøpt i landet der kjøperen bor; og
- Rutinevedlikehold som er beskrevet i brukerhåndboken, må utføres til rett tid for at garantidekningen skal opprettholdes. BRP forbeholder seg retten til å gjøre garantidekningen avhengig av bevis på riktig vedlikehold.

BRP vil ikke innfri denne begrensede garantien for noen bruk eier hvis ett eller flere av vilkårene foran ikke er tilfredsstillt. Slike begrensninger er nødvendige for at BRP skal kunne beholde både sikkerheten til sine produkter og for sine kunder og publikum generelt.

7) HVA DU MÅ GJØRE FOR Å FÅ GARANTIDEKNING

Kunden må slutte å bruke Produktet når noe unormalt oppstår, varsle en BRP-Distributør/Forhandler i løpet av to (2) måneder etter at en feil opptrer, og sørge for nødvendig tilgang for Distributør/Forhandler til Produktet og mulighet til å reparere det.

Varslingsfristen er underlagt gjeldende nasjonale eller lokale lover i kundens land.

Kunden må ovenfor Distributøren/Forhandleren også presentere kjøpsbevis på Produktet, og må signere reparasjons-/arbeidsordren før reparasjonen starter for å godkjenne garantireparasjonen.

Alle deler som skiftes ut under denne begrensede garantien blir BRPs eiendom.

8) HVA BRP GJØR FOR DEG

I den grad det er tillatt under gjeldende lov, er BRPs forpliktelser under denne garantien begrenset til, etter eget skjønn, reparasjon av deler som er identifisert som defekte under normal bruk, vedlikehold og service, eller utskifting av disse delene uten å ta betalt for deler og arbeid hos en autorisert BRP-Forhandler i løpet av garantiens dekningsperiode under betingelsene som er beskrevet her. Eieren kan ikke kreve at Produktet skal tilbakekalles eller at kjøpet skal annulleres hvis han/hun mener at garantien ikke blir overholdt. Du kan ha andre juridiske rettigheter som kan variere fra land til land.

Hvis det er behov for service utenfor det landet hvor Produktet ble kjøpt, eller, for de som er bosatt innen EØS, hvis service er nødvendig utenfor EØS, må eieren betale for tilleggsutgifter ifølge lokal forhold og forskrifter. Disse utgiftene kan blant annet være frakt, forsikring, skatter, lisensavgifter, importtoll og alle andre økonomiske utgifter, inkludert de som regjeringer, stater, territorier og deres respektive organer pålegger.

BRP forbeholder seg retten til å forbedre eller endre produkter fra tid til annen uten å påta seg noen forpliktelse til å endre produkter som er produsert tidligere.

9) OVERFØRING

Hvis Produktet skifter eier i løpet av garantiens dekningsperiode, skal denne begrensede garantien i henhold til vilkårene og betingelsene overføres til den nye eieren og være gyldig for den resterende dekningsperioden forutsatt at BRP eller den autoriserte Distributøren/Forhandleren mottar et bevis på at den forrige eieren godtar overføringen av eierskap og i tillegg mottar kontaktopplysninger for den nye eieren.

10) BRUKERHJELP

Hvis det skulle oppstå strid eller diskusjon i forbindelse med denne begrensede garantien, anbefaler BRP at du forsøker å løse problemet på forhandlernivå. Vi anbefaler at du drøfter saken med servicesjefen eller eieren hos den autoriserte distributøren/forhandleren.

Hvis saken fortsatt ikke er løst, kontakt BRP ved å fylle ut kundens kontaktskjema på www.brp.com eller kontakt BRP per post til én av adressene som er oppført under avsnittet [Kontakt oss, page 9-5](#) i denne håndboken.

9 KUNDEINFORMASJON - INNHOLD

| | |
|---------------------------------------|-----|
| INFORMASJON OM DATAVERN | 9-2 |
| KONTAKT OSS | 9-5 |
| ADRESSEENDRING / SKIFTE AV EIER | 9-6 |

INFORMASJON OM DATAVERN

INFORMASJON OM DATAVERN

Bombardier Recreational Products Inc., dets tilknyttede selskaper og datterselskaper ("BRP") forplikter seg til å beskytte ditt personvern. Denne merknaden er for å informere deg om hvordan vi samler inn, bruker og utleverer personlige opplysninger om deg som del av å utvikle vår relasjon til deg. Du finner mer informasjon under BRPs retningslinjer for personvern: <https://brp.com/en/privacy-policy.html> eller ved å skanne QR-koden nedenfor.

Vær oppmerksom på at vi har passende sikkerhetstiltak for å beskytte dine personlige opplysninger mot tap og uautorisert tilgang, bruk og utlevering.

De personlige opplysningene vi har om deg er samlet inn enten direkte fra deg eller gjennom våre autoriserte forhandlere og tredjeparter (f.eks. slike som vi tilbyr felles tjenester med eller engasjerer oss med i felles markedsføringsaktiviteter), og inkluderer:

- Informasjon om kontakt, demografi og registrering (f.eks. navn, komplett adresse, telefonnummer, e-post, eierskapshistorikk, kommunikasjonsspråk)
- Informasjon om transaksjonen (f.eks. informasjon som kreves for å håndtere returer, betalingsinformasjon da du kjøpte produkter eller tjenester via våre nettsider eller mobile apper og andre problemer knyttet til kjøp av BRP-produkter).
- Informasjon om kjøretøyet (f.eks. serienummer, bilidentifikasjonsnummer, kjørelengde, kjøps- og leveringsdato, enhetsbruk, kjøretøyets plassering og bevegelser)
- Dine kommentarer, meninger og vurderinger av våre produkter og tjenester
- Informasjon som samles inn automatisk når du navigerer på BRP eller forhandlers nettsider eller i mobilapper, samlet inn via informasjonskapsler og lignende teknologier (f.eks. IP-adresse, enhetstype, operativsystem, lesertype, nettsider du besøker).

Vi kan også motta informasjon om deg fra sosiale plattformer når du kommuniserer med oss på disse plattformene.

Vi bruker dine personlige opplysninger av forskjellige årsaker, men mest for:

- Administrere din bestilling av BRP-produkter og tjenester (f.eks. fullføre eller levere din bestilling, eller tjenester for ditt BRP-produkt)
- Levere kundestøtte, assistanse og ettersalg (f.eks. fullføre eller følge opp kjøpet ditt eller vedlikehold, hjelpe deg med eventuelle leveringsproblemer, håndtere returer og andre saker som gjelder ditt kjøp av BRP-produkter)
- Administrere registrering av ditt BRP-produkt, garanti, trygghet, sikkerhetstilbakekallinger og løsning av uenigheter (f.eks. tilby garanti og ettersalgstjenester til deg, beskytte din trygghet og sikkerhet, gjennomføre sikkerhetstilbakekallinger)
- Sende deg kommersiell informasjon om våre produkter og tjenester (f.eks. informere om nye BRP-produkter, tjenester eller funksjoner, dele nyheter om konkurranser, reklamekampanjer og aktiviteter eller diskutere produkter eller tjenester som tilbys av BRP og som kan være av interesse for deg)
- Tilby personlige opplevelser, innhold eller tilbud og tjenester basert på profilering eller geolokasjonsteknologier (f.eks. å varsle deg når kjøretøyet trenger service, å finne din nærmeste forhandler)
- Gjennomføre dataanalyser og statistiske data som ikke lenger identifiserer deg personlig, for virksomhetsundersøkelser og få innsikt i hvordan vi kan forbedre våre produkter og tjenester
- Forhindre, oppdage og kontrollere bedrageri og alle uautoriserte eller ulovlige aktiviteter (f.eks. oppdage og kontrollere bedrageri i forhold til kjøp av BRP-produkter eller tjenester, administrere ulovlige eller uautoriserte aktiviteter og cyber-trusler)
- Følg alltid lokale lover og regler.

Dine personlige opplysninger kan utleveres til følgende: BRP, BRPs autoriserte forhandlere, distributører, tjenesteleverandører, reklame- og markedsføringspartnere og andre autoriserte tredjeparter.

Avhengig av omstendighetene kan dine personlige opplysninger kommuniseres utenfor regionen der du bor. Dine personlige opplysninger beholdes bare så lenge som det er nødvendig for det formålet de ble innhentet for og i henhold til vår oppbevaringspolicy.

Hvis du vil bruke din rett angående personvern (f.eks. rett til tilgang, rett til korrigerings), for å trekke tilbake ditt samtykke og bli fjernet fra adresselisten for markedsføringsformål tilfredshetsundersøkelse eller hvis du har generelle spørsmål om personvern, kan du ta kontakt med BRPs personvernombud på e-post privacyofficer@brp.com eller via vanlig post: BRP Legal Service, 726 St-Joseph, Valcourt, Quebec, Canada, J0E 2L0.

Når BRP behandler dine personlige opplysninger, gjøres det i samsvar med retningslinjene for personvern, tilgjengelig her: <https://www.brp.com/en/privacy-policy.html> eller ved å bruke følgende QR-kode.



KONTAKT OSS

www.brp.com

*Asia og Stillehavsområdet***BRP Asia**

107D and 107E, 17/F, Tower 1,
Grand Century Place, Mongkok,
Kowloon, Hong Kong

Australia

Level 26
477 Pitt Street
Sydney, NSW 2020

Japan

21F Shinagawa East One Tower
2-16-1 Konan, Minato-ku-ku,
Tokyo 108-0075

China

上海市徐汇区衡山路10号6号楼301
Rm 301, Building 6,
No.10 Heng Shan Rd,
Shanghai, China

*Latin-Amerika***Brasil**

Rua Odila Maia Rocha Brito, 25
Edifício Beaumont, andar 1 ao 5
CEP 13092-110 Campinas -SP

Mexico

Av. Ferrocarril 202
Parque Industrial Querétaro
Santo Rosa Jauregui, Querétaro
C.P. 76220

*Europa, Midtøsten og Afrika***Belgia**

Oktrooiplein 1
9000 Gent

Tsjekkia

Stefanikova 43a
Prague 5
150 00

Tyskland

Alte Papierfabrik 16
D-40699 Erkrath

Finland

Isoaavantie 7
PL 8040
96320 Rovaniemi

Frankrike

Arteparc Bâtiment B
Route de la côte d'Azur,
13 590 Meyreuil

Norge

Ingvald Ystgaards veg 15
N-7484 Trondheim

Sverige

Spinnvägen 15
903 61 Umeå

Sveits

Avenue d'Ouchy 4-6
1006 Lausanne

*Nord-Amerika***Canada**

3200A, rue King Ouest,
Suite 300
Sherbrooke (Québec) J1L 1C9

USA

10101 Science Drive
Sturtevant, Wisconsin
53177

ADRESSEENDRING / SKIFTE AV EIER

Hvis adressen din er endret eller du er den nye eieren av motorsykkelen, ber vi deg varsle BRP ved å enten:

- Varsle en autorisert BRP Can Am-forhandler eller distributør.
- **Bare Nord-Amerika:** ring 1–888-272-9222.
- Sende inn ett av adresseendringskortene på de følgende sidene til én av adressene til BRP som er angitt i avsnittet [Kontakt oss, page 9-5](#) i denne håndboken.

I tilfelle skifte av eier, legg ved bevis på at den tidligere eieren har sagt seg enig i overføringen.

Varsling til BRP er meget viktig også etter at den begrensede garantien har utløpt, fordi BRP da kan kontakte eieren av motorsykkelen hvis det blir nødvendig, for eksempel hvis tilbakekalling blir nødvendig av sikkerhetsmessige årsaker. Det er eierens ansvar å varsle BRP.

STJÅLNE ENHETER: Hvis motorsykkelen din blir stjålet, bør du varsle BRP eller en autorisert BRP Can Am-forhandler. Vi vil be deg om å oppgi navn, adresse, telefonnummer, kjøretøyets identifikasjonsnummer og datoen det ble stjålet.

Denne siden er blank
med hensikt

ENDRING AV ADRESSE NY EIER 

KJØRETØYETS IDENTIFIKASJONSNUMMER

| | | | | | | | | | | | |
|--------------|--|--|--|--|--|--|--|--|--|--|--|
| Modellnummer | Kjøretøyets identifikasjonsnummer (V.I.N.) | | | | | | | | | | |
|--------------|--|--|--|--|--|--|--|--|--|--|--|

GAMMEL ADRESSE _____ NAVN _____

ELLER TIDLIGERE EIER:

NR. _____ GATE _____ LEIL _____

STED _____ FYLKE _____ POSTNUMMER _____

LAND _____ TELEFON _____

NY ADRESSE _____ NAVN _____

ELLER NY EIER:

NR. _____ GATE _____ LEIL _____

STED _____ FYLKE _____ POSTNUMMER _____

LAND _____ TELEFON _____

E-POSTADRESSE _____

ENDRING AV ADRESSE NY EIER 

KJØRETØYETS IDENTIFIKASJONSNUMMER

| | | | | | | | | | | | |
|--------------|--|--|--|--|--|--|--|--|--|--|--|
| Modellnummer | Kjøretøyets identifikasjonsnummer (V.I.N.) | | | | | | | | | | |
|--------------|--|--|--|--|--|--|--|--|--|--|--|

GAMMEL ADRESSE _____ NAVN _____

ELLER TIDLIGERE EIER:

NR. _____ GATE _____ LEIL _____

STED _____ FYLKE _____ POSTNUMMER _____

LAND _____ TELEFON _____

NY ADRESSE _____ NAVN _____

ELLER NY EIER:

NR. _____ GATE _____ LEIL _____

STED _____ FYLKE _____ POSTNUMMER _____

LAND _____ TELEFON _____

E-POSTADRESSE _____

Denne siden er blank
med hensikt

ENDRING AV ADRESSE NY EIER 

KJØRETØYETS IDENTIFIKASJONSNUMMER

| | | | | | | | | | | | | | | | | | | |
|--|--|--|--|--|--|--|--|--|--|--|--|--|--|--|--|--|--|--|
| | | | | | | | | | | | | | | | | | | |
|--|--|--|--|--|--|--|--|--|--|--|--|--|--|--|--|--|--|--|

Modellnummer Kjøretøyets identifikasjonsnummer (V.I.N.)

GAMMEL ADRESSE _____ NAVN _____

ELLER TIDLIGERE EIER: _____

| | | |
|------|---------|------------|
| NR. | GATE | LEIL |
| STED | FYLKE | POSTNUMMER |
| LAND | TELEFON | |

NY ADRESSE _____ NAVN _____

ELLER NY EIER: _____

| | | |
|------|---------|------------|
| NR. | GATE | LEIL |
| STED | FYLKE | POSTNUMMER |
| LAND | TELEFON | |

E-POSTADRESSE _____

ENDRING AV ADRESSE NY EIER 

KJØRETØYETS IDENTIFIKASJONSNUMMER

| | | | | | | | | | | | | | | | | | | |
|--|--|--|--|--|--|--|--|--|--|--|--|--|--|--|--|--|--|--|
| | | | | | | | | | | | | | | | | | | |
|--|--|--|--|--|--|--|--|--|--|--|--|--|--|--|--|--|--|--|

Modellnummer Kjøretøyets identifikasjonsnummer (V.I.N.)

GAMMEL ADRESSE _____ NAVN _____

ELLER TIDLIGERE EIER: _____

| | | |
|------|---------|------------|
| NR. | GATE | LEIL |
| STED | FYLKE | POSTNUMMER |
| LAND | TELEFON | |

NY ADRESSE _____ NAVN _____

ELLER NY EIER: _____

| | | |
|------|---------|------------|
| NR. | GATE | LEIL |
| STED | FYLKE | POSTNUMMER |
| LAND | TELEFON | |

E-POSTADRESSE _____

Denne siden er blank
med hensikt

ENDRING AV ADRESSE NY EIER

KJØRETØYETS IDENTIFIKASJONSNUMMER

| | |
|--------------|--|
| | |
| Modellnummer | Kjøretøyets identifikasjonsnummer (V.I.N.) |

GAMMEL ADRESSE _____ NAVN _____

ELLER TIDLIGERE EIER: _____

| | | |
|------|---------|------------|
| NR. | GATE | LEIL |
| STED | FYLKE | POSTNUMMER |
| LAND | TELEFON | |

NY ADRESSE _____ NAVN _____

ELLER NY EIER: _____

| | | |
|------|---------|------------|
| NR. | GATE | LEIL |
| STED | FYLKE | POSTNUMMER |
| LAND | TELEFON | |

E-POSTADRESSE _____

ENDRING AV ADRESSE NY EIER

KJØRETØYETS IDENTIFIKASJONSNUMMER

| | |
|--------------|--|
| | |
| Modellnummer | Kjøretøyets identifikasjonsnummer (V.I.N.) |

GAMMEL ADRESSE _____ NAVN _____

ELLER TIDLIGERE EIER: _____

| | | |
|------|---------|------------|
| NR. | GATE | LEIL |
| STED | FYLKE | POSTNUMMER |
| LAND | TELEFON | |

NY ADRESSE _____ NAVN _____

ELLER NY EIER: _____

| | | |
|------|---------|------------|
| NR. | GATE | LEIL |
| STED | FYLKE | POSTNUMMER |
| LAND | TELEFON | |

E-POSTADRESSE _____

Denne siden er blank
med hensikt

MERKNADER

MERKNADER

MERKNADER

MERKNADER

MERKNADER

MERKNADER

MERKNADER

MERKNADER

MERKNADER

Modellnr. _____

KJØRETØYETS
IDENTIFIKASJONSNUMMER (V.I.N.) _____

HØYSPENNINGSBATTERIETS
SERIENUMMER _____

Eier: _____
NAVN

Nr. _____ GATE _____ LEIL _____

STED _____ FYLKE _____ POSTNUMMER _____

Kjøpsdato _____ | _____ | _____ | _____
ÅR MÅNED DAG

Utløpsdato for garanti _____ | _____ | _____ | _____
ÅR MÅNED DAG

Skal fylles ut av forhandleren ved salgstidspunktet.

OMRÅDE FOR FORHANDLERSTEMPEL

I Canada distribueres og vedlikeholdes produkter av Bombardier Recreational Products Inc. (BRP).

I USA ytes service på og foretas distribusjon av produktene av BRP US Inc.

Innen EØS (som består av medlemsstater i EU pluss Storbritannia, Norge, Island og Liechtenstein), samveldet av uavhengige stater (inklusive Ukraina og Turkmenistan) og Tyrkia blir produktene distribuert og får service av BRP European Distribution S.A. Og andre tilknyttede selskaper og datterselskaper av BRP.

For alle andre land distribueres og vedlikeholdes produkter av Bombardier Recreational Products Inc. (BRP) og deres partnere.

™® Varemerker for BRP eller dets tilknyttede selskaper.

Dette er en ikke uttømmende liste over varemerker som tilhører Bombardier Recreational Products Inc. eller dens tilknyttede selskaper.

Varemerker er kanskje ikke registrert i alle land.

Can-Am®
ROTAX E-POWER™

LinQ®
XPS®

Origin®

Alle rettigheter forbeholdes. Ingen del av denne håndboken skal reproduseres i noen for uten skriftlig forhåndstillatelse fra Bombardier Recreational Products Inc.

©2025 BOMBARDIER RECREATIONAL PRODUCTS INC.

www.brp.com

219002487_NO



 ADVARSEL

Hvis du unnlater å følge noen av sikkerhetsreglene eller instruksene i bruksanvisningen og på sikkerhetsdekalene på produktet, kan det føre til personskade eller eventuelt dødsfall.