

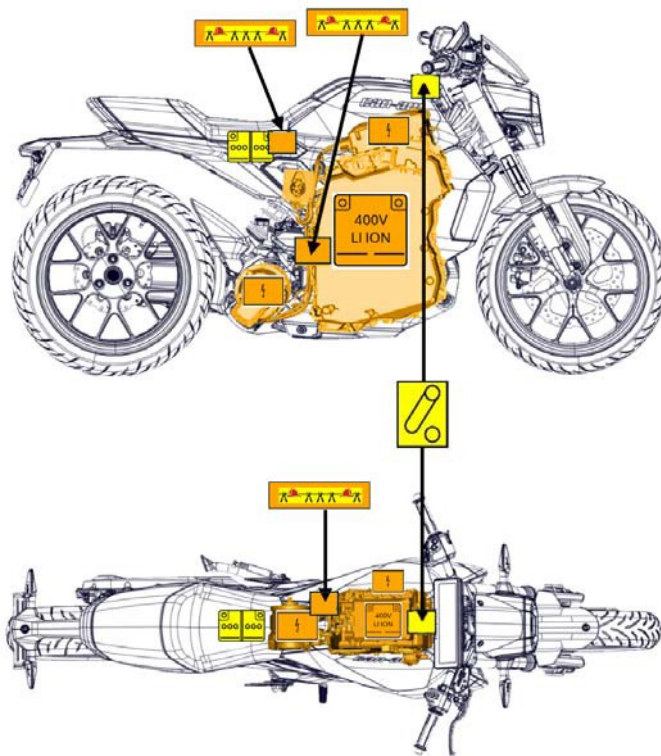

# Can-Am Pulse

Elektrische motorfiets, 2025 — heden



Hoogspanningsaccu



Hoogspanningsonderdelen



Laagspanningsaccu



Hoogspanningskabel/onderdeel



Apparaat voor het uitschakelen van de voeding in het voertuig



Kabelafsnijding (cut-loop voor hulpverleners)

ID-nummer

BRP-219704618\_NL

Versienummer

Pagina

1 / 7

# 1. IDENTIFICATIE / HERKENNING



Ga er nooit van uit dat een stil elektrisch voertuig is uitgeschakeld. Behandel het voertuig altijd alsof het is ingeschakeld. Draag persoonlijke beschermingsmiddelen (PBM).

## Identificatiep

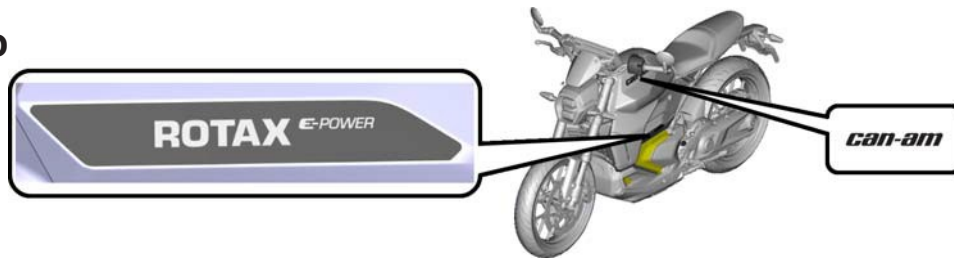

# 2. IMMOBILISATIE / STABILISATIE / HEFFEN

## Immobilisatie



Voorkom het indrukken of aanraken van de gashendel gedurende alle reddingsactiviteiten.

Schakel het voertuig UIT door de sleutel linksom op UIT te draaien en de sleutel uit de contactschakelaar van het voertuig te verwijderen. Wacht tot de multifunctionele display uitschakelt (op zwart gaat).

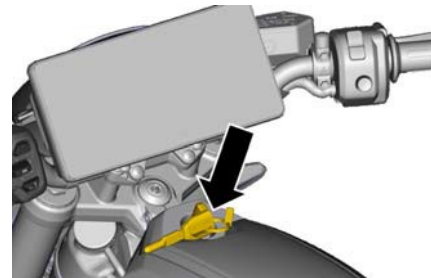

## Heffen



Dit voertuig mag alleen worden opgetild of in positie worden gebracht door personeel dat hiervoor goed is opgeleid en uitgerust en weet dat het voertuig een risico op hoogspanningsgevaar met zich meebrengt.



Vermijd direct contact met de hoogspanningsaccu of andere hoogspanningsonderdelen tijdens het heffen of manoeuvreren van het voertuig. Draag altijd geschikte persoonlijke beschermingsmiddelen (PBM).

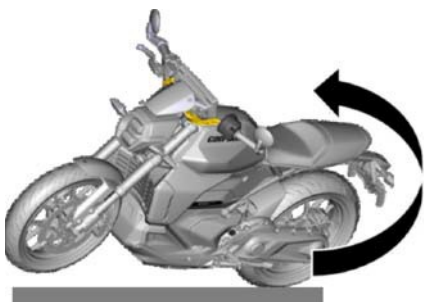

Als het voertuig kantelt, til het dan op door het stuur en de achterbankconstructie vast te pakken.

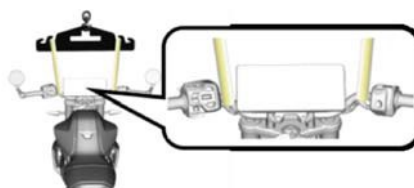

Til het voertuig op aan de sturbuis met behulp van een hefmechanisme. Gebruik de handvaten op het stuur nooit als hefpunten.



Stabiliseer het voertuig in opwaartse positie met behulp van de kickstand. Zorg ervoor dat de voet van de kickstand op een hard oppervlak rust.

ID-nummer

BRP-219704618\_NL

Versienummer

Pagina

2 / 7

### 3. DIRECTE GEVAREN UITSCHAKELN / VEILIGHEIDSVUOSCHRIFTEN

#### Toegang

##### Locaties cut-loop voor hulpverleners

1. Pak het achterste deel van het onderste carrosseriepaneel vast. Trek de onderste carrosseriepanelen van het voertuig.

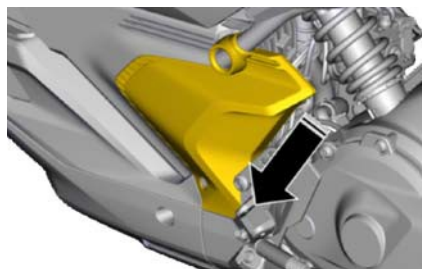

Linkerzijde

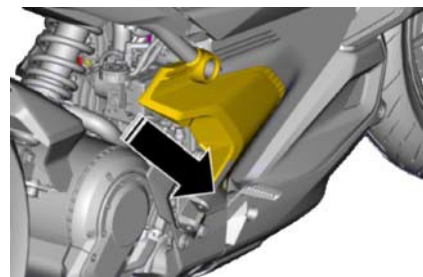

Rechterzijde

2. Trek het linker of rechter carrosseriepaneel opzij.

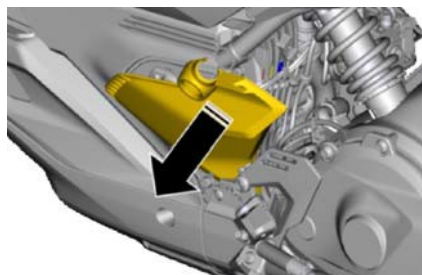

Linkerzijde

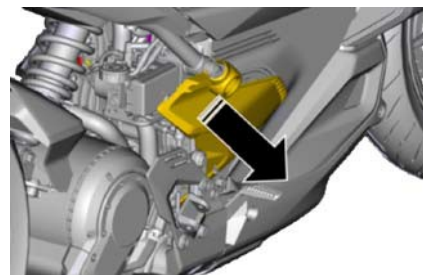

Rechterzijde

##### Locatie FRCL-aansluiting

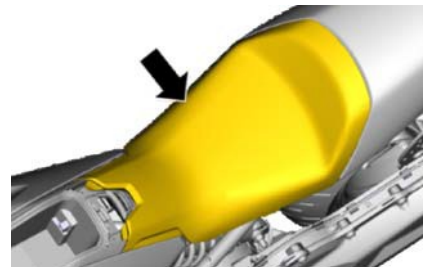
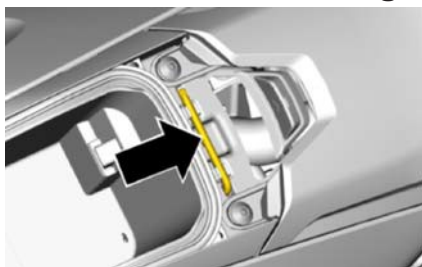

##### Inbegrepen gereedschap

1. Open het deksel van het handschoenvak en haal het bijgeleverde gereedschap eruit.

##### Handschoenvak

2. Verwijder met het bijgeleverde gereedschap de twee bevestigingen aan de voorkant van de bestuurdersstoel.

##### Bestuurderszitting

3. Verwijder de bestuurdersstoel uit de motorfiets door het voorste deel op te tillen en vervolgens naar voren te trekken om het achterste deel van de stoel los te maken.

#### Uitschakelen



Draag de geschikte persoonlijke beschermingsmiddelen (PBM). Hoogspanningsonderdelen of de hoogspanningsaccu niet aanraken, afsnijden of openen. Vermijd contact tussen het snijgereedschap en omliggende metalen onderdelen. Snijd de cut-loop voor hulpverlener altijd twee keer (dubbel) door. Een oranje hoogspanningskabel NOOIT beschadigen of opensnijden.



De hoogspanningsaccu is ALTIJD geactiveerd.



Wacht ongeveer 2 minuten na het uitschakelen om er zeker van te zijn dat er geen restspanning meer in het hoogspanningssysteem is.

## Cut-loop voor hulpverleners

Het voertuig kan worden uitgeschakeld door één van de twee cut-loops voor hulpverleners (FRCL) af te snijden, zoals hieronder getoond:

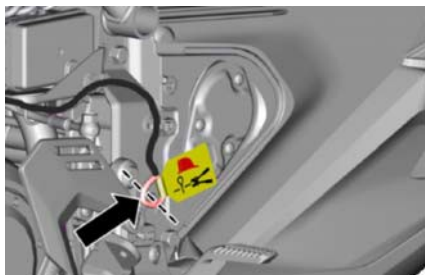

Rechterzijde van het voertuig: Onder de onderste carrosseriepaneel

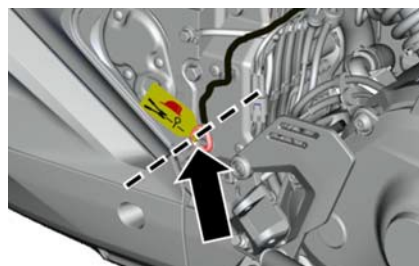

Linkerzijde van het voertuig: Onder het onderste carrosseriepaneel

## FRCL-stekker

Het voertuig kan worden uitgeschakeld door de FRCL-stekker onder de zitting uit te schakelen/af te snijden zoals hieronder wordt getoond:

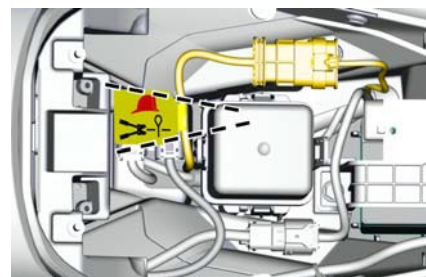
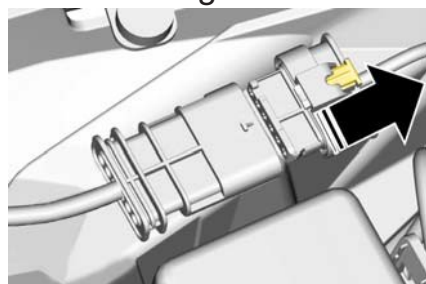
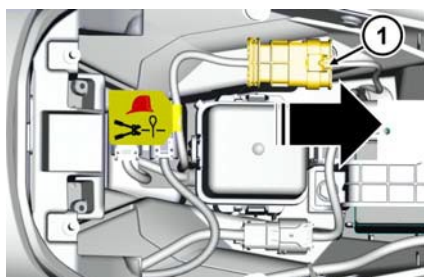

Connector loskoppelen  
Onder bestuurdersstoel

Connectorclip

Eerstehulpverlener lus  
doorgesneden Onder de  
stoel

1. Trek de hendel naar voren  
connectorclip (1).

2. Druk op de connectorclip  
en trek deze naar voren  
loskoppelen.

## DE LAAGSPANNING UITSCHAKELLEN

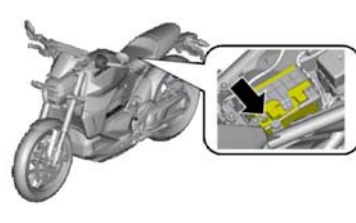
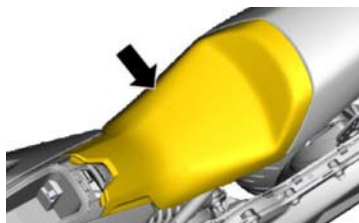
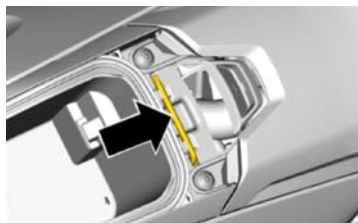
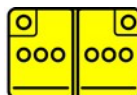

Inbegrepen  
gereedschap

1. Open het  
deksel van het  
handschoenvak en  
haal het bijgeleverde  
gereedschap eruit.

Handschoenvak

2. Verwijder met het  
bijgeleverde  
gereedschap de twee  
bevestigingen aan de  
voorkant van de  
bestuurdersstoel.

Bestuurderszitting

3. Verwijder de  
bestuurdersstoel uit  
het voertuig door het  
voorste deel op te  
tillen en vervolgens  
naar voren te trekken  
om het achterste deel  
van de stoel los te  
maken.

Negatieve pool

4. Verwijder de  
schroef van de  
minpool van de  
laagspanningsbatterij  
met een kruiskop-  
schroevendraaier nr.  
2 of een 8 mm  
binnenzeskant.

ID-nummer

BRP-219704618\_NL

Versienummer





Pagina

4 / 7

## 4. TOEGANKELIJKHEID VOOR DE GEBRUIKERS

Niet van toepassing op dit voertuigtype.

## 5. OPGESLAGEN ENERGIE / VLOEISTOFFEN / GASSEN / VASTE STOFFEN

		400 V
		12 V



Voorkom dat u de hoogspanningsaccu beschadigd bij het optillen of manoeuvreren van het voertuig of wanneer u panelen van het voertuig verwijdert. Wanneer reddingsuitrusting wordt gebruikt, moet beschadigen van de accu worden voorkomen.



Als er koelvloeistof uit de hoogspanningsaccu lekt, bestaat het risico van een thermische reactie in de hoogspanningsaccu. Controleer de temperatuur van de hoogspanningsaccu met een warmtebeeldcamera.



## 6. In geval van brand



BLUS DE  
HOOGSPANNINGSACCU  
MET VEEL WATER



Ga er altijd van uit dat het hoogspanningssystemen geactiveerd zijn. Schakel hoogspanningsonderdelen NIET uit en probeer niet om de hoogspanningsaccu te openen.



Lithium-ionaccu's kunnen spontaan of na enige vertraging ontbranden bij beschadiging of verkeerd gebruik. Lithium-ionaccu's kunnen nadat een brand geblust is of niet volledig uitgebrand is opnieuw ontbranden. Controleer met een warmtebeeldcamera of de accu volledig is afgekoeld.



	ID-nummer	Versienummer	Pagina
	BRP-219704618_NL		5 / 7

## 7. In geval van onderdompeling:



Behandel een ondergedompeld voertuig altijd met de juiste persoonlijke beschermingsmiddelen (PBM) voor een redding uit het water. Als u dit niet doet, dan kan dit leiden tot ernstig of dodelijk letsel.

De carrosserie van het voertuig vormt geen groter risico op schokken omdat het in het water ligt. Voertuigen die zijn ondergedompeld in water, moeten echter met grotere voorzichtigheid worden behandeld vanwege het mogelijke risico op brand door een elektrische hoogspanningsaccu. Hulpverleners moeten voorbereid zijn op een mogelijk risico op brand.

## 8. SLEPEN / TRANSPORT / STALLEN



Als er geen geluid hoorbaar is, betekent niet dat het voertuig is uitgeschakeld. Controleer voordat het voertuig wordt verplaatst of getransporteerd of de juiste procedure voor het uitschakelen van de hoogspanning is uitgevoerd. Draag de geschikte persoonlijke beschermingsmiddelen (PBM).



Als het voertuig bij een ongeval betrokken is geweest, zijn de hoogspanningsaccu en -onderdelen wellicht beschadigd. Stal het voertuig buiten in een open ruimte op minstens 15 meter afstand van brandbare materialen en andere voertuigen of bouwwerken en controleer het voertuig op tekenen van thermische runaway.

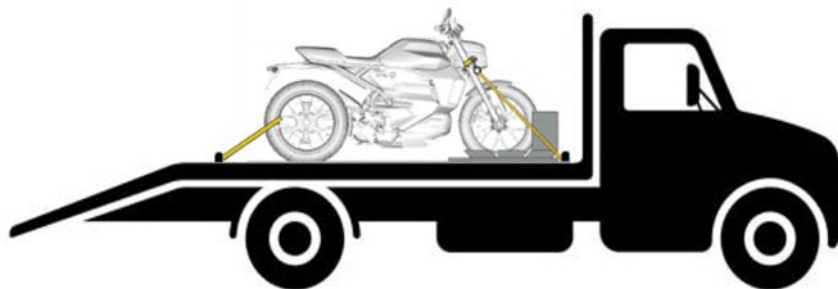















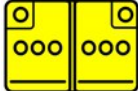



Vervoer het voertuig op een dieplader of een ander transportvoertuig om te voorkomen dat het achterwiel kan draaien. Het voertuig moet worden vastgezet op het platform met het stuur naar voren gericht. Gebruik een voorwielvergrendeling voor motorfietsen. Bevestig een band om de voordempers. Bevestig het achterwiel aan weerszijden met een band.

## 9. BELANGRIJKE BIJKOMENDE INFORMATIE

Kopieën van de handleiding noodhulp en de gebruikershandleiding voor dit voertuig en andere voertuigen kunnen worden ingezien en gedownload op: <https://operatorsguides.brp.com>

ID-nummer	Versienummer	Pagina
BRP-219704618_NL		6 / 7

# 10. UITLEG OVER GEBRUIKTE PICTOGRAMMEN

	Elektrisch voertuig		Apparaat voor het uitschakelen van de voeding in het voertuig		Explosief.
	Hoogspanning-saccu		Laagspanningsaccu		Corrosief
	Hoogspanning-sonderdeel		Kabelafsnijding		Gezondheidsrisico
	Hoogspanningskabel		Warmtebeeldcamera gebruiken		Acute toxiciteit
	Pictogram algemene waarschuwing		Opkrikpunt		Milieugevaar
	Waarschuwing, elektriciteit		Vuur doven met water		Ontvlambaar

ID-nummer

Versienummer

Pagina

BRP-219704618\_NL

7 / 7