

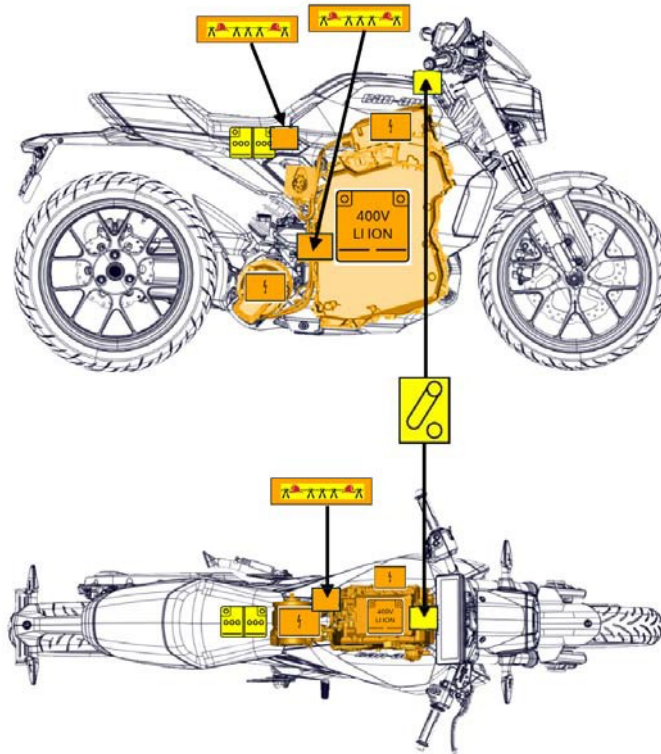

Can-Am Pulse

Motocicletta elettrica, 2025 — Attuale



Pacco batteria ad alta tensione



Componenti ad alta tensione



Batteria a bassa tensione



Cavo alimentazione/ componente alta tensione



Dispositivo per spegnere l'alimentazione nel veicolo



Taglio cavo (Circuito di sezionamento di primo soccorso)

ID N.

BRP-219704618_IT

Versione N.

Pagina

1/7

1. IDENTIFICAZIONE/RICONOSCIMENTO



Non presumere mai che un veicolo elettrico silenzioso sia spento. Trattare sempre il veicolo come se fosse alimentato. Indossare i Dispositivi di protezione individuale (DPI).

Badge:

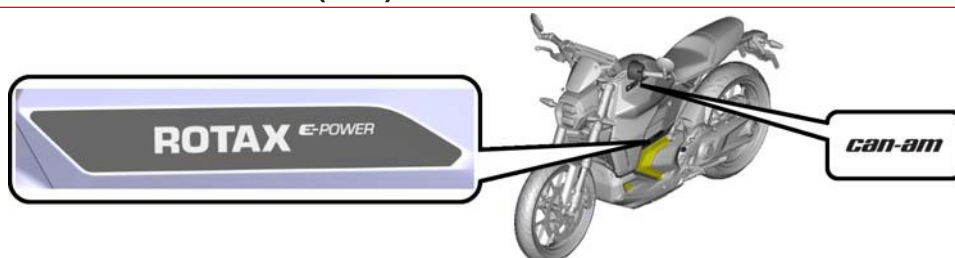

2. IMMOBILIZZAZIONE/STABILIZZAZIONE/SOLLEVAMENTO

Immobilizzazione



Non premere o toccare la manopola dell'acceleratore durante tutte le attività di salvataggio.

Per spegnere il veicolo, ruotare la chiave in senso antiorario verso la posizione OFF e rimuoverla dall'interruttore a chiave del veicolo. Attendere finché il display multifunzione diventi nero.

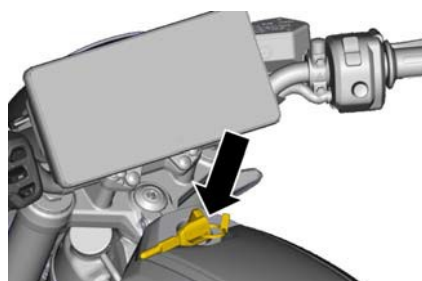

Sollevamento



Questo veicolo deve essere sollevato o manipolato solo da personale adeguatamente formato, equipaggiato e informato che il veicolo presenta pericoli di alta tensione.



Durante il sollevamento o la manipolazione del veicolo, evitare il contatto diretto con il pacco batteria ad alta tensione o altri componenti ad alta tensione. Indossare sempre i DPI adeguati.

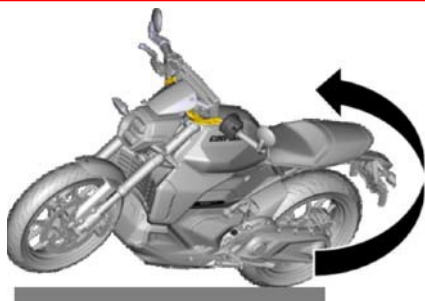

Se il veicolo si ribalta, sollevarlo afferrando il manubrio e la struttura posteriore del sedile.

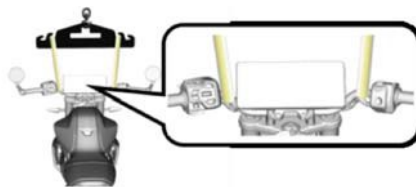

Mediante un meccanismo di sollevamento, sollevare il veicolo dal tubo del manubrio. Fare in modo di non usare mai le manopole del manubrio come punti di sollevamento.

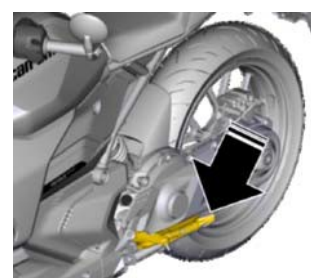

Stabilizzare il veicolo in posizione verticale mediante il cavalletto. Verificare che il piede del cavalletto poggi su una superficie dura.

ID N.

BRP-219704618_IT

Versione N.

Pagina

2/7

3. DISATTIVARE I PERICOLI DIRETTI/NORMATIVE DI SICUREZZA

Accesso

Posizioni di sezionamento FRCL

1. Afferrare la parte posteriore del pannello inferiore della carrozzeria. Tirare e allontanare dal veicolo i pannelli inferiori della carrozzeria.

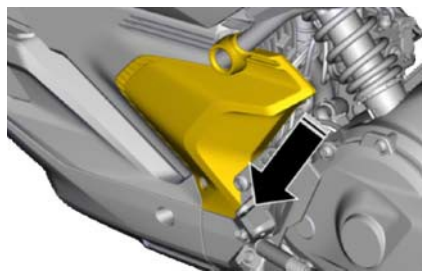

Lato sinistro

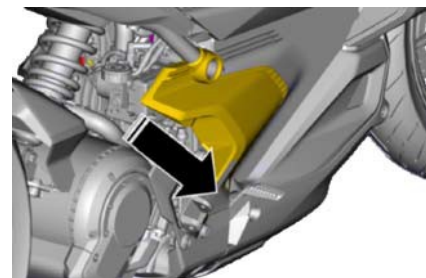

Lato destro

2. Tirare via il pannello sinistro o destro della carrozzeria.

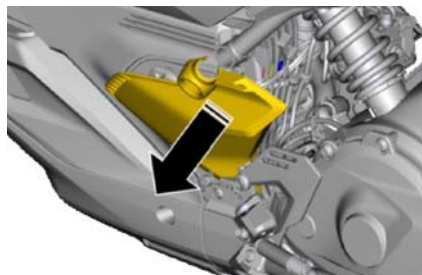

Lato sinistro

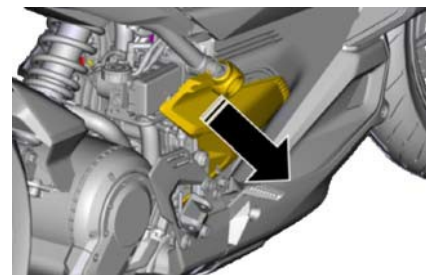

Lato destro

Posizione connettore FRCL

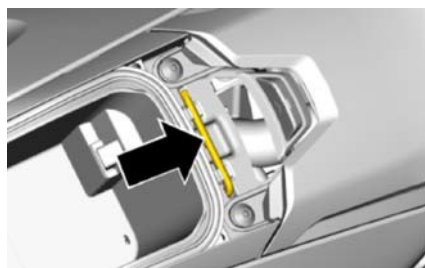

Attrezzo in dotazione

1. Aprire il coperchio del vano portaoggetti ed estrarre l'attrezzo in dotazione.



Vano portaoggetti

2. Mediante l'attrezzo in dotazione, rimuovere i due dispositivi di fissaggio nell'estremità anteriore del sedile del guidatore.

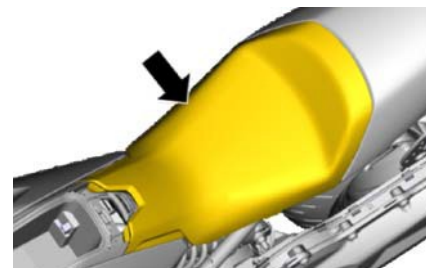

Sedile guidatore

3. Rimuovere il sedile del guidatore dalla motocicletta sollevando la parte anteriore e poi tirando verso avanti per sganciare la parte posteriore del sedile.

Disattivare



Indossare i DPI adeguati. Non toccare, tagliare o aprire i componenti ad alta tensione o il pacco batteria ad alta tensione. Evitare il contatto tra l'attrezzo di taglio ed eventuali parti metalliche circostanti. Tagliare sempre due volte il circuito di sezionamento di primo soccorso. Non danneggiare MAI o aprire un cavo di alta tensione arancione.



Il pacco batteria ad alta tensione è **SEMPRE** alimentato.



Per evitare qualsiasi tensione residua nel sistema ad alta tensione, attendere circa 2 minuti dopo la disattivazione.

	ID N.	Versione N.	Pagina
	BRP-219704618_IT		3/7

Sezionamento FRCL

Il veicolo può essere disattivato tagliando uno dei due Circuiti di sezionamento di primo soccorso (FRCL) come mostrato sotto:

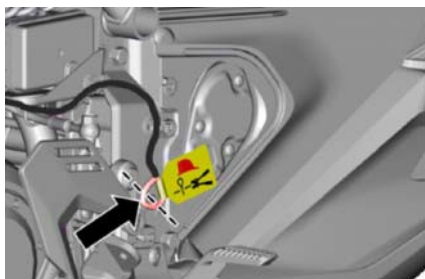

Parte destra del veicolo: sotto il pannello inferiore della carrozzeria Parte

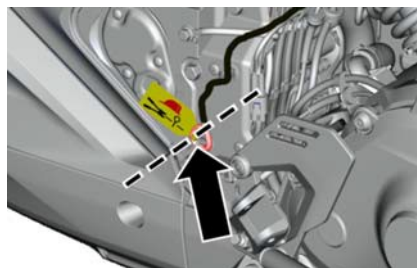

Parte sinistra del veicolo: sotto il pannello inferiore della carrozzeria

Connettore FRCL

Il veicolo può essere disattivato scollegando/sezionando il connettore FRCL sotto il sedile, come illustrato di seguito:

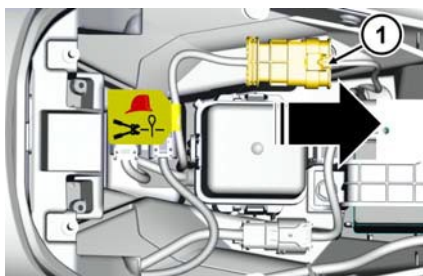

Scollegare il connettore sotto il sedile del guidatore

1. Tirare avanti agendo sulla clip del connettore (1).

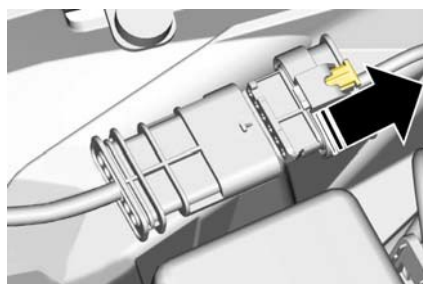

Clip del connettore

2. Premere giù la clip del connettore e tirare avanti per scollegare.

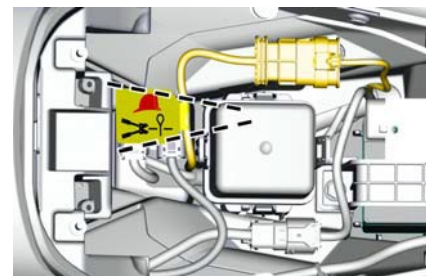

Circuito di sezionamento di primo soccorso (FRCL) sotto il sedile

DISATTIVARE LA BASSA TENSIONE

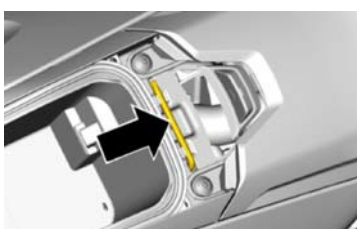
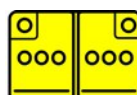

Attrezzo in dotazione

1. Aprire il coperchio del vano portaoggetti ed estrarre l'attrezzo in dotazione.



Vano portaoggetti

2. Mediante l'attrezzo in dotazione, rimuovere i due dispositivi di fissaggio nell'estremità anteriore del sedile del guidatore.

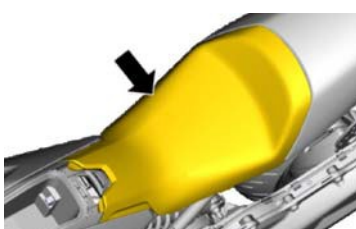

Sedile guidatore

3. Rimuovere il sedile del guidatore dal veicolo sollevando la parte anteriore e poi tirando verso avanti per sganciare la parte posteriore del sedile.

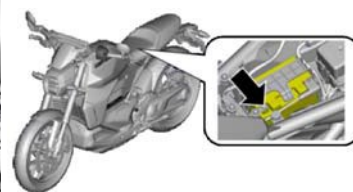

Polo negativo

4. Con un cacciavite philips n. 2 o una bussola da 8 mm, rimuovere la vite dal polo negativo della batteria a bassa tensione.

ID N.

BRP-219704618_IT

Versione N.













Pagina

4/7

4. ACCESSO AGLI OCCUPANTI

Non applicabile a causa del tipo di veicolo.

5. ENERGIA ACCUMULATA/LIQUIDI/GAS/SOLIDI

	      	400V
	   	12V



Non rompere o danneggiare il pacco batteria ad alta tensione quando si solleva o manipola il veicolo o si rimuovono i pannelli dal veicolo. Se si utilizzano dotazioni di salvataggio, prestare attenzione per evitare qualsiasi danno al pacco batteria.



In caso di perdita del liquido refrigerante dal pacco batteria ad alta tensione, si corre il rischio di una reazione termica all'interno del pacco batteria ad alta tensione. Monitorare la temperatura del pacco batteria ad alta tensione con una termocamera a infrarossi.



6. IN CASO DI INCENDIO

       	 <p>UTILIZZARE UNA GRANDE QUANTITÀ D'ACQUA PER SPEGNERE IL PACCO BATTERIA AD ALTA TENSIONE</p>
--	--



Presumere sempre che i sistemi ad alta tensione siano alimentati. NON tagliare alcun componente ad alta tensione o tentare di aprire il pacco batteria ad alta tensione.



Le batterie agli ioni di litio possono autoaccendersi spontaneamente o dopo un ritardo se danneggiate o utilizzate in modo non corretto. Le batterie agli ioni di litio possono riaccendersi dopo la soppressione di un incendio o quando non sono completamente bruciate. Monitorare con una termocamera a infrarossi per verificare che il pacco batteria si sia raffreddato completamente.



	ID N.	Versione N.	Pagina
	BRP-219704618_IT		5/7

7. IN CASO DI SOMMERSIONE



Maneggiare sempre qualsiasi veicolo sommerso con i DPI appropriati per il salvataggio in acqua. Il mancato rispetto di questa condizione può comportare gravi lesioni o morte.

La carrozzeria del veicolo non presenta un rischio maggiore di scosse perché si trova in acqua. I veicoli che sono stati immersi in acqua devono essere maneggiati con maggiore cautela a causa del potenziale rischio di incendio della batteria elettrica ad alta tensione. I primi soccorritori devono essere pronti a rispondere a un potenziale rischio di incendio.

8. TRAINO/TRASPORTO/RIMESSAGGIO



L'assenza di suoni non significa che il veicolo sia spento. Prima di spostare o trasportare il veicolo, accertarsi che sia stata eseguita la procedura di disattivazione dell'alta tensione. Indossare DPI adeguati.



Se un veicolo è stato coinvolto in un'immersione, un incendio o una collisione che ha danneggiato il pacco batteria ad alta tensione, si corre il rischio che la batteria si riaccenda alcuni giorni dopo l'incidente iniziale. Riporre il veicolo all'esterno, in un'area aperta ad almeno 15 m (50 ft) da materiali infiammabili e da altri veicoli o strutture, e monitorare la temperatura del veicolo per rilevare segni di fuga termica.

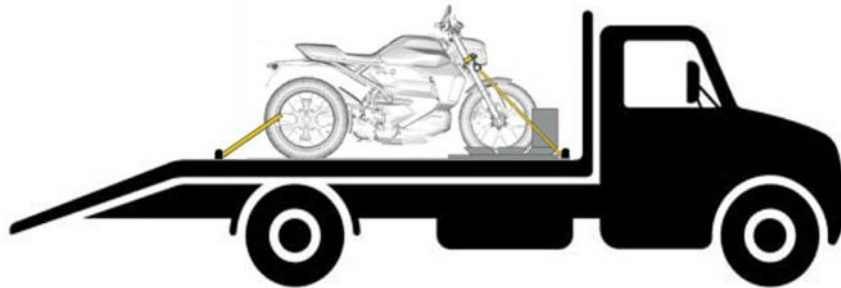

Trasportare il veicolo su un autocarro a pianale o su un veicolo di trasporto analogo per evitare che la ruota posteriore ruoti. Il veicolo deve essere fissato sulla piattaforma rivolto in avanti applicando un blocco alla ruota anteriore di una motocicletta. È possibile utilizzare una cinghia su ciascuno dei montanti anteriori. Fissare la ruota posteriore con una cinghia su ciascun lato.

9. IMPORTANTI INFORMAZIONI AGGIUNTIVE

Le copie della Guida per la risposta alle emergenze e della Guida del conducente per questo e altri veicoli sono disponibili per la consultazione e il download all'indirizzo: <https://operatorsguides.brp.com>

ID N.

BRP-219704618_IT

Versione N.

Pagina

6/7

10. SPIEGAZIONE DEI PITTOGRAMMI USATI

	Veicolo elettrico		Dispositivo per spegnere l'alimentazione e nel veicolo		Esplosivo
	Pacco batteria, alta tensione		Batteria, bassa tensione		Corrosivo
	Componente ad alta tensione		Taglio cavo		Pericoloso per la salute umana
	Cavo alimentazione alta tensione		Utilizzare una termocamera a infrarossi		Tossicità acuta
	Segnale di avvertenza generale		Punto di sollevamento		Pericolo ambientale
	Avvertenza, Elettricità		Usare acqua per spegnere il fuoco		Infiammabile