

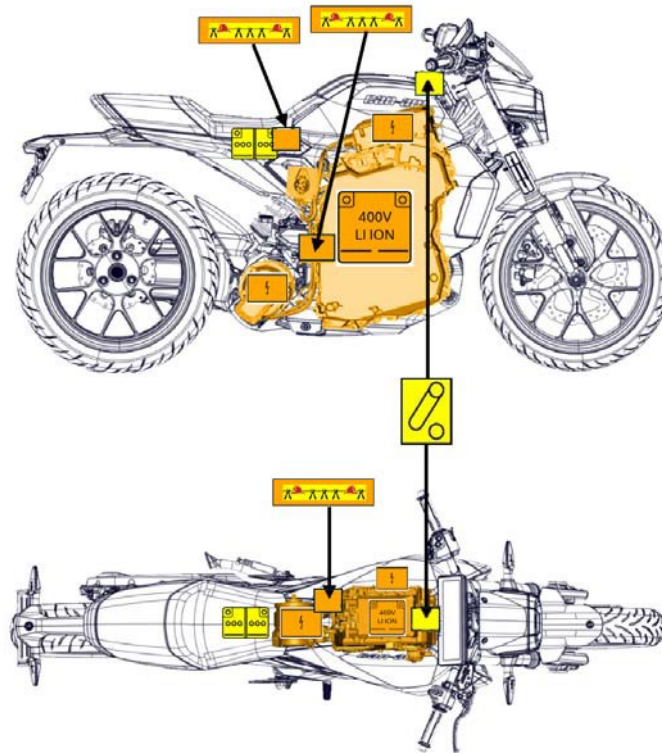

Can-Am Pulse

Moto électrique, 2025 – Présent



Bloc-batterie
haute tension



Composants
haute tension



Batterie
basse tension



Câble /
composant
d'alimentation
haute tension



Dispositif de
désactivation
électrique
dans la moto



Boucle à
couper (Boucle
à couper pour
premiers
répondants)

N° d'identifiant

BRP-219704618_FR

N° de version

Page

1 / 7

1. IDENTIFICATION / RECONNAISSANCE



Ne jamais supposer qu'une moto électrique silencieuse est désactivée ou hors tension. Toujours approcher toute moto comme si elle était sous tension. Porter un équipement de protection individuelle (EPI).

Badges :

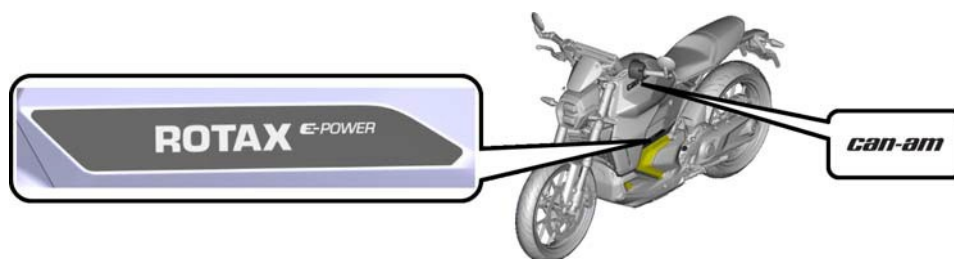

2. IMMOBILISATION / STABILISATION / LEVAGE

Immobilisation



N'appuyez pas sur l'accélérateur et ne le touchez pas pendant toutes les activités de sauvetage.

Pour couper le contact, tournez la clé dans le sens antihoraire jusqu'à la position OFF (arrêt) et retirez-la du contact de la moto. Attendez que l'écran multifonction devienne noir.

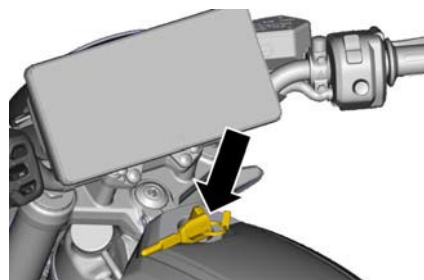

Levage



Cette moto doit uniquement être soulevée ou manipulée par des personnes ayant reçu la formation technique, portant l'équipement adapté et ayant pris connaissance des avertissements sur les risques de haute tension que pose ce type de moto.



Évitez tout contact direct avec la batterie haute tension ou d'autres composants haute tension lorsque la moto est soulevée ou manipulée. Portez toujours l'EPI approprié.

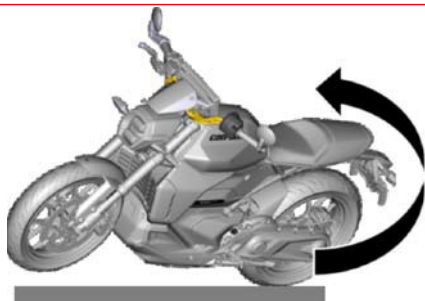

Si la moto est renversée, soulevez-la en saisissant le guidon et la structure du siège arrière.

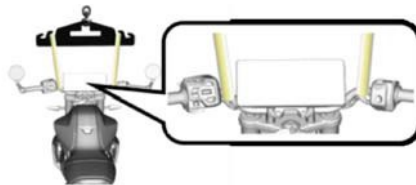

À l'aide d'un mécanisme de levage, soulevez la moto par le guidon tube. Assurez-vous de ne jamais utiliser les poignées du guidon comme points de levage.



Stabiliser la moto vers le haut à l'aide de la béquille. Assurez-vous que le pied de béquille repose sur une surface dure.

N° d'identifiant

N° de version

Page

BRP-219704618_FR

2 / 7

3. DÉSACTIVATION DES ÉLÉMENTS PRÉSENTANT UN DANGER DIRECT / RÈGLEMENTS DE SÉCURITÉ

Accès

Emplacement de coupure de la Boucle à couper pour premiers répondants

1. Saisissez la partie arrière du panneau inférieur de la carrosserie. Tirez et arrachez les panneaux inférieurs de la carrosserie de la moto.

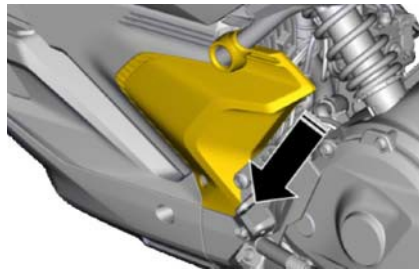

Côté gauche

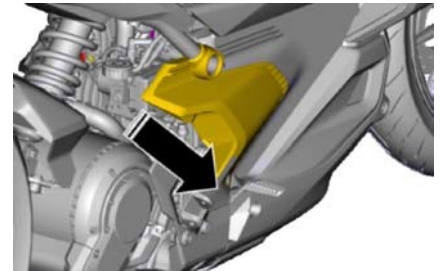

Côté droit

2. Retirez le panneau de carrosserie gauche ou droit.

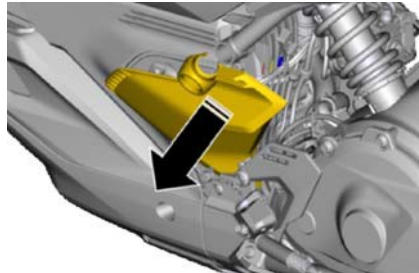

Côté gauche

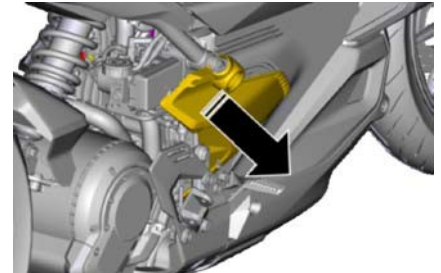

Côté droit

Emplacement du connecteur de la Boucle à couper pour premiers répondants

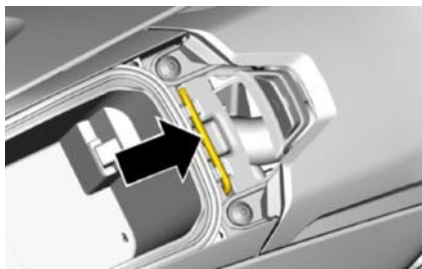

Outil fourni

1. Ouvrez le couvercle de la boîte à gants et sortez l'outil fourni.



Boîte à gants

2. À l'aide de l'outil fourni, retirez les deux fixations situées à l'extrémité avant du siège conducteur.

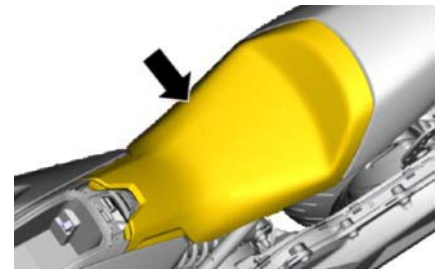

Siège conducteur

3. Retirez le siège conducteur de la moto en soulevant la partie avant et en tirant vers l'avant pour dégager la partie arrière du siège.

Désactivation



Portez l'EPI approprié. Ne pas toucher, couper ou ouvrir les composants haute tension ou le bloc-batterie haute tension. Évitez tout contact entre l'outil de coupe et les pièces métalliques environnantes. Coupez toujours la Boucle de coupure pour premiers intervenants en deux endroits. Ne JAMAIS endommager ou couper un câble orange de haute tension.



La batterie haute tension est TOUJOURS sous tension.



Pour s'assurer que le système haute tension n'est plus sous tension, attendez environ 2 minutes après la désactivation.

Coupure de la Boucle à couper pour premiers répondants

La moto peut être mise hors service en coupant l'une des deux Boucles à couper pour premiers répondants, comme indiqué ci-dessous :

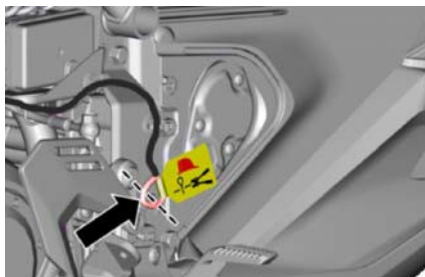

Côté droit de la moto : Sous le panneau inférieur de la carrosserie

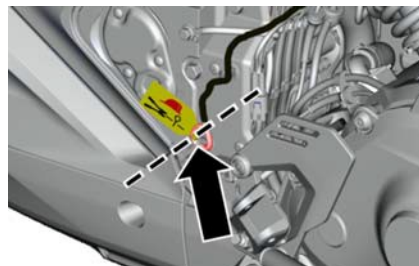

Côté gauche de la moto : Sous le panneau inférieur de la carrosserie

Connecteur de la Boucle à couper pour premiers répondants

La moto peut être mise hors service en débranchant / coupant le connecteur de la Boucle à couper pour premiers répondants sous le siège, comme indiqué ci-dessous :

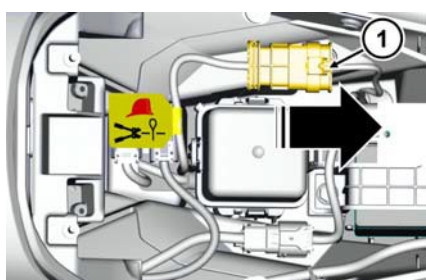

Déconnexion Connecteur sous le siège du conducteur

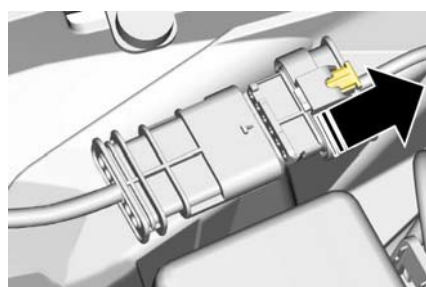

Clip du connecteur

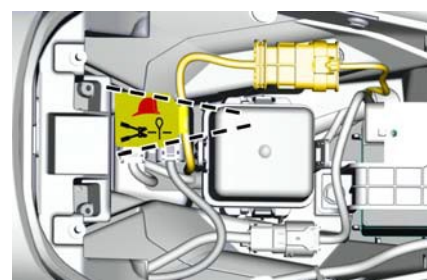

Boucle à couper pour premiers répondants sous le siège

1. Tirez vers l'avant le clip du connecteur (1).

2. Appuyez sur le clip du connecteur et tirez vers l'avant pour le débrancher.

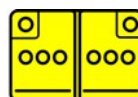

DÉSACTIVATION DE LA BASSE TENSION

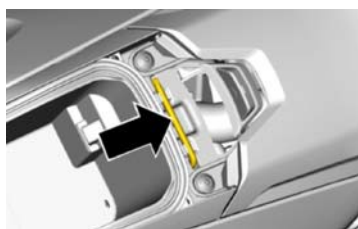

Outil fourni

1. Ouvrez le couvercle de la boîte à gants et sortez l'outil fourni.



Boîte à gants

2. À l'aide de l'outil fourni, retirez les deux fixations situées à l'extrémité avant du siège conducteur.

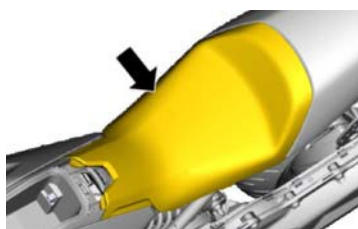

Siège conducteur

3. Retirez le siège conducteur de la moto en soulevant la partie avant et en tirant vers l'avant pour dégager la partie arrière du siège.

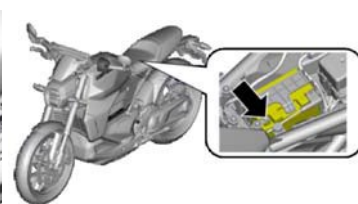

Borne négative

4. À l'aide d'un tournevis Philips n°2 ou une douille HEX de 8 mm, retirez la vis de la borne négative de la batterie basse tension.

4. ACCÈS AUX OCCUPANTS

Sans objet pour ce type de moto.

5. ÉNERGIE STOCKÉE / LIQUIDES / GAZ / SOLIDES



400 V



12 V



Ne jamais ouvrir ou endommager le bloc-batterie haute tension lorsque la moto est soulevée, manipulée ou lorsque vous retirez des panneaux de la moto. En cas d'utilisation d'un équipement de secours, le bloc-batterie ne doit pas être endommagé de quelque manière que ce soit.



Toute fuite du liquide de refroidissement crée un risque de réaction thermique à l'intérieur du bloc-batterie haute tension. Surveillez la température du bloc-batterie haute tension à l'aide d'une caméra thermique infrarouge.



6. EN CAS D'INCENDIE



UTILISER UNE GRANDE QUANTITÉ D'EAU POUR ÉTEINDRE LE BLOC-BATTERIE HAUTE TENSION



Il faut toujours supposer que les systèmes à haute tension sont sous tension. NE PAS couper les composants haute tension ni tenter d'ouvrir le bloc-batterie haute tension.



Si elles sont endommagées ou utilisées de manière incorrecte, les batteries au lithium-ion peuvent s'enflammer spontanément ou après un certain temps. Les batteries au lithium-ion peuvent se rallumer après l'extinction d'un incendie ou lorsqu'elles ne se sont pas complètement consumées. Utilisez une caméra thermique infrarouge pour vérifier si le bloc-batterie est complètement refroidi.



7. EN CAS D'IMMERSION



Manipulez toujours une moto submergée en portant l'EPI approprié pour le sauvetage aquatique. Le non-respect de cette consigne peut entraîner des blessures graves, voire mortelles.

La carrosserie de la moto ne présente pas un risque de choc électrique plus important parce qu'elle est dans l'eau. Les motos qui ont été immergées dans l'eau doivent être manipulées avec une plus grande prudence en raison du risque d'incendie de la batterie à haute tension. Les premiers intervenants doivent être prêts à intervenir en cas de risque d'incendie.

8. REMORQUAGE / TRANSPORT / STATIONNEMENT



L'absence de bruit de moteur ne signifie pas que la moto est arrêtée. Avant de déplacer ou de transporter la moto, assurez-vous que la procédure de désactivation de la haute tension a été effectuée. Portez l'EPI approprié.



Si une moto a été immergée, prise dans un incendie ou une collision qui a endommagé le bloc-batterie haute tension, le risque d'inflammation persiste plusieurs jours après l'incident initial. Stationnez la moto à l'extérieur, dans une zone ouverte, au minimum à 15 m (50 pi) de tout matériau inflammable et de tout autre véhicule ou structure. La température de la moto doit être surveillée afin d'éviter tout emballement thermique.

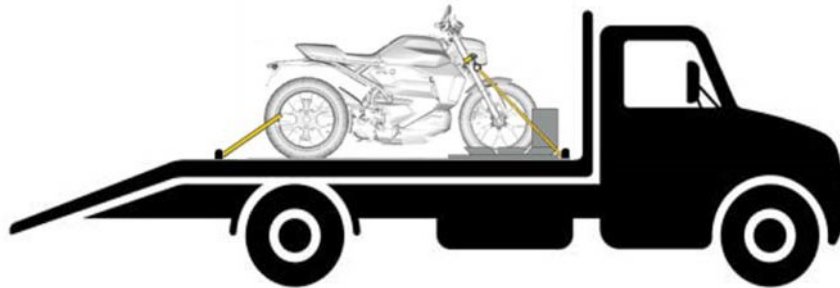

Transporter la moto sur un camion à plateforme ou un véhicule de transport comparable pour empêcher la roue arrière de tourner. La moto doit être fixée sur la plateforme, face à l'avant, à l'aide d'un dispositif de blocage de la roue avant pour une moto. Une sangle peut être utilisée sur chacun des montants avant. Fixez la roue arrière à l'aide d'une sangle de chaque côté.

9. INFORMATIONS IMPORTANTES

Des exemplaires du guide des mesures d'urgence et du guide du conducteur de cette moto et d'autres motos peuvent être consultés et téléchargés à l'adresse suivante :

<https://operatorsguides.brp.com>

N° d'identifiant















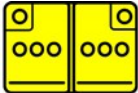



N° de version

Page

BRP-219704618_FR

6 / 7

10. PICTOGRAMMES EXPLICATIFS

	Moto électrique		Dispositif de désactivation électrique dans la moto		Explosif
	Bloc-batterie haute tension		Batterie basse tension		Corrosif
	Composant haute tension		Coupure de câble		Dangereux pour la santé humaine
	Câble haute tension		Utiliser une caméra thermique infrarouge		Toxicité aiguë
	Panneau d'avertissement général		Point de levage		Danger pour l'environnement
	Avertissement : électricité		Utiliser de l'eau pour éteindre le feu		Inflammable