

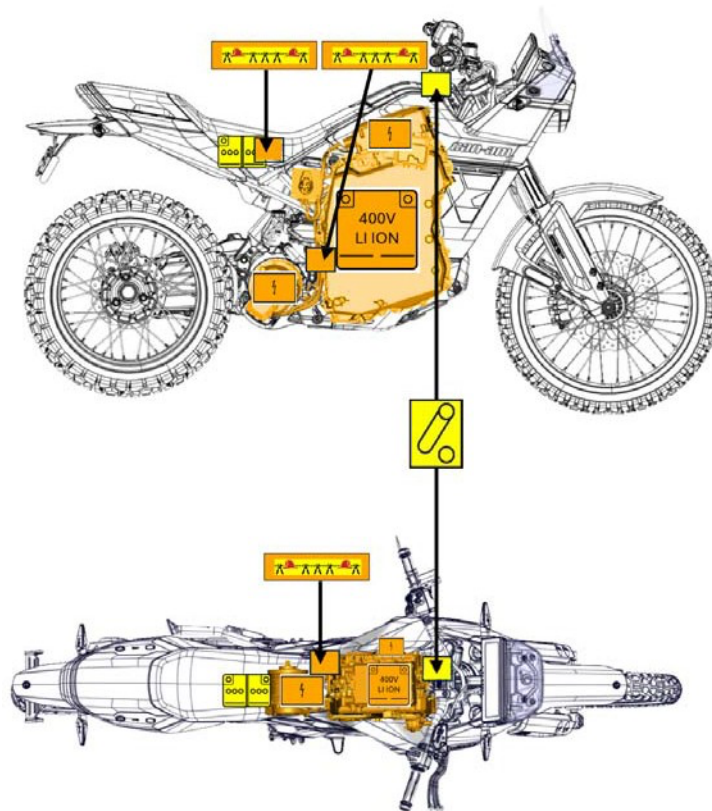

# Can-Am Origin

## Elektromotorrad, 2025 – Gegenwart



Hochvoltbatteriesatz



Hochspannungskomponenten



Niederspannungsbatterie



Hochspannungskabelkomponente



Vorrichtung zur Stromabschaltung im Fahrzeug



Kabeldurchtrennung (Notabschaltchleife)

ID-Nr.

BRP-219704617\_DE

Version-Nr.

Seite

1 / 7

# 1. IDENTIFIZIERUNG / ERKENNUNG



Gehen Sie niemals davon aus, dass ein geräuschloses Elektrofahrzeug ausgeschaltet ist. Gehen Sie mit dem Fahrzeug immer so um, als ob es eingeschaltet wäre. Tragen Sie persönliche Schutzausrüstung (PSA).

Kennzeichnung:

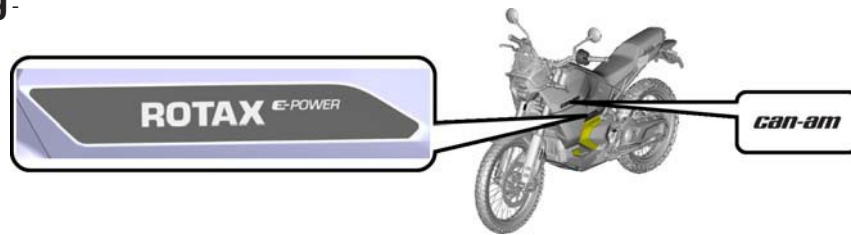

# 2. IMMOBILISIERUNG / STABILISIERUNG / HEBEN

Immobilisierung



Achten Sie darauf, dass Sie den Gasgriff während aller Rettungsmaßnahmen nicht berühren.

Zum Ausschalten des Fahrzeugs drehen Sie den Schlüssel gegen den Uhrzeigersinn in die AUS-Stellung. Ziehen Sie anschließend den Schlüssel ab. Warten Sie, bis das Multifunktionsdisplay schwarz wird.

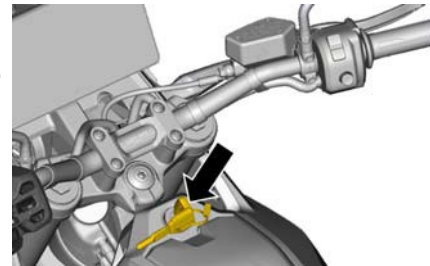

Heben



Das Fahrzeug darf nur von entsprechend geschultem und ausgerüstetem Personal angehoben oder gehandhabt werden, das darauf hingewiesen wurde, dass das Fahrzeug Hochspannungsgefahren birgt.



Vermeiden Sie einen direkten Kontakt mit dem Hochvoltbatteriesatz oder mit anderen Hochspannungskomponenten, während das Fahrzeug angehoben oder auf sonstige Weise gehandhabt wird. Tragen Sie immer eine angemessene persönliche Schutzausrüstung.



Wenn das Fahrzeug umgekippt ist, heben Sie es an, indem Sie den Lenker und die Rücksitzstruktur greifen.

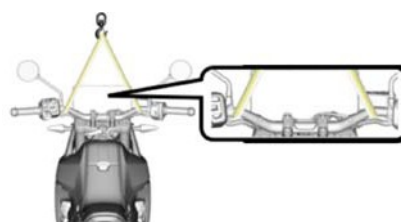

Verwenden Sie einen Hebemechanismus, um das Fahrzeug am Lenkerrohr anzuheben. Verwenden Sie die Lenkergriffe niemals als Hebepunkte.



Stabilisieren Sie das Fahrzeug in der angehobenen Position mit dem Ständer. Stellen Sie sicher, dass der Ständerfuß auf einer harten Oberfläche steht.

ID-Nr.

BRP-219704617\_DE

Version-Nr.

Seite

2 / 7

### 3. DIREKTE GEFAHREN BESEITIGEN / SICHERHEITSVORSCHRIFTEN

#### Zugriff

##### Stellen zum Durchtrennen der Notabschalterschleife

1. Halten Sie den hinteren Abschnitt der unteren Verkleidung. Ziehen Sie die unteren Verkleidungselemente vom Fahrzeug weg.

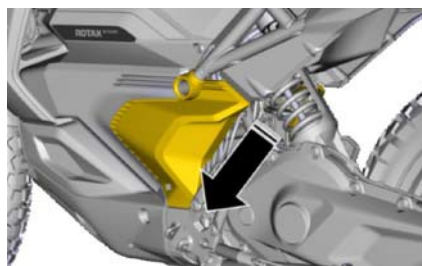

Links

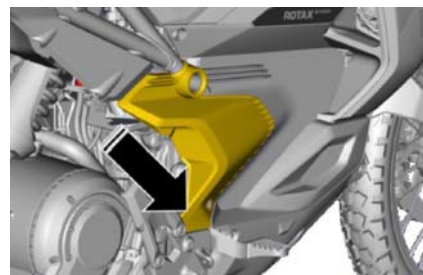

Rechts

2. Ziehen Sie die linke oder die rechte Verkleidung weg.

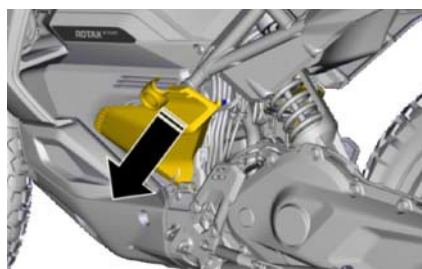

Links

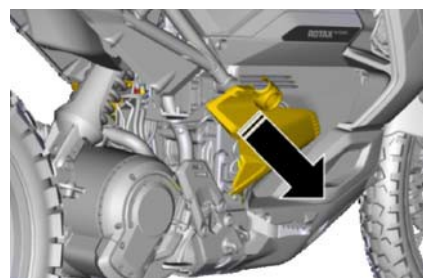

Rechts

##### Einbauort des Notabschalterschleifen-Steckverbinders



##### Mitgeliefertes Werkzeug

1. Öffnen Sie die Handschuhfachabdeckung und nehmen Sie das mitgelieferte Werkzeug heraus.



##### Handschuhfach

2. Entfernen Sie mit dem mitgelieferten Werkzeug die beiden Befestigungen am vorderen Ende des Fahrersitzes.

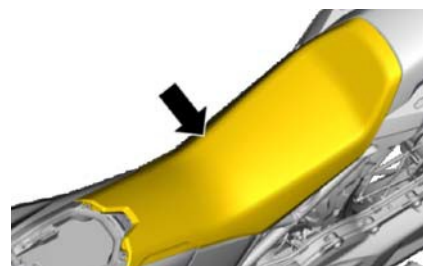

##### Fahrers

3. Entfernen Sie den Fahrersitz vom Motorrad, indem Sie den vorderen Teil anheben und dann nach vorne ziehen, um den hinteren Teil des Sitzes zu lösen.

#### Deaktivieren



Tragen Sie eine angemessene persönliche Schutzausrüstung. Hochspannungskomponenten oder Hochvoltbatteriesätze dürfen nicht berührt, aufgeschnitten oder geöffnet werden. Das Schneidwerkzeug darf keine Metallteile in der Nähe berühren. Schneiden Sie die Notabschalterschleife immer doppelt durch. Ein oranges Hochspannungskabel darf NIEMALS beschädigt oder aufgeschnitten werden.



Der Hochvoltbatteriesatz steht IMMER unter Spannung.



Warten Sie nach der Deaktivierung ca. 2 Minuten, um sicherzustellen, dass im Hochspannungssystem keine Restspannung vorhanden ist.

## Durchtrennen der Notabschalterschleife

Das Fahrzeug lässt sich durch das Durchtrennen einer der beiden Notabschalterschleifen (FRCL) wie unten dargestellt deaktivieren:

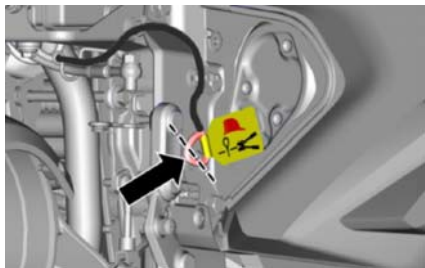

**Rechte Fahrzeugseite: Unter der unteren Verkleidung**

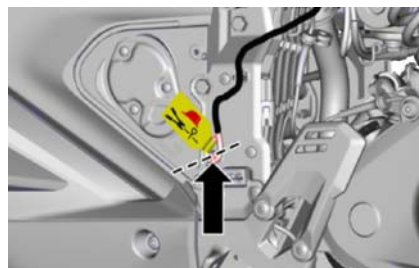

**Linke Fahrzeugseite: Unter der unteren Verkleidung**

## FRCL-Steckverbinder

Das Fahrzeug kann durch das Trennen/Durchtrennen des FRCL-Steckverbinders unter dem Sitz wie unten dargestellt deaktiviert werden:

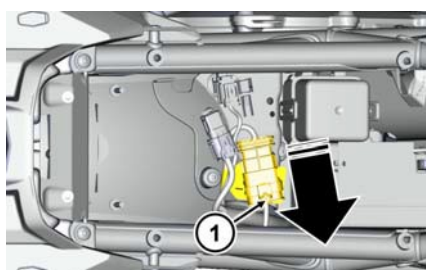

**Trennen des Steckverbinder unter dem Fahrersitz**

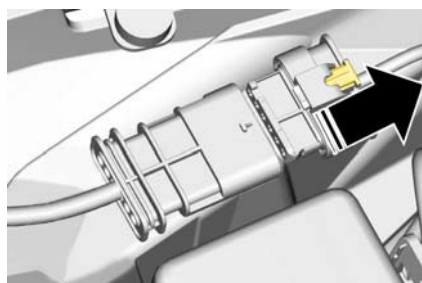

**Steckverbinderclip**

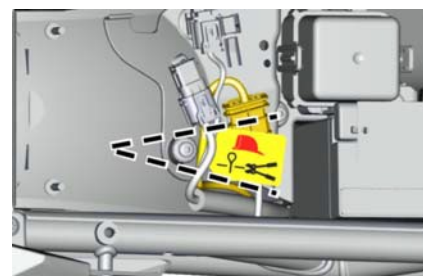

**Notabschalterschleife (FRCL) unter dem Sitz**

1. Ziehen Sie den Steckverbinderclip (1) nach vorne.

2. Drücken Sie auf den Steckverbinderclip und ziehen Sie ihn zur Trennung nach vorne.

## NIEDERSPANNUNG TRENNEN

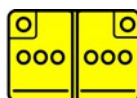

**Mitgeliefertes Werkzeug**

1. Öffnen Sie die Handschuhfachabdeckung und nehmen Sie das mitgelieferte Werkzeug heraus.



**Handschuhfach**

2. Entfernen Sie mit dem mitgelieferten Werkzeug die beiden Befestigungen am vorderen Ende des Fahrersitzes.

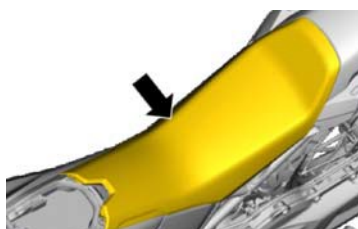

**Fahrersitz**

3. Entfernen Sie den Fahrersitz vom Fahrzeug, indem Sie den vorderen Teil anheben und dann nach vorne ziehen, um den hinteren Teil des Sitzes zu lösen.

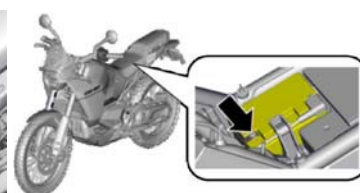

**Minuspol**

4. Entfernen Sie mit einem Kreuzschlitzschraubendreher Nr. 2 oder einem 8-mm-Inbusschlüssel die Schraube vom Minuspol der Niederspannungsbatterie

ID-Nr.

BRP-219704617\_DE

Version-Nr.





Seite

4 / 7

## 4. ZUGANG ZU DEN INSASSEN

Aufgrund des Fahrzeugtyps nicht zutreffend.

## 5. GESPEICHERTE ENERGIE / FLÜSSIGKEITEN / GASE / FESTSTOFFE

		400 V
		12 V



Der Hochvoltbatteriesatz darf niemals aufgebrochen oder beschädigt werden, während das Fahrzeug angehoben oder auf sonstige Weise gehandhabt wird oder Verkleidungen vom Fahrzeug entfernt werden. Bei der Verwendung von Rettungsgeräten muss darauf geachtet werden, dass der Batteriesatz in keiner Weise beschädigt wird.



Wenn Kühlmittel aus dem Hochvoltbatteriesatz austritt, besteht die Gefahr einer thermischen Reaktion im Hochvoltbatteriesatz. Überwachen Sie die Temperatur des Hochvoltbatteriesatzes mit einer Wärmebildkamera.



## 6. IM BRANDFALL



VERWENDEN SIE ZUM LÖSCHEN EINES HOCHVOLT-BATTERIESATZES VIEL WASSER



Gehen Sie immer davon aus, dass Hochspannungssysteme unter Spannung stehen. Schneiden Sie KEINE Hochspannungskomponenten durch und versuchen Sie nicht, den Hochvoltbatteriesatz zu öffnen.



Lithium-Ionen-Batterien können sich bei Beschädigung oder unsachgemäßer Verwendung spontan oder verzögert selbst entzünden. Lithium-Ionen-Batterien können sich nach der Brandbekämpfung oder wenn sie noch nicht vollständig ausgebrannt sind, erneut entzünden. Überwachen Sie mit einer Wärmebildkamera, ob der Batteriesatz vollständig abgekühlt ist.



	ID-Nr.	Version-Nr.	Seite
	BRP-219704617_DE		5 / 7

## 7. UNTER WASSER



Beim Umgang mit einem Fahrzeug, das unter Wasser war, muss immer für eine Wasserbergung geeignete persönliche Schutzausrüstung getragen werden. Andernfalls kann es zu schweren Verletzungen mit möglicher Todesfolge kommen.

Die Außenteile des Motorrads stellen kein höheres Stromschlagrisiko dar, nur weil das Fahrzeug im Wasser ist. Fahrzeuge, die unter Wasser waren, sollten aufgrund des potenziellen Risikos eines durch die Hochvoltbatterie ausgelösten Brandes mit größerer Vorsicht behandelt werden.

Ersthelfer sollten darauf vorbereitet sein, auf ein potenzielles Brandrisiko zu reagieren

## 8. ABSCHLEPPEN / TRANSPORT / LAGERUNG



Keine Geräusche bedeuten nicht, dass das Fahrzeug ausgeschaltet ist. Vergewissern Sie sich vor dem Bewegen oder Transportieren des Fahrzeugs, dass das Hochspannungssystem deaktiviert wurde. Tragen Sie eine angemessene persönliche Schutzausrüstung.



Wenn das Fahrzeug unter Wasser war oder es zu einem Brand oder Unfall kam, bei dem der Hochvoltbatteriesatz beschädigt wurde, besteht auch noch mehrere Tage nach dem Vorfall die Gefahr einer erneuten Entzündung der Batterie. Stellen Sie das Fahrzeug im Freien in einem offenen Bereich mindestens 15 m von brennbaren Materialien und anderen Fahrzeugen oder Gebäuden entfernt ab und überwachen Sie die Fahrzeugtemperatur, um Anzeichen eines thermischen Durchgehens zu erkennen.

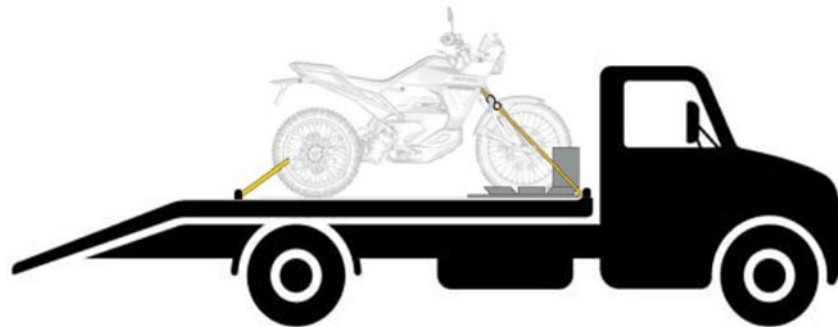















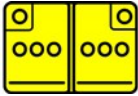



Transportieren Sie das Fahrzeug auf einem Pritschenwagen oder einem ähnlichen Transportfahrzeug, um zu verhindern, dass sich das Hinterrad dreht. Das Fahrzeug muss mit einem Vorderradschloss für ein Motorrad nach vorne gerichtet auf der Plattform gesichert werden. An jedem der vorderen Federbeine kann ein Gurt verwendet werden. Sichern Sie das Hinterrad mit einem Gurt auf jeder Seite.

## 9. WICHTIGE ZUSATZINFORMATIONEN

Der Leitfaden für Notfallmaßnahmen und die Bedienungsanleitung für dieses und andere Fahrzeuge stehen zum Nachschlagen und Herunterladen unter folgender Adresse zur Verfügung: <https://operatorsguides.brp.com>

	ID-Nr.	Version-Nr.	Seite
	BRP-219704617_DE		6 / 7

# 10. ERKLÄRUNG DER VERWENDETEN PIKTOGRAMME

	Elektrofahrzeug		Vorrichtung zur Stromabschaltung im Fahrzeug		Explosiv
	Batteriesatz, Hochspannung		Batterie, Niederspannung		Ätzend
	Hochspannungskomponente		Kabeldurchtrennung		Gesundheitsgefährdend
	Hochspannungskabel		Wärmebildkamera verwenden		Akute Toxizität
	Allgemeines Warnsymbol		Hebepunkt		Umweltgefährdend
	Achtung, Strom		Mit Wasser löschen		Brennbar

ID-Nr.

BRP-219704617\_DE

Version-Nr.

Seite

7 / 7