

can-am



KÄYTTÄJÄN KÄSIKIRJA

Sisältää turvallisuutta, käyttöä ja huoltoa koskevia tietoja

2025

VAROITUS

Opiskele, millä tavoin ajoneuvo on erilainen.

Lue tämä käyttäjän käsikirja.

Suorita koulutus (jos saatavilla), harjoittele ja hanki varmuutta hallintalaitteiden käytössä.

Tarkista paikallinen lainsäädäntö – ajokorttisäännöt vaihtelevat maittain.

Pida tämä käyttäjän käsikirja aina ajoneuvossa mukana.

PULSE-SARJA
Alkuperäisten ohjeiden käännös

 **VAROITUS**

Tämän ajoneuvon suorituskyky saattaa ylittää aikaisemmin ajamiesi ajoneuvojen suorituskyvyn. Käytä aikaa perehtyäksesi uuteen ajoneuvoosi.

KALIFORNIA PROPOSITION 65 VAROITUS

 **VAROITUS**

Käyttäjän käsikirjassa ja tuotteessa olevissa varoituskilvissä kuvattujen varotoimien ja ohjeiden noudattamatta jättäminen voi aiheuttaa vamman tai jopa kuoleman.

 **VAROITUS**

Henkilöajoneuvon tai maastoajoneuvon käyttö, huolto ja kunnossapito voi aiheuttaa altistusta kemikaaleille (kuten moottorin pakokaasuille, hiilimonoksidille, ftalaateille ja lyijylle), jotka Kalifornian osavaltion viranomaisten mukaan aiheuttavat syöpää ja synnynnäisiä vammoja tai lisääntymishäiriöitä. Altistuksen minimoimiseksi tulee välttää pakokaasujen hengittämistä ja moottorin joutokäyntiä, jos se ei ole välttämätöntä, huoltaa ajoneuvo hyvin tuuletetuissa tiloissa ja käyttää huollon aikana käsineitä tai pestä kädet usein. Katso lisätietoja osoitteesta www.p65warnings.ca.gov/products/passenger-vehicle.

Turvallisuustiedot

Tässä käyttäjän käsikirjassa käytetään seuraavia symboleja ja sanoja tähdentämään tiettyä nimenomaista tietoa:

 Tämä on turvallisuuteen liittyvä huomiomerkki. Sitä käytetään kiinnittämään huomiosi mahdollisiin loukkaantumisriskeihin. Noudata kaikkia tätä merkkiä seuraavia turvallisuusviestejä välttääksesi mahdollisen loukkaantumisen tai kuoleman.

 **VAARA**

Osoittaa mahdollista vaaratilannetta, joka johtaa vakavaan loukkaantumiseen tai kuolemaan, ellei sitä vältetä.

 **VAROITUS**

Osoittaa mahdollista vaaratilannetta, joka voi johtaa vakavaan loukkaantumiseen tai kuolemaan, ellei sitä vältetä.

 **HUOMIO**

Osoittaa vaaratilannetta, joka voi johtaa vähäiseen tai kohtuulliseen loukkaantumiseen, ellei sitä vältetä.

TÄRKEÄÄ

Ilmaisee asennus-, toiminta- tai huoltotietoja, jotka ovat tärkeitä mutteivat liitty vaaroihin. Joissakin tapauksissa jos näitä ilmoituksia ei noudateta, ajoneuvon komponentit tai muut ominaisuudet voivat vaurioitua vakavasti.

Deutsch	Dieses Handbuch ist möglicherweise in Ihrer Landessprache verfügbar. Bitte wenden Sie sich an Ihren Händler oder besuchen Sie: www.operatorsguides.brp.com
English	This guide may be available in your language. Check with your dealer or go to: www.operatorsguides.brp.com
Español	Es posible que este manual esté disponible en su idioma. Consulte a su distribuidor o visite: www.operatorsguides.brp.com
Français	Ce guide peut être disponible dans votre langue. Vérifier avec votre concessionnaire ou aller à: www.operatorsguides.brp.com
Italiano	Questa guida potrebbe essere disponibile nella propria lingua. Contattare il concessionario o consultare: www.operatorsguides.brp.com
中文	本手册可能有您的语种的翻译版本。请向经销商询问，或者登录 www.operatorsguides.brp.com 查询。
日本語	このガイドは、言語によって翻訳版が用意されています。ディーラーに問い合わせるか、次のアドレスでご確認ください： www.operatorsguides.brp.com
Nederlands	Deze handleiding kan beschikbaar zijn in uw taal. Vraag het aan uw dealer of ga naar: www.operatorsguides.brp.com
Norsk	Denne boken kan finnes tilgjengelig på ditt eget språk. Kontakt din forhandler eller gå til: www.operatorsguides.brp.com
Português	Este manual pode estar disponível em seu idioma. Fale com sua concessionária ou visite o site: www.operatorsguides.brp.com
Русский	Воспользуйтесь руководством на вашем языке. Узнайте о его наличии у дилера или на странице по адресу www.operatorsguides.brp.com
Suomi	Käyttöohjekirja voi olla saatavissa omalla kielelläsi. Tarkista jälleenmyyjältä tai käy osoitteessa: www.operatorsguides.brp.com
Svenska	Denna bok kan finnas tillgänglig på ditt språk. Kontakta din återförsäljare eller gå till: www.operatorsguides.brp.com

<i>Kohteena olevat mallit</i>	<i>Teho</i>
Pulse	11 kW (jatkuva, A1-lisenssi)
	35 kW (vakio)
Pulse '73	35 kW (vakio)

SISÄLLYSLUETTELO

YLEISTÄ TIETOA	1
TURVALLISUUSOHJEET	2
TIETOA AJONEUVOSTA	3
HUOLTO	4
TEKNISET TIEDOT	5
TEKNISET TIEDOT	6
VIANETSINTÄ	7
TAKUU	8
TIETOA ASIAKKAALLE	9

1 YLEISTÄ TIETOA - SISÄLLYSLUETTELO

YLEISTÄ TIETOA	1-2
Opi ensin, aja sitten	1-2
Tietoja tästä käyttäjän käsikirjasta	1-2
Erityiskiitokset	1-3
Ole vastuullinen kuljettaja	1-3

YLEISTÄ TIETOA

Onnittelumme uuden Can-Am®-sähkömoottoripyörän ostosta. Sitä tukee Bombardier Recreational Products Inc.:in (BRP) takuu sekä laaja ja valtuutettu jälleenmyyjäverkosto, jolta saat tarvitsemiä varaosia, palvelua tai lisätarvikkeita.

Jälleenmyyjäsi tekee parhaansa, jotta olisit tyytyväinen. Hän on käynyt läpi koulutuksen valmistellakseen, tarkastaakseen ja suorittaakseen lopulliset säädöt uuden ajoneuvosi osalta, ennen kuin se siirtyy omistukseesi.

Jos tarvitset lisätietoja koskien ajoneuvosi huoltoa, kysy jälleenmyyjältäsi.

Luovutuksen yhteydessä sait tietoja takuun kattavuudesta ja allekirjoitit myös *LUOVUTUSHUOLLON TARKASTUSLISTAN*, jonka avulla varmistetaan, että olet tyytyväinen ajoneuvollesi suoritettuun luovutushuoltoon ja käyttöönottovalmisteluihin.

Opi ensin, aja sitten

Opettele vähentämään itsellesi, matkustajallesi ja sivullisille aiheuttamaasi mahdollista loukkaantumis- ja kuolemanvaaraa lukemalla seuraavat osat ennen ajoneuvon käyttämistä:

- *Turvallisuustietoja*
- *Ajoneuvotiedot*

Lue myös kaikki ajoneuvon turvallisuustiedot, mukaan lukien sähköiset turvallisuutta koskevat viestit, jotka näkyvät monitoiminäytössä ajoneuvon aktivoinnin yhteydessä.

Tietoja tästä käyttäjän käsikirjasta

Tämän käsikirjan tarkoitus on tutustuttaa uuden ajoneuvon omistaja/käyttäjä ja matkustaja tähän moottoripyörään ja sen moniin hallintalaitteisiin, ylläpitoon ja turvallisen käytön ohjeisiin.

Pidä tämä käyttäjän käsikirja aina ajoneuvossa, jotta voit katsoa siitä esimerkiksi huoltoon tai vianetsintään liittyviä tietoja ja opastaa sen avulla muita mahdollisia kuljettajia.

Huomaa, että tämä käsikirja on saatavana useilla eri kielillä. Mahdollisissa eroavaisuuksissa englanninkielinen versio pätee.

Jos haluat katsella käyttäjän käsikirjaasi netissä tai tulostaa siitä ylimääräisen version, käy nettisivuillamme osoitteessa:

www.operatorsguides.brp.com

Tässä käyttäjän käsikirjassa olevat tiedot ovat oikeita julkaisuuhetkellä. BRP kehittää tuotteitaan kuitenkin jatkuvasti eikä ole velvollinen asentamaan muutettuja versioita aikaisemmin valmistettuihin tuotteisiin.

Viime hetkellä tehdyistä muutoksista johtuen valmistetun tuotteen ja tässä käsikirjassa olevien kuvausten ja/tai erittelyjen välillä saattaa olla joitakin eroja. BRP varaa oikeuden lopettaa tai muuttaa teknisiä tietoja, rakenteita, ominaisuuksia, malleja tai varusteita milloin tahansa ja ilman velvoitteita.

Käyttäjän käsikirjan tulee olla ajoneuvon mukana ajoneuvoa myytäessä, ja kun ajoneuvo siirretään myyntihetkellä uudelle omistajalle.

Erityiskiitokset

BRP haluaa tässä yhteydessä kiittää Motorcycle Safety Foundationia (MSF, pohjois-amerikkalainen moottoripyöräilyn turvallisuusjärjestö), joka antoi BRP: lle luvan käyttää heidän moottoripyöräilyn turvallisuutta koskevaa materiaaliaan tässä käyttäjän käsikirjassa.

MSF on kansainvälisesti tunnustettu, tuottoa tavoittelematon järjestö, jota moottoripyörävalmistajat tukevat. Se tarjoaa moottoripyöräily-yhteisöille turvallisuutta edistävää koulutusta, työkaluja ja yhteistyötä. Vieraila osoitteessa:

- www.msf-usa.org

Ole vastuullinen kuljettaja

Me BRP: llä uskomme, että moottoriurheilun ja merellisten toimintayhteisöiden parissa kaikilla on mahdollisuus miettiä yhdessä, miten ajattelemme turvallisuudesta, ajoetiketistä ja ympäristöstä. Uskomme, että kun kannustamme kaikkia kuljettajia ajamaan vastuullisesti – huolehtimaan toisistaan, reiteistä ja ajoalueista – inspiroimme alaa toivottamaan uudet ajajat tervetulleiksi, rakentamaan välittävämpää yhteisöä ja luomaan myönteisempiä kokemuksia.

Ajatpa sitten reiteillä, teillä, vedessä tai lumessa, BRP on sitoutunut edistämään positiivista muutosta. Siksi teemme Vastuullinen ajaja -ohjelmasta tärkeän osan yrityksemme sosiaalisen vastuun hanketta toimimalla, kouluttamalla ja vahvistamalla yhteisöä.

Lisätietoja Vastuullinen ajaja -ohjelmasta, esimerkiksi vinkkejä turvallisuudesta, ajoetiketistä ja ympäristöstä, on osoitteessa can-am.brp.com/on-road/ca/en/owner-zone/responsible-rider.html#owners

Voit käyttää myös oheista QR-koodia.



2 TURVALLISUUSOHJEET - SISÄLLYSLUETTELO

ENNEN KUIN AJAT	2-2
Käyttäjän ikä ja kyky	2-2
Huumeet ja alkoholi	2-2
Suojavarusteet	2-2
Ajoneuvon kunto	2-5
Vaaralliset materiaalit	2-5
TUTUSTU MOOTTORIPYÖRÄÄN	2-6
Ajamista avustavat teknologiat	2-6
Mitä erilaista Can-Am-sähkömoottoripyörässä on?	2-7
Kuormien kuljetus	2-9
Lisävarusteet ja muutokset	2-9
AJA TURVALLISESTI	2-11
Suunnittele matkasi	2-11
Yksin ajaminen	2-12
Ryhmässä ajaminen	2-12
Ajaminen matkustajan kanssa	2-13
Ajaminen perävaunun kanssa	2-14
Törmäysten välttäminen	2-14
Ajokäyttäytyminen	2-14
Tieolosuhteet ja vaaratilanteet	2-15
Onnettomuustapauksessa	2-17
Kaatunut ajoneuvo	2-18
Rengasrikko	2-19
Hätäpelastus	2-20

MOOTTORIKELKAN KULJETUS	2-21
AJONEUVON TURVALLISUUSTIEDOT	2-25
Tärkeitä turvallisuusviesti ennen ajoa	2-25
Riippuva turvalipuke	2-26
Vaatimustenmukaisuuden riippulipuke	2-27
Ohjekilvet	2-28
Ajoneuvotietojen riippulipuke	2-36
Ajoneuvotietoja sisältävät tarrat	2-37
RAPORTOIMINEN TURVAVIOISTA	2-38
KÄYTTÖÄ EDELTÄVÄ TARKASTUS	2-39
Käyttöä edeltävä tarkastuslista	2-39
Tarkasta seuraavat kohteet ennen ajoneuvon aktivointia:	2-40
Käynnistä ajoneuvo ja tarkista seuraavat:	2-41

ENNEN KUIN AJAT



VAROITUS

Tässä osassa kuvattujen varotoimien ja ohjeiden noudattamatta jättäminen voi aiheuttaa vamman tai jopa kuoleman.

Käyttäjän ikä ja kyky

Kuljettajan on oltava pätevä, vähintään 16-vuotias ja voimassa olevan moottoripyöräkuljettajan lisenssin haltija. Alueellasi tai maassasi saatetaan soveltaa lisävaatimuksia.

Käyttäjän vähimmäisikää ja mahdollisia lupavaatimuksia koskevat lait vaihtelevat alueittain. Ota yhteyttä paikallisiin viranomaisiin saadaksesi tietoja koskien moottoripyörän käyttöä koskevista laista alueellasi.

BRP suosittelee, että suoritat moottoripyörän ajoa käsittelevän kurssin. Peruskoulutus on tarpeen kaikkien moottoripyörien käyttöä varten, sekä tie- että maastokäytössä.

Ei ole suositeltavaa, että tätä moottoripyörää käyttää henkilö, jolla on sellainen vamma, joka vaikuttaa heikentävästi näkökykyyn, reaktioaikaan, arvostelukykyyntä tai hallintalaitteiden käyttöön. Moottoripyörän turvallinen käyttö riippuu monista seikoista kuten näkyvyydestä, ajonopeudesta, säästä, ympäristöstä, liikenteestä, ajoneuvon kunnosta ja käyttäjän ja matkustajan omasta kunnosta.

Huumeet ja alkoholi

Älä koskaan aja nautittuasi huumeita tai alkoholia. Moottoripyörällä ajamiseen vaaditaan, että kuljettaja ja matkustaja eivät ole alkoholin vaikutuksen alaisia ja että he ovat huomiokykyisiä ja tarkkaavaisia. Huumeet ja alkoholi, joko yksin tai yhdessä, pidentävät reaktioaikaa, heikentävät arviointikykyä, heikentävät näkökykyä ja estävät kykyäsi ajaa moottoripyörällä turvallisesti.

Suojavarusteet

Tämä osa perustuu pohjois-amerikkalaisen moottoripyöräilyn turvallisuusjärjestön eli Motorcycle Safety Foundationin (MSF) moottoripyöräilijöille antamiin ohjeisiin.

Kolaritapauksissa suojavarusteet saattavat ehkäistä tai vähentää vammoja. Suojavarusteet lisäävät myös omaa mukavuuttasi ja ne voivat auttaa suojaamaan sääolosuhteita vastaan.

Suosittelaviin kuljettajan ja matkustajan perussuojavarusteisiin kuuluvat jäməkät, yli nilkan ulottuvat ajokengät, joiden pohja ei luista, pitkälahkeiset housut, takki, kunnolliset ajohansikkaat ja kaikkein tärkeimpänä hyväksytyt kypärä asianmukaisella silmäsuojuksella

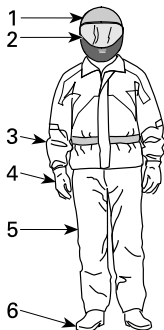

Ajovarusteet

1. *Hyväksytyt kypärä*
2. *Visiiri tai ajolasit*
3. *Pitkähihainen takki*
4. *Käsineet*
5. *Pitkälahkeiset housut*
6. *Nilkan yli ulottuvat ajosaappaat*

Asianmukainen vaatetus voi lieventää sekä kuljettajan että matkustajan vammojen vakavuutta onnettomuustilanteessa.

Kypärät

Kypärä suojaa päätä ja aivoja vammoilta iskun tapahtuessa. Kokokypärä voi myös suojata luonnonvoimilta, kuten lialta, hyönteisiltä ja kiviltä. Paraskaan kypärä ei voi estää vammoja, mutta tilastot osoittavat, että kypärän käyttö vähentää merkittävästi aivovammojen vaaraa. Aja siis turvallisesti ja käytä aina kypärää ajaessasi.

Käytä vain kypärää, joka täyttää osavaltiosi tai maasi hyväksytyt standardit (esimerkki hyväksytyt kypärän merkinnästä: DOT tai ECE 22.06). Jos et käytä kokokypärää, jossa on integroitu visiiri, käytä aina suojalaseja kasvoista avoimen kypärän kanssa silmiesi suojana.

Huomaa, että tavalliset lasit tai aurinkolasit eivät ruojaa moottoripyöräilijän silmiä riittävästi. Ne saattavat pirstoutua sirpaleiksi tai sinkoutua silmiltä, eivätkä ne välttämättä estä viiman ja ilmassa olevien esineiden pääsyä silmiin.

Käytä tummennettua visiiriä tai ajolaseja ainoastaan päiväsaikaan, älä käytä niitä yöllä tai huonossa valaistuksessa. Älä käytä niitä, jos ne vaikuttavat kykyysi erottaa värejä.

Muut ajovarusteet

Jalkineet

Käytä aina umpinaisia ajokenkiä. Tukevat, nilkan yli ulottuvat ajokengät suojaavat monilta riskitekijöiltä, kuten maantieltä sinkoavilta kiviltä.

Vältä pitkiä kengännauhoja, jotka voivat takertua jarrupolkimeen tai muihin osiin. Kumipohja ja matala korko auttaa pitämään jalan tukevammin paikoillaan jalkatuessa.

Käsineet

Kunnolliset ajohanskat suojaavat käsiäsi ajoviimalta, auringolta, kuumuudelta, kylmyydeltä ja lentäviltä esineiltä. Tiiviisti ja hyvin istuvat hanskat parantavat otetta ohjaustangosta ja auttavat vähentämään käsiin kohdistuvaa rasitusta. Tukevat, vahvikkeilla varustetut moottoripyörähanskat suojaavat käsiä kaatumistapauksessa. Moottoripyöräilijöille suunnitelluissa hanskoissa on saumat ulkopuolella, jotta ne eivät hankaa käsiä. Lisäksi hanskat on muotoiltu siten, että ne tarjoavat parhaan mahdollisen pidon koko käsikahvan alalta. Jos hanskat ovat liian kookkaat ja kömpelöt, niillä on hankala käyttää hallintalaitteita. Pitkävartiset hanskat suojaavat ranteita eivätkä päästä ajoviimaa virtaamaan hihoista sisälle.

Takit, housut ja ajohaalarit

Käytä takkia ja pitkälahkeisia housuja tai täyttä pehmustettua ajohaalaria, kovia suojuksia tai ilmatyynyä, joka voi vähentää loukkaantumisriskiä entisestään kolaritilanteessa. Laadukas, moottoripyöräilyyn suunniteltu ajovaatetus on miellyttävä käyttää. Lisäksi se suojaa sinua epäsuotuisilta sääolosuhteilta. Kolaritapauksissa hyvälaatuinen, tukevasta materiaalista, kuten nahasta tai hankauksenkestävästä kangkaasta, tehty ajovaatetus voi estää tai lieventää vammoja.

Älä käytä löysää tai pitkää vaatekappaletta tai huivia, joka saattaa tarttua liikkuviin osiin.

Pysy tiellä nähtävissä. Valitse kirkkaanväriset, heijastavasta materiaalista valmistetut ajovarusteet, jotta näyt paremmin, tai käytä ajovarusteiden päällä heijastinliiviä.

Hypotermia on tila, jossa ruumiin lämpötila on alhainen ja se voi aiheuttaa keskittymiskyvyn puutetta ja hidastaa reaktioaikaa. Lisäksi lihasten liikuttaminen tasaisesti ja tarkasti saattaa olla mahdotonta. Suojaa itsesi hypotermialta kylmässä säässä käyttämällä eristäviä vaatekerroksia ja tuulelta suojaavaa päällyskerrosta. Pukeudu kerroksittain, jotta voit vähentää vaatteita tarvittaessa. Huomaa, että kohtalaisissakin lämpötiloissa voimakkaampi tuuli ajon aikana voi aiheuttaa kylmyyden tunteen.

Sadevarusteet

Jos sinun on ajettava märissä olosuhteissa, suosittelemme heijastavan sadeasun tai vedenpitävän ajoasun sekä vedenpitävien käsineiden ja jalkineiden käyttämistä. Pitkillä ajoretkillä on hyvä idea pakata sadevarusteet mukaan. Kuivana pysyneen kuljettajan olo on mukavampi ja hän on tarkkaavaisempi kuin kastunut ja viluinen kuljettaja.

Kuulosuojaimet

Pitkäaikainen altistuminen ajoviiman aiheuttamalle melulle ajon aikana, saattaa aiheuttaa pysyvän kuulon menetyksen. Oikein käytetyt kuulosuojat, kuten korvatulpat, voivat estää kuulon menetyksen. Tarkasta ennen minkäänlaisien kuulosuojaimien käyttöä, mitä paikallinen lainsäädäntö sanoo asiasta.

Ajoneuvon kunto

Pidä ajoneuvosi hyvässä toimintakunnossa. Suorituta ajoneuvolle määräaikaiset tarkastukset ja noudata huoltotaulukkoa. Katso lisätietoja huoltoa koskevasta kappaleesta.

Tee käyttöä edeltävä tarkastus, jotta havaitset moottoripyörän mahdolliset ongelmat tai toimintahäiriöt. Katso, näkykö monitoiminäytössä viestejä käynnistäessäsi ajoneuvoa. Korjaa havaitsemasi ongelmat ennen ajoa. Katso koko ennen ajoa tehtävä tarkastus kohdan [Ennen ajoa tehtävä tarkoitus, page 2-39](#) mukaisesti.

Varmista, että kaikki kesken olevat turvallisuuskorjaukset suoritetaan mahdollisimman pian. Sovi valtuutetun Can-Am-jälleenmyyjän kanssa aika, jolloin tarvittavat korjaukset suoritetaan maksutta.

Vaaralliset materiaalit

Korkeajännitteiset litiumioniajoakun luokitellaan vaarallisiksi materiaaleiksi. BRP:n sähköajoneuvojen tai korkeajännitteisten ajoakkujen hävitys vaatii erityisiä toimenpiteitä. Noudata vaarallisten materiaalien kuljettamisessa tai kierrätyksessä paikallisia määräyksiä. Voit kysyä lisätietoja valtuutetulta BRP-jälleenmyyjältä.

TUTUSTU MOOTTORIPYÖRÄÄN



VAROITUS

Tämän ajoneuvon suorituskyky saattaa ylittää aikaisemmin ajamiesi ajoneuvojen suorituskyvyn. Käytä aikaa perehtyäksesi uuteen ajoneuvoosi.

Kokemattomat kuljettajat saattavat aliarvioida vaaratilanteita, ja ajoneuvon erityinen käyttäytyminen sekä maasto-olosuhteet saattavat yllättää heidät. Aja hitaasti. Ylinopeus ja harkitsematon ajotapa saattavat johtaa kuolemaan.



Lue ennen ensimmäistä käyttökertaa käyttäjän käsikirja ja varmista, että ymmärrät lukemasi. Tutustu huolellisesti myös moottoripyörän hallintalaitteisiin ja niiden käyttöön ennen kuin lähdet ensimmäiselle ajelulle tai otat mukaasi matkustajia (BRP:n matkustajan istuinsarja vaaditaan). Harjoittele ajamista ja tutustu kunkin hallintalaitteen toimintaan ja tuntumaan jollain sopivalla alueella ilman liikennettä, ellei siihen ole muuten ollut mahdollisuutta.

On erittäin tärkeää selittää jokaiselle tämän ajoneuvon kuljettajalle – kuljettajan ajokokemuksesta riippumatta – tämän moottoripyörän ajo-ominaisuudet. Moottorikelkan kokoonpano, kuten raideleveys, jousitusyyppi, jousituksen tyyppi, paino, pituus ja tyyppi vaihtelevat mallista riippuen. Nämä kaikki ominaisuudet vaikuttavat suuresti moottoripyörän käsiteltävyyteen.

Ajamista avustavat teknologiat

Tämä ajoneuvo on varustettu lukkiutumattomalla jarrujärjestelmällä (ABS) ja moottoripyörän luistonestolla (MTC).

ABS ja MTC käynnistyvät yleensä ei-valmiissa tilassa, kun ajoneuvo käynnistetään.

ABS:n merkkivalo  ja MTC-merkkivalo  syttyvät, kun ajoneuvo on kytketty päälle, ja sammuu, kun 5 km/h:n (3,1 mph) nopeuskynnys saavutetaan.

Jos merkkivalot eivät sammu nopeuskynnyksen ylittämisen jälkeen, järjestelmä ei toimi vian vuoksi. Myös MTC-merkkivalo  voi näkyä monitoiminäytössä vian ilmaisemista varten.

Jos ABS- tai MTC-järjestelmässä on vika, ota yhteys valtuutettuun BRP-jälleenmyyjään.

Lukkiutumaton jarrujärjestelmä (ABS)



Tämän moottorin ABS-järjestelmä valvoo ja ohjaa etu- ja takajarruja erikseen. ABS-vaste on sama ajoneuvon jokaisessa ajotilassa, eikä sitä voida passivoida.

Katso [Ajotilat, page 3-68](#).

Moottoripyörän luistonesto (MTC)

MTC valvoo ja ohjaa ajovoiman pyörän luistoa kiihdytyksessä ja hidastuksessa. Voi käydä niin, että kun kiihdytät, MTC estää kiihdytyksen, jotta pito säilyy. Kun pito palautuu, moottorin vääntö lisääntyy takaisin kaasukahvan asentoon liitettyä arvoa.

MTC:tä voidaan muokata, ja sen voi passivoida käyttämällä eri ajotiloja.

- Kun se on aktiivinen, MTC:n merkivalo  vilkkuu ilmaisemaan, että takapyörän luisto on rajoitettu turvalliseen arvoon valitusta ajotilasta riippuen.
- Passivoituna MTC:n merkivalo  näkyy monitoiminäytössä:

Katso lisätietoja kohdasta [Ajotilat, page 3-68](#).

Rajoitukset

ABS ja MTC eivät voi auttaa sinua hallitsemaan ajoneuvoasi kaikissa tilanteissa. Ajoneuvo on kalibroitu toimimaan parhaiten alkuperäisen laitevalmistajan (OEM) tehtaalla asennetulla renkaalla.

Jos vaihdat renkaat muihin kuin OEM-renkaisiin, nämä järjestelmät eivät ehkä ole yhtä tehokkaita.

BRP suosittelee asentamaan ajoneuvoon vain OEM-renkaat. Katso lisätietoja kohdasta [Tekniset tiedot, page 6-2](#) tai ota yhteys valtuutettuun BRP-jälleenmyyjään.

Renkaiden oikea paine ja kulutuspuunnan kunto ovat erittäin tärkeitä pidon säilyttämisen kannalta, erityisesti märillä pinnoilla tai pinnoilla, joiden päällä on irtomateriaalia. Liian alhainen rengaspaine voi johtaa vesiliirtoon ja renkaiden liialliseen kuumenemiseen, kun taas liian korkea paine voi heikentää ABS- tai MTC-järjestelmän tehoa.

Mitä erilaista Can-Am-sähkömoottoripyörässä on?

Tämä osa auttaa sinua ymmärtämään joitain erityisiä ja toiminnollisia ominaisuuksia tässä ajoneuvossa.

Melupäästöjen (ääni)

Normaaleissa toimintaolosuhteissa tämä sähkömoottoripyörä tuottaa merkittävästi vähemmän melua kuin tyyppilinen moottoripyörä sisäisellä polttomoottorilla. Kun ajoneuvo on aktivoitu (käynnistetty), moottoripyörä liikkuu kiertokaasukahvan syötteellä ääntä tuottamatta. Sinun täytyy varoa, etteivät lähellä olijat kosketa säätimiä vahingossa, kun moottoripyörä on paikallaan ja ajovoimajärjestelmä aktivoitu.

Käyttäjän täytyy kiinnittää erityistä huomiota ympäristöön moottoripyörällä ajaessaan. Ohikulkijat eivät ehkä kuule sähkömoottoripyörän lähestymistä. Ohikulkijat eivät ehkä tiedä, että sähkömoottoripyörän ajovoimajärjestelmä on aktiivinen.

VAROITUS

Vältä itsesi ja ohikulkijoiden vakava loukkaantuminen tai kuolema. Huomaa, että tässä ajoneuvossa ei ole moottorin melua, kun ajovoimajärjestelmä on käytössä. Ajoneuvo voi olla ajovalmiina ääntä päästämättä. Opi tunnistamaan monitoiminäytöstä, milloin ajoneuvo on valmiina liikkumaan.

Tarkista tila aina ennen kuin tartut kaasukahvaan. Poista ajovoimajärjestelmä käytöstä kytkemällä pysäytyskytkin OFF-asettoon, kun sitä ei käytetä, jotta estät moottoripyörän liikkeen tahattomasta kaasukahvan käännöstä.

VAROITUS

Vältä itsesi ja ohikulkijoiden vakava loukkaantuminen tai kuolema. Tämä moottoripyörä ei tuota melua paikallaan ollessaan ja vain vähän melua käytön aikana. Ohikulkijat eivät ehkä huomaa sinua. Varmista aina ennen liikkeellelähtöä, että ympäristö on esteetön.

Ei seisontajarrua

Tässä moottoripyörässä ei ole seisontajarrua eikä tavallista moottoripyörän vaihteistoa, jossa vaihdetta käytetään estämään takapyörää liikkumasta, kun ajoneuvo on pysköitynä. Takapyörä on aina mekaanisesti liitettynä sähkömoottoriin. Kun moottoripyörä on sammutettuna, takapyörä voi liikkua mihin tahansa suuntaan.

Kun pysäköit moottoripyörän, varmista, että se on tasaisella pinnalla. Jos rinteeseen pysäköiminen on ainoa vaihtoehto, tue takapyörä reunakiveyksellä tai pyöräkiilalla. Sivuteline ei ehkä riitä estämään moottoripyörää liukumasta alamäkeen. Ennen kuin jätät moottorin pysäköitynä rinteeseen, varmista, että sen liikkuminen on estetty kunnolla.

Regeneratiivisen jarrutus

Kun olosuhteet sallivat, regeneratiivinen jarrutus ottaa energiaa liikkuvasta moottoripyörästä sen takapyörän kautta ja varastoi sen korkeajänniteakkuun, jotta sitä voidaan käyttää myöhemmin.

Tämän ominaisuuden pyyntöön on kaksi erillistä tilaohjattua tapaa, joten se voidaan asettaa käyttäjän haluamaksi kohdassa [Regenerointitilat, page 3-70](#) kuvatulla tavalla.

Regeneroinnin käytettävyys vaihtelee näiden asetusten ja muiden parametrien, kuten korkeajänniteakun lataustilan ja lämpötilan, perusteella.

Monitoiminäyttö näyttää aina senhetkisen käytettävissä olevan regenerointikyvyn; katso lisätietoja kohdasta [Monitoiminäyttö, page 3-39](#).

Regeneratiivinen jarrutus eroaa ajoneuvojarruista monessa suhteessa, kuten:

- Toimii vain takapyörässä
- Ei toimi erittäin alhaisilla nopeuksilla tai pysähdyksissä
- Vaihteleva käytettävyys

Se ei siksi korvaa ajoneuvojarruja, joita tulee käyttää ajoneuvon pysäyttämiseen.

VAROITUS

Varo yllätetyksi tulemista ja suurempaa kolaririskiä. Regenerointikyky vaihtelee korkeajännitteisen ajovoimajärjestelmän tilasta riippuen, ja se voidaan poistaa käytöstä. Ole aina valmis jarruttamaan olemalla valmiina etujarruvivulla ennen kuin pyydät regenerointia kaasulla.

Kuormien kuljetus

Ajoneuvon kuormat vaikuttavat ajoneuvon käsiteltävyyteen, vakauteen, autonomiaan ja jarrutusmatkaan. Sen takia oikea kuormaus ja painonjako ovat tärkeitä. Kuormaa, kuten tavaraa tai matkustajaa, kuljetettaessa on erittäin tärkeää noudattaa suosituksia:

- Älä koskaan kuormaa ajoneuvoa niin, että ylität määritetyn painokapasiteet. Katso [Tekniset tiedot, page 6-2](#).
- Säädä jousitukset aina moottoripyörän kokonaiskuorman mukaisesti. Katso [Virityä ajo-olosuhteiden mukaan, page 3-72](#).
- Älä kuljeta kuormaa, ellei se ole kunnolla kiinnitetty BRP:n sertifioidulla LinQ-lisävarusteella. Yhteensopivia tarvikkeita, joilla ei ole kuitenkaan BRP:n sertifiointia, ei voida pitää sopivina tähän tarkoitukseen.
- Vähennä aina nopeutta, käänny asteittain ja jätä enemmän jarrutusmatkaa, kun kuljetat kuormia.

VAROITUS

Näiden suositusten noudattamatta jättäminen kuormia kuljetettaessa voi aiheuttaa hallinnan menetyksen.

2

Lisävarusteet ja muutokset

Kaikki muutokset ja BRP:n hyväksymien lisävarusteiden asentaminen voivat vaikuttaa ajoneuvon käsittelyyn. On tärkeää tutustua ajoneuvon rauhassa muutosten jälkeen, jotta osaisit mukauttaa ajotyyliä niihin sopivaksi.

Vältä asentamista varusteita, joita BRP ei nimenomaisesti ole hyväksynyt ajoneuvoa varten, ja vältä tekemästä valtuuttamattomia muutoksia. BRP ei ole testannut tällaisia muutoksia ja varusteita, joten ne voivat aiheuttaa vaaratilanteita. Ne voivat esimerkiksi aiheuttaa seuraavia:

- Ajoneuvon hallinnan menettäminen ja lisääntynyt törmäysriski
- Ylikuumentuminen tai oikosulut, jotka lisäävät tulipalon tai palovammojen riskiä
- Voi vaikuttaa ajoneuvon suojausominaisuuksiin
- Voi vaikuttaa perävaunun käyttöön, kun ajoneuvoa kuljetetaan.
- Voi aiheuttaa esineiden katoamisen tiellä, kun ajoneuvoa kuljetetaan.

Ajoneuvon ajamisesta voi myös tulla laitonta.

Kysy valtuutetulta BRP-jälleenmyyjältä lisätietoja ajoneuvoosi sopivista lisävarusteista.

Turvallisuussyistä BRP-jälleenmyyjän täytyy asentaa jotkin BRP-lisävarusteet, mutta jos päätät asentaa lisävarusteen itse, kun sitä ei ole pakko antaa jälleenmyyjän tehtäväksi, on tärkeää noudattaa tarkasti kaikkia ohjeita ja ymmärtää tarvittaessa kaikki tuotteen käyttöä tai huoltoa koskevat tiedot.

Jos joku muu kuin sinä on asentanut lisävarusteen ajoneuvoon, BRP suosittelee vahvasti lukemaan vastaavat ohjeet, koska niissä voi olla lisätietoja sen turvallisesta käytöstä tai huollosta.

Ohjeet löytyvät tästä osoitteesta:

- <https://instructions.brp.com>

Valtuuttamattomat muutokset

Jos tämän ajoneuvon matalajännitesähköjärjestelmään tehdään mitään muutoksia tai laiteasennuksia, joita BRP ei ole nimenomaisesti hyväksynyt, se voi heikentää korkeajänniteakun hallintajärjestelmää ja vaikuttaa ajoneuvon turvallisuuteen, käyttöikään ja takuuseen.



Älä asenna laitteita, joita BRP ei ole nimenomaisesti hyväksynyt, tai tee valtuuttamattomia muutoksia tämän ajoneuvon sähköjärjestelmiin.

AJA TURVALLISESTI

Suunnittele matkasi

Tarkasta aina säätiedotuksesta sääolosuhteet ennen kuin lähdet ajamaan ajoneuvollasi. Ota mukaasi sopivat ajovarusteet kaikkia odotettavissa olevia sääolosuhteita varten.

Suunnittele reitti ja aja sellaisissa olosuhteissa, jotka sopivat sinun senhetkisille ajotaidoillesi. Valmistaudu ajaessasi mahdollisesti kohtaamiisi olosuhteisiin. Pidä mukana vettä ja naposteltavaa, työkaluja, reittikarttoja, matkapuhelin ja ensiapupakkaus.

Ajoneuvon akun kapasiteetti on 8,9 kWh. Kun akun lataustilan merkkivalo vilkuu, lataa se mahdollisimman pian. Suunnittele latauspysähdykset etukäteen, varsinkin harvaan asutuilla seuduilla.

Ajoneuvon ajomatka

Alue määritetään etäisyydeksi, jonka ajoneuvo kulkee akun yhdellä täydellä latauksella. Erilaiset tekijät voivat vaikuttaa ajoneuvon ajomatkaan ja aikaan, jolloin lataus on tarpeen, mukaan lukien:

- **Sää:** Lämpötilan lisäksi liukkaat maastot ja voimakkaat vastatuulet voivat heikentää ajomatkaa ja suorituskykyä.
- **Maasto:** Karu maasto tai toistuvat ja vaikeat mäkinousut vaativat ajoneuvolta enemmän tehoa, mikä vaikuttaa ajomatkaan.

- **Hyötykuorma:** Matkustaja ja kuljettaja aiheuttavat ajoneuvolle lisävaatimuksia.
- **Ajotyyli:** Aggressiivinen tai nopea ajotyyli kuluttaa enemmän virtaa kuin hillitty ajotyyli. Ajoneuvon maantiekäyttö vaatii merkittävästi enemmän virtaa.
- **Käynnistäminen ja pysäyttäminen** Vakionopeuteen kiihdyttäminen kuluttaa enemmän energiaa kuin saman nopeuden ylläpitäminen. Hidastus regeneroinnilla auttaa lisäämään ajomatkaa.
- **Lisävarusteet:** Ylimääräiset lisävarusteet voivat lisätä painoa ja energiankulutusta.

Alue lasketaan kahdentyyppisellä alan vakiotestitoimenpiteellä:

- **Kaupunki:** Tällä testillä määritetään ajo "stop-and-go"-toiminnassa, joka on yleistä kaupunkialueilla.
- **Yhdistetty:** Tämä testi perustuu laskelmaan, jossa oletetaan hyötysuhde 50 % kaupunkiajoa / 50 % maantieajoa.

Paikkakunta	168 km (105 miles)
Yhdistetty	130 km (80 miles)

Ajomatkan laskemiseen käytetään aiemmilta ajomatkoilta saatuja tietoja, kuten suorituskykyä ja ajotyyliä.

Yksin ajaminen

Yksin ajaminen sähkömoottoripyörällä saattaa olla vaarallista, etenkin etäisillä teillä. Virta saattaa loppua, onnettomuus voi sattua tai moottoripyörä voi rikkoontua. Muista, että moottoripyörä pystyy etenemään pidempiä etäisyyksiä kuin sinä pystyt kävelemään päivässä. Aja kaverin kanssa ja kerro aina jollekulle, minne olet menossa ja summittaisen paluuaikasi.

Ryhmässä ajaminen

Ennen lähtöä kannattaa pitää kuljettajien tapaaminen, jossa keskustellaan reitistä ja lepo- ja latauspysähdyksistä, sovitaan käsisignaaleista ja päätetään vauhti kunkin ajajan taitotason mukaan. Päätäkää johtava ajaja ja perää pitävä ajaja. Sekä johtavan että perää pitävän ajajan tulee olla kokeneita kuljettajia, ja heidän täytyy tuntea ryhmäajomenetelmät. Kun ajat muiden kanssa, pidä ryhmä hallittavan kokoisena tai jaa se pienempiin ryhmiin. Pidä moottoripyörien välillä oikea, vähintään kahden (2) sekunnin turvaväli, jotta kuljettajilla on tarpeeksi aikaa ja tilaa reagoida vaaratilanteissa. Ajakaa tien päällä porrastetussa muodossa. Kaikkien ajajien tulee tarkistaa seuraava ajaja säännöllisesti ja hidastaa, jos tämä jää jälkeen, jotta hän saa ryhmän kiinni. Kenenkään ajajan ei tule rikkoa lakia tai ylittää ajaessaan kykyjään, jotta saisi ryhmän kiinni.

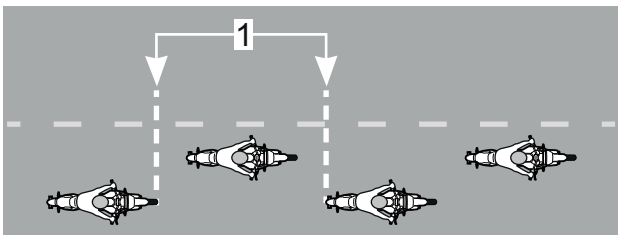

Ryhmän porrastetut ajopaikat tiellä

1. Vähintään 2 sekunnin turvaväli

Ajaminen matkustajan kanssa

Tämä ajoneuvo on suunniteltu vain yhden (1) käyttäjän käyttöön. Kun tässä ajoneuvossa on BRP:n matkustajan istuinsarja, siinä voi kuljettaa vain yhtä (1) matkustajaa käyttäjän takana. Älä koskaan kuljeta enempää kuin yhtä (1) matkustajaa.



Älä koskaan kuljeta matkustajaa, jos BRP:n hyväksymä matkustajaistuinsarja ei ole asennettuna ajoneuvoon.

Älä kyyditse matkustajaa, ellei sinulla ole tarpeeksi kokemusta ajamisesta eri olosuhteissa ja ellet osaa käsitellä ajoneuvoasi riittävän taitavasti.

Matkustajan täytyy aina pystyä laittamaan jalkansa tukevasti jalkatapeille ja pitämään kädet käsikahvoille tai pitämään kiinni kuljettajasta, jotta pois lentämisen vaara vähenee.

Kuljettaja on vastuussa matkustajiensa turvallisuudesta ja kuljettajan täytyy opastaa matkustajaa kelkkailun perusteissa. Muistuta matkustajaa nojaamaan käännteissä mukana siinä, että ajoneuvo ei kaadu.

Sääda jousitus painon mukaisesti ennen ajoa Katso lisätietoja kohdasta [Virityä ajo-olosuhteiden mukaan, page 3-72](#).

Ole erityisen varovainen, aja hitaasti ja tarkista matkustajan mukanaolo säännöllisesti. Tarkkaile matkustajaasi ajon aikana. Kehota matkustajaa pyytämään sinua ajamaan hitaammin tai pysähtymään, jos hän tuntee olonsa epämukavaksi tai turvattomaksi ajon aikana.

Jarrutettavuus ja ohjattavuus on hankalampaa ajettaessa ilman matkustajaa. Hiljennä nopeutta ja jätä tilaa käännöksille.

Ajaminen perävaunun kanssa

Tätä ajoneuvoa ei ole suunniteltu kuormien hinausta varten.

Älä hinaa tämän ajoneuvon kanssa perävaunua tai minkään tyyppistä kuljetusvälinettä.

Älä muuta ajoneuvoa hinausta varten.

Törmäysten välttäminen

Pidä aina turvallinen etäisyys muihin ajoneuvoihin ja jalankulkijoihin. Aivan toisen ajoneuvon perässä ajamista tulee välttää, koska silloin reaktioaika ei ole riittävä. Säilytä turvaväli itsesi ja edellä ajavan ajoneuvon välillä ja jätä vähintään kahden sekunnin välimatka. Kun jarrutusmatkat ovat olosuhteiden vuoksi pidempiä tai näkyvyys on rajoittuneempi, käytä pidempää turvallisuuksi väliä parantaaksesi turvallisuutta. Toimi turvallisesti

Tarkkaile aina ympäristöä odottamattomien tilanteiden varalta. Seuraa ihmisiä, esineitä, vastaan tulevia ajoneuvoja ja muita mahdollisia vaaratilanteita. Suunnittele etukäteen ja jätä tarpeeksi tilaa ja aikaa ennakoitua ja ongelmien välttämistä varten. Ole aina valppaana. Tarkkaile ympäristöäsi jatkuvasti. Katso taakse tarkistamalla usein peilit, katvealueet ja sivut. Muista jarruttaessasi ottaa huomioon, että takanasi ajavat ajoneuvot eivät ehkä kykene pysähtymään yhtä nopeasti kuin sinä itse.

Ole muiden nähtävissä. Varmista, että valot ovat päällä ja toimivat oikein. Ilmoita aikeistasi suuntavilkuilla ja varmista, että kytket ne pois, kun olet tehnyt liikkeen; niiden päälle jättäminen voi hämmentää muita. Vältä ajamista kuolleissa kulmissa.

Pysy reitillä aina oikealla puolella maan säädösten mukaisesti, jotta vältät törmäykset, erityisesti silloin kun näkökenttä on pienentynyt (esim. ennen mäkeä tai kaarretta). Älä koskaan oleta, ettei reitillä ole muita käyttäjiä. Ole erityisen varovainen, kun et aja reitillä.

Ajokäyttäytyminen

Aja omien rajojesi ja ajokykysi puitteissa ja huomioi moottoripyörän käyttötarkoitus. Vältä aggressiivista toimintaa ja hyppelähtimistä kaistoilla ja liikenteessä.

Hyppääminen kelkalla voi olla vaarallista. Tämä vaatii harjoitusta ja tulee tehdä tutussa ja hallitussa ympäristössä. Älä koskaan yritä hyppyjä reitillä. Hallinnan menettäminen voi aiheuttaa osumisen kiveen, puuhun tai toiseen käyttäjään.

Liiallinen nopeus

Ylinopeus ja harkitsematon ajotapa saattavat johtaa kuolemaan. Noudata käyttämälläsi tiellä tai reitillä voimassa olevia nopeusrajoituksia. Tunne paikalliset säännöt. Säädä nopeutesi aina tielosuhteisiin, sääolosuhteisiin ja omiin kykyihisi. Odottamattomissa tilanteissa kiihdyttäessäsi et useinkaan ehdi reagoida riittävän nopeasti.

Tieolosuhteet ja vaaratilanteet

Pinnat, joiden pito on huono

Renkaiden pito tienpintaan nähden rajoittaa moottoripyörän maksimaalista jarrutusta ja pitoa. Jopa ABS:n ja MTC:n kanssa pysäytysmatka on pidempi:

- pinnoilla, joilla pito on huono (esim. lehdet, öljy, hiekka, muta, sora, lumi, märkä asfaltti)
- jos et ylläpidä suositeltua rengaspainetta tai
- jos renkaiden uritus on kulunut.

Ole erityisen varovainen myös muilla huonosti pitävillä pinnoilla, kuten mudassa, hiekassa, sorassa tai märällä asfaltilla.

Jos renkaat menettävät pidon tienpintaan, voit menettää ajoneuvon hallinnan, vaikka ABS tai MTC on käytössä.

Jos tienpinta on osittain jään, lumen tai sohjon peitossa, pito ei ole riittävä, jotta ajoneuvon hallittavuus säilyisi. Älä aja jäällä, lumessa tai sohjossa.

 **TÄRKEÄÄ.**

Ajoneuvon renkaiden pito alkaa vähenemään, kun alle 10 °C (50 °F).

Tämä ajoneuvo ei ole rakennettu maastoajoa varten. Aja sillä aina ainoastaan hyväkuntoisilla maanteillä. Älä aja ajoneuvolla maastossa tai muunlaisilla teillä.

Ajotilan oikea valinta voi auttaa säättämään ajoneuvon reaktiota tien kuntoon. Katso lisätietoja kohdasta .

Märkä asfaltti

Vesi



Ajoneuvosi on suunniteltu kestämaan märkiä olosuhteita, kuten sadetta ja lätäköitä. Jos ajoneuvo kuitenkin uppoaa veteen pitkäksi aikaa (tulva, suolavesi), ajoneuvo voi vaurioitua tai olla tilapäisesti poissa käyttökunnosta. Jos ajoneuvo uppoaa veteen, lopeta ajoneuvon käyttö. Valtuutetun BRP-jälleenmyyjän on tarkastettava ajoneuvo ennen seuraavaa ajoa. Ota yhteys paikalliseen hätäpalveluun välitöntä apua varten, jos ilmenee lämmön karkaamista.

Normaalisti märällä tai kostealla kestopäällysteellä on riittävästi pitoa, jotta ajoneuvon hallinta on säilytettävissä, mutta jos päällysteen päällä on vesikerros (lätäkko tai virtaavaa vettä tiellä), pito voi hävitä. Tämä ajoneuvo voi joutua vesiliirtoon, jos aja liian nopeasti tielle kertyneeseen vesikerrokseen. Todennäköisemmin joudut vesiliirtoon syvemmissä vedessä. Katso roiskeita, kun edellä ajavat autot ylittävät lätäkön, voit niistä päätellä lätäkön syvyyden.

Ajoneuvon joutuessa vesiliirtoon yksi tai useampi rengas nousee vesikerroksen päälle menettäen kosketuksen tien pintaan. Vesiliirroksessa olevilla renkailla ei ole tarpeeksi pitoa ajoneuvon hallitsemiseksi. Voit menettää hallinnan ja pyörähtää, ABS tai MTC ei voi auttaa sinua säilyttämään hallintaasi.

Vältä suuria lätäköitä tai virtaavia vesiä ja hidasta tai keskeytä ajo rankkasateen ajaksi. Jos sinun on ajettava vedessä, hidasta vauhtia niin paljon, että säilytät renkaiden pidon tien pinnassa.

Kaistan keskiosa voi olla erittäin liukas muutamien minuutteja sateen alkamisesta, kun öljy ja lika sekoittuvat veteen. Kun sade jatkuu, vettä kerääntyy tien pinnassa oleviin uriin. Vältä näitä kumppaakin aluetta, jossa pito on heikko.

Ajettuase veden ylitse kokeile jarruja. Paina jarrua tarvittaessa useita kertoja, jotta kitka kuivaa jarrupalat.

Oikein ylläpidetyt renkaat vähentävät vesiliirron riskiä. Pidä renkaissa aina suositeltu rengaspaine.

Katso [Rengaspaine, page 4-17](#) ja [Tekniset tiedot, page 6-2](#).

Vaihda välittömästi rengas, joka on kulunut kulutuspinnan suurinta sallittua kuluneisuutta osoittavaan merkkiin saakka vähentääksesi vesiliirtoon joutumisen riskiä.

Rinteet

Sähkömoottoripyörän sähkömoottori on liitetty takapyörään, mutta sähkömoottorin kitka ei pidä ajoneuvoa paikallaan.

Kun ajoneuvo pysäytetään, se voi vieriä. Paina ja pidä jarruvipua ja/tai jarrupoljinta, kun olet pysäyttänyt rinteeseen. Jos käynnistät ajoneuvon rinteessä pysähdyksistä, pidä kiihdyttäessäsi jarruvipua ja/tai jarrupoljinta painettuna. Vapauta jarru (t), kun tunnet kaasukahvan vasteen.

Esteet, reiät ja kuopat

Yritä välttää ajamasta esteiden (tai erilaisten esineiden), reikien tai kuoppien yli aina, jos se on mahdollista. Jos sinun on ajettava tällaisten kohteiden yli, hidasta vauhtia niin paljon kuin mahdollista ja vapauta jarru ylittäessäsi kohdetta,

Lähesty rautateitä mahdollisimman kohtisuoraan, jotta liukumisen riski vähenee.

Lähesty leveitä esteitä tai kuoppia mahdollisimman suorassa. Kun ylität estettä, kuoppaa tai reikää, kohotaudu hiukan astinlautojen varaan ja vaimenna jaloillasi kohteen aiheuttama isku.

Jos ajat kapeampien esteiden, puskureiden tai reikien yli, pidä lujasti kiinni ohjaustangosta ja varo aktivoimasta kaasukahvaa vahingossa. Valmistaudu korjaamaan liikerataa tarvittaessa.

Jos osut tarpeeksi suureen esteeseen, kuoppaan tai reikään, isku saattaa saada ajoneuvon hyppäämään ja iskemään sinua tai matkustajat sinkoutumaan; voit myös menettää hallinnan, pyöriä tai pudota.

Ellet voi pysäyttää kokonaan välttääksesi estettä, voit välttää yhteentörmäyksen väistämällä.



HUOMIO

On suositeltavaa välttää samanaikaista ohjausta ja jarrutusta.

On suositeltavaa jarruttaa, kun ajoneuvo on palannut pystyasentoon. Ajoneuvo voi luistaa tai kaatua helposti, jos jarrua käytetään ohjausliikkeen aikana.

Jos kohtaat tiellä suuren eläimen, kuten peuran tai hirven, on parasta pysäyttää ennen kuin saavutat sen ja odottaa kunnes eläin poistuu, tai ohittaa se erittäin hitaalla vauhdilla.

Onnettomuustapauksessa

Tilanteen vakavuudesta riippuen on tehtävä varotoimia, jos korkeajännitekomponentit on vaurioituneet ja aiheuttavat sähköiskun ja/tai tulipalon riskin.

BRP:n sähköajoneuvoissa on valvontajärjestelmä, joka ilmaisee, jos korkeajännitejärjestelmä on viallinen. Tämä näkyy monitoiminäytössä merkkivaloilla ja varoitusviesteillä.

- Tarkkaile litiumakun tulipalon merkkejä, kuten savu, poksahdeleva/sihisevä ääni tai palon haju korkeajänniteakusta.
- Älä käsittele ajoneuvoa tarpeettomasti.

Käännä avain pois päältä ja anna ajoneuvon sammua (monitoiminäyttö sammuu).

Jos moottoripyöryä täytyy nostaa pystyyn, nosta vain käsikahvoista.

Tarkasta visuaalisesti käsiksupäästävät korkeajännitekomponentit, kuten korkeajänniteakun kannet lommojen tai halkeamien varalta, korkeajännitekaapelit repeämien tai viiltojen varalta jne.

 VAARA

Vältä kontaktia korkeajännitteeseen, joka voi aiheuttaa vakavan vamman tai kuoleman.

Jos vaurioita ilmenee, korkeajännitekomponentit voivat vaurioitua. Älä yritä käsitellä ajoneuvoa. Ota yhteys paikalliseen hätäpalveluun välitöntä apua varten. Katso [Hätäpelastus, page 2-20](#).

Jos korkeajännitekomponenteissa ei näy ulkoisia vaurioita, kytke avain päälle.

Jos monitoiminäytössä näkyy vikakoodeja tai viestejä, käännä avain takaisin pois päältä ja käy valtuutetulla BRP-jälleenmyyjällä. Katso [Hätäpelastus, page 2-20](#).

Jos koodeja tai viestejä ei näy, jatka seuraavasti.

Katso [Huoltotoimenpiteet, page 4-8](#) ja tarkasta seuraavat:

- Tarkasta jäähdytysnestetasoja täytä tarvittaessa. Katso [Moottorin jäähdytysnestemäärän tarkastaminen, page 4-12](#) ja [Jäähdytysnesteen täyttö, page 4-13](#). Vältä ajoneuvolla ajamista, jos ilmenee vuotoja; korkeajännitejärjestelmä vaatii toimivan jäähdytysjärjestelmän.
- Tee täysi käyttöä edeltävä tarkastus. Katso [Käyttöä edeltävä tarkastus, page 2-39](#).

Valtuutetun BRP-jälleenmyyjän on tarkastettava ja tarvittaessa korjattava ajoneuvo mahdollisimman pian. Kaikissa tilanteissa ajoneuvo tulee pysäköidä/varastoida ulkotiloihin, kunnes tarkastus on tehty.

 VAROITUS

Oleta aina, että vaurioituneen ajoneuvon korkeajännitejärjestelmä on ladattu ja virroitettu. Ajoneuvon korkeajännitekomponentteja saa huoltaa vain valtuutettu huoltomekaanikko. Älä käsittele korkeajännitekomponentteja millään tavalla.

 VAROITUS

Ota yhteys paikalliseen hätäpalveluun välitöntä apua varten, jos ilmenee merkkejä savusta tai tulipalosta.

Kaatonut ajoneuvo

Moottoripyörässä on kaatumisen asentoanturi (TOPS). Tämän anturin avulla tunnistetaan, makaako ajoneuvo kyljelään, ja aktivoidaan kaatumistoiminto.

Kun kaatumistoiminto on aktiivinen:

1. Ajovoimajärjestelmä on poissa käytöstä, eikä sitä voi ottaa käyttöön;
2. Hätävikkutoiminto on päällä (suuntavilkut vilkkuvat);
3. Ajoneuvo kaatunut -viesti näkyy monitoiminäytöllä;
4. Ajovoimajärjestelmän toimintahäiriön merkkivalo vilkkuu.

Tarkasta visuaalisesti käsiksupäästävät korkeajännitekomponentit, kuten korkeajänniteakun kannet lommojen tai halkeamien varalta, korkeajännitekaapelit repeämien tai viiltojen varalta jne.



VAARA

Vältä kontaktia korkeajännitteeseen, joka voi aiheuttaa vakavan vamman tai kuoleman. Jos vaurioita ilmenee, korkeajännitekomponentit voivat vaurioitua. Älä yritä käsitellä ajoneuvoa. Ota yhteys paikalliseen hätäpalveluun välitöntä apua varten. Katso [Hätäpelastus, page 2-20](#).

Jos vaurioita ei näy, laita ajoneuvo takaisin pyörilleen, aktivoi sivuteline ja passivoi kaatumistoiminto.

Kaatumistoiminnon passivointia varten moottoripyörä on asetettava pystyasentoon ja avain kierrettävä pois päältä ja takaisin päälle.

Jos monitoiminäytössä näkyy vikakoodeja tai viestejä, käännä avain takaisin pois päältä ja käy valtuutetulla BRP-jälleenmyyjällä. Katso [Hätäpelastus, page 2-20](#).

Jos koodeja tai viestejä ei näy, jatka seuraavasti.

Katso [Huoltotoimenpiteet, page 4-8](#) ja tarkasta seuraavat.

- Tee täysi käyttöä edeltävä tarkastus. Katso [Käyttöä edeltävä tarkastuslista, page 2-39](#).
- Tarkasta jäähdytysnestetasoja täytä tarvittaessa. Vältä ajoneuvolla ajamista, jos ilmenee vuotoja; korkeajännitejärjestelmä vaatii toimivan jäähdytysjärjestelmän.

Aina kun ajoneuvo on kaatunut, valtuutetun BRP-jälleenmyyjään on tarkastettava se.

Rengasrikko

Ota äkillisen rengasrikon sattuessa tukeva ote ohjaustangosta, hidasta asteittain vauhtia ja ohjaa varovasti turvalliseen pysäytyspaikkaan. Vältä voimakasta jarrutusta ja jyrkkiä ohjausliikkeitä.

Jos hallinta menetetään ja ajoneuvo kaatuu, katso [Hätäpelastus, page 2-20](#) tai [Kaatunut ajoneuvo, page 2-18](#). Jos ajoneuvoa on turvallista käsitellä, se tulee kuljettaa valtuutetulle BRP-jälleenmyyjälle tarkastusta ja renkaiden vaihtoa varten. Katso .

Hätäpelastus

BRP: n sähköajoneuvoissa on sinua suojaavia turvallisuusominaisuuksia. Vedessä tapahtuvan onnettomuuden tai uppoamisen varalta ylimääräiset varotoimet ovat tarpeen, jotta pysyt suojassa korkeajännitteen aiheuttamilta vaaroilta, joita on korkeajännitekomponenttien sekä ulkoisista että sisäisistä vaurioista.

Jos näin tapahtuu, lopeta ajoneuvon käyttö. BRP-jälleenmyyjän on tarkastettava ajoneuvo ennen seuraavaa ajoa. Ota yhteys paikalliseen hätäpalveluun välitöntä apua varten.



VAARA

Korkeajännitteinen litiumioniakku tai korkeajännitekomponentit voivat aiheuttaa sähköiskun ja/tai tulipalon, jos ne vaurioituvat.

Älä irrota tai kosketa mitään näkyviä liitäntöjä ja/tai vaurioituneita komponentteja paljailla sormilla, ei-eristetyillä työkaluilla tai muilla metalliesineillä. Altistuminen korkeajännitevirralle voi aiheuttaa vakavan loukkaantumisen tai kuoleman.

Vaurioituneesta korkeajännitteisestä litiumioniakusta voi vuotaa elektrolyyttiä ja/tai se voi muodostaa herkästi syttyvää kaasua.

Altistuminen elektrolyytille voi aiheuttaa vakavan loukkaantumisen. Huuhtelee asiaankuuluva alue vedellä ja mene välittömästi lääkäriin.

Ajoneuvon korkeajännitejärjestelmä on passivoitava hätäpelastustyöntekijöiden katkaisusilmukalla (FRCL). Ne voidaan paljastaa irrottamalla kuljettajan istuin tai alempi koripaneeli jommalta kummalta moottoripyörän puolelta. Katso [Ohjekilvet, page 2-28](#).

Vain hätäpelastajien tulee käyttää FRCL: ää. Sähkömoottoripyörää saavat nostaa tai käsitellä vain sellaiset henkilöt, jotka on koulutettu ja varustettu kunnolla ja joille on ilmoitettu, että ajoneuvon liittyy korkeajännitevaaroja.

Lisätietoja on ajoneuvon *Hätäpelastusoppaassa*, joka löytyy tästä osoitteesta:

- operatorsguides.brp.com

MOOTTORIKELKAN KULJETUS



Vältä kontaktia korkeajännitteeseen, joka voi aiheuttaa vakavan vamman tai kuoleman. Jos ajoneuvo on ollut onnettomuudessa, korkeajännitekomponentit voivat vaurioitua. Älä vielä yritä siirtää ajoneuvoa perävaunulla tai hinausautolla. Älä hinaa ajoneuvoa millään nopeudella niin, että takapyörä liikkuu. Ota yhteys paikalliseen hätäpalveluun välitöntä apua varten. Katso [Hätäpelastus, page 2-20](#).

Jos sinun on kuljetettava ajoneuvoasi, tee se peräkärjellä tai trailerilla, jossa on tasainen pohja ja joka on kooltaan ja kapasiteetiltaan tarkoitukseen sopiva, tai lava-autolla,, jotta takapyörä ei liiku.



Varmista, että kaikki istuimet, lisävarusteet ja tavarat on kiinnitetty kunnolla, tai poista ne, jotta ne eivät pääse putoamaan perässä tulevien ajoneuvojen eteen.



Älä kuljeta ajoneuvoa sen keula vastoin menosuuntaa. Jos ajoneuvoa kuljetetaan takaperin, tuuli voi vaurioittaa tuulenhjainta tai tuulenhjain voi jopa kadota

Ajoneuvon sähkömoottori on liitetty mekaanisesti takapyörään, ja se pystyy tuottamaan pyöriessään sähköä.

TÄRKEÄÄ

Tässä ajoneuvossa on sähkömoottori, joka pystyy pyöriessään muodostamaan jännitteen. Jos avain on OFF-tilassa tai korkeajännitteinen akkupaketti on tyhjentynyt, moottoriin tai vaihtosuuntaajaan voi tulla lisävaurioita, jos takapyörä pyöritetään.

Kun ajoneuvo on sammutettuna, vältä vetämästä, työntämästä tai hinaamasta ajoneuvoa niin, että takapyörä pyörii. Tarvittaessa ajoneuvoa voi tilapäisesti siirtää enintään 10 km/h:n (6 mph) nopeudella.

Ajoneuvo on kiinnitettävä pystysuoraan asentoon aina kun sitä nostetaan tai käsitellään. Älä koskaan käytä metallisia tai johtavia komponentteja ajoneuvon nostamiseen, käsittelyyn tai kiinnittämiseen.

Kun otat yhteyttä kuljetuspalveluun, muista varmistaa, että heillä on lava-auto (vaakapohjainen) sekä lastaussilta tai nostosilta ajoneuvon turvallista nostamista varten sekä kiinnitysliinat ja pyöräkiilat moottoripyöriä varten. Varmista, että ajoneuvo kuljetetaan asianmukaisesti tässä osassa kuvattujen ohjeiden mukaisesti.

TÄRKEÄÄ

Vältä ajoneuvon kiinnittämistä ketjuilla – ne saattavat vahingoittaa pintaa tai muoviosia.

Menettele seuraavasti kuormataksesi ajoneuvon kuljetusta varten:

1. Paina pysäytyskytkin pysäytysasentoon.
2. Irrota avain virtalukosta.
3. Laita hihna etuhaarukan ulkoputkien ympärille ylemmän ja alemman kolmoiskiristimen väliin.

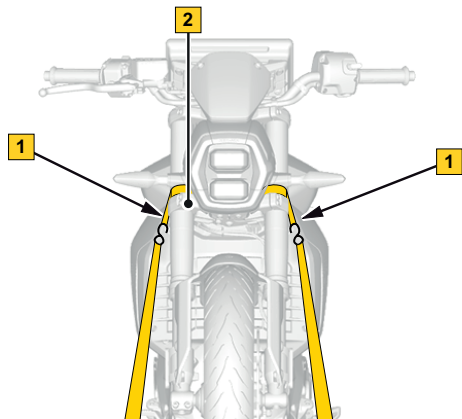

Tyypillinen

1. Hihna
 2. Alempi kolmoiskiristin
4. Kiinnitä liinat vinssin vaijeriin. Jos mahdollista, käytä ketjuja tai lisäliinoja kiinnittääksesi kiinnityслиinat vinssin vaijeriin alla

olevan kuvan osoittamalla tavalla. Näin estät puskurin suojan vaurioitumisen.

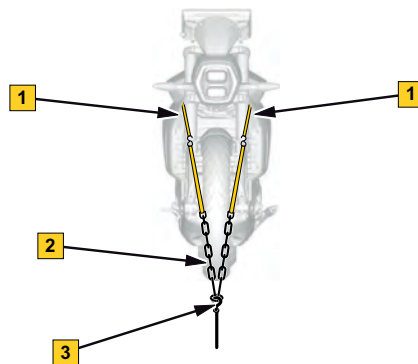

Tyypillinen

1. Hihna etujousituksen alemman kolmoiskiristimen ympärillä
 2. Ketjut tai hihnat
 3. Vinssin vaijeri
5. Vedä ajoneuvo peräkärriyn vinssin avulla. Etupyörän tulee olla kiinnitettynä moottoripyörän pyöräkiiloilla.

TÄRKEÄÄ:

Jos sinun täytyy työntää ajoneuvoa, tee se vasemmalta puolelta, jotta pääset tarvittaessa käsiksi sivutelineeseen, ja pidä oikea käsi jarruvivulla, jotta voit pysäyttää ajoneuvon tarvittaessa.

6. Kiinnitä etumaiset kiinnityslinaat lava-autoon räikkähihnoilla. Varmista, että etuhaarukka puristuu hieman, kun kiinnität hihnat. Tämä estää hihnoja löystymästä tai irtoamasta kuljetuksen aikana.

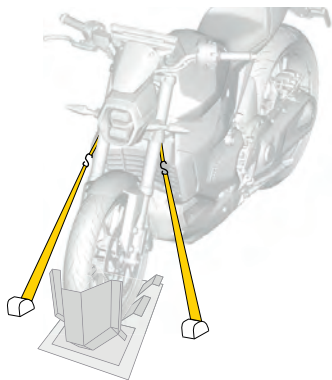

7. Kuljeta kiinnityslinaa ainoastaan takapyörän vanteen sisäpuolelta. Älä vie kiinnityshihnaa keinuvarren yläpuolelle äläkä käytä ajoneuvon kiinnittämiseen pyörän pinnoja.

TÄRKEÄÄ

Kiinnityshihnan vieminen keinuvarren yli tai pyörän pinnojen käyttäminen kiinnittämiseen voi vaurioittaa ajoneuvoa.

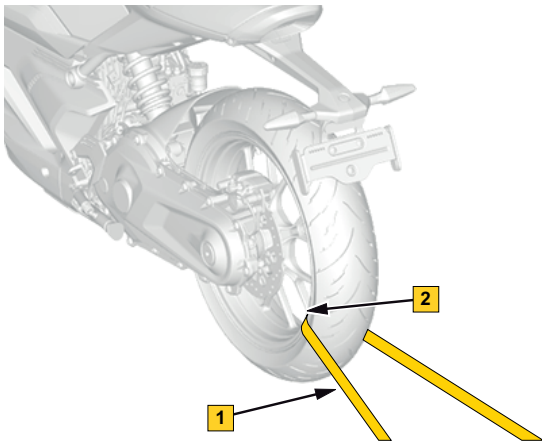

Takapyörän kiinnitys – tyypillinen

1. Kiinnityslina
2. VAIN takapyörän vanteen sisäpuolelta

8. Kiinnitä takapyörän kiinnityslina lujasti lava-auton takaosaan räikkähihnalla.

-
9. Varmista, että molemmat hihnat haarukan ulkoputkien ympärillä on kiinnitetty lujasti lava-autoon.

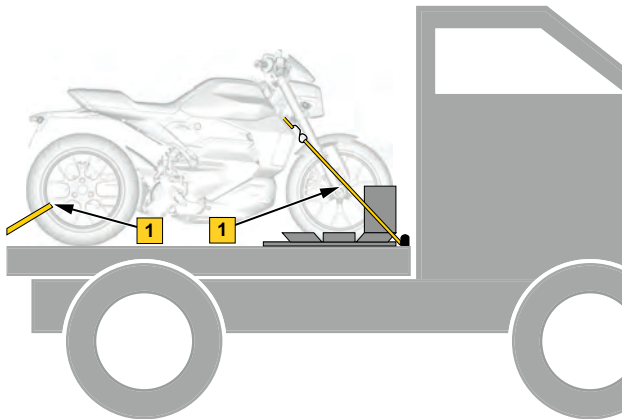

Tyypillinen – ajoneuvon keula kulkusuuntaan

1. Etu- ja takapyörät kiinnitettynä tukevasti ja varmasti lavaan

AJONEUVON TURVALLISUUSTIEDOT

Tässä ajoneuvossa on tärkeitä turvallisuuteen liittyviä tietoja sisältäviä riippuvia lipukkeita ja kilpiä.

Jokaisen tällä ajoneuvolla ajavan pitää lukea ja ymmärtää kaikki nämä tiedot ennen ajamista.

Mikäli ajoneuvon ja tämän käyttäjän käsikirjan välillä esiintyy eroavaisuuksia, ajoneuvoon kiinnitetyillä ohjekilvillä on ensisijainen asema käsikirjan ohjeistukseen nähden.

Tärkeitä turvallisuusviesti ennen ajoa

Monitoiminäytöllä näytetään tärkeä turvallisuusviesti aina kun ajoneuvo on valmis käynnistymään.

Lue se huolella, niin että ymmärrät sen.

Jotta näet koko viestin, vieritä sitä näytöllä sormella.



VAROITUS

Tämä Can-Am-sähkömoottoripyörä on erityyppinen ajoneuvo. Se edellyttää erityistaitoja ja -tietoja. Lue käyttäjän käsikirja. Suorita koulutuskurssi, harjoittele, opi säätimet ja hanki tarvittava ajokortti.

Käytä kypärää, silmäsuojusta ja ajovarusteita.

Tiedosta erilaisten tielosuhteiden rajat. Älä aja jäällä tai lumella. Vältä lätköitä ja virtavaa vettä.

Tämäntyyppinen ajoneuvo voi joutua vesiliirtoon vedessä ja luisua sora-, muta- ja hiekkapeitteisillä teillä. Jos sinun on ajettava tällaisissa tielosuhteissa, hidasta vauhtia.

Pidä aina mielessä: Sähköajoneuvot tuottavat alhaisia melutasoja. Varmista aina ennen liikkeellelähtöä, että ympäristö on esteetön. Ohikulkijat eivät ehkä huomaa sinua.

Regeneratiivinen jarrutus vaihtelee tehoyksikön lämpötilasta ja lataustasosta. Ole aina valmis jarruttamaan. Kierrä kaasukahvaa taaksepäin (itsestäsi pois päin) ajoneuvon toiminnan käyttöönottoa varten.

Riippuva turvalipuke

▲ VAROITUS

Tämä Can-Am-sähkömoottoripyörä on erityyppinen ajoneuvo. Se edellyttää erityistaitoja ja -tietoja.

Lue käyttäjän käsikirja. Suorita koulutuskurssi, harjoittele, opettele hallintalaitteiden käyttö ja hanki tarvittava ajolupa.

Käytä kypärää, silmäsuojusta ja ajovarusteita.

Tiedosta erilaisten tieolosuhteiden rajat.

Älä aja jäällä tai lumella. Vältä lätäköitä ja virtaavaa vettä.

Tämän tyyppinen ajoneuvo voi joutua vesiliirtoon vedessä ja luisua sora-, muta- ja hiekkapeitteisillä teillä. Jos sinun on ajettava tällaisissa tieolosuhteissa, hidasta vauhtia.

Pidä aina mielessä:

Sähköajoneuvot tuottavat alhaisia melutasoja. Varmista aina ennen liikkeellelähtöä, että ympäristö on esteetön. Ohikulkijat eivät ehkä huomaa sinua. Regeneratiivinen jarrutus vaihtelee tehoksisikön lämpötilasta ja lataustasosta. Ole aina valmis jarruttamaan.

Ainoastaan asiakas saa poistaa tämän riippuvan lipukkeen.

10071_FI

▲ WARNING

This Can-Am Electric motorcycle is different from other vehicles. It requires special skills and knowledge.

Read the operator's guide. Complete a training course, practice, become proficient with the controls, and get a proper license.

Wear a helmet, eye protection and riding gear.

Know the limits for different road conditions.

Do not ride on ice or snow. Avoid puddles and running water. This type of vehicle can hydroplane on water and slip on gravel, dirt and sand covered roads. If you must go through these road conditions, slow down.

Always keep in mind:

Electric vehicles generate low noise levels. Always make sure the surrounding is clear before moving. Bystanders may not be aware of your presence. Regenerative braking will vary depending on power unit temperature and charge level. Be prepared to apply the brakes at all times.

This hangtag may only be removed by the customer.

10071_FI



Vaatimustenmukaisuuden riippulipuke

California Proposition 65 -varoitukset

VAROITUS: Henkilöajoneuvon tai maastoajoneuvon käyttö, huolto ja kunnossapito voi aiheuttaa altistusta kemikaaleille (kuten moottorin pakokaasuille, hiilimonoksidille, ftalaateille ja lyijyille), jotka Kalifornian osavaltion viranomaisten mukaan aiheuttavat syöpää ja synnynnäisiä vammoja tai lisääntymishäiriöitä. Altistuksen minimoimiseksi tulee välttää pakokaasujen hengittämistä ja moottorin joutokäyntiä, jos se ei ole välttämätöntä, huoltaa ajoneuvo hyvin tuuletetuissa tiloissa ja käyttää huollon aikana käsineitä tai pestä kädet usein. Katso lisätietoja osoitteesta www.P65Warnings.ca.gov/passenger-vehicle.

VAROITUS: Akun tapit, liittimet ja niihin liittyvät lisävarusteet sisältävät lyijyä ja lyijy-yhdisteitä, joiden tiedetään Kalifornian osavaltiossa aiheuttavan syöpää, synnynnäisiä vammoja ja lisääntymishäiriöitä. Altistuksen minimoimiseksi tulee käyttää ajoneuvon huollon aikana käsineitä tai pestä kädet usein. Lisätietoja saa osoitteesta www.p65warnings.ca.gov.

12093_FI



Ohjekilvet

Ajoneuvostasi löytyvät seuraavat kilvet, joiden on katsottava kuuluvan vakituisesti ajoneuvoon. Jos kilvet puuttuvat tai ovat vahingoittuneet, voit tilata ne veloituksetta. Käy valtuutetulla BRP-jälleenmyyjällä.

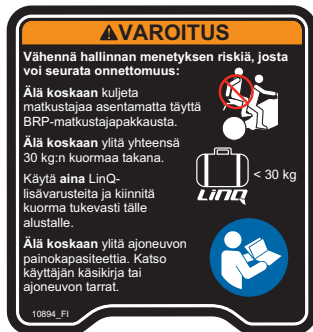

MATKUSTAJAN VAROITUSTARRA

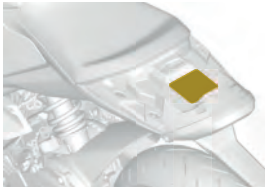

Lisävarustetuki

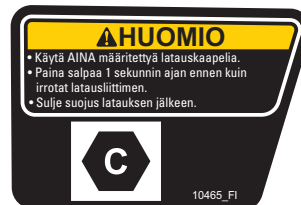

Latauksen ohjetarra- Kanadan ja USA:n mallit



Latausportin suojus



Sähköiskun tarra



Korkeajännitteen tarra

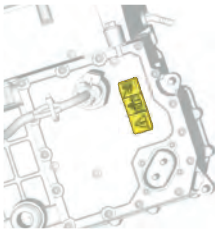

Vaihtosuuntaaja



Ajoneuvolaturi

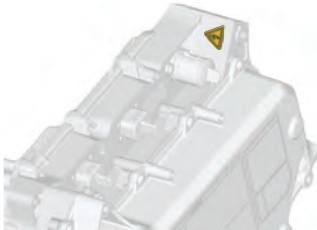

Korkeajänniteakku



Sähkömoottori

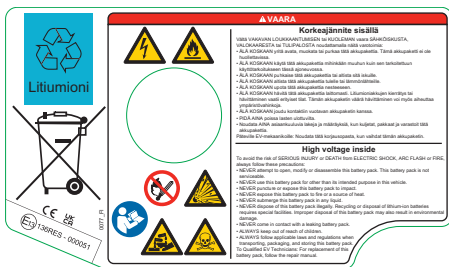

Korkeajänniteakun vaaran tarra

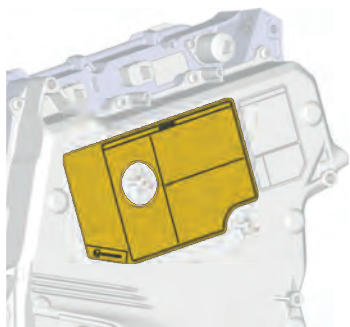

Korkeajänniteakku

Kilven teksti



Korkeajännite sisällä

Vältä VAKAVAN LOUKKAANTUMISEN tai KUOLEMAN vaara SÄHKÖISKUSTA, VALOKAARESTA tai TULIPALOSTA noudattamalla näitä varotoimia:

ÄLÄ KOSKAAN yritä avata, muokata tai purkaa tätä akkupakettia. Tämä akkupaketti ei ole huollettavissa.

ÄLÄ KOSKAAN käytä tätä akkupakettia mihinkään muuhun kuin sen tarkoitettuun käyttötarkoitukseen tässä ajoneuvossa.

ÄLÄ KOSKAAN puhkaise tätä akkupakettia tai altista sitä iskuille.

ÄLÄ KOSKAAN altista tätä akkupakettia tulelle tai lämmönlähteille.

ÄLÄ KOSKAAN upota tätä akkupakettia nesteeseen.

ÄLÄ KOSKAAN hävitä tätä akkupakettia laittomasti.

Litiumioniakkujen kierrätys tai hävittäminen vaatii erityiset tilat. Tämän akkupaketin väärä hävittäminen voi myös aiheuttaa ympäristövahinkoja.

ÄLÄ KOSKAAN joudu kontaktiin vuotavan akkupaketin kanssa.

PIDÄ AINA poissa lasten ulottuvilta.

Noudata AINA asiaankuuluvia lakeja ja määräyksiä, kun kuljetat, pakkaat ja varastoit tätä akkupakettia.

Päteville EV-mekaanikoille: Noudata tätä korjausopasta, kun vaihdat tämän akkupaketin.

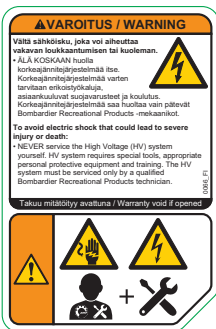

Korkeajänniteakun varoitustarra



Korkeajänniteakku



Korkeajänniteakku

Kilven teksti

VAROITUS

Vältä sähköisku, joka voi aiheuttaa vakavan loukkaantumisen tai kuoleman.

ÄLÄ KOSKAAN huolla korkeajännitejärjestelmää itse. Korkeajännitejärjestelmää varten tarvitaan erikoistyökaluja, asiaankuuluvat suojavarusteet ja koulutus. Korkeajännitejärjestelmää saa huoltaa vain pätevät Bombardier Recreational Products -mekaanikot.

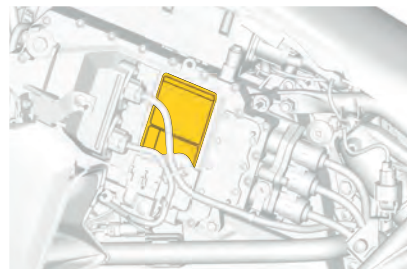

Vaihtosuuntaaja

Pelastustyöntekijöiden katkaisusilmukka (FRCL)

Merkinässä näkyy katkaistava johto, kun korkeajännitejärjestelmä passivoidaan hätätilanteessa. Vain hätäpelastajien tulee käyttää FRCL:ää.



FRCL-tarra

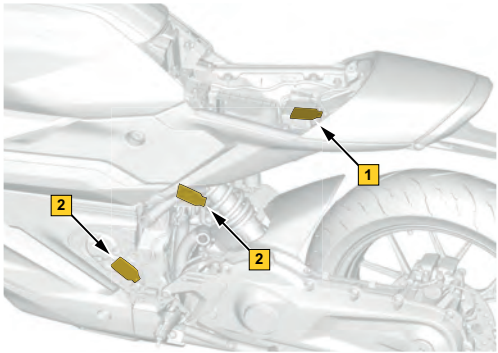

- 1. Kuljettajan istuimen lokero
- 2. Korkeajänniteakun puolet (vasen, oikea)



Jäähdytysnestesäiliön korkki



Jäähdytysnestesäiliö



Etujarruneste

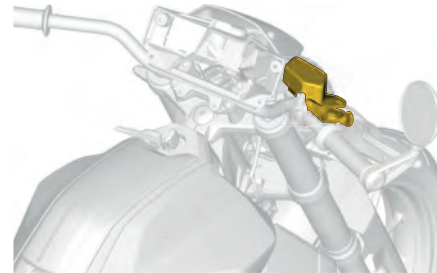

Etujarrunestesäiliöt



Takajarruneste

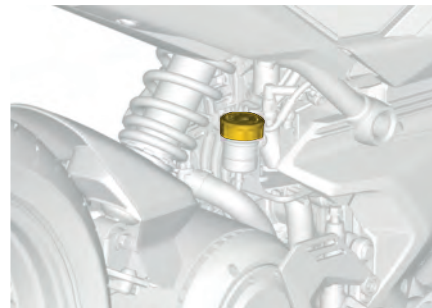

Takajarrunestesäiliöt

Ajoneuvotietojen riippulipuke

can-am

PYSY YHTEYDESSÄ CAN-AM-MOOTTORIPYÖRÄSI KANSSA

Käytä viimeisimpiä tunnettuja ajoneuvotietoja suoraan puhelimesta

- AKUUN VARAUSTASO
- AVUSTUKSEEN JÄLELLÄ OLEVA TOIMINTAMATKA
- AVUSTUKSEEN JÄLELLÄ OLEVA TOIMINTAMATKA
- AVUSTUKSEEN JÄLELLÄ OLEVA TOIMINTAMATKA
- AVUSTUKSEEN JÄLELLÄ OLEVA TOIMINTAMATKA

ENSIMMÄINEN AJO

- Lataa BRP GO! -sovelmus
- Luo BRP GO! -tili
- Sallii tarkkan sijainnin seuranta sovelluksessa
- Lisää ajoneuvo tilisi
- Yhdistä puhelini ajoneuvon Bluetoothin kautta

KUKIN AJO

- Avaa BRP GO! puhelimesi
- Lähde ajamaan
- Katso ajoneuvosi viimeisimmät tunnetut tiedot

LATAA BRP GO! SKANNAamalla



can-am

OTA KAIKKI IRTI 10,25 TUUMAN NÄYTÖSTÄ

APPLE CARPLAY

Käytä suosikkisovelluksiasi ajoneuvon näytöllä

- Yhdistä kuulokkeet ajoneuvon Bluetoothin kautta
- Liitä iPhone ajoneuvon USB-kaapeliin
- Avaa Apple CarPlay-sovelmus
- Nauti suosikkisovelluksista (Google Maps, Spotify ja muut)

OHJAUSTANGON OHJAUSMODUULI

Hallitse sovelmia ja ajoasetuksia helposti tien päällä

SOVELMAN VARTO

Seläite-lemppisovellusi

AJOASETUKSET

Säädä ajoneuvon dynamiikkaa ajotyylisi sopiveksi

ÄÄNHÄVÄSTÄ

Saat handsfree-ohjetta Siriä tai Google-avustajalta



SKANNAA JA KATSO LISÄTIETOA 10,25 TUUMAN NÄYTÖSTÄ



704910482_F1

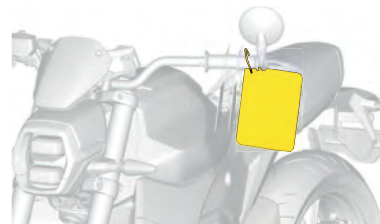

Monitoiminäytön riippulipuke

Ajoneuvotietoja sisältävät tarrat

VALMISTAJA/MFD BY: BOMBARDIER RECREATIONAL PRODUCTS Inc.			
GVWR: <input type="text"/> kg		KYLMÄ TÄYTTÖPAINIE/ COLD INFL PRESSURE	
RENGAS/ TIRE	RENGASKOKO/ TIRE SIZE	VANNEKOKO/ RIM SIZE	
ETU/FR	kg		kPa
TAKA/RR	kg		kPa

Rengastietoja sisältävä tarra

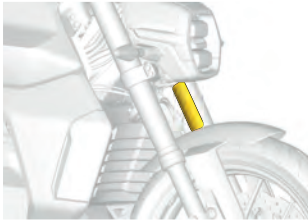

Etuhaarukat

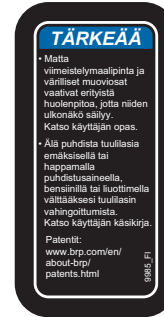

Ajoneuvon hoidon ilmoituskilpi

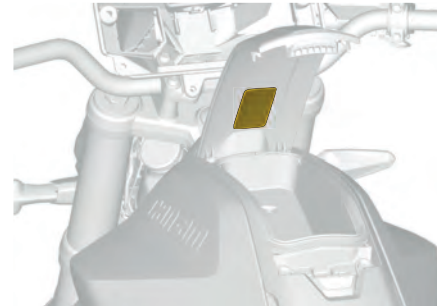

Hansikaslokero

RAPORTOIMINEN TURVAVIOISTA

Bombardier Recreational Products Inc.:lle (BRP) sinun turvallisuutesi on erittäin tärkeää. Jos sinulla on asiaan liittyviä ongelmia, ota välittömästi yhteys BRP:n asiakaspalveluun.

Jos uskot, että ajoneuvossasi on vika, joka saattaisi aiheuttaa kolarin, vamman tai kuoleman, sinun on välittömästi otettava yhteyttä seuraaviin viranomaisiin sen lisäksi, että ilmoitat asiasta Bombardier Recreational Products Inc. -yhtiölle.

- Yhdysvallat: National Highway Traffic Safety Administration (NHTSA)
- Kanada: Transport Canada
- Muut maailman maat: asiaankuuluvat viranomaiset.

Jos kukaan näistä viranomaisista vastaanottaa samanlaisia valituksia, se voi ryhtyä tutkimaan asiaa, ja jos se havaitsee, että turvallisuusvikoja esiintyy tietyssä ajoneuvoryhmässä, se saattaa määrätä tuotteille takaisinkutsun ja korjauskampanjan.

Nämä viranomaiset ei kuitenkaan voi olla osallisena mihinkään yksittäiseen ongelmaan sinun, jälleenmyyjäsi tai Bombardier Recreational Products Inc. -yhtiön välillä.

Ottaaksesi yhteyttä NHTSA:han:



888-327-4236



1 800-424-9153



National Highway Traffic Safety Administration
1200 New Jersey Avenue, SE
Washington, DC 20590



www.safercar.gov

Transport Canadian yhteystiedot:



819-994-3328 (Gatineau–Ottawan alueella ja ulkomailla)
Maksuton puhelin: 1 800-333-0510 (Kanadassa)



Transport Canada - ASFAD
330 Sparks Street
Ottawa, ON
K1A 0N5



<https://www.tc.gc.ca/recalls>

KÄYTTÖÄ EDELTÄVÄ TARKASTUS

Käyttöä edeltävä tarkastuslista

Kehotamme tarkistuttamaan ajoneuvon säännöllisesti ja noudattamaan huoltotaulukkoa. On suositeltavaa, vaikkei välttämätöntä, että valtuutettu Can-Am On-Road -jälleenmyyjä suorittaa ajoneuvolle ajokautta edeltävän valmistelun. Jokainen käynti valtuutetun BRP-jälleenmyyjän luona antaa jälleenmyyjälle mahdollisuuden tarkistaa, kuuluuko ajoneuvosi jonkin ajankohtaisen takaisinkutsukampanjan piiriin tai onko saatavana ohjelmistopäivityksiä. Kehotamme sinua myös hakeutumaan mahdollisimman pian valtuutetun Can-Am On-Road -jälleenmyyjän luo, jos kuulet itse turvallisuutta koskevista takaisinkutsukampanjoista.

VAARA

VAKAVAN LOUKKAANTUMISEN tai KUOLEMAN vaara SÄHKÖISKUSTA, VALOKAARESTA tai TULIPALOSTA.:

Ajoneuvon korkeajännitteinen ajovoimajärjestelmä on itsenäinen järjestelmä.

- Älä käsittele korkeajännitekomponentteja millään tavalla.
- Käyttäjän turvallisuus on varmistettu, kunhan korkeajännitekomponentteja ei sormeilla ja/tai muuteta, kun ajoneuvo on aktivoituna.
- BRP suosittelee vahvasti, että korkeajännitteiseen ajovoimajärjestelmään liittyvät toimenpiteet suorittaa valtuutettu BRP-jälleenmyyjä.

VAROITUS

Vältä sähköisku, joka voi aiheuttaa vakavan loukkaantumisen tai kuoleman, kun teet tarkastuksia, huoltotoita tai säätötoimia.

- Toimenpiteet, joita ei ole kuvattu seuraavissa osioissa, vaativat erikoistyökaluja ja perinpohjaista tietoutta järjestelmien teknologiasta.
- Älä tee toimia, jotka poikkeavat tämän käyttäjän käsikirjan ohjeista.
- Tee seuraavissa osioissa kuvatut tarkastukset, huollot ja/tai säädöt aina ajoneuvon latauskaapeli irrotettuna, pysäytyskytkin OFF-asennossa ja avain poistettuna, jollei muuten ohjeisteta.
- Henkilökohtaisten suojavarusteiden, kuten suojalasien ja -kenkien, käyttö on suositeltavaa.

 VAROITUS

Suorita käyttöä edeltävä tarkastus ennen jokaista ajokertaa havaitaksesi mahdolliset käyttöä haittaavat ongelmat. Käyttöä edeltävä tarkastus auttaa sinua valvomaan osien kuluneisuutta ja niiden kunnan heikentymistä ennen kuin ne muodostuvat ongelmaksi. Korjaa kaikki havaitsemasi ongelmat vähentääksesi rikkoutumis- tai kolaroimisvaaraa. Ota tarpeen vaatiessa yhteys valtuutettuun Can-Am On-Road -jälleenmyyjään.

Tarkasta seuraavat kohteet ennen ajoneuvon aktivointia:

Kohde	Toimenpiteet	
Paino	Varmista, että ajoneuvon kokonaiskuorma (mukaan luettuina kuljettaja, matkustaja, kuorma ja lisävarusteet) ei ylitä kappaleessa Tekniset tiedot, page 6-2 . suositeltua enimmäiskuormaa.	
Lisävarusteet	Varmista, että lisävarusteet on kiinnitetty moottoripyörään kunnolla.	
Hansikaslokerot ja kaikki huoltokannet	Vedä varmistaaksesi, että se on lukittu. Katso Hansikaslokerot, page 3-31 .	
Ohjaustanko ja jarrut	Varmista, että ajoneuvo on määritetty kuljettajaa varten. Varmista, että kaikki ohjaus- ja jarrukomponentit on kiristetty kunnolla. Katso kappaleet Ohjaustangon säätö, page 3-9 , Jarruvivun säätäminen, page 3-4 ja Jarrupolkimen säätö, page 3-6	
Jarruneste	Tarkasta ja säädä jarrunesteen määrä. Katso Jarrunesteen määrän tarkastus, page 4-9 .	
Jarruvipu	Varmista ja hyväksy, että kuljettaja voi käyttää täyttä jarruvivun kulkurataa. Katso Jarruvivun säätäminen, page 3-4 .	
Jarrupoljin	Varmista ja hyväksy, että kuljettaja voi käyttää täyttä jarrupolkimen kulkurataa. Katso Jarrupolkimen säätö, page 3-6 .	

Kohde	Toimenpiteet	
Kaasukahva	Kierrä useita kertoja. Varmista, että se toimii esteettömästi ja palautuu vapaa-asentoon vapautettaessa.	
Jäähdytysnesteen pinnan taso	Tarkasta ja säädä jäähdytysnesteen määrä. Katso Jäähdytysnestemäärän tarkastus, page 4-12.	
Vuodot	Tarkasta silmämääräisesti jarrut, jousitus, haarukat ja jäähdytysnesteen mahdolliset vuodot. Katso Huoltotoimenpiteet, page 4-8.	
Pyörät	Varmista, että akseli ja pyöränmutterit on kiristetty kunnolla, tarkasta pyörien puolat ja etsi vaurioita. Katso Pyörät ja renkaat, page 4-16.	
Renkaat	Tarkasta vaurioiden varalta. Tarkista, onko renkaissa kulumaa. Tarkista rengaspaine. Katso Pyörät ja renkaat, page 4-16.	
Jousitus	Tarkasta, ettei iskunvaimentimessa ja haarukoissa ole vaurioita tai vuotoja.	
Peilit	Puhdista ja säädä. Katso Peilien säätö, page 3-34.	

Käynnistä ajoneuvo ja tarkista seuraavat:

Kohde	Toimenpiteet	
Monitoimimittaristo	Tarkasta ilmaisimet, viestit ja lataustila. Katso Monitoiminäyttö, page 3-39.	
Valot	Tarkista ajovalojen, takavalojen, jarruvalojen, rekisterikilven valon ja suuntavilkkujen toiminta. Katso Valot, page 4-23.	

Kohde	Toimenpiteet	
Äänimerkki	Tarkasta toiminta.	
Ohjaus	Varmista, että ohjaustanko toimii ilman vastusta. Katso Ohjaustanko, page 3-8 .	
Pysäytyskatkaisin	Tarkasta, että pysäytyspainike toimii oikein. Katso Pysäytyskytkimen käyttö, page 3-18 .	
Sivuteline	Tarkista, että sivutelineen kytkin toimii oikein; jos sivuteline ei liiku sujuvasti, puhdista ja rasvaa sivutelineen pultti. Katso Sivutelineen toiminta, page 3-30 .	
Jarrut	Työnnä ajoneuvoa hitaasti eteenpäin ja kytke sitten jarrut jarruvivulla/-polkimella erikseen testausta varten. Katso Jarrujärjestelmän tarkastus, page 4-11 .	
Lisävarusteet (jos on)	Varmista, että lisävarusteet on kiinnitetty kunnolla.	
Säilytyslaukut (jos on)	Varmista, että säilytyslaukut on kiinnitetty kunnolla.	
Matkustajan istuin (jos on)	Varmista, että matkustajan istuin on kiinnitetty kunnolla.	
Jalkatapit (jos on)	Varmista, että matkustajan jalkatapit pystytään ottamaan käyttöön kunnolla.	
Käsikahvat (jos on)	Tarkista matkustajan käsikahvojen kiinteys.	

3 TIETOA AJONEUVOSTA - SISÄLLYSLUETTELO

ENSISIJAISET HALLINTALAITTEET 3-2

Kaasukahva	3-2
Jarruvipu	3-3
Jarrupoljin	3-6
Ohjaustanko	3-8

TOISSIJAISET HALLINTALAITTEET 3-11

Kytkin	3-11
Monitoimikatkaisin	3-13
Käynnistyspainike	3-17
Pysäytyskatkaisin	3-18

KORI JA ISTUIN 3-20

Kuljettajan istuin	3-21
Kuljettajan jalkatuet	3-23
Käsikahvat	3-26
Takasivukate	3-27
Taempi yläkate	3-29
Sivuteline	3-30

VARUSTELU 3-31

Hansikaslokero	3-31
LinQ-järjestelmä	3-33
Peilit	3-34
Käyttäjän käsikirja	3-36
USB-portti	3-36
Tuulenojain (jos on)	3-37

MONITOIMINÄYTTÖ..... 3-39

Monitoiminäytön sijainti	3-39
Monitoiminäytön toiminta	3-39
Monitoiminäytön puhdistus	3-55

SÄHKÖAJONEUVON (EV) YLEISKATSAUS 3-56

Korkeajännitteiset komponentit	3-56
Latausportti	3-57
Korkeajännitteinen litiumioniajoakku	3-58
Ajoneuvon lataus	3-61

AJONEUVON KÄYTTÖ 3-65

Ajoneuvon käynnistäminen	3-65
Vaihtaminen peruutusvaihteelle ja pois	3-66
Valmiina liikkumaan -tila	3-67
Ajotilat	3-68
Regenerointitilat	3-70
Ajoneuvon sammutus	3-71

VIRITÄ AJO-OLOSUHTEIDEN MUKAAN 3-72

Jousituksen säätöohjeet	3-73
Jousituksen säätö (esikuormitus)	3-74

ENSISIJAISET HALLINTALAITTEET

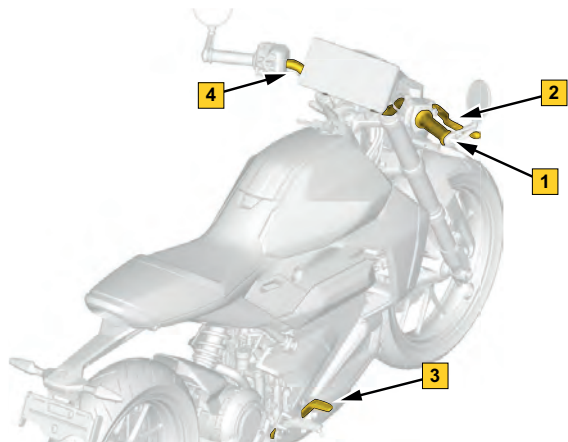

1. Kaasukahva
2. Jarruvipu
3. Jarrupoljin
4. Ohjaustanko

Kaasukahva

Kaasukahvan sijainti



Kaasukahvan toiminta

Kierrä oikeaa kahvaa käyttääksesi kaasukahvaa. Tämä ohjaa ajoneuvon nopeutta ohjaamalla sähkömoottoria.

Kiihdytä kiertämällä kaasukahvaa itseäsi kohti.

Kiihdytyksen vastetta voi säätää käyttäjän haluamaksi. Katso .

Kiihdytä regeneroinnilla vapauttamalla tai kiertämällä kaasukahvaa itsestä pois päin.

Peitä etujarruvipu aina ennen kuin kierrät kaasukahvaa itsestäsi pois päin, jotta voit aina käyttää jarruja.

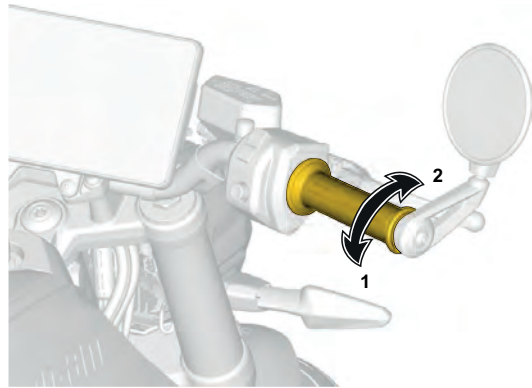

1. Kiihdytys
2. Lataus

Regeneratiivinen jarrutus toimii vain seuraavissa olosuhteissa:

- Ajoneuvo on liikkeessä
- Regeneratiivinen jarrutus aktivoidaan ajoasetuksista
- Kaasukahva vapautetaan tai sitä kierretään sinusta pois päin
- Korkeajänniteakku voi varastoida muodostetun energian

Regeneroinnin vastetta voi säätää käyttäjän haluamaksi. Katso [Regenerointitilat, page 3-70](#)-osasta lisätietoja.

Jarruvipu

Jarruvivun sijainti

Jarruvipu sijaitsee ohjaustangon oikealla puolella. Jarruvipu ohjaa etujarruja.

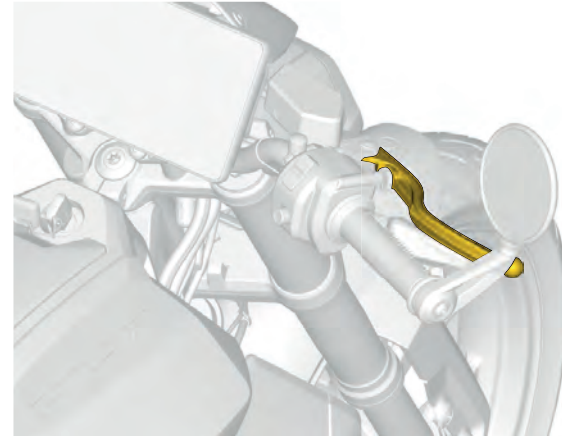

Jarruvivun toiminta

Kun sitä työnnetään kahvaa kohti, jarrut kytetään. Vapautettaessa se palautuu automaattisesti lepoasentoonsa. Jarrutusteho on suhteessa voimaan, jolla vipua painetaan, maasto huomioon ottaen.

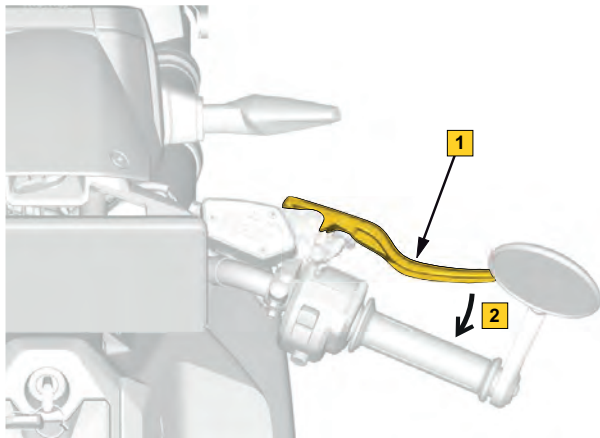

1. Jarruvipu
2. Jarrun käyttö

Jarruvivun säätäminen

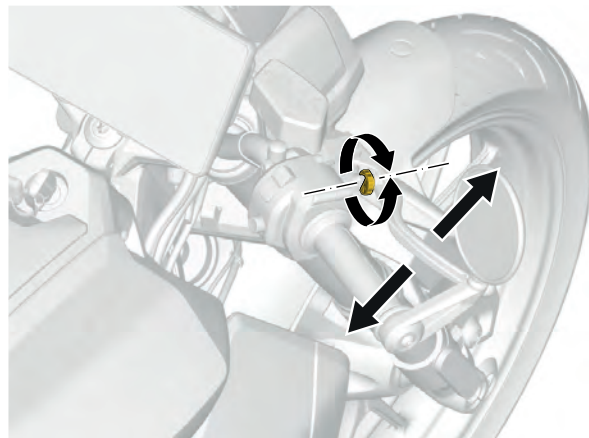

Etujarruvivun asentoa voi säätää kääntämällä säätöpyörää, joka sijaitsee vivun alkupäässä vivun ja kaasukahvan välissä. Pyörän kääntäminen myötäpäivään tai vastapäivään säätää vivun ja kaasukahvan välistä etäisyyttä.

Etujarrun pääsylinterin säiliön säätö

1. Löysää kumpaakin pulttia sen verran, että jarruvipua / jarrujen pääsylinterin säiliötä on helppo siirtää ohjaustangossa.

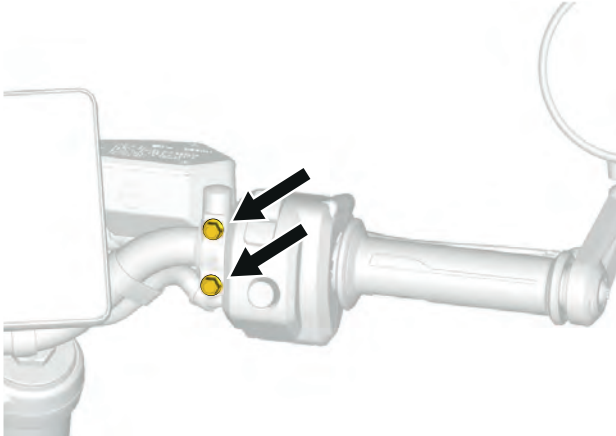

TÄRKEÄÄ:

Jos pultteja ei löysätä tarpeeksi, jarruvipu voi jättää ohjaustankoon naarmuja.

2. Paikanna ohjaustangon viitemerkki ja noudata etäisyys- ja kiertorajoja.

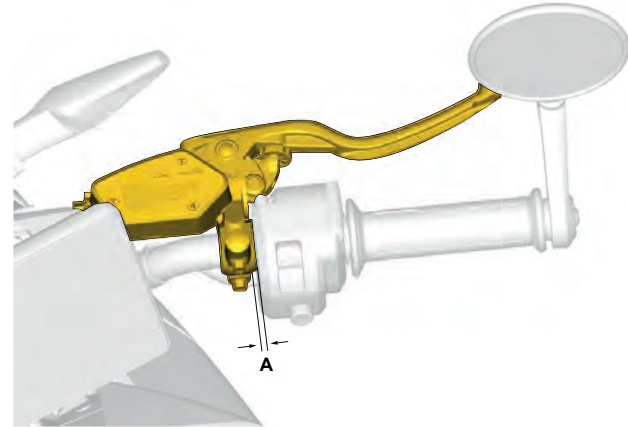

A. 0–5 mm (0–0,197 in) ohjaustangon pisteen ja jarruvivun laidan välillä

3. Kun kuljettaja istuu istuimellaan, laita jarruvipu haluttuun asentoon. Varmista, että jarrusäiliö tai mikään muu komponentti ei osu mihinkään ajoneuvon osaan täydellä ohjauslukolla kumpaankaan suuntaan.
4. Kiristä molemmat pultit ohjearvoon.

KIRISTYSMOMENTTI	
Jarruvivun säätöpultit	8,5 ±1,5 Nm (75,23 ±13,28 lbf-in)

Jarrupoljin

Jarrupolkimen sijainti

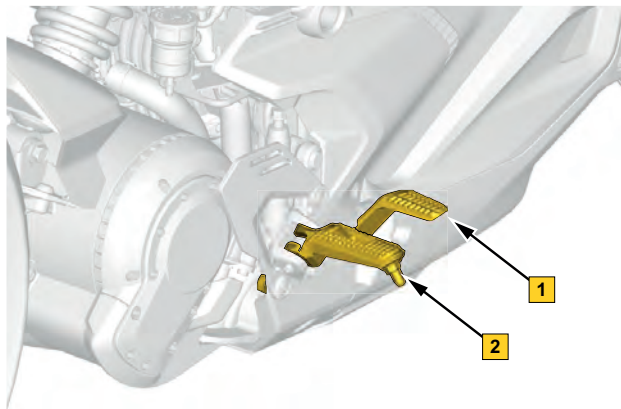

1. Jarrupoljin
2. Kuljettajan jalkatuki

Jarrupolkimen toiminta

Jarrupoljin sijaitsee kuljettajan jalkatuen oikealla puolella. Paina se alas jarruttaaksesi. Tämä poljin jarruttaa takapyörää.

TÄRKEÄÄ

Varmista ajon aikana, että et aseta jalkaasi jarrupolkimelle. Tämä voi aiheuttaa takajarrun ylikuumentumisen.

Jarrupolkimen säätö

1. Irrota oikeanpuoleinen kantasuoja. Katso [Kantasuojan irrotus, page 3-24](#).
2. Löysää pääsylinterin haarukan mutteri.

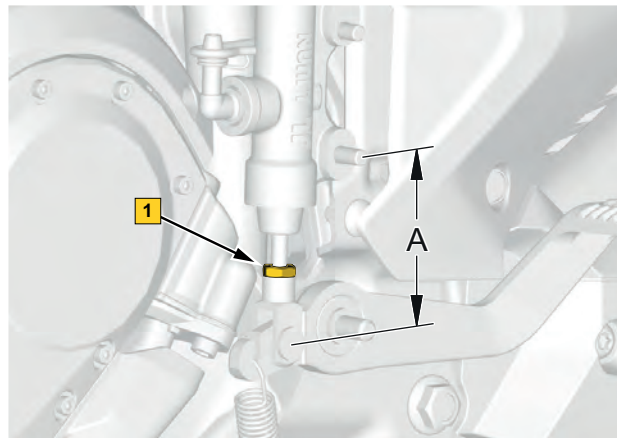

1. Pääsylinterin haarukan mutteri

3. Irrota jousi, saksisokka, aluslevy ja akseli jarrupolkimesta.

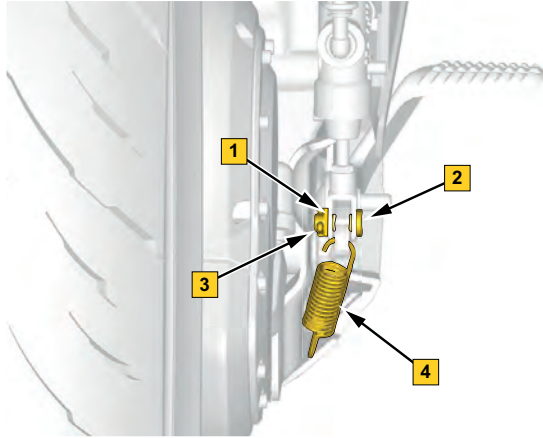

1. Aluslevy
2. Akseli
3. Jousi
4. Saksisokka

4. Kytke jarrupoljin pois ja pyöritä pääsylinterin haarukkaa pituuden säätöä varten.
5. Kytke jarrupoljin pääsylinterin haarukkaan ja asenna akseli ja jousi tilapäisesti.

6. Varmista, että polkimen säätö on oikea kuljettajan tarpeisiin ja että se on toleranssin sisällä; säädä tarvittaessa uudelleen.

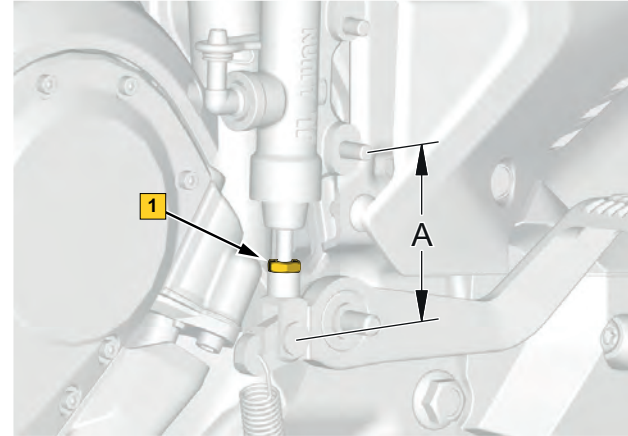

A. Säädon toleranssi $67,5 \pm 3 \text{ mm}$ ($2,56 \pm 0,12 \text{ in}$)

7. Kiristä pääsylinterin haarukan mutteri ohjeiukkuuteen.

Kiristysmomentti	
Pääsylinterin haarukan mutteri	$5,5 \pm 1,5 \text{ Nm}$ ($4,07 \pm 1,11 \text{ lbf-ft}$)

8. Irrota jousi, akseli , aluslevy ja saksisokka jarrupolkimeen.

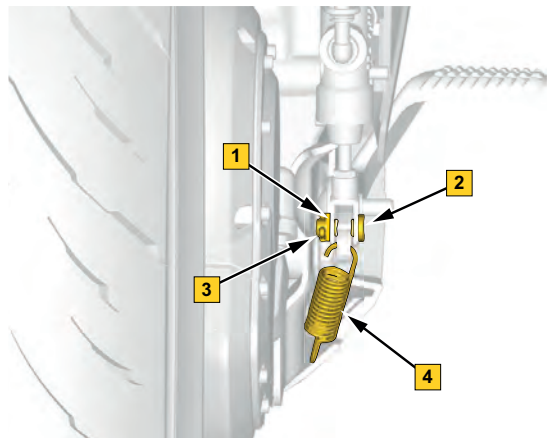

1. Aluslevy
2. Akseli
3. Jousi
4. Saksisokka

9. Asenna oikeanpuoleinen kantasuoja. Katso [Kantasuojan asennus, page 3-25](#).

Ohjaustanko

Tartu ohjaustankoon molemmin käsin, kun ajat moottoripyörällä. Ohjaustankoa voi säätää käyttäjän haluamiksi. Katso [Ohjaustangon säätö, page 3-9](#).

Käsikahvan sijainti

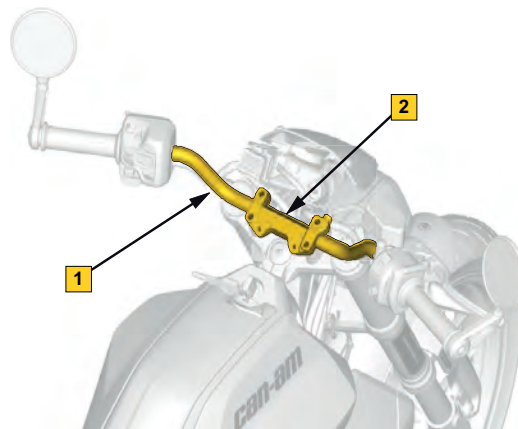

1. Ohjaustanko
2. Ohjaustangon tuki

Ohjaustangon säätö

VAROITUS

Ohjaustanko, karruvipu ja jarrupoljin voidaan helposti säätää täyttämään kaikki kuljettajan tarpeet.

On tärkeää, että kaikki hallintalaitteet ovat aina kuljettajan ulottuvilla ja helposti käytettävissä.

Käytä jonkin verran aikaa ajoneuvon säätämiseksi kuljettajalle ennen ajoa.

Varmista, että ajoneuvo on kytketty pois päältä ja sammutuskytkin on STOP-asennossa ennen minkään ohjainosan säätämistä.

1. Irrota monitoiminäyttö. Katso .

2. Löysää neljää kiinnikettä sen verran, että ohjauskahva kiertyy helposti ylätuesta.

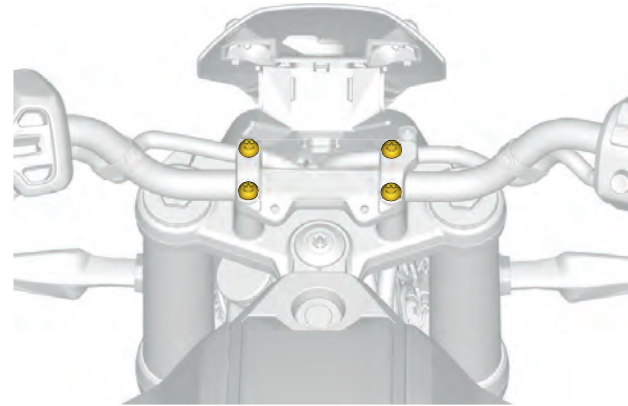

3

3. Ennen kuin kiristät ohjaustangon tuen kiinnikkeitä, tarkista, että kaksi pistettä takana on kohdistettu ohjaustangon

alätuen yläpinnan kanssa. Varmista myös, ettei ohjaustanko osu monitoiminäytön tukeen, kun säätö tehdään.

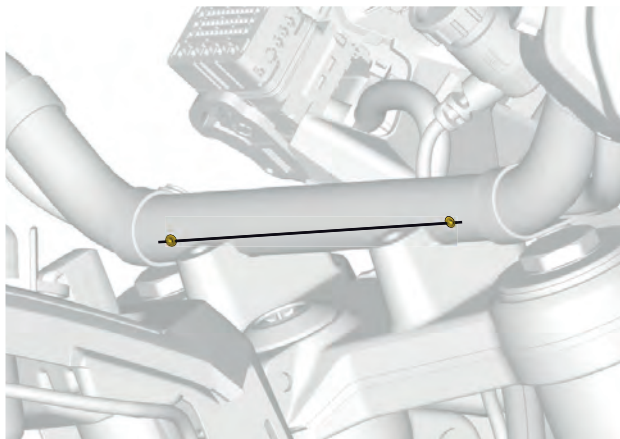

4. Kiristä neljä kiinnikettä ohjetiukkuuteen.

KIRISTYSMOMENTTI	
Ohjaustangon ylätuen kiinnikkeet	24,5 ± 3,5 Nm (18,07 ± 2,58 lbf-ft)

5. Asenna monitoiminäyttö. Katso .

TOISSIJAISET HALLINTALAITTEET

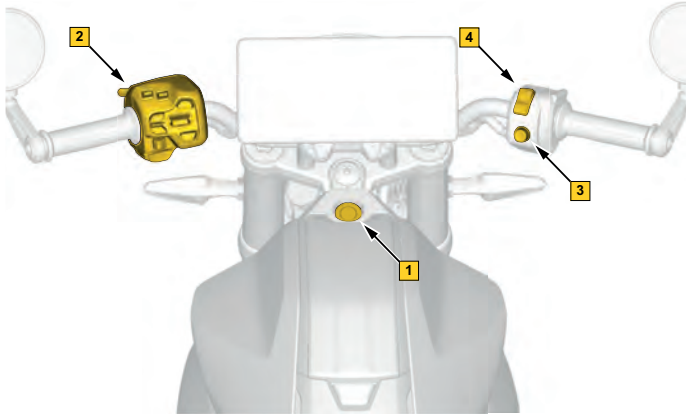

1. Virta-avain
2. Monitoimikatkaisin
3. Käynnistuspainike
4. Pysäytyskatkaisin

Kytkin

Avaimen käyttö

POIS

Avain voidaan työntää virtalukkoon tai poistaa siitä tässä asennossa.

OFF-asennossa ajoneuvon sähköjärjestelmä ei ole päällä.

PÄÄLLÄ

Kun virta-avain käännetään tähän asentoon, ajoneuvon sähköjärjestelmä kytkeytyy päälle.

Monitoiminäyttö käynnistyy.

Ajoneuvon valot syttyvät.

Ajovoimajärjestelmä otetaan tällöin käyttöön.

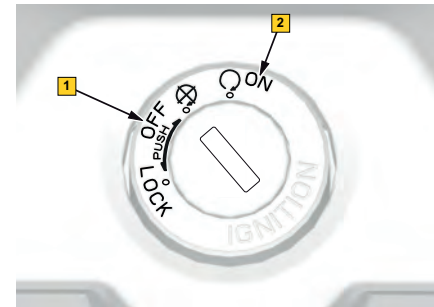

1. POIS
2. PÄÄLLÄ

TÄRKEÄÄ

Ellei avain käänny helposti, älä käännä sitä väkisin. Vedä se pois ja työnnä uudestaan paikoilleen.

VAROITUS

Jos käännät virta-avaimen OFF-tilaan ajoneuvon ollessa liikkeellä, sähköjärjestelmä on edelleen aktiivinen, mutta ajovoimajärjestelmä ja äänitorvi poistetaan käytöstä. Ajovoimajärjestelmää ei voi kytkeä ON-tilaan, kun ajoneuvo on liikkeellä, jos se poistettiin käytöstä kytkemällä avain pois päältä. Tässä tapauksessa moottoripyörä on pysäytettävä turvalliseen paikkaan ja käynnistyssekvenssi on tehtävä jatkamista varten.

Ajoneuvosi mukana toimitetaan kaksi avainta. Säilytä vara-avain ja avainlipuke varmassa paikassa, koska **tarvitset** sitä vara-avaimen tai -avainlipukkeen teettämisessä valtuutetulla Can-Am On-road -jälleenmyyjällä.

Ohjaustangon lukituksen toiminta

Lukitse ohjausmekanismi seuraavasti:

1. Aseta avain virtalukkoon OFF-asentoon.
2. Käännä ohjaustanko kokonaan oikealle tai vasemmalle.
3. Työnnä ja käännä avainta 1/4-kierros vastapäivään ohjauksen lukitusasentoon.



Avaimen asento ohjaustangon lukitsemiseksi

4. Irrota avain virtalukosta.

Avaa ohjausmekanismin lukitus:

1. Aseta avain paikalleen, työnnä sitä ja käännä sitä myötäpäivään OFF-asentoon.
2. Poista avain.

Monitoimikatkaisin

Monitoimikytkimen sijainti

Monitoimikytkin sijaitsee ohjaustangon vasemmalla puolella.

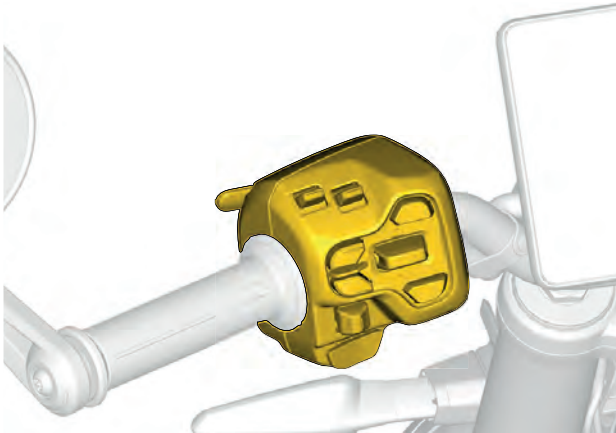

Monitoimikytkimen toiminta

Kaikki monitoimikytkimen säätimet toimivat vain, kun avain on ON-asennossa.

Äänentoiston säätö

Äänen säätöpainikkeet sijaitsevat monitoimikytkimen vasemmassa yläosassa.

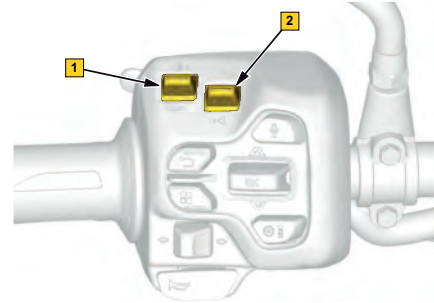

1. Äänenvoimakkuuden lisäys/vähennys
2. Äänen edellinen/seuraava

Äänenvoimakkuuden lisäys/vähennys

Tällä voit säätää ajoneuvon äänijärjestelmän äänenvoimakkuutta.



Äänen edellinen/seuraava

Käytetään siirtymiseen seuraavaan tai edelliseen kappaleeseen tai kanavaan.

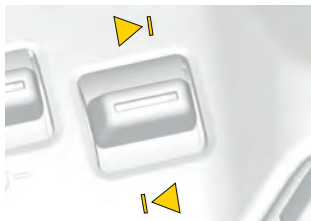

Ajovalojen katkaisin

Ajovalokytkin sijaitsee monitoimikytkimen vasemman puolen takaosassa.

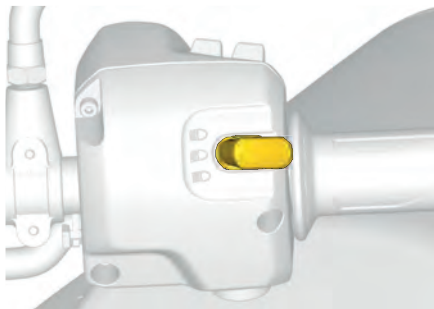

Tällä katkaisimella aktivoidaan ja sammutetaan kaukovalot. Lähivalot kytkeytyvät automaattisesti päälle, kun ajoneuvo aktivoituu, ja sammuu, kun ajoneuvo sammuu.

☰-kuvake näkyy monitoiminäytössä, kun ajovalo syttyy.

Aktivoi kaukovalot painamalla kytkin etuasentoon. Passivoi kaukovalot työntämällä kytkin taaksepäin vapaa-asentoon.

Kun haluat vilkuttaa kaukovaloja, paina katkaisin täysin sisään ja vapauta se sitten. Kaukovalot pysyvät päällä niin kauan kuin pidät katkaisinta alhaalla ja palaavat lähivaloille, kun vapaa-asento on palautettu.

Äänimerkkipainike

Äänimerkkipainike sijaitsee vasemman monitoimikytkimen alaosassa.

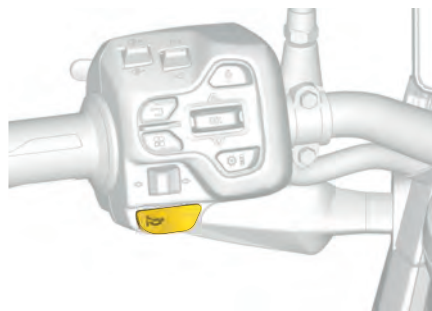

Paina painiketta äänimerkin aktivoimiseksi.

TÄRKEÄÄ:

Äänitorvi toimii vain kun virta-avain on paikallaan.

Multimedian säätimet

Multimedian säätöpainikkeet sijaitsevat monitoimikytkimen keskellä.

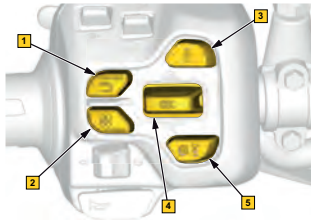

1. Takaisin-painike
2. Sovelmien vaihtajan painike
3. Äänivastajan painike
4. OK-/valintapainike
5. Ajoasetuspainike

Takaisin-painike



Käytetään palaamiseen edelliselle sivulle/valikkoon.

Sovelmien vaihtajan painike



Käytetään sovelmien vaihtajan hallintavalikossa määritettyjen sovelmien vaihtoon.

- Puhelin
- Media
- Tilastot
- Apple CarPlay
- Navigointisovellus

Ääniavustajan painike



Käytetään puhelimen ääniavustajan aktivointiin. Käyttäjän on yhdistettävä puhelin ja kuulokkeet Bluetoothiin kautta tämän toiminnon käyttöä varten.

OK-/valintapainike



Navigoi monitoiminäytön vaihtoehdoissa siirtämällä painiketta ylös tai alas.

Hyväksy vaihtoehto tai komento painamalla painiketta sisään.

Ajoasetuspainike

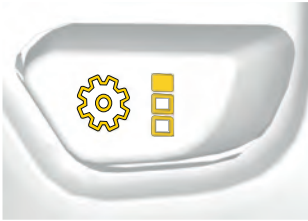



Pikakäyttö ajoasetusvalikoiden välillä vaihtamiseen.

Suuntavilkkupainike

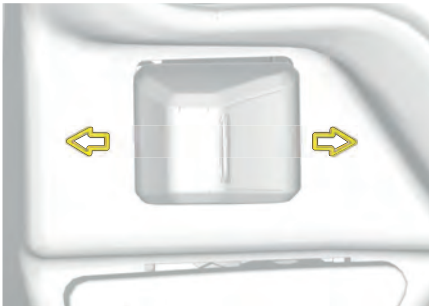
Suuntavilkkupainike sijaitsee monitoimikytkimen vasemmassa alaosassa.



Jompikumpi seuraavista kuvakkeista ( ) tulee monitoiminäyttöön, kun suuntavilkku kytetään päälle.

Suuntavilkkupainike ei kytkeydy pois päältä automaattisesti, vaan se täytyy kytkeä pois manuaalisesti normaalin käännöksen, loivan käännöksen tai kaistanvaihdon jälkeen.

Paina painike pohjaan kytkeäksesi suuntavilkut pois päältä.

Käynnistyspainike

Käynnistyspainikkeen sijainti

Käynnistyspainike sijaitsee monitoimikytkimen oikealla puolella.

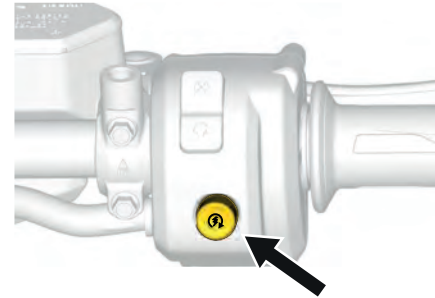

Käynnistyspainikkeen toiminta

Käynnistyspainiketta käytetään ajoneuvon käynnistämiseen ja vaihtamiseen ajotilasta peruutustilaan sitä painettaessa.

Varmista, että käynnistyspainike toimii vapaasti ja palaa vapaa-asettoon, kun sitä on painettu.

Lisätietoja on kohdissa [Ajoneuvon käyttö, page 3-65](#) ja [Vaihtaminen peruutusvaihteelle ja pois, page 3-66](#).

Pysäytyskatkaisin

Pysäytystoimikytkimen sijainti

Pysäytyskytkin sijaitsee monitoimikytkimen oikean puolen yläosassa.



Pysäytyskytkimen käyttö

Pysäytyskytkintä käytetään ajoneuvon ajovoimajärjestelmän passivointiin.

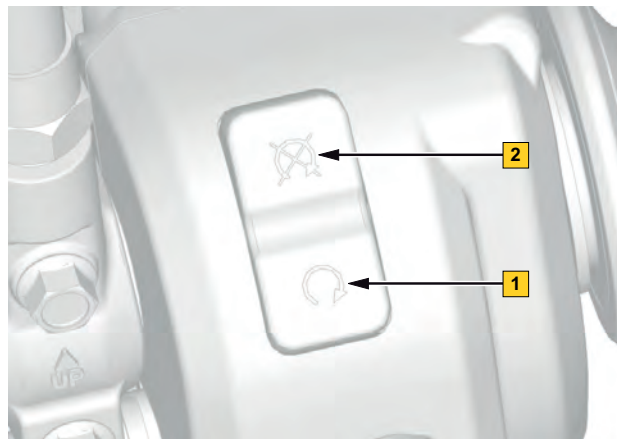

1. PÄÄLLÄ
2. POIS

Pysäytyskytkimen täytyy olla ON-asennossa (1) ajoneuvon ajovoimajärjestelmän aktivoimista varten. Se aktivoi ajovoimajärjestelmän, kun se on OFF-tilassa (2).



TÄRKEÄÄ

Kun ajoneuvo on liikkeessä, ajovoima voidaan palauttaa, jos se on poistettu käytöstä pysäytyskytkimellä: kytkin on asetettava takaisin ON-asentoon ja kaasutin on vapautettava.

Alle 10 km/h:n nopeudessa ajovoimaa ei voi palauttaa, ja käyttäjän on pysäytettävä moottoripyörä kokonaan ja tehdä aktivointisekventti ajon jatkamista varten. Katso [Ajoneuvon käyttö](#), page 3-65.

KORI JA ISTUIN

Koripaneelien sijainti

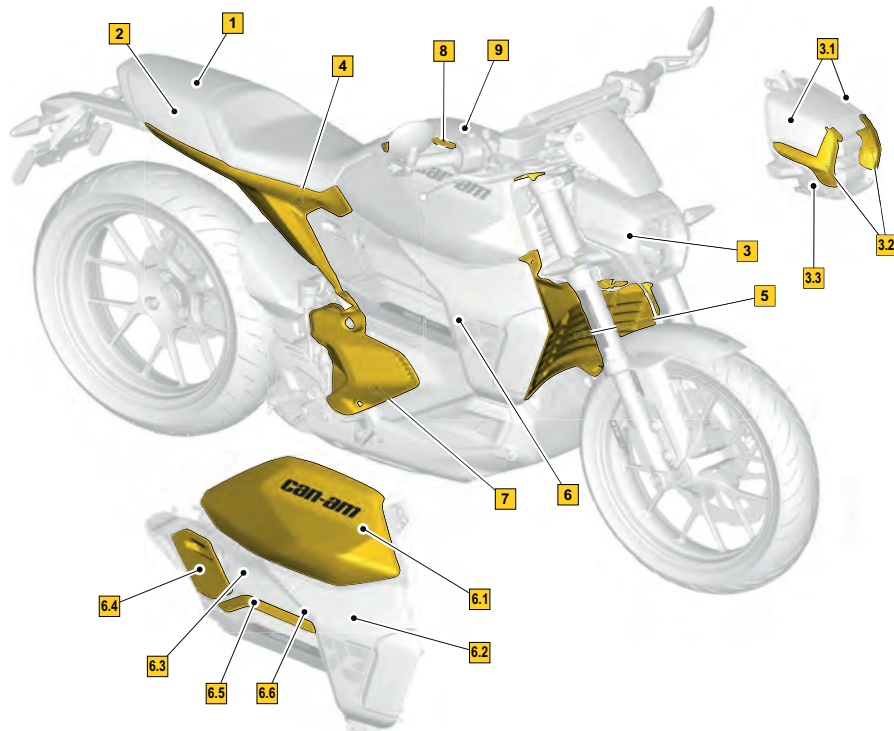

1. Ylempi takakate
2. Lisävarustetuki
3. Konsoli
 - 3.1 Sivukatepaneelit
 - 3.2 Ominaisvalo (vain 73) / Ajovalon sivukate
 - 3.3 Ajovalon kate
4. Takasivukate (vain 73)
5. Säleikkö
6. Runkosivupaneeli
 - 6.1 Sivukate
 - 6.2 Jäähdyttimen kate
 - 6.3 Keskimmäinen sivukate
 - 6.4 Latausportin kansi (vain RHS)
 - 6.5 Sivupaneelin verhous
 - 6.6 Ilmanohjain
7. Alempi koripaneeli
8. Hansikaslokeri (keskikate)
9. Hansikaslokeron kansi

Kuljettajan istuin

Kuljettajan istuimen puhdistus

TÄRKEÄÄ

Älä puhdista ajoneuvoa korkeapainepesurilla (kuten autopesuun käytettävät), koska se saattaa vahingoittaa tiettyjä ajoneuvon osia.

Puhdista kuljettajan istuin:

1. Irrota kuljettajan istuin ajoneuvosta. Katso [Kuljettajan istuimen irrotus](#), page 3-21.
2. Huuhtelee kuljettajan istuin perusteellisesti vedellä, jotta löysä lika irtaana.
3. Pese kuljettajan istuin pehmeällä, puhtaalla kankaalla. Käytä pesuun vettä, johon on sekoitettu mietoa puhdistusainetta, kuten erityisesti moottoripyörien tai autojen puhdistukseen tarkoitettua saippuaa.

VAROITUS

Älä laita vinyyli- tai muovisuoja-ainetta istuimille, koska istuimen pinnasta tulee liukas, jolloin kuljettaja tai matkustaja voivat luisua ajoneuvon kyydistä.

4. Kuivaa kuljettajan istuin säämiskällä tai pehmeällä pyyhkeellä.

5. Asenna kuljettajan istuin ajoneuvoon. Katso [Kuljettajan istuimen asennus](#), page 3-23.

Kuljettajan istuimen irrotus

1. Avaa hansikaslokeron.

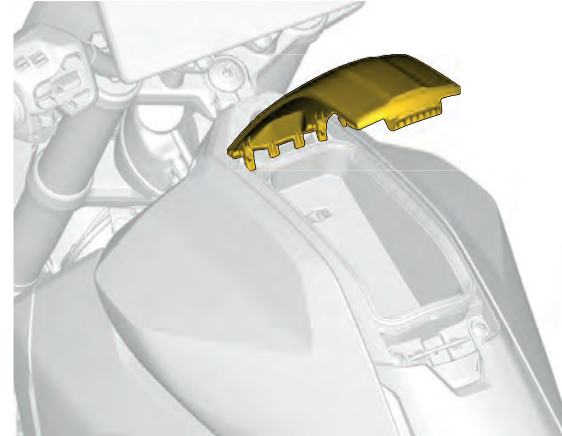

TÄRKEÄÄ

Älä käytä voimaa hansikaslokeron kannen pidikkeisiin.

2. Irrota kaksi eturuuvia työkalulla (A), joka sijaitsee hansikaslokerossa.

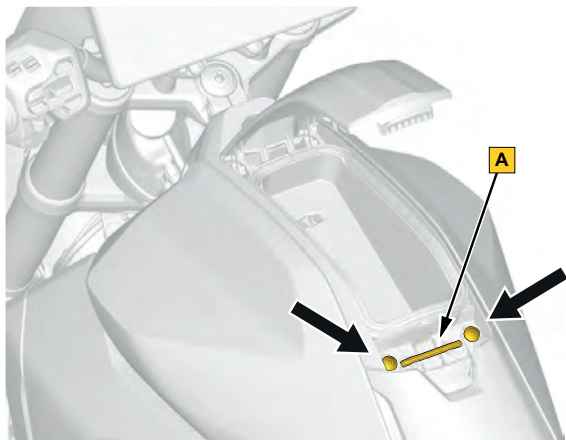

3. Nosta kuljettajan istuimen etupäätä (1) ja kytke takakoukku (2) irti vetämällä eteenpäin.

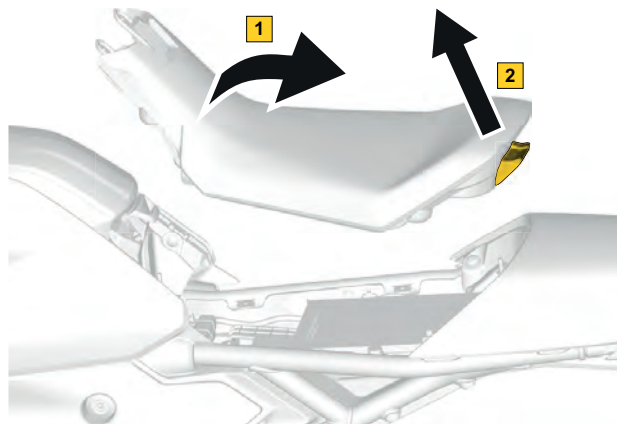

Kun istuin irrotetaan, seuraavat ominaisuudet tulevat käyttöön:

- 12 V:n akku
- Sulakekotelo
- BRP:n diagnostiikkaliitin
- OBDII-diagnostiikkaliitin
- Käyttäjän käsikirja
- Joidenkin lisävarusteiden asennus
- Pelastustyöntekijöiden silmukan liitin

Kuljettajan istuimen asennus

1. Kytke kuljettajan istuimen takakoukku moottoripyörään (1) ja laske kuljettajan istuin asentoonsa (2).

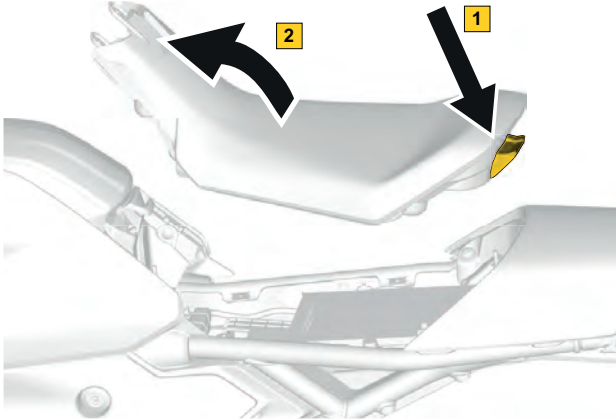

2. Asenna kaksi kuljettajan istuimen etukiinnikettä ja kiristä ohjeliukuuteen.

KIRISTYSMOMENTTI	
Etukiristimet	2,5 ±0,5 Nm (22,13 ±4,43 lbf-in)

Kuljettajan jalkatuet

Kuljettajan jalkatukien sijainti

Kuljettajan jalkatuet on asennettu jalkatuen tukeen.

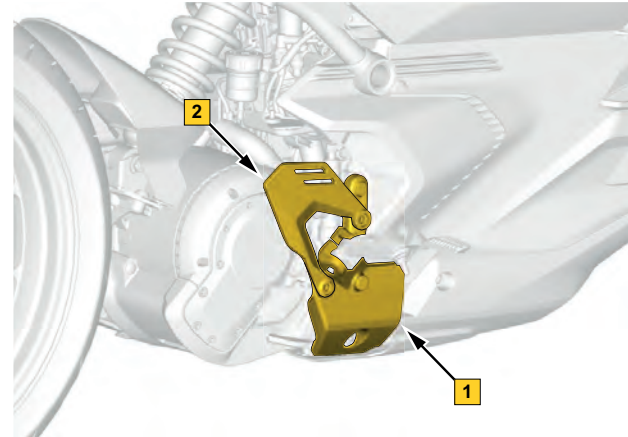

1. Oikea jalkatuen tuki
2. Kantasuoja

Kuljettajan jalkatukien toiminta

Kuljettajan jalkatuet on muotoiltu, ja ne liikkuvat ylöspäin, jos ne osuvat maahan.

Niissä on jousi, joka varmistaa, että ne palaavat alkuperäiseen asentoon ylöspäin suuntautuvan liikkeen jälkeen.

VAROITUS

Älä muuta kuljettajan jalkatukien alkuperäistä kokoonpanoa niin, että ylöspäinliike ja/tai automaattinen siirtyminen estyisivät tai rajoittuisivat.

Kantasuojan irrotus

1. Irrota kantasuojan kiinnitysruuvit.

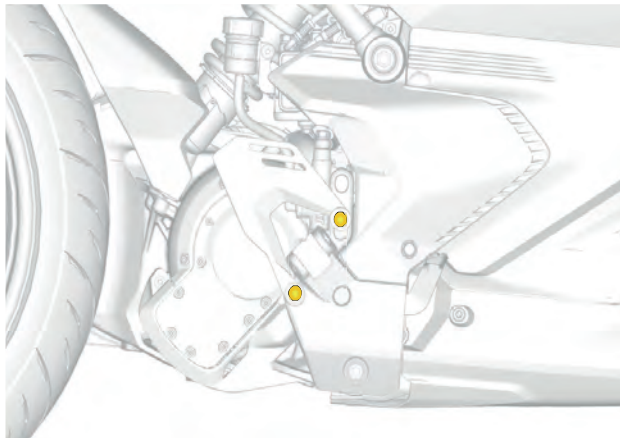

2. Irrota kantasuoja ajoneuvosta.

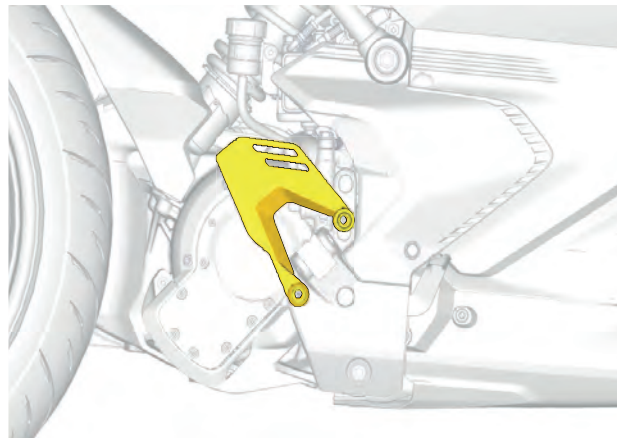

Kantasuojan asennus

1. Asenna kantasuoja ajoneuvoon.

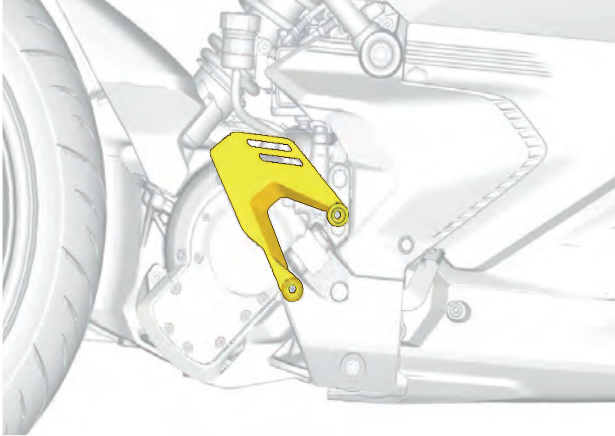

2. Asenna kantasuojan kiinnittimet.

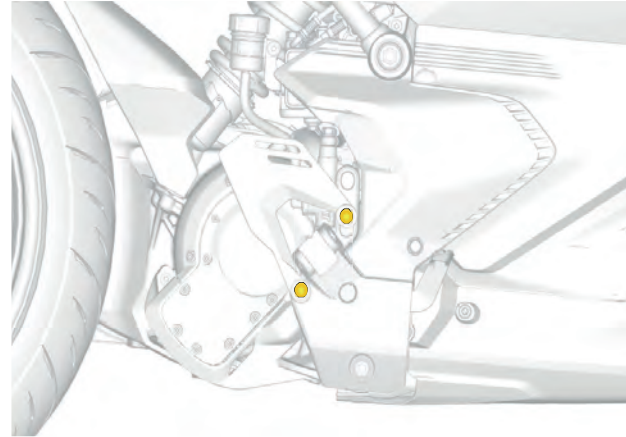

3

Kiristysmomentti	
Kantasuojan kiinnittimet	3,25 ± 0,25 Nm (28,75 ± 2,25 lbf-in)

Käsikahvat

Käsikahvojen sijainti

Käsikahvat sijaitsevat ohjaustangon kummallakin puolella.



Käsikahvojen puhdistus

TÄRKEÄÄ

Älä puhdista ajoneuvoa korkeapainepesurilla (kuten autopesuun käytettävät), koska se saattaa vahingoittaa tiettyjä ajoneuvon osia.

Käsikahvojen puhdistus:

1. Huuhtelee käsikahvat perusteellisesti vedellä, jotta löysä lika irtoaa.
2. Pese käsikahvat pehmeällä, puhtaalla kankaalla. Käytä pesuun vettä, johon on sekoitettu mietoa puhdistusainetta, kuten erityisesti moottoripyörien tai autojen puhdistukseen tarkoitettua saippuaa.

VAROITUS

Älä käytä mitään suoja-ainetta vinyyliä tai muovia varten. Nämä tuotteet tekevät pinnasta liukkaan, kun taas kuljettaja tarvitsee ajaessaan tukevan otteen.

3. Kuivaa käsikahvat säämiskällä tai pehmeällä pyyhkeellä.

Käsikahvojen tarkastus

1. Puhdista käsikahvat. Katso [Käsikahvojen puhdistus, page 3-26](#).
2. Tarkista käsikahvat:
 - Halkeamat
 - Taipumat
 - Muut vauriot
 - Oikea toiminta

Vaihda käsikahvat tarvittaessa.

Ota yhteys valtuutettuun BRP-jälleenmyyjään käsikahvojen vaihtoa varten.

Takasivukate

Takasivukatteen irrotus

Pulse '73 edition

1. Irrota kiinnikkeet, jotka kiinnittävät takasivukatteen.

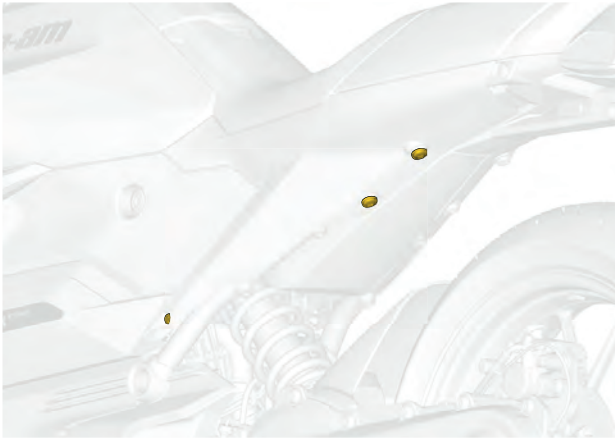

TÄRKEÄÄ:Kuvassa vasen puoli, oikea puoli on samanlainen

2. Irrota takasivukate.

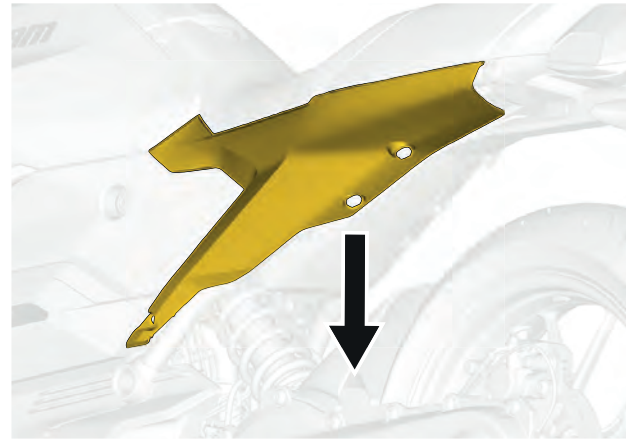

TÄRKEÄÄ:Kuvassa vasen puoli, oikea puoli on samanlainen

Takasivukatteen asennus

Pulse '73 edition

1. Kiinnitä kate. Kytke keskipidike huolellisesti oikein.

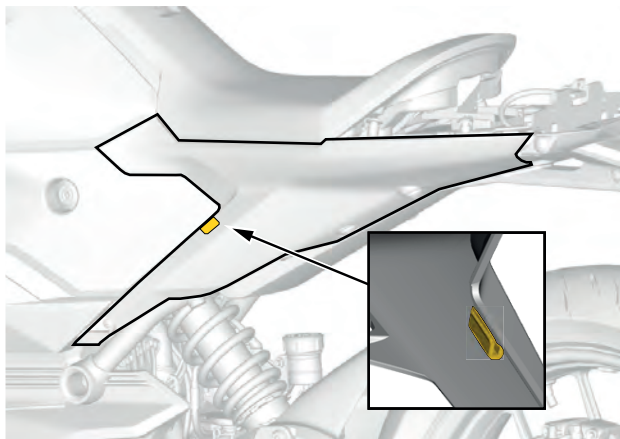

2. Asenna kiinnikkeet, jotka kiinnittävät takasivukatteen.



TÄRKEÄÄ: Kuvassa vasen puoli, oikea puoli on samanlainen

Kirstysmomentti	
Takasivukatteen kiinnike (M8-tyyppi)	$8 \pm 1 \text{ Nm}$ ($66,38 \pm 4,42 \text{ lbf-in}$)
Takasivukatteen kiinnike (M5-tyyppi)	$2,5 \pm 0,5 \text{ Nm}$ ($22,13 \pm 4,43 \text{ lbf-in}$)

Taempi yläkate

Taemman yläkatteen irrotus

1. Irrota kuljettajan istuin. Katso [Kuljettajan istuimen irrotus, page 3-21](#).
2. Paina ylemmää takakatetta lujasti ajoneuvon perästä eteenpäin.

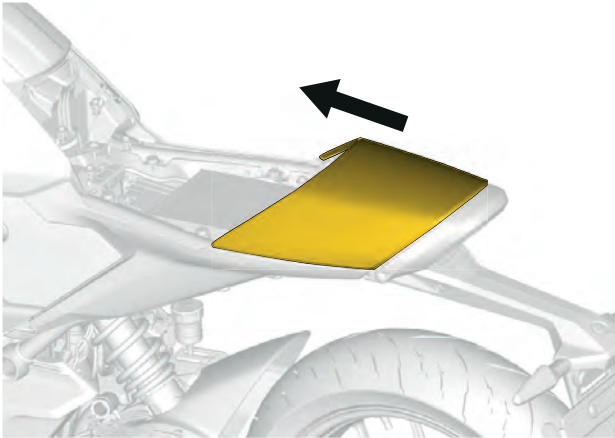

Taemman yläkatteen asennus

1. Paina ylemmää takakatetta lujasti ajoneuvon keulasta taaksepäin.

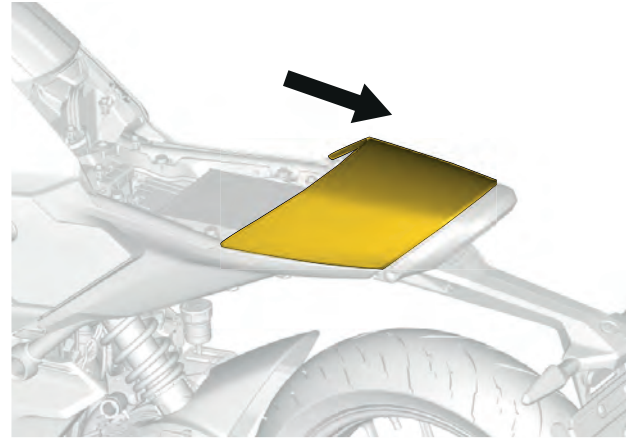

2. Asenna kuljettajan istuin. Katso [Kuljettajan istuimen asennus, page 3-23](#).

Sivuteline

Sivutelineen sijainti



Sivutelineen toiminta

Sivuteline kääntyy ulos sivulta ja tukee moottoripyörää, kun se pysäköidään. Avaimen tulee olla OFF-asennossa pysäköitynä.

Sivutelineessä on anturi, joka valvoo sivutelineen asentoa ja ottaa käyttöön / poistaa käytöstä moottoriin menevän sähkönsyötön sivutelineen asennon perusteella.

TÄRKEÄÄ

- Kun sivuteline aktivoidaan vähintään 5 km/h:n nopeudessa, monitoiminäytössä näkyy ilmoitus.
- Kun sivuteline aktivoidaan alle 10 km/h:n nopeudessa, ajovoima passivoituu.
- Kun sivuteline aktivoituu, kun ajoneuvo liikkuu vähintään 10 km/h:n nopeudessa, ajovoima on edelleen aktiivinen mutta rajoitetussa suorituskykytilassa (teho ja nopeus ovat rajoitettuja). Tämä tila pysyy voimassa, kunnes virta-avain käännetään pois päältä.

VARUSTELU

Hansikaslokero

Hansikaslokeron kannen sijainti

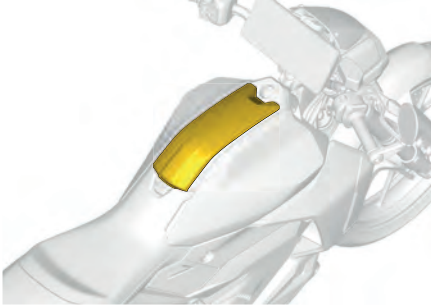

Hansikaslokeron kansi

Hansikaslokeroa voidaan käyttää suojaamaan mobiililaitetta tai muita pieniä tavaroita luonnonvoimilta ajon aikana. Avaa hansikaslokero:

1. Varmista ensin, että ohjaustanko ei ole lukittu, jotta voit avata hansikaslokeron.
2. Avaa hansikaslokero vetämällä kytkintä kuljettajaa kohti.

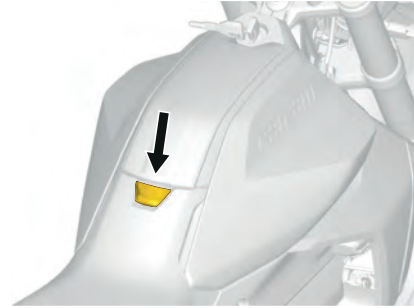

3. Kun tämä on tehty, sulje kansi.

TÄRKEÄÄ:

Sulje hansikaslokero aina käytön jälkeen äläkä jätä sinne henkilökohtaisia tavaroita, kun poistut ajoneuvon luota.

Hansikaslokeron kannen irrotus

1. Avaa hansikaslokeron kansi.

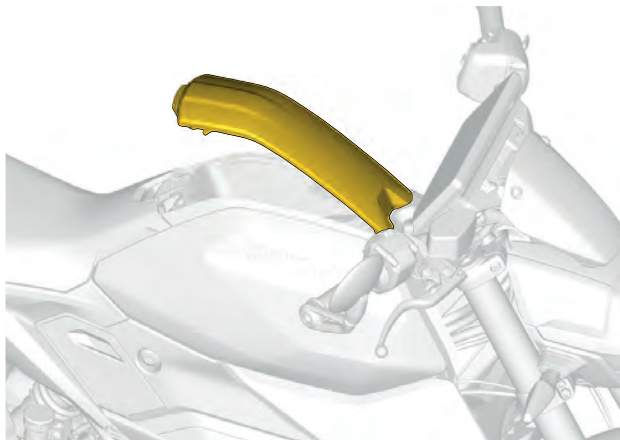

2. Vedä tavaratilan kantta irrottaaksesi sen ajoneuvosta.

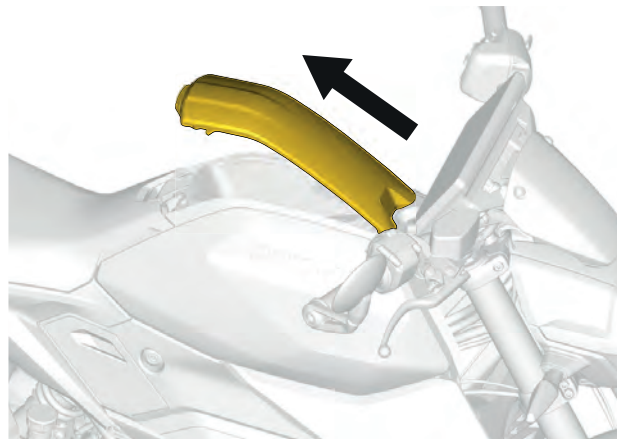

Hansikaslokeron kannen asennus

1. Asenna hansikaslokeron kansi ajoneuvon työntämällä sitä.

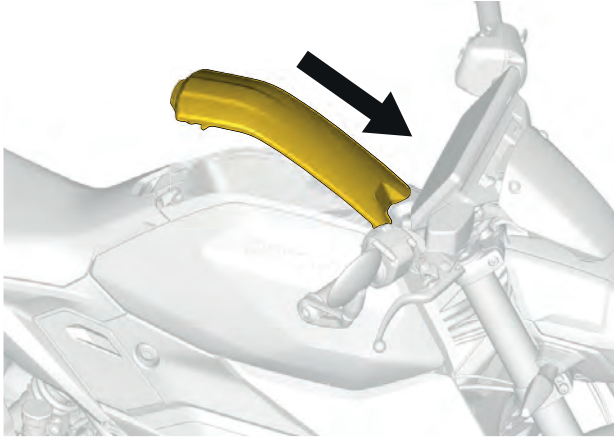

2. Sulje hansikaslokeron kansi.

LinQ-järjestelmä

LinQ-järjestelmän sijainti

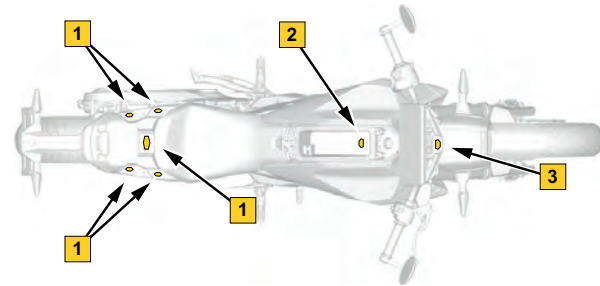

1. Lisävarustetuen LinQ-järjestelmä
2. Hansikaslokeron LinQ-järjestelmä
3. Konsolin LinQ-järjestelmä

LinQ-järjestelmän toiminta

LinQ on BRP:n oma työkaluton järjestelmä, joka mahdollistaa lisävarusteiden nopean asennuksen ilman työkaluja.

Se mahdollistaa lisävarusteiden nopean asennuksen ja irrotuksen käsin. Se vie vain muutaman sekunnin ja on täysin turvallinen.

LinQ-järjestelmä kestää kaikissa maastoissa, ja se on suunniteltu kestäämään jopa 4G:n voimat yhteensopivien lisävarusteiden kanssa käytettynä.

Kysy Can-Am On-Road -jälleenmyyjältä tietoja tämän ajoneuvon kanssa yhteensopivista lisävarusteista.

Peilit

Peilien sijainti

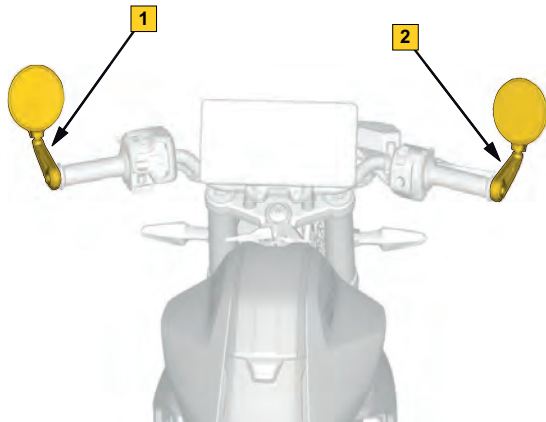

1. Vasen sivupeili
2. Oikean puolen peili

Peilien säätö

Kumpikin peili voidaan säätää kuljettajalle sopivaksi kääntämällä sitä varoen.

TÄRKEÄÄ

Älä yritä kääntää peilin vartta. Sen pitää pysyä vaakasuorassa (eteenpäin).

VAROITUS

Älä säädä peilejä ajoneuvon ollessa liikkeessä.

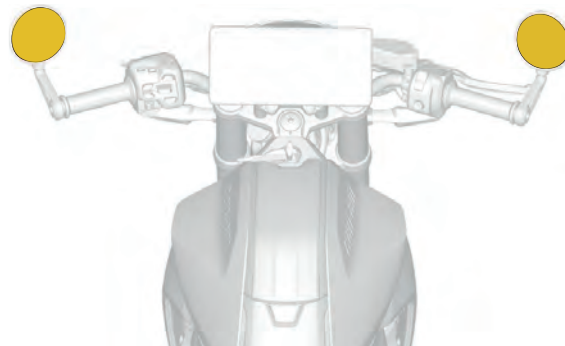

Peilin tuen säätö

Peilin tuki voi löystyä ja laskea ajoneuvon käytön aikana. Toimi seuraavasti, jotta saat säädettyä tuen uudestaan ja varmistettua sen oikein.

1. Löysennä peilin tuen kiinnitintä noin 10–13 mm (3/8 – 1/2 in).

TÄRKEÄÄ

Vältäaksesi osien katoamisen, älä irrota ruuvia kokonaan.

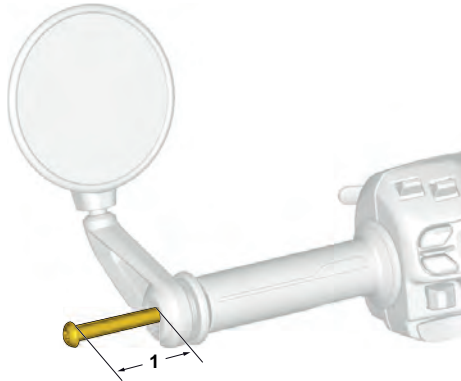

1. 10–13 mm (3/8 – 1/2 in)
2. Iske kiinnitintä työntääksesi sen sisään ja vapauta tuen kiinnitysmekanismi.

3. Työnnä tuki täysin ohjaustankoa vasten.
4. Aseta merkintä tuessa kohtisuoraan maata kohti.

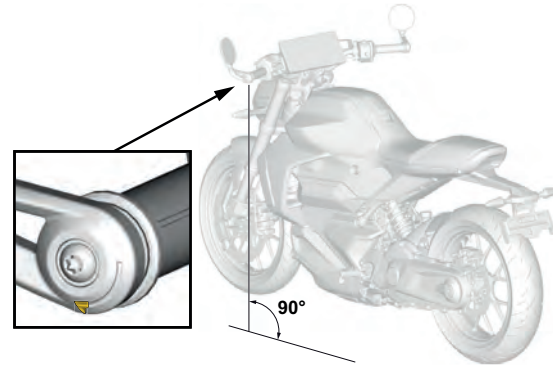

5. Pitele tukea ja kiristä kiinnitin.

Kiristysmomentti	
Peilin kiinnitin	8 ± 1 Nm (70,80 ± 8,85 lbf-in)

6. Sääda peilejä.

Käyttäjän käsikirja

Käyttäjän käikirjan sijainti

Käyttäjän käsikirja sijaitsee kuljettajan istuimen alla.

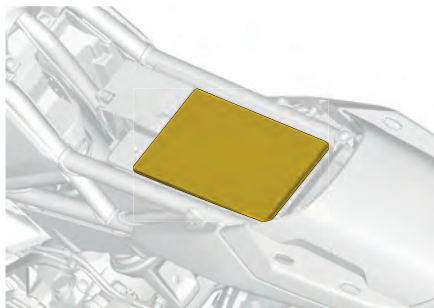

USB-portti

USB-portin sijainti

USB-portti sijaitsee hansikaslokerossa.

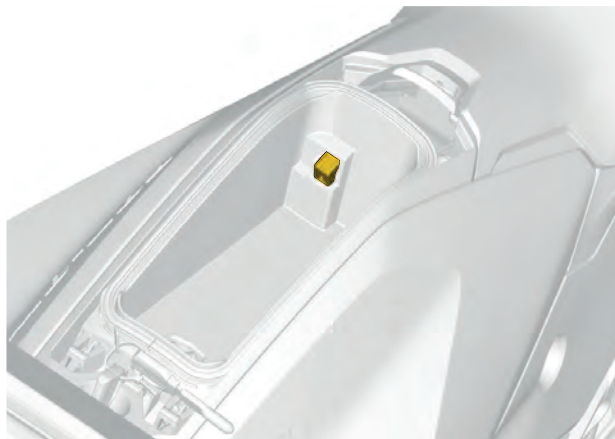

USB-portin toiminta

USB-porttia voidaan käyttää matkapuhelimen tai minkä tahansa muun laitteen lataamiseen (maksimisyöttövirta on 2,1 ampeeria).

Apple CarPlay -sovellusta täytyy käyttää USB-portin kautta.

Tuulenohjain (jos on)

Tuulenohjaimen sijainti

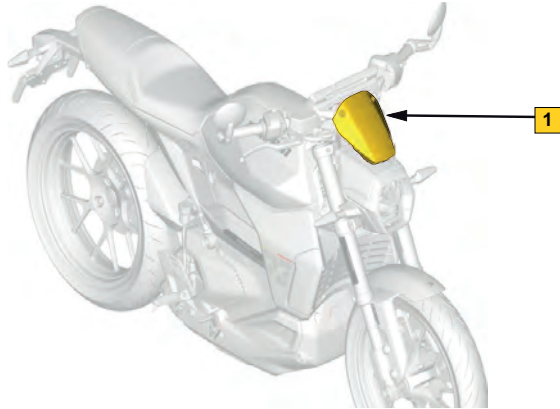

1. Tuulenohjain

Tuulenohjaimen irrotus

1. Irrota monitoiminäyttö tarvittaessa. Katso [Monitoiminäytön irrotus](#).

2. Kierrä LinQ-vipua, jotta tuulen ohjain irtoaa konsolista, ja irrota tuulen ohjain ajoneuvosta.

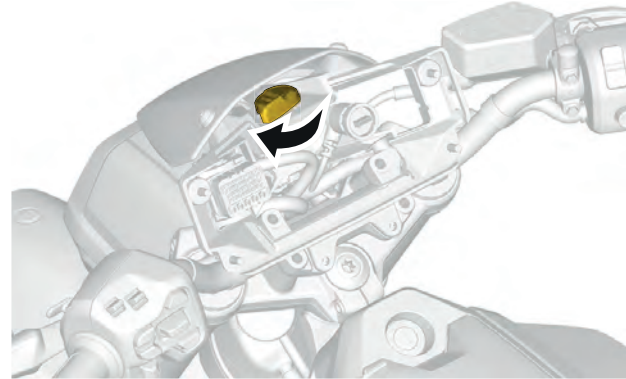

3

Tuulenohjaimen tarkastus

VAROITUS

Polykarbonaattista tuulenohjainta ei koskaan saa korjata hitsaamalla tai muutoin.

1. Tarkista tuulenohjaimesta seuraavat:
 - Halkeamat
 - Kiinnittimien oikea kireys

-
- Oikea asennus

2. Vaihda tuulenojain ja kiinnittimet tarvittaessa.

Tuulen ohjaimen asennus

1. Asenna tuulenojain ajoneuvoon ja kohdista tuulenojaimen kiinnikkeen pohjassa oleva pidike.
2. Kierrä LinQ-vipua tuulenojaimen kiinnittämiseksi konsoliin.

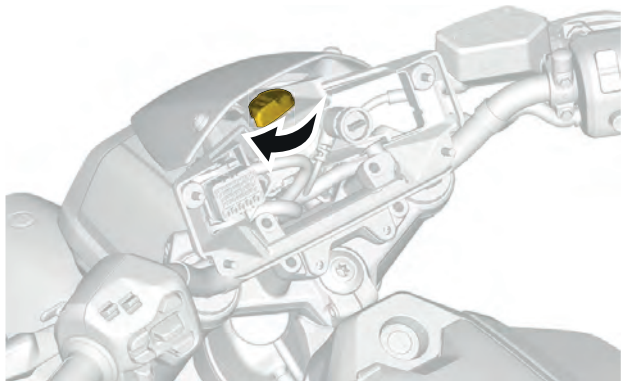

MONITOIMINÄYTTÖ

VAROITUS

Monitoiminäytön lukeminen tai käyttö voi häiritä sinua ajoneuvon käsittelyn suhteen, erityisesti jatkuvasta ympäristön havainnoimisesta. Huomioi aina tieolosuhteet ja varmista että ympärillä ei ole esteitä. Vilkaise ajon aikana monitoiminäyttöä vain lyhyesti, jotta pysyt tietoisena tieolosuhteista.

Monitoiminäyttö sisältää digitaalisia mittareita (nopeus- ja suorituskykymittari), merkkivaloja, säätimiä ja tietokeskuksen digitaalisella näytöllä.

Suosittelemme, että harjoittelet joidenkin tietokeskuksen toimintojen valitsemista ennen kuin alat ajaa. Näin ne tulevat tutuiksi ja niitä on helpompi käyttää ajon aikana.

Kosketusnäyttö passivoituu heti kun ajoneuvo liikkuu.

Kun ajoneuvo liikkuu, vain vasemman ohjaustangon monitoimikytkintä voi käyttää valikoissa navigointiin ja näytön toimintoihin.

Vasemman ohjaustangon monitoimikytkimen **sovelmien vaihtajan** painiketta painamalla voit selata sovelmassa ikeassa sivunäytössä asetuksissa määritetyssä järjestyksessä.

Monitoiminäytön sijainti

Monitoiminäyttö sijaitsee ohjaustangon keskiosassa.

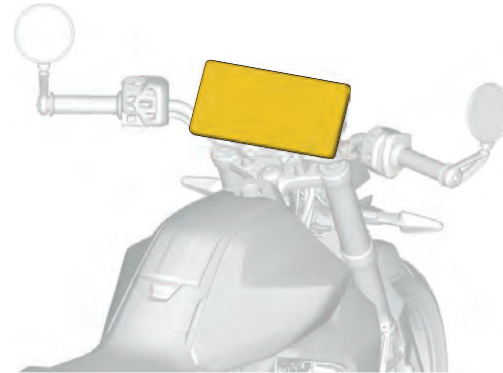

Monitoiminäytön toiminta

Oletusnäyttö

Vaalea tila



Tumma tila



Täysi näyttö

Vasen sivunäyttö

Täydessä näytössä vasen sivunäyttö sisältää seuraavat:

- Ajotila
- Nopeusmittari
- Osamatkamittari

Paina ajomittaria (A) pitkään näyttämään jokin seuraavista vaihtoehdoista. Selaa vaihtoehtoja ylimääräisillä pitkillä painalluksilla.

- Ajoneuvon kokonaismatka
- Osamatkan A lukema
- Osamatkan A tunnit
- Osamatkan B lukema
- Osamatkan B tunnit
- Ajoneuvon tunnit yhteensä

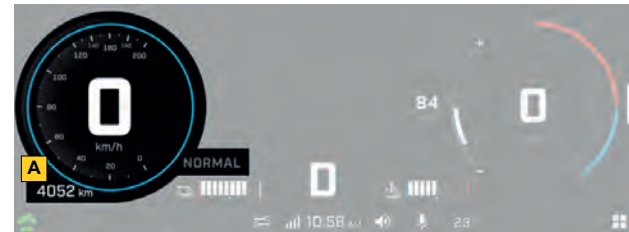

Keskinäyttö

Täyden näytön tilassa keskinäyttö sisältää seuraavat:

- Korkeajänniteakun lataustila
- Ajovalinta (eteenpäin tai peruutus)
- Korkeajänniteakun lämpötila



Oikea sivunäyttö

Täydessä näytössä oikea sivunäyttö sisältää suorituskykymittarin. Suorituskykymittari sisältää tärkeitä tietoja ajoneuvon autonomiasta ja energiankulutuksesta

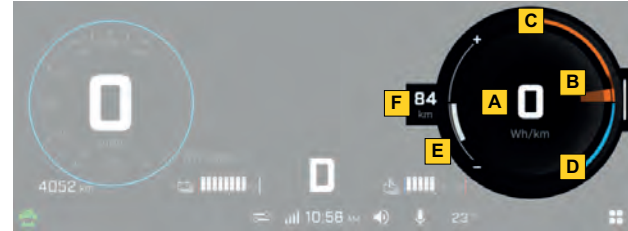

- A. Tämänhetkinen energiankulutus
- B. Nykyinen suorituskyky
- C. Tyhjennysraja
- D. Regeneroinnin raja
- E. Toimintamatkan luotettavuustaso
- F. Ajoneuvon ajomatka

Alue voidaan näyttää suorituskykymittarin vasemmalla puolella tai keskellä. Voit muuttaa näytettyjä tietoja painamalla pitkään suorituskykymittarin keskiosaa. Jos alue näkyy vasemmalla puolella, välitön energiankulutus näkyy suorituskykymittarin keskellä. Alue säätyy automaattisesti käytön ja toimintaolosuhteiden mukaan.

Paksu käyrä oikealla, joka vaihtelee välittömästi sekä purkaantumis- että regeneratiivisen osion mukaan, edustaa ajoneuvon tehoyksikön todellista käyttöä. Ohuet ulkoviivat oikealla ilmaisevat käytettävissä olevan maksimisuorituskyvyn, mihin voivat vaikuttaa tekijät, kuten ajoakun latausila ja tehoyksikön lämpötila. Jos niitä on rajoitettu, ne varjostetaan osittain.

Varmuustaso näkyy valkoisessa palkissa suorituskykymittarin vasemmalla puolella, jossa alue näkyy suorituskykymittarin keskellä ja kun -kuvake näkyy.

Kapea näyttö

Voit vaihtaa täydestä näytöstä kapeaan näyttöön avaamalla sovelman ja liu'uttamalla oikean puolen jakajaa.

Voit vaihtaa täydestä näytöstä takaisin painamalla pitkään sovelmien vaihtajaa tai liu'uttamalla jakajan takaisin.

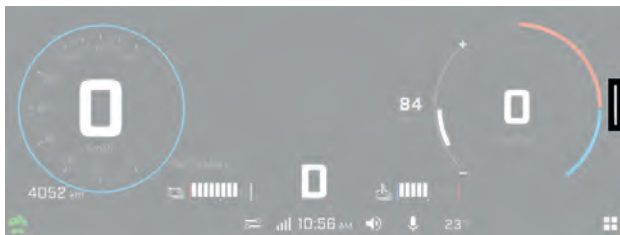

Vasemman ja oikean sivunäytön kokoa ei voi säätää.

Vasen sivunäyttö

Kapeassa näytössä vasen sivunäyttö sisältää seuraavat:

- Ajovalinta (eteenpäin tai peruutus)
- Korkeajänniteakun lataustila
- Korkeajänniteakun lämpötila
- Ajoneuvon ajomatka
- Nopeusmittari ja suorituskykymittari
- Osamatkamittari

Paina ajomittaria pitkään näyttämään jokin seuraavista vaihtoehtoista. Selaa vaihtoehtoja ylimääräisillä pitkillä painalluksilla.

- Tämänhetkinen ajomatka
- Osamatkan A lukema
- Osamatkan A tunnit
- Osamatkan B lukema
- Osamatkan B tunnit
- Tämänhetkiset ajotunnit

Oikea sivunäyttö

Kapeassa näytössä vasen sivunäyttö sisältää useita sovelluksia.

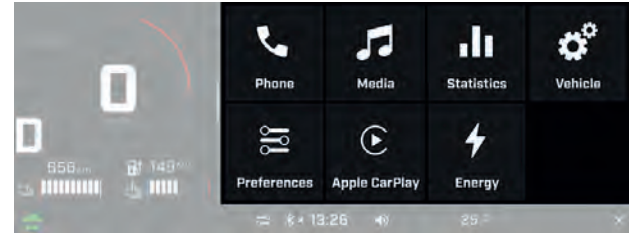
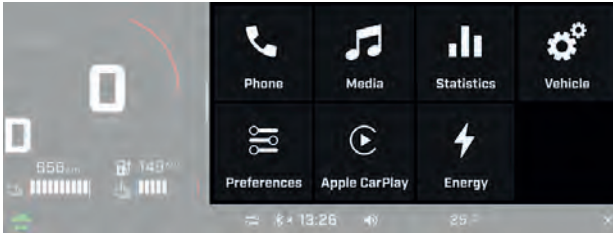

3

Katso [Sovelmavalikko](#), page 3-43.

Sovelmavalikko

Siirry sovelmavalikkoon painamalla oikeassa alakulmassa olevaa sovelmavalikon kuvaketta.

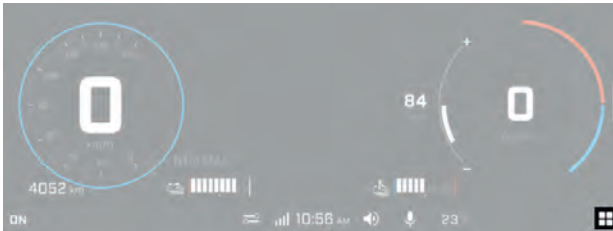

Avaa sovelmakuvake painamalla sitä.

Puhelin

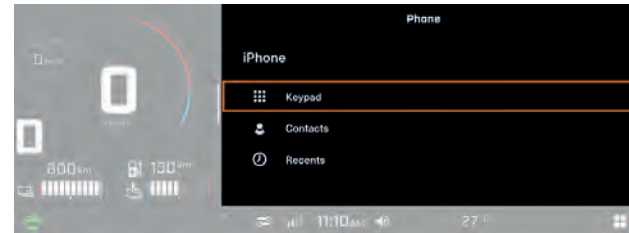

Puhelimen sovelmavalikon kautta voit käyttää seuraavia:

- Näppäimistö
- Puhelimen yhteystietoluettelo
- Puhelimen historia

TÄRKEÄÄ:

Siirtyäksesi Puhelin-valikkoon, puhelimen ja kuljettajan kypärän (kuulokkeiden) tulee olla pariliitettynä. Katso [Bluetooth-yhteys](#), page 3-51.

Media

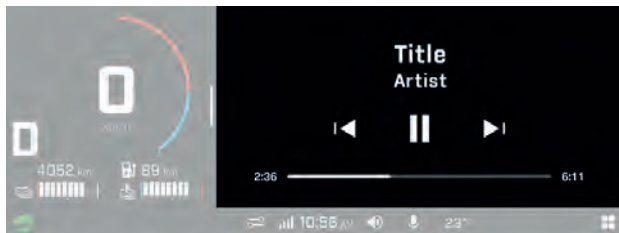

Mediasovelmia käytetään seuraaviin:

- Hallitse kappalevalintaa kypärässä tai audiojärjestelmässä.
- Näytä kappaletiedot (kun käytettävissä)

Tässä ajoneuvossa ei ole kaiuttimia. Musiikin kuuntelua varten tarvitaan soveltuva kypärän audiojärjestelmä.

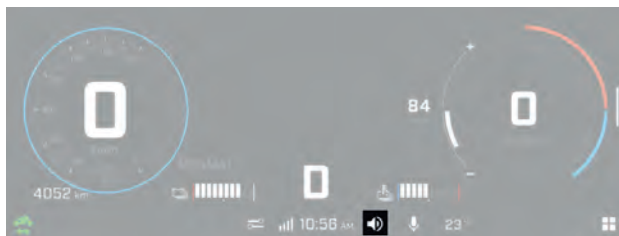

Äänenvoimakkuutta voi säätää monitoimikytkimellä tai tilapalkin äänenvoimakkuuskuvakkeesta kosketusnäytöltä.

Tilastot

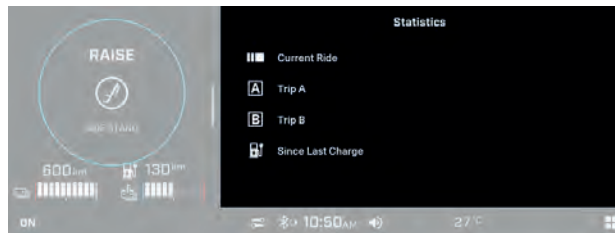

Tilastosovelmia käytetään seuraaviin:

- Osamatkatiedot
- Osamatka-aikatiedot
- Keskinopeus
- Keskimääräinen energiankulutus

Muistiin tallennetaan eljä tilastosarjaa. Matka A ja Trip B voidaan nollata erikseen. Nykyiset ajotilastot nollataan, kun ajoneuvo käynnistyy uudelleen. Tiedot viimeisestä lataustilastoista nollataan, kun ajoneuvo ladataan.

Ajoneuvon asetukset

Ajoneuvosovelmaa käytetään seuraaviin:

- Ajotilan valinta:
 - Sport +
 - Normaali
 - Sade
 - Eco

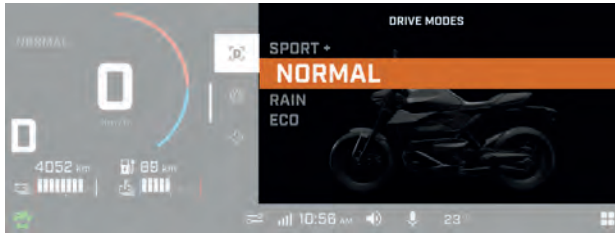

- Katso ajoasetukset, kuten:
 - Luistonesto
 - Regenerointitilat



- Ajoneuvon kunnon näyttö, mukaan lukien:
 - Tietoa ajoneuvosta
 - Viat (koodit ja kuvaus)



Mieltymykset

Asetussovelmaa käytetään seuraaviin:

- Säädä näytön kirkkautta ja ulkonäköä (vaale/tumma/automaattinen)
 - Bluetooth-laitteiden pariliitokset:
 - Puhelin
 - Kuljettajan kuulokkeet
 - Matkustajan kuulokkeet
 - Yhdistä ajoneuvo Wi-Fi-verkkoon
 - Käytä yleisiä asetuksia:
 - Yksiköiden valinta (englantilaiset/metrit)
 - Kielen valinta
 - Aseta päivämäärä ja kellonaika
 - Päivitä ohjelmisto
 - Hanki tietoja valmistajasta ja laitteen sääntöjenmukaisuudesta
 - Palauta tehdasasetukset
 - Määritä ajon aikana käytettävät sovellmat sovelmien vaihtajan painikkeella
- Ohjelmistoääivityksiä on suositeltavaa etsiä säännöllisesti.

Apple CarPlay

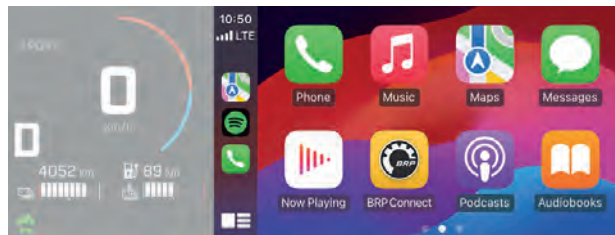

Apple CarPlay -sovelmaa käytetään näyttämään tietoja yhteensopivista mobiililaitesovelluksista, kuten:

- Media
- Viestit
- Navigointi
- Puhelin

Tässä ajoneuvossa ei ole kaiuttimia. Apple CarPlayn käyttöä varten tarvitaan soveltuva kypärän audiojärjestelmä.

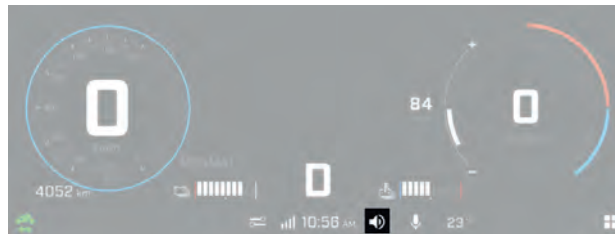

Äänenvoimakkuutta voi säätää monitoimikytkimellä tai tilapalkin äänenvoimakkuuskuvakkeesta kosketusnäytöltä.

Navigointisovellus

Jotta voit käyttää navigointisovellusta näytössä, sinun täytyy yhdistää USB-liitännällä *Apple CarPlay* -yhteensopiva mobiililaite.

TÄRKEÄÄ

Älypuhelin täytyy liittää USB-johdolla hansikaslokerossa sijaitsevaan USB-porttiin.

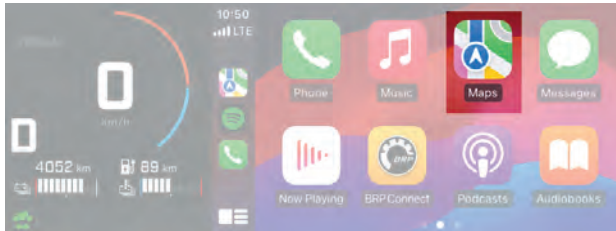

Liittäessään laitteen käyttäjä hyväksyy, että hänen henkilökohtaiset tietonsa (yhteystiedot ja puheluhistoria) siirretään mittaristoon, kun laite on yhdistetty.

Apple CarPlayn käyttöä varten tarvitaan yhteensopiva laite, jossa on aktiivinen datasopimus.

Energia

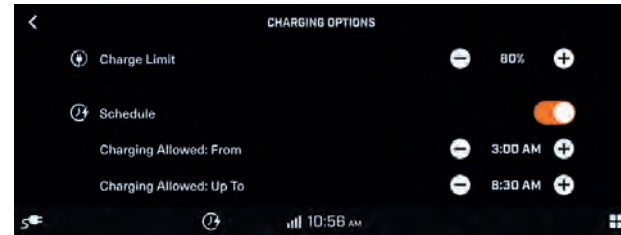

Energiasovelmaa käytetään seuraaviin:

- Latausvaihtoehtojen näyttö:
 - Latausraja
 - Aikataulu

Latausvaihtoehtoa voidaan käyttää myös latausvaihtoehtojen kuvakkeesta, kun ajoneuvo latautuu.

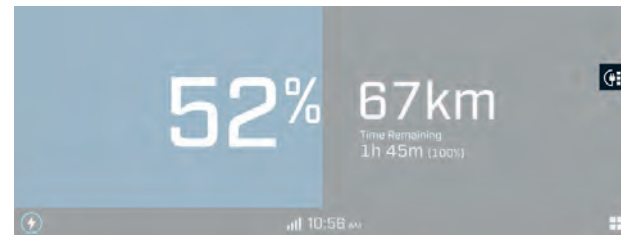

3

Pika-asetukset

Siirry pika-asetusvalikkoon painamalla seuraavaa kuvaketta.

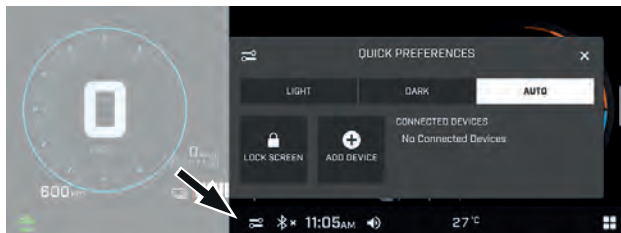

Pika-asetusvalikkoo käytetään seuraaviin:

- Säädä näytön ulkonäköä (vaale/tumma/automaattinen)
- Lukitse näyttö (avaa lukitus painamalla ja pitämällä mitä tahansa näytön kohtaa)
- Lisää Bluetooth-laite
- Näytä yhdistetyt Bluetooth-laitteet.

Varoitusvalot ja ilmaisimet

Seuraavat ilmaisinelämpu hälyttävät sinulle ajoneuvotilasta, joka voi muodostua vakavaksi. Jotkut lamput valaistuvat ajoneuvoa käynnistäessä varmistaen niiden toimivuuden. Jos kaikki valot pysyvät päällä ajoneuvon käynnistyksen jälkeen, tarkastele vastaavaa järjestelmän varoitusvaloa lisätietoja varten.

 **TÄRKEÄÄ.**

Jotkin varoitusilmaisimet näkyvät monitoimimittarin näytöllä ja toimivat samalla tavalla ilmaisinelämpu tavoin, mutta eivät ole näkyvissä ajoneuvoa käynnistäessä.

Merkkivalot

Merkkivalot löytyvät kahdesta paikasta monitoiminäytössä:

- Fyysinen palkki
- Digitaalinen kosketusnäyttö

Fyysinen palkki



Merkkivalot – 10,25” digitaalinen värikosketusnäyttö











Merkkivalot	Kuvaus
	ORANSSI – ajoneuvon toimintahäiriö
	ORANSSI – ABS:n toimintahäiriö
	SININEN – kaukovalo aktivoitu
	VIHREÄ – vasen vilkku aktivoitu
	VIHREÄ – oikea vilkku aktivoitu
	VIHREÄ – hätävilkku aktivoitu





Digitaalinen kosketusnäyttö





DIGITAALINEN MERKKIVALO- 10,25” DIGITAALINEN VÄRIKOSKETUSNÄYTTÖ



Merkkivalot	Kuvaus
	ORANSSI – automaattinen tehon vähennys järjestelmän toimintahäiriön vuoksi
	VIHREÄ – sumuvalot on aktivoitu
	ORANSSI – tiellä on mahdollisesti jäätä
	ORANSSI – kuljettaja on passivoitunut luistoneston (tämä valo ei ilmaise toimintahäiriötä)
	ORANSSI – luistoneston toimintahäiriö

Merkkivalot	Kuvaus
	ORANSSI – Palaa, kun MTC-järjestelmä ei ole valmis tai siinä on toimintahäiriö. Vilkkuu, kun MTC-järjestelmä toimii aktiivisesti.
	ORANSSI – huolto on tarpeen
	ORANSSI – ajoakun ylikuumeneminen
	ORANSSI – ajoakun lataustila on alhainen
	PUNAINEN – ajoakun vika
	PUNAINEN – jäähdytysnesteen lämpötila on korkea
	PUNAINEN – alhainen 12 V:n akun varaustaso
	ORANSSI – sähkömoottorin vika
	VALKOINEN – ajoneuvo liitetty EVSEen latautumatta
	ORANSSI – ajoneuvo on liitetty EVSEen, eikä se lataudu vian vuoksi

Merkkivalot	Kuvaus
	Ajoneuvo latautuu aktiivisesti
	Ajoneuvossa on virta ja kontaktorit ovat kiinni
	VIHREÄ – ajoneuvo on paikallaan ja valmis ajoon
	VALKOINEN – ajoneuvo kulkee yli 5 km/h:n nopeudella

Kuvakkeet ja merkkivalot – tilapalkki

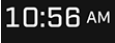
Kuvake	Kuvaus
	Määräaikauslataus aktivoitu
	Latausrajoitus aktivoitu
	Pika-asetukset
	Älypuhelimien verkkoyhteys

<i>Kuvake</i>	<i>Kuvaus</i>
	Kello
 	Äänenvoimakkuus
 	Mikrofoni
	Ulkoilman lämpötila
	Sovelmavalikko

Bluetooth-yhteys

Ajoneuvossa

1. Avaa sovelmavalikko
2. Valitse Asetukset

3. Valitse Bluetooth



4. Valitse Puhelin

5. Valitse Lisää laite

TÄRKEÄÄ

Ajoneuvoon voidaan muodostaa laitepari useista älypuhelimista. Kuitenkin vain yksi kerrallaan muodostaa yhteyden.

Puhelimesta

1. Aktivoi puhelimen Bluetooth-toiminto.

Katso yksityiskohtaiset ohjeet valmistajan käyttöoppaasta.

2. Valitse puhelimesi nimi käytettävissä olevien laitteiden luettelosta.
3. Näyttöön ja puhelimeen tulee vahvistusnumero. Varmista, että numerot täsmäävät.

4. Valitse pariliitos.

5. Salli kontaktien ja suosikkien synkronointi.

Kuulokkeiden Bluetooth-liitettävyys

Muodosta kuulokkeista laitepari kohdan [Bluetooth-yhteys, page 3-51](#) Parimuodosta älypuhelimesi Bluetooth-yhteydellä mukaisesti ja valitse Kuljettajan kuulokkeet tai Matkustajan kuulokkeet.

Viestit monitoiminäytöllä

Monitoiminäytössä näkyy tärkeitä, ajoneuvon kuntoa koskevia tietoja. Kun käynnistät ajoneuvon, katso aina, näkyykö näytössä merkkivaloja tai viestejä.

Lisäksi voit näytöstä väliaikaisesti katsella tärkeitä ohjeviestejä, jotka toimivat merkkivalojen apuna.

Ilmoitukset näkyvät aina näytön oikeassa yläkulmassa.

Ilmoituksia on kahta tyyppiä.

- Ajoneuvoilmoituksia ovat varoitus-, huomio- ja ilmoitusviestit.
- Tietoviihdeilmoituksia ovat yhdistettyjä laitteita koskevat viestit

Ajoneuvoilmoitukset priorisoidaan tietoviihdeilmoituksiin nähden, kun molempia annetaan samanaikaisesti.

Jos ajoneuvo siirtyy rajoitetun tehon tilaan, BRP suosittelee ajoneuvon kuljettamista. Jos ajat ajoneuvolla rajoitetun virran tilassa, vältä äkillisiä ajoliikkeitä ja aja välittömästi lähimmän valtuutetun Can-Am On-Road -jälleenmyyjän luo huollettavaksi, ennen kuin ajat jälleen ajoneuvolla. Rajoitetun tehon tilassa tehoa ja ajonopeutta rajoitetaan.

Apple CarPlay -liitäntä

Apple CarPlay -liitäntä on käytettävissä USB-liitännällä (USB-portti sijaitsee hansikaslokerossa).

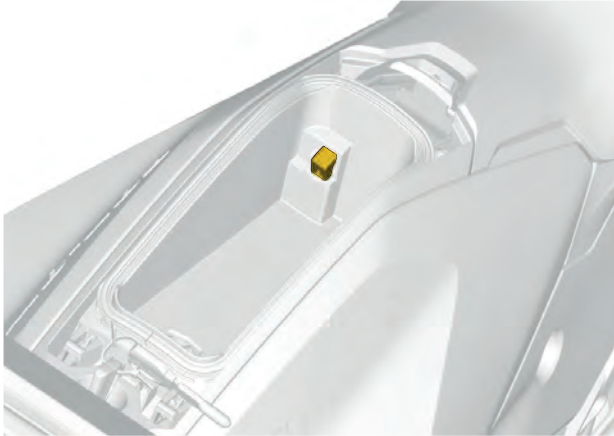

Alkuperäisen USB-latausjohdon käyttämistä suositellaan älypuhelimien OEM:stä siirron optimoimiseksi puhelimen ja ajoneuvon välillä, kun USB-portti on käytössä.

Hyväksy puhelimesta pyydytetyt luvat. Jos tiettyjä lupia ei hyväksytä, seurauksena voi olla yhteysongelmia.

1. Avaa puhelimen lukitus.
2. Liitä puhelin Bluetoothin kautta tai latauskaapelilla.

3. Merkintä tulee näkyviin puhelimesi näytöllä kun yhteys on muodostettu

BRP GO! App

1) Lataa BRP GO! Älypuhelinsovellus

Lataa BRP GO! sovellus Apple™ -myymälästä Applee™ varten tai Google™ Play -myymälästä Androidia varten.

2) Liitä älypuhelin USB-kaapelilla

Suosittelaa alkuperäisen USB-latausjohdon käyttämistä älypuhelimien OEM:stä siirron optimoimiseksi puhelimen ja ajoneuvon välillä. Käytä etumaista USB-porttia.

Muista hyväksyä BRP Go!:n pyytämät luvat puhelimesta. Jos tiettyjä lupia ei hyväksytä, seurauksena voi olla yhteysongelmia.

1. Avaa puhelimen lukitus
2. Liitä puhelimesi latausjohto
3. Merkintä tulee näkyviin puhelimesi näytöllä kun yhteys on muodostettu

3) Avaa sovelluksesi

Siirry sovellukseen painamalla sovellusvalikon kuvaketta.

Valitse Navigointi.

BRP GO! -sovelluksen lyhyt esittely App



1. Leikkikenttä Valitse leikkikenttäsi, niin näet ajoneuvoosi liittyvää sisältöä. Valitse Can-Am-ajoneuvossa On-Road.
2. Yhdistä ajoneuvooni: Saat helposti sisältöä siitä, kuinka voit yhdistää laitteesi ajoneuvosi monitoiminäyttöön.
3. Vibe: Liitä Vibe-viestintäjärjestelmä puhelimeesi ja hallitse laitteen monia asetuksia sen lisäksi, että voit tarkistaa akun varaustason.
4. Yhteisöt: Luo yksityisiä viestintäryhmiä (yhteensopiva vain Vibe-viestintäjärjestelmän kanssa)
5. FAQ: Tämä linkki siirtää sinut tavallisten kaltaisiesi kuljettajien yleisimmin kysytyihin kysymyksiin. Internet-liittymä vaaditaan.

Monitoiminäytön puhdistus

Monitoiminäyttö on LCD-näyttö, jossa on lasipinnoitus, ja se on vedenpitävä.

TÄRKEÄÄ

Älä puhdista ajoneuvoa korkeapainepesurilla (kuten autopesuun käytettävät), koska se saattaa vahingoittaa tiettyjä ajoneuvon osia.

Puhdista monitoiminäyttö:

1. Pese monitoiminäyttö pehmeällä, puhtaalla kankaalla. Käytä pesuun vettä, johon on sekoitettu mietoa puhdistusainetta.

VAROITUS

Älä käytä hankaavaa kangasta, koska se voi vaurioittaa monitoiminäyttöä.

2. Kuivaa monitoiminäyttö pehmeällä pyyhkeellä.

SÄHKÖAJONEUVON (EV) YLEISKATSAUS

Korkeajännitteiset komponentit

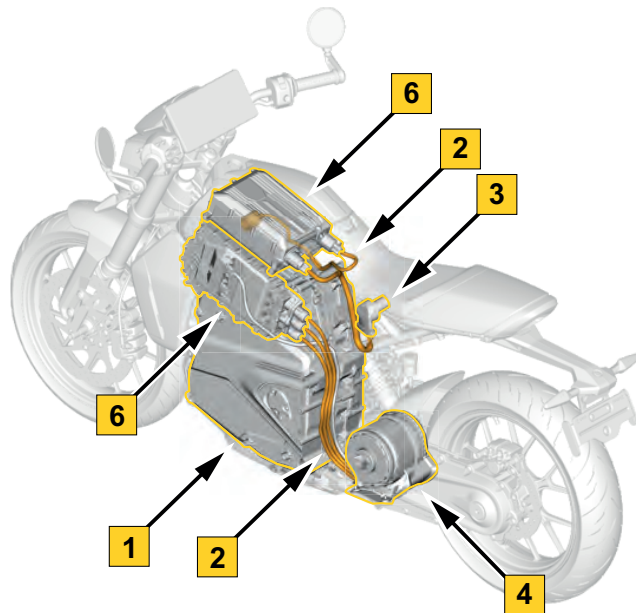

1. Korkeajänniteakku
2. Korkeajännitekaapelit
3. Korkeajännitelatausportti
4. Korkeajännitteinen sähkömoottori
5. Korkeajännitteinen vaihtosuuntaaja
6. Ajoneuvon korkeajännitelaturi

Korkeajännitekaapelit tunnistaa niiden oranssista väristä.

VAARA

Älä sormeile leikkaa tai vaurioita muuten oransseja korkeajännitekaapeleita. Käsittele oransseja korkeajännitekaapeleita aina niin kuin niissä olisi virta.

Tyypillinen

Latausportti

Latausportin sijainti

Latausportin liitin sijaitsee ajoneuvon oikealla puolella.

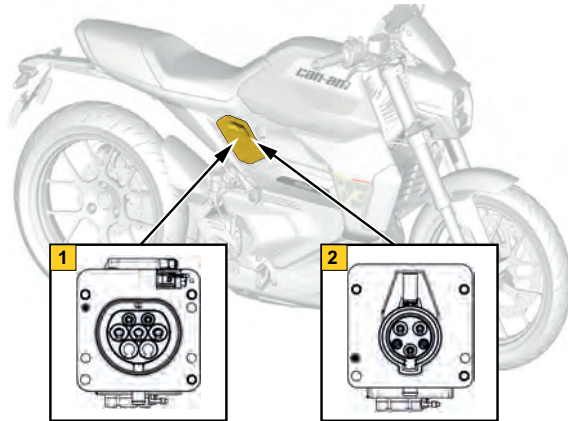

1. Latausportti — tyyppi 2 (IEC 62196)
2. Latausportti — tyyppi 1 (SAE J1772)

Latausportin toiminta

Latausporttiin pääsee käsiksi avaamalla latausportin kannen. Kokoonpanosta riippuen ajoneuvossa voi olla tyyppin 1 (SAE J1772) latauskaapelin liitin, joka on yleisesti käytössä Pohjois-Amerikassa, tai tyyppin 2 (IEC 62196) latauskaapelin liitin, joka on käytössä Euroopassa. Latausportin sovitinta voidaan käyttää, kun latausportti ja latausaseman (EVSE) latausliitin eivät vastaa toisiaan.

Latausportissa on tyhjennysaukko, josta vesi pääsee poistumaan, kun latausportin kansi on auki tai sitä puhdistetaan.

Virta kulkee latausaseman (EVSE) ja ajoneuvon välillä vain, jos nämä ehdot täyttyvät:

- Latauskaapeli on liitetty ja lukittu ajoneuvon latausporttiin.
- Ajoneuvon jäähdytys- ja latausjärjestelmät ovat aktiiviset.
- Vikatiloja ei ole.

TÄRKEÄÄ

Ajoneuvon latausjärjestelmälle voidaan tehdä vain tason 1 (120 V) tai tason 2 (240 V) lataus. Se ei ole yhteensopiva tason 3 pikalatauksen kanssa.

TÄRKEÄÄ: Jos 12 V:n matalajänniteakku on viallinen tai muita sähkövikoja ilmenee, ajoneuvon latausjärjestelmä ei aktivoitu. Ajoneuvon korkeajänniteakun lataustila (SoC) tulee pitää 20–80 %:ssa. Katso latausohjeet kohdasta [Ajoneuvon lataus, page 3-61](#).

Sähköajoneuvon syöttövarusteet (EVSE)

Ajoneuvon lataukseen käytettävien sähköajoneuvojen syöttölaitteiden (EVSE) täytyy olla yhteensopivia tyyppin 1 (SAE J1772) tai tyyppin 2 (IEC 62196) latausportin liittimen kanssa ajoneuvokokoonpanosta riippuen.

VAROITUS

Tyyppin (J1772) latausliitin ladataan vain CCID-aseamalla (standardin UL2231 mukainen Charge Current Interruption Device eli latausvirran katkaisulaite).

VAROITUS

Tyyppin 2 (IEC 62196) latausliittimellä varustetut ajoneuvot voidaan ladata vain RCD-aseamalla (standardin IEC61851 mukainen Residual Current Device eli jäännösvirtalaite).

Alueesta riippuen lataus voidaan tehdä tason 1 (120 V) tai tason 2 (240 V) latausasemilla.

VAROITUS

Irrota EVSE ajoneuvosta välittömästi, jos pistoke tai seinäpistorasia on kuuma tai siitä lähtee epätavallinen haju.

VAROITUS

Älä käytä EVSE:n kanssa jatkojohtoja tai sovitimia.

VAROITUS

Älä käytä EVSEä, jos pistokkeessa ei ole oikeaa liitäntää seinäpistorasiaan tai jos seinäpistorasia on ruostunut tai millään tapaa vaurioitunut.

VAROITUS

Älä käytä EVSEä, jos johto tai kaapeli on rispaantunut, sen eristeet ovat rikki tai siinä näkyy muita vaurioita.

Korkeajännitteinen litiumioniajoakku

VAROITUS

Ajoneuvon korkeajänniteakkua saa huoltaa vain valtuutettu huoltomekaanikko. Älä avaa tai sormeile akkua millään tavalla. Ota yhteys valtuutettuun BRP-jälleenmyyjään akun huoltamista varten.

VAROITUS

Älä käytä korkeajänniteakkua paikallaan olevana virtalähteenä tai mihinkään muuhun kuin sen alkuperäiseen tarkoitukseen tässä ajoneuvossa.

TÄRKEÄÄ

Vältä korkeajännitteen tyhjentymistä täysin 0 %:iin. Akku kytkee tehon-/väännönrajoittimen päälle, kun lataustila on alhainen. Kuitenkin akun tyhjentymisen täysin 0 %:iin voi vaurioittaa akkua ja tehdä ajoneuvosta toimintakyvyttömän. Akkua ei voi ladata uudelleen, jos se on tyhjentynyt liikaa.

Järjestelmässä on eri sähköpiirejä.

- DC-korkeajännitepiiri: Yhdistää akun, laturin ja vaihtosuuntaajan, mikä tuottaa energiaa ajoneuvon ajovoimajärjestelmälle.
- 12 V:n tasavirtapiiri Käytetään sähköisten lisävarusteisiin, kuten ohjausmoduuleihin, valoihin ja tietovihteeseen.
- AC 120 V/ 240 V -piiri: Käytetään latauksen aikana.

Korkeajännite- ja 12 V: n piirit on yhdistetty tasavirta-tasavirtamuuntimen kautta.

Korkeajännitteinen litiumionijakku koostuu useista suljetuista kenoista, jotka säilyttävät ajoneuvon ajamiseen käytettävää energiaa.

Normaalissa käytössä korkeajännitteinen ajoakku myös tuottaa latausvirran tasavirta- tasavirtamuuntimen kautta 12 V: n lisäakkuun. 12 V voidaan ladata myös, kun ajoneuvo on liitetty EVSeeen.

Kaikki akut heikkenevät ajan mittaan. Korkeajännitteisen akkupaketin tehokkuus vaihtelee palveluajan ja olosuhteiden mukaan.

Akun hallintajärjestelmä (BMS)

Korkeajännitteisessä akkupaketissa on akun hallintajärjestelmä (BMS), joka valvoo korkeajännitteisen ajoakun tilaa. BMS optimoi latauksen ja puuttuu siihen tietyissä olosuhteissa estääkseen korkeajännitteisen ajoakun vauriot. Tähän puuttumiseen sisältyvät hidastaminen tai latausvirran katkaiseminen tarpeen mukaan.

BMS myös auttaa säätelemään korkeajännitteisen ajoakun tehovirtaa käytön aikana. Tarvittaessa se voi rajoittaa kyseistä tehoa.

Lämpötilan vaikutus

Optimaalista akun kestoa ja pitkäaikaista suorituskykyä varten vältä altistamasta ajoneuvoa pitkiksi ajoiksi yli 40 °C:n (104 °F) tai alle -20 °C:n (-4 °F) lämpötiloihin, jos mahdollista.

VAROITUS

Älä altista ajoneuvoa 60° C:n (140° F) ympäristön lämpötiloille.

Ajoneuvoa ei voi ladata ympäristön lämpötilassa 2,5 °C (36,5 °F). Lataaminen äärimmäisissä lämpötiloissa voi rajoittaa korkeajänniteakun latausnopeutta.

Kun akkupaketin sisälämpötila on soveltuvan alueen ulkopuolella, akunhallintajärjestelmä (BMS) puuttuu asiaan ja pyytää jäähdytysjärjestelmää tuomaan lämpötilan soveltuvalle tasolle. Lataus jatkuu, kun lämpötila on palannut soveltuvalle alueelle.

Ajaminen äärimmäisissä lämpötiloissa voi myös vaikuttaa ajoneuvon kokonaissuorituskykyyn ja autonomiaan.

Korkeajänniteakun lataustila

Ajoneuvo toimii parhaiten, kun sitä ladataan säännöllisesti. Korkeajänniteakun ei tarvitse tyhjentyä täysin ennen kuin se ladataan uudelleen. Sen sijaan että odottaisit alhaista akun varausta latausta varten, hyödynnä jokainen lataustilaisuus, kun ajoneuvo ei ole käytössä.

TÄRKEÄÄ

Jos korkeajänniteakun varaus on erittäin alhainen, se tulee kytkeä virtalähteeseen 24 tunnin kuluessa sen tyhjentymisestä, jotta se ei vaurioidu ja sen käyttöikä säilyy.

Lataustilalla (SoC) tarkoitetaan prosentteina tasoa, johon korkeajänniteakku on ladattu. Lataustila on 0–100 % , ja se ilmaisee, miten paljon energiaa korkeajänniteakussa on.

Ajoneuvon käyttö korkeajänniteakun 20-80 %:n lataustilalla on optimaalista pitkää käyttöikää varten.

Korkeajänniteakun kunto (SoH)

Kunnolla (SoH) tarkoitetaan korkeajänniteakun senhetkistä kuntoa verrattuna sen alkuperäiseen tilaan uutena.

Korkeajänniteakun elinikä liittyy suoraan sen kuntoon. Kun korkeajänniteakku ikääntyy, se menettää vähitellen suorituskykyä ja käyttöaluetta.

Hyvän lataustilan ja minimaalisen heikkenemisen edistämiseksi:

- Vältä ajaessasi useita kovia kiihdytyksiä ja pitkiä huippunopeuksia
- Käytä ajoneuvoa mahdollisimman paljon 80 %:n lataustilalla.

Lataaminen tasolla 1 (120V tai 240V / 16 amp) tai hitaalla laturilla kestää pidempään, mutta se on parempi korkeajänniteakulle. Nopeus, jolla sähköä syötetään korkeajänniteakkuun, vaikuttaa suoraan sen pitkän aikavälin suorituskykyyn.

Taso 2 (240V / 30 amp) on ihanteellinen nopeisiin täyttöihin matkoilla. Jos sinulla on aikaa käyttää tason 1 laturia, korkeajänniteakku rasittuu vähemmän.

Maksimoi yllä mainitut parhaat käytännöt, niin saat korkeajänniteakustasi parhaat tulokset. Kemiallista heikkenemistä ei voi pysäyttää, mutta sitä voidaan pitää alhaisimmalla nopeudella.

Ajoneuvon lataus

VAROITUS

Älä käytä monen pistokkeen sovitinta tai jatkoakaapelia.

VAROITUS

Henkilöiden, joilla on lääketieteellinen sähkölaite, kuten sydämentahdistin tai defibrillaattori, tulee konsultoida lääkäriä sähköajoneuvoihin ja ja niiden varusteisiin (EVSE) liittyviä suosituksia varten.

TÄRKEÄÄ

Jotta estetään liian mahdollinen napojen vaurioittaminen, varmista, että latausportin kansi ja latauslokeron ovi on suljettu ja salvattu, kun ajoneuvoa ei ladata. Jos napoihin kertyy ajan mittaan likaa, älä puhdisti niitä työkaluilla. Käytä puhdistamiseen paineilmaa, pehmeää liinaa tai matalapaineista vettä.

4. Avaa saranallinen latausportin kansi.

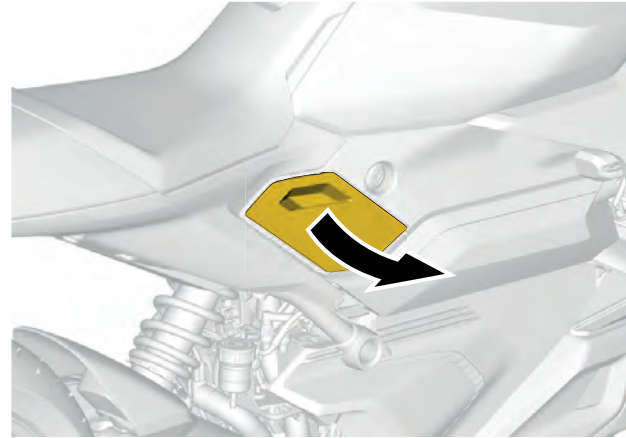

Latausportin suojus

5. Varmista, ettei latauskaapelin liittimessä ja latausportissa ole likaa tai vettä.

Korkeajännitteisen ajoakun lataus:

1. Pysäytä ajoneuvo tasaiselle alustalle.
2. Aktivoi sivuteline.
3. Varmista, että pysäytyskytkin on poissa päältä.

6. Aseta EVSE-latauskaapelin liitin ajoneuvon latausporttiin.

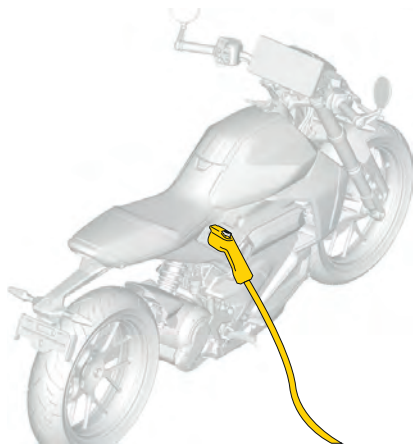

Tyypillinen – kuvassa tyypin 1 latauskaapelin liitin (SAE J1772)

7. Varmista, että EVSE-latauskaapeli on lukittu oikein ajoneuvon latausporttiin:

 **TÄRKEÄÄ.**

Ajoneuvoissa, joissa on tyypin 2 latausportti (IEC 62196), latauskaapeli lukittuu automaattisesti, kun ajoneuvo havaitsee sen.

8. Valitse latausvaihtoehto, joka vastaa tarpeitasi.

1. Aseta ajoneuvon avain virtalukkoon ja käännä se ON-asentoon.

2. Paina latausvaihtoehdon painiketta latausnäytöllä.

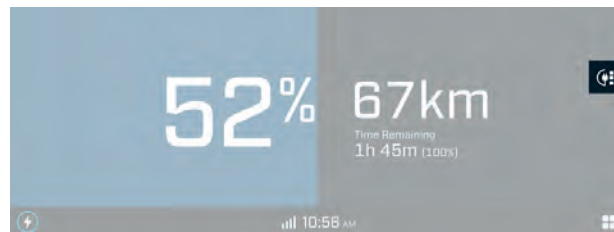

3. Valitse jokin kolmesta latausvaihtoehdosta: 30 %, 80 % tai 100 %.

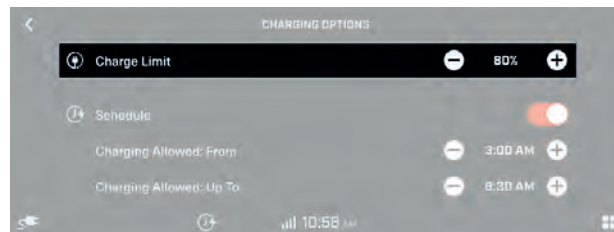

4. Käännä OFF-asentoon ja poista ajoneuvon avain.

Ajoneuvon näyttö vaihtaa latausnäyttöön. Lataus jatkuu, kunnes akun lataustila saavuttaa valitun tason tai EVSE kytetään irti.

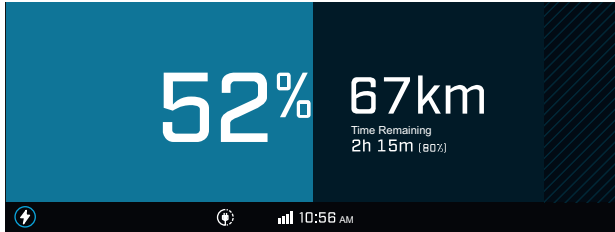

Vaikka lataus jatkuu, kunnes se on valmis valitun lataustason perusteella, näyttö sammuu 30 sekunnin käyttämättömyyden jälkeen. Kosketa näyttöä, jos haluat näytön päälle, tai laita avain virtalukkoon lataustason valinnan muuttamista varten.

Kun lataus on valmis, ajoneuvo sammuu. Avaimen kääntäminen aktivoi monitoiminäytön, ja arvioiduksi jäljellä olevaksi ajaksi näkyy Valmis.

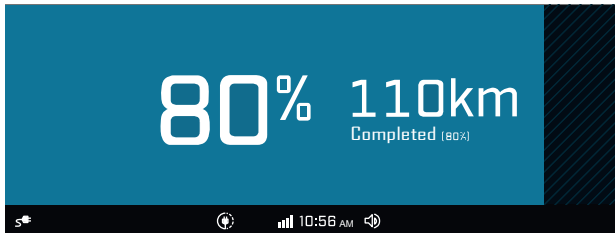

Ihanteelliset latausajat

Voi olla hyödyllistä välttää latausta huippuaikoina, jos mahdollista. Huippuaikoina sähköverkon sähkönkulutus on suurimmillaan. Yleensä yöllä lataamalla vältetään huippuajat. Kun ajoneuvo ladataan tällaisina aikoina, latauskustannukset pysyvät alhaisina. Kysy lisätietoja sähköyhtiöltäsi.

Latausajan aikataulutusta varten tulee käyttää energia-asetusten lataustoimintoa. Katso [Sovelmavalikko, page 3-43](#).

3

Ajoneuvon latauskaapelin irrotus

irrota latauskaapeli ajoneuvosta:

1. Tyyppi 1: Paina latausliittimen vapautuspainiketta sekunnin ajan ja poista se latausportista.

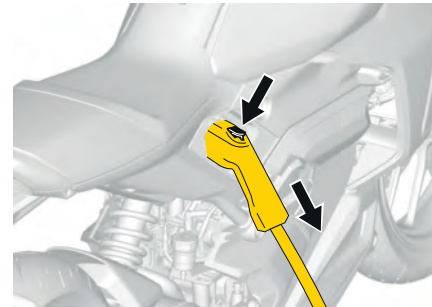

Tyyppin 1 latauskaapelin liitin (SAE J1772)

2. Tyyppi 2: Käännä avain On-asentoon, paina avauspainiketta monitoiminäytössä ja irrota latausliitin sitten latausportista.

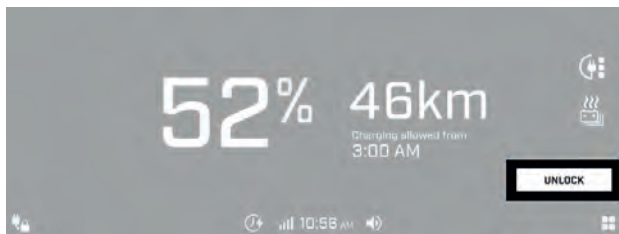

Avauspainike

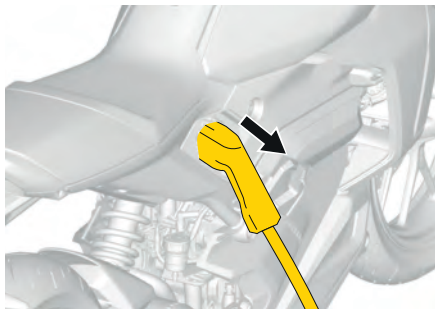

Tyyppin 2 latauskaapelin liitin (IEC 62196)

3. Sulje latausportin kansi.

VAROITUS

Älä vedä liitintä ennen kuin olet avannut sen.

AJONEUVON KÄYTTÖ

Ajoneuvon käynnistäminen

Ajoneuvon aktivointi:

1. Työnnä avain virtalukkoon ja käännä se ON-asentoon. Näyttö käynnistyy.
2. Lue ja kuittaa varoitussanomiat. Kuittaus tehdään kääntämällä kaasukahva itsestä poispäin.

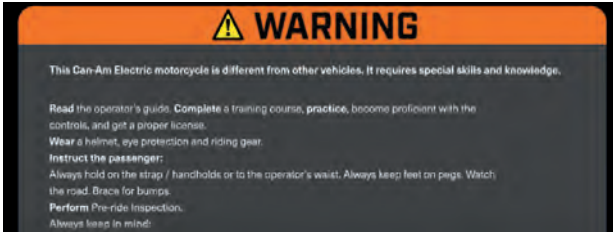

3. Vedä sivuteline sisään taaksepäin.



4. Paina pysäytyskytkin ON-asentoon.

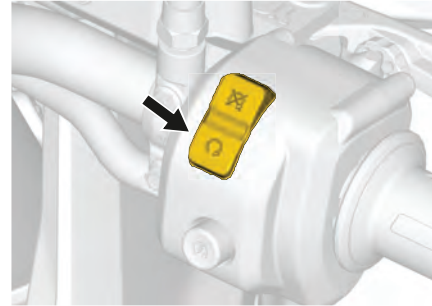

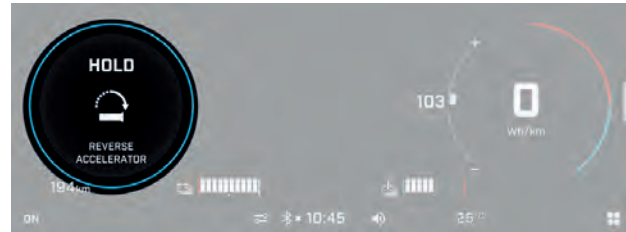

3

5. Kierrä kaasukahvaa itsestäsi poispäin ja pidä siinä.

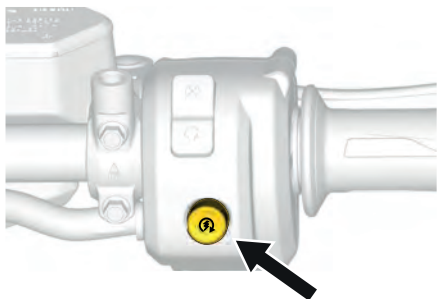

6. Kierrettyäsi kaasukahvaa itsestäsi poispäin aktivoi korkeajännitteinen ajovoimajärjestelmä painamalla käynnistypainiketta.



7. Päästä kaasukahvasta irti takaisin vapaa-asentoon. Ajoneuvo on nyt ajovalmis, ja -merkkivalo syttyy. Kun

käynnistyssekvenssi on tehty, ajovoiman suunta on oletuksena eteenpäin (D).

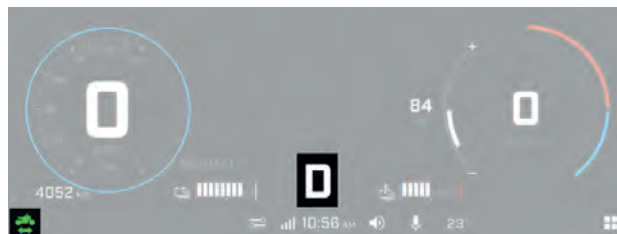

8. Kun ajoneuvo on ajovalmis, voit kiertää kaasukahvaa itseäsi kohti ja kaasuttaa eteenpäinajosuuntaan.

VAROITUS

Vältä moottoripyörän tahatonta liikettä. Kaasukahvan tahaton kääntäminen voi aiheuttaa sinun tai ohikulkijoiden vakavan loukkaantumisen tai kuoleman. Huomaa, että tässä ajoneuvossa ei ole moottorin melua, joka ilmaisisi, milloin ajovoimajärjestelmä on käytössä.

Kun ajoneuvo on pysähdyksissä, paina jarruvipua, otta estät kaasukahvan tahattoman käytön tai poista Valmiina liikkumaan -tila käytöstä. Tarkista Valmiina liikkumaan -tila aina monitoiminäytöstä ennen kuin tartut kaasukahvaan.

Vaihtaminen peruutusvaihteelle ja pois

Kun -kuvake palaa, se asetetaan eteenpäinajosaantoon (D).

Voit vaihtaa peruutustilaan pitämällä käynnistyspainiketta painettuna. Kun peruutus aktivoidaan, kuuluu kaksi piippausta, ja kun eteenpäinajo aktivoidaan, kuuluu yksi piippaus. Voit palata eteenpäinajotilaan toistamalla toimenpiteen.

Kun ajosuunta (R) näkyy, kaasukahvaa voi kiertää itsestä pois päin peruutusliikettä varten.

Valmiina liikkumaan -tila

Valmiina liikkumaan  -tila aktivoituu, kun käynnistyssekvenssi on valmis. Tämä tila tarkoittaa, että ajoneuvo liikkuu kaasukahvan kääntämisellä.

Voit tunnistaa, että ajoneuvo on Valmiina liikkumaan -tilassa, kun  -kuvake näkyy monitoiminäytön vasemmassa alakulmassa ja kun valittu ajovoiman suunnan merkkivalo näkyy, joko eteenpäin (D) tai peruutus (R).

Kun ajoneuvo on pysähdyksissä (pyörät eivät liiku) tässä tilassa, myös vasen pyöreä mittari vilkkuu vaaleansinisenä, mikä ilmaisee, että ajoneuvo on valmis liikkumaan. Kun ajoneuvo on alkanut liikkua, sininen vilkunta loppuu ja näyttää ajonopeuden, mutta  -kuvake ja valittu ajovoiman suunnan merkkivalo näkyy edelleen.

Myös kun ajoneuvo on pysähdyksissä tässä tilassa, jos käyttäjä ei tee ajoneuvolle toimia viiteen (5) minuuttiin, kuuluu ääni, ja ajoneuvo poistaa Valmiina liikkumaan -tilan automaattisesti käytöstä. Ajovoimajärjestelmä poistetaan tällöin käytöstä. Jarruvivun tai -polkimen painaminen, kun ajoneuvo on pysähdyksissä, pitää ajoneuvon Valmiina liikkumaan -tilassa. Kun Valmiina liikkumaan -tila on poistettu automaattisesti käytöstä, se voidaan ottaa käyttöön Ajoneuvon käynnistäminen -sekvenssillä.

Poista Valmiina liikkumaan -tila käytöstä tai poista vain ajovoimajärjestelmä käytöstä:

1. Työnnä pysäytyskytkin OFF-asentoon. Katso [Lopeta kytkimen toiminta, page 3-18](#) tai
2. Pidennä sivuteline eteenpäin. Katso [Sivutelineen toiminta, page 3-30](#).

Kun ajovoimajärjestelmä on poistettu käytöstä, ON-kuvake näkyy monitoiminäytön vasemmassa alakulmassa, eikä ajosuunnan kuvakkeita näy.

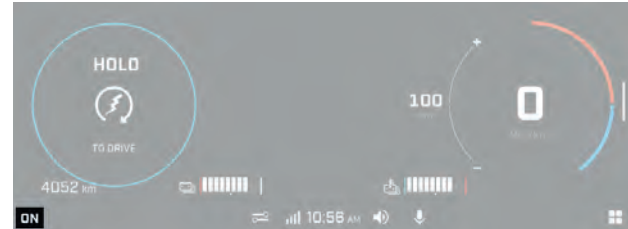

Ajotilat



VAROITUS

Huomioi, että ajaessa liukuvilla pinnoilla ajoneuvon järjestelmät eivät voi kompensoida kaikkia vaarallisia ajotilanteita. **KÄYTÄ TERVETTÄ JÄRKEÄ.**

Valitse ABS:n ja MTC:n optimaalista toimintaa varten aina soveltuva ajotila ja luistonestoasetus tien kunnosta riippuen.

SPORT+-tila*

Kun SPORT-tila on valittu, kaasuvaste on suuri suorituskyvyn parantamiseksi.

MTC sallii takapyörän luiston, ja se voidaan passivoida ajoneuvon kiihdytystä varten.

Valittuna SPORT +-tila pysyy aktiivisena avaimen kääntämisen jälkeen, ja MTC palaa päälle, jos se on passivoidaan.

* *SPORT+-tila ei ole käytettävissä A1-lisenssimalleissa.*

NORMAALI-tila

Kun NORMAL-tila on valittuna, kaasuvaste on keskitasoa, ABS on aktiivinen molemmilla pyörillä, ja MTC antaa takapyörän normaalin luiston, ja se voidaan passivoida.

Valittuna NORMAL-tila pysyy aktiivisena avaimen kääntämisen jälkeen.

RAIN-tila

Kun RAIN-tila on valittuna, kaasuvaste on keskitasoa, ja MTC antaa hyvin rajoitetun takapyörän luiston, jota ei voida passivoida.

Valittuna RAIN-tila pysyy aktiivisena avaimen kääntämisen jälkeen.

ECO-tila

Kun ECO-tila on valittu, kaasuvaste on alhainen toimintasäteen parantamiseksi.

MTC sallii normaalin takapyörän luiston, eikä sitä voida passivoida.

Valittuna ECO-tila pysyy aktiivisena avaimen kääntämisen jälkeen.

Ajotilojen yhteenveto

Alla olevassa taulukossa on tiivis yhteenveto ajotilojen vuorovaikutuksesta ajamista avustavien teknologioiden kanssa.

Ajotila	ABS-muovi	Kaasuvaste	Moottoripyörän luistonesto (MTC)	Kyky passivoida MTC
SPORT+	PÄÄLLÄ	Korkea	Salliva luisto	Kyllä
NORMAALI		Keskitaso	Normaali luisto	Ei
RAIN			Hyvin rajoitettu luisto	

Ajotila	ABS- muovi	Kaasuvaste	Moottoripyörän luistonesto (MTC)	Kyky passivoida MTC
ECO		Matala	Normaali luisto	

Ajotilojen näyttö

Valittu ajotila näkyy monitoiminäytöllä:

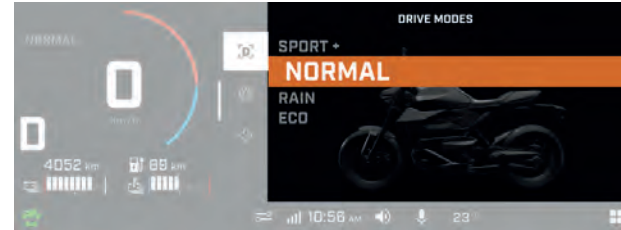

* Jotkin ajotilat eivät ehkä ole käytettävissä ajoneuvon mallista riippuen.

TÄRKEÄÄ

Kun vaihdat ajotilaa tai vaihdat MTC:n päälle tai pois päältä, kaasukahvan on oltava vapautetussa asennossa.

Jos ajotila tai MTC-tila on valittu, kun kaasua ei ole vapautettu, pyydetty tilan vaihdon pyyntö laitetaan odotustilaan. Tässä tapauksessa monitoiminäytössä näytetään ilmoitus, jonka mukaan kaasu on vapautettava. Heti kun olet valinnut uuden ajotilan tai uuden MTC-tilan, sinulla on 5 sekuntia aikaa vapauttaa kaasutin; muutoin vaihtopyyntö aikakatkaistaan ja kytketty tila pysyy muuttumattomana.

MTC voidaan kytkeä pois päältä vain jos ajoneuvo ei liiku. MTC voidaan kytkeä päälle riippumatta siitä, liikkeuko ajoneuvo vai ei.

TÄRKEÄÄ

Jos ajotilaa tai MTC-tilaa ei voi kytkeä, vaikka kaasuvapautetaan, monitoiminäytössä näkyy viesti, joka ilmoittaa, että tilan vaihto ei ole sillä hetkellä mahdollinen.

Jos näin tapahtuu ajoneuvon ollessa liikkeessä, yritä vaihtaa tilaa uudelleen hidastamatta tai kiihdyttämättä.

Jos ajotilaa ei voi vaihtaa tai MTC-järjestelmässä on vika, tarkastuta ajoneuvo valtuutetulla BRP-jälleenmyyjällä.

Kunkin tilan asetukseksi voidaan valita OFF, MIN tai MAX *monitoimikatkaisimella*, ajoasetuspainikkeella tai *monitoiminäytöllä* ajoneuvon asetusten valikosta.

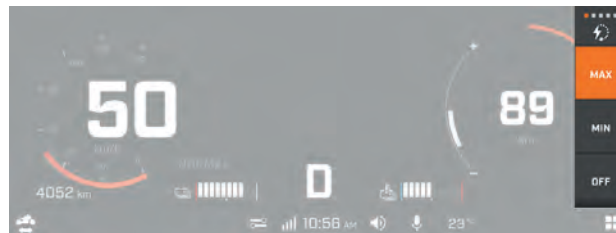

Pääset ajoneuvoasetusten sivulle painamalla ikkunakuvaketta oikeassa alakulmassa ja paina Ajoneuvo-otsikkoa ja rataskuvaketta.

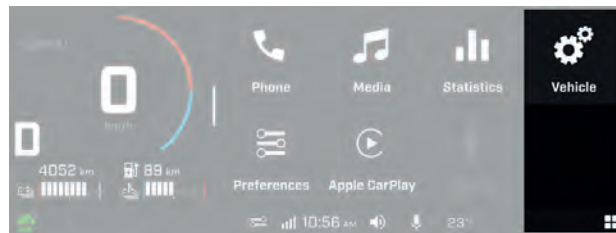

Kun olet ajoneuvoasetuksissa, käyttäjä voi valita rataskuvakkeen ja muokata kumpaakin regenerointitilaa erikseen.

Regenerointitilat

Kun olosuhteet sallivat, regeneratiivinen jarrutus ottaa energiaa liikkuvasta moottoripyörästä sen takapyörän kautta ja varastoi sen korkeajänniteakkuun, jotta sitä voidaan käyttää myöhemmin.

Tämä ajoneuvo tarjoaa kaksi erillistä tapaa regeneroinnin pyytämiseen:

- Passiivinen
- Aktiivinen

Passiivinen regenerointi ohjaa hidastusta, joka tuntuu, kun kaasuvipu vapautetaan, ja aktiivinen regenerointi, kun kaasukahvaa käännetään itsestä pois päin.



Regeneratiivisen jarrituksen käytettävyys vaihtelee näiden asetusten ja muiden parametrien, kuten korkeajänniteakun lataustilan ja lämpötilan, perusteella. Monitoiminäyttö näyttää aina senhetkisen käytettävissä olevan regeneratiivisen jarrutuskyvyn, mikä on kuvattu osiossa [Monitoiminäyttö, page 3-39](#).

Regeneratiivinen jarrutus eroaa ajoneuvojarruista monessa suhteessa, kuten:

- Toimii vain takapyörässä
- Ei toimi erittäin alhaisilla nopeuksilla tai pysähdyksissä
- Vaihteleva käytettävyys.

Se ei siksi korvaa ajoneuvojarruja, joita tulee käyttää ajoneuvon pysäyttämiseen.

Ajoneuvon sammutus

Ajoneuvon sammutus:

1. Pysäytä ajoneuvo turvalliseen paikkaan.

2. Paina pysäytyskytkin OFF-asentoon.

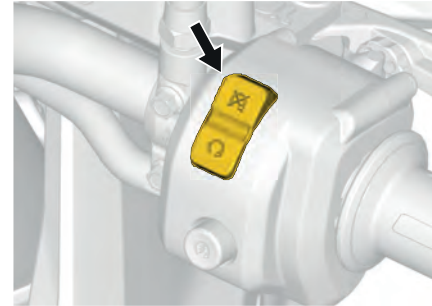

3. Käännä avain OFF-asentoon.
4. Pidennä sivuteline eteenpäin.

VIRITÄ AJO-OLOSUHTEIDEN MUKAAN

Ajoneuvon käsittely ja ajomukavuus riippuvat useammista säädöistä.

Jousituksen säädön valinta vaihtelee riippuen kuljetettavasta kuormasta, kuljettajan painosta, henkilökohtaisista mieltymyksistä, ajonopeudesta ja reitin kunnosta.



Ennen kuin suoritat mitään jousituksen säätötoimenpiteitä, muista:

- Pysäköi turvalliseen paikkaan.
- Käytä sopivaa nostolaitetta pienenä saksinostimena etupohjapanssarin alla tai pyydä apua ajoneuvon nostamiseen. Ellei nostolaite ole käytössä, käytä oikeaa nostotekniikkaa ja nosta jalkojesi voimalla.
- Älä yritä nostaa ajoneuvon etu- tai takaosaa, jos se tuntuu liian painavalta.
- Kiinnitä etupyörä moottoripyörän pyöräkiilaan.
- Tue ajoneuvon takapää ylös maasta sopivalla laitteella ennen jousituksen säätöä.
- Varmista, että laite on vakaa ja tukeva.

Paras tapa määrittää jousitus on säätää ajoneuvon korkeus ennen muutosten tekemistä puristus- tai paluuvaimennuksen säätöihin. Uudelleensäätö voi olla tarpeen ajoneuvon painokonfiguraation mukaan. Koeaja moottoripyörä samoissa olosuhteissa (nopeus, tieolosuhteet, kuljettajan ajoasento jne.). Etene järjestelmällisesti, kunnes olet tyytyväinen.

Seuraavassa on suuntaa antavia ohjeita takajousituksen hienosäätöön.

Jousituksen säätöohjeet

<i>Ongelma</i>	<i>Korjaavat toimenpiteet</i>
Moottoripyörän peräpää tuntuu liian jäykältä	<ul style="list-style-type: none"> SAGin validointi on hyväksyttävällä alueella, säädä takajousituksen jousen esikuormitus tarvittaessa
Moottoripyörän peräpää tuntuu liian pehmeältä	<ul style="list-style-type: none"> SAGin validointi on hyväksyttävällä alueella, säädä takajousituksen jousen esikuormitus tarvittaessa
Moottorin takapää pohjaa säännöllisesti	

3

Ajoneuvon hyötykuorma voi vaikuttaa rengaspaineen ja jousituksen esikuormituksen säätöön. Takajousituksen vakioasetukset (*) sopivat hyötykuormalle 76,6–89,3 kg (169–197 lb).

<i>Hyötykuorma</i>		<i>Säätönokan asento</i>	<i>Eturenkaiden rengaspaine</i>		<i>Takarenkaiden rengaspaine</i>	
<i>kg</i>	<i>lb</i>		<i>kPa</i>	<i>PSI</i>	<i>kPa</i>	<i>PSI</i>
64,3–77	142–170	1	227	33	241	35
76,6–89,3*	169–197 *	2	227*	33	241*	35*
88,9–101,6	196–224	3	227	33	241	35
101,2–113,9	223–251	4	227	33	241	35
113,4–126,2	250–278	5	227	33	241	35

Jousituksen säätö (esikuormitus)

TÄRKEÄÄ:

Takajousituksen esijännityksen säätö vaatii erikoistyökaluja. Ota yhteys valtuutettuun BRP-jälleenmyyjään, jos sinulla ei ole tarvittavia varusteita.

TÄRKEÄÄ

Hyötykuorman sijainti tai jakautuminen vaikuttaa kalibrointiin. Kun säädät takajousitusta, SAG on mitattava ja säädettävä ensin jousen esijännityksen säädöllä.

Varmista, että ajoneuvon hyötykuorma vastaa ajoneuvon päivittäistä käyttökonfiguraatiota kaikkien lisävarusteiden, kuljettajan ja matkustajan paino mukaan lukien, ennen kuin mittaat SAGin.

1. Mittaa SAG seuraavasti:

Moottoripyörän saksinostin

(kaupallisesti saatavana)



1. Laita saksinostin moottoripyörän alle etupohjajanssarin alle.
2. Ryhdy tarvittaviin toimiin varmistaaksesi moottoripyörän vakauden.
3. Nosta moottoripyörää niin, että takajousitus ojentuu täysin.
4. Mittaa pyörän keskiosasta kiinteään kohtaan takana suoraan pyörän yläpuolella.

TÄRKEÄÄ.

Merkitse arvo (A) muistiin.

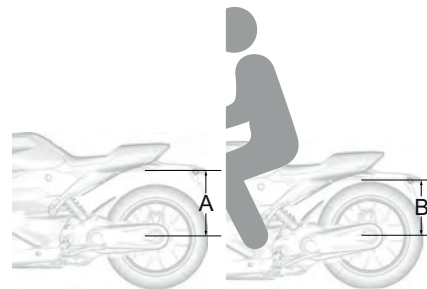

5. Laske ajoneuvo.

6. Pyydä kuljettajaa istumaan moottoripyörällä täysissä ajovarusteissa ja normaalissa ajoasennossa.

7. Mittaa pyörän keskiosasta samaan kiinteään kohtaan takana suoraan pyörän yläpuolella.

 **TÄRKEÄÄ.**

Merkitse arvo (B) muistiin.

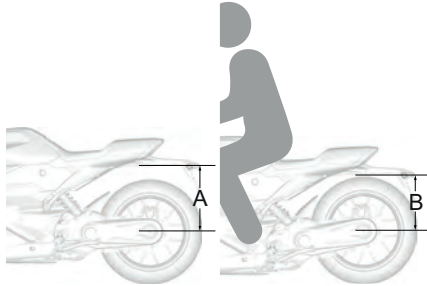

2. Laske mitattu SAG-arvo (mSag) seuraavalla kaavalla:
 $mSag = A - B$.

TÄRKEÄÄ

SAGin täytyy olla hyväksyttävällä alueella: 40,6–49 mm (1,60–1,93 in). Tämä vastaa 30–35 %:n pyörän liikematkaa täydestä pudotuksesta. Säädä jousen esijännitys tarpeen mukaan.

3. Lisää tai vähennä jousen esijännitystä kääntämällä säätönokkaa tarpeen mukaan.

Säätö Kiintoavain
 (kaupallisesti saatavana)

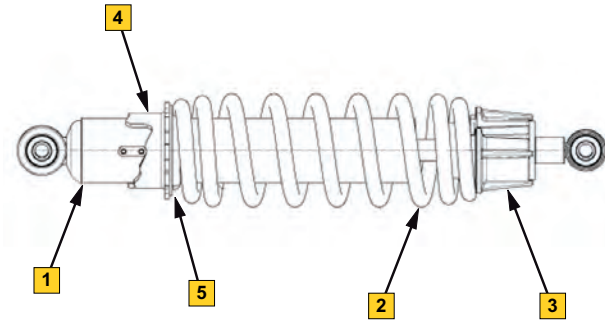

1. Iskunvaimennin
 2. Jousi
 3. Jousen rajoitin
 4. Säätönokka
 5. Jousenohjain
4. Tarkista, että mSag on hyväksyttävällä alueella ajoneuvon hyötykuorman kanssa.

MUISTIINPANOJA

MÄÄRÄAIKAISHUOLTO	4-2
Huoltotaulukko	4-4
HUOLTOTOIMENPITEET	4-8
Jarrut	4-8
Runko	4-11
Jäähdytysjärjestelmä	4-12
Voimansiirtojärjestelmä	4-13
Matalajännitteinen sähköjärjestelmä	4-19
Korkeajännitteinen sähköjärjestelmä	4-25
Ajoneuvon säätimet ja toiminta	4-26
VARASTOINTI JA AJOKAUTTA EDELTÄVÄT VALMISTELUT	4-27
Säilytys	4-27
Ajokautta edeltävä valmistelu	4-28
SUORITETUT HUOLTOTOIMENPITEET	4-29
AJONEUVON HOITO	4-37
Ajoneuvon yleinen hoito	4-37
Ajoneuvon puhdistus	4-37
Ajoneuvon suojaaminen	4-39

MÄÄRÄAIKAISHUOLTO

Määräaikaishuolto, yleinen

Ajoneuvosi huoltaminen on erittäin tärkeää, jotta se pysyy turvallisessa toimintakunnossa. Ajoneuvo on huollettava huoltotaulukon mukaisesti.

Asianmukainen huolto on omistajan vastuulla. Takuuvaade voidaan hylätä, jos omistaja tai käyttäjä on mm. aiheuttanut ongelman sopimattomalla kunnossapidolla tai käytöllä.

Suorita määräaikaiset tarkastukset ja noudata huoltotaulukkoa.
Huoltotaulukko ei mitätöi käyttöä edeltävää tarkastusta.



Jos ajoneuvon asianmukainen ja huoltotaulukon mukainen huolto laiminlyödään, ajoneuvon käyttö ei välttämättä ole turvallista.

Totutuskäyttövaiheen tarkastus

Suosittelimme, että tarkastutat moottoripyörän valtuutetulla Can-Am-jälleenmyyjällä, korjaamolla tai valitsemallasi asiantuntijalla, kun olet ajanut ensimmäiset 5 000 km (3 000 mi). Alkutarkastus ja -huolto on erittäin tärkeä, eikä sitä pidä jättää tekemättä.

TÄRKEÄÄ:

Tämän tarkastuksen maksaa ajoneuvon omistaja.

Suosittelimme, että valtuutettu Can-Am On-Road -jälleenmyyjä, korjaamon edustaja tai valitsemasi asiantuntija allekirjoittaa ensimmäisen tarkastuksen.

Tarkastuspäivä

Valtuutetun Can-Am On-Road -jälleenmyyjän, korjaamon edustajan tai muun valitun henkilön allekirjoitus

Valtuutetun Can-Am On-Road -jälleenmyyjän, korjaamon edustajan tai muun valitun henkilön nimi

Määräaikaishuolto

Kun *sisäänajotarkastus* on tehty, suorita asianmukaiset huollot taulukossa suositelluin väliajoin.

Huoltotaulukko osoittaa huomiota tarvitsevat kohteet 2 kriteerin perusteella sen mukaan, kumpi täyttyy ensin:

- Kalenteriaika
- Matkamittarin lukema

Onpa moottoripyöräsi sitten dual-sport- tai katumalli, se on huollettava vuosittain. Näissä kohteissa on alla olevassa kaaviossa merkintä A

Ajotapasi määrittävät tekijät, joita tässäkin tulee noudattaa. Esimerkki:

- Jos käytät ajoneuvoa joka toinen viikko reittiajoon kaverien kanssa, huoltoväli määräytyy todennäköisesti **matkamittarin lukeman** perusteella.
- Jos käytät ajoneuvoa harvoin vuoden aikana tai vain tietyissä tilanteissa, huoltoväli määräytyy todennäköisesti **kalenteriajan** perusteella.

TÄRKEÄÄ

Seuraavissa taulukoissa näkyy asiaankuuluva huolto ensimmäisille 3 vuodelle. Toista sama kuvio seuraavina vuosina vuorotellen.

Huollon yleiskatsaus

Kalenteriaika	Matkamittari	Huoltoväli
—	5000 km:n (3000 mailin) välein	Totutuskäyttö
1 vuosi	15000 km:n (9300 mailin) välein	A
2 vuotta	25000 km:n (15500 mailin) välein	A
3 vuotta	35000 km:n (21800 mailin) välein	A

Huoltotaulukko

Säännöllinen huolto	Totutusikäyttö	A	Muu
A = Säädä C = Puhdista I = Tarkasta L = Voitele R = Vaihda T = Momentti	5000 km:n (3000 mailin) välein	Vuoden tai 10000 km:n (6 200 mailin) välein	
Kori ja alusta			
Koripaneelit ja kiinnittimet		I, T	
Pohjapanssarin kunto		C, I	
Nivelet, salvat, saranat ja lukkosylinterit		C, L	
Sivuteline		L, T	
Jäähdytys			
Jäähdytysosat (jäähdytysnestetaso, letkujen kunto, kiristimet, vuodot)		I, A	
Jäähdytin		C	
Jäähdytysneste ¹			R 5 vuoden välein
Jarru			
Jarrukomponentit ja niiden toiminta		I, L	
Jarruneste			R 5 vuoden välein

Säännöllinen huolto	Totutuskäyttö	A	Muu
A = Säädä C = Puhdista I = Tarkasta L = Voitele R = Vaihda T = Momentti	5000 km:n (3000 mailin) välein	Vuoden tai 10000 km:n (6 200 mailin) välein	
Ohjaimet			
Kaasupolkimen toiminta		I	
Vetotapa			
Ajokomponentit ja niiden toiminta ¹		I	
Ajojärjestelmän täyttötulppa/tuuletusaukko		I	R
	Tarkasta öljynvaihdon yhteydessä, vaihda 25 000 km (15 500 mailin) jälkeen,		
Voimansiirtoketju ¹			I
	Ensimmäisten 25000 km:n (15 500 mi) jälkeen, sitten 20000 km:n (12 400 mi) välein		
Voimansiirtojärjestelmän öljy		R	
Etupyörän akselin mutteri		T	
Renkaat		I, A	
Pyörien laakerit		I	
Pyöränmutterit (takana)		T	
Pyörän pinnat		I	

Säännöllinen huolto	Totutusikäyttö	A	Muu
A = Säädä C = Puhdista I = Tarkasta L = Voitele R = Vaihda T = Momentti	5000 km:n (3000 mailin) välein	Vuoden tai 10000 km:n (6 200 mailin) välein	
Matalajännitteinen sähköjärjestelmä			
12 V:n akun liitokset ja kunto		I	
Matalajännitteinen johdinsarjan reititys		I	
Hallintalaitteiden katkaisimien ja valojen toiminta		I	
Moduulit ja soveltuvat ohjelmistopäivitykset ¹		I	
Korkeajännitteinen sähköjärjestelmä			
Latausportti ¹		C, I	
Korkeajännitekaapelit ¹		I	
Korkeajänniteosien jäähtytys ¹		I	
Maadoitushihnat ¹		I	
Ohjaus			
Ohjaustangon kiristimet		T	
Ohjauskomponentit ja niiden toiminta ¹		I, T	
Jousitus			

Säännöllinen huolto	Totutusikäyttö	A	Muu
A = Säädä C = Puhdista I = Tarkasta L = Voitele R = Vaihda T = Momentti	5000 km:n (3000 mailin) välein	Vuoden tai 10000 km:n (6 200 mailin) välein	
Jousituskomponentit ja niiden toiminta			C, I Jokaisen ajon tai rengaspaineen tarkistuksen yhteydessä
Haarukan öljy ja tiivisteet ¹			R
	4 vuoden tai ensimmäisten 45000 km:n (28 000 mi) jälkeen, sitten 40000 km:n (25 000 mi) välein		

1. Huoltotehtävät vaativat erikoistyökaluja, ja/tai huolto on tehtävä valtuutetun BRP-jälleenmyyjän toimesta käyttöturvallisuuden varmistamiseksi.

HUOLTOTOIMENPITEET

Tämä osa sisältää perushuoltotoimenpiteiden ohjeet.

Koska jotkin huoltotoimenpiteet ovat monimutkaisia, niiden suorittamiseen tarvitaan hyviä mekaanikkotaitoja.

Monet huoltotoimenpiteet täytyy teettää valtuutetulla Can-Am On-Road -jälleenmyyjällä, korjaamolla tai valitsemasi asiantuntijalla.

Jollet tunne voivasi suorittaa näitä toimia, ota yhteys Can-Am On-Road -jälleenmyyjään, korjaamoon tai valitsemaasi henkilöön.



VAARA

VAKAVAN LOUKKAANTUMISEN tai KUOLEMAN vaara SÄHKÖISKUSTA, VALOKAARESTA tai TULIPALOSTA.:

Ajoneuvon korkeajännitteinen ajovoimajärjestelmä on itsenäinen järjestelmä.

- Älä käsittele korkeajännitekomponentteja millään tavalla.
- Käyttäjän turvallisuus on varmistettu, kunhan korkeajännitekomponentteja ei sormeilla ja/tai muuteta, kun ajoneuvo on aktivoituna.
- BRP suosittelee vahvasti, että korkeajännitteiseen ajovoimajärjestelmään liittyvät toimenpiteet suorittaa valtuutettu BRP-jälleenmyyjä.



VAROITUS

Vältä sähköisku, joka voi aiheuttaa vakavan loukkaantumisen tai kuoleman, kun teet tarkastuksia, huoltotöitä tai säätötoimia.

- Toimenpiteet, joita ei ole kuvattu seuraavissa osioissa, vaativat erikoistyökaluja ja perinpohjaista tietoutta järjestelmien teknologiasta.
- Älä tee toimia, jotka poikkeavat tämän käyttäjän käsikirjan ohjeista.
- Tee seuraavissa osioissa kuvatut tarkastukset, huollot ja/tai säädöt aina ajoneuvon latauskaapeli irrotettuna, pysäytyskytkin OFF-asennossa ja avain poistettuna, jollei muuten ohjeisteta.
- Henkilökohtaisten suojarusteiden, kuten suojalasien ja -kenkien, käyttö on suositeltavaa.

Jarrut



VAROITUS

Uudet jarrut eivät toimi tehokkaimmillaan, ennen kuin sisäänajo on tehty. Jarrutusteho voi olla alentunut, joten ole erityisen varovainen. Jarrut edellyttävät noin 300 km:n (200 mi) sisäänajon säännöllisesti jarruttaen. Ellei jarruilla jarruteta säännöllisesti, niiden kuluminen suorituskykyiseen käyttökuuntoon kestää kauemmin.

Jarrunesteen määrän tarkastus

Tarkista jarrunesteen määrä seuraavasti:

1. Pysäköi ajoneuvo lujalle, tasaiselle alustalle.
2. Käännä ohjaus suoraanajoasentoon ja varmista, että säiliö on suorassa.
3. Tarkista jarrunesteen taso etusäiliössä. Jarrunesteen täytyy olla minimimerkin yläpuolella.



4. Tarkista jarrunesteen taso takasäiliössä. Jarrunesteen tulee olla ylä- ja alamerkin välissä.

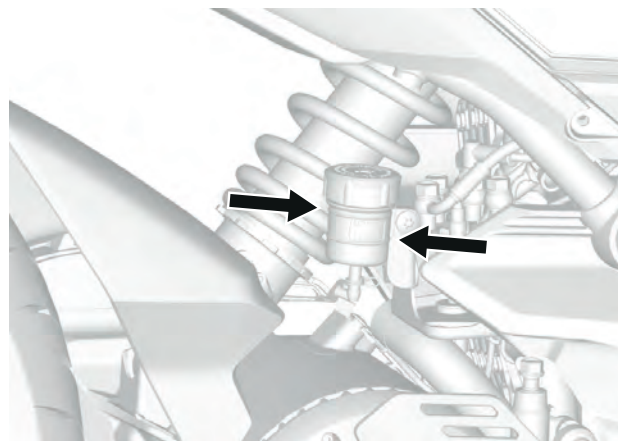

4

5. Lisää jarrunestettä tarpeellinen määrä. Katso [Jarrunesteen täyttö](#), page 4-10.

TÄRKEÄÄ

Vähäinen jarrunesteen määrä saattaa merkitä vuotoja tai kuluneita jarrupaloja. Käy valtuutetulla BRP-jälleenmyyjällä.

Jarrunesteen täyttö

TÄRKEÄÄ

Jarruneste saattaa vaurioittaa maalattuja pintoja ja muovisia osia. Pyyhi roiskeet miedolla, puhtaaseen veteen tai isopropyylialkoholiin laimennetulla saippualla.

TÄRKEÄÄ

Käytä ainoastaan DOT 4 -jarrunestettä avaamattomasta astiasta.

1. Täytä etujarrunestesäiliö seuraavasti:

1. Irrota etujarrunestesäiliön kansi.

VAROITUS

Puhdista täyttökorkki ja sitä ympäröivä alue ennen sen irrottamista välttääksesi jarrunestejärjestelmän saastumisen.

2. Irrota säiliön kalvo.

3. Täytä etujarrunestesäiliö **UUDELLA** jarrunesteellä:
Jarrunesteen täytyy olla minimimerkin yläpuolella.



4. Asenna säiliön kalvo ja kansi takaisin.

2. Täytä takajarrunestesäiliö seuraavasti:

1. Irrota taempi sivukate (jos on). Katso [Takasivukatteen irrotus, page 3-27](#).

2. Irrota säiliön kansi.

VAROITUS

Puhdista täyttökorkki ja sitä ympäröivä alue ennen sen irrottamista välttääksesi jarrunestejärjestelmän saastumisen.

3. Irrota säiliön kalvo

4. Täytä etujarrunestesäiliö **UUDELLA** jarrunesteellä:
Jarrunesteen tulee olla ylä- ja alamerkin välissä.

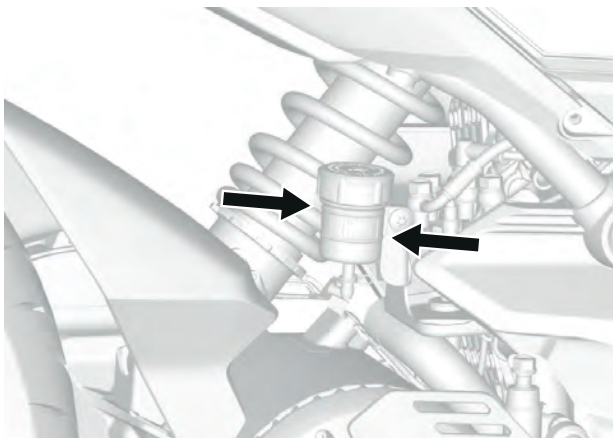

5. Asenna säiliön kalvo ja kansi takaisin.
6. Asenna takasivukate takaisin (jos on). Katso
[Takasivukatteen asennus, page 3-27](#).

Jarrujärjestelmän tarkastus

Etu- ja takajarrut ovat hydrauliset levyjarrut. Nämä jarrut ovat itsesäätyvät eivätkä vaadi säätöä.

Etu- ja takajarrun pääsylinteritkään eivät vaadi säätöä.

Pidä jarrut hyvässä toimintakunnossa tekemällä seuraavat toimet kohdan [Huoltotaulukko, page 4-4](#) mukaisesti:

- Tarkista, onko jarrusatuloissa halkeamissa tai männän jumiutumista
- Tarkista jarrulevyjen paksuus tai vääntymät
- Tarkista jarrunesteen määrä.
- Tarkista, onko jarruputkissa vuotoja tai kulumista
- Tarkista, onko jarrujen pääsylinterissä vuotoja
- Tarkista jarrupalojen paksuus

Käy valtuutetulla BRP-jälleenmyyjälle jarrujärjestelmän lopputarkastusta varten.

Runko

Alustajärjestelmän huolto

Jotta alustajärjestelmä pysyy kunnossa, seuraavat toimet on tehtävä kohdan [Huoltotaulukko, page 4-4](#) mukaisesti:

- Puhdista ja voitele nivelet, salvat, saranat ja lukkosylinterit;
- Tarkasta ja kiristä koripaneelin kiinnikkeet;
- Voitele ja kiristä sivuteline;
- Irrota pohjapanssarit liian poistamista varten;
- Tarkasta ja puhdista pohjapanssarit.

Käy valtuutetulla BRP-jälleenmyyjälle alustajärjestelmän loppuhoiltoa varten.

Jäähdytysjärjestelmä

Jäähdytysjärjestelmän huolto

Jotta jäähdytysjärjestelmä pysyy kunnossa, seuraavat toimet on tehtävä kohdan [Huoltotaulukko, page 4-4](#) mukaisesti:

- Puhdista jäähdytin ja säleikkö;
- Tarkasta jäähdytysjärjestelmä (kiristimien, letkujen ja jäähdyttimien kunto, vuodot);
- Tarkasta jäähdytysnestetaso ja täytä tarvittaessa.

Käy valtuutetulla BRP-jälleenmyyjälle jäähdytysjärjestelmän loppuhoiltoa varten.

Jäähdytysnestemäärän tarkastus

1. Aseta moottoripyörä suoraan tason tarkistusta varten.

2. Tarkista jäähdytysnesteen määrä huoneenlämpötilassa. Nesteen pinnan tulisi jäähdytysnestesäiliössä olla kylmän tason merkin kohdalla.

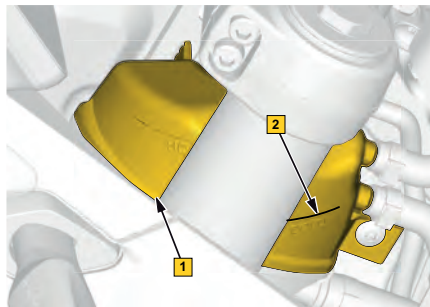

1. Jäähdytysnestesäiliö.

2. Kylmän tason merkkiviiva.

3. Lisää jäähdytysnestettä tarvittaessa. Katso [jäähdytysnesteen täyttö, page 4-13](#).

 **TÄRKEÄÄ.**

Kun tarkistetaan nesteen määrää alhaisessa lämpötilassa, nesteen pinta saattaa olla hieman matalammalla kuin alamerkki.

Jäähdytysnesteen tiedot

SUOSITELTU JÄÄHDYTYSNESTE
Pitkäikäinen esisekoitettu XPS-jäähdytysneste
JOS SUOSITELTUA XPS-JÄÄHDYTYSNESTETTÄ EI OLE SAATAVILLA
Käytä esisekoitettua (50 % / 50 %) etyyliglykoli-jäähdytysnestettä, jonka silikaattipitoisuus on alhainen.

TÄRKEÄÄ

Käytä aina korroosionestoaineeseen esisekoitettua etyleeniglykolia.

Jäähdytysnesteen täyttö**TÄRKEÄÄ**

Käytä aina korroosionestoaineeseen esisekoitettua etyleeniglykolia.

1. Irrota jäähdytysnestesäiliön korkki.

2. Täytä jäähdytysnestesäiliötä, kunnes jäähdytysnestetaso saavuttaa kylmän tason merkkiviivan.

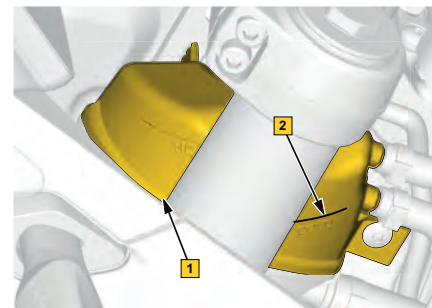

1. Jäähdytysnestesäiliö.

2. Kylmän tason merkkiviiva.

3. Asenna jäähdytysnestesäiliön korkki.

Voimansiirtojärjestelmä**Voimansiirtojärjestelmän huolto**

Jotta voimansiirtojärjestelmä pysyy kunnossa, seuraavat toimet on tehtävä kohdan [Huoltotaulukko, page 4-4](#) mukaisesti:

- Tarkasta voimansiirtojärjestelmän öljytaso ja mahdollinen likaantuminen.;
- Tarkasta tuuletusalue, varmista, että siinä ei ole likaa ja että tuuletusportit eivät ole tukossa;
- Vaihda voimansiirtojärjestelmän öljy Katso [Voimansiirtojärjestelmän öljyn vaihto, page 4-14](#).

Turvallisuussyistä BRP suosittelee vahvasti, että voimansiirtoon liittyvät huollot annetaan valtuutetun BRP-jälleenmyyjän tehtäväksi. Kaikki huoltotoimet vaativat erikoistyökaluja ja tämän ajoneuvon voimansiirtojärjestelmän perinpohjaista tietoutta.

Voimansiirtojärjestelmän öljyn vaihto

1. Laita ajoneuvo lujalle, tasaiselle alustalle, äläkä käytä sivutukea.
2. Aseta ketjukotelon kummankin ketjukotelon tulpan alle sopiva valutusastia.

3. Irrota täyttötulppa/tuuletusaukko.

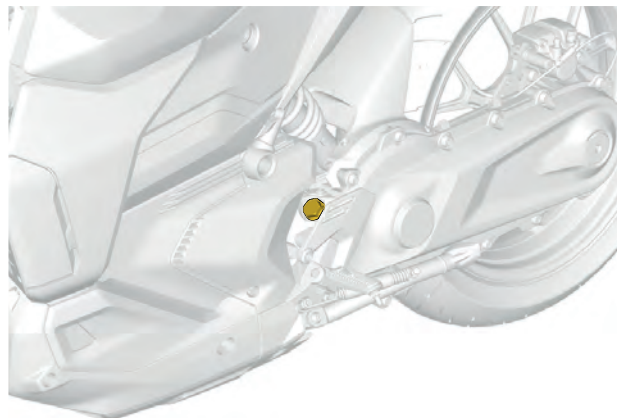

TÄRKEÄÄ

Täyttötulppa poistaa myös käytön aikana sisäisen paineen. Varmista, etteivät tuuletusaukot ole tukossa, vaihda täyttötulppa/tuuletusaukko tarvittaessa.

4. Irrota tyhjennystulpat, jotka sijaitsevat ketjuketelon pohjassa, ja irrota metalliosat tyhjennystulpista.

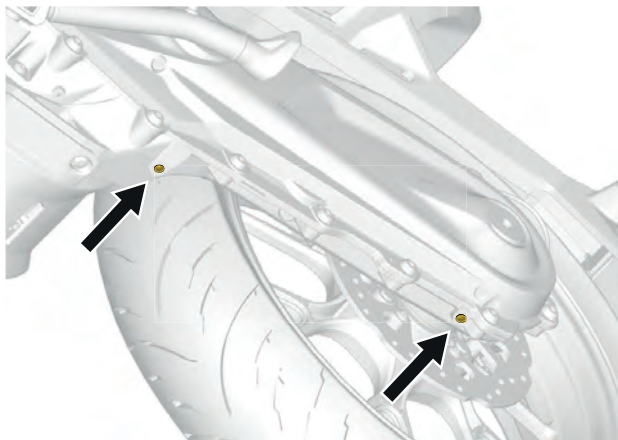

5. Odota hetki, jotta käytetty öljy ehtii valua ketjuketelosta.
 6. Levitä 592-kierrelukitetta tyhjennystulpan kierteisiin. Asenna tyhjennystulpat ja kiristä ne ohjeiukkuuteen.

Kiristysmomentti	
Ketjuketeloöljyn tyhjennystulppa	6 ±1 Nm (53 ±9 lbf-in)

7. Irrota tasotulppa.



8. Täytä ketjuketeloon **uutta** öljyä, kunne öljyä tippuu tason viitereiästä.

Katso öljyn tyyppi ja määrä [teknisistä tiedoista, page 6-2](#).

9. Asenna tasotulppa takaisin.
 10. Asenna täyttötulppa/tuuletusaukko ja kiristä ohjeiukkuuteen.

Kiristysmomentti	
Täyttötulppa/tuuletusaukko	5 ±1 Nm (44,25 ±8,85 lbf-in)

Pyörät ja renkaat

VAROITUS

Renkaat, jotka eivät ole suositeltua tyyppiä tai jotka ovat vaurioituneet, kuluneet kulumisosoittimen osoittamia rajoja enemmän tai joissa on virheellinen rengaspaine, voivat aiheuttaa hallinnan menetyksen.

Uudet renkaat eivät toimi tehokkaimmillaan, ennen kuin sisäänajo on tehty. Jarrutus-, ohjaus- ja MTC:n teho voivat olla alentuneet, joten ole erityisen varovainen. Renkaat edellyttävät noin 300 km:n (200 mi) sisäänajon säännöllisesti jarruttaen ja progressiivisella kallistuskäänöillä. Ellei renkailla jarruteta ja tehdä kallistuskääntöjä säännöllisesti, niiden kuluminen suorituskykyiseen käyttökuntoon kestää kauemmin.

Renkaat on suunniteltu erityisesti tähän ajoneuvoon. Käytä ainoastaan BRP:n suosittelemaa renkaita, joita on saatavana vain valtuutetuilta Can-Am On-Road -jälleenmyyjiltä.

Pyörien huolto

1. Tarkista rengaspaine. Katso [Rengaspaine, page 4-17](#).
2. Tarkasta, että renkaat eivät ole kuluneet. Katso [Renkaiden kulutuspinnan kuluneisuus, page 4-17](#).
3. Tarkasta vanteet vaurioiden tai puuttuvien tasapainotuspainojen varalta.
4. Tarkasta etu- ja takapyörien laakerien kunto.

5. Kiristä etupyörän akseli ja kiristyspultit.

Kiristysmomentti	
Etupyörän akseli	36 ± 4 Nm (26,5 ± 3 lbf-ft)
Kiristyspultit	22,5 ± 2,5 Nm (16,5 ± 1,88 lbf-ft)

6. Kiristä takapyöränmutterit.

Kiristysmomentti	
Takapyöränmutterit	80 ± 5 Nm (59 ± 3,69 lbf-ft)

Kysy valtuutetulta BRP-jälleenmyyjältä, täytyykö pyört vaihtaa.

Kun takarengas on irrotettu tai vaihdettu, tee seuraavat toimenpiteet:

- Tarkista jarrusatula, -levy ja -palat.
- Huonosti istuvan vanteen tai viallisen renkaan venttiiliin aiheuttaman ilmapuodon (sihisevä ääni) varalta.

Kun etupyörä on poistettu tai korvattu, tee seuraavat toimenpiteet:

- Tarkasta ja puhdista etupyörän akseli
- Tarkista jarrusatula, -levy ja -palat.

Kun takapyörä on poistettu tai korvattu, tee seuraavat toimenpiteet:

- Tarkasta ja puhdista taka-akselin laipat.
- Tarkista jarrusatula, -levy ja -palat.

Vaurioituneet renkaat

Tarkasta kaikki renkaat:

- Viiltojen, lovien ja halkeamien varalta.
- Renkaan sivut ja kulutuspinna pullistumien tai painumien varalta.
- Renkaan sivut ja kulutuspinna naulojen tai muiden asiaankuulumattomien esineiden varalta.

Jos jokin edellä esitetyistä vaurioista ilmenee, vaihdata rengas niin pian kuin mahdollista valtuutetulla Can-Am On-Road -jälleenmyyjällä.

Rengaspaine

Käytä suositeltua kylmäpainetta optimia renkaan suorituskykyä ja kulumista varten. Ali- tai ylipaine saattaa aiheuttaa epätasaisia kulumisen muotoja ja vaikuttaa ajoneuvon käsiteltävyyteen.

Suosittelu rengaspaine löytyy rengastietojen tarrasta, joka sijaitsee etuhaarukan vasemmalta puolelta.

Lämpötilan vaihdellessa renkaan täyttöpaineet muuttuvat myös. 6 °C:n (43 °F) pudotus voi aiheuttaa vastaavan 7 kPa:n (1 lbf/in²) pudotuksen täyttöpaineessa. Tarkista rengaspaineesi usein ja säädä ne oikeaan paineeseen.

Renkaiden kulutuspinnan kuluneisuus

Tarkasta renkaan kulutuspinnan minimisyvyys renkaan keskiosassa sijaitsevien kulutuspinnan kuluneisuutta osoittavien merkkien avulla (kovat kumipalkit, jotka on puristettu renkaan runkoon; numero 1 alla olevassa kuvassa).

Kulutuspinnan kulumista osoittavat merkit tulevat näkyviin kulutuspinnan tasolle silloin, kun pinta on kulunut minimisyvyyteensä. Kun vähintään yksi kulutuspinnan kulumisilmäisin on vierekkäisten urien tasalla, vaihdata rengas mahdollisimman pian valtuutetulla BRP-jälleenmyyjällä.

VAROITUS

Ajoneuvoa ei ole suositeltavaa käyttää määrällä tiellä tai reitillä, jos kulutuspinnojen kulumisilmäisimet on saavutettu tai lähellä. Vaihdata rengas turvallisuutesi vuoksi.

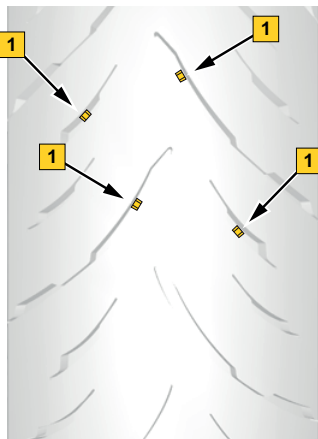

RENKAIDEN KULUTUSPINNAN KULUNEISUUS

1. Kulutuspinnan kuluneisuutta osoittava merkki

Kulutuspinnan kuluminen epätasaisesti on normaalia riippuen tieolosuhteista ja siitä, kuinka ajoneuvoa ajetaan. Eturenkaiden ulko- tai sisäkulutuspinnat kuluvat epätasaisesti riippuen siitä, ajetaanko ajoneuvolla tasaisesti vai aggressiivisesti.

Renkaan rekisteröintikaavake

Jos joudumme suorittamaan renkaita koskevan takaisinkutsun, me voimme tavoittaa sinut vain jos meillä on nimesi ja osoitteesi. BRP rekisteröi ajoneuvon valmistajan ominaisuudessa renkaan tunnistusnumeron (TIN) ja sitä vastaavan ajoneuvon tunnistusnumeron (VIN) (katso kappale *Ajoneuvon tunnistaminen*) ja ajoneuvon nykyisen omistajan tiedot.

Jos vaihdat jonkin ajoneuvosi renkaista, sinun on täytettävä "Renkaan rekisteröintikaavake" ja lähetettävä se valmistajan asiakaspalveluosastolle. Saat renkaan rekisteröintikaavakkeen valtuutetulta Can-Am On-Road -jälleenmyyjältä.

Matalajännitteinen sähköjärjestelmä

12 V:n akku

12 V:n akun sijainti

Matalajänniteakku sijaitsee kuljettajan istuimen alla.

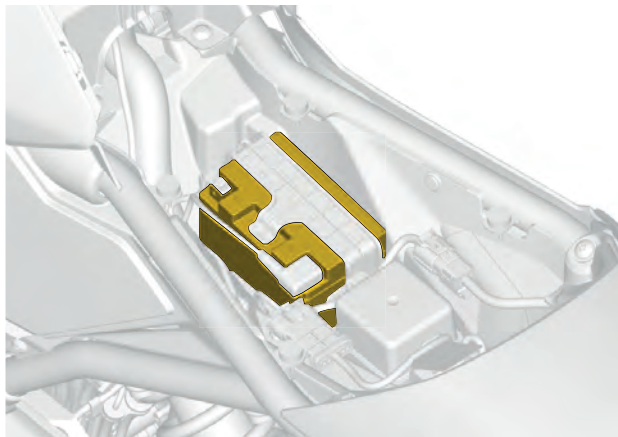

Matalajänniteakulla on kaksi päätarkoitusta:

- Moottoripyörän käynnistys
- ABS-järjestelmän suurien virtavaatimusten toimittaminen ABS:n intervention aikana

12 V:n akun irrotus

1. Varmista, että sammutat ajoneuvon virran ennen akun irrottamista.
2. Avaa hansikaslokeron.
3. Irrota kuljettajan istuin. Katso [Kuljettajan istuimen irrotus, page 3-21](#).
4. Irrota akun kannattimen ruuvit.

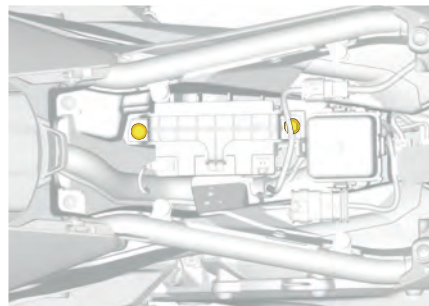

5. Irrota miinusjohto ensin.

TÄRKEÄÄ

Akun miinusjohto on aina irrotettava ensin ja kytkettävä viimeiseksi.

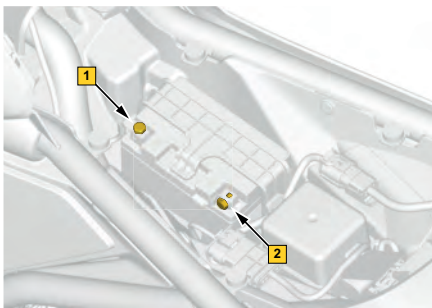

1. Negatiivinen napa
2. Positiivinen napa

6. Irrota plusnavan korkki.

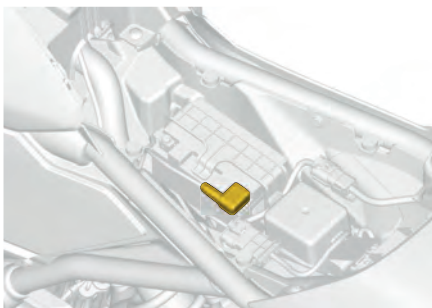

7. Irrota plusnapa.

8. Irrota akku ja kannatin ajoneuvosta.

12 V:n akun lataus

12 V:n akku ladataan DC-DC-muuntimen kautta aina kun HV-akun kontaktorit ovat kiinni.

Ajoneuvo on varustettu niin kutsutulla huoltovapaalla akkutyyppillä. Akku on täysin suljettu, joten siihen ei tarvitse lisätä vettä eikä tarkistaa akkuhapon määrää. Akku voi tarvita latausta, jos ajoneuvolla ei ole ajettu vähintään yhteen kuukauteen.

VAROITUS

Älä käytä perinteisiä lyijyhappoakkuja. Perinteisen lyijyhappoakun ylivuotoletkusta saattaa vuotaa akkuhappoa. Happoa saattaa vuotaa myös, jos akkuhappokotelo on haljennut tai vaurioitunut, jolloin happo aiheuttaa vakavia syöpymiä.

Jos matalajänniteakku on liian tyhjentynyt ajoneuvon aktivoinnin sallimista varten, se voidaan apukäynnistää auton akulla. Katso [Korjaustoimenpiteet matkan varrella, page 7-2](#).

12 V:n akku on irrotettava ajoneuvosta latausta varten. Lataamiseen voidaan käyttää vakioakkulatureita.

Kotilatauksessa voidaan käyttää "kestolaturia" hidastamaan akun latausta. Sen tyyppinen laturi voidaan antaa olla kytkettynä akkuun pidemmän aikaa vahingoittamatta akkua. Noudata aina laturin ohjeissa mainittua latausaikaa.

TÄRKEÄÄ

Noudata akkulaturisi mukana olevia ohjeita. Väärä akun lataaminen voi vahingoittaa akkua.

Lataa akku seuraavasti:

1. Irrota akku. Katso [12 V:n akun irrotus, page 4-19](#).
2. Liitä plusnapa ensin ja sitten miinusnapa.

TÄRKEÄÄ

Akun miinusjohto on aina irrotettava ensin ja kytkettävä viimeiseksi.

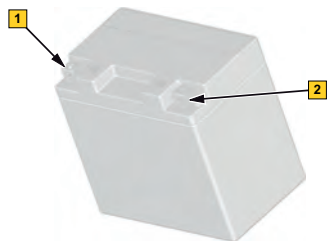

1. Negatiivinen napa
2. Positiivinen napa

3. Käynnistä akkulaturi. Latausaika riippuu latausvirrasta.

Kun akku on ladattu:

4. Irrota ensin miinusnapa ja sitten plusnapa.
5. Asenna akku. Katso [12 V:n akun asennus, page 4-21](#).

Jos matalajänniteakkua ei voi palauttaa, pyydä uusi akku valtuutetulta BRP-jälleenmyyjältä.

12 V:n akun asennus

1. Aseta akku ja kannatin ajoneuvoon.
2. Liitä plusnapa ensin ja sitten miinusnapa.

TÄRKEÄÄ

Akun miinusjohto on aina irrotettava ensin ja kytkettävä viimeiseksi.

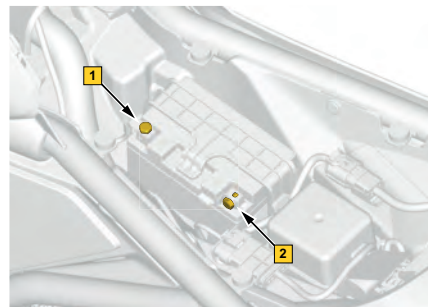

1. Negatiivinen napa
2. Positiivinen napa

3. Asenna plusnavan suojus.

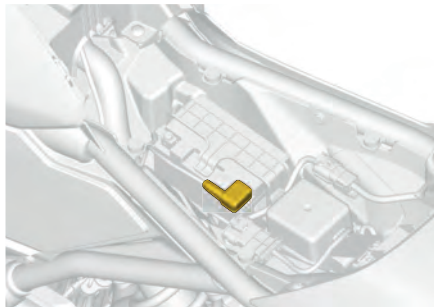

4. Asenna akun kannattimen ruuvit.

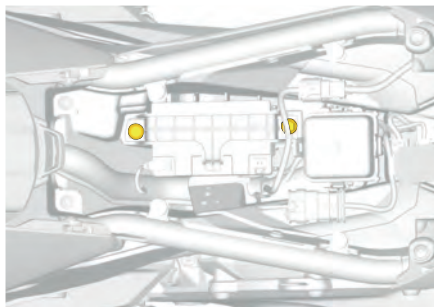

5. Asenna kuljettajan istuin. Katso [Kuljettajan istuimen asennus, page 3-23](#).

6. Sulje hansikaslokeri.

Sulakkeet ja sulakerasia

Sulakerasian sijainti

Sulakerasia sijaitsee kuljettajan istuimen alla.

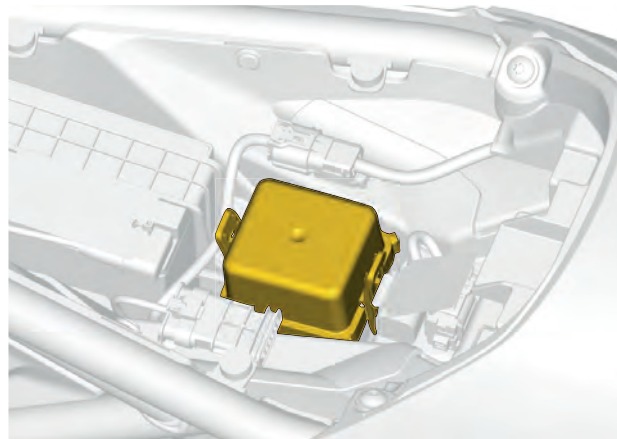

KIRISTYSMOMENTTI

Akun kannattimen ruuvit

$4,5 \pm 0,5 \text{ Nm}$
 $(39,83 \pm 4,43 \text{ lbf-in})$

Sulakkeiden tarkastus

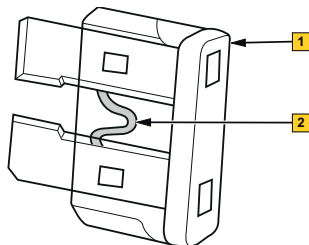

1. Sulake
2. Sulake-elementti

1. Irrota kuljettajan istuin, jotta pääset käsiksi sulakerasiaan. Katso [Kuljettajan istuimen irrotus, page 3-21](#).
2. Irrota sulkerasian kansi.
3. Irrota sulake sulakerasiasta.
4. Tarkista, onko sulakkeen lanka sulanut. Jos vaihto on tarpeen, katso [Sulakkeen vaihto, page 4-23](#).

VAROITUS

Jos sulake on palanut, on toimintahäiriön syy määritettävä ja korjattava ennen uudelleenkäynnistämistä.
Ota yhteys valtuutettuun BRP-jälleenmyyjään huoltamista varten.

Sulakkeiden vaihto

1. Irrota kuljettajan istuin. Katso [Kuljettajan istuimen irrotus, page 3-21](#).
2. Irrota sulkerasian kansi.
3. Irrota viallinen sulake sulakerasian vastakappaleesta.
4. Asenna uusi sulake samaan vastakappaleeseen. Katso [Tekniset tiedot, page 6-2](#).

VAROITUS

Älä käytä suurempiarvoista sulaketta.

Valot

Valojen tarkastus

Pidä valojärjestelmä hyvässä kunnossa tekemällä seuraavat toimet [Huoltotaulukko, page 4-4](#) mukaisesti:

1. Aktivoi suuntavilkut ja tarkista, syttyykö suuntavilkku aktivoituna.
2. Aktivoi kauko- ja lähivalo. Varmista, että molemmat ajovalot syttyvät aktivoituna.
3. Varmista ajovalojen suuntaus. Katso [Ajovalojen suuntauksen tarkastaminen, page 4-24](#).

4. Aktivoi jarruvalot jarruvivulla ja jarrupolkimella. Varmista, että jarruvalot syttyvät, kun ne aktivoidaan jarruvivulla ja jarrupolkimella.

Käy valtuutetulla BRP-jälleenmyyjälle valojen lopputarkastusta varten.

Ajovalot

Ajovalojen suuntauksen tarkastaminen

TÄRKEÄÄ

Ajovalojen suuntauksen varmistus tulee suorittaa ilman painoa ajoneuvolla.

1. Varmista, että renkaat on täytetty kunnolla. Tarkista etuhaarukassa oleva *Rengastietotarra*.

2. Aseta ajoneuvo testipinnan eteen kuvan mukaisesti. Varmista, että ajoneuvo on tasaisella alustalla.

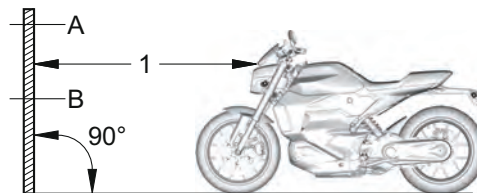

A. 10 m (33 ft)

Merkitse testipinnalle kaksi viivaa maanpinnan suuntaisesti seuraavasti:

Viivat testipinnalla	
Viiva A	Kanada/USA:865 mm(34–1/16") maan yläpuolella Eurooppa/muut:795 mm(31–5/16") maan yläpuolella
Viiva B	Kanada/USA: :825 mm(32-15/32 in) maan yläpuolella Eurooppa/muut:595 mm(23-7/16 in) maan yläpuolella

3. Valitse lähivalo.
4. Ajovalo on oikein suunnattu, kun ajovalon valokeilan yläreuna on viivojen A ja B välissä.

Ajovalojen suuntaaminen vaakasuunnassa

Vaakasuunta on kiinteä, eikä sitä voi säätää.

Valon suuntauksen pystysuuntainen säätäminen

Ajovaloja säädettäessä lähi- ja kaukovalot säätävät samanaikaisesti.

1. Säädä ajovaloa kiertämällä säätöruuvia näytön oikeassa alaosassa.

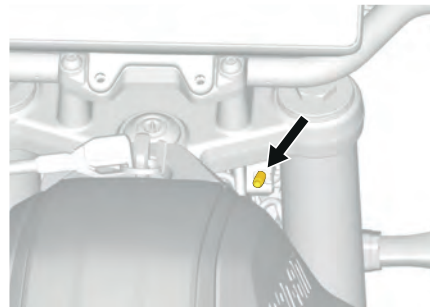

4

Kaukovalon säätäminen	
Nosta valokeilaa	Käännä säätimen ruuvia vastapäivään
Laske valokeilaa	Käännä säätimen ruuvia myötäpäivään

Korkeajännitteinen sähköjärjestelmä

Korkeajännitesähköjärjestelmän huolto

Jotta korkeajännitesähköjärjestelmä pysyy kunnossa, seuraavat toimet on tehtävä kohdan [Huoltotaulukko, page 4-4](#) mukaisesti:

1. Tarkasta latausportti korroosion varalta ja puhdista tyhjennystie

-
2. Tarkasta maadoitushihnojen eheys
 3. Tarkasta korkeajännitekaapelin reititys hankaumien tai värjäntymien varalta
 4. Tarkasta korkeajännitekomponentit jäähdytysnestevuotojen varalta

Käy valtuutetulla BRP-jälleenmyyjälle korkeajännitesähköjärjestelmän loppuhuoltoa varten.

Ajoneuvon säätimet ja toiminta

Ajoneuvon säätimet, toiminnan ylläpito ja huolto

Pidä ajoneuvon säätimet ja toiminta kunnossa tekemällä seuraavat toimet *huoltotaulukon* mukaisesti:

- Tarkasta äänitorven toiminta
- Tarkista kaasuttimen toiminta. Käytä kaaautinta useita kertoja ja varmista, että se toimii ilman vastusta. Sen pitää palata vapautettaessa suljettuun asentoon.
- Tarkasta hätäpysäytyskytkimen oikea toiminta
- Tarkasta sivutelineen kytkimen oikea toiminta

Käy valtuutetulla BRP-jälleenmyyjälle ajoneuvon säätimien ja toiminnan loppuhuoltoa varten.

VARASTOINTI JA AJOKAUTTA EDELTÄVÄT VALMISTELUT

Säilytys

Moottoripyörän asianmukainen varastointi on välttämätöntä, kun sitä ei käytetä yli kolmeen kuukauteen. Kun ajoneuvoa aiotaan varastoida yli 90 päivän ajan, voit tehdä toimenpiteitä, joilla ylläpidetään korkeajänniteakun käyttöikää.

On suositeltavaa, että pitkäkestoista varastointia ei aloiteta, kun korkeajänniteakun lataustila on 100 %. Yritä sen sijaan aloittaa varastointi, kun lataustaso on noin 60 %. Muista, että akku tyhjenee hitaasti, kun sitä ei käytetä. Tarkista taso varastoinnin aikana joka kuukausi, jotta se ei laske alle 20 %:n. Jos näin tapahtuu, lataa akku.

TÄRKEÄÄ:

Jos ympäristön lämpötila on sama tai alhaisempi kuin suositeltu minimivarastointilämpötila, ajoneuvon lataus ei ehkä käynnisty. Varastoi ajoneuvo lämpimämpään paikkaan akun lataamista varten.

TÄRKEÄÄ

Moottoripyörä on säilytettävä viileässä ja kuivassa paikassa, ja se on peitettävä hengittävällä, mutta valoa läpäisemättömällä kelkkapeitolla. Tämä suojaa auringonsäteiltä ja haalistumiselta ajoneuvon maalipintaa ja muoviosia. Hyväksyttävä varastointilämpötila on -20 °C – 45 °C (-4 °F – 113 °F). Optimaalista akun käyttöikää varten suositeltu varastointilämpötila on 0° C – 25° C (32° F – 77° F).

Säilytys

Tarkista jäähdytysneste, jarruneste ja ketjukotelon öljytaso

Laita renkasiin tarvittava määrä ilmaa, jotta paine on oikea

Tarkasta jarruvipu ja jarrupolkimen nivelpiste, voitele tarvittaessa.

Puhdista ajoneuvo.

Säilytys

Lataa korkeajännitteinen ajoakku kuukausittain, jotta lataustaso pysyy yli 20 prosentissa varastoinnin aikana.

Lataa 12 V:n akku kuukausittain pitääksesi sen täyteen ladattuna säilytyksen aikana (tämä voidaan tehdä tarvittaessa kestopaturilla).

Ajokautta edeltävä valmistelu

Ajoneuvon asianmukainen valmistelu on välttämätöntä, jos sitä ei ole käytetty yli kolmeen kuukauteen.

Kun varastointiaika päättyy, ajoneuvo on suositeltavaa ladata vähintään 70 %:n lataukseen ennen ensimmäistä käyttöä.

Kylmissä lämpötiloissa varastoitavat ajoneuvot voivat vaatia liittämisen pidemmäksi aikaa ennen ajoa.

Suorita toimenpiteet huoltotaulukossa esitetyllä tavalla.

Käy valtuutetulla BRP-jälleenmyyjällä lisätietoja varten.

SUORITETUT HUOLTOTOIMENPITEET

Lähetä kopiot huoltopöytäkirjoista tarvittaessa BRP:lle.

<i>Luovutustarkastus</i>	
Sarjanumero: _____	Allekirjoitus / nimen selvennys:
Malli-/kilometrimäärä: _____	
Aukioloajat: _____	
Päiväys: _____	
Jälleenmyyjän nro: _____	
Huomautukset: _____	
Katso tarkat asennusohjeet ajoneuvon luovutustarkastustiedotteesta.	

<i>Ensitarkastus</i>	
Malli-/kilometrimäärä: _____	Allekirjoitus / nimen selvennys:
Aukioloajat: _____	
Päiväys: _____	
Jälleenmyyjän nro: _____	
Huomautukset: _____	
Katso huoltotaulukko tämän käsikirjan osasta Huolto	

Huolto

Maili-/kilometrimäärä:

Aukioloajat:

Päiväys:

Jälleenmyyjän nro:

Huomautukset:

Allekirjoitus / nimen selvennys:

Katso huoltotaulukko tämän käsikirjan osasta Huolto

Huolto

Maili-/kilometrimäärä:

Aukioloajat:

Päiväys:

Jälleenmyyjän nro:

Huomautukset:

Allekirjoitus / nimen selvennys:

Katso huoltotaulukko tämän käsikirjan osasta Huolto

<i>Huolto</i>	
Maili-/kilometrimäärä: _____ Aukioloajat: _____ Päiväys: _____ Jälleenmyyjän nro: _____ Huomautukset: _____	Allekirjoitus / nimen selvennys:
Katso huoltotaulukko tämän käsikirjan osasta Huolto	

<i>Huolto</i>	
Maili-/kilometrimäärä: _____ Aukioloajat: _____ Päiväys: _____ Jälleenmyyjän nro: _____ Huomautukset: _____	Allekirjoitus / nimen selvennys:
Katso huoltotaulukko tämän käsikirjan osasta Huolto	

Huolto

Maili-/kilometrimäärä:

Aukioloajat:

Päiväys:

Jälleenmyyjän nro:

Huomautukset:

Allekirjoitus / nimen selvennys:

Katso huoltotaulukko tämän käsikirjan osasta Huolto

Huolto

Maili-/kilometrimäärä:

Aukioloajat:

Päiväys:

Jälleenmyyjän nro:

Huomautukset:

Allekirjoitus / nimen selvennys:

Katso huoltotaulukko tämän käsikirjan osasta Huolto

<i>Huolto</i>	
Maili-/kilometrimäärä: _____ Aukioloajat: _____ Päiväys: _____ Jälleenmyyjän nro: _____ Huomautukset: _____	Allekirjoitus / nimen selvennys:
Katso huoltotaulukko tämän käsikirjan osasta Huolto	

<i>Huolto</i>	
Maili-/kilometrimäärä: _____ Aukioloajat: _____ Päiväys: _____ Jälleenmyyjän nro: _____ Huomautukset: _____	Allekirjoitus / nimen selvennys:
Katso huoltotaulukko tämän käsikirjan osasta Huolto	

Huolto

Maili-/kilometrimäärä:

Aukioloajat:

Päiväys:

Jälleenmyyjän nro:

Huomautukset:

Allekirjoitus / nimen selvennys:

Katso huoltotaulukko tämän käsikirjan osasta Huolto

Huolto

Maili-/kilometrimäärä:

Aukioloajat:

Päiväys:

Jälleenmyyjän nro:

Huomautukset:

Allekirjoitus / nimen selvennys:

Katso huoltotaulukko tämän käsikirjan osasta Huolto

<i>Huolto</i>	
Maili-/kilometrimäärä: _____ Aukioloajat: _____ Päiväys: _____ Jälleenmyyjän nro: _____ Huomautukset: _____	Allekirjoitus / nimen selvennys:
Katso huoltotaulukko tämän käsikirjan osasta Huolto	

<i>Huolto</i>	
Maili-/kilometrimäärä: _____ Aukioloajat: _____ Päiväys: _____ Jälleenmyyjän nro: _____ Huomautukset: _____	Allekirjoitus / nimen selvennys:
Katso huoltotaulukko tämän käsikirjan osasta Huolto	

Huolto

Maili-/kilometrimäärä:

Aukioloajat:

Päiväys:

Jälleenmyyjän nro:

Huomautukset:

Allekirjoitus / nimen selvennys:

Katso huoltotaulukko tämän käsikirjan osasta Huolto

Huolto

Maili-/kilometrimäärä:

Aukioloajat:

Päiväys:

Jälleenmyyjän nro:

Huomautukset:

Allekirjoitus / nimen selvennys:

Katso huoltotaulukko tämän käsikirjan osasta Huolto

AJONEUVON HOITO

Ajoneuvon yleinen hoito

Toimenpiteet ajon jälkeen

Irrota pöly ja lika etu- ja takajousituksesta, ohjausmekanismista, jarrupolkimesta ja pyöristä.

Pidä moottoripyörä puhtaana, jotta ajoneuvokomponentin olosuhteet ja toiminta paranevat.

VAROITUS

Varmista, että avain on poistettu paikaltaan, ennen kuin seisot ajoneuvon edessä tai lähestyt takapyörää tai jousituskomponentteja.

Suojaa moottoripyörä aina kelkkapeitolla, kun jätät sen yöksi ulos tai kun et käytä sitä pitkiin aikoihin. Tämä suojaa kelkkaa sateelta ja auringolta/UV:ltä ja auttaa suojaamaan kelkan ulkonäköä ja pintamateriaaleja.

Vältä moottoripyörän jättämistä yli 40 °C:n (104° F) tai alle -20 ° C: n (-4° F) lämpötiloihin. Älä koskaan anna ajoneuvon akun tyhjenyt kokonaan ajon jälkeen. Vähintään 30 %:n lataustila tulee säilyttää, jotta korkeajänniteakun energia ei tyhjene täysin.

Sopimattomat puhdistustuotteet

<i>Materiaalityyppi</i>	<i>Sopimattomat puhdistustuotteet</i>
Kaikki muovit, vinyylit, maalattu teräs ja alumiini	JARRUJEN JA OSIEN PUHDISTUSAINETAI MITKÄ TAHANSA ÖLJYPOHJAISET PUHDISTUSTUOTTEET

Sopivat puhdistustuotteet

<i>Materiaalityyppi</i>	<i>Puhdistustuote</i>
Kaikki muovit, vinyylit, maalattu teräs ja alumiini.	Autolle sopiva saippua ja vesi XPS-ruiskupuhdistin ja Polish XPS -yleispuhdistusaine

Lisätietoja ja tuotteita varten, vieraile XPS-tuotteiden verkkosivulla osoitteessa at www.xpslubricants.com

Ajoneuvon puhdistus

Älä puhdista ajoneuvoa korkeapainepesurilla (kuten autopesuun käytettävät), koska se saattaa vahingoittaa tiettyjä ajoneuvon osia.

TÄRKEÄÄ

Älä puhdista tuulenohjainta emäksisellä tai hapollisella puhdistusaineella, bensiinillä tai liuottimella, jotta vältät tuulenohjaimen vaurioitumisen.

TÄRKEÄÄ

Mattapinnalla ei käytetä vahaa, suihkeita tai muita tavalliselle maalipinnalle käytettäviä tuotteita. Älä pese hankaavilla materiaaleilla. Älä käytä mekaanisia puhdistusaineita tai kiillotusaineita, äläkä hankaa pintaa voimakkaasti.

Puhdista ajoneuvo seuraavasti:

1. Huuhtelee ajoneuvo perusteellisesti vedellä, jotta löysä lika irtoaa.

TÄRKEÄÄ

Varmista, ettei vedentyhjennysaukossa ja ketjukotelon valumisrei'issä ole likaa tai tukoksia. Voit poistaa tukoksen teräväkärkisellä työkalulla.

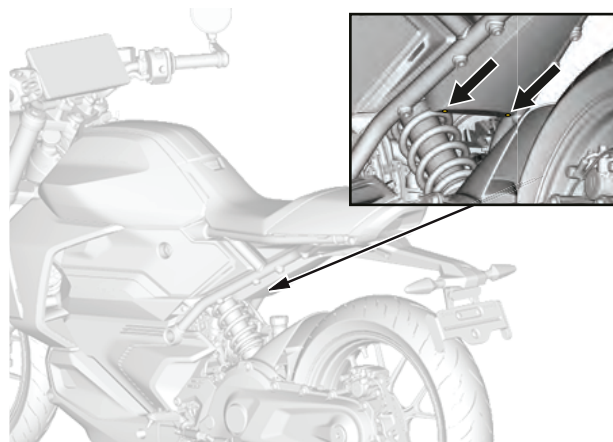

Veden tyhjennysaukkojen sijainti

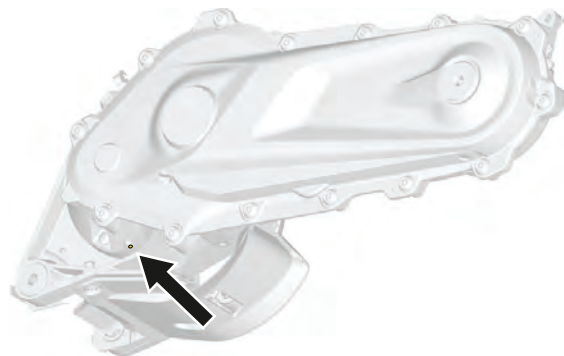

Ketjukotelon valumisreikien sijainti

2. Pese ajoneuvo pehmeällä, puhtaalla kankaalla. Käytä pesuun vettä, johon on sekoitettu mietoa puhdistusainetta, kuten erityisesti moottoripyörien tai autojen puhdistukseen tarkoitettua saippuaa.

 **TÄRKEÄÄ.**

Lämpimällä vedellä on hyvä poistaa ötököitä tuulilasista ja etupelleistä.

3. Kun peset ajoneuvoa, puhdista myös mahdollinen rasva ja öljy. Voit käyttää huoltotuotetta tai mietoa rasvanpoistoainetta. Noudata puhdistusaineiden valmistajien ohjeita tarkasti.

Pesuaine XPS Roadster

4. Kuivaa ajoneuvo säämiskällä tai pehmeällä pyyhkeellä.

Ajoneuvon suojaaminen

Laita hiomatonta vahaa muoviosiin.

TÄRKEÄÄ

Älä vahaa tai kiillota mattapintoja (mukaan lukien mattamaalilla maalattuja kohtia).

<i>Pinta</i>	<i>Suositus</i>
Kiiltävät maalipinnat	Käytä vain hiomatonta vahaa, joka on turvallinen kirkkaille maalipinnoille
Mattapinnat	Älä käytä vahaa.

TÄRKEÄÄ

Älä kiillota tuulenojainta millään muoviosien puhdistus-/kiillotusaineella.

 VAROITUS

Älä laita istuimiin tai käsikahvoihin vinyyli- tai muovisuojuksia, koska tällöin pinnoista tulee liukkaita, mikä vaikuttaa käyttäjän vakauteen ajoneuvossa.

5 **TEKNISET TIEDOT - SISÄLLYSLUETTELO**

AJONEUVON TUNNISTAMINEN	5-2
Ajoneuvon tunnistetarra	5-2
Korkeajänniteakun tunnistenumero	5-3
KELPOISUUSKILVET	5-5
MONITOIMINÄYTÖN LAINSÄÄDÄNTÖÖN LIITTYVÄT TIEDOT	5-6

AJONEUVON TUNNISTAMINEN

Ajoneuvon tunnistetarra

Ajoneuvon tunnistetarra sijaitsee alustassa jäähdyttimen säleikön yläpuolella.

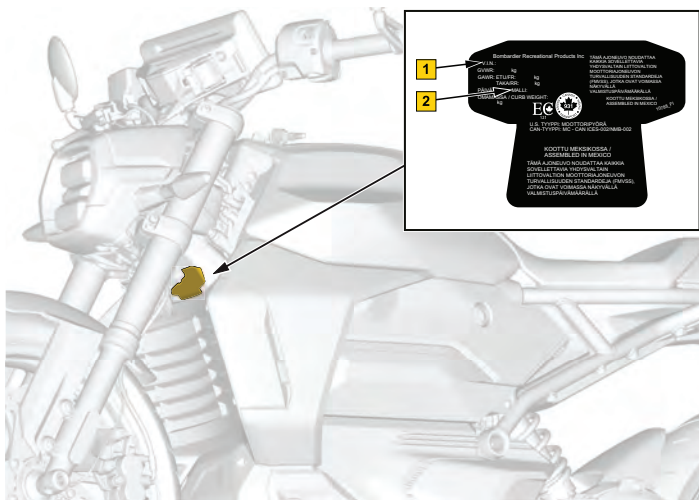

Ajoneuvon tunnistenumero - Kanadan ja USA:n mallit

1. VIN (ajoneuvon tunnistusnumero)
2. Mallinumero

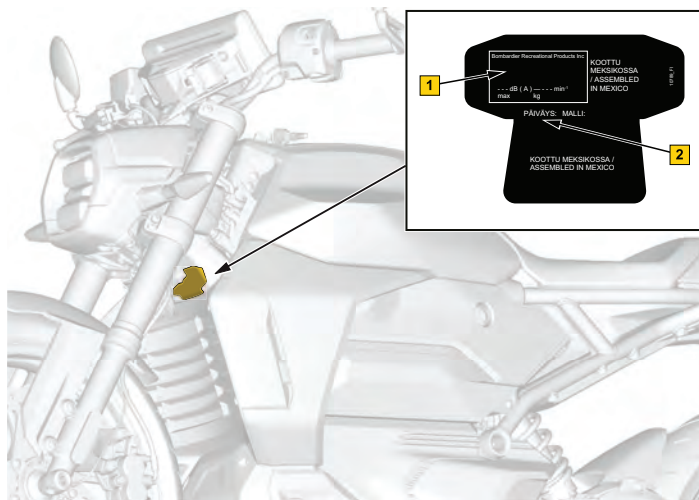

Ajoneuvon tunnistenumero - kaikki muut mallit

1. VIN (ajoneuvon tunnistusnumero)
2. Mallinumero

Korkeajänniteakun tunnistenumero

Korkeajänniteakku



Korkeajänniteakun tunnistuskilpi:



Korkeajänniteakun sarjanumerotarra

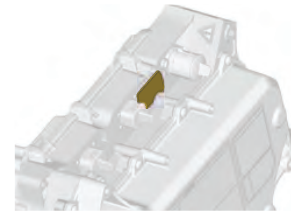

Korkeajänniteakku

5

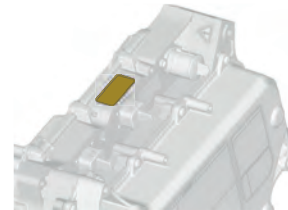

Korkeajänniteakku

Hansikaslokeri

AKUN SARJANUMERO
S/N:

Korkeajänniteakun sarjanumero - pikaviitetarra



Hansikaslokeri

KELPOISUUSKILVET

 **AJONEUVON PÄÄSTÖJENHALLINNAN TIEDOT**
 BOMBARDIER RECREATIONAL PRODUCTS INC.:IN
 TÄMÄ AJONEUVO ON HYVÄKSYTTY TOIMIMAAN SÄHKÖLLÄ.
 TÄMÄ AJONEUVO ON MALLIVUODEN UUSIA
 MOOTTORIPYÖRIÄ KOSKEVIEN USA:N EPA:N JA KALIFORNIAN
 MÄÄRÄYSTEN MUKAINEN.
 SÄÄTÖJÄ EI TARVITA.
 KATSO LISÄTIEDOT OMISTAJAN KÄSIKIRJASTA.

VEHICLE EMISSION CONTROL INFORMATION
 BOMBARDIER RECREATIONAL PRODUCTS INC.
 THIS VEHICLE IS CERTIFIED TO OPERATE ON ELECTRICITY. THIS
 VEHICLE CONFORMS TO U.S. EPA AIR EMISSIONS REGULATIONS
 APPLICABLE TO MODEL YEAR NEW HIGHWAY MOTORCYCLES.
 NO ADJUSTMENTS NECESSARY.
 SEE OWNER'S MANUAL FOR DETAIL.

MOOTTORIPERHE / ENGINE FAMILY:
 PÄÄSTÖJENHALLINTAJÄRJESTELMÄ:
 VAIN AKKUKÄYTTÖINEN SÄHKÖAJONEUVO
 EXHAUST EMISSION CONTROL SYSTEM:
 BATTERY ONLY ELECTRIC VEHICLE

Päästöjen hallintaa koskeva tarra- Kanadan ja USA:n mallit

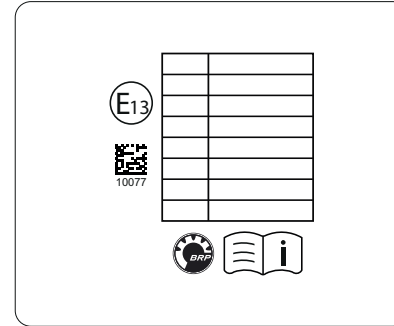

Päästöjen hallintaa koskeva tarra – kaikki muut mallit



Hansikaslokero

MONITOIMINÄYTÖN LAINSÄÄDÄNTÖÖN LIITTYVÄT TIEDOT

Tekniset tiedot

Lähetin:

- Bluetooth-käyttötaajuusalue: 2402–2480 MHz
- Bluetooth-versio: 5,0
- Bluetoothin maksimisiirtoteho: +8 dBm

Valmistaja ja osoite

- Enovation Controls LLC
- 5311 S 122nd E. Ave. Tulsa,
OK 74146,
USA

Kun haluat katsoa lainsäädäntöä koskevia tietoja ajoneuvon digitaalinäytöllä, siirry aloitusnäytöltä päävalikkoon ja pidä ohjaussauvaa painettuna alas yli 10 sekuntia.

USA ja Kanada

Tämä laite on FCC:n sääntöjen osan 15 ja alalla sovellettavien kanadalaisten lupavapautta koskevien RSS-standardien mukainen. Käyttöön sovelletaan kahta seuraavaa ehtoa:

- (1) tämä laite ei saa aiheuttaa häiriötä, ja
- (2) tämän laitteen tulee sietää häiriötä, mukaan lukien häiriöt, jotka voivat aiheuttaa ei-toivottua toimintaa.

L'émetteur/récepteur exempt de licence contenu dans le présent appareil est conforme aux CNR d'Innovation, Sciences et Développement économique Canada applicables aux appareils radio exempts de licence. L'exploitation est autorisée aux deux conditions suivantes:

- (1) l'appareil ne doit pas produire de brouillage, et
- (2) l'appareil doit accepter tout brouillage radioélectrique subi, même si le brouillage est susceptible d'en compromettre le fonctionnement.

Muutokset ilman vaatimustenmukaisuudesta vastaavan tahon nimenomaista hyväksyntää voivat mitätöidä käyttäjän oikeuden käyttää laitetta.

IC: 28102-ECB01

FCC-tunnus: 2A3FV-ECB01

Radiotaajuiselle säteilylle altistuminen:

1. Tämä laite noudattaa rajoja, jotka FCC on asettanut radiotaajuiselle säteilylle altistumiselle valvomattomissa ympäristöissä.
2. Tämä laite täytyy asentaa ja sitä täytyy käyttää vähintään 20 cm:n etäisyydellä ihmisistä.
3. Tämän lähettimen käyttämiä antennoja ei saa sijoittaa minkään toisen antennin tai lähettimen yhteyteen tai käyttää yhdessä minkään toisen antennin tai lähettimen kanssa.

Meksiko

IFETEL

Marca: Enovation Controls LLC

Número: RCPENOD22-2195

Modelo: OD1025-01

NOM-208-SCFI-2016 (Disposición Técnica IFT-008-2015)

La operación de este equipo está sujeta a las siguientes dos condiciones:

1. es posible que este equipo o dispositivo no cause interferencia perjudicial y
2. este equipo o dispositivo debe aceptar cualquier interferencia, incluyendo la que pueda causar su operación no deseada.

Brasilia



Este equipamento não tem direito à proteção contra interferência prejudicial e não pode causar interferência em sistemas devidamente autorizados. Para maiores informações, consulte o site da ANATEL.

Japani

Tälle laitteelle on myönnetty hyväksyntä Japanin radiolain (電波法) ja Japanin televiestintäliiketoiminnan lain (電気通信事業法) mukaisesti. Tätä laitetta ei tule muuntaa (muutoin myönnetty määritenumero mitätöidään).

Eurooppa

Vaatimustenmukaisuusvakuutus

Yksinkertaistettu EU-vaatimustenmukaisuusvakuutus radiolaitedirektiivin 2014/53/EU mukaan



DE

Hiermit erklärt Enovation Controls LLC, dass der Funkanlagentyp OD1025-01 der Richtlinie 2014/53/EU entspricht.

Der vollständige Text der EU-Konformitätserklärung ist unter der folgenden Internetadresse verfügbar:

<https://www.brp.com/en/sustainability/product-responsibility.html>

FR

Le soussigné, Enovation Controls LLC, déclare que l'équipement radioélectrique du type OD1025-01 est conforme à la directive 014/53/UE.

Le texte complet de la déclaration UE de conformité est disponible à l'adresse internet suivante:

<https://www.brp.com/en/sustainability/product-responsibility.html>

BG

С настоящото Enovation Controls LLC декларира, че този тип радиосъоръжение OD1025-01 е в съответствие с Директива 2014/53/ЕС. Цялостният текст на ЕС декларацията за съответствие може да се намери на следния интернет адрес:

<https://www.brp.com/en/sustainability/product-responsibility.html>

EL

Με την παρούσα ο/η Enovation Controls LLC, δηλώνει ότι ο ραδιοεξοπλισμός OD1025-01 πληροί την οδηγία 2014/53/ΕΕ.

Το πλήρες κείμενο της δήλωσης συμμόρφωσης ΕΕ διατίθεται στην ακόλουθη ιστοσελίδα στο διαδίκτυο:

<https://www.brp.com/en/sustainability/product-responsibility.html>

CS

Tímto Enovation Controls LLC prohlašuje, že typ rádiového zařízení OD1025-01 je v souladu se směrnicí 2014/53/EU.

Úplné znění EU prohlášení o shodě je k dispozici na této internetové adrese:

<https://www.brp.com/en/sustainability/product-responsibility.html>

DA

Herved erklærer Enovation Controls LLC, at radioudstyrstypen OD1025-01 er i overensstemmelse med direktiv 2014/53/EU.

EU-overensstemmelseserklæringens fulde tekst kan findes på følgende internetadresse:

<https://www.brp.com/en/sustainability/product-responsibility.html>

ET

Käesolevaga deklareerib Enovation Controls LLC, et käesolev raadioseadme tüüp OD1025-01 vastab direktiivi 2014/53/EL nõuetele.

Eli vastusdeklaratsiooni täielik tekst on kättesaadav järgmisel internetiaadressil: <https://www.brp.com/en/sustainability/product-responsibility.html>

ES

Por la presente, Enovation Controls LLC declara que el tipo de equipo radioeléctrico OD1025-01 es conforme con la Directiva 2014/53/UE.

El texto completo de la declaración UE de conformidad está disponible en la dirección Internet siguiente:

<https://www.brp.com/en/sustainability/product-responsibility.html>

FI

Enovation Controls LLC vakuuttaa, että radiolaitetyyppi OD1025-01 on direktiivin 2014/53/EU mukainen. EU-vaatimustenmukaisuusvakuutuksen täysimittainen teksti on saatavilla seuraavassa internetosoitteessa:

<https://www.brp.com/en/sustainability/product-responsibility.html>

EN

Hereby, Enovation Controls LLC declares that the radio equipment type OD1025-01 is in compliance with Directive 2014/53/EU.

The full text of the EU declaration of conformity is available at the following internet address:

<https://www.brp.com/en/sustainability/product-responsibility.html>

HR

Enovation Controls LLC ovime izjavljuje da je radijska oprema tipa OD1025-01 u skladu s Direktivom 2014/53/EU. Cjeloviti tekst EU izjave o sukladnosti dostupan je na sljedećoj internetskoj adresi:

<https://www.brp.com/en/sustainability/product-responsibility.html>

HU

Enovation Controls LLC igazolja, hogy a OD1025-01 típusú rádióberendezés megfelel a 2014/53/EU irányelvnek. Az EU-megfelelőség nyilatkozat teljes szövege elérhető a következő internetes címen:

<https://www.brp.com/en/sustainability/product-responsibility.html>

IT

Il fabbricante, Enovation Controls LLC, dichiara che il tipo di apparecchiatura radio OD1025-01 è conforme alla direttiva 2014/53/UE.

Il testo completo della dichiarazione di conformità UE è disponibile al seguente indirizzo Internet:

<https://www.brp.com/en/sustainability/product-responsibility.html>

LT

Aš, Enovation Controls LLC, patvirtinu, kad radijo įrenginių tipas OD1025-01 atitinka Direktyvą 2014/53/ES.

Visas ES atitikties deklaracijos tekstas prieinamas šiuo interneto adresu:
<https://www.brp.com/en/sustainability/product-responsibility.html>

LV

Ar šo Enovation Controls LLC deklarē, ka radioiekārtā OD1025-01 atbilst Direktīvai 2014/53/ES. Pilns ES atbilstības deklarācijas teksts ir pieejams šādā interneta vietnē: <https://www.brp.com/en/sustainability/product-responsibility.html>

MT

B'dan, Enovation Controls LLC, niddikjara li dan it-tip ta' taghmir tar-radju OD1025-01 huwa konformi mad-Direttiva 2014/53/UE. It-test kollu tad-dikjaraz-zjoni ta' konformità tal-UE huwa disponibbli f'dan l-indirizz tal-Internet li ġej:
<https://www.brp.com/en/sustainability/product-responsibility.html>

NL

Hierbij verklaar ik, Enovation Controls LLC, dat het type radioapparatuur OD1025-01 conform is met Richtlijn 2014/53/EU.

De volledige tekst van de EU-conformiteitsverklaring kan worden geraadpleegd op het volgende internetadres:

<https://www.brp.com/en/sustainability/product-responsibility.html>

PL

Enovation Controls LLC niniejszym oświadczam, że typ urządzenia radiowego OD1025-01 jest zgodny z dyrektywą 2014/53/UE.

Pełny tekst deklaracji zgodności UE jest dostępny pod następującym adresem internetowym:

<https://www.brp.com/en/sustainability/product-responsibility.html>

PT

O(a) abaixo assinado(a) Enovation Controls LLC declara que o presente tipo de equipamento de rádio OD1025-01 está em conformidade com a Diretiva 2014/53/UE. O texto integral da declaração de conformidade está disponível no seguinte endereço de Internet:

<https://www.brp.com/en/sustainability/product-responsibility.html>

RO

Prin prezenta, Enovation Controls LLC declară că tipul de echipamente radio OD1025-01 este în conformitate cu Directiva 2014/53/UE.

Textul integral al declarației UE de conformitate este disponibil la următoarea adresă internet:

<https://www.brp.com/en/sustainability/product-responsibility.html>

SV

Härmed försäkrar Enovation Controls LLC att denna typ av radioutrustning OD1025-01 överensstämmer med direktiv 2014/53/EU.

Den fullständiga texten till EU-försäkran om överensstämmelse finns på följande webbadress:

<https://www.brp.com/en/sustainability/product-responsibility.html>

SL

Enovation Controls LLC potrjuje, da je tip radijske opreme OD1025-01 skladen z Direktivo 2014/53/EU. Celotno besedilo izjave EU o skladnosti je na voljo na naslednjem spletnem naslovu:

<https://www.brp.com/en/sustainability/product-responsibility.html>

SK

Enovation Controls LLC týmto vyhlasuje, že rádiové zariadenie typu OD1025-01 je v súlade so smernicou 2014/53/EU.

Úplné EU vyhlásenie o zhode je k dispozícii na tejto internetovej adrese:

<https://www.brp.com/en/sustainability/product-responsibility.html>

IS

Enovation Controls LLC lýsir því hér með yfir að þráðlausi fjarskiptabúnaðurinn OD1025-01 er í samræmi við tilskipun 2014/53/ESB.

Óstytta texta ESB-samræmisýringsáringinnar er að finna á veffanginu:

<https://www.brp.com/en/sustainability/product-responsibility.html>

Liechtenstein

Hiermit erklärt Enovation Controls LLC, dass der Funkanlagentyp OD1025-01 der Richtlinie 2014/53/EU entspricht.

Der vollständige Text der EU-Konformitätserklärung ist unter der folgenden Internetadresse verfügbar:

<https://www.brp.com/en/sustainability/product-responsibility.html>

NO

Hermed erklærer Enovation Controls LLC at radioustyrstypen OD1025-01 er i samsvar med direktiv 2014/53/EU.

Hele teksten i EU-samsvarserklæringen finnes på følgende internetadresse:

<https://www.brp.com/en/sustainability/product-responsibility.html>

RU

Компания Enovation Controls LLC настоящим заявляет, что радиотехническое оборудование категории OD1025-01 отвечает требованиям Директивы 2014/53/EU. Полный текст декларации соответствия ЕС доступен на сайте

<https://www.brp.com/en/sustainability/product-responsibility.html>

6 TEKNISET TIEDOT - SISÄLLYSLUETTELO

TEKNISET TIEDOT6-2

TEKNISET TIEDOT

Koska BRP kehittää jatkuvasti tuotteitaan ja niiden laatua, se pidättää itsellään oikeuden milloin tahansa tehdä muutoksia suunnitteluun, muotoiluun ja teknisiin tietoihin ja/tai tehdä lisäyksiä tai parantaa tuotteitaan ilman, että tästä aiheutuu mitään veloitetta tehdä samoja muutoksia jo aikaisemmin valmistettuihin tuotteisiin.

KORKEAJÄNNITEVIRTAYKSIKKÖ			
Latausportin liitin	Pohjois-Amerikka	Tyyppi 1 - SAE J1772	
	Kansainvälinen (International)	Tyyppi 2 - IEC 62196	
Sähkömoottori	Moottorityyppi	ROTAX® E-POWER	
	Lämmönhallinta	Nestejäähdytys	
	Nykyinen	Korkeajännitteinen 3-vaiheinen tasavirta	
	Teho	Vakio	35 kW
		A1-lisenssi (jatkuva)	11 kW
	Vääntö	Vakio	72 Nm (53 lb-ft) 0–4600 r/min
		A1-lisenssi	48 Nm (35 lb-ft) 0–4600 r/min
Moottorin maksimikierrosluku		12 000 r/min	
Vaihtosuuntaaja	Lämmönhallinta	Nestejäähdytys	

KORKEAJÄNNITEVIRTAYKSIKKÖ			
	Syöttövirta - sähkömoottori (regenerointi)		Korkeajännitteinen 3-vaiheinen tasavirta
	Syöttövirta - korkeajänniteakku		Korkeajännitetasavirta
	Lähtövirta - sähkömoottori		Korkeajännitteinen 3-vaiheinen tasavirta
	Lähtövirta - korkeajänniteakku (regenerointi)		Korkeajännitetasavirta
Korkeajänniteakku	Kantavuus ja tilavuudet		8,9 kWh
	Arvioitu jäljellä oleva toimintamatka	Paikkakunta	168 km (105 mailia)
		Yhdistelmä (WMTC)	130 km (80 mailia)
		Ylläpidetty 80 (50 mph)	89 km (55 mailia)
Ajoneuvolaturi	Lämmönhallinta		Nestejäähdytys
	Syöttöjännite		120 ja 240 VAC

JÄÄHDYTYSJÄRJESTELMÄ		
Jäähdytysnesteen tyyppi	Suositus	Pitkäikäinen esisekoitettu XPS-jäähdytysneste
	Ellei saatavilla, niin vaihtoehtoisesti	Etyyliyglykoli ja tislattu vesi (seossuhde 50 % / 50 %) tai erityisesti sähköajoneuvoille tarkoitettu jäähdytysneste
Määrä		3,3 l (3,5 qt (US))

SÄHKÖJÄRJESTELMÄ – MATALA JÄNNITE			
12 V:n akku			12 V, 6 A•h
Ajovalot			LED
Takavalot ja jarruvalo			LED
Sulakkeet	F1	Sytytys/monitoiminäyttö/laturi	10 A
	F2	Äänitorvi/kaukovalo	7,5 A
	F3	Lähivalo/jarru/levy	5 A
	F4	VCU/herätys	10 A
	F5	Jäähdytystuulettimet/ jäähdytysnestepumppu	7,5 A
	F6	Pääsulake	20 A

SÄHKÖJÄRJESTELMÄ – MATALA JÄNNITE			
	F7	Lisävarusteet	10 A
	F8	Monikytkimet/takavalo	5 A
	F9	ABS-pumppu	25 A
	F10	ABS-venttiilit	10 A
Releet	RY1	Pääsulake	-
	RY2	Valot	-
	RY3	Kaukovalo	-
	RY4	Äänimerkki	-

VOIMANSIIRTOJÄRJESTELMÄ – KETJUKOTELO			
Voimansiirtojärjestelmän öljy	Tyyppi	Suositus	Synteettinen XPS 75W-140 -vaihteistoöljy
		Ellei saatavilla, niin vaihtoehtoisesti	75W140 vaihteistoöljy, joka täyttää API GL-5 määritykset
	Kantavuus ja tilavuudet		350 ml (11,8 fl oz (US))
Ketjun välityssuhde			Ensimmäinen välityssuhde: 23/129
			Ensimmäisen välityssuhteen ketju/ hammaspyörä: 21/40

OHJAUS	
Ohjauksen tyyppi	Tavallinen
Leikkuukulma	27,2°
Maasto	100,9 mm (3,97")

ETUJOUSITUS		
Jousituksen tyyppi	KYB 41 mm:n käännetty haarukka	
Joustopatka	140 mm (5,51")	
Iskunvaimennin	KPL	2
	Tyyppi	Öljyvaimennin
	Öljytilavuus	0,487 ml (0,017 fl oz (US))
	Öljytyyppi	10 W
Säätötyyppi	Ei säätöä	

TAKAJOUSITUS	
Jousituksen tyyppi	SACHS-säätö Esikuormituksen iskunvaimennus
Joustopatka	140 mm (5,51")

TAKAJOUSITUS		
Iskunvaimennin	KPL	1
	Tyyppi	Kierrejousi/öljyvaimennin
Säätötyyppi	Esikuormitus	

JARRUT		
Tyyppi	Etu- ja takaosan itsenäinen jarrutusjärjestelmä ABS:llä	
Etujarru	Yksittäinen 320 mm:n (12,6 in) levy 2-mäntäisellä kelluvalla jarrusatulalla	
Takajarru	Yksittäinen 240 mm:n (9,5 in) levy ,1 männän kelluva jarrusatula	
Jarruneste	Tyyppi	DOT 4
	Kantavuus ja tilavuudet	200 ml (6,76 fl oz (US))
Jarrusatula	Kelluva	
Jarrupalan materiaali	Sintrattu SBS-SI-104HH	
Jarrupalan vähimmäispaksuus	1 mm (0,04")	

JARRUT	
Jarrulevyn vähimmäispaksuus	4,5 mm (0,177")
Jarrulevyn enimmäiskäyryys	0,03 mm (0,001")

RENKAAT		
Tyyppi (käytä vain BRP:n suosittelemia renkaita)	Edessä	Dunlop Sportmax GPR-300 110/70R17
	Takana	Dunlop Sportmax GPR-300 150/60-R17
Paine	Edessä	228 kPa (33 PSI)
	Takana	241 kPa (35 PSI)
Renkaan urituksen vähimmäissyvyys	Edessä ja takana	Renkaiden kulutuspinnan kuluneisuuden merkkivalon perusteella

PYÖRÄT		
Tyyppi	Alumiinivalvanteet, sisärenkaattomat	
Vanteiden koko	Edessä	431,8 mm x 76,2 mm (17 in x 3,0 in)
	Takana	431,8 mm x 107,95 mm (17 in x 4,25 in)

PYÖRÄT			
Etupyörä	Vääntö	Pyörän akseli	36 ± 4 Nm (26,5 ± 3 lbf-ft)
		Akselin kiristuspultit	22,5 ± 2,5 Nm (16,5 ± 1,88 lbf-ft)
Takapyörä	Vääntö	Pyöränmutterit	80 ± 5 Nm (59 ± 3,69 lbf-ft)

MITAT	
Kokonaispituus	2 030 mm (79,9")
Kokonaisleveys	947 mm (37,3")
Kokonaiskorkeus	1 171 mm (46,1")
Istuinkorkeus	784 mm (30,9")
Akseliväli	1 412 mm (55,6")
Maavara	146 mm (5,7")

PAINO JA KUORMANKANTOKYKY		
Märkäpaino (kaikki nesteet)		177 kg (390 lb)
Hansikaslokeri		1,68 l (1,78 qt)
Kokonaistavaratila takana (LinQ) ilman matkustajan istuinta		30 kg (66 lb)
Ajoneuvon suurin sallittu kokonaiskuorma (mukaan lukien kuljettaja, matkustaja*, kaikki kuorma ja lisävarusteet)		151 kg (333 lb)
Ajoneuvon kokonaispaino		328 kg (723 lb)
Kokonaisakselipaino	Edessä	151 kg (333 lb)
	Takana	177 kg (390 lb)

* BRP:n matkustajaistuinserja vaaditaan

7 VIANETSINTÄ - SISÄLLYSLUETTELO

KORJAUSTOIMENPITEET MATKAN

VARRELLA 7-2

Mitä tehdä seuraavissa tapauksissa 7-2

**VIANMÄÄRITYSOHJEET –
SÄHKÖMOOTTORIPYÖRÄT** 7-4

VALVONTAJÄRJESTELMÄ 7-7

Merkkivalot, viestit ja piipparin koodit 7-7

Vikakoodit 7-11

OBD (On-Board Diagnostics, ajoneuvon itsediagnostiikka)
-liitin 7-11

KORJAUSTOIMENPITEET MATKAN VARRELLA

Mitä tehdä seuraavissa tapauksissa

Kadonneet avaimet

Ylimääräisen, muotoon leikkaamattoman avaimen voi tilata valtuutetulta Can-Am On-Road-jälleenmyyjältä. Anna valtuutetun lukkosepän valmistaa vara-avaimesi perusteella uusi avain muotoon leikkaamattomasta avaimesta. **Jos molemmat avaimet ovat hävinneet**, virtalukko on vaihdettava omistajan kustannuksella.

Rengasrikko

Jos renkaassa on **suuri** reikä tai viilto sen kulutuspinnoissa ja siinä ei ole lainkaan ilmaa, järjestä ajoneuvollesi kuljetus lähimmälle Can-Am On-Road -jälleenmyyjälle. Katso kuljetusohjeet kohdasta [Moottorikelkan kuljetus, page 2-21](#).

Jos renkaassa on **pieni** naulan tai kiven aiheuttama reikä eikä se ole kokonaan tyhjä, se voidaan korjata väliaikaisesti. Korjaa rengas itsetäyttyvällä renkaan tiivistysaineella tai renkaan korjaussarjalla. Noudata renkaan tiivistysaineen tai renkaan korjaussarjan valmistajan ohjeita renkaan korjauksessa ja korjauta/vaihdata rengas **mahdollisimman pian** valtuutetulla Can-Am On-Road -jälleenmyyjällä.

Kun olet joutunut korjaamaan renkaan väliaikaisesti, aja hitaasti ja varovasti sekä tarkasta säännöllisesti rengaspaineet, kunnes rengas on vaihdettu tai kokonaan korjattu.

Tyhjentyneet 12 V:n akku

Jos matalajänniteakku on tyhjentynyt tai sen varaus on liian alhainen ajoneuvon aktivointiin, se voidaan apukäynnistää seuraavasti:

 VAROITUS
Akuista voi päästä räjähdysalttiita kaasuja, jotka voivat syttyä, jos apukäynnistyskaapelit on kytketty väärin. Kytke apukäynnistyskaapelit seuraavassa toimenpiteessä kuvatulla tavalla.

TÄRKEÄÄ
Älä irrota tyhjennettyä akkua.

1. Pysäytä ajoneuvo, aktivoi sivuteline ja paina pysäytyskytkin OFF-asentoon.
2. Pysäköi apuna toimiva ajoneuvo moottoripyörän lähelle.
3. Avaa hansikaslokeron kansi.
4. Irrota kuljettajan istuin työkalusarjalla.

5. Irrota positiivinen päätekansi ja puhdista ruoste akun navoista ennen akkukaapeleiden kiinnittämistä.

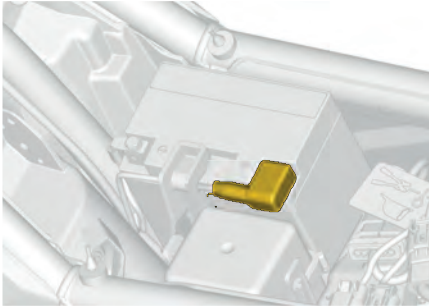

6. Kytke PUNAISEN apukäynnistyskaapelin pää tyhjentyneen akun plusnapaan (+).
7. Kytke PUNAISEN käynnistyskaapelin toinen pää apuna käytettävän ajoneuvon akun positiiviseen (+) napaan.
8. Aloita liittämällä MUSTAN akkukaapelin yksi pää negatiiviseen (-) napaan tyhjentyneessä akussa.
9. Kytke MUSTAN käynnistyskaapelin toinen pää ajoneuvon negatiiviseen (-) napaan.
10. Käynnistä apuna käytettävä ajoneuvo ja anna sen käydä joutokäyntiä.
11. Kytke moottoripyörän avain ON-asentoon, **älä aktivoi ajovoimajärjestelmää**; jos moottoripyörä ei käynnisty, odota

muutama minuutti ennen kuin toistat yrityksen matala- ja/tai korkeajännitejärjestelmän suojaamista varten.

TÄRKEÄÄ.

Jos ajoneuvo sammutetaan avain On-tilassa, matala- ja/tai korkeajännitteisessä sähköjärjestelmässä voi ilmetä ongelma. Järjestä ajoneuvosi kuljetus (katso *Ajoneuvon kuljettaminen*) lähimmän valtuutetun Can-Am-jälleenmyyjän korjattavaksi.

12. Kun moottoripyörä on käynnistetty, anna apuna toimivan ajoneuvon käydä muutama minuutti joutokäynnillä ennen kuin irrotat apukaapelit.
13. Irrota akkukaapelit päinvastaisessa järjestyksessä kuin ne kiinnitettiin.
14. Lataa akku täyteen akkulaturilla (katso *Huoltotoimenpiteet*) tai huoltoasemalla niin pian kuin mahdollista.

Kun olet ladannut akun, anna valtuutetun Can-Am On-Road-jälleenmyyjän tarkastaa ajoneuvosi.

VIANMÄÄRITYSOHJEET – SÄHKÖMOOTTORIPYÖRÄT

SÄHKÖAJONEUVO EI KÄYNNISTY

1. 12 V:n akun virta on liian alhainen.

- 12 V:n akku voidaan ladata 12 V:n akkulaturilla.
- Moottoripyörä voidaan apukäynnistää apuna käytettävän ajoneuvon avulla.
- Ota yhteys valtuutettuun BRP-jälleenmyyjään.

AJONEUVO EI KIIHDY, TAI SIITÄ PUUTTUU TEHOA



-kuvake näkyy monitoiminäytöllä järjestelmän toimintahäiriön vuoksi.

1. Korkeajännitteisen ajovoimajärjestelmän virhe.

- Kytke ajoneuvo virtalähteeseen.
- Ota yhteys valtuutettuun BRP-jälleenmyyjään.

2. Korkeajännitteinen ajovoimajärjestelmä on rajoitetun suorituskyvyn tilassa.

- Tarkista jäähdytysaineen lämpötila ja taso. Katso [Huoltotoimenpiteet, page 4-8](#).
- Tarkasta jäähdyttimen puhtaus. Puhdista tarvittaessa.
- Tarkista, että jäähdytysnestepumppu aktivoituu normaalissa toiminnassa ja latauksessa.

AJONEUVO ON SAMMUNUT**1. Ajoneuvon lataus on valmis.**

- *Aseta avain virtalukkoon ja käännä se ON-asentoon.*
- *Irrota latauskaapeli ajoneuvon latausportista.*

2. 12 V:n akun virta on liian alhainen.

- *12 V:n akku voidaan ladata 12 V:n akkulaturilla.*
- *Moottoripyörä voidaan apukäynnistää apuna käytettävän ajoneuvon avulla.*
- *Ota yhteys valtuutettuun BRP-jälleenmyyjään.*

AJONEUVOA EI VOI LADATA

1. Ulkoilman lämpötila on liian alhainen.

- *Odota, että ulkoilman lämpötila nousee, jos mahdollista, tai siirrä ajoneuvo lämpimämpään paikkaan ja lataa HV-akku.*

2. Korkeajännitteisen käyttöjärjestelmän lämpötila on liian korkea.

- *Tarkasta jäähdytysnesteen määrä. Katso [Huoltotoimenpiteet, page 4-8](#).*
- *Jos jäähdytysnestetaso on oikea, pidä ajoneuvo liitettynä EVSE:n. Ajoneuvon jäähdytysjärjestelmä jäähdyttää Hv-käyttöjärjestelmän, jolloin lataus voidaan palauttaa.*
- *Jos jäähdytysnestetaso ei ole oikea, irrota ajoneuvo EVSEstä ja ota yhteys valtuutettuun BRP-jälleenmyyjään.*

3. Ajoneuvon latausjärjestelmässä on toimintahäiriö, tai se ei pysty viestimään EVSE:n kanssa.

- *Varmista, että latauskaapeli on liitetty kunnolla ja lukittu ajoneuvon latausporttiin.*
- *Varmista, että EVSE saa virtaa ja toimii oikein.*
- *Ota yhteys valtuutettuun BRP-jälleenmyyjään.*

VALVONTAJÄRJESTELMÄ

Merkkivalot, viestit ja piipparin koodit

Monitoiminäytön merkkivalot, viestit ja piippaukset ilmoittavat, jos jotakin epänormaalia ilmenee, tai ne tiedottavat jostakin erityisestä olosuhteesta.

Merkkivalo voi vilkkua yksin tai yhdessä jonkin toisen merkkivalon kanssa.

Jotkin viestit tulevat näkyviin äänimerkkien ja merkkivalojen yhteydessä.

Piippari ilmoittaa äänimerkein ja viestit näkyvät näytössä, jotta huomiosi kiinnittyy.

Merkkivalot löytyvät kahdesta (2) paikasta monitoiminäytössä:

- Fyysinen palkki
- Digitaalinen kosketusnäyttö

Fyysinen palkki

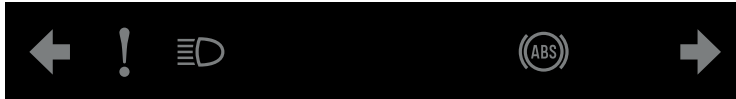







Merkkivalot – 10,25” digitaalinen värikosketusnäyttö



Digitaalinen kosketusnäyttö



DIGITAALINEN MERKKIVALO- 10,25" DIGITAALINEN VÄRIKOSKETUSNÄYTTÖ

Merkkivalo PÄÄLLÄ	Piippari	Viestinäyttö	Kuvaus
	—	12 V:N AKKU / ALHAINEN AKKUJÄNNITE	Matalajännitejärjestelmässä on matala jännite. Jos näin tapahtuu ajon aikana, ajoneuvo voi sammua pian.
	—	12 V:N AKKU / KORKEA AKKUJÄNNITE	Matalajännitejärjestelmässä on korkea jännite.
	1 lyhyt piippaus	AJOAKKU/YLIKUUMENEMINEN	Ajoakun lämpötila on yli 58 °C.
	1 lyhyt piippaus	SÄHKÖVIKA / HUOLTO TARPEEN	Sähkövika tai korkeajännitteinen lukitusvika on havaittu.
	1 pitkä piippaus	HÄTÄSAMMUTUS / PYSÄKÖI TURVALLISEEN PAIKKAAN JA POISTU AJONEUVOSTA	Kriittinen virhe ajoakussa aiheuttaa ajoneuvon sammumisen.
	—	—	Ajoakun vika.

Merkkivalo PÄÄLLÄ	Piippari	Viestinäyttö	Kuvaus
	1 lyhyt piippaus	AJOAKKU / ALHAINEN LATAUSTILA - LATAA NYT	Ajoakun lataustila on 0 %.
	—	LATAUSJÄRJESTELMÄ / JÄRJESTELMÄ EI PYSTY LATAUTUMAAN	Latausjärjestelmässä on ongelma, joka lopettaa latauksen.
	Hitaat toistuvat piippaukset	LATAUSASEMA / LATAUS EI ONNISTU - TARKISTA LATAUSKAHVA	Ajoneuvo ei pysty latautumaan, koska latauskahvaa ei ole liitetty kunnolla
	—	LATAUSASEMA / AJONEUVO EI PYSTY LATAUTUMAAN	Sähköajoneuvon syöttölaitteistossa on ongelma, joka lopettaa latauksen.
	—	—	Ajoneuvo on liitetty EVSEen, eikä se lataudu vian vuoksi.
	1 lyhyt piippaus	AJOVOIMAJÄRJESTELMÄ / AUTOMAATTINEN TEHON VÄHENNYS	Rajoitettu tehotila aktivoitu järjestelmän toimintahäiriön vuoksi.
	1 pitkä piippaus	HÄTÄSAMMUTUS / PYSÄKÖI TURVALLISEEN PAIKKAAN	Kriittinen tila saa ajoneuvon ohjausyksikön (VCU) määräämään välittömän sammutuksen, tai sähkömoottori ei pysty antamaan vääntöä.
	1 lyhyt piippaus	SÄHKÖMOOTTORI/ YLIKUUMENEMINEN	Korkeajännitteisen sähkömoottorin sisäinen lämpötila on optimaalisen lämpötila-alueen yläpuolella.
	—	—	Vääntögeneraattoriyksikön tai korkeajännitteisen käyttöjärjestelmän vika.
	—	AJONEUVO KALLELLAAN / ASETA AJONEUVO PYSTYSUORAAN JA	Moottoripyörä on kallistunut. Sähkömoottori on poistettu käytöstä, ja hätävilkut aktivoidaan automaattisesti.

Merkkivalo PÄÄLLÄ	Piippari	Viestinäyttö	Kuvaus
		KIERRÄ AVAINTA NOLLAUSTA VARTEN	
	—	—	Jäähdytysnesteen lämpötila on korkea.
	—	JÄINEN TIE / MAHDOLLISTA JÄÄTÄ	Moottorin lämpötila on alle 0 °C.
	—	—	Huolto on tarpeen.
—	—	TAKA-ABS POIS PÄÄLTÄ / OFFROAD-TILAT PASSIVOIVAT TAKA-ABS:N TOIMINNAN	Kun Offroad- tai Offroad +-ajotila on valittuna, taka-ABS passivoituu.
—	—	AJON PASSIVOINTI / PIDÄ AJONEUVO AJOVALMIINA PAINAMALLA JARRUA	Ajoneuvo siirtyy automaattisesti vapaavaihteelle, koska käyttäjä ei ole tehnyt toimia yli 5 minuuttiin.
—	—	AJOAKKU / KORKEA LÄMPÖTILA - JÄÄHDYTYS	Lämpötila on liian korkea, eikä täysi latauskapasiteetti ole käytettävissä.
—	—	SIVUTELINE ALHAALLA / NOSTA SIVUTELINE	Sivuteline on alhaalla ajon aikana.
—	—	VAPAUTA KAASU / VAHVISTA AJOTILAN MUUTOS VAPAUTTAMALLA KAASU	Kaasukahva on vapautettava ajotilan muuttamista varten.
—	—	MUUTOS EI KÄYTETTÄVISSÄ / AJOTILAN MUUTOS EI KÄYTETTÄVISSÄ	Ajotilan muutoksen ehdot eivät täyty.

Vikakoodit

Vikakoodit voidaan näyttää monitoiminäytössä.

Siirry monitoiminäytön ajoasetusvalikkoon ja katso koodien kuvaukset kunnan valvonnan valikosta. Katso [Monitoiminäyttö, page 3-39](#).

Kysy valtuutetulta Can-Am On-Road -moottorikelkkojen jälleenmyyjältä koodien merkityksestä.

OBD (On-Board Diagnostics, ajoneuvon itsediagnostiikka) -liitin

OBD-liitintä voidaan käyttää ajoneuvon vikakoodien konsultointiin. Se sijaitsee kuljettajan istuimen lokerossa..

Katso liittimen ja vianetsinnän toimenpiteet OBD-valmistajan ohjeista.



OBD-liittimen sijainti

8 TAKUU - SISÄLLYSLUETTELO

**BRP RAJOITETTU TAKUU - KANADA JA USA: 2025
CAN-AM®-SÄHKÖMOOTTORIPYÖRÄ8-2**

**BRP:N KANSAINVÄLINEN RAJOITETTU TAKUU: 2025
CAN-AM®SÄHKÖMOOTTORIPYÖRÄT.....8-9**

**BRP:N RAJOITETTU TAKUU EUROOPAN
TALOUSALUEELLA, ITSENÄISTEN VALTIOIDEN
YHTEISÖN (IVY) ALUEELLA JA TURKISSA: 2025 CAN-
AM®SÄHKÖMOOTTORIPYÖRÄT..... 8-17**

BRP RAJOITETTU TAKUU - KANADA JA USA: 2025 CAN-AM®-SÄHKÖMOOTTORIPYÖRÄ

1) RAJOITETUN TAKUUN SISÄLTÖ

Bombardier Recreational Products Inc. ("**BRP**") *, myöntää valtuutettujen BRP-jälleenmyyjien Yhdysvalloissa ("**USA**") ja Kanadassa ("**BRP-jälleenmyyjä**") myymille vuoden 2025 Can-Am-sähkömoottoripyörille ("**tuote**") janiiden korkeajänniteakuille materiaalivikoja ja työn laatua koskevan takuun, jonka kesto ja ehdot on määritelty alla.

Tämä rajoitettu takuu on mitätön eikä päde, jos:

1. Tuotetta on käytetty joissain vaiheessa kilpailemiseen tai johonkin muuhun kilpailutoimintaan, vaikka kyseessä olisi edellinen omistaja;
2. Tuotetta on muutettu tai säädetty sillä tavoin, että muutokset vaikuttavat sen toimintaan, suorituskykyyn tai kestävyYTEEN, tai muutokset ja säädöt ovat muuttaneet sen käyttötarkoitusta.
3. Tuotetta on muutettu tai säädetty sillä tavoin, että muutokset heikentävät korkeajänniteakun toimintaa, suorituskykyä tai kestoä.
4. Tuotteen korkeajänniteakkua on käytetty paikallaan pysyvänä virtälähteenä

Ajoneuvossa oleva laturi, vaihtosuuntaaja ja sähkömoottori kuuluvat ajoneuvon rajoitetun takuun piiriin materiaali- tai valmistusvikojen suhteen.

Tämä rajoitettu takuu ei kata muualla kuin tehtaalla asennettuja osia ja lisävarusteita. Lue asiaan kuuluvien osien ja lisävarusteiden rajoitettua takuuta koskeva teksti.

2) VASTUUVELVOLLISUUDEN RAJOITUKSET

LAIN SALLIMASSA MÄÄRIN TÄMÄ RAJOITETTU TAKUU KORVAA KAIKKI MUUT SUORAT TAI KONKLUDENTTISET TAKUUT, MUKAAN LUETTUINA ILMAN RAJOITUSTA KAIKKI KAUPALLISTA HYÖDYNNETTÄVYYTTÄ TAI TIETTYYN TARKOITUKSEEN SOPIVUUTTA KOSKEVAT TAKUUT. SIKÄLI KUIN NIISTÄ EI VOIDA SANOUTUA IRTI, KONKLUDENTTISET TAKUUSITOUMUKSET RAJOITTUVAT KESTOLTAAN KYSEESSÄ OLEVAN TAKUUN VOIMASSAOLLOON. TÄMÄ TAKUU EI KATA SATUNNAISIA EIKÄ SEURANNAISVAHINKOJA. JOTKIN VALTIOT/MAAKUNNAT EIVÄT SALLI EDELLÄ YKSILÖITYJÄ VASTUUVAPAUTUSLAUSEKKEITA, RAJOITUKSIA JA POIKKEUKSIA. TÄSTÄ JOHTUEN NE MAHDOLLISESTI EIVÄT KOSKE SINUA. TÄMÄN TAKUUN PERUSTEELLA SINULLA ON TIETTYJÄ OIKEUKSIA, JA LISÄKSI SINULLA SAATTAO OLLA MUITA (OSA)VALTIOSTA TAI PROVINSSISTA TOISEEN VAIHTELEVIA LAILLISIA OIKEUKSIA.

Maahantuojalla tai yhdelläkään BRP-jälleenmyyjällä tai muulla henkilöllä ei ole valtuuksia minkään muun tuotetta ja/tai sen korkeajänniteakkuja koskevan vahvistuksen, edustuksen, tai takuun antamiseen kuin ne, mitä tähän rajoitettuun takuuseen sisältyy; ja mikäli näin tapahtuu, niitä ei voida käyttää BRP:tä vastaan.

BRP pidättää itsellään oikeuden muuttaa tätä rajoitettua takuuta milloin tahansa, ja on itsestään selvää, että kyseiset muutokset eivät muuta niitä takuuehtoja, jotka koskevat tämän takuun voimassaollessa myytyjä tuotteita ja/tai niiden korkeajänniteakkuja.

3) POIKKEUKSET, JOITA TAKUU EI KATA

Tämä takuu ei kata vahinkoja tai vikoja, jotka johtuvat seuraavista:

- Ajoneuvossa olevan laturin ja/tai sähkömoottorin korjausyritys nopeampien latausaikojen saavuttamiseksi tai alkuperäisen tehon lisäämiseksi mitätöi takuun.
- Korkeajännitekomponenttien, kuten korkeajänniteakun, ajoneuvolaturin, invertterin ja sähkömoottorin, avaaminen.
- Ajoneuvon väärä hinaaminen tai ajoneuvon pelastaminen tyhjentyneeltä korkeajänniteakulta tai muulta vialta voi vaurioittaa sähkömoottoria tai muita korkeajännitekomponentteja. Jos tässä käsikirjassa suositeltuja hinaus- ja/tai pelastustapoja ei noudateta, takuu mitätöityy.

Takuu ei korvaa seuraavia tapauksia missään olosuhteissa:

- Normaali kuluminen;
- Rutiininomaiset huoltokohteet, viritykset, säädöt;
- Vahingot, jotka johtuvat osien irrottamisesta, vääranlaisista korjauksista, huollosta, ylläpidosta, muutoksista, tai sellaisten osien tai lisävarusteiden käytöstä, joita BRP ei ole valmistanut tai hyväksynyt, tai muun kuin valtuutetun huoltavan BRP:n maahantuojaan/jälleenmyyjän tekemistä korjauksista;
- Väärinkäytöstä, epätavallisesta käytöstä, laiminlyönnistä, tai sellaisesta tuotteen käytöstä johtuvat vahingot, joka ei noudata tuotteen käyttäjän käsikirjassa suositeltua käyttöä;
- Vahingot, jotka johtuvat onnettomuudesta, uppoamisesta, tulesta, varkaudesta, vandalismista tai ylivoimaisesta esteestä;
- Sellaisten kemikaalien, öljyjen tai voiteluaineiden käyttö, jotka eivät sovi käytettäväksi tuotteessa (ks. käyttäjän käsikirja);
- Ruosteesta, korroosiosta tai ilmastotekijöistä johtuvat vahingot;
- Veden tai lumen sisäänmenosta johtuvat vahingot;
- Satunnaiset tai seurannaisvahingot tai minkään muunlaiset vahingot, mukaan luettuina ilman rajoitusta hinaamis-, säilytys-, puhelin-, vuokra-, taksi-, haitta-, vakuutus- tai lainojenmaksukustannukset, ajan menetykset tai ansiotulon menetykset;
- Vauriot, jotka johtuvat tiesuolan aiheuttamasta syöpymisestä, akkuhaposta, ympäristövaikutuksista tai käyttäjän käsikirjan vastaisesta käsittelystä ja hoidosta;
- Tuotteen ulkonäköön liittyvät vauriot, mukaan lukien, mutta ei rajoittuen, naarmut, lovet, haalistuminen, lohkeilu, kuoriutumisen ja vauriot istuimen pintamateriaalissa;
- Vauriot, jotka johtuvat sellaisista asennetuista osista, jotka eroavat alkuperäisistä, Tuotteelle sen teknisissä tiedoissa määritellyistä osista, mukaan lukien, mutta ei rajoittuen, erilaiset renkaat, vanteet/pyörät tai jarrut
- Vauriot tai viat, jotka johduttavat muiden kuin BRP:n lisävarusteiden asennuksesta Can-Am-moottoripyörän sähköjärjestelmiin.
- Vahingot, jotka johtuvat muunlaisesta kuin tämän käyttäjän käsikirjan mukaisesta huollosta/ylläpidosta ja/tai varastoinnista. Yli 40 °C:n (104 °F) tai alle -20 °C:n (-4 °F) ulkolämpötilat voivat vaurioittaa korkeajänniteakkuja ja mitätöidä takuun.

-
- Vauriot, jotka johtuvat korkeajännitekuten altistumiselta suoralle liekille;
 - Korkeajänniteakun fyysiset vauriot tai tahallinen yritys heikentää korkeajänniteakun kuntoa;
 - Purkamisesta johtuvat sisäisten komponenttien vauriot; korkeajänniteakun umpion avaaminen on ankarasti kielletty.
 - Vääristä lataustoimenpiteistä tai yhteensopimattomista latauslaitteista johtuvat vauriot;
 - Ajoneuvon komponenttien vauriot, jotka johtuvat korkeajänniteakun täydestä tyhjentymisestä.
 - Seurauksena ilmenevä vaurio, kun olemassa olevaa ongelmaa ei pystytä korjata;
 - Ohjelmistopäivityksen asennuksen puutteesta johtuvat vauriot;
 - Akkukapasiteetin heikkeneminen asteittaisen kapasiteetin menetyksen vuoksi.⁽¹⁾

(1) BRP:n on vahvistettava ja hyväksyttävä kaikki kapasiteetin/tehon heikkenemiseen perustuvat vaateet vian korvaamista varten.

4) TAKUUAIKA

Tämä rajoitettu takuu on voimassa (1) ensimmäisen kuluttajan ostopäivästä tai (2) tuotteen ensimmäisestä käyttöpäivästä lukien, kumpi hyvänsä ensin kohdalle osuu:

1. **KAKSIKYMMENTÄNELJÄ (24) perättäistä kuukautta** yksityiskäyttöä ja **KAKSITOISTA (12) perättäistä kuukautta** omistajien kaupallista käyttöä varten, lukuun ottamatta nimikkeitä, jotka on lueteltu alla kohdissa (2)–(3).
2. Renkaat **KUUSI (6) PERÄTTÄISTÄ KUUKAUTTA** tai kunnes eturenkaiden kuviosyvyys ovat kulunut vähintään 2,38 millimetriin (3/32") ja takarenkaan 3,97 millimetriin (5/32") sen mukaan, kumpi
3. Korkeajänniteakun rajoitettu takuu on voimassa **KUUSIKYMMENTÄ (60) peräkkäistä kuukautta** tai **viisikymmentätuhatta kilometriä (50 000 km) tai (31 250 mi)**, mikä tahansa täytyy ensin, **vain** jos korkeajänniteakun kunto (SOH) on yhtäsuuri tai suurempi (\geq) kuin seitsemänkymmentä (70 %) alkuperäisestä kapasiteetista.

Osien korjaus tai korvaaminen, tai huollon suorittaminen tämän takuun puitteissa ei pidennä tämän takuun takuuaikaa sen alkuperäistä loppumisajankohtaa pitemmälle. Tämä takuu EI korvaa asteittaisesta kapasiteetin menetyksestä aiheutuvaa akkukapasiteetin menetystä yllä määritettyjen ehtojen ja rajoitusten ulkopuolella.

5) TAKUUEHDOT

Tämä takuu on voimassa **vain**, jos jokainen seuraavista ehdoista täyttyy:

- Tuotteen ensimmäisen omistajan on ostettava ajoneuvo uutena ja käyttämättömänä BRP:n maahantuojalta/jälleenmyyjältä, joka on valtuutettu myymään Tuotteita ostomaassa;
- BRP:n määrittelemä luovutustarkastus on suoritettu ja dokumentoitu ja dokumenteissa on ostajan allekirjoitus;
- Valtuutettu BRP-jälleenmyyjä on rekisteröinyt tuotteen asianmukaisella tavalla;
- Tuote on ostettava siitä maasta, jossa ostaja asuu;
- Takuun ylläpitämiseksi on määräaikaishuollot suoritettava käyttäjän käsikirjassa mainitulla tavalla. BRP pidättää oikeuden tehdä takuusuoja riippuvaiseksi asianmukaisista huollon todisteista.

BRP ei myönnä tätä rajoitettua takuuta kenelläkään omistajalle, elleivät kaikki edellä mainitut ehdot täyty. Rajoitukset ovat tarpeen, jotta BRP voisi taata tuotteittensa, kuluttajien ja yleisön turvallisuuden.

6) ASIAKKAAN SUORITTAMAT TOIMENPITEET

Asiakkaan tai kaupallisen käyttäjän on lopetettava tuotteen käyttö vian ilmetessä, ilmoitettava huoltavalle BRP:n jälleenmyyjälle tai suoraan BRP:lle kolmen(3) päivän kuluessa vian ilmestymisestä, ja hänen on kohtuullisesti mahdollistettava BRP:n jälleenmyyjän pääsy tuotteen luo ja annettava kohtuullinen mahdollisuus vian korjaamiseen.

Kaikki tämän takuun puitteissa korvatut osat ovat jatkossa BRP:n omaisuutta.

7) BRP:N SUORITTAMAT TOIMENPITEET

BRP:n velvollisuus on tämän takuun puitteissa rajoitettu siihen, että se oman harkintansa mukaan korjaa normaalikäytössä, -ylläpidossa ja -huollossa viallisiksi todetut osat, tai korvaa tällaiset-osilla ilman osien tai työn veloittamista, millä tahansa valtuutetulla BRP-jälleenmyyjällä tässä takuuta koskevassa osassa kuvattujen ehtojen mukaisesti. Mikään takuurikkomusvaade ei voi olla syynä Tuotteen omistajalle tapahtuneen myynnin mitätöimiselle tai peruuntumiselle.

BRP pidättää oikeuden muuttaa tai parantaa tuotteita ilman, että aikaisemmin valmistettuihin tuotteisiin tehdään samoja muutoksia.

8) LUOVUTUS

Mikäli tuotteen omistusoikeus siirretään takuaikana, tämä rajoitettu takuu ja sen käyttöehdot EIVÄT siirry uudelle omistajalle.

9) KULUTTAJANEUVONTA

Mikäli tämän rajoitetun takuun suhteen syntyy kiistaa tai riitaa, BRP ehdottaa, että asia yritetään ensiksi ratkaista jälleenmyyjätasolla. Suosittelemme, että asiasta keskustellaan valtuutetun BRP-jälleenmyyjäliikkeen huoltopäällikön tai liikkeen omistajan kanssa.

Jos ongelma ei ratkea, ota yhteys BRP:hen täyttämällä osoitteesta **www.brp.com** löytyvä asiakkaan yhteydenottolomake tai kirjoittamalla meille postitse johonkin tämän oppaan osiosta [Ota yhteyttä, page 9-5](#) löytyvään osoitteeseen.

BRP:N KANSAINVÄLINEN RAJOITETTU TAKUU: 2025 CAN-AM®SÄHKÖMOOTTORIPYÖRÄT

1) RAJOITETUN TAKUUN SISÄLTÖ

Bombardier Recreational Products Inc. ("**BRP**") myöntää Yhdysvaltojen 50 osavaltion, Kanadan, Euroopan talousalueen jäsenvaltioiden (joka käsittää Euroopan unionin jäsenmaat, Norjan, Islannin ja Liechtensteinin) ("**ETA**"), Turkin, Itsenäisten valtioiden yhteisön (entisen Neuvostoliiton jäsenmaat, mukaan lukien Ukraina ja Turkmenistan) ("**IVY**") **ulkopuolella BRP: n valtuuttamien maahantuojien/ jälleenmyyjien myymille mallivuoden 2025 Can-Am-sähkömoottoripyörille ("**tuote**")** materiaalivikoja ja työn laatua koskevan takuun, jonka kesto ja ehdot on määritelty alla.

Tämä rajoitettu takuu on mitätön eikä päde, jos:

1. Tuotetta on käytetty joissain vaiheessa kilpailemiseen tai johonkin muuhun kilpailutoimintaan, vaikka kyseessä olisi edellinen omistaja;
2. Tuotetta on muutettu tai säädetty sillä tavoin, että muutokset vaikuttavat sen toimintaan, suorituskykyyn tai kestävyYTEEN, tai muutokset ja säädöt ovat muuttaneet sen käyttötarkoitusta.
3. Tuotetta on muutettu tai säädetty sillä tavoin, että muutokset heikentävät korkeajänniteakun toimintaa, suorituskykyä tai kestoä.
4. Tuotteen korkeajänniteakkuä on käytetty paikallaan pysyvänä virtalähteenä

Ajoneuvossa oleva laturi, vaihtosuuntaaja ja sähkömoottori kuuluvat ajoneuvon rajoitetun takuun piiriin materiaali- tai valmistusvikojen suhteen.

Tämä rajoitettu takuu ei kata muualla kuin tehtaalla asennettuja osia ja lisävarusteita. Lue asiaan kuuluvien osien ja lisävarusteiden rajoitettua takuuta koskeva teksti.

2) VASTUUVELVOLLISUUDEN RAJOITUKSET

LAIN SALLIMASSA MÄÄRIN TÄMÄ RAJOITETTU TAKUU KORVAA KAIKKI MUUT SUORAT TAI KONKLUDENTTISET TAKUUT, MUKAAN LUETTUINA ILMAN RAJOITUSTA KAIKKI KAUPALLISTA HYÖDYNNETTÄVYYTTÄ TAI TIETTYYN TARKOITUKSEEN SOPIVUUTTA KOSKEVAT TAKUUT. SIKÄLI KUIN NIISTÄ EI VOIDA SANOUTUA IRTI, KONKLUDENTTISET TAKUUSITOUMUKSET RAJOITTUVAT KESTOLTAAN KYSEESSÄ OLEVAN TAKUUN VOIMASSAOLOON. TÄMÄ TAKUU EI KATA SATUNNAISIA EIKÄ SEURANNAISVAHINKOJA. JOTKIN OIKEUSALUEET EIVÄT HYVÄKSY VASTUUVAPAUTUSLAUSEKKEITA, RAJOITUKSIA TAI MUITA EDELLÄ YKSILÖITYJÄ RAJOITUKSIA. TÄSTÄ JOHTUEN NE MAHDOLLISESTI EIVÄT KOSKE SINUA. TÄMÄN TAKUUN PERUSTEELLA SINULLA ON TIETTYJÄ OIKEUKSIA, LISÄKSI SINULLA SAATTAO OLLA MUITA MAASTA TOISEEN VAIHTELEVIA LAILLISIA OIKEUKSIA. BRP EI VASTAA SIITÄ, JOS TUOTTEITA TAI TAKUUOSIA EI OLE SAATAVANA MAASSASI BRP: STÄ RIIPPUMATTOMIEN SYIDEN VUOKSI. (AUSTRALIASSA OSTETTUIEN TUOTTEIDEN OSALTA LUE JÄLJEMPÄNÄ OLEVA KOHTA "VAIN AUSTRALIASSA MYYTÄVIÄ TUOTTEITA VARTEN").

BRP:n maahantuojalla/jälleenmyyjällä tai millään muulla henkilöllä ei ole valtuuksia minkään muun tuotetta ja/tai sen korkeajänniteakkua koskevan vahvistuksen, edustuksen, tai takuun antamiseen kuin ne, mitä tähän rajoitettuun takuuseen sisältyy; ja mikäli näin tapahtuu, niitä ei voida käyttää BRP:tä vastaan.

BRP pidättää itsellään oikeuden muuttaa tätä rajoitettua takuuta milloin tahansa, ja on itsestään selvää, että kyseiset muutokset eivät muuta niitä takuuehtoja, jotka koskevat tämän takuun voimassaollessa myytyjä tuotteita ja/tai niiden korkeajänniteakkuja.

3) POIKKEUKSET, JOITA TAKUU EI KATA

Tämä takuu ei kata vahinkoja tai vikoja, jotka johtuvat seuraavista:

- Ajoneuvossa olevan laturin ja/tai sähkömoottorin korjausyritys nopeampien latausaikojen saavuttamiseksi tai alkuperäisen tehon lisäämiseksi mitätöi takuun.
- Korkeajännitekomponenttien, kuten korkeajänniteakun, ajoneuvolaturin, invertterin ja sähkömoottorin, avaaminen.
- Ajoneuvon väärä hinaaminen tai ajoneuvon pelastaminen tyhjentyneeltä korkeajänniteakulta tai muulta vialta voi vaurioittaa sähkömoottoria tai muita korkeajännitekomponentteja. Jos tässä käsikirjassa suositeltuja hinaus- ja/tai pelastustapoja ei noudateta, takuu mitätöityy.

Takuu ei korvaa seuraavia tapauksia missään olosuhteissa:

- Normaali kuluminen;
- Rutiininomaiset huoltokohteet, viritykset, säädöt;
- Vahingot, jotka johtuvat osien irrottamisesta, vääranlaisista korjauksista, huollosta, ylläpidosta, muutoksista, tai sellaisten osien tai lisävarusteiden käytöstä, joita BRP ei ole valmistanut tai hyväksynyt, tai muun kuin valtuutetun huoltavan BRP:n maahantuojan/jälleenmyyjän tekemistä korjauksista;
- Väärinkäytöstä, epätavallisesta käytöstä, laiminlyönnistä, tai sellaisesta tuotteen käytöstä johtuvat vahingot, joka ei noudata tuotteen käyttäjän käsikirjassa suositeltua käyttöä;
- Vahingot, jotka johtuvat onnettomuudesta, uppoamisesta, tulesta, varkaudesta, vandalismista tai ylivoimaisesta esteestä;
- Sellaisten kemikaalien, öljyjen tai voiteluaineiden käyttö, jotka eivät sovi käytettäväksi tuotteessa (ks. käyttäjän käsikirja);
- Ruosteesta, korroosiosta tai ilmastotekijöistä johtuvat vahingot;
- Veden tai lumen sisäänmenosta johtuvat vahingot;
- Satunnaiset tai seurannaisvahingot tai minkään muunlaiset vahingot, mukaan luettuina ilman rajoitusta hinaamis-, säilytys-, puhelin-, vuokra-, taksi-, haitta-, vakuutus- tai lainojenmaksukustannukset, ajan menetykset tai ansiotulon menetykset;
- Vauriot, jotka johtuvat tiesuolan aiheuttamasta syöpymisestä, akkuhaposta, ympäristövaikutuksista tai käyttäjän käsikirjan vastaisesta käsittelystä ja hoidosta;
- Tuotteen ulkonäköön liittyvät vauriot, mukaan lukien, mutta ei rajoittuen, naarmut, lovet, haalistuminen, lohkeilu, kuoriutumisen ja vauriot istuimen pintamateriaalissa;
- Vauriot, jotka johtuvat sellaisista asennetuista osista, jotka eroavat alkuperäisistä, Tuotteelle sen teknisissä tiedoissa määritellyistä osista, mukaan lukien, mutta ei rajoittuen, erilaiset renkaat, vanteet/pyörät tai jarrut
- Vauriot tai viat, jotka johduttavat muiden kuin BRP:n lisävarusteiden asennuksesta Can-Am-moottoripyörän sähköjärjestelmiin.
- Vahingot, jotka johtuvat muunlaisesta kuin tämän käyttäjän käsikirjan mukaisesta huollosta/ylläpidosta ja/tai varastoinnista. Yli 40 °C:n (104 °F) tai alle -20 °C:n (-4 °F) ulkolämpötilat voivat vaurioittaa korkeajänniteakkuja ja mitätöidä takuun.

- Vauriot, jotka johtuvat korkeajänniteakun altistumiselta suoralle liekille;
- Korkeajänniteakun fyysiset vauriot tai tahallinen yritys heikentää korkeajänniteakun kuntoa;
- Purkamisesta johtuvat sisäisten komponenttien vauriot; korkeajänniteakun umpion avaaminen on ankarasti kielletty.
- Vääristä lataustoimenpiteistä tai yhteensopimattomista latauslaitteista johtuvat vauriot;
- Ajoneuvon komponenttien vauriot, jotka johtuvat korkeajänniteakun täydestä tyhjentyemisestä.
- Seurauksena ilmenevä vaurio, kun olemassa olevaa ongelmaa ei pystytä korjata;
- Ohjelmistopäivityksen asennuksen puutteesta johtuvat vauriot;
- Akkukapasiteetin heikkeneminen asteittaisen kapasiteetin menetyksen vuoksi.⁽¹⁾

⁽¹⁾BRP:n on vahvistettava ja hyväksyttävä kaikki kapasiteetin/tehon heikkenemiseen perustuvat vaateet vian korvaamista varten.

4) TAKUUAIKA

Tämä rajoitettu takuu on voimassa (1) ensimmäisen kuluttajan ostopäivästä tai (2) tuotteen ensimmäisestä käyttöpäivästä lukien, kumpi hyvänsä ensin kohdalle osuu:

1. **KAKSIKYMMENTÄNELJÄ (24) perättäistä kuukautta** yksityiskäyttöä ja **KAKSITOISTA (12) perättäistä kuukautta** omistajien kaupallista käyttöä varten, lukuun ottamatta nimikkeitä, jotka on lueteltu alla kohdissa (2)–(3).
2. Renkaat **KUUSI (6) PERÄTTÄISTÄ KUUKAUTTA** tai kunnes eturenkaiden kuviosyvyys ovat kulunut vähintään 2,38 millimetriin (3/32") ja takarenkaan 3,97 millimetriin (5/32") sen mukaan, kumpi
3. Korkeajänniteakun rajoitettu takuu on voimassa **KUUSIKYMMENTÄ (60) peräkkäistä kuukautta** tai **viisikymmentätuhatta kilometriä (50 000 km) tai (31 250 mi)**, mikä tahansa täytyy ensin, **vain** jos korkeajänniteakun kunto (SOH) on yhtäsuuri tai suurempi (≥) kuin seitsemänkymmentä (70 %) alkuperäisestä kapasiteetista.

Osien korjaus tai korvaaminen, tai huollon suorittaminen tämän takuun puitteissa ei pidennä tämän takuun takuuaikaa sen alkuperäistä loppumisajankohtaa pitemmälle. Tämä takuu EI korvaa asteittaisesta kapasiteetin menetyksestä aiheutuvaa akkukapasiteetin menetystä yllä määritettyjen ehtojen ja rajoitusten ulkopuolella.

VAIN AUSTRALIASSA MYYDYT TUOTTEET:

Minkään näissä takuun ehdoissa ei saa pitää jättävän pois, rajoittavan tai muokkaavan mitään Competition and Consumer Act 2010 (Cth) -lain ehtoja, takuita, oikeutta tai sen alaisena myönnettyä oikeutta tai korvausta, mukaan lukien Australian kuluttajalaki tai muu laki, jos tämä olisi ristiriidassa kyseisen lain kanssa tai voisi aiheuttaa jonkin näiden ehtojen mitätöimisen. Tämän rajoitetun takuun alaisena sinulle annetut edut annetaan muiden Australian lain alaisena sinulle myönnettyjen lakien ja korvausten lisäksi.

Tuotteissamme on takuu, jota ei voida sulkea pois Australian kuluttajansuojalain piiristä. Merkittävän vian osalta olet oikeutettu vaihtoon tai hyvitykseen ja kaikkien muiden kohtuudella ennakoitavien menetysten tai vaurioiden korvaukseen. Sinulla on myös oikeus korjauttaa tai vaihdattaa tuotteet, elleivät ne ole hyväksyttävää laatua ja vika ei yllä merkittävän vian tasolle.

5) TAKUUEHDOT

Tämä takuu on voimassa **vain**, jos jokainen seuraavista ehdoista täyttyy:

- Tuotteen ensimmäisen omistajan on ostettava ajoneuvo uutena ja käyttämättömänä BRP:n maahantuojalta / jälleenmyyjältä, joka on valtuutettu myymään Tuotteita ostomaassa;
- BRP:n määrittelemä luovutustarkastus on suoritettu ja dokumentoitu ja dokumenteissa on ostajan allekirjoitus;
- Valtuutettu BRP-maahantuoja/jälleenmyyjä on rekisteröinyt tuotteen asianmukaisella tavalla;
- Tuote on ostettava siitä maasta, jossa ostaja asuu;
- Takuun ylläpitämiseksi on määräaikaishuollot suoritettava käyttäjän käsikirjassa mainitulla tavalla. BRP pidättää oikeuden tehdä takuusuoja riippuvaiseksi asianmukaisista huollon todisteista.

BRP ei myönnä tätä rajoitettua takuuta kenelläkään yksityiselle omistajalle, elleivät kaikki edellä mainitut ehdot täyty. Rajoitukset ovat tarpeen, jotta BRP voisi taata tuotteittensa, kuluttajien ja yleisön turvallisuuden.

6) ASIAKKAAN SUORITTAMAT TOIMENPITEET

Asiakkaan tai kaupallisen käyttäjän on lopetettava tuotteen käyttö vian ilmetessä, ilmoitettava huoltavalle BRP:n maahantuojalle/jälleenmyyjälle tai suoraan BRP:lle kolmen(3) päivän kuluessa vian ilmestymisestä, ja hänen on kohtuullisesti mahdollistettava BRP:n maahantuojan/jälleenmyyjän pääsy tuotteen luo ja annettava kohtuullinen mahdollisuus vian korjaamiseen.

Kaikki tämän takuun puitteissa korvatut osat ovat jatkossa BRP:n omaisuutta.

7) BRP:N SUORITTAMAT TOIMENPITEET

BRP:n velvollisuus on tämän takuun puitteissa rajoitettu siihen, että se oman harkintansa mukaan korjaa normaalikäytössä, -ylläpidossa ja -huollossa viallisiksi todetut osat, tai korvaa tällaiset-osilla ilman osien tai työn veloittamista, millä tahansa valtuutetulla BRP-jälleenmyyjällä tässä takuuta koskevassa osassa kuvattujen ehtojen mukaisesti. Mikään takuurikkomusvaade ei voi olla syynä Tuotteen omistajalle tapahtuneen myynnin mitätöimiselle tai peruuntumiselle.

BRP pidättää oikeuden muuttaa tai parantaa tuotteita ilman, että aikaisemmin valmistettuihin tuotteisiin tehdään samoja muutoksia.

8) LUOVUTUS

Mikäli tuotteen omistusoikeus siirretään takuuajana, tämä rajoitettu takuu ja sen käyttöehdot EIVÄT siirry uudelle omistajalle.

9) KULUTTAJANEUVONTA

Mikäli tämän rajoitetun takuun suhteen syntyy kiistaa tai riitaa, BRP ehdottaa, että asia yritetään ensiksi ratkaista BRP-maahantuojan/jälleenmyyjän tasolla. Suosittelemme, että asiasta keskustellaan valtuutetun BRP-maahantuojan/jälleenmyyjäliikkeen huoltopäällikön tai liikkeen omistajan kanssa.

Jos ongelma ei ratkea, ota yhteys BRP:hen täyttämällä osoitteesta www.brp.com löytyvä asiakkaan yhteydenottolomake tai kirjoittamalla meille postitse johonkin tämän oppaan osiosta [Ota yhteyttä, page 9-5](#) löytyvään osoitteeseen.

BRP:N RAJOITETTU TAKUU EUROOPAN TALOUSALUEELLA, ITSENÄISTEN VALTIOIDEN YHTEISÖN (IVY) ALUEELLA JA TURKISSA: 2025 CAN-AM®SÄHKÖMOOTTORIPYÖRÄT

1) RAJOITETUN TAKUUN SISÄLTÖ

Bombardier Recreational Products Inc. ("BRP") myöntää Euroopan talousalueen valtioiden (joka käsittää Euroopan unionin jäsenmaat, Yhdistyneen kuningaskunnan, Norjan, Islannin ja Liechtensteinin) ("ETA"), Itsenäisten valtioiden yhteisön (entisen Neuvostoliiton jäsenmaat, mukaan lukien Ukraina ja Turkmenistan) ("IVY") ja Turkin alueella BRP:n valtuuttamien maahantuojien tai jälleenmyyjien ("BRP: n maahantuoja/jälleenmyyjä") myymille vuoden 2025 Can-Am-sähkömoottoripyörille ("Tuote") ja sen korkeajänniteakuille materiaalivikoja ja työn laatua koskevan takuun, jonka kesto ja ehdot on määritelty alla.

Tämä rajoitettu takuu on mitätön eikä päde, jos:

1. Tuotetta on käytetty joissain vaiheissa kilpailemiseen tai johonkin muuhun kilpailutoimintaan, vaikka kyseessä olisi edellinen omistaja;
2. Tuotetta on muutettu tai säädetty sillä tavoin, että muutokset vaikuttavat sen toimintaan, suorituskykyyn tai kestävyYTEEN, tai muutokset ja säädöt ovat muuttaneet sen käyttötarkoitusta.
3. Tuotetta on muutettu tai säädetty sillä tavoin, että muutokset heikentävät korkeajänniteakun toimintaa, suorituskykyä tai kestoä.
4. Tuotteen korkeajänniteakkuä on käytetty paikallaan pysyvänä virtalähteenä

Ajoneuvossa oleva laturi, vaihtosuuntaaja ja sähkömoottori kuuluvat ajoneuvon rajoitetun takuun piiriin materiaali- tai valmistusvikojen suhteen.

Tämä rajoitettu takuu ei kata muualla kuin tehtaalla asennettuja osia ja lisävarusteita. Lue asiaan kuuluvien osien ja lisävarusteiden rajoitettua takuuta koskeva teksti.

2) VASTUUVELVOLLISUUDEN RAJOITUKSET

LAIN SALLIMASSA MÄÄRIN TÄMÄ RAJOITETTU TAKUU KORVAA KAIKKI MUUT SUORAT TAI KONKLUDENTTISET TAKUUT, MUKAAN LUETTUINA ILMAN RAJOITUSTA KAIKKI KAUPALLISTA HYÖDYNNETTÄVYYTTÄ TAI TIETTYYN TARKOITUKSEEN SOPIVUUTTA KOSKEVAT TAKUUT. SIKÄLI KUIN NIISTÄ EI VOIDA SANOUTUA IRTI, KONKLUDENTTISET TAKUUSITOUMUKSET RAJOITTUVAT KESTOLTAAN KYSEESSÄ OLEVAN TAKUUN VOIMASSAOLON. TÄMÄ TAKUU EI KATA SATUNNAISIA EIKÄ SEURANNAISVAHINKOJA. JOTKIN OIKEUSALUEET EIVÄT HYVÄKSY VASTUUVAPAUTUSLAUSEKKEITA, RAJOITUKSIA TAI MUITA EDELLÄ YKSILÖITYJÄ RAJOITUKSIA. TÄSTÄ JOHTUEN NE MAHDOLLISESTI EIVÄT KOSKE SINUA. TÄMÄN TAKUUN PERUSTEELLA SINULLA ON TIETTYJÄ OIKEUKSIA, LISÄKSI SINULLA SAATTAO OLLA MUITA MAASTA TOISEEN VAIHTELEVIA LAILLISIA OIKEUKSIA. BRP EI VASTAA SIITÄ, JOS TUOTTEITA TAI TAKUUOSIA EI OLE SAATAVANA MAASSASI BRP: STÄ RIIPPUMATTOMIEN SYIDEN VUOKSI.

Katso Ranskasta ostettuja tuotteita koskevat tiedot jäljempänä olevasta kohdasta.

BRP:n maahantuojalla/jälleenmyyjällä tai millään muulla henkilöllä ei ole valtuuksia minkään muun tuotetta ja/tai sen korkeajänniteakkua koskevan vahvistuksen, edustuksen, tai takuun antamiseen kuin ne, mitä tähän rajoitettuun takuuseen sisältyy; ja mikäli näin tapahtuu, niitä ei voida käyttää BRP:tä vastaan.

BRP pidättää itsellään oikeuden muuttaa tätä rajoitettua takuuta milloin tahansa, ja on itsestään selvää, että kyseiset muutokset eivät muuta niitä takuuehtoja, jotka koskevat tämän takuun voimassaollessa myytyjä tuotteita ja/tai niiden korkeajänniteakkuja.

3) POIKKEUKSET, JOITA TAKUU EI KATA

Tämä takuu ei kata vahinkoja tai vikoja, jotka johtuvat seuraavista:

- Ajoneuvossa olevan laturin ja/tai sähkömoottorin korjausyritys nopeampien latausaikojen saavuttamiseksi tai alkuperäisen tehon lisäämiseksi mitätöi takuun.
- Korkeajännitekomponenttien, kuten korkeajänniteakun, ajoneuvolaturin, invertterin ja sähkömoottorin, avaaminen.
- Ajoneuvon väärä hinaaminen tai ajoneuvon pelastaminen tyhjentyneeltä korkeajänniteakulta tai muulta vialta voi vaurioittaa sähkömoottoria tai muita korkeajännitekomponentteja. Jos tässä käsikirjassa suositeltuja hinaus- ja/tai pelastustapoja ei noudateta, takuu mitätöityy.

Takuu ei korvaa seuraavia tapauksia missään olosuhteissa:

- Normaali kuluminen;
- Rutiininomaiset huoltokohteet, viritykset, säädöt;
- Vahingot, jotka johtuvat osien irrottamisesta, vääranlaisista korjauksista, huollosta, ylläpidosta, muutoksista, tai sellaisten osien tai lisävarusteiden käytöstä, joita BRP ei ole valmistanut tai hyväksynyt, tai muun kuin valtuutetun huoltavan BRP:n maahantuojaan/jälleenmyyjän tekemistä korjauksista;
- Väärinkäytöstä, epätavallisesta käytöstä, laiminlyönnistä, tai sellaisesta tuotteen käytöstä johtuvat vahingot, joka ei noudata tuotteen käyttäjän käsikirjassa suositeltua käyttöä;
- Vahingot, jotka johtuvat onnettomuudesta, uppoamisesta, tulesta, varkaudesta, vandalismista tai ylivoimaisesta esteestä;
- Sellaisten kemikaalien, öljyjen tai voiteluaineiden käyttö, jotka eivät sovi käytettäväksi tuotteessa (ks. käyttäjän käsikirja);
- Ruosteesta, korroosiosta tai ilmastotekijöistä johtuvat vahingot;
- Veden tai lumen sisäänmenosta johtuvat vahingot;
- Satunnaiset tai seurannaisvahingot tai minkään muunlaiset vahingot, mukaan luettuina ilman rajoitusta hinaamis-, säilytys-, puhelin-, vuokra-, taksi-, haitta-, vakuutus- tai lainojenmaksukustannukset, ajan menetykset tai ansiotulon menetykset;
- Vauriot, jotka johtuvat tiesuolan aiheuttamasta syöpymisestä, akkuhaposta, ympäristövaikutuksista tai käyttäjän käsikirjan vastaisesta käsittelystä ja hoidosta;
- Tuotteen ulkonäköön liittyvät vauriot, mukaan lukien, mutta ei rajoittuen, naarmut, lovet, haalistuminen, lohkeilu, kuoriutuminen ja vauriot istuimen pintamateriaalissa;
- Vauriot, jotka johtuvat sellaisista asennetuista osista, jotka eroavat alkuperäisistä, Tuotteelle sen teknisissä tiedoissa määritellyistä osista, mukaan lukien, mutta ei rajoittuen, erilaiset renkaat, vanteet/pyörät tai jarrut
- Vauriot tai viat, jotka johduttavat muiden kuin BRP:n lisävarusteiden asennuksesta Can-Am-moottoripyörän sähköjärjestelmiin.
- Vahingot, jotka johtuvat muunlaisesta kuin tämän käyttäjän käsikirjan mukaisesta huollosta/ylläpidosta ja/tai varastoinnista. Yli 40 °C:n (104 °F) tai alle -20 °C:n (-4 °F) ulkolämpötilat voivat vaurioittaa korkeajänniteakkuja ja mitätöidä takuun.

- Vauriot, jotka johtuvat korkeajännitekun altistumiselta suoralle liekille;
- Korkeajänniteakun fyysiset vauriot tai tahallinen yritys heikentää korkeajänniteakun kuntoa;
- Purkamisesta johtuvat sisäisten komponenttien vauriot; korkeajänniteakun umpion avaaminen on ankarasti kielletty.
- Vääristä lataustoimenpiteistä tai yhteensopimattomista latauslaitteista johtuvat vauriot;
- Ajoneuvon komponenttien vauriot, jotka johtuvat korkeajänniteakun täydestä tyhjentyemisestä.
- Seurauksena ilmenevä vaurio, kun olemassa olevaa ongelmaa ei pystytä korjata;
- Ohjelmistopäivityksen asennuksen puutteesta johtuvat vauriot;
- Akkukapasiteetin heikkeneminen asteittaisen kapasiteetin menetyksen vuoksi.⁽¹⁾

(1) BRP:n on vahvistettava ja hyväksyttävä kaikki kapasiteetin/tehon heikkenemiseen perustuvat vaateet vian korvaamista varten.

4) TAKUUAIKA

Tämä rajoitettu takuu on voimassa (1) ensimmäisen kuluttajan ostopäivästä tai (2) tuotteen ensimmäisestä käyttöpäivästä lukien, kumpi hyvänsä ensin kohdalle osuu:

1. **KAKSIKYMMENTÄNELJÄ (24) perättäistä kuukautta** yksityiskäyttöä ja **KAKSITOISTA (12) perättäistä kuukautta** omistajien kaupallista käyttöä varten, lukuun ottamatta nimikkeitä, jotka on lueltu alla kohdissa (2)–(3).
2. Renkaat **KUUSI (6) PERÄTTÄISTÄ KUUKAUTTA** tai kunnes eturenkaiden kuviosyvyys ovat kulunut vähintään 2,38 millimetriin (3/32") ja takarenkaan 3,97 millimetriin (5/32") sen mukaan, kumpi
3. Korkeajänniteakun rajoitettu takuu on voimassa **KUUSIKYMMENTÄ (60) peräkkäistä kuukautta** tai **viisikymmentätuhatta kilometriä (50 000 km) tai (31 250 mi)**, mikä tahansa täytyy ensin, **vain** jos korkeajänniteakun kunto (SOH) on yhtäsuuri tai suurempi (\geq) kuin seitsemänkymmentä (70 %) alkuperäisestä kapasiteetista.

Osien korjaus tai korvaaminen, tai huollon suorittaminen tämän takuun puitteissa ei pidennä tämän takuun takuuaikaa sen alkuperäistä loppumisajankohtaa pitemmälle. Tämä takuu EI korvaa asteittaisesta kapasiteetin menetyksestä aiheutuvaa akkukapasiteetin menetystä yllä määritettyjen ehtojen ja rajoitusten ulkopuolella.

5) VAIN RANSKASSA MYYDYT TUOTTEET:

Myyjän on toimitettava tuotteet sopimuksen mukaisesti ja myyjä on vastuussa toimituksen yhteydessä aiheutuneista mahdollisista vioista. Myyjä on myös vastuussa vaurioista, jotka aiheutuvat pakkaamisesta, kokoonpano-ohjeista tai asentamisesta silloin, kun se on sopimuksen mukaisesti myyjän vastuulla tai hän on suorittanut sen vastuunalaisesti. Jotta tuote vastaa sopimusta, tuotteen on:

1. oltava kunnossa normaalin käyttöön kuten vastaavanlaiset tuotteet, ja (mikäli sovellettavissa)
 - sen on vastattava myyjän antamaa kuvausta, ja sen laadun ja ominaisuuksien on oltava samanlaiset kuin ostajalle on esitetty esimerkein tai esittelymallin avulla.
 - Sen laadullisten ominaisuuksien on oltava sellaiset, joita ostajalla on oikeus odottaa myyjän, valmistajan tai tämän edustajan antamien julkisten tietojen perusteella, mukaan lukien mainonta ja tuoteselosteet; tai
2. siinä on oltava sellaiset ominaisuudet, jotka molemmat osapuolet ovat hyväksyneet, tai sen on sovelluttava ostajan aikomaan erityiskäyttöön, jonka ostaja on ilmoittanut myyjälle ja myyjä on hyväksynyt.

Tuotteen vastaamattomuus määritellään kahden vuoden kuluttua siitä, kun tuote on toimitettu. Myyjän on sisällytettävä myymänsä tuotteen piilevät virheet takuun piiriin, jos virheet tekevät tuotteesta tarkoituksenmukaiseen käyttöön kelpaamattoman, tai jos ne vaikuttavat tuotteen käyttöön vähentävästi siten, että ostaja ei olisi ostanut tuotetta tai olisi maksanut siitä vähemmän, jos olisi tiennyt tämän. Ostajan on ilmoitettava esinevirheistä kahden vuoden kuluessa vian havaitsemisesta.

6) TAKUUEHDOT

Tämä takuu on voimassa **vain**, jos jokainen seuraavista ehdoista täyttyy:

- Tuotteen ensimmäisen omistajan on ostettava ajoneuvo uutena ja käyttämättömänä BRP:n maahantuojalta/jälleenmyyjältä, joka on valtuutettu myymään tuotetta ostomaassa (tai ETA:n tapauksessa maiden liittoumassa);
- Valtuutetun BRP:n maahantuojan/jälleenmyyjän on suoritettava BRP:n määrittämän toimituksen luovutushuoltotoimenpiteet ja laatia siitä asiakirja, jonka ostaja allekirjoittaa;
- Valtuutettu BRP-maahantuoja/jälleenmyyjä on rekisteröinyt tuotteen asianmukaisella tavalla;
- Tuote on ostettava siitä maasta, jossa ostaja asuu; ja
- Takuun ylläpitämiseksi on määräaikaishuollot suoritettava käyttäjän käsikirjassa mainitulla tavalla. BRP pidättää oikeuden tehdä takuusuoja riippuvaiseksi asianmukaisista huollon todisteista.

BRP ei myönnä tätä rajoitettua takuuta kenelläkään yksityiselle omistajalle, elleivät kaikki edellä mainitut ehdot täyty. Rajoitukset ovat tarpeen, jotta BRP voisi taata tuotteittensa, kuluttajien ja yleisön turvallisuuden.

7) ASIAKKAAN SUORITTAMAT TOIMENPITEET

Asiakkaan tai kaupallisen käyttäjän on lopetettava tuotteen käyttö vian ilmetessä, ilmoitettava huoltavalle BRP:n maahantuojalle/jälleenmyyjälle tai suoraan BRP:lle kolmen (3) päivän kuluessa vian ilmestymisestä, ja hänen on kohtuullisesti mahdollistettava jälleenmyyjän pääsy tuotteen luo ja annettava kohtuullinen mahdollisuus vian korjaamiseen.

Kaikki tämän takuun puitteissa korvatut osat ovat jatkossa BRP:n omaisuutta.

8) BRP:N SUORITTAMAT TOIMENPITEET

BRP:n velvollisuus on tämän takuun puitteissa rajoitettu siihen, että se oman harkintansa mukaan korjaa normaalikäytössä, -ylläpidossa ja -huollossa viallisiksi todetut osat, tai korvaa tällaiset osilla ilman osien tai työn veloittamista, millä tahansa valtuutetulla BRP-jälleenmyyjällä tässä takuuta koskevassa osassa kuvattujen ehtojen mukaisesti. Mikään takuurikkomusvaade ei voi olla synnä Tuotteen omistajalle tapahtuneen myynnin mitätöimiselle tai peruuntumiselle.

BRP pidättää oikeuden muuttaa tai parantaa tuotteita ilman, että aikaisemmin valmistettuihin tuotteisiin tehdään samoja muutoksia.

9) LUOVUTUS

Mikäli tuotteen omistusoikeus siirretään takuuajana, tämä rajoitettu takuu ja sen käyttöehdot EIVÄT siirry uudelle omistajalle.

10) KULUTTAJANEUVONTA

Mikäli tämän rajoitetun takuun suhteen syntyy kiistaa tai riitaa, BRP ehdottaa, että asia yritetään ensiksi ratkaista BRP-maahantuojan/jälleenmyyjän tasolla. Suosittelemme, että asiasta keskustellaan valtuutetun BRP-maahantuojan/jälleenmyyjäliikkeen huoltopäällikön tai liikkeen omistajan kanssa.

Jos ongelma ei ratkea, ota yhteys BRP:hen täyttämällä osoitteesta **www.brp.com** löytyvä asiakkaan yhteydenottolomake tai kirjoittamalla meille postitse johonkin tämän oppaan osiosta [Ota yhteyttä, page 9-5](#) löytyvään osoitteeseen.

9 TIETOA ASIAKKAALLE - SISÄLLYSLUETTELO

TIETOSUOJAA KOSKEVAT TIEDOT	9-2
OTA YHTEYTTÄ.....	9-5
OSOITTEEN/OMISTAJAN MUUTOS.....	9-6

TIETOSUOJAA KOSKEVAT TIEDOT

Bombardier Recreational Products inc ja sen tytäryhtiöt ("BRP") ovat sitoutuneet suojelemaan yksityisyyttäsi ja tukemaan yleistä avoimuuden periaatetta sen suhteen, miten keräämme, käytämme ja luovutamme muille henkilötietojasi, kun olemme suhteessa sinuun.

Lisätietoja saat BRP:n tietosuojakäytännössä osoitteesta:

<https://brp.com/en/privacy-policy.html> tai skannaamalla alla olevan QR-koodin.

Voit olla varma siitä, että meillä on tarvittavat turvallisuustoimet henkilökohtaisten tietojesi suojaamiseen katoamiselta ja luvattomalta käytöltä.

Henkilökohtaisia tietojasi, joita BRP voi kerätä joko suoraan sinulta, valtuutetuilta jälleenmyyjiltä tai valtuutetuilta kolmansilta osapuolilta, ovat seuraavat:

- **Yhteys-, demografiset ja rekisteröintitiedot** (esim. nimi, koko osoite, puhelinnumero, sähköposti, sukupuoli, omistushistoria ja viestintäkieli)
- **Ajoneuvotiedot** (esim. sarjanumero, osto- ja toimituspäivä, yksikön käyttö, ajoneuvon sijainti ja liikkeet)
- **Kolmannen osapuolen tiedot** (esim. BRP:n kumppaneilta saadut tiedot, yhteisten markkinointitoimien tiedot, sosiaalinen media)
- **Teknologiset tiedot** (esim. IP-osoite, laitetyyppi, käyttöjärjestelmä, selaintyyppi, katsomasi verkkosivut, evästeet ja samankaltaiset teknologiat, kun käytät BRP:n tai jälleenmyyjien verkkosivustoja tai mobiilisovelluksia)
- **Vuorovaikutus BRP-tietojen kanssa** (esim. tiedot, jotka kerätään, kun soitat BRP:n talon sisäisille myyntiedustajille, ostat tuotteita BRP:n, rekisteröidyt BRP:n sähköposteihin, osallistut BRP:n sponsoroimiin kilpailuihin ja arvontoihin tai osallistut BRP:n sponsoroimiin tapahtumiin)
- **Tapahtumatiedot** (esim. palautusten käsittelyyn tarvittavat tiedot, maksutiedot, kun ostat tuotteitamme tai palveluitamme verkkosivustoidemme tai mobiilisovellustemme kautta sekä BRP:n tuotteiden ostamiseen liittyvät ongelmat)

Näitä tietoja voidaan käyttää ja käsitellä seuraaviin tarkoituksiin:

- Tietosuoja ja turvallisuus
- Myynnin asiakastuki ja jälkimarkkinointituki (esim. oston tai huollon suorittaminen tai seuranta)
- Rekisteröinti ja takuu
- Kommunikointi (esim. BRP:n tyytyväisyyskyselyn lähettäminen sinulle)
- Verkkokäyttäytymiseen perustuva mainonta, profilointi ja sijaintipohjaiset palvelut (esim. mukautetun käyttökokemuksen tarjoamista varten)
- Vaatimustenmukaisuus ja kiistojen ratkaisu
- Markkinointi ja mainonta
- Avustaminen (esim. toimitukseen, palautusten käsittelyyn ja muihin BRP:n tuotteiden ostamiseen liittyvät ongelmat).

Voimme käyttää henkilökohtaisia tietoja myös koostetun tai tilastollisen datan muodostamiseen, josta sinua ei enää voida tunnistaa henkilökohtaisesti.

Henkilökohtaisia tietojasi voidaan paljastaa seuraaville: BRP, BRP: n valtuutetut jälleenmyyjät, jakelijat, palveluntarjoajat, mainonta- ja markkinatutkimusumppanit ja muut valtuutetut kolmannet osapuolet.

Voimme vastaanottaa sinua koskevia tietoja eri lähteistä, mukaan lukien kolmansilta osapuolilta, kuten BRP:n valtuutetuilta jälleenmyyjiltä ja kumppaneilta, joiden kanssa tarjoamme palveluita tai suoritamme yhteisiä markkinointitoimia. Saatamme saada tietoja myös sosiaalisen median alustoilta, kuten Facebookista ja Twitteristä, kun olet yhteydessä meihin niiden kautta.

Olosuhteista riippuen henkilökohtaisia tietojasi voidaan viestiä asuinpaikkasi ulkopuolelle. Henkilötietojasi säilytetään ainoastaan niin kauan kuin se on tarpeen sitä tarkoitusta varten, johon olemme niitä keränneet, ja säilytyskäytäntöjemme mukaisesti.

Jos haluat harjoittaa rekisteröidyn oikeuksiasi (esim. käyttö- tai korjausoikeutta) tai perua suostumuksesi ja poistua markkinointiin, tyytyväisyyskyselyyn tai yleisiin tietoturvakysymyksiin tarkoitetusta osoiteluettelosta, ota yhteyttä BRP:n tietosuojavastaavaan osoitteessa **privacyofficer@brp.com** tai postitse osoitteessa:

BRP Legal Service, 726 St-Joseph, Valcourt, Quebec, Canada, J0E 2L0.

Kun BRP käsittelee henkilökohtaisia tietojasi, se tehdään BRP:n tietosuojakäytännön mukaisesti, joka löytyy osoitteesta: <https://www.brp.com/en/privacy-policy.html> tai seuraavalla QR-koodilla.



OTA YHTEYTTÄ

www.brp.com

Aasian ja Tyynenmeren alue

BRP Asia

107D and 107E, 17/F, Tower 1,
Grand Century Place, Mongkok,
Kowloon, Hong Kong

Australia

Level 26
477 Pitt Street
Sydney, NSW 2020

Japani

21F Shinagawa East One Tower
2-16-1 Konan, Minato-ku-ku,
Tokyo 108-0075

Kiina

上海市徐汇区衡山路10号6号楼301
Rm 301, Building 6,
No.10 Heng Shan Rd,
Shanghai, China

Eurooppa, Lähi-itä ja Afrikka

Belgia

Oktrooplein 1
9000 Gent

Tšekin tasavalta

Stefanikova 43a
Praha 5
150 00

Saksa

ALT 16
D -40699 Hilden

Suomi

Isoaavantie 7
PL 8040
96320 Rovaniemi

Ranska

Arterparc Bâtiment B
Route de la côte d'Azur,
13 590 Meyreuil

Norja

Ingvald Ystgaardsvei 15
N-7484 Trondheim

Ruotsi

Spinnvägen 15
903 61 Umeå

Sveitsi

Avenue d'Ouchy 4-6
1006 Lausanne

Latinalainen Amerikka

Brasilia

Rua Odila Maia Rocha Brito, 25
Edifício Beaumont, andar 1 ao 5
CEP 13092-110 Campinas -SP

Meksiko

Av. Ferrocarril 202
Parque Industrial Querétaro
Santo Rosa Jauregui, Querétaro
C.P. 76220

Pohjois-Amerikka

Kanada

3200A, rue King Ouest,
Suite 300
Sherbrooke (Québec) J1L 1C9

Yhdysvallat

10101 Science Drive
Sturtevant, Wisconsin
53177

OSOITTEEN/OMISTAJAN MUUTOS

Jos osoitteesi on muuttunut tai jos olet moottoripyörän uusi omistaja, muista ilmoittaa BRP:lle jollakin seuraavista tavoista:

- Ilmoittamalla valtuutetulle BRP:n Can-Am-maahantuoajalle tai jälleenmyyjälle.
- **Vain Pohjois-Amerikka:** soita numeroon 1-888-272-9222.
- Lähettämällä jokin seuraavien sivujen osoitteenmuutoskorteista yhteen tämän oppaan osiosta [Ota yhteyttä, page 9-5](#) löytyvään BRP:n osoitteeseen.

Mikäli omistussuhde muuttuu, liitä mukaan todistus siitä, että edellinen omistaja on suostunut luovutukseen.

BRP:lle ilmoittaminen on erittäin tärkeätä, jopa rajoitetun takuun umpeutumisen jälkeen, koska siten BRP:llä on mahdollisuus tavoittaa tarvittaessa moottoripyörän omistaja, esim. kun ryhdytään suorittamaan turvallisuudesta johtuvia palautuspyyntöjä. BRP:lle ilmoittaminen on omistajan vastuulla.

VARASTETUT TUOTTEET: Jos henkilökohtainen moottoripyöräsi varastetaan, siitä pitäisi ilmoittaa BRP:lle, tai valtuutetulle BRP:n Can-Am-jälleenmyyjälle. Pyydämme ilmoittamaan nimen, osoitteen, puhelinnumeron, ajoneuvon tunnistusnumeron, ja päivän, jolloin varkaus tapahtui.

Tämä sivu on jätetty
tarkoituksella tyhjäksi

OSOITTEEN MUUTOS MUUTOS OMISTUSSUHEISSA 

AJONEUVONTUNNISTENUMERO

_____	_____
Mallinumero	Ajoneuvon tunnistusnumero (V.I.N.)

VANHA OSOITE / _____
 EDELLINEN OMISTAJA: _____ NIMI _____

Nro _____ KATU _____ AS. _____

PAIKKAKUNTA _____ VALTIO/LÄÄNI _____ POSTINUMERO _____

VALTIO _____ PUHELINNUMERO _____

UUSI OSOITE / _____
 UUSI OMISTAJA: _____ NIMI _____

Nro _____ KATU _____ AS. _____

PAIKKAKUNTA _____ VALTIO/LÄÄNI _____ POSTINUMERO _____

VALTIO _____ PUHELINNUMERO _____

SÄHKÖPOSTIOSOITE _____

OSOITTEEN MUUTOS MUUTOS OMISTUSSUHEISSA 

AJONEUVONTUNNISTENUMERO

_____	_____
Mallinumero	Ajoneuvon tunnistusnumero (V.I.N.)

VANHA OSOITE / _____
 EDELLINEN OMISTAJA: _____ NIMI _____

Nro _____ KATU _____ AS. _____

PAIKKAKUNTA _____ VALTIO/LÄÄNI _____ POSTINUMERO _____

VALTIO _____ PUHELINNUMERO _____

UUSI OSOITE / _____
 UUSI OMISTAJA: _____ NIMI _____

Nro _____ KATU _____ AS. _____

PAIKKAKUNTA _____ VALTIO/LÄÄNI _____ POSTINUMERO _____

VALTIO _____ PUHELINNUMERO _____

SÄHKÖPOSTIOSOITE _____

Tämä sivu on jätetty
tarkoituksella tyhjäksi

OSOITTEEN MUUTOS MUUTOS OMISTUSSUHITEISSA 

AJONEUVONTUNNISTENUMERO

Mallinnumero	Ajoneuvon tunnistusnumero (V.I.N.)
--------------	------------------------------------

VANHA OSOITE /
EDELINEN OMISTAJA: _____ NIMI _____

Nro _____ KATU _____ AS. _____

PAIKKAKUNTA _____ VALTIO/LÄÄNI _____ POSTINUMERO _____

VALTIO _____ PUHELINNUMERO _____

UUSI OSOITE /
UUSI OMISTAJA: _____ NIMI _____

Nro _____ KATU _____ AS. _____

PAIKKAKUNTA _____ VALTIO/LÄÄNI _____ POSTINUMERO _____

VALTIO _____ PUHELINNUMERO _____

SÄHKÖPOSTIOSOITE _____

OSOITTEEN MUUTOS MUUTOS OMISTUSSUHITEISSA 

AJONEUVONTUNNISTENUMERO

Mallinnumero	Ajoneuvon tunnistusnumero (V.I.N.)
--------------	------------------------------------

VANHA OSOITE /
EDELINEN OMISTAJA: _____ NIMI _____

Nro _____ KATU _____ AS. _____

PAIKKAKUNTA _____ VALTIO/LÄÄNI _____ POSTINUMERO _____

VALTIO _____ PUHELINNUMERO _____

UUSI OSOITE /
UUSI OMISTAJA: _____ NIMI _____

Nro _____ KATU _____ AS. _____

PAIKKAKUNTA _____ VALTIO/LÄÄNI _____ POSTINUMERO _____

VALTIO _____ PUHELINNUMERO _____

SÄHKÖPOSTIOSOITE _____

Tämä sivu on jätetty
tarkoituksella tyhjäksi

OSOITTEEN MUUTOS MUUTOS OMISTUSSUHITEISSA 

AJONEUVONTUNNISTENUMERO

Mallinumero Ajoneuvon tunnistusnumero (V.I.N.)

VANHA OSOITE /
EDELLINEN OMISTAJA: _____ NIMI _____

Nro _____ KATU _____ AS. _____

PAIKKAKUNTA _____ VALTIO/LÄÄNI _____ POSTINUMERO _____

VALTIO _____ PUHELINNUMERO _____

UUSI OSOITE /
UUSI OMISTAJA: _____ NIMI _____

Nro _____ KATU _____ AS. _____

PAIKKAKUNTA _____ VALTIO/LÄÄNI _____ POSTINUMERO _____

VALTIO _____ PUHELINNUMERO _____

SÄHKÖPOSTIOSOITE _____

OSOITTEEN MUUTOS MUUTOS OMISTUSSUHITEISSA 

AJONEUVONTUNNISTENUMERO

Mallinumero Ajoneuvon tunnistusnumero (V.I.N.)

VANHA OSOITE /
EDELLINEN OMISTAJA: _____ NIMI _____

Nro _____ KATU _____ AS. _____

PAIKKAKUNTA _____ VALTIO/LÄÄNI _____ POSTINUMERO _____

VALTIO _____ PUHELINNUMERO _____

UUSI OSOITE /
UUSI OMISTAJA: _____ NIMI _____

Nro _____ KATU _____ AS. _____

PAIKKAKUNTA _____ VALTIO/LÄÄNI _____ POSTINUMERO _____

VALTIO _____ PUHELINNUMERO _____

SÄHKÖPOSTIOSOITE _____

Tämä sivu on jätetty
tarkoituksella tyhjäksi

MUISTIINPANOJA

MUISTIINPANOJA

Mallin Nro _____

AJONEUVON
TUNNISTUSNUMERO (V.I.N.) _____

KORKEAJÄNNITEAKUN
SARJANUMERO _____

Omistaja: _____
NIMI

Et. _____ KATU _____ AS. _____

PAIKKAKUNTA _____ VALTIO/LÄÄNI _____ POSTINUMERO _____

Ostopäivämäärä _____
MV. _____ KUUKAUSI _____ PÄIVÄ _____

Takuun
päättymispäivämäärä _____
MV. _____ KUUKAUSI _____ PÄIVÄ _____

Jälleenmyyjä täyttää myyntihetkellä.

JÄLLEENMYYJÄN LEIMA

Kanadassa tuotteiden jakelijana ja huoltajana toimii Bombardier Recreational Products Inc. (BRP).

USA:ssa tuotteiden jälleenmyyjä ja huoltotoimista vastaava on BRP US Inc.

Euroopan talousalueella (joka käsittää Euroopan unionin jäsenvaltiot sekä Yhdistyneen kuningaskunnan, Norjan, Islannin ja Liechtensteinin), Itsenäisten valtioiden yhteisössä (mukaan lukien Ukraina ja Turkmenistan) ja Turkissa, tuotteiden jakelijana ja huoltajana on BRP European Distribution S.A. ja muut BRP:n sidos- tai tytäryhtiöt.

Kaikissa muissa maissa tuotteiden jakelijana ja huoltajana toimii Bombardier Recreational Products Inc. (BRP) tai sen tytäryhtiöt.

™® BRP:n tai sen tytäryhtiöiden tavaramerkit.

Tämä ei ole täydellinen luettelo Bombardier Recreational Products Inc:n tai sen tytäryhtiöiden omistamista tavaramerkeistä.

Tavaramerkkejä ei ehkä ole rekisteröity joka oikeusalueella.

Can-Am®
ROTAX E-POWER™

LinQ®
XPS®

Pulse®

Kaikki oikeudet pidätetään. Mitään tämän käsikirjan osaa ei saa jäljentää missään muodossa ilman Bombardier Recreational Products Inc:n etukäteen antamaa kirjallista lupaa.

©2024 BOMBARDIER RECREATIONAL PRODUCTS INC.

www.brp.com

219002460_FI



 VAROITUS

Käyttäjän käsikirjassa ja tuotteessa olevissa varoituskilvissä kuvattujen varotoimien ja ohjeiden noudattamatta jättäminen voi aiheuttaa vamman tai jopa kuoleman.