



**LYNX**®



# KÄYTTÄJÄN KÄSIKIRJA

Sisältää turvallisuutta, käyttöä ja huoltoa koskevia tietoja



2025

## VAROITUS

Lue tämä ohjekirja läpikotaisin. Se sisältää tärkeitä turvallisuustietoja.

Suosittelut minimi-ikärajaksi käyttäjälle: 16 vuotta.

Pidä tämä käyttäjän käsikirja aina ajoneuvossa mukana.

**ADVENTURE ELECTRIC**

Alkuperäisten ohjeiden käännös



## VAROITUS

**Maastojoneuvon käyttö, huolto ja kunnossapito voi aiheuttaa altistusta kemikaaleille (kuten moottorin pakokaasut, hiilimonoksidi, ftalaatit ja lyijy), jotka Kalifornian osavaltion viranomaisten mukaan aiheuttavat syöpää ja synnynnäisiä vammoja tai lisääntymishäiriöitä. Altistuksen minimoimiseksi tulee välttää pakokaasujen hengittämistä ja moottorin joutokäyntiä, jos se ei ole välttämätöntä, huoltaa ajoneuvo hyvin tuuletetuissa tiloissa ja käyttää huollon aikana käsineitä tai pestä kädet usein. Katso lisätietoja osoitteesta [www.p65warnings.ca.gov/products/passenger-vehicle](http://www.p65warnings.ca.gov/products/passenger-vehicle).**

## KALIFORNIA PROPOSITION 65 VAROITUS



## VAROITUS

**Akun tapit, liittimet ja niihin liittyvät lisävarusteet sisältävät lyijyä ja lyijy-yhdisteitä, joiden tiedetään Kalifornian osavaltiossa aiheuttavan syöpää, synnynnäisiä vammoja ja lisääntymishäiriöitä. Altistuksen minimoimiseksi tulee käyttää ajoneuvon huollon aikana käsineitä tai pestä kädet usein. Lisätietoja saa osoitteesta [www.p65warnings.ca.gov](http://www.p65warnings.ca.gov)**

Deutsch	Dieses Handbuch ist möglicherweise in Ihrer Landessprache verfügbar. Bitte wenden Sie sich an Ihren Händler oder besuchen Sie: <a href="http://www.operatorsguides.brp.com">www.operatorsguides.brp.com</a>
English	This guide may be available in your language. Check with your dealer or go to: <a href="http://www.operatorsguides.brp.com">www.operatorsguides.brp.com</a>
Español	Es posible que este manual esté disponible en su idioma. Consulte a su distribuidor o visite: <a href="http://www.operatorsguides.brp.com">www.operatorsguides.brp.com</a>
Français	Ce guide peut être disponible dans votre langue. Vérifier avec votre concessionnaire ou aller à: <a href="http://www.operatorsguides.brp.com">www.operatorsguides.brp.com</a>
Italiano	Questa guida potrebbe essere disponibile nella propria lingua. Contattare il concessionario o consultare: <a href="http://www.operatorsguides.brp.com">www.operatorsguides.brp.com</a>
中文	本手册可能有您的语种的翻译版本。请向经销商询问,或者登录 <a href="http://www.operatorsguides.brp.com">www.operatorsguides.brp.com</a> 查询。
日本語	このガイドは、言語によって翻訳版が用意されています。ディーラーに問い合わせるか、次のアドレスでご確認ください: <a href="http://www.operatorsguides.brp.com">www.operatorsguides.brp.com</a>
Nederlands	Deze handleiding kan beschikbaar zijn in uw taal. Vraag het aan uw dealer of ga naar: <a href="http://www.operatorsguides.brp.com">www.operatorsguides.brp.com</a>
Norsk	Denne boken kan finnes tilgjengelig på ditt eget språk. Kontakt din forhandler eller gå til: <a href="http://www.operatorsguides.brp.com">www.operatorsguides.brp.com</a>
Português	Este manual pode estar disponível em seu idioma. Fale com sua concessionária ou visite o site: <a href="http://www.operatorsguides.brp.com">www.operatorsguides.brp.com</a>
Русский	Воспользуйтесь руководством на вашем языке. Узнайте о его наличии у дилера или на странице по адресу <a href="http://www.operatorsguides.brp.com">www.operatorsguides.brp.com</a>
Suomi	Käyttöohjekirja voi olla saatavissa omalla kielelläsi. Tarkista jälleenmyyjältä tai käy osoitteessa: <a href="http://www.operatorsguides.brp.com">www.operatorsguides.brp.com</a>
Svenska	Denna bok kan finnas tillgänglig på ditt språk. Kontakta din återförsäljare eller gå till: <a href="http://www.operatorsguides.brp.com">www.operatorsguides.brp.com</a>

---

<b>Malli</b>	<b>Telamaton pituus</b>
<b>Adventure Electric 3050</b>	<b>3 048 mm (120 in.)</b>
<b>Adventure Electric 3500</b>	<b>3 487 mm (137 in.)</b>



# SISÄLLYSLUETTELO

---

YLEISTÄ TIETOA	1
TURVALLISUUSOHJEET	2
SÄHKÖAJONEUVOJEN (EV) YLEISKATSAUS	3
TIETOA AJONEUVOSTA	4
HUOLTO	5
TEKNISET TIEDOT	6
TEKNISET TIEDOT	7
VIANETSINTÄ	8
TAKUU	9
TIETOA ASIAKKAALLE	10

---



# 1 YLEISTÄ TIETOA - SISÄLLYSLUETTELO

---

<b>YLEISTÄ TIETOA.....</b>	<b>1-2</b>
Opi ensin, aja sitten .....	1-3
Turvallisuustiedot .....	1-3
Tietoja tästä käyttäjän käsikirjasta .....	1-4
Ympäristön suojele .....	1-6

---

## YLEISTÄ TIETOA

Onnittelumme uuden BRP-moottorikelkkasi ostamisen johdosta. Minkä tahansa mallin olet valinnut, se taataan Bombardier Recreational Products Inc. (BRP) takuun puitteissa ja valtuutettujen BRP-moottorikelkkojen jälleenmyyjien toimesta, jotka ovat valmiita toimittamaan osia, huoltoa tai tarvitsemiasi varaosia.

Jälleenmyyjäsi tekee parhaansa, jotta olisit tyytyväinen. Hän on koulutautunut tekemään esisäädöt ja tarkistamaan kelkkasi sekä säätämään sen sinun painosi ja ajo-olosuhteiden mukaan.

Toimituksen yhteydessä sinulle kerrottiin takuun kattavuudesta ja allekirjoitit luovutustarkastusluettelon varmistaaksesi, että ajoneuvosi toimitus vastaa täysin sinun vaatimuksiasi.



## Opi ensin, aja sitten

Opettele vähentämään itsellesi, matkustajallesi ja sivullisille aiheuttamaasi mahdollista loukkaantumista ja kuolemanvaaraa lukemalla seuraavat osat ennen ajoneuvon käyttämistä:

- *Turvallisuustietoja*
- *Ajoneuvotiedot*
- *Sähköajoneuvojen yleiskatsaus*

## Turvallisuustiedot

Tässä käyttäjän käsikirjassa käytetään seuraavia symboleja ja sanoja tähdentämään tiettyä nimenomaista tietoa:

 Tämä on turvallisuuteen liittyvä huomiomerkki. Sitä käytetään kiinnittämään huomiosi mahdollisiin loukkaantumisriskeihin. Noudata kaikkia tätä merkkiä seuraavia turvallisuusviestejä välttääksesi mahdollisen loukkaantumisen tai kuoleman.

Lue myös kaikki moottorikelkassa olevat varoituskilvet ja katso turvallisuusvideo osoitteesta

<https://www.brplynx.com/gb/en/owner-zone/safety.html>.

Voit käyttää myös oheista QR-koodia.





**VAARA**

Osoittaa mahdollista vaaratilannetta, joka johtaa vakavaan loukkaantumiseen tai kuolemaan, ellei sitä vältetä.



**VAROITUS**

Osoittaa mahdollista vaaratilannetta, joka voi johtaa vakavaan loukkaantumiseen tai kuolemaan, ellei sitä vältetä.



**HUOMIO**

Osoittaa vaaratilannetta, joka voi johtaa vähäiseen tai kohtuulliseen loukkaantumiseen, ellei sitä vältetä.

**TÄRKEÄÄ**

Ilmaisee asennus-, toiminta- tai huoltotietoja, jotka ovat tärkeitä mutteivat liitty vaaroihin. Joissakin tapauksissa jos näitä ilmoituksia ei noudateta, ajoneuvon komponentit tai muut ominaisuudet voivat vaurioitua vakavasti.

## Tietoja tästä käyttäjän käsikirjasta

Tämän käsikirjan tarkoitus on tutustuttaa uuden ajoneuvon omistaja/käyttäjä ja matkustaja tähän moottorikelkkaan ja sen moniin hallintalaitteisiin, ylläpitoon ja turvallisen käytön ohjeisiin.

Seuraavaa käyttäjään, matkustajaan ja ajoneuvon kokoonpanoon liittyvää terminologiaa käytetään seuraavalla tavalla tässä oppassa:

- **Käyttäjät:** viittaa henkilöön, joka on ohjaimissa ja ajaa lumikelkkaa.
- **Matkustaja:** viittaa henkilöön, joka istuu käyttäjän takana.
- **Yhdenistuttava (1-UP)** tarkoittaa mallia, joka on suunniteltu vain kuljettajaa varten.
- **Kahdenistuttava (2-UP)** tarkoittaa mallia, jossa voi kuljettajan lisäksi istua **yksi** matkustaja.

Pidä tämä käyttäjän käsikirja aina ajoneuvossa, joko hansikaslokerossa tai sillem ääritetyssä vedenpitävässä paikassa, jotta voit katsoa siitä esimerkiksi huoltoon tai vianetsintään liittyviä tietoja ja opastaa sen avulla muita mahdollisia kuljettajia.

Huomaa, että tämä käsikirja on saatavana useilla eri kielillä. Mahdollisissa eroavaisuuksissa englanninkielinen versio pätee.

Jos haluat katsella käyttäjän käsikirjaasi netissä tai tulostaa siitä ylimääräisen version, käy nettisivuillamme osoitteessa:

**[www.operatorsguides.brp.com](http://www.operatorsguides.brp.com)**

---

Tässä asiakirjassa olevat tiedot ovat oikeita julkaisuhetkellä. BRP kehittää tuotteitaan kuitenkin jatkuvasti eikä ole velvollinen asentamaan muutettuja versioita aikaisemmin valmistettuihin tuotteisiin. Viime hetkellä tehdyistä muutoksista johtuen valmistetun tuotteen ja tässä käsikirjassa olevien kuvausten ja/tai erittelyjen välillä saattaa olla joitakin eroja. BRP varaa oikeuden lopettaa tai muuttaa teknisiä tietoja, rakenteita, ominaisuuksia, malleja tai varusteita milloin tahansa ja ilman velvoitteita.

Käyttäjän käsikirjan tulee olla ajoneuvon mukana ajoneuvoa myydessä, ja kun ajoneuvo siirretään myyntihetkellä uudelle omistajalle.

## **Ympäristön suojelu**

Ohjeitamme ei ole tarkoitettu rajaamaan kelkkailun nautinnollisuutta, vaan säilyttämään miellyttävän vapauden tunteen, jonka voit kokea vain kelkkailemalla! Nämä ohjeet estävät kelkkailijoiden onnettomuuksia, ja ohjeiden avulla he pystyvät esittelemään muille omia tietojansa ja nauttia suositusta talvisesta ajanvietteestä. Joten seuraavan kerran kun kirpeänä ja kirkkaana talvipäivänä olet kelkkareitillä, muista, että sinäkin olet luomassa polkua tulevaisuuden harrastukselle. Auta meitä kulkemaan oikeaa polkua! Koko BRP: n puolesta: kiitos avustasi!

Ei ole olemassa mitään niin riemastuttavaa kuin moottorikelkkailu. Seikkaileminen hyvin hoidetulla kelkkareiteillä on hauska ja terveellinen talviharrastus. Koska yhä useammat ihmiset käyttävät samoja reittejä, kasvaa myös riski maiseman ja ympäristön saastumiseen ja tuhoutumiseen. Maa-alueiden ja maiseman väärinkäyttö saattaa johtaa harrastuksen rajoittamiseen sekä yksityisten että kunnallisten tahojen toimesta.

Me kelkkailun harrastajat olemme suurin uhka omalle harrastuksellemme. Uhkaan on yksi ainoa looginen ratkaisu. Kun kelkkailemme, meidän aina ajettava vastuuntuntoisesti.

Suurin osa kelkkailijoista kunnioittaa lakeja ja ympäristöä. Jokaisen meistä on näytettävä hyvää esimerkkiä niille, jotka ovat uusia tämän harrastuksen parissa.

On jokaisen kelkkailijan parhaaksi, kun itse kukin pyrkii osaltaan kelkkailemaan ympäristön ja muut liikkujat huomioonottaen. Säilyttääksemme mahdollisuuden harrastaa kelkkailua tulevaisuudessakin, meidän on otettava ympäristötekijät huomioon.

BRP on huomannut, että moottorikelkkailijoiden on tehtävä osansa säilyttääkseen harrastusmahdollisuudet jatkossakin ja kehittänyt sen vuoksi Kelkkaile fiksusti -kampanjan moottorikelkkailijoita varten.

Fiksu kelkkailija on vastuuntuntoinen muuallakin kuin kelkkareitillä. Kelkkaile fiksusti -kampanja osoittaa, että me moottorikelkkailijat suhtaudumme ympäristöongelmiin vakavasti ja haluamme tehdä osamme. Kampanjalla viittaamme ympäristöön ja ympäristönhoitoon yleisesti, luonnon eläimiin sekä kaikkiin niihin ihmisiin, jotka nauttivat ulkoilmaelämästä. Kampanjan myötä muistutamme myös kaikkia moottorikelkkailijoita siitä, että ympäristön kunnioittaminen ei ole ainoastaan tärkeää kelkkateollisuudelle, vaan myös tuleville sukupolville.

Fiksu moottorikelkkailu ei tarkoita millään muotoa sitä, että kelkkailu ei enää voisi olla hauskaa! Se yksinkertaisesti tarkoittaa vastuuntuntoista kelkkailua!

---

Tärkein fiksun kelkkailun ominaisuus on se, että ajat vain siellä missä kelkkailu on sallittua ja vain sillä tavoin kuin se on sallittua. Olet fiksu kelkkailija, kun noudatat seuraavia periaatteita.

**Kysy tietoa alueen ympäristöstä.** Hanki karttoja, selvitä lait ja säädökset sekä hanki tietoa metsähallitukselta sekä muilta yleisiltä instansseilta. Opettele säännöt ja noudata niitä, myös nopeusrajoituksia!

**Vältä** ajamasta nuorten taimikoiden, puiden, pensaikon tai ruohikon yli. Älä katko puita. Aja aina vain sellaisilla alueilla tai reiteillä, joissa kelkkailu on sallittua. Muista, että tällainen ympäristön suojeleminen on samalla oman turvallisuutesi parantamista.

**Kunnioita metsän eläimiä**, varsinkin sellaisia, joilla on poikasia tai jotka kärsivät ruoan puutteesta. Stressaantuminen vie eläimen vähäisiä energiavaroja. Vältä ajamasta alueilla, joissa eläimiä hoidetaan tai ruokitaan.

**Älä availe** suljettuja portteja, noudata säännöksiä ja liikennemerkkejä ja muista, että fiksu kelkkailija ei roskaa ympäristöä.

**Älä aja** luonnonsuojelualueilla, ellei virallinen reitti kulje sitä kautta. Yleensä luonnonsuojelualueilla on kaikilla ajoneuvoilla liikkuminen kiellettyä. Tiedä, missä rajat kulkevat.

**Kysy lupa**, jos joudut ajamaan yksityisellä maalla. Kunnioita maanomistajien oikeuksia ja toisten ihmisten yksityisyyttä. Muista, että vaikka moottorikelkkateknologia on pystynyt kehittämään huomattavasti hiljaisempia moottoreita, ja sähkömoottorikelkat ovat vieläkin hiljaisempia, ei ole siltikään syytä kaasutella alueilla, joilla meteli voi häiritä.

Kaikki kelkkailijat varmasti tietävät, millaisen työn takana on ollut saavuttaa harrastuksellemme olosuhteet, joissa jokainen voi kelkkailla turvallisesti ja vastuuntuntoisesti. Tämä työskä jätuu edelleenkin, voimakkaampana kuin aikaisemmin.

Ympäristön kunnioittaminen, ajoimmepa sitten missä päin maailmaa tahansa, on ainoa oikea keino, jonka avulla voimme nauttia kelkkailusta myös tulevaisuudessa. Se on yksi suurimmista syistä, joiden takia sinunkin kannattaa kelkkailla fiksusti. Syitä on tietysti myös muitakin.

Kelkkailijana pääsemme osaksi talvista luontoa ja saamme nauttia sen ihmeistä. Kelkkailemalla fiksusti säilytämme tämän mahdollisuuden tulevaisuudessakin ja voimme suoda saman mahdollisuuden yhä useammille innokkaille harrastajille. Fiksu kelkkailu kasvattaa harrastuksemme suosiota!

Lisäksi fiksu kelkkailija on myös viisas kelkkailija. Sinun ei tarvitse jättää reittejä ja kaasutella umpihangissa näyttääksesi, että osaat ajaa. Ajatpa sitten suorituskykyisellä BRP-kelkalla tai jollain muulla urheilumallilla, osoita tietäväsi, mitä teet. Näytä osaamisesi reiteillä, kelkkailemalla fiksusti!

# MUISTIINPANOJA

---

---

---

---

---

---

---

---

---

---

---

---

---

---

---

---

---

---

---

---

---

---

---



## 2 TURVALLISUUSOHJEET - SISÄLLYSLUETTELO

### ENNEN KUIN AJAT .....2-3

Käyttöikä ja -kyky ..... 2-3

Huumeet ja alkoholi ..... 2-4

Lumivyöryturvallisuuden  
harjoituskurssi. .... 2-4

Suojavarusteet ..... 2-5

Pakolliset varusteet ..... 2-5

Hätäpelastus. .... 2-6

Vaaralliset materiaalit ..... 2-7

### TUTUSTU

### MOOTTORIKELKKAAN .....2-8

Telamaton propulsiojärjestelmä ..... 2-8

Ohjaus ..... 2-9

Hätäkatkaisin ..... 2-10

Jarrutus. .... 2-10

Seisontajarru ..... 2-10

Ohjelmitava D.E.S.S. -avain ..... 2-11

Kuormien kuljetus. .... 2-11

Hinauskuormat ..... 2-12

Toisen kelkan hinaaminen ..... 2-13

Lisävarusteet ja muutokset. .... 2-15

Valtuuttamattomat muutokset. .... 2-16

### AJA TURVALLISESTI ..... 2-17

Kuljettajan ajoasento (ajaminen  
eteenpäin). .... 2-17

Kuljettajan ajoasento  
(peruuttaminen) ..... 2-20

Ajaminen matkustajien kanssa ..... 2-20

Yksin ajaminen ..... 2-21

Ajaminen ryhmässä ..... 2-22

Törmäysten välttäminen ..... 2-23

Ajokäyttäytyminen ..... 2-24

Liiallinen nopeus. .... 2-25

Liikkuvat osat ..... 2-25

Tunne maaston ja ajotyylin vaihtelut. .... 2-26

## **2 TURVALLISUUSOHJEET - SISÄLLYSLUETTELO**

---

Villieläinten suojeleu . . . . .	2-32	Käyttöä edeltävä tarkastuslista . . . . .	2-64
<b>KÄYTÄNNÖN HARJOITUKSIA . . . . .</b>	<b>2-33</b>		
Missä voit harjoitella käytännössä . . . . .	2-33		
Harjoituksia . . . . .	2-33		
<b>MOOTTORIKELKAN KULJETUS . . . . .</b>	<b>2-38</b>		
<b>AJONEUVON TYÖNTÄMINEN TAI VETÄMINEN . . . . .</b>	<b>2-41</b>		
<b>TÄRKEÄT TUOTESELOSTEET (KAIKKI MAAT PAITSI KANADA/ YHDYSVALLAT) . . . . .</b>	<b>2-43</b>		
Ajoneuvon varoituskilvet . . . . .	2-43		
Teknisiä tietoja sisältävät kilvet . . . . .	2-59		
<b>KÄYTTÖÄ EDELTÄVÄ TARKASTUS . . . . .</b>	<b>2-62</b>		
Ennen käynnistystä . . . . .	2-62		
Käynnistyksen jälkeen . . . . .	2-63		

## ENNEN KUIN AJAT



### VAROITUS

Tässä osassa kuvattujen varotoimien ja ohjeiden noudattamatta jättäminen voi aiheuttaa vamman tai jopa kuoleman.

### Käyttöikä ja -kyky

Käyttäjien on oltava päteviä. Jokaisen kuljettajan on oltava vähintään 16-vuotias. Alueellasi saatetaan soveltaa lisävaatimuksia. Käyttäjän vähimmäisikää ja mahdollisia lupavaatimuksia koskevat lait vaihtelevat alueittain. Ota yhteyttä paikallisiin viranomaisiin saadaksesi tietoja koskien moottorikelkan käyttöä koskevista laista alueellasi. BRP pitää tärkeänä, että suoritat turvallisuusseikkoihin painottuvan ajokurssin. Perusharjoittelu on tarpeen, jotta kelkan käyttö olisi turvallista.

Ei ole suositeltavaa, että tätä moottorikelkkaa käyttää henkilö, jolla on sellainen vamma, joka vaikuttaa heikentävästi näkökykyyn, reaktioaikaan, arvostelukykyyyn tai hallintalaitteiden käyttöön. Kelkan turvallinen käyttö riippuu monista seikoista kuten näkyvyydestä, ajonopeudesta, säästä, ympäristöstä, liikenteestä, ajoneuvon kunnosta ja käyttäjän omasta kunnosta. Joidenkin moottorikelkkojen suorituskyky saattaa olla merkittävästi suurempi kuin niiden kelkkojen, joilla olet ajanut aikaisemmin. Siitä syystä emme suosittele kelkkaa kokemattomille kuljettajille.

---

Jokaisen matkustajan on pystyttävä yhtäaikaaisesti pitämään molempia jalkojaan tukevan tasaisesti astinlaudoilla istuessaan asianmukaisesti paikoillaan.

## Huumeet ja alkoholi

Älä koskaan aja nautittuasi huumeita tai alkoholia. Moottorikelkalla ajamiseen vaaditaan, että kuljettaja ja matkustaja eivät ole alkoholin vaikutuksen alaisia ja että he ovat huomiokykyisiä ja tarkkaavaisia. Huumeet ja alkoholi, joko yksin tai yhdessä, pidentävät reaktioaikaa, heikentävät arviointikykyä, heikentävät näkökykyä ja estävät kykyäsi ajaa moottorikelkalla turvallisesti.

## Lumivyöryturvallisuuden harjoituskurssi

Suosittelimme, että jyrkissä vaaramaisemissa ajavat osallistuvat paikalliselle, lumivyöryä käsittelevälle harjoituskurssille tutustuakseen paremmin lumiolosuhteisiin ja oppiakseen varusteiden asianmukaisen käytön. Tässä joitakin nettisivuja, jotka voivat auttaa sinua tärkeän tiedon löytämisessä:

- – Yhdysvallat: [www.avalanche.org](http://www.avalanche.org)
- – Eurooppa: [www.avalanches.org](http://www.avalanches.org)
- – Kanada: [www.avalanche.ca](http://www.avalanche.ca)

## Suojavarusteet

Kaikkien ajajien tulee pukeutua oikeanlaiseen kelkkailuvaatetukseen. Asun tulee olla miellyttävä eikä liian kireä. Tarkista aina säätila ennen kuin lähdet kelkkailemaan. Pukeudu aina kylmintä säätä silmälläpitäen. Lämpöalusasuoja suojaa hyvin ihoa kylmältä ja kosteudelta.

Käytä aina hyväksytyä kypärää oman turvallisuutesi ja mukavuutesi vuoksi. Kypärä suojaa kylmältä ja ehkäisee loukkaantumiselta. Kypärän lisäksi tulisi myös käyttää kypärähuppua ja kasvosuojusta. Suojalasit tai visiiri, joka on kiinni kypärässä, ovat ehdottomia varusteita kelkkailtaessa.

Kädet tulee suojata kelkkailukäsineillä tai hanskoilla, joissa on riittävä eristys ja jotka joustavat siten, että peukaloilla ja sormilla voi vapaasti käyttää kelkan hallintalaitteita.

Käytä moottorikelkkailuun tarkoitettuja saappaita.

Sinun tulee pitää itsesi kelkkaillessa niin kuivana kuin mahdollista. Kun astut sisätiloihin, ota pois kelkkailuasua ja saappaat ja huolehdi, että ne kuivuvat ennen kuin puet ne päälle uudestaan.

Älä käytä pitkää kaulaliinaa tai löysiä asusteita jotka saattavat tarttua kelkan liikkuviin osiin.

Pidä värillisillä lasilla varustettuja ajolaseja.

## Pakolliset varusteet

Sinä olet moottorikelkan omistajana vastuussa siitä, että kaikki tarvittavat turvallisuusvälineet ovat varmasti mukana kulkuneuvossasi. Tarkista paikalliset vaatimusmääräykset.

Ensiapupakkaus	Mukana oleva työkalusarja
Matkapuhelin	Puukko

Taskulamppu	Teippi (ilmastointiteippi)
Reittikartta	Eväät
Tutkain*	Lapio*
Lumivyörypiippari*	
*Ajettaessa lumivyöryaltiltiilla alueella	

## Hätäpelastus

BRP:n sähkömoottorikelkoissa on sinua suojaavia turvallisuusominaisuuksia. Vedessä tapahtuvan onnettomuuden tai uppoamisen varalta ylimääräiset varoimet ovat tarpeen, jotta pysyt suojassa korkeajännitteen aiheuttamilta vaaroilta.

Jos näin tapahtuu, lopeta ajoneuvon käyttö. BRP-jälleenmyyjän on tarkastettava ajoneuvo ennen seuraavaa ajoa. Ota yhteys paikalliseen hätäpalveluun välitöntä apua varten.



Korkeajännitteinen litiumioniakku tai korkeajännitekomponentit voivat aiheuttaa sähköiskun ja/tai tulipalon, jos ne vaurioituvat. Älä irrota tai kosketa mitään näkyviä liitäntöjä ja/tai vaurioituneita komponentteja paljailla sormilla, ei-eristetyillä työkaluilla tai muilla metalliesineillä. Altistuminen korkeajännitevirralle voi aiheuttaa vakavan loukkaantumisen tai kuoleman.

Vaurioituneesta korkeajännitteisestä litiumioniakusta voi vuotaa elektrolyyttiä ja/tai se voi muodostaa herkästi syttyvää kaasua. Altistuminen elektrolyyttille voi aiheuttaa vakavan loukkaantumisen. Huuhtelee asiaankuuluva alue vedellä ja mene välittömästi lääkäriin.

Ajoneuvon korkeajännitejärjestelmä on passivoitava hätäpelastustyöntekijöiden katkaisusilmukalla (FRCL), joka sijaitsee vasemman koripaneelin alla. Vain hätäpelastajien tulee käyttää FRCL: ää. Sähkömoottorikelkkaa saavat nostaa tai käsitellä vain sellaiset henkilöt, jotka on koulutettu ja varustettu kunnolla ja joille on ilmoitettu, että ajoneuvon liittyy korkeajännitevaaroja.

Lisätietoja on ajoneuvon *Hätäpelastusoppaassa*, joka löytyy tästä osoitteesta:

- <https://operatorsguides.brp.com/>

## Vaaralliset materiaalit

Korkeajännitteiset litiumioniajoakun luokitellaan vaarallisiksi materiaaleiksi. BRP:n sähköajoneuvojen tai korkeajännitteisten ajoakkujen hävitys vaatii erityisiä toimenpiteitä. Noudata vaarallisten materiaalien kuljettamisessa tai kierrätyksessä paikallisia määräyksiä. Voit kysyä lisätietoja valtuutetulta BRP-jälleenmyyjältä.

---

## TUTUSTU MOOTTORIKELKKAAN

Tämän ajoneuvon suorituskyky saattaa ylittää aikaisemmin ajamiesi ajoneuvojen suorituskyvyn. Käytä aikaa perehtyäksesi uuteen ajoneuvoosi.

Kokemattomat kuljettajat saattavat aliarvioida vaaratilanteita, ja ajoneuvon erityinen käyttäytyminen sekä maasto-olosuhteet saattavat yllättää heidät. Aja hitaasti. Ylinopeus ja harkitsematon ajotapa saattavat johtaa kuolemaan.

Lue ennen ensimmäistä käyttökertaa käyttäjän käsikirja ja varmistu, että ymmärrät lukemasi. Tutustu huolellisesti myös moottorikelkan hallintalaitteisiin ja niiden käyttöön ennen kuin lähdet ensimmäiselle ajelulle tai otat mukaasi matkustajan Harjoittele ajamista ja tutustu kunkin hallintalaitteen toimintaan ja tuntumaan jollain sopivalla alueella ilman liikennettä, ellei siihen ole muuten ollut mahdollisuutta.

On erittäin tärkeää selittää jokaiselle tämän moottorikelkan kuljettajalle – kuljettajan ajokokemuksesta riippumatta – tämän moottorikelkan ajo-ominaisuudet. Moottorikelkan rakenne ja säädöt, kuten raideleveys, suksen tyyppi, jousituksen tyyppi, telamaton pituus ja leveys vaihtelevat mallista riippuen. Nämä kaikki ominaisuudet vaikuttavat suuresti moottorikelkan käsiteltävyyteen.

### Telamaton propulsiojärjestelmä

Moottorikelkassasi on on telamaton propulsiojärjestelmä. Telamatto tarttuu lumiseen pintaan ja työntää moottorikelkkaa pintaan kohdistuvaa voimaa vastakkaiseen suuntaan. Pysy pois telamaton lähetyviltä. Pyörivään telamattoon koskeminen on vaarallista.





## VAROITUS

Älä koskaan seiso pyörivän telamaton takana tai lähellä.  
Likaa tai esineitä saattaa singota aiheuttaen vakavia vammoja.

Telamaton pito vaihtelee pintaolosuhteiden mukaan. Pito voi heikentyä kovalla lumella, jäällä tai tiellä. Hidasta nopeutta ja jätä enemmän tilaa kääntymistä varten. Katso tämän oppaan kohdasta *PITOA PARANTAVILLA TUOTTEILLA VARUSTETUT MOOTTORIKELKAT*, kuinka opit tasapainottamaan suksen pitoa ja telamaton pitoa. Jos kelkan etu- ja takapää eivät ole tasapainossa pitoa parantavien tuotteiden suhteen, kelkka saattaa yli- tai aliohjautua, mistä syystä kuljettaja voi menettää kelkan hallinnan.

## Ohjaus

Suksia käytetään moottorikelkan ohjaamiseen ohjaustangolla Ohjauskyky vaihtelee suksien pidon mukaan. Ohjattavuus voi heikentyä kovalla lumella, jäällä tai tiellä. Hidasta nopeutta ja jätä enemmän tilaa kääntymistä varten. Katso tämän oppaan kohdasta *PITOA PARANTAVILLA TUOTTEILLA VARUSTETUT MOOTTORIKELKAT*, kuinka opit tasapainottamaan suksen pitoa ja telamaton pitoa. Jos kelkan etu- ja takapää eivät ole tasapainossa pitoa parantavien tuotteiden suhteen, kelkka saattaa yli- tai aliohjautua, mistä syystä kuljettaja voi menettää kelkan hallinnan.

Ajettaessa matkustajan kanssa tai kuormaa kuljetettaessa ohjattavuus on myös hankalampaa. Hidasta nopeutta ja jätä enemmän tilaa kääntymistä varten.

---

## Hätäkatkaisin

Kiinnitä hätäkatkaisimen naru aina ajovaatteisiin ennen moottorikelkan käynnistämistä, jotta varmistat, että se sammuu, jos kuljettaja putoaa.

Irrota aina ajon jälkeen hätäkatkaisin ajoneuvon pysäytyskatkaisimesta estääksesi lapsia tai muita henkilöitä käyttämästä ajoneuvoa luvottomasti ja jotta se ei käynnisty suljetussa tilassa (esim. autotallissa).

## Jarrutus

Kelkan jarrutettavuus ja jarrutusmatka saattaa tietyissä olosuhteissa vaihdella äkillisesti. Esimerkiksi regeneratiivisen jarrituksen tasoa säädetään jatkuvasti ajon aikana, mikä vaikuttaa yleiseen jarrutuskykyyn. Muista aina, että matkustajan ja takana kuljettavan kuorman kanssa ajaminen voi vaikuttaa moottorikelkan jarrutusmatkaan. Vältä telamaton lukkiutumista, koska se voi aiheuttaa hallinnan menettämisen.

Telamaton nastat lyhentävät jarrutusmatkaa kovalla lumella tai jäällä, samoin kuin ne parantavat pitoa kiihdytettäessä, mutta pehmeässä lumessa nastoilla ei ole merkittävää tehoa. Katso lisätietoja telamaton nastoituksesta alajaksosta *Pitoa parantavilla tuotteilla varustetut moottorikelkat*.

## Seisontajarru

Kytke seisontajarru aina päälle ennen ajoneuvon käynnistystä. Seisontajarrua tulee käyttää aina, kun moottorikelkka on pysäköity.

Varmista, että seisontajarru on kokonaan pois päältä, ennen moottorikelkan käyttöä. Jarrujen yhtäjaksoinen painaminen ajettaessa voi aiheuttaa jarrupalojen kulumista ja vaurioittaa jarrujärjestelmää, mikä saattaa johtaa jarrutustehon menetykseen ja aiheuttaa tulipalon.

## Ohjelmoitava D.E.S.S. -avain

Ohjelmoitava D. E. S. S. -avain voidaan ohjelmoida rajoittamaan moottorikelkan nopeutta ja moottorin tehoa. Näin ensikertalaiset ja vähemmän kokeneet kuljettajat voivat opetella käyttöä saadakseen tarpeellista itsevarmuutta ja kokemusta hallintaan.

Kysy valtuutetulta BRP-jälleenmyyjältä, onko tämä lisävaruste saatavana malliisi.

## Kuormien kuljetus

Ajoneuvon kuormat vaikuttavat ajoneuvon käsiteltävyyteen, vakauteen, autonomiaan ja jarrutusmatkaan. Sen takia oikea kuormaus ja painonjako ovat tärkeitä.

Kuormaa kuljettaessa on erittäin tärkeää noudattaa suosituksia:

- Älä koskaan ylitä suurinta kuormakapasiteettia. Katso moottorikelkkasi kuormakapasiteetti ajoneuvon *teknisistä tiedoista*.
- Säädä jousitukset aina uudelleen kuorman mukaisesti. Katso lisätietoja alajaksosta *Viritä ajoneuvoasi*.
- Älä kuljeta kuormaa, ellei se ole kunnolla kiinnitetty BRP:n sertifioidulla LinQ-lisävarusteella. Yhteensopivia tarvikkeita, joilla ei ole kuitenkaan BRP:n sertifiointia, ei voida pitää sopivina tähän tarkoitukseen.
- Vähennä aina nopeutta, käänny asteittain ja jätä enemmän jarrutusmatkaa, kun kuljetat kuormia.



## VAROITUS

Näiden suositusten noudattamatta jättäminen kuormia kuljetettaessa voi aiheuttaa hallinnan menetyksen ja mahdollisesti ajoneuvon kaatumisen.

## Hinauskuormat

### Vain Adventure Electric 3500 -mallit

Hinauskuormat vaikuttavat ajoneuvon käsiteltävyyteen, vakauteen ja jarrutusmatkaan. Sen takia oikea kuormaus ja painonjako ovat tärkeitä.

Kuormaa hinattaessa on erittäin tärkeää noudattaa suosituksia:

- Käytä kuorma-alustan tai lisävarusteen hinaamiseen aina jäykkää vetotankoa.
- Älä koskaan hinaa kuormaa hinausköydellä. Hinausköyden käyttäminen saattaa aiheuttaa hinattavan kuorman ja kelkan yhteentörmäyksen tai mahdollisen kippaamisen nopeassa kiihdytyksessä tai kun ajetaan rinnettä alaspäin.
- Älä koskaan hinaa kiinnittämällä sen suoraan puskuriin. Käytä kuorman hinaamiseen vain vetokoukkuja. Varmista, että kuorma-alustan vetokoukku on yhteensopiva ajoneuvon vetokoukun kanssa. Käytä varmuusketjuja tai vaijereita varmistaaksesi kuorma-alustan ajoneuvon kanssa. Vältä liikaa löysyyttä ketjuissa tai vaijereita, koska muuten ne voivat rikkoutua ja sinkoutua takaisin.
- Älä koskaan ylitä ajoneuvon suurinta hinauskapasiteettia. Katso moottorikelkkasi

hinauskapasiteetti *ajoneuvon turvallisuustiedoista* tai *teknisistä tiedoista*.

- Älä koskaan ylitä aisapainokapasiteettia, jos sovellettava.
- Varmista aina, että kuorma on tasaisesti jaettu ja turvallisesti kiinnitetty kuorma-alustaan. Varmista, että aisalle kohdistuu ainakin hiukan painoa, jos sovellettava.
- Säädä jousitus aina aisapainon mukaan, jos sovellettava. Katso lisätietoja alajaksosta *Viritä ajoneuvoasi*.
- Alenna nopeutta ja käänny varovasti. Vältä mäkiä ja epätasaista maastoa. Kuorma-alustan hinaaminen tällä ajoneuvolla ajaessa lisää huomattavasti kaatumisvaaraa, etenkin rinteissä. Älä koskaan yritä ajaa jyrkkiä mäkiä.
- Varaa riittävästi matkaa jarruttamiseen, etenkin kaltevilla pinnoilla ajettaessa ja matkustajaa kuljettaessa. Varo luistoa tai liukumista.

- Toimi varoen irrotettuasi lastattua kuorma-alustaa; se tai sen kuorma voi kaatua sinun tai muiden päälle.



Näiden suositusten noudattamatta jättäminen kuormia kuljettaessa tai hinattaessa voi aiheuttaa hallinnan menetyksen ja mahdollisesti ajoneuvon kaatumisen.

Hinattavassa kohteessa on oltava heijastimet molemmilla sivuilla ja takana.

Tutustu maakohtaisiin liikennelakeihin jarruvalon (-jen) käytöstä.

## Toisen kelkan hinaaminen

Vain Adventure Electric 3500 -mallit

Jos kelkka vaurioituu ja sitä täytyy hinata, vain hätätapauksessa voidaan käyttää köyttä.

- Jos moottorikelkassa on sisäinen polttomoottori, irrota variaattorihihna. Katso lisätietoja käyttäjän käsikirjan kohdasta *Huoltotoimenpiteet*.
- **Älä** ylitä sähkömoottorikelkoissa suurinta suositeltua hinausnopeutta 10 km/h (6 mph).
- Kiinnitä köysi olkatappeihin, **älä** suksiin. Jos suksia ei voida käyttää, kiinnitä köysi puskuriin.
- Jonkun täytyy istua hinattavassa moottorikelkassa ohjaamassa ja aktivoimassa jarrua tarvittaessa.
- Hinaa hitaasti ja erittäin varovasti.

 VAROITUS

Älä koskaan kuljeta tätä ajoneuvo telamatto maassa tai niin, että käyttöjärjestelmä pystyy pyörimään yli 10 km/h:n (6 mph) nopeudella. Tällöin moottori voi tuottaa jännitteen, mikä voi aiheuttaa merkittäviä vaurioita, moottorin ylikuumentumisen ja virheellistä toimintaa. Harvinaisissa tapauksissa äärimmäinen ylikuumentuminen voi sytyttää ympäröivissä komponenteissa tulipalon.

TÄRKEÄÄ

Kun sisäisellä polttomoottorilla varustettua moottorikelkkaa hinataan, irrota aina variaattorihihna hinattavasta kelkasta, jotta hihna tai voimansiirtojärjestelmä ei vaurioidu.

Joillakin alueilla tämä voi olla laitonta. Tarkasta määräykset paikallisilta viranomaisilta.

## Lisävarusteet ja muutokset

Kaikki muutokset ja BRP:n hyväksymien lisävarusteiden asentaminen voivat vaikuttaa ajoneuvon käsittelyyn. On tärkeää tutustua ajoneuvon rauhassa muutosten jälkeen, jotta osaisit mukauttaa ajotyylisi niihin sopivaksi.

Vältä asentamasta varusteita, joita BRP ei nimenomaisesti ole hyväksynyt ajoneuvoa varten, ja vältä tekemästä valtuuttamattomia muutoksia. BRP ei ole testannut tällaisia muutoksia ja varusteita, joten ne voivat aiheuttaa vaaratilanteita. Ne voivat esimerkiksi aiheuttaa seuraavia:

- Ajoneuvon hallinnan menettäminen ja lisääntynyt törmäysriski
- Ylikuumentuminen tai oikosulut, jotka lisäävät tulipalon tai palovammojen riskiä
- Voi vaikuttaa ajoneuvon suojausominaisuuksiin
- Voi vaikuttaa perävaunun käyttöön, kun ajoneuvoa kuljetetaan.
- Voi aiheuttaa esineiden katoamisen tiellä, kun ajoneuvoa kuljetetaan.

Ajoneuvon ajamisesta voi myös tulla laitonta.

Kysy valtuutetulta BRP-jälleenmyyjältä lisätietoja ajoneuvoosi sopivista lisävarusteista.

Turvallisuussyistä BRP-jälleenmyyjän täytyy asentaa jotkin BRP-lisävarusteet, mutta jos päätät asentaa lisävarusteen itse, kun sitä ei ole pakko antaa jälleenmyyjän tehtäväksi, on tärkeää noudattaa tarkasti kaikkia ohjeita ja ymmärtää tarvittaessa kaikki tuotteen käyttöä tai huoltoa koskevat tiedot.

Jos joku muu kuin sinä on asentanut lisävarusteen ajoneuvoon, BRP suosittelee vahvasti lukemaan vastaavat ohjeet, koska niissä voi olla lisätietoja sen turvallisesta käytöstä tai huollosta.

Ohjeet löytyvät tästä osoitteesta:

- <https://instructions.brp.com>

## Valtuuttamattomat muutokset

Jos tämän ajoneuvon matalajännitesähköjärjestelmään tehdään mitään muutoksia tai laiteasennuksia, joita BRP ei ole nimenomaisesti hyväksynyt, se voi heikentää korkeajänniteakun hallintajärjestelmää ja vaikuttaa ajoneuvon turvallisuuteen, käyttöikään ja takuuseen.



Älä asenna laitteita, joita BRP ei ole nimenomaisesti hyväksynyt, tai tee valtuuttamattomia muutoksia tämän ajoneuvon sähköjärjestelmiin.



## AJA TURVALLISESTI

### Kuljettajan ajoasento (ajaminen eteenpäin)

Ajoasentosi ja tasapainosi ovat kaksi perustekijää, joilla saat kelkan kulkemaan haluamaasi suuntaan. Kääntyessäsi rinteessä sinun ja matkustajasi pitää olla valmiina vaihtamaan asentoa, jotta paino jakautuu oikein kääntymisen aikana. Kuljettaja ja matkustaja eivät koskaan saa yrittää tasapainottaa kelkkaa siirtämällä jalkojaan astinlaudoilta maahan. Kokemus opettaa kuinka paljon voit kallistaa vartalollasi käännösten mukana eri nopeuksissa ja rinneajossa, jotta säilytät oikean tasapainon.

Istuma-asento on yleisesti ottaen paras ajoasento tasapainoa ja kelkan hallintaa ajatellen. Kuitenkin myös puolikyökky, ajo toiseen polveen tukeutuen tai seisoma-asento ovat käyttökelpoisia asentoja tietyissä olosuhteissa.



Älä tee kelkalla mitään sellaista, jota et hallitse riittävän hyvin.

### Istuminen

Jalat jalkatilassa ja vartalo istuimen puolessavälissä on ihanteellinen asento, kun ajetaan tutussa, tasaisessa maastossa. Polvien ja lantion pitäisi pysyä joustamaan töyssyissä.

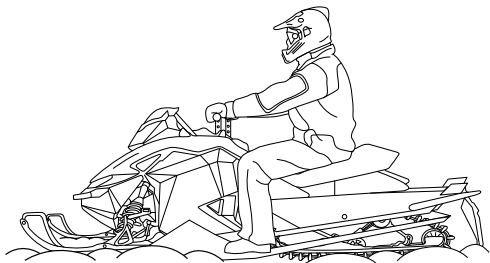

## **Puolikyykky**

Puoli-istuva, lähes kyykkymäinen asento, jossa keho on irti istuimelta ja jalat ovat vartalon alla ja pystyvät näin joustamaan epätasaisessa maastossa. Vältä äkkinäisiä pysäytyksiä.



## **Ajo polveen tukeutuen**

Tätä asentoa varten pitää toinen jalka asettaa tukevasti astinlaudalle ja toinen polvi istuimelle. Vältä äkkinäisiä pysäytyksiä.

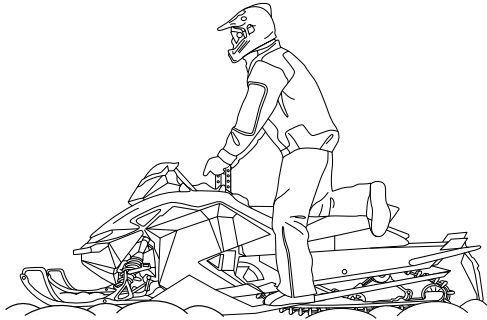

2

## Seisominen

Pidä molemmat jalat astinlaudoilla. Polvien tulisi joustaa töyssyissä. Tämä on tehokas asento, jossa näet paremmin ympärillesi ja voit siirtää painoasi maaston vaihtuessa. Vältä äkkinäisiä pysäytyksiä.

---

## Kuljettajan ajoasento (peruuttaminen)

Peruutettaessa:

- Varmista, että peruutusreitillä takanasi ei ole esteitä tai ihmisiä, ennen kuin alat peruuttaa.
- BRP suosittelee, että moottorikelkassa istutaan sitä peruutettaessa.
- Vältä seisomista. Painosi saattaa peruutettaessa siirtyä eteenpäin kohti kaasuvipua aiheuttaen odottamattoman kiihdytyksen. Odottamaton kiihdyttäminen peruutettaessa moottorikelkalla saattaa aiheuttaa ajoneuvon hallinnan menetyksen.

Kelkan vakauden ja hallinnan voi menettää helposti kun peruuttaa liian nopeaa ja kääntää samanaikaisesti.

## Ajaminen matkustajien kanssa

Tämä ajoneuvo on suunniteltu yhdelle (1) kuljettajalle ja niin monelle matkustajalle kuin siinä on hihnoilla tai käsikahvoilla varustettuja istuimia SSSC-standardien mukaisesti. Matkustaja saa istua ainoastaan matkustajalle tarkoitetussa istuimessa.



- Älä koskaan kuljeta matkustajaa istuimella, jota BRP ei ole hyväksynyt.
- Älä anna koskaan kenenkään istua ohjaustangon ja kuljettajan välissä.

Silloinkin, kun matkustaja on sallittu, hänen on oltava fyysisesti asianmukaisessa kunnossa moottorikelkkailua varten.

Matkustajan/matkustajien on aina pystyttävä pitämään molemmat jalkansa kokonaan astinlaudoilla sekä pitämään kiinni käsikahvoista tai istuinremmistä aina istuessaan moottorikelkan kyydissä. Kunnioita fysiikan lakeja ja aja siten, että matkustaja voi istua vakaasti ja turvallisesti eikä tipahda kyydistä. Putoaminen voi johtaa vakavaan loukkaantumiseen tai kuolemaan.

Kuljettaja on vastuussa matkustajiensa turvallisuudesta ja kuljettajan täytyy opastaa matkustajaa kelkkailun perusteissa.

Säädä jousitus painon mukaisesti ennen ajoa Katso lisätietoja alajaksosta *Viritä ajoneuvoasi*.

Kehota matkustajaa pyytämään sinua ajamaan hitaammin tai pysähtymään, jos hän tuntee olonsa epämukavaksi tai turvattomaksi ajon aikana.

Ajettaessa töyssyjen ylitse kuljettaja (t) voi (vat) kohottaa vartaloaan hiukan istuimesta, jolloin hän (he) voi (vat) vaimentaa jaloillaan töyssyjen aiheuttamia iskuja.

Ennakoimaton töyssy voi lennättää matkustajan ajoneuvosta. Muistuta matkustajaasi, että hänen tulee siirtää omaa painoaan samaan suuntaan kanssasi. Ole erityisen varovainen, aja hitaasti ja tarkista matkustajan mukanaolo säännöllisesti. Tarkkaile matkustajaasi ajon aikana.

Jarrutettavuus ja ohjattavuus on hankalampaa ajettaessa ilman matkustajaa. Hiljennä nopeutta ja jätä tilaa käänöksille.

## Yksin ajaminen

Kelkkaileminen yksin saattaa olla vaarallista. Virta saattaa loppua, onnettomuus voi sattua tai kelkkasi voi rikkoontua. Muista, että kelkkasi pystyy etenemään pidempiä etäisyyksiä puolessa tunnissa kuin mitä sinä ehkä pystyt kävelemään päivässä. Kelkkaile mieluummin kaverin kanssa. Kelkkakerhoista saat mahdollisesti myös seuraa ajoretkille. Kerro aina jollekulle, minne olet lähdössä kelkkailemaan ja milloin aiot suunnilleen palata.

## Ajaminen ryhmässä

Nimetkää vetäjä johtamaan seuruetta ja toinen henkilö seurueen peräpään valvojaksi ennen ajoretken alkua. Varmista, että kaikki seurueen jäsenet ovat tietoisia reitistä ja määränpäästä. Aja rauhallisesti, samalla tavalla ryhmän muiden jäsenten kanssa. Älä koskaan ohita vetäjää tai muitakaan kelkkailijoita. Käytä käsimerkkejä ilmoittamaan vaaroista tai aikeesta vaihtaa suuntaa. On tärkeää pitää turvallinen etäisyys kunkin moottorikelkan välillä, mutta kaikkien vetäjän takana ajavien tulee tietää edellä ajavan kelkan sijainti.

## Käsisignaalit

Jokaisen kelkkailijan pitää välittää edellä ajavan antama merkki osaltaan takana olevalle.

### PYSÄHTYMINEN

Nosta jompikumpi kätesi suoraan ylöspäin päätän yläpuolelle.



### KÄÄNTYMINEN VASEMMALLE

Ojenna vasen käsi kohtisuoraan haluttuun suuntaan.



### KÄÄNTYMINEN OIKEALLE



### HIDASTAMINEN

Ilmoita vaarasta tai



Ojenna vasen käsivarsi ja nosta kyynärpäätä kätesi kohtisuoraan ylöspäin, niin että se muodostaa kulman kyynärpäähän.	huomioitavasta tilanteesta ojentamalla vasen käsi ulos ja alas kehon sivulta ja läpyttämällä kädellä alaspäin.
---	--

## Törmäysten välttäminen

Tarkkaile aina ympäristöä odottamattomien tilanteiden varalta. Aja ennakkoiden. Tarkkaile jatkuvasti ihmisiä, esineitä, olosuhteita ja muita ajoneuvoja. Pysy reitillä aina oikealla puolella maan säädösten mukaisesti, jotta vältät törmäykset, erityisesti silloin kun näkökenttä on pienentynyt (esim. ennen mäkeä tai kaarretta). Ole erityisen varovainen, kun et aja reitillä.

Pidä aina turvallinen etäisyys muihin kelkkailijoihin ja jalankulkijoihin. Älä roiku toisen moottorikelkan takapuskurissa. Jos kelkka sinun edelläsi hidastaa jostain syystä, sinun mahdollinen varomattomuutesi saattaa vahingoittaa kuljettajaa ja matkustajaa. Säilytä turvaväli oman ja edellä ajavan kelkan välillä. Maastosta riippuen jarrutusmatka voi vaihdella suurestikin. Toimi turvallisesti. Varaudu tekemään myös väistöliikkeitä.

---

Maastossa tai jäällä sumu tai lumipyry saattaa rajoittaa näkyvyyttäsi. Jos sinun pitää ajaa sumussa tai rankassa lumisateessa, aja hitaasti valot päällä ja ole tarkkaavainen mahdollisten vaarojen varalta. Jos et ole varma reitistä, älä aja eteenpäin. Pidä turvallinen etäisyys takana oleviin kelkkailijoihin näkyvyyden ja riittävän reaktionajan parantamiseksi.

## Ajokäyttäytyminen

Jos kelkkaa käytetään olosuhteissa, jotka ovat liian vaikeita kuljettajan kyvyille, liian hankalia matkustajalle tai liian vaativia kelkan ominaisuuksille, saattaa seurauksena olla käyttäjän, matkustajan tai ulkopuolisten loukkaantuminen tai jopa hengenvaara.

Muista, että mainosmateriaalissa saattaa esiintyä vaarallisia suorituksia, joita esittävät ammattikuljettajat ihanteellisissa ja valvotuissa olosuhteissa. Sinun ei pidä koskaan yrittää samoja vaarallisia tempuja, jos ne ylittävät taitosi.

Hyppääminen kelkalla voi olla vaarallista. Tämä vaatii harjoitusta ja tulee tehdä tutussa ja hallitussa ympäristössä. Älä koskaan yritä hyppyjä reitillä. Hallinnan menettäminen voi aiheuttaa osumisen kiveen, puuhun tai toiseen moottorikelkkaan. Kun hyppäät, valmistaudu laskeutumiseen iskunvaimennusta varten. Varaudu hypyn aiheuttamaan iskuun. Polvien pitää joustaa ja toimia iskunvaimentimien tavoin.

Epätasainen reittimaasto voi aiheuttaa moottorikelkan potkun ylöspäin ja aiheuttaa hallinnan menetyksen. Jos yritetään kiihdyttää telamaton ja reitin salliman pitorajan yli, telamatto kuopii ja jättää epäsäännöllisen maastopinnan. Suojaa siksi muita sillä, ettet kuovita telamattoa reitillä.



## Liiallinen nopeus

Ylinopeus ja harkitsematon ajotapa saattavat johtaa kuolemaan. Säädä aina ajonopeutesi lumi- ja ympäristöolosuhteiden mukaan. Odottamattomissa tilanteissa et useinkaan ehdi reagoida riittävän nopeasti. Aja aina nopeudella, joka on sopiva reitille, sääolosuhteille ja omille taidoillesi. Tutustu paikallisiin sääntöihin. Voimassa voi olla nopeusrajoitus.

## Liikkuvat osat

Pysy pois telamaton lähetyviltä. Pyörivään telamattoon koskeminen on vaarallista.

Ehkäise vakavat loukkaantumiset kelkan läheisyydessä:

- Älä koskaan seiso liikkuvan telamaton takana tai lähellä.
- Käytä aina tukevaa, leveää kelkkatelinettä, jossa on takana suojalevy, jos sinun on pyöritettävä telamattoa
- Kun matto on irti maasta, pyöritä sitä mahdollisimman hiljaisella vauhdilla. Keskipakoisvoima saattaa lennättää likaa, vaurioituneita tai irtonaisia nastoja, repeytyneitä maton palasia tai koko vahingoittuneen maton kovalla vauhdilla telatunnelista ulos
- Älä koskaan käytä ajoneuvoa ilman tukevasti asennettua levysuojusta.
- Älä koskaan käytä moottoria, jos sivupaneelit ovat avoinna tai kuomu on poistettu

---

## Tunne maaston ja ajotyylin vaihtelut

### Lanattu reitti

Istuminen on suosituin ajoasento ajettaessa lanatuilla, tasaisilla reiteillä. Älä aja lujaa ja ennen

### Epätasainen reitti

Reitti on luultavasti töyssyinen (tiheää rökkyä) ja lumi on kinostunut, ellei vähään aikaan ole satanut lunta. Sellaiset olosuhteet voivat haitata fyysisesti kuljettajaa ja matkustajaa, jos ajetaan suurella nopeudella. Hidasta. Pidä kiinni ohjaustangosta ja ole puolikykyasennossa. Jalkojen pitäisi olla kehon alla koukistettuina, jolloin ne vaimentavat töyssyjä. Pidemmillä, kovilla ja tiheätöyssyisillä reiteillä voit ajaa myös toiseen polveen tukeutuen, jolloin toinen polvesi on istuimella. Asento on ehkä hiukan mukavampi ja samalla vartalo pysyy rentona ja kykenee hallitsemaan kelkan ohjausta. Varo lumen alla olevia kiviä tai kantoja, ne saattavat olla piilossa vasta sataneen lumen alla.

kaikkea pysy reitin asiaankuuluvalla puolella. Ole varautunut maasto-olosuhteiden nopeisiin muutoksiin. Huomioi kaikki reittiviivat. Älä pujottele reitin puolelta toiselle.

## Syvä hanki

Syvässä puuterimaisessa lumessa ajoneuvo saattaa alkaa vajota. Käännä siinä tapauksessa kelkkaa niin laajalla kaarella kuin mahdollista ja etsi kovempaa pintaa. Jos alat vajota, älä pyöritä telamattoa, sillä se saa kelkan uppoamaan entistä syvemmälle. Pysäytä ajoneuvo, nouse kelkasta pois ja siirrä kelkan peräpää puhtaalle lumelle. Tamppaa kelkan eteen lunta. Muutaman metrin ala yleensä riittää. Käynnistä ajoneuvo uudelleen Valitse seisoma-asento ja keinuta kelkkaa varovasti samalla, kun painat vakaasti ja hitaasti kaasua. Riippuen siitä onko kelkan etuosa vai takaosa kaivautunut, jalkojesi painon pitäisi olla päinvastaisessa päässä astinlaudoilla kuin kelkan kaivautunut pää. Älä koskaan laita vierasta materiaalia telamatton alle tueksi. Älä anna kenenkään seisoa edessä tai takana, kun moottorikelkka on käynnissä. Pysy pois telamatton lähetyviltä. Pyörivään telamattoon koskeminen on vaarallista.

## Jäätäneet vesistöt

Ajaminen järvien ja jokien jäillä saattaa olla kohtalokasta. Vältä vesistöalueita. Jos olet tuntemattomassa maastossa, kysy paikallisilta virkamiehiltä tai asukkailta jään kunnosta, salmista, viemäreistä, puroista, vuolaasti virtaavista paikoista tai muista vaaroista. Älä koskaan aja jäällä, jonka vahvuudesta sinulla ei ole tietoa. Jää saattaa olla liian heikkoa kannattamaan sinut ja kelkkasi. Kelkalla ajo jäällä tai jäisillä pinnoilla voi olla hyvin vaarallista, ellet huomioi tiettyjä varotoimia. Jäällä on vaikea ohjata kelkkaa tai mitä tahansa ajoneuvoa. Jäällä on vähemmän pitoa liikkeelle lähdeettäessä, käännyttäessä ja pysähdyttäessä kuin lumella. Kelkan tarvitsemat etäisyydet kyseisiin liikkeisiin voivat jäällä moninkertaistua. Ohjattavuus on vähäistä ja holtittomat käännökset ja pyörähdykset ovat jäällä vaarallisia. Jos kuitenkin ajat jäällä, aja hitaasti ja ole valpas. Ota runsaasti tilaa pysähtymistä ja kääntymistä varten.

---

## Sohjo

Sohjossa ajoa pitäisi aina välttää. Tarkista aina ennen järven tai joen ylitystä onko siellä mahdollisesti sohjoa. Jos tummia, vetisiä läiskiä ilmaantuu reitillesi, aja pois jäältä välittömästi. Varo, ettei jää ja vesi roisku takana tulevaan kelkkailijaan. Kelkan saaminen pois sohjoiselta alueelta on rasittavaa ja joissakin tapauksissa jopa mahdotonta.

## Ylämäki

Ajettavia rinteitä on kahdentyypisiä: avoin rinne jossa on vähän puita, kalliota tai muita esteitä, ja rinne, jossa voi ainoastaan ajaa suoraan ylöspäin. Avointa rinnettä nouseaan sivuttain tai pujotellen. Lähesty kulmassa. Omaksu seisoma-asento, jossa molemmat jalat ovat samalla astinlaudalla. Pidä painosi jatkuvasti ylärinteen puolella. Pidä yllä tasainen, turvallinen nopeus. Jatka niin kauas kuin voit tässä suunnassa, vaihda sitten ajoasentoasi ja aja rinnettä toiseen suuntaan, jolloin rinteiden kaltevuus on toisella puolella.

Ajo kohtisuoraan ylös voi aiheuttaa ongelmia. Valitse seisoma-asento, kiihdytä ennen kuin ajat rinteeseen ja vähennä sitten kaasupainetta estääksesi telamattoa pyörimästä tyhjää.

Molemmissa tapauksissa ajonopeuden pitäisi olla tilanteeseen sopiva. Hidasta aina kun saavutat rinteiden huipun. Jos et pysty ajamaan edemmäksi, älä pyöritä telamattoa. Kytke seisontajarru, sammuta ajoneuvo, vapauta sukset vetämällä niitä ulos ja alarinteeseen, käännä kelkan peräpää ylärinteen suuntaan, käynnistä ajoneuvo ja aja se pois pienellä tasaisella kaasulla. Vaihda ajoasentoasi sellaiseksi, että kelkan tasapaino säilyy ja aja rinnettä alas.

## Alamäki

Ajettaessa rinnettä alas kelkan hallinta on säilytettävä koko ajan. Pidä jyrkemmissä rinteissä painosi alhaalla ja molemmat kätesi ohjaustangossa. Jatka kevyesti kaasun painamista ja anna kelkan laskeutua alaspäin rinnettä ajoneuvon ollessa käynnissä. Jos ajonopeus ylittää turvallisen vauhdin, hidasta jarruttamalla. Paina jarrua säännöllisesti kevyellä puristuksella. Älä koskaan lukitse telamattoa.

## Rinneajo

Noudata seuraavia ohjeita aina, kun ajat rinnettä ylös tai alas tai ylität niitä. Kuljettajan tulee nojata rinnettä kohti, jotta kelkka säilyy vakaana. Suositeltava ajoasento on seisonta-asento, jossa molemmat jalat ovat ylämäen puoleisella astinlaudalla. Varaudu siirtämään painoasi tarvittaessa nopeasti. Rinteitä ja jyrkkiä mäkiä ei suositella vasta-alkajalle tai kokemattomalle kelkkailijalle.

## Lumivyöryvaara

Jos ajat erittäin mäkisissä (jyrkkiä mäkiä, vaarojen rinteitä) maastoissa, tiedosta lumivyöryn vaara. Lumivyöryjen koko ja muoto vaihtelee ja niitä ilmenee jyrkissä maastoissa, kun lumi on epävakaata.

Uusi lumi, eläimet, ihmiset, tuuli ja moottorikelkat voivat laukaista lumivyöryn. Vältä korkeita maastoja ja jyrkkien rinteiden ajamista viistosuunnassa, jos on olemassa lumivyöryn vaara. Jos lumiolosuhteet ovat epävakaat, ajo tulisi rajoittaa loivakulmaisille rinteille. Tuulen muodostamia riippuvia lumikinoksia tulisi välttää. Epävakaisten olosuhteiden välttäminen on turvallisen ajon avainasia mäkisissä maastoissa. Tiedosta olosuhteet ja mahdolliset vaarat ajaessasi vaarojen rinteillä. Tarkasta paikalliset lumiennusteet ja vaaralliset paikat päivittäin ennen ajamaan lähtemistä ja kuuntele sääennusteet.

---

Sinun tulisi aina kuljettaa mukanasasi ja osata käyttää lapiota, sondia ja lumivyörypiipparia ajaessasi vaarojen rinteillä.

## **Kirkas auringonpaiste**

Kirkas aurinko saattaa huomattavasti heikentää näkökykyäsi. Auringon ja lumen häikäisy saattavat sokaista silmäsi niin, että et havaitse rotkoja, ojia tai muita esteitä kovin helposti. Sellaisissa olosuhteissa tulisi käyttää suojalaseja, joissa on värilliset linssit.

## **Ajo öiseen aikaan**

Valojen määrä öiseen aikaan vaikuttaa kykyysi nähdä tai tulla nähdyksi. Ole erityisen varovainen. Aja sellaisella ajonopeudella, joka mahdollistaa sinut pysäyttämään kelkan nähdessäsi tuntemattoman tai vaarallisen kohteen edessäsi. Pysy reitillä äläkä koskaan aja kulkulla tuntemattomassa maastossa. Varmista, että sekä ajo- että takavalot toimivat ja ovat puhtaat.

## **Tuntematon maasto**

Aja aina maastossa, joka ei ole sinulle tuttu, erittäin varovasti. Lumen alla saattaa olla piilossa esteitä, joita ei voi havaita. Aja niin hitaasti, että pystyt havaitsemaan mahdolliset vaarat kuten aidat tai paalut, purot jotka menevät reittisi läpi, kivet, pudotukset, vaijerit ja lukemattomat muut esteet, jotka saattavat keskeyttää ajon.

Kulkulla ajo varsinaisten reittien ulkopuolella ja metsissä edellyttää alhaista ajonopeutta ja erityistä valppautta. Ajo liian kovalla nopeudella voi tehdä pienistäkin esteistä vaarallisia. Osuminen pieneenkin kiveen tai kantoon saattaa aiheuttaa sen, että menetät kelkan hallinnan ja joudut onnettomuuteen. Ole varuillasi myös huolletulla reitillä, ellet tunne sitä ennestään. Aja sellaisella nopeudella, että voit nähdä mitä on edessäsi seuraavassa mutkassa tai rinteiden harjalla.

## Huonosti havaittavat vaijerit

Ole aina varovainen alueilla joissa on tai on ollut maatioja, sillä sellaisilla alueilla saattaa pelloilla ja laitumilla olla huonosti havaittavia rautalanka-aitoja tai vaijereita. Useita vakavia onnettomuuksia on aiheutunut sellaisissa tapauksissa, kun kelkalla on ajettu pelloilla oleviin vaijereihin, pylväisiin ja teiden sulkuketjuihin. Aja ehdottomasti hidasta vauhtia.

## Ajaminen epätasaisessa maastossa

Odottamattomat kumpareet tai painaumat lumikinoksissa, lumiauran jättämät penkat, tierummut, huomaamattomat esteet tai äkilliset pudotukset reitissä voivat olla vaarallisia. Voit huomata maaston muutokset paremmin, kun pidät värillisiä ajolaseja tai visiiriä ja ajat riittävän alhaista nopeutta.

Kyykisty (seiso) kelkan takaosassa ja pidä sukset ylhäällä ja kohtisuoraan eteenpäin. Paina vaiheittain kaasua ja varaudu hypyn aiheuttamaan iskuun. Polvien pitää joustaa ja toimia iskunvaimentimien tavoin.

## Tien ylitys

Moottorikelkkaasi ei ole suunniteltu käytettäväksi tai kääntymään yleisillä teillä, kaduilla tai moottoriteillä. Vältä tiellä ajamista. Jos sinun täytyy tehdä niin ja se on sallittua, vähennä nopeutta ja pysy tien reunassa, jossa on lunta, jotta suuntaohjainten toimintaa voidaan pitää yllä.

---

Koska moottorikelkkareitit ylittävät usein teitä, on tärkeää, että kuljettajat tuntevat oikeat tienylitystoimenpiteet. Kun lähestyt tietä, viestitä muille, että pysähdyt risteykseen, ja pysähdy hitaasti ja täysin tien reunaan. Joskus saatat joutua ylittämään tien ojan ylitse tai lumipenkan päältä. Valitse paikka, jonka tunnet ja tiedät, että se on sopiva ja helppo kohta ylitykseen. Pysäytä kelkka kokonaan penkan harjalla ja odota, kunnes reitti on selvä eikä liikennettä ole. Katso sitten tarkasti molempiin suuntiin, ennen kuin ylität tien 90 asteen kulmassa. Nouse tarvittaessa seisomaan, jotta näet molempiin suuntiin. Varo pysäköityjä ajoneuvoja. Kun olet varma, että tie on vapaa, jatka epäröimättä suoraan risteykseen. Kaikkien kuljettajien täytyy pysähtyä täysin, katsoa molempiin suuntiin ja jatkaa, kun tiellä ei ole vastaantulevaa liikennettä.

## **Rautateiden ylitys**

Älä koskaan aja kelkalla rautateillä. Se on vaarallista ja voi rikkoa asiaankuuluvia lakeja. Rautateiden raiteet ja kiskot ovat yksityistä omaisuutta. Moottorikelkka ei missään tapauksessa kuulu ratakoille. Ennen kuin ylität rautatien, pysähdy, katso ja kuuntele, onko juna tulossa.

## **Villieläinten suojelu**

Moottorikelkkareitit sijaitsevat usein alueilla, joissa eläimet voivat vaeltaa. Älä loukkaa tätä eläinten etuoikeutta ajattamalla niitä tai häiritsemällä luontoa. Uuvuttaminen ja ahdistus saattavat johtaa eläimen kuolemaan. Vältä alueita, joilla esiintyy eläimiä ja niiden ruokintapaikkoja. Jos satut kohtaamaan eläimen, pysäytä kelkka ja ole ääneti.



## KÄYTÄNNÖN HARJOITUKSIA

### Missä voit harjoitella käytännössä

Etsi sopiva alue käytännön harjoituksia varten. Varmista, että alue täyttää seuraavat vaatimukset:

- Ei liikennettä
- Ei esteitä
- Pakkaantunut, kova lumi
- Runsaasti tilaa ohjausliikkeille

### Harjoituksia

Tee seuraavat harjoitukset yksin, kun olet suorittanut koko ennen ajoa tehtävän tarkastuksen. Käynnistä ja sammuta ajoneuvo aina ohjeiden mukaan, jotka löytyvät kohdasta *Ajoneuvon käynnistäminen* ja *Ajoneuvon sammuttaminen* osiossa *Käynnistäminen ja ajaminen*. Älä unohda kiinnittää hätäkatkaisimen narua takkiisi.

### Hätäkatkaisimen käyttö

Tarkoitus: Totu kaasuvivun toimintaan ja opi käyttämään hätäpysäytyskytkintä.

Ohjeet:

- Käynnistä ajoneuvo seisontajarru kytkettynä.
- Passivoi ajoneuvon ajovoimajärjestelmä hätäpysäytyskytkimellä. Paina painiketta oikealla peukalollasi, älä irrota otettasi käsikahvasta.
- Käynnistä ajoneuvo uudelleen ja toista harjoitus.

Vinkkejä lisäharjoitteluun:

- Paina hätäpysäytyskytkintä katsomatta sitä.

---

## **Käynnistys, pysäytys ja peruskäsittely**

Tarkoitus:

- Opit hallitsemaan kaasuvipua ja lähtemään ajoneuvolla liikkeelle.
- Opit hidastamaan alhaisesta nopeudesta ja jarruttamaan.

Jos tunnet menettäväsi ajoneuvosi hallinnan tätä harjoitusta tehdessäsi, vapauta kaasuvipu estääksesi kiihdytyksen ja paina tarvittaessa jarrua hidastaaksesi. Voit myös katkaista virran kokonaan hätäpysäytyskytkimellä.

Ohjeet: Ensiksi käytät kaasuvipua vain hetken verran kerrallaan ja vapautat sitten sen sekä pysäytät ajoneuvon.

- Käynnistä ajoneuvo ja vapauta pysäköintijarruvipu.
- Käytä hitaasti kaasuvipua, kunnes ajoneuvo alkaa hiukan liikkua eteenpäin. Heti kun ajoneuvo liikkuu, vapauta kaasuvipu anna ajoneuvon rullata hetki ja pysäytä se painamalla jarruvipua.
- Jatka tätä harjoitusta, kunnes kaasuvipun painaminen ja vapauttaminen tapahtuu varmuudella ja mukavasti.

## **Ajoneuvon pysäytys liikkeessä**

Tarkoitus: Opit käyttämään hätäkatkaisinta liikkeessä ja tiedät, kuinka ajoneuvo reagoi siihen käyttäessäsi painiketta myöhemmin.

## Ohjeet:

- Kun ajonopeus on 8 km/h (5 mph) ja olet puolessa välissä suoraa, kytke pysäytyskytkin OFF-asentoon ja anna ajoneuvon rullata pysähdyksiin.
- Käynnistä ajoneuvo uudelleen ja toista harjoitus. Kokeile nostaa nopeutta (enintään nopeuteen 20 km/h (12 mph) ennen moottorin pysäytyspainikkeen painamista.

Hätätilanteessa moottorikelkka pysäyttää painamalla hätäkatkaisinta tai vetämällä turvakatkaisimen pistoke moottorin pysäytyskatkaisimesta samalla kun painetaan jarrua.

## Peruskäännökset

Tarkoitus: Opit kääntymään hallitusti kummallekin puolelle.

## Ohjeet:

- Aja hitaasti suoraan ja tee leveä, kaareva käännös. Varmista, että tilaa on tarpeeksi koko käännökselle.
- Tee oikea ja vasen käännös uudelleen ja pidä nopeus tasaisena alle 8 km/h:ssa (5 mph). Pidä kaasuvipu samassa asennossa säilyttääksesi hitaan nopeuden.
- Nojaaminen eteenpäin ja mutkan suuntaan saattaa auttaa kääntämään ohjaustankoa helpommin.

## Äkkipysähdykset

### Tarkoitus:

- Opit tuntemaan ajoneuvosi jarrutusominaisuudet.
- Opit käyttämään jarrua mahdollisimman tehokkaasti.

---

Tämä harjoitus on samanlainen kuin aikaisemmin tekemäsi, mutta nyt painat jarrua voimakkaammin, jolloin jarrutetaan maksimaalisesti lukitsematta telamaton pyörintää. Vapauta kaasuvipu aina täysin pikapysähdyksiä varten.

Ohjeet:

- Aloita suoran päästä ja kiihdytä lukemaan 8 km/h (5 mph). Vapauta kaasuvipu kokonaan ja jarruta nopeasti suoran puolella välissä.
- Pidä pää ylhäällä ja katse eteenpäin, pidä ohjaustanko suorassa äläkä vapauta jarrua, ennen kuin olet kokonaan pysähtynyt.
- Toista harjoitus niin että, lisäät vauhtiasi ja jarrutat voimakkaammin. Kun tunnet, että telamaton pyörintä lakkaa, vapauta jarruvivun paine. Telamaton täytyy pyöriä, jotta pysyt hallinnassa.

## **Ajaminen peruutusvaihteella**

Tarkoitus: Opit peruuttamaan ja opit tuntemaan ajoneuvosi kääntösäteen peruutettaessa.

## Ohjeet:

- Aktivoi peruutustila ja pysy istuma-asennossa. Katso *VAIHTAMINEN PERUUTUKSELLE JA POIS* kohdassa *KÄYNNISTYS JA AJO*.
- Varmista, että takan olevalla alueella ei ole esteitä tai ihmisiä. Katso taaksepäin, peruuta hitaasti ja pysähdy vapauttamalla kaasuvipu ja käyttämällä jarrua, aivan kuten normaalisti ajettaessa.
- Pidä nopeus alhaisena äläkä peruuta pitkiä etäisyyksiä.
- Toista suoraan peruutus ja pysähdys niin monesti, että tunnet osaavasi sen.
- Kun osaat peruuttaa suoraan, voit alkaa harjoitella peruuttamista samalla, kun käännät ohjaustankoa.

## MOOTTORIKELKAN KULJETUS

Ajoneuvoa voidaan kuljettaa monenlaisilla perävaunuilla. Perävaunu voi olla kippilavainen, lavetti tai laidallinen, mutta ajoneuvo on aina ajettava perävaunuun ja siitä pois varovasti.

Kiinnitä ajoneuvo aina turvallisesti edestä ja takaa lyhyidenkin matkojen ajaksi. Käytä vain asianmukaisia kuormaliinoja. Varmista, että kaikki varusteet on kiinnitetty kunnolla. Suojaa ajoneuvo kuljetuspeitteellä kuljetuksen ajaksi.

Varmista, että peräkärri täyttää lain vaatimat edellytykset. Varmista, että vetokoukku ja turvavaijeri on kiinnitetty ja että jarruvalot, suuntavilkut ja äärivalot toimivat.



**VAROITUS**

Varmista, että kaikki istuimet, lisävarusteet ja tavarat on kiinnitetty kunnolla, tai poista ne, jotta ne eivät pääse putoamaan perässä tulevien ajoneuvojen eteen.



**VAROITUS**

Älä kuljeta ajoneuvoa sen keula vastoin menosuuntaa. Jos kelkkaa kuljetetaan takaperin, tuuli voi vaurioittaa tuulilasia tai jopa irrottaa sen.

Ajoneuvon sähkömoottori on liitetty mekaanisesti moottorikelkan telamattoon, ja se pystyy tuottamaan pyöriessään sähköä.

**VÄLTÄ AJONEUVON VETÄMISTÄ TAI TYÖNTÄMISTÄ AINA KUN MAHDOLLISTA, JOTTA TELAMATTO EI LIIKU. TARVITTAESSA AJONEUVOA VOIDAAN TILAPÄISESTI VETÄÄ ENINTÄÄN 10 km/h:n (6 mph) NOPEUDELLA.**

Ajoneuvo on kiinnitettävä pystysuoraan asentoon aina kun sitä nostetaan tai käsitellään. Älä koskaan käytä metallisia tai johtavia komponentteja ajoneuvon nostamiseen, käsittelyyn tai kiinnittämiseen.



Ajoneuvon kuljetukseen suositellaan lavettia tai vastaavaa kuljetusajoneuvoa, jotta telamatto ei pääse liikkumaan. Ajoneuvo tulee kiinnittää alustaan etusuunnassa suksijaloista, ei suksista, ja takajousituksesta. Kummassakin etusuksijalassa (olkatapissa) voidaan käyttää hihnaa, tai 1 hihna voidaan viedä kummankin suksijalan (olkatapin) takaa. Vie hihna takajousituksen läpi ja ankkuroi telamatto alustaan. Vaihtoehtoisesti voidaan käyttää kahta jalkatukea nostopisteiden kohdasta.

### TÄRKEÄÄ

Etu- ja takapuskureita ei tule käyttää ainoina kiinnityspisteinä, kun moottorikelkkaa hinataan perävaunulla/lava-autolla.

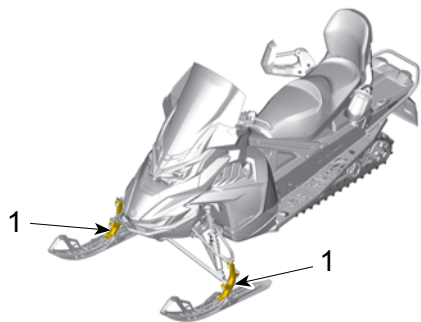

Kiinnitä ajoneuvo näytetyistä kohdista.



## AJONEUVON TYÖNTÄMINEN TAI VETÄMINEN

 VAROITUS

Älä koskaan kuljeta tätä ajoneuvo telamatto maassa tai niin, että käyttöjärjestelmä pystyy pyörimään yli 10 km/h:n (6 mph) nopeudella. Tällöin moottori voi tuottaa jännitteen, mikä voi aiheuttaa merkittäviä vaurioita, moottorin ylikuumentumisen ja virheellistä toimintaa.

Harvinaisissa tapauksissa äärimmäinen ylikuumentuminen voi sytyttää ympäröivissä komponenteissa tulipalon.



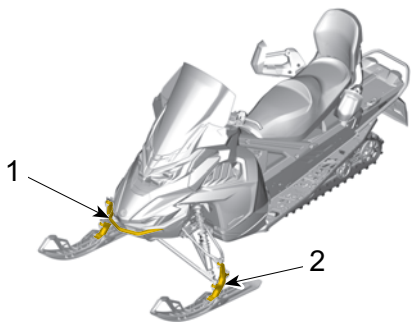

1. *Olkatappi*
2. *Etupuskuri*

Jos ajoneuvoa ei voida nostaa lava-autoon tai jos lava-autoa ei ole käytettävissä ja ajoneuvo täytyy kuljettaa, se voidaan vinssata tai hinata tilapäisesti alle 10 km/h: n (6 mph) nopeudella kumpaankin suksijalkaan (olkatappiin), ei sukseen, kiinnitetyllä hinausköydellä. Jos suksijalkoja ei voida käyttää, hinausköysi voidaan kiinnittää etupuskuriin.

Jos mahdollista, seisontajarru tulee kytkeä reki tai liukumatto telamaton alle asennettuna, jotta ne eivät käänny.

## TÄRKEÄT TUOTESELOSTEET (KAIKKI MAAT PAITSI KANADA/ YHDYSVALLAT)

Tämä ajoneuvo toimitetaan varustettuna riippuvalla lipukkeella ja ohjekilvillä, jotka sisältävät tärkeitä turvallisuustietoja.

Jokaisen henkilön, joka ajaa tätä ajoneuvoa tulisi lukea ja ymmärtää kyseiset ohjeet ennen ajamista.

### Ajoneuvon varoituskilvet

Nämä kilvet on kiinnitetty ajoneuvoon kuljettajan, matkustajan ja sivullisten turvallisuuden vuoksi.

Ajoneuvostasi löytyvät seuraavat kilvet, joiden on katsottava kuuluvan vakituisesti ajoneuvoon. Jos kilvet puuttuvat tai ovat vahingoittuneet, voit tilata ne veloitusetta. Käy valtuutetun BRP-moottorikelkkojen jälleenmyyjän luona.

### TÄRKEÄÄ:

Mikäli ajoneuvon ja tämän käyttäjän käsikirjan välillä esiintyy eroavaisuuksia, ajoneuvoon kiinnitetyillä ohjekilvillä on ensisijainen asema käsikirjan ohjeistukseen nähden.

### Iskunvaimennin – varoituskilpi

**VAROITUS**

- Tämä iskunvaimennin on paineistettu.
- Saattaa räjähtää kuumuudessa tai terävällä esineellä lävistettynä.
- Älä pura osiin.

### Iskunvaimentimet — varoituskilpi

## Levysuojus – varoituskilpi



Levysuojus – varoituskilpi

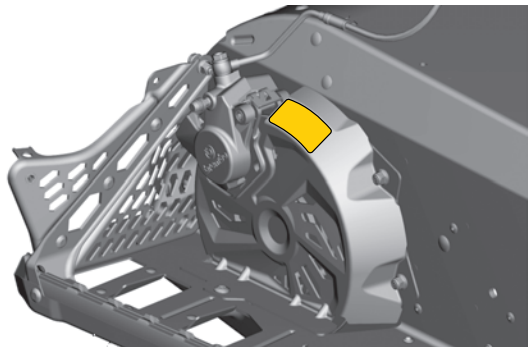

## Käynnistystoimenpide- varoituskilpi

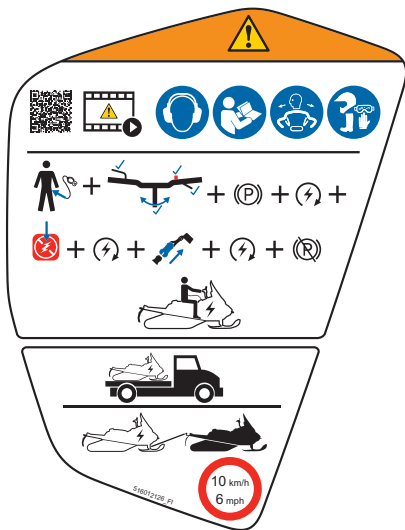

2

## Matkustajaturvallisuus – varoituskilvet

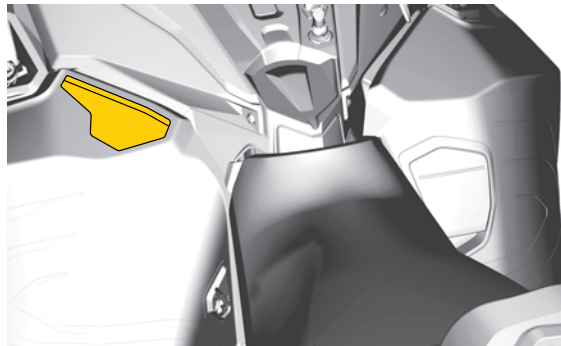
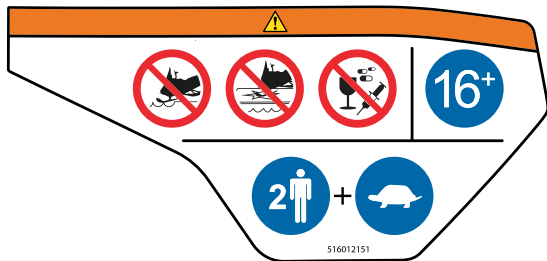

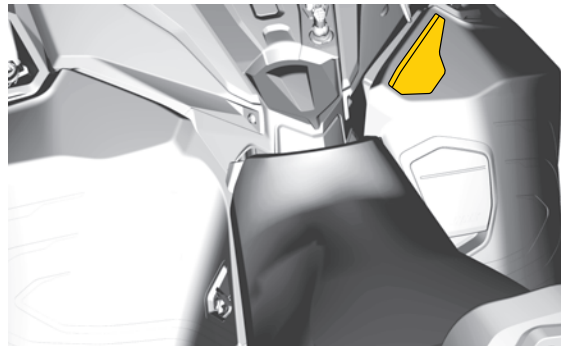
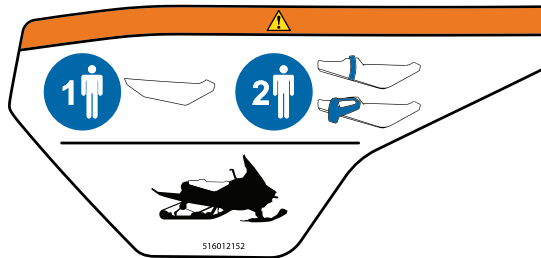

2

---

**Enimmäiskuormitus ja hinauskapasiteetti –  
varoituskilpi**

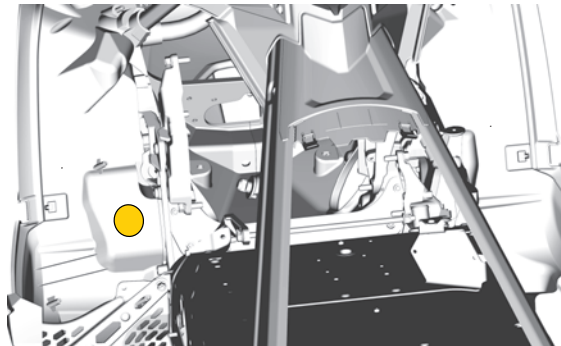



## Vain Adventure Electric 3050 -mallit

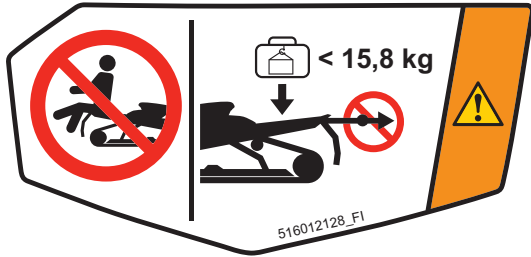

## Vain Adventure Electric 3500 -mallit

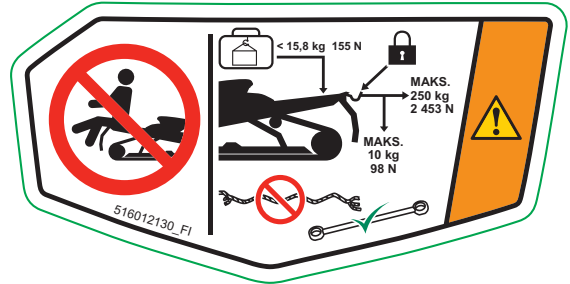

**Enimmäiskuormitus ja hinauskapasiteetti –  
varoituskilpi**

 VAROITUS

- Älä koskaan istu tavaratilan päällä.
- Käytä hinaamiseen aina huolellisesti kiinnitettyä, jäykkää vetotankoa.
- Katso lisätietoja käyttäjän käsikirjasta.
- Maksimikuorman ylittäminen voi vaikuttaa ohjattavuuteen ja jarrutuskykyyn ja aiheuttaa pysyviä vaurioita.
- ENIMMÄISKUORMA (mukaan lukien aisapainon): 15,8 kg (155 N)
- Aisakuorman ENIMMÄISPAINO: 10 kg (98 N)
- MAKSIMI hinauskapasiteetti: 250 kg (2453 N)



## Liikkuva telamatto – varoituskilpi

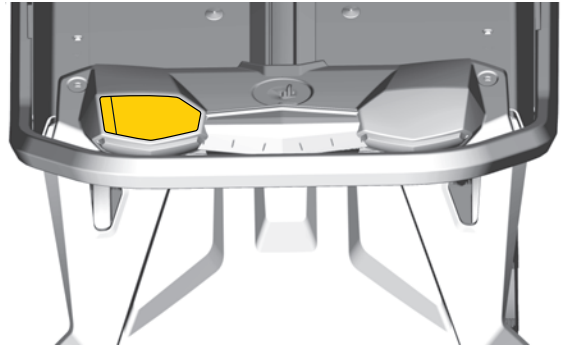

## Oikea hinaussuunta – varoituskilpi

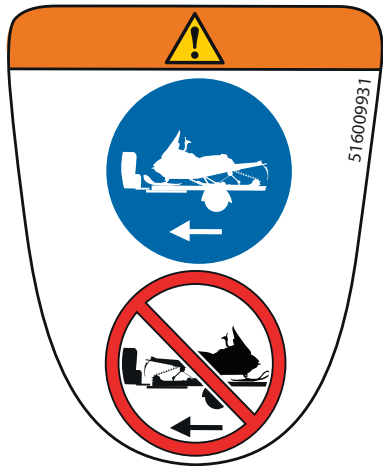

## Akun varoituskilvet



Li-ion



▲ VAARA

Korkeajännite sisällä / Emäksinen elektrolyytti

Värsä VAKAVAN LOUKKAANTUMISEN tai KUOLEMAN vaara SÄHKÖISKUSTA, VALKOVAARASTA tai TULIPALOSTA muodostuu, jos varoitus:

- ÄLÄ KOSKAANKÄÄNÄ Yritä avata, muokata tai purkaa tätä akkupakettia. Tämä akkupaketti ei ole tuotettu tähän.
- ÄLÄ KOSKAANKÄÄNÄ käytä tätä akkupakettia minkään muun kuin sen tarkoitukseen.
- Käytölaskentakäsen tässä ajoneuvossa.
- ÄLÄ KOSKAANKÄÄNÄ purkamaan tätä akkupakettia tai altistaa sitä iskulle.
- ÄLÄ KOSKAANKÄÄNÄ altista tätä akkupakettia tulelle tai lämmönlähteille.
- ÄLÄ KOSKAANKÄÄNÄ upota tätä akkupakettia nesteeseen.
- ÄLÄ KOSKAANKÄÄNÄ laajenna tätä akkupakettia laitteeseen. Laitteenrakennuksen kiertyä tai hävittäminen vasti erityiset läht. Tämän akkupaketin väärä hävittäminen voi myös aiheuttaa ympäristövaikutuksia.
- ÄLÄ KOSKAANKÄÄNÄ joutuu kontaktiin vuotojen akkupaketin kanssa.
- Päästä AINA pois näköalasta.
- Noudata AINA asennusohjeita laajaa ja määrättyä, kun kuljetat, pakkaat ja varastoit tätä akkupakettia.

Pitävätkä EV-emäksienkille: Noudata tätä korjausopasta, kun vaihdat tämän akkupaketin.

High voltage inside / Alkaline Electrolyte

To avoid the risk of SERIOUS INJURY or DEATH from ELECTRIC SHOCK, ARC FLASH or FIRE, always follow these precautions:

- NEVER attempt to open, modify or disassemble this battery pack. This battery pack is not serviceable.
- NEVER use this battery pack for other than its intended purpose in this vehicle.
- NEVER puncture or expose this battery pack to impact.
- NEVER expose this battery pack to fire or a source of heat.
- NEVER submerge this battery pack in any liquid.
- NEVER dispose of this battery pack illegally. Recycling or disposal of lithium-ion batteries requires special facilities. Improper disposal of this battery pack may also result in environmental damage.
- NEVER come in contact with a leaking battery pack.
- ALWAYS keep out of reach of children.
- ALWAYS follow applicable laws and regulations when transporting, packaging, and storing this battery pack.

To Qualified EV Technicians: For replacement of this battery pack, follow the repair manual.

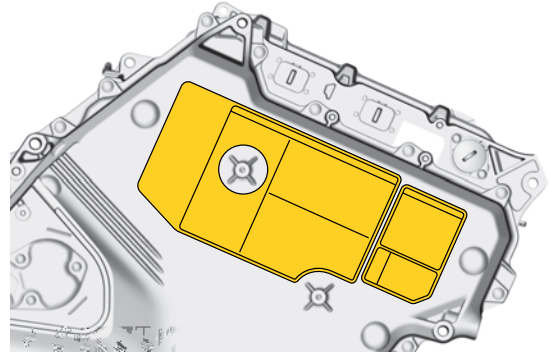



## VAARA

Korkeajännite sisällä / emäksinen elektrolyytti  
Vältä VAKAVAN LOUKKAANTUMISEN tai KUOLEMAN  
vaara SÄHKÖISKUSTA, VALOKAARESTA tai  
TULIPALOSTA noudattamalla näitä varotoimia:

ÄLÄ KOSKAAN yritä avata, muokata tai purkaa tätä  
akkupakettia. Tämä akkupaketti ei ole huollettavissa.

ÄLÄ KOSKAAN käytä tätä akkupakettia mihinkään  
muuhun kuin sen tarkoitettuun käyttötarkoitukseen tässä  
ajoneuvossa.

ÄLÄ KOSKAAN puhkaise tätä akkupakettia tai altista sitä  
iskuille.

ÄLÄ KOSKAAN altista tätä akkupakettia tulelle tai  
lämmönlähteille.

ÄLÄ KOSKAAN upota tätä akkupakettia nesteeseen.

ÄLÄ KOSKAAN hävitä tätä akkupakettia laittomasti.  
Litiumioniakkujen kierrätys tai hävittäminen vaatii erityiset  
tilat. Tämän akkupaketin väärä hävittäminen voi myös  
aiheuttaa ympäristövahinkoja.

ÄLÄ KOSKAAN joudu kontaktiin vuotavan akkupaketin  
kanssa.

PIDÄ AINA poissa lasten ulottuvilta.

Noudata AINA asiaankuuluvia lakeja ja määräyksiä, kun  
kuljetat, pakkaat ja varastoit tätä akkupakettia.

Päteville EV-mekaanikoille: Noudata tätä korjausopasta,  
kun vaihdat tämän akkupaketin.

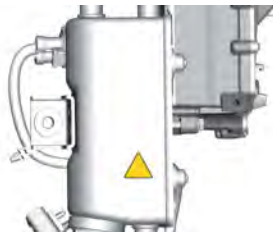

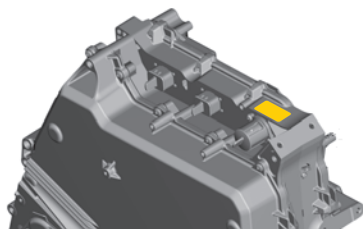

S/N: ESSB0000PV000001



EOL-testi OK



P/N:

S/N:

361VDC 8,9kWh Li-ion



Bombardier Recreational  
Products Inc

Valmistettu Kanadassa  
Made in Canada



**Korkeajänniteakun tunnistuskilpi:**

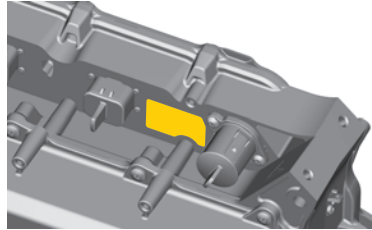

2

## Sähköisku – varoituskilpi

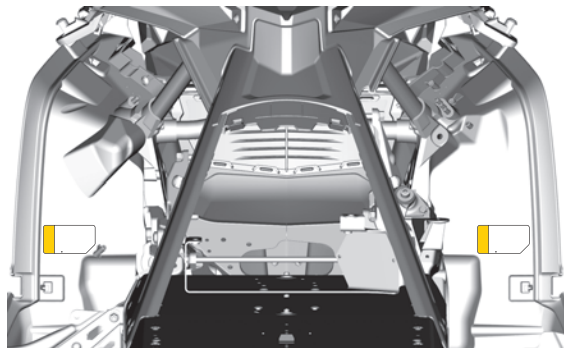
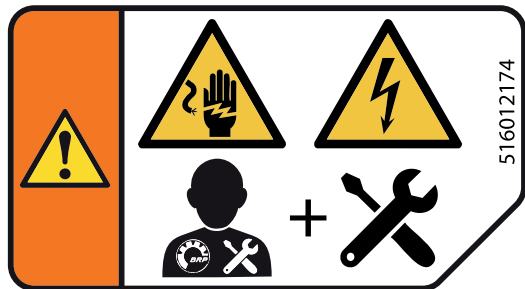

## Teknisiä tietoja sisältävät kilvet

### Latausportti – tunnistekilpi

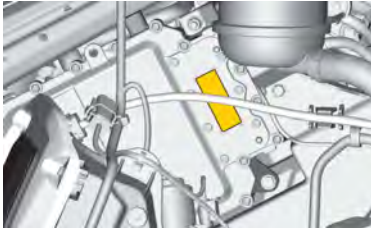
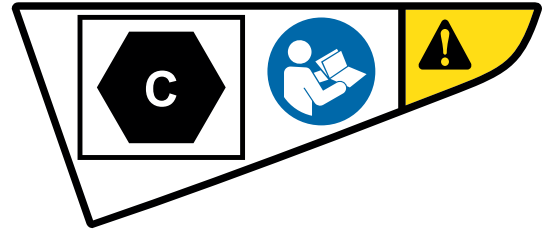

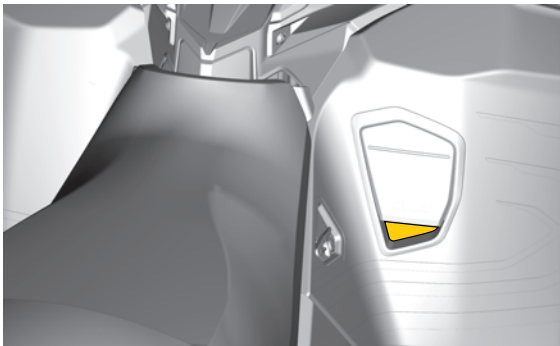

## Työkalusarja – tiedotuskilpi

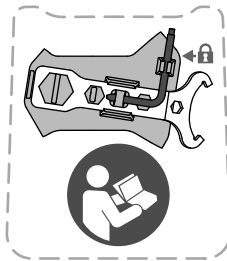

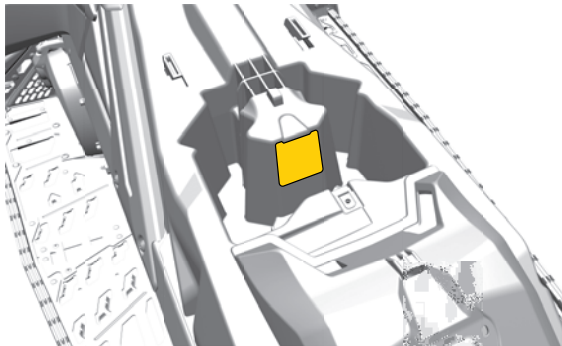

---

## KÄYTTÖÄ EDELTÄVÄ TARKASTUS

Suorita käyttöä edeltävä tarkastus ennen jokaista ajokertaa havaitaksesi mahdolliset käyttöä haittaavat ongelmat. Käyttöä edeltävä tarkastus auttaa sinua valvomaan osien kuluneisuutta ja niiden kunnan heikentymistä ennen kuin ne muodostuvat ongelmaksi. Korjaa kaikki havaitsemasi ongelmat vähentääksesi onnettomuus- tai toimintahäiriövaaraa.

### Ennen käynnistystä

1. Poista lumi ja jää istuimelta, astinlaudoilta, ajovaloista, hallintalaitteista ja mittareista.
2. Poista pakkautunut lumi ja jää takajousituksesta vääntötyökälulla.
3. Tarkista, että sukset ja ohjaus toimivat esteettömästi. Tarkista suksien liikkuminen ohjaustankoa käännettäessä ja päinvastoin.
4. Kaikkien tavaratilojen tulee olla huolellisesti suljettuina, eikä niissä suositella säilytettäväksi mitään särkyviä tai painavia esineitä. Kuomun ja sivupaneelien on oltava kunnollisesti lukittuna.
5. Paina jarruvipua ja varmista, että jarru kytkeytyy kokonaan päälle ennen kuin jarruvipu koskettaa ohjaustangon kädensijaa. Vapautettaessa sen on palattava kokonaan takaisin.
6. Kytke seisontajarru ja tarkista sen moitteeton toiminta. Jätä seisontajarru päälle.
7. Kun D.E.S.S.-avain on poistettu ja seisontajarru kytketty, paina kaasuvipua useita kertoja tarkistaaksesi, että se toimii helposti ja esteettömästi. Vapautettaessa sen on palattava kokonaan takaisin.

## Käynnistyksen jälkeen

Oikea käynnistystoimenpide löytyy kohdasta *AJONEUVON KÄYNNISTYS* osiossa *KÄYNNISTYS JA AJO*.

1. Tarkasta ajovalojen (kauko- ja lähivalo), takavalon, jarruvalon ja merkkivalojen toiminta.

### TÄRKEÄÄ:

Sinun on ehkä kytkettävä seisontajarru ja irrotettava turvakatkaisimen naru vaatteistasi ajovalojen tarkastamista varten. Kun tämä on tehty, palaa moottorikelkan säätimiin, kiinnitä hätäkatkaisin uudelleen ja vapauta seisontajarru.

2. Tarkista hätäkatkaisimen toiminta.
3. Tarkista pysäytyskytkimen toiminta vetämällä turvakatkaisimen pistokkeesta.
4. Vapauta pysäköintijarru.

## Käyttöä edeltävä tarkastuslista

<i>KOHDE</i>	<i>TOIMENPIDE</i>	✓
Runko, istuin, astinlaudat, valot, hallintalaitteet ja varusteet	Tarkista kunto ja kuluminen ja poista lumi ja jää.	
Sukset ja ohjaus	Tarkista esteetön liikkuvuus ja oikea toiminta.	
Suksen ohjainraudat	Tarkasta, ilmeneekö epänormaalia kulumista.	
Kaasuvipu	Tarkista asianmukainen toiminta.	
Jarruvipu	Tarkista asianmukainen toiminta.	
Seisontajarru	Tarkista asianmukainen toiminta.	
Jarruneste	Tarkista määrät ja tarkista, onko vuotoja.	
Tavaratila	Tarkista kiinnitykset ja tarkista, ettei sisällä ole raskaita tai särkyviä esineitä.	



KOHDE	TOIMENPIDE	✓
Tela	Tarkasta kunto ja poista lumi tai jää. Katso nastoitettuja telamattoja varten ohjeet kohdassa <i>Pittoa parantavilla tuotteilla varustetut moottorikelkat.</i>	
Liukumuovit	Tarkasta, ilmeneekö epänormaalia kulumista.	
Hätäpysäytyskytkin	Tarkista asianmukainen toiminta.	
Ajoneuvon pysäytyskytkin( turvakatkaisimen pisteke)	Tarkista asianmukainen toiminta. Turvakatkaisimen naru pitää kiinnittää kuljettajan ajovarusteisiin.	
Valot	Tarkista asianmukainen toiminta.	
Äänimerkkipainike (jos varusteena)	Tarkista asianmukainen toiminta.	

## MUISTIINPANOJA

---

---

---

---

---

---

---

---

---

---

---

---

---

---

---

---

---

---

---

---

---

---

---

---

# **3 SÄHKÖAJONEUVOJEN (EV) YLEISKATSAUS - SISÄLLYSLUETTELO**

**KORKEAJÄNNITTEISET  
KOMPONENTIT .....3-2**

**KORKEAJÄNNITTEINEN  
LITIUMIONIAJOAKKU .....3-4**

Akun hallintajärjestelmä (BMS)..... 3-5

Korkeajänniteakun kunto (SoH) ..... 3-5

**LATAA .....3-7**

Latausportin liitäntä ..... 3-7

Sähköajoneuvon syöttövarusteet  
(EVSE) ..... 3-8

Ajoneuvon lataaminen ..... 3-8

Latauskaapelin irrotus ..... 3-10

Parhaat latauskäytännöt..... 3-12

**LATAUSTILA JA AKUN  
LATAUSTILA..... 3-14**

**VIRTALÄHTEET..... 3-16**

**KÄYNNISTÄMINEN JA  
AJAMINEN ..... 3-17**

Ajoneuvon käynnistäminen..... 3-17

Vaihtaminen peruutusvaihteelle ja  
pois..... 3-18

Valmiustila ..... 3-18

Ajoneuvon sammutus..... 3-19

**REGENERATIIVINEN  
JARRUTUS ..... 3-20**

**SUORITUSKYKYMITTARI ..... 3-21**

**AJONEUVON AJOMATKA ..... 3-22**

**SÄHKÖAJONEUVOJEN JA  
POLTTOMOOTTOREILLA VARUSTETTUIJEN  
AJONEUVOJEN VÄLISET EROT..... 3-23**

## KORKEAJÄNNITTEISET KOMPONENTIT

### VAROITUS

Ajoneuvon korkeajännitekomponentteja saa huoltaa vain valtuutettu huoltomekaanikko. Älä käsittele korkeajännitekomponentteja millään tavalla. Ota yhteys valtuutettuun BRP-jälleenmyyjään huoltamista varten.

### VAROITUS

Ajoneuvosi on suunniteltu kestävämmän märkiä olosuhteita, kuten sadetta, lunta ja lätköitä. Kuitenkin jos ajoneuvo uppoaa veteen alustan E-moduulin lattian yli, ajoneuvo voi vaurioitua tai olla tilapäisesti poissa käytökunnosta.

Jos näin tapahtuu, lopeta ajoneuvon käyttö. BRP-jälleenmyyjän on tarkastettava ajoneuvo ennen seuraavaa ajoa. Ota yhteys paikalliseen hätäpalveluun välitöntä apua varten, jos ilmenee termistä karkaamista tai laitteistovikoja.

### VAROITUS

Tässä ajoneuvossa on sähkömoottori, joka pystyy pyöriessään muodostamaan jännitteen. Moottori on aina kytkettynä mekaanisesti moottorikelkan telamattoon. Ajoneuvoa ei tule vetää tai hinata yli 10 km/h:n (6 mph) nopeudella eikä siirtää niin, että telamatto liikkuu.

### VAROITUS

Jos ajoneuvo on ollut kolarissa, älä hinaa sitä millään nopeudella. Se voi sekä tuottaa jännitteen että aiheuttaa lisävaurioita vaihtosuuntaajan moottoriin

### VAROITUS

Ajoneuvoa tulee ladata vain EVSEllä tai latausasemalla, jossa on UI2231-yhteensopiva latausvirran estolaite (CCID) tai jäämävirtalaite (RCD).

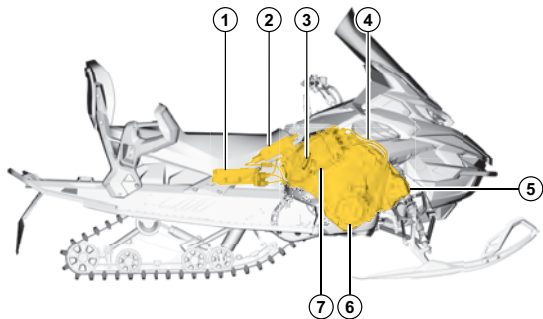

## Tyypillinen – kuvassa 3050-malli

1. Korkeajännitelaturi
2. Korkeajännitteinen lämmitin
3. Korkeajännitteinen latauspistoke
4. Korkeajännitekaapelit
5. Korkeajännitteinen akkupaketti
6. Korkeajännitteinen sähkömoottori
7. Korkeajännitteinen vaihtosuuntaaja

Ajoneuvon korkeajännitekaapelit tunnistaa niiden oranssista väristä.

**VAROITUS**

Älä sormeile leikkaa tai vaurioita muuten oransseja korkeajännitekaapeleita. Käsittele oransseja korkeajännitekaapeleita aina niin kuin niissä olisi virta.

**TÄRKEÄÄ:**

Takuu mitätöityy, jos mitään korkeajännitekomponentteja avaa kukaan muu kuin valtuutettu BRP-jälleenmyyjä.

## KORKEAJÄNNITTEINEN LITIUMIONIAJOAKKU

### VAROITUS

Ajoneuvon korkeajänniteakkaa saa huoltaa vain valtuutettu huoltomekaanikko. Älä avaa tai sormeile akkaa millään tavalla. Ota yhteys valtuutettuun BRP-jälleenmyyjään akun huoltamista varten.

### VAROITUS

Älä käytä korkeajänniteakkaa paikallaan olevana virtalähteenä tai mihinkään muuhun kuin sen alkuperäiseen tarkoitukseen tässä ajoneuvossa.

### TÄRKEÄÄ

Vältä korkeajänniten tyhjentymistä täysin 0 %:iin. Akku kytkee tehon-/väännönrajoittimen päälle, kun lataustila on alhainen. Kuitenkin akun tyhjentymisen täysin 0 %:iin voi vaurioittaa akkaa ja tehdä ajoneuvosta toimintakyvyttömän. Akkaa ei voi ladata uudelleen, jos se on tyhjentynyt liikaa.

Järjestelmässä on useita sähköpiirejä.

- 400 V:n korkeajännitepiiri: Yhdistää akun, laturin, lämmittimen, vaihtosuuntaajan ja moottorin, mikä tuottaa energiaa ajoneuvon ajovoimajärjestelmälle.
- 12 V:n tasavirtapiiri Käytetään lisävarusteiden, kuten ajovalojen ja audiojärjestelmän, virransyöttöön. Myös akun hallintajärjestelmä (BMS) kuuluu tähän piiriin.
- 220 V:n piiri: Käytetään latauksen aikana.
- 240 V:n vaihtovirtapiiri Ajoneuvossa oleva akkulämmitin käyttää tätä.

400 V: n ja 12 V: n piirit on yhdistetty tasavirta-tasavirtamuuntimen kautta.

400 V:n litiumioniajoakku koostuu useista suljetuista soluista, jotka säilyttävät ajoneuvon ajamiseen käytettävää energiaa.

Normaalissa käytössä korkeajännitteinen ajoakku myös tuottaa latausvirran tasavirta-tasavirtamuuntimen kautta 12 V: n lisävarusteakkuun. 12 V voidaan ladata myös, kun ajoneuvo on liitetty laturiin.

Kaikki akut heikkenevät ajan mittaan. Korkeajännitteisen akkupaketin tehokkuus vaihtelee palveluajan ja olosuhteiden mukaan.

## Akun hallintajärjestelmä (BMS)

Korkeajännitteisessä akkupaketissa on akun hallintajärjestelmä (BMS), joka valvoo korkeajännitteisen ajoakun tilaa. BMS optimoi latauksen ja puuttuu siihen tietyissä olosuhteissa estääkseen korkeajännitteisen ajoakun vauriot. Tähän puuttumiseen sisältyvät hidastaminen tai latausvirran katkaiseminen tarpeen mukaan.

BMS myös auttaa säätelemään korkeajännitteisen ajoakun tehovirtaa käytön aikana. Tarvittaessa se voi rajoittaa kyseistä tehoa.

## Korkeajänniteakun kunto (SoH)

Kunnolla (SoH) tarkoitetaan korkeajänniteakun senhetkistä kuntoa verrattuna sen alkuperäiseen tilaan uutena.

Korkeajänniteakun elinikä liittyy suoraan sen kuntoon. Kun korkeajänniteakku ikääntyy, se menettää vähitellen suorituskykyä ja käyttöaluetta.

Ajoneuvon käyttö 20-80 %: n lataustilalla on optimaalista.

Lataaminen 100 %: iin silloin tällöin ei nopeuta merkittävästi kunnan heikkenemistä.

Voit edistää hyvän kunnan ylläpitoa välttämällä useita kovia kiihdytyksiä ja ylläpidettyjä huippunopeuksia.

---

Lataaminen tasolla 1 (110V tai 220V / 16 amp) tai hitaalla laturilla kestää pidempään, mutta se on parempi korkeajänniteakulle. Nopeus, jolla sähköä syötetään korkeajänniteakkuun, vaikuttaa suoraan sen pitkän aikavälin suorituskykyyn. Taso 2 (220V / 30 amp) on ihanteellinen nopeisiin täyttöihin matkoilla. Jos sinulla on aikaa käyttää tason 1 laturia, korkeajänniteakku rasittuu vähemmän.

Maksimoi yllä mainitut parhaat käytännöt, niin saat korkeajänniteakustasi parhaat tulokset. Kemiallista heikkenemistä ei voi pysäyttää, mutta sitä voidaan pitää alhaisimmalla nopeudella.



## LATAA

### VAROITUS

Älä käytä monen pistokkeen sovitinta tai jatkokaapelia.

### VAROITUS

Henkilöiden, joilla on lääketieteellinen sähkölaite, kuten sydämentahdistin tai defibrillaattori, tulee konsultoida lääkäriä sähköajoneuvoihin ja niiden varusteisiin (EVSE) liittyviä suosituksia varten.

### TÄRKEÄÄ

Jotta estetään lian mahdollinen napojen vaurioittaminen, varmista, että latausportin kansi ja latauslokeron ovi on suljettu ja salvattu, kun ajoneuvoa ei ladata. Jos napoihin kertyy ajan mittaan likaa, älä puhdisti niitä työkaluilla. Käytä puhdistamiseen paineilmaa, pehmeää liinaa tai matalapaineista vettä.

## Latausportin liitântä



Latausliitântäportti sijaitsee kuljettajan näkymän oikeassa alakulmassa. Se on määritetty tyyppin 2 lataukselle (Mennekes) (240V).

## Sähköajoneuvon syöttövarusteet (EVSE)

### VAROITUS

Irrota EVSE ajoneuvosta välittömästi, jos pistoke tai seinäpistorasia on kuuma tai siitä tulee epätavallinen haju.

### VAROITUS

Älä käytä EVSE:n kanssa jatkojohtoja tai sovitimia.

### VAROITUS

Älä käytä EVSEä, jos pistokkeessa ei ole oikeaa liitintää seinäpistorasiaan tai jos seinäpistorasia on ruostunut tai millään tapaa vaurioitunut.

### VAROITUS

Älä käytä EVSEä, jos johto tai kaapeli on rispaantunut, sen eristeet ovat rikki tai siinä näkyy muita vaurioita.

Ajoneuvon lataukseen käytettävien sähköajoneuvojen syöttövarusteiden (EVSE) on oltava yhteensopivia tyylin IEC61851 portin kanssa tason 1 (120 V) ja tason 2 (240 V) latausta varten.

## Ajoneuvon lataaminen

Korkeajännitteisen ajoakun lataus:

1. Pysäytä ajoneuvo tasaiselle alustalle.
2. Varmista, että ajoneuvo on sammutettuna.
3. Kytke pysäköintijarru päälle.

# SÄHKÖAJONEUVOJEN (EV) YLEISKATSAUS

4. Avaa saranallinen latausportin kansi.



5. Varmista, että laturin pistorasiassa ei ole likaa tai vettä.

6. Aseta EVSE-latauskaapeli ajoneuvon latausporttiin.

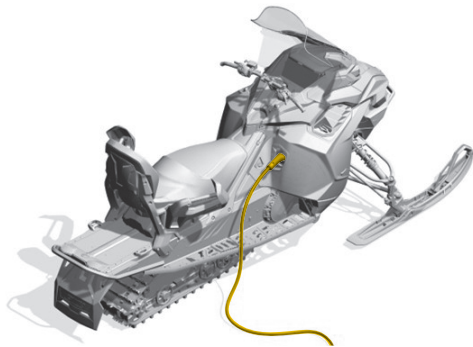

3

7. Odota, kunnes näytöllä näkyy Avaa.



 **TÄRKEÄÄ.**

Ajoneuvo lukitsee automaattisesti latauskaapelin latausporttiin sen sisään työntämisen jälkeen. Latauskaapeli voidaan tarvittaessa irrottaa koskettamalla näytön Avaa-painiketta, kun ajoneuvon D.E.S.S.-pistokkeeseen on asennettu D.E.S.S.-avain. Katso lisätietoja kohdasta *Latauskaapelin irrotus*.

8. Irrota D.E.S.S.-avain D.E.S.S.-pistokkeesta.

Ajoneuvon näyttö vaihtaa latausnäyttöön. Lataus jatkuu, kunnes akku on ladattu täyteen tai latauskaapeli irrotetaan.



Vaikka lataus jatkuu, kunnes se on valmis, näyttö sammuu 30 sekunnin käyttämättömyyden jälkeen. Kosketa näyttöä, jos haluat näytön päälle.

## Latauskaapelin irrotus

irrota latauskaapeli ajoneuvosta:

1. Aseta D.E.S.S.-avain D.E.S.S.-pistokkeeseen.

# SÄHKÖAJONEUVOJEN (EV) YLEISKATSAUS

2. Kosketa näytön Avaa-painiketta latausportin lukon avaamiseksi.

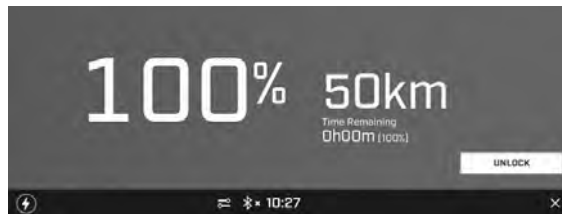

3. Odota, kunnes näytöllä näkyy Lukitse.

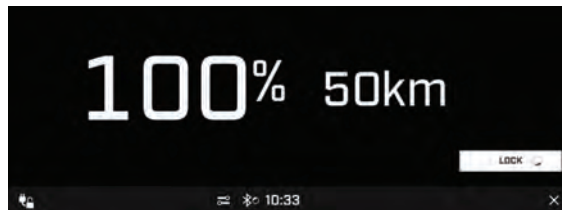

4. Irrota latauskaapeli latausportista.



3

## TÄRKEÄÄ

Ajoneuvo lukitsee automaattisesti latauskaapelin 10 sekunnin kuluttua Avaa-painikkeen valitsemisesta.

Älä vedä latauskaapelista, jos näytössä näkyy Avaa-painike. Varmista, että ajoneuvoon on asennettu D.E.S. S.-avain ja että näytössä näkyy Lukitse-painike ennen kuin latauskaapeli irrotetaan.

### 5. Sulje latausportin kansi.

## Parhaat latauskäytännöt

### Lämpötilan vaikutus

Lynx Electric -moottorikelkka on suunniteltu loistamaan kylmissä ympäristöissä. Akku on esimerkiksi suojattu eristysvaahdolla, mikä auttaa toiminnassa kylmällä säällä. Nämä ovat kuitenkin muistettavia ääriämpötiloja. Optimaalista akun kestoja ja pitkäaikaista suorituskykyä varten vältä altistamista ajoneuvoa pitkiksi ajoiksi yli 40 °C:n (104 °F) tai alle -20 °C:n (-4 °F) lämpötiloihin, jos mahdollista.

Lataaminen äärimmäisissä lämpötiloissa voi rajoittaa korkeajänniteakun latausnopeutta. Kun akkupaketin sisälämpötila on soveltuvan alueen ulkopuolella, akunhallintajärjestelmä (BMS) puuttuu asiaan ja pyytää ajoneuvossa olevaa lämmitintä tuomaan lämpötilan soveltuvalle tasolle. Jotta näin tapahtuu, ajoneuvo täytyy olla EVSE kytkettynä asianmukaiseen virtalähteeseen. Lataus jatkuu, kun lämpötila on palannut soveltuvalle alueelle.

Ajaminen äärimmäisissä lämpötiloissa voi myös vaikuttaa ajoneuvon kokonaissuorituskykyyn ja autonomiaan.

## Korkeajänniteakun lataustila

Ajoneuvo toimii parhaiten, kun sitä ladataan säännöllisesti. Korkeajänniteakun ei tarvitse tyhjentyä täysin ennen kuin se ladataan uudelleen. Sen sijaan että odottaisit alhaista akun varausta latausta varten, hyödynnä jokainen lataustilaisuus, kun ajoneuvo ei ole käytössä.

### TÄRKEÄÄ

Jos korkeajänniteakun varaus on erittäin alhainen, se tulee kytkeä virtalähteeseen 24 tunnin kuluessa sen tyhjentymisestä, jotta se ei vaurioidu ja sen käyttöikä säilyy.

Lataustilalla (SoC) tarkoitetaan prosentteina tasoa, johon korkeajänniteakku on ladattu. Lataustila on 0–100 % , ja se ilmaisee, miten paljon energiaa korkeajänniteakussa on.

Ajoneuvon käyttö korkeajänniteakun 20-80 %: n lataustilalla on optimaalista pitkää käyttöikää varten.

## Ihanteelliset latausajat

Voi olla hyödyllistä välttää latausta huippuaikoina, jos mahdollista. Huippuaikoina sähköverkon sähkönkulutus on suurimmillaan. Yleensä yöllä lataamalla vältetään huippuajat. Kun ajoneuvo ladataan tällaisina aikoina, latauskustannukset pysyvät alhaisina. Kysy lisätietoja sähköyhtiötäsi.

## LATAUSTILA JA AKUN LATAUSTILA

Akkua ja lataustilaa voi seurata mittaristosta.



Akun lataustila näkyy näytössä.



Kun lataustila on alhainen, näytössä näkyy viesti.

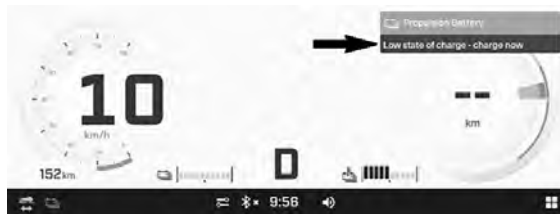

Kun ajoneuvo on liitetty latausasemaan, jäähdytysjärjestelmä valvoo ja säätelee korkeajännitekomponenttien lämpötilaa. Jos korkeajänniteakku on liian kylmä, näytetään ilmoitus, että järjestelmä on lämmitystilassa. Jos korkeajänniteakku on liian kuuma, näytöllä näkyy ilmoitus, että järjestelmä aloittaa jäähdytystilan ja lataus lakkaa. Lataus jatkuu, kun optimaalinen lämpötila on saavutettu.



# SÄHKÖAJONEUVOJEN (EV) YLEISKATSAUS

Kun korkeajänniteakku ladataan, sen lataustila näkyy näytön vasemmalla puolella ja arvioitu jäljellä oleva latausaika näkyy näytön oikealla puolella.



Kun lataus on valmis, arvioiduksi jäljellä olevaksi ajaksi vaihtuu "Valmis".

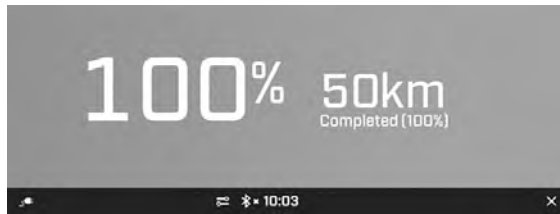

3

---

## VIRTALÄHTEET

Ajoneuvo voidaan ladata seuraavilla virtalähteillä:

- 240 V:n seinäpistorasia
- IEC 61851, taso 3(240 V) -latausasema

### TÄRKEÄÄ

Tämä ajoneuvo ei ole yhteensopiva tason 4 (tasavirtapikalataus) latausasemien kanssa.

Huomaa, että eri virtalähteiden latausaika vaihtelee.

## KÄYNNISTÄMINEN JA AJAMINEN

### Ajoneuvon käynnistäminen

Ajoneuvon käynnistäminen:

1. Aseta D.E.S.S.-avain D.E.S.S.-pistokkeeseen. Kosketusnäyttö aktivoituu, kun järjestelmä tunnistaa D.E.S.S.-avaimen.

2. Vedä hätäkatkaisin ylös.

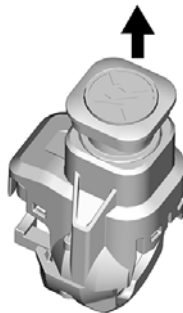

3. Paina ohjaustangon monitoimikytkimen käynnistuspainiketta 0,5 sekunnin ajan. On-

merkkivalo näkyy näytön vasemmassa alakulmassa.



4. Aktivoi korkeajännitteisen ajovoimajärjestelmän käyttötila painamalla käynnistyspainiketta uudelleen 0,5 sekuntia.
5. Kun -merkkivalo näkyy näytön vasemmassa alakulmassa, kaasuvipua voidaan käyttää eteenpäinajoon.

## Vaihtaminen peruutusvaihteelle ja pois

Kun -kuvake palaa, se asetetaan automaattisesti eteenpäinajoasentoon.

Voit vaihtaa peruutustilaan pitämällä käynnistyspainiketta painettuna 0,5 sekunnin ajan. Voit palata eteenpäinajotilaan toistamalla toimenpiteen.

## Valmiustila

Kun -kuvake palaa, se alkaa liikkua, kun kaasuvipu aktivoidaan. Jos tässä tilassa ajoneuvon kanssa ei ole vuorovaikutusta yhteen minuuttiin, kuuluu merkkiääni ja näyttöön tulee viesti.

Jarruvivun painaminen pitää ajoneuvon ajovalmiustilassa.

Jos käyttäjän vuorovaikutusta ei vielä ole, ajoneuvo vaihtaa automaattisesti ON-tilaan, jossa liike ei ole mahdollista.

ON-tilassa näytössä näkyy viesti, kun vuorovaikutusta ei ole ollut 5 minuuttiin, mikä merkitsee sitä, että käyttäjän tulee aktivoida jarruvipu pitääkseen ajoneuvon hereillä. Jos vuorovaikutusta ei vielä ole, ajoneuvo sammuu.

## Ajoneuvon sammutus

Ajoneuvon sammutus:

1. Varmista, että ajoneuvo on pysähtynyt täysin.
2. Kytke seisontajarru päälle.

3. Paina pysäytyskytkin alas OFF-asentoon.

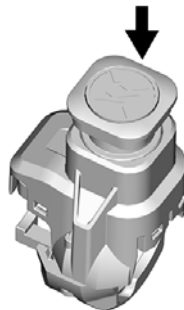

4. Irrota D.E.S.S.-avain pistokkeesta.

---

## REGENERATIIVINEN JARRUTUS

Regeneratiivinen jarrutus kerää osan jarrutusprosessissa vapautuneesta liikaenergiasta ja palauttaa sen mahdollisuuksien mukaan korkeajännitejärjestelmälle lisätehoa varten. Se aktivoituu automaattisesti, kun kaasuvipu vapautetaan, ja kasvaa, kun jarruvipua vedetään.



Regeneratiivisen jarrutuksen määrää voi valvoa tehomittarin tästä alueesta.

## SUORITUSKYKYMITTARI



- A. Ajoneuvon ajomatka
- B. Nykyinen suorituskyky
- C. Tyhjennysraja
- D. Regeneratiivisen jarrituksen raja

Suorituskykymittari sijaitsee kosketusnäytön oikealla puolella.

Alue näkyy mittariston keskellä. Se säätyy automaattisesti käytön ja toimintaolosuhteiden mukaan.

Paksu käyrä, joka vaihtelee välittömästi sekä purkaantumis- että regeneratiivisen jarrutusosioiden mukaan, edustaa ajoneuvon voimansiirtolinjan todellista käyttöä. Ohuet ulkoviivat ilmaisevat käytettävissä olevan maksimisuorituskyvyn, mihin voivat vaikuttaa tekijät, kuten ajoakun lataustila, voimansiirtolinjan komponenttien lämpötila ja avaimen tyyppi. Jos niitä on rajoitettu, ne varjostetaan osittain.

---

## AJONEUVON AJOMATKA

Tämä ajoneuvo on suunniteltu lyhyille, enintään 50 km:n (31 mailia), matkoille, kun siinä on lyhyempi telasarja, ja enintään 30 km:n (18,6 mailia) matkoille, kun siinä on pidempi telamatto. Erilaiset tekijät voivat vaikuttaa ajoneuvon ajomatkaan ja aikaan, jolloin lataus on tarpeen, mukaan lukien:

- **Sää:** Lämpötilan lisäksi liukkaat maastot ja voimakkaat vastatuulet voivat heikentää ajomatkaa ja suorituskykyä.
- **Maasto:** Karu maasto tai toistuvat ja vaikeat mäkinousut vaativat ajoneuvolta enemmän tehoa, mikä vaikuttaa ajomatkaan.
- **Hyötykuorma:** Matkustaja ja kuljettaja aiheuttavat ajoneuville lisävaatimuksia.
- **Hinaaminen:** Hinaaminen aiheuttaa ajoneuville lisävaatimuksia.
- **Ajotyylit:** Aggressiivinen tai nopea ajotyylit kuluttaa enemmän virtaa kuin hillitty ajotyylit. 25

km/h:n (15 mph) keskinopeus on optimaalisella alueella.

- **Käynnistäminen ja pysäyttäminen**  
Vakionopeuteen kiihdyttäminen kuluttaa enemmän energiaa kuin saman nopeuden ylläpitäminen.
- **Lisävarusteet:** Ylimääräiset lisävarusteet voivat lisätä painoa ja energiankulutusta.

Ajomatkan laskemiseen käytetään aiemmilta ajomatkoilta saatuja tietoja, kuten suorituskykyä ja ajotyylejä.



## SÄHKÖAJONEUVOJEN JA POLTTOMOOTTOREILLA VARUSTETTUIEN AJONEUVOJEN VÄLISET EROT

Tämä sähköajoneuvo on suunniteltu tarjoamaan samat ominaisuudet ja monipuolisuus kuin polttomoottorilla varustettu moottorikelkka. Tehonlähde-erojen (sähkö vs. bensiini) lisäksi huomaat sähköajoneuvossa muitakin eroja.

- **Mittarit:** Nopeusmittari on tuttu perinteiseen ajoneuvoon verrattuna. Kierroslukua mittaavan ajomittarin sijaan tässä ajoneuvossa on kuitenkin tehomittari, joka mittaa tehoa, regeneratiivista jarrutusta ja ajomatkaa.
- **Ääni:** Normaaleissa toimintaolosuhteissa sähköajoneuvo tuottaa huomattavasti vähemmän ääntä kuin polttomoottorilla varustettu ajoneuvo.
- **Värinä:** Sähköajoneuvo ei muodosta käytössä yhtä paljon värinää kuin polttomoottori.
- **Päästöt:** Sähköajoneuvo ei tuota toimiessaan päästöjä.

- **Komponentit:** Sähköajoneuvon tässä kappaleessa käsitellyt komponentit (korkeajännitteinen ajoakku, vaihtosuuntaaja, sähkömoottori) poikkeavat polttomoottorista löytyvistä osista. Vastaavasti sähköajoneuvoissa ei tarvita tiettyjä osia, kuten äänenvaimentimia, sytytystulppia ja ilmanottoja.

## MUISTIINPANOJA

---

---

---

---

---

---

---

---

---

---

---

---

---

---

---

---

---

---

---

---

---

---

---

---

---

## 4 TIETOA AJONEUVOSTA - SISÄLLYSLUETTELO

### AJONEUVON

#### PASSIVOINTILUOKITUS .....4-3

EV 00 – ei passivointia – luokan  
kuvaus ..... 4-3

EV 00 – ei passivointia – turvalliset  
työtoimenpiteet ..... 4-5

EV 01 – peruspassivointi – luokan  
kuvaus ..... 4-8

EV 01 – peruspassivointi – turvalliset  
työtoimenpiteet ..... 4-10

### ENSISIJAISET

#### HALLINTALAITTEET ..... 4-14

Ohjaustanko ..... 4-14

Kaasuvipu ..... 4-15

Hätäpysäytyskytkin ..... 4-18

Jarruvipu ..... 4-20

Seisontajarruvipu ..... 4-24

Ajoneuvon pysäytyskatkaisin ..... 4-26

#### MUUT HALLINTALAITTEET ..... 4-28

Ohjaustangon monitoimikatkaisin ..... 4-29

Matkustajan käsikahvojen lämmityskatkaisin (jos  
varusteena) ..... 4-31

#### KORI JA ISTUIN ..... 4-33

Etu- ja takapuskurit ..... 4-33

Tuulilasi ..... 4-34

Säädettävä peilit (jos varusteena) ..... 4-38

Etutavaratila ..... 4-39

Sivupaneelit ..... 4-40

Yläyksikön moduuli ..... 4-43

Istuin ..... 4-47

#### VARUSTUS ..... 4-50

Käyttäjän käsikirja ..... 4-50

Lämmitetty matkapuhelimen kotelo (jos  
varusteena) ..... 4-50

Pistorasia – USB (jos varusteena) ..... 4-50

## 4 TIETOA AJONEUVOSTA - SISÄLLYSLUETTELO

Säädettävä ohjaustangon korotuspala (jos varusteena) . . . . .	4-51	BRP GO! -sovelluksen lyhyt esittely App . . . . .	4-77
Sähköisen visiirin liitin (jos varusteena) . . . . .	4-52	<b>AJO-OLOSUHTEET JA MOOTTORIKELKKASI . . . . .</b>	<b>4-78</b>
Työkalut . . . . .	4-52	Pakkaantunut lumi . . . . .	4-78
<b>MONITOIMINÄYTTÖ . . . . .</b>	<b>4-55</b>	<b>VIRITÄ AJO-OLOSUHTEIDEN MUKAAN . . . . .</b>	<b>4-80</b>
Oletusnäyttö . . . . .	4-55	Etujousituksen säädöt . . . . .	4-82
Monitoiminäytössä navigoiminen . . . . .	4-55	Takajousituksen säädöt . . . . .	4-83
Täysi näyttö . . . . .	4-56	Säätövinkkejä ajoneuvon ajokäyttämisen mukaan . . . . .	4-85
Kapea näyttö . . . . .	4-58		
Sovelmavalikko . . . . .	4-60		
Pika-asetukset . . . . .	4-70		
Varoitusvalot ja ilmaisimet . . . . .	4-71		
Muodosta älypuhelimestasi laitepari Bluetooth- yhteydellä . . . . .	4-74		
Viestit monitoiminäytöllä . . . . .	4-75		
BRP GO! App . . . . .	4-76		

## AJONEUVON PASSIVOINTILUOKITUS

Tämän ajoneuvon huolto- tai korjaustehtävät luokitellaan ajoneuvon korkeajännitekomponenttien passivointitason mukaan. Tämän oppaan tehtävillä on joko merkintä EV-00 tai EV-01. Tämä merkintä löytyy kunkin toimenpiteen alusta.



**VAROITUS**

Älä käytä kuvattua alemmaa passivointiluokkaa. Tämän laiminlyönti voi johtaa vakaviin vammoihin tai kuolemaan.

4

### EV 00 – ei passivointia – luokan kuvaus

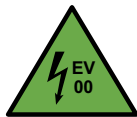

Ilmaisee huolto- tai korjaustehtävän, joka ei vaadi mitään ajoneuvon korkeajännitekomponenttien peruspassivointia.

#### Ajoneuvon korkeajänniteakun tila: Aktiivinen

Ajoneuvo toimii, ja voimansiirto voidaan aktivoida tai passivoida pysäytyskytkimellä.

---

## Esimerkki suoritettavista tehtävistä:

- BUDSin skannaus ja päivitykset.
- Järjestelmän toimintatestit BUDSilla.
- Moottorikelkan telamaton kireyden säätö.

## Tehtävien rajoitukset

Ei saa osua vaihteistokomponentteihin ja/tai ajovoimajärjestelmän komponentteihin.

- Vetopyörä
- Telamatto<sup>(1)</sup>
- jne.

Tai koska tahansa korkeajännitekomponenttien kanssa:

- Korkeajänniteakku
- Korkeajännitteinen laturi
- Korkeajännitteinen sähkömoottori
- Korkeajännitteinen invertteri
- Korkeajännitteiset johdot

(1) Vain telamaton kireyden säätö voidaan suorittaa asianmukaisilla turvatoimilla.



Älä irrota tai kosketa mitään näkyviä liitäntöjä ja/tai vaurioituneita komponentteja paljailla sormilla, ei-eristetyillä työkaluilla tai muilla metalliesineillä. Altistuminen korkeajännitevirralle voi aiheuttaa vakavan loukkaantumisen tai kuoleman.

## Odotukset

BUDS-liitäntä vaatii aktiivisen 12 V akun ja ajoneuvoon asennetun avaimen. Voimansiirtolinjaa ei saa aktivoida vahingossa. Pysäytyskytkin OFF-asennossa on käytetty turvatoiminto.

4

## EV 00 – ei passivointia – turvalliset työtoimenpiteet



### Pakolliset henkilökohtaiset suojavarusteet (PPE).

- Suojalasit
- Turvakengät sähköiskunkestävillä pohjilla

### Tarvittavat työkalut:

- Ei mitään

## Ajoneuvon valmistelu

1. Irrota latauskaapelik tarvittaessa ajoneuvon latausportista.

### **Ajoneuvot, joissa on Type 2 -liitin (IEC 62196) ja DESS-pistoke**

- Asenna DESS-avain ja paina käynnistuspainiketta.
- Paina monitoiminäytön **UNLOCK** (avaa lukitus) -painiketta, odota lukon vapautumista ja vedä kahvasta.

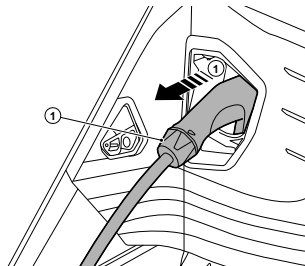

1. Latauskaapeli
2. Kiinnitä ajoneuvo tarvittaessa työpöydälle.



**HUOMIO**

Nosta kaikki liikkuvat komponentit niin, että ne eivät osu huollon aikana työpöytäan.

3. Kytke seisontajarru tarvittaessa päälle.



4. Paina hätäpysäytyskytkin **OFF**-asentoon.

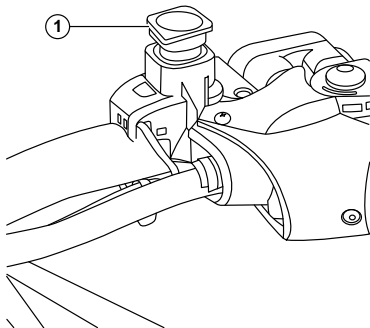

## Sähkömoottorikelkka- tyypillinen

1. Pysäytyskatkaisin

### Ajoneuvon vapautus

1. Ota ajoneuvo tarvittaessa pois työpöydältä ja laita maahan.
2. Vapauta seisontajarru tarvittaessa.

---

## EV 01 – peruspassivointi – luokan kuvaus



Ilmaisee tehtävän, joka vaatii ajoneuvon korkeajännitekomponenttien peruspassivointia.

### **Ajoneuvon korkeajänniteakun tila: Passivointi / yksittäinen poislukitus**

Ajoneuvo on kiinnitetty työpöydälle, jos mahdollista, ja seuraavat vaatimukset täytyvät:

- Seisontajarru on kytkettynä (jos mahdollista).
- Pysäytyskytkin on poissa päältä (OFF).
- DESS-avain on irrotettu ja DESS-lukituslaite on asennettu. (jos varusteena)

### **Esimerkki suoritettavista tehtävistä:**

- Määritetyt huoltotehtävät; katso ajoneuvon huoltotaulukko.
- Korin osan vaihto, alusta pois lukien.

## Tehtävien rajoitukset

Ei saa osua vaihteistokomponentteihin:

- Vetopyörä
- Tela
- jne.

Tai koska tahansa korkeajännitekomponenttien kanssa:

- Korkeajänniteakku
- Korkeajännitteinen laturi
- Korkeajännitteinen sähkömoottori
- Korkeajännitteinen invertteri
- Korkeajännitteiset johdot



Älä irrota tai kosketa mitään näkyviä liitännöitä ja/tai vaurioituneita komponentteja paljalla sormilla, ei-eristetyillä työkaluilla tai muilla metalliesineillä. Altistuminen korkeajännitevirralle voi aiheuttaa vakavan loukkaantumisen tai kuoleman.

## Odotukset

Ajoneuvoa ei voi aktivoida, jotta perustyö voidaan tehdä ajoneuvo sammutettuna.

## EV 01 – peruspassivointi – turvalliset työtoimenpiteet

	<p><b>Pakolliset henkilökohtaiset suojavarusteet (PPE).</b></p> <ul style="list-style-type: none"><li>• Suojalasit</li><li>• Turvakengät sähköiskunkestävillä pohjilla</li></ul>	<p><b>Pakolliset työkalut:</b></p> <p>BRP-erikoistyökalut:</p> <ul style="list-style-type: none"><li>• DESS-lukituslaite (520000748)</li></ul> <p>Kaupallisesti saatavat työkalut:</p> <ul style="list-style-type: none"><li>• Turvalukkolaatikko</li><li>• 1 henkilökohtainen lukko</li></ul>
---	--	--

### Ajoneuvon valmistelu

1. Irrota latauskaapeli tarvittaessa ajoneuvon latausportista.
- Asenna D.E.S.S.-avain ajoneuvon D.E.S.S.-pistokkeeseen.

- Paina käynnistuspainiketta.
- Paina monitoiminäytön AVAA-painiketta.
- Odota, että lukko avautuu.
- Vedä latauskaapelin kahvaa.

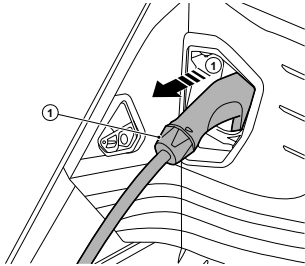

1. Latauskaapeli
2. Kiinnitä ajoneuvo tarvittaessa työpöydälle.



**HUOMIO**

Nosta kaikki liikkuvat komponentit niin, että ne eivät osu huollon aikana työpöytään.

3. Kytke seisontajarru tarvittaessa päälle.

4. Paina hätäpysäytyskytkin **OFF**-asentoon.

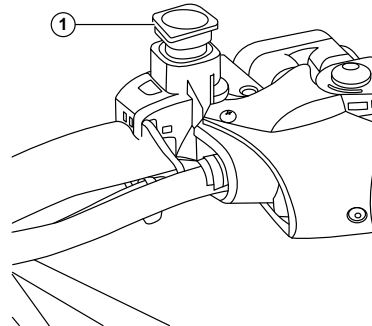

**Sähkömoottorikelkka- tyypillinen**

1. Pysäytyskatkaisin

Tee asiaankuuluva passivointitoimenpide.

## Peruspassivoititoimenpide

1. Irrota DESS-avain ajoneuvosta.
2. Jos mallissa on DESS-avain, asenna ja lukitse DESS-lukituslaite.

**D.E.S.S.-pistokkeen  
lukitustyökalu**



3. Laita turvalukkolaatikkoon:
  - DESS-avain
  - DESS-lukituslaitteen avain.
4. Lukitse turvalukkolaatikko työntekijän henkilökohtaisella lukolla.

Jatka tällä passivointitasolla sallituilla tehtävillä.

### TÄRKEÄÄ

Sähköajoneuvomekaanikon tulee pitää turvalukkolaatikon henkilökohtaisen lukon ainoa avain itsellään, kunnes yksikkö on turvallista aktivoida.

## Perusaktivointitoimenpide

Kun tehtävät on tehty ja ajoneuvo on turvallinen aktivoida, jatka seuraavasti:

1. Avaa turvalukkolaatikon lukitus.
2. Ota pois turvalukkolaatikosta:
  - Ajoneuvon avain
  - DESS-lukituslaitteen avain, jos soveltuu.
3. Irrota DESS-lukituslaite ajoneuvosta, jos on.

## D.E.S.S.-pistokkeen lukitustyökalu



4. Käynnistä ajoneuvo. Katso *Ajoneuvon käynnistäminen*.
5. Tarkista, ettei monitoiminäytössä näy varoituksia tai viestejä.

Jos varoituksia tai viestejä näkyy:

- Yhdistä ajoneuvon DLC BUDSiin.
- Poista BUDSilla vikakoodit.
- Käynnistä BUDS-skannaus ja varmista, että kaikki ajoneuvon järjestelmät toimivat virheettömästi.

Jos varoituksia tai viestejä näkyy edelleen, etsi ja selvitä vikakoodit asianmukaisen kytkentäkaavion avulla.

## Ajoneuvon vapautus

1. Ota ajoneuvo tarvittaessa pois työpöydältä ja laita maahan.
2. Vapauta seisontajarru tarvittaessa.

## ENSISIJAISET HALLINTALAITTEET

### Ohjaustanko

Ohjaustangolla hallitaan kelkan ajosuuntaa. Kun ohjaustankoa käännetään oikealle tai vasemmalle, sukset kääntyvät oikealle tai vasemmalle ja kelkka kääntyy samaan suuntaan.



Kelkan vakauden ja hallinnan voi menettää helposti kun peruuttaa liian nopeaa ja kääntää samanaikaisesti.

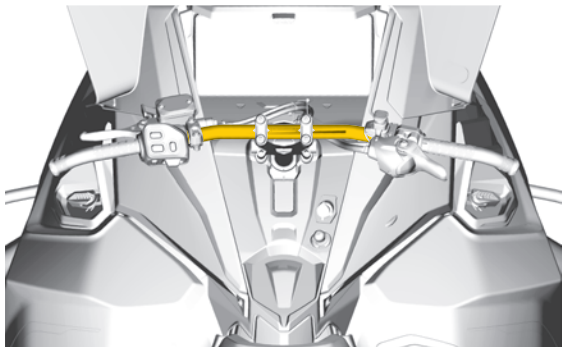

Tyypillinen



## Kaasuvipu

Kaasuvipu sijaitsee ohjaustangon oikealla puolella.

Kun vipua painetaan, ajonopeus kasvaa. Kun se vapautetaan, ajonopeus palaa automaattisesti ajovalmiustilaan.

60 sekunnin passiivisuuden jälkeen ajoneuvo piippaa ja ajotila passivoidaan.

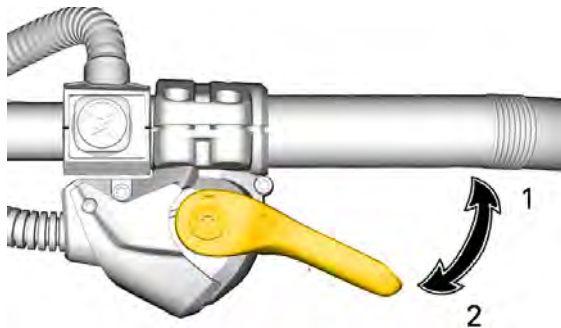

### iTC-kaasuvipu

1. Kaasutus
2. Hidastus

 VAROITUS

Testaa kaasuvivun toiminta aina ennen ajoneuvon käynnistämistä. Sen pitää palautua lepoasentoonsa vapautettaessa. Älä muussa tapauksessa käynnistä ajoneuvoa.

 HUOMIO

On erittäin suositeltavaa tehdä moottorikelkka liikkumattomaksi ja varmistaa, että hätäpysäytyskytkin on kytkettynä, ennen kuin alat säätää kaasuvivun asentoa, sillä liikkumaan pääsevä moottorikelkka voi aiheuttaa vaarallisen tilanteen.

## Vaihtaminen kaasuvivun peukaloasennosta sormiasentoon (TC-kaasuvipu)

Ajoneuvon passivointitaso:



Lisätietoja on kohdassa *Ajoneuvon passivointiluokitus*.

Valittavissa on kolme asentoa säädettäessä kaasua peukalokaasulta sormikaasulle. Kuljettajan mieltymykset ja ajotyylit sekä ajo-olosuhteet määrittelevät parhaan mahdollisen asennon.



**Peukalokaasun asento : paina alaspäin kiertääksesi kaasuttimen koteloa**

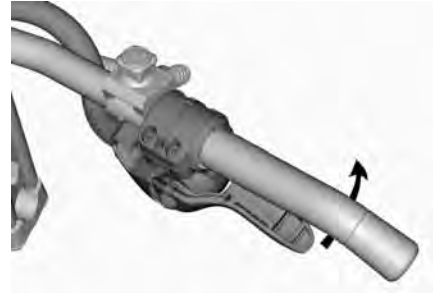

**Kierrä tarvittaessa kaasuttimen koteloa enemmän**



**Sormikaasun asento**



**HUOMIO**

SUOSITTELEMME EHDOTTOMASTI ajohanskojen käyttöä kintaiden sijasta, kun kaasuvipu on sormikaasun asennossa.

Ei ole suositeltava käyttää kaasuvivun sormikaasun asentoa ajettaessa tiheissä metsiköissä - reitin ulkopuolella.

Säädä peukalokaasun asento päinvastaisessa järjestyksessä kuin suorittit sormikaasun asennon säätämisen.

## Hätäpysäytyskytkin

Hätäkatkaisin sijaitsee ohjaustangon oikealla puolella.

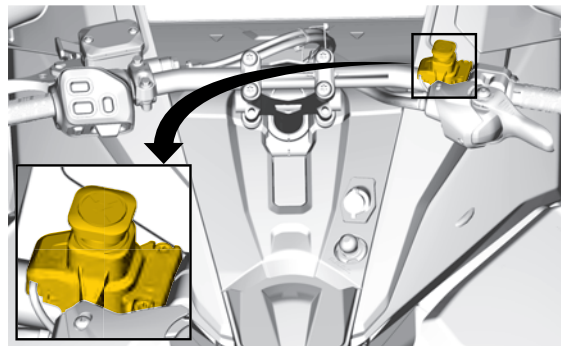

**Tyypillinen**

Sammuta ajoneuvo hätätilanteessa painamalla katkaisin OFF-asentoon ja paina samanaikaisesti jarrua.

Jotta ajotila voidaan aktivoida, vedä kytkin ylös ON-asentoon.



**OFF (POIS PÄÄLTÄ) -asento**



**ON (PÄÄLLÄ) -asento**

Kaikkien tätä ajoneuvoa käyttävien henkilöiden tulisi tutustua hätäkatkaisimen toimintaan käyttämällä sitä useita kertoja ensimmäisellä ajokerralla ja aina sen jälkeen pysäyttämällä ajoneuvo tämän kytkimen avulla. Tämän ajoneuvon hätäpysäyttäminen tulee näin tutuksi ja antaa kuljettajalle valmiuden käyttää katkaisinta mahdollisessa hätätilanteessa.



#### VAROITUS

On Jos katkaisijaa on käytetty hätätilanteessa, kun on epäilty toimintahäiriötä, vian aiheuttaja selvitettävä ja vika on korjattava ennen ajoneuvon aktivointia. Käy valtuutetulla BRP-moottorikelkkojen jälleenmyyjällä huoltamista varten.

## Jarruvipu

Jarruvipu sijaitsee ohjaustangon vasemmalla puolella.

Kun sitä työnnetään kahvaa kohti, jarrut kytketään. Vapautettaessa se palautuu automaattisesti lepoasentoonsa. Jarrutusteho on suhteessa vipuun kohdistettavaan voimaan ja maasto- sekä lumiolosuhteisiin.

Tehokkain jarrutus tapahtuu lukitsematta telamattoa.

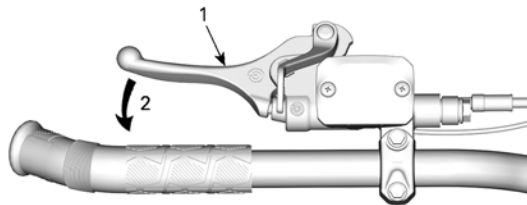

### Tyypillinen

1. Jarruvipu
2. Jarrun kytkeminen

## Jarruvivun säätäminen

Ajoneuvon passivointitaso:	
----------------------------	---

Lisätietoja on kohdassa *Ajoneuvon passivointiluokitus*.



**VAROITUS**

Jarruvivun säätäminen kuljettajan koon ja normaalin ajoasennon mukaiseksi on tärkeää.

Oikea jarruvivun asento:

- tukee hyvin vivulla lepäävää etu- ja keskisormea
- mahdollistaa vivun ulkopään käytön voiman optimoimiseksi
- pitää ranteen oikeassa asennossa.

Jos säädät ja kokeilet jarruvivua kaikessa rauhassa ennen ensimmäistä ajoa, käyttömukavuus paranee.

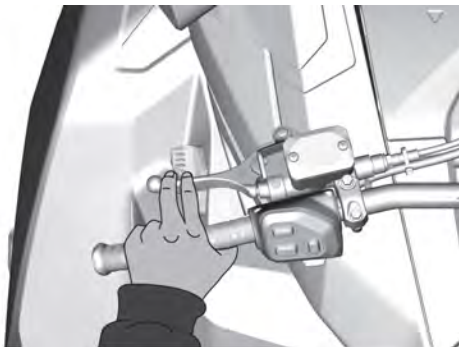

## Jarruvivun säätäminen

Ajoneuvon  
passivointitaso:



Lisätietoja on kohdassa *Ajoneuvon passivointiluokitus*.

1. Löysää kumpaakin pulttia sen verran, että jarruvivua on helppo siirtää ohjaustangossa.

### TÄRKEÄÄ:

Jos pultteja ei löysätä tarpeeksi, jarruvipu voi jättää ohjaustankoon naarmuja.



2. Paikanna ohjaustangon viitemerkki ja noudata etäisyys- ja kiertorajoja.

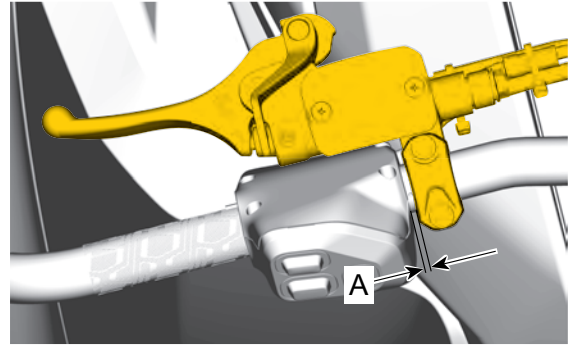
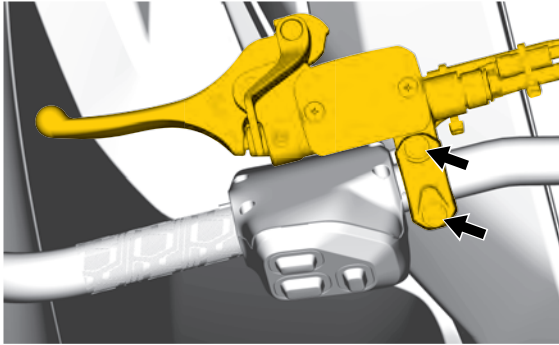

A. 0–5 mm (0–0,197 in) ohjaustangon pisteen ja jarruvivun laidan välillä

3. Kun kuljettaja istuu istuimellaan, laita jarruvipu haluttuun asentoon.
4. Kiristä molemmat pultit ohjearvoon.

<b>KIRISTYSMOMENTTI</b>	
Jarruvivun säätöpultit	8,5 ±1,5 Nm (75 ±13 lbf-in)

## Seisontajarruvipu

Seisontajarruvipu sijaitsee ohjaustangon vasemmalla puolella.

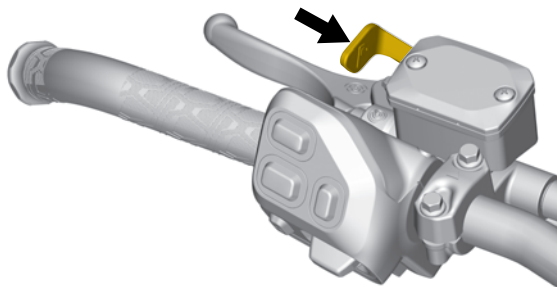

### Tyypillinen

Seisontajarrua tulee käyttää aina, kun moottorikelkka on pysäköity.

## VAROITUS

Varmista, että seisontajarru on kokonaan pois päältä, ennen moottorikelkan käyttöä. Jarrujen yhtäjaksoinen painaminen ajettaessa voi aiheuttaa jarrupalojen kulumista ja vaurioittaa jarrujärjestelmää, mikä saattaa johtaa jarrutustehon menetykseen ja/tai aiheuttaa tulipalon.

## Seisontajarrun kytkeminen

Paina jarrua ja pidä se painettuna, lukitse sitten jarruvipu seisontajarrun vivulla kuvan mukaisesti.

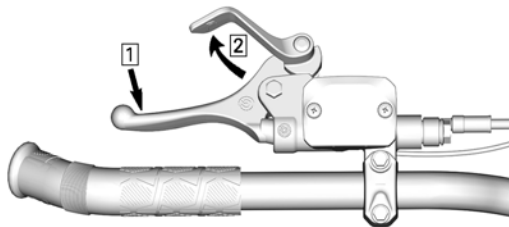

## Tyypillinen – kytkentämekanismi

1. Paina jarrua ja pidä se painettuna.
2. Lukitse jarruvipu seisontajarrun vivulla

## Seisontajarrun vapauttaminen

Aktivoi jarruvipu. Seisontajarruvipu palautuu automaattisesti alkuperäiseen asentoonsa. Vapauta aina seisontajarru ennen ajamista.

## Ajoneuvon pysäytyskatkaisin

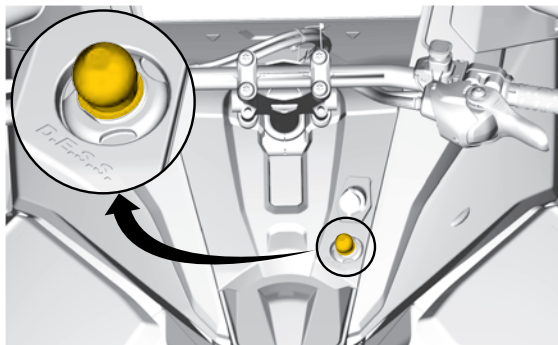

Tyypillinen

Ajoneuvon pysäytyskatkaisin (turvakatkaisimen pistoke) sijaitsee konsolissa.

Turvakatkaisimen pistoke täytyy olla huolellisesti kiinnitettyä ajoneuvon pysäytyskatkaisimeen, jotta Ajoneuvo voi toimia.

Kun turvakatkaisimen pistoke vedetään pois paikaltaan, ajoneuvo sammuu.

 VAROITUS

Kiinnitä turvakatkaisimen toinen pää kelkassa olevaan vastakappaleeseen ennen ajoneuvon käynnistämistä.

## D.E.S.S. (digitaalisesti koodattu ajonestojärjestelmä)

Turvakatkaisimen pistokkeessa on sisäänrakennettu D. E. S. S.-avain, joka tarjoaa sinulle ja moottorikelkallesi samantyyppiset turvallisuusominaisuudet kuin tavallinen avain.

D. E. S. S.-avain sisältää elektronisen sirun, jonka muistiin on talletettu yksilöllinen digitaalinen koodi.

Valtuutettu BRP-moottorikelkkojen jälleenmyyjäsi on ohjelmoinut moottorikelkkasi D. E. S. S.-järjestelmän tunnistamaan turvakatkaisimen pistokkeessa olevan D. E. S. S.-avaimen, jonka ansiosta ajoneuvo voi toimia.

Jos asennetaan toinen turvakatkaisin, jolle D.E.S.S.-ohjelmointia ole suoritettu, ajoneuvo käynnistyy, mutta se ei salli korkeajännitteisen ajovoimajärjestelmän aktivointia.

Ajoneuvon mukana toimitetaan kaksi D. E. S. S.-avainta. Yksi on opetteluavain, jonka momentti on alhaisempi ja jolla huippunopeudeksi rajoitetaan 40 km/h (25 MPH). Toinen on normaali avain, joka sallii korkeamman huippunopeuden 60 km/h (37 mph).

Varmista, että turvakatkaisimen pistoke on puhdas liasta tai lumesta.

### **D.E.S.S. – joustava järjestelmä**

Valtuutettu BRP-moottorikelkkojen jälleenmyyjäsi voi ohjelmoida kelkkasi D. E. S. S.-järjestelmään 8 erilaista avainkoodia.

Suosittelimme, että ostat lisäkatkaisimia valtuutetulta BRP-moottorikelkkojen jälleenmyyjältä. Jos sinulla on useampi kuin yksi D.E.S.S.-varustettu BRP-moottorikelkka, valtuutettu BRP-moottorikelkkojen jälleenmyyjä voi ohjelmoida jokaisen D. E. S. S.-avaimen sopimaan muihinkin kelkkoihin.

---

## MUUT HALLINTALAITTEET

Jotkut esitellyistä ominaisuuksista eivät välttämättä koske sinun malliasi tai ne on saatavana lisävarusteina.

Ajoneuvon varoituskilvet eivät näy kuvissa. Katso lisätietoja ajoneuvon varoituskilvistä kohdasta *ajoneuvon varoituskilvet*.

## Ohjaustangon monitoimikatkaisin

Monitoimikatkaisin sijaitsee ohjaustangon vasemmanpuoleisessa osassa.



## Mallit 10,25" värikosketusnäytöllä

1. Ajovalojen himmennyspainike
2. Ajoasetusten painike
3. Kaasuvivun ja kahvojen lämmityspainike
4. Sovelmien vaihtajan painike
5. Puhu painamalla (PPT) -painike
6. ylös-/alas-/OK-painike
7. Käynnistyspainike

## Ajovalojen valintakatkaisin

Paina ja valitse kauko- tai lähivalot. Valot ovat automaattisesti päällä, kun ajoneuvo on eteenpäinajoasennossa tai peruutusvaihteella.

## Ajoasetuspainike

Tällä painikkeella muutetaan seuraavaa:

- Äänenvoimakkuus
- Lämmitettävät käsikahvat ja kaasuvivun intensiteetti (lisättynä ajoasetusvalikkoon).

## Lämmitettävien käsikahvojen ja kaasuvivun painike

### TÄRKEÄÄ:

Jos 12 V. n akun jännite laskee alle 12 V: hen, kahvojen lämmitys sammuu.

Painikkeella voit valita kahvan ja peukalon välillä tai ylä-/alapainikkeella voit valita sopivan lämmön voimakkuuden pitääksesi kätesi miellyttävän lämpiminä.

Lämmitysvoimakkuus näkyy digitaalisessa näytössä. Katso näytön osio.

## Lämmitettävien käsikahvojen ja peukalon säätö - 10,25” värikosketusnäyttö

1. Lämmitettävien käsikahvojen painikkeen painallus lisää yhden lämmitystason.
2. Voit säätää lämmitettäviä käsikahvoja UP- ja DOWN-painikkeilla.

3. Lämmitettävien käsikahvojen painikkeen toinen painallus säätää lämmitettävää peukaloa samalla tavoin kuin lämmitettäviä käsikahvoja.
4. Voit säätää lämmitettävää peukaloa UP- ja DOWN-painikkeilla.



## Sovelmien vaihtajan painike

Tätä painiketta käytetään näyttämään eri sovelmat näytössä.



## Mikrofonipainike

Tätä painiketta käytetään äänikomentojen aktivointiin.

## Ylös-/alas-/OK-painike

Tällä painikkeella navigoidaan ja valitaan monitoiminäytön eri valikoita.

## Käynnistyspainike

Käynnistä ajoneuvo painamalla. Katso *AJONEUVON KÄYNNISTYS* osiossa *KÄYNNISTYS JA AJO*.

## Matkustajan käsikahvojen lämmityskatkaisin (jos varusteena)

Katkaisin sijaitsee matkustajan VASEMMASSA käsikahvassa.

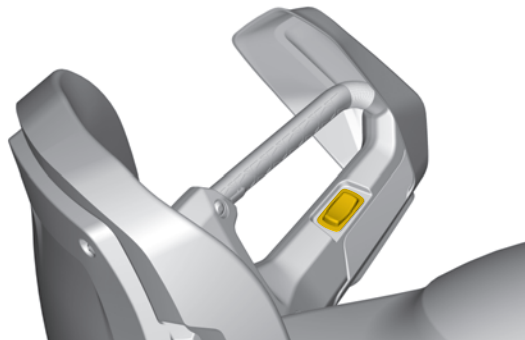

Säädä lämmitysvoimakkuutta kuten kuvassa.

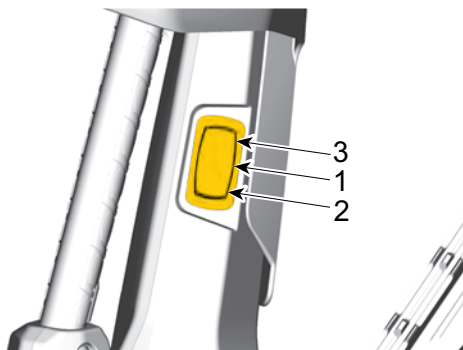

1. *Pois*
2. *Lämmin*
3. *Kuuma*

## KORI JA ISTUIN

### Etu- ja takapuskurit

Käytetään kun kelkkaa pitää nostaa käsin.



**HUOMIO**

Vältä vammat: käytä oikeaa nostotekniikkaa ja nosta jalkojesi voimalla. Älä yritä nostaa ajoneuvon takaosaa, jos se tuntuu liian painavalta. Käytä sopivaa nostolaitetta tai pyydä apua ajoneuvon nostamiseen, jos mahdollista.

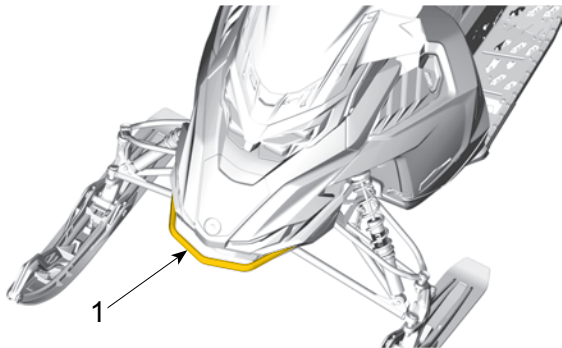

1. Etupuskuri



### Tyypillinen

1. Takapuskuri

### TÄRKEÄÄ

Adventure Electric 3050 -ajoneuvoa ei ole suunniteltu hinaukseen. Adventure Electric 3500 voi hinata vain, kun siinä on lisävarusteena oikeanlainen HD-takapuskuri.

### TÄRKEÄÄ

Älä vedä tai nosta kelkkaa suksista.

## Tuulilasi

### Tuulilasin irrotus

Ajoneuvon  
passivointitaso:



Lisätietoja on  
passivointiluokitus.

kohtassa

Ajoneuvon

1. Irrota ohjaintapit läpivienneistä, jos sovellettava.

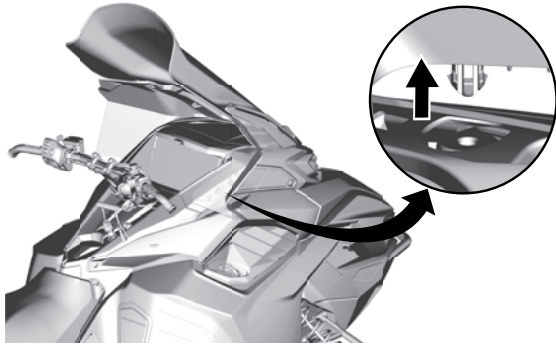

**Tyypillinen – sivuilmanohjaimilla**

2. Aseta kätesi tuulilasin molemmille sivuille.

3. Vedä tuulilasia ylös, kunnes molemmat sivutapit tulevat ulos läpivientikumistaan.

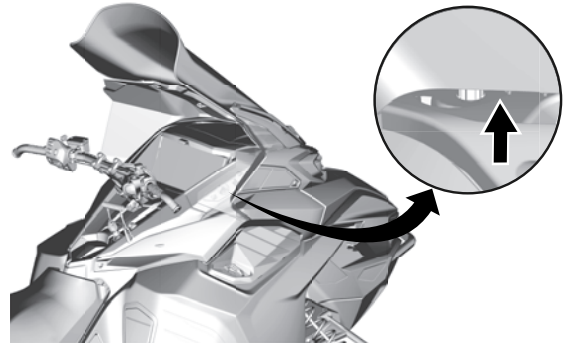

**Tyypillinen**

4. Vedä ylös, kunnes molemmat keskitapit tulevat ulos läpivientikumistaan.

5. Irrota keskitappi tai -kieleke.

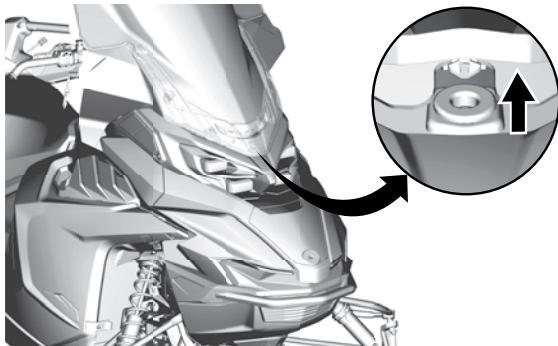

## Tuulilasin asennus

Ajoneuvon  
passivointitaso:



Lisätietoja on kohdassa *Ajoneuvon passivointiluokitus*.

1. Voitele läpiviennit tarvittaessa saippuavaahdolla.

**TÄRKEÄÄ**

Älä voitele läpivientejä millään rasvalla.

2. Työnnä keskitappi tai -kieleke ajovalomoduulin reikään.

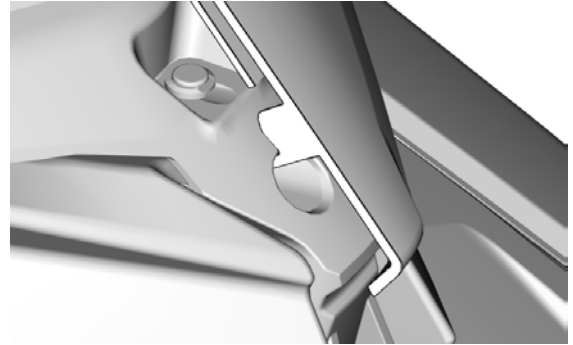
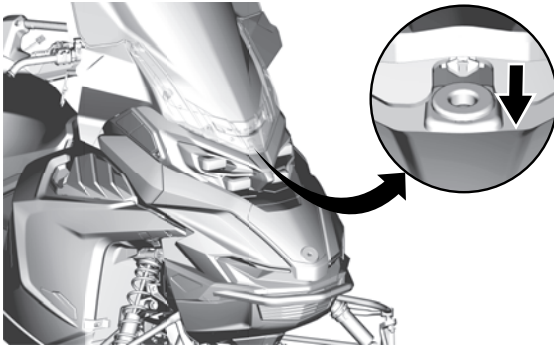

Tyypillinen

4

3. Kiinnitä tuulilasi asettamalla tuulilasin tapit läpivienteihin.

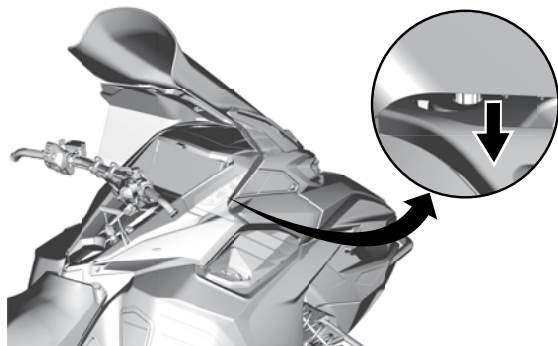

Tyypillinen

### Säädettävä peilit (jos varusteena)

Kuljettaja voi säätää peilit sopivaan asentoon.

 VAROITUS

Suorita kelkan säädöt pysähdyksissä ja turvallisessa paikassa.

Suojuksia asennettaessa peilit voidaan taittaa alas asennuksen helpottamiseksi.

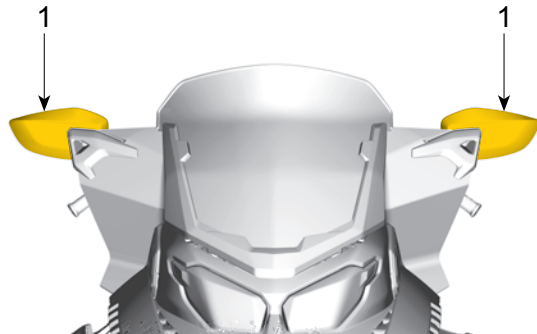

Tyypillinen



Paina painiketta ja nosta kantta avataksesi tavaratilan.

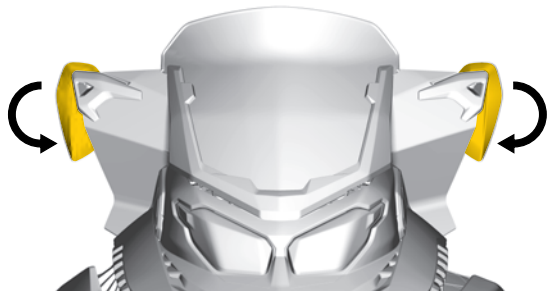

Tyypillinen

### Etutavaratila

Ajoneuvon etuosassa mittariston yläpuolella sijaitsee tavaratila.

Käyttäjän käsikirjaa säilytetään etutavaratilassa.

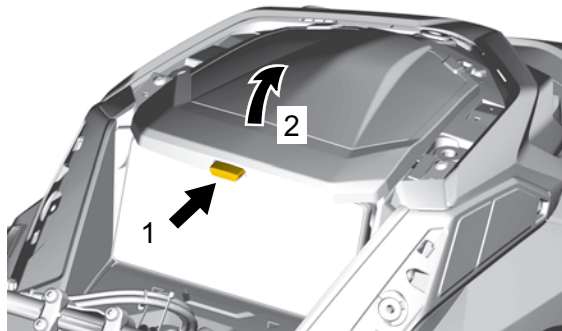

Tyypillinen

**TÄRKEÄÄ:**

Varmista sulkiessasi, että kansi kiinnittyy kunnolla. Kuulet napsahduksen.

## Sivupaneelit

Ajoneuvon  
passivointitaso:



Lisätietoja on kohdassa *Ajoneuvon passivointiluokitus.*



**VAROITUS**

Älä koskaan käytä moottoria jos sivupaneelit ovat avoinna tai poistettu.

## Sivupaneelien irrotus

Ajoneuvon  
passivointitaso:



Lisätietoja on kohdassa *Ajoneuvon passivointiluokitus.*

1. Avaa kaikki salvat ja avaa sitten paneeli.

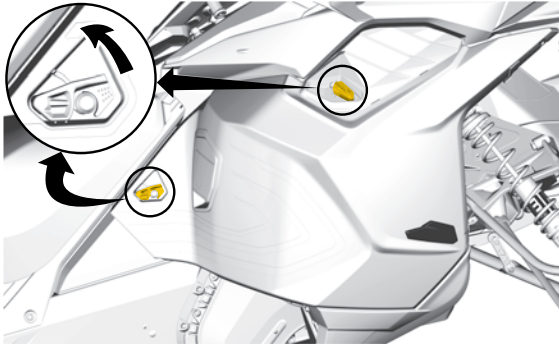

Tyypillinen – 2 salpaa

2. Käännä sivupaneeli alareunan ympäri.

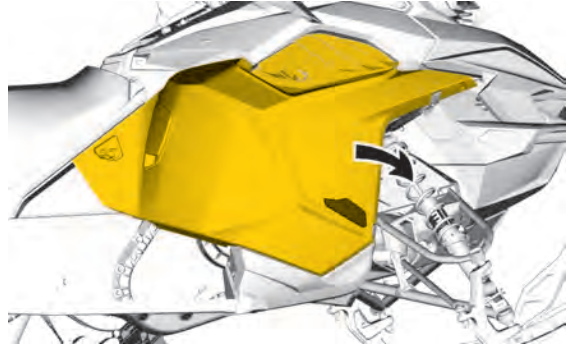

3. Vedä paneelin sarana pohjamuovista irti.

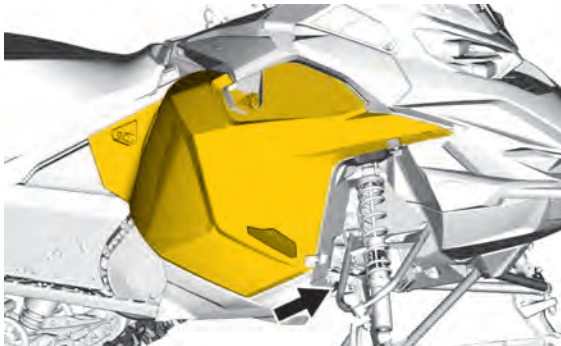

### TÄRKEÄÄ

Aseta paneeli suojaisaan paikkaan, jotta ne eivät naarmuunnu.

## Sivupaneelien asennus

Ajoneuvon  
passivointitaso:



Lisätietoja on kohdassa *Ajoneuvon passivointiluokitus*.

Asennus tapahtuu päinvastaisessa järjestyksessä kuin irrotus. Varmista, että alapaneelikieleke asettuu sivupohjamuoviin asennuksen aikana. Jos ei, sivupohjamuovi naarmuuntuu ja paneelikieleke voi vaurioitua.

## Yläyksikön moduuli

Ajoneuvon passivointitaso:	
----------------------------	---

Lisätietoja on kohdassa *Ajoneuvon passivointiluokitus*.

## Korin yläyksikön irrotus

Ajoneuvon passivointitaso:	
----------------------------	---

Lisätietoja on kohdassa *Ajoneuvon passivointiluokitus*.

1. Irrota molemmat sivupaneelit. Katso kohta *Sivupaneelit* tässä osassa.
2. Irrota huoltokansi liu'uttamalla sitä taaksepäin.

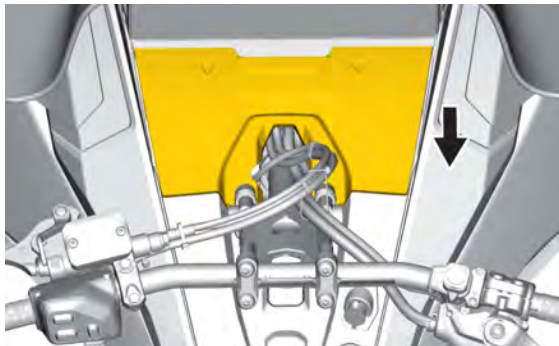

3. Irrota seuraavat liittimet.

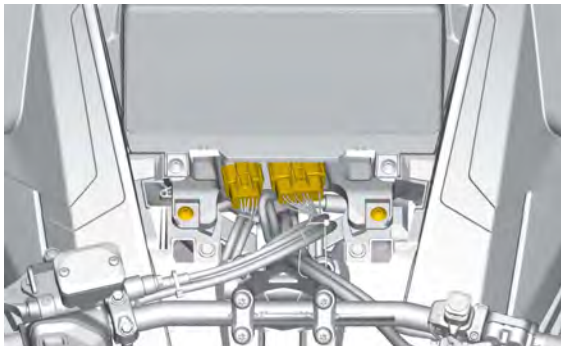

4. Irrota korin yläyksikön kiinnitysruuvit kummaltakin puolelta.

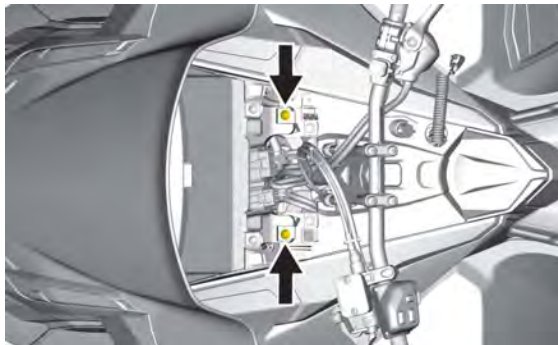

## Korin yläyksikön asennus

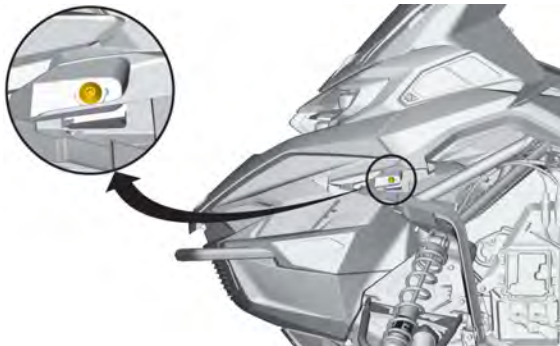

Ajoneuvon  
passivointitaso:



Lisätietoja on  
passivointiluokitus.

kohdassa *Ajoneuvon*

5. Tartu korin yläyksikköön mittariston tuen alueelta.
6. Vedä yksikköä eteenpäin.
7. Irrota yksikkö kelkasta.

1. Työnnä korin yläyksikön kielekkeet edessä pohjamuovin aukkoihin.

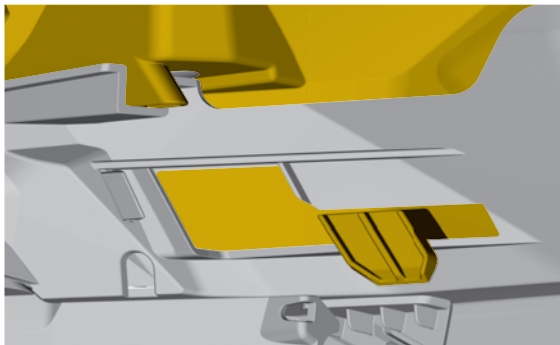

**Kuomun etukieleke**

2. Laske korin yläyksikön takaosa.
3. Työnnä korin yläyksikön takakoukut konsolin loviin.

4. Asenna korin yläyksikön kiinnitysruuvit kummallakin puolella.

<b>KIRISTYSMOMENTTI</b>	
Korin yläyksikön ruuvit	1,8 ±0,2 Nm (16 ±2 lbf-in)

5. Kytke ajovalojen liittimet.
6. Asenna tavaratila, mutta jätä kansi auki.
7. Asenna . mittaristo ja kiinnitä se ruuveilla.

<b>KIRISTYSMOMENTTI</b>	
Mittarikannattimen ruuvi	2,3 ±0,2 Nm (20 ±2 lbf-in)



## Istuin

### Istuimen irrotus

1. Vedä konsolin ja istuimen etupään välissä sijaitseva lukituskieleke ylös.

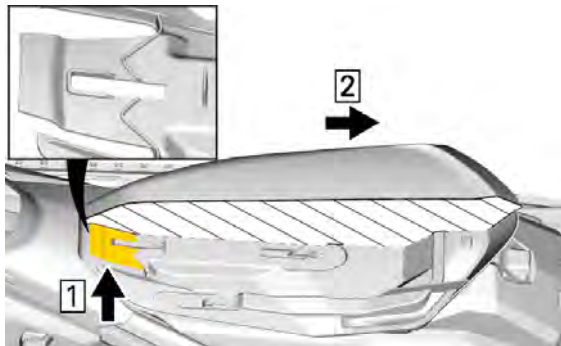

### Tyypillinen – Istuinvaahdon poikkileikkaus

1. Vedä ylöspäin
2. Liu'uta taaksepäin

2. Liu'uta istuinta taaksepäin samalla kun pidät kielekettä ylhäällä.

### Istuimen asennus

Ajoneuvon passivointitaso:	
----------------------------	--

Lisätietoja on kohdassa *Ajoneuvon passivointiluokitus*.

1. Aseta istuin koukkujen päälle ja liu'uta sitä sitten eteenpäin.
2. Kytke lukituskieleke pitävästi.

VAROITUS

Varmista, että . istuimen salpa on kunnolla kiinni ennen liikkeelle lähtöä.

## Matkustajan käsikahvat (jos varusteena)

Matkustajan käsikahvat antavat matkustajalle tukevan kiinnipitopisteen ja mukavuutta pitkillä matkoilla.

## Matkustajan kahvojen säätäminen

Ajoneuvon passivointitaso:	
----------------------------	---

Lisätietoja on kohdassa *Ajoneuvon passivointiluokitus*.

Säädä käsikahvojen korkeus seuraavasti:

1. Irrota ruuvit.



2. Säädä käsikahva matkustajalle sopivaksi nostamalla tai laskemalla sitä.

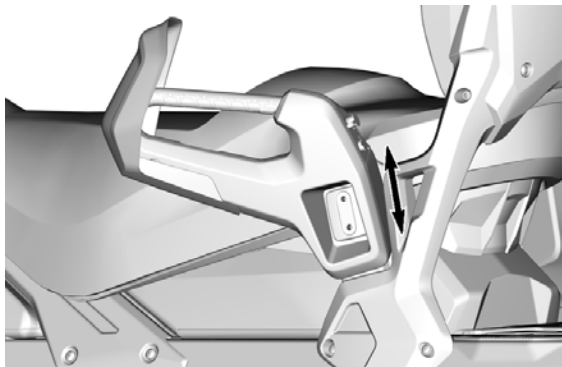

3. Asenna ruuvit takaisin. Kiristä ohjearvoon.

<b><i>Kiristysmomentti</i></b>	
Käsikahvan ruuvi	24,5 ± 3,5 Nm (18 ± 3 lbf-ft)

---

## VARUSTUS

Jotkut esitellyistä ominaisuuksista eivät välttämättä koske sinun malliasi tai ne on saatavana lisävarusteina.

### Käyttäjän käsikirja

Käyttäjän käsikirjaa on säilytettävä *etutavaratilassa*.

### Lämmitetty matkapuhelimen kotelo (jos varusteena)

Lämmitetty matkapuhelimen kotelo sijaitsee etutavaratilan kannen alla. Se pitää matkapuhelimesi lämpimässä latauksen aikana.

Lämpötila pysyy kotelon sisällä arvossa 5– 15° C (41–59° F).

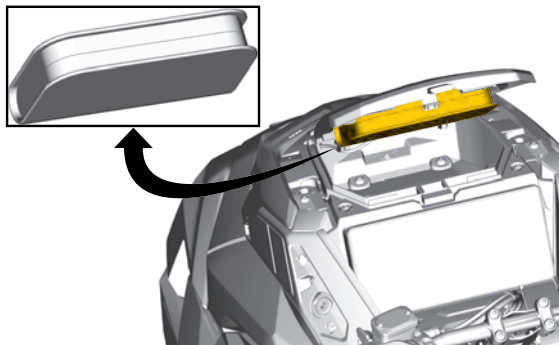

### Pistorasia – USB (jos varusteena)

USB-pistorasia sijaitsee etutavaratilassa. Sen avulla voit ladata matkapuhelimesi, kun se on säilytyksessä lämmitetyssä matkapuhelinkotelossa.

Ohjaustanko voidaan säätää neljään eri asentoon.

Kun haluat säätää ohjaustangon, vedä vivusta ja aseta ohjaustanko haluamaasi asentoon.

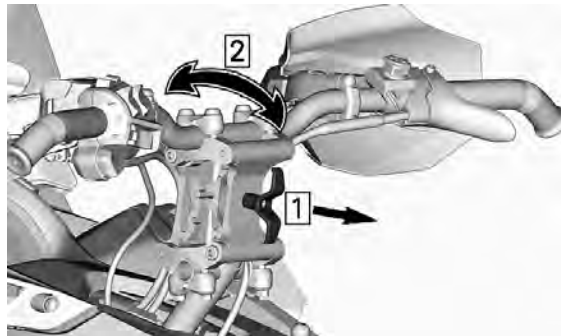

4

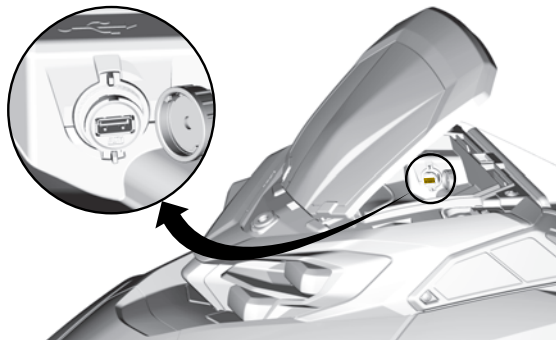

### Säädettävä ohjaustangon korotuspala (jos varusteena)

**VAROITUS**

Sammuta ajoneuvo aina ennen ohjaustangon säätämistä.

Siirrä ohjaustankoa eteenpäin ja taaksepäin varmistuaksesi, että mekanismi on kunnolla kytkeytynyt.

---

## Sähköisen visiirin liitin (jos varusteena)

Jakkiliittimeen voidaan liittää sähköinen visiiri. Kelkan mukana toimitetaan jännityksenpoisto-osa.



**Sähköisen visiirin jakkiliittimen sijainti**

## Työkalut

Osa kuljettajan istuimen alapuolista lokeroa suunniteltu siten, että siinä on pidike työkaluille perushuoltotoimenpiteitä varten.

Työkalut kuuluvat mukaan ajoneuvon toimitukseen. Niiden tulee aina olla asennettuina oikeisiin paikkoihinsa ja suuntiinsa.

Asenna seuraavassa järjestyksessä:

1. Liu'uta jousituksen säätötyökalun avoin pää kiinnityskielekkeeseen alle.

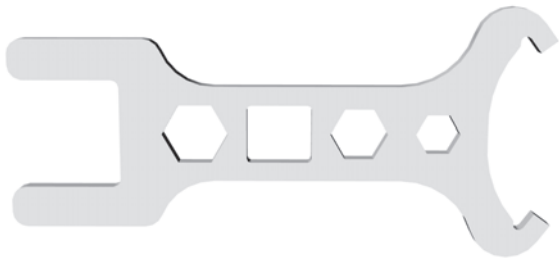

**Jousituksen säätötyökalu**

2. Paina suljettu pää pidikekielekkeelle.



- 
3. Liu'uta ajovalojen säätötyökalun lyhyt pää reikään.



**Ajovalojen säätötyökalu**

4. Kierrä ja napsauta . pitkä pää paikalleen.



## MONITOIMINÄYTTÖ

### Oletusnäyttö

#### Vaalea tila



#### Tumma tila

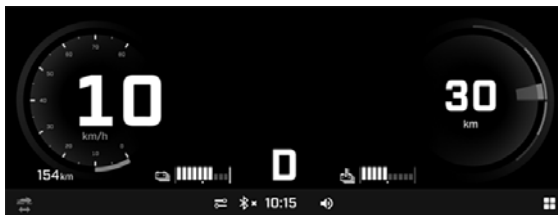

4

### Monitoiminäytössä navigoiminen

#### VAROITUS

Monitoiminäytön lukeminen tai käyttö voi häiritä sinua ajoneuvon käsittelyn suhteen, erityisesti jatkuvasta ympäristön havainnoimisesta. Huomioi aina tieolosuhteet ja varmista että ympärillä ei ole esteitä. Vilkaise ajon aikana monitoiminäyttöä vain lyhyesti, jotta pysyt tietoisena tieolosuhteista.

Mittaristo sisältää digitaalisia mittareita (nopeus- ja suorituskykymittari), merkkivaloja, säätimiä ja tietokeskuksen digitaalisella näytöllä.

Suosittelimme, että harjoittelet joidenkin tietokeskuksen toimintojen valitsemista ennen kuin lähdet ajamaan liikenteeseen. Näin ne tulevat tutuiksi ja niitä on helpompi käyttää ajon aikana.

Käytä navigointiin ohjaustangon monitoimikatkaisinta (kosketusnäyttö ei ole käytettävissä ajon aikana) Katso kohta *Toissijaiset hallintalaitteet*.

Kun ohjaustangon monitoimikytkimen sovelmien vaihtajan painiketta painetaan, valittu tila tulee näkyviin mittariston yläosassa.

## Täysi näyttö

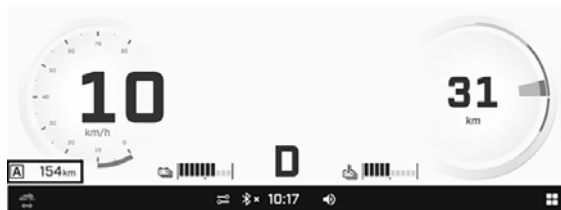

### Vasen sivunäyttö.

- Nopeusmittari
- Osamatkamittari

### Keskinäyttö.

- Korkeajännitteisen akun kapasiteetti
- Ajovalinta (eteenpäin tai peruutus)
- Korkeajänniteakun lämpötila

**Oikea sivunäyttö.** Täyden näytön tilassa se sisältää seuraavat:

- Suorituskykymittari
- Ajoneuvon ajomatka



- A. Ajoneuvon ajomatka*
- B. Nykyinen suorituskyky*
- C. Tyhjennysraja*
- D. Regeneratiivisen jarrutuksen raja*

Suorituskykymittari sijaitsee kosketusnäytön oikealla puolella.

Alue näkyy mittariston keskellä. Se säätyy automaattisesti käytön ja toimintaolosuhteiden mukaan.

Paksu käyrä, joka vaihtelee välittömästi sekä purkaantumis- että regeneratiivisen jarrutusosoiden mukaan, edustaa ajoneuvon voimansiirtolinjan todellista käyttöä. Ohuet ulkoviivat ilmaisevat käytettävissä olevan maksimisuorituskyvyn, mihin voivat vaikuttaa tekijät, kuten ajoakun lataustila, voimansiirtolinjan komponenttien lämpötila ja avaimen tyyppi. Jos niitä on rajoitettu, ne varjostetaan osittain.

Suorituskykymittari näyttää myös regeneratiivisen jarrutuksen määrän, jota voi valvoa tehomittarin tästä alueesta.



Regeneratiivisen jarrutuksen määrää voi valvoa tehomittarin tästä alueesta.

## Kapea näyttö

Voit vaihtaa täydestä näytöstä kapeaan näyttöön avaamalla sovelman ja liu'uttamalla oikean puolen jakajaa.

Voit vaihtaa täydestä näytöstä takaisin painamalla pitkään sovelmien vaihtajaa tai liu'uttamalla jakajan takaisin.

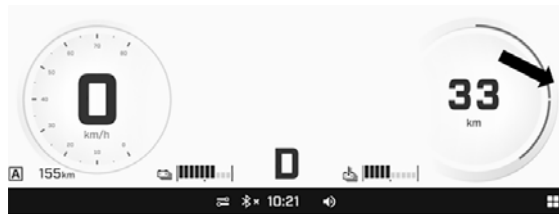

Vasemman ja oikean sivunäytön kokoa ei voi säätää.

## Vasen sivunäyttö

Kapeassa näytössä vasen sivunäyttö sisältää seuraavat:

- Nopeusmittari ja suorituskykymittari
- Osamatkamittari
- Ajotila
- Korkeajänniteakun lataustila
- Korkeajänniteakun lämpötila

Tuo jokin seuraavista vaihtoehtoista näyttöön painamalla kapeassa näkymässä pitkään osamatkamittaria. Selaa vaihtoehtoja ylimääräisillä pitkillä painalluksilla.

- Tämänhetkinen ajomatka
- Osamatkan A lukema
- Osamatkan A tunnit
- Osamatkan B lukema
- Osamatkan B tunnit
- Tämänhetkiset ajotunnit

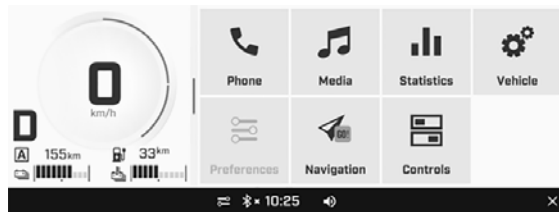

## Oikea sivunäyttö

Kapeassa näytössä vasen sivunäyttö sisältää useita sovelluksia. Katso lisätietoja *sovellusvalikosta*.

## Sovelmavalikko

Siirry sovelmavalikkoon painamalla oikeassa alakulmassa olevaa sovelmavalikon kuvaketta.

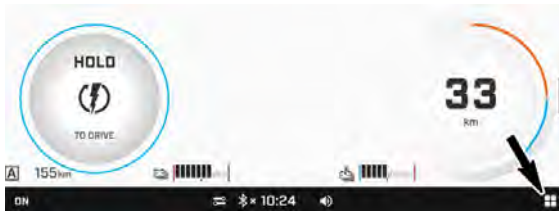

Avaa sovelmakuvake painamalla sitä.

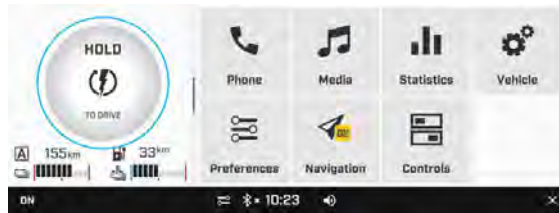

## Puhelin

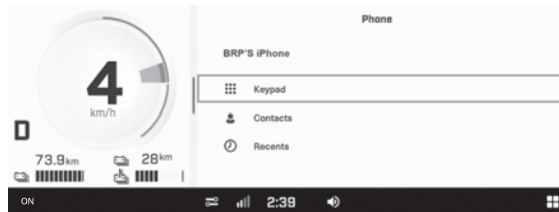

Puhelimen sovelmavalikon kautta voit käyttää seuraavia:

- Näppäimistö
- Puhelimen yhteystietoluettelo
- Puhelimen historia

## TÄRKEÄÄ:

Siirtyäksesi Puhelin-valikkoon, puhelimen ja kuljettajan kypärän (kuulokkeiden) tulee olla pariliitettynä. Katso *Pariliitos älypuhelin Bluetooth-yhteydellä*.

## Media

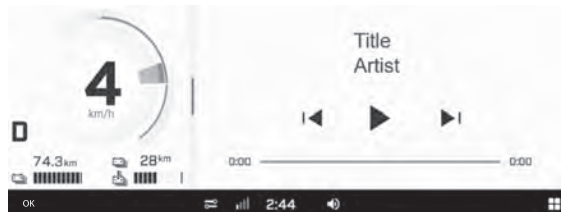

Mediasovelmaa käytetään seuraaviin:

- Hallitse kappalevalintaa kypärässä tai audiojärjestelmässä.
- Näytä kappaletiedot (kun käytettävissä)

Tässä ajoneuvossa ei ole kaiuttimia. Musiikin kuuntelua varten tarvitaan soveltuva kypärän audiojärjestelmä.



Äänenvoimakkuutta voi säätää tilapalkin äänenvoimakkuuskuvakkeesta kosketusnäytöltä.

## Tilastot

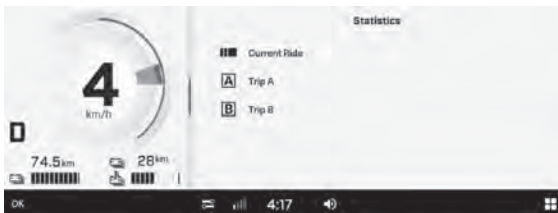

Tilastosovelma käytetään seuraaviin:

- Osamatkatiedot
- Osamatka-aikatiedot
- Keskinopeus

Muistiin tallennetaan kolme tilastosarjaa. Matka A ja Trip B voidaan nollata erikseen. Nykyiset ajotilastot nollataan, kun ajoneuvo käynnistyy uudelleen.

## Ajoneuvon asetukset





Ajoasetussovelmaa käytetään seuraaviin:

- Ajoneuvon kunnan näyttö, mukaan lukien:
  - Tietoa ajoneuvosta
  - Viat (koodit ja kuvaus)

## Mieltymykset

Asetussovelmaa käytetään seuraaviin:

- Säädä näytön kirkkautta ja ulkonäköä (vaale/tumma/automaattinen)
- Bluetooth-laitteiden pariliitokset:
  - Puhelin
  - Kuljettajan kuulokkeet
  - Matkustajan kuulokkeet
- Yhdistä ajoneuvo Wi-Fi-verkkoon
- Käytä yleisiä asetuksia:
  - Yksiköiden valinta (englantilaiset/metrit)
  - Kielen valinta
  - Aseta päivämäärä ja kellonaika
  - Päivitä ohjelmisto

- Hanki tietoja valmistajasta ja laitteen sääntöjenmukaisuudesta
- Palauta tehdasasetukset
- Määritä ajon aikana käytettävät sovellmat sovelmien vaihtajan painikkeella

Ohjelmistoääivityksiä on suositeltavaa etsiä säännöllisesti.

## Navigointi

### BRP GO! App

Jotta voit käyttää navigointia näytössä BRP GO! -sovelluksella, sinun täytyy yhdistää mobiililaitte (USB-liitäntä).

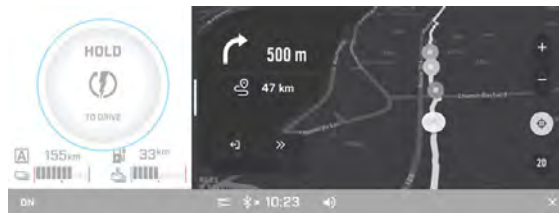

### TÄRKEÄÄ

Lisätietoja BRP GO! -sovelluksesta on lisätietoja tämän käsikirjan BRP GO! -osiossa ja Lynx verkkosivustolla.

## TÄRKEÄÄ

Älypuhelin täytyy liittää USB-johdolla hansikaslokerossa sijaitsevaan USB-porttiin.

Kun laitteen yhteys on katkaistuna, käyttäjän henkilökohtaiset tiedot poistetaan mittaristosta.

Liittäessään laitteen käyttäjä hyväksyy, että hänen henkilökohtaiset tietonsa (yhteystiedot ja puheluhistoria) siirretään mittaristoon.

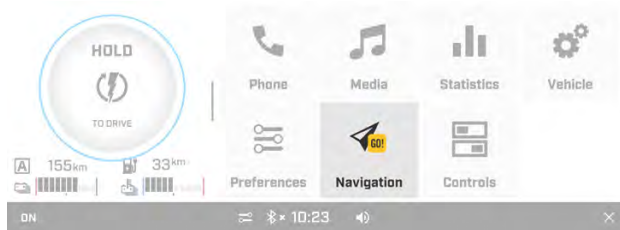

BRP GO! -sovellusovelluksen käyttöä varten tarvitaan yhteensopiva laite, jossa on aktiivinen datasopimus.

**Sisäänrakennetulla GPS:llä (jos on)**

Valitse sovelmavalikosta Navigation.

---

Kartta tulee näyttöön, ja voit valita eri vaihtoehtoja.

- Ajoneuvon tosiaikainen sijainti
- Karttavaihtoehdot

- Lähennä/loitonna
- Uudelleenkeskitys
- Kompassi

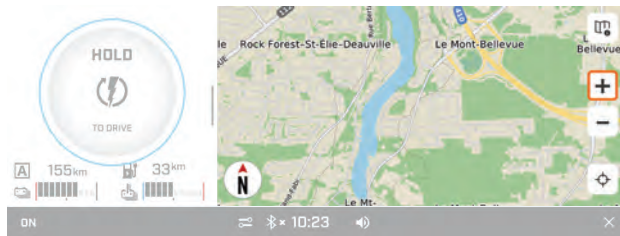

Valitse Map Options -kohdasta Breadcrumbs, jolla voi näyttää tai piilottaa ajoneuvon lähtömatkalla jättäneet reittipisteet. Näiden reittipisteiden avulla kuljettaja voi ajaa samaa reittiä takaisin.

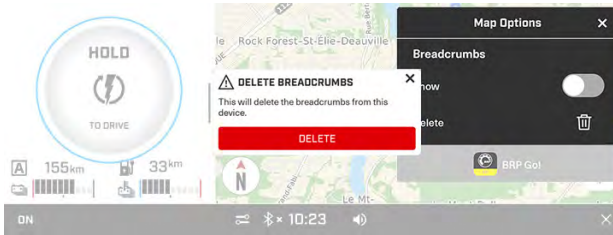

4

Nykyisen murupolun reittipisteet voi poistaa ja aloittaa uusi reitti.

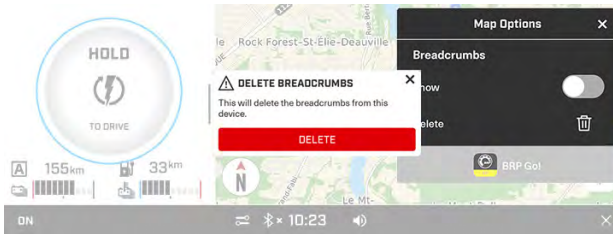

---

Valitse Map Options -kohdasta BRP GO!, jolla voi käyttää karttoja ja puhelinsovelluksen asetuksia. Katso *BRP GO! App*.

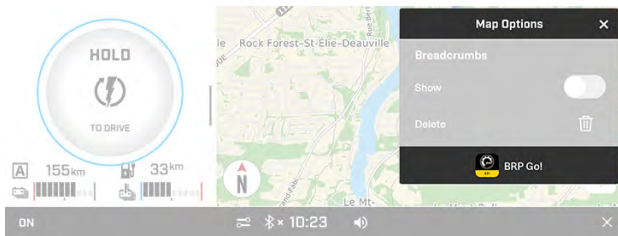

Noudata näyttöön tulevia ohjeita.

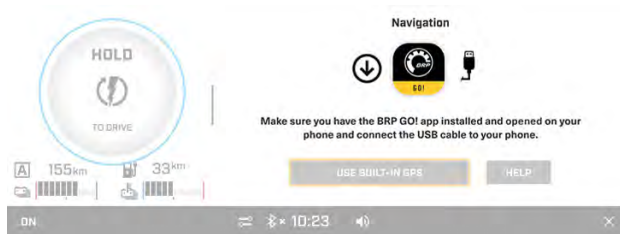

Jos yksi tai useampi kartta ladataan suoraan 10,25” kosketusvärinäyttöön, siihen pääsee valitsemalla ”Käytä sisäänrakennettua GPS: ää” -vaihtoehtoa tarvitsematta yhdistää puhelinta. Käytä ”Help”-vaihtoehtoa vianetsintään.

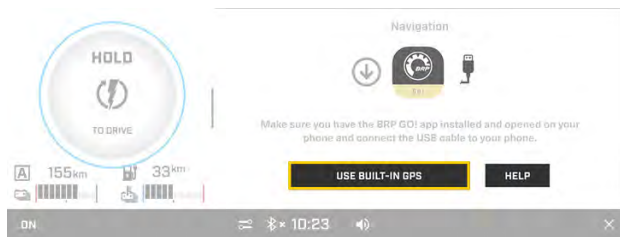

## Pika-asetukset

Siirry pika-asetusvalikkoon painamalla seuraavaa kuvaketta.

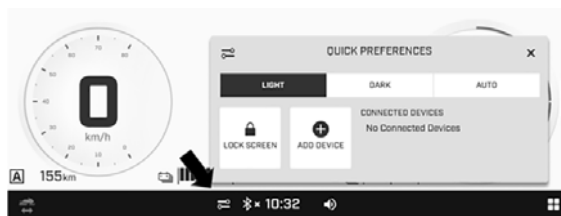

Pika-asetusvalikkoa käytetään seuraaviin:

- Säädä näytön ulkonäköä (vaale/tumma/ automaattinen)
- Lukitse näyttö (avaa lukitus painamalla ja pitämällä mitä tahansa näytön kohtaa)
- Lisää Bluetooth-laite
- Näytä yhdistetyt Bluetooth-laitteet.



## Varoitusvalot ja ilmaisimet

Seuraavat ilmaisinlamput hälyttävät sinulle ajoneuvotilasta, joka voi muodostua vakavaksi. Jotkut lamput valaistuvat ajoneuvoa käynnistäessä varmistaen niiden toimivuuden. Jos kaikki valot pysyvät päällä ajoneuvon käynnistyksen jälkeen, tarkastele vastaavaa järjestelmän varoitusvaloa lisätietoja varten.



**TÄRKEÄÄ.**

Jotkin varoitusilmaisimet näkyvät monitoimimittarin näytöllä ja toimivat samalla tavalla ilmaisivalon tavoin, mutta eivät ole näkyvissä ajoneuvoa käynnistäessä.

## Merkkivalot

Merkkivalot löytyvät kahdesta paikasta mittaristossa:



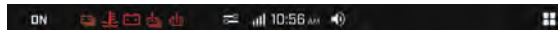

- Digitaalinen palkki
- Fyysinen palkki

## Digitaalinen palkki



### DIGITAALINEN MERKKIVALO- 10,25” DIGITAALINEN VÄRIKOSKETUSNÄYTTÖ

<i>Valot</i>	<i>Kuvaus</i>
	PUNAINEN – jäähdytysnesteen lämpötila
	ORANSSI - automaattinen tehon vähennys (järjestelmän toimintahäiriön vuoksi)
	PUNAINEN – ajoakun vika

<i>Valot</i>	<i>Kuvaus</i>
	ORANSSI – ajoakun lataustila on alhainen
	KELTAINEN – latausjärjestelmässä on havaittu sähkövika tai ongelma
	PUNAINEN – 12 V:n akun jännite on liian alhainen tai sähköjärjestelmässä on ongelma
	Ulkoinen johto liitetty

<i>Valot</i>	<i>Kuvaus</i>
	ORANSSI – virhe liitetyssä ulkoisessa johdossa
	PUNAINEN – sähkömoottorin vika
	Latauksen merkkivalo
	Ajoneuvon ON-merkkivalo
	Ajoneuvon READY-merkkivalo

## Fyysinen palkki



**Merkkivalot – 10,25” digitaalinen värikosketusnäyttö**

<i>Valot</i>	<i>Kuvaus</i>
	ORANSSI – ajoneuvon toimintahäiriö
	SININEN - Kaukovalot on valittu
	PUNAINEN - Pysäköintijarru on käytössä tai jarrujärjestelmän vikatila

## Kuvakkeet ja merkkivalot – tilapalkki

<i>Kuvake</i>	<i>Kuvaus</i>
	Sammutus
	Pika-asetukset
	Älypuhelimien verkkoyhteys
	Kello
	Äänenvoimakkuus
	Sovelmavalikko

## Muodosta älypuhelimestasi laitepari Bluetooth-yhteydellä

### Ajoneuvossa

1. Avaa sovelmavalikko
2. Valitse Asetukset
3. Valitse Bluetooth

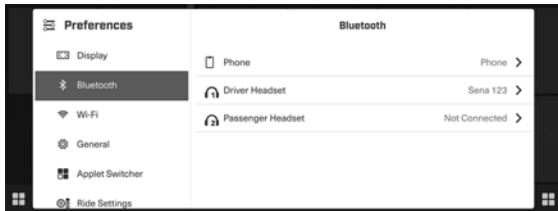

4. Valitse Puhelin

5. Valitse Lisää laite

### TÄRKEÄÄ

Ajoneuvoon voidaan muodostaa laitepari useista älypuhelimista. Kuitenkin vain yksi kerrallaan muodostaa yhteyden.

### Puhelimesta

1. Aktivoi puhelimen Bluetooth-toiminto.

Katso yksityiskohtaiset ohjeet valmistajan käyttöoppaasta.

2. Valitse puhelimesi nimi käytettävissä olevien laitteiden luettelosta.
3. Näyttöön ja puhelimeen tulee vahvistusnumero. Varmista, että numerot täsmäävät.
4. Valitse pariliitos.
5. Salli kontaktien ja suosikkien synkronointi.

## Kuulokkeiden pariliittäminen

Muodosta kuulokkeista laitepari kohdan *Parimuodosta älypuhelimesi Bluetooth-yhteydellä* mukaisesti ja valitse Kuljettajan kuulokkeet tai Matkustajan kuulokkeet.

## Viestit monitoiminäytöllä

Monitoiminäytössä näkyy tärkeitä, ajoneuvon kuntoa koskevia tietoja. Kun käynnistät ajoneuvon, katso aina, näkyykö näytössä merkkivaloja tai viestejä.

Lisäksi voit näytöstä väliaikaisesti katsella tärkeitä ohjeviestejä, jotka toimivat merkkivalojen apuna.

Ilmoitukset näkyvät aina näytön oikeassa yläkulmassa.

Ilmoituksia on kahta tyyppiä.

- Ajoneuvoilmoituksia ovat varoitus-, huomio- ja ilmoitusviestit.
- Tietoviihdeilmoituksia ovat yhdistettyjä laitteita koskevat viestit

Ajoneuvoilmoitukset priorisoidaan tietoviihdeilmoituksiin nähden, kun molempia annetaan samanaikaisesti.

Jos ajoneuvo siirtyy rajoitetun tehon tilaan, BRP suosittelee ajoneuvon kuljettamista. Jos ajat ajoneuvolla rajoitetun tehon tilassa, vältä äkillisiä ajoliikkeitä ja aja välittömästi lähimmän valtuutetun BRP-moottorikelkkojen jälleenmyyjän luo huollettavaksi, ennen kuin ajat jälleen ajoneuvolla. Rajoitetun tehon tilassa tehoa ja ajonopeutta rajoitetaan.

---

## **BRP GO! App**

### **1) Lataa BRP GO! Älypuhelinsovellus**

Lataa BRP GO! sovellus Apple™ -myymälästä Applea™ varten tai Google™ Play -myymälästä Androidia varten.

### **2) Liitä älypuhelin USB-kaapelilla**

Suosittelaa alkuperäisen USB-latausjohdon käyttämistä älypuhelimien OEM: stä siirron optimoimiseksi puhelimen ja ajoneuvon välillä. Käytä etumaista USB-porttia.

Muista hyväksyä BRP Go!: n pyytämät luvat puhelimesta. Jos tiettyjä lupia ei hyväksytä, seurauksena voi olla yhteysongelmia.

1. Avaa puhelimen lukitus
2. Liitä puhelimesi latausjohto
3. Merkintä tulee näkyviin puhelimesi näytöllä kun yhteys on muodostettu

### **3) Avaa sovelluksesi**

Siirry sovellukseen painamalla sovellusvalikon kuvaketta.

Valitse Navigointi.

## BRP GO! -sovelluksen lyhyt esittely App

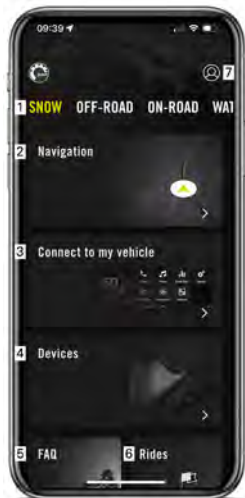

1. Leikkikenttä Valitse leikkikenttäsi, niin näet ajoneuvoosi liittyvää sisältöä. Valitse Lynx-moottorikelkoille Lumi-leikkikenttä.
2. Navigointi: Käytä sovelluksen kaikkia navigointiominaisuuksia, kuten reittisuunnittelua, tarkkaa navigointia, kavereiden sijaintia, offline-navigointia ja muita. Voit käyttää kartalla tuhansia moottorikelkkareittejä ympäri Pohjois-Amerikkaa ja Eurooppaa.
3. Yhdistä ajoneuvooni: Saat helposti sisältöä siitä, kuinka voit yhdistää BRP GO! -sovelluksen ajoneuvosi näyttöön.
4. Laitteet: Lisää ja hallitse Vibe-viestintäjärjestelmää.
5. FAQ: Tämä linkki siirtää sinut tavallisten kaltaisiesi kuljettajien yleisimmin kysytyihin kysymyksiin. Internet-liittymä vaaditaan.
6. Ajot: Pääset helposti sovelluksessa tehtyihin suunniteltuihin ja suoritettuihin ajoihin.
7. Oma profiili: Hallitse profiiliasi ja tiliasetuksiasi.

# AJO-OLOSUHTEET JA MOOTTORIKELKKASI

## Pakkaantunut lumi

Kaikki mallit, joita tämä käsikirja koskee ja joiden telamaton profiili on vähintään 44 mm (1,75 in), on suunniteltu ajoon syvässä lumessa, eikä niillä pidä koskaan ajaa pitkiä aikoja vähälumisissa oloissa tai kovaksi pakkaantuneilla pinnoilla.

Jos sinun täytyy ajaa tämäntyyppisissä olosuhteissa:

- Vältä ylittämästä nopeutta 70 km/t (45 MPH) missään olosuhteissa
- Vältä äkkikiikahdytystä (yli 75 % kaasua)
- Jääraapimia tulee käyttää

### TÄRKEÄÄ

Kun tällaisella telamatolla ajetaan kovaa vauhtia reitillä, pakkautuneessa lumessa tai jäällä, maton harjaprofiiliin kohdistuu kova rasitus ja profiili lämpenee. Se voi myös lyhentää voimakkaasti tiettyjen kuluvien osien käyttöikää.

Jotta vältetään telamaton ja kuluvien osien kunnan heikentyminen, laminaattivauriot tai vauriot, vähennä nopeutta ja minimoijä ajomatka, kun ajat tämäntyyppisessä maastossa.

## Jääraapimilla varustetut ajoneuvot

Ajoneuvoon asennetut jääraapimet voitelevat ja jäädyttävät telamaton solkia ja liukuja. Jääraapimia on käytettävä aina ajettaessa jäällä, kovaan pakkautuneessa lumessa tai muissa sellaisissa olosuhteissa, jolloin lunta ei irtoa telaston jousitukseen ja tunneliin. On myös hyödyllistä käyttää jääraapimia aina kun mahdollista Ev-ajomatkan maksimointia varten.



## TÄRKEÄÄ

Tällaisessa maastossa ajaminen vaarantaa telamaton luotettavuuden ja takuun.

---

## VIRITÄ AJO-OLOSUHTEIDEN MUKAAN

Moottorikelkan käsittely ja ajomukavuus ovat riippuvaisia useammista säädöistä.

### VAROITUS

Jousituksen säätäminen saattaa vaikuttaa ajoneuvon käsiteltävyyteen. Käytä aina aikaa perehtyäksesi ajoneuvon käyttäytymiseen, kun olet muuttanut jotain jousituksen säätöä. Säädä aina jousituskomponentit oikealla ja vasemmalla puolella keskenään samaan säätöarvoon.

Jousituksen säädön valinta vaihtelee riippuen kuljetettavasta kuormasta, kuljettajan painosta, henkilökohtaisista mieltymyksistä, ajonopeudesta ja reitin kunnosta.

### TÄRKEÄÄ

Jotkut säädöt eivät välttämättä ole mahdollisia juuri omaan kelkkaasi.

## VAROITUS

Ennen kuin suoritat mitään jousituksen säätötoimenpiteitä, muista:

- Pysäköi turvalliseen paikkaan.
- Irrota turvakatkaisimen pistoke pysäytyskatkaisimesta.
- Käytä sopivaa nostolaitetta tai pyydä apua ajoneuvon nostamiseen. Ellei nostolaite ole käytössä, käytä oikeaa nostotekniikkaa ja nosta jalkojesi voimalla.
- Älä yritä nostaa ajoneuvon etu- tai takaosaa, jos se tuntuu liian painavalta.
- Tue ajoneuvon etupää ylös maasta sopivalla laitteella ennen jousituksen säätöä.
- Tue ajoneuvon takapää ylös maasta sopivalla laitteella ennen jousituksen säätöä.
- Varmista, että laite on vakaa ja tukeva.

Paras tapa säätää jousitusta on muuttaa jokaista säätöä kerrallaan oikeassa järjestyksessä. Eri säädöt vaikuttavat toisiinsa. Esimerkiksi saattaa olla tarpeen säätää keskijousi uudelleen etujousien säädön jälkeen. Suorita koeajo kelkalla jokaisen säädön jälkeen samoissa olosuhteissa (reitti, nopeus, lumi, ajoasento jne.). Etene järjestelmällisesti, kunnes olet tyytyväinen.

Seuraavassa on suuntaa antavia ohjeita jousituksen hienosäätöön. Käytä työkalusarjassa mukana olevaa jousituksen säätötyökalua.

## Etujousituksen säädöt

Ajoneuvon passivointitaso:	
----------------------------	---

Lisätietoja on kohdassa *Ajoneuvon passivointiluokitus*.

## Etujouset

Etujousen esijännitys vaikuttaa etujousituksen jäykkyyteen.

Etujousen esijännitys vaikuttaa lisäksi myös ohjattavuuteen.

<i>Toimenpide</i>	<i>Tulos</i>
Esijännityksen lisääminen	Kovempi etujousitus

<i>Toimenpide</i>	<i>Tulos</i>
	Korkeampi etuosa
	Tarkempi ohjaus
	Enemmän iskunvaimennuskykyä
	Suurempi vierintävastus / pienempi alue
Esijännityksen vähentäminen	Pehmeämpi etujousitus
	Matalampi etuosa
	Kevyempi ohjaus

Toimenpide	Tulos
	Vähemmän iskunvaimennuskykyä
	Pienempi vierintävastus / suurempi alue



**VAROITUS**

Säädä kummatkin jouset samaan esijännitykseen. Eri tavalla säädetyt jouset voivat aiheuttaa huonon käsitteltävyyden tai vakauden ja/tai hallinnan menetyksen sekä altistaa onnettomuudelle.

Nokkatyyppinen säädin

Aseta haluamasi jousen esijännitys kääntämällä säätönokkaa ajoneuvon työkalulaatikossa olevalla jousituksen säätötyökalulla.

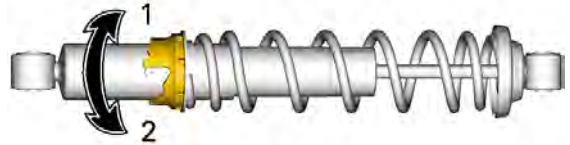

1. Lisää esijännitystä
2. Vähennä esijännitystä

4

## Takajousituksen säädöt

Ajoneuvon passivointitaso:	
----------------------------	--

Lisätietoja on kohdassa *Ajoneuvon passivointiluokitus.*

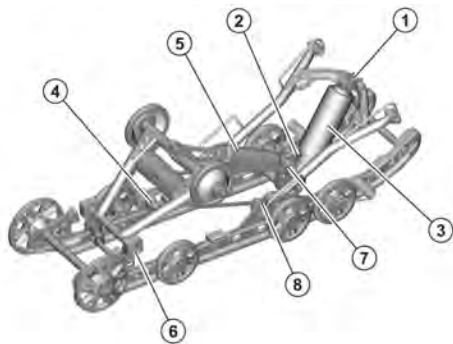

### SC-5 120

1. Rajoitinhihna
2. Keskijousi
3. Keskimmäinen iskunvaimennin
4. Takajousi
5. Takaiskunvaimennin
6. Säätokappaleet
7. Takaiskunvaimentimen alanivel
8. Etuvarsi

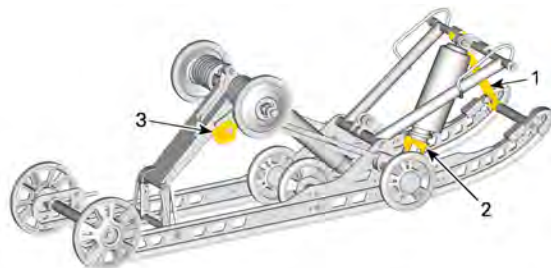

### SC-5M 137

1. Rajoitinhihna
2. Keskijousi
3. Takajousi

### TÄRKEÄÄ

Aina kun säädät telaston jousitusta, tarkista myös telamaton kireys, ja säädä tarvittaessa.

## Säätövinkkejä ajoneuvon ajokäyttäytymisen mukaan

<i>Ongelma</i>	<i>Korjaavat toimenpiteet</i>
Etujousitus nykii	<p>Tarkista suksen kohdistus.</p> <ul style="list-style-type: none"> <li>• Vähennä etujousituksen jousen esijännitystä</li> <li>• Lisää keskijousen esijännitystä</li> <li>• Vähennä takajousen esijännitystä</li> </ul>
Ohjaus on liian raskas tasaisissa nopeuksissa	<ul style="list-style-type: none"> <li>• Vähennä etujousituksen jousen esijännitystä</li> </ul>

<i>Ongelma</i>	<i>Korjaavat toimenpiteet</i>
	<ul style="list-style-type: none"> <li>• Lisää keskijousen esijännitystä</li> </ul>
Ohjaus tuntuu liian raskaalta kiihdytettäessä	<ul style="list-style-type: none"> <li>• Aseta säätökappaleet alemmas (jos varusteena)</li> <li>• Vähennä takajousen esijännitystä</li> <li>• Pidennä rajoitinhihnaa</li> </ul>
Suksi nousee liian korkealle käänöksissä tai kiihdytettäessä	<ul style="list-style-type: none"> <li>• Aseta säätökappaleet ylemmäs (jos varusteena)</li> <li>• Lyhennä rajoitinhihnaa</li> <li>• Lisää takajousen esijännitystä</li> </ul>

<b>Ongelma</b>	<b>Korjaavat toimenpiteet</b>
Kelkan peräpää tuntuu liian jäykältä	<ul style="list-style-type: none"> <li>• Vähennä takajousen esijännitystä</li> <li>• Pienennä puristusvaimennuksen säätöä (jos varusteena)</li> </ul>
Kelkan peräpää tuntuu liian pehmeältä	<ul style="list-style-type: none"> <li>• Lisää takajousen esijännitystä</li> </ul>
Takajousitus pohjaa säännöllisesti	<ul style="list-style-type: none"> <li>• Suurena puristusvaimennuksen säätöä (jos varusteena)</li> <li>• Lisää takajousen esijännitystä</li> </ul>

<b>Ongelma</b>	<b>Korjaavat toimenpiteet</b>
	<ul style="list-style-type: none"> <li>• Lisää keskijousen esijännitystä</li> <li>• Pidennä rajoitinhihnaa</li> </ul>
Moottorikelkka tuntuu kääntyvän keskikohtansa ympäri	<ul style="list-style-type: none"> <li>• Vähennä keskijousen esijännitystä</li> <li>• Lisää takajousen esijännitystä</li> <li>• Lisää etujousituksen esijännitystä</li> <li>• Lyhennä rajoitinhihnaa</li> </ul>
Telamatto sutii liikaa startissa	<ul style="list-style-type: none"> <li>• Aseta säätökappaleet alemmas (jos varusteena)</li> <li>• Pidennä rajoitinhihnaa</li> </ul>



## 5 HUOLTO - SISÄLLYSLUETTELO

---

<b>HUOLTOTAULUKKO</b> .....	<b>5-2</b>	<b>SÄILYTYS</b> .....	<b>5-43</b>
Trail/Crossover/hyötykäyttö .....	5-2	<b>AJOKAUTTA EDELTÄVÄ</b>	
Huoltotaulukko .....	5-3	<b>VALMISTELU</b> .....	<b>5-46</b>
<b>HUOLTOTOIMENPITEET</b> .....	<b>5-10</b>	<b>SUORITETUT</b>	
Jäähdytysneste .....	5-10	<b>HUOLTOTOIMENPITEET</b> .....	<b>5-47</b>
Jarruneste .....	5-12		
Ketjukotelööljy .....	5-17		
Voimansiirtoketju .....	5-21		
Tela .....	5-22		
Jousitus .....	5-31		
Sukset .....	5-33		
Sulakkeet .....	5-34		
Ajovalot .....	5-36		
12 V:n akku .....	5-37		
<b>AJONEUVON HOITO</b> .....	<b>5-41</b>		
Toimenpiteet ajon jälkeen .....	5-41		
Ajoneuvon puhdistus ja suojaaminen .....	5-41		

---

## HUOLTOTAULUKKO

Ajoneuvosi huoltaminen on erittäin tärkeää, jotta se pysyy turvallisessa toimintakunnossa. Ajoneuvo on huollettava huoltotaulukon mukaisesti.

Asianmukainen huolto on omistajan vastuulla. Takuuvaade voidaan hylätä, jos omistaja tai käyttäjä on mm. aiheuttanut ongelman sopimattomalla kunnossapidolla tai käytöllä.

Suorita määräaikaiset tarkastukset ja noudata huoltotaulukkoa. **Huoltotaulukko ei mitätöi käyttöä edeltävää tarkastusta.**



Jos ajoneuvon asianmukainen ja huoltotaulukon mukainen huolto laiminlyödään, ajoneuvon käyttö ei välttämättä ole turvallista.

### Trail/Crossover/hyötykäyttö

Onpa ajoneuvosi sitten Trail-, Crossover- tai Utility-mallia, se vaatii vuosittaista huoltoa. Näissä kohteissa on alla olevassa kaaviossa merkintä A

Jos ajat moottorikelkalla säännöllisesti **reiteillä, maaseudulla tai töissä**, noudata aikaväliä A+ Trail / Crossover / Utility ja suorita alla olevassa kaaviossa määritetyt tehtävät.

## Huoltotaulukko

Suorita asianmukaiset huollot taulukossa suositelluin väliajoin.

Huoltotaulukko osoittaa huomiota tarvitsevat kohteet 2 kriteerin perusteella sen mukaan, kumpi täyttyy ensin:

- Kalenteriaika
- Matkamittarin lukema

Ajotapasi määrittävät tekijät, joita tässäkin tulee noudattaa. Esimerkki:

- Jos käytät ajoneuvoa joka toinen viikko reittiajoon kaverien kanssa, huoltoväli määräytyy todennäköisesti **matkamittarin lukeman** perusteella.
- Jos käytät ajoneuvoa harvoin vuoden aikana tai vain tietyissä tilanteissa, huoltoväli määräytyy todennäköisesti **kalenteriajan** perusteella.

### TÄRKEÄÄ

Seuraavissa taulukoissa näkyy asiaankuuluva huolto ensimmäisille 3 vuodelle. Toista sama kuvio seuraavina vuosina vuorotellen.

---

## Huollon yleiskatsaus

Kalenteri-aika	Matkamittari	Trail/ Cross Over/ Utility
Kuukausittain	1500 km:n (1000 mailin) välein	<b>A+</b>
1 vuosi	3000 km:n (2000 mailin) välein	<b>A</b>
Kuukausittain	4500 km:n (3000 mailin) välein	<b>A+</b>
2 vuotta	6000 km:n (4000 mailin) välein	<b>A ja B</b>
Kuukausittain	7500 km:n (5000 mailin) välein	<b>A+</b>

## Rotax E-Power

<b>TRAIL / CROSSOVER / UTILITY</b>	<b>A+</b>	<b>A</b>	<b>B</b>
<b>A = Säädä</b> <b>C = Puhdista</b> <b>I = Tarkasta</b> <b>L = Voitele</b> <b>R = Vaihda</b> <b>T = Momentti</b>	<b>Kuukauden tai 1500 km:n (1000 mailin) välein</b>	<b>Vuoden tai 3000 km:n (2000 mailin) välein</b>	<b>2 vuoden tai 6000 km:n (4000 mailin) välein</b>
<b>Kori ja alusta</b>			
Koripaneelit ja kiinnittimet		I, T	
Nivelet, salvat, saranat ja lukkosylinterit		L	
<b>Jäähdytys</b>			
Jäähdytysneste	I	R 5 vuoden välein	
Jäähdytysosat (jäähdytysnesteen väkevyys ja määrä, letkujen kunto, kiristimet, vuodot)	I	I	

<b>TRAIL / CROSSOVER / UTILITY</b>	<b>A+</b>	<b>A</b>	<b>B</b>
<b>A = Säädä</b> <b>C = Puhdista</b> <b>I = Tarkasta</b> <b>L = Voitele</b> <b>R = Vaihda</b> <b>T = Momentti</b>	<b>Kuukauden tai 1500 km:n (1000 mailin) välein</b>	<b>Vuoden tai 3000 km:n (2000 mailin) välein</b>	<b>2 vuoden tai 6000 km:n (4000 mailin) välein</b>
<b>Jarru</b>			
Jarrukomponentit ja niiden toiminta		<b>I, L</b>	
Jarruneste		<b>R</b> 2 vuoden välein	
<b>Vetotapa</b>			
Vaihteisto-/ketjukotelööljyn määrä	<b>I</b>	<b>I</b>	
Telamaton linjaus ja kireys	<b>A</b>	<b>I, A</b>	
Vaihteisto-/ketjukotelööljy			<b>R</b>

<b>TRAIL / CROSSOVER / UTILITY</b>	<b>A+</b>	<b>A</b>	<b>B</b>
<b>A = Säädä</b> <b>C = Puhdista</b> <b>I = Tarkasta</b> <b>L = Voitele</b> <b>R = Vaihda</b> <b>T = Momentti</b>	<b>Kuukauden tai 1500 km:n (1000 mailin) välein</b>	<b>Vuoden tai 3000 km:n (2000 mailin) välein</b>	<b>2 vuoden tai 6000 km:n (4000 mailin) välein</b>
<b>Matalajännitteinen sähköjärjestelmä</b>			
12 V:n akun liitokset ja kunto		I	
Matalajännitteinen johdinsarjan reititys		I	
Ajovalojen suuntaus		A	
Hallintalaitteiden katkaisimien ja valojen toiminta		I	
Moduulit ja soveltuvat ohjelmistopäivitykset		I	
<b>Korkeajännitteinen sähköjärjestelmä</b>			

<b>TRAIL / CROSSOVER / UTILITY</b>	<b>A+</b>	<b>A</b>	<b>B</b>
<b>A = Säädä</b> <b>C = Puhdista</b> <b>I = Tarkasta</b> <b>L = Voitele</b> <b>R = Vaihda</b> <b>T = Momentti</b>	<b>Kuukauden tai 1500 km:n (1000 mailin) välein</b>	<b>Vuoden tai 3000 km:n (2000 mailin) välein</b>	<b>2 vuoden tai 6000 km:n (4000 mailin) välein</b>
Latausportti		I	
Korkeajännitekaapelit		I	
Korkeajänniteosien jäähdytys		I	
<b>Ohjaus ja hallintalaitteet</b>			
Kaasupolkimen toiminta	I	I	
Suksen ohjainraudat	I	I	
Ohjauksen suuntaus		I, A	



<b>TRAIL / CROSSOVER / UTILITY</b>	<b>A+</b>	<b>A</b>	<b>B</b>
<b>A = Säädä</b> <b>C = Puhdista</b> <b>I = Tarkasta</b> <b>L = Voitele</b> <b>R = Vaihda</b> <b>T = Momentti</b>	<b>Kuukauden tai 1500 km:n (1000 mailin) välein</b>	<b>Vuoden tai 3000 km:n (2000 mailin) välein</b>	<b>2 vuoden tai 6000 km:n (4000 mailin) välein</b>
Ohjauskomponentit ja niiden toiminta		I	
<b>Jousitus</b>			
Jousituskomponentit ja niiden toiminta		I, L	

## HUOLTOTOIMENPITEET

Tämä osa sisältää peruhuoltotoimenpiteiden ohjeet.

### VAROITUS

Sammuta ajoneuvo, irrota turvakatkaisimen pistoke ja noudata näitä huoltotoimenpiteitä huoltaessasi ajoneuvoasi. Ellet noudata asianmukaisia huoltotoimenpiteitä, kuumat tai liikkuvat osat, sähkölaitteet, kemikaalit tai jotkut muut vaaratilanteet voivat aiheuttaa loukkaantumisen.

### VAROITUS

Mikäli purkamisen/kokoamisen yhteydessä joudutaan irrottamaan lukituksia (esim. kiinnityskielekkeet, itselukkiutuvat kiinnikkeet jne.), vaihda ne aina uusiin.

## Jäähdytysneste

Ajoneuvon  
passivointitaso:

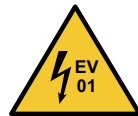

Lisätietoja on kohdassa *Ajoneuvon passivointiluokitus.*

### VAROITUS

Älä koskaan avaa jäähdytysjärjestelmän säiliön korkkia, kun jäähdytysneste on kuumaa.

## Jäähdytysnestemäärän tarkastus

Avaa oikea sivupaneeli. Katso *Kori ja istuin.*

Tarkista jäähdytysnesteen määrä huoneenlämpötilassa. Nesteen pinnan tulisi jäähdytysnestesäiliössä olla kylmän tason merkin kohdalla.

#### TÄRKEÄÄ:

Kun tarkistetaan nesteen määrää alhaisessa lämpötilassa, nesteen pinta saattaa olla hieman matalammalla kuin alamerkki.

Jos tarvitaan suuri määrä jäähdytysnestettä tai jos koko järjestelmä pitää täyttää, ota yhteys valtuutettuun BRP-moottorikelkkojen jälleenmyyjään, johonkin korjaamoon tai valitsemaasi henkilöön.

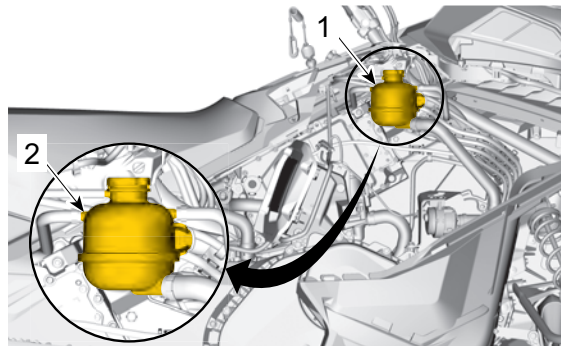

1. Jäähdytysnestesäiliö
2. Kylmän tason merkkiviiva

## Suositteltu jäähdytysneste

<b>SUOSITELTU JÄÄHDYTYSNESTE</b>
Pitkäikäinen esisekoitettu XPS-jäähdytysneste
<b>JOS SUOSITELTUA XPS-JÄÄHDYTYSNESTETTÄ EI OLE SAATAVILLA</b>
OAT-typin pakkasneste
<b>TÄRKEÄÄ</b>
Käytä aina erityisesti sähköajoneuvoille tarkoitettua vähäjohteista jäähdytysnestettä.

## Jarruneste

Ajoneuvon passivoititaso:	
---------------------------	---

Lisätietoja on kohdassa *Ajoneuvon passivoitiluokitus*.

## Jarrunestetaso tarkistus

<b>TÄRKEÄÄ</b>
Ajoneuvon on oltava tasaisella alustalla nestemäärien tarkistusta varten.

1. Aseta ohjaus suoraan eteenpäin niin, että säiliö on vaakatasossa.

2. Tarkasta säiliön jarrunesteen määrä.

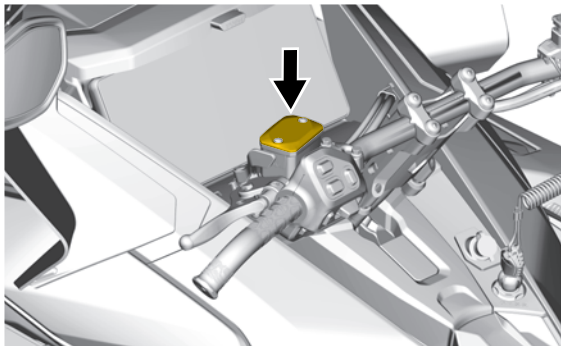

**Tyypillinen**

Jarrunestetaso on oltava aina ikkunan alaosan yläpuolella, kun jarruvipua puristetaan.

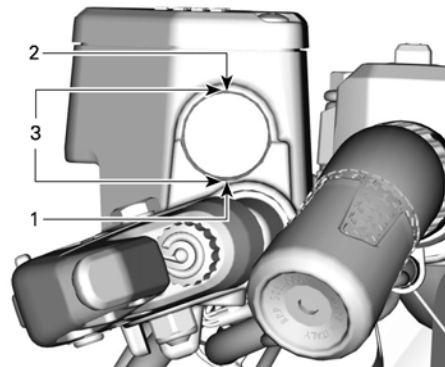

**Tyypillinen**

1. *Minimi*
2. *Maksimi*
3. *Käyttöalue*

## Jarrunesteen lisääminen

**TÄRKEÄÄ**

Ajoneuvon on oltava tasaisella alustalla nestemäärien tarkistusta varten.

1. Puhdista säiliön korkki.

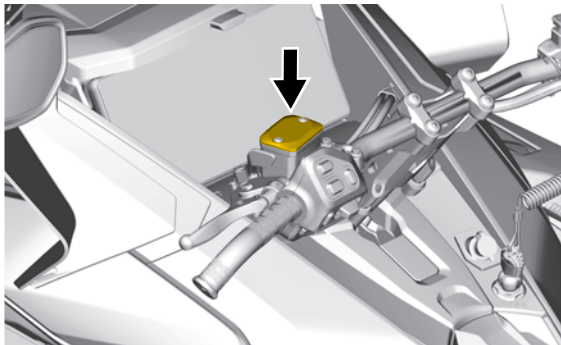

2. Irrota säiliön korkkia kiinnittävät ruuvit.

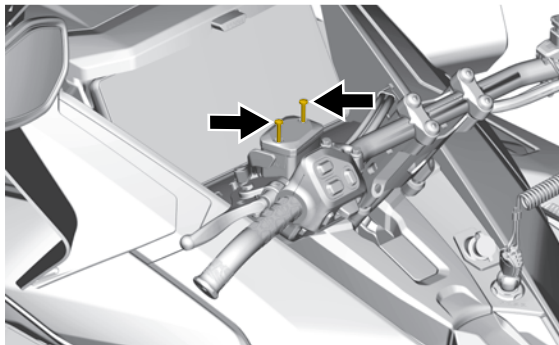

3. Irrota säiliön korkki.

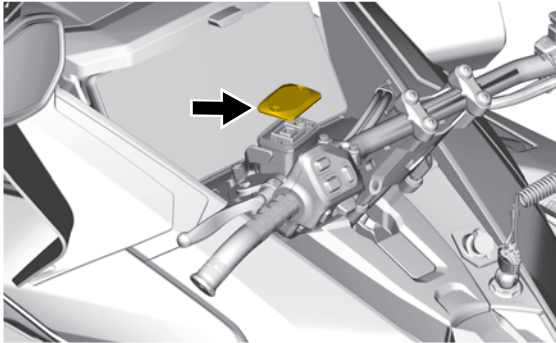

4. Lisää nestettä tarvittaessa. Älä täytä liikaa. Käytä ainoastaan suositeltua jarrunestettä. Katso *Suosittelut jarruneste* tässä alajaksossa.

**! HUOMIO**

Estä jarrunesteen pääsy iholle tai silmiin, neste saattaa aiheuttaa vakavia palovammoja. Jos sitä joutuu iholle, pese perusteellisesti. Jos jarrunestettä joutuu silmiin, huuhtelee runsaalla vedellä välittömästi vähintään 10 minuuttia ja ota heti yhteys lääkäriin.

**TÄRKEÄÄ**

- Jarruneste saattaa vaurioittaa maalattuja, kumisia ja muovisia osia
- Suojaa tällaiset lähellä olevat osat rievuilla ja kankailla huoltaessasi jarrujärjestelmää
- Huuhtelee huolellisesti mahdolliset roiskeet

5. Varmista, että säiliön korkin kalvo painuu sisään, ennen kuin asennat korkin säiliöön.

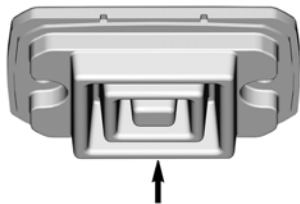

6. Asenna säiliön korkki ja ruuvit takaisin. Kiristä ohjearvoon.

Kiristysmomentti	
Säiliön korkin ruuvit	$0,7 \pm 0,1 \text{ Nm}$ ( $6 \pm 1 \text{ lbf-in}$ )

## Suosittelut jarruneste

<b>Suosittelut jarruneste</b>
XPS DOT 4 -jarruneste
Ellei saatavilla niin vaihtoehtoisesti
Jarruneste, DOT 4

Käytä ainoastaan DOT 4 -jarrunestettä avaamattomasta astiasta. Avattu säiliö saattaa olla pilaantunut tai likaantunut tai säiliöön on voinut muodostua kosteutta ilmasta.

 **VAROITUS**

Käytä ainoastaan DOT 4 -jarrunestettä avaamattomasta astiasta. Välttääksesi vakavat jarrujärjestelmän vauriot älä käytä muuta kuin suositeltua nestettä. Älä myöskään sekoita eri nesteitä keskenään.



## Ketjukoteloöljy

Ajoneuvon passivointitaso:	
----------------------------	---

Lisätietoja on kohdassa *Ajoneuvon passivointiluokitus*.

## Suosittelava ketjukoteloöljy

<b><i>Suosittelava ketjukoteloöljy</i></b>
Synteettinen XPS-vaihteistoöljy
Ellei saatavilla niin vaihtoehtoisesti
75W140 vaihteistoöljy, joka täyttää API GL-5 määräykset

### TÄRKEÄÄ

Ellei suositeltua XPS-vaihteistoöljyä ole saatavilla, käytä 75W140-vaihteistoöljyä, joka täyttää API GL-5 -vaatimukset. Tämän moottorikelkan vaihdelaatikko on kehitetty ja testattu käyttäen synteettistä XPS™-vaihteistoöljyä. Suosittelemme käyttämään aina BRP:n synteettistä XPS-ketjukoteloöljyä. Ketjukotelolle sopimattoman öljyn käytöstä aiheutuneet vahingot eivät kuulu BRP:n rajoitetun takuun piiriin.

## Ketjuketelon öljytason tarkastus

Ajoneuvon ollessa tasaisella alustalla tarkista öljymäärä irrottamalla tarkastustulppa.

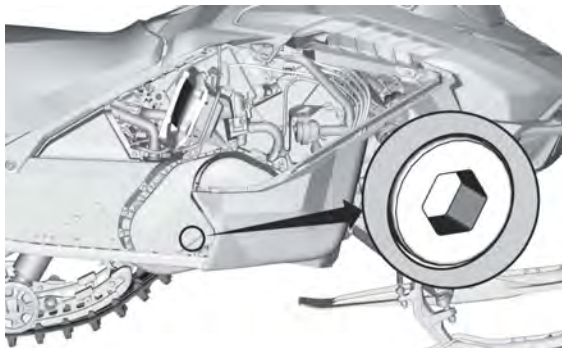

**Tarkastustulppa**

Öljyn pinnan pitää ulottua kierteiseen aukkoon saakka.

Jos määrä on oikea, aseta tarkistustulppa takaisin paikalleen ja kiristä se ohjettiukkuuteen.

<b><i>Kiristysmomentti</i></b>	
Tarkastustulppa	$6 \pm 1$ Nm ( $53 \pm 9$ lbf-in)

Jos öljyä ei ole tarpeeksi, katso *Ketjuketeloöljyn lisääminen*.

## Ketjukoteloöljyn vaihto

### Ketjukotelon öljyn tyhjennys

Ajoneuvon passivointitaso:	
----------------------------	---

Lisätietoja on kohdassa *Ajoneuvon passivointiluokitus*.

1. Aseta ajoneuvo tasaiselle alustalle.
2. Kytke seisontajarru päälle.
3. Nosta ajoneuvon etuosaa ylös.
4. Aseta ketjukotelon tyhjennystulpan alle sopiva valutusastia.
5. Irrota täyttökorkki.

6. Irrota tyhjennystulppa, joka sijaitsee ketjukotelon pohjassa.

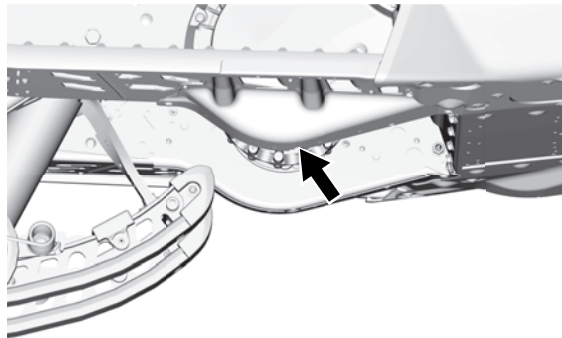

7. Odota hetki, jotta kaikki öljy ehtii valua ketjukotelosta.
8. Laske ajoneuvon etuosa.

9. Asenna tyhjennystulppa ja kiristä se ohjeliukuuteen.

<b>Kiristysmomentti</b>	
Ketjukotelon tyhjennystulppa	6 ±1 Nm (53 ±9 lbf-in)

### Ketjukotelon täyttö

Ajoneuvon passivointitaso:	
----------------------------	---

Lisätietoja on kohdassa *Ajoneuvon passivointiluokitus*.

1. Avaa oikea sivupaneeli. Katso *Varusteet*.

2. Irrota tarkastustulppa.

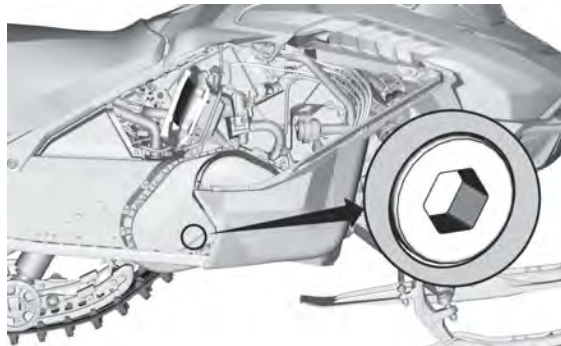

**Tarkastustulppa**

3. Irrota täyttökorkki.

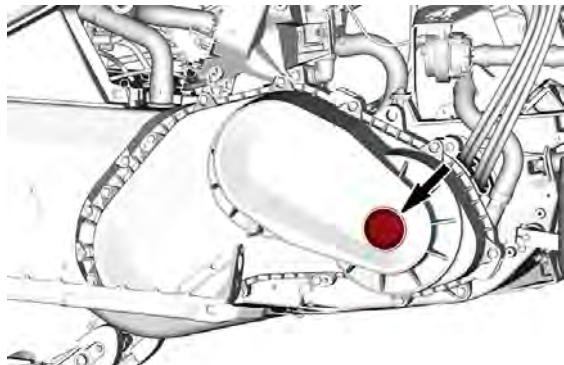

4. Kaada suositeltua ketjukotelööljyä täyttöaukosta, kunnes sitä tulee ulos tarkastustulpan aukosta.
5. Asenna tarkistustulppa takaisin ja kiristä ohjettiukkuuteen.

### Kiristysmomentti

Tarkastustulppa	6 ±1 Nm (53 ±9 lbf-in)
-----------------	------------------------

Aseta täyttöaukon korkki paikalleen.

### Voimansiirtoketju

Ajoneuvon  
passivointitaso:



Lisätietoja on kohdassa *Ajoneuvon passivointiluokitus*.

### Pääsy ketjukoteloon

Avaa oikea sivupaneeli, katso *Varusteet*.

## Tela

Ajoneuvon passivointitaso:	
----------------------------	---

Lisätietoja on kohdassa *Ajoneuvon passivointiluokitus*.

## Telamaton kunto

 <b>VAROITUS</b>
Irrota turvakatkaisimen pistoke ajoneuvon pysäytyskatkaisimesta ennen kuin suoritat mitään huoltotoimenpidettä tai säätää, paitsi jos ohjeissa on toisin mainittu. Ajoneuvo pitää pysäköidä turvalliseen paikkaan, ei reitille.

Irrota turvakatkaisimen pistoke ajoneuvon pysäytyskatkaisimesta.

Nosta kelkan takapää ylös ja tue se mekaaniselle tuelle. Ajoneuvon ollessa sammutettuna pyöritä telamattoa käsin ja tutki telamaton kunto. Mikäli telamatto on kulunut tai murtunut, telan kuidut ovat näkyvissä, vetonystyjä tai harjoja puuttuu tai ne ovat vahingoittuneet, ota yhteys valtuutettuun BRP-moottorikelkkojen jälleenmyyjään.

## Pittoa parantavilla tuotteilla varustetut moottorikelkat

Jos kelkkasi on varustettu BRP:n nastoitettavaksi hyväksytyllä telamatolla, SUORITA TELAMATON SILMÄMÄÄRÄINEN TARKASTUS ENNEN JOKAISTA AJOKERTAA.

Etsi mahdollisia vikoja, kuten:

- Reikiä telamatossa
- Repeytymiä telamatossa (erityisesti vetoaukkojen läheisyydessä nastoitetuissa telamatoissa)
- Rikkinäisiä tai poikki menneitä profiiliharjoja, jolloin osia poikittaispuikosta on näkyvillä
- Maton kumipinnan laminaatin vauriot
- Rikkinäiset poikittaispuikot
- Rikkonaiset nastat (nastoitetuissa telamatoissa)
- Taittuneet nastat (nastoitetuissa telamatoissa)
- Puuttuvat nastat
- Telamatosta irronneet nastat
- Puuttuvat ohjainsoljet
- Varmista myös, että nastojen mutterit on kiristetty ohjeissa annettuihin

Vaihda nastoitettavaksi hyväksytyjen telamattojen rikkonaiset tai vaurioituneet nastat välittömästi. Jos telamatossa näkyy huononemisen merkkejä, se on vaihdettava välittömästi. Jos tarvitset lisätietoja, kysy kauppiaaltaasi.



**VAROITUS**

Ajaminen vaurioituneella telamatolla tai matolla, jonka nastat ovat vaurioituneet voi aiheuttaa kelkan hallinnan menettämisen.

## Telamaton kireys ja linjaus

**TÄRKEÄÄ**

Telamaton kireys ja linjaus ovat keskenään suhteessa. Älä säädä toista edellä mainituista tarkastamatta myöskin toista.

**VAROITUS**

Ehkäise vakavat loukkaantumiset kelkan läheisyydessä:

- ÄLÄ KOSKAAN seiso liikkuvan telamaton takana tai lähellä.
- Käytä aina tukevaa, leveää kelkkatelinettä, jossa on takana suojalevy, jos sinun on pyöritettävä telamattoa.
- Kun matto on irti maasta, pyöritä sitä mahdollisimman hiljaisella vauhdilla.

Keskipakovoima saattaa lennättää likaa, repeytyneitä maton palasia tai koko vahingoittuneen maton kovalla vauhdilla telatunnelista ulos ja aiheuttaa vakavan onnettomuuden.

## Telamaton kireyden tarkastus

**TÄRKEÄÄ**

Aja kelkalla lumessa noin 15–20 minuuttia, ennen kuin säädät telamaton kireyttä.

1. Irrota turvakatkaisimen pistoke ajoneuvon pysäytyskatkaisimesta.
2. Nosta kelkan takapäätä ja tue se irti maasta.

**HUOMIO**

Käytä oikeaa nostotekniikkaa ja nosta jalkojesi voimalla. Älä yritä nostaa ajoneuvon takaosaa, jos se tuntuu liian painavalta.

3. Anna telaston jousituksen pidentyä kokonaan.
4. Valmistele kireysmittari.

### Huoltotyökalu

Kireysmittari (osanro 414348200)

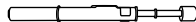

1. Aseta alempi O-rengas *teknisten tietojen* taulukosta kyseiselle ajoneuville löytyvän *telamaton kireyden* mukaisesti.



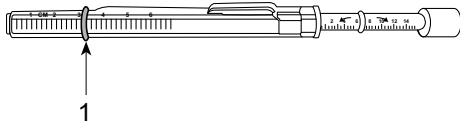

1. *Alaosan O-rengas*

2. Aseta ylempi O-rengas arvoon 0 kgf (0 lbf).

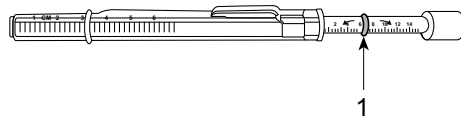

1. *Ylempi O-rengas*

5. Aseta kireysmittari telamatolle etu- ja takatukipyörien puoliväliin.

6. Paina kireysmittaria alaspäin kunnes alempi O-rengas (aikaisemmin säädetty kireys) on linjassa liukumuovin alareunan kanssa.

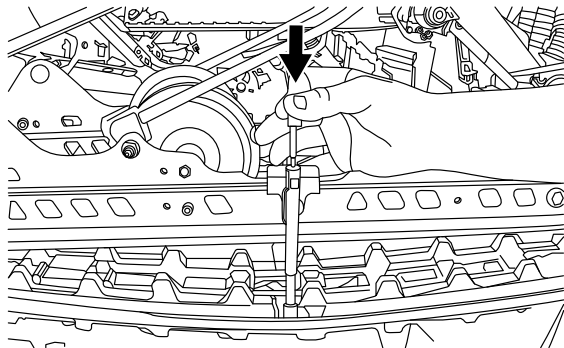

**Tyypillinen**

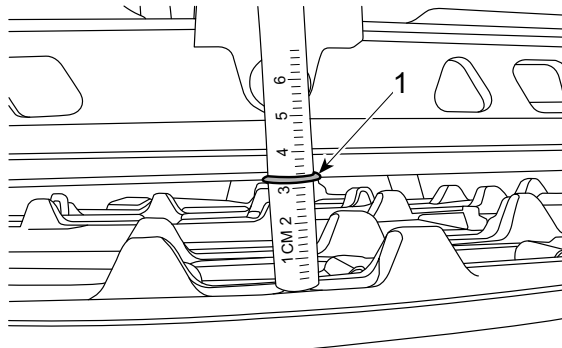

**1. Kireys, O-rengas linjassa liukumuovin kanssa**

- Lue kireysmittarin ylemmän O-renkaan osoittama kuormitus.

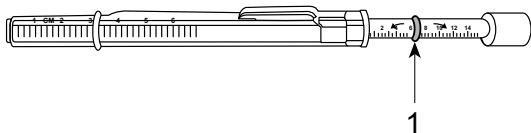

## Tyypillinen – kuormituksen lukema

1. Ylempi O-rengas

- Kuormituslukeman täytyy olla *teknisistä tiedoista löytyvän* telamaton kireyden mukainen.

- Jos kuormituslukema ei ole ohjearvojen mukainen, säädä telamaton kireys. Katso *Telamaton kireyden säätö*.

## Telamaton kireyden säätö

- Irrota turvakatkaisimen pistoke ajoneuvon pysäytyskatkaisimesta.



**HUOMIO**

Käytä oikeaa nostotekniikkaa ja nosta jalkojesi voimalla. Älä yritä nostaa ajoneuvon takaosaa, jos se tuntuu liian painavalta.

- Irrota pyörien keskiöt.
- Löysää taka-akselin ruuvi tai (kahden tukipyörän malleissa) taka-akselin mutteri.

4. Kiristä tai löysää molempia säätöruuveja (saman verran) lisätäksesi tai vähentääksesi telamaton kireyttä.

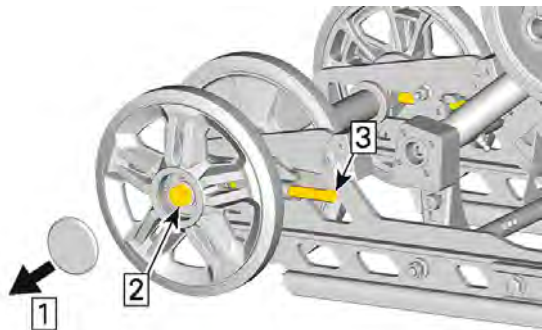

**Tyypillinen – kuvassa SC-5 120 -jousitus**

1. Irrota keskiö
2. Löysää akselin ruuvi tai mutteri
3. Kiristä tai löysää säätöruuveja

5. Mikäli et saa kireyttä sopivaksi, ota yhteys valtuutettuun BRP-moottorikelkkojen jälleenmyyjään.
6. Kiristä taka-akselin kiinnittimet ohjearvoon.

<b>KIRISTYSMOMENTTI</b>	
Takaturkipyörän kiinnitysruuvit	48 ± 6 Nm (35 ± 4 lbf-ft)

7. Tarkista telamaton linjaus kuten kuvattu alla.

## Telamaton linjaus

**VAROITUS**

Varmista ennen maton säätötoimenpiteiden suorittamista, ettei matossa ole irtonaisia osia, jotka saattavat sinkoutua maton pyöriessä. Varo, etteivät työkalut, kätesi, vaatteesi tai jalkasi pääse kosketuksiin pyörivän maton kanssa. Asenna kelkka tukevalle kelkkatelineelle, jossa on takana suojalevy. Varmista, ettei kukaan ole kelkan välittömässä läheisyydessä, varsinkaan kelkan takana. Älä koskaan pyöritä telamattoa suurella nopeudella.

Keskipakoisvoima saattaa lennättää likaa, vaurioituneita tai irtonaisia nastoja, repeytyneitä maton palasia tai koko vahingoittuneen maton kovalla vauhdilla telatunnelista ulos.

1. Nosta kelkan takapäätä ja tue se irti maasta.

**HUOMIO**

Käytä oikeaa nostotekniikkaa ja nosta jalkojesi voimalla. Älä yritä nostaa ajoneuvon takaosaa, jos se tuntuu liian painavalta.

2. Käynnistä ajoneuvo ja kaasuta sen verran, että telamatto pyörii hitaasti. Anna maton pyöriä vain hetken aikaa (15–20 sekuntia).
3. Tarkista, että telamatto on hyvin keskitetty; yhtäläinen etäisyys molemmilla puolilla solkien reunojen ja liukumuovien välillä.

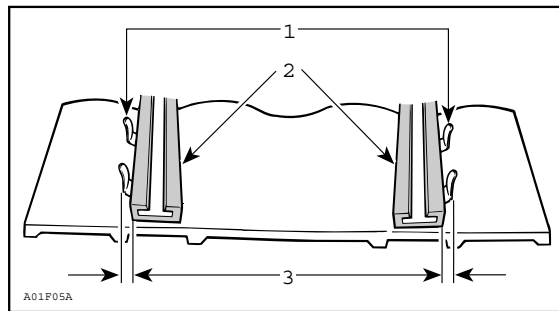

1. Ohjainsoljet
2. Liukumuovit
3. Yhtäläinen etäisyys

#### 4. Telamaton linjauksen säätäminen:

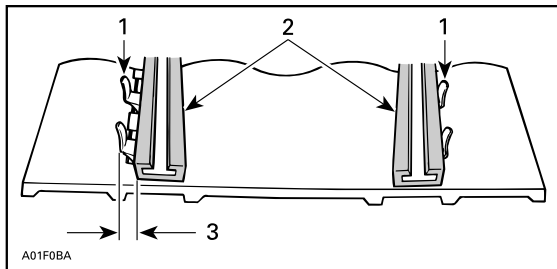

- 1. Ohjainsoljet
- 2. Liukumuovit
- 3. Kiristä tältä puolelta

1. Pysäytä ajoneuvo.
2. Irrota turvakatkaisimen pistoke ajoneuvon pysäytyskatkaisimesta.

#### VAROITUS

Irrota turvakatkaisimen pistoke ajoneuvon pysäytyskatkaisimesta ennen kuin suoritat mitään huoltotoimenpidettä tai säätöä, paitsi jos ohjeissa on toisin mainittu. Ajoneuvo pitää pysäköidä turvalliseen paikkaan, ei reitille.

3. Löysää taka-akselin mutteri.
4. Kiristä säätöruuvi siltä puolelta, jolla liukumuovi on kauimpana telamaton ohjainsoljista.

5. Kiristä taka-akselin mutteri.

#### VAROITUS

Kiristä kunnolla pyörän kiinnityspultti, muuten pyörä saattaa irrota ja telamatto saattaa "lukkiutua".

6. Käynnistä ajoneuvo uudelleen ja pyöritä telamattoa hitaasti tarkistaaksesi jälleen linjauksen.

7. Kiristä taka-akselin mutteri ohjearvoon.

<b>Kiristysmomentti</b>	
Taka-akselin ruuvi	48 ± 6 Nm (35 ± 4 lbf-ft)

8. Aseta kelkka takaisin maahan.

## Jousitus

<p>Ajoneuvon passivointiluokitus:</p> 	<p><b>Pakolliset henkilökohtaiset suojarusteet (PPE).</b></p> <ul style="list-style-type: none"> <li>• Suojalasit</li> <li>• Turvakengät sähköiskunkestävillä pohjilla</li> </ul>
---	---

Lisätietoja on kohdassa *Ajoneuvon passivointiluokitus*.

## Telaston jousituksen kunto

Tutki silmämääräisesti kaikki jousituksen osat, mukaan lukien liukumuovit, jouset, pyörät jne.



Normaaliajossa lumi voitelee ja jäädyttää liukumuovit. Runsas ajo jäällä tai hiekkaisella lumella kehittää lämpöä ja aiheuttaa liukumuovien ennenaikaista kulumista.

## Jousituksen rajoitinhinnan kunto

Tarkasta rajoitinhinnat kulumien tai halkeamien varalta. Tarkasta pulttien ja muttereiden kireys. Jos ne ovat löysällä, tutki reiät vaurioiden varalta. Vaihda tarpeen mukaan. Kiristä mutteri ohjeiukuuteen.

### ***Kiristysmomentti***

Rajoitinhinnan  
mutteri

$7 \pm 1$  Nm ( $62 \pm 9$  lbf-in)

### **Jousituksen voitelu**

Voitele seuraavat jousituksen rasvanipat. Katso huoltovälit kohdasta *Huoltotaulukko*.

### ***HUOLTOTUOTE***

Synteettinen XPS-jousitusrasva

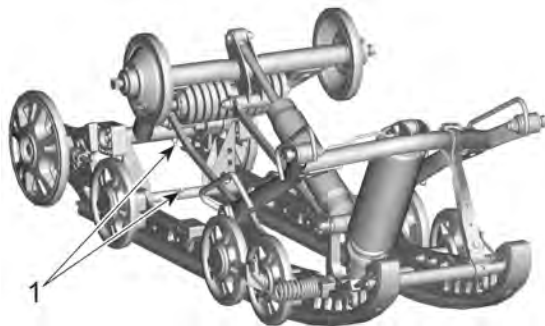

**SC-5 120**

1. Rasvanipat



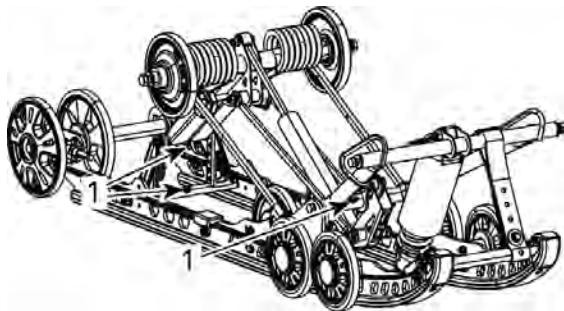

### SC-5M 137

1. Rasvanipat

## Ohjauksen ja etujousituksen kunto

Tutki silmämääräisesti ohjauksen ja etujousitusmekanismin osien kireydet (ohjausvarret, tukivarret ja kiinnikkeet, raidetangot, pallonivelet, suksien kiinnityspultit, olkatapit jne.). Ota tarvittaessa yhteys valtuutettuun BRP-moottorikelkkojen jälleenmyyjään.

## Sukset

### Suksien ja ohjainrautojen kunto ja kuluminen

Tarkista suksien ja ohjainrautojen kovametallien kunto. Jos ne ovat kuluneet, ota yhteys valtuutettuun BRP-moottorikelkkojen jälleenmyyjään.



**VAROITUS**

Erittäin kuluneet suksiset ja/tai ohjainraudat vaikuttavat kelkan ajo-ominaisuuksiin.

## Sulakkeet

Ajoneuvon passivointitaso:	
-------------------------------	---



Lisätietoja on kohdassa *Ajoneuvon passivointiluokitus*.

### Pääsy sulakelohkoon

Avaa vasen sivupaneeli, katso *Kori ja istuin*.

### Pääsulakkeen (FA) sijainti

Pääsulake (FA) sijaitsee kuljettajan istuimen alla matalajänniteakun vieressä.

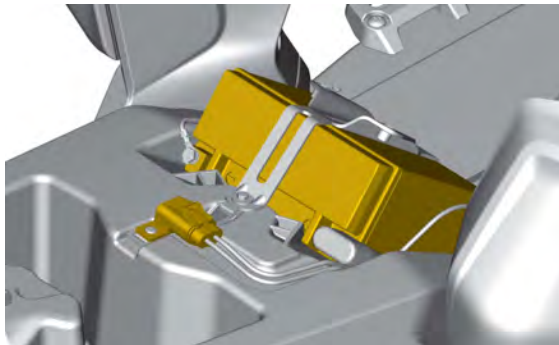

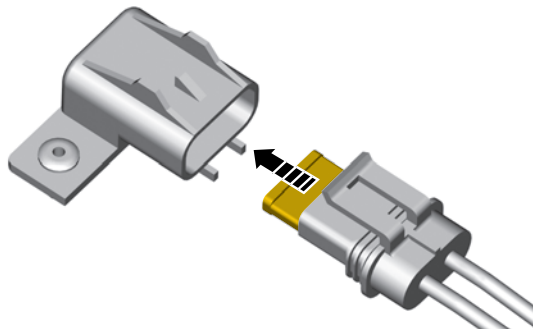

Irrota sulake pitimestään vetämällä se ulos. Tarkasta onko lanka sulanut.

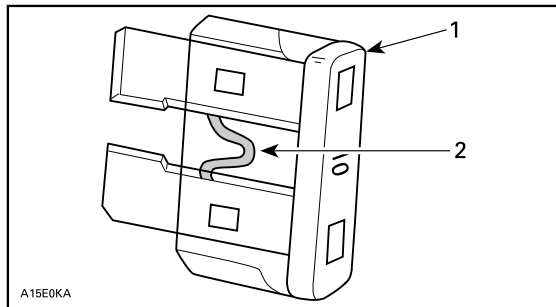

1. Sulake
2. Tarkasta onko sulanut

Tunnista releet ja sulakkeet *Teknisistä tiedoista*.

## Sulakkeen tarkastus

Tarkista sulakkeen kunto ja vaihda se tarvittaessa uuteen.

 VAROITUS

Älä käytä suurempiarvoista sulaketta.

**VAROITUS**

Jos sulake on palanut, on toimintahäiriön syy määritettävä ja korjattava ennen uudelleenkäynnistämistä. Ota yhteys valtuutettuun BRP-moottorikelkkojen jälleenmyyjään huoltamista varten.

## Ajovalot

Ajoneuvon passivointitaso:



Lisätietoja on kohdassa *Ajoneuvon passivointiluokitus*.

## Ajovalon suuntaaminen

Avaa tavaratila.



**Tyypillinen**

Kierrä säätöruuvia saavuttaaksesi halutun ajovalon korkeuden.

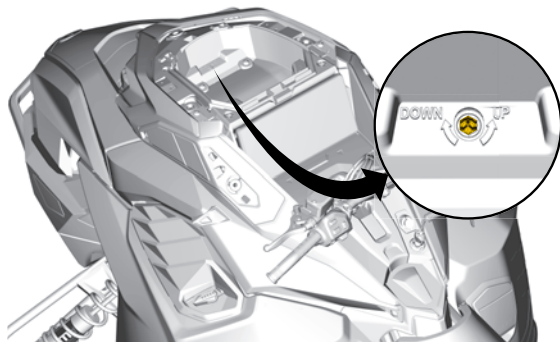

## 12 V:n akku

Ajoneuvon  
passivointitaso:



Lisätietoja on kohdassa *Ajoneuvon passivointiluokitus.*

**VAROITUS**

Älä koskaan lataa tai anna lisävirtaa akulle, joka on asennettuna ajoneuvoon.

**TÄRKEÄÄ**

Jos 12 voltin akun jännite on matala, se on ehkä ladattava tai vaihdettava, jotta ajoneuvo saadaan käyntiin.

## 12 V:n akun irrotus

1. Irrota istuin.
2. Irrota akun kansi.

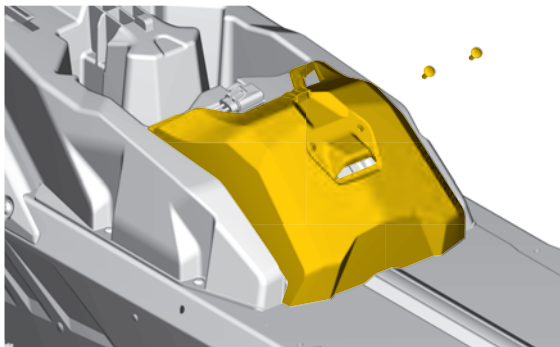

Tyypillinen

3. Irrota ensin miinusnapa ja sitten plusnapa.

### TÄRKEÄÄ

Akun MUSTA (-) kaapeli pitää aina irrottaa ensin ja kytkeä viimeisenä.

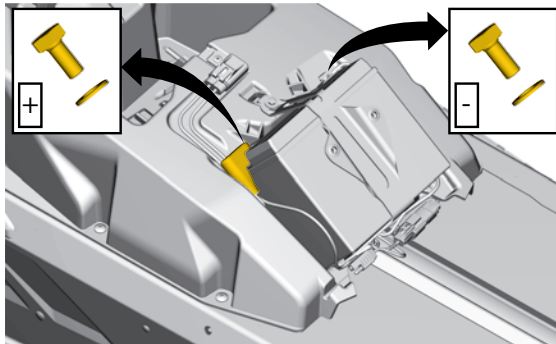

4. Irrota akun kiinnike.

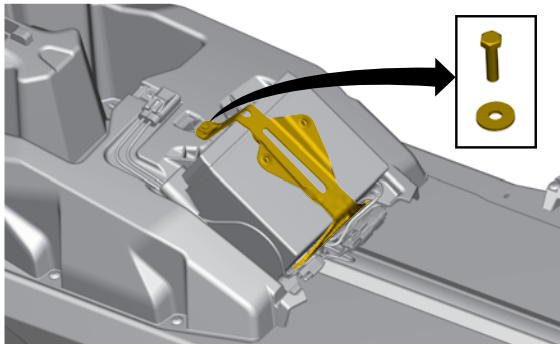

5. Irrota akku.

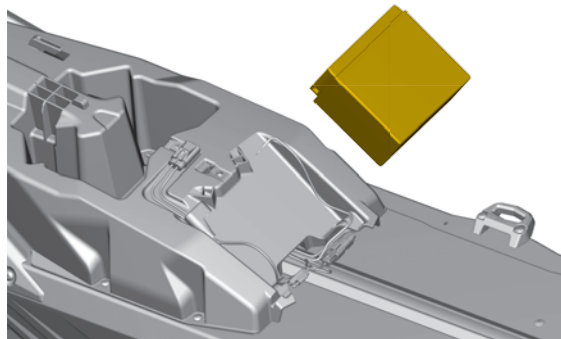

### 12 V:n akun puhdistus

Puhdista akun kotelo ja navat pehmeällä harjalla ja ruokasoodan ja veden liuoksella.

Poista akun navoista korroosio karkealla teräsharjalla.

Huuhto puhtaalla vedellä ja kuivaa huolellisesti.

## 12 V:n akun lataus

Käytä auton akkulaturia. Lue aina akkulaturin valmistajan ohjeet.

## 12 V:n akun asennus

### TÄRKEÄÄ

Akun MUSTA (-) kaapeli pitää aina irrottaa ensin ja kytkeä viimeisenä.

Asennus tapahtuu päinvastaisessa järjestyksessä kuin irrotus. Kiristä ohjeituukkuuteen.

<b>KIRISTYSMOMENTTI</b>	
Akun navat (positiivinen ja negatiivinen)	$6 \pm 0,5 \text{ Nm}$ ( $53 \pm 4 \text{ lbf-in}$ )
Akun kiinnike	$5 \pm 0,5 \text{ Nm}$ ( $44 \pm 4 \text{ lbf-in}$ )
Akun kannen kiinnitysruuvit	$1,5 \pm 0,5 \text{ Nm}$ ( $13 \pm 4 \text{ lbf-in}$ )



## AJONEUVON HOITO

### Toimenpiteet ajon jälkeen

Poista lumi ja jää telastosta, telamatosta, etujousituksesta ohjausmekanismista ja suksista.



#### VAROITUS

Varmista, että D.E.S.S. -avain on irrotettu ajoneuvon sammutuskytkimestä ennen kuin seisot ajoneuvon edessä tai työskentelet telamaton tai telaston jousituksen komponenttien parissa.

Suojaa aina kelkkasi kelkkapeitolla, kun jätät sen yöksi ulos tai kun et käytä sitä pitkään aikoihin. Tämä suojaa kelkkaa jäätymiseltä ja lumelta sekä auttaa suojaamaan kelkan ulkonäköä ja pintamateriaaleja.

Vältä moottorikelkan jättämistä yli 40 °C:n (104° F) tai alle -20 °C:n (-4° F) lämpötiloihin. Lämmitin ja jäähdytysnestepumppu ylläpitävät akun optimaalista lämpötilaa, kun ajoneuvo on yhdistetty EVSEen. Älä koskaan anna ajoneuvon akun tyhjäntyä täysin ajon jälkeen; vähintään 30 %:n lataustila tulee säilyttää, jotta korkeajänniteakun energia ei tyhjene täysin.

### Ajoneuvon puhdistus ja suojaaminen

Pese moottorikelkka veden ja miedon pesuaineen seoksella.

Käytä ainoastaan mikrokuituisia kangaspaloja tai vastaavia.

#### TÄRKEÄÄ

Älä koskaan puhdistu ajoneuvoa korkeapainepesurilla. Käytä vain **pientä painetta**, kuten puutarhaletkua.

## Sopimattomat puhdistustuotteet

<i><b>Materiaalityyppi</b></i>	<i><b>Sopimattomat puhdistustuotteet</b></i>
Kaikki muovit, vinyylit, maalattu teräs ja alumiini	JARRUJEN JA OSIEN PUHDISTIN TAI MITKÄ TAHANSA ÖLJYPOHJAISET PUHDISTUSTUOTTEET

## Sopivat puhdistustuotteet

Ajoneuvon passivointitaso:	
----------------------------	---

Lisätietoja on kohdassa *Ajoneuvon passivointiluokitus*.

<i><b>Materiaalityyppi</b></i>	<i><b>Puhdistustuote</b></i>
Kaikki muovit, vinyylit, maalattu teräs ja alumiini.	Autolle sopiva saippua ja vesi XPS-ruiskupuhdistin ja Polish XPS -yleispuhdistusaine

Lisätietoja ja tuotteita varten, vieraile XPS-tuotteiden verkkosivulla osoitteessa [at www.xpslubricants.com](http://www.xpslubricants.com)

## SÄILYTYS

Ajoneuvon asianmukainen varastointi on välttämätöntä, kun moottorikelkkaa ei käytetä yli kolmeen kuukauteen.

Kun ajoneuvoa aiotaan varastoida yli 90 päivän ajan, voit tehdä toimenpiteitä, joilla ylläpidetään korkeajänniteakun käyttöikä.

Säilytä ajoneuvoa viileässä ja kuivassa ympäristössä. Suositeltu säilytyslämpötila on 0 °C – 45 °C (32 °F – 113 °F).

On suositeltavaa, että pitkäkestoista varastointia ei aloiteta, kun korkeajänniteakun lataustila on 100 %. Yritä sen sijaan aloittaa varastointi, kun lataustaso on noin 45 %. Muista, että akku tyhjenee hitaasti, kun sitä ei käytetä. Tarkista taso varastoinnin aikana joka kuukausi, jotta se ei laske alle 20 %:n. Jos näin tapahtuu, lataa akkua, kunnes se saavuttaa 45 %.

### TÄRKEÄÄ

Kylmissä lämpötiloissa varastoitavat ajoneuvot voivat vaatia liittämisen pidemmäksi aikaa ennen ajoa.

Kun varastointiaika päättyy, ajoneuvo on suositeltavaa ladata 70 %:n lataukseen ennen ensimmäistä käyttöä.

## Säilytys

Puhdista ajoneuvo.

Voitele jarruvivun sarana

Voitele takajousitus

Lataa 12 V:n akku kuukausittain pitääksesi sen täyteen ladattuna säilytyksen aikana (tämä voidaan tehdä tarvittaessa kestonaturilla).

Lataa korkeajännitteinen ajoakku kuukausittain, jotta lataustaso pysyy 30–60 prosentissa varastoinnin aikana.

Nosta kelkan takapäätä ylös, kunnes telamatto on irti maasta. Älä löysää telamaton jännitystä.



**HUOMIO**

Käytä sopivaa nostolaitetta tai pyydä apua ajoneuvon nostamiseen. Ellei nostolaite ole käytössä, käytä oikeaa nostotekniikkaa ja nosta jalkojesi voimalla. Älä yritä nostaa ajoneuvon takaosaa, jos se tuntuu liian painavalta.

**TÄRKEÄÄ**

Moottorikelkka on säilytettävä viileässä ja kuivassa paikassa, ja se on peitettävä hengittävällä, mutta valoa läpäisemättömällä kelkkapeitolla. Tämä suojaa auringonsäteiltä ja haalistumiselta ajoneuvon maalipintaa ja muoviosia. Suositeltu säilytyslämpötila on 0 °C – 45 °C (32 °F – 113 °F). Tarvittaessa ajoneuvoa voidaan säilyttää tilapäisesti lämpötilassa -40 °C – 40 °C (-40 °F – 104 °F).

---

## **AJOKAUTTA EDELTÄVÄ VALMISTELU**

Ajoneuvon asianmukainen valmistelu on välttämätöntä, jos sitä ei ole käytetty yli kolmeen kuukauteen.

Suorita toimenpiteet huoltotaulukossa esitetyllä tavalla.

Käy valtuutetulla BRP-moottorikelkkojen jälleenmyyjällä lisätietoja varten.

## SUORITETUT HUOLTOTOIMENPITEET

Lähetä kopiot huoltopöytäkirjoista tarvittaessa BRP:lle.

<i><b>Luovutustarkastus</b></i>		<i><b>Ensitarkastus</b></i>	
Sarja numero:	Allekirjoitus / nimen selvennys:	Kilometri-/ mailimäärä:	Allekirjoitus / nimen selvennys:
Kilometri-/ mailimäärä:		Aukioloajat:	
Aukioloajat:		Päiväys:	
Päiväys:		Jälleenmyyjän nro:	
Jälleenmyyjän nro:		Huomautukset:	
Huomautukset:			
Katso tarkat asennusohjeet ajoneuvon luovutustarkastustiedotteesta.		Katso huoltotaulukko tämän käsikirjan osasta Huolto	





<i>Huolto</i>		<i>Huolto</i>	
Kilometri-/ mailimäärä:  _____	Allekirjoitus / nimen selvennys:	Kilometri-/ mailimäärä:  _____	Allekirjoitus / nimen selvennys:
Aukiolo- ajat:  _____		Aukioloajat:  _____	
Päiväys:  _____		Päiväys:  _____	
Jälleen- myyjän nro:  _____		Jälleenmyy- jän nro  _____	
Huomau- tukset:  _____		Huomautuk- set:  _____	
_____		_____	
Katso huoltotaulukko tämän käsikirjan osasta Huolto		Katso huoltotaulukko tämän käsikirjan osasta Huolto	

<b>Huolto</b>		<b>Huolto</b>	
Kilometri-/ mailimää- rä:  _____	Allekirjoitus / nimen selvennys:	Kilometri-/ mailimäärä:  _____	Allekirjoitus / nimen selvennys:
Aukiolo- ajat:  _____		Aukioloajat:  _____	
Päiväys:  _____		Päiväys:  _____	
Jälleen- myyjän nro:  _____		Jälleenmyy- jän nro  _____	
Huomau- tukset:  _____		Huomautuk- set:  _____	
_____		_____	
Katso huoltotaulukko tämän käsikirjan osasta Huolto		Katso huoltotaulukko tämän käsikirjan osasta Huolto	

<i>Huolto</i>		<i>Huolto</i>	
Kilometri-/ mailimää- rä:	Allekirjoitus / nimen selvennys:	Kilometri-/ mailimäärä:	Allekirjoitus / nimen selvennys:
Aukiolo- ajat:		Aukioloajat:	
Päiväys:		Päiväys:	
Jälleen- myyjän nro:		Jälleenmyy- jän nro	
Huomau- tukset:		Huomautuk- set:	
Katso huoltotaulukko tämän käsikirjan osasta Huolto		Katso huoltotaulukko tämän käsikirjan osasta Huolto	

<b>Huolto</b>		<b>Huolto</b>	
Kilometri-/ mailimäärä:  _____	Allekirjoitus / nimen selvennys:	Kilometri-/ mailimäärä:  _____	Allekirjoitus / nimen selvennys:
Aukiolo- ajat:  _____		Aukioloajat:  _____	
Päiväys:  _____		Päiväys:  _____	
Jälleen- myyjän nro:  _____		Jälleenmyy- jän nro  _____	
Huomau- tukset:  _____		Huomautuk- set:  _____	
_____		_____	
Katso huoltotaulukko tämän käsikirjan osasta Huolto		Katso huoltotaulukko tämän käsikirjan osasta Huolto	

<i>Huolto</i>		<i>Huolto</i>	
Kilometri-/ mailimää- rä:	Allekirjoitus / nimen selvennys:	Kilometri-/ mailimäärä:	Allekirjoitus / nimen selvennys:
Aukiolo- ajat:		Aukioloajat:	
Päiväys:		Päiväys:	
Jälleen- myyjän nro:		Jälleenmyy- jän nro	
Huomau- tukset:		Huomautuk- set:	
Katso huoltotaulukko tämän käsikirjan osasta Huolto		Katso huoltotaulukko tämän käsikirjan osasta Huolto	

<b>Huolto</b>		<b>Huolto</b>	
Kilometri-/ mailimää- rä:	Allekirjoitus / nimen selvennys:	Kilometri-/ mailimäärä:	Allekirjoitus / nimen selvennys:
Aukiolo- ajat:		Aukioloajat:	
Päiväys:		Päiväys:	
Jälleen- myyjän nro:		Jälleenmyy- jän nro	
Huomau- tukset:		Huomautuk- set:	
Katso huoltotaulukko tämän käsikirjan osasta Huolto		Katso huoltotaulukko tämän käsikirjan osasta Huolto	

## **6** **TEKNISET TIEDOT - SISÄLLYSLUETTELO**

---

### **AJONEUVON TUNNISTAMINEN .....6-2**

Ajoneuvon tunnistetarra ..... 6-2

Tunnistenumerot..... 6-4

### **KELPOISUUSKILVET .....6-7**

SSCC-tarra..... 6-7

### **EU- VAATIMUSTENMUKAISUUSVAKUU- TUS.....6-8**

### **UK- VAATIMUSTENMUKAISUUSVAKUU- TUS.....6-9**

### **DIGITAALINEN RADIOTAAJUUSTEKNIKKAA KÄYTTÄVÄ KÄYNNISTYKSENESTOJÄRJESTELMÄ (RF D.E.S.S. -AVAIN) ..... 6-10**

### **MONITOIMIMITTARISTON LAINSÄÄDÄNTÖÖN LIITTYVÄT TIEDOT ..... 6-12**

# AJONEUVON TUNNISTAMINEN

## Ajoneuvon tunnistetarra

Ajoneuvon tunnistetarra sijaitsee kelkan oikealla puolella.

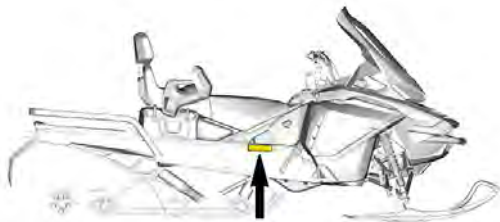

## Ajoneuvon tunnistusnumero (VIN)

VIN-tunnus on merkitty kelkan tunnistetarraan. Katso ohjeet edeltä. Tunnus on myös meistetty kelkan telatunneliin, lähelle tunnistetarraa.

Mallinumero ja vuosimalli ovat osa tiedoista, jotka ovat näkyvissä VIN-tunnuksessa. Katso kuva.

## Tyypillinen



## Euroopan markkinat



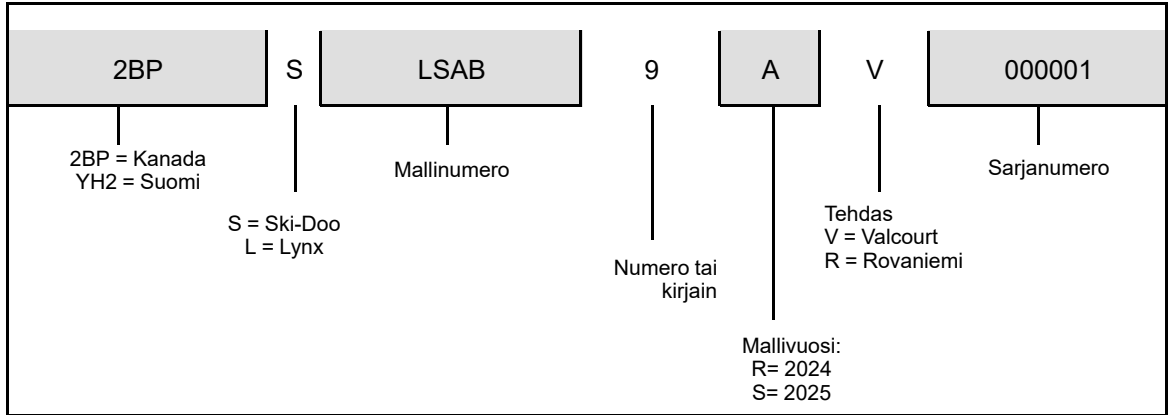

---

## Tunnistenumerot

Kelkan pääkomponentit (korkeajännitteinen ajovoimajärjestelmä ja runko) on varustettu omilla tunnistenumeroillaan. Näiden numeroiden tarkistaminen saattaa tulla kyseeseen takuuasioissa tai jos kelkka on joutunut väriin käsiin. Valtuutettu

BRPmoottorikelkkojen myyjä tarvitsee näitä numerotietoja takuuasiakirjojen täyttämiseksi. On erittäin suositeltavaa merkitä tunnistenumerot muistiin ja ilmoittaa ne vakuutusyhtiölle.

## Korkeajänniteakun tunnistenumeron sijainti

S/N: ESSB0000PV000001



EOL-testi OK

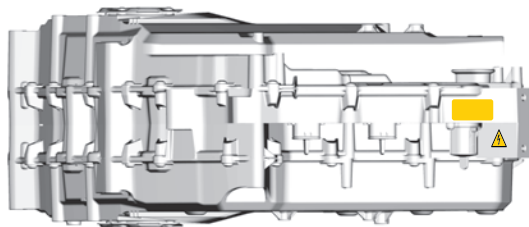

6

P/N:

S/N:

361VDC 8,9kWh Li-ion



Bombardier Recreational  
Products Inc

Valmistettu Kanadassa  
Made in Canada



**Korkeajänniteakun tunnistuskilpi:**

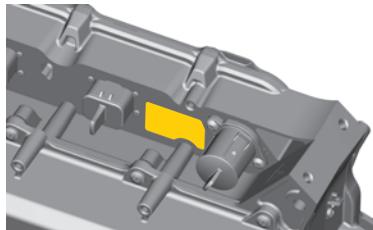

## KELPOISUUSKILVET

### SSCC-tarra

Moottorikelkkojen turvallisuusvaatimukset on hyväksytty Snowmobile Safety and Certification Committee:n (SSCC) -toimesta, jonka jäsen BRP on. Varmista, että kelkkasi vastaa näitä vaatimuksia, sertifiointitarrasta kelkan pitkittäisellä sivulla.

Tämä tarra osoittaa, että puolueeton testauslaboratorio on tarkistanut SSCC-turvastandardit.

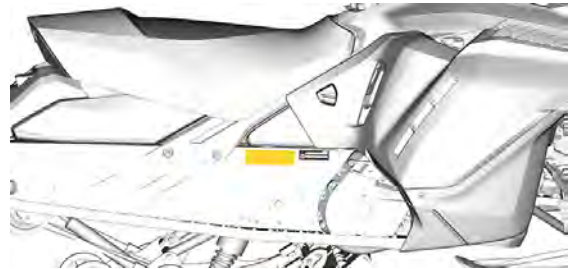

Tyypillinen

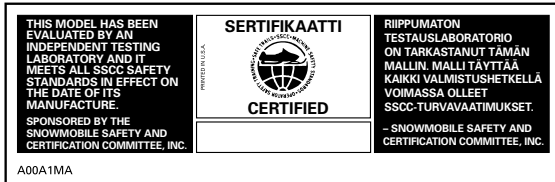

SSCC-tarra

# EU-VAATIMUSTENMUKAISUUSVAKUUTUS



88, rue Michel-Benoit  
Verdun (Québec) J4E 2L0  
Canada  
www.brp.com

## EU-vaatimustenmukaisuusvakuutus

**Valtuutettu edustaja:** BRP-Rotax GmbH Co. KG, Rotaxstrasse 1, Gunsckirchen, A-4623, Austria

Tämä vaatimustenmukaisuusvakuutus on annettu täysin valmistajan vastuulla.

Valmistajaa edustava allekirjoittanut vakuuttaa täten, että kauppanimellä **Ski-Doo** tai **Lynx** myytävät mallivuoden **2025 Sähkömoottorikelkat**, jotka on merkitty **CE**-merkillä ja 17-numerolisella ajoneuvon tunnistenumerialla (VIN), jonka rakenne on **YH2xxxxxxSRxxxxxx**, täyttävät seuraavien direktiivien ja asetusten kaikki asiaankuuluvat säätämökset:

Konedirektiivi 2006/42/EY lisäyksineen asetukseen ISO 12100:2010  
2019/1243/EU saakka

Sähkömagneettinen yhteensopivuusdirektiivi (EMC)  
2014/53/EU lisäyksineen asetukseen (EU)  
2018/1139 asti

CISPR 12:2007/A1:2009 ja  
IEC 61000-6-1:2008 tai  
UN R10.04 tai  
myöhempi versio

Akkudirektiivi 2023/1542 lisäyksineen direktiivin  
asetukseen (EU) 2019/1020 asti

EN 50342-7:2015

Radiolaidirektiivi (RED) 2014/53/EU lisäyksineen  
asetukseen 2023/1717 asti  
(jos varustettu radioajajusella (RF)  
D.E.S.S.-avaimella)

IEC 62368-1:2014  
CISPR 25:2016  
ISO 11452-2:2004  
ETSI EN 300 330 V2.1.2017

*Dominic Tessier*

Dominic Tessier, Suurmittelujohtaja,  
Ajoneuvotekniikka, Ski-Doo  
Bombardier Recreational Products Inc.

Valcourt, QC, Kanada  
24. kesäkuuta 2024

# UK-VAATIMUSTENMUKAISUUSVAKUUTUS

88, 6014 Mount Royal Street  
West Hill (Ottawa), K1S 2L0  
Canada  
www.brp.com



## UK-vaatimustenmukaisuusvakuutus

**Valtuutettu edustaja:** BRP Recreational Products UK Ltd., (BWM Accountants Limited),  
Suite 5.1, 12 Tithebarn Street, Liverpool, L2 2DT

Tämä vaatimustenmukaisuusvakuutus on annettu täysin valmistajan vastuulla.

Valmistajaa edustava allekirjoittanut vakuuttaa täten, että kauppanimellä **Ski-Doo** tai **Lynx** myytävät mallivuoden **2025 Sähkömoottorikelkat**, jotka on merkitty **UK**-merkillä ja 17-numerolisella ajoneuvon tunnistenumerialla (VIN), jonka rakenne on **YH2xxxxxSRxxxxxx**, täyttävät seuraavien direktiivien ja asetusten kaikki asiaankuuluvat säännökset:

Konedirektiivi 2006/42/EY lisäyksineen asetukseen ISO 12100:2010  
2018/1243/EU saakka

Sähkömagneettinen yhteensopivuusdirektiivi (EMC)  
2014/30/EU lisäyksineen asetukseen (EU)  
2018/1139 asti

Akkudirektiivi 2023/1542 lisäyksineen direktiivin  
asetukseen (EU) 2019/1020 asti

Radiaalidirektiivi (RED) 2014/53/EU lisäyksineen  
asetukseen 2023/1717 asti  
(se on otettu radiaalisuudella (RF)  
D.F.E.S.-avainnelli)

ISO 12100:2010

CISPR 12:2007/A1:2009 ja  
IEC 61000-6-1:2005 tai  
UN R10.04 tai  
myöhempi versio

EN 50342-7:2015

IEC 62368-1:2014  
CISPR 25:2016  
ISO 11452-2:2004  
ETSI EN 300 330 V2.1.1:2017

*Dominic Testier*  
BOMBARDAIERE  
1000 BOULEVARD DES ÉTOILES

Dominic Testier, Suurmittäilyjohtaja,  
Ajoneuvuteknikka, Ski-Doo  
Bombardier Recreational Products Inc.

Valtuutus, OC, Kanada  
24. kesäkuuta 2024

*ski-doo lynx snowdoo evertude rotax csm-900*

---

## **DIGITAALINEN RADIOTAAJUUSTEKNIIKKAA KÄYTTÄVÄ KÄYNNISTYKSENESTOJÄRJESTELMÄ (RF D.E.S.S. -AVAIN)**

Tämä laite on FCC:n sääntöjen osan 15 ja alalla sovellettavien kanadalaisten lupavapautta koskevien RSS-standardien mukainen.

Käyttöön liittyy seuraavat kaksi ehtoa: (1) tämä laite ei saa aiheuttaa häiriöitä, ja (2) tämän laitteen tulee sietää häiriöitä, mukaan lukien häiriöt, jotka voivat aiheuttaa ei-toivottua toimintaa.

Muutokset ilman vaatimustenmukaisuudesta vastaavan tahon nimenomaista hyväksyntää voivat mitätöidä käyttäjän oikeuden käyttää laitetta.

IC-rekisteröintinumero: 12006A-1001317030

FCC-tunnus: 2ACER-1001317030

Me, vaatimustenmukaisuudesta vastaava osapuoli, vakuutamme omalla vastuullamme, että laite on seuraavan neuvoston direktiivin määräysten mukainen: 2014/53/EU. Tämän vakuutus alainen laite täyttää olennaiset vaatimukset ja muut asiaankuuluvat vaatimukset. Tuote vastaa seuraavia direktiivejä, yhdenmukaistettuja standardeja ja määräyksiä:

Radiolaitedirektiivi (RED) 2014/53/EU ja yhdenmukaistetut standardit:

IEC 62368-1:2014, CISPR 25:2016, ISO 11452-2:2004, ETSI EN 300 330 V2.1.1:2017



Radiolaitesetus 2017/1206 ja määrätyt standardit:

IEC 62368-1:2014, CISPR 25:2016, ISO 11452-2:2004, ETSI EN 300 330 V2.1.1:2017

---

## MONITOIMIMITTARISTON LAINSÄÄDÄNTÖÖN LIITTYVÄT TIEDOT

### Tekniset tiedot

#### Lähetin:

- Bluetooth-käyttötaajuusalue: 2402–2480 MHz
- Bluetooth-versio: 5,0
- Bluetoothin maksimisiirtoteho: +8 dBm

### Valmistaja ja osoite

#### Valmistaja:

- Enovation Controls LLC

#### Osoite:

- 5311 S 122nd E. Ave. Tulsa,  
OK 74146,  
USA

Kun haluat katsoa lainsäädäntöä koskevia tietoja ajoneuvon digitaalinäytöllä, siirry aloitusnäytöltä päävalikkoon ja pidä ohjaussauvaa painettuna alas yli 10 sekuntia.

### USA ja Kanada

Tämä laite on FCC:n sääntöjen osan 15 ja alalla sovellettavien kanadalaisten lupavapautta koskevien RSS-standardien mukainen. Käyttöön sovelletaan kahta seuraavaa ehtoa:

- (1) tämä laite ei saa aiheuttaa häiriötä, ja
- (2) tämän laitteen tulee sietää häiriötä, mukaan lukien häiriöt, jotka voivat aiheuttaa ei-toivottua toimintaa.

L'émetteur/récepteur exempt de licence contenu dans le présent appareil est conforme aux CNR d'Innovation, Sciences et Développement économique Canada applicables aux appareils radio exempts de licence. L'exploitation est autorisée aux deux conditions suivantes:

- (1) l'appareil ne doit pas produire de brouillage, et
- (2) l'appareil doit accepter tout brouillage radioélectrique subi, même si le brouillage est susceptible d'en compromettre le fonctionnement.

Muutokset ilman vaatimustenmukaisuudesta vastaavan tahon nimenomaista hyväksyntää voivat mitätöidä käyttäjän oikeuden käyttää laitetta.

IC: 28102-ECB01

FCC-tunnus: 2A3FV-ECB01

---

Radiotaajuiselle säteilylle altistuminen:

1. Tämä laite noudattaa rajoja, jotka FCC on asettanut radiotaajuiselle säteilylle altistumiselle valvomattomissa ympäristöissä.
2. Tämä laite täytyy asentaa ja sitä täytyy käyttää vähintään 20 cm:n etäisyydellä ihmisistä.
3. Tämän lähettimen käyttämiä antennejä ei saa sijoittaa minkään toisen antennin tai lähettimen yhteyteen tai käyttää yhdessä minkään toisen antennin tai lähettimen kanssa.

Meksiko

IFETEL

Marca: Enovation Controls LLC

Número: RCPENOD22-2195

Modelo: OD1025-01

NOM-208-SCFI-2016 (Disposición Técnica IFT-008-2015)

La operación de este equipo está sujeta a las siguientes dos condiciones:

1. es posible que este equipo o dispositivo no cause interferencia perjudicial y
2. este equipo o dispositivo debe aceptar cualquier interferencia, incluyendo la que pueda causar su operación no deseada.

Brasilia



---

Este equipamento não tem direito à proteção contra interferência prejudicial e não pode causar interferência em sistemas devidamente autorizados. Para maiores informações, consulte o site da ANATEL.

## Japani

Tälle laitteelle on myönnetty hyväksyntä Japanin radiolain (電波法) ja Japanin televiestintäliiketoimintalain (電気通信事業法) mukaisesti. Tätä laitetta ei tule muuntaa (muutoin myönnetty määränumero mitätöidään).

## Eurooppa

### **Vaatimustenmukaisuusvakuutus**

Yksinkertaistettu EU-vaatimustenmukaisuusvakuutus radiolaitedirektiivin 2014/53/EU mukaan



DE

Hiermit erklärt Enovation Controls LLC, dass der Funkanlagentyp OD1025-01 der Richtlinie 2014/53/EU entspricht.

Der vollständige Text der EU-Konformitätserklärung ist unter der folgenden Internetadresse verfügbar:

<https://www.brp.com/en/sustainability/product-responsibility.html>

FR

Le soussigné, Enovation Controls LLC, déclare que l'équipement radioélectrique du type OD1025-01 est conforme à la directive 014/53/UE.

Le texte complet de la déclaration UE de conformité est disponible à l'adresse internet suivante:

<https://www.brp.com/en/sustainability/product-responsibility.html>

BG

С настоящото Enovation Controls LLC декларира, че този тип радиосъоръжение OD1025-01 е в съответствие с Директива 2014/53/ЕС.

Цялостният текст на ЕС декларацията за съответствие може да се намери на следния интернет адрес:

<https://www.brp.com/en/sustainability/product-responsibility.html>

EL

Με την παρούσα ο/η Enovation Controls LLC, δηλώνει ότι ο ραδιοεξοπλισμός OD1025-01 πληροί την οδηγία 2014/53/ΕΕ.

Το πλήρες κείμενο της δήλωσης συμμόρφωσης ΕΕ διατίθεται στην ακόλουθη ιστοσελίδα στο διαδίκτυο:

<https://www.brp.com/en/sustainability/product-responsibility.html>

CS

Timto Enovation Controls LLC prohlašuje, že typ rádiového zařízení OD1025-01 je v souladu se směrnicí 2014/53/EU.

Úplné znění EU prohlášení o shodě je k dispozici na této internetové adrese:

<https://www.brp.com/en/sustainability/product-responsibility.html>

DA

Hermed erklærer Enovation Controls LLC, at radioudstyrstypen OD1025-01 er i overensstemmelse med direktiv 2014/53/EU.

EU-overensstemmelseserklæringens fulde tekst kan findes på følgende internetadresse:

<https://www.brp.com/en/sustainability/product-responsibility.html>

ET

Käesolevaga deklareerib Enovation Controls LLC, et käesolev raadioseadme tüüp OD1025-01 vastab direktiivi 2014/53/EL nõuetele.

Elu vastavusdeklaratsiooni täielik tekst on kättesaadav järgmisel internetiaadressil: <https://www.brp.com/en/sustainability/product-responsibility.html>

ES

Por la presente, Enovation Controls LLC declara que el tipo de equipo radioeléctrico OD1025-01 es conforme con la Directiva 2014/53/UE.

El texto completo de la declaración UE de conformidad está disponible en la dirección Internet siguiente:

<https://www.brp.com/en/sustainability/product-responsibility.html>

FI

Enovation Controls LLC vakuuttaa, että radiolaitetyypin OD1025-01 on direktiivin 2014/53/EU mukainen. EU-vaatimustenmukaisuusvakuutuksen täysimittainen teksti on saatavilla seuraavassa internetosoitteessa:

<https://www.brp.com/en/sustainability/product-responsibility.html>

EN

Hereby, Enovation Controls LLC declares that the radio equipment type OD1025-01 is in compliance with Directive 2014/53/EU.

The full text of the EU declaration of conformity is available at the following internet address:

<https://www.brp.com/en/sustainability/product-responsibility.html>

HR

Enovation Controls LLC ovime izjavljuje da je radijska oprema tipa OD1025-01 u skladu s Direktivom 2014/53/EU. Cjeloviti tekst EU izjave o sukladnosti dostupan je na sljedećoj internetskoj adresi:

<https://www.brp.com/en/sustainability/product-responsibility.html>

HU

Enovation Controls LLC igazolja, hogy a OD1025-01 típusú rádióberendezés megfelel a 2014/53/EU irányelvnek. Az EU-megfelelőségi nyilatkozat teljes szövege elérhető a következő internetes címen:

<https://www.brp.com/en/sustainability/product-responsibility.html>

IT

Il fabbricante, Enovation Controls LLC, dichiara che il tipo di apparecchiatura radio OD1025-01 è conforme alla direttiva 2014/53/UE.

Il testo completo della dichiarazione di conformità UE è disponibile al seguente indirizzo Internet:

<https://www.brp.com/en/sustainability/product-responsibility.html>

LT

Aš, Enovation Controls LLC, patvirtinu, kad radijo įrenginių tipas OD1025-01 atitinka Direktyvą 2014/53/ES.

Visas ES atitikties deklaracijos tekstas prieinamas šiuo interneto adresu:  
<https://www.brp.com/en/sustainability/product-responsibility.html>

LV

Ar šo Enovation Controls LLC deklarē, ka radioiekārtā OD1025-01 atbilst Direktīvai 2014/53/ES. Pilns ES atbilstības deklarācijas teksts ir pieejams šādā interneta vietnē: <https://www.brp.com/en/sustainability/product-responsibility.html>

MT

B'dan, Enovation Controls LLC, niddikjara li dan it-tip ta' taghmir tar-radju OD1025-01 huwa konformi mad-Direttiva 2014/53/UE. It-test kollu tad-dikjaraz-zjoni ta' konformità tal-UE huwa disponibbli f'dan l-indirizz tal-Internet li gej: <https://www.brp.com/en/sustainability/product-responsibility.html>

NL

Hierbij verklaar ik, Enovation Controls LLC, dat het type radioapparaatuur OD1025-01 conform is met Richtlijn 2014/53/EU. De volledige tekst van de EU-conformiteitsverklaring kan worden geraadpleegd op het volgende internetadres:

<https://www.brp.com/en/sustainability/product-responsibility.html>

PL

Enovation Controls LLC niniejszym oświadczam, że typ urządzenia radiowego OD1025-01 jest zgodny z dyrektywą 2014/53/UE. Pełny tekst deklaracji zgodności UE jest dostępny pod następującym adresem internetowym:

<https://www.brp.com/en/sustainability/product-responsibility.html>

PT

O(a) abaixo assinado(a) Enovation Controls LLC declara que o presente tipo de equipamento de rádio OD1025-01 está em conformidade com a Diretiva 2014/53/UE. O texto integral da declaração de conformidade está disponível no seguinte endereço de Internet:

<https://www.brp.com/en/sustainability/product-responsibility.html>

RO

Prin prezenta, Enovation Controls LLC declară că tipul de echipamente radio OD1025-01 este în conformitate cu Directiva 2014/53/UE. Textul integral al declarației UE de conformitate este disponibil la următoarea adresă internet:

<https://www.brp.com/en/sustainability/product-responsibility.html>

SV

Härmed försäkras Enovation Controls LLC att denna typ av radioutrustning OD1025-01 överensstämmer med direktiv 2014/53/EU.

Den fullständiga texten till EU-försäkras om överensstämmelse finns på följande webbadress:

<https://www.brp.com/en/sustainability/product-responsibility.html>

SL

Enovation Controls LLC potrjuje, da je tip radijske opreme OD1025-01 skladen z Direktivo 2014/53/EU. Celotno besedilo izjave EU o skladnosti je na voljo na naslednjem spletnem naslovu:

<https://www.brp.com/en/sustainability/product-responsibility.html>

SK

Enovation Controls LLC týmto vyhlasuje, že rádiové zariadenie typu OD1025-01 je v súlade so smernicou 2014/53/EÚ.

Úplné EU vyhlásenie o zhode je k dispozícii na tejto internetovej adrese:

<https://www.brp.com/en/sustainability/product-responsibility.html>

IS

Enovation Controls LLC lýsir því hér með yfir að þráðlaus fjarskiptabúnaðurinn OD1025-01 er í samræmi við tilskipun 2014/53/ESB.

Óstytta texta ESB-samræmisyfirlýsingarinnar er að finna á veffanginu:

<https://www.brp.com/en/sustainability/product-responsibility.html>

Liechtenstein

Hiermit erkläre Enovation Controls LLC, dass der Funktanagentyp OD1025-01 der Richtlinie 2014/53/EU entspricht.

Der vollständige Text der EU-Konformitätserklärung ist unter der folgenden Internetadresse verfügbar:

<https://www.brp.com/en/sustainability/product-responsibility.html>

NO

Hermed erklærer Enovation Controls LLC at radioustyrstypen OD1025-01 er i samsvar med direktiv 2014/53/EU.

Hele teksten i EU-samsvarserklæringen finnes på følgende internetadresse:

<https://www.brp.com/en/sustainability/product-responsibility.html>

RU

Компания Enovation Controls LLC настоящим заявляет, что радиотехническое оборудование категории OD1025-01 отвечает требованиям Директивы 2014/53/EU. Полный текст декларации соответствия ЕС доступен на сайте

<https://www.brp.com/en/sustainability/product-responsibility.html>



## **7** TEKNISET TIEDOT - SISÄLLYSLUETTELO

---

ADVENTURE ELECTRIC .....7-2

## ADVENTURE ELECTRIC

<b>KORKEAJÄNNITEVIRTAYKSIKKÖ</b>			
Latausportin liitin	Eurooppa	IEC 62196	
Sähkömoottori	Moottorityyppi	ROTAX® E-POWER, nestejäähdytteinen	
	Lämmönhallinta	Nestejäähdytys	
	Nykyinen	Korkeajännitteinen 3-vaiheinen tasavirta	
	Teho	Lippa	35 kW
		Jatkuva	20 kW
	Vääntö		72 Nm (53 lbs-ft) 0–4600 r/min
Huippunopeus	Vakioavain	60 km/h (37 MPH)	

KORKEAJÄNNITEVIRTAYKSIKKÖ			
		Turistiavain	40 km/h (25 MPH)
Korkeajännitteinen lämmitin	Lämmönhallinta		Nestejäähdytys
	Syöttöjännite/teho		120 Vac / 300 W 240 Vac / 1200 W
Korkeajännite akku	Akkutyyppi		Integroitu litiumioni
	Lämmönhallinta		Nestejäähdytys
	Kantavuus ja tilavuudet		8,9 kWh
	Toimintamatka	3050-mallit	Enintään50 km (31 mailia)(
		3500-mallit	Enintään30 km (18,6 mi)
Kuivapaino		58 kg (128 lb)	
Vaihtosuuntaaja		Lämmönhallinta	Nestejäähdytys

**KORKEAJÄNNITEVIRTAYKSIKKÖ**

	Syöttövirta - sähkömoottori (regenerointi)	Korkeajännitteinen 3-vaiheinen tasavirta
	Syöttövirta - korkeajänniteakku	Korkeajännitetasavirta
	Lähtövirta - sähkömoottori	Korkeajännitteinen 3-vaiheinen tasavirta
	Lähtövirta - korkeajänniteakku (regenerointi)	Korkeajännitetasavirta
Ajoneuvolaturi	Lämmönhallinta	Nestejäähdytys
	Syöttöjännite	120 ja 240 VAC
	Teho	6,6 KW
	Latausaika	1,5 h / 10-80 % Alle 3 h / 0-100 %

<b>JÄÄHDYTYSJÄRJESTELMÄ</b>		
Jäähdytysnesteen tyyppi	Suositus	Pitkäikäinen esisekoitettu XPS-jäähdytysneste
	Ellei saatavilla, niin vaihtoehtoisesti	Etyyiliglykoli ja tislattu vesi (seossuhde 50 % / 50 %) tai erityisesti sähköajoneuvoille tarkoitettu jäähdytysneste
Määrä	Ilman jäähdytintä	5,9 l (6,2 qt (US))

<b>SÄHKÖJÄRJESTELMÄ – MATALA JÄNNITE</b>			
12 V:n akku		12 V, 18 A•h	
Ajovalot		18,4W/42,7W LED	
Takavalot ja jarruvalo		2 x 0,5/1,2 W LED	
Sulakkeet	FA	Pääsulake	20 A
	F1	Käynnistys/releet	5 A

**SÄHKÖJÄRJESTELMÄ – MATALA JÄNNITE**

	F2	Lisävarusteet	15 A
	F3	Takavallo/jarru/PAC	10 A
	F4	ECM / RFID / O2-anturi / CAPS	10 A
	F8	Mittaristo	15 A
	F9	Puhallinjäähdytteiset	15 A
	F10	Ajovalot	20 A
Releet	RY1	Pääsulake	-
	RY2	Lisävarusteet	-
	RY3	Puhallinjäähdytteiset	-
	RY4	Valot	-

<b>VOIMANSIIRTOJÄRJESTELMÄ – KETJUKOTELO</b>			
Ketjukotelooöljy	Tyyppi	Suositus	Synteettinen XPS-vaihteistoöljy
		Ellei saatavilla, niin vaihtoehtoisesti	75W140 vaihteistoöljy, joka täyttää API GL-5 määrätykset
	Kantavuus ja tilavuudet		350 ml (11,8 fl oz (US))
Ketjun välityssuhde			Ensimmäinen ketju: 19/43
			Toinen ketju: 23/53

<b>VOIMANSIIRTOJÄRJESTELMÄ – TELAMATTO</b>			
Käyttöketjupyörän hammasluku			8
Tela	3050-mallit	Leveys	35,6 cm (14")

**VOIMANSIIRTOJÄRJESTELMÄ – TELAMATTO**

		Pituus	305 cm (120")
		Harjaprofiilin korkeus	19 mm (0,75")
	3500-mallit	Leveys	38,1 cm (15")
		Pituus	348,7 cm (137")
		Harjaprofiilin korkeus	32 mm (1,25")
	Telamaton säätö <sup>(1)</sup>	3050-mallit	Kireys
Voima			4,54 kgf (10 lbf)
3500-mallit		Kireys	40 mm (1,57")
		Voima	4,54 kgf (10 lbf)

<sup>(1)</sup> Katso yksityiskohtainen toimenpide kohdasta *Telamaton kireyden varmistus* luvusta *Huoltotoimenpiteet*.



<b>JARRUJÄRJESTELMÄ</b>		
Jarruvoiman	Tyyppi	Yksi 200 mm:n poikittaisporattu hiiliteräslevy
Jarruneste	Tyyppi	DOT 4
	Määrä	65 ml (2,2 fl oz (US))
Jarrusatula		Kaksi kiinteää mäntää (2 x 40 mm)
Jarrupalan materiaali		Orgaaninen
Jarrupalan vähimmäispaksuus (sisältää taustalevyn)		5 mm (197 in)
Jarrulevyn vähimmäispaksuus		4,5 mm (177 in)
Jarrulevyn enimmäiskäyryys		0,25 mm (01 in)

<b>ETUJOUSITUS</b>	
Jousituksen tyyppi	LFS +
Enimmäisjoustomatka	235 mm (9,3")
Iskunvaimennintyyppi	Motion Control

<b>TAKAJOUSITUS</b>			
3050-mallit	Jousituksen tyyppi		Uudistettu SC-5
	Enimmäisjoustomatka mitattuna takajousituksen tukivarresta		250 mm (9,8")
	Iskunvaimennintyyppi	Keskeltä	Motion Control
		Takana	KYB 36
3500-mallit	Jousituksen tyyppi		SC-5M
	Enimmäisjoustomatka mitattuna takajousituksen tukivarresta		245 mm (9,6")

<b>TAKAJOUSITUS</b>			
	Iskunvaimennintyyppi	Keskeltä	Motion Control
		Takana	KYB 36

<b>PAINO JA MITAT</b>		
3050-mallit	Kuivapaino	245 kg (540 lb)
	Kokonaispituus	294 cm (115,7")
	Kokonaisleveys	125 cm (49,2")
	Kokonaiskorkeus	147 cm (57,8")
	Raideleveys	109,7 cm (42,9")
	Kuorma	15,8 kg (35 lb)
3500-mallit	Kuivapaino	251 kg (553 lb)
	Kokonaispituus	306 cm (120,4")

---

**PAINO JA MITAT**

	Kokonaisleveys	125 cm (49,2")
	Kokonaiskorkeus	147 cm (57,8")
	Raideleveys	109,7 cm (42,9")
	Kuorma	15,8 kg (35 lb)
	Hinauskapasiteetti	250 kg (547 lb)

## **8 VIANETSINTÄ - SISÄLLYSLUETTELO**

---

<b>SUUNTAA ANTAVIA VIANETSINTÄOHJEITA</b>	
<b>– SÄHKÖMOOTTORIKELKAT .....</b>	<b>8-2</b>
<b>VALVONTAJÄRJESTELMÄ.....</b>	<b>8-6</b>
Merkkivalot, viestit ja piipparin koodit .....	8-6
Vikakoodit .....	8-11

---

## SUUNTAANTAVIA VIANETSINTÄOHJEITA – SÄHKÖMOOTTORIKELKAT

### SÄHKÖAJONEUVO EI KÄYNNISTY

- 1. 12 V:n akun virta on liian alhainen.**
  - *Akku voidaan ladata 12 V:n akkulaturilla.*
- 2. Hätkatkaisin on POIS PÄÄLTÄ -asennossa tai turvakatkaisimen pistoke ei ole paikoillaan ajoneuvon pysäytyskatkaisimessa.**
  - *Laita hätkatkaisin ON-asentoon ja asenna turvakatkaisimen pistoke (pysäytyskatkaisimeen).*
- 3. Ajoneuvon lämpötila ja/tai järjestelmän jännite on liian alhainen.**
  - *Kytke ajoneuvo sähköajoneuvojen syöttölaitteistoon (EVSE) ja anna ajoneuvon latausjärjestelmän ladata korkea- ja matalajännitteiset akkupaketit.*
  - *Ota yhteys valtuutettuun BRP-moottorikelkkojen jälleenmyyjään.*
  - *Jos korkeajännitteisen ajoakun lämpötila on alle -20 °C (-4 °F), järjestelmä ei lataudu. Jos ajoneuvo on liitetty EVSEen, lämmitin aktivoituu.*

**AJONEUVO EI KIIHDY, TAI SIITÄ PUUTTUU TEHOA**

Monitoiminäytössä näkyy järjestelmän toimintahäiriöstä johtuva



-kuvake.

**1. Korkeajännitteisen ajovoimajärjestelmän virhe.**

- *Kytke ajoneuvo virtalähteeseen.*
- *Ota yhteys valtuutettuun BRP-moottorikelkkojen jälleenmyyjään.*

**2. Korkeajännitteinen ajovoimajärjestelmä on rajoitetun suorituskyvyn tilassa.**

- *Tarkasta jäähdytysnesteen määrä. Katso Huoltotoimenpiteet.*
- *Tarkista lämmönvaihtajien puhtaus. Puhdista tarvittaessa.*
- *Tarkista, että jäähdytysnestepumppu aktivoituu normaalissa toiminnassa ja latauksessa.*

---

## **LÄMMITETTÄVÄT KÄSIKAHVAT JA KAASUVIVUN LÄMMITTIMET EIVÄT TOIMI**

### **1. Korkeajänniteakun lataustila on liian alhainen**

- *Yhdistä ajoneuvo EVSEen.*

### **2. Ajoneuvo on yhdistetty EVSEen.**

- *Lämmitettävä käsikahva / peukalonlämmitin jatkaa toimintaa, kun EVSE kytketään irti.*



**AJONEUVO ON SAMMUNUT**

- 1. Hätkatkaisin on POIS PÄÄLTÄ -asennossa tai turvakatkaisimen pistoke ei ole paikoillaan ajoneuvon pysäytyskatkaisimessa.**
  - *Laita hätkatkaisin ON-asentoon ja asenna turvakatkaisimen pistoke (pysäytyskatkaisimeen).*
- 2. Ajoneuvon lämpötila ja/tai järjestelmän jännite on liian alhainen.**
  - *Kytke ajoneuvo sähköajoneuvojen syöttölaitteistoon (EVSE) ja anna ajoneuvon latausjärjestelmän ladata korkea- ja matalajännitteiset akkupaketit.*
  - *Ota yhteys valtuutettuun BRP-moottorikelkkojen jälleenmyyjään.*

# VALVONTAJÄRJESTELMÄ

## Merkkivalot, viestit ja piipparin koodit

Mittariston merkkivalot ilmoittavat, jos jotakin epänormaalia ilmenee, tai ne tiedottavat jostakin erityisestä olosuhteesta.

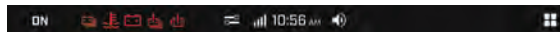

**Digitaalinen merkkivalo – 10,25” digitaalinen värikosketusnäyttö**





**Merkkivalot – 10,25” digitaalinen värikosketusnäyttö**

Merkkivalo voi vilkkua yksin tai yhdessä jonkin toisen merkkivalon kanssa.

Jotkin viestit tulevat näkyviin äänimerkkien ja merkkivalojen yhteydessä.

Piippari ilmoittaa äänimerkein ja viestit näkyvät näytössä, jotta huomiosi kiinnittyy.



<b>Merkkivalo PÄÄLLÄ</b>	<b>Piippari</b>	<b>Viestinäyttö</b>	<b>Kuvaus</b>
	1 pitkä piip-paus	—	Jäähdytysnesteen lämpötila on korkea.
	—	12 V:N AKKU / ALHAINEN AKKU-JÄNNITE	12 voltin sähköjärjestelmässä on havaittu alhainen virtalukema
	—	12 V:N AKKU / KORKEA	12 voltin sähköjärjestelmässä



<b>Merkkivalo PÄÄLLÄ</b>	<b>Piipari</b>	<b>Viestinäyttö</b>	<b>Kuvaus</b>
		AKKUJÄNNISTE	on havaittu korkea virtalukema
	Toistuvat lyhyet piippaukset	SEISONTAJARRU KYTKETTY / VAPAUTA SEISONTAJARRU	Näytetään, kun jarrua painetaan yli 15 sekuntia kaasuvipua painettaessa ja ajoneuvon nopeus on yli 5 km/h (3 mph).
	1 pitkä piippaus	SÄHKÖVIKA / HUOLTO TARPEEN	Sähkövika tai korkeajännitteinen lukitusvika on havaittu.

<b>Merkkivalo PÄÄLLÄ</b>	<b>Piipari</b>	<b>Viestinäyttö</b>	<b>Kuvaus</b>
	—	LATAUSJÄRJESTELMÄ / JÄRJESTELMÄ EI PYSTY LATAUTUMAAN	Latausjärjestelmässä on havaittu vika, ja lataus lakkaa.
	—	LATAUSASEMA / AJONEUVO EI PYSTY LATAUTUMAAN	Latausasemassa on havaittu ongelma.

<b>Merkkivalo PÄÄLLÄ</b>	<b>Piipari</b>	<b>Viestinäyttö</b>	<b>Kuvaus</b>
—	—	AJOAKKU / ALHAINEN LÄMPÖTILA - LÄMMITYSTILA	Järjestelmä ei voi latauta alhaisen lämpötilan vuoksi
—	—	AJOAKKU / KORKEA LÄMPÖTILA - JÄÄHDYTYS	Järjestelmä ei voi latauta korkean lämpötilan vuoksi
	Toistuvat lyhyet	LATAUSA-SEMA / LATAUS EI	Latauskaapelin kahvassa on liitäntäongelma.

<b>Merkkivalo PÄÄLLÄ</b>	<b>Piipari</b>	<b>Viestinäyttö</b>	<b>Kuvaus</b>
	piippaukset	ONNISTU - TARKISTA LATAUSKAHVA	
	1 lyhyt piippaus	AJOVOIMAJÄRJESTELMÄ / AUTOMAATTINEN TEHON VÄHENNYS	Rajoitettu tehotila aktivoitu järjestelmän toimintahäiriön vuoksi.

<b>Merkkivalo PÄÄLLÄ</b>	<b>Piippari</b>	<b>Viestinäyttö</b>	<b>Kuvaus</b>
	—	—	Korkeajännitteisessä ajoakussa on vika.
	—	—	Ajovoimajärjestelmässä on ongelma.
	1 pitkä piip-paus	HÄTÄSAMMUTUS / PYSÄKÖINTI JA TURVALISEEN PAIKKAAN	Kriittinen tila saa ajoneuvon ohjausyksikön (VCU) määräämään välittömän sammutuksen
	1 lyhyt piip-paus	SÄHKÖMOOTTORI/	Korkeajännitteisen sähkömoottorin sisäinen lämpötila

<b>Merkkivalo PÄÄLLÄ</b>	<b>Piippari</b>	<b>Viestinäyttö</b>	<b>Kuvaus</b>
		YLIKUUMENEMINEN	on optimaalisen lämpötila-alueen yläpuolella.
	1 pitkä piip-paus	HÄTÄSAMMUTUS / PYSÄKÖINTI JA POISTU AJONEUVOSTA	Korkeajännitteisessä ajoakussa on kriittinen vika, ja ajoneuvo sammuu.
	1 lyhyt piip-paus	AJOAKKU/ YLIKUUMENEMINEN	Korkeajännitteisen ajoakun sisäinen lämpötila on optimaalisen lämpötila-alueen yläpuolella

<b>Merkkivalo PÄÄLLÄ</b>	<b>Piipari</b>	<b>Viestinäyttö</b>	<b>Kuvaus</b>
	—	AJOAKKU / ALHAINEN LATAUSTILA - LATAA NYT	Korkeajännitteisen ajoakun lataustila on alhainen.
DESS	—	—	Avain oikea ja kunnossa, ajoneuvo on käyttövalmis.
	—	WRONG KEY	Järjestelmä ei voi lukea avainta (huono yhteys). Varmista, että avain on puhdas ja kiinnitetty oikein pistokkeeseensa.

<b>Merkkivalo PÄÄLLÄ</b>	<b>Piipari</b>	<b>Viestinäyttö</b>	<b>Kuvaus</b>
	—	CHECK KEY	Avain ei ole sopiva tai avainta ei ole ohjelmoitu. Käytä ajoneuvoon kuuluvaa avainta tai vie avain ohjelmoitavaksi.
—	Toistuu nopeasti	AJON PASSIVOINTI / PIDÄ AJONEUVO PÄÄLLÄ PAINAMALLA JARRUA	Ajoneuvo siirtyy automaattisesti valmiustilaan, kun toimenpiteitä ei havaita.

<i>Merkkivalo PÄÄLLÄ</i>	<i>Piippari</i>	<i>Viestinäyttö</i>	<i>Kuvaus</i>
—	—	AJONEUVON SAMMUTUS / PIDÄ AJONEUVO PÄÄLLÄ PAINAMALLA JARRUA	Ajoneuvo sammuu automaattisesti, kun toimia ei havaita.

Kysy valtuutetulta BRP-moottorikelkkojen jälleenmyyjältä koodien merkityksestä.

## Vikakoodit

Vikakoodit voidaan näyttää monitoiminäytössä.

Vikakoodeihin pääsee asetusvalikosta.





## **9 TAKUU - SISÄLLYSLUETTELO**

---

**BRP RAJOITETTU TAKUU - KANADA JA  
USA: MALLIVUODEN 2025 LYNX®-  
SÄHKÖMOOTTORIKELKAT .....9-2**

**BRP:N KANSAINVÄLINEN RAJOITETTU  
TAKUU: MALLIVUODEN 2025 LYNX®-  
SÄHKÖMOOTTORIKELKAT ..... 9-15**

**BRP:N RAJOITETTU TAKUU EUROOPAN  
TALOUSALUEELLA, ITSENÄISTEN  
VALTIOIDEN YHTEISÖN (IVY) ALUEELLA JA  
TURKISSA: MALLIVUODEN 2025 LYNX®-  
SÄHKÖMOOTTORIKELKAT ..... 9-28**

---

# BRP RAJOITETTU TAKUU - KANADA JA USA: MALLIVUODEN 2025 LYNX®-SÄHKÖMOOTTORIKELKAT

## 1) RAJOITETUN TAKUUN SISÄLTÖ

Bombardier Recreational Products Inc. ("**BRP**")\*, myöntää valtuutettujen BRP-jälleenmyyjien Yhdysvalloissa ("**USA**") ja Kanadassa ("**BRP-jälleenmyyjä**") myymille vuoden 2025 Lynx®-sähkömoottorikelkoille ("**tuote**") ja niiden korkeajänniteakuille materiaalivikoja ja työn laatua koskevan takuun, jonka kesto ja ehdot on määritelty alla.

Tämä rajoitettu takuu on mitätön eikä päde, jos:

1. Tuotetta on käytetty joissain vaiheessa kilpailemiseen tai johonkin muuhun kilpailutoimintaan, vaikka kyseessä olisi edellinen omistaja;
2. Tuotetta on muutettu tai säädetty sillä tavoin, että muutokset vaikuttavat sen toimintaan, suorituskykyyn tai kestävyYTEEN, tai muutokset ja säädöt ovat muuttaneet sen käyttötarkoitusta.
3. Tuotetta on muutettu tai säädetty sillä tavoin, että muutokset heikentävät korkeajänniteakun toimintaa, suorituskykyä tai kestoA.
4. Tuotteen korkeajänniteakkua on käytetty paikallaan pysyvänä virtalähteenä

Ajoneuvossa oleva laturi, vaihtosuuntaaja ja sähkömoottori kuuluvat ajoneuvon rajoitetun takuun piiriin materiaali- tai valmistusvikojen suhteen.

Tämä rajoitettu takuu ei kata muualla kuin tehtaalla asennettuja osia ja lisävarusteita. Lue asiaan kuuluvien osien ja lisävarusteiden rajoitettua takuuta koskeva teksti.

---

## 2) VASTUUVELVOLLISUUDEN RAJOITUKSET

LAIN SALLIMASSA MÄÄRIN TÄMÄ RAJOITETTU TAKUU KORVAA KAIKKI MUUT SUORAT TAI KONKLUDENTTISET TAKUUT, MUKAAN LUETTUINA ILMAN RAJOITUSTA KAIKKI KAUPALLISTA HYÖDYNNETTÄVYYTTÄ TAI TIETTYYN TARKOITUKSEEN SOPIVUUTTA KOSKEVAT TAKUUT. SIKÄLI KUIN NIISTÄ EI VOIDA SANOUTUA IRTI, KONKLUDENTTISET TAKUUSITOUMUKSET RAJOITTUVAT KESTOLTAAN KYSEESSÄ OLEVAN TAKUUN VOIMASSAOLON. TÄMÄ TAKUU EI KATA SATUNNAISIA EIKÄ SEURANNAISVAHINKOJA. JOTKIN VALTIOT/MAAKUNNAT EIVÄT SALLI EDELLÄ YKSILÖITYJÄ VASTUUVAPAUTUSLAUSEKKEITA, RAJOITUKSIA JA POIKKEUKSIA. TÄSTÄ JOHTUEN NE MAHDOLLISET EIVÄT KOSKE SINUA. TÄMÄN TAKUUN PERUSTEELLA SINULLA ON TIETTYJÄ OIKEUKSIA, JA LISÄKSI SINULLA SAATTAO OLLA MUITA (OSA) VALTIOSTA TAI PROVINSSISTA TOISEEN VAIHTELEVIA LAILLISIA OIKEUKSIA.

Maahantuojalla tai yhdelläkään BRP-jälleenmyyjällä tai muulla henkilöllä ei ole valtuuksia minkään muun tuotetta ja/tai sen korkeajänniteakkaa koskevan vahvistuksen, edustuksen, tai takuun antamiseen kuin ne, mitä tähän rajoitettuun takuuseen sisältyy; ja mikäli näin tapahtuu, niitä ei voida käyttää BRP:tä vastaan.

BRP pidättää itsellään oikeuden muuttaa tätä rajoitettua takuuta milloin tahansa, ja on itsestään selvää, että kyseiset muutokset eivät muuta niitä takuehtoja, jotka koskevat tämän takuun voimassaollessa myytyjä tuotteita ja/tai niiden korkeajänniteakkuja.

### 3) POIKKEUKSET, JOITA TAKUU EI KATA

Tämä takuu ei kata vahinkoja tai vikoja, jotka johtuvat seuraavista:

- Ajoneuvossa olevan laturin ja/tai sähkömoottorin korjausyritys nopeampien latausaikojen saavuttamiseksi tai alkuperäisen tehon lisäämiseksi mitätöi takuun.
- Ajoneuvossa olevan laturin umpion avaaminen
- Vaihtosuuntaajan umpion avaaminen.
- Ajoneuvon väärä hinaaminen tai ajoneuvon pelastaminen tyhjentyneeltä korkeajänniteakulta tai muulta vialta voi vaurioittaa sähkömoottoria tai muita korkeajännitekomponentteja. Jos tässä käsikirjassa suositeltuja hinaus- ja/tai pelastustapoja ei noudateta, takuu mitätöityy.

---

Takuu ei korvaa seuraavia tapauksia missään olosuhteissa:

- Normaali kuluminen;
- Rutiininomaiset huoltokohteet, viritykset, säädöt;
- Vahingot, jotka johtuvat muunlaisesta kuin tämän käyttäjän käsikirjan mukaisesta huollosta/ylläpidosta ja/ tai varastoinnista;
- Vahingot, jotka johtuvat osien irrottamisesta, vääränlaisista korjauksista, huollosta, ylläpidosta, muutoksista, tai sellaisten osien tai lisävarusteiden käytöstä, joita BRP ei ole valmistanut tai hyväksynyt, tai muun kuin valtuutetun huoltavan BRP-jälleenmyyjän tekemistä korjauksista;
- Vahingot, jotka johtuvat tuotteen väärinkäytöstä, epätavallisesta käytöstä, laiminlyönnistä, ajamisesta muulla pinnalla kuin lumella tai sellaisesta tuotteen käytöstä, joka ei noudata käsikirjassa' suositeltua käyttöä;
- Vahingot, jotka johtuvat onnettomuudesta, uppoamisesta, tulesta, varkaudesta, vandalismista tai ylivoimaisesta esteestä;
- Sellaisten kemikaalien, öljyjen tai voiteluaineiden käyttö, jotka eivät sovi käytettäväksi tuotteessa (ks. käyttäjän käsikirja);
- Lumen tai veden sisäänpääsy;

- Satunnaiset tai seurannaisvahingot tai minkään muunlaiset vahingot, mukaan luettuina ilman rajoitusta hinaamis-, säilytys-, puhelin-, vuokra-, taksi-, haitta-, vakuutus- tai lainojenmaksukustannukset, ajan menetykset tai ansiotulon menetykset;
- Vahingot, jotka aiheutuvat telamattoon asennetuista nastoista, jos nastoitus on suoritettu vastoin BRP:n ohjeita;
- Vahingot, jotka johtuvat muunlaisesta kuin tämän käyttäjän käsikirjan mukaisesta huollosta/ylläpidosta ja/ tai. Yli 40 °C:n (104 °F) ulkolämpötilat voivat vaurioittaa korkeajänniteakkua ja mitätöidä takuun.
- Vauriot, jotka johtuvat korkeajänniteakun altistumiselta suoralle liekille;
- Korkeajänniteakun fyysiset vauriot tai tahallinen yritys heikentää korkeajänniteakun kuntoa;
- Purkamisesta johtuvat sisäisten komponenttien vauriot; korkeajänniteakun umpion avaaminen on ankarasti kielletty.
- Vääristä lataustoimenpiteistä tai yhteensopimattomista latauslaitteista johtuvat vauriot;
- Ajoneuvon komponenttien vauriot, jotka johtuvat korkeajänniteakun täydestä tyhjentymisestä.
- Seurauksena ilmenevä vaurio, kun olemassa olevaa ongelmaa ei pystytä korjata;
- Ohjelmistopäivityksen asennuksen puutteesta johtuvat vauriot;
- Akkukapasiteetin heikkeneminen asteittaisen kapasiteetin menetyksen vuoksi.<sup>(1)</sup>

---

(1) BRP: n on vahvistettava ja hyväksyttävä kaikki kapasiteetin/toimintasäteen heikkenemiseen perustuvat vaateet vian korvaamista varten.



#### 4) TAKUUAIKA

Tämä rajoitettu takuu on voimassa (1) ensimmäisen kuluttajan ostopäivästä tai (2) tuotteen ensimmäisestä käyttöpäivästä lukien, kumpi hyvänsä ensin kohdalle osuu:

- **KAKSITOISTA (12) peräkkäistä kuukautta** omistajalle, joka käyttää sitä yksityiseen tai kaupalliseen tarkoitukseen. Takuu aika moottorikelkalle, joka on toimitettu 1. kesäkuuta ja 1. joulukuuta välisenä aikana, päättyy kuitenkin seuraavan vuoden 30. marraskuuta.

Tuotetta käytetään kaupalliseen tarkoitukseen, mikäli sitä käytetään tuloa tuottavan työn tai työsuhteen yhteydessä missä tahansa takuuajan vaiheessa. Tuotetta käytetään kaupalliseen tarkoitukseen myös, mikäli se on missä tahansa takuuajan vaiheessa rekisteröity kaupalliseen käyttöön.

#### *KORKEAJÄNNITEAKKU*

Korkeajänniteakun rajoitettu takuu on voimassa vain **KAKSIKYMMENTÄNELJÄ (24)** peräkkäistä kuukautta tai kahdeksantuhatta kilometriä (8 000 km) / viisituhatta mailia (5 000 mi), mikä tahansa täyttyy ensin, vain jos korkeajänniteakun kunto (SOH) on yhtä suuri tai suurempi ( $\geq$ ) kuin seitsemänkymmentä (70 %) alkuperäisestä kapasiteetista.

Osien korjaus tai korvaaminen, tai huollon suorittaminen tämän takuun puitteissa ei pidennä tämän takuun takuu aikaa sen alkuperäistä loppumisajankohtaa pitemmälle. Tämä takuu EI korvaa asteittaisesta kapasiteetin menetyksestä aiheutuvaa akkukapasiteetin menetystä yllä määritettyjen ehtojen ja rajoitusten ulkopuolella.

---

Edellä yksilöity takuu-aika on rajoitetun takuun vähimmäisaika, jota voidaan jatkaa millä tahansa soveltuvalle takuuohjelmalla tilanteen mukaan.

Ota huomioon, että voimassa oleva takuu-aika ja muut takuun kattavuutta koskevat modaliteetit saattavat vaihdella riippuen sovellettavissa ja voimassa olevista kansallisista tai paikallisista laeista.

## 5) TAKUUEHDOT

Tämä takuu on voimassa ainoastaan, jos jokainen seuraavista ehdoista täyttyy:

- Tuotteen ensimmäisen omistajan on ostettava ajoneuvo uutena ja käyttämättömänä BRP:n maahantuojalta/jälleenmyyjältä, joka on valtuutettu myymään Tuotteita ostomaassa;
- BRP:n määrittelemä tuotteen luovutushuolto on suoritettu, dokumentoitu ja siihen on saatu ostajan allekirjoitus;
- Valtuutettu BRP-jälleenmyyjä on rekisteröinyt tuotteen asianmukaisella tavalla;
- Tuote on ostettava siitä maasta, jossa ostaja asuu; ja
- Takuun ylläpitämiseksi on määrääkaishuollot suoritettava käyttäjän käsikirjassa mainitulla tavalla. BRP pidättää oikeuden tehdä takuusuoja riippuvaiseksi asianmukaisista huollon todisteista.

BRP ei myönnä tätä rajoitettua takuuta kenelläkään yksityiselle omistajalle tai kaupalliseen tarkoitukseen ajoneuvoa käyttävälle omistajalle, elleivät edellä mainitut ehdot täyty. Rajoitukset ovat tarpeen, jotta BRP voisi taata tuotteittensa, kuluttajien ja yleisön turvallisuuden.

---

## **6) ASIAKKAAN SUORITTAMAT TOIMENPITEET**

Asiakkaan on lopetettava tuotteen käyttö vian ilmetessä, ilmoitettava huoltavalle BRP-jälleenmyyjälle kahden (2) kuukauden kuluessa vian ilmestymisestä, ja hänen on kohtuullisesti mahdollistettava jälleenmyyjän pääsy tuotteen luo ja annettava kohtuullinen mahdollisuus vian korjaamiseen.

Ilmoitusaika saattaa vaihdella riippuen maasi sovellettavista ja voimassa olevista kansallisista tai paikallisista laeista.

Kaikki tämän takuun puitteissa korvatut osat ovat jatkossa BRP:n omaisuutta.

## 7) BRP:N SUORITTAMAT TOIMENPITEET

BRP:n velvollisuus on tämän takuun puitteissa rajoitettu siihen, että se oman harkintansa mukaan korjaa normaalikäytössä, -ylläpidossa ja -huollossa viallisiksi todetut osat, tai korvaa tällaiset osat uusilla osista tai työajasta veloittamatta, millä tahansa valtuutetulla BRP:n jälleenmyyjällä takuukauden aikana tässä kuvatuin ehdoin. Mikään takuurikkomusvaade ei voi olla syynä Tuotteen omistajalle tapahtuneen myynnin mitätöimiselle tai peruuntumiselle. Sinulla saattaa olla muita laillisia oikeuksia, jotka saattavat vaihdella maittain.

Jos ajoneuvoa joudutaan huoltamaan muussa kuin alkuperäisessä ostomaassaan, omistaja vastaa kaikista lisäkustannuksista, jotka aiheutuvat paikallisista käytännöistä ja ehdoista; mukaan lukien mutta ei rajoittuen seuraaviin esimerkkeihin; kuljetuskustannukset, vakuutuskustannukset, verot, lupamaksut, tuontimaksut sekä mitkä tahansa ja kaikki muut mahdolliset taloudelliset kustannukset, joita eri valtiot, liittovaltiot tai alueet ja heidän vastaavat edustajansa perivät.

BRP pidättää oikeuden muuttaa tai parantaa tuotteita ilman, että aikaisemmin valmistettuihin tuotteisiin tehdään samoja muutoksia.

## 8) LUOVUTUS

Mikäli tuotteen omistusoikeus siirretään takuuajana, tämä rajoitettu takuu ja sen käyttöehdot EIVÄT siirry uudelle omistajalle.

---

## 9) KULUTTAJANEUVONTA

Mikäli tämän rajoitetun takuun suhteen syntyy kiistaa tai riitaa, BRP ehdottaa, että asia yritetään ensin ratkaista BRP-jälleenmyyjän tasolla. Suosittelemme, että asiasta keskustellaan valtuutetun BRP-jälleenmyyjäliikkeen huoltopäällikön tai liikkeen omistajan kanssa.

Jos ongelma ei ratkea, ota yhteys BRP: hen täyttämällä osoitteesta **www.brp.com** löytyvä asiakkaan yhteydenottolomake tai kirjoittamalla meille postitse johonkin tämän oppaan osiosta *Ota yhteyttä* löytyvään osoitteeseen.

## BRP:N KANSAINVÄLINEN RAJOITETTU TAKUU: MALLIVUODEN 2025 LYNX®-SÄHKÖMOOTTORIKELKAT

### 1) RAJOITETUN TAKUUN SISÄLTÖ

Bombardier Recreational Products Inc. ("**BRP**") myöntää Yhdysvaltojen viidenkymmenen osavaltion, Kanadan, Euroopan talousalueen jäsenten (joka käsittää Euroopan unionin jäsenvaltiot, Yhdistyneen kuningaskunnan, Norjan, Islannin ja Liechtensteinin) ("**ETA**"), Itsenäisten valtioiden yhteisön (entisen Neuvostoliiton jäsenvaltiot, mukaan lukien Ukraina ja Turkmenistan) ("**IVY**") ja Turkin ulkopuolella BRP:n valtuuttamien maahantuoja- tai jälleenmyyjien ("**BRP:n maahantuoja/jälleenmyyjä**") myymille vuoden 2025 Lynx®-sähkömoottorikelkoille ("**Tuote**") ja sen korkeajänniteakuille materiaalivikoja ja työn laatua koskevan takuun, jonka kesto ja ehdot on määritelty alla.

---

Tämä rajoitettu takuu on mitätön eikä päde, jos:

1. Tuotetta on käytetty joissain vaiheessa kilpailemiseen tai johonkin muuhun kilpailutoimintaan, vaikka kyseessä olisi edellinen omistaja;
2. Tuotetta on muutettu tai säädetty sillä tavoin, että muutokset vaikuttavat sen toimintaan, suorituskykyyn tai kestävyYTEEN, tai muutokset ja säädöt ovat muuttaneet sen käyttötarkoitusta.
3. Tuotetta on muutettu tai säädetty sillä tavoin, että muutokset heikentävät korkeajänniteakun toimintaa, suorituskykyä tai kestoä.
4. Tuotteen korkeajänniteakkua on käytetty paikallaan pysyvänä virtalähteenä

Ajoneuvossa oleva laturi, vaihtosuuntaaja ja sähkömoottori kuuluvat ajoneuvon rajoitetun takuun piiriin materiaali- tai valmistusvikojen suhteen.

Tämä rajoitettu takuu ei kata muualla kuin tehtaalla asennettuja osia ja lisävarusteita. Lue asiaan kuuluvien osien ja lisävarusteiden rajoitettua takuuta koskeva teksti.



## 2) VASTUUVELVOLLISUUDEN RAJOITUKSET

LAIN SALLIMASSA MÄÄRIN TÄMÄ RAJOITETTU TAKUU KORVAA KAIKKI MUUT SUORAT TAI KONKLUDENTTISET TAKUUT, MUKAAN LUETTUINA ILMAN RAJOITUSTA KAIKKI KAUPALLISTA HYÖDYNNETTÄVYYTTÄ TAI TIETTYYN TARKOITUKSEEN SOPIVUUTTA KOSKEVAT TAKUUT. SIKÄLI KUIN NIISTÄ EI VOIDA SANOUTUA IRTI, KONKLUDENTTISET TAKUUSITOUMUKSET RAJOITTUVAT KESTOLTAAN KYSEESSÄ OLEVAN TAKUUN VOIMASSAOLOON. TÄMÄ TAKUU EI KATA SATUNNAISIA EIKÄ SEURANNAISVAHINKOJA. JOTKIN OIKEUSALUEET EIVÄT HYVÄKSY VASTUUVAPAUTUSLAUSEKKEITA, RAJOITUKSIA TAI MUITA EDELLÄ YKSILÖITYJÄ RAJOITUKSIA. TÄSTÄ JOHTUEN NE MAHDOLLISESTI EIVÄT KOSKE SINUA. TÄMÄN TAKUUN PERUSTEELLA SINULLA ON TIETTYJÄ OIKEUKSIA, LISÄKSI SINULLA SAATTAO OLLA MUITA MAASTA TOISEEN VAIHTELEVIA LAILLISIA OIKEUKSIA. BRP EI VASTAA SIITÄ, JOS TUOTTEITA TAI TAKUUOSIA EI OLE SAATAVANA MAASSASI BRP:STÄ RIIPPUMATTOMIEN SYIDEN VUOKSI.

BRP:n maahantuojalla/jälleenmyyjällä tai millään muulla henkilöllä ei ole valtuuksia minkään muun tuotetta ja/ tai sen korkeajänniteakkua koskevan vahvistuksen, edustuksen, tai takuun antamiseen kuin ne, mitä tähän rajoitettuun takuuseen sisältyy; ja mikäli näin tapahtuu, niitä ei voida käyttää BRP:tä vastaan.

BRP pidättää itsellään oikeuden muuttaa tätä rajoitettua takuuta milloin tahansa, ja on itsestään selvää, että kyseiset muutokset eivät muuta niitä takuuehtoja, jotka koskevat tämän takuun voimassaollessa myytyjä tuotteita ja/ tai niiden korkeajänniteakkuja.

---

### 3) POIKKEUKSET, JOITA TAKUU EI KATA

Tämä takuu ei kata vahinkoja tai vikoja, jotka johtuvat seuraavista:

- Ajoneuvossa olevan laturin ja/tai sähkömoottorin korjausyritys nopeampien latausaikojen saavuttamiseksi tai alkuperäisen tehon lisäämiseksi mitätöi takuun.
- Ajoneuvossa olevan laturin umpion avaaminen
- Vaihtosuuntaajan umpion avaaminen.
- Ajoneuvon väärä hinaaminen tai ajoneuvon pelastaminen tyhjentyneeltä korkeajänniteakulta tai muulta vialta voi vaurioittaa sähkömoottoria tai muita korkeajännitekomponentteja. Jos tässä käsikirjassa suositeltuja hinaus- ja/tai pelastustapoja ei noudateta, takuu mitätöityy.

Takuu ei korvaa seuraavia tapauksia missään olosuhteissa:

- Normaali kuluminen;
- Rutiininomaiset huoltokohteet, viritykset, säädöt;
- Vahingot, jotka johtuvat muunlaisesta kuin tämän käyttäjän käsikirjan mukaisesta huollosta/ylläpidosta ja/ tai varastoinnista;
- Vahingot, jotka johtuvat osien irrottamisesta, vääränlaisista korjauksista, huollosta, ylläpidosta, muutoksista, tai sellaisten osien tai lisävarusteiden käytöstä, joita BRP ei ole valmistanut tai hyväksynyt, tai muun kuin valtuutetun huoltavan BRP:n maahantuojan/jälleenmyyjän tekemistä korjauksista;
- Vahingot, jotka johtuvat tuotteen väärinkäytöstä, epätavallisesta käytöstä, laiminlyönnistä, ajamisesta muulla pinnalla kuin lumella tai sellaisesta tuotteen käytöstä, joka ei noudata käsikirjassa' suositeltua käyttöä;
- Vahingot, jotka johtuvat onnettomuudesta, uppoamisesta, tulesta, varkaudesta, vandalismista tai ylivoimaisesta esteestä;
- Sellaisten kemikaalien, öljyjen tai voiteluaineiden käyttö, jotka eivät sovi käytettäväksi tuotteessa (ks. käyttäjän käsikirja);
- Lumen tai veden sisäänpääsy;

- 
- Satunnaiset tai seurannaisvahingot tai minkään muunlaiset vahingot, mukaan luettuina ilman rajoitusta hinaamis-, säilytys-, puhelin-, vuokra-, taksi-, haitta-, vakuutus- tai lainojenmaksukustannukset, ajan menetykset tai ansiotulon menetykset;
  - Vahingot, jotka aiheutuvat telamattoon asennetuista nastoista, jos nastoitus on suoritettu vastoin BRP:n ohjeita;
  - Vahingot, jotka johtuvat muunlaisesta kuin tämän käyttäjän käsikirjan mukaisesta huollosta/ylläpidosta ja/ tai. Yli 40 °C:n (104 °F) ulkolämpötilat voivat vaurioittaa korkeajänniteakkua ja mitätöidä takuun.
  - Vauriot, jotka johtuvat korkeajänniteakun altistumiselta suoralle liekille;
  - Korkeajänniteakun fyysiset vauriot tai tahallinen yritys heikentää korkeajänniteakun kuntoa;
  - Purkamisesta johtuvat sisäisten komponenttien vauriot; korkeajänniteakun umpion avaaminen on ankarasti kielletty.
  - Vääristä lataustoimenpiteistä tai yhteensopimattomista latauslaitteista johtuvat vauriot;
  - Ajoneuvon komponenttien vauriot, jotka johtuvat korkeajänniteakun täydestä tyhjentymisestä.
  - Seurauksena ilmenevä vaurio, kun olemassa olevaa ongelmaa ei pystytä korjata;
  - Ohjelmistopäivityksen asennuksen puutteesta johtuvat vauriot;
  - Akkukapasiteetin heikkeneminen asteittaisen kapasiteetin menetyksen vuoksi.<sup>(1)</sup>

(1) BRP: n on vahvistettava ja hyväksyttävä kaikki kapasiteetin/toimintasäteen heikkenemiseen perustuvat vaateet vian korvaamista varten.

---

#### 4) TAKUUAIKA

Tämä rajoitettu takuu on voimassa (1) ensimmäisen kuluttajan ostopäivästä tai (2) tuotteen ensimmäisestä käyttöpäivästä lukien, kumpi hyvänsä ensin kohdalle osuu:

- **KAKSITOISTA (12) peräkkäistä kuukautta** omistajalle, joka käyttää sitä yksityiseen tai kaupalliseen tarkoitukseen. Takuu aika moottorikelkalle, joka on toimitettu 1. kesäkuuta ja 1. joulukuuta välisenä aikana, päättyy kuitenkin seuraavan vuoden 30. marraskuuta.

Tuotetta käytetään kaupalliseen tarkoitukseen, mikäli sitä käytetään tuloa tuottavan työn tai työsuhteen yhteydessä missä tahansa takuuajan vaiheessa. Tuotetta käytetään kaupalliseen tarkoitukseen myös, mikäli se on missä tahansa takuuajan vaiheessa rekisteröity kaupalliseen käyttöön.

#### KORKEAJÄNNITEAKKU

Korkeajänniteakun rajoitettu takuu on voimassa vain **KAKSIKYMMENTÄNELJÄ (24)** peräkkäistä kuukautta tai kahdeksantuhatta kilometriä (8 000 km) / viisituhatta mailia (5 000 mi), mikä tahansa täyttyy ensin, vain jos korkeajänniteakun kunto (SOH) on yhtä suuri tai suurempi ( $\geq$ ) kuin seitsemänkymmentä (70 %) alkuperäisestä kapasiteetista.

Osien korjaus tai korvaaminen, tai huollon suorittaminen tämän takuun puitteissa ei pidennä tämän takuun takuu aikaa sen alkuperäistä loppumisajankohtaa pitemmälle. Tämä takuu EI korvaa asteittaisesta kapasiteetin menetyksestä aiheutuvaa akkukapasiteetin menetystä yllä määritettyjen ehtojen ja rajoitusten ulkopuolella.

Edellä yksilöity takuu-aika on rajoitetun takuun vähimmäisaika, jota voidaan jatkaa millä tahansa soveltuvalla takuuohjelmalla tilanteen mukaan.

Ota huomioon, että voimassa oleva takuu-aika ja muut takuun kattavuutta koskevat modaliteetit saattavat vaihdella riippuen sovellettavissa ja voimassa olevista kansallisista tai paikallisista laeista.

---

## 5) TAKUUEHDOT

Tämä takuu on voimassa ainoastaan, jos jokainen seuraavista ehdoista täyttyy:

- Tuotteen ensimmäisen omistajan on ostettava ajoneuvo uutena ja käyttämättömänä BRP-maahantuojalta/jälleenmyyjältä, joka on valtuutettu myymään tuotetta ostomaassa;
- Valtuutetun BRP:n maahantuojan/jälleenmyyjän on suoritettava BRP:n määrittämän toimituksen luovutushuoltotoimenpiteet ja laatia siitä asiakirja, jonka ostaja allekirjoittaa;
- Valtuutettu BRP-maahantuoja/jälleenmyyjä on rekisteröinyt tuotteen asianmukaisella tavalla;
- Tuote on ostettava siitä maasta, jossa ostaja asuu; ja
- Takuun ylläpitämiseksi on määrääkaishuollot suoritettava käyttäjän käsikirjassa mainitulla tavalla. BRP pidättää oikeuden tehdä takuusuoja riippuvaiseksi asianmukaisista huollon todisteista.

BRP ei myönnä tätä rajoitettua takuuta kenelläkään yksityiselle omistajalle tai kaupalliseen tarkoitukseen ajoneuvoa käyttävälle omistajalle, elleivät edellä mainitut ehdot täyty. Rajoitukset ovat tarpeen, jotta BRP voisi taata tuotteittensa, kuluttajien ja yleisön turvallisuuden.



## 6) ASIAKKAAN SUORITTAMAT TOIMENPITEET

Asiakkaan on lopetettava tuotteen käyttö vian ilmetessä, ilmoitettava huoltavalle BRP-jälleenmyyjälle/maahantuojalle kahden (2) kuukauden kuluessa vian ilmestymisestä, ja hänen on kohtuullisesti mahdollistettava BRP-maahantuojan/jälleenmyyjän pääsy tuotteen luo ja annettava kohtuullinen mahdollisuus vian korjaamiseen.

Ilmoitusaika saattaa vaihdella riippuen maasi sovellettavista ja voimassa olevista kansallisista tai paikallisista laeista.

Kaikki tämän takuun puitteissa korvatut osat ovat jatkossa BRP:n omaisuutta.

---

## **7) BRP:N SUORITTAMAT TOIMENPITEET**

BRP:n velvollisuus on tämän takuun puitteissa rajoitettu siihen, että se oman harkintansa mukaan korjaa normaalikäytössä, -ylläpidossa ja -huollossa viallisiksi todetut osat, tai korvaa tällaiset osat uusilla osista tai työajasta veloittamatta, millä tahansa valtuutetulla BRP-maahantuojalla/jälleenmyyjällä takuukauden aikana tässä kuvatuin ehdoin. Mikään takuurikkomusvaade ei voi olla syynä Tuotteen omistajalle tapahtuneen myynnin mitätöimiselle tai peruuntumiselle. Sinulla saattaa olla muita laillisia oikeuksia, jotka saattavat vaihdella maittain.

Jos ajoneuvoa joudutaan huoltamaan muussa kuin alkuperäisessä ostomaassaan, omistaja vastaa kaikista lisäkustannuksista, jotka aiheutuvat paikallisista käytännöistä ja ehdoista; mukaan lukien mutta ei rajoittuen seuraaviin esimerkkeihin; kuljetuskustannukset, vakuutuskustannukset, verot, lupamaksut, tuontimaksut sekä mitkä tahansa ja kaikki muut mahdolliset taloudelliset kustannukset, joita eri valtiot, liittovaltiot tai alueet ja heidän vastaavat edustajansa perivät.

BRP pidättää oikeuden muuttaa tai parantaa tuotteita ilman, että aikaisemmin valmistettuihin tuotteisiin tehdään samoja muutoksia.

## **8) LUOVUTUS**

Mikäli tuotteen omistusoikeus siirretään takuuajana, tämä rajoitettu takuu ja sen käyttöehdot EIVÄT siirry uudelle omistajalle.

## 9) KULUTTAJANEUVONTA

Mikäli tämän rajoitetun takuun suhteen syntyy kiistaa tai riitaa, BRP ehdottaa, että asia yritetään ensin ratkaista BRP-maahantuojan/jälleenmyyjän tasolla. Suosittelemme, että asiasta keskustellaan valtuutetun BRP-maahantuojan/jälleenmyyjäliikkeen huoltopäällikön tai liikkeen omistajan kanssa.

Jos ongelma ei ratkea, ota yhteys BRP: hen täyttämällä osoitteesta **www.brp.com** löytyvä asiakkaan yhteydenottolomake tai kirjoittamalla meille postitse johonkin tämän oppaan osiosta *Ota yhteyttä* löytyvään osoitteeseen.

---

# BRP:N RAJOITETTU TAKUU EUROOPAN TALOUSALUEELLA, ITSENÄISTEN VALTIOIDEN YHTEISÖN (IVY) ALUEELLA JA TURKISSA: MALLIVUODEN 2025 LYNX®-SÄHKÖMOOTTORIKELKAT

## 1) RAJOITETUN TAKUUN SISÄLTÖ

Bombardier Recreational Products Inc. ("**BRP**") myöntää Euroopan talousalueen valtioiden (joka käsittää Euroopan unionin jäsenmaat, Yhdistyneen kuningaskunnan, Norjan, Islannin ja Liechtensteinin) ("**ETA**"), Itsenäisten valtioiden yhteisön (entisen Neuvostoliiton jäsenmaat, mukaan lukien Ukraina ja Turkmenistan) ("**IVY**") ja Turkin alueella BRP:n valtuuttamien maahantuojien tai jälleenmyyjien ("**BRP:n maahantuoja/jälleenmyyjä**") myymille vuoden 2025 Lynx®-sähkömoottorikelkoille ("**Tuote**") ja sen korkeajänniteakuille materiaalivikoja ja työn laatua koskevan takuun, jonka kesto ja ehdot on määriteltä alla.

Tämä rajoitettu takuu on mitätön eikä päde, jos:

1. Tuotetta on käytetty joissain vaiheessa kilpailemiseen tai johonkin muuhun kilpailutoimintaan, vaikka kyseessä olisi edellinen omistaja;
2. Tuotetta on muutettu tai säädetty sillä tavoin, että muutokset vaikuttavat sen toimintaan, suorituskykyyn tai kestävyYTEEN, tai muutokset ja säädöt ovat muuttaneet sen käyttötarkoitusta.
3. Tuotetta on muutettu tai säädetty sillä tavoin, että muutokset heikentävät korkeajänniteakun toimintaa, suorituskykyä tai kestoä, tai
4. Tuotteen korkeajänniteakkuä on käytetty paikallaan pysyvänä virtälähteenä

Ajoneuvossa oleva laturi, vaihtosuuntaaja ja sähkömoottori kuuluvat ajoneuvon rajoitetun takuun piiriin materiaali- tai valmistusvikojen suhteen.

Tämä rajoitettu takuu ei kata muualla kuin tehtaalla asennettuja osia ja lisävarusteita. Lue asiaan kuuluvien osien ja lisävarusteiden rajoitettua takuuta koskeva teksti.

---

## 2) VASTUUVELVOLLISUUDEN RAJOITUKSET

LAIN SALLIMASSA MÄÄRIN TÄMÄ RAJOITETTU TAKUU KORVAA KAIKKI MUUT SUORAT TAI KONKLUDENTTISET TAKUUT, MUKAAN LUETTUINA ILMAN RAJOITUSTA KAIKKI KAUPALLISTA HYÖDYNNETTÄVYYTTÄ TAI TIETTYYN TARKOITUKSEEN SOPIVUUTTA KOSKEVAT TAKUUT. SIKÄLI KUIN NIISTÄ EI VOIDA SANOUTUA IRTI, KONKLUDENTTISET TAKUUSITOUMUKSET RAJOITTUVAT KESTOLTAAN KYSEESSÄ OLEVAN TAKUUN VOIMASSAOLON. TÄMÄ TAKUU EI KATA SATUNNAISIA EIKÄ SEURANNAISVAHINKOJA. JOTKIN OIKEUSALUEET EIVÄT HYVÄKSY VASTUUVAPAUTUSLAUSEKKEITA, RAJOITUKSIA TAI MUITA EDELLÄ YKSILÖITYJÄ RAJOITUKSIA. TÄSTÄ JOHTUEN NE MAHDOLLISESTI EIVÄT KOSKE SINUA. TÄMÄN TAKUUN PERUSTEELLA SINULLA ON TIETTYJÄ OIKEUKSIA, LISÄKSI SINULLA SAATTAO OLLA MUITA MAASTA TOISEEN VAIHTELEVIA LAILLISIA OIKEUKSIA. BRP EI VASTAA SIITÄ, JOS TUOTTEITA TAI TAKUUOSIA EI OLE SAATAVANA MAASSASI BRP:STÄ RIIPPUMATTOMIEN SYIDEN VUOKSI.

Katso Ranskasta ostettuja tuotteita koskevat tiedot jäljempänä olevasta kohdasta.

BRP:n maahantuojalla/jälleenmyyjällä tai millään muulla henkilöllä ei ole valtuuksia minkään muun tuotetta ja/ tai sen korkeajänniteakkuja koskevan vahvistuksen, edustuksen, tai takuun antamiseen kuin ne, mitä tähän rajoitettuun takuuseen sisältyy; ja mikäli näin tapahtuu, niitä ei voida käyttää BRP:tä vastaan.

BRP pidättää itsellään oikeuden muuttaa tätä rajoitettua takuuta milloin tahansa, ja on itsestään selvää, että kyseiset muutokset eivät muuta niitä takuuehtoja, jotka koskevat tämän takuun voimassaollessa myytyjä tuotteita ja/ tai niiden korkeajänniteakkuja.

### 3) POIKKEUKSET, JOITA TAKUU EI KATA

Tämä takuu ei kata vahinkoja tai vikoja, jotka johtuvat seuraavista:

- Ajoneuvossa olevan laturin ja/tai sähkömoottorin korjausyritys nopeampien latausaikojen saavuttamiseksi tai alkuperäisen tehon lisäämiseksi mitätöi takuun.
- Ajoneuvossa olevan laturin umpion avaaminen
- Vaihtosuuntaajan umpion avaaminen.
- Ajoneuvon väärä hinaaminen tai ajoneuvon pelastaminen tyhjentyneeltä korkeajänniteakulta tai muulta vialta voi vaurioittaa sähkömoottoria tai muita korkeajännitekomponentteja. Jos tässä käsikirjassa suositeltuja hinaus- ja/tai pelastustapoja ei noudateta, takuu mitätöityy.

---

Takuu ei korvaa seuraavia tapauksia missään olosuhteissa:

- Normaali kuluminen;
- Rutiininomaiset huoltokohteet, viritykset, säädöt;
- Vahingot, jotka johtuvat muunlaisesta kuin tämän käyttäjän käsikirjan mukaisesta huollosta/ylläpidosta ja/ tai varastoinnista;
- Vahingot, jotka johtuvat osien irrottamisesta, vääränlaisista korjauksista, huollosta, ylläpidosta, muutoksista, tai sellaisten osien tai lisävarusteiden käytöstä, joita BRP ei ole valmistanut tai hyväksynyt, tai muun kuin valtuutetun huoltavan BRP:n maahantuoja/jälleenmyyjän tekemistä korjauksista;
- Vahingot, jotka johtuvat tuotteen väärinkäytöstä, epätavallisesta käytöstä, laiminlyönnistä, ajamisesta muulla pinnalla kuin lumella tai sellaisesta tuotteen käytöstä, joka ei noudata käsikirjassa' suositeltua käyttöä;
- Vahingot, jotka johtuvat onnettomuudesta, uppoamisesta, tulesta, varkaudesta, vandalismista tai ylivoimaisesta esteestä;
- Sellaisten kemikaalien, öljyjen tai voiteluaineiden käyttö, jotka eivät sovi käytettäväksi tuotteessa (ks. käyttäjän käsikirja);
- Lumen tai veden sisäänpääsy;



- Satunnaiset tai seurannaisvahingot tai minkään muunlaiset vahingot, mukaan luettuina ilman rajoitusta hinaamis-, säilytys-, puhelin-, vuokra-, taksi-, haitta-, vakuutus- tai lainojenmaksukustannukset, ajan menetykset tai ansiotulon menetykset;
- Vahingot, jotka aiheutuvat telamattoon asennetuista nastoista, jos nastoitus on suoritettu vastoin BRP:n ohjeita;
- Vahingot, jotka johtuvat muunlaisesta kuin tämän käyttäjän käsikirjan mukaisesta huollosta/ylläpidosta ja/ tai. Yli 40 °C:n (104 °F) ulkolämpötilat voivat vaurioittaa korkeajänniteakkua ja mitätöidä takuun.
- Vauriot, jotka johtuvat korkeajänniteakun altistumiselta suoralle liekille;
- Korkeajänniteakun fyysiset vauriot tai tahallinen yritys heikentää korkeajänniteakun kuntoa;
- Purkamisesta johtuvat sisäisten komponenttien vauriot; korkeajänniteakun umpion avaaminen on ankarasti kielletty.
- Vääristä lataustoimenpiteistä tai yhteensopimattomista latauslaitteista johtuvat vauriot;
- Ajoneuvon komponenttien vauriot, jotka johtuvat korkeajänniteakun täydestä tyhjentymisestä.
- Seurauksena ilmenevä vaurio, kun olemassa olevaa ongelmaa ei pystytä korjata;
- Ohjelmistopäivityksen asennuksen puutteesta johtuvat vauriot;
- Akkukapasiteetin heikkeneminen asteittaisen kapasiteetin menetyksen vuoksi.<sup>(1)</sup>

---

(1) BRP: n on vahvistettava ja hyväksyttävä kaikki kapasiteetin/toimintasäteen heikkenemiseen perustuvat vaateet vian korvaamista varten.

#### 4) TAKUUAIKA

Tämä rajoitettu takuu on voimassa (1) ensimmäisen kuluttajan ostopäivästä tai (2) tuotteen ensimmäisestä käyttöpäivästä lukien, kumpi hyvänsä ensin kohdalle osuu:

- **KAKSIKYMMENTÄNELJÄ (24) peräkkäistä kuukautta** omistajalle, joka käyttää sitä yksityiseen tai kaupalliseen tarkoitukseen. Takuu aika sellaiselle moottorikelkalle, joka toimitetaan asiakkaalle ilmoitetun vuoden kesäkuun 1. ja joulukuun 1. päivän välisenä aikana, päättyy seuraavan vuoden marraskuun 30. päivänä.

Tuotetta käytetään kaupalliseen tarkoitukseen, mikäli sitä käytetään tuloa tuottavan työn tai työsuhteen yhteydessä missä tahansa takuuajan vaiheessa. Tuotetta käytetään kaupalliseen tarkoitukseen myös, mikäli se on missä tahansa takuuajan vaiheessa rekisteröity kaupalliseen käyttöön.

#### KORKEAJÄNNITEAKKU

Korkeajänniteakun rajoitettu takuu on voimassa vain KAKSIKYMMENTÄNELJÄ (24) peräkkäistä kuukautta tai kahdeksantuhatta kilometriä (8 000 km) / viisituhatta mailia (5 000 mi), mikä tahansa täyttyy ensin, vain jos korkeajänniteakun kunto (SOH) on yhtä suuri tai suurempi ( $\geq$ ) kuin seitsemänkymmentä (70 %) alkuperäisestä kapasiteetista.

Osien korjaus tai korvaaminen, tai huollon suorittaminen tämän takuun puitteissa ei pidennä tämän takuun takuu aikaa sen alkuperäistä loppumisajankohtaa pitemmälle. Tämä takuu EI korvaa asteittaisesta kapasiteetin menetyksestä aiheutuvaa akkukapasiteetin menetystä yllä määritettyjen ehtojen ja rajoitusten ulkopuolella.

---

Edellä yksilöity takuu-aika on rajoitetun takuun vähimmäisaika, jota voidaan jatkaa millä tahansa soveltuvalle takuuohjelmalla tilanteen mukaan.

Ota huomioon, että voimassa oleva takuu-aika ja muut takuun kattavuutta koskevat modaliteetit saattavat vaihdella riippuen sovellettavissa ja voimassa olevista kansallisista tai paikallisista laeista.

## 5) VAIN RANSKASSA MYYDYT TUOTTEET:

Myyjän on toimitettava tuotteet sopimuksen mukaisesti ja myyjä on vastuussa toimituksen yhteydessä aiheutuneista mahdollisista vioista. Myyjä on myös vastuussa vaurioista, jotka aiheutuvat pakkaamisesta, kokoonpano-ohjeista tai asentamisesta silloin, kun se on sopimuksen mukaisesti myyjän vastuulla tai hän on suorittanut sen vastuunalaisesti. Jotta tuote vastaa sopimusta, tuotteen on:

1. oltava kunnossa normaalin käyttöön kuten vastaavanlaiset tuotteet, ja (mikäli sovellettavissa)
  - sen on vastattava myyjän antamaa kuvausta, ja sen laadun ja ominaisuuksien on oltava samanlaiset kuin ostajalle on esitetty esimerkein tai esittelymallin avulla.
  - Sen laadullisten ominaisuuksien on oltava sellaiset, joita ostajalla on oikeus odottaa myyjän, valmistajan tai tämän edustajan antamien julkisten tietojen perusteella, mukaan lukien mainonta ja tuoteselosteet; tai
2. siinä on oltava sellaiset ominaisuudet, jotka molemmat osapuolet ovat hyväksyneet, tai sen on sovelluttava ostajan aikomaan erityiskäyttöön, jonka ostaja on ilmoittanut myyjälle ja myyjä on hyväksynyt.

Tuotteen vastaamattomuus määritellään kahden vuoden kuluttua siitä, kun tuote on toimitettu. Myyjän on sisällytettävä myymänsä tuotteen piilevät virheet takuun piiriin, jos virheet tekevät tuotteesta tarkoituksenmukaiseen käyttöön kelpaamattoman, tai jos ne vaikuttavat tuotteen käyttöön vähentävästi siten, että ostaja ei olisi ostanut tuotetta tai olisi maksanut siitä vähemmän, jos olisi tiennyt tämän. Ostajan on ilmoitettava esinevirheistä kahden vuoden kuluessa vian havaitsemisesta.

---

## 6) TAKUUEHDOT

Tämä takuu on voimassa ainoastaan, jos jokainen seuraavista ehdoista täyttyy:

- Tuotteen ensimmäisen omistajan on ostettava ajoneuvo uutena ja käyttämättömänä BRP:n maahantuojalta/jälleenmyyjältä, joka on valtuutettu myymään tuotetta ostomaassa (tai ETA:n tapauksessa maiden liittoumassa);
- Valtuutetun BRP:n maahantuojan/jälleenmyyjän on suoritettava BRP:n määrittämän toimituksen luovutushuoltotoimenpiteet ja laatia siitä asiakirja, jonka ostaja allekirjoittaa;
- Valtuutettu BRP-maahantuoja/jälleenmyyjä on rekisteröinyt tuotteen asianmukaisella tavalla;
- Tuote on ostettu maasta, tai ETA:n ollessa kyseessä maiden liittoutumasta, jossa ostaja asuu; ja
- Takuun ylläpitämiseksi on määrää aikaishuollot suoritettava käyttäjän käsikirjassa mainitulla tavalla. BRP pidättää oikeuden tehdä takuusuoja riippuvaiseksi asianmukaisista huollon todisteista.

BRP ei myönnä tätä rajoitettua takuuta kenelläkään yksityiselle omistajalle tai kaupalliseen tarkoitukseen ajoneuvoa käyttävälle omistajalle, elleivät edellä mainitut ehdot täyty. Rajoitukset ovat tarpeen, jotta BRP voisi taata tuotteittensa, kuluttajien ja yleisön turvallisuuden.

## **7) ASIAKKAAN SUORITTAMAT TOIMENPITEET**

Asiakkaan on lopetettava tuotteen käyttö vian ilmetessä, ilmoitettava huoltavalle BRP-jälleenmyyjälle/maahantuojalle kahden (2) kuukauden kuluessa vian ilmestymisestä, ja hänen on kohtuullisesti mahdollistettava BRP-maahantuojan/jälleenmyyjän pääsy tuotteen luo ja annettava kohtuullinen mahdollisuus vian korjaamiseen.

Ilmoitusaika saattaa vaihdella riippuen maasi sovellettavista ja voimassa olevista kansallisista tai paikallisista laeista.

Kaikki tämän takuun puitteissa korvatut osat ovat jatkossa BRP:n omaisuutta.

---

## 8) BRP:N SUORITTAMAT TOIMENPITEET

BRP:n velvollisuus on tämän takuun puitteissa rajoitettu siihen, että se oman harkintansa mukaan korjaa normaalikäytössä, -ylläpidossa ja -huollossa viallisiksi todetut osat, tai korvaa tällaiset osat uusilla osista tai työajasta veloittamatta, millä tahansa valtuutetulla BRP-maahantuojalla/jälleenmyyjällä takuukauden aikana tässä kuvatuin ehdoin. Mikään takuurikkomusvaade ei voi olla syynä Tuotteen omistajalle tapahtuneen myynnin mitätöimiselle tai peruuntumiselle. Sinulla saattaa olla muita laillisia oikeuksia, jotka saattavat vaihdella maittain.

Mikäli takuuhuoltoa vaaditaan alkuperäisen myyntimaan ulkopuolella, tai jos ETA:ssa asuva tarvitsee takuuhuoltoa ETA:n ulkopuolella, ovat paikallisista käytännöistä ja olosuhteista mahdollisesti johtuvat lisäkustannukset omistajan vastuulla, mukaan lukien, mutta niihin rajoittumatta, hallitusten, valtioiden, osavaltioiden ja niitä vastaavien elinten veloittamat rahdit, vakuutukset, verot, lisenssimaksut, tuontitullit ja kaikki muut rahoituskulut.

BRP pidättää oikeuden muuttaa tai parantaa tuotteita ilman, että aikaisemmin valmistettuihin tuotteisiin tehdään samoja muutoksia.

## 9) LUOVUTUS

Mikäli tuotteen omistusoikeus siirretään takuuajana, tämä rajoitettu takuu ja sen käyttöehdot EIVÄT siirry uudelle omistajalle.



## 10) KULUTTAJANEUVONTA

Mikäli tämän rajoitetun takuun suhteen syntyy kiistaa tai riitaa, BRP ehdottaa, että asia yritetään ensin ratkaista BRP-maahantuojan/jälleenmyyjän tasolla. Suosittelemme, että asiasta keskustellaan valtuutetun BRP-maahantuojan/jälleenmyyjäliikkeen huoltopäällikön tai liikkeen omistajan kanssa.

Jos ongelma ei ratkea, ota yhteys BRP: hen täyttämällä osoitteesta **www.brp.com** löytyvä asiakkaan yhteydenottolomake tai kirjoittamalla meille postitse johonkin tämän oppaan osiosta *Ota yhteyttä* löytyvään osoitteeseen.



# 10 TIETOA ASIAKKAALLE - SISÄLLYSLUETTELO

---

## TIETOSUOJAA KOSKEVAT

TIEDOT ..... 10-2

OTA YHTEYTTÄ..... 10-7

    Eurooppa, Lähi-itä ja Afrikka..... 10-7

    Pohjois-Amerikka..... 10-8

## OSOITTEEN/OMISTAJAN

MUUTOS ..... 10-9

---

## TIETOSUOJAA KOSKEVAT TIEDOT

Bombardier Recreational Products inc ja sen tytäryhtiöt ("BRP") ovat sitoutuneet suojelemaan yksityisyyttäsi ja tukemaan yleistä avoimuuden periaatetta sen suhteen, miten keräämme, käytämme ja luovutamme muille henkilötietojasi, kun olemme suhteessa sinuun. **Lisätietoja saat BRP:n tietosuojakäytännössä osoitteesta: <https://brp.com/en/privacy-policy.html> tai skannaamalla alla olevan QR-koodin.**

Voit olla varma siitä, että meillä on tarvittavat turvallisuustoimet henkilökohtaisten tietojesi suojaamiseen katoamiselta ja luvattomalta käytöltä.

Henkilökohtaisia tietojasi, joita BRP voi kerätä joko suoraan sinulta, valtuutetuilta jälleenmyyjiltä tai valtuutetuilta kolmansilta osapuolilta, ovat seuraavat:

- **Yhteys-, demografiset ja rekisteröintitiedot** (esim. nimi, koko osoite, puhelinnumero, sähköposti, sukupuoli, omistushistoria ja viestintäkieli)
- **Ajoneuvotiedot** (esim. sarjanumero, osto- ja toimituspäivä, yksikön käyttö, ajoneuvon sijainti ja liikkeet)
- **Kolmannen osapuolen tiedot** (esim. BRP:n kumppaneilta saadut tiedot, yhteisten markkinointitoimien tiedot, sosiaalinen media)
- **Teknologiset tiedot** (esim. IP-osoite, laitetyyppi, käyttöjärjestelmä, selaintyyppi, katsomasi verkkosivut, evästeet ja samankaltaiset teknologiat, kun käytät BRP:n tai jälleenmyyjien verkkosivustoja tai mobiilisovelluksia)
- **Vuorovaikutus BRP-tietojen kanssa** (esim. tiedot, jotka kerätään, kun soitat BRP:n talon sisäisille myyntiedustajille, ostat tuotteita BRP:n, rekisteröidyt BRP:n sähköposteihin, osallistut BRP:n sponsoroimiin kilpailuihin ja arvontoihin tai osallistut BRP:n sponsoroimiin tapahtumiin)
- **Tapahtumatiedot** (esim. palautusten käsittelyyn tarvittavat tiedot, maksutiedot, kun ostat tuotteitamme tai palveluitamme verkkosivustoidemme tai mobiilisovellustemme kautta sekä BRP:n tuotteiden ostamiseen liittyvät ongelmat)

---

Näitä tietoja voidaan käyttää ja käsitellä seuraaviin tarkoituksiin:

- Tietosuoja ja turvallisuus
- Myynnin asiakastuki ja jälkimarkkinointituki (esim. oston tai huollon suorittaminen tai seuranta)
- Rekisteröinti ja takuu
- Kommunikointi (esim. BRP:n tyytyväisyyskyselyn lähettäminen sinulle)
- Verkkokäyttäytymiseen perustuva mainonta, profilointi ja sijaintipohjaiset palvelut (esim. mukautetun käyttökokemuksen tarjoamista varten)
- Vaatimustenmukaisuus ja kiistojen ratkaisu
- Markkinointi ja mainonta
- Avustaminen (esim. toimitukseen, palautusten käsittelyyn ja muihin BRP:n tuotteiden ostamiseen liittyvät ongelmat).

Voimme käyttää henkilökohtaisia tietoja myös koostetun tai tilastollisen datan muodostamiseen, josta sinua ei enää voida tunnistaa henkilökohtaisesti.

**Henkilökohtaisia tietojasi voidaan paljastaa seuraaville: BRP, BRP:n valtuutetut jälleenmyyjät, jakelijat, palveluntarjoajat, mainonta- ja markkinatutkimuskumppanit ja muut valtuutetut kolmannet osapuolet.**

Voimme vastaanottaa sinua koskevia tietoja eri lähteistä, mukaan lukien kolmansilta osapuolilta, kuten BRP:n valtuutetuilta jälleenmyyjiltä ja kumppaneilta, joiden kanssa tarjoamme palveluita tai suoritamme yhteisiä markkinointitoimia. Saatamme saada tietoja myös sosiaalisen median alustoilta, kuten Facebookista ja Twitteristä, kun olet yhteydessä meihin niiden kautta.

Olosuhteista riippuen henkilökohtaisia tietojasi voidaan viestiä asuinpaikkasi ulkopuolelle. Henkilötietojasi säilytetään ainoastaan niin kauan kuin se on tarpeen sitä tarkoitusta varten, johon olemme niitä keränneet, ja säilytyskäytäntöjemme mukaisesti.

Jos haluat harjoittaa rekisteröidyn oikeuksiasi (esim. käyttö- tai korjausoikeutta) tai perua suostumuksesi ja poistua markkinointiin, tyytyväisyyskyselyyn tai yleisiin tietoturvakysymyksiin tarkoitetusta osoiteluettelosta, ota yhteyttä BRP:n tietosuojavastaavaan osoitteessa **privacyofficer@brp.com** tai postitse osoitteessa: BRP Legal Service, 726 St-Joseph, Valcourt, Quebec, Canada, J0E 2L0.

---

**Kun BRP käsittelee henkilökohtaisia tietojasi, se tehdään BRP:n tietosuojakäytännön mukaisesti, joka löytyy osoitteesta: <https://www.brp.com/en/privacy-policy.html> tai seuraavalla QR-koodilla.**





## OTA YHTEYTTÄ

[www.brp.com](http://www.brp.com)

### **Eurooppa, Lähi-itä ja Afrikka**

#### **Belgia**

Oktrooiplein 1  
9000 Gent

#### **Tšekin tasavalta**

Stefanikova 43a  
Praha 5  
150 00

#### **Saksa**

Alte Papierfabrik 16  
D-40699 Erkrath

#### **Suomi**

Isoaavantie 7  
PL 8040  
96101 Rovaniemi

#### **Ranska**

Arteparc Bâtiment B  
Route de la côte d'Azur,  
13 590 Meyreuil

#### **Norja**

Ingvald Ystgaardsvei 15  
N-7484 Trondheim  
Myynti, markkinointi, jälkimarkkinointi

---

**Ruotsi**

Spinnvägen 15  
903 61 Umeå  
S-90821

**Sveitsi**

Avenue d'Ouchy 4-6  
1006 Lausanne

**Pohjois-Amerikka****Kanada**

3200A, rue King Ouest,  
Suite 300  
Sherbrooke (Québec) J1L 1C9

**Yhdysvallat**

10101 Science Drive  
Sturtevant, Wisconsin  
53177

### OSOITTEEN/OMISTAJAN MUUTOS

Jos osoitteesi on muuttunut, tai jos olet moottorikelkan uusi omistaja, muista ilmoittaa BRP:lle joko:

- Ilmoittaminen valtuutetulle BRP-moottorikelkkojen jälleenmyyjälle tai maahantuojalle.
- **Vain Pohjois-Amerikka:** soita numeroon 1-888-272-9222.
- Lähettämällä jokin seuraavien sivujen osoitteenmuutoskorteista yhteen tämän oppaan osiosta *Ota yhteyttä* löytyvään BRP:n osoitteeseen.

Mikäli omistussuhde muuttuu, liitä mukaan todistus siitä, että edellinen omistaja on suostunut luovutukseen.

BRP:lle ilmoittaminen on erittäin tärkeätä, jopa rajoitetun takuun umpeutumisen jälkeen, koska siten BRP:llä on mahdollisuus tavoittaa tarvittaessa moottorikelkan omistaja, esim. kun ryhdytään suorittamaan turvallisuudesta johtuvia palautuspyyntöjä. BRP:lle ilmoittaminen on omistajan vastuulla.

**VARASTETUT TUOTTEET:** Jos moottorikelkkasi varastetaan, ilmoita asiasta BRP:lle tai valtuutetulle BRP-moottorikelkkojen jälleenmyyjälle. Pyydämme ilmoittamaan nimen, osoitteen, puhelinnumeron, ajoneuvon tunnistusnumeron, ja päivän, jolloin varkaus tapahtui.

---

Tämä sivu on jätetty  
tarkoituksella tyhjäksi

OSOITTEEN MUUTOS  MUUTOS OMISTUSSUHTEISSA

AJONEUVONTUNNISTENUMERO

1	2	3	4	5	6	7	8	9	0	1	2	3	4	5	6	7	8	9	0
---	---	---	---	---	---	---	---	---	---	---	---	---	---	---	---	---	---	---	---

Mallinumero Ajoneuvon tunnistusnumero (V.I.N.)

VANHA OSOITE / EDELLINEN OMISTAJA: \_\_\_\_\_ NIMI \_\_\_\_\_

Nro \_\_\_\_\_ KATU \_\_\_\_\_ AS. \_\_\_\_\_

PAIKKAKUNTA \_\_\_\_\_ VALTIO/LÄÄNI \_\_\_\_\_ POSTINUMERO \_\_\_\_\_

VALTIO \_\_\_\_\_ PUHELINNUMERO \_\_\_\_\_

UUSI OSOITE / UUSI OMISTAJA: \_\_\_\_\_ NIMI \_\_\_\_\_

Nro \_\_\_\_\_ KATU \_\_\_\_\_ AS. \_\_\_\_\_

PAIKKAKUNTA \_\_\_\_\_ VALTIO/LÄÄNI \_\_\_\_\_ POSTINUMERO \_\_\_\_\_

VALTIO \_\_\_\_\_ PUHELINNUMERO \_\_\_\_\_

SÄHKÖPOSTIOSOITE \_\_\_\_\_

OSOITTEEN MUUTOS  MUUTOS OMISTUSSUHTEISSA

AJONEUVONTUNNISTENUMERO

1	2	3	4	5	6	7	8	9	0	1	2	3	4	5	6	7	8	9	0
---	---	---	---	---	---	---	---	---	---	---	---	---	---	---	---	---	---	---	---

Mallinumero Ajoneuvon tunnistusnumero (V.I.N.)

VANHA OSOITE / EDELLINEN OMISTAJA: \_\_\_\_\_ NIMI \_\_\_\_\_

Nro \_\_\_\_\_ KATU \_\_\_\_\_ AS. \_\_\_\_\_

PAIKKAKUNTA \_\_\_\_\_ VALTIO/LÄÄNI \_\_\_\_\_ POSTINUMERO \_\_\_\_\_

VALTIO \_\_\_\_\_ PUHELINNUMERO \_\_\_\_\_

UUSI OSOITE / UUSI OMISTAJA: \_\_\_\_\_ NIMI \_\_\_\_\_

Nro \_\_\_\_\_ KATU \_\_\_\_\_ AS. \_\_\_\_\_

PAIKKAKUNTA \_\_\_\_\_ VALTIO/LÄÄNI \_\_\_\_\_ POSTINUMERO \_\_\_\_\_

VALTIO \_\_\_\_\_ PUHELINNUMERO \_\_\_\_\_

SÄHKÖPOSTIOSOITE \_\_\_\_\_

---

Tämä sivu on jätetty  
tarkoituksella tyhjäksi

OSOITTEEN MUUTOS  MUUTOS OMISTUSSUHTEISSA

AJONEUVONTUNNISTENUMERO

Mallinumero	Ajoneuvon tunnistusnumero (V.I.N.)
-------------	------------------------------------

VANHA OSOITE /  
EDELLINEN OMISTAJA: \_\_\_\_\_ NIMI \_\_\_\_\_

Nro \_\_\_\_\_ KATU \_\_\_\_\_ AS. \_\_\_\_\_

PAIKKAKUNTA \_\_\_\_\_ VALTIO/LÄÄNI \_\_\_\_\_ POSTINUMERO \_\_\_\_\_

VALTIO \_\_\_\_\_ PUHELINNUMERO \_\_\_\_\_

UUSI OSOITE /  
UUSI OMISTAJA: \_\_\_\_\_ NIMI \_\_\_\_\_

Nro \_\_\_\_\_ KATU \_\_\_\_\_ AS. \_\_\_\_\_

PAIKKAKUNTA \_\_\_\_\_ VALTIO/LÄÄNI \_\_\_\_\_ POSTINUMERO \_\_\_\_\_

VALTIO \_\_\_\_\_ PUHELINNUMERO \_\_\_\_\_

SÄHKÖPOSTIOSOITE \_\_\_\_\_

OSOITTEEN MUUTOS  MUUTOS OMISTUSSUHTEISSA

AJONEUVONTUNNISTENUMERO

Mallinumero	Ajoneuvon tunnistusnumero (V.I.N.)
-------------	------------------------------------

VANHA OSOITE /  
EDELLINEN OMISTAJA: \_\_\_\_\_ NIMI \_\_\_\_\_

Nro \_\_\_\_\_ KATU \_\_\_\_\_ AS. \_\_\_\_\_

PAIKKAKUNTA \_\_\_\_\_ VALTIO/LÄÄNI \_\_\_\_\_ POSTINUMERO \_\_\_\_\_

VALTIO \_\_\_\_\_ PUHELINNUMERO \_\_\_\_\_

UUSI OSOITE /  
UUSI OMISTAJA: \_\_\_\_\_ NIMI \_\_\_\_\_

Nro \_\_\_\_\_ KATU \_\_\_\_\_ AS. \_\_\_\_\_

PAIKKAKUNTA \_\_\_\_\_ VALTIO/LÄÄNI \_\_\_\_\_ POSTINUMERO \_\_\_\_\_

VALTIO \_\_\_\_\_ PUHELINNUMERO \_\_\_\_\_

SÄHKÖPOSTIOSOITE \_\_\_\_\_

---

Tämä sivu on jätetty  
tarkoituksella tyhjäksi





---

Tämä sivu on jätetty  
tarkoituksella tyhjäksi





















Mallin Nro \_\_\_\_\_

**AJONEUVON**  
TUNNISTUSNUMERO (V.I.N.) \_\_\_\_\_

**KORKEAJÄNNITEAKUN**  
SARJANUMERO \_\_\_\_\_

**Omistaja:** \_\_\_\_\_  
NIMI

Et. \_\_\_\_\_ KATU \_\_\_\_\_ AS. \_\_\_\_\_

PAIKKAKUNTA \_\_\_\_\_ VALTIO/LÄÄNI \_\_\_\_\_ POSTINUMERO \_\_\_\_\_

**Ostopäivämäärä** \_\_\_\_\_ | \_\_\_\_\_ | \_\_\_\_\_ | \_\_\_\_\_  
MV. KUUKAUSI PÄIVÄ

**Takuun**  
**päättymispäivämäärä** \_\_\_\_\_ | \_\_\_\_\_ | \_\_\_\_\_ | \_\_\_\_\_  
MV. KUUKAUSI PÄIVÄ

Jälleenmyyjä täyttää myyntihetkellä.

JÄLLEENMYYJÄN LEIMA

Kanadassa tuotteiden jakelijana ja huoltajana toimii Bombardier Recreational Products Inc. (BRP).

USA:ssa tuotteiden jälleenmyyjä ja huoltotoimista vastaava on BRP US Inc.

Euroopan talousalueella (joka käsittää Euroopan unionin jäsenvaltiot sekä Yhdistyneen kuningaskunnan, Norjan, Islannin ja Liechtensteinin), Itsenäisten valtioiden yhteisössä (mukaan lukien Ukraina ja Turkmenistan) ja Turkissa, tuotteiden jakelijana ja huoltajana on BRP European Distribution S.A. ja muut BRP:n sidos- tai tytäryhtiöt.

Kaikissa muissa maissa tuotteiden jakelijana ja huoltajana toimii Bombardier Recreational Products Inc. (BRP) tai sen tytäryhtiöt.

<sup>TM</sup> BRP:n tai sen tytäryhtiöiden tavaramerkit.

Tämä ei ole täydellinen luettelo Bombardier Recreational Products Inc:n tai sen tytäryhtiöiden omistamista tavaramerkeistä.

Tavaramerkkejä ei ehkä ole rekisteröity joka oikeusalueella.

BRP GO<sup>®</sup>

iTC<sup>TM</sup>

ROTAX E-POWER<sup>TM</sup>

D.E.S.S.<sup>TM</sup>

LinQ<sup>®</sup>

XPS<sup>®</sup>

HPG<sup>TM</sup>

LYNX<sup>®</sup>

Kaikki oikeudet pidätetään. Mitään tämän käsikirjan osaa ei saa jäljentää missään muodossa ilman Bombardier Recreational Products Inc:n etukäteen antamaa kirjallista lupaa.

©2024 BOMBARDIER RECREATIONAL PRODUCTS INC.

*[www.brp.com](http://www.brp.com)*

---

619901048\_FI



*ski-doo* *LYNX* *SEA-DOO* *can-am* ROTAX ALUMACraft. MANITOUL. QUINTREX.

 VAROITUS

Käyttäjän käsikirjassa, turvallisuusvideossa ja tuotteessa olevissa varoituskilvissä kuvattujen varotoimien ja ohjeiden noudattamatta jättäminen voi aiheuttaa vamman tai jopa kuoleman.

