

can-am



Renegade™ 70
Renegade 110 / Renegade 110 X xc

KÄYTTÄJÄN KÄSIKIRJA

Sisältää turvallisuutta, käyttöä ja huoltoa
koskevia tietoja

NOVA

⚠ VAROITUS

Y-luokan ATV, noudata aina tätä ikäsuositusta aikuisen valvonnassa

- Renegade 70 vähintään 6-vuotiaalle
- Renegade 110 ja Renegade 110 Xxc vähintään 10-vuotiaalle

Lue tämä käyttäjän käsikirja läpikotaisin. Se sisältää tärkeitä turvallisuustietoja. Aikuisen valvonta on välttämätöntä, jotta nuori kuljettaja ymmärtäisi näiden ajoneuvojen käyttöön liittyvät riskit.

Lue tämä käyttäjän käsikirja yhdessä nuoren kuljettajan kanssa, selitä sen sisältö ja varmista, että hän ymmärtää, miten ajoneuvoa käytetään turvallisesti. Laki kieltää muutosten tekemisen tämän OHRV-ajoneuvon haihtuvien päästöjen kontrolliin liittyviin osiin.

Tämän määräyksen rikkojat voivat kärsiä Kalifornian osavaltion ja liittovaltion siviili-/rikoslain mukaisista seuraamuksista.

Pidä tämä käyttäjän käsikirja aina ajoneuvossa mukana.

219002438_FI

**Alkuperäisten
ohjeiden käännös**

 **VAROITUS**

AJONEUVON KÄYTTÖ VOI OLLA VAARALLISTA. Jos toimit varomattomasti, kolari tai ympäripyörähdys voi sattua helposti jopa rutiininomaisten toimenpiteiden yhteydessä, kuten käännäessä, ajettaessa rinteessä tai ylitettäessä esteitä. Noudata oman turvallisuutesi vuoksi kaikkia tässä käyttäjän käsikirjassa sekä ajoneuvon kilvissä olevia varoituksia. Näiden ohjeiden laiminlyönti voi johtaa VAKAVAAN LOUKKAANTUMISEEN TAI KUOLEMAAN. Pidä tämä käyttäjän käsikirja aina ajoneuvossa mukana.

 **VAROITUS**

Käyttäjän käsikirjassa, TURVALLISUUSVIDEOSSA ja tuotteessa olevissa varoituskilvissä kuvattujen varotoimien ja ohjeiden noudattamatta jättäminen voi aiheuttaa vamman tai jopa kuoleman.

KALIFORNIA PROPOSITION 65 VAROITUS

 **VAROITUS**

Maastoajoneuvon käyttö, huolto ja kunnossapito voi aiheuttaa altistusta kemikaaleille (kuten moottorin pakokaasut, hiilimonoksidi, ftalaatit ja lyijy), jotka Kalifornian osavaltion viranomaisten mukaan aiheuttavat syöpää ja synnynnäisiä vammoja tai lisääntymishäiriöitä. Altistuksen minimoimiseksi tulee välttää pakokaasujen hengittämistä ja moottorin joutokäyntiä, jos se ei ole välttämätöntä, huoltaa ajoneuvo hyvin tuuletetuissa tiloissa ja käyttää huollon aikana käsineitä tai pestä kädet usein. Katso lisätietoja osoitteesta www.p65warnings.ca.gov/products/passenger-vehicle.

™ BRP:n tai sen tytäryhtiöiden tavaramerkit.

Tämä ei ole täydellinen luettelo Bombardier Recreational Products Inc:n tai sen tytäryhtiöiden omistamista tavaramerkeistä.

Tavaramerkkejä ei ehkä ole rekisteröity joka oikeusalueella.

Can-Am®

Renegade™

XPS®

Kaikki oikeudet pidätetään. Mitään tämän käyttäjän käsikirjan osaa ei saa jäljentää missään muodossa ilman Bombardier Recreational Products Inc:n etukäteen antamaa kirjallista lupaa.

©Bombardier Recreational Products Inc. 2024

Deutsch	Dieses Handbuch ist möglicherweise in Ihrer Landessprache verfügbar. Bitte wenden Sie sich an Ihren Händler oder besuchen Sie: www.operatorsguides.brp.com
English	This guide may be available in your language. Check with your dealer or go to: www.operatorsguides.brp.com
Español	Es posible que este manual esté disponible en su idioma. Consulte a su distribuidor o visite: www.operatorsguides.brp.com
Français	Ce guide peut être disponible dans votre langue. Vérifier avec votre concessionnaire ou aller à: www.operatorsguides.brp.com
Italiano	Questa guida potrebbe essere disponibile nella propria lingua. Contattare il concessionario o consultare: www.operatorsguides.brp.com
中文	本手册可能有您的语种的翻译版本。请向经销商询问，或者登录 www.operatorsguides.brp.com 查询。
日本語	このガイドは、言語によって翻訳版が用意されています。ディーラーに問い合わせるか、次のアドレスでご確認ください： www.operatorsguides.brp.com
Nederlands	Deze handleiding kan beschikbaar zijn in uw taal. Vraag het aan uw dealer of ga naar: www.operatorsguides.brp.com
Norsk	Denne boken kan finnes tilgjengelig på ditt eget språk. Kontakt din forhandler eller gå til: www.operatorsguides.brp.com
Português	Este manual pode estar disponível em seu idioma. Fale com sua concessionária ou visite o site: www.operatorsguides.brp.com
Русский	Воспользуйтесь руководством на вашем языке. Узнайте о его наличии у дилера или на странице по адресу www.operatorsguides.brp.com
Suomi	Käyttöohjekirja voi olla saatavissa omalla kielelläsi. Tarkista jälleenmyyjältä tai käy osoitteessa: www.operatorsguides.brp.com
Svenska	Denna bok kan finnas tillgänglig på ditt språk. Kontakta din återförsäljare eller gå till: www.operatorsguides.brp.com

Kohteena olevat mallit

Renegade 70
Renegade 110
Renegade 110 Xxc

Kanadassa tuotteiden jakelijana ja huoltajana toimii Bombardier Recreational Products Inc. (BRP).

USA: ssa tuotteiden jälleenmyyjä ja huoltotoimista vastaava on BRP US Inc.

Euroopan talousalueella (joka käsittää Euroopan unionin jäsenvaltiot sekä Yhdistyneen kuningaskunnan, Norjan, Islannin ja Liechtensteinin), Itsenäisten valtioiden yhteisössä (mukaan lukien Ukraina ja Turkmenistan) ja Turkissa, tuotteiden jakelijana ja huoltajana on BRP European Distribution S.A. ja muut BRP:n sidos- tai tytäryhtiöt.

Kaikissa muissa maissa tuotteiden jakelijana ja huoltajana toimii Bombardier Recreational Products Inc. (BRP) tai sen tytäryhtiöt.

Muista tätä käyttäjän käsikirjaa lukiessasi:



Osoittaa mahdollista vaaratilannetta, joka voi johtaa vakavaan loukkaantumiseen tai kuolemaan, ellei sitä vältetä.

SISÄLLYSLUETTELO

YLEISTÄ TIETOA

YLEISTÄ TIETOA	8
Opi ensin, aja sitten.....	8
Turvallisuustiedot	9
Huomautus käyttäjien vanhemmille.....	10
Tietoja tästä käyttäjän käsikirjasta	10

TURVALLISUUSTIETOJA

YLEISIÄ VAROTOIMENPITEITÄ	14
Vältä häikämyrkytystä.....	14
Vältä polttoainepalovammat ja muut onnettomuudet	14
Vältä kuumien osien aiheuttamia palovammoja	15
Lisävarusteet ja muutokset	15
ERITYISIÄ TURVAOHJEITA	16
KÄYTTÖVAROITUKSIA	19
Ikäsuositus	20
Matkustajan kuljettaminen	21
Ajo ilman suojavarusteita	24
Huumeet ja alkoholi.....	25
Liian suuri nopeus	25
Ajoneuvon oikea asento	28
Tuntematon maasto	29
Ajo erittäin vaikeassa maastossa, liukkaalla tai irtonaisella alustalla	30
Väärin tehty kääntyminen	31
Erittäin jyrkät mäet	32
Mäkien kiipeäminen	33
Alamäkeen ajo	34
Mäen poikki ajaminen tai kääntyminen mäessä	35
Mäkeä kiivettäessä moottori sammuu, alat rullata taaksepäin tai poistut ajoneuvosta väärällä tavalla	36
Esteiden ylitys	37
Luistaminen tai liukuminen.....	38
Ajaminen peruutusvaihteella	41
Virheelliset muutokset.....	44
Kuorman lastaus, kuljetus tai vetäminen	45
KÄYTTÖÄ EDELTÄVÄ TARKASTUS	48
Käyttöä edeltävä tarkastuslista	48
AJONEUVOLLA AJO	51
Ajo varusteet	52
Matkustajan kuljettaminen on kielletty	53
Kuormien kuljetus.....	54
Huviajelu	54
Ympäristö.....	54
Mallirajoitus.....	55

Maastokäyttö	55
Ajotekniikka	56
TÄRKEÄT TUOTTEESSA OLEVAT KILVET (KANADA/ YHDYSVALLAT)	66
Riippuva turvalipuke	66
Ohjekilvet	67
Valettu kuvake	74
Vaatimustenmukaisuuden riippulipuke	75
TUOTTEESSA OLEVAT TÄRKEÄT KILVET (KAIKKI MUUT MAAT KUIN KANADA/YHDYSVALLAT)	76
Riippuva lipuke	76
Turvallisuuskuvake	78
Valettu kuvake	86
RAPORTOIMINEN TURVAVIOISTA	87

AJONEUVOTIEDOT

ENSISIJAISET HALLINTALAITTEET	90
Kaasuvipu	90
Oikeanpuoleinen jarruvipu	92
Vasen jarruvipu	93
Seisontajarru	94
MUUT HALLINTALAITTEET	96
Vaihdevipu	96
Monitoimikatkaisin	97
Merkkivalot	99
Virtalukko	100
VARUSTUS	101
Istuin	101
POLTTOAINE	103
Polttoainevaatimukset	103
Tankkaaminen	104
SISÄÄNAJO	106
Käyttö sisäänajovaiheessa	106
KÄYTTÖOHJEET	107
Moottorin käynnistys	107
Moottorin pysäytys	109
Vaihtaminen	109
VIRITÄ AJO-OLOSUHTEIDEN MUKAAN	110
Jousituksen säätö	110
AJONEUVON KULJETTAMINEN	113

HUOLTO

HUOLTOTAULUKKO	116
EPA-säännökset – Kanadan ja USA:n ajoneuvot	116
Raskaan käytön olosuhteet	116

Huoltotaulukko	117
HUOLTOTOIMENPITEET	121
Moottoriöljy	121
Ilmansuodatin	125
Ilmansuodattimen kotelo	127
Kipinänsammutin	128
Pakojärjestelmä	130
Portaattoman voimansiirron kansi	130
Vaihdelaatikon öljy	131
Kaasuvaijeri	133
Sytytystulppa	135
Akku	137
Sulake	138
Valot	140
Voimansiirtoketju, rulla ja ketjupyörät	141
PYÖRÄNLAAKERI	146
Renkaat ja pyörät	147
Ohjausjärjestelmä	149
Jousitus	150
Jarrut	151

TEKNISET TIEDOT

AJONEUVON TUNNISTAMINEN	156
Kelkan tunnistusnumeron (VIN) sijainti	157
Moottorin tunnistusnumeron (EIN) sijainti	158
VAATIMUSTENMUKAISUUDEN RIIPPULIPUKE	159
Vaatimustenmukaisuuden riippulipuke	159
KELPOISUUSKILVET	160
ANSI/SVIA-standardien mukaisuus	160
Päästövalvontatiedot	161
US CPSC:n mukaisuus	162
Etanolin prosenttiosuus	163
HAIHTUVIEN PÄÄSTÖJEN OHJAUSJÄRJESTELMÄ	164
Kalifornian mallit haihtuvien päästöjen kontrollijärjestelmän kanssa	164

MELUPÄÄSTÖJEN RAJOITUSSÄÄDÖS (KANADA/ YHDYSVALLAT).....	165
EY-VAATIMUSTENMUKAISUUSVAKUUTUS.....	166
UK-VAATIMUSTENMUKAISUUSVAKUUTUS.....	167

TEKNISET TIEDOT

TEKNISET TIEDOT	170
-----------------------	-----

VIANMÄÄRITYS

VIANETSINTÄOHJEITA	178
Vianetsintä.....	178

TAKUU

BRP:N RAJOITETTU TAKUU – KANADA JA USA: 2025	
CAN-AM®-NUORISOMÖNKIJÄ.....	184
USA:N EPA:N PÄÄSTÖJÄ KOSKEVA TAKUU	188
KALIFORNIAN PÄÄSTÖRAJOITUKSIIN LIITTYVÄ TAKUUILMOITUS	191
BRP:N KANSAINVÄLINEN RAJOITETTU TAKUU: 2025	
CAN-AM®-NUORISOMÖNKIJÄ.....	195
BRP:N RAJOITETTU TAKUU EUROOPAN TALOUSALUEELLA, ITSENÄISTEN VALTIOIDEN YHTEISÖSSÄ, VENÄJÄLLÄ JA TURKISSA: 2025 CAN-AM®-NUORISOMÖNKIJÄ.....	200

TIETOA ASIAKKAALLE

TIETOSUOJAA KOSKEVAT TIEDOT	206
OTA YHTEYTTÄ.....	208
Aasian ja Tyynenmeren alue	208
Eurooppa, Lähi-itä ja Afrikka.....	208
Latalainen Amerikka.....	209
Pohjois-Amerikka	209
OSOITTEEN JA OMISTAJAN MUUTOS.....	210

YLEISTÄ TIETOA

YLEISTÄ TIETOA

Onnittelumme uuden Can-Am® -nuorisomönkijän (ATV) ostosta. Uutta ajoneuvoasi tukee BRP:n rajoitettu takuu ja valtuutettu Can-Am Off-Road -jälleenmyyjäverkosto, jolta saat tarvitsemiasi varaosia, lisävarusteita tai huoltoa.

Toimituksen yhteydessä sinulle kerrottiin takuun kattavuudesta ja allekirjoitit luovutustarkastusluettelon varmistaen, että ajoneuvosi toimitus vastaa täysin sinun vaatimuksiasi.

Jälleenmyyjäsi tekee parhaansa, jotta olisit tyytyväinen. Tarvittaessa pyydä jälleenmyyjältäsi lisätietoja.

Opi ensin, aja sitten

Opettele vähentämään itselle ja sivullisille aiheuttamaasi mahdollista loukkaantumisvaaraa lukemalla tämä käyttäjän käsikirja ennen ajoneuvon käyttämistä.

Lue myös kaikki ajoneuvossa olevat varoituskilvet ja katso *turvallisuusvideo* osoitteessa:

<https://can-am.brp.com/off-road/safety>

Voit käyttää myös seuraavaa QR-koodia.

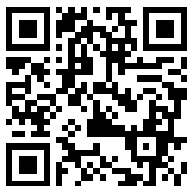

Tämä ajoneuvo on tarkoitettu ainoastaan maastokäyttöön. Se on pääasiassa tarkoitettu yleiseen vapaa-ajan käyttöön, mutta sitä voi myös käyttää hyötytarkoituksiin.

Jos tämän käyttäjän käsikirjan sisältämiä varoituksia ei noudateta, seurauksena saattaa olla VAKAVA LOUKKAANTUMINEN tai KUOLEMA.

Ikäsuositus

Nämä ajoneuvot kuuluvat luokkaan "Y" (Youth Model, nuorisomalli), noudata aina näitä ikäsuosituksia:

- Renegade 70 -ajoneuvo kuuluu luokkaan Y-6+, ja sitä saavat käyttää kuusivuotiaat tai sitä vanhemmat lapset aikuisen valvonnassa tai yli 16-vuotiaat ilman valvontaa.

- Renegade 110 ja Renegade 110 Xxc -ajoneuvot kuuluvat luokkaan Y-10+, ja niitä saavat käyttää kymmenvuotiaat tai sitä vanhemmat lapset aikuisen valvonnassa tai yli 16-vuotiaat ilman valvontaa.
- Älä koskaan salli lapsen iästään riippumatta jatkuvasti käyttää ATV:tä, mikäli hän ei kykene ajamaan sillä turvallisesti.

Harjoituskurssi

Älä koskaan käytä tätä ajoneuvoa ilman asianmukaista opastusta. **Käy harjoituskurssi.** Jokaisen käyttäjän pitäisi saada koulutusta asiantuntevalta opettajalta.

Kun tarvitset lisätietoja ATV-turvallisuudesta, kysy valtuutetulta Can-Am Off-road -jälleenmyyjältä sinua lähinnä järjestettävistä harjoituskursseista.

Vain USA ja Kanada: soita Yhdysvaltain SVIA-laitokselle (Specialty Vehicle Institute of America), puh. 1 800 887-2887, tai Kanadan CSC-laitokselle (Canada Safety Council), puh. 1 613 739-1535.

Turvallisuustiedot

Erilaiset tässä kirjassa esitetyt turvallisuustiedot ja se, miltä ne näyttävät sekä kuinka niitä käytetään, ilmenee seuraavasta:

Turvallisuuteen liittyvä symboli  osoittaa mahdollista vammautumisvaaraa.

VAROITUS

Osoittaa mahdollista vaaratilannetta, joka voi johtaa vakavaan loukkaantumiseen tai kuolemaan, ellei sitä vältetä.

HUOMIO

Osoittaa vaaratilannetta, joka voi johtaa lievempään loukkaantumiseen, ellei sitä vältetä.

TÄRKEÄÄ

Merkitsee ohjetta, jonka noudattamatta jättäminen voi johtaa ajoneuvon osien tai muun omaisuuden vakavaan vaurioitumiseen.

Huomautus käyttäjien vanhemmille

Lue tämä käyttäjän käsikirja jokaisen ajoneuvoa käyttävän henkilön kanssa.

Käytä aikaa lastesi kanssa, jotta he tutustuvat tähän käsikirjaan ja huomioivat myös ajoneuvossa olevat varoituskilvet ennen kuin annat heidän ajaa ajoneuvolla. Tällä tavoin varmistat ajoneuvon oikeanlaisen ja turvallisen käytön.

Varmista, että ymmärrät ajoneuvon hallintalaitteet ja toiminnan sekä lue huolellisesti käyttäjän käsikirja.

Muista aina, että oma tapasi ajaa ja käsitellä ajoneuvoa vaikuttaa lapseen.

VAROITUS

Tämä ATV ei ole leikkikalua.

- Lapset eroavat toisistaan taitojensa, fyysisten kykyjensä ja harkintakykynsä osalta. Jotkut lapset eivät välttämättä kykene käyttämään ATV:tä turvallisesti.
- Kukaan alle 16-vuotias ei saisi koskaan ajaa ATV:llä ilman aikuisen valvontaa.
- Ajoneuvoa ei saa koskaan antaa sellaisen lapsen jatkuvaan käyttöön, jolla ei ole riittävästi kykyjä, voimia ja harkintakykyä, jotta voisi käyttää ajoneuvoa turvallisesti.

Tietoja tästä käyttäjän käsikirjasta

Käyttäjän käsikirjan tarkoitus on tutustuttaa uuden ajoneuvon omistaja/käyttäjä laitteen moniin hallintalaitteisiin, sen ylläpitoon ja turvalliseen käyttöön. Se on välttämätön tuotteen oikeata käyttöä varten.

Pidä tämä käyttäjän käsikirja aina ajoneuvossa, jotta voit katsoa siitä esimerkiksi huoltoon tai vianetsintään liittyviä tietoja ja opastaa sen avulla muita mahdollisia kuljettajia.

Huomaa, että tämä käsikirja on saatavana useilla eri kielillä. Mahdollisissa eroavaisuuksissa englanninkielinen versio pätee.

Jos haluat katsella käyttäjän käsikirjaasi netissä tai tulostaa siitä ylimääräisen version, käy nettisivuillamme osoitteessa:

www.operatorsguides.brp.com

Tässä asiakirjassa olevat tiedot ovat oikeita julkaisuhetkellä. BRP kehittää tuotteitaan kuitenkin jatkuvasti eikä ole velvollinen asentamaan muutettuja versioita aikaisemmin valmistettuihin tuotteisiin. Viime hetkellä tehdyistä muutoksista johtuen valmistetun tuotteen ja tässä käsikirjassa olevien kuvausten ja/tai erittelyjen välillä saattaa olla joitakin eroja. BRP varaa oikeuden lopettaa tai muuttaa teknisiä tietoja, rakenteita, ominaisuuksia, malleja tai varusteita milloin tahansa ja ilman velvoitteita.

Käyttäjän käsikirjan tulee olla ajoneuvon mukana ajoneuvoa myytäessä.

Tämä sivu on jätetty
tarkoituksella tyhjäksi

TURVALLISUUSTIE- TOJA

YLEISIÄ VAROTOIMENPITEITÄ

Vältä häikämyrkytystä

Kaikkien moottorien pakokaasut sisältävät hiilimonoksidia eli häkää, joka on tappavan myrkyllistä. Hiilimonoksidin hengittäminen voi aiheuttaa päänsärkyä, huimausta, uneliaisuutta, pahoinvointia ja sekavan olotilan sekä lopulta kuoleman.

Hiilimonoksidi on väritön, hajuton ja mauton kaasu, ja sitä saattaa olla ilmassa, vaikka et näe tai haista mitään moottorin pakokaasuja. Hiilimonoksidia saattaa kerääntyä nopeasti kuolettavia määriä, se voi myös nopeasti tehdä sinut toimintakyvyttömäksi etkä pysty enää pelastautumaan. Kuolettavia määriä hiilimonoksidia voi säilyä ilmassa useita tunteja tai päiviä, jos tila on suljettu tai huonosti ilmastoitu. Jos havaitset jotain oireita hiilimonoksidi- eli häikämyrkytyksestä, poistu tilasta välittömästi. Siirry raittiiseen ilmaan ja ota yhteys lääkäriin.

Ehkäise vakava hiilidioksidin aiheuttama onnettomuus tai kuolema:

- Älä koskaan käytä moottoria huonosti ilmastoidussa tai osittain suljetussa tilassa, kuten autotallissa, autokatoksessa tai vajassa. Myös silloin, kun yrität poistaa moottorin pakokaasuja tuulettimilla tai pitämällä ikkunoita tai ovia auki, hiilidioksidimäärä saattaa nopeasti saavuttaa vaarallisen tason.
- Älä koskaan käytä ajoneuvoa ulkona, jos sen moottorin pakokaasut voivat joutua rakennuksiin ikkunoiden tai ovien kautta.

Vältä polttoainepalovammat ja muut onnettomuudet

Bensiini on erittäin herkästi syttyvää ja räjähtävää. Polttoainehöyryt voivat päästä leviämään, ja siksi polttoaine voi syttyä kipinästä tai liekistä hetkessä useiden metrienkin päästä moottorista. Vähennä tulipalon tai räjähdysvaaraa seuraavasti:

- Käytä ainoastaan polttoaineen säilytykseen hyväksytyjä kanistereita polttoaineen varastointiin.
- Älä koskaan täytä polttoainesäiliötä ajoneuvossa. Sähköstaattinen purkaus saattaa sytyttää polttoaineen.
- Noudata tankatessasi tarkasti ohjeita kappaleessa *POLTTOAINE*.
- Älä koskaan käynnistä tai käytä moottoria, jos polttoainesäiliön korkki ei ole huolellisesti kiinnitetty.

Bensiini on myrkyllistä ja saattaa aiheuttaa vammoja tai kuoleman.

- Älä koskaan poista polttoainetta säiliöstä imemällä sitä letkulla.
- Jos nielet polttoainetta tai sitä joutuu silmiisi tai hengität polttoainehöyryjä, ota välittömästi yhteys lääkäriin.

Jos päällesi roiskuu bensiiniä, pese roiskekohta saippualla ja vedellä ja vaihda vaatteet.

Vältä kuumien osien aiheuttamia palovammoja

Tietyt komponentit kuten jarrun roottorit ja pakoputken komponentit tulevat kuumiksi käytön aikana. Vältä kosketusta kyseisten osien kanssa käytön aikana ja vähän käytön jälkeen välttääksesi palovammoja.

Lisävarusteet ja muutokset

Kaikki muutokset ja BRP:n hyväksymien lisävarusteiden asentaminen voivat vaikuttaa ajoneuvon käsittelyyn. On tärkeää tutustua ajoneuvon rauhassa muutosten jälkeen, jotta osaisit mukauttaa ajotyyliäsi niihin sopivaksi.

Vältä asentamasta varusteita, joita BRP ei nimenomaisesti ole hyväksynyt ajoneuvoa varten, ja vältä tekemästä valtuuttamattomia muutoksia. BRP ei ole testannut tällaisia muutoksia ja varusteita, joten ne voivat aiheuttaa vaaratilanteita. Ne voivat esimerkiksi aiheuttaa seuraavia:

- Ajoneuvon hallinnan menettäminen ja lisääntynyt törmäysriski
- Ylikuumentuminen tai oikosulut, jotka lisäävät tulipalon tai palovammojen riskiä
- Voi vaikuttaa ajoneuvon suojausominaisuuksiin.
- Voi vaikuttaa perävaunun käyttöön, kun ajoneuvoa kuljetetaan.
- Voi aiheuttaa esineiden katoamisen tiellä, kun ajoneuvoa kuljetetaan.

Ajoneuvon ajamisesta voi myös tulla laitonta.

Ota yhteys BRP:n valtuutettuun Off-Road-jälleenmyyjään, jos tarvitset BRP-lisävarusteita ajoneuvoosi.

Turvallisuussyistä BRP-jälleenmyyjän täytyy asentaa jotkin BRP-lisävarusteet, mutta jos päätät asentaa lisävarusteen itse, kun sitä ei ole pakko antaa jälleenmyyjän tehtäväksi, on tärkeää noudattaa tarkasti kaikkia ohjeita ja ymmärtää tarvittaessa kaikki tuotteen käyttöä tai huoltoa koskevat tiedot.

Jos joku muu kuin sinä on asentanut lisävarusteen ajoneuvoon, BRP suosittelee vahvasti lukemaan vastaavat ohjeet, koska niissä voi olla lisätietoja sen turvallisesta käytöstä tai huollosta.

Ohjeet löytyvät tästä osoitteesta:

- [HTTPS://INSTRUCTIONS.BRP.COM](https://instructions.brp.com)

ERITYISIÄ TURVAOHJEITA

TÄMÄ AJONEUVO EI OLE LEIKKIKALU, JA SEN KÄYTTÖ VOI OLLA VAARALLISTA.

- Tämä ajoneuvo ei käyttydy samalla tavalla kuin muut ajoneuvot. Jos toimit varomattomasti, kolari tai ympäripyörähdys voi sattua helposti jopa rutiininomaisten toimenpiteiden yhteydessä, kuten käännyttyessä ja ajettaessa rinteessä tai ylitettäessä esteitä.

VAKAVA LOUKKAANTUMINEN TAI KUOLEMA voi olla seurauksena, ellei näitä ohjeita noudateta:

- Lue tämä käyttäjän käsikirja ja kaikki tuotteessa olevat varoituskilvet huolellisesti ja noudata kuvattuja toimenpiteitä. Katso turvallisuutta käsittelevä video ennen ajoneuvon käyttöä.
- Noudata aina tätä ikäsuositusta: Renegade 70 -ajoneuvoa saavat käyttää vähintään kuusivuotiaat ainoastaan aikuisen valvonnassa ja vähintään 16-vuotiaat ilman valvontaa.
- Noudata aina tätä ikäsuositusta: Renegade 110- ja Renegade 110 Xxc -ajoneuvoja saavat käyttää vähintään kymmenvuotiaat ainoastaan aikuisen valvonnassa ja vähintään 16-vuotiaat ilman valvontaa.
- Älä koskaan salli lapsen iästään riippumatta jatkuvasti käyttää ATV:tä, mikäli hän ei kykene ajamaan sillä turvallisesti.
- Älä koskaan kuljeta matkustajaa tällä ajoneuvolla. Matkustajat vaikuttavat tasapainoon ja ohjaukseen ja lisäävät hallinnan menetyksen vaaraa.
- Älä koskaan aja tällä ajoneuvolla millään kestopäällystetyllä pinnailla, mukaan luettuina jalkakäytävät, yksityiset ajotiet, pysäköintialueet ja kadut.
- Älä koskaan aja tällä ajoneuvolla yleisellä kadulla, tiellä tai maantiellä, ei edes hiekka- tai soratiellä.
- Älä koskaan kuljeta ajoneuvoa ilman hyväksytyä, hyvin istuvaa kypärää. Myös silmäsuojia (suojalasit tai visiiri), hanskoja, saappaita, pitkähahaista paitaa tai takkia ja pitkiä housuja pitäisi käyttää.
- Älä koskaan aja tällä ajoneuvolla, jos olet väsynyt, sairas tai huumeiden tai alkoholin vaikutuksen alaisena. Nämä olotilat vaikuttavat huomattavasti reaktioaikaasi ja arviointikykyysi.
- Älä koskaan aja liian lujaa. Aja aina maasto-, näkyvyys- ja käyttöolosuhteisiin sekä omaan kokemukseesi nähden sopivalla nopeudella.
- Älä koskaan yritä takapyörillä ajoa, hyppyjä tai muita temppuja.
- Tarkasta aina ennen ajoneuvon käyttöä, että se on turvallisessa käyttökunnossa. Noudata aina tässä käyttäjän käsikirjassa mainittuja tarkastus- ja huoltotoimenpiteitä ja -välejä.
- Pidä kummatkin kädet aina ajon aikana ajoneuvon ohjauksahvoissa ja kummatkin jalat jalkatapeilla.
- Aja aina hitaasti ja ole erityisen varovainen tuntemattomassa maastossa. Ole ajoneuvolla ajaessa aina varuillasi vaihtelevien maasto-olosuhteiden varalta.

- Älä koskaan aja erittäin vaikeassa maastossa, liukkaalla tai irtonaisella alustalla, ennen kuin olet oppinut ja harjoitellut ajoneuvon hallintaa vastaavassa maastossa. Ole aina erityisen varovainen tämän tyyppisissä maastoissa.
- Noudata aina edempänä tässä käyttäjän käsikirjassa kuvattuja oikeita kääntymismenetelmiä. Harjoittele kääntymistä hitaalla nopeudella ennen kuin yrität samaa suuremmilla nopeuksilla. Älä käänny liian kovassa nopeudessa.
- Älä koskaan aja tällä ajoneuvolla sille tai omille kyvyillesi liian jyrkissä mäissä. Harjoittele pienemmissä mäissä ennen siirtymistä suurempiin.
- Noudata mäkeä ylös ajaessasi aina edempänä tässä käyttäjän käsikirjassa kuvattuja oikeita ajomenetelmiä. Tarkasta maasto huolella ennen kuin lähdet ajamaan mäkeä ylös. Älä koskaan aja ylöspäin liian liukkailla mäkiä tai sellaisia, joiden pinnalla on irtonaista maa-ainesta. Siirrä painoasi eteenpäin. Älä koskaan suorita äkkikaasutusta tai yhtäkkisiä vaihtamisia. Älä koskaan ylitä mäen harjannetta suurella nopeudella.
- Noudata aina mäkeä alas ajaessasi tai mäessä jarruttaessasi edempänä tässä käyttäjän käsikirjassa kuvattuja oikeita menetelmiä. Tarkasta maasto huolella ennen kuin lähdet ajamaan mäkeä alas. Siirrä painoasi taaksepäin. Älä koskaan aja mäkeä alas kovalla vauhdilla. Vältä mäkeä alaspäin ajoa sellaisessa kulmassa, jossa ajoneuvo nojaa voimakkaasti toiselle sivulle. Aja mäkeä suoraan alas mikäli mahdollista.
- Noudata aina ajaessasi rinteen poikki edempänä tässä käyttäjän käsikirjassa kuvattuja oikeita menetelmiä. Vältä poikkeuksellisen liukkailla mäkiä tai sellaisia, joissa on irtonaista maa-ainesta. Siirrä painoasi ajoneuvon ylämäen puolelle. Älä koskaan yritä kääntää ajoneuvoa ympäri mäessä, ennen kuin hallitset edempänä tässä käyttäjän käsikirjassa kuvatun kääntymistekniikan tasaisella alustalla. Vältä mahdollisuuksien mukaan jyrkän mäenrinteen poikki ajamista.
- Noudata aina oikeita toimenpiteitä, jos moottori sammuu tai lähdet rullaamaan taaksepäin ajaessasi mäkeä ylös. Vältä moottorin sammuminen ajamalla mäkeä ylös oikealla vaihteella ja pitämällä taasaista vauhtia yllä. Jos moottori sammuu tai ajoneuvosi lähtee rullaamaan taaksepäin, käytä jarruttamiseen tässä käyttäjän käsikirjassa kuvattua erityistä jarrutusmenetelmää. Nouse ajoneuvosta pois ylämäen puolelle tai sivulle, jos ajoneuvon suunta on suoraan ylämäkeen. Käännä ajoneuvo ympäri ja nouse takaisin ajoneuvon edempänä tässä käyttäjän käsikirjassa kuvatulla tavalla.
- Selvitä aina, onko reitillä esteitä ennen kuin ajat tuntemattomalla alueella. Älä koskaan yritä ajaa suurien esteiden, kuten suuret kivenlohkareet tai kaatuneet puut, ylitse. Noudata aina esteitä ylitäessäsi edempänä tässä käyttäjän käsikirjassa kuvattuja oikeita menetelmiä.

- Ole aina varovainen, kun ajoneuvo luistaa tai liukuu. Opettele hallitsemaan luisto tai liukuminen turvallisesti harjoittelemalla hiljaisella nopeudella tasaisessa maastossa. Kun ajat äärimmäisen liukkailla pinnoilla, kuten jäällä, aja hitaasti ja ole erittäin varovainen, ettet menetä ajoneuvon hallintaa.
- Älä koskaan aja tällä ajoneuvolla vuolaasti virtaavassa vedessä tai syvemmissä vedessä kuin mikä on edempänä tässä käyttäjän käsikirjassa ilmoitettu. Muista, että märillä jarruilla voi olla heikompi jarrutuskyky. Kokeile jarruja, kun olet poistunut vedestä, mudasta tai lumesta. Tarvittaessa kuivaa jarrupalat jarruttamalla useita kertoja.
- Muista aina, että jarrutusmatkaan vaikuttavat sää ja maasto-olosuhteet, jarrujärjestelmä ja renkaiden kunto, ajoneuvon nopeus ja ajettavuus sekä moni muu asia. Muista sopeuttaa ajosi olosuhteiden mukaan.
- BRP suosittelee, että ATV:ssä istutaan sitä peruutettaessa. Vältä seisomista. Painosi saattaa siirtyä eteenpäin kohti kaasuvipua aiheuttaen odottamattoman kiihdytyksen ja hallinnan menettämisen.
- Käytä aina edempänä tässä käyttäjän käsikirjassa määritettyjä rengaskokoja ja -tyyppejä. Pidä renkaissa aina edempänä tässä käyttäjän käsikirjassa ilmoitettuja rengaspaineita.
- Älä koskaan kuljeta kuormaa nuorisomallin ajoneuvolla.
- Älä koskaan käytä tätä ajoneuvoa ilman asianmukaista opastusta.
Käy harjoituskurssi. Jokaisen käyttäjän pitäisi saada koulutusta asiantuntevalta opettajalta.

KÄYTTÖVAROITUKSIA

Ajoneuvon käyttö ilman asianmukaista koulutusta

 VAROITUS



MAHDOLLINEN VAARATILANNE

Tämän ajoneuvon käyttö ilman asianmukaista koulutusta.

MITÄ VOI TAPAHTUA

Onnettomuusriski kasvaa huomattavasti, jos kuljettaja ei tunne tämän ajoneuvon oikeata käyttötapaa erilaisissa tilanteissa ja erityyppisissä maastoissa.

MITEN VAARATILANNE VÄLTETÄÄN

Vasta-alkajien ja kokemattomien ajajien tulee suorittaa harjoituskurssi. Kurssin jälkeen heidän tulee harjoitella säännöllisesti kurssilla opittuja taitoja sekä tässä käyttäjän käsikirjassa kuvattuja tekniikoita.

Harjoituskurssista saat lisätietoa valtuutetulta Can-Am-jälleenmyyjältä.

Ikäsuositus

 VAROITUS



MAHDOLLINEN VAARATILANNE

Tätä ajoneuvoa koskevan ikäsuosituksen laiminlyöminen.

MITÄ VOI TAPAHTUA

Jos lapsi käyttää ATV:tä, jota ei ole suositeltu hänen ikäiselleen, voi seurauksena olla lapsen vakava loukkaantuminen tai kuolema.

Vaikka lapsen ikä sallisikin ajamisen kyseisellä ajoneuvolla, ei hänellä välttämättä ole sen turvalliseen käyttöön vaadittavia taitoja, kykyjä tai harkintakykyä, jolloin hän voi joutua vakavaan onnettomuuteen.

MITEN VAARATILANNE VÄLTETÄÄN

Renegade 70 -ajoneuvoa saavat käyttää vähintään kuusivuotiaat ainoastaan aikuisen valvonnassa ja vähintään 16-vuotiaat ilman valvontaa.

Renegade 110- ja Renegade 110 Xxc -ajoneuvoja saavat käyttää vähintään kymmenvuotiaat ainoastaan aikuisen valvonnassa ja vähintään 16-vuotiaat ilman valvontaa.

Älä koskaan salli lapsen iästään riippumatta jatkuvasti käyttää ATV:tä, mikäli hän ei kykene ajamaan sillä turvallisesti.

Matkustajan kuljettaminen

 VAROITUS



V00A020

MAHDOLLINEN VAARATILANNE

Matkustajan kuljettaminen tällä ajoneuvolla.

MITÄ VOI TAPAHTUA

Ajoneuvon tasapaino ja hallinta heikkenevät huomattavasti.

Voi aiheuttaa onnettomuuden, jonka tuloksena sinä ja/tai matkustaja loukkaantuu.

MITEN VAARATILANNE VÄLTETÄÄN

Älä koskaan kuljeta matkustajia. Vaikka siinä on pitkä, kuljettajan vapaan liikkumisen salliva istuin, sitä ei ole suunniteltu tai tarkoitettu matkustajaa/matkustajia varten.

Ajoneuvon ajaminen yleisillä kaduilla, teillä tai valtateillä

 VAROITUS



MAHDOLLINEN VAARATILANNE

Tämän ajoneuvon ajaminen yleisillä kaduilla, teillä tai valtateillä.

MITÄ VOI TAPAHTUA

Voit kolaroida toisen ajoneuvon kanssa.

MITEN VAARATILANNE VÄLTETÄÄN

Älä koskaan aja tällä ajoneuvolla yleisellä kadulla, tiellä tai maantiellä, ei edes hiekka- tai soratiellä. Useissa osavaltioissa tällä ajoneuvolla ajo yleisillä kaduilla, teillä ja maanteillä on kielletty.

VAROITUS**MAHDOLLINEN VAARATILANNE**

Tämän ajoneuvon ajaminen yleisillä kaduilla, teillä tai valtateillä.

MITÄ VOI TAPAHTUA

Voit kolaroida toisen ajoneuvon kanssa.

MITEN VAARATILANNE VÄLTETÄÄN

Älä koskaan aja tällä ajoneuvolla yleisellä kadulla, tiellä tai maantiellä, ei edes hiekka- tai soratiellä. Useissa osavaltioissa tällä ajoneuvolla ajo yleisillä kaduilla, teillä ja maanteillä on kielletty.

Ajo ilman suojarusteita

 **VAROITUS**



MAHDOLLINEN VAARATILANNE

Tämä ajoneuvon käyttö ilman hyväksytyä kypärää, silmäsuojaa ja suojarusteita.

MITÄ VOI TAPAHTUA

- Ajo ilman hyväksytyä kypärää lisää onnettomuuden sattuessa mahdollisuutta vakavaan päävahinkoon tai kuolemaan.
- Ajo ilman silmäsuojia lisää onnettomuuden sattuessa vakavan loukkaantumisen riskiä.
- Ajo ilman suojarusteita lisää onnettomuuden sattuessa vakavan vamman riskiä.

MITEN VAARATILANNE VÄLTETÄÄN

Käytä aina hyväksytyä, päähän sopivaa kypärää. Lisäksi pitäisi käyttää:

- Silmäsuojaa (suojalaseja tai kasvosuojaa)
- Lujaa leukasuojaa
- Hanskoja ja saappaita
- Pitkähahaista paitaa tai takkia
- Pitkälahkeisia housuja.

Huumeet ja alkoholi

 **VAROITUS**



V00A070

MAHDOLLINEN VAARATILANNE

Ajoneuvon käyttö huumeiden tai alkoholin vaikutuksen alaisena.

MITÄ VOI TAPAHTUA

Voi vakavasti vaikuttaa arvostelukykyyh.

Voi hidastaa reaktiota.

Voi vaikuttaa tasapainoon ja havaintokykyyn.

Voi johtaa onnettomuuteen tai kuolemaan.

MITEN VAARATILANNE VÄLTETÄÄN

Älä koskaan aja tätä ajoneuvoa huumeiden tai alkoholin vaikutuksen alaisena.

Liian suuri nopeus

 **VAROITUS**



V00A093

MAHDOLLINEN VAARATILANNE

Tällä ajoneuvolla ajo liian lujaa.

MITÄ VOI TAPAHTUA

Lisää mahdollisuutta ajoneuvon hallinnan menetykseen, mikä voi johtaa onnettomuuteen.

MITEN VAARATILANNE VÄLTETÄÄN

Aja aina maasto-, näkyvyys- ja käyttöolosuhteisiin sekä omaan kokemukseesi sopivalla asianmukaisella nopeudella.

Keuliminen, hypyt ja muut temput

 VAROITUS



MAHDOLLINEN VAARATILANNE

Yrität ajaa vain takapyörillä, hypätä ja tehdä muita temppuja.

MITÄ VOI TAPAHTUA

Lisää onnettomuusriskiä, jopa ympäripyörähtämistä.

MITEN VAARATILANNE VÄLTETÄÄN

Älä koskaan yritä tehdä temppuja, kuten takapyörillä ajo tai hypyt. Älä yritä leveillä ja näyttää toisille.

 VAROITUS



MAHDOLLINEN VAARATILANNE

Yrität ajaa vain takapyörillä, hypätä ja tehdä muita temppuja.

MITÄ VOI TAPAHTUA

Lisää onnettomuusriskiä, jopa ympäripyörähtämistä.

MITEN VAARATILANNE VÄLTETÄÄN

Älä koskaan yritä tehdä temppuja, kuten takapyörillä ajo tai hypyt. Älä yritä leveillä ja näyttää toisille.

Ajoneuvon tarkastus

VAROITUS

MAHDOLLINEN VAARATILANNE

Ajoneuvon tarkastamatta jättäminen ennen sillä ajoa.
Ajoneuvon kunnollisen ylläpidon laiminlyönti.

MITÄ VOI TAPAHTUA

Lisää onnettomuus- tai laitteiden vahingoittumisriskiä.

MITEN VAARATILANNE VÄLTETÄÄN

Tarkasta, että ajoneuvosi on turvallisessa käyttökunnossa aina ennen sillä ajamista.

Noudata aina edempänä tässä käyttäjän käsikirjassa ilmoitettua huoltotaulukkoa.

Jäätyneet vesistöt

VAROITUS

MAHDOLLINEN VAARATILANNE

Ajaminen jään päällä.

MITÄ VOI TAPAHTUA

Hallinnan menettäminen voi johtaa vakavaan henkilövahinkoon tai kuolemaan.

MITEN VAARATILANNE VÄLTETÄÄN

Älä koskaan aja tällä ajoneuvolla jäällä, ennen kuin olet varma, että jään paksuus ja eheys kestää ajoneuvon painon kuormineen, samoin kuin liikkuvan ajoneuvon aiheuttaman voiman.

Ajoneuvon oikea asento

 VAROITUS



MAHDOLLINEN VAARATILANNE

Käsien irrottaminen ohjauskahvasta tai jalkojen irrottaminen jalkatuista ajon aikana.

MITÄ VOI TAPAHTUA

Yhdenkin käden tai jalan irrottaminen voi heikentää ajoneuvon hallintakykyäsi, tai johtaa tasapainon menettämiseen ja putoamiseen ajoneuvosta. Jos irrotat jalan jalkatuesta, jalka tai sääri voi joutua kosketuksiin takapyörien kanssa, mikä voi johtaa loukkaantumiseen tai onnettomuuteen.

MITEN VAARATILANNE VÄLTETÄÄN

Kuljettajan on pidettävä kummatkin kädet aina ajon aikana ajoneuvon ohjauskahvassa ja kummatkin jalat jalkatuissa.

Tuntematon maasto

 **VAROITUS**



MAHDOLLINEN VAARATILANNE

Erityisen varovaisuuden noudattamatta jättäminen ajoneuvon käytössä tuntemattomassa maastossa.

MITÄ VOI TAPAHTUA

Kohdalle voi osua piilossa oleva kivi, kuoppa tai reikä, eikä asiaan ehdi reagoida.

Voi johtaa ajoneuvon ympäripyörähtämiseen tai hallinnan menettämiseen.

MITEN VAARATILANNE VÄLTETÄÄN

Aja hitaasti ja ole erityisen varovainen tuntemattomassa maastossa.

Ole ajaessasi aina varuillasi vaihtelevien maasto-olosuhteiden varalta.

Ajo erittäin vaikeassa maastossa, liukkaalla tai irtonaisella alustalla

 VAROITUS



MAHDOLLINEN VAARATILANNE

Varomaton ajo erittäin vaikeassa maastossa, tai liukkaalla tai irtonaisella alustalla.

MITÄ VOI TAPAHTUA

Voi aiheuttaa pyörien pitävyyden tai ajoneuvon hallinnan menetyksen, mikä voi johtaa onnettomuuteen, jopa ympäripyörähtämiseen.

MITEN VAARATILANNE VÄLTETÄÄN

Älä aja erittäin vaikeassa maastossa, tai liukkaalla tai irtonaisella alustalla ennen kuin olet oppinut ja harjoitellut ajoneuvon hallintaa vastaavassa maastossa.

Ole aina erityisen varovainen tämän tyyppisissä maastoissa.

Väärin tehty kääntyminen.**! VAROITUS****MAHDOLLINEN VAARATILANNE****Väärin tehty kääntyminen.****MITÄ VOI TAPAHTUA**

Voit menettää ajoneuvon hallinnan, mikä johtaa kolariin tai ajoneuvon ympäripyörähtämiseen.

MITEN VAARATILANNE VÄLTETÄÄN

Noudata aina tässä käyttäjän käsikirjassa kuvattuja oikeita kääntymismenetelmiä. Harjoittele kääntymistä hitaalla nopeudella ennen kuin yrität samaa suuremmilla nopeuksilla.

Älä käänny liian kovassa nopeudessa.

Erittäin jyrkät mäet

 VAROITUS

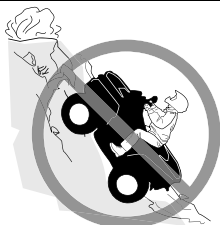

MAHDOLLINEN VAARATILANNE

Ajo erittäin jyrkissä mäissä.

MITÄ VOI TAPAHTUA

Ajoneuvo pyörihtää helpommin ympäri erittäin jyrkissä mäissä kuin tasaisella alustalla tai pienissä mäissä.

MITEN VAARATILANNE VÄLTETÄÄN

Älä koskaan aja tällä ajoneuvolla sille tai omille kyvyillesi liian jyrkissä mäissä.

Harjoittele pienemmissä mäissä ennen siirtymistä suurempiin.

Mäkien kiipeäminen

! VAROITUS



MAHDOLLINEN VAARATILANNE

Mäkien kiipeäminen väärällä tavalla.

MITÄ VOI TAPAHTUA

Voi aiheuttaa hallinnan menetyksen tai ajoneuvon ympäripyörähtämisen.

MITEN VAARATILANNE VÄLTETÄÄN

Noudata mäkeä ylös ajaessasi aina tässä käyttäjän käsikirjassa kuvattuja oikeita ajomenetelmiä.

Tarkasta aina maasto huolella ennen kuin lähdet kiipeämään mäkeä ylös.

Älä koskaan aja ylöspäin liian liukkaita mäkiä tai sellaisia, joiden pinnalla on irtonaista maa-ainesta.

Siirrä painoasi eteenpäin.

Älä koskaan suorita äkkikaasutusta tai yhtäkkisiä vaihtamisia.

Ajoneuvo voi pyörähtää taaksepäin ympäri.

Älä koskaan ylitä mäen harjannetta suurella nopeudella. Harjanteen toisella puolella voi olla este, äkkipudotus, tai toinen ajoneuvo tai henkilö.

Alamäkeen ajo

 **VAROITUS**



MAHDOLLINEN VAARATILANNE
Mäen ajaminen alas väärällä tavalla.

MITÄ VOI TAPAHTUA

Voi aiheuttaa hallinnan menetyksen tai ajoneuvon ympäripyörähtämisen.

MITEN VAARATILANNE VÄLTETÄÄN

Noudata mäkeä alas ajaessasi aina tässä käyttäjän käsikirjassa kuvattuja oikeita ajomenetelmiä.

TÄRKEÄÄ:

Alaspäin ajettaessa jarruttamiseen tarvitaan erikoistekniikka.

Tarkasta aina maasto huolella ennen kuin lähdet ajamaan mäkeä alas.

Siirrä painoasi taaksepäin.

Älä koskaan aja mäkeä alas kovalla vauhdilla.

Vältä mäkeä alaspäin ajoa sellaisessa kulmassa, jossa ajoneuvo nojaa voimakkaasti toiselle sivulle. Aja mäkeä suoraan alas mikäli mahdollista.

Mäen poikki ajaminen tai kääntyminen mäessä

 VAROITUS



MAHDOLLINEN VAARATILANNE

Mäen poikki ajaminen tai kääntyminen mäessä väärällä tavalla.

MITÄ VOI TAPAHTUA

Voi aiheuttaa hallinnan menetyksen tai ajoneuvon ympäripyörähtämisen.

MITEN VAARATILANNE VÄLTETÄÄN

Älä koskaan yritä kääntää ajoneuvoa ympäri mäessä, ennen kuin hallitset tässä käyttäjän käsikirjassa kuvatun kääntymistekniikan tasaisella alustalla. Käänny mäessä erittäin varovasti.

Vältä mahdollisuuksien mukaan jyrkän mäenrinteen poikki ajamista.

Ajaessasi poikittain mäenrinnettä pitkin:

Noudata aina oikeita, edempänä tässä käyttäjän käsikirjassa kuvattuja menetelmiä.

Vältä poikkeuksellisen liukkaita mäkiä tai sellaisia, joissa on irtonaista maa-ainesta.

Kuljettajan on siirrettävä painonsa ylämäen puolelle ajoneuvoa.

Mäkeä kiivettäessä moottori sammuu, alat rullata taaksepäin tai poistut ajoneuvosta väärällä tavalla

 **VAROITUS**



MAHDOLLINEN VAARATILANNE

Mäkeä kiivettäessä moottori sammuu, alat rullata taaksepäin tai poistut ajoneuvosta väärällä tavalla.

MITÄ VOI TAPAHTUA

Voi johtaa ajoneuvon ympäripyörähtämiseen.

MITEN VAARATILANNE VÄLTETÄÄN

Käytä mäkeä ylös ajaessasi pientä vaihdetta ja aja tasaisella nopeudella.

Jos vauhti loppuu:

Kuljettajan on pidettävä painonsa ylämäen puolella. Älä koskaan suorita äkkikaasutusta tai yhtäkkisiä vaihtamisia. Ajoneuvo voi pyörähtää taaksepäin ympäri.

Paina jarruja.

Lukitse seisontajarru, kun ajoneuvo on pysähtynyt.

Nouse ajoneuvosta pois ylämäen puolelle tai sivulle, jos ajoneuvon suunta on suoraan ylämäkeen.

Jos alat rullata taaksepäin:

Kuljettajan on pidettävä painonsa ylämäen puolella. Älä koskaan suorita äkkikaasutusta tai yhtäkkisiä vaihtamisia. Ajoneuvo voi pyörähtää taaksepäin ympäri.

Älä koskaan käytä takajarrua ajoneuvon rullatessa taaksepäin.

Paina vähitellen etujarrua.

Kun ajoneuvo on täysin pysähtynyt, paina myös takajarrua ja lukitse seisontajarru.

Nouse ajoneuvosta pois ylämäen puolelle tai sivulle, jos ajoneuvon suunta on suoraan ylämäkeen.

Käännä ajoneuvo ympäri ja nouse takaisin ajoneuvoon edempänä tässä käyttäjän käsikirjassa kuvatulla tavalla.

Esteiden ylitys

 VAROITUS



MAHDOLLINEN VAARATILANNE

Esteiden ylitys väärällä tavalla.

MITÄ VOI TAPAHTUA

Voi aiheuttaa hallinnan menetyksen tai kolarin.

Voi aiheuttaa ajoneuvon ympärilyörimisen.

MITEN VAARATILANNE VÄLTETÄÄN

Ennen ajamista uudella alueella tarkasta onko siellä esteitä.

Älä koskaan yritä ajaa suurien esteiden, kuten suuret kivenlohkareet tai kaatuneet puut, ylitse.

Noudata aina esteitä ylittäessäsi tässä käyttäjän käsikirjassa kuvattuja menetelmiä.

Luistaminen tai liukuminen

 VAROITUS



MAHDOLLINEN VAARATILANNE

Luistaminen tai liukuminen väärällä tavalla.

MITÄ VOI TAPAHTUA

Voit menettää tämän ajoneuvon hallinnan.

Renkaiden pito saattaa myös yllättäen palata, mikä voi aiheuttaa ajoneuvon ympäripyörittämisen.

MITEN VAARATILANNE VÄLTETÄÄN

Opettele hallitsemaan luisto tai liukuminen turvallisesti harjoittelemalla hiljaisella nopeudella tasaisessa maastossa.

Aja äärimmäisen liukkailla pinnoilla, kuten jäällä, hitaasti ja ole erittäin varovainen, ettet menetä luistamisesta tai liukumisesta johtuen ajoneuvon hallintaa.

Syvä tai lujasti virtaava vesi

 VAROITUS



MAHDOLLINEN VAARATILANNE

Tällä ajoneuvolla ajaminen syvässä tai vuolaasti virtaavassa vedessä.

MITÄ VOI TAPAHTUA

Renkaat voivat kellua aiheuttaen pidon tai hallinnan menetyksen, mikä voi johtaa onnettomuuteen.

MITEN VAARATILANNE VÄLTETÄÄN

Älä koskaan aja tällä ajoneuvolla vuolaasti virtaavassa vedessä tai syvässä vedessä.

Tarkasta veden syvyys ja virtaus ennen kuin yrität ylittää sitä. Veden ei tule ulottua pyörien keskikohtaa ylemmäs.

Muista, että märillä jarruilla voi olla heikompi jarrutuskyky. Kokeile jarruja, kun olet poistunut vedestä. Tarvittaessa kuivaa jarrupalat jarruttamalla useita kertoja.

! VAROITUS



MAHDOLLINEN VAARATILANNE

Tällä ajoneuvolla ajaminen syvässä tai vuolaasti virtaavassa vedessä.

MITÄ VOI TAPAHTUA

Renkaat voivat kellua aiheuttaen pidon tai hallinnan menetyksen, mikä voi johtaa onnettomuuteen.

MITEN VAARATILANNE VÄLTETÄÄN

Älä koskaan aja tällä ajoneuvolla vuolaasti virtaavassa vedessä tai syvässä vedessä.

Tarkasta veden syvyys ja virtaus ennen kuin yrität ylittää sitä. Veden ei tule ulottua pyörien yläosaa ylemmäs.

Muista, että märillä jarruilla voi olla heikompi jarrutuskyky. Koikeile jarruja, kun olet poistunut vedestä. Tarvittaessa kuivaa jarrupalat jarruttamalla useita kertoja.

Ajaminen peruutusvaihteella

 VAROITUS



MAHDOLLINEN VAARATILANNE

Väärällä tavalla peruuttaminen.

MITÄ VOI TAPAHTUA

Voit osua ajoneuvon takana olevaan esteeseen tai henkilöön, mikä johtaisi vakavaan loukkaantumiseen.

MITEN VAARATILANNE VÄLTETÄÄN

Vaihtaessasi peruutukselle varmistu, ettei ajoneuvon takana ole esteitä eikä ihmisiä. Peruuta hitaasti kun tie on selvä.

Rengaspaine

 VAROITUS



MAHDOLLINEN VAARATILANNE

Tällä ajoneuvolla ajaminen väärillä renkailla, tai väärillä tai epätasaisilla rengaspaineilla.

MITÄ VOI TAPAHTUA

Väärin renkaiden käyttö tässä ajoneuvossa, tai ajoneuvolla ajaminen väärillä tai epätasaisilla rengaspaineilla voi aiheuttaa hallinnan menetyksen, renkaan puhkeamisen, renkaan kiertymisen vanteella sekä lisääntyneen onnettomuusriskin.

MITEN VAARATILANNE VÄLTETÄÄN

Käytä aina tässä käyttäjän käsikirjassa tälle ajoneuvolle määritellyjä rengaskokoja ja -tyyppejä.

Ylläpidä tässä käyttäjän käsikirjassa ilmoitettua rengaspainetta.

Vaihda aina vaurioituneet pyörät tai renkaat.

VAROITUS**MAHDOLLINEN VAARATILANNE**

Tällä ajoneuvolla ajaminen väärillä renkailla, tai väärillä tai epätasaisilla rengaspaineilla.

MITÄ VOI TAPAHTUA

Väärien renkaiden käyttö tässä ajoneuvossa, tai ajoneuvolla ajaminen väärillä tai epätasaisilla rengaspaineilla voi aiheuttaa hallinnan menetyksen, renkaan puhkeamisen, renkaan kiertymisen vanteella sekä lisääntyneen onnettomuusriskin.

MITEN VAARATILANNE VÄLTETÄÄN

Käytä aina tässä käyttäjän käsikirjassa tälle ajoneuvolle määritellyjä rengaskokoja ja -tyyppejä.

Ylläpidä tässä käyttäjän käsikirjassa ilmoitettua rengaspainetta.

Vaihda aina vaurioituneet pyörät tai renkaat.

Virheelliset muutokset

 VAROITUS



MAHDOLLINEN VAARATILANNE

Ajoneuvon käyttö sen jälkeen, kun siihen on tehty vääränlaisia muutoksia.

MITÄ VOI TAPAHTUA

Lisävarusteiden vääränlainen asentaminen tai tämän ajoneuvon vääränlainen muuttaminen voi aiheuttaa muutoksia sen käsittelyyn, mikä tietyissä tilanteissa voisi johtaa onnettomuuteen.

MITEN VAARATILANNE VÄLTETÄÄN

Älä koskaan tee muutoksia tähän ajoneuvoon asentamalla siihen osia väärin tai käyttämällä lisävarusteita väärällä tavalla. Kaikkien tähän ajoneuvoon lisättyjen osien ja varusteiden on oltava BRP:n hyväksymiä. Ne on asennettava ohjeiden mukaan ja niiden käyttöohjeita on noudatettava. Mikäli sinulla on asiasta kysymyksiä, ota yhteys valtuutettuun Can-Am Off-Road -jälleenmyyjään.

ÄLÄ KOSKAAN asenna matkustajanistuinta tai käytä tavaratelineitä matkustajan kuljettamiseen.

Muutosten tekeminen ajoneuvoon sen nopeuden tai suorituskyvyn parantamiseksi voi rikkoa ajoneuvon rajoitettua takuuta koskevia ehtoja. Lisäksi tiettyjen muutosten tekeminen, kuten moottori- tai pakokaasukomponenttien irrottaminen, ei useimpien lakien mukaan ole laillista.

Kuorman lastaus, kuljetus tai vetäminen

 VAROITUS



MAHDOLLINEN VAARATILANNE

Tämän ajoneuvon ylikuormittaminen tai kuorman virheellinen kuljettaminen tai hinaaminen.

MITÄ VOI TAPAHTUA

Voi aiheuttaa muutoksia ajoneuvon käsittelyyn ja johtaa onnettomuuteen.

MITEN VAARATILANNE VÄLTETÄÄN

Älä koskaan kuljeta kuormaa tällä ajoneuvolla.

Älä koskaan hinaa kuormaa tai toista ajoneuvoa tällä ajoneuvolla.

Tulenarkojen tai vaarallisten aineiden kuljetus

 VAROITUS



V03M010

MAHDOLLINEN VAARATILANNE

Tulenarkojen tai vaarallisten aineiden kuljettaminen voi johtaa räjähdykseen.

MITÄ VOI TAPAHTUA

Tämä voi aiheuttaa vakavan loukkaantumisen tai kuoleman.

MITEN VAARATILANNE VÄLTETÄÄN

Älä koskaan kuljeta tulenarkoja tai vaarallisia aineita.

 VAROITUS



V03M01Q

MAHDOLLINEN VAARATILANNE

Tulenarkojen tai vaarallisten aineiden kuljettaminen voi johtaa räjähdykseen.

MITÄ VOI TAPAHTUA

Tämä voi aiheuttaa vakavan loukkaantumisen tai kuoleman.

MITEN VAARATILANNE VÄLTETÄÄN

Älä koskaan kuljeta tulenarkoja tai vaarallisia aineita.

Käytä aina BRP:n LinQ-polttoainesäiliötä polttoaineen kuljettamiseen ajoneuvossa. Vain hyväksytty BRP LinQ-polttoainesäiliö voidaan kiinnittää tukevasti ajoneuvon etutavaratilaan.

 VAROITUS

V03M01Q

MAHDOLLINEN VAARATILANNE

Tulenarkojen tai vaarallisten aineiden kuljettaminen voi johtaa räjähdykseen.

MITÄ VOI TAPAHTUA

Tämä voi aiheuttaa vakavan loukkaantumisen tai kuoleman.

MITEN VAARATILANNE VÄLTETÄÄN

Älä koskaan kuljeta tulenarkoja tai vaarallisia aineita.

Tätä ajoneuvoa ei ole suunniteltu markkinoilla olevien polttoainesäiliön turvalliseen kiinnitykseen.

KÄYTTÖÄ EDELTÄVÄ TARKASTUS

VAROITUS

Tee käyttöä edeltävä tarkastus ennen jokaista ajokertaa havaitaksesi mahdolliset käyttöä haittaavat ongelmat. Käyttöä edeltävä tarkastus auttaa sinua valvomaan osien kuluneisuutta ja niiden kunnan heikentymistä ennen kuin ne muodostuvat ongelmaksi. Korjaa kaikki havaitsemasi ongelmat vähentääksesi rikkoutumis- tai kolaroimisvaaraa.

Ennen tämän ajoneuvon käyttöä kuljettajan ja/tai aikuisen henkilön on aina suoritettava käyttöä edeltävä tarkastus seuraavan tarkastuslistan mukaisesti.

Käyttöä edeltävä tarkastuslista

Toimenpiteet ennen moottorin käynnistämistä (Avain OFF/ POIS-asennossa)

Tarkastettavat kohteet	SUORITETTAVA TARKASTUS	✓
Nesteet	Tarkista polttoaineen ja moottoriöljyn määrä.	
Vuodot	Tarkista ajoneuvon alapuoli vuotojen varalta.	
Ohjaus	Tarkista, että ohjaus toimii esteettömästi kääntämällä sitä ääriasennosta toiseen.	
Kaasuvipu	Käytä kaasuvipua useita kertoja ja varmista, että se toimii esteettömästi. Sen pitää palata vapautettaessa joutokäyntiasentoon.	
	Varmista, että nopeuden rajoitinruuvi on säädetty kuljettajan ajotaitoja vastaavaan asentoon.	
Jarrut	Purista jarruvipuja useita kertoja ja varmista, että ne toimivat esteettömästi. Niiden on palauduttava heti alkuperäisasentoonsa vapautettaessa.	
Seisontajarru	Kytke seisontajarru ja varmista sen moitteeton toiminta.	
Renkaat	Tarkista rengaspaine ja renkaiden kunto.	

Tarkastettavat kohteet	SUORITETTAVA TARKASTUS	✓
Pyörät	Tarkista pyörät vaurioiden ja epänormaalin välyksen varalta sekä tarkista, että pyöränpulttien kireys.	
Voimansiirto ketju ja hammaspyörät	Tarkista, etteivät ketjupyörät ole kuluneet tai vaurioituneet.	
	Tarkista voimansiirtoketjun, liukukappaleen ja voimansiirtoketjun kiristimen oikea säätö ja voitelu (varustelun mukaan).	
Istuin	Varmista, että kuljettajan istuin on asennettu ja lukittu oikein paikalleen.	
Pako	Tarkista, onko pakojärjestelmässä tai sen ympärillä likaa ja puhdista huolellisesti.	
Runko ja jousitus	Tarkista ajoneuvon alapuolelta, ettei rungossa tai jousituksessa ole likaa. Puhdista tarvittaessa runko ja jousitus.	

Toimenpiteet ennen moottorin käynnistämistä (Avain ON/ PÄÄLLÄ-asennossa)

Tarkastettavat kohteet	SUORITETTAVA TARKASTUS	✓
Merkkivalot	Tarkista moottorin merkkivalon toiminta (ensimmäisten sekuntien aikana, kun avain käännetään PÄÄLLE).	
	Varmista, että vapaan (N) ja peruutuksen (R) merkkivalot syttyvät, kun vastaava vaihde valitaan.	
Valot	Tarkista päiväajovalojen ja takavalon toiminta ja puhtaus.	
	Tarkista jarruvalon toiminta.	

Toimenpiteet moottorin käynnistämisen jälkeen

Tarkastettavat kohteet	SUORITETTAVA TARKASTUS	✓
Merkkivalot	Varmista, että moottorin merkkivalo on sammunut (jos valo jää palamaan, sammuta moottori).	
Vaihdevipu	Tarkista vaihdevivun toiminta (F, N ja R).	
Jarrut	Aja hitaasti lyhyt matka eteenpäin. Paina sitten erikseen molempia jarruvipuja. Jarrujen on jarrutettava täysitehoisesti. Vipujen pitää palautua lepoasentoonsa vapautettaessa.	
Moottorin hätäkatkaisin	Tarkasta, että moottorin hätäkatkaisin toimii oikein.	
Virtalukko	Tarkista, että virtalukko toimii oikein pysäyttämällä ja käynnistämällä moottori uudelleen.	

AJONEUVOLLA AJO

Voidaksesi täysin nauttia tällä ajoneuvolla ajamisen nautinnoista ja jännityksestä, sinun TÄYTYY noudattaa muutamia perussääntöjä ja ohjeita. Jotkut voivat olla uusia, kun taas toiset voivat olla terveen järjen mukaisia tai ilmeisiä.

Tutustu rauhassa tähän käyttäjän käsikirjaan ja kaikkiin ajoneuvossa oleviin varoituskilpiin sekä turvallisuusvideoon, joka on mainittu *Yleisissä tiedoissa*. Ne kuvaavat täydellisemmin sen, mitä sinun tulisi tietää ajoneuvosta ennen sillä ajamista.

Lasten turvallisuuden takia suosittelemme, että myös sinä noudatat tätä suositusta sekä valvot, että muutkin noudattavat. Vain sinä pystyt arvioimaan jonkun matkustajan kyvyn ymmärtää riskit ja käyttää ajoneuvoa turvallisesti.

Ihmissillä, joilla on kognitiivisia tai fyysisiä puutteita tai jotka ottavat herkästi riskejä, ovat alttiimpia ympäripyörähtämisille ja törmäyksille, jotka voivat johtaa onnettomuuteen tai jopa kuolemaan.

Kaikki ajoneuvot eivät ole samanlaisia. Kussakin ajoneuvossa on omat ainutlaatuiset käyttäytymisominaisuutensa, hallintalaitteensa ja piirteensä. Kutakin ajetaan ja käsitellään eri tavalla.

Tutustu kunnolla ajoneuvon käyttölaitteisiin ja yleiseen käyttöön ennen kuin rohkenet maasto-olosuhteisiin. Harjoittele ajamista sopivalla esteettömällä alueella ja opi tuntemaan kunkin hallintalaitteen toiminta. Aja hitaasti. Suuremmat nopeudet vaativat enemmän kokemusta, tietoa ja sopivia ajo-olosuhteita.

Ajo-olosuhteet vaihtelevat paikkakunnittain. Kullakin paikkakunnalla sääolosuhteet voivat vaihdella rajusti sekä ajoittain että vuodenaikojen mukaan.

Hiekalla ajaminen eroaa lumella tai metsässä tai suolla ajamisesta. Kukin ympäristö voi vaatia kuljettajalta enemmän huolellisuutta ja taitoa. Osoita hyvää arvostelukykystä. Etene aina varoen. Älä ota tarpeettomia riskejä, jolloin voit juuttua yksin johonkin tai mahdollisesti loukkaantua.

Älä koskaan oletta, että tämä ajoneuvo kulkee joka paikkaan turvallisesti. Äkilliset kolojen, painumien, penkkujen, pehmeämmän tai kovemman alustan tai muun epätasaisuuden aiheuttamat muutokset maastossa voivat kaataa ajoneuvon tai saada sen epävakaaksi. Vältä tällaiset vaaratilanteet hidastamalla sekä tarkkaile aina edessä olevaa maastoa. Mikäli ajoneuvo alkaa kaatua tai kiepahtaa, paras neuvo on yleensä välittömästi nousta pois... kaatumisen VASTAKKAISELTA puolelta!

Kehotamme tarkastuttamaan ajoneuvosi vuosittain. Kysy lisätietoja valtuutetulta Can-Am Off-Road -jälleenmyyjältä. On suositeltavaa, vaikkei välttämätöntä, että valtuutettu Can-Am Off-Road -jälleenmyyjä suorittaa ajoneuvolle ajokautta edeltävän valmistelun. Jokainen käynti

valtuutetun Can-Am Off-Road -jälleenmyyjän luona antaa jälleenmyyjälle mahdollisuuden tarkistaa, kuuluuko ajoneuvosi jonkin ajankohtaisen huoltokampanjan piiriin. Kehotamme sinua myös käymään mahdollisimman pian valtuutetun Can-Am Off-Road -jälleenmyyjän luona, jos kuulet itse turvallisuutta koskevista huoltokampanjoista.

Ota yhteys valtuutettuun Can-Am Off-Road -jälleenmyyjään, kun tarvitset lisävarusteita ajoneuvoosi.

Ajovarusteet

Vaatetus riippuu sen hetkisestä ilmalasta. Pukeudu aina kylmintä säätä silmälläpitäen. Lämpöalusasuojaa hyvin ihoa kylmältä ja kosteudelta. On tärkeätä, että kuljettaja käyttää aina asiaankuuluvia suojavaatteita ja -varusteita, joihin kuuluvat hyväksytyt kypärä, silmäsuojukset, saappaat, hanskat, pitkähihainen paita ja pitkät housut. Tämän tyyppinen vaatetus suojaa pienemmiltä reitin varrella esiintyviltä vaaroilta. Kuljettaja ei koskaan saa käyttää irtonaisia vaatekappaleita, kuten kaulahuivia, joka voi tarttua ajoneuvoon tai puiden oksiin tai pensaisiin. Olosuhteista riippuen huurtumisen estävät lasit tai aurinkolasit voivat olla tarpeen. Eri väriset suojalaseihin tai aurinkolaseihin saatavat linssit auttavat erottamaan maaston muodon vaihtelut. Aurinkolaseja tulee käyttää vain päiväsaikaan.

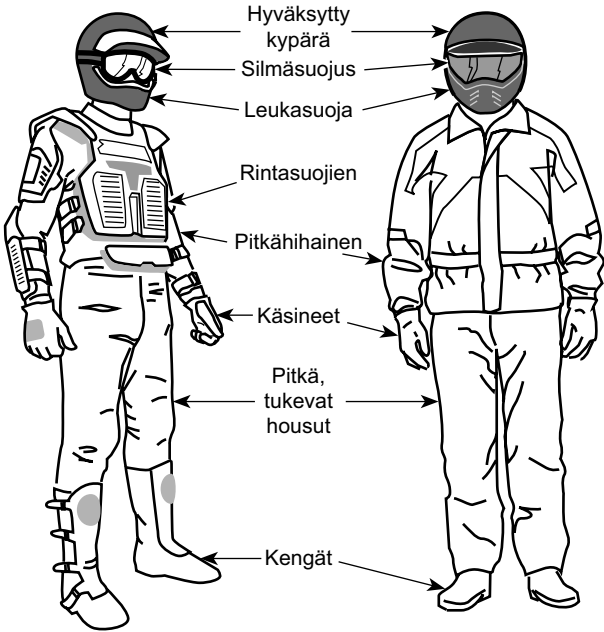

Kuljettajat, joilla on yllään asianmukaiset ajovarusteet

Matkustajan kuljettaminen on kielletty

Tämä ajoneuvo on nimenomaan suunniteltu vain kuljettajan kuljettamiseen. Vaikka ajoneuvossa on pitkä istuin, sitä ei ole suunniteltu tai tarkoitettu matkustajaa/matkustajia varten. ÄLÄ KOSKAAN asenna matkustajan istuinta, tai käytä tavaratilaa matkustajan/matkustajien kuljettamiseen. Matkustajan/matkustajien kuljettaminen saattaa vaikuttaa ajoneuvon vakauteen ja sinun mahdollisuuteesi hallita sitä.

Kuormien kuljetus

Älä koskaan kuljeta kuormaa tällä ajoneuvolla.

Huviajelu

Kunnioita muiden oikeuksia ja rajoituksia. Älä aja muun tyyppiseen maastokäyttöön tarkoitetuilta alueilta. Tällaisia ovat moottorikelkkareitit, ratsastustiet, hiihtoladut, maastopyöräilytiet, jne. Älä koskaan oleta olevasi yksin liikkeellä. Pysy aina kulkuväylän oikealla puolella äläkä aja ristiin rastiin puolelta toiselle. Ole valmis pysähtymään tai siirtymään sivuun kohdatessasi vastaantulijan.

Liity paikalliseen ATV-kerhoon. Kerhosta saat kartan ja ohjeita tai tietoa siitä, missä voit ajella. Ellei paikkakunnallasi ole kerhoa, ole mukana sellaisen perustamisessa. Ryhmässä ajelu ja klubitoiminta ovat mukavaa sosiaalista kanssakäymistä.

Pidä aina riittävä etäisyys kanssa-ajajiin. Oma arviointikyky nopeuden, maasto-olosuhtein, sään ja ajoneuvosi mekaniikan suhteen sekä myös ”kyky arvioida” kanssa-ajajiesi ajokäyttäytymistä helpottavat valitsemaan oikean turvaetäisyyden. Tämä ajoneuvo – kuten mikään muukaan ajoneuvo – ei pysty pysähtymään äkillisesti ”kuin seinään”. Huomioi pitempi jarrutusmatka.

Ennen liikkeelle lähtöä ilmoita minne olet ajatellut ajaa ja milloin oletat palaavasi takaisin.

Riippuen siitä, kuinka pitkälle aiot ajaa, kuljeta mukanasasi ylimääräisiä työkaluja, juomavettä, ruokaa ja pelastustarvikkeita. Ota selvää tankkauspaikoista. Valmistaudu mahdollisesti kohtaamiisi olosuhteisiin.

Ensiapupakkaus	Jakoavain
Matkapuhelin	Puukko
Ilmastointiteippiä	Taskulamppu
Köysi	Ajolasit värillisillä laseilla
Varapolttimoita	Reittikartta
Mukana oleva työkalusarja	Eväät

Ympäristö

Yksi tämän ajoneuvon eduista on, että sillä pääsee ajamaan muuallakin kuin normaaleilla ajoväylillä, pois useimmista lähiöistä. Luontoa ja

muiden oikeutta nauttia siitä on kuitenkin aina kunnioitettava. Älä ajele alueilla, jotka ovat ympäristöhaitoille herkkiä. Älä aja metsäviljelysten tai pensaiden tai kaadettujen puiden yli, tai kaada aitaa äläkä pyöritä renkailla tyhjää ja hajota luontoa. Kulje kevyesti.

Ajoneuvo voi aiheuttaa maastopaloja, mikäli roskaa kerääntyy pako-putken tai moottorin muiden kuumien paikkojen liepeille, ja mikäli se syttyy ja tippuu kuivalle ruohikolle. Vältä ajamista kosteilla alueilla, vetelällä turvemaaperällä tai korkeassa ruohikossa, missä roskaa kerääntyy ajoneuvon runsaasti. Mikäli ajoneuvoa käyttää tällaisilla alueilla, on kerääntynyt roska poistettava moottorin ja ajoneuvon muiden kuumien paikkojen liepeiltä. Katso yksityiskohdat osasta *Ajoneuvon huolto*.

Riistan ajo on useimmiten kiellettyä. Riista voi kuolla uupumukseen sen jälkeen, kun sitä on ajettu moottoriajoneuvolla takaa. Jos matkasi varrella kohtaat eläimiä, pysähdy ja tarkkaile hiljaa. Tapaus tulee todennäköisesti olemaan elämäsi parempia muistoja.

Noudata ohjetta "vie mukanasasi, minkä toitkin". Älä roskaa ympäristöä. Älä sytytä nuotioita, ellei sinulla siihen lupaa eikä silloinkaan, jos on kovin kuivaa. Matkallasi aiheuttamasi vaaratilanteet voivat aiheuttaa vahinkoa muilla tai itsellesi, vieläpä myöhemmässäkin vaiheessa.

Älä aja viljelysmaalla. Pyydä maanomistajalta aina lupaa ennen kuin ajat hänen maillaan. Ota huomioon vilja, maatilän eläimet ja maa-alueiden rajat.

Ja lopuksi: älä saastuta puroja, järviä tai jokia, älä tee muutoksia moottoriin tai äänenvaimennusjärjestelmään tai irrota siitä mitään osia, sillä ajoneuvon pakokaasupäästöt muuttuvat.

Mallirajoitus

Vaikka ajoneuvo onkin poikkeuksellisen lujatekoinen luokkaansa nähden, määritellään se silti kevyeksi ajoneuvoksi, jonka käyttö on rajoitettava asiaankuuluvaan käyttöön.

Painon lisääminen ajoneuvon mihin tahansa kohtaan muuttaa sen painojakautumaa ja suorituskykyä.

Maastokäyttö

Maastokäyttö on luonteeltaankin vaarallista. Mikä tahansa maasto, jota ei ole erityisesti valmisteltu ajoneuvolla ajoa varten, on vaarallinen. Maaston jyrkät vaihtelut, maastoaines, muoto ja jyrkkyys eivät ole ennakoitavissa. Maastossa itsessään on vaaran aiheuttajia, jotka jokaisen sinne aikovan on tietoisesti hyväksyttävä.

Kuljettajan on maastossa ajaessaan valittava turvallisin reitti ja pidettävä tarkkaan silmällä edessä olevaa maastoa. Ajoneuvoa ei koskaan saa käyttää henkilö, joka ei täysin tunne ajoneuvon liittyviä ajo-ohjeita, eikä sitä pitäisi ajaa jyrkässä tai petollisessa maastossa.

Ajotekniikka

Tässä käyttäjän käsikirjassa olevat tiedot ovat rajalliset. Tehosta tietouttasi ja paranna taitojasi osallistumalla hyväksytyille harjoituskurssille.

Parhaat varotoimet ajoneuvon käyttöön liittyvien vaarojen välttämiseksi ovat huolellisuus, varovaisuus, kokemus ja ajotaito.

Ota huomioon ja noudata kaikkia tiellä olevia merkkejä. Niiden tarkoitus on auttaa sinua ja muita.

Maastoajossa teho ja vetovoima ovat tärkeitä, ei nopeus. Älä koskaan aja kovempaa kuin mitä näkyvyys ja oma kyky valita turvallinen reitti sallivat.

Tarkkaile jatkuvasti rinteissä edessä olevia äkillisiä maaston muutoksia tai esteitä, kuten kivenlohkareet ja kannot, jotka voivat aiheuttaa tasapainon menetyksen ja johtaa ympäripyörähtämiseen.

On myös viisasta tietää maasto-olosuhteet mäen tai kumpareen toisella puolella. Aivan liian usein siellä on terävä jyrkänne, jota on mahdollon laskeutua.

Jos sinulla on esteen tai erityisen maastokohdan ylityksen suhteen pieninkin epäily, valitse aina vaihtoehtoinen tie.

Käytä aina oikeata ajotekniikkaa välttääksesi kaatumisen tai ympäripyörähtämisen mäissä, vaikeassa maastossa ja käännoksissä.

Vartalon asento

Ajoneuvon hallinnassa pitämiseksi on molemmat kädet ehdottomasti syytä pitää ohjaustangolla siten, että ne ovat kaikkien hallintalaitteiden ulottuvilla. Sama koskee jalkojasi jalkatapeilla. Vältä mahdolliset sääri- tai jalkavahingot pitämällä jalat koko ajan jalkatapeilla. Älä käännä varpaita ulospäin tai auta kääntymistä laittamalla jalkaa ulos, sillä ne voivat osua tai tarttua ohitse kiittäviin esteisiin, tai ne voivat joutua kosketuksiin pyörien kanssa.

Vaikka tässä ajoneuvossa on riittävä jousitus, on olemassa erittäin tiheää rökkyä tai muutoin epätasaisia maasto-olosuhteita, jotka tuntuvat epämukavilta ja voivat aiheuttaa jopa selkävaihan. Sen vuoksi on usein ajettava jalkatuilla seisten tai kyykyssä. Hidasta ja pyri vaimentamaan osan iskuista kohdistuvaa energiaa joustamalla jaloillasi.

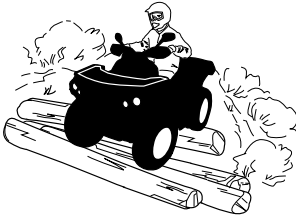

Teiden ylittäminen

Jos sinun on ylitettävä tie, varmista että sinulla on täysi näkyvyys molemmista suunnista tulevan liikenteen osalta ja päätä etukäteen se kohta tien toiselta puolelta, josta poistut tieltä. Aja suorassa linjassa kohti valitsemaasi kohtaa. Älä tee jyrkkiä suunnanmuutoksia tai nopeita kiihdytyksiä, sillä ne voivat johtaa kaatumiseen. Älä aja jalkakäytävillä tai pyöräteillä, ne on tarkoitettu jalankulkijoille ja pyöräilijöille.

Kääntyminen

Harjoittele kääntymistä hitaalla nopeudella ennen kuin yrität samaa suuremmilla nopeuksilla.

Pidä molemmat kädet käsikahvoissa ja jalat jalkatuilla.

Säilytä tasainen nopeus tai kiihdytä hiukan käännöksen aikana.

Vähennä kaatumisen vaaraa:

- Ole varovainen kääntyessäsi.
 - Älä käänä ohjaustankoa liian jyrkästi tai liian nopeasti ajoneuvon nopeuteen ja ympäristöön nähden. Säättele ohjaustangon käyttöä olosuhteiden ja tilanteen mukaan.
 - Hidasta ennen käännöksen aloittamista. Vältä kovaa jarruttamista käännöksen aikana.
 - Vältä nopeaa tai kovaa kiihdyttämistä kääntyessäsi, jopa liikkeelle lähdessä.
- Älä koskaan pyöritä ajoneuvolla ympyrää, liu'uta, luistata, luistata perää tai tee muita temppuja. Jos ajoneuvo alkaa luistaa tai liukua, käänä ohjauspyörää luistamisen tai liukumisen suuntaan. Älä koskaan paina jarruja rajusti pohjaan ja lukitse pyöriä.
- Vältä päällystettyjä pintoja. Tätä ajoneuvoa ei ole suunniteltu käyttöön päällystetyillä pinnoilla ja se voi helpommin kaatua päällystetyillä pinnalla. Jos sinun on ajettava asfaltilla, käänny asteittain ja aja hitaasti sekä vältä äkkinäistä kiihdytystä tai jarrutusta.

Vältä äkkinäisiä ohjausliikkeitä, kaasuttamista tai jarruttamista käännöksen aikana.

! VAROITUS

Älä käänny liian kovassa nopeudessa.

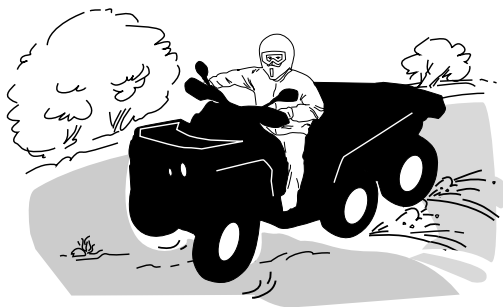
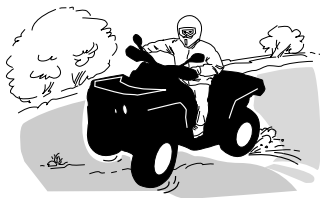

Jos joudut luistoon tai liukuun, on ehkä parasta kääntää ohjaustanko liu'un suuntaan kunnes saat ajoneuvon jälleen hallintaan. Älä koskaan lukitse jarruja ja pyöriä.

! VAROITUS

Tämän ajoneuvon renkaat eivät sovi kestopäällystetyllä tiellä ajoon. Tässä ajoneuvossa ei myöskään ole takatasauspyörästöä (takapyörät pyörivät aina samalla nopeudella). Näistä syistä kestopäällyste voi suuresti vaikuttaa ajoneuvon käsittelyyn ja hallintaan.

Jarrutus

Pidä aina molemmat kädet käsikahvoissa ja jalat jalkatuissa jarruttaessasi.

Harjoittele jarruttamista oppiaksesi tietämään, kuinka jarrut reagoivat.

- Harjoittele ensin alhaisella nopeudella ja lisää sitten nopeutta.
- Harjoittele jarruttamista suorassa linjassa eri nopeuksilla ja eri jarrutusvoimakkuuksilla.
- Harjoittele hätäjarrutusta, paras mahdollinen jarrutus tapahtuu suorassa linjassa, voimakkaasti jarruttaen mutta ilman, että pyörät lukkiutuvat.

Muista, että jarrutusmatka riippuu ajoneuvon nopeudesta, kuormasta ja maaston pinnan tyypistä. Myös renkaiden ja jarrujen kunto ovat tärkeitä tekijöitä.

TÄRKEÄÄ:

Ajettaessa eteenpäin ja jarrutettaessa ajoneuvon paino siirtyy etupyörille. Parempaa jarrutustehoa varten jarrujärjestelmä jakaa enemmän jarrutusvoimaa etupyöriin. Tämä vaikuttaa voimakkaasti jarrutettaessa ajoneuvon käsittelyyn ja ohjauksen hallintaan. Ota se huomioon, kun jarrutat.

Jarruvipu Aina kun jarruvipua käytetään, etu- ja takajarrut aktivoituvat sekä 4x6- että 6x6-tilassa.

Jarrupoljin:

- 4x6-tilassa jarrupoljin aktivoi VAIN takajarrut.
- 6X6-tilassa jarrupoljin aktivoi KAIKKI jarrut (edessä ja takana)

Peruuttaminen

Varmistu peruutettaessa, ettei ajoneuvon takana ole ihmisiä tai esteitä. Etene hitaasti ja vältä äkkikäännöksiä.

Me suosittelemme istumaan maastoajoneuvossa peruutuksen aikana. Vältä seisomista. Painosi saattaa siirtyä eteenpäin kohti kaasuvipua aiheuttaen odottamattoman kiihdytyksen.

VAROITUS

Odottamaton kiihdyttäminen maastoajoneuvoa peruutettaessa saattaa aiheuttaa hallinnan menetyksen.

Esteet

Reitillä olevat esteet on ylitettävä varoen. Esteitä ovat irtokivet, kaatuneet puut, liukkaat pinnat, aidat, tolpat, penkereet ja painumat. Niitä on syytä välttää aina, kun se on mahdollista. Muista, että jotkut esteet ovat liian suuria tai vaarallisia ylitettäväksi, joten niitä on syytä välttää. Voit ylittää pienet kivet tai kaatuneet puut turvallisesti, kun lähestyt niitä 90 asteen kulmassa. Seiso jalkatuilla ja pidä polvet koukussa. Hidasta nopeus kuitenkin pysähtymättä, älä kaasuta äkkinäisesti. Pidä ohjaustangosta kunnolla kiinni. Siirrä painoasi taaksepäin ja aja

eteenpäin. Älä yritä nostaa ajoneuvon etupyöriä maasta. Ota huomioon, että esine voi olla liukas tai voi liikkua sitä ylitettäessä.

Ylämäkeen ajo

Ennen kuin pyrit ajamaan ylämäkeen, muista seuraavat seikat. Vain kokeneiden kuljettajien tulisi ajaa ylämäkeen. Aloita loivista rinteistä. Aja aina kohtisuoraan ylämäkeen ja pidä vartalosi paino edessä, kohti mäenharjannetta. Pidä jalkasi jalkatuilla, vaihda ATV:n vaihde pienemmälle vaihteelle ja kiihdytä ennen ylämäkeen ajamista. Pyri pitämään tasainen vauhti ja kaasuttamaan tasaisesti välttääksesi kiihdyttämisen. Jyrkkä rinne, maaston vaihtelut tai esteen ylittäminen yhdellä pyörällä saattavat vaikuttaa ajoneuvon vakauteen merkittävästi, koska tällöin ajoneuvon etuosa nousee lisäten kaatumisen vaaraa. Jotkut rinteet ovat liian jyrkkiä, jotta niissä voisi pysähtyä turvallisesti tai pyrkiä ajamaan uudelleen epäonnistuneen ajoyrityksen jälkeen. Pyri välttämään jyrkkiä rinteitä. Ellet ole varovainen, ajoneuvosi voi kaatua tai keikahtaa taaksepäin ajaessasi rinnettä ylöspäin. Jos rinne on liian jyrkkä etkä pääse eteenpäin, tai ajoneuvo alkaa rullata taaksepäin, jarruta, mutta varo, ettet rupea luisumaan, kytke seisontajarru. Nouse ajoneuvosta vasemmalle puolelle ja tee "K"-käännös (taaksepäin kävellen ajoneuvon vierellä ylämäen puolella ja toinen käsi jarruvivulla peruuta ajoneuvoa niin, että sen perä osoittaa ylös mäen laelle, ja aja sitten alamäkeen). Kävele tai nouse ajoneuvosta pois aina ylämäen puolella ja pysy loitolla ajoneuvosta sekä sen pyörivistä pyöristä. Älä yritä pitää ajoneuvosta kiinni jos se alkaa kaatua. Pysy erillään. Älä aja mäenharjanteen yli kovalla vauhdilla. Siellä voi olla esteitä, jopa teräviä äkkipudotuksia.



Ajoneuvon käyttäytyminen

Rakenteensa johdosta tällä ajoneuvolla on erinomainen kiipeämiskyky, jopa siinä määrin, että ajoneuvo pyörähtää enemmän taaksepäin ympäri kuin menettää pyörien vetovoiman. Maasto-olosuhteissa tulee usein eteen tilanteita, joissa mäen huippu on eroosion vaikutuksesta erittäin jyrkkä. Ajoneuvo pystyy helposti selviytymään tällaisesta tilanteesta. Mutta tällaisessa tapauksessa ajoneuvon etuosan asettuessa sellaiseen asentoon, että sen painopiste siirtyy perän yli, ajoneuvo voi kuitenkin pyörähtää taaksepäin ympäri.

Tilanne on samanlainen, jos ennalta huomaamaton este aiheuttaa ajoneuvon etuosan nousemisen odotettua enemmän. Tällaisessa tapauksessa on syytä valita toinen reitti. Varo näin tehdessäsi sivuttaisliukumista. Katso *RINTEENSUUNTAISESTI AJO* alla.

Alamäkeen ajo

Pidä vartalosi painopiste takana. Pysy istumassa. Jarruta varovasti ja vältä liukumista. Älä rullaa alamäkeen käyttäen yksinomaan moottorijarrutusta tai vapaalla.

Hidastaminen liukkaassa alamäessä voi aiheuttaa ajoneuvon liukumisen. Ylläpidä tasainen nopeus ja/tai kiihdytä hieman, jotta saat ajoneuvon jälleen hallintaan. Pyri välttämään jyrkkiä rinteitä. Ellet ole varovainen, ajoneuvosi voi kaatua tai keikahtaa taaksepäin ajaessasi rinnettä alaspäin.

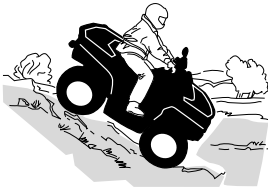

Ajoneuvon käyttäytyminen

Tämä ajoneuvo pystyy nousemaan jyrkempiä rinteitä ylös kuin mitä se pystyy turvallisesti laskeutumaan. Siksi on oleellista varmistaa ennen kiipeämistä, että alaspäin on olemassa turvallinen reitti.

Rinteen poikittaissuuntaisesti ajo

Tämä on yksi kaikkein **riskialttiimmista** ajotyyleistä, sillä se voi muuttaa voimakkaasti ajoneuvon tasapainoa. Sitä pitäisi kaikin tavoin välttää. Mikäli niin on kuitenkin välttämättä ajettava, on tärkeää pitää vartalon paino AINA ylärinteen puolella ja olla valmiina nousemaan ajoneuvosta ylärinteen puolelle, mikäli ajoneuvo alkaa kaatua.

Vältä esteitä tai painaumia, jotka nostavat yhtä ajoneuvon puolta toista korkeammalle, mikä voi johtaa ympäripyörimiseen.

! VAROITUS

Älä yritä pysäyttää ajoneuvoa tai estää sen vaurioitumista.

! VAROITUS

Ole varovainen lastatessasi ja kuljettaessasi nestesäiliöitä. Ne saattavat vaikuttaa ajoneuvon vakauteen ajettaessa mäkiä sivusuuntaisesti kallistamalla ajoneuvoa alamäkeen, ja siksi ne lisäävät ajoneuvon kaatumisen mahdollisuutta.



Äkkipudotukset

Tämä ajoneuvo jää pohjastaan kiinni ja yleensä pysähtyy, jos etu- tai takapyörät ajetaan äkkipudotuksen yli. Jos pudotus on jyrkkä tai syvä, ajoneuvo syöksyy alas ja pyörähtää ympäri.

! VAROITUS

Älä yritä selvittää äkkijyrkänteiden yli. Peruuta ja valitse toinen reitti.

Veden ylittäminen

Vesi voi olla ainutlaatuinen vaara. Jos se on liian syvä, ajoneuvo voi kellua ja kellahtaa. Tarkasta veden syvyys ja virtaus ennen minkäänlaisen vesistön ylittämistä.

Vesi ei saisi ylittää jalkatukia.

Veden pinta ei saisi ylittää renkaita.

Varo liukkaita pintoja, kuten kiviä, ruohikkoa ja tukkeja, sekä vedessä että rannoilla. Voit menettää pyörien pidon. Älä aja veteen kovalla vauhdilla. Vesi toimii jarruna ja voit sinkoutua pois ajoneuvosta.



Märät jarrut vaikuttavat ajoneuvon jarrutuskykyyn. Muista kuivata jarrut jarruttamalla useita kertoja ajettuasi vedessä, mudassa tai lumessa. Huomioi pitempi jarrutusmatka.

Lähellä vesiä voi olla mutaa tai suomaata. Varo äkkinäisiä monttuja tai syvyysvaihteluita. Varo myös muita vaaroja, kuten kasvien osittain peittämiä kivenlohkareita ja tukkeja.

Jäällä ajaminen

Jos tiesi johtaa jäätyneiden vesistöjen yli, varmistu, että jää on tarpeeksi paksua ja kestävää kannattamaan sinut, ajoneuvon ja kuorman. Varo erityisesti avovettä, se osoittaa, että jään paksuus vaihtelee.

Jää vaikuttaa myös ajoneuvon hallittavuuteen. Hidasta, äläkä kaasuta äkkinäisesti. Se johtaa vain pyörien luistamiseen ja ajoneuvon mahdolliseen kiepahtamiseen. Vältä äkkijarrutusta. Tämä voi taas johtaa hallitsemattomaan liukuun ja ajoneuvon kiepahtamiseen. Loskaa pitäisi aina välttää, sillä se voi estää ajoneuvon tai sen hallintalaitteiden toiminnan.

Ajaminen lumisilla pinnoilla

Käyttöä edeltävää tarkastusta tehtäessä on kiinnitettävä erityistä huomiota niihin ajoneuvon kohtiin, joissa lumi- ja/tai jääkertymät voivat

estää takavalon ja heijastimien näkymisen, tukkia tuuletusaukot ja häiritä ohjausvipujen, kytkinten ja jarrupolkimen liikettä. Ennen ATV:n käynnistämistä on tarkistettava, että ohjaus, kaasus- ja jarruvivut sekä polkimet toimivat esteettömästi.

Kun ATV:llä ajetaan lumisella pohjalla, renkaiden pito yleensä huonontuu, jolloin ajoneuvo reagoi eri tavalla kuljettajalta tuleviin hallintaliikkeisiin. Pannoilla, joilla pito on huono, ohjausvaste on vähemmän napakka ja tarkka, pysähtymismatkat pitenevät ja kiihdytys on hidasta. Hidasta, äläkä kaasuta äkkinäisesti. Muutoin pyörät luistavat ja ajoneuvo saattaa luisua yliohtautumisen takia. Vältä äkkijarrutusta. Se voi aiheuttaa ajoneuvon luisumisen suorassa linjassa. Paras keino on jälleen vähentää turvallisesti nopeutta ennen ohjausliikettä, jotta ajoneuvo saadaan täysin takaisin hallintaan ennen sen riistäytymistä käsistä.

Kun ajat ATV:llä irtolumen peittämällä pinnalla, ajoneuvon liike tuiskuttaa ilmaan lunta, joka kerääntyy tai sulaa tietyille paljaina oleville komponenteille, mukaan lukien pyörivät osat, kuten jarrulevyt. Vesi, lumi tai jää voi vaikuttaa ATV:si jarrujärjestelmän reaktioaikaan. Vaikka ajonopeutta ei tarvitsisi alentaa, käytä jarruja usein estääksesi jään tai lumen kertymisen ja kuivataksesi jarrupalat ja -levyt. Menettelemällä näin pieniriskisissä ajotilanteissa testaat pyörien pidon ja pidät itsesi ajan tasalla siitä, miten ajoneuvo vastaa ohjausliikkeisiin. Pidä jarrupoljin, jalkatuet, astinlaudat, jarru- ja kaasuvivut aina lumettomina ja jäätöminä. Pyyhi lumi säännöllisesti pois istuimelta, käsikahvoista, ajo- ja takavalosta ja heijastimista.

Lumen alla saattaa olla piilossa kiviä, kantoja tai muita esteitä, ja jos lumi on märkää, se saattaa estää ajamisen kokonaan, koska ajoneuvo juuttuu kiinni tai menettää kaiken pidon loskaisessa lumessa. Katso kauas eteenpäin ja tarkkaile aina näkyviä merkkejä siitä, että lumen alla saattaa olla tällaisia esteitä. Epävarmoissa tapauksissa on aina tehtävä väistöliike. Älä aja jäätyneen vesistön jäällä, ennen kuin olet tarkistanut jään kestävän turvallisesti ATV:n, sen kuljettajan ja matkustajan sekä kuorman painon. Muista, että tietyn paksuinen jää saattaa kantaa moottorikelkan, mutta ei samanpainoista ATV:tä, koska ATV:n neljän renkaan kosketuskohtien kantava pinta-ala on pienempi kuin moottorikelkan telamaton ja suksien kantava pinta-ala.

Ajomukavuuden maksimoimiseksi ja paleltumisvammojen välttämiseksi on aina käytettävä sääolosuhteisiin soveltuvia ajovaatteita ja ATV:n suojarusteita.

Jokaisen ajomatkan päätteeksi on hyvä puhdistaa lumi- tai jääkertymät ajoneuvon rungosta ja kaikista liikkuvista osista (esim. jarrut, ohjauksen osat, voimansiirtojärjestelmät ja hallintalaitteet). Märkä lumi muuttuu jääksi ajoneuvon jäähtyessä ja sitä on vaikeampi poistaa seuraavassa käyttöä edeltävässä tarkastuksessa.

Lumessa ajaminen saattaa heikentää jarrujen jarrutuskykyä. Hidasta nopeus turvalliseksi ja huomioi pitempi jarrutusmatka. Kerääntyvä lumi saattaa muodostaa jäätä tai lunta kasaantuu jarrujen osiin ja hallintalaitteisiin. Käytä jarruja säännöllisesti estääksesi jään tai lumen kerääntymisen.

Ajaminen hiekalla

Hiekalla ja hiekkadyyneillä ajo on myös ainutlaatuinen kokemus, mutta siinä on huomioitava tiettyjä perusvarotoimia. Ajoneuvo voi menettää märässä, syvässä tai hienossa hiekassa pyörien vetovoiman, mikä aiheuttaa ajoneuvon liukumisen, kaatumisen tai ”pyörien uppoutumisen”. Etsi kiinteämpää maata tällaisessa tilanteessa. Paras neuvo on jälleen hidastaminen ja olosuhteiden tarkka silmällä pitäminen.

Hiekkadyyneillä ajettaessa suositellaan, että ajoneuvoon kiinnitetään antennityyppinen turvalippu. Tämä helpottaa näkyvyyttä, jolloin muut havaitsevat sinut seuraavan hiekkakummun takaa. Jos näet edessäsi toisen turvalipun, etene varoen. Koska antennityyppinen turvalippu voi taipua ja ponnahtaa itseesi jos se jää kiinni johonkin, älä käytä sitä sellaisissa paikoissa, joissa on matalalla olevia oksia tai esteitä.

Irtokivillä ajaminen

Irtokivillä tai soralla ajaminen on hyvin samanlaista kuin jäällä ajo. Sorra ja kivet vaikuttavat ajoneuvon ohjattavuuteen aiheuttaen mahdollisesti sen liukumista tai keikahtamisen, etenkin jos vauhti on kova (kuljettaja saattaa pudota kyydistä).

Paras neuvo on jälleen hidastaminen ja olosuhteiden tarkka silmällä pitäminen.

Lisäksi se voi vaikuttaa jarrumatkaan. Muista, että äkkinäinen kaasuttaminen tai liukuminen voivat singota irtokiviä taaksepäin, toista kuljettajaa kohti. Älä koskaan tee sitä tahallasi.

TÄRKEÄT TUOTTEESSA OLEVAT KILVET (KANADA/YHDYSVALLAT)

Riippuva turvalipuke

Tämän ajoneuvon mukana tulee tärkeitä tietoja sisältävä riippulipuke.

Jokaisen henkilön, joka ajaa tätä ajoneuvoa tulisi lukea ja ymmärtää kyseiset ohjeet ennen ajamista.

Y
NUORISOMALLI

TÄMÄ ATV ON TARKOITETTU NUOREN KULJETTAJAN VAPAA-AJAN KÄYTTÖÖN AIKUISEN VALVONNASSA

VAIN KULJETTAJALLE - EI MATKUSTAJIA

TÄMÄN LUOKAN ATV ON SUUNNITELTU KÄYTETTÄVÄKSI SITEN, ETTÄ SEN MAKSIMINOPEUS ON RAJOITETTU

RENEGADE 70
(KÄYTTÄJÄN OLTAVA VÄH. 6-VUOTIAS)
RAJOITETTU MAKSIMINOPEUS:
16 km/h (TEHDASASETUKSET)
*RAJOITTAMATON MAKSIMINOPEUS: 24 km/h
(AIKUISEN TIIVISSÄ VALVONNASSA/HARKINNAN PERUSTEELLA)
LUOKAN Y-6+ ATV ON NUORISOMALLI

RENEGADE 110
(KÄYTTÄJÄN OLTAVA VÄH. 10-VUOTIAS)
RAJOITETTU MAKSIMINOPEUS:
24 km/h (TEHDASASETUKSET)
*RAJOITTAMATON MAKSIMINOPEUS: 48 km/h
(AIKUISEN TIIVISSÄ VALVONNASSA/HARKINNAN PERUSTEELLA)
LUOKAN Y-10+ ATV ON NUORISOMALLI

SUOSITTELEMME OSALLISTUMISTA ATV-AJOKURSSILLE.
KYSY LISÄTIETOJA JÄLLEENMYYJÄLTÄSI.

KYSY JÄLLEENMYYJÄLTÄSI LISÄTIETOJA ATV:N KÄYTTÖÄ
KOSKEVISTA KANSALLISISTA JA PAIKALLISISTA
SÄÄNNÖKSISTÄ.

*Menettely on esitetty käyttöoppaassa

TÄTÄ RIIPPUVAA LIPUKETTA EI SAA POISTAA ENNEN MYYNTIÄ.

VAROITUS

ATV:n väärä käyttö voi johtaa VAKAAN LOUKKAANTUMISEEN tai KUOLEMAAN.

 KÄYTÄ AINA HYVÄKSYTTYÄ KYPÄRÄÄ JA SUOJAVARUSTEITA

 ÄLÄ KOSKAAN AJA YLEISILLÄ TEILLÄ

 ÄLÄ KOSKAAN KULJETA MATKUSTAJIA

 ÄLÄ KOSKAAN KÄYTÄ ALKOHOHLI TAI HUUMEIDEN VAIKUTUKSEN ALAISENA

ÄLÄ KOSKAAN aja:

- ilman asianmukaista koulutusta tai opastusta
- taitosi tai olosuhteet ylittävillä nopeuksilla
- julkisilla teillä – voit törmätä toiseen ajoneuvoon
- matkustaja kyydissä – matkustaja vaikuttaa tasapainoon ja ohjaukseen sekä lisää hallinnanmenetyksen vaaraa

AINA:

- käytä oikeaa ajotekniikkaa, jotta ajoneuvo ei kaadu mäessä, epätasaisessa maastossa tai käännteissä
- vältä päällystettyjä ajopintoja – päällyste voi vaikuttaa vakavasti ajo-ominaisuuksiin ja hallintaan

ETSI JA LUE KÄYTTÄJÄN KÄSIKIRJA.
NOUDATA KAIKKIA OHJEITA JA VAROITUKSIA

704009405_FI

Ohjekilvet

Lue ja sisäistä kaikkien ajoneuvon varoituskilpien sisältö.

Nämä kilvet on kiinnitetty ajoneuvoon kuljettajan tai sivullisten turvallisuuden vuoksi.

Ajoneuvon varoituskilpiä on pidettävä ajoneuvoon kuuluvina osina.

Jos niitä puuttuu tai ne ovat vahingoittuneet, ne voi korvata uusilla ilmaiseksi. Ota yhteyttä valtuutettuun Can-Am Off-Road-jälleenmyyjään.

TÄRKEÄÄ:

Mikäli ajoneuvon ja tämän asiakirjan välillä esiintyy eroavaisuuksia, ajoneuvoon kiinnitetyillä ohjekilvillä on ensisijainen asema käyttäjän käsikirjan ohjeistukseen nähden.

Yleinen varoituskilpi

VAROITUS

ATV:n väärä käyttö voi johtaa
VAKAAN LOUKKAANTUMISEEN tai KUOLEMAAN.



**KÄYTÄ AINA
HYVÄKSYTTYÄ
KYPÄRÄÄ JA
SUOJAVARUSTEITA**

**ÄLÄ KOSKAAN
AJA YLEISILLÄ
TEILLÄ**

**ÄLÄ KOSKAAN
KULIETA
MATKUSTAJIA**

**ÄLÄ KOSKAAN
AJA HUUMEIDEN
TAI ALKOHOLIN
VAIKUTUKSEN
ALAISENA**

ÄLÄ KOSKAAN aja:

- ilman asianmukaista koulutusta tai opastusta.
- taitosi tai olosuhteet ylittävillä nopeuksilla.
- julkisilla teillä; voit törmätä toiseen ajoneuvoon.
- matkustaja kyydissä; matkustajat vaikuttavat tasapainoon ja ohjaukseen sekä lisäävät hallinnanmenetyksen vaaraa.

AINA:

- käytä oikeaa ajotekniikkaa, jotta ajoneuvo ei kaadu mäessä, epätasaisessa maastossa tai käännteissä.
- vältä päällystettyjä ajopintoja; päällyste voi vaikuttaa vakavasti ajo-ominaisuuksiin ja hallintaan.

Lue ja ymmärrä kaikki varoituskilvet ja käyttäjän käsikirja ja katso turvallisuusvideo (käytä QR-koodin linkkiä tai käy Can-Am-verkkosivustolla).

Patentti: www.brp.com/en/about-brp/patents.html



706009416_FI



Matkustajan varoituskilpi

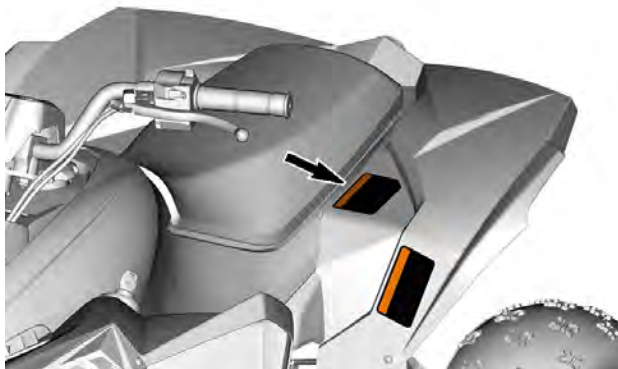

Rengaspaine ja enimmäiskuormitus – Varoituskilpi

VAROITUS

Väärä rengaspaine tai ylikuorma voi aiheuttaa hallinnan menetyksen. Hallinnan menettäminen voi johtaa VAKAVAAN LOUKKAANTUMISEEN TAI KUOLEMAAN.

RENGASPAINE

- Säätö kylmillä renkailla:

- Minimi	EDESSÄ: 25 kPa
	TAKANA: 25 kPa
- Maksimi	EDESSÄ: 35 kPa
	TAKANA: 35 kPa

- Älä koskaan säädä rengaspainetta alle minimin. Rengas voisi irrota vanteelta.
- Maksimipaino: 82 kg.
Mukaanluettuina kuljettajan paino, kuorma ja lisävarusteet.

704909424_FI

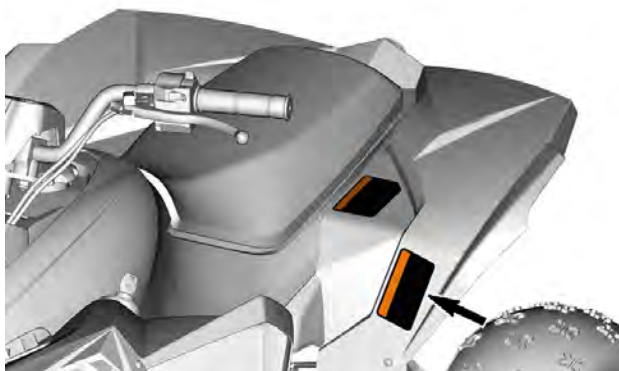

Ikäsuositus/Maastojoneuvo/ANSI/SVIA Varoituskilpi

Renegade 70

VAROITUS



Mikäli lapsi on alle 6-vuotias, tällä ATV:llä ajaminen lisää riskiä LOUKKAANTUA VAKAVASTI TAI KUOLLA.

Alle 16-vuotiaat kuljettajat tarvitsevat aikuisen valvontaa.

ÄLÄ KOSKAAN anna alle 6-vuotiaiden lasten käyttää tätä ATV:tä.

704909418_FI

Renegade 110
Renegade 110 X xc

VAROITUS



Mikäli lapsi on alle 10-vuotias, tällä ATV:llä ajaminen lisää riskiä LOUKKAANTUA VAKAVASTI TAI KUOLLA.

Alle 16-vuotiaat kuljettajat tarvitsevat aikuisen valvontaa.

ÄLÄ KOSKAAN anna alle 10-vuotiaiden lasten käyttää tätä ATV:tä.

704909420_FI



Ei maantiekäyttöä – Varoituskilpi

▲ VAROITUS / ▲ WARNING

Tämä ajoneuvo on maastoajoneuvo, jota ei ole tarkoitettu käytettäväksi yleisillä teillä.

This vehicle is an off road vehicle not intended for use on public roads.



Kuorman vetäminen takapuskurilla – Varoituskilpi

!VAROITUS

ÄLÄ KOSKAAN kiinnitä vedettävää kuormaa tähän.

Se saattaa aiheuttaa ajoneuvon kaatumisen.

704909491_FI

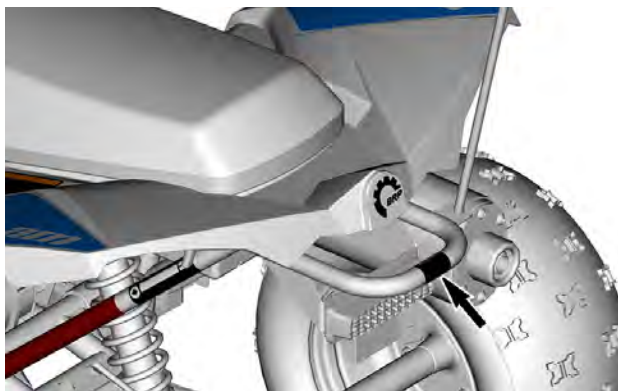

Valettu kuvake

Istuinkuvake

 VAROITUS

Tähän ajoneuvoon ei saa ottaa matkustajaa.

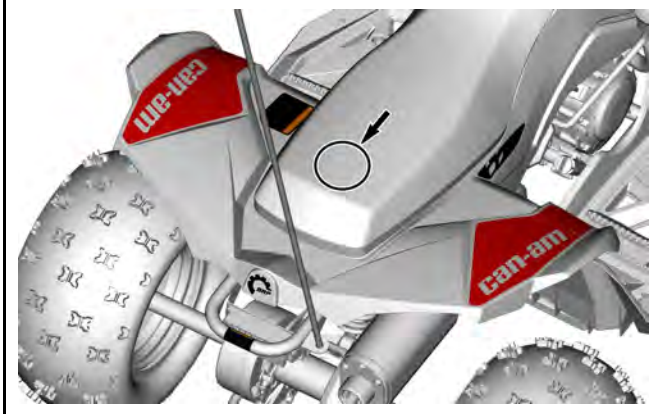

Vaatimustenmukaisuuden riippulipuke

California Proposition 65 -varoitusta – Riippuva lipuke

⚠ VAROITUS. Maastoajoneuvon käyttö, huolto ja kunnossapito voi aiheuttaa altistusta kemikaaleille (kuten moottorin pakokaasut, hiilimonoksidi, ftalaatit ja lyijy), jotka Kalifornian osavaltion viranomaisten mukaan aiheuttavat syöpää ja synnynnäisiä vammoja tai lisääntymishäiriöitä.

Altistuksen minimoimiseksi tulee välttää pakokaasujen hengittämistä ja moottorin joutokäyntiä, jos se ei ole välttämätöntä, huoltaa ajoneuvo hyvin tuuletetuissa tiloissa ja käyttää huollon aikana käsineitä tai pestä kädet usein.

Katso lisätietoja osoitteesta
[www.P65Warnings.ca.gov/products/
passenger-vehicle](http://www.P65Warnings.ca.gov/products/passenger-vehicle)



704906872

TUOTTEESSA OLEVAT TÄRKEÄT KILVET (KAIKKI MUUT MAAT KUIN KANADA/ YHDYSVALLAT)

Riippuva lipuke

Tämän ajoneuvon mukana tulee tärkeitä tietoja sisältävä riippulipuke.

Jokaisen henkilön, joka ajaa tätä ajoneuvoa tulisi lukea ja ymmärtää kyseiset ohjeet ennen ajamista.

Riippuva turvalipuke

Tämän ajoneuvon mukana toimitetaan riippulipuke ja tärkeitä turvallisuustietoja sisältävät kilvet.

Jokaisen henkilön, joka ajaa tätä ajoneuvoa tulisi lukea ja ymmärtää kyseiset ohjeet ennen ajamista.

VAROITUS

- Etsi ja lue käyttäjän käsikirja. ATV:n väärä käyttö voi johtaa **VAKAVAAN LOUKKAANTUMISEEN** tai **KUOLEMAAN**. Noudata kaikkia ohjeita ja varoituksia.
- Käytä aina kuulosuojaimia.
- Käyttää aina hyväksyttyä kypärää ja suojarusteita.
- Älä koskaan aja yleisillä teillä.
- Älä koskaan kuljeta matkustajia.
- Älä koskaan aja huumeiden tai alkoholin vaikutuksen alaisena.

Y
NUORISOMALLI

TÄMÄ ATV ON TARKOITETTU NUOREN KULJETTAJAN VAPAA-AJAN KÄYTTÖÖN AIKUISEN VALVONNASSA

VAIN KULJETTAJALLE – EI MATKUSTAJIA

TÄMÄN LUOKAN ATV ON SUUNNITELTU KÄYTETTÄVÄKSI SITEN, ETTÄ SEN MAKSIMINOPEUS ON RAJOITETTU

RENEGADE 110
(KÄYTTÄJÄN OLTAVA VÄH. 10-VUOTIAS)
RAJOITETTU MAKSIMINOPEUS:
24 km/h (TEHDASASETUKSET)
*RAJOITTAMATON MAKSIMINOPEUS: 48 km/h
(AIKUISEN TIIVISSÄ VALVONNASSA/HARKINNAN PERUSTEELLA)
LUOKAN Y-10+ ATV ON NUORISOMALLI

SUOSITTELEMME OSALLISTUMISTA
ATV-AJOKURSSILLE. KYSY LISÄTIETOJA
JÄLLEENMYYJÄLTÄSI.





KYSY JÄLLEENMYYJÄLTÄSI LISÄTIETOJA ATV:N
KÄYTTÖÄ KOSKEVISTA KANSALLISISTA JA
PAIKALLISISTA SÄÄNNÖKSISTÄ.

*Menettely on esitetty käyttöoppaassa

TÄTÄ RIIPPULIPUKETTA EI SAA POISTAA ENNEN MYYNTIÄ



704909487_FI

TUOTTEESSA OLEVAT TÄRKEÄT KILVET (KAIKKI MUUT MAAT KUIN
KANADA/YHDYSVALLAT)

Turvallisuuskuvake

Lue ja sisäistä kaikkien ajoneuvon varoituskilpien sisältö.

Nämä kilvet on kiinnitetty ajoneuvon kuljettajan tai sivullisten turvallisuuden vuoksi.

Ajoneuvon varoituskilpiä on pidettävä ajoneuvon kuuluvina osina.

Jos niitä puuttuu tai ne ovat vahingoittuneet, ne voi korvata uusilla ilmaiseksi. Ota yhteyttä valtuutettuun Can-Am Off-Road -jälleenmyyjään.

TÄRKEÄÄ:

Mikäli ajoneuvon ja tämän asiakirjan välillä esiintyy eroavaisuuksia, ajoneuvon kiinnitetyillä ohjekilvillä on ensisijainen asema käyttäjän käsikirjan ohjeistukseen nähden.

Yleinen varoituskilpi

! VAROITUS

- Käyttää aina hyväksyttyä kypärää ja suojavausteita.
- Etsi ja lue käyttäjän käsikirja. ATV:n väärä käyttö voi johtaa VAKAVAAN LOUKKAANTUMISEEN tai KUOLEMAAN. Noudata kaikkia ohjeita ja varoituksia.
- Käytä aina kuulosuojaimia.
- Älä koskaan aja yleisillä teillä.
- Älä koskaan kuljeta matkustajaa.
- Älä koskaan aja huumeiden tai alkoholin vaikutuksen alaisena.

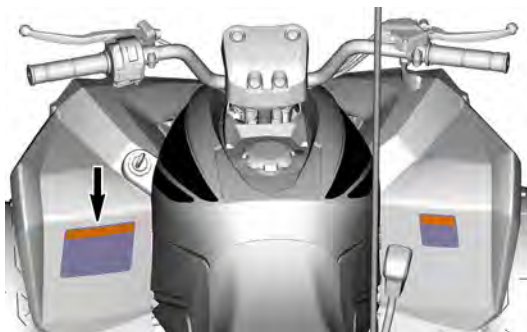

Matkustajan varoituskilpi

VAROITUS

- Lue koko käyttäjän käsikirja ja katso turvallisuusvideo.
- ÄLÄ KOSKAAN kuljeta matkustajaa.

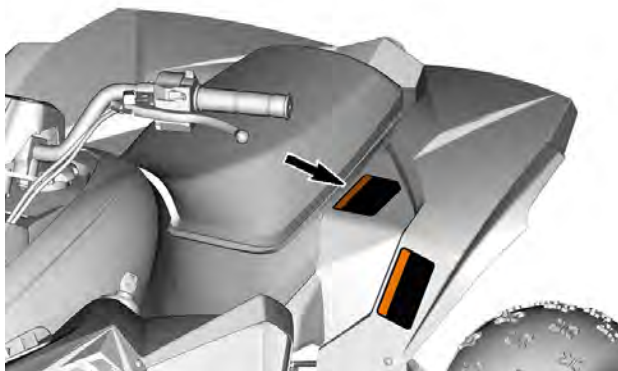

TUOTTEESSA OLEVAT TÄRKEÄT KILVET (KAIKKI MUUT MAAT KUIN
KANADA/YHDYSVALLAT)

Rengaspaine ja enimmäiskuormitus – Varoituskilpi

VAROITUS

- Etsi ja lue käyttäjän käsikirja. Väärä rengaspaine ja ylikuorma saattavat aiheuttaa hallinnan menetyksen johtaen VAKAVAAN LOUKKAANTUMISEEN tai KUOLEMAAN.
- Pidä renkaissa AINA oikea rengaspaine kuvan mukaisesti.
- ÄLÄ ylitä ajoneuvon 82 kg:n(180 lb) kuormarajaa, johon lasketaan kuljettajan, kuorman, lisävarusteiden (ja perävaunun aisakuorman, jos varusteena) paino.

704909429_F1

MAKS. 82 kg

MAKSIMI: 35 kPa
MINIMI: 25 kPa

MAKSIMI: 35 kPa
MINIMI: 25 kPa

kPa

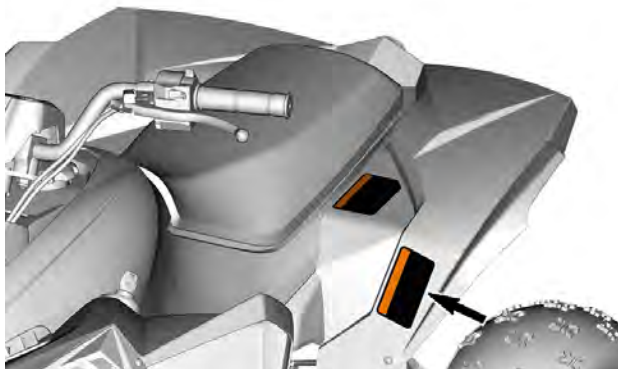

Suosittelun ikä – varoituskilpi

! VAROITUS

Mikäli olet alle 10-vuotias, tällä ATV:llä ajaminen lisää riskiä LOUKKAANTUA VAKAVASTI tai KUOLLA.
ÄLÄ KOSKAAN aja tällä ATV:llä, jos olet alle 10-vuotias.

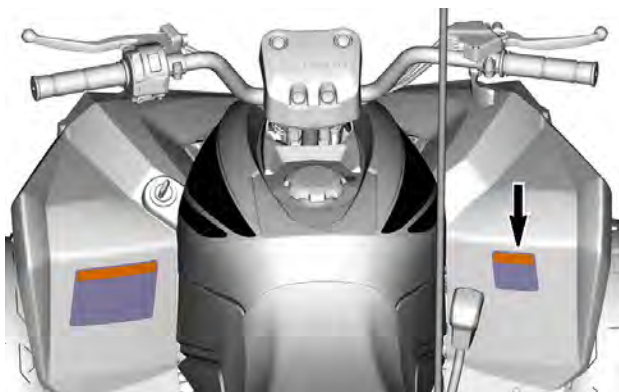
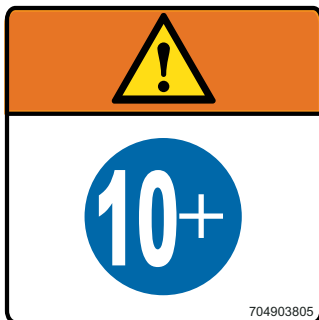

Kuorman vetäminen takapuskurilla – Varoituskilpi

 VAROITUS

ÄLÄ KOSKAAN kiinnitä puskuriin kuorman vetämiseksi. Se saattaa aiheuttaa ajoneuvon kaatumisen.

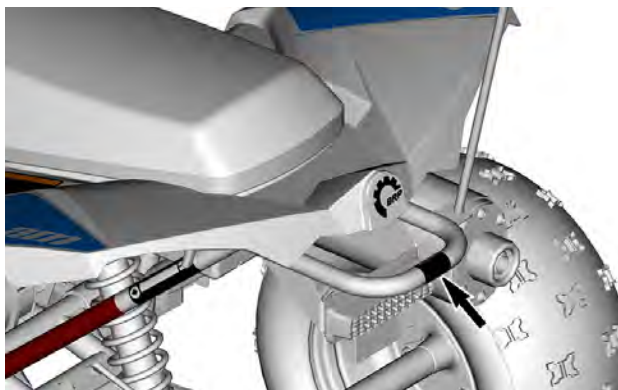
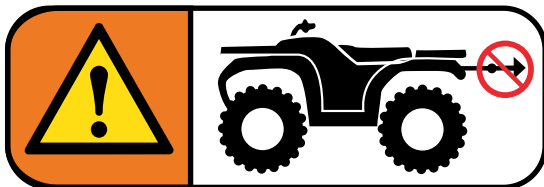

TUOTTEESSA OLEVAT TÄRKEÄT KILVET (KAIKKI MUUT MAAT KUIN
KANADA/YHDYSVALLAT)

Valettu kuvake

Istuinkuvake

 VAROITUS

Tähän ajoneuvoon ei saa ottaa matkustajaa.

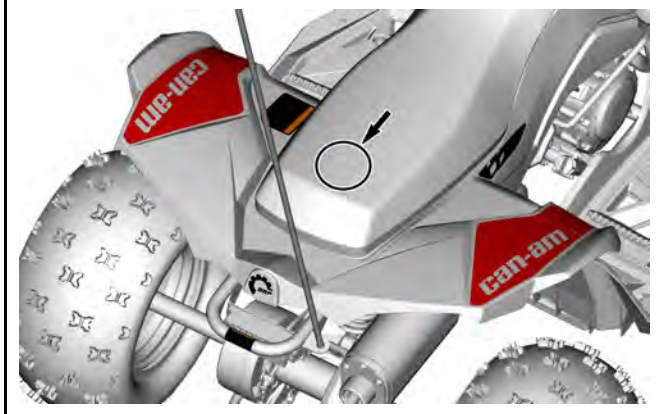

RAPORTOIMINEN TURVAVIOISTA

Jos asut Kanadassa ja uskot, että ajoneuvossasi on vika, joka saattaisi aiheuttaa kolarin, vamman tai kuoleman, sinun on välittömästi otettava yhteyttä Kanadan liikenneministeriöön (Transport Canada) sen lisäksi, että ilmoitat asiasta Bombardier Recreational Products Inc. -yhtiölle.

Jos Transport Canada vastaanottaa samanlaisia valituksia, se voi ryhtyä tutkimaan asiaa, ja jos se havaitsee, että turvallisuusvikoja esiintyy tietyssä ajoneuvoryhmässä, se saattaa määrätä tuotteille takaisinkutsun ja korjauskampanjan. Transport Canada ei kuitenkaan voi olla osallisena mihinkään yksittäiseen ongelmaan sinun, jälleenmyyjäsi tai Bombardier Recreational Products Inc. -yhtiön välillä.

Transport Canadan yhteystiedot:



819-994-3328 (Gatineau–Ottawan alueella ja ulkomailla)
Maksuton puhelin: 1 800-333-0510 (Kanadassa)



Transport Canada - ASFAD
330 Sparks Street
Ottawa, ON
K1A 0N5



<https://www.tc.gc.ca/recalls>

Tämä sivu on jätetty
tarkoituksella tyhjäksi

AJONEUVOTIEDOT

ENSISIJAISET HALLINTALAITTEET

Tässä osiossa kuvataan ajoneuvosi eri hallintalaitteiden perustoimintoja. Katso lisätietoja tietyn hallintalaitteen käytöstä toisten laitteiden yhteydessä *Käyttöohjeista*.

Kaasuvipu

Kaasuvipu sijaitsee ohjaustangon oikealla puolella.

Painamalla sitä eteenpäin moottorin käyntinopeus kasvaa, jolloin voimansiirto pääsee kytkettyään.

Kun se vapautetaan, moottorin käyntinopeuden pitäisi palata automaattisesti tyhjäkäynnille ja ajoneuvon vauhdin vähitellen hidastua.

TÄRKEÄÄ:

Moottorin tyhjäkäynti on säädetty tehtaalla. Jos joutokäyntinopeus ei ole tyydyttävä, sovi säädöstä valtuutetun Can-Am Off-Road -jälleenmyyjän kanssa.

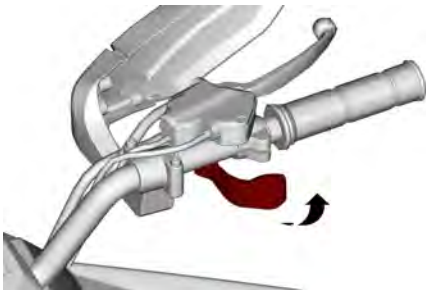

OIKEA OHJAUSTANKO

Ajoneuvo on varustettu myös kaasuläpän vapauttimella. Jos vapautettu kaasuläppä juuttuu tai takertuu avoimeen asentoon, kaasuläpän vapautin rajoittaa moottorin käyntinopeuden joutokäyntiin.

⚠ VAROITUS

Tarkasta kaasuvivun toiminta ennen moottorin käynnistämistä. Ellei kaasuvipu toimi esteettömästi ja tasaisesti, tarkasta, mistä se johtuu. Korjaa ongelma ennen ajoneuvolla ajamista. Ota yhteys valtuutettuun Can-Am Off-Road -jälleenmyyjään, ellei voi ratkaista ongelmaa itse.

Nopeudenrajoitin

Tässä ajoneuvossa on säädettävä nopeuden rajoitinruuvi kaasuvivun kotelossa. Nopeuden rajoitin estää kaasua aukeamasta kokonaan, vaikka kaasuvipu painettaisiin kokonaan pohjaan. Tämä rajoittaa moottorin tehoa ja näin ollen ajoneuvon nopeutta.

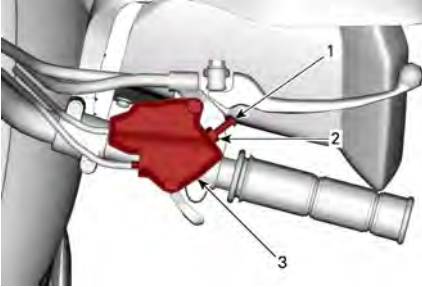

OIKEA OHJAUSTANKKO

1. Nopeuden rajoitinruuvi
2. Lukkomutteri
3. Kaasuvivun vaijerin kotelo

! VAROITUS

Vanhempien tulisi aina rajoittaa suurinta ajonopeutta siten, että lapsi kykenee käyttämään ajoneuvoa turvallisesti. Älä koskaan anna lapsen itse säätää nopeutta rajoitinruuvien avulla.

BRP suosittelee, että kaikki aloittelevat kuljettajat ajavat niin, että nopeuden rajoitinruuvi rajoittaa ajonopeutta, kunnes he ovat oppineet käsittelemään ajoneuvoa.

Aikuiset voivat säätää nopeuden rajoitinruuvia asteittain auki nostaakseen maksimijonopeutta sen mukaan, kuinka aloitteleva kuljettaja oppii käyttämään ajoneuvoaan. Katso seuraavaa taulukkoa.

Nopeusasetus	Renegade 70	Renegade 110 Renegade 110 Xcc
Tehtaan asettama nopeusrajoitus	16 km/h (10 mph)	24 km/h (15 mph)
Suurin rajoittamaton nopeus	24 km/h (15 mph)	48 km/h (30 mph)

! VAROITUS

Ajettaessa alamäkeen painovoima saattaa kasvattaa ajoneuvon nopeuden nopeuden rajoitinruuvilla säädettyä nopeutta suuremmaksi.

! VAROITUS

Nopeuden rajoitinruuvin väärä säätö saattaa vaurioittaa kaasuvaijeria ja huonontaa kaasuvivun toimintaa. Säättösuositusten noudattamatta jättäminen voi aiheuttaa onnettomuuden.

Löysää lukkomutteri ja kierrä sitten nopeuden rajoitinruuvia rajoittaaksesi ajonopeutta. Ruuvin kiertäminen myötäpäivään lyhentää kaasuvivun liikettä ja sen kiertäminen vastapäivään pidentää kaasuvivun liikettä.

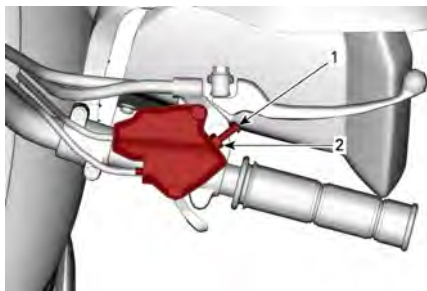

1. Lukkomutteri
2. Nopeuden rajoitinruuvi

Kiristä lukkomutteri säädön jälkeen.

Oikeanpuoleinen jarruvipu

Oikeanpuoleinen jarruvipu sijaitsee ohjaustangon oikealla puolella.

Etujarru jarruttaa, kun jarruvipua vedetään ohjaustankoa kohti. Vapautettaessa jarruvivun pitäisi automaattisesti palata alkuperäiseen asentoonsa. Jarrutusteho on suhteessa voimaan, jolla vipua painetaan.

VAROITUS

Käytä aina molempia jarruja (oikeaa ja vasenta jarruvipua) samalla, kun vapautat kaasun. Muuten voit menettää ajoneuvon hallinnan, mikä johtaisi vakavaan loukkaantumiseen.

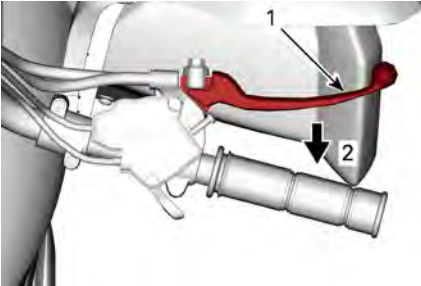
**OIKEA OHJAUSTANKO**

1. Jarruvipu
2. Jarrutus

Vasen jarruvipu

Vasen jarruvipu sijaitsee ohjaustangon vasemmalla puolella.

Takajarru jarruttaa, kun jarruvipua vedetään ohjaustankoa kohti. Vapautettaessa jarruvipun pitäisi automaattisesti palata alkuperäiseen asentoonsa. Jarrutusteho on suhteessa voimaan, jolla vipua painetaan.

VAROITUS

Käytä aina molempia jarruja (oikeaa ja vasenta jarruvipua) samalla, kun vapautat kaasun. Muuten voit menettää ajoneuvon hallinnan, mikä johtaisi vakavaan loukkaantumiseen.

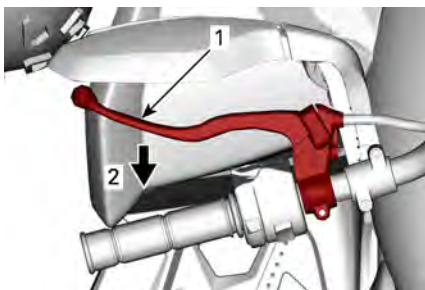

VASEN OHJAUSTANKO

1. Jarruvipu
2. Jarrutus

Seisontajarru

Päälle kytketty seisontajarru estää ajoneuvon liikkumisen. Tästä on hyötyä kuljetuksen aikana tai kun ajoneuvo ei ole käytössä.

! VAROITUS

Käytä seisontajarrua aina kun ajoneuvo ei ole käytössä.

! VAROITUS

Varmistu, että seisontajarru on kokonaan pois päältä ennen ajoneuvon käyttöä. Jos jarruvipua painetaan ajon aikana jatkuvasti, tämä voi vaurioittaa jarrujärjestelmää ja aiheuttaa jarrutustehon menetyksen ja/tai tulipalon.

Renegade 70

Seisontajarrupainike sijaitsee vasemmassa jarruvivussa.

Seisontajarrun kytkeminen: Purista vasenta jarruvipua, paina seisontajarrupainiketta, ja vapauta sitten jarruvipu. Jarruvipu pitää nyt etujarrut päällä.

Pysäköintijarrun vapauttaminen: Purista jarruvipua. Seisontajarrupainike palautuu automaattisesti alkuperäiseen asentoonsa. Jarruvipun pitäisi palata lepoasentoon.

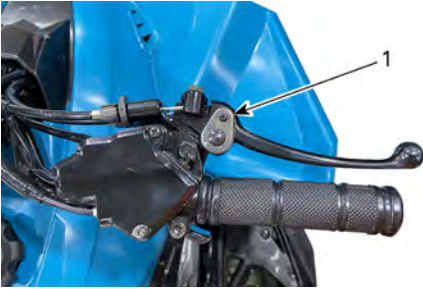

OIKEA JARRUVIPU – RENEGADE 70

1. Seisontajarrun lukituspainike

Renegade 110 ja Renegade 110 X xc

Seisontajarrun lukkovipu sijaitsee vasemmassa jarruvivussa.

Seisontajarrun kytkeminen: Purista vasenta jarruvipua samalla, kun kytket vivun lukon, ja vapauta sitten vipu lukon varaan. Jarruvipu on puristuneena ja jarrut vaikuttavat takajarruun(-jarruihin).

Pysäköintijarrun vapauttaminen: Purista jarruvipua. Vivun lukon pitäisi automaattisesti palata alkuperäiseen asentoonsa. Jarruvivun pitäisi palata lepoasentoon.

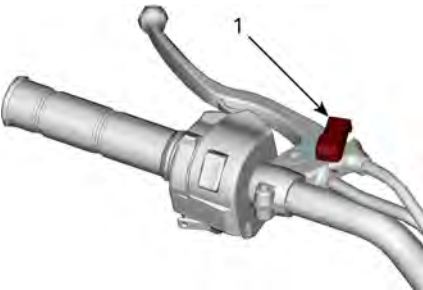

VASEN JARRUVIPU – RENEGADE 110

1. Vivun lukko

MUUT HALLINTALAITTEET

Vaihdevipu

Kolmiasentoinen vaihdevipu sijaitsee ajoneuvon oikealla puolella moottorin lähellä.

TÄRKEÄÄ

Pysäytä ajoneuvo aina kokonaan ja laita jarrut päälle ennen vaihdevivun siirtämistä. Varmista, että moottori on joutokäynnillä.

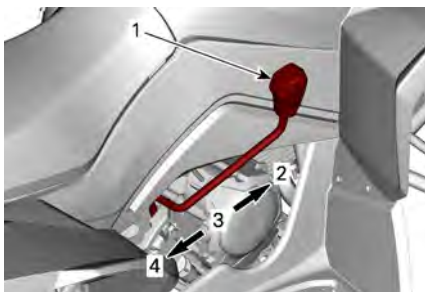

VAIHDEVIVUN KAAVIO

1. Vaihdevipu
2. Eteenpäin (F)
3. Vapaa (N)
4. Peruutusvaihte (R)

Pysäytä vaihteen vaihtamiseksi ajoneuvo kokonaan, paina jarruja ja siirrä sitten vipua haluttuun asentoon. Älä siirrä vipua väkisin.

VAROITUS

Ennen ajoneuvolla peruuttamista varmista, ettei takana ole esteitä tai ihmisiä. Istu istuimella peruuttaessasi.

Mikäli vaihteenvaihdossa esiintyy ongelmia, pyydä valtuutettua Can-Am Off-Road -jälleenmyyjää tai muuta pätevää henkilöä säätämään vaihdevivustoa.

F: Eteenpäin

Tämä on normaali ajovaihte. Sillä ajoneuvo saavuttaa maksiminopeutensa.

N: Vapaa

Tämä asento vapauttaa vaihteiston ja mahdollistaa ajoneuvon liikuttamisen omin voimin tai hinaamisen.

R: Peruutusvaihte

Tällä vaihteella ajoneuvolla pääsee peruuttamaan.

! VAROITUS

Ennen ajoneuvolla peruuttamista varmista, ettei takana ole esteitä tai ihmisiä. BRP suosittelee, että pysyt istuvassa asennossa. Vältä seisomista. Painosi saattaa siirtyä eteenpäin kohti kaasuvipua aiheuttaen odottamattoman kiihdytyksen ja hallinnan menettämisen.

Monitoimikatkaisin

Monitoimikatkaisin sijaitsee ohjaustangon vasemmalla puolella.

Monitoimikatkaisimen hallintalaitteet ovat seuraavat:

**MONITOIMIKATKAISIN**

1. Moottorin käynnistyspainike
2. Moottorin hätäkatkaisin

Moottorin hätäkatkaisin

Moottorin hätäkatkaisinta voidaan käyttää moottorin pysäyttämiseen nopeasti tai hätäkeinona. Kun tämä katkaisin on SEIS-asennossa, ajo-neuvo ei saa sähkövirtaa eikä moottori voi käydä.

Pysäytä moottori vapauttamalla kaasuvipu kokonaan ja asettamalla sitten moottorin hätäkatkaisin SEIS-asentoon. Käännä sitten virta-avain OFF-asentoon

TÄRKEÄÄ:

Vaikka moottori voidaankin pysäyttää kääntämällä virta-avain OFF-asentoon, suosittelemme, että moottori pysäytetään asettamalla moottorin hätäkatkaisin SEIS-asentoon.



MOOTTORIN HÄTÄKATKAISIN

1. SEIS-asento (STOP)
2. Ajoasento (RUN)

Moottorin käynnistuspainike

Moottorin käynnistuspainike sijaitsee monitoimikatkaisimen alaosassa.

Tällä painikkeella käynnistetään moottori. Lue *Moottorin käynnistys*-osasta koko menettely.



1. Moottorin käynnistuspainike

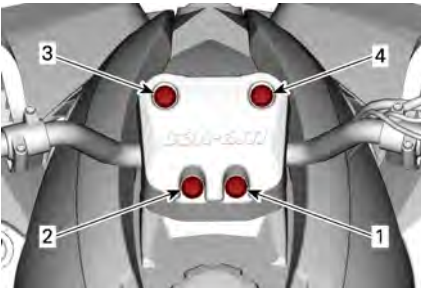

Merkkivalot

Merkkivalot sijaitsevat lähellä ohjaustangon keskikohtaa.



MERKKIVALOT

1	Vapaa (N)	N	Vaihdevipu on vapaalla.
2	Peruutus vaihde (R)	R	Vaihdevipu peruutusasennossa.

3	Polttoaine vähissä		Vähän polttoainetta Ajoneuvon käyttöä voidaan jatkaa vielä 11–16 km (7–10 mi).
4	Tarkasta moottori		Vilkkuva: Ylikuumentunut moottori. Moottorin teho vähenee automaattisesti. Jatkuva: On tapahtunut EFI-virhe. Jotta moottori ei vaurioidu vakavasta, älä käytä ajoneuvoa: Pyydä neuvoa valtuutetulta Can-Am Off-Road -jälleenmyyjältä.

Virtalukko

Virtalukko sijaitsee heti vasemman etulokasuojan yläpuolella.

Se on avaimella toimiva kaksiasentoinen katkaisin: OFF (POIS) ja ON (PÄÄLLÄ).

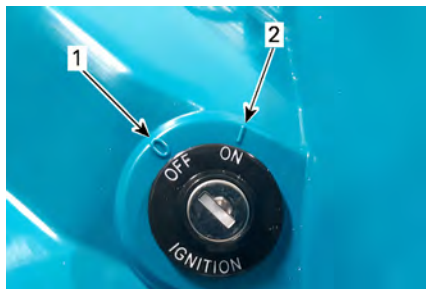

VIRTALUKKO

1. OFF (POIS PÄÄLTÄ) -asento
2. ON (PÄÄLLÄ) -asento

Ennen kuin käynnistät moottorin, pistä avain virtalukkoon ja käännä se myötäpäivään ON-asentoon. Avaimen voi vetää pois kääntämällä se ensin OFF-asentoon. Poista avain aina, kun ajoneuvo ei ole käytössä tai sitä kuljetetaan.

Vaikka moottori voidaankin pysäyttää kääntämällä virta-avain OFF-asentoon, suosittelemme käyttämään moottorin hätäkatkaisinta. Älä kuitenkaan unohda kääntää virta-avainta OFF-asentoon sen jälkeen, kun pysäytät moottorin hätäkatkaisimella, jotta akku ei purkaudu.

VARUSTUS

Istuin

Istuimen irrotus

Istuinsalpa sijaitsee vasemman takalokasuojan alla. Vedä salpaa taaksepäin samalla, kun nostat varovasti istuimen takaosaa. Vedä sitten istuinta taaksepäin irrottaaksesi sen.

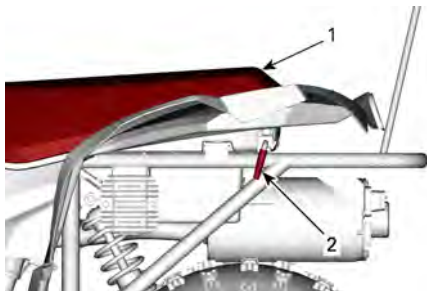

AJONEUVON VASEN PUOLI

1. Istuin
2. Istuimen salpa

Istuimen asennus

Aseta istuimen etukieleke rungossa olevaan koukkuun. Kun istuin on paikallaan, paina sitä lujaa alas, jolloin salpa lukkiutuu.

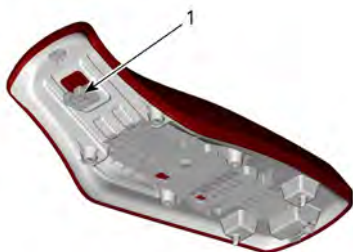

ISTUIMEN ALAPUOLI

1. Istuimen kieleke

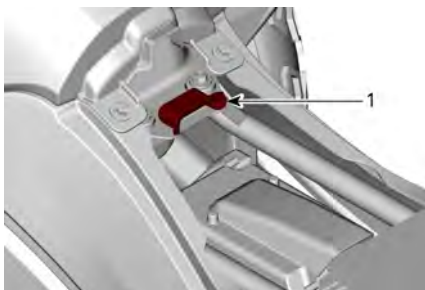

1. Runkokoukku

⚠ VAROITUS

Varmista ennen ajoneuvolla ajamista, että istuimen salpa on kunnolla kiinni.

POLTTOAINE

Polttoainevaatimukset

TÄRKEÄÄ

Käytä aina tuoretta bensiiniä. Bensiini hapettuu, ja tämä johtaa oktaaniluvun ja haihtuvien yhdisteiden vähenemiseen sekä tahnan sekä hartsin muodostumiseen, mikä voi vahingoittaa polttoainejärjestelmää.

Alkoholipolttoaineseokset vaihtelevat maasta ja alueesta riippuen. Tämä moottori suunniteltiin käyttämään suositeltuja polttoaineita. Tiedosta kuitenkin seuraava:

- Ei ole suositeltavaa käyttää polttoainetta, jonka alkoholipitoisuus ylittää paikallisten säännösten rajan, sillä tällöin polttoainejärjestelmän komponenteissa saattaa ilmetä seuraavia ongelmia:
 - käynnistys- ja käyntiongelmät
 - kumi- ja muoviosien heikkeneminen
 - metalliosien korrosio
 - moottorin sisäisten osien vaurioituminen.
- Tarkasta säännöllisesti polttoainevuotojen varalta tai polttoainejärjestelmässä mahdollisesti ilmenevien muiden epänormaalien olosuhteiden varalta, jos epäilet, että polttoaineen alkoholipitoisuus on paikallisia säännöksiä suurempi.
- Alkoholisia sisältävät polttoaineseokset keräävät kosteutta, joka saattaa johtaa polttoaineen faasierkautumiseen ja aiheuttaa moottorin suorituskykyongelmia tai moottorivaurioita.

Suositteltu polttoaine

Käytä normaalia lyijytöntä bensiiniä, jonka oktaaniluokitus on AKI (RON+MON)/2 oktaaniluku 87, tai RON-luokitus oktaaniluku 92.

Optimaalista suoritusta varten käytä lyijytöntä polttoainetta AKI (R+M)/2 oktaaniluvulla 91 tai RON oktaaniluvulla 95.

TÄRKEÄÄ

Älä koskaan kokeile muita polttoaineita. Vääränlaisen polttoaineen käyttö saattaa vaurioittaa moottoria tai polttoainejärjestelmää.

TÄRKEÄÄ

ÄLÄ käytä polttoainetta polttoainepumpuista, joissa on merkintä E85.

Yhdysvallat

Yhdysvaltain EPA-säännöt kieltävät E15-polttoaineen käytön.

Tankkaaminen

⚠ VAROITUS

- Älä anna lapsen lisätä ajoneuvoon polttoainetta.
- Käsittele polttoainetta aina äärimmäisen varovasti.
- Pysäytä moottori aina ennen tankkaamista. Avaa korkki hitaasti.
- Mikäli havaitset paine-eron (polttoainesäiliön korkkia avattaessa kuuluu viheltävä ääni), tarkastuta ja/tai korjauta ajoneuvo, ennen kuin jatkat sen käyttämistä.
- Polttoainehöyry on tulenarkaa ja räjähtävää joissakin olosuhteissa.
- Älä koskaan käytä avotulta polttoainemäärän tarkastamiseen.
- Älä koskaan tupakoi tai salli läheisyydessä tulta tai kipinöitä.
- Työskentele aina hyvin tuuletetuissa tiloissa.
- Älä koskaan täytä polttoainesäiliötä ripipintaan ennen ajoneuvon viemistä lämpimään. Lämpötilan noustessa polttoaine laajenee ja saattaa vuotaa yli.
- Pyyhi ajoneuvosta ylivuotanut polttoaine tai öljy aina pois.
- Jos päällesi roiskuu polttoainetta, pese roiskeet heti saippualla ja vedellä ja vaihda vaatteet.

1. Pysäytä moottori.
2. Älä anna kenenkään jäädä ajoneuvoon tankkaamisen ajaksi.
3. Kierrä polttoainesäiliön korkki auki vastapäivään.

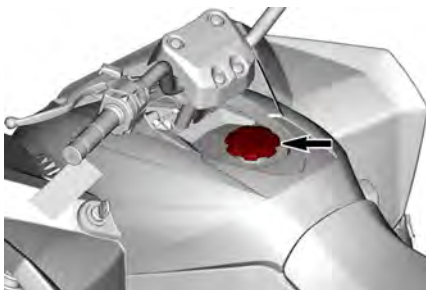

POLTTOAINESÄILIÖN KORKKI

4. Aseta suppilo täyttöputkeen
5. Lisää polttoainetta hitaasti, jotta säiliössä oleva ilma pääsee ulos eikä polttoainetta pääse virtaamaan takaisin. Varo ettei polttoainetta vuoda ulos.
6. Lopeta täyttäminen, kun polttoaineen pinta saavuttaa täyttöputken alareunan. **Älä täytä liikaa. Älä täytä täyttöputkea.**
7. Kiristä polttoainesäiliön korkki kunnolla (myötöpäivään).

SISÄÄNAJO

Käyttö sisäänajovaiheessa

Ajoneuvo tarvitsee 10 tunnin sisäänajon ennen kuin sillä ajetaan jatkuvasti täydellä kaasulla.

Sisäänajovaiheen jälkeen valtuutetun Can-Am Off-Road -jälleenmyyjään, korjaamon tai valitsemasi henkilön on tarkastettava ajoneuvosi. Katso *Huolto*.

Moottori

Sisäänajovaiheen aikana:

- Vältä ajamista täydellä kaasulla.
- Aja korkeintaan 3/4-kaasulla.
- Vältä jatkuvia kiihdytyksiä.
- Vältä pitkiä ajoja täydellä nopeudella.
- Vältä moottorin ylikuumentumista.

On kuitenkin hyvä suorittaa sisäänajon aikana lyhyitä kiihdytyksiä sekä vaihdella ajonopeutta.

Jarrut

 **VAROITUS**

Uudet jarrut toimivat täydellä tehollaan vasta niiden sisäänajovaiheen (kiillotusvaihe) jälkeen. Pysäytä ajoneuvo täysin vähintään 50 kertaa, jotta jarrujen pinta kiillottuu hyvin. Säädä jarrut tarvittaessa uudelleen; lue *Mekaaniset jarrut*.

Variaattorihihna

Uusi hihna vaatii 50 km:n (30 mi) sisäänajon.

Sisäänajovaiheen aikana:

- Vältä voimakasta kiihdyttämistä ja hidastamista
- Vältä kuorman hinaamista
- Vältä ajamista täydellä nopeudella.

KÄYTTÖOHJEET

Moottorin käynnistys

⚠ VAROITUS

Suorita aina ennen ajoa tehtävä tarkastus, ennen kuin käytät ajoneuvoa. Tarkista oleellisten hallintalaitteiden toiminnot, turvallisuusominaisuudet ja mekaaniset rakenteet aina ennen käynnistämistä.

TÄRKEÄÄ

Älä käytä ajoneuvoa heti käynnistuksen jälkeen. Anna moottorin käydä muutama minuutti ennen käyttöä. Näin vältetään moottorin vaurioituminen.

1. Aseta vaihdevipu vapaalle (N-asentoon).
2. Kytke seisontajarru päälle.
3. Istuudu ajoneuvoon.
4. Aseta moottorin hätäkatkaisin KÄY-asentoon.

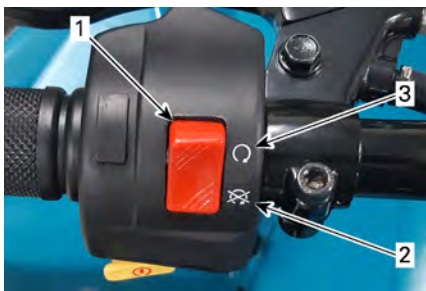

MONITOIMIKATKAISIN – VASEN OHJAUSTANKO

1. Moottorin hätäkatkaisin
2. SEIS-asento (STOP)
3. Ajoasento (RUN)
5. Pistä avain virtalukkoon ja käännä se myötäpäivään ON (PÄÄLLÄ)-asentoon.



1. Virtalukko

6. Vedä vasen jarruvipu pohjaan ja pidä se pohjassa. Jos jarrua ei paineta, moottori ei käynnisty.
7. Paina moottorin käynnistyspainiketta ja pidä painettuna, kunnes moottori käynnistyy. Älä paina kaasuvipua käynnistyksen aikana.



MONITOIMIKATKAISIN

1. Moottorin käynnistyspainike

TÄRKEÄÄ

Älä paina käynnistyspainiketta viittä sekuntia kauempaa. Odota viisi sekuntia, ennen kuin yrität uudelleen, jotta käynnistin ehtii jäähtyä. Varo tyhjentämästä akun varausta.

8. Vapauta moottorin käynnistyspainike heti, kun moottori on käynnistynyt, ja vapauta sitten jarru.

Moottorin pysäytys

VAROITUS

Vältä pysäköintiä rinteeseen.

1. Vapauta kaasua ja pysäytä ajoneuvo kokonaan.
2. Kytke seisontajarru päälle.
3. Aseta vaihdevipu ETEENPÄIN (F) -asentoon.
4. Aseta moottorin hätäkatkaisin SEIS-asentoon.
5. Käännä virta-avain POIS (OFF) -asentoon.
6. Irrota avain virtalukosta.

Vaihtaminen

1. Anna moottorin lämmetä tyhjäkäynnillä.
2. Paina jarrua ja aseta vaihdevipu asentoon F (eteenpäin) tai R (peruutus).
3. Vapauta jarrut.

VAROITUS

Varmistu, että seisontajarru on kokonaan pois päältä ennen ajoneuvon käyttöä.

TÄRKEÄÄ

Ennen vaihtamista eteenpäin ajosta peruutukseen, tai päinvastoin, pysäytä ajoneuvo aina kokonaan ja paina jarrua ennen vaihdevivun siirtämistä.

TÄRKEÄÄ:

Moottori pysähtyy jo vaihdetta yritetään vaihtaa moottorin käydessä korkealla kierrosluvulla.

VIRITÄ AJO-OLOSUHTEIDEN MUKAAN

Jousituksen säätö

! VAROITUS

Jousituksen säätäminen saattaa vaikuttaa ajoneuvon käsiteltävyyteen. Käytä aina aikaa perehtyäksesi ajoneuvon käyttäytymiseen, kun olet muuttanut jotain jousituksen säätöä.

! VAROITUS

Vasen ja oikea etuiskunvaimentimen säätö on asetettava aina samaan asentoon. Älä koskaan säädä vain yhtä iskunvaimenninta. Epätasainen säätö voi hankaloittaa käsiteltävyyttä ja aiheuttaa vakauden menetyksen sekä johtaa onnettomuuteen. Noudata säätömenettelyä huolellisesti, tai sovi huollosta Can-Am Off-Road -jälleenmyyjän kanssa.

Jousen esikuormituksen säätö

1. Lyhennä jousia jäykempää ajoa ja epätasaisia teitä varten.
2. Pidennä jousia pehmeämpää ajoa ja tasaisia teitä varten.
3. Säädä jousen esikuormitusta kääntämällä säätönokkaa tai -ren-gasta vastaavasti.

Renegade 70 / Renegade 110

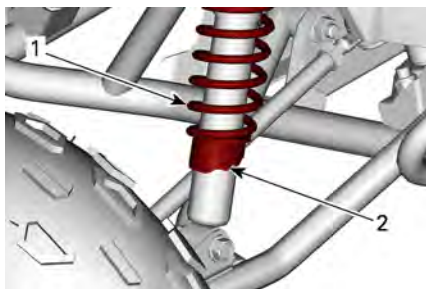

ETUJOUSITUS

1. Etujousi
2. Käännä säätönokkaa

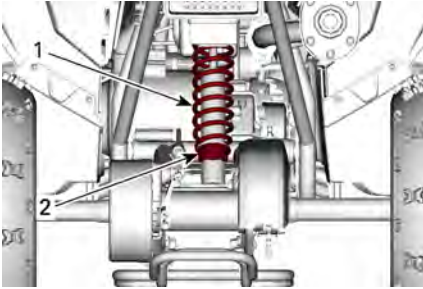

TAKAJOUSITUS

1. Takajousi
2. Käännä säätönokkaa

Renegade 110 Xxc

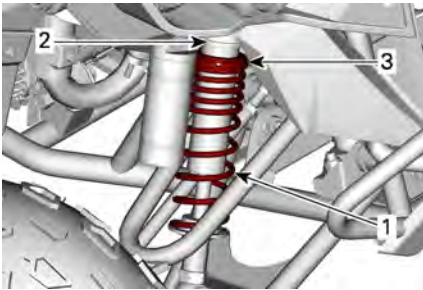

ETUJOUSITUS

1. Etujousi
2. Löysää lukkorengas
3. Käännä säätörengasta

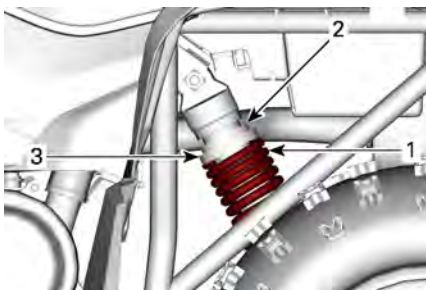

TAKAJOUSITUS – AJONEUVON VASEN PUOLI

1. Takajousi
2. Löysää lukkorengas
3. Käännä säätörengasta

AJONEUVON KULJETTAMINEN

Kun ajoneuvoa kuljetetaan, kiinnitä se sopivilla kiinnityshihnoilla peräkärryyn. Tavallisten köysien käyttö ei ole suositeltavaa.

VAROITUS

Älä hinaa tätä ajoneuvoa auton tai toisen ajoneuvon perässä. Käytä aina perävaunua. Älä koskaan kallista tätä ajoneuvoa siirtokuljetusta varten pituussuuntaan. Ajoneuvon on oltava normaalissa käyttöasennossaan (kaikkien neljän renkaan päällä) osoittaen kohti kuljettavaa ajoneuvoa.

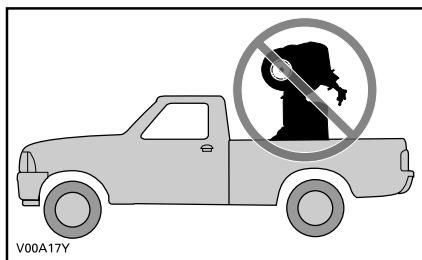

Muista:

- Pysäytä moottori ja kytke seisontajarru.
- Laita vaihteisto vaihteelle.
- Kiinnitä polttoainekorkki ja öljykorkki pitävästi. Varmista, että istuin on lukittu.
- Poista turvalippu.

TÄRKEÄÄ

Älä yritä kiinnittää ajoneuvoa sen telineestä, puskurista tai ohjaustangosta. Käytä sen sijaan jäljempänä yksilöityjä sidontakohtia.

Sido ajoneuvon keulassa kiinnityshihnat jousitus- tai runkoputkiin, älä puskuriin.

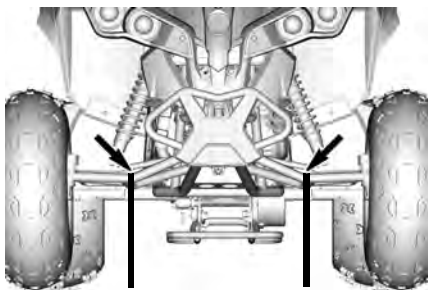

KAIKKI MALLIT — ETUKIINNITYSKOHDAT

Nosta ajoneuvon perää ja sido hihna tartuntatangon ympärille.

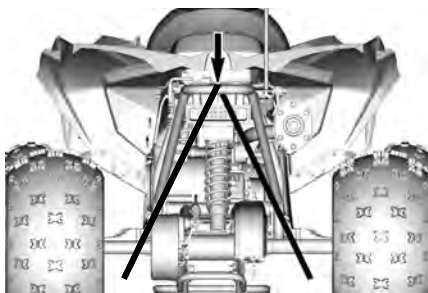

KAIKKI MALLIT — TAKAKIINNITYSKOHTA

TÄRKEÄÄ

Ajoneuvon kiinnittäminen muista kohdista voi vahingoittaa sitä.

HUOLTO

HUOLTOTAULUKKO

Ajoneuvosi huoltaminen on erittäin tärkeää, jotta se pysyy turvallises-
sessa käyttökunnossa. Ajoneuvo on huollettava huoltotaulukon
mukaisesti.

Käyttöä edeltävä tarkastus on suoritettava huoltotaulukosta
riippumatta.

VAROITUS

**Jos ajoneuvon asianmukainen ja huoltotaulukon mukainen
huolto laiminlyödään, ajoneuvon käyttö ei välttämättä ole
turvallista.**

EPA-säännökset – Kanadan ja USA:n ajoneuvot

**Korjaamo tai omistajan valitsema henkilö voi huoltaa, vaihtaa tai
korjata** päästöjenrajoituslaitteita ja -järjestelmiä. Nämä ohjeet eivät
edellytä BRP:n tai valtuutettujen Can-Am Off-Road -jälleenmyyjien
komponentteja tai huoltoa.

Vaikka valtuutetulla Can-Am Off-Road -jälleenmyyjällä on laaja tekni-
nen osaaminen ja työkalut ajoneuvon huoltoon, päästöjä koskeva ta-
kuu ei edellytä valtuutetun Can-Am Off-Road -jälleenmyyjän tai muun
sellaisen yrityksen palvelujen käyttöä, joka toimii yhteistyössä BRP:n
kanssa.

Asianmukainen huolto on omistajan vastuulla. Takuuvaade voidaan
hylätä, jos omistaja tai käyttäjä on mm. aiheuttanut ongelman sopimat-
tomalla kunnossapidolla tai käytöllä.

Päästöjä koskevien takuuvaateiden kohdalla BRP rajoittaa vianmääri-
tyksen ja päästöihin liittyvien osien korjauksen valtuutetuille Can-Am
Off-Road -jälleenmyyjille. Lisätietoja löytyy kohdasta *USA:n EPA-
päästöjä koskeva takuu osiossa Takuu*.

Sinun on noudatettava tämän käsikirjan polttoainetta koskevan osion
polttoainevaatimuksia käsitteleviä ohjeita. Vaikka yli 10 tilavuuspro-
senttia etanolia sisältävää polttoainetta on helposti saatavana, USA:n
EPA on kieltänyt sellaisen polttoaineen käytön tässä ajoneuvossa. Yli
10 tilavuusprosenttia etanolia sisältävän polttoaineen käyttö tällä
moottorilla saattaa vaurioittaa päästöjenrajoitusjärjestelmää.

Raskaan käytön olosuhteet

Jos ajoneuvoa käytetään seuraavissa olosuhteissa, katso huoltokaa-
vion **RASKAS KÄYTTÖ** -taulukko:

- Jos vedetään toistuvasti kuormia, jotka ovat yli 75 %
enimmäiskapasiteetista.
- Voimansiirtoon kohdistuva ylimääräinen rasitus lyhentää ta-
sauspyörästöjen, vaihteiston/vetoaksien ja moottoriöljyn

käyttöikä. Tämä lyhentää sisäisten komponenttien käyttöikä, jos niitä ei vaihdeta taajempaan.

- Ajo liiallisella nopeudella pitkiä aikoja kerrallaan.

Keskivertoista hyötykäyttöä tai kaupallista käyttöä nopeampi ajo edellyttää taajempaa nesteiden ja kulutusosien vaihtoa kuin tavallinen reititajo, virkistyskäyttö tai satunnainen hyötykäyttö.

Ilmansuodattimen huolto-ohjeet

Ilmansuodattimen huolto on suoritettava ajo-olosuhteista riippuen.

Ilmansuodatin on huollettava useammin seuraavissa pölyisissä olosuhteissa:

- Ajaminen kuivassa hiekassa
- Ajaminen kuivan maa-aineksen peittämällä pinnoilla
- Ajaminen lumisilla pinnoilla
- Ajaminen kuivilla sorateillä tai vastaavissa olosuhteissa.

Jos näissä olosuhteissa ajetaan ryhmänä, ilmansuodatin on huollettava useammin.

Huoltotaulukko

Varmista, että asianmukaiset huollot suoritetaan taulukossa suositelluin väliajoin. Huoltotehtävät on yksilöity seuraavasti:

TÄRKEÄÄ: Huoltotaulukko perustuu siihen, että käytön keskinopeus on 16 km/h (10 MPH).

A = Säädä L = Voitele C = Puhdista R= Vaihda I = Tarkasta T = Momentti	Sisääna jossa (5 tuntia tai 1 kuukausi*)	30 tunnin, 1 vuoden tai 500 km:n (300 mi) välein*	60 tunnin, 2 vuoden tai 1 000 km:n (600 mi) välein*
Moottori			
Moottoriöljy	R	R	
Moottorin öljysihti	C	C	
Venttiilivällys			I, A

A = Säädä L = Voitele C = Puhdista R= Vaihda I = Tarkasta T = Momentti	Sisääna jossa (5 tuntia tai 1 kuukau si*)	30 tunnin, 1 vuoden tai 500 km:n (300 mi) välein*	60 tunnin, 2 vuoden tai 1 000 km:n (600 mi) välein*
Sytytystulppa			R 60 tunnin tai 1 000 km:n (600 mi) välein
Ilman ja polttoaineen jakelu			
Moottorin ilmansuodatin**		C, L	
Ilmansyöttöosat ja niiden toiminta (putket, letkut, kiristimet)		I	
Polttoainejärjestelmän osat ja niiden toiminta (polttoainesäiliön korkki, letkut, kiristimet, säiliön kiinnitys)	I	I	
Pako			
Äänenvaimentimen kipinänsammutin		C	
Pakoputken ja äänenvaimentimen alueen roskat	C	C	
Pakoputkiston osat (tiivisteet, putket, äänenvaimentimen kunto)		I, T	
Sähkölaitteet			
Akun liitokset ja kunto	I	I	
Hallintalaitteiden katkaisimien ja valojen toiminta	I		

A = Säädä L = Voitele C = Puhdista R= Vaihda I = Tarkasta T = Momentti	Sisääna jossa (5 tuntia tai 1 kuukau si*)	30 tunnin, 1 vuoden tai 500 km:n (300 mi) välein*	60 tunnin, 2 vuoden tai 1 000 km:n (600 mi) välein*
Johtosarjan reititys		I	
Vetotapa			
CVT-osat ja niiden toiminta			I, C, L
Vaihdevivun toiminta		I, A	
Vaihdelaatikon öljy	I	I, R	
Renkaat (paine ja kuluneisuus)		I, A	
Pyörien mutterit	T	T	
Pyörien laakerit			I
Voimansiirto-osat ja niiden toiminta (voimansiirtoketju, rulla ja hammaspyörät)	I, A, L	I, A, L	
Ohjaus			
Ohjauskomponentit ja niiden toiminta	T	I, T	
Ohjauksen suuntaus		I, A	
Kaasun toiminta	I	I	
Kaasuvaijeri	A	I, L, A	
Jarru			

A = Säädä L = Voitele C = Puhdista R= Vaihda I = Tarkasta T = Momentti	Sisääna jossa (5 tuntia tai 1 kuukau si*)	30 tunnin, 1 vuoden tai 500 km:n (300 mi) välein*	60 tunnin, 2 vuoden tai 1 000 km:n (600 mi) välein*
Jarrukomponentit ja niiden toiminta	I, A	I, A	
Jarruvaijerit	A, L	A, L	
Jousitus			
Jousituskomponentit ja niiden toiminta		I, L, T	
Runko			
Runkopaneelit ja osien kiinnittimet	I, T	I, T	

*Kumpi tahansa tapahtuu ensin

**Tiheämpi taajuus vaikeissa pölyolosuhteissa

HUOLTOTOIMENPITEET

Tämä osa sisältää perushuoltotoimenpiteiden ohjeet.

⚠ VAROITUS

Sammuta moottori ja noudata näitä huoltotoimenpiteitä huoltaessasi ajoneuvoasi. Ellet noudata asianmukaisia huoltotoimenpiteitä, kuumat tai liikkuvat osat, sähkölaitteet, kemikaalit tai jotkut muut vaaratilanteet voivat aiheuttaa loukkaantumisen.

⚠ VAROITUS

Mikäli joudutaan irrottamaan jokin lukituslaite (esim. lukkokiele, itselukkiutuva kiinnike jne.), se on aina vaihdettava uuteen.

Moottoriöljy

Moottorin öljymäärä

TÄRKEÄÄ

Tarkista öljymäärä säännöllisesti ja täytä tarvittaessa. Älä täytä liikaa. Ajoneuvon käyttö väärällä öljymäärällä voi vaurioittaa moottoria vakavasti. Pyyhi kaikki roiskeet pois.

TÄRKEÄÄ:

Varmista öljymäärää tarkastaessasi myös, että moottorin alueella ei näy vuotoja.

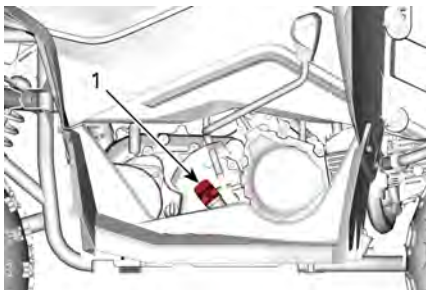

MOOTTORIN OIKEA PUOLI

1. Mittatikku

1. Aseta ajoneuvo tasaiselle alustalle.

2. Ruuvaa mittatikku auki, poista se ja pyyhi se puhtaaksi.
3. Asenna mittatikku takaisin ja ruuvaa se kokonaan kiinni.
4. Irrota mittatikku ja tarkista öljymäärä. Sen pitäisi olla ylempien merkin kohdalla tai lähellä.

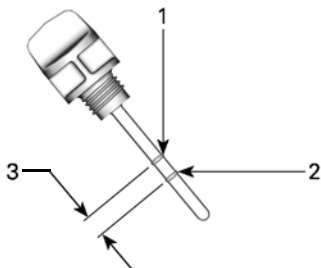

MITTATIKKU

1. Täysi
2. Lisää
3. Käyttöalue

5. Öljyn lisäämistä varten poista mittatikku. Vältä ylivuoto asettamalla suppilo mittatikkun aukkoon.
6. Lisää pieni määrä öljyä ja tarkasta uudelleen öljyn pinnan taso.
7. Toista, kunnes öljyn pinnan taso saavuttaa mittatikkun ylempien merkin. **Älä täytä liikaa.**
8. Kiristä mittatikku kunnolla paikalleen.

Suosittelu moottoriöljy

Mönkijän moottori on testattu käyttäen XPS™-öljyä.

BRP suosittelee käyttämään aina sen omaa XPS-moottoriöljyä tai vastaavan laatuista öljyä.

Moottorille sopimattoman öljyn käytöstä aiheutuneet vahingot eivät kuulu BRP:n rajoitetun takuun piiriin.

Suositteltu XPS-moottoriöljy

Yleinen käyttötarkoitus: Synteettinen XPS 10W50 -öljy
 Kylmä lämpötila: Synteettinen XPS 0W40 -öljy

Jos suositeltua XPS-moottoriöljyä ei ole saatavilla

Käytä SAE 10W-50 4-tahtimoottoriöljyä, joka täyttää tai ylittää seuraavat voiteluaineteollisuuden standardit.

Tarkista aina öljykanisterista API-merkintä. Siinä on oltava osoitetut standardit.

- API-huoltoluokitus SN ja JASO MA2

Moottoriöljyn vaihtaminen

Öljynvaihto on suoritettava moottorin ollessa lämmin.

 HUOMIO

Moottoriöljy voi olla erittäin kuuma. Älä polta itseäsi – älä irrota moottorin tyhjennystulppaa moottorin ollessa kuuma. Odota kunnes moottoriöljy on lämmintä.

1. Aseta ajoneuvo tasaiselle alustalle. Kytke seisontajarru päälle.
2. Puhdista moottorin tyhjennystulpan ympäristö.
3. Käynnistä moottori ja jätä se 2–3 minuutiksi tyhjäkäynnille. Pysäytä moottori.
4. Aseta tyhjennystulpan alle sopiva valutusastia.
5. Ruuvaa tyhjennystulppa auki.

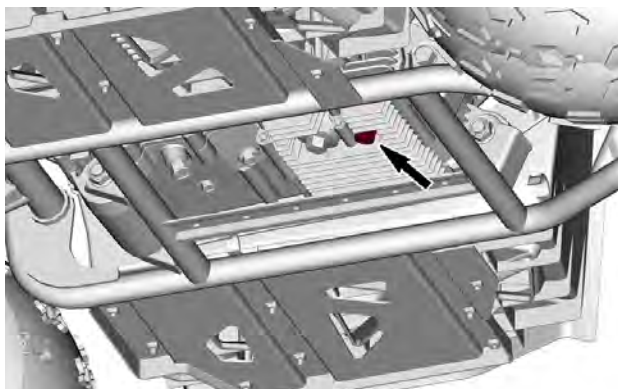

MOOTTORIN ALAPUOLI

6. Anna kaiken öljyn valua moottorista tarpeeksi kauan pois.
7. Puhdista öljynsuodatin liuottimella ja anna sen kuivua.
8. Puhdista tyhjennystulppa.
9. Asenna tyhjennystulppaan uusi tiivistealuslevy.
10. Kokoa öljynsuodatin ja jousi takaisin tyhjennystulppaan.
11. Puhdista moottorin tiivisteapinta. Varmista, ettei siinä ole jäysteitä.
12. Asenna tyhjennystulppa takaisin.
13. Kiristä ohjearvoon.

Kiristysmomentti	
Tyhjennystulppa	15 ±1 Nm (133 ±9 lbf-in)

14. Irrota mittatikku.

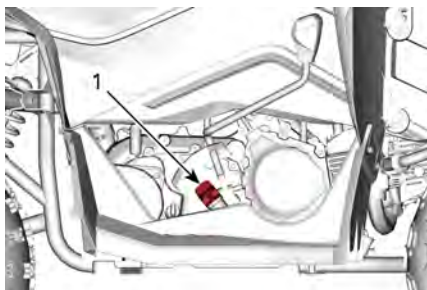

MOOTTORIN OIKEA PUOLI

1. Mittatikku

15. Lisää moottoriin suositeltavaa moottoriöljyä. Älä täytä liikaa. Katso öljytilavuus kohdasta *Tekniset tiedot*.
16. Asenna mittatikku takaisin.
17. Käynnistä moottori ja anna käydä muutaman minuutin tyhjäkäynnillä. Varmista, ettei tyhjennystulpan alueella ole vuotoja.
18. Pysäytä moottori. Anna öljyn valua takaisin kampikammioon ja tarkista sitten öljyn määrä uudelleen. Säädä tarvittaessa.
19. Hävitä käytetty öljy aluekohtaisten ympäristöasetusten mukaisesti.

Ilmansuodatin

Ilmansuodattimen sijainti

Ilmansuodattimen kotelo sijaitsee istuimen alla.

Ilmansuodattimen irrotus

1. Irrota istuin.
2. Vapauta ilmansuodattimen kotelon kannen jousikiinnikkeet.

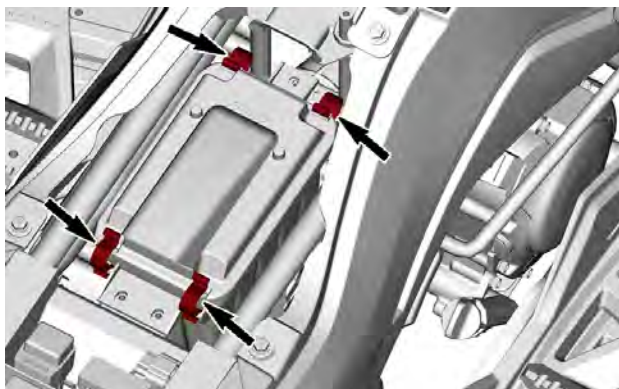

ILMANSUODATTIMEN KOTELON KANSIPIDIKKEET

3. Irrota kansi.
4. Poista ilmansuodatin ja tukiverkko ilmansuodattimen kotelosta.

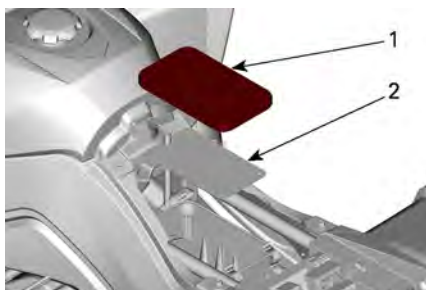

ILMANSUODATTIMEN KOTELON SISÄLLÄ

1. Ilmansuodatin
2. Tukiverkko

Ilmansuodattimen puhdistus ja voitelu

1. Pese suodatin lämpimällä saippuavedellä. Huuhtele ja anna kuivua. Vaihda vioittuneet osat.

TÄRKEÄÄ

Moottorin suorituskyky voi heiketä tai vakavia vaurioita voi aiheutua, ellei ilmansuodatinta huolleta kunnolla ja/tai vaihdeta tarvittaessa.

2. Käytä suodattimeen kaupasta saatavaa voiteluainetta.
3. Poista ilmansuodattimen kotelosta ja sakkaputkesta kaikki öljy ja lika.

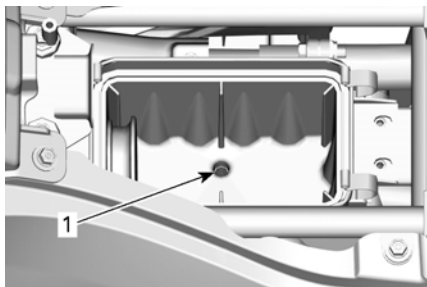

ILMANSUODATTIMEN KOTELO

1. Sakkaputki

Ilmansuodattimen asennus

Asennus tapahtuu päinvastaisessa järjestyksessä kuin irrotus.

1. Asenna tukiverkko ja ilmansuodatin takaisin.
2. Asemoi kansi ilmansuodattimen koteloon ja sulje jousipidikkeet.
3. Asenna istuin takaisin. Lue *Istuimen asennus*.

Ilmansuodattimen kotelo

Ilmansuodattimen kotelon tyhjentäminen

1. Tarkasta määräjain, onko ilmansuodattimen kotelon tyhjennysputkessa nestettä tai kertymiä.

TÄRKEÄÄ

**Jos ajoneuvoa käytetään märässä ympäristössä tai pitkään suurilla kierroksilla, tarkasta sakkaputki useammin kuin *Huolto-
taulukossa* on määritetty.**

2. Jos nesteitä tai kertymiä löytyy, purista letkukiristintä ja poista se. Poista tyhjennysputken tulppa ja tyhjennä se.

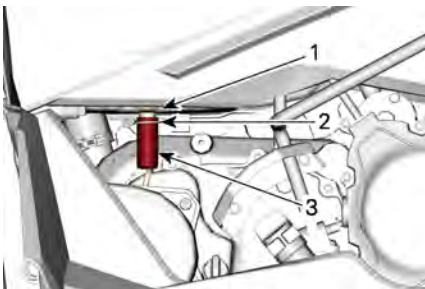

AJONEUVON OIKEA PUOLI

1. Ilmansuodattimen kotelo
2. Letkunkiristin
3. Tyhjennysputki

TÄRKEÄÄ

Älä käynnistä moottoria, jos tyhjennysputkesta löytyy nesteitä tai kertymiä.

3. Asenna tyhjennysputki takaisin koteloon. Kiinnitä se letkukiristimellä.
4. Kun nestettä tai kerääntymiä löytyy, on ilmansuodatin ja kotelo tarkastettava, puhdistettava ja kuivattava. Vaihda suodatin tarvittaessa.

Kipinänsammutin

Kipinänsuojan puhdistus

Äänenvaimentimesta on ajoittain poistettava sinne kerääntynyt hiili.

VAROITUS

Älä koskaan suorita tätä toimenpidettä heti sen jälkeen kun moottori on käynyt, koska pakojärjestelmä on erittäin kuuma. Käytä silmäsuojaimia ja hanskoja. Älä käytä moottoria suljetussa tilassa. Noudata kaikkia soveltuvia lakeja ja määräyksiä.

1. Irrota kipinäsuojan kiinnitysruuvit.

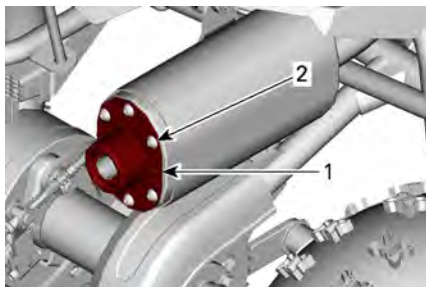

ÄÄNENVAIMENTIMEN SUOJA

1. Äänenvaimentimen suoja
2. Irrota ruuvit

2. Irrota kipinäsuoja äänenvaimentimesta.

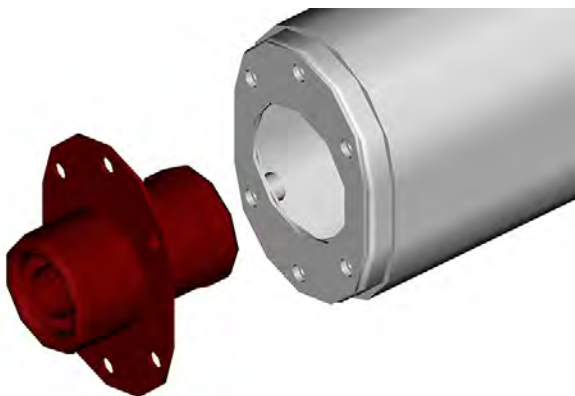

KIPINÄNSAMMUTIN

3. Irrota kipinänsuojan sihdissä oleva hiilikarsta.

TÄRKEÄÄ

Käytä pehmeää luonnonkuituharjaa ja varo vahingoittamasta kipinäsuojaa.

4. Tarkasta sihti vaurioiden varalta. Vaihda tarvittaessa.
5. Asenna kipinäsuoja takaisin äänenvaimentimeen.
6. Kiristä ruuvit annettuun momenttiin.

Kiristysmomentti	
Kipinäsuojan ruuvit	10 ±1 Nm (89 ±9 lbf-in)

Pakojärjestelmä

1. Irrota oikea sivupaneeli.
2. Tarkasta, ettei pakoputkistossa (äänenvaimennin, pakoputki) ole halkeamia, vuotoja tai muita vaurioita.
3. Kiristä pakoputken äänenvaimentimeen kiinnittävät mutterit ohjeiukuuteen.
4. Kiristä pakosarjan mutterit oikean etupyörän kotelon kautta.

Kiristysmomentti	
Pakoputken ruuvit	10 ±1 Nm (89 ±9 lbf-in)
Pakosarjan mutterit	

Portaattoman voimansiirron kansi

CVT-kannen tyhjennys

TÄRKEÄÄ

Aina kun epäilet, että portaattomaan voimansiirtoon on päässyt vettä, tyhjännä portaattoman voimansiirron kansi. Tyhjennystulppa sijaitsee portaattoman voimansiirron kannen alla.

1. Irrota tyhjennystulppa.



AJONEUVON ALAPUOLI

1. Tyhjennystulppa
2. Anna veden valua kannesta pois.
3. Asenna tyhjennystulppa takaisin.
4. Siirrä vaihdevipu vapaalle (N-asentoon).
5. Kytke seisontajarru päälle.
6. Käynnistä moottori ja kaasuttele 10–15 sekuntia. Tämä kuivaa CVT:n sisäosat. Pidä kaasu kokonaan auki enintään muutama sekunti.
7. Anna moottorin hidastua joutokäyntinopeuteen.
8. Testaa CVT-hihnan luistaminen. Jos hihna luistaa, toista edeltävät vaiheet.

TÄRKEÄÄ

Suolavesi syövyttää metalliosia. Jos käytät ajoneuvoa suolaveden lähellä, huuhtelee se taajaan makealla vedellä.

Vaihdelaatikon öljy

Suosittelava vaihdelaatikon öljy

Suositteltu XPS-vaihteistoöljy
Laadukas ketjukotelon mineraaliöljy
Jos suositeltavaa XPS-vaihteistoöljyä ei ole saatavana
Käytä SAE 75W90 ketjukotelon öljyä

TÄRKEÄÄ

Älä käytä muuntyyppisiä öljyjä vaihteiston huollon yhteydessä.

Vaihdelaatikon öljytason tarkastus

Tässä ajoneuvossa ei ole mittatikkua.

Oikea öljymäärä varmistetaan tarkistamalla, että öljypinta näkyy täyttöaukon kierteiden alareunassa. Täyttöaukko sijaitsee ajoneuvon oikealla puolella vaihdelaatikon kyljessä.

Vaihdelaatikon öljynvaihto

1. Aseta ajoneuvo tasaiselle alustalle.
2. Puhdista vaihdelaatikon öljyn täyttö- ja tyhjennystulpan ympäristö. Irrota vaihdelaatikon öljyn täyttötulppa.

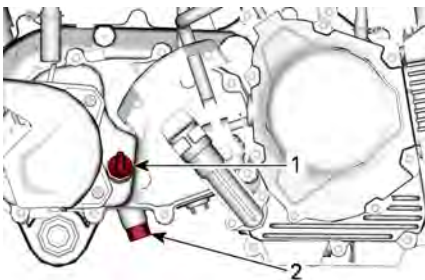

MOOTTORIN OIKEA PUOLI

1. Täyttötulppa
2. Tyhjennystulppa
3. Aseta vaihdelaatikon alle tyhjennysastia.
4. Irrota tyhjennystulppa ja O-renkas.
5. Anna öljyn valua vaihdelaatikosta tarpeeksi kauan.
6. Asenna tyhjennystulppa takaisin uuden O-renkaan kanssa.
7. Kiristä ohjearvoon.

Kiristysmomentti	
Tyhjennystulppa	19 ±2 Nm (168 ±18 lbf-in)

8. Lisää vaihdelaatikkoon suositeltavaa vaihteistoöljyä. Katso öljytilavuus kohdasta *Tekniset tiedot*.

TÄRKEÄÄ

Tässä ajoneuvossa ei ole mittatikkua, jolla tarkistettaisiin vaihdelaatikossa olevan öljyn määrä. Varmista, että vaihdelaatikko on kokonaan tyhjentynyt, ennen kuin täytät sen oikealla määrällä suositeltua öljyä.

TÄRKEÄÄ

Älä käytä muuntyyppisiä öljyjä vaihteiston huollon yhteydessä.

- Asenna öljyn täyttötulppa takaisin ja tarkasta, ettei se vuoda.
- Hävitä käytetty öljy paikallisten määräysten mukaisesti.

Kaasuvaajeri***Kaasuvaajerin tarkastus***

- Tarkasta, että kaasuvaajeri ei ole kulunut liikaa ja ettei se ole kierteellä tai rispaantunut. Varmista, että vaajeri liikkuu vapaasti.

TÄRKEÄÄ

Kaasuvaajeri on vaihdettava, jos siinä on merkkejä kulumisesta, rispaantumisesta tai muista vaurioista.

Kaasuläppärungon voitelu

- Voitele kaasuvaajeri silikonipohjaisella voiteluaineella.

⚠ VAROITUS

Käytä aina silikonipohjaista voiteluainetta. Muun voiteluaineen (kuten vesipohjainen voiteluaine) käyttö voi johtaa vaajerien juantumiseen tai jäykistymiseen,

Kaasuvaajerin säätö

- Tarkista kaasuvivun vapaa vällys ja säädä tarvittaessa.

TÄRKEÄÄ:

Jos oikeaa säätöä ei voi saavuttaa, ota yhteys valtuutettuun Can-Am Off-Road -jälleenmyyjään.

- Kaasuvivun normaali vapaa vällys on 1,5–3,2 mm (0,063–0,125 in).

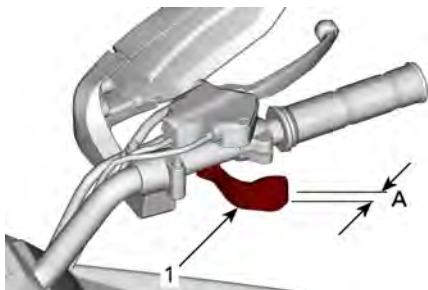

KAASUVIPU

- 1. Kaasuvipu
- A. Vapaaliike

Kaasuvivun vapaa välys

1,5–3,2 mm (0,063–0,125 in)

3. Vaijeria voi säätää vetämällä kumisuojuksen taaksepäin, jolloin kaasuvaijerin säädin tulee esiin.



KAASUVAIJERI

1. Kumisuoja

4. Löysää lukkomutteria ja kierrä sitten säädintä, kunnes saavutat oikean säädön.

TÄRKEÄÄ:

Mittaa kaasun vapaaliike kaasuvivun kärjestä.

5. Kiristä lukkomutteri ja asenna suojus takaisin paikalleen.

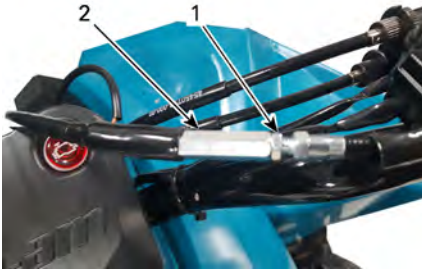

KAASUVAIJERIN SÄÄDIN

1. Lukkomutteri
2. Säädin

6. Kun vaihdevipu on N-asennossa (VAPAALLA), käynnistä moottori.
7. Tarkista, onko kaasuvaijeri säädetty oikein, kääntämällä ohjaustanko täysin oikealle ja sitten täysin vasemmalle. Jos moottorin käyntinopeus muuttuu, säädä kaasuvivun välys uudelleen. Varmista, että kaasuvaijeri on reititetty oikein ja ettei se hankaa mitään ohjaustankoa käännettäessä.

Sytytystulppa

Sytytystulpan sijainti

Sytytystulppa sijaitsee sylinterinkannen oikealla puolella.

Sytytystulpan irrotus

1. Irrota sytytystulpan johto sytytystulpasta.

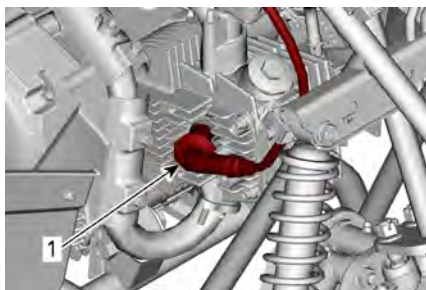

MOOTTORIN OIKEA PUOLI

1. Sytytystulpan johto
2. Kierrä sytytystulppaa kierroksen verran auki.

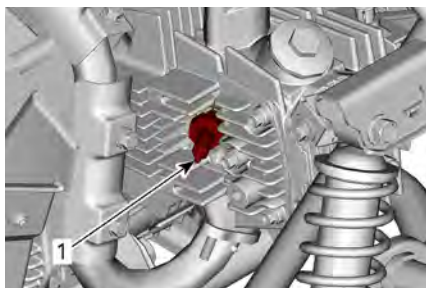

MOOTTORIN OIKEA PUOLI

1. Sytytystulppa
3. Puhdista sytytystulppa ja sylinterinkansi paineilmalla, jos mahdollista.
4. Kierrä sytytystulppa auki ja poista se kokonaan.

Sytytystulpan asennus

1. Varmista ennen asentamista, että sylinterinkannen ja sytytystulppien kosketuspinnat ovat puhtaat.
2. Aseta rakotulkilla sytytystulpan kärkiväliksi 0,6–0,7 mm (0,024–0,028 in).
3. Laita juuttumisestoainetta sytytystulpan kierteisiin.
4. Ruuvaa sytytystulppa käsin sylinterinkanteen. Kiristä momenttia-vaimella ja sytytystulppaholkilla.

5. Kiristä ohjeliukkuuteen.

Kiristysmomentti	
Sytytystulppa	12 ±1 Nm (106 ±9 lbf-in)

Akku

Akun sijainti

Akku sijaitsee istuimen alla.

Akun huolto

 **HUOMIO**

Älä koskaan lataa akkua sen ollessa kiinni ajoneuvossa.

TÄRKEÄÄ

Älä koskaan irrota akun sinettikantta.

Nämä ajoneuvot on varustettu VRLA-akulla (venttiiliohjattu lyijyhappoakku). Se on niin kutsuttu huoltovapaa akkutyyppe, joten akkuun ei tarvitse lisätä vettä eikä tarkistaa akkuhapon määrää.

Akun tarkastus

1. Tarkasta akun kytkentöjen tiukkuus ja puhtaus.
2. Tarkasta akun tuki.

Akun irrotus

1. Irrota MUSTA (-) johto ensin, sitten PUNAINEN (+) johto.

TÄRKEÄÄ

Noudata aina tätä järjestystä purkamisen yhteydessä: Irrota ensiksi MUSTA (-) johto.

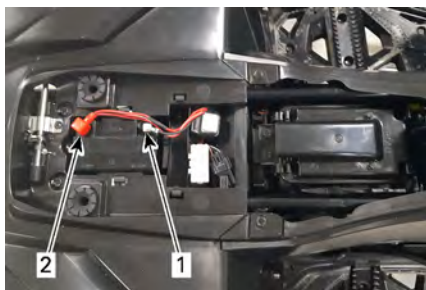

AKUN KOTELO

1. MUSTA (-)
2. PUNAINEN (+)

2. Irrota akku ajoneuvosta.

Akun puhdistus

1. Puhdista akku, akkukotelo, kaapelit ja akun navat leivinsoodan ja veden sekoituksella.
2. Poista akun navoista korroosio karkealla teräsharjalla. Akun yläpinta on puhdistettava pehmeällä harjalla ja rasvan poistavalla saippualla tai leivinsoodaliuoksella.
3. Suojaa akun navat hapettumiselta laittamalla niihin eristävää rasvaa tai vastaavaa.

Akun asennus

Asennus tapahtuu päinvastaisessa järjestyksessä kuin irrotus.

TÄRKEÄÄ

Kiinnitä aina ensin PUNAINEN (+) kaapeli ja sitten MUSTA (-) kaapeli.

Sulake

Sulakekotelon sijainti

Sulakekotelo sijaitsee istuimen alla.

Sulakkeen vaihtaminen

TÄRKEÄÄ

Älä käytä suurempiarvoista sulaketta, sillä se voi aiheuttaa vakavan vaurion sähköjärjestelmän komponenteille.

1. Jos sulakkeen virtapiiri on katkennut (eli palanut), vaihda sulake uuteen samanarvoiseen sulakkeeseen.
2. Pääsulakerasia sijaitsee akkutilassa heti akun etupuolella.

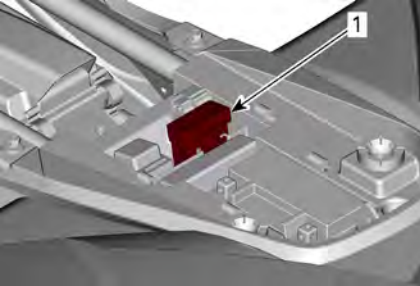

AKUN KOTELO

1. Sulakekotelo

3. Avaa sulakerasian kansi ja vaihda sulake.

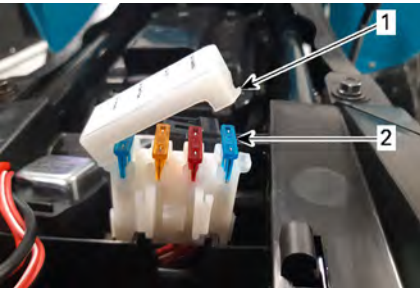

SULAKEKOTELO

1. Sulakekotelon kansi
2. Sulake

4. Varmista, että sulakerasian kansi suljetaan pitävästi.

Valot

Päiväajovalojen polttimon vaihtaminen

! HUOMIO

Käännä virtalukko aina OFF-asentoon ennen viallisen polttimon vaihtamista.

1. Kytke valot irti johtosarjasta.
2. Paina polttimonpidikettä sisäänpäin, käännä sitä vastapäivään neljänneskierto ja poista se umpiosta.

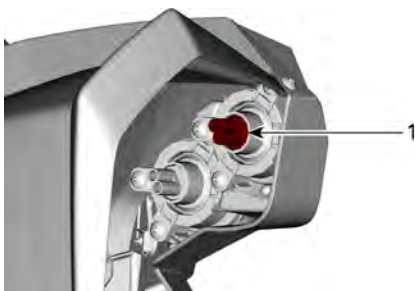

OIKEAN ETUPYÖRÄN KOTELO

1. Polttimon pidin
3. Huomaa polttimon asento, vedä se sitten huolellisesti umpiosta.

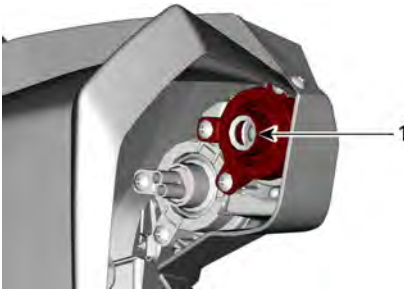

VALOUMPIO

1. Polttimo

4. Levitä eristävää rasvaa uuden polttimon koskettimiin.
5. Työnnä uusi polttimo pidikkeeseen niin, että lanka on vaakasuorassa.
6. Paina polttimon pidike umpioon ja käännä sitä myötäpäivään neljänneskiertos.
7. Kytke valot takaisin johtosarjaan.
8. Tarkasta aina vaihtamisen jälkeen, että polttimo toimii. Elleivät valot toimi, sovi huollosta valtuutetun Can-Am Off-Road -jälleenmyyjän kanssa.
- 9.

Taka-/jarruvalo

Siinä harvinaisessa tapauksessa, että ne eivät toimi, tarkastuta valot valtuutetulla Can-Am Off-Road -jälleenmyyjällä, korjaamalla tai valitsemasillasi asiantuntijalla.

LED-valoja ei voi korjata. Jos niihin tulee toimintahäiriö, taka-/jarruvaloyksikkö on vaihdettava uuteen.

Voimansiirtoketju, rulla ja ketjupyörät

Voimansiirtoketjun ja ketjupyörien tarkastus

TÄRKEÄÄ

Vältä ketjun ja hammaspyörien nopea kuluminen vaihtamalla ne samaan aikaan.

TÄRKEÄÄ

Älä koskaan käytä tätä ajoneuvoa kun voimansiirtoketju on liian löysällä tai liian kireällä, sillä voimansiirron komponentit voivat vaurioitua pahasti.

Voimansiirtoketju

1. Tarkasta, ettei ketjussa ole vaurioituneita lenkkejä ja rullia.
2. Vaihda ketju, jos havaitset vaurioita.
3. Tarkista voimansiirtoketjun kireys ja säädä tarvittaessa.

Rulla

1. Tarkasta keiuvarteen kiinnitetyn voimansiirtoketjun rullan kuluneisuus ja mahdolliset vauriot. Vaihda tarvittaessa.



OIKEAN TAKAPYÖRÄN KOTELO

1. Voimansiirtoketjun rulla

Ketjupyörät

1. Tarkasta onko ketjupyörän akselissa ja hammasrattaassa vääntymistä, liikaa kulumista tai muita vaurioita. Vaihda tarvittaessa.

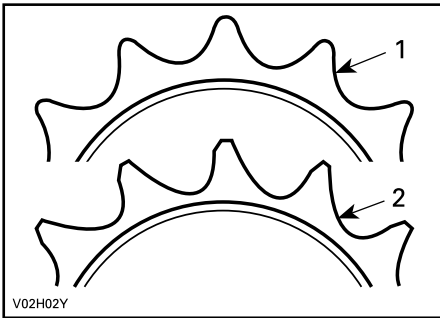

1. Hyviä
2. Vaihto

Voimansiirtoketjun voitelu

1. Voimansiirtoketjun voitelu on tarkastettava ennen jokaista ajokertaa.
2. Voitele ketju kaupoista saatavalla ketjun voiteluaineella.

Voimansiirtoketjun kireyden tarkastus

1. Siirrä ajoneuvoa eteenpäin, jotta voimansiirtoketjun yläosa löystyy.
2. Purista jousitus kokoon säädettävällä sidontaliinalla. Sido liina akselin ja takapuskurin väliin.
3. Kiristä liinaa, kunnes taka-akseli on samalla tasolla kuin vaihdelaatikon ulostulo. Tämän pitäisi kiristää voimansiirtoketjun yläosaa.
4. Vedä ketjunkiristintä alas ketjusta poispäin. Mittaa poikkeama ketjun alaosasta. Säädä tarvittaessa.

Voimansiirtoketjun väly
6–12 mm (0,25–0,5 in)

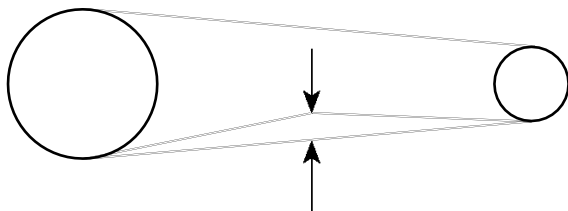

Voimansiirtoketjun säätö

Voimansiirtoketjun oikeanlainen säätö on tarkastettava ennen jokaista ajokertaa.

TÄRKEÄÄ

Älä koskaan säädä ketjua siten, että ajoneuvon istuimella istuu kuljettaja. Poista ajoneuvosta kaikki kuorma.

1. Laita ajoneuvo tasaiselle alustalle ja aseta vaihde vapaalle (N).
2. Tarkista voimansiirtoketjun kunto.
3. Löysää vetoakselin neljä lukituspulttia.
4. Löysää ketjunsäätimen lukkomutteri.

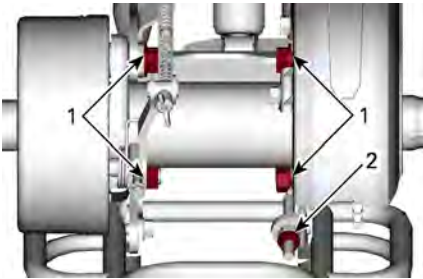

TAKA-AKSELI

1. Lukituspultit
2. Ketjunsäätimen lukkomutteri

5. Kierrä ketjunsäädintä myötäpäivään, jotta painuma on tarvittava.

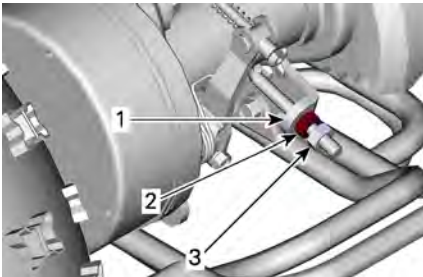

AJONEUVON TAKAOSA

1. Ketjun säädin
2. Ketjun säätömutteri
3. Ketjunsäätimen lukkomutteri

6. Kun olet saavuttanut oikean säädön, kiristä ketjunsäätimen lukkomutteri ohjearvoon.
7. Kiristä vetoakselin lukituspultit ohjettiukkuuteen.

Kiristysmomentti	
Ketjunsäätimen lukkomutteri	25 ± 3 Nm (18 ± 2 lbf-ft)
Vetoakselin lukituspultit	60 ± 6 Nm (43 ± 4 lbf-ft)

PYÖRÄNLAAKERI

Pyörän laakerin tarkastus

1. Aseta ajoneuvo tasaiselle alustalle.
2. Kytke seisontajarru päälle.
3. Nosta ajoneuvo ja tue se.
4. Tue ajoneuvo tunkeilla.
5. Työnnä ja vedä pyörää sen yläreunasta, jolloin tunnet pyörän välyksen.
6. Jos tuntuu epänormaalia välystä, ota yhteys valtuutettuun Can-Am Off-road -jälleenmyyjään.



TYYPILLINEN

Renkaat ja pyörät

Rengaspaine

VAROITUS

Rengaspaine vaikuttaa huomattavasti ajoneuvon käsiteltävyyteen ja vakauteen. Riittämätön paine voi tyhjentää renkaan, jolloin se alkaa pyöriä vanteella. Ylipaine voi räjäyttää renkaan. Noudata aina suositeltua painetta. Älä koskaan säädä rengaspainetta alle minimin. Rengas voisi irrota vanteelta.

Tarkasta paine kun renkaat ovat **kylmät** ennen ajoneuvon käyttöä. Rengaspaine vaihtelee lämpötilan ja korkeuden mukaan. Tarkasta paine uudelleen, jos jokin em. olosuhteista on muuttunut.

Katso oikea rengaspaine osiosta *Rengaspaine ja enimmäiskuormitus*.

TÄRKEÄÄ:

Vaikka renkaat on erityisesti suunniteltu maastoajokäyttöön, voi rengas silti tyhjentyä. Siksi suositellaan, että pidät mukana rengasmittarin, rengaspumpun ja korjaussarjan.

Renkaiden tarkastus

Tarkasta, ettei rengas ole vaurioitunut eikä kulunut. Vaihda tarvittaessa.

VAROITUS

Älä kierrätä renkaiden. Etu- ja takarenkaat ovat eri kokoa. Vasemmilla ja oikeilla renkailla on keskenään erilainen yksisuuntakuviointi.

Renkaan vaihto

Valtuutetun Can-Am Off-Road -jälleenmyyjän, korjaamon tai valitsemasi henkilön pitää vaihtaa renkaat.

VAROITUS

Vaihda renkaat ainoastaan samantyyppisiin ja samankokoisiin kuin alkuperäisrenkaat.
 Jos renkaissa on yksisuuntakuviointi, varmista että ne on asennettu pyörimään oikeaan suuntaan.
 Renkaat on vaihdettava kokeneen henkilön toimesta, rengasalan normien ja työkalujen mukaisesti.

Renkaan irrotus

1. Aseta ajoneuvo tasaiselle alustalle.
2. Pysäytä moottori ja kytke seisontajarru.
3. Löysää pyöränmuttereita hieman.
4. Nosta ajoneuvon kylkeä ja aseta tukiteline astinlaudan rungon alle.
5. Irrota pyöränmutterit kokonaan ja sitten pyörä.

Pyörän asennus

1. Varmista, että ajoneuvo on vaihteella ja seisontajarru on päällä.
2. Aseta pyörä napaan.

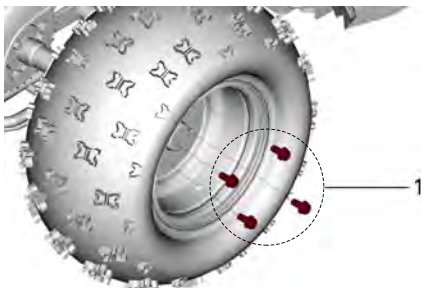

TYYPILLINEN – OIKEA ETUPYÖRÄ

1. Pyörien mutterit

TÄRKEÄÄ:

Varmista, että venttiilin varsi osoittaa ulospäin. Jos renkaissa on yksisuuntakuviointi, varmista, että asennat ne pyörimään oikeaan suuntaan (nuolen osoittamaan suuntaan).

3. Asenna pyöränpultit sormikireyteen.
4. Poista tuki huolellisesti ja laske ajoneuvo maahan.
5. Kiristä mutterit ristikkäin ohjietuukkuuteen.

Kiristysmomentti	
Pyöränmutteri	30 ± 3 Nm (22 ± 2 lbf-ft)

TÄRKEÄÄ

Käytä aina pyörätyypille suositeltuja pyöränmuttereita. Erilaisen pyöränmutterin käyttö voi vahingoittaa vannetta tai pultteja.

Ohjausjärjestelmä

Ohjausjärjestelmän tarkastus

1. Tarkista, ettei ohjausjärjestelmässä ole löysiä putteja tai muttereita.
2. Jos löysiä kiinnittimiä löytyy, käy valtuutetulla Can-Am Off-Road -jälleenmyyjällä, korjaamossa tai valitsemasillasi huoltajalla.

Haritus/auraus

1. Aseta ajoneuvo tasaiselle alustalle.
2. Tarkista kunkin renkaan paine. Säädä suositeltuun paineeseen.
3. Aseta ja kiinnitä ohjaustanko suoraan eteenpäin osoittavaan asentoon.
4. Aseta köysi kaikkien neljän renkaan ympäri käyttämällä elastista, linkitä molemmat päät yhteen.

TÄRKEÄÄ:

Köysi tulee asettaa renkaiden keskelle.

5. Vedä etuvanteen etupuolelta köyttä niin, että se koskettaa vain takarenkaan kylkiä.

TÄRKEÄÄ:

Varmista, että köysi pysyy tässä asennossa suorittaessasi seuraavat askeleet.

6. Mittaa etäisyys köyden ja reunan välillä, vanteen reunan edessä ja takana.
7. Toista mittausmenettely toisella puolella.

Takamitan pitäisi olla ajoneuvon kummallakin kyljellä 2–3 mm (1/16–1/8 in) etumittaa suurempi, jotta saadaan suositeltava haritus,

Haritus	
Yhteensä	3–6 mm (1/8–1/4 in)

8. Jos haritus ei vastaa määräyksiä, ota yhteys valtuutettuun Can-Am Off-Road -jälleenmyyjään.

Etuakselitapin voitelu

Renegade 70 ja Renegade 110

1. Voitele etuakselitapit. Kussakin akselitapissa on voitelunippa.

Synteettinen XPS-jousitusrasva

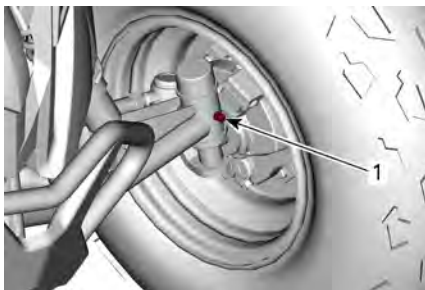

TYYPILLINEN – OIKEAN ETUPYÖRÄN SISÄPUOLELLA

1. Rasvanippa

Jousitus

Etujousituksen voitelu

1. Tarkasta etujousitus ja varmista, että kaikki kiinnittimet ovat tiukalla.
2. Voitele etujousituksen tukivarsien nivelet, etenkin ajoneuvon pesun tai vedessä ajon jälkeen.

Synteettinen XPS-jousitusrasva

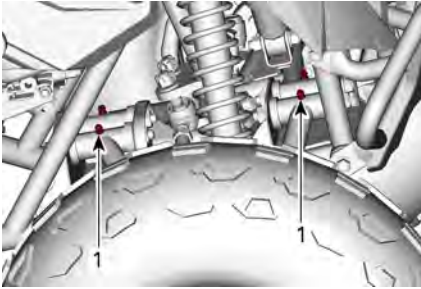

TYYPILLINEN – OIKEA ETUPYÖRÄN KOTELO

1. Rasvanippa

Jarrut

Jarruvaijerien voitelu

1. Voitele jarruvaijerit silikonipohjaisella voiteluaineella.

! VAROITUS

Käytä aina silikonipohjaista voiteluainetta. Muun voiteluaineen (kuten vesipohjainen voiteluaine) käyttö voi johtaa vaijerien ju-
miutumiseen tai jäykistymiseen,

Jarrun vapaaliike

1. Tarkista etu- ja takajarrujen vapaaliike suositelluin huoltovälein.

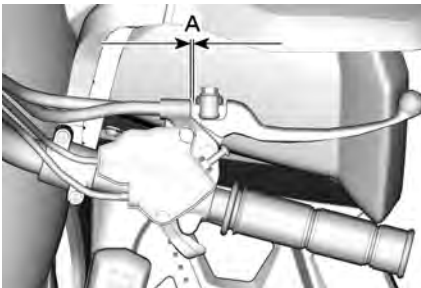

TYYPILLINEN – OIKEA JARRUVIPU

1. 2–3 mm (0,08–0,012 in)

2. Jos vapaaliike on määritysten ulkopuolella, säädä etu- ja takajarrut.
3. Huolla jarrut aina, kun pysähtymiskyky ei enää riitä.

Etujarrun säätö

1. Aseta ajoneuvo tasaiselle alustalle.
2. Siirrä vaihdevipu vapaalle (N-asentoon).
3. Nosta ajoneuvon keulaa, kunnes etupyörät nousevat maasta irti. Kannata runko turvallisesti pukeilla.
4. Pyöritä vasenta etupyörää käsin, kun kiristät oikean jarruvivun yläsäätöruuvia.

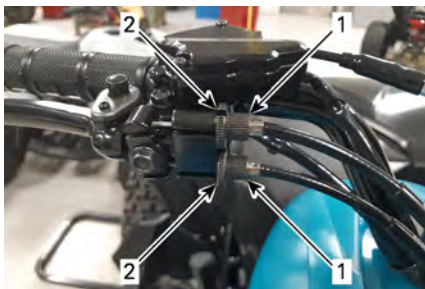

TYYPILLINEN – OIKEA JARRUVIPU (EDESTÄ)

1. Säätöruuvit
 2. Lukkomutterit
5. Kun pyörässä tuntuu hieman vastusta, löysää säätöruuvia yksi täysi kierros.
 6. Pyöritä oikeaa etupyörää käsin, kun kiristät oikean jarruvivun aläsäätöruuvia.
 7. Kun pyörässä tuntuu hieman vastusta, löysää säätöruuvia yksi täysi kierros.
 8. Tarkista, että oikea jarruvipu toimii kunnolla ja että vapaaliike on oikea.
 9. Kiristä kaikki lukkomutterit.
 10. Poista pukki huolellisesti ja laske ajoneuvo maahan.

Takajarrun säätö

1. Aseta ajoneuvo tasaiselle alustalle.
2. Siirrä vaihdevipu vapaalle (N-asentoon).
3. Nosta ajoneuvon perää, kunnes takapyörät nousevat maasta irti. Kannata runko turvallisesti pukeilla.
4. Pyöritä takapyöriä käsin, kun kiristät takajarrurummun säädintä.

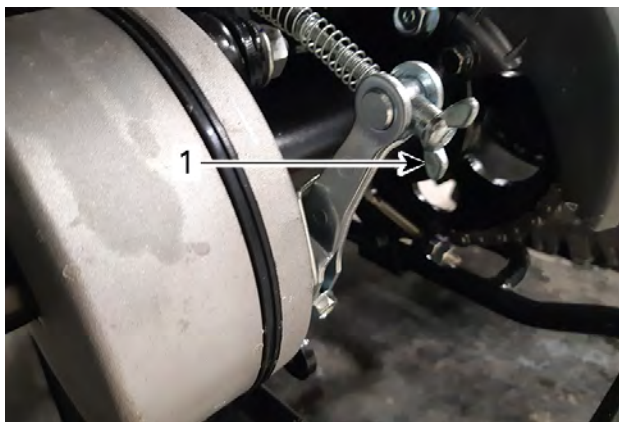

AJONEUVON TAKAOSA

1. Jarruvaijerin säädin

5. Kun pyörissä tuntuu hieman vastusta, löysää säädintä yksi täysi kierros.
6. Tarkasta, että vasen jarruvipu toimii asianmukaisesti ja palautuu takaisin alkuperäiseen asentoonsa.
7. Tarkista, että oikean jarruvivun vapaaliike on oikea.
8. Poista pukki huolellisesti ja laske ajoneuvo maahan.

Tämä sivu on jätetty
tarkoituksella tyhjäksi

TEKNISET TIEDOT

AJONEUVON TUNNISTAMINEN

Ajoneuvosi pääkomponentit (moottori ja runko) tunnistetaan erilaisilla sarjanumeroilla. Näitä numeroita tarvitaan toisinaan takuukysymyksissä, tai ajoneuvosi tunnistamiseen jos se häviää.

Myös valtuutettu Can-Am Off-Road -jälleenmyyjä tarvitsee näitä numeroita, jotta hän voi täyttää takuuhakemukset asianmukaisesti. Suosittelemme, että kaikki ajoneuvon sarjanumerot merkitään muistiin ja annetaan vakuutusyhtiölle.

Kirjoita muistiin ajoneuvon ja moottorin tunnistenumerot ja avaimen numero.

Poista vara-avain ja säilytä se varmassa paikassa. Virta-avain on vaihdettava, jos kaikki avaimet katoavat.

Ajoneuvon tunnistusnumero (VIN):	
Moottorin tunnistusnumero (EIN):	
Avaimen numero	

Kelkan tunnistusnumeron (VIN) sijainti

VIN-kilpi sijaitsee takalokasuojan alla vasemman puolen runkopalkissa.



Valmistettu Taiwanissa – valmistaja / Made in Taiwan by: AEON MOTOR CO., LTD.

kW

kg

704910064_FI

Bombardier Recreational Products Inc.
565 de la Montagne, Valcourt, QC
Canada, J0E 2L0

TYYPPI: ATV
CAN ICES-002 / NMB-002
BRP-Rotax GmbH Co. KG
Rotaxstrasse 1
Gunskirchen, A-4623, Austria











Moottorin tunnistusnumeron (EIN) sijainti

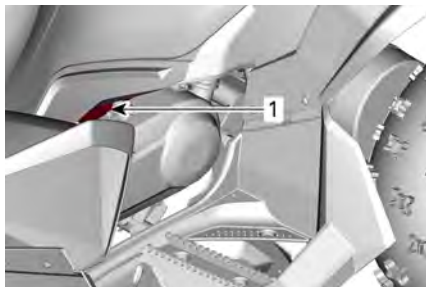

AJONEUVON VASEN PUOLI

1. EIN-kilpi

VAATIMUSTENMUKAISUUDEN RIIPPULIPUKE

Vaatimustenmukaisuuden riippulipuke

AJONEUVOMALLIN NIMI:
RENEGADE
MOOTTORIN KUVAUS:
XXX cm² 4-TAHTINEN

EPA-SERTIFIOITU

NER (NORMAALI PÄÄSTÖTASO) = **X,X**

ASTEIKOLLA 0-10, 0 ALHAISIN PÄÄSTÖTASO

BOMBARDIER RECREATIONAL PRODUCTS INC.:IN

***EI SAA POISTAA ENNEN MYYNTIÄ**



704909426_FI

KELPOISUUSKILVET

Nämä kilvet osoittavat ajoneuvon vaatimustenmukaisuuden.

ANSI/SVIA-standardien mukaisuus

Kanadan ja Pohjois-Amerikan mallit

Bombardier Recreational Products Inc. vakuuttaa, että tämä ATV-ajoneuvo on yhdenmukainen standardin ANSI / SVIA-1-2023 kanssa ja sitä koskee BRP:n luovuttama hyväksytty ATV- toimintasuunnitelma, joka on Yhdysvaltojen kuluttajatuotteiden turvallisuudesta vastaavan CPSC-viranomaisen arkistoissa.

10566_FI



Päästövalvontatiedot

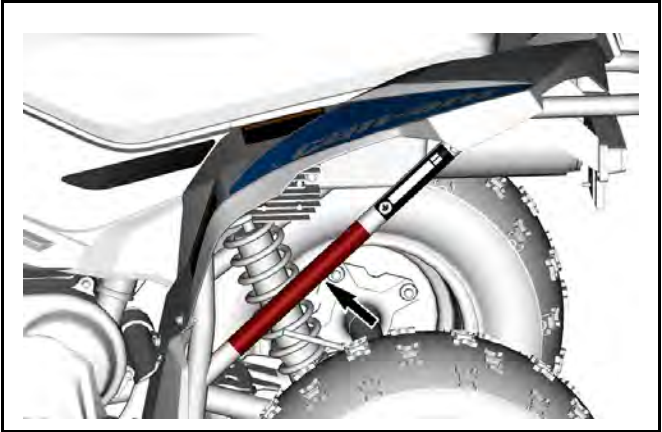

US CPSC:n mukaisuus

US CPSC:n lasten tuotteen todistus (CPC)



- 1 Tuotteen kuvaus: [blurred text]
Osa: [blurred text]
- 2 Vaatimustenmukaisuus: [blurred text]
- 3 Maahantuoja tai valmistaja: [blurred text]
- 4 Testitulokset saa täältä: [blurred text]
- 5 Valmistusaika: [blurred text] Valmistuspaikka: [blurred text]
- 6 Testiaika: [blurred text] Testiraportti nro: [blurred text]
- 7 Testilaboratorio: [blurred text]
- 8 Testiaika: [blurred text] Testipaikka: [blurred text]
- 9 3. osapuolen testit: [blurred text]

704910536_FI



Etanolin prosenttiosuus

Kanadan ja Yhdysvaltojen ulkopuoliset mallit

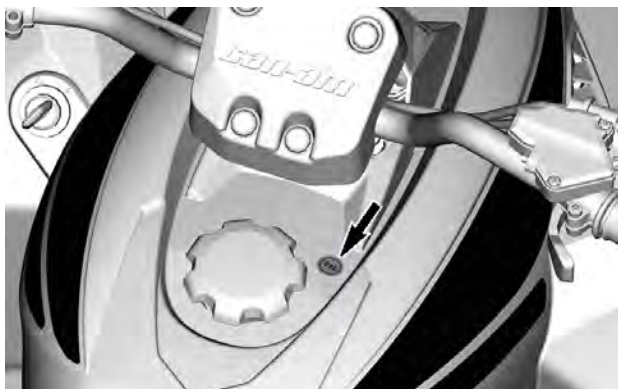

HAIHTUVIEN PÄÄSTÖJEN OHJAUSJÄRJESTELMÄ

Kalifornian mallit haihtuvien päästöjen kontrollijärjestelmän kanssa

Malleissa, joissa on merkintä CALIFORNIA EVAPORATIVE EMISSIONS REGULATIONS TIER III ALTERNATIVE STANDARD FOR ATV, on varusteena haihtuvien päästöjen kontrollijärjestelmä, joka koostuu läpäisytiiviestä polttoainesäiliöstä (LPFT) ja polttoaineletkuista (LPFL).

CCR (California Code of Regulation) vaatii seuraavan lausunnon: Lisäosien tai muunnettujen osien täytyy vastata niihin soveltuvia haihtuvien päästöjen kontrollin ARB-standardeja. Tämän vaatimuksen rikkominen aiheuttaa siviili- ja/tai rikoslain mukaisia seuraamuksia.

MELUPÄÄSTÖJEN RAJOITUSSÄÄDÖS (KANADA/YHDYSVALLAT)

Meluntorjuntajärjestelmänpeukalointi on kiellettyä!

Yhdysvaltain liittovaltiolaki ja Kanadan läänilait voivat kieltää seuraavat toimenpiteet tai niiden aiheuttamisen:

1. Uuteen ajoneuvoon meluntorjuntaa varten sisällytettyjen laitteitten tai rakenneosien kenenkään toimesta poistaminen tai toimimattomaksi saattaminen ennen sen myyntiä tai toimittamista lopulliselle ostajalle tai sen ollessa käytössä, muuta kuin huolto-, korjaus- tai vaihtamistarkoituksessa, tai
2. Ajoneuvon käyttö sen jälkeen, kun tällainen laite tai rakenneosa on irrotettu tai saatettu toimimattomaksi kenen tahansa toimesta.

Seuraavassa on lueteltu peukaloinniksi katsottavia toimenpiteitä:

1. Äänenvaimentimen tai minkään muun moottorin pakokaasuja pois ohjaavan moottorin osan irrottaminen, tai muuttaminen, tai puhkaiseminen.
2. Minkä tahansa imujärjestelmän osan irrottaminen, tai muuttaminen, tai puhkaiseminen.
3. Ajoneuvon liikkuvien osien, tai pako- tai imujärjestelmän osien vaihtaminen muihin kuin valmistajan määrittämiin osiin.
4. Kunnollisen ylläpidon puute.



565 de la Montagne Street
Valcourt (Quebec) J0E 2L0
Canada

www.brp.com

EU-vaatimustenmukaisuusvakuutus

Valtuutettu edustaja: BRP-Rotax GmbH Co. KG, Rotaxstrasse 1, Gunskirchen,
A-4623, Itävalta

Tämä vaatimustenmukaisuusvakuutus on annettu täysin valmistajan vastuulla.

Allekirjoittanut vakuuttaa valmistajan edustajana, että mallivuoden **2025 maastoajoneuvot**, joilla on **CE**-merkintä ja 17-merkinen ajoneuvon tunnusnumero rakenteeltaan **RF3xxxxxSxxxxxx** tai **RFGUxxxxSxxxxxx** ja kaupan nimi **Can-Am Renegade** tai **Can-Am DS**, täyttävät seuraavien direktiivien ja asetusten vaatimukset kaikin olennaisin osin:

Konedirektiivi 2006/42/EY muutoksineen asetukseen (EU) 2019/1243 asti	ISO 12100:2010 ja EN 15997:2011
Asetus (EU) 2016/1628 liikkuvien työkoneiden (NRMM) kaasupäästöistä muutoksineen asetukseen (EU) 2020/1040 asti	
Sähkömagneettista yhteensopivuutta (EMC) koskeva direktiivi 2014/30/EU muutoksineen asetukseen (EU) 2018/1139 asti	CISPR 12:2007/A1:2009 ja IEC 61000-6-1:2016 tai UN R10.04 tai myöhempi versio
Akkudirektiivi 2006/66/EY lisäyksineen direktiiviin (EU) 2018/849 asti ja asetus (EU) 1103/2010 akkukapasiteettimerkinnöistä	EN 50342-7:2015
Radiolaitedirektiivi (RED) 2014/53/EU lisäyksineen asetukseen (EU) 2018/1139 asti (jos varustettu radiotaajuisella (RF) D.E.S.S.-avaimella)	Art. 3.1a: IEC 62368-1:2014 Art. 3.1b: CISPR 25:2016 ja ISO 11452-2:2004 Art. 3.2: ETSI EN 300 330 V2.1.1:2017

Renald Plante, suunnittelu-
ja tuotekehitysjohtaja, Can-Am ATV
Bombardier Recreational Products Inc.

Valcourt, QC, Kanada

19. tammikuuta 2024

ski-doo LYNX SEVADOO EVIRIDE ROTAX CAN-AM



565 de la Montagne Street
Valcourt (Quebec) J0E 2L0
Canada
www.brp.com

UK-vaatimustenmukaisuusvakuutus

Valtuutettu edustaja: BRP UK Ltd., (BWM Accountants Limited), Suite 5.1, 12 Tithebarn Street, Liverpool, L2 2DT

Tämä vaatimustenmukaisuusvakuutus on annettu täysin valmistajan vastuulla.

Allekirjoittanut vakuuttaa valmistajan edustajana, että mallivuoden **2025 maastojoneuvot**, joilla on **UK**-merkintä ja 17-merkkinen ajoneuvon tunnistusnumero rakenteeltaan **RF3xxxxxSxxxxxxx** tai **RFGUxxxxSxxxxxxx** ja kaupan nimi **Can-Am Renegade** tai **Can-Am DS**, täyttävät seuraavien lakisääteisten instrumenttien vaatimukset kaikin olennaisin osin:

Koneiden toimituksen (turvallisuus) asetus 2008, UK:n asetus 2008/1597 muutoksineen asetukseen 2020/1112 asti	ISO 12100:2010 ja EN 15997:2011
Itsestään kulkevien maastokoneiden (tyyppihyväksyntä sekä kaasu- ja hiukkassaastepäästöt) määräykset 2018, UK:n asetus 2018/764 muutoksineen asetukseen 2020/1393 asti	
Sähkömagneettisen yhteensopivuuden määräykset 2016, UK:n asetus 2016/1091 muutoksineen asetukseen 2020/1112 asti	CISPR 12:2007/A1:2009 ja IEC 61000-6-1:2016 tai UN R10.04 tai myöhempi versio
Akkujen (markkinoille laskeminen) määräykset 2008, UK:n asetus 2008/2164 muutoksineen asetukseen 2020/904 asti	EN 50342-7:2015
Radiolaitemääräykset 2017, UK:n asetus 2017/1206 muutoksineen asetukseen 2020/1112 asti (jos varustettu radiotaajuisella (RF) D.E.S.S.-avaimella)	Art. 3.1a: IEC 62368-1:2014 Art. 3.1b: CISPR 25:2016 ja ISO 11452-2:2004 Art. 3.2: ETSI EN 300 330 V2.1.1:2017

Renald Plante, suunnittelu- ja tuotekehitysohjaaja, Can-Am ATV
Bombardier Recreational Products Inc.

Valcourt, QC, Kanada
19. tammikuuta 2024

ski-doo LYNX SEVADO EVRRUDE ROTAX CAN-AM

Tämä sivu on jätetty
tarkoituksella tyhjäksi

TEKNISET TIEDOT

TEKNISET TIEDOT

Moottori		
Tyyppi		4-tahti, EFI, ilmajäähdytys, märkäsumppu
Sylintereiden määrä		Yksisylinterinen
Sylinteritilavuus		111,7 cm ³ (6,8 in ³)
Venttiilien lukumäärä		2
Venttiilivälitys		0,06 mm (0,002 in)
Käynnistys		Sähköinen
Moottoriöljy	Yleiskäyttöön suositeltu öljy	Synteettinen XPS 10W50 -öljy
	Kylmään käyttöön suositeltu öljy	Synteettinen XPS 0W40 -öljy
	Lämpimään käyttöön suositeltu öljy	Synteettinen XPS 10W50 -öljy
	Vaihtoehtoinen öljy, jos XPS-tuotteita ei ole saatavissa	Käytä 4-tahtimoottoriöljyä SAE 10W50, joka täyttää tai ylittää API-luokituksen SN ja JASO MA2.
	Kantavuus ja tilavuudet	Öljynvaihto ja suodatin: 900 ml (0,95 qt (US))

Vaihteisto	
Vaihteisto	Portaaton voimansiirto (CVT)

Vaihteisto		
Tyyppi		3 asentoa: eteenpäin, vapaa ja peruutus
Vaihdelaatikon öljy	Tyyppi	Katso kohta <i>Suosittelava vaihdelaatikon öljy</i> osiosta <i>Huoltotoimenpiteet</i>
	Kantavuus ja tilavuudet	350 ml (11,8 fl oz (US))

Polttoainejärjestelmä		
Syöttötapa		Elektroninen polttoaineenruiskutus (EFI)
Joutokäynti		1 750 ± 150 kierr./min
Polttoaine	Tyyppi	Lyijytön bensiini
	Oktaaniluku	87 pumpun ilmoitettu AKI (RON+MON)/2
Polttoainesäiliö	Kantavuus ja tilavuudet	6 l (1,6 gal (US))

Sähkölaitteet		
Sytytystyyppi		Kondensaattoripurkaus (CDI)
Sytystulp	Merkki ja tyyppi	NGK CR6HSA tai vastaava
	Kärkiväli	0,6–0,7 mm (0,024–0,028 in)

Sähkölaitteet		
	Määrä	1
Akku	Tyyppi	Huoltovapaa
	Voltia	12 V, 4 A•h
Käynnistysjärjestelmä		sähkökäynnistin
Valojen polttimo		4 x 6 W
Takavalon ja jarruvalo		LED
Sulake	Lataus	15 A
	EFI	10 A
	Sytytysjärjestelmä	5 A

Jousitus			
Tyyppi	Edessä	110 Xxc	Kaarevat kaksoisjousitustuki varret
		Kaikki muut	Yksittäinen jousitusvarsi
	Takana		Jäykkä akseli, yksi iskunvaimennin
Pyörän liike	Edessä	70	101 mm (4 in)
		110	127 mm (5 in)
		110 Xxc	140 mm (5,5 in)
	Takana	70	105 mm (4,1 in)

Jousitus			
		110	147 mm (5,8 in)
		110 Xxc	149 mm (5,9 in)
Iskunvai mennin	Edessä	110 Xxc	Lisäkaasusäiliö
		Kaikki muut	Öljy
	Takana	110 Xxc	Kaasu
		Kaikki muut	Öljy

Renkaat			
Paine	Edessä		Suositeltu renkaan paine löytyy <i>renkaan paine ja enimmäiskuormitus</i> -merkinnästä. Katso sen sijainti kohdasta <i>Tuotteessa</i> <i>olevat tärkeät kilvet.</i>
	Takana		
Koko	Edessä	70	17 x 7-8, Duro HF-277
		110 110 Xxc	19 x 7-8, Duro HF-277
	Takana	70	17 x 8-8, Duro DI-2009
		110 110 Xxc	18 x 9.5-8, Duro DI-2009

Pyörät		
Koko	Edessä	Teräs, 8 x 5.5

Pyörät		
	Takana	Teräs, 8 x 5.5
Pyöränpultin kireys		30 ± 3 Nm (22 ± 2 lbf-ft)

Jarrut		
Edessä		Mekaaninen, 2 rumpua
Takana		Mekaaninen, 1 rumpu
Oikea jarruvipu		Kaksirumpuisten etujarrujen toiminta
Vasen jarruvipu		Takarumpujarrun toiminta
Seisontajarru	70	Oikealla jarruvivulla
	110 110 Xxc	Vasemmalla jarruvivulla

Paino ja mitat		
Kuivapaino	70 110	130 kg (287 lb)
	110 Xxc	135 kg (298 lb)
Kokonaispituus	70	149,5 cm (59 in)
	110 110 Xxc	154 cm (60,5 in)
Kokonaisleveys	70	95,5 cm (37,6 in)

Paino ja mitat		
	110	102,5 cm (40,4 in)
	110 Xxc	108 cm (42,5 in)
Kokonaiskorkeus	70	93,5 cm (36,8 in)
	110 110 Xxc	97 cm (38,2 in)
Ajoneuvon kokonaispaino	70	215 kg (475 lb)
	110 110 Xxc	227 kg (500 lb)
Sallittu ajoneuvon kokonaiskuorma	Kaikki	102 kg (180 lb)
Akseliväli	70	98,6 cm (38,8 in)
	110 110 Xxc	105 cm (41,3 in)
Maavara	70	90 mm (3,5 in)
	110 110 Xxc	114 mm (4,5 in)

Tämä sivu on jätetty
tarkoituksella tyhjäksi

VIANMÄÄRITYS

VIANETSINTÄOHJEITA

Vianetsintä

1. MOOTTORI EI PYÖRITÄ

VIRTUALUKKO ON OFF (POIS) -ASENNOSSA.

- Käännä avain ON (PÄÄLLÄ) -asentoon.

PALANUT SULAKE.

- Tarkasta pääsulake.

HEIKKO AKKU TAI IRTONAISET LIITOKSET.

- Tarkasta liitosten ja liitosnapojen kunto.
- Tarkastuta akku.
- Ota yhteyttä valtuutettuun Can-Am Off-Road -jälleenmyyjään.

2. MOOTTORI PYÖRII MUTTEI KÄYNNISTY

MOOTTORIN HÄTÄKATKAISIN ON POIS-ASENNOSSA.

- Käännä katkaisin PÄÄLLÄ-asentoon.

MOOTTORI SAA LIIKAA POLTTOAINETTA (SYTYTYSTULPPA MÄRKÄ KUN SE IRROTETAAN).

- Ellei moottori käynnisty useasta yrityksestä huolimatta, on polttoaine mahdollisesti tulvinut moottoriin. Etene seuraavasti:
 - Käännä virtalukko ON-asentoon ja varmista, ettei rikastin ole päällä.
 - Pidä kaasuvipua aivan alas painettuna samalla, kun käynnistät moottoria.
 - Vapauta kaasuvipu heti, kun moottori käynnistyy. Älä revitä moottoria.
- Jos moottori ei vieläkaan käynnisty:**
 - Irrota sytytystulpan johto.
 - Irrota sytytystulppa.
 - Pyöritä moottoria useita kertoja.
- Asenna uusi sytytystulppa, jos mahdollista, tai puhdista ja kuivaa irrotettu sytytystulppa.
 - Käynnistä moottori edellä selostetulla tavalla. Jos moottori saa edelleen liikaa polttoainetta, vie ajoneuvo Can-Am Off-Road -jälleenmyyjälle, johonkin korjaamoon tai valitsemallesi henkilölle huoltamista, korjaamista tai osien vaihtamista varten. Takuuvaa-teista on tietoa tämän käsikirjan kohdassa USA:n EPA-päästöjä koskeva takuu.
- Varmista, että moottoriöljyssä ei ole polttoainetta moottorin tulvimisesta johtuen. Jos on, vaihda moottoriöljy.

MOOTTORI EI SAA POLTTOAINETTA (SYTYTYSTULPPA KUIVA KUN SE IRROTETAAN).

- Vie ajoneuvo huoltoon valtuutetulle Can-Am-jälleenmyyjälle, korjaamoon tai valitsemallesi henkilölle kunnossapitoa, korjausta tai vaihtoa varten. Takuuvaateista on tietoa tämän käsikirjan kohdassa USA:n EPA-päästöjä koskeva takuu.

SYTYTYSTULPPA/SYTYTYS (EI KIPINÄÄ).

- Irrota sytytystulppa moottorista ja kiinnitä se uudestaan sytytystulpan hattuun.
- Varmistu, että virtalukko on asennossa ON (PÄÄLLÄ) ja moottorin hätäkatkaisin asennossa RUN (KÄY).
- Käynnistä moottori samalla, kun pidät sytytystulppaa maadoitettuna moottoriin poissa tulpan reiästä. Jos kipinää ei synny, vaihda tulppa uuteen.
- Jos ongelma ei ratkea, vie ajoneuvo huoltoon valtuutetulle Can-Am-jälleenmyyjälle, korjaamoon tai valitsemallesi henkilölle kunnossapitoa, korjausta tai vaihtoa varten. Takuuvaateista on tietoa tämän käsikirjan kohdassa USA:n EPA-päästöjä koskeva takuu.

3. MOOTTORI EI KIIHDY, TAI SIITÄ PUUTTUU TEHOA

LIKAINEN/VAURIOITUNUT/KULUNUT SYTYTYSTULPPA.

- Puhdista/tarkasta sytytystulppa ja lämpötila-alue. Vaihda tarpeen mukaan.

MOOTTORI EI SAA POLTTOAINETTA.

- Tarkista kohdassa Moottori pyörii mutta ei käynnisty luetellut asiat.

MOOTTORI YLIKUUMENEE.

- Jos moottori tahtoo kuumeta liikaa, kokeile seuraavaa:
 - Vähennä ajoneuvon nopeutta, mutta pidä vauhti sellaisena, että moottori saa riittävästi jäähdytysilmaa. Jos moottori käy edelleen liian kuumana noin minuutin kuluttua, pysäytä ajoneuvo.
 - Kytke seisontajarru ja pysäytä moottori.
 - Anna moottorin jäähtyä.
 - Käy mahdollisimman pian valtuutetulla Can-Am Off-Road-jälleenmyyjällä.
- Jos ylikuumeneminen jatkuu, ota yhteys valtuutettuun Can-Am Off-Road-jälleenmyyjään.

ILMANSUODATIN/KOTELO TUKOSSA TAI LIKAINEN.

- *Tarkasta ja puhdista ilmansuodatin. Vaihda ilmansuodatin tarvittaessa.*
- *Tarkasta ilmanottoputken asento.*

PORTAATON VOIMANSIIRTO, MUKAAN LUKIEN HIHNA, LIKAINEN TAI LOPPUUN KULUNUT.

- *Ota yhteyttä valtuutettuun Can-Am Off-Road -jälleenmyyjään.*

4. MOOTTORI NAKUTTAA (JÄLKISYTYTYS)

PAKOJÄRJESTELMÄSSÄ VUOTO.

- *Vie ajoneuvo valtuutetulle Can-Am Off-Road -jälleenmyyjälle, korjaamoon tai valitsemallesi henkilölle huoltoa, korjausta tai vaihtoa varten. Takuuvaateista on tietoa tämän käsikirjan kohdassa USA:n EPA-päästöjä koskeva takuu.*

MOOTTORI KÄY LIIAN KUUMANA.

- *Lue Moottori ei kiihdy, tai siinä ei ole tehoa.*

SYTYTYKSEN AJOITUS ON VÄÄRÄ TAI SYTYTYSJÄRJESTELMÄSSÄ ON VIKA.

- *Vie ajoneuvo valtuutetulle Can-Am Off-Road -jälleenmyyjälle, korjaamoon tai valitsemallesi henkilölle huoltoa, korjausta tai vaihtoa varten. Takuuvaateista on tietoa tämän käsikirjan kohdassa USA:n EPA-päästöjä koskeva takuu.*

5. MOOTTORI KÄY KATKONAISESTI

LIKAISET/VAURIOITUNEET/KULUNEET SYTYTYSTULPAT.

- *Puhdista/tarkasta sytytystulppa ja lämpötila-alue. Vaihda tarpeen mukaan.*

VETTÄ POLTTOAINEESSA.

- *Tyhjennä polttoainejärjestelmä ja täytä uudella polttoaineella.*

6. AJONEUVO EI SAAVUTA TÄYTTÄ VAUHTIA MOOTTORI.

- *Lue Moottori ei kiihdy, tai siinä ei ole tehoa.*

SEISONTAJARRU.

- Varmista, että jarruvivun lukko on kokonaan kytketty pois päältä.

ILMANSUODATIN/KOTELO TUKOSSA TAI LIKAINEN.

- Tarkasta ja puhdista ilmansuodatin. Vaihda ilmansuodatin tarvittaessa.
- Tarkasta ilmanottoputken asento.

PORTAATON VOIMANSIIRTO, MUKAAN LUKIEN HIHNA, LIKAINEN TAI LOPPUUN KULUNUT.

- Ota yhteyttä valtuutettuun Can-Am Off-Road -jälleenmyyjään.

7. KIERROSLUKU NOUSEE, MUTTA AJONEUVO EI LIIKU

VAIHDE ON VAPAALLA.

- Aseta vaihde PERUUTUS- tai ETEENPÄIN-asentoon.

PORTAATTOMASSA VOIMANSIIRROSSA ON VIKA.

- Ota yhteyttä valtuutettuun Can-Am Off-Road -jälleenmyyjään.

CVT:N KOTELOSSA ON VETTÄ.

- Ota yhteyttä valtuutettuun Can-Am Off-Road -jälleenmyyjään.

Tämä sivu on jätetty
tarkoituksella tyhjäksi

TAKUU

BRP:N RAJOITETTU TAKUU – KANADA JA USA: 2025 CAN-AM®-NUORISOMÖNKIJÄ

1) Rajoitetun takuun laajuus

Bombardier Recreational Products Inc. ("BRP"), myöntää valtuutetun Can-Am ATV -jälleenmyyjän (siten kuin jäljempänä määritetty) myymälälle 2025 Can-Am-nuorisomönkijälle materiaalivikoja ja työn laatua koskevan alempana kuvatun pituisen takuun Yhdysvalloissa ("USA") ja Kanadassa. Tämä rajoitettu takuu on mitätön eikä päde, jos:

1. ATV:tä on käytetty missä tahansa vaiheessa kilpailamiseen tai mihinkään muuhun kilpailutoimintaan, vaikka kyseessä olisi edellinen omistaja; tai
2. ATV:tä on muutettu tai säädetty sillä tavoin, että muutokset vaikuttavat sen toimintaan, suorituskykyyn tai kestävyYTEEN, tai muutokset ja säädöt ovat vastoin sen tarkoituksenmukaista käyttöä.

Tämä rajoitettu takuu ei kata muualla kuin tehtaalla asennettuja osia ja lisävarusteita. Lue asiaan kuuluvien osien ja lisävarusteiden rajoitettua takuuta koskeva teksti.

2) Vastuuvollisuuden rajoitukset

LAIN SALLIMASSA MÄÄRIN TÄMÄ RAJOITETTU TAKUU KORVAA KAIKKI MUUT SUORAT TAI KONKLUDENTTISET TAKUUT, MUKAAN LUETTUINA ILMAN RAJOITUSTA KAIKKI KAUPALLISTA HYÖDYNNETTÄVYYTTÄ TAI TIETTYYN TARKOITUKSEEN SOPIVUUTTA KOSKEVAT TAKUUT. SIKÄLI KUIN NIISTÄ EI VOIDA SANOUTUA IRTI, KONKLUDENTTISET TAKUUSITOUMUKSET RAJOITTUVAT KESTOLTAAN KYSEESSÄ OLEVAN TAKUUN VOIMASSA OLOON. TÄMÄ TAKUU EI KATA SATUNNAISIA EIKÄ SEURANNAISVAHINKOJA., JOTKUT MAAT/LÄÄNIT EIVÄT HYVÄKSY VASTUUVAPAUTUSLAUSEKKEITA, RAJOITUKSIA TAI EDELLÄ YKSILÖITYJÄ RAJOITUKSIA. TÄSTÄ JOHTUEN NE MAHDOLLI-SESTI EIVÄT KOSKE SINUA. TÄMÄN TAKUUN PERUSTEELLA SINULLA ON TIETTYJÄ OIKEUKSIA, JA LISÄKSI SINULLA SAATTAA OLLA MUITA (OSA) VALTIOSTA TAI PROVINSSISTA TOISEEN VAIHTELEVIA LAILLISIA OIKEUKSIA.

Maahantuojalla tai yhdelläkään BRP-jälleenmyyjällä tai kenelläkään muulla henkilöllä ei ole valtuuksia minkään muun tuotetta koskevan vahvistuksen, edustuksen tai takuun antamiseen kuin ne, mitä tähän rajoitettuun takuuseen sisältyy, ja mikäli näin tapahtuu, niitä ei voida käyttää BRP:tä vastaan.

BRP pidättää itsellään oikeuden muuttaa tätä rajoitettua takuuta milloin tahansa, ja on itsestään selvää, että kyseiset muutokset eivät muuta niitä takuehtoja, jotka koskevat tämän takuun voimassaollessa myytyjä tuotteita.

3) Poikkeukset, joita takuu EI KATA

Takuu ei korvaa seuraavia tapauksia missään olosuhteissa:

- Normaali kuluminen;
- Rutiininomaiset huoltokohteet, v iritykset, säädöt;
- Vauriot, jotka johtuvat tämän Can-Am-nuorisomö nkijän käyttäjän käsikirjan mukaisen huollon tai varastoinnin laiminlyönnistä;
- Vauriot, jotka johtuvat osien irrottamisesta, vää ränlaisista korjauksista, huollosta, ylläpidosta, muutoksista, tai osien käytöstä, joita BRP ei ole valmistanut tai hyväksynyt, tai muun kuin valtuutetun huoltavan Can-Am ATV -jälleenmyyjän tekemistä korjauksista;
- Väärinkäytöstä, epätavallisesta käytöstä, laiminlyönnistä tai tämän Can-Am-nuorisomö nkijän käyttäjän käsikirjassa suositeltua käyttöä noudattamattomasta käytöstä johtuvat vahingot;
- Vahingot, jotka johtuvat onnettomuudesta, uppoamisesta, tulesta, varkaudesta, vandalismista tai ylivoimaisesta esteestä;
- Sellaisten polttoaineitten, öljyjen tai voiteluaineiden käyttö, jotka eivät sovi käytettäväksi tuotteessa (katso tämän Can-Am-nuorisomö nkijän käyttäjän käsikirja);
- Ruosteesta, korroosiosta tai ilmastotekijöistä johtuvat vahingot;
- Veden tai lumen sisäänmenosta johtuvat vahingot;
- satunnaiset tai seurannaisvahingot tai minkään muunlaiset vahingot, mukaan luettuina ilman rajoitusta hinaamis-, säilytys-, puhe lin-, vuokra-, taksi-, haitta-, vakuutus- tai lainojenmaksukustannukset, ajan menetykset tai ansiotulon menetykset

4) Rajoitettu takuu aika

Tämä rajoitettu takuu on voimassa (1) ensimmäisen kuluttajan ostopäivästä tai (2) tuotteen ensimmäisestä käyttöpäivästä lukien, kumpi hyvänsä ensin kohdalle osuu:

- KUUSI (6) PERÄKKÄISTÄ KUUKAUTTA omistajalle, joka käyttää sitä yksityiseen tai kaupalliseen tarkoitukseen.
- Katso pakokaasupäästöjen rajoitusjärjestelmän osiin liittyviä tietoja tämän käsikirjan kohdasta *USA:n EPA:n päästöjä koskeva takuu*.
- BRP:n valmistamat, Kalifornian osavaltiossa myytäväksi tarkoitetut haihtuvien päästöjen järjestelmällä varustettujen ajoneuvojen haihtuvien päästöjen järjestelmän komponentit, jotka on alun perin myyty tai joiden takuu on jälkeempäin rekisteröity Kalifornian osavaltion asukkaalle: katso soveltuva *Kalifornian päästörajoituksiin liittyvä takuuilmoitus*.

Osien korjaus tai korvaaminen, tai huollon suorittaminen tämän takuun puitteissa ei pidennä tämän takuun takuu aikaa sen alkuperäistä loppumisajankohtaa pitemmälle.

5) Takuun voimassaolo ehdot

Tämä takuu on voimassa ainoastaan, jos jokainen seuraavista ehdoista täyttyy:

- Vuosimallin 2025 Can-Am-nuorisomönkijän ensimmäisen omistajan on ostettava ajoneuvo uutena ja käyttämättömänä Can-Am ATV -jälleenmyyjältä, joka on valtuutettu myymään Can-Am ATV -ajoneuvoja ostomaassa ("Can-Am ATV -jälleenmyyjä");
- BRP:n määrittelemä luovutustarkastus on suoritettu ja dokumentoitu ja dokumenteissa on ostajan allekirjoitus;
- Valtuutettu Can-Am ATV -jälleenmyyjä on rekisteröinyt vuosimallin 2025 Can-Am ATV:n asianmukaisella tavalla;
- Vuosimallin 2025 Can-Am-nuorisomönkijä on ostettava siitä maasta, jossa ostaja asuu;
- Takuun ylläpitämiseksi on määräaikaishuollot suoritettava käyttäjän käsikirjassa mainitulla tavalla. BRP pitää oikeuden tehdä takuusuoja riippuvaiseksi asianmukaisista huollon todisteista.

BRP ei myönnä tätä rajoitettua takuuta kenelläkään yksityiselle omistajalle tai kaupalliseen tarkoitukseen ajoneuvoa käyttävälle omistajalle, elleivät kaikki edellä mainitut ehdot täyty. Rajoitukset ovat tarpeen, jotta BRP voisi taata tuotteittensa, kuluttajien ja yleisön turvallisuuden.

6) Toimenpiteet takuun myöntämistä varten

Asiakkaan on lopetettava Can-Am ATV:n käyttö havaitessaan jonkin vian tai jotakin normaalista poikkeavaa.

Asiakkaan on ilmoitettava huoltavalle BRP-jälleenmyyjälle kolmen (3) päivän kuluessa vian ilmestymisestä ja annettava kohtuullinen mahdollisuus vian korjaamiseen.

Asiakkaan on myös esitettävä valtuutetulle BRP-jälleenmyyjälle tuotteen ostotodistus ja allekirjoitettava korjaus-/työmääräin ennen korjauksen alkamista takuunalaisen korjauksen vahvistamiseksi.

Kaikki tämän takuun puitteissa korvatut osat ovat jatkossa BRP:n omaisuutta.

7) Mitä BRP tekee

BRP:n velvollisuus on tämän takuun puitteissa rajoitettu siihen, että se oman harkintansa mukaan korjaa normaalissa käytössä, ylläpidossa ja huollossa viallisiksi todetut osat tai korvaa tällaiset osat uusilla alkuperäisillä Can-Am ATV -osilla ilman osista tai työstä veloittamista millä tahansa valtuutetulla BRP-jälleenmyyjällä takuuaikana tässä kuvatuin ehdoin. Can-Am ATV:n omistaja ei voi vaatia ajoneuvon myynnin peruuntumista tai kumoamista sellaisissa tapauksissa, joissa BRP:lle esitetään takuurikkomuksia koskevia valituksia tai vaateita.

Jos ajoneuvoa joudutaan huoltamaan muussa kuin alkuperäisessä ostomaassaan, omistaja vastaa kaikista lisäkustannuksista, jotka aiheutuvat paikallisista käytännöistä ja ehdoista; mukaan lukien mutta ei rajoittuen seuraaviin esimerkkeihin; kuljetuskustannukset, vakuutus-kustannukset, verot, lupamaksut, tuontimaksut sekä mitkä tahansa ja

kaikki muut mahdolliset taloudelliset kustannukset, joita eri valtiot, liittovaltiot tai alueet ja heidän vastaavat edustajansa perivät.

BRP pidättää oikeuden muuttaa tai parantaa tuotteita ilman, että aikaisemmin valmistettuihin tuotteisiin tehdään samoja muutoksia.

8) Siirto

Mikäli tuotteen omistusoikeus siirretään takuuajana, siirtyy myös tämä takuu ehtoineen ja edellytyksineen. Takuu on voimassa takuuajan loppuun edellyttäen, että BRP:lle tai valtuutetulle Can-Am ATV -maahantuoajalle/jälleenmyyjälle voidaan todistaa, että aikaisempi omistaja on hyväksynyt omistusoikeuden luovutuksen, sekä uuden omistajan yhteystiedot on ilmoitettu jommallekummalle edellä mainituista tahoista.

9) Kuluttajaneuvonta

Mikäli tämän rajoitetun takuun suhteen syntyy kiistaa tai riitaa, BRP ehdottaa, että asia yritetään ensiksi ratkaista jälleenmyyjätasolla. Suosittelemme, että asiasta keskustellaan valtuutetun jälleenmyyjäliikkeen huoltopäällikön tai liikkeen omistajan kanssa.

Jos ongelma ei ratkea, ota yhteys BRP:hen täyttämällä osoitteesta **www.brp.com** löytyvä asiakkaan yhteydenottolomake tai kirjoittamalla meille postitse johonkin tämän oppaan osiosta *Ota yhteyttä* löytyvään osoitteeseen.

USA:N EPA:N PÄÄSTÖJÄ KOSKEVA TAKUU

Bombardier Recreational Products Inc. ("BRP") takaa lopulliselle ostajalle ja kullekin seuraavalle ostajalle, että tämä uusi ajoneuvo, mukaan lukien kaikki sen pakokaasupäästöjen rajoitusjärjestelmän ja sen haihtuvien päästöjen rajoitusjärjestelmän osat, täyttää kaksi vaatimusta:

1. Se on suunniteltu, valmistettu ja varustettu siten, että se on myyntijankohtana lopulliselle ostajalle seuraavien vaatimusten mukainen: 40 CFR 1051 ja 40 CFR 1060.
2. Siinä ei ole materiaalien tai työn laadun vikoja, joiden vuoksi se ei täyttäisi 40 CFR 1051- ja 40 CFR 1060 -vaatimuksia.

Takuun piiriin kuuluvissa tapauksissa BRP korjaa tai vaihtaa oman päätöksensä mukaisesti minkä tahansa osan tai komponentin, jossa on materiaalivika tai työn laadun vika, joka lisäisi moottorin jonkin säännellyn saastuttavan aineen päästöjä annettuna takuuajana veloittamatta omistajaa, mukaan lukien vianmääritykseen ja päästöihin liittyvien osien korjaukseen tai vaihtoon liittyvät kustannukset. Kaikki tämän takuun puitteissa korvatut vialliset osat ovat jatkossa BRP:n omaisuutta.

BRP rajoittaa päästöihin liittyvien osien vianmäärityksen ja korjaukset päästöihin liittyvissä takuuhakemuksissa valtuutettujen Can-Am-jälleenmyyjien omistajaksi, muissa kuin seuraavassa luettelossa olevan kohdan kaksi mukaisissa kiireellisissä tapauksissa.

Hyväksynnän hankkivana valmistajana BRP ei hylkää päästöihin liittyviä takuuvaateita seuraavin perustein:

1. Kunnossapito tai muu huolto, jonka BRP tai BRP:n valtuutetut yhteistyökumppanit ovat suorittaneet.
2. Moottorin/laitteen korjaustyö, jonka kuljettaja on suorittanut BRP:n syyksi luettavien vaarallisten olosuhteiden korjaamiseksi, mikäli kuljettaja pyrkii korjaamaan moottorin/laitteen sen oikeaan konfiguraatioon mahdollisimman pian.
3. Takuuvaateeseen liittymätön kuljettajan toimenpide tai toimenpiteen laiminlyönti.
4. Kunnossapito, joka on suoritettu useammin, kuin BRP edellyttää.
5. Kaikki, mikä on BRP:n syytä tai vastuulla.
6. Laitteen käyttöalueella yleisesti saatavana olevan polttoaineen käyttö, paitsi jos BRP:n kirjalliset kunnossapito-ohjeet ilmaisevat, että tämän polttoaineen käyttö vaurioittaa laitteen päästöjenrajoitusjärjestelmää, ja oikeanlainen polttoaine on kuljettajalle helposti saatavana. Katso huoltotietojen osio sekä polttoainevaatimukset polttoaineosioista.

Päästöihin liittyvä takuu aika

Päästöihin liittyvä takuu on voimassa seuraavan ajan (sen mukaan, mikä ensin täyttyy):

	käyttö tuntia	kuukaut ta	kilometriä
Pakokaasupäästöihin liittyvät komponentit	500	30	5000
Haihtuviin päästöihin liittyvät komponentit	–	24	–

Sisältyvät komponentit

Päästöihin liittyvä takuu kattaa kaikki komponentit, joiden vika lisäisi moottorin jonkin säännellyn saastuttavan aineen päästöjä, mukaan lukien alla luetellut komponentit:

1. Pakokaasupäästöjen kohdalla päästöihin liittyvät komponentit sisältävät kaikki moottorin osat, jotka liittyvät seuraaviin järjestelmiin:
 - Ilmanottojärjestelmä
 - Polttoainejärjestelmä
 - Sytytysjärjestelmä
 - Pakokaasujen takaisinkierätyjärjestelmät.
2. Myös seuraavat osat lasketaan kuuluviksi pakokaasupäästöihin liittyviin komponentteihin:
 - Jälkikäsitteilylaitteet
 - Kampikammion tuuletusventtiilit
 - Anturit
 - Elektroniset ohjausyksiköt.
3. Seuraavat osat lasketaan kuuluviksi haihtuviin päästöihin liittyviin komponentteihin:
 - Polttoainesäiliö
 - Polttoainesäiliön korkki
 - Polttoaineputki
 - Polttoaineputken liittimet
 - Kiristimet*
 - Paineenalennusventtiilit*
 - Säätoventtiilit*
 - Säätosolenoidit*
 - Elektroniset säätimet*
 - Alipainesäädön kalvot*
 - Ohjauskaapelit*
 - Säätoivut*
 - Poistovenktilit
 - Höyryletkut
 - Nesteen-/höyrynerotin
 - Hiilisäiliö
 - Säiliön asennuskiinnikkeet

- Kaasuttimen poistokanavan liitin.

TÄRKEÄÄ: *Sikäli kuin ne liittyvät haihtuvien päästöjen rajoitusjärjestelmään.

4. Päästöihin liittyviin komponentteihin sisältyy myös mikä hyvänsä muu osa, jonka ainoa tarkoitus on vähentää päästöjä tai jonka vika lisää päästöjä heikentämättä huomattavasti moottorin/laitteen suorituskykyä.

Rajoitettu sovellettavuus

Hyväksynnän hankkivana valmistajana BRP voi hylätä päästöihin liittyvät takuuvaateet sellaisten vikojen kohdalla, jotka ovat aiheutuneet omistajan tai käyttäjän laitteen sopimattomasta kunnossapidosta tai käytöstä, onnettomuuksista, joista valmistaja ei ole vastuussa, tai ylivoimaisesta esteestä. Esimerkiksi päästöihin liittyvää takuuvaadetta ei tarvitse korvata sellaisten vikojen kohdalla, jotka johtuvat suoranaisesti käyttäjän moottorin tai laitteen väärinkäytöstä tai käyttäjän moottorin tai laitteen käytöstä tavalla, jota varten sitä ei ole suunniteltu, ja jotka eivät millään muotoa ole valmistajan syyksi luettavia.

Jos sinulla on kysyttävää takuuseen liittyvistä oikeuksista ja velvollisuuksista tai haluat tietää lähimmän BRP-jälleenmyyjän nimen ja sijainnin, ota yhteys BRP: hen täyttämällä yhteydenottolomake osoitteessa www.brp.com tai ottamalla yhteyttä postitse johonkin tämän käyttöoppaan kohdassa *Ota yhteyttä* luetelluista osoitteista tai soittamalla numeroon 1- 888- 272- 9222.

KALIFORNIAN PÄÄSTÖRAJOITUKSIIN LIITTYVÄ TAKUUILMOITUS

Takuuaika alkaa ajankohdasta, jona uusi virkistyskäyttöön tarkoitettu maastoajoneuvo (eli Off-Highway Recreational Vehicle "OHRV") toimitetaan lopulliselle ostajalle.

Bombardier Recreational Products Inc. ("BRP") antaa lopulliselle ostajalle ja sen kullekin myöhemmälle ostajalle takuun, että OHRV on:

1. suunniteltu, valmistettu ja varustettu niin, että se on myyntiajankohdasta kaikkien soveltuvien lakien, sääntöjen ja asetusten mukainen eikä
2. siinä ole materiaali- tai valmistusvirheitä, jotka voisivat aiheuttaa takuuseen kuuluvan osan vioittumisen. Kaikkien varaosien on oltava olennaisesti samanlaisia kuin BRP:n sertifiointihakemuksen toimenpanomääräyksessä kuvailut osat.

Päästöihin liittyvien osien takuu toimii seuraavasti.

1. Takuunalaisen osan korjaus tai vaihto on suoritettava takuukorjaamolla OHRV:n omistajalle maksutta, paitsi tilapäisessä korjauksessa, kun takuunalainen osa tai takuukorjaamo ei ole kohtuudella OHRV:n omistajan käytettävissä. Mikäli tilapäinen korjaus sallitaan, ne voidaan suorittaa millä tahansa korjaamolla tai omistajan tiloissa käyttäen mitä tahansa varaosaa. BRP:n on korvattava omistajalle hänen tilapäisestä korjauksesta tai vaihdosta aiheutuneet kulunsa, muun muassa diagnostiikkamaksut, kunhan vaihdetut osat eivät ylitä BRP:n myyntihintasuositusta ja työtaksat perustuvat BRP:n antamaan takuukorjauksen aikasuositukseen ja alueella pätevään tuntitaksaan.
2. Takuunalaisten osien puute tai korjausten epätäydellisyys kohtuullisen ajan kuluessa, joka ei saa ylittää 30 päivää OHRV:n tuomisesta takuukorjaamolle korjattavaksi, muodostaa tilapäisen korjauksen tarpeen.
3. Kaikki takuunalaiset osat, jotka eivät kuulu kirjallisten huolto-ohjeiden mukaiseen vaihtoon, on taattava jäljempänä määritellyksi takuuajaksi. Jos sellainen osa vioittuu takuuajana, BRP:n on korjattava tai vaihdettava se. Takuunalaisena korjatulle tai vaihdetulle osalle on myönnettävä täysimittainen takuu.
4. Kaikki takuunalaiset osat, jotka tarvitsee vain tarkastaa säännöllisesti kirjallisten huolto-ohjeiden mukaan, on taattava jäljempänä määritellyksi takuuajaksi. Kirjallisten ohjeiden sisältämä maininta "korjaa tai vaihda tarpeen mukaan" ei lyhennä takuuaikaa. Takuunalaisena korjatulle tai vaihdetulle osalle myönnetään takuu jäljellä olevaksi takuuajaksi.
5. Takuun alainen osa, jonka on määrätty vaihdettavaksi kirjallisten huolto-ohjeiden perusteella, saa takuun kyseisen osan ensimmäiseen määriteltyyn vaihtopäivään saakka. Jos osa vioittuu ennen ensimmäistä määräaikaivaihtoa, BRP korjaa tai vaihtaa sen. Takuunalaisena korjatulle tai vaihdetulle osalle myönnetään takuu jäljellä olevaksi takuuajaksi ennen kyseisen osan ensimmäistä määräaikaivaihtoa.

6. Kaikki valmistajan omistamat ja sellaiset jälleenmyyjät, joilla on valtuudet huoltaa kyseisiä OHRV-ajoneuvoja, tarjoavat takuuhuoltoja tai -korjauksia.
7. OHRV:n omistajalta ei veloiteta diagnostiikkatyöstä, jolla todetaan, että takuunalainen osa onkin viallinen, sillä ehdolla että kyseinen diagnostiikkatyö suoritetaan takuukorjaamolla.
8. BRP on takuun perusteella korvausvelvollinen takuunalaisen osan välillisesti aiheuttamista muiden ajoneuvon osien vaurioista.
9. OHRV:n omistajalle maksutta tehdyissä korjauksissa voidaan käyttää mitä tahansa BRP:n osoittamaa varaosaa. Sellainen käyttö ei vähennä BRP:n takuuvaihtoehtoja, paitsi että BRP ei ole vastuussa minkään varaosan, joka ei kuulu takuun piiriin, korjauksesta tai vaihdosta.
10. OHRV:ssä voidaan käyttää mitä tahansa lisättyä tai muutettua osaa, jonka Air Resources Board on vapauttanut Kalifornian ajoneuvolain 27156 osan kielloista. Sellainen käyttö ei itsessään ole takuuvaatimuksen kieltämiseen riittävä peruste. BRP ei ole velvollinen takaamaan lisättyjen tai muutettujen osien käytöstä aiheutuva takuunalaisen osien vioittumista, elleivät kyseiset osat ole myös takuunalaisia.

Ehdot ja poikkeukset:

- BRP voi evätä takuukorvaukset, mikäli OHRV tai sen osa on rikkoutunut suoraan väärinkäytön, huolimattomuuden, vääränlaisen huollon tai luvattomien muutosten takia.

TAKUUSEEN PERUSTUVAT OIKEUDET JA VELVOLLISUUDET

California Air Resources Board esittelee mielellään haihtuvien päästöjen kontrollijärjestelmän takuun mallivuoden 2025 ATV-ajoneuvollesi. Kaliforniassa uudet maastoon tarkoitetut vapaa-ajanajoneuvot on suunniteltava, valmistettava ja varustettava siten, että ne täyttävät osavaltion tiukat anti-smog-määräykset. BRP:n on annettava takuu ATV-ajoneuvosi haihtuvien päästöjen kontrollijärjestelmälle alla esitettyiksi aikajaksoiksi sillä edellytyksellä, että ajoneuvoa ei käytetä väärin, sen huoltoa ei laiminlyödä tai tehdä virheellisesti eikä siihen tehdä luvattomia muutoksia.

Päästöjenhallintajärjestelmään saattavat kuulua sellaiset osat kuin kaasutin tai polttoaineen ruiskutusjärjestelmä, polttoainesäiliö, polttoaineletkut, hiilisäiliö ja moottorinohjauslaite. Lisäksi se saattaa sisältää letkuja, hihnoja, liittimiä ja muita haihtuviin päästöihin liittyviä osakoonpanoja. Takuehtojen mukaisessa tilanteessa Bombardier Recreational Products Inc. korjaa ATV-ajoneuvosi veloituksetta, mukaan lukien vianmääritys, varaosat ja työ.

OHRV VALMISTAJAN MYÖNTÄMÄ TAKUU

Tämän OHRV-ajoneuvon takuu-aika on 60 kuukautta tai 5000 mailia tai 500 käyttötuntia sen mukaan, mikä ensin kohdalle osuu.

Takuun piiriin kuuluvat osat:

1. Säiliön asennuskiinnike (-kiinnikkeet)
2. Hiilisäiliö
3. Poistokanavan liitin
4. Kiristin (kiristimet)*
5. Elektroniset säätimet*
6. Polttoainesäiliön korkki
7. Täyttökaula
8. Täyttökaulan letku
9. Polttoaineputki(et)
10. Polttoaineputken kiinnitin (kiinnittimet)
11. Polttoainesäiliö
12. Paineenvapausventtiili(t)*
13. Poistventtiilin (-ien) korjaus
14. Tarkasta venttiili(t)*
15. Höyryletku(t)*
16. Virtaaman rajoitin
17. Suodatin (suodattimet)*
18. Polttoainepumppu
19. Kaikki listaamattomat osat voivat vaikuttaa haihtuvien päästöjen kontrollijärjestelmään.

TÄRKEÄÄ:

* Sikäli kuin ne liittyvät haihtuvien päästöjen rajoitusjärjestelmään.

Jos jokin haihtuviin päästöihin liittyvä osa tässä ATV-ajoneuvossa on viallinen, Bombardier Recreational Products Inc -yhtiön on vaihdettava tai korjattava se.

Omistajan takuuta koskevat velvollisuudet

ATV-ajoneuvon omistajana olet vastuussa siitä, että käsikirjassasi luetellut huoltotoimenpiteet suoritetaan asianmukaisesti ajallaan. Bombardier Recreational Products Inc. suosittelee, että säilytät kaikki ATV-ajoneuvoasi koskevat huoltotoimenpiteiden kuitit. Bombardier Recreational Products Inc. ei kuitenkaan voi hylätä takuuta pelkästään kuittien puuttumisen vuoksi tai yksinomaan siitä syystä, että et mahdollisesti ole kyennyt varmistamaan kaikkien määräaikaishuoltojen asianmukaista suorittamista.

Omistajana olet vastuussa siitä, että viet ATV-ajoneuvosi Bombardier Recreational Products Inc. -jälleenmyyjälle heti, kun siinä esiintyy ongelma. Takuukorjaukset on teetettävä mahdollisimman nopeasti, enintään 30 päivän sisällä.

ATV-ajoneuvon omistajana sinun on oltava tietoinen myös siitä, että Bombardier Recreational Products Inc. voi evätä takuukorvaukset, mikäli ajoneuvo tai jokin sen osa on rikkoutunut väärinkäytön, huolimattomuuden, vääränlaisen huollon tai luvattomien muutosten takia.

Jos sinulla on kysyttävää takuuseen liittyvistä oikeuksistasi tai velvollisuuksistasi, ota yhteyttä:

- Bombardier Recreational Products Inc. puh. 1-888-272-9222 tai
- The California Air Resources Board osoitteessa 4001 Iowa Avenue, Riverside, CA 92507.

BRP:N KANSAINVÄLINEN RAJOITETTU TAKUU: 2025 CAN-AM®-NUORISOMÖNKIJÄ

1) Rajoitetun takuun laajuus

Bombardier Recreational Products Inc. (BRP)* myöntää Yhdysvaltain (USA), Kanadan, Euroopan talousalueen valtioiden (ETA) (joka käsittää Euroopan unionin jäsenvaltiot, Yhdistyneen kuningaskunnan, Norjan, Islannin ja Liechtensteinin), Itsenäisten valtioiden yhteisön (IVY) (mukaan lukien Ukraina ja Turkmenistan, muttei Venäjää) sekä Venäjän Turkin ulkopuolella BRP:n valtuuttamien Can-Am ATV -ajoneuvojen maahantuoja- tai jälleenmyyjien (Can-Am ATV -maahantuoja/jälleenmyyjä) uusina ja käyttämättöminä myymille 2025 Can-Am -nuorisomönkijöille materiaali- ja valmistusvikoja koskevan, jäljempien ehtojen mukaisen takuun.

Tämä rajoitettu takuu ei kata muualla kuin tehtaalla asennettuja osia ja lisävarusteita. Lue asiaan kuuluvien osien ja lisävarusteiden rajoitettua takuuta koskeva teksti.

Tämä rajoitettu takuu on mitätön eikä päde, jos:

1. ATV:tä on käytetty missä tahansa vaiheessa kilpailamiseen tai mihinkään muuhun kilpailutoimintaan, vaikka kyseessä olisi edellinen omistaja; tai
2. ATV:tä on muutettu tai säädetty sillä tavoin, että muutokset vaikuttavat sen toimintaan, suorituskykyyn tai kestävyYTEEN, tai muutokset ja säädöt ovat vastoin sen tarkoituksenmukaista käyttöä.

2) Vastuuvollisuuden rajoitukset

LAIN SALLIMASSA MÄÄRIN TÄMÄ RAJOITETTU TAKUU KORVAA KAIKKI MUUT SUORAT TAI KONKLUDENTTITSET TAKUUT, MUKAAN LUETTUINA ILMAN RAJOITUSTA KAIKKI KAUPALLISTA HYÖDYNNETTÄVYYTTÄ TAI TIETTYYN TARKOITUKSEEN SOPIVUUTTA KOSKEVAT TAKUUT. SIKÄLI KUIN NIISTÄ EI VOIDA SANOUTUA IRTI, KONKLUDENTTITSET TAKUUSITOUMUKSET RAJOITTUVAT KESTOLTAAN KYSEESSÄ OLEVAN TAKUUN VOIMASSA OLOON. TÄMÄ TAKUU EI KATA SATUNNAISIA EIKÄ SEURANNAISVAHINKOJA. JOTKIN OIKEUSALUEET EIVÄT HYVÄKSY VASTUUVAPAUTUSLAUSEKKEITA, RAJOITUKSIA TAI MUITA EDELLÄ YKSILÖITYJÄ RAJOITUKSIA. TÄSTÄ JOHTUEN NE MAHDOLLISESTI EIVÄT KOSKE SINUA. TÄMÄN TAKUUN PERUSTEELLA SINULLA ON TIETTYJÄ OIKEUKSIA, LISÄKSI SINULLA SAATTA A OLLA MUITA MAASTA TOISEEN VAIHTELEVIA LAILLISIA OIKEUKSIA. (KATSO AUSTRALIASTA OSTETTujen TUOTTEIDEN TAKUUAIKA JÄLJEMPÄNÄ OLEVASTA KOHDASTA).

Can-Am ATV -maahantuoja/jälleenmyyjällä tai kenelläkään muulla henkilöllä ei ole valtuuksia minkään muun tuotetta koskevan vahvistuksen, edustuksen, tai takuun antamiseen kuin ne, mitä tähän

rajoitettuun takuuseen sisältyy, ja mikäli näin tapahtuu, niitä ei voida käyttää BRP:tä vastaan.

BRP pidättää itsellään oikeuden muuttaa tätä takuuta milloin tahansa, ja on itsestään selvää, että kyseiset muutokset eivät muuta niitä takuehtoja, jotka koskevat tämän takuun voimassaollessa myytyjä tuotteita..

3) Poikkeukset, joita takuu EI kata

Takuu ei korvaa seuraavia tapauksia missään olosuhteissa:

- Normaali kuluminen;
- Rutiininomaiset huoltokohteet, viritykset, säädöt;
- Vauriot, jotka johtuvat tämän Can-Am-nuorisomönkijän käyttäjän käsikirjan mukaisen huollon tai varastoinnin laiminlyönnistä;
- Vauriot, jotka johtuvat osien irrottamisesta, vääränlaisista korjauksista, huollosta, ylläpidosta, muutoksista, tai osien käytöstä, joita BRP ei ole valmistanut tai hyväksynyt, tai muun kuin valtuutetun huoltavan Can-Am ATV -jälleenmyyjän tekemistä korjauksista;
- Väärinkäytöstä, epätavallisesta käytöstä, laiminlyönnistä tai tämän Can-Am-nuorisomönkijän käyttäjän käsikirjassa suositeltua käyttöä noudattamattomasta käyttötavasta johtuvat vahingot;
- Vahingot, jotka johtuvat onnettomuudesta, uppoamisesta, tulesta, varkaudesta, vandalismista tai ylivoimaisesta esteestä;
- Sellaisten polttoaineitten, öljyjen tai voiteluaineiden käyttö, jotka eivät sovi käytettäväksi tuotteessa (katso tämän Can-Am-nuorisomönkijän käyttäjän käsikirja);
- Ruosteesta, korroosiosta tai ilmastotekijöistä johtuvat vahingot;
- Veden tai lumen sisäänmenosta johtuvat vahingot;
- satunnaiset tai seurannaisvahingot tai minkään muunlaiset vahingot, mukaan luettuina ilman rajoitusta hinaamis-, säilytys-, puhelin-, vuokra-, taksi-, haitta-, vakuutus- tai lainojenmaksukustannukset, ajan menetykset tai ansiotulon menetykset

4) Rajoitettu takuu aika

Tämä takuu on voimassa (1) ensimmäisen kuluttajan ostopäivästä tai (2) tuotteen ensimmäisestä käyttöpäivästä lukien, kumpi hyvänsä ensin kohdalle osuu:

- – KUUSI (6) PERÄKKÄISTÄ KUUKAUTTA yksityis- tai kaupallisessa käytössä.

Vain AUSTRALIASSA ja UUDESSA-SEELANNISSA tämä takuu on voimassa (1) ensimmäiselle vähittäisasiakkaalle tehdyn toimituksen päivämäärästä tai (2) tuotteen ensimmäisestä käyttöpäivästä sen mukaan, kumpi tapahtuu ensin, (1) KAKSITOISTA (12) PERÄKKÄISTÄ KUUKAUTTA ja yhteensä KOLMEKYMMENTÄKUUSI (36)

KUUKAUTTA vain voimansiirtolinjan moottori- ja vaihteistojärjestelmille, yksityiseen tai kaupalliseen käyttöön.

Osien korjaus tai korvaaminen, tai huollon suorittaminen tämän takuun puitteissa ei pidennä tämän takuun takuuaikaa sen alkuperäistä loppumisajankohtaa pitemmälle.

Ota huomioon, että voimassa oleva takuuaika ja muut takuun kattavuutta koskevat modaliteetit saattavat vaihdella riippuen soveltuvista kansallisista tai paikallisista laeista

5) Vain Australiassa myydyt tuotteet

Minkään näissä takuun ehtoissa ei saa pitää jättävän pois, rajoittavan tai muokkaavan mitään Competition and Consumer Act 2010 (Cth) -lain ehtoja, takuita, oikeutta tai sen alaisena myönnettyä oikeutta tai korvausta, mukaan lukien Australian kuluttajalaki tai muu laki, jos tämä olisi ristiriidassa kyseisen lain kanssa tai voisi aiheuttaa jonkin näiden ehtojen mitätöimisen. Tämän rajoitetun takuun alaisena sinulle annetut edut annetaan muiden Australian lain alaisena sinulle myönnettyjen lakien ja korvausten lisäksi.

Tuotteissamme on takuu, jota ei voida sulkea pois Australian kuluttajansuojalain piiristä. Merkittävän vian osalta olet oikeutettu vaihtoon tai hyvitykseen ja kaikkien muiden kohtuudella ennakoitavien menestysten tai vaurioiden korvaukseen. Sinulla on myös oikeus korjauttaa tai vaihdattaa tuotteet, elleivät ne ole hyväksyttävää laatua ja vika ei yllä merkittävän vian tasolle.

6) Takuun voimassaoloehdot

Tämä takuu on voimassa ainoastaan, jos jokainen seuraavista ehdoista täyttyy:

- Vuosimallin 2025 Can-Am-nuorisomönkijän ensimmäisen omistajan on ostettava ajoneuvo uutena ja käyttämättömänä Can-Am ATV -maahantuoja/jälleenmyyjältä, joka on valtuutettu myymään Can-Am ATV -ajoneuvoja ostomaassa;
- BRP:n määrittelemä luovutustarkastus on suoritettu tuotteelle ja dokumentoitu;
- Valtuutettu Can-Am ATV -maahantuoja/jälleenmyyjä on takuurekisteröinyt tuotteen asianmukaisesti;
- Vuosimallin 2025 Can-Am ATV on ostettava siitä maasta tai maiden liitosta, jossa ostaja asuu; ja
- Takuun ylläpitämiseksi on määräaikaishuollot suoritettava käyttäjän käsikirjassa mainitulla tavalla. BRP pidättää oikeuden tehdä takuusuoja riippuvaiseksi asianmukaisista huollon todisteista.

BRP ei myönnä tätä rajoitettua takuuta kenelläkään yksityiselle omistajalle tai kaupalliseen tarkoitukseen ajoneuvoa käyttävälle

omistajalle, elleivät edellä mainitut ehdot täyty. Rajoitukset ovat tarpeen, jotta BRP voisi taata tuotteittensa, kuluttajien ja yleisön turvallisuuden.

7) Toimenpiteet takuun myöntämistä varten

Asiakkaan on lopetettava ATV:n käyttö havaitessaan jonkin vian tai jotakin normaalista poikkeavaa. Asiakkaan on ilmoitettava huoltavalle Can-Am ATV -maahantuojalle/jälleenmyyjälle kahden (2) päivän kuluessa vian ilmestymisestä, ja hänen on kohtuullisesti mahdollistettava tuotteen luoksepäästävyys ja annettava kohtuullinen mahdollisuus vian korjaamiseen. Asiakkaan on myös esitettävä valtuutetulle Can-Am ATV -maahantuojalle/jälleenmyyjälle tuotteen ostotodistus ja allekirjoitettava korjaus-/työmääräin ennen korjauksen alkamista takuunalaisen korjauksen vahvistamiseksi. Kaikki tämän takuun puitteissa korvatut osat ovat jatkossa BRP:n omaisuutta.

Ota huomioon, että ilmoitusaika saattaa vaihdella riippuen maasi sovellettavista ja voimassa olevista kansallisista tai paikallisista laeista.

8) Mitä BRP tekee

Sikäli kuin laki sallii, BRP:n velvollisuus on tämän takuun puitteissa rajoitettu siihen, että se oman harkintansa mukaan korjaa normaalissa käytössä, ylläpidossa ja huollossa viallisiksi todetut osat tai korvaa tällaiset osat uusilla alkuperäisillä Can-Am ATV -osilla ilman osista tai työstä veloittamista millä valtuutetulla Can-Am ATV -maahantuojalla/jälleenmyyjällä takuuajana tässä kuvatuin ehdoin. BRP:n vastuu rajoittuu tarvittavien korjausten tekemiseen tai osien korvaamiseen. Can-Am ATV:n omistaja ei voi vaatia ajoneuvon myynnin peruuntumista tai kumoamista sellaisissa tapauksissa, joissa BRP:lle esitetään takuurikkomuksia koskevia valituksia tai vaateita. Sinulla saattaa olla muita laillisia oikeuksia, jotka saattavat vaihdella maittain.

Jos ajoneuvoa joudutaan huoltamaan muussa kuin alkuperäisessä ostomaassaan, omistaja vastaa kaikista lisäkustannuksista, jotka aiheutuvat paikallisista käytännöistä ja ehdoista; mukaan lukien mutta ei rajoittuen seuraaviin esimerkkeihin; kuljetuskustannukset, vakuutus-kustannukset, verot, lupamaksut, tuontimaksut sekä mitkä tahansa ja kaikki muut mahdolliset taloudelliset kustannukset, joita eri valtiot, liittovaltiot tai alueet ja heidän vastaavat edustajansa perivät.

BRP pidättää oikeuden muuttaa tai parantaa tuotteita ilman, että aikaisemmin valmistettuihin tuotteisiin tehdään samoja muutoksia.

9) Siirto

Mikäli tuotteen omistusoikeus siirretään takuuajana, siirtyy myös tämä takuu ehtoineen ja edellytyksineen. Takuu on voimassa takuuajan loppuun edellyttäen, että BRP:lle tai valtuutetulle Can-Am ATV -maahantuojalle/jälleenmyyjälle voidaan todistaa, että aikaisempi omistaja

on hyväksynyt omistusoikeuden luovutuksen, sekä uuden omistajan yhteystiedot on ilmoitettu jommallekummalle edellä mainituista tahoista.

10) Kuluttajaneuvonta

Mikäli tämän rajoitetun takuun suhteen syntyy kiistaa tai riitaa, BRP ehdottaa, että asia yritetään ensiksi ratkaista Can-Am ATV -maahantuojan/jälleenmyyjän tasolla. Suosittelemme, että asiasta keskustellaan valtuutetun Can-Am ATV -maahantuojan/jälleenmyyjän huoltopäällikön tai omistajan kanssa.

Jos ongelma ei ratkea, ota yhteys BRP: hen täyttämällä osoitteesta **www.brp.com** löytyvä asiakkaan yhteydenottolomake tai kirjoittamalla meille postitse johonkin tämän oppaan osiosta *Ota yhteyttä* löytyvään osoitteeseen.

BRP:N RAJOITETTU TAKUU EUROOPAN TALOUSALUEELLA, ITSENÄISTEN VALTIOIDEN YHTEISÖSSÄ, VENÄJÄLLÄ JA TURKISSA: 2025 CAN-AM®-NUORISOMÖNKIJÄ

1) Rajoitetun takuun laajuus

Bombardier Recreational Products Inc. ("BRP") myöntää Euroopan talousalueen jäsenvaltioissa (joka käsittää Euroopan unionin jäsenmaat, Yhdistyneen kuningaskunnan, Norjan, Islannin ja Liechtensteinin) ("ETA"), itsenäisten valtioiden yhteisössä, joka käsittää entisen Neuvostoliiton jäsenmaat (mukaan lukien Ukraina ja Turkmenistan, mutta pois lukien Venäjä) ("IVY"), ja Turkissa BRP:n valtuuttamien Can-Am ATV -maahantuoja/jälleenmyyjien uusina ja käyttämättöminä myymille 2025 Can-Am -nuorisomönkijöille materiaalivikoja ja työn laatua koskevan jäljempänä kuvatun pituisen takuun.

Tämä rajoitettu takuu ei kata muualla kuin tehtaalla asennettuja osia ja lisävarusteita. Lue asiaan kuuluvien osien ja lisävarusteiden rajoitettua takuuta koskeva teksti.

Tämä rajoitettu takuu on mitätön eikä päde, jos:

- ATV:tä on käytetty jossain vaiheessa kilpailamiseen tai johonkin muuhun kilpailutoimintaan, vaikka kyseessä olisi edellinen omistaja; tai
- ATV:tä on muutettu tai säädetty sillä tavoin, että muutokset vaikuttavat sen toimintaan, suorituskykyyn tai kestävyYTEEN, tai muutokset ja säädöt ovat vastoin sen tarkoituksenmukaista käyttöä.

2) Vastuuvollisuuden rajoitukset

LAIN SALLIMASSA MÄÄRIN TÄMÄ RAJOITETTU TAKUU KORVAA KAIKKI MUUT SUORAT TAI KONKLUDENTTISET TAKUUT, MUKAAN LUETTUINA ILMAN RAJOITUSTA KAIKKI KAUPALLISTA HYÖDYNNETÄVYYTTÄ TAI TIETTYYN TARKOITUKSEEN SOPIVUUTTA KOSKEVAT TAKUUT. SIKÄLI KUIN NIISTÄ EI VOIDA SA-
NOUTUA IRTI, KONKLUDENTTISET TAKUUSITOUMUKSET RAJOITTUVAT KESTOLTAAN KYSEESSÄ OLEVAN TAKUUN VOI-
MASSAOLOON. TÄMÄ TAKUU EI KATA SATUNNAISIA EIKÄ SEU-
RANNAISVAHINKOJA. JOTKIN OIKEUSALUEET EIVÄT HYVÄKSY VASTUUVAPAUTUSLAUSEKKEITA, RAJOITUKSIA TAI MUITA EDELLÄ YKSILÖITYJÄ RAJOITUKSIA. TÄSTÄ JOHTUEN NE MAH-
DOLLISESTI EIVÄT KOSKE SINUA. TÄMÄN TAKUUN PERUSTEEL-
LA SINULLA ON TIETTYJÄ OIKEUKSIA, LISÄKSI SINULLA SAATTAO OLLA MUITA MAASTA TOISEEN VAIHTELEVIA LAILLI-
SIA OIKEUKSIA. BRP EI VASTAA SIITÄ, JOS TUOTTEITA TAI TA-
KUUOSIA EI OLE SAATAVANA MAASSASI BRP: STÄ RIIPPUMATTOMIEN SYIDEN VUOKSI.

Can-Am ATV -maahantuojalla/jälleenmyyjällä tai kenelläkään muulla henkilöllä ei ole valtuuksia minkään muun tuotetta koskevan vahvistuksen, edustuksen, tai takuun antamiseen kuin ne, mitä tähän rajoitettuun takuuseen sisältyy, ja mikäli näin tapahtuu, niitä ei voida käyttää BRP:tä vastaan.

BRP pidättää itsellään oikeuden muuttaa tätä takuuta milloin tahansa, ja on itsestään selvää, että kyseiset muutokset eivät muuta niitä takuehtoja, jotka koskevat tämän takuun voimassaollessa myytyjä tuotteita..

3) Poikkeukset, joita takuu EI kata

Takuu ei korvaa seuraavia tapauksia missään olosuhteissa:

- Normaali kuluminen;
- Rutiininomaiset huoltokohteet, viritykset, säädöt;
- Vauriot, jotka johtuvat tämän Can-Am-nuorisomönkijän käyttäjän käsikirjan mukaisen huollon tai varastoinnin laiminlyönnistä;
- Vauriot, jotka johtuvat osien irrottamisesta, väärenlaisista korjauksista, huollosta, ylläpidosta, muutoksista, tai osien käytöstä, joita BRP ei ole valmistanut tai hyväksynyt, tai muun kuin valtuutetun huoltavan Can-Am ATV -jälleenmyyjän tekemistä korjauksista;
- Väärinkäytöstä, epätavallisesta käytöstä, laiminlyönnistä tai tämän Can-Am-nuorisomönkijän käyttäjän käsikirjassa suositeltua käyttöä noudattamattomasta käytettävästä johtuvat vahingot;
- Vahingot, jotka johtuvat onnettomuudesta, uppoamisesta, tulesta, varkaudesta, vandalismista tai ylivoimaisesta esteestä;
- Sellaisten polttoaineitten, öljyjen tai voiteluaineiden käyttö, jotka eivät sovi käytettäväksi tuotteessa (katso tämän Can-Am-nuorisomönkijän käyttäjän käsikirja);
- Ruosteesta, korroosiosta tai ilmastotekijöistä johtuvat vahingot;
- Veden tai lumen sisäänmenosta johtuvat vahingot;
- satunnaiset tai seurannaisvahingot tai minkään muunlaiset vahingot, mukaan luettuina ilman rajoitusta hinaamis-, säilytys-, puhelin-, vuokra-, taksi-, haitta-, vakuutus- tai lainojenmaksukustannukset, ajan menetykset tai ansiotulon menetykset

4) Rajoitettu takuu aika

Tämä takuu on voimassa (1) ensimmäisen kuluttajan ostopäivästä tai (2) tuotteen ensimmäisestä käyttöpäivästä lukien, kumpi hyvänsä ensin kohdalle osuu:

1. KAKSIKYMMENTÄNELJÄ (24) PERÄKKÄISTÄ KUUKAUTTA yksityisessä käytössä.
2. KUUSI (6) PERÄKKÄISTÄ KUUKAUTTA vuokraus- tai kaupallisessa käytössä.

Tuotetta käytetään kaupalliseen tarkoitukseen mikäli sitä käytetään tuota tuottavan työn tai työsuhteen yhteydessä missä tahansa takuujan vaiheessa. Tuote on myös silloin kaupallisessa käytössä, jos se missä tahansa takuukauden vaiheessa rekisteröidään kaupalliseen käyttöön.

Osien korjaus tai korvaaminen, tai huollon suorittaminen tämän takuun puitteissa ei pidennä tämän takuun takuuaikaa sen alkuperäistä loppumisajankohtaa pitemmälle.

Ota huomioon, että voimassa oleva takuuaika ja muut takuun kattavuutta koskevat modaliteetit saattavat vaihdella riippuen sovellettavissa ja voimassa olevista kansallisista tai paikallisista laeista.

5) Takuun voimassaoloehdot

Tämä takuu on voimassa ainoastaan, jos jokainen seuraavista ehdoista täyttyy:

- Vuosimallin 2025 Can-Am-nuorisomönkijän ensimmäisen omistajan on ostettava ajoneuvo uutena ja käyttämättömänä Can-Am ATV -maahantuoja/jälleenmyyjältä, joka on valtuutettu myymään Can-Am ATV -ajoneuvoja ostomaassa;
- BRP:n määrittelemä luovutustarkastus on suoritettu tuotteelle ja dokumentoitu;
- Valtuutettu Can-Am ATV -maahantuoja/jälleenmyyjä on takuurekisteröinyt tuotteen asianmukaisesti;
- 2025 Can-Am -nuorisomönkijä on ostettava siitä maasta (tai maiden liittoutumasta, kun kyseessä on ETA), jossa ostaja asuu; ja
- Takuun ylläpitämiseksi on määräärikaishuollot suoritettava käyttäjän käsikirjassa mainitulla tavalla. BRP pidättää oikeuden tehdä takuusuoja riippuvaiseksi asianmukaisista huollon todisteista.

BRP ei myönnä tätä rajoitettua takuuta kenellekään yksityiselle omistajalle tai kaupalliseen tarkoitukseen ajoneuvoa käyttävälle omistajalle, elleivät edellä mainitut ehdot täyty. Rajoitukset ovat tarpeen, jotta BRP voisi taata tuotteittensa, kuluttajien ja yleisön turvallisuuden.

6) Toimenpiteet takuun myöntämistä varten

Asiakkaan on lopetettava ATV:n käyttö havaitessaan jonkin vian tai jotakin normaalia poikkeavaa. Asiakkaan on ilmoitettava huoltavalle Can-Am ATV -maahantuojalta/jälleenmyyjälle kahden (2) kuukauden kuluessa vian ilmestymisestä, ja hänen on kohtuullisesti mahdollistettava tuotteen luoksepäästävyys ja annettava kohtuullinen mahdollisuus vian korjaamiseen. Asiakkaan on myös esitettävä valtuutetulle Can-Am ATV -maahantuojalta/jälleenmyyjälle tuotteen ostotodistus ja allekirjoitettava korjaus-/työmääräin ennen korjauksen alkamista takuunalaisen korjauksen vahvistamiseksi. Kaikki tämän takuun puitteissa korvatut osat ovat jatkossa BRP:n omaisuutta.

Ota huomioon, että ilmoitusaika saattaa vaihdella riippuen maasi sovellettavista ja voimassa olevista kansallisista tai paikallisista laeista.

7) Mitä BRP tekee

Sikäli kuin laki sallii, BRP:n velvollisuus on tämän takuun puitteissa rajoitettu siihen, että se oman harkintansa mukaan korjaa normaalissa käytössä, ylläpidossa ja huollossa viallisiksi todetut osat tai korvaa tällaiset osat uusilla alkuperäisillä Can-Am ATV -osilla ilman osista tai työstä veloittamista millä valtuutetulla Can-Am ATV -maahantuojoilla/jälleenmyyjällä takuuajana tässä kuvatuin ehdoin. BRP:n vastuu rajoittuu tarvittavien korjausten tekemiseen tai osien korvaamiseen. Can-Am ATV:n omistaja ei voi vaatia ajoneuvon myynnin peruuntumista tai kumoamista sellaisissa tapauksissa, joissa BRP:lle esitetään takuurikkomuksia koskevia valituksia tai vaateita. Sinulla saattaa olla muita laillisia oikeuksia, jotka saattavat vaihdella maittain.

Jos ajoneuvoa joudutaan huoltamaan muualla kuin ETA:ssa, IVY-maassa, Venäjällä tai Turkissa, omistaja vastaa kaikista lisäkustannuksista, jotka aiheutuvat paikallisista käytännöistä ja ehdoista; mukaan lukien mutta ei rajoittuen seuraaviin esimerkkeihin; kuljetuskustannukset, vakuutuskustannukset, verot, lupamaksut, tuontimaksut sekä mitkä tahansa ja kaikki muut mahdolliset taloudelliset kustannukset, joita eri valtiot, liittovaltiot tai alueet ja heidän vastaavat edustajansa perivät.

BRP pidättää oikeuden muuttaa tai parantaa tuotteita ilman, että aikaisemmin valmistettuihin tuotteisiin tehdään samoja muutoksia.

8) Siirto

Mikäli tuotteen omistusoikeus siirretään takuuajana, siirtyy myös kaikkine ehtoineen tämä rajoitettu takuu, joka on voimassa takuuajan loppuun edellyttäen, että BRP:lle tai valtuutetulle Can-Am ATV -maahantuojoille/jälleenmyyjälle voidaan todistaa, että aikaisempi omistaja on hyväksynyt omistusoikeuden luovutuksen, että uuden omistajan yhteystiedot on ilmoitettu jommallekummalle kummalle edellä mainituista tahoista ja että tuote pysyy lain sallimissa rajoissa maassa, jossa se on ensin jälleenmyyty.

9) Kuluttajaneuvonta

Mikäli tämän rajoitetun takuun suhteen syntyä kiistaa tai riitaa, BRP ehdottaa, että asia yritetään ensiksi ratkaista Can-Am ATV -maahantuojan/jälleenmyyjän tasolla. Suosittelemme, että asiasta keskustellaan valtuutetun Can-Am ATV -maahantuojan/jälleenmyyjän huoltopäällikön tai omistajan kanssa.

Jos ongelma ei ratkea, ota yhteys BRP:hen täyttämällä osoitteesta **www.brp.com** löytyvä asiakkaan yhteydenottolomake tai

kirjoittamalla meille postitse johonkin tämän oppaan osiosta *Ota yhteyttä* löytyvään osoitteeseen.

10) Ranskaa koskevat lisäehdot

Seuraavat ehdot koskevat ainoastaan Ranskassa myytyjä tuotteita.

Myyjän on toimitettava tuotteet sopimuksen mukaisesti ja myyjä on vastuussa toimituksen yhteydessä aiheutuneista mahdollisista vioista. Myyjä on myös vastuussa vaurioista, jotka aiheutuvat pakkaamisesta, kokoonpano-ohjeista tai asentamisesta silloin, kun se on sopimuksen mukaisesti myyjän vastuulla tai hän on suorittanut sen vastuunalaisesti. Jotta tuote vastaa sopimusta, tuotteen on:

1. oltava kunnossa normaalin käyttöön kuten vastaavanlaiset tuotteet, ja (mikäli sovellettavissa)
 - sen on vastattava myyjän antamaa kuvausta, ja sen laadun ja ominaisuuksien on oltava samanlaiset kuin ostajalle on esitetty esimerkein tai esittelymallin avulla.
 - Sen laadullisten ominaisuuksien on oltava sellaiset, joita ostajalla on oikeus odottaa myyjän, valmistajan tai tämän edustajan antamien julkisten tietojen perusteella, mukaan lukien mainonta ja tuoteselosteet; tai
2. siinä on oltava sellaiset ominaisuudet, jotka molemmat osapuolet ovat hyväksyneet tai sen on sovelluttava ostajan aikomaan erityiskäyttöön, jonka ostaja on ilmoittanut myyjälle ja tämä on hyväksynyt aikomuksen.

Tuotteen vastaamattomuus määritellään kahden vuoden kuluttua siitä, kun tuote on toimitettu. Myyjän on sisällytettävä myymänsä tuotteen piilevät virheet takuun piiriin, jos virheet tekevät tuotteesta tarkoituksenmukaiseen käyttöön kelpaamattoman, tai jos ne vaikuttavat tuotteen käyttöön vähentävästi siten, että ostaja ei olisi ostanut tuotetta tai olisi maksanut siitä vähemmän, jos olisi tiennyt tämän. Ostajan on ilmoitettava esinevirheistä kahden vuoden kuluessa vian havaitsemisesta.

TIETOA ASIAKKAALLE

TIETOSUOJAA KOSKEVAT TIEDOT

Bombardier Recreational Products Inc. ja sen tytäryhtiöt ("BRP") ovat sitoutuneet suojelemaan yksityisyyttäsi ja tukemaan yleistä avoimuuden periaatetta sen suhteen, miten keräämme, käytämme ja luovutamme muille henkilötietojasi, kun olemme suhteessa sinuun. **Lisätietoja saat BRP:n tietosuojakäytännössä osoitteesta: <https://brp.com/en/privacy-policy.html> tai skannaamalla alla olevan QR-koodin.**

Voit olla varma siitä, että meillä on tarvittavat turvallisuustoimet henkilökohtaisten tietojesi suojaamiseen katoamiselta ja luvattomalta käytöltä.

Henkilökohtaisia tietojasi, joita BRP voi kerätä joko suoraan sinulta, valtuutetuilta jälleenmyyjiltä tai valtuutetuilta kolmansilta osapuolilta, ovat seuraavat:

- **Yhteys-, demografiset ja rekisteröintitiedot** (esim. nimi, koko osoite, puhelinnumero, sähköposti, sukupuoli, omistushistoria ja viestintäkieli)
- **Ajoneuvotiedot** (esim. sarjanumero, osto- ja toimituspäivä, yksikön käyttö, ajoneuvon sijainti ja liikkeet)
- **Kolmannen osapuolen tiedot** (esim. BRP:n kumppaneilta saadut tiedot, yhteisten markkinointitoimien tiedot, sosiaalinen media)
- **Teknologiset tiedot** (esim. IP-osoite, laitetyyppi, käyttöjärjestelmä, selaintyyppi, katsomasi verkkosivut, evästeet ja samankaltaiset teknologiat, kun käytät BRP:n tai jälleenmyyjien verkkosivustoja tai mobiilisovelluksia)
- **Vuorovaikutus BRP-tietojen kanssa** (esim. tiedot, jotka kerätään, kun soitat BRP:n talon sisäisille myyntiedustajille, ostat tuotteita BRP:n, rekisteröidyt BRP:n sähköposteihin, osallistut BRP:n sponsoroimiin kilpailuihin ja arvontoihin tai osallistut BRP:n sponsoroimiin tapahtumiin)
- **Tapahtumatiedot** (esim. palautusten käsittelyyn tarvittavat tiedot, maksutiedot, kun ostat tuotteitamme tai palveluitamme verkkosivustoidemme tai mobiilisovellustemme kautta sekä BRP:n tuotteiden ostamiseen liittyvät ongelmat)

Näitä tietoja voidaan käyttää ja käsitellä seuraaviin tarkoituksiin:

- Tietosuojaa ja turvallisuutta
- Myynnin asiakastuki ja jälkimarkkinointituki (esim. oston tai huollon suorittaminen tai seuranta)
- Rekisteröinti ja takuu
- Kommunikointi (esim. BRP:n tyytyväisyyskyselyn lähettäminen sinulle)
- Verkkokäyttäytymiseen perustuva mainonta, profilointi ja sijaintipohjaiset palvelut (esim. mukautetun käyttökokemuksen tarjoamista varten)
- Vaatimustenmukaisuus ja kiistojen ratkaisu
- Markkinointi ja mainonta
- Avustaminen (esim. toimitukseen, palautusten käsittelyyn ja muihin BRP:n tuotteiden ostamiseen liittyvät ongelmat).

Voimme käyttää henkilökohtaisia tietoja myös koostetun tai tilastollisen datan muodostamiseen, josta sinua ei enää voida tunnistaa henkilökohtaisesti.

Henkilökohtaisia tietojasi voidaan paljastaa seuraaville: BRP, BRP:n valtuutetut jälleenmyyjät, jakelijat, palveluntarjoajat, mainonta- ja markkinatutkimuskumppanit ja muut valtuutetut kolmannet osapuolet.

Voimme vastaanottaa sinua koskevia tietoja eri lähteistä, mukaan lukien kolmansilta osapuolilta, kuten BRP:n valtuutetuilta jälleenmyyjiltä ja kumppaneilta, joiden kanssa tarjoamme palveluita tai suoritamme yhteisiä markkinointitoimia. Saatamme saada tietoja myös sosiaalisen median alustoilta, kun olet yhteydessä meihin niiden kautta.

Olosuhteista riippuen henkilökohtaisia tietojasi voidaan viestiä asuinpaikkasi ulkopuolelle. Henkilötietojasi säilytetään ainoastaan niin kauan kuin se on tarpeen sitä tarkoitusta varten, johon olemme niitä keränneet, ja säilytyskäytäntöjemme mukaisesti.

Jos haluat harjoittaa rekisteröidyn oikeuksiasi (esim. käyttö- tai korjausoikeutta) tai perua suostumuksesi ja poistua markkinointiin, tyytyväisyyskyselyyn tai yleisiin tietoturvakysymyksiin tarkoitettusta osoiteluettelosta, ota yhteyttä BRP:n tietosuojavastaavaan sähköpostitse osoitteessa **privacyofficer@brp.com** tai postitse osoitteessa: BRP Legal Service, 726 St-Joseph, Valcourt, Quebec, Canada, J0E 2L0.

Kun BRP käsittelee henkilökohtaisia tietojasi, se tehdään BRP:n tietosuojakäytännön mukaisesti, joka löytyy osoitteesta: <https://www.brp.com/en/privacy-policy.html> tai seuraavalla QR-koodilla.



OTA YHTEYTTÄ

www.brp.com

Aasian ja Tyynenmeren alue

BRP Asia

107D and 107E, 17/F, Tower 1,
Grand Century Place, Mongkok,
Kowloon, Hong Kong

Australia

Level 26
477 Pitt Street
Sydney, NSW 2020

Kiina

上海市徐汇区衡山路10号6号楼301
Rm 301, Building 6,
No.10 Heng Shan Rd,
Shanghai, China

Japani

21F Shinagawa East One Tower
2-16-1 Konan, Minato-ku-ku,
Tokyo 108-0075

Uusi-Seelanti

Suite 1.6, 2-8 Osborne Street,
Newmarket, Auckland 2013

Eurooppa, Lähi-itä ja Afrikka

Belgia

Oktrooiplein 1
9000 Gent

Tšekin tasavalta

Stefanikova 43a
Praha 5
150 00

Saksa

Alte Papierfabrik 16
D-40699 Erkrath

Suomi

Isoaavantie 7
PL 8040
96101 Rovaniemi

Ranska

Arteparc Bâtiment B
Route de la côte d'Azur,
13 590 Meyreuil

Norja

Ingvald Ystgaardsvei 15
N-7484 Trondheim
Myynti, markkinointi, jälkimarkkinointi

Ruotsi

Spinnvägen 15
903 61 Umeå
S-90821

Sveitsi

Avenue d'Ouchy 4-6
1006 Lausanne

Latinalainen Amerikka

Brasilia

Rua Odila Maia Rocha Brito, 25
Edifício Beaumont, andar 1 ao 5
CEP 13092-110 Campinas -SP

Meksiko

Av. Ferrocarril 202
Parque Industrial Querétaro
Santo Rosa Jauregui, Querétaro
C.P. 76220

Pohjois-Amerikka

Kanada

3200A, rue King Ouest,
Suite 300
Sherbrooke (Québec) J1L 1C9

Yhdysvallat

10101 Science Drive
Sturtevant, Wisconsin
53177

OSOITTEEN JA OMISTAJAN MUUTOS

Jos osoitteesi on muuttunut, tai jos olet ajoneuvon uusi omistaja, muista ilmoittaa siitä BRP:lle jollakin seuraavista tavoista:

- Ottamalla yhteyttä valtuutettuun Can-Am-jälleenmyyjään.
- **Vain Pohjois-Amerikka:** soita numeroon 1 888 272-9222.
- Lähettämällä jokin seuraavien sivujen osoitteenmuutuskorteista yhteen tämän oppaan osiosta *Ota yhteyttä* löytyvään BRP:n osoitteeseen.

Mikäli omistussuhde muuttuu, liitä mukaan todistus siitä, että edellinen omistaja on suostunut luovutukseen.

BRP:lle ilmoittaminen on erittäin tärkeätä, jopa rajoitetun takuun umpeutumisen jälkeen, koska siten BRP:llä on mahdollisuus tavoittaa tarvittaessa ajoneuvon omistaja, esim. jos joudutaan suorittamaan turvallisuudesta johtuvia palautuspyyntöjä. BRP:lle ilmoittaminen on omistajan vastuulla.

VARASTETUT TUOTTEET: Jos henkilökohtainen ajoneuvosi varastetaan, siitä pitäisi ilmoittaa BRP:lle, tai valtuutetulle Can-Am -jälleenmyyjälle. Pyydämme ilmoittamaan nimen, osoitteen, puhelinnumeron, ajoneuvon tunnistusnumeron, ja päivän, jolloin varkaus tapahtui.

Tämä sivu on
tarkoituksella tyhjä

Mallin nro _____

AJONEUVON
TUNNISTUSNUMERO (V.I.N.) _____

MOOTORIN
TUNNISTUSNUMERO (E.I.N.) _____

Omistaja: _____

NIMI

NRO

KATU

AS.

PAIKKAKUNTA

VALTIO/LÄÄNI

POSTINUMERO

Ostopäivämäärä _____

VUOSI KUUKAUSI PÄIVÄ

Takuun
päättymispäivämäärä _____

VUOSI KUUKAUSI PÄIVÄ

Jälleenmyyjä täyttää myyntihetkellä.

JÄLLEENMYYJÄN LEIMA

VAROITUS

TÄMÄN AJONEUVON KÄYTTÖ VOI OLLA VAARALLISTA.

Jos toimit varomattomasti, kolari tai ympäripyörähdys voi sattua helposti jopa rutiininomaisten toimenpiteiden yhteydessä, kuten käännytessä ja ajettaessa rinteessä tai ylitettäessä esteitä.

VAKAVA LOUKKAANTUMINEN TAI KUOLEMA

voi olla seurauksena, ellei näitä ohjeita noudateta:

- LUE KÄYTTÄJÄN KÄSIKIRJA JA KAIKKI TUOTTEESSA OLEVAT VAROITUSKILVET JA KATSO TURVALLISUUSVIDEO ENNEN TÄMÄN AJONEUVON KÄYTTÖÄ.



- ÄLÄ KOSKAAN KÄYTÄ TÄTÄ AJONEUVOA ILMAN ASIANMUKAISTA OPASTUSTA. Osallistu sertifioidulle harjoituskurssille.
- ÄLÄ YLITÄ AJONEUVON ISTUMAPAIKKOJEN ENIMMÄISMÄÄRÄÄ.
- 1-UP-MALLEILLA EI SAA KOSKAAN KULJETTAA MATKUSTAJAA. Matkustajan kuljettaminen lisää hallinnan menetyksen vaaraa.

- ÄLÄ KOSKAAN KÄYTÄ TÄTÄ AJONEUVOA KESTOPÄÄLLYSTEPINNALLA. Päällystetyllä tiellä ajaminen lisää hallinnan menetyksen vaaraa.
- ÄLÄ KOSKAAN KÄYTÄ TÄTÄ AJONEUVOA YLEISILLÄ TEILLÄ. Saatat kolaroida toisen ajoneuvon kanssa, jos ajat yleisillä teillä.
- KÄYTTÄJÄN TULEE AINA PITÄÄ hyväksytyä kypärää, suojalaseja ja sopivaa suojavaatetusta.
- ÄLÄ KOSKAAN AJA HUUMEIDEN TAI ALKOHOLIN VAIKUTUKSEN ALAISENA. Ne hidastavat reaktionopeuttasi ja vaikuttavat arviointikykyysi.
- ÄLÄ KOSKAAN AJA TÄTÄ AJONEUVOA LIIAN SUURELLA NOPEUDELLA. Maastoon, näkyvyysolosuhteisiin tai omaan kokemukseesi nähden liian suuri nopeus lisää hallinnan menetyksen vaaraa.
- ÄLÄ KOSKAAN YRITÄ TAKAPYÖRILLÄ AJOA, HYPYJÄ TAI MUITA TEMPPUJA.

®TM- ja BRP-logo ovat BOMBARDIER RECREATIONAL PRODUCTS INC:n tai sen tytäryhtiöiden tavaramerkkejä.
©2024 BOMBARDIER RECREATIONAL PRODUCTS INC. KAIKKI OIKEUDET PIDÄTETÄÄN.

www.brp.com

ALUMACRAFT®

CAN-AM®

LYNX®

MANITOU®

QUINTREX®

ROTAX®

SEA-DOO®

SKI-DOO®