

# can-am



Renegade™ 70  
Renegade 110 / Renegade 110 X xc

## GUÍA DEL USUARIO

Incluye información sobre seguridad, uso  
y mantenimiento

# NO NO NO NO

### **⚠ ADVERTENCIA**

ATV de categoría Y. Respete siempre esta recomendación sobre la edad (el uso será siempre bajo la supervisión de un adulto):

- 6 años o más para Renegade 70
- 10 años o más para Renegade 110 y Renegade 110 Xxc

Lea detenidamente esta Guía del operador. Contiene información de seguridad importante.

Para comprender correctamente los riesgos derivados del uso de estos vehículos, el menor deberá estar siempre supervisado por un adulto.

Revise y explique el contenido de esta guía al menor y asegúrese de que comprende el correcto funcionamiento del vehículo.

Está prohibido desmontar o modificar los componentes relacionados con las emisiones por evaporación de este OHRV.

Los infractores pueden incurrir en responsabilidad civil y/o penal con arreglo a las leyes de California y las leyes federales.

Guarde siempre esta Guía del usuario en el vehículo.

219002438\_ES

**Traducción de las  
instrucciones originales**

 **ATENCIÓN**

**EXISTEN RIESGOS DERIVADOS DEL USO DEL VEHÍCULO.** Sin las precauciones adecuadas, las situaciones de colisión y volcado pueden darse con gran rapidez incluso durante maniobras comunes, por ejemplo, al tomar curvas o conducir en pendientes o sobre obstáculos.

Por su seguridad, conviene que conozca y siga todas las advertencias que figuran en esta Guía del usuario, así como las etiquetas que hay en el vehículo. Si no respeta esas advertencias, se expone a sufrir **LESIONES GRAVES O INCLUSO LA MUERTE.**

Guarde siempre esta Guía del usuario en el vehículo.

 **ATENCIÓN**

En caso de ignorar cualquiera de las precauciones e instrucciones de seguridad que se contienen en este manual del operador, en el **VÍDEO DE SEGURIDAD** y en las etiquetas de seguridad del producto se podrían provocar lesiones, incluyendo la posibilidad de la muerte.

## PROPUESTA 65 DE CALIFORNIA ATENCIÓN

 **ATENCIÓN**

Operar, dar servicio y hacer tareas de mantenimiento en un vehículo todoterreno puede exponerle a sustancias químicas entre las que se incluyen escape del motor, monóxido de carbono, ftalatos y plomo, que según el estado de California provocan cáncer y defectos de nacimiento u otras lesiones reproductivas. Para minimizar la exposición, evite respirar cerca del tubo de escape, no ponga a ralentí el motor a menos que sea necesario, revise su vehículo en un área bien ventilada, utilice guantes y lávese las manos con frecuencia cuando lo haga. Para más información visite [www.p65warnings.ca.gov/products/passenger-vehicle](http://www.p65warnings.ca.gov/products/passenger-vehicle).

TM® Marcas comerciales de BRP o de sus filiales.

La siguiente es una enumeración no exhaustiva de marcas comerciales que pertenecen a Bombardier Recreational Products Inc. o a sus filiales:

Can-Am®

Renegade™

XPS™

Todos los derechos reservados. Queda prohibida la reproducción total o parcial de este manual por cualquier medio sin el previo consentimiento por escrito de Bombardier Recreational Products Inc.  
©Bombardier Recreational Products Inc. (BRP) 2024

Deutsch	Dieses Handbuch ist möglicherweise in Ihrer Landessprache verfügbar. Bitte wenden Sie sich an Ihren Händler oder besuchen Sie: <a href="http://www.operatorsguides.brp.com">www.operatorsguides.brp.com</a>
English	This guide may be available in your language. Check with your dealer or go to: <a href="http://www.operatorsguides.brp.com">www.operatorsguides.brp.com</a>
Español	Es posible que este manual esté disponible en su idioma. Consulte a su distribuidor o visite: <a href="http://www.operatorsguides.brp.com">www.operatorsguides.brp.com</a>
Français	Ce guide peut être disponible dans votre langue. Vérifier avec votre concessionnaire ou aller à: <a href="http://www.operatorsguides.brp.com">www.operatorsguides.brp.com</a>
Italiano	Questa guida potrebbe essere disponibile nella propria lingua. Contattare il concessionario o consultare: <a href="http://www.operatorsguides.brp.com">www.operatorsguides.brp.com</a>
中文	本手册可能有您的语种的翻译版本。请向经销商询问，或者登录 <a href="http://www.operatorsguides.brp.com">www.operatorsguides.brp.com</a> 查询。
日本語	このガイドは、言語によって翻訳版が用意されています。ディーラーに問い合わせるか、次のアドレスでご確認ください： <a href="http://www.operatorsguides.brp.com">www.operatorsguides.brp.com</a>
Nederlands	Deze handleiding kan beschikbaar zijn in uw taal. Vraag het aan uw dealer of ga naar: <a href="http://www.operatorsguides.brp.com">www.operatorsguides.brp.com</a>
Norsk	Denne boken kan finnes tilgjengelig på ditt eget språk. Kontakt din forhandler eller gå til: <a href="http://www.operatorsguides.brp.com">www.operatorsguides.brp.com</a>
Português	Este manual pode estar disponível em seu idioma. Fale com sua concessionária ou visite o site: <a href="http://www.operatorsguides.brp.com">www.operatorsguides.brp.com</a>
Русский	Воспользуйтесь руководством на вашем языке. Узнайте о его наличии у дилера или на странице по адресу <a href="http://www.operatorsguides.brp.com">www.operatorsguides.brp.com</a>
Suomi	Käyttöohjekirja voi olla saatavissa omalla kielelläsi. Tarkista jälleenmyyjältä tai käy osoitteessa: <a href="http://www.operatorsguides.brp.com">www.operatorsguides.brp.com</a>
Svenska	Denna bok kan finnas tillgänglig på ditt språk. Kontakta din återförsäljare eller gå till: <a href="http://www.operatorsguides.brp.com">www.operatorsguides.brp.com</a>

Modelos que se cubren

Renegade 70  
Renegade 110  
Renegade 110 Xxc

En Canadá, la distribución y el mantenimiento de los productos los realiza Bombardier Recreational Products Inc. (BRP).

En EE.UU., los productos son distribuidos por BRP US Inc., que también se encarga de la asistencia técnica.

En el Espacio Económico Europeo (que consta de los estados miembros de la Unión Europea además del Reino Unido, Noruega, Islandia y Lichtenstein), la Mancomunidad de Estados Independientes (que incluye a Ucrania y Turkmenistán) y Turquía, los productos los distribuye y mantiene BRP European Distribution S. A. u otras filiales o subsidiarias de BRP.

Para todos los demás países, los productos los distribuye y les da servicio Bombardier Recreational Products Inc. (BRP) o sus filiales.

Al leer esta Guía del usuario, recuerde lo siguiente:

 **ATENCIÓN**

**Indica un peligro potencial que, si no se evita, podría causar lesiones graves o incluso la muerte.**

---

# CONTENIDO

## INFORMACIÓN GENERAL

<b>INFORMACIÓN GENERAL</b> .....	<b>8</b>
Infórmese antes de ponerse en marcha.....	8
Mensajes de seguridad .....	9
Aviso a los padres .....	10
Acerca de esta Guía del usuario .....	10

## INFORMACIÓN DE SEGURIDAD

<b>PRECAUCIONES GENERALES</b> .....	<b>14</b>
Evitar las intoxicaciones por monóxido de carbono .....	14
Evitar riesgos de incendio de la gasolina y otros .....	14
Evitar posibles quemaduras con componentes a alta temperatura .....	15
Accesorios y modificaciones .....	15
<b>MENSAJES DE SEGURIDAD ESPECIALES</b> .....	<b>17</b>
<b>ADVERTENCIAS DE FUNCIONAMIENTO</b> .....	<b>20</b>
Recomendaciones sobre la edad .....	21
Conducción con un pasajero .....	22
Conducción sin equipo de protección .....	25
Drogas y alcohol .....	26
Excesos de velocidad .....	26
Colocación correcta en el vehículo .....	29
Un terreno desconocido.....	30
Conducción en superficies escabrosas, resbaladizas o con poca consistencia .....	31
Giros indebidos .....	32
Cuestas muy pronunciadas.....	33
Subir colinas.....	34
Conducción cuesta abajo .....	35
Cruces o giros en pendientes .....	36
Parada del motor, retroceso o bajarse durante la subida de una cuesta .....	37
Maniobras para salvar obstáculos .....	38
Derrapes o deslizamientos .....	39
Maniobras marcha atrás .....	42
Modificaciones incorrectas .....	45
Carga, transporte o remolcado de cargas.....	46
<b>INSPECCIÓN PREVIA A LA CONDUCCIÓN</b> .....	<b>49</b>
Lista de inspecciones previas a la conducción .....	49
<b>CONDUCCIÓN DEL VEHÍCULO</b> .....	<b>52</b>
Equipamiento .....	53
Está prohibido llevar pasajeros.....	54
Transporte de cargas.....	55
Conducción de ocio.....	55
Entorno .....	56
Limitación del diseño .....	56

Uso todoterreno .....	57
Técnicas de conducción .....	57
<b>INFORMACIÓN IMPORTANTE SOBRE LAS ETIQUETAS DEL PRODUCTO (CANADÁ/ESTADOS UNIDOS) .....</b>	<b>69</b>
Etiqueta colgante de seguridad .....	69
Etiquetas de seguridad .....	70
Pictograma moldeado .....	77
Etiqueta colgante de seguridad .....	78
<b>INFORMACIÓN IMPORTANTE SOBRE LAS ETIQUETAS DEL PRODUCTO (TODOS LOS PAÍSES EXCEPTO CANADÁ/ESTADOS UNIDOS) .....</b>	<b>79</b>
Etiqueta colgante .....	79
Pictograma de seguridad .....	81
Pictograma moldeado .....	90
<b>INFORMACIÓN SOBRE DEFECTOS DE SEGURIDAD .....</b>	<b>91</b>

### *INFORMACIÓN SOBRE EL VEHÍCULO*

<b>MANDOS PRINCIPALES .....</b>	<b>94</b>
Palanca del acelerador .....	94
Palanca de freno en la parte derecha .....	97
Palanca de freno (lado izquierdo) .....	97
Freno de estacionamiento .....	98
<b>MANDOS SECUNDARIOS .....</b>	<b>101</b>
Palanca de cambio o transmisión .....	101
Interruptor multifunción .....	102
Lámparas indicadoras .....	104
Interruptor de contacto .....	105
<b>EQUIPAMIENTO .....</b>	<b>107</b>
Asiento .....	107
<b>COMBUSTIBLE .....</b>	<b>109</b>
Requisitos de combustible .....	109
Procedimiento de repostaje .....	110
<b>PERÍODO DE RODAJE .....</b>	<b>112</b>
Funcionamiento durante el rodaje .....	112
<b>INSTRUCCIONES DE USO .....</b>	<b>113</b>
Arranque del motor .....	113
Parada del motor .....	115
Cambio de marcha .....	115
<b>OPTIMICE LA CONDUCCIÓN .....</b>	<b>116</b>
Ajuste de la suspensión .....	116

<b>TRANSPORTE DEL VEHÍCULO .....</b>	<b>119</b>
--------------------------------------	------------

### **MANTENIMIENTO**

<b>PROGRAMA DE MANTENIMIENTO.....</b>	<b>122</b>
Normativa EPA - Vehículos canadienses y estadounidenses ..	122
Condiciones de trabajo pesado .....	123
Programa de mantenimiento .....	123
<b>PROCÉDIMIENTOS DE MANTENIMIENTO .....</b>	<b>127</b>
Aceite del motor.....	127
Filtro de aire .....	131
Alojamiento del filtro de aire .....	133
Supresor de chispas.....	134
Sistema de escape .....	136
Tapa de la CVT .....	137
Aceite para caja de cambios.....	138
Cable de acelerador.....	140
Bujía.....	142
Batería .....	144
Fusible .....	145
Luces.....	147
Cadena de transmisión, rodillo y ruedas dentadas.....	148
<b>COJINETE DE LA RUEDA .....</b>	<b>153</b>
Neumáticos y ruedas .....	154
Sistema de dirección .....	156
Suspensión.....	158
Frenos .....	158

### **INFORMACIÓN TÉCNICA**

<b>IDENTIFICACIÓN DEL VEHÍCULO.....</b>	<b>164</b>
Ubicación del número de identificación del vehículo (V.I.N.) ..	165
Ubicación del número de identificación del motor (EIN).....	166
<b>ETIQUETA COLGANTE DE SEGURIDAD .....</b>	<b>167</b>
Etiqueta colgante de seguridad .....	167
<b>ETIQUETAS DE CONFORMIDAD CON NORMAS .....</b>	<b>168</b>
Conformidad ANSI/SVIA.....	168
Información sobre el control de emisiones.....	169
Conformidad US CPSC .....	170
Porcentaje de etanol .....	171
<b>SISTEMA DE CONTROL DE EMISIONES EVAPORATIVAS..</b>	<b>172</b>
Modelos de California con sistema de control de emisiones de evaporación .....	172

REGULACIÓN DEL SISTEMA DE CONTROL DE EMISIÓN DE RUIDO (CANADÁ/ESTADOS UNIDOS) .....	173
DECLARACIÓN DE CONFORMIDAD CE .....	174
DECLARACIÓN DE CONFORMIDAD DEL RU .....	175

### *ESPECIFICACIONES TÉCNICAS*

ESPECIFICACIONES TÉCNICAS .....	178
---------------------------------	-----

### *SOLUCIÓN DE PROBLEMAS*

PAUTAS PARA LA SOLUCIÓN DE PROBLEMAS .....	186
Solución de problemas .....	186

### *GARANTÍA*

GARANTÍA LIMITADA DE BRP EN CANADÁ Y EE. UU.: 2025 CAN-AM® YOUTH ATV .....	192
GARANTÍA RELACIONADA CON LAS EMISIONES DE LA NORMATIVA ESTADOUNIDENSE EPA .....	197
DECLARACIÓN DE GARANTÍA SOBRE EL CONTROL DE EMISIONES POR EVAPORACIÓN DE CALIFORNIA .....	200
GARANTÍA INTERNACIONAL LIMITADA DE BRP: 2025 CAN-AM® YOUTH ATV .....	204
GARANTÍA LIMITADA DE BRP PARA EL ESPACIO ECONÓMICO EUROPEO, LA COMUNIDAD DE ESTADOS INDEPENDIENTES, RUSIA Y TURQUÍA: 2025 CAN-AM® YOUTH ATV .....	209

### *INFORMACIÓN SOBRE EL CLIENTE*

INFORMACIÓN SOBRE PRIVACIDAD DE LOS DATOS .....	216
CONTACTO .....	219
Asia Pacífico .....	219
Europa, Oriente Medio y África .....	219
América Latina .....	220
Norteamérica .....	220
CAMBIO DE DIRECCIÓN Y PROPIETARIO .....	221



# **INFORMACIÓN GENERAL**

---

## INFORMACIÓN GENERAL

Enhorabuena por haber adquirido un nuevo vehículo Youth ATV Can-Am®. Su nuevo vehículo está respaldado por la garantía limitada de BRP y una red de distribuidores autorizados de Can-Am Off-road para suministrarle las piezas, los accesorios y el servicio que pueda necesitar.

En la entrega se le informó de la cobertura de la garantía y firmó la Lista de comprobación previa a la entrega para asegurarse de que su vehículo estaba preparado a su completa satisfacción.

Su concesionario se compromete a garantizar su satisfacción. Si necesita más información, consulte a su distribuidor.

### **Infórmese antes de ponerse en marcha**

Para saber cómo puede reducir el riesgo de accidente para usted y para otras personas, lea esta Guía del usuario antes de utilizar el vehículo.

Lea también todas las etiquetas de seguridad del vehículo y vea el *Vídeo sobre Seguridad* en:

**<https://can-am.brp.com/off-road/safety>**

O utilice el siguiente código QR.

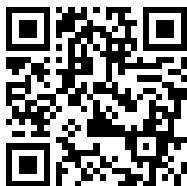

Este vehículo está destinado al uso exclusivo fuera de vías públicas. Está diseñado fundamentalmente para el uso recreativo general, pero también puede usarse como vehículo utilitario.

Si no respeta las advertencias que figuran en esta Guía del usuario, se expone a sufrir LESIONES GRAVES o incluso LA MUERTE.

### **Recomendaciones sobre la edad**

Estos vehículos son de categoría "Y" (modelo juvenil). Respete siempre esta recomendación sobre la edad:

- El vehículo Renegade 70 es de categoría Y-6+ y puede ser utilizado por mayores de 6 años (con la supervisión de un adulto de 16 años o más).

- Los vehículos Renegade 110 y Renegade 110 Xxc son de categoría Y-10+ y pueden ser utilizado por mayores de 10 años (con la supervisión de un adulto de 16 años o más).
- En cualquier caso, no permita nunca un uso continuado de un ATV a niños que no tengan la capacidad de manejarlo de un modo seguro, independientemente de su edad.

### Curso de formación

No utilice nunca este vehículo sin un entrenamiento adecuado. **Siga un curso de aprendizaje.** Todos los usuarios deben pasar por un período de aprendizaje bajo la supervisión de un instructor certificado.

Si desea obtener más información acerca de la seguridad en el uso de vehículos ATV, póngase en contacto con un distribuidor autorizado de Can-Am Off-road, que podrá informarle sobre cursos de formación en su localidad.

En los Estados Unidos, llame al Specialty Vehicle Institute of America (SVIA), teléfono 1 800 887-2887 o, en el Canadá, al Canada Safety Council (CSC), teléfono 1 613 739-1535.

### Mensajes de seguridad

A continuación se explican los tipos de mensajes de seguridad, cómo se presentan y cómo se utilizan en esta guía:

El símbolo de alerta de seguridad  indica un posible riesgo de lesiones.

#### ATENCIÓN

Indica un peligro potencial que, si no se evita, podría causar lesiones graves o incluso la muerte.

#### CUIDADO

Indica una situación de riesgo que, si no se evita, podría causar lesiones leves o moderadas.

#### AVISO

Indica casos en los que, si no se sigue una instrucción, algunos de los componentes del vehículo u otros bienes pueden resultar seriamente dañados.

## Aviso a los padres

Repase esta Guía del usuario junto con los usuarios del vehículo.

Dedique tiempo a repasar las instrucciones con los niños para garantizar un uso seguro y adecuado, y preste especial atención a las etiquetas de seguridad que se encuentran en el producto antes de permitirles que utilicen el vehículo.

Lea detenidamente la Guía del usuario y asegúrese de que comprende los mandos y el funcionamiento del vehículo.

Tenga siempre presente que su forma de entender la seguridad influye en el niño.

### ATENCIÓN

**Este ATV no es un juguete.**

- Las aptitudes, destreza física y criterio varían de un niño a otro. Algunos niños pueden no ser capaces de manejar un ATV de forma segura.
- El ATV no debe ser utilizado por menores de 16 años sin la supervisión constante de un adulto.
- No debe permitirse un uso continuado del vehículo a menores que no tengan la destreza, la fuerza o el criterio necesarios para manejarlo de una forma segura.

## Acerca de esta Guía del usuario

Esta Guía del usuario ha sido preparada para dar a conocer al propietario/usuario de un vehículo nuevo los distintos mandos del vehículo, así como las instrucciones para el mantenimiento y un uso seguro. Es indispensable para el uso correcto del producto.

Guardé esta Guía del usuario en el vehículo para poder consultarla cuando necesite información, por ejemplo, sobre mantenimiento, solución de problemas o sobre instruir a terceros.

Tenga en cuenta que esta guía está disponible en varios idiomas. En caso de discrepancia, prevalecerá la versión en inglés.

Si desea visualizar y/o imprimir una copia adicional de su guía 'del operador, sencillamente visite la siguiente página web:

**[www.operatorsguides.brp.com](http://www.operatorsguides.brp.com)**

La información que se incluye en este documento es correcta en el momento de su publicación. Sin embargo, BRP mantiene una política de mejora continua en sus productos, sin tener por ello la obligación de instalarlos en productos fabricados previamente. Debido a cambios de última hora, es posible que existan algunas diferencias entre el producto fabricado y las descripciones y/o especificaciones que aparecen en esta guía. BRP se reserva el derecho de interrumpir o cambiar en todo momento especificaciones, diseños, características, modelos o equipamiento sin por ello contraer una obligación en ese sentido.

Esta Guía del usuario debe quedarse en vehículo cuando se venda.

Esta página está intencionalmente en blanco

# INFORMACIÓN DE SEGURIDAD

---

## PRECAUCIONES GENERALES

### Evitar las intoxicaciones por monóxido de carbono

Los gases de escape de todos los motores contienen monóxido de carbono, un gas letal. Si se respira, el monóxido de carbono puede provocar dolores de cabeza, mareo, somnolencia, náuseas, confusión y, en última instancia, incluso la muerte.

El monóxido de carbono es un gas incoloro, inodoro e insípido que puede estar presente aunque no se vean ni se huelan gases de escape del motor. Se puede acumular rápidamente el monóxido de carbono hasta un nivel letal, de modo que no pueda sobreponerse y ponerse a salvo. Por otra parte, el monóxido de carbono acumulado en un volumen letal puede persistir durante horas o días en recintos cerrados o mal ventilados. Si experimenta algún síntoma de intoxicación por monóxido de carbono, abandone la zona inmediatamente, busque aire fresco y solicite asistencia médica.

Para evitar lesiones graves o incluso la muerte a causa del monóxido de carbono:

- No haga nunca funcionar el vehículo en zonas mal ventiladas o parcialmente cerradas como garajes, cocheras o graneros. Aunque intente ventilar las emisiones de escape con ventiladores o abriendo puertas y ventanas, el monóxido de carbono puede alcanzar rápidamente niveles peligrosos.
- No haga funcionar nunca el vehículo en el exterior en lugares en que los gases de escape puedan entrar en un edificio a través de aberturas tales como puertas y ventanas.

### Evitar riesgos de incendio de la gasolina y otros

La gasolina es extremadamente inflamable y altamente explosiva. Una chispa o una llama pueden inflamar los vapores de combustible a muchos metros del motor. Para reducir el riesgo de incendio o explosión, siga estas instrucciones:

- Utilice únicamente un recipiente homologado para guardar combustible.
- No llene nunca el recipiente para combustible sobre el vehículo. Una descarga electrostática podría inflamar el combustible.
- Para el repostaje, siga estrictamente las instrucciones del apartado *Combustible*.
- Nunca ponga en marcha ni haga funcionar el motor si el tapón de combustible no está debidamente colocado.

La gasolina es tóxica y puede provocar lesiones e incluso la muerte.

- No intente provocar un sifón aspirando con la boca para trasvasar gasolina.
- Si ingiere gasolina, le salpica en los ojos o inhala vapor de gasolina, solicite asistencia médica de inmediato.



Si se mancha de gasolina, lávese a conciencia con agua y jabón, y cámbiese de ropa.

## **Evitar posibles quemaduras con componentes a alta temperatura**

Ciertos componentes, como por ejemplo rotores y tubos de escape se calientan durante el funcionamiento. Evite el contacto con dichas piezas durante el funcionamiento y poco después para evitar quemaduras.

## **Accesorios y modificaciones**

Cualquier modificación o integración de accesorios aprobados por BRP puede influir en el manejo del vehículo. Es importante que dediques tiempo a familiarizarte con el vehículo tras realizar modificaciones para que puedas adaptar tus hábitos de conducción en consonancia.

Evite instalar equipos que no estén específicamente aprobados por BRP para el vehículos y evite realizar modificaciones no autorizadas. Estas modificaciones y equipos no han sido probados por BRP y pueden crear riesgos. Por ejemplo, podrían:

- Generar al pérdida de control y aumentar el riesgo de colisión
- Causar sobrecalentamiento o corto circuitos y aumentar el riesgo de incendio o quemaduras
- Afectar las funciones de protección del vehículo.
- Incidir en el desempeño del remolque cuando se transporta un vehículo.
- Provocar un riesgo de pérdida de objetos en la carretera cuando se es transportado.

Asimismo, podría resultar ilegal conducir el vehículo en estas condiciones.

Diríjase a su concesionario autorizado BRP Off-road para conocer los accesorios de BRP que hay disponibles para su vehículo.

Por razones de seguridad, algunos accesorios BRP deben ser instalados por un concesionario BRP, pero si decide instalar el accesorio usted mismo, cuando no sea obligatorio que lo haga el concesionario, es importante que siga atentamente todas las instrucciones y, en su caso, comprenda toda la información sobre cómo utilizar el producto o para su mantenimiento.

Si el accesorio ha sido instalado en su vehículo por otra persona que no sea usted, BRP le recomienda encarecidamente que lea la hoja de instrucciones correspondiente, ya que puede haber más información sobre cómo utilizarlo de forma segura o para el mantenimiento.

---

*PRECAUCIONES GENERALES*

Encontrará las hojas de instrucciones en esta dirección:

- *[HTTPS://INSTRUCTIONS.BRP.COM](https://instructions.brp.com)*

---

## MENSAJES DE SEGURIDAD ESPECIALES

### ESTE VEHÍCULO NO ES UN JUGUETE Y SU CONDUCCIÓN PUEDE ENTRAÑAR RIESGOS.

- La conducción de este vehículo es diferente de la de otros vehículos aparentemente similares. Sin las precauciones adecuadas, las situaciones de colisión y volcado pueden darse con gran rapidez incluso durante maniobras comunes, por ejemplo, al tomar curvas o conducir en pendientes o sobre obstáculos.

### La no observación de estas instrucciones puede dar lugar a riesgos de LESIONES GRAVES O INCLUSO DE MUERTE.

- Lea detenidamente esta Guía del usuario y todas las etiquetas de seguridad del vehículo, y siga todos los procedimientos de uso que se describen. Vea detenidamente el vídeo sobre seguridad antes de utilizar el vehículo.
- Respete siempre esta recomendación sobre la edad: El vehículo Renegade 70 no debe ser utilizado por menores de 6 años. Asimismo, en caso de que el conductor tenga entre 6 y 16 años, la utilización del vehículo deberá ser supervisada por un adulto.
- Respete siempre esta recomendación sobre la edad: Los vehículos Renegade 110 y Renegade 110 Xxc no deben ser utilizados por menores de 10 años. Asimismo, en caso de que el conductor tenga entre 10 y 16 años, la utilización del vehículo deberá ser supervisada por un adulto.
- En cualquier caso, no permita nunca un uso continuado de un ATV a chicos que no tengan la capacidad de manejarlo de un modo seguro, independientemente de su edad.
- No lleve nunca pasajeros en este vehículo. El peso del pasajero o pasajeros afecta al equilibrio y a la dirección y aumenta el riesgo de perder el control.
- No conduzca nunca este vehículo por superficies pavimentadas, incluidas aceras, calzadas, zonas de estacionamiento y calles.
- No conduzca este vehículo en ninguna vía pública, carretera o autopista, incluso si es de tierra o de grava.
- Utilice siempre un casco homologado que se ajuste correctamente. También deberá utilizar protección ocular (gafas protectoras o visor), guantes, botas, camisa de manga larga o chaqueta y pantalones largos.
- No use nunca este vehículo si se encuentra cansado, enfermo o ha consumido alcohol o drogas. Su capacidad de reacción y criterio se verá afectada considerablemente en estas condiciones.
- No conduzca nunca a una velocidad excesiva. Vaya siempre a una velocidad adecuada para el terreno, la visibilidad, las condiciones de conducción y su experiencia.
- No intente saltos ni piruetas con el vehículo.
- Inspeccione siempre el vehículo antes de utilizarlo para asegurarse de que puede usarse de forma segura. Siga siempre los procedimientos de revisión y mantenimiento, así como los programas descritos en esta Guía del usuario.
- Durante la conducción, mantenga siempre las dos manos en el manillar y los pies en los estribos del vehículo.

- Conduzca siempre lentamente y con especial precaución cuando se encuentre en un terreno poco conocido. Manténgase siempre alerta ante el cambio de las condiciones del terreno cuando conduzca este vehículo.
- No conduzca nunca por terrenos excesivamente accidentados, resbaladizos o poco compactos hasta que conozca y haya practicado las técnicas necesarias para controlar el vehículo en ese tipo de terrenos. Observe especial precaución al conducir por esa clase de terrenos.
- Para girar, siga siempre los procedimientos adecuados, según lo descrito en esta Guía del usuario. Practique el giro a baja velocidad antes de intentar girar a una mayor velocidad. No gire a demasiada velocidad.
- No conduzca nunca este vehículo en cuestas demasiado pronunciadas para la capacidad del vehículo y si no tiene la suficiente experiencia. Practique en rampas menores antes de intentar subir grandes cuestas.
- Siga siempre los procedimientos adecuados para subir cuestas, según lo descrito en esta Guía del usuario. Compruebe el terreno detenidamente antes de iniciar una ascensión. No suba nunca cuestas con superficies resbaladizas o con poca consistencia. Desplace su peso hacia delante. No abra nunca el acelerador bruscamente ni realice cambios de marcha bruscos. No se acerque a un cambio de rasante a alta velocidad.
- Siga siempre los procedimientos adecuados para bajar pendientes y para frenar en descenso, según lo descrito en esta Guía del usuario. Compruebe el terreno detenidamente antes de iniciar un descenso. Desplace su peso hacia atrás. No baje nunca una pendiente a gran velocidad. No baje por una pendiente en un ángulo en el que el vehículo pueda inclinarse bruscamente hacia un lado. Baje la pendiente en línea recta siempre que sea posible.
- Siga siempre los procedimientos adecuados para recorrer una ladera, según lo descrito en esta Guía del usuario. Evite las cuestas con superficies resbaladizas o con poca consistencia. Desplace su peso hacia la parte del vehículo que se encuentre cuesta arriba. No intente nunca dar la vuelta en una cuesta o pendiente con el vehículo a menos que domine perfectamente esa técnica, descrita en esta Guía del usuario, en terreno nivelado. Si es posible, evite recorrer laderas que presenten una gran inclinación.
- Siga siempre los procedimientos indicados si el vehículo se queda inmovilizado o retrocede durante la ascensión de una cuesta. Para evitar que el vehículo se cale subiendo una cuesta, utilice la marcha adecuada y mantenga una velocidad constante durante la ascensión. Si el vehículo se cala o retrocede, siga el procedimiento especial de frenado que se describe en esta Guía del usuario. Bájese por la parte que se encuentra cuesta arriba o por uno de los lados si el vehículo está orientado cuesta arriba. Coloque el vehículo en sentido opuesto y vuelva a montar en el vehículo, según el procedimiento descrito en esta Guía del usuario.

- Compruebe siempre si existen obstáculos antes de conducir en una zona desconocida. No intente nunca pasar sobre obstáculos grandes, como rocas o árboles caídos. Siga siempre los procedimientos adecuados para sortear obstáculos, según lo descrito en esta Guía del usuario.
- Tenga siempre mucha precaución al derrapar o deslizarse. Aprenda a controlar los derrapes o deslizamientos practicando a baja velocidad y en terreno nivelado y liso. En superficies muy resbaladizas, como el hielo, conduzca lentamente y con mucha precaución para reducir el riesgo de deslizamiento y pérdida de control.
- No conduzca nunca este vehículo en corrientes de agua rápidas ni que tengan una profundidad superior a la especificada en esta Guía del usuario. Recuerde que si los frenos están húmedos, se reducirá su capacidad. Compruebe los frenos después de salir del agua, el lodo o la nieve. Si es necesario, acciónelos varias veces para que las zapatas se sequen con el rozamiento.
- Recuerde siempre que la distancia de frenado dependerá, entre otras cosas, de las condiciones climáticas y del terreno, el estado de los frenos y los neumáticos, la velocidad y la actitud del vehículo. Adapte el modo de conducción a las circunstancias.
- BRP recomienda que el usuario permanezca sentado en el ATV durante las maniobras en marcha atrás. Evite ponerse en pie. Su peso podría desplazarse hacia delante y golpear la palanca del acelerador; la aceleración inesperada puede causar la pérdida del control.
- Utilice siempre neumáticos del tipo y tamaño especificados en esta Guía del usuario. Mantenga siempre la presión adecuada para los neumáticos, con arreglo a lo descrito en esta Guía del usuario.
- No cargue nunca un vehículo modelo juvenil.
- No utilice nunca este vehículo sin un entrenamiento adecuado. **Siga un curso de aprendizaje.** Todos los usuarios deben pasar por un período de aprendizaje bajo la supervisión de un instructor certificado.

## ADVERTENCIAS DE FUNCIONAMIENTO

### Uso del vehículo sin un entrenamiento adecuado

**⚠ ATENCIÓN**



#### **PELIGRO POTENCIAL**

Uso de este vehículo sin un entrenamiento adecuado.

#### **QUÉ PUEDE OCURRIR**

El riesgo de accidente aumenta en gran medida si el usuario no sabe manejar debidamente este vehículo en distintas situaciones y con diferentes tipos de terreno.

#### **CÓMO EVITAR EL PELIGRO**

Los usuarios principiantes y no experimentados deberían seguir uno de los cursos de aprendizaje. También deberían practicar de manera regular las técnicas aprendidas en el curso y las técnicas de uso descritas en esta Guía del usuario.

Para saber más acerca de los cursos de formación, póngase en contacto con un distribuidor autorizado de Can-Am.

## Recomendaciones sobre la edad

 **ATENCIÓN**
**PELIGRO POTENCIAL**

Incumplimiento de las recomendaciones sobre la edad de conducción de este vehículo.

**QUÉ PUEDE OCURRIR**

El ATV no debe ser utilizado por niños. Un uso indebido del vehículo puede suponer riesgo de sufrir lesiones graves o incluso la muerte.

Aunque un menor se encuentre dentro de un grupo de edad para el que no esté prohibido el uso de este vehículo, quizá no conozca la técnica, o no cuente con la habilidad o la madurez que se precisan para conducir este vehículo de un modo seguro, por lo que correría el riesgo de sufrir un grave accidente.

**CÓMO EVITAR EL PELIGRO**

El vehículo Renegade 70 no debe ser utilizado por menores de 6 años. Asimismo, en caso de que el conductor tenga entre 6 y 16 años, la utilización del vehículo deberá ser supervisada por un adulto.

Los vehículos Renegade 110 y Renegade 110 Xxc no deben ser utilizados por menores de 10 años. Asimismo, en caso de que el conductor tenga entre 10 y 16 años, la utilización del vehículo deberá ser supervisada por un adulto.

En cualquier caso, no permita nunca un uso continuado de un ATV a chicos que no tengan la capacidad de manejarlo de un modo seguro, independientemente de su edad.

## Conducción con un pasajero

**⚠ ATENCIÓN**



V00A020

### **PELIGRO POTENCIAL**

Transporte de un pasajero en el vehículo.

### **QUÉ PUEDE OCURRIR**

Reduce considerablemente la capacidad de equilibrar y controlar el vehículo.

Podría provocar un accidente, con posibles lesiones para el usuario y el pasajero.

### **CÓMO EVITAR EL PELIGRO**

No lleve nunca un pasajero. Aunque el asiento sea largo para facilitar los movimientos del conductor, no está diseñado para llevar pasajeros.



## Vehículo en vías públicas, carreteras o autopistas

 ATENCIÓN



### PELIGRO POTENCIAL

Uso del vehículo en la vía pública, carreteras o autopistas.

### QUÉ PUEDE OCURRIR

Puede colisionar con otro vehículo.

### CÓMO EVITAR EL PELIGRO

No conduzca este vehículo en ninguna vía pública, carretera o autopista, incluso si es de tierra o de grava. En muchos estados es ilegal conducir este vehículo en vías públicas, carreteras o autopistas.

**⚠ ATENCIÓN**



**PELIGRO POTENCIAL**

Uso del vehículo en la vía pública, carreteras o autopistas.

**QUÉ PUEDE OCURRIR**

Puede colisionar con otro vehículo.

**CÓMO EVITAR EL PELIGRO**

No conduzca este vehículo en ninguna vía pública, carretera o autopista, incluso si es de tierra o de grava. En muchos estados es ilegal conducir este vehículo en vías públicas, carreteras o autopistas.

## Conducción sin equipo de protección

**⚠ ATENCIÓN**



### PELIGRO POTENCIAL

Conducción del vehículo sin utilizar un casco homologado, protección para los ojos o equipo de protección.

### QUÉ PUEDE OCURRIR

- La utilización sin casco homologado aumenta las posibilidades de sufrir lesiones graves en la cabeza o incluso la muerte en caso de accidente.
- La utilización sin protección para los ojos puede dar lugar a accidentes y aumenta las posibilidades de sufrir lesiones oculares en caso de siniestro.
- La utilización sin equipo de protección adecuado aumenta las posibilidades de sufrir lesiones graves en caso de accidente.

### CÓMO EVITAR EL PELIGRO

Utilice siempre un casco homologado que se ajuste correctamente. También debería llevar:

- Protección para los ojos (gafas protectoras o careta).
- Protector rígido para la barbilla
- Guantes y botas.
- Camisa de manga larga o chaqueta.
- Pantalones largos.

## Drogas y alcohol

**⚠ ATENCIÓN**



V00A070

### **PELIGRO POTENCIAL**

Si se usa este vehículo bajo efectos de drogas o alcohol.

### **QUÉ PUEDE OCURRIR**

Puede afectar seriamente a su criterio para maniobrar.

Puede afectar a sus reflejos.

Puede afectar a su equilibrio y percepción.

Puede provocar un accidente mortal.

### **CÓMO EVITAR EL PELIGRO**

Uso incompatible con el consumo y los efectos de drogas o alcohol.

## Excesos de velocidad

**⚠ ATENCIÓN**

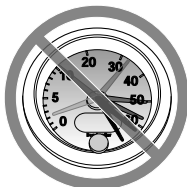

V00A080

### **PELIGRO POTENCIAL**

Conducción del vehículo a una velocidad excesiva.

### **QUÉ PUEDE OCURRIR**

Aumenta las posibilidades de perder el control del vehículo, con peligro de accidente.

### **CÓMO EVITAR EL PELIGRO**

Viaje siempre a una velocidad adecuada de acuerdo con el terreno, la visibilidad, las condiciones de la conducción y su experiencia.

## Caballitos, saltos y otras piruetas

**⚠ ATENCIÓN**



**PELIGRO POTENCIAL**

Intento de realizar saltos y piruetas con el vehículo.

**QUÉ PUEDE OCURRIR**

Aumenta las probabilidades de accidente, con vuelco o vuelta de campana.

**CÓMO EVITAR EL PELIGRO**

No intente nunca piruetas, como trompos o saltos. No intente exhibirse.

**⚠ ATENCIÓN**



**PELIGRO POTENCIAL**

Intento de realizar saltos y piruetas con el vehículo.

**QUÉ PUEDE OCURRIR**

Aumenta las probabilidades de accidente, con vuelco o vuelta de campana.

**CÓMO EVITAR EL PELIGRO**

No intente nunca piruetas, como trompos o saltos. No intente exhibirse.

## Inspección del vehículo

### ATENCIÓN

#### **PELIGRO POTENCIAL**

Omisión de la inspección del vehículo antes de utilizarlo.

Omisión de un mantenimiento adecuado del vehículo.

#### **QUÉ PUEDE OCURRIR**

Aumenta las probabilidades de accidente y de daños en el vehículo.

#### **CÓMO EVITAR EL PELIGRO**

Inspeccione siempre el vehículo antes de utilizarlo para asegurarse de que puede usarse de forma segura.

Siga siempre el programa de mantenimiento descrito en esta Guía del usuario.

## Cursos de agua helada

### ATENCIÓN

#### **PELIGRO POTENCIAL**

Conducción sobre cursos de agua helada.

#### **QUÉ PUEDE OCURRIR**

Una caída al agua por fractura del hielo puede provocar lesiones graves o incluso la muerte.

#### **CÓMO EVITAR EL PELIGRO**

No conduzca nunca sobre una superficie helada si no tiene plena seguridad de que el hielo es lo suficientemente espeso y compacto como para aguantar el vehículo y su carga, además de la fuerza que se genera por el movimiento del vehículo.

## Colocación correcta en el vehículo

 **ATENCIÓN**



### **PELIGRO POTENCIAL**

Quitar las manos del manillar o los pies de los reposapiés durante la conducción.

### **QUÉ PUEDE OCURRIR**

El hecho de utilizar sólo una mano o de no apoyar un pie puede reducir la capacidad para controlar el vehículo o hacerle perder el equilibrio y que caiga del vehículo. Si retira un pie de un reposapiés, el pie o la pierna puede entrar en contacto con las ruedas traseras, lo que podría causarle lesiones o provocar un accidente.

### **CÓMO EVITAR EL PELIGRO**

Durante la conducción, el usuario debe mantener siempre las dos manos en los manillares y los pies en los reposapiés del vehículo.

## Un terreno desconocido

 **ATENCIÓN**



### **PELIGRO POTENCIAL**

Falta de precaución en la conducción de este vehículo en terreno poco conocido.

### **QUÉ PUEDE OCURRIR**

Puede haber rocas ocultas, baches o agujeros, y que no tenga tiempo suficiente para reaccionar.

Podría dar lugar al vuelco o a una pérdida de control del vehículo.

### **CÓMO EVITAR EL PELIGRO**

Conduzca lentamente y con especial precaución cuando se encuentre en un terreno poco conocido.

Manténgase siempre alerta ante el cambio de las condiciones del terreno cuando conduzca este vehículo.



## Conducción en superficies escabrosas, resbaladizas o con poca consistencia

**⚠ ATENCIÓN**



### **PELIGRO POTENCIAL**

Falta de precaución en la conducción por terreno muy abrupto, resbaladizo o poco compacto.

### **QUÉ PUEDE OCURRIR**

Puede producirse una pérdida de tracción o del control del vehículo, con el consiguiente riesgo de accidente, incluso en forma de vuelco.

### **CÓMO EVITAR EL PELIGRO**

No conduzca por terrenos excesivamente accidentados, resbaladizos o poco compactos hasta que conozca y haya practicado las técnicas necesarias para controlar el vehículo en ese tipo de terrenos.

Observe especial precaución al conducir por esa clase de terrenos.

## Giros indebidos

 **ATENCIÓN**



### **PELIGRO POTENCIAL**

Giro indebido.

### **QUÉ PUEDE OCURRIR**

Se puede perder el control del vehículo, con posibilidad de colisión o vuelco.

### **CÓMO EVITAR EL PELIGRO**

Para girar, siga siempre los procedimientos adecuados según lo descrito en esta Guía del usuario. Practique el giro a baja velocidad antes de intentar girar a una mayor velocidad.

No gire a demasiada velocidad.

## Cuestas muy pronunciadas

 ATENCIÓN

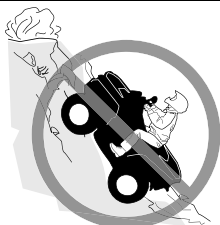

### PELIGRO POTENCIAL

Conducción por cuestas muy pronunciadas.

### QUÉ PUEDE OCURRIR

Existen más probabilidades de que el vehículo vuelque en cuestas muy inclinadas que en superficies llanas o en pequeños desniveles.

### CÓMO EVITAR EL PELIGRO

No conduzca nunca este vehículo en cuestas demasiado pronunciadas para la capacidad del vehículo y si no tiene la suficiente experiencia.

Practique en rampas menores antes de intentar subir grandes cuestas.

## Subir colinas

**!** ATENCIÓN



### **PELIGRO POTENCIAL**

**Ascensión incorrecta de cuestas.**

### **QUÉ PUEDE OCURRIR**

Puede producirse una pérdida de control o el vuelco del vehículo.

### **CÓMO EVITAR EL PELIGRO**

Siga siempre los procedimientos adecuados para subir cuestas según lo descrito en esta Guía del usuario.

Compruebe siempre el terreno detenidamente antes de iniciar una ascensión.

No suba nunca cuestas con superficies resbaladizas o con poca consistencia.

Desplace su peso hacia delante.

No abra nunca el acelerador bruscamente ni realice cambios de marcha bruscos. El vehículo podría dar una vuelta de campana hacia atrás.

No se acerque a un cambio de rasante a alta velocidad. Al otro lado, fuera del campo de visión, podría haber un obstáculo, un brusco desnivel, otro vehículo o una persona.

## Conducción cuesta abajo

 **ATENCIÓN**



### **PELIGRO POTENCIAL**

Descenso de una pendiente de un modo indebido.

### **QUÉ PUEDE OCURRIR**

Puede producirse una pérdida de control o el vuelco del vehículo.

### **CÓMO EVITAR EL PELIGRO**

Siga siempre los procedimientos adecuados para bajar pendientes según lo descrito en esta Guía del usuario.

### **NOTA:**

Se precisa una técnica especial para frenar cuando se desciende una pendiente.

Compruebe siempre el terreno detenidamente antes de iniciar un descenso.

Desplace su peso hacia atrás.

No baje nunca una pendiente a gran velocidad.

No baje una pendiente en un ángulo en el que el vehículo pueda inclinarse bruscamente hacia un lado. Baje la pendiente en línea recta siempre que sea posible.

## Cruces o giros en pendientes

**⚠ ATENCIÓN**



### **PELIGRO POTENCIAL**

Travesía por laderas o giro en cuestas o pendientes de forma indebida.

### **QUÉ PUEDE OCURRIR**

Puede producirse una pérdida de control o el vuelco del vehículo.

### **CÓMO EVITAR EL PELIGRO**

No intente nunca dar la vuelta en una cuesta o pendiente con el vehículo a menos que domine perfectamente esa técnica, descrita en esta Guía del usuario, en terreno nivelado. Proceda con mucha precaución cuando gire en cuesta o en pendiente. Si es posible, evite recorrer laderas que presenten una gran inclinación.

Cuando recorra una ladera:

Siga siempre los procedimientos adecuados según lo descrito en esta Guía del usuario.

Evite las cuestas con superficies resbaladizas o con poca consistencia.

El usuario debe inclinar su peso hacia la parte del vehículo que se encuentre cuesta arriba.

## Parada del motor, retroceso o bajarse durante la subida de una cuesta

### ⚠ ATENCIÓN

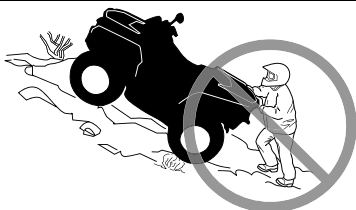

#### PELIGRO POTENCIAL

Parada del motor, retroceso o bajarse indebidamente del vehículo durante la subida de una cuesta.

#### QUÉ PUEDE OCURRIR

Puede producirse un vuelco del vehículo.

#### CÓMO EVITAR EL PELIGRO

Utilice una marcha lenta y mantenga una velocidad constante durante la ascensión.

Si pierde la velocidad de avance:

El conductor debe mantener su peso sobre la parte que se encuentra cuesta arriba. No abra nunca el acelerador bruscamente ni realice cambios de marcha bruscos. El vehículo podría dar una vuelta de campana hacia atrás.

Accione los frenos.

Ponga el freno de estacionamiento cuando se haya detenido.

Desembarque por la parte que se encuentra cuesta arriba o por uno de los lados si el vehículo está cuesta arriba.

Si el vehículo empieza a retroceder:

El conductor debe mantener su peso sobre la parte que se encuentra cuesta arriba. No abra nunca el acelerador bruscamente ni realice cambios de marcha bruscos. El vehículo podría dar una vuelta de campana hacia atrás.

No utilice nunca el freno trasero cuando el vehículo esté retrocediendo.

Utilice el freno delantero para frenar gradualmente.

Cuando se haya detenido totalmente el vehículo, utilice el freno trasero y el freno de estacionamiento.

Desembarque por la parte que se encuentra cuesta arriba o por uno de los lados si el vehículo está cuesta arriba.

Coloque el vehículo en sentido opuesto y vuelva a montar en el vehículo, según el procedimiento descrito en esta Guía del usuario.

## Maniobras para salvar obstáculos

**⚠ ATENCIÓN**



### **PELIGRO POTENCIAL**

**Maniobras incorrectas para salvar obstáculos.**

### **QUÉ PUEDE OCURRIR**

**Puede producirse la pérdida de control del vehículo o una colisión.**

**Puede provocar un vuelco del vehículo.**

### **CÓMO EVITAR EL PELIGRO**

**Antes de conducir por una zona nueva, compruebe si existen obstáculos.**

**No intente nunca pasar sobre obstáculos grandes, como rocas o árboles caídos.**

**Para sortear obstáculos, siga siempre los procedimientos adecuados según lo descrito en esta Guía del usuario.**



## Derrapes o deslizamientos

**⚠ ATENCIÓN**



### **PELIGRO POTENCIAL**

Maniobras incorrectas con derrape o deslizamiento.

### **QUÉ PUEDE OCURRIR**

Puede perder el control del vehículo.

También existe la posibilidad de que se recupere inesperadamente la tracción, lo que podría provocar el vuelco del vehículo.

### **CÓMO EVITAR EL PELIGRO**

Aprenda a controlar los derrapes o deslizamientos practicando a baja velocidad y en terreno nivelado y liso.

En superficies muy resbaladizas, como el hielo, conduzca lentamente y con mucha precaución para reducir el riesgo de deslizamiento y pérdida de control.

## Aguas profundas o rápidas

**⚠ ATENCIÓN**



### **PELIGRO POTENCIAL**

Conducción del vehículo por aguas profundas o rápidas.

### **QUÉ PUEDE OCURRIR**

Los neumáticos pueden flotar, provocando la pérdida de tracción y de control, con el consiguiente riesgo de accidente.

### **CÓMO EVITAR EL PELIGRO**

No conduzca nunca el vehículo por aguas profundas o de flujo rápido.

Compruebe la profundidad del agua y la fuerza de la corriente antes de cruzar con el vehículo. El agua no debería superar el centro de las ruedas.

Recuerde que si los frenos están húmedos, se reducirá su capacidad. Compruebe los frenos después de salir del agua. Si es necesario, accíonelos varias veces para que las zapatas se sequen con el rozamiento.

**⚠ ATENCIÓN****PELIGRO POTENCIAL**

Conducción del vehículo por aguas profundas o rápidas.

**QUÉ PUEDE OCURRIR**

Los neumáticos pueden flotar, provocando la pérdida de tracción y de control, con el consiguiente riesgo de accidente.

**CÓMO EVITAR EL PELIGRO**

No conduzca nunca el vehículo por aguas profundas o de flujo rápido.

Compruebe la profundidad del agua y la fuerza de la corriente antes de cruzar con el vehículo. El agua no debería superar la parte superior de las ruedas.

Recuerde que si los frenos están húmedos, se reducirá su capacidad. Compruebe los frenos después de salir del agua. Si es necesario, acciónelos varias veces para que las zapatas se sequen con el rozamiento.

## Maniobras marcha atrás

**! ATENCIÓN**



### **PELIGRO POTENCIAL**

**Maniobras incorrectas marcha atrás (R).**

### **QUÉ PUEDE OCURRIR**

Podría chocar con un obstáculo o atropellar a una persona que se encontrase detrás del vehículo, con el consiguiente riesgo de lesiones graves.

### **CÓMO EVITAR EL PELIGRO**

Cuando seleccione la marcha atrás, asegúrese de que no hay obstáculos ni personas detrás del vehículo. Cuando pueda maniobrar sin peligro, hágalo lentamente.

## Presión de los neumáticos

 **ATENCIÓN**



### **PELIGRO POTENCIAL**

Conducción del vehículo con neumáticos inapropiados o con presión de los neumáticos inadecuada o desigual.

### **QUÉ PUEDE OCURRIR**

El uso de neumáticos inapropiados o una presión inadecuada o desigual de los mismos puede producir la pérdida de control, reventones, que los neumáticos se salgan de las llantas y un mayor riesgo de accidente.

### **CÓMO EVITAR EL PELIGRO**

Utilice siempre neumáticos del tipo y tamaño especificados para este vehículo en esta Guía del usuario.

Mantenga siempre la presión adecuada de los neumáticos con arreglo a lo descrito en esta Guía del usuario.

Siempre deben reemplazarse las ruedas o los neumáticos dañados.

**⚠ ATENCIÓN**



**PELIGRO POTENCIAL**

Conducción del vehículo con neumáticos inapropiados o con presión de los neumáticos inadecuada o desigual.

**QUÉ PUEDE OCURRIR**

El uso de neumáticos inapropiados o una presión inadecuada o desigual de los mismos puede producir la pérdida de control, reventones, que los neumáticos se salgan de las llantas y un mayor riesgo de accidente.

**CÓMO EVITAR EL PELIGRO**

Utilice siempre neumáticos del tipo y tamaño especificados para este vehículo en esta Guía del usuario.

Mantenga siempre la presión adecuada de los neumáticos con arreglo a lo descrito en esta Guía del usuario.

Siempre deben reemplazarse las ruedas o los neumáticos dañados.

## Modificaciones incorrectas

 **ATENCIÓN**



### **PELIGRO POTENCIAL**

Uso del vehículo con modificaciones indebidas.

### **QUÉ PUEDE OCURRIR**

La instalación indebida de accesorios o las modificaciones en el vehículo pueden obligar a cambios de manejo que en algunos casos podrían hacer la conducción más peligrosa, con un mayor riesgo de accidente.

### **CÓMO EVITAR EL PELIGRO**

No modifique nunca este vehículo con accesorios inadecuados ni realice instalaciones indebidas. Todas las piezas y accesorios que se incorporen al vehículo deben ser homologados por BRP y su instalación e uso deben realizarse de acuerdo con las instrucciones. Si tiene alguna pregunta, consulte con un distribuidor autorizado de Can-Am Off-road.

No instale **NUNCA** asientos para pasajeros ni utilice las rejillas portaequipajes para llevar pasajeros.

La modificación del vehículo para aumentar la velocidad y el rendimiento puede contravenir los términos y condiciones de la garantía limitada del vehículo. Además, determinadas modificaciones que incluyen la retirada de componentes del motor o del escape, van contra la ley en muchos casos.

## Carga, transporte o remolcado de cargas

**⚠ ATENCIÓN**



### PELIGRO POTENCIAL

Sobrecarga del vehículo, transporte de carga o remolque de carga indebidos.

### QUÉ PUEDE OCURRIR

Puede afectar al manejo del vehículo, con el consiguiente riesgo de accidente.

### CÓMO EVITAR EL PELIGRO

No lleve nunca carga en este vehículo.

No remolque nunca carga ni otro vehículo con este vehículo.

## Transporte de materiales peligrosos o inflamables

**⚠ ATENCIÓN**



V03M010

### PELIGRO POTENCIAL

El transporte de material peligroso o inflamables puede conllevar riesgo de explosiones.

### QUÉ PUEDE OCURRIR

Puede provocar graves lesiones e incluso la muerte.

### CÓMO EVITAR EL PELIGRO

No transporte nunca materias peligrosas ni inflamables.



**⚠ ATENCIÓN**

V03M01Q

**PELIGRO POTENCIAL**

El transporte de material peligroso o inflamables puede conllevar riesgo de explosiones.

**QUÉ PUEDE OCURRIR**

Puede provocar graves lesiones e incluso la muerte.

**CÓMO EVITAR EL PELIGRO**

No transporte nunca materias peligrosas ni inflamables.

Para transportar combustible en el vehículo utilice siempre un depósito para combustible LinQ de BRP. En el compartimento delantero para almacenamiento que lleva el vehículo, solo se puede acoplar de manera segura un depósito para combustible LinQ BRP.

 **ATENCIÓN**



V03M01Q

**PELIGRO POTENCIAL**

El transporte de material peligroso o inflamables puede conllevar riesgo de explosiones.

**QUÉ PUEDE OCURRIR**

Puede provocar graves lesiones e incluso la muerte.

**CÓMO EVITAR EL PELIGRO**

No transporte nunca materias peligrosas ni inflamables. Este vehículo no está diseñado para llevar de forma segura, ningún depósito de combustible disponible en el mercado.

# INSPECCIÓN PREVIA A LA CONDUCCIÓN

## ATENCIÓN

Realice una inspección previa a la conducción cada vez que vaya a utilizar el vehículo para anticiparse a problemas que pudieran surgir. La inspección previa al uso ayuda a controlar el desgaste y los deterioros antes de que ocasionen problemas. Si detecta alguna anomalía, corríjala para reducir el riesgo de avería o accidente.

Antes de utilizar este vehículo, el usuario debe siempre llevar a cabo las comprobaciones siguientes de forma previa a la conducción.

## Lista de inspecciones previas a la conducción

*Comprobaciones previas al arranque del motor (llave de contacto en posición OFF)*

Componentes que se deben inspeccionar	Inspecciones que se deben realizar	✓
Fluidos	Compruebe los niveles de combustible y de aceite del motor.	
Fugas	Compruebe que no existen fugas bajo el vehículo.	
Dirección	Gire el manillar hacia la izquierda y la derecha para comprobar que la dirección funciona correctamente.	
Mariposa	Active la palanca del acelerador varias veces para asegurarse de que funciona sin restricciones. Debe volver a la posición de ralentí cuando se suelta.	
	Asegúrese de que el tornillo limitador de velocidad está ajustado correctamente según las capacidades del usuario.	
Frenos	Active las palancas de freno varias veces para asegurarse de que funcionan sin restricciones. Deben volver a su posición inicial al soltarlas.	
Freno de estacionamiento	Active el freno de mano y compruebe que funciona correctamente.	

<b>Componentes que se deben inspeccionar</b>	<b>Inspecciones que se deben realizar</b>	✓
Neumáticos	Comprueba el estado y la presión de los neumáticos.	
Llantas	Compruebe si las ruedas presentan daños o una holgura anormal y que los pernos están apretados.	
Cadena de transmisión y ruedas dentadas	Inspeccione las ruedas dentadas para ver si hay desgaste y deterioro.	
	Compruebe el ajuste y la lubricación de la cadena de transmisión, el cursor y el tensor de la cadena (según corresponda).	
Asiento	Asegúrese de que el asiento del piloto está bien instalado y correctamente asegurado.	
Escape	Compruebe si hay residuos cerca del sistema de escape o en este. Si hubiera, retírelos y límpielo adecuadamente.	
Chasis y suspensión	Compruebe debajo del vehículo si hay residuos en el chasis y la suspensión. Si es necesario, limpie el chasis y la suspensión.	

**Comprobaciones previas al arranque del motor (llave de contacto en posición ON)**

<b>Componentes que se deben inspeccionar</b>	<b>Inspecciones que se deben realizar</b>	✓
Luces indicadoras	Compruebe el buen funcionamiento de la luz del indicador de comprobación del motor (en los primeros segundos tras colocar la llave de contacto en posición ENCENDIDO).	
	Asegúrese de que las luces indicadoras de las posiciones N (punto muerto) y R (marcha atrás) se encienden según la selección realizada con la palanca de cambio.	

Componentes que se deben inspeccionar	Inspecciones que se deben realizar	✓
Luces	Compruebe el funcionamiento y la limpieza de las bombillas de luz de marcha diurna y la luz trasera.	
	Compruebe el funcionamiento de la luz de freno.	

**Comprobaciones tras el arranque del motor**

Componentes que se deben inspeccionar	Inspecciones que se deben realizar	✓
Luces indicadoras	Asegúrese de que la luz del indicador de comprobación del motor esté apagada (si la luz permanece encendida, apague el motor).	
Palanca de cambio o transmisión	Compruebe el funcionamiento de la palanca de cambio (F, N y R).	
Frenos	Avance lentamente en una distancia muy corta. Active individualmente las palancas de freno. Los frenos deben estar completamente operativos. Al soltarlas, las palancas deben volver a la posición de reposo.	
Interruptor de parada de emergencia del motor	Compruebe que el interruptor de paro de emergencia del motor funciona correctamente.	
Interruptor de contacto	Encienda y apague el motor para comprobar que el interruptor de contacto funciona correctamente	

---

## CONDUCCIÓN DEL VEHÍCULO

Para disfrutar plenamente de este vehículo, existen algunas sugerencias y reglas básicas que DEBE seguir. Algunas quizá sean nuevas para usted, pero otras le parecerán evidentes o de sentido común.

Dedique el tiempo necesario a estudiar esta Guía del Usuario y todas las etiquetas de advertencia colocadas en el vehículo, así como el vídeo sobre seguridad que se menciona en *Información general*. Se describe más detalladamente lo que debe saber acerca de este vehículo antes de utilizarlo.

Por la seguridad de los menores, aconsejamos especialmente que siga esta recomendación y vele por que se cumpla. Debe usted juzgar la capacidad de un usuario para comprender los peligros y utilizar el vehículo de un modo seguro.

Las personas con discapacidades físicas o cognitivas, así como las personas más arriesgadas están más expuestas a sufrir vuelcos o colisiones que podrían dar lugar a lesiones graves, o incluso la muerte.

No todos los vehículos son iguales. Cada vehículo tiene características de rendimiento, mandos y prestaciones distintos. En cada caso se conducirá y maniobrá de un modo diferente.

Familiarícese con los mandos y el funcionamiento general del vehículo antes de aventurarse en la conducción todoterreno. Practique conduciendo en una zona apropiada que resulte segura y observe la respuesta de cada mando. Conduzca a una velocidad reducida. Para conducir a una mayor velocidad se requieren experiencia, conocimiento del terreno y unas condiciones adecuadas para la conducción.

Las características de la conducción varían en función del lugar. Dependen de las condiciones meteorológicas, que pueden cambiar drásticamente de vez en cuando y de una estación a otra.

No es lo mismo conducir sobre arena que hacerlo sobre la nieve, en bosques o en marismas. En determinados lugares quizá se precise más precaución y pericia. Sea prudente. Actúe siempre con precaución. No corra riesgos innecesarios, podría encontrarse en dificultades o incluso sufrir lesiones.

No dé nunca por sentado que con el vehículo es posible viajar sin riesgos en cualquier entorno. Los cambios bruscos en el terreno, debidos a agujeros, depresiones, terraplenes, diferencias de consistencia del suelo y otras irregularidades pueden provocar la inestabilidad e incluso el vuelco del vehículo. Para evitar que esto ocurra, reduzca la velocidad y observe siempre el terreno que tiene por delante. Si el vehículo empieza a inclinarse demasiado y tiene la impresión de que va a volcar, lo más recomendable es saltar inmediatamente... **ALEJÁNDOSE** en la dirección opuesta a la inclinación.

Le animamos a que realice una inspección de seguridad anual de su vehículo. Póngase en contacto con un concesionario autorizado de

Can-Am Off-road para más detalles. Aunque no es obligatorio, se recomienda que un concesionario autorizado de Can-Am Off-road realice la preparación de pretemporada de su vehículo. Cada visita a su concesionario autorizado de Can-Am Off-road es una magnífica oportunidad para que su concesionario verifique si su vehículo está incluido en alguna campaña de seguridad. También le animamos a que visite a su concesionario autorizado de Can-Am Off-road inmediatamente si es consciente de alguna campaña relacionada con la seguridad.

Diríjase a un concesionario autorizado de Can-Am Off-road para ver los accesorios disponibles que pueda necesitar.

## **Equipamiento**

Las condiciones meteorológicas pueden ayudarle a decidir qué ropa debe utilizar. Utilice prendas de vestir adecuadas para las temperaturas mínimas que puedan esperarse. La ropa interior térmica ofrece protección excelente. Es importante que el conductor utilice siempre equipo y accesorios de protección adecuados, como casco homologado, protección para los ojos, botas, guantes, pantalones y camisa de manga larga. Este tipo de vestido y accesorios le proporcionarán protección ante algunos riesgos menores que puede encontrarse en la ruta. El conductor no debe llevar nunca ropa suelta (por ejemplo, bufandas o pañuelos) que pueda enredarse en el vehículo o en ramas y arbustos. Según las condiciones, quizá sea necesario utilizar gafas protectoras antiniebla o gafas de sol. Existen cristales de distintos colores para las gafas protectoras o de sol que pueden facilitar la distinción de variaciones en el terreno. Sólo debe utilizar gafas de sol durante el día.



Pilotos con el equipo apropiado para la conducción

## Está prohibido llevar pasajeros

Este vehículo está especialmente diseñado para que pueda viajar el conductor, únicamente. Aunque el asiento sea largo, el vehículo no está diseñado para llevar pasajeros. No instale NUNCA un asiento para pasajero ni utilice el área de carga para llevar pasajeros. El transporte de uno o más pasajeros puede afectar a la estabilidad y al control del vehículo.



## Transporte de cargas

No lleve nunca carga en este vehículo.

## Conducción de ocio

Respete los derechos y las limitaciones de los demás. No conduzca en zonas destinadas a otros tipos de usos todoterreno. Esto incluye pistas para motonieves, pistas ecuestres, pistas de esquí nórdico, pistas para bicicletas de montaña, etc. No dé nunca por sentado que no habrá otras personas utilizando la pista. Manténgase siempre a la derecha en las pistas y no se desplace en zigzag, de un lado a otro de la pista. Esté siempre preparado para parar o apartarse a un lado si aparece otro usuario de la pista en sentido contrario.

Es recomendable hacerse socio de un club local de ATV. Le facilitarán un mapa y consejos o le informarán de dónde puede conducir. Si no hay ningún club en su zona, puede contribuir a que se cree uno. La conducción en grupo y las actividades de estos clubes proporcionan una agradable experiencia social.

Mantenga siempre una distancia de seguridad con respecto a otros conductores. Su criterio acerca de la velocidad, las condiciones del terreno y meteorológicas, el estado mecánico del vehículo y la "confianza en el criterio" de los demás le ayudarán a determinar la distancia de seguridad más apropiada. Al igual que cualquier otro vehículo motorizado, este vehículo necesita tiempo y espacio para frenar. Tenga en cuenta la necesidad de una mayor distancia para el frenado.

Antes de partir, indíquelo a alguien hacia dónde va y a qué hora ha previsto regresar.

Según la duración que vaya a tener el paseo, deberá llevar más herramientas, agua, comida y equipo para emergencias. Averigüe dónde puede obtener más gasolina y aceite. Prepárese para las condiciones que pudiera encontrar.

Botiquín de primeros auxilios	Llave inglesa
Teléfono móvil	Cuchillo
Cinta de fricción	Luz centelleante
Una cuerda	Gafas con cristales de color
Bombillas de repuesto	Mapa de pistas
Kit de herramientas suministrado	Refrigerios

## Entorno

Una de las ventajas de este vehículo es que le permite alejarse de los caminos más trillados y alejarse de las poblaciones. Sin embargo, siempre debe respetarse la naturaleza y los derechos de los demás a disfrutarla. No conduzca en áreas protegidas o sensibles desde el punto de vista medioambiental. Sea respetuoso con el entorno: no conduzca por encima de la vegetación, no corte árboles ni vallas y procure no derrapar ni destruir el terreno. “Pise con suavidad”.

Este vehículo puede causar incendios sin control fuera de la carretera asfaltada si los residuos se acumulan cerca del escape o en otro punto caliente del motor y la chispa de encendido cae en pasto seco. Evite desplazarse en zonas húmedas, a través de tierras pantanosas o con pasto alto, donde los residuos se pueden acumular. Si necesita desplazarse por esas zonas, realice una inspección y quite todos los residuos del motor y de los puntos calientes. Consulte *Cuidado del vehículo* para conocer más detalles.

La persecución de animales salvajes es ilegal en muchas zonas. Un animal puede morir de agotamiento después de haber sido perseguido por un vehículo motorizado. Si encuentra algún animal en la pista, deténgase y obsérvelo sin hacer ruido y con precaución. Probablemente, será uno de los mejores recuerdos de su vida.

Observe la norma “de no dejar nada de lo que se haya llevado consigo”. No tire basura. No encienda hogueras si no tiene permiso para ello y, aunque lo tenga, hágalo siempre lejos de zonas secas. Los peligros que ocasione en la pista pueden provocar daños a otras personas o incluso a usted mismo, incluso posteriormente.

Respete las tierras de labranza. Pida siempre permiso a los propietarios antes de conducir por fincas privadas. Respete las cosechas, los animales de granja y los límites de propiedad.

Y por último, no contamine arroyos, lagos ni ríos. Y no modifique el motor ni el sistema de escape, y no desmonte ninguno de sus componentes porque afecta al nivel de emisiones del vehículo.

## Limitación del diseño

Aunque el vehículo es excepcionalmente sólido entre los de su clase, sigue tratándose de un vehículo ligero por definición, y su uso debe limitarse a la finalidad para la que fue diseñado.

La adición de peso a cualquier parte del vehículo afecta a su centro de gravedad y su estabilidad, además de modificar su rendimiento.

## Uso todoterreno

Por su propia naturaleza, la conducción todoterreno es peligrosa. Cualquier terreno que no haya sido específicamente preparado para el tránsito de vehículos presenta un riesgo inherente derivado de la imprevisibilidad de la consistencia, la composición y la inclinación del terreno. El terreno en sí mismo representa un factor de riesgo constante, algo que debe ser asumido por quien se aventura a explorarlo.

Un conductor que se aleje de los caminos con el vehículo deberá actuar siempre con la máxima precaución para elegir la ruta más segura y observando atentamente el terreno inmediato. El vehículo no deberá ser utilizado por personas que no estén totalmente familiarizadas con las instrucciones de manejo correspondientes. Tampoco deberá utilizarse en terreno peligroso ni con grandes desniveles.

## Técnicas de conducción

La información que contiene esta guía es limitada. Complete un curso de formación certificado para incrementar sus conocimientos y mejorar sus habilidades.

Cuidado, prudencia, experiencia y pericia en la conducción son las mejores precauciones ante cualquier riesgo que pudiera surgir durante el uso del vehículo.

Respete y siga todas las señales de la pista. Su finalidad es servirle de ayuda a usted y a otros usuarios.

Si conduce en una zona no asfaltada, recuerde que los elementos más importantes son la potencia y la tracción, no la velocidad. No conduzca nunca más deprisa de lo que permitan la visibilidad y sus propias posibilidades de elegir una ruta segura.

Observe constantemente el terreno que se encuentra por delante para detectar cambios bruscos en pendientes u obstáculos, tales como rocas o raíces de árboles, capaces de provocar una pérdida de estabilidad que podría causar un vuelco o una vuelta de campana.

Siempre es recomendable conocer el estado del terreno al otro lado de la colina o terraplén. Con demasiada frecuencia surgen desniveles muy bruscos que es imposible sortear o descender.

Cuando exista la más mínima duda acerca de la capacidad del vehículo para superar un obstáculo determinado, elija siempre otra ruta.

Utilice siempre técnicas de conducción adecuadas para evitar que el vehículo vuelque en cuestas, en terrenos accidentados o al girar.

### **Posición del cuerpo**

Para mantener un control adecuado, se recomienda expresamente mantener ambas manos en el manillar de modo que le resulte fácil alcanzar todos los mandos con facilidad. Esto mismo es aplicable en cuanto a los pies, que deben mantenerse en los estribos. Para reducir al mínimo la posibilidad de lesiones en las piernas o los pies, mantenga siempre los pies sobre los estribos. No oriente los pies hacia fuera ni extienda ninguno de los pies para girar, ya que podría engancharse o sufrir un golpe con un obstáculo o con las ruedas.

Aunque el vehículo incluye suspensión, existen terrenos muy accidentados, llenos de baches, por los que la conducción puede resultar incómoda e incluso dañar la espalda. A menudo será necesario conducir casi en cuclillas. Reduzca la velocidad y flexione las piernas para absorber parte de la fuerza del impacto.

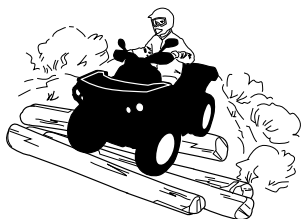

### **Cruce de carreteras**

Si necesita cruzar una carretera, asegúrese de que cuenta con visibilidad total del tráfico en ambas direcciones y determine con antelación el punto de salida al otro lado de la carretera. Diríjase en línea recta hacia dicho punto. No acelere ni cambie de dirección bruscamente; esto podría dar lugar a un vuelco. No conduzca por aceras ni carriles para bicicletas; estas vías están reservadas específicamente para dichos usos.

### **Giros**

Practique el giro a baja velocidad antes de intentar girar a una mayor velocidad.

Mantenga ambas manos en el manillar y los pies en los estribos.

Mantenga una velocidad constante o una ligera aceleración durante los giros.

Para reducir el riesgo de vuelco:

- Sea cuidadoso al girar.

- Gire el manillar en consonancia con la velocidad y el entorno; evite girarlo demasiado o con rapidez excesiva. Utilice el volante de forma coherente con la velocidad del vehículo y el entorno.
- Reduzca la velocidad antes de tomar curvas. Evite frenar bruscamente en las curvas.
- Evite acelerar bruscamente durante los giros, incluso al iniciar la marcha o a velocidades moderadas.
- No intente realizar piruetas, como giros sobre su propio eje, derrapes, deslizamientos, cabriolas o saltos. Si el vehículo empieza a derrapar o a deslizarse, gire el volante en la dirección del derrape o del deslizamiento. No pise de golpe los frenos y evite bloquear las ruedas.
- Evite las superficies pavimentadas. Este vehículo no está diseñado para el uso en superficies pavimentadas, donde el riesgo de vuelco es mayor. Si necesita conducir en superficies pavimentadas, realice giros lenta y gradualmente, y evite usos bruscos del acelerador y los frenos.

Evite usos repentinos y bruscos de la dirección, el acelerador o los frenos durante los giros.

**⚠ ATENCIÓN**

**No gire a demasiada velocidad.**

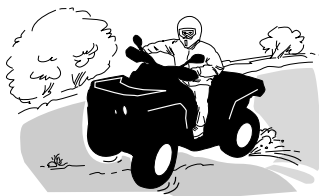

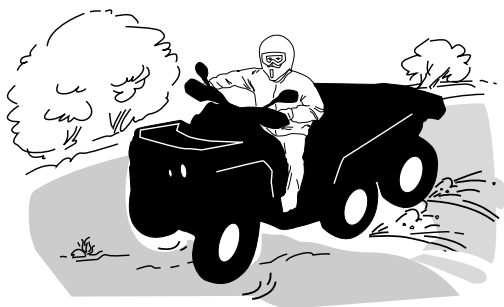

Si el vehículo derrapa o resbala, puede resultar de utilidad girar el manillar en la dirección del deslizamiento hasta que vuelva a recuperar el control. Procure que no se bloqueen nunca los frenos ni las ruedas.

**⚠ ATENCIÓN**

Los neumáticos de este vehículo no están diseñados para el uso en vías pavimentadas. Por otra parte, este vehículo no está equipado con un diferencial trasero (las ruedas traseras giran siempre a la misma velocidad). Por todo ello, el pavimento puede afectar seriamente al manejo y al control del vehículo.

### **Frenado**

Mantenga siempre ambas manos en el manillar y los pies en los estribos durante el uso de los frenos.

Familiarícese con el uso de los frenos para acostumbrarse a su capacidad de respuesta.

- Utilícelos primero a velocidad moderada; luego, incremente la velocidad.
- Pruebe a frenar con distintos grados de suavidad y brusquedad mientras se desplaza en línea recta a diferentes velocidades.
- Familiarícese con los frenos en posibles situaciones de emergencia. El resultado de frenado óptimo se obtiene en línea recta, al pisar el freno bruscamente pero sin bloquear las ruedas.

Recuerde que la distancia de frenado dependerá de la velocidad del vehículo, de la carga y del tipo de superficie. Además, el estado de los neumáticos y los frenos juega un papel fundamental.

**NOTA:**

Durante el desplazamiento hacia delante del vehículo y al frenar, el peso se transfiere a las ruedas delanteras. Para conseguir una mayor eficiencia de frenado, el sistema de frenos distribuye más fuerza de frenado a las ruedas delanteras. Esto afectará al manejo del vehículo y al control de la dirección cuando se frene bruscamente. Téngalo en cuenta a la hora de frenar.

**Palanca del freno:** Cada vez que se utiliza la palanca de freno, se activan los frenos delanteros y traseros, ya sea en modo 4 x 6 ó 6 x 6.

**Pedal de freno:**

- En el modo 4 x 6 el pedal del freno activa ÚNICAMENTE los frenos traseros.
- En el modo 6 x 6 el pedal del freno activa TODOS los frenos (delanteros y traseros).

**Maniobras en marcha atrás**

Cuando manibre marcha atrás, compruebe que no haya personas ni obstáculos detrás del vehículo. Maniobre lentamente y evite giros bruscos.

Recomendamos que permanezca sentado en el ATV durante las maniobras en marcha atrás. Evite ponerse en pie. Su peso podría desplazarse hacia delante y golpear la palanca del acelerador, lo que podría dar lugar a una aceleración inesperada.

 **ATENCIÓN**

**Cuando el ATV se está utilizando marcha atrás, una aceleración inesperada puede causar la pérdida del control.**

**Obstáculos**

Los obstáculos que aparezcan en la "pista" deben ser sorteados con precaución. Puede tratarse de rocas sueltas, árboles caídos, superficies resbaladizas, vallas, postes, terraplenes y depresiones. Deberá evitar estos obstáculos siempre que sea posible. Recuerde que algunos obstáculos son muy grandes o peligrosos para cruzarlos y deben ser evitados. Existe la posibilidad de sortear árboles caídos o rocas de pequeñas dimensiones: acérquese en un ángulo de 90°. Manténgase de pie, sobre los reposapiés y con las rodillas flexionadas. Ajuste la velocidad sin perder impulso y no "apriete a fondo" el acelerador. Agárrese fuerte al manillar. Desplace el peso del cuerpo hacia atrás y avance. No intente levantar del suelo las ruedas delanteras del vehículo. Tenga en cuenta que el objeto puede ser resbaladizo o que se mueva mientras está cruzando.

### **Conducción en ascenso**

Antes de intentar subir una cuesta, recuerde lo siguiente. Sólo los conductores experimentados deben intentar subir cuestas. Comience con pendientes poco profundas. Conduzca siempre con la parte delantera del vehículo cuesta arriba y mantenga el peso del cuerpo hacia adelante y hacia la parte superior de la cuesta. Mantenga los pies sobre los reposapiés, cambie el ATV a una marcha corta y acelere antes de empezar a subir. Intente mantener una velocidad constante y tenga cuidado con el acelerador para evitar ir más rápido. Las pendientes bruscas o la variación del terreno o conducir con una rueda sobre un obstáculo podría afectar considerablemente la estabilidad, ya que levantará la parte delantera del vehículo y aumentará el riesgo de volcar. Algunas cuestas son demasiado inclinadas para detenerse con seguridad o recuperarse después de un intento de subida sin éxito. Evite inclinaciones muy profundas. Si no conduce con cuidado, podría volcar al subir una cuesta. Si la pendiente es demasiado pronunciada y no puede continuar o si el vehículo comienza a rodar hacia atrás, aplique el freno de mano, teniendo cuidado de no patinar, ponga el freno de mano. Baje por el lado izquierdo y utilice el giro en "K" (mientras camina retrocediendo, junto al vehículo en el lado de subida y con una mano en la palanca de freno, haga retroceder lentamente la parte trasera del vehículo hacia la parte superior de la cuesta y después inicie la conducción en descenso). Siempre deberá caminar o bajarse por la parte superior de la pendiente, con la precaución de no acercarse demasiado al vehículo ni a las ruedas mientras giran. No intente sujetar el vehículo si empieza a volcar. Apártese. No llegue a un cambio de rasante ni al final de una cuesta a gran velocidad. Podría haber obstáculos o un descenso muy brusco.



### **Comportamiento del vehículo**

Por su configuración, este vehículo tiene una gran capacidad para subir por pendientes, tanto que el vehículo puede volcar antes de perder la tracción. Por ejemplo, no es raro encontrar terrenos en los que la parte superior de la cuesta se ha erosionado hasta el punto de que la cima se eleva con una gran inclinación. El vehículo puede responder de inmediato ante esa situación; sin embargo, al hacerlo, cuando la parte delantera llega al punto en el que el equilibrio del vehículo se desplaza hacia atrás, puede producirse un vuelco.



Puede darse esa misma situación si un objeto incrustado provoca que la parte delantera del vehículo se incline más de lo deseado. Si se da esa situación, tome una ruta alternativa. Tenga en cuenta los peligros que entraña la conducción por laderas. Consulte *CONDUCCIÓN POR LADERAS* a continuación.

### **Conducción en descenso**

Incline el peso del cuerpo hacia atrás. Permanezca sentado. Frene gradualmente para evitar deslizamientos. No descienda la pendiente únicamente con el freno motor o en punto muerto (N).

Una desaceleración mientras se intenta descender por una pendiente resbaladiza podría provocar un "efecto tobogán" del vehículo. Mantenga una velocidad constante o acelere ligeramente para recuperar el control. Evite inclinaciones muy profundas. Si no conduce con cuidado, podría volcar al bajar una cuesta.

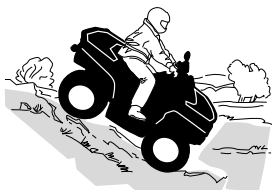

## **Comportamiento del vehículo**

Este vehículo puede ascender cuestas con mayor inclinación que las pendientes que es capaz de descender. Por lo tanto, es fundamental asegurarse de que existe una ruta segura para descender una pendiente antes de subir la cuesta correspondiente.

### **Conducción por laderas**

Éste es uno de los tipos de conducción **más arriesgados**, ya que el equilibrio del vehículo puede cambiar drásticamente. Deberá evitarse siempre que sea posible. No obstante, si es necesario, es importante que SIEMPRE mantenga el peso del cuerpo hacia la parte superior de la pendiente, preparado para bajarse por ese lado si el vehículo empieza a volcar.

Evite todos los objetos o las depresiones que puedan intensificar la elevación de un lado del vehículo con respecto al otro (esto podría causar un vuelco).

**⚠ ATENCIÓN**

No intente detener el vehículo por evitar que sufra desperfectos.

**⚠ ATENCIÓN**

Tenga precaución al cargar y transportar depósitos con líquidos. Pueden afectar a la estabilidad del vehículo durante la bajada de pendientes e incrementar el riesgo de vuelco.



***Pendientes bruscas***

Los bajos del vehículo chocarán con el suelo y, por lo general, el vehículo se detendrá si las ruedas delanteras o traseras entran en un socavón o una pendiente muy brusca. Si la caída es muy repentina o profunda, el vehículo se inclinará y dará una vuelta de campana.

**⚠ ATENCIÓN**

No intente maniobrar en pendientes muy bruscas. Utilice la marcha atrás y siga otra ruta.

***Conducción por agua***

El agua puede ser un factor de riesgo especial. Si el curso es demasiado profundo, el vehículo puede “flotar” y volcar. Compruebe la profundidad del agua y la fuerza de la corriente antes de cruzar con el vehículo.

El nivel del agua no debería sobrepasar los reposapiés.

El nivel del agua no debería sobrepasar los neumáticos.

Tenga cuidado con superficies resbaladizas, tales como rocas, hierba, troncos, etc., tanto en el agua como en las orillas. Puede producirse una pérdida de tracción. No intente entrar en el agua a gran velocidad.

El agua actuaría de freno y podría salir despedido del vehículo y golpearse contra el suelo.



Si los frenos están húmedos, la capacidad de frenado del vehículo se ve afectada. Asegúrese de que se sequen los frenos; para ello, acci6nelos varias veces despu6s de salir del agua, del barro o de la nieve con el veh6culo. Tenga en cuenta la necesidad de una mayor distancia para el frenado.

Junto al agua puede haber barro y terrenos de marismas. Prep6rese para la posibilidad de encontrarse s6bitamente con "hoyos" o cambios de profundidad. As6 mismo, tenga cuidado con peligros como rocas y troncos que est6n parcialmente cubiertos por la vegetaci6n.

### **Conducci6n por hielo**

Si durante un recorrido pasa por v6as fluviales o canales helados, aseg6rese de que el espesor y la consistencia del hielo sean suficientes para aguantar la suma de su peso, el del veh6culo y la carga. Observe siempre si hay agua a la vista: es una indicaci6n segura de que el espesor del hielo variar6.

La presencia de hielo tambi6n afectar6 al control del veh6culo. Reduzca la velocidad y no "apriete a fondo" el acelerador. Esto s6lo provocar6 que las ruedas patinasen y un posible vuelco del veh6culo. No

frene con rapidez. Esto también puede provocar un deslizamiento incontrolado y el vuelco del vehículo. Evite siempre la nieve fangosa o medio derretida, ya que podría bloquear la marcha o los mandos del vehículo.

### **Conducción sobre nieve**

Cuando realice la inspección previa a la conducción, preste especial atención a los lugares del vehículo en que la acumulación de nieve o hielo pueda obstruir la visibilidad de la luz trasera y los reflectores y las aberturas de ventilación, así como afectar al movimiento de las palancas de mando, los interruptores y el pedal de freno. Antes de ponerse en marcha con el ATV, compruebe que no haya impedimentos al manejo de la dirección, las palancas de acelerador y freno, así como el pedal.

Siempre que se conduzca el ATV por un camino nevado, el agarre de los neumáticos se reduce, de modo que el vehículo reacciona de modo distinto a las acciones del conductor. En las superficies de poco agarre, la respuesta de la dirección no es tan inmediata y precisa, las distancias de frenado aumentan y la reacción a la aceleración es más lenta. Reduzca la velocidad y no "apriete a fondo" el acelerador. Esto solo provocaría que las ruedas patinasen y un posible deslizamiento del vehículo por sobreviraje. No frene bruscamente. El vehículo podría deslizarse sin control en línea recta. También en este caso lo más prudente es reducir la velocidad antes de realizar una maniobra. De ese modo dispondrá de más tiempo y distancia para recuperar completamente el control del vehículo antes de que se descontrole.

Cuando conduzca el ATV sobre una superficie poco compacta o cubierta de nieve, la turbulencia que genera el vehículo al desplazarse atraparà nieve pulverizada, que puede llegar a acumularse o fundirse sobre algunos componentes descubiertos, entre los que se encuentran piezas giratorias como los discos de freno. El agua, la nieve y el hielo pueden afectar al tiempo de respuesta del sistema de frenos del ATV. Incluso cuando no sea necesario aminorar la velocidad del vehículo, accione los frenos con frecuencia para evitar que se acumule hielo o nieve y secan las pastillas y los discos de freno. En situaciones de conducción de bajo riesgo, esta operación le servirá para probar el nivel de agarre y saber cómo reacciona el vehículo a los mandos. Mantenga siempre despejados de hielo y nieve el pedal de freno, los reposapiés, las plataformas del piso y las palancas de freno y acelerador. Quite con frecuencia la nieve del asiento, los asideros, los faros, las luces traseras y los reflectores.

La nieve puede ocultar rocas, raíces de árboles u otros objetos y, si se derrite, puede imposibilitar la conducción, ya que existe el riesgo de que el vehículo se encalle o pierda la tracción. Observe a cierta distancia el camino por delante y preste siempre atención a posibles indicaciones de la existencia de esos obstáculos. En caso de duda, no se acerque. No conduzca sobre superficies de agua helada sin

asegurarse antes de que el hielo puede aguantar bien el peso del ATV con los ocupantes y la carga. Recuerde que aunque un determinado espesor de hielo pueda ser suficiente para aguantar el paso de una motonieve, no necesariamente podrá soportar el de un ATV aunque tenga un peso idéntico, debido a la menor superficie de soporte de carga de éste (los cuatro neumáticos, en contraste con la oruga y los esquíes de la motonieve).

Para maximizar la comodidad y evitar congelación, lleve siempre ropa y equipo de protección de ATV adecuado para las condiciones climáticas a las que se verá expuesto durante su conducción.

Al final de cada viaje es recomendable quitar la nieve y el hielo acumulados en la carrocería del vehículo y en todas las piezas móviles (p. ej., frenos, componentes de la dirección, tren motriz y mandos). Después de parar el vehículo y el motor, la nieve se convertirá en hielo, que resultará más difícil de quitar en la siguiente inspección previa a la conducción.

La conducción sobre nieve puede reducir la capacidad de frenado. Modere la velocidad y tenga en cuenta la necesidad de una mayor distancia para frenar. La nieve despedida puede llegar a acumularse (incluso en forma de hielo) en los componentes y mandos del sistema de frenos. Accione los frenos con frecuencia para evitar que se acumule hielo o nieve.

### ***Conducción sobre arena***

La conducción sobre arena o nieve constituye otra experiencia única; no obstante, deberá tener en cuenta algunas precauciones básicas. La presencia de arena fina, mojada o "profunda" puede dar lugar a la pérdida de tracción y provocar un deslizamiento, un brusco descenso o que el vehículo quede "encallado". Si esto ocurre, busque una base más firme. Nuevamente, lo más recomendable es reducir la velocidad y mantenerse alerta.

Cuando conduzca por dunas, es recomendable que el vehículo vaya equipado con un indicador de seguridad (bandera) de tipo antena. Esto facilitará su localización para otros conductores que se encuentren en dunas cercanas. Conduzca con precaución si ve otro indicador de seguridad frente a usted. Dado que existe el riesgo de que el indicador de seguridad de tipo antena se enganche y rebote contra el conductor, no lo utilice en parajes en los que haya ramas bajas u otros obstáculos.

### ***Conducción por grava suelta***

La conducción en terrenos con piedras sueltas y grava tiene varios puntos en común con las maniobras sobre el hielo. Afectan a la dirección del vehículo, de modo que existe el riesgo de derrapar o volcar,

sobre todo cuando se va a gran velocidad, y provocar que el conductor salga despedido.

Nuevamente, lo más recomendable es reducir la velocidad y mantenerse alerta.

Además, estos elementos pueden influir en la distancia de frenado. Recuerde que “apretar a fondo” el acelerador o derrapar puede provocar que salgan despedidas hacia atrás piedras sueltas, con el consiguiente riesgo para otros conductores. No lo haga nunca deliberadamente.

# INFORMACIÓN IMPORTANTE SOBRE LAS ETIQUETAS DEL PRODUCTO (CANADÁ/ ESTADOS UNIDOS)

## Etiqueta colgante de seguridad

Este vehículo se entrega con una etiqueta colgante que contiene información importante.

Cualquier usuario de este vehículo deberá leer y comprender esta información antes de conducir.

### Y MODELO JUVENIL

ESTE ATV ES PARA USO RECREATIVO POR PARTE DE MENORES A PARTIR DE CIERTA EDAD BAJO LA SUPERVISIÓN DE UN ADULTO

OPERADORES ÚNICAMENTE - NO PARA PASAJEROS

ESTE ATV DE CATEGORÍA Y HA SIDO DISEÑADO PARA UN USO CON LIMITACIÓN/RESTRICCIÓN DE LA VELOCIDAD MÁXIMA

**RENEGADE 70**  
(NO DEBE SER UTILIZADO POR MENORES DE 6 AÑOS)  
VELOCIDAD MÁXIMA RESTRINGIDA:  
16 km/h (10 mph) (AJUSTE DE FÁBRICA)  
\*VELOCIDAD MÁXIMA NO RESTRINGIDA: 24 km/h (15 mph)  
(BAJO ESTRECHA SUPERVISIÓN/CRITERIO PATERNO)  
LOS ATV DE CATEGORÍA Y-6+ SON MODELOS JUVENILES

**RENEGADE 110**  
(NO DEBE SER UTILIZADO POR MENORES DE 10 AÑOS)  
VELOCIDAD MÁXIMA RESTRINGIDA:  
24 km/h (15 mph) (AJUSTE DE FÁBRICA)  
\*VELOCIDAD MÁXIMA NO RESTRINGIDA: 48 km/h (30 mph)  
(BAJO ESTRECHA SUPERVISIÓN/CRITERIO PATERNO)  
LOS ATV DE CATEGORÍA Y-10+ SON MODELOS JUVENILES

EXISTEN CURSOS SOBRE TÉCNICAS DE CONDUCCIÓN DE ATV. PARA OBTENER INFORMACIÓN, CONTACTE A SU DISTRIBUIDOR.

CONSULTE A SU CONCESIONARIO PARA INFORMARSE DE LA NORMATIVA ESTATAL O LOCAL APLICABLE AL USO DEL ATV.

\*Consulte la Guía del Usuario para conocer el procedimiento

**ESTA ETIQUETA NO DEBE ELIMINARSE ANTES DE LA VENTA.**

### ⚠ ADVERTENCIA

El uso de un ATV inapropiado puede dar lugar a LESIONES GRAVES o LA MUERTE.

			
UTILICE SIEMPRE UN CASCO HOMOLOGADO Y PRENDAS Y ACCESORIOS DE PROTECCIÓN	NO CONDUZCA NUNCA POR CARRETERAS PÚBLICAS	NO LLEVE NUNCA PASAJEROS	NO DEBE CONDUCIRSE NUNCA BAJO LA INFLUENCIA DE ALCOHOL O DROGAS

**NUNCA** debe conducirse:

- Sin instrucciones o entrenamiento adecuados
- A una velocidad excesiva para la experiencia del conductor o para las condiciones del terreno y del vehículo
- En vías públicas: existe riesgo de colisión con otros vehículos
- Con un pasajero: el peso de un pasajero afecta el equilibrio y la dirección y aumenta el riesgo de perder el control

**SIEMPRE:**

- Utilizar técnicas de conducción adecuadas para evitar que el vehículo vuelque en cuestas, en terrenos accidentados y al girar
- Evitar las superficies pavimentadas: el pavimento puede afectar considerablemente al manejo y al control

LEA LA GUÍA DEL USUARIO.  
SIGA TODAS LAS INSTRUCCIONES Y ADVERTENCIAS

704909-445\_ES

## **Etiquetas de seguridad**

Lea detenidamente todas las etiquetas de seguridad que hay en el vehículo.

Estas etiquetas están adheridas al vehículo para garantizar la seguridad del conductor o de cualquier otra persona que se encuentre en las proximidades.

Las etiquetas de seguridad que hay en el vehículo deben considerarse elementos permanentes.

Si alguna no aparece o está dañada, puede ser reemplazada de modo gratuito. Póngase en contacto con un distribuidor autorizado de Can-Am Off-road.

### **NOTA:**



En caso de discrepancias entre esta guía del usuario y el vehículo, las etiquetas de seguridad adheridas al vehículo tienen prioridad sobre las etiquetas incluidas en esta guía.



## Etiqueta Advertencia general

**⚠ ADVERTENCIA**

El uso de un ATV inapropiado puede dar lugar a LESIONES GRAVES o LA MUERTE.

			
UTILICE SIEMPRE UN CASCO HOMOLOGADO Y PRENDAS Y ACCESORIOS DE PROTECCIÓN	NO CONDUZCA NUNCA POR CARRETERAS PÚBLICAS	NO LLEVE NUNCA PASAJEROS	USO INCOMPATIBLE CON EL CONSUMO Y LOS EFECTOS DE DROGAS O ALCOHOL

**NUNCA** debe conducirse:

- Sin instrucciones o entrenamiento adecuados.
- A una velocidad excesiva para la experiencia del conductor o para las condiciones del terreno y del vehículo.
- En vías públicas: existe riesgo de colisión con otros vehículos.
- Con un pasajero: el peso de un pasajero afecta el equilibrio y la dirección y aumenta el riesgo de perder el control.

**SIEMPRE:**

- Utilizar técnicas de conducción adecuadas para evitar que el vehículo vuelque en cuestas, en terrenos accidentados y al girar.
- Evitar las superficies pavimentadas: el pavimento puede afectar considerablemente al manejo y al control.

Lea y comprenda todas las etiquetas de seguridad, localice y lea la guía del operario y vea el video de seguridad usando el enlace del código QR o visite la página web de Can-Am antes del uso.

Patente: [www.brp.com/en/about-brp/patents.html](http://www.brp.com/en/about-brp/patents.html)

704809410\_ES



## Etiqueta de advertencia de pasajeros

### **⚠ ADVERTENCIA**



No lleve **NUNCA** pasajeros. Llevar pasajeros puede provocar la pérdida de control, con el riesgo de causar **LESIONES GRAVES** o incluso la **MUERTE**.

704909422\_ES

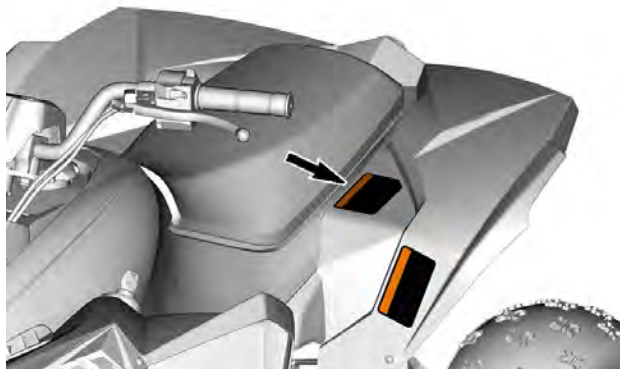

## Presión de los neumáticos y carga máxima - Etiqueta de advertencia

### **⚠ ADVERTENCIA**

Una presión inadecuada de los neumáticos o una sobrecarga pueden provocar la pérdida de control. La pérdida de control puede causar LESIONES GRAVES O LA MUERTE.

#### **PRESIÓN DE LOS NEUMÁTICOS**

- Ajustela con los neumáticos en frío:

- Mínima	<b>RUEDAS DELANTERAS:</b>	25 kPa	4 psi
	<b>RUEDAS TRASERAS:</b>	25 kPa	4 psi
- Máxima	<b>RUEDAS DELANTERAS:</b>	35 kPa	5 psi
	<b>RUEDAS TRASERAS:</b>	35 kPa	5 psi

- No ajuste nunca la presión de los neumáticos por debajo del mínimo. El neumático podría salirse de la llanta.
- Peso máximo: 180 lbs. (82 kg).  
Incluye el peso del conductor y los accesorios.

704909424\_ES

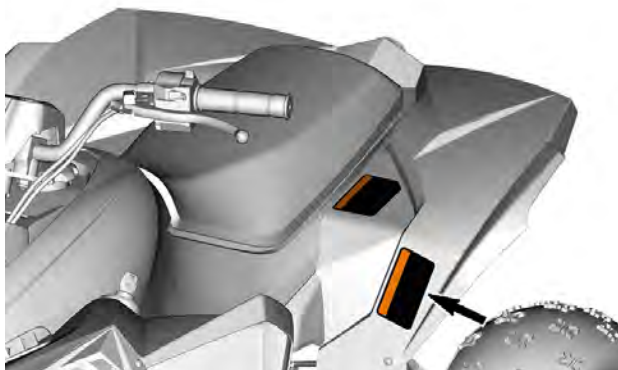

Edad indicada/vehículo todoterreno/ANSI/SVIA -  
Etiqueta de advertencia

Renegade 70

**⚠ ADVERTENCIA**



La conducción de este ATV por parte de menores de 6 años entraña un mayor riesgo de LESIONES GRAVES E INCLUSO DE MUERTE.

Si el usuario es menor de 16 años deberá estar siempre supervisado por un adulto.

NO permita **NUNCA** el uso de este ATV a niños menores de 6 años.

704900418\_ES

Renegade 110 X xc  
Renegade 110 X xc

**⚠ ADVERTENCIA**



La conducción de este ATV por parte de menores de 10 años entraña un mayor riesgo de LESIONES GRAVES E INCLUSO DE MUERTE.

Si el usuario es menor de 16 años deberá estar siempre supervisado por un adulto.

NO permita **NUNCA** el uso de este ATV a niños menores de 10 años.

704900420\_ES



## No utilizar en carretera– Etiqueta de advertencia

### ⚠ ADVERTENCIA / ⚠ WARNING

Este es un vehículo todoterreno y no está diseñado para el uso por carreteras públicas.

This vehicle is an off road vehicle not intended for use on public roads.



**Etiqueta de advertencia para remolque de carga utilizando el parachoques trasero.**

**⚠ ADVERTENCIA**

No lo utilice NUNCA como punto de amarre para remolcar.

El vehículo podría volcar.

704909491\_ES

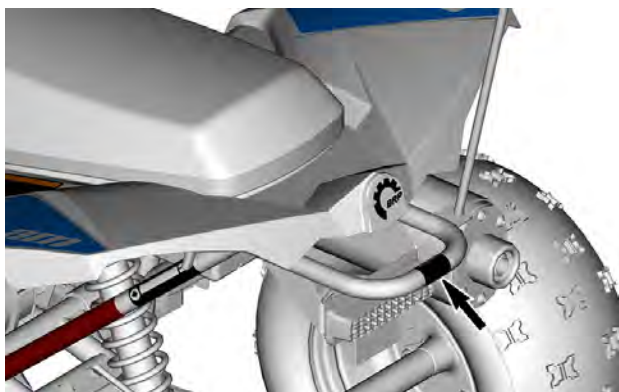

## Pictograma moldeado

### Pictograma de Asiento

 **ATENCIÓN**

No se permiten pasajeros en este vehículo.

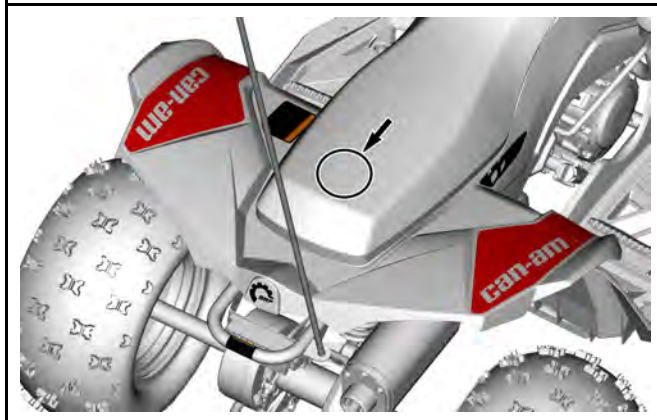

## Etiqueta colgante de seguridad

### Etiqueta colgante - Advertencia de la Proposición 65 de California

 **ADVERTENCIA.** El manejo, servicio y mantenimiento de un vehículo todoterreno puede exponerle a sustancias químicas, incluido el escape del motor, monóxido de carbono, ftalatos y plomo. Estas sustancias pueden ser cancerígenas y causantes de defectos de nacimiento u otros problemas reproductivos según el Estado de California. Para minimizar la exposición, evite respirar cerca del tubo de escape, no ponga a ralentí el motor a menos que sea necesario, revise su vehículo en un área bien ventilada, utilice guantes y lávese las manos con frecuencia cuando lo haga.

Para más información visite  
[www.P65Warnings.ca.gov/products/passenger-vehicle](http://www.P65Warnings.ca.gov/products/passenger-vehicle)



704906872



---

# INFORMACIÓN IMPORTANTE SOBRE LAS ETIQUETAS DEL PRODUCTO (TODOS LOS PAÍSES EXCEPTO CANADÁ/ESTADOS UNIDOS)

## **Etiqueta colgante**

Este vehículo se entrega con una etiqueta colgante que contiene información importante.

Cualquier usuario de este vehículo deberá leer y comprender esta información antes de conducir.

**INFORMACIÓN IMPORTANTE SOBRE LAS ETIQUETAS DEL PRODUCTO  
(TODOS LOS PAÍSES EXCEPTO CANADÁ/ESTADOS UNIDOS)**

**Etiqueta colgante de seguridad**

Este vehículo se suministra con una etiqueta colgante y adhesivos con información de seguridad importante.

Cualquier usuario de este vehículo deberá leer y comprender esta información antes de conducir.

**⚠ ATENCIÓN**

- **Lea la guía del usuario. El uso de un ATV inapropiado puede dar lugar a LESIONES GRAVES o LA MUERTE. Siga todas las instrucciones y advertencias.**
- **Utilice siempre protección para los oídos.**
- **UTILICE SIEMPRE un casco homologado, prendas Y ACCESORIOS DE PROTECCIÓN.**
- **No conduzca nunca por carreteras públicas.**
- **nunca deben llevarse pasajeros.**
- **uso incompatible con el consumo y los efectos de drogas o alcohol.**

**Y  
MODELO JUVENIL**

ESTE ATV ES PARA USO RECREATIVO POR PARTE DE MENORES A PARTIR DE CIERTA EDAD BAJO LA SUPERVISIÓN DE UN ADULTO

OPERADORES ÚNICAMENTE - NO PARA PASAJEROS

ESTE ATV DE CATEGORÍA Y HA SIDO DISEÑADO PARA UN USO CON LIMITACIÓN/RESTRICCIÓN DE LA VELOCIDAD MÁXIMA

**RENEGADE 110**

**(NO DEBE SER UTILIZADO POR MENORES DE 10 AÑOS)**

VELOCIDAD MÁXIMA RESTRINGIDA:

24 km/h (15 mph) (AJUSTE DE FÁBRICA)

\*VELOCIDAD MÁXIMA NO RESTRINGIDA: 48 km/h (30 mph)

(BAJO ESTRECHA SUPERVISIÓN/CRITERIO PATERNO)

LOS ATV DE CATEGORÍA Y-10+ SON MODELOS JUVENILES

EXISTEN CURSOS SOBRE TÉCNICAS DE CONDUCCIÓN DE ATV. PARA OBTENER INFORMACIÓN, CONTACTE A SU DISTRIBUIDOR.

CONSULTE A SU CONCESIONARIO PARA INFORMARSE DE LA NORMATIVA ESTATAL O LOCAL APLICABLE AL USO DEL ATV.

\*Consulte la Guía del Usuario para conocer el procedimiento

**ESTÁ ETIQUETA NO DEBE ELIMINARSE ANTES DE LA VENTA**



704609487\_ES

## **Pictograma de seguridad**

Lea detenidamente todas las etiquetas de seguridad que hay en el vehículo.

Estas etiquetas están adheridas al vehículo para garantizar la seguridad del conductor o de cualquier otra persona que se encuentre en las proximidades.

Las etiquetas de seguridad que hay en el vehículo deben considerarse elementos permanentes.

Si alguna no aparece o está dañada, puede ser reemplazada de modo gratuito. Póngase en contacto con un distribuidor autorizado de Can-Am Off-road.

### **NOTA:**

En caso de discrepancias entre esta guía del usuario y el vehículo, las etiquetas de seguridad adheridas al vehículo tienen prioridad sobre las etiquetas incluidas en esta guía.

---

*INFORMACIÓN IMPORTANTE SOBRE LAS ETIQUETAS DEL PRODUCTO  
(TODOS LOS PAÍSES EXCEPTO CANADÁ/ESTADOS UNIDOS)*

## **Etiqueta Advertencia general**

**⚠ ATENCIÓN**

- **UTILICE SIEMPRE un casco homologado, prendas Y ACCESORIOS DE PROTECCIÓN.**
- **Lea la guía del usuario. El uso de un ATV inapropiado puede dar lugar a LESIONES GRAVES o LA MUERTE. Siga todas las instrucciones y advertencias.**
- **Utilice siempre protección para los oídos.**
- **No conduzca nunca por carreteras públicas.**
- **No lleve nunca pasajeros.**
- **uso incompatible con el consumo y los efectos de drogas o alcohol.**

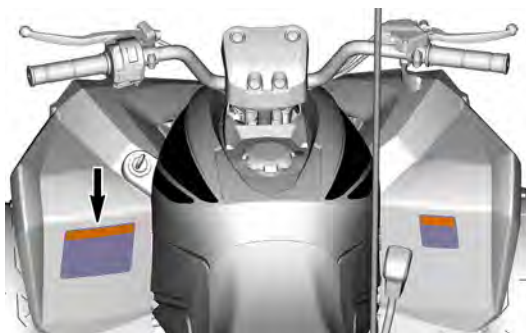

## Etiqueta de advertencia de pasajeros

### ⚠ ATENCIÓN

- Revise esta Guía del Usuario y ponga atención al vídeo sobre seguridad.
- No lleve NUNCA pasajeros.

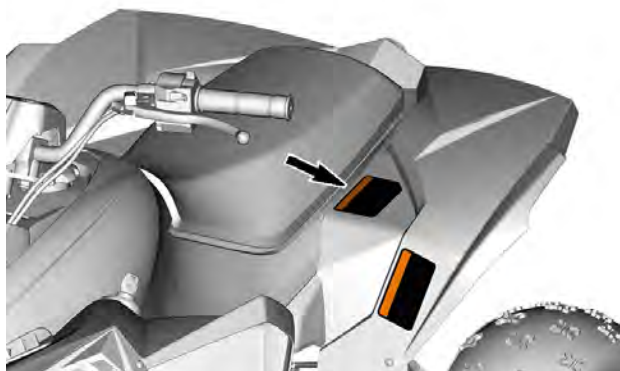

---

*INFORMACIÓN IMPORTANTE SOBRE LAS ETIQUETAS DEL PRODUCTO  
(TODOS LOS PAÍSES EXCEPTO CANADÁ/ESTADOS UNIDOS)*



## **Presión de los neumáticos y carga máxima - Etiqueta de advertencia**

**⚠ ATENCIÓN**

- Lea la guía del operador. La presión inadecuada de los neumáticos y la sobrecarga pueden provocar la pérdida de control; esto podría resultar en **LESIONES GRAVES** o incluso la **MUERTE**.
- Mantenga **SIEMPRE** la presión adecuada de los neumáticos como se indica.
- No exceda **NUNCA** la capacidad de carga de 82 kg (180 lb), que incluye el peso del conductor, la carga y los accesorios (e incluido el peso de la lengua del remolque si procede).

704909429\_ES

**⚠**

  +  < 82 kg MÁX.  
(180 lb)

 = MÁX.: 35 kPa (5 psi)    MÁX.: 35 kPa (5 psi)  
MÍN.: 25 kPa (4 psi)    MÍN.: 25 kPa (4 psi)

**kPa**



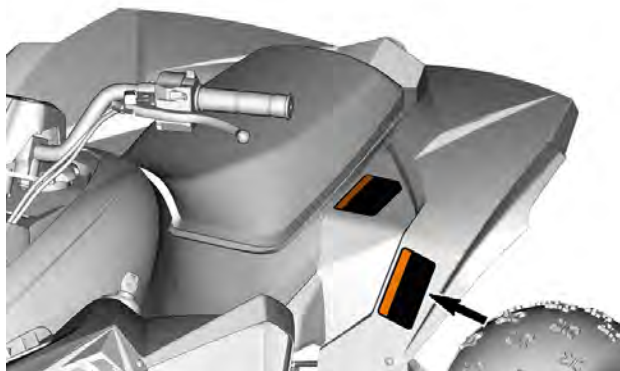



## Edad recomendada - Etiqueta de advertencia

### ⚠ ATENCIÓN

La conducción de este ATV por menores de 10 años entraña un mayor riesgo de LESIONES GRAVES e incluso de MUERTE.

Este ATV no debe ser conducido NUNCA por menores de 10 años.

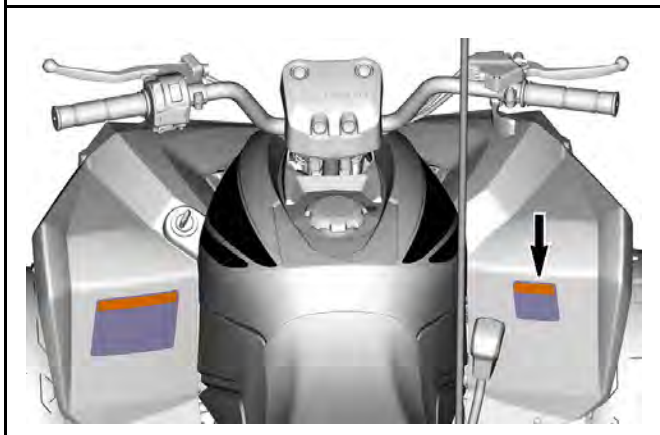
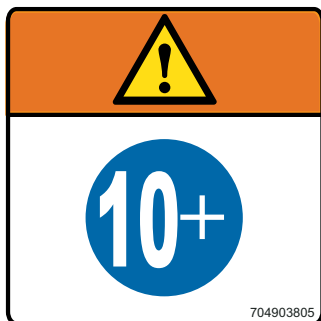



## Etiqueta de advertencia para remolque de carga utilizando el parachoques trasero.

 ATENCIÓN

NUNCA use el parachoques para tirar de una carga. El vehículo podría volcar.

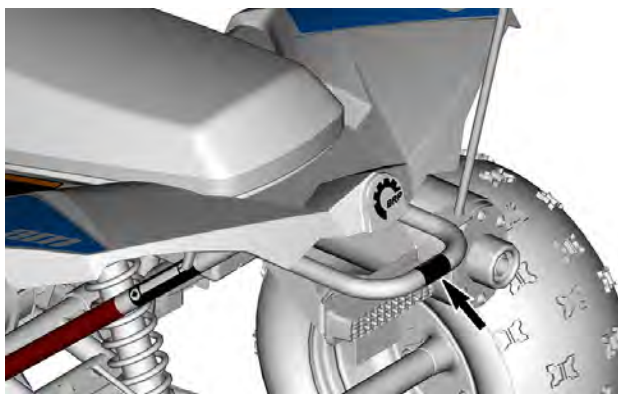
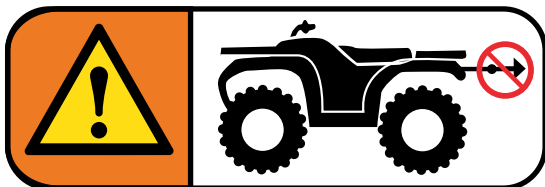

## Pictograma moldeado

### Pictograma de Asiento

**⚠ ATENCIÓN**

No se permiten pasajeros en este vehículo.

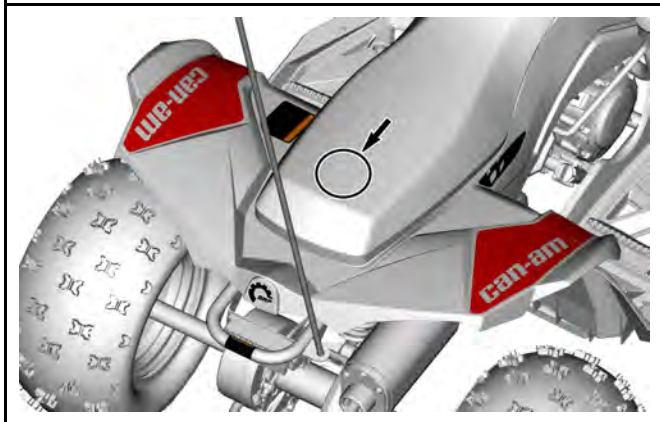

---

## INFORMACIÓN SOBRE DEFECTOS DE SEGURIDAD

Si reside en Canadá y cree que su vehículo tiene algún defecto que pudiera provocar un accidente y riesgo de lesiones o incluso de muerte, debe informar de inmediato a Transport Canada, además de avisar a Bombardier Recreational Products Inc.

Si Transport Canada recibe otras quejas similares, puede abrir una investigación y en caso de que se detecte un defecto que afecta a la seguridad en un grupo de vehículos, puede ordenar su retirada y una campaña para solucionarlo. Sin embargo, Transport Canada no puede intervenir en casos individuales en los que se vea afectado usted, su distribuidor o Bombardier Recreational Products Inc.

### Para ponerse en contacto con Transport Canada:



819-994-3328 (en la zona de Gatineau-Ottawa o internacionalmente)  
Llamada gratuita: 1 800-333-0510 (en Canadá)



Transport Canada - ASFAD  
330 Sparks Street  
Ottawa, ON  
K1A 0N5



<https://www.tc.gc.ca/recalls>

Esta página está intencionalmente en blanco

# **INFORMACIÓN SOBRE EL VEHÍCULO**

## MANDOS PRINCIPALES

Esta sección ofrece información básica sobre las funciones de diversos controles del vehículo. Para obtener más detalles acerca de cómo usar un mando o control en combinación con otros, consulte las *Instrucciones de uso*.

### Palanca del acelerador

La palanca del acelerador se encuentra en la parte derecha del manillar.

Cuando se empuja hacia delante, se incrementa la velocidad del motor, lo que permite el accionamiento de la transmisión.

Cuando se suelta, la velocidad del motor volverá automáticamente al ralentí y el vehículo se ralentizará gradualmente.

#### NOTA:

La velocidad de ralentí viene ajustada de fábrica. Si la velocidad de ralentí no es satisfactoria, consulte con un distribuidor autorizado de Can-Am Off-road para el ajuste.

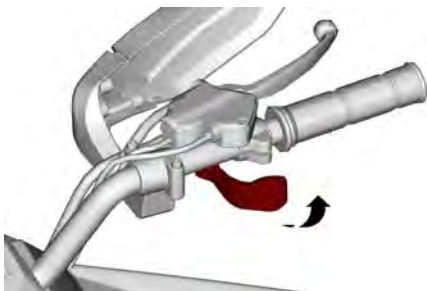

#### MANILLAR DERECHO

Este vehículo cuenta con un interruptor de liberación del acelerador. Si el acelerador se queda bloqueado en posición abierta cuando se libera, el interruptor de liberación del acelerador limitará la velocidad del motor a velocidad de ralentí.

#### ATENCIÓN

**Antes de arrancar el motor, compruebe el funcionamiento de la palanca del acelerador. Si la palanca del acelerador no funciona con suavidad, investigue la causa. Corrija el problema antes de usar el vehículo. Consulte a un concesionario o distribuidor Can-Am Off-road autorizado si no puede averiguar el motivo del problema o no puede solucionarlo.**



### Limitador de velocidad

Este vehículo está equipado con un tornillo limitador de velocidad ajustable en el alojamiento de la palanca del acelerador. El limitador de velocidad impide que el acelerador se abra totalmente aunque la palanca de cambio se apriete al máximo. Esto limita la potencia del motor disponible y, por consiguiente, la velocidad del vehículo.

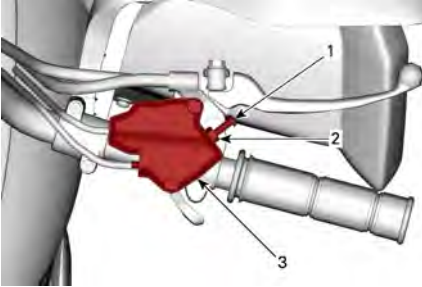

#### MANILLAR DERECHO

1. Tornillo limitador de velocidad
2. Contratuerca
3. Alojamiento de cable de la palanca del acelerador

#### ⚠ ATENCIÓN

Los adultos siempre deben limitar la velocidad máxima en función de la habilidad y capacidad del menor para manejar el vehículo de un modo seguro. No permita nunca que el menor ajuste el tornillo limitador de velocidad.

BRP recomienda a los usuarios no experimentados que empiecen con el tornillo limitador de velocidad hacia dentro durante el período inicial de aprendizaje.

Los adultos pueden ajustar gradualmente el tornillo limitador de velocidad para aumentar la velocidad máxima a medida que el usuario principiante se va familiarizando con el uso del vehículo. Consulte la tabla siguiente.

Ajuste de la velocidad	Renegade 70	Renegade 110 Renegade 110 Xxc
Velocidad limitada de fábrica	16 km/h (10 MPH)	24 km/h (15 MPH)
Velocidad máxima sin restricción	24 km/h (15 MPH)	48 km/h (30 MPH)

**⚠ ATENCIÓN**

Al bajar por pendientes, la gravedad puede incrementar la velocidad del vehículo por encima de la velocidad máxima deseada establecida con el tornillo limitador.

**⚠ ATENCIÓN**

Un ajuste incorrecto del tornillo limitador de velocidad podría dañar el cable del acelerador y afectar al funcionamiento de la palanca del acelerador. La omisión de las recomendaciones de ajuste puede dar lugar a un accidente.

Para ajustar el tornillo limitador de velocidad, afloje la contratuerca y después, gire el tornillo limitador de velocidad según corresponda. Al girar el tornillo en el sentido de las agujas del reloj, se reduce el recorrido de la palanca del acelerador; al girarlo en sentido contrario, el recorrido aumenta.

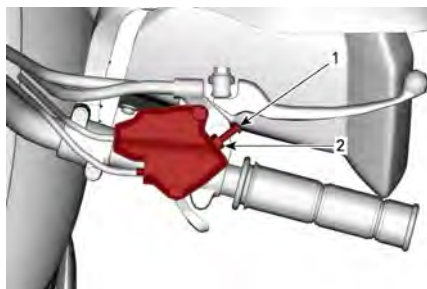

1. Contratuerca
2. Tornillo limitador de velocidad

Apriete la contratuerca después del ajuste.

## Palanca de freno en la parte derecha

La palanca de freno derecha se encuentra en la parte derecha del manillar.

Cuando se tira de la palanca hacia el manillar, se acciona el freno delantero. Cuando se suelta, debe volver automáticamente a su posición original. El efecto de frenada es proporcional a la fuerza aplicada a la palanca.

### ⚠ ATENCIÓN

**Accione siempre ambos frenos (derecho e izquierdo) al mismo tiempo mientras suelta el acelerador. En caso contrario, podría perder el control del vehículo, con el consiguiente riesgo de lesiones graves.**

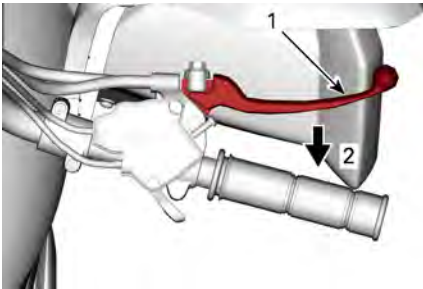

#### MANILLAR DERECHO

1. Palanca de freno
2. Para accionar el freno

## Palanca de freno (lado izquierdo)

La palanca de freno se encuentra en la parte izquierda del manillar.

Cuando se tira de la palanca hacia el manillar, se acciona el freno trasero. Cuando se suelta, debe volver automáticamente a su posición original. El efecto de frenada es proporcional a la fuerza aplicada a la palanca.

**⚠ ATENCIÓN**

Accione siempre ambos frenos (derecho e izquierdo) al mismo tiempo mientras suelta el acelerador. En caso contrario, podría perder el control del vehículo, con el consiguiente riesgo de lesiones graves.

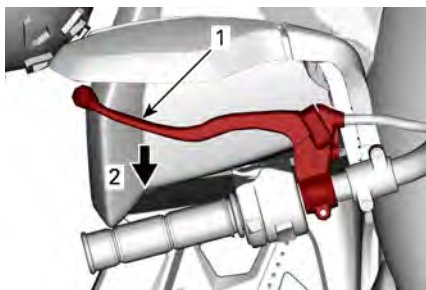

**MANILLAR IZQUIERDO**

1. Palanca de freno
2. Para accionar el freno

**Freno de estacionamiento**

Cuando se acciona, el freno de mano impide que el vehículo se mueva. Resulta de utilidad durante el transporte o cuando el vehículo no está funcionando.

**⚠ ATENCIÓN**

Utilice siempre el freno de mano cuando el vehículo no esté funcionando.

**⚠ ATENCIÓN**

Asegúrese de que el freno de mano esté totalmente quitado antes de utilizar el vehículo. Si se conduce el vehículo con una presión continua sobre los frenos, puede dañarse el sistema de frenado y provocar la pérdida de capacidad de frenado e incluso un incendio.

*Renegade 70*

El botón del freno de estacionamiento se encuentra en la palanca de freno derecha.

**Para aplicar el freno de mano:** Apriete la palanca de freno derecha y pulse hacia abajo el botón de bloqueo del freno de mano; después, suelte la palanca. Ahora, la palanca de freno mantiene accionados los frenos delanteros.

**Para soltar el freno de mano:** Apriete la palanca de freno. El botón de bloqueo del freno de mano debe volver automáticamente a su posición original. La palanca de freno debería volver a su posición de reposo.



#### **PALANCA DE FRENO DERECHA — RENEGADE 70**

1. Botón de bloqueo del freno de estacionamiento

#### **Renegade 110 y Renegade 110 X xc**

La palanca de bloqueo del freno de estacionamiento se encuentra en la palanca de freno izquierda.

**Para aplicar el freno de mano:** Apriete la palanca de freno izquierda y manténgala apretada al tiempo que activa el bloqueo de la palanca; a continuación, suelte la palanca. Ahora, la palanca de freno mantiene accionado los frenos traseros.

**Para soltar el freno de mano:** Apriete la palanca de freno. El bloqueo de la palanca debe volver automáticamente a su posición original. La palanca de freno debería volver a su posición de reposo.

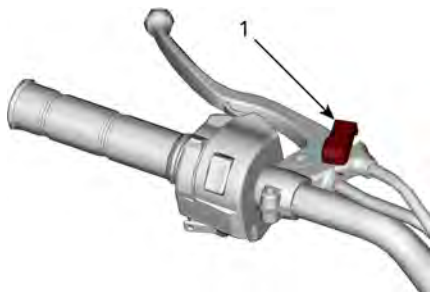

**PALANCA DE FRENO IZQUIERDA — RENEGADE 110**

1. Bloqueo de la palanca

## MANDOS SECUNDARIOS

### Palanca de cambio o transmisión

La palanca de transmisión de tres posiciones se encuentra en la parte derecha del vehículo, cerca del motor.

### AVISO

Pare siempre el vehículo completamente y accione los frenos antes de mover la palanca de cambio. Asegúrese de que el motor esté a ralentí.

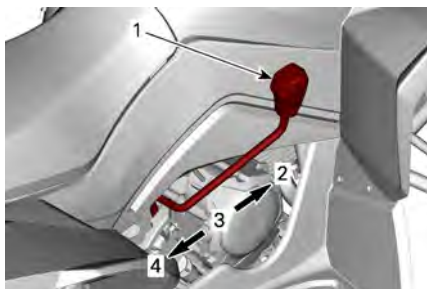

#### PATRÓN DE LA PALANCA DE CAMBIO

1. Palanca de cambio o transmisión
2. Avance (F)
3. Punto muerto (N)
4. Marcha atrás (R)

Para cambiar la posición de cambio, pare completamente el vehículo, aplique los frenos y mueva la palanca a la posición deseada. No fuerce la palanca.

### ⚠ ATENCIÓN

Antes de maniobrar marcha atrás con el vehículo, asegúrese de que no haya personas ni obstáculos detrás. Permanezca sentado.

Si experimenta problemas de cambio, consulte con un distribuidor autorizado de Can-Am Off-road o a otra persona cualificada para que ajuste el varillaje del cambio.

#### **F: Avance**

Esta es la posición de conducción normal. Permite que el vehículo alcance su máxima velocidad.

### **N: Punto muerto**

En esta posición se libera la transmisión para que el vehículo pueda ser remolcado o desplazado manualmente.

### **R: Marcha atrás**

Esta marcha permite retroceder con el vehículo.

### **⚠ ATENCIÓN**

Antes de maniobrar marcha atrás con el vehículo, asegúrese de que no hay personas ni obstáculos detrás. BRP recomienda que permanezca sentado. Evite ponerse en pie. Su peso podría desplazarse hacia delante y golpear la palanca del acelerador; la aceleración inesperada puede causar la pérdida del control.

## **Interruptor multifunción**

El interruptor multifunción se encuentra en la parte izquierda del manillar.

Los mandos que se encuentran en el interruptor multifunción son los siguientes:



### **INTERRUPTOR MULTIFUNCIÓN**

1. Botón de arranque del motor
2. Interruptor de parada de emergencia del motor



### **Interruptor de paro de emergencia del motor**

Este interruptor se puede utilizar para detener el motor rápidamente o como mando de emergencia. Cuando este interruptor está en posición STOP, el vehículo no recibe alimentación eléctrica y el motor no puede funcionar.

Para detener el motor, suelte totalmente la palanca del acelerador y coloque el interruptor de parada de emergencia del motor en posición de parada (STOP). Gire el contacto a la posición de apagado (OFF).

#### **NOTA:**

Aunque puede pararse el motor girando la llave de contacto hasta la posición de apagado (OFF), es preferible hacerlo colocando el interruptor de parada de emergencia del motor en la posición de parada (STOP).

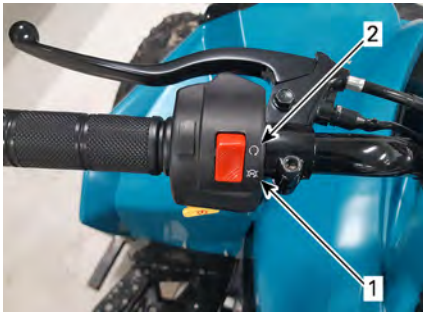

### **INTERRUPTOR DE PARO DE EMERGENCIA DEL MOTOR**

1. Posición PARADA (STOP)
2. Posición MARCHA (RUN)

### **Botón de arranque del motor**

El interruptor de arranque del motor está situado en la parte inferior del interruptor multifunción.

Este botón se utiliza para poner en marcha el motor. Consulte *Arranque del motor* para conocer todo el procedimiento.



1. Botón de arranque del motor

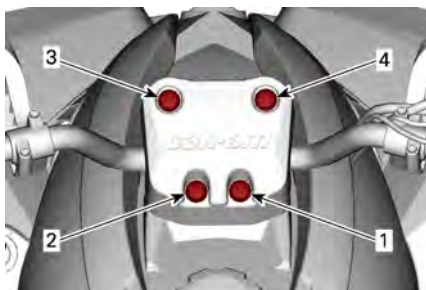

## Lámparas indicadoras

Las lámparas indicadoras se encuentran cerca del centro del manillar.



## LÁMPARAS INDICADORAS

1	Punto muerto (N)		Palanca de cambio en posición de punto muerto.
2	Marcha atrás (R)		Palanca de cambio en posición de marcha atrás.

3	Comb. b.		Nivel bajo de combustible. El vehículo puede seguir funcionando otros 11 - 16 km (7 - 10 millas).
4	Compr. motor		Intermitente: Motor sobrecalentado. La potencia del motor se reduce automáticamente. Continua: Ha ocurrido un error EFI. Para evitar daños graves en el motor, no utilice el vehículo. Póngase en contacto con un concesionario autorizado de Can-Am Off-road.

## Interruptor de contacto

El interruptor de contacto está situado justo encima del guardabarros delantero izquierdo.

Es un interruptor de 2 posiciones accionado con llave: APAGADO, ENCENDIDO.

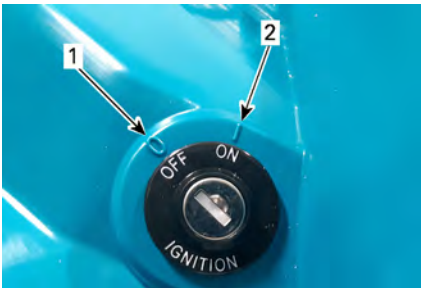

### CONTACTO

1. Posición de APAGADO
2. Posición de ENCENDIDO

Antes de arrancar el motor, introduzca la llave en el interruptor de contacto y gírela en el sentido de las agujas del reloj hasta la posición de encendido (ON). Para retirar la llave, gírela hasta la posición de apagado (OFF) y saque la llave. Quite siempre la llave cuando el vehículo no esté funcionando o durante su transporte.

Incluso si puede pararse el motor girando la llave de contacto hasta la posición de APAGADO, es muy recomendable utilizar el interruptor de parada de emergencia del motor. Sin embargo, no olvide girar la llave

de contacto hasta la posición de apagado (OFF) después de parar el motor con el interruptor de parada de emergencia para evitar que se agote la batería.

---

# EQUIPAMIENTO

## Asiento

### *Desmontaje del asiento*

El seguro de bloqueo del asiento está situado bajo el guardabarros trasero izquierdo. Tire del seguro de bloqueo hacia atrás a la vez que levanta suavemente la parte trasera del asiento. Después, tire del asiento hacia atrás y retírelo.

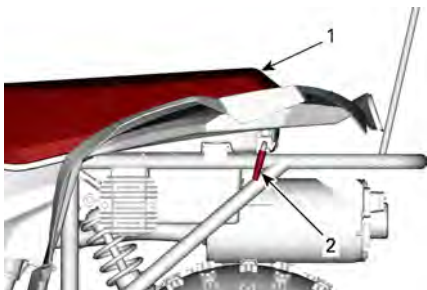

### **PARTE IZQUIERDA DEL VEHÍCULO**

1. Asiento
2. Seguro de bloqueo del asiento

### *Instalación del asiento*

Introduzca la pestaña delantera del asiento en el gancho del bastidor. Cuando el asiento descansa en su posición, empujelo firmemente hacia abajo para que quede asegurado.

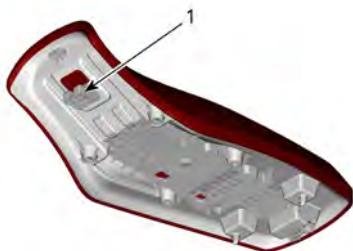

### **PARTE INFERIOR DEL ASIENTO**

1. Pestaña del asiento

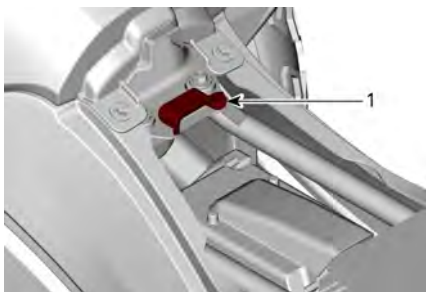

1. Gancho del marco

**⚠ ATENCIÓN**

Compruebe que el asiento queda bien asegurado antes de conducir el vehículo.

# COMBUSTIBLE

## Requisitos de combustible

### AVISO

**Utilice siempre gasolina nueva. La gasolina se oxida, con la consiguiente pérdida de octanos y de componentes volátiles, y la producción de depósitos gomosos y de barniz que pueden dañar el sistema de combustible.**

La mezcla de combustibles con alcohol varía según el país y la región. Este motor ha sido diseñado para funcionar con los combustibles recomendados. Sin embargo, se debe tener en cuenta lo siguiente:

- No se recomienda el uso de combustible con un porcentaje de alcohol superior al que especifican las reglamentaciones gubernamentales, y su uso puede dar lugar a los siguientes problemas de los componentes del sistema de combustible:
  - Dificultades de arranque y de conducción.
  - Deterioro de las piezas de goma o de plástico.
  - Corrosión de las piezas metálicas.
  - Daño de las piezas internas del motor.
- Compruebe con frecuencia la posible presencia de fugas de combustible y otras anomalías en el sistema de combustible si cree que el contenido de alcohol en la gasolina es superior al indicado en la normativa gubernamental actual.
- Los combustibles mezclados con alcohol atraen y retienen la humedad. Esto puede dar lugar a la separación de fases del combustible y causar problemas de rendimiento del motor o dañar el motor.

### **Combustible recomendado**

Use gasolina regular sin plomo con un octanaje mínimo de 87 AKI (RON+MON)/2 o un octanaje de 92 RON.

Para un rendimiento óptimo, use gasolina premium sin plomo con un octanaje de 91 AKI (RON+MON)/2 o un octanaje de 95 RON.

### AVISO

**No experimente nunca con otros combustibles. El uso de un combustible inapropiado puede causar daños en el sistema de combustible y el motor.**

### AVISO

**NO utilice combustible de bombas de combustible E85.**

## Estados Unidos de América

La normativa de la EPA de los EE. UU. prohíbe el uso de combustible con la identificación E15.

### Procedimiento de repostaje

#### ATENCIÓN

- No permita que los niños pongan combustible en el vehículo.
- Tenga siempre mucha precaución cuando manipule combustible.
- Detenga siempre el motor antes de repostar. Abra el tapón lentamente.
- Si percibe una diferencia de presión (oye un silbido cuando está aflojando el tapón del depósito de combustible), pida que inspeccionen y, si es preciso, que reparen el vehículo antes de utilizarlo.
- Los vapores de combustible son inflamables y pueden explotar en determinadas condiciones.
- No utilice nunca una llama para comprobar el nivel de combustible.
- No fume nunca y evite llamas o chispas en las proximidades.
- Trabaje siempre en un áreas bien ventiladas.
- Nunca llene el depósito de combustible completamente antes de llevar el vehículo a una zona en la que haga calor. Con el aumento de la temperatura, se incrementa el volumen del combustible y este puede desbordarse.
- Limpie siempre cualquier resto de combustible o aceite que se haya derramado del vehículo.
- En caso de salpicaduras de combustible en la piel o en la ropa, lávese inmediatamente con agua y jabón y cámbiese de ropa.

1. Pare el motor.
2. No permita que nadie permanezca sentado en el vehículo durante el repostaje.
3. Desenrosque el tapón del depósito de combustible en sentido contrario a las agujas del reloj para sacarlo.



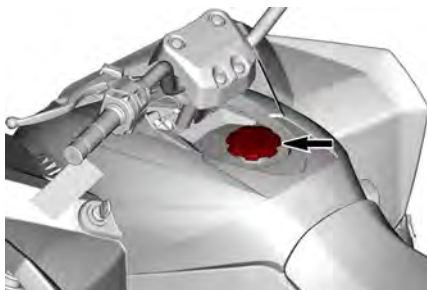

### **TAPÓN DEL DEPÓSITO DE COMBUSTIBLE**

4. Introduzca el surtidor en el cuello de llenado.
5. Vierta el combustible lentamente para que el aire pueda salir del depósito y evitar el reflujó de combustible. Procure no derramar combustible.
6. Deje de repostar cuando el combustible alcance la parte inferior del cuello de llenado. **No llene excesivamente. No llene el cuello del depósito.**
7. Apriete bien el tapón del depósito de combustible (en el sentido de las agujas del reloj).

---

# PERÍODO DE RODAJE

## Funcionamiento durante el rodaje

Se precisa un período de rodaje de 10 horas antes de poder utilizar el vehículo a pleno rendimiento.

Tras el período de rodaje, un distribuidor autorizado de Can-Am Off-road, un taller de reparación o una persona de su elección debe llevar a cabo la inspección del vehículo. Consulte el apartado *Mantenimiento*.

### **Motor**

Durante el período de rodaje:

- Evite la conducción a todo gas.
- No debe superarse una aceleración de tres cuartos de gas.
- Evite la aceleración sostenida.
- Evite velocidades de crucero prolongadas.
- Evite el sobrecalentamiento del motor.

No obstante, breves impulsos de aceleración y variaciones de la velocidad contribuyen a obtener beneficios óptimos del rodaje.

### **Frenos**

 **ATENCIÓN**

**Los frenos nuevos no funcionarán con la máxima eficacia hasta que se haya completado su pulido. Para conseguir un buen pulido, detenga el vehículo por completo un mínimo de 50 veces utilizando los frenos. Si es necesario, reajuste los frenos; consulte *Frenos mecánicos*.**

### **Correa de transmisión**

Las correas nuevas requieren un período de rodaje de 50 km (30 millas).

Durante el período de rodaje:

- Evite cambios bruscos de velocidad.
- Evite el transporte de cargas.
- Evite velocidades altas de crucero.

# INSTRUCCIONES DE USO

## Arranque del motor

### ATENCIÓN

Realice siempre la inspección previa al uso antes de conducir el vehículo. Antes de la puesta en marcha, compruebe siempre el funcionamiento de los mandos principales, las funciones de seguridad y los componentes mecánicos.

### AVISO

No utilice el vehículo inmediatamente después del arranque. Deje que el motor permanezca a ralentí unos minutos antes de conducir. Así se evitarán daños graves en el motor.

1. Coloque la palanca de cambio en la posición de punto muerto (N).
2. Ponga el freno de mano.
3. Siéntese en el vehículo.
4. Coloque el interruptor de parada de emergencia del motor en la posición de MARCHA (RUN).



### INTERRUPTOR MULTIFUNCIÓN - MANILLAR IZQUIERDO

1. Interruptor de parada de emergencia del motor
  2. Posición PARADA (STOP)
  3. Posición MARCHA (RUN)
5. Introduzca la llave en el interruptor de contacto y gírela en el sentido de las agujas del reloj hasta la posición de encendido (ON).



1. Llave de contacto

6. Mantenga pulsada la palanca de freno izquierda. Si no se acciona el freno, el motor no arrancará.
7. Pulse el botón de arranque del motor y manténgalo así hasta que el motor se ponga en marcha. No accione la palanca del acelerador durante el arranque.



### INTERRUPTOR MULTIFUNCIÓN

1. Botón de arranque del motor

## AVISO

No mantenga pulsado el botón de arranque más de 5 segundos. Espere 5 segundos entre cada intento de arranque para que se enfríe el motor de arranque. Tenga cuidado de no agotar la batería.

8. Suelte el botón de arranque del motor inmediatamente cuando se haya puesto en marcha el motor y después, suelte el freno.

## Parada del motor

### ATENCIÓN

**Procure no aparcar en pendiente.**

1. Suelte el acelerador y detenga el vehículo completamente.
2. Ponga el freno de mano.
3. Coloque la palanca de cambio en la posición de avance (F).
4. Coloque el interruptor de paro de emergencia del motor en la posición de PARADA (STOP).
5. Gire la llave de contacto a la posición de apagado (OFF).
6. Retire la llave del interruptor de contacto.

## Cambio de marcha

1. Deje el motor al ralentí para que se caliente.
2. Accione los frenos y coloque la palanca del selector de cambio en la posición F (avance) o R (marcha atrás).
3. Deje de accionar los frenos.

### ATENCIÓN

**Asegúrese de que el freno de mano esté totalmente quitado antes de utilizar el vehículo.**

## AVISO

**Siempre que vaya a cambiar el sentido de la marcha (hacia delante o hacia atrás), detenga el vehículo completamente y accione el freno antes de mover la palanca de cambio.**

### NOTA:

El motor se detendrá si se realiza algún cambio con un régimen de RPM elevado.

# OPTIMICE LA CONDUCCIÓN

## Ajuste de la suspensión

### ⚠ ATENCIÓN

El ajuste de la suspensión podría afectar a la maniobrabilidad del vehículo. Dedique el tiempo necesario para familiarizarse con la respuesta del vehículo después de realizar cualquier ajuste de la suspensión.

### ⚠ ATENCIÓN

El ajuste de la amortiguación de la parte izquierda y derecha siempre deben fijarse en la misma posición. No ajuste nunca una sola amortiguación. Un ajuste desigual puede afectar al manejo y provocar una pérdida de estabilidad, con el consiguiente riesgo de accidente. Siga minuciosamente el procedimiento de ajuste o diríjase a su distribuidor de Can-Am Off-road para que lo inspeccione.

### Ajuste de la precarga del muelle

1. Acorte los muelles para una conducción más firme sobre terreno accidentado.
2. Alargue los muelles para una conducción más suave sobre terreno en buen estado.
3. Ajuste la precarga del muelle girando la leva de ajuste o el anillo, según corresponda.

### Renegade 70 / Renegade 110

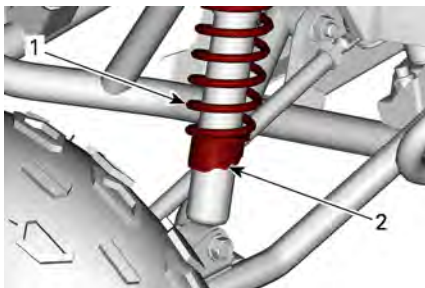

### SUSPENSIÓN DELANTERA

1. Muelle delantero
2. Gire la leva de ajuste

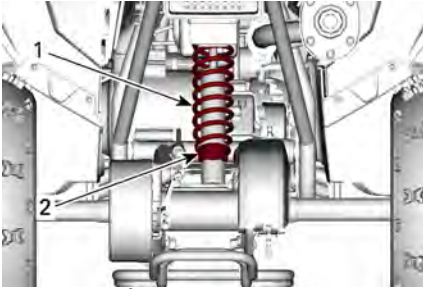

**SUSPENSIÓN TRASERA**

1. Muelle trasero
2. Gire la leva de ajuste

**Renegade 110 Xxc**

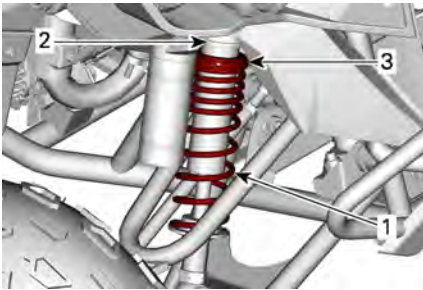

**SUSPENSIÓN DELANTERA**

1. Muelle delantero
2. Afloje el anillo de bloqueo
3. Gire el anillo de ajuste

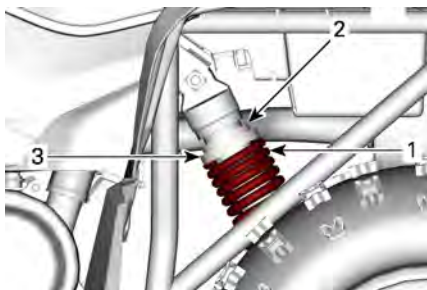

**SUSPENSIÓN TRASERA - PARTE IZQUIERDA DEL VEHÍCULO**

1. Muelle trasero
2. Afloje el anillo de bloqueo
3. Gire el anillo de ajuste



## TRANSPORTE DEL VEHÍCULO

Cuando transporte este vehículo, asegúrelo a un remolque con cintas de amarre adecuadas. El uso de cuerdas normales no está recomendado.

### ⚠ ATENCIÓN

No remolque este vehículo arrastrándolo con un automóvil ni otro tipo de vehículo. Utilice siempre un remolque. No incline nunca este vehículo sobre un extremo para el transporte. El vehículo se debe encontrar en su posición de funcionamiento normal (sobre las cuatro ruedas) y orientado hacia la parte delantera del vehículo de transporte.

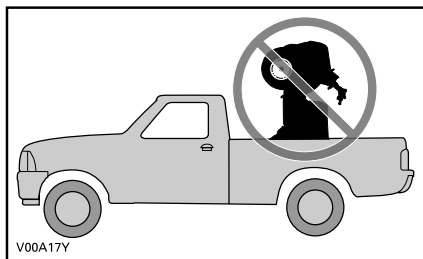

Recuerde lo siguiente:

- Pare el motor y ponga el freno de mano.
- Ponga la transmisión en la marcha.
- Asegure el tapón del depósito y el tapón de aceite. Asegúrese de que el asiento esté bien anclado.
- Retire el indicador de seguridad (bandera).

### AVISO

No intente sujetar el vehículo por el portaequipajes, parachoques o manillares. Utilice los puntos de anclaje identificados a continuación.

En la parte delantera del vehículo, sujete las cintas a la suspensión o a los tubos del bastidor, no al parachoques.

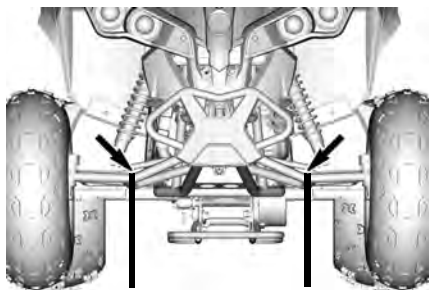

**TODOS LOS MODELOS — UBICACIÓN DEL PUNTO DE ANCLAJE DELANTERO**

En la parte trasera del vehículo, ate las cintas alrededor de la barra de agarre.

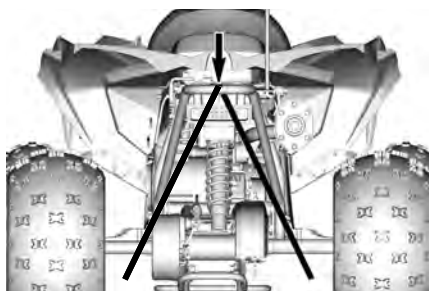

**TODOS LOS MODELOS — UBICACIÓN DEL PUNTO DE ANCLAJE TRASERO**

**AVISO**

La sujeción del vehículo por otros puntos podría ocasionar daños.

# MANTENIMIENTO

---

## PROGRAMA DE MANTENIMIENTO

El mantenimiento es muy importante para que el vehículo pueda usarse de forma segura. El vehículo se debe someter a las revisiones necesarias según el programa de mantenimiento.

El programa de mantenimiento no supone exención alguna de la inspección previa al uso.

### ATENCIÓN

**Si no se siguen el programa y los procedimientos de mantenimiento, el uso del vehículo podría no resultar seguro.**

## Normativa EPA - Vehículos canadienses y estadounidenses

**Un taller o persona de reparaciones elegido por el propietario puede hacer tareas de mantenimiento** sustitución o reparación de dispositivos y sistemas de control de emisiones. Estas instrucciones no requieren ningún componente ni servicio por parte de BRP ni de un distribuidor autorizado de Can-Am Off-road.

Aunque los distribuidores autorizados de Can-Am Off-road tienen conocimiento técnico en profundidad y las herramientas para hacer tareas de servicio su vehículo, la garantía relacionada con las emisiones no están condicionadas al uso de un distribuidor autorizado de Can-Am Off-road ni a ningún otro establecimiento con el que BRP tenga una relación comercial.

El mantenimiento adecuado es responsabilidad de su dueño. Puede denegarse una reclamación de garantía si, entre otras cosas, el propietario o conductor ha causado el problema debido a un uso o mantenimiento inadecuados.

Para las reclamaciones por garantía relacionadas con emisiones, BRP limita el diagnóstico y la reparación de las piezas relacionadas con emisiones a los distribuidores autorizados de Can-Am Off-road. Para obtener más información, consulte la *Garantía relacionada con las emisiones de la EPA de los EE. UU.* contenida en el apartado de *Garantía*.

Deben respetarse las instrucciones acerca de los requisitos de combustible indicadas en el apartado de este manual dedicado al combustible. A pesar de que se puede acceder fácilmente a gasolinas que contienen más de un 10 % de etanol en volumen, la EPA de E.E. U.U. ha prohibido el uso de gasolina con más de un 10 % de etanol en volumen en lo que respecta a este vehículo. El uso de gasolina con más de un 10 % de etanol en volumen puede dañar el sistema de control de emisiones de este motor.

## Condiciones de trabajo pesado

Si su vehículo se utiliza en las siguientes condiciones, consulte la tabla **TRABAJO PESADO** en la tabla del esquema de mantenimiento:

- Transporte repetido de cargas a más del 75% de la capacidad máxima.
- El aumento de carga de trabajo aplicado al sistema de transmisión, reduce la vida útil del aceite para motor en diferenciales, caja de cambios y transmisión. Esto reduce la longevidad de los componentes internos si no se sustituyen más frecuentemente.
- Conducción a altas velocidades durante periodos de tiempo prolongados.

El uso superior al normal con propósitos de servicio público y comercial, requiere un cambio más frecuente de líquidos y componentes sujetos a desgaste, que el necesario para el uso en caminos normales, con propósitos recreativos o de servicios ocasionales.

### *Pautas para el mantenimiento del filtro de aire*

La periodicidad del mantenimiento del filtro de aire debe ajustarse a las condiciones de la conducción.

La frecuencia de mantenimiento del filtro de aire debe ser mayor en las siguientes circunstancias, en las que se produce mucho polvo:

- Conducción sobre arena seca
- Conducción sobre superficies cubiertas de tierra seca
- Conducción sobre nieve
- Conducción por carreteras de grava o similares.

Si se conduce en grupo en estas condiciones, las necesidades de mantenimiento del filtro de aire serán mayores.

## Programa de mantenimiento

Asegúrese de realizar el mantenimiento adecuado en los momentos recomendados, como se indica en la tabla. Las tareas individuales de mantenimiento se identifican como sigue:

**NOTA:** El programa de mantenimiento se basa en el uso de una velocidad media de 16 km/h(10 mi/h).

<b>A = Ajustar</b> <b>L = Lubricar</b> <b>C = Limpiar</b> <b>R = Reemplazar</b> <b>I = Inspeccionar</b> <b>T = Par</b>	Durante el rodaje (5 Horas o 1 Mes*)	Cada 30 Horas, 1 Año o 500 km (300 mi)*	Cada 60 Horas, 2 Años o 1.000 km (600 mi)*
<b>Motor</b>			
Aceite de motor	R	R	
Depurador de aceite del motor	C	C	
Holgura de la válvula			I, A
Bujía			R Cada 60 horas o 1.000 km (600 mi)
<b>Suministro de aire y combustible</b>			
Filtro de aire del motor**		C, L	
Componentes de suministro de aire y función (conductos, mangueras, abrazaderas)		I	
Componentes del combustible y función (tapón de combustible, mangueras, abrazaderas, fijación del depósito)	I	I	
<b>Escape</b>			
Amortiguador de chispas del silenciador		C	
Residuos alrededor de la zona del tubo de escape y el silenciador	C	C	

<b>A = Ajustar</b> <b>L = Lubricar</b> <b>C = Limpiar</b> <b>R = Reemplazar</b> <b>I = Inspeccionar</b> <b>T = Par</b>	Durante el rodaje (5 Horas o 1 Mes*)	Cada 30 Horas, 1 Año o 500 km (300 mi)*	Cada 60 Horas, 2 Años o 1.000 km (600 mi)*
Componentes del escape (estado de juntas, manguitos y silenciador)		I, T	
<b>Accesorios eléctricos</b>			
Conexiones de la batería y estado	I	I	
Funcionamiento de los interruptores de control y luces	I		
Trazado del arnés de cableado eléctrico		I	
<b>Empuje</b>			
Componentes del CVT y función			I, C, L
Funcionamiento de la palanca de posición de la caja de cambios		I, A	
Aceite para caja de cambios	I	R	
Neumáticos (presión y desgaste)		I, A	
Pernos de las ruedas	T	T	
Cojinete de rueda			I
Componentes de la transmisión y función (cadena de transmisión, rodillo y ruedas dentadas)	I, A, L	I, A, L	

<b>A = Ajustar</b> <b>L = Lubricar</b> <b>C = Limpiar</b> <b>R = Reemplazar</b> <b>I = Inspeccionar</b> <b>T = Par</b>	Durante el rodaje (5 Horas o 1 Mes*)	Cada 30 Horas, 1 Año o 500 km (300 mi)*	Cada 60 Horas, 2 Años o 1.000 km (600 mi)*
<b>Dirección</b>			
Componentes de la dirección y función	T	I, T	
Alineación de la dirección		I, A	
Funcionamiento del acelerador	I	I	
Cable del acelerador	A	I, L, A	
<b>Freno</b>			
Componentes del freno y función	I, A	I, A	
Cables de freno	A, L	A, L	
<b>Suspensión</b>			
Componentes de la suspensión y función		I, L, T	
<b>Carrocería</b>			
Elementos metálicos de paneles y componentes de la carrocería	I, T	I, T	

\*Lo que ocurra primero

\*\*Aumente la frecuencia bajo condiciones extremas de polvo.



## PROCEDIMIENTOS DE MANTENIMIENTO

En este apartado, se incluyen instrucciones sobre los procedimientos básicos de mantenimiento.

### ATENCIÓN

Pare el motor y siga estos procedimientos cuando realice tareas de mantenimiento. Si no sigue los procedimientos de mantenimiento adecuados, puede resultar lesionado por el contacto con piezas a alta temperatura, componentes móviles, una descarga eléctrica, productos químicos u otros factores de riesgo.

### ATENCIÓN

Si fuera necesario retirar un dispositivo de bloqueo (p. ej. pestañas de bloqueo, sujeciones con cierre automático, etc.), sustítuyalo siempre por uno nuevo.

## Aceite del motor

### *Nivel de aceite del motor*

### AVISO

Compruebe el nivel de aceite con frecuencia y rellene cuando sea necesario. No llene excesivamente. El funcionamiento del vehículo con un nivel de aceite inadecuado puede causar daños graves en el motor. Limpie cualquier resto de salpicaduras o líquido derramado.

### NOTA:

Cuando compruebe el nivel de aceite, inspeccione visualmente la zona del motor para detectar posibles fugas.

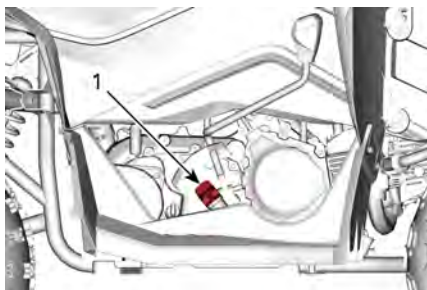

### PARTE DERECHA DEL MOTOR

1. Varilla medidora del nivel de aceite
1. Sitúe el vehículo en una superficie plana.
2. Desenrosque la varilla medidora, sáquela y límpiela.
3. Vuelva a colocar la varilla y **enrósquela completamente**.
4. Extraiga la varilla y compruebe el nivel de aceite. Debe estar en o cerca de la marca superior.

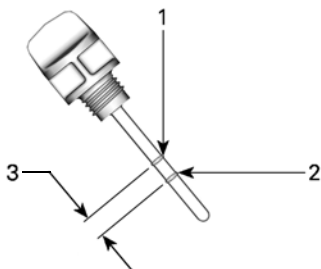

### VARILLA MEDIDORA DEL NIVEL DE ACEITE

1. Lleno
2. Añadir
3. Margen de funcionamiento
5. Para añadir aceite, retire la varilla medidora. Para evitar derrames, coloque un embudo en el orificio de la varilla.
6. Añada una pequeña cantidad de aceite y verifique de nuevo el nivel.
7. Repita hasta que el nivel de aceite llegue a la marca superior de la varilla. **No llene excesivamente**.
8. Apriete la varilla completamente.

**Aceite recomendado para el motor**

El motor de su ATV se ha validado con aceite XPS™.

BRP recomienda el uso de su aceite de motor XPS o uno equivalente en todo momento.

Los daños causados por el uso de un aceite inapropiado para el motor podrían quedar excluidos de la Garantía limitada de BRP.

**Aceite de motor recomendado por XPS**

Multiuso: Aceite sintético XPS 10W50  
Temperaturas frías: Aceite sintético XPS 0W40

**Si no está disponible el aceite de motor XPS recomendado**

Utilice aceite de motor SAE 10W50 para motores de 4 tiempos que cumpla o exceda las siguientes especificaciones de la industria en cuanto a lubricantes.

Compruebe siempre la certificación de la etiqueta de servicio API del recipiente del aceite. Debe contener como mínimo uno de los estándares indicados.

- Clasificación de servicio SN y JASO MA2

**Cambio de aceite del motor**

El cambio de aceite debe realizarse con el motor en caliente.

**¡ CUIDADO**

**El aceite del motor puede encontrarse a una temperatura muy alta. Para evitar posibles quemaduras, no quite el tapón de drenaje del motor si el motor está caliente. Espere hasta que el aceite del motor esté caliente.**

1. Sitúe el vehículo en una superficie plana. Ponga el freno de mano.
2. Limpie la zona del tapón de drenaje del motor.
3. Ponga en marcha el motor y déjelo en ralentí durante 2-3 minutos. Pare el motor.
4. Coloque un recipiente debajo de la zona del tapón de drenaje.
5. Desenrosque el tapón de drenaje.

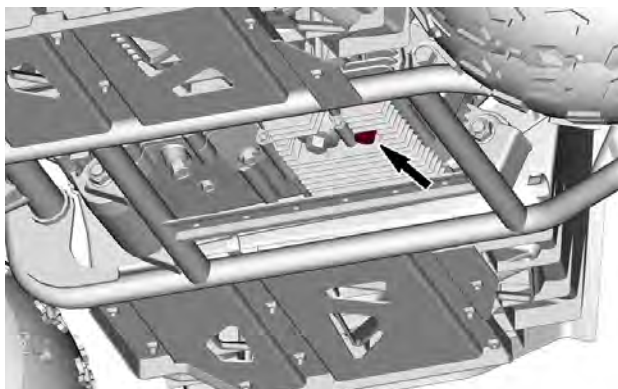

**POR DEBAJO DEL MOTOR.**

6. Espere el tiempo necesario para que todo el aceite salga del motor.
7. Limpie la rejilla del depurador de aceite con un disolvente y deje que se seque.
8. Limpie el tapón de drenaje.
9. Coloque una arandela de sellado nueva en el tapón de drenaje.
10. Vuelva a montar la rejilla del depurador de aceite y el muelle en el tapón de drenaje.
11. Limpie la superficie de sellado en el motor. Asegúrese de que no tenga rebabas.
12. Vuelva a colocar el tapón de drenaje.
13. Apriete según las especificaciones.

<b>Par de apriete</b>	
Tapón de drenaje	$15 \pm 1 \text{ Nm}$ (133 ± 9 lbf-pulg.)

14. Saque la varilla medidora.

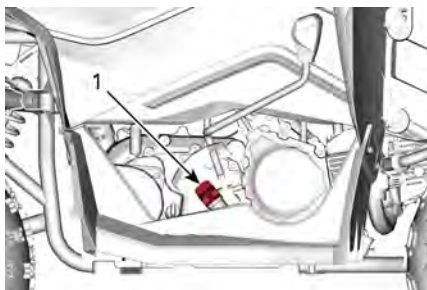

### **PARTE DERECHA DEL MOTOR**

1. Varilla medidora del nivel de aceite

15. Llene el motor con el aceite recomendado. No llene excesivamente. Consulte las *Especificaciones técnicas* para ver la capacidad.
16. Vuelva a introducir la varilla.
17. Ponga en marcha el motor y déjelo al ralentí durante unos minutos. Asegúrese de que no hay fugas en la zona del tapón de drenaje.
18. Pare el motor. Espere unos minutos hasta que el aceite fluya al cárter y vuelva a comprobar el nivel del aceite. Ajústelos en caso necesario.
19. Deseche el aceite usado con arreglo a la normativa local de protección del medio ambiente.

## **Filtro de aire**

### **Ubicación del filtro de aire**

El alojamiento del filtro de aire se encuentra bajo el asiento.

### **Desmontaje del filtro de aire**

1. Retire el asiento.
2. Suelte las abrazaderas de muelle que sujetan la tapa del alojamiento del filtro de aire.

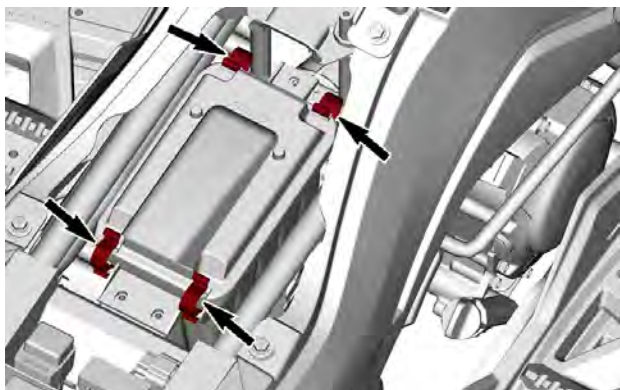

**BROCHES DE LA TAPA DE LA CARCASA DEL FILTRO DE AIRE.**

3. Quite la cubierta.
4. Retire el filtro de aire y la rejilla de apoyo del alojamiento del filtro de aire.

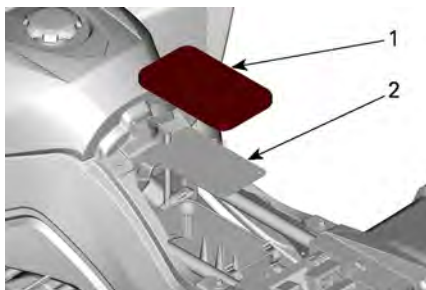

**INTERIOR DEL ALOJAMIENTO DEL FILTRO DE AIRE**

1. Filtro de aire
2. Rejilla de apoyo

**Limpieza y lubricación del filtro de aire**

1. Lave el filtro con una solución de agua con jabón templada. Enjuague y deje que se seque. Cámbielo si es necesario.

**AVISO**

**Puede producirse una degradación del rendimiento del motor o graves daños si no se lleva a cabo un correcto mantenimiento del filtro de aire o no se sustituye adecuadamente.**

2. Ponga en el filtro un lubricante disponible en el mercado.
3. Quite todo el aceite y residuos del alojamiento del filtro de aire y del drenaje de sedimentos.

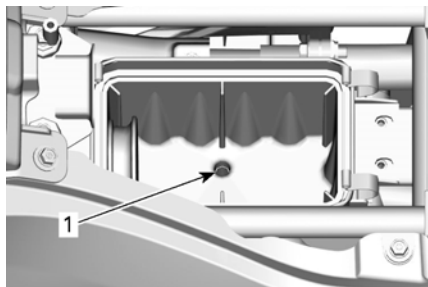
**ALOJAMIENTO DEL FILTRO DE AIRE**

1. *Drenaje de sedimentos*

**Montaje del filtro de aire**

Para la instalación se siguen en orden inverso las etapas del procedimiento de extracción.

1. Instale de nuevo la rejilla de apoyo y el filtro de aire.
2. Posicione la tapa en el alojamiento del filtro de aire y cierre las abrazaderas.
3. Vuelva a instalar el asiento. Consulte *Instalación del asiento*.

**Alojamiento del filtro de aire*****Drenaje del alojamiento del filtro de aire***

1. Revise periódicamente el tubo de drenaje del alojamiento del filtro de aire para determinar si contiene líquidos o depósitos.

## AVISO

Si se utiliza el vehículo en condiciones de humedad o durante periodos prolongados con ajustes de aceleración altos, revise el tubo de drenaje con más frecuencia que la especificada en el Programa de mantenimiento.

2. Si se encuentran líquido o depósitos, presione y quite la abrazadera de la manguera. Quite el tapón del tubo de drenaje y vacíelo.

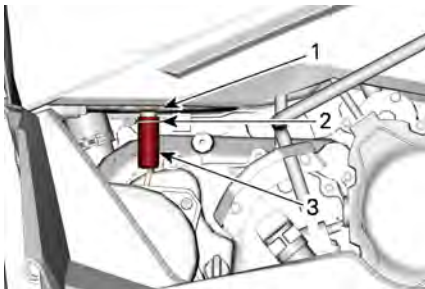

### LADO DERECHO DEL VEHÍCULO

1. Alojamiento del filtro de aire
2. Abrazadera de manguera
3. Tubo de drenaje

## AVISO

No ponga en marcha el motor cuando haya líquido o depósitos en el tubo de drenaje.

3. Instale de nuevo el tubo de drenaje en el alojamiento. Fije el tubo usando la abrazadera de la manguera.
4. Cuando se encuentren líquido o depósitos, será preciso revisar, limpiar y secar el filtro de aire y el alojamiento. Reemplace el filtro si fuera necesario.

## Supresor de chispas

### Limpieza del supresor de chispas

El silenciador debe limpiarse periódicamente para eliminar la carbonilla acumulada.



**⚠ ATENCIÓN**

No realice nunca esta operación inmediatamente después de haber hecho funcionar el motor, ya que el sistema de escape estará muy caliente. Utilice protección para los ojos y guantes. No haga nunca funcionar el motor en un recinto cerrado. Respete todas las leyes y normas aplicables.

1. Quite los tornillos de retención del cuello de drenaje.

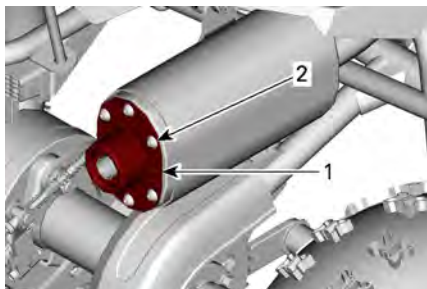
**TAPA DEL SILENCIADOR**

1. Tapa del silenciador
2. Extraiga los tornillos

2. Extraiga el supresor de chispas del silenciador.

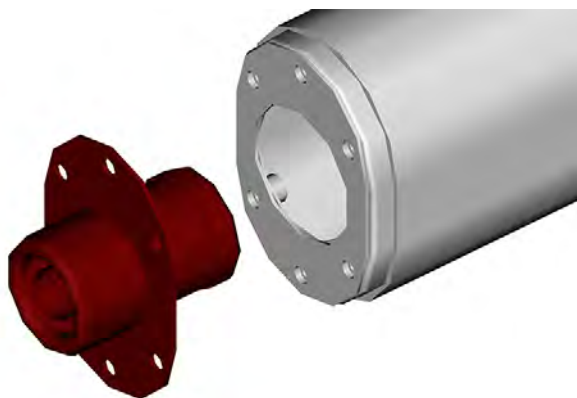

### **SUPRESOR DE CHISPAS**

3. Extraiga cualquier depósito de carbonilla existente en la rejilla del supresor de chispas.

## AVISO

**Utilice un cepillo suave (no sintético) y tenga cuidado de no dañar el supresor de chispas.**

4. Compruebe si la rejilla presenta deterioro. Reemplazar si es necesario.
5. Vuelva a colocar el supresor de chispas en el silenciador.
6. Apriete los tornillos según las especificaciones.

<b>Par de apriete</b>	
Tornillos del supresor de chispa	10 ± 1 Nm (89 ± 9 lbf-pulg.)

### **Sistema de escape**

1. Extraiga el panel lateral derecho.
2. Revise si el sistema de escape (silenciador, tubo de escape) tiene grietas, fugas u otros deterioros.
3. Apriete las tuercas de los tubos de escape que fijan el tubo al silenciador según las especificaciones.
4. Apriete las tuercas de cabezal a través del arco de la rueda delantera derecha.

Par de apriete	
Tornillos del tubo de escape	10 ± 1 Nm (89 ± 9 lbf-pulg.)
Tuercas de cabezal	

## Tapa de la CVT

### Drenaje de la tapa de la CVT

#### AVISO

Si en algún momento sospecha que ha entrado agua en la CVT, vacíe inmediatamente la tapa de la CVT. El tapón de drenaje se encuentra debajo de la tapa de la CVT.

1. Retire el tapón de drenaje.

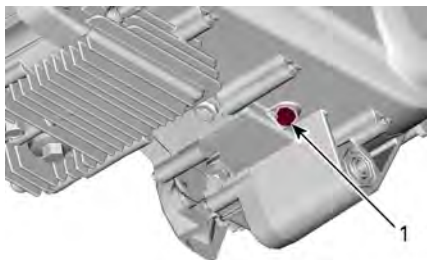

### PARTE INFERIOR DEL VEHÍCULO

1. Tapón de drenaje
2. Espere a que el agua se vacíe de la tapa.
3. Vuelva a colocar el tapón de drenaje.
4. Coloque la palanca de cambio en punto muerto (N).
5. Ponga el freno de mano.
6. Ponga en marcha el motor y varíe la aceleración durante 10-15 segundos. De esta forma se secarán los componentes internos de la CVT. No mantenga el acelerador totalmente abierto más de unos segundos.
7. Espere a que el motor se ponga a ralentí.
8. Compruebe si patina la correa de la CVT. Si es así, repita los pasos anteriores.

## AVISO

El agua salada corroerá los componentes metálicos. Si se utiliza el vehículo en agua salada, lávelo frecuentemente con agua dulce.

## Aceite para caja de cambios

### *Aceite recomendado para la caja de cambios*

**Aceite para caja de engranajes recomendado de XPS**

Aceite mineral Premium para cadenas

**Si no está disponible el aceite para cajas de cambios XPS recomendado**

Utilice un aceite para carenado SAE 75W90

## AVISO

**No utilice otros tipos de aceite para el mantenimiento de la caja de engranajes.**

### *Comprobación del nivel de aceite de la caja de cambios*

No se suministra varilla medidora con este vehículo.

Para asegurar que el nivel sea correcto, el aceite debería ser visible en la parte inferior de las roscas del orificio del tapón de llenado. El tapón de llenado está situado en el lateral de la caja de cambios, en el lado derecho del vehículo.

### *Cambio del aceite de la caja de cambios*

1. Sitúe el vehículo en una superficie plana.
2. Limpie alrededor del tapón de llenado de aceite de la caja de cambios y del tapón de drenaje. Quite el tapón de llenado de aceite de la caja de cambios.

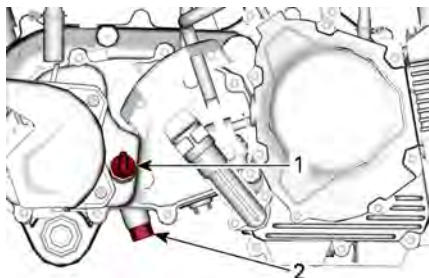

### PARTE DERECHA DEL MOTOR

1. Tapón de llenado
2. Tapón de drenaje

3. Coloque un recipiente debajo de la caja de cambios.
4. Quite el tapón de drenaje y la junta tórica.
5. Espere el tiempo necesario para que el aceite salga de la caja de cambios.
6. Vuelva a colocar el tapón de drenaje con una junta tórica nueva.
7. Apriete según las especificaciones.

Par de apriete	
Tapón de drenaje	19 ± 2 Nm (168 ± 18 lbf-pulg.)

8. Vuelva a llenar la caja de cambios con el aceite recomendado. Consulte las *Especificaciones técnicas* para ver la capacidad.

## AVISO

No se suministra varilla medidora con el vehículo para comprobar el nivel del aceite de la caja de cambios. Asegúrese de que la caja de cambios se ha drenado por completo antes de rellenarla con la cantidad especificada del aceite recomendado.

## AVISO

No utilice otros tipos de aceite para el mantenimiento de la caja de engranajes.

9. Instale de nuevo el tapón de llenado de aceite y compruebe si hay fugas.

10. Deseche el fluido usado con arreglo a la normativa local.

## Cable de acelerador

### *Inspección del cable del acelerador*

1. Revise el cable del acelerador para determinar si está desgastado, retorcido o pelado. Asegúrese de que el cable puede moverse sin trabas.

### **AVISO**

Es necesario reemplazar el cable del acelerador si presenta signos de desgaste, está pelado o muestra cualquier otro tipo de deterioro.

### *Lubricación del cable del regulador*

1. Lubrique el cable del acelerador utilizando un lubricante para cables basado en silicona.

### **ATENCIÓN**

Utilice siempre un lubricante basado en silicona. El uso de otro lubricante (como un lubricante basado en agua) podría provocar agarrotamiento o rigidez del cable o cables.

### *Ajuste del cable del acelerador*

1. Compruebe el juego (holgura) de la palanca del acelerador y realice los ajustes necesarios.

#### **NOTA:**

Si no es posible realizar un ajuste correcto, diríjase a un distribuidor autorizado de Can-Am Off-road.

2. El juego (holgura) normal del acelerador está comprendido entre 1,5 y 3,2 mm (0,063 a 0,125 pulg.).

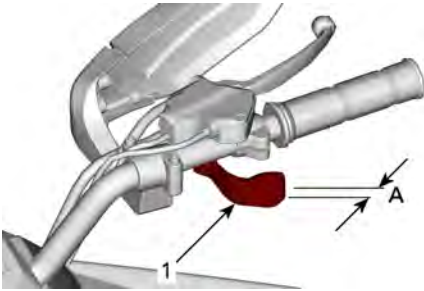

**PALANCA DEL ACELERADOR**

- 1. Mariposa
- A. Holgura

<b>Holgura del acelerador</b>
1,5 a 3,2 mm (0,063 a 0,125 pulg.)

3. Para ajustar el cable, deslice el protector de goma hacia atrás para acceder al ajustador del cable del acelerador.



**CABLE DE ACELERADOR**

1. Protector de goma

4. Afloje la contratuerca y gire el ajustador para obtener un ajuste adecuado.

**NOTA:**

Mida la holgura del acelerador desde la punta de la palanca del acelerador.

5. Apriete la contratuerca y vuelva a instalar el protector.

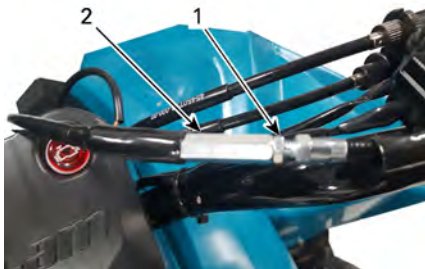

**AJUSTADOR DEL CABLE DEL ACELERADOR**

1. Contratuerca
2. Ajustador

6. Con la palanca de cambio en PUNTO MUERTO (N), ponga en marcha el motor.
7. Compruebe si el cable del acelerador está ajustado correctamente; para ello, gire completamente el manillar a la derecha y luego a la izquierda. Si aumenta el régimen del motor, vuelva a ajustar el recorrido libre de la palanca del acelerador. Asegúrese de que el cable del acelerador está bien colocado y no queda pillado al girar el manillar.

## Bujía

### **Ubicación de la(s) bujía(s)**

La bujía se encuentra a la derecha de la culata.

### **Extracción de la bujía**

1. Desconecte el cable de la bujía.



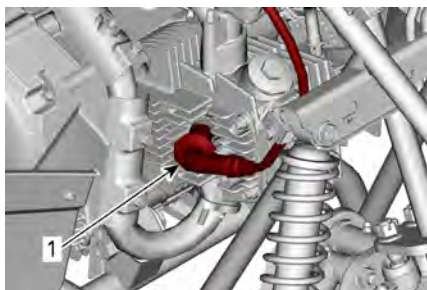

**PARTE DERECHA DEL MOTOR**

1. Cable de bujía
2. Desenrosque la bujía una vuelta.

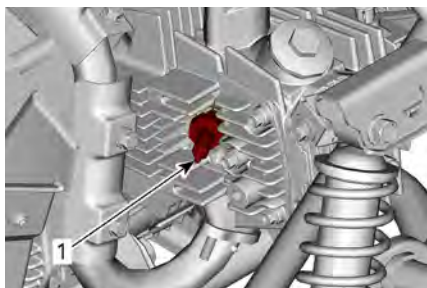

**PARTE DERECHA DEL MOTOR**

1. Bujía
3. Si es posible, limpie la bujía y la culata con aire a presión.
4. Afloje completamente la bujía y extráigala.

**Montaje de la bujía**

1. Antes de la instalación, asegúrese de que las superficies de contacto de la culata del cilindro y la bujía están limpias.
2. Con ayuda de una galga de espesores, ajuste el espacio de la bujía a una distancia de entre 0,6 y 0,7 mm (entre 0,024 y 0,028 pulg.).
3. Aplique lubricante antiagarrotamiento en las roscas de la bujía.
4. Enrosque a mano la bujía en la culata. A continuación, apriétela con una llave dinamométrica y una llave de bujías.

5. Apriete al par especificado.

Par de apriete	
Bujía	12 ± 1 Nm (106 ± 9 lbf-pulg.)

## Batería

### *Ubicación de la batería*

La batería está situada debajo del asiento.

### *Mantenimiento de la batería*

 **CUIDADO**

**No cargue nunca una batería mientras esté instalada en el vehículo.**

## AVISO

**No quite nunca el tapón hermético de la batería.**

Estos vehículos están equipados con baterías VRLA (de plomo-ácido con regulación por válvula). Es una batería que no precisa mantenimiento y no hay que añadir agua para ajustar el nivel del electrolito.

### *Inspección de la batería*

1. Compruebe el ajuste y la limpieza de las conexiones de la batería.
2. Compruebe el soporte de la batería.

### *Desmontaje de la batería*

1. Desconecte primero el cable NEGRO (-) y después, el ROJO (+).

## AVISO

**Respete siempre este orden para el desmontaje: desconecte primero el cable NEGRO (-).**

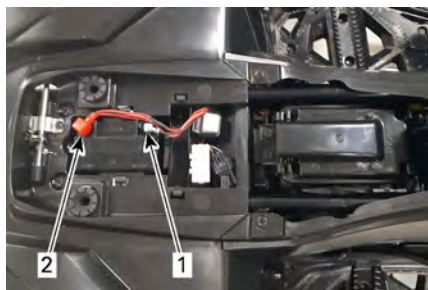

### COMPARTIMENTO DE LA BATERÍA

1. NEGRO (-)
2. ROJO (+)

2. Retire la batería del vehículo.

### Limpieza de la batería

1. Limpie la batería, así como el alojamiento, los cables y las sujeciones de ésta, utilizando una solución de agua y bicarbonato.
2. Elimine la corrosión existente en los terminales de los cables de la batería y en los bordes de la misma, utilizando un cepillo de alambre fuerte. La parte superior de la batería debe limpiarse con un cepillo suave y jabón antigrasa o una solución de bicarbonato.
3. Aplique grasa dieléctrica o un producto equivalente en los bornes de la batería para protegerlos de la oxidación.

### Montaje de la batería

Para la instalación se siguen en orden inverso las etapas del procedimiento de extracción.

## AVISO

Vuelva a conectar primero el cable ROJO (+) y luego el cable NEGRO (-).

## Fusible

### Ubicación de la caja de fusibles

La caja de fusibles está situada bajo el asiento.

## Cómo cambiar un fusible

### AVISO

No utilice un fusible de mayor capacidad, ya que esto podría provocar serios daños en los componentes del sistema eléctrico.

1. Si un fusible presenta circuito abierto o se ha fundido, sustitúyalo por otro de la misma categoría.
2. La caja de fusibles se encuentra en el compartimento de la batería, justo delante de esta.

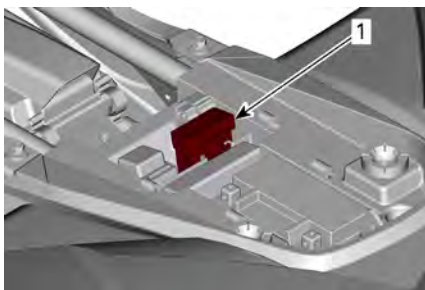

### COMPARTIMENTO DE LA BATERÍA

1. Caja de fusibles

3. Quite la tapa de la caja y sustituya el fusible.

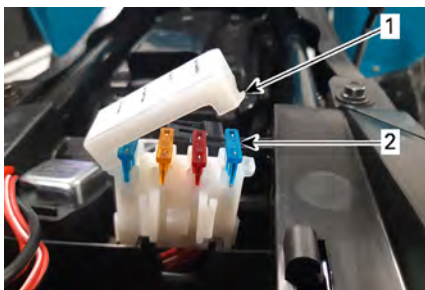

### CAJA DE FUSIBLES

1. Cubierta de la caja de fusibles
2. Fusible

4. Asegúrese de que la tapa de la caja de fusibles esté bien cerrada.

## Luces

### *Sustitución de la bombilla de la luz de marcha diurna*

**⚠ CUIDADO**

**Ponga siempre el interruptor de contacto en posición de apagado (OFF) antes de sustituir una bombilla defectuosa.**

1. Desconecte las luces del mazo de cables eléctrico.
2. Presione hacia dentro el casquillo de la bombilla y gírelo un cuarto de vuelta en sentido contrario al de las agujas del reloj para sacarlo del alojamiento.

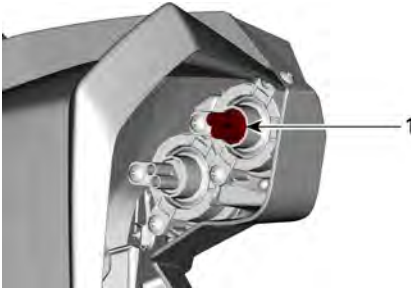

### **ALOJAMIENTO DE LA RUEDA DELANTERA DERECHA**

1. *Portabombillas*
3. Observe la posición de la bombilla; después, sáquela con cuidado del alojamiento.

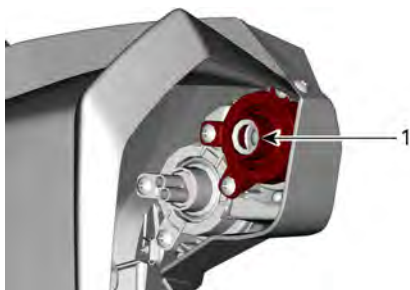

### **ALOJAMIENTO DE LA LUZ**

#### **1. Bombilla**

4. Aplique grasa dieléctrica en los contactos de la nueva bombilla.
5. Coloque la bombilla nueva de forma que el filamento quede horizontal.
6. Presione el casquillo dentro del alojamiento y gírelo un cuarto de vuelta en el sentido de las agujas del reloj.
7. Conecte de nuevo las luces al mazo de cables eléctrico.
8. Compruebe siempre el funcionamiento de las luces después de reemplazarlas. Si no funcionan las luces, consulte con un distribuidor autorizado de Can-Am Off-road para que las revise.
- 9.

#### **Luz trasera/de freno**

En el improbable caso de que no funcionen, haga que las compruebe un distribuidor autorizado de Can-Am Off-road, un taller de reparación o una persona de su elección.

Las luces LED no se puede reemplazar. En caso de avería, se debe sustituir el conjunto de luz trasera/de freno.

## **Cadena de transmisión, rodillo y ruedas dentadas**

### ***Inspección de la cadena de transmisión y las ruedas dentadas***

#### **AVISO**

**Sustituya conjuntamente la cadena y las ruedas dentadas para evitar un desgaste rápido de estos componentes.**

## AVISO

**No utilice nunca este vehículo si la cadena de transmisión está demasiado suelta o demasiado ajustada, dado que los componentes de la transmisión podrían sufrir graves daños.**

### Cadena de transmisión

1. Inspeccione la cadena para descartar que haya eslabones y rodillos dañados.
2. Reemplace la cadena si se detecta algún deterioro.
3. Compruebe el recorrido libre de la cadena de la transmisión y ajústela si es necesario.

### Rodamiento

1. Inspeccione el rodillo de la cadena de transmisión del elemento de articulación de la suspensión trasera basculante para descartar un exceso de desgaste o deterioro. Reemplácelos si es necesario.



#### **ALOJAMIENTO DE LA RUEDA TRASERA DERECHA**

1. *Rodillo de la cadena de transmisión*

### Ruedas dentadas

1. Compruebe si el eje de la rueda dentada y el piñón presentan distorsión, desgaste excesivo u otros daños. Reemplácelos si es necesario.

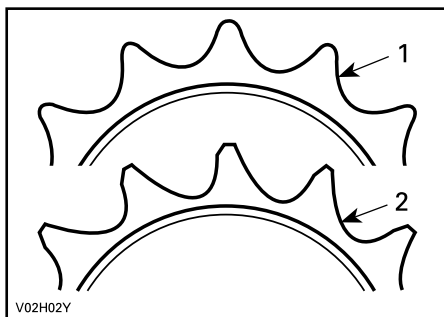

1. En buen estado
2. Cambiar

### **Lubricación de la cadena de transmisión**

1. Antes de cada salida con el vehículo, es necesario comprobar la lubricación de la cadena de transmisión.
2. Utilice lubricante de cadena comercial.

### **Verificación de la desviación de la cadena de transmisión**

1. Desplace el vehículo hacia delante para crear holgura en la parte superior de la cadena de transmisión.
2. Colapse la suspensión mediante una correa ajustable. Ate la correa entre el eje y el parachoques trasero.
3. Apriete la correa hasta que el eje trasero esté al mismo nivel que el eje de salida de la caja de cambios. Así debería apretarse la parte superior de la cadena de transmisión.
4. Tire hacia abajo del tensor para separarlo de la cadena. Mida la desviación en la parte inferior de la cadena. Ajústelos en caso necesario.

<b>Deflexión de la cadena de transmisión</b>
6 a 12 mm (0.25 a 0.5 pulg)



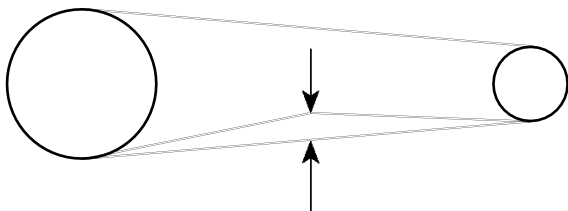

### ***Ajuste de la cadena de transmisión***

Antes de cada salida con el vehículo, es necesario comprobar el ajuste de la cadena de transmisión.

## **AVISO**

**No ajuste nunca la cadena de transmisión mientras el conductor esté sentado en el vehículo. Quite toda la carga del vehículo.**

1. Coloque el vehículo en una superficie nivelada y ponga la transmisión en punto muerto (N).
2. Compruebe el estado de la cadena de transmisión.
3. Afloje los cuatro tornillos de bloqueo del eje trasero.
4. Afloje la contratuerca del ajustador de la cadena.

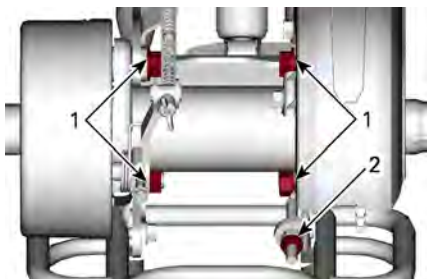

**EJE TRASERO**

1. Pernos de bloqueo
  2. Contratuerca del ajustador de la cadena
5. Gire el tensor de cadena en el sentido de las agujas del reloj para obtener la desviación requerida.

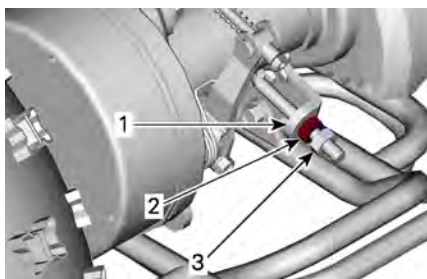

**PARTE TRASERA DEL VEHÍCULO**

1. Ajustador de la cadena
  2. Tuerca del ajustador de la cadena
  3. Contratuerca del ajustador de la cadena
6. Cuando se haya ajustado correctamente, apriete la contratuerca del ajustador de la cadena con el par especificado.
7. Apriete los pernos de bloqueo del eje trasero con el par especificado.

Par de apriete	
Contratuerca del ajustador de la cadena	25 ± 3 Nm (18 ± 2 lbf-pie)
Tornillos de bloqueo del eje motor	60 ± 6 Nm (43 ± 4 lbf-pie)

## COJINETE DE LA RUEDA

### *Inspección de un cojinete de la rueda*

1. Coloque el vehículo sobre una superficie plana.
2. Ponga el freno de mano.
3. Levante y apoye el vehículo.
4. Apoye el vehículo de forma segura sobre soportes regulables.
5. Empuje las ruedas y tire de las mismas desde el extremo superior para comprobar la holgura.
6. Consulte con un distribuidor autorizado de Can-Am Off-Road si hay holgura anormal.



**TÍPICO**

## Neumáticos y ruedas

### *Presión de los neumáticos*

#### ATENCIÓN

La presión de los neumáticos afecta en gran medida al manejo y a la estabilidad del vehículo.

Una presión insuficiente puede provocar que el neumático se desinfla y dé vueltas sobre la rueda.

Una presión excesiva puede provocar que el neumático revienta. Siga siempre las presiones indicadas.

No ajuste NUNCA la presión de los neumáticos por debajo del mínimo. El neumático podría salirse de la llanta.

Compruebe la presión cuando los neumáticos estén **fríos** antes de utilizar el vehículo. La presión de los neumáticos cambia con la temperatura y la altitud. Vuelva a comprobar la presión si alguna de estas condiciones ha cambiado.

Compruebe la etiqueta *Presión de neumáticos y carga máxima* para conocer la presión correcta.

#### **NOTA:**

Aunque los neumáticos están específicamente diseñados para el uso todoterreno, puede producirse un pinchazo. Por lo tanto, se recomienda llevar un manómetro para neumáticos, una bomba para neumáticos y un juego de reparación.

### *Inspección de los neumáticos*

Compruebe si los neumáticos presentan daños o signos de desgaste. Reemplácelos si es necesario.

#### ATENCIÓN

No rote los neumáticos. Los neumáticos delanteros tienen un tamaño distinto al de los traseros. Los neumáticos derechos e izquierdos presentan patrones de banda de rodadura unidireccionales diferentes.

### *Cambio de neumáticos*

La sustitución de los neumáticos la debe realizar un distribuidor, taller de reparación o persona autorizada de Can-Am Off-road que elija.

**⚠ ATENCIÓN**

Sustituya los neumáticos exclusivamente por otros del mismo tipo y tamaño.

Para los patrones de banda de rodadura unidireccional, asegúrese de que los neumáticos están instalados en la dirección de rotación correcta.

La sustitución de los neumáticos debe confiarse a una persona con la experiencia necesaria, y se debe llevar a cabo con las herramientas adecuadas y en consonancia con los estándares establecidos en el sector.

**Desmontaje de la rueda**

1. Sitúe el vehículo en una superficie plana.
2. Pare el motor y ponga el freno de mano.
3. Afloje ligeramente las tuercas de seguridad.
4. Eleve el lateral del vehículo e instale un soporte debajo del bastidor del reposapiés.
5. Quite las tuercas de seguridad y a continuación, retire la rueda.

**Instalación de la rueda**

1. Asegúrese de que la transmisión esté en la marcha y el freno de mano activado.
2. Coloque la rueda en el cubo.

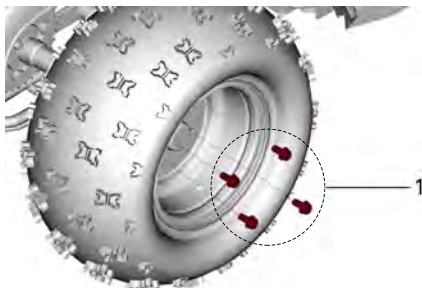
**TÍPICO - RUEDA DELANTERA DERECHA**

1. Pernos de las ruedas

**NOTA:**

Asegúrese de que el vástago de la válvula esté orientado hacia fuera. Si los neumáticos son unidireccionales, asegúrese de instalar las ruedas en consonancia con la rotación del neumático (indicada por una flecha en el neumático).

3. Instale los pernos de la rueda a mano.
4. Retire cuidadosamente el soporte de apoyo y descienda el vehículo hasta el suelo.
5. Apriete los pernos en secuencia cruzada y aplique después el par de apriete especificado.

Par de apriete	
Perno de rueda	30 ± 3 Nm (22 ± 2 lbf-pie)

**AVISO**

**Utilice siempre las tuercas de ruedas recomendadas para cada tipo de rueda.**

**El uso de tuercas de rueda de un tipo distinto podría dañar las llantas o los espárragos.**

## Sistema de dirección

### *Inspección del sistema de la dirección*

1. Compruebe si el eje de la dirección tiene pernos o tuercas flojos.
2. Si se encuentran sujeciones flojas, solicite servicio por parte de un distribuidor autorizado de Can-Am Off-road, taller de reparación o persona de su elección.

### *Ajuste de la convergencia*

1. Coloque el vehículo sobre una superficie plana.
2. Compruebe la presión en cada neumático. Ajústela al valor recomendado.
3. Coloque y sujete el manillar en posición recta.
4. Coloque una cuerda alrededor de los cuatro neumáticos con ayuda de un elástico y una los extremos.

**NOTA:**

La rueda debe colocarse en el centro de las ruedas.

5. Desde la parte frontal de la llanta delantera, tire de la cuerda de forma que toque solo los laterales del neumático trasero.

**NOTA:**

Asegúrese de que la cuerda se mantenga en esta posición mientras sigue estos pasos.

6. Mida la distancia entre la cuerda y la llanta, en la parte delantera y en la trasera de la llanta.
7. Repita todo el procedimiento de medición en el otro lado.

Para obtener la alineación de divergencia recomendada, la medición trasera debe ser 2 a 3 mm (1/16 a 1/8 pulg.) más que la medición delantera en cada lado del vehículo.

<b>Divergencia</b>	
Valor	3 a 6 mm (1/8 a 1/4 pulg.)

8. Diríjase a un concesionario autorizado de Can-Am Off-road si la divergencia está fuera de la especificación.

**Lubricación de la rótula delantera**

**Renegade 70 y Renegade 110**

1. Lubrique las rótulas delanteras. Cada rótula está equipada con un engrasador.

**Grasa para suspensión sintética de XPS**

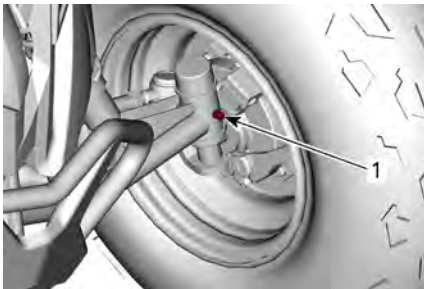

**TÍPICO - INTERIOR DE LA RUEDA DELANTERA IZQUIERDA**

1. Punto de engrase

## Suspensión

### *Lubricación de la suspensión delantera*

1. Revise la suspensión delantera y asegúrese de que todas las sujeciones estén apretadas.
2. Lubrique las articulaciones de los brazos de suspensión delanteros, especialmente después de lavar el vehículo o conducir por agua.

**Grasa para suspensión sintética de XPS**

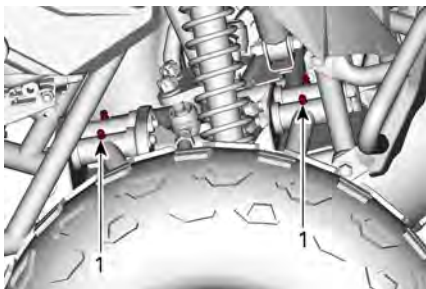

### **TÍPICO - ALOJAMIENTO DE LA RUEDA DELANTERA DERECHA**

1. Punto de engrase

## Frenos

### *Lubricación de los cables de freno*

1. Lubrique los cables de los frenos utilizando un lubricante para cables basado en silicona.

**⚠ ATENCIÓN**

Utilice siempre un lubricante basado en silicona. El uso de otro lubricante (como un lubricante basado en agua) podría provocar agarrotamiento o rigidez del cable o cables.

### *Holgura del freno*

1. Compruebe la holgura de los frenos delanteros y traseros a los intervalos recomendados del programa de mantenimiento.



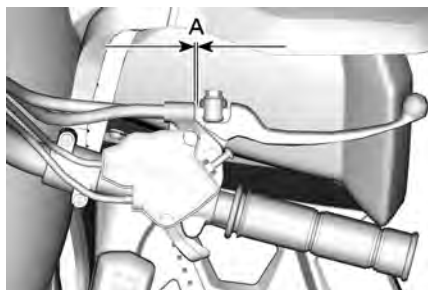

**TÍPICO - PALANCA DE FRENO DERECHA**

1. 2 a 3 mm (0,08 a 0,012 pulg.)
2. Si la holgura está fuera de los límites de las especificaciones, ajuste los frenos delantero y trasero.
3. Haga siempre una revisión de los frenos cuando la capacidad de detención no sea suficiente.

**Ajuste del freno delantero**

1. Sitúe el vehículo en una superficie plana.
2. Coloque la palanca de cambio en punto muerto (N).
3. Levante la parte delantera del vehículo hasta que los neumáticos delanteros dejen de tocar el suelo. Apoye el bastidor con un soporte regulable.
4. Gire a mano la rueda delantera izquierda mientras aprieta el tornillo de ajuste superior de la palanca de freno derecha.

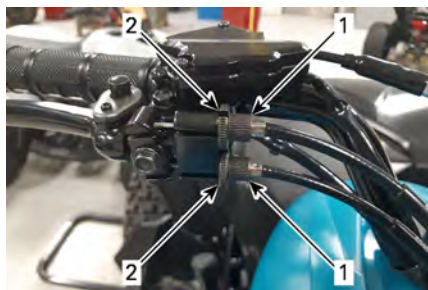

**TÍPICO - PALANCA DE FRENO DERECHA (FRONTAL)**

1. Tornillos de ajuste
2. Contratuercas

5. Cuando exista una ligera resistencia en la rueda, afloje el tornillo de ajuste una vuelta completa.
6. Gire a mano la rueda delantera derecha mientras aprieta el tornillo de ajuste inferior de la palanca de freno derecha.
7. Cuando exista una ligera resistencia en la rueda, afloje el tornillo de ajuste una vuelta completa.
8. Compruebe que la palanca de freno derecha funciona correctamente y que la holgura es correcta.
9. Apriete todas las contratuercas.
10. Retire cuidadosamente el soporte regulable y descienda el vehículo hasta el suelo.

### **Ajuste del freno trasero**

1. Sitúe el vehículo en una superficie plana.
2. Coloque la palanca de cambio en punto muerto (N).
3. Levante la parte trasera del vehículo hasta que los neumáticos traseros dejen de tocar el suelo. Apoye el bastidor con un soporte regulable.
4. Gire a mano las ruedas traseras mientras aprieta el ajustador en el tambor de freno trasero.

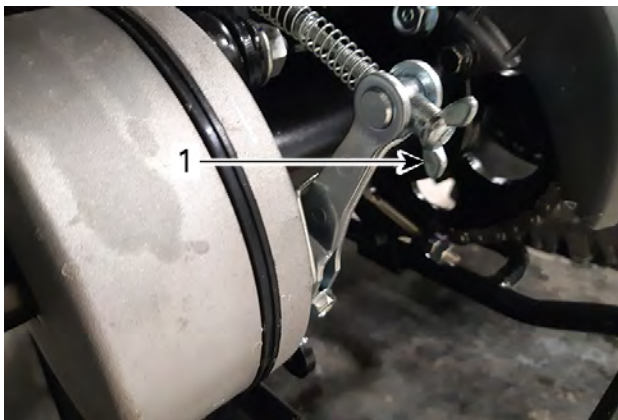

### **PARTE TRASERA DEL VEHÍCULO**

1. *Ajustador del cable de freno*
5. Cuando exista una ligera resistencia en las ruedas, afloje el ajustador una vuelta completa.
6. Compruebe que la palanca del freno izquierda funciona correctamente y que regresa a su posición original.

7. Compruebe que la holgura de la palanca de freno izquierda sea correcta.
8. Retire cuidadosamente el soporte regulable y descienda el vehículo hasta el suelo.

Esta página está intencionalmente en blanco

# INFORMACIÓN TÉCNICA

---

## IDENTIFICACIÓN DEL VEHÍCULO

Los componentes principales de su vehículo (motor y bastidor) están identificados por números de serie distintos. En ocasiones puede que sea necesario buscar estos números para cuestiones relacionadas con la garantía o para la localización del vehículo en caso de pérdida.

Estos números también son requeridos por parte del concesionario autorizado de Can-Am Off Road para completar correctamente las reclamaciones de garantía. Le recomendamos expresamente que tome nota de todos los números de serie del vehículo y que los facilite a su compañía de seguros.

Registre los números de identificación del vehículo y el motor, y el número de llave.

Quite la llave de repuesto y guárdela en un lugar seguro. La llave de contacto debe sustituirse si se pierden todas las llaves.

Número de identificación del vehículo (V.I.N.):	
Número de identificación del motor (EIN):	
Número de llave	

## Ubicación del número de identificación del vehículo (V.I.N.)

El código VIN está ubicado por debajo del parachoques trasero, en la sección izquierda del chasis.



931  
CANADA  
TRANSPORT

Fabricado en Taiwán por / Made in Taiwan by: AEON MOTOR CO., LTD.

 kW
  kg

Bombardier Recreational Products Inc. TIPO: ATV  
 565 de la Montagne, Valcourt, QC CAN ICES-002 / NMB-002  
 Canadá, J0E 2L0 BRP-Rotax GmbH Co. KG  
 Rotaxstrasse 1  
 Günskirchen, A-4623, Austria







704910064\_ES



## Ubicación del número de identificación del motor (EIN)

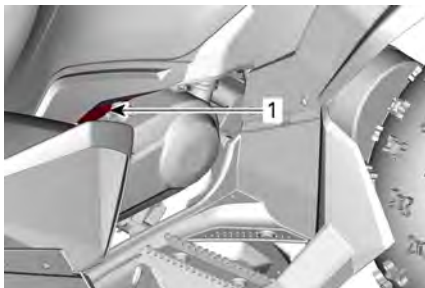

### **PARTE IZQUIERDA DEL VEHÍCULO**

1. Etiqueta de Número de identificación del motor (EIN)



# ETIQUETA COLGANTE DE SEGURIDAD

## Etiqueta colgante de seguridad

NOMBRE DEL MODELO DEL VEHÍCULO:

**RENEGADE**

DESCRIPCIÓN DEL MOTOR DEL VEHÍCULO:

MOTOR DE 4 TIEMPOS, XXX cc

**CERTIFICACIÓN EPA**

NER (TASA NORMALIZADA DE EMISIONES) = **X,X**  
EN UNA ESCALA DEL 0 AL 10, 0 SIENDO LA MÁS LIMPIA

**BOMBARDIER RECREATIONAL PRODUCTS INC.**

**\*NO DEBE RETIRARSE ANTES DE SU VENTA**



704909426\_ES

# ETIQUETAS DE CONFORMIDAD CON NORMAS

Estas etiquetas indican la conformidad del vehículo con la normativa vigente.

## Conformidad ANSI/SVIA

*Modelos para Canadá y EE. UU.*

Bombardier Recreational Products Inc. certifica que este vehículo ATV cumple la norma ANSI / SVIA-1-2023 y está sujeto a un Plan de Acción ATV presentado por BRP y archivado por la Comisión de Seguridad de Productos del Consumidor de EE. UU.

10566\_ES



## Información sobre el control de emisiones

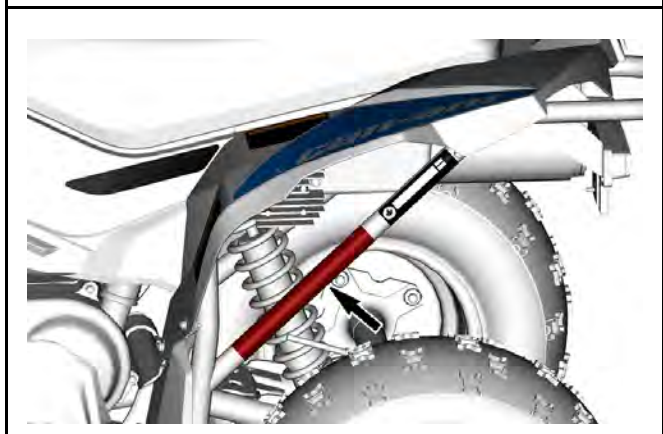

## Conformidad US CPSC

### Certificado de producto infantil (CPC) de la CPSC de EE. UU.



- 1 Descripción del producto: [blurred text]
- 2 Conforme a: [blurred text]
- 3 Importador o fabricante: [blurred text]
- 4 Contacto para resultados de pruebas: [blurred text]
- 5 Fecha de fabricación: [blurred text] Lugar de fabricación: [blurred text]
- 6 Fecha de la prueba: [blurred text] N.º de informe de la prueba: [blurred text]
- 7 Laboratorio de ensayo: [blurred text]
- 8 Fecha de la prueba: [blurred text] Lugar de la prueba: [blurred text]
- 9 Prueba de terceros: [blurred text]

704910536\_ES



## Porcentaje de etanol

Modelos fuera de Canadá y Estados Unidos

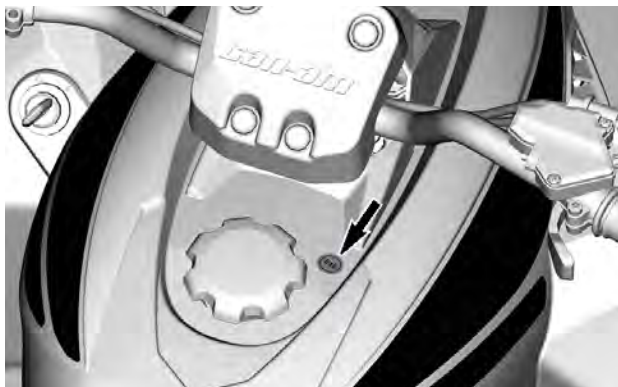

---

## **SISTEMA DE CONTROL DE EMISIONES EVAPORATIVAS**

### **Modelos de California con sistema de control de emisiones de evaporación**

Los vehículos etiquetados como conformes con el REGLAMENTO DE EMISIONES POR EVAPORACIÓN DE CALIFORNIA NIVEL III - ESTÁNDAR ALTERNATIVO PARA ATV llevan instalado un sistema de control de emisiones por evaporación que incluye un depósito de combustible de baja permeabilidad (LPFT) y conductos de combustible de baja permeabilidad (LPFL).

La siguiente declaración es necesaria según el CCR (Código de Regulación de California): Un complemento o una pieza modificada debe cumplir las normas de calidad de control de emisiones por evaporación aplicables de ARB. El incumplimiento de este requisito se castiga con penas civiles y/o penales.

---

# REGULACIÓN DEL SISTEMA DE CONTROL DE EMISIÓN DE RUIDO (CANADÁ/ESTADOS UNIDOS)

**¡Está prohibido manipular el sistema de control del ruido!**

Las leyes federales de los E.E. U.U. y las leyes provinciales de Canadá pueden prohibir las acciones siguientes o sus causas:

1. La extracción o inutilización, ejecutada por cualquier persona, de cualquier dispositivo o elemento de diseño incorporado a cualquier vehículo nuevo, con fines diferentes a los de mantenimiento, reparación o sustitución y con el propósito de controlar el ruido previamente a su venta o entrega a su último comprador o mientras se encuentra en uso, o
2. La utilización del vehículo después de que se haya extraído o puesto en estado no operativo dicho dispositivo o elemento de diseño por cualquier persona.

**Entre los actos que se supone que constituyen una manipulación se encuentran los enumerados a continuación:**

1. La extracción o alteración o perforación del silenciador o de cualquier componente del motor que realice la extracción de los gases de escape del motor.
2. La extracción o alteración o perforación de cualquier componente del sistema de entrada.
3. La sustitución de piezas móviles del vehículo, o de componentes del sistema de entrada o escape, por piezas diferentes a las especificadas por el fabricante.
4. Carencia de un mantenimiento adecuado.

# DECLARACIÓN DE CONFORMIDAD CE



665 de la Montagne Street  
Valcourt (Québec) J0E 2L0  
Canada

www.brp.com

## Declaración de conformidad UE

**Representante autorizado:** BRP-Rotax GmbH Co. KG, Rotaxstrasse 1, Gunskirchen, A-4623, Austria

Esta declaración de conformidad se publica bajo la responsabilidad exclusiva del fabricante.

El abajo firmante, en representación del fabricante, declara por el presente que los **vehículos todo terreno (ATV)** de modelo año **2025** con la marca **CE** y un número de identificación de vehículo (VIN) de 17 caracteres con formato **RF3xxxxxSxxxxxx** o **RFGUxxxxSxxxxxx** con los nombres comerciales **Can-Am Renegade** o **Can-Am DS** cumplen respectivamente las disposiciones pertinentes de las siguientes Directivas y Normas:

Directiva de maquinaria (MD) 2006/42/CE en su forma enmendada hasta la Norma (UE) 2019/1243 inclusive	ISO 12100:2010 y EN 15997:2011
Norma sobre maquinaria móvil no de carretera (NRMM) (EU) 2016/1628 sobre contaminantes gaseosos en su forma enmendada hasta la Norma (UE) 2020/1040 inclusive	
Directiva de compatibilidad electromagnética (ECM) 2014/30/EU en su forma enmendada hasta la Norma (UE) 2018/1139 inclusive	CISPR 12:2007/A1:2009 y IEC 61000-6-1:2016 o UN R10.04 o una versión anterior
Directiva 2006/66/CE sobre baterías, modificada hasta la Directiva (UE) 2018/849 inclusive, y, la Norma (UE) 1103/2010 sobre el etiquetado de la capacidad de las baterías	EN 50342-7:2015
Directiva 2014/53/EU sobre Equipos de Radio, modificada hasta la Norma (UE) 2018/1139 inclusive (si están equipados con una llave D.E.S.S. de radiofrecuencia (RF))	Art. 3.1a: IEC 62368-1:2014 Art. 3.1b: CISPR 25:2016 & ISO 11452-2:2004 Art. 3.2: ETSI EN 300 330 V2.1.1:2017

Renald Plante, Eng.  
Director, Desarrollo de productos, Can-Am ATV  
Bombardier Recreational Products Inc.

Valcourt, QC, Canada

19 de enero de 2024

**ski-doo LYNX SEADOO EVIRUDE ROTAX can-am**



# DECLARACIÓN DE CONFORMIDAD DEL RU



565 de la Montagne Street  
Valcourt (Quebec) J0E 2L0  
Canada  
www.brp.com

## Declaración de conformidad del RU

**Representante autorizado:** BRP UK Ltd., (BWM Accountants Limited), Suite 5.1,  
12 Tithebarn Street, Liverpool, L2 2DT

Esta declaración de conformidad se publica bajo la responsabilidad exclusiva del fabricante.

El abajo firmante, en representación del fabricante, declara por el presente que los **vehículos todo terreno (ATV)** de modelo año **2025** con la marca **UK CA** y un número de identificación de vehículo (VIN) de 17 caracteres con formato **RF3xxxxxxSxxxxxxx** o **RFGUxxxxSxxxxxxx** con los nombres comerciales **Can-Am Renegade** o **Can-Am DS** cumplen con todas las disposiciones pertinentes de los siguientes Instrumentos Legales:

Norma sobre suministro de maquinaria (seguridad) del RU SI 2008/1597 en su forma enmendada hasta SI 2020/1112 inclusive	ISO 12100:2010 y EN 15997:2011
Norma sobre maquinaria móvil no de carretera (aprobación de tipo y emisión de gases y partículas contaminantes) de 2018 del RU SI 2018/764 en su forma enmendada hasta SI 2020/1393 inclusive	
Normas sobre compatibilidad electromagnética de 2016 del RU SI 2016/1091 en su forma enmendada hasta SI 2020/1112 inclusive	CISPR 12:2007/A1:2009 y IEC 61000-6-1:2016 o UN R10.04 o una versión anterior
Normas sobre baterías y acumuladores (comercialización) de de 2008 del RU SI 2008/2164 en su forma enmendada hasta RU SI 2020/904 inclusive	EN 50342-7:2015
Normas sobre Equipos de Radio de 2017, RU SI 2017/1206, modificada hasta SI 2020/1112 inclusive  (si están equipados con una llave D.E.S.S. de radiofrecuencia (RF))	Art. 3.1a: IEC 62368-1:2014 Art. 3.1b: CISPR 25:2016 & ISO 11452-2:2004 Art. 3.2: ETSI EN 300 330 V2.1.1:2017

Renald Plante, Eng.  
Director, Desarrollo de productos, Can-Am ATV  
Bombardier Recreational Products Inc.

Valcourt, QC, Canadá  
19 de enero de 2024

**ski-doo LYNX SEA-DOO Evinrude ROTAX CAN-AM**

Esta página está intencionalmente en blanco

# ESPECIFICACIONES TÉCNICAS

## ESPECIFICACIONES TÉCNICAS

Motor		
Tipo		4 tiempos, EFI, refrigeración por aire, cárter húmedo
Número de cilindros		Monocilíndrico
Cilindrada		111,7 cm <sup>3</sup> (6,8 pulg <sup>3</sup> )
Número de válvulas		2
Holgura de la válvula		0,06 mm (0,002 pulg.)
Arranque		Electrónico
Aceite de motor	Aceite recomendado de uso general	Aceite sintético XPS 10W50
	Aceite recomendado para temperaturas frías	Aceite sintético XPS 0W40
	Aceite recomendado para temperaturas cálidas	Aceite sintético XPS 10W50
	Aceites alternativos si no se dispone de productos XPS	Utilice un aceite de motor SAE 10W50 para motores de cuatro tiempos que cumpla con todos los requisitos de la clasificación SN y JASO MA2 de servicio de API.
	Capacidad	Cambio de aceite con filtro: 900 ml (0,95 qt (EE. UU.))

<b>Transmisión</b>	
Transmisión	Transmisión variable continua (CVT)

<b>Caja de engranajes</b>		
Tipo		3 posiciones: Avance, punto muerto y marcha atrás
Aceite para caja de cambios	Tipo	Consulte <i>Aceite recomendada para cajas de cambios</i> en la sección <i>Procedimientos de mantenimiento</i>
	Capacidad	350 ml (11,8 onzas (liq., EE. UU.))

<b>Sistema de combustible</b>		
Tipo de suministro		Inyección electrónica de combustible (EFI)
Régimen de ralentí		1.750 ± 150 RPM
Combustible	Tipo	Gasolina sin plomo
	Octanos	87 AKI indicados en la bomba (RON + MON)/2
Depósito de combustible	Capacidad	6 l (1,6 gal (EE. UU.))

<b>Accesorios eléctricos</b>		
Tipo de encendido		Encendido por descarga de condensador (CDI )
Bujía	Marca y tipo	NGK CR6HSA o equivalente
	Separación entre electrodos	0,6 a 0,7 mm (0,024 a 0,028 pulg.)
	Cantidad	1
Batería	Tipo	Sin mantenimiento
	Voltios	12 voltios, 4 A•h
Sistema de arranque		Arranque eléctrico
Bombilla de luz de marcha diurna		4 x 6 W
Luz trasera y luz de freno		LED
Fusible	Carga	15 A
	EFI	10 A
	Encendido	5 A

<b>Suspensión</b>			
Tipo	Delanteros	110 Xxc	Doble brazo de suspensión en arco
		Todas las demás	Brazo de suspensión individual
	Traseros		Eje rígido, amortiguador individual

<b>Suspensión</b>			
Recorrido de la rueda	Delante ros	70	101 mm (4 pulg.)
		110	127 mm (5 pulg.)
		110 Xxc	140 mm (5,5 pulg.)
	Trase ros	70	105 mm (4,1 pulg.)
		110	147 mm (5,8 pulg.)
		110 Xxc	149 mm (5,9 pulg.)
Amortiguador	Delante ros	110 Xxc	Gas Piggyback
		Todas las demás	Aceite
	Trase ros	110 Xxc	Gas
		Todas las demás	Aceite

<b>Neumáticos</b>			
Presión	Delanteros		La presión de inflado recomendada de los neumáticos se encuentra en la etiqueta <i>Presión de neumáticos y carga máxima</i> . Consulte el apartado apropiado <i>Importantes etiquetas del producto</i> para conocer sus ubicaciones.
	Traseros		
Talla	Delanteros	70	17 x 7-8, Duro HF-277
		110 110 Xxc	19 x 7-8, Duro HF-277
	Traseros	70	17 x 8-8, Duro DI-2009
		110 110 Xxc	18 x 9.5-8, Duro DI-2009

<b>Llantas</b>		
Talla	Delanteros	Acero, 8 x 5,5
	Traseros	Acero, 8 x 5,5
Par de apriete de los pernos de las ruedas		30 ± 3 Nm (22 ± 2 lbf-pie)



<b>Frenos</b>		
Delanteros		Mecánicos, 2 tambores
Traseros		Mecánicos, 1 tambor
Palanca de freno derecha		Operación de frenado de los tambores dobles delanteros
Palanca de freno (lado izquierdo)		Operación de frenado del tambor trasero
Dispositivo de estacionamiento	70	En la palanca de freno derecha
	110 110 Xxc	En la palanca de freno izquierda

<b>Peso y Dimensiones</b>		
Peso en seco	70 110	130 kg (287 lb)
	110 Xxc	135 kg (298 lb)
Longitud total	70	149,5 cm (59 pulg)
	110 110 Xxc	154 cm (60,5 pulg)
Anchura total	70	95,5 cm (37,6 pulg)
	110	102,5 cm (40,4 pulg)

<b>Peso y Dimensiones</b>		
	110 Xxc	108 cm (42,5 pulg)
Altura total	70	93,5 cm (36,8 pulg)
	110 110 Xxc	97 cm (38,2 pulg)
Peso total del vehículo (PTV)	70	215 kg (475 lb)
	110 110 Xxc	227 kg (500 lb)
Carga total del vehículo permitida	Todos	102 kg (180 lb)
Distancia entre ejes	70	98,6 cm (38,8 pulg)
	110 110 Xxc	105 cm (41,3 pulg)
Altura sobre el suelo	70	90 mm (3,5 pulg.)
	110 110 Xxc	114 mm (4,5 pulg.)

# **SOLUCIÓN DE PROBLEMAS**

---

# PAUTAS PARA LA SOLUCIÓN DE PROBLEMAS

## Solución de problemas

### 1. EL MOTOR NO GIRA

#### EL INTERRUPTOR DE CONTACTO SE ENCUENTRA EN LA POSICIÓN OFF.

- Coloque el interruptor en la posición de **ENCENDIDO**.

#### FUSIBLE QUEMADO.

- Compruebe el fusible de alimentación principal.

#### BATERÍA DÉBIL O CONEXIONES SUELTAS.

- Compruebe las conexiones y el estado de los terminales.
- Pida que comprueben la batería.
- Póngase en contacto con un distribuidor autorizado de Can-Am Off-road.

### 2. EL MOTOR GIRA PERO NO LLEGA A PONERSE EN MARCHA

#### EL INTERRUPTOR DE PARADA DE EMERGENCIA DEL MOTOR SE ENCUENTRA EN LA POSICIÓN DE APAGADO.

- Coloque el interruptor en la posición de **ENCENDIDO**.

#### MOTOR AHOGADO (BUJÍA HÚMEDA CUANDO SE EXTRAE).

- Si el motor no arranca tras varios intentos, el motor puede estar ahogado por combustible. Proceda como sigue:
  - Gire el interruptor de contacto hasta la posición encendido (ON) y asegúrese de que no está abierto el estrangulador.
  - Apriete completamente la palanca del acelerador y manténgala presionada mientras arranca el motor.
  - En cuanto el motor arranque, suelte la palanca del acelerador. No acelere el motor.
- **Si el motor sigue sin arrancar:**
  - Desconecte el cable de la bujía.
  - Extraiga la bujía.
  - Haga girar el motor varias veces.
- Instale la nueva bujía si es posible o, si no, limpie y seque la bujía extraída.
  - Arranque el motor según el procedimiento descrito anteriormente. Si el motor sigue ahogándose, solicite asistencia a un concesionario o distribuidor autorizado de Can-Am Off-road, a un taller de reparación o a una persona de su elección para su mantenimiento,

reparación o sustitución. Consulte la Garantía relacionada con las emisiones de la EPA de los EE. UU. que se encuentra en el presente documento para obtener información sobre las reclamaciones de garantía.

- Asegúrese de que no hay combustible en el aceite debido a ahogamiento del motor; si lo hubiera, cambie el aceite.

## **NO LLEGA COMBUSTIBLE AL MOTOR (LA BUJÍA ESTÁ SECA CUANDO SE EXTRAE).**

- Solicite asistencia a un concesionario autorizado de Can-Am, a un taller de reparación o a una persona de su elección, para su mantenimiento, reparación o sustitución. Consulte la Garantía relacionada con las emisiones de la EPA de los EE. UU. que se encuentra en el presente documento para obtener información sobre las reclamaciones de garantía.

## **BUJÍA/ENCENDIDO (NO HAY CHISPA).**

- Retire la bujía del motor y vuelva a conectarla al capuchón de la bujía.
- Asegúrese de que el contacto está encendido y el interruptor de paro de emergencia del motor se encuentra en la posición MAR-CHA (RUN).
- Ponga en marcha el motor con la bujía conectada a masa y alejada del alojamiento. Si no aparece ninguna chispa, sustituya la bujía.
- Si el problema persiste, solicite asistencia a un concesionario autorizado de Can-Am, a un taller de reparación o a una persona de su elección, para su mantenimiento, reparación o sustitución. Consulte la Garantía relacionada con las emisiones de la EPA de los EE. UU. que se encuentra en el presente documento para obtener información sobre las reclamaciones de garantía.

## **3. EL MOTOR NO TIENE SUFICIENTE ACELERACIÓN O POTENCIA**

### **BUJÍA SUCIA/DAÑADA/DESGASTADA.**

- Limpie/verifique la bujía y el intervalo térmico. Cámbielos si es necesario.

### **NO LLEGA SUFICIENTE COMBUSTIBLE AL MOTOR.**

- Consulte los elementos enumerados en El motor gira pero no llega a ponerse en marcha.

### **EL MOTOR SE CALIENTA DEMASIADO.**

- Si el motor se calienta en exceso, pruebe lo siguiente:

- *Reduzca la velocidad del vehículo, pero mantenga una velocidad suficiente para que el motor reciba aire de refrigeración. Si el motor sigue estando demasiado caliente al cabo de de uno mino, aproximadamente, pare el vehículo.*
  - *Aplique el freno de estacionamiento y detenga el motor.*
  - *Deje que el motor se enfríe.*
  - *Diríjase a un distribuidor autorizado de Can-Am Off-road tan pronto como sea posible.*
- *Si el sobrecalentamiento persiste, póngase en contacto con un distribuidor autorizado de Can-Am Off-road.*

## **FILTRO O CAJA DE AIRE OBSTRUIDO O SUCIO.**

- *Compruebe el filtro de aire y límpielo. Si es necesario, cambie el filtro de aire.*
- *Compruebe la posición del tubo de admisión de aire.*

## **CVT SUCIA O DESGASTADA (INCLUIDA LA CORREA).**

- *Póngase en contacto con un distribuidor autorizado de Can-Am Off-road.*

## **4. PETARDEO DEL MOTOR**

### **FUGAS EN EL SISTEMA DE ESCAPE.**

- *Diríjase para solicitar servicio a un distribuidor autorizado, taller o persona autorizada de Can-Am Off-road que usted elija para mantenimiento, reparación o sustitución. Consulte la Garantía relacionada con las emisiones de la EPA de los EE. UU. que se encuentra en el presente documento para obtener información sobre las reclamaciones de garantía.*

### **EL MOTOR SE CALIENTA DEMASIADO.**

- *Consulte El motor no tiene suficiente aceleración o potencia.*

### **LA PUESTA A PUNTO DEL ENCENDIDO ES INCORRECTA O HAY UN PROBLEMA EN EL SISTEMA DE ENCENDIDO.**

- *Diríjase para solicitar servicio a un distribuidor autorizado, taller o persona autorizada de Can-Am Off-road que usted elija para mantenimiento, reparación o sustitución. Consulte la Garantía relacionada con las emisiones de la EPA de los EE. UU. que se encuentra en el presente documento para obtener información sobre las reclamaciones de garantía.*

## **5. FALLO DE ENCENDIDO DEL MOTOR**

## **BUJÍA SUCIA/DAÑADA/DESGASTADA.**

- *Limpie/verifique la bujía y el intervalo térmico. Cámbielos si es necesario.*

## **AGUA EN EL COMBUSTIBLE.**

- *Vacíe el sistema de combustible y reposte con combustible nuevo.*

## **6. EL VEHÍCULO NO PUEDE ALCANZAR LA VELOCIDAD MÁXIMA**

### **MOTOR.**

- *Consulte El motor no tiene suficiente aceleración o potencia.*

### **FRENO DE MANO.**

- *Asegúrese de que el bloqueo del freno esté quitado.*

### **FILTRO O CAJA DE AIRE OBSTRUIDO O SUCIO.**

- *Compruebe el filtro de aire y límpielo. Si es necesario, cambie el filtro de aire.*
- *Compruebe la posición del tubo de admisión de aire.*

### **CVT SUCIA O DESGASTADA (INCLUIDA LA CORREA).**

- *Póngase en contacto con un distribuidor autorizado de Can-Am Off-road.*

## **7. EL RÉGIMEN DEL MOTOR AUMENTA PERO EL VEHÍCULO NO SE MUEVE**

### **LA TRANSMISIÓN SE ENCUENTRA EN PUNTO MUERTO (N).**

- *Ponga la marcha en la posición de MARCHA ATRÁS o de AVANCE.*

### **CVT DEFECTUOSA.**

- *Póngase en contacto con un distribuidor autorizado de Can-Am Off-road.*

### **AGUA EN EL ALOJAMIENTO DE LA CVT.**

- *Póngase en contacto con un distribuidor autorizado de Can-Am Off-road.*

Esta página está intencionalmente en blanco



# **GARANTÍA**

---

# **GARANTÍA LIMITADA DE BRP EN CANADÁ Y EE. UU.: 2025 CAN-AM® YOUTH ATV**

## **1) Alcance de la garantía limitada**

Bombardier Recreational Products Inc. ("BRP") garantiza contra defectos de material o fabricación, sus vehículos de la línea Can-Am ATV 2025 para jóvenes, que hayan sido vendidos por distribuidores autorizados (según la definición que figura en este documento) en los Estados Unidos de América ("EE. UU.") y en Canadá, por el período y con arreglo a las condiciones que se describen a continuación. Esta garantía limitada quedará anulada y sin efecto en los casos siguientes:

1. Se hubiera utilizado el ATV para carreras o cualquier otra actividad de competición, en cualquier momento, aunque el titular fuese otra persona; o
2. El ATV haya sido alterado o modificado de modo que repercuta negativamente en su funcionamiento, rendimiento o durabilidad, o bien que haya sido alterado o modificado con la finalidad de cambiar el uso previsto.

Las piezas y accesorios que no vengan de fábrica no están cubiertos por esta garantía limitada. Por favor, consulte la garantía limitada aplicable a las piezas y accesorios.

## **2) Limitaciones de responsabilidad**

HASTA EL GRADO PERMITIDO POR LAS LEYES, ESTA GARANTÍA SE OTORGA Y ACEPTA EXPLÍCITAMENTE, EN LUGAR DE CUALQUIER OTRA GARANTÍA, EXPRESA O IMPLÍCITA, INCLUIDAS, ENTRE OTRAS, CUALQUIER GARANTÍA DE COMERCIABILIDAD O IDONEIDAD PARA FINES CONCRETOS. EN LA MEDIDA EN QUE NO SE PUEDA RENUNCIAR A LAS GARANTÍAS IMPLÍCITAS, ESTAS QUEDAN LIMITADAS EN CUANTO A DURACIÓN A LA DE LA GARANTÍA EXPRESA. LOS DAÑOS IMPREVISTOS E INDIRECTOS QUEDAN EXCLUIDOS DE LA COBERTURA DE ESTA GARANTÍA. EN ALGUNOS ESTADOS Y PROVINCIAS NO ESTÁN PERMITIDAS LAS RENUNCIAS, LIMITACIONES NI EXCLUSIONES ESPECIFICADAS ANTERIORMENTE. POR CONSIGUIENTE, ESTAS PUEDEN NO REGIR EN SU CASO. ESTA GARANTÍA LE OTORGA DERECHOS ESPECÍFICOS, ADEMÁS DE OTROS QUE PUDIERA TENER Y QUE VARÍAN EN FUNCIÓN DEL ESTADO O DE LA PROVINCIA.

Ni el distribuidor, ni ningún concesionario de BRP, ni ninguna otra persona han sido autorizados para realizar afirmaciones, representaciones ni garantías con respecto al producto que no sean las contenidas en esta garantía limitada; y, en caso de hacerse, no podrán ser exigibles a BRP.

BRP se reserva el derecho de modificar esta garantía limitada en cualquier momento, entendiéndose que tales modificaciones no alterarán las condiciones de garantía aplicables a los productos vendidos durante la vigencia de esta garantía.

### 3) Exclusiones – Elementos SIN garantía

Todo lo que sigue no está amparado por la garantía en ninguna circunstancia:

- Desgaste y deterioro causado por el uso normal;
- Elementos de mantenimiento rutinario, optimizaciones, ajustes;
- Daños ocasionados por la omisión de mantenimiento o almacenamiento adecuados, según lo descrito en esta Guía del usuario Youth ATV Can-Am;
- Daños resultantes de la retirada de piezas, reparaciones incorrectas, operaciones de servicio técnico o modificaciones indebidas, el uso de piezas no fabricadas ni aprobadas por BRP; o bien daños resultantes de reparaciones realizadas por personas que no pertenezcan al servicio técnico autorizado de un distribuidor de ATV Can-Am;
- Daños causados por el abuso, uso indebido, negligencia o utilización del producto al margen de las recomendaciones que figuran en esta Guía del usuario Youth ATV Can-Am;
- Daños causados por accidentes, inmersión, fuego, robo, vandalismo o fuerza mayor;
- El uso de combustibles, aceites o lubricantes no adecuados para el producto (consulte esta Guía del Usuario Youth ATV Can-Am);
- Daños por óxido, corrosión o exposición a los elementos;
- Daños por ingestión de agua o nieve;
- Daños y perjuicios incidentales o indirectos, o daños de cualquier tipo, incluidos, entre otros, costes de grúa, almacenamiento, teléfono, alquiler, taxi, incomodidades, cobertura de seguro, pagos de préstamos, pérdida de tiempo, pérdida de ingresos.

### 4). Período de cobertura de la garantía

La presente garantía tendrá efecto a partir de (1) la fecha de entrega al primer consumidor minorista o de (2) la fecha en la que el producto sea puesto en funcionamiento por vez primera (si es antes) y durante un período de:

- SEIS (6) MESES CONSECUTIVOS, para uso particular o comercial.
- Para componentes relacionados con las emisiones, consulte también la *Garantía relacionada con las emisiones de la EPA de E. U.U.* que se encuentra en el presente documento.
- En el caso de los modelos de California con componentes relacionados con las emisiones por evaporación que lleven instalado un sistema de control de emisiones por evaporación producido por BRP a la venta en el estado de California que se vendan

inicialmente a un residente de esos estados, o posteriormente registrados con garantía para un residente del estado de California, consulte también la *Declaración sobre la garantía de control de emisiones por evaporación de California* contenida en el presente documento.

La reparación o sustitución de piezas o la realización de operaciones de servicio técnico durante el período de garantía no amplían la duración de la garantía más allá de la fecha límite original.

## 5) Condiciones para beneficiarse de la garantía

Esta cobertura de garantía está supeditada al cumplimiento de los siguientes requisitos:

- El Youth ATV Can-Am de 2025 tiene que comprarse como nuevo y sin utilizar por parte de su primer propietario a un concesionario de ATC Can-Am autorizado para distribuir vehículos ATV Can-Am en el país en donde haya ocurrido la venta ("Distribuidor de ATV de Can-Am");
- Debe haberse completado y documentado el proceso de inspección previo a la entrega según lo especificado por BRP, y deberá constar la firma del comprador;
- El Youth ATV Can-Am de 2025 debe haber sido debidamente registrado por un distribuidor autorizado de ATV Can-Am;
- El Youth ATV Can-Am de 2025 debe ser adquirido en el país de residencia del comprador;
- Las tareas de mantenimiento rutinarias deben ser realizadas dentro de los plazos indicados en la Guía del usuario para mantener la cobertura de la garantía. BRP se reserva el derecho de condicionar la cobertura de la garantía a la demostración previa de un mantenimiento adecuado.

BRP no aceptará ningún compromiso relacionado con esta garantía limitada ante ningún propietario para uso privado o comercial si no se han cumplido todas las condiciones anteriores. Estas limitaciones son necesarias para preservar la seguridad de los productos BRP, así como la de sus consumidores y la del público en general.

## 6) Cómo beneficiarse de la cobertura de la garantía

El cliente debe dejar de utilizar el ATV Can-Am si surge cualquier anomalía.

El cliente debe notificar la presencia de defectos a un distribuidor de BRP en un plazo no superior a tres (3) días tras ser detectados dichos defectos, así como facilitar las condiciones de acceso al producto para la verificación o la reparación.

El cliente también debe presentar al concesionario o distribuidor autorizado de BRP la prueba de compra, así como firmar la orden de reparación antes del comienzo de esta para validar la garantía.

Todas las piezas sustituidas bajo esta garantía limitada pasan a ser de la propiedad de BRP.

## **7) Forma como procederá BRP**

Las obligaciones de BRP según esta garantía se limitan, según su criterio, a la reparación de las partes que se determinen defectuosas tras un uso normal, en operaciones de mantenimiento o inspección; o bien, a la sustitución de esas partes por partes originales de ATV Can-Am nuevas sin costo alguno en concepto de partes y mano de obra, en cualquier distribuidor autorizado de BRP durante el período de cobertura de garantía según las condiciones aquí descritas. Ningún reclamo de incumplimiento de la garantía será causa de la cancelación o anulación de la venta del ATV Can-Am al propietario.

En caso de que se requiera servicio fuera del país de la venta original, el propietario asumirá el coste adicional correspondiente a las prácticas y condiciones locales, tales como (sin exclusión de otras) los gastos de transporte y seguro, los impuestos, gastos de licencias, aranceles y cualquier otro coste económico, incluidas las obligaciones impositivas para con los gobiernos, los estados, los territorios y sus organismos respectivos.

BRP se reserva el derecho de mejorar o modificar productos cada cierto tiempo, sin que ello suponga ninguna obligación de modificar productos previamente fabricados.

## **8) Transferencia**

Si se transfiere la propiedad de un producto durante el período que cubre la garantía, también se transferirá esta garantía, que tendrá validez durante el resto del período de cobertura, con sujeción a sus términos y condiciones, y siempre y cuando BRP o un concesionario/distribuidor autorizado de ATV Can-Am reciba una prueba que demuestre la conformidad del antiguo propietario con el traspaso de la titularidad, además de incluirse los datos del nuevo propietario.

## **9) Asistencia al consumidor**

En caso de disputa o controversia con respecto a esta garantía limitada, BRP le sugiere que intente resolverla con el distribuidor. Le recomendamos que trate la cuestión con el propietario o con el director de asistencia del concesionario o establecimiento distribuidor autorizado.

Si no logra resolver el problema, póngase en contacto con BRP rellenando el formulario de contacto para clientes en **[www.brp.com](http://www.brp.com)** o

---

GARANTÍA LIMITADA DE BRP EN CANADÁ Y EE. UU.: 2025 CAN-AM®  
YOUTH ATV

póngase en contacto por correo electrónico a través de una de las direcciones que encontrará en la sección de *Contacto* de esta guía.

---

## **GARANTÍA RELACIONADA CON LAS EMISIONES DE LA NORMATIVA ESTADOUNIDENSE EPA**

Bombardier Recreational Products Inc. ("BRP") garantiza al comprador final y a cada comprador posterior que este nuevo vehículo, incluidas todas las piezas de su sistema de control de emisiones de escape y su sistema de control de emisiones por evaporación, cumple dos condiciones:

1. Está diseñado, construido y equipado de manera que, en el momento de la venta al comprador final, cumple los requisitos de 40 CFR 1051 y 40 CFR 1060.
2. No tiene defectos en los materiales ni en la fabricación que pudieran impedir que cumpla los requisitos de 40 CFR 1051 y 40 CFR 1060.

Cuando exista una condición cubierta por la garantía, BRP se compromete a reparar o sustituir, a su elección, cualquier pieza o componente que presente un defecto material o de fabricación que aumente las emisiones del motor de cualquier contaminante regulado, dentro del período de garantía establecido y sin coste para el propietario, incluidos los gastos relacionados con el diagnóstico y la reparación o la sustitución de las piezas relacionadas con las emisiones. Todas las piezas defectuosas sustituidas según esta garantía pasarán a ser propiedad de BRP.

Con respecto a las reclamaciones de garantía relacionadas con las emisiones, BRP limita el diagnóstico y la reparación de las piezas relacionadas con las emisiones a los distribuidores autorizados de Can-Am, con excepción de las reparaciones de emergencia conforme al artículo 2 de la siguiente lista.

Como fabricante certificante, BRP no rechazará las reclamaciones de garantía relacionadas con las emisiones sobre la base de lo siguiente:

1. El mantenimiento u otro servicio realizado por BRP o las plantas autorizadas de BRP.
2. El trabajo de reparación del motor/equipo que realice el usuario para corregir una condición insegura de emergencia atribuible a BRP siempre que el usuario intente restaurar la configuración adecuada del motor/equipo tan pronto como sea posible.
3. Cualquier acción u omisión por parte del usuario que no tenga relación con la reclamación de garantía.
4. El mantenimiento que se haya realizado con más frecuencia de la especificada por BRP.
5. Todo lo que se considere una falta o responsabilidad de BRP.
6. El uso de cualquier combustible disponible donde se utiliza el equipo, a menos que las instrucciones de mantenimiento por escrito de BRP indiquen que dicho combustible puede dañar el sistema de control de emisiones del equipo y que los usuarios puedan encontrar fácilmente el combustible adecuado. Consulte el apartado

dedicado a la información de mantenimiento y los requisitos de combustible en el apartado dedicado al combustible.

## **Periodo de la garantía relacionada con las emisiones**

La garantía relacionada con las emisiones es válida durante el siguiente período (lo que suceda primero):

	Horas	Meses	Kilómetros
Componentes relacionados con el sistema de emisiones de escape:	500	30	5000
Componentes relacionados con el sistema de emisiones de evaporación:	N/A	24	N/A

## **Componentes cubiertos**

La garantía relacionada con las emisiones cubre todos los componentes cuya anomalía incremente las emisiones del motor de cualquier contaminante regulado, incluidos los componentes enumerados a continuación:

1. Para las emisiones de escape, los componentes relacionados con las emisiones incluyen todas las piezas del motor relacionadas con los sistemas siguientes:
  - Sistema de inducción de aire
  - Sistema de combustible
  - Sistema de encendido
  - Sistemas de recirculación de gases de escape.
2. Las siguientes piezas también se consideran componentes relacionados con las emisiones de escape:
  - Dispositivos postratamiento
  - Válvulas de ventilación del cárter
  - Sensores
  - Unidades electrónicas de control.
3. Las siguientes piezas también se consideran componentes relacionados con las emisiones para las emisiones de evaporación:
  - Depósito de combustible
  - Tapón del depósito de combustible
  - Manguera de combustible
  - Accesorios de las mangueras del sistema de combustible
  - Sujeciones\*



- Válvulas de alivio de presión\*
- Válvulas de control\*
- Solenoides de control\*
- Controles electrónicos\*
- Diafragmas de control de vacío\*
- Cables de control\*
- Articulaciones de control\*
- Válvulas de purgado
- Mangueras de vapor
- Separador de vapor/líquido
- Cartucho de carbono
- Soportes de montaje del cartucho
- Conector del puerto de purga del carburador.

**NOTA:** \*Siempre que se relacione con el sistema de control de emisiones de evaporación.

4. Los componentes relacionados con las emisiones, también incluyen todas las demás piezas cuyo único propósito sea reducir la contaminación, o cuyo desperfecto aumentaría la descarga en la atmósfera sin disminuir el rendimiento del motor/equipo de manera significativa.

## Aplicabilidad limitada

Como fabricante certificador, BRP puede rechazar las reclamaciones de garantía relacionadas con las emisiones debido a fallos que hayan sido provocados por el mantenimiento o uso indebidos por parte del propietario o el usuario, por accidentes de los que el fabricante no sea responsable, o por causas de fuerza mayor. Por ejemplo, no se aceptarán reclamaciones de garantía relacionadas con las emisiones por defectos, que han sido provocados directamente por el uso indebido del motor/equipo por parte del usuario, o el uso por parte del usuario del motor/equipo de una manera para la que no estaba diseñado, los que no son atribuibles al fabricante de ninguna manera.

Si tiene alguna pregunta relacionada con sus derechos y responsabilidad con respecto a la garantía o desea localizar el concesionario autorizado de BRP más cercano debe ponerse en contacto con BRP rellenando el formulario de contacto de clientes en [www.brp.com](http://www.brp.com) o por correo electrónico dirigido a cualquiera de las direcciones indicadas en la sección de *Contacto* de esta guía o llamando al teléfono 1-888-272-9222.

---

# DECLARACIÓN DE GARANTÍA SOBRE EL CONTROL DE EMISIONES POR EVAPORACIÓN DE CALIFORNIA

Los periodos de garantía comienzan en la fecha de entrega al comprador final del nuevo Vehículo recreativo para zonas no asfaltadas ("OHRV").

Bombardier Recreational Products Inc. ("BRP" ) garantiza al comprador final y a cada comprador posterior que el OHRV:

1. Ha sido diseñado, construido y equipado de manera que, en el momento de la venta, cumple todas las leyes, normas y reglamentos pertinentes; y
2. Está exento de defectos de materiales o mano de obra que puedan provocar el fallo de una pieza en garantía. Todas las piezas de recambio deben ser idénticas en todos los aspectos materiales a las piezas que se describen en la solicitud de Orden Ejecutiva de Certificación de BRP.

La garantía de las piezas relacionadas con las emisiones funciona como sigue:

1. La reparación o sustitución de una pieza en garantía debe realizarse sin ningún coste para el propietario del OHRV, en una estación de garantía, excepto en caso de una reparación provisional cuando una pieza garantizada o la estación de garantía no esté disponible de manera razonable para el propietario del OHRV. En caso de una reparación provisional, las reparaciones se pueden realizar en cualquier establecimiento de servicio disponible, o por parte del propietario, utilizando cualquier pieza de recambio. BRP debe reembolsar al propietario sus gastos, incluidos los cargos por diagnóstico de dicha reparación o sustitución provisional, que no superen el precio sugerido de venta de BRP por todas las piezas garantizadas sustituidas y los cargos por mano de obra según la necesidad de tiempo recomendada por BRP para la reparación en garantía y una tarifa horaria de mano de obra apropiada según la región.
2. La falta de disponibilidad de piezas en garantía o el estado incompleto de la reparaciones en un plazo de tiempo razonable, que no supere 30 días desde el momento en el que se presente inicialmente el OHRV en la estación de garantía para su reparación, acreditará la necesidad de una reparación provisional.
3. Toda pieza cuya sustitución no esté programada según el mantenimiento de las instrucciones por escrito está garantizada durante el período de garantía definido a continuación. Si dicha pieza falla durante el período de garantía, BRP debe repararla o sustituirla. Dicha pieza reparada o sustituida en garantía debe estar totalmente garantizada.
4. Las piezas cubiertas por la garantía para las que se haya programado solo una revisión periódica en las instrucciones por escrito deben estar garantizadas durante el período de garantía definido a

continuación. Una frase al efecto de "reparar o sustituir según sea necesario" en dichas instrucciones por escrito no reduce el periodo de cobertura de la garantía. Dicha pieza reparada o sustituida en garantía está garantizada durante el período restante de vigencia de la garantía.

5. Las piezas cubiertas por la garantía cuyo recambio se haya previsto como parte del mantenimiento en las instrucciones por escrito están garantizadas durante el período de tiempo anterior a la primera fecha programada para la sustitución de la pieza. Si la pieza falla antes del primer momento de sustitución programado, BRP la reparará o sustituirá. Cualesquiera dichas piezas reparadas o sustituidas por garantía están garantizadas durante el resto del período anterior a la primera fecha programada para la sustitución de la pieza.
6. Los servicios o reparaciones de garantía serán ofrecidos en todos los concesionarios del fabricante que sean propiedad del fabricante o con franquicia para dar servicio a los OHRV en cuestión.
7. Al propietario del OHRV no se le cobrará la mano de obra de diagnóstico que concluya que una pieza garantizada es defectuosa realmente siempre que dicho trabajo de diagnóstico se realice en una estación de garantía.
8. BRP es responsable de los daños a otros componentes del vehículo causados directamente por una avería en garantía de una pieza garantizada.
9. Toda pieza de recambio designada por BRP podrá utilizarse en reparaciones en garantía y proporcionarse sin cargo para el propietario del OHRV. Dicho uso no reducirá las obligaciones de garantía de BRP, excepto que BRP no será responsable de reparar ni sustituir ninguna pieza de recambio que no sea una pieza en garantía.
10. Toda pieza complementaria o modificada excluida por el Consejo de Recursos del Aire de las prohibiciones de la sección 27156 del Código de Vehículos de California puede utilizarse en un OHRV. Dicho uso, por sí solo, no será motivo para rechazar una reclamación de garantía. BRP no será responsable de garantizar las averías de piezas garantizadas provocadas por el uso de piezas añadidas o modificadas, salvo que dichas piezas también estén garantizadas.

Condiciones y exclusiones:

- BRP puede denegar la cobertura de garantía si su OHRV o alguno de sus componentes ha fallado directamente debido a un mal uso, negligencia, mantenimiento inadecuado o modificaciones no aprobadas.

## **Derechos y obligaciones asociados a la garantía**

El Consejo de Recursos del Aire de California se complace en explicar la garantía del sistema de control de emisiones por evaporación para

---

## DECLARACIÓN DE GARANTÍA SOBRE EL CONTROL DE EMISIONES POR EVAPORACIÓN DE CALIFORNIA

su vehículo todoterreno de 2025. En California, los vehículos todoterreno recreativos nuevos deben estar diseñados, construidos y equipados de manera que se ajusten a las exigentes normas estatales contra la contaminación del aire. BRP debe garantizar el sistema de control de emisiones por evaporación de su vehículo todoterreno durante los periodos de tiempo listados a continuación siempre que no haya existido uso incorrecto, negligencia, mantenimiento inadecuado o modificaciones no aprobadas en su vehículo todoterreno.

Su sistema de control de emisiones por evaporación incluye piezas como el carburador o un sistema de inyección de combustible, depósito de combustible, mangueras de combustible, cartucho de carbono y ordenador de gestión del motor. También puede incluir mangueras, correas, conectores y otras piezas relacionadas con el sistema de emisiones por evaporación. Si se cumplen los requisitos de cobertura de garantía, Bombardier Recreational Products Inc. reparará su vehículo todoterreno sin coste alguno para usted. Esto incluye las operaciones de diagnóstico, las piezas y la mano de obra.

### **Cobertura de garantía del fabricante de OHRV**

El periodo de garantía para este OHRV es de 60 meses, 5000 millas o 500 horas, lo que suceda primero.

Piezas cubiertas:

1. Soporte(s) de sujeción del cartucho
2. Cartucho de carbono
3. Puerto de purga del conector
4. Abrazadera(s)\*
5. Control electrónico\*
6. Tapón del depósito de combustible
7. Cuello de llenado del depósito
8. Manguera del cuello de llenado del depósito
9. Conducto(s) del combustible
10. Accesorio(s) de los conductos de combustible
11. Depósito de combustible
12. Válvula(s) de descarga de presión\*
13. Válvula(s) de purga
14. Válvula(s) de retención\*
15. Manguera(s) de vapor
16. Reductor del flujo
17. Filtro(s)\*
18. Bomba de combustible
19. Todas las otras partes no listadas que puedan afectar al sistema de control de emisiones por evaporación

#### **NOTA:**

\*Siempre que se relacione con el sistema de control de emisiones de evaporación.

Si alguna pieza relacionada con las emisiones por evaporación de su vehículo todoterreno es defectuosa será reparada o sustituida por Bombardier Recreational Products Inc.

## **Responsabilidades del propietario con respecto a la garantía**

Como propietario de un vehículo todoterreno, usted es responsable de que se realicen las operaciones de mantenimiento necesarias que se detallan en el manual de uso. Bombardier Recreational Products Inc. le recomienda que conserve todos los justificantes relacionados con el mantenimiento del vehículo todoterreno, pero Bombardier Recreational Products Inc. no puede denegar la cobertura de garantía basándose exclusivamente en la ausencia de justificantes o en que el propietario no haya velado por que se realicen todas las operaciones de mantenimiento programadas.

Como propietario, usted es responsable de presentar su vehículo todoterreno en un concesionario de Bombardier Recreational Products Inc. tan pronto como suceda el problema. Las reparaciones cubiertas por la garantía deben llevarse a cabo en un plazo razonable, no superior a 30 días.

Como propietario de un vehículo todoterreno, debe tener presente que Bombardier Recreational Products Inc. puede denegar la cobertura de garantía si el vehículo o alguno de sus componentes ha fallado debido a un mal uso, negligencia, mantenimiento inadecuado o modificaciones no aprobadas.

Si tiene cualquier duda relacionada con sus derechos y responsabilidades con respecto a la garantía, póngase en contacto con

- Bombardier Recreational Products llamando al 1-888-272-9222 o con
- The California Air Resources Board (Junta Californiana de Recursos del Aire), 4001 Telstar Avenue, El Monte, CA 92507.

---

# **GARANTÍA INTERNACIONAL LIMITADA DE BRP: 2025 CAN-AM® YOUTH ATV**

## **1) Alcance de la garantía limitada**

Bombardier Recreational Products Inc., ("BRP"), garantiza sus vehículos ATV para jóvenes, de la línea Can-Am 2025 vendidos por distribuidores o concesionarios autorizados por BRP ("distribuidor/concesionario de vehículos ATV Can-Am"), para su comercialización por fuera de los Estados Unidos de América ("EE. UU."), Canadá, los estados miembros del Espacio Económico Europeo (que incluye los estados de la Unión Europea más Reino Unido, Noruega, Islandia y Lichtenstein) ("EEE"), los estados miembros de la Mancomunidad de Estados Independientes ("CIS" en inglés) (que incluye Turquía y Turkmenistán pero no Rusia), además de Rusia y Turquía, contra defectos en material y mano de obra durante el periodo y en las condiciones que se describen a continuación.

Las piezas y accesorios que no vengan de fábrica no están cubiertos por esta garantía limitada. Por favor, consulte la garantía limitada aplicable a las piezas y accesorios.

Esta garantía limitada quedará anulada y sin efecto en los casos siguientes:

1. Se hubiera utilizado el ATV para carreras o cualquier otra actividad de competición, en cualquier momento, aunque el titular fuese otra persona; o
2. El ATV haya sido alterado o modificado de modo que repercuta negativamente en su funcionamiento, rendimiento o durabilidad, o bien que haya sido alterado o modificado con la finalidad de cambiar el uso previsto.

## **2) Limitaciones de responsabilidad**

HASTA EL GRADO PERMITIDO POR LAS LEYES, ESTA GARANTÍA SE OTORGA Y ACEPTA EXPLÍCITAMENTE, EN LUGAR DE CUALQUIER OTRA GARANTÍA, EXPRESA O IMPLÍCITA, INCLUIDAS, ENTRE OTRAS, CUALQUIER GARANTÍA DE COMERCIABILIDAD O IDONEIDAD PARA FINES CONCRETOS. EN LA MEDIDA EN QUE NO SE PUEDA RENUNCIAR A LAS GARANTÍAS IMPLÍCITAS, ESTAS QUEDAN LIMITADAS EN CUANTO A DURACIÓN A LA DE LA GARANTÍA EXPRESA. LOS DAÑOS INCIDENTALS E INDIRECTOS QUEDAN EXCLUIDOS DE LA COBERTURA DE ESTA GARANTÍA. ALGUNAS JURISDICCIONES NO ADMITEN LAS EXENCIONES DE RESPONSABILIDAD, LIMITACIONES Y EXCLUSIONES ANTERIORES. POR CONSIGUIENTE, ESTAS PUEDEN NO REGIR EN SU CASO. ESTA GARANTÍA LE OTORGA DERECHOS ESPECÍFICOS, ADEMÁS DE OTROS QUE PUDIERA TENER Y QUE VARÍAN EN FUNCIÓN DEL PAÍS. (PARA LOS PRODUCTOS ADQUIRIDOS EN AUSTRALIA, VEA EL APARTADO DE PERIODO DE COBERTURA DE LA GARANTÍA A CONTINUACIÓN).

Ni el concesionario/distribuidor de ATV Can-Am ni ninguna otra persona han sido autorizados para realizar afirmaciones, representaciones ni garantías con respecto al producto que no sean las contenidas en esta garantía limitada y, en caso de hacerse, no podrán ser exigibles a BRP.

BRP se reserva el derecho de modificar esta garantía en cualquier momento, entendiéndose que tales modificaciones no alterarán las condiciones de garantía aplicables a los productos vendidos durante la vigencia de esta garantía.

### **3) Exclusiones – Elementos SIN garantía**

Todo lo que sigue no está amparado por la garantía en ninguna circunstancia:

- Desgaste y deterioro causado por el uso normal;
- Elementos de mantenimiento rutinario, optimizaciones, ajustes;
- Daños ocasionados por la omisión de mantenimiento o almacenamiento adecuados, según lo descrito en esta Guía del usuario Youth ATV Can-Am;
- Daños resultantes de la retirada de piezas, reparaciones incorrectas, operaciones de servicio técnico o modificaciones indebidas, el uso de piezas no fabricadas ni aprobadas por BRP; o bien daños resultantes de reparaciones realizadas por personas que no pertenezcan al servicio técnico autorizado de un distribuidor de ATV Can-Am;
- Daños causados por el abuso, uso indebido, negligencia o utilización del producto al margen de las recomendaciones que figuran en esta Guía del usuario Youth ATV Can-Am;
- Daños causados por accidentes, inmersión, fuego, robo, vandalismo o fuerza mayor;
- El uso de combustibles, aceites o lubricantes no adecuados para el producto (consulte esta Guía del Usuario Youth ATV Can-Am);
- Daños por óxido, corrosión o exposición a los elementos;
- Daños por ingestión de agua o nieve;
- Daños y perjuicios incidentales o indirectos, o daños de cualquier tipo, incluidos, entre otros, costes de grúa, almacenamiento, teléfono, alquiler, taxi, incomodidades, cobertura de seguro, pagos de préstamos, pérdida de tiempo, pérdida de ingresos.

### **4). Período de cobertura de la garantía**

La presente garantía tendrá efecto a partir de (1) la fecha de entrega al primer consumidor minorista o (2) la fecha en la que el producto sea puesto en funcionamiento por vez primera (lo que suceda primero) y durante un período de:

- – SEIS (6) MESES CONSECUTIVOS, para uso particular o comercial.

Solamente en AUSTRALIA y NUEVA ZELANDA, esta garantía estará en vigor desde (1) la fecha de entrega al primer consumidor minorista, o (2) la fecha en que el producto se utilice por primera vez para uso particular o comercial, lo que ocurra primero, y durante un periodo de (1) DOCE (12) y TREINTA Y SEIS (36) MESES SUCESIVOS, solamente para motores de transmisión y sistemas de transmisión.

La reparación o sustitución de piezas o la realización de operaciones de servicio técnico durante el período de garantía no amplían la duración de la garantía más allá de la fecha límite original.

Tenga en cuenta que la duración y cualquier otra modalidad de la cobertura de garantía están sujetas a la legislación nacional o local vigente en el lugar de residencia del cliente

## **5) Solo para productos vendidos en Australia.**

No se interpretará que ninguna disposición de estos Términos y condiciones de la garantía excluye, restringe o modifica la aplicación de una condición, garantía, aval, recurso o derecho, otorgados o implícitos en virtud de la Ley Competition and Consumer Act 2010 (Cth), incluidas las leyes de protección al consumidor de Australia u otras leyes, en los casos en que, al hacerlo, implicaría la violación de dicha ley o causaría que una parte de estos términos y condiciones fuera nula. Los beneficios otorgados en virtud de esta garantía limitada son adicionales a otros derechos y recursos disponibles conforme a la legislación australiana.

Nuestros productos incluyen garantías que no se pueden excluir en virtud de las leyes de protección al consumidor de Australia. Tendrá derecho a obtener el reemplazo de la unidad o la devolución del dinero en caso de una falla grave y como compensación en caso de otras pérdidas o daños razonablemente previsibles. Además, tendrá derecho a obtener la reparación o el reemplazo de los artículos si no presentan una calidad aceptable y el problema no se puede computar como una falla grave.

## **6) Condiciones para beneficiarse de la garantía**

Esta cobertura de garantía está supeditada al cumplimiento de los siguientes requisitos:

- El Youth ATV Can-Am de 2025 debe ser adquirido como nuevo y sin usar por su primer propietario a través de un concesionario/distribuidor de ATV Can-Am autorizado para distribuir vehículos ATV Can-Am en el país de venta;
- Debe haberse completado y documentado el proceso de inspección previo a la entrega según lo especificado por BRP.
- El producto debe haber sido debidamente registrado por un concesionario o distribuidor autorizado de ATV Can-Am;



- El Youth ATV Can-Am de 2025 debe ser adquirido en el país o en la unión de países en que reside el comprador;
- Las tareas de mantenimiento rutinarias deben ser realizadas dentro de los plazos indicados en la Guía del usuario para mantener la cobertura de la garantía. BRP se reserva el derecho de condicionar la cobertura de la garantía a la demostración previa de un mantenimiento adecuado.

BRP no aceptará ningún compromiso relacionado con esta garantía limitada ante ningún propietario para uso privado o comercial si no se han cumplido todas las condiciones anteriores. Estas limitaciones son necesarias para preservar la seguridad de los productos BRP, así como la de sus consumidores y la del público en general.

## 7) Cómo beneficiarse de la cobertura de la garantía

El cliente debe dejar de utilizar el ATV si surge cualquier anomalía. El cliente debe notificar la presencia de defectos a un concesionario/distribuidor de servicio técnico de ATV Can-Am en un plazo no superior a dos (2) días tras ser detectados dichos defectos, así como facilitar las condiciones de acceso razonable al producto para la reparación. El cliente también debe presentar al concesionario/distribuidor autorizado de ATV Can-Am el justificante de compra, así como firmar la orden de reparación antes del comienzo de ésta para validar la garantía. Todas las piezas sustituidas bajo esta garantía limitada pasan a ser de la propiedad de BRP.

Tenga en cuenta que el periodo de notificación está sujeto a la legislación nacional o local vigente en el lugar de residencia del cliente.

## 8) Forma como procederá BRP

Hasta el grado máximo que permita la ley, las obligaciones de BRP según esta garantía se limitan, según su criterio, a la reparación de las piezas que se determinen defectuosas tras un uso normal, en operaciones de mantenimiento o inspección; o bien, a la sustitución de esas piezas por piezas originales de ATV Can-Am nuevas sin coste alguno en concepto de piezas y mano de obra, en cualquier concesionario/distribuidor autorizado de ATV Can-Am durante el periodo de cobertura de garantía según las condiciones aquí descritas. La responsabilidad de BRP se limita a efectuar las reparaciones necesarias o cambiar las piezas. Ningún reclamo de incumplimiento de la garantía será causa de la cancelación o anulación de la venta del ATV Can-Am al propietario. Usted puede tener otros derechos legales, que pueden variar según el país.

En caso de que se requiera servicio fuera del país de la venta original, el propietario asumirá el coste adicional correspondiente a las prácticas y condiciones locales, tales como (sin exclusión de otras) los gastos de transporte y seguro, los impuestos, gastos de licencias,

aranceles y cualquier otro coste económico, incluidas las obligaciones impositivas para con los gobiernos, los estados, los territorios y sus organismos respectivos.

BRP se reserva el derecho de mejorar o modificar productos cada cierto tiempo, sin que ello suponga ninguna obligación de modificar productos previamente fabricados.

## 9) Transferencia

Si se transfiere la propiedad de un producto durante el período que cubre la garantía, también se transferirá esta garantía, que tendrá validez durante el resto del período de cobertura, con sujeción a sus términos y condiciones, y siempre y cuando BRP o un concesionario/distribuidor autorizado de ATV Can-Am reciba una prueba que demuestre la conformidad del antiguo propietario con el traspaso de la titularidad, además de incluirse los datos del nuevo propietario.

## 10) Asistencia al consumidor

En caso de disputa o controversia con respecto a esta garantía limitada, BRP le sugiere que intente resolverla con el concesionario/distribuidor de ATV Can-Am. Le recomendamos que trate la cuestión con el propietario o el director de asistencia del concesionario/distribuidor autorizado de ATV Can-Am.

Si no logra resolver el problema, póngase en contacto con BRP rellenando el formulario de contacto para clientes en [www.brp.com](http://www.brp.com) o póngase en contacto por correo electrónico a través de una de las direcciones que encontrará en la sección de *Contacto* de esta guía.

---

# **GARANTÍA LIMITADA DE BRP PARA EL ESPACIO ECONÓMICO EUROPEO, LA COMUNIDAD DE ESTADOS INDEPENDIENTES, RUSIA Y TURQUÍA: 2025 CAN-AM® YOUTH ATV**

## **1) Alcance de la garantía limitada**

Bombardier Recreational Products Inc., ("BRP"), garantiza sus vehículos ATV para jóvenes, de la línea Can-Am 2025 vendidos por distribuidores o concesionarios autorizados por BRP ("distribuidor/concesionario de vehículos ATV Can-Am"), para su comercialización en los estados miembros del Espacio Económico Europeo (que incluye los estados de la Unión Europea más el Reino Unido, Noruega, Islandia y Lichtenstein) ("EEE"), en los estados miembros de la Mancomunidad de Estados Independientes ("CIS" en inglés) (que incluye Turquía y Turkmenistán pero no Rusia), además de Rusia y Turquía, contra defectos en material y mano de obra durante el periodo y en las condiciones que se describen a continuación.

Las partes y accesorios no instalados en fábrica no están cubiertos por esta garantía limitada. Por favor, consulte la garantía limitada aplicable a las piezas y accesorios.

Esta garantía limitada quedará anulada y sin efecto en los casos siguientes:

- se hubiera utilizado el ATV para carreras o cualquier otra actividad de competición, en cualquier momento, aunque el titular fuese otra persona; o
- el ATV haya sido alterado o modificado de modo que repercuta negativamente en su funcionamiento, rendimiento o durabilidad, o bien que haya sido alterado o modificado con la finalidad de cambiar el uso previsto.

## **2) Limitaciones de responsabilidad**

HASTA EL GRADO PERMITIDO POR LAS LEYES, ESTA GARANTÍA SE OTORGA Y ACEPTA EXPLÍCITAMENTE, EN LUGAR DE CUALQUIER OTRA GARANTÍA, EXPRESA O IMPLÍCITA, INCLUIDAS, ENTRE OTRAS, CUALQUIER GARANTÍA DE COMERCIABILIDAD O IDONEIDAD PARA FINES CONCRETOS. EN LA MEDIDA EN QUE NO SE PUEDA RENUNCIAR A LAS GARANTÍAS IMPLÍCITAS, ESTAS QUEDAN LIMITADAS EN CUANTO A DURACIÓN A LA DE LA GARANTÍA EXPRESA. LOS DAÑOS INCIDENTALS E INDIRECTOS QUEDAN EXCLUIDOS DE LA COBERTURA DE ESTA GARANTÍA. ALGUNAS JURISDICCIONES NO ADMITEN LAS EXENCIONES DE RESPONSABILIDAD, LIMITACIONES Y EXCLUSIONES ANTERIORES. POR CONSIGUIENTE, ESTAS PUEDEN NO REGIR EN SU CASO. ESTA GARANTÍA LE OTORGA DERECHOS ESPECÍFICOS, ADÉMÁS DE OTROS QUE PUDIERA TENER

Y QUE VARÍAN EN FUNCIÓN DEL PAÍS. BRP NO SE HACE RESPONSABLE SI LOS PRODUCTOS O LAS PIEZAS EN GARANTÍA NO ESTÁN DISPONIBLES EN SU PAÍS POR RAZONES AJENAS A BRP.

Ni el concesionario/distribuidor de ATV Can-Am ni ninguna otra persona han sido autorizados para realizar afirmaciones, representaciones ni garantías con respecto al producto que no sean las contenidas en esta garantía limitada y, en caso de hacerse, no podrán ser exigibles a BRP.

BRP se reserva el derecho de modificar esta garantía en cualquier momento, entendiéndose que tales modificaciones no alterarán las condiciones de garantía aplicables a los productos vendidos durante la vigencia de esta garantía.

### **3) Exclusiones – Elementos SIN garantía**

Todo lo que sigue no está amparado por la garantía en ninguna circunstancia:

- Desgaste y deterioro causado por el uso normal;
- Elementos de mantenimiento rutinario, optimizaciones, ajustes;
- Daños ocasionados por la omisión de mantenimiento o almacenamiento adecuados, según lo descrito en esta Guía del usuario Youth ATV Can-Am;
- Daños resultantes de la retirada de piezas, reparaciones incorrectas, operaciones de servicio técnico o modificaciones indebidas, el uso de piezas no fabricadas ni aprobadas por BRP; o bien daños resultantes de reparaciones realizadas por personas que no pertenezcan al servicio técnico autorizado de un distribuidor de ATV Can-Am;
- Daños causados por el abuso, uso indebido, negligencia o utilización del producto al margen de las recomendaciones que figuran en esta Guía del usuario Youth ATV Can-Am;
- Daños causados por accidentes, inmersión, fuego, robo, vandalismo o fuerza mayor;
- El uso de combustibles, aceites o lubricantes no adecuados para el producto (consulte esta Guía del Usuario Youth ATV Can-Am);
- Daños por óxido, corrosión o exposición a los elementos;
- Daños por ingestión de agua o nieve;
- Daños y perjuicios incidentales o indirectos, o daños de cualquier tipo, incluidos, entre otros, costes de grúa, almacenamiento, teléfono, alquiler, taxi, incomodidades, cobertura de seguro, pagos de préstamos, pérdida de tiempo, pérdida de ingresos.

### **4). Período de cobertura de la garantía**

La presente garantía tendrá efecto a partir de (1) la fecha de entrega al primer consumidor minorista o (2) la fecha en la que el producto

sea puesto en funcionamiento por vez primera (lo que suceda primero) y durante un período de:

1. VEINTICUATRO (24) MESES CONSECUTIVOS para uso privado.
2. SEIS (6) MESES CONSECUTIVOS para uso comercial o alquiler.

El producto se utiliza de forma comercial cuando su uso guarda relación con algún tipo de trabajo o empleo que genere ingresos, durante cualquier parte del período de garantía. El producto se utiliza también de forma comercial cuando, en algún momento del período de garantía, tiene licencia para un uso comercial.

La reparación o sustitución de piezas o la realización de operaciones de servicio técnico durante el período de garantía no amplían la duración de la garantía más allá de la fecha límite original.

Tenga en cuenta que la duración y cualquier otra modalidad de la cobertura de garantía están sujetas a la legislación nacional o local vigente en el lugar de residencia del cliente.

## **5) Condiciones para beneficiarse de la garantía**

Esta cobertura de garantía está supeditada al cumplimiento de los siguientes requisitos:

- El Youth ATV Can-Am de 2025 debe ser adquirido como nuevo y sin usar por su primer propietario a través de un concesionario/distribuidor de ATV Can-Am autorizado para distribuir vehículos ATV Can-Am en el país de venta;
- Debe haberse completado y documentado el proceso de inspección previo a la entrega según lo especificado por BRP.
- El producto debe haber sido debidamente registrado por un concesionario o distribuidor autorizado de ATV Can-Am;
- El vehículo ATV Can-Am modelo 2025 para jóvenes, debe ser adquirido en el país en que reside el comprador (o en la unión de países del Espacio Económico Europeo (EEA en inglés)), y
- Las tareas de mantenimiento rutinarias deben ser realizadas dentro de los plazos indicados en la Guía del usuario para mantener la cobertura de la garantía. BRP se reserva el derecho de condicionar la cobertura de la garantía a la demostración previa de un mantenimiento adecuado.

BRP no aceptará ningún compromiso relacionado con esta garantía limitada ante ningún propietario para uso privado o comercial si no se han cumplido todas las condiciones anteriores. Estas limitaciones son necesarias para preservar la seguridad de los productos BRP, así como la de sus consumidores y la del público en general.

## **6) Cómo beneficiarse de la cobertura de la garantía**

El cliente debe dejar de utilizar el ATV si surge cualquier anomalía. El cliente debe notificar la presencia de defectos a un concesionario/distribuidor de servicio técnico de ATV Can-Am en un plazo no superior a dos (2) meses tras ser detectados dichos defectos, así como facilitar las condiciones de acceso razonable al producto para la reparación. El cliente también debe presentar al concesionario/distribuidor autorizado de ATV Can-Am el justificante de compra, así como firmar la orden de reparación antes del comienzo de ésta para validar la garantía. Todas las piezas sustituidas bajo esta garantía limitada pasan a ser de la propiedad de BRP.

Tenga en cuenta que el periodo de notificación está sujeto a la legislación nacional o local vigente en el lugar de residencia del cliente.

## **7) Forma como procederá BRP**

Hasta el grado máximo que permita la ley, las obligaciones de BRP según esta garantía se limitan, según su criterio, a la reparación de las piezas que se determinen defectuosas tras un uso normal, en operaciones de mantenimiento o inspección; o bien, a la sustitución de esas piezas por piezas originales de ATV Can-Am nuevas sin coste alguno en concepto de piezas y mano de obra, en cualquier concesionario/distribuidor autorizado de ATV Can-Am durante el período de cobertura de garantía según las condiciones aquí descritas. La responsabilidad de BRP se limita a efectuar las reparaciones necesarias o cambiar las piezas. Ningún reclamo de incumplimiento de la garantía será causa de la cancelación o anulación de la venta del ATV Can-Am al propietario. Usted puede tener otros derechos legales, que pueden variar según el país.

En caso que se requiera servicio fuera del EEE, CEI, Rusia o Turquía, el propietario asumirá el coste adicional correspondiente a las prácticas y condiciones locales, tales como (sin exclusión de otras) gastos de transporte y seguro, impuestos, gastos de licencias, aranceles y cualquier otro coste económico, incluidos los exigidos por gobiernos, estados, territorios y sus organismos respectivos.

BRP se reserva el derecho de mejorar o modificar productos cada cierto tiempo, sin que ello suponga ninguna obligación de modificar productos previamente fabricados.

## **8) Transferencia**

Sí se transfiere la propiedad de un producto durante el período que cubre la garantía, también se transferirá esta garantía limitada, sujeta a los términos y condiciones pertinentes, que tendrá validez durante el resto del período de cobertura, siempre y cuando BRP o un concesionario/distribuidor autorizado de vehículos ATV de la línea Can-Am, reciba una prueba que demuestre la conformidad del antiguo propietario con el traspaso de la titularidad, además de incluirse los datos del nuevo propietario.

## 9) Asistencia al consumidor

En caso de disputa o controversia con respecto a esta garantía limitada, BRP le sugiere que intente resolverla con el concesionario/distribuidor de ATV Can-Am. Le recomendamos que trate la cuestión con el propietario o el director de asistencia del concesionario/distribuidor autorizado de ATV Can-Am.

Si no logra resolver el problema, póngase en contacto con BRP rellenando el formulario de contacto para clientes en [www.brp.com](http://www.brp.com) o póngase en contacto por correo electrónico a través de una de las direcciones que encontrará en la sección de *Contacto* de esta guía.

## 10) Términos y condiciones adicionales específicos para Francia

Los siguientes términos y condiciones sólo son de aplicación para los productos vendidos en Francia:

El vendedor suministrará artículos de conformidad con el contrato y será responsable de los defectos existentes en el momento de la entrega. El vendedor será también responsable de cualquier defecto asociado a operaciones de embalaje, a instrucciones de ensamblaje o a tareas de instalación cuando sean su responsabilidad según contrato o se lleven a cabo bajo su responsabilidad. Para ajustarse al contrato, el artículo deberá cumplir los siguientes requisitos:

1. Adecuarse a un uso normal propio de artículos similares y, si procede:
  - Corresponder a la descripción facilitada por el vendedor y ofrecer las características mostradas al comprador a través de muestra o modelo;
  - Presentar las características que un comprador pueda legítimamente esperar teniendo en cuenta las declaraciones públicas del vendedor, el fabricante o su representante, aunque sea mediante anuncios o etiquetado; o
2. Tendrá las características acordadas entre las partes, o podrá ser empleado según el uso previsto por el comprador, indicado al vendedor y que este ha aceptado.

El período para actuaciones por incumplimiento prescribe al cabo de dos años de la entrega de los artículos. El vendedor es responsable de ofrecer garantías frente a defectos ocultos del artículo vendido si esos defectos son causa de que el artículo resulte inadecuado para el uso previsto, o si limitan su uso de modo que el comprador no hubiera adquirido el artículo o hubiera pagado un precio inferior, si lo hubiera sabido. La acción ante tales defectos ocultos deberá ser adoptada por el comprador dentro de un plazo no superior a 2 años desde la detección del defecto.

Esta página está intencionalmente en blanco



# **INFORMACIÓN SOBRE EL CLIENTE**

---

# INFORMACIÓN SOBRE PRIVACIDAD DE LOS DATOS

Bombardier Recreational Products Inc., sus filiales y subsidiarias (“BRP”) están comprometidos con la protección de su privacidad y apoyamos una política general de transparencia sobre cómo recopilamos, utilizamos y divulgamos su información personal en el transcurso de nuestra relación con usted. **Puede encontrar más detalles visitando la Política de Privacidad de BRP en: <https://brp.com/en/privacy-policy.html> o escaneando el código QR inferior.**

Tenga la certeza de que tenemos implantadas medidas de seguridad apropiadas para garantizar que su información personal esté protegida contra pérdidas y accesos no autorizados.

Su información personal que puede recopilar BRP, directamente de usted o de distribuidores autorizados o terceros autorizados, incluye:

- **Información de contacto, demográfica y de registro** (p.ej., nombre, dirección completa, número de teléfono, correo electrónico, género, historial de la propiedad, idioma de comunicación).
- **Información del vehículo** (p.ej., número de serie, fecha de compra y entrega, utilización de la unidad, ubicación y movimientos del vehículo)
- **Información de terceros** (p.ej., información recibida de socios de BRP, información de actividades conjuntas de marketing, redes sociales)
- **Información tecnológica** (p.ej., dirección IP, tipo de dispositivo, sistema operativo, tipo de navegador, páginas web que visita, cookies y tecnologías similares cuando usted utiliza sitios web o aplicaciones móviles de BRP o de distribuidores)
- **Interacción con información de BRP** (p. ej., información recopilada cuando llama a los representantes de ventas de planta de BRP, compra artículos en un sitio web de BRP, se registra para recibir mensajes electrónicos de BRP, participa en concursos y sorteos patrocinados por BRP o asiste a eventos patrocinados por BRP)
- **Información transaccional** (p.ej., información necesaria para gestionar devoluciones, información de pago cuando usted compra nuestros productos o servicios a través de nuestros sitios web o aplicaciones móviles y otros asuntos relacionados con su compra de productos de BRP).

Esta información se puede utilizar y tratar para los siguientes propósitos:

- Seguridad
- Atención al cliente en ventas y postventa (p.ej., completar o hacer el seguimiento con usted de su compra o mantenimiento)
- Registro y garantía
- Comunicación (p.ej., enviarle una encuesta de satisfacción BRP)
- Publicidad conductual en línea, elaboración de perfiles y servicios basados en la ubicación

- (p.ej., oferta de experiencia personalizada)
- Cumplimiento normativo y resolución de litigios
  - Marketing y publicidad
  - Asistencia (p.ej., ayudar con cualquier problema de entrega, gestionar devoluciones y otros asuntos relacionados con su compra de productos de BRP).

También podemos utilizar información personal para generar datos agregados o estadísticos que no lo identifican personalmente.

**Su información personal se puede revelar a las siguientes personas: BRP, concesionarios, distribuidores y proveedores de servicio autorizados por BRP, socios de publicidad y estudios de mercado y otros terceros autorizados.**

Es posible que recopilemos información sobre usted de otras fuentes, incluidos terceros, como por ejemplo, concesionarios y socios autorizados con los que ofrecemos servicios o que participan en actividades conjuntas de marketing. Es posible que también recibamos información sobre usted desde plataformas de medios sociales como cuando interactúa con nosotros en dichas plataformas.

Dependiendo de las circunstancias, su información personal puede comunicarse fuera de la región donde usted resida. Su información personal se retiene solamente el tiempo que sea necesario para el propósito para el cual se obtuvo y de conformidad con nuestras políticas de retención.

Para ejercitar sus derechos de privacidad de datos (p.ej., derecho de acceso, derecho de rectificación), para retirar su consentimiento y ser eliminado de la lista de direcciones a efectos de marketing o para encuestas de satisfacción o para preguntas generales sobre privacidad de datos, póngase en contacto con el Directivo de Protección de Datos de BRP por correo electrónico en **privacyofficer@brp.com** o por correo postal a:

BRP Legal Service, 726 St-Joseph, Valcourt, Quebec, Canadá, J0E 2L0.

**Cuando BRP realiza el tratamiento de su información personal, lo hace cumpliendo su Política de Privacidad que está disponible en: <https://www.brp.com/en/privacy-policy.html> o utilizando el siguiente Código QR.**



---

# CONTACTO

*www.brp.com*

## **Asia Pacífico**

### **BRP Asia**

107D y 107E, 17/F, Tower 1,  
Grand Century Place, Mongkok,  
Kowloon, Hong Kong

### **Australia**

Level 26  
477 Pitt Street  
Sydney, NSW 2020

### **China**

上海市徐汇区衡山路10号6号楼301  
Rm 301, Building 6,  
No.10 Heng Shan Rd,  
Shanghai, China

### **Japón**

21F Shinagawa East One Tower  
2-16-1 Konan, Minato-ku-ku,  
Tokyo 108-0075

### **Nueva Zelanda**

Suite 1.6, 2-8 Osborne Street,  
Newmarket, Auckland 2013

## **Europa, Oriente Medio y África**

### **Bélgica**

Oktrooiplein 1  
9000 Gent

### **República Checa**

Stefanikova 43a  
Prague 5  
150 00

### **Alemania**

Alte Papierfabrik 16  
D-40699 Erkrath

### **Finlandia**

Isoaavantie 7  
PL 8040  
96101 Rovaniemi

**Francia**

Arteparc Bâtiment B  
Route de la côte d'Azur,  
13 590 Meyreuil

**Noruega**

Ingvald Ystgaardsvei 15  
N-7484 Trondheim  
Salg, marketing, ettermarked

**Suecia**

Spinnvägen 15  
903 61 Umeå  
Sweden 90821

**Suiza**

Avenue d'Ouchy 4-6  
1006 Lausanne

**América Latina**

**Brasil**

Rua Odila Maia Rocha Brito, 25  
Edifício Beaumont, andar 1 ao 5  
CEP 13092-110 Campinas -SP

**México**

Av. Ferrocarril 202  
Parque Industrial Querétaro  
Santo Rosa Jauregui, Querétaro  
C.P. 76220

**Norteamérica**

**Canadá**

3200A, rue King Ouest,  
Suite 300  
Sherbrooke (Québec) J1L 1C9

**Estados Unidos de América**

10101 Science Drive  
Sturtevant, Wisconsin  
53177

---

## CAMBIO DE DIRECCIÓN Y PROPIETARIO

Si su dirección ha variado o es el nuevo propietario del vehículo, asegúrese de notificárselo a BRP por alguno de estos medios:

- Notificación a distribuidor autorizado de Can-Am.
- **Norteamérica solamente:** llame al 1 888 272-9222.
- Enviar una de las tarjetas de cambio de dirección que se encuentran en las siguientes páginas a una de las direcciones de BRP indicadas en la sección de *Contacto* de esta guía.

En caso de cambio de titularidad, le rogamos que adjunte un comprobante en el que se indique que el anterior propietario accede a la transferencia.

La notificación a BRP es muy importante, incluso después del límite de validez de la garantía limitada, ya que permite a BRP localizar al propietario del vehículo si fuese necesario; por ejemplo cuando se inician campañas de seguridad. Corresponde al propietario informar a BRP.

**UNIDADES ROBADAS:** Si roban su vehículo personal, debe notificar a BRP o a un distribuidor autorizado de Can-Am. Le pediremos que nos proporcione su nombre, dirección y número de teléfono, el número de identificación del vehículo y la fecha en que fue sustraído.

## CAMBIO DE DIRECCIÓN Y PROPIETARIO

CAMBIO DE DIRECCIÓN <input type="checkbox"/>		CAMBIO DE TITULARIDAD <input type="checkbox"/>		
NÚMERO DE IDENTIFICACIÓN DEL VEHÍCULO				
Número de modelo		Número de identificación del vehículo (V.I.N.)		
DIRECCIÓN ANTERIOR O TITULAR ANTERIOR:		NOMBRE		
		NÚM.	CALLE	APT
		POBLACIÓN:	PROVINCIA/REGIÓN	CÓDIGO POSTAL
		PAIS	TELÉFONO	
NUEVA DIRECCIÓN O NUEVO TITULAR:		NOMBRE		
		NÚM.	CALLE	APT
		POBLACIÓN:	PROVINCIA/REGIÓN	CÓDIGO POSTAL
		PAIS	TELÉFONO	
DIRECCIÓN DE CORREO ELECTRÓNICO				

CAMBIO DE DIRECCIÓN <input type="checkbox"/>		CAMBIO DE TITULARIDAD <input type="checkbox"/>		
NÚMERO DE IDENTIFICACIÓN DEL VEHÍCULO				
Número de modelo		Número de identificación del vehículo (V.I.N.)		
DIRECCIÓN ANTERIOR O TITULAR ANTERIOR:		NOMBRE		
		NÚM.	CALLE	APT
		POBLACIÓN:	PROVINCIA/REGIÓN	CÓDIGO POSTAL
		PAIS	TELÉFONO	
NUEVA DIRECCIÓN O NUEVO TITULAR:		NOMBRE		
		NÚM.	CALLE	APT
		POBLACIÓN:	PROVINCIA/REGIÓN	CÓDIGO POSTAL
		PAIS	TELÉFONO	
DIRECCIÓN DE CORREO ELECTRÓNICO				



Esta página se ha dejado en blanco intencionadamente.

**NOTA:** \_\_\_\_\_

\_\_\_\_\_

\_\_\_\_\_

\_\_\_\_\_

\_\_\_\_\_

\_\_\_\_\_

\_\_\_\_\_

\_\_\_\_\_

\_\_\_\_\_

\_\_\_\_\_

\_\_\_\_\_

\_\_\_\_\_

\_\_\_\_\_

\_\_\_\_\_

\_\_\_\_\_

\_\_\_\_\_

\_\_\_\_\_

\_\_\_\_\_

\_\_\_\_\_

\_\_\_\_\_

\_\_\_\_\_

NOTA: \_\_\_\_\_

\_\_\_\_\_

\_\_\_\_\_

\_\_\_\_\_

\_\_\_\_\_

\_\_\_\_\_

\_\_\_\_\_

\_\_\_\_\_

\_\_\_\_\_

\_\_\_\_\_

\_\_\_\_\_

\_\_\_\_\_

\_\_\_\_\_

\_\_\_\_\_

\_\_\_\_\_

\_\_\_\_\_

\_\_\_\_\_

\_\_\_\_\_

\_\_\_\_\_

\_\_\_\_\_

\_\_\_\_\_

\_\_\_\_\_

\_\_\_\_\_

\_\_\_\_\_

NOTA: \_\_\_\_\_

\_\_\_\_\_

\_\_\_\_\_

\_\_\_\_\_

\_\_\_\_\_

\_\_\_\_\_

\_\_\_\_\_

\_\_\_\_\_

\_\_\_\_\_

\_\_\_\_\_

\_\_\_\_\_

\_\_\_\_\_

\_\_\_\_\_

\_\_\_\_\_

\_\_\_\_\_

\_\_\_\_\_

\_\_\_\_\_

\_\_\_\_\_

\_\_\_\_\_

\_\_\_\_\_

Nº de modelo \_\_\_\_\_

NÚMERO DE IDENTIFICACIÓN  
DEL **VEHÍCULO** (V.I.N) \_\_\_\_\_

NÚMERO DE IDENTIFICACIÓN  
DEL **MOTOR** (E.I.N.) \_\_\_\_\_

**Propietario:** \_\_\_\_\_  
NOMBRE

\_\_\_\_\_  
N.º CALLE APT

\_\_\_\_\_  
POBLACIÓN PROVINCIA/REGIÓN CÓDIGO POSTAL

**Fecha de Compra** \_\_\_\_\_  
AÑO MES DÍA

**Fecha de caducidad  
de la garantía** \_\_\_\_\_  
AÑO MES DÍA

Para ser completado por el concesionario en el momento de la venta.

ZONA PARA EL SELLO DEL CONCESIONARIO

## **⚠ ADVERTENCIA**

### **EXISTEN RIESGOS DERIVADOS DEL USO DE ESTE VEHÍCULO.**

Si no se observan las precauciones debidas, puede producirse una colisión o un vuelco, incluso en maniobras rutinarias, tales como girar y conducir por dunas o sobre obstáculos.

La no observación de estas instrucciones puede dar lugar a riesgos de **LESIONES GRAVES O INCLUSO DE MUERTE:**

- **ANTES DE USAR ESTE VEHÍCULO, LEA ESTA GUÍA DEL USUARIO Y TODAS LAS ETIQUETAS DE SEGURIDAD COLOCADAS EN EL VEHÍCULO, Y VEA EL DVD SOBRE SEGURIDAD.**



- **NO UTILICE NUNCA ESTE VEHÍCULO SIN UN ENTRENAMIENTO ADECUADO.**  
Siga un curso de aprendizaje certificado.
- **NO SOBREPASE LA CAPACIDAD DE LOS ASIENTOS DEL VEHÍCULO.**
- **NUNCA DEBE LLEVAR PASAJEROS EN LOS MODELOS DE 1 PASAJERO.**  
Si lleva pasajeros, aumenta el riesgo de perder el control.

- **NUNCA UTILICE ESTE VEHÍCULO EN UNA SUPERFICIE PAVIMENTADA.**

Si utiliza este vehículo en una superficie pavimentada, aumenta el riesgo de perder el control.

- **NUNCA UTILICE ESTE VEHÍCULO EN VÍAS PÚBLICAS.**

Si utiliza este vehículo en una vía pública, puede colisionar con otro vehículo.

- **EL OPERADOR DEBE LLEVAR SIEMPRE UN CASCO APROBADO,** protección ocular y ropa de protección.

- **NO CONDUZCA NUNCA BAJO LOS EFECTOS DE DROGAS O ALCOHOL.**

Afectan negativamente a los tiempos de reacción y al criterio para decidir.

- **NUNCA CONDUZCA ESTE VEHÍCULO A UNA VELOCIDAD EXCESIVA.**

Si utiliza este vehículo a una velocidad excesiva para el terreno en cuestión, las condiciones de visibilidad o sus habilidades, aumenta el riesgo de perder el control.

- **NO INTENTE SALTOS NI PIRUETAS CON EL VEHÍCULO.**

®TM y el logotipo de BRP son marcas comerciales de BOMBARDIER RECREATIONAL PRODUCTS INC. O de sus filiales.

©2024 BOMBARDIER RECREATIONAL PRODUCTS INC. RESERVADOS TODOS LOS DERECHOS.

[www.brp.com](http://www.brp.com)

**ALUMACRAFT®**

**MANITOU®**

**SEA-DOO®**

**CAN-AM®**

**QUINTREX®**

**SKI-DOO®**

**LYNX®**

**ROTAX®**