

**can-am**<sup>TM</sup>



**Manual do  
Proprietário**

**2014**

**Inclui  
Informações sobre o veículo,  
segurança, e manutenção**  
(Todos os países exceto Canadá/Estados Unidos)

**OUTLANDER<sup>TM</sup> 1000 X mr**

**⚠ ADVERTÊNCIA**

Leia este manual na íntegra. Ele contém informações importantes sobre segurança. Idade mínima recomendada para dirigir este veículo: 16 anos. Somente piloto com experiência. Mantenha este Manual do Proprietário dentro do veículo.

2 1 9 7 0 2 7 0 9

## **ADVERTÊNCIA**

**O SEU VEÍCULO PODE SER PERIGOSO DE DIRIGIR.** Pode ocorrer rapidamente uma colisão ou capotagem se você não tomar as devidas precauções, mesmo durante manobras de rotina, tais como virar ou dirigir em morros ou sobre obstáculos. Para sua segurança, entenda e siga todos os avisos contidos neste Manual do proprietário e nas etiquetas do seu veículo. **O desrespeito a estes avisos pode resultar em FERIMENTOS GRAVES OU EM MORTE!** Mantenha sempre este Manual do proprietário no veículo.

## **ADVERTÊNCIA**

Desconsiderar as precauções e instruções de segurança contidas neste Manual do Proprietário, no DVD de segurança e nas etiquetas de segurança do produto poderia resultar em um ferimento, incluindo o risco de morte!

## **ADVERTÊNCIA**

Este veículo pode superar o desempenho de outros veículos que você possa ter dirigido antes. Reserve um tempo para se familiarizar com o seu novo veículo.

As seguintes marcas comerciais são propriedade da Bombardier Recreational Products Inc.:

Can-Am™

X mr™

Rotax®

XPS™

TTI™

D.E.S.S™

DPS™

Este documento contém marcas registradas das seguintes empresas:

- Visco-Lok é marca comercial da GKN Viscodrive GmbH.

# INTRODUÇÃO

Deutsch	Dieses Handbuch ist möglicherweise in Ihrer Landessprache verfügbar. Bitte wenden Sie sich an Ihren Händler oder besuchen Sie: <b><a href="http://www.operatorsguide.brp.com">www.operatorsguide.brp.com</a></b> .
English	This guide may be available in your language. Check with your dealer or go to: <b><a href="http://www.operatorsguide.brp.com">www.operatorsguide.brp.com</a></b> .
Español	Es posible que este manual esté disponible en su idioma. Consulte a su distribuidor o visite: <b><a href="http://www.operatorsguide.brp.com">www.operatorsguide.brp.com</a></b> .
Français	Ce guide peut être disponible dans votre langue. Vérifier avec votre concessionnaire ou aller à: <b><a href="http://www.operatorsguide.brp.com">www.operatorsguide.brp.com</a></b> .
Nederlands	Deze handleiding kan beschikbaar zijn in uw taal. Vraag het aan uw dealer of ga naar: <b><a href="http://www.operatorsguide.brp.com">www.operatorsguide.brp.com</a></b> .
Norsk	Denne boken kan finnes tilgjengelig på ditt eget språk. Kontakt din forhandler eller gå til: <b><a href="http://www.operatorsguide.brp.com">www.operatorsguide.brp.com</a></b> .
Português	Este manual pode estar disponível em seu idioma. Fale com sua concessionária ou visite o site: <b><a href="http://www.operatorsguide.brp.com">www.operatorsguide.brp.com</a></b> .
Suomi	Käyttöohjekirja voi olla saatavissa omalla kielelläsi. Tarkista jälleenmyyjältä tai käy osoitteessa: <b><a href="http://www.operatorsguide.brp.com">www.operatorsguide.brp.com</a></b>
Svenska	Denna bok kan finnas tillgänglig på ditt språk. Kontakta din återförsäljare eller gå till: <b><a href="http://www.operatorsguide.brp.com">www.operatorsguide.brp.com</a></b> .

Parabéns pela aquisição de um novo quadriciclo Can-Am™. Ele conta com a garantia limitada da BRP e uma rede de concessionárias autorizadas Can-Am, pronta para lhe fornecer as peças, serviços ou acessórios que você precise.

Na entrega, você recebeu informações sobre a cobertura da garantia e assinou a *LISTA DE VERIFICAÇÃO DE ENTREGA* para assegurar que o seu veículo foi preparado para a sua total satisfação.

Seu revendedor se compromete com sua satisfação. Se precisar de mais informações, fale com seu revendedor.

## O que você deve saber antes de sair dirigindo

Para saber como reduzir os riscos de você ou transeuntes sofrerem ferimentos ou morte, leia este Ma-

nual do proprietário antes de usar o veículo.

Leia também todas as etiquetas de segurança no ATV e assista com atenção o *DVD DE SEGURANÇA*.

Este veículo é da categoria S; siga sempre essa recomendação de idade: Este veículo nunca deve ser pilotado por menores de 16 anos.

Este veículo é para uso recreativo, apenas por pilotos experientes.

Recomendamos que você faça um curso de direção segura. Consulte a subseção *MENSAGENS ESPECIAIS DE SEGURANÇA* para obter mais detalhes.

Deixar de seguir os avisos contidos neste Manual do proprietário pode resultar em FERIMENTOS GRAVES ou MORTE.

## Mensagens de segurança

As mensagens de segurança, seus tipos, aparência e como elas são usadas neste manual são explicadas a seguir:

O símbolo de aviso de segurança  indica uma situação de risco em potencial.

### ADVERTÊNCIA

Indica uma situação de risco que, se não for evitada, pode resultar em morte ou ferimentos graves.

 **CUIDADO** Indica uma situação de risco que, se não for evitada, poderá resultar em lesões leves ou moderadas.

**AVISO** Indica uma instrução, que se não for seguida, pode danificar seriamente componentes do veículo ou outros bens.

## Sobre este Manual do Proprietário

Este Manual do proprietário foi preparado para familiarizar o proprietário/motorista com os diversos controles, instruções de manutenção e instruções de operação segura do veículo. Ele é indispensável para o uso correto do produto.

Mantenha este Manual do proprietário no veículo para consultas sobre manutenção, solução de problemas e instruções a terceiros.

Ao ler o Manual do Proprietário, lembre-se de:

### ADVERTÊNCIA

Indica um risco potencial que, se não for evitado, pode resultar em ferimentos sérios ou morte.

Note que este manual está disponível em vários idiomas. Em caso de qualquer discrepância, prevalecerá a versão em inglês.

Se você quiser visualizar e/ou imprimir uma cópia extra do Manual do Proprietário, simplesmente visite o seguinte site [www.operatorsguide.brp.com](http://www.operatorsguide.brp.com).

As informações contidas neste documento são atuais na ocasião da sua publicação. A BRP entretanto, mantém uma política de melhoria contínua de seus produtos, sem contudo ter a obrigação de implementá-las nos produtos fabricados anteriormente. Em virtude de mudanças posteriores, é provável que existam diferenças entre o produto fabricado e as descrições e/ou especificações neste manual. A BRP se reserva no direito de, a qualquer momento, cancelar ou alterar as especificações, projetos, características, modelos ou equipamentos sem incorrer em qualquer obrigação.

Este Manual do Proprietário e o *DVD DE SEGURANÇA* devem permanecer no veículo no momento da venda.

# ÍNDICE

<b>INTRODUÇÃO</b> .....	<b>1</b>
O QUE VOCÊ DEVE SABER ANTES DE SAIR DIRIGINDO.....	1
MENSAGENS DE SEGURANÇA.....	2
SOBRE ESTE MANUAL DO PROPRIETÁRIO.....	2

## ***INFORMAÇÕES SOBRE SEGURANÇA***

<b>PRECAUÇÕES GENÉRICAS</b> .....	<b>8</b>
EVITE A INTOXICAÇÃO POR MONÓXIDO DE CARBONO.....	8
EVITE INCÊNDIOS E OUTROS RISCOS PROVOCADOS PELA GASOLINA.....	8
EVITE QUEIMADURAS NAS PEÇAS QUENTES.....	8
ACESSÓRIOS E MODIFICAÇÕES.....	8

<b>MENSAGENS ESPECIAIS SOBRE SEGURANÇA</b> .....	<b>9</b>
CURSO DE TREINAMENTO.....	11

<b>ALERTAS SOBRE O USO</b> .....	<b>12</b>
----------------------------------	-----------

<b>AO DIRIGIR O VEÍCULO</b> .....	<b>38</b>
INSPEÇÃO PRÉ-PARTIDA.....	39
EQUIPAMENTO DE PILOTAGEM.....	41
É PROIBIDO TRANSPORTAR PASSAGEIROS.....	42
TRANSPORTANDO CARGAS.....	42
PUXANDO UM REBOQUE.....	43
TRABALHANDO COM SEU VEÍCULO.....	43
USO RECREATIVO.....	43
PILOTAGEM NA LAMA.....	44
MEIO AMBIENTE.....	44
LIMITAÇÕES DE PROJETO.....	45
OPERAÇÃO FORA DE ESTRADA.....	45
PRECAUÇÕES GERAIS DE DIREÇÃO E SEGURANÇA.....	45
TÉCNICAS DE DIREÇÃO.....	48

<b>ETIQUETAS IMPORTANTES NO PRODUTO</b> .....	<b>55</b>
ETIQUETAS.....	55
ETIQUETAS DE SEGURANÇA DO VEÍCULO.....	57
ETIQUETAS DE CONFORMIDADE.....	62
ETIQUETA DE INFORMAÇÕES TÉCNICAS.....	62

## ***INFORMAÇÕES DO VEÍCULO***

<b>COMANDOS/INSTRUMENTOS/EQUIPAMENTOS</b> .....	<b>64</b>
ACELERADOR.....	65
SELETOR 2WD/4WD.....	65
ALAVANCA ESQUERDA DO FREIO.....	66
FREIO DE ESTACIONAMENTO.....	66
ALAVANCA DE CÂMBIO.....	67
INTERRUPTOR MULTIFUNCIONAL.....	68
TOMADA DE ENERGIA DE 12 V.....	71
CHAVE DE IGNIÇÃO E CHAVES.....	71
PEDAL DO FREIO.....	72
PEDALEIRAS.....	73
PEDALEIRAS PARA PILOTAGEM NA LAMA.....	73

PORTA-LUVAS.....	73
SEAT ASSENTO.....	74
BAGAGEIRO TRASEIRO.....	75
RACKS PARA CARGA.....	76
ENGATE DE REBOQUE.....	76
KIT DE FERRAMENTAS.....	76
GUINCHO.....	76
BOTÃO DE CONTROLE DO GUINCHO.....	76
GUIA DO CABO.....	77
CONTROLE REMOTO DO GUINCHO.....	77
CONEXÃO DO CONTROLE REMOTO DO GUINCHO.....	77
COMPRESSOR DA ACS.....	78
<b>INSTRUMENTO MULTIFUNCIONAL (ANALÓGICO/DIGITAL).....</b>	<b>79</b>
Descrição do indicador multifuncional.....	79
CONFIGURAÇÃO DO MOSTRADOR.....	82
<b>COMBUSTÍVEL.....</b>	<b>83</b>
REQUISITOS DO COMBUSTÍVEL.....	83
PROCEDIMENTO DE ABASTECIMENTO.....	83
<b>PERÍODO DE AMACIAMENTO.....</b>	<b>85</b>
OPERAÇÃO DURANTE O AMACIAMENTO.....	85
<b>PROCEDIMENTOS BÁSICOS.....</b>	<b>86</b>
DESLIGANDO O MOTOR.....	86
MUDANDO A SELEÇÃO DA MARCHA.....	86
DESLIGANDO O MOTOR.....	86
<b>PROCEDIMENTOS ESPECIAIS.....</b>	<b>87</b>
O QUE FAZER SE ENTRAR ÁGUA NA CVT.....	87
O QUE FAZER SE ENTRAR ÁGUA NA CAIXA DO FILTRO DE AR.....	87
O QUE FAZER SE O VEÍCULO VIRAR.....	88
O QUE FAZER SE O VEÍCULO FICAR SUBMERSO.....	89
<b>AJUSTES PARA O PERCURSO.....</b>	<b>90</b>
AJUSTE DA SUSPENSÃO.....	90
AJUSTE DA SUSPENSÃO.....	90
AJUSTE DA DIREÇÃO ASSISTIDA (DPS).....	91
<b>TRANSPORTE DO VEÍCULO.....</b>	<b>93</b>
<b>MANUTENÇÃO</b>	
<b>REVISÃO PÓS-AMACIAMENTO.....</b>	<b>96</b>
<b>PLANO DE MANUTENÇÃO.....</b>	<b>98</b>
<b>PROCEDIMENTOS DE MANUTENÇÃO.....</b>	<b>102</b>
FILTRO DE AR.....	102
ÓLEO DO MOTOR.....	105
FILTRO DE ÓLEO.....	107
RADIADOR.....	107
LÍQUIDO DE ARREFECIMENTO DO MOTOR.....	108
SUPRESSOR DE FAÍSCAS DO SILENCIOSO.....	111
FILTRO DE AR DA CVT.....	112
ÓLEO DO CÂMBIO.....	113

CABO DO ACELERADOR.....	114
VELAS DE IGNIÇÃO.....	117
BATERIA.....	117
Fusíveis.....	118
LUZES.....	120
COIFA E PROTETOR DO EIXO DE TRANSMISSÃO.....	121
RODAS E PNEUS.....	122
SUSPENSÃO.....	124
MANGUEIRAS E CONEXÕES DA ACS.....	124
VOLANTE.....	124
FREIOS.....	125
<b>CUIDADOS COM O VEÍCULO.....</b>	<b>127</b>
CUIDADOS APÓS DIRIGIR.....	127
LIMPEZA E PROTEÇÃO DO VEÍCULO.....	127
<b>PREPARAÇÃO PARA SER GUARDADO E PARA PRÉ-TEMPORADA.....</b>	<b>128</b>
<b><i>INFORMAÇÕES TÉCNICAS</i></b>	
<b>IDENTIFICAÇÃO DO VEÍCULO.....</b>	<b>130</b>
NÚMERO DE IDENTIFICAÇÃO DO VEÍCULO.....	130
NÚMERO DE IDENTIFICAÇÃO DO MOTOR.....	130
<b>DECLARAÇÃO DE CONFORMIDADE CE.....</b>	<b>131</b>
<b>ESPECIFICAÇÕES.....</b>	<b>132</b>
<b><i>SOLUÇÃO DE PROBLEMAS</i></b>	
<b>DIRETRIZES PARA SOLUÇÃO DE PROBLEMAS.....</b>	<b>140</b>
<b>MENSAGENS DO INDICADOR ANALÓGICO/DIGITAL.....</b>	<b>144</b>
<b><i>GARANTIA</i></b>	
<b>GARANTIA LIMITADA INTERNACIONAL DA BRP: 2014 CAN-AM™ ATV.....</b>	<b>148</b>
<b>GARANTIA LIMITADA DA BRP PARA AS ÁREAS ECONÔMICAS EUROPEIAS, A COMUNIDADE DOS ESTADOS INDEPENDENTES E TURQUIA: 2014 CAN-AM™ ATV.....</b>	<b>153</b>
<b><i>INFORMAÇÕES DE CLIENTES</i></b>	
<b>INFORMAÇÕES SOBRE PRIVACIDADE.....</b>	<b>160</b>
<b>MUDANÇA DE ENDEREÇO/PROPRIEDADE.....</b>	<b>161</b>





# ***INFORMAÇÕES SOBRE SEGURANÇA***

# PRECAUÇÕES GENÉRICAS

## Evite a intoxicação por monóxido de carbono

Todo escape de motor contém monóxido de carbono, um gás mortal. Respirar monóxido de carbono pode provocar dores de cabeça, tonturas, sonolência, náuseas, confusão e certamente a morte.

O monóxido de carbono é um gás incolor, inodoro e insípido que pode estar presente, mesmo que você não veja ou sinta o cheiro de qualquer escape do motor. Os níveis mortais de monóxido de carbono podem se acumular rapidamente, você pode ser afetado subitamente e incapacitado de se salvar. Estes níveis mortais também podem se manter por horas ou dias em locais fechados ou com pouca ventilação. Se você sentir algum sintoma de intoxicação por monóxido de carbono, saia imediatamente do local, respire ar fresco e busque atendimento médico.

Para evitar a morte ou prejuízos graves à saúde por monóxido de carbono:

- Nunca ligue o veículo em locais parcialmente fechados ou pouco ventilados, como garagens, cobertas ou celeiros. Mesmo que você tente ventilar os gases de escapamento com ventiladores ou janelas e portas abertas, o monóxido de carbono pode atingir rapidamente níveis perigosos.
- Nunca ligue o veículo em locais externos onde os gases de escapamento possam entrar em edifícios através de aberturas, como janelas e portas.

## Evite incêndios e outros riscos provocados pela gasolina

A gasolina é extremamente inflamável e altamente explosiva. Os vapo-

res de combustível podem se espalhar e incendiar ao entrar em contato com uma faísca ou chama, a alguns metros de distância do motor. Para reduzir o risco de incêndio ou explosão, siga estas instruções:

- Para armazenar combustível, use somente um galão aprovado para gasolina.
- Siga estritamente as instruções da subseção *COMBUSTÍVEL*.
- Nunca dê partida ou deixe o motor ligado se a tampa do tanque de combustível não estiver colocada adequadamente.

A gasolina é venenosa e pode provocar prejuízos à saúde ou a morte.

- Nunca faça sifão para gasolina pela boca.
- Se você engolir gasolina, respingá-la nos olhos ou inalar seu vapor, consulte seu médico imediatamente.

Se derramar gasolina no corpo, lave-se com água e sabão e mude de roupa.

## Evite queimaduras nas peças quentes

Certos componentes ficam bastante quentes durante a operação. Evite contato com essas peças durante o uso e logo após, para evitar queimaduras.

## Acessórios e modificações

Não faça modificações não autorizadas nem utilize implementos ou acessórios não aprovados pela BRP. Como estas modificações não foram testadas pela BRP, podem aumentar o risco de batidas ou ferimentos, podendo tornar o veículo ilegal.

Consulte o revendedor autorizado Can-Am para obter informações sobre os acessórios disponíveis para o seu veículo.

---

# MENSAGENS ESPECIAIS SOBRE SEGURANÇA

## ESTE VEÍCULO NÃO É UM BRINQUEDO E A SUA OPERAÇÃO PODE SER PERIGOSA.

- Este veículo comporta-se de maneira diferente dos outros veículos. Pode ocorrer rapidamente uma colisão ou capotagem, caso você não tome as precauções adequadas, mesmo durante manobras de rotina, tais como virar e dirigir em morros ou sobre obstáculos.

### O não cumprimento destas instruções pode resultar em **FERIMENTOS GRAVES INCLUINDO A MORTE:**

- Leia este Manual do proprietário e todas as etiquetas de segurança no produto e siga os procedimentos operacionais descritos. Assista com atenção o *DVD DE SEGURANÇA* antes de dirigir o veículo.
- Sempre respeite esta recomendação de idade: Este veículo nunca deve ser pilotado por menores de 16 anos.
- Nunca carregue passageiros neste veículo. O(s) passageiro(s) afeta(m) o equilíbrio e a direção e aumenta(m) o risco de perder o controle do veículo.
- Nunca use este veículo em qualquer superfície pavimentada, incluindo calçadas, ruas internas, estacionamentos e vias públicas.
- Nunca use este veículo em ruas, estradas ou rodovias públicas, mesmo que sejam de terra ou de cascalho.
- Nunca viaje neste veículo sem usar um capacete homologado que se ajuste perfeitamente. Também deve proteção ocular (visor ou escudo facial), luvas, botas, camisas ou jaquetas de manga longa e calças compridas.
- Nunca dirija este veículo se estiver cansado, doente ou sob efeito de álcool ou drogas. Seu julgamento e o tempo de reação ficam muito afetados nestas condições.
- Nunca dirija em velocidades excessivas. Sempre dirija a uma velocidade compatível com o terreno, visibilidade, condições de operação e de acordo com sua experiência.
- Nunca tente empinadas, pulos ou outros truques.
- Sempre inspecione e confirme se o veículo está em condições seguras de operação antes de dirigir. Sempre siga os procedimentos e intervalos de inspeção e manutenção descritos no Manual do Proprietário.
- Sempre mantenha ambas as mãos no guidão e os pés nas pedaleiras do veículo durante a condução.
- Sempre dirija devagar e seja extremamente cuidadoso quando estiver dirigindo em terreno desconhecido. Sempre observe as mudanças de terreno ao dirigir este veículo.
- Nunca dirija em terreno excessivamente acidentado, escorregadio ou solto até que você tenha aprendido e praticado os conhecimentos necessários para controlar o veículo em tais terrenos. Tenha um cuidado especial nesses tipos de terreno.
- Sempre seguir os procedimentos corretos para virar conforme descrito mais adiante neste Manual do Proprietário. Pratique curvas em baixas velocidades antes de tentar virar em velocidades mais altas. Não faça curvas em velocidades excessivas.

- Nunca use este veículo em morros muito íngremes para o veículo ou para as suas habilidades. Pratique em morros menores antes de enfrentar morros maiores.
- Sempre seguir os procedimentos corretos para subir as colinas conforme descrito mais adiante neste Manual do Proprietário. Antes de começar a subir qualquer morro, verifique o terreno com cuidado. Nunca suba colinas cuja superfície seja excessivamente escorregadia ou solta. Concentre seu peso na parte dianteira do veículo. Nunca acelere de repente ou faça mudanças bruscas de marcha. Não passe pelo topo de uma colina em alta velocidade.
- Sempre siga os procedimentos apropriados de descida e frenagem em encostas, como descrito no Manual do Proprietário. Antes de começar a descer um morro, observe o terreno com cuidado. Concentre seu peso na parte traseira do veículo.
- Sempre siga os procedimentos apropriados para atravessar a face de uma encosta, como descrito no Manual do Proprietário. Evite colinas cuja superfície seja excessivamente escorregadia ou solta. Concentre seu peso no lado oposto ao da descida no veículo.
- Sempre utilize os procedimentos adequados se você parar ou capotar para trás ao subir uma encosta. Para evitar a perda de velocidade, use a marcha apropriada e mantenha uma velocidade constante na subida de uma colina. Se patinar ou tombar para trás, seguir o procedimento especial de frenagem descrito neste Manual do Proprietário. Desça pelo lado oposto à descida ou em um dos lados que estiver na direção da subida. Virar o veículo e remontar, seguindo o procedimento descrito mais adiante neste Manual do Proprietário.
- Sempre verifique os obstáculos antes de dirigir em uma área nova. Nunca tente dirigir sobre obstáculos grandes, tais como pedras ou árvores caídas. Seguir sempre os procedimentos corretos operar sobre obstáculos conforme descrito neste Manual do Proprietário.
- Seja sempre cuidadoso quando derrapar ou escorregar. Aprenda a controlar com segurança derrapagens ou deslizamentos, praticando em baixa velocidade e em um terreno liso e plano. Em superfícies muito escorregadias como o gelo, ir devagar e com muito cuidado para reduzir as chances de perder o controle do veículo.
- Nunca dirija o veículo em rios com correnteza elevada ou em profundidades maiores que as especificadas no Manual do Proprietário. Lembre-se que freios molhados podem ter menor capacidade de parada. Teste os freios depois de sair da água, lama ou neve. Se necessário, aplicar os mesmos diversas vezes para deixar o atrito secar as pastilhas.
- Tenha sempre em mente que a distância de frenagem é imediatamente afetada, entre outras condições, pelo tempo e terreno, condição do sistema de freios e dos pneus, velocidade e altura do solo do veículo e carga do veículo incluindo a existência de reboque. Lembre-se de ajustar corretamente a sua forma de dirigir.
- Sempre esteja certo de que não haja obstáculos ou pessoas atrás de você ao dar a ré. Quando for seguro andar de ré, vá devagar.
- A BRP recomenda ficar sentado no ATV quando dirigir em ré. Evite se levantar. Seu peso poderia se deslocar para a frente, contra a alavanca do acelerador, provocando uma aceleração inesperada e a perda de controle.

- Sempre use pneus do tamanho e tipo especificados no Manual do Proprietário. Sempre manter a pressão correta dos pneus conforme descrito neste Manual do Proprietário.
- Nunca modificar este veículo com instalação ou uso incorreto de acessórios. Somente use acessórios aprovados pela BRP. NUNCA instale um assento para passageiros ou use a área de carga para transportar um.
- Nunca exceda os limites de carga definidos para este veículo, incluindo o peso do piloto e de todas as outras cargas e acessórios instalados. A carga deve ser distribuída apropriadamente e presa de forma segura. Reduza a velocidade e siga as instruções deste manual ao transportar cargas ou puxar um reboque. Considerar uma distância maior para frenagem.
- Nunca dirija o veículo se os comandos não funcionarem normalmente.

### **Curso de treinamento**

Nunca dirija este veículo sem instrução adequada. **Faça um curso de treinamento.** Todos os pilotos devem ser treinados por um instrutor certificado.

**PARA MAIS INFORMAÇÕES SOBRE SEGURANÇA DE ATV,** contate uma concessionária autorizada Can-Am para descobrir os cursos de treinamento disponíveis na sua região.

## **ALERTAS SOBRE O USO**

Os avisos seguintes e seus formatos foram exigidos pela United States Consumer Product Safety Commission (Comissão de segurança em produtos para o consumidor dos EUA), devendo constar obrigatoriamente do Manual do proprietário de todos os ATV.

**NOTA:** As ilustrações seguintes são representações gerais somente. Seu modelo pode ser diferente.

### **⚠ ADVERTÊNCIA**



#### **RISCO POTENCIAL**

Operar este veículo sem instrução adequada.

#### **O QUE PODE ACONTECER**

Os riscos de acidentes aumentam muito se o motorista não sabe operar este veículo apropriadamente nas diversas situações e em terrenos variados.

#### **COMO EVITAR O RISCO**

Os pilotos novos e inexperientes devem concluir um curso de treinamento. Eles devem então praticar regularmente as habilidades aprendidas durante o curso, bem como as técnicas de operação descritas neste Manual do proprietário.

Para mais informações sobre o curso de treinamento, contate uma concessionária autorizada Can-Am.

**⚠ ADVERTÊNCIA**

V00A01Q

**RISCO POTENCIAL**

Falha em seguir as recomendações de idade para este veículo.

**O QUE PODE ACONTECER**

Deixar de respeitar as recomendações de idade pode levar a ferimentos graves ou à morte da criança.

Mesmo que a criança se encaixe na faixa etária para a qual este veículo é recomendado, ela pode não ter o conhecimento, a habilidade, ou maturidade necessários para conduzi-lo de forma segura, sem o envolvimento em algum acidente grave.

**COMO EVITAR O RISCO**

Ninguém com menos de 16 anos deve operar este veículo.

**⚠️ ADVERTÊNCIA**



V00A02Q

**RISCO POTENCIAL**

Levar passageiro neste veículo.

**O QUE PODE ACONTECER**

Reduz consideravelmente sua capacidade de equilibrar e controlar este veículo.

Poderia causar um acidente, provocando males a você e/ou ao passageiro.

**COMO EVITAR O RISCO**

Nunca transporte passageiros. Mesmo com um assento longo que permite movimentos livres para o motorista, o veículo não foi projetado para levar passageiros.



**⚠️ ADVERTÊNCIA****RISCO POTENCIAL**

Operar este veículo em superfícies pavimentadas.

**O QUE PODE ACONTECER**

Os pneus são projetados somente para uso fora da estrada e não para uso em pavimento. As superfícies pavimentadas podem afetar o comportamento e controle deste veículo, e podem provocar a perda do controle.

**COMO EVITAR O RISCO**

Nunca use este veículo em qualquer superfície pavimentada, incluindo calçadas, ruas internas, estacionamentos e vias públicas.

**! ADVERTÊNCIA**



**RISCO POTENCIAL**

Operar este veículo em ruas, estradas e rodovias públicas.

**O QUE PODE ACONTECER**

Pode colidir com outro veículo.

**COMO EVITAR O RISCO**

Nunca use este veículo em ruas, estradas ou rodovias públicas, mesmo que sejam de terra ou de cascalho. Em muitos estados ou províncias, é ilegal dirigir este veículo em ruas, estradas ou rodovias públicas.

**⚠ ADVERTÊNCIA****RISCO POTENCIAL**

Dirigir o veículo sem usar capacete aprovado, proteção ocular e roupas de proteção.

**O QUE PODE ACONTECER**

Os seguintes itens são para todos os motoristas de ATV:

- Dirigir sem um capacete homologado aumenta as chances de ferimentos graves na cabeça ou morte, em caso de acidente.
- Dirigir sem proteção para os olhos pode resultar em um acidente e aumenta as chances de ferimentos graves, caso ocorra.
- Dirigir sem o vestuário de proteção adequado aumenta as chances de ferimentos graves, em caso de acidente.

**COMO EVITAR O RISCO**

Vista sempre um capacete homologado que ajuste perfeitamente. Você também deve usar:

- Proteção para os olhos (óculos ou viseira)
- Luvas e botas
- Camisa ou jaqueta de manga comprida
- Calças compridas.

## ADVERTÊNCIA



V00A07Q

### **RISCO POTENCIAL**

Usar este veículo sob o efeito de drogas ou álcool.

### **O QUE PODE ACONTECER**

Pode afetar gravemente seu julgamento.

Pode deixar seus reflexos mais lentos.

Pode afetar seu equilíbrio e percepção.

Pode provocar um acidente ou morte.

### **COMO EVITAR O RISCO**

Nunca use este veículo sob o efeito de drogas ou álcool.

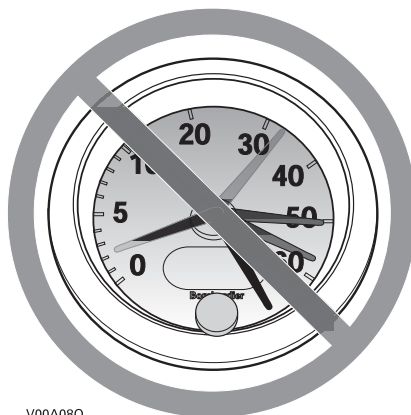
**⚠ ADVERTÊNCIA**

V00A08Q

**RISCO POTENCIAL**

Operar o veículo em velocidade excessiva.

**O QUE PODE ACONTECER**

Aumenta as chances de perda do controle do veículo, podendo provocar acidentes.

**COMO EVITAR O RISCO**

Ande sempre em uma velocidade adequada ao terreno, às condições de visibilidade e operação e à sua experiência.

**! ADVERTÊNCIA**



**RISCO POTENCIAL**

Tentar levantar as rodas, saltos e outras acrobacias.

**O QUE PODE ACONTECER**

Aumentam as chances de acidente, incluindo quedas.

**COMO EVITAR O RISCO**

Não tentar acrobacias como levantar as rodas ou saltos. Não tentar se exhibir.

**! ADVERTÊNCIA**

**RISCO POTENCIAL**

Falha na inspeção do veículo antes da operação.

Falta de manutenção adequada do veículo.

**O QUE PODE ACONTECER**

Aumenta a possibilidade de acidentes ou danos nos equipamentos.

**COMO EVITAR O RISCO**

Inspeccione sempre seu veículo toda vez que for usá-lo, para garantir que ele esteja em condições seguras de operação.

Seguir sempre os procedimentos e programas de inspeção e manutenção descritos neste Manual do Proprietário.

**⚠️ ADVERTÊNCIA****RISCO POTENCIAL**

Dirigir em cursos de água congelados.

**O QUE PODE ACONTECER**

Afundar no gelo pode levar a ferimentos graves ou morte.

**COMO EVITAR O RISCO**

Não dirigir este veículo em superfícies congeladas antes que verificar se o gelo tem espessura o suficiente para sustentar o veículo e sua carga, bem como a força provocada pelo movimento do veículo.

**⚠️ ADVERTÊNCIA****RISCO POTENCIAL**

Tirar as mãos do guidão ou os pés do pedal durante a operação.

**O QUE PODE ACONTECER**

Tirar apenas uma das mãos já reduz sua capacidade de controlar o veículo ou pode provocar a perda do equilíbrio e a queda do veículo. Se você retirar um pé do pedal de apoio, seu pé ou a perna pode encostar nas rodas traseiras, o que poderia feri-lo ou provocar um acidente.

**COMO EVITAR O RISCO**

Mantenha sempre as duas mãos no guidão e os dois pés no pedal durante a operação do veículo.

## ADVERTÊNCIA



### RISCO POTENCIAL

Não tomar cuidado especial ao operar este veículo em terrenos desconhecidos.

### O QUE PODE ACONTECER

Pode encontrar pedras, ressaltos ou buracos escondidos sem tempo suficiente para reagir.

Pode resultar na capotagem ou descontrolado do veículo.

### COMO EVITAR O RISCO

Dirigir devagar e tomar muito cuidado ao operar em terrenos desconhecidos.

Esteja sempre alerta às mudanças nas condições do terreno ao dirigir o veículo.



**⚠ ADVERTÊNCIA****RISCO POTENCIAL**

Não estar atento ao operar em terrenos muito irregulares, escorregadios ou soltos.

**O QUE PODE ACONTECER**

Pode provocar perda de tração ou controle do veículo e pode resultar em acidente, incluindo tombamento.

**COMO EVITAR O RISCO**

Não operar em terrenos muito irregulares, escorregadios ou soltos antes de aprender e praticar suficiente para controlar este veículo nesse tipo de terreno.

Tenha um cuidado especial nesses tipos de terreno.

**! ADVERTÊNCIA**



**RISCO POTENCIAL**

Virar incorretamente.

**O QUE PODE ACONTECER**

O veículo pode ficar sem controle, provocando uma colisão ou tombamento.

**COMO EVITAR O RISCO**

Sempre seguir os procedimentos corretos para virar conforme descrito mais adiante neste Manual do Proprietário. Pratique curvas em baixas velocidades antes de tentar virar em velocidades mais altas.

Não faça curvas em velocidades excessivas.

**⚠️ ADVERTÊNCIA****RISCO POTENCIAL**

Operar em colinas excessivamente inclinadas.

**O QUE PODE ACONTECER**

O veículo pode virar mais facilmente em colinas excessivamente inclinadas do que nas superfícies niveladas ou colinas pequenas.

**COMO EVITAR O RISCO**

Nunca use este veículo em morros muito íngremes para o veículo ou para as suas habilidades.

Pratique em morros menores antes de enfrentar morros maiores.

## ADVERTÊNCIA



### **RISCO POTENCIAL**

Subir colinas incorretamente.

### **O QUE PODE ACONTECER**

Pode provocar perda do controle ou tombamento do veículo.

### **COMO EVITAR O RISCO**

Sempre seguir os procedimentos corretos para subir as colinas conforme descrito mais adiante neste Manual do Proprietário.

Observe sempre o terreno com cuidado, antes de começar a subir qualquer morro.

Nunca suba colinas cuja superfície seja excessivamente escorregadia ou solta.

Concentre seu peso na parte dianteira do veículo.

Nunca acelere de repente ou faça mudanças bruscas de marcha. O veículo pode tombar para trás.

Não passe pelo topo de uma colina em alta velocidade. Pode haver um obstáculo, uma descida abrupta, outro veículo ou outra pessoa do outro lado da encosta.

**⚠ ADVERTÊNCIA****RISCO POTENCIAL**

Descer colinas incorretamente.

**O QUE PODE ACONTECER**

Pode provocar perda do controle ou tombamento do veículo.

**COMO EVITAR O RISCO**

Sempre seguir os procedimentos corretos para descer colinas conforme descrito mais adiante neste Manual do Proprietário.

**NOTA:** Uma técnica especial é necessária para acionar os freios na descida de uma colina.

Observe sempre o terreno com cuidado, antes de começar a descer qualquer morro.

Concentre seu peso na parte traseira do veículo.

Nunca desça uma colina em alta velocidade.

Evitar descer a colina em um ângulo que pode provocar a inclinação forte do veículo para um lado. Descer o mais reto possível.

## ADVERTÊNCIA



### RISCO POTENCIAL

Atravessar colinas ou virar incorretamente nas colinas.

### O QUE PODE ACONTECER

Pode provocar perda do controle ou tombamento do veículo.

### COMO EVITAR O RISCO

Nunca tente fazer a volta com o veículo, em qualquer morro, até ter dominado a técnica de fazer a volta, como descrito adiante neste Manual do Proprietário. Tomar muito cuidado ao virar em qualquer colina.

Se possível, evite atravessar a encosta de uma colina íngreme.

#### ***Ao atravessar a encosta de uma colina:***

Sempre seguir os procedimentos corretos conforme descrito mais adiante neste Manual do Proprietário.

Evite colinas cuja superfície seja excessivamente escorregadia ou solta. Concentre seu peso no lado oposto ao da descida no veículo.

## ⚠️ ADVERTÊNCIA

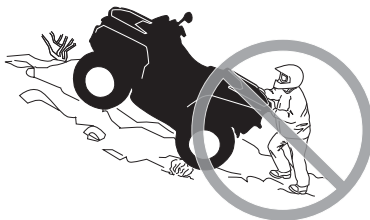

### RISCO POTENCIAL

Protelar, rolar para trás ou desmontar incorretamente ao subir uma colina.

### O QUE PODE ACONTECER

Pode resultar no tombamento do veículo.

### COMO EVITAR O RISCO

Use a marcha correta e mantenha a velocidade estável ao subir uma colina.

#### ***Se perder toda a velocidade à frente:***

Manter seu peso colina acima. Nunca acelere de repente ou faça mudanças bruscas de marcha. O veículo pode tombar para trás.

Pise no freio.

Engate o freio de estacionamento depois que tiver parado.

Desça no lado oposto à descida, ou em um dos lados do veículo que estiver na direção da subida.

#### ***Se o veículo começar a andar para trás:***

Manter seu peso colina acima. Nunca acelere de repente ou faça mudanças bruscas de marcha. O veículo pode tombar para trás.

Nunca acione o freio traseiro enquanto estiver se movendo para trás.

Aplique gradualmente o freio dianteiro.

Quando conseguir parar completamente o veículo, acione também o freio traseiro e o freio de estacionamento.

Desça no lado oposto à descida, ou em um dos lados do veículo que estiver na direção da subida.

Virar o veículo e remontar, seguindo o procedimento descrito mais adiante neste Manual do Proprietário.

## ADVERTÊNCIA



### RISCO POTENCIAL

Operação incorreta sobre obstáculos.

### O QUE PODE ACONTECER

Pode provocar perda do controle ou uma colisão.

Pode causar a capotagem do veículo.

### COMO EVITAR O RISCO

Antes de operar em uma nova área, verifique os obstáculos.

Nunca tente dirigir sobre obstáculos grandes, tais como pedras ou árvores caídas.

Ao passar sobre obstáculos, sempre seguir os procedimentos corretos conforme descrito mais adiante neste Manual do Proprietário.



**! ADVERTÊNCIA****RISCO POTENCIAL**

Patinar ou deslizar incorretamente.

**O QUE PODE ACONTECER**

Pode perder o controle deste veículo.

Você também pode recuperar a tração inesperadamente, o que pode causar a capotagem do veículo.

**COMO EVITAR O RISCO**

Aprenda a controlar com segurança derrapagens ou deslizamentos, praticando em baixa velocidade e em um terreno liso e plano.

Em superfícies extremamente escorregadias, tais como gelo, dirija devagar e atentamente a fim de reduzir as chances de perder o controle em uma derrapagem ou em um deslizamento.

**! ADVERTÊNCIA**



**RISCO POTENCIAL**

Operar este veículo através de água profunda ou com corrente rápida.

**O QUE PODE ACONTECER**

Os pneus podem flutuar, provocando a perda de tração e perda de controle, que podem provocar um acidente.

**COMO EVITAR O RISCO**

Nunca operar este veículo em água com corrente rápida ou mais profunda do que o especificado mais adiante neste Manual do Proprietário.

Verificar a profundidade da água e a corrente antes de tentar cruzar qualquer água. O nível da água nunca deve ficar acima dos pneus.

Lembre-se que freios molhados podem ter menor capacidade de parada. Teste os freios depois de sair da água. Se necessário, aplicar os mesmos diversas vezes para deixar o atrito secar as pastilhas.

**⚠️ ADVERTÊNCIA****RISCO POTENCIAL**

Andando em ré do jeito errado.

**O QUE PODE ACONTECER**

Você poderia atingir um obstáculo ou uma pessoa atrás do veículo, resultando em ferimentos graves.

**COMO EVITAR O RISCO**

Ao engatar a marcha à ré, verifique se não há obstáculos ou pessoas atrás do veículo. Quando for seguro prosseguir, vá devagar.

**! ADVERTÊNCIA**



**RISCO POTENCIAL**

Operar este veículo com pneus incorretos, ou com pressão incorreta ou desigual nos pneus.

**O QUE PODE ACONTECER**

Usar pneus incorretos neste veículo, ou operar este veículo com pressão incorreta ou desigual nos pneus pode provocar a perda de controle, o pneu pode explodir, o girar no próprio aro e aumentar o risco de acidente.

**COMO EVITAR O RISCO**

Sempre use o tamanho e tipo de pneu especificados para este veículo no Manual do Proprietário.

Sempre manter a pressão correta dos pneus conforme descrito este Manual do Proprietário.

Substitua sempre as rodas ou pneus que estiverem danificados.

**! ADVERTÊNCIA****RISCO POTENCIAL**

Operar este veículo com modificações incorretas.

**O QUE PODE ACONTECER**

A instalação incorreta de acessórios ou modificação neste veículo pode provocar mudanças no comportamento que em certas situações pode provocar um acidente.

**COMO EVITAR O RISCO**

Nunca modificar este veículo com instalação ou uso incorreto de acessórios. Todas as peças e todos os acessórios colocados neste veículo devem ser aprovados pela BRP e devem ser instalados e utilizados de acordo com as instruções. Se tiver dúvidas, consulte uma concessionária autorizada Can-Am.

**NUNCA** instale um assento para passageiros ou use a área de carga para transportar um.

As modificações para aumentar a velocidade e o desempenho do veículo, podem violar os termos e condições da garantia limitada do seu veículo. Além disso, certas modificações, incluindo a remoção de componentes do motor ou da exaustão, são ilegais, conforme a maioria das leis.

**! ADVERTÊNCIA**



**RISCO POTENCIAL**

Sobrecarregar este veículo, transportar ou rebocar carga de forma incorreta.

**O QUE PODE ACONTECER**

Pode provocar mudanças no comportamento do veículo, e pode provocar acidentes.

**COMO EVITAR O RISCO**

Nunca exceda a capacidade de carga indicada para este veículo, incluindo o peso do piloto e o de todas as outras cargas e acessórios acrescentados.

A carga deve ser distribuída apropriadamente e presa de forma segura. Reduza a velocidade ao transportar cargas ou puxar um reboque. Considere uma distância maior para frenagem.

Sempre siga as instruções no Manual do Proprietário para carregar carga ou rebocar uma carreta.

 **ADVERTÊNCIA**



V03M01Q

**RISCO POTENCIAL**

O transporte de materiais inflamáveis ou perigosos pode provocar explosões.

**O QUE PODE ACONTECER**

Isto pode provocar lesões graves ou morte.

**COMO EVITAR O RISCO**

Nunca transporte materiais perigosos ou inflamáveis.

---

# AO DIRIGIR O VEÍCULO

Para desfrutar completamente os prazeres e a emoção de dirigir este veículo, existem algumas regras e dicas básicas que você DEVE seguir. Algumas delas podem ser novas para você, enquanto outras podem ser comuns ou óbvias.

Reserve algum tempo para estudar este Manual do proprietário e todas as etiquetas de segurança do produto, bem como o *DVD DE SEGURANÇA* que veio com este veículo. Estes itens descrevem melhor o que deve saber sobre o veículo antes de usá-lo.

Quer você seja um novo usuário ou um piloto experiente, é importante para a sua segurança pessoal conhecer os comandos e recursos deste veículo. Tão importante quanto saber dirigir corretamente.

Este é um ATV de alto desempenho para uso apenas fora de estrada. Pilotos inexperientes podem não perceber os riscos e ser surpreendidos pelo comportamento específico deste ATV em terrenos de qualquer condição.

As informações neste Manual do Proprietário são limitadas. É altamente recomendado que você obtenha mais informações e treinamento com as autoridades locais, clubes de ATV, uma organização reconhecida de treinamento de ATV ou entre em contato com uma concessionária autorizada Can-Am.

Recomendamos seguir a idade indicada na etiqueta de segurança afixada na unidade. Mesmo que uma pessoa esteja na faixa de idade recomendada para este veículo, ela pode não ter as habilidades, capacidades ou discernimento necessários para usar este veículo com segurança, podendo se envolver em um grave acidente.

Pessoas com limitações físicas ou psicológicas podem correr altos riscos se expondo a capotagens ou colisões que podem resultar em ferimentos graves incluindo morte.

Este veículo é projetado especificamente para carregar somente um operador. Mesmo com um assento longo que permite movimentos livres ao piloto, o veículo não foi projetado para levar passageiros.

NUNCA instale um assento para passageiros ou use a área de carga para transportar um. Transportar passageiros pode afetar a estabilidade e o seu controle sobre o veículo.

Nem todos os veículos são iguais. Cada um tem suas próprias características de desempenho, controles e recursos. Cada um se comporta de modo diferente.

Fique completamente familiarizado com os controles operacionais e com a operação geral do veículo antes de se aventurar em condições fora-da-estrada. Pratique dirigir em uma área adequada livre de perigos e sinta a resposta de cada comando. Dirija em baixa velocidade. Velocidades mais altas exigem maior experiência, conhecimento e condições de percurso adequados.

As condições de direção variam de local para local. Cada local está sujeito a condições de clima que podem mudar radicalmente conforme a hora e a estação.



Dirigir na areia é diferente de dirigir na neve ou em florestas ou pântanos. Cada local exige um nível diferenciado de atenção e perícia. Use o bom senso. Sempre dirija com cautela. Não corra riscos desnecessários que possam deixá-lo encalhado ou possivelmente ferido.

Nunca assumir que o veículo pode ir a toda parte com segurança. As mudanças súbitas no terreno, causadas por buracos, depressões, barrancos, "terreno" mais firme ou macio e outras irregularidades, podem fazer o veículo tombar ou ficar instável. Para evitar isso, reduza a velocidade e sempre observe o terreno à frente. Se o veículo começar a tombar ou capotar, o melhor conselho é sair imediatamente, na direção OPOSTA ao capotamento!

## Inspeção pré-partida

### ADVERTÊNCIA

Efetue uma inspeção de pré-partida antes de cada percurso para detectar qualquer problema potencial que possa ocorrer durante o uso. A inspeção pré-partida pode ajudá-lo a monitorar o desgaste e a deterioração de componentes antes que se tornem um problema. Corrija os problemas que descobrir para reduzir o risco de uma quebra ou acidente. Se necessário, visite uma concessionária autorizada Can-Am.

Antes de usar o veículo, o piloto deve sempre realizar a seguinte lista de verificação de inspeção pré-partida.

**Corrija qualquer problema encontrado, antes de dirigir o veículo. Se necessário, visite uma concessionária autorizada Can-Am.**

### Lista de verificação de inspeção pré-partida

O que fazer antes de dar partida no motor (Chave em DESL.)

ITENS A INSPECIONAR	INSPEÇÃO A SER FEITA	✓
Fluidos	Verificar os níveis de combustível, óleo do motor e líquido de arrefecimento.	
Vazamentos	Verificar vazamentos embaixo do veículo.	
Alavanca do acelerador	Acionar várias vezes a alavanca do acelerador para garantir que funcione livremente. Deve voltar para posição normal quando solta.	
Freio de estacionamento	Acionar o freio de estacionamento e verificar se ele funciona bem.	
Pneus	Verificar a pressão e as condições dos pneus.	
Rodas	Verifique se as rodas apresentam algum dano ou desempenho anormal e verifique se as porcas estão apertadas.	
Radiador	Verificar a limpeza do radiador.	

<b>ITENS A INSPECIONAR</b>	<b>INSPEÇÃO A SER FEITA</b>	<b>✓</b>
Coifas do eixo de transmissão	Verifique o estado das coifas e protetores do eixo de transmissão.	
Seat Assento	Verificar se o assento do piloto está instalado e travado adequadamente.	
Carga	Se transportar carga, respeitar a capacidade de carga. Assegurar que a carga esteja presa adequadamente na área traseira de carga.	
	Se estiver puxando um reboque ou outro equipamento: - Verifique o estado do engate e do encaixe do cambão. - Respeite o peso no engate e a capacidade de rebocamento. - Prenda o reboque adequadamente ao engate.	
Porta-luvas	Verifique se o porta-luvas está travado na posição.	
Compartimentos de bagagem	Verificar se os compartimentos de bagagem traseiros estão adequadamente trancados.	
Chassi e suspensão	Verificar a existência de algum detrito no chassi ou na suspensão e limpá-los adequadamente.	

**O que fazer antes de dar partida no motor (Chave em LIG.)**

<b>ITENS A INSPECIONAR</b>	<b>INSPEÇÃO A SER FEITA</b>	<b>✓</b>
Instrumento multifuncional	Verificar o funcionamento das luzes indicadoras do instrumento multifuncional (durante os segundos iniciais com a chave em LIG.).	
	Verificar a existência de mensagens no instrumento multifuncional.	
Luzes	Verificar o funcionamento e a limpeza dos faróis e da lanterna traseira.	
	Verificar o funcionamento do farol alto e baixo.	
	Verificar o funcionamento da luz de freio.	

**O que fazer depois de ligar o motor**

<b>ITENS A INSPECIONAR</b>	<b>INSPEÇÃO A SER FEITA</b>	<b>✓</b>
Volante	Verificar se a direção opera livremente, virando-a totalmente de um lado para o outro.	
Alavanca de câmbio	Verificar o funcionamento da alavanca de câmbio (P, R, N, H e L).	

ITENS A INSPECIONAR	INSPEÇÃO A SER FEITA	✓
Seletor de tração 2 RODAS/4 RODAS (2WD/4WD)	Verificar o funcionamento do seletor de 2WD/4WD.	
Freios	Dirija devagar por alguns metros à frente e depois acione todos os freios individualmente para testá-los. Eles devem frear totalmente. Alavancas e pedal devem retornar completamente quando soltos.	
Interruptor de emergência de desligamento do motor	Verificar se o interruptor de parada de emergência do motor está funcionando corretamente.	
Chave da ignição	Verificar se a chave da ignição funciona corretamente religando e desligando o motor.	

## Equipamento de pilotagem

As condições climáticas devem ajudar a decidir o que vestir. Vista-se para a previsão mais fria do clima. As roupas de baixo térmicas próximas da pele também proporcionam uma boa isolamento. É importante que o piloto use sempre as roupas e equipamentos de proteção adequados, incluindo um capacete homologado, proteção para os olhos, botas, luvas, camisa de manga comprida e calças. Este tipo de roupa lhe protegerá de alguns dos riscos mais simples que possa encontrar no caminho. O piloto nunca deve usar roupas largas, tais como um lenço que possa ficar preso no veículo ou nos galhos das árvores e arbustos. Dependendo das condições, podem ser necessários óculos antiembaçantes ou de sol. As lentes coloridas disponíveis para os óculos de proteção ou de sol ajudam-no a distinguir as variações do terreno. Óculos escuros devem ser usados apenas durante o dia.

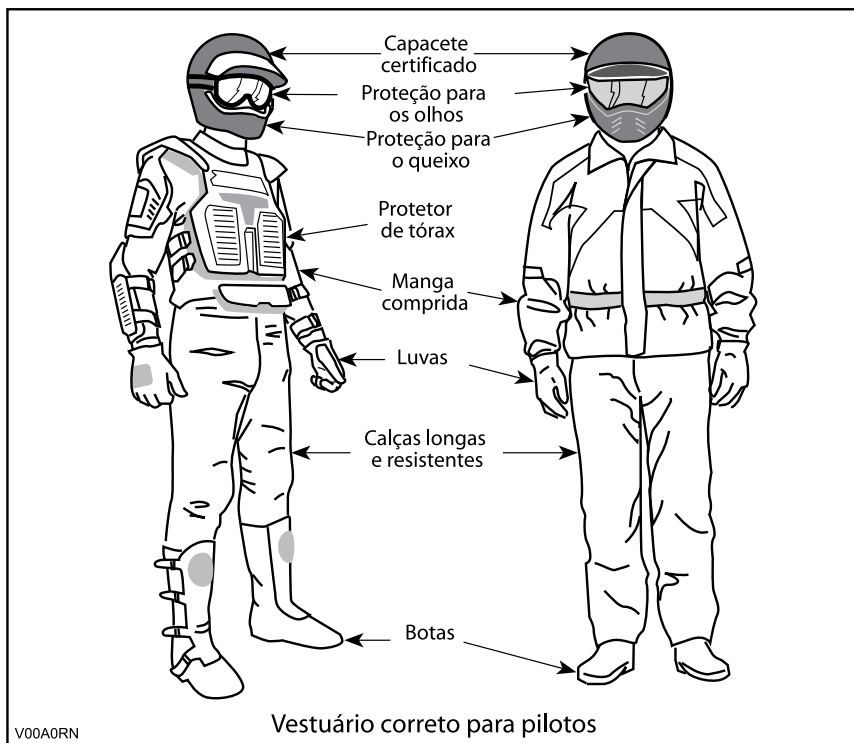

## É proibido transportar passageiros

Este veículo é projetado especificamente para carregar somente um operador. Mesmo com um assento comprido, este veículo não foi projetado nem se destina a transportar passageiros. NUNCA instale um assento para passageiros ou use a área de carga para transportar um. Transportar passageiros pode afetar a estabilidade e o seu controle sobre o veículo.

## Transportando cargas

Qualquer carga transportada no veículo afetará a manobrabilidade, a estabilidade e a distância de frenagem. Por isso, não ultrapasse os limites de carga estabelecidos pelo fabricante. Consulte a tabela **CARGAS MAXIMAS** abaixo. Certifique-se sempre que a carga esteja presa, distribuída adequadamente e não possa interferir com seu controle sobre o veículo. Tenha sempre em mente que a "carga" pode escorregar ou cair e provocar um acidente. Evite cargas que possam ser projetadas para os lados e ficar presas em galhos ou outros obstáculos. Evite cobrir e obstruir os faróis ou a luz de freio com a carga.

Quando transportar carga ou puxar um reboque, reduza a velocidade com segurança de acordo com as condições do terreno. Considere uma distância maior para frenagem. Sempre prenda a carga o mais baixo possível no rack traseiro para reduzir o efeito de um centro de gravidade mais alto.

<b>CARGA MÁXIMA</b>		
<b>CARGA TOTAL PERMITIDA</b>	189 kg	Inclui o piloto e todas as outras cargas, peso do reboque e acessórios instalados.
<b>ÁREA TRASEIRA PARA CARGA</b>	90 kg	Distribuída uniformemente. Inclui rack traseiro, bagageiro traseiro, compartimento de carga traseiro e carga do reboque.

## **Puxando um reboque**

Dirigir este veículo com um reboque aumenta consideravelmente o risco de virar, especialmente em uma ladeira. Se for usado um reboque, certifique-se de que seu engate seja compatível com o do veículo. Verifique se o reboque está nivelado com o veículo (em alguns casos, pode ser necessário instalar uma extensão especial no engate do veículo). Use correntes de segurança para prender o reboque ao veículo. Este veículo pode precisar de uma distância para frenagem maior ao puxar cargas pesadas, especialmente em superfícies inclinadas. Sempre use a velocidade baixa. Mantenha o veículo em baixas velocidades, especialmente nas curvas. Tome cuidado para não deslizar ou derrapar. Quando estiver parado ou estacionado, calce as rodas do veículo e do reboque para evitar possíveis movimentos. Sempre verifique se a carga está distribuída igualmente no reboque. Tenha cuidado ao desengatar um reboque carregado, pois a sua carga pode cair sobre você ou outras pessoas.

## **Trabalhando com seu veículo**

Seu veículo pode ajudar-lhe a realizar várias tarefas FÁCEIS, desde retirada de neve até puxar madeira ou transportar carga. Você encontrará uma variedade de acessórios disponíveis na sua concessionária autorizada Can-Am. Entretanto, respeite sempre a carga e as capacidades do veículo. Sobrecarregar o veículo pode desgastar os componentes além do limite e causar falhas. Para evitar possíveis ferimentos, também é importante seguir as instruções e avisos que acompanham o acessório. Evite qualquer esforço físico para levantar ou puxar cargas pesadas ou movimentar manualmente o veículo (Continue lendo *PILOTAGEM RECREATIVA* abaixo).

## **Uso recreativo**

Respeite os direitos e as limitações das outras pessoas. Afaste-se das áreas destinadas a outros tipos de uso fora de estrada. Isto inclui pistas para veículos de neve, trilhas equestres, trilhas para esqui "cross country", trilhas para bicicletas "mountain bike", etc. Sempre mantenha uma única direção na trilha e não dirija em zigue-zague. Esteja preparado para parar ou sair para o lado se um outro usuário da trilha aparecer na sua frente.

Inscreva-se em um clube de quadriciclos local. Ele lhe fornecerá um mapa e conselhos ou informará onde você pode dirigir. Se não houver um clube em sua área, ajude a criar um. Atividades de pilotagem em grupo e clubes são uma experiência social muito agradável.

Sempre manter uma distância segura dos outros motoristas. Sua noção de velocidade, condições do terreno, tempo, condições mecânicas do seu veículo e a "confiança no julgamento" que você tem dos outros que

o acompanham, lhe ajudarão a escolher a distância de segurança adequada. Este veículo, como qualquer outro veículo motorizado, não pode parar “em uma inclinação”.

Antes de dirigir, conte para alguém para onde pretende ir e sua hora esperada de retorno.

Dependendo da duração da viagem, leve ferramentas adicionais, água potável, comida e equipamentos de emergência. Descubra onde pode obter gasolina e óleo. Esteja preparado para as condições que possa encontrar.

Kit de primeiros socorros	Chave inglesa
Telefone celular	Faca
Fita emborrachada	Lanterna
Uma corda	Máscara com lentes coloridas
Lâmpadas de reserva	Mapa do percurso
Kit de ferramentas fornecido	Lanche

## Pilotagem na lama

Este veículo foi especificamente projetado para pilotagem na lama, e, a menos que pilotado em trilhas para ATVs, deve ser dirigido em baixas velocidades.

Embora este veículo tenha sido construído para terreno acidentado, condições extremas e uso inapropriado podem levar a desgaste prematuro ou até mesmo falha em certos componentes do veículo. Evite sacudir a direção e/ou arrancar rapidamente em condições de muita lama sob alta aceleração.

As programações de revisão e manutenção precisam ser rigorosamente seguidas.

**NOTA:** Consulte o tópico *SUSPENSÃO CONTROLADA A AR* na subseção *AJUSTES PARA O PERCURSO* para obter mais informações sobre o ajuste da suspensão.

## Meio ambiente

Um dos benefícios deste veículo é poder ir para longe da maioria das cidades. No entanto, você deve sempre respeitar a natureza e os direitos dos outros de a apreciarem. Não dirija em áreas sensíveis ao meio ambiente. Não dirija sobre cultivos florestais ou arbustos, não derrube árvores ou cercas nem patine as rodas para não destruir o terreno. “Pise leve na trilha”.

Este veículo pode causar incêndios florestais OHV se detritos se amontoarem próximos à descarga ou outros locais aquecidos, se incendiarem e caírem sobre a vegetação seca. Evite pilotar em áreas molhadas, pantanosas ou com grama alta, onde detritos podem se acumular. Se pilotar por áreas como estas, inspecione e retire todos os detritos do motor e outras áreas aquecidas

Perseguir a vida selvagem é ilegal em muitas áreas. Os animais selvagens podem morrer de exaustão se perseguidos por um veículo motorizado. Se encontrar animais na trilha, pare e observe em silêncio e com cuidado. Será uma das melhores memórias de sua vida.

Observe a regra: “o que você levar, traga de volta”. Não espalhe lixo. Não acenda fogueiras exceto se tiver autorização para fazê-lo e somente longe de vegetação seca. Os perigos que você pode criar em uma trilha podem causar ferimentos a você e a outras pessoas, mesmo que seja em um outro momento.

Respeitar as fazendas. Obtenha sempre autorização do proprietário, antes de dirigir em propriedade privada. Respeite os cultivos, a criação e as cercas divisórias. Se chegar a um portão fechado, feche-o depois de passar.

Finalmente, não polua córregos, lagos, rios; não modifique o motor ou o sistema de escapamento ou remova qualquer de seus componentes.

## **Limitações de projeto**

Embora o veículo seja excepcionalmente robusto para a sua classe, continua a ser por definição um veículo leve e a sua operação deve ser limitada aos fins a que se destina.

O acréscimo de peso a qualquer parte do veículo modifica seu centro de gravidade e o desempenho.

## **Operação fora de estrada**

A direção fora de estrada é, por natureza, perigosa. Qualquer terreno que não tenha sido especialmente preparado para o tráfego de veículos apresenta um perigo inerente, pois a composição do terreno e declividade exata são imprevisíveis. O próprio terreno apresenta um elemento contínuo de perigo, que deve ser sabidamente aceito por qualquer um se aventurando no mesmo.

Um operador que leva um veículo para fora da estrada sempre deve tomar muito cuidado ao selecionar o caminho mais seguro e observar atentamente o terreno adiante. O veículo nunca deve ser operado por alguém que não está totalmente familiarizado com as instruções de direção aplicáveis ao veículo, nem deve ser operado em terreno inclinado ou traiçoeiro.

## **Precauções Gerais de Direção e Segurança**

Atenção, cuidado, experiência e habilidade na direção são as melhores precauções contra os perigos na operação do veículo.

Sempre que houver a menor dúvida que o veículo seja capaz de ultrapassar um obstáculo ou um determinado pedaço do terreno com segurança, escolha um percurso alternativo.

Na operação fora da estrada, a potência e a tração, não a velocidade, são importantes. Nunca dirigir mais rápido que o permitido pela visibilidade e pela sua própria capacidade para selecionar uma rota segura.

Observe constantemente o terreno à sua frente para detectar mudanças repentinas de inclinação ou obstáculos, tais como pedras ou tocos, que possam causar a perda de estabilidade fazendo o veículo tombar ou capotar.

Nunca dirija o veículo se os comandos não funcionarem normalmente.

Ao dirigir de marcha à ré, verifique se o caminho atrás do veículo está livre de pessoas ou obstáculos. Siga devagar e evite viradas bruscas.

Quando estiver parado ou estacionado, sempre mantenha a alavanca de câmbio na posição ESTACIONAMENTO e acione o freio de estacionamento. Isso é especialmente importante ao parar o veículo em um terreno inclinado. Em inclinações muito acentuadas ou se o veículo estiver carregado, calce as rodas com pedras ou tijolos.

### **Operação em ré**

Ao dirigir de marcha à ré, verifique se o caminho atrás do veículo está livre de pessoas ou obstáculos. Siga devagar e evite viradas bruscas.

Recomendamos ficar sentado no ATV quando dirigir em ré. Evite se levantar. Seu peso poderia se deslocar para a frente, contra a alavanca do acelerador, provocando uma aceleração inesperada.

### **Dirigindo em acíves**

Devido à sua configuração, o veículo tem uma capacidade de subida excelente, tanto que é possível tombar antes de perder a tração. Por exemplo, é comum encontrar situações do terreno em que o topo do morro sofreu tanta erosão que o pico é extremamente íngreme. O veículo pode enfrentar prontamente essa situação, mas ao fazê-lo, quando a frente chega a um ponto em que o equilíbrio do veículo se move para trás, pode ocorrer um tombamento.

A mesma situação se aplica quando objetos enterrados fazem a frente do veículo subir mais do que o desejado. Se isso acontecer escolha um percurso alternativo. Estar ciente dos riscos ao dirigir pelo lado das colinas.

Também é aconselhável conhecer as condições do terreno do outro lado da colina ou do desnível. Muitas vezes existe uma queda brusca que é impossível negociar ou descer.

### **Dirigindo em declives**

Este veículo pode subir declives mais acentuados do que pode descer com segurança. Portanto, é essencial assegurar que existe uma rota segura para descer um declive antes de subir.

Se você desacelerar ao descer uma encosta escorregadia, poderá fazer o veículo “deslizar” ladeira abaixo. Manter a velocidade estável e/ou acelerar um pouco para recuperar o controle.

### **Dirigindo ao longo de encostas**

Sempre que possível essa operação deve ser evitada. Se for necessário, faça com muito cuidado. Dirigir ao longo de encostas com grande inclinação pode resultar em capotagem. Além disso, as superfícies escorregadias ou soltas podem provocar um deslizamento lateral incontrolável. Não tente virar o veículo para baixo ao deslizar. Evitar todos os objetos ou depressões que intensificam a subida de um lado do veículo mais do que o outro, provocando assim o tombamento.



## Paredões

Este veículo “despencará” e normalmente parará se as rodas dianteiras ou traseiras caírem em um paredão. Se a queda for muito inclinada ou funda, o veículo mergulhará de bico e tombará.

### ADVERTÊNCIA

Evite dirigir em paredões. Dê marcha a ré e selecione uma rota alternativa.

## Dirigindo em superfícies cobertas de neve

Ao executar a inspeção pré-partida, preste atenção especial aos locais em que o acúmulo de neve e/ou gelo no veículo possa obstruir a visibilidade da lanterna traseira e dos refletores, entupir as aberturas de ventilação, bloquear o radiador e a ventoinha e interferir com o movimento das alavancas de controle, interruptores e pedal do freio. Antes de dar partida no ATV, verifique se a direção, a alavanca do acelerador e do freio e os pedais de comando funcionam livremente.

Sempre que um ATV for dirigido em uma trilha coberta de neve a aderência do pneu é geralmente reduzida, fazendo com que o veículo reaja de forma diferente aos comandos do piloto. Em superfícies de baixa aderência, as reações da direção não são tão definidas e precisas, as distâncias de parada são aumentadas e a aceleração fica mais lenta. Reduza a velocidade e não acelere ao máximo. Isso resultará apenas em patinação dos pneus e possivelmente em um maior deslizamento da frente do veículo. Evite frenagens bruscas. Isso poderá provocar um deslizamento do veículo em linha reta. Novamente, o melhor conselho é reduzir a velocidade com segurança para antecipar uma manobra e lhe dar tempo e distância para readquirir o controle total do veículo antes que ele rodopie.

Ao dirigir o ATV em uma superfície coberta de neve, os flocos de neve serão sugados pela turbulência do rastro do veículo em movimento e transportados entrando em contato, acumulando ou derretendo em alguns componentes expostos, incluindo peças girantes como os discos de freio. A água, a neve ou o gelo podem afetar o tempo de resposta do sistema de freios do ATV. Mesmo quando não precisar reduzir a velocidade do veículo, use o freio frequentemente para evitar o acúmulo de gelo ou neve e para secar os discos e pastilhas do freio. Ao fazer isso em situações de baixo risco, você testará o nível de aderência e se manterá alerta sobre como o veículo reage aos seus comandos. Mantenha sempre o pedal do freio, os pedais de apoio, as placas do piso, as alavancas do freio e do acelerador livres de neve e gelo. Limpe frequentemente a neve do assento, manoplas, faróis, lanternas traseiras e refletores.

A profundidade da camada da neve pode ocultar rochas, tocos de árvores ou outros objetos e se estiver molhada pode atrapalhar totalmente a dirigibilidade já que o veículo atola ou perde completamente a tração na neve derretida. Olhe bem adiante e fique sempre atento a qualquer vestígio que possa indicar a presença de tais obstáculos. Na dúvida, desvie. Evite dirigir em qualquer superfície de água congelada antes de verificar se o gelo suportará com segurança o ATV, o piloto e a carga. Lembre-se que

uma determinada espessura de gelo pode ser suficiente para suportar uma moto para neve mas não um ATV com o mesmo peso, devido à menor superfície de contato dos quatro pneus comparada à da esteira e esquis de uma moto para neve.

Para maximizar o conforto e evitar o congelamento, vista sempre roupas e equipamentos de proteção adequados às condições climáticas enfrentadas durante o percurso.

No final de cada percurso, tenha o hábito de limpar a neve ou acúmulo de gelo da carroceria do veículo e de todos os componentes móveis (freios, componentes da direção, sistema de tração, controles, ventoinha do radiador, etc.). A neve molhada virará gelo enquanto o veículo estiver desligado e será mais difícil de remover na próxima inspeção pré-partida.

## **Técnicas de direção**

Dirigir seu veículo muito rápido para as condições pode resultar em lesões. Acelere apenas o suficiente para avançar com segurança. As estatísticas mostram que curvas em alta velocidade resultam normalmente em infatúnios e ferimentos. Nunca esqueça que este veículo é pesado! Seu peso próprio pode prender o motorista se cair sobre o mesmo.

Este veículo não foi projetado para saltar e nem pode absorver a energia de alto impacto gerada em manobras tais como em saltos, que pode ser transferida para o piloto. Empinar o veículo sobre as rodas de trás pode fazê-lo virar sobre você. Ambas as práticas são de alto risco para você e devem sempre ser evitadas.

Para manter o controle correto é muito recomendável manter as mãos no guidão e perto de todos os controles. O mesmo se aplica aos seus pés. Para minimizar a possibilidade de ferir uma perna ou pé, mantenha sempre os pés nos pedais de apoio. Não vire os pés para fora nem os estique para ajudar a fazer curvas, pois eles podem bater ou ser enganchados ao passar por obstáculos, ou podem entrar em contato com as rodas.

Sempre utilize técnicas de condução adequadas para evitar a capotagem do veículo em subidas e terrenos acidentados e nas curvas.



Embora o veículo tenha um sistema de suspensão adequado, existem “costelas de vaca” ou condições acidentadas do terreno que podem causar desconforto e até mesmo um machucado nas costas. Muitas vezes é necessário “levantar” ou dirigir em uma posição agachada. Reduza e deixe as pernas flexionadas absorverem parte da energia do impacto.

Este veículo não é projetado para dirigir em estradas ou rodovias. (Em alguns lugares isto é uma prática ilegal). Dirigir o veículo em estradas ou rodovias poderia causar uma colisão com outro veículo.

Os pneus deste veículo não são adequados para pistas pavimentadas. Além disso, ele não é equipado com um diferencial traseiro (as rodas traseiras rodam sempre na mesma velocidade). Por estes motivos, o pavimento pode prejudicar seriamente a manobrabilidade e o controle do veículo.

Dirigir em estradas ou acostamentos pode confundir os outros motoristas, especialmente com as luzes acesas.

Se tiver que cruzar uma estrada, o piloto do veículo da frente deve descer do veículo observar a estrada e orientar os outros pilotos. O último piloto, depois de cruzar, ajuda o piloto que ia à frente a atravessar. Não ande sobre calçadas. Elas foram criadas para o uso de pedestres.

A água pode ser um risco especial. Se for muito funda o veículo pode “flutuar” e afundar. Verifique a profundidade e a correnteza antes de tentar atravessar. O nível da água não deve estar acima dos pneus. Desconfie de superfícies escorregadias, como rochas, grama, troncos, etc, tanto na água como nas margens. Pode ocorrer perda de tração. Não tente entrar na água em alta velocidade. A água atuará como freio e pode jogá-lo fora do veículo sobre o solo.

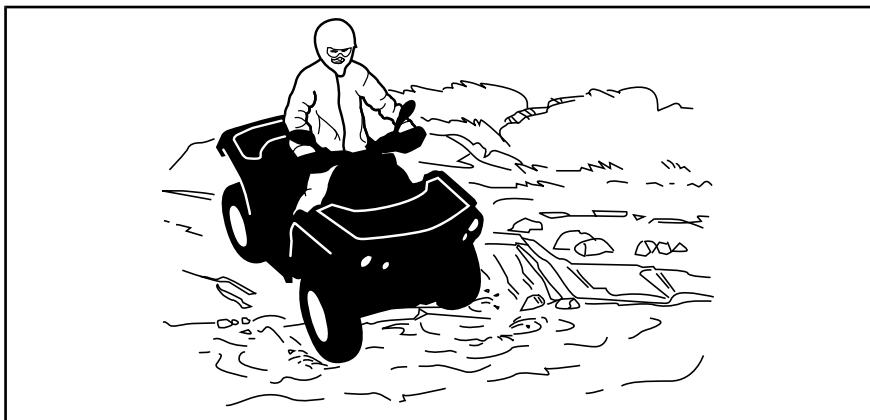

A água afeta a capacidade de frenagem do seu veículo. Certifique-se de secar os freios, aplicando-os várias vezes depois de sair da água.

Lama e pântanos são encontrados perto da água. Esteja atento a “buracos” ou mudanças de profundidade repentinos. Similarmente, ficar atento para riscos como pedras, troncos, etc., parcialmente cobertos pela vegetação.

Se sua rota cruzar cursos de água congelados, certifique-se que o gelo seja suficientemente espesso e resistente para suportar o seu peso mais o do veículo e sua carga. Fique sempre atento a aberturas de água, é uma indicação segura de que a espessura do gelo variará. No caso de dúvida, não tentar cruzar.

O gelo também afetará o controle do veículo. Reduza e não acelere ao “máximo”. Isso resultará apenas em patinação dos pneus e possível tombamento do veículo. Evite frenagens bruscas. Isso novamente pode resultar em deslizamento descontrolado e tombamento do veículo. A neve derretida deve sempre ser evitada pois pode bloquear a operação ou os controles do veículo.

Dirigir na neve pode reduzir a capacidade de parada dos freios. Reduza a velocidade com segurança e deixe uma distância maior para frear. Os respingos de neve podem causar o acúmulo de gelo ou neve nos componentes e controles dos freios. Use os freios com frequência para evitar o acúmulo de gelo ou neve. Consulte as **PRECAUÇÕES GERAIS DE OPERAÇÃO E SEGURANÇA**, nesta subseção, para informações mais detalhadas sobre dirigir em superfícies cobertas de neve

Dirigir na areia, em dunas de areia ou na neve é outra experiência única, mas é necessário respeitar algumas precauções básicas. A areia/neve molhada, funda ou fina pode criar perda de tração e fazer com que o veículo deslize, caia fora da trilha ou fique “atolado”. Se isso acontecer procure uma base mais firme. Mais uma vez, o melhor conselho é reduzir e ficar atento às condições do terreno.

Ao dirigir em dunas de areia é recomendável equipar o veículo com uma bandeira de segurança do tipo antena. Isto ajudará a tornar sua localização mais visível aos outros por sobre a próxima duna. Se vir outra bandeira de segurança à sua frente, avance com cuidado. Como a bandeira de se-

gurança do tipo antena pode prender e rebater no seu corpo se ficar presa, não usar em áreas onde existem galhos baixos ou obstáculos.

Dirigir sobre pedras soltas ou cascalho é muito similar a dirigir no gelo. Afeta a direção do veículo, podendo fazê-lo deslizar e tombar, especialmente em altas velocidades. Além disso, a distância de frenagem pode ser afetada. Lembre-se que acelerar ao “máximo” ou patinar pode fazer com que pedras soltas sejam projetadas para trás na direção de outro piloto. Nunca fazer isto deliberadamente.

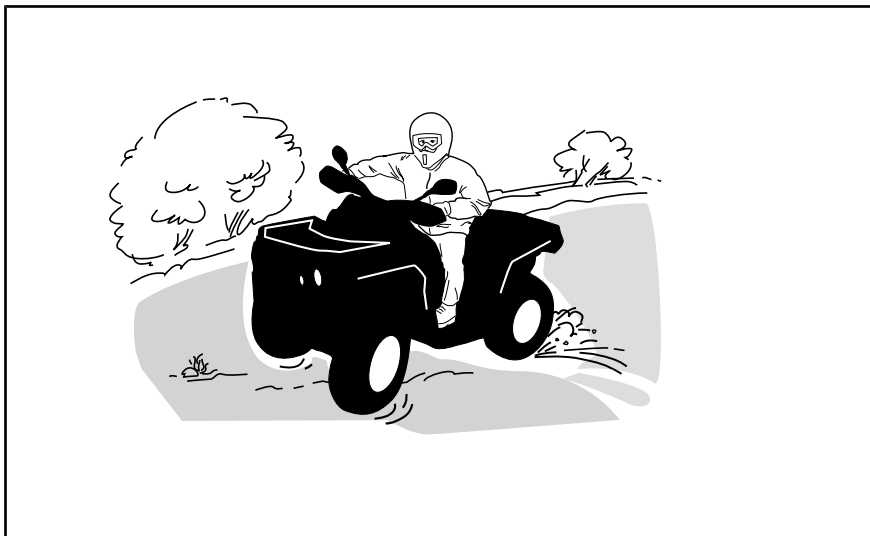

Se você deslizar ou derrapar, virar o guidão na direção do movimento pode ajudar a recuperar o controle do veículo. Nunca freie com força e trave as rodas.

Respeitar todos os avisos da trilha. Estão lá para ajudar a você e aos outros.

Os obstáculos da “trilha” devem ser cruzados com cuidado. Isso inclui as pedras soltas, árvores caídas, superfícies escorregadias, cercas, postes, aterros e depressões. Evite-os sempre que possível. Lembre-se que alguns obstáculos são muito grandes ou perigosos para serem transpostos e devem ser evitados. Rochas pequenas ou árvores caídas podem ser transpostas com segurança, aproxime-se em ângulo de 90°. Fique em pé nos pedais de apoio mantendo os joelhos flexionados. Ajuste a velocidade sem perder impulso e não acelere ao “máximo”. Agarre o guidão com firmeza. Concentre o peso do seu corpo para trás e siga em frente. Não tente levantar as rodas dianteiras do veículo do chão. Tomar cuidado porque o objeto pode ser escorregadio ou se mover durante o cruzamento.

Ao dirigir em colinas ou declives, duas coisas são altamente importantes. Esteja preparado para lidar com superfícies escorregadias ou variações e obstáculos do terreno. Use um posicionamento adequado do corpo.

Quando parar ou estacionar use sempre o freio de estacionamento. Isso é especialmente importante ao parar o veículo em um terreno inclinado.

Em inclinações muito acentuadas, ou se o ATV transportar carga, as rodas devem ser calçadas com pedras ou tijolos.

### Subindo um morro

Antes de tentar subir um morro, tenha em mente o seguinte. Subidas só devem ser tentadas por pilotos experientes. Comece com inclinações leves. Pilote sempre em linha reta e mantenha o peso do corpo para frente, em direção ao topo da subida. Mantenha os pés nos apoios para os pés, mude seu ATV para uma marcha mais lenta e acelere antes de começar a subida. Tente manter uma velocidade constante e acelere com cuidado para evitar aceleração excessiva. Inclinações abruptas, variações no terreno ou passar com uma roda sobre um obstáculo podem ter um grande impacto na estabilidade uma vez que levantarão a frente do veículo aumentando o risco de tombar. Algumas subidas são muito íngremes para uma parada segura ou para continuar uma tentativa de subida mal sucedida. Evite inclinações íngremes. Se você não for cuidadoso, poderá tombar ao subir ladeiras. Se o aclive for muito acentuado e você não puder ir em frente, ou se o veículo começar a andar para trás, acione os freios, com cuidado para não deslizar. Desça do veículo e utilize a técnica de manobra em "K" (andando para trás, posicione-se acima do veículo na ladeira e mantenha uma das mãos no freio. Lentamente deixe-o recuar orientando a traseira para o cume da ladeira e então desça lentamente.) Sempre caminhe ou desça pelo lado do aclive, mantendo distância do veículo e das rodas em movimento. Não tente segurar o veículo se ele começar a tombar. Fique longe. Não dirija em alta velocidade para passar o cume de uma colina. Os obstáculos, incluindo quedas bruscas, podem existir.

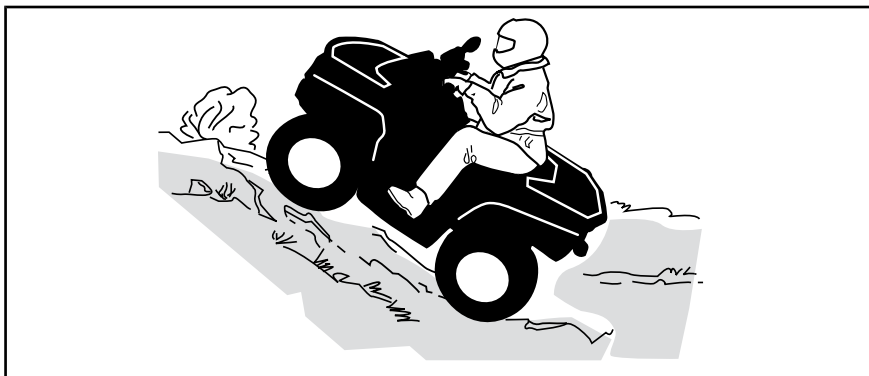

**Descendo um morro**

Manter o peso do corpo para trás. Fique sentado. Use o freio gradualmente para evitar derrapar. Não “desça” a inclinação em ponto morto ou usando apenas o freio motor.

Se você desacelerar ao descer uma encosta escorregadia, poderá fazer o veículo “deslizar” ladeira abaixo. Manter a velocidade estável e/ou acelerar um pouco para recuperar o controle. Evite inclinações íngremes. Se você não for cuidadoso, poderá tombar ao descer ladeiras.

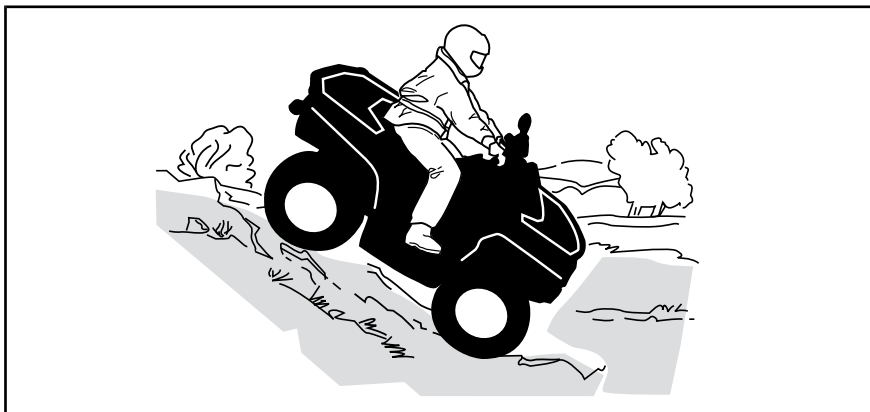

### Dirigindo ao longo de encostas

É um dos tipos de percurso **mais arriscados** pois pode alterar drasticamente o equilíbrio do veículo. Deve ser evitado sempre que possível. No entanto, se for necessário, é importante que você jogue **SEMPRE** o peso do corpo para a parte de cima da inclinação e fique preparado para desmontar desse lado se o veículo começar a tombar.

#### **ADVERTÊNCIA**

Não tente impedir o tombamento ou impedir que o veículo se danifique.

#### **ADVERTÊNCIA**

Tenha cuidado ao carregar e transportar reservatórios de líquidos. Eles podem afetar a estabilidade do veículo em declives laterais ao forçar o peso para baixo e aumentar o risco de capotamento.





# ETIQUETAS IMPORTANTES NO PRODUTO

Este veículo é fornecido com cartões e etiquetas que contêm informações de segurança importantes.

Qualquer pessoa que dirija este veículo deverá ler e entender essas informações antes de pilotar.

## Etiquetas

### ADVERTÊNCIA

- Localize e leia o manual do operador. O uso inadequado do quadriciclo pode causar LESÕES GRAVES ou MORTE. Respeite todas as instruções e avisos.
- Use sempre proteção auditiva.
- Use SEMPRE um capacete e equipamento de proteção aprovados.
- NUNCA CONDUZA nas vias públicas.
- Nunca transporte um passageiro.
- Nunca conduza sob o efeito de drogas ou álcool.

<p><b>S</b> <b>MODELO ESPORTIVO</b></p> <p><b>ESTE QUADRICICLO DEVE SER USADO SOMENTE POR PILOTOS EXPERIENTES PARA FINS RECREATIVOS</b></p> <p><b>SOMENTE PILOTO – SEM PASSAGEIROS</b></p> <p><b>MENORES DE 16 ANOS NÃO PODEM DIRIGIR O ATV</b></p> <hr/> <p>ESTE ATV DA CATEGORIA S (SPORT) É UM QUADRICICLO DE ALTO DESEMPENHO PARA UTILIZAÇÃO SOMENTE EM TODO-O-TERRENO. DESTINA-SE PARA FINS RECREATIVOS E PARA COMPETIÇÕES E DEVE SER USADO POR PILOTOS COM HABILIDADES AVANÇADAS E GRANDE EXPERIÊNCIA.</p> <hr/> <p>ESTÃO DISPONÍVEIS CURSOS DE FORMAÇÃO PARA ENSINO DAS TÉCNICAS DE CONDUÇÃO DO ATV. PARA INFORMAÇÕES CONTATE O SEU DISTRIBUIDOR/CONCESSIONÁRIO.</p> <hr/> <p>CONTATE O SEU REVENDEDOR PARA OBTER INFORMAÇÕES SOBRE A LEGISLAÇÃO LOCAL OU ESTATAL REFERENTE À DIREÇÃO DO QUADRICICLO.</p> <hr/> <p>A ETIQUETA PENDURADA NÃO DEVE SER RETIRADA ANTES DA VENDA.</p> <p><small>704903950</small></p>	<p></p> <p> </p> <p>   </p>
--	--

DESCRIÇÃO DO MOTOR DO VEÍCULO:  
**1000 4 TEMPOS**  
**CERTIFICADO PELA EPA**

NER (NORMALIZED EMISSION RATE) = **6.3**

NUMA ESCALDA DE 0 A 10, SENDO O  
0 MENOS POLUENTE

\* **NÃO RETIRAR ANTES DA VENDA**

704902349



*TÍPICO*

## Etiquetas de segurança do veículo

Leia e entenda todas as etiquetas de segurança do seu veículo. Essas etiquetas estão afixadas no veículo para a segurança do condutor ou de transeuntes.

As etiquetas de segurança do seu veículo devem ser consideradas como partes integrantes dele. Caso alguma esteja faltando ou danificada, é possível substituí-la sem nenhum custo. Visite uma concessionária autorizada Can-Am.

**NOTA:** Caso haja alguma discrepância entre o que está escrito neste manual e no veículo, as etiquetas de segurança do veículo têm precedência sobre as etiquetas deste manual.

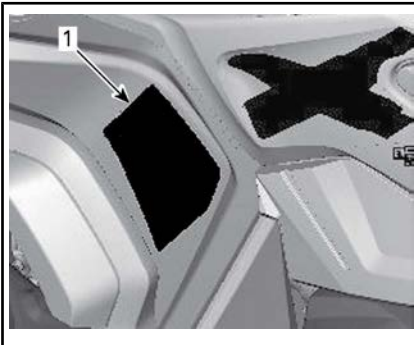

LOCALIZADO À ESQUERDA DO GUIDÃO

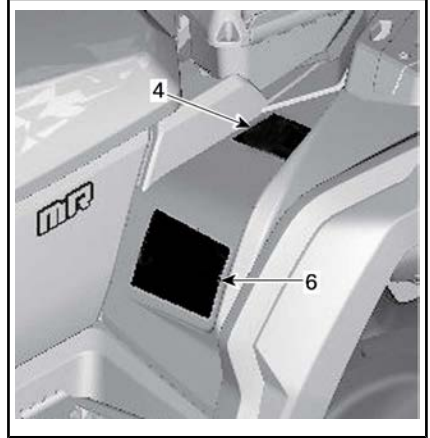
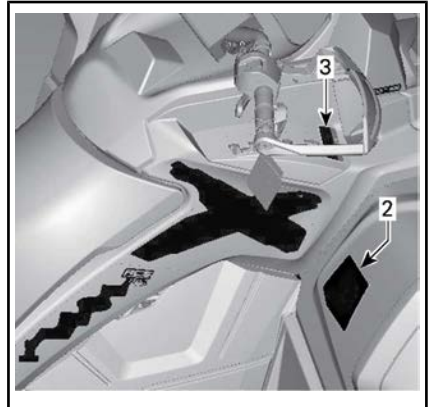

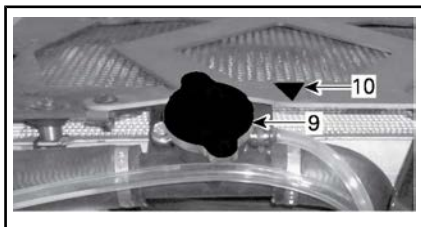
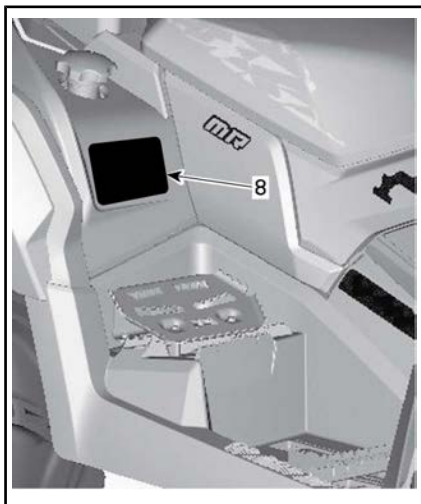
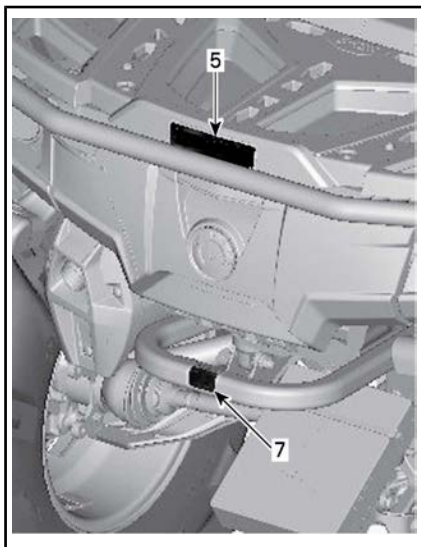

**Etiqueta 1**

**! ADVERTÊNCIA**

- Localize e leia o manual do operador. O uso inadequado do quadriciclo pode causar LESÕES GRAVES ou MORTE. Respeite todas as instruções e avisos.
- Use sempre proteção auditiva.
- Use SEMPRE um capacete e equipamento de protecção aprovados.
- NUNCA CONDUZA nas vias públicas.
- Nunca transporte um passageiro.
- Nunca conduza sob o efeito de drogas ou álcool.

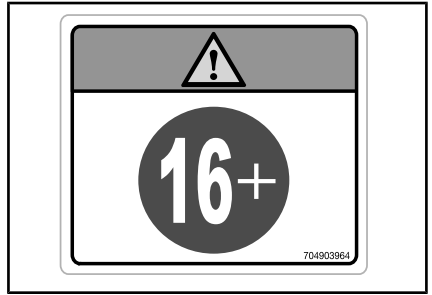

ETIQUETA 2

**Etiqueta 3**

**AVISO**

- O ATV PRECISA estar parado antes de movimentar a alavanca.
- SEMPRE acione o pedal de freio para mudar de Estacionamento (P) e Neutro (N).

704903970

ETIQUETA 3

**Etiqueta 4**

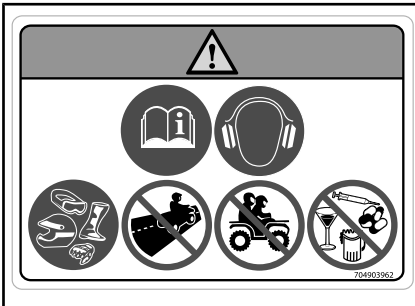

ETIQUETA 1

**Etiqueta 2**

**! ADVERTÊNCIA**

A direção deste ATV por menor de 16 anos aumenta a probabilidade de FERIMENTOS GRAVES OU MORTE para o piloto. NUNCA dirija este quadriciclo se você for menor de 16 anos.

**! ADVERTÊNCIA**

- Localize e leia o manual do operador.
- NUNCA transporte um passageiro.

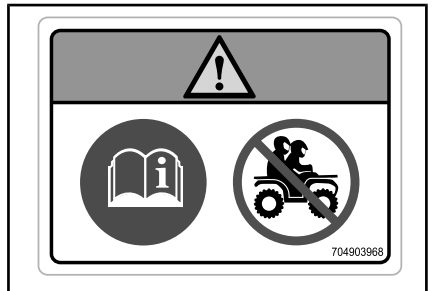

ETIQUETA 4

**Etiqueta 5**

**! ADVERTÊNCIA**

- NUNCA carregue passageiros neste suporte.
- CARGA MÁXIMA TRASEIRO: 90 kg igualmente distribuídos (incluindo o peso do engate, quando aplicável).

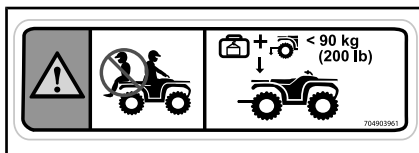

*ETIQUETA 5: PARA-LAMAS DIANTEIRO E TRASEIRO (CONSULTE VALORES EM ESPECIFICAÇÕES)*

**Etiqueta 6**

**! ADVERTÊNCIA**

- Localize e leia o manual do operador. A pressão incorreta dos pneus ou a sobrecarga do veículo pode levar à perda de controle, resultando em LESÕES GRAVES ou MORTE.
- Mantenha SEMPRE a pressão correta dos pneus como indicado.
- NUNCA exceda a carga de 189 kg incluindo o peso do piloto, carga, acessórios e o peso do engate do reboque.
- SEMPRE puxe uma carga usando o engate do reboque ou o gancho de reboque.
- NUNCA ultrapasse o peso máximo do guincho de 590 kg .
- NUNCA ultrapasse o peso máximo do engate de 23 kg .

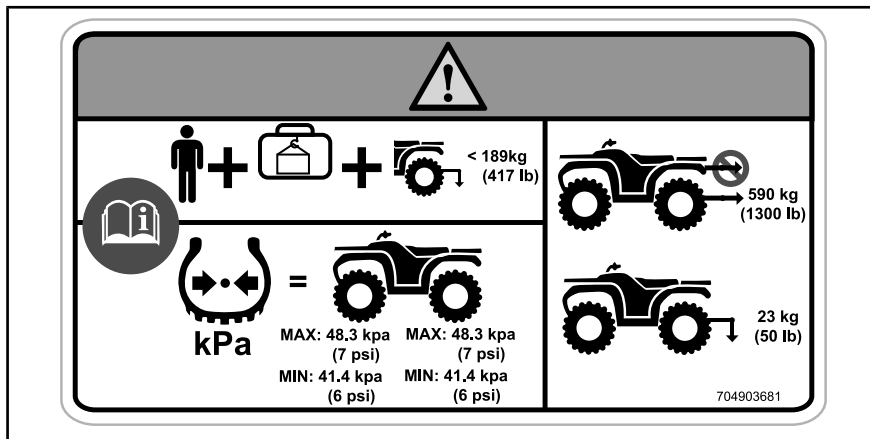

*ETIQUETA 6: (CONSULTE VALORES EM ESPECIFICAÇÕES)*

**Etiqueta 7**

**! ADVERTÊNCIA**

NUNCA fixe a carga a ser puxada aqui ou no bagageiro. Isso pode fazer o veículo tombar. SEMPRE utilize o engate do reboque ou o gancho de reboque para puxar uma carga.

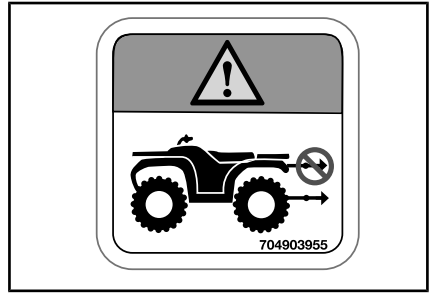

ETIQUETA 7

**Etiqueta 8**

**! ADVERTÊNCIA**

(EN) WARNING: GET FAMILIAR WITH THIS ATV. INEXPERIENCED RIDERS MAY OVERLOOK RISKS.	(DE) WARNUNG: MACHEN SIE SICH MIT DIESEM ATV VERTRAUT. UNERFAHRENE FAHRER KÖNNEN RISIKEN ÜBERSIHEN.
(DA) ADVARSEL: LÆR ATV'EN GRUNDIGT AT KENDE. UERFARNE FØRERE KAN LET OVERSE FARENE.	(EL) ΠΡΟΕΙΔΟΡΟΙΗΤΗ: ΕΞΟΙΚΕΛΩΣΤΕ ΜΕ ΑΥΤΟ ΤΟ ΟΧΗΜΑ ΠΑΝΤΟΣ ΕΛΑΦΟΥΣ (ΑΤΥ). ΟΙ ΧΡΗΣΤΕΣ ΧΩΡΙΣ ΕΜΠΕΙΡΙΑ ΜΠΟΡΕΙΝΑ ΠΑΡΑΒΛΕΨΟΥΝ ΤΥΧΟΝ ΚΙΝΔΥΝΟΥΣ.
(NL) WAARSCHUWING: MAAK UZELF VERTROUWWD MET DEZE ATV. ONERVAAREN BESTUURDERS KUNNEN DE RISICO'S OVER HET HOOFD ZIEN.	(IT) AVVERTENZA: ACQUISIRE FAMILIARITÀ CON QUESTO ATV. I PILOTI INESPERTI POTREBBERO SOTTOVALUTARE I RISCHI.
(FR) AVERTISSEMENT: FAMILIARISEZ-VOUS AVEC CET ATV. LES UTILISATEURS INEXPERIMENTES POURRAIENT S'OUS ESTIMER LES RISQUES.	(PT) ADVERTÊNCIA: FAMILIARIZE-SE COM ESTE ATV. PILOTOS INEXPERIENTES PODEM SUBESTIMAR OS RISCOS.
(FI) VAROITUS: TUTUSTU HUOLELLISESTI TÄMÄN ATV:N KÄYTTÖÖN. KOKEMATTOMAT KULJETTAJAT SAATTAVAT ALLAARVOIDA VAARATILANTEET.	(SV) VARNING: BEKANTA DIG VÄL MED DENNA ATV. OERFARNA FÖRARE KAN FÖRBISE RISKERNA.
(ES) ADVERTENCIA: TÓMASE EL TIEMPO NECESARIO PARA FAMILIARIZARSE CON EL ATV. LA FALTA DE EXPERENCIA PUEDE DAR LUGAR A LA OMISIÓN DE RIESGOS IMPORTANTES.	

704903895

ETIQUETA 8

**Etiqueta 9**



ETIQUETA 9 - LOCALIZADA NA TAMPA DO RADIADOR

**Etiqueta 10**

**! ADVERTÊNCIA**

Não abrir enquanto estiver quente.



ETIQUETA 10

## Etiqueta 11



ETIQUETA 11 - LOCALIZADA SOB O PORTA-LUVAS

## Etiquetas de conformidade

Estas etiquetas indicam a conformidade do veículo às normas.



LOCALIZAÇÃO: SOB O ASSENTO, NA BARRA SUPERIOR DO CHASSI



LOCALIZAÇÃO: SOB O ASSENTO, NA BARRA SUPERIOR DO CHASSI

## Etiqueta de informações técnicas

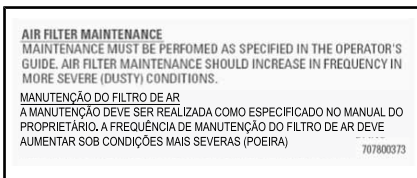

LOCALIZAÇÃO: SOB O ASSENTO, NA BARRA SUPERIOR DO CHASSI



# ***INFORMAÇÕES DO VEÍCULO***

# COMANDOS/INSTRUMENTOS/EQUIPAMENTOS

NOTA: Alguns comandos/instrumentos/equipamentos são opcionais.

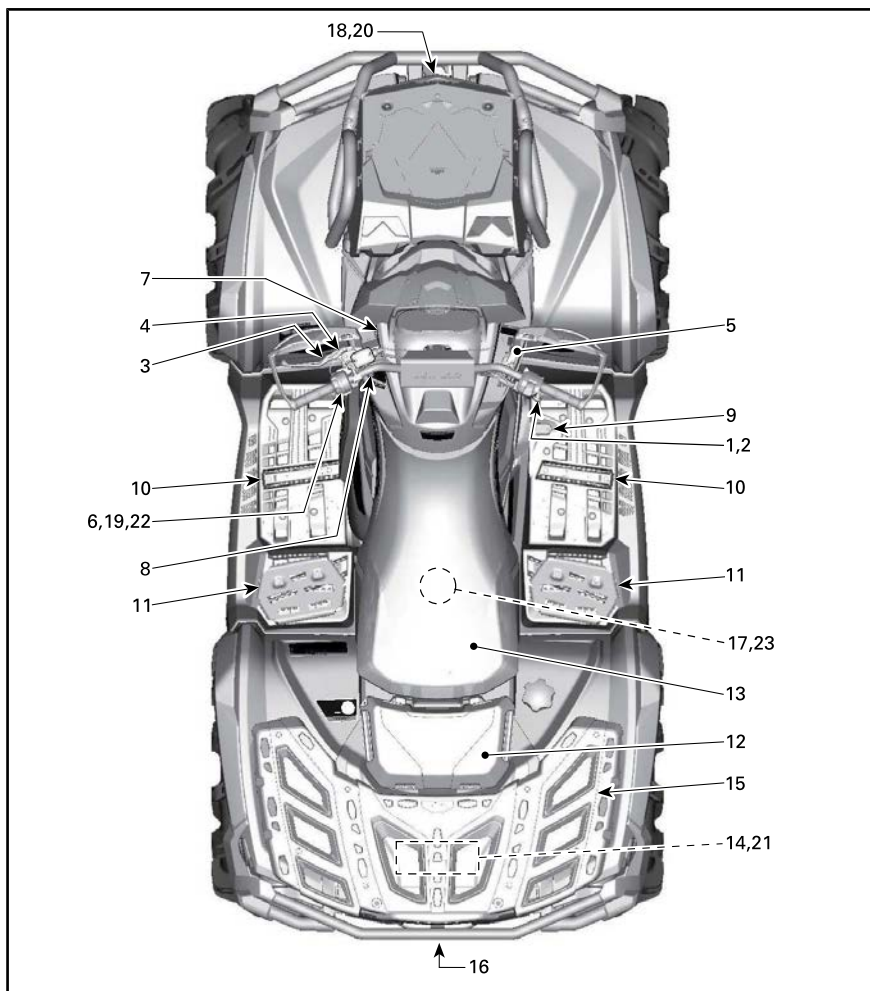

TÍPICO

## 1) Acelerador

A alavanca do acelerador está localizada do lado direito do guidão.

Quando empurrada para a frente, aumenta a velocidade do motor e permite o engate da transmissão na marcha selecionada.

Quando solta, a velocidade do motor deve voltar automaticamente para marcha lenta e o veículo reduzir a velocidade gradualmente.

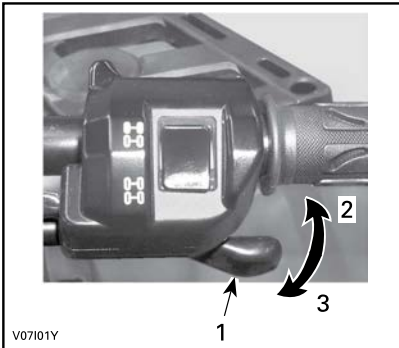

### TÍPICO

1. Alavanca do acelerador
2. Para acelerar
3. Para desacelerar

## 2) Seletor 2WD/4WD

O seletor de tração 2 RODAS/4 RODAS está localizado do lado direito do guidão.

Este seletor permite escolher entre 2 RODAS e 4 RODAS quando o veículo está parado.



### TÍPICO

1. Seletor
2. Posição 2 RODAS
3. Posição 4 RODAS

**AVISO** O veículo deve estar parado para acionar o seletor 2WD/4WD. Danos mecânicos podem ocorrer se o mesmo for acionado com o veículo em movimento.

**AVISO** Se as rodas traseiras estiverem patinando, reduza a aceleração até que o motor retorne à marcha lenta antes de acionar o modo 4WD.

O modo 4WD é acionado quando o botão seletor é pressionado para baixo.

Ao ler o Manual do Proprietário, lembre-se de:

## ADVERTÊNCIA

Indica um risco potencial que, se não for evitado, pode resultar em ferimentos sérios ou morte.



V0710DY

#### MODO 4 RODAS

Para trocar o modo de 4WD para o modo de 2WD, aperte o seletor de 2WD.



V0710EY

#### MODO 2 RODAS

Quando o seletor está localizado em 2 RODAS, o veículo fica com tração nas 2 rodas o tempo todo.

### 3) Alavanca esquerda do freio

Quando a alavanca esquerda do freio é pressionada, os freios dianteiro e traseiro são acionados.

Quando solta, a alavanca do freio deve voltar automaticamente à posição original.

A frenagem é proporcional à força aplicada na alavanca.

**NOTA:** Assim como em outros veículos com rodas, o peso do veículo é transferido para as rodas dianteiras ao frear. Para obter uma eficiência maior de frenagem, o sistema de freios distribui mais força de friagem para as rodas dianteiras. Isso afetará a manobrabilidade e o controle da direção do veículo quando se breca vigorosamente. Considere este fato ao frear.

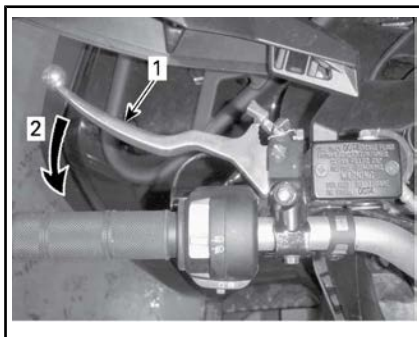

#### TÍPICO

1. Alavanca do freio
2. Para frear

### 4) Freio de estacionamento

O freio de estacionamento está localizado do lado esquerdo do guidão.

Quando acionada, impede o veículo de se mover. Útil quando o freio necessita ser travado, por exemplo, durante a realização de uma curva em K, transporte ou quando o veículo não está em operação.

## ⚠️ ADVERTÊNCIA

Use sempre o freio de estacionamento e engate a alavanca de câmbio na posição ESTACIONAMENTO quando o veículo não estiver em uso.

**Para engatar o freio de estacionamento:** Mantenha a alavanca do freio apertada enquanto move a trava da alavanca. O freio de estacionamento está agora engatado.

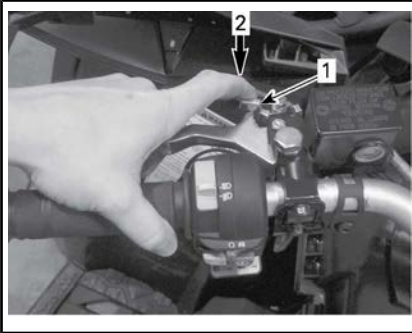

### TÍPICO

1. Alavanca de trava do freio de estacionamento
2. Pressione para engatar o freio de estacionamento

**NOTA:** A alavanca de trava pode ser ajustada em diferentes posições para compensar o curso da alavanca do freio.

## ⚠️ ADVERTÊNCIA

Certifique-se que o veículo permaneça firme no lugar quando o freio de estacionamento está acionado.

**Para soltar o freio de estacionamento:** Aperte a alavanca do freio. A trava da alavanca deve voltar automaticamente à posição original. A alavanca do freio deve voltar à posição de repouso.

## ⚠️ ADVERTÊNCIA

Certifique-se que o freio de estacionamento esteja completamente solto antes de sair com o veículo. Quando dirigir o veículo, os freios que são arrastados por uma pressão contínua na alavanca podem provocar danos ao sistema do freio, provocando perda da capacidade de frenagem e/ou incêndio.

## 5) Alavanca de câmbio

A alavanca de câmbio está localizada do lado direito do veículo, próxima da coluna de direção.



### LOCALIZAÇÃO DA ALAVANCA DE CÂMBIO

Esta alavanca é usada para trocar a posição da transmissão.

A alavanca de câmbio tem cinco posições:

POSIÇÕES DA ALAVANCA DE CÂMBIO	
POSIÇÃO	MARCHA
P	Estacionamento
R	Marcha à ré
N	Neutro
H	Marcha alta (à frente)
L	Marcha lenta (à frente)



**PADRÃO DE MUDANÇA**

O veículo precisa ser parado e os freios acionados antes de se selecionar qualquer marcha.

**AVISO** Esta caixa de câmbio não foi projetada para ser acionada com o veículo em movimento.

**P: Estacionar (Park)**

A posição de estacionamento trava a caixa de câmbio para ajudar a impedir a movimentação do veículo.

**! ADVERTÊNCIA**

Use sempre a posição de estacionamento (P) quando o veículo estiver desligado. O veículo poderá se mover se a alavanca de câmbio não estiver colocada na posição P (Estacionamento).

**R: Marcha à ré (Reverse)**

A posição da marcha à ré permite que o veículo ande para trás.

**NOTA:** Na operação da marcha a ré, a RPM do motor é limitada, portanto, a velocidade da marcha ré do veículo também fica limitada.

**! ADVERTÊNCIA**

Se estiver descendo uma ladeira em ré, a gravidade pode aumentar a velocidade do veículo acima do limite definido de velocidade em ré.

**Neutro**

A posição neutro desengata a caixa de câmbio.

**! ADVERTÊNCIA**

Use sempre a posição de estacionamento (P) quando o veículo estiver desligado. O veículo poderá mover-se se a alavanca de câmbio estiver colocada na posição N (Neutro).

**Marcha alta (à frente)**

Esta posição seleciona a faixa de marcha alta da caixa de câmbio. É a posição normal para dirigir. Ela permite que o veículo atinja a sua velocidade máxima.

**Marcha lenta (à frente)**

Esta posição seleciona a faixa de marcha lenta da caixa de câmbio. Ela permite que o veículo se mova lentamente com torque máximo nas rodas.

**AVISO** Use a faixa de marcha lenta para puxar um reboque, transportar carga pesada, atravessar obstáculos ou subir e descer colinas.

**6) Interruptor multifuncional**

O interruptor multifuncional está localizado do lado esquerdo do guidão.

Os controles localizados neste botão multifunção são:

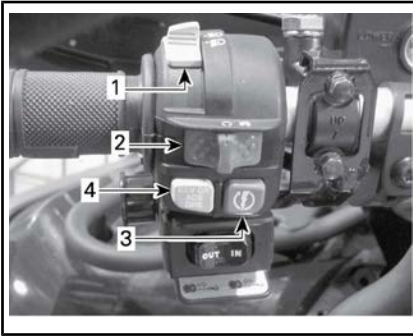

#### TÍPICA — INTERRUPTOR MULTIFUNCIÓNAL

1. Interruptor do farol dianteiro
2. Interruptor de emergência de desligamento do motor
3. Botão de partida do motor
4. Botão Cancelar/DPS/ACS

#### Interruptor do farol dianteiro

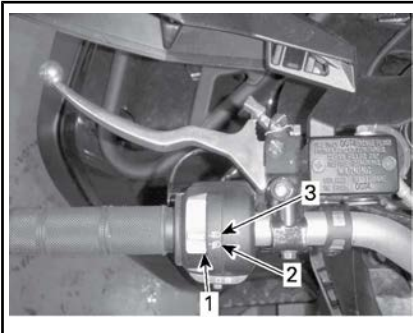

#### FUNÇÕES DO INTERRUPTOR DOS FAROL DIANTEIRO

1. Interruptor do farol dianteiro
2. Farol baixo e lanterna traseira
3. Farol alto e lanterna traseira

**NOTA:** Coloque a chave da ignição na posição ON (lig.) “sem luzes” para apagar os faróis.

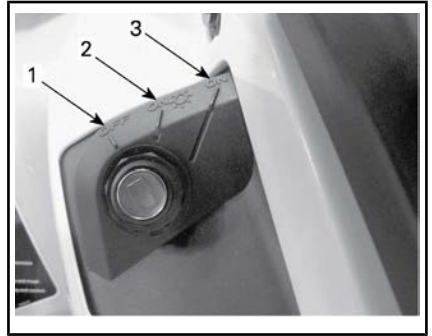

#### POSIÇÕES DA CHAVE DA IGNIÇÃO

1. DESL.
2. ON (lig.) “com luzes”
3. ON (lig.) “sem luzes”

#### Interruptor de parada de emergência do motor

Esse interruptor pode ser usado para desligar o motor e como um controle de emergência.

Para desligar o motor, solte totalmente o acelerador e depois coloque o interruptor de parada de emergência do motor na posição STOP (parar).

**NOTA:** Embora seja possível desligar o motor virando a chave da ignição para a posição DESL., recomendamos que ele seja desligado colocando o interruptor de parada de emergência do motor na posição STOP (parar).

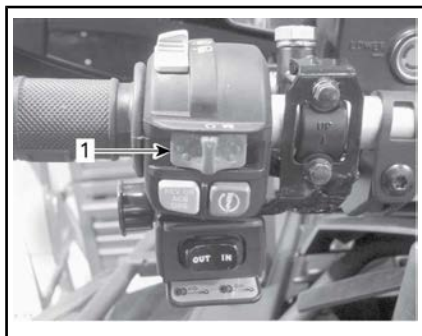

**TÍPICO**

1. Interruptor de emergência de desligamento do motor

**Botão de partida do motor**

Para ligar o motor, coloque o interruptor de parada de emergência do motor em RUN (andar).

Mantenha o botão de partida do motor pressionado. Solte-o imediatamente após a partida do motor.

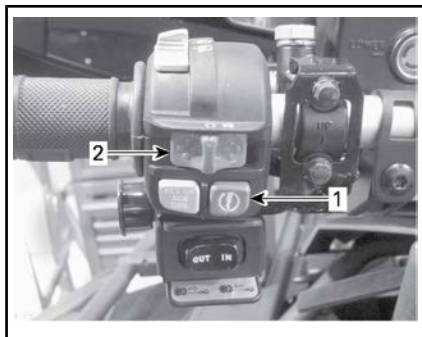

**TÍPICO**

1. Botão de partida do motor
2. Interruptor de emergência de desligamento do motor

**NOTA:** O motor não girará se o interruptor de parada de emergência do motor estiver na posição PARAR e/ou a chave da ignição estiver em DESL.

**Botão Cancelar/DPS/ACS**

Dependendo do modelo do veículo, este botão tem até 3 funções.

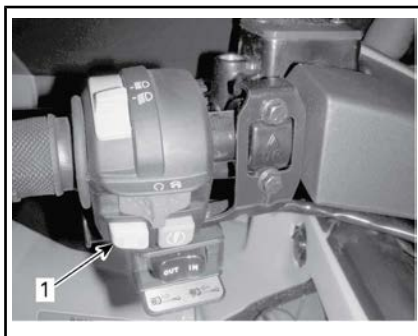

1. Botão Cancelar/DPS/ACS

**Função cancelar**

A principal função do interruptor da função Cancelar é cancelar o limitador de velocidade do motor na marcha à ré permitindo o máximo de torque no motor.

**⚠️ ADVERTÊNCIA**

Só use a função Cancelar para ajudar o veículo a desatolar de lama ou outro terreno fofo. Não use a função Cancelar para operação normal da marcha à ré. Isso permitiria dirigir em marcha à ré em velocidades excessivas e poderia aumentar o risco de perda de controle.

Para usar a função Cancelar, faça o seguinte:

Garanta que a alavanca de câmbio esteja na posição MARCHA A RÉ.

1. Garanta que o veículo esteja parado.
2. Mantenha o botão Cancelar pressionado e, em seguida, pressione a alavanca do acelerador gradualmente.

**NOTA:** Quando se usa a função Cancelar, o painel mostra a mensagem **CANCELAR** para confirmar que a função está ativada.

3. Para sair da função cancelar, basta soltar o interruptor de cancelar.



### Função DPS

Este botão também é usado para alterar o modo DPS.

Para mudar o modo da DPS, consulte a subseção *AJUSTES PARA O PERCURSO*.

### Função ACS

Este botão também é usado para alterar a configuração da suspensão ACS.

Para mudar a configuração da suspensão ACS, consulte a subseção *AJUSTES PARA O PERCURSO*.

## 7) Tomada de energia de 12 V

Conveniente para ligar uma lanterna de mão ou outros equipamentos portáteis.

Retire a capa protetora para usar. Sempre recoloque a capa após o uso para protegê-la contra as condições do tempo.

Não ultrapasse a capacidade indicada. Consulte a subseção *ESPECIFICAÇÕES*.

## 8) Chave de ignição e chaves

A chave de ignição está localizada do lado esquerdo do painel central, abaixo do guidão.



### POSIÇÕES DA CHAVE DA IGNIÇÃO

1. DESL.
2. ON (lig.) "com luzes"
3. ON (lig.) "sem luzes"

### DESL.

A chave pode ser inserida ou removida apenas nesta posição.

Na posição DESL., o sistema elétrico do veículo fica desativado.

O motor é desligado colocando-se o interruptor de ignição na posição DESL.

**NOTA:** Embora seja possível desligar o motor virando a chave da ignição para a posição DESL., recomendamos que ele seja desligado colocando o interruptor de parada de emergência do motor na posição STOP (parar).

**NOTA:** Após virar a chave para a posição DESL., o sistema elétrico do veículo levará alguns segundos para desligar.

Ao ler o Manual do Proprietário, lembre-se de:

## ADVERTÊNCIA

Indica um risco potencial que, se não for evitado, pode resultar em ferimentos sérios ou morte.

## LIG. com luzes

Quando a chave é colocada nessa posição, o sistema elétrico do veículo é ativado.

O painel de instrumentos acende.

As luzes do veículo acendem.

O motor pode ser ligado.

## LIG.

Esta posição oferece as mesmas funções da posição LIG. com luzes, exceto que as luzes do veículo ficam desligadas.

## DESS (Sistema de Segurança com Codificação Digital)

As chaves de ignição contêm um circuito eletrônico que traz um número de série eletrônico único.

O sistema D.E.S.S. lê o código da chave e permite a partida do motor para as chaves que ele reconhece.

## Tipos de chaves

Este veículo pode ser operado usando-se dois tipos de chaves de ignição diferentes:

- Chave normal (cinza)
- Chave de desempenho (preta).

O tipo de chave é diferenciado por sua cor.

## ADVERTÊNCIA

Capotamentos, tombamentos, colisões e perda de controle resultando em sérios ferimentos ou morte podem acontecer tanto com a chave normal como com a chave de desempenho. O uso da chave normal não deve substituir a preparação, qualificação e operação criteriosa de um condutor.

## Chave normal

O veículo é fornecido com uma chave normal.

A chave normal limita a taxa de aceleração e a velocidade do veículo a 70 km/h .

## ADVERTÊNCIA

Em declives acentuados, o limitador de velocidade do motor talvez não impeça que o veículo acelere além de sua velocidade.

Essa chave pode ser útil para operadores que preferem uma aceleração mais gradual ou para dirigir em ambientes onde a velocidade total e a alta aceleração não são desejáveis. Por exemplo, em trilhas estreitas e com muito vento, os operadores podem preferir a chave normal.

## Performance key (Chave de desempenho)

O veículo é fornecido com uma chave de desempenho que permite ao usuário acessar o torque total do motor e também atingir a velocidade máxima do veículo.

Isso pode ser útil para pilotos que preferem resposta mais decisiva da aceleração e em ambientes onde velocidades mais altas e maior aceleração sejam apropriadas. Por exemplo, em trilhas retas e abertas, os operadores podem preferir a chave de desempenho.

## 9) Pedal do freio

O pedal do freio está localizado do lado direito do veículo, próximo ao motor.

Quando o pedal do freio é pressionado, o freio traseiro é acionado.

Quando é solta, o pedal do freio deve voltar à sua posição original.

A frenagem é proporcional à força aplicada no pedal.

**NOTA:** O freio também terá um efeito sobre as rodas dianteiras através da transmissão quando a

tração nas 4 RODAS estiver engatada.

O pedal do freio aciona apenas o freio traseiro. Caso o sistema da alavanca do freio falhe, os freios traseiros podem ser acionados pressionando o pedal do freio.

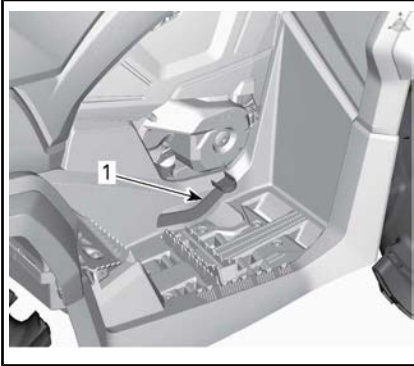

1. Pedal do freio

## 10) Pedaleiras

As pedaleiras estão localizadas nos lados direito e esquerdo do veículo, próximas ao motor.

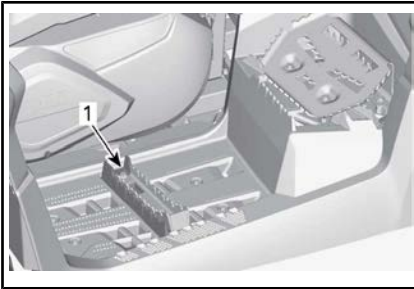

TÍPICO

1. Pedaleira do piloto para pilotagem normal

## 11) Pedaleiras para pilotagem na lama

As pedaleiras para pilotagem na lama estão localizadas nos lados direito e esquerdo do veículo, próximas ao motor e atrás das pedaleiras normais.

Elas ajudam o operador em pilotagens na lama.

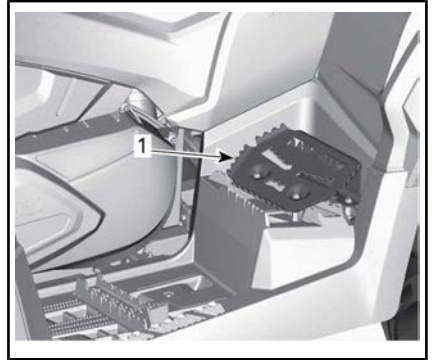

TÍPICO

1. Pedaleira para pilotagem na lama

## 12) Porta-luvas

### Abertura do porta-luvas

Para abrir o porta-luvas, destrave a alça nas laterais do porta-luvas e abra a tampa.

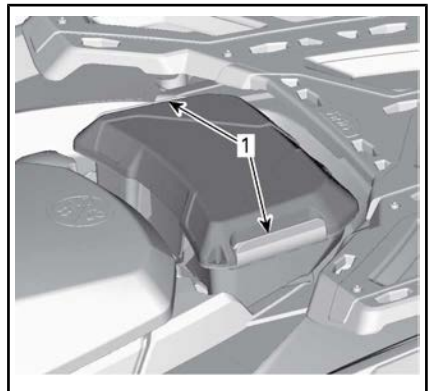

1. Travas

### Remoção do porta-luvas

1. Destrave a alça nas laterais do porta-luvas e abra a tampa.
2. Gire o contador da trava na direção horária para destravar.

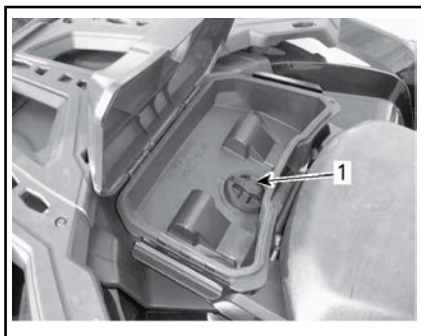

1. Fecho
3. Retire o porta-luvas.

### Instalação do porta-luvas

1. Abra a tampa do porta-luvas e gire a tranca até a posição destravado.
2. Alinhe e insira o sistema de trava do porta-luvas na abertura "LINQ" do veículo.

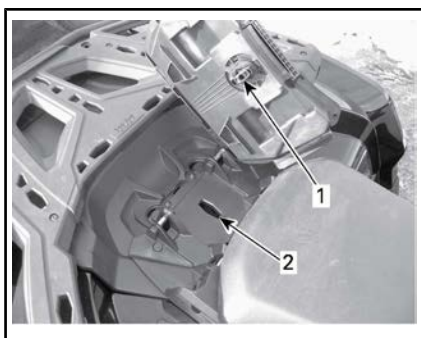

1. Trava do porta-luvas
2. Abertura "LINQ"
3. Gire a trava no sentido horário até a posição travado.

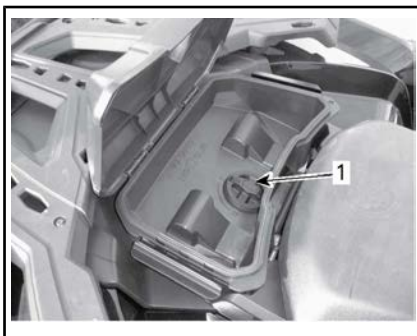

1. Fecho
4. Feche a tampa e verifique se o porta-luvas está travado na posição.



1. Porta-luvas

## 13) Seat Assento

### Remoção do assento

Para remover o assento do piloto, puxe sua trava para a frente. Essa trava está localizada embaixo da traseira do assento.

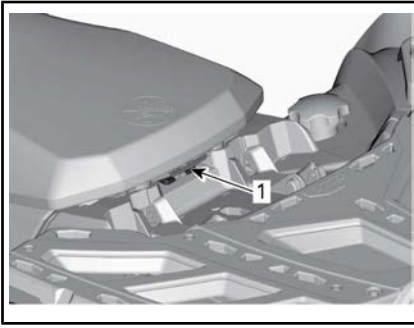
**TÍPICO****1. Trava do assento**

Puxe o assento para trás. Continue levantando-o até que você possa soltar a aba de encaixe dianteira, e depois remova o assento totalmente.

**Instalação do assento**

Insira as abas de encaixe dianteiras do assento nas aberturas do console. Quando o assento estiver em posição, empurre-o com força para baixo para travar.

**NOTA:** Um estalo característico será percebido. Verifique de novo que o assento está instalado firmemente, puxando-o com força para confirmar que está devidamente travado.

**ADVERTÊNCIA**

É da maior importância para a segurança do piloto que você confirme que o assento esteja corretamente travado na posição, puxando-o para trás e para cima várias vezes.

**14) Bagageiro traseiro**

Localização conveniente para carregar objetos pessoais.

**TÍPICO****1. Tampa do bagageiro traseiro**

**ADVERTÊNCIA**

Quando o motor estiver ligado, sempre coloque a alavanca de câmbio na posição ESTACIONAMENTO antes de abrir a tampa. Nunca deixe objetos pesados ou frágeis soltos na área de armazenamento. Sempre trave a tampa antes de dirigir.

**Para abrir o bagageiro traseiro**

Destrave a tampa e baixe-a com cuidado.

**1. Trava do bagageiro traseiro****Para fechar o bagageiro traseiro**

Levante cuidadosamente a tampa e empurre-a até que a trava dê dois estalos para assegurar que a vedação esteja comprimida.

## 15) Racks para carga

Os racks para carga são convenientes para transportar equipamentos e várias outras cargas. Eles nunca devem ser usados para transportar um passageiro.

### ! ADVERTÊNCIA

- Nunca transporte um passageiro em um rack para carga.
- A carga nunca deve interferir com a linha de visão do piloto ou afetar sua capacidade de virar o veículo adequadamente.
- Não sobrecarregue o veículo.
- Sempre garanta que toda a carga esteja corretamente presa e não se prolongue para fora dos racks.

Consulte a subseção *ESPECIFICAÇÕES* sobre as recomendações de peso da carga.

## 16) Engate de reboque

Adequado para a instalação de uma bola de reboque ou outro equipamento similar. Instale uma bola de tamanho apropriado conforme recomendações do fabricante da carreta. Consulte a subseção *ESPECIFICAÇÕES* sobre as recomendações de transporte de carga e rebocamento.



TÍPICO

1. Trailer hitch Engate do reboque

### ! ADVERTÊNCIA

Assegure-se de instalar uma bola de tamanho adequado que se ajuste ao equipamento a ser rebocado.

NOTA: Siga as instruções do fabricante pra a montagem correta.

## 17) Kit de ferramentas

O kit de ferramentas está localizado abaixo do assento. Ele contém as ferramentas para a manutenção básica.

## 18) Guincho

O guincho pode ser acionando através do interruptor de controle do guincho ou com o controle remoto.

NOTA: Usar o guincho intensivamente por um longo período pode descarregar a bateria.

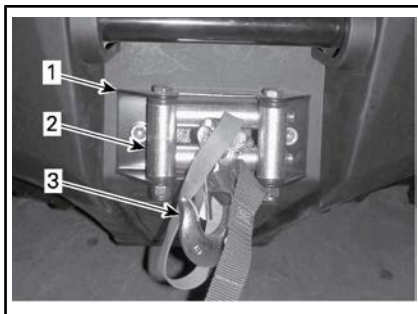

1. Guincho
2. Guia do cabo
3. Gancho do guincho

Consulte o *MANUAL BÁSICO DE TÉCNICAS DE GUINCHO* para obter mais informações sobre o guincho.

## 19) Botão de controle do guincho

Utilize este interruptor para colocar ou retirar cordão do reboque.

Para soltar o cabo, aperte o lado esquerdo do botão.

Para recolher o cabo, aperte o lado direito do botão.

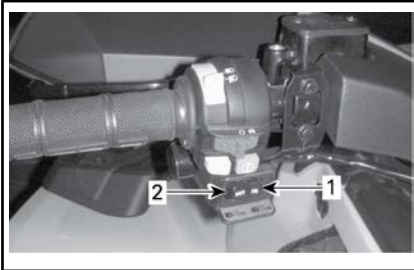

#### TÍPICO

1. In
2. Out

**NOTA:** Também é fornecido com o veículo um controle remoto do guincho para facilitar a sua operação se necessário, consulte **CONTROLE REMOTO DO GUINCHO** adiante nesta subseção.

## 20) Guia do cabo

O guia do cabo é usado para evitar danos ao veículo e guiar o cabo para dentro do guincho.

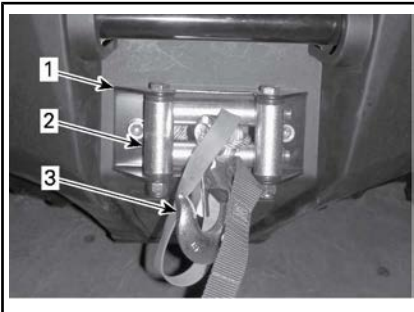

1. Guincho
2. Guia do cabo
3. Gancho do guincho

## 21) Controle remoto do guincho

É fornecido com o veículo um controle remoto do guincho para facilitar a sua operação se necessário.

O controle remoto do guincho está localizado no painel de acesso do compartimento traseiro.



1. Controle remoto do guincho

## 22) Conexão do controle remoto do guincho

Para usar o controle remoto do guincho ao invés do botão de controle do guidão, conecte o controle remoto na conexão existente embaixo dos controles do guidão esquerdo.



#### TÍPICO

1. Conexão do controle remoto do guincho

**AVISO** Sempre desconecte e guarde o controle remoto quando não estiver em uso.

## 23) Compressor da ACS

O compressor ACS pode ser usado para encher pneus.

**NOTA:** A pressão de saída do compressor irá variar de acordo com a configuração da suspensão ACS. O ajuste **ACS 1** fornecerá menos pressão que o ajuste **ACS 6**.

Para encher os pneus, proceda da seguinte maneira:

1. Verifique se a alavanca de câmbio está na posição **ESTACIONAMENTO**.
2. Engate o freio de estacionamento.
3. Ligue o motor e deixe-o ligado em ponto morto.
4. Remova o(s) assento(s).
5. Conecte a mangueira fornecida na conexão do compressor.

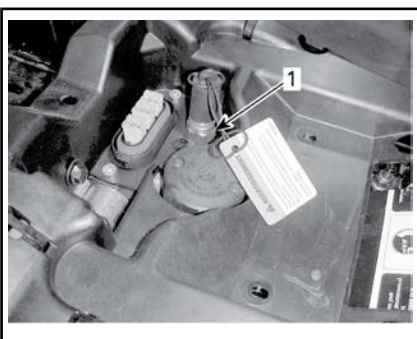

1. Encaixe do compressor

6. Encha o pneu com a pressão recomendada.

**NOTA:** Normalmente para encher um pneu de ATV, a configuração adequada da suspensão ACS deve ser **ACS 1**.

**NOTA:** Para sua conveniência, o kit de ferramentas inclui um manômetro.

**AVISO** Sempre encha os pneus com a pressão recomendada. Consulte a subseção **PROCEDIMENTOS DE MANUTENÇÃO**.



# INSTRUMENTO MULTIFUNCIONAL (ANALÓGICO/DIGITAL)

## Descrição do indicador multifuncional

O indicador multifuncional (analógico/digital) está localizado na coluna de direção.

O indicador multifuncional (analógico/digital) é composto por um medidor digital e dois medidores analógicos (velocímetro e tacômetro).

Os mostradores de temperatura do motor e de nível de combustível ficam localizados no mostrador digital.

As luzes indicadoras ficam localizadas nos dois mostradores analógicos.

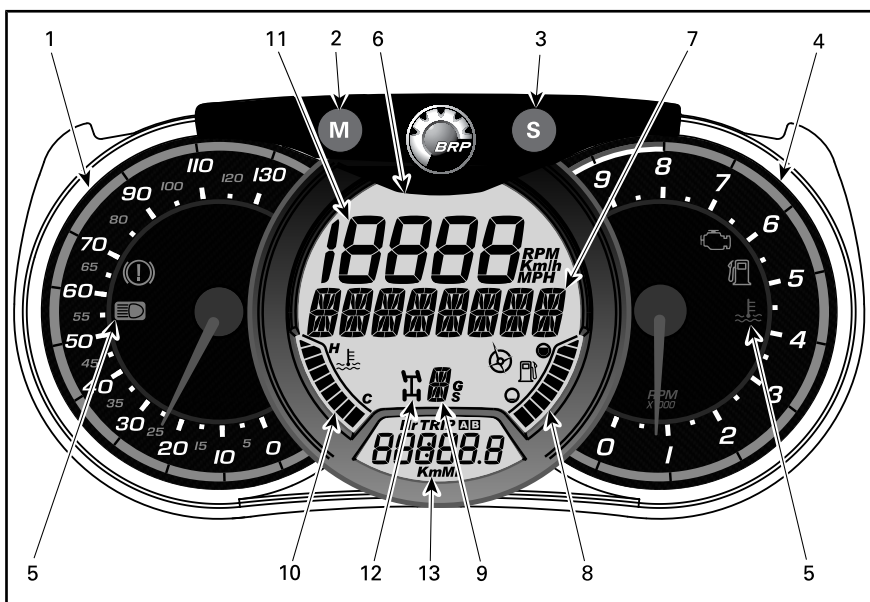

## **!** ADVERTÊNCIA

Não ajuste o indicador enquanto estiver pilotando. Você poderia perder o controle.

### 1) Velocímetro analógico

Mede a velocidade do veículo em km/h ou mph.

### 2) Botão MODE (M - modo)

Pressionar o botão MODE (M - Modo) alternará entre as funções do display digital principal.

SEQUÊNCIA DA FUNÇÃO	OPÇÕES
Suspensão a ar	Pressione o botão ACS para alterar a configuração (1 a 6)
Display numérico está piscando	Pressione SET (S) para alternar e selecionar a função desejada e pressione MODE (M - Modo) para confirmar
Display multifuncional está piscando	Pressione SET (S) para alternar e selecionar a função desejada e pressione MODE (M - Modo) para confirmar

### 3) Botão SET (S)

Pressione o botão SET (S) para navegar nas funções do mostrador digital secundário.

SEQUÊNCIA DA FUNÇÃO	INFORMAÇÃO EXIBIDA
Relógio	XX:XX (base de horário 24:00) XX:XX A ou P (12:00 base de horário AM/PM)
Odômetro de distância cumulativa	XXXXX.X km ou mi
Distância de viagem — hodômetro parcial A (TRIP A)	XXXXX.X km ou mi

SEQUÊNCIA DA FUNÇÃO	INFORMAÇÃO EXIBIDA
Distância de viagem — hodômetro parcial B (TRIP B)	XXXXX.X km ou mi
Cronômetro de funcionamento do motor (Hr)	XXXXX.X
Cronômetro de tempo de viagem (HrTRIP)	XXXXX.X

Para zerar qualquer função de viagem (trip), mantenha o botão MODE (M - Modo) pressionado por três segundos.



### 4) Tacômetro analógico (RPM)

Mede as rotações do motor por minuto (RPM). Multiplique por 1.000 para obter a rotação real.

### 5) Luzes indicadoras

As luzes indicadoras informam sobre várias condições ou problemas.

Uma luz indicadora poderá piscar sozinha ou em conjunto com outra luz.

LUZ INDICADORA	DESCRIÇÃO
Todas as luzes indicadoras	Acesa Todas as luzes indicadoras são ativadas quando o interruptor de ignição está na posição LIG. e o motor não está ligado
	Acesa Nível de combustível baixo
	Acesa Verificar o motor
	Acesa Temperatura do motor alta

LUZ INDICADORA		DESCRIÇÃO
	Acesa	Faróis na posição HIGH (Alto)
	Acesa	O freio é pressionado por mais de 15 segundos enquanto estiver pilotando

## 6) Mostrador digital principal

Mostra informações úteis em tempo real ao motorista.

## 7) Display multifuncional

Podem ser exibidas a velocidade do veículo ou a rotação do motor por minuto (RPM). Consulte *BOTÃO MODE (M - MODO)* nesta seção.

Também podem ser exibidas mensagens importantes. Consulte a tabela abaixo.

MENSAGEM	DESCRIÇÃO
FREIO	Mensagem exibida quando os freios são acionados continuamente por 15 segundos.
PERFORMANCE KEY (Chave de desempenho)	Exibida ao dar a partida, quando uma chave de desempenho é usada.
CANCELAR	A mensagem CANCELAR é exibida quando o interruptor da função Cancelar é pressionado e a alavanca de câmbio é colocada em marcha à ré.

MENSAGEM	DESCRIÇÃO
MAINTENANCE SOON (Manutenção em breve)	Aparece no mostrador quando a época para manutenção periódica do veículo estiver se aproximando. A mensagem pode ser apagada pressionando-se alternadamente o interruptor da função Cancelar e o pedal do freio 3 vezes, ou pode ser apagada pela concessionária.

Se ocorrer uma condição anormal do motor, poderá aparecer uma mensagem combinada com uma luz piloto. Consulte a seção *SOLUÇÃO DE PROBLEMAS* para obter mais detalhes.

## 8) Indicador de nível de combustível

Medidor de barras que indica continuamente o nível de combustível que resta no tanque.

## 9) Indicador de posição da caixa de câmbio

Mostra a posição selecionada na caixa de câmbio.

Como segunda função, indicará o ajuste de posição atual da ACS.

## 10) Indicador de temperatura do motor

Medidor de barras que indica continuamente a temperatura do líquido de arrefecimento do motor.

## 11) Display numérico

Podem ser exibidas a velocidade do veículo ou a rotação do motor por minuto (RPM). Consulte *BOTÃO MODE (M - MODO)* nesta seção.

## 12) Indicador 2WD/4WD

Quando este indicador está na posição **LIG.**, indica que o sistema 4WD (4X4) está ativado.

e para configurar o painel de acordo com a sua preferência.

## 13) Mostrador digital secundário

Mostra informações úteis em tempo real ao motorista. Para informações sobre funções do display, consulte **BOTÃO SET (S)**.

## Configuração do mostrador

### Ajuste das unidades métricas/imperiais

Visite uma concessionária autorizada Can-Am para fazer os ajustes.

### Ajustando o relógio

1. Pressione o botão SET (S - AJUSTE) para selecionar o visor do relógio.
2. Mantenha o botão SET (S) pressionado por três segundos.
3. Pressione o botão SET (S - AJUSTE) para selecionar o sistema de 12 ou 24 horas.
4. Se a base de horário 12:00 AM PM for selecionada, A ou P piscará. Pressione o botão SET (S, AJUSTE) para selecionar A (AM) ou P (PM).
5. Pressione o botão SET (S) para mudar as horas.
6. Pressione o botão SET (S) para mudar para minutos (os minutos piscam).
7. Pressione o botão SET (S) para mudar os minutos.
8. Pressione o botão SET (S; AJUSTE)

### Definindo o idioma

O idioma de exibição do mostrador pode ser alterado. Consulte uma concessionária autorizada Can-Am sobre a disponibilidade de idiomas

# COMBUSTÍVEL

## Requisitos do combustível

**AVISO** Use sempre gasolina nova. A gasolina se oxida; o resultado é perda de octanagem, compostos voláteis e a produção de depósitos de goma e verniz que podem danificar o sistema de combustível.

A mistura de álcool combustível varia em países e regiões diferentes. Seu veículo foi projetado para trabalhar com os combustíveis especificados; no entanto, esteja atento para o seguinte:

- O uso de combustível com álcool acima das especificações regulamentadas pelo governo não é recomendado e pode resultar nos seguintes problemas nos componentes do sistema de combustível:
  - Problemas de partida e de operação.
  - Deterioração das partes de borracha ou plástico.
  - Corrosão das partes de metal.
  - Dano às partes internas do motor.
- Inspeccione frequentemente em busca de vazamentos de combustível ou outras anormalidades do sistema de combustível se você suspeitar que a quantidade de álcool na gasolina excede a regulamentação do governo.
- Combustíveis com álcool atraem e mantêm a umidade, o que pode levar à separação das fases do combustível e resultar em problemas de desempenho e danos ao motor.

## Combustível recomendado

Use gasolina comum sem chumbo com octanagem AKI (R+M)/2 de 87, ou octanagem RON de 92.

**AVISO** Nunca experimente com outros combustíveis. Podem ocorrer danos ao motor ou ao sistema de combustível com a utilização de combustível inadequado.

## Procedimento de abastecimento

### ADVERTÊNCIA

- Combustível é inflamável e explosivo sob certas condições.
- Nunca use uma chama para verificar o nível de combustível.
- Nunca fume ou permita chamas ou faíscas nas proximidades.
- Trabalhe sempre em área bem ventilada.

**AVISO** Limpe sempre a área ao redor da tampa de combustível para retirar todos os detritos, poeira e areia, evitando assim contaminar o combustível.

1. Desligue o motor.

### ADVERTÊNCIA

**Desligar sempre o motor antes de reabastecer.**

2. Não permita que ninguém permaneça sentado no veículo ao abastecer.
3. Vagarosamente, gire a tampa do tanque de combustível no sentido anti-horário para removê-la.

## ⚠️ ADVERTÊNCIA

Se for percebida uma diferença de pressão (apito ao soltar a tampa do tanque de combustível) inspecione o veículo e/ou repare-o antes de utilizá-lo novamente.

4. Insira o bico no bocal de enchimento.
5. Despeje o combustível vagarosamente dando tempo para que o ar saia do tanque, evitando o refluxo do combustível. Tome cuidado para não derramar combustível.
6. Pare de abastecer quando o combustível atingir o fundo do bocal de enchimento. **Não complete além da capacidade. Não complete além da capacidade. Não complete além da capacidade.**

## ⚠️ ADVERTÊNCIA

Limpar sempre o combustível derramado do veículo.

7. Aperte totalmente a tampa do tanque de combustível no sentido horário.



1. Tampa do tanque de combustível

## ⚠️ ADVERTÊNCIA

Nunca encha o tanque até a boca se for levar o veículo para uma área quente. Com o aumento da temperatura, o combustível expande e pode transbordar.

---

# PERÍODO DE AMACIAMENTO

## Operação durante o amaciamento

O veículo requer um período de amaciamento de 10 horas operacionais ou 300 km .

Depois do período de amaciamento, o veículo deve ser revisado em uma concessionária autorizada Can-Am. Consulte a seção *MANUTENÇÃO*.

### Engine Motor

Durante o período de amaciamento:

- Evite acelerar ao máximo.
- A aceleração máxima não deve exceder 3/4 do curso do acelerador.
- Evite aceleração contínua.
- Evite velocidades constantes prolongadas.
- Evite sobreaquecimento do motor.

Entretanto, acelerações breves e variações de velocidade contribuem para um bom amaciamento.

### Freios



#### ADVERTÊNCIA

Os freios novos não operam na eficiência máxima até terem concluído seu amaciamento. Tome cuidado extra.

### Correia

Uma correia nova requer um período de amaciamento de 50 km .

Durante o período de amaciamento:

- Evite acelerar e desacelerar com força (a aceleração não deve exceder 3/4).
- Evite puxar carga.
- Evite alta velocidade constante.

# PROCEDIMENTOS BÁSICOS

## Desligando o motor

A alavanca de câmbio deve estar na posição ESTACIONAMENTO ou NEUTRO.

**NOTA:** Para a sua conveniência, um modo de cancelamento permite a partida do motor com a alavanca de câmbio em qualquer posição. Mantenha a(s) alavanca(s) do freio ou o pedal pressionado enquanto pressiona o botão de partida do motor.

Coloque a chave no interruptor da ignição e gire-a para LIG.

Coloque o interruptor de parada de emergência do motor em RUN (andar).

Mantenha o botão de partida do motor pressionado até que o motor pegue.

**AVISO** Se o motor não pegar após alguns segundos, não mantenha o botão de partida do motor pressionado por mais de dez segundos. Consulte a seção **SOLUÇÃO DE PROBLEMAS**.

Solte o botão de partida do motor imediatamente quando o motor pegar.

**NOTA:** Se a bateria estiver descarregada, não é possível dar partida no motor. Recarregue ou troque a bateria.

## Mudando a seleção da marcha

Acione os freios e selecione a posição da marcha desejada.

Solte os freios.

**AVISO** Ao mudar a seleção da marcha, sempre pare totalmente o veículo e acione os freios antes de mover a alavanca de câmbio.

Caso contrário, poderão ocorrer danos na transmissão.

## Desligando o motor

### ADVERTÊNCIA

Evite parar em declives, pois o veículo poderá se deslocar.

### ADVERTÊNCIA

Para impedir que o veículo se mova, sempre coloque o veículo na posição de ESTACIONAMENTO quando parar ou estacionar.

### ADVERTÊNCIA

Evite estacionar em lugares onde as partes quentes possam iniciar um incêndio.

Solte o acelerador e pare completamente o veículo.

Coloque a alavanca de câmbio na posição ESTACIONAMENTO.

Engatar o freio de estacionamento.

Leve o interruptor de parada de emergência do motor para a posição PARAR.

Vire a chave da ignição para DESL.

Retire a chave do contato.



## PROCEDIMENTOS ESPECIAIS

### O que fazer se entrar água na CVT

O bujão de drenagem da CVT está localizado na parte traseira da tampa da CVT. Ele pode ser acessado pelo para-lama esquerdo traseiro.

Inspecione o bujão de drenagem da CVT para ver se há água dentro dele.

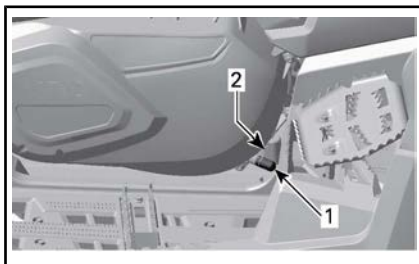

*PRÓXIMO AO PEDAL DE APOIO ESQUERDO*

1. Bujão de drenagem
2. Braçadeira da mola

**AVISO** Se entrar água na CVT em um ambiente lodoso, limite o uso do veículo e leve-o ao revendedor autorizado Can-Am mais próximo para um procedimento de limpeza apropriado.

Se houver água, remova o bujão de drenagem para expelir água.

Reinstale o bujão de drenagem e prenda-o usando a braçadeira da mola.

**NOTA:** Certifique-se de que o bujão de drenagem esteja inserido adequadamente no bico da tampa da CVT.

**AVISO** Consulte uma concessionária autorizada Can-Am para solicitar a inspeção e limpeza da CVT.

### O que fazer se entrar água na caixa do filtro de ar

Inspecione o reservatório de drenagem localizado atrás do para-lama da roda esquerda dianteira para ver se há água dentro dele.

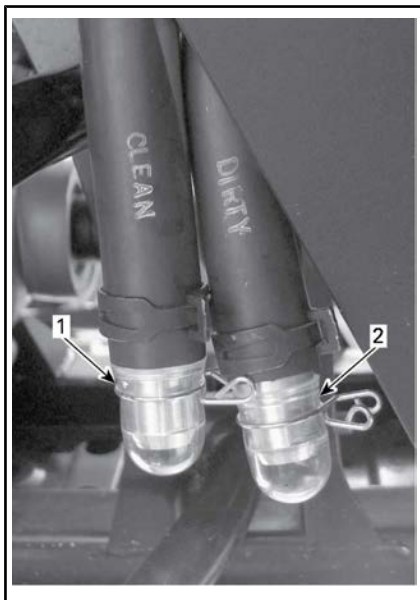

*TÍPICO*

1. Reservatório de drenagem da caixa do filtro de ar
2. Reservatório de drenagem da caixa do filtro de ar sujo

Se houver água, pressione a braçadeira e remova o reservatório para drenar a água da caixa do filtro de ar.

Se uma das condições a seguir estiver presente, leve o veículo à concessionária Can-Am mais próxima para conserto:

- Se houver mais de 50 ml de água (aproximadamente 5 reservatórios) no reservatório de drenagem.

- Se houver depósitos presentes no reservatório de drenagem da câmara limpa.
- Se uma das mangueiras estiver obstruída.

Em tal caso, deverá ser feito o seguinte no veículo:

- Limpeza da caixa do filtro de ar
- Limpeza da caixa de ar da ACS e da mangueira
- Respiros (ventoinha de arrefecimento do radiador, bomba de água, reservatório do líquido de arrefecimento, tanque de combustível, caixa de câmbio e transmissão final traseira)
- Limpeza do filtro de ar da CVT
- Limpeza da CVT
- Inspeção do lubrificante e troca, se necessário (motor, caixa de câmbio, diferencial dianteiro e transmissão final traseira).

**AVISO** Se o veículo não for devidamente consertado, poderão ocorrer danos permanentes aos seguintes componentes (lista não abrangente):

- Motor e caixa de câmbio
- Bomba de combustível
- Compressor da ACS
- CVT
- Ventoinha de arrefecimento
- Diferencial dianteiro
- Transmissão final traseira.

## O que fazer se o veículo virar

Se o veículo virar ou ficar inclinado para o lado, coloque-o de volta sobre as rodas. Verifique se há danos no veículo.



### ADVERTÊNCIA

Nunca opere o veículo se houver danos. Consulte uma concessionária autorizada Can-Am.

Se o veículo não estiver danificado, consulte a seção de *MANUTENÇÃO* e inspecione o seguinte.

- Inspecione a caixa do filtro de ar para ver se há óleo acumulado, se houver óleo, limpe o filtro de ar e a caixa.
- Verifique o nível do óleo do motor e complete se necessário.
- Limpe a mangueira de entrada do ACS.
- Verifique o nível do líquido de arrefecimento do motor e complete se necessário.
- Verifique o nível da caixa de câmbio e complete se necessário.
- Verifique o nível da transmissão final traseira e complete se necessário.
- Verifique o nível diferencial dianteiro e complete se necessário.
- Dê partida no motor. Se a luz da pressão do óleo permanecer acesa, desligue o motor imediatamente. Visite uma concessionária autorizada Can-Am.

Se o veículo virar, ele deve ser revisto em uma concessionária autorizada Can-Am.

**AVISO** Ao reinstalar o painel sobre a caixa do filtro de ar, verifique se todas as mangueiras de ventilação estão roteadas acima do duto de ar.

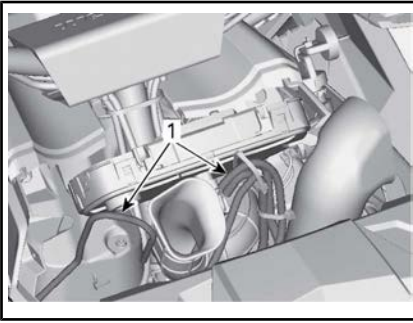

**SUPORE DO CONSOLE REMOVIDO PARA MELHOR VISUALIZAÇÃO**

1. Posicione as mangueiras de ventilação próximas ao duto de ar

## O que fazer se o veículo ficar submerso

Caso o veículo fique submerso, desligue imediatamente o motor. Não use:

- Nenhum equipamento elétrico
- Guincho
- ACS.

Será necessário levar o veículo a uma concessionária autorizada Can-Am o mais rápido possível.

### **NUNCA TENTE LIGAR O MOTOR!**

**AVISO** A submersão do veículo pode provocar danos graves se o procedimento correto para partida do motor não for seguido.

Assim que o veículo for retirado da água, faça o seguinte:

- Drene a caixa do filtro de ar. Consulte o procedimento nesta subseção.
- Drene a CVT. Consulte o procedimento nesta subseção.
- Drene a mangueira do ACS de entrada (desconecte a mangueira no local do compressor).

**AVISO** O veículo deve ser consertado assim que possível por uma concessionária autorizada Can-Am.

# AJUSTES PARA O PERCURSO

## ADVERTÊNCIA

O ajuste da suspensão pode afetar a manobrabilidade do veículo. Tome sempre algum tempo para se familiarizar com o comportamento do veículo após fazer qualquer ajuste da suspensão.

### Ajuste da suspensão

O ajuste da suspensão e a carga podem ter um efeito sobre a manobrabilidade e conforto do veículo.

A escolha dos ajustes da suspensão variam com o peso do piloto, preferências pessoais, a velocidade e condições do terreno.

### Ajuste da suspensão controlada a ar (ACS)

Este sistema permite que o operador ajuste a suspensão traseira, simplesmente pressionando um botão. Ao mudar a calibração da ACS, a pressão do ar nos amortecedores traseiros mudará, proporcionando um ajuste diferente da suspensão.

**NOTA:** A suspensão ACS funciona, mas NÃO ajusta automaticamente a menos que o motor esteja ligado, mesmo quando o interruptor de ignição está na posição ligado ou ligado com luzes.

As seguintes configurações de suspensão são predefinidas no veículo.

CONFIGURAÇÕES DA SUSPENSÃO ACS		
CONFIGURAÇÃO	CONFORTO AO DIRIGIR	CONDIÇÃO DA DIRIGIBILIDADE
ACS 1	Mais macio	Para dirigir em trilhas
ACS 2	Macio	
ACS 3	Semimacio	Dirigir em trilhas com carga
ACS 4	Semifirme	
ACS 5	Firme com distância até o solo alta	Dirigibilidade em muita lama
ACS 6	Mais firme com distância do solo alta	

Ao operar em ambientes com lama ou água, você pode usar as configurações 5 ou 6 da ACS para maximizar a distância do solo e melhorar o desempenho ao dirigir nesses ambientes ou cruzar obstáculos.

Assim que o veículo voltar a operar em condições de dirigibilidade de trilhas normais, a configuração da ACS deve ser baixada. Consulte a tabela *CONFIGURAÇÕES DA SUSPENSÃO ACS* acima.

Verifique a corrente antes de tentar cruzar qualquer curso de água. Nunca opere este veículo em cursos de água com forte correnteza.

Verifique a profundidade da água antes de tentar cruzar qualquer curso de água. Certifique-se de que o nível da água nunca ultrapasse a altura dos pneus.

## ⚠️ ADVERTÊNCIA

Sempre ajuste a suspensão ACS de acordo com a carga, a condição de dirigibilidade e a velocidade. Siga as recomendações acima com relação ao transporte de uma carga no seu veículo.

Para exibir a configuração presente, faça o seguinte:

1. Pressione o botão seletor uma vez para selecionar **AIR\_SUSP**.
2. Verifique o instrumento multifuncional para confirmar a configuração presente.

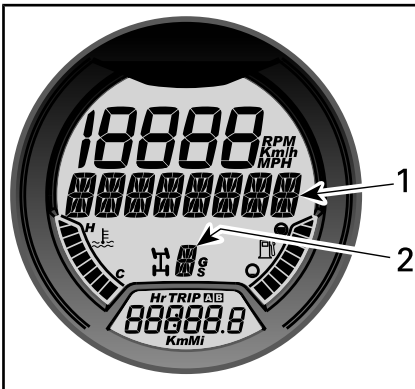

1. **AIR\_SUSP** exibido
2. Configuração presente

Para mudar a configuração presente, faça o seguinte:

1. Pressione o botão MODE (M - modo) para selecionar **AIR\_SUSP**.

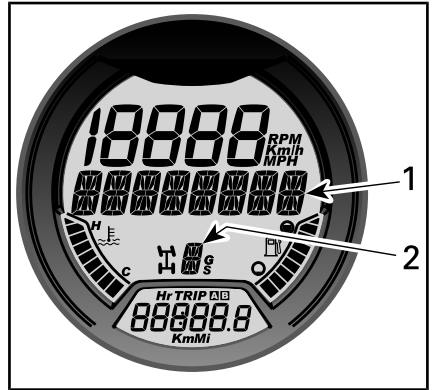

1. **AIR\_SUSP** exibido
  2. Configuração presente
2. Pressione e solte o botão **ACS** até que a configuração desejada seja exibida.



### TÍPICO

1. Botão ACS

## Ajuste da direção assistida (DPS)

Os modelos aplicáveis estão equipados com um sistema de Direção dinâmica assistida (DPS). O DPS reduz o esforço necessário para virar o guidão.

Os seguintes modos de DPS são predefinidos no veículo.

MODO DPS	
DPS MÁX.	Auxílio máximo da direção
DPS MÉD.	Auxílio médio da direção

MODO DPS	
DPS MÍN.	Auxílio mínimo da direção

se o modo ACS estiver exibido no instrumento multifuncional.

Para exibir o modo DPS ativo, faça o seguinte:

1. Pressione e solte o botão **DPS**.

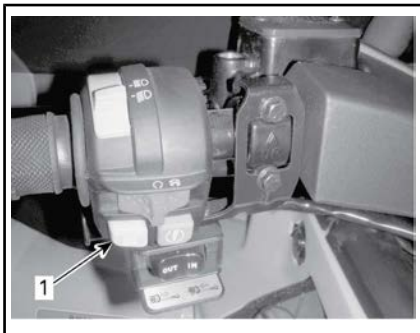

#### TÍPICO

1. Botão DPS
2. Verifique o indicador multifuncional para confirmar o modo DPS ativo.

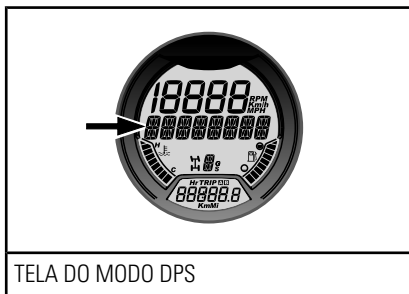

TELA DO MODO DPS

Para mudar o modo DPS, faça o seguinte:

1. Pressione e segure o botão **DPS** por 2 segundos para avançar à próxima configuração.
2. Solte o botão **DPS**.
3. Repita até selecionar a configuração desejada.

**NOTA:** O ajuste do DPS não será possível se a transmissão do veículo estiver em **MARCHA À RÉ** ou

# TRANSPORTE DO VEÍCULO

Quando transportar este veículo, prenda-o a um reboque ou à caçamba de uma caminhonete com correias adequadas. O uso de cordas comuns não é recomendado.

## ADVERTÊNCIA

Não rebocar o veículo atrás de um carro ou de outro veículo. Usar um reboque. Nunca incline o veículo para transportá-lo. Este veículo deve estar na sua posição normal de operação (sobre as quatro rodas).

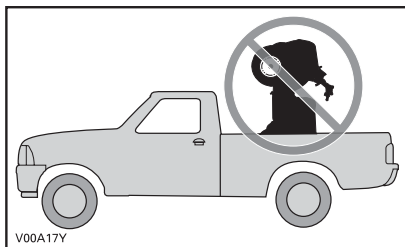

Lembre-se de:

- Ajustar a configuração da suspensão ACS na posição 1 (mais suave).
- Descarregar os racks do veículo antes do transporte.
- Coloque a alavanca de câmbio na posição ESTACIONAMENTO.
- Acionar o freio de estacionamento.
- Prenda o veículo pelos pontos de fixação dianteiro e traseiro.

**AVISO** Sempre rebocar este veículo voltado para a mesma direção que o veículo que o está rebocando.



1. Localização do ponto de sujeição dianteiro

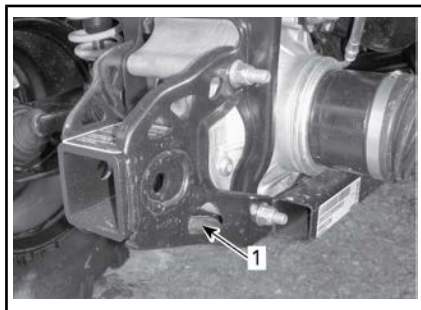

1. Localização do ponto de sujeição traseiro

**AVISO** Prender o veículo por outros locais pode danificá-lo.

---

***Esta página está  
intencionalmente em branco***



# ***MANUTENÇÃO***

---

## REVISÃO PÓS-AMACIAMENTO

A BRP sugere que após as primeiras 10 horas ou 300 km de uso, o que ocorrer primeiro, o seu veículo seja revisado por uma concessionária autorizada Can-Am. A revisão pós-amaciamento é muito importante e não deve ser negligenciada.

**NOTA:** A revisão pós-amaciamento é realizada às custas do proprietário.

Recomendamos que esta revisão seja assinada por uma concessionária autorizada Can-Am.

---

Data da inspeção

---

Assinatura da concessionária autorizada

---

Nome da concessionária

<b>REVISÃO PÓS-AMACIAMENTO</b>
Troque o óleo e o filtro do motor
Inspecione os fixadores do coxim do motor
Verifique a folga da válvula e ajuste conforme necessário
Verifique o líquido de arrefecimento
Limpe o radiador e faça um teste de vazamento no sistema de arrefecimento
Inspecione as vedações e as gaxetas do motor para ver se há vazamentos
Inspecione as linhas de combustível, galerias de distribuição de combustível, conexões, válvulas de retenção e faça um teste de vazamento no sistema de combustível
Inspecione o cabo do acelerador e e ajuste conforme necessário
Inspecione o sistema de escapamento e verifique se há vazamentos
Substituir o filtro de ar do motor
Inspecione/limpe a entrada/saída da CVT
Inspecione/limpe o filtro de ar da CVT
Inspecione as conexões da bateria
Troque o óleo do câmbio
Limpe o sensor de velocidade do veículo
Verifique o funcionamento da unidade de acoplamento 4 x 4
Inspecione o diferencial dianteiro e a transmissão final traseira (nível do óleo, vedações e ventilações). Trocar o óleo da transmissão traseira conforme necessário
Inspecione as juntas do eixo de transmissão traseiro
Verifique o nível do fluido de freio
Inspecione o sistema de direção para ver se há folga anormal ou danos
Verifique o alinhamento das rodas dianteiras
Inspecione as porcas/parafusos das rodas e aperte conforme necessário

# PLANO DE MANUTENÇÃO

A manutenção é muito importante para manter seu veículo em condições de funcionamento seguras. A manutenção adequada é responsabilidade do proprietário. O veículo deve sofrer reparos de acordo com o plano de manutenção.

O plano de manutenção não exclui a inspeção pré-partida ou a inspeção pós-operação.



## ADVERTÊNCIA

**A negligência em manter adequadamente o veículo de acordo com o plano e procedimentos de manutenção pode torná-lo inseguro para o uso.**

Siga os intervalos de manutenção apropriados de acordo com ambiente em que o veículo está sendo usado: ambiente normal ou ambiente extremo (lama, água, poeira).

### CUIDADOS PÓS-OPERAÇÃO APÓS CADA USO EM AMBIENTE EXTREMO

Enxágue o veículo e seus componentes com água doce.

Limpe o filtro de ar da CVT (consulte a subseção dos *PROCEDIMENTOS DE MANUTENÇÃO*)

Drene o compartimento da CVT (e limpe qualquer lama ou água encontrada)

Inspecione e limpe o filtro de ar do motor. Limpe se encontrar água ou lama (consulte a subseção de *PROCEDIMENTOS DE MANUTENÇÃO*)

Inspecione o dreno e a caixa de filtro de ar (e limpe se encontrar água ou lama) (consulte a subseção de *PROCEDIMENTOS DE MANUTENÇÃO*)

Limpe o radiador (consulte a subseção de *PROCEDIMENTOS DE MANUTENÇÃO*)

Inspecione visualmente qualquer para ver se há acúmulo de água nas mangueiras de ventilação (entrada de ACS, tanque de combustível, caixa de câmbio, diferencial dianteiro e transmissão final traseira). Se houver água, leve o veículo à concessionária Can-Am mais próxima para inspeção e conserto dos principais componentes relacionados aos respiros

Limpe cuidadosamente os amortecedores dianteiros e traseiros para prevenir danos devido a poeira ou sujeira.

**A CADA 750 km OU 25 HORAS DE OPERAÇÃO EM AMBIENTE NORMAL (O QUE OCORRER PRIMEIRO)**

**A CADA 375 km OU 12,5 HORAS DE OPERAÇÃO EM AMBIENTE EXTREMO (O QUE OCORRER PRIMEIRO)**

Inspecione e limpe (ou substitua se necessário) o filtro de espuma do filtro ar do motor. Para condições de poeira, recomendamos lubrificar o filtro de espuma

Inspecione e limpe o filtro de ar da CVT.

Inspecione e limpe a mangueira de dreno e o reservatório do alojamento do filtro de ar

Lubrifique as juntas do eixo de transmissão traseiro

Inspecione as extremidades da barra de direção e as juntas esféricas

Inspecionar e lubrificar os braços da suspensão dianteira

Inspecione e lubrifique as buchas da barra estabilizadora traseira

Inspecione e limpe o supressor de faíscas do silencioso

Verifique o nível do fluido de freio

Inspecione as pastilhas do freio

Aperte as porcas das rodas

Inspecionar as coifas e protetores do eixo de acionamento

**A CADA 1.500 km OU 50 HORAS DE OPERAÇÃO EM AMBIENTE NORMAL (O QUE OCORRER PRIMEIRO)**

**A CADA 750 km OU 25 HORAS DE OPERAÇÃO EM AMBIENTE EXTREMO (O QUE OCORRER PRIMEIRO)**

Inspecione, ajuste e lubrifique o cabo do acelerador

Substituir o filtro de ar do motor

Verifique a condição da bateria

Inspecione o nível do óleo do diferencial dianteiro/transmissão final traseira

Inspecione a condição da junta do eixo de transmissão e das coifas

Inspecione a condição da junta do eixo de transmissão dianteiro/traseiro

Inspecione os amortecedores

Lubrifique o rolamento esférico do amortecedor

Inspecione as porcas e parafusos das rodas

Inspecione o sistema de direção (veja se há folga anormal)

**A CADA 3 000 km OU 100 HORAS DE OPERAÇÃO EM AMBIENTE NORMAL OU 1 ANO (O QUE OCORRER PRIMEIRO)**  
**A CADA 1.500 km OU 50 HORAS DE OPERAÇÃO EM AMBIENTE EXTREMO OU 6 MESES (O QUE OCORRER PRIMEIRO)**

Troque o óleo e o filtro do motor
Trocar o óleo da transmissão traseira
Inspeção e ajuste a folga da válvula
Inspeção os fixadores do suporte do motor
Inspeção o sistema de escapamento
Inspeção o líquido de arrefecimento do motor
Verificar nível do líquido de arrefecimento do motor
Inspeção e limpe o corpo do acelerador
Faça um teste de pressão da bomba de combustível
Substitua o filtro do respiro de ventilação do combustível
Inspeção a correia de transmissão da CVT
Inspeção, limpe e lubrifique as polias motriz e acionada da CVT (incluindo o rolamento unidirecional).
Verifique o nível e a condição do nível de óleo da caixa de câmbio
Inspeção a unidade de acoplamento 4 x 4
Inspeção os mancais das rodas
Inspeção as fixações do guidão
Inspeção o alinhamento da roda dianteira e ajuste como necessário
Inspeção os braços arrastados e os rolamentos traseiros
Limpe e lubrifique as buchas da metade da coluna de direção inferior e superior
Inspeção e limpe o sistema do freio
Inspeção a condição do engate
Inspeção o funcionamento da trava do assento
Inspeção as mangueiras e conexões dos amortecedores traseiros da ACS

<b>A CADA 6.000 km OU 200 HORAS DE OPERAÇÃO EM AMBIENTE NORMAL OU 2 ANOS (O QUE OCORRER PRIMEIRO)</b> <b>A CADA 3.000 km OU 100 HORAS DE OPERAÇÃO EM AMBIENTE EXTREMO OU 1 ANO (O QUE OCORRER PRIMEIRO)</b>
Substituir o líquido de arrefecimento do motor
Inspeccione o sistema de arrefecimento e faça um teste de pressão na tampa de pressão e no sistema de arrefecimento
Inspeccione as condições do sistema de combustível e faça um teste de vazamento no sistema de combustível
Limpar o pré-filtro da bomba de combustível
Substituir as velas de ignição
Troque o óleo do diferencial dianteiro
Trocar o óleo do câmbio
Limpe o sensor de velocidade do veículo
Trocar o fluido do freio
Inspeccionar ou substituir a caixa de câmbio e as vedações do diferencial

# PROCEDIMENTOS DE MANUTENÇÃO

Esta seção inclui instruções para os procedimentos de manutenção básica. Se você tiver as habilidades mecânicas necessárias e as ferramentas requeridas, você pode realizar estes procedimentos. Se não tiver, consulte um revendedor autorizado Can-Am.

Outros itens importantes do plano de manutenção que sejam mais difíceis e requeiram conhecimento técnico profundo ferramentas especiais são melhor executados por uma concessionária autorizada Can-Am.



## ADVERTÊNCIA

Desligue o motor e siga estes procedimentos ao realizar a manutenção. Caso não siga os procedimentos de manutenção adequados, você pode se ferir em peças quentes, peças móveis, com eletricidade, produtos químicos ou outras ameaças.



## ADVERTÊNCIA

Caso seja necessário remover um dispositivo de trava (por exemplo, lingueta de trava, fixador autotravante, etc), substitua-o sempre por um novo.

## Filtro de ar

### Orientação para manutenção do filtro de ar

Como em qualquer ATV, a manutenção do filtro de ar é importante para garantir o desempenho correto e a vida útil do motor.

A manutenção do filtro de ar deve ser ajustada de acordo com as condições de percurso.

A frequência de manutenção do filtro de ar deve aumentar, devendo-se adicionar óleo ao elemento

de espuma do filtro, nas seguintes condições de poeira:

- Dirigir em areia seca.
- Dirigir em superfícies cobertas por poeira seca.
- Dirigir em estradas secas de cascalho ou condições semelhantes.

**NOTA:** Dirigir em grupo nessas condições aumentará ainda mais a manutenção do filtro de ar. Consulte o procedimento de manutenção em *LIMPEZA E LUBRIFICAÇÃO DO FILTRO DE AR* nesta subseção.

**NOTA:** Pode ser usado um pré-filtro acessório para "condições de muita poeira". Contate uma concessionária autorizada Can-Am para maiores detalhes.

### Remoção do filtro de ar

**AVISO** Nunca remova ou modifique qualquer componente da caixa do filtro de ar. Caso contrário, poderão ocorrer danos ou degradação do desempenho do motor. A carburação do motor é calibrada para funcionar especificamente com estes componentes.

Remova o assento.

Remova o console.

Levante a parte traseira do console para cima até que parafusos sejam liberados dos encaixes.

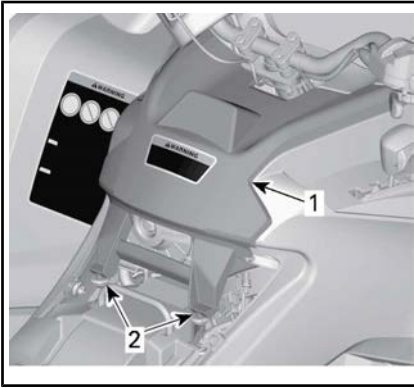

**TÍPICO**

1. Consola Console
2. Parafusos e encaixes

Puxe o console para trás.

Gire a tampa do filtro de ar na direção anti-horária para removê-la.

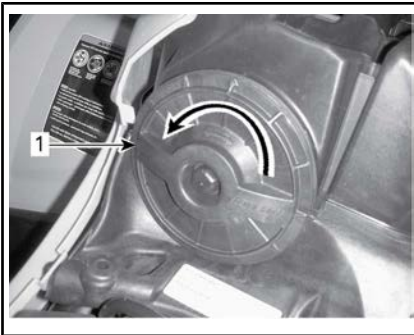

1. Tampa do filtro de ar

Remova o filtro de ar.

**REMOÇÃO DO FILTRO DE AR****Limpeza e lubrificação do filtro de ar**

**! CUIDADO** Use sempre proteção adequada para a pele e olhos. Os produtos químicos podem provocar erupção na pele e ferimento nos olhos.

**Limpeza do filtro de papel**

1. Garanta que o elemento de espuma do filtro tenha sido retirado do filtro de papel.
2. Bata o elemento de papel para remover a poeira pesada.

Isso permitirá que a sujeira e a poeira saiam do filtro de papel.

**NOTA:** O filtro de papel tem vida limitada, substitua-o se estiver muito sujo ou entupido.

**AVISO** Recomenda-se **não** soprar ar comprimido no filtro de papel, isso poderia danificar as fibras do papel e reduzir sua capacidade de filtragem quando usado em ambientes poeirentos.

**AVISO** Não lave o filtro de papel com nenhuma solução de limpeza.

**Limpeza do elemento de espuma do filtro**

1. Borrife o elemento do filtro de espuma na parte interna e externa com o LIMPADOR DE FILTRO DE AR (P/N 219 700 341)



LIMPADOR DE FILTRO DE AR (P/N 219 700 341)



TÍPICA - BORRIFE O ELEMENTO DE ESPUMA

2. Deixe agir por 3 minutos.
3. Conforme consta na embalagem do limpador de filtro de ar (UNI), lave com água pura.
4. Seque completamente o elemento de espuma.



TÍPICO - SECO

**NOTA:** Para remover elementos muito sujos, pode ser necessário fazer uma segunda aplicação.

### Lubrificação do elemento de espuma do filtro

1. Verifique se o filtro está limpo. Consulte *LIMPEZA DO FILTRO DE ESPUMA*.
2. Borrife ÓLEO PARA FILTRO DE AR (P/N 219 700 340) no elemento de espuma do filtro já seco.



ÓLEO PARA FILTRO DE AR (P/N 219 700 340)



TÍPICA - UNTE O ELEMENTO DE ESPUMA DO FILTRO

3. Deixe agir por 3 a 5 minutos.
4. Remova qualquer excesso de óleo que poderia ser transferido para o filtro de papel enrolando o elemento de espuma em um pano absorvente e apertando cuidadosamente. Isso também

assegurar uma cobertura total de óleo no filtro de espuma.

- Reinstale o elemento de espuma do filtro sobre o filtro de papel.



TÍPICO

### Instalação do filtro de ar

**AVISO** Instale o console ao contrário da remoção. Se a pinça tiver sido removida para substituição:

Reabasteça e faça a sangria no sistema do freio.

Alinhe as guias dianteiras do console com as ranhuras e então empurre o console para frente.

Depois, alinhe e insira os parafusos com encaixes na parte traseira do console até que os parafusos entrem nos encaixes.

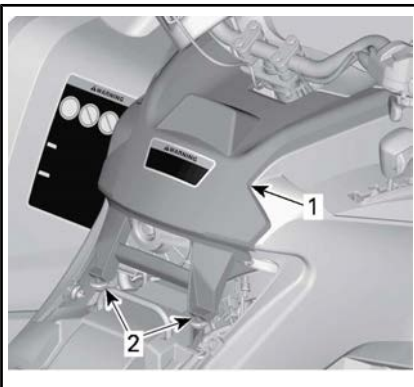

TÍPICO

- Console Console
- Parafusos e encaixes

## Óleo do motor

### Nível do óleo do motor

**AVISO** Verificar o nível com frequência e reabastecer se necessário. **Não complete além da capacidade.** Usar o motor/caixa de câmbio com um nível incorreto pode danificá-los gravemente. Limpar qualquer derramamento.

**NOTA:** Ao verificar o nível do óleo, inspecione visualmente a área do motor para ver se há vazamentos.



### LADO DIREITO DO MOTOR

- Vareta medidora de nível

Com o veículo em uma superfície plana e com o motor frio e parado, verifique o nível de óleo da seguinte maneira:

- Desparafuse a vareta, depois retire-a e limpe.
- Reinstale a vareta de medição, rosqueie-a completamente.
- Retirar e verificar o nível de óleo. Deve estar na marca superior ou perto da mesma.

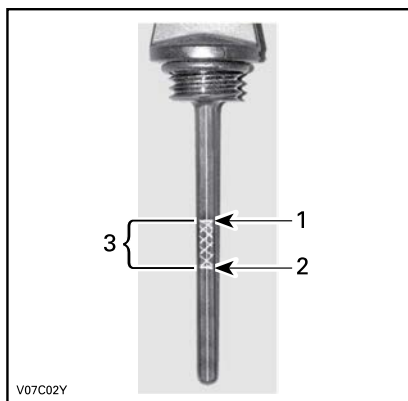

### TÍPICO

1. Cheio
2. Adicionar
3. Limite de operação

Para acrescentar óleo, retirar a vareta de nível. Coloque um funil no tubo da vareta para não derramar.

Adicione uma pequena quantidade do óleo recomendado e verifique novamente o nível do óleo.

Repita o procedimento acima até o nível do óleo alcançar a marca superior da vareta de medição. **Não complete além da capacidade.**

Fixe corretamente a vareta.

### Óleo recomendado para o motor

No verão, use ÓLEO SEMISSINTÉTICO XPS PARA MOTOR DE 4 TEMPOS (PARA VERÃO)(P/N 293 600 121).

Durante toda a estação, use ÓLEO SINTÉTICO XPS PARA MOTOR DE 4 TEMPOS (TODOS OS CLIMAS) (P/N 293 600 112).

**NOTA:** O óleo XPS foi especialmente formulado e testado para os severos requisitos deste motor.

Se não estiver disponível, use óleo SAE 5W40 (4 tempos) para motor que satisfaça ou exceda as exigências para classificação SM, SL ou SJ de serviço API. Verifique sempre o rótulo do serviço API no vasilhame do óleo, ele deve conter pelo menos um dos padrões acima.

### Troca de óleo do motor

O óleo e o filtro devem ser trocados ao mesmo tempo.

A troca de óleo deve ser feita com o motor morno.

**⚠ CUIDADO** O óleo do motor pode estar muito quente. Para evitar queimaduras, não remova o bujão de drenagem do motor ou a tampa do filtro se o motor estiver quente. Espere até o óleo do motor ficar morno.

Certifique-se de que o veículo esteja em uma superfície nivelada.

Retire a vareta do óleo.

Limpe a região do bujão de drenagem.

Coloque um recipiente para recolher o óleo sob o dreno do óleo.

Desrosqueie o bujão de drenagem de óleo.

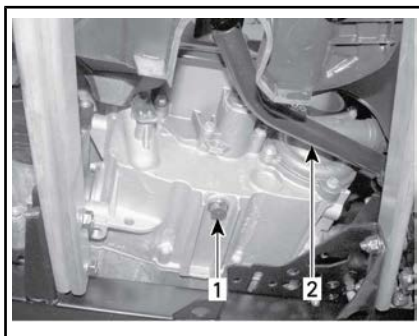

### TÍPICO

1. Bujão de drenagem do óleo
2. Pedal do freio

Esperar tempo suficiente para que o óleo esorra para fora do filtro de óleo.

Troque o filtro de óleo. Consulte *FILTRO DE ÓLEO* nesta subseção.

Substitua a arruela de vedação do bujão de dreno.

Limpe a área de assentamento da arruela no motor e no bujão, e reinstale-o.

Encher o motor no nível apropriado com o óleo recomendado.

Consulte a capacidade de óleo na subseção *ESPECIFICAÇÕES*.

Ligar o motor e deixar funcionar sem carga por alguns minutos.

Assegure que as regiões do filtro de óleo e do bujão de dreno não estejam vazando.

Desligue o motor.

Espera um pouco para permitir que o óleo flua para o cárter, depois verifique o nível de óleo.

Completar se necessário.

Descarte o óleo de acordo com as leis ambientais locais.

## Filtro de óleo

### Substituição do filtro de óleo

Retire a cobertura direita do motor.

Desrosqueie a tampa do filtro de óleo.



1. Tampa do filtro de óleo

Retirar o filtro de óleo e trocar por um novo.

Verifique o anel o-ring da tampa e troque-o se necessário.

Rosqueie a tampa do filtro de óleo na sua posição.

Limpe todo o óleo derramado no motor.

## Radiador

### Inspecção e limpeza do radiador

Verifique periodicamente a limpeza da área do radiador.

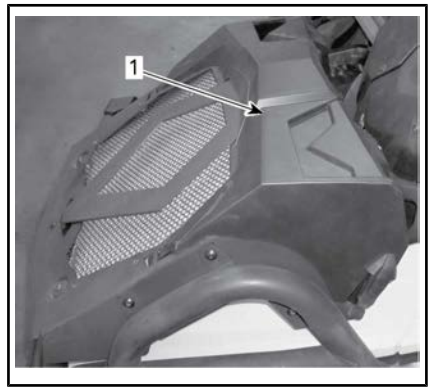

#### TÍPICO

##### 1. Radiador

Inspecione vazamentos ou qualquer dano no radiador e nas mangueiras.

Para acessar as mangueiras e o reservatório de líquido de arrefecimento do motor, remova a tampa do radiador.

Solte a trava de cada lado da tampa, empurre as duas linguetas e remova a tampa.

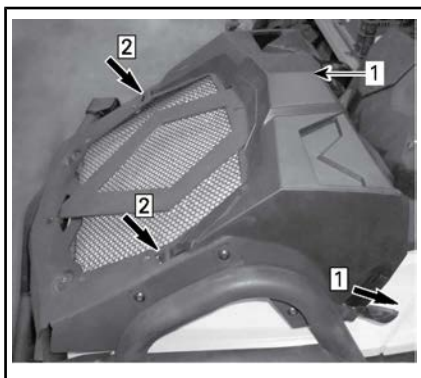

1. Solte as travas
2. Empurre as linguetas
1. Tampa do radiador

Inspecione as aletas do radiador. Elas devem estar limpas, livres de lama, sujeira, folhas e qualquer outro material acumulado que possa evitar que o radiador resfrie adequadamente.

Para acessar as aletas do radiador, remova os três parafusos e puxe a placa com design rústico.

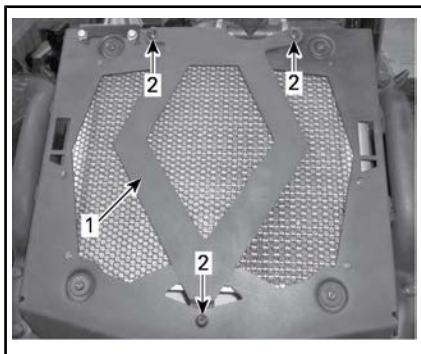

1. Placa com design rústico
2. Parafusos

Remova os acúmulos manualmente o máximo que puder. Se houver água nas proximidades, tente enxaguar as aletas do radiador.

Se disponível use uma mangueira de jardim para lavar as aletas.

**! CUIDADO** Nunca limpe o radiador com as mãos quando estiver

quente. Deixe o radiador esfriar antes de limpá-lo.

**AVISO** Tome cuidado para não danificar as aletas do radiador ao limpá-las. Não use objetos/ferramentas que possam danificá-las. As aletas são propositadamente finas para permitir um arrefecimento eficiente. **AO LAVAR COM MANGUEIRA, USE PRESSÃO BAIXA SOMENTE, NUNCA USE PRESSÃO ALTA.**

Visite uma concessionária autorizada Can-Am para verificar o desempenho do sistema de arrefecimento.

## Líquido de arrefecimento do motor

### Nível do Líquido de Arrefecimento do Motor

#### **! ADVERTÊNCIA**

Verifique o nível do líquido de arrefecimento com o motor frio. Nunca adicione líquido no sistema de arrefecimento quando o motor estiver quente.

1. Para acessar o reservatório de líquido de arrefecimento do motor, remova a tampa do radiador.

Solte a trava de cada lado da tampa, empurre as duas linguetas e remova a tampa.

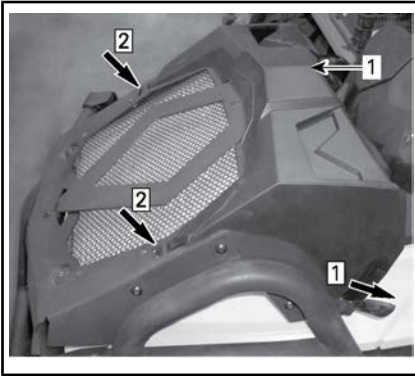

1. Solte as travas
2. Empurre as linguetas
1. Tampa do radiador
2. Com o veículo em uma superfície plana, o líquido deve estar entre as marcas de nível MÍN. e MÁX. do reservatório de líquido de arrefecimento.

**NOTA:** Quando verificar o nível em temperatura inferior a 20 °C, ele pode estar levemente abaixo da marca de MÍN.

**NOTA:** Verifique se a mangueira do reservatório do líquido de arrefecimento está corretamente direcionada de acordo com a ilustração acima, para evitar qualquer interferência ao fechar a tampa.

Se for adicionado líquido de arrefecimento ao reservatório, verifique também o nível no radiador.

### **⚠️ ADVERTÊNCIA**

Para evitar possíveis queimaduras, não remova a tampa do radiador com o motor quente.

**NOTA:** Um sistema de arrefecimento que sempre precise completar o líquido é a indicação de vazamentos ou problemas no motor. Visite uma concessionária autorizada Can-Am.

## **Adicionando líquido de arrefecimento**

1. Remova a tampa do reservatório do líquido de arrefecimento.

**NOTA:** Observe o roteamento da ventilação.

2. Adicione o líquido de arrefecimento até a marca de MÁX.  
**Não complete além da capacidade.**

**NOTA:** Use um funil para não derramar.

3. Reinstale e aperte corretamente a tampa do reservatório do líquido de arrefecimento.

**AVISO** Não guarde nenhum objeto no compartimento de manutenção dianteiro.

4. Reinstale a tampa do radiador.

## **Líquido recomendado de arrefecimento do motor**

Sempre use o anticongelante etileno-glicol contendo anticorrosivos especificamente para motores de alumínio de combustão interna.

O sistema de arrefecimento deve ser enchido com LÍQUIDO DE ARREFECIMENTO JÁ PREPARADO DA BRP (P/N 219 700 362)

ou com uma solução de água destilada e anticongelante (50% água destilada, 50% anticongelante).

## **Substituição do líquido de arrefecimento do motor**

### **⚠️ ADVERTÊNCIA**

Para evitar queimaduras, não retire o tampa do radiador nem desaperte o bujão de drenagem do líquido de arrefecimento com o motor quente.

**AVISO** Não guarde nenhum objeto no compartimento de manutenção dianteiro.

Remova a tampa do radiador aplicando pressão e girando-a na direção anti-horária.



**TÍPICO**

1. Tampa do radiador

Desrosqueie o bujão de drenagem do líquido de arrefecimento na bomba de água e drene o líquido de arrefecimento em um recipiente apropriado.

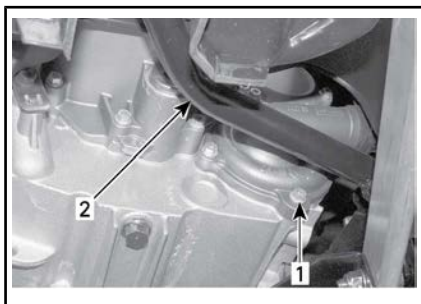

1. Bujão de drenagem do líquido de arrefecimento
2. Pedal do freio

**NOTA:** Não desrosqueie totalmente o bujão de drenagem do líquido de arrefecimento.

Remova o painel do lado direito.

Desrosqueie o parafuso de purga na parte de cima do corpo do termostato.

**NOTA:** Para ter acesso ao parafuso de purga, remova a saída do filtro da CVT.

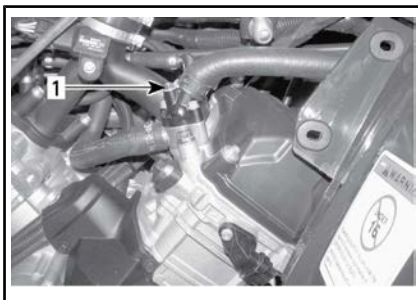

1. Parafuso de purga

Drene o sistema completamente.

Reinstale o bujão de drenagem do líquido de arrefecimento.

Encha o radiador até que o líquido saia pelo furo do corpo do termostato.

Instale o parafuso de sangramento. Acabe de encher o radiador.

Verifique o nível do reservatório de líquido de arrefecimento e reabasteça, se for necessário.

Acione o motor em marcha lenta com o radiador destampado. Adicione lentamente mais líquido, se necessário.

Nesse momento, aguarde até que o motor atinja a temperatura normal de operação .

Acelere, pressionando a alavanca do acelerador duas ou três vezes; adicione líquido se for necessário.

Instale a tampa do radiador ao contrário da remoção.

Examine todas as conexões em busca de vazamentos e verifique o nível do líquido de arrefecimento no reservatório.



## Supressor de faíscas do silencioso

### Limpeza e inspeção do supressor de faíscas do silencioso

**⚠ CUIDADO** Deixe o sistema do escapamento esfriar antes de limpar e inspecionar.

Retire a tampa do silencioso. Descarte os parafusos de retenção.

**AVISO** Não use ferramenta de impacto para remover os parafusos.

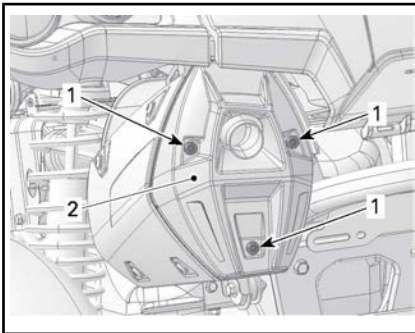

1. Tampa do silencioso
2. Parafuso de retenção

Remova e descarte os parafusos de retenção do cano de escapamento.

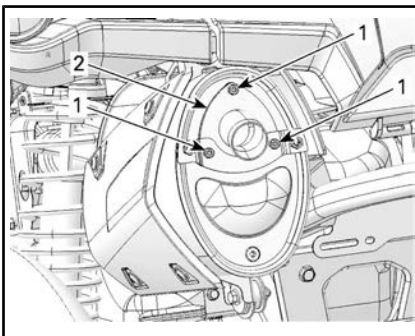

#### TÍPICO - REMOVA O CANO DE ESCAPAMENTO

Remova o cano de escapamento, a gaxeta (descarte) e o supressor de faíscas.

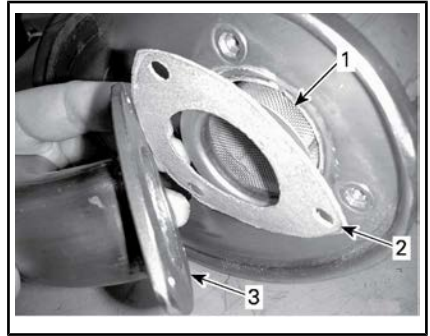

#### TÍPICO

1. Supressor de faíscas
2. Gaxeta
3. Cano de escapamento

Remova os depósitos de carvão do supressor de faíscas com um esfova.

**AVISO** Use uma escova macia e tome cuidado para não danificar a tela do supressor de faíscas.

**⚠ CUIDADO** Use proteção para os olhos e luvas.

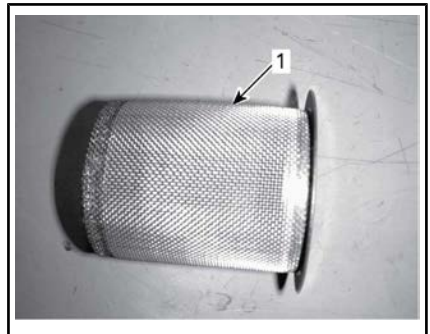

1. Limpar supressor de faíscas

Inspeção a malha do supressor de faíscas para ver se há danos. Troque se necessário.

**NOTA:** A troca da tela do supressor de faíscas só é necessária se ela estiver danificada.

Inspeção a câmara do supressor de faíscas no silencioso. Limpe

qualquer detrito, conforme necessário.

Instale uma gaxeta nova, o cano de escapamento e novos parafusos de retenção.

Reinstale a tampa do silencioso usando parafusos de retenção novos. Aperte de acordo com as especificações.

TORQUE	
Parafusos de retenção do cano de escapamento e parafusos de fixação da tampa	11 N•m ± 1 N•m

## Filtro de ar da CVT

### Remoção do filtro de ar da CVT

1. Para acessar o filtro de ar da CVT, remova a tampa do radiador.
2. Solte a trava de cada lado da tampa, empurre as duas linguetas e remova a tampa.

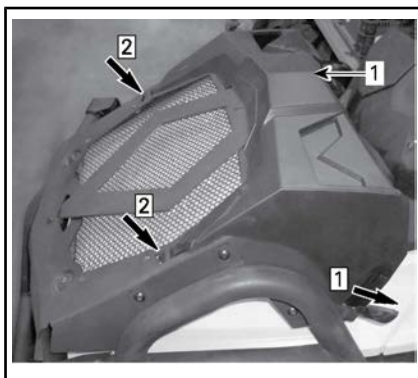

1. Solte as travas
2. Empurre as linguetas
1. Tampa do radiador

3. Retire o filtro de ar da CVT removendo os três parafusos e pressionando as linguetas.

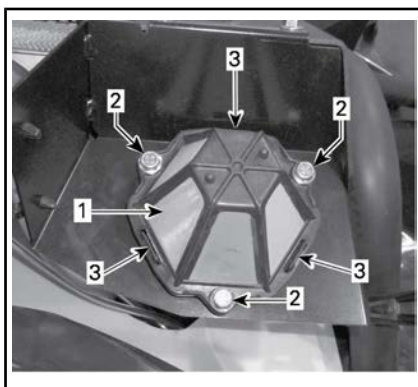

1. Filtro de ar da CVT
2. Parafusos
3. Linguetas

### Limpeza do filtro de ar da CVT

1. Borrife o filtro na parte interna e externa com o LIMPADOR DE FILTRO DE AR (P/N 219 700 341)

Ao ler o Manual do Proprietário, lembre-se de:



## ADVERTÊNCIA

Indica um risco potencial que, se não for evitado, pode resultar em ferimentos sérios ou morte.



LIMPADOR DE FILTRO DE AR (P/N 219 700 341)

2. Deixe agir por 3 minutos.
3. Conforme consta na embalagem do limpador de filtro de ar (UNI), lave-o com água pura.
4. Seque o filtro completamente.

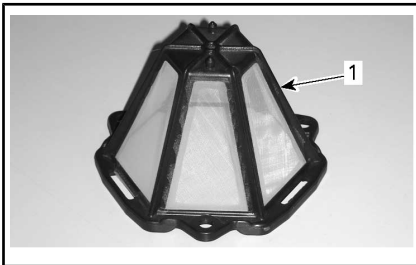

1. Filtro de ar da CVT

### Instalação do filtro de ar da CVT

1. Cuidadosamente, empurre o filtro de ar da CVT até ouvir um clique das três linguetas e aperte os três parafusos. Aperte de acordo com as especificações.

TORQUE	
Parafusos do filtro de ar da CVT	2.5 N•m ± 0.5 N•m

2. Reinstale a tampa do radiador. Encaixe as linguetas nas ranhuras até ouvir um clique e trave as laterais.

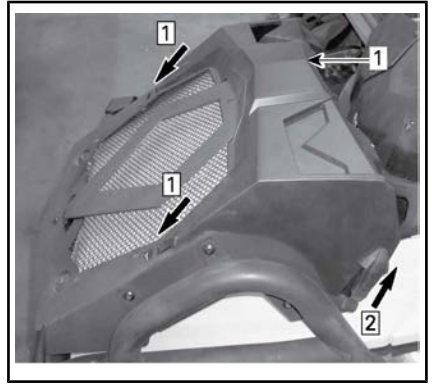

1. Deslize as linguetas da tampa do radiador
2. Trave as laterais
1. Tampa do radiador

## Óleo do câmbio

### Nível de óleo do câmbio

**AVISO** Verifique o nível e complete se necessário. **Não complete além da capacidade.** Usar a caixa de câmbio com um nível incorreto pode danificá-la gravemente. Limpar qualquer derramamento.

Coloque o veículo em uma superfície nivelada.

Selecione a posição NEUTRO.

Engate o freio de estacionamento.

Verifique o nível de óleo da caixa de marcha com o motor frio e parado, removendo o tampão do nível de óleo da caixa de marcha.

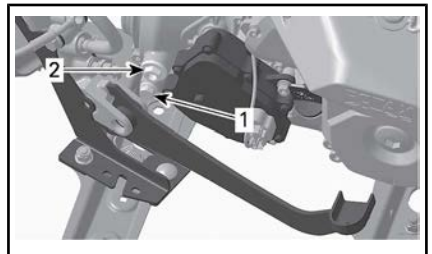

1. Bujão de drenagem
2. Bujão de nível do óleo

O óleo deve estar no nível da parte de baixo do furo do nível de óleo.

Complete conforme necessário até o nível de óleo da caixa de marcha fluir através do furo do nível de óleo.

### Óleo recomendado do câmbio

Use  
ÓLEO SINTÉTICO PARA CÂMBIO  
XPS (75W 140) (P/N 293 600 140)

Se o óleo recomendado não estiver disponível, use óleo para câmbio 75W140 que atenda à especificação API GL-5.

**AVISO** Não use outros tipos de óleo quando der manutenção. Não misture com outros tipos de óleo

### Troca do óleo de câmbio

Coloque o veículo em uma superfície nivelada.

Limpe a área do bujão de drenagem e o bujão do nível de óleo.

Remova o bujão de drenagem do câmbio.

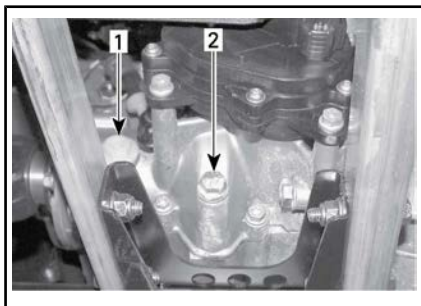

1. Bujão de nível do óleo
2. Bujão de drenagem do óleo

**NOTA:** Para drenar a caixa de marchas completamente, coloque um macaco sob a pedaleira esquerda e incline o veículo para o lado direito. Quando a caixa de marcha estiver vazia, instale um bujão de dreno

e coloque o veículo no chão de novo.

Encha o câmbio usando  
ÓLEO SINTÉTICO PARA CÂMBIO  
XPS (75W 140) (P/N 293 600 140)  
ou um equivalente.

**AVISO** Não use outros tipos de óleo quando der manutenção. Não misture com outros tipos de óleo

O óleo deve estar no nível da parte de baixo do furo do nível de óleo.

Complete conforme necessário até o nível de óleo da caixa de marcha fluir através do furo do nível de óleo.

Coloque o bujão de nível de óleo na sua posição de novo.

### Cabo do acelerador

#### Lubrificação do cabo do acelerador

O cabo do acelerador deve ser lubrificado com o  
LUBRIFICANTE PARA CABOS  
(P/N 293 600 041)  
ou equivalente.

### **!** ADVERTÊNCIA

Sempre utilize um lubrificante com base de silicone. O uso de outro lubrificante (como um lubrificante à base de água) pode fazer o cabo/alavanca do acelerador ficar preso e duro.

Abra a caixa da alavanca do acelerador.

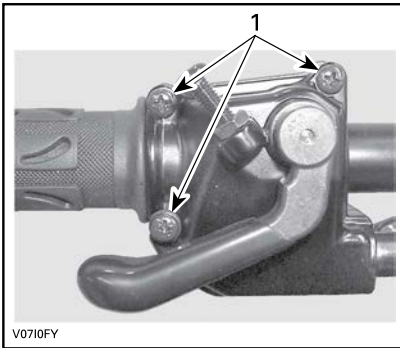

1. Remova estes parafusos

Separe o corpo da alavanca de aceleração.

Deslize o protetor de borracha para trás para expor o regulador do cabo do acelerador.

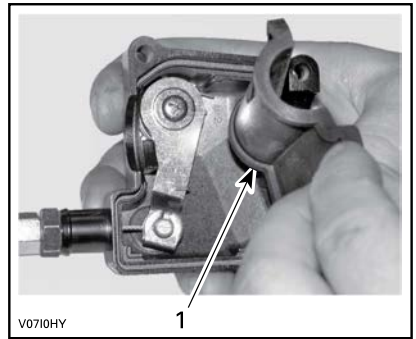

1. Proteção interna do corpo

Retire o cabo da caixa da alavanca do acelerador.

**NOTA:** Passe o cabo pela fenda da presilha e remova a ponta do cabo da presilha.

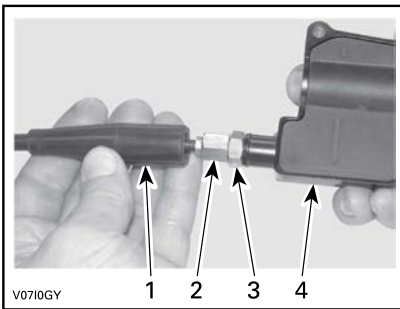

1. Proteção do cabo
2. Ajustador do cabo do acelerador
3. Porca autotravante
4. Corpo da alavanca de aceleração

Parafuso no regulador do cabo do acelerador.

Remova o protetor interno da caixa.

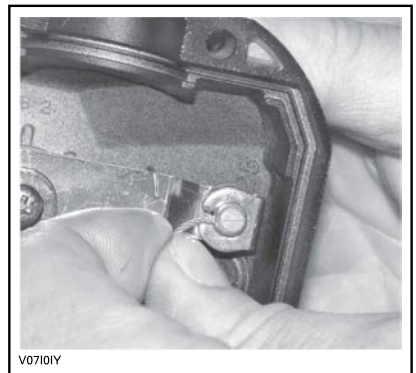

Remova a proteção lateral do corpo de acelerador.

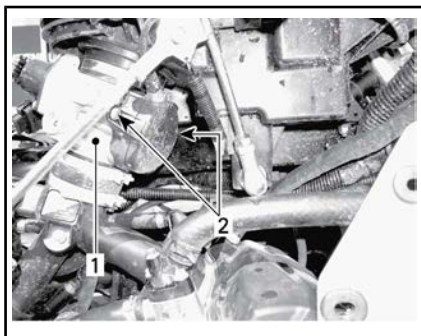

1. Corpo da borboleta
2. Parafusos da cobertura lateral

Introduza a agulha da lata de lubrificante na ponta do ajustador do cabo do acelerador.

**! CUIDADO** Use sempre proteção adequada para a pele e olhos. Os produtos químicos podem provocar erupção na pele e ferimento nos olhos.



V0710JY

**TÍPICO**

**NOTA:** Coloque um pano ao redor do ajustador do cabo do acelerador para evitar respingos do óleo lubrificante.

Coloque o lubrificante até que ele passe por todo o cabo, saindo pela outra extremidade.

Reinstale e ajuste o cabo.

## Ajuste do cabo do acelerador

Deslize o protetor de borracha para trás para expor o regulador do cabo do acelerador.

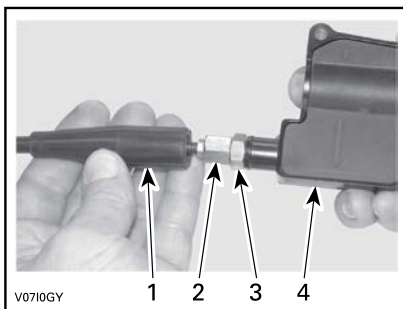

V0710GY

1. Proteção do cabo
2. Ajustador do cabo do acelerador
3. Porca autotravante
4. Corpo da alavanca de aceleração

Desaperte a contraporca e gire o ajuste para obter a folga correta da alavanca do acelerador.

**NOTA:** Meça a folga livre na ponta da alavanca do acelerador.

Aperte a contraporca e reinstale o protetor.

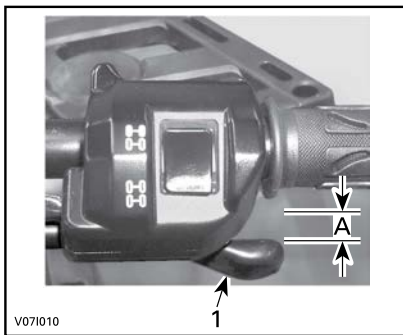

V071010

1. Alavanca do acelerador
1. 2 mm

Com a alavanca de câmbio na posição ESTACIONAMENTO, dê partida no motor.

Verifique se o cabo do acelerador está ajustado corretamente virando o guidão todo à direita e depois todo à esquerda. Se a rotação do

motor aumentar, reajuste a folga do acelerador.

## Velas de ignição

### Acesso à vela de ignição

Remova os painéis laterais.

Desconecte os cabos das velas.

### Remoção da vela de ignição

**! CUIDADO** Se usar ar comprimido, vista sempre óculos de proteção.

Desrosqueie as velas.

Limpe as velas e as cabeças de cilindro com ar comprimido, se possível..

Desrosqueie as velas completamente e depois remova-as.

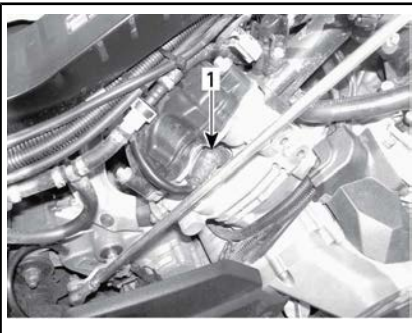

LADO DIREITO — CILINDRO TRASEIRO

1. Vela

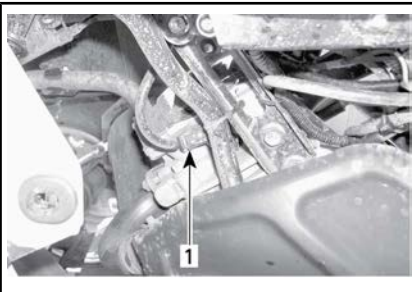

LADO ESQUERDO — CILINDRO DIANTEIRO

1. Vela

### Instalação da vela de ignição

Antes de instalar, certifique-se de que as superfícies de contato dos cabeçotes do cilindro e das velas de ignição estejam livres de fuligem.

Usando um calibre de lâminas, defina a folga da vela de ignição entre 0,6 mm para 0.7 mm .

Aplice uma pequena quantidade de lubrificante anti-engripante à base de cobre nas roscas da vela de ignição.

Rosqueie as velas nas cabeças de cilindro manualmente e aperte-as com uma chave de torque e soquete apropriada.

#### TORQUE DE APERTO DA VELA DE IGNIÇÃO

20 N•m ± 2.4 N•m

## Bateria

### ! ADVERTÊNCIA

A menos que indicado de outra maneira, sempre vire a chave de ignição para a posição DESL. antes de realizar qualquer manutenção ou conserto no sistema elétrico.

**! CUIDADO** Nunca recarregue a bateria enquanto estiver instalada no veículo.

Estes veículos estão equipados com uma bateria VRLA (Chumbo-ácida regulada por válvula). É uma bateria do tipo sem manutenção, sem necessidade de adicionar água para acertar o nível do eletrólito.

**AVISO** Nunca remova a tampa de vedação da bateria.

### Remoção da bateria

**AVISO** Sempre desligue primeiro o cabo PRETO (-) da bateria.

Desligue primeiro o cabo PRETO (-) e depois o cabo VERMELHO (+).

Remova os parafusos de retenção, a cinta de suporte da bateria e depois puxe a bateria para fora.

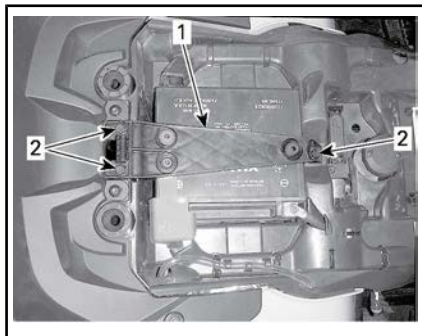

1. Suporte da bateria
2. Parafusos de fixação

### Limpeza da bateria

Limpe a bateria, a carcaça e os terminais da bateria usando uma solução de bicarbonato de sódio e água.

Remova a corrosão dos terminais do cabo e dos terminais da bateria com uma escova de aço rígida.

### Instalação da bateria

Reinstalar a bateria no veículo.

**AVISO** Conecte sempre o cabo VERMELHO (+) da bateria primeiro.

### Fusíveis

**! CUIDADO** Sempre vire a chave da ignição para a posição DESL. antes de substituir um fusível defeituoso.

### Inspeção dos fusíveis

Verifique se o filamento está derretido.

Se o filamento estiver derretido, substitua o fusível queimado, consulte as tabelas de LOCALIZAÇÃO

*DOS FUSÍVEIS* para obter a capacidade adequada.

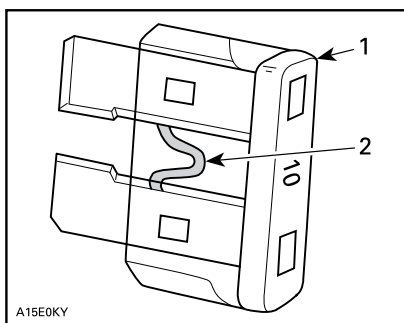

A15E0KY

### TÍPICO

1. Fusível
2. Verifique se está derretido

**AVISO** Não use um fusível com capacidade mais alta, isso pode provocar danos graves.

### Localização dos fusíveis dianteiros

Para ter acesso à caixa de fusíveis, localizada entre o radiador e o console dianteiro, remova a tampa do radiador e depois o suporte do medidor da seguinte forma:

1. Solte a trava de cada lado da tampa do radiador, empurre as duas linguetas e remova a tampa.

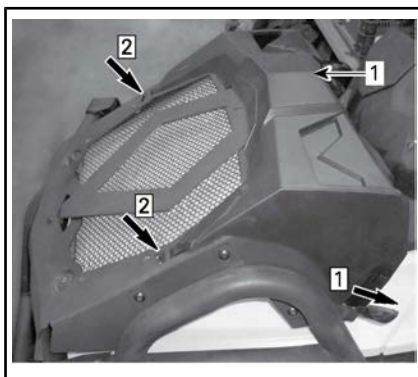

1. Solte as travas
2. Empurre as linguetas
1. Tampa do radiador



2. Solte cuidadosamente e remova o suporte do medidor de seu local.

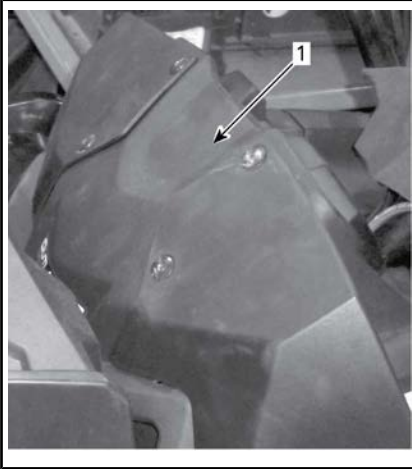

1. Gauge support Suporte do medidor

Remova a tampa da caixa de fusíveis dianteira.

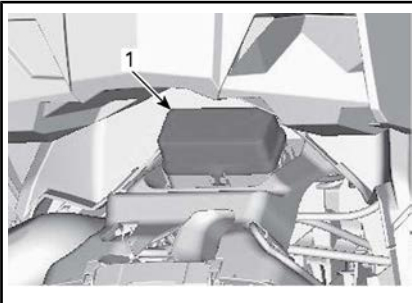

**TÍPICO**

1. Caixa de fusíveis dianteira

CAIXA DE FUSÍVEIS DIANTEIRA		
NO.	DESCRIÇÃO	CLASSIFICAÇÃO
R1	Relé da ventoinha	-
R2	Relé principal	-
R3	Relé dos acessórios	-
R4	Relé da bomba de combustível	-
R5	Relé das luzes	-
R8	Relé do freio	-
F4	Luzes / relógio	10 A
F5	Injetores / ignição	5 A
F6	Módulo de controle do motor (ECM)	5 A
F7	Guincho 2WD/4WD	5 A
F8	Chave de contato / solenoide de partida	5 A
F9	Ventoinha reiniciável	25 A
F10	Controles euro	5 A
F11	Luzes	30 A
F12	Saída de CC	15 A
F14	ACC2	15 A
F15	Bomba de combustível	5 A

**NOTA:** Olhe dentro da tampa da caixa de fusíveis para ver a localização dos fusíveis.

**AVISO** Não guarde nenhum objeto no compartimento de manutenção dianteiro.

1. Reinstale a tampa da caixa frontal de fusíveis e o suporte do medidor
2. Reinstale a tampa do radiador na ordem inversa. Encaixe as linguetas nas ranhuras até ouvir um clique e trave as laterais.

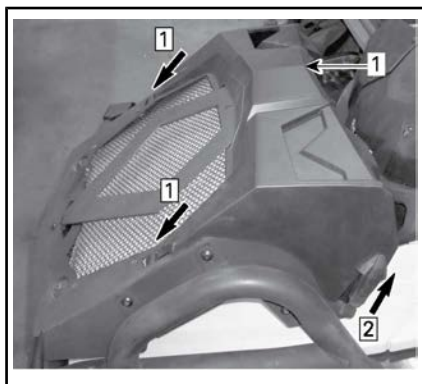

1. Deslize as linguetas da tampa do radiador
2. Trave as laterais
1. Tampa do radiador

### Localização dos fusíveis traseiros

O porta-fusível traseiro está localizado na traseira do veículo, perto da bateria.



#### TÍPICO

1. Porta-fusíveis traseiro

PORTA-FUSÍVEIS TRASEIRO		
NO.	DESCRIÇÃO	CLASSIFICAÇÃO
F1	Principal	30 A
F2	Ventoinha/Acessórios	40 A
F3	Direção dinâmica assistida (DPS) e suspensão controlada a ar (ACS)	40 A

## Luzes

**⚠ CUIDADO** Sempre vire a chave da ignição para a posição DESL. antes de substituir uma lâmpada defeituosa.

Verifique sempre o funcionamento das luzes depois da substituição.

### Substituição da lâmpada do farol

**AVISO** Nunca toque no vidro de uma lâmpada alógena com os dedos, isso reduz a sua vida útil. Se o vidro for tocado, limpe-o com álcool isopropílico que não deixa manchas na lâmpada.

Desligue o conector da lâmpada.

Gire a lâmpada no sentido anti-horário para soltá-la.

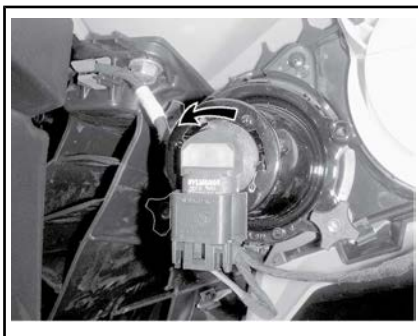
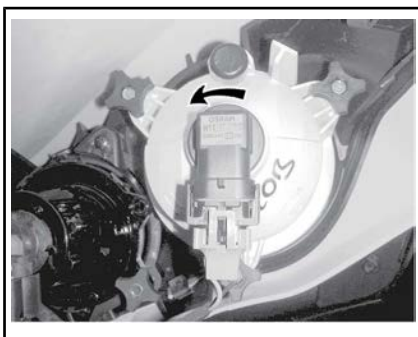

Retire a lâmpada.

Reinstale corretamente as peças removidas na ordem inversa da sua remoção.

Verifique o funcionamento dos faróis.

### Troca da lâmpada da luz da lanterna traseira/freio

Gire a lâmpada da lanterna traseira no sentido anti-horário para soltá-la.



**GIRE A LÂMPADA DA LANTERNA TRASEIRA NO SENTIDO ANTI-HORÁRIO PARA SOLTÁ-LA**

Retire a lâmpada da lanterna.

Desligue o conector da lâmpada.

Gire a lâmpada no sentido anti-horário para retirá-la da lanterna traseira.



**GIRE A LÂMPADA NO SENTIDO ANTI-HORÁRIO**

Retire o soquete da lâmpada da lanterna traseira.

O procedimento de instalação é o inverso do de remoção.

### Direção do fecho do farol

Gire os botões de ajuste para regular a altura do fecho a seu gosto.

**NOTA:** Regule os faróis uniformemente.

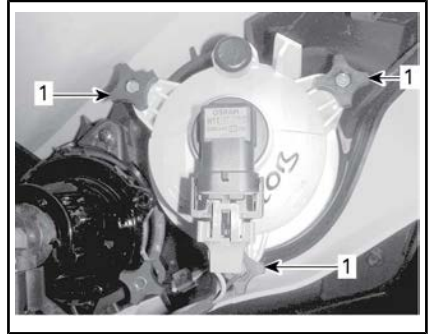

#### AJUSTE DO FAROL BAIXO

1. Botões de ajuste

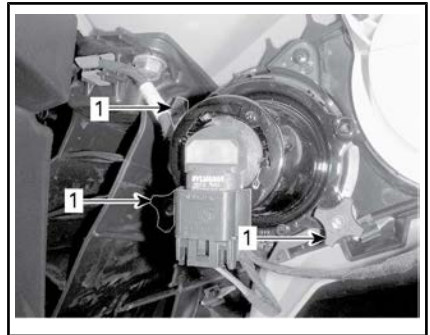

#### AJUSTE DO FAROL ALTO

1. Botões de ajuste

### Coifa e protetor do eixo de transmissão

#### Inspecção da coifa e do protetor do eixo de transmissão

Inspecione visualmente o estado das proteções e coifas dos eixos de transmissão.

Verifique se há danos nos protetores ou se eles não estão encostando nos eixos.

Inspecione trincas, desgaste, vazamento de graxa, etc. nas coifas.

Repare ou substitua as peças danificadas conforme necessário.

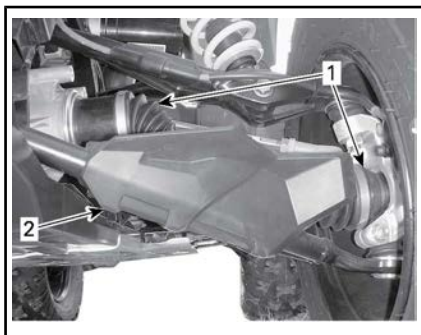

TÍPICA — FRENTE DO VEÍCULO

1. Coifas do eixo de transmissão
2. Protetor do eixo de transmissão

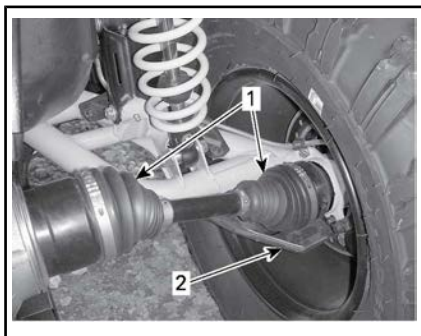

TÍPICA — TRASEIRA DO VEÍCULO

1. Coifas do eixo de transmissão
2. Protetor do eixo de transmissão

## Rodas e pneus

### Pressão dos pneus

#### ADVERTÊNCIA

A pressão do pneu afeta muito o comportamento e a estabilidade do veículo. Uma pressão menor pode fazer com que o pneu esvazie e rode no aro. Uma pressão excessiva pode explodir o pneu. Siga sempre a pressão recomendada. **NUNCA** regule a pressão dos pneus para um valor abaixo do mínimo. Pode fazer com que o pneu salte da jante. Como os pneus são do tipo de baixa pressão, usar uma bomba manual.

Verifique a pressão quando os pneus estiverem **frios** antes de dirigir o veículo. A pressão dos pneus muda com a temperatura e a altitude. Verifique novamente a pressão se alguma dessas condições mudar.

Para sua conveniência, o kit de ferramentas inclui um manômetro.

#### PRESSÃO DOS PNEUS

X mr	FRONTAL/TRASEIRO	
	MÁX.	48.3 kPa
MÍN.	41.4 kPa	

Embora os pneus sejam especificamente projetados para uso fora de estrada, um pneu pode furar. Portanto, recomendamos carregar uma bomba de encher pneus e um conjunto de reparos.

Ao ler o Manual do Proprietário, lembre-se de:

#### ADVERTÊNCIA

Indica um risco potencial que, se não for evitado, pode resultar em ferimentos sérios ou morte.

## Inspecção dos pneus

Verificar se há avarias e desgaste no pneu. Substitua se necessário.

Os pneus são direcionais e a sua rotação deve ser mantida em uma direção específica para que funcionem corretamente.

## Substituição dos pneus

A troca dos pneus deve ser realizada em uma concessionária autorizada Can-Am.

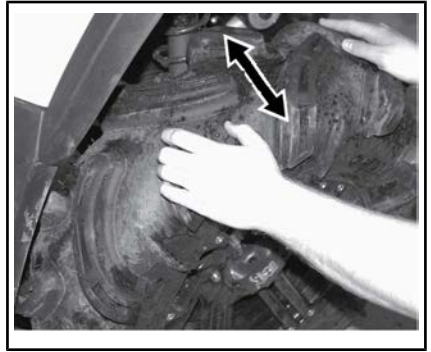

TÍPICO

### **! ADVERTÊNCIA**

- Ao trocar os pneus nunca instale um pneu diagonal junto com um pneu radial. Esta combinação pode criar problemas de manobrabilidade e/ou estabilidade.
- Não misture pneus de tamanhos e/ou desenho diferentes no mesmo eixo.
- Os pares de pneus dianteiro e traseiro devem ser do mesmo modelo e fabricante.
- Para um padrão de banda de rodagem unidirecional, os pneus devem ser instalados na direção de rotação correta.
- Pneus radiais devem ser instalados como um conjunto completo.

## Inspecção do rolamento da roda

Coloque o veículo em uma superfície nivelada.

Engate o freio de estacionamento.

Levante o veículo.

Apoie o veículo em cavaletes.

Empurre e puxe as rodas pela parte superior para sentir o jogo.

Se houver algum jogo, visite uma concessionária autorizada Can-Am.

## Remoção e instalação das rodas

Coloque o veículo em uma superfície nivelada.

Engate o freio de estacionamento.

Desaperte as porcas das rodas e levante o veículo.

Apoie o veículo em cavaletes.

Retire as porcas e, em seguida, retire a roda.

Na instalação, recomendamos que seja aplicado um lubrificante antiengripante nas roscas.

Aperte as porcas com cuidado em sequência cruzada e depois aplique o torque final.

### TORQUE DE APERTO DAS PORCAS

100 N•m ± 10 N•m

**NOTA:** Ocasionalmente, as porcas das rodas devem ser retiradas para aplicar lubrificante antiengripante nos parafusos, para facilitar a retirada futura. Isso é particularmente importante quando o veículo for usado em ambiente de água salgada ou na lama. Remover uma porca de cada vez, lubrificar e depois reapertar.

**AVISO** Use sempre as porcas de roda recomendadas de acordo

com o tipo de roda. Utilizar uma porca diferente pode danificar o aro.

## Suspensão

### Lubrificação da suspensão dianteira

Lubrifique os braços triangulares dianteiros nas conexões para engraxamento.

GRAXA PARA SUSPENSÃO	
Produto recomendado pela BRP	GRAXA PARA SUSPENSÃO (P/N 293 550 033)

### Lubrificação da suspensão traseira

Lubrifique as articulações e a bucha pivô da barra estabilizadora traseira nas conexões para engraxamento.

GRAXA PARA SUSPENSÃO	
Produto recomendado pela BRP	GRAXA PARA SUSPENSÃO (P/N 293 550 033)

### Inspeção da suspensão

#### Amortecedores

Inspeccione vazamentos de óleo ou outros danos nas colunas McPherson ou nos amortecedores.

Verifique o aperto dos parafusos.

Se necessário, visite uma concessionária autorizada Can-Am.

#### Juntas esféricas

Verifique se há rachaduras nas coifas das juntas esféricas.

### ADVERTÊNCIA

A junta esférica deve ser trocada se a coifa estiver rachada.

**Braços triangulares dianteiros**  
Verifique se há trincas, entortados ou outros danos nos braços triangulares.

Se necessário, visite uma concessionária autorizada Can-Am.

**Braços da suspensão traseira**  
Verifique o suporte da bola de reboque quanto a distorções, rachaduras ou deformações.

Se detectar algum problema, visite uma concessionária autorizada Can-Am.

## Mangueiras e conexões da ACS

### Inspeção das mangueiras e conexões da ACS

Verifique a existência de danos nas mangueiras dos amortecedores.

Verifique a existência de danos nas conexões dos amortecedores.

Verifique se há vazamentos de ar nas mangueiras e conexões.

## Volante

### Inspeção de direção

#### Barras transversais

Verifique se há rachaduras nas coifas das barras transversais.

### ADVERTÊNCIA

A barra transversal deve ser trocada se a coifa estiver rachada.

## Freios

### ADVERTÊNCIA

Os freios novos não operam na eficiência máxima até terem concluído seu amaciamento. O desempenho da frenagem pode estar reduzido, por isso tome cuidado extra.

### Nível do reservatório do fluido de freio

**AVISO** Use somente fluido de freio DOT 4 de uma embalagem selada. Não use fluido de freio tirados de recipientes velhos ou já abertos.

Com o veículo em uma superfície plana, verifique se o fluido de freio no reservatório está no nível correto. Ele deve estar acima da marca MIN.

Adicione fluido na medida necessária. **Não complete além da capacidade. Não complete além da capacidade. Não complete além da capacidade.**

Limpe a tampa do reservatório, antes de remover.

**NOTA:** Um nível baixo pode indicar vazamentos ou sapatas de freio gastas. Visite uma concessionária autorizada Can-Am.

### Reservatório(s) de fluido da alavanca de freio

Vire o guidão para a frente para assegurar que o reservatório esteja nivelado.

Verifique o nível de fluido do freio. O reservatório está cheio quando o fluido atinge o topo da janela.

Verifique visualmente as condições da alavanca.

Verifique se existem rachaduras, desgastes, etc. Se estiver danificada, troque-a.



TÍPICO

### Reservatório de fluido do pedal de freio

Com o veículo em uma superfície plana, o líquido deve estar entre as marcas de nível MIN. e MÁX. do reservatório de fluido do pedal de freio.

**AVISO** Não guarde nenhum objeto no compartimento de manutenção dianteiro.

### Fluido de freio recomendado

Use sempre fluido de freio que atenda somente a especificação DOT 4.

**AVISO** Para evitar danos graves ao sistema de freios, não use fluidos diferentes dos recomendados nem misture fluidos diferentes para completar o nível.

### Inspeção dos freios

**! CUIDADO** Os freios podem estar muito quentes após o uso prolongado do veículo e podem causar queimaduras. Espere até que os freios esfriem.

Para manter os freios em boas condições de funcionamento, verifique o seguinte:

- Nível do fluido de freio
- Vazamentos de fluido no sistema de freios
- Se o freio está mole

- Limpeza dos freios
- Se há desgaste excessivo e o estado da superfície dos discos de freio
- Se há desgaste, danos ou movimentação nas pastilhas de freio.

<b>LIMITES DE USO</b>	
Espessura das pastilhas de freio	1.0 mm
Espessura dos discos dianteiros	3.5 mm
Espessura do disco traseiro	4.3 mm
Empenamento máximo dos discos	0.2 mm

Se detectar um problema no sistema de freios, visite sua concessionária autorizada Can-Am.



### **ADVERTÊNCIA**

A substituição do fluido de freio ou a manutenção e reparos no sistema de freios deve ser feita por uma concessionária autorizada Can-Am.



# CUIDADOS COM O VEÍCULO

## Cuidados após dirigir

Para preservar o veículo e seus componentes, lave-o com água limpa de acordo com as recomendações do tópico *LIMPEZA E PROTEÇÃO DO VEÍCULO* sempre que o veículo for usado nestas condições:

- Condições de muita lama
- Ambiente de água salgada.

**NOTA:** Em ambientes de água salgada, também é recomendado proteger as partes metálicas com XPS LUBE (P/N 293 600 016) ou um equivalente.

**AVISO** Ao reinstalar o painel sobre a caixa do filtro de ar, verifique se todas as mangueiras de ventilação estão roteadas acima do duto de ar.

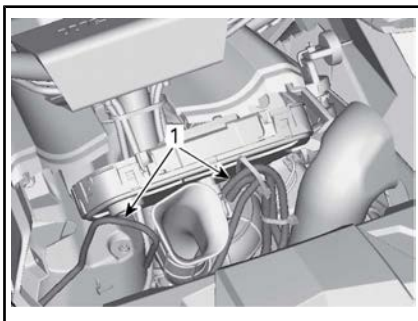

*SUPORTE DO CONSOLE REMOVIDO PARA MELHOR VISUALIZAÇÃO*

1. Posicione as mangueiras de ventilação próximas ao duto de ar

## Limpeza e proteção do veículo

Nunca utilize lavadores de alta pressão para limpar o veículo. **USE APENAS BAIXA PRESSÃO (como uma mangueira de jardim).** A alta pressão pode causar danos na parte elétrica ou mecânica.

As peças pintadas que estiverem danificadas devem ser repintadas para evitar a ferrugem.

Quando necessário, lave a carroceria com água morna e sabão (use apenas detergente neutro). Aplique cera não-abrasiva.

**AVISO** Nunca limpe as peças de plástico com detergente forte, agente desengraxante, solvente de tinta, acetona, etc.

---

# PREPARAÇÃO PARA SER GUARDADO E PARA PRÉ-TEMPORADA



## ADVERTÊNCIA

Solicite que uma concessionária autorizada Can-Am inspecione a integridade do sistema de combustível como especificado na subseção do *PLANO DE MANUTENÇÃO*.

Quando um veículo não for usado por um período de quatro (4) meses, a guarda adequada é uma necessidade.

Consulte uma concessionária autorizada Can-Am sobre os procedimentos adequados.

Para usar o veículo após ser guardado, é necessária uma preparação pós-guarda. Consulte uma concessionária autorizada Can-Am sobre os procedimentos adequados.

# ***INFORMAÇÕES TÉCNICAS***

# IDENTIFICAÇÃO DO VEÍCULO

Os componentes principais do seu veículo (motor e chassi) são identificados por números de série diferentes. Às vezes pode ser necessário localizar estes números para fins de garantia ou para rastrear o veículo em caso de perda. Esses números são também solicitados pela concessionária autorizada Can-Am para preencher corretamente as reclamações de garantia. A BRP Inc não autorizará nenhuma garantia se o número de identificação do motor (E.I.N.) ou o número de identificação do veículo (V.I.N.) for removido, adulterado ou alterado de qualquer forma. Recomendamos anotar todos os números de série do seu veículo e fornecer os mesmos para sua companhia de seguros.

## Número de identificação do veículo

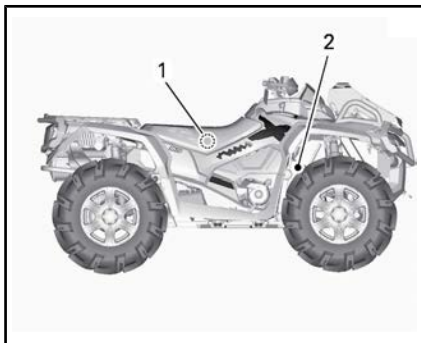

1. Etiqueta 1 (na estrutura sob o assento no meio)
2. Etiqueta 2 (estampada no chassi atrás da roda dianteira direita)



### ETIQUETA 1

1. VIN (Número de identificação do veículo)
2. Número do modelo



### ETIQUETA 2

1. VIN (Número de identificação do veículo)
2. Número do modelo

## Número de identificação do motor

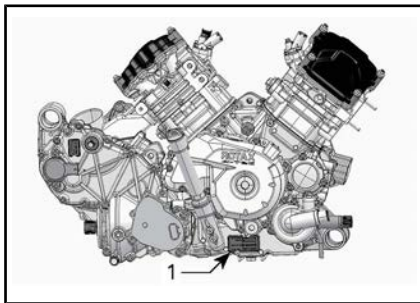

### TÍPICA — LADO DIREITO DO MOTOR

1. E.I.N. (Número de Identificação do Motor)

A Declaração de Conformidade da CE não é exibida nesta versão do Manual do Proprietário.

Por favor, consulte a versão impressa entregue juntamente com o veículo.

# ESPECIFICAÇÕES

MODELO		OUTLANDER 1000 X MR	
MOTOR			
Tipo de motor		ROTAX® 1010	
		4 tempos, arrefecido por líquido, OHC	
Número de cilindros		2	
Número de válvulas		4 válvulas / cilindro (ajuste mecânico)	
Diâmetro interno		91 mm	
Curso		75 mm	
Cilindrada		976 cm <sup>3</sup>	
Taxa de compressão		10.5 ± -0.3	
Lubrificação	Tipo		Cárter úmido com filtro substituível
	Filtro de óleo		BRP Rotax® de papel, substituível
	Óleo do motor	Capacidade (troca de óleo com troca do filtro)	2 L
		Recomendado	No verão, use ÓLEO SEMISSINTÉTICO DE 4 TEMPOS XPS (VERÃO) (P/N 293 600 121) . No inverno, use ÓLEO SINTÉTICO DE 4 TEMPOS XPS (TODOS OS CLIMAS) (P/N 293 600 112) .
Sistema de escapamento		Supressor de faíscas aprovado pelo Serviço Florestal do USDA	
Filtro de ar		Filtro de papel sintético com espuma	

MODELO		OUTLANDER 1000 X MR
SISTEMA DE ARREFECIMENTO		
Líquido de arrefecimento	Tipo	Solução de etileno glicol/água (50% etileno glicol, 50% de água). Use líquido de arrefecimento já preparado vendido pela BRP (P/N 219 700 362) ou líquido de arrefecimento criado especificamente para motores de alumínio
	Capacidade	3.5 L
SISTEMA ELÉTRICO		
Potência de saída do gerador magneto		625 W a 6.000 RPM
Tipo do sistema de ignição		IDI (Ignição por descarga indutiva)
Ponto da ignição		Variável
Vela	Quantidade	2
	Fabricação e tipo	NGK DCPR8E
	Folga	0.6 mm para 0.7 mm
Ajuste do limitador de rotação do motor por minuto (RPM)	Frente	8000 RPM
Bateria	Tipo	Bateria tipo selada
	Tensão	12 volts
	Capacidade nominal	18 A•h
	Potência do motor de partida	0,7 KW
Farol		2 x 60 W, 2 x 55 W
Lanterna traseira		2 x 8/27 W
Luzes indicadoras		LEDS, 0,7 V aproximadamente (cada)
Fusíveis		Consulte <i>FUSÍVEIS</i> na seção de <i>PROCEDIMENTOS DE MANUTENÇÃO</i>

MODELO		OUTLANDER 1000 X MR	
SISTEMA DE COMBUSTÍVEL			
Alimentação do combustível	Tipo	Injeção de combustível eletrônica (EFI)	
Bomba de combustível	Modelo	Elétrica (no tanque de combustível)	
Marcha lenta		1250 ± 50 RPM	
Combustível	Tipo	Gasolina sem chumbo normal	
	Consumo mínima	87 AKI informado na bomba (92 RON) <i>REQUISITOS DO COMBUSTÍVEL</i>	
Capacidade do tanque de combustível		20.5 L	
Volume restante no tanque de combustível quando a luz do display se ON (acende)		± 2 L	
TRANSMISSÃO CVT			
Tipo		CVT (Transmissão variável contínua)	
Rotação de acoplamento		1.650 ± 100 RPM	
CAIXA DE CÂMBIO			
Tipo		Duas faixas (HI-LO) com estacionamento, ponto morto e marcha à ré	
Óleo do câmbio	Capacidade	400 ml	
	Recomendado	ÓLEO SINTÉTICO PARA CÂMBIO XPS (75W 140) (P/N 293 600 140)	
SISTEMA DE TRANSMISSÃO			
Óleo do diferencial dianteiro/óleo da transmissão final traseira	Capacidade	Frente	500 ml
		Traseiro	250 ml
	Recomendado	Frente	Óleo sintético para câmbio XPS (P/N 293 600 043) ou óleo sintético para câmbio 75W 90 API GL-5
		Traseiro	Óleo sintético para câmbio XPS (P/N 293 600 043) ou óleo sintético para câmbio 75W 90 API GL-5
Tração dianteira		Engrenagens cônicas com Visco-Lok QE	



<b>MODELO</b>		<b>OUTLANDER 1000 X MR</b>
Relação de transmissão dianteira		3.6:1
Transmissão traseira		Engrenagens de chanfro espiral
Relação de transmissão traseira		3.6:1
Graxa para junta homocinética		Graxa para junta homocinética (P/N 293 550 019)
Graxa dos eixos de transmissão		Graxa dos eixos de transmissão (P/N 293 550 063)
<b>DIREÇÃO</b>		
Raio da curva		4 325 mm
Convergência total (veículo em solo, na posição de ACS número 1 na extremidade do aro)		0,1° a 0,5° de divergência
Ângulo de cambagem		0°
<b>SUSPENSÃO</b>		
<b>DIANTEIRA</b>		
Tipo de suspensão		Braço duplo em A Suspensão controlada a ar (ACS)
Curso da suspensão		147 mm
Amortecedor	Quant.	2
<b>TRASEIRA</b>		
Tipo de suspensão		Braços de ligação Suspensão controlada a ar (ACS)
Curso da suspensão		180.6 mm
Amortecedor	Quant.	2

MODELO		OUTLANDER 1000 X MR
FREIOS		
Freio dianteiro	Tipo	Freios a disco duplos com perfuração de 214 mm com pinças hidráulicas do pistão duplo
Freio traseiro	Tipo	Freios a disco único com perfuração de 214 mm com pinças hidráulicas do pistão duplo
Fluido de freio	Capacidade	260 ml
	Tipo	DOT 4
Freio de estacionamento		Bloqueio hidráulico nas 4 rodas & Transmissão (Posição de estacionamento)
Paquímetro		Pistões duplos de movimento livre (2 x 26 mm)
Material das pastilhas de freio		Orgânico
Espessura mínima das pastilhas de freio		1 mm
Espessura mínima do disco de freio		4.0 mm
Empenamento máximo do disco de freio		0.2 mm
PNEUS E RODAS		
PNEUS		
Pressão	Frente	Recomendado: 48,3 kPa Mínima: 41.4 kPa
	Traseiro	Recomendado: 48,3 kPa Mínima: 41.4 kPa
Profundidade mínima do sulco		3 mm
Tamanho	Frente	AT 76,2 cm x 22,9 cm X 35,5 cm
	Traseiro	AT 76,2 cm x 22,9 cm X 35,5 cm
RODAS		

MODELO		OUTLANDER 1000 X MR
Tamanho	Frente	35,6 cm x 15,2 cm
	Traseiro	35,6 cm x 15,2 cm
Torque de aperto das porcas da roda		100 N•m ± 10 N•m
Direção Assistida		Direção dinâmica assistida (DPS) de modo triplo
DIMENSÕES		
Comprimento total		246 cm
Largura total		127 cm
Largura total do guidão		78 cm
Altura total		119 cm
Distância entre eixos		150 cm
Bitola da roda	Frente	103.5 cm
	Traseiro	100 cm

MODELO		OUTLANDER 1000 X MR
CAPACIDADE DE CARGA E PESO		
Bagageiro traseiro		21.4 L
Rack	Traseiro	90 kg
Carga total do veículo permitida (incluindo o condutor e todas as outras cargas e acessórios instalados)		189 kg
Peso nominal bruto do veículo		657.5 kg
VALORES DE EMISSÃO DE RUÍDO E VIBRAÇÃO <sup>1</sup>		
Ruído	Nível de potência do som (LWA)	94 dB @ 3.500 RPM (Aproximadamente (KWA) 3 dB)
	Pressão do som (LpA)	83 dB @ 3500 RPM (Aproximadamente (KpA) 3 dB)
Vibração	Sistema mão-braço	<2,5 m/s <sup>2</sup> @ 3500 RPM
	Corpo todo sentado	<0.5 m/s <sup>2</sup> @ 3500 RPM
<sup>1</sup> : Os valores de emissão de ruído e vibração são medidos de acordo com o Padrão EN 15997:2011 em superfície pavimentada, em marcha Neutra.		

# ***SOLUÇÃO DE PROBLEMAS***

---

# DIRETRIZES PARA SOLUÇÃO DE PROBLEMAS

---

## O MOTOR NÃO GIRA

---

1. **A chave de ignição está em DESL.**
  - *Coloque a chave em LIG.*
2. **Interruptor de parada de emergência do motor.**
  - *Certifique-se que o interruptor de parada de emergência do motor está na posição LIG.*
3. **A transmissão não está em ESTACIONAMENTO ou em NEUTRO.**
  - *Coloque o câmbio em ESTACIONAMENTO ou em NEUTRO ou pressione a alavanca de freio.*
4. **Fusível queimado.**
  - *Verifique o estado do fusível principal.*
5. **Bateria fraca ou conexões soltas.**
  - *Verifique o fusível do sistema de recarga.*
  - *Verifique o estado das conexões e dos terminais.*
  - *Solicite a verificação da bateria.*
  - *Contate uma concessionária autorizada Can-Am.*
6. **Chave da ignição errada, display multifuncional mostra CHAVE INVÁLIDA.**
  - *Use a chave adequada para este veículo.*

## O MOTOR LIGA MAS NÃO DÁ PARTIDA

### 1. Motor afogado (vela de ignição molhada ao ser removida).

- Se o motor não pegar e estiver afogado com combustível, o modo afogado pode ser ativado para evitar a injeção de combustível e cortar a ignição durante a partida. Faça o seguinte:

- Coloque a chave no contato e gire-a para ON (lig.).
- Pressione a alavanca do acelerador até o fim e **SEGURE**.
- Pressione o botão de **START** (partida) do motor.

O motor deve ser acionado por 20 segundos. Solte o botão de **START** (partida) do motor.

Solte a alavanca do acelerador e dê partida/gire o motor novamente.

#### **Se isso não funcionar:**

- Limpe a área dos chapéus das velas de ignição e remova-os.
- Remova as velas (ferramentas fornecidas no kit).
- Dê partida várias vezes.
- Instale velas novas se possível, ou limpe e seque as velas.
- Dê partida no motor como explicado acima.

Se ele continuar afogado, visite uma concessionária autorizada Can-Am.

**NOTA:** Certifique-se de que não haja combustível no óleo do motor; se houver, troque o óleo.

### 2. Sem combustível no motor (vela de ignição seca ao ser removida).

- Verifique o nível do tanque de combustível.
- Pode ter ocorrido uma falha na bomba de combustível.
- Contate uma concessionária autorizada Can-Am.

### 3. Vela de ignição/ignição (sem vela).

- Verifique o estado do fusível principal.
- Remova a vela de ignição e reconecte à bobina.
- Verifique se a chave da ignição e/ou o interruptor de parada de emergência do motor estão em **LIG**.
- Dê partida com a vela de ignição aterrada no motor, longe do furo da vela. Se não aparecer centelha, trocar a vela de ignição.
- Se o problema persistir, contate uma concessionária autorizada Can-Am.

### 4. A luz indicadora VERIFIQUE O MOTOR do mostrador multifuncional está acesa e o display exibe os dizeres VERIFIQUE O MOTOR.

- Contate uma concessionária autorizada Can-Am.

### 5. Motor está em um modo de proteção.

- A luz indicadora VERIFIQUE O MOTOR do medidor multifuncional está acesa e o display exibe VERIFIQUE O MOTOR: contate uma concessionária autorizada Can-Am.

## FALTA DE POTÊNCIA OU ACELERAÇÃO DO MOTOR

---

1. **Vela de ignição suja ou danificada.**
  - *Verifique o item O MOTOR LIGA MAS NÃO DÁ PARTIDA.*
2. **Falta combustível no motor.**
  - *Verifique o item O MOTOR LIGA MAS NÃO DÁ PARTIDA.*
3. **O motor superaquecido.**
  - *Verifique O MOTOR SOBREAQUECE.*
4. **Filtro de ar/caixa entupido ou sujo.**
  - *Verifique o filtro do ar e limpe se necessário.*
  - *Verifique se há depósitos no dreno da caixa do filtro de ar.*
  - *Verifique a posição do tubo da tomada de ar.*
5. **CVT suja ou gasta.**
  - *Contate uma concessionária autorizada Can-Am.*
6. **Motor está em um modo de proteção.**
  - *Verifique a existência de mensagens no instrumento multifuncional.*
  - *A luz indicadora VERIFIQUE O MOTOR do medidor multifuncional está acesa e o display exibe VERIFIQUE O MOTOR ou MODO LIMP HOME: contate uma concessionária autorizada Can-Am.*

## O MOTOR SOBREAQUECE

---

1. **Nível baixo do líquido no sistema de arrefecimento.**
  - *Verifique o líquido de arrefecimento, consulte a subseção PROCEDIMENTOS DE MANUTENÇÃO.*
2. **Aletas do radiador sujas.**
  - *Limpe as aletas do radiador, consulte RADIADOR na subseção INFORMAÇÕES DE MANUTENÇÃO.*
3. **A ventoinha de arrefecimento não funciona.**
  - *Verifique o fusível da ventoinha de arrefecimento, consulte a subseção PROCEDIMENTOS DE MANUTENÇÃO. Se o fusível estiver em bom estado, contate uma concessionária autorizada Can-Am.*

## RETORNO DE CHAMA NO MOTOR

---

1. **Vazamento do sistema de exaustão.**
  - *Contate uma concessionária autorizada Can-Am.*
2. **O motor está aquecendo demais.**
  - *Veja FALTA ACELERAÇÃO OU POTÊNCIA NO MOTOR.*
3. **O tempo de ignição é incorreto ou existe uma falha no sistema de ignição.**
  - *Contate uma concessionária autorizada Can-Am.*



---

## O MOTOR FALHA

---

1. **Vela de ignição com incrustação/danificada/gasta.**
  - *Limpe/verifique a vela de ignição e a faixa de temperatura. Troque se necessário.*
2. **Água no combustível.**
  - *Esvazie o sistema de combustível e reabasteça com combustível novo.*

---

## O VEÍCULO NÃO CONSEGUE ATINGIR A VELOCIDADE MÁXIMA

---

1. **Motor.**
  - *Veja FALTA ACELERAÇÃO OU POTÊNCIA NO MOTOR.*
2. **Freio de estacionamento.**
  - *Verifique se o freio de estacionamento está completamente solto.*
3. **Filtro de ar/caixa entupido ou sujo.**
  - *Verifique o filtro do ar e limpe se necessário.*
  - *Verifique se há depósitos no dreno da caixa do filtro de ar.*
  - *Verifique a posição do tubo da tomada de ar.*
4. **CVT suja ou gasta.**
  - *Contate uma concessionária autorizada Can-Am.*
5. **Motor está em um modo de proteção.**
  - *Verifique a existência de mensagens no instrumento multifuncional.*
  - *A luz indicadora VERIFIQUE O MOTOR do medidor multifuncional está acesa e o display exibe VERIFIQUE O MOTOR ou MODO LIMP HOME: contate uma concessionária autorizada Can-Am.*

---

## ALAVANCA DE CÂMBIO DURA DE MOVER

---

1. **As engrenagens da transmissão estão numa posição que impede que a alavanca de câmbio funcione.**
  - *Balance o veículo para a frente e para trás para mover as engrenagens da transmissão e permitir que a alavanca de câmbio se mova.*
2. **CVT suja ou gasta.**
  - *Contate uma concessionária autorizada Can-Am.*

---

## A ROTAÇÃO AUMENTA, MAS O VEÍCULO NÃO SE MOVE.

---

1. **A transmissão está em ESTACIONAMENTO ou NEUTRO.**
  - *Selecione a posição R, HI ou LO.*
2. **CVT suja ou gasta.**
  - *Contate uma concessionária autorizada Can-Am.*
3. **Água na CVT.**
  - *Consulte a seção "Procedimentos especiais".*

# MENSAGENS DO INDICADOR ANALÓGICO/DIGITAL

<b>Mensagem</b>	<b>Luzes sinalizadoras ON (acesas)</b>	<b>Descrição</b>
INVALID KEY (chave inválida)	Verificar o motor	Indica que você usou a chave de ignição errada, use a chave adequada para este veículo. É também possível que a chave de ignição tem um mau contato, neste caso retire e limpe a chave.
PARK BRAKE (freio de estacionamento)	Freio de estacionamento	É exibida quando o freio de estacionamento fica engatado por mais de 15 segundos (andando).
LO BATT (tensão da bateria baixa)	Verificar o motor	Tensão baixa da bateria, verifique a voltagem da bateria e o sistema de recarga.
HI BATT (tensão da bateria alta)	Verificar o motor	Tensão da bateria alta, verifique a voltagem da bateria e o sistema de recarga.
PRESSÃO DE ÓLEO BAIXA (1)	Verificar o motor	Baixa pressão do óleo do motor, desligue o motor imediatamente.
TEMPERATURA ALTA	Verificar o motor	O motor está sobreaquecendo, consulte <i>O MOTOR SOBREAQUECE</i> na seção <i>SOLUÇÃO DE PROBLEMAS</i> .
LIMP HOME	Verificar o motor	Falha grave no motor que pode alterar a operação normal do motor, a luz indicadora CHECK ENGINE também piscará, consulte a seção <i>SOLUÇÃO DE PROBLEMAS</i> .

Mensagem	Luzes sinalizadoras ON (acesas)	Descrição
VERIFIQUE O MOTOR	Verificar o motor	Falha no motor, a luz indicadora de CHECK ENGINE também estará ON (acesa), consulte a seção <i>SOLUÇÃO DE PROBLEMAS</i> .
MANUTENÇÃO EM BREVE	Verificar o motor	Necessária manutenção periódica. Visite uma concessionária autorizada Can-Am.
NO ECM COMMUNICATION (sem comunicação com o ECM)	Verificar o motor	Erro de comunicação entre o velocímetro e o módulo de controle do motor (ECM), contate uma concessionária autorizada Can-Am.
ACS FAULT (Falha na ACS)	Verifique o motor	Indica que a suspensão ACS não funciona corretamente. Visite uma concessionária autorizada Can-Am.
DPS FAULT (falha da DPS)	Verificar o motor	Indica que a DPS (Direção dinâmica assistida) não funciona corretamente. Visite uma concessionária autorizada Can-Am.
TORQUE EXCESSIVO DPS	Nenhuma	Indica que o módulo DPS está diminuindo seu nível de assistência para se proteger contra um nível extremo de torque.
SUPERAQUECIMENTO DPS	Nenhuma	Indica que o módulo DPS está diminuindo seu nível de assistência para se proteger contra uma temperatura extrema.
FALHA DE TPS PRESSIONE O BOTÃO CANCELAR PARA INICIAR O RETORNO DE EMERGÊNCIA	Verificar o motor	O sensor de posição do acelerador não está funcionando corretamente. Visite uma concessionária autorizada Can-Am.

**AVISO** <sup>(1)</sup> Se a mensagem e a luz indicadora de check engine não se apagarem após o motor pegar, desligue o motor. Verifique o nível de óleo do motor. Reabastecer se necessário. Se o nível de óleo estiver normal, visite uma concessionária autorizada Can-Am. Não utilize o veículo antes de ser reparado.

---

***Esta página está  
intencionalmente em branco***

# ***GARANTIA***

# **GARANTIA LIMITADA INTERNACIONAL DA BRP: 2014 CAN-AM™ ATV**

## **1) ALCANCE DA GARANTIA LIMITADA**

A Bombardier Recreational Products Inc. ("BRP")\* garante seus ATV Can-Am 2014 vendidos por distribuidores ou concessionárias autorizados pela BRP a distribuir ATVs Can-Am ("Distribuidor/Concessionária de ATV Can-Am") fora dos cinquenta estados dos Estados Unidos (EUA), Canadá, estados membros da Área Econômica Europeia ("AEE") (compreendida pelos estados membros da União Europeia mais a Noruega, Islândia e Liechtenstein), Turquia, estados membros da Comunidade dos Estados Independentes ("CEI") (inclusive Ucrânia e Turcomenistão) e Turquia, contra defeitos em materiais ou fabricação pelo período e condições descritos abaixo.

Todas as peças e acessórios originais do ATV Can-Am, instalados por um Distribuidor/Concessionária autorizado de ATV Can-Am no momento da entrega do ATV Can-Am 2014, possuem a mesma garantia do ATV Can-Am.

Esta garantia limitada será considerada nula e sem efeito se: (1) O ATV for usado para corridas ou outra atividade esportiva, em qualquer época, mesmo por um proprietário anterior; ou (2) o ATV for alterado ou modificado de maneira tal que seu funcionamento, desempenho ou durabilidade sejam prejudicados; (3) ou tenha sido alterado ou modificado para mudar a finalidade a que se destina.

## **2) LIMITAÇÕES DE RESPONSABILIDADE**

**ATÉ ONDE PERMITIDO POR LEI, ESTA GARANTIA É DADA E ACEITA EXPLICITAMENTE, SUBSTITUINDO TODAS E QUAISQUER OUTRAS GARANTIAS, EXPRESSAS OU IMPLÍCITAS, INCLUINDO SEM LIMITAÇÕES TODAS AS GARANTIAS DE COMERCIALIZAÇÃO OU ADEQUAÇÃO A UM FIM DETERMINADO. NA MEDIDA EM QUE NÃO PUDEREM SER RENUNCIADAS, AS GARANTIAS IMPLÍCITAS LIMITAM-SE AO PRAZO DE VALIDADE DA GARANTIA EXPRESSA. OS DANOS INCIDENTAIS E CONSEQUENTES ESTÃO EXCLUÍDOS DA COBERTURA DESTA GARANTIA. ALGUMAS JURISDIÇÕES NÃO PERMITEM AS RENÚNCIAS, LIMITAÇÕES E EXCLUSÕES IDENTIFICADAS ACIMA E, PORTANTO, TALVEZ NÃO SE APLIQUEM A VOCÊ. OS DIREITOS ESPECÍFICOS CONFERIDOS POR ESTA GARANTIA APLICAM-SE AO RESPECTIVO TITULAR, QUE PODE TAMBÉM TER OUTROS DIREITOS LEGAIS QUE VARIAM DE PAÍS PARA PAÍS. (PARA PRODUTOS ADQUIRIDOS NA AUSTRÁLIA, CONSULTE A CLÁUSULA 4 ABAIXO).**

O Distribuidor/Concessionária de ATV Can-Am ou qualquer outra pessoa não tem autorização para fazer qualquer afirmação, dar declaração ou garantia em relação ao produto, que não sejam as contidas nesta garantia limitada e, se feitas, não devem ser exigidas da BRP.

A BRP reserva para si o direito de modificar esta garantia a qualquer momento, ficando entendido que tal modificação não alterará as condições de garantia válidas para os Produtos vendidos durante a vigência desta garantia.

### **3) EXCLUSÕES – NÃO SÃO GARANTIDOS**

Os itens a seguir não contarão com garantia em hipótese alguma:

- Desgaste causado pelo uso normal;
- Itens de manutenção de rotina, afinamentos e ajustes;
- Danos causados por negligência ou falha em fornecer manutenção e/ou armazenamento adequado, conforme descrito no Manual do Proprietário;
- Danos resultantes da remoção de peças, reparos, atendimento, manutenção, modificações inadequados, ou uso de peças ou acessórios não fabricados ou aprovados pela BRP, que em seu julgamento razoável sejam incompatíveis com o produto ou afetem negativamente sua operação, desempenho e durabilidade, ou resultantes de reparos feitos por pessoa que não seja um distribuidor/concessionária autorizado de serviços do ATV Can-Am;
- Danos causados por maus tratos, uso anormal, negligência, corridas ou operação do produto de maneira inconsistente com a operação recomendada descrita no Manual do Proprietário;
- Avaria resultante de acidente, submersão, incêndio, ingestão de gelo ou água, roubo, vandalismo ou qualquer ato fortuito;
- Operação com combustíveis, óleos ou lubrificantes que não sejam adequados ao uso com o produto (ver o Manual do Proprietário);
- Danos provocados por ferrugem, corrosão ou exposição às intempéries;
- Danos incidentais ou de consequência ou danos de qualquer tipo, incluindo, entre outros, guincho, armazenamento, despesas de transporte, telefone, aluguel, táxi, inconveniência, cobertura de seguro, pagamentos de empréstimo, perda de tempo, perda de rendimentos; ou tempo perdido por inatividade sofrida devido ao trabalho de manutenção.

### **4) PERÍODO DE COBERTURA DA GARANTIA**

Esta garantia entrará em vigor a partir de (1) da data de entrega ao primeiro consumidor direto ou (2) da data em que o produto for usado pela primeira vez, a que ocorrer primeiro e por um período de:

SEIS (6) MESES CONSECUTIVOS para uso particular ou comercial.

O reparo ou a substituição de peças ou a realização de serviços segundo esta garantia não estendem a sua validade além da data de validade original.

Note que a duração e qualquer outra modalidade de cobertura da garantia estão sujeitas à legislação aplicável nacional ou local do país do cliente.

### **SOMENTE PARA PRODUTOS VENDIDOS NA AUSTRÁLIA**

Nada nestes termos e condições da garantia deverá excluir, restringir ou modificar a aplicação de qualquer condição, garantia, direito ou recurso conferido ou implicado sob a Competition and Consumer Act 2010 (Cth), a Lei Australiana do Consumidor ou qualquer outra lei, pois isso seria uma transgressão a essa lei ou causaria a anulação de qualquer parte destes termos e condições. Os benefícios concedidos a você por esta garantia

limitada somam-se a outros recursos que você tem sob a Lei Australiana do Consumidor.

Nossos produtos vêm com garantias que não podem ser excluídas sob a Lei Australiana do Consumidor. Você tem direito a uma substituição ou reembolso por defeito grave e compensação por qualquer outra perda ou avaria razoavelmente previsível. Você também tem direito ao conserto ou substituição dos produtos se estes não tiverem qualidade aceitável e se a avaria não for considerada grave.

## **5) CONDIÇÕES PARA A OBTENÇÃO DA COBERTURA DE GARANTIA**

Esta cobertura de garantia **somente** será dada se **todas** as condições a seguir forem atendidas:

- O ATV Can-Am 2014 deve ser adquirido como novo e sem uso pelo seu primeiro proprietário, de um Distribuidor/Concessionária de ATV Can-Am autorizado a distribuir os ATV Can-Am no país em que a venda for efetuada;
- O processo de revisão de entrega especificado pela BRP deve ser concluído e documentado;
- O produto deve ter passado por um registro adequado em um Distribuidor/Concessionária autorizado de ATV Can-Am;
- O ATV Can-Am 2014 deve ser adquirido no país ou união de países em que o comprador reside; e
- A manutenção de rotina descrita no Manual do Proprietário deve ser realizada periodicamente a fim de manter válida a cobertura. A BRP se reserva o direito de fazer a cobertura da garantia contingente após comprovação de manutenção adequada.

A BRP não cumprirá esta garantia limitada para qualquer proprietário com uso particular ou proprietário com uso comercial, se alguma das condições anteriores não for atendida. Essas limitações são necessárias para permitir que a BRP preserve a segurança de seus produtos, e também de seus consumidores e do público em geral.

## **6) CONDIÇÕES DE OBTER A COBERTURA DE GARANTIA NOS TERMOS DESTA GARANTIA**

O cliente deve cessar o uso do ATV no surgimento de uma anomalia. O cliente deve notificar um Distribuidor/Concessionária de serviços autorizado de ATV Can-Am dentro de dois (2) dias a partir do aparecimento de um defeito, bem como fornecer a ele acesso e oportunidade razoáveis de reparar o produto. O cliente também deve apresentar ao Distribuidor/Concessionária autorizado de ATV Can-Am, o comprovante de aquisição do produto e assinar a ordem de reparo/trabalho antes do seu início, para validar o reparo em garantia. Todas as peças trocadas nessa garantia limitada se tornam propriedade da BRP.

Note que o período de notificação está sujeito à legislação aplicável nacional ou local do país do cliente.



## **7) COMO A BRP FARÁ**

Até onde permitido por lei, as obrigações da BRP segundo esta garantia estão limitadas, a seu critério exclusivo, ao reparo das peças consideradas defeituosas pelo uso, manutenção e serviço normais, ou à substituição de tais peças por peças novas originais do ATV Can-Am sem cobrar por elas e pela mão de obra, em qualquer Distribuidor/Concessionária autorizado de ATV Can-Am, durante o período de cobertura da garantia e nas condições aqui descritas. A responsabilidade da BRP está limitada a fazer os reparos ou substituições de peças necessários. Nenhuma reivindicação de violação da garantia deve ser causa para o cancelamento ou rescisão da venda do ATV Can-Am ao proprietário. Você pode ter também outros direitos legais que podem variar de país para país.

No caso em que seja necessário serviço fora do país da venda original, o proprietário arcará com a responsabilidade por qualquer encargo adicional devido às práticas e condições locais, tais como, mas não limitados a frete, seguro, impostos, taxas de licença, encargos de importação, e quaisquer e todos os outros encargos financeiros, incluindo aqueles arrecadados pelos governos, estados, territórios e suas agências respectivas.

A BRP reserva para si o direito de melhorar ou modificar os produtos periodicamente, sem assumir qualquer obrigação de modificar os produtos fabricados anteriormente.

## **8) TRANSFERÊNCIA**

Se a propriedade do Produto for transferida durante o período de cobertura da garantia, esta garantia será também transferida e considerada válida durante o restante período de cobertura, desde que o anterior proprietário contacte prontamente a BRP ou o Distribuidor/Concessionário de ATV Can-Am indicando-lhe que concordou com a transferência e forneça as coordenadas do novo proprietário.

## **9) ASSISTÊNCIA AO CONSUMIDOR**

1. Em caso de uma controvérsia ou litígio em relação a esta garantia limitada, a BRP sugere que você tente resolver o problema com o Distribuidor/Concessionária de ATV Can-Am. Recomendamos que a questão seja tratada com o proprietário ou gerente de serviço do Distribuidor/Concessionária autorizado de ATV Can-Am.
2. Se for necessária uma assistência maior, deve ser contactado o departamento de serviços do Distribuidor/Concessionária de ATV Can-Am para poder resolver o problema.
3. Se o problema ainda não for resolvido, contate então a BRP por escrito nos endereços listados abaixo.

**Nos países do Oriente Médio e África, entre em contato com o escritório europeu:**

BRP EUROPE N.V.

Customer Assistance Center

Skaldenstraat 125

9042 Gent

Belgium

Tel.: + 32 9 218 26 00

**Nos demais países, contate seu Distribuidor/Concessionária local de ATV Can-Am (visite nosso website [www.brp.com](http://www.brp.com) para obter informações de contato) ou nosso escritório na América do Norte:**

BOMBARDIER RECREATIONAL PRODUCTS INC.

Customer Assistance Center

75, J.-A. Bombardier Street

Sherbrooke QC J1L 1W3

Canadá

Tel.: + 1 819 566-3366

\* No território coberto por esta garantia limitada, os produtos são distribuídos e assistidos pela Bombardier Recreational Products Inc. ou suas afiliadas.

© 2013 Bombardier Recreational Products Inc. Todos os direitos reservados.

Marcas Registradas <sup>TM</sup> da Bombardier Recreational Products Inc. ou de suas afiliadas.

---

# **GARANTIA LIMITADA DA BRP PARA AS ÁREAS ECONÔMICAS EUROPEIAS, A COMUNIDADE DOS ESTADOS INDEPENDENTES E TURQUIA: 2014 CAN-AM™ ATV**

## **1) ALCANCE DA GARANTIA LIMITADA**

A Bombardier Recreational Products Inc. ("BRP")\* garante seus ATV Can-Am 2014 vendidos por distribuidores ou concessionárias autorizados pela BRP a distribuir ATVs Can-Am ("Distribuidor/Concessionária de ATV Can-Am") nos estados membros da Área Econômica Europeia ("AEE") (compreendida pelos estados membros da União Europeia mais a Noruega, Islândia e Liechtenstein), estados membros da Comunidade dos Estados Independentes ("CEI") (inclusive Ucrânia e Turcomenistão) e Turquia, contra defeitos em materiais ou fabricação pelo período e condições descritos abaixo.

Todas as peças e acessórios originais do ATV Can-Am, instalados por um Distribuidor/Concessionária autorizado de ATV Can-Am no momento da entrega do ATV Can-Am 2014, possuem a mesma garantia do ATV.

Esta garantia limitada será considerada nula e sem efeito se: (1) O ATV for usado para corridas ou outra atividade esportiva, em qualquer época, mesmo por um proprietário anterior; ou (2) o ATV for alterado ou modificado de maneira tal que seu funcionamento, desempenho ou durabilidade sejam prejudicados; (3) ou tenha sido alterado ou modificado para mudar a finalidade a que se destina.

## **2) LIMITAÇÕES DE RESPONSABILIDADE**

**ATÉ ONDE PERMITIDO POR LEI, ESTA GARANTIA É DADA E ACEITA EXPLICITAMENTE, SUBSTITUINDO TODAS E QUAISQUER OUTRAS GARANTIAS, EXPRESSAS OU IMPLÍCITAS, INCLUINDO SEM LIMITAÇÕES TODAS AS GARANTIAS DE COMERCIALIZAÇÃO OU ADEQUAÇÃO A UM FIM DETERMINADO. NA MEDIDA EM QUE NÃO PUDEREM SER RENUNCIADAS, AS GARANTIAS IMPLÍCITAS LIMITAM-SE AO PRAZO DE VALIDADE DA GARANTIA EXPRESSA. OS DANOS INCIDENTAIS E CONSEQUENTES ESTÃO EXCLUÍDOS DA COBERTURA DESTA GARANTIA. ALGUMAS JURISDIÇÕES NÃO PERMITEM AS RENÚNCIAS, LIMITAÇÕES E EXCLUSÕES IDENTIFICADAS ACIMA E, PORTANTO, TALVEZ NÃO SE APLIQUEM A VOCÊ. ESTA GARANTIA LHE OUTORGA DIREITOS ESPECÍFICOS, MAS VOCÊ PODE TER TAMBÉM OUTROS DIREITOS LEGAIS QUE PODEM VARIAR DE PAÍS PARA PAÍS.**

O Distribuidor/Concessionária de ATV Can-Am ou qualquer outra pessoa não tem autorização para fazer qualquer afirmação, dar declaração ou garantia em relação ao produto, que não sejam as contidas nesta garantia limitada e, se feitas, não devem ser exigidas da BRP.

A BRP reserva para si o direito de modificar esta garantia a qualquer momento, ficando entendido que tal modificação não alterará as condições de garantia válidas para os Produtos vendidos durante a vigência desta garantia.

### **3) EXCLUSÕES – NÃO SÃO GARANTIDOS**

Os itens a seguir não contarão com garantia em hipótese alguma:

- Desgaste causado pelo uso normal;
- Itens de manutenção de rotina, afinamentos e ajustes;
- Danos causados por negligência ou falha em fornecer manutenção e/ou armazenamento adequado, conforme descrito no Manual do Proprietário;
- Danos resultantes da remoção de peças, reparos, atendimento, manutenção, modificações inadequados, ou uso de peças ou acessórios não fabricados ou aprovados pela BRP, que em seu julgamento razoável sejam incompatíveis com o produto ou afetem negativamente sua operação, desempenho e durabilidade, ou resultantes de reparos feitos por pessoa que não seja um distribuidor/concessionária autorizado de serviços do ATV Can-Am;
- Danos causados por maus tratos, uso anormal, negligência, corridas ou operação do produto de maneira inconsistente com a operação recomendada descrita no Manual do Proprietário;
- Avaria resultante de acidente, submersão, incêndio, ingestão de gelo ou água, roubo, vandalismo ou qualquer ato fortuito;
- Operação com combustíveis, óleos ou lubrificantes que não sejam adequados ao uso com o produto (ver o Manual do Proprietário);
- Danos provocados por ferrugem, corrosão ou exposição às intempéries;
- Danos incidentais, consequentes ou de qualquer outro tipo, incluindo, sem limitação, gastos com transporte, serviço de reboque, armazenagem, telefone, aluguel, táxi, transtornos, cobertura de seguro, pagamento de empréstimos, perda de tempo e perda de receita devido a paralisações causadas por serviços de manutenção.

### **4) PERÍODO DE COBERTURA DA GARANTIA**

Esta garantia entrará em vigor a partir de (1) da data de entrega ao primeiro consumidor direto ou (2) da data em que o produto for usado pela primeira vez, a que ocorrer primeiro e por um período de:

VINTE E QUATRO (24) MESES CONSECUTIVOS para uso particular.

SEIS (6) MESES CONSECUTIVOS para uso comercial ou uso para arrendamento.

O produto é usado comercialmente quando é utilizado em conexão com qualquer trabalho ou emprego que gere renda, durante qualquer parte do período de garantia. O produto também é usado comercialmente quando, em qualquer época do período de garantia, for licenciado para uso comercial;

O reparo ou a substituição de peças ou a realização de serviços segundo esta garantia não estendem a sua validade além da data de validade original.

Note que a duração e qualquer outra modalidade de cobertura da garantia estão sujeitas à legislação aplicável nacional ou local do país do cliente.

## **5) CONDIÇÕES PARA A OBTENÇÃO DA COBERTURA DE GARANTIA**

Esta cobertura de garantia **somente** será dada se **todas** as condições a seguir forem atendidas:

- O ATV Can-Am 2014 deve ser adquirido como novo e sem uso pelo seu primeiro proprietário, de um Distribuidor/Concessionária de ATV Can-Am autorizado a distribuir os ATV Can-Am no país em que a venda for efetuada;
- O processo de revisão de entrega especificado pela BRP deve ser concluído e documentado;
- O produto deve ter passado por um registro adequado em um Distribuidor/Concessionária autorizado de ATV Can-Am;
- O ATV Can-Am 2014 deve ser adquirido dentro da EEA por um residente da EEA, na CIS para residentes dos países que abrangem tal área, na Turquia para residentes da Turquia e
- A manutenção de rotina descrita no Manual do Proprietário deve ser realizada periodicamente a fim de manter válida a cobertura. A BRP se reserva o direito de fazer a cobertura da garantia contingente após comprovação de manutenção adequada.

A BRP não cumprirá esta garantia limitada para qualquer proprietário com uso particular ou proprietário com uso comercial, se alguma das condições anteriores não for atendida. Essas limitações são necessárias para permitir que a BRP preserve a segurança de seus produtos, e também de seus consumidores e do público em geral.

## **6) CONDIÇÕES DE OBTER A COBERTURA DE GARANTIA NOS TERMOS DESTA GARANTIA**

O cliente deve cessar o uso do ATV no surgimento de uma anomalia. O cliente deve notificar um Distribuidor/Concessionária de serviços autorizado de ATV Can-Am dentro de dois (2) meses a partir do aparecimento de um defeito, bem como fornecer a ele acesso e oportunidade razoáveis de reparar o produto. O cliente também deve apresentar ao Distribuidor/Concessionária autorizado de ATV Can-Am, o comprovante de aquisição do produto e assinar a ordem de reparo/trabalho antes do seu início, para validar o reparo em garantia. Todas as peças trocadas nessa garantia limitada se tornam propriedade da BRP.

Note que o período de notificação está sujeito à legislação aplicável nacional ou local do país do cliente.

## **7) COMO A BRP FARÁ**

Até onde permitido por lei, as obrigações da BRP segundo esta garantia estão limitadas, a seu critério exclusivo, ao reparo das peças consideradas defeituosas pelo uso, manutenção e serviço normais, ou à substituição de tais peças por peças novas originais do ATV Can-Am sem cobrar por elas e pela mão de obra, em qualquer Distribuidor/Concessionária autorizado de ATV Can-Am, durante o período de cobertura da garantia e nas condições aqui descritas. A responsabilidade da BRP está limitada a fazer os reparos ou substituições de peças necessários. Nenhuma reivindicação de violação da garantia deve ser causa para o cancelamento ou rescisão da venda do ATV Can-Am ao proprietário. Você pode ter também outros direitos legais que podem variar de país para país.

No caso em que seja necessário serviço fora da AEE, CIS ou Turquia, o proprietário arcará com a responsabilidade por qualquer encargo adicional devido às práticas e condições locais, tais como, mas não limitados a frete, seguro, impostos, taxas de licença, encargos de importação, e quaisquer e todos os outros encargos financeiros, incluindo aqueles arrecadados pelos governos, estados, territórios e suas agências respectivas.

A BRP reserva para si o direito de melhorar ou modificar os produtos periodicamente, sem assumir qualquer obrigação de modificar os produtos fabricados anteriormente.

## **8) TRANSFERÊNCIA**

Se a propriedade do Produto for transferida durante o período de cobertura da garantia, esta garantia será também transferida e considerada válida durante o restante período de cobertura, desde que o anterior proprietário contacte prontamente a BRP ou o Distribuidor/Concessionário de ATV Can-Am indicando-lhe que concordou com a transferência e forneça as coordenadas do novo proprietário.

## **9) ASSISTÊNCIA AO CONSUMIDOR**

1. Em caso de uma controvérsia ou litígio em relação a esta garantia limitada, a BRP sugere que você tente resolver o problema com o Distribuidor/Concessionária de ATV Can-Am. Recomendamos que a questão seja tratada com o proprietário ou gerente de serviço do Distribuidor/Concessionária autorizado de ATV Can-Am.
2. Se for necessária uma assistência maior, deve ser contactado o departamento de serviços do Distribuidor/Concessionária de ATV Can-Am para poder resolver o problema.
3. Se o problema ainda não for resolvido, contate então a BRP nos endereços listados abaixo:

**Para países dentro da AEE, CEI ou Turquia, exceto países escandinavos, favor contactar nosso escritório europeu:**

BRP EUROPE N.V.

Customer Assistance Center

Skaldenstraat 125

9042 Gent

Belgium

Tel.: + 32 9 218 26 00

**Em países escandinavos, contate nosso escritório na Finlândia:**

BRP FINLAND OY

Service Department

Isoaavantie 7

FIN-96320 Rovaniemi

Finland

Tel.: + 358 16 3208 111

Você encontrará os endereços do Distribuidor/Concessionária Can-Am no site [www.brp.com](http://www.brp.com).

\* Na AEE, os produtos são distribuídos e reparados pela BRP European Distribution S.A. e outras afiliadas ou subsidiárias da BRP.

© 2013 Bombardier Recreational Products Inc. Todos os direitos reservados.

™ Marcas comerciais da Bombardier Recreational Products Inc. ou das suas afiliadas.

## **TERMOS E CONDIÇÕES ADICIONAIS PARA A FRANÇA SOMENTE**

Os seguintes termos e condições se aplicam somente a produtos vendidos na França:

O vendedor deve entregar mercadorias conformes com o contrato e ser responsável pelos defeitos existentes antes da entrega. O vendedor deve também ser responsável por defeitos resultantes da embalagem, das instruções de montagem ou da instalação, quando é sua responsabilidade pelo contrato ou se realizada sob sua responsabilidade. Para estar conforme com o contrato, a mercadoria deve:

1. Ser adequada ao uso normal para mercadorias semelhantes a esta e, se aplicável:
  - Corresponder à descrição fornecida pelo vendedor e possuir as qualidades apresentadas ao comprador através de amostra ou modelo;
  - Possuir as qualidades que um comprador possa esperar legitimamente considerando as declarações públicas do vendedor, do fabricante ou de seus representantes, inclusive em propagandas ou rótulos; ou
2. Ter as características aceitas mutuamente pelas partes ou ser adequada ao uso específico do comprador e que tenha sido comunicado ao vendedor e aceito.

A ação pela falta de conformidade prescreve dois anos após a entrega das mercadorias. O vendedor é responsável pela garantia referente a defeitos ocultos na mercadoria vendida, caso tais defeitos tornem a mercadoria inadequada ao uso a que se destina ou o uso seja reduzido a ponto do comprador, se tivesse conhecimento do defeito, não viesse a adquirir a mercadoria ou recebesse um desconto para adquiri-la. A ação por estes defeitos ocultos deve ser tomada pelo comprador dentro de 2 anos após a descoberta do defeito.



# ***INFORMAÇÕES DE CLIENTES***

---

# INFORMAÇÕES SOBRE PRIVACIDADE

A BRP gostaria de informá-lo que os seus dados serão usados para fins relacionados com segurança e garantia. Além disso, a BRP e suas afiliadas podem usar sua lista de clientes para distribuir informações de marketing e promocionais sobre a BRP e seus produtos.

Para exercer seu direito de consultar ou corrigir seus dados ou o de ser removido da lista de endereços para marketing direto, contate a BRP.

Por E-mail: **privacyofficer@brp.com**

Por correio: BRP  
Senior Legal Counsel-Privacy Officer  
726 St-Joseph  
Valcourt, QC  
Canada,  
J0E 2L0

---

## MUDANÇA DE ENDEREÇO/PROPRIEDADE

Se o seu endereço mudou, ou se você for o novo proprietário do quadriciclo, não deixe de avisar à BRP:

- Enviar um dos cartões de mudança de endereço das páginas seguintes
- Notificar uma concessionária autorizada Can-Am.

Em caso de mudança de propriedade, pedimos anexar uma prova que o proprietário anterior concordou com a transferência.

Comunicar a BRP, até mesmo depois do vencimento da garantia limitada, é muito importante pois isso permite que a BRP contate o proprietário do quadriciclo se necessário, por exemplo, para re Chamada de segurança. É de responsabilidade do proprietário notificar a BRP.

**UNIDADES FURTADAS:** Se o seu ATV for roubado, você deve notificar a BRP ou uma concessionária autorizada Can-Am. Pedimos informar seu nome, endereço, número de telefone, o número de identificação do veículo e a data do furto.

### **Países escandinavos**

#### **BRP FINLAND OY**

Service Department  
Isoaavantie 7  
FIN-96320 Rovaniemi

### **Outros países do mundo**

#### **BRP EUROPEAN DISTRIBUTION**

Warranty Department  
Chemin de Messidor 5-7  
1006 Lausanne  
Switzerland







Nº DO MODELO DO QUADRICICLO. \_\_\_\_\_

NÚMERO DE IDENTIFICAÇÃO DO VEÍCULO (V.I.N.) \_\_\_\_\_

NÚMERO DE IDENTIFICAÇÃO DO MOTOR (E.I.N.) \_\_\_\_\_

Proprietário: \_\_\_\_\_

NOME

Nº

RUA

AP.

CIDADE

ESTADO

CEP

Data da compra \_\_\_\_\_

ANO

MÊS

DIA

Validade da garantia \_\_\_\_\_

ANO

MÊS

DIA

A ser preenchido pela concessionária no momento da venda.

## ÁREA PARA A MARCA DA CONCESSIONÁRIA

Verifique com sua concessionária para garantir que seu veículo tenha sido registrado na BRP.

Ao ler o Manual do Proprietário, lembre-se de:



### ADVERTÊNCIA

Indica um risco potencial que, se não for evitado, pode resultar em ferimentos sérios ou morte.

Nº DO MODELO DO QUADRICICLO. \_\_\_\_\_

NÚMERO DE IDENTIFICAÇÃO DO VEÍCULO (V.I.N.) \_\_\_\_\_

NÚMERO DE IDENTIFICAÇÃO DO MOTOR (E.I.N.) \_\_\_\_\_

Proprietário: \_\_\_\_\_

NOME

Nº

RUA

AP.

CIDADE

ESTADO

CEP

Data da compra \_\_\_\_\_

ANO

MÊS

DIA

Validade da garantia \_\_\_\_\_

ANO

MÊS

DIA

A ser preenchido pela concessionária no momento da venda.

## ÁREA PARA A MARCA DA CONCESSIONÁRIA

V00A2IL

Verifique com sua concessionária para garantir que seu veículo tenha sido registrado na BRP.

Ao ler o Manual do Proprietário, lembre-se de:

### ADVERTÊNCIA

Indica um risco potencial que, se não for evitado, pode resultar em ferimentos sérios ou morte.



## ADVERTÊNCIA

### **PODE SER PERIGOSO DIRIGIR ESTE VEÍCULO.**

Uma colisão ou tombamento pode ocorrer rapidamente, mesmo durante ações de rotina como virar ou dirigir em aclives ou sobre obstáculos, se não tomar as devidas precauções.

Se estas instruções não forem seguidas, o usuário estará sujeito a **LESÕES GRAVES OU FATAIS**:

- **ANTES DE PILOTAR ESTE VEÍCULO, LEIA ESTE MANUAL DO PROPRIETÁRIO E TODAS AS ETIQUETAS ADESIVAS DE SEGURANÇA NO VEÍCULO.**
- **NUNCA DIRIJA ESTE VEÍCULO SEM CONHECER AS INSTRUÇÕES ADEQUADAS.** Faça um curso de treinamento certificado.
- **NUNCA LEVE PASSAGEIROS.** O transporte de passageiros aumenta o risco de perda de controle do veículo.
- **NUNCA DIRIJA ESTE VEÍCULO EM SUPERFÍCIES PAVIMENTADAS.** O transporte em superfície pavimentada aumenta o risco de perda de controle do veículo.
- **NUNCA DIRIJA ESTE VEÍCULO EM ESTRADAS PÚBLICAS.** Você pode colidir com outro veículo se dirigir este veículo em estrada pública.
- **USE SEMPRE CAPACETE CERTIFICADO,** proteção para os olhos e roupas de proteção.
- **NUNCA DIRIJA SOB O EFEITO DE DROGAS OU ÁLCOOL.** Eles tornam o tempo de reação mais lento e prejudicam o julgamento.
- **NUNCA DIRIJA ESTE VEÍCULO EM VELOCIDADE MÁXIMA.** Dirigir este veículo em velocidade muito alta para o terreno, para as condições de visibilidade ou para a sua experiência aumenta o risco de perda de controle do veículo.
- **NUNCA TENHA EMPINADAS, PULOS OU OUTROS TRUQUES.**

219 702 709

MANUAL DO PROPRIETÁRIO, OUTLANDER 1000 X mr / PORTUGUÊS

U/M:P.C.