

can-amTM



2014

Gebbruikershandleiding

Bevat
veiligheids-, voertuig-
en onderhoudsinformatie

DS 250TM

WAARSCHUWING

Lees deze handleiding grondig door. Ze bevat belangrijkste veiligheidsinformatie. Aanbevolen minimumleeftijd bestuurder: 16 jaar oud. Bewaar deze Gebruikershandleiding in het voertuig.

2 1 9 7 0 2 6 9 2



 **WARNING**

HET GEBRUIK VAN UW VOERTUIG HOUDT GEVAREN IN. Een aanrijding of koprol is snel gebeurd als u de nodige voorzorgen niet neemt, zelfs tijdens routinemanoeuvres zoals keren, bergop of over hindernissen rijden. Voor uw eigen veiligheid dient u alle waarschuwingen in deze Gebruikershandleiding en op de labels op uw voertuig te begrijpen en te volgen. **Het negeren van deze waarschuwingen kan leiden tot ERNSTIG LETSEL OF ZELFS DE DOOD!**

Bewaar deze Gebruikershandleiding altijd bij het voertuig.

 **WARNING**

Het negeren van de veiligheidsvoorschriften en -instructies in deze gebruikershandleiding, de veiligheids-dvd en de labels op het product kan leiden tot ernstig letsel of zelfs de dood!

De volgende handelsmerken zijn eigendom van Bombardier Recreational Products Inc.:

Can-Am™

DS 250™

XPS™

VOORWOORD

Gefeliciteerd met de aankoop van uw nieuwe Can-Am™ ATV. U geniet de BRP-garantie en kunt steeds een beroep doen op een netwerk van erkende Can-Am dealers voor onderdelen, service of gewenste accessoires.

Uw dealer staat altijd voor u klaar. Hij is een expert in de eerste instelling en inspectie van uw voertuig en heeft ook de definitieve afregeling voor de overhandiging aan u uitgevoerd. Voor meer informatie in verband met service kunt u contact opnemen met uw dealer.

Bij de levering werd u ook geïnformeerd over de garantievoorwaarden en hebt u de **CHECKLIST VOOR AFLEVERING** ondertekend, ter bevestiging dat uw nieuwe voertuig volledig volgens wens werd voorbereid.

Informeer u voor u vertrekt

Lees voordat u het voertuig gaat besturen deze Gebruikershandleiding voor informatie over hoe u zichzelf of andere weggebruikers beter kunt beschermen tegen letsel of dodelijke ongevallen.

Lees tevens alle veiligheidsplaatjes op uw ATV en bekijk de video van uw **VEILIGHEIDS-DVD**.

De waarschuwingen in deze gebruikershandleiding negeren kan leiden tot **ERNSTIG LETSEL** of de **DOOD**.

Aanbevolen leeftijd

Dit is een voertuig van klasse "G", respecteer altijd de aanbevolen leeftijd:

- Laat nooit personen van minder dan 16 jaar met dit voertuig rijden.

Rijopleiding

Ga nooit met dit voertuig rijden zonder gepaste opleiding. **Volg een praktijkopleiding**. Alle bestuurders moeten worden opgeleid door een gekwalificeerd instructeur.

VOOR MEER INFORMATIE OVER HET VEILIGE GEBRUIK VAN UW ATV kunt u contact opnemen met een erkende Can-Am dealer, die u ook kan inlichten over praktijkopleidingen in uw buurt.

Veiligheidsaanwijzingen

Verklaring over de soorten veiligheidsmeldingen, hoe ze eruit zien en hoe ze in deze handleiding worden gebruikt:

Gevarenpictogram  geeft potentieel risico op verwonding aan.

WAARSCHUWING

Duidt op een mogelijk gevaar dat, indien het niet wordt vermeden, kan leiden tot ernstig letsel of zelfs de dood.

 **LET OP** Wijst op een gevaarlijke situatie die, als ze niet wordt vermeden, kan leiden tot licht of matig letsel.

OPMERKING Duidt op een aanwijzing die, als ze niet wordt gevolgd, kan leiden tot zware schade aan het voertuig of andere bezittingen.

Info over deze Gebruikershandleiding

Deze Gebruikershandleiding is bedoeld om de eigenaar/gebruiker van een nieuw voertuig vertrouwd te maken met de diverse bedieningselementen, het onderhoud en het veilige gebruik van zijn voertuig. Ze is onmisbaar voor het correcte gebruik van het product.

Bewaar deze Gebruikershandleiding in het voertuig zodat u ze onder meer kunt raadplegen voor onderhoud, het oplossen van problemen en om anderen aanwijzingen te geven.

Merk op dat de Gebruikershandleiding beschikbaar is in verschillende talen. In geval van discrepanties zal de Engelse versie de overhand hebben.

Voor een extra kopie of afdruk van uw Gebruikershandleiding kunt u terecht op onze website **www.operatorsguide.brp.com**.

De informatie in dit document is correct op het moment van publicatie. BRP voert echter een beleid van continue verbetering van zijn producten, zonder dat dit enige verbintenis inhoudt tot uitrusting van zulke nieuwigheden op oudere producten. Door laattijdige wijzigingen kunnen er verschillen zijn tussen het gefabriceerde product en de beschrijvingen en/of specificaties in deze handleiding. BRP be-

houdt zich het recht voor op eender welk moment specificaties, ontwerpen, functies, modellen of uitrusting te schrappen of te wijzigen zonder dat dit enige verplichting inhoudt.

Deze Gebruikershandleiding en de *VEILIGHEIDS-DVD* moeten bij een eventuele verkoop bij het voertuig blijven.

Onthoud tijdens het lezen van deze Gebruikershandleiding, dat:



WAARSCHUWING

Duidt op een mogelijk gevaar dat, indien het niet wordt vermeden, kan leiden tot ernstige of dodelijke verwondingen.

INHOUDSOPGAVE

| | |
|---|----------|
| VOORWOORD | 1 |
| INFORMEER U VOOR U VERTREKT..... | 1 |
| AANBEVOLEN LEEFTIJD..... | 1 |
| RIJOPLEIDING..... | 1 |
| VEILIGHEIDSAANWIJZINGEN..... | 1 |
| INFO OVER DEZE GEBRUIKERSHANDLEIDING..... | 2 |

VEILIGHEIDSinFORMATIE

| | |
|---|----------|
| VEILIGHEIDSVoORSCHRIFTEN | 8 |
| KOOLMONOXIDEVERGIFTIGING VERMIJDEN..... | 8 |
| BRANDSTOFBRANDEN EN ANDERE GEVAREN VERMIJDEN..... | 8 |
| BRANDWONDEN DOOR HETE ONDERDELEN VERMIJDEN..... | 8 |
| ACCESSOIRES EN AANPASSINGEN..... | 8 |

| | |
|--|-----------|
| BIJZONDERE VEILIGHEIDSBERICHTEN | 10 |
| EUROPESE GEMEENSCHAP..... | 12 |

| | |
|-------------------------------------|-----------|
| BEDRIJFSWAARSCHUWINGEN | 14 |
|-------------------------------------|-----------|

| | |
|---|-----------|
| RIJDEN MET UW VOERTUIG | 39 |
| INSPECTIE VOOR HET VERTREK..... | 40 |
| CHECKLIST VOOR INSPECTIE VOOR HET VERTREK..... | 40 |
| KLEDIJ..... | 42 |
| EEN PASSAGIER VERVOEREN..... | 43 |
| LADING TRANSPORTEREN..... | 43 |
| WERKEN MET UW VOERTUIG..... | 44 |
| RECREATIEF GEBRUIK..... | 44 |
| MILIEU..... | 45 |
| ONTWERPBEBEPERKINGEN..... | 45 |
| GEBRUIK OFF-ROAD..... | 46 |
| ALGEMENE BEDIENINGS- EN VEILIGHEIDSVoORSCHRIFTEN..... | 46 |
| RIJTECHNIEKEN..... | 49 |

| | |
|--|-----------|
| BELANGRIJKE LABELS OP HET PRODUCT | 56 |
| LOSHANGEND ETIKET..... | 56 |
| VEILIGHEIDSLABELS OP HET VOERTUIG..... | 57 |
| CONFORMITEITSLABELS..... | 60 |
| TECHNISCHE INFORMATIELABELS..... | 60 |

VoERTUIGINFORMATIE

| | |
|--|-----------|
| BEDIENINGSELEMENTEN/INSTRUMENTEN/UITRUSTING | 62 |
| GASHENDEL..... | 64 |
| REMHENDEL RECHTS..... | 64 |
| REMHENDEL LINKS..... | 64 |
| REMSLOT..... | 64 |
| SCHAKELHENDEL..... | 65 |
| MULTIFUNCTIONELE SCHAKELAAR..... | 66 |

| | |
|--|-----------|
| VERKLIKKERLICHTJES..... | 68 |
| CONTACTSCHAKELAAR..... | 69 |
| BRANDSTOFKLEP..... | 70 |
| REMPEDAAL..... | 71 |
| GEREEDSCHAPSSET..... | 71 |
| VOERTUIGSLOT..... | 71 |
| CLAXONKNOP..... | 72 |
| KNIPPERLICHTSCHAKELAAR..... | 72 |
| VERGREDELING VAN HET ZADEL..... | 72 |
| 12-VOLT-VOEDINGSUITGANG..... | 73 |
| METER..... | 74 |
| BRANDSTOF..... | 75 |
| VEREISTE BRANDSTOF..... | 75 |
| TANKPROCEDURE..... | 75 |
| INRIJPERIODE..... | 77 |
| GEBRUIK TIJDENS DE INRIJPERIODE..... | 77 |
| BEDIENINGSINSTRUCTIES..... | 78 |
| DE MOTOR STARTEN..... | 78 |
| SCHAKELLEN..... | 79 |
| DE MOTOR UITZETTEN..... | 79 |
| UW RIT AANPASSEN..... | 81 |
| AFSTELLING OPHANGING..... | 81 |
| TRANSPORT VAN HET VOERTUIG..... | 82 |
| <i>ONDERHOUD</i> | |
| INVAARINSPECTIE..... | 84 |
| INRIJ-INSPECTIEKAART..... | 85 |
| ONDERHOUDSSCHEMA..... | 88 |
| ONDERHOUDSPROCEDURES..... | 93 |
| LUCHTFILTER..... | 93 |
| LUCHTFILTERHUIS..... | 95 |
| MOTOROLIE..... | 96 |
| OLIEZEEF..... | 98 |
| RADIATOR..... | 99 |
| MOTORKOELVLOEISTOF..... | 99 |
| LUCHTINJECTIEKLEP..... | 102 |
| AANDRIJFRIEM..... | 103 |
| CVT-DEKSEL..... | 103 |
| OLIE VOOR TANDWIELKASTEN..... | 103 |
| GASKABEL..... | 104 |
| BOUGIE..... | 106 |
| ACCU..... | 107 |
| ZEKERINGEN..... | 107 |

| | |
|--|------------|
| LICHTEN..... | 108 |
| AANDRIJFKETTING EN KETTINGWIELEN..... | 110 |
| BANDEN EN WIELEN..... | 112 |
| WIELLAGERS..... | 113 |
| OPHANGING..... | 114 |
| REMMEN..... | 114 |
| CHASSIS..... | 116 |
| VERZORGING VAN HET VOERTUIG..... | 117 |
| VERZORGING NA GEBRUIK..... | 117 |
| REINIGING EN BESCHERMING VOERTUIG..... | 117 |
| BEWARING EN VOORBEREIDING OP HET RIJSEIZOEN..... | 118 |
| <i>TECHNISCHE INFORMATIE</i> | |
| VOERTUIGIDENTIFICATIE..... | 120 |
| PLAATS VAN HET VOERTUIGIDENTIFICATIENUMMER..... | 120 |
| PLAATS VAN HET MOTORIDENTIFICATIENUMMER..... | 121 |
| SPECIFICATIES..... | 122 |
| <i>OPLOSSEN VAN PROBLEMEN</i> | |
| RICHTLIJNEN VOOR HET OPLOSSEN VAN PROBLEMEN..... | 128 |
| <i>GARANTIE</i> | |
| INTERNATIONALE BEPERKTE GARANTIE VAN BRP: 2014 CAN-AM™ ATV..... | 134 |
| BEPERKTE GARANTIE VAN BRP VOOR DE EUROPESE ECONOMISCHE RUIMTE, HET RUSSISCHE GEMENEBEST EN TURKIJE: 2014 CAN-AM™ ATV..... | 140 |
| <i>KLANTENINFORMATIE</i> | |
| BESCHERMING VAN DE PRIVACY..... | 148 |
| VERANDERING VAN ADRES/EIGENAAR..... | 149 |

VEILIGHEIDSINFORMATIE

VEILIGHEIDSVoORSCHRIFTEN

Koolmonoxidevergiftiging vermijden

Uitlaatgassen van motors bevatten steeds koolmonoxide, een dodelijk gas. Inademing van koolmonoxide kan leiden tot hoofdpijn, duizeligheid, slaperigheid, misselijkheid, verwarring en zelfs de dood.

Koolmonoxide is een kleurloos, geurloos, smaakloos gas dat aanwezig kan zijn zelfs als u het niet ziet of geen uitlaatgas ruikt. Dodelijke concentraties koolmonoxide worden snel bereikt en kunnen u zo snel bevangen dat u zichzelf niet meer in veiligheid kunt brengen. Ook kunnen dodelijke concentraties koolmonoxide uren- of dagenlang in afgesloten of slecht verluchte ruimtes blijven hangen. Als u één van de symptomen van koolmonoxidevergiftiging voelt opkomen, verlaat de ruimte dan onmiddellijk, zorg voor verse lucht en vraag medische behandeling.

Om ernstig letsel of dood door koolmonoxide te verhinderen of te voorkomen:

- Het voertuig nooit in slecht verluchte of gedeeltelijk afgesloten ruimtes zoals garages, carports of schuren laten draaien. Zelfs indien u de uitlaatgassen met ventilators of open vensters en deuren tracht te verluchten, kan de koolmonoxideconcentratie toch gevaarlijk snel oplopen.
- Laat het voertuig nooit draaien op plekken buitenshuis waar de uitlaatgassen langs openingen, zoals vensters en deuren, een gebouw kunnen binnendringen.

Brandstofbranden en andere gevaren vermijden

Benzine is uiterst brandbaar en zeer explosief. Benzinedampen kunnen zich verspreiden en op meters afstand van de motor door een vonk of vlam worden aangestoken. Volg deze aanwijzingen om het risico op brand of explosie te verlagen:

- Sla brandstof uitsluitend op in goedgekeurde, rode benzinebids.
- Volg de instructies in het hoofdstuk *BRANDSTOF BIJTANKEN* nauwgezet.
- De motor nooit starten of bedienen zonder dat de benzinedop er goed opzit.

Benzine is giftig en kan letsel of de dood veroorzaken.

- Hevel nooit benzine over met de mond.
- Raadpleeg onmiddellijk uw arts als u benzine hebt ingeslikt, in uw ogen hebt gekregen of benzinedampen hebt ingeademd.

Als u benzine op het lichaam morst, afwassen met water en zeep en van kleren verwisselen.

Brandwonden door hete onderdelen vermijden

Bepaalde onderdelen worden heet bij gebruik. Raak die onderdelen niet aan als de motor draait of net heeft gedraaid om brandwonden te vermijden.

Accessoires en aanpassingen

Maak geen ongeautoriseerde aanpassingen of gebruik geen onderde-

len of accessoires die niet door BRP zijn goedgekeurd. Omdat zulke aanpassingen niet door BRP zijn getest, kan dit een verhoogd risico op ongevallen of letsel met zich meebrengen en het voertuig onwettelijk maken.

Contacteer uw erkende Can-Am dealer voor de accessoires die voor uw voertuig beschikbaar zijn.

BIJZONDERE VEILIGHEIDSBERICHTEN

DIT VOERTUIG IS GEEN SPEELGOED EN HET GEBRUIK ERVAN HOUDT GEVAREN IN.

- Dit voertuig besturen is heel anders dan rijden met andere voertuigen, zoals motorfietsen en auto's. Een aanrijding of koprol is snel gebeurd als u de nodige voorzorgen niet neemt, zelfs tijdens routine manoeuvres zoals keren, bergop of over hindernissen rijden.

U loopt gevaar op **ERNSTIG LETSEL OF ZELFS DE DOOD**, als u de volgende instructies niet volgt.

- Lees deze Gebruikershandleiding en alle veiligheidslabels op het product aandachtig en volg de beschreven bedieningsinstructies. Bekijk de video van de *VEILIGHEIDS-DVD* aandachtig voordat u het voertuig gebruikt.
- Respecteer altijd de aanbevolen leeftijd: Laat nooit een persoon jonger dan 16 met dit voertuig rijden.
- Rijd nooit met dit voertuig zonder een goed passende, goedgekeurde helm op. Draag altijd oogbescherming (bril of gelaatsscherm), handschoenen, laarzen, een hemd of jack met lange mouwen en een lange broek.
- Neem nooit een passagier mee op dit voertuig. Passagiers beïnvloeden het evenwicht en stuurgedrag en verhogen het risico op controleverlies.
- Rijd nooit met dit voertuig op verharde wegen, tenzij voor een korte afstand, met sterk verlaagde snelheid, om het voertuig van één offroadlocatie naar een andere te brengen.
- Houd u altijd aan de wegcode, wanneer u zich met uw voertuig op de openbare weg begeeft, zelfs op een aardeweg of grindpad.
- Rijd nooit met dit voertuig als u moe of ziek bent of onder invloed van drugs of alcohol. In die toestand zijn uw reactiesnelheid en oordeelkundig vermogen sterk aangetast.
- Rijd nooit overdreven snel. Pas uw snelheid altijd aan aan het terrein, de zichtbaarheid, de rijomstandigheden en uw ervaring.
- Probeer nooit op twee wielen te rijden, te springen of andere stunts uit te voeren.
- Inspecteer uw voertuig altijd voor elk gebruik om te verzekeren dat het in veilige staat verkeert. Volg altijd de inspectie- en onderhoudsprocedures en -schema's die u verder in deze Gebruikershandleiding vindt.
- Houd uw beide handen altijd aan het stuur en uw voeten op de voetsteunen, terwijl u met uw voertuig rijdt.
- Rijd altijd traag en wees extra voorzichtig wanneer u op onbekend terrein rijdt. Wees altijd alert voor veranderingen in het terrein wanneer u met dit voertuig rijdt.
- Rijd nooit op te ruige, gladde of losse ondergrond, tot u de nodige vaardigheden heeft verworven om uw voertuig onder controle te houden op dergelijk terrein. Wees altijd uiterst voorzichtig op dergelijk terrein.

- Volg altijd de juiste procedures om te draaien, die u verder in deze Gebruikershandleiding vindt. Oefen het draaien met lage snelheid voordat u het sneller probeert. Draai nooit met te hoge snelheid.
- Begeef u met dit voertuig nooit op hellingen die te steil zijn voor het voertuig of voor uw rijvaardigheid. Oefen op minder steile hellingen voordat u een steile helling neemt.
- Volg altijd de juiste procedures om bergop te rijden, die u verder in deze Gebruikershandleiding vindt. Controleer het terrein aandachtig voordat u een helling begint op te rijden. Rijd nooit een helling op met een te gladde of losse ondergrond. Verplaats uw gewicht naar voren. Open de gasklep niet plots en schakel niet bruusk. Rijd nooit met hoge snelheid over de top van een heuvel.
- Volg altijd de juiste procedures om bergaf te rijden en te remmen op een helling, die u verder in deze Gebruikershandleiding vindt. Controleer het terrein aandachtig voordat u een helling begint af te rijden. Verplaats uw gewicht naar achter. Rijd nooit met hoge snelheid van een heuvel. Rijd niet van een heuvel onder een hoek waarin het voertuig sterk naar één kant gaat overhellen. Rijd liefst recht naar beneden.
- Volg altijd de juiste procedures om dwars over een heuvel te rijden, die u verder in deze Gebruikershandleiding vindt. Vermijd hellingen met een te gladde of losse ondergrond. Verplaats uw gewicht naar de bergopzijde van het voertuig. Probeer nooit te keren op een heuvel, tot u de omkeertechniek op vlak terrein onder de knie heeft, die u verder in deze Gebruikershandleiding vindt. Vermijd dwars over een steile helling rijden, indien mogelijk.
- Pas altijd de juiste procedures toe wanneer u stilvalt of achteruitrolt bij het bergop rijden. Schakel in een geschikte versnelling en houd een constante snelheid aan tijdens het bergop rijden om te voorkomen dat u stilvalt. Valt u stil of rolt u achteruit, volg dan de speciale remprocedure die u verder in deze Gebruikershandleiding vindt. Stap af aan de hoger gelegen zijde of aan een zijde, als het voertuig recht bergopwaarts staat. Keer het voertuig om en stap weer op volgens de procedure die u verder in deze Gebruikershandleiding vindt.
- Controleer altijd of er geen hindernissen zijn, voordat u op een onbekend terrein gaat rijden. Probeer nooit over grote hindernissen, zoals grote rotsblokken of omgevallen bomen, te rijden. Volg om over hindernissen te rijden altijd de juiste procedures die u verder in deze Gebruikershandleiding vindt.
- Wees altijd voorzichtig bij het slippen of schuiven. Oefen met lage snelheid op een vlak, effen terrein totdat u het slippende of schuivende voertuig veilig onder controle kunt houden. Rijd traag en uiterst voorzichtig op een zeer gladde ondergrond, bijvoorbeeld op ijs, om te voorkomen dat het voertuig oncontroleerbaar gaat slippen.

- Rijd nooit met dit voertuig door snel stromend water of door water dat dieper is dan de specificaties in deze Gebruikershandleiding. Vergeet niet dat natte remmen een sterk verminderd remvermogen hebben. Test uw remmen zodra u weer op het droge bent. Rem eventueel enkele malen zodat de remblokken door de wrijving drogen.
- Vergeet nooit dat de remafstand rechtstreeks wordt beïnvloed door onder meer het weer, de staat van het terrein en de banden, het remsysteem, uw snelheid en rijgedrag, en de lading, inclusief de gesleepte last. Pas uw rijgedrag daaraan aan.
- Controleer altijd of er geen hindernissen of mensen achter het voertuig staan, wanneer u achteruit rijdt. Rijd altijd traag achteruit.
- BRP raadt u aan op uw ATV te zitten bij het achteruitrijden. Sta zo weinig mogelijk rechtop. Als uw gewicht naar voren schuift tegen de gashendel kunt u onverhoeds versnellen en de controle verliezen.
- Gebruik altijd banden van het type en de maat die verder in deze Gebruikershandleiding zijn aangegeven. Zorg altijd voor de juiste bandenspanning, zoals verder in deze Gebruikershandleiding wordt beschreven.
- Voer nooit onoordeelkundige wijzigingen aan uw voertuig uit, bijvoorbeeld verkeerde installatie of toepassing van accessoires. Gebruik alleen door BRP goedgekeurde accessoires. Monteer NOOIT een passagierszitje.
- Lading die op het voertuig wordt vervoerd zal er de stabiliteit en besturing van beïnvloeden. Overschrijd nooit de aangegeven maximale lading van dit voertuig, inclusief bestuurder, alle lading en bijkomende accessoires. Verdeel de lading gelijkmatig en bevestig alles stevig. Zorg ervoor dat de lading stevig vastzit en de besturing van het voertuig niet kan hinderen. Houd er rekening mee dat de "lading" kan gaan schuiven of vallen en een ongeluk kan veroorzaken. Vermijd ladingen die er opzij uitsteken en aan struiken of andere obstakels kunnen blijven haken. Let op dat de lading de koplampen of het achterlicht niet afdekt of belemmert. Rem af en voorzie een langere remafstand.

Europese Gemeenschap

Rijden op de openbare weg

De volgende waarschuwingen gelden enkel in de Europese landen waar dit voertuig op de openbare weg mag rijden. U loopt gevaar op **ERNSTIG LETSEL OF ZELFS DE DOOD**, als u de volgende instructies niet volgt.



WAARSCHUWING

- Dit voertuig is uitsluitend ontworpen voor gebruik BUITEN de openbare weg. U kunt het gebruiken om aan een lage snelheid korte afstanden af te leggen op verharde wegen om het voertuig van de ene offroadlocatie naar een andere te brengen.
- Geef geen gas en neem een beduidende hoeveelheid gas terug bij het draaien.
- Houdt u altijd aan de wegcodes, zelfs op aardeweg of grindpad.
- De lierhaak aan de voorkant (indien aanwezig) moet worden verwijderd en opgeslagen.

BEDRIJFSWAARSCHUWINGEN

OPMERKING: De volgende illustraties zijn slechts algemene voorstellingen. Uw model kan hiervan afwijken.

WAARSCHUWING



MOGELIJK GEVAAR

Rijden met dit voertuig zonder aangepaste opleiding.

WAT KAN ER GEBEUREN

Het risico op een ongeval neemt aanzienlijk toe wanneer de bestuurder niet weet hoe hij dit voertuig correct moet besturen in verschillende situaties en op verschillende soorten terreinen.

HOE KUNT U DIT RISICO VOORKOMEN

Beginners en onervaren bestuurders dienen een praktijkopleiding te volgen. Daarna moeten ze de aangeleerde vaardigheden en de in deze Gebruikershandleiding beschreven rijtechnieken regelmatig inoefenen.

Voor meer informatie over de praktijkopleiding kunt u contact opnemen met een erkende Can-Am dealer.

⚠ WAARSCHUWING

V00A1AQ

MOGELIJK GEVAAR

Niet-naleving van de leeftijdsaanbevelingen voor dit voertuig.

WAT KAN ER GEBEUREN

Wanneer deze leeftijdsaanbeveling niet wordt gerespecteerd, loopt de jonge bestuurder gevaar op ernstig letsel of zelfs de dood.

Zelfs als een kind tot de leeftijdscategorie behoort waarvoor dit voertuig wordt aanbevolen, beschikt het niet altijd over de nodige vaardigheden en voldoende beoordelingsvermogen om veilig met dit voertuig te rijden. Dit kan tot ernstige ongelukken leiden.

HOE KUNT U DIT RISICO VOORKOMEN

Laat nooit een persoon jonger dan 16 met dit voertuig rijden.

 **WAARSCHUWING**



MOGELIJK GEVAAR

Een passagier meenemen met dit voertuig.

WAT KAN ER GEBEUREN

Hierdoor wordt uw voertuig moeilijker bestuurbaar en raakt het sneller uit evenwicht.

Dit kan tot een ongeluk leiden, waarbij u en/of uw passagier gewond raken.

HOE KUNT U DIT RISICO VOORKOMEN

Neem nooit een passagier mee. Ondanks de lange zitting die de chauffeur onbeperkte bewegingsvrijheid biedt, is deze niet ontworpen noch bedoeld om passagiers mee te nemen.

! WAARSCHUWING**MOGELIJK GEVAAR**

Met dit voertuig op de openbare weg rijden.

WAT KAN ER GEBEUREN

U kunt botsen met een ander voertuig. Op een verharde weg verandert het rijgedrag van uw voertuig aanzienlijk, waardoor u de controle kunt verliezen.

HOE KUNT U DIT RISICO VOORKOMEN

Als de wegcode in uw streek het gebruik van uw voertuig op de openbare weg toelaat, begeef u dan enkel voor korte afstanden op de weg en enkel om uw voertuig van één offroad-locatie naar een andere te verplaatsen.

Rijd altijd traag met het voertuig (nooit sneller dan 65 km) en vertraag voordat u een bocht neemt.

Respecteer altijd de wegcode wanneer u zich met uw voertuig op de openbare weg begeeft.

 **WAARSCHUWING**



MOGELIJK GEVAAR

Rijden met dit voertuig zonder een goedgekeurde helm, oogbescherming en beschermende kledij te dragen.

WAT KAN ER GEBEUREN

De volgende punten gelden voor alle ATV-bestuurders:

- Wanneer u rijdt zonder goedgekeurde helm neemt het risico op een ernstig of zelfs dodelijk hoofdletsel bij een ongeval aanzienlijk toe.
- Rijden zonder oogbescherming verhoogt het risico op ongelukken en op ernstige verwondingen bij een ongeval.
- Rijden zonder beschermende kledij verhoogt het risico op ernstige verwondingen bij een ongeval.

HOE KUNT U DIT RISICO VOORKOMEN

Draag altijd een goedgekeurde helm die goed past. Draag ook:

- Oogbescherming (bril of gelaatsscherm)
- Handschoenen en laarzen
- Hemd of jack met lange mouwen
- Lange broek.

! WAARSCHUWING

V00A07Q

MOGELIJK GEVAAR

Gebruik van dit voertuig als u onder invloed bent van drugs of alcohol.

WAT KAN ER GEBEUREN

Dit kan uw beoordelingsvermogen ernstig aantasten.

Uw reactiesnelheid kan afnemen.

Uw evenwicht en perceptie kunnen eronder lijden.

U kunt een ernstig of dodelijk ongeluk krijgen.

HOE KUNT U DIT RISICO VOORKOMEN

Gebruik nooit alcohol of drugs voor of tijdens het rijden met dit voertuig.

 **WAARSCHUWING**



V00A08Q

MOGELIJK GEVAAR

Te snel rijden met dit voertuig.

WAT KAN ER GEBEUREN

De kans dat u de controle over uw voertuig verliest en een ongeluk heeft neemt toe.

HOE KUNT U DIT RISICO VOORKOMEN

Pas uw snelheid altijd aan aan het terrein, de zichtbaarheid, de rijomstandigheden en uw ervaring. De toegelaten maximum snelheid van dit voertuig is 65 km . Vertraag altijd voordat u een bocht neemt.

WAARSCHUWING



MOGELIJK GEVAAR

Rijden op twee wielen, springen en andere stunts.

WAT KAN ER GEBEUREN

Het risico dat u een ongeluk heeft, bijvoorbeeld kantelt, neemt toe.

HOE KUNT U DIT RISICO VOORKOMEN

Haal nooit stunts uit, zoals op twee wielen rijden of springen. Probeer niet op te scheppen.

WAARSCHUWING

MOGELIJK GEVAAR

Niet inspecteren van het voertuig voor het rijden.

Niet goed onderhouden van het voertuig.

WAT KAN ER GEBEUREN

Hierdoor neemt het risico op ongevallen of beschadiging van de uitrusting toe.

HOE KUNT U DIT RISICO VOORKOMEN

Inspecteer uw voertuig voor elk gebruik, om te verzekeren dat het in goede staat verkeert.

Volg altijd de inspectie- en onderhoudsprocedures en -schema's die u verder in deze Gebruikershandleiding vindt.

WAARSCHUWING

MOGELIJK GEVAAR

Rijden op bevroren waterwegen.

WAT KAN ER GEBEUREN

Gevaar voor ernstig letsel of zelfs de dood als het voertuig en/of de bestuurder door het ijs zakken.

HOE KUNT U DIT RISICO VOORKOMEN

Begeef u nooit met dit voertuig op een bevroren oppervlak, tenzij u zeker weet dat het ijs dik en stevig genoeg is om het voertuig en zijn lading te dragen en bestand is tegen de kracht die een bewegend voertuig uitoefent.

WAARSCHUWING



MOGELIJK GEVAAR

Rijden met de handen los van het stuur of de voeten los van de voetsteunen.

WAT KAN ER GEBEUREN

Zelfs met één hand of voet los heeft u minder controle over het voertuig. U kunt het evenwicht verliezen en van het voertuig vallen. Als u een voet van de voetsteun haalt, kan uw voet of been de achterwielen raken, zodat u verwondingen oploopt of een ongeluk heeft.

HOE KUNT U DIT RISICO VOORKOMEN

Houd uw beide handen altijd aan het stuur en uw voeten op de voetsteunen, terwijl u met uw voertuig rijdt.

! WAARSCHUWING**MOGELIJK GEVAAR**

Onvoldoende voorzichtig rijden op onbekend terrein.

WAT KAN ER GEBEUREN

U kunt op verborgen rotsblokken, bulten of gaten stoten zonder voldoende tijd om te reageren.

Uw voertuig kan kantelen of oncontroleerbaar worden.

HOE KUNT U DIT RISICO VOORKOMEN

Rijd traag en wees extra voorzichtig wanneer u op onbekend terrein rijdt.

Wees altijd alert voor veranderingen in het terrein wanneer u met dit voertuig rijdt.

⚠ WAARSCHUWING



MOGELIJK GEVAAR

Onvoldoende voorzichtig rijden op zeer ruige, gladde of losse ondergrond.

WAT KAN ER GEBEUREN

Uw voertuig kan zijn grip verliezen en oncontroleerbaar worden. Dit kan leiden tot een ongeluk, bijvoorbeeld kantelen.

HOE KUNT U DIT RISICO VOORKOMEN

Rijd nooit op te ruige, gladde of losse ondergrond, tot u de nodige vaardigheid heeft verworven om uw voertuig onder controle te houden op dergelijk terrein.

Wees altijd uiterst voorzichtig op dergelijk terrein.

⚠ WAARSCHUWING**MOGELIJK GEVAAR**

Verkeerd draaien.

WAT KAN ER GEBEUREN

Het voertuig kan onbestuurbaar worden en een aanrijding veroorzaken of kantelen.

HOE KUNT U DIT RISICO VOORKOMEN

Volg altijd de juiste procedures om te draaien, die u verder in deze Gebruikershandleiding vindt. Oefen het draaien met lage snelheid voordat u het sneller probeert.

Draai nooit met te hoge snelheid.

⚠ WAARSCHUWING



MOGELIJK GEVAAR

Rijden op zeer steile hellingen.

WAT KAN ER GEBEUREN

Het voertuig kan sneller kantelen op zeer steile hellingen dan op vlakke ondergrond of lichte hellingen.

HOE KUNT U DIT RISICO VOORKOMEN

Begeef u met dit voertuig nooit op hellingen die te steil zijn voor het voertuig of voor uw rijvaardigheid.

Oefen op minder steile hellingen voordat u een steile helling neemt.

⚠ WAARSCHUWING**MOGELIJK GEVAAR**

Verkeerd bergop rijden.

WAT KAN ER GEBEUREN

U kunt de controle verliezen of het voertuig kan kantelen.

HOE KUNT U DIT RISICO VOORKOMEN

Volg altijd de juiste procedures om bergop te rijden, die u verder in deze Gebruikershandleiding vindt.

Controleer het terrein altijd aandachtig voordat u een helling begint op te rijden.

Rijd nooit een helling op met een te gladde of losse ondergrond.

Verplaats uw gewicht naar voren.

Open de gasklep niet plots en schakel niet bruusk. Het voertuig kan achterwaarts omkippen.

Rijd nooit met hoge snelheid over de top van een heuvel. Er zou een hindernis, een steile afgrond of een ander voertuig of persoon aan de andere kant van de helling kunnen zijn.

! WAARSCHUWING



MOGELIJK GEVAAR

Verkeerd bergaf rijden.

WAT KAN ER GEBEUREN

U kunt de controle verliezen of het voertuig kan kantelen.

HOE KUNT U DIT RISICO VOORKOMEN

Volg altijd de juiste procedures om bergaf te rijden, die u verder in deze Gebruikershandleiding vindt.

OPMERKING: Om te remmen tijdens het bergaf rijden is een speciale techniek vereist.

Controleer het terrein altijd aandachtig voordat u een helling begint af te rijden.

Verplaats uw gewicht naar achter.

Rijd nooit met hoge snelheid van een heuvel.

Rijd niet van een heuvel onder een hoek waarin het voertuig sterk naar één kant gaat overhellen. Rijd liefst recht naar beneden.

⚠ WAARSCHUWING



MOGELIJK GEVAAR

Verkeerd dwars op een helling rijden of keren op een helling.

WAT KAN ER GEBEUREN

U kunt de controle verliezen of het voertuig kan kantelen.

HOE KUNT U DIT RISICO VOORKOMEN

Probeer nooit te keren op een heuvel, tot u de omkeertechniek op vlak terrein onder de knie heeft, die u verder in deze Gebruikershandleiding vindt. Wees uiterst voorzichtig bij het keren op een helling.

Vermijd dwars over een steile helling rijden, indien mogelijk.

Wanneer u dwars over een helling rijdt:

Volg altijd de juiste procedures die u verder in deze Gebruikershandleiding vindt.

Vermijd hellingen met een te gladde of losse ondergrond.

Verplaats uw gewicht naar de bergopzijde van het voertuig.

WAARSCHUWING

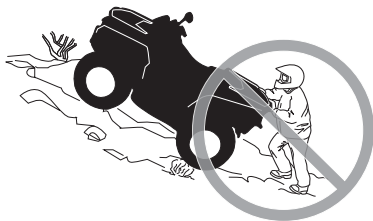

MOGELIJK GEVAAR

Stilvallen, achteruit rollen of verkeerd afstappen tijdens het bergop rijden.

WAT KAN ER GEBEUREN

Uw voertuig kan kantelen.

HOE KUNT U DIT RISICO VOORKOMEN

Schakel naar een gepaste versnelling en houd een constante snelheid aan bij het bergop rijden.

Als u niet meer vooruit komt:

Houd uw gewicht aan de bergopzijde. Open de gasklep niet plots en schakel niet bruusk. Het voertuig kan achterwaarts omkappen.

Activeer de remmen.

Activeer het remslot nadat u bent gestopt.

Stap af aan de hoger gelegen zijde of aan een zijde, als het voertuig recht bergopwaarts staat.

Als u achteruit begint te rollen:

Houd uw gewicht aan de bergopzijde. Open de gasklep niet plots en schakel niet bruusk. Het voertuig kan achterwaarts omkappen.

Activeer nooit de achterrem wanneer u achteruitrolt.

Activeer de voorrem geleidelijk.

Zodra u volledig stilstaat activeert u ook de achterrem en schakelt het remslot in.

Stap af aan de hoger gelegen zijde of aan een zijde, als het voertuig recht bergopwaarts staat.

Keer het voertuig om en stap weer op volgens de procedure die u verder in deze Gebruikershandleiding vindt.

! WAARSCHUWING**MOGELIJK GEVAAR**

Verkeerd over hindernissen rijden.

WAT KAN ER GEBEUREN

U kunt de controle verliezen of botsen.

Het voertuig kan kantelen.

HOE KUNT U DIT RISICO VOORKOMEN

Controleer op hindernissen voordat u in een onbekend gebied gaat rijden.

Probeer nooit over grote hindernissen, zoals grote rotsblokken of omgevallen bomen, te rijden.

Volg om over hindernissen te rijden altijd de juiste procedures die u verder in deze Gebruikershandleiding vindt.

 **WAARSCHUWING**



MOGELIJK GEVAAR

Verkeerd slippen of schuiven.

WAT KAN ER GEBEUREN

U kunt de controle over uw voertuig verliezen.

U kunt ook plots opnieuw grip krijgen, waardoor het voertuig kan kantelen.

HOE KUNT U DIT RISICO VOORKOMEN

Oefen met lage snelheid op een vlak, effen terrein totdat u het slippende of schuivende voertuig veilig onder controle kunt houden.

Rijd traag en uiterst voorzichtig op een zeer gladde ondergrond, bijvoorbeeld op ijs, om te voorkomen dat het voertuig oncontroleerbaar gaat slippen of schuiven.

! WAARSCHUWING**MOGELIJK GEVAAR**

Met het voertuig door diep of snel stromend water rijden.

WAT KAN ER GEBEUREN

De banden kunnen gaan drijven, waardoor u uw grip en de controle verliest en een ongeval kunt veroorzaken.

HOE KUNT U DIT RISICO VOORKOMEN

Rijd nooit met dit voertuig door snel stromend water of door water dat dieper is dan de specificaties verder in deze Gebruikershandleiding.

Controleer de diepte van het water en de stroming alvorens het water over te steken. Het water mag niet hoger dan de voetsteunen komen.

Vergeet niet dat natte remmen een sterk verminderd remvermogen hebben. Test uw remmen zodra u weer op het droge bent. Rem eventueel enkele malen zodat de remblokken door de wrijving drogen.

 **WAARSCHUWING**



MOGELIJK GEVAAR

Verkeerd achteruit rijden.

WAT KAN ER GEBEUREN

U kunt tegen een hindernis of persoon achter het voertuig rijden en ernstige verwondingen veroorzaken.

HOE KUNT U DIT RISICO VOORKOMEN

Controleer wanneer u in achteruit schakelt of er geen hindernissen of personen achter het voertuig zijn. Rijd altijd traag achteruit.

⚠ WAARSCHUWING**MOGELIJK GEVAAR**

Rijden met ongeschikte banden, met een verkeerde of ongelijkmatige bandenspanning.

WAT KAN ER GEBEUREN

Wanneer u rijdt met ongeschikte banden of een verkeerde of ongelijkmatige bandenspanning, kunt u de controle over het voertuig verliezen, een klapband krijgen of kunnen de banden loskomen van de velgen. Daardoor neemt het risico op een ongeluk toe.

HOE KUNT U DIT RISICO VOORKOMEN

Gebruik voor dit voertuig altijd banden van het type en met de bandenmaat die verder in deze Gebruikershandleiding staan vermeld.

Zorg altijd voor de juiste bandenspanning, zoals verder in deze Gebruikershandleiding wordt beschreven.

Vervang beschadigde wielen of banden onmiddellijk.

 **WAARSCHUWING**



MOGELIJK GEVAAR

Rijden met een onoordeelkundig gewijzigd voertuig.

WAT KAN ER GEBEUREN

Door een onjuiste installatie van accessoires of aanpassing van dit voertuig kan het rijgedrag veranderen, wat in sommige situaties tot ongelukken kan leiden.

HOE KUNT U DIT RISICO VOORKOMEN

Voer nooit onoordeelkundige wijzigingen aan uw voertuig uit, bijvoorbeeld verkeerde installatie of toepassing van accessoires. Alle onderdelen en accessoires die u aan dit voertuig toevoegt, moeten goedgekeurd zijn door BRP en worden geïnstalleerd en gebruikt volgens de aanwijzingen. Met al uw bijkomende vragen kunt u bij een erkende Can-Am dealer terecht.

Installeer **NOOIT** een passagiersstoel en laat nooit een passagier plaatsnemen op de bagagerekken.

Aanpassingen aan het voertuig om de snelheid en het vermogen op te drijven, kunnen in strijd zijn met de garanti voorwaarden voor uw voertuig. Bovendien zijn bepaalde aanpassingen, bijvoorbeeld verwijderen van motor- of uitlaatcomponenten, bijna overal bij wet verboden.

⚠ WAARSCHUWING**MOGELIJK GEVAAR**

Overladen van dit voertuig en verkeerd dragen of slepen van lasten.

WAT KAN ER GEBEUREN

Het rijgedrag van het voertuig kan veranderen, wat tot ongelukken kan leiden.

HOE KUNT U DIT RISICO VOORKOMEN

Overschrijd nooit de aangegeven maximale belasting van dit voertuig, inclusief bestuurder, alle lading en bijkomende accessoires.

Verdeel de lading gelijkmatig en bevestig alles stevig.

Matig uw snelheid wanneer u lading vervoert of een aanhangwagen trekt. Voorzie een langere remafstand.

Volg altijd de instructies in deze Gebruikershandleiding voor het vervoer van lading en het trekken van een aanhangwagen.

 **WAARSCHUWING**



V03M01Q

MOGELIJK GEVAAR

Het transport van ontvlambare of gevaarlijke materialen kan tot ontplofingen leiden.

WAT KAN ER GEBEUREN

Dit kan ernstig letsel of zelfs de dood tot gevolg hebben.

HOE KUNT U DIT RISICO VOORKOMEN

Vervoer nooit ontvlambare of gevaarlijke materialen.

RIJDEN MET UW VOERTUIG

Om ten volle te kunnen genieten van een aangename en boeiende rit met uw voertuig MOET u enkele basisregels en tips in acht nemen. Sommige regels zullen nieuw zijn voor u, en sommige zijn vanzelfsprekend en berusten op gezond verstand. We vragen u echter even de tijd te nemen om deze Gebruikershandleiding helemaal te lezen alvorens uw voertuig in gebruik te nemen.

Zelfs als een kind tot de leeftijdscategorie behoort waarvoor dit voertuig wordt aanbevolen, beschikt het niet altijd over de nodige vaardigheden en voldoende beoordelingsvermogen om veilig met dit voertuig te rijden. Dit kan tot ernstige ongelukken leiden.

Personen met een verstandelijke of lichamelijke handicap die grote risico's nemen lopen meer kans om te kantelen en dus meer gevaar op ernstig letsel of zelfs de dood.

Niet alle voertuigen zijn gelijk. Elk voertuig heeft een heel eigen rijgedrag, specifieke bedieningselementen en kenmerken. Elk voertuig rijdt anders en wordt anders bestuurd.

Neem rustig de tijd om alle bedieningselementen en de algemene besturing van het voertuig te leren kennen, alvorens op offroad avontuur te vertrekken. Oefen het rijden in een geschikte omgeving zonder gevaren en leer de respons van elk bedieningselement kennen. Rijd traag. Voor hogere snelheden heeft u meer ervaring, kennis en goede rijomstandigheden nodig.

De rijomstandigheden verschillen van streek tot streek. Ze worden beïnvloed door de weersomstandigheden, die sterk kunnen variëren van dag tot dag en van seizoen tot seizoen.

Op zand rijden is totaal verschillend van rijden door de sneeuw, in een bos of moerasgebied. Elke locatie vraagt uw volle aandacht en specifieke rijvaardigheden. Schat de situatie goed in. Rijd altijd voorzichtig. Neem nooit onnodige risico's, waardoor u zou kunnen vastlopen of gewond raken.

Ga er nooit van uit dat het voertuig overal veilig zal geraken. Door onverwachte terreinveranderingen, zoals putten, laagtes, glooiingen, zachtere of hardere grond of andere onregelmatigheden kan het voertuig kantelen of onstabiel worden. Rijd traag en observeer altijd het terrein voor u om dit te voorkomen. Dreigt het voertuig toch de kantelen of om de kippen, dan kunt u beter onmiddellijk afstappen, WEG van de richting waarin het voertuig kantelt!

Inspectie voor het vertrek

WAARSCHUWING

Voer voor ieder vertrek een inspectie uit om potentiële problemen onderweg voor te zijn. De inspectie voor het vertrek helpt u om slijtage en aantasting van onderdelen op te sporen voordat die problematisch kunnen worden. Corrigeer alle problemen die u ontdekt om het risico op een panne of ongeval te vermijden. Raadpleeg indien nodig een erkende Can-Am dealer.

Voer voordat u met dit voertuig gaat rijden steeds een controle uit aan de hand van de Checklist voor inspectie voor het vertrek.

Checklist voor inspectie voor het vertrek

Te doen voordat u de motor start (contact UIT)

| TE INSPECTEREN ITEMS | TE INSPECTEREN | ✓ |
|----------------------------------|--|---|
| Vloeistoffen | Controleer brandstof-, motorolie- en koelvloeistofpeil. | |
| Lekkage | Kijk onder het voertuig of er geen lekken zijn. | |
| Stuur | Draai het stuur heen en weer om na te gaan of het stuur vrij kan bewegen. | |
| Gashendel | Geef meermaals gas om te controleren of de gashendel vlot werkt. Deze moet terugkeren naar de stationaire stand wanneer u hem loslaat. | |
| Remslot | Schakel het remslot in en ga na of het goed werkt. | |
| Banden | Controleer de bandenspanning en staat van de banden. | |
| Wielen | Controleer de wielen op schade en op of de wielmoeren vastzitten | |
| Radiator | Controleer of de radiator schoon is. | |
| Aandrijfketting en kettingwielen | Inspecteer de kettingwielen op slijtage en schade. | |
| | Controleer of de aandrijfketting en de geleider goed zijn geregeld en gesmeerd. | |
| Zadel | Controleer of de zitting goed is geïnstalleerd en vergrendeld. | |
| Lading | Respecteer de maximale belasting als u lading vervoert. Controleer of de lading goed aan de rekken is bevestigd. | |

| TE INSPECTEREN ITEMS | TE INSPECTEREN | ✓ |
|--------------------------|--|---|
| Service- en bergvakken | Controleer of de service- en bergvakken goed zijn vergrendeld. | |
| Carrosserie en ophanging | Kijk onder het voertuig of er vuil of stof op de carrosserie of ophanging ligt, desgevallend goed schoonmaken. | |

Te doen voordat u de motor start (contact op AAN)

| TE INSPECTEREN ITEMS | TE INSPECTEREN | ✓ |
|----------------------|--|---|
| Verklikkerlichtjes | Controleer de werking van het verklikkerlichtje voor de motortemperatuur (gedurende enkele seconden nadat het contact op AAN staat). | |
| | Controleer of de verklikkerlichtjes voor N (neutraal) en R (achteruit) op AAN branden bij de respectieve standen van de schakelhendel. | |
| Lichten | Controleer of de koplampen en het achterlicht branden en schoon zijn. | |
| | Controleer de werking van de dim- en grootlichten. | |
| | Controleer de werking van de remlichten. | |
| | Controleer de werking van de richtingaanwijzers. | |
| | Controleer de werking van de alarmknipperlichten. | |
| Claxon | Controleer de werking van de claxon. | |
| Motor | Controleer of de brandstofklep op AAN staat. | |

Te doen nadat de motor is gestart

| TE INSPECTEREN ITEMS | TE INSPECTEREN | ✓ |
|-----------------------------|---|---|
| Verklikkerlichtjes | Controleer of het verklikkerlichtje voor de motortemperatuur uitgaat (schakel de motor uit als het blijft branden). | |
| Schakelhendel | Controleer de werking van de schakelhendel (F, N en R). | |
| Remmen | Rijd zachtjes een paar meter vooruit en probeer beide remhendels en het remslot afzonderlijk uit. De remmen volledig inschakelen. De hendel en het slot moeten naar hun oorspronkelijke stand terugkeren na het loslaten. | |
| Meter | Controleer de werking van de richtingaanwijzerlichtjes op de meter. | |
| | Controleer de goede werking van de meterverlichting. | |
| | Controleer de goede werking van de snelheidsmeter en kilometerteller als u vooruitrijdt. | |
| Motorstopschakelaar | Controleer de goede werking van de motorstopschakelaar. | |
| Contactschakelaar | Controleer de goede werking van de contactschakelaar door de motor in en uit te schakelen. | |

Kledij

Kijk ook naar de weersomstandigheden om te beslissen welke kledij u aantrekt. Wees voorzien op de laagste voorspelde temperatuur. Thermisch ondergoed op de huid zorgt voor een goede isolatie. Belangrijk is dat de bestuurder altijd een aangepaste beschermende kledij en uitrusting draagt, onder meer een goedgekeurde helm, oogbescherming, laarzen, handschoenen, een hemd met lange mouwen en een lange broek. Deze kledij zal u beschermen tegen een aantal kleinere risico's die u onderweg kunt tegenkomen. De bestuurder mag nooit losse kledij dragen, zoals een sjaal, die in het voertuig, boomtakken en struiken verstrikt kan raken. Afhankelijk van het weer kunt u een antimistbril of zonnebril nodig hebben. Er zijn lenzen en brillen in verschillende kleuren verkrijgbaar, waarmee variaties in het terrein beter te onderscheiden zijn. Draag uw zonnebril enkel overdag.

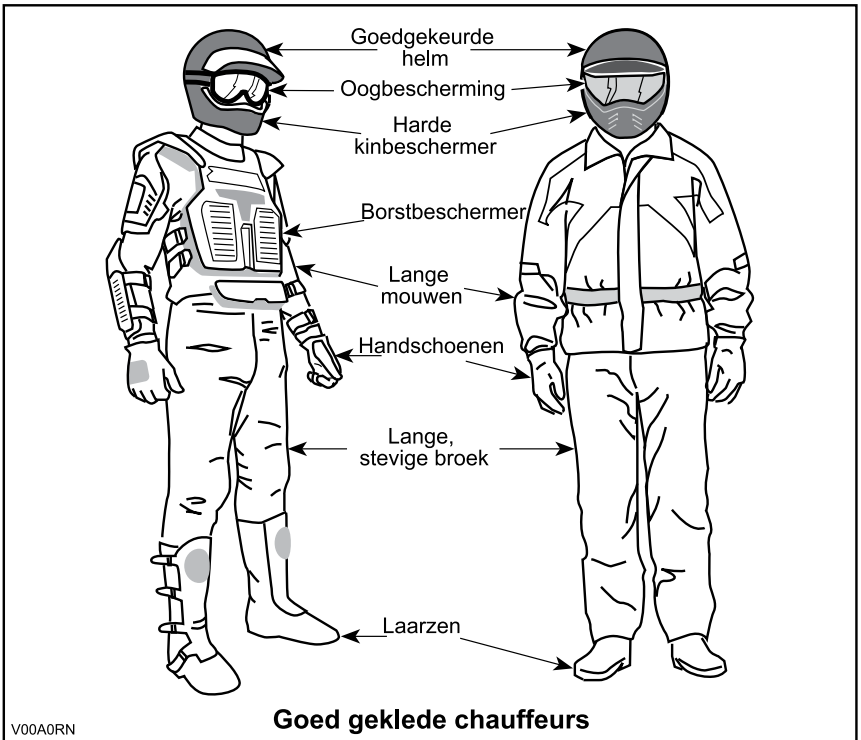

Een passagier vervoeren

Dit voertuig is specifiek ontwikkeld voor het vervoer van één bestuurder. Ondanks de lange zitting is dit voertuig noch ontworpen noch bedoeld om passagiers te vervoeren. Wanneer u een passagier meeneemt, kan dit de stabiliteit en besturing van het voertuig negatief beïnvloeden.

Lading transporteren

Alle lading die op het voertuig wordt vervoerd zal de handelbaarheid, stabiliteit en remafstand van het voertuig beïnvloeden. Daarom mag u de maximale belasting die de voertuigfabrikant voorschrijft nooit overschrijden (zie de onderstaande tabel). Zorg ervoor dat de lading stevig vastzit, goed verdeeld is en de besturing van het voertuig niet kan hinderen. Houd er rekening mee dat de "lading" kan gaan schuiven of vallen en een ongeluk kan veroorzaken. Vermijd ladingen die er opzij uitsteken en aan struiken of andere obstakels kunnen blijven haken. Vermijd afdekking en belemmering van de koplampen of remlichten door de lading.

Matig uw snelheid volgens de staat van het terrein wanneer u lading vervoert of een aanhangwagen trekt, en vermijd heuvels en ruw terrein.

Voorzie een langere remafstand. Bevestig de lading altijd zo laag mogelijk op het rek/de rekken om het zwaartepunt zo min mogelijk te verhogen.

| MAXIMUMBELADING | | |
|---------------------------|--------|--|
| TOTALE MAXIMUMBELADING | 150 kg | Inclusief bestuurder, alle andere lasten en toegevoegde accessoires |

Werken met uw voertuig

Uw voertuig kan u helpen om bepaalde LICHTE taken uit te voeren. Hiervoor is een waaier van accessoires te verkrijgen bij uw erkende Can-Am dealer. Respecteer echter altijd de maximale belading en het vermogen van het voertuig. Bij een te zware belasting van het voertuig kunnen de componenten overbelast raken en stukgaan. Om verwondingen te voorkomen moet u ook de instructies en waarschuwingen die bij het accessoire zitten volgen. Vermijd grote krachtspanningen, zoals zware gewichten heffen of trekken of het voertuig met mankracht verplaatsen.

Recreatief gebruik

Respecteer de rechten en beperkingen van anderen. Begeef u niet in zones die zijn voorbehouden aan andere offroadactiviteiten. Daartoe behoren paden voor sneeuwscooters, ruiters, langlaufsporen, mountainbikeparcours enz. Ga er nooit van uit dat er toch geen andere gebruikers op het pad zijn. Houd altijd uiterst rechts aan op het pad en zigzag niet heen en weer. Zorg ervoor dat u kunt stoppen wanneer er voor u een andere weggebruiker opdaagt.

Sluit u aan bij een plaatselijke ATV-club. Zij kunnen u een kaart bezorgen en adviseren of informeren over de plaatsen waar u kunt rijden. Als er geen club in uw buurt is, kunt u misschien meewerken aan de oprichting. In groep rijden en clubactiviteiten zijn een aangename, sociale vrijetijdsbesteding.

Houd altijd een veilige afstand van andere bestuurders. Op basis van uw eigen inschatting van snelheid, staat van het terrein, weer, mechanische staat van uw voertuig en uw vertrouwen in het beoordelingsvermogen van de mensen om u heen, kunt u het best oordelen over de aangewezen veilige afstand. Net als andere voertuigen kan dit voertuig niet ogenblikkelijk stoppen.

Gebruik het voertuig altijd met matige snelheid. Rijd nooit sneller dan 65 km en rem voor een bocht af als u op een verharde weg rijdt.

Informeer voor uw vertrek iemand over uw geplande bestemming en het tijdstip waarop u vermoedelijk terugkeert.

Neem, afhankelijk van de afstand die u wilt afleggen, extra gereedschap of nooduitrusting mee. Vraag na waar u extra benzine en olie kunt kopen. Wees voorbereid op de omstandigheden die u mogelijk te wachten staan.

| | |
|--------------------------|------------------------------|
| Verstelbare steeksleutel | Mes |
| Een touw | Gsm |
| Bril met donkere glazen | Bijgeleverde gereedschapstas |
| Eerstehulpkit | Reservelampjes |
| Zaklamp | Snack |
| Antisliptape | Kaart van het traject |

Milieu

Eén van de voordelen van dit voertuig is dat u zich op ongebaand terrein kunt begeven tot ver buiten de bewoonde wereld. Doe dit echter altijd met respect voor de natuur en de rechten van andere natuurliefhebbers. Rijd niet door ecologisch kwetsbare gebieden. Rijd niet over bosaanplantingen of jonge boompjes, hak geen bomen, verwijder geen omheiningen en verniel de bodem niet door uw wielen te laten spinnen. “Wees behoedzaam”.

Dit voertuig kan OHV-branden veroorzaken als er zich vuil bij de uitlaat of andere hete motoronderdelen ophoopt, wat kan gaan branden en in droog gras kan vallen. Voorkom rijden in natte gebieden, door moerassen of in lang gras, waar zich vuil kan afzetten. Als u in zulke gebieden rijdt, inspecteert u de motor en hete delen en verwijdert u het vuil.

Wilde dieren opjagen is wettelijk verboden in heel wat streken. Wild dat door een motorvoertuig wordt opgejaagd, kan sterven van uitputting. Komt u dieren tegen op uw weg, stop dan en observeer ze in stilte. U houdt er zeker heel wat mooie herinneringen aan over.

Respecteer de regel “breng terug wat u meeneemt”. Laat geen afval achter. Maak geen kampvuur tenzij u hiervoor toelating heeft en dan alleen ver genoeg van droge plaatsen. De gevaren die u veroorzaakt op uw weg kunnen anderen en uzelf schade berokkenen, zelfs op een later tijdstip.

Respecteer landbouwgronden. Vraag voor het betreden van privéterrein altijd toestemming aan de eigenaar. Respecteer landbouwgewassen, vee en eigendomsgrenzen. Komt u een gesloten hek tegen, sluit het dan opnieuw achter u.

Vervuil ten slotte geen waterlopen, meren of rivieren, voer geen aanpassingen aan de motor of het uitlaatsysteem uit en verwijder geen onderdelen.

Ontwerpbeperkingen

Hoewel dit voertuig bijzonder robuust is voor zijn klasse blijft het per definitie een licht voertuig dat enkel mag worden gebruikt voor de zaken waarvoor het is bedoeld.

Extra gewicht aan enig deel van dit voertuig verandert de stabiliteit en de prestaties.

Gebruik off-road

Rijden op ongebaand terrein is per definitie gevaarlijk. Elk terrein dat niet speciaal werd voorbereid om voertuigen te dragen houdt gevaren in omdat men nooit op voorhand weet welke oneffenheden men tegenkomt, hoe vast de ondergrond is en hoe steil de helling. Het terrein zelf is daarom een permanente risicofactor, die elke persoon die op avontuur trekt moet aanvaarden en incalculeren.

Een bestuurder die met zijn voertuig offroad gaat rijden moet met de grootste zorg de veiligste weg kiezen en het terrein voor zich aandachtig observeren. Laat dit voertuig in geen geval besturen door iemand die de juiste rijtechnieken voor dit voertuig niet perfect beheerst en begeef u nooit op zeer steil of verraderlijk terrein.

Algemene bedienings- en veiligheidsvoorschriften

Zorgvuldigheid, voorzichtigheid, ervaring en rijvaardigheid zijn de beste voorzorgen die u kunt nemen tegen de risico's van het rijden met dit voertuig.

Bij de minste twijfel of het voertuig veilig over een hindernis of een bepaald deel van het terrein raakt, kiest u beter een andere route.

Bij het offroad rijden zijn vermogen en tractie belangrijker dan snelheid. Rijd nooit sneller dan de zichtbaarheid toelaat en dan u nodig heeft om een veilige route te kiezen.

Let constant op het terrein voor u, zodat u plotse veranderingen in de hellingsgraad of hindernissen, zoals rotsblokken of stronken, tijdig opmerkt. Zo voorkomt u dat uw voertuig zijn stabiliteit verliest en kantelt of over de kop gaat.

Gebruik het voertuig niet als de bedieningselementen niet normaal werken.

Controleer bij het achteruit rijden of er geen mensen of hindernissen achter het voertuig staan. Rijd traag en vermijd scherpe bochten.

BRP raadt u aan op uw ATV te blijven zitten bij besturing in achteruit. Sta zo weinig mogelijk rechtop. Als uw gewicht naar voren schuift tegen de gashendel kunt u onverhoeds versnellen en de controle verliezen.

Activeer het remslot altijd wanneer u stilstaat of parkeert. Dit is vooral belangrijk wanneer u op een helling parkeert. Op erg steile hellingen of als het voertuig geladen is, moeten de wielen worden geblokkeerd met stenen of bakstenen. Denk eraan om de schakelhendel in VOORUIT te zetten en de brandstofklep dicht te draaien wanneer het voertuig lange tijd niet wordt gebruikt of wordt getransporteerd.

Bergop rijden

Door zijn configuratie kan dit voertuig uitstekend klimmen, zo goed zelfs dat het eerder zal kantelen dan zijn tractie te verliezen. Op het terrein komt het bijvoorbeeld geregeld voor dat de top van een heuvel is geërodeerd tot een steile, scherpe piek. Het voertuig kan dergelijke helling probleemloos aan, maar wanneer de voorkant van het voertuig zo ver omhoog komt dat het evenwicht naar achter verschuift, kan het voertuig kantelen.

Dat kan ook gebeuren als de neus van het voertuig door een hindernis op de grond te ver omhoog komt. Kies in een dergelijke situatie een andere route. Houd daarbij rekening met de risico's van dwars op een helling rijden.

Het is ook raadzaam na te gaan hoe het terrein er aan de andere kant van de heuvel of glooiing uitziet. Al te vaak blijkt er een diepe afgrond te wachten en is afdalen onmogelijk.

Bergaf rijden

Dit voertuig kan steilere hellingen beklimmen dan het veilig kan afdalen. Daarom dient u er zeker van te zijn dat er een veilige weg naar beneden is, voordat u aan een beklimming begint.

Wanneer u vertraagt bij het afdalen van een gladde helling, kan het voertuig gaan schuiven. Houd een constante snelheid aan en/of versnel iets om het voertuig opnieuw onder controle te krijgen.

Dwars op een helling rijden

Dit moet zoveel mogelijk worden vermeden. Is het toch noodzakelijk, wees dan uiterst voorzichtig. Wanneer u dwars op een steile helling rijdt kunt u kantelen. Bovendien kunt u op gladde of losse oppervlakken oncontroleerbaar wegschuiven. Probeer nooit uw voertuig bergafwaarts te draaien door te schuiven. Vermijd alle voorwerpen of inzinkingen die de overhelling van het voertuig naar één zijde nog versterken, om te voorkomen dat het voertuig kantelt.

Steile dalingen

Dit voertuig zal gewoonlijk stoppen wanneer de voor- of achterwielen over een steile daling rijden. Als het om een steile, diepe afgrond gaat zal het voertuig met zijn neus naar beneden duiken en kantelen.



WAARSCHUWING

Vermijd steile dalingen. Keer om en kies een alternatieve route.

Rijden over besneeuwde oppervlakken

Let bij de inspectie voor het vertrek speciaal op die plekken op het voertuig waar sneeuw- en ijsafzettingen de zichtbaarheid van het achterlicht kunnen belemmeren, ventilatieopeningen kunnen verstopen, de radiator en ventilator kunnen blokkeren en de beweging van de bedieningshendels, schakelaars en rempedaal kunnen bemoeilijken. Controleer voor u de ATV start of besturing, gas, remmen en pedalen zonder enige belemmering kunnen worden bediend.

Als een ATV over een besneeuwd pad rijdt hebben de wielen minder tractie, waardoor het voertuig anders gaat reageren op de inputs van de bestuurder. Op oppervlakken met minder grip reageert het voertuig minder scherp en precies, wordt de remafstand langer en zit er geen snee op de versnelling. Vertraag en geef nooit bruusk gas. Daardoor kunnen de banden beginnen tollen en kan het voertuig door oversturen gaan schuiven. Vermijd bruusk remmen. Dat kan het voertuig doen schuiven over een rechte lijn. Nogmaals, voorzichtig snelheid verminderen en uzelf voldoende tijd en afstand laten in anticipatie op een manoeuvre, om zo de volledige controle over het voertuig te kunnen herwinnen voordat het voertuig ongecontroleerd wegdraait, is de beste aanpak.

Als u met de ATV over een besneeuwd oppervlak rijdt, wordt door de turbulentie achteraan het bewegende voertuig sneeuw opgeworpen die met blootgestelde onderdelen, inclusief draaiende onderdelen zoals remschijven, in contact kan komen of er zich kan ophopen of smelten. Water, sneeuw of ijs kunnen een weerslag hebben op de reactietijd van het remsysteem van uw ATV. Rem vaak, zelfs als dat niet nodig is om de snelheid van uw voertuig te verlagen, zodat zich zo weinig mogelijk ijs of sneeuw op de droge remblokken of -schijven kan vastzetten. Door dit te doen in rijomstandigheden die weinig risico inhouden, test u uw grip op het oppervlak en blijft u alert voor hoe het voertuig reageert op uw stuurimpulsen. Houd rempedaal, voetsteunen, rem- en gashendels altijd sneeuw- en ijsvrij. Veeg regelmatig de sneeuw van de zitting, handgrepen, kop- en achterlichten.

De sneeuw kan rotsen, boomstronken of andere objecten verhullen of kan zo diep liggen dat het voertuig onbruikbaar is omdat het vast zou komen te zitten of helemaal geen tractie meer zou hebben in de sneeuwbrig. Kijk ver voor u uit en wees altijd alert voor zichtbare hints die kunnen wijzen op de aanwezigheid van zulke obstakels. Rijd er in geval van twijfel rond. Vermijd rijden op bevroren waterpartijen als u nog niet hebt gecontroleerd of het ijs voldoende sterk is om de ATV, de opzittenden en de lading veilig te dragen. Vergeet niet dat een bepaalde ijsdikte wel kan volstaan om een sneeuwscooter te dragen, maar niet voor een ATV van hetzelfde gewicht, omdat het dragende contactoppervlak van de vier wielen kleiner is dan dat van een sneeuwscooterrolband en ski's.

Draag voor een maximaal comfort en bescherming tegen bevriezing altijd beschermende kledij en ATV-uitrusting die aangepast is aan de weersomstandigheden waaraan u tijdens uw rit zult worden blootgesteld.

Maak er een goede gewoonte van op het einde van de rit alle sneeuw- en ijsafzettingen van de carrosserie en alle bewegende onderdelen (remmen, onderdelen van het besturingssysteem, aandrijflijnen, bedieningselementen, radiatorventilator enz.) te verwijderen. Natte sneeuw zal immers aanvriezen tot ijs zodra de motor is afgezet en zal moeilijker te verwijderen zijn bij de volgende inspectie voor het vertrek.

Rijtechnieken

Wanneer u sneller rijdt dan uw vaardigheid of de omstandigheden toelaten, kunt u verwondingen oplopen. Geef maar net genoeg gas om veilig vooruit te komen. Uit statistieken blijkt dat snel genomen bochten vaak tot ongelukken en verwondingen leiden. Vergeet nooit dat dit voertuig zwaar is! Als het met zijn volle gewicht op u valt kunt u makkelijk gekneld raken. Pas altijd de juiste rijtechnieken toe om te voorkomen dat het voertuig kantelt op hellingen, ruig terrein en in bochten.

Dit voertuig dient niet om te springen. Het is ook niet in staat de energie op te vangen die vrijkomt bij manoeuvres zoals springen en die mogelijk op u, de bestuurder, zal worden overgebracht. Als u op twee wielen probeert te rijden kan uw voertuig kantelen en op u terecht komen. Deze beide stunts zijn erg gevaarlijk voor u en moeten tot elke prijs worden vermeden.

Om uw voertuig goed onder controle te houden, dient u uw beide handen aan het stuur te houden, waar u alle bedieningselementen binnen handbereik heeft. Dit geldt ook voor uw voeten. Om het gevaar op letsel aan benen of voeten tot een minimum te beperken, moet u uw voeten altijd op de voetsteunen houden. Draai uw tenen niet naar buiten en steek uw voet niet uit in bochten, anders kunnen ze klappen krijgen, aan obstakels op de weg blijven haken of met de wielen in contact komen.

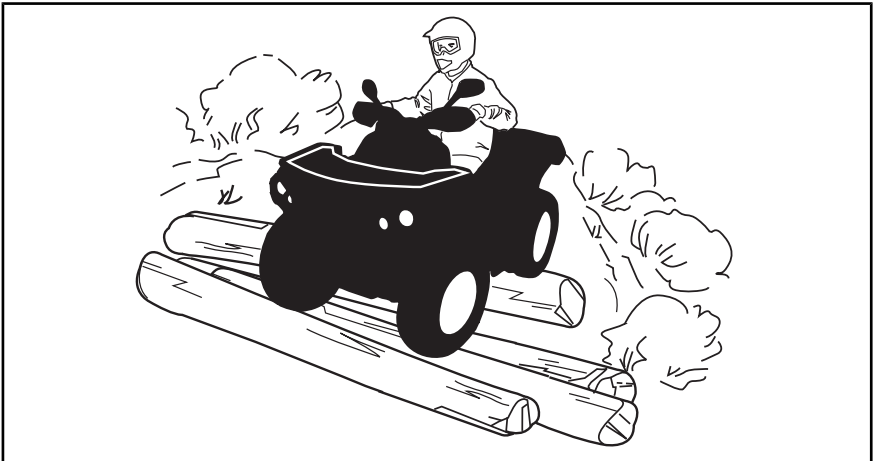

Hoewel dit voertuig is uitgerust met een degelijke ophanging, kan het rijden op hobbelig of ruig terrein onaangenaam aanvoelen of zelfs rugletsels veroorzaken. Vaak zult u in een gehurkte houding moeten rijden. Vertraag dan en vang de schokken gedeeltelijk op met uw gebogen benen.

Als de wegcode in uw regio het gebruik van uw voertuig op de openbare weg toelaat, begeef u dan enkel voor korte afstanden op de weg en enkel om uw voertuig van de ene offroadlocatie naar een andere te verplaatsen. Rijd altijd langzaam met uw voertuig (nooit sneller dan 65 km /h) en rem af voordat u een bocht neemt.

Dit voertuig is achteraan niet uitgerust met een differentieel (de achterwielen draaien altijd even snel). Daarom kan het voertuig op een verharde ondergrond moeilijker bestuurbaar en controleerbaar zijn.

Respecteer altijd de wegcode wanneer u zich met uw ATV op de openbare weg begeeft. Om een weg over te steken moet de bestuurder die de leiding heeft afstappen en de andere bestuurders aanwijzingen geven om over te steken. De laatste persoon die oversteekt helpt daarna de leider met oversteken. Rijd nooit op voetpaden. Dit is voorbehouden aan voetgangers.

Water kan groot gevaar inhouden. In te diep water kan het voertuig gaan drijven en kantelen. Controleer de diepte van het water en de stroming alvorens het water over te steken. Het water mag niet hoger dan de voetsteunen komen. Let op voor gladde oppervlakken zoals keien, gras, boomstronken enz. in het water en op de oevers. Dit kan tot tractieverlies leiden. Rijd nooit met hoge snelheid in het water. Het water heeft een afremmende werking en u kunt weggeslingerd worden.

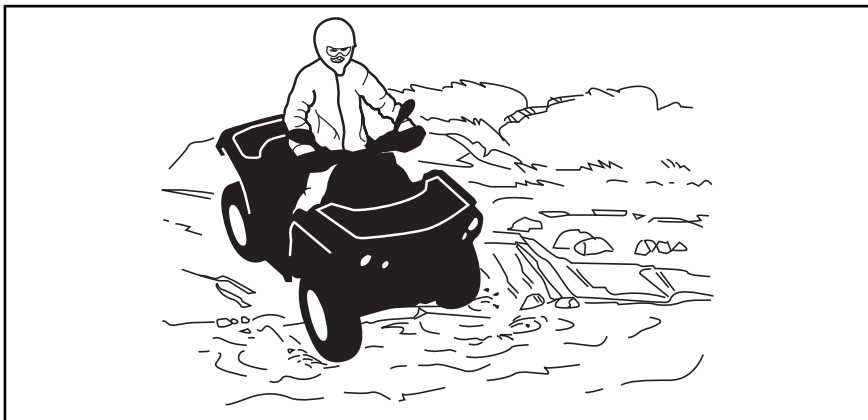

Water vermindert het remvermogen van uw voertuig. Laat de remmen altijd drogen door ze meermaals te activeren wanneer het voertuig weer op het droge is.

Nabij water is er vaak modder of moerasland. Let op voor onverwachte gaten of inzinkingen. Kijk ook uit voor rotsblokken, stronken enz. die gedeeltelijk begroeid zijn.

Als u over bevroren water moet, controleer dan goed of het ijs dik genoeg is om het totale gewicht van uzelf, uw voertuig en zijn lading te dragen. Kijk zeker uit voor open water. Dit wijst erop dat het ijs niet overal even dik is. Steek in geval van twijfel niet over.

IJs maakt uw voertuig ook moeilijker bestuurbaar. Vertraag en geef nooit bruusk gas. Anders gaan de banden spinnen en kan het voertuig kantelen. Vermijd bruusk remmen. Ook dit kan tot ongecontroleerd doorschuiven en kantelen van het voertuig leiden. Rijd nooit in smeltende sneeuw. Die kan de werking en besturing van het voertuig immers blokkeren.

In sneeuw rijden kan een negatieve weerslag hebben op het remvermogen. Verminder op een veilige manier uw rijsnelheid en voorzie een langere remafstand. Sneeuw kan zich afzetten op de remonderdelen en op het remregelsysteem. Rem vaak om te verhinderen dat ijs of sneeuw zich kunnen vastzetten. Raadpleeg de paragraaf Algemene bedienings- en veiligheidsvoorschriften in dit hoofdstuk voor nadere informatie over rijden op besneeuwde oppervlakken.

Rijden op zand, zandduinen of sneeuw is nog een unieke ervaring, waarvoor u echter enkele elementaire voorzorgen moet nemen. In nat, diep of fijn zand/sneeuw treedt er tractieverlies op en kan het voertuig gaan schuiven, kantelen of vastlopen. Zoek in dit geval naar een vastere ondergrond. Ook in deze situatie dient u te vertragen en uit te kijken voor moeilijke rijomstandigheden.

Wanneer u in duingebied gaat rijden, is het raadzaam uw voertuig uit te rusten met een hoog uitstekende vlag. Zo kunnen andere personen aan de andere kant van de zandduin beter zien waar u zich bevindt. Rijd voorzichtig wanneer u voor u nog een veiligheidsvlag bespeurt. Omdat een hoog uitstekende vlag kan plooiën en terugveren tegen uw lichaam, mag u ze niet gebruiken op plaatsen met lage takken of hindernissen.

Rijden op losse stenen of kiezel lijkt sterk op rijden op ijs. Het verandert de besturing van het voertuig, waardoor het kan slippen of kantelen, vooral bij te hoge snelheden. Ook de remafstand kan toenemen. Vergeet niet dat er bij "bruusk gas geven" of doorslippen losse stenen naar achteren kunnen vliegen en een andere bestuurder kunnen raken. Doe dit nooit opzettelijk.

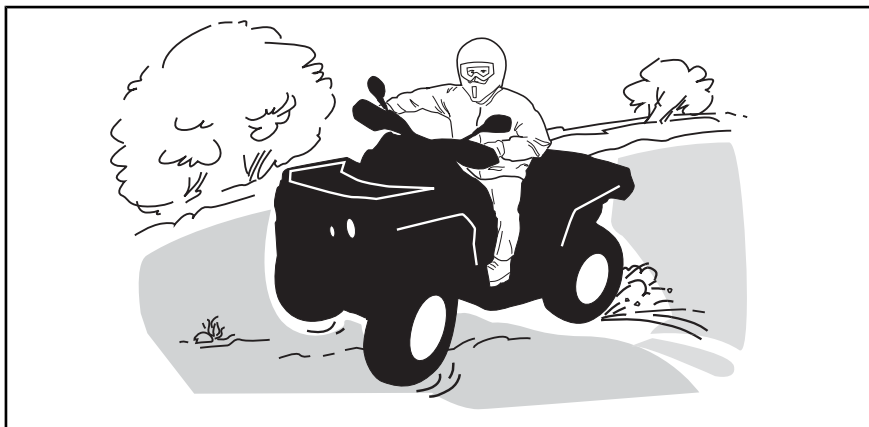

Begint u toch te slippen of schuiven, draai het stuur dan in de richting waarin u slipt tot u het voertuig opnieuw onder controle heeft. U mag nooit bruusk remmen en de wielen blokkeren.

Respecteer en volg de signalisatie langs het pad. Ze is daar geplaatst om u en anderen te helpen.

Passeer hindernissen op uw "weg" voorzichtig. Daartoe behoren losse rotsblokken, omgevallen bomen, gladde oppervlakken, omheiningen, palen, wallen en laagtes. Vermijd ze zoveel mogelijk. Houd er rekening mee dat sommige hindernissen te groot of gevaarlijk zijn om over te rijden en beter ontweken worden. Kleine stenen of omgevallen bomen kunt u veilig passeren, wanneer u ze in een hoek van 90° nadert. Ga op de voetsteunen staan met uw knieën gebogen. Pas uw snelheid aan zonder vaart te verliezen en geef niet bruusk gas. Houd het stuur stevig vast. Verplaats uw lichaamsgewicht naar achteren en rijd door. Probeer niet om de voorwielen van het voertuig van de grond te heffen. Houd er rekening mee dat het voorwerp misschien glad is of kan verschuiven wanneer u erover rijdt.

Wanneer u bergop of bergaf rijdt is het uiterst belangrijk om bedacht te zijn op gladde oppervlakken of terreinveranderingen en hindernissen en om de juiste lichaamshouding aan te nemen.

Activeer de parkeerinrichting altijd wanneer u stilstaat of parkeert. Dit is vooral belangrijk wanneer u op een helling parkeert. Op erg steile hellingen of als de ATV geladen is, moeten de wielen worden geblokkeerd met stenen of bakstenen.

Bergop

Houd hier rekening mee, voordat u een heuvel oprijdt. Het oprijden van heuvels mag alleen door ervaren bestuurders worden geprobeerd. Begin met flauwe hellingen. Rijd altijd recht heuvelop en verplaats uw lichaamsgewicht naar voren, naar de top van de heuvel toe. Houd uw voeten op

de voetsteunen, zet de ATV in een lagere versnelling en versnel voordat u gaat klimmen. Probeer een vaste snelheid aan te houden en geef niet teveel gas om versnellen te voorkomen. Abrupte hellingen, variaties in het terrein of het gaan met een wiel over een obstakel kan een grote invloed op de stabiliteit hebben, omdat dit de voorkant van het voertuig omhoog tilt, met het risico van omkantelen. Sommige heuvels zijn te stijl om veilig te kunnen stoppen of te herstellen van een mislukte beklimpoging. Probeer steile hellingen te vermijden. Als u niet voorzichtig bent, kunt u omkantelen als u heuvelop gaat. Als de heuvel te steil is en u niet boven geraakt of het voertuig achteruit rolt, rem dan voorzichtig zodat u niet slipt. Stap af en keer het voertuig om in een "K"-beweging (terwijl u naast het voertuig loopt aan de bergop-zijde en met één hand aan de rem). Keer de achterkant van het voertuig dan langzaam naar de heuveltop toe en rijd naar beneden. Loop en stap altijd af aan de hoger gelegen zijde van de helling en blijf uit de buurt van het voertuig en de draaiende wielen. Probeer het voertuig nooit tegen te houden als het begint te kantelen. Blijf uit de buurt. Rijd niet met hoge snelheid over een heuveltop. Achter de top kunnen er hindernissen of een steile afgrond liggen.

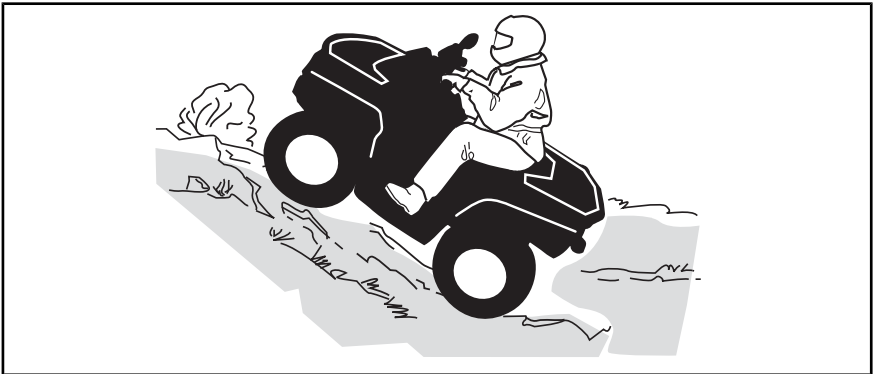

Bergaf

Verplaats uw lichaamsgewicht naar achteren. Rem geleidelijk om niet te slippen. Laat u niet naar beneden "rollen" op uitsluitend de motorcompressie of in neutraal. Probeer steile hellingen te vermijden. Als u niet voorzichtig bent, kunt u omkantelen als u heuvelaf gaat.

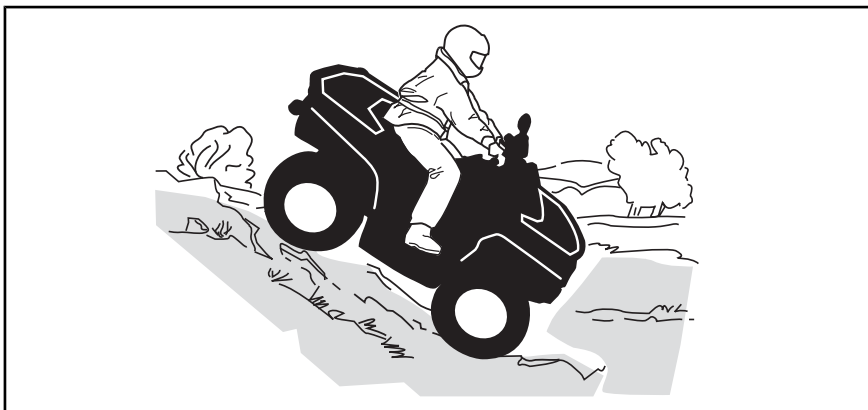

Dwars op een helling rijden

Dit is één van de **gevaarlijkste** manieren van rijden, omdat het evenwicht van het voertuig drastisch verandert. Vermijd dit zoveel mogelijk. Als het toch niet anders kan, verplaats dan **ALTIJD** uw lichaamsgewicht naar de top van de helling toe en houd u klaar om er aan deze zijde af te springen mocht het voertuig beginnen kantelen. **Probeer niet te stoppen of schade aan uw voertuig te voorkomen.**



Onthoud tijdens het lezen van deze Gebruikershandleiding, dat:



WAARSCHUWING

Duidt op een mogelijk gevaar dat, indien het niet wordt vermeden, kan leiden tot ernstige of dodelijke verwondingen.

BELANGRIJKE LABELS OP HET PRODUCT

Loshangend Etiket

Dit voertuig is bij zijn levering voorzien van etiketten en labels met belangrijke veiligheidsinformatie.

Iedereen die met dit voertuig rijdt, moet deze informatie lezen en begrijpen voor het rijden.

WAARSCHUWING

- Zoek en lees de gebruikershandleiding. Verkeerd gebruik van deze ATV kan tot ERNSTIGE of DODELIJKE VERWONDINGEN leiden. Volg alle aanwijzingen en waarschuwingen op.
- Gebruik altijd oorbescherming.
- Draag altijd een goedgekeurde helm en beschermingsuitrusting.
- Neem nooit passagiers mee.
- Rijd nooit onder invloed van alcohol of drugs.

G **MODEL VOOR** **ALGEMEEN GEBRUIK**

**DEZE ATV DIENT VOOR RECREATIEF
GEBRUIK OF VOOR NUTSDOELEINDEN**

ÉÉN BESTUURDER - GEEN PASSAGIERS
NIET VOOR BESTUURDERS ONDER 16 JAAR

**ER BESTAAN PRAKTIJKOPLEIDINGEN OM HET
RIJDEN MET EEN ATV ONDER DE KNIE TE
KRIJGEN. NEEM VOOR MEER INFORMATIE
CONTACT OP MET UW DEALER.**

**INFORMEER BIJ UW DEALER NAAR DE
GELDENDE NATIONALE EN LOKALE
VOORSCHRIFTEN VOOR ATV-GEBRUIK.**

**DIT ETIKET MAG NIET WORDEN
VERWIJDERD VOOR DE VERKOOP.** 704903931



Veiligheidslabels op het voertuig

Lees alle veiligheidslabels op uw voertuig aandachtig door.

Deze etiketten zijn bevestigd op het voertuig voor de veiligheid van de bestuurder en omstanders.

De veiligheidslabels op uw voertuig moeten als vaste onderdelen van het voertuig worden beschouwd. Als ze ontbreken of beschadigd zijn, kunnen ze kosteloos worden vervangen. Raadpleeg een erkende Can-dealer.

OPMERKING: De cijfers op de afbeeldingen van de voertuigen geven het volgnummer van het veiligheidslabel aan. Als er verschillen zijn tussen deze gids en het voertuig, hebben de veiligheidslabels op de boot de overhand op de labels in deze gids.

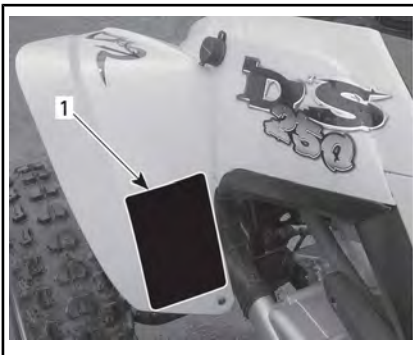

LABEL OP HET VOORSPATBORD LINKS

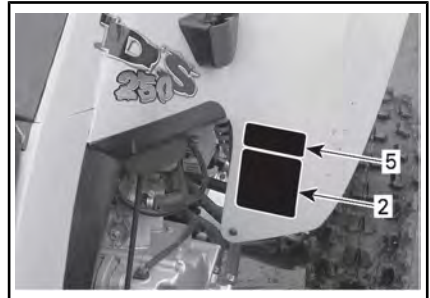

LABEL OP HET VOORSPATBORD RECHTS



LABELS OP HET ACHTERSPATBORD LINKS

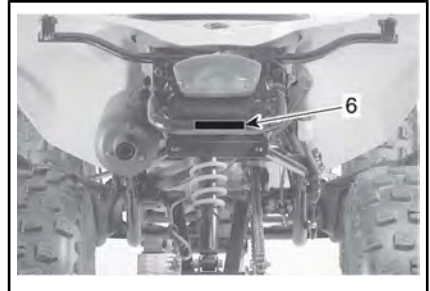

ETIKET ACHTERBUMPER

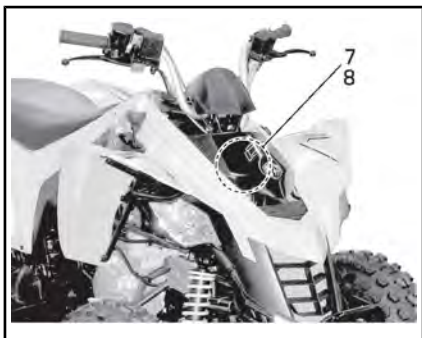

LABEL OP HET TOEGANGSPANEEL VOORAAN

Label 1

⚠ WAARSCHUWING

- Zoek en lees de gebruikershandleiding. Verkeerd gebruik van deze ATV kan tot ERNSTIGE of DODELIJKE VERWONDINGEN leiden. Volg alle aanwijzingen en waarschuwingen op.
- Draag altijd oorbescherming.
- Draag altijd een goedgekeurde helm en beschermingsuitrusting.
- Neem nooit een passagier mee.
- Rijd nooit onder invloed van alcohol of drugs.

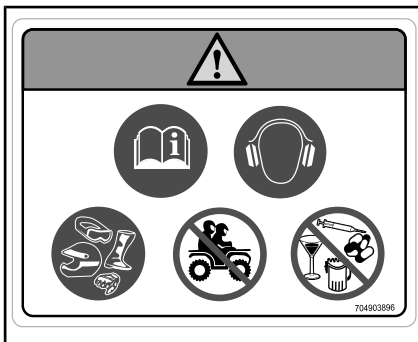

LABEL 1

Label 2

⚠ WAARSCHUWING

Personen jonger dan 16 die met deze ATV rijden, lopen een verhoogd risico op ERNSTIGE of DODELIJKE VERWONDINGEN. Rijd NOOIT met deze ATV als u jonger dan 16 bent.



LABEL 2

Label 3

⚠ WAARSCHUWING

- Zoek en lees de gebruikershandleiding.
- Neem NOOIT een passagier mee.

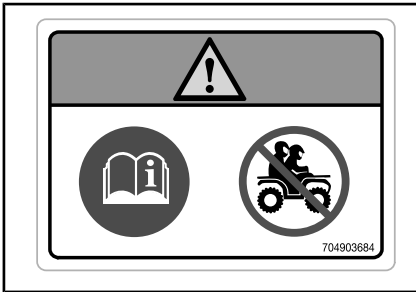

LABEL 3

Label 4

⚠ WAARSCHUWING

- Zoek en lees de gebruikershandleiding.
- Door een verkeerde bandenspanning of overbelading kunt u de controle verliezen, wat ERNSTIG LETSEL of de DOOD kan veroorzaken.
- Houd **ALTIJD** de weergegeven, juiste bandenspanning aan.
- Overschrijd **NOOIT** de maximale voertuigbelading van 150 kg, inclusief gewicht van bestuurder, lading, accessoires en disselgewicht.

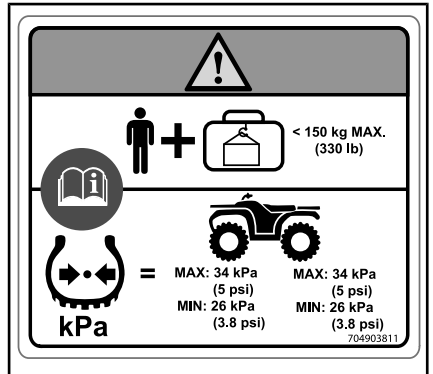

LABEL 4



LABEL 5

Label 6

⚠ WAARSCHUWING

Maak **NIETS** hier of aan het bagagerek vast om iets te trekken. Hierdoor kan uw voertuig kantelen. Gebruik enkel de trekhaak of hulphaak om lasten te trekken.

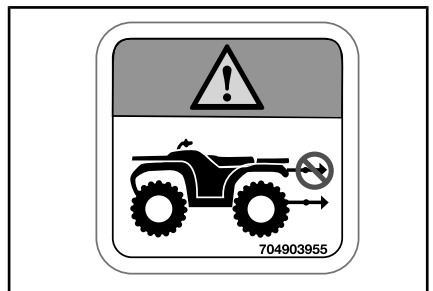

LABEL 6



LABEL 7

LABEL 8



LABEL 8



LABEL 9

Conformiteitslabels

Deze labels geven weer of het voertuig conform is.

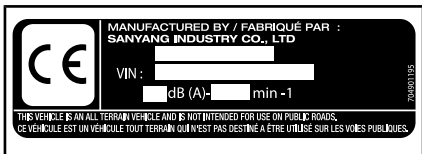

LOCATIE: RECHTS VOORAAN OP DE ONDERSTE BUIS VAN HET CHASSIS

Technische informatielabels



LABEL AFREGELING AANDRIJFKETTING

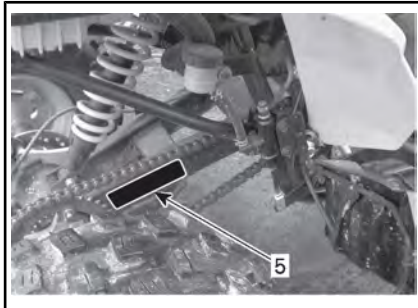

1. 5. Plaats plaatje afstelling aandrijfketting

VOERTUIGINFORMATIE

BEDIENINGSELEMENTEN/INSTRUMENTEN/UITRUSTING

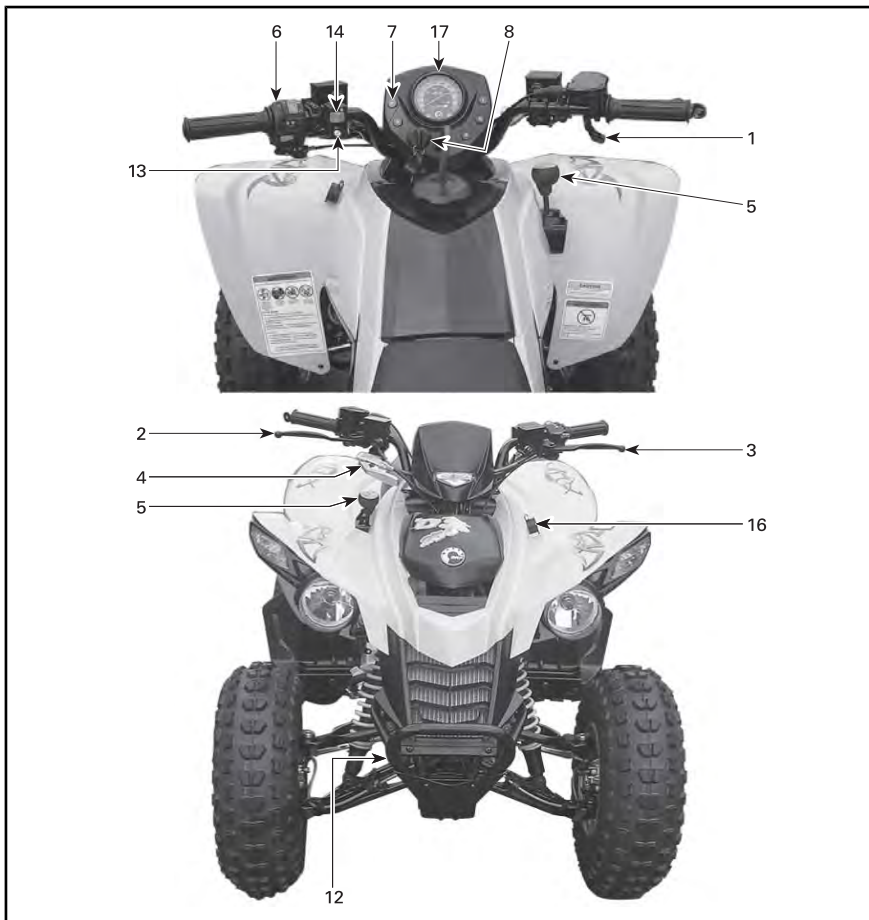

TYPISCH



TYPISCH

OPMERKING: In dit hoofdstuk worden de functies van de diverse bedieningselementen, instrumenten en uitrusting op uw voertuig toegelicht. De in deze Gebruikers-

handleiding gebruikte afbeeldingen zijn illustratief en kunnen afwijken van uw model. Meer details over het gebruik van een bedieningselement in combinatie met andere

vindt u in de *BEDIENINGSINSTRUC-TIES* verder in dit hoofdstuk.

1) Gashendel

De gashendel bevindt zich rechts aan het stuur.

Wanneer deze naar voor wordt ge-
duwd verhoogt het motortoerental
tot een gepast niveau om te scha-
kelen naar de gekozen versnelling.

Zodra de hendel wordt losgelaten
keert de motor automatisch terug
naar het stationair toerental en
vertraagt het voertuig geleidelijk.

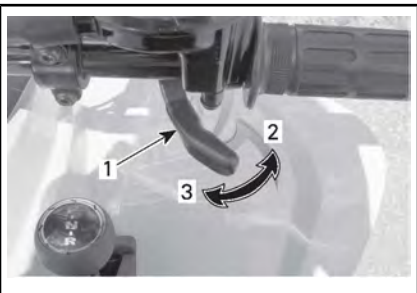

1. Gashendel
2. Om te versnellen
3. Om te vertragen

WAARSCHUWING

Controleer de werking van de gashendel voordat u de motor start. Spoor de oorzaak op als de gashendel niet vlot functioneert. Verhelp het probleem alvorens met het voertuig te rijden. Doe een beroep op uw erkende dealer, als u het probleem niet zelf kunt oplossen.

2) Remhendel rechts

Trek deze hendel in om de voorremmen te activeren. Wanneer hij wordt losgelaten moet de hendel automatisch terugkeren naar zijn

oorspronkelijke stand. Het remeffect is evenredig met de kracht die op de hendel wordt uitgeoefend.

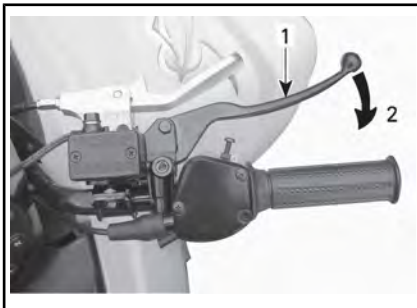

1. Remhendel
2. Om te remmen

3) Remhendel links

Trek deze hendel in om de achterrem te activeren. Wanneer hij wordt losgelaten moet de hendel automatisch terugkeren naar zijn oorspronkelijke stand. Het remeffect is evenredig met de kracht die op de hendel wordt uitgeoefend.

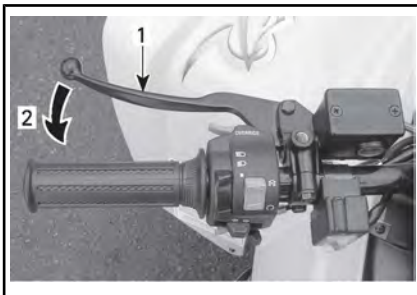

1. Remhendel
2. Om te remmen

4) Remslot

Het remslot bevindt zich rechts aan het stuur.

Als deze is vergrendeld kan het voertuig niet bewegen. Handig om de rem te vergrendelen, bijvoorbeeld in een scherpe bocht, tijdens

het transport of wanneer u het voertuig niet gebruikt.

⚠ WAARSCHUWING

Schakel het remslot altijd in en zet de schakelhendel in de VOORUIT-stand (F) wanneer u niet met uw voertuig rijdt.

⚠ WAARSCHUWING

Let op dat u het remslot volledig ontgrendeld voordat u met het voertuig vertrekt. Wanneer de remmen tijdens het rijden slepen door de hendel constant in te drukken, kan dit leiden tot beschadiging van het remsysteem, een verlaagd remvermogen en/of brand.

Schakel het remslot in als volgt: Trek aan de hendel van het remslot tot deze is vergrendeld.

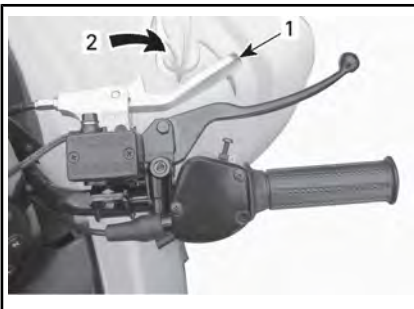

STAND AAN (AAN)

1. Remhendelslot
2. Trekken om het remslot te activeren

Schakel het remslot uit als volgt: Druk het remslot terug op zijn plaats. De remhendel moet terugkeren naar de ruststand. Ontgrendel het remslot altijd voor u gaat rijden.

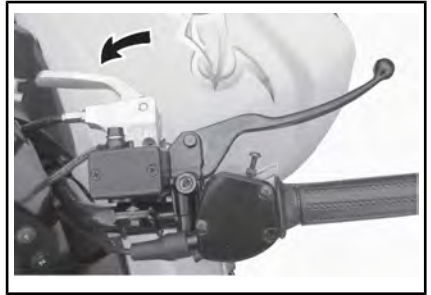

STAND UIT

5) Schakelhendel

De schakelhendel met 3 standen zit aan de rechterkant van het voertuig, naast de stuurkolom.

OPMERKING Stop het voertuig altijd helemaal en druk op de rem voordat u de schakelhendel verzet.



SCHAKELPATROON

1. Vooruit (F)
2. Neutraal (N)
3. Achteruit (R)

Om te schakelen zet u het voertuig helemaal stop, remt en zet de hendel vervolgens in de gewenste stand. Forceer de hendel niet.

OPMERKING: Wanneer u schakelt bij hoog toerental of zonder te remmen, zal de motor stilvallen.

R: Achteruit

In deze stand kan het voertuig achteruit rijden. Dit voertuig is uitgerust met een snelheidsbegrenzer in achteruit. Zie *OPHEFKNOP* voor meer informatie.

! WAARSCHUWING

Kijk goed uit of zich achter het voertuig geen obstakels of omstanders bevinden voordat u met het voertuig achteruit rijdt. BRP raadt u aan te blijven zitten. Sta zo weinig mogelijk rechtop. Als uw gewicht naar voren schuift tegen de gashendel kunt u onverhoeds versnellen en de controle verliezen.

N: Neutraal

In deze stand wordt de transmissie ontgrendeld zodat het voertuig manueel kan worden bewogen of gesleept.

F: Vooruit

Dit is het bereik voor normaal rijden. In deze stand kan het voertuig zijn maximumsnelheid bereiken.

6) Multifunctionele schakelaar

De multifunctionele schakelaar bevindt zich links aan het stuur.

De multifunctionele schakelaar omvat de volgende bedieningselementen:

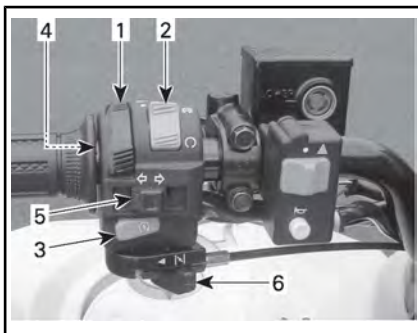

TYPISCH — MULTIFUNCTIONELE SCHAKELAAR

1. Dimschakelaar
2. Motorstopschakelaar
3. Motorstartknop
4. Ophefknop (niet zichtbaar)
5. Richtingaanwijzerschakelaar
6. Chokehendel

Dimschakelaar

De schakelaar heeft 3 standen voor de bediening van het achterlicht en de koplampen. Op het remlicht heeft deze geen effect.

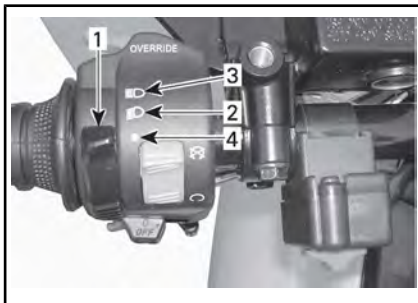

FUNCTIES KOPLAMPSCHAKELAAR

1. Dimschakelaar
2. Dimlicht en achterlicht
3. Grootlicht en achterlicht
4. Stand UIT

Motorstopschakelaar

Deze schakelaar dient om de motor stil te leggen en als noodstopknop.

OPMERKING: Hoewel de motor kan worden stilgelegd door de contactsleutel op UIT te draaien, raden we aan de motor met de motorstopschakelaar uit te schakelen.

Om de motor stil te leggen laat u de gashendel helemaal los en zet de motorstopschakelaar in de STOP-stand.

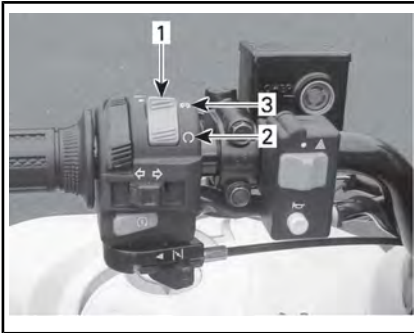

1. Motorstopschakelaar
2. RUN-stand (rijden)
3. STOP-stand

Motorstartknop

Om de motor te starten zet u de motorstopschakelaar in de RUN-stand.

Houd de motorstartknop ingedrukt en laat hem onmiddellijk los nadat de motor is gestart.

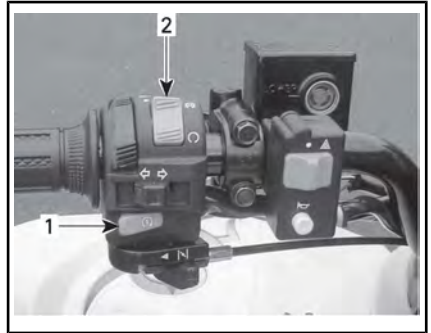

TYPISCH

1. Motorstartknop
2. Motorstopschakelaar (RUN-stand).

OPMERKING: De motor zal niet aanslaan zolang de motorstopschakelaar in de STOP-stand staat.

Ophefknop

Deze knop dient om de snelheidsbegrenzer in achteruit te neutraliseren als u achteruit rijdt. Hou de ophefknop ingedrukt en duw de gashendel vervolgens geleidelijk naar voor.



WAARSCHUWING

Druk nooit op de ophefknop als u de gashendel nog niet helemaal hebt losgelaten, want daardoor kunt u de controle verliezen.



TYPISCH

1. ophefknop

Richtingaanwijzerschakelaar

Om de richtingaanwijzers in te schakelen schuift u de richtingaanwijzerschakelaar naar de richting waarin u wilt draaien.

Om de richtingaanwijzerschakelaar uit te schakelen na het draaien, drukt u op de schakelaarknop.



1. Richtingaanwijzerschakelaar

Chokehendel

Dit is een regelbare hendel die de koude start vergemakkelijkt.

Gebruik de UIT-stand als de motor warm is.



TYPISCH— CHOKEHENDEL IN STAND UIT

Gebruik de uiterste stand van de chokehendel als de motor koud is.



TYPISCH— CHOKEHENDEL IN MAXIMALE CHOKESTAND

De overige standen tussen de UIT-stand en de uiterste stand gebruikt u naargelang de motortemperatuur.

7) Verklikkerlichtjes

Verklikkerlichtjes in en rond de meter geven u informatie over diverse functies en standen.

Onthoud tijdens het lezen van deze Gebruikershandleiding, dat:

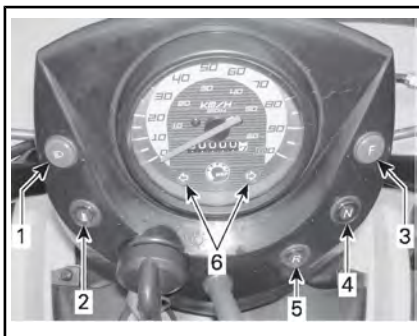

1. Grootlichtverklikkerlichtje
2. Lichtje motorkoelvloeistof heet
3. Vooruitlichtje
4. Neutraallichtje
5. Achteruitlichtje
6. Richtingaanwijzerlichtjes

Grootlicht (BLAUW)



Als dit lichtje **BRANDT** staan de GROOTLICHTEN AAN.

Motortemperatuur (ROOD)



Het lampje gaat branden als de contactschakelaar op AAN is geplaatst en blijft branden zolang de motor loopt.

De motor is oververhit als dit verklikkerlichtje **BRANDT** terwijl de motor loopt.

Raadpleeg *OVERVERHITTING VAN DE MOTOR* in het hoofdstuk *PROBLEMEN OPLOSSEN* als de motor oververhit raakt.

Verklikkerlichtje vooruit (BLAUW)



Als dit lichtje brandt staat de overbrenging in vooruit.

Verklikkerlichtje neutraal (GROEN)



Als dit lichtje brandt staat de overbrenging in neutraal.

Verklikkerlichtje achteruit (ROOD)



Als dit lichtje brandt staat de overbrenging in achteruit.

Richtingaanwijzerlichtjes (GROEN)



Deze twee (2) lichtjes bevinden zich in de meter. Wanneer een verklikkerlichtje knippert, geeft dit aan welke richtingaanwijzer, links of rechts, werkt. Wanneer ze allebei branden, geeft dit aan dat de knipperlichten zijn INGESCHAKELD.

8) Contactschakelaar

De contactschakelaar bevindt zich linksonder op de meterhouder.

Het is een sleutelschakelaar met 2 standen: UIT en AAN (met lichten).



WAARSCHUWING

Duidt op een mogelijk gevaar dat, indien het niet wordt vermeden, kan leiden tot ernstige of dodelijke verwondingen.

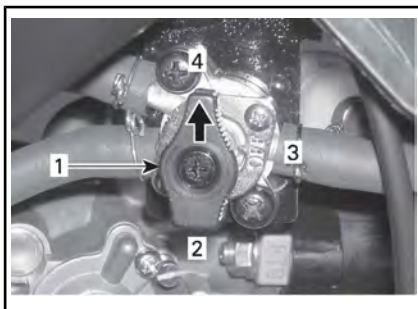
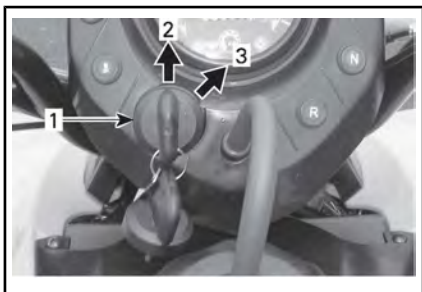

TYPISCH

1. Contactschakelaar
2. Stand UIT
3. Stand AAN (standlicht aan)

Steek de sleutel in het slot en draai hem op AAN . Neem de sleutel uit door de sleutel naar UIT te draaien en hem dan uit te trekken.

Vergeet niet dat de accu ontlaadt wanneer de lichten branden (kop-lampen en/of standlicht) zonder dat de motor draait. Schakel de contactschakelaar altijd op UIT wanneer u de motor stillet.

OPMERKING: Hoewel de motor kan worden stilgelegd door de contactsleutel op UIT te draaien, raden we aan de motor met de motorstopschakelaar uit te schakelen.

9) Brandstofklep

De brandstofklep bevindt zich aan de rechterkant van het voertuig, naast de motor.

Dit is een draaiklep met 3 standen: UIT, AAN en RES (reserve). Draai de klep met de wijzer in de gewenste stand.

1. Zet de wijzer in de gewenste stand
2. RES (reserve)
3. UIT
4. AAN

UIT

Stopt de brandstoftoevoer naar de carburator.

OPMERKING Zet de klep op UIT wanneer het voertuig lange tijd niet wordt gebruikt of wordt getransporteerd.

AAN

Laat de brandstoftoevoer naar de carburator toe. Dit is de normale stand wanneer u met het voertuig rijdt.

RES (RESERVE)

Wanneer de normale hoeveelheid brandstof in de tank is opgebruikt (in de AAN-stand), kunt u een noodbrandstofreserve aanspreken door de knop op RES te zetten. Deze reserve bedraagt ongeveer 10% van de inhoud van de brandstoftank. Gebruik de RES-stand alleen als de brandstof in de AAN-stand is opgebruikt.

Tank zo snel mogelijk wanneer u op de reservebrandstof rijdt. Zet de klep na het tanken altijd terug op AAN.

OPMERKING Een verkeerde opening van de brandstofklep belemmert de brandstoftoevoer. Zorg ervoor dat de klep volledig is geopend wanneer u rijdt.

10) Rempedaal

Het rempedaal bevindt zich aan de rechterkant van het voertuig, naast de motor.

Door deze hendel in te drukken worden de voor- en achterremmen geactiveerd. Wanneer het wordt losgelaten moet het pedaal automatisch terugkeren naar zijn oorspronkelijke stand. Het remeffect is evenredig met de kracht die op de hendel wordt uitgeoefend.

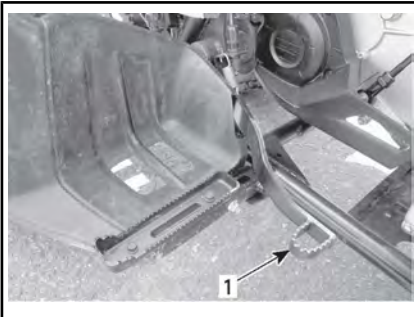

1. Voor/achterrempedaal

11) Gereedschapset

Het gereedschapskistje zit in het servicevak en bevat gereedschap voor het basisonderhoud.

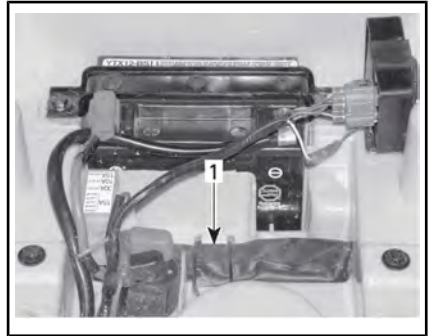

SERVICEVAK ONDER DE ZITTING

1. Gereedschapset

12) Voertuigslot

Het voertuigslot bevindt zich naast de stuurkolom, direct onder de stuurkop.

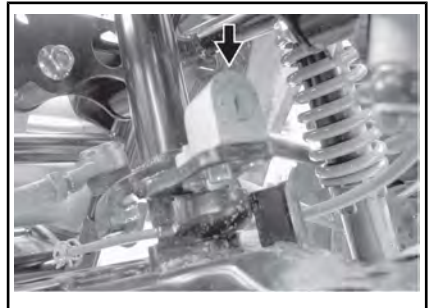

VOERTUIGSLLOT

Als veiligheidsmaatregel of om diefstal te voorkomen vergrendelt u het stuur wanneer u parkeert als volgt:

1. Draai het stuur volledig naar links.
2. Steek de contactsleutel in het slot.
3. Draai de sleutel rechtsom om het stuur te vergrendelen.
4. Trek de sleutel uit het contactslot.

5. Probeer het stuur naar links en rechts te draaien om te controleren of het goed is vergrendeld.

Om het stuur te ontgrendelen draait u de sleutel gewoon linksom.

13) Claxonknop

De claxonknop bevindt zich links op het stuur.

Om de claxon te activeren, drukt u op de knop. Laat de knop onmiddellijk los nadat de claxon weerklinkt.



1. Claxonknop

14) Knipperlichtschakelaar

De knipperlichtschakelaar bevindt zich links op het stuur.

Wanneer deze is ingeschakeld branden alle knipperlichten tegelijk.

Gebruik deze wanneer het voertuig stationair draait om aan te duiden dat het voertuig tijdelijk het verkeer hindert.

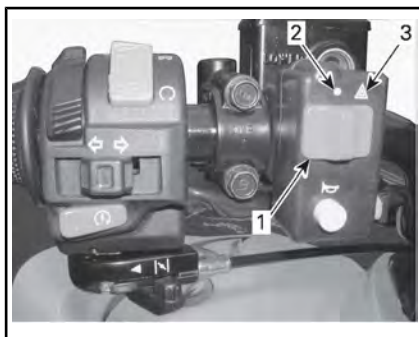

1. Knipperlichtschakelaar
2. Stand UIT
3. Knipperstand

Om te activeren: draai de contactschakelaar op ON en zet de knipperlichtschakelaar in de knipperstand (het driehoekig pictogram).

OPMERKING: Zodra de knipperlichten werken, kunt u de contactschakelaar op UIT zetten en de sleutel uitnemen.

Deactiveren:

Zorg dat de contactschakelaar op AAN staat en zet de knipperlichtschakelaar op UIT (het bolletje).

OPMERKING: De contactschakelaar moet op AAN staan om de knipperlichten aan of uit te schakelen.

OPMERKING: Wanneer de waarschuwingslichten lange tijd knipperen (zelfs met de contactschakelaar op UIT), zonder dat de motor draait, zal de accu ontladen.

15) Vergrendeling van het zadel

Deze bevindt zich onder het achterspatbord en dient om de zitting te

verwijderen zodat het servicevak bereikbaar is.

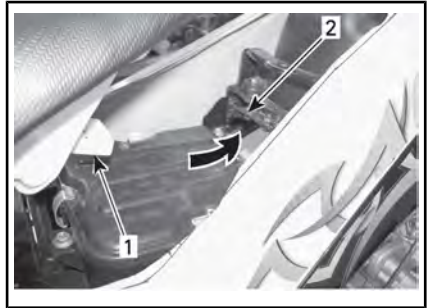
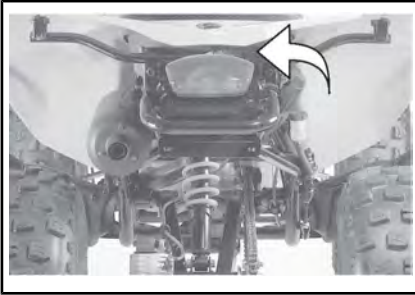

1. Lipje
2. Haak

Verwijderen van het zadel

Ontgrendel de zitting met de ontgrendelingshendel.

Hef de achterkant van de zitting voorzichtig omhoog en trek de zitting achteruit om ze te verwijderen.

⚠ WAARSCHUWING
 Let erop dat de zitting stevig is vergrendeld voordat u gaat rijden.



1. Zadelvergrendeling

16) 12-volt-voedingsuitgang



TYPISCH

1. Voedingsuitgang van 12V DC

Dit is een handige aansluiting voor een looplamp of andere draagbare uitrusting.

Verwijder het beschermkapje voor gebruik. Bevestig het altijd opnieuw na gebruik, ter bescherming tegen vocht.

Installeren van de zitting

Steek het voorste lipje van de zitting in de bevestigingshaak.

Druk de zitting daarna stevig naar beneden tot ze vastklikt.

OPMERKING: U zult duidelijk een klik voelen. Controleer nogmaals of de stoel stevig vastzit door eraan te trekken.

Overschrijd het nominale vermogen niet. Zie *TECHNISCHE SPECIFICATIES*.

Er is een extra voedingsaansluiting beschikbaar om bijkomende accessoires aan te sluiten. Er zitten twee kabels verborgen in de kabelboom achteraan in het voertuig. Uw erkende Can-Am dealer kan u hier meer over vertellen.

17) Meter

De meter omvat:

- een snelheidsmeter
- een kilometerteller
- richtingaanwijzerlichtjes (zie *RICHTINGAANWIJZERS*).

Snelheidsmeter

De snelheidsmeter geeft de snelheid van het voertuig aan in mph en km/h.

De snelheidsmeter licht op wanneer de contactschakelaar wordt ingeschakeld.

Kilometerteller

De kilometerteller registreert de totale afgelegde afstand in kilometer.

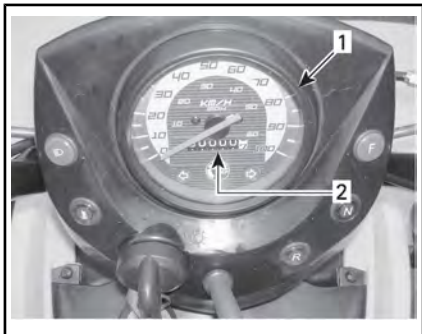

1. Snelheidsmeter
2. Kilometerteller

BRANDSTOF

Vereiste brandstof

OPMERKING Gebruik altijd verse benzine. Benzine oxideert, waardoor het octaangetal daalt, vluchtige ingrediënten vervliegen en er gomvorming en aanslag ontstaan, die uw brandstofsysteem kunnen beschadigen.

De alcoholbijmenging in brandstof verschilt per land en regio. Uw voertuig is op het gebruik van de aanbevolen brandstoffen afgestemd, maar let wel op het volgende:

- Het gebruik van brandstof met een hoger alcoholpercentage dan wettelijk is vastgelegd, wordt niet aanbevolen en kan tot de volgende problemen met onderdelen van het brandstofsysteem leiden:
 - Problemen met starten en werking.
 - Aantasting van rubberen of plastic onderdelen.
 - Aantasting van metalen onderdelen.
 - Schade aan interne onderdelen van de motor.
- Inspecteer regelmatig op aanwezigheid van brandstoflekken of andere afwijkingen van het brandstofsysteem als u vermoedt dat er meer alcohol in de benzine zit dan op dit moment wettelijk voorgeschreven.
- Met alcohol gemengde brandstoffen trekken vocht aan en houden dit vast, wat kan leiden tot fasescheiding in de brandstof, wat kan leiden tot problemen met de motorprestaties of motorschade.

Aanbevolen brandstof

Gebruik normale, ongelode benzine met een AKI (R+M)/2-octaangetal van 87 of een RON-octaangetal van 92.

OPMERKING Experimenteer nooit met andere brandstoffen. Gebruik van ongeschikte brandstof kan motor- of systeemschade veroorzaken.

Tankprocedure

WAARSCHUWING

- Stop de motor altijd voor u tankt. Draai de dop langzaam open.
- Als u een drukverschil vaststelt (fluitend geluid terwijl u de dop losdraait), laat uw voertuig dan nakijken en/of repareren voordat u er opnieuw mee rijdt.
- Brandstofdampen zijn ontvlambaar en explosief in bepaalde omstandigheden.
- Controleer het brandstofpeil nooit met behulp van een open vlam.
- Rook niet en vermijd vuur en vonken in de buurt van de brandstof.
- Werk altijd in een goed verluchte ruimte.
- Vul de brandstoftank nooit bij voordat u het voertuig naar een warme plaats verplaatst. Als de temperatuur stijgt, gaat brandstof namelijk uitzetten waardoor de tank kan overlopen.
- Wis op het voertuig gemorste brandstof onmiddellijk weg.

OPMERKING Plaats nooit iets over de dop van de brandstof-tank. De ventilatieopening op de dop kan geblokkeerd raken en de motor kan gaan overslaan.

1. Stop de motor.
2. Laat nooit iemand op het voertuig zitten terwijl u bijtankt.
3. Schroef de tankdop linksom los en verwijder deze.
4. Steek het pistool in de vulmond.
5. Vul rustig brandstof bij zodat de lucht uit de tank kan ontsnappen en vermijd dat de brandstof terugstroomt. Let op dat u geen brandstof morst.
6. Stop met tanken zodra de brandstof de onderkant van de vulmond bereikt. **Nooit te veel bijvullen.**
7. Draai de dop van de brandstof-tank rechtsom volledig aan.



1. Dop brandstoftank

Onthoud tijdens het lezen van deze Gebruikershandleiding, dat:



WAARSCHUWING

Duidt op een mogelijk gevaar dat, indien het niet wordt vermeden, kan leiden tot ernstige of dodelijke verwondingen.

INRIJPERIODE

Gebruik tijdens de inrijperiode

Het voertuig moet een inrijperiode van 10 bedrijfsuren doorlopen, alvorens u langdurig plankgas mag geven.

Na de inrijperiode moet uw voertuig door een erkende Can-Am dealer worden geïnspecteerd. Raadpleeg de *ONDERHOUDSINFORMATIE*.

Remmen



WAARSCHUWING

Nieuwe remmen behalen hun maximale rendement pas na de inrijperiode. Wees extra voorzichtig.

Motor

OPMERKING Meng nooit olie met brandstof. Dit voertuig heeft een 4-taktmotor. Er moet alleen olie aan de motor worden toegevoegd.

Tijdens de inrijperiode:

- Geef geen plankgas.
- U mag hoogstens 3/4 gas geven.
- Vermijd langdurig optrekken.
- Vermijd langdurig rijden op kruissnelheid.
- Vermijd oververhitting van de motor.

Kortstondig accelereren en uw snelheid variëren dragen echter wel bij tot een goed inrijresultaat.

Riem

Een nieuwe riem vraagt een inrijperiode van 50 km .

Tijdens de inrijperiode:

- Vermijd fors optrekken en vertragen.
- Vermijd het slepen van een last.
- Vermijd rijden op een hoge kruissnelheid.

BEDIENINGSINSTRUCTIES

De motor starten

Voorwaarden om de motor te kunnen starten

De schakelhendel moet in NEUTRAAL staan.

Zet de motorstopschakelaar op RUN (rijden).

Steek de sleutel in het slot en draai hem op AAN.

Druk de motorstartknop in.

Eerste koude start

Steek de sleutel in het contactslot en draai deze naar de AAN-stand.

OPMERKING: Vergeet niet de motorstopschakelaar op RUN te zetten en de remmen (voor en achter) in te drukken.

Zet bij koud weer, onder 0 °C, de chokehendel in de uiterste stand.



UITERSTE STAND VAN DE CHOKEHENDEL

Druk op de motorstartknop en houd hem ingedrukt tot de motor start.

OPMERKING Houd de motorstartknop niet langer dan 10 seconden ingedrukt. Laat een rustperiode tussen twee startpogingen zodat de starter kan afkoelen.

Let op dat u de accu niet ontlad.

OPMERKING: Door wat gas bij te geven kunt u de motor sneller doen starten. Druk de gashendel een beetje in. Als u hem te ver indrukt, wordt het chokesysteem niet geactiveerd.

Laat de motorstartknop los zodra de motor is gestart.

Zet de chokehendel na enkele seconden van de uiterste stand naar een gemiddelde stand, tot u een optimaal motortoerental verkrijgt.

OPMERKING: Door overmatig gebruik van de choke kan de motor verdrinken en moeilijker starten. Raadpleeg *PROBLEMEN OPLOSSEN* als dit gebeurt.

Zet de chokehendel op UIT zodra de motor warm is en laat de remmen los.



CHOKEHENDEL OP UIT

De warme motor starten

Start de motor op dezelfde manier als hierboven maar zonder choke. Als de motor nog niet start na twee pogingen van 5 seconden met de elektrische starter, zet u de choke-

hendel tussen de uiterste stand (FULL) en de UIT-stand. Start de motor zonder de gashendel te gebruiken. Zet de chokehendel na enkele seconden terug op UIT.

Schakelen

Laat de motor stationair warmdraaien.

Druk de remmen in en schakel de versnellingshendel op "F" (vooruit) of "R" (achteruit).

Los de remmen.

WAARSCHUWING

Let op dat u het remslot volledig ontgrendelt voordat u met het voertuig vertrekt.

Druk de gashendel geleidelijk in om het motortoerental te verhogen en de continu variabele transmissie (CVT) in te schakelen.

Wanneer u de gashendel wat loslaat, daalt het motortoerental.

OPMERKING Om van vooruit naar achteruit te schakelen of omgekeerd, moet u het voertuig altijd helemaal stoppen en de rem indrukken, voordat u de schakelhendel verzet.

OPMERKING: Wanneer u schakelt op een hoog toerental, valt de motor stil.

Gebruik van de snelheidsbegrenzer in achteruit

Wanneer de schakelhendel in achteruit staat (R), wordt het motortoerental begrensd en dus de snelheid beperkt waarmee u achteruit kunt rijden door gas te geven.

WAARSCHUWING

Als u in achteruit een helling afrijdt, kunt u de ingestelde snelheidslimiet in achteruit toch overschrijden door de zwaartekracht.

Om de opheffunctie in te schakelen houdt u de ophefknop ingedrukt en duwt vervolgens geleidelijk op de gashendel voor meer motorvermogen.

WAARSCHUWING

Druk nooit op de ophefknop als u de gashendel nog niet helemaal hebt losgelaten, want daardoor kunt u de controle verliezen.

De motor uitzetten

WAARSCHUWING

Vermijd parkeren op een helling.

Laat de gashendel los en stop het voertuig volledig.

Schakel het remslot in.

Zet de schakelhendel in VOORUIT (F-stand).

Zet de motorstopschakelaar op STOP.

Draai de contactsleutel in de UIT-stand.

Trek de sleutel uit het contactslot.

Onthoud tijdens het lezen van deze Gebruikershandleiding, dat:



WAARSCHUWING

Duidt op een mogelijk gevaar dat, indien het niet wordt vermeden, kan leiden tot ernstige of dodelijke verwondingen.

UW RIT AANPASSEN

Afstelling ophanging

WAARSCHUWING

Stel de beide veren vooraan op dezelfde lengte in. Een ongelijke afregeling kan het voertuig moeilijk controleerbaar en bestuurbaar en minder stabiel maken, waardoor het risico op ongelukken toeneemt.

De veervoorbelasting verschilt van bestuurder tot bestuurder, afhankelijk van het gewicht. Om de veervoorbelasting te wijzigen draait u de beide borgmoeren omhoog of omlaag om de veren minder of meer samen te drukken.

Verkort de veren voor een hardere vering en om op ruig terrein te rijden.

Verleng de veren voor een lichte lading en om te rijden op vlot berijdbaar terrein.

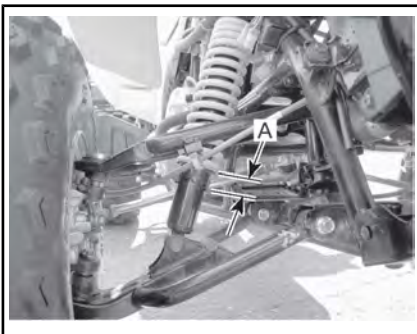

VOOROPHANGING

1. Lengte gelijk aan beide kanten

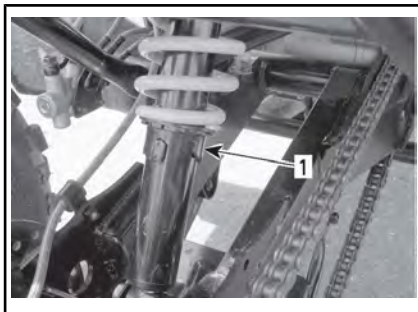

ACHTEROPHANGING

1. Voorbelasting nok

TRANSPORT VAN HET VOERTUIG

Bevestig het voertuig voor transport met aangepaste bevestigingsmiddelen op de aanhangwagen of pick-up. Gewoon touw gebruiken is niet aanbevolen.

! WAARSCHUWING

Sleep dit voertuig nooit achter een wagen of een ander voertuig. Gebruik een aanhangwagen. Kantel deze waterscooter voor het transport nooit op zijn achterkant. Het voertuig moet in zijn normale rijpositie (op de 4 wielen) worden getransporteerd en naar de voorkant van het transporterende voertuig worden gericht.



TYPISCH – BEVESTIGINGSLOCATIES AAN DE VOORBUMPER

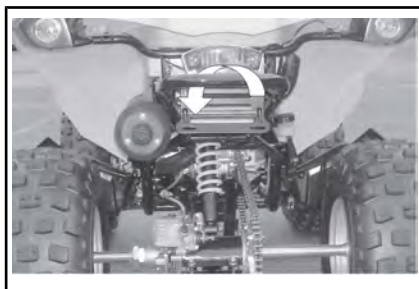

TYPISCH – BEVESTIGINGSLOCATIES AAN DE ACHTERBUMPER

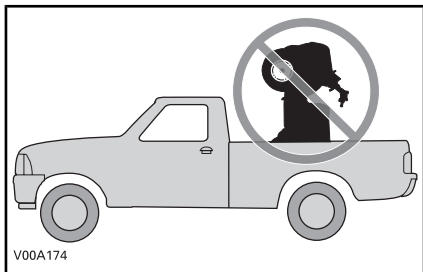

Zet de brandstofklep op UIT.

Zet de schakelhendel in VOORUIT (F) en schakel het remslot in.

Bevestig het voertuig vooraan aan de voorbumper en achteraan aan de achterbumper.

OPMERKING Door het ergens anders aan te bevestigen kan het voertuig schade oplopen.

ONDERHOUD

INVAARINSPECTIE

BRP raadt u aan uw voertuig na de eerste 10 bedrijfsuren of 300 km rijden, afhankelijk van wat eerst voorvalt, te laten inspecteren door een erkende Can-Am dealer. De invaarinspectie is erg belangrijk en mag niet worden verwaarloosd.

OPMERKING: De inrij-inspectie valt ten laste van de eigenaar van het voertuig.

We raden u aan deze inspectiekaart te laten ondertekenen door een erkende Can-Am dealer.

Inspectiedatum

Handtekening erkende dealer

Naam dealer

Inrij-inspectiekaart

| INRIJPERIODE CONTROLEKAART | VERVANGEN | | | | | |
|--|-------------|---|--|--|---|---|
| | REGELEN | | | | | |
| | AANDRAAIEN | | | | | |
| | SMEREN | | | | | |
| | SCHOONMAKEN | | | | | |
| | INSPECTEREN | | | | | |
| MOTOR | | | | | | |
| Motorolie | | | | | | X |
| Motoroliezeef | | X | | | | |
| Klepspelng | X | | | | X | |
| Uitlaatsysteem | X | | | | | |
| Motorpakkingen | X | | | | | |
| Motorbevestigingen | X | | | | | |
| KOELSYSTEEM | | | | | | |
| Radiatorop/koelsysteem-drukproef | X | | | | | |
| BRANDSTOFSYSTEEM | | | | | | |
| Brandstoffilter | X | | | | | |
| Brandstofleidingen, aansluitingen en drukproef brandstoftank | X | | | | | |
| Gashendel en -kabel | X | | | | X | |
| Carburator | | | | | X | |
| Choke | X | | | | | |

| INRIJPERIODE CONTROLEKAART | VERVANGEN | | | | | |
|----------------------------------|-------------|---|--|--|---|--|
| | REGELEN | | | | | |
| | AANDRAAIEN | | | | | |
| | SMEREN | | | | | |
| | SCHOONMAKEN | | | | | |
| | INSPECTEREN | | | | | |
| ELEKTRISCH SYSTEEM | | | | | | |
| Ontstekingsbougie | X | | | | X | |
| Timing van de ontsteking | X | | | | | |
| Accu | X | | | | | |
| Kabelboom en kabels | X | | | | | |
| CVT-TRANSMISSIE | | | | | | |
| CVT-luchtinlaat/uitlaatleidingen | X | X | | | | |
| VERSNELLINGSBAK | | | | | | |
| Olie voor tandwielkasten | X | | | | | |
| AANDRIJFSYSTEEM | | | | | | |
| Aandrijfketting en kettingwielen | X | | | | | |
| WIEL/BANDEN | | | | | | |
| Wielmoeren/tappen | X | | | | | |

| INRIJPERIODE CONTROLEKAART | VERVANGEN | | | | | |
|-----------------------------------|--------------------|--|--|--|---|--|
| | REGELEN | | | | | |
| | AANDRAAIEN | | | | | |
| | SMEREN | | | | | |
| | SCHOONMAKEN | | | | | |
| | INSPECTEREN | | | | | |
| STUURSYSTEEM | | | | | | |
| Stuurbevestigingen | X | | | | | |
| Stuursysteem (kolom, lager enz.) | X | | | | | |
| Uiteinden trekstang | X | | | | | |
| Uitlijning van de voorwielen | X | | | | | |
| REMMEN | | | | | | |
| Remvloeistof | X | | | | | |
| Remslotkabel | X | | | | X | |

ONDERHOUDSSCHEMA

Het onderhoud is zeer belangrijk om uw voertuig in een veilig functionerende staat te houden. De eigenaar is verantwoordelijk voor een behoorlijk onderhoud. Het voertuig dient servicebeurten te ondergaan volgens het onderhoudsschema.

Ook als u het onderhoudsschema volgt moet u steeds de inspectie voor het vertrek uitvoeren.



WAARSCHUWING

Als het voertuig niet behoorlijk volgens het onderhoudsprogramma en de onderhoudsprocedures wordt onderhouden kan dat rijden op het voertuig onveilig maken.

ONDERHOUDSSCHEMA

| A: AFREGELEN C: REINIGEN I: INSPECTEREN L: SMEREN R: VERVANGEN | 25 U OF 500 km | | | | | UIT TE VOEREN DOOR |
|--|-----------------------------|-------------|---|----------|--|--------------------|
| | 50 U OF 1.000 km | | | | | |
| ONDERDEEL/TAAK | 100 U OF 1 JAAR OF 2.000 km | | | | | LEGENDE |
| | 200 U OF 2 JAAR OF 4.000 km | | | | | |
| MOTOR | | | | | | |
| Motorolie | | | | R | | Dealer |
| Motoroliezeef | | | C | | | Dealer |
| Klepspeling | | | | I, A | | Dealer |
| Luchtfilter | | I, C (1) | | R (1) | | Klant |
| Luchtinjectieklepfilter | | I, C (1) | | | | Klant |
| Uitlaatsysteem | | | | I | | Dealer |
| Vonkafleider knalpot | | | | C | | Klant |
| Motorpakkingen | | | | I | | Dealer |
| Motorbevestigingen | | | | I | | Dealer |

(1) Vaker in stoffige omstandigheden. Zie **LUCHTFILTER** in **ONDERHOUDSPROCEDURES**.

| ONDERHOUDSSCHEMA | | | | | | | |
|--|--|--|--|-----------------------------|---|------------------|--|
| A: AFREGELLEN C: REINIGEN I: INSPECTEREN L: SMEREN R: VERVANGEN | | | | 25 U OF 500 km | | | |
| | | | | 50 U OF 1.000 km | | | |
| | | | | 100 U OF 1 JAAR OF 2.000 km | | | |
| | | | | 200 U OF 2 JAAR OF 4.000 km | | | |
| | | | | UIT TE VOEREN DOOR | | | |
| ONDERDEEL/TAAK | | | | | | | LEGENDE |
| KOELSYSTEEM | | | | | | | |
| Koelvloeistof | | | | I (2) | R | Klant | (2) Controleer de koelvloeistof om de 100 uur. |
| Radiatorop/koelsysteem-drukproef | | | | | I | Dealer | |
| VERSNELLINGSBAK | | | | | | | |
| Olie voor tandwielkasten | | | | | R | Dealer/ Klant | — |
| CVT-TRANSMISSIE | | | | | | | |
| Aandrijfriem | | | | I | | Dealer | — |
| Aandrijf- en aangedreven rollen | | | | I, C | | Dealer | |
| CVT-luchtinlaat/uitlaatleiding | | | | I, C | | Dealer | |

| ONDERHOUDSSCHEMA | | | | | | | |
|---|--|--|--|-----------------------------|---|---------|---|
| A: AFREGELEN C: REINIGEN I: INSPECTEREN L: SMEREN R: VERVANGEN | | | | 25 U OF 500 km | | | |
| | | | | 50 U OF 1.000 km | | | |
| | | | | 100 U OF 1 JAAR OF 2.000 km | | | |
| | | | | 200 U OF 2 JAAR OF 4.000 km | | | |
| | | | | UIT TE VOEREN DOOR | | | |
| ONDERDEEL/TAAK | | | | | | LEGENDE | |
| BRANDSTOFSYSTEEM | | | | | | | |
| Brandstoffilter | | | | I | R | Dealer | — |
| Brandstofleidingen, aansluitingen en drukproef brandstoftank | | | | I | | Dealer | |
| Carburator | | | | A | | Dealer | |
| Gashendel en -kabel | | | | I, A, L | | Klant | |
| Choke | | | | I, A | | Klant | |
| ELEKTRISCH SYSTEEM | | | | | | | |
| Bougie ⁽³⁾ | | | | R | | Klant | (3) Controleer of de bougiespleet correct is. |
| Timing van de ontsteking | | | | I | | Dealer | |
| Accu | | | | I | | Klant | |
| Kabelboom, kabels en leidingen | | | | I | | Dealer | |
| AANDRIJFSYSTEEM | | | | | | | |
| Kettingwielen aandrijfketting | | | | I | | Klant | — |
| WIELEN | | | | | | | |
| Wielagers | | | | I | | Klant | — |
| Wielmoeren/tappen | | | | I | | Klant | |

| ONDERHOUDSSCHEMA | | | | | | |
|--|--|---|---|---|--|-----------------------------|
| A: AFREGELLEN C: REINIGEN I: INSPECTEREN L: SMEREN R: VERVANGEN | | | | | | 25 U OF 500 km |
| | | | | | | 50 U OF 1.000 km |
| | | | | | | 100 U OF 1 JAAR OF 2.000 km |
| | | | | | | 200 U OF 2 JAAR OF 4.000 km |
| | | | | | | UIT TE VOEREN DOOR |
| ONDERDEEL/TAAK | | | | | | LEGENDE |
| BESTURING | | | | | | |
| Stuurbevestigingen | | | | I | | Dealer |
| Stuursysteem (kolom, lager enz.) | | | | I | | Dealer |
| Uiteinden trekstang | | I | | | | Dealer |
| Uitlijning van de voorwielen | | | | I | | Dealer |
| Kogelgewrichten | | I | | | | Dealer |
| OPHANGING | | | | | | |
| Draaiarm | | | | I | | Klant |
| Schokdempers | | | I | | | Klant |
| A-armen | | | I | | | Klant |

(4) Vaker in zware
gebruiksomstandigheden
zoals stoffig terrein,
zand, sneeuw, vochtig
of modderig terrein.

—

| ONDERHOUDSSCHEMA | | | | | | | |
|--|--|----------|-----------------------------|---|----------|--------|--|
| A: AFREGELLEN C: REINIGEN I: INSPECTEREN L: SMEREN R: VERVANGEN | | | 25 U OF 500 km | | | | |
| | | | 50 U OF 1.000 km | | | | |
| | | | 100 U OF 1 JAAR OF 2.000 km | | | | |
| | | | 200 U OF 2 JAAR OF 4.000 km | | | | |
| | | | UIT TE VOEREN DOOR | | | | |
| ONDERDEEL/TAAK | | | | | | | LEGENDE |
| BRAKE (rem) | | | | | | | |
| Remvloeistof | | I | | | R (5) | Klant | (5) Wend u voor het verversen van de remvloeistof en reparaties aan het remsysteem tot een erkende Can-Am dealer. (6) Laat de regelmaat toenemen bij zware gebruiksomstandigheden zoals stoffig terrein, zand, sneeuw, vochtig of modderig terrein. |
| Remslotkabel ⁽⁵⁾ | | I, A | | | | Klant | |
| Remblokken ⁽⁵⁾ | | I (6) | | | | Klant | |
| Remsysteem (schijven, leidingen enz.) ⁽⁵⁾ | | | | I | | Klant | |
| CARROSSERIE/CHASSIS | | | | | | | |
| Chassis | | | | I | | Dealer | — |
| Carrosserie/chassisbevestigingen | | | I | | | Klant | |

ONDERHOUDSPROCEDURES

Dit hoofdstuk bevat aanwijzingen voor de elementaire onderhouds-procedures. Als u over de nodige mechanische deskundigheid en de vereiste hulpmiddelen beschikt, kunt u deze procedures zelf uitvoeren. Raadpleeg anders uw erkende Can-Am dealer.

Andere belangrijke punten in het onderhoudsprogramma zijn moeilijker en vergen speciaal gereedschap en worden dus best uitgevoerd door uw erkende Can-Am dealer.

WAARSCHUWING

Schakel de motor uit en volg deze procedures wanneer u het onderhoud uitvoert. Als u de onderhoudsprocedures niet precies opvolgt, kunt u letsel oplopen door hete of bewegende onderdelen, elektriciteit, chemicaliën of andere gevaren.

WAARSCHUWING

Waar borginrichtingen moeten worden verwijderd (bv. borgpen, zelfborgende bevestiging enz.), moet u deze altijd door nieuwe vervangen.

Luchtfilter

Aanwijzingen voor onderhoud van de luchtfilter

Zoals bij alle ATV's is de luchtfilter cruciaal voor de goede werking en levensduur van de motor.

Het onderhoud van de luchtfilter moet aangepast zijn aan de rijomstandigheden.

De luchtfilter moet vaker worden onderhouden in de volgende stoffige omstandigheden:

- Rijden op droog zand.
- Rijden op droge, met aarde bedekte oppervlakken.
- Rijden op droge grindwegen of dergelijke.

OPMERKING: Als u in zulke omstandigheden in groep rijdt, moet u de frequentie van onderhoud en vervanging van de luchtfilter nog opvoeren.

Verwijderen van de luchtfilter

OPMERKING Verwijder of wijzig geen enkel onderdeel van het luchtfilterhuis. De verbranding is speciaal gekalibreerd om met deze onderdelen te werken. Anders kan de motor minder performant worden of schade oplopen.

Verwijder de zitting.

Maak de klemmen los en verwijder het deksel van het luchtfilterhuis.

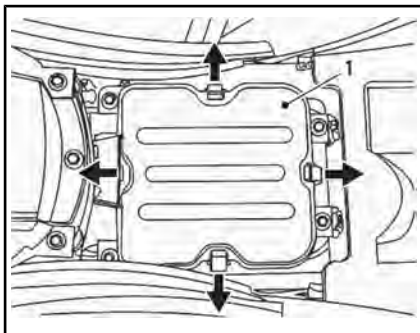

1. Deksel luchtfilterhuis

Maak de klem los, verwijder de borgschroef en verwijder de luchtfilter.

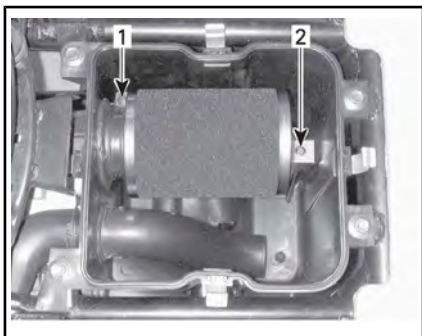

1. Klem
2. Borgschroef

Reiniging luchtfilter

1. Besproei de binnen- en buitenkant van het schuimfilterelement met LUCHTFILTERREINIGER (Stuknr. 219 700 341)



LUCHTFILTERREINIGER (Stuknr. 219 700 341)



TYPISCH - BINNEN EN BUITEN OP HET SCHUIMELEMENT SPUITEN

2. 3 minuten laten rusten.
3. Spoelen met gewoon water, zoals aangegeven op de verpakking van de luchtfilterreiniger (UNI).
4. Het schuimelement helemaal laten drogen.



TYPISCH - DROOG

OPMERKING: Een tweede toepassing kan noodzakelijk zijn voor zwaar vervuilde elementen.

5. Als het filter droog is, smeert u deze opnieuw in met LUCHTFILTEROLIE (Stuknr. 219 700 340) of een soortgelijk product.



LUCHTFILTEROLIE (Stuknr. 219 700 340)



TYPISCH - FILTERELEMENT MET OLIE SMEREN

OPMERKING Een slecht onderhouden en/of slecht gesmeerde luchtfilter kan tot een daling van het motorvermogen en ernstige schade leiden.

Installatie luchtfilter

Installeer de verwijderde onderdelen opnieuw correct in de omgekeerde volgorde dan waarin u ze heeft verwijderd.

OPMERKING: Zorg ervoor dat het deksel van het luchtfilterhuis goed gesloten is.

Luchtfilterhuis

Luchtfilterhuis aftappen

OPMERKING Verwijder of wijzig geen enkel onderdeel van het luchtfilterhuis. De verbranding in de motor is speciaal gekalibreerd om met deze onderdelen te werken. Anders kan de motor minder performant worden of schade oplopen.

Controleer regelmatig of er vloeistof of verontreinigingen in de afvoerleiding van het luchtfilterhuis zitten.

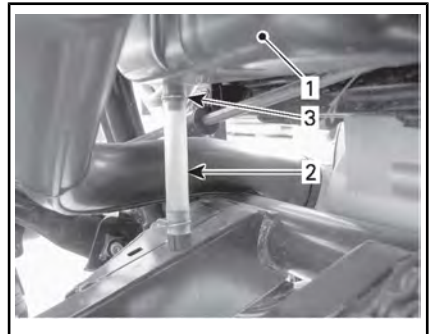

TYPISCH

1. Luchtfilterhuis
2. Afvoerleiding
3. Klem

Treft u vloeistof/verontreinigingen aan, verwijder dan de klem. Trek de afvoerleiding naar buiten en leeg ze.

OPMERKING Start de motor niet wanneer u vloeistof/verontreinigingen in de afvoerleiding aantreft.

Wanneer u vloeistof/afzettingen aantreft moet u de luchtfilter, naargelang de staat ervan, inspecteren/drogen en eventueel vervangen.

Motorolie

Aanbevolen motorolie

Gebruik in het zomerseizoen een XPS-4-TAKT SYNTHETISCH OLIE-MENGSEL (ZOMER) (Stuknr. 293 600 121)

Gebruik in de winter de SYNTHETISCHE 4-TAKT XPS-OLIE (ALLE SEIZOENEN) (Stuknr. 293 600 112)

Als deze niet beschikbaar is, gebruik dan 4-taktmotorolie SAE 5W30 die voldoet aan de vereisten van de API-classificatie SM, SL of SJ of deze overtreft. Controleer altijd of het API-label op de oliebus minstens één van deze normen bevat. Zie de viscositeitstabel voor meer bijzonderheden.

Kaart van de viscositeit van de motorolie

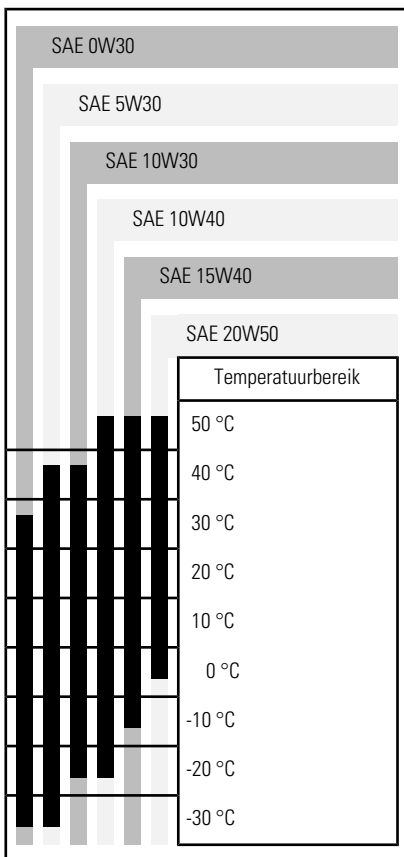

Motoroliepeil

OPMERKING Controleer het peil regelmatig en corrigeer het indien nodig. **Nooit te veel bijvul-**

Onthoud tijdens het lezen van deze Gebruikershandleiding, dat:



WAARSCHUWING

Duidt op een mogelijk gevaar dat, indien het niet wordt vermeden, kan leiden tot ernstige of dodelijke verwondingen.

len. Een verkeerd oliepeil kan ernstige schade aan de motor aanrichten. Veeg gemorste olie weg.

OPMERKING: Voer terwijl u het motoroliepeil controleert een visuele inspectie op lekken uit.



RECHTERKANT VAN DE MOTOR

Om het oliepeil te controleren plaatst u het voertuig op een vlak oppervlak met niet-draaiende, koude motor. Ga als volgt te werk:

1. Schroef de peilstok los, verwijder hem en wrijf hem schoon.
2. Plaats de peilstok terug (schroef hem niet vast).
3. Verwijder de peilstok en lees het oliepeil af. Dat moet dicht bij het bovenste merkteken liggen.

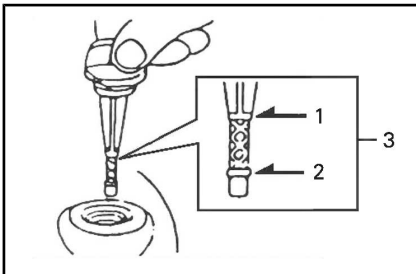

1. Vol
2. Toevoegen
3. Gebruiksbereik

Verwijder de peilstok om olie toe te voegen.

Steek een trechter in de buis om morsen te voorkomen.

Voeg een beetje van de aanbevolen olie toe en controleer het oliepeil opnieuw.

Herhaal dit tot het oliepeil de bovenste markering op de peilstok heeft bereikt. **Nooit te veel bijvullen.**

Bevestig de peilstok correct.

Motorolie verversen

De oliewissel dient met een warme motor te gebeuren.

⚠ LET OP De motorolie kan erg heet zijn. Om brandwonden te voorkomen mag u de motoraftapplug of het oliezeefdeksel niet verwijderen terwijl de motor heet is. Wacht tot de motorolie warm is.

Zet het voertuig op een vlak oppervlak.

Verwijder de peilstok.

Maak de plaats rond de olieaftapplug schoon.

Zet een opvangbak onder de motoraftapplug.

Schroef de aftapplug los.

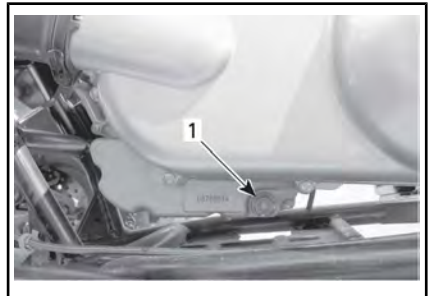

LINKERKANT ONDER CVT-DEKSEL

1. Olieaftapplug

Laat voldoende tijd om alle olie uit de motor te laten lopen.

Maak de oliezeef schoon, zie **OLIEZEEF** in dit hoofdstuk.

Maak de afdichtingsring van de aftapplug schoon, controleer of hij in goede staat verkeert en vervang hem indien nodig.

Reinig de contactoppervlakken van de aftapplug en motor, plaats de aftapplug terug en draai deze aan met $39 \text{ N}\cdot\text{m} \pm 3.9 \text{ N}\cdot\text{m}$.

Vul de motor opnieuw met de voorgeschreven hoeveelheid aanbevolen olie. Raadpleeg de **TECHNISCHE SPECIFICATIES** voor de inhoud.

OPMERKING: De hoeveelheid motorolie staat ook vermeld op de peilstok.

Start de motor en laat hem enkele minuten stationair draaien. Controleer of de oliezeef en de aftapplug niet lekken.

Stop de motor. Wacht enkele minuten tot de olie is doorgestroomd naar het carter en controleer het oliepeil dan opnieuw. Pas het oliepeil eventueel aan.

Voer de gebruikte olie af volgens uw plaatselijke milieureglementering.

Oliezeef

Reiniging oliezeef

Schroef het oliezeefdeksel los.

Wacht lang genoeg zodat alle olie uit de opening van de oliezeef kan lekken.

Verwijder de oliezeef en veer.

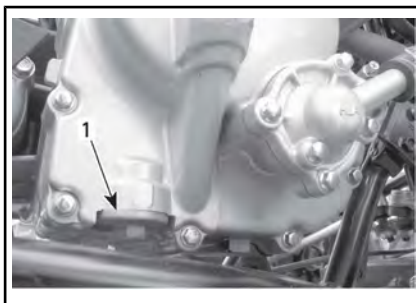

RECHTERKANT VAN DE MOTOR

1. Deksel oliezeef

Maak de oliezeef schoon met een solvent en droog deze dan met perslucht.

⚠ LET OP Draag altijd aangepaste huid- en oogbescherming. Chemicaliën kunnen huiduitslag en oogletsel veroorzaken.

OPMERKING: Controleer de O-ring van het deksel en vervang hem indien nodig.

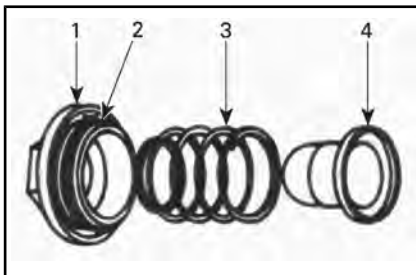

TYPISCH

1. Hoes
2. O-ring
3. Veer
4. Zeef

Wis eventueel gemorste olie van de motor.

Plaats de oliezeef, veer en O-ring terug.

Plaats het deksel en draai het aan volgens de specificaties.

| |
|-----------------------|
| AANDRAAIMOMENT |
| 15 N•m ± 1.5 N•m |

Radiator

Radiatorinspectie

Controleer voor iedere rit of de radiatorzone schoon is.

Inspecteer de radiatorvinnen. Ze moeten schoon zijn, vrij van modder, vuil, bladeren en andere verontreinigingen die de koelprestatie van de radiator in het gedrang kunnen brengen.

Radiator reinigen

Verwijder manueel zoveel mogelijk vuil. Heeft u water ter beschikking, probeer de radiatorvinnen dan af te spoelen.

Spuit de radiatorvinnen schoon met een tuinslang, indien mogelijk.

! **LET OP** Maak de radiator nooit schoon met uw handen terwijl hij nog heet is. Laat de te reinigen radiator eerst afkoelen.

OPMERKING Let op dat u de radiatorvinnen niet beschadigt bij de reiniging. Gebruik geen werktuigen/voorwerpen die de vinnen kunnen beschadigen. De vinnen zijn dun gehouden om een efficiënte koeling mogelijk te maken. **SPIJT ZE ENKEL SCHOON ONDER LAGE DRUK. GEBRUIK NOOIT EEN HOGEDRUKREINIGER.**

Als de motor zelfs met een propere radiator blijft oververhit raken,

raadpleeg dan een erkende Can-Am dealer.

Motorkoelvloeistof

Aanbevolen motorkoelvloeistof

Gebruik altijd ethyleenglycolantivries met anticorrosiemiddel die speciaal is samengesteld voor aluminium motoren met interne verbranding.

Vul het koelsysteem met **VOORGEMENGDE KOELVLOEISTOF VAN BRP** (Stuknr. 219 700 362)

of met gedestilleerd water en een antivriesoplossing (50% water, 50% antivries).

Motorkoelvloeistofpeil

Het koelvloeistofreservoir bevindt zich onder het voorspatbord rechts.



WAARSCHUWING

Controleer het koelvloeistofpeil wanneer de motor koud is. Voeg nooit koelvloeistof toe aan het koelsysteem terwijl de motor heet is.

OPMERKING Bestuur het voertuig niet met een laag koelvloeistofpeil. Eventuele oververhitting kan de motor ernstig beschadigen.

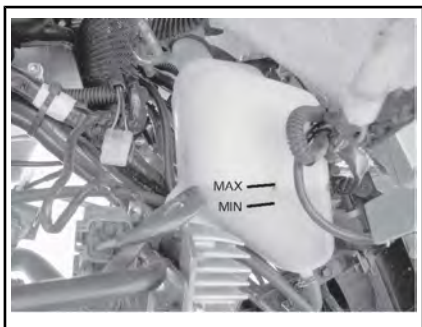

KOELVLOEISTOFPEIL

Wanneer het voertuig op een vlak oppervlak staat moet het koelvloeistofpeil tussen de MIN.- en MAX.-markeringen van het koelmiddelreservoir staan.

OPMERKING: Wanneer u het koelvloeistofpeil controleert bij een temperatuur van onder de 20 °C , mag het iets onder de MIN.-markering liggen.

Om het koelvloeistofreservoir te bereiken moet u de toegangsklep van het voorspatbord verwijderen.

Trek de achterzijde van de klep omhoog om de lipjes uit de rubberen pakkingringen te trekken.

Trek de klep naar voren en dan omhoog om de lipjes onderaan uit het voorspatbord te laten komen.

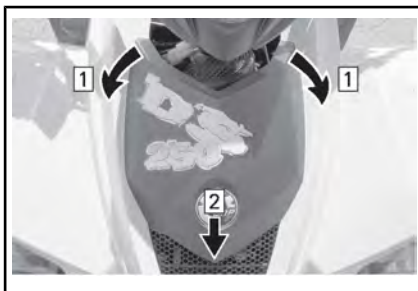

1. Trek de voorlip uit de pakkingringen
2. Trek de klep naar voren en hef ze dan op om ze te verwijderen.

Vul waar nodig koelvloeistof bij tot aan de MAX-markering. Gebruik een trechter om morsen te vermijden. **Nooit te veel bijvullen.**

Sluit de vuldop opnieuw en draai hem stevig aan.

Breng de toegangsklep van het voorspatbord weer aan.

Als u koelvloeistof aan het koelmiddelreservoir toevoegt, controleer dan ook het peil in de radiator. Voeg koelvloeistof toe indien nodig.

⚠ WAARSCHUWING

Verwijder de radiator dop niet terwijl de motor warm is, om brandwonden te voorkomen.

OPMERKING: Als u vaak koelvloeistof aan uw koelsysteem moet toevoegen, wijst dit op een lek of motorproblemen. Raadpleeg een erkende Can- dealer.

Om de radiator te bereiken moet u de toegangsklep van het voorspatbord verwijderen (zie procedure hierboven).

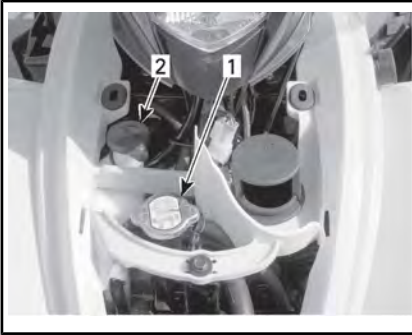

TYPISCH

1. Radiatordop
2. Dop koelmiddelreservoir

Vervanging motorkoelvloeistof

⚠ WAARSCHUWING

Verwijder de radiatordop niet en draai de koelvloeistofaftapplug niet open terwijl de motor heet is, om brandwonden te voorkomen.

Verwijder de toegangsklep van het voorspatbord.

Draai de radiatordop linksom los en verwijder hem.



1. Radiatordop

Draai de aftapplug van het koelsysteem aan de rechterkant van de

motor los en tap de koelvloeistof af in een geschikt recipiënt.

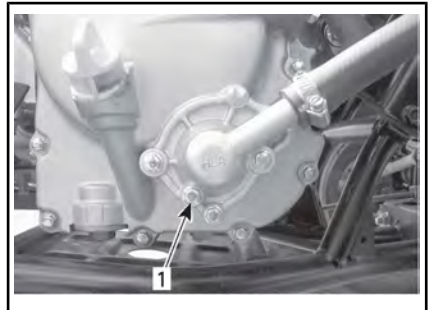

1. Aftapplug koelsysteem

Maak de omloopslang los van de bovenkant van het thermostaat-huis.

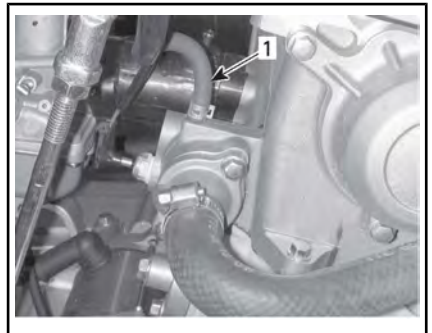

1. Omloopslang

Laat het systeem helemaal leeglopen en bevestig de aftapplug opnieuw.

Knel de slang af tussen de radiator en de thermostaatbehuizing **MET EEN GROTE SLANGKLEM** (Stuknr. 529 032 500)

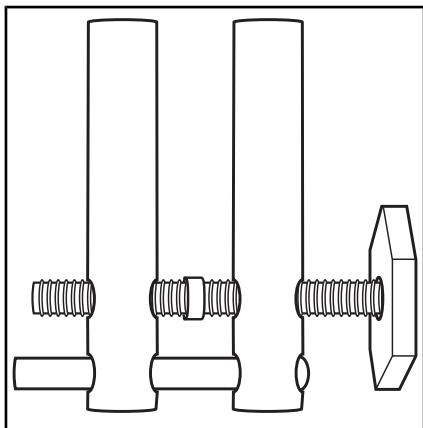

PLAATS SLANGKLEM

Hef de voorkant van het voertuig hoog genoeg op om de voorwielen van de grond te doen komen.

Vul de radiator tot de koelvloeistof uit de koppeling van de omloopslang van het thermostaathuis loopt.

Plaats de omloopslang en verwijder de slangklem.

OPMERKING: Als er geen koelvloeistof uit de koppeling van de omloopslang loopt, drukt u meermaals op de onderste radiatorslang tot er koelvloeistof uitkomt.

Vul de radiator volledig bij.

Controleer het peil in het koelvloeistofreservoir en pas het peil eventueel aan.

Laat de motor stationair draaien met verwijderde radiatorstop. Vul waar nodig langzaam extra koelvloeistof bij.

Wacht nu tot de motor een normale bedrijfstemperatuur heeft bereikt. Geef twee- of driemaal gas en vul koelvloeistof bij indien nodig.

Installeer de radiatorstop. Inspecteer alle aansluitingen op lekkage en controleer het koelvloeistofpeil in het reservoir.

Plaats het toegangsdeksel terug.

Luchtinjectieklep

Reiniging luchtinjectieklep

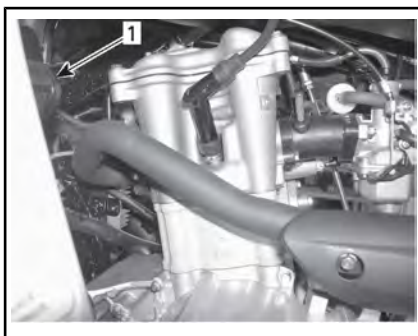

LINKERKANT VAN DE MOTOR

1. Luchtinjectieklep

Koppel de slangen los van de luchtinjectieklep.

Verwijder de luchtinjectieklep van de klepsteen.

Houd de ene helft van de klep vast, terwijl u de andere helft linksom opendraait.

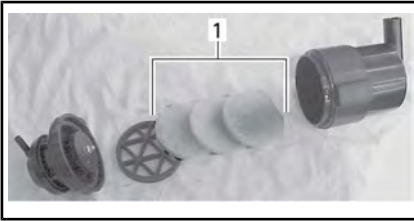

1. Filters

Giet LUCHTFILTERREINIGER (Stuknr. 219 700 341) of een soortgelijk product in een emmer. Laat de filters weken.

Maak terwijl de filters liggen te weken de luchtinjectieklep binnenin schoon.

Spoel alle reinigungsoplossing met warm water van de filters en laat ze dan volledig drogen.

OPMERKING: Als de luchtfilters dan nog vuil zijn, vervangt u ze door nieuwe.

Installeer de verwijderde onderdelen na afloop opnieuw correct in de omgekeerde volgorde dan waarin u ze heeft verwijderd.

Aandrijfriem

Laat de aandrijfriem inspecteren en/of vervangen door een erkende Can-Am dealer.

CVT-deksel

CVT-dekselafloop

Wanneer u vermoedt dat er water is binnengedrongen in het CVT-deksel, moet u de aftapleiding verwijderen en de CVT-behuizing laten leeglopen.

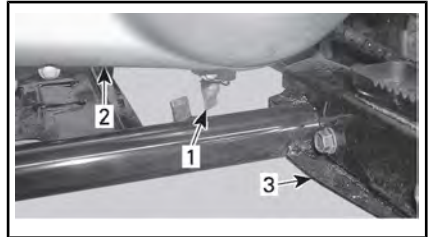

1. Aftapleiding CVT-deksel
2. CVT-deksel
3. Linkervoetsteun

Olie voor tandwielkasten

Aanbevolen tandwielkastolie

Gebruik 800 ml XPS-OLIE VOOR KETTINGKASTEN (Stuknr. 415 129 500) of een soortgelijke SAE 75W 90 olie voor kettingkasten.

OPMERKING Gebruik geen andere soorten olie voor service aan de tandwielkast.

Oliepeil tandwielkast

Op dit voertuig is geen oliepeilstok voorzien. U kunt het oliepeil in de tandwielkast niet controleren.

De enige manier om te zorgen voor een correct oliepeil is door de tandwielkast te laten leeglopen en dan de voorgeschreven hoeveelheid aanbevolen olie voor tandwielkasten bij te vullen. Zie het hoofdstuk *VERVERSEN VAN DE TANDWIELKASTOLIE* voor de procedure.

Olie voor tandwielkasten vervangen

Plaats het voertuig op een vlakke ondergrond.

Verwijder de beschermer van de aandrijfketting.

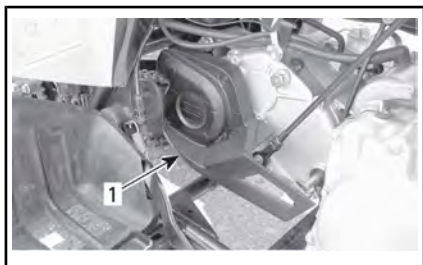

1. Beschermer aandrijfketting

Reinig de omgeving van de vul- en aftappluggen.

Verwijder de vulplug en de afdichtingsring van de tandwielkast.

Zet een opvangbak onder de aftapplug van de tandwielkast en verwijder dan de aftapplug.

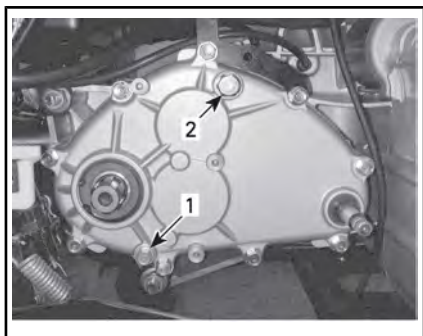

1. Aftapplug tandwielkast
2. Vulplug tandwielkast

OPMERKING: Om de tandwielkast volledig te laten leeglopen, zet u een krik onder de linkervoetsteun en kantelt het voertuig wat naar de rechterkant.

Wanneer de tandwielkast leeg is, brengt u de nieuwe afdichtingsring en de aftapplug weer aan en draait u ze aan met $9 \text{ N}\cdot\text{m} \pm 0.9 \text{ N}\cdot\text{m}$. Verwijder vervolgens de krik onder de linker voetsteun.

OPMERKING In dit voertuig is geen peilstok voorzien om het oliepeil in de tandwielkast te controleren. Zorg dat de tandwielkast volledig leeggelopen is voordat u de voorgeschreven hoeveelheid aanbevolen olie bijvult.

Vul de tandwielkast met 800 ml XPS-OLIE VOOR KETTINGKASTEN (Stuknr. 415 129 500) of een soortgelijke SAE 75W 90 olie voor kettingkasten.

OPMERKING: De olie-inhoud van de tandwielkast staat ook vermeld op de kap van de tandwielkast.

OPMERKING Gebruik geen andere soorten olie voor service aan de tandwielkast.

Breng de olieulplug terug aan en span ze aan tot $39 \text{ N}\cdot\text{m} \pm 3.9 \text{ N}\cdot\text{m}$.

Gaskabel

Inspectie gaskabel

Inspecteer de gaskabel op overmatige slijtage, geknikte of gerafelde delen. Controleer of de kabel vlot beweegt.

WAARSCHUWING

De gaskabel moet worden vervangen als u tekenen van slijtage, rafelen of andere schade vaststelt.

Smering gaskabel

Smeer de gaskabel met KABELSMEEERMIDDEL (Stuknr. 293 600 041) of een soortgelijk siliconen kabelsmeermiddel.

⚠ WAARSCHUWING

Gebruik altijd een smeermiddel op siliconenbasis. Als u een ander smeermiddel gebruikt (zoals een smeermiddel op waterbasis) kan de gashendel/-kabel kleverig en stroef worden.

Open de gashendelbehuizing.

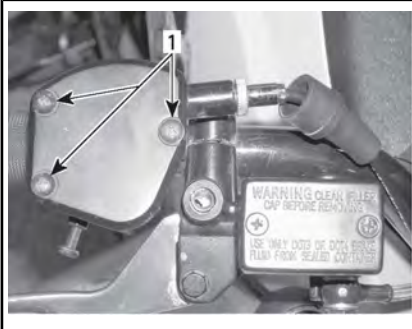

1. Verwijder de schroeven

Schuif de rubberen beschermer achteruit zodat de kabelafstelschroef zichtbaar wordt.

Schroef de borgmoer van de kabelafstelschroef los en draai de kabelafstelschroef in om de kabel te ontspannen.

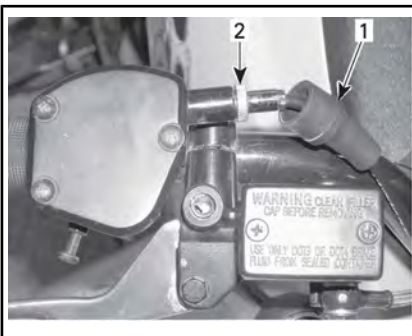

1. Rubberbescherming
2. Kabelstelschroef

Haal de kabel uit de gashendel.

OPMERKING: Schuif de kabel door de gleuf van de clip en trek het kabeluiteinde uit de clip.

Verwijder de carburatorkap van de carburator.

Neem de carburator dop van het carburatorblok en leg een vod onder de dop om overtollig smeermiddel op te nemen.

Installeer het **KABELSMEERTOESTEL** (Stuknr. 529 035 738) op de kabel.



Steek de naald van de spuitbus in de opening van de kabelsmeerder.

⚠ LET OP Draag altijd oogbescherming en handschoenen om een kabel te smeren.

OPMERKING: Plaats een vod rond de kabelsmeerder om oliespatten te voorkomen.

Voeg smeermiddel toe tot het uit het uiteinde van de gaskabel aan de carburatorzijde loopt.

Laat de kabel ongeveer 15 minuten hangen of tot er geen smeermiddel meer uit de kabel loopt.

Breng de carburatorkap weer aan. Installeer en regel de kabel opnieuw.

Gaskabel afstellen

Controleer de gashendel op speling en regel hem bij indien nodig.

OPMERKING: Raadpleeg een erkende Can-Am dealer als de gewenste afregeling niet wordt bereikt.

De normale speling van de gaskabel bedraagt 1 mm naar 3 mm .

OPMERKING: Meet de speling aan het uiteinde van de gashendel.

Om de kabel af te regelen, schuift u de rubberen beschermer achteruit zodat de gaskabel-afstelschroef zichtbaar wordt.

Draai de borgmoer los en draai de afstelschroef tot de gashendel de juiste speling heeft.

Span de borgmoer aan en bevestig de beschermer terug.

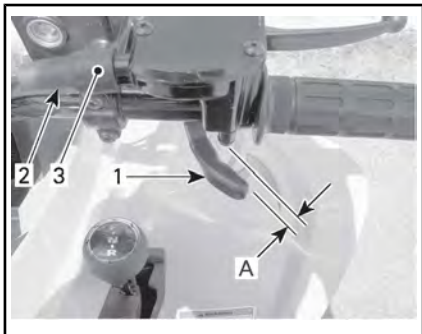

REGELING VAN DE GASHENDELSPELING

1. Gashendel
 2. Beschermer
 3. Kabelstelschroef
1. 1 mm naar 3 mm

Start de motor met de schakelhendel in de NEUTRALE stand (N).

Controleer of de gaskabel correct is afgesteld door het stuur helemaal naar rechts en dan helemaal

naar links te draaien. Als het motor-toerental toeneemt moet de speling van de gashendel worden aangepast.

Leid de gaskabel in een goede baan zodat deze nergens hapert als het stuur draait.

Bougie

Verwijdering van de bougie

⚠ LET OP Zet altijd een veiligheidsbril op wanneer u met perslucht werkt.

Koppel de bougiekabel los van de bougie.

Draai de bougie één draai uit.

Reinig de bougie en cilinderkop indien mogelijk met perslucht.

Schroef de bougie helemaal uit en neem ze van de motor.

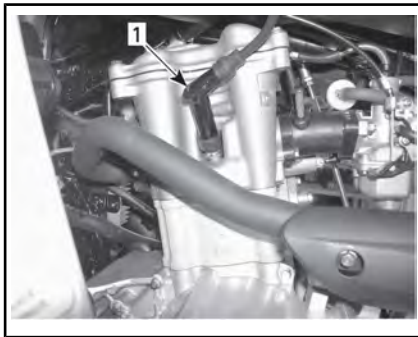

LINKERKANT VAN DE MOTOR

1. Bougie

Installatie van bougies

Controleer voor de installatie of het contactoppervlak van de cilinderkop en de bougie niet vuil is.

Stel de bougiespleet met behulp van een voelmaat in op 0,8 mm .

Breng smeermiddel tegen het vastvreten aan op de bougieschroefdraad en installeer de bougie opnieuw.

Schroef de bougie in de cilinderkop met de hand of met een passende momentsleutel.

Draai de bougie aan tot $11 \text{ N}\cdot\text{m} \pm 1.1 \text{ N}\cdot\text{m}$.

Accu

Om toegang te krijgen tot de accu verwijdert u de zitting.

Onderhoud van de batterij

! **LET OP** Laad nooit een accu terwijl die in het voertuig is geïnstalleerd.

Deze voertuigen zijn uitgerust met een VRLA-accu (Valve Regulated Lead Acid). Dit is een onderhoudsvrij accutype, waaraan geen water moet worden toegevoegd om het elektrolytepeil te regelen.

OPMERKING Verwijder nooit de afsluitdop van de accu.

Inspectie van de accu

Inspecteer of de accuaansluitingen stevig vastzitten en schoon zijn.

Inspecteer de accuhouder.

Accu verwijderen

OPMERKING Ontkoppel altijd eerst de ZWARTE (-) accukabel.

Ontkoppel de ZWARTE (-) kabel.

Ontkoppel de RODE (+) kabel.

Verwijder de bevestigingsband.

Verwijder de accu uit het voertuig.

Accu reinigen

Reinig de accu, de behuizing, kabels en polen met een oplossing van natriumcarbonaat en water.

Verwijder roest van de accuklemmen en -polen met een harde stalen borstel. U kunt de bovenkant van de accu reinigen met een zachte borstel en ontvettende zeep of een natriumcarbonaatoplossing.

Smeer de accupolen met DIELEKTRISCH VET (Stuknr. 293 550 004)

of een soortgelijk product ter bescherming tegen oxidatie.

Accu installeren

Installeer de accu terug in het voertuig.

OPMERKING Sluit altijd eerst de RODE (+) kabel aan en dan pas de ZWARTE (-) kabel.

Zekeringen

Het elektrisch systeem is beveiligd met zekeringen.

Vervang een gesprongen (of doorgebrande) zekering altijd door een zekering met hetzelfde vermogen.

OPMERKING Gebruik geen zekeringen met een hoger vermogen om ernstige schade aan onderdelen van het elektrisch systeem te vermijden.

De zekeringen zitten onder de zitting in het servicevak. Verwijder de zitting om bij de zekeringhouder te kunnen.

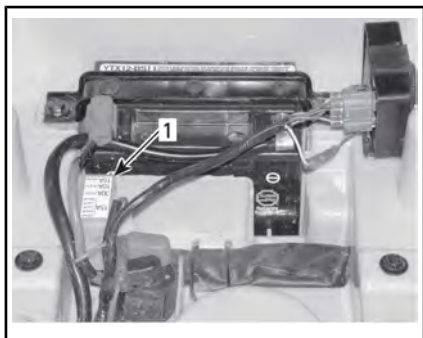

1. Zekeringhouder

Om de zekering uit de houder te verwijderen, haalt u het deksel van de zekeringhouder en trekt de zekering eruit. Controleer of de draad is gesmolten.

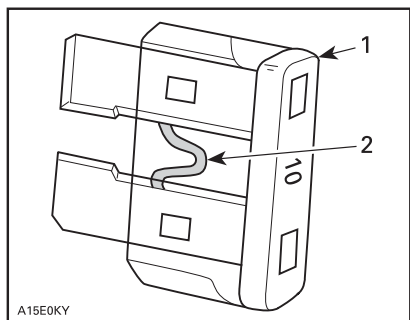

1. Zekering
2. Nakijken op gesmolten delen

OPMERKING: Het vermogen van de zekering en welk circuit het beveiligd is weergegeven op het deksel van de zekeringhouder.

Lichten

⚠ LET OP Schakel de contactschakelaar altijd op UIT voordat u een defecte lamp vervangt.

Controleer na vervanging van een lampje altijd of het licht wel werkt.

Koplampen

Koplampen vervangen

OPMERKING Raak het glas van een halogeenlamp nooit met de blote vingers aan, want dan gaat deze minder lang mee. Als u het glas van de lamp toch aanraakt, reinig het dan met isopropanol, dat op de lamp geen resten achterlaat.

OPMERKING: In de volgende afbeeldingen werd de koplampbehuizing van het voertuig verwijderd om een duidelijker beeld te geven.

Om een koplamp te vervangen gaat u als volgt te werk.

Zorg dat de contactschakelaar op UIT staat.

Verwijder de rubberbescherming over de koplampbehuizing.

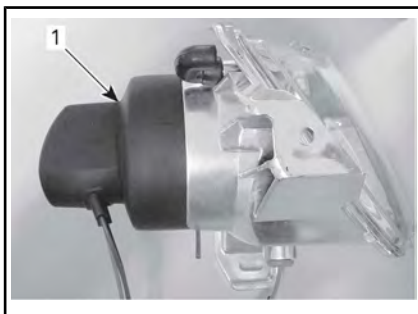

TYPISCH

1. Rubberbescherming

Koppel de elektrische aansluiting los van de koplamp.

Druk de ronde uiteinden van de houderclips naar voren en dan open om de koplamp te verwijderen.

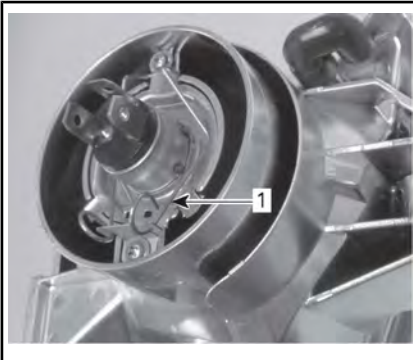

TYPISCH

1. Houderclip

Hef de houderclip op en verwijder de lamp.



TYPISCH

Plaats een nieuwe lamp zonder het glas van de nieuwe lamp met de blote vingers aan te raken.

Controleer na vervanging van de lamp of het licht wel werkt.

Installeer de verwijderde onderdelen opnieuw correct in de omgekeerde volgorde dan waarin u ze heeft verwijderd.

Lamp van het standlicht vooraan vervangen

Om de standlichtlamp vooraan, die zich in de koplampbehuizing bevindt, te vervangen, gaat u als volgt te werk.

Trek de fitting uit de koplampbehuizing.

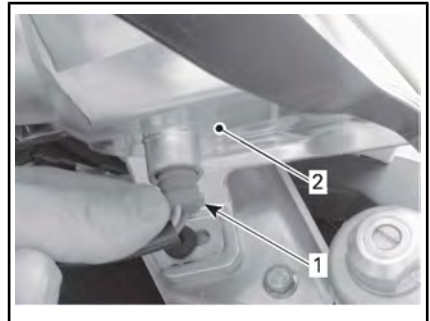

TYPISCH

1. Standlichtfitting
2. Koplampbehuizing

Trek de lamp uit de fitting.

Plaats de nieuwe lamp door ze in de fitting te duwen.

Steek de standlichtfitting terug in de koplampbehuizing door ze in de opening te duwen.

Koplampafstelling

Stel de hoogte van de lichtstralen van de koplamp als volgt af.

Maak de schroeven los zonder ze te verwijderen, zoals weergegeven in de volgende afbeeldign.



1. Los te maken schroeven

Stel de hoek van de koplampbehuizing manueel af.

Stel de twee koplampen gelijk af.
Als ze goed zijn afgesteld draait u de schroeven aan.

Lamp van het achterlicht vervangen

Zorg dat de contactschakelaar op UIT staat.

Schroef de lensschroeven los en verwijder de lens om aan de lamp te kunnen.

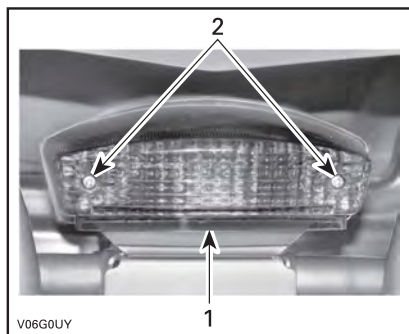

TYPISCH

1. Lens
2. Schroeven

Houd de lamp ingedruwd en neem ze linksom draaiend uit de fitting.

Plaats de nieuwe lamp door ze ingedruwd te houden en rechtsom draaiend in de fitting vast te zetten.

Controleer na vervanging van de lamp of het licht wel werkt.

Installeer de lens opnieuw.

Lampje van de richtingaanwijzer vervangen

Zorg dat de contactschakelaar op UIT staat.

Verwijder de borgschroef van de lens.

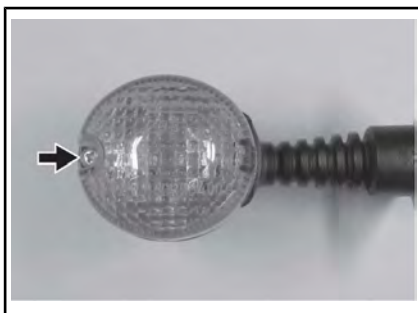

Kip de lens als aangegeven om het uit de behuizing te ontgrendelen.

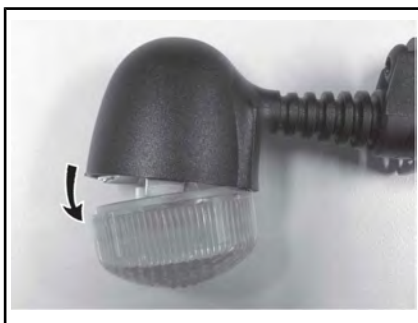

Duw de lamp linksom draaiend in om ze uit de fitting te nemen.

Duw de nieuwe lamp rechtsom draaiend in om ze in de fitting te vergrendelen.

Controleer na vervanging van de lamp of het licht wel werkt.

Aandrijfketting en kettingwielen

OPMERKING Controleer voor ieder gebruik of de aandrijfketting goed is afgeregeld en gesmeerd.

⚠ LET OP Zorg dat de motor is UITgeschakeld en het remslot is ingeschakeld alvorens de aandrijf-

ketting te controleren, af te regelen of te smeren.

OPMERKING Gebruik dit voertuig nooit met een te losse of te strakke aandrijfketting, om ernstige schade aan de aandrijving te voorkomen.

Inspectie van de aandrijfketting en kettingwielen

Het voertuig is uitgerust met permanent gesmeerde kettingbouten en -rollen afgedicht met O-ringen. Inspecteer de aandrijfketting voor elke rit met uw voertuig.

Controleer de speling van de aandrijfketting en regel ze eventueel bij.

Controleer op beschadigde of ontbrekende O-ringen of rollen.

Controleer de kettingwielen en het rondsel op vervorming, overmatige slijtage en andere schade.

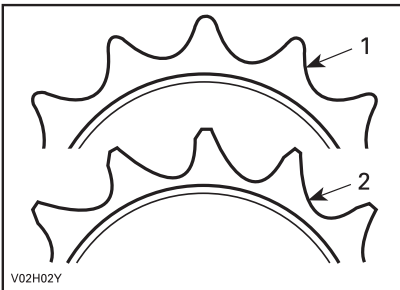

1. Goed
2. Vervangen

OPMERKING Vervang de ketting en kettingwielen samen om snelle slijtage aan de ketting en kettingwielen te vermijden. Plaats telkens een nieuwe borg-ring als u het motorkettingwiel verwijdert.

Aandrijfketting smeren

OPMERKING Reinig de ketting nooit met een hogedrukreiniger of met benzine. Anders beschadigt u de O-ring en zal de aandrijfketting vroegtijdig verslijten en defect raken.

Maak de zijvlakken van de ketting schoon met een droge doek.

OPMERKING: Reinig de ketting niet met een borstel.

Gebruik voor de smering enkel een goedgekeurd smeermiddel voor O-ringkettingen. Andere in de handel verkrijgbare kettingsmeermiddelen kunnen solventen bevatten die de O-ringen kunnen beschadigen.

Afregeling aandrijfketting

OPMERKING: Regel de aandrijfketting met de bestuurder (of een gelijkwaardig gewicht) op het voertuig.

Plaats het voertuig op een vlak oppervlak en schakel in NEUTRAAL.

Draai de borgbouten van de kettingspanner los.

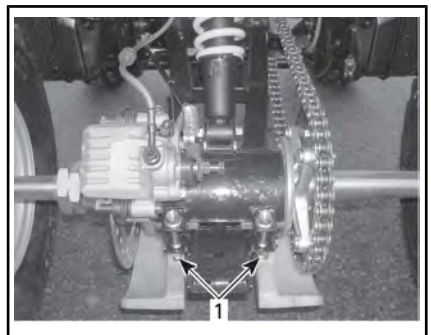

TYPISCH

1. Borgbouten kettingspanner

Maak de klauwsteunbout los.

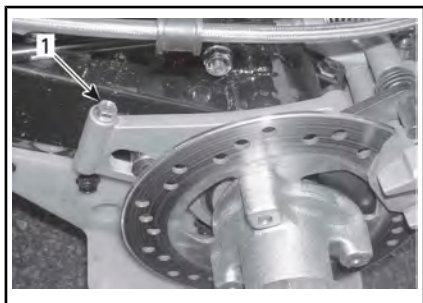

1. Klawwsteunbout

Steek de vergrendeling van de stelschroef door de kettingwielnaaf tot in de kettingspanner.

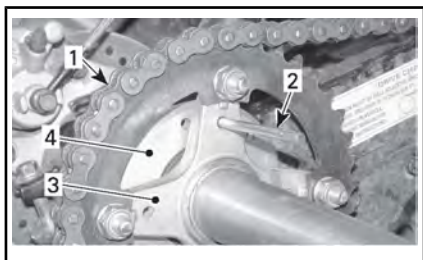

1. Aandrijfketting
2. Vergrendeling stelschroef
3. Kettingwielnaaf
4. Kettingspanner

Regel de kettingdoorhang door het voertuig langzaam vooruit te bewegen.

De doorhang aan de bovenkant van de ketting moet tussen 15 mm and 25 mm liggen.

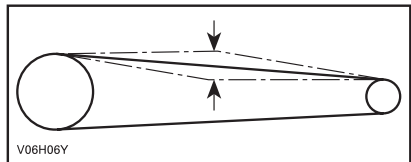

DOORHANG VAN DE AANDRIJFKETTING TUSSEN 15 mm and 25 mm

Draai de borgbouten van de kettingspanner aan tot $62 \text{ N}\cdot\text{m} \pm 6 \text{ N}\cdot\text{m}$

en de klawwsteunbout tot $12 \text{ N}\cdot\text{m} \pm 1.2 \text{ N}\cdot\text{m}$.

OPMERKING Gebruik dit voertuig nooit met een te losse of te strakke aandrijfketting, om ernstige schade aan de aandrijving te voorkomen.

Herhaal deze procedure na de afregeling op verschillende plaatsen van de ketting om de doorhang te controleren.

Banden en wielen

Bandenspanning

! WAARSCHUWING

De bandenspanning heeft een grote invloed op de besturing en stabiliteit van het voertuig. Door een te lage spanning kan de band leeglopen en loskomen van het wiel. Bij overdruk kan de band springen. Houd u altijd aan de aanbevolen bandenspanning. Regel de bandenspanning **NOOIT** lager dan het minimum. Anders kan de band loskomen van de velg. Gebruik altijd een handpomp, aangezien het banden van het lagedruktype betreft.

Controleer de druk wanneer de banden **koud** zijn voordat u het voertuig gaat gebruiken. De bandendruk verschilt naargelang de temperatuur en de hoogte. Controleer de bandenspanning opnieuw wanneer een van deze factoren verandert.

Om het u gemakkelijk te maken is in de gereedschapstas een drukmeter bijgeleverd.

| BANDENSPANNING | | |
|----------------|-------------------|--------|
| TOT 150 kg | VOORAAN/ACHTERAAN | |
| | MAX. | 34 kPa |
| | MIN. | 26 kPa |

Hoewel de banden speciaal zijn ontworpen voor offroadtoepassingen, kan een lekke band nog steeds voorkomen. Daarom wordt aangeraden een bandenpomp en een reparatieset mee te nemen.

Staat van banden en wielen

Controleer de banden en wielen op schade en slijtage. Vervang ze indien nodig.

Roteer de banden niet. De banden vooraan en achteraan hebben een verschillende maat. De banden zijn directioneel en moeten in de juiste draairichting gemonteerd blijven om goed te werken.

Af en toe moet u de wielmoeren verwijderen en wat smeermiddel tegen het vastvreten op de wielbouts aanbrengen, om ze later gemakkelijker te kunnen verwijderen. Dat is vooral van belang wanneer het voertuig in een zoutwateromgeving of in modder wordt gebruikt.

Verwijder de moeren een voor een, smeer ze, plaats ze en draai de moeren weer aan tot $50 \text{ N}\cdot\text{m} \pm 5 \text{ N}\cdot\text{m}$.

Wielen afnemen en monteren

Draai de wielmoeren wat losser en hef het voertuig op.

Plaats een stut onder het voertuig.

Verwijder de wielmoeren en verwijder dan het wiel.

Bij de installatie brengt u op de schroefdraad van de wielbouts best wat smeermiddel aan tegen het vastvreten. Draai telkens twee tegenoverliggende moeren licht aan en draai ze daarna aan tot $50 \text{ N}\cdot\text{m} \pm 5 \text{ N}\cdot\text{m}$.

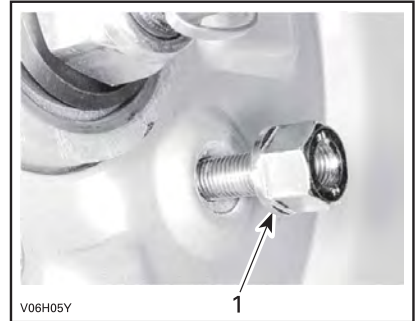

TYPISCH

1. Conische zijde van de moer

| AANDRAAIMOMENT VAN DE WIELMOEREN | |
|----------------------------------|--|
| Vooraan en achteraan | $50 \text{ N}\cdot\text{m} \pm 5 \text{ N}\cdot\text{m}$ |

OPMERKING Gebruik altijd de aanbevolen wielmoeren. Het gebruik van andere moeren kan schade aan de velgen veroorzaken.

Wiellagers

Staat van de wiellagers

Trek en duw aan ieder wiel om de speling te controleren. Raadpleeg een erkende Can-Am, dealer als u enige speling voelt.

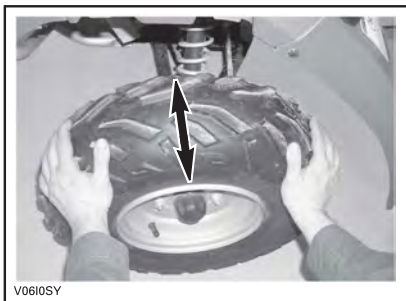

TYPISCH

Ophanging

Smering ophanging

Draaiarm

Smeer de scharnierpunten van de draaiarm. Gebruik synthetisch VET VOOR OPHANGINGEN (Stuknr. 293 550 033) of een soortgelijk product.

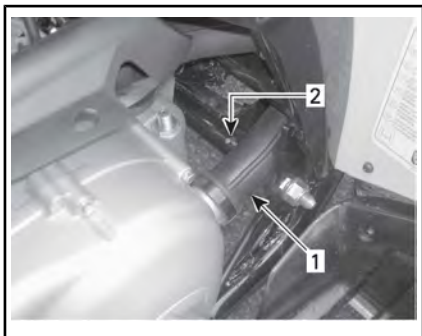

LINKERKANT VAN VOERTUIG

1. CVT-kanaal
2. Smerfitting

Inspectie ophanging

Schokdempers

Inspecteer de schokdempers op oliekkage en de bevestigingen op vastheid. Raadpleeg indien nodig een erkende Can-Am dealer.

Draaiarm

Controleer de draaiarm op vervorming, barsten of krombuiging. Raadpleeg een erkende Can-Am dealer als u een probleem vaststelt.

A-armen

Controleer de A-armen op barsten, krombuiging of andere schade. Raadpleeg indien nodig een erkende Can-Am dealer.

Remmen

! WAARSCHUWING

Nieuwe remmen behalen hun maximale rendement pas na de initiële inrijperiode. Wees extra voorzichtig.

Aanbevolen remvloeistof

Gebruik altijd remvloeistof die voldoet aan de DOT 4-specificatie.

OPMERKING Om ernstige schade aan het remsysteem te voorkomen, mag u geen andere vloeistoffen gebruiken dan de aanbevolen middelen en nooit verschillende vloeistoffen mengen om het peil te regelen.

Remvloeistofpeil

Controleer het vloeistofpeil in de reservoirs terwijl het voertuig op een vlak oppervlak staat. Dit moet overal boven de MIN.-markering liggen.

Vul zoveel vloeistof bij als nodig. **Nooit te veel bijvullen.**

Reinig de vuldop voordat u deze verwijdert.

OPMERKING Gebruik alleen DOT 4-remvloeistof uit een gesloten verpakking. Gebruik geen

remvloeistof uit een oude of reeds geopende bus.

OPMERKING: Een laag vloeistofpeil kan wijzen op lekkage of versleten remblokken. Raadpleeg een erkende Can- dealer.

Vloeistofreservoirs stuur

Draai het stuur recht vooruit zodat de reservoirs waterpas staan. Controleer het remvloeistofniveau. Het reservoir is vol wanneer de vloeistof tot de bovenrand van het venster reikt.

Inspecteer de staat van de manchet visueel. Controleer op barsten, scheuren en andere schade. Vervang in geval van schade.



TYPISCH — ACHTERREM-VLOEISTOFRESERVOIR LINKS

Vloeistofreservoir achteraan

Wanneer het voertuig op een vlak oppervlak staat moet het remvloeistofpeil tussen de MIN.- en MAX.-markeringen staan.

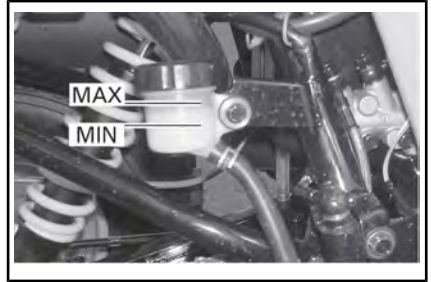

ONDER RECHTER ACHTERSPATBORD

Remvloeistof verversen

! WAARSCHUWING

De remvloeistof moet worden verversd door een erkende Can-Am dealer.

Rem afstellen

Voorremmen

Het voorremmsysteem is hydraulisch en hoeft niet te worden afgeregeld.

Achterrem

De achterrem werkt met twee systemen.

Het eerste systeem werkt met een kabel en moet worden afgeregeld. Neem contact op met een erkende Can-Am dealer.

Het tweede systeem is hydraulisch en hoeft niet te worden afgeregeld.

Inspectie rem

! LET OP De remmen kunnen na langdurig gebruik van het voertuig zeer heet zijn en brandwonden veroorzaken. Wacht tot de remmen zijn afgekoeld.

Voer de volgende controles uit om de remmen in goede conditie te houden:

- Remvloeistofpeil
- Remslotkabel afstellen
- Vloeistoflekkage van het remsysteem
- Reinheid van de remmen
- Sponsachtig aanvoelen van de remmen
- Overmatige slijtage van de remschijven en staat van het schijfoppervlak
- Slijtage, beschadigingen en loszitten van de remblokken.

| SERVICELIMIETEN | |
|--------------------------|---------|
| DIKTE VAN DE REMBLOKKEN | 2 mm |
| DIKTE VAN DE REMSCHIJVEN | 2 mm |
| MAXIMALE SCHIJFKROMMING | 0.15 mm |

Doe een beroep op uw Can-Am dealer als u een probleem met het remsysteem vaststelt.

| |
|--|
|  WAARSCHUWING |
| Doe voor alle onderhoud en reparaties aan het remsysteem een beroep op een erkende Can-Am dealer. |

Chassis

Chassisbevestigingen

Controleer de staat en vastheid van alle bevestigingselementen van het voertuig. Span losgekomen elementen aan.

VERZORGING VAN HET VOERTUIG

Verzorging na gebruik

Als u het voertuig in een zoutwateromgeving hebt gebruikt moet u het afspoelen met zoet water om het voertuig en al zijn onderdelen in goede staat te houden. We raden u stellig aan de metalen onderdelen te smeren. Gebruik

XPS-SMEERMIDDEL (Stuknr. 293 600 016)

of een gelijkwaardig product. Dit dient aan het einde van elke gebruiksday te gebeuren.

Als het voertuig op modderig terrein wordt gebruikt, raden we u aan het na het gebruik af te spoelen. Op deze manier houdt u het voertuig en de onderdelen in goede staat en houdt u de lichten schoon. Zie *REINIGING EN BESCHERMING VOERTUIG*.

Reiniging en bescherming voertuig

OPMERKING Was dit voertuig met warm water en zeep. Spuit het voertuig nooit schoon met een hogedrukreiniger. GEBRUIK ALLEEN LAGE DRUK (zoals van een tuinslang). De hoge druk kan elektrische of mechanische schade veroorzaken.

Beschadigingen aan gelakte onderdelen moeten zorgvuldig worden herschilderd om roest te voorkomen.

Was de carrosserieonderdelen waar nodig met warm water en een mild schoonmaakmiddel. Breng een niet-schurende was aan.

OPMERKING Reinig plastic onderdelen nooit met agressieve schoonmaakmiddelen, ontvetters, verfverdunder, aceton enz.

Onthoud tijdens het lezen van deze Gebruikershandleiding, dat:



WAARSCHUWING

Duidt op een mogelijk gevaar dat, indien het niet wordt vermeden, kan leiden tot ernstige of dodelijke verwondingen.

BEWARING EN VOORBEREIDING OP HET RIJSEIZOEN

WAARSCHUWING

Laat een erkende Can-Am dealer inspecteren of het brandstofsysteem intact is volgens het *ONDERHOUDSSHEMA*.

Als u het voertuig vier maanden of langer niet gebruikt, is een correcte opslag noodzakelijk.

Uw erkende Can-Am dealer kan u hier meer over vertellen.

Nadat uw voertuig langere tijd was opgeborgen, is een voorbereiding vereist. Uw erkende Can-Am dealer kan u hier meer over vertellen.

TECHNISCHE INFORMATIE

VOERTUIGIDENTIFICATIE

De voornaamste onderdelen van het voertuig (de motor en het chassis) zijn identificeerbaar aan de hand van verschillende serienummers. Soms kunt u deze cijfers nodig hebben voor de garantie of om uw voertuig te laten opsporen bij verlies. Uw erkende Can-Am dealer heeft deze nummers ook nodig om de garantieaanvraag naar behoren in te vullen. BRP zal geen garantie bieden. Als het motoridentificatienummer (E.I.N.) of het voertuigidentificatienummer (V.I.N.) werd verwijderd, onleesbaar gemaakt of op een of andere manier werd veranderd. We raden u stellig aan om alle serienummers van uw voertuig te noteren en deze door te geven aan uw verzekeraar.

Plaats van het voertuigidentificatienummer



TYPISCH

1. Model
2. Voertuigidentificatienummer (V.I.N.)

Plaats van het motoridentificatienummer



TYPISCH

SPECIFICATIES

| VOERTUIGMODEL | | DS 250 |
|----------------------|---|--------------------------------|
| MOTOR | | |
| Type | 4-takt. Motor met enkele bovenliggende nokkenas, vloeistofgekoeld. | |
| Aantal cilinders | Eén cilinder | |
| Aantal kleppen | 4 kleppen met mechanische lichters (regelbaar) | |
| Cilinderinhoud | 249.4 cm ³ | |
| Boring | 71 mm | |
| Slag | 63 mm | |
| Startsysteem | Elektrische starter | |
| Compressieverhouding | 10.6:1 | |
| Smering | Drukloop- en spatsmering | |
| Luchtfilter | Nat sponstype | |
| TRANSMISSIE | | |
| Transmissie | Continu Variabele Transmissie (CVT) HI bereik (F), neutraal en achteruit | |
| KOELING | | |
| Type | Vloeistofgekoeld | |
| Radiator | Vooraan gemonteerd | |
| VERBRANDING | | |
| Carburator | Type | KEHIN PTG-23 met manuele choke |
| Choke | Variabel | |
| Leegloopsnelheid | 1700 ± 100 TPM | |

| VOERTUIGMODEL | | DS 250 |
|----------------------------|-----------------|------------------------------------|
| ELEKTRISCH SYSTEEM | | |
| Magneetgenerator | Type | 338 W @ 5.000 RPM |
| Ontstekingstype | | CDI (Capacitor Discharge Ignition) |
| Timing van de ontsteking | | Niet regelbaar |
| Ontstekingsbougie | Merk | NGK |
| | Type | CR8E |
| | Tussenruimte | 0.8 mm |
| | Aantal | 1 |
| Accu | Type | Accu van natte type |
| | Volt | 12 volt, 10 A•h (ampère-uur) |
| Startsysteem | | Elektrische startmotor |
| Grootlichtlampen | | 2 x 31,5 W |
| Lamp achterlicht | | 1 x 5/21 W |
| Lampjes richtingaanwijzers | | 4 x 10 W |
| Verklikkerlichtjes | | 1,7 W |
| Zekeringen | Ventilatormotor | 10 A |
| | Koplampen | 15 A |
| | Andere lichten | 15 A |
| | Hoofdzekering | 30 A |

| VOERTUIGMODEL | | DS 250 |
|-------------------------------|-----------|--|
| AANDRIJFSYSTEEM | | |
| Achteras | | Massieve as met kettingaandrijving |
| STUURSYSTEEM | | |
| Draaistraal | | 3,5 m op lage snelheid |
| OPHANGING | | |
| Vooraan | Type | Onafhankelijke ophanging — enkele A-arm, 2 schokdempers (olie) |
| | Veerweg | 140 mm |
| Achteraan | Type | Stijve draaiarm, 1 schokdemper (olie) |
| | Veerweg | 170 mm |
| BANDEN | | |
| Druk | Vooraan | Maximum: 34 kPa Minimum: 26 kPa |
| | Achteraan | |
| Afmeting | Vooraan | 22 x 7-10 |
| | Achteraan | 20 x 11-9 |
| WIELEN | | |
| Afmeting | Vooraan | AT 10 x 5,5 |
| | Achteraan | AT 9 x 8 |
| Draaimoment van de wielmoeren | | 50 N•m ± 5 N•m |
| REMMEN | | |
| Vooraan | | Hydraulisch, 2 schijven |
| Achteraan | | Hydraulisch, 1 schijf |
| Parkeerinrichting | | Afzonderlijke vergrendelingshendel rechts aan stuur |

| VOERTUIGMODEL | DS 250 |
|--|--|
| LAADVERMOGEN EN GEWICHT | |
| Drooggewicht | 195 kg |
| Totale toegelaten belasting van het voertuig | 150 kg (inclusief bestuurder, alle lading en toegevoegde accessoires) |
| AFMETINGEN | |
| Totale lengte | 183 cm |
| Totale breedte | 103 cm |
| Totale hoogte | 110.5 cm |
| Hoogte zadel | 80 cm |
| Wielbasis | 118.7 cm |
| Bodemvrijheid (midden van het voertuig) | 26 cm |
| VLOEISTOFFEN | |
| Motorolie | <p>Gebruik in de zomer HET SYNTHETISCHE 4-TAKT XPS-OLIEMENGSEL (ZOMERKwalITEIT). (Stuknr. 293 600 121)</p> <p>Gebruik in de winter de SYNTHETISCHE 4-TAKT XPS-OLIE (ALLE SEIZOENEN) (Stuknr. 293 600 112) Zie de <i>KAART VISCOSITEIT VAN OLIE</i></p> |
| Olie voor tandwielkasten | <p>XPS-OLIE VOOR KETTINGKASTEN (Stuknr. 415 129 500) of een soortgelijke 75W 90 olie voor kettingkasten</p> |

| VOERTUIGMODEL | | DS 250 |
|--------------------------|-------------|--|
| VLOEISTOFFEN (vervolg) | | |
| Koelvloeistof | | Ethyleenglycol/watermengsel (50 % koelvloeistof, 50 % gedestilleerd water). Gebruik VOORGEMENGDE KOELVLOEISTOF VAN BRP (Stuknr. 219 700 362) of speciale koelvloeistof voor aluminium motoren |
| Brandstof | Type | Normale loodvrije benzine |
| | Octaangetal | 87 op de pomp aangegeven AKI (92 RON) – Zie VEREISTEN VOOR BRANDSTOF |
| Remvloeistof | | DOT 4-remvloeistof |
| INHOUD | | |
| Brandstoftank | | 12.5 L |
| Motor | | 1,2 L (oliewissel) |
| Olie voor tandwielkasten | | 800 ml (oliewissel) |
| Koelvloeistof | | 850 ml (motor en radiator) |

OPLOSSEN VAN PROBLEMEN

RICHTLIJNEN VOOR HET OPLOSSEN VAN PROBLEMEN

MOTOR SLAAT NIET AAN

1. **Contactschakelaar staat op UIT.**
 - *Zet de schakelaar op AAN.*
2. **Motorstopschakelaar.**
 - *Zorg dat de motorstopschakelaar op RUN (rijden) staat.*
3. **Transmissie staat niet in NEUTRAAL.**
 - *Zet de transmissie in NEUTRAAL of druk de remmen (vooraan of achteraan) in.*
4. **Zekering doorgebrand.**
 - *Controleer de staat van de hoofdzekering.*
5. **Accu te zwak of verbindingen los.**
 - *Controleer de zekering van het oplaadsysteem.*
 - *Controleer de staat van de verbindingen en aansluitklemmen.*
 - *Laat de accu nakijken.*
 - *Neem contact op met een erkende Can-Am dealer.*

MOTOR WENTELT MAAR START NIET

1. **Mengsel niet rijk genoeg om koude motor te starten.**
 - *Controleer het brandstofpeil en raadpleeg de startprocedure voor een koude motor, met name het gebruik van de choke.*
2. **Verdronken motor (bougie nat bij verwijdering).**
 - *Draai de contactschakelaar op AAN en controleer of de choke helemaal uit staat.*
 - *Zorg dat de schakelhendel in NEUTRAAL staat.*
 - *Houd de gashendel helemaal ingedrukt terwijl u de motor start.*
 - *Laat de gashendel los zodra de motor start. Laat de motor niet op hoge toeren draaien.*
 - *Als de motor dan nog niet start: reinig het bougiekapje en verwijder het. Verwijder de bougie (gereedschap vindt u in het gereedschapskistje), zie VERVANGING VAN BOUGIES verder in deze handleiding.*
 - *Start de motor herhaaldelijk.*
 - *Plaats waar mogelijk een nieuwe bougie of reinig en droog de verwijderde bougie.*
 - *Start de motor volgens de aanwijzingen hierboven. Als de motor blijft verdrinken, raadpleeg dan een erkende Can-Am dealer.*
 - *Zorg dat er door het verdrinken van de motor geen brandstof in de motorolie terecht is gekomen, anders moet u de motorolie vervangen.*
3. **Geen brandstof in de motor (bougie droog bij verwijdering).**
 - *Controleer het brandstofpeil; schakel de brandstofklep op AAN (probeer ook op RES). Mogelijk is de brandstofpomp of de carburator defect.*
 - *Neem contact op met een erkende Can-Am dealer.*
4. **Bougie/ontsteking (geen vonk).**
 - *Controleer de staat van de hoofdzekering.*
 - *Neem de bougie uit de motor en sluit ze opnieuw aan op het bougiekapje.*
 - *Zorg dat de contactschakelaar op AAN staat en de motorstopschakelaar op RUN.*
 - *Start de motor met de bougie geaard aan de motor, weg van het bougiegat. Vervang de bougie als u geen vonk ziet.*
 - *Neem contact op met een erkende Can-Am dealer als het probleem aanhoudt.*
5. **Motorcompressie.**

- *Probeer de motor te laten aanslaan. U zou een puls moeten voelen door de compressiecyclus van de motor. Als u geen pulsweerstand voelt, wijst dit op een ernstig compressieverlies.*
- *Neem contact op met een erkende Can-Am dealer.*

MOTOR MIST ACCELERATIE OF VERMOGEN

- 1. Bougie vuil of beschadigd.**
 - *Zie punt MOTOR WENDEL MAAR START NIET.*
- 2. Motor krijgt onvoldoende brandstof.**
 - *Zie punt MOTOR WENDEL MAAR START NIET.*
- 3. Carburatorafregeling.**
 - *Neem contact op met een erkende Can-Am dealer.*
- 4. Motor raakt oververhit.**
 - *Zie OVERVERHITTING VAN DE MOTOR.*
- 5. Luchtfilter/behuizing verstopt of vuil.**
 - *Controleer de filter en reinig hem indien nodig.*
 - *Controleer de afvoer van het luchtfilterhuis op vuilafzetting.*
 - *Controleer de positie van de luchtinlaatleiding.*
- 6. CVT en riem vuil of versleten.**
 - *Neem contact op met een erkende Can-Am dealer.*
- 7. Remslot is ingeschakeld.**
 - *Schakel het remslot uit.*
- 8. Onjuiste klepregeling.**
 - *Neem contact op met een erkende Can-Am dealer.*

OVERVERHITTING VAN DE MOTOR

- 1. Te weinig koelvloeistof in het koelsysteem**
 - *Controleer de nodige MOTORKOELVLOEISTOF in de ONDERHOUDSINFORMATIE.*
- 2. Vuile radiatorvinnen.**
 - *Reinig de radiatorvinnen, raadpleeg RADIATOR in de ONDERHOUDSINFORMATIE.*

MOTORTERUGSLAG

1. **Uitlaatsysteem lekt.**
 - *Neem contact op met een erkende Can-Am dealer.*
2. **Motor loopt te heet.**
 - *Zie MOTOR MIST ACCELERATIE OF VERMOGEN.*
3. **Ontstekingstiming is verkeerd of het ontstekingsstelsel is defect.**
 - *Neem contact op met een erkende Can-Am dealer.*
4. **Carburator verkeerd ingesteld.**
 - *Neem contact op met een erkende Can-Am dealer.*
5. **Bougie vuil/beschadigd/versleten.**
 - *Reinig/controleer de bougie en het verwarmingsbereik. Vervangen indien nodig.*
6. **Storing antipollutiesysteem.**
 - *Neem contact op met een erkende Can-Am dealer.*

MOTOR WEIGERT

1. **Bougie vuil/beschadigd/versleten.**
 - *Reinig/controleer de bougie en het verwarmingsbereik. Vervangen indien nodig.*
2. **Water in de brandstof.**
 - *Tap het brandstofsysteem af en hervul het met verse brandstof.*

ABNORMAAL MOTORGELUID

1. **Klepafregeling.**
 - *Neem contact op met een erkende Can-Am dealer.*
2. **Kettingspanner.**
 - *Neem contact op met een erkende Can-Am dealer.*
3. **Slijtage nokkenassembling.**
 - *Neem contact op met een erkende Can-Am dealer.*
4. **CVT verontreinigd.**
 - *Neem contact op met een erkende Can-Am dealer.*

VOERTUIG BEREIKT MAXIMUMSNELHEID NIET

1. **Motor.**
 - *Zie MOTOR MIST ACCELERATIE OF VERMOGEN.*
2. **Remslot.**
 - *Zorg dat het remslot volledig is uitgeschakeld.*
3. **Luchtfilter/behuizing verstopt of vuil.**
 - *Controleer de filter en reinig hem indien nodig.*
 - *Controleer de afvoer van het luchtfilterhuis op vuilafzetting.*
 - *Controleer de positie van de luchtinlaatleiding.*
4. **CVT en riem vuil of versleten.**
 - *Neem contact op met een erkende Can-Am dealer.*

SCHAKELHENDEL BEWEEGT STROEF

1. **De versnellingsbak staat in een stand waarin de schakelhendel niet in een andere versnelling kan schakelen.**
 - *Schok het voertuig heen en weer om de tandwielen te bewegen, totdat de schakelhendel kan worden verzet.*
2. **Stationair toerental van de motor is te hoog ingesteld.**
 - *Pas het stationair toerental aan. Raadpleeg de TECHNISCHE SPECIFICATIES.*
3. **CVT vuil of versleten.**
 - *Neem contact op met een erkende Can-Am dealer.*

HET TOERENTAL STIJGT MAAR HET VOERTUIG BEWEEGT NIET

1. **De schakelhendel staat in NEUTRAAL.**
 - *Zet de schakelhendel in ACHTERUIT of VOORUIT.*
2. **CVT is defect.**
 - *Neem contact op met een erkende Can-Am dealer.*
3. **Water in de CVT-behuizing.**
 - *Raadpleeg het hoofdstuk TRANSMISSIE in de ONDERHOUDSINFORMATIE.*

GARANTIE

INTERNATIONALE BEPERKTE GARANTIE VAN BRP: 2014 CAN-AM™ ATV

1) VOORWERP VAN DE BEPERKTE GARANTIE

Bombardier Recreational Products Inc. ("BRP")* geeft een garantie op zijn Can-Am ATV bouwjaar 2014 die wordt verkocht door Can-Am ATV-distributeurs of -dealers die door BRP gemachtigd zijn om Can-Am ATV's te distribueren ("Can-Am ATV-distributeur/dealer") buiten de Verenigde Staten, Canada en lidstaten van de EER (dit is de "Europese Economische Ruimte", nl. de landen van de Europese Unie plus Noorwegen, IJsland en Liechtenstein), de lidstaten van het Russische gemeenebest (CIS, inclusief Ukraine en Turkmenistan) en Turkije, voor defecten in materiaal of afwerking onder de hieronder beschreven voorwaarden en termijnen.

Alle originele Can-Am ATV-onderdelen en -accessoires die zijn geïnstalleerd door een erkende Can-Am ATV distributeur/dealer op het ogenblik van de levering van de Can-Am ATV bouwjaar 2014 genieten dezelfde garantie als de Can-Am ATV.

Deze beperkte garantie vervalt indien: (1) de ATV ooit werd gebruikt om te racen of voor enige andere vorm van competitie, zelfs indien dit bij een vorige eigenaar was; of (2) de ATV werd veranderd of aangepast op een manier die een ongunstige invloed had op de bediening, de prestaties of de duurzaamheid ervan, of hij werd veranderd of aangepast voor andere dan de oorspronkelijke doeleinden.

2) BEPERKING VAN DE AANSPRAKELIJKHEID

VOOR ZOVER WETTELIJK TOEGESTAAN, WORDT DEZE GARANTIE UITDRUKKELIJK GEGEVEN EN AANVAARD TER VERVANGING VAN ELKE ANDERE GARANTIE, HETZIJ EXPLICIET OF IMPLICIET, INCLUSIEF EN ZONDER BEPERKING, ELKE GARANTIE VAN VERKOOPBAARHEID OF GESCHIKTHEID VOOR EEN BEPAALD GEBRUIKSDOEL. IN DE MATE WAARIN DEZE NIET KUNNEN WORDEN UITGESLOTEN, IS DE DUUR VAN DE IMPLICIETE GARANTIES BEPERKT TOT DE TERMIJN VAN DE EXPLICIETE GARANTIE. INCIDENTELE SCHADE EN GEVOLGSCHADE ZIJN UITGESLOTEN VAN DEKKING ONDER DEZE GARANTIE. IN SOMMIGE RECHTSSYSTEMEN ZIJN DE BOVENSTAANDE AFWIJZINGEN VAN AANSPRAKELIJKHEID, BEPERKINGEN EN UITSLUITINGEN NIET TOEGELATEN. HET IS BIJGEVOLG MOGELIJK DAT ZE NIET VAN TOEPASSING ZIJN VOOR U. DEZE GARANTIE GEEFT U SPECIFIEKE RECHTEN, MAAR U KUNT OOK NOG ANDERE WETTELIJKE RECHTEN GENIETEN, AFHANKELIJK VAN HET LAND WAAR U WOONT. (ZIE CLAUSULE 4 HIERONDER VOOR PRODUCTEN DIE IN AUSTRALIE WERDEN GEKOCHT).

Geen enkele Can-Am ATV distributeur/dealer of andere persoon is gemachtigd om andere beloften, voorstellingen of garanties met betrekking tot

dit product te bieden, dan die welke deel uitmaken van deze beperkte garantie. Gebeurt dit toch, dan zijn deze niet afdwingbaar van BRP.

BRP behoudt zich het recht voor, deze garantie op elk gewenst ogenblik te wijzigen. Dergelijke wijzigingen zullen echter geen invloed hebben op de garantievoorwaarden die van toepassing waren op producten, die tijdens de geldigheidsduur van deze garantie werden verkocht.

3) UITSLUITINGEN – ZIJN NIET GEWAARBORGD

De volgende zaken onder deze beperkte garantie vallen in geen geval onder de garantie:

- Normale gebruikssporen en slijtage;
- Routineonderhoudsstukken, tune-ups, aanpassingen;
- Schade ten gevolge van verwaarlozing, gebrekkig onderhoud en/of onzorgvuldige bewaring, die niet strookt met de aanwijzingen in de Gebruikershandleiding;
- Schade ten gevolge van de verwijdering van onderdelen, onoordeelkundige reparaties, service, onderhoud of aanpassingen of gebruik van onderdelen en toebehoren die niet door BRP zijn geproduceerd of goedgekeurd, die naar zijn redelijke oordeel niet compatibel zijn met waterscooters of een negatieve invloed hebben op de werking, prestatie of levensduur, of schade ten gevolge van reparaties, uitgevoerd door een persoon die niet erkend is als Can-Am ATV distributeur/dealer voor servicewerkzaamheden;
- Schade ten gevolge van misbruik, abnormaal gebruik, verwaarlozing, racen of gebruik van het product op een manier die niet strookt met de aanbevelingen in de Gebruikers'handleiding;
- Schade veroorzaakt door ongeval, onderdompeling, brand, sneeuw, waterinname, diefstal, vandalisme of overmacht;
- Gebruik met brandstoffen, oliesoorten of smeermiddelen die niet geschikt zijn voor dit product (zie 'Gebruikershandleiding');
- Schade die het gevolg is van roest, corrosie of blootstelling aan de natuurelementen;
- Incidentele of gevolgschade of schade van welke aard ook, inclusief en zonder beperkingen, kosten voor wegslepen, bewaren, telefoon, huur, taxi, genotsderving, verzekering, afbetalingen, tijdverlies, inkomensderving; of tijd die niet kon worden benut als gevolg van stilstand tijdens servicewerkzaamheden.

4) GARANTIEPERIODE

Deze garantie loopt vanaf (1) de datum van levering aan de eerste klant of (2) de datum van de eerste ingebruikname van het product, afhankelijk van wat zich het eerst voordoet, en dit gedurende een termijn van:

ZES (6) OPEENVOLGENDE MAANDEN voor privégebruik of commercieel gebruik.

De reparatie of vervanging van onderdelen of service uitgevoerd in het kader van deze garantie verlengt de duur van deze garantie niet. De oorspronkelijke vervaldatum blijft behouden.

Merk op dat de duur en alle andere voorwaarden van de dekking onder de garantie onderworpen zijn aan de toepasselijke nationale of lokale wetgeving in het land van de klant.

ALLEEN VOOR PRODUCTEN DIE IN AUSTRALIE WORDEN VERKOCHT

Niets in deze garantie mag worden gebruikt voor uitsluiting, beperking of wijziging in de toepassing van een bepaling, garantie, recht of rechtsmiddel, beschreven of geïmpliceerd in de het Australische wet op mededinging en consumentenrecht 2010, inclusief het Australische consumentenrecht of enig andere wet, waar dit de wet zou overtreden of enig deel van deze voorwaarden of en bepalingen ongeldig zou maken. De voordelen die u heeft onder deze beperkte garantie, zijn een aanvulling op de andere rechten en rechtsmiddelen, die u onder de Australische wet heeft.

Onze producten gaan vergezeld van garanties die niet onder het Australisch consumentenrecht kunnen worden uitgesloten. U heeft recht op vervanging of een terugbetaling voor een groot defect en voor vergoeding van een ander redelijkerwijs voorspelbaar verlies of schade. U heeft ook recht op reparatie of vervanging van producten als de producten niet van acceptabele kwaliteit zijn en het defect niet leidt tot een groter defect.

5) VOORWAARDEN OM VAN DE GARANTIE TE KUNNEN GENIETEN

Deze garantie wordt **enkel** gegeven als aan **alle** onderstaande voorwaarden is voldaan:

- De Can-Am ATV bouwjaar 2014 moet in nieuwe en ongebruikte staat zijn aangekocht door de eerste eigenaar bij een Can-Am ATV distributeur/dealer die erkend is om Can-Am ATV's te verkopen in het land waar de aankoop plaatsvond;
- De door BRP voorgeschreven inspecties voor de levering moeten voltooid en gedocumenteerd zijn;
- Het product moet correct geregistreerd zijn door een erkende Can-Am ATV distributeur/dealer;
- De Can-Am ATV bouwjaar 2014 moet aangekocht zijn in het land of de unie van landen waar de koper zijn verblijfplaats heeft; en
- Zoals beschreven in de 'Gebruikershandleiding, moet het vereiste routineonderhoud tijdig worden uitgevoerd om aanspraak te kunnen maken op de garantie. BRP behoudt zich het recht voor, een bewijs van correct onderhoud te vragen als voorwaarde voor prestaties onder garantie.

BRP zal deze beperkte garantie niet nakomen indien één van de bovenstaande voorwaarden niet werd vervuld door de privégebruiker of commerciële gebruiker. Deze beperkingen zijn noodzakelijk om BRP toe te

laten, de veiligheid van zijn producten, zijn klanten en het grote publiek te vrijwaren.

6) HOE KUNT U EEN PRESTATIE ONDER DE GARANTIE AANVRAGEN

De klant moet het gebruik van de ATV stopzetten zodra er een anomalie verschijnt. De klant moet binnen de twee (2) dagen na het opduiken van een defect contact opnemen met een Can-Am ATV distributeur/dealer die servicewerken uitvoert en deze redelijke toegang tot het product verlenen en een redelijke gelegenheid bieden om het te repareren. De klant moet de erkende Can-Am ATV distributeur/dealer ook een aankoopbewijs voor het product voorleggen en de reparatie/werkorder ondertekenen voor de aanvang van de reparatie om de reparatie onder garantie te valideren. Alle onderdelen die onder deze beperkte garantie worden vervangen worden eigendom van BRP.

Merk op dat de meldingsperiode onderworpen is aan de toepasselijke nationale of lokale wetgeving in het land van de klant.

7) WAT BRP ZAL DOEN

Voor zover wettelijk toegestaan, zijn de verplichtingen van BRP' onder deze garantie, naar eigen goeddunken, beperkt tot de reparatie van onderdelen die defect werden bevonden bij normaal gebruik, onderhoud en service, of het vervangen van dergelijke onderdelen door nieuwe, authentieke ATV onderdelen van Can-Am zonder kosten voor onderdelen en werkuren bij alle erkende Can-Am ATV distributeurs/dealers tijdens de garantietermijn en onder de hierboven genoemde voorwaarden. De verantwoordelijkheid van BRP blijft beperkt tot de uitvoering van de vereiste reparaties of vervangingen van onderdelen. Aanspraken op inbreuken op de garantie kunnen geen aanleiding geven tot annulering of herroeping van de verkoop van de Can-Am ATV door de eigenaar. U heeft mogelijk nog andere wettelijke rechten, die verschillen van land tot land.

Wanneer er een prestatie nodig is in een ander land dan datgene waarin de oorspronkelijke verkoop heeft plaatsgevonden, zal de eigenaar instaan voor eventuele bijkomende kosten op basis van plaatselijke praktijken en voorwaarden, onder meer - maar niet beperkt tot - kosten voor transport, verzekering, belastingen, vergunningen, invoerrechten en alle andere financiële lasten, inclusief heffingen door overheden, staten, provincies en hun bevoegde instanties.

BRP behoudt zich het recht voor, zijn producten regelmatig te verbeteren of aan te passen, zonder dat hieruit een verplichting voortvloeit om eerder geproduceerde producten aan te passen.

8) OVERDRACHT

Indien een product tijdens de garantieperiode van eigenaar verandert, wordt deze garantie mee overgedragen en blijft ze geldig voor de resterende dekkingsperiode, op voorwaarde dat BRP of een erkende Can-Am

ATV distributeur/dealer een bewijs ontvangt dat deze overdracht met instemming van de vorige eigenaar plaatsvond en de gegevens van de nieuwe eigenaar ontvangt.

9) BIJSTAND VOOR DE KLANT

1. In geval van discussie of geschil betreffende deze beperkte garantie, raadt BRP u aan met de Can-Am ATV distributeur/dealer naar een oplossing voor de kwestie te zoeken. We raden u aan het probleem te bespreken met de servicemanager of zaakvoerder van de erkende Can-Am ATV distributeur/dealer.
2. Voor verdere bijstand om de kwestie op te lossen dient u contact op te nemen met de serviceafdeling van de Can-Am ATV distributeur/dealer.
3. Wordt er ook hier geen overeenkomst bereikt, dan kunt u schriftelijk contact opnemen met BRP op onderstaand adres.

Voor landen in het Midden-Oosten en Afrika dient u contact op te nemen met ons Europese kantoor:

BRP EUROPE N.V.

Customer Assistance Center

Skaldenstraat 125

9042 Gent

België

Tel.: + 32 9 218 26 00

Neem voor alle andere landen contact op met uw plaatselijke Can-Am ATV distributeur/dealer (bezoek voor contactgegevens onze website op www.brp.com) of neem contact op met ons Noord-Amerikaanse kantoor:

BOMBARDIER RECREATIONAL PRODUCTS INC.

Customer Assistance Center 75 J.-A. Bombardier Street

Sherbrooke QC J1L 1W3

Canada

Tel.: 1 819 566-3366

* Voor het gebied waarop deze beperkte garantie van toepassing is worden de producten verdeeld door Bombardier Recreational Products Inc. of zijn dochtermaatschappijen.

© 2013 Bombardier Recreational Products Inc. Alle rechten voorbehouden.

™ Handelsmerken van Bombardier Recreational Products Inc. of zijn dochtermaatschappijen.

BEPERKTE GARANTIE VAN BRP VOOR DE EUROPESE ECONOMISCHE RUIMTE, HET RUSSISCHE GEMENEBEST EN TURKIJE: 2014 CAN-AM™ ATV

1) VOORWERP VAN DE BEPERKTE GARANTIE

Bombardier Recreational Products Inc. (BRP)* geeft een garantie op zijn Can-Am ATV bouwjaar 2014 die wordt verkocht door Can-Am ATV-distributeurs of -dealers die door BRP gemachtigd zijn om Can-Am ATV's te distribueren ("Can-Am ATV-distributeur/dealer") in lidstaten van de EER (dit is de "Europese Economische Ruimte", nl. de landen van de Europese Unie plus Noorwegen, IJsland en Liechtenstein), de lidstaten van het Russische gemenebest (CIS, inclusief Ukraine en Turkmenistan) en Turkije, voor defecten in materiaal of afwerking onder de hieronder beschreven voorwaarden en termijnen.

Alle originele Can-Am ATV onderdelen en accessoires, die zijn geïnstalleerd door een erkende Can-Am ATV distributeur/dealer op het ogenblik van de levering van de Can-Am ATV bouwjaar 2014, genieten dezelfde garantie als de ATV.

Deze beperkte garantie vervalt indien: (1) de ATV ooit werd gebruikt om te racen of voor enige andere vorm van competitie, zelfs indien dit bij een vorige eigenaar was; of (2) de ATV werd veranderd of aangepast op een manier die een ongunstige invloed had op de bediening, de prestaties of de duurzaamheid ervan, of hij werd veranderd of aangepast voor andere dan de oorspronkelijke doeleinden.

2) BEPERKING VAN DE AANSPRAKELIJKHEID

VOOR ZOVER WETTELIJK TOEGESTAAN, WORDT DEZE GARANTIE UITDRUKKELIJK GEGEVEN EN AANVAARD TER VERVANGING VAN ELKE ANDERE GARANTIE, HETZIJ EXPLICIET OF IMPLICIET, INCLUSIEF EN ZONDER BEPERKING, ELKE GARANTIE VAN VERKOOPBAARHEID OF GESCHIKTHEID VOOR EEN BEPAALD GEBRUIKSDOEL. IN DE MATE WAARIN DEZE NIET KUNNEN WORDEN UITGESLOTEN, IS DE DUUR VAN DE IMPLICIETE GARANTIES BEPERKT TOT DE TERMIJN VAN DE EXPLICIETE GARANTIE. INCIDENTELE SCHADE EN GEVOLGSCHADE ZIJN UITGESLOTEN VAN DEKKING ONDER DEZE GARANTIE. IN SOMMIGE RECHTSSYSTEMEN ZIJN DE BOVENSTAANDE AFWIJZINGEN VAN AANSPRAKELIJKHEID, BEPERKINGEN EN UITSLUITINGEN NIET TOEGELATEN. HET IS BIJGEVOLG MOGELIJK DAT ZE NIET VAN TOEPASSING ZIJN VOOR U. DEZE GARANTIE GEEFT U SPECIFIEKE RECHTEN, MAAR U KUNT OOK NOG ANDERE WETTELIJKE RECHTEN GENIETEN, AFHANKELIJK VAN HET LAND WAAR U WOONT.

Geen enkele Can-Am ATV distributeur/dealer of andere persoon is gemachtigd om andere beloften, voorstellingen of garanties met betrekking tot

dit product te bieden, dan die welke deel uitmaken van deze beperkte garantie. Gebeurt dit toch, dan zijn deze niet afdwingbaar van BRP.

BRP behoudt zich het recht voor, deze garantie op elk gewenst ogenblik te wijzigen. Dergelijke wijzigingen zullen echter geen invloed hebben op de garantievoorwaarden die van toepassing waren op producten, die tijdens de geldigheidsduur van deze garantie werden verkocht.

3) UITSLUITINGEN – ZIJN NIET GEWAARBORGD

De volgende zaken onder deze beperkte garantie vallen in geen geval onder de garantie:

- Normale gebruikssporen en slijtage;
- Routineonderhoudsstukken, tune-ups, aanpassingen;
- Schade ten gevolge van verwaarlozing, gebrekkig onderhoud en/of onzorgvuldige bewaring, die niet strookt met de aanwijzingen in de Gebruikershandleiding;
- Schade ten gevolge van de verwijdering van onderdelen, onoordeelkundige reparaties, service, onderhoud of aanpassingen of gebruik van onderdelen en toebehoren die niet door BRP zijn geproduceerd of goedgekeurd, die naar zijn redelijke oordeel niet compatibel zijn met waterscooters of een negatieve invloed hebben op de werking, prestatie of levensduur, of schade ten gevolge van reparaties, uitgevoerd door een persoon die niet erkend is als Can-Am ATV distributeur/dealer voor servicewerkzaamheden;
- Schade ten gevolge van misbruik, abnormaal gebruik, verwaarlozing, racen of gebruik van het product op een manier die niet strookt met de aanbevelingen in de Gebruikers'handleiding;
- Schade veroorzaakt door ongeval, onderdompeling, brand, sneeuw, waterinname, diefstal, vandalisme of overmacht;
- Gebruik met brandstoffen, oliesoorten of smeermiddelen die niet geschikt zijn voor dit product (zie 'Gebruikershandleiding');
- Schade die het gevolg is van roest, corrosie of blootstelling aan de natuurelementen;
- Incidentele of gevolgschade of schade van welke aard ook, inclusief en zonder beperkingen, kosten voor wegslepen, transportkosten, opslag, telefoon, huur, taxi, genotsderving, verzekering, afbetalingen, tijdverlies, inkomensderving; of tijd die niet kon worden benut als gevolg van stilstand tijdens servicewerkzaamheden.

4) GARANTIEPERIODE

Deze garantie loopt vanaf (1) de datum van levering aan de eerste klant of (2) de datum van de eerste ingebruikname van het product, afhankelijk van wat zich het eerst voordoet, en dit gedurende een termijn van:

VIERENTWINTIG (24) OPEENVOLGENDE MAANDEN voor privégebruik.

ZES (6) OPEENVOLGENDE MAANDEN bij gebruik voor commerciële doeleinden of verhuur.

Als commercieel gebruik van het product geldt elk gebruik ten behoeve van enige activiteit of tewerkstelling die inkomsten oplevert gedurende om het even welk deel van de garantieperiode. Het product wordt eveneens commercieel gebruikt als het op enig moment in de loop van de garantieperiode voor commercieel gebruik werd vergund.

De reparatie of vervanging van onderdelen of service uitgevoerd in het kader van deze garantie verlengt de duur van deze garantie niet. De oorspronkelijke vervaldatum blijft behouden.

Merk op dat de duur en alle andere voorwaarden van de dekking onder de garantie onderworpen zijn aan de toepasselijke nationale of lokale wetgeving in het land van de klant.

5) VOORWAARDEN OM VAN DE GARANTIE TE KUNNEN GENIETEN

Deze garantie wordt **enkel** gegeven als aan **alle** onderstaande voorwaarden is voldaan:

- De Can-Am ATV bouwjaar 2014 moet in nieuwe en ongebruikte staat zijn aangekocht door de eerste eigenaar bij een Can-Am ATV distributeur/dealer die erkend is om Can-Am ATV's te verkopen in het land waar de aankoop plaatsvond;
- De door BRP voorgeschreven inspecties voor de levering moeten voltooid en gedocumenteerd zijn;
- Het product moet correct geregistreerd zijn door een erkende Can-Am ATV distributeur/dealer;
- De 2014 Can-Am ATV moet aangekocht zijn binnen de EER door een inwoner van de EER, in de GOS voor inwoners van de landen binnen die regio en in Turkije voor inwoners van Turkije; en
- Zoals beschreven in de 'Gebruikershandleiding, moet het vereiste routineonderhoud tijdig worden uitgevoerd om aanspraak te kunnen maken op de garantie. BRP behoudt zich het recht voor, een bewijs van correct onderhoud te vragen als voorwaarde voor prestaties onder garantie.

BRP zal deze beperkte garantie niet nakomen indien één van de bovenstaande voorwaarden niet werd vervuld door de privégebruiker of commerciële gebruiker. Deze beperkingen zijn noodzakelijk om BRP toe te laten, de veiligheid van zijn producten, zijn klanten en het grote publiek te vrijwaren.

6) HOE KUNT U EEN PRESTATIE ONDER DE GARANTIE AANVRAGEN

De klant moet het gebruik van de ATV stopzetten zodra er een anomalie verschijnt. De klant moet binnen de twee (2) maanden na het opduiken van een defect contact opnemen met een Can-Am ATV distributeur/dealer die servicewerken uitvoert en deze redelijke toegang tot het product verlenen en een redelijke gelegenheid bieden om het te repareren. De klant moet de erkende Can-Am ATV distributeur/dealer ook een aankoopbewijs voor het product voorleggen en de reparatie/werkorder ondertekenen voor de aanvang van de reparatie om de reparatie onder garantie te valideren. Alle onderdelen die onder deze beperkte garantie worden vervangen worden eigendom van BRP.

Merk op dat de meldingsperiode onderworpen is aan de toepasselijke nationale of lokale wetgeving in het land van de klant.

7) WAT BRP ZAL DOEN

Voor zover wettelijk toegestaan, zijn de verplichtingen van BRP' onder deze garantie, naar eigen goeddunken, beperkt tot de reparatie van onderdelen die defect werden bevonden bij normaal gebruik, onderhoud en service, of het vervangen van dergelijke onderdelen door nieuwe, authentieke ATV onderdelen van Can-Am zonder kosten voor onderdelen en werkuren bij alle erkende Can-Am ATV distributeurs/dealers tijdens de garantietermijn en onder de hierboven genoemde voorwaarden. De verantwoordelijkheid van BRP blijft beperkt tot de uitvoering van de vereiste reparaties of vervangingen van onderdelen. Aanspraken op inbreuken op de garantie kunnen geen aanleiding geven tot annulering of herroeping van de verkoop van de Can-Am ATV door de eigenaar. U heeft mogelijk nog andere wettelijke rechten, die verschillen van land tot land.

Wanneer er een prestatie nodig is buiten de EER, CIS of Turkije, zal de eigenaar instaan voor eventuele bijkomende kosten op basis van plaatselijke praktijken en voorwaarden, onder meer - maar niet beperkt tot - kosten voor transport, verzekering, belastingen, vergunningen, invoerrechten en alle andere financiële lasten, inclusief heffingen door overheden, staten, provincies en hun bevoegde instanties.

BRP behoudt zich het recht voor, zijn producten regelmatig te verbeteren of aan te passen, zonder dat hieruit een verplichting voortvloeit om eerder geproduceerde producten aan te passen.

8) OVERDRACHT

Indien een product tijdens de garantieperiode van eigenaar verandert, wordt deze garantie mee overgedragen en blijft ze geldig voor de resterende dekkingsperiode, op voorwaarde dat BRP of een erkende Can-Am ATV distributeur/dealer een bewijs ontvangt dat deze overdracht met instemming van de vorige eigenaar plaatsvond en de gegevens van de nieuwe eigenaar ontvangt.

9) BIJSTAND VOOR DE KLANT

1. In geval van discussie of geschil betreffende deze beperkte garantie, raadt BRP u aan met de Can-Am ATV distributeur/dealer naar een oplossing voor de kwestie te zoeken. We raden u aan het probleem te bespreken met de servicemanager of zaakvoerder van de erkende Can-Am ATV distributeur/dealer.
2. Voor verdere bijstand om de kwestie op te lossen dient u contact op te nemen met de serviceafdeling van de Can-Am ATV distributeur/dealer.
3. Wordt er ook hier geen overeenkomst bereikt, dan kunt u contact opnemen met BRP op het onderstaande adres.

Voor landen binnen de EEA, CIS of Turkije, behalve de Scandinavische landen, dient u contact op te nemen met ons Europese kantoor:

BRP EUROPE N.V.

Customer Assistance Center
Skaldenstraat 125
9042 Gent
België
Tel.: + 32 9 218 26 00

Neem voor de Scandinavische landen contact op met ons Finse kantoor:

BRP FINLAND OY

Service Department
Isoaavantie 7
FIN-96320 Rovaniemi
Finland
Tel.: + 358 16 3208 111

De gegevens van uw distributeur/dealer zijn terug te vinden op www.brp.com.

* In de EER worden de producten verdeeld en wordt service verleend door BRP European Distribution S.A. en andere filialen van BRP.

© 2013 Bombardier Recreational Products Inc. Alle rechten voorbehouden.

™ Handelsmerk van Bombardier Recreational Products Inc. of zijn dochtermaatschappijen.

BIJKOMENDE VOORWAARDEN UITSLUITEND VOOR FRANKRIJK

De volgende voorwaarden gelden uitsluitend voor producten die in Frankrijk zijn verkocht:

De verkoper levert goederen die in overeenstemming zijn met het contract en is verantwoordelijk voor defecten die aanwezig zijn bij de levering. De verkoper is tevens verantwoordelijk voor defecten die voortvloeien uit de verpakking, de assemblage-instructies of de installatie wanneer deze verantwoordelijkheid contractueel de zijne is of deze taken onder zijn verantwoordelijkheid werden volbracht. Om in overeenstemming te zijn met het contract, moet het product:

1. Geschikt zijn voor normaal gebruik voor dit soort goederen en, waar toepasselijk:
 - Beantwoorden aan de beschrijving die door de verkoper werd verstrekt, en over de kwaliteiten beschikken die door de koper aan de hand van een staal of model werden voorgesteld;
 - Beschikken over de kwaliteiten die een koper rechtmatig mag verwachten, rekening houdend met de publieke verklaringen van de verkoper, de fabrikant of zijn vertegenwoordiger, inclusief die in reclame of etikettering; of
2. De eigenschappen hebben zoals overeengekomen tussen de partijen of geschikt zijn voor specifiek gebruik bedoeld door de koper en verduidelijkt aan de verkoper en aanvaard door de verkoper.

Bij niet-naleving is actie voorbehouden gedurende twee jaar na de levering van de goederen. De verkoper is verantwoordelijk voor de garantie voor verborgen defecten van het verkochte product indien dergelijke defecten het product ongeschikt maken voor het bedoelde gebruik, of indien deze het gebruik zodanig reduceren dat de koper het product niet zou hebben aangekocht of een lagere prijs zou hebben betaald, indien deze hiervan op de hoogte zou zijn geweest. Voor zulke verborgen defecten moet door de koper actie worden genomen binnen de 2 jaar na de ontdekking van het defect.

***Deze pagina is
opzettelijk blanco***

KLANTENINFORMATIE

BESCHERMING VAN DE PRIVACY

Bij deze deelt BRP u mee dat uw contactgegevens zullen worden gebruikt voor veiligheids- en garantiegebonden doeleinden. Bovendien kunnen BRP en zijn dochtermaatschappijen hun klantenlijsten gebruiken om marketing en promotionele informatie over BRP en gerelateerde producten te verdelen.

Om uw recht op raadpleging van uw gegevens uit te oefenen, of te worden verwijderd uit de lijst met geadresseerden voor direct marketing, kunt u contact opnemen met BRP.

Via e-mail: **privacyofficer@brp.com**

Per post: BRP
Senior Legal Counsel-Privacy Officer
726 St-Joseph
Valcourt QC
Canada
JOE 2LO

VERANDERING VAN ADRES/EIGENAAR

Als u bent verhuisd of als u de nieuwe eigenaar bent van de ATV, laat dit dan zeker weten aan BRP door:

- Een van de meldingskaarten voor adreswijziging op de volgende bladzijden terug te sturen.
- Een erkende Can-Am dealer te verwittigen.

Gelieve ingeval van verandering van eigenaar een bewijs toe te voegen dat de vroegere eigenaar met de overdracht heeft ingestemd.

Wanneer u BRP op de hoogte brengt, zelfs nadat de beperkte garantie is afgelopen, kan BRP u bereiken indien dit nodig zou zijn, bijvoorbeeld als er ATV's zouden worden teruggeroepen om veiligheidsredenen. BRP op de hoogte brengen is de verantwoordelijkheid van de eigenaar'.

GESTOLEN VOERTUIGEN: Verwittig BRP of een erkende Can-Am dealer als uw ATV wordt gestolen. U zult verzocht worden om uw naam, adres, telefoonnummer, het voertuigidentificatienummer en de datum van de diefstal op te geven.

Scandinavische landen

BRP FINLAND OY

Service Department

Isoaavantie 7

FIN-96320 Rovaniemi

Andere landen van de wereld

BRP EUROPEAN DISTRIBUTION

Warranty Department

Chemin de Messidor 5-7

1006 Lausanne

Switzerland

***Deze pagina is
opzettelijk blanco***

ATV MODEL NR. _____

VOERTUIG-
IDENTIFICATIENUMMER (V.I.N.) _____

MOTOR
IDENTIFICATIENUMMER (E.I.N.) _____

Eigenaar: _____

NAAM

NR. STRAAT BUS

PLAATS PROVINCIE POSTCODE

Aankoopdatum _____

JAAR MAAND DAG

Einddatum van de garantie _____

JAAR MAAND DAG

In te vullen door de dealer op het ogenblik van de verkoop.

STEMPEL DEALER

Informeer bij de dealer waar u uw voertuig kocht of uw voertuig werd geregistreerd bij BRP.

Onthoud tijdens het lezen van deze Gebruikershandleiding, dat:



WAARSCHUWING

Duidt op een mogelijk gevaar dat, indien het niet wordt vermeden, kan leiden tot ernstige of dodelijke verwondingen.

ATV MODEL NR. _____

VOERTUIG-
IDENTIFICATIENUMMER (V.I.N.) _____

MOTOR
IDENTIFICATIENUMMER (E.I.N.) _____

Eigenaar: _____

NAAM

NR. STRAAT BUS

PLAATS PROVINCIE POSTCODE

Aankoopdatum _____

JAAR MAAND DAG

Einddatum van de garantie _____

JAAR MAAND DAG

In te vullen door de dealer op het ogenblik van de verkoop.

STEMPEL DEALER

Informeer bij de dealer waar u uw voertuig kocht of uw voertuig werd geregistreerd bij BRP.

Onthoud tijdens het lezen van deze Gebruikershandleiding, dat:



WAARSCHUWING

Duidt op een mogelijk gevaar dat, indien het niet wordt vermeden, kan leiden tot ernstige of dodelijke verwondingen.

WAARSCHUWING

HET GEBRUIK VAN DIT VOERTUIG HOUDT GEVAREN IN.

Een aanrijding of koprol is snel gebeurd als u de nodige voorzorgen niet neemt, zelfs tijdens routinemanoeuvres zoals keren, bergop of over hindernissen rijden.

U kunt **ERNSTIGE OF DODELIJKE VERWONDINGEN OPLOPEN**, als u deze instructies niet volgt:

- **VOORDAT U MET DIT VOERTUIG GAAT RIJDEN, MOET U DE BEDIENINGSHANDLEIDING EN ALLE VEILIGHEIDSLABELS OP HET PRODUCT LEZEN.**
- **GA NOOIT MET DIT VOERTUIG RIJDEN ZONDER GEPASTE INSTRUCTIES.** Volg een gecertificeerde training.
- **NEEM NOOIT EEN PASSAGIER MEE.** U verhoogt het risico dat u controle kwijtraakt als u een passagier meeneemt.
- **RIJD NOOIT MET DIT VOERTUIG OP VERHARDE WEGEN,** tenzij voor een korte afstand, met sterk verlaagde snelheid, om het voertuig van één offroad-locatie naar een andere te brengen.
- **HOUD U ALTIJD AAN DE VERKEERSREGELS,** als u zich met uw voertuig op de openbare weg begeeft, zelfs op een aardeweg of grindpad.
- **DRAAG STEEDS EEN GOEDGEKEURDE HELM,** oogbescherming en geschikte beschermende kledij.
- **RIJ NOOIT WANNEER U ONDER INVLOED VAN DRUGS OF ALCOHOL BENT.** Deze verlagen uw reactie- en beoordelingsvermogen.
- **NOOIT TE SNEL RIJDEN MET DIT VOERTUIG.** Als u te snel met dit voertuig rijdt voor het terrein, de zichtomstandigheden of uw ervaring, verhoogt u het risico controle te verliezen. De toegelaten maximumsnelheid van dit voertuig is 65 km/h.
- **PROBEER NOOIT OP TWEE WIELEN TE RIJDEN, TE SPRINGEN OF ANDERE STUNTS UIT TE VOEREN.**

219 702 692

GEBRUIKERSHANDLEIDING, DS250 CE / Nederlands

U/M:P.C.

