

can-am



Renegade™ 70
Renegade 110 / Renegade 110 X xc

《使用手册》

包括安全、使用和保养信息

2
0
2
4

⚠ 警告

Y类 ATV，务必遵循此年龄建议，在成年人的监督下使用

- Renegade 70 适用于 6 岁或 6 岁以上
- Renegade 110 和 Renegade 110 Xxc 适用于 10 岁或 10 岁以上

请通读本《使用手册》。本手册含有重要的安全信息。需要成人监督，以正确理解使用这些车辆所涉及的风险。成年人应与年轻操作员一起查看本使用手册的内容，并向年轻操作员进行讲解，确保年轻操作员了解车辆的正确安全操作。拆卸或修改此 OHRV 上的蒸发排放相关零件是非法的。违反者可能会受到加州和联邦法律的民事和/或刑事处罚。请始终将本《使用手册》存放在车上。

219002345_CN

原始说明书
的翻译版

 警告

您的车辆运行时可能会有危险。如果您未采取适当的预防措施，即使是在转向、在山路行驶或遇到障碍等常规操作期间，您也可能会很快发生碰撞或翻车。为了您的安全，请了解并遵循本《使用手册》所包含及车辆标签上的所有警告。若不遵循这些警告可能会导致严重受伤或死亡！请始终将本《使用手册》存放在车上。

 警告

不遵守本《使用手册》、安全视频以及产品上的安全标签所含的任何安全预防措施和说明可能会造成伤害，甚至可能造成死亡！

加州 65 号提案警告

 警告

在操作、维修和保养越野车时，可能会接触发动机废气、一氧化碳、邻苯二甲酸盐和铅等被加利福尼亚州列为导致癌症、先天缺陷或其他生殖损害的化学物质。为了尽量降低接触风险，避免呼吸废气，不要在不必要时怠速运转发动机，在通风良好的区域维修车辆并佩戴手套或勤洗手。有关更多信息，请转至：
www.p65warnings.ca.gov/products/passenger-vehicle。

TM® BRP 或其附属机构的商标。

以下是属于 Bombardier Recreational Products Inc. 或其附属公司财产的部分商标列表：

有些司法管辖区可能没有注册以下商标：

Can-Am®

Renegade™

XPS®

保留所有权利。未经 Bombardier Recreational Products Inc. 书面批准，不得以任何形式复制本《使用手册》的任何部分。

©Bombardier Recreational Products Inc. (BRP) 2023

Deutsch	Dieses Handbuch ist möglicherweise in Ihrer Landessprache verfügbar. Bitte wenden Sie sich an Ihren Händler oder besuchen Sie: www.operatorsguides.brp.com
English	This guide may be available in your language. Check with your dealer or go to: www.operatorsguides.brp.com
Español	Es posible que este manual esté disponible en su idioma. Consulte a su distribuidor o visite: www.operatorsguides.brp.com
Français	Ce guide peut être disponible dans votre langue. Vérifier avec votre concessionnaire ou aller à: www.operatorsguides.brp.com
Italiano	Questa guida potrebbe essere disponibile nella propria lingua. Contattare il concessionario o consultare: www.operatorsguides.brp.com
中文	本手册可能有您的语种的翻译版本。请向经销商询问，或者登录 www.operatorsguides.brp.com 查询。
日本語	このガイドは、言語によって翻訳版が用意されています。ディーラーに問い合わせるか、次のアドレスでご確認ください： www.operatorsguides.brp.com
Nederlands	Deze handleiding kan beschikbaar zijn in uw taal. Vraag het aan uw dealer of ga naar: www.operatorsguides.brp.com
Norsk	Denne boken kan finnes tilgjengelig på ditt eget språk. Kontakt din forhandler eller gå til: www.operatorsguides.brp.com
Português	Este manual pode estar disponível em seu idioma. Fale com sua concessionária ou visite o site: www.operatorsguides.brp.com
Русский	Воспользуйтесь руководством на вашем языке. Узнайте о его наличии у дилера или на странице по адресу www.operatorsguides.brp.com
Suomi	Käyttöohjekirja voi olla saatavissa omalla kielelläsi. Tarkista jälleenmyyjältä tai käy osoitteessa: www.operatorsguides.brp.com
Svenska	Denna bok kan finnas tillgänglig på ditt språk. Kontakta din återförsäljare eller gå till: www.operatorsguides.brp.com

涉及的型号

Renegade 70
Renegade 110
Renegade 110 Xxc

本产品 在加拿大的 分销和 维修事宜 由 Bombardier Recreational Products Inc. (BRP) 负责。

本产品 在美国的 分销及 维修事宜 由 BRP (美国) 有限公司 负责。

在欧洲 经济区 (包括 欧盟 成员国 以及 英国、 挪威、 冰岛 和 列支 敦士 登)、 独立 国家 联合体 (包括 乌克兰 和 土库 曼斯坦) 以及 土耳其 境内， 产品的 分销和 维修事宜 由 BRP European Distribution S.A. 以及 BRP 的 其他 分支机构 和 子公司 负责。

对于 所有 其他 国家/地区， 产品的 分销和 维修事宜 由 Bombardier Recreational Products Inc. (BRP) 或其 分支机构 负责。

阅读本《使用手册》时，切记：



表示潜在危险，若不避免，可能会导致严重伤害或死亡。

目录

一般信息

一般信息	8
使用前须知	8
安全信息	9
家长须知	9
关于本《使用手册》	10

安全信息

常规注意事项	12
避免一氧化碳中毒	12
避免汽油火灾和其他危险	12
避免热零件烫伤	12
配件和改动	12
特别安全信息	14
操作警告	16
年龄建议	17
携带乘客	18
骑行时不穿戴防护装备	21
药物或酒精	22
过快的速度	23
骑车的适当姿势	26
不熟悉的地形	27
在极为崎岖、光滑或松动的地形上操作	28
转弯不当	29
极其陡峭的山坡	30
爬坡	31
下坡	32
横穿山坡或在山坡上转弯	33
爬坡时熄火、向后溜车或下车	34
越过障碍物	35
打滑或滑行	36
倒车	39
不当改造	42
装载、携带或牵引货物	43
驾驶前检查	46
驾驶前检查表	46
骑行车辆	48
骑行装备	48
禁止搭载乘客	49
运载货物	50
休闲驾驶者	50
环境	50
设计限制	51
越野操作	51
驾驶技术	51

重要产品标签 (加拿大/美国)	61
安全吊牌	61
安全标签	62
模塑图示	69
合规吊牌	70
重要产品标签 (除加拿大/美国之外的所有国家/地区)	71
吊牌	71
安全图示	73
模塑图示	79
报告安全缺陷	80

车辆信息

主要控件	82
油门杆	82
右侧制动杆	84
左侧制动杆	85
驻车制动器	86
辅助控件	88
选档杆	88
多功能开关	89
指示灯	90
点火开关	91
设备	93
座椅	93
燃油	95
燃油要求	95
加油程序	96
磨合期	97
磨合期间的运行	97
操作指示	98
起动发动机	98
停止发动机	99
切换变速器	100
适应性调节	101
调节悬架	101
车辆运输	104

维护

保养时间表	108
EPA 法规 - 加拿大与美国交通工具	108
繁重工作状况	108
保养时间表	109
保养程序	112
发动机油	112
空气滤清器	116

空气滤清器外壳	118
进口阻火器	119
排气系统	121
CVT 箱盖	122
齿轮箱油	123
油门拉索	125
火花塞	128
蓄电池	130
保险丝	132
灯	133
驱动链、滚柱和链轮	135
车轮轴承	140
轮胎和车轮	141
转向系统	143
悬架	144
刹车	145

技术信息

车辆识别	150
车/艇识别号 (VIN) 位置	150
发动机识别号 (EIN) 位置	151
合规吊牌	152
合规吊牌	152
合规标签	153
ANSI/SVIA 合规性	153
排放控制信息	153
US CPSC 合规性	153
乙醇百分比	154
蒸发性排放控制系统	155
有蒸发性排放控制系统的加利福尼亚州型号	155
噪音排放控制系统法规 (加拿大/美国)	156
EC 符合性声明	157
英国符合性声明	158

技术规格

技术规格	160
------------	-----

故障排除

故障排除指南	166
故障排除	166

客户信息

数据隐私信息	192
联系我们	194
Asia Pacific	194
欧洲、中东和非洲	194
拉丁美洲	194
北美	194
更改地址 / 所有权	195

一般信息

一般信息

恭喜您购买新的 Can-Am® 青少年版 ATV 车辆。本新车由 BRP 有限保修和经授权的 Can-Am Off-Road 经销商网络提供强大的后盾支持，随时准备为您提供您需要的零件、配件或服务。

交货时，将会告知您保修范围并让您签署“交付前检查表”以确保您对车辆的准备工作完全满意。

经销商将竭诚为您服务。如果您需要更多信息，请咨询经销商。

使用前须知

若要了解如何降低您或旁观者发生事故的风险，请在操作车辆之前阅读此《使用手册》。

同时请阅读车辆上的所有安全标签，并观看安全视频，网址为：

<https://can-am.brp.com/off-road/safety>

或扫描以下二维码。



本车辆仅用于越野用途。主要用于一般娱乐用途，但也可用于实用用途。

不遵循本《使用手册》中给出的警告，可能会导致严重伤害或死亡。

年龄建议

本车辆为 Y 类（青少年车型），务必遵循以下年龄建议：

- Renegade 70 车辆为 Y-6+ 类，6 岁或 6 岁以上的儿童应在成人监督下操作，16 岁或 16 岁以上的操作员可独自操作。
- Renegade 110 和 Renegade 110 Xxc 车辆为 Y-10+ 类，10 岁或 10 岁以上的儿童应在成人监督下操作，16 岁或 16 岁以上的操作员可独自操作。
- 此外，如果儿童不具备安全操作 ATV 的能力，无论年龄大小，都不得允许其继续使用 ATV。

培训课程

切勿在未经适当指导的情况下操作本车辆。参加培训课程。所有操作员都应接受认证讲师的培训。

有关 ATV 安全的更多信息，请联系经授权的 Can-Am Off-road 经销商，了解离您最近的可用培训课程。

在美国，请致电美国特种车辆协会 (SVIA)，电话为 1800 887-2887；在加拿大，请致电加拿大安全委员会 (CSC)，电话为 1 613 739-1535。

安全信息

本手册中对安全信息的类型，外观以及使用方法说明如下：

安全警告标志  表示潜在受伤危险。

警告

表示潜在危险，若不避免，可能会导致严重伤害或死亡。

注意

指出如不加以避免就可能造成轻微或中等伤害的危险情况。

备注

指出如不遵循就可能严重损坏车辆部件或其他财产的指导说明。

家长须知

与本车辆的任何用户一起查看本《使用手册》。

在允许孩子们乘坐车辆之前，请花时间与他们一起阅读有关安全和正确使用的说明，并特别注意产品上的安全标签。

了解车辆的控制和操作，并仔细阅读本《使用手册》。

永远记住，您对安全的态度对孩子有很大的影响。

警告

本 ATV 不是玩具。

- 各个儿童的技能、体能和判断力各不相同。有些儿童可能无法安全地操作 ATV。
- 16 岁以下的人士不得在没有成年人监管的情况下操作 ATV。
- 如果儿童没有安全操作本车辆的能力、力量或判断能力，切勿允许其继续使用本车辆。

关于本《使用手册》

本《使用手册》旨在让新车的所有者/操作者熟悉关于车辆控制、维护和安全驾驶的各种说明。这是正确使用产品必不可少的一步。

请将本《使用手册》放在车辆中，以便在维护、排除故障或指导他人时参考。

请注意本手册提供多种语言版本。存在任何不一致时，应以英文版本为准。

如果您要查看和/或打印《使用手册》额外副本，只需访问以下网站即可：

www.operatorsguides.brp.com

本文件所包含信息在出版时正确。但是，BRP奉行持续改进公司产品的政策，但无任何义务对公司之前制造的产品实施此类改进。由于后期变更，已制造的产品与本手册中的说明和/或规格之间可能存在一些差异。BRP保留随时停用或变更规格、设计、功能、型号或设备的权利，而自身不承担任何义务。

本《使用手册》应在车辆出售时一并转交。

阅读本《使用手册》时，切记：



表示潜在危险，若不避免，可能会导致严重伤害或死亡。

安全信息

常规注意事项

避免一氧化碳中毒

所有发动机排气都含有一氧化碳和致命气体。吸入一氧化碳可能会导致头痛、眩晕、困倦、恶心、头晕，最终死亡。

一氧化碳是一种无色、无嗅、无味的气体，即使在您没有看见或闻到任何发动机排气，该气体也可能存在。一氧化碳的致死量能够快速累积，然后您会很快晕倒且无法自救。另外，在密闭或通风较差的区域，一氧化碳的致死量可能会保持几小时或几天。如果您出现任何一氧化碳中毒迹象，请立即离开该区域，呼吸新鲜空气并就医。

为了防止一氧化碳造成严重伤害或死亡：

- 切勿在车库、车棚或仓库等通风较差或部分封闭的地点运行车辆。即使您试图使用风扇或通过打开门窗让发动机排气通风，一氧化碳也会快速达到危险水平。
- 切勿在发动机排气可能会通过窗户或门等开口排入建筑的室外区域运行车辆。

避免汽油火灾和其他危险

汽油极度易燃并具有极高的爆炸性。燃油蒸汽可能会扩散，被距离发动机很远的火花或火焰点燃。为了降低爆炸危险，请遵循以下说明：

- 只使用认可的红色汽油罐来存放燃油。
- 切勿为装在车辆上的汽油罐加注燃油。静电放电可能引燃燃油。
- 对于燃油的加注，请严格遵循燃油中的说明。
- 如果燃油箱盖未正确安装，切勿启动或运转发动机。

汽油有毒并且可能会导致伤害或死亡。

- 切勿用嘴虹吸汽油。
- 若不慎吞食汽油、汽油进入眼睛或吸入汽油蒸汽，请立即就医。

如果汽油溅到身上，请用肥皂和水清洗并换掉衣物。

避免热零件烫伤

车辆运行时，某些组件（例如制动盘和排放组件）会产生高温。请避免在车辆运行期间或运行之后短时间内接触这些部件，以避免烫伤。

配件和改动

任何 BRP 批准的改动或加装配件，都可能会影响车辆操控性。一旦进行了改动，您必须花费时间熟悉车辆，以了解如何相应地调整您的驾驶行为。

请勿为车辆安装未经 BRP 特别批准的设备，并避免进行未经授权的改动。这些改动和设备未经 BRP 测试，可能会带来风险。例如，它们可能：

- 造成失控并增加撞车风险
- 导致过热或短路，增加火灾或烧伤的风险
- 影响车辆提供的保护功能。

- 影响运输车辆时的拖车行为
- 在道路上运输时可能会导致物品丢失。

您的车辆也可能变成非法上路。

请咨询经授权的 BRP 经销商，了解您车辆的适用配件。

特别安全信息

本车辆并非玩具，可能会出现操作危险。

- 本车辆与其他车辆的操作有所不同。如果您未采取适当的预防措施，即使是在转向、在山路上行驶或遇到障碍等常规操作期间，您也可能会很快发生碰撞或翻车。

如不遵循以下说明，可能会导致严重受伤或死亡：

- 仔细阅读本《使用手册》、产品上的所有安全标签，并遵循所述的操作步骤进行操作。仔细观看安全视频，然后再操作车辆。
- 务必遵循以下年龄建议：对于 Renegade 70 车辆，6 岁或 6 岁以上的儿童应在成人监督下操作，16 岁或 16 岁以上的操作员可独自操作。
- 务必遵循以下年龄建议：对于 Renegade 110 和 Renegade 110 Xxc 车辆，10 岁或 10 岁以上的儿童应在成人监督下操作，16 岁或 16 岁以上的操作员可独自操作。
- 此外，如果儿童不具备安全操作 ATV 的能力，无论年龄大小，都不得允许其继续使用 ATV。
- 切勿在本车辆上搭载乘客。乘客会影响平衡和转向并增加失控风险。
- 切勿在任何铺装路面（包括人行道、车道、停车场和街道上）驾乘本车辆。
- 切勿在任何公共街道、马路或公路上操作本车辆，即使在土路或碎石路上也不行。
- 不得在未佩戴适当尺寸的经批准头盔的情况下骑乘本车辆。您还应穿戴护眼装置（护目镜或面罩）、手套、靴子、长袖衬衫或夹克以及长裤。
- 切勿在疲劳、生病、服药或饮酒后使用本车辆。上述情况会让您的反应时间和判断受到很大影响。
- 请勿以过快的速度驾驶此车。务必根据地形、能见度和运行状态并根据您的经验以合适的速度行驶。
- 切勿尝试后轮支撑车技、跳跃或其他特技。
- 每次驾驶前务必检查本车辆，以确保车辆处于安全运行状态。务必遵循本《使用手册》中所述的检查和保养程序以及时间表。
- 车辆行驶期间，务必将双手放在把手上，双脚牢牢放在脚踏板上。
- 在不熟悉的地形上操作时，务必缓慢行驶并格外小心。操作本车辆时，务必对不断变化的地形条件保持警惕。
- 在您了解或练习如何在过度崎岖、光滑或松动的地形上操作本车辆之前，请勿在此类地形上操作。在这类地形上务必特别留意。
- 始终遵循本《使用手册》中所述的正确转弯程序进行操作。在尝试以更快的速度转弯之前，先练习低速转弯。不要超速转弯。
- 切勿在对于车辆或您的能力而言过于陡峭的山坡上操作此车辆。在尝试较大的山丘之前，先在较小的山丘上练习。
- 始终遵循本《使用手册》中所述的正确爬坡程序进行操作。在您开始攀爬任何山坡之前，请仔细查看地形。请勿在路面过于光滑或松动的山坡上进行爬坡。将身体重心往前偏移。切勿突然轰油门或突然换挡。请勿以高速越过任何山丘的顶部。
- 务必按照本《使用手册》中所述的正确下坡和坡道制动步骤进行操作。在您开始下行任何山坡之前，请仔细查看地形。将身体重心往后偏移。切勿高速下坡。避免以可能导致车辆急剧向一侧倾斜的角度下坡。如果情况允许，应直接下坡。

- 始终遵循本《使用手册》中所述的正确横穿斜坡步骤进行操作。避开路面过于光滑或松动的山坡。将身体的重心移向车辆的上坡侧。在掌握本《使用手册》中所述的平地转弯技术之前，切勿尝试在任何山坡上转弯。尽可能避免横穿陡峭的山坡。
- 如果您在爬坡时熄火或向后滚动，请务必使用正确的操作步骤。为了避免熄火，爬坡时请使用适当地档位并保持稳定的速度。如果您熄火或向后溜车，请务必按照本《使用手册》中所述的特殊制动步骤进行操作。在上坡的一侧下车，如果是直上坡，则从侧面下车。按照本《使用手册》中进一步描述的步骤，将车辆掉头并重新上车。
- 在新的区域操作时，务必查看障碍物。切勿试图越过大型障碍物，如大型岩石或倒下的树木。始终遵循本《使用手册》中所述的正确步骤越过障碍物。
- 在打滑或滑行时务必小心。通过在低速和平坦的地形上练习，学会安全地控制打滑或滑行。在冰面等极滑的路面上，为降低滑移失控的风险，应缓慢行驶并保持高度谨慎。
- 请勿在快速流动的水中操作本车辆，或者超过本《使用手册》中所述水深的水中操作本车辆。请记住，制动器受潮可能会降低制动性能。离开水、泥沼或雪地之后请测试您的制动器。如有必要，施用制动器数次，通过摩擦使制动片干燥。
- 始终记住，制动距离容易受到包括但不限于以下因素的影响：天气和地形条件、制动系统和轮胎条件、车辆速度和姿态。记住要相应地调整驾驶方式。
- 在倒车时，BRP 建议您坐在 ATV 上。避免站立。您的重心前移可能会导致油门杆被前压，导致意外加速，并可能导致失控。
- 务必使用本《使用手册》中规定的轮胎尺寸和类型。务必保持遵循本《使用手册》中所述的适当轮胎压力。
- 切勿装载青少年版车辆。
- 切勿在未经适当指导的情况下操作本车辆。参加培训课程。所有操作员都应接受认证讲师的培训。

操作警告

在未经适当指导的情况下操作车辆

⚠ 警告



可能的危险

在未经适当指导的情况下操作本车辆。

可能出现的情况

如果操作员不知道如何在不同的情况和不同类型的地形上正确操作本车辆，则事故风险会大大增加。

如何避开危险

初学者和无经验的操作员应完成培训课程。然后，他们应定期练习课程中学习的技能以及本《使用手册》中描述的操作技巧。

有关培训课程的更多信息，请联系经授权的 Can-Am 经销商。

年龄建议



警告

**可能的危险**

不遵守此车辆的使用年龄建议。

可能出现的情况

儿童使用不适合其年龄的 ATV 可能会导致儿童严重受伤或死亡。即使一个人可能满足本车辆推荐的年龄范围，但如果他不具备安全操作本车辆所需的技能、能力或判断能力，也可能卷入严重事故。

如何避开危险

对于 Renegade 70 车辆，6 岁或 6 岁以上的儿童应在成人监督下操作，16 岁或 16 岁以上的操作员可独自操作。

对于 Renegade 110 和 Renegade 110 Xxc 车辆，10 岁或 10 岁以上的儿童应在成人监督下操作，16 岁或 16 岁以上的操作员可独自操作。

此外，如果儿童不具备安全操作 ATV 的能力，无论年龄大小，都不得允许其继续使用 ATV。

携带乘客

 警告



V00A02Q

可能的危险

在本车辆上搭载乘客。

可能出现的情况

大幅降低您平衡和控制本车辆的能力。

可能导致事故，对您和/或您的乘客造成人身伤害。

如何避开危险

切勿搭载乘客。较长的座椅是为了给操作员提供不受限制的移动空间，其设计并非用于搭载乘客。

车辆在公共街道、马路或高速公路上

警告

**可能的危险**

在公共街道、马路或高速公路上驾驶本车辆。

可能出现的情况

可能会与其他车辆相撞。

如何避开危险

切勿在任何公共街道、马路或公路上操作本车辆，即使在土路或碎石路上也不行。在许多州内，在公共街道、马路或公路上操作本车辆都属于违法行为。

⚠ 警告



可能的危险

在公共街道、马路或高速公路上驾驶本车辆。

可能出现的情况

可能会与其他车辆相撞。

如何避开危险

切勿在任何公共街道、马路或公路上操作本车辆，即使在土路或碎石路上也不行。在许多州内，在公共街道、马路或公路上操作本车辆都属于违法行为。

骑行时不穿戴防护装备

 警告



可能的危险

在未佩戴经批准的头盔、护目镜和防护装备的情况下驾驶本车辆。

可能出现的情况

- 未佩戴经批准的头盔，在发生事故时会增加严重头部受伤或死亡的可能性。
- 在未佩戴护眼装置的情况下骑行可能会导致事故，并增加发生事故时严重受伤的可能性。
- 未穿戴防护装备，在发生事故时会增加严重受伤的可能性。

如何避开危险

务必正确穿戴获准的头盔。您还应穿戴：

- 护眼装置（护目镜或面罩）
- 牢固的下颌保护装置
- 手套和靴子
- 长袖衬衫或夹克衫
- 长裤。

药物或酒精

 警告



V00A07Q

可能的危险

在服药或饮酒后使用本车辆。

可能出现的情况

可能会严重影响您的判断能力。

可能会让您反应更慢。

可能会影响您的平衡能力和感知能力。

可能导致事故或死亡。

如何避开危险

切勿在服药或饮酒后使用车辆。

过快的速度

 警告

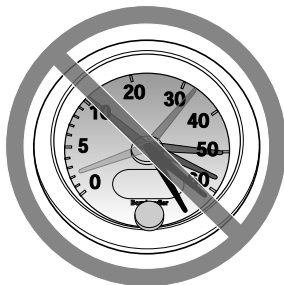

V00A08Q

可能的危险

以过快的速度操作本车辆。

可能出现的情况

增加车辆失控从而导致事故的可能性。

如何避开危险

务必根据地形、能见度和运行状态并根据您的经验以合适的速度行驶。

后轮支撑车技、跳跃或其他特技。

 警告



可能的危险

尝试后轮支撑车技、跳跃或其他特技。

可能出现的情况

增加发生事故的可能性，包括翻车。

如何避开危险

切勿尝试后轮支撑车技或跳跃等特技。不要试图炫耀。

 警告



可能的危险

尝试后轮支撑车技、跳跃或其他特技。

可能出现的情况

增加发生事故的可能性，包括翻车。

如何避开危险

切勿尝试后轮支撑车技或跳跃等特技。不要试图炫耀。

车辆检查

**可能的危险**

操作前不检查车辆。

未能正确保养车辆。

可能出现的情况

增加发生事故或设备损坏的可能性。

如何避开危险

驾驶前务必检查车辆，以确保车辆处于安全运行状态。

务必遵循本《使用手册》中所述的保养时间表。

冰冻的水道

**可能的危险**

在冰冻的水道上行驶。

可能出现的情况

冰面破裂可能会导致严重伤害或死亡。

如何避开危险

在确定冰层足够厚、足够坚固以支撑车辆及其负载以及移动车辆产生的力之前，切勿在冰冻表面上驾驶本车辆。

骑车的适当姿势

⚠ 警告



可能的危险

在操作过程中，手离开手把或将脚离开搁脚板。

可能出现的情况

即使是一只手或一只脚离开，也会降低您控制车辆的能力，或者会导致您失去平衡并从车辆上摔下来。如果脚离开搁脚板，那么您的脚或腿可能会与后轮接触，而这可能会对您造成人身伤害或导致事故。

如何避开危险

车辆行驶期间，操作员应将双手放在手把上，双脚牢牢放在搁脚板上。

不熟悉的地形

! 警告

**可能的危险**

在不熟悉的地形上操作本车辆时，未格外小心。

可能出现的情况

您可能会遇到隐藏的岩石、土包或洞穴，而没有足够的时间做出反应。

可能导致车辆倾覆或失控。

如何避开危险

在不熟悉的地形上操作时，应缓慢行驶并格外小心。

操作本车辆时，务必对不断变化的地形条件保持警惕。

在极为崎岖、光滑或松动的地形上操作

⚠ 警告



可能的危险

在过于颠簸、湿滑或松软的地形上操作本车辆时，未格外小心。

可能出现的情况

可能会导致牵引力丧失或车辆失控，从而引发事故，包括翻车。

如何避开危险

在您了解或练习如何在过度崎岖、光滑或松动的地形上操作本车辆之前，请勿在此类地形上操作。

在这类地形上务必特别留意。

转弯不当

警告



可能的危险

转弯不当。

可能出现的情况

车辆可能失控，导致碰撞或翻车。

如何避开危险

始终遵循本《使用手册》中所述的正确转弯程序进行操作。在尝试以更快的速度转弯之前，先练习低速转弯。

不要超速转弯。

极其陡峭的山坡

 警告

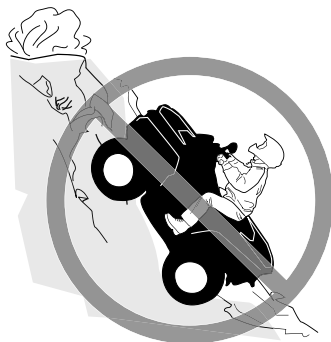

可能的危险

在极其陡峭的山坡上操作。

可能出现的情况

与在平地或小山丘上相比，车辆在极其陡峭的山坡上更容易翻车。

如何避开危险

切勿在对于车辆或您的能力而言过于陡峭的山坡上操作此车辆。在尝试较大的山丘之前，先在较小的山丘上练习。

爬坡

⚠ 警告



可能的危险

以不当的方式爬坡。

可能出现的情况

可能导致车辆失控或翻车。

如何避开危险

始终遵循本《使用手册》中所述的正确爬坡程序进行操作。

在您开始攀爬任何山坡之前，务必仔细查看地形。

请勿在路面过于光滑或松动的山坡上进行爬坡。

将身体重心往前偏移。

切勿突然轰油门或突然换挡。车辆可能向后翻转。

请勿以高速越过任何山丘的顶部。山坡的另一侧可能有障碍物、陡坡或其他车辆或人员。

下坡

 警告



可能的危险

不适当地下坡。

可能出现的情况

可能导致车辆失控或翻车。

如何避开危险

始终遵循本《使用手册》中所述的正确下坡程序进行操作。

注：

下坡时制动需要使用特殊的技术。

在您开始下行任何山坡之前，务必仔细查看地形。

将身体重心往后偏移。

切勿高速下坡。

避免以可能导致车辆急剧向一侧倾斜的角度下坡。如果情况允许，应直接下坡。

横穿山坡或在山坡上转弯

 警告



可能的危险

不恰当地横穿山坡或在山坡上转弯。

可能出现的情况

可能导致车辆失控或翻车。

如何避开危险

在掌握本《使用手册》中所述的平地转弯技术之前，切勿尝试在任何山坡上转弯。在任何山坡上转弯时都要非常小心。

尽可能避免横穿陡峭的山坡。

横穿山坡侧面时：

务必遵循本《使用手册》中所述的适当步骤进行操作。

避开路面过于光滑或松动的山坡。

操作员必须将身体的重心移向车辆的上坡侧。

爬坡时熄火、向后溜车或下车

⚠ 警告

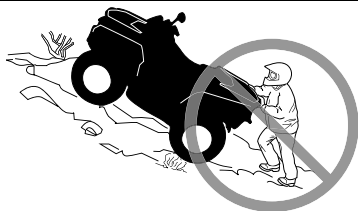

可能的危险

爬坡时熄火、向后溜车或以不当的方式下车。

可能出现的情况

可能导致车辆倾覆。

如何避开危险

爬坡时使用低速档并保持稳定的速度。

如果失去所有前进速度：

操作员的身体必须朝上坡方向倾斜。切勿突然轰油门或突然换挡。车辆可能向后翻转。

施用制动器。

停车后锁定驻车制动器。

在上坡的一侧下车，如果是直上坡，则从侧面下车。

如果您开始向后溜车：

操作员的身体必须朝上坡方向倾斜。切勿突然轰油门或突然换挡。车辆可能向后翻转。

向后溜车时切勿使用后制动器。

逐步施用制动器。

完全停止后，再施用后制动器并锁定驻车制动器。

在上坡的一侧下车，如果是直上坡，则从侧面下车。

按照本《使用手册》中进一步描述的步骤，将车辆掉头并重新上车。

越过障碍物

 警告



可能的危险

不当的越过障碍物操作。

可能出现的情况

可能导致失控或碰撞。

可能导致车辆翻车。

如何避开危险

在新区域中操作之前，先检查障碍物。

切勿试图越过大型障碍物，如大型岩石或倒下的树木。

越过障碍物时，务必遵循本《使用手册》中所述的适当步骤进行操作。

打滑或滑行

 警告



可能的危险

不适当的打滑或滑行。

可能出现的情况

本车辆可能失控。

您还可能意外地重新获得牵引力，这可能会导致车辆翻车。

如何避开危险

通过在低速和平坦的地形上练习，学会安全地控制打滑或滑行。

在冰面等极滑的路面上，为降低打滑或滑行失控的风险，应缓慢行驶并保持高度谨慎。

深水或湍急的水流

警告



可能的危险

操作本车辆穿过深水或湍急的水流。

可能出现的情况

轮胎可能会浮起，导致牵引力丧失和失控，从而导致事故。

如何避开危险

切勿在湍急的水流中或深水中操作本车辆。

在您尝试穿过任何水域之前，请检查水深和水流。水面高度不得超越车轮的中心。

请记住，制动器受潮可能会降低制动性能。离开水之后请测试您的制动器。如有必要，施用制动器数次，通过摩擦使制动片干燥。

 警告



可能的危险

操作本车辆穿过深水或湍急的水流。

可能出现的情况

轮胎可能会浮起，导致牵引力丧失和失控，从而导致事故。

如何避开危险

切勿在湍急的水流中或深水中操作本车辆。

在您尝试穿过任何水域之前，请检查水深和水流。水面高度不得超越车轮的顶部。

请记住，制动器受潮可能会降低制动性能。离开水之后请测试您的制动器。如有必要，施用制动器数次，通过摩擦使制动片干燥。

倒车

 警告

可能的危险

倒车时不当操作。

可能出现的情况

您可能会撞到车辆后方的障碍物或人员，导致严重受伤。

如何避开危险

选择倒档时，确保车辆后方没有障碍物或人员。在安全的情况下，慢慢倒车。

轮胎压力

 警告



可能的危险

在轮胎不正确或轮胎压力不正确或不均匀的情况下操作本车辆。

可能出现的情况

在本车辆上使用不当的轮胎，或在轮胎压力不正确或不均匀的情况下操作本车辆，可能会导致失控、爆胎、轮胎在轮辋上四处移动，从而增加事故风险。

如何避开危险

对于本车辆，务必使用本《使用手册》中规定的轮胎尺寸和类型。

务必保持循本《使用手册》中所述的适当轮胎压力。

务必更换损坏的车轮或轮胎。

 警告**可能的危险**

在轮胎不正确或轮胎压力不正确或不均匀的情况下操作本车辆。

可能出现的情况

在本车辆上使用不当的轮胎，或在轮胎压力不正确或不均匀的情况下操作本车辆，可能会导致失控、爆胎、轮胎在轮辋上四处移动，从而增加事故风险。

如何避开危险

对于本车辆，务必使用本《使用手册》中规定的轮胎尺寸和类型。

务必保持循本《使用手册》中所述的适当轮胎压力。

务必更换损坏的车轮或轮胎。

不当改造

 警告



可能的危险

操作经过了不当改装的车辆。

可能出现的情况

配件安装不当或车辆改装不当可能会导致操控性发生变化，在某些情况下可能会导致事故。

如何避开危险

切勿通过不当安装或使用配件来改装车辆。添加到此车辆上的所有零件和配件都应获得 BRP 的批准，并应按照说明进行安装和使用。如果您有任何疑问，请咨询经授权的 Can-Am Off-road 经销商。

切勿安装乘客座椅或使用载货架搭载乘客。

改造车辆以提高速度和性能，可能会违反车辆有限保修的条款和条件。此外，根据大多数法律，某些改装（包括拆除发动机或排气部件）是非法的。

装载、携带或牵引货物

警告



可能的危险

本车超载，装载或牵引货物不当。

可能出现的情况

可能会导致车辆的操控性发生变化，从而引发事故。

如何避开危险

切勿在此车辆上装载货物。

切勿用本车牵引货物或其他车辆。

运输易燃或危险材料

 警告



V03M01Q

可能的危险
运输易燃或危险材料可能会导致爆炸。
可能出现的情况
可能会导致严重人身伤害或死亡。
如何避开危险
切勿运输易燃或危险材料。

 警告



V03M01Q

可能的危险
运输易燃或危险材料可能会导致爆炸。
可能出现的情况
可能会导致严重人身伤害或死亡。
如何避开危险
切勿运输易燃或危险材料。
务必使用 BRP LinQ 汽油罐在车辆上携带燃油。只能将获得批准的 BRP LinQ 汽油罐牢固地固定在车辆的前储物箱内。

 警告

V03M01Q

可能的危险

运输易燃或危险材料可能会导致爆炸。

可能出现的情况

可能会导致严重人身伤害或死亡。

如何避开危险

切勿运输易燃或危险材料。

该车辆的设计不能安全地容纳市场上出售的非燃油容器。

驾驶前检查



警告

每次驾驶前执行驾驶前检查以检测任何可能在操作期间发生的潜在问题。驾驶前检查有助于您监控是否出现磨损及老化以防引起故障。修复您所发现的问题以降低故障或撞车风险。

在使用本车辆之前，操作员和/或成年人应始终完成以下驾驶前检查表。

驾驶前检查表

起动发动机前要进行的操作（钥匙置于 OFF（关闭））

待检查的项目	待执行的检查	✓
液体	检查燃油油位和发动机油油位。	
泄漏	检查车辆下方是否存在任何泄漏。	
方向把	通过将方向把从一侧完全转到另一侧来检查其是否操作自如。	
油门杆	激活几次油门杆以确保其可以顺畅操作。松开时，油门杆必须返回怠速位置。	
	确保根据骑手的能力正确调整限速器螺钉。	
刹车	捏紧几次制动杆以确保其可以顺畅操作。制动杆在被释放后必须立即返回其初始位置。	
驻车制动器	施用驻车制动器并确保其可以顺畅操作。	
轮胎	检查胎压和轮胎状况。	
车轮	检查车轮是否损坏或有异常间隙，以及螺栓是否拧紧。	
驱动链和链轮	检查链轮有无磨损或损坏。	
	检查驱动链、滑块和驱动链张紧器是否正确调整和润滑（如适用）。	
座椅	向后拉并向上拉座椅几次，确保驾驶员座椅正确锁定到位。即使在安装过程中已经听到了明显的咔嗒声，也要将其向后拉并向上拉，以确认正确锁定。	

待检查的项目	待执行的检查	✓
排气	如果尚未清洁排气系统，请清洁排气系统周围的区域，尤其是最后一次行驶期间，经过了沼泽、泥沼、干草或枯叶时	
底盘与悬架	检查车辆下方的底盘或悬架上是否有任何碎片。如有必要，对底盘或悬架进行清洁。	

启动发动机前要进行的操作 (钥匙置于 ON (打开))

待检查的项目	待执行的检查	✓
指示灯	检查发动机检查指示灯的运行情况 (钥匙转到 ON (打开) 时的前几秒内)。	
	根据变速器杆的选择，确保 N (空档) 和 R (倒档) 指示灯点亮。	
灯	检查日间行车灯和尾灯的工作情况和清洁度。	
	检查制动灯的工作情况。	

启动发动机后要进行的操作

待检查的项目	待执行的检查	✓
指示灯	确保发动机检查指示灯不亮 (如果该指示灯常亮，请将发动机熄火)。	
变速器杆	检查变速器杆的工作情况 (F、N 和 R)。	
刹车	缓慢向前行驶一小段距离。分别接合两个制动杆。制动器必须捏到底或踩到底。松开后，制动杆必须回到平衡位置。	
发动机紧急熄火开关	检查发动机紧急熄火开关是否能正常工作。	
点火开关	通过关停并重新启动发动机，检查点火开关是否正常工作。	

骑行车辆

为了充分享受驾乘本车辆的乐趣和刺激，您必须遵守一些基本规则和提示。对您来说，其中有些规则可能是完全陌生的，另一些规则可能是常识或不言而喻的。

请花些时间学习随本车辆提供的本《使用手册》、所有产品安全标签以及一般信息中提到的安全视频。其中更全面地描述了您在驾驶车辆之前应该了解的内容。

为了儿童的安全，我们强烈建议您也遵守并执行此建议。您是骑手了解风险和安全驾驶车辆能力的唯一评判者。

有认知或身体障碍的人或高风险人员会承受更多的翻车或碰撞风险，而这可能导致包括死亡在内的人身伤害。

并非所有车辆都相同。每款车辆都有自己独特的性能特征、控制装置和功能。每款车辆的骑行和操控方式都不同。

在冒险进行越野之前，应完全熟悉车辆的操作控制装置和一般操作。在没有危险的适当地区练习驾驶，感觉每个控件的反应。低速驾驶。较高的速度需要更多的经验、知识以及适合的驾驶条件。

各个地方的骑行条件各不相同。每个地方的骑行条件都会受到天气条件的影响，这些天气条件可能会随着时间和季节的变化而发生根本性的变化。

在沙地上骑行，与雪地上骑行或穿过森林或沼泽骑行绝不相同。每种位置可能需要更高层次的意识和技能。表现出良好的判断能力。始终小心前行。请勿承担任何不必要的风险，否则可能会使您陷入困境或受伤。

请勿认为车辆在任何地点都可以安全行驶。因地形凹陷、洼地、陡坡、地面变硬或变软或其他不平整路况引起的突然变化，可能造成车辆倾倒或使车辆不稳。为避免出现这种情况，请减速行驶并务必观察前方地形。如果车辆确实开始倾倒或翻车，最好的建议是...立即远离翻倒方向！

我们建议您对车辆进行年度安全检查。有关更多详细信息，请联系经授权的 Can-Am Off-road 经销商。尽管没有要求，但还是建议让经授权的 Can-Am Off-road 经销商执行车辆季前准备。每次联络经授权的 Can-Am Off-road 经销商，都是让经销商检查车辆是否在安全活动范围内的好机会。如果您了解到任何相关安全活动，我们也建议您联络经授权的 Can-Am Off-road 经销商。

请咨询经授权的 Can-Am Off-road 经销商，了解您车辆可能需要的可用配件。

骑行装备

实际天气情况可帮助您决定如何穿戴。应根据最冷的预计气温来着装。贴身的保暖内衣也可提供良好的保温效果。操作员务必始终穿戴合适的骑行防护装备，包括获准的头盔、护眼装置、靴子、手套、长袖衬衫和裤子。这种类型的衣服可为您提供保护，使您免受途中可能遇到的一些轻微危险。操作员不得穿着如围巾之类的宽松衣物，以免

被车辆或树枝和灌木缠住。根据具体情况，可能需要防雾护目镜或太阳镜。可将不同颜色的镜片用于护目镜或太阳镜，帮助您区分地形变化。太阳镜只能在白天佩戴。

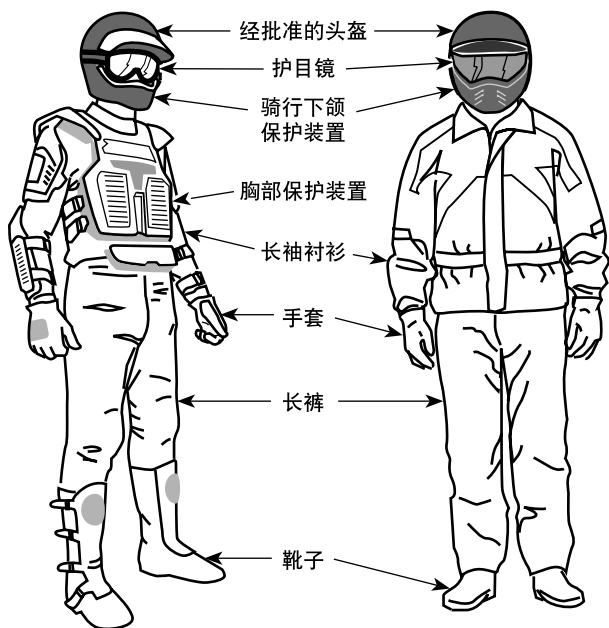

装备恰当的驾驶者

禁止搭载乘客

本车辆专门设计为只能搭载操作员。虽然具有较长的座椅，但其设计并非用于搭载乘客。切勿安装乘客座椅或使用载货区搭载乘客。搭载乘客可能影响车辆的稳定性和您对车辆的控制。

运载货物

切勿在此车辆上装载货物。

休闲驾驶者

尊重他人的权利和限制。远离其他类型的指定越野区域。其中包括雪地车道、骑马道、越野滑雪道、山地自行车道等。切勿认为道路上没有其他用户。始终靠车道右侧行驶，并且请勿频繁变换车道。如果在车道上，您的前方出现另一位用户，请做好在路边停止或停车的准备。

加入您当地的 ATV 俱乐部。俱乐部将会为您提供地图和建议，或者告知您哪些地方可以行驶。如果您所在地区没有俱乐部，请协助建立一个俱乐部。组团驾驶和俱乐部活动会给您带来愉快的社交体验。

务必与其他驾驶者保持安全距离。您对速度、地形条件、天气、车辆机械状况的判断，以及您对周围其他人的“判断信任”将帮助您更好地选择适当的安全距离。和所有其他机动车辆一样，此车辆无法“立即”停止。留出更大的制动距离。

驾驶前，告诉某个人您计划的旅途目的地以及预计返回的时间。

根据您的行驶距离，带上其他工具、饮用水、视频和应急设备。了解您可以在哪些地方获取更多汽油和机油。为您将遇到的可能情况做好准备。

急救药箱	活动扳手
移动电话	刀
绝缘胶带	手电筒
绳索	彩色镜片的护目镜
备用灯泡	雪道地图
随附的工具套件	零食

环境

此车辆的其中一个优点就是能够让您打破常规，远离喧嚣。但是在享受乐趣时，您务必应当尊重自然和他人的权利。请勿在环境敏感地区行驶。请勿在森林作物或灌木上行驶、砍伐树木、压倒围栏，以及转动车轮和破坏地形。“放轻脚步”。

如果在此车辆的排气装置或其他发动机热源附近有碎屑堆积并点燃，然后掉落到干草上，可能会导致 OHV 火灾。避免在潮湿地区行驶、穿过泥沼沼泽地或深草区等碎屑可能堆积的地方。如果您在这些地区行

驶，请检查发动机和热源处并清除所有碎屑。有关详细信息，请参阅**车辆护理**。

在很多地区追赶野生动物是违法的。被机动车追赶后，野生动物可能会死于精力衰竭。如果您在路途中遇到动物，请小心地停车并静静地观察。这将会成为您生命中一次美好的回忆。

请遵守“带进来的东西，请带出去”的规则。请勿乱扔垃圾。请勿点燃篝火，除非您获得允许，点燃篝火时请远离干燥区域。您在路途中制造的危险可能会对他人或您自己造成伤害，即便在日后也可能造成危害。

请尊重农业土地。在私人土地上驾驶之前，务必获得土地所有者的允许。不妨害农作物、农场动物，并尊重地界线。

最后，请勿污染溪流、湖泊或河流，并且请勿改装发动机或排气系统，或拆除其任何部件，这将改变车辆的排放。

设计限制

尽管本测量在其级别上非常坚固，但根据其定义上仍然是一辆轻型车，其操作必须限于其正确用途。

该车辆任何部分的重量增加，都会改变其重力稳定性并改变其性能。

越野操作

越野操作的性质本身就非常危险。由于无法预测地形物质、性质以及倾斜度，任何尚未对承载车辆做好专门准备的地形，都带有其固有的危险。地形本身具有持续的危险元素，任何一名要进行探险的人员都必须明确并接受这一点。

进行车辆越野的操作者应极度谨慎地选择最安全的路径，并密切关注其前方的地形。任何尚未完全熟知适用于车辆的驾驶说明的人不得操作车辆，也不得在陡峭或险恶的地形上操作车辆。

驾驶技术

本手册中的信息有限。请参加经过认证的培训课程，增加知识并提升技能。

小心、谨慎、经验以及驾驶技能是预防车辆操作危险的最佳措施。

尊重并遵守所有张贴的路标。这些路标可以帮助您和其他人。

在越野操作中，动力和牵引力非常重要，而不是速度。请勿使行驶速度超过能见度和您自己有可能选择安全路线的能力。

持续关注前方的地形以防斜坡或障碍物出现突然变化，例如岩石或树桩，从而导致车辆失去稳定性，造成倾翻或翻车。

了解山坡或陡坡另一侧的地形条件也是非常明智的做法。山坡的另一侧经常会有无法越过或下行的很陡的斜坡。

在任何时候，只要对车辆是否能安全越过障碍或穿过某一特定地形产生一点点怀疑，就务必选择替代路线。

务必运用适当的驾驶技术，以避免车辆在山路或崎岖地形以及转弯时倾翻。

身体姿势

为了保持正常的控制，强烈建议您将双手放在手把以及易于接触到所有控件的范围内。您的双脚亦是如此，应放在脚踏板上。为了尽可能降低腿部或脚部受伤的可能性，请始终将脚放在脚踏板上。不要将脚趾向外伸出脚踏板，也不要伸出脚来帮助转弯，因为这样脚部可能会被经过的障碍物击中或卡住，或者与车轮接触。

即使本车辆设有悬架，所存在的“凹凸不平”或粗糙的地形条件也会让您感到不舒服，甚至会导致背部受伤。通常需要“俯卧”或蹲坐驾驶。放慢速度，让弯曲的双腿吸收部分冲击能量。

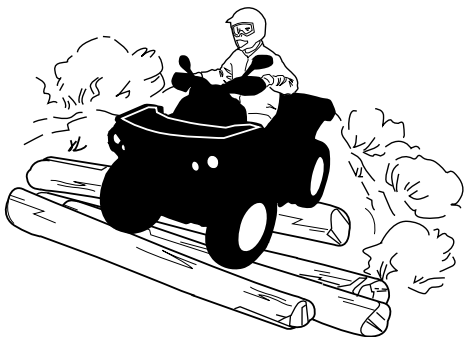

过马路

如果您不得不过马路，确保能够完全看到两侧的往来车辆，并确定马路另一侧的出口点。向该点笔直行驶。切勿急剧改变方向或突然加速，可能会因此造成翻车。请勿在人行道或自行车道上行驶，它们都有其专门的用途。

转向

在尝试以更快的速度转弯之前，先练习低速转弯。

双手放在手把上，双脚放在脚踏板上。

转弯时保持恒定速度或轻微加速。

为了降低翻车的风险：

- 转弯时要小心。
 - 根据速度和环境，转动手把的幅度不要太大，速度也不要太快。相应地调整转向幅度。
 - 进入弯道前减速行驶。避免在转弯时急刹车。
 - 避免在转弯时突然或急速加速，即使是从停车或低速状态加速也不可。
- 不要尝试绕圈、滑行、滑移、甩尾、跳跃或其他特技。如果车辆开始滑行或滑移，向滑行或滑移的方向转向。请勿猛踩制动器并将车刹住。
- 避免在铺筑路面行驶。本车辆不适用于在铺筑路面上操作，且更容易翻车。如果您必须在铺筑路面上行驶，请采取渐进式转弯、缓慢行驶并避免急剧加速和制动。

转弯时避免突然进行转向、油门或制动器操作。

 警告

切勿尝试超速转弯。

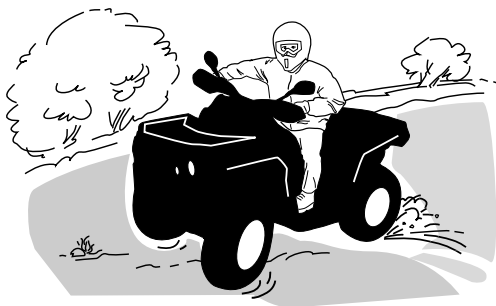

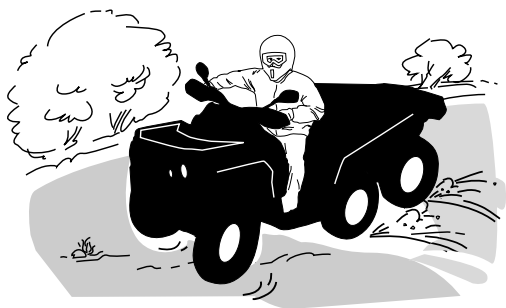

如果您确实出现打滑或滑行，在您重新控制住车辆之前，向滑行的方向转动手把可能会有帮助。请勿堵住制动器并将车刹住。

警告

本车辆的轮胎不适合在铺装路面上行驶。另外，本车辆未配备后差速器（后轮始终以相同速度转动）。出于这些原因，铺装路面可能会严重影响车辆的操控和控制。

制动

制动时，始终将双手放在手把上，双脚放在脚踏板上。

练习制动以熟悉制动器的反应。

- 首先以低速练习，然后增加速度。
- 以不同速度和不同制动力度练习直线制动。
- 练习紧急制动；通过应用高力度在直线上获得最佳制动，而不用将车刹住。

记住，制动距离取决于车速、负载物以及路面类型。同样，轮胎及制动条件也起到重要的作用。

注：

如果向前行驶，制动时车辆重量会转移到前轮上。为了获得更高的制动效率，制动系统会将更多的制动力分配给前轮。剧烈制动时，这会影响车辆的操控性和转向控制。制动时要考虑到这一点。

制动杆：每次使用制动杆时，都会同时接合前后制动器，无论是 4x6 还是 6x6 模式。

制动踏板：

- 在 4x6 模式下，制动踏板只会应用于后部制动器。
- 在 6x6 模式下，制动踏板会应用于所有制动器（前部和后部）。

倒档操作

倒车时，检查车辆后方路径是否没有任何人或障碍物。减速并避免急转弯。

在倒车时，我们建议您坐在ATV上。避免站立。您的身体可能会朝着油门杆前倾，从而导致意外加速。



警告

在ATV倒档运行时发生意外加速，可能会导致车辆失控。

障碍物

穿越“小路”上的障碍物时应多加小心。障碍物包括松动的岩石、倒下的树木、湿滑的表面、栅栏、柱子、路堤和洼地。您应当尽量避开这些障碍物。切记一些障碍物可能太大或太危险而无法穿过，因此请避开这些障碍物。小岩石或倒下的树木可以垂直角度安全穿过。站在搁脚板上，同时保持膝盖弯曲。在不失去动力的情况下调整速度，不要“猛轰”油门。牢牢握住手把。行驶时保持身体重心靠后。不要试图将车辆前轮抬离地面。注意，物体可能比较光滑或者可能会在车辆跨越时移动。

上坡驾驶

在试图爬坡之前，请记住这些事项。只有经验丰富的驾驶员才能尝试爬坡。从缓坡开始。始终保持上坡直行，前进时保持身体重心朝着山顶。双脚放在搁脚板上，将ATV换到较低的档位，并在开始攀爬前加速。尽量保持稳定的速度，放松油门以避免加速。突然的坡度或地形变化或将一个车轮碾过障碍物可能会对稳定性产生很大影响，因为这会抬高车辆前部，增加翻车的风险。有些山坡太陡，在一次失败的攀爬尝试后无法安全地停止或恢复。尽量避开陡坡。如果您不多加小心，上山时可能会翻车。如果山坡太陡，您无法继续行驶或车辆开始向后溜车，请施用制动器，小心不要滑动，然后应用驻车制动器。从左侧下车，然后使用“K”形掉头方式（靠近车辆的上坡侧，一边向后走，一边用手握住制动杆，慢慢移动车辆使车尾朝向山顶，然后向下行驶）。始终在上坡侧行走或下车，同时注意与车辆及其旋转车轮保持距离。如果车辆开始倾倒，不要试图抓住车辆。别挡路。请勿以高速越过任何山丘的顶部。可能存在障碍物，包括陡峭的山崖。



车辆行为

由于配置的原因，这款车具有出色的爬坡能力，因此在失去牵引力之前可能会倾翻。例如，山顶受侵蚀到一定程度会使山峰变得十分陡峭，遇到这种地形状况是很常见的。车辆可以很容易地通过这样的地形条件，然而，这样做时，当车辆的前部被驱动到车辆平衡点后移时，可能会发生倾翻。

如果障碍物导致车辆前部爬升超过预期，则同样的情况可能适用。如果发生这种情况，请选择另一条路线。进行此操作时，请注意侧坡危险。请参阅下文中的走山腰。

下坡行驶

保持身体重心向后。保持坐姿。逐渐施用制动器以防止打滑。不要仅使用发动机压缩或挂空挡沿斜坡“滑行”。

通过陡滑下坡时减速，可能会导致车辆“滑行”。保持稳定的速度及/或轻微加速以重新获得控制。尽量避开陡坡。如果您不多加小心，下坡时可能会翻车。

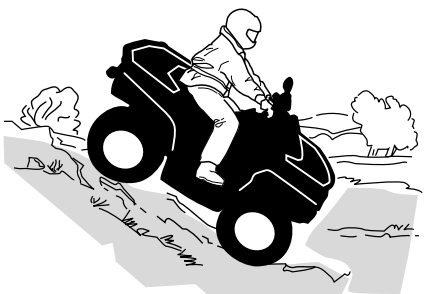

车辆行为

本车辆可以攀爬更加陡峭的斜坡，但无法像上坡一样安全地下坡。因此，在爬坡之前，务必确保有安全地下坡路线。

走山腰

这是最危险的骑行方式之一，因为它可能会极大地改变车辆的平衡。应尽可能避免这种骑行方式。然而，如果有必要这样做，那么您必须始终保持身体重心靠向斜坡的上方，并时刻准备在车辆开始倾倒时从上坡侧下车。

避开所有会加剧车辆一侧高于另一侧现象的物体或洼地，因为这样会造成翻车。



警告

不要试图停车或保护车辆免受损坏。



警告

装载货物及运输储液器时须保持谨慎。走山腰时它们会向下坡方向施力，影响车辆的稳定性并增加翻车的风险。



山崖

如果本车辆的前轮或后轮行驶在山崖上，它将“滑落到底”，而且通常会停止运转。如果山崖比较陡或比较深，车辆就会头朝下俯冲并倾翻。



警告

避免越过山崖。倒车并选择替代路线。

涉水

水域可以成为一种特别的危害。如果水域过深，车辆可能会“漂浮”并倾倒。在您尝试穿过任何水域之前，请检查水深和水流。

水面不应高于搁脚板。

水面不应高于轮胎。

当心水中及岸边的岩石、草地和木材等光滑的表面。可能会失去牵引力。切勿尝试以高速驶入水中。水体可以起到刹车的作用，让您从车座上飞出。



制动器进水会影响车辆的制动能力。车辆离开水域、泥地或雪地之后，确保应用制动器数次以使其干燥。留出更大的制动距离。

水域附近可能会有淤泥或沼泽地。做好准备以防突然出现“凹陷”或深度变化。与此类似，当心岩石和木材等物体上有植被覆盖的部分带来的危险。

在冰面上驾驶

如果您的路线穿过结冰的水道，请确保冰层足够厚且坚固，足以支撑您自己、车辆及其负载的总重量。要时刻注意开阔的水域，这是了解冰层厚度变化的可靠迹象。

结冰也会影响车辆的控制。减速行驶，切勿“猛轰”油门。这将只会造成轮胎空转并可能造成车辆翻车。避免急刹车。这也可能导致车辆失控滑动和翻倒。应始终避开泥浆，因为泥浆会阻碍车辆的操作或控制。

在积雪路面上行驶

在执行驾驶前检查时，特别注意车辆上积雪及/或覆冰的位置，它们可能妨碍尾灯和反光条的能见度、堵塞通风口以及干扰控制杆、开关和制动踏板的运转。在启动 ATV 之前，检查方向把、油门和制动杆及踏板的操作是否无干扰。

无论何时，当 ATV 在积雪的路面上行驶时，由于车辆对操作者的控制操作输入有不同的反应，轮胎的抓地力通常会降低。在抓地力低的路面上，转向反应并不精准，停车距离增长，加速反应也会变慢。减速行驶，切勿“猛轰”油门。这将只会造成轮胎空转并可能造成车辆过度转向滑行。避免急刹车。这将可能造成车辆直线滑行。再次建议最好按照预期的操作安全地降低速度，以便在车辆失控之前重新获得车辆的全面控制。

在您驾驶 ATV 越过积雪覆盖较松散的地面时，车辆移动产生的尾流会扬起雪粒，使其落到并堆积在一些暴露在外的部件（包括制动盘等旋转的零件）上或者在这些部件上融化。水、雪或冰都会影响 ATV 制动系统的反应时间。即使在不需要降低车速时，也要频繁施用制动器以便防止覆冰或积雪的产生并使制动片和制动盘干燥。在低风险驾驶条件下这样做的同时，您将对抓地水平进行测试并对车辆如何回应控制操作输入保持警觉。始终保持制动踏板、搁脚板、地板、制动杆和油门杆上没有积雪或覆冰。经常擦拭座椅、把手、前大灯、尾灯和反光条上的积雪。

积雪覆盖的深度会将岩石、树桩或其他物体掩盖起来，如果积雪融化，车辆在泥泞的雪地中会停滞不前或者完全失去牵引力，这将会完全阻碍驾驶性能。远眺前方，务必留心任何可以提示存在此类障碍物的可见线索。如有疑问，则避开。在确定冰面可安全承载 ATV、驾驶者及其装载的货物之前，切勿在任何结冰的水面上行驶。请记住，给定厚度的冰可能足以支撑雪地摩托，但不能支撑相同重量的 ATV，因为与雪车履带和滑雪板相比，四个轮胎接触面的承载表面较小。

为了最大限度地提高舒适度并避免冻伤，请始终穿着适合您在骑行过程中所暴露的天气条件的衣服和 ATV 防护设备。

每次驾驶之后，养成良好的习惯，清洁车身及所有移动部件（制动器、转向部件、传动系、控件和控制装置等）上的积雪或覆冰。融化的积雪在停车期间会结冰，在下一次驾驶前检查时会更加难以清除。

在雪地骑行可能会降低制动器的制动能力。安全地降低速度并留出更大的制动距离。积雪可能会导致制动器部件和控制装置结冰或积雪。频繁应用制动器，可防止冰雪积聚。

在沙地中驾驶

在沙地或沙丘上行驶是另一种独特的体验，但是有一些应当遵守的基本预防措施。湿润、深厚的沙地或细沙地可能会使车辆失去牵引力，并造成车辆打滑、滑落或陷入泥沼。如果出现这种情况，请寻找更加坚固的路面。再次建议最好是减速行驶并注意周围的情况。

在沙丘中驾驶时，建议为车辆配备天线类型的安全旗帜。这会使下一个沙丘上的其他人更加清楚地看到您的位置。如果看到前方出现安全旗帜，继续前进时保持谨慎。由于天线类型的安全旗帜如果被卡住，反弹回来会打在您的身体上，因此不要在有低垂树枝或障碍物的区域使用。

在松散的石块上行驶。

在松散的石块或碎石上驾驶与在冰面上驾驶十分类似。它们将会影响车辆的转向，尤其是在高速行驶时，可能导致车辆打滑或倾翻（从而造成驾驶员飞出）。

再次建议最好是减速行驶并注意周围的情况。

此外，制动距离也会受到影响。记住，“猛轰”油门或滑行可能会造成松散的石块向后弹飞并射向后方其他骑手。请不要故意这样做。

重要产品标签 (加拿大/美国)

安全吊牌

此车辆附带了包含重要安全信息的吊牌。

任何驾驶此车辆的人员都应在驾驶前阅读并了解此类信息。

青少年车型

本 ATV 供青少年操作者在成人的监督下娱乐使用。
仅允许操作者驾驶，禁止搭载乘客
此类 ATV 的设计目的是在受限/限制的最大速度下使用。

Renegade 70
(禁止 6 岁以下人员操作)
限制后的最大速度：
16 km/h (出厂设置)
*无限制的最大速度：24 km/h
(在家长的密切监督/判断下设置)
Y-6+ 类 ATV 属于青少年车型

Renegade 110
(禁止 10 岁以下人员操作)
限制后的最大速度：
24 km/h (出厂设置)
*无限制的最大速度：48 km/h
(在家长的密切监督/判断下设置)
Y-10+ 类 ATV 属于青少年车型

提供教授 ATV 驾驶技巧的培训课程。
如需更多信息，请咨询经销商。

请咨询经销商以了解有关 ATV 操作的州或当地法律。

*有关规程，请参阅《使用手册》。

不得在出售前移除本吊牌。

警告

不当使用 ATV 可能会导致严重受伤或死亡。



请务必穿戴批准的头盔和其他防护装备 切勿在公路上使用 切勿搭载乘客 切勿在服药或饮酒后使用

切勿在以下情况下操作：

- 未经适当培训或指导
- 以超出您技术和条件的过快速度驾驶
- 在公路上驾驶，可能会导致与其他车辆相撞
- 搭载乘客，乘客会影响平衡和转向并增加失控风险

务必：

- 运用适当的驾驶技术以避免车辆在山路或崎岖地形，以及转弯时倾翻
- 避开铺装路面，铺装路面可能会严重影响操纵和控制

找到并阅读《使用手册》。
遵循所有说明和警告

704900485_CN

安全标签

阅读并理解车辆上的所有安全标签。

这些标签贴附在车辆上，用于确保操作者或他人的安全。

安全标签位于车辆上，应视为车辆的固定零件。

若有丢失或损坏，可进行免费更换。联系经授权的 Can-Am Off-road 经销商。

注：

如果本手册和车辆有任何不符，车辆上的安全标签优先于本文件中的标签。

一般警告标签

▲ 警告

不当使用 ATV 可能会导致严重受伤或死亡。



请务必穿戴批准的
头盔和其他防护
装备



切勿在公路上
使用



切勿搭载乘客



切勿在服药或
饮酒后使用

切勿在以下情况下操作：

- 未经适当培训或指导。
- 以超出您技术和条件的过快速度驾驶。
- 在公路上驾驶，可能会导致与其他车辆相撞。
- 搭载乘客，乘客会影响平衡和转向并增加失控风险。

务必：

- 运用适当的驾驶技术以避免车辆在山路或崎岖地形，以及转弯时倾翻。
- 避开铺装路面，铺装路面可能会严重影响操纵和控制。

阅读理解所有安全标签，找到并阅读
《使用手册》，并在操作前观看安全视频
(使用二维码链接或访问 Can-am 网站)。

专利： www.brp.com/en/about-brp/patents.html



704909410_CN

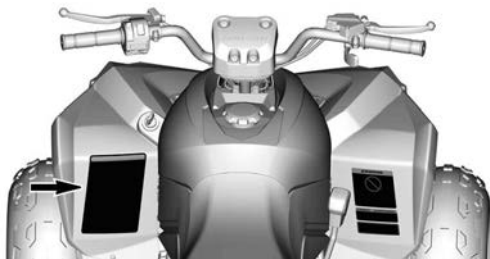

乘客警告标签

 **警告**



驾驶时切勿搭载
乘客。

乘客可能会引起
失控，导致严重
受伤或死亡。

704909422_CN

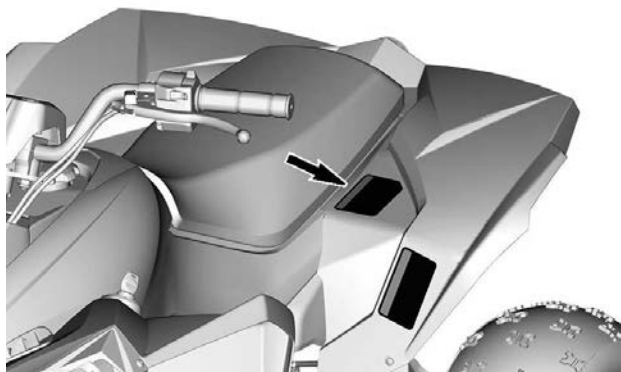

轮胎压力和最大载重 - 警告标签

⚠ 警告

轮胎压力不当或过载可能会引起失控。
失控会导致严重受伤或死亡。

轮胎压力

• 冷胎设置:

- 最小值	前部:	25 kPa
	后部:	25 kPa
- 最大值	前部:	35 kPa
	后部:	35 kPa

- 切勿让轮胎压力低于最小值。否则会导致轮胎偏离轮辋。
- 最大承重能力: 180 lbs
包括驾驶员和配件的重量。

704909424_CN

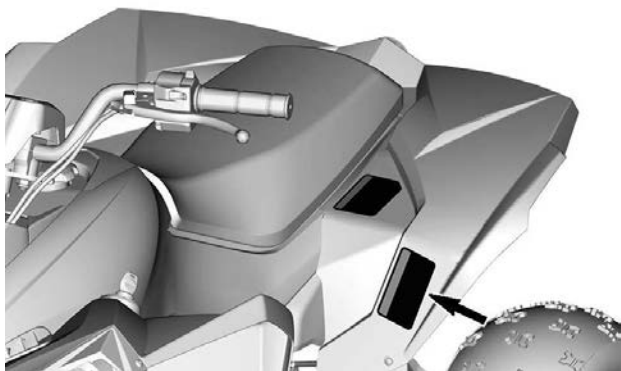

推荐的年龄/越野车辆/ANSI / SVIA- 警告标签

Renegade 70

▲ 警告



6 岁以下儿童操作此 ATV 会增加严重受伤或死亡的风险。

16 岁以下儿童应在成人监督下操作。

绝不允许 6 岁以下的儿童操作此 ATV。

704909418_CN

Renegade 110
Renegade 110 X xc

▲ 警告



10 岁以下儿童操作此 ATV 会增加严重受伤或死亡的风险。

16 岁以下儿童应在成人监督下操作。

绝不允许 10 岁以下的儿童操作此 ATV。

704909420_CN

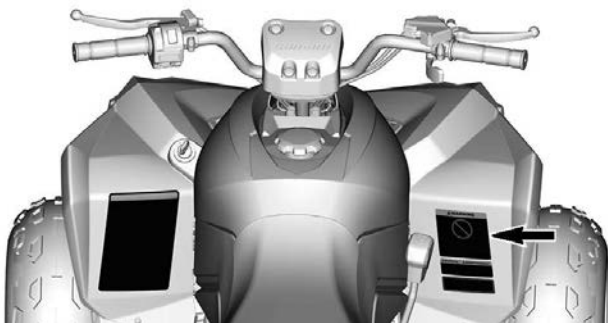

不可上路 - 警告标签

⚠ 警告 / ⚠ WARNING

您的车辆是一款越野型车辆，不适合在公路上使用。

This vehicle is an off road vehicle not intended for use on public roads.

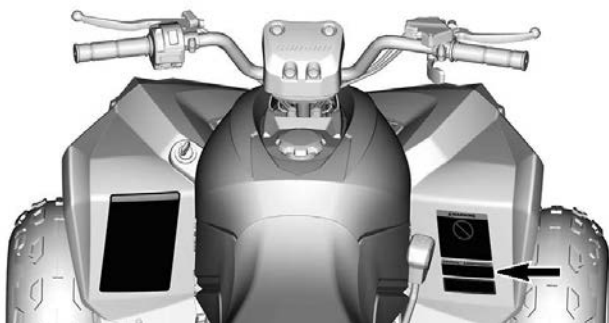

使用后保险杠牵拉重物 - 警告标签



切勿挂接在此处牵拉重物。
这样做可能会导致车辆倾翻。

704909491_CN

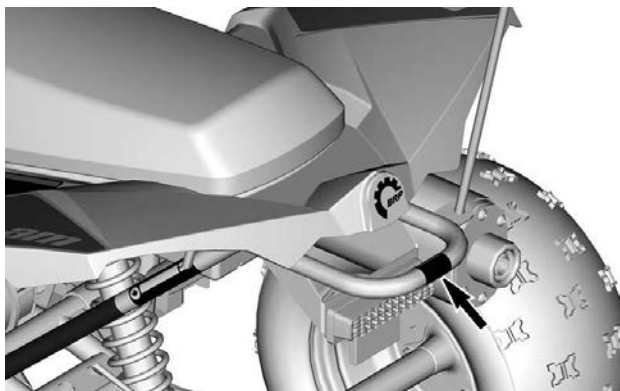

模塑图示

座椅图示

 警告

本车上不允许搭载乘客。

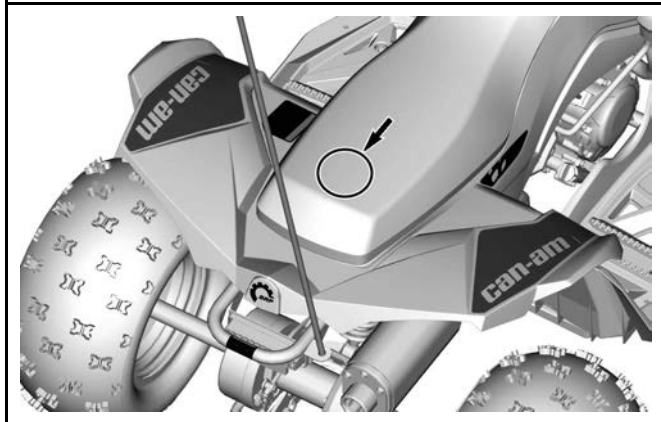

合规吊牌

加州提案 65 警告 - 吊牌

 **警告。** 在操作、维修和保养越野车时，可能会接触发动机废气、一氧化碳、邻苯二甲酸盐和铅等被加利福尼亚州列为导致癌症、先天缺陷或其他生殖损害的化学物质。

为了尽量降低接触风险，避免呼吸废气，不要在不必要时怠速运转发动机，在通风良好的区域维修车辆并佩戴手套或勤洗手。

有关更多信息，请转至：
www.P65Warnings.ca.gov/products/passenger-vehicle

704906872_CN

重要产品标签 (除加拿大/美国之外的所有国家/地区)

吊牌

此车辆附带了包含重要安全信息的吊牌。

任何驾驶此车辆的人员都应在驾驶前阅读并了解此类信息。

安全吊牌

此车辆附带了包含重要安全信息的吊牌和标签。

任何驾驶此车辆的人员都应在驾驶前阅读并了解此类信息。

警告

- 找到并阅读使用手册。不当使用 ATV 可能会导致严重受伤或死亡。遵循所有说明和警告。
- 务必穿戴听力保护装置。
- 务必使用获准的头盔和防护装备。
- 切勿在公路上使用。
- 切勿搭载乘客。
- 切勿在服药或饮酒后驾驶。

青少年车型

本 ATV 供青少年操作者在成人的监督下娱乐使用。

仅允许操作者驾驶，禁止搭载乘客

此类 ATV 的设计目的是在受限/限制的最大速度下使用。

Renegade 110

(禁止 10 岁以下人员操作)

限制后的最大速度:

24 km/h (出厂设置)

*无限制的最大速度: 48 km/h

(在家长的密切监督/判断下设置)

Y-10+ 类 ATV 属于青少年车型

提供教授 ATV 驾驶技巧的培训课程。

如需更多信息，请咨询经销商。

请咨询经销商以了解有关 ATV 操作的州或当地法律。

*有关规程，请参阅《使用手册》。

不得在出售前移除本吊牌。



安全图示

阅读并理解车辆上的所有安全标签。

这些标签贴附在车辆上，用于确保操作者或他人的安全。

安全标签位于车辆上，应视为车辆的固定零件。

若有丢失或损坏，可进行免费更换。联系经授权的 Can-Am Off-road 经销商。

注：

如果本手册和车辆有任何不符，车辆上的安全标签优先于本文件中的标签。

一般警告标签

警告

- 务必使用获准的头盔和防护装备。
- 找到并阅读使用手册。不当使用 ATV 可能会导致严重受伤或死亡。遵循所有说明和警告。
- 务必穿戴听力保护装置。
- 切勿在公路上使用。
- 切勿搭载乘客。
- 切勿在服药或饮酒后驾驶。

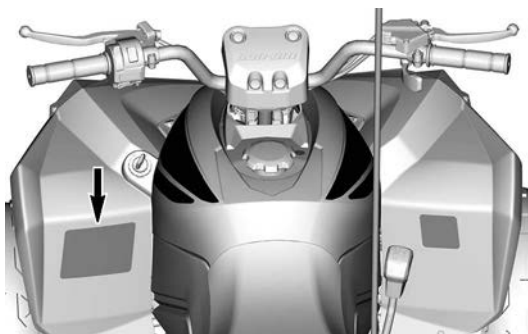
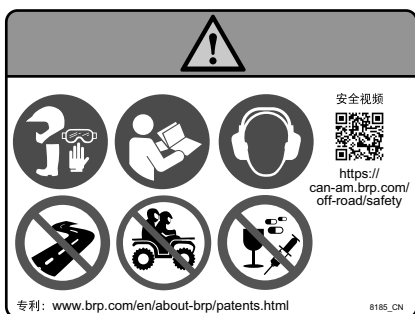

乘客警告标签

 警告

- 通读本《使用手册》并观看安全视频。
- 切勿搭载乘客。

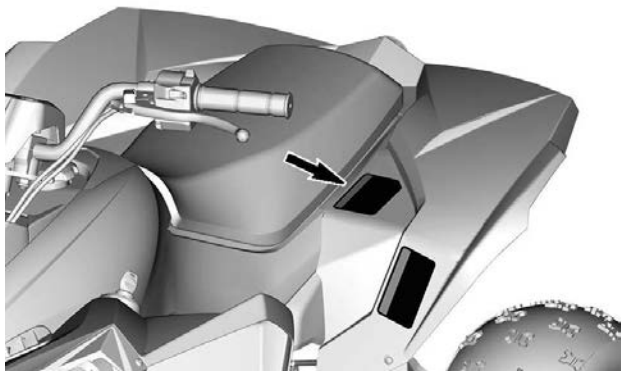
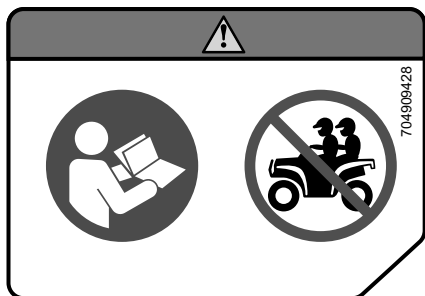

轮胎压力和最大载重 - 警告标签

⚠ 警告

- 找到并阅读使用手册。轮胎压力不当或超载可能会引起失控，导致严重受伤或死亡。
- 务必保持适当的胎压（如图所示）。
- 切勿超出车辆 82 kg 的承载能力，包括操作者、乘客、货物和配件的重量（如适用，还包括挂车牵引杆重量）。

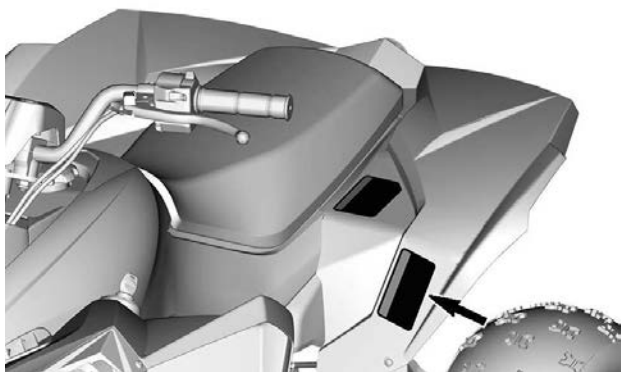
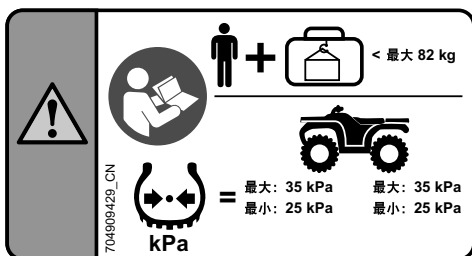

推荐的年龄 - 警告标签

 警告

10 岁以下人员操作此 ATV 会增加严重受伤或死亡的可能性。
若您未年满 10 岁，切勿操作此 ATV。

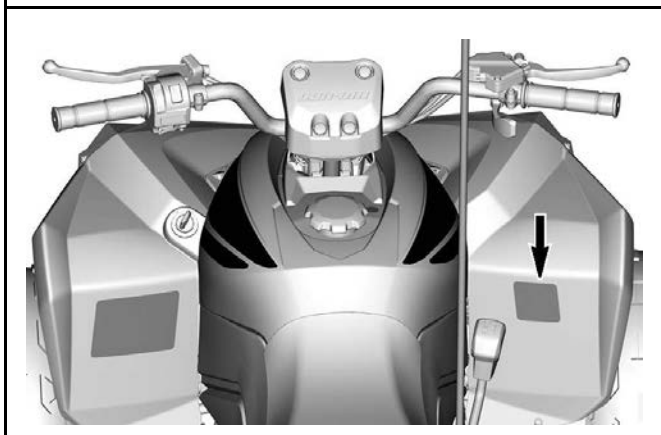
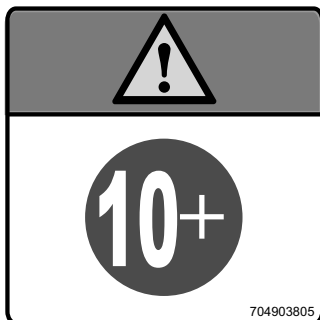

使用后保险杠牵拉重物 - 警告标签

 警告

切勿连接到保险杠上拉动重物。这样做可能会导致车辆倾翻。

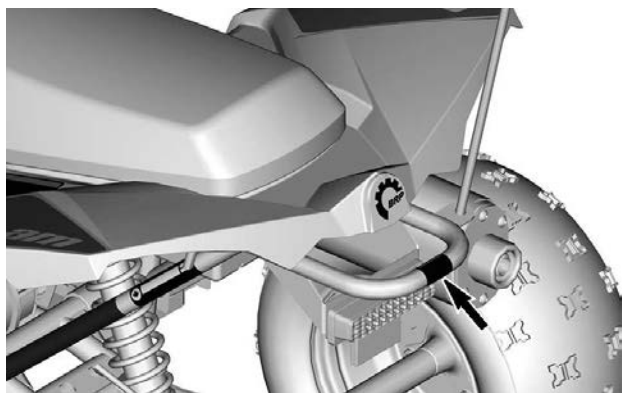
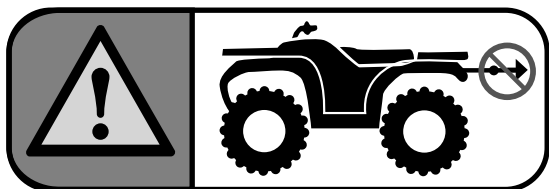

模塑图示

座椅图示

 警告

本车上不允许搭载乘客。

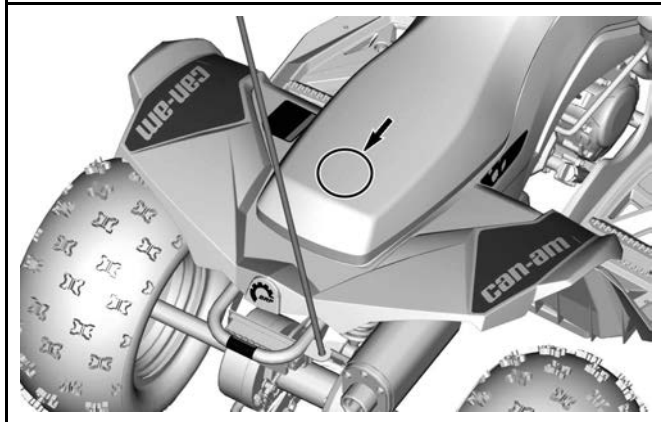

报告安全缺陷

在加拿大，如果您认为自己的车辆存在可能导致碰撞或伤亡的缺陷，除了通知 Bombardier Recreational Products Inc. 外，您还应立即通知加拿大交通部。

如果加拿大交通部收到类似的投诉，它可能会展开调查，并且如果发现在一组车辆中存在安全缺陷，它可以下令进行召回和补救活动。但是，加拿大交通部不能介入您、您的经销商或 Bombardier Recreational Products Inc. 之间的任何个别问题。

加拿大交通部的联系方式：



819-994-3328 (加蒂诺渥太华地区或国际)
免费电话：1 800-333-0510 (加拿大境内)



Transport Canada - ASFAD
330 Sparks Street
Ottawa, ON
K1A 0N5



<https://www.tc.gc.ca/recalls>

车辆信息

主要控件

本节提供有关车辆各种控制装置功能的基本信息。有关如何与其他控件一起操作控件的更多详细信息，请参阅操作说明。

油门杆

油门杆位于手把的右侧。

向前推时，它会提高发动机转速并允许变速器接合。

松开后，发动机转速应自动恢复到怠速，车辆应逐渐减速。

注：

发动机怠速速度为工厂预设。如果对怠速速度不满意，请联系经授权的 Can-Am Off-Road 经销商以进行调节。

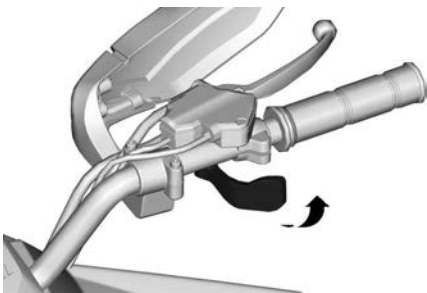

右侧手把

车辆还配备了一个油门释放开关。如果油门在释放时卡滞或卡在打开位置，利用油门释放开关可将发动机转速限制在怠速。

警告

启动发动机前请检查油门杆的运作情况。如果油门杆无法顺畅运行，请查明原因。在驾驶车辆之前先排除故障。如果您自己无法找到或解决问题，请咨询授权的 Can-Am Off-Road 经销商。

限速器

此车辆在油门杆壳体上装有可调式限速器螺钉。通过限速器的作用，即使将油门操纵杆完全向前推，也能防止油门完全开启。这样可限制可用的发动机功率，从而限制车速。

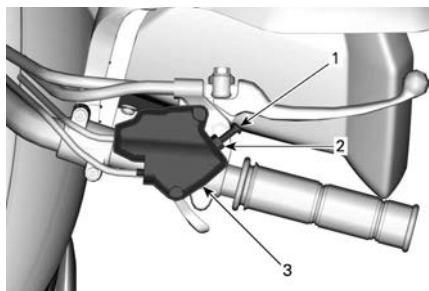

右侧手把

1. 限速器螺钉
2. 锁紧螺帽
3. 油门杆拉索壳体

⚠ 警告

成年人应始终将最大限制速度限制在儿童安全操作车辆的能力范围内。切勿让儿童自行调整限速器螺钉。

BRP 建议所有初学者在学习驾驶时先拧上限速器螺钉。

随着初学者对车辆操作越来越熟悉，成年人可以逐渐调整限速器螺钉以提升最高速度。请参阅下表。

速度设置	Renegade 70	Renegade 110 Renegade 110 Xxc
出厂限速	16 km/h	24 km/h
最大不受限车速	24 km/h	48 km/h

⚠ 警告

下坡行驶时，重力会使车速增加到使用限速器螺钉设定的所需最大速度以上。

⚠ 警告

限速器螺钉调整不当可能会损坏油门拉索并影响油门杆的工作。不遵守调整建议可能导致事故。

要调整限速器螺钉，请松开锁紧螺帽，然后相应地转动限速器螺钉。顺时针转动螺钉可减少油门杆行程；逆时针转动螺钉可增加油门杆的行程。

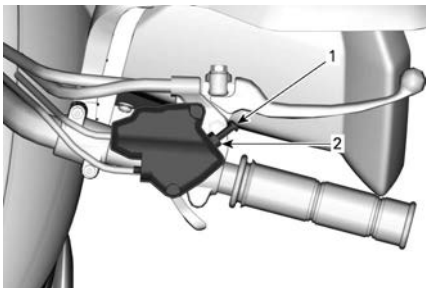

1. 锁紧螺帽
2. 限速器螺钉

调整后，拧紧锁紧螺帽。

右侧制动杆

右侧制动杆位于右侧手把上。

当制动杆被压向车把时，前制动器接合。松开后，制动杆应自动回到原位。制动效果与施加于制动杆上的力成正比。

警告

松开油门时，务必同时施用两个制动器（右侧和左侧制动杆）。否则，您可能会失去对车辆的控制，导致严重的人身伤害。

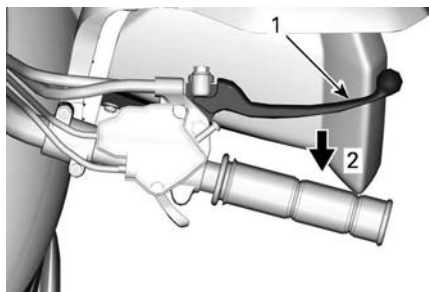

右侧手把

1. 制动杆
2. 应用制动

左侧制动杆

左侧制动杆位于左侧手把上。

当制动杆被压向车把时，后制动器接合。松开后，制动杆应自动回到原位。制动效果与施加于制动杆上的力成正比。

⚠ 警告

松开油门时，务必同时施用两个制动器（右侧和左侧制动杆）。否则，您可能会失去对车辆的控制，导致严重的人身伤害。

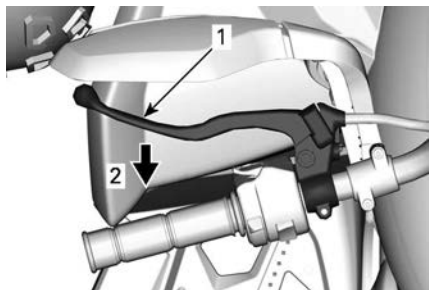

左侧手把

1. 制动杆
2. 应用制动

驻车制动器

施用后，驻车制动器可防止车辆移动。在运输过程中或车辆未运行时，此功能非常有用。

⚠ 警告

在未使用车辆时，务必要接合驻车制动器。

⚠ 警告

确保在运行本车辆前，驻车制动器已彻底分离。驾驶车辆时在制动器上持续施加压力可能会导致制动系统损坏、制动能力损失和/或起火。

Renegade 70

驻车制动器锁定按钮位于右制动杆上。

要接合驻车制动器机械装置：捏合右侧制动杆，并按下驻车制动器锁定按钮，然后松开制动杆。制动杆现在被固定在施加前部制动器的位置。

要释放驻车制动器机械装置：捏合制动杆。驻车制动器锁定按钮应自动回到原位。制动杆应自动回到平衡位置。

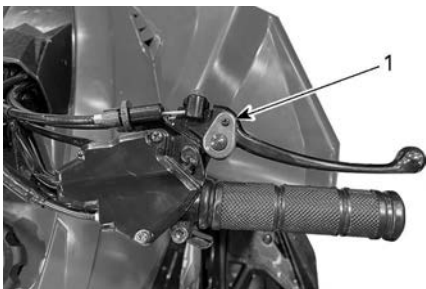

右侧制动杆 - RENEGADE 70

1. 驻车制动器锁定按钮

Renegade 110 和 Renegade 110 X xc

驻车制动器锁定杆位于左侧制动杆上。

要接合驻车制动器机械装置：捏合左侧制动杆并捏住不动，同时接合制动杆锁，然后松开杆锁。制动杆现在被固定在施加后部制动器的位置。

要释放驻车制动器机械装置：捏合制动杆。杆锁应自动回到原位。制动杆应自动回到平衡位置。

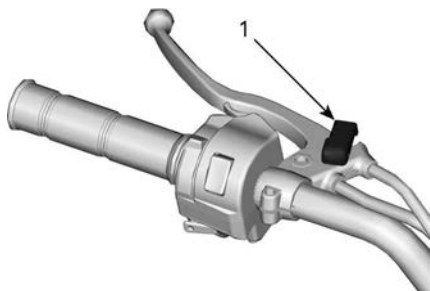

左侧制动杆 - RENEGADE 110

1. 杆锁

辅助控件

选档杆

三档变速器杆位于车辆右侧，靠近发动机的位置。

备注

在操作变速器杆之前，务必完全停车并施用制动器。确保发动机怠速运行。

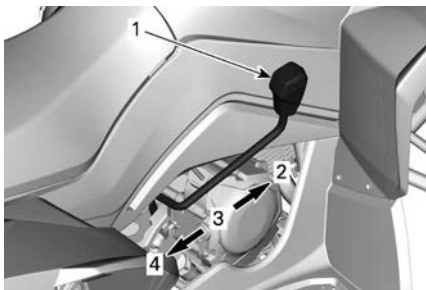

变速器杆模式

1. 变速器杆
2. 前进档 (F)
3. 空档 (N)
4. 倒档 (R)

要更改变速器的档位，请完全停止车辆，踩下制动器，然后将变速器杆移动到所需档位。不要强行推拉变速器杆。

警告

倒车之前，请确保车辆后方路径没有任何人或障碍物。保持坐姿。

如果您遇到换档问题，请咨询经授权的 Can-Am Off-Road 经销商或其他合格人员，以调整换档连杆。

F：前进

这是正常的行驶档位。此位置使车辆能够达到其最大速度。

N：空档

此档位可使变速箱分离，以便手动移动或牵引车辆。

R: 倒档

倒档使车辆能够后退。

⚠ 警告

倒车之前，请确保车辆后方路径没有任何人或障碍物。BRP 建议您保持坐姿。避免站立。您的重心前移可能会导致油门杆被前压，导致意外加速，并可能导致失控。

多功能开关

多功能开关位于左侧手把上。

多功能开关上控件如下所示：



多功能开关

1. 发动机启动按钮
2. 发动机紧急熄火开关

发动机紧急熄火开关

发动机紧急熄火开关可用于快速停止发动机，或用作紧急控制装置。当此开关处于 STOP（停止）位置时，车辆不会接通电源，发动机无法运转。

要停止发动机，请完全释放油门杆，然后将发动机紧急熄火开关设置到 STOP（停止）位置。然后将点火开关转至 OFF（关闭）位置。

注：

虽然可以通过将点火钥匙转到 OFF（关闭）位置来停止发动机，我们也建议通过将发动机紧急熄火开关设置到 STOP（停止）位置来停止发动机。



发动机紧急熄火开关

1. STOP（停止）位置
2. 运转位置

发动机启动按钮

发动机启动按钮位于多功能开关的底部。

此按钮用于启动发动机。有关完整程序，请参阅*启动发动机*。



1. 发动机启动按钮

指示灯

指示灯位于手把中部附近。

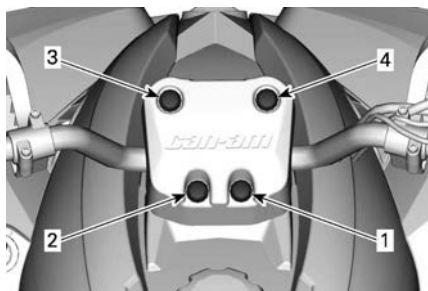

指示灯

1	空档 (N)		变速器杆处于空档位置。
2	倒档 (R)		变速器杆处于倒档位置。
3	燃油不足		燃油不足。车辆还能继续行进 11 - 16 km。
4	检查发动机		闪烁：发动机已过热。发动机功率自动降低。 常亮：发生 EFI 故障。为了避免严重损坏发动机，切勿操作车辆。请咨询经授权的 Can-Am Off-Road 经销商。

点火开关

点火开关位于左前翼子板上方。

它是一个钥匙操作开关，有两个档位：OFF（关闭）和 ON（开启）。

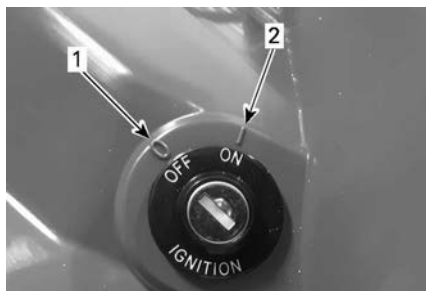

点火开关

1. OFF 位置
2. ON 位置

起动发动机前，将钥匙插入开关并顺时针转动至 ON（开启）位置。要取下钥匙，请将其转到 OFF（关闭）位置，然后将其拔出。在车辆未使用或运输车辆时，务必拔下钥匙。

即使可以通过将点火钥匙转到 OFF（关闭）位置来停止发动机，我们也强烈建议使用发动机紧急熄火开关。但是，在使用发动机紧急熄火开关停止发动机后，不要忘记将点火钥匙转到 OFF（关闭）位置，以免耗尽蓄电池电量。

设备

座椅

拆卸座椅

座椅锁扣位于左后翼子板下方。向后拉动锁扣，同时轻轻抬起座椅后部。然后向后拉座椅，即可将其拆下。

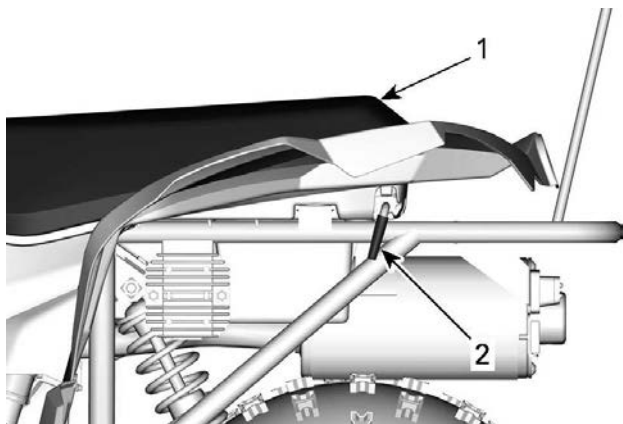

车辆左侧

1. 座椅
2. 座椅锁扣

安装座椅

将座椅的前凸舌插入车架挂钩中。当座椅就位后，用力将座椅向下推至锁止位置。



座椅下方

1. 座椅卡舌

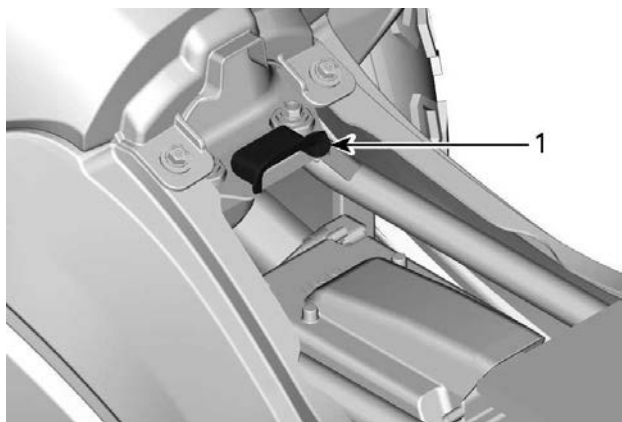

1. 车架挂钩

⚠ 警告

确保在骑行本车辆之前将座椅牢固锁定。

燃油

燃油要求

备注

请务必使用新鲜的汽油。汽油会氧化；导致辛烷、挥发性化合物损失，产生胶状和漆状沉积物，这可能会损坏燃油系统。

各个国家和地区的酒精燃油配比不同。本车辆经过专门设计，需要使用推荐燃油。但是，请注意以下事项：

- 不建议使用酒精含量高于政府法规指定百分比的燃油，否则可能会导致燃油系统部件出现以下问题：
 - 起动和操作故障。
 - 橡胶和塑料零件劣化。
 - 金属零件腐蚀。
 - 内部发动机零件损坏。
- 如果您怀疑汽油中的酒精含量超出了当前政府法规所规定的含量，请经常检查是否出现燃油泄漏或其他燃油系统异常。
- 混合酒精的燃油会吸收并保持水分，这可能会使燃油相分离，并导致发动机性能故障或发动机损坏。

推荐燃油

请使用至少 AKI (RON+MON)/2 辛烷值为 87 或 RON 辛烷值为 92 的普通无铅汽油。

使用至多含有 10% 乙醇的无铅汽油。



备注

切勿尝试使用其他燃油。使用不合适的燃油可能会导致发动机或燃油系统损坏。

备注

请勿使用标有 E85 的燃油泵中的燃油。

US EPA 法规禁止使用标有 E15 的燃油。

加油程序

⚠ 警告

- 切勿让儿童给车辆加注燃油。
- 取放燃油时务必格外小心。
- 补充燃油之前务必关闭发动机。慢慢打开燃油盖。
- 在进一步操作之前，如果发现有压差（松开燃油箱盖时听见口哨声），请检查车辆并 / 或进行维修。
- 燃油蒸汽在特定情况下易燃易爆。
- 切勿使用明火检查燃油液位。
- 切勿在附近吸烟，并且不得有明火或火花。
- 务必在通风良好的区域工作。
- 在将车辆放到温暖区域之前，切勿加满燃油箱。随着温度上升，燃油会受热膨胀并可能会溢出。
- 务必擦掉车辆中所有溅出的燃油或机油。
- 如果燃油溅到身上或皮肤上，请用肥皂和水清洗并换掉衣物。

1. 将发动机熄火。
2. 加油时，任何人不得坐在车辆上。
3. 逆时针拧开燃油箱盖以将其取下。

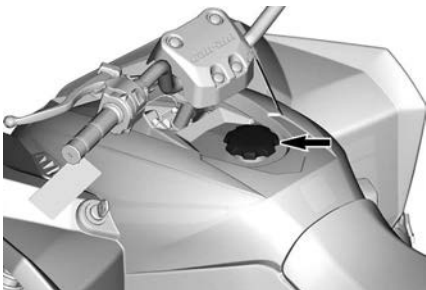

燃油箱盖

4. 将加油枪嘴插入注油颈。
5. 缓慢倾倒燃油，以便让空气从燃油箱中逸出并防止燃油回流。请小心不要将燃油洒出。
6. 当燃油达到注油颈底部油位时停止加注。不要加得过满。不要加注到注油颈部。
7. 完全拧紧燃油箱盖（顺时针）。

磨合期

磨合期间的运行

以持续油门全开运转车辆之前，需要 10 个运行小时的磨合期。

磨合期结束后，应由经授权的 Can-Am Off-Road 经销商、修理厂或您自己选择的人员进行车辆检查。请参阅保养。

发动机

在磨合期间：

- 避免油门全开操作。
- 最大油门行程不得超过 3/4。
- 避免持续加速。
- 避免长时间的巡航速度。
- 避免发动机过热。

但是，短暂的加速和变速会产生很好的磨合。

刹车



警告

在磨合结束之前，新的制动器不会以其最大效率运作。为了获得良好的磨合效果，使用制动器将车辆完全刹停至少 50 次。如有必要，重新调整制动器，参见 *机械制动器*。

驱动皮带

新皮带需要 50 km 的磨合期。

在磨合期间：

- 避免大幅加速和减速
- 避免牵引负载
- 避免高速行驶。

操作指示

起动发动机



警告

操作车辆前，务必执行骑行前检查。在起动前，务必检查关键控件、安全特性和机械部件是否能正常操作。

备注

起动后不要立即操作车辆。让发动机运转几分钟后再操作。这样可以避免损坏发动机。

1. 将变速器杆置于空档 (N) 位置。
2. 应用驻车制动器。
3. 坐到车辆上。
4. 将紧急熄火开关置于 RUN (运行) 位置。

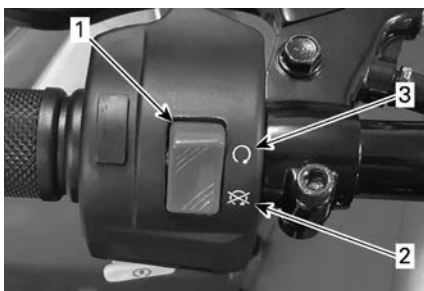

多功能开关 - 左侧手把

1. 发动机紧急熄火开关
2. STOP (停止) 位置
3. 运转位置
5. 将钥匙插入点火开关并顺时针转动到 ON 位置。



1. 点火钥匙

6. 拉动并固定左制动杆。如果未施用制动杆，发动机将不会起
7. 按住发动机起动按钮，直到发动机起。起时请勿推压油门杆。



多功能开关

1. 发动机启动按钮

备注

切勿按住起按钮五秒以上。在两次起尝试之间等待 5 秒钟，以使起机冷却。注意不要耗尽蓄电电量。

8. 发动机起后，请立即释放发动机起按钮，然后松开制器。

停止发动机



警告

避免在斜坡上停车。

操作指示

1. 松开油门，并让车辆完全停止。
2. 应用驻车制动器。
3. 将变速器杆置于前进档 (F) 位置。
4. 将紧急熄火开关置于 STOP (停止) 位置。
5. 将点火钥匙转至 OFF (熄火) 位置。
6. 从点火开关上拔下钥匙。

切换变速器

1. 让发动机怠速运转以热车。
2. 施用制动器并将变速器杆设置为“F” (前进档) 或“R” (倒档) 。
3. 释放制动器。

警告

确保在运行本车辆前，驻车制动器已彻底分离。

备注

从前进档换到倒车档时，或从倒车档换到前进档时，务必在操作变速器杆之前将车辆完全停下并施用制动器。

注：

如果在高转速下进行任何换档，发动机将熄火。

适应性调节

调节悬架



警告

悬架调节会影响车辆的操控。进行任何悬架调节之后，务必花费一些时间熟悉车辆的表现。



警告

左右前减震器调节必须始终设置在相同的位置。切勿仅调节一侧的减震器。两侧调节不均匀，可能导致操控力和稳定性变差，从而引发事故。请仔细遵循调整程序，或联系经授权的 Can-Am Off-road 经销商以进行维修。

弹簧预载荷调节

1. 缩短弹簧，适应于较软的里面以及更加崎岖的路况。
2. 拉长弹簧，适应较软的路面以及平坦的驾驶条件。
3. 通过相应地转动调节凸轮或调节器环来调整弹簧预紧力。

Renegade 70 / Renegade 110

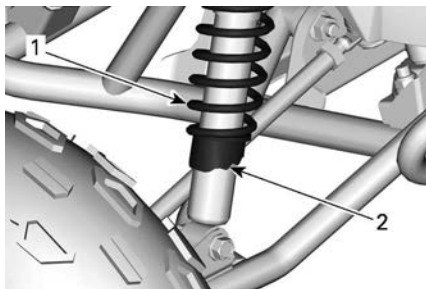

前悬架

1. 前弹簧
2. 转动调节凸轮

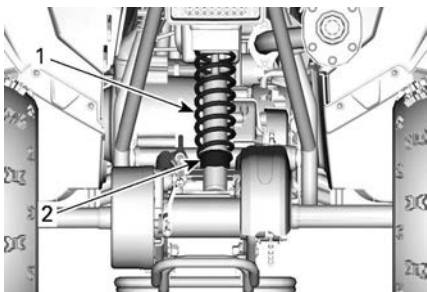

后悬架

1. 后弹簧
2. 转动调节凸轮

Renegade 110 Xxc

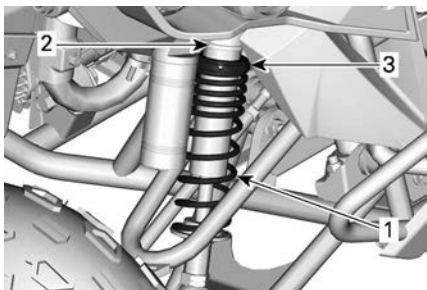

前悬架

1. 前弹簧
2. 松开锁环
3. 转动调节环

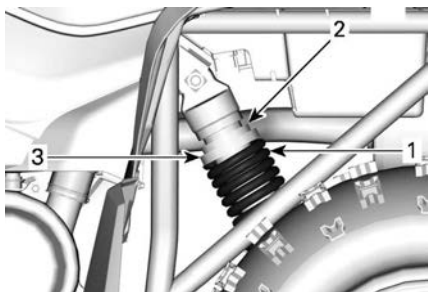

后悬架 - 车辆左侧

1. 后弹簧
2. 松开锁环
3. 转动调节环

车辆运输

运输本车辆时，请使用合适的系带将其固定在拖车上。不建议使用普通绳索。

警告

请勿将在汽车或其他车辆后面拖曳本车辆。务必使用拖车。切勿让车辆斜向一端进行运输。车辆必须处于正常工作位置（所有车轮着地），且面朝运输车辆的前方。

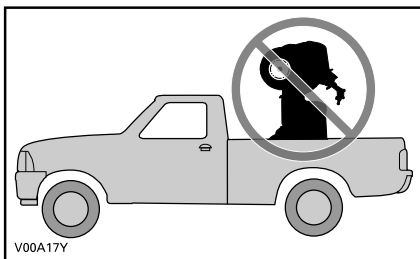

切记：

- 将发动机熄火并接合驻车制动器。
- 将变速器挂入档位。
- 拧紧燃油箱盖和机油盖。确保座椅锁定。
- 拆下安全标志。

备注

不要试图用车架、保险杠或手把固定车辆。取而代之的是，使用下面确定的栓系点。

在车辆前部，将系带固定到悬架或车架钢管上，而不是保险杠上。

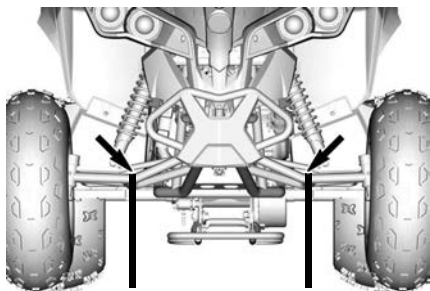

所有型号 - 前栓系点的位置

在车尾，将系带固定到安全扶手周围。

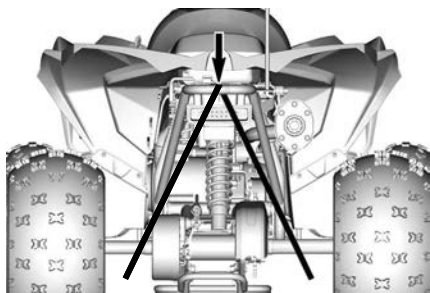

所有型号 - 后栓系点的位置

备注

在其他位置固定车辆，可能会损坏车辆。

此页特意留空

维护

保养时间表

保养对于车辆保持安全运行状态来说非常重要。应按照保养时间表对车辆进行保养。

保养时间表不能免除您执行驾驶前检查的责任。



警告

如果不能按照保养时间表和程序维修车辆，则会导致其不能安全运行。

EPA 法规 - 加拿大与美国交通工具

物主选择的修理厂或人员可维修、更换或修理排放控制装置和系统。这些指导说明不要求使用 BRP 或经授权的 Can-Am Off-road 经销商提供的部件或服务。

尽管经授权的 Can-Am Off-road 经销商具备深厚的技术知识和维修车辆所需的工具，但是，与排放相关的保修并不要求使用经授权的 Can-Am Off-road 经销商或其他与 BRP 有商业关系的机构。

正确保养是车主的责任。除了其他方面，如果物主或操作者因保养或使用不当而导致故障，则可拒绝保修索赔。

对于与排放相关的保修索赔，BRP 指定由经授权的 Can-Am Off-Road 经销商执行排放相关零件的诊断和修理。有关详细信息，请参阅包含于保修章节中的 *US EPA 排放相关保修*。

您必须遵循本手册的燃油加注章节中有关燃油要求的指导说明。虽然现在很容易获得乙醇含量超过十个体积百分比的汽油，但是，US EPA 发布了乙醇含量超过 10 vol% 的汽油的使用禁令，此禁令也适用于该车辆。在该发动机上使用乙醇含量超过 10 vol% 的汽油可能会损坏排放控制系统。

繁重工作状况

如果您的车辆在以下条件下使用，请参阅保养周期表中的**繁重工作表**：

- 以超过最大承载能力 75% 的承载量反复搬运货物。
 - 驱动系统工作负荷的增加，会加速差速器、齿轮箱/变速箱和发动机机油的使用寿命消耗。如果不更频繁地更换，内部组件的使用寿命会缩短。
- 长期超速行驶。

高于平均公用事业用或商用速度，需要比拖车、娱乐或偶尔公用事业用途更频繁地更换液体和/和磨损部件。

空气滤清器保养指南

空气滤清器保养应根据驾驶条件进行调整。

在以下灰尘条件下，空气滤清器保养频率必须增加：

- 在干燥的沙地中行驶
- 在干燥的泥土路面上行驶
- 在积雪路面上行驶
- 在干燥的碎石路或类似的条件下行驶

在这些条件下组队行驶，也要增加空气滤清器保养频率。

保养时间表

确保以表格中所示的建议时间间隔执行适当的保养。各保养任务的代号如下所示：

注：保养计划基于的平均使用速度为 16 km/h。

A = 调节 I = 检查 R = 更换
C = 清洁 L = 润滑 T = 扭矩

项目	磨合期 (5 小时 或 1 个月 *)	每 30 小 时、 1 年或 500 km *	每 60 小 时、 2 年或 1,000 km *
发动机			
发动机油	R	R	
发动机油滤网	C	C	
气门间隙			I、A
火花塞			R
空气和燃料供给			
发动机空气滤清器**		C、L	
空气供给部件和功能 (管道、 软管、卡箍)		I	

项目	磨合期 (5 小时 或 1 个月 *)	每 30 小 时、 1 年或 500 km *	每 60 小 时、 2 年或 1,000 km *
燃油部件和功能 (燃油箱盖、软管、卡箍和油箱固定)	I	I	
排气			
消音器进口阻火器		C	
排气管和消音器区域周围的碎屑	C	C	
排气部件 (垫片、管道、消声器状况)		I、T	
电气			
蓄电池接头和状况	I	I	
控制开关和灯光的操作	I		
电气线束布线		I	
驱动			
CVT 部件和功能			I、C、L
齿轮箱档位杆操作		I、A	
变速箱油液位	I	I	
齿轮箱油		R	
轮胎		I、A	
车轮螺栓	T	T	

项目	磨合期 (5小时 或1个月) *	每30小 时、 1年或 500 km *	每60小 时、 2年或 1,000 km *
车轮轴承			I
驱动部件和功能 (驱动链、滚 轮和链轮)	I、A、L	I、A、L	
方向把			
方向把部件和功能	T	I、T	
校准转向		I、A	
油门操作	I	I	
油门拉索	A	I、L、A	
制动			
制动部件和功能	I、A	I、A	
制动器拉索	A、L	A、L	
悬架			
悬架部件和功能		I、L、T	
本体			
车身板件和部件五金件	I、T	I、T	

*以先到者为准

**在严苛驾驶条件下增加频率

保养程序

本章节包含基本保养程序说明。

⚠ 警告

执行保养时，请关闭发动机并遵循这些保养程序。如果未能正确遵循保养程序，则您会因热零件、运转零件、电力、化学制品而受到伤害或其他危害。

⚠ 警告

如果需要拆卸锁定装置（如锁片、自锁紧固件等），请务必更换新的锁定装置。

发动机油

发动机油位

备注

经常检查油位，必要时进行调整。不要加得过满。运行机油液位不正确的车辆会严重损坏发动机。擦掉溢出物。

注：

检查机油液位时，目视检查发动机区域有无泄漏。

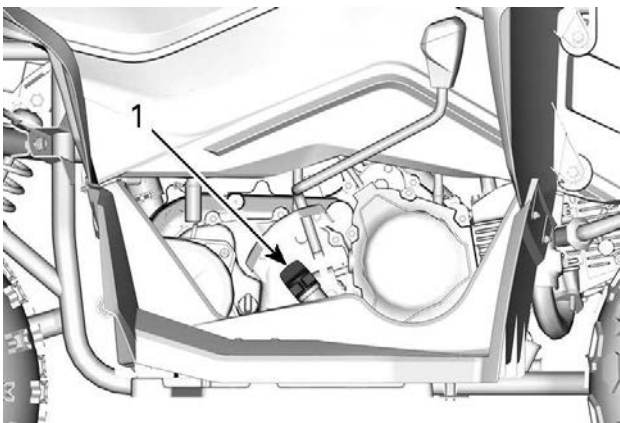

发动机右侧

1. 机油尺

1. 将车辆停放在水平表面上。
2. 旋松机油尺，然后将其拆下并擦干净。
3. 将机油尺装回并将其完全拧紧。
4. 取下机油尺并检查机油油位。其应当靠近上限标记或与上限标记齐平。

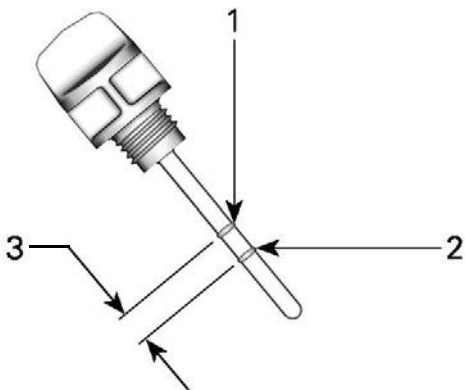

机油尺

1. 已满
 2. 添加
 3. 运行范围
5. 若要添加机油，请拆下机油尺。将漏斗插入机油尺孔以避免溢油。
 6. 添加少量的机油并重新检查机油液位。
 7. 重复以上操作，直至机油液位达到机油尺的上限标记。**不要加得过多。**
 8. 将机油尺完全拧紧。

推荐的发动机油

ATV 的验证都以使用 XPS™ 机油为前提。

BRP 建议始终使用其 XPS 发动机油或同等产品。

使用不适合发动机的机油造成的损坏不在 BRP 有限保修范围内。

XPS 推荐的发动机油

通用：XPS 10W50 合成油
低温：XPS 0W40 合成油

如果没有推荐的 XPS 发动机油

使用符合或超过以下润滑剂工业规格的 4 冲程 SAE 10W50 发动机合成油。
务必检查机油容器上的 API 服务标签标识，其中必须包含所指定的标准。

– API 用途类别 SN 和 JASO MA2

更换发动机油

机油更换应在暖机后的发动机上执行。

注意

发动机油温度可能非常高。为避免烫伤，请勿在发动机高温时拆下发动机排放塞。请等待发动机油变为温热。

1. 将车辆停放在水平表面上。应用驻车制动器。
2. 清洁发动机排放塞区域。
3. 起动发动机，使其怠速运转 2-3 分钟。将发动机熄火。
4. 将排放盘放在排放塞区域下方。
5. 旋松排放塞。

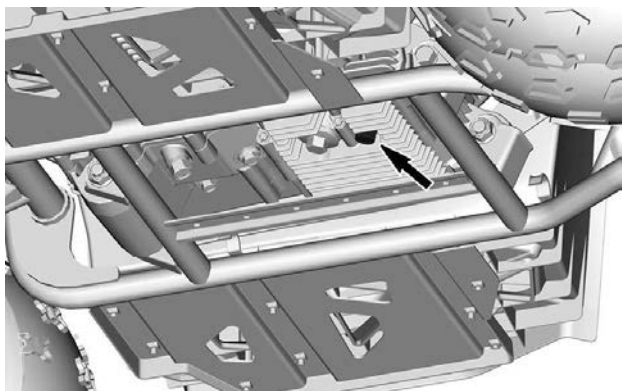

发动机下方

6. 耐心等待一段时间，让所有机油流出发动机。
7. 使用清洁剂清洁机油滤网，然后待其干燥。
8. 清洁排放塞。
9. 在排放塞上安装新密封垫圈。
10. 将机油滤网和弹簧装回到排放塞上。
11. 清洁发动机上的密封面。确保上面没有毛刺。
12. 重新装上排放塞。
13. 按照规格要求拧紧。

紧固扭矩	
排放塞	$15 \pm 1 \text{ N}\cdot\text{m}$

14. 拔出机油尺。

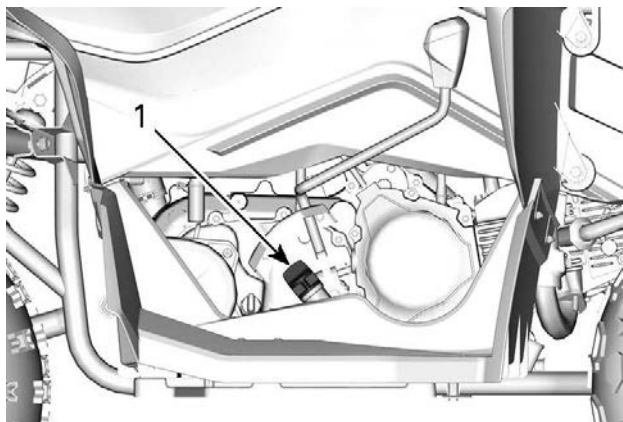

发动机右侧

1. 机油尺

15. 使用推荐的发动机机油为发动机进行加注。不要加得过满。有关容量的详情，请参阅技术规格一节。
16. 将机油尺装回。
17. 起动发动机，让其怠速运转几分钟。确保排放塞区域未泄漏。
18. 将发动机熄火。等待几分钟，待机油流动至曲轴箱内，然后再次检查机油液位。必要时进行调节。
19. 按照当地环境法规处置用过的机油。

空气滤清器

空气滤清器位置

空气滤清器壳体位于座椅下方。

拆卸空气滤清器

1. 拆下座椅。
2. 松开固定空气滤清器壳体盖的弹簧卡圈。

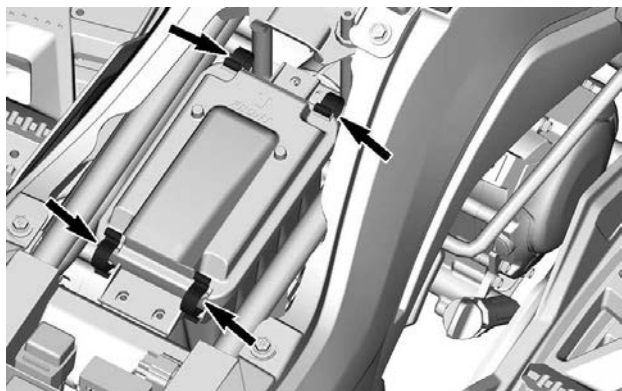

空气滤清器外壳罩卡圈

3. 拆下盖。
4. 从空气滤清器壳体上拆下空气滤清器和支撑滤网。

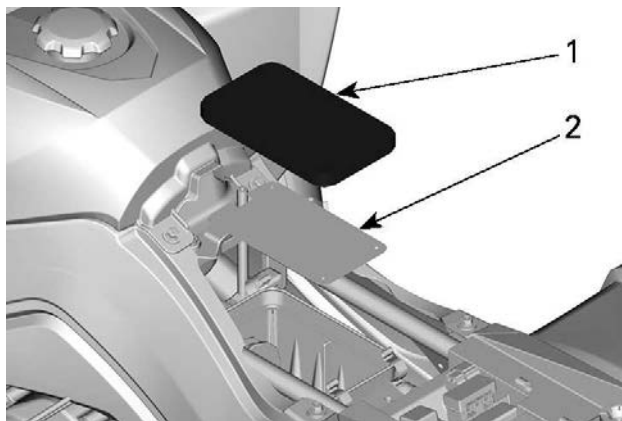

空气滤清器壳体内部

1. 空气滤清器
2. 支撑滤网

清洁并润滑空气滤清器

1. 用温热的肥皂水清洗滤清器。冲洗并晾干。如果受损，则更换。

备注

如果没有正确维护和/或更换空气滤清器，可能会导致发动机性能下降或严重损坏。

2. 在滤清器上涂抹商用润滑剂。
3. 清除空气滤清器壳体和沉淀物排放口中的所有机油或碎屑。

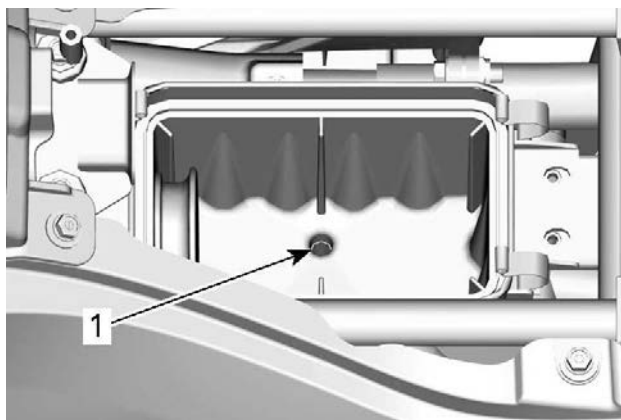

空气滤清器外壳

1. 沉淀物排放

安装空气滤清器

安装可按照拆卸程序反向执行。

1. 将空气滤清器和支撑滤网装回原位。
2. 将盖放在空气滤清器壳上，然后锁定弹簧卡圈。
3. 装回座椅。请参阅安装座椅。

空气滤清器外壳

空气滤清器外壳排水

1. 定期检查空气滤清器壳体排放管是否有液体或沉积物。

备注

如果车辆在潮湿条件下运行或在高油门设置下长时间运行，检查排放管的频率应高于保养计划中的规定。

- 如果发现液体或沉积物，挤压并拆下软管卡箍。拆下排放管塞，将其排空。

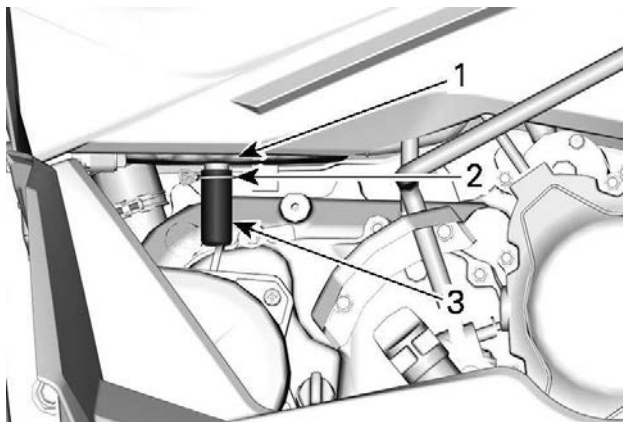

车辆右侧

1. 空气滤清器外壳
2. 软管卡箍
3. 排放管

备注

如果在排放管中发现液体/沉积物，请不要启动发动机。

3. 将排放管重新安装到壳体上。使用软管卡箍固定排放管。
4. 发现液体或沉积物时，必须检查、清洁和干燥空气滤清器和壳体。必要时，更换滤清器。

进口阻火器

清洁进口阻火器

消音器必须接受定期清除碳积垢。

警告

切勿在发动机运行之后立即执行此操作，因为排气系统非常热。穿戴护目镜和手套。不得在封闭的区域运转发动机。尊重所有适用法律和法规。

1. 拆下进口阻火器的固定螺钉。

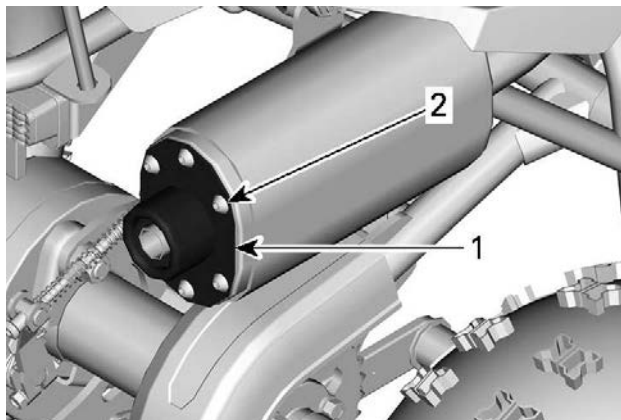

1. 进口阻火器
2. 固定螺钉

2. 拆下消音器的进口阻火器。

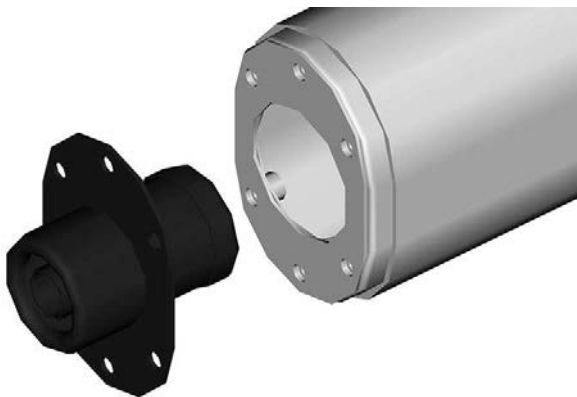

进口阻火器

- 清除进口阻火器筛网上的所有积碳。

备注

使用柔软的（非化纤）刷子，小心避免损坏进口阻火器。

- 检查筛网是否有损坏。必要时予以更换。
- 将进口阻火器装回消音器。
- 将螺钉紧固至规定值。

紧固扭矩

进口阻火器螺钉	$10 \pm 1 \text{ N}\cdot\text{m}$
---------	-----------------------------------

排气系统

- 拆下右侧板。
- 检查排气系统（消音器、排气管）有无裂纹、泄漏或其他损坏。
- 将排气管固定至消音器的排气管螺钉紧固至技术规格。
- 穿过右前轮拱，拧紧车头螺帽。

紧固扭矩

排气管螺钉	$10 \pm 1 \text{ N}\cdot\text{m}$
-------	-----------------------------------

车头螺帽

CVT 箱盖

排空 CVT 箱盖

备注

如果怀疑 CVT 进水，请立即排空 CVT 箱盖。排放塞位于 CVT 箱盖下面。

1. 拆下排放塞。

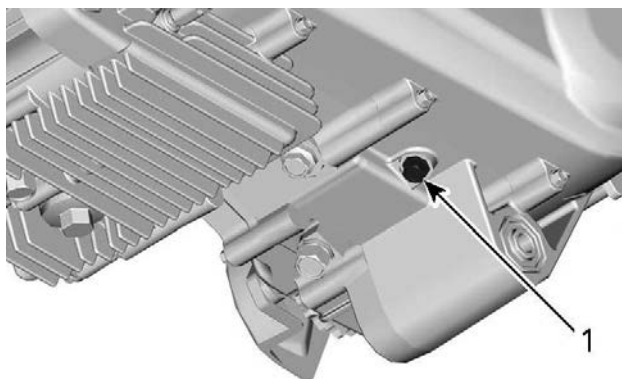

车辆下方

1. 排放塞
2. 待水完全从箱盖中排出。
3. 重新装上排放塞。
4. 将变速器杆移至空档 (N)。
5. 应用驻车制动器。
6. 起动发动机，并以不同的力度施用油门 10-15 秒。这将使 CVT 内部部件干燥。油门全开的时间不要超过几秒钟。
7. 让发动机减速至怠速。
8. 测试 CVT 皮带是否打滑。如果皮带打滑，则重复上述步骤。

备注

盐水会腐蚀金属部件。如果在盐水附近操作车辆，请经常用淡水冲洗。

齿轮箱油

推荐的齿轮箱油

XPS 推荐的齿轮箱油

优质矿物链条箱油

如果没有推荐的 XPS 齿轮箱油

使用 SAE 75W90 链条箱油

备注

维修齿轮箱时，不要使用其他类型的机油。

检查齿轮箱油液位

此车辆没有提供机油尺。

要确保油位正确，液体应与加油塞孔螺纹的底部保持水平。加油塞位于齿轮箱侧面，车辆右侧。

更换齿轮箱油

1. 将车辆停放在水平表面上。
2. 清洁齿轮箱加油塞和排放塞周围的区域。拆下齿轮箱加油塞。

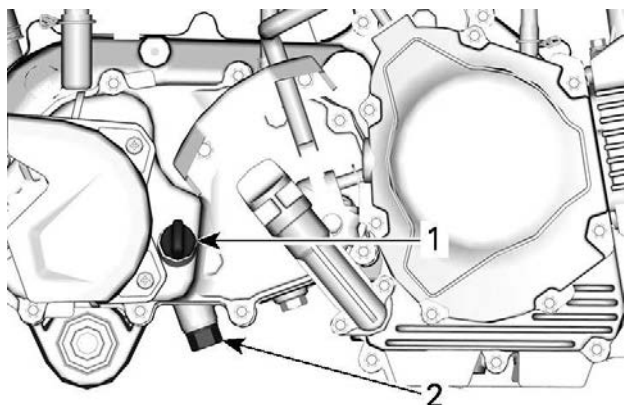

发动机右侧

1. 注油塞
2. 排放塞
3. 在齿轮箱下方放一个排放盘。
4. 拆下排放塞及其 O 型圈。
5. 耐心等待一段时间，使机油流出齿轮箱。
6. 装回带新 O 型圈的排放塞。
7. 按照规格要求拧紧。

紧固扭矩	
排放塞	$19 \pm 2 \text{ N}\cdot\text{m}$

8. 为齿轮箱加注推荐的齿轮箱油。有关容量的详情，请参阅技术规格一节。

备注

该车辆没有提供用于检查齿轮箱油位的机油尺。在向齿轮箱补充规定量的推荐机油之前，应确保齿轮箱已经完全排空。

备注

维修齿轮箱时，不要使用其他类型的机油。

9. 装回加油塞并检查是否泄漏。
10. 按照当地环境法规处置用过的油液。

油门拉索

检查油门拉索

1. 检查油门拉索有无过度磨损、扭结或磨散。确保拉索移动自如。

备注

如果发现任何磨损、磨散或其他损坏迹象，则必须更换油门拉索。

润滑油门拉索

1. 使用硅基拉索润滑剂润滑油门拉索。

警告

务必使用硅基润滑剂。使用其他润滑剂（如水基润滑剂）可能导致拉索粘附或变硬，

调节油门拉索

1. 检查油门杆自由间隙，必要时进行调整。

注：

如果无法进行正确的调整，请咨询经授权的 Can-Am Off-Road 经销商。

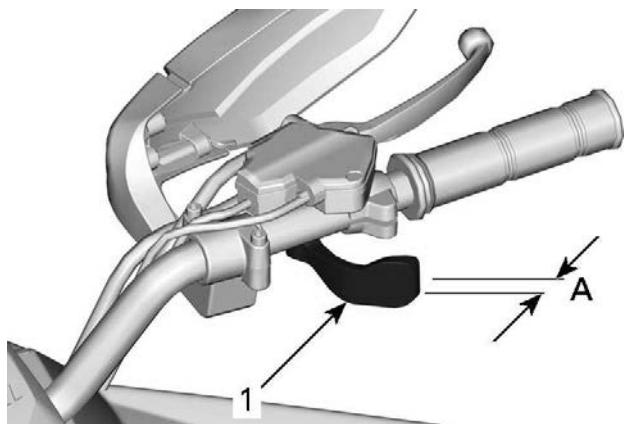

油门杆

1. 油门杆

A. 自由间隙

油门自由间隙
1.5 至 3.2 mm

2. 要调整拉索，请将橡胶防护罩往回滑动，以暴露油门拉索调节器。

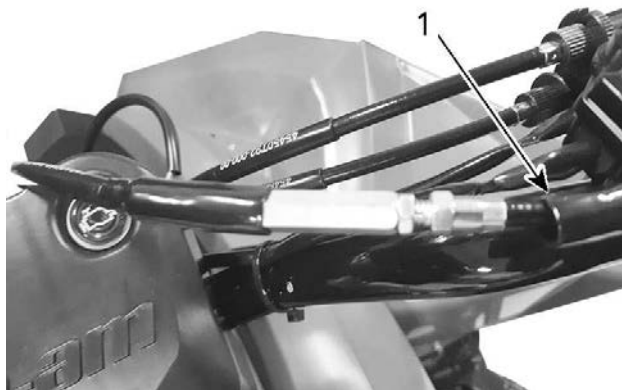

油门拉索

1. 橡胶防护罩

3. 拧松锁紧螺母，然后转动调节器以获得正确的调节程度。
4. 测量油门杆尖端的油门自由间隙。
5. 拧紧锁紧螺母并将防护罩装回。

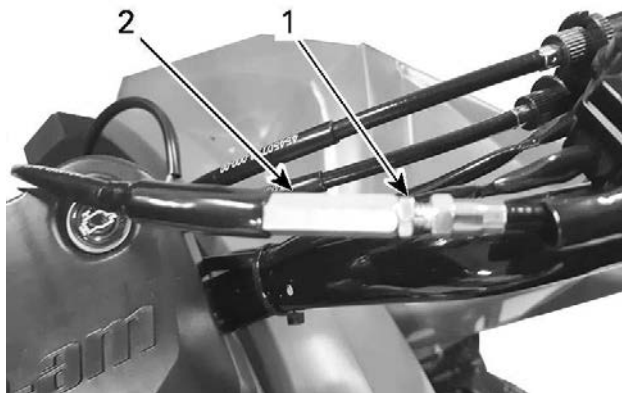

油门拉索调节器

1. 锁紧螺帽
2. 调节器

6. 将变速器杆置于 NEUTRAL (空档) 位置, 起动发动机。
7. 将手把向右转到底, 然后向左转到底, 检查油门拉索调整是否正确。如果发动机转速增加, 请重调油门杆自由间隙。确保油门拉索的走线正确, 转动手把时不会缠绕在任何东西上。

火花塞

火花塞位置

火花塞位于气缸盖的右侧。

拆卸火花塞

1. 断开火花塞的火花塞缆线。

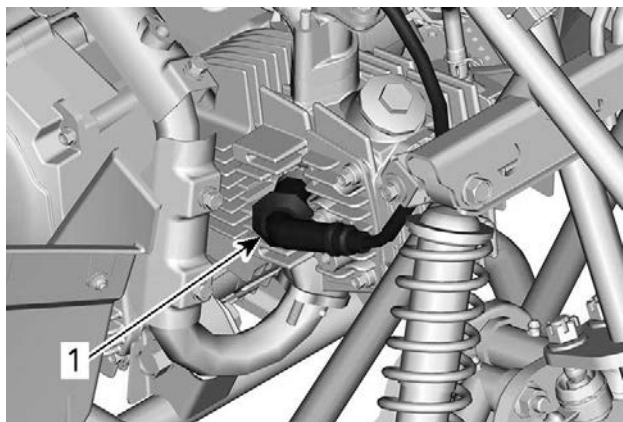

发动机右侧

1. 火花塞导线

2. 将火花塞拧松一圈。

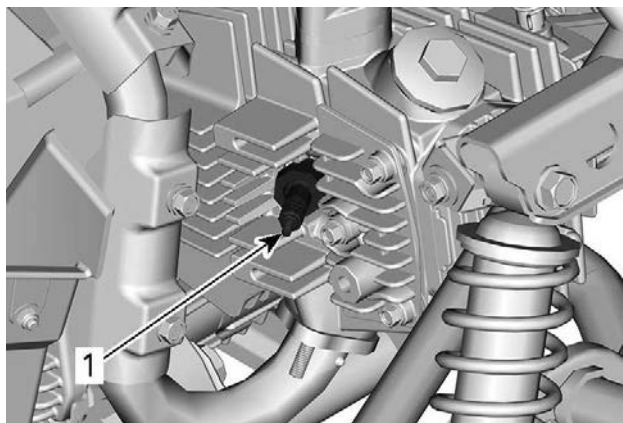

发动机右侧

1. 火花塞

3. 使用压缩空气清洁火花塞和气缸盖。

4. 完全拆下火花塞。

安装火花塞

1. 在安装之前，确保气缸盖和火花塞的接触面清洁干净。
2. 使用测隙规，将火花塞间隙设置在 0.6 至 0.7 mm 之间。
3. 在火花塞螺纹上涂抹润滑剂。

防过热卡死润滑剂

4. 手动将火花塞拧入气缸盖。然后用扭力扳手和火花塞套筒将其拧紧。
5. 紧固至规定扭矩。

紧固扭矩	
火花塞	12 ± 1 N·m

蓄电池

蓄电池的位置

蓄电池位于座椅下方。

蓄电池保养



注意

蓄电池安装在车辆中时，切勿对其充电。

备注

切勿拆下蓄电池密封帽。

这些车辆配备了 VRLA 蓄电池（阀控铅酸蓄电池）。这是一种免维护型蓄电池，不需要添加水来调节电解液液面。

检查蓄电池

1. 检查蓄电池连接的紧密性和清洁度。
2. 检查蓄电池支架。

拆卸蓄电池

1. 先断开黑色 (-) 导线，然后再断开红色 (+) 导线。

备注

务必遵守以下拆解顺序：首先断开黑色 (-) 缆线。

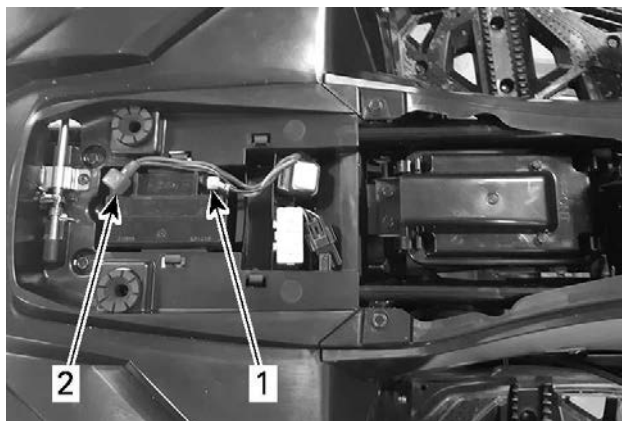

蓄电池箱

1. 黑色 (-)
2. 红色 (+)

2. 将蓄电池从摩托艇上拆下。

清洁蓄电池

1. 使用小苏打和水的混合溶液清洁蓄电池、蓄电池外壳、电缆和蓄电池极柱。
2. 使用一把坚固耐用的钢丝刷清除蓄电池导线接头和蓄电池极柱上的锈蚀部分。应使用软刷和任何去油皂或小苏打溶液清洁蓄电池顶部。
3. 在蓄电池接线柱上涂抹绝缘润滑脂或等效物以防止氧化。

安装蓄电池

安装可按照拆卸程序反向执行。

备注

务必先重新连接红色 (+) 导线，然后再连接黑色 (-) 导线。

保险丝

保险丝盒的位置

保险丝盒位于座椅下方。

更换保险丝

备注

请勿使用额定值较高的保险丝，因为这样会造成电气系统部件严重损坏。

1. 如果保险丝开路（或熔断），请使用额定值相同的保险丝进行更换。
2. 打开保险丝盒盖，更换保险丝。

保险丝盒位于蓄电池箱内，蓄电池的前方。

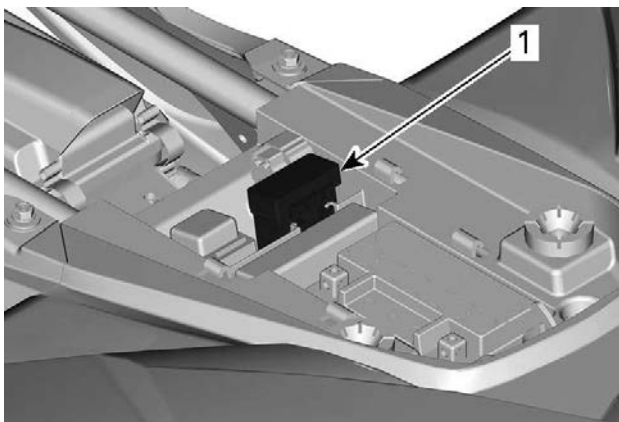

蓄电池箱

1. 保险丝盒

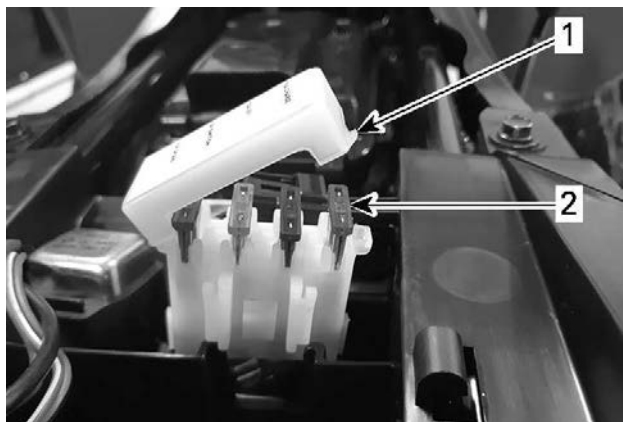

保险丝盒

1. 保险丝盒盖
2. 保险丝

3. 确保保险丝盒盖牢牢关闭。

灯

更换日间行车灯灯泡

 注意

更换有缺陷的灯泡前，务必将点火开关转到 OFF（关闭）位置。

1. 断开灯具的线束连接。
2. 向内按压灯座，然后逆时针旋转四分之一圈，将其从外壳中拆下。

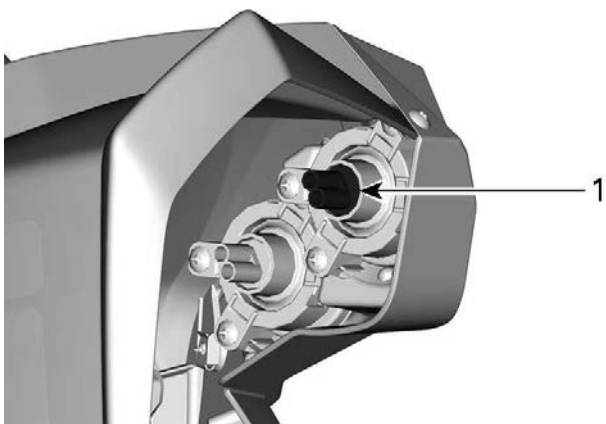

右前轮窝

1. 灯座

3. 记下灯泡的位置，然后小心地将其从外壳中拔出。

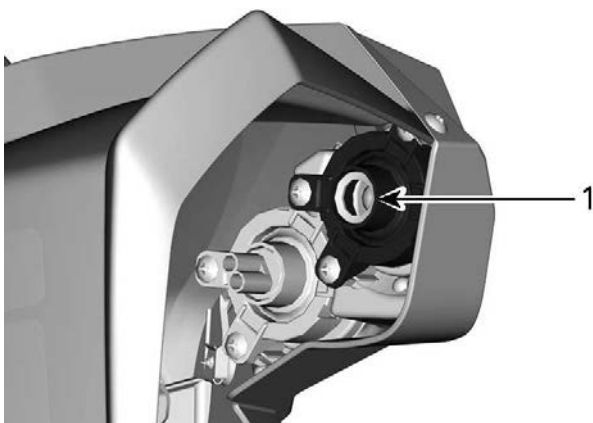

灯具外壳

1. 灯泡

4. 在新灯泡的触点上涂抹绝缘润滑脂。

5. 插入新灯泡，使灯丝水平。
6. 将灯座压入外壳，然后顺时针旋转四分之一圈。
7. 重新连接灯具线束。
8. 更换之后务必检查车灯运作。如果灯泡不工作，请联系经授权的 Can-Am Off-road 经销商以进行维修。

尾灯/制动灯

虽然可能性不大，但是，一旦这些灯不工作，请让经授权的 Can-Am Off-road 经销商、修理厂或您挑选的人员执行检查。

LED 灯无法更换。如出现故障，必须更换尾灯/制动灯装置。

驱动链、滚柱和链轮

检查驱动链和链轮

备注

将链条和链轮一起更换，以防止这些部件快速磨损。

备注

切勿在驱动链过松或过紧的情况下操作此车辆，否则可能会对传动部件造成严重损坏。

驱动链

1. 检查链条有无损坏的链节或滚柱。
2. 如发现任何损坏，则更换链条。
3. 检查驱动链自由间隙，必要时进行调整。

滚柱

1. 检查摇臂枢轴构件上的驱动链滚柱是否过度磨损或损坏。必要时予以更换。



右后轮窝

1. 驱动链滚柱

链轮

1. 检查链轮轴和小齿轮有无变形、过度磨损或其他损坏。必要时予以更换。

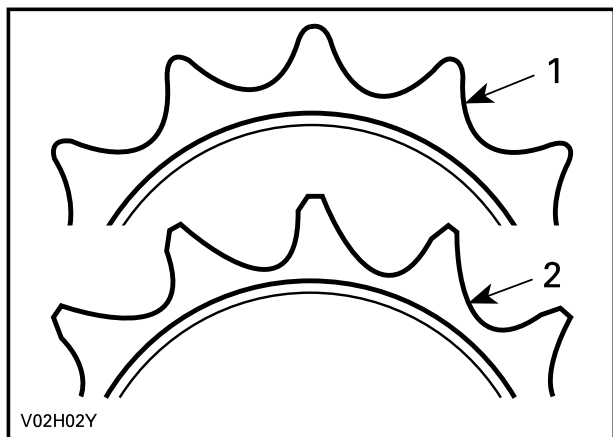

1. 良好
2. 更换

润滑驱动链

每次行驶前均应检查驱动链是否正确润滑。

1. 使用商用链条润滑剂进行润滑。

检查驱动链挠度

1. 向前移动车辆，使驱动链顶部松弛。
2. 使用可调节的系带以压缩悬架。将系带系在车桥和后保险杠之间。
3. 拉紧束带，直到后桥与齿轮箱输出轴处于同一水平面为止。这应该可以张紧驱动链的顶部。
4. 向下拉动链条张紧器，使其远离链条。测量链条底部的挠度。必要时进行调节。

驱动链挠度
6 至 12 mm

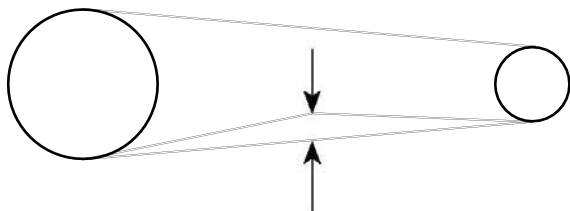

调节驱动链

每次行驶前均应检查驱动链是否调整正确。

备注

切勿在驾驶员坐在车辆上的情况下调整驱动链。卸下车辆上的所有负载。

1. 将车辆停放在水平表面上，并将变速器设为空档 (N)。
2. 检查驱动链的状况。
3. 松开 4 颗驱动桥锁紧螺栓。
4. 松开链条调节器锁紧螺帽。

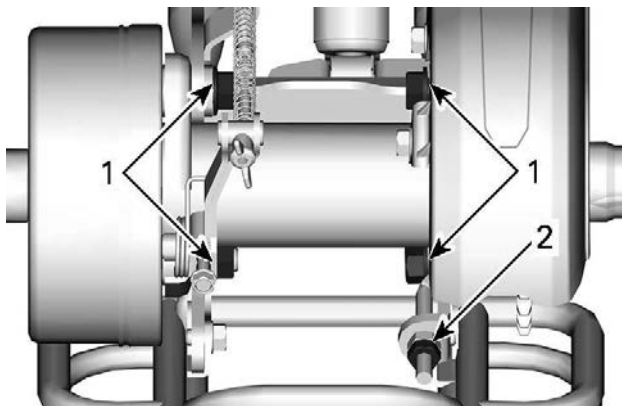

后轴

- 1. 锁紧螺栓
- 2. 链条调节器锁紧螺帽

5. 顺时针转动链条调节器，以获得所需的挠度。

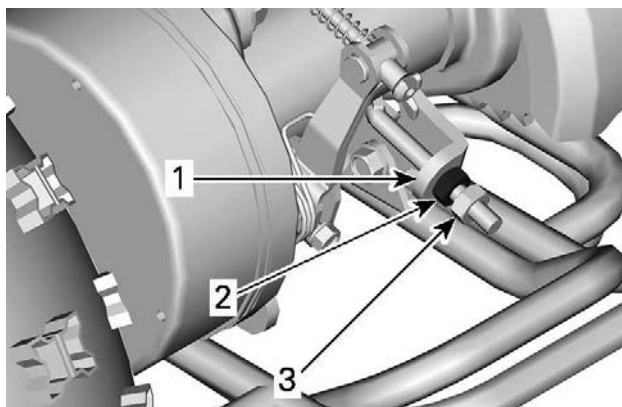

车辆后部

- 1. 链条调节器
- 2. 链条调节器螺帽
- 3. 链条调节器锁紧螺帽

6. 正确调整后，将链条调节器锁紧螺帽拧紧至规定扭矩。
7. 将驱动桥锁紧螺栓紧固至规定扭矩。

紧固扭矩	
链条调节器锁紧螺帽	$25 \pm 3 \text{ N}\cdot\text{m}$
驱动桥锁紧螺栓	$60 \pm 6 \text{ N}\cdot\text{m}$

车轮轴承

检查车轮轴承

1. 将车辆停放在水平表面上。
2. 应用驻车制动器。
3. 提升并支撑起车辆。
4. 将车辆固定在千斤顶上。
5. 从上边缘推拉车轮来感受其轴毂间隙状况。
6. 如果有异常间隙，请咨询经授权的 Can-Am Off-road 经销商。



典型示例

轮胎和车轮

轮胎压力



警告

轮胎压力对车辆的操控性和稳定性影响很大。
压力不足可能导致轮胎放气并在车轮上打滑。
轮胎超压则可能会爆胎。务必遵循建议的压力。
切勿让轮胎压力低于最低值。否则会导致轮胎偏离轮轴。

使用车辆前，当轮胎为冷却状态时检查压力。轮胎压力随着温度和海拔高度而变化。如果其中一项条件发生变化，则请重新检查压力。

请参阅车上的轮胎压力和最大载重标签，了解适用的轮胎压力。

注：

尽管轮胎时专为越野使用而设计，但仍然可能会发生轮胎漏气。因此，建议您最好携带一个轮胎气压计、轮胎充气泵和一个修理包。

轮胎检查

检查轮胎是否损坏或磨损。必要时予以更换。



警告

请勿轮换车胎。前轮胎和后轮胎的尺寸不同。左右两侧的轮胎具有不同的单向胎面花纹。

轮胎更换

应由经授权的 Can-Am Off-road 经销商、修理厂或您所选的人员更换轮胎。



警告

请仅更换与原来轮胎类型和大小相同的轮胎。
对于单向胎面花纹，请确保以正确的旋转方向安装轮胎。
轮胎应由具备经验的人员根据轮胎行业标准使用工具进行更换。

拆卸车轮

1. 将车辆停放在水平表面上。
2. 将发动机熄火并接合驻车制动器。
3. 稍微松开轮毂螺母。
4. 抬起车辆侧面，将支架放在搁脚板框架的下方。
5. 完全拆下轮毂螺母，然后拆下车轮。

安装车轮

1. 将车轮安放到轮毂。

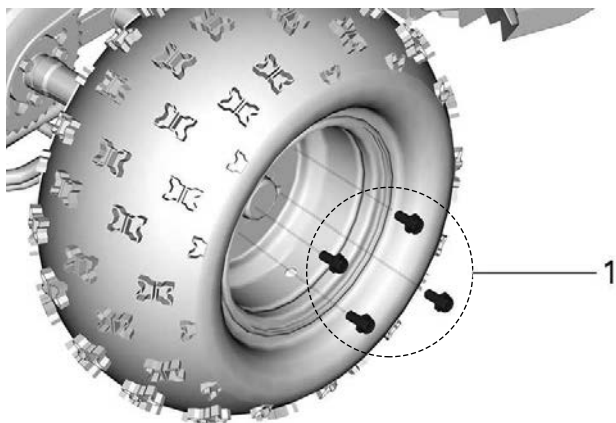

典型示例

1. 车轮轮毂螺栓

注：

确保阀杆朝外。如果轮胎是单向的，请确保根据轮胎旋转方向（由轮胎上的箭头指示）安装每个车轮。

2. 安装车轮轮毂螺栓并用手拧紧。
3. 安全地取出支架，并将车辆降落到地面上。
4. 以交叉顺序小心地拧紧轮毂螺帽，然后拧紧至规定扭矩。

紧固扭矩	
车轮轮毂螺栓	$30 \pm 3 \text{ N}\cdot\text{m}$

备注

务必使用推荐的适合车轮类型的轮毂螺栓。
使用其他螺栓可能会导致轮辋或轮毂损坏。

转向系统

检查转向系统

1. 检查转向系统的螺栓或螺帽是否松动。
2. 如果发现紧固件松动，请拜访经授权的 Can-Am Off-Road 经销商、修理厂或您选择的人员。

束角定位

1. 将车辆停放在水平表面上。
2. 检查每个轮胎的压力。调节至推荐的压力。
3. 定位并固定手把，使其朝向正前方直行位置。
4. 使用弹性绳索缠绕全部四个轮胎周围，连接两个末端。

注：

绳索必须放在车轮中心位置。

5. 从前轮辋的前部拉动绳索，使其仅接触后轮胎的侧面。

注：

执行以下步骤时确保绳索仍处于该位置。

6. 测量车轮垫片前部及后部绳索与垫片之间的距离。
7. 对另一侧重复以上测量程序。

车辆两侧的后部测量值应比前部大 2 至 3 mm，才能获得推荐的负前束定位，

负前束	
总计	3 至 6 mm

8. 如果负前束拆除规定范围，请咨询经授权的 Can-Am Off-Road 经销商。

润滑前转向节

Renegade 70 和 Renegade 110

1. 润滑前转向节。每个转向节都配有一个黄油嘴。

XPS 合成悬架润滑脂

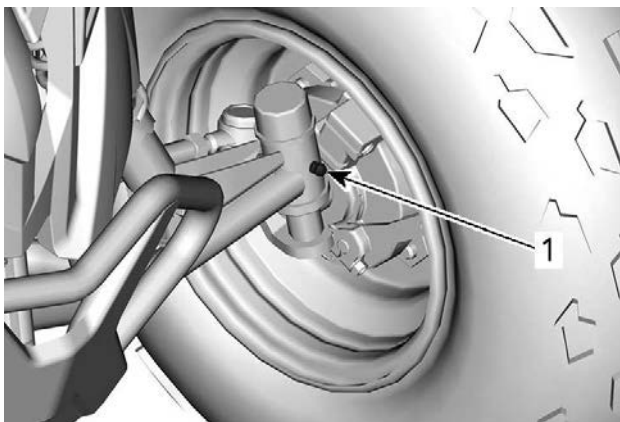

典型示例 - 左前轮内部

1. 黄油嘴

悬架

润滑前悬架

1. 检查前悬架，确保所有紧固件均紧固。
2. 润滑前悬架臂枢轴，尤其是在清洗车辆后或在水中行驶后。

XPS 合成悬架润滑脂

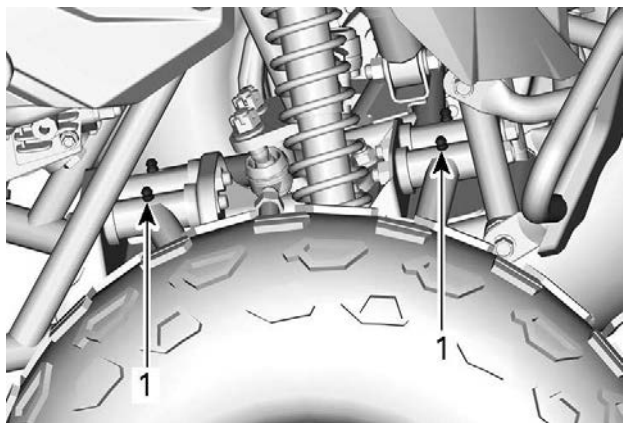

典型示例 - 右前轮窝

1. 黄油嘴

刹车

润滑制动器拉索

1. 使用硅基拉索润滑剂润滑制动器拉索。

警告

务必使用硅基润滑剂。使用其他润滑剂（如水基润滑剂）可能导致拉索粘附或变硬，

制动器自由间隙

1. 按照建议的保养计划间隔检查前后制动器的自由间隙。

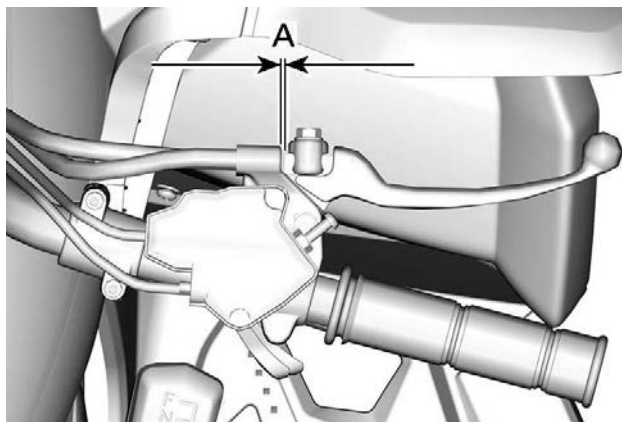

典型示例 - 右侧制动杆

A. 2 至 3 mm

2. 如果自由间隙超出规格，则调整前后制动器。
3. 刹车能力不足时，务必维修制动器。

前制动器调节

1. 将车辆停放在水平表面上。
2. 将变速器杆移至空档 (N)。
3. 抬起车辆前部，直到前轮胎离开地面。使用千斤顶支撑车架。
4. 一边手动旋转左前轮，一边拧紧右侧制动杆上的顶部调整螺钉。

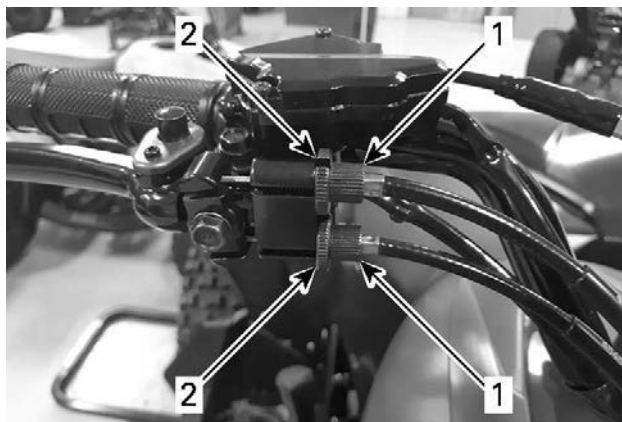

典型示例 - 右侧制动杆 (前)

1. 调节螺钉
2. 锁紧螺帽

5. 当车轮有轻微阻力时，将调整螺钉拧松一圈。
6. 一边手动旋转右前轮，一边拧紧右侧制动杆上的底部调整螺钉。
7. 当车轮有轻微阻力时，将调整螺钉拧松一圈。
8. 检查右侧制动杆是否正常工作以及自由间隙是否正确。
9. 紧固所有锁紧螺帽。
10. 安全地取出千斤顶，并将车辆降落到地面上。

后制动器调节

1. 将车辆停放在水平表面上。
2. 将变速器杆移至空档 (N)。
3. 抬起车辆后部，直到后轮胎离开地面。使用千斤顶支撑车架。
4. 一边手动旋转后轮，一边拧紧后制动器制动鼓上的调节器。

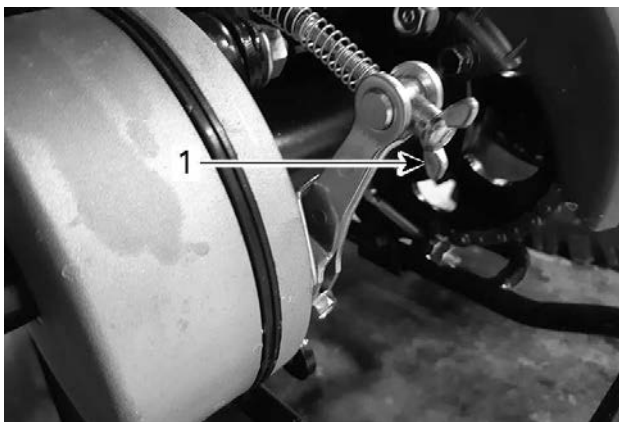

车辆后部

1. 制动器拉索调节器

5. 当车轮有轻微阻力时，将调节器拧松一圈。
6. 确认左侧制动杆工作正常，并可返回到其原始位置。
7. 检查左侧制动杆自由间隙是否正确。
8. 安全地取出千斤顶，并将车辆降落到地面上。

技术信息

车辆识别

车辆的主要部件（发动机和车架）通过不同的序列号来识别。有时，为了保修或在车辆丢失时追踪车辆，可能需要查找这些编号。

经授权的 Can-Am Off-road 经销商完成适当的保修索赔时也需要这些编号。我们强烈建议您记下车辆上的所有序列号并将其提供给保险公司。

记录车辆和发动机的识别号以及钥匙编号。

取出备用钥匙并将其存放在安全的地方。如果所有钥匙丢失，则必须更换点火钥匙。

车/艇识别号 (VIN) :	
发动机识别号 (EIN) :	
钥匙编号	

车/艇识别号 (VIN) 位置

VIN 标签位于后翼子板下方，左侧车架梁上。

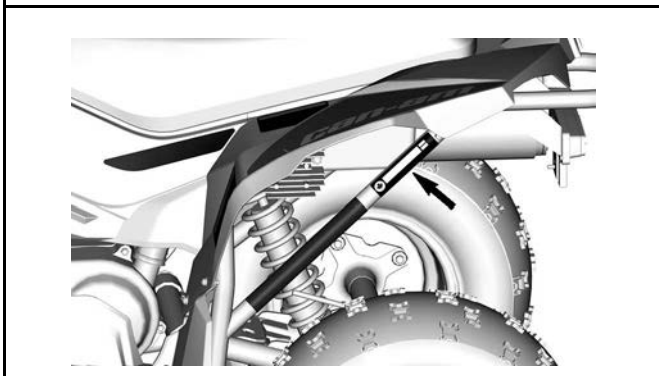

发动机识别号 (EIN) 位置

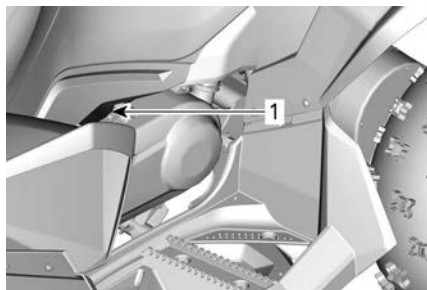

车辆左侧

1. EIN 标签

合规吊牌

合规吊牌

车辆型号：
RENEGADE

发动机说明：
XXX cc 4 冲程

经过 EPA 认证

NER (标准排放率) = **X.X**

在量程为 0 到 10 的量表上，0 表示最清洁。

Bombardier Recreational Products Inc.

***销售前不要拆除。**



704909426_CN

合规标签

这些标签表明了车辆的合规性。

ANSI/SVIA 合规性

加拿大和北美型号

Bombardier Recreational Products Inc. 证明，
该 ATV 符合 ANSI/SVIA-1-2017 标准，并受 BRP
提交并存档于美国消费者产品安全委员会的获批
“ATV 行动计划”的约束。

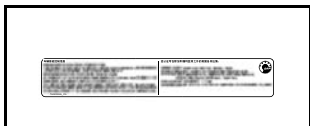

US CPSC 合规性

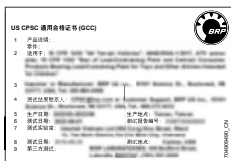

排放控制信息

CARB 型号



EPA 型号



乙醇百分比

加拿大和美国以外的型号



蒸发性排放控制系统

有蒸发性排放控制系统的加利福尼亚州型号

标有符合加利福尼亚州蒸发排放法规 TIER III ATV 替代标准的车辆配备一个蒸发性排放控制系统，其中包含低渗透燃油箱 (LPFT) 和低渗透燃油管线 (LPFL)。

加州法规规范 (CCR) 要求以下声明：附加或修改的零件须符合适用的 ARB 蒸发性排放控制标准。若违反此要求，应受到民事和/或刑事处罚。

噪音排放控制系统法规 (加拿大/美国)

禁止篡改噪音控制系统！

美国联邦法律和加拿大各省法律禁止以下行为或其导致的结果：

1. 在车辆销售或交付给最终购买者之前、车辆正在使用时或在以下情况下，为了进行噪音控制，任何人员出于保养、维修或更换任何新车所包含的任何设备或设计元件以外的目的而进行拆卸或致使其无效
2. 在此类设备或设计元件被任何人员拆卸或致使无效后使用车辆。

假定构成篡改的行为如下：

1. 拆卸、改装消音器或任何发动机部件，或者对其打孔，清除发动机废气。
2. 拆卸或改装任何进气系统零件，或对其打孔。
3. 使用非制造商指定的零件更换车辆的任何活动零件，以及进气或排气系统零件。
4. 缺少适当的保养。

EC 符合性声明



565 de la Montagne Street
Valcourt (Québec) J0E 2L0
Canada

www.brp.com

EU 合规声明

授权代表: BRP-Rotax GmbH Co. KG, Rotaxstrasse 1, Gunskirchen,
A-4623, Austria

本合规声明由制造商全权负责发布。

以下签字人, 谨代表制造商在此声明, 标有 **CE** 标记和17个字符的车辆识别号 (结构为 **RF3xxxxxRxxxxxx** 或 **RFGUxxxxRxxxxxx**), 商业名称为 **Can-Am Renegade** 和 **Can-Am DS** 的 **2024 款型全地形车**, 符合以下指令和条例:

机械指令 (MD) 2006/42/EC (最新修订版) 且包含规章 (EU) 2019/1243	ISO 12100:2010 & EN 15997:2011
非道路移动机械 (NRMM) 规章 (EU) 2016/1628 关于气体污染物的条款 (最新修订版) 且包含规章 (EU) 2020/1040	
电磁兼容性 (EMC) 指令 2014/30/EU (最新修订版) 且包含规章 (EU) 2018/1139	CISPR 12:2007/A1:2009 & IEC 61000-6-1:2016 或 UN R10.04 或后续版本
蓄电池指令 2006/66/EC (最新修订版) 且包含指令 (EU) 2018/849 以及, 关于蓄电池容量标注的规章 (EU) 1103/2010	EN 50342-7:2015
无线设备 (RED) 指令 2014/53/EU (最新修订版) 且包含规章 (EU) 2018/1139 (若装有射频 (RF) D.E.S.S. 钥匙)	第 3.1a 条: IEC 62368-1:2014 第 3.1b 条: CISPR 25:2016 & ISO 11452-2:2004 第 3.2 条: ETSI EN 300 330 V2.1.1:2017

Renald Plante, Eng.
技术总监, 产品开发, Can-Am ATV
Bombardier Recreational Products Inc.

Valcourt, QC, Canada

2022 年 12 月 19 日

ski-doo LYNX SENADOO EVINRUDE ROTAX can-am

英国符合性声明



565 de la Montagne Street
Valcourt (Québec) J0E 2L0
Canada

www.brp.com

英国符合性声明

授权代表: BRP UK Ltd., (BWM Accountants Limited), Suite 5.1,
12 Tithebarn Street, Liverpool, L2 2DT

本合规声明由制造商全权负责发布。

以下签字人, 谨代表制造商在此声明, 标有 **UK** 标记和17个字符的车辆识别号(结构为 **RF3xxxxxRxxxxxx** 或 **RFGUxxxxRxxxxxx**), 商业名称为 **Can-Am Renegade** 和 **Can-Am DS** 的 **2024** 款型全地形车, 符合以下指令和条例:

机械供应(安全)法规 2008, UK SI 2008/1597 (最新修订版)且包含 SI 2020/1112	ISO 12100:2010 & EN 15997:2011
非道路移动机械(气体和颗粒污染物的型号认证和 排放)法规 2018, 英国 SI 2018/764, 最新修订 SI 2020/1393	
电磁兼容性法规 2016, 英国 SI 2016/1091, 最新修订 SI 2020/1112	CISPR 12:2007/A1:2009 & IEC 61000-6-1:2016 或 UN R10.04 或后续版本
电池及蓄电池(投放市场)法规 2008, 英国 SI 2008/2164, 最新修订英国 SI 2020/904	EN 50342-7:2015
无线电设备法规 2017, 英国 SI 2017/1206, 最新修订 SI 2020/1112 (若装有射频(RF)D.E.S.S. 钥匙)	第 3.1a 条: IEC 62368-1:2014 第 3.1b 条: CISPR 25:2016 & ISO 11452-2:2004 第 3.2 条: ETSI EN 300 330 V2.1.1:2017

Renald Plante, Eng.
技术总监, 产品开发, Can-Am ATV
Bombardier Recreational Products Inc.

Valcourt, QC, Canada

2022 年 12 月 19 日

SKI-DOO LYNX SEVADOO EVINRUDE ROTAX CAN-AM

技术规格

技术规格

发动机		
类型	4 冲程、EFI、风冷、湿式油底壳	
气缸数	单缸	
排量	111.7 cm ³	
气门数	2	
气门间隙	0.06 mm	
起动机	电动	
发动机油	推荐的通用机油	XPS 10W50 合成油
	推荐的低温机油	XPS 0W40 合成油
	推荐的暖温机油	XPS 10W50 合成油
	无法获得 XPS 产品时的备选机油	使用符合 API 维修类别 SN 或 JASO MA2 要求的 4 冲程 SAE 10W50 车用机油。
	容量	更换机油和滤清器：900 mL

变速箱	
变速箱	无级自动变速器 (CVT)

变速箱		
类型	3 档位：前进档、空档与倒档	
齿轮箱油	类型	请参阅保养程序章节中的推荐的齿轮箱油。
	容量	350 ml

燃油系统		
输送类型		电子燃油喷射 (EFI)
怠速		1,750 ± 150 RPM
燃油	类型	无铅汽油
	辛烷值	87 泵示 AKI (RON+MON)/2
燃油箱	容量	6 L

电气		
点火类型		电容放电点火系统 (CDI)
火花塞	品牌和型号	NGK CR6HSA 或同 等产品
	间隙	0.6 至 0.7 mm
	数量	1
蓄电池	类型	无需保养
	伏特	12 V , 4 A·h
起动系统		电起动
日间行车灯灯泡		4 x 6 W
尾灯和制动灯		LED
保险丝	充电	15 A
	EFI	10 A
	点火	5 A

悬架			
类型	前部	110 Xxc	拱形双悬架臂

悬架			
		所有其他型号	单悬架臂
	后部		刚性车桥、单减震器
车轮行程	前部	70	101 mm
		110	127 mm
		110 Xxc	140 mm
	后部	70	105 mm
		110	147 mm
		110 Xxc	149 mm
减震器	前部	110 Xxc	背负式气动
		所有其他型号	油
	后部	110 Xxc	气动
		所有其他型号	油

轮胎			
压力	前部		推荐的轮胎充气压力位于轮胎压力和最大载重标签上。有关位置的说明，请参阅对应的重要产品标签章节。
	后部		
尺寸	前部	70	17 x 7-8、Duro HF-277
		110 110 Xxc	19 x 7-8、Duro HF-277
	后部	70	17 x 8-8、Duro DI-2009

轮胎			
		110 110 Xxc	18 x 9.5-8、Duro DI-2009

车轮		
尺寸	前部	钢制、8 x 5.5
	后部	钢制、8 x 5.5
车轮螺栓扭矩		30 ± 3 N·m

刹车		
前部		机械式、2 制动鼓
后部		机械式、1 制动鼓
右侧制动杆		前部双鼓制动操作
左侧制动杆		后部鼓制动操作
驻车制动装置	70	右侧制动杆上
	110 110 Xxc	左侧制动杆上

重量和尺寸		
干重	70 110	130 kg
	110 Xxc	135 kg
全长	70	149.5 cm
	110 110 Xxc	154 cm
全宽	70	95.5 cm
	110	102.5 cm

重量和尺寸		
	110 Xxc	108 cm
全高	70	93.5 cm
	110 110 Xxc	97 cm
车辆额定总重 (GVWR)	70	215 kg
	110 110 Xxc	227 kg
允许的车辆总载重	全部	102 kg
轴距	70	98.6 cm
	110 110 Xxc	105 cm
离地间隙	70	90 mm
	110 110 Xxc	114 mm

故障排除

故障排除指南

故障排除

1. 发动机曲轴不转动

点火开关处于 OFF (关闭) 位置。

- 将开关置于 ON (打开) 的位置。

保险丝熔断。

- 检查主电源保险丝的状况。

蓄电池电力不足或连接松动。

- 检查接头和端子的状况。
- 检查蓄电池。
- 联系经授权的 Can-Am Off-road 经销商。

2. 发动机运转，但无法起动

发动机紧急熄火开关位于 OFF (关闭) 位置。

- 将开关置于 ON (打开) 的位置。

发动机溢油 (拆下时火花塞为湿) 。

- 在多次尝试后仍没有起动发动机时，发动机可能会充满燃油。按以下步骤操作：
 - 将点火开关转到 ON (打开)，确保不要施用阻风门。
 - 在起动发动机时，完全压下油门杆并压住不放。
 - 发动机起动后，立即松开油门杆。不要让发动机空转。**如果发动机仍不起动：**
 - 断开火花塞电缆。
 - 拆下火花塞。
 - 启动发动机几次。
- 如有可能，安装新的火花塞或清洁并干燥火花塞。
 - 按照上方的说明起动发动机。如果发动机继续溢流，从经授权的 Can-Am Off-road 经销商、修理厂或您自己所选的人员处寻求服务以进行保养、修理或更换。有关保修索赔的信息，请参阅本手册中的 US EPA 排放相关保修。
- 确保发动机机油中不存在因发动机溢流而产生的燃油，如存在，请更换发动机机油。

无燃油注入发动机 (拆下时火花塞为干) 。

- 从经授权的 Can-Am 经销商、修理车间或您自己所选的人员处寻求服务以进行保养、修理或更换。有关保修索赔的信息，请参阅本手册中的 US EPA 排放相关保修。

火花塞/点火装置 (无火花) 。

- 拆下发动机的火花塞，然后将其重新连接至火花塞帽。

- 确保点火开关处于 ON (开启) 位置，而发动机紧急熄火开关处于 RUN (运行) 位置。
- 通过接地到远离火花塞孔发动机的火花塞启动发动机。如果没有出现火花，请更换火花塞。
- 如果问题仍然存在，从经授权的 Can-Am 经销商、修理厂或您自己所选的人员处寻求服务以进行保养、修理或更换。有关保修索赔的信息，请参阅本手册中的 US EPA 排放相关保修。

3. 发动机加速无力或动力不足

火花塞脏污/损坏/磨损。

- 清洁/验证火花塞和热值。按需予以更换。

发动机燃油不足。

- 检查发动机运转，但无法启动中列出的各个项目。

发动机过热。

- 如果发动机有过热迹象，请尝试以下操作：
 - 降低车速，但保持足够的速度，以便向发动机供应冷却空气。如果发动机在大约一分钟后仍然过热，请停车。
 - 应用驻车制动器并将发动机熄火。
 - 待发动机冷却。
 - 必要时，请咨询经授权的 Can-Am Off-road 经销商。
- 如果过热持续存在，请咨询经授权的 Can-Am Off-Road 经销商。

空气滤清器/盒体阻塞或脏污。

- 检查空气滤清器并进行清洁。必要时更换空气滤清器。
- 检查进气管的位置。

CVT 脏污或磨损，包括皮带。

- 联系经授权的 Can-Am Off-road 经销商。

4. 发动机回火

排气系统泄漏。

- 让经授权的 Can-Am Off-Road 经销商、修理厂或您自己所选的人员进行保养、修理或零件更换。有关保修索赔的信息，请参阅本手册中的 US EPA 排放相关保修。

发动机运转时的温度过高。

- 请参阅发动机加速无力或动力不足。

点火正时不正确或点火系统有故障。

- 让经授权的 Can-Am Off-Road 经销商、修理厂或您自己所选的人员进行保养、修理或零件更换。有关保修索赔的信息，请参阅本手册中的 US EPA 排放相关保修。

5. 发动机点不着火

火花塞脏污/损坏/磨损。

- 清洁/验证火花塞和热值。按需予以更换。

燃油进水。

- 排空燃油系统并注入淡水。

6. 车辆无法达到最高车速

发动机。

- 请参阅发动机加速无力或动力不足。

驻车制动器。

- 确保制动杆锁已完全松开。

空气滤清器/箱体阻塞或脏污。

- 检查空气滤清器并进行清洁。必要时更换空气滤清器。
- 检查进气管的位置。

CVT 脏污或磨损，包括皮带。

- 联系经授权的 Can-Am Off-road 经销商。

7. 转速增加但是车辆不移动

变速器在 NEUTRAL (空档) 位置。

- 将变速器设为切换为 REVERSE (倒档) 或 FORWARD (前进档)。

CVT 有故障。

- 联系经授权的 Can-Am Off-road 经销商。

CVT 壳体进水。

- 联系经授权的 Can-Am Off-road 经销商。

适用于加拿大和美国的 BRP 有限保修：2024 Can-Am® 青少年版 ATV

有限保修范围

Bombardier Recreational Products Inc. (“BRP”) 根据下方所述的条件，对授权 Can-Am ATV 经销商（如下文定义）在美国 (“USA”) 和加拿大境内出售的 2024 款 Can-Am 青少年版全地形车 (“ATV”) 因材料或工艺引起的缺陷提供限期保修。出现以下情况，本有限保修无效：

1. 任意时间该 ATV 曾被用于竞赛或任何竞技活动，即使是前物主也算在内；或
2. 该 ATV 的改装或改动方式会对其运转、性能或耐久性带来不利影响或改装或改动改变了其预期用途。

非原厂安装的零件和配件不在本有限保修的范围内。请参阅适用的零件和配件有限保修文本。

责任限制

在法律允许的范围内，本保修是明确给出且获得认可的，代替其他一切明示或默示保修，包括但不限于任何适销性或特殊用途适用性保修。如果没有否认，默示保修受明示保修的持续时间限制。意外和间接损害不在本保修范围内。某些州/省不支持上述免责声明、限制条件和除外条款。因此，它们可能对您不适用。此保修为您提供特定权利，您可能还享有其他合法权利，这些权利在各州、各省皆有不同。

分销商、任何 BRP 经销商或任何其他人员未经授权均不得作出任何与产品相关的断言、表述或担保，除非是本有限保修中所包含的，但如果作出这些，也不得强加给 BRP。

BRP 保留随时修改此有限保修的权利，请您理解，此类改动不会改变适用于在此保修有效时出售的商品的保修条件。

除外情况 - 不保修

在任何情况下，不对以下情况保修：

- 正常磨损及破裂；
- 日常保养项目、调节、调整；
- 因未能按照本 Can-Am 青少年型 ATV 《使用手册》所述提供合适的保养及/或储存而造成的损坏；
- 因拆卸零件、不当修理、维修、保养、修改或使用未经 BRP 生产或批准的零件造成的损坏，或者因为由未经授权的 Can-Am ATV 维修经销商进行修理而造成的损坏；
- 因滥用、异常使用、疏忽或以不符合本 Can-Am 青少年型 ATV 《使用手册》中建议的操作来操作产品而造成的损坏；
- 因意外、沉没、火灾、盗窃、故意破坏或天灾等造成的损坏；
- 使用不适用于本产品的燃油、机油或润滑剂（参见本 Can-Am 青少年型 ATV 《使用手册》）；
- 因生锈、腐蚀或接触元素等导致的损坏；
- 因进水或雪水而导致的损坏；
- 附带或间接损害、或包括但不限于，拖行、储存、电话、租借、出租车、不便、保险承保范围、贷款偿付、时间损失、收入损失等任何类型的损失。

保修范围期限

本有限保修将于 (1) 交付给首个零售客户的日期或 (2) 第一次使用产品的日期（以先到者为准）生效，并在以下适用的期限内有效：

- 私人用途或商业用途的所有者为连续六 (6) 个月。
- 有关排放相关的部件，也请参阅这里包含的 *US EPA 排放相关保修*。
- 对于由 BRP 生产、在加利福尼亚州出售的配备蒸发排放控制系统的加利福尼亚州型号的蒸发排放相关部件，如果是一开始就出售给居民或随后由加利福尼亚州居民注册保修，也请参阅此中包含的 *加利福尼亚州蒸发排放控制保修声明*。

根据本保修修理或更换零件，或执行维修，不会将此保修延长到其原始到期日期以外。

享有保修的条件

本保修范围只有在以下各个条件均满足时才有效：

- 2024 Can-Am 青少年版 ATV 必须是由其首个所有者从经授权在销售所在国家/地区分销 Can-Am ATV 的 Can-Am ATV 经销商（“Can-Am ATV 经销商”）处购买，购买时为新的且未经使用；
- 必须完成并记录 BRP 指定的交付前检查程序，且由购买者进行签字；
- 2024 Can-Am 青少年版 ATV 必须由经授权的 Can-Am ATV 经销商进行正常的注册；
- 购买者必须是在其居住的国家/地区购买 2024 年款 Can-Am 青少年版 ATV；
- 必须及时执行《使用手册》中列出的日常保养以便维持保修范围。BRP 保留根据正常保养证明确认保修范围的权利。

如果前述条件中有一项未满足，BRP 将不会对任何私人用途物主或商业用途物主提供此有限保修。为了使 BRP 能够同时保持其产品的安全性以及其消费者和普通大众的安全，此类限制是必要的。

获得保修范围的方式

出现异常现象后，客户必须停止使用 Can-Am ATV。

客户必须在出现故障的三 (3) 天内通知 BRP 维修经销商，并使其能够合理的接触到产品并为其提供合理的机会进行修理。

客户必须同时向 BRP 授权经销商提供产品购买证明并且必须在开始修理之前在修理单/工单上签字，以验证保修修理。

根据此有限保修更换的所有零件均成为 BRP 的财产。

BRP 的义务

本保修中 BRP 的义务范围是，在保修范围期限内，按照此处所述的条件，由其自行决定，由任何经授权的 BRP 经销商修理在因正常使用、保养及维修下发现故障的零件、或者以新的正版 Can-Am ATV 零件更换此类零件，无需收取零件及人工费用。任何违反保修的要求均不得成为取消或解除向所有者出售 Can-Am ATV 的原因。

如果需要在原始出售国家 / 地区之外进行维修，物主将负责承担因当地惯例与条件产生的任何额外费用，例如，但不限于，运费、保险、税费、许可费、进口关税以及一切其他财务费用，包括由政府、州、地域及其相关机构收取的费用。

BRP 保留不时地改进或修改产品的权利，无需承担任何对之前制造的产品进行修改的义务。

转让

如果在保修范围时间内转让产品所有权，根据其条款及条件，也应当转让本有限保修，其剩余的保修时间仍有效，前提是 BRP 或经授权的 Can-Am ATV 代理商/经销商收到前所有者同意转让所有权的证明以及新所有者的位置。

消费者援助

如果出现与此有限保修相关的争议或纠纷，BRP 建议您尝试在经销商层面上解决这些问题。我们建议您与授权经销商维修经理或所有者讨论这些问题。

如果问题仍未解决，请通过以下方式联系 BRP：填写 www.brp.com 上的客户联系表或发送邮件至本手册联系我们章节下列出的地址之一。

美国 EPA 排放 - 相关保修

Bombardier Recreational Products Inc. (“BRP”) ** 向最终购买者及各后续购买者保证，此类新型车辆，包括其废气排放控制系统及其蒸发性排放控制系统的所有零件，满足两个条件：

1. 在其出售给最终购买者时，其设计、建造及装配符合 40 CFR 1051 及 40 CFR 1060 的要求。
2. 其材料及工艺不存在任何使其不能满足 40 CFR 1051 及 40 CFR 1060 要求的缺陷。

在所述的保修期限内，对于任何因在材料或工艺方面存在缺陷而使发动机增加任何监管污染物排放的零件或部件，只要满足保修条件，BRP 将酌情选择进行修理或更换，无需车主承担任何费用，包括与诊断及修理或更换排放相关零件有关的费用。根据此有限保修更换的所有缺陷零件均成为 BRP 的财产。

对于所有排放相关的保修索赔，除非出现以下列表中的 2 个项目需要紧急修理的情况，否则 BRP 将排放相关零件的诊断和修理权均仅授予经授权的 Can-Am 经销商。

作为认证的制造商，BRP 将不会拒绝基于以下任何一项提出的排放相关保修：

1. 保养或其他服务由 BRP 或 BRP 的授权机构执行的。
2. 对于归咎于 BRP 的不安全紧急状况，由操作员执行的、试图尽快将发动机/设备恢复到其正确配置的维修校正工作。
3. 操作者采取的与保修要求不相关的任何行动或未采取的行动。
4. 执行的保养比 BRP 指定的更加频繁。
5. 因 BRP 的错误或责任引起的任何事项。
6. 使用任何设备运行时常用的燃油（BRP 书面的保养说明声明这种燃油将损害设备的排放控制系统且操作者可以立即找到适当燃油的情况除外）。请参见保养信息章节和燃油加注章节中的燃油要求一节。

排放相关保修期限

排放相关保修在以下期限内有效（以先到者为准）：

	时数	月	公里
废气排放相关部件	500	30	5000
蒸发性排放相关部件	不可用	24	不可用

保修的部件

排放相关保修涵盖出现故障会导致发动机排放任意监管污染物增加的所有部件，包括以下所列部件：

- 对于废气排放，排放相关部件包括任何与以下系统相关的发动机零件：
 - 空气感应系统
 - 燃油系统
 - 点火系统
 - 废气再循环系统。
- 以下零件也可视为废气排放相关部件：
 - 后处理装置
 - 曲轴箱通风阀
 - 传感器
 - 电子控制单元。
- 以下零件也可视为蒸发性排放相关部件：
 - 燃油箱
 - 燃油箱盖
 - 燃油管路
 - 燃油管路管件
 - 卡箍*
 - 泄压阀*
 - 控制阀*
 - 控制电磁线圈*
 - 电子控制*
 - 真空控制膜片*

- 控制导线*
- 控制联动装置*
- 排气阀
- 蒸汽软管
- 液体/蒸汽分离器
- 碳罐
- 碳罐安装支架
- 化油器清洗口连接器。

注：* 与蒸发排放控制系统相关。

4. 排放相关部件还包括其他任何此类部件：其唯一目的是减少排放或其故障将增加排放，而不会显著降低发动机/设备性能的部件。

有限的适用性

对于因车主或操作者保养或使用不当、非制造商责任的事故或天灾引起的排放相关故障，作为认证的制造商，BRP 可以拒绝相关的保修要求。例如，对于因操作者滥用发动机/设备，或者操作者将发动机/设备用于设计之外的用途而直接引起的（在任何情况下都无法归咎于制造商的）故障，可以拒绝排放相关的保修要求。

如果您对自己的保修权利和责任有任何疑问，或者需要离您最近的、经授权的 BRP 经销商姓名和位置，应填写 www.brp.com 上的客户联系表或发送邮件至本手册联系我们章节下列出的任一地址或致电 1-888-272-9222 来联系 BRP。

加利福尼亚州蒸发性排放控制保修声明

保修期自新型越野休闲车 (Off-Highway Recreational Vehicle , 以下简称“OHV”) 交付给最终购买者之日起开始计算。

Bombardier Recreational Products Inc. (以下简称“BRP”) 向最终购买者和各后续购买者保证 , OHV :

1. 在出售时 , 其设计、建造及装配符合所有适用法律、法规和规定的要求 ; 以及
2. 不存在可能导致保修零件故障的材料和工艺缺陷。所有更换零件 , 在所有材料方面必须与 BRP 认证行政命令申请中描述的零件相同。

排放相关零件的保修详情如下 :

1. 除非在紧急情况下 , 无法合理地向 OHRV 车主提供保修零件或无法前往保修站 , 否则任何保修零件的维修或更换均必须在保修站进行 , 且不收取 OHRV 车主任何费用。允许在紧急情况下进行临时维修 , 可在任何可用的服务机构进行维修 , 或由车主使用任何更换零件进行维修。对于此类临时维修或更换 , BRP 必须补偿车主包括诊断费用在内的开支 , 但零件费不得超过 BRP 建议的所有更换保修零件的零售价 , 人工费用不得超过 BRP 建议的保修维修工时和当地适用的工时费率。
2. 在合理期限内 (不超过 OHRV 最初提交给保修站进行维修后的 30 天) 无法提供保修零件或维修未完成 , 即构成紧急情况 , 有合理理由进行临时维修。
3. 书面说明中保养要求未计划更换的任何保修零件 , 保修时必须使用下文规定的保修期。如果任何此类零件在保修期内出现故障 , 必须由 BRP 进行维修或更换。在保修期内维修或更换的任何此类零件 , 必须予以全额保修。
4. 书面说明中仅要求定期检查的任何保修零件 , 保修时必须使用下文规定的保修期。此类书面说明中关于“必要时维修或更换”的声明 , 不应缩短保修期。在保

修期内维修或更换的任何此类零件，在剩余保修期内保修。

5. 书面说明中保养要求计划更换的任何保修零件，在该零件的首次计划内更换节点之前，根据保修时间进行保修。如果该零件在首次计划内更换节点之前出现故障，由 BRP 进行维修或更换。在达到首次计划内更换节点之前进行保修维修或更换后的任何此类零件，在剩余保修期内保修。
6. 保修服务或维修，由制造商拥有或被特许为目标 OHRV 提供服务的所有制造商经销商提供。
7. 如果在保修站进行此类诊断工作，则不向 OHRV 车主收取确诊保修零件实际存在缺陷的人工费用。
8. BRP 对因保修期内任何保修零件故障直接导致的其他车辆部件损坏负责。
9. BRP 指定的任何更换零件均可用于向 OHRV 车主免费提供的保修维修。此类使用不会减少 BRP 的保修义务，除非 BRP 不负责维修或更换任何非保修零件的更换零件。
10. 《加利福尼亚州车辆法规》第 27156 节禁止、但被空气资源委员会豁免的任何加装件或改装件，都可用于 OHRV 上。此类使用本身不成为拒绝保修索赔的理由。除非加装件或改装件也有保修，否则 BRP 不对因此类零件而导致的保修部件故障负责。

条件与排除：

- 如果 OHRV 整车或某个零件因滥用、疏忽、不当保养或未经批准的改造而发生故障，BRP 可能会拒绝您的保修。

您的保修权利和义务

加州空气资源委员会很荣幸为您解释 2024 款全地形车蒸发性排放控制系统的保修。在加利福尼亚，新娱乐性越野车的设计、制造及装配必须符合州内严格的防烟雾标准。BRP 须在以下所列的时限内为您全地形车上的蒸发性排放控制系统提供保修，前提是您未滥用、疏忽、不当保养或在未经批准的情况改动您的全地形车。

您的蒸发性排放控制系统可能包含化油器或燃油喷射系统、燃油箱、燃油软管，碳罐和发动机计算机等零件。可能还包含软管、皮带、连接器以及其他与蒸发性排放相关的组件。若有相关保证条件，Bombardier Recreational Products Inc. 将会为您修理全地形车，而不收取故障诊断、零件和人工费用。

OHRV 的制造商保修范围

本 OHRV 的保修期为 60 个月，或 5000 英里，或 500 小时，以先到者为准。

保修零件：

1. 碳罐安装支架
2. 碳罐
3. 吹扫口连接器
4. 卡箍*
5. 电子控制*
6. 燃油箱盖
7. 注油颈
8. 注油颈软管
9. 燃油管线
10. 燃油管线连接件
11. 燃油箱
12. 卸压阀*
13. 扫气阀
14. 单向阀*
15. 蒸汽软管
16. 节流器
17. 滤清器*
18. 此处未列出的其他零件均有可能影响蒸发性排放控制系统。

注：* 与蒸发排放控制系统相关。

如果您的全地形车上有任何蒸发性排放相关零件有故障，将由 Bombardier Recreational Products Inc. 进行修理或更换。

车主保修责任

您作为本全地形车的车主，有责任履行业主手册中列出的保养要求。Bombardier Recreational Products Inc. 建议您保留所有全地形车所有的保养收据，但是 Bombardier Recreational Products Inc. 不能仅因为缺少收据或您未能确保履行所有计划的保养而拒绝保修。

您作为所有者，一旦出现问题，有责任将全地形车尽快送至 Bombardier Recreational Products Inc. 的经销商处。应在合理的期限内完成保修修理，此期限不应超过 30 天。

作为全地形车的所有者，您还应知晓如果您的全地形车或零件因滥用、疏忽、不当保养或未经批准的改动而发生故障，Bombardier Recreational Products Inc. 可能会拒绝您的保修。

如果您对自己的保修权利和责任有任何疑问，请联系：

- Bombardier Recreational Products Inc, 电话 1-888-272-9222, 或
- 加州空气资源委员会, 其邮寄地址为 4001 Iowa Avenue, Riverside, CA 92507。

BRP 国际有限保修：2024 Can-Am® 青少年版 ATV

有限保修范围

Bombardier Recreational Products Inc. (“BRP”) 根据下方所述的条件，对于经 BRP 授权在美国、加拿大、欧洲经济区（由欧盟成员国以及英国、挪威、冰岛和列支敦士登组成）成员国 (“EEA”)、独联体成员国（包括乌克兰和土库曼斯坦，但不包括俄罗斯） (“CIS”)、俄罗斯以及土耳其境外销售 Can-Am ATV 的 Can-Am ATV 代理商或经销商（“Can-Am ATV 代理商/经销商”）出售的 2024 款 Can-Am ATV 因材料或工艺引起的缺陷提供限期保修。

非原厂安装的零件和配件不在本有限保修的范围内。请参阅适用的零件和配件有限保修文本。

出现以下情况，本有限保修无效：

1. 任意时间该 ATV 曾被用于竞赛或任何竞技活动，即使是前物主也算在内；或
2. 该 ATV 的改装或改动方式会对其运转、性能或耐久性带来不利影响或改装或改动改变了其预期用途。

责任限制

在法律允许的范围内，本保修是明确给出且获得认可的，代替其他一切明示或默示保修，包括但不限于任何适销性或特殊用途适用性保修。如果没有否认，默示保修受明示保修的持续时间限制。附带及从属损失不在此保修范围内。某些司法管辖区不支持上述免责声明、限制条件和除外条款。因此，它们可能对您不适用。此保修为您提供特定权利，您可能还享有其他合法权利，这些权利在各个国家皆有不同。（对于在澳大利亚购买的产品，请参见下方的保修范围期限章节）。

Can-Am ATV 代理商/经销商或任何其他人员未经授权均不得作出任何与产品相关的断言、表述或担保，除非是本保修中所包含的，但如果有作出这些，也不得强加给 BRP。

BRP 保留随时修改此保修的权利，请您理解，此类改动不会改变适用于在此保修有效时出售的商品的保修条件。

除外情况 - 不保修

在任何情况下，不对以下情况保修：

- 正常磨损及破裂；
- 日常保养项目、调节、调整；
- 因未能按照本 Can-Am 青少年型 ATV 《使用手册》所述提供合适的保养及/或储存而造成的损坏；
- 因拆卸零件、不当修理、维修、保养、修改或使用未经 BRP 生产或批准的零件造成的损坏，或者因为由未经授权的 Can-Am ATV 维修经销商进行修理而造成的损坏；
- 因滥用、异常使用、疏忽或以不符合本 Can-Am 青少年型 ATV 《使用手册》中建议的操作来操作产品而造成的损坏；
- 因意外、沉没、火灾、盗窃、故意破坏或天灾等造成的损坏；
- 使用不适用于本产品的燃油、机油或润滑剂（参见本 Can-Am 青少年型 ATV 《使用手册》）；
- 因生锈、腐蚀或接触元素等导致的损坏；
- 因进水或雪水而导致的损坏；
- 附带或间接损害、或包括但不限于，拖行、储存、电话、租借、出租车、不便、保险承保范围、贷款偿付、时间损失、收入损失等任何类型的损失。

保修范围期限

本保修将于 (1) 交付给首个零售客户的日期或 (2) 第一次使用产品的日期（以先到者为准）生效，并在以下期限内有效：

- 私人用途或商业用途的所有者为连续六 (6) 个月。

仅当位于澳大利亚和新西兰时，此保修将于 (1) 交付给首个零售消费者的日期或 (2) 本产品首次投入使用的日期（以先到者为准）生效，且仅为动力传动系统发动机

和传动系统提供连续十二 (12) 个月和连续三十六 (36) 个月的有效期限，无论是私人使用还是商用。

根据本保修修理或更换零件，或执行维修，不会将此保修延长到其原始到期日期以外。

请注意，保修范围的期限以及任何其他形式均受到客户所在国家/地区适用的国家法或地区法的制约。

仅适用于在澳大利亚出售的产品

不得利用本保修条款及条件中的任何规定排除、限制或修改 2010 竞争与消费者法案 (Cth) 赋予或默示的任何条件、保修、保证、权利或救济的应用，包括澳大利亚消费者法或任何其他法律，在此，若作出此类行为将违反法律，或导致此条款及条件的任何部分无效。根据本有限保修而为您提供的利益不包括您依据澳大利亚法律享有的其他权利和救济。

我们的商品带有不可根据澳大利亚消费者法排除的保证。对于重大故障，您有权进行更换或退款，或赔偿您任何其他合理可预见的损失或损坏。如果商品的质量不可接受，且故障未达到重大故障，您也有权要求修理或更换商品。

享有保修的条件

本保修范围只有在以下各个条件均满足时才有效：

- 2024 Can-Am 青少年版 ATV 必须是由其首个所有者从经授权在销售所在国家/地区分销 Can-Am ATV 的 Can-Am ATV 代理商/经销商处购买，购买时为新的且未经使用；
- 必须完成并记录 BRP 指定的交付前检查程序；
- 产品必须由经授权的 Can-Am ATV 代理商/经销商进行正常的注册；
- 购买者必须是在其居住的国家或国家联盟范围内购买 2024 Can-Am 青少年版 ATV；以及
- 必须及时执行《使用手册》中列出的日常保养以便维持保修范围。BRP 保留根据正常保养证明确认保修范围的权利。

如果前述条件中有一项未满足，BRP 将不会对任何私人用途物主或商业用途物主提供此有限保修。为了使 BRP 能够同时保持其产品的安全性以及其消费者和普通大众的安全，此类限制是必要的。

获得保修范围的方式

出现异常现象后，客户必须停止使用 ATV。客户必须在出现故障的两 (2) 天内通知经授权的 Can-Am ATV 维修代理商/经销商，并使其能够合理的接触到产品并为其提供合理的机会进行修理。客户必须同时向经授权的 Can-Am ATV 代理商/经销商提供产品购买证明，并且必须在开始修理之前在修理单/工单上签字，以验证保修修理。根据此有限保修更换的所有零件均成为 BRP 的财产。

请注意，通知时间期限根据客户所在国家适用的国家或当地法律而定。

BRP 的义务

在法律许可的范围内，本保修中 BRP 的义务范围是，在适用的保修范围期限内，按照此处所述的条件下，由其自行决定，由任何经授权的 Can-Am ATV 代理商/经销商修理在因正常使用、保养及维修下发现故障的零件、或者以新的正版 Can-Am ATV 零件更换此类零件，无需收取零件及人工费用。BRP 的责任范围是对零件进行必要的修理或更换。任何违反保修的要求均不得成为取消或解除向所有者出售 Can-Am ATV 的原因。您可能享有其他合法权利，这些权利因国家不同而不同。

如果需要在原始出售国家 / 地区之外进行维修，物主将负责承担因当地惯例与条件产生的任何额外费用，例如，但不限于，运费、保险、税费、许可费、进口关税以及一切其他财务费用，包括由政府、州、地域及其相关机构收取的费用。

BRP 保留不时地改进或修改产品的权利，无需承担任何对之前制造的产品进行修改的义务。

转让

如果在保修范围时间内转让产品所有权，根据其条款及条件，也应当转让本有限保修，其剩余的保修时间仍有效，前提是 BRP 或经授权的 Can-Am ATV 代理商/经销商收到前所有者同意转让所有权的证明以及新所有者的位置。

消费者援助

如果出现与该有限保修相关的争议或纠纷，BRP 建议您尝试在 Can-Am ATV 代理商/经销商层面上解决这些问题。我们建议您与经授权的 Can-Am ATV 代理商/经销商维修经理或所有者讨论这些问题。

如果问题仍未解决，请通过以下方式联系 BRP：填写 www.brp.com 上的客户联系表或发送邮件至本手册联系我们章节下列出的地址之一。

适用于欧洲经济区、独立国家联合体、俄罗斯和土耳其的 BRP 有限保修：2024 Can-Am® 青少年版 ATV

有限保修范围

Bombardier Recreational Products Inc. (“BRP”) 根据下方所述的条件，对于经 BRP 授权在欧洲经济区（由欧盟成员国以及英国、挪威、冰岛和列支敦士登组成）成员国 (“EEA”)、独联体成员国（包括乌克兰和土库曼斯坦，但不包括俄罗斯） (“CIS”)、俄罗斯以及土耳其境内销售 Can-Am ATV 的 Can-Am ATV 代理商或经销商 (“Can-Am ATV 代理商/经销商”) 出售的 2024 款 Can-Am 青少年版 ATV 因材料或工艺引起的缺陷提供有限保修。

非原厂安装的零件和配件不在本有限保修的范围内。请参阅适用的零件和配件有限保修文本。

出现以下情况，本有限保修无效：(1) 在任何时间将 ATV 用于竞速或任何其他竞赛活动，即使是以前的物主所执行；或 (2) 对 ATV 进行改装或修改，且这种改装或修改给其运转、性能或耐久性带来不利影响或改变了其预期用途。

责任限制

在法律允许的范围内，本保修是明确给出且获得认可的，代替其他一切明示或默示保修，包括但不限于任何适销性或特殊用途适用性保修。如果没有否认，默示保修受明示保修的持续时间限制。附带及从属损失不在此保修范围内。某些司法管辖区不支持上述免责声明、限制条件和除外条款。因此，它们可能对您不适用。此保修为您提供特定权利，您可能还享有其他合法权利，这些权利在各个国家皆有不同。如果由于 BRP 无法控制的原因，无法在您的国家/地区提供产品或保修零件，BRP 不承担任何责任。

Can-Am ATV 代理商/经销商或任何其他人员未经授权均不得作出任何与产品相关的断言、表述或担保，除非是

本保修中所包含的，但如果有作出这些，也不得强加给 BRP。

BRP 保留随时修改此保修的权利，请您理解，此类改动不会改变适用于在此保修有效时出售的商品的保修条件。

除外情况 - 不保修

在任何情况下，不对以下情况保修：

- 正常磨损及破裂；
- 日常保养项目、调节、调整；
- 因未能按照本 Can-Am 青少年型 ATV 《使用手册》所述提供合适的保养及/或储存而造成的损坏；
- 因拆卸零件、不当修理、维修、保养、修改或使用未经 BRP 生产或批准的零件造成的损坏，或者因为由未经授权的 Can-Am ATV 维修经销商进行修理而造成的损坏；
- 因滥用、异常使用、疏忽或以不符合本 Can-Am 青少年型 ATV 《使用手册》中建议的操作来操作产品而造成的损坏；
- 因意外、沉没、火灾、盗窃、故意破坏或天灾等造成的损坏；
- 使用不适用于本产品的燃油、机油或润滑剂（参见本 Can-Am 青少年型 ATV 《使用手册》）；
- 因生锈、腐蚀或接触元素等导致的损坏；
- 因进水或雪水而导致的损坏；
- 附带或间接损害、或包括但不限于，拖行、储存、电话、租借、出租车、不便、保险承保范围、贷款偿付、时间损失、收入损失等任何类型的损失。

保修范围期限

本保修将于 (1) 交付给首个零售客户的日期或 (2) 第一次使用产品的日期（以先到者为准）生效，并在以下期限内有效：

1. 私人用途的所有者为连续二十四 (24) 个月。
2. 商业用途或租赁用途的所有者为连续六 (6) 个月。

产品在保修期内任何一段时间用于产生收入或任何工作或就业时则是用于商业用途。在保修期限内的任何一个时间点，产品获得许可用于商业用途时，也可用于商业用途。

根据本保修修理或更换零件，或执行维修，不会将此保修延长到其原始到期日期以外。

请注意，保修范围的期限以及任何其他形式均受到客户所在国家/地区适用的国家法或地区法的制约。

享有保修的条件

本保修范围只有在以下各个条件均满足时才有效：

- 2024 Can-Am 青少年版 ATV 必须是由其首个所有者从经授权在销售所在国家/地区分销 Can-Am ATV 的 Can-Am ATV 代理商/经销商处购买，购买时为新的且未经使用；
- 必须完成并记录 BRP 指定的交付前检查程序；
- 产品必须由经授权的 Can-Am ATV 代理商/经销商进行正常的注册；
- 购买者必须是在其居住的国家/地区（或者，如果是欧洲经济区，则为国家联盟）范围内购买 2024 Can-Am 青少年版 ATV；以及
- 必须及时执行《使用手册》中列出的日常保养以便维持保修范围。BRP 保留根据正常保养证明确认保修范围的权利。

如果前述条件中有一项未满足，BRP 将不会对任何私人用途物主或商业用途物主提供此有限保修。为了使 BRP 能够同时保持其产品的安全性以及其消费者和普通大众的安全，此类限制是必要的。

享有保修的条件

出现异常现象后，客户必须停止使用 ATV。客户必须在出现故障的两 (2) 个月内通知经授权的 Can-Am ATV 维修代理商/经销商，并使其能够合理的接触到产品并为其提供合理的机会进行修理。客户必须同时向经授权的 Can-Am ATV 代理商/经销商提供产品购买证明，并且必

须在开始修理之前在修理单/工单上签字，以验证保修修理。根据此有限保修更换的所有零件均成为 BRP 的财产。

请注意，通知时间期限根据客户所在国家适用的国家或当地法律而定。

BRP 的义务

在法律许可的范围内，本保修中 BRP 的义务范围是，在适用的保修范围期限内，按照此处所述的条件下，由其自行决定，由任何经授权的 Can-Am ATV 代理商/经销商修理在因正常使用、保养及维修下发现故障的零件、或者以新的正版 Can-Am ATV 零件更换此类零件，无需收取零件及人工费用。BRP 的责任范围是对零件进行必要的修理或更换。任何违反保修的要求均不得成为取消或解除向所有者出售 Can-Am ATV 的原因。您可能享有其他合法权利，这些权利因国家不同而不同。

如果需要在 EEA、CIS、俄罗斯或土耳其之外进行维修，所有者将负责承担因当地惯例与条件产生的任何额外费用，例如，但不限于，运费、保险、税费、许可费、进口关税以及一切其他财务费用，包括由政府、州、领地及其相关机构收取的费用。

BRP 保留不时地改进或修改产品的权利，无需承担任何对之前制造的产品进行修改的义务。

转让

如果在保修范围时间内转让产品所有权，也应当转让本有限保修，适用相关条款与条件，其剩余的保修时间仍有效，前提是 BRP 或经授权的 Can-Am ATV 代理商/经销商收到前所有者同意转让所有权的证明以及新所有者的位置，而且在法律允许的范围内，产品保留在最初零售的国家。

消费者援助

如果出现与该有限保修相关的争议或纠纷，BRP 建议您尝试在 Can-Am ATV 代理商/经销商层面上解决这些问

题。我们建议您与经授权的 Can-Am ATV 代理商/经销商维修经理或所有者讨论这些问题。

如果问题仍未解决，请通过以下方式联系 BRP：填写 **www.brp.com** 上的客户联系表或发送邮件至本手册联系我们章节下列出的地址之一。

仅适用于法国的附加条款及条件

以下条款及条件仅适用于在法国出售的产品：

卖方应交付符合合同的商品，并应当对交付时存在的缺陷负责。在根据合同属于卖方责任或按照卖方责任完成时，卖方还应当对因包装、组装说明或安装产生的缺陷负责。为了符合合同规定，商品应当：

1. 适合用于类似商品的正常用途，且如果适用：
 - 符合卖方提供的说明，其质量与向买方提供的样品或型号相符合。
 - 拥有买方在参考卖方、其代表的制造商的公开声明（包括在广告或标签中）后合理期望的质量；
或
2. 拥有双方互相认同的特点，或适合买方预期的特殊用途，且引起卖方的注意并获得卖方认可。

未能遵守规定的行为在交货后的两年后失效。如果已出售商品的隐藏缺陷致使商品不适合用于预定用途，或者使其用途减弱，且如果买方知晓，本不会购买该商品或本应给出更低的价格，卖方须负责为此类隐藏的缺陷进行保修。买方须在发现缺陷的 2 年内针对此类隐藏缺陷采取行动。

客户信息

数据隐私信息

Bombardier Recreational Products inc.、其附属机构和子公司（以下简称“BRP”）承诺保护您的隐私，且会公开说明我们在与您交流期间将以何种方式收集、使用和披露您的个人信息。有关更多详情，请访问BRP的《隐私政策》，其网址为：<https://brp.com/en/privacy-policy.html>，或扫描下方二维码。

请放心，我们已落实适当的安全措施确保您的个人信息受到保护，以防丢失和未经授权的访问。

BRP可直接从您或授权经销商或授权第三方收集您的个人信息，包括：

- **联系方式、人口统计和注册信息**（例如姓名、完整地址、电话号码、电子邮件、性别、所有权历史、沟通语言）
- **车辆信息**（例如，序列号、购买和交付日期、装置使用情况、车辆位置和移动路线）
- **第三方信息**（例如，从BRP合作伙伴收集的信息、联合营销活动信息、社交媒体信息）
- **技术信息**（例如，您使用BRP或经销商网站或移动应用程序时使用的IP地址、设备类型、操作系统、浏览器类型、您查看的网页、Cookie和类似技术）
- **与BRP交互的信息**（例如，您致电BRP内部销售代表、从BRP网站购物、注册BRP电子邮件、参加BRP赞助的比赛和抽奖或参加BRP赞助的活动时收集的信息）。
- **事务信息**（例如，当您通过我们的网站或移动应用程序购买产品或服务时，处理退货所需的信息、付款信息以及与您购买BRP产品相关的其他问题）

使用和处理此信息可用于以下目的：

- 安全与安保
- 销售和售后服务的客户支持（例如，完成或跟进您的购买或保养）
- 注册与保修
- 通讯（例如，向您发送BRP满意度调查表）
- 在线行为广告、分析和定位服务（例如，提供个性化定制体验）
- 合规与争议解决
- 营销与广告
- 协助（例如，帮助解决任何交付问题、处理退货以及与您购买BRP产品相关的其他问题）。

我们还可能使用个人信息生成不可识别您个人身份的汇总或统计数据。

您的个人信息可能会被披露给以下各方：BRP、BRP的授权经销商、分销商、服务提供商、广告和市场研究合作伙伴以及其他授权第三方。

我们可能会从不同来源（包括第三方，如 BRP 的授权经销商和提供服务或参与营销活动的合作伙伴）收到关于您的信息。当您在 Facebook 和 Twitter 等社交媒体平台上与我们互动时，我们也可能会收到关于您的信息。

根据具体情况，您的个人信息可能会被传输到您居住地之外的某个位置。您的个人信息保留期长度为我们获取该信息所需达成目的的必要时间，具体情况根据我们的保留政策而定。

要行使您的数据隐私权（如访问权、更正权）、撤回您的同意以将自己从营销目的或满意度调查地址列表中删除、或有关于一般数据隐私方面的问题，请联系 BRP 的数据保护官，其电子邮件地址为：**privacyofficer@brp.com**，邮寄地址为：
BRP Legal Service, 726 St-Joseph, Valcourt, Quebec, Canada, J0E 2L0。

BRP 处理您的个人信息时，须遵循其《隐私政策》，可通过以下网址访问：<https://www.brp.com/en/privacy-policy.html>，或扫描下方二维码。



联系我们

www.brp.com

Asia Pacific

BRP Asia

107D and 107E, 17/F, Tower 1,
Grand Century Place, Mongkok,
Kowloon, Hong Kong

Australia

Level 26
477 Pitt Street
Sydney, NSW 2020

China

上海市徐汇区衡山路10号6号楼
301
Rm 301, Building 6,
No.10 Heng Shan Rd,
Shanghai, China

Japan

21F Shinagawa East One
Tower
2-16-1 Konan, Minato-ku-ku,
Tokyo 108-0075

New Zealand

Suite 1.6, 2-8 Osborne Street,
Newmarket, Auckland 2013

欧洲、中东和非洲

比利时

Oktrooiplein 1
9000 Gent

捷克共和国

Stefanikova 43a
Prague 5
150 00

德国

Itterpark 11
40724 Hilden

芬兰

Isoaavantie 7
PL 8040
96101 Rovaniemi

法国

Arteparc Bâtiment B
Route de la côte d'Azur,
13 590 Meyreuil

挪威

Ingvald Ystgaardsvei 15
N-7484 Trondheim
Salg, marketing, ettermarked

瑞典

Spinnvägen 15
903 61 Umeå
Sweden 90821

瑞士

Avenue d'Ouchy 4-6
1006 Lausanne

拉丁美洲

巴西

Av. James Clerck Maxwell, 230
Campinas, Sao Paulo
CEP 13069-380

墨西哥

Av. Ferrocarril 202
Parque Industrial Querétaro
Santo Rosa Jauregui, Querétaro
C.P. 76220

北美

加拿大

3200A, rue King Ouest,
Suite 300
Sherbrooke (Québec) J1L 1C9

美国

10101 Science Drive
Sturtevant, Wisconsin
53177

更改地址 / 所有权

如果您的地址发生改变，或者如果您是车辆的新所有者，请确保通过以下方式通知 BRP：

- 请通知经授权的 Can-Am 经销商。
- **仅针对北美地区：**拨打 1 888 272-9222。
- 邮寄以下页面上的卡片中的一张（更改地址）至本手册 **联系我们** 章节下列出的 BRP 地址。

如果所有权变更，请带上前物主同意转让的证明。

即使在有限保修过期之后，也务必通知 BRP，因为可以使 BRP 在必要时联系到车辆的所有者，比如发起安全召回时。通知 BRP 是车主的责任。

被盗装置：如果您的私人车辆被盗，您应当通知 BRP 或经授权的 Can-Am 经销商。我们将要求您提供您的姓名、地址、电话号码、车/艇身序号以及被盗日期。

<input type="checkbox"/> 更改地址	<input type="checkbox"/> 更改所有权													
车辆识别号														
<table border="1" style="width: 100%; border-collapse: collapse;"> <tr> <td style="width: 12.5%;"></td><td style="width: 12.5%;"></td><td style="width: 12.5%;"></td><td style="width: 12.5%;"></td><td style="width: 12.5%;"></td> </tr> </table> 型号						<table border="1" style="width: 100%; border-collapse: collapse;"> <tr> <td style="width: 20%;"></td><td style="width: 20%;"></td><td style="width: 20%;"></td><td style="width: 20%;"></td><td style="width: 20%;"></td><td style="width: 20%;"></td> </tr> </table> 车辆识别号 (V.I.N.)								
旧地址或前所有者: _____ <table border="1" style="width: 100%; border-collapse: collapse; margin-top: 5px;"> <tr> <td style="width: 55%;"></td> <td style="width: 40%; text-align: right;">姓名</td> </tr> <tr> <td>编号</td> <td style="text-align: right;">街道</td> </tr> <tr> <td>城市</td> <td style="text-align: right;">州/省</td> </tr> <tr> <td></td> <td style="text-align: right;">邮政编码</td> </tr> <tr> <td>国家/地区</td> <td style="text-align: right;">电话</td> </tr> </table>				姓名	编号	街道	城市	州/省		邮政编码	国家/地区	电话		
	姓名													
编号	街道													
城市	州/省													
	邮政编码													
国家/地区	电话													
新地址或新所有者: _____ <table border="1" style="width: 100%; border-collapse: collapse; margin-top: 5px;"> <tr> <td style="width: 55%;"></td> <td style="width: 40%; text-align: right;">姓名</td> </tr> <tr> <td>编号</td> <td style="text-align: right;">街道</td> </tr> <tr> <td>城市</td> <td style="text-align: right;">州/省</td> </tr> <tr> <td></td> <td style="text-align: right;">邮政编码</td> </tr> <tr> <td>国家/地区</td> <td style="text-align: right;">电话</td> </tr> <tr> <td colspan="2" style="border-top: 1px solid black;">电子邮件地址</td> </tr> </table>				姓名	编号	街道	城市	州/省		邮政编码	国家/地区	电话	电子邮件地址	
	姓名													
编号	街道													
城市	州/省													
	邮政编码													
国家/地区	电话													
电子邮件地址														

<input type="checkbox"/> 更改地址	<input type="checkbox"/> 更改所有权													
车辆识别号														
<table border="1" style="width: 100%; border-collapse: collapse;"> <tr> <td style="width: 12.5%;"></td><td style="width: 12.5%;"></td><td style="width: 12.5%;"></td><td style="width: 12.5%;"></td><td style="width: 12.5%;"></td> </tr> </table> 型号						<table border="1" style="width: 100%; border-collapse: collapse;"> <tr> <td style="width: 20%;"></td><td style="width: 20%;"></td><td style="width: 20%;"></td><td style="width: 20%;"></td><td style="width: 20%;"></td><td style="width: 20%;"></td> </tr> </table> 车辆识别号 (V.I.N.)								
旧地址或前所有者: _____ <table border="1" style="width: 100%; border-collapse: collapse; margin-top: 5px;"> <tr> <td style="width: 55%;"></td> <td style="width: 40%; text-align: right;">姓名</td> </tr> <tr> <td>编号</td> <td style="text-align: right;">街道</td> </tr> <tr> <td>城市</td> <td style="text-align: right;">州/省</td> </tr> <tr> <td></td> <td style="text-align: right;">邮政编码</td> </tr> <tr> <td>国家/地区</td> <td style="text-align: right;">电话</td> </tr> </table>				姓名	编号	街道	城市	州/省		邮政编码	国家/地区	电话		
	姓名													
编号	街道													
城市	州/省													
	邮政编码													
国家/地区	电话													
新地址或新所有者: _____ <table border="1" style="width: 100%; border-collapse: collapse; margin-top: 5px;"> <tr> <td style="width: 55%;"></td> <td style="width: 40%; text-align: right;">姓名</td> </tr> <tr> <td>编号</td> <td style="text-align: right;">街道</td> </tr> <tr> <td>城市</td> <td style="text-align: right;">州/省</td> </tr> <tr> <td></td> <td style="text-align: right;">邮政编码</td> </tr> <tr> <td>国家/地区</td> <td style="text-align: right;">电话</td> </tr> <tr> <td colspan="2" style="border-top: 1px solid black;">电子邮件地址</td> </tr> </table>				姓名	编号	街道	城市	州/省		邮政编码	国家/地区	电话	电子邮件地址	
	姓名													
编号	街道													
城市	州/省													
	邮政编码													
国家/地区	电话													
电子邮件地址														

本页特此留空

注释: _____

注释： _____

注释： _____

型号 _____

车辆
识别号 (V.I.N.) _____

发动机
识别号 (E.I.N.) _____

物主: _____
姓名

编号 街道 公寓

城市 州/省 邮政编码

购买日期 _____
年份 月 日

保修期截止到 _____
年份 月 日

由经销商在售出时填写。

经销商盖章处

⚠ 警告

本车辆可能会出现操作危险。

如果您未采取适当的预防措施，即使是在转向、在山路上行驶或遇到障碍等常规操作期间，也可能会很快发生碰撞或翻车。

如不遵循以下说明，可能会导致 **严重受伤或死亡**：

- 在您操作此车之前，请阅读本《使用手册》，产品上的所有安全标签并观看安全视频。

- 切勿在未经适当指导的情况下操作此车。

请完成认证培训课程。

- 切勿超出车辆的载客人数。

- 切勿搭载乘客。

如果您搭载乘客，则会增加失控风险。



- 切勿在铺筑路面上操作此车。

如果您在铺筑路面上操作此车，则会增加失控风险。

- 切勿在公路上操作此车。

如果您在公路上操作此车，则可能会与其他车辆相撞。

- 操作员务必穿戴批准的头盔、护目镜和防护服。

- 切勿在服药或饮酒后使用。

它们会削弱反应力和影响判断力。

- 切勿以过快的速度操作此车。

如果您对于地形、能见度条件或您的经验而言过快的速度操作此车，则会增加失控风险。

- 切勿尝试旋转、跳跃或其他特技。

®TM 与 BRP 徽标是 BOMBARDIER RECREATIONAL PRODUCTS INC. 或其附属公司的商标。

©2023 BOMBARDIER RECREATIONAL PRODUCTS INC. 保留所有权利。

www.brp.com

SKI-DOO®

SEA-DOO®

CAN-AM®

LYNX®

EVINRUDE®

ROTAX®