

can-am



SPYDER F3 系列

《使用手册》

包括安全、使用和保养信息

NON STOP

⚠ 警告

了解本车辆的与众不同之处。

请访问以下链接，阅读本《使用手册》并观看安全视频：

<https://can-am.brp.com/spyder/owners/safety/safety-information.html>

完成培训课程（如适用），练习并熟练运用各个控件。

查阅当地法律 - 驾照要求因地点而异。

将本手册放置在前备箱中，

⚠ 警告

不遵守本《使用手册》、安全视频以及产品上的安全标签所含的任何安全预防措施和说明，可能会造成受伤，甚至可能造成死亡！

TM® BRP 或其附属机构的商标。

以下是属于 Bombardier Recreational Products Inc. 或其附属公司财产的部分商标列表：

有些司法管辖区可能没有注册以下商标：

ACE™

Can-Am®

D.E.S.S.™

ROTAX®

Spyder®

XPS®

保留所有权利。未经 Bombardier Recreational Products Inc. 书面批准，不得以任何形式复制本《使用手册》的任何部分。

©Bombardier Recreational Products Inc. (BRP) 2024

Deutsch	Dieses Handbuch ist möglicherweise in Ihrer Landessprache verfügbar. Bitte wenden Sie sich an Ihren Händler oder besuchen Sie: www.operatorsguides.brp.com
English	This guide may be available in your language. Check with your dealer or go to: www.operatorsguides.brp.com
Español	Es posible que este manual esté disponible en su idioma. Consulte a su distribuidor o visite: www.operatorsguides.brp.com
Français	Ce guide peut être disponible dans votre langue. Vérifier avec votre concessionnaire ou aller à: www.operatorsguides.brp.com
Italiano	Questa guida potrebbe essere disponibile nella propria lingua. Contattare il concessionario o consultare: www.operatorsguides.brp.com
中文	本手册可能有您的语种的翻译版本。请向经销商询问，或者登录 www.operatorsguides.brp.com 查询。
日本語	このガイドは、言語によって翻訳版が用意されています。ディーラーに問い合わせるか、次のアドレスでご確認ください： www.operatorsguides.brp.com
Nederlands	Deze handleiding kan beschikbaar zijn in uw taal. Vraag het aan uw dealer of ga naar: www.operatorsguides.brp.com
Norsk	Denne boken kan finnes tilgjengelig på ditt eget språk. Kontakt din forhandler eller gå til: www.operatorsguides.brp.com
Português	Este manual pode estar disponível em seu idioma. Fale com sua concessionária ou visite o site: www.operatorsguides.brp.com
Русский	Воспользуйтесь руководством на вашем языке. Узнайте о его наличии у дилера или на странице по адресу www.operatorsguides.brp.com
Suomi	Käyttöohjekirja voi olla saatavissa omalla kielelläsi. Tarkista jälleenmyyjältä tai käy osoitteessa: www.operatorsguides.brp.com
Svenska	Denna bok kan finnas tillgänglig på ditt språk. Kontakta din återförsäljare eller gå till: www.operatorsguides.brp.com

涉及的型号

Spyder F3 S
Spyder F3 T
Spyder F3 Limited

本产品 在加拿大的 分销和 维修事宜 由 Bombardier Recreational Products Inc. (BRP) 负责。

本产品 在美国的 分销及 维修事宜 由 BRP (美国) 有限公司负责。

在欧洲经济区 (包括欧盟成员国以及英国、挪威、冰岛和列支敦士登)、独立国家联合体 (包括乌克兰和土库曼斯坦) 以及土耳其境内，产品的 分销和 维修事宜 由 BRP European Distribution S.A. 以及 BRP 的其他 分支机构 和子公司 负责。

对于所有 其他国家/地区，产品的 分销和 维修事宜 由 Bombardier Recreational Products Inc. (BRP) 或其 分支机构 负责。

目录

一般信息

一般信息	10
使用前须知	10
安全信息	10
关于本《使用手册》	10
请参阅其他信息来源	10
确认	11

常规注意事项

避免一氧化碳中毒	14
避免汽油火灾和其他危险	15
避免热零件烫伤	16
配件和改动	17

车辆信息

主要控件	20
制动踏板	22
油门	22
驻车制动器按钮	22
操纵杆	23
换挡杆	23
辅助控件	24
点火开关	25
仪表按钮	25
右侧多功能开关	26
左侧多功能开关	28
乘客电热握把按钮	30
设备	32
可调车把和驾驶员脚踏板	32
后视镜	32
手套箱	32
USB 端口	33
前储物舱	33
工具套件	33
使用手册	34
驾驶员的靠背	34
座椅	35
单座椅罩 (如有配备)	35
后备箱 (如果配备)	36
鞍袋	36
顶部储物箱	37
车身面板	38
诊断接头	41
客户配件电路	41

10.25 英寸触摸显示屏	43
安全第一显示	43
默认显示屏	43
在数字显示屏中导航	43
中央显示区	44
视图显示	45
小程序菜单	46
图标和指示符 - 多功能显示器	52
触摸显示屏中的消息	52
通过蓝牙配对智能手机	53
运行模式	55
经济模式	55
标准模式	55
模式显示区	55
基本步骤	56
起动和停止发动机	56
倒车	57
磨合期间的运行	57
加油	58
调节悬架	59

安全操作说明

与其他车辆有何不同	62
稳定性	62
对路况的反应	62
制动踏板	62
驻车制动器	62
方向把	62
宽度	62
倒档	62
驾照和本地法律	63
驾驶辅助技术	64
车辆稳定系统 (VSS)	64
坡道辅助系统 (HHC)	65
动态动力转向装置 (DPS)	65
理解路上的风险	66
车辆类型	66
驾驶员技能和判断	66
车手状况	66
车况	67
路况和天气情况	67
骑行装备	68
头盔	68
其他驾驶装备	68
所需的骑行技能和练习	70
选择练习区域	70
准备驾驶	70
驾驶姿势	71
实践练习	71
发展高级驾驶技术	77

街道策略	78
规划行程.....	78
防御性骑行.....	78
使自身醒目.....	79
车道位置.....	79
常见骑行情况.....	80
路况和危险.....	81
道路上的紧急情况.....	82
轮胎失效.....	83
携带乘客或货物	84
重量限制.....	84
超重时的操作.....	84
携带乘客.....	84
行李存放位置.....	85
牵引拖车.....	85
知识自测	88
试卷.....	88
答案.....	91
关于车辆的安全信息	93
重要的驾驶前安全消息.....	94
吊牌.....	95
安全标签.....	96

驾驶前检查

驾驶前检查清单	110
在起动车辆之前，检查以下各项：.....	110
将点火钥匙转至 ON 位置：.....	111

保养

保养时间表	114
EPA 法规 - 加拿大与美国交通工具.....	114
严重多尘或潮湿条件 - 空气滤清器保养指南.....	114
磨合检查.....	114
保养时间表.....	115
Maintenance Records.....	119
保养程序	124
发动机油.....	124
空气滤清器.....	127
发动机冷却液.....	128
散热器风扇.....	128
蓄电池.....	129
驱动皮带.....	130
车轮和轮胎.....	131
刹车.....	133
大灯.....	133
车辆护理	136
清洁车辆.....	136
保护车辆.....	136

储存和季前准备	137
存储	137
季前准备	137

路边维修

故障诊断指南	140
不能换入空档	140
不能换档	140
发动机不起动	140
多功能仪表中的消息	141
下列情况的应对方式	144
钥匙丢失	144
瘪胎	144
蓄电池没电	144
如何更换灯泡	146
灯	146
如何更换保险丝	151
保险丝的位置	151
保险丝说明	151
更换保险丝	153
如何运输本车辆	154

技术信息

车辆识别	158
车辆识别号	158
发动机识别号	158
载具合规标签	158
射频数字编码防盗系统 (RF D.E.S.S. 钥匙)	159
多功能仪表监管信息	160

技术规格

技术规格	166
------------	-----

保修

适用于加拿大和美国的 BRP 有限保修：2024 CAN-AM® SPYDER® 车辆系列	174
1) 有限保修范围	174
2) 责任限制	174
3) 排除条款 - 不保修	174
4) 保修范围期限	175
5) 享有保修的条件	175
6) 享有保修的条件	176
7) BRP 的义务	176
8) 转让	176
9) 消费者援助	176

US EPA 排放性能保证	177
US EPA 联邦噪声排放保证	179
加利福尼亚州排放控制系统保修	180
加利福尼亚州排放控制系统保修声明	180
加利福尼亚州排放控制系统缺陷保修	180
BRP 国际有限保修：2024 CAN-AM® SPYDER® 系列	182
1) 有限保修范围	182
2) 责任限制	182
3) 不予保修的排除条款	182
4) 保修范围期限	183
5) 享有保修的条件	183
6) 享有保修的条件	184
7) BRP 的义务	184
8) 转让	184
9) 消费者援助	184
适用于欧洲经济区、独立国家联合体和土耳其的 BRP 有限保修：2024 CAN-AM® SPYDER® 系列	185
1) 有限保修范围	185
2) 责任限制	185
3) 不予保修的排除条款	185
4) 保修范围期限	186
5) 仅适用于在法国出售的本产品	186
6) 享有保修的条件	187
7) 享有保修的条件	187
8) BRP 的义务	187
9) 转让	187
10) 消费者援助	188

客户信息

数据隐私信息	190
--------	-----

此页特意留空

一般信息

一般信息

恭喜您购买新的 Can-Am® 三轮摩托车。本车辆由 Bombardier Recreational Products Inc. (BRP) 保修，并有授权的庞大经销商网络随时准备为您提供所需的零件、服务或配件。

经销商将竭诚为您服务。训练有素的经销商工作人员将在您提车之前，对新车进行整备、检查和最终调整。

如果您需要关于车辆维修的更多信息，请咨询经销商。

交付时，已告知您保修范围而且您已签署交付前检查表以确保您对新的车辆完全满意。

使用前须知

为了您和乘客以及旁人的安全，在驾驶本车辆之前，请阅读以下章节：

- 常规注意事项
- 车辆信息
- 安全操作说明
- 驾驶前检查。

经验丰富的摩托车驾驶员应特别注意与其他车辆有何不同。

安全信息

本手册中对安全信息的类型，外观以及使用方法说明如下：

安全警告标志  表示存在可能受伤的危险。

警告

表示潜在危险，若不可避免，可能会导致严重伤害或死亡。

注意

指出如不加以避免就可能造成轻微或中等伤害的危险情况。

备注

指出如不遵循就可能严重损坏车辆部件或其他财产的指导说明。

关于本《使用手册》

本《使用手册》编写时基于北美的车辆靠右行驶环境。请根据您所在辖区的交规，调整这些操作的应用方式。

在本《使用手册》中，“摩托车”一词通常指的是两轮摩托车。

请一直将本《使用手册》保管在车辆中，以便在维护、路边维修或指导他人时用作参考。

如果您要查看和/或打印《使用手册》额外副本，只需访问以下网站即可：

www.operatorsguides.brp.com

本文件所包含信息在出版时正确。但是，BRP奉行持续改进公司产品的政策，但无任何义务对公司之前制造的产品实施此类改进。

由于后期变更，已制造的产品与本手册中的说明和/或规格之间可能存在一些差异。BRP保留随时停用或变更规格、设计、功能、型号或设备的权利，而自身不承担任何义务。

本《使用手册》应在车辆出售时一并转交。

请参阅其他信息来源

除了本《使用手册》之外，您还应阅读“安全卡片”、车身上的所有安全标签并观看以下网页上的安全视频：

<https://can-am.brp.com/spyder/owners/safety/safety-information.html>

或扫描以下二维码。



如有可能，请参加专为三轮机动车设计的培训课程。

有关即将推出的培训课程的更多信息，请访问我们的网站：

www.can-am.brp.com

如果您所在地区没有专门为三轮机动车设计的培训课程，那么参加摩托车培训课程也不错。

所需的许多技能都是相似的，而且，所学到的有关管理道路风险的信息也适用于三轮机动车。

确认

BRP感谢摩托车安全基金会 (MSF) 允许 BRP 在本《使用手册》中使用与街道摩托车安全相关的材料。

MSF 是国际公认的非盈利基金会，并得到了摩托车制造商的支持。它与摩托车安全社区紧密合作，提供培训和工具。其网站地址为：

www.msf-usa.org

此页特意留空

常规注意事项

避免一氧化碳中毒

所有发动机排气都含有一氧化碳和致命气体。吸入一氧化碳可能会导致头痛、眩晕、困倦、恶心、头晕，最终死亡。

一氧化碳是一种无色、无嗅、无味的气体，即使在您没有看见或闻到任何发动机排气，该气体也可能存在。一氧化碳的致死量能够快速累积，然后您会很快晕倒且无法自救。另外，在密闭或通风较差的区域，一氧化碳的致死量可能会保持几小时或几天。如果您出现任何一氧化碳中毒迹象，请立即离开该区域，呼吸新鲜空气并就医。

为了防止一氧化碳造成严重伤害或死亡：

- 切勿在车库、车棚或仓库等通风较差或部分封闭的地点运行车辆。即使您试图使用风扇或通过打开门窗让发动机排气通风，一氧化碳也会快速达到危险水平。
- 切勿在发动机排气可能会通过窗户或门等开口排入建筑的室外区域运行车辆。

避免汽油火灾和其他危险

汽油极度易燃并具有极高的爆炸性。燃油蒸汽可能会扩散，被距离发动机很远的火花或火焰点燃。为了降低爆炸危险，请遵循以下说明：

- 在室外通风良好的地方加注燃油，远离火焰、火花、点燃的香烟和其他火源。
- 切勿在发动机运转时加注燃油。
- 切勿将燃油箱完全注满。留出一些空间，以便容纳燃油因温度变化而产生的体积膨胀。
- 擦掉所有溢出的燃油。
- 如果燃油加注口门处于打开状态，切勿启动或运转发动机。
- 只使用认可的红色汽油罐来存放燃油。
- 切勿在车上装携汽油容器。

汽油有毒并且可能会导致伤害或死亡。

- 切勿用嘴虹吸汽油。
- 若不慎吞食汽油、进入眼睛或吸入汽油蒸汽，请立即就医。

如果汽油溅到身上，请用肥皂和水清洗并换掉衣物。

避免热零件烫伤

运行期间，排气、机油和冷却系统以及发动机都会升至高温。如果被阳光直射，则多功能仪表玻璃等其他车辆零件也会升至高温。最高温度可能超过 60 °C。运行期间或运行后不久，请勿接触这些部件，以免烫伤。

配件和改动

请勿进行未授权的改动，或使用未经 BRP 批准的附件或配件。因为这些改动未经 BRP 测试，可能会增加道路上交通事故或受伤的风险，并且可能会使车辆不合法，无法上路。

与大多数摩托车不同，本车辆配有车辆稳定系统 (VSS)，并已针对车辆的正常配置进行了校准。如果车辆经过改装（如改变重量分配、轴距、轮胎、悬架、制动器或转向），则 VSS 可能无法正常工作。

请咨询经授权的 Can-Am On-Road 经销商，以了解适用于车辆的可用 BRP 配件。

出于安全考虑，某些 BRP 配件必须由 BRP 经销商安装，但如果在经销商不要求您安装的情况下您决定自己安装配件，则必须仔细遵循所有说明，并在适用的情况下了解有关如何使用产品或进行维修的所有信息。

如果配件是由您以外的其他人安装在您车辆上的，BRP 强烈建议您阅读相应的说明书，因为其中可能有更多关于如何安全使用或维修的信息。

此类说明书可在以下地址找到：

– [HTTPS://INSTRUCTIONS.BRP.COM](https://instructions.brp.com)

此页特意留空

车辆信息

主要控件

了解所有控件的位置和操作十分重要，同样重要的还有努力练习以顺利并协调地使用这些控件。

手把和驾驶员脚踏板可进行调节以满足驾驶员的需求。然而，驾驶车辆的人必须能够充分使用和接触所有控制

装置。例如，应易于接近制动踏板的启动位置，并可自动踏板完全踩下。

必须由经授权的 Can-Am On-Road 经销商进行调节，以保持车辆的完整安全性。

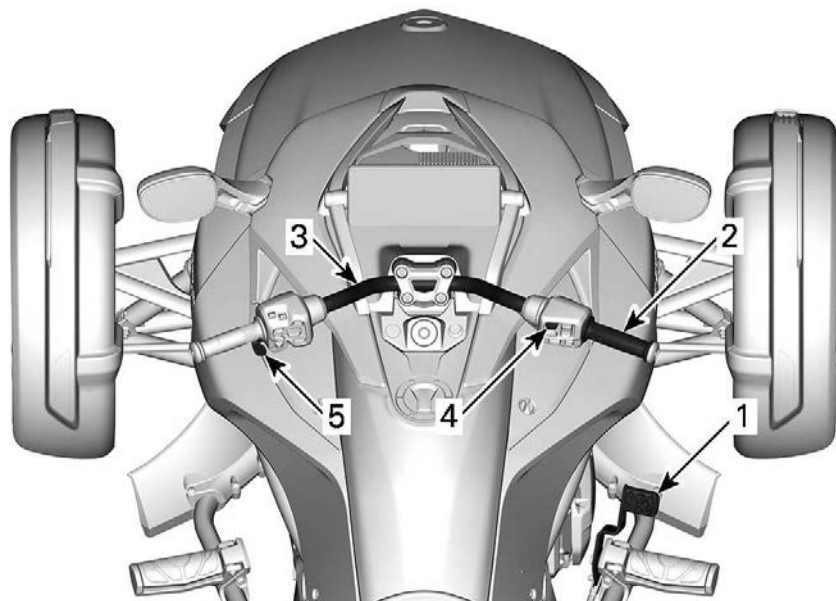

F3 S 型号

1. 制动踏板
2. 油门
3. 操纵杆
4. 驻车制动器按钮
5. 换挡杆

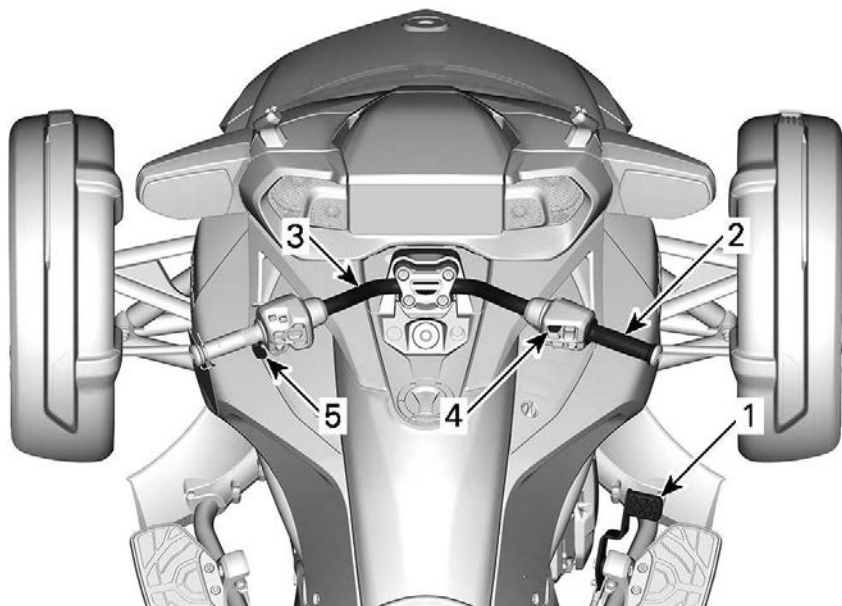

F3 T 和 LIMITED 型号

1. 制动踏板
2. 油门
3. 操纵杆
4. 驻车制动器按钮
5. 换档杆

制动踏板

制动踏板在右搁脚板的前方。踩下即可运行。此踏板可对所有三个车轮进行制动。

备注

骑行时，确保不要把脚放在制动踏板上。否则，发动机管理系统将激活跛行回家模式以保护制动系统。

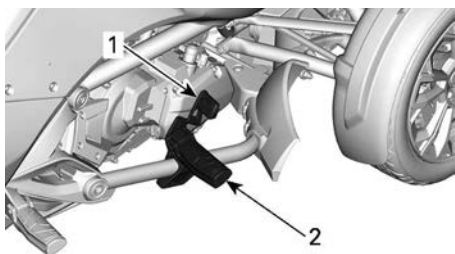

1. 制动踏板
2. 脚蹬

油门

转动右侧手柄可操作油门。该装置通过控制流向发动机的燃油流量来控制车速。

要加速，请向自身方向转动油门（手腕下降）。

要减速，请先自身对面的方向转动油门（手腕上升）。



提升速度



降低速度

油门是弹簧加载式，松开手柄后就会回到怠速。

此车辆装有电子油门控制 (ETC) 装置。油门体中的油门翻板是电子控制式，必要时可以打开或关闭，而不受油门把手位置的影响。

当您加速时，车辆稳定系统 (VSS) 可能会阻止发动机加速，以保持车辆的稳定性。随后，当车辆稳定时，如果保持油门位置，则发动机转速将按要求提升。感觉上似乎就是加速“延迟”。

VSS 永远不能为车辆加速。它所能做的就是稍微打开油门，以减少在光滑路面上的发动机制动量。这样可以防止后轮胎因发动机制动而打滑。

驻车制动器按钮

驻车制动器按钮位于右侧手柄上。利用该按钮可接合或释放电子驻车制动器。

如果发动机熄火而不接合驻车制动器，将发出 20 秒的哔哔声。



应用驻车制动器

当车辆停止且点火钥匙位于 ON 位置的情况下，按下此按钮  可应用驻车制动器。驻车制动器指示灯将会亮起。



注：
激活驻车制动器至少需要 11 V 的电压。如果蓄电池电压低于 11 V，驻车制动器指示灯将闪烁，仪表盘显示屏上将显示一条消息。

⚠ 注意

为避免人身伤害或车辆损坏，当车速高于 10 km/h 时，无法启动驻车制动器。

检查驻车制动器是否完全接合。前后摇晃车辆。

释放驻车制动器

要释放驻车制动器，请按下车上  按钮并确保驻车制动器指示灯熄灭。



操纵杆

双手握住手把。朝您希望前进的方向转动手把。

换档杆

换档杆在左把手下方。

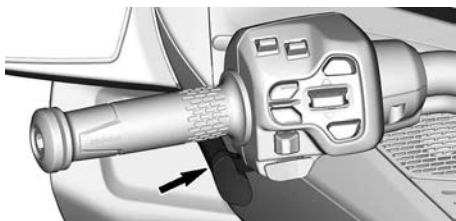

典型示例

其档位样式为：倒档-空档-1-2-3-4-5-6。

将换档杆前推可升档。向换档杆向您的身体方向拉回可降档。

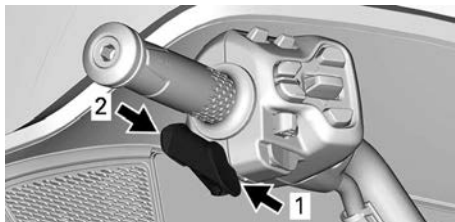

典型示例

1. 升档
2. 降档

这样可依次换到下一个档位。换档后松开换档杆。

- 要切换多个档位，请多次使用换档杆。
- 要从一档换到空档，请踩下制动踏板并降档。
- 要从空档换到一档，请踩下制动踏板并升档。
- 要换入或换出倒档，请参阅倒车。

当释放换档杆时，该机构将重置以便进行下一次升档或降档。

如果操作员在减速时没有降档，并且发动机转速降到临界值以下，变速箱将自动降档到下一个可用档位。

如果在变速箱挂档的情况下起动发动机，则会自动切换到空档位置。

辅助控件

部分特性可能不适用于您的型号，或者可能作为选配提供。

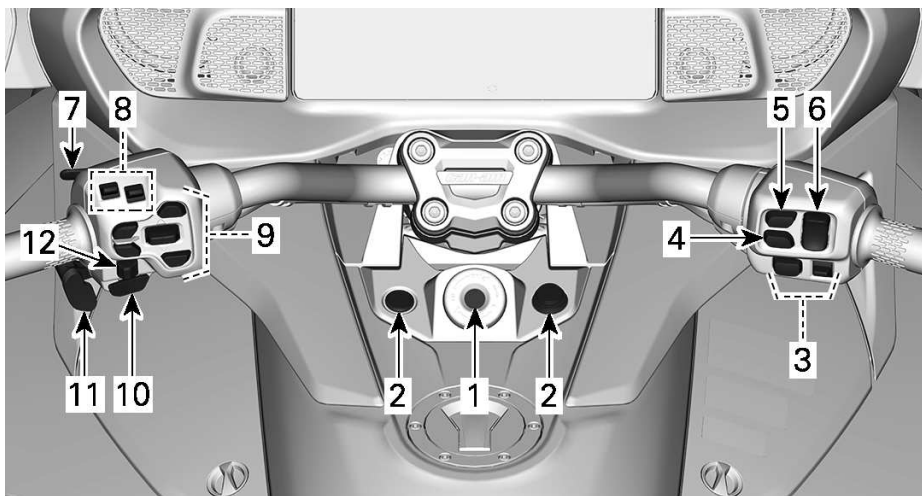

典型示例 - 图示为 LIMITED 型号

1. 点火开关
2. Cluster (仪表) 按钮
3. 巡航控制开关
4. 危险警告开关
5. 驻车制动器按钮
6. 发动机起动 / 停止开关
7. 前大灯开关
8. 音响控件
9. 多媒体控制
10. 警报器按钮
11. 档位选择
12. 转向信号按钮

点火开关

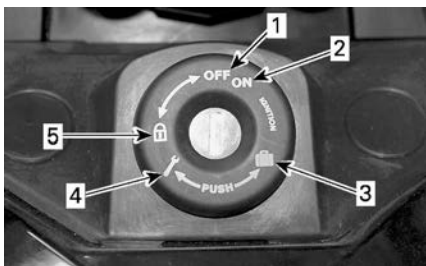

点火开关

1. 关闭
2. 打开
3. 前储物舱打开
4. 乘客座椅打开
5. 方向把锁位置

点火开关位于手把中部。

备注

如果钥匙难以转动，切勿强行用力转动。请将其拔出并重新插入。

警告

如果将点火开关转到 OFF 位置，将关闭发动机和所有电气系统，包括 VSS 和 DPS。如果在车辆行驶时这样做，可能会导致车辆失控并发生碰撞。

随车辆提供了两把钥匙。每把钥匙都包含一个专门预编程的收发器芯片，防盗锁止系统将通过射频读取该芯片，以便起动发动机。钥匙内不含电池。不要把钥匙拆开。如果防盗系统无法读取钥匙，发动机将无法起动。有关可能导致防盗系统无法读取钥匙的情况，请参阅诊断指南。请将备用钥匙保存在安全的位置，您必须拥有备用钥匙，才能让授权 Can-Am On-Road 经销商为您再配新钥匙。

点火功能

关闭

可以在此位置插入或取出钥匙。

在 OFF 位置，车辆的电气系统会被停用。

通过将点火开关转到 OFF 位置可关闭发动机。

打开

当钥匙转到此位置时，会激活车辆的电气系统。

仪表将被唤醒。

车辆的灯具将被打开。

此时可以启动发动机。

锁住手把/手套箱

要锁定方向把机件和手套箱，请执行以下操作：

1. 将钥匙插入点火开关。
2. 将手把向右或向左转动到极限位置。
3. 将钥匙逆时针转动 1/4 圈至转向锁止位置，然后取下钥匙。

仪表按钮

仪表按钮位于中央控制台上。

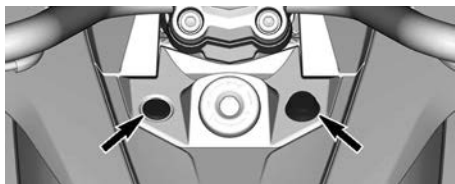

其中包括许多用于控制各种电气配件的按钮。

注：

蓄电池电压必须至少为 11 V 才能激活这些配件按钮。

驾驶者的电热握把按钮

仅限 Limited 型号

利用电热握把按钮，可打开和关闭驾驶员的电热握把并选择加热强度。

每次按压都会将强度降低一个级别 (5-4-3-2-1-OFF)。按住不放可直接进入第 5 级。

要关闭电热握把，可多次按压该按钮，直到选中 OFF 级别为止。



后雾灯

按此按钮可打开或关闭后雾灯。

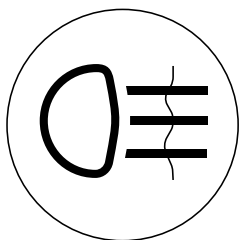

右侧多功能开关



1. 发动机启动 / 停止开关
2. 巡航控制开关
3. 危险告警按钮
4. 驻车制动器按钮 (请参阅“主要控件”)

发动机启动 / 停止开关

发动机停止开关位于右侧手把壳体的右上部。

此开关具有多个档位。



1. 发动机停止位置
2. 运转位置
3. 发动机启动位置

发动机停止位置

当按下拨动开关的顶部时，发动机停止位置被激活。

利用该位置可以随时停止发动机，而不必让手离开手把。

运转位置

将拨动开关置于中部时，发动机运转位置被激活。

启动发动机之前，必须将拨动开关设置到“运行”位置。

发动机启动位置

当按下拨动开关的底部时，发动机启动位置被激活。

按住拨动开关的底部，直到发动机启动。

巡航控制开关

巡航控制开关位于右侧手把壳体的底部。



按钮  用于激活巡航控制功能

注： 巡航控制功能只能取消，在发动机运转时不能完全停用。

此开关是多功能开关。可用于设置、恢复或增减巡航车速。

另外，当巡航控制启动时，数字显示屏会显示以下图标 。

警告

不建议在牵引拖车时使用巡航控制。

设置后，巡航控制可在车辆行驶时保持稳定的速度。必要时可提升或降低发动机转速。

注： 车辆扭矩可能会因道路状况（如风力、下坡或上坡）而略有变化。

巡航控制系统设计用于在低交通量公路上长时间行驶。在城市街道、弯路、恶劣天气或任何需要油门控制的情况下，切勿启动巡航控制功能驾驶车辆。

巡航控制的限制

巡航控制不是自动驾驶，它不会驾驶车辆。

巡航控制系统不知道道路上发生了什么，也不会为您转向或制动。

警告

巡航控制系统使用不当会导致车辆失控。

激活巡航控制

要激活巡航控制功能，请按下  按钮。

取消巡航控制

发生以下任何事件都将取消巡航控制，但不会使其失效（功能完全停止）。

- 踩下制动踏板。
- 变更档位。
- 任何车辆稳定系统介入。
- 向前微微拧动油门手柄。
- 按下  按钮。

设置巡航控制系统

要使用巡航控制，车速必须超过约 40 km/h。

首先，启用巡航控制功能。

注： 巡航控制状态将在数字显示屏上以灰色点亮。

使车辆保持您想要的速度，然后向下按拨动开关按钮以设置速度。



注： 巡航控制状态将在数字显示屏上以绿色点亮。

现在您即可松开油门。

警告

骑行时，请始终将双手放在手把上。否则，可能导致车辆失控。

注： 如果需要以高于设定速度的速度行驶，可以使用油门手柄提高发动机转速。松开油门将使巡航控制系统恢复设定的速度。

一旦设置了巡航控制，可以通过向上或向下按拨动开关按钮来提升或降低设定的速度。每按一次按钮都能让速度增加 1.6 km/h。按住按钮可持续改变速度设置，直到松开或达到操作限值。

恢复巡航控制

如果巡航控制取消且巡航控制功能仍处于激活状态，则可以通过向上推按拨动开关按钮恢复巡航控制运行。随后巡航控制将恢复之前设定的速度。



注：
巡航控制状态将在数字显示屏上显示“巡航设置”。

危险告警按钮

危险告警按钮位于右侧多功能开关的中央，发动机起/停止开关旁边。



按下此按钮可打开危险告警灯。

再次按下此按钮可关闭危险告警灯。

左侧多功能开关

前大灯开关

前大灯开关位于左侧多功能开关背面。



当前大灯开启时，数字显示屏会显示以下图标 (☰☷) 之一。

此开关用于选择前大灯的远光或近光灯。当发动机达到 800 转/分时，前大灯会自动开启且发动机熄火约 20 秒后前大灯会自动关闭。

要选择远光灯，请按压开关的前部位置。要选择近光灯，请按压开关的后部位置。

要闪烁远光灯，请将开关按到底，然后松开。只要你按住开关，远光灯就会一直亮起。

转向信号按钮

转向信号按钮位于多功能开关的左下部。

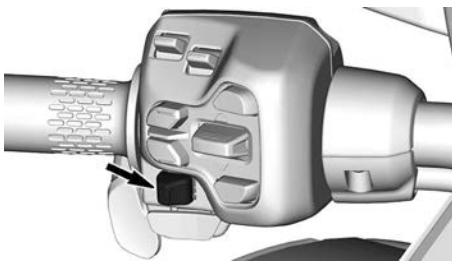

当转向信号激活后，数字显示屏会显示以下图标 (◀▶) 之一。

在正常转弯后，转向信号按钮会自动关闭，但在浅转弯或变道后，您可能需要手动关闭它。

要关闭该信号，请将按钮向内按下。

如果没有关闭转向信号，则会在车辆行驶 30 秒后自动关闭。

喇叭按钮

喇叭按钮位于左侧多功能开关的底部。

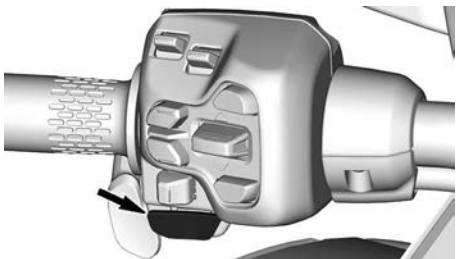

按下此按钮可激活喇叭。

音响控件

音响控制按钮位于多功能开关的左上部。

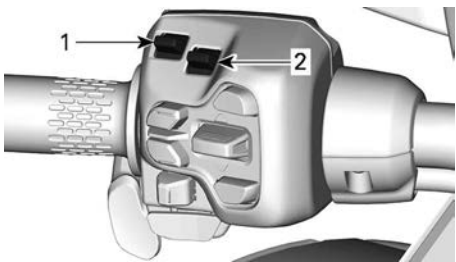

1. 音量升/降
2. 音频上一个/下一个

音量升/降

用于调整车辆音响系统的音量。



音频上一个/下一个

用于转到下一首/上一首歌曲，或下一个/上一个频道。



多媒体控制

多媒体控制按钮位于多功能开关的中央。

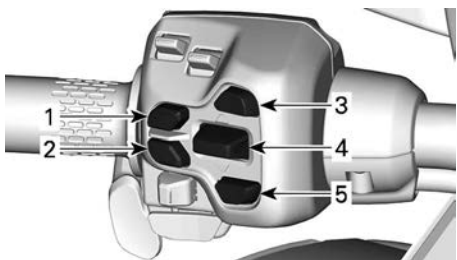

1. 返回按钮
2. 小程序切换器按钮
3. 语音助手按钮
4. 确定/选择按钮
5. 骑行设置按钮

返回按钮



用于返回前一页面/菜单。

小程序切换器按钮



用于更改在小程序切换器管理器菜单中配置的小程序。

- 手机 (如果连接了 Apple CarPlay)
- 媒体
- 统计数据
- 全仪表
- 收音机 (如配备)
- 导航 (如果连接了 Apple CarPlay)

语音助手按钮



用于开关手机的语音助手。操作员必须通过蓝牙连接手机和耳机才能使用此功能。

确定/选择按钮



向上或向下移动按钮以浏览触摸屏选项。

按下按钮以接受选择或命令。

骑行设置按钮



快速访问以更改骑行设置管理器中包含的设置。可能包括：

- 音响输出选择
- 驾驶模式
- 电热握把

乘客电热握把按钮

仅限 *Limited* 型号

利用电热握把按钮，可打开和关闭乘客的电热握把。

该按钮位于左侧手柄前部。

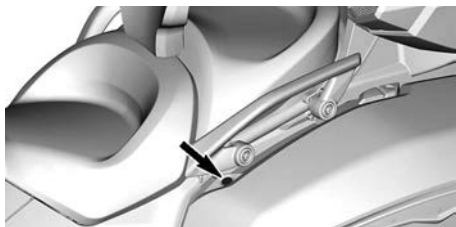

要激活或关闭电热握把，请按该按钮。



设备

可调车把和驾驶员脚踏板

车把和驾驶员脚踏板可进行调节以满足驾驶员的需求。然而，驾驶车辆的人必须能够充分使用和接触所有控制装置。例如，应易于接近制动踏板的启动位置，并可自动踏板完全踩下。

应由经授权的 Can-Am On-Road 经销商进行调节，以保持车辆的完整安全性。

警告

驾驶员应始终能够正确、完全地使用控制装置。

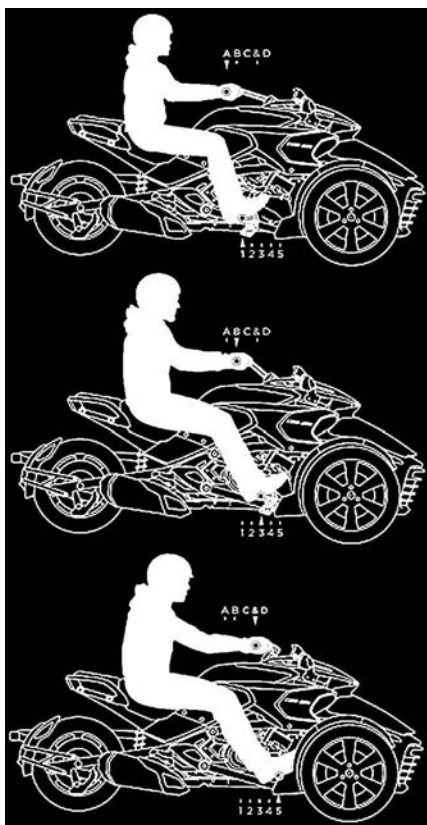

车把和踏板位置的示例

后视镜

调节后视镜

用手指按压如下所示的各点，可调整后视镜在四个方向上的位置。



后视镜调节点 - STD 和 S 型号



后视镜调节点 - T 和 LIMITED 型号

手套箱

部分型号的数字显示屏上方配有手套箱，以携带一些小型个人物品。

音频输入插孔和 USB 接口也位于此处。

拉动手套箱的后盖凸耳可将其打开。



典型示例

USB 端口

一个 USB 端口位于手套箱中，另一个位于顶部储物格中。

- 前部 USB 端口必须用于运行 Apple CarPlay。
- 顶部储物格内的后部 USB 接口仅用于为智能手机充电。该 USB 端口无法传输数据。

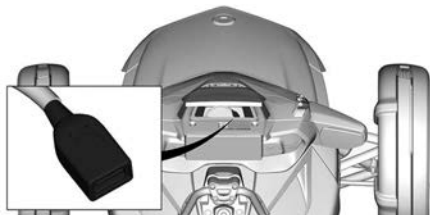

手套箱



顶部储物箱

前储物舱

打开前储物格

1. 将钥匙插入点火开关。
2. 将钥匙向下按并逆时针转动 1/4 圈到前储物格位置，保持此状态并掀开前储物格盖。

注：

发动机运转时可以打开前储物舱。

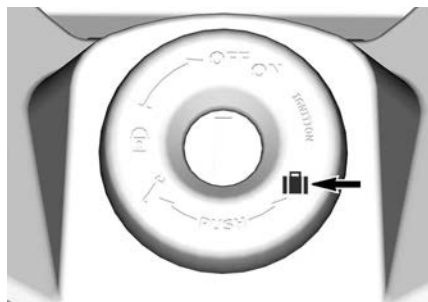

打开前储物舱的钥匙位置

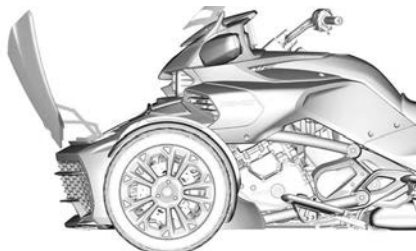

典型示例 - 已打开的前储物格

工具套件

S 型号

工具套件位于乘客座椅下方。

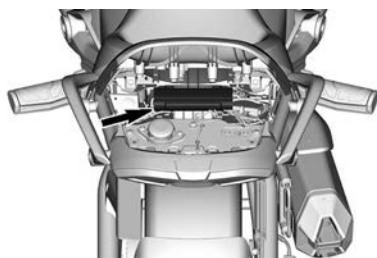

T 和 Limited 型号

工具套件存放于前储物舱内。

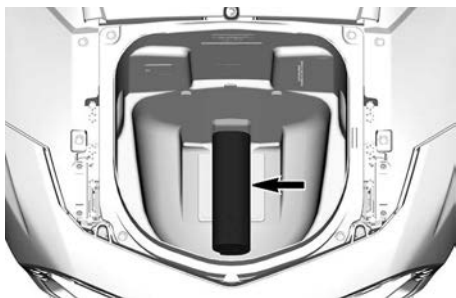

使用手册

《使用手册》位于前储物舱中。

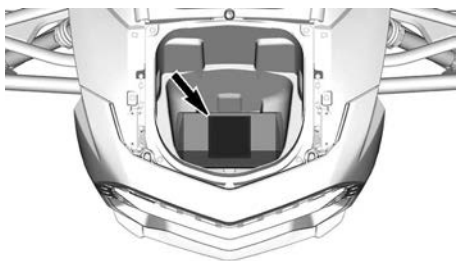

务必将《使用手册》放在车内。

驾驶员的靠背

拆除驾驶员的靠背

1. 拆下乘客座椅。



2. 向前轻拉靠背将其解锁，然后提起进行拆除。

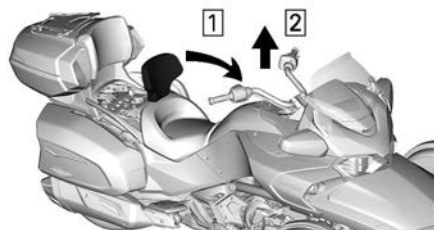

步骤 1. 向前拉

步骤 2. 抬起

安装驾驶员的靠背

1. 将靠背下降到位。

⚠ 注意

靠背有两档高度可供调节。确保靠背正确位于两档位置之一。

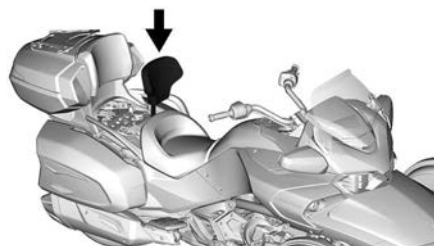

2. 安装乘客座椅。

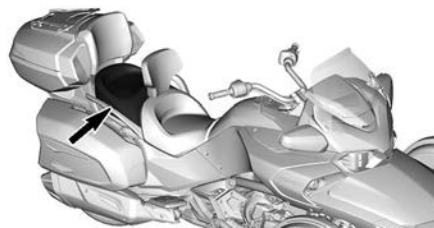

调整驾驶员的靠背

1. 向前轻拉靠背将其解锁，然后升起进行调整。

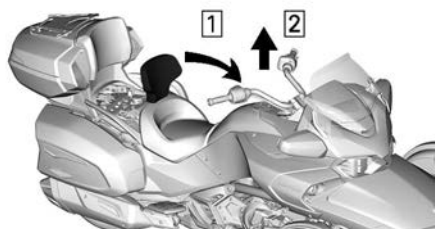

步骤 1. 向前拉

步骤 2. 抬起

2. 将靠背向前倾斜，然后向上轻拉盖板。转动调节螺钉，将靠背调整到所需的角。

- 顺时针转动调节，是让靠背稍微向后倾斜。
- 逆时针转动调节，是让靠背稍微向前倾斜。

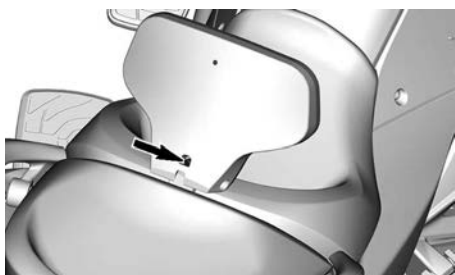

座椅

打开乘客座椅 (如果配备)

1. 将钥匙插入点火开关。
2. 将钥匙向下按并顺时针转动 1/4 圈到座椅打开位置，保持此状态并掀起乘客座椅。

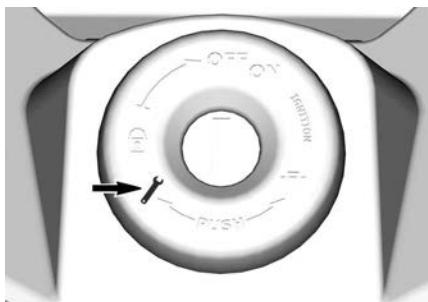

打开座椅的钥匙位置



1. 乘客座椅

3. 从固定夹上分离紧急熄火拉绳。



典型示例

1. 紧急熄火拉绳
2. 固定夹

⚠ 警告

部分脱离可能导致道路危险。为避免潜在的道路危险，请始终将紧急熄火拉绳连接到盖住此储物箱的零件上。

单座椅罩 (如有配备)

只需几秒钟即可安装在乘客座椅上，将您的车辆转换为运动型单座配置。

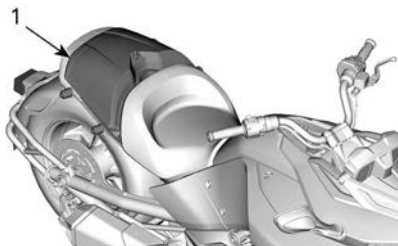

1. 单座椅罩

警告

部分脱离可能导致道路危险。为避免潜在的道路危险，请始终将紧急熄火拉绳连接到盖住此储物箱的零件上。

后备箱（如果配备）

使用提供的钥匙解锁。

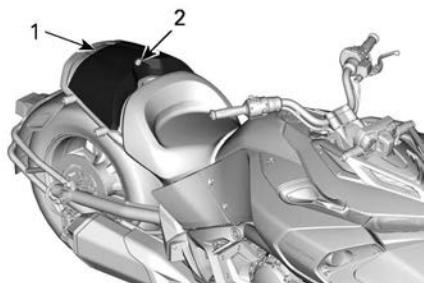

1. 后备箱
2. 锁

鞍袋

这些型号配有两个鞍袋，以携带一些方便物品。

备注

请遵循最大承载能力。请务必参阅侧面储物箱载重标签了解载重限制。

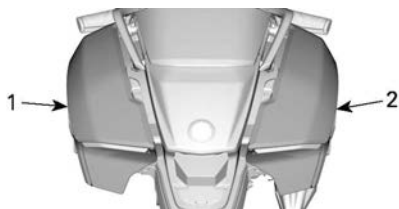

典型示例

1. 左侧鞍袋
2. 右侧鞍袋

解锁鞍袋并拉动把手可将它们打开。

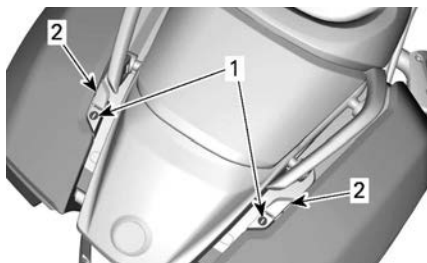

典型示例

1. 鞍袋锁定位置
2. 鞍袋把手

拆卸鞍袋

1. 打开鞍袋盖。
2. 拆下鞍袋内的三个固定螺钉。

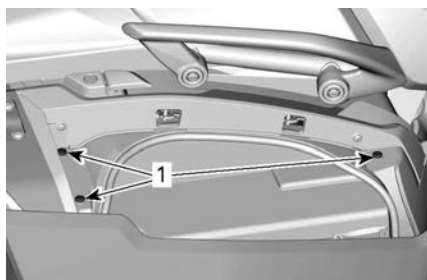

1. 固定螺钉

3. 拆下鞍袋前部下方的塑料铆钉。

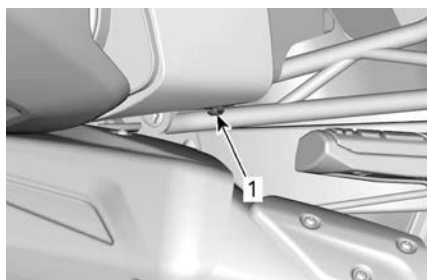

1. 塑料铆钉

4. 拆下鞍袋后部的塑料铆钉。

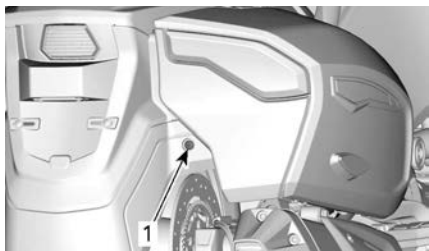

1. 塑料铆钉

- 将鞍袋滑动到足以断开尾灯/转向灯/转向灯/制动灯接头的位置，然后拆下鞍袋。

安装鞍袋

鞍袋的安装，反向执行拆卸程序即可。

⚠ 警告

确保鞍袋正确安装和关闭。安装鞍袋后，确认车辆后部的所有车灯工作正常。

顶部储物箱

打开顶部储物箱盖

顶部储物箱锁闩位于车辆后部。

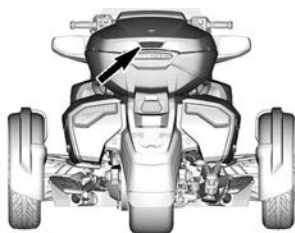

- 按压锁闩可打開箱盖。
- 如果锁定，可使用点火钥匙将其解锁。
- 如果箱盖无法打开，请在按住锁闩的同时轻轻地前后左右移动。请咨询经授权的 Can-Am 经销商以执行锁闩调整。

关闭顶部储物箱盖

备注

必须“解锁”箱盖机构才能关闭顶部储物箱。如果箱盖无法关闭，切勿强行用力关闭。检查箱盖是否被异物堵塞以及锁闩是否移位。

将箱盖置于关闭位置。

将手放在箱盖中央的锁闩上，然后按压以锁定。

拆卸顶部储物箱

⚠ 警告

骑行时，务必安装顶部储物箱并正确锁定。如果顶部储物箱丢失，请勿使用车辆。

- 打开顶部储物箱盖。
- 在储物箱底部，将中央 LinQ 旋钮逆时针转动 1/4 圈解锁。



如果难以转动该旋钮，请将随附的模制手柄安装在旋钮上，以便操作。该模制手柄位于储物箱侧壁上。

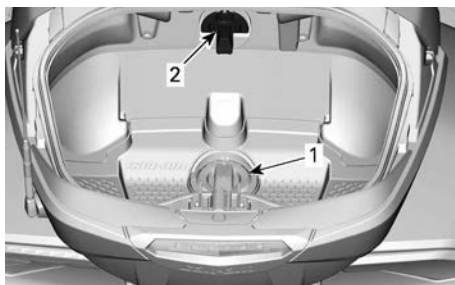

1. LinQ 旋钮
2. 位于其支架上的模制手柄



安装在 LINQ 旋钮上的模制手柄

3. 使用后把手，将顶部储物箱与车辆分离。



4. 轻轻抬起储物箱并将手滑到其下方，断开位于乘客座椅附近的接头。
5. 向后拉储物箱，将其从车上拆下。

安装顶部储物箱

⚠ 警告

骑行时，务必安装顶部储物箱并正确锁定。如果顶部储物箱丢失，请勿使用车辆。

1. 将储物箱的双臂与乘客座椅两侧的支架对齐。
2. 将储物箱保持在升起位置并连接乘客座椅附近的接头。
3. 放下储物箱并向下推按以将其锁定。
4. 打开顶部储物箱盖。
5. 顺时针转动中央 LinQ 旋钮 1/4 圈以固定储物箱。



6. 牢牢抓住储物箱，检查其是否正确安装并锁定在车辆上。
7. 关闭顶部储物箱盖。

车身面板

车辆上的车身面板可以拆下，以便进行保养。

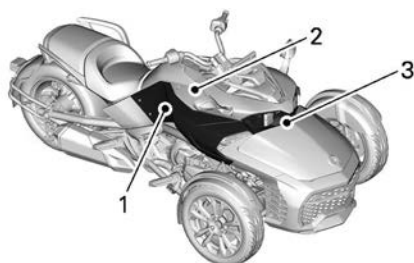

典型示例 - 右侧侧板

1. 侧板
2. 横向检修盖
3. 前检修盖

侧检修盖

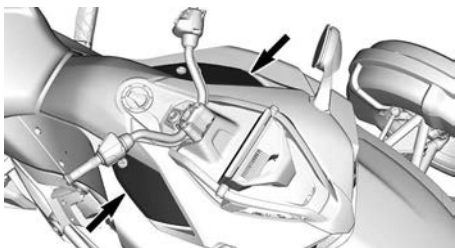

拆卸横向检修盖

1. 逆时针（右侧检修盖）或顺时针（左侧检修盖）旋转锁具。



解锁

2. 将盖子尾部抬起。

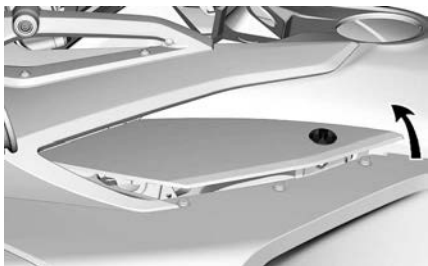

3. 向后拉检修盖将其拆下。

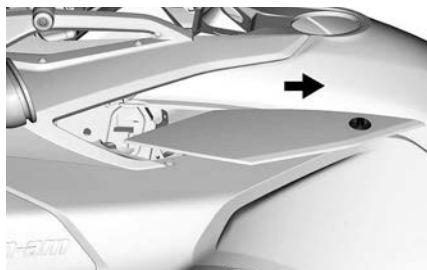

典型示例

安装横向检修盖

1. 将侧面检修盖安装入位，注意正确对齐凸舌。



备注

确保侧检修盖不与侧板重叠。

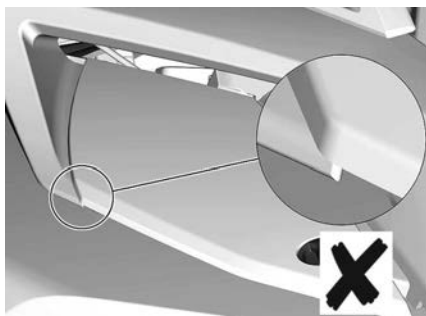

典型示例 - 重叠安装

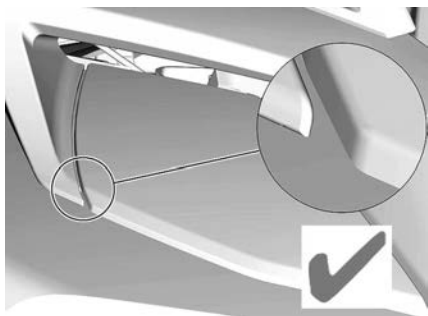

典型示例 - 正确的安装

前检修盖



典型示例

拆卸前检修盖

1. 抬起检修盖前部以清除橡胶圈

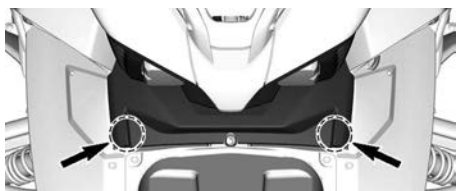

2. 向前拉检修盖，将其从车上拆下



安装前检修盖

1. 将前检修盖滑回原位。



2. 确保将检修盖凸舌对准车辆上的扣脚。



侧板

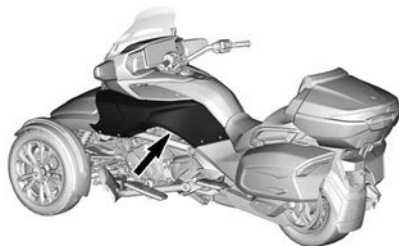

拆卸侧板

1. 拆下将侧板固定到车上的螺钉和塑料铆钉。

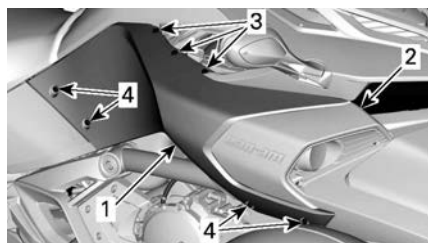

典型示例

1. 侧板
2. 夹子
3. 塑料铆钉
4. 固定螺钉

2. 抬起侧板将其拆下。



典型示例

安装侧板

1. 将内侧板滑回原位。

注：

注意将侧板固定螺钉凸舌与导风口固定螺钉凸舌对齐。



典型示例 - 正确对齐面板

2. 安装塑料铆钉和固定螺钉。

备注

切勿过度拧紧。螺钉周围面板发生任何变形，都表明螺钉已经过度拧紧。那样可能会损坏面板。

诊断接头

所有车辆均配有诊断接头，用于连接 BRP 诊断软件 (BUDS2)。该接头通常由获授权的 Can-Am On-Road 经销商用于维修车辆。

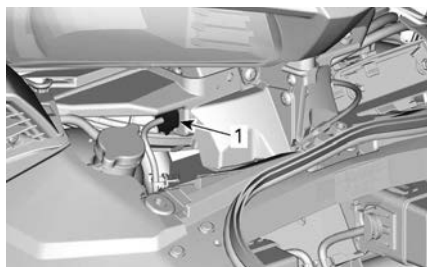

1. 诊断接头 (适用于 BUDS2)

在某些国家/地区，车辆还配备了 OBD2 6 针接头用于读取车辆故障代码。该接头可供您首选的维修工厂、自选的任何人员或您自己使用。

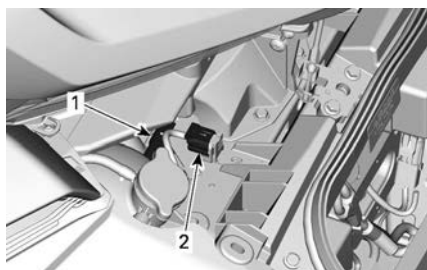

1. 诊断接头 (适用于 BUDS2)
2. OBD2 6 针接头

注：

如果使用 16 针汽车 OBD2 读取器，则需要转接头。这种转接头必须在当地购买。

诊断接头的位置

1. 打开前储物舱盖。
2. 拆下前检修盖，请参阅设备章节中的检修盖。

接头位于冷却液箱盖附近。

客户配件电路

车辆提供了用于安装配件的电源线和接地线。

在所示的位置打开线束。

1. 前储物舱后方。

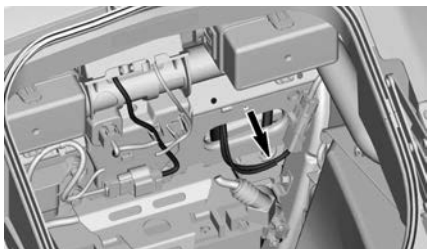

DC12 - 前客户配件电路 - 储物舱后方
2. 横向检修盖后方。

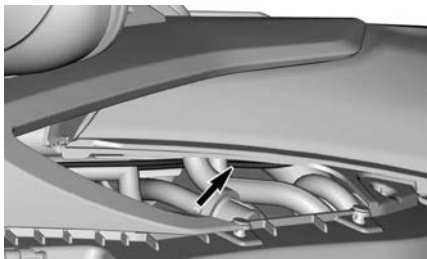

DC34 - 中客户配件电路 - 左横向检修盖后方
3. 乘客座椅下。

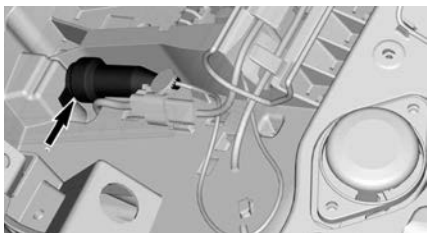

DC56 - 后客户配件电路 - 乘客座椅下

10.25 英寸触摸显示屏

安全第一显示

每次将点火钥匙转到 ON (打开) 时，都将显示这条“安全第一”消息。

直接按下触摸显示屏上信息的白色部分，或按下左侧多功能开关上的 OK (确定) 按钮，以查看重要的驾驶前安全消息。

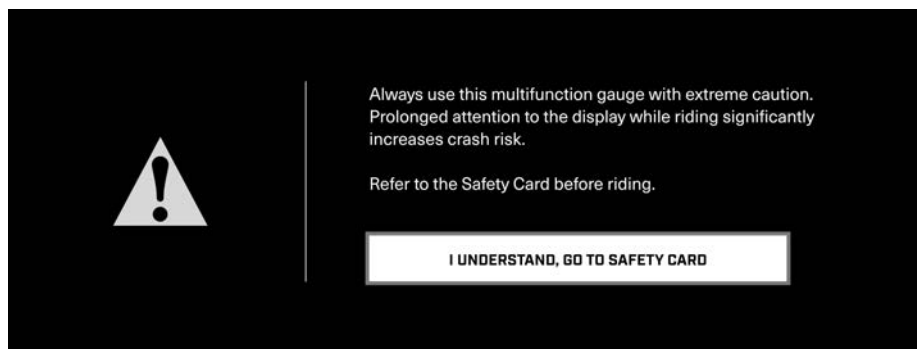

默认显示屏



夜间骑行时也可使用低光模式。

在数字显示屏中导航

警告

读取或修改数字显示屏的内容会让您从车辆操作中分心，尤其会影响您持续扫视周围环境。

始终注意路况，确保您的周围空间无障碍。

此外，在骑行时，只需短暂地扫视数字显示屏，以保持对路况的了解。

建议您在开始骑行之前，先练习一下如何使用信息娱乐中心的一些功能。熟悉这些功能后，骑行期间使用它们就更加轻松。

显示屏是触摸屏，您可以在车辆静止时导航不同的菜单和功能。

车辆行驶时，触摸屏会被停用。

当车辆行驶时，只有左手把多功能开关可用于导航显示屏的菜单和功能。

按下左手把多功能开关的 **Applet Switcher**（小程序切换器）按钮，您可以按照“偏好”中定义的顺序在右侧显示区中循环浏览小程序。

中央显示区

在全仪表视图中，长按屏幕的中上部可显示以下中央仪表之一。再次长按可循环显示以下中央仪表：

- 蓄电池电压
- 剩余燃油可行驶距离（范围）
- 空白视图

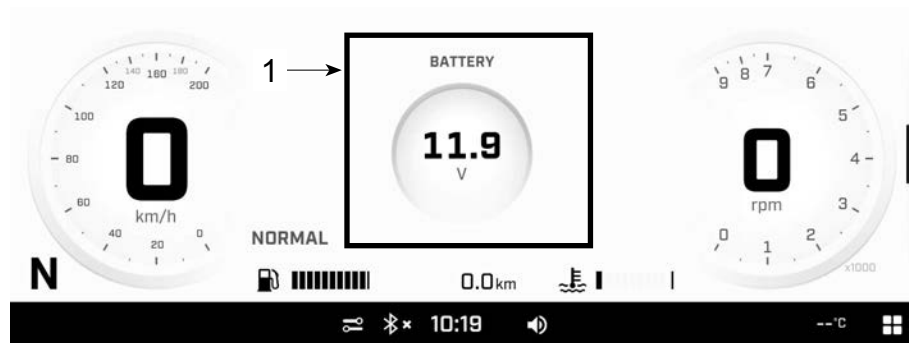

1. 长按此区域

在全仪表视图中，长按屏幕的中下部可显示以下信息。再次长按可循环显示以下各项：

- 行程 A 距离
- 行程 A 时数
- 行程 B 距离
- 行程 B 时数
- 累计行程（里程表）
- 总时数

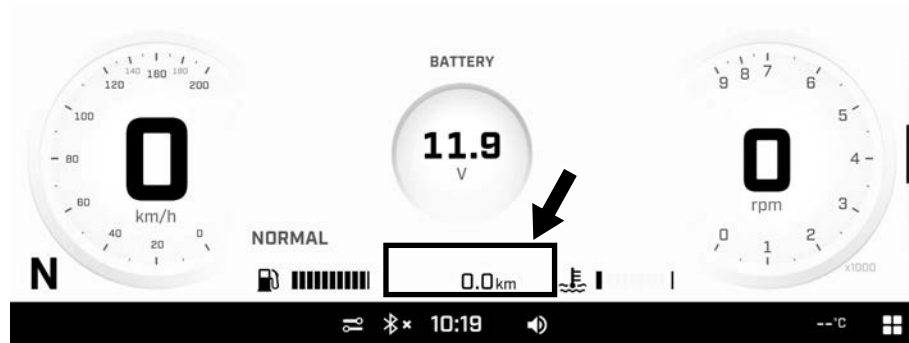

视图显示

要从全仪表视图更改为分屏视图，请按压 Applet Switcher（小程序切换器）或拖动显示屏右侧的分隔线。

要恢复为全仪表视图，请按压 Applet Switcher（小程序切换器）或将显示屏右侧的分隔线拖回原位。

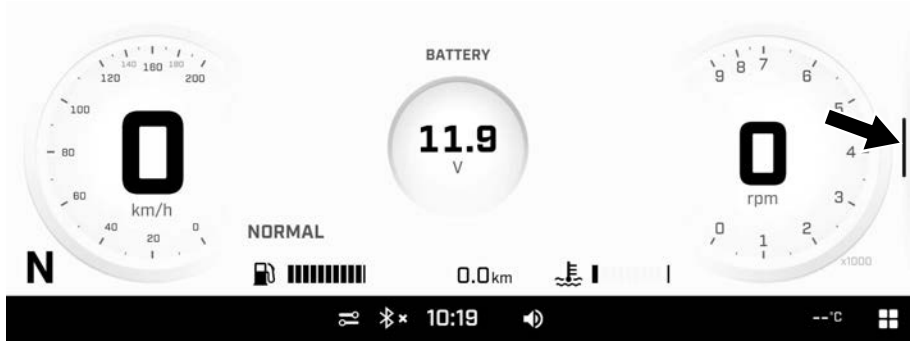

左右两侧显示区的大小无法调整。

左侧显示区

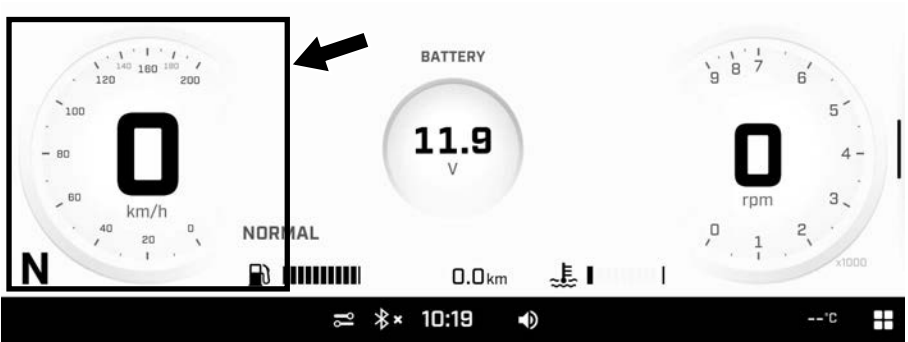

分屏视图模式下，左侧显示区内容包含：

- 仪表
 - 速度表
 - 车辆里程表
 - 行程表
- 转速表



分屏视图模式下，长按行程表可显示以下各项之一。再次长按可循环显示以下各项。

- 行程 A 距离
- 行程 A 时数
- 行程 B 距离
- 行程 B 时数
- 累计行程 (里程表)
- 总时数

右侧显示区

分屏视图模式下，右侧显示区内容包各种小程序。有关更多信息，请参阅右侧小程序菜单。

小程序菜单

要访问应用菜单，请点击右下角的小程序菜单图标。



选择图示图标可打开对应的小程序。

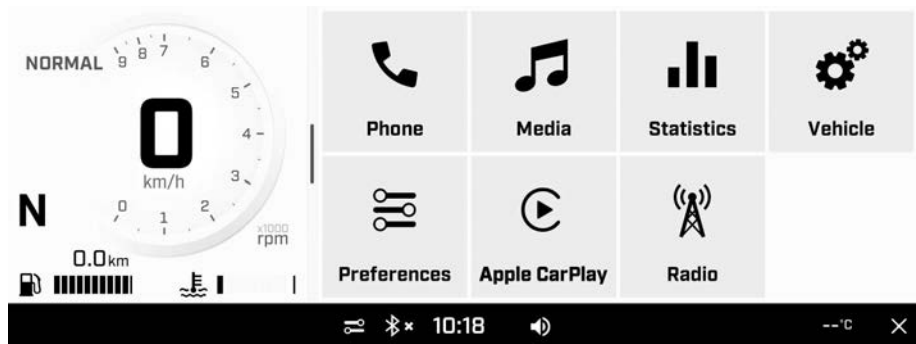

电话

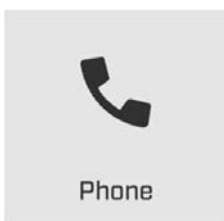

要访问手机菜单，必须将手机与头盔音响系统配对。请参阅[通过蓝牙与智能手机配对](#)。

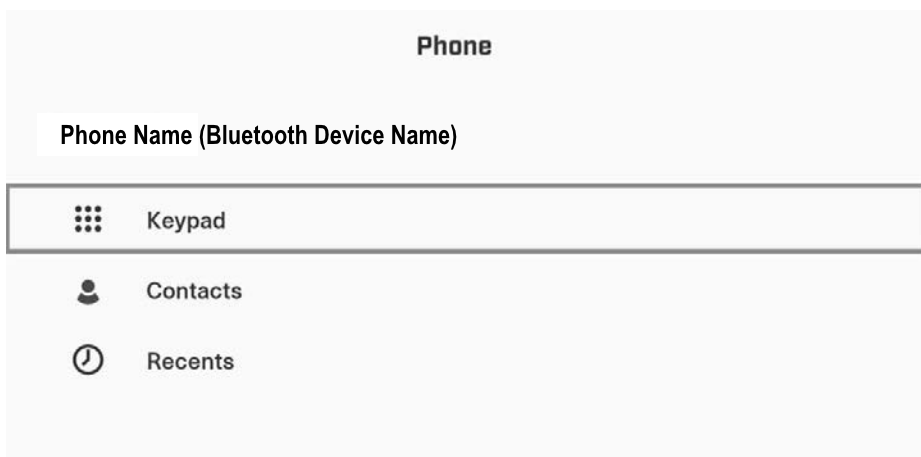

手机小程序用于访问以下各项：

- 小键盘
- 手机的联系人列表
- 手机的历史记录

媒体

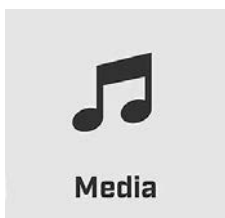

媒体

“媒体”小程序用于：

- 控制头盔音响系统中的歌曲选择和音量
- 查看歌曲信息（如可用）

统计数据

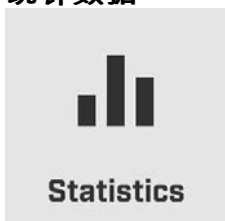

统计数据

Statistics

||■ Current Ride

A Trip A

B Trip B

统计数据小程序用于访问以下各项：

- 行程距离信息
- 行程经过时间信息
- 平均车速
- 平均耗油量

内存中可保留 3 组统计数据。

- “行程 A”可以单独重置。
- “行程 B”可以单独重置。
- “当前行驶统计数据”将在车辆重新启动时重置。

车辆设置



Vehicle

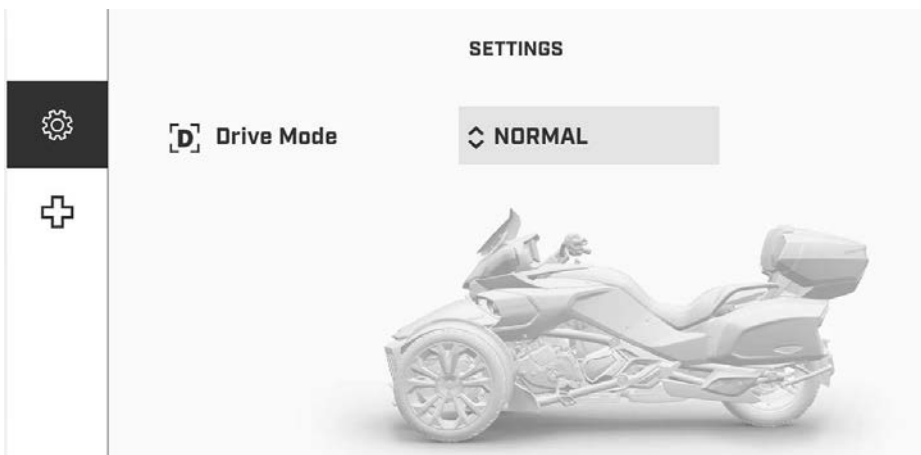

车辆设置小程序用于访问以下各项：

- 调整驾驶模式设置
- 查看车辆健康度：
 - 车辆信息
 - 故障（代码和说明）
 - 安全卡

偏好



偏好小程序用于访问以下各项：

- 调节显示屏亮度和外观（亮/暗/自动）
- 配对蓝牙设备：
 - 手机
 - 驾驶员耳机
 - 乘客耳机
- 将车辆连接到 Wi-Fi 网络
- 访问音响菜单
 - 配置音响输出（耳机或扬声器(如配备)）
 - 访问“淡入淡出/平衡”配置
 - 自动音量控制
- 访问通用设置：
 - 调整单位（英制/公制）
 - 设置语言
 - 设置日期和时间

- 通过 WiFi 更新软件
 - 获取有关制造商信息和设备法规遵从性的信息
 - 将显示屏重置为出厂设置
- 定义骑行时可通过 Applet Switcher (小程序切换器) 按钮切换的小程序
 - 定义骑行时可通过“骑行设置”按钮调整的设置

建议您定期检查软件更新。

快速参考

要访问快速参考，请点击以下图标。

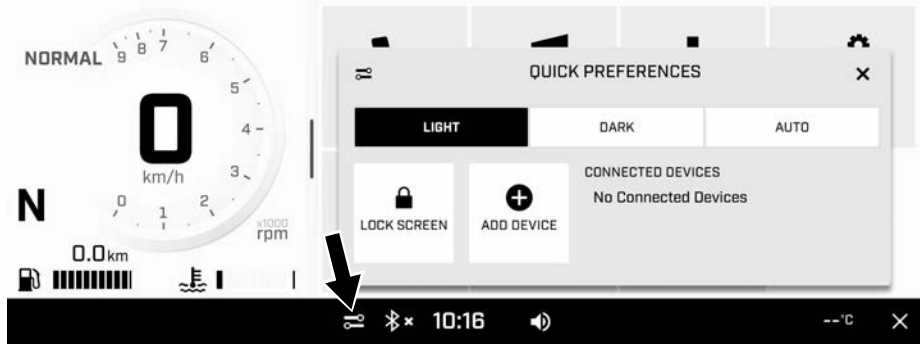

快速参考菜单用于访问以下各项：

- 调节显示屏外观 (亮/暗/自动)
- 锁定屏幕 (按住屏幕的任意部位可解锁)
- 添加蓝牙设备
- 查看已连接的蓝牙设备

Apple CarPlay



要使用 Apple CarPlay，您必须

1. 通过 USB 线缆将兼容的智能手机连接到显示屏。
2. 通过蓝牙将头盔音响系统与显示屏配对

注：

如果双方设备中的任一设备未正确连接，就无法使用 Apple CarPlay。

Apple CarPlay 用于播放音乐、拨打或接听电话以及查看 Apple 地图。

Apple CarPlay 还可以运行许多其他受支持的应用程序。

有关服务或操作的详细信息，请查看 Apple CarPlay 网站 (<https://www.apple.com/ios/carplay/>)。

注：
强烈推荐使用无损坏的正品 USB 接口线。

USB 端口位于手套箱中。

无线电

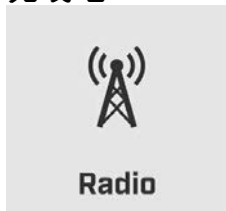

无线电

“收音机”小程序用于：

- 控制头盔或车辆音响系统中的收音机选择和音量
- 查看收音机信息（如可用）

图标和指示符 - 多功能显示器

图标	描述
	小程序菜单
	音响音量
	蓝牙
	时钟
	快速参考
	智能手机网络连接
	温度

触摸显示屏中的消息

资讯娱乐通知包括有关已连接设备的信息

通知将始终显示在屏幕的右上角。

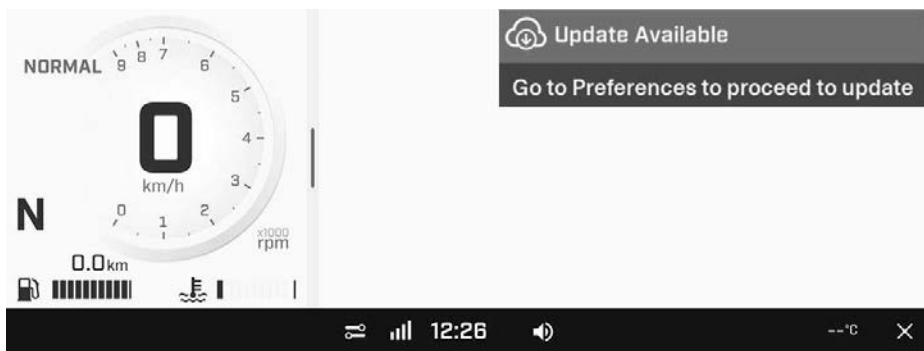

通过蓝牙配对智能手机 在车辆上

1. 打开小程序菜单。
2. 从**偏好菜单**中，选择**蓝牙**。

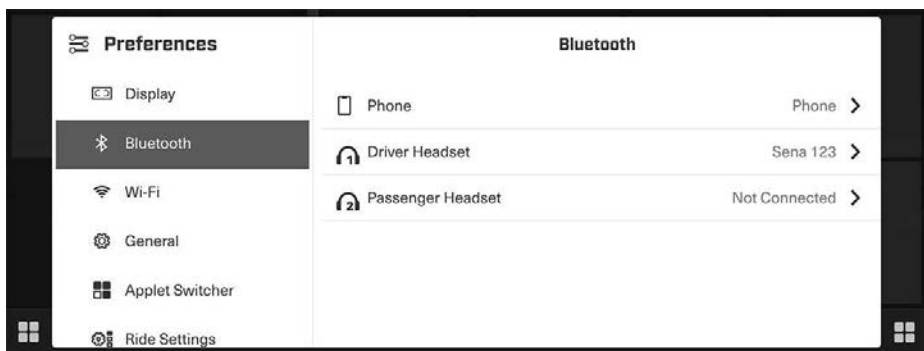

3. 展开手机。
4. 选择**添加设备**。

注：

车辆最多可配对两台手机。但是，在任何给定时间都只能连接一台手机。

在手机上

1. 激活手机的蓝牙功能。一旦车辆显示屏找到您的手机，其名称（即 **BRP_[车辆 VIN 的最后 4 位数字]**）将显示在手机上。

注：

有关详细程序，请参见手机制造商的用户指南。

2. 在车辆显示屏上，选择您手机的名称。
3. 手机屏幕和车辆显示屏上将会显示确认编号。确保这些编号相互匹配。
4. 在您的手机，点击**配对**。

5. 在手机上选择**允许联系人和收藏同步**，以在手机应用程序中使用“最近使用的联系人”和“联系人”。随后将确认配对的通知。

配对头盔

将耳机音响系统设为配对模式该过程因耳机型号而异，因此如有必要，请参阅耳机的用户指南。

要配对头盔，请参阅**通过蓝牙与智能手机配对**。然后选择**驾驶员耳机**或**乘客耳机**。

运行模式

经济模式

如果选择了燃油经济性模式 (ECO)，则会限制车辆的扭矩和速度以保持最佳巡航速度，从而降低耗油量。

ECO 模式激活后会一直保持活动，直至操作者将其停用为止。

标准模式

在标准模式下，当从完全停止开始加速并在一定条件下以较低车速运行时，加速度会降低。

模式显示区

选定模式后，下部显示区上会滚动显示一条消息。

同时，一个或多个图标将会亮起以确认您的选择。

驾驶模式	显示屏
经济	经济
STD	普通

基本步骤

启动和停止发动机

启动发动机

警告

废气中包含有毒的一氧化碳，在密封或通风不良的区域可能会快速累积。如果吸入，可能会导致严重损伤甚至死亡。仅在通风良好的非密闭区域中运行发动机。请参阅一般预防措施章节。

1. 踩下并踩住制动踏板。

只要踩下制动踏板，车辆可以在任何档位启动。发动机启动后，变速箱会自动换到空档。

2. 将点火钥匙转到打开位置。

备注

在电气系统初始化时，不要应用油门。

3. 向身前方向轻轻转动油门手柄（抬起手腕）以激活起动系统。

- 完成此操作后，请松开油门手柄。
- 发动机可以在接下来的 30 秒内启动，而无需再次进行此操作。
- 每次发动机熄火后，都必须执行此操作才能启动发动机。

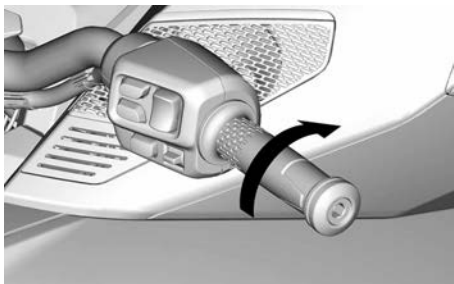

4. 按住发动机启动开关，直到发动机启动。切勿按住启动按钮 15 秒以上。如果未启动，请松开按钮，等待 30 秒让起动机冷却，然后再试一次。

备注

启动发动机时，切勿要应用油门。



1. 发动机启动位置

5. 检查触摸显示屏有无问题，并确保机油灯熄灭。
6. 释放驻车制动器。确保触摸显示屏上的制动指示灯熄灭。

停止发动机

1. 换入空档。
2. 将发动机停止开关设置为 OFF（停止）。
3. 接合驻车制动器。驻车制动器指示灯将会亮起。
4. 将钥匙转至 OFF 位置。

注：

如果钥匙位于 OFF 位置时驻车制动器未接合，驻车制动器指示灯将闪烁且蜂鸣器将鸣响。

5. 下车前，检查驻车制动器是否完全接合。前后摇晃车辆。

警告

务必接合驻车制动器。如果驻车制动器未接合，无论处于哪个档位，车辆都可能溜车。当车辆停止时总是会自动分离离合器，因此变速箱将无法将车辆固定到位。

推车

在推行车辆之前，确保已将点火钥匙转至 ON（打开）位置。

注意

应避免在斜坡上推车。如果必须在斜坡上推车，请格外小心并将脚一直踩在制动踏板上，以防车辆开始溜车。

要在不起动发动机的情况下短距离移动车辆：

1. 坐在车上同时，保持踩下并踩住制动踏板的状态。
2. 分离驻车制动器。
3. 在车辆右侧下车，将脚放在在制动踏板上。
4. 推动车辆，根据需要使用制动器。

注意

只能从右侧推车，因为这样才能踩到制动踏板。远离高温排气管。向后拉车辆时，注意不要让前轮碾压到您的脚。

5. 重新上车并按上述规定停车。

倒车

有关倒车的安全操作，请参阅安全操作说明章节。

换入倒档

1. 在发动机运转且车辆停止时，踩下制动踏板并换到空档。
2. 向身前方向轻轻转动油门手柄（抬起手腕）并保持此姿势。

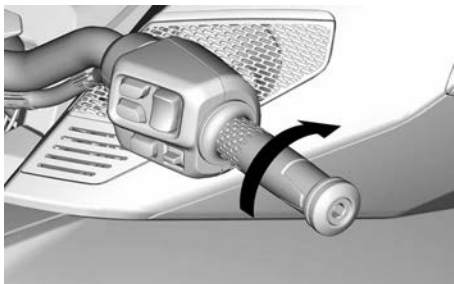

3. 向自己所在的方向再次推压或拉动换档杆，以降档至倒档。

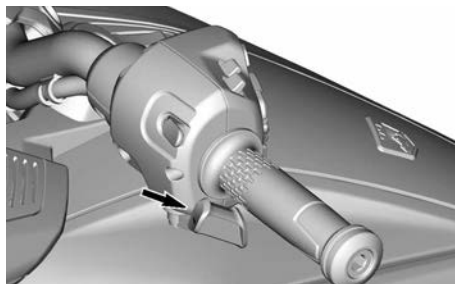

数字显示屏上会显示 R 图标以确认激活倒档。

4. 确认后，请轻轻施用油门，小心地向后开。

倒车行驶

核实身后的区域是否空旷，并在倒车时持续观察后方。保持低速，不要长距离倒车。

换出倒档

要调出倒档，请停车并快速推按升档杆，以换入空档，推按更长的时间可换入一档。

注：

要从倒档换到一档，请踩下制动踏板并升档。

磨合期间的运行

车辆需要 1 000 km 的磨合期。

在首个 300 km 期间，请避免急刹车。

警告

在磨合期结束后，新制动器和轮胎才能以其最大效率运作。制动、转向和 VSS 性能可能有所降低，因此请格外小心。制动器和轮胎需要行驶约 300 km 并经常刹车和转弯才能磨合。对于不经常刹车和转弯的驾驶情况，请留出额外的时间来磨合制动器和轮胎。

行程首次达到 1 000 km 之前：

- 避免油门全开加速。
- 避免长时间保持恒定转速行驶。

- 如果冷却风扇在堵车时连续工作，请停车并关闭发动机以使其冷却或加速以让空气冷却发动机。

磨合期结束后，应按照保养计划对您的车辆进行检查。

加油

燃油要求

备注

请务必使用新鲜的汽油。汽油会氧化；导致辛烷、挥发性化合物损失，产生胶状和漆状沉积物，这可能会损坏燃油系统。

各个国家和地区的酒精燃油配比不同。您的车辆经过专门设计，需要使用推荐燃油，但是请知悉以下内容：

- 不建议使用酒精含量高于政府法规指定百分比的燃油，否则可能会导致燃油系统部件出现以下问题：
 - 起动和操作故障。
 - 橡胶和塑料零件劣化。
 - 金属零件腐蚀。
 - 内部发动机零件损坏。
- 如果您怀疑汽油中的酒精含量超出了当前政府法规所规定的含量，请经常检查是否出现燃油泄漏或其他燃油系统异常。
- 混合酒精的燃油会吸收并保持水分，这可能会使燃油相分离，并导致发动机性能故障或发动机损坏。

推荐燃油

请使用 AKI (RON+MON)/2 辛烷值为 91 或 RON 辛烷值为 95 的优质无铅汽油。

备注

切勿尝试使用其他燃油。使用不合适的燃油可能会导致发动机或燃油系统损坏。

备注

请勿使用标有 E85 的燃油泵中的燃油。

US EPA 法规禁止使用标有 E15 的燃油。

加注燃油程序

警告

汽油极度易燃并具有极高的爆炸性。请遵循加注燃油程序以降低火灾或爆炸的风险。请参阅一般预防措施章节。

要为车辆加注燃油：

1. 将车辆停放在室外通风良好的地方，远离火焰、火花、抽烟的人和其他火源。
2. 将发动机熄火。
3. 打开燃油箱盖的钥匙盖。

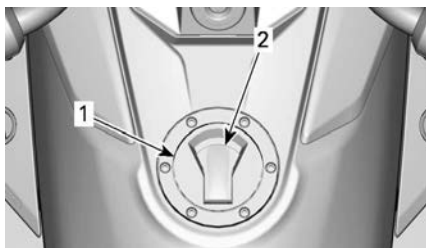

1. 燃油箱盖
2. 燃油箱盖的钥匙盖

4. 将钥匙插入燃油箱盖并顺时针旋转 1/4 圈以解锁并拆下燃油箱盖。

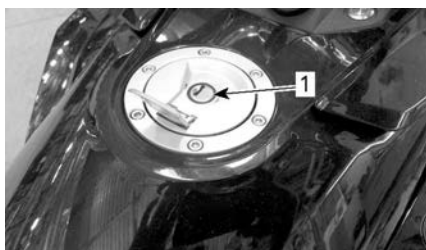

1. 燃油箱盖钥匙孔

5. 加注油箱，直到燃油油位达到加油口管位置。

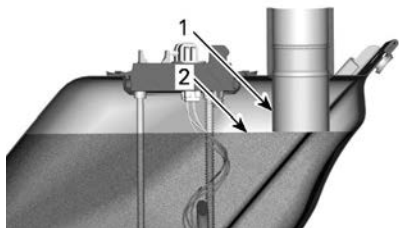

1. 加油口管
2. 燃油油位

注：
不要试图加满燃油箱。留出一些空间，以便容纳燃油因温度变化而产生的体积膨胀。

6. 擦掉所有溢出的燃油。如果燃油溅到身上，请用肥皂和水清洗并换掉衣物。
7. 要关闭燃油箱盖，请在钥匙插入锁中的状态下，将燃油箱盖推按入位。将钥匙逆时针转动到原来的位置以锁定燃油箱盖。然后取下钥匙并关闭燃油箱盖锁盖。

注：
如果将钥匙从锁中拔出，燃油箱盖将无法正确关闭。除非钥匙锁定到位，否则无法将其从燃油箱盖上取下。

警告

在加注燃油后和操作车辆之前，务必确保燃油箱盖已正确关闭。

调节悬架

前悬架

请咨询 Can-Am On-road 经销商了解如何调整前悬架。

后悬架

T 型号

后空气悬架进行了加压，以便进行正常工作。如果车辆负载发生变化（增加乘客、增加载货量等），或者如果需要更软或更硬的悬架设置，可以根据您的喜好更改后悬架的压力。

注：
空气悬架可能会随着时间的流逝而放气，建议定期检查，即使负载没有变化。

悬架压力可通过为空气弹簧充气或放气来调解。使用经过调整的空气压缩机或手泵和压力表。

要软化悬架，请降低空气压力。要硬化悬架，请提升空气压力。

注：
调整压力时，不要坐在车辆上，也不要再在储物箱中放入物品。

务必参见驾驶员座椅下方的后悬架压力标签，以确定车辆载重所需要的适当压力。

注： 本标签所标注的压力仅作为指南使用。您可将压力调整到自己喜欢的程度，只要不超过最大允许压力即可。

备注

不得超过最大允许压力。否则可能导致空气悬架受损。

空气弹簧直接连接到空气软管上，并且软管上有一个位于座椅下方的 Schrader 阀。

要改变空气压力，其操作方式与改变胎压的方式差不多。

结束后，确保将阀盖装回原位。

Limited 型号

后悬架针对一般骑行状态进行了校准，并在行驶时使用集成压缩机进行自动调节，以在路况变化或车辆负载变化时（增加乘客、装载更多货物等）保持此预设值。

注：
发动机运转时，听到压力释放或空气压缩机工作的声音属于正常现象。这表明悬架正在进行自我调整。

此页特意留空

安全操作说明

与其他车辆有何不同

本章节将帮助您了解本车辆的一些独特功能和操作特性。

稳定性

本三轮车辆的“Y”型布局，可提供比摩托车更高的低速稳定性。

然而，其稳定性不如小汽车这样的四轮车。驾驶辅助技术，如电子车辆稳定系统 (VSS)，有助于在机动过程中保持车辆的稳定性，但在极端机动（如急转弯）、车辆超载或撞击不平的表面或物体时，车辆仍可能失控、倾翻或侧翻。此外，驾驶员或乘客可能因急转弯、加速、制动或碰撞而摔倒。

对路况的反应

本车辆在道路上行为可能与其他车辆不同。请遵照建议进行操作。

- 切勿越野或冰雪上骑行。
- 避开水坑和流水。这种汽车比小汽车更容易发生水上滑行。如果必须经过积水，请放慢速度。
- 在碎石、泥土或沙土覆盖的道路上减速行驶。
- 在低于 5 °C 的温度下行驶会导致抓地力降低。

有关详细说明，请参阅街道策略。

制动踏板

一个踏板可对所有三个车轮进行制动。没有手动制动，也没有办法分别制动前轮和后轮。

本车辆能够同时制动和转向，比摩托车好得多，并且能够很快刹停。请注意身后的车辆，他们可能无法像您那样迅速刹停或做出反应。

防抱死制动系统 (ABS)

作为车辆稳定系统 (VSS) 的一部分，本车辆配有防抱死制动系统 (ABS)。

该系统有助于在紧急制动情况下保持转向把控制，防止制动器锁定。

驻车制动器

驻车制动器仅对后轮进行机械制动，并在接合时锁定到位。它不受驾驶辅助技术（如防抱死制动系统 (ABS)、电子制动分配系统 (EBD)）的控制。

方向把

直接转向

要进行转向，务必将方向把转向弯道方向。

摩托车手 - 不要像在摩托车上那样逆向操舵。与摩托车不同，本三轮车不能在转弯时倾斜。您必须重新学习如何转弯。练习不同速度下的转向，直到熟练为止。

转弯时的横向力

与摩托车不同，本车转弯时不能倾斜。您会感觉到侧向力把自己推向转弯的外侧。

为了保持平衡，操作者和乘客必须双手紧握，双脚牢牢地踩在脚蹬上。

在急转弯时，将上身向前倾斜并朝向转弯内侧可能会有帮助。

宽度

因为这种车比普通摩托车宽：

- 务必将前轮保持在自己的车道内。进入弯道或超车时，要特别注意前轮的位置。
- 切勿共用车道或分车道（在两条车道之间行驶）。编组骑行应排成一列行驶，即使是摩托车同行也是如此。
- 准备好急转弯以避免障碍物。

注：

用前轮避免障碍物，并不保证后轮也能避开障碍物。

倒档

选择倒档后，档位显示区会显示倒档图标 R。

本车辆的倒车与小汽车类似。但是，还是有一些重要的区别：

- 如果视线受限，必要时可让乘客下车。
- 请记住，车头比车尾宽。倒车不要离物体太近，否则可能会用前轮胎撞到物体。
- 保持低速，不要长距离倒车。
- 在情况允许时停车，这样就不必倒车出停车位。

 **注意**

在倒车操作时，始终将双脚放在脚踏上。倒车时不要把脚放在地面上。

驾照和本地法律

驾驶本车的驾照要求因地点而异。根据当地法律，您可能需要汽车驾驶执照、摩托车执照或针对三轮车辆的特定认可。

在驾驶本车上路之前，请与当地管理机构核实，确保您持有正确的驾照。

驾驶辅助技术

车辆稳定系统 (VSS)

本车辆配有车辆稳定系统 (VSS)。

该系统有助于保持对方向把的控制，并减少在某些情况下倾翻或侧翻的风险。

VSS 由以下组件组成：

- **防抱死制动系统 (ABS)**，它有助于在紧急制动情况下保持转向把控制，防止制动器锁定。
- **电子制动力分配 (EBD)** 系统，它可自动调整三个车轮之间的制动平衡。通过 ABS 和 EBD，有助于保持方向把控制并最大程度地利用制动力（取决于可用的牵引力）。
- **牵引控制系统 (TCS)**，它有助于防止后轮打滑。只有当您转动方向把（转向偏离直线）或牵引条件或车辆稳定性要求降低发动机扭矩时，TCS 才会限制后轮打滑。
- **稳定控制系统 (SCS)**，它设计用于限制驱动后轮胎和制动单个车轮的动力，从而降低车辆失控或翻车的风险。

注：
当 VSS 干预时，仪表上的 VSS 指示灯会点亮，干预结束后即熄灭。

限制条件

并非在所有情况下，VSS 都可以帮助您保持控制。

牵引力差的路面

轮胎在路面上的抓地力，限制了最大制动能力。即使使用 ABS 和 EBD，如果不保持推荐的胎压或轮胎胎面状况恶化，在牵引力差的路面上，您的刹车距离也会更长。

如果轮胎与路面失去牵引力，即使使用 VSS，也可能会失去对车辆的控制。

如果铺筑路面被冰雪或泥泞覆盖或部分覆盖，则即使使用 VSS，也无法提供足够的牵引力来保持对车辆的控制。不要在有雪、冰或泥泞的地方行驶。

注：
低于 6 °C 时，车辆轮胎的抓地力开始降低。

与其他 On-Road 车辆一样，这种车辆可能会在水上滑行（在一层积水上失去牵引力）。如果车速太快，进入一层积水（如一个大水坑或道路上流动的水），车辆可能失去牵引力和打滑，而 VSS 无法让您保持控制。请避开大水坑或溪流，大雨时请减速或驶离道路。如果你必须穿过积水路段，请在到达积水路段之前尽可能地减速。

在牵引力差的路面上减速，如泥泞、沙砾或湿滑路面。本车辆并非为越野而设计。务必在保养良好的道路上驾驶本车辆。切勿在任何其他地形上使用车辆。

轮胎

车辆上的 VSS 经过校准，使其在使用特定尺寸、材料和胎面花纹的轮胎时表现最佳。换用未经 BRP 批准的轮胎，可能导致 VSS 效率降低。

请仅使用 BRP 推荐的轮胎，这些轮胎只能通过经授权的 Can-Am On-Road 经销商订购。

适当的轮胎充气压力和胎面状况对于保持牵引力非常重要，特别是在松散或潮湿的路面上。胎压过低可能会导致胎面积水和轮胎过热，而胎压过高则会降低 VSS 的效率。

急转弯

VSS 不会控制或限制转向输入 - 它不能防止您进行急转弯。大幅度且快速的方向把运动，会导致车辆失控、打滑、翻倒或侧翻。

超速

VSS 不会控制车速，SCS 在转弯过程中的干预除外。VSS 不能防止车辆过快进入弯道。如果在某些情况下开得太快，您可能会失去控制，即使使用了 VSS 也是如此。

超重

切勿承载超过车辆规定值的载重。

允许的车辆总载重	
Limited 型号	209 kg
所有其他型号	199 kg

坡道辅助系统 (HHC)

本车辆配有坡道辅助系统 (HHC) 功能。

在前进档和从静止状态上坡时，当松开制动踏板时，VSS 将保持制动状态 1 秒。踩下油门时也会自动释放制动器，取决于操作先后。

在倒车档和从静止状态下斜坡时，也会发生同样的情况。

注：
要激活坡道辅助系统，要求坡度至少有 5%。

此功能为自动起效，不需要驾驶员激活。

注：
松开制动踏板时，HHC 会激活 1 秒。

动态动力转向装置 (DPS)

电脑控制的动态动力转向 (DPS) 系统通过电动机提供可变助力，以优化骑手要求的转向力数量。

转向助力水平取决于手把转向力、转向角和车速。

当车辆处于倒档时，动态动力转向将随着车速的增加而减小。

理解路上的风险

在驾驶此三轮车辆之前，请观看安全视频、阅读安全卡片和产品安全标签上的所有内容。

考虑一下您在车祸中受伤或死亡的风险，考虑一下如何降低这个风险，以及您是否愿意承担这个风险。

有很多因素会导致您面临的风险。其中一些因素您可以控制，但其他因素（比如其他司机的行为），是您无法控制的。

以下是一些影响风险的因素：

车辆类型

不同类型的车辆在大小、可视性和可操作性方面有所不同，且提供的保护程度也不同。

本车辆小巧且易于操纵。机动性有助于避免交通事故。然而，较小的车辆更难以北看到，这增加了其他驾驶人造成车祸的可能性。在某些情况下，Ryker 发生碰撞的可能性比摩托车更低。例如，在驾驶本车辆时，您不太可能在低速时翻车。但是，在其他情况下，车辆发生碰撞的可能性更改。例如，由于本车辆较宽，它不能像许多摩托车那样通过一个小开口。

小汽车和卡车的结构在遇到碰撞和其他道路危险时可提供保护。此外，乘客可以通过系安全带带来保护自己。您应该预料到骑乘本车的危险性超过小汽车，受伤的风险更类似于骑摩托车。

就像骑摩托车一样，您可以戴上头盔和骑行装备来减少受伤的风险。

驾驶员技能和判断

每个驾驶员都能在一定程度上控制自身在路上的风险。

掌握良好技能的驾驶员能更好地控制车辆。

切勿依赖您在摩托车、汽车、ATV、雪地车或任何其他类型车辆方面的经验，来为您操作此车辆做准备。

了解该车辆有哪些地方与众不同。阅读本《使用手册》并观看以下网址的安全视频：

<https://can-am.brp.com/spyder/owners/safety/safety-information.html>

或扫描以下二维码：



在可行时参加培训课程。熟练掌握控制方法，能够准确进行练习，可培养上路行驶的信心。

开始上路骑行时，可先从较低难度的情况开始（例如，交通流量小、速度低、天气好、没有乘客），然后随着对技能的掌握，逐渐转向更具挑战性的骑行情况。提前计划避免那些对您的技能水平来说太难的情况，或者那些比您想承担的风险更大的情况。

即使是熟练的司机也会造成交通事故。例如，如果您肆意通过自己的技能表演极端的动作或特技，就会增加了自己的风险。聪明的司机会运用良好的判断力和技巧，提高安全边际并最大程度地避免风险。通过街道策略学习防御性驾驶技巧。

车手状况

司机需要保持警觉、清醒，且身体状况足以完成驾驶。切勿在服药或饮酒后使用车辆。在醉酒、疲劳或其他情况下驾驶，会增加交通事故的风险。

酒精、毒品、药物、疲劳、困倦和情绪都会抑制您安全驾驶的能力。就像骑摩托车一样，驾驶本车辆是一项具有挑战性的活动 - 身体和精神状况良好甚至比汽车更重要。最安全的策略是，除非保持警觉和完全清醒，否则不要驾驶车辆。即使您的血液酒精含量没有超过法律规定的限度，您的判断力和技能也会因饮酒而受损。

您的身体能力必须足以操作所有控件、将方向把转向打死、上车和下

车，以及监控周边情况，才能驾驶本车辆。

乘客也需要保持警觉，清醒，身体能力注意保持骑乘姿势，在弯道、颠簸，加速和停止过程中固定身体并作出适当的反应。

车况

使车辆保持良好的状态。

进行驾驶前检查和定期保养。起动车辆时，注意多功能仪表上的所有信息，并在行驶前解决所有问题。

使用此多功能仪表时，务必格外小心。骑行时长时间注视显示屏，会大幅提升交通事故的风险。

路况和天气情况

交通拥挤、能见度低或牵引力差的道路会增加风险。请选择适合自己的技能水平且风险水平愿意接受的路线。

骑行装备

驾驶本车辆，需要与摩托车相同的防护装备。即使车辆在低速时比摩托车更稳定，您仍然可能被甩下。

本章节以摩托车安全基金会 (MSF) 对摩托车的指导为基础。

在发生碰撞时，防护装置可防止或减少伤害。防护装备也有助于你保持舒适，并有助于抵御恶劣天气。

为骑手和乘客推荐的基本防护装备包括结实的带防滑鞋底的过踝鞋、长裤、夹克、全指手套，最重要的是，批准的带适当眼部保护的头盔。

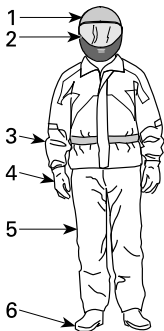

骑行装备

1. 经批准的头盔
2. 眼部和面部防护装置
3. 长袖夹克
4. 手套
5. 长裤
6. 过踝鞋

适当的服装可以减少在发生碰撞时对驾驶员或乘客造成的伤害。

头盔

头盔可防止头部和大脑受伤。头盔还可以避免乘客的面部与驾驶员头盔背面发生碰撞。即使最优质的头盔也无法保证不受伤，但是数据表明使用头盔可大大降低脑部受伤的风险。因此，为安全起见，务必在驾驶时戴上头盔。

选择头盔

头盔的生产应符合您所在州、省或国家的相应标准。

全脸头盔可提供最强的撞击保护，因为它覆盖了头和脸的所有位置。它还可以防范碎片、石头、昆虫等。

四分之三头盔或半护式头盔也能提供保护。这种头盔由相同的基本部件构成，但不提供全脸头盔的面部和下巴保护。如果您穿戴半护式安全头盔，则应使用可脱卸护面罩或护目镜。

注：普通眼镜或太阳镜无法为摩托车手提供充足的眼部防护。它们会碎掉或飞出，而且会使风和气载物体进入眼睛。

仅在白天使用着色的护面罩或护目镜；切勿在夜晚或光线较差时使用。如果它们对您辨认色彩的能力有所损害，请勿使用它们。

其他驾驶装备

鞋子

务必穿着不露趾的鞋子。结实的过踝靴可防止各种骑行危险，例如从道路上扔下的石块和高温排气管的烧灼。

避免使用长鞋带，以免卷入换挡、或制动踏板或其他零件。应尽量选择橡胶鞋底和低跟鞋，这有助于将脚停在搁脚板上。

手套

全指手套防止手部受到风吹、日晒、炎热、严寒以及飞溅物品的伤害。良好贴合的手套有助于握住手把，并缓解手部疲劳。如果从车上掉落，牢固解手的增强型摩托车手套可以更好地保护手部。专为摩托车手而设计的手套将接缝设计在外侧，以防止刺激皮肤，且其曲线设计，可让手套在握把周围卷曲时提供自然的握力。如果手套过于笨重，就难以操作控件。护腕可以防止冷空气进入袖子，保护手腕。

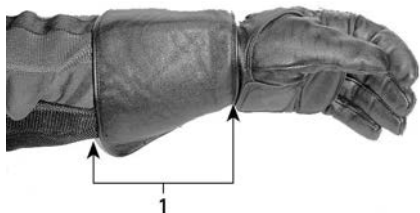

1. 手套护腕

夹克衫、裤子以及摩托车服

穿着夹克衫和长裤，或者全套的骑行装备。高品质的摩托车服，有助于防止意外发生。它们通常由坚固的材料制成，可以防止或减轻伤害。一些装备还包含衬垫或坚硬的装甲，可以降低碰撞中受伤的风险。裤子还有助于防止烫伤。

用于摩托车运动的防护装备，通常能提供最佳的贴合和保护。这些衣物在设计时，就是为配合骑行姿势。它们的袖子和裤腿剪裁更长、更厚实。骑行服有一套和两件套两种。

皮革是一个很好的选择，因为它不但耐用防风，而且可以提供伤害保护。其他由合成纤维制成的耐磨防护装备也是不错的选择。不要穿着宽松的摆动衣服或围巾，否则可能会缠到运动部件中。

襟翼和扣件可抵御风寒。一件前面使用拉链的夹克，比一件使用纽扣或按扣的夹克更能抵御风寒。夹克拉链上的一层布料可以提供额外的防风保护。建议穿着具有收袖和收腰设计的夹克，以免进风。大大的宽松衣领可能会在骑行时翻起来，并可能刺激皮肤或分散注意力。

在寒冷的天气驾驶时，防止自己出现低体温症。低体温症是一种身体温度过低的情况，会引起注意力分散、反应力降低，无法进行顺利精确的肌肉运动。在寒冷条件下，防风夹克和衣物的保温层等适当的防护装备都是重要的。即使是在温度适中的条件下骑行，您也会因为风而感到十分寒冷。

适用于寒冷天气驾驶的防护装备在停下车时会感到过热。穿着多层服装以根据需要脱掉衣服。将带有防风外层的防护装备穿着在最外层可以防止冷空气接触到皮肤。

骑行装备也可以帮助骑手更加醒目。穿着鲜艳颜色的衣物是明智之选。如果穿深色夹克，可以在上面穿一件便服的反光背心。您也可以选择在骑行时经常穿的衣服上贴上额外的反光条。

防雨装备

如果您必须在多雨天气驾驶，建议穿着雨衣或防水摩托车服。长途驾驶时，建议携带防雨装备。身体干爽的骑行会比又湿又冷的骑行更加舒适和警觉。

专为摩托车设计的一件式或两件式装备是最佳选择。高能见度的橙色或黄色是不错的选择。需要需求的特点是腰部、裤腿和袖子弹性收束设计。夹克应该设计高领和拉链，并由宽襟翼横跨拉链开口。购买雨衣时，请考虑添购防水手套和鞋。

记住，如果多雨的天气，最好避免骑行。在潮湿的天气里骑车时，如果路上开始积水，您可能需要停车。

听力保护

驾驶期间，长时间处在风中和车辆噪音下会永久性地损坏听力。正确佩戴耳塞等听力保护设备可防止听力受损。使用任何听力保护设备之前，请查看当地的法律。

所需的骑行技能和练习

在您驾驶这辆车上路之前，需要制定驾驶技能和策略以管理路上的风险。

如果您有摩托车或其他机动车辆的使用经验，请特别注意该车辆的操作和性能与您以前使用的车辆有何不同。

以下练习可让您熟悉车辆的基本操作。实地操作每个练习，直到您能熟练地完成，然后再进行下一个练习。

本章节包括以下练习：

1. 起动发动机并使用发动机停止开关
2. 起动、停止和基本操作
3. 在运行时停止发动机
4. 基本转弯
5. 快速停车
6. 走 S 形
7. 换档
8. 急转弯
9. 倒车。

选择练习区域

在至少 30 乘 76 米、不开放交通的铺设路面区域进行这些练习。没有障碍物（灯杆、路缘石等）的封闭、标记良好的停车场是一个良好的练习区。注意停驻的车辆留下的机油。在休息时间寻找空置的停车场，如学校、教堂、社区中心或购物中心。切勿擅自入侵私家区域。

一旦您选择了合适的位置，请从所有者那里获得其使用权限。如果有障碍物，例如灯杆或安全岛，请确保它们不会干扰下图所示的所需开放路径。

设计练习时，请记住这个基本停车场图纸。为了方便起见，图纸中显示了 3 米宽的停车场空间，但您使用的停车场空间大小可能有所不同。如果您选择的停车场没有直道，或者停车位的大小比图表中的大得多或小得多，请使用下面显示的尺寸。用卷尺、粉笔或标记物（如用装入了水或沙子的圆锥体或牛奶容器）标记它们。

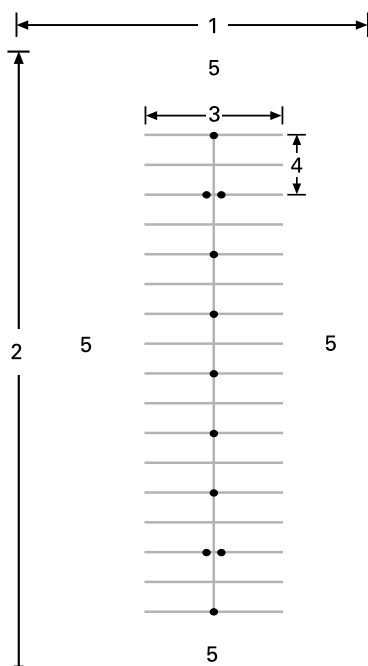

典型停车场

1. 至少 30 米
2. 至少 75 米
3. 12 米
4. 6 米
5. 开放区域

即使在封闭的停车场中，也要注意可能出现的车辆。在进行练习前，请检查前方、侧方和后方。另外，还要注意孩子和动物。

准备驾驶

了解所有车辆控制装置的位置和操作。请参阅车辆信息章节。

调整手把、脚踏和制动踏板以满足驾驶员的需求。请参阅设备章节中的控制组件调整。

执行驾驶前检查。请参阅驾驶前检查章节。

务必按照基本程序中有关起动和停止发动机的说明，起动和停止发动机。

驾驶姿势

良好的姿势有助于您更轻松地操控车辆。始终保持双手和双脚在适当位置，以便轻松操作控制装置。手腕通常应与手臂垂直对齐（此位置有助于您应用所需的油门量）。手臂应该放松并自然弯曲。背部挺直，抬起头和双眼。把两只脚放在靠近控制装置脚蹬上。

除非您的驾驶姿势正确，否则切勿操作车辆，即使是短距离也是如此。



典型驾驶姿势

实践练习

1) 起动发动机并使用发动机停止开关

目的

- 熟悉扭油门的操作。
- 熟悉发动机在不同转速下发出的声音。这有助于您根据发动机的声音了解何时升档和降档。
- 熟悉使用发动机停止开关。

方向

- 首先将车辆置于空档、接合驻车制动器，将右脚踩在制动踏板上。查看多功能仪表以确保当前位于空档 - 如果当前位于一档，则扭动油门时，车辆会尝试开始移动。
- 观察转速表，并应用油门（降低手腕扭转）几次，以将转速提升到不超过 4000 转的水平。练习轻柔平稳地应用油门，将其保持在 3000 转/分左右，然后松开。只要变速器位于空档，动力就不会传递到后轮上。

- 使用发动机停止开关切断车辆的所有动力。用右手拇指按住开关，同时将手放在手柄上。

额外练习提示

- 练习盲按发动机停止开关。

2) 起动、停止和基本操作

目的

- 学习油门控制和如何让车辆移动。
- 熟悉低速减速和制动。

方向

如果在进行这些练习时感觉失控，可以释放油门以停止加速，并根据需要踩下制动踏板以减速。您也可以使用发动机停止开关来完全切断动力。

2A) 轻点油门

方向

首先，转一下油门手柄，然后立即松开油门滑行。

- 起动发动机并释放驻车制动杆。
- 踩下制动踏板，推按换档杆以换入前进档。
- 释放制动踏板。
- 缓慢扭转油门，直到车辆向前爬行为止。一旦开始移动，就立即松开油门并滑行，然后踩下制动踏板以停车。重复此过程直到行驶到直道的终点。
- 要在直道末端转弯，请停车，将手把向右打死，然后轻点油门，在转弯处滑行。您可能需要多次轻点油门才能完成转弯。掉头到与直路平行但与来路相反的方向时，停车。
- 继续进行这部分练习，直到您对应用和释放油门感到得心应手为止。

2b) 间歇性保持油门，每隔 12 米松开油门并停车

接下来，您需延长保持油门的时间，然后每 12 米（每隔一个标记物/每隔四条线）停车一次。

- 再次缓慢扭转油门，直到车辆向前爬行为止。这次联系中，此时需要保持油门的位置。

- 当接近停车点时，松开油门并踩下制动踏板以停车。
- 像以前一样在直道末端掉头，但现在在转弯时不需要松开油门。转弯时注意保持油门位置稳定。掉头到与直路平行但与来路相反的方向时，停车。

2c) 保持油门，松开并在终点停止

接下来，您需要跑完整个直道，只在终点时停止。保持油门适度。

3) 在运行时停止发动机

目的

- 熟悉在行驶中使用发动机停止开关，以便知晓如果以后需要使用该开关，车辆将如何反应。

方向

- 沿直道向下行驶，在行驶时速达到 8 km/h 时，将发动机停止开关切换到 OFF 位置并滑行至停车。
- 重新启动发动机并重复此练习。在使用发动机停止开关之前，先尝试加速（至最高 20 km/h）。

注：
如果不先踩住制动踏板，挂档也无法起步。

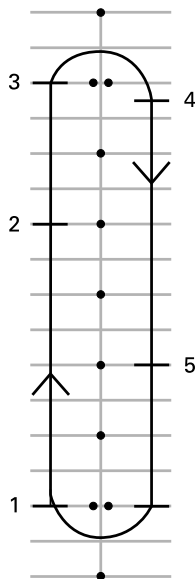

1. 开始
2. 按下发动机停止开关
3. 继续行驶到直道的终点，像以前一样停车并掉头
4. 停止
5. 按下发动机停止开关

重新启动发动机并进行下一练习。

4) 基本转弯

目的

- 熟悉掌握受控的转弯方式。

方向

此练习与以前的联系类似，只是现在不是每次转弯都停下来，您需要以低速进行转弯。

- 沿直道进行回转。行驶时离圆锥体远一点，这样您就可以在直道的尽头做一个大弧线转弯。
- 在接近弯道时，松开油门并根据需要踩踏制动踏板，将车速降至不超过 8 km/h。
- 稳住油门以维持低速。
- 观察弯道的方向。
- 沿弯道方向转动手把，拉回内侧手把并将外侧手把向前推，小心不要拧转油门。

- 向前倾进入弯道可以帮助您更轻松地转动手把。
- 转弯后将手把扳正，然后沿着直道行驶。



典型示例 - 转弯时的驾驶姿势

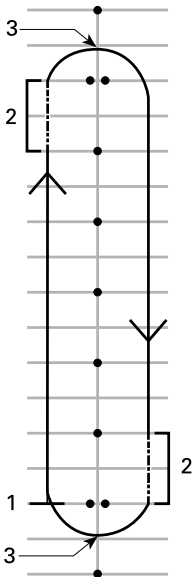

1. 开始
2. 摩擦区域
3. 顶点

注：

摩托车手 - 骑乘本车辆通过转弯和弯道，与骑摩托车有所不同。转弯时本车辆不会倾斜，因此您可能需要将身体中心向转弯内侧移动，以保持车辆上的舒适姿势。转动车辆手把所需的力，比转动摩托车手把所需的力要大。但是，转弯时停车比骑摩托车更容易。

额外练习提示

- 当您数量掌握一个方向的转弯后，尝试向另一个方向转弯。左转时小心不要施加过大的油门。
- 在转弯的顶点停车，看看在弯道或转弯时使用制动器是什么感觉。

5) 快速停车

目的

- 熟悉车辆的制动能力。
- 了解将制动踏板踩到底的感觉。

方向

此练习与之前的练习类似，只是您需要更用力地踩制动踏板，尽可能用力地刹车。防抱死制动系统 (ABS) 有助于在施加最大制动力情况下保持方向把的控制并防止车轮被锁定。要快速停车，务必完全松开油门。如果在制动的同时加油门，则制动距离会更长。

- 从直道的一端起步并加速到 8 km/h。沿直道继续行驶，完全松开油门并迅速制动。切勿踩死刹车，因为 ABS 将会防止车轮锁定。
- 保持头部和眼睛平视、把正方向把，在完全停止前不要松开制动器。
- 重复刺果，提高速度并更用力地刹车。

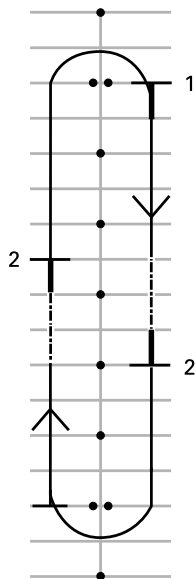

1. 开始
2. 停止

额外练习提示

- 在急刹车前，练习检查后视镜。

6) 走 S 形

目的

- 获得更多的车辆操纵和骑手姿势经验。

方向

6 米绕行

1. 尝试每隔一个标记物/车位的交叉点进行绕行。刚开始时以低速行驶，以熟悉变换方向的操作。
2. 每次转弯时倾斜身体，并通过拉动和推动手柄，将车把朝您想要的方向转动。

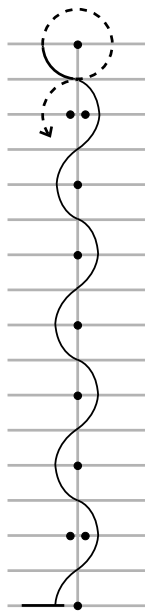

1. 开始

12 米绕行

感觉熟悉后，尝试进行 12 米绕行，期间每隔一个锥筒/每四块车位区域转向一次。

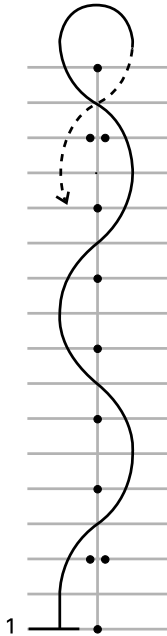

1. 开始

额外练习提示

- 熟悉 16 - 19 km/h 绕行后，可逐渐提速，但在末端的 U 形弯处需要减速。

7) 换档

骑行时，必须换档以使发动机转速与行驶速度相匹配。与汽车或卡车的手动变速器相似，低档适用于低速，高档适用于高速。

如果发动机转速降至 1800 RPM 以下，则变速器会自动降档。

目的

- 学习升档和降档。

方向

此练习与之前的联系类似，只是现在您需要在直道上升档，然后在每个直道的尽头停下来。您可能想用停车场的过道来做这个练习，而不是在车位上进行。

7a) 在车辆停止时练习使用换档杆

首先，在车辆停止时，练习在倒档、空档和 1 档之间的单档位换档。然后练习：

- 从倒档到 1 档的双档位换档
- 从 1 档到倒档的双档位换档
- 重复联系，直到掌握技巧为止。

7b) 从一档升至二档

- 在直道上加速，直到发动机转速到达 3000 RPM 为止。
- 将换档杆向前压以换入二档。换档时无需松开油门。
- 感觉熟悉掌握技巧后，如果空间允许，您可在挂入二档的情况下调整油门进行加速。

在接近直道末端时，开始停车：

- 松开油门
- 应用制动器
- 变速器会随着速度的降低自动降档。您也可通过将换档杆向后拉，进行手动降档。

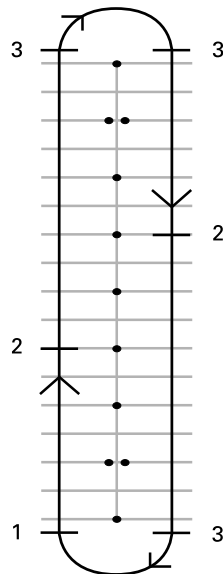

1. 开始
2. 在 25 km/h 时换入二档
3. 停止

7c) 如果空间允许，请练习在行驶时降档到一档

在直道上：

- 松开油门并将换挡杆向后拉。
- 松开油门降档时，可更明显地感觉到发动机的制动力。

7d) 其他档位

如果空间允许，你也可以试着换入更高或更低的档位。按照同样的步骤，一次升降一个档位。

注：

在降档时稍微点一下油门，有助于迅速将发动机转速提升到与车辆行驶速度相配的水平，并可让降档操作更佳顺畅。如果降档时不使用油门，则发动机制动将让车辆减速。这样有助于减速，但记住 VSS 不会控制发动机制动。如果在高车速时换到过低的档位，则后轮胎会打滑，车辆会失控、打滑、翻倒或侧翻，特别是在弯道上。

8) 急转弯

目的

- 熟悉车辆的操纵，以便进行快速操作。
- 尝试不同的刹车和转弯方式。

方向

此时您需要更改课程。根据下图设置您的标记物。不要使用任何固定或坚硬的重物作为本练习的标记物。

- 以大约 8 km/h 的速度驶入两个锥筒之间，并全程保持该速度。
- 绕着锥筒线转向。
- 在第二组两个锥筒之间驶出。
- 多次重复本练习，向两个方向转弯。

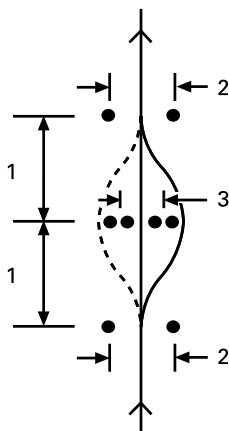

1. 6米
2. 3米
3. 2.5米

额外练习提示

- 您可逐渐提升整体速度（但不超过 13 至 19 km/h）并尝试加入一些变化。例如，快速接近练习区域并在进入练习区域前减速，在转弯期间踩刹车等。
- 可让助手临时决定您应该转向哪个方向或者您是否应该停车，来给练习增加一些趣味。让您的助手站在安全的距离处（例如，练习区域的尽头）。当您到达第一组锥筒时，助手可以使用手势来指示急转弯的方向或指示您停车。
- 练习在急转弯之前，查看后视镜和盲区。

9) 倒车

目的

- 熟悉车辆的倒车操控和转弯半径。

方向

- 换入倒档。请参阅基本程序中的倒车。
- 检查后方区域是否通畅。持续观察后方。倒车时小心不要让前轮撞到任何东西。慢速倒车、停车，停车操作和平时一样，松开油门并使用刹车。
- 每次后退几英尺就停一次车。

- 保持低速，不要长距离倒车。
- 在对倒车感到得心应手后，回到下图所示的停车位。

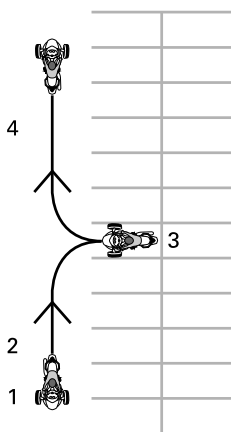

1. 开始
2. 倒档
3. 停止
4. 前进

发展高级驾驶技术

一旦掌握了基本的驾驶技术，您就可以开始发展更高级的驾驶技术。首先，学习下一章节中涉及的街道策略。然后您可以在相对低风险的道路尝试开车。

首先在较简单的环境中练习驾驶：

- 短距离
- 好天气
- 车辆少
- 日间
- 低速
- 不搭载乘客。

随着技能的提高，您可以逐渐进行更具挑战性的骑行状况。

街道策略

本章节提供一些策略，以降低您开车上路的风险。其中许多策略与摩托车使用的策略相似。

本章节以摩托车安全基金会 (MSF) 对摩托车手的指导为基础。但是，即使是经验丰富的摩托车手也应该阅读本章节，因为对于三轮车辆，有些策略是不同的。

规划行程

在驾驶车辆之前，务必检查天气状况。为可能遇到的任何天气，准备适当的装备。

规划好路线，在适合你技能水平的条件下骑行。

本车辆配备了一个 20 L 的燃油箱。当燃油不足指示灯闪烁时，请尽快加注燃油箱。规划好加油的站点，特别是在无人区。

防御性骑行

就像摩托车一样，防御性骑行可以帮助您避免交通事故。您需要时刻保持警惕。永远不要停止观察周围的环境，包括身后的区域。随时检查潜在的危險，提前做好计划，留出时间和空间以避免麻烦。不要以为其他驾车者会看到您或遵守道路规则。

跟车距离

在理想的行驶条件下操作时，务必与前方车辆之间保持至少两秒钟的跟车距离。这意味着您应该在前方车辆行驶经过某个道路上的固定点之后，至少经过两秒钟您才经过该固定点。

当诸多条件使制动距离变长或能见度受限时，请使用更长的跟车距离以获得更大的安全边际。例如，在湿滑路面、下坡或载重较大时，制动距离较长，在雾天、弯道或夜间，能见度可能会受到限制。

观察前方

除了给后车留处足够的跟车距离外，还要观察前方，甚至提前规划好您的路线。

至少提前规划好未来 4 秒内的路线。观察这条路线是否有危险，如道路上的任何东西或进入道路的任何东西。

沿着预期路径向前观察 12 秒，找出潜在的危險情况。例如，寻找可能出现其他车辆的十字路口或行人可能进入道路的地方。为可能出现的危險情况做好应对准备。

注意后方和两侧

车辆和其他危险物可以从各个方向接近。请时刻注意周围的情况。请经常查看后视镜，了解后方的情况。另外还要经常做头部运动（转头看）以监测盲区。

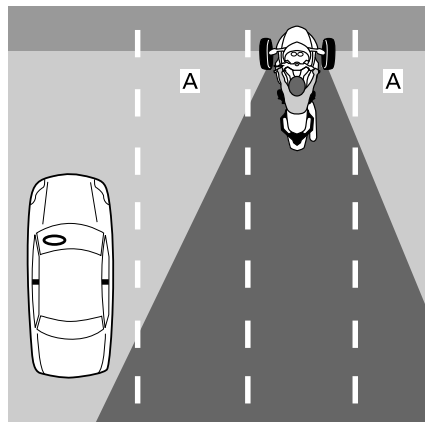

1. 驾驶员的盲区

刹车时，要特别注意您身后的车辆，它们可能无法像您那样快速刹停。

保持目光的移动

要保持对周围环境的警觉，不要只盯着一件事。不断移动视线以监视道路、交通控制标志和设备以及其他车辆。向四面八方看，近看远看。

预见麻烦问题

只要发现潜在的危險，就应计划避开的方法。这可能意味着调整您的车速或车道位置，或改变车道。如果有东西进入您的路径，您应该准备好躲避动作，比如转弯和/或刹车。务必留出时间和空间来应对麻烦。

使自身醒目

开车的人往往看不到像摩托车这样的小型车辆。因此，你应该采取一些策略让自己变得更醒目。

让其他开车的人提起注意

灯光和反光灯

确保车辆上的前大灯、行车灯和尾灯工作正常。车上翼子板、侧面和后面配备了反光灯。确保所有反光灯干净整洁、没有损坏或丢失。

只要可能，日间和夜间都应该使用远光灯。在夜间或当太多的光线反射回来时（如在雾中），请使用近光灯以避免使其他驾驶人失明。

信号

使用转向信号以将您的意图告知他人。本车具有自动取消转向信号的功能，但小转弯后不能自动取消。在完成动作后，请确保关闭转向灯；让它们一直开启可能会使其他驾驶人感到困惑。

在情况允许时，在减速前和在交叉路口等待时闪动刹车灯，以提醒后面的驾驶人。

您也可以使用警报器，提醒其他驾驶人注意您的存在。

切勿以为其他司机一定会注意到您的灯光、信号或警报。

澳大利亚型号

需要的时候，使用危险告警灯以警示他人。

盲区

避免在其他车辆的盲区中行驶。调整好自己的位置，使前方的司机可以从后视镜里看到你。在某些情况下，例如跟在卡车或公共汽车后面时，您必须保持更长的跟车距离。

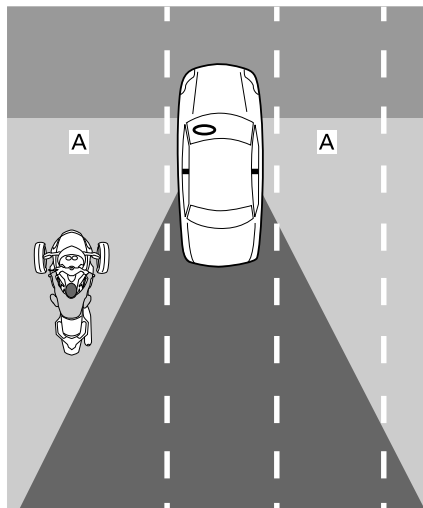

A. 其他车辆的盲区

时间和天气

在昏暗的光线下（如夜晚，黎明或黄昏），或在恶劣的天气下（如雨或雾），其他驾驶人可能更难看到您。黎明和黄昏的光照或非常明亮的阳光也会使其他驾驶人更难看到您。

服装

鲜艳的颜色或反光的衣服可以增加您的醒目程度。

即使驾驶人看到了您也要小心

即使驾驶人似乎注意到了您，他们可能仍然会以一种使您面临交通事故风险的方式驾驶。请采取防御性驾驶，不要依靠其他驾驶人的安全驾驶意识。

车道位置

通常情况下，您应该将车辆置于车道的中央。此位置可使前轮胎保持在车道上。这样还可提供了与其他车道车辆的距离，减少大型车辆所产生风力影响，并降低被变道车辆撞击的风险。此位置还可以使您的前轮远离车道中间的湿滑区域，有助于保持制动和转向能力。如果您习惯了驾驶小汽车，请记住您现在是坐在这辆车的中心，您的视角是不同的。

您可以移动到车道的左侧或右侧，以避免危险。您也可以通过调整位置来获得更宽的视野。您需要看清您周围的车，并留出足够的空间。当您移动时，请确保您的视线不受阻碍。您可以通过后视镜和侧视镜来观察您的周围。当您移动时，请确保您的视线不受阻碍。您可以通过后视镜和侧视镜来观察您的周围。

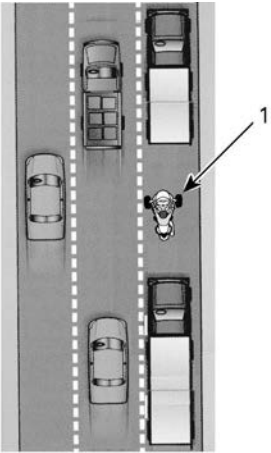

1. 在车道左侧的车辆

因为本车辆比摩托车宽，所以车道内调整位置的范围较小。在车道的左侧或右侧行驶时，请确保前轮保持在车道上。

在多车道道路上，请选择一条适合您车速的车道，同时考虑您的视野和被察觉的能力，以及可能的规避机动路径（如转向其他车道或转向路肩）。

常见骑行情况

交叉口

交叉口，包括带有小巷和车道的小交叉口，由于交叉交通，会带来额外的风险。始终注意所有方向的交通：后方、前方、左侧和右侧。

在十字路口停车时，即使准备转弯，也要停在车道中间。这可以让您更醒目，并阻止其他驾驶员试图驾驶到您的身边。注意后面驶来的车辆。在他们靠近时闪烁制动灯。做好准备，在必要时移动以避免碰撞。

变道和超车

记住，本车辆比摩托车宽，需要更多的横向空间才能超过另一辆车。还要记住，本车辆的可视性不如小汽车。因此，提前发出变道信号并检查后视镜和盲区尤为重要。变道后一定要关掉转向灯；变道无需将手把转到足够远，因此无法自动取消信号。

切勿在两条车道（分车道）之间的车道线上行驶。本车辆宽度太大。

切勿通过路肩超车。如果让一个车轮离开道路，您可能会失控。

转向

记得一慢二看三转弯。

一慢：在进入弯道前，根据需要降低车速，方法是松开油门和/或使用制动器。以能在整个转弯过程中保持的速度进入转弯。

尽管本车辆在转弯时的制动能力超过摩托车，但在转弯或转弯前减速（而不是在转弯时刹车）仍然很重要。制动和转向都需要牵引力。制动时使用的牵引力越大，转弯可用的牵引力就越小。

转弯或进入弯道过快时，您可能会发现弯道内测的前轮离开路面，感觉并听到VSS降低发动机功率。虽然VSS可以帮助您保持控制，但如果转得太快太猛，仍有可能发生打滑或侧翻。

二看：观察整个弯道并四处移动视线。尽快评估整个转弯的情况 - 路面特性、转弯的锐度和总体交通状况 - 以便留出更多时间决定速度和位置。有时把头转向转弯的方向，有助于保持良好的视觉效果。

三转弯：转动手把使车辆转向弯道的方向。本车辆与摩托车不同，所以它不会反转向，也不会倾斜。请记住，您将体验到转向产生的侧向力，因此可能需要将身体中心向转

弯内侧移动，以保持车辆上的舒适姿势。转动车辆手把所需的力，比转动摩托车手把所需的力要大。

弯道

因为本车辆比小汽车窄，您可以在弯道上从车道的一侧移动到另一侧，以拉直行驶路线。但是本车辆比摩托车宽，所以侧向运动范围会减少，而且务必确保您的前轮胎不会离开车道。

对于典型的弯道，外-内-外路径是最佳选择。

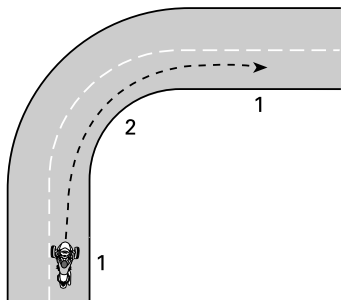

典型弯道的路径

1. 外侧
2. 内 (顶点处)

坡道

停车时，无论处于哪个档位，车辆都可能溜车。此车辆停止时总是会分离离合器，因此变速箱将无法将车辆固定原位。在斜坡上停车时，踩住制动踏板。要在斜坡上起步，请踩住自动踏板的同时，开始加大油门。感觉离合器接合后，松开制动踏板。

夜骑

除了用车灯和信号灯让其他驾驶人看到外，还要考虑自己的夜间视觉能力。适当时使用远光灯。请避免超过你的前大灯照明距离（行驶速度过高以至于视野距离小于刹车距离）。您也可以利用其他车辆的前大灯观察前方的道路。

夜间切勿使用有色或彩色的面罩或镜片，尤其要确保面罩没有划痕或污迹。

编组骑行

只能排成一列骑行。切勿共用车道，即使是与摩托车之间。

与摩托车同行时，要与前面的摩托车保持适当的跟车距离，即使他们骑到了车道的一侧也是如此。在弯道上，不要试图沿着摩托车的路线行驶。在弯道上摩托车可能会驶出车道边缘 - 如果您跟车太紧，则您的车辆前轮可能会离开车道。摩托车的转弯速度可能比本车辆快。不要试图赶上他们的速度。

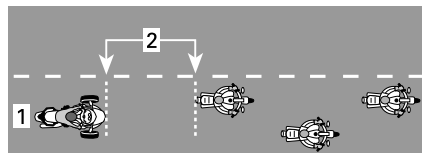

编组骑行位置

1. 车道中央
2. 2秒的距离

尤其是在崎岖道路上，本车辆的骑手比摩托车骑手更容易疲劳。不要强迫自己跟上摩托车；如果累了就停下来。

路况和危险

冰、雪和泥泞

切勿在冰上、雪地上或烂泥地驾驶本车辆。即使配有VSS，也无法提供足够的牵引力来保持在这些湿滑路面上的控制。本车辆比小汽车更容易在湿滑路面上失控。

砾石、泥土和沙子

在砾石、泥土或沙土覆盖的道路上，要格外小心并降低车速，特别是在弯道上。这些表面提供的牵引力不如铺装表面，即使使用VSS，您也可能失控。

湿路面和水坑

只要路面顶部没有积水（如路面上的水坑或流水），通常可以提供足够的牵引力来保持在潮湿路面上的控制。与其他车辆一样，如果您在积水道路

上行驶过快，本车辆也会在水上滑行，但水上滑行的速度比大多数的汽车或摩托车要慢。您更像是在更深的水域里进行水上航行。在其他车辆通过积水道路时，注意飞溅或喷洒的水花，以此作为深度的参考指标。

当发生水上滑行时，一个或多个车轮会漂浮在水面上，与路面失去接触。如果后轮发生这种情况，您可能会感觉到车辆侧滑。水上滑行无法提供控制车辆所需的牵引力。您可能会失打滑，而VSS让您保持控制。

请避开大水坑或溪流，大雨时请减速或驶离道路。如果您必须穿过积水路段，请在到达积水路段之前尽可能地减速。

穿过积水后，请测试您的制动器是否正常。如有必要，可多用几次，以通过摩擦使制动片干燥。

保养得当的轮胎可降低水上滑行的风险。务必维持推荐的轮胎压力：

请参阅保养程序章节中的轮胎压力

注：
左右两侧轮胎之间的压力差不得超过3.4 kPa。

对胎面磨损标志显示达到最大磨损的轮胎，请立即更换，以降低水上滑行的风险。

在下雨的头几分钟里，由于油污和泥土与水相结合，车道中间会特别光滑。下更多雨后，水会积聚在磨损路面的车辙中。请避开这两个低牵引力区域。请尽可能将前轮胎保持在牵引力最好的区域。

越野行驶

切勿将本车辆用于越野行驶。本车辆无法应对越野行驶中可能遇到的粗糙、低牵引力、不平路面。您很容易被卡住，失去控制或翻车。此外，在某些地区越野使用也可能是违法的。

障碍物、坑洞和颠簸

尽可能避免越过障碍物、坑洞和颠簸路段。如果必须通过此类路段，请在

到达之前尽可能地减速，然后在越及时松开刹车。

对于较宽的障碍物或颠簸区域，请尽可能自行通过，以便两个前轮胎同时通过。用两个前轮越过障碍物，颠簸区域或坑洞时，车手应站在脚踏上略微立起并使用双腿吸收冲击。为后轮与障碍物的碰撞做好准备。

对于较窄的障碍物、颠簸或坑洞，最好用后轮胎越过。如果用单个前轮胎越过这些路况，请保持抓紧手把，并注意不要意外地应用油门，并准备好在必要时纠正行驶轨迹。

如果撞到足够大的障碍物，颠簸或坑洞，撞击会使车辆跳跃并对您产生冲击，弹出车手，使您失控、打滑或翻车。

如果不能及时完全停车以避开障碍物，您可以转弯以避开它。如有必要，您可以同时急转弯和刹车。

如果在路上遇到（类似鹿之类的）大型动物，最好在靠近它之前停下来，等到它离开，或者慢慢地从它身边开走。

如果有狗追你，最好是在狗靠近时减速和降档，然后在距离靠近到狗准备发动攻击动作时，突然加速远离。

道路上的紧急情况

车辆在行驶过程中随时可能发生故障或意外情况。保养良好的车辆有助于降低故障风险，但您仍应做好应急准备。

- 务必将《使用手册》放在车内。
- 在路上停车时，请遵循以下预防保护措施：
 - 如果道路具有铺砌好的路肩，请通过信号表明您打算驶离高速公路的意图，以接近车流的速度驶离，然后减速至完全停车。
 - 如果路肩未铺砌，请通过信号表明您打算驶离高速公路的意图，在驶离铺砌道路前减速至安全速度，然后再停下车辆。
 - 使用转向信号以警示他人。

- 在配备了危险告警灯的型号上，使用危险告警灯以警示他人。
- 如果您有手机或其他通讯设备，请在长途旅行前将其充满电。
- 如果您遇到事故，BRP 强烈建议您将车辆拖运（参阅运输车辆）至最近的 Can-Am On-Road 经销商处，进行彻底的检查以确保安全。

轮胎失效

如果突然发生轮胎失效或爆胎，请牢牢抓住车把，逐渐减速，小心转向安全的地方停车。避免急刹车、降档或急转弯。如果前轮胎发生故障，车辆可能会倾向于向故障轮胎的方向偏移，因此您需要牢牢抓住车把以控制方向。有关轮胎修理的说明，请参阅路边维修章节。

携带乘客或货物

重量限制

切勿超过乘客和货物的重量限制。

重量限制		
车辆载重限制 (包括操作者、乘客、货物以及附加配件)	Limited 型号	209 kg
	所有其他型号	199 kg
前储物舱	有顶架	6.8 kg
每个鞍袋		
顶部储物箱		
前储物舱	无顶架	9.1 kg
每个鞍袋		
顶部储物箱		

超过重量限制将：

- 降低加速、制动和转向的能力。
- 降低 VSS 的效率。
- 如果重量过高或中心偏向后部，则会增加翻车的风险。
- 减少离地间隙，增加撞击低障碍物或不平路面的风险。
- 增加轮胎失效的风险。

超重时的操作

搭载乘客或重型货物会影响车辆的操纵方式，因为重量较大，而且重量分布会有所不同。

1. 你将不能随心所欲地加速。超车需要更多的时间和空间。
2. 你将不能随心所欲地停车。请与前方车辆保持更远的跟车距离，至少保持 3 秒钟。如果行驶条件不理想（例如能见度低、路面差），请保持更远的距离。
3. 你将无法急转弯或高速转弯。转弯前请减速至低于正常转弯的速度，并避免急转弯。

4. 本车辆可能会不太稳定。在重量更高或中心更偏后方（如乘客位置）的极端机动中，倾翻或侧翻的风险更大。

注：
超过最大允许荷载运行时，VSS 的有效性会降低。

携带乘客

如果安装了来自 BRP 的完整乘客套件，本章节适用于所有 F3 车型，包括 S 型号。

本车仅设计了搭载一名乘客，其位置在操作员的后方。切勿搭载多名乘客。

除非您有在各种条件下单独驾驶的经验，并且能够熟练地操纵车辆，否则切勿搭载乘客。

乘客必须保持清醒、警觉，能够到乘客的脚踏板和扶手，保持平衡并在突然的动作中保持稳定，并且不能分散操作员的注意力。

警告

如果车辆上没有安装乘客把手，切勿搭载乘客。

确保乘客穿戴适当的防护装备。乘客应穿戴为操作员推荐的所有防护装备，特别是头盔。建议使用全覆式头盔；在突然停车时，乘客的脸可能会撞到操作员头盔的背面。

保持踩下制动踏板且变速箱处于空档的状态，直到乘客坐好为止。

在出发前指导乘客如何骑乘。让乘客遵守以下规则：

1. 保持正确的乘坐姿势。
2. 抓住乘客扶手，并将始终将脚放在乘客脚踏板上，即使使用靠背配件也应如此。乘客不应抓住操作员，因为操作员可能无法承受两人产生的横向力。对于不同的操作，使用扶手上的不同抓握位置可能更舒适。（例如，转弯时一只手握住扶手的前角，另一只手握住扶手的后角，

在其他情况下，双手进一步向前或向后调整）。

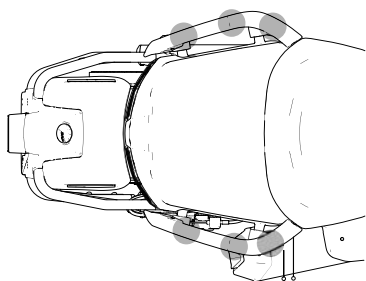

扶手上的不同抓握位置

备注

切勿使用扶手牵拉、抬举或运输车辆。

3. 远离排气管、后轮和传动带。
4. 除了在转弯时保持平衡外，不要转身或侧倾。如果出现意外的动作，以不正常姿势乘坐的乘客更容易摔倒。
5. 请注意路况并对即将到来的路况做出反应。根据需要在过弯时倾斜身体，以抵抗任何侧向力。当跨越障碍物、坑洞或颠簸时，稍微离开座位但不要伸直双肘。
6. 应尽量避免突然加速、刹车和转弯，特别是对于没有经验的乘客。突如其来的意外动作会使乘客从车上掉落。

行李存放位置

您可以在前储物舱、手套箱、顶部储物箱和后鞍袋中携带行李。除非车辆配备了经认可的 BRP 配件，否则不要在任何其他位置载货。

警告

切勿将货物系在乘客座椅上，因为这样会压下 PRS（后鞍乘坐者开关）。这会将 VSS 校准改为向双人乘坐校准，因此如果驾驶员单独一人并在乘客座椅放置货物，VSS 干预可能比预期的更具侵扰性且更强。

储物箱

前储物舱和后鞍带的空间注意存放一些轻型物品。即使物品大小合适，也不要每个储物箱中放置超过 6.8 kg 的物品。切勿将易燃物品（如燃油）存放在前储物舱中。

骑行前，确保前储物舱锁和鞍袋盖固定牢固。

牵引拖车

重要信息

只有 T 和 Limited 型号的设计可以牵引拖车

本车辆安装的车辆稳定系统 (VSS) 所包含的程序，允许在牵引一辆 BRP 拖车的同时，维持适当的车辆稳定控制。

只能使用专门为此车辆设计的 BRP 拖车或经 BRP 批准的等效拖车。这对于确保拖车和车辆在正常运行期间保持稳定以及不干扰车辆稳定系统非常重要。

备注

使用非推荐线束可能导致车辆电气系统故障。

警告

使用任何其他拖车可能会损坏车辆或干扰车辆稳定系统的正常工作。不建议在牵引拖车时使用巡航控制。由于拖车的重量较大且重量分布不同，因此牵引拖车会影响车辆的操纵方式。

- 超车需要更多的时间和空间。
- 留出更大的制动距离。
- 请与前方车辆保持更远的跟车距离。
- 转弯前请减速至低于正常转弯的速度，并避免急转弯。
- 在极端机动中，倾翻或侧翻的风险更大。

与其他车辆交汇或被其他车辆超车，导致的横风和空气湍流可能会扰乱方向把，使拖车摇摆。为了尽量减少影响，保持恒定速度，不要进行急转弯或急刹车。

在进入弯道前减速。

转弯时，以较大的半径转弯。拖曳拖车转弯时，需要更多的空间。

尽量预测前方的行驶情况，以避免带着拖车倒车。

倒车时务必慢行。如有可能，让他人 在倒车时提供指导。一有机会就在空旷的地方进行练习。请参阅所需的骑行技能和练习。

在可能的情况下，尽量避免突然转向、走 S 形路线、急转弯和急刹车。否则可能会导致拖车弯成 V 字形或翻车。空拖车更容易失稳。加速时，为避免发动机负荷过大，以较高转速换挡是正常的。

备注

避免后轮急转。岩石或卵石可能会飞溅到拖车上并损坏拖车。

载重限制

警告

切勿在拖车盖上增加货物，因为这会增加翻倒的风险。所有货物必须存放并固定在拖车内。

必须使用适当的牵引设备，并遵守载重限制。

牵引规范

拖车牵引架最大重量	18 kg
最大牵引重量 (拖车和货物)	182 kg

注：
有关拖车可承载货物最大重量的信息，请参见 *Can-am Freedom* 拖车使用手册。



1. 18 kg
2. 182 kg

拖车装载时，牵引架上的载重适用。当牵引架未锁定在车辆上时，可使用天平测量牵引架处的重量。如果拖车未满载，请将货物放在拖车前部，然后如果达到了牵引架处的载重，将剩余货物放在拖车后部。拖车中的重量分布会影响牵引架上的重量。重新分配拖车中的重量，以满足牵引架的载重规格。牵引架处载重太多会降低转向的操控性。牵引架处的载重过少，会使拖车不稳定并发生摇晃。

警告

超过最大牵引重量，会严重影响车辆的操纵性和性能。牵引拖车时，会影响车辆的操纵性、稳定性、加速度和制动距离。因此，正确的装载和重量分布至关重要的。不得超载、以不当方式牵引或载货。驾驶车辆之前，务必确保货物已被牢牢固定且拖车中重量分布正确。将货物固定在拖车中尽可能低的位置，以减少升高重心造成的影响。若不遵循上述建议，可能会影响对车辆的操纵性，从而导致车辆失控。

备注

超过最大牵引重量会损坏车辆或拖车。应避免运输带有锋利边缘的重型零件，以免损坏拖车。放置货物的方式，应在牵引拖车时不会移动为原则。

牵引挂接装置

只能使用 BRP 牵引挂接装置或 BRP 批准的等效装置。BRP 牵引挂接装置可安装在车辆转臂上并通过螺栓牢牢固定到轮轴上。

备注

使用未经批准的牵引挂接装置可能导致后部转臂断裂。

警告

如果已将牵引挂接装置从车辆上拆下，请务必安装新的开口销以锁定轮轴螺母。

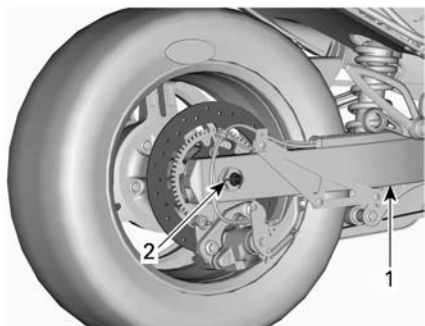

典型示例 - 为便于观看，拆下了轮轴盖和消音器

1. 转臂
2. 新的开口销位于此处

安全绳

牵引拖车时，务必使用安全绳。确保安全绳穿过牵引架，固定在拖车和牵引挂接装置上。为安全绳留出足够的松弛度，以便拖车转弯。确保当拖车与车辆直线行驶时，链条不会垂落到地面上。

知识自测

下面提供了阅读本指南时应该学习的信息示例。其中并非涵盖所有重要的信息，但应该可让您了解自己是否已经对车辆及其操作有了一个大致的了解。

请参见试卷后方页面中的答案。

试卷

1. 如果需要快速停车，请同时使用制动器和驻车制动器。

正确

错误

2. 应每周进行一次驾驶前检查。

正确

错误

3. VSS 可让您在任何天气使用车辆。

正确

错误

4. 您只能更换经 BRP 认可的轮胎，这些轮胎可从授权的 Can-Am On-Road 经销商处获取。

正确

错误

5. 对乘客来说，保持警觉和清醒至关重要。

正确

错误

6. 说出六种可以降低受伤风险的防护装备。

1) _____

2) _____

3) _____

4) _____

5) _____

6) _____

7. 防护装备对于预防和减少伤害、保持舒适和抵御恶劣天气非常重要。

正确

错误

8. 下列哪项不是车辆的驾驶控制装置之一？

- a. 手把
- b. 扭油门
- c. 前制动杆

9. 您应该在白天打开近光灯，以增加能见度。

正确

错误

10. 通常情况下，您应该将车辆置于车道的中心。

正确

错误

11. 与典型的摩托车不同，你应该在转向的同时制动。

正确

错误

12. 在正常情况下，跟车距离至少应保持_____。

- a. 1 秒
- b. 2 秒
- c. 3 秒

13. 切勿将易燃液体（如汽油）放在车辆上或储物舱中，即使这些液体存放在经过批准的容器中也是如此。

正确

错误

14. 列出 5 种让其他司机提高注意力的方法。

- 1) _____
- 2) _____
- 3) _____
- 4) _____
- 5) _____

15. 在牵引力低于理想值的路面上制动时，应踩下制动踏板以帮助保持对车辆的控制。

正确

错误

16. 车辆的最大载重包括：操作员、乘客、货物和所有配件。

正确

错误

17. 该车辆可安全拖行拖车。

正确

错误

18. 当车辆配置允许时，乘客应牢牢抱住驾驶员。

正确

错误

19. 驾乘三轮车辆和驾乘汽车一样安全。

正确

错误

20. ABS 可以让您急刹车而不造成车轮抱死。

正确

错误

答案

1. 错误

要快速停车，只需踩下制动踏板。在车辆正在行驶时，切勿使用驻车制动器。

2. 错误

你应该在每次骑车前进行驾驶前检查。

3. 错误

如果存在冰、雪、泥泞或足够的水导致打滑，VSS 无法帮助您保持控制。因低温或在未铺砌的道路上行驶时而导致轮胎抓地力降低时，VSS 性能也可能会降低。

4. 正确

5. 正确

6. 1) 头盔

2) 眼部和面部防护装置

3) 长袖夹克

4) 手套

5) 长裤

6) 不漏趾的鞋，最好可以覆盖脚踝。

7. 正确

8. c. 前制动杆

本车辆没有前制动杆。

9. 错误

白天应使用远光灯。

10. 正确

11. 错误

如果需要的话，你可以在转弯的同时制动，但通常最好在转弯前制动。

12. b. 2 秒

在正常情况下，跟车距离至少应为两秒。

13. 正确

14. 1) 确保灯和反光条干净整洁。
2) 必要时使用远光灯。
3) 使用转向信号。
4) 减速前先闪制动灯。
5) 根据需要使用应急闪光灯。
6) 用警报器提醒别人您的存在。
7) 避免在盲区骑行。
8) 穿着颜色鲜艳和反光的衣服。

15. 错误

您应该踩住制动踏板，而不是加油门。本车装有 ABS 用于防止车轮抱死。

16. 正确

17. 错误

18. 错误

乘客应始终抓住扶手。

19. 错误

小汽车和卡车的结构可提供保护。此外，乘客可以通过系安全带来保护自己。您应了解，驾乘三轮车辆的风险高于驾乘汽车。受伤的风险更类似于摩托车。

20. 正确

关于车辆的安全信息

此车辆附带了包含重要安全信息的吊牌和标签。

任何驾驶此车辆的人员都应在驾驶前阅读并了解关于车辆的此信息。

注：
如果本手册和车辆有任何不符，车辆上的安全标签优先于本手册中的标签。

重要的驾驶前安全消息

每次车辆准备启动时，触摸屏显示屏上都会显示一条重要的安全信息。

请仔细阅读并理解该消息。

要查看整条消息，请用手指滚动屏幕。

按下右上角的 X 将关闭消息，但会返回到法律声明消息。

警告

这款 Can-Am On-road 产品属于特种车辆。它需要掌握特殊的开车技巧和知识。

了解该车辆有哪些地方与众不同。阅读《使用手册》，并观看安全视频（使用二维码链接或访问 Can-Am On-Road 网站）。完成培训课程（如适用）、练习，熟练运用各个控件并考取相应的驾照。

- 如果驾驶时超出这辆车的限制，车辆稳定系统 (VSS) 也无法防止您失控、翻倒或跌落。
- 切勿在冰上、雪地或野外驾驶本车辆。避开水坑和流水。
- 这类车辆可以在水上滑行，但在碎石地、泥地和沙地上会打滑。如果必须经过这类路况，请放慢速度。

请戴上头盔和骑行装备。

- 驾驶本类型的车辆，骑行者需要承担的风险比驾驶小汽车要高。
- 即使是熟练的操作员也可能被其他车辆撞倒或失去控制。
- 在撞车时，本车辆无法为您提供保护。

请将以下信息告知乘客：

- 务必抓稳手把并将脚放在脚蹬上。
- 注意看路。转弯时倾斜身体。为颠簸做好准备。

务必记住：

- 用脚踏板制动。
- 朝转弯方向行进；不要反向转向。
- 确保所有车轮都在车道中，始终在单车道内行驶，不要压线行驶。
- 执行驾驶前检查。

向后转动油门手柄（远离身体的方向）以启用起动机按钮。

吊牌

 **WARNING**

This Can-Am On-Road is a different type of vehicle - it requires special skills and knowledge. Learn how this product is different.

Read the operator's guide and watch the safety video using the QR code link or visit Can-Am On-Road web site.

Complete a training course (if available), **practice**, become proficient with the controls, and get a proper licence.

Refer to the Safety Card before riding.

**Always wear a helmet and riding gear.**

With this type of vehicle, riders are exposed to more road risks than in a car. Even skilled operators can be struck by other vehicles or lose control. This vehicle will not protect you in a crash.

Handling limits and road conditions

The Vehicle Stability System (VSS) cannot stop you from losing control, flipping over, or falling off if you exceed this vehicle's limits. Know the limits for different road conditions. Do not ride on ice, snow, or off road. Avoid puddles and running water. This type of vehicle can hydroplane on water and slip on gravel, dirt and sand covered roads. If you must go through these road conditions, slow down.

This hangtag may only be removed by the customer.

704909142

 **警告**

这款 Can-Am 公路机动车是一种与众不同的车辆 - 它需要掌握特殊的开车技巧和知识。了解该车辆有哪些地方与众不同。

通过二维码链接或访问 Can-Am 公路机动车网站，**阅读**《使用手册》并观看安全视频。**完成**培训课程（如适用）、**练习**，熟练运用各个控件并考取相应的驾照。骑行之前，**请查看安全卡片**。

**请始终穿戴头盔和骑行装备。**

驾驶本类型的车辆，骑行者需要承担的风险比驾驶小汽车要高。即使是熟练的操作员也可能被其他车辆撞倒或失去控制。在撞车时，本车辆无法为您提供保护。

操作限制和路况

如果驾驶时超出这辆车的限制，车辆稳定系统（VSS）也无法防止您失控、翻倒或跌落。了解不同路况的限制。切勿在冰上、雪地或野外驾驶本车辆。避免水坑和流水。这类车辆可以在水上滑行，但在碎石地、泥地和沙地上会打滑。如果必须经过这类路况，请放慢速度。

该吊牌只能由客户拆除。

安全标签

这些标签贴附在车辆上，用于确保操作者、乘客（2人）或旁观者的安全。

以下标签位于车辆上，应视为车辆的固定零件。若有丢失或损坏，可进行免费更换。请咨询经授权的 Can-Am On-Road 经销商。

注：
如果本手册和车辆有任何不符，车辆上的安全标签优先于本手册中的标签。

轮胎压力和最大载重

位于前储物舱内部

“S”和“T”型号



TIRE AND LOADING INFORMATION / 轮胎和载重信息



SEATING CAPACITY / 乘坐人数	TOTAL 总数	FRONT 前	REAR 后
2	2	1	1

The combined weight of occupants and cargo should never exceed 199 kg
乘客和货物的总重量不得超过 199 公斤

TIRE / 轮胎	SIZE / 尺寸	COLD TIRE PRESSURE / 冷胎压	RIM SIZE / 轮辋尺寸
FRONT / 前	165/55R15 M/C 55H	103 kPa / 15 psi	15 x 5 英寸
REAR / 后	225/50R15 M/C 76H	193 kPa / 28 psi	15 x 7 英寸
SPARE / 备胎	NONE / 无	NONE / 无	NONE / 无



F3 9910

Limited 型号



TIRE AND LOADING INFORMATION / 轮胎和载重信息



SEATING CAPACITY / 乘坐人数	TOTAL 总数	FRONT 前	REAR 后
2	2	1	1

The combined weight of occupants and cargo should never exceed 209 kg
乘客和货物的总重量不得超过 209 公斤

TIRE / 轮胎	SIZE / 尺寸	COLD TIRE PRESSURE / 冷胎压	RIM SIZE / 轮辋尺寸
FRONT / 前	165/55R15 M/C 55H	103 kPa / 15 psi	15 x 5 英寸
REAR / 后	225/50R15 M/C 76H	193 kPa / 28 psi	15 x 7 英寸
SPARE / 备胎	NONE / 无	NONE / 无	NONE / 无



F3 LTD 9911

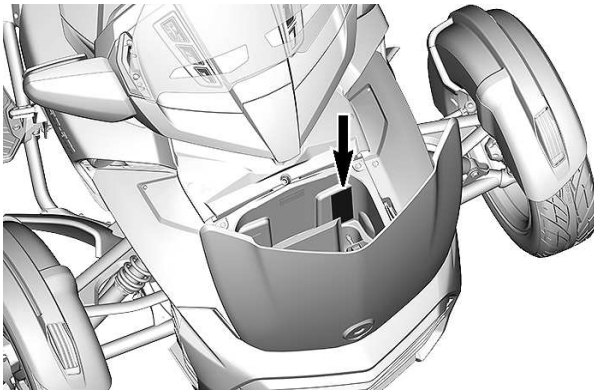

蓄电池 - 健康状态信息

位于前储物舱内部

第65号法案 警告

电瓶桩头，端子和相关附件含有铅和铅化合物，以及加利福尼亚州所公示的会导致癌症和生殖方面危害的化学物质。电瓶也含有加利福尼亚州公示的导致癌症的其他化学物质。**在操作之后请务必洗手。**

704908899

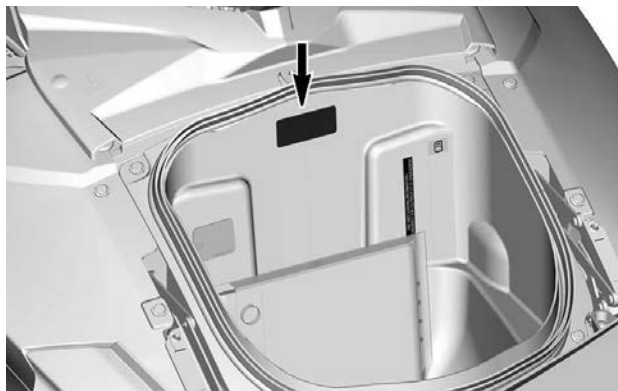

携带乘客

乘客座椅下方 - 图示为 Limited 型号

警告

为降低严重受伤或致命的风险。

- 切勿在没有配备侧面固定把手的情况下搭载乘客。
- 行驶期间，乘客应始终抓住把手。

704909140

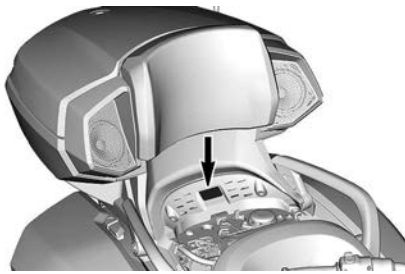

检查发动机机油液位

位于右侧检修盖下方

小心

发动机舱中的发动机油和某些部件可能非常热。
直接接触可能会烫伤皮肤。

检查发动机机油油位：

- 确保发动机达到工作温度。
- 有关程序请参阅《使用手册》。
- 骑行至少 15 km。
- Can-Am Spyder 必须停放在水平地面上。
- 让发动机怠速运行 10 分钟。
- 将发动机熄火。
- 在发动机熄火之后的 2 分钟内进行测量。
- 必须将机油尺完全旋入之后，再检查机油油位。
- 请使用 XPS 4 冲程 5W40 合成混合油或等效摩托车机油。

704909139

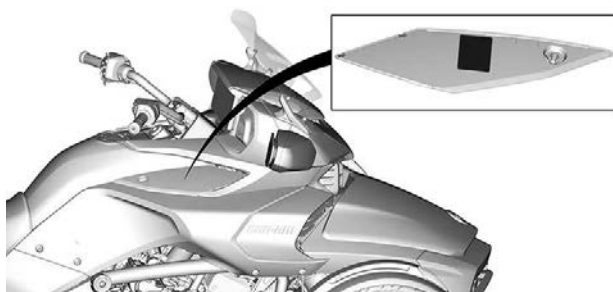

冷却液高温 - 切勿打开

位于前检修盖下方

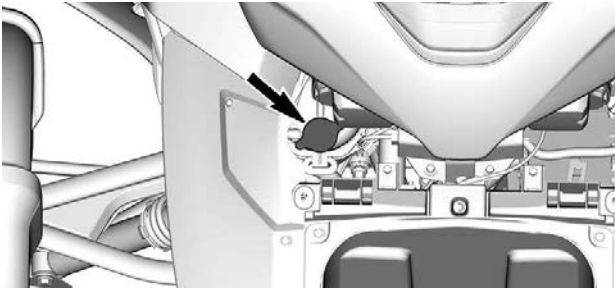
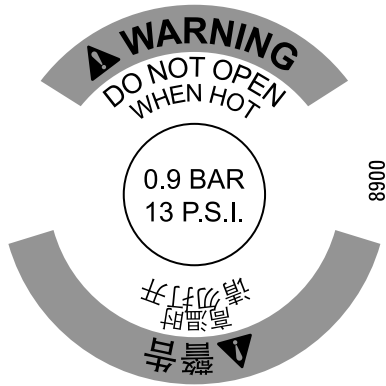

制动液 - 清洁并重新加注

位于右侧检修盖下方



拆卸前清洁加注口盖。
仅使用密封容器中的
DOT 4 制动液。

704909143

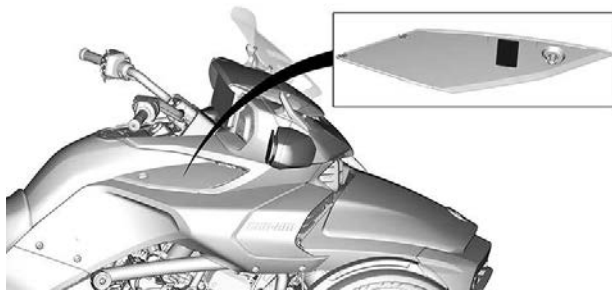

车辆清洁

位于前储物舱盖后部内侧

注意

—哑光面漆需要特别小心处理，以保护其外观。
请参阅《使用手册》

—PVD 镀铬车轮需要用温和肥皂水清洗。切勿抛光，切勿在 PVD 镀铬车轮上使用酸性或研磨性清洁剂。

—切勿使用碱性或酸性清洁剂、汽油或溶剂清洁挡风玻璃，以免挡风玻璃损坏。

请参阅《使用手册》。

专利：

www.brp.com/en/about-brp/patents.html

8979

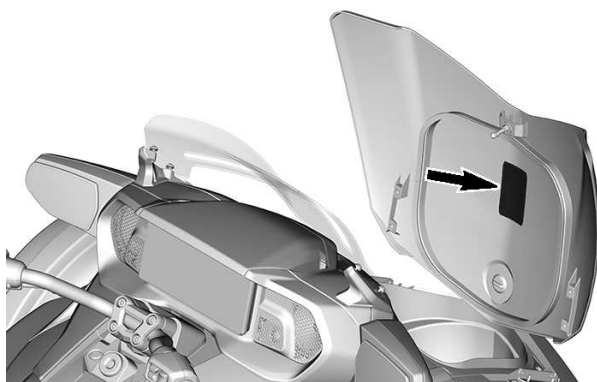

顶部储物箱载重

位于顶部储物箱盖后部内侧

 警告		9137
切勿过载:		
无顶架		
最大储物箱载重.....	9 kg	
配备顶架		
储物箱 + 顶架最大载重.....	6.8 kg	

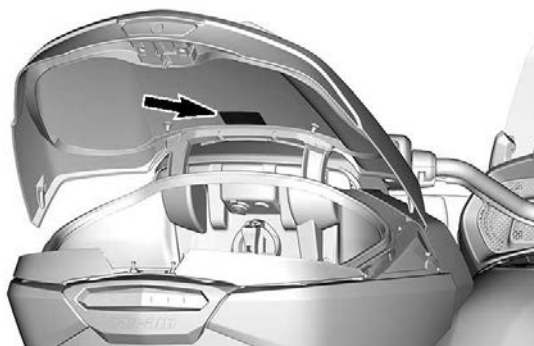

后悬架压力

位于乘客座椅下方 - T 和 Limited 型号

**警告**

最低压力 70 kPa / 10 Psi / 0.7 bar
 请勿超过推荐压力 (70 kPa / 10 Psi / 0.70 bar)

荷载		(乘客 + 货物) Kg/Lb				
		0	45/100	70/150	90/200	115/250
吨 磅	Kg/Lb	kPa/Psi/bar				
	70/150	105/15/1.05	240/35/2.40	380/55/3.80	415/60/4.15	515/75/5.15
	90/200	205/30/2.05	345/50/3.45	415/60/4.15	480/70/4.80	
	115/250	275/40/2.75	415/60/4.15	480/70/4.80		

704909144



侧储物箱载重

位于两侧储物箱盖后部内侧



警告

9136

切勿过载
6.8 kg
载重限制

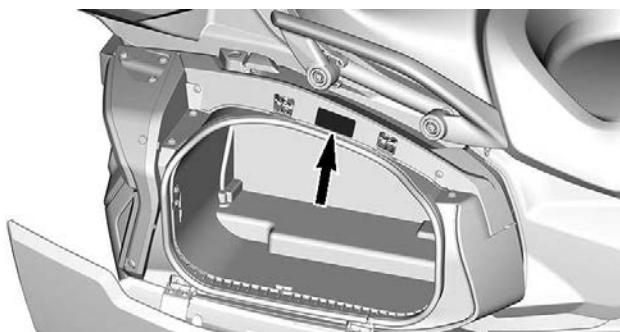

前储物舱载重

位于前储物舱内部



9136

切勿过载
6.8 kg
载重限制

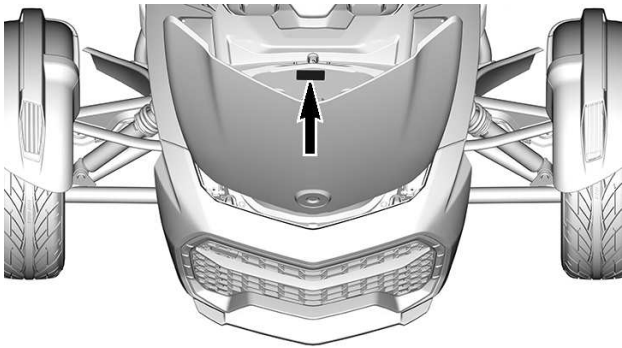

乘客座椅/单座椅罩固定系绳

位于乘客座椅或单座椅罩下方。

警告

零件脱离可能导致道路险情。
为避免发生道路险情的可能，
请务必将紧急熄火拉绳连接到盖住此储物箱的零件上。

9640

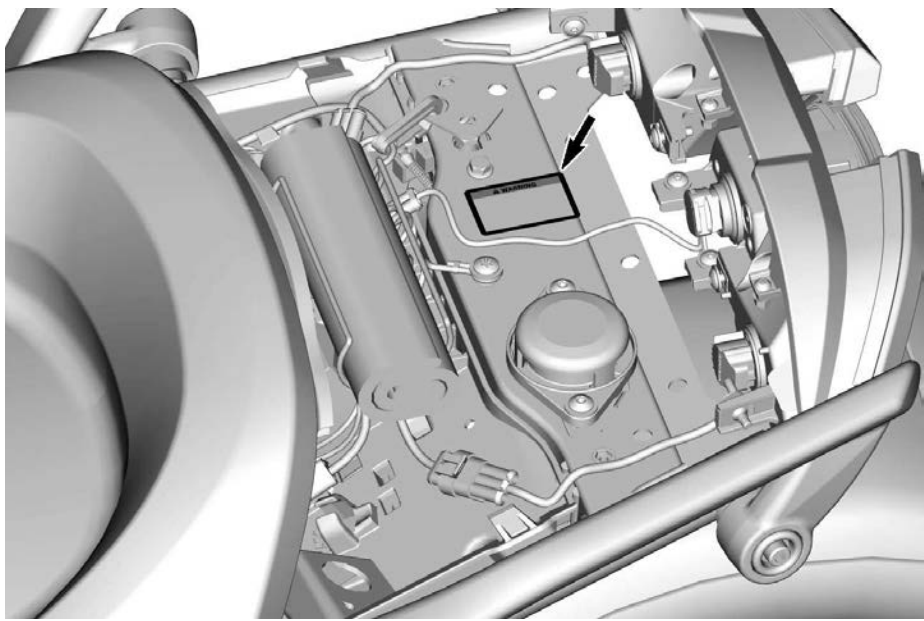

驾驶前检查

驾驶前检查清单

我们建议您对车辆进行年度安全检查。请联系授权的 BRP 的经销商以了解更多详细内容。尽管没有要求，但还是建议让经授权的 BRP On-Road 经销商执行车辆季前准备。每次联络经授权的 BRP 经销商，都是让经销商检查车辆是否在保修活动范围内的好机会。如果您了解到任何相关安全活动，我们也建议您联络经授权的 BRP On-Road 经销商。

务必将侧检修盖锁回原位。

警告

每次驾驶前执行驾驶前检查以检测任何在操作期间发生的潜在问题。驾驶前检查有助于您监控是否出现磨损及老化以防引起故障。修复您所发现的问题以降低故障或撞车风险。必要时，请咨询经授权的 Can-Am On-Road 经销商。

在起动车辆之前，检查以下各项：

项目	程序	
轮胎	检查有无损坏。检查充气程度和胎面磨损。请参阅保养程序。	
车轮和轮毂螺母	检查有无损坏。用手拧每个轮毂螺母，以确保它没有松动。确保后轮轴螺母已就位。	
驱动皮带	检查有无磨损、切口、穿孔和缺齿。验证对准。如需更多信息，请参阅保养程序	
泄漏	观察车辆下方有无任何泄漏。	
所有储物箱盖	拉动以检查其是否正确锁定。	
后视镜	清洁并调整：（请参阅设备中的后视镜。	
制动踏板	踩踏并确保感受到明显的阻力。松开后踏板必须完全复位。	
油门手柄	扭转几次。确保它可自由地操作且松开后返回怠速位置。	
换档杆	确保换档杆可正常前后扳动，且松开后可回到中央位置。	
重量	确保车辆总载重（包括驾驶员、乘客、货物以及附加配件）不超过轮胎压力和最大载重标签中所标注的推荐载重。	
空气悬架 (T 型号)	检查充气程度，请参阅基本程序。	

将点火钥匙转至 ON 位置：

项目	程序	✓
多功能仪表	检查仪表、指示灯、消息和燃油液位	
灯	检查前大灯、尾灯、制动灯、转向信号灯和危险警告灯的工作情况。	
喇叭	检查运作。	
方向把	起动发动机并检查方向把是否能自由工作。	
发动机熄火开关	检查发动机停止开关是否能正常工作。	
驻车制动器	起动发动机，松开驻车制动器，并确保多功能仪表上的驻车制动器指示灯熄灭。	
制动	缓慢向前行驶一小段距离，然后踩下制动踏板进行测试。	

此页特意留空

保养

保养时间表

保养对于车辆保持安全运行状态来说非常重要。

应按照保养时间表对车辆进行保养。

正确保养是车主的责任。除了其他方面，如果物主或操作者因保养或使用不当而导致故障，则可拒绝保修索赔。

请根据保养时间表进行保养并执行定期检查。就算已经根据保养时间表执行了保养，仍需进行驾驶前检查。

警告

如果不能按照保养时间表和程序维修车辆，则会导致其不能安全运行。

EPA 法规 - 加拿大与美国交通工具

物主选择的修理厂或人员可维修、更换或修理排放控制装置和系统。这些指导说明不要求使用 BRP 或经授权的 Can-Am On-Road 经销商提供的部件或服务。

尽管经授权的 Can-Am On-Road 经销商具备深厚的技术知识和维修车辆所需的工具，但是，与排放相关的保修并不要求使用经授权的 Can-Am On-Road 经销商或其他与 BRP 有商业关系的机构。

正确保养是车主的责任。除了其他方面，如果物主或操作者因保养或使用不当而导致故障，则可拒绝保修索赔。

对于与排放相关的保修索赔，BRP 指定由经授权的 Can-Am On-Road 经销商执行排放相关零件的诊断和修理。有关详细信息，请参阅包含于保修部分中的 *US EPA 排放性能保证*。

您必须遵循本手册的燃油加注章节中有关燃油要求的指导说明。虽然现在很容易获得乙醇含量超过十个体积分比的汽油，但是，US EPA 发布了乙醇含量超过 10 vol% 的汽油的使用禁令，此禁令也适用于该车辆。在该发动机上使用乙醇含量超过 10 vol% 的汽油可能会损坏排放控制系统。

严重多尘或潮湿条件 - 空气滤清器保养指南

发动机空气滤清器和 CVT 空气滤清器的保养应根据骑行条件进行调整。

在干沙、泥土、砾石或具有高粉尘或颗粒分散的类似条件下行驶时，必须增加空气滤清器的保养频率。此外，经常在雨天和高交通量下驾驶会增加空气过滤器捕获的空气颗粒。

在这些条件下组队行驶则更需要增加空气滤清器保养频率。

磨合检查

建议在首次达到 5 000 km 时，由获授权的 Can-Am On-Road 经销商、维修厂或您自己选择的人员对车辆进行检查。这次保养非常重要，不容忽视。

注：此检查的费用需要车主自行承担。

我们建议，在获授权的 Can-Am On-Road 经销商、维修厂或您自己选择的人员执行首次检查后，由相应人员在首次检查栏位上签名。

 检查日期

 获授权的 Can-Am On-Road 经销商、维修厂或工作人员的签名

 获授权的 Can-Am On-Road 经销商、维修厂或工作人员的名称

保养时间表

确保以表格中所示的建议时间间隔执行适当的保养。

保养周期表中说明了需要执行的项目，通常基于以下两个标准，以先到者为准：

- 日历时间
- 里程表读数。

您的驾驶习惯决定了应采用哪种标准。例如：

- 每天使用车辆或每个周末长时间驾驶车辆的人，很可能会根据里程表读数来确定保养的频率。
- 一年中很少使用车辆或仅在少数情况下才会使用车辆的人（度假，每隔几个周末进行一次短途旅行），很可能会按照日历时间来确定保养频率。

重要信息：下表显示了前 2 年的适当保养应用。后续年份请交替重复相同的方式。

保养概述		
日历年	里程表	正常工作
-	5 000 km	磨合
1	15 000 km	A
-	超过 15 000 km	A 和 B

常规保养	磨合	A	B
A = 调整 C = 清洁 I = 检查 L = 润滑 R = 更换 T = 扭矩调节	5 000 km	1 年 或 15 000 km	首年后 或 30 000 或 45 000 km
空气供给			
发动机空气滤清器		R	
		多尘或潮湿条件： R 每 15 000 km，与日历时间无关	
发动机空气滤清器外壳		C	
		多尘或潮湿条件： C 每 15 000 km，与日历时间无关	
发动机			
发动机油位	I 每 1 500 km，与日历时间无关		
发动机油和机油滤清器	R	R	
发动机密封件和密封垫		I	
液压控制模块 (HCM) 机油滤清器		R 每 45 000 km，与日历时间无关	
火花塞		R 每 5 年或 45 000 km	
排气			
滤罐通气预滤清器 (CARB 和 EVAP 型号)		R 每 45 000 km，与日历时间无关	
冷却			
发动机冷却组件 (冷却液浓度、冷却液液位、软管状况、卡箍、泄漏)	I、A	I、A	
散热器		C	
冷却液		R 每 5 年或 50 000 km	
排气			
排气锁紧圈		I、T	

常规保养	磨合	A	B
A = 调整 C = 清洁 I = 检查 L = 润滑 R = 更换 T = 扭矩调节	5 000 km	1 年 或 15 000 km	首年后 或 30 000 或 45 000 km
排气组件 (垫片、管道、消声器状况、泄漏)		I	
燃油供给			
燃油部件和功能 (燃油软管、管箍、燃油蒸发管路和破罐、泄漏)		I	
直列式燃油滤清器		R 每 5 年或 45 000 km	
制动			
制动部件和功能	I	I	
制动液		R 每 2 年，与里程表无关	
驱动			
检查驱动皮带的定位 (由经授权的 Can-Am On-Road 经销商执行)		I、A	
检查驱动皮带的情况及其张力 (由经授权的 Can-Am On-Road 经销商执行)	I、A	I、A	
驱动部件和功能	I	I	
轮胎		I、A	
轮毂螺帽	T	T	
后轮轴螺母 (由经授权的 Can-Am On-Road 经销商执行)	T	T	
电气			
蓄电池接头和状况		I	
模块和对应软件更新		I	
控制开关和灯光的操作	I	I	
方向把			
方向把部件和功能		I	
控件			
油门操作		I	
车身和车架			

常规保养	磨合	A	B
A = 调整 C = 清洁 I = 检查 L = 润滑 R = 更换 T = 扭矩调节	5 000 km	1 年 或 15 000 km	首年后 或 30 000 或 45 000 km
车身板件和五金件	I、T	I、T	
枢轴、门锁、铰链和钥匙筒	长	长	
悬架			
悬架部件和功能		I 每 5 年或 45 000 km	

Maintenance Records

Send photocopy of maintenance record to BRP if needed.

Pre-delivery	
Serial number: _____ Mileage / km: _____ Hours: _____ Date: _____ Dealer no: _____ Notes: _____ _____ _____	Signature/Print: _____
Refer to vehicle Pre-Delivery Bulletin for detailed installation procedures	

FIRST inspection	
Mileage / km: _____ Hours: _____ Date: _____ Dealer no: _____ Notes: _____ _____ _____	Signature/Print: _____
For maintenance schedule refer to Maintenance Information section of this operator's guide	

Service

Mileage / km:

Hours:

Date:

Dealer no:

Notes:

Signature/Print:

For maintenance schedule refer to Maintenance Information section of this operator's guide

Service

Mileage / km:

Hours:

Date:

Dealer no:

Notes:

Signature/Print:

For maintenance schedule refer to Maintenance Information section of this operator's guide

Service

Mileage / km:

Hours:

Date:

Dealer no:

Notes:

Signature/Print:

For maintenance schedule refer to Maintenance Information section of this operator's guide

Service	
Mileage / km: _____ Hours: _____ Date: _____ Dealer no: _____ Notes: _____ _____	Signature/Print:
For maintenance schedule refer to Maintenance Information section of this operator's guide	

Service	
Mileage / km: _____ Hours: _____ Date: _____ Dealer no: _____ Notes: _____ _____	Signature/Print:
For maintenance schedule refer to Maintenance Information section of this operator's guide	

Service	
Mileage / km: _____ Hours: _____ Date: _____ Dealer no: _____ Notes: _____ _____	Signature/Print:
For maintenance schedule refer to Maintenance Information section of this operator's guide	

Service

Mileage / km:

Hours:

Date:

Dealer no:

Notes:

Signature/Print:

For maintenance schedule refer to Maintenance Information section of this operator's guide

Service

Mileage / km:

Hours:

Date:

Dealer no:

Notes:

Signature/Print:

For maintenance schedule refer to Maintenance Information section of this operator's guide

Service

Mileage / km:

Hours:

Date:

Dealer no:

Notes:

Signature/Print:

For maintenance schedule refer to Maintenance Information section of this operator's guide

Service	
Mileage / km: _____ Hours: _____ Date: _____ Dealer no: _____ Notes: _____ _____	Signature/Print:
For maintenance schedule refer to Maintenance Information section of this operator's guide	

Service	
Mileage / km: _____ Hours: _____ Date: _____ Dealer no: _____ Notes: _____ _____	Signature/Print:
For maintenance schedule refer to Maintenance Information section of this operator's guide	

Service	
Mileage / km: _____ Hours: _____ Date: _____ Dealer no: _____ Notes: _____ _____	Signature/Print:
For maintenance schedule refer to Maintenance Information section of this operator's guide	

保养程序

本章节包含基本保养程序说明。

由于一些保养程序很复杂，因此需要良好的机械技术。

部分程序必须由经授权的 Can-Am On-Road 经销商、修理厂或您自己所选的人员进行。

如果您无法轻松自如地完成这些程序，请立即联系授权 Can-Am On-road 经销商、您自己选择的修理厂或人员。

警告

执行保养时，请关闭发动机并遵循这些保养程序。如果未能正确遵循保养程序，则您会因热零件、运转零件、电力、化学制品而受到伤害或其他危害。

发动机油

推荐的发动机油

Rotax® 发动机的开发和验证都以使用 XPS® 机油为前提。

BRP 建议始终使用其 XPS 发动机油或同等产品。

使用不适合发动机的机油造成的损坏不在 BRP 有限保修范围内。

XPS 推荐的发动机油

5W40 合成混合机油

如果没有推荐的 XPS 发动机油：

- 使用符合或超过以下润滑剂工业规格的 4 冲程 SAE 合成机油或合成混合油。
- 务必检查机油容器上的 API 维修标签证明，标签上必须至少包含以上标准之一。
 - API 维修类别 SN，或
 - JASO MA2

检查机油液位

备注

运行机油液位不正确的发动机会导致发动机严重损坏。为了获得准确的发动机油液位读数，请遵循此程序。

为执行发动机机油液位验证，发动机必须处于正常工作温度。

备注

在冷发动机上调节油位可能会导致溢出。

1. 行驶至少 15 km。
2. 将车辆停放在水平表面上，并合上驻车制动器。
3. 让发动机怠速运转至少 10 分钟。

警告

废气中包含有毒的一氧化碳，在密封或通风不良的区域可能会快速累积。如果吸入，可能会导致严重损伤甚至死亡。仅在通风良好的非密闭区域中运行发动机。

备注

在冷发动机上调节油位可能会导致溢出。

4. 停止发动机。

注：
发动机油位验证必须在发动机停转后 2 分钟内执行。

5. 拆下右侧检修盖。请参阅车身面板。
6. 拧松并拆下机油尺。

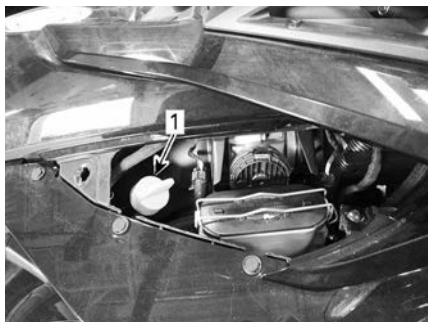

典型示例

1. 机油尺
7. 擦拭机油尺。
8. 重新插入机油尺并将其完全拧紧。
9. 再次拧松并拆卸机油尺。
10. 检查机油尺上检查发动机机油液位。其应当靠近或等于上标记。

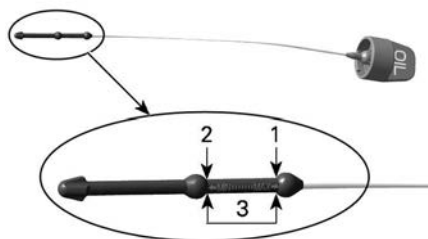

1. MAX
2. MIN (最低)
3. 工作范围, 500 ml

油位在下限 (MIN) 和上限 (MAX) 标记之间：

1. 请勿添加机油。
2. 正确插入并拧紧机油尺。
3. 装回右侧检修盖。

机油液位低于 MIN 下限标记的调整方式：

1. 加注大约 500 ml 的推荐机油。

注：

“MIN” (下限) 和“MAX” (上限) 标记之间的机油量为 500 ml。

2. 重新起动发动机，使其怠速运转 10 分钟。

警告

废气中包含有毒的一氧化碳，在密封或通风不良的区域可能会快速累积。如果吸入，可能会导致严重损伤甚至死亡。仅在通风良好的非密闭区域中运行发动机。

备注

在冷发动机上调节油位可能会导致溢出。

3. 将发动机熄火。
4. 再次检查油位。

注：

发动机油位验证必须在发动机停转后 2 分钟内执行。

5. 重复上述步骤，直到机油液位达到机油尺上的下限标记和上限标记之间。不要加得过满。
6. 正确插入并拧紧机油尺。
7. 装回右侧检修盖。

更换发动机油和机油滤清器

1. 更换齿轮箱油之前，确保将车辆停放在水平面上。

备注

发动机油和发动机油滤清器必须同时更换。机油更换应在热发动机上执行。

注意

发动机油温度可能非常高。

2. 拆除以下右侧车身板件，请参阅车身：
 - 横向检修盖
 - 侧板
3. 清洁油底壳盖下方排放塞周围的区域。
4. 在油底壳盖下放一个合适的排放盘。
5. 取下排放塞，丢弃密封垫圈和 O 型圈。

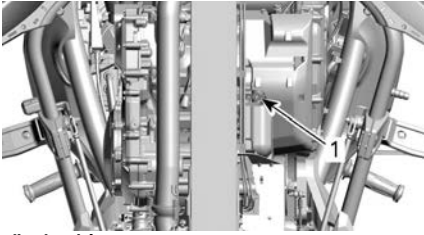

典型示例

1. 排放塞
6. 拔出机油尺。
7. 留出足够的时间以使机油完全排放。
8. 清洁离合器盖中的磁性排放塞周围的区域。
9. 在离合器盖下放一个合适的排放盘。
10. 取下磁性排放塞，丢弃密封圈。

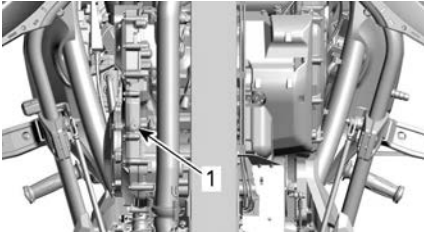

典型示例

1. 磁性排放塞
11. 拆下机油滤清器盖，丢弃其 O 型圈。
12. 拆下并丢弃机油滤清器。

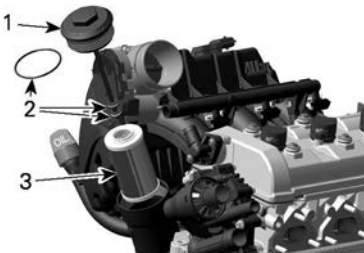

1. 机油滤清器盖
2. O 型圈
3. 机油滤清器
13. 留出足够的时间以使机油从离合器盖完全排放。

14. 检查机油滤清器腔中是否有灰尘或污垢，并根据需要清洁。
15. 清洁磁性排放塞上的磁体。
16. 使用新的密封垫圈和 O 型圈并安装两个排放塞。

备注

切勿重复使用排放塞密封垫圈和 O 型圈。务必将其更换为新件。

17. 将排放塞紧固至规定扭矩。

紧固扭矩	
排放塞 (油底壳盖)	28 ± 2 Nm

紧固扭矩	
磁性排放塞 (离合器盖)	20 ± 2 Nm

18. 插入新的发动机机油滤清器。
19. 在机油滤清器盖上安装新 O 型圈。
20. 安装机油滤清器盖并拧紧至规定值。

紧固扭矩	
机油滤清器盖	25 ± 3 Nm

21. 向机油箱加注适量的推荐发动机油。
22. 重新插入机油尺，将其完全拧紧。
23. 检查机油位。请参阅本章节中的发动机机油液位验证。

备注

确保机油压力警告灯在发动机启动后 5 秒内熄灭。如果机油压力警告灯保持亮起状态超过 5 秒，请将发动机熄火并复查机油油位。

24. 确保发动机油滤清器盖、磁性排放塞 (离合器盖) 和排放塞 (油底壳盖) 无泄漏。
25. 装回拆下的所有车身面板。
26. 按照当地环境法规处理用过的机油。

空气滤清器

拆卸空气滤清器

1. 拆卸左侧检修盖，必要时请参见设备中的车身板件。
2. 拆下固定空气滤清器盖的螺钉。

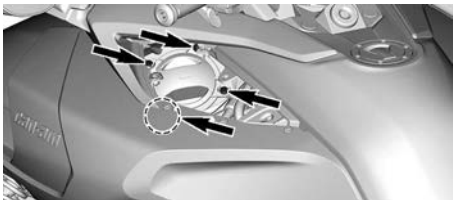

典型示例

3. 在 T 和 Limited 车型上，拆下塑料铆钉并将电气线束移到一边。

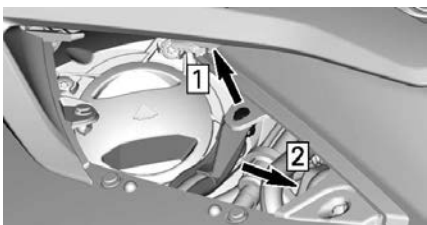

T 和 LIMITED 型号

1. 拆卸塑料铆钉
2. 更换电气线束

4. 拆下空气滤清器。

备注

缓慢地拆下空气滤清器，以防止灰尘和碎屑落入进气消音器的洁净区域（穿过空气滤清器）。

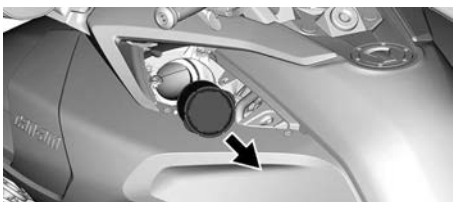

典型示例 - 从进气消音器上拆下空气滤清器。

检查空气滤清器

检查空气滤清器的洁净度以及有无损坏。

备注

不建议对纸型滤清器吹入压缩空气。这可能会损坏纸纤维，降低其在多尘环境中使用时的过滤能力。

备注

切勿使用任何清洁溶液清洗纸滤器。

备注

检查进气消音器，除去任何灰尘或碎屑，小心不要将任何异物吹进或落入发动机进气管的洁净区域（穿过空气滤清器）。

备注

除去可能落入或进入进气消音器洁净侧（穿过空气滤清器）的任何灰尘或碎屑。清洁时应将灰尘吸出，而不是将其吹入内部。

必要时根据推荐的保养时间表和特殊用途（尤其是在多尘环境中）更换空气滤清器。

安装空气滤清器

1. 确保限制空气滤清器的环平坦，且在装上空气滤清器之前适当定位。
2. 确保空气滤清器按正确的方向定位。

注：

滤清器上有一个特殊区域，用于记下安装新滤清器的日期和里程。

3. 将空气滤清器盖放置在进气消音器上。
4. 以星形顺序拧紧螺钉。

紧固扭矩	
空气滤清器盖 螺钉	3 ± 0.5 N·m

5. 在 T 和 Limited 车型上，重新定位电气线束并安装塑料铆钉。

发动机冷却液

推荐的发动机冷却液

备注

务必使用专用于铝制内燃机的、含缓蚀剂的乙二醇防冻液。

为了防止防冻液变质，务必使用相同品牌和等级的防冻液。切勿混用不同品牌或等级的防冻液，除非已彻底冲洗冷却系统并重新加注冷却液。

XPS 推荐的冷却液

超长使用寿命的预混合冷却液

如果没有推荐的 XPS 用品

使用专门为铝制内燃机配制的超长使用寿命的低硅乙二醇预混合冷却液 (50%-50%)。

检查发动机冷却液液位

在发动机冷却时，按以下步骤检查冷却液液位：

1. 将车辆停放在坚固的水平表面上。
2. 打开前储物箱。
3. 拆下前检修盖，请参阅车身。
4. 在右侧检查冷却液液位。冷却液必须略高于 COLD. 液位标记。

注：
如果发动机处于高温状态，冷却液液位必须可见且不超过 HOT. 液位标记。

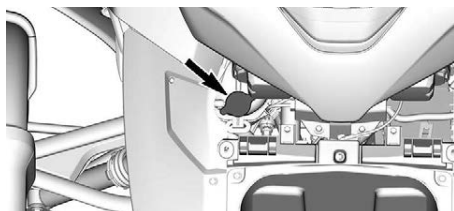

5. 如果需要，添加冷却液，直到储液罐中的冷却液略高于 COLD 液位标记。使用漏斗以避免溢出。

不要加得过满。

6. 一旦冷却液开始出现在管中，就停止添加冷却液。

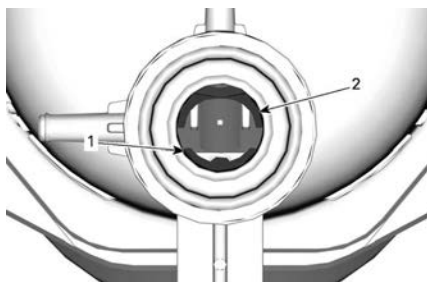

1. COLD 冷却液液位参考线
2. HOT 冷却液液位参考线

7. 装回检修盖。

注：
冷却系统需要频繁加注冷却液，表示出现泄漏或发动机出现问题。请咨询经授权的 Can-Am On-Road 经销商。

散热器风扇

1. 清除格栅上的所有碎屑。

备注

不要用压力清洗器进行清洁，否则会损坏散热器的散热片。只能用压缩空气从后侧清洁（从后侧向前侧吹气）。

2. 要检修散热器，请拆下固定前格栅的螺钉。



前格栅螺钉

3. 拉出前格栅以将其拆下。



蓄电池

蓄电池的位置

蓄电池位于前储物舱中。若要接近蓄电池，打开前储物箱盖。

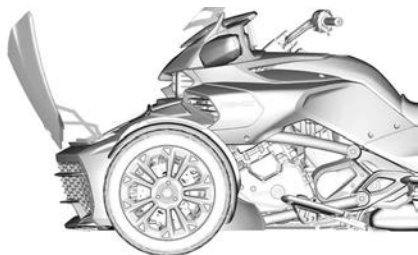

典型示例 - 已打开的前储物格

拆下储物框。

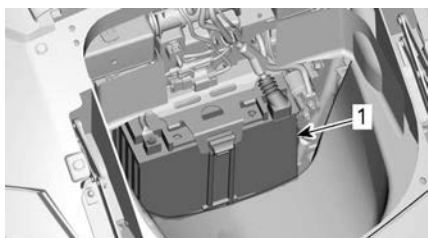

1. 蓄电池

为蓄电池充电

本车配备的是免维护型蓄电池，不需要添加水来调节电解液液面。如果至少一个月没有用过本车辆，则可能需要对蓄电池充电。

务必由经授权的 Can-Am On-Road 经销商更换蓄电池。

警告

切勿使用传统的铅酸蓄电池。酸液可能会通过传统铅酸蓄电池的蓄电池通风口泄漏。如果蓄电池外壳破裂或损坏，酸液也可能泄漏，从而导致严重烧伤。

蓄电池安装在车辆上时可以充电。

可使用标准蓄电池充电器。如果蓄电池没电，可以使用汽车蓄电池进行跨接启动（请参阅路边维修章节）。

对于家庭充电，可以使用“涓流”充电器来缓慢充电。这种充电器可以长时间保持连接而不会损坏蓄电池。务必遵循充电器说明书中建议的充电时间。

备注

请按照随蓄电池充电器提供的说明书进行操作。充电不当会损坏蓄电池。

要对蓄电池充电，请按以下步骤操作：

1. 打开前储物箱。
2. 拆下储物框，请参阅车身板件。
3. 首先将红色 (+) 导线连接到对应的端子。

备注

务必先连接红色 (+) 电缆，以免损坏车辆的电气系统。

4. 然后将黑色 (-) 导线连接到对应的端子。

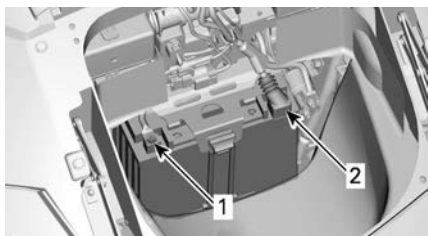

1. 黑色 (-) 端子
2. 红色 (+) 端子

5. 启动蓄电池充电器。充电时间取决于充电速率。

蓄电池充满电之后：

6. 首先断开黑色 (-) 导线。

备注

务必先断开黑色 (-) 电缆，以免损坏车辆的电气系统。

7. 然后断开红色 (+) 导线。
8. 把储物篮放回，并关闭前储物舱。

驱动皮带

每次行驶前，目视检查安全带定位和状况。

皮带定位和偏转调整应始终由经授权的 Can-Am On-Road 经销商根据保养计划执行。

驱动皮带定位

如果皮带超出链轮的外缘，请尽快让经授权的 Can-Am On-Road 经销商正确定位皮带。

注：
皮带不得接触前链轮的法兰。

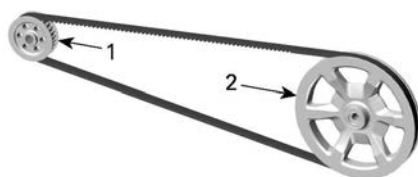

典型示例

1. 前扣链齿轮
2. 后扣链齿轮

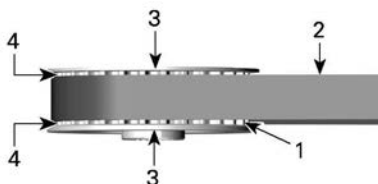

典型示例 - 前链轮

1. 前链轮轮齿
2. 皮带
3. 链轮法兰
4. 法兰和皮带之间的间隙

驱动皮带磨损

在车辆处于空档、发动机关闭时，在有足够空间的水平地面上检查传动带，您必须向前或向后翻转车辆才能看到传动带的全长。

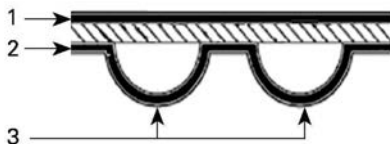







驱动皮带表面

1. 外表面
2. 齿牙侧表面
3. 轮齿

检查是否存在下列情况：

磨损情况	所需措施
情况良好 	无

磨损情况	所需措施
极细裂纹 	监控情况
轻微剥落 	监控情况
开口裂纹 	更换皮带
钩状磨损 	更换皮带
缺齿 	更换皮带
皮带织物磨掉，露出内部组件 	更换皮带
石子损伤 	更换皮带

注：
极细裂纹无需更换皮带，但是必须密切监控 - 它们可能会发展成开口裂纹或缺齿，需要更换皮带。皮带中心的损坏只是代表未来最终需要更换皮带，但当裂纹扩展到皮带边缘时，皮带断裂就可能随时发生。

更换驱动皮带时，还应更换扣链齿轮以延长新驱动皮带的寿命。

驱动皮带张力

在行驶过程中，如果您感觉到皮带有振动或噪音，或者皮带跳过链轮齿，请由经授权的 Can-Am On-Road 经销商尽快调整皮带张力。在磨合期（首个 1 000 km）要格外注意。

车轮和轮胎

警告

轮胎并非推荐的类型、损坏、磨损到低于最低胎面磨损极限指示器或不适当充气，可能导致失控。在磨合期结束之前，新的轮胎不会以其最大效率运作。制动、转向和 VSS 性能可能有所降低，因此请格外小心。轮胎需要行驶约 300 km 并经常刹车才能磨合。对于不经常刹车的驾驶情况，请留出额外的时间来磨合轮胎。

此轮胎是专为此车辆而设计。请仅使用 BRP 推荐的子午线轮胎，这些轮胎只能通过经授权的 Can-Am On-Road 经销商订购。

拆卸或更换后轮胎时，请执行以下操作：

- 检查并清洁后链轮轴承。如果受损或破损，请更换。
- 检查并清洁后轴轴承。如果受损或破损，请更换。
- 更换并润滑后轴的轴承密封件。
- 更换并润滑后轴的 O 型圈。
- 检查并清洁后轴磨损的轴套。如果受损或破损，请更换。

拆卸或更换后轮时，请执行以下操作：

- 更换后轮螺帽。
- 更换并润滑后轴的轴承密封件。
- 更换并润滑后轴的 O 型圈。
- 检查橡胶减振器的状况。如果受损或破损，请更换。

轮胎压力

使用推荐的冷充气压力以获得最佳轮胎性能和耐磨性。充气不足或过度充气可能导致胎面磨损图案不均匀。

推荐的轮胎充气压力位于右侧检修盖内的轮胎标签上。

当天气温度发生变化时，轮胎充气压力也会发生变化。天气温度每将下降 6 °C，可导致相应的充气压力下降 7 kPa。经常检查轮胎压力并将其调整到适当的压力。

注：
左右两侧轮胎之间的压力差不得超过 3.4 kPa。

轮胎损坏

检查所有轮胎是否存在：

- 切口、裂缝和裂纹。
- 轮胎侧面或胎面凸起或隆起。
- 轮胎侧面或胎面有钉子或其他异物。
- 因轮辋不合适或轮胎气门故障而导致漏气（嘶嘶声）。

如果发生上述任何情况，请由授权的 Can-Am On-Road 经销商尽快修理或更换轮胎。

胎面磨损

使用胎面磨损指示器（胎面底部模制的硬橡胶条；下图中的 1）检查最小胎面深度。在轮胎胎面的以下三个位置进行检查：

- 外边缘
- 居中
- 内边缘。

在磨损到最小胎纹深度的胎面上将会出现胎面磨损标志。当胎面上出现至少一个胎面磨损指示器时，应由经授权的 Can-Am On-Road 经销商尽快更换轮胎。

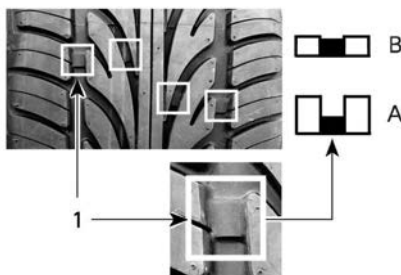

胎面磨损

1. 胎面磨损指示器

- A. 正常胎纹深度
- B. 最小胎纹深度，更换轮胎

看到轮胎上的胎纹不均匀是正常现象，它取决于驾车方法和路况。前轮胎外边缘或内边缘和后轮胎中央胎面磨损不均匀的情况，取决于车辆行驶是平稳还是猛烈。

轮胎换位

当胎面深度达到 4 mm 时，对前轮胎进行换位。这将可使轮胎寿命最大化。

警告

轮胎设计为只能沿一个方向旋转。切勿调换左前轮和右前轮。轮胎必须从车轮上取下以进行轮胎换位。如果轮胎安装在错误的一侧，将会降低附着摩擦，并可能导致失控。

注意

尝试旋转前轮时切勿固定前轮辐条，那样手指可能会被车轮和制动钳夹住。

轮胎登记表

如果发生轮胎召回，我们只能联系拥有其姓名和地址的客户。作为车辆制造商，BRP 会保留与车辆识别号 (VIN)（请参阅车辆识别号）相关的轮胎识别号 (TIN) 和当前车主信息记录。

如果您更换了车辆上的任何轮胎，必须填写“轮胎登记表”并将其发送给轮胎

制造商消费者服务团队。“轮胎登记表”可向经授权的 Can-Am On-Road 经销商索取。

刹车

警告

在磨合期结束之前，新的制动器不会以其最大效率运作。制动性能可能有所降低，因此请格外小心。制动器需要行驶约 300 km 并经常刹车才能磨合。对于不经常刹车的驾驶情况，请留出额外的时间来磨合轮胎。

验证制动液液位

仅使用密封容器中的 DOT 4 制动液。

按照以下说明检查制动器液位：

1. 将车辆停放在坚固的水平表面上。
2. 在右侧，拆下侧面维修盖和侧面板。请参阅车身面板。
3. 检查储液罐中的制动器液位：他们都应高于 MIN. 标记。

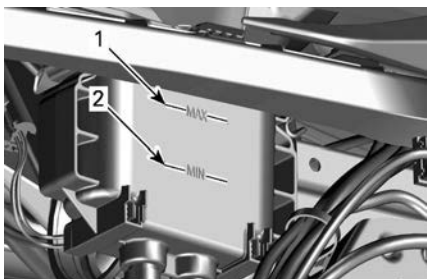

1. 制动液 MAX 液位标记
2. 制动液 MIN 液位标记
4. 视需要添加制动液。请参阅添加制动液。

注意

制动液液位低则表示出现泄漏或制动片磨损。请咨询经授权的 Can-Am On-Road 经销商。

添加制动液

1. 清洁并取下加注口盖。

警告

拆卸前清洁加注口盖。仅使用密封容器中的 DOT 4 制动液。

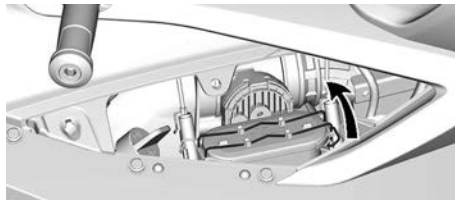

2. 添加液体直到达到 MAX 液位。

注：

更换制动片可提升制动液液位。如果在位于 MAX 液位时更换，制动液可能会溢出。

备注

制动液会损坏喷漆表面或塑料零件。将溢出物擦拭干净。

3. 装回加油盖并锁入到位。
4. 将侧面板和侧面检修盖装回原位。

检查制动系统

前制动器和后制动器为液压盘式。这些制动器具有自我调节能力，不需要调节。

制动踏板也无需调节。

要让制动器保持良好的状况，请根据保养计划检查以下各项：

- 整个制动系统有无液体泄漏
- 制动踏板有没有海绵一样的感觉
- 制动盘是否过度磨损以及表面状况
- 制动片是否磨损、损坏或松动。

如果制动系统有任何问题，请咨询经授权的 Can-Am On-Road 经销商。

大灯

检查前大灯瞄准度

1. 验证轮胎已正确充气。请参看轮胎压力和最大载重标签。

- 将车辆放置在测试表面前方 10 米的位置，如图所示。确保车辆停在水平地面上。

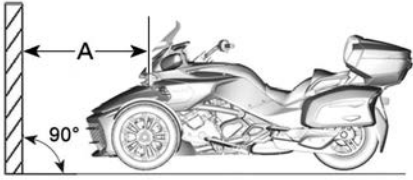

典型示例

A. 10 米

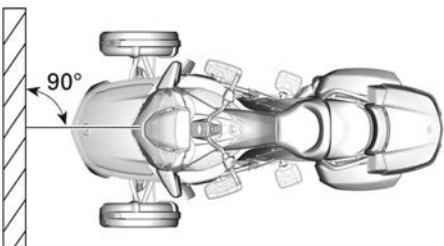

典型示例

- 按下面的要求，在测试表面上划 4 条与地面平行的线：

测试表面上的线条	
A 线	677 mm
B 线	627 mm
C 线	565 mm
D 线	515 mm

- 让驾驶员坐在驾驶员座椅上。
- 选择远光灯。
- 当大灯照射范围的焦点（最亮的点）在上部标记之间时，对光正确。

所有型号

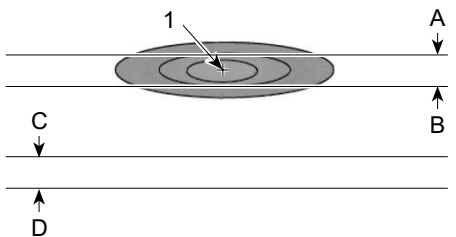

典型示例 - 测试表面上映照的前大灯光圈 - 远光灯

- 焦点

- A. 地面上方 677 mm
- B. 地面上方 627 mm
- C. 地面上方 565 mm
- D. 地面上方 515 mm

- 选择近光灯。
- 当大灯照射范围的焦点（最亮的点）在下部标记之间时，对光正确。

加拿大/美国

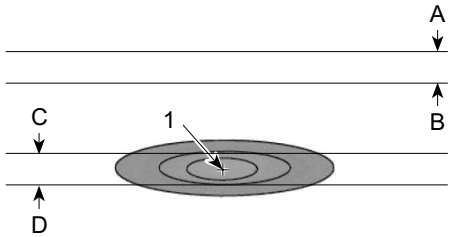

典型示例 - 测试表面上映照的前大灯光圈 - 近光灯

- 焦点

- A. 地面上方 677 mm
- B. 地面上方 627 mm
- C. 地面上方 565 mm
- D. 地面上方 515 mm

除加拿大/美国之外的所有国家/地区

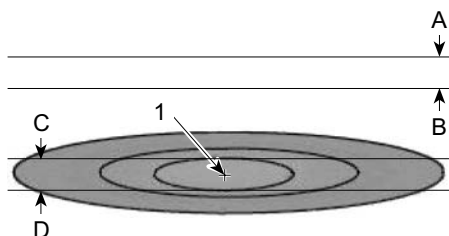

典型示例 - 测试表面上映照的前大灯光圈 - 近光灯

1. 焦点

- A. 地面上方 677 mm
- B. 地面上方 627 mm
- C. 地面上方 565 mm
- D. 地面上方 515 mm

注：
对于左舵驾驶的国家和地区，光峰应在车辆左侧。

前大灯瞄准度调节

远光灯 - S 型号

1. 拆下前检修盖。请参阅装备。
2. 转动前大灯外壳中的前大灯调节器，调节对应的前大灯。逆时针转动可抬高大灯光线，顺时针转动可降低大灯光线。均匀地调节两个大灯。

注：
切勿超过 1.5 N·m 的扭矩。

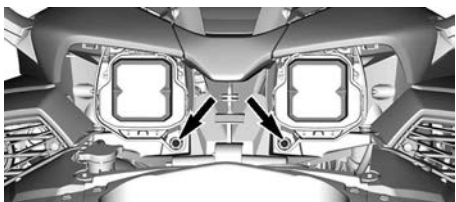

远光灯 - T 和 Limited 型号

1. 拆下前检修盖。请参阅装备。
2. 转动前大灯外壳中的前大灯调节器，调节对应的前大灯。逆时针转动可抬高大灯光线，顺时针转动可降低大灯光线。均匀地调节两个大灯。

注：
切勿超过 1.5 N·m 的扭矩。

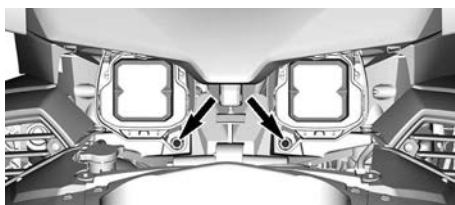

近光灯

1. 拆下侧面板和侧面检修盖。请参阅车身面板。
2. 转动顶部调节螺钉以调整灯光高度。均匀地调节两个大灯。

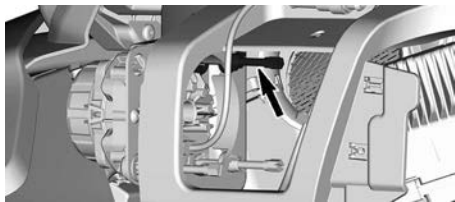

车辆护理

清洁车辆

切勿使用高压清洗机（例如洗车店常见的机器），否则可能导致车辆的某些零件受损。

备注

切勿使用碱性或酸性清洁剂、汽油或溶剂清洁挡风玻璃，以避免挡风玻璃受损。

备注

对于亚光漆面，切勿使用常规漆面所用的车蜡、上光喷雾或其他用品。切勿使用研磨材料清洗。切勿使用机械清洗机或抛光机，切勿用力擦拭表面。

清洁车辆：

1. 用水充分冲洗车辆轻除去松散的污垢。
2. 使用柔软、洁净的布，蘸温和洗涤剂（例如，专为摩托车或汽车配制的肥皂）的水溶液清洗车辆。

注：
使用温水也可很好地除去挡风玻璃和前面板上的粘附的虫子。

3. 清洗车辆时，检查润滑脂或机油。您可使用维修用品或温和的汽车脱脂剂。完全遵守制造商的说明。

XPS Roadster 清洗剂

4. 使用麂皮巾或软毛巾擦干车辆。

使用亚光漆面的车辆

备注

切勿使用常规漆面所用的车蜡、上光喷雾或其他用品。切勿使用研磨材料清洗。切勿使用机械清洗机或抛光机，切勿用力擦拭表面。

请用柔软的洗车手套沾上温和的（适用于亚光漆面的）清洁用品手工擦

洗。为了除去昆虫之类的异物，使用柔软的涂敷器与温和溶剂。清洁之前，打湿并浸泡待清洁区域。轻轻擦拭。

此漆面可能需要更频繁地清洁。

保护车辆

在塑料零件上涂敷非研磨性蜡。

备注

请勿对亚光表面（包括亚光漆面）进行打蜡或抛光。

表面	推荐
高光面漆	仅涂敷对透明罩面漆安全的非研磨性蜡
亚光面漆	切勿打蜡

备注

切勿使用任何塑料清洗机/抛光机抛光挡风玻璃。

警告

不要对座椅使用乙烯基或塑料保护剂，因为这样会让座椅表面变得光滑，从而增加操作员或乘客从车上滑落的几率。

储存和季前准备

存储

如果有至少 4 个月的时间（例如在冬季期间）不使用车辆，请将车辆储存妥善，从而让车辆保持良好的车况。

BRP 建议让授权的 Can-Am On-Road 经销商、修理厂或您自己选择的人，为您的车辆做好充分的长期存放准备。或者，在您方便的时候，按照下面的基本步骤亲自执行。

车辆长期存放的准备工作

1. 检查车辆并由获授权的 Can-Am On-Road 经销商、维修厂或您自己选择的人员对车辆进行保养、维修或零件更换（如有必要）。

注：

对于美国和加拿大公民，有关保修索赔的信息，请参阅保修章节中包含的 *US EPA 排放性能保证*。

2. 更换发动机机油和滤清器。让经授权的 Can-Am On-Road 经销商、修理厂或您自己所选的人员进行保养、修理或零件更换。
3. 检查发动机冷却液、制动液和离合器液的液位。
4. 加注燃油箱，添加燃油稳定剂并运转发动机，以防止油箱生锈和燃油变质。严格遵守燃油稳定剂容器上的说明进行操作。
5. 将所有轮胎充气到建议的气压。
6. 清洁车辆。
7. 润滑所有控制拉索、锁闩、钥匙柱和所有操纵杆的枢轴点。
8. 关闭并锁上所有储物箱。
9. 用透水材料（如防水布）盖住车辆。避免使用塑料或类似不透气的涂层材料，以免限制空气流动并导致热量或水分聚集。
10. 将车辆存放在干燥避光、且每日温度变化较小的地方。
11. 以推荐的 2 A 的充电速率为蓄电池慢速充电，每月一次。无需将蓄电池拆下。

季前准备

存放一段时间后，车辆在行驶前必须做好准备和检查。执行下列操作：

1. 揭开车辆的罩衣
2. 取出发动机进气口和 CVT 入口以及消音器开口上的抹布。
3. 清洁车辆。
4. 根据需要为蓄电池充电。
5. 进行驾驶前检查，然后低速试车。

此页特意留空

路边维修

故障诊断指南

备注

如果必须运输车辆，请不要使用拖曳方式 - 拖曳可能会严重损坏车辆。有关详细说明，请参阅本节中的运输车辆。

不能换入空档

如果车辆未移动时，变速箱不能换到空档：

1. 发动机转速将自动增加至约 1300 RPM，然后恢复至怠速转速。
2. 最多进行 3 次尝试。
3. 如果不起作用，请尝试再次按下升档或降档按钮。

不能换档

将车辆运送到附近的经授权 Can-Am On-Road 经销商处。

发动机不起动

故障排除

1. 发动机无法发动

未确认多功能仪表上滚动的安全消息。

- 阅读安全消息，然后按下 *MODE* (模式) 按钮。

发动机停止开关位于 OFF 位置。

- 确保发动机停止开关处于 ON 位置。

点火开关位于 OFF 位置。

- 将点火开关转至 ON 位置。

蓄电池没电或蓄电池接触不良。

- 检查蓄电池电量。必要时为蓄电池重新充电 (请参阅保养程序)。
- 检查前储物舱中的蓄电池连接 (请参阅保养程序)。

保险丝熔断。

- 检查保险丝的状况 (请参阅此章节中的如何更换保险丝和车灯)。

变速器已挂档。

- 如果变速箱挂档，请踩下制动踏板。

未读取钥匙。如果防盗系统无法读取钥匙，发动机将无法起。以下情况可能导致防盗系统无法读取钥匙：

- 计算机芯片损坏
- 钥匙附近有大型金属物体
- 钥匙附近有电子设备
- 主钥匙附近存在第二把电子编码钥匙
- 钥匙区域存在其他强电磁场
- 如果发动机不起动，并且仪表中显示钥匙错误消息，请确保不存在上述任何情况。如果解决了这些问题之后，问题仍然存在，请访问经授权的 Can-Am On-Road 经销商。

2. 发动机可以发动，但无法起

燃油不足。

- 加注油箱。请参阅基本程序。

蓄电池电量不足。

- 检查蓄电池电量。必要时为蓄电池重新充电 (请参阅保养程序)。
- 检查前储物舱中的蓄电池连接 (请参阅保养程序)。

发动机管理问题。

- 检查起动机时发动机故障指示灯是否亮起。让经授权的 Can-Am On-Road 经销商、修理厂或您自己所选的人员进行保养、修理或零件更换。有关保修索赔的信息，请参阅包含于此中的 US EPA 排放性能保证。

多功能仪表中的消息

关于车辆状况的重要信息显示在多功能仪表上。当启动发动机时，务必查看仪表是否有任何指示灯或特殊消息。

指示灯 (故障)		
指示	消息/ 警告	描述
	检查发动机	<ul style="list-style-type: none"> 所有已激活或以前激活且需要注意的故障。 未启用发动机限制。 必要时，请咨询经授权的 Can-Am On-Road 经销商。
	LIMP HOME MODE (缓行返回模式)	<ul style="list-style-type: none"> 需要尽快诊断的重大故障。 发动机无法发动及/或发动机表现已被修改。 * 将车辆运送到附近的经授权 Can-Am On-Road 经销商处。
	VSS 故障	<ul style="list-style-type: none"> 车辆稳定系统故障。
	制动故障 制动液液位低	<ul style="list-style-type: none"> 检查制动液泄漏情况。 检查制动液液位并进行调整 (请参阅保养程序)。
	制动故障 驻车制动器故障	<ul style="list-style-type: none"> 将车辆运送到附近的经授权 Can-Am On-Road 经销商处。
	驻车制动已施用	<ul style="list-style-type: none"> 释放驻车制动器。
	LOW OIL PRESSURE (机油压力低)	<ul style="list-style-type: none"> 停止发动机。 检查机油是否泄漏。 检查机油的油位并进行调整 (请参阅保养程序)。
	无机油	<ul style="list-style-type: none"> 停止发动机。 检查机油是否泄漏。 检查机油的油位并进行调整 (请参阅保养程序)。
	HIGH BATTERY VOLTAGE (蓄电池电压高)	<ul style="list-style-type: none"> 指示蓄电池电压高的情况。必要时，请咨询经授权的 Can-Am On-Road 经销商。
	12V 蓄电池	<ul style="list-style-type: none"> 系统过载 - 停靠在安全位置
	预热	<ul style="list-style-type: none"> 功率已降低。
	发动机过热	<ul style="list-style-type: none"> 发动机温度太高。
	HIGH ENGINE TEMPERATURE (发动机温度高)	<ul style="list-style-type: none"> 熄火并等待发动机冷却。 检查是否存在泄漏。

指示灯 (故障)

指示	消息/警告	描述
		<ul style="list-style-type: none"> 检查冷却液液位并进行调整 (请参阅保养程序。) 如果冷却液液位正确并且仍然存在过热, 请联系经授权的 Can-Am On-Road 经销商。如果该情况仍然存在, 不要运转发动机。
	WRONG KEY (钥匙错误)	<ul style="list-style-type: none"> 无法读取钥匙 (接触不良)。 确保钥匙干净并正确卡在车桩上。 使用适用于车辆的正确钥匙或联系经授权的 Can-Am On-Road 经销商。
	检查 DPS	<ul style="list-style-type: none"> 检查发动机指示灯点亮 ()。 表示 DPS (动态动力转向) 工作不正常。 必要时, 请咨询经授权的 Can-Am On-Road 经销商。
	SUSPENSION FAULT (悬架故障)	<ul style="list-style-type: none"> 检查空气弹簧中的压力。 检查后悬架位置传感器。 将车辆运送到附近的经授权 Can-Am On-Road 经销商处, 以验证是否校准了气控悬架的最小/最大值。
	变速器故障	<ul style="list-style-type: none"> 拔出钥匙, 等待 20 秒再重新插入钥匙。 由经授权的 Can-Am On-Road 经销商对车辆进行维修。
	KNOCK	<ul style="list-style-type: none"> 发动机爆震 (出现这种情况时会限制转速)。 确保使用推荐的燃油。 检查燃油质量, 必要时予以更换。 如果故障仍然发生, 请联系经授权的 Can-Am On-Road 经销商、修理厂或您自己所选的人员。
	淹湿模式已激活	<ul style="list-style-type: none"> 请松开油门以停用淹湿模式。
	节气门打开	<ul style="list-style-type: none"> 请松开油门以停用限制。
	发动机将关闭	<ul style="list-style-type: none"> 因发动机过热或燃油泵问题而启动熄火程序。

指示灯 (故障)		
指示	消息/警告	描述
	燃油液位传感器出现故障	— 燃油传感器电阻值数值超出范围。
	燃油不足	— 燃油液位低或油箱即将耗空。

*BRP 建议处于 LIMP HOME (跛行回家) 模式时, 通过运输方式运送本车辆。如果您在 LIMP HOME (跛行回家) 模式下操作车辆, 请避免进行大幅度机动, 并立即前往最近的经授权 Can-Am On-Road 经销处, 让车辆接受维修以便恢复到正常可骑乘状态。在 LIMP HOME (跛行回家) 模式下, 会对发动机的转速进行限制, 因此车速也会受限。

同时还会临时显示一些含有重要信息的消息, 从而为指示灯提供补充说明。

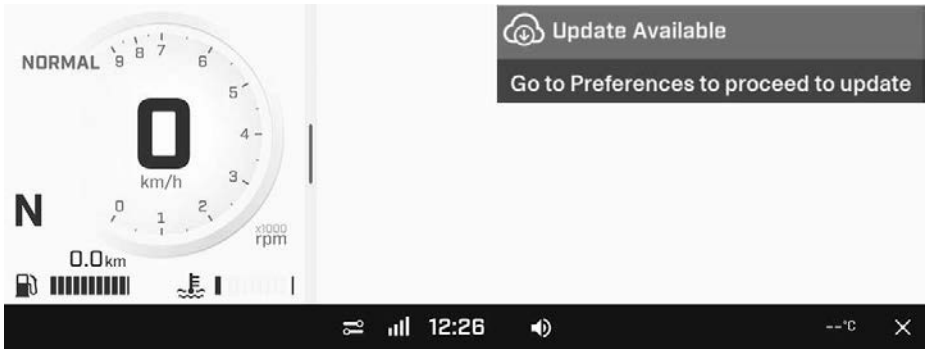

下列情况的应对方式

钥匙丢失

请尽快让经授权的 Can-Am On-Road 经销商使用备用钥匙制作另一把钥匙。如果两把钥匙都丢失，则需要更换点火开关、后储物箱的锁芯和拖车锁芯（如果使用 BRP 拖车），费用由车主承担。

瘪胎

如果轮胎胎面上有严重的刺穿或切口，并且完全放气，请将车辆运送到最近的 Can-Am On-Road 经销商处。有关运输说明，请参阅运输车辆。

如果轮胎有轻微的钉子或石头刺穿，并且没有完全放气，则可以临时补胎。要临时修理轮胎，可以使用自充气轮胎密封胶或轮胎塞修理包。请按照轮胎密封胶或修理包附带的制造商说明书进行操作，并尽快让经授权的 Can-Am On-Road 经销商修理或更换轮胎。

临时修理轮胎时，应缓慢小心地行驶，并经常检查轮胎压力，直到轮胎被更换或永久修理。

蓄电池没电

如果蓄电池没电或电量过低，无法启动发动机，则可以跨接启动。

警告

按照跨接启动程序中的规定连接跨接电缆。
如果跨接电缆连接不当，蓄电池可能会释放爆炸性气体，从而点燃。

要跨接电缆启动蓄电池，请按以下步骤操作：

1. 如果使用另一辆车跨接启动蓄电池，请将另一辆车尽可能靠近并最好移到车辆前部。确保车辆之间没有接触。
2. 将车辆换入空档 (N) 并接合驻车制动器。

注：
如果蓄电池电压低于 11 V，则无法启用驻车制动器。

3. 关闭另一车辆的发动机和所有电气配件。
4. 打开另一辆车的发动机罩。
5. 打开此车辆的前储物舱。
6. 确保点火开关已转至 OFF 位置。
7. 拆下储物框。请参阅车身面板。
8. 将红色 (+) 跨接电缆的一端连接到没电的蓄电池正极 (+) 端子。
9. 将红色 (+) 跨接电缆的另一端连接到有电的蓄电池正极 (+) 端子。
10. 将黑色 (-) 跨接电缆的一端连接到有电的蓄电池负极 (-) 端子。
11. 将黑色 (-) 跨接电缆的另一端连接到本车辆的负极 (-) 端子。

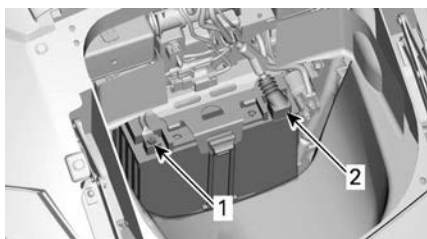

1. 黑色 (-) 端子
2. 红色 (+) 端子

12. 用辅助蓄电池启动车辆，并让发动机怠速运转几分钟。
13. 站在车辆右侧，踩下制动踏板并启动发动机。如果不启动或启动缓慢，请晃动跨接电缆以确保它们接触良好，然后再试一次。如果仍然不启动，则启动系统可能有问题。请将本车辆运输（参见本节中的“运输车辆”）至最近的经授权 Can-Am On-Road 经销商处进行维修。
14. 一旦发动机启动，请按连接顺序反向操作，断开两根跨接电缆，从连接到车辆的黑色 (-) 电缆开始。
15. 尽快使用蓄电池充电器（参见保养程序）或前往有资质的维修站将蓄电池充满电。

如果发动机在跨接启动或跨接电缆断开后不久熄火，则充电系统可能有问题。请将本车辆运输（参见“运输车辆”）至最近的经授权 Can-Am On-Road 经销商进行维修。

蓄电池充电后，请由经授权的 Can-Am On-Road 经销商对车辆进行检查。

如何更换灯泡

灯

如果车辆上的任何灯停止工作，请更换有缺陷的灯泡。

如果车灯故障仍然存在，请由经授权的 Can-Am On-Road 经销商维修车辆。

⚠ 注意

更换灯泡前，务必将点火开关转到 OFF 位置，以免触电。

更换之后务必检查车灯运作。

车灯位置

S 型号

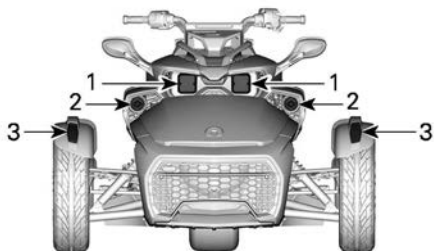

前部

1. 前大灯 - 远光
2. 前大灯 - 近光
3. 转向信号灯/位置灯

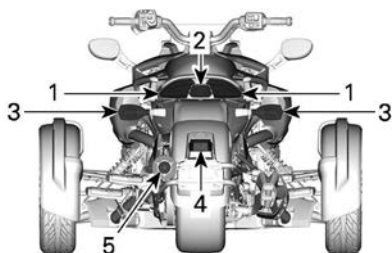

后部

1. 尾灯/制动灯
2. 备用灯
3. 转向灯
4. 车牌灯
5. 后雾灯

T 型号

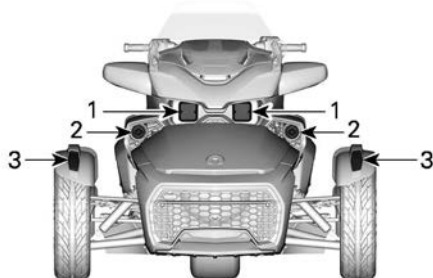

前部

1. 前大灯 - 远光
2. 前大灯 - 近光
3. 转向信号灯/位置灯

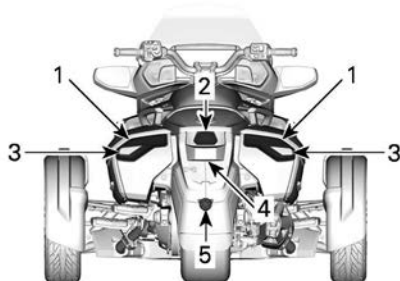

后部

1. 尾灯/制动灯
2. 备用灯
3. 转向灯
4. 车牌灯
5. 后雾灯

Limited 型号

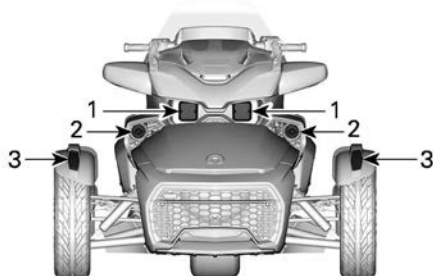

前部

1. 前大灯 - 远光
2. 前大灯 - 近光
3. 转向信号灯/位置灯

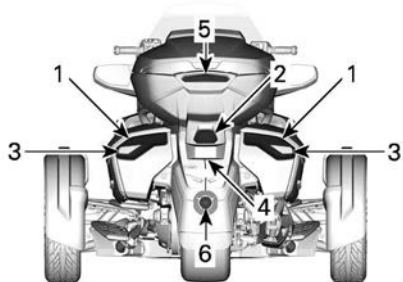

后部

1. 尾灯/制动灯
2. 备用灯
3. 转向灯
4. 车牌灯
5. 标志灯
6. 后雾灯

前灯灯泡更换

本车辆无需更换灯泡。

车辆配有 LED (发光二极管) 灯。这项技术已证明非常可靠。

虽然可能性不大，但是，一旦这些灯不工作，请让经授权的 Can-Am Off-road 经销商、修理厂或您自己所选的人员执行检查。

前转向信号灯灯泡更换

转向信号灯是用 LED (发光二极管) 制造的，这种技术已被证明是可靠的。如果不幸发生车灯不工作的罕见问题，请让经授权的 Can-Am On-Road 经销商对其进行检查。

后转向信号灯灯泡更换

S 型

1. 拆下透镜

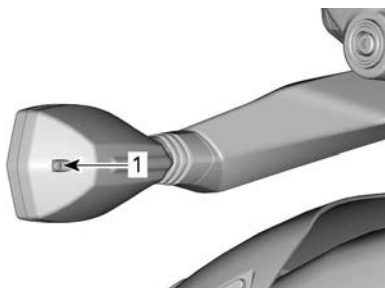

1. 后转向灯镜头螺钉
2. 推入灯泡并顺时针旋转，以将其拆下。
3. 安装新灯泡时，应将新灯泡推入并顺时针转动。
4. 重新安装镜头。

备注

安装时，用手指将螺钉拧紧。

T 和 Limited 型号

1. 拆下车上的鞍袋，请参阅鞍袋。
2. 拆下将尾灯支架固定到鞍袋的上部固定螺钉。



1. 上部固定螺钉
3. 拆下将尾灯支架固定到鞍袋上的下部固定螺钉，然后从鞍袋上拆下尾灯支架。

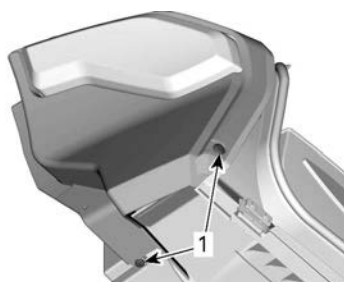

1. 下部固定螺钉
4. 从尾灯支架拆下灯泡座。

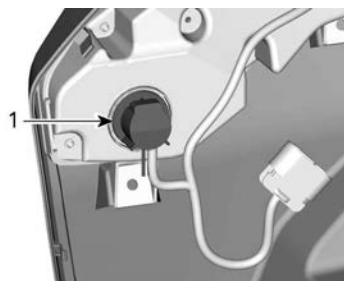

1. 顺时针转动灯座，直到其松脱为止
5. 推入灯泡并顺时针旋转，以将其拆下。
6. 安装可按照拆卸程序反向执行。

尾灯/制动灯灯泡更换

S 型号

1. 拆下乘客座椅，请参阅设备中的打开座椅

2. 旋转灯座以将其从车辆拆下。

注：
逆时针旋转中间和左侧灯座。顺时针旋转右侧灯座。



1. 左侧尾灯/制动灯
2. 右侧尾灯/制动灯
3. 倒车灯

3. 推入灯泡并顺时针旋转，以将其拆下。
4. 安装新灯泡时，应将其推入并顺时针旋转。
5. 安装座椅

T 和 Limited 型号

位置灯是用 LED（发光二极管）制造的，这种技术已被证明是可靠的。如果不幸发生车灯不工作的罕见问题，请让经授权的 Can-Am On-Road 经销商对其进行检查。

牌照灯灯泡更换

S 型号

1. 拆下灯罩。

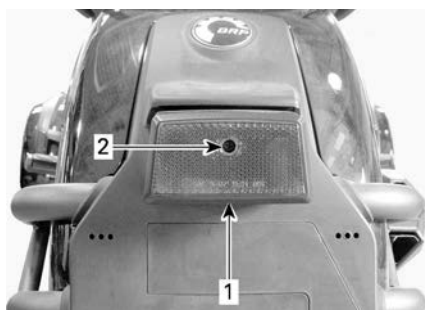

典型示例

1. 车牌灯
2. 叶轮盖螺钉

2. 推入灯泡并顺时针旋转，以将其拆下。

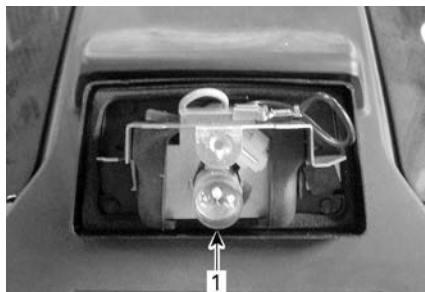

1. 灯泡

3. 安装新灯泡时，应将新灯泡推入并顺时针转动。
4. 确认车灯工作情况。
5. 重新安装灯罩。

T 和 Limited 型号

位置灯是用 LED（发光二极管）制造的，这种技术已被证明是可靠的。如果不幸发生车灯不工作的罕见问题，请让经授权的 Can-Am On-Road 经销商对其进行检查。

倒车灯

S 型号

请参阅尾灯/制动灯灯泡更换中的程序。

T 和 Limited 型号

倒车灯是用 LED（发光二极管）制造的，这种技术已被证明是可靠的。如果不幸发生车灯不工作的罕见问题，请让经授权的 Can-Am On-Road 经销商对其进行检查。

后雾灯

后雾灯是用 LED（发光二极管）制造的，这种技术已被证明是可靠的。

如果不幸发生车灯不工作的罕见问题，请让经授权的 Can-Am On-Road 经销商对其进行检查。

如何更换保险丝

如果车辆上的任何电气配件停止工作，请检查保险丝是否熔断，必要时予以更换。

如果电气故障仍然存在，请由经授权的 Can-Am On-Road 经销商维修车辆。

保险丝的位置

保险丝位于前储物舱内部。

要接近保险丝盒，请打开前储物舱盖。



典型示例 - 已打开的前储物格

拆下车上的储物框，请参阅车身面板。

按下凸耳并小心地拆下保险丝盒盖。

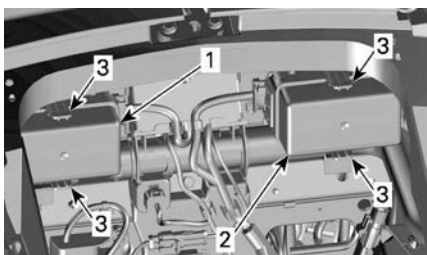

前部储物舱内部

1. 右侧保险丝检修盖
2. 左侧保险丝检修盖
3. 安全片

保险丝说明

请参阅位于两个保险丝盒之间的标牌，以便了解获得正确的标志。

左侧保险丝盒

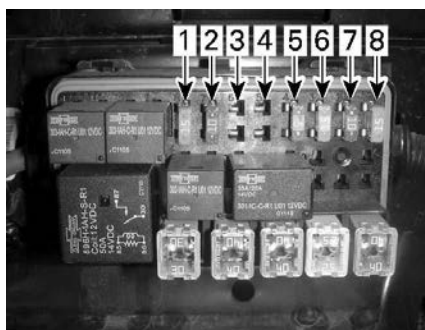

保险丝 - 左侧保险丝盒

保险丝编号	描述	额定值
1	仪表/DLC	15 A
2	唤醒 ECM / VCM / MSR 和 D.E.S.S./ SAS / YAS / PRS	10 A
3	交流发电机	10 A
4	PBM	20 A
5	ECM	5 A
6	喷油器/线圈	15 A
7	唤醒 TCM、DPS / 仪表	10 A
8	H02S / CAPS / 燃油泵 / EVAP / CSV	15 A

右侧保险丝盒

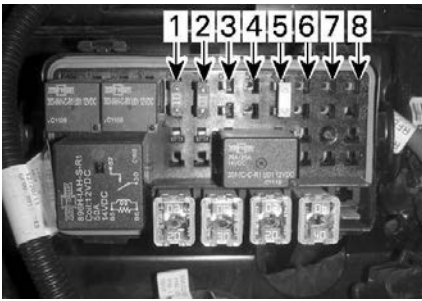

保险丝 - 右侧保险丝盒

保险丝编号	描述	额定值
1	日间行车灯 / 驻车灯 / 车牌灯	15 A
2	制动灯/危险警告灯	10 A
3	功率放大器 (如配备)	15 A
4	未使用	
5	甩负荷继电器配件	25 A
6	客户配件电路	10 A
7	未使用	
8	未使用	

左侧 Jcase 保险丝盒

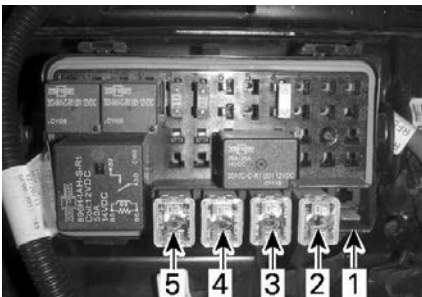

JCASE 保险丝 - 右侧保险丝盒

保险丝编号	描述	额定值
1	主控制	40 A
2	DPS	25 A
3	VCM 泵	40 A
4	VCM 泵	40 A
5	未使用	

右侧 Jcase 保险丝盒

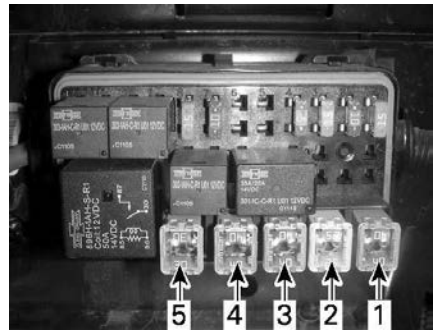

JCASE 保险丝 - 左侧保险丝盒

保险丝编号	描述	额定值
1	散热风扇	30 A
2	配件	40 A
3	TCM 电磁阀	20 A
4	近光灯	30 A
5	远光灯	20 A

交流发电机电路保险丝

该保险丝盒位于蓄电池左侧。

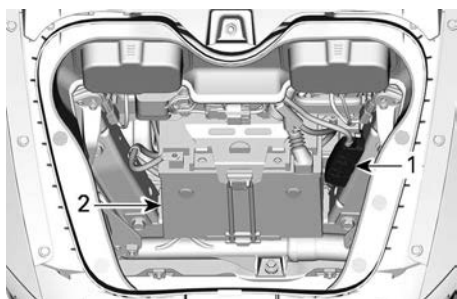

1. 保险丝架
2. 蓄电池

要检查保险丝是否烧坏，请拆下保险丝盒盖，如果两个端子之间的金属部分熔化或断裂，则保险丝烧坏。

交流发电机	80 A (必须由经授权的 On-road 经销商进行更换)
-------	--------------------------------

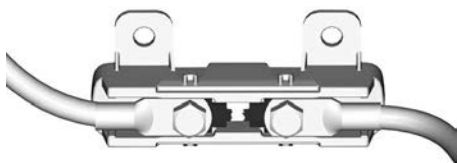

备注
切勿自行更换烧坏的保险丝，请将车辆运输至最近的授权 Can-Am On-road 经销商、您自己选择的修理厂或人员处。

更换保险丝

1. 将点火开关设置到 OFF 位置。
2. 取出保险丝。
3. 检查细丝是否熔化。

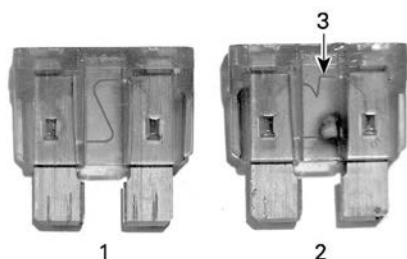

保险丝

1. 正常保险丝
2. 熔断的保险丝
3. 熔化的细丝
4. 更换为同样额定值的新保险丝。备用保险丝位于保险丝盒盖上。

备注
使用更高额定值的保险丝，可能导致严重损害并可能导致起火。

5. 要关闭保险丝盒盖，请将盖放在保险丝上并小心地向下推，直到它们发出咔嚓声为止。
6. 要关闭保险丝检修盖，请将盖放在保险丝盒上并小心地向下推，直到保险丝检修盖接合。
7. 安装储物篮并关闭前储物舱。

如何运输本车辆

如果您的车辆需要进行运输，应使用合适尺寸和承载量的平板拖车进行运载。

⚠ 注意

如果需要推动车辆，请从右侧进行，以便能够踩到制动踏板。向后拉车辆时，注意不要让前轮碾压到您的脚。

备注

请勿牵引此车辆 - 牵引会严重损坏车辆的传动系统。

在练习牵引或运输服务时，确保询问他们是否具有平板拖车、装卸踏板或动力踏板，以便安全地搬运车辆并捆好绑带。确保车辆按照本章节所述进行正确的运输。

备注

不要使用牵引链捆绑车辆 — 它们可能会损坏漆面或塑料组件。

若要将车辆装载以进行运输，应按以下步骤操作：

1. 将车辆切换至空档(N)。
2. 从点火开关上拔下钥匙。
3. 在每个前悬架的下摆臂上绑一根绑带。



典型示例

1. 绑带
2. 下悬架臂

4. 将绑带连接到绞盘绳索上。如有可能，使用链条或附加皮带将皮带固定到绞盘绳索上，如下所示，以避免损坏保险杠罩。

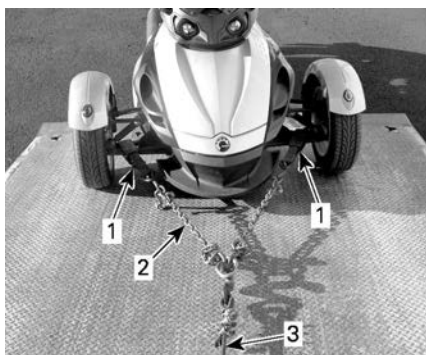

典型示例

1. 绑在前悬架的下摆臂上的绑带
2. 用于避免保险杠罩受损的链条
3. 绞盘线缆
5. 确保驻车制动器已释放。
6. 使用绞盘在平板拖车上牵引车辆。
7. 接合驻车制动器。
8. 确保车辆已挂入空档(N)。
9. 使用以下方式之一，绑住前轮胎。

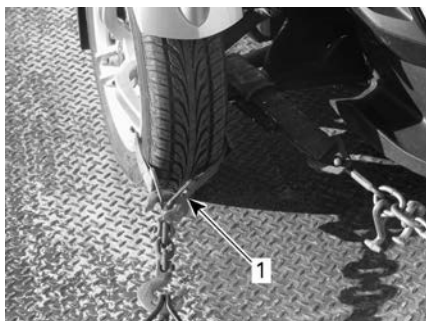

前轮固定 - 典型示例方法 1

1. 系在每个前轮的轮辋上并连接到拖车的前部



前轮固定 - 典型示例方法 2

1. 绑住每个车轮并固定到拖车的前部和后部

10. 只能将绑带穿过后轮轮辋内部。不要将绑带穿过后链轮内部。



典型示例 - 车辆朝向牵引的方向

1. 前轮和后轮牢牢固定在拖车上

备注

将绑带穿过后链轮内部可能导致驱动系统严重受损。

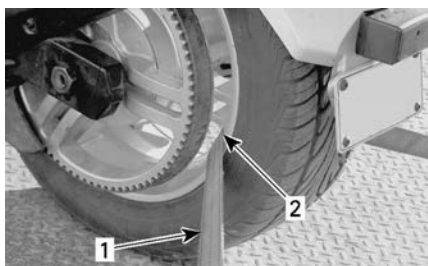

后轮固定 - 典型示例

1. 绑带
2. 只能穿过后轮轮辋内侧

11. 使用棘轮将后轮的绑带牢牢地系在拖车后部。

12. 确保前轮和后轮牢牢地固定在拖车上。

此页特意留空

技术信息

车辆识别

车辆的主要部件（发动机和车架）通过不同的序列号来识别。有时，为了保修或在车辆丢失时追踪车辆，可能需要查找这些编号。经授权的 Can-Am On-Road 经销商完成适当的保修索赔时需要这些编号。我们强烈建议您记下车辆上的所有序列号并将其提供给保险公司。

车辆识别号

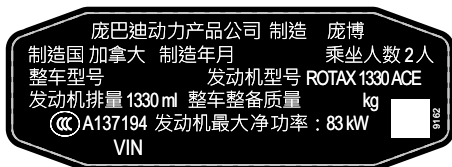

VIN (车/艇身序号)

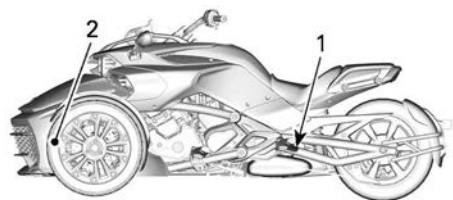

典型示例 - VIN 的位置

1. 转臂 (VIN 标签)
2. 下车架 (VIN 压印在右侧)

发动机识别号

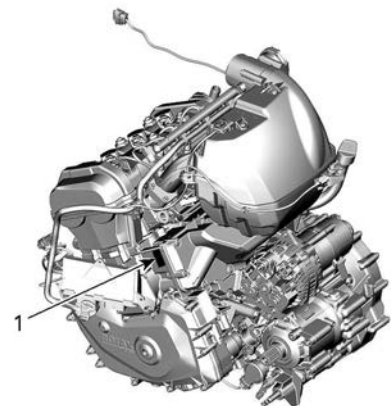

典型示例

1. EIN (发动机识别号) 位置

载具合规标签

部署替代燃料基础设施符合性标签
北美以外的型号



位于气顶附近

射频数字编码防盗系统 (RF D.E.S.S. 钥匙)

该设备符合 FCC 第 15 部分以及加拿大工业局许可豁免 RSS 标准。设备操作必须符合以下两个条件：(1) 该设备不会造成干扰，(2) 该设备必须接受任何干扰，包括造成意外操作的干扰。

Le présent appareil est conforme aux CNR d'Industrie Canada applicables aux appareils radio exempts de licence. L'exploitation est autorisée aux deux conditions suivantes: (1) l'appareil ne doit pas produire de brouillage, et (2) l'utilisateur de l'appareil doit accepter tout brouillage radioélectrique subi, même si le brouillage est susceptible d'en compromettre le fonctionnement.

未经合规负责方明确许可的变更或改动，都可能致使用户失去操作该设备的权限。

IC : 11538A-246416

FCC ID : 2ABBF-246416

多功能仪表监管信息

技术信息

数字音频广播：

- 工作频率范围：174 - 240 MHz

发讯器：

- BT 工作频率范围：2402 - 2480 MHz
- BT 版本：5.0
- BT 最大发射功率：+8 dBm

接收器：

- FM 工作范围：88 - 108 MHz

制造商与地址

制造商：

- Enovation Controls LLC

地址：

- 5311 S 122nd E. Ave. Tulsa,
OK 74146,
USA

要在车辆数字显示屏上显示法规信息，请转至**偏好**、**常规**，然后选择关于。

美国与加拿大

该设备符合 FCC 第 15 部分以及加拿大工业局许可豁免 RSS 标准。设备操作必须符合以下两个条件：

1. 此设备不得带来有害的干扰，且
2. 此设备必须能承受所有干扰，包括可能导致设备意外运行的干扰。

L'émetteur/récepteur exempt de licence contenu dans le présent appareil est conforme aux CNR d'Innovation, Sciences et Développement économique Canada applicables aux appareils radio exempts de licence.

1. l'appareil ne doit pas produire de brouillage, et
2. l'appareil doit accepter tout brouillage radioélectrique subi, même si le brouillage est susceptible d'en compromettre le fonctionnement.

未经合规负责方明确许可的改造或改动，都可能致使用户失去操作该设备的授权许可。

IC：28102-ECB01

FCC ID：2A3FV-ECB01

RF 暴露：

1. 该设备符合 FCC 射频暴露限值，该限值是受不受控制的环境设定的。
2. 该设备的安装和操作必须与所有人员保持至少 20 厘米的距离。
3. 用于此发讯器的天线不得与任何其他天线或发射器位于同一位置或一起工作。

墨西哥

IFETEL

Marca: Enovation Controls LLC

Número: RCPENOD22-2195

Modelo: OD1025-01

NOM-208-SCFI-2016 (Disposición Técnica IFT-008-2015)

La operación de este equipo está sujeta a las siguientes dos condiciones:

1. es posible que este equipo o dispositivo no cause interferencia perjudicial y
2. este equipo o dispositivo debe aceptar cualquier interferencia, incluyendo la que pueda causar su operación no deseada.

巴西



Este equipamento não tem direito à proteção contra interferência prejudicial e não pode causar

interferência em sistemas devidamente autorizados. Para maiores informações, consulte o site da ANATEL.

日本

本设备授予的标志号基于日本无线电法（電波法）和日本电信业务法（電気通信事業法）。不得修改此设备（否则授予的标识号将无效）。

欧洲

符合性声明

简化版欧盟符合性声明（基于无线电设备指令 2014/53/EU）



DE

Hiermit erklärt Enovation Controls LLC, dass der Funkanlagentyp OD1025-01 der Richtlinie 2014/53/EU entspricht. Der vollständige Text der EU-Konformitätserklärung ist unter der folgenden Internetadresse verfügbar:

<https://www.brp.com/en/sustainability/product-responsibility.html>

FR

Le soussigné, Enovation Controls LLC, déclare que l'équipement radioélectrique du type OD1025-01 est conforme à la directive 2014/53/UE. Le texte complet de la déclaration UE de conformité est disponible à l'adresse internet suivante: <https://www.brp.com/en/sustainability/product-responsibility.html>

BG

С настоящото Enovation Controls LLC декларира, че този тип радиосъоръжение OD1025-01 е в съответствие с Директива 2014/53/ЕС.

Цялостният текст на ЕС декларацията за съответствие може да се намери на следния интернет адрес:

<https://www.brp.com/en/sustainability/product-responsibility.html>

EL

Με την παρούσα ο/η Enovation Controls LLC, δηλώνει ότι ο ραδιοεξοπλισμός OD1025-01 πληροί την οδηγία 2014/53/ΕΕ. Το πλήρες κείμενο της δήλωσης συμμόρφωσης ΕΕ διατίθεται στην ακόλουθη ιστοσελίδα στο διαδίκτυο:

<https://www.brp.com/en/sustainability/product-responsibility.html>

CS

Tímto Enovation Controls LLC prohlašuje, že typ rádiového zařízení OD1025-01 je v souladu se směrnicí 2014/53/EU.

Úplné znění EU prohlášení o shodě je k dispozici na této internetové adrese:

<https://www.brp.com/en/sustainability/product-responsibility.html>

DA

Hermed erklærer Enovation Controls LLC, at radioudstyrstypen OD1025-01 er i overensstemmelse med direktiv 2014/53/EU.

EU-overensstemmelseserklæringens fulde tekst kan findes på følgende internetadresse:

<https://www.brp.com/en/sustainability/product-responsibility.html>

ET

Käesolevaga deklareerib Enovation Controls LLC, et käesolev raadioseadme tüüp OD1025-01 vastab direktiivi 2014/53/EL nõuetele.

ELi vastavusdeklaratsiooni täielik tekst on kättesaadav järgmisel internetiaadressil:

<https://www.brp.com/en/sustainability/product-responsibility.html>

ES

Por la presente, Enovation Controls LLC declara que el tipo de equipo radioeléctrico OD1025-01 es conforme con la Directiva 2014/53/UE.

El texto completo de la declaración UE de conformidad está disponible en la dirección Internet siguiente:

<https://www.brp.com/en/sustainability/product-responsibility.html>

FI

Enovation Controls LLC vakuuttaa, että radiolaitetyypin OD1025-01 on direktiivin 2014/53/EU mukainen.

EU-vaatimustenmukaisuusvakuutuksen täysimittainen teksti on saatavilla seuraavassa internetosoitteessa:

<https://www.brp.com/en/sustainability/product-responsibility.html>

EN

Hereby, Enovation Controls LLC declares that the radio equipment type OD1025-01 is in compliance with Directive 2014/53/EU. The full text of the EU declaration of conformity is available at the following internet address: <https://www.brp.com/en/sustainability/product-responsibility.html>

<https://www.brp.com/en/sustainability/product-responsibility.html>

HR

Enovation Controls LLC ovime izjavljuje da je radijska oprema tipa OD1025-01 u skladu s Direktivom 2014/53/EU.

Cjeloviti tekst EU izjave o sukladnosti dostupan je na sljedećoj internetskoj adresi:

<https://www.brp.com/en/sustainability/product-responsibility.html>

HU

Enovation Controls LLC igazolja, hogy a OD1025-01 típusú rádióberendezés megfelel a 2014/53/EU irányelvnek.

Az EU-megfelelőségi nyilatkozat teljes szövege elérhető a következő internetes címen:

<https://www.brp.com/en/sustainability/product-responsibility.html>

IT

Il fabbricante, Enovation Controls LLC, dichiara che il tipo di apparecchiatura radio OD1025-01 è conforme alla direttiva 2014/53/UE.

Il testo completo della dichiarazione di conformità UE è disponibile al seguente indirizzo Internet:

<https://www.brp.com/en/sustainability/product-responsibility.html>

LT

Aš, Enovation Controls LLC, patvirtinu, kad radijo įrenginių tipas OD1025-01 atitinka Direktyvą 2014/53/ES.
Visas ES atitikties deklaracijos tekstas prieinamas šiuo interneto adresu:
<https://www.brp.com/en/sustainability/product-responsibility.html>

LV

Ar šo Enovation Controls LLC deklarē, ka radioiekārta OD1025-01 atbilst Direktīvai 2014/53/ES.
Pilns ES atbilstības deklarācijas teksts ir pieejams šādā interneta vietnē:
<https://www.brp.com/en/sustainability/product-responsibility.html>

MT

B'dan, Enovation Controls LLC, niddikjara li dan it-tip ta' taghmir tar-radju OD1025-01 huwa konformi mad-Direttiva 2014/53/UE. It-test kollu tad-dikjarazzjoni ta' konformità tal-UE huwa disponibbli f'dan l-indirizz tal-Internet li ġej:
<https://www.brp.com/en/sustainability/product-responsibility.html>

NL

Hierbij verklaar ik, Enovation Controls LLC, dat het type radioapparatuur OD1025-01 conform is met Richtlijn 2014/53/EU.

De volledige tekst van de EU-conformiteitsverklaring kan worden geraadpleegd op het volgende internetadres:
<https://www.brp.com/en/sustainability/product-responsibility.html>

PL

Enovation Controls LLC niniejszym oświadcza, że typ urządzenia radiowego OD1025-01 jest zgodny z dyrektywą 2014/53/UE. Pełny tekst deklaracji zgodności UE jest dostępny pod następującym adresem internetowym:
<https://www.brp.com/en/sustainability/product-responsibility.html>

PT

O(a) abaixo assinado(a) Enovation Controls LLC declara que o presente tipo de equipamento de rádio OD1025-01 está em conformidade com a Diretiva 2014/53/UE.

O texto integral da declaração de conformidade está disponível no seguinte endereço de Internet:
<https://www.brp.com/en/sustainability/product-responsibility.html>

RO

Prin prezenta, Enovation Controls LLC declară că tipul de echipamente radio OD1025-01 este în conformitate cu Directiva 2014/53/UE. Textul integral al declarației UE de conformitate este disponibil la următoarea adresă internet:
<https://www.brp.com/en/sustainability/product-responsibility.html>

SV

Härmed försäkrar Enovation Controls LLC att denna typ av radioutrustning OD1025-01 överensstämmer med direktiv 2014/53/EU. Den fullständiga texten till EU-försäkran om överensstämmelse finns på följande webbadress:
<https://www.brp.com/en/sustainability/product-responsibility.html>

SL

Enovation Controls LLC potrjuje, da je tip radijske opreme OD1025-01 skladen z Direktivo 2014/53/EU.
Celotno besedilo izjave EU o skladnosti je na voljo na naslednjem spletnem naslovu:
<https://www.brp.com/en/sustainability/product-responsibility.html>

SK

Enovation Controls LLC týmto vyhlasuje, že rádiové zariadenie typu OD1025-01 je v súlade so smernicou 2014/53/EÚ.
Úplné EÚ vyhlásenie o zhode je k dispozícii na tejto internetovej adrese:
<https://www.brp.com/en/sustainability/product-responsibility.html>

IS

Enovation Controls LLC lýsir því hér með yfir að þráðlausí fjarskiptabúnaðurinn OD1025-01 er í samræmi við tilskipun 2014/53/ESB. Östyttan texta ESB-samræmisýfirlýsingarinnar er að finna á veffanginu:
<https://www.brp.com/en/sustainability/product-responsibility.html>

Liechtenstein

Hiermit erklärt Enovation Controls LLC, dass der Funkanlagentyp OD1025-01 der Richtlinie 2014/53/EU entspricht.
Der vollständige Text der EU-Konformitätserklärung ist unter der folgenden Internetadresse verfügbar:
<https://www.brp.com/en/sustainability/product-responsibility.html>

NO

Hermed erklærer Enovation Controls LLC at radioustyrstypen OD1025-01 er i samsvar med direktiv 2014/53/EU.
Hele teksten i EU-samsvarserklæringen finnes på følgende internetadresse:
<https://www.brp.com/en/sustainability/product-responsibility.html>

RU

Компания Enovation Controls LLC настоящим заявляет, что радиотехническое оборудование категории OD1025-01 отвечает требованиям Директивы 2014/53/ЕУ.
Полный текст декларации соответствия ЕС доступен на сайте
<https://www.brp.com/en/sustainability/product-responsibility.html>

此页特意留空

技术规格

技术规格

处于我们对产品质量和创新的持续承诺，BRP 保留随时更改设计和规格和/或其产品进行添加或改进的权利，但无任何义务在公司之前制造的产品上安装改进的产品。

发动机			
发动机类型		ROTAX 1330 ACE, 4 冲程, 双顶置凸轮轴 (DOHC), 液冷	
气缸数		3	
气门数		12	
缸径		84 mm	
冲程		80 mm	
排量		1 330 cm ³ (81.16 in ³)	
压缩比		12:1	
润滑	类型	带独立油箱和机油冷却器的干式油底壳	
	发动机机油滤清器		BRP Rotax 微玻璃纤维型, 可更换
	变速器/HCM 机油滤清器		BRP Rotax 多层表面滤清器, 可更换
	发动机油容量	更换机油时更换新的发动机滤清器	4.7 L
		更换机油时更换新的发动机和 HCM 滤清器	4.9 L
推荐的发动机油		请参看本手册中保养程序一节中的推荐的发动机油	
离合器	类型	液压离合器 + 湿式多片离合器, 由 TCM 自动控制	
	接合		1100 转/分
排气系统		3 合 1 歧管, 一级消音器带催化式排气净化器, 配有二级消音器	
空气滤清器		纸质滤芯	
齿轮箱			
类型		带远程电子倒档联锁的顺序电子 6 速 (SE6)	

冷却系统				
类型		液冷双散热器，带冷却风扇		
冷却液	类型	请参看本手册中保养程序一节中的推荐的发动机冷却液		
	容量	4.2 L		
电气系统				
点火系统类型		双输出线圈电子点火		
点火正时		不可调		
火花塞	数量	3		
	品牌和型号	NGK MR7BI-8 (铱) 或同等品		
	间隙	0.7 - 0.8 mm		
发动机转速限制器设置	前进	8100 RPM (传动系接合)		
		7500 RPM (离合器分离或处于空档)		
蓄电池	类型	无需保养		
	电压	12 volts		
	标称额定值	21 A·h		
	推荐充电率	2 A		
大灯远光/近光	Hi	LED		
	低	SPOT		
尾灯/制动灯	S	5/21W		
	T Limited	RY10W		
转向灯	前部	LED		
	后部	S	PY21W	
		T Limited	RY10W	
位置灯	前部	LED		
车牌灯	S	R10W		
	T Limited	C5W		
备用灯		H21W		
雾灯		LED		

电气系统	
标志灯	LED
保险丝	请参阅“如何更换保险丝”中的保险丝

燃油系统		
燃油供给	类型	带 ETC (电子油门控制) 的多点电子燃油喷射 (EFI) 带执行器的单油门体 (54 mm)
燃油泵	类型	燃油箱中的电气模块
怠速		900 RPM 电气控制，不可调
燃油	类型	高级无铅汽油
	最低辛烷值	87 泵上张贴的 AKI (RON+MON)/ 2
		92 RON
	推荐辛烷值	91 泵上张贴的 AKI (RON+MON)/ 2
95 RON		
油箱容量		27 L

驱动系统	
主减速器类型	碳纤维增强驱动皮带
主减速比	79/28

转向系统	
类型	动态动力转向装置 (DPS)

前悬架		
悬架类型	带平衡杆的双悬架臂	
悬架行程	129 mm	
减震器	数量	2
	类型	SACHS“大孔径”
弹簧预载荷调节		螺纹环

后悬架		
悬架类型	T 型号	带手动压力调节的空气悬架 带单筒式减震器的摆臂

后悬架		
	Limited 型号	带自动调平的气控悬架 带单筒式减震器的摆臂
	S 型号	带单筒式减震器的摆臂
悬架行程		132 mm
减震器	数量	1
	类型	SACHS 双管螺旋
弹簧预载荷调节	T 型号	可调空气压力： 105 至 515 kPa
	所有其他型号	不可调

刹车		
类型		脚踏式、带 ABS 和 EBD 的全集成液压三轮制动系统
前制动器		双 270 mm 硬式制动盘， 径向安装的 Brembo 单体，带 4 个活塞式制动卡钳，2 个制动片
后制动器		单 270 mm 制动盘， 带 1 个活塞式浮动卡钳，集成了 驻车制动器
制动液	容量	480 ml
	类型	DOT 4
驻车制动器		机械，后卡钳电气促动
最小制动片厚度		1 mm
最小制动盘厚度		6.4 mm
最大制动盘翘曲变形量		0.100 mm

轮胎		
类型（仅使用 BRP 推荐的子 午线轮胎）	前部	Kenda KR31 165/55R15 M/C 55H
	后部	Kenda KR21A 225/50R15 M/C 76H
压力		请务必参阅轮胎压力和最大载 重标签。 注：前方轮胎之间的压力差不得 超过 3.4 kPa

轮胎		
最低轮胎胎面深度	前部	2.5 mm
	后部	4.0 mm

车轮		
规格 (直径 X 宽度)	前部	381 x 127 mm
	后部	381 x 178 mm
前轮螺帽扭矩		109 ± 4 N·m
后传动轴螺帽扭矩		225 ± 15 N·m

尺寸		
全长	S 型号	2642 mm
	T 型号	2596 mm
	Limited	2820 mm
全宽		1497 mm
全高	S 型号	1099 mm
	T 型号 Limited 型号	1241 mm
座椅高度 (顶部)		675 mm
轴距		1709 mm
前轮轮距		1308 mm
离地间隙, 车头和发动机下部		115 mm

重量和载客能力		
干重	S 型号	408 kg
	T 型号	430 kg
	Limited 型号	448 kg
前储物舱	容量	24.4 L
	最大载重	6.8 kg
鞍袋 (如配备)	右鞍袋载重	26 L
	左鞍袋载重	24 L
	最大载重	6.8 kg

重量和载客能力			
顶部储物箱 (如配备)	容量	43 L	
	最大载荷	9 kg	
车辆允许的总载重 (包括驾驶员、所有其他负载物, 以及附加配件)		199 kg	
车辆额定总重 (GVWR)	S 型号	627 kg	
	T 型号	648 kg	
	Limited 型号	677 kg	
车轴额定总重 (GAWR)	前部	S 型号	336 kg
		T 型号 Limited 型号	340 kg
	后部	S 型号	291 kg
		T 型号	310 kg
		Limited 型号	341 kg
	拖车牵引架最大重量		18 kg
最大牵引重量 (拖车和货物)	S 型号	无牵引承载能力	
	T 型号 Limited 型号	182 kg	

此页特意留空

保修

适用于加拿大和美国的 BRP 有限保修：2024 CAN-AM® SPYDER® 车辆系列

1) 有限保修范围

Bombardier Recreational Products Inc. (以下简称“BRP”) 对授权 BRP 经销商 (定义如下) 在美国和加拿大范围内出售的 2024 Can-Am Spyder (以下简称“本产品”) 提供保修, 前提是在满足下述时间期限和条件, 且与材料或工艺缺陷相关。

出现以下情况, 本有限保修无效:

1. 任意时间本产品曾被用于竞赛或任何竞技活动, 即使是前物主也算在内; 或
2. 本产品的改装或改动方式会对其运转、性能或耐久性带来不利影响或改装或改动改变了其预期用途; 或
3. 里程表被拆除或被篡改; 或
4. 产品被用于越野。

非原厂安装的零件和配件不在本有限保修的范围内。请参阅适用的零件和配件有限保修文本。

2) 责任限制

在法律允许的范围内, 本保修是明确给出且获得认可的, 代替其他一切明示或默示保修, 包括但不限于任何适销性或特殊用途适用性保修。如果没有否认, 默示保修受明示保修的持续时间限制。附带及从属损失不在此保修范围内。某些州/省不支持上述免责声明、限制条件和除外条款。因此, 它们可能对您不适用。此保修为您提供特定权利, 您可能还享有其他合法权利, 这些权利在各州、各省皆有不同。

分销商、任何 BRP 经销商或任何其他人员未经授权均不得作出任何与产品相关的断言、表述或担保, 除非是本有限保修中所包含的, 但如果有作出这些, 也不得强加给 BRP。

BRP 保留随时修改此有限保修的权利, 请您理解, 此类改动不会改变适用于在此保修有效时出售的本产品的保修条件。

3) 排除条款 - 不保修

在任何情况下, 不对以下情况保修:

- 正常磨损及破裂;
- 日常保养项目、调节、调整;
- 因疏忽或未能按照《使用手册》所述提供合适的保养和/或储存而造成的损坏;
- 因拆卸零件、不当修理、维修、保养、修改或使用未经 BRP 生产或批准的零件造成的损坏, 或者因为由未经授权的 BRP 维修经销商进行修理而造成的损坏;
- 因滥用、误用、疏忽或以不符合本产品《使用手册》中所建议操作方式来操作产品而造成的损坏;
- 因意外、沉没、火灾、盗窃、故意破坏或天灾等造成的损坏;
- 使用不适用于本产品的燃油、机油或润滑剂 (参见《使用手册》);
- 因生锈、腐蚀或接触元素等导致的损坏;
- 因进水或雪水而导致的损坏;

- 附带或从属损失、或包括但不限于，运输费用、牵引、储存、电话、租借、出租车、不便、保险承保范围、贷款偿付、时间损失、收入损失或因维修工作造成错过停机时间等任何类型的损失。
- 由于路盐、蓄电池酸液、环境影响或违反《使用手册》处理方式，所造成的腐蚀所导致的损坏。
- 与产品外观有关的损坏，包括但不限于划痕、凹痕、褪色、剥落和座椅罩材料损坏。
- 由于安装不同于原始产品零件规格的零件而造成的损坏，例如但不限于不同的轮胎、排气系统、车轮或制动器

4) 保修范围期限

本有限保修将于 (1) 交付给首个零售客户的日期或 (2) 第一次使用产品的日期 (以先到者为准) 生效，并在以下适用的期限内有效：

1. **私人用途的所有者为连续二十四 (24) 个月**，以下第 (3) 点至第 (6) 点所述项目除外。
2. **商业用途的所有者为连续十二 (12) 个月**，以下第 (3) 点至第 (6) 点所述项目除外。
本产品
本产品
本产品在保修期内任何一段时间用于产生收入或任何工作或就业时则是用于商业用途。在保修期限内的任何一个时间点，本产品获得许可用于商业用途时，也可用于商业用途。
3. 对于蓄电池，**连续六 (6) 个月**。
4. 对于轮胎，**连续六 (6) 个月或直至前轮胎磨损至最后 2.38 毫米，后轮胎磨损至最后 3.97 毫米为止** (以先到者为准)。
5. **有关排放相关的部件**，也请参阅这里包含的 *US EPA 排放性能保证*。
6. 对于由 BRP 生产、在加利福尼亚州出售的本产品，如果是一开始就出售给居民或随后由加利福尼亚州居民注册保修，也请参阅此处包含的适用的 *加利福尼亚州蒸汽排放控制系统保修声明*。

根据本保修修理或更换零件，或执行维修，不会将此有限保修延长到其原始到期日期以外。

5) 享有保修的条件

本保修范围 **只有在以下各个条件均满足时才有效**：

1. 本产品必须是由其首个物主从经授权在销售所在国家/地区销售本产品的经销商 (简称“经销商”) 处购买，购买时为新的且未经使用。
2. 必须完成并记录 BRP 指定的交付前检查程序，且由购买者进行签字。
3. 本产品必须由经授权的经销商进行正常的注册；
4. 购买者必须是在其居住的国家/地区内购买本产品；
5. 必须及时执行《使用手册》中列出的日常保养以便维持保修范围。BRP 保留根据正常保养证明确认保修范围的权利。

如果前述条件中有一项未满足，BRP 将不会对任何私人用途物主或商业用途物主提供此有限保修。为了使 BRP 能够同时保持其产品的安全性以及其消费者和普通大众的安全，此类限制是必要的。

6) 享有保修的条件

客户必须在出现异常时停止使用本产品，并在出现异常后的三 (3) 天内通知 BRP 维修经销商，向其提供合理的本产品访问机会和维修机会。

客户必须同时向经授权的经销商提供本产品购买证明并且必须在开始修理之前在修理单/工单上签字，以验证保修修理。

根据此有限保修更换的所有零件均成为 BRP 的财产。

7) BRP 的义务

本保修中 BRP 的义务范围是，在适用的保修范围期限内，按照此处所述的条件下，由其自行决定，由任何经授权的 BRP 经销商修理或更换在因正常使用、保养及维修下发现故障的零件，而不收取零件及人工费用。任何违反保修的要求均不得成为取消或解除向物主出售本产品的原因。

如果需要在原始出售国家 / 地区之外进行维修，物主将负责承担因当地惯例与条件产生的任何额外费用，例如，但不限于，运费、保险、税费、许可费、进口关税以及一切其他财务费用，包括由政府、州、地域及其相关机构收取的费用。

BRP 保留不时地改进或修改产品的权利，无需承担任何对之前制造的产品进行修改的义务。

8) 转让

如果在保修范围内转让本产品所有权，根据其条款及条件，也应当转让本有限保修，其剩余的保修时间仍有效，前提是 BRP 或经授权的本产品经销商/分销商收到前物主同意转让所有权的证明以及新物主的位置。

9) 消费者援助

如果出现与此有限保修相关的争议或纠纷，BRP 建议您尝试在经销商层面上解决这些问题。我们建议您与授权经销商维修经理或所有者讨论这些问题。

如果问题仍未解决，请通过以下方式联系 BRP：填写 www.brp.com 上的客户联系表或发送邮件至本手册联系我们章节下列出的地址之一。

US EPA 排放性能保证

Bombardier Recreational Products Inc. (“BRP”)* 在满足以下条件时，提供保修：

1. 按照正确的保养和使用说明书对本产品进行保养和操作，且
2. 产品在使用寿命内的任何时候都不符合 EPA 批准的排放试验确定的适用排放标准或系列排放限值，以及
3. 此类不合规导致或将导致本产品所有者根据当地、州或联邦法律承担任何处罚或其他制裁（包括拒绝使用产品的权利），则 BRP 应免费对不合规进行补救；但如果产品已运行 5 年或 30,000 公里（18641 英里）以上，则不在此列。BRP 仅应要求对因安装在产品中或产品上的部件故障而导致的不合规进行补救，这些部件的唯一或主要目的是减少产品排放量，并且在 1968 年之前未被普遍使用。

保修期从本产品交付最终购买方之日开始计算，或者如果本产品在交付前作为“展品”或“公司”摩托车首次投入使用，则从产品首次投入使用之日开始计算。

本产品全使用寿命的排放性能保证所涵盖的项目包括：

燃油系统和吸气系统

- 喷油器、燃油泵模块、燃油滤清器总成、油门体（包括油门位置传感器）、进气歧管

点火组件和传感器

- 发动机控制模块(ECM)、发动机线束、点火线圈、火花塞（仅在第一次保养更换前涵盖）、噪音传感器（爆震传感器）、凸轮轴位置传感器、曲轴位置传感器、温度传感器（冷却液）、压力和温度传感器、氧传感器

排气系统

- 主消声器（含催化转化器）、排气歧管
- 卡箍、垫圈和密封件（从发动机到主消声器）

曲轴箱通风系统

- 曲轴箱通风孔、曲轴箱通风软管、机油加注口盖

蒸发性排放控制系统

- 燃油箱、燃油箱盖、燃油软管、蒸汽罐、蒸汽罐安装支架、排气阀（净化阀）、单向阀、滤清器、蒸发部件安装支架
- 卡箍、密封件、垫圈和接头（与燃油系统总成相关）

有关正确的保养，请参阅本《使用手册》中的保养信息部分。

本《使用手册》包含正确使用本产品不可或缺的信息。

根据排放性能保证，任何授权 Can-Am On-Road 经销商对本产品提供的任何有效维修，除非按照下表第 2 项的要求进行紧急维修，否则其补救总成本均由 BRP 承担。国家或地方对不合格产品所有人的处罚或处罚范围的限制，对该责任不产生影响。

在任何情况下，BRP 都不得基于以下理由拒绝排放性能保修索赔：

1. 保修工作或交付前服务由 BRP 授权执行此类工作或服务的任何设施执行；或
2. 在紧急情况下为纠正由 BRP 引起的不安全状况（包括不安全驾驶状况）而进行的工作，前提是本产品所有者已采取措施及时将本产品恢复到合格状态；或

3. 使用任何未经认证的部件，或不遵守任何与本产品不符合适用排放标准的原因无关的适当维护和使用的书面指示；或
4. 任何归因于 BRP 的原因；或
5. 使用在本产品所在地理区域内普遍可用的任何燃料，除非适当维护和使用的书面说明书明确指出，使用该燃料将对产品的排放控制装置和系统产生不利影响，而且车主通常可以获得一些信息，以识别要使用的正确燃油。请参见保养信息章节和燃油加注章节中的燃油要求一节。

除上述规定外，如果使用未经认证的零部件导致产品不符合排放标准，则 BRP 可拒绝基于使用未经认证的售后部件对本产品进行维护或维修的排放性能保修索赔。使用不等同于原始零件或未经认证的售后零件，可能会对排放控制系统的有效性产生负面影响，并导致产品不符合排放标准。认证零件的使用不影响排放性能保证。**排放控制装置和系统的保养、更换或修理可由任何摩托车修理机构或使用任何认证零件的个人进行。**

一旦发现本产品有缺陷，您有责任将其交给经授权的 Can-Am On-Road 经销商。经授权的 Can-Am On-Road 经销商将进行保修索赔。

如果经授权的 Can-Am On-Road 经销商（因非产品所有者的原因或 BRP 或授权的 Can-Am On-Road 经销商无法控制的事件）无法在经授权的 Can-Am On-Road 经销商首次展示产品后 30 天内维修产品，之后车主有权要求由车主选择的任何维修设施进行保修补救，费用由 BRP 承担。

根据此有限保修更换的所有缺陷零件均成为 BRP 的财产。

请联系 Director, Field Operations and Support Division (6406J), Environmental Protection Agency, 401 "M" Street, SW., Washington, DC 20460 (备注：保修索赔) 获取有关排放性能保证的更多信息，或报告违反排放性能保证条款的情况。

Bombardier Recreational Products Inc. ("BRP")* 同时向最终购买者及各后续购买者保证，此类本产品，包括其废气排放控制系统及其蒸发性排放控制系统的所有零件，满足两个条件：

- 在其出售给最终购买者时，其设计、建造及装配符合适用于公路摩托车的 40 CFR 86 的要求以及 40 CFR 1051 蒸发排放标准的要求。

- 其材料及工艺不存在任何使其不能满足适用于公路摩托车的 40 CFR 86 的要求以及 40 CFR 1051 蒸发排放标准的要求的缺陷。

在所述的保修期限内，对于任何因在材料或工艺方面存在缺陷而使发动机增加任何监管污染物排放的零件或部件，只要满足保修条件，BRP 将酌情选择进行修理或更换，无需车主承担任何费用，包括与诊断及修理或更换排放相关零件有关的费用。

排放相关保修在以下期限内有效（以先到者为准）：

	公里	年
排放和蒸发性排放相关组件	30 000	5

US EPA 联邦噪声排放保证

Bombardier Recreational Products Inc. (BRP)* 向最终购买者及各后续购买者保证，新的本产品，在销售时，其设计、制造和装备符合所有适用的 US EPA 联邦噪声控制标准，且在材料和工艺方面无任何会导致在以下期间（以先到者为准）不符合所有适用的 US EPA 联邦噪声标准要求的缺陷（在适当维护和使用的情况下）：

公里/英里	年
6,000/3,730	1

加利福尼亚州排放控制系统保修

加利福尼亚州排放控制系统保修声明

您的保修权利和义务

加利福尼亚州空气资源委员会和 BRP US Inc. ("BRP"), 竭诚向您解释 2024 年 Can-Am Spyder 的排放控制系统保修问题。在加利福尼亚, 新型摩托车的设计、建造及装配必须符合州内严格的防烟雾标准。只要您拥有的本车辆未经滥用、疏忽或不当保养, BRP 必须在以下所列的时间期限内为您拥有的本产品提供排放控制系统的保修。

您的排放控制系统可包括燃油喷射系统、点火系统、催化转化器和发动机计算机等零件。也可包括软管、连接器以及其他与排放相关的组件。若有相关保证条件, BRP 将会为您修理本车辆, 而不收取故障诊断、零件和劳动费用。

制造商保修范围

5 年或者 30 000 km (以先到者为准)。

车主保修责任

- 您作为本车的车主, 有责任履行车主手册中列出的保养要求。BRP 建议您保留所有对本产品进行保养的收据, 但是 BRP 不能仅因为缺少收据或您未能确保执行所有计划的保养而拒绝保修。
- 一旦出现问题, 您应负责立即将本车辆送到经授权的 BRP 经销商处。保修修理应在合理的时间内完成, 该时间不超过 30 天。
- 作为本车的车主, 您还应知晓如果整车或某个零件因滥用、疏忽、不当保养或未经批准的改动而发生故障, BRP 可能会拒绝您的保修。

如果您对自己的保修权利和责任有任何疑问, 请联系:

- BRP 消费者援助中心, 电话号码为 1-888-272-9222; 或
- 加州空气资源委员会, 其邮寄地址为 4001 Iowa Avenue, Riverside, CA 92507。

加利福尼亚州排放控制系统缺陷保修

一般排放缺陷保修范围

BRP 向车主保证, 本车辆:

- 在其出售时, 其设计、建造及装配符合空气资源委员会依据其在《健康与安全准则》第 26 章第 5 部分第 1 则和第 2 则权限所通过的所有适用法规; 以及
- (车辆制造商认证申请中所述的) 保修零件的所有材料不存在会导致零件失效的材料和工艺缺陷。

本保证自车辆交付给除授权经销商以外的第一位购买者之日起开始生效, 或自车辆首次用作演示车、租赁车或公司车辆之日起生效 (以先到者为准), 有效期见下方列出的时间或里程数。

除 BRP 有限保修之外, 我们还提供排放控制系统缺陷保修。

排放相关零件的保修详情如下:

1. 书面说明中保养要求未计划更换的任何保修零件, 保修时应使用下文规定的保修期。如果任何此类零件在保修期内出现故障, 应由 BRP 进行维修或更换。在保修期内维修或更换的任何此类零件, 应在剩余保修期内保修。
2. 书面说明中仅要求定期检查的任何保修零件, 保修时应使用下文规定的保修期。此类书面说明中关于“必要时维修或更换”的声明, 不应缩短保修期。在保修期内维修或更换的任何此类零件, 应在剩余保修期内保修。
3. 书面说明中保养要求计划更换的任何保修零件, 在该零件的首次计划内更换节点之前, 应根据保修时间和里程数 (以先到者为准) 进行保修。如果该零件在首次计划内更换节点之前出现故障, 应由 BRP 进行维修或更换。在达到首次计划内更换节点之前进行保修维修或更换后的任何此类零件, 应在剩余保修期内保修。
4. 除非在紧急情况下, 无法合理地向车主提供保修零件或无法前往保修

- 站，否则任何保修零件的维修或更换均应在保修站免费进行。在紧急情况下，可在任何可用的服务机构进行维修，或由车主使用任何更换零件进行维修。对于此类紧急维修或更换，BRP 应补偿车主包括诊断费用在内的开支，但零件费不得超过制造商建议的所有更换保修零件的零售价，人工费用不得超过制造商的工时费率。车主可能会被合理要求保留可报销的紧急情况保修收据和故障零件，以便获得相关补偿。前提是制造商提供了相关的书面指示告知车主存在该义务。
5. 保修服务或维修应在被授权为目标车辆提供服务的 BRP 经销商处进行。
 6. 如果在保修站进行此类诊断工作，则不应向车主收取确诊保修零件实际存在缺陷的人工费用。
 7. BRP 应对因保修期内任何保修零件故障直接导致的其他车辆部件损坏负责。
 8. 在合理期限内（不超过车辆最初提交给保修站进行维修后的 30 天）无法提供此类零件或维修未完成，应构成紧急情况。
 9. 在进行任何保养或修理时，可使用任何更换零件。制造商指定的任何更换零件，都可用于向车主提供保修维修，且不向车主收取任何费用。此类使用不会减少车辆或发动机制造商的保修义务，除非 BRP 不负责维修或更换任何非保修零件的更换零件（第 (7) 分段规定的除外）。
 10. 《加利福尼亚州车辆法规》第 27156 节禁止、但被空气资源委员会豁免的任何加装件或改装件，都可用于车辆上。此类使用本身不应成为拒绝根据本条款提出保修索赔的理由。根据本条规定，BRP 不对因使用加装件或改装件而导致的保修部件故障负责。

保修期限

5 年或者 30 000 km（以先到者为准）。

除外条款

如果 BRP 证明车辆被滥用、忽视或维护不当，且此类滥用、忽视或维护不当是需要维修或更换的直接原因，则任何符合保修范围的保修零件维修或更换应排除在保修范围之外。

除上述规定外，对工厂装配并正常运行的调整限制装置进行的任何调整，均符合保修范围。

制造商保修范围

5 年或者 30 000 km（以先到者为准）。

保修零件

燃油系统和吸气系统

- 喷油器、燃油泵模块、燃油滤清器总成、油门体（包括油门位置传感器）、进气歧管。

点火组件和传感器

- 发动机控制模块(ECM)、发动机线束、点火线圈、火花塞（仅在第一次保养更换前涵盖）、噪音传感器（爆震传感器）、凸轮轴位置传感器、温度传感器（冷却液）、压力和温度传感器、氧传感器。

排气系统

- 主消声器（含催化转化器）、排气歧管。
- 卡箍、垫圈和密封件（从发动机到主消声器）。

曲轴箱通风系统

- 曲轴箱通风孔、曲轴箱通风软管、机油加注口盖。

蒸发性排放控制系统

- 燃油箱、燃油箱盖、燃油软管、蒸汽罐、蒸汽罐安装支架、排气阀（净化阀）、单向阀、滤清器、蒸发部件安装支架。
- 卡箍、密封件、垫圈和接头（与燃油系统总成相关）。

本《使用手册》包含正确使用车辆的信息，有关正确的保养，请参阅本《使用手册》中的保养信息部分。

BRP 国际有限保修：2024 CAN-AM® SPYDER® 系列

1) 有限保修范围

Bombardier Recreational Products Inc. (“BRP”) 根据下方所述的条件，对于经 BRP 授权、在美国、加拿大、欧洲经济区（由欧盟成员国以及英国、挪威、冰岛和列支敦士登组成）成员国 (“EEA”)、独联体成员国（包括乌克兰和土库曼斯坦） (“CIS”) 以及土耳其境外销售本产品的代理商或经销商出售的 2024 Can-Am Spyder（以下简称“本产品”）因材料或工艺引起的缺陷提供限期保修。

出现以下情况，本有限保修无效：

1. 任意时间本产品曾被用于竞赛或任何竞技活动，即使是前物主也算在内；或
2. 本产品的改装或改动方式会对其运转、性能或耐久性带来不利影响或改装或改动改变了其预期用途。
3. 里程表被拆除或被篡改；或
4. 产品被用于越野。

非原厂安装的零件和配件不在本有限保修的范围内。请参阅适用的零件和配件有限保修文本。

2) 责任限制

在法律允许的范围內，本保修是明确给出且获得认可的，代替其他一切明示或默示保修，包括但不限于任何适销性或特殊用途适用性保修。如果没有否认，默示保修受明示保修的持续时间限制。附带及从属损失不在此保修范围内。某些州/省不支持上述免责声明、限制条件和除外条款。因此，它们可能对您不适用。此保修为您提供特定权利，您可能还享有其他合法权利，这些权利在各个国家皆有不同。如果由于 BRP 无法控制的原因，无法在某些国家/地区提供产品或保修零件，BRP 不承担任何责任。

（对于在澳大利亚购买的本产品，请参见下方指定的澳大利亚章节）。

分销商、任何 BRP 经销商/代理商或任何其他人员未经授权均不得作出任何与产品相关的断言、表述或担保，除非是本有限保修中所包含的，但如果有作出这些，也不得强加给 BRP。

BRP 保留随时修改此有限保修的权利，请您理解，此类改动不会改变适用于在此保修有效时出售的本产品的保修条件。

3) 不予保修的排除条款

在任何情况下，不对以下情况保修：

- 正常磨损及破裂；
- 日常保养项目、调节、调整；
- 因疏忽或未能按照《使用手册》所述提供合适的保养和/或储存而造成的损坏；
- 因拆卸零件、不当修理、维修、保养、修改或使用未经 BRP 生产或批准的零件造成的损坏，或者因为由未经授权的 BRP 维修经销商/代理商进行修理而造成的损坏；
- 因滥用、误用、疏忽或以不符合本产品《使用手册》中所建议操作方式来操作产品而造成的损坏；
- 因意外、沉没、火灾、盗窃、故意破坏或天灾等造成的损坏；
- 使用不适用于本产品的燃油、机油或润滑剂（参见《使用手册》）；
- 因生锈、腐蚀或接触元素等导致的损坏；

- 因进水或雪水而导致的损坏；
- 附带或从属损失、或包括但不限于，运输费用、牵引、储存、电话、租借、出租车、不便、保险承保范围、贷款偿付、时间损失、收入损失或因维修工作造成错过停机时间等任何类型的损失。
- 由于路盐、蓄电池酸液、环境影响或违反《使用手册》处理方式，所造成的腐蚀所导致的损坏。
- 与产品外观有关的损坏，包括但不限于划痕、凹痕、褪色、剥落和座椅罩材料损坏。
- 由于安装不同于原始产品零件规格的零件而造成的损坏，例如但不限于不同的轮胎、排气系统、车轮或制动器

4) 保修范围期限

本有限保修将于 (1) 交付给首个零售客户的日期或 (2) 第一次使用产品的日期 (以先到者为准) 生效，并在以下适用的期限内有效：

1. **私人用途的所有者为连续二十四 (24) 个月**，以下第 (3) 点和第 (4) 点所述项目除外。
2. **商业用途的所有者为连续十二 (12) 个月**，以下第 (3) 点和第 (4) 点所述项目除外。
3. 本产品**在保修期内任何一段时间用于产生收入或任何工作或就业时则是用于商业用途。在保修期限内的任何一个时间点，本产品获得许可用于商业用途时，也可用于商业用途。**
4. 对于蓄电池，**连续六 (6) 个月**；
5. 对于轮胎，**连续六 (6) 个月或直至前轮胎磨损至最后 2.38 毫米，后轮胎磨损至最后 3.97 毫米为止 (以先到者为准)。**

根据本保修修理或更换零件，或执行维修，不会将此保修延长到其原始到期日期以外。

上述保修期是最短有限保修期，可因任何适用的保修促销计划视情况进行延长。

请注意，保修范围的期限以及任何其他形式均受到客户所在国家/地区适用的国家法或地区法的制约。

仅对于在澳大利亚出售的产品

我们的商品带有不可根据澳大利亚消费者法排除的保证。

对于重大故障，您有权进行更换或退款，或赔偿您任何其他合理可预见的损失或损坏。

如果商品的质量不可接受，且故障未达到重大故障，您也有权要求修理或更换商品。

不得利用本保修条款及条件中的任何规定排除、限制或修改 2010 竞争与消费者法案 (Cth) 赋予或默示的任何条件、保修、保证、权利或救济的应用，包括澳大利亚消费者法或任何其他法律，在此，若作出此类行为将违反法律，或导致此条款及条件的任何部分无效。根据本有限保修而为您提供的利益不包括您依据澳大利亚法律享有的其他权利和救济。

5) 享有保修的条件

本保修范围 **只有在以下各个条件均满足时才有效：**

- 本产品必须是由其首个物主从经授权在销售所在国家/地区分销本产品的经销商/分销商处购买（“经销商/分销商”），购买时为新的且未经使用。
- 必须完成并记录 BRP 指定的交付前检查程序，且由购买者进行签字。
- 本产品必须由经授权的经销商/分销商进行正常的注册；
- 购买者必须是在其居住的国家/地区内购买本产品；
- 必须及时执行《使用手册》中列出的日常保养以便维持保修范围。BRP 保留根据正常保养证明确认保修范围的权利。

如果前述条件中有一项未满足，BRP 将不会对任何私人用途物主或商业用途物主提供此有限保修。为了使 BRP 能够同时保持其产品的安全性以及其消费者和普通大众的安全，此类限制是必要的。

6) 享有保修的条件

客户必须在出现异常时停止使用本产品，并在出现异常后的两 (2) 月内通知 BRP 维修代理商/经销商，向其提供合理的本产品访问机会和维修机会。

通知时间期限根据客户所在国/地区适用的国家或当地法律而定。

客户必须同时向经授权的经销商/分销商提供本产品购买证明并且必须在开始修理之前在修理单/工单上签字，以验证保修修理。

根据此有限保修更换的所有零件均成为 BRP 的财产。

7) BRP 的义务

在法律许可的范围内，本保修中 BRP 的义务范围是，在适用的保修范围期限内，按照此处所述的条件，由其自行决定，由任何经授权的 BRP 经销商/分销商修理或更换在因正常使用、保养及维修下发现故障的零件，而不收取零件及人工费用。任何违反保修的要求均不得成为取消或解除向物主出售本产品的理由。您可能享有其他合法权利，这些权利因国家不同而不同。

如果需要在原始出售国家 / 地区之外进行维修，物主将负责承担因当地惯例与条件产生的任何额外费用，例如，但不限于，运费、保险、税费、许可费、进口关税以及一切其他财务费用，包括由政府、州、地域及其相关机构收取的费用。

BRP 保留不时地改进或修改产品的权利，无需承担任何对之前制造的产品进行修改的义务。

8) 转让

如果在保修范围时间内转让本产品所有权，根据其条款及条件，也应当转让本有限保修，其剩余的保修时间仍有效，前提是 BRP 或经授权的本产品经销商/分销商收到前物主同意转让所有权的证明以及新物主的位置。

9) 消费者援助

如果出现与此有限保修相关的争议或纠纷，BRP 建议您尝试在经销商层面上解决这些问题。我们建议您与授权经销商/经销商维修经理或所有者讨论这些问题。

如果问题仍未解决，请通过以下方式联系 BRP：填写 www.brp.com 上的客户联系表或发送邮件至本手册联系我们章节下列出的地址之一。

适用于欧洲经济区、独立国家联合体和土耳其的 BRP 有限保修：2024 CAN-AM® SPYDER® 系列

1) 有限保修范围

Bombardier Recreational Products Inc. (以下简称“BRP”) 对获 BRP 授权向欧洲经济区成员国 (由欧洲联盟成员国加上英国、挪威、冰岛和列支敦士登组成) (简称“EEA”)、土耳其和独立国家联合体成员国 (包括乌克兰和土库曼斯坦) (简称“CIS”) 范围内分销本产品的经销商/代理商 (简称“经销商/代理商”) 所出售的 2024 款 Can-Am Spyder (简称“本产品”) 提供保修, 前提是在满足下述时间期限和条件, 且与材料或工艺缺陷相关。

出现以下情况, 本有限保修无效:

1. 任意时间本产品曾被用于竞赛或任何竞技活动, 即使是前物主也算在内; 或
2. 本产品的改装或改动方式会对其运转、性能或耐久性带来不利影响或改装或改动改变了其预期用途。
3. 里程表被拆除或被篡改; 或
4. 产品被用于越野。

非原厂安装的零件和配件不在本有限保修的范围内。请参阅适用的零件和配件有限保修文本。

2) 责任限制

在法律允许的范围内, 本保修是明确给出且获得认可的, 代替其他一切明示或默示保修, 包括但不限于任何适销性或特殊用途适用性保修。如果没有否认, 默示保修受明示保修的持续时间限制。附带及从属损失不在此保修范围内。某些州/省不支持上述免责声明、限制条件和除外条款。因此, 它们可能对您不适用。此保修为您提供特定权利, 您可能还享有其他合法权利, 这些权利在各州、各省皆有不同。如果由于 BRP 无法控制的原因, 无法在某些国家/地区提供产品或保修零件, BRP 不承担任何责任。

(对于在法国购买的本产品, 请参见下方指定的法国章节)。

分销商、任何 BRP 经销商/代理商或任何其他人员未经授权均不得作出任何与产品相关的断言、表述或担保, 除非是本有限保修中所包含的, 但如果作出这些, 也不得强加给 BRP。

BRP 保留随时修改此有限保修的权利, 请您理解, 此类改动不会改变适用于在此保修有效时出售的本产品的保修条件。

3) 不予保修的排除条款

在任何情况下, 不对以下情况保修:

- 正常磨损及破裂;
- 日常保养项目、调节、调整;
- 因疏忽或未能按照《使用手册》所述提供合适的保养和/或储存而造成的损坏;
- 因拆卸零件、不当修理、维修、保养、修改或使用未经 BRP 生产或批准的零件造成的损坏, 或者因为由未经授权的 BRP 维修经销商/代理商进行修理而造成的损坏;
- 因滥用、误用、疏忽或以不符合本产品《使用手册》中所建议操作方式来操作产品而造成的损坏;
- 因意外、沉没、火灾、盗窃、故意破坏或天灾等造成的损坏;

- 使用不适用于本产品的燃油、机油或润滑剂（参见《使用手册》）；
- 因生锈、腐蚀或接触元素等导致的损坏；
- 因进水或雪水而导致的损坏；
- 附带或从属损失、或包括但不限于，运输费用、牵引、储存、电话、租借、出租车、不便、保险承保范围、贷款偿付、时间损失、收入损失或因维修工作造成错过停机时间等任何类型的损失。
- 由于路盐、蓄电池酸液、环境影响或违反《使用手册》处理方式，所造成的腐蚀所导致的损坏。
- 与产品外观有关的损坏，包括但不限于划痕、凹痕、褪色、剥落和座椅罩材料损坏。
- 由于安装不同于原始产品零件规格的零件而造成的损坏，例如但不限于不同的轮胎、排气系统、车轮或制动器。

4) 保修范围期限

本有限保修将于 (1) 交付给首个零售客户的日期或 (2) 第一次使用产品的日期（以先到者为准）生效，并在以下适用的期限内有效：

1. **私人用途的所有者为连续二十四 (24) 个月**，以下第 (3) 点和第 (4) 点所述项目除外。
2. **商业用途的所有者为连续十二 (12) 个月**，以下第 (3) 点和第 (4) 点所述项目除外。
本产品在本保修期内任何一段时间用于产生收入或任何工作或就业时则是用于商业用途。在本保修期限内的任何一个时间点，本产品获得许可用于商业用途时，也可用于商业用途。
3. 对于蓄电池，**连续六 (6) 个月**；
4. 对于轮胎，**连续六 (6) 个月或直至前轮胎磨损至最后 2.38 毫米，后轮胎磨损至最后 3.97 毫米为止**（以先到者为准）

根据本保修修理或更换零件，或执行维修，不会将此保修延长到其原始到期日期以外。

上述保修期是最短有限保修期，可因任何适用的保修促销计划视情况进行延长。

请注意，保修范围的期限以及任何其他形式均受到客户所在国家/地区适用的国家法或地区法的制约。

5) 仅适用于在法国出售的本产品

卖方应交付符合合同的商品，并应当对交付时存在的缺陷负责。在根据合同属于卖方责任或按照卖方责任完成时，卖方还应当对因包装、组装说明或安装产生的缺陷负责。为了符合合同规定，商品应当：

1. 适合用于类似商品的正常用途，且如果适用：
 - 符合卖方提供的说明，其质量与向买方提供的样品或型号相符合。
 - 拥有买方在参考卖方、其代表的制造商的公开声明（包括在广告或标签中）后合理期望的质量；或
2. 拥有双方互相认同的特点，或适合买方预期的特殊用途，且引起卖方的注意并获得认可。

未能遵守规定的行为在交货后的两年后失效。如果已出售商品的隐藏缺陷致使商品不适合用于预定用途，或者使其用途减弱，且如果买方知晓，本不会购买该商

品或本应给出更低的价格，卖方须负责为此类隐藏的缺陷进行保修。买方须在发现缺陷的 2 年内针对此类隐藏缺陷采取行动。

6) 享有保修的条件

本保修范围只有在以下各个条件均满足时才有效：

1. 本产品必须是由其首个物主从经授权在销售所在国家/地区（或者，如果是欧洲经济区，则为国家联盟）分销本产品的经销商/分销商（简称“经销商/分销商”）处购买，购买时为新的且未经使用；
2. 必须完成并记录 BRP 指定的交付前检查程序，且由购买者进行签字。
3. 本产品必须由经授权的经销商/分销商进行正常的注册；
4. 购买者必须是在其居住的国家/地区（或者，如果是欧洲经济区，则为国家联盟）范围内购买本产品；
5. 必须及时执行《使用手册》中列出的日常保养以便维持保修范围。BRP 保留根据正常保养证明确认保修范围的权利。

如果前述条件中有一项未满足，BRP 将不会对任何私人用途物主或商业用途物主提供此有限保修。为了使 BRP 能够同时保持其产品的安全性以及其消费者和普通大众的安全，此类限制是必要的。

7) 享有保修的条件

客户必须在出现异常时停止使用本产品，并在出现异常后的两 (2) 月内通知 BRP 维修代理商/经销商，向其提供合理的本产品访问机会和维修机会。

通知时间期限根据客户所在国/地区适用的国家或当地法律而定。

客户必须同时向经授权的经销商/分销商提供本产品购买证明并且必须在开始修理之前在修理单/工单上签字，以验证保修修理。

根据此有限保修更换的所有零件均成为 BRP 的财产。

8) BRP 的义务

在法律许可的范围内，本保修中 BRP 的义务范围是，在适用的保修范围期限内，按照此处所述的条件，由其自行决定，由任何经授权的 BRP 经销商/分销商修理或更换在因正常使用、保养及维修下发现故障的零件，而不收取零件及人工费用。任何违反保修的要求均不得成为取消或解除向物主出售本产品的原因。您可能享有其他合法权利，这些权利因国家不同而不同。

如果需要在原始出售国家/地区之外进行维修，或对于 EEA 居民而言，如果需要在 EEA 范围之外进行维修，物主将负责承担因当地惯例与条件产生的任何额外费用，例如，但不限于，运费、保险、税费、许可费、进口关税以及一切其他财务费用，包括由政府、州、领地及其相关机构收取的费用。

BRP 保留不时地改进或修改产品的权利，无需承担任何对之前制造的产品进行修改的义务。

9) 转让

如果在保修范围时间内转让本产品所有权，根据其条款及条件，也应当转让本有限保修，其剩余的保修时间仍有效，前提是 BRP 或经授权的本产品经销商/分销商收到前物主同意转让所有权的证明以及新物主的位置。

10) 消费者援助

如果出现与此有限保修相关的争议或纠纷，BRP 建议您尝试在经销商层面上解决这些问题。我们建议您与授权分销商/经销商维修经理或所有者讨论这些问题。

如果问题仍未解决，请通过以下方式联系 BRP：填写 www.brp.com 上的客户联系表或发送邮件至本手册联系我们章节下列出的地址之一。

客户信息

数据隐私信息

Bombardier Recreational Products inc.、其附属机构和子公司（以下简称“BRP”）承诺保护您的隐私，且会公开说明我们在与您交流期间将以何种方式收集、使用和披露您的个人信息。有关更多详情，请访问 BRP 的《隐私政策》，其网址为：
<https://brp.com/en/privacy-policy.html>，或扫描下方二维码。

请放心，我们已落实适当的安全措施确保您的个人信息受到保护，以防丢失和未经授权的访问。

BRP 可直接从您或授权经销商或授权第三方收集您的个人信息，包括：

- **联系方式、人口统计和注册信息**（例如姓名、完整地址、电话号码、电子邮件、性别、所有权历史、沟通语言）
- **车辆信息**（例如，序列号、购买和交付日期、装置使用情况、车辆位置和移动路线）
- **第三方信息**（例如，从 BRP 合作伙伴收集的信息、联合营销活动信息、社交媒体信息）
- **技术信息**（例如，您使用 BRP 或经销商网站或移动应用程序时使用的 IP 地址、设备类型、操作系统、浏览器类型、您查看的网页、Cookie 和类似技术）
- **与 BRP 交互的信息**（例如，您致电 BRP 内部销售代表、从 BRP 网站购物、注册 BRP 电子邮件、参加 BRP 赞助的比赛和抽奖或参加 BRP 赞助的活动时收集的信息）。
- **事务信息**（例如，当您通过我们的网站或移动应用程序购买产品或服务时，处理退货所需的信息、付款信息以及与您购买 BRP 产品相关的其他问题）

使用和处理此信息可用于以下目的：

- 安全与安保
- 销售和售后服务的客户支持（例如，完成或跟进您的购买或保养）
- 注册与保修
- 通讯（例如，向您发送 BRP 满意度调查表）
- 在线行为广告、分析和定位服务（例如，提供个性化定制体验）
- 合规与争议解决
- 营销与广告
- 协助（例如，帮助解决任何交付问题、处理退货以及与您购买 BRP 产品相关的其他问题）。

我们还可能使用个人信息生成不可识别您个人身份的汇总或统计数据。

您的个人信息可能会被披露给以下各方：BRP、BRP 的授权经销商、分销商、服务提供商、广告和市场研究合作伙伴以及其他授权第三方。

我们可能会从不同来源（包括第三方，如 BRP 的授权经销商和提供服务或参与营销活动的合作伙伴）收到关于您的信息。当您在 Facebook 和 Twitter 等社交媒体平台上与我们互动时，我们也可能会收到关于您的信息。

根据具体情况，您的个人信息可能会被传输到您居住地之外的某个位置。您的个人信息保留期长度为我们获取该信息所需达成目的的必要时间，具体情况根据我们的保留政策而定。

要行使您的数据隐私权（如访问权、更正权）、撤回您的同意以将自己从营销目的或满意度调查地址列表中删除、或有关于一般数据隐私方面的问题，请联系 BRP 的数据保护官，其电子邮件地址为：**privacyofficer@brp.com**，邮寄地址为：

BRP Legal Service, 726 St-Joseph, Valcourt, Quebec, Canada, J0E 2L0。

BRP 处理您的个人信息时，须遵循其《隐私政策》，可通过以下网址访问：<https://www.brp.com/en/privacy-policy.html>，或扫描下方二维码。



此页特意留空

www.brp.com

Asia Pacific

BRP Asia

107D and 107E, 17/F, Tower 1,
Grand Century Place, Mongkok,
Kowloon, Hong Kong

Australia

Level 26
477 Pitt Street
Sydney, NSW 2020

China

上海市徐汇区衡山路10号6号楼301
Rm 301, Building 6,
No.10 Heng Shan Rd,
Shanghai, China

Japan

21F Shinagawa East One Tower
2-16-1 Konan, Minato-ku-ku,
Tokyo 108-0075

New Zealand

Suite 1.6, 2-8 Osborne Street,
Newmarket, Auckland 2013

欧洲、中东和非洲

比利时

Oktrooiplein 1
9000 Gent

捷克共和国

Stefanikova 43a
Prague 5
150 00

德国

Itterpark 11
40724 Hilden

芬兰

Isoaavantie 7
PL 8040
96101 Rovaniemi

法国

Arteparc Bâtiment B
Route de la côte d'Azur,
13 590 Meyreuil

挪威

Ingvald Ystgaardsvei 15
N-7484 Trondheim
Salg, marketing, ettermarked

瑞典

Spinnvägen 15
903 61 Umeå
Sweden 90821

瑞士

Avenue d'Ouchy 4-6
1006 Lausanne

拉丁美洲

巴西

Av. James Clerck Maxwell, 230
Campinas, Sao Paulo
CEP 13069-380

墨西哥

Av. Ferrocarril 202
Parque Industrial Querétaro
Santo Rosa Jauregui, Querétaro
C.P. 76220

北美

加拿大

3200A, rue King Ouest,
Suite 300
Sherbrooke (Québec) J1L 1C9

美国

10101 Science Drive
Sturtevant, Wisconsin
53177

此页特意留空

如果您的地址发生改变，或者如果您是车辆的新所有者，请确保通过以下方式通知 BRP：

- 请通知经授权的 Can-Am 经销商。
- **仅针对北美地区：**拨打 1 888 272-9222。
- 邮寄以下页面上的卡片中的一张（更改地址）至本手册 **联系我们** 章节下列出的 BRP 地址。

如果所有权变更，请带上前物主同意转让的证明。

即使在有限保修过期之后，也务必通知 BRP，因为可以使 BRP 在必要时联系到车辆的所有者，比如发起安全召回时。通知 BRP 是车主的责任。

被盗装置：如果您的私人车辆被盗，您应当通知 BRP 或经授权的 Can-Am 经销商。我们将要求您提供您的姓名、地址、电话号码、车/艇身序号以及被盗日期。

更改地址

更改所有权



车辆识别号

Vehicle identification number grid

型号

车辆识别号 (V.I.N.)

旧地址或前所有者: _____

姓名

编号

街道

公寓

城市

州/省

邮政编码

国家/地区

电话

新地址或新所有者: _____

姓名

编号

街道

公寓

城市

州/省

邮政编码

国家/地区

电话

电子邮件地址

更改地址

更改所有权



车辆识别号

Vehicle identification number grid

型号

车辆识别号 (V.I.N.)

旧地址或前所有者: _____

姓名

编号

街道

公寓

城市

州/省

邮政编码

国家/地区

电话

新地址或新所有者: _____

姓名

编号

街道

公寓

城市

州/省

邮政编码

国家/地区

电话

电子邮件地址

本页特此留空

更改地址 <input type="checkbox"/>		更改所有权 <input type="checkbox"/>		
车辆识别号				
型号		车辆识别号 (V.I.N.)		
旧地址或前所有者:				
_____		_____		
姓名		_____		
_____		_____		公寓
编号		街道		_____
_____		_____		_____
城市		州/省		邮政编码
_____		_____		_____
_____		_____		
国家/地区		电话		
新地址或新所有者:				
_____		_____		
姓名		_____		
_____		_____		公寓
编号		街道		_____
_____		_____		_____
城市		州/省		邮政编码
_____		_____		_____
_____		_____		
国家/地区		电话		

电子邮件地址				

更改地址 <input type="checkbox"/>		更改所有权 <input type="checkbox"/>		
车辆识别号				
型号		车辆识别号 (V.I.N.)		
旧地址或前所有者:				
_____		_____		
姓名		_____		
_____		_____		公寓
编号		街道		_____
_____		_____		_____
城市		州/省		邮政编码
_____		_____		_____
_____		_____		
国家/地区		电话		
新地址或新所有者:				
_____		_____		
姓名		_____		
_____		_____		公寓
编号		街道		_____
_____		_____		_____
城市		州/省		邮政编码
_____		_____		_____
_____		_____		
国家/地区		电话		

电子邮件地址				

本页特此留空

型号 _____

车辆

识别号 (V.I.N.) _____

发动机

识别号 (E.I.N.) _____

物主: _____

姓名

编号

街道

公寓

城市

州/省

邮政编码

购买日期 _____

年份

月

日

保修期截止到 _____

年份

月

日

由经销商在售出时填写。

经销商盖章处

⚠ 警告

这款 Can-Am On-road 属于特种车辆。它需要掌握特殊的开车技巧和知识。了解该车辆有哪些地方与众不同。

- 在您操作此车之前，请阅读本《使用手册》，产品上的所有安全标签并观看安全视频。



- 完成培训课程（如适用），练习、熟练运用各个控件并考取相应的驾照。
- 骑行之前，请查看安全卡片。

- **请始终穿戴头盔和骑行装备。** 驾驶本类型的车辆，骑行者需要承担的风险比驾驶小汽车要高。

即使是熟练的操作员也可能被其他车辆撞倒或失去控制。在撞车时，本车辆无法为您提供保护。

- **操作限制和路况。** 如果驾驶时超出这辆车的限制，车辆稳定系统 (VSS) 也无法防止您失控、翻倒或跌落。了解不同路况的限制。切勿在冰上、雪地或野外驾驶本车辆。避开水坑和流水。这类车辆可以在水上滑行，但在碎石地、泥地和沙地上会打滑。如果必须经过这类路况，请放慢速度。

®TM 与 BRP 徽标是 BOMBARDIER RECREATIONAL PRODUCTS INC. 或其附属公司的商标。

©2024 BOMBARDIER RECREATIONAL PRODUCTS INC.保留所有权利。

www.brp.com

ALUMACRAFT®

CAN-AM®

LYNX®

MANITOU®

QUINTREX®

ROTAX®

SEA-DOO®

SKI-DOO®