

can-am™



2013

Gebruikshandleiding

Omvat
veiligheids-, voertuig-
en onderhoudsinformatie

OUTLANDER™
500/650/800R/1000

OUTLANDER™ MAX
500/650/800R/1000

⚠ WAARSCHUWING

Lees deze handleiding grondig door. Ze bevat belangrijke veiligheidsinformatie. Aanbevolen minimumleeftijd bestuurder: 16 jaar. Aanbevolen minimumleeftijd passagier (**enkel voor bij MAX-modellen**): 12 jaar. Bewaar deze Gebruikshandleiding in het voertuig.

2 1 9 7 0 2 4 2 2

WAARSCHUWING

HET GEBRUIK VAN UW VOERTUIG HOUDT GEVAREN IN. Een aanrijding of koprool is snel gebeurd als u de nodige voorzorgen niet neemt, zelfs tijdens routinemanoeuvres zoals keren, bergop of over hindernissen rijden. Voor uw eigen veiligheid dient u alle waarschuwingen in deze Gebruikershandleiding en op de labels op uw voertuig te begrijpen en te volgen. **Het negeren van deze waarschuwingen kan leiden tot ERNSTIG LETSEL OF ZELFS DE DOOD!**

Bewaar deze Gebruikershandleiding altijd bij het voertuig.

WAARSCHUWING

Het negeren van de veiligheidsvoorschriften en -instructies in deze gebruikershandleiding, de *VEILIGHEIDS-DVD* en de labels op het product kan leiden tot ernstig letsel of zelfs de dood!

WAARSCHUWING

Dit voertuig overtreft mogelijk het vermogen van alle andere voertuigen waarmee u al heeft gereden. Neem voldoende tijd om u met uw nieuwe voertuig vertrouwd te maken.

De volgende handelsmerken zijn eigendom van Bombardier Recreational Products Inc.:

In Canada worden deze producten verdeeld door Bombardier Recreational Products Inc. (BRP). In de VSA worden deze producten verdeeld door BRP US Inc.

Can-Am™ D.E.S.S.™ Outlander™ Rotax® TTI™ XPS™
DPS™

Dit document bevat handelskenmerken van de volgende bedrijven:

- Garmin®, Garmin logo, City Navigator® en MapSource™ zijn handelskenmerken van Garmin Ltd of zijn dochterondernemingen.
- MicroSD en SD™ zijn handelsmerken van SanDisk of zijn dochtermaatschappijen.
- Visco-Lok is een handelskenmerk van GKN Viscodrive GmbH.

VOORWOORD

| | |
|------------|---|
| Deutsch | Dieses Handbuch ist möglicherweise in Ihrer Landessprache verfügbar. Bitte wenden Sie sich an Ihren Händler oder besuchen Sie: www.operatorsguide.brp.com . |
| English | This guide may be available in your language. Check with your dealer or go to: www.operatorsguide.brp.com . |
| Español | Es posible que este manual esté disponible en su idioma. Consulte a su distribuidor o visite: www.operatorsguide.brp.com . |
| Français | Ce guide peut être disponible dans votre langue. Vérifier avec votre concessionnaire ou aller à: www.operatorsguide.brp.com . |
| Nederlands | Deze handleiding kan beschikbaar zijn in uw taal. Vraag het aan uw dealer of ga naar: www.operatorsguide.brp.com . |
| Norsk | Denne boken kan finnes tilgjengelig på ditt eget språk. Kontakt din forhandler eller gå til: www.operatorsguide.brp.com . |
| Português | Este manual pode estar disponível em seu idioma. Fale com sua concessionária ou visite o site: www.operatorsguide.brp.com . |
| Suomi | Käyttöohjekirja voi olla saatavissa omalla kielelläsi. Tarkista jälleenmyyjältä tai käy osoitteessa: www.operatorsguide.brp.com |
| Svenska | Denna bok kan finnas tillgänglig på ditt språk. Kontakta din återförsäljare eller gå till: www.operatorsguide.brp.com . |

Gefeliciteerd met de aankoop van uw nieuwe Can-Am™ ATV. U geniet de BRP-garantie en kunt steeds een beroep doen op een netwerk van erkende Can-Am dealers voor onderdelen, service of gewenste accessoires.

Uw dealer staat altijd voor u klaar. Hij is een expert in de eerste instelling en inspectie van uw voertuig en heeft ook de definitieve afregeling voor de overhandiging aan u uitgevoerd. Voor meer informatie in verband met service kunt u contact opnemen met uw dealer.

Bij de levering werd u ook geïnformeerd over de garantievoorwaarden en hebt u de **CHECKLIST VOOR AFLEVERING** ondertekend, ter bevestiging dat uw nieuwe voertuig volledig volgens wens werd voorbereid.

Informeer u voor u vertrekt

Lees voordat u het voertuig gaat besturen deze Gebruikershandleiding voor informatie over hoe u zichzelf of andere weggebruikers beter kunt beschermen tegen letsel of dodelijke ongevallen.

Lees tevens alle veiligheidslabels op uw ATV en bekijk aandachtig uw **VEILIGHEIDS-DVD**.

Dit voertuig is uitsluitend bestemd voor gebruik offroad. Hij dient hoofdzakelijk voor algemeen recreatief gebruik, maar kan ook voor nutsdoeleinden worden gebruikt.

De waarschuwingen in deze gebruikershandleiding negeren kan leiden tot ERNSTIG LETSEL of de DOOD.

Aanbevelingen voor leeftijden

Dit voertuig behoort tot categorie G, volg altijd de aanbevelingen ten aanzien van leeftijden:

- Personen jonger dan 16 jaar mogen dit voertuig nooit besturen.
- De passagier van een 2-UP-model moet minstens 12 jaar zijn en in staat zijn om zijn voeten op de voetsteunen te zetten en met zijn handen de handgrepen vast te houden terwijl hij op dit voertuig zit.

Rijopleiding

Ga nooit met dit voertuig rijden zonder gepaste opleiding. **Volg een praktijkopleiding.** Alle bestuurders moeten worden opgeleid door een gekwalificeerd instructeur.

Voor meer informatie over het veilige gebruik van uw ATV kunt u contact opnemen met een erkende Can-Am dealer, die u ook kan inlichten over praktijkopleidingen in uw buurt.

Enkel VS en Canada: bel naar het Specialty Vehicle Institute of America (SVIA) op 1 800 887-2887 of in Canada naar de Canada Safety Council (CSC) op 1 613 739-1535.

Veiligheidsaanwijzingen

Verklaring over de soorten veiligheidsmeldingen, hoe ze eruit zien en hoe ze in deze handleiding worden gebruikt:

Gevarenpictogram  geeft aan dat er een mogelijkheid op gevaar bestaat.

 WAARSCHUWING

Duidt op een mogelijk gevaar dat, indien het niet wordt vermeden, kan leiden tot ernstig letsel of zelfs de dood.

 LET OP Duidt een gevaarlijke situatie aan die, wanneer ze niet wordt vermeden, zou kunnen leiden tot lichte tot matige verwondingen.

OPMERKING Duidt op een aanwijzing die, als ze niet wordt gevolgd, kan leiden tot zware schade aan het vaartuig of andere bezittingen.

Info over deze Gebruikershandleiding

Deze Gebruikershandleiding is bedoeld om de eigenaar/bestuurder van een nieuw voertuig vertrouwd te maken met de diverse bedieningsele-

menten, het onderhoud en het veilige gebruik van zijn voertuig. Ze is onmisbaar voor het correcte gebruik van het product.

 WAARSCHUWING

In deze Gebruikershandleiding verwijst de term "1-UP" naar voertuigen die enkel bestemd zijn voor een bestuurder, terwijl de term "2-UP" verwijst naar voertuigen die geschikt zijn om een passagier mee te nemen.

Lees en volg altijd de waarschuwingen en instructies die gelden voor uw specifieke model.

Merk op dat de Gebruikershandleiding beschikbaar is in verschillende talen. In geval van discrepanties zal de Engelse versie de overhand hebben.

Bewaar deze Gebruikershandleiding in het voertuig zodat u ze onder meer kunt raadplegen voor onderhoud, het oplossen van problemen en om anderen aanwijzingen te geven.

Voor een extra kopie of afdruk van uw Gebruikershandleiding kunt u terecht op onze website www.operatorsguide.brp.com.

De informatie in dit document is correct op het moment van publicatie. BRP voert echter een beleid van continue verbetering van zijn producten, zonder dat dit enige verbintenis inhoudt tot uitrusting van zulke nieuwigheden op oudere producten. Door laattijdige wijzigingen kunnen er verschillen zijn tussen het gefabriceerde product en de beschrijvingen en/of specificaties in deze handleiding. BRP behoudt zich het recht voor op eender welk moment specificaties, ontwerpen, functies, modellen of uitrusting te schrappen of te wijzigen zonder dat dit enige verplichting inhoudt.

Deze Gebruikershandleiding en de *VEILIGHEIDS-DVD* moeten bij een eventuele verkoop bij het voertuig blijven.

Onthoud tijdens het lezen van deze Gebruikershandleiding, dat:

 **WAARSCHUWING**

Duidt op een mogelijk gevaar dat, indien het niet wordt vermeden, kan leiden tot ernstige of dodelijke verwondingen.

INHOUDSOPGAVE

| | |
|--|----------|
| VOORWOORD | 1 |
| Informeert u voor u vertrekt | 1 |
| Veiligheidsaanwijzingen | 2 |
| Info over deze Gebruikershandleiding | 2 |

VEILIGHEIDS-INFORMATIE

| | |
|--|-----------|
| VEILIGHEIDSVOORSCHRIFTEN | 10 |
| Koolmonoxidevergiftiging vermijden | 10 |
| Brandstofbranden en andere gevaren vermijden | 10 |
| Brandwonden door hete onderdelen vermijden | 10 |
| Accessoires en aanpassingen | 10 |
| BIJZONDERE VEILIGHEIDSBERICHTEN | 12 |
| BEDRIJFSWAARSCHUWINGEN | 16 |
| INSPECTIE VOOR HET VERTREK | 44 |
| Checklist voor inspectie voor het vertrek | 44 |
| RIJDEN MET UW VOERTUIG | 46 |
| Uitrusting | 47 |
| Een passagier vervoeren | 47 |
| Recreatief gebruik | 48 |
| Milieu | 49 |
| Ontwerpbeperkingen | 49 |
| Gebruik off-road | 49 |
| Rijtechnieken | 49 |
| LADINGEN VERPLAATSEN EN WERKEN | 60 |
| Werken met uw voertuig | 60 |
| Lading transporteren | 60 |
| Een trailer trekken | 61 |
| BELANGRIJKE LABELS OP HET PRODUCT | 62 |
| Loshangend Etiket | 62 |
| Veiligheidslabels op het voertuig | 64 |
| Conformiteitslabels | 69 |
| Technische informatielabels | 70 |

VOERTUIG-INFORMATIE

| | |
|--|-----------|
| BEDIENINGSELEMENTEN | 72 |
| 1) Gashendel | 72 |
| 2) Remhendel links | 73 |
| 3) Parkeerrem | 73 |
| 4) Rempedaal | 74 |
| 5) Schakelhendel | 74 |
| 6) Contactschakelaar en sleutels | 75 |
| 7) Multifunctionele schakelaar | 76 |
| 8) Keuzeschakelaar 2WD/4WD | 78 |

| | |
|--|------------|
| BEDIENINGSELEMENTEN (vervolg) | |
| 9) Bedieningsschakelaar lier | 80 |
| MULTIFUNCTIONELE METER (LCD) | 81 |
| Beschrijving multifunctionele meter | 81 |
| Kenmerken multifunctionele meter | 83 |
| Multifunctionele meter instellen | 83 |
| MULTIFUNCTIONELE METER (ANALOOG/DIGITAAL) | 85 |
| Beschrijving multifunctionele meter | 85 |
| Meter instellen | 87 |
| UITRUSTING | 89 |
| 1) Chauffeursstoel | 91 |
| 2) Passagiersstoel/handschoenenvak | 91 |
| 3) Voetsteunen | 93 |
| 4) Handgrepen | 94 |
| 5) 12-volt-voedingsuitgang | 94 |
| 6) Bergvak achteraan | 94 |
| 7) Bagagerekken | 95 |
| 8) Trekhaak | 96 |
| 9) Gereedschapset | 96 |
| 10) Afstandsbediening lier | 96 |
| 11) Lier | 97 |
| 12) Kabelgeleider met rollen | 97 |
| 13) GPS-ontvanger (Global Positioning System) | 97 |
| 14) ACS-compressor | 99 |
| BRANDSTOF | 100 |
| Aanbevolen brandstof | 100 |
| Tankprocedure | 100 |
| INRIJPERIODE | 102 |
| Gebruik tijdens de inrijperiode | 102 |
| BASISPROCEDURES | 103 |
| De motor starten | 103 |
| Schakelen | 103 |
| De motor uitzetten en het voertuig parkeren | 103 |
| SPECIALE PROCEDURES | 104 |
| Wat als er water in de CVT zit? | 104 |
| Wat als er water in het luchtfilterhuis zit? | 104 |
| Wat als het voertuig is omgeslagen? | 105 |
| Wat als het voertuig onder water staat? | 105 |
| UW RIT AANPASSEN | 106 |
| Afstelling ophanging | 106 |
| Stuurbechrachting afstellen (DPS) | 109 |
| TRANSPORT VAN HET VOERTUIG | 111 |

ONDERHOUD

| | |
|---|------------|
| INVAARINSPECTIE | 114 |
| ONDERHOUDSSCHEMA | 116 |
| ONDERHOUDSPROCEDURES | 119 |
| Luchtfilter | 119 |
| Motorolie | 123 |
| Oliefilter | 124 |
| Radiator | 125 |
| Motorkoelvloeistof | 126 |
| Vonkafleider knalpot | 128 |
| CVT Luchtfilter (800R/1000) | 129 |
| Olie voor tandwielkasten | 131 |
| Gaskabel | 132 |
| Bougies | 134 |
| Accu | 135 |
| Zekeringen | 136 |
| Lichten | 137 |
| Manchetten en beschermers aandrijf-as | 139 |
| Wielagers | 139 |
| Wielen en banden | 140 |
| Stuur | 142 |
| Ophanging | 142 |
| Remmen | 143 |
| VERZORGING VAN HET VOERTUIG | 145 |
| Verzorging na gebruik | 145 |
| Reiniging en bescherming voertuig | 145 |
| OPSLAG EN VOORBEREIDING OP HET VAARSEIZOEN | 147 |

TECHNISCHE INFORMATIE

| | |
|---|------------|
| VOERTUIGIDENTIFICATIE | 150 |
| Voertuigidentificatienummer | 150 |
| Motoridentificatienummer (E.I.N.) | 150 |
| VOORSCHRIFTEN INZAKE DE BEPERKING VAN GELUIDSEMISSIE | 151 |
| EC-CONFORMITEITSVERKLARING | 152 |
| SPECIFICATIES | 153 |

OPLOSSEN VAN PROBLEMEN

| | |
|--|------------|
| RICHTLIJNEN VOOR HET OPLOSSEN VAN PROBLEMEN | 160 |
| MELDINGEN OP DE DISPLAY VAN DE MULTIFUNCTIONELE METER | 164 |

GARANTIE

**BEPERKTE GARANTIE VAN BRP V.S. EN CANADA: 2013 CAN-AM™
ATV 168**

**INTERNATIONALE BEPERKTE GARANTIE VAN BRP: 2013 CAN-AM™
ATV 173**

**BEPERKTE GARANTIE VAN BRP VOOR DE EUROPESE EN RUSSISCHE
ECONOMISCHE RUIIMTES EN DE TURKESE ECONIMISCHE RUIIMTE: 2013
CAN-AM™ ATV 178**

KLANTEN-INFORMATIE

BESCHERMING VAN DE PRIVACY 186

VERANDERING VAN ADRES/EIGENAAR 187

VEILIGHEIDS- INFORMATIE

Koolmonoxidevergiftiging vermijden

Uitlaatgassen van motors bevatten steeds koolmonoxide, een dodelijk gas. Inademing van koolmonoxide kan leiden tot hoofdpijn, duizeligheid, slaperigheid, misselijkheid, verwarring en zelfs de dood.

Koolmonoxide is een kleurloos, geurloos, smaakloos gas dat aanwezig kan zijn zelfs als u het niet ziet of geen uitlaatgas ruikt. Dodelijke concentraties koolmonoxide worden snel bereikt en kunnen u zo snel bevangen dat u zichzelf niet meer in veiligheid kunt brengen. Ook kunnen dodelijke concentraties koolmonoxide uren- of dagenlang in afgesloten of slecht verluchte ruimtes blijven hangen. Als u één van de symptomen van koolmonoxidevergiftiging voelt opkomen, verlaat de ruimte dan onmiddellijk, zorg voor verse lucht en vraag medische behandeling.

Ter voorkoming van ernstige verwondingen of overlijden door koolmonoxide:

- Laat het voertuig nooit met de motor aan lopen in een slecht geventileerde of gedeeltelijk gesloten ruimte zoals een garage, carport of schuur. Zelfs indien u de uitlaatgassen met ventilators of open vensters en deuren tracht te verluchten, kan de koolmonoxideconcentratie toch gevaarlijk snel oplopen.
- Laat het voertuig nooit draaien op plekken buitenshuis waar de uitlaatgassen langs openingen, zoals vensters en deuren, een gebouw kunnen binnendringen.

Brandstofbranden en andere gevaren vermijden

Benzine is uiterst brandbaar en zeer explosief. Benzinedampen kunnen zich verspreiden en op meters afstand van de motor door een vonk of vlam

worden aangestoken. Volg deze instructies om het gevaar voor brand of explosies te verminderen:

- Gebruik alleen een goedgekeurde rode benzinetank om de brandstof in op te slaan.
- Vul nooit een benzinetank in of op het voertuig. Een ontlading van statische elektriciteit kan ervoor zorgen dat de brandstof ontvlamt.
- Volg nauwgezet de instructies in het hoofdstuk over *BRANDSTOF* om de brandstoftank te vullen.
- De motor nooit starten of bedienen zonder dat de benzinedop er goed opzit.

Benzine is giftig en kan verwondingen of overlijden veroorzaken.

- De benzine mag nooit met de mond worden opgezogen.
- Raadpleeg onmiddellijk uw arts als u benzine hebt ingeslikt, in de ogen hebt gekregen of benzinedampen hebt ingeademd.

Als u benzine op het lichaam morst, afwassen met water en zeep en van kleren verwisselen.

Brandwonden door hete onderdelen vermijden

Bepaalde onderdelen kunnen heet worden tijdens het bedienen. Raak ze niet aan als de motor draait of net heeft gedraaid, teneinde brandwonden te vermijden.

Accessoires en aanpassingen

Maak geen ongeautoriseerde aanpassingen of gebruik geen onderdelen of accessoires die niet door BRP zijn goedgekeurd. Omdat zulke aanpassingen niet door BRP zijn getest, kan dit een verhoogd risico op ongevallen of letsels met zich meebrengen en het voertuig onwettelijk maken.

Contacteer uw erkende Can-Am dealer voor de accessoires die voor uw voertuig beschikbaar zijn.

BIJZONDERE VEILIGHEIDSBERICHTEN

DIT VOERTUIG IS GEEN SPEELGOED EN KAN GEVAAR OPLEVEREN TIJDENS HET BERIJDEN.

- Het besturen van dit voertuig is anders dan voertuigen zoals motorfietsen en auto's. Een aanrijding of koprol is snel gebeurd als u de nodige voorzorgen niet neemt, zelfs tijdens routinemanoeuvres zoals keren, bergop of over hindernissen rijden.

ERNSTIGE VERWONDINGEN OF OVERLIJDEN kan plaatsvinden als deze instructies niet worden opgevolgd:

- Lees deze Gebruikershandleiding en alle veiligheidslabels op het product zorgvuldig en volg de bedieningsprocedures zoals ze worden beschreven. Bekijk de *VEILIGHEIDS-DVD* aandachtig voordat u het voertuig gaat besturen.
- Respecteer altijd de aanbevolen leeftijd: Laat nooit een persoon jonger dan 16 met dit voertuig rijden.
- 1-UP modellen met een 1000 motor: Dit is een uiterst performant voertuig dat uitsluitend voor offroad-gebruik is bestemd. Onervaren bestuurders kunnen de risico's over het hoofd zien en verrast worden door het specifieke gedrag van deze ATV op verschillende soorten terreinen.
- U mag nooit zonder een goedgekeurde helm met de juiste maat en andere verplichte rijuitrusting plaatsnemen op dit voertuig. Zie *RIJUITRUSTING* in het hoofdstuk *RIJDEN MET UW VOERTUIG* voor meer informatie.
- Neem nooit een passagier mee op dit voertuig, tenzij het een 2-UP-model is.
- Op de 1-UP modellen mogen geen wijzigingen worden aangebracht om een passagier mee te nemen of mogen de rekken niet gebruikt worden om een passagier te dragen.
- Het voertuig is niet ontworpen om op verharde wegen te rijden. Als het voertuig kort over dergelijke wegen moet rijden, vermijd dan abrupt sturen, versnellen of remmen. Beperk uw snelheid.
- Dit voertuig is niet ontworpen om op wegen of autosnelwegen te rijden (op de meeste plaatsen is dit bij wet verboden). Wanneer u zich met uw voertuig op de openbare weg begeeft kunt u een aanrijding met een ander voertuig veroorzaken.
- Rijd nooit met dit voertuig als u moe bent of onder invloed van drugs of alcohol. In die toestand worden uw reactiesnelheid en oordeelkundig vermogen sterk aangetast.
- Probeer nooit op twee wielen te rijden, te springen of andere stunts uit te voeren.
- Rijd nooit overdreven snel. Pas uw snelheid altijd aan aan het terrein, de zichtbaarheid, de rijomstandigheden en uw ervaring.
- Rijd altijd traag en wees extra voorzichtig wanneer u op onbekend terrein rijdt. Wees altijd alert voor veranderingen in het terrein wanneer u met dit voertuig rijdt.
- Rijd nooit op te ruige, gladde of losse ondergrond, tot u de nodige vaardigheden heeft verworven om uw voertuig onder controle te houden op dergelijk terrein. Wees altijd uiterst voorzichtig op dergelijk terrein.
- Volg om te draaien altijd de juiste procedures die u in *RIJTECHNIEKEN* in deze Gebruikershandleiding vindt.
- Begeef u met dit voertuig nooit op hellingen die te steil zijn voor het voertuig of voor uw rijvaardigheid.

- Volg om hellingen op te rijden altijd de juiste procedures die u in *RIJTECHNIKEN* in deze Gebruikershandleiding vindt. Controleer het terrein aandachtig voordat u een helling begint op te rijden. Rijd nooit een helling op met een te gladde of losse ondergrond.
- Volg om bergaf te rijden en te remmen op een helling altijd de juiste procedures die u in *RIJTECHNIKEN* in deze Gebruikershandleiding vindt. Controleer het terrein aandachtig voordat u een helling begint af te rijden.
- Volg om dwars over een heuvel te rijden altijd de juiste procedures die u in *RIJTECHNIKEN* in deze Gebruikershandleiding vindt. Vermijd hellingen met een te gladde of losse ondergrond.
- Pas altijd de juiste procedures toe wanneer u stilvalt of achteruitrolt bij het bergop rijden. Schakel in een lage versnelling en houd een constante snelheid aan tijdens het bergop rijden om te voorkomen dat u stilvalt. Valt u stil of rolt u achteruit, volg dan de speciale remprocedure die u in *RIJTECHNIKEN* in deze Gebruikershandleiding vindt.
- Controleer altijd of er geen hindernissen zijn, voordat u op een onbekend terrein gaat rijden. Probeer nooit over grote hindernissen, zoals grote rotsblokken of omgevallen bomen, te rijden. Volg om over hindernissen te rijden altijd de juiste procedures die u in *RIJTECHNIKEN* in deze Gebruikershandleiding vindt.
- Wees altijd voorzichtig bij het slippen of schuiven. Oefen met lage snelheid op een vlak, effen terrein totdat u het slippende of schuivende voertuig veilig onder controle kunt houden. Rijd traag en uiterst voorzichtig op een zeer gladde ondergrond, bijvoorbeeld op ijs, om te voorkomen dat het voertuig oncontroleerbaar gaat slippen. Probeer nooit te slippen of schuiven met een 2-UP-model, wanneer u een passagier vervoert. U zou kunnen kantelen en de passagier kan worden weggeslingerd.
- Rijd nooit met het voertuig door diep of snel stromend water. Het water mag nooit hoger dan de voetsteunen komen. Vergeet niet dat natte remmen een sterk verminderd remvermogen hebben. Test uw remmen nadat u door water, modder of sneeuw bent gereden. Rem eventueel enkele malen zodat de remblokken door de wrijving drogen.
- Vergeet nooit dat de remafstand rechtstreeks wordt beïnvloed door onder meer het weer, de staat van het terrein en de banden, het remsysteem, uw snelheid en rijgedrag, en de lading, inclusief de gesleepte last. Pas uw rijgedrag daaraan aan.
- Controleer altijd of er geen hindernissen of mensen achter het voertuig staan, wanneer u achteruit rijdt. Rijd altijd traag achteruit. Houd er rekening mee dat de passagier van een 2-UP model uw zicht kan belemmeren.
- BRP raadt u aan op uw ATV te zitten bij het achteruitrijden. Sta zo weinig mogelijk rechtop. Als uw gewicht naar voren schuift tegen de gashendel kunt u onverhoeds versnellen en de controle verliezen.
- Overschrijd nooit de aangegeven maximale belading van dit voertuig, inclusief bestuurder, passagier (2-UP-modellen), alle lasten en bijkomende accessoires. Verdeel de lading gelijkmatig en bevestig alles stevig. Matig uw snelheid en volg de instructies in deze handleiding voor het vervoer van lasten en het trekken van een aanhangwagen. Voorzie een langere remafstand.
- Inspecteer uw voertuig altijd en kijk na of het in goede staat verkeert voordat u gaat rijden. Zie het hoofdstuk *INSPECTIE VOOR HET VERTREK* in deze Gebruikershandleiding. Volg altijd de onderhoudsschema's zoals in deze Gebruikershandleiding beschreven. Zie het hoofdstuk *ONDERHOUD*.

- Gebruik het voertuig niet als de bedieningselementen niet normaal werken.
- Houd steeds de juiste bandenspanning aan. Wanneer u de banden vervangt, mag u alleen de aanbevolen bandenmaat en type gebruiken. Zie het hoofdstuk *SPECIFICATIES* in deze handleiding voor meer informatie over de banden.
- Wanneer u sneller rijdt dan de omstandigheden toelaten, kunt u verwondingen oplopen. Geef maar net genoeg gas om veilig vooruit te komen. Uit statistieken blijkt dat snel genomen bochten vaak tot ongelukken en verwondingen leiden. Vergeet nooit dat dit voertuig zwaar is! Als het met zijn volle gewicht op u valt kunt u gewond raken.
- Dit voertuig dient niet om te springen. Het is ook niet in staat de energie op te vangen die vrijkomt bij manoeuvres zoals springen en die mogelijk op u, de bestuurder, zal worden overgebracht. Als u op twee wielen probeert te rijden kan uw voertuig kantelen en op u terecht komen. Deze beide stunts zijn erg gevaarlijk voor u en uw passagier (2-UP-modellen) en moeten tot elke prijs worden vermeden.
- De banden van dit voertuig zijn niet geschikt om op verharde wegen te rijden.

2-UP-modellen

De bestuurder moet:

- Niet vergeten dat hij/zij verantwoordelijk is voor de veiligheid van de passagier.
- Informeer de passagier over de basisregels voor een veilige rit.
- Instrueer de passagier om de veiligheidslabels van het voertuig te lezen.
- Oefen altijd de manoeuvres die in deze Gebruikershandleiding worden beschreven zonder passagier. Met een passagier is het nodig om meer vaardigheid op te doen.
- Denk eraan: wanneer u met een passagier rijdt heeft dit een grote invloed op de besturing en de stabiliteit van uw voertuig. Neem voorzichtig gas terug. Wees voorzichtig. Indien u twijfelt, probeer het dan niet en laat de passagier afstappen voor u een manoeuvre probeert.
- Denk eraan: wanneer u met een passagier rijdt is de remafstand langer. Voorzie een langere remafstand.
- Als de passagiersstoel op een 2-UP model niet correct is geïnstalleerd, mag een passagier nooit worden meegenomen.
- Neem nooit meer dan één (1) passagier mee. Sta niet toe dat een passagier ergens anders zit dan op de speciale passagiersstoel.
- Vervoer nooit een passagier indien u vindt dat hij/zij onvoldoende in staat is zich te concentreren op de omstandigheden op het terrein en zich hieraan aan te passen.
- Vervoer nooit een passagier die onder invloed van drugs of alcohol is of die zich moe of ziek voelt. Dit vertraagt de reactiesnelheid en vertroebelt het inschattingsvermogen.

De passagier moet:

- Minstens 12 jaar zijn en in staat zijn om zijn voeten op de voetsteunen te zetten en met zijn handen de handgrepen vast te houden terwijl hij op dit voertuig zit.
- Rijd nooit met dit voertuig zonder een goed passende, goedgekeurde helm (met kinbeschermer) op. De passagier moet altijd oogbescherming (bril of gelaatsscherm), handschoenen, laarzen, een hemd of jack met lange mouwen en een lange broek dragen.

- Ga zitten op de speciale passagiersstoel.
- Houd uw beide handen altijd aan de handvaten en uw voeten op de voetsteunen, terwijl het voertuig rijdt. Houd u nooit vast aan de bestuurder.
- Sta nooit recht terwijl het voertuig rijdt. Door teveel beweging kan het voertuig oncontroleerbaar worden.
- Let op de bewegingen van de bestuurder en het voertuig.
- Wanneer u zich om een of andere reden ongemakkelijk of onzeker voelt, wacht dan niet af en vraag de bestuurder om te vertragen of te stoppen.

BEDRIJFSWAARSCHUWINGEN

De volgende waarschuwingen en de vorm waarin ze verschijnen zijn opgelegd door de Amerikaanse United States Consumer Product Safety Commission en moeten worden opgenomen in de Gebruikershandleiding van alle ATV's.

OPMERKING: De volgende illustraties zijn slechts algemene voorstellingen. Uw model kan hiervan afwijken.

WAARSCHUWING



MOGELIJK GEVAAR

Rijden met dit voertuig zonder aangepaste opleiding.

WAT KAN ER GEBEUREN

Het risico op een ongeval neemt aanzienlijk toe wanneer de bestuurder niet weet hoe hij dit voertuig correct moet besturen in verschillende situaties en op verschillende soorten terreinen.

HOE KUNT U DIT RISICO VOORKOMEN

Beginners en onervaren bestuurders dienen een praktijkopleiding te volgen. Daarna moeten ze de aangeleerde vaardigheden en de in deze Gebruikershandleiding beschreven rijtechnieken regelmatig inoefenen.

Voor meer informatie over een praktijkopleiding kunt u contact opnemen met een erkende Can-Am dealer.

⚠ WAARSCHUWING

V00A01Q

MOGELIJK GEVAAR

Niet-naleving van de leeftijdsaanbevelingen voor dit voertuig.

WAT KAN ER GEBEUREN

Wanneer deze leeftijdsaanbeveling niet wordt gerespecteerd, loopt de jonge bestuurder gevaar op ernstig letsel of zelfs de dood.

Zelfs als een kind tot de leeftijdscategorie behoort waarvoor dit voertuig wordt aanbevolen, beschikt het niet altijd over de nodige vaardigheden en voldoende beoordelingsvermogen om veilig met dit voertuig te rijden. Dit kan tot ernstige ongelukken leiden.

HOE KUNT U DIT RISICO VOORKOMEN

Laat nooit een persoon jonger dan 16 met dit voertuig rijden.

Enkel 2-UP-modellen

⚠ WAARSCHUWING



V00A1BQ

MOGELIJK GEVAAR

Niet-naleving van de leeftijdsaanbevelingen voor de passagier van een 2-UP-model.

WAT KAN ER GEBEUREN

Een kind van jonger dan 12 is meestal niet in staat om veilig mee te rijden en kan een ernstig ongeluk krijgen.

HOE KUNT U DIT RISICO VOORKOMEN

Laat nooit een persoon van jonger dan 12 met dit voertuig meerijden.

⚠ WAARSCHUWING

MOGELIJK GEVAAR

Negeren van de lichamelijke beperkingen van de passagier van een 2-UP-model.

WAT KAN ER GEBEUREN

Een passagier die niet goed met zijn voeten op de voetsteunen kan steunen, kan worden weggeslingerd tijdens een rit op oneffen terrein.

HOE KUNT U DIT RISICO VOORKOMEN

De passagier moet met zijn beide voeten op de voetsteunen kunnen rusten en met zijn handen altijd de handgrepen kunnen vasthouden terwijl hij op dit voertuig zit.

*Enkel 1-UP-modellen***⚠ WAARSCHUWING**

V00A02Q

MOGELIJK GEVAAR

Een passagier meenemen met dit voertuig.

WAT KAN ER GEBEUREN

Hierdoor wordt uw voertuig moeilijker bestuurbaar en raakt het sneller uit evenwicht.

Dit kan tot een ongeluk leiden, waarbij u en/of uw passagier gewond raken.

HOE KUNT U DIT RISICO VOORKOMEN

Neem nooit een passagier mee. Ondanks de lange zitting die de chauffeur onbeperkte bewegingsvrijheid biedt, is deze niet ontworpen noch bedoeld om passagiers mee te nemen.

Enkel 2-UP-modellen

⚠ WAARSCHUWING



V00A1CQ

MOGELIJK GEVAAR

Meer dan één (1) passagier meenemen op dit voertuig.

WAT KAN ER GEBEUREN

Wanneer u meer dan één (1) passagier meeneemt, zal dit voertuig snel zijn evenwicht verliezen of oncontroleerbaar worden.

Dit kan tot een ongeluk leiden, waarbij u en/of uw passagiers gewond raken.

HOE KUNT U DIT RISICO VOORKOMEN

Neem nooit meer dan één (1) passagier mee. Ondanks de lange zitting die de chauffeur onbeperkte bewegingsvrijheid biedt, is dit voertuig niet ontworpen noch bedoeld om meer dan één (1) bestuurder en één (1) passagier mee te nemen. De passagier moet de speciale passagiersstoel gebruiken als hij/zij plaatsneemt op het voertuig, met de voeten stevig op de voetsteunen en moet zich vasthouden aan de handvaten.

⚠ WAARSCHUWING

V00A2DQ

MOGELIJK GEVAAR

Toestaan dat passagier(s) op de voorzijde of het rek van het voertuig plaatsnemen.

WAT KAN ER GEBEUREN

Toestaan dat een passagier dit doet kan:

- De stabiliteit van het voertuig in het gedrang brengen en verlies van beheersing veroorzaken.
- De passagier(s) verwonden bij botsingen met harde oppervlakken.
- Tot een ongeluk leiden, waarbij u en/of uw passagier(s) gewond raken.

HOE KUNT U DIT RISICO VOORKOMEN

Nooit toestaan dat passagier(s) op de voorzijde of het rek van het voertuig plaatsnemen.

⚠ WAARSCHUWING



MOGELIJK GEVAAR

Met dit voertuig op de openbare weg rijden.

WAT KAN ER GEBEUREN

U kunt botsen met een ander voertuig.

HOE KUNT U DIT RISICO VOORKOMEN

Rijd nooit met dit voertuig op de openbare weg, zelfs als het een aardeweg of kiezelpad betreft. In veel staten is het verboden om met dit voertuig op de openbare weg te rijden.

WAARSCHUWING



MOGELIJK GEVAAR

Rijden met dit voertuig zonder een goedgekeurde helm, oogbescherming en beschermende kledij te dragen. Ook de passagier van een 2-UP-model moet een goedgekeurde helm met harde kinbeschermer dragen.

WAT KAN ER GEBEUREN

- Wanneer u rijdt zonder goedgekeurde helm neemt het risico op een ernstig of zelfs dodelijk hoofdletsel bij een ongeval aanzienlijk toe.
- Rijden zonder oogbescherming verhoogt het risico op ongelukken en op ernstige verwondingen bij een ongeval.
- Rijden zonder beschermende kledij verhoogt het risico op ernstige verwondingen bij een ongeval.

HOE KUNT U DIT RISICO VOORKOMEN

Draag altijd een goedgekeurde helm die goed past. U dient altijd te dragen:

- Oogbescherming (bril of gelaatsscherm),
- hardplastic kinbeschermer,
- handschoenen en laarzen,
- een hemd of jack met lange mouwen
- een lange broek.

⚠ WAARSCHUWING



V00A07Q

MOGELIJK GEVAAR

Dit voertuig gebruiken als u onder invloed bent van drugs of alcohol.

WAT KAN ER GEBEUREN

Hierdoor kan de passagier vallen (2-UP-modellen).

Dit kan uw beoordelingsvermogen ernstig aantasten.

Uw reactiesnelheid kan afnemen.

Uw evenwicht en perceptie kunnen eronder lijden.

U kunt een ernstig of dodelijk ongeluk krijgen.

HOE KUNT U DIT RISICO VOORKOMEN

De bestuurder en zijn passagier (2-UP-modellen) mogen nooit dit voertuig gebruiken onder de invloed van alcohol of drugs.

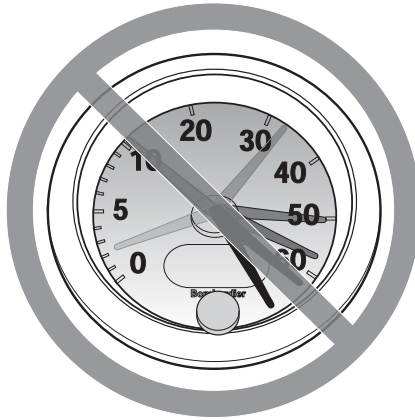
⚠ WAARSCHUWING

V00A08Q

MOGELIJK GEVAAR

Te snel rijden met dit voertuig.

WAT KAN ER GEBEUREN

De kans dat u de controle over uw voertuig verliest en een ongeluk heeft neemt toe.

HOE KUNT U DIT RISICO VOORKOMEN

Pas uw snelheid altijd aan aan het terrein, de zichtbaarheid, de rijomstandigheden en uw ervaring.

Wanneer u een passagier meeneemt op een 2-UP-model, heeft dit een grote invloed op de besturing van uw voertuig, de stabiliteit en de remafstand. Matig uw snelheid altijd wanneer u een passagier meeneemt. Voorzie een langere remafstand.

⚠ WAARSCHUWING



MOGELIJK GEVAAR

Rijden op twee wielen, springen en andere stunts.

WAT KAN ER GEBEUREN

Het risico dat u een ongeluk heeft, bijvoorbeeld kantelt, neemt toe.

HOE KUNT U DIT RISICO VOORKOMEN

Haal nooit stunts uit, zoals op twee wielen rijden of springen. Probeer niet op te scheppen.

⚠ WAARSCHUWING

MOGELIJK GEVAAR

Niet inspecteren van het voertuig voor het rijden.

Niet goed onderhouden van het voertuig.

WAT KAN ER GEBEUREN

Hierdoor neemt het risico op ongevallen of beschadiging van de uitrusting toe.

HOE KUNT U DIT RISICO VOORKOMEN

Inspecteer uw voertuig voor elk gebruik, om te verzekeren dat het voertuig in goede staat verkeert.

Volg altijd het onderhoudsschema zoals in deze Gebruikershandleiding beschreven.

WAARSCHUWING

MOGELIJK GEVAAR

Rijden op bevroren waterwegen.

WAT KAN ER GEBEUREN

U kunt zwaar of zelfs dodelijk letsel oplopen als u door het ijs breekt.

HOE KUNT U DIT RISICO VOORKOMEN

Begeef u nooit met dit voertuig op een bevroren oppervlak, tenzij u zeker weet dat het ijs dik en stevig genoeg is om het voertuig en zijn lading te dragen en bestand is tegen de kracht die een bewegend voertuig uitoefent.

WAARSCHUWING



MOGELIJK GEVAAR

Handen tijdens het rijden van het stuur (bestuurder) of van de handgrepen (passagier - 2-UP-modellen) halen of voeten van de voetsteunen.

WAT KAN ER GEBEUREN

Zelfs met één hand of voet los heeft u minder controle over het voertuig. U kunt het evenwicht verliezen en van het voertuig vallen. Als u een voet van de voetsteun haalt, kan uw voet of been de achterwielen raken, zodat u verwondingen oploopt of een ongeluk heeft.

HOE KUNT U DIT RISICO VOORKOMEN

De bestuurder moet altijd beide handen aan het stuur houden en de passagier (2-UP modellen) moet de handvaten vasthouden. Beide voeten (bestuurder en passagier op de 2-UP modellen) moeten op de voetsteunen blijven tijdens het berijden van het voertuig.

⚠ WAARSCHUWING



MOGELIJK GEVAAR

Onvoldoende voorzichtig rijden op onbekend terrein.

WAT KAN ER GEBEUREN

U kunt op verborgen rotsblokken, bulten of gaten stoten zonder voldoende tijd om te reageren.

Uw voertuig kan kantelen of oncontroleerbaar worden en de passagier kan worden weggeslingerd (2-UP-modellen).

HOE KUNT U DIT RISICO VOORKOMEN

Rijd traag en wees extra voorzichtig wanneer u op onbekend terrein rijdt.

Wees altijd alert voor veranderingen in het terrein wanneer u met dit voertuig rijdt.

Vergeet niet dat de bestuurder van een 2-UP-model verantwoordelijk is voor de veiligheid van zijn passagier. Matig uw snelheid altijd wanneer u een passagier meeneemt.

⚠ WAARSCHUWING



MOGELIJK GEVAAR

Onvoldoende voorzichtig rijden op zeer ruige, gladde of losse ondergrond.

WAT KAN ER GEBEUREN

Uw voertuig kan zijn grip verliezen en oncontroleerbaar worden. Dit kan leiden tot een ongeluk, bijvoorbeeld kantelen of wegslingeren van de passagier (2-UP-modellen).

HOE KUNT U DIT RISICO VOORKOMEN

Rijd nooit op te ruige, gladde of losse ondergrond, tot u de nodige vaardigheid heeft verworven om uw voertuig onder controle te houden op dergelijk terrein.

Wees altijd uiterst voorzichtig op dergelijk terrein.

Vergeet niet dat de bestuurder van een 2-UP-model verantwoordelijk is voor de veiligheid van zijn passagier. Laat de passagier in geval van twijfel afstappen, voordat u zich op dergelijk terrein begeeft.

⚠ WAARSCHUWING



MOGELIJK GEVAAR

Verkeerd draaien.

WAT KAN ER GEBEUREN

Het voertuig kan oncontroleerbaar worden en een botsing veroorzaken of kantelen of de passagier wegslingeren (2-UP-modellen).

HOE KUNT U DIT RISICO VOORKOMEN

Volg om te draaien altijd de juiste procedures die u in deze Gebruikershandleiding vindt. Oefen het draaien met lage snelheid voordat u het sneller probeert.

Vergeet niet dat de bestuurder van een 2-UP-model verantwoordelijk is voor de veiligheid van zijn passagier. Voer dit manoeuvre nooit uit met een passagier. Denk eraan: wanneer u met een passagier rijdt heeft dit een grote invloed op de besturing van uw voertuig, de stabiliteit en de remafstand.

Draai nooit met te hoge snelheid.

⚠ WAARSCHUWING



MOGELIJK GEVAAR

Rijden op zeer steile hellingen.

WAT KAN ER GEBEUREN

Het voertuig kan sneller kantelen op zeer steile hellingen dan op vlakke ondergrond of lichte hellingen.

HOE KUNT U DIT RISICO VOORKOMEN

Begeef u met dit voertuig nooit op hellingen die te steil zijn voor het voertuig of voor uw rijvaardigheid.

Oefen, met en zonder passagier (2-UP-modellen), op minder steile hellingen voordat u een steile helling neemt.

Denk eraan dat, hoewel uw voertuig in staat is om steile hellingen te beklimmen, dit voor 2-UP-modellen niet wordt aanbevolen met een passagier. Laat hem altijd afstappen voordat u dit manoeuvre uitvoert. Schat de situatie goed in.

⚠ WAARSCHUWING**MOGELIJK GEVAAR**

Verkeerd bergop rijden.

WAT KAN ER GEBEUREN

U kunt de controle verliezen, de passagier kan worden weggeslingerd (2-UP-modellen) of uw voertuig kan kantelen.

HOE KUNT U DIT RISICO VOORKOMEN

Volg om bergop te rijden altijd de juiste procedures die u in deze Gebruikershandleiding vindt.

Controleer het terrein altijd aandachtig voordat u een helling begint op te rijden. Vergeet niet dat de bestuurder van een 2-UP-model verantwoordelijk is voor de veiligheid van zijn passagier. Laat hem in geval van twijfel afstappen voordat u bergop rijdt. Denk eraan: wanneer u met een passagier rijdt heeft dit een grote invloed op de besturing van uw voertuig, de stabiliteit en de remafstand.

Rijd nooit een helling op met een te gladde of losse ondergrond.

Verplaats uw gewicht naar voren (bestuurder en passagier op het 2-UP model).

Open de gasklep niet plots en schakel niet bruusk. Het voertuig kan achterwaarts omklappen.

Rijd nooit met hoge snelheid over de top van een heuvel. Er zou een hinderenis, een steile afgrond of een ander voertuig of persoon aan de andere kant van de helling kunnen zijn.

⚠ WAARSCHUWING



MOGELIJK GEVAAR

Verkeerd bergaf rijden.

WAT KAN ER GEBEUREN

U kunt de controle verliezen, de passagier kan worden weggeslingerd (2-UP-modellen) of uw voertuig kan kantelen.

HOE KUNT U DIT RISICO VOORKOMEN

Volg om bergaf te rijden altijd de juiste procedures die u in deze Gebruikershandleiding vindt.

OPMERKING: Om te remmen tijdens het bergaf rijden is een speciale techniek vereist.

Controleer het terrein altijd aandachtig voordat u een helling begint af te rijden. Vergeet niet dat de bestuurder van een 2-UP-model verantwoordelijk is voor de veiligheid van zijn passagier. Laat hem in geval van twijfel afstappen voordat u bergaf rijdt. Denk eraan: wanneer u met een passagier rijdt heeft dit een grote invloed op de besturing van uw voertuig, de stabiliteit en de remafstand.

Verplaats uw gewicht naar achteren (bestuurder en passagier op het 2-UP model).

Rijd nooit met hoge snelheid van een heuvel.

Rijd niet van een heuvel onder een hoek waarin het voertuig sterk naar één kant gaat overhellen. Rijd liefst recht naar beneden.

⚠ WAARSCHUWING



MOGELIJK GEVAAR

Verkeerd dwars op een helling rijden of keren op een helling.

WAT KAN ER GEBEUREN

U kunt de controle verliezen, de passagier kan worden weggeslingerd (2-UP-modellen) of uw voertuig kan kantelen.

HOE KUNT U DIT RISICO VOORKOMEN

Voer dit manoeuvre nooit uit op een 2-UP-model met een passagier aan boord. Laat hem altijd afstappen voor u dit doet.

Probeer nooit te keren op een heuvel, tot u de omkeertehniek op vlak terrein onder de knie heeft, die u in deze Gebruikershandleiding vindt. Wees uiterst voorzichtig bij het keren op een helling.

Vermijd dwars over een steile helling rijden, indien mogelijk.

Wanneer u dwars over een helling rijdt:

Volg altijd de juiste procedures die u verder in deze Gebruikershandleiding vindt.

Vermijd hellingen met een te gladde of losse ondergrond.

De bestuurder en passagier (2-UP-modellen) moeten hun gewicht naar de bergopzijde van het voertuig verplaatsen.

WAARSCHUWING



V00A1PQ

MOGELIJK GEVAAR

Stilvallen, achteruit rollen of verkeerd afstappen tijdens het bergop rijden.

WAT KAN ER GEBEUREN

Uw voertuig kan kantelen.

HOE KUNT U DIT RISICO VOORKOMEN

Schakel naar een lage versnelling en houd een constante snelheid aan bij het bergop rijden.

Als u niet meer vooruit komt:

De bestuurder en passagier (2-UP modellen) moeten hun gewicht naar de bergop-zijde verplaatsen. Open de gasklep niet plots en schakel niet bruusk. Het voertuig kan achterwaarts omkippen.

Activeer de remmen.

Activeer de parkeerrem nadat u bent gestopt.

Stap af aan de bergopzijde of aan de zijde die bergop gericht is (passagier eerst op het 2-UP model)

Als u achteruit begint te rollen:

De bestuurder en passagier (2-UP modellen) moeten hun gewicht naar de bergop-zijde verplaatsen. Open de gasklep niet plots en schakel niet bruusk. Het voertuig kan achterwaarts omkippen.

Activeer nooit de achterrem wanneer u achteruitrolt.

Activeer de voorrem geleidelijk.

Zodra u volledig stilstaat activeert u ook de achterrem en de parkeerrem.

Stap af aan de bergopzijde of aan de zijde die bergop gericht is (passagier eerst op het 2-UP model)

Keer het voertuig om en stap weer op volgens de procedure die u verder in deze Gebruikershandleiding vindt.

⚠ WAARSCHUWING



MOGELIJK GEVAAR

Verkeerd over hindernissen rijden.

WAT KAN ER GEBEUREN

U kunt de controle verliezen of botsen en de passagier (bij 2-UP-modellen) kan worden weggeslingerd.

Het voertuig kan kantelen.

HOE KUNT U DIT RISICO VOORKOMEN

Controleer op hindernissen voordat u in een onbekend gebied gaat rijden.

Probeer nooit over grote hindernissen, zoals grote rotsblokken of omgeval-
len bomen, te rijden.

De bestuurder van een 2-UP-model is verantwoordelijk voor de veiligheid van zijn passagier. Laat hem in geval van twijfel afstappen voordat u over hindernissen rijdt. Denk eraan: wanneer u met een passagier rijdt heeft dit een grote invloed op de besturing en de stabiliteit van uw voertuig.

Volg om over hindernissen te rijden altijd de juiste procedures die u in deze Gebruikershandleiding vindt.

⚠ WAARSCHUWING



MOGELIJK GEVAAR

Verkeerd slippen of schuiven.

WAT KAN ER GEBEUREN

U kunt de controle over uw voertuig verliezen.

U kunt ook plots opnieuw grip krijgen, waardoor het voertuig kan kantelen of de passagier kan worden weggeslingerd (2-UP-modellen).

HOE KUNT U DIT RISICO VOORKOMEN

Oefen met lage snelheid op een vlak, effen terrein totdat u het slippende of schuivende voertuig veilig onder controle kunt houden.

Vermijd slippen en schuiven met een 2-UP-model wanneer er een passagier aan boord is. Denk eraan: wanneer u met een passagier rijdt heeft dit een grote invloed op de besturing en de stabiliteit van uw voertuig.

Rijd traag en uiterst voorzichtig op een zeer gladde ondergrond, bijvoorbeeld op ijs, om te voorkomen dat het voertuig oncontroleerbaar gaat slippen of schuiven.

⚠ WAARSCHUWING



MOGELIJK GEVAAR

Met het voertuig door diep of snel stromend water rijden.

WAT KAN ER GEBEUREN

De banden kunnen gaan drijven, waardoor u uw grip en de controle verliest en een ongeval kunt veroorzaken.

HOE KUNT U DIT RISICO VOORKOMEN

Rijd nooit met dit voertuig in snelstromend of diep water.

Controleer de diepte van het water en de stroming alvorens het water over te steken. Het water mag niet hoger dan de voetsteunen komen.

Vergeet niet dat natte remmen een sterk verminderd remvermogen hebben. Test uw remmen zodra u weer op het droge bent. Rem eventueel enkele malen zodat de remblokken door de wrijving drogen.

⚠ WAARSCHUWING**MOGELIJK GEVAAR**

Verkeerd achteruit rijden.

WAT KAN ER GEBEUREN

U kunt tegen een hindernis of persoon achter het voertuig rijden en ernstige verwondingen veroorzaken.

HOE KUNT U DIT RISICO VOORKOMEN

Controleer wanneer u in achteruit schakelt of er geen hindernissen of personen achter het voertuig zijn. Rijd altijd traag achteruit. Houd er bij 2-UP-modellen rekening mee dat de passagier uw zicht kan belemmeren.

⚠ WAARSCHUWING



MOGELIJK GEVAAR

Rijden met ongeschikte banden, met een verkeerde of ongelijkmatige bandenspanning.

WAT KAN ER GEBEUREN

Wanneer u rijdt met ongeschikte banden of een verkeerde of ongelijkmatige bandenspanning kunt u de controle over het voertuig verliezen, een klapband krijgen of kunnen de banden loskomen van de velgen. Daardoor neemt het risico op een ongeluk toe.

HOE KUNT U DIT RISICO VOORKOMEN

Gebruik voor dit voertuig altijd banden van het type en met de bandenmaat die in deze Gebruikershandleiding staan vermeld.

Zorg altijd voor de juiste bandenspanning, zoals in deze Gebruikershandleiding wordt beschreven.

Vervang beschadigde wielen of banden onmiddellijk.

WAARSCHUWING



MOGELIJK GEVAAR

Rijden met een onoordeelkundig gewijzigd voertuig.

WAT KAN ER GEBEUREN

Door een onjuiste installatie van accessoires of aanpassing van dit voertuig kan het rijgedrag veranderen, wat in sommige situaties tot ongelukken kan leiden.

HOE KUNT U DIT RISICO VOORKOMEN

Voer nooit onoordeelkundige wijzigingen aan uw voertuig uit, bijvoorbeeld verkeerde installatie of toepassing van accessoires. Alle onderdelen en accessoires die u aan dit voertuig toevoegt, moeten goedgekeurd zijn door BRP en worden geïnstalleerd en gebruikt volgens de aanwijzingen. Met al uw bijkomende vragen kunt u bij een erkende Can-Am dealer terecht.

Installeer **NOOIT** een passagiersstoel op een 1-UP-model en laat nooit een passagier plaatsnemen op de bagagerekken.

Aanpassingen aan het voertuig om de snelheid en het vermogen op te drijven, kunnen in strijd zijn met de garantievoorwaarden voor uw voertuig. Bovendien zijn bepaalde aanpassingen, bijvoorbeeld verwijderen van motor- of uitlaatcomponenten, bijna overal bij wet verboden.

⚠ WAARSCHUWING



MOGELIJK GEVAAR

Overladen van dit voertuig en verkeerd dragen of slepen van lasten.

WAT KAN ER GEBEUREN

Het rijgedrag van het voertuig kan veranderen, wat tot ongelukken kan leiden.

HOE KUNT U DIT RISICO VOORKOMEN

Overschrijd nooit de aangegeven maximale belading van dit voertuig, inclusief bestuurder en passagier (2-UP-modellen), alle lasten en bijkomende accessoires.

Verdeel de lading gelijkmatig en bevestig alles stevig.

Matig uw snelheid wanneer u lading vervoert of een aanhangwagen trekt. Voorzie een langere remafstand.

Volg altijd de instructies in deze Gebruikershandleiding voor het vervoer van lading en het trekken van een aanhangwagen.

⚠ WAARSCHUWING

V03M01Q

MOGELIJK GEVAAR

Het transport van ontvlambare of gevaarlijke materialen kan tot ontploffingen leiden.

WAT KAN ER GEBEUREN

Dit kan ernstig letsel of zelfs de dood tot gevolg hebben.

HOE KUNT U DIT RISICO VOORKOMEN

Vervoer nooit ontvlambare of gevaarlijke materialen.

INSPECTIE VOOR HET VERTREK

WAARSCHUWING

Voer voor ieder vertrek een inspectie uit om potentiële problemen onderweg voor te zijn. De inspectie voor het vertrek helpt u om slijtage en aantasting van onderdelen op te sporen voordat die problematisch kunnen worden. Corrigeer alle ontdekte problemen om het risico op een panne of ongeluk te vermijden. Raadpleeg indien nodig een erkende Can-Am dealer.

Voer voordat u met dit voertuig gaat rijden steeds een controle uit aan de hand van de Checklist voor inspectie voor het vertrek.

Verhelp alle vastgestelde problemen voordat u met het voertuig gaat rijden. Raadpleeg indien nodig een erkende Can-Am dealer.

Checklist voor inspectie voor het vertrek

Te doen voordat u de motor start (contact UIT)

| TE INSPECTEREN ITEMS | TE INSPECTEREN | ✓ |
|--------------------------|---|---|
| Vloeistoffen | Controleer brandstof-, motorolie- en koelvloeistofpeil. | |
| Lekkage | Kijk onder het voertuig of er geen lekken zijn. | |
| Gashendel | Geef meermaals gas om te controleren of de gashendel vlot werkt. Deze moet terugkeren naar de stationaire stand wanneer u hem loslaat. | |
| Parkeerrem | Zet de parkeerrem aan en ga na of ze goed werkt. | |
| Banden | Controleer de bandenspanning en staat van de banden. | |
| Wielen | Controleer de wielen op beschadiging en op abnormale speling | |
| Radiator | Controleer of de radiator schoon is. | |
| Manchetten aandrijfjas | Controleer de staat van de manchetten en beschermers van de aandrijfjas. | |
| Zitting(en) | Controleer of de zitting van de bestuurder op zijn plaats staat en goed vergrendeld is. | |
| | Controleer of de passagierszitting en het handschoenvak correct zijn aangebracht en bevestigd (2-UP-modellen). | |
| | Controleer de handgrepen en rugleuning van de passagier (2-UP-modellen) | |
| Lading | Indien u een lading vervoert, houdt dan rekening met de capaciteit. Verzeker u ervan dat de lading veilig aan het laadrek is bevestigd. | |
| | Indien u een aanhanger of andere voertuigen voorttrekt: – Controleer de conditie van de trekhaak en ontvanger – Houdt u aan de draagcapaciteit en de trekcapaciteit – Zorg ervoor dat de aanhanger veilig is aangesloten op de trekhaak. | |
| Bergvak | Controleer of het opbergvak achteraan goed is vergrendeld. | |
| Carrosserie en ophanging | Kijk onder het voertuig of er vuil of stof op de carrosserie of ophanging ligt en maak ze goed schoon. | |

Te doen voordat u de motor start (contact op AAN)

| TE INSPECTEREN ITEMS | TE INSPECTEREN | ✓ |
|------------------------|--|---|
| Multifunctionele meter | Controleer de werking van de verklikkerlichtjes in de multifunctionele meter (gedurende enkele seconden nadat het contact op AAN staat). | |
| | Controleer of er meldingen voorkomen op de multifunctionele meter. | |
| Lichten | Controleer of de koplampen en het achterlicht branden en schoon zijn. | |
| | Controleer de werking van de dim- en grootlichten. | |
| | Controleer de werking van de remlichten. | |

Te doen nadat de motor is gestart

| TE INSPECTEREN ITEMS | TE INSPECTEREN | ✓ |
|-------------------------|--|---|
| Stuur | Draai het stuur heen en weer om na te gaan of het stuur vrij kan bewegen. | |
| Schakelhendel | Controleer de werking van de schakelhendel (P, R, N, H en L). | |
| Keuzeschakelaar 2WD/4WD | Controleer de werking van de 2WD/4WD-keuzeschakelaar. | |
| Remmen | Rijd langzaam zowat een meter vooruit en test de remhendel en het rempedaal een voor een uit. De remmen volledig inschakelen. De hendel en pedaal moeten na loslaten volledig terugkeren naar de beginstand. | |
| Motorstopschakelaar | Controleer de goede werking van de motorstopschakelaar. | |
| Contactschakelaar | Controleer de goede werking van de contactschakelaar door de motor in en uit te schakelen. | |

RIJDEN MET UW VOERTUIG

Om ten volle te kunnen genieten van een aangename en boeiende rit met uw voertuig MOET u enkele basisregels en tips in acht nemen. Sommige regels zullen nieuw zijn voor u, en sommige zijn vanzelfsprekend en berusten op gezond verstand.

Neem a.u.b. de tijd om deze Gebruikershandleiding, alle veiligheidslabels op het product en de *VEILIGHEIDS-DVD* die bij uw voertuig werd geleverd door te nemen. Deze geven een meer volledige beschrijving van de zaken die u over uw voertuig moet weten voordat u ermee rijdt.

Of u nu een nieuwe gebruiker of een ervaren chauffeur bent, voor uw eigen veiligheid dient u de bedieningselementen en kenmerken van dit voertuig goed te kennen. Al net zo belangrijk is een juiste rijstijl.

Dit is een uiterst performant voertuig dat uitsluitend voor offroad-gebruik is bestemd. Onervaren bestuurders kunnen de risico's over het hoofd zien en verrast worden door het specifieke gedrag van deze ATV op verschillende soorten terreinen.

Wij raden aan dat u de aanbeveling voor de minimumleeftijd volgt, vermeld op het veiligheidslabel op het voertuig. Zelfs als een iemand tot de leeftijds categorie behoort waarvoor dit voertuig wordt aanbevolen, beschikt het niet altijd over de nodige vaardigheden en voldoende beoordelingsvermogen om veilig met dit voertuig te rijden. Dit kan tot ernstige ongelukken leiden.

Personen met een verstandelijke of lichamelijke handicap die grote risico's nemen lopen meer kans om te kantelen en dus meer gevaar op ernstig letsel of zelfs de dood.

Niet alle voertuigen zijn gelijk. Elk voertuig heeft een heel eigen rijgedrag, specifieke bedieningselementen en kenmerken. Elk voertuig rijdt anders en wordt anders bestuurd.

Neem rustig de tijd om alle bedieningselementen en de algemene besturing van het voertuig te leren kennen, alvorens op offroad avontuur te vertrekken. Oefen het rijden in een geschikte omgeving zonder gevaren en leer de respons van elk bedieningselement kennen. Rijd traag. Voor hogere snelheden heeft u meer ervaring, kennis en goede rijomstandigheden nodig.

De rijomstandigheden verschillen van streek tot streek. Ze worden beïnvloed door de weersomstandigheden, die sterk kunnen variëren van dag tot dag en van seizoen tot seizoen.

Op zand rijden is totaal verschillend van rijden door de sneeuw, in een bos of moerasgebied. Elke locatie vraagt uw volle aandacht en specifieke rijvaardigheden. Schat de situatie goed in. Rijd altijd voorzichtig. Neem nooit onnodige risico's, waardoor u zou kunnen vastlopen of gewond raken.

Ga er nooit van uit dat het voertuig overal veilig zal geraken. Door onverwachte terreinveranderingen, zoals putten, laagtes, glooiingen, zachtere of hardere "grond" of andere onregelmatigheden kan het voertuig kantelen of onstabiel worden. Rijd traag en observeer altijd het terrein voor u om dit te voorkomen. Dreigt het voertuig toch te kantelen of om te kiepen, dan kunt u beter onmiddellijk afstappen, WEG van de richting waarin het voertuig kantelt!

Uitrusting

Kijk ook naar de weersomstandigheden om te beslissen welke kledij u aantrekt. Kleed u op de laagste voorspelde temperatuur. Thermisch ondergoed op de huid zorgt ook voor een goede isolatie. Belangrijk is dat de bestuurder altijd een aangepaste beschermende rijkledij en uitrusting draagt, onder meer een goedgekeurde helm, oogbescherming, laarzen, handschoenen, een hemd met lange mouwen en een lange broek. Deze kledij zal u beschermen tegen een aantal kleinere risico's die u onderweg kunt tegenkomen. De bestuurder mag nooit losse kledij dragen, zoals een sjaal, die in het voertuig, boomtakken en struiken verstrikt kan raken. Afhankelijk van het weer hebt mogelijk u een antimistbril of zonnebril nodig. Er zijn lenzen en brillen in verschillende kleuren verkrijgbaar, waarmee variaties in het terrein beter te onderscheiden zijn. Draag uw zonnebril enkel overdag.

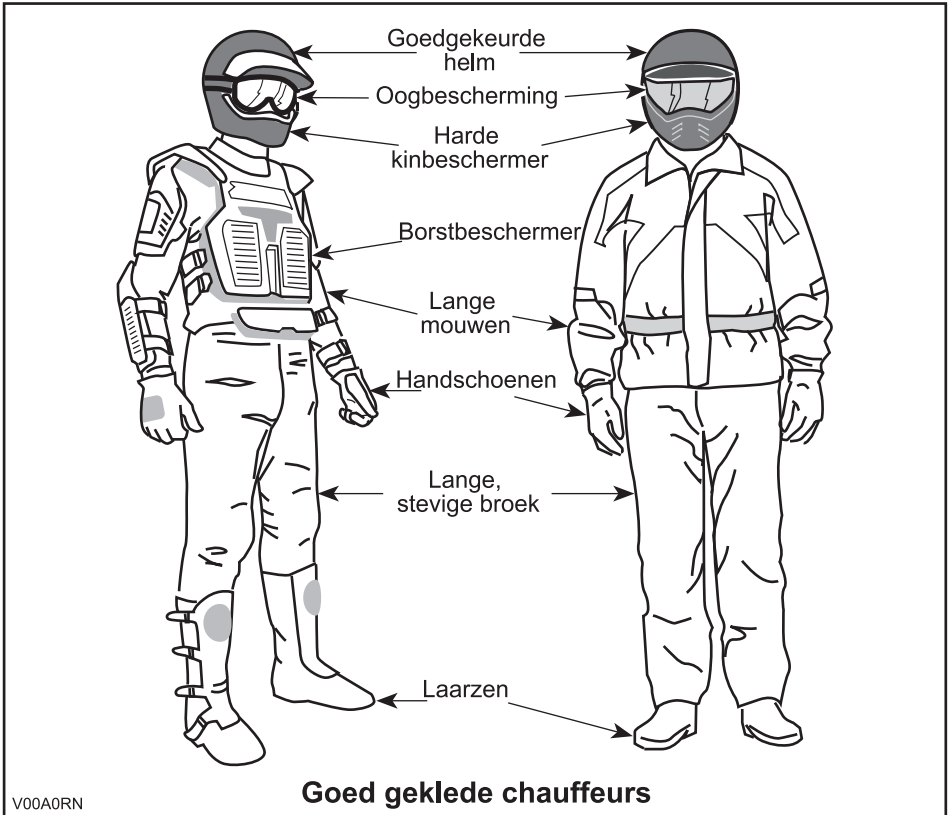

Een passagier vervoeren

1-UP-modellen

Dit voertuig is specifiek ontwikkeld voor het vervoer van slechts ÉÉN (1) bestuurder. Installeer geen passagiersstoel en laat nooit een passagier plaatsnemen op de bagageruimten.

2-UP-modellen

Dit voertuig is specifiek ontwikkeld voor het vervoer van een bestuurder en ÉÉN (1) passagier. De passagier moet plaatsnemen op de daartoe voorziene passagiersstoel en zich altijd vasthouden aan de handgrepen. Installeer NOOIT een andere passagiersstoel dan het door BRP aanbevolen model. Laat geen passagier(s) plaatsnemen op de bagagerekken. Wanneer u meer dan één (1) passagier vervoert, komen de stabiliteit en bestuurbaarheid van het voertuig in het gedrang. Wanneer het handschoenvak is geïnstalleerd (op de plaats van de passagiersstoel), wordt dit een SOLOVOERTUIG (1-UP-model) en mag er GEEN PASSAGIER worden vervoerd.

Recreatief gebruik

Respecteer de rechten en beperkingen van anderen. Begeef u niet in zones die zijn voorbehouden aan andere offroadactiviteiten. Daartoe behoren paden voor sneeuwscooters, ruiters, langlaufsporen, mountainbikeparcours enz. Ga er nooit van uit dat er toch geen andere gebruikers op het pad zijn. Houd altijd uiterst rechts op het pad en zigzag niet heen en weer. Zorg ervoor dat u kunt stoppen wanneer er voor u een andere weggebruiker opdaagt.

Sluit u aan bij een plaatselijke ATV-club. Zij kunnen u een kaart bezorgen en adviseren of informeren over de plaatsen waar u kunt rijden. Als er geen club in uw buurt is, kunt u misschien meewerken aan de oprichting ervan. In groep rijden en club-activiteiten zijn een aangename, sociale vrijetijdsbesteding.

Houd altijd een veilige afstand van andere bestuurders. Op basis van uw eigen inschatting van snelheid, staat van het terrein, weer, mechanische staat van uw voertuig en uw "vertrouwen in het beoordelingsvermogen" van de mensen om u heen, kunt u het best oordelen over de aangewezen veilige afstand. Net als andere voertuigen kan dit voertuig niet ogenblikkelijk stoppen. Voorzie een langere remafstand. Wanneer u een passagier meeneemt op een 2-UP-model, heeft dit een grote invloed op de besturing van uw voertuig, de stabiliteit en de remafstand. Matig uw snelheid altijd wanneer u een passagier meeneemt.

Informeer voor uw vertrek iemand over uw geplande bestemming en het tijdstip waarop u vermoedelijk terugkeert.

Neem, afhankelijk van de afstand die u wilt afleggen, extra gereedschap, drinkwater, voedsel en nooduitrusting mee. Vraag na waar u extra benzine en olie kunt kopen. Wees voorbereid op de omstandigheden die u mogelijk te wachten staan.

| | |
|------------------------------|--------------------------|
| Eerstehulpkit | Verstelbare steeksleutel |
| Gsm | Mes |
| Antisliptape | Zaklamp |
| Een touw | Bril met donkere glazen |
| Reservelampjes | Kaart van het traject |
| Bijgeleverde gereedschapstas | Snack |

Milieu

Eén van de voordelen van dit voertuig is dat u zich op ongebaand terrein kunt begeven tot ver buiten de bewoonde wereld. Doe dit echter altijd met respect voor de natuur en de rechten van andere natuurliefhebbers. Rijd niet door ecologisch kwetsbare gebieden. Rijd niet over bosaanplantingen of jonge boompjes, hak geen bomen, verwijder geen omheiningen en verniel de bodem niet door uw wielen te laten spinnen. "Wees behoedzaam".

Wilde dieren opjagen is wettelijk verboden in heel wat streken. Wild dat door een motorvoertuig wordt opgejaagd, kan sterven van uitputting. Komt u dieren tegen op uw weg, stop dan en observeer ze in stilte. U houdt er zeker heel wat mooie herinneringen aan over.

Respecteer de regel "breng terug wat u meeneemt". Laat geen afval achter. Maak geen kampvuur tenzij u hiervoor toelating heeft en dan alleen ver genoeg van droge plaatsen. De gevaren die u veroorzaakt op uw weg kunnen anderen en uzelf schade berokkenen, zelfs op een later tijdstip.

Respecteer landbouwgronden. Vraag voor het betreden van privéterrein altijd toestemming aan de eigenaar. Respecteer landbouwgewassen, vee en eigendomsgronden. Komt u een gesloten hek tegen, sluit het dan opnieuw achter u.

Vervuil ten slotte geen waterlopen, meren of rivieren, voer geen aanpassingen aan de motor of het uitlaatsysteem uit en verwijder geen onderdelen.

Ontwerpbeperkingen

Hoewel dit voertuig bijzonder robuust is voor zijn klasse blijft het per definitie een licht voertuig dat enkel mag worden gebruikt voor de zaken waarvoor het is bedoeld.

Extra gewicht aan enig deel van dit voertuig verandert de stabiliteit en de prestaties.

Gebruik off-road

Rijden op ongebaand terrein is per definitie gevaarlijk. Elk terrein dat niet speciaal werd voorbereid om voertuigen te dragen houdt gevaren in omdat men nooit op voorhand weet welke oneffenheden men tegenkomt, hoe vast de ondergrond is en hoe steil de helling. Het terrein zelf is daarom een permanente risicofactor, die elke persoon die op avontuur trekt moet aanvaarden en incalculeren.

Een bestuurder die met zijn voertuig offroad gaat rijden moet met de grootste zorg de veiligste weg kiezen en het terrein voor zich aandachtig observeren. Laat dit voertuig in geen geval besturen door iemand die de juiste rijtechnieken voor dit voertuig niet perfect beheerst en begeef u nooit op zeer steil of verraderlijk terrein.

Rijtechnieken

De informatie in deze handleiding is beperkt. Volg een erkende praktijkopleiding om uw kennis te verruimen en uw vaardigheden te verbeteren.

Zorgvuldigheid, voorzichtigheid, ervaring en rijvaardigheid zijn de beste voorzorgen die u kunt nemen tegen de risico's van het rijden met dit voertuig.

Respecteer en volg de signalisatie langs het pad. Ze is daar geplaatst om u en anderen te helpen.

Bij het offroad rijden zijn vermogen en tractie belangrijker dan snelheid. Rijd nooit sneller dan de zichtbaarheid toelaat en dan u nodig heeft om een veilige route te kiezen.

Let constant op het terrein voor u, zodat u plotse veranderingen in de hellingsgraad of hindernissen, zoals rotsblokken of stronken, tijdig opmerkt. Zo voorkomt u dat uw voertuig zijn stabiliteit verliest en kantelt of over de kop gaat.

Het is ook raadzaam na te gaan hoe het terrein er aan de andere kant van de heuvel of glooiing uitziet. Al te vaak blijkt er een diepe afgrond te wachten en is afdalen onmogelijk.

Bij de minste twijfel of het voertuig veilig over een hindernis of een bepaald deel van het terrein raakt, kiest u beter een andere route.

Lichaamspositie

Om uw voertuig goed onder controle te houden, dient u uw beide handen aan het stuur te houden, waar u alle bedieningselementen binnen handbereik heeft. Dit geldt ook voor uw voeten op de voetsteunen. Om het gevaar op letsel aan benen of voeten tot een minimum te beperken, moet u uw voeten altijd op de voetsteunen houden. Draai uw tenen niet naar buiten en steek uw voeten niet uit in bochten, anders kunnen ze klappen krijgen, aan obstakels op de weg blijven haken of met de wielen in contact komen.

Hoewel dit voertuig is uitgerust met een ophanging, kan het rijden op zeer hobbelig of uiterst ruig terrein u een onaangenaam gevoel geven of zelfs rugletsels veroorzaken. Vaak moet u in gehurkte houding rijden. Vertraag dan en vang de schokken gedeeltelijk op met gebogen benen.

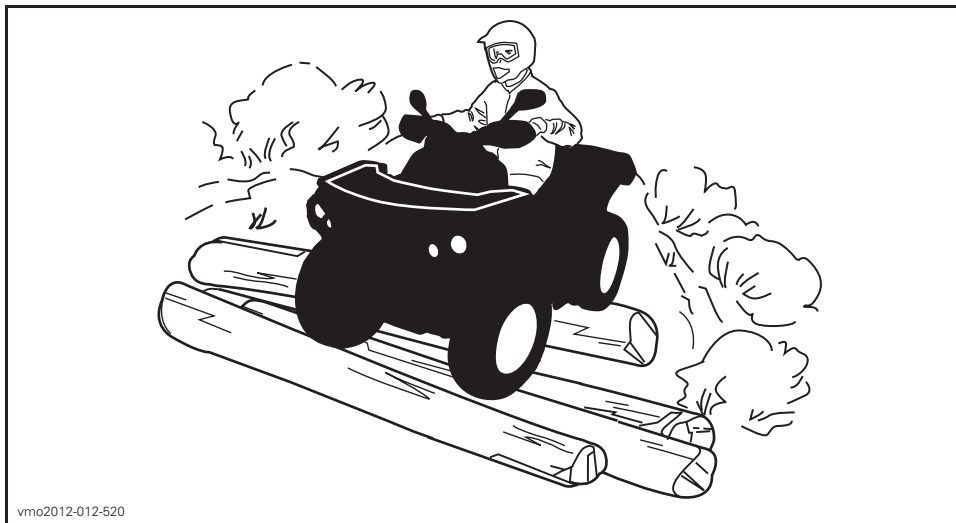

2-UP-modellen

De passagier moet altijd de handgrepen vasthouden en zijn voeten op de voetsteunen plaatsen.

De passagier moet de bewegingen van de bestuurder volgen.

Wegen oversteken

Om een weg over te steken moet de bestuurder die de leiding heeft afstappen en de andere bestuurders aanwijzingen geven om over te steken. De laatste persoon die oversteeft helpt dan op zijn beurt de leider over de weg. Rijd nooit op voetpaden. Dit is voorbehouden aan voetgangers.

Draaien

Oefen het draaien met lage snelheid voordat u het sneller probeert.

Houd beide handen op het stuur en beide voeten op de voetsteunen.

Houd een constante snelheid aan of versnel lichtjes in een bocht.

Om te voorkomen dat u overslaat of een koprol maakt:

- Wees voorzichtig met het nemen van bochten.
 - Draai het stuur niet te ver of te snel naargelang uw snelheid en omgeving. Pas uw stuurbewegingen ook aan naargelang uw snelheid en omgeving.
 - Vertraag voor u een bocht neemt. Vermijd hard remmen in een bocht.
 - Vermijd snel of hard optrekken in een bocht, zelfs als u uit stilstand of aan een lage snelheid vertrekt.
- Probeer nooit donuts, skids, slides, fishtails, sprongen of andere stunts. Als het voertuig begint te slippen of te schuiven, stuur dan in de richting waarin het voertuig slijpt of schuift. U mag nooit bruusk remmen en de wielen blokkeren.
- Vermijd verharde wegen. Dit voertuig is niet ontworpen om te rijden op verharde wegen en loopt meer risico om te kantelen. Als u op verharde wegen moet rijden, draai dan geleidelijk, rijd traag en vermijd bruusk versnellen en remmen.

Vermijd bruske stuurbewegingen, versnellen en remmen tijdens het draaien.

WAARSCHUWING

Probeer nooit te draaien met te hoge snelheid.

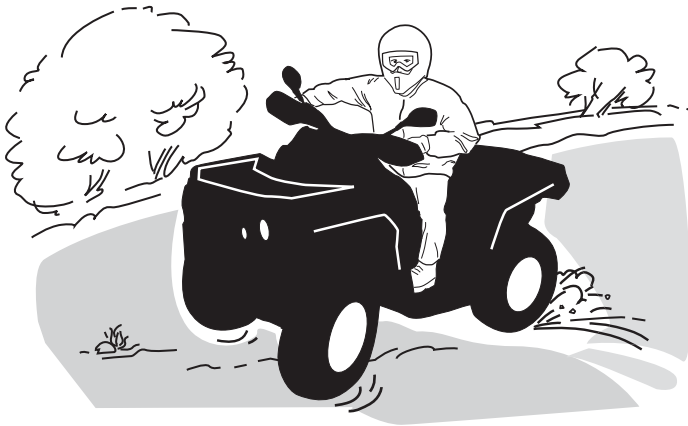

vmo2012-012-525

Als u toch begint te slippen of schuiven, kan het nuttig zijn het stuur te draaien in de richting waarin u slipt tot u het voertuig opnieuw onder controle krijgt. U mag nooit bruusk remmen en de wielen blokkeren.

WAARSCHUWING

De banden van dit voertuig zijn niet geschikt om op verharde wegen te rijden. Evenmin is het voertuig achteraan uitgerust met een differentieel (de achterwielen draaien altijd even snel). Daarom kan het voertuig op een verharde ondergrond moeilijker bestuurbaar en controleerbaar zijn.

Remmen

Houd beide handen altijd op het stuur en beide voeten op de voetsteunen wanneer u remt.

Oefen het remmen om bekend te raken met de reacties van de rem.

- Doe dit eerst op lage snelheid en oefen daarna op hogere snelheden.
- Oefen het remmen in een rechte lijn met verschillende snelheden en verschillende remkracht.
- Oefen een noodstop; optimale remuitvoering vindt alleen plaats als u rechttuit rijdt, ferme kracht zet, zonder de wielen te blokkeren.

Vergeet niet dat de afstand die nodig is om te remmen afhankelijk is van de snelheid van het voertuig, de lading en het soort oppervlak. De staat van de banden en de remmen speelt ook een belangrijke rol.

OPMERKING: Als u vooruit rijdt, verschuift het gewicht bij het remmen naar de voorwielen. Om efficiënter te kunnen stoppen, verdeelt het remsysteem meer remkracht naar de voorwielen. Dit beïnvloedt het rijgedrag en de besturing van het voertuig wanneer u bruusk remt. Houd hier rekening mee bij het remmen.

Achteruit rijden

Controleer bij het achteruit rijden of er geen mensen of hindernissen achter het voertuig staan. Rijd traag en vermijd scherpe bochten.

Houd er bij het 2-UP-model rekening mee dat de passagier uw zicht kan belemmeren. Laat de passagier afstappen indien nodig.

We raden u aan op uw ATV te zitten bij rijden in achteruit. Sta zo weinig mogelijk recht op. Als uw gewicht naar voren verschuift en tegen de gashendel komt, kunt u onverhoeds versnellen.

Hindernissen

Passeer hindernissen op uw weg voorzichtig. Daartoe behoren losse rotsblokken, omgevallen bomen, gladde oppervlakken, omheiningen, palen, wallen en laagtes. Vermijd ze zoveel mogelijk. Houd er rekening mee dat sommige hindernissen te groot of gevaarlijk zijn om over te rijden en beter ontweken worden. Kleine stenen of omgevallen bomen kunt u veilig passeren, wanneer u ze in een hoek van 90° nadert. Ga op de voetsteunen staan met uw knieën gebogen. Pas uw snelheid aan zonder vaart te verliezen en geef niet bruusk gas. Houdt stevig vast aan het stuur (bestuurder) of de handvaten (passagier op 2-UP modellen). Plaats het lichaamsgewicht naar achteren (bestuurder en passagier op het 2-UP model) en

ga door. Probeer niet om de voorwielen van het voertuig van de grond te heffen. Houd er rekening mee dat het voorwerp misschien glad is of kan verschuiven wanneer u erover rijdt.

De bestuurder van een 2-UP-model is verantwoordelijk voor de veiligheid van zijn passagier. Laat hem in geval van twijfel afstappen voordat u doorrijdt.

Bergop rijden

Bij het bergop rijden is het van groot belang dat u zich voorbereidt op gladheid, variaties in het terrein en obstakels. Gebruik een lage versnelling en blijf op een constante snelheid. Rijdt niet te snel. Anders kan de neus van het voertuig van de grond komen en kan het voertuig op u vallen.

Verplaats uw lichaamsgewicht naar voren, naar de top van de heuvel toe. Houd uw voeten op de voetsteunen.

Indien het nodig is om meer gewicht te verplaatsen, moet de bestuurder opstaan en zijn lichaamsgewicht naar voren brengen.

Indien de heuvel te steil is of er geen grip meer is en u kunt niet doorrijden, gebruikt dan de voorste remmen voordat het voertuig naar achteren gaat rollen. Laat de passagier afstappen (eerst de passagier op het 2-UP model) en keer het voertuig (terwijl u naast het voertuig loopt aan de bergop-zijde en met één hand aan de rem. Keer de achterkant van het voertuig dan langzaam naar de heuveltop toe en rijd naar beneden.) Loop en stap altijd af aan de hoger gelegen zijde van de helling en blijf uit de buurt van het voertuig en de draaiende wielen. Probeer het voertuig nooit tegen te houden als het begint te kantelen. Blijf uit de buurt.

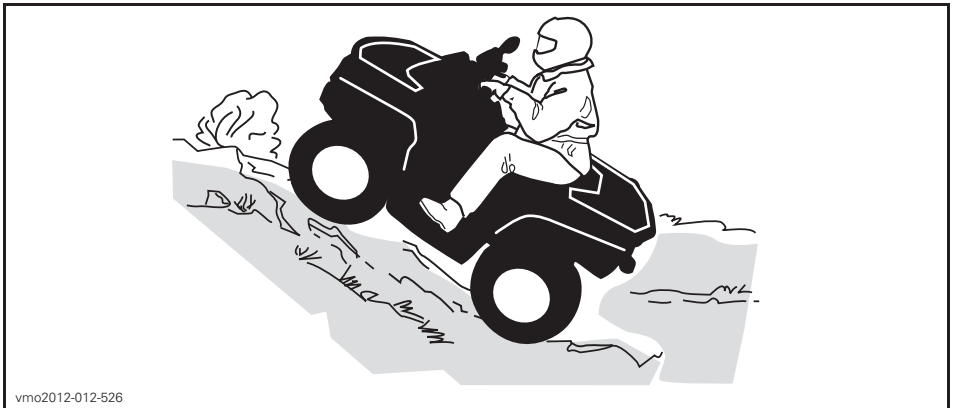

vmo2012-012-526

2-UP-modellen

De passagier moet de bewegingen van de bestuurder volgen. De passagier moet te allen tijde blijven zitten.

Vergeet niet dat de bestuurder verantwoordelijk is voor de veiligheid van zijn passagier. Laat de passagier in geval van twijfel afstappen voordat u bergop rijdt.

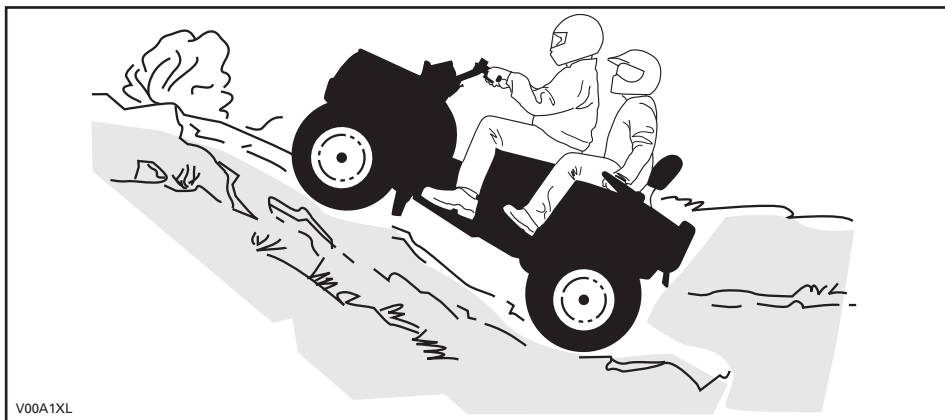

Voertuig gedragingen

Door zijn configuratie kan dit voertuig uitstekend klimmen, zo goed zelfs dat het eerder zal kantelen dan zijn tractie te verliezen. Op het terrein komt het bijvoorbeeld geregeld voor dat de top van een heuvel is geërodeerd tot een steile, scherpe piek. Het voertuig kan dergelijke helling probleemloos aan, maar wanneer de voorkant van het voertuig zo ver omhoog komt dat het evenwicht naar achter verschuift, kan het voertuig kantelen.

Dat kan ook gebeuren als de neus van het voertuig door een hindernis op de grond te ver omhoog komt. Kies in een dergelijke situatie een andere route. Houd daarbij rekening met de risico's van dwars op een helling rijden. Zie *DWARS OP EEN HELLING RIJDEN*.

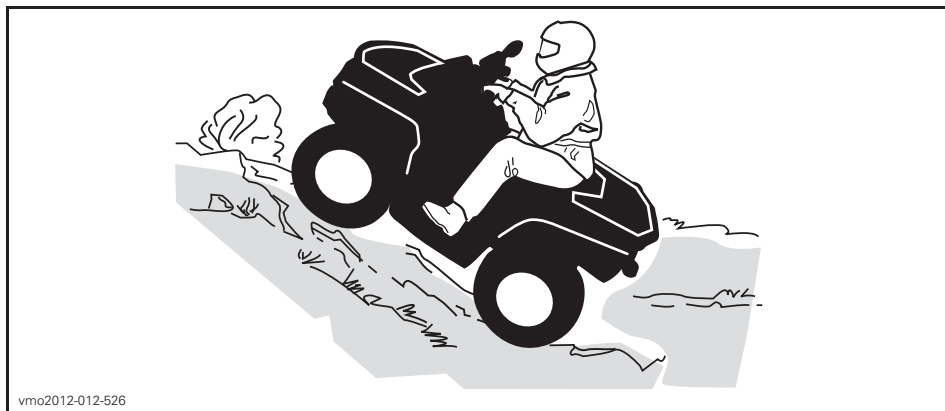

Bergaf rijden

Verplaats uw lichaamsgewicht naar achteren. Blijf zitten Rem geleidelijk om niet te slippen. Laat u niet naar beneden "rollen" op uitsluitend de motorcompressie of in neutraal.

Wanneer u vertraagt bij het afdalen van een gladde helling, kan het voertuig gaan "schuiven". Houd een constante snelheid aan en/of versnel iets om het voertuig opnieuw onder controle te krijgen.

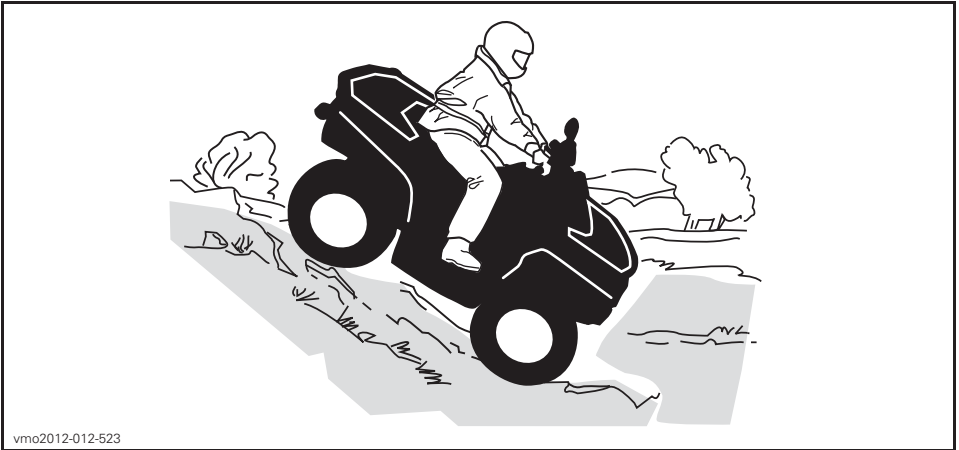

vmo2012-012-523

2-UP-modellen

De passagier moet de bewegingen van de bestuurder volgen. De passagier moet te allen tijde blijven zitten.

De bestuurder is verantwoordelijk voor de veiligheid van zijn passagier. Laat hem in geval van twijfel afstappen voordat u doorrijdt.

Voertuig gedragingen

Dit voertuig kan steilere hellingen beklimmen dan het veilig kan afdalen. Daarom dient u er zeker van te zijn dat er een veilige weg naar beneden is, voordat u aan een beklimming begint.

Dwars op een helling rijden

Dit is één van de **gevaarlijkste** manieren van rijden, omdat het evenwicht van het voertuig drastisch verandert. Vermijd dit zoveel mogelijk. Als het toch niet anders kan, verplaats dan **ALTIJD** uw lichaamsgewicht naar de top van de helling toe en houd u klaar om er aan deze zijde af te springen mocht het voertuig beginnen kantelen.

Vermijd alle voorwerpen of inzinkingen die de overhelling van het voertuig naar één zijde nog versterken, om te voorkomen dat het voertuig kantelt.

⚠ WAARSCHUWING

Probeer niet te stoppen of schade aan uw voertuig te voorkomen.



vmo2012-012-527

2-UP-modellen

De passagier moet de bewegingen van de bestuurder volgen. De passagier moet te allen tijde blijven zitten.

De bestuurder is verantwoordelijk voor de veiligheid van zijn passagier. Laat hem in geval van twijfel afstappen voordat u doorrijdt.

Steile dalingen

Dit voertuig zal gewoonlijk tot stilstand komen wanneer de voor- of achterwielen over een steile helling rijden. Als het om een steile, diepe afgrond gaat zal het voertuig met zijn neus naar beneden duiken en kantelen.

De bestuurder van een 2-UP-model is verantwoordelijk voor de veiligheid van zijn passagier. Laat hem in geval van twijfel afstappen voordat u doorrijdt.

⚠ WAARSCHUWING

Vermijd steile dalingen. Keer om en kies een alternatieve route.

Water oversteken

Water kan groot gevaar inhouden. In te diep water kan het voertuig gaan drijven en kantelen. Controleer de diepte van het water en de stroming alvorens het water over te steken. Het water mag niet hoger dan de voetsteunen komen. Let op voor gladde oppervlakken zoals keien, gras, boomstronken enz. in het water en op de oevers. Dit kan tot tractieverlies leiden. Rijd nooit met hoge snelheid in het water. Het water heeft een remmende werking en u kunt van het voertuig op de grond worden geslingerd.

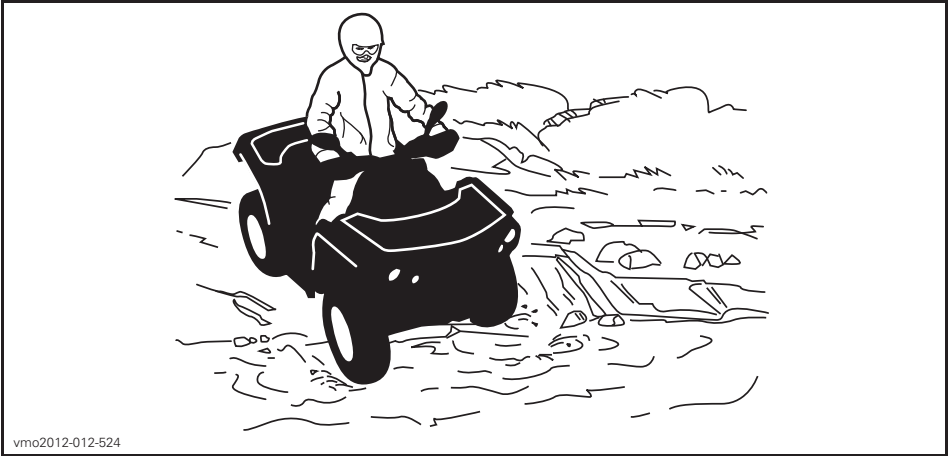

vmo2012-012-524

Natte remmen verminderen het remvermogen van uw voertuig. Laat de remmen altijd drogen door ze meermaals te activeren nadat het voertuig water, modder of sneeuw verlaten heeft. Voorzie een langere remafstand.

Nabij water is er vaak modder of moerasland. Let op voor onverwachte gaten of inzinkingen. Kijk ook uit voor rotsblokken, stronken enz. die gedeeltelijk begroeid zijn.

Rijden op het ijs

Als u over bevroren water moet, controleer dan goed of het ijs dik genoeg is om het totale gewicht van uzelf, uw passagier (2-UP-modellen), uw voertuig en de lading te dragen. Kijk zeker uit voor open water. Dit wijst erop dat het ijs niet overal even dik is.

De bestuurder van een 2-UP-model is verantwoordelijk voor de veiligheid van zijn passagier. Steek niet over in geval van twijfel.

Ijs maakt het voertuig ook moeilijker bestuurbaar. Vertraag en geef nooit bruusk gas. Anders gaan de banden spinnen en kan het voertuig kantelen en de passagier kan eruit vallen (2-UP modellen). Vermijd bruusk remmen. Hierdoor kan uw voertuig oncontroleerbaar gaan slippen en de beweging van de bedieningshendels, schakelaars en rempedaal kunnen bemoeilijken. Rijd nooit in smeltende sneeuw. Die kan de werking en besturing van het voertuig immers blokkeren.

Rijden over besneeuwde oppervlakken

Let bij de inspectie voor het vertrek speciaal op die plekken op het voertuig waar sneeuw- en ijsafzettingen de zichtbaarheid van het achterlicht en de reflectoren kunnen belemmeren, ventilatieopeningen kunnen verstopen, de radiator en ventilator kunnen blokkeren en de beweging van de bedieningshendels, schakelaars en rempedaal kunnen bemoeilijken. Controleer voor u de ATV start of besturing, gas, remmen en pedalen zonder enige belemmering kunnen worden bediend.

Als een ATV over een besneeuwd pad rijdt hebben de wielen minder tractie, waardoor het voertuig anders gaat reageren op de inputs van de bestuurder. Op oppervlakken met minder grip reageert het voertuig minder scherp en precies, wordt de remafstand langer en zit er geen snee op de versnelling. Vertraag en geef nooit bruusk gas. Daardoor kunnen de banden beginnen tollen en kan het

voertuig door oversturen gaan schuiven. Vermijd bruusk remmen. Dat kan het voertuig doen schuiven over een rechte lijn. Nogmaals, voorzichtig snelheid verminderen en uzelf voldoende tijd en afstand laten in anticipatie op een manoeuvre, om zo de volledige controle over het voertuig te kunnen herwinnen voordat het voertuig ongecontroleerd wegdraait, is de beste aanpak.

Als u met de ATV over een besneeuwd oppervlak rijdt, wordt door de turbulentie achteraan het bewegende voertuig sneeuw opgeworpen die met blootgestelde onderdelen, inclusief draaiende onderdelen zoals remschijven, in contact kan komen of er zich kan ophopen of smelten. Water, sneeuw of ijs kunnen een weerslag hebben op de reactietijd van het remsysteem van uw ATV. Rem vaak, zelfs als dat niet nodig is om de snelheid van uw voertuig te verlagen, zodat zich zo weinig mogelijk ijs of sneeuw op de droge remblokken of -schijven kan vastzetten. Door dit te doen in rijomstandigheden die weinig risico inhouden, test u uw grip op het oppervlak en blijft u alert voor hoe het voertuig reageert op uw stuurimpulsen. Houd rempedaal, voetsteunen, vloerplaten, rem- en gashendels altijd sneeuw- en ijsvrij. Veeg regelmatig de sneeuw van de zitting, handgrepen, kop- en achterlichten en reflectoren.

De sneeuw kan rotsen, boomstronken of andere objecten verhullen of kan zo diep liggen dat het voertuig onbruikbaar is omdat het vast zou komen te zitten of helemaal geen tractie meer zou hebben in de sneeuwbrig. Kijk ver voor u uit en wees altijd alert voor zichtbare hints die kunnen wijzen op de aanwezigheid van zulke obstakels. Rij er in geval van twijfel rond. Vermijd rijden op bevroren waterpartijen als u nog niet hebt gecontroleerd of het ijs voldoende sterk is om de ATV, de opzittenden en de lading veilig te dragen. Vergeet niet dat een bepaalde ijsdikte wel kan volstaan om een sneeuwscoter te dragen, maar niet voor een ATV van hetzelfde gewicht, omdat het dragende contactoppervlak van de vier wielen kleiner is dan dat van een sneeuwscoterrolband en ski's.

Draag voor een maximaal comfort en bescherming tegen bevriezing altijd beschermende kledij en ATV-uitrusting die aangepast is aan de weersomstandigheden waaraan u tijdens uw rit zult worden blootgesteld.

Maak er een goede gewoonte van op het einde van de rit alle sneeuw- en ijsafzettingen van de carrosserie en alle bewegende onderdelen (remmen, onderdelen van het besturingssysteem, aandrijflijnen, bedieningselementen, radiatorventilator enz.) te verwijderen. Natte sneeuw zal immers aanvriezen tot ijs zodra de motor is afgezet en zal moeilijker te verwijderen zijn bij de volgende inspectie voor het vertrek.

In sneeuw rijden kan het remvermogen verlagen. Verminder op een veilige manier uw rijsnelheid en voorzie een langere remafstand. Sneeuw kan zich afzetten op de remonderdelen en op het remregelsysteem. Rem vaak om te verhinderen dat ijs of sneeuw zich kunnen vastzetten.

Rijden op zand

Rijden op zand, zandduinen of sneeuw is nog een unieke ervaring, waarvoor u echter enkele elementaire voorzorgen moet nemen. In nat, diep of fijn zand/sneeuw treedt er tractieverlies op en kan het voertuig gaan schuiven, kantelen of vastlopen. Zoek in dit geval naar een vastere ondergrond. Ook in deze situatie dient u te vertragen en uit te kijken voor moeilijke rijomstandigheden. Rijdt u met een passagier (2-UP-modellen), rijd dan nog trager.

Wanneer u in duingebied gaat rijden, is het raadzaam uw voertuig uit te rusten met een hoog uitstekende vlag. Zo kunnen andere personen aan de andere kant van de zandduin beter zien waar u zich bevindt. Rijd voorzichtig wanneer u voor u nog een veiligheidsvlag bespeurt. Omdat een hoog uitstekende vlag kan plooiën en terugveren tegen uw lichaam, mag u ze niet gebruiken op plaatsen met lage takken of hindernissen. Wanneer u een passagier meeneemt op een 2-UP-model, kan dit een weerslag hebben op de besturing van uw voertuig en de stabiliteit.

Rijden op losse stenen

Rijden op losse stenen of kiezel lijkt sterk op rijden op ijs. Het verandert de besturing van het voertuig, waardoor het kan slippen of kantelen, vooral bij te hoge snelheden (dat kan leiden tot eruit vallen van bestuurder en passagier op het 2-UP model).

Ook in deze situatie dient u te vertragen en uit te kijken voor moeilijke rijomstandigheden. Rijdt u met een passagier (2-UP-modellen), rijd dan nog trager.

Ook de remafstand kan toenemen. Vergeet niet dat er bij "bruusk gas geven" of doorslippen losse stenen naar achteren kunnen vliegen en een andere bestuurder kunnen raken. Doe dit nooit opzettelijk.

LADINGEN VERPLAATSEN EN WERKEN

Werken met uw voertuig

Uw voertuig kan u helpen bij een aantal uiteenlopende LICHTE taken, gaande van sneeuw ruimen tot hout slepen of een last vervoeren. Hiervoor is een waaier van accessoires te verkrijgen bij uw erkende Can-Am dealer. Om verwondingen te voorkomen moet u de instructies en waarschuwingen volgen die bij het accessoire zitten. Respecteer altijd de maximale belading van het voertuig. Bij een te zware belasting van het voertuig kunnen de componenten overbelast raken en stukgaan. Vermijd te veel inspanningen te leveren door zware ladingen te heffen of te trekken of het voertuig met de hand te duwen.

Lading transporteren

Elke lading op het voertuig en/of de bagagerekken, inclusief een passagier (2-UP modellen) zal de besturing, stabiliteit en remafstand van het voertuig beïnvloeden. Overschrijd nooit de maximale voertuigbelading, inclusief gewicht van bestuurder en passagier, lading, accessoires en disselgewicht. Verzeker u er altijd van dat de lading veilig is bevestigd, goed is verdeeld (1/3 van de lading voor en 2/3 achter) en dat er geen mogelijk is dat de besturing wordt beïnvloed. Houd er rekening mee dat de "last" kan gaan schuiven of vallen en een ongeluk kan veroorzaken. Vermijd ladingen die er opzij uitsteken en aan struiken of andere obstakels kunnen blijven haken. Vermijd afdekking en belemmering van de koplampen of het achterlicht met de last.

⚠ WAARSCHUWING

De besturing en stabiliteit van het voertuig en de remafstand worden beïnvloed door de lading die u meeneemt. Een juiste lading en gewichtsverdeling zijn daarom erg belangrijk. Overlaad het voertuig nooit en sleep of transporteer nooit lading op een onjuiste manier. Maak de lading stevig vast en verdeel de last gelijkmatig over de rekken voor u gaat rijden. Matig uw snelheid volgens de staat van het terrein wanneer u lading vervoert of een aanhangwagen trekt. Voorzie een langere remafstand. Bevestig de lading altijd zo laag mogelijk op het rek/de rekken om het zwaartepunt zo min mogelijk te verhogen. Als u deze aanbevelingen niet naleeft, kan dit het rijgedrag van het voertuig veranderen, wat tot ongelukken kan leiden.

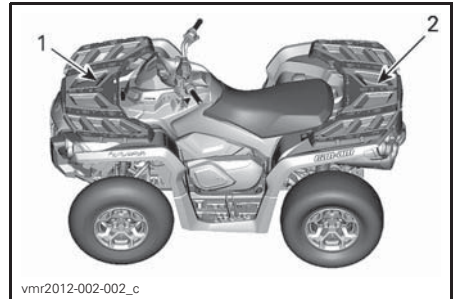

1. 1/2 van het laadgewicht
2. 2/3 van het laadgewicht

| TABEL VAN DE MAXIMALE LADING | | | |
|--------------------------------|------------------|--------|---|
| TOTALE MAXIMUM- BELADING | 1-UP MODELLEN | 235 kg | Inclusief gewicht van de bestuurder, de passagier, lasten, accessoires en disselgewicht. |
| | 2-UP MODELLEN | 272 kg | |
| LADING VOORZIJDE | | 45 kg | Gelijkmatig verdeeld. |
| LADING ACHTERZIJDE | | 90 kg | Gelijkmatig verdeeld. Inclusief achterrek, handschoenvak achteraan en disselbelasting |

Een trailer trekken

Als u een trailer aan uw voertuig wilt hangen, moet u zeker nagaan of de dissel op de trekhaak van het voertuig past. Let erop dat de aanhangwagen horizontaal staat ten opzichte van het voertuig. (Soms moet de trekhaak van uw voertuig van een speciaal verlengstuk worden voorzien). Bevestig de trailer met een veiligheidsketting of -kabel aan het voertuig. Wanneer dit voertuig een zware last trekt, neemt de remafstand toe, vooral op hellingen en met een passagier aan boord (2-UP-modellen).

De trailer verkeerd laden kan tot controleverlies leiden. Respecteer de maximale trekcapaciteit en de gewichtscapaciteit van de dissel (Zie de tabel *MAXIMALE TREKCAPACITEIT*). Zorg ervoor dat er ten minste wat gewicht op de dissel rust.

Zorg er steeds voor dat de lading gelijkmatig verdeeld is en veilig is vastgemaakt op de trailer. Een gelijkmatig verdeelde trailer is makkelijker te besturen.

Zet de schakelhendel altijd in de lage stand (L) wanneer u een trailer trekt; dit zorgt niet alleen voor meer koppel en aan een lager toerental, maar helpt ook om rekening te houden met de grotere belasting op de achterbanden.

Blokkeer de wielen van het voertuig en de aanhangwagen wanneer u stopt of parkeert, zodat ze niet kunnen weggrollen.

Wees voorzichtig wanneer u een geladen aanhangwagen loskoppelt; de wagen of de lading kan op u of anderen vallen.

Wanneer u een trailer trekt, moet u de volgende maximale trekcapaciteit respecteren.

| MAXIMALE TREKCAPACITEIT | | |
|-------------------------|-------------------------|---|
| MAXIMALE LADING TRAILER | MAXIMAAL GEWICHT DISSEL | OPMERKING |
| 590 kg | 23 kg | Inclusief trailer en trailerlading. Zorg ervoor dat u de trailer correct laadt, zodat de dissel altijd op de trekhaakbevestiging drukt en niet aan de trekkogel trekt. |

BELANGRIJKE LABELS OP HET PRODUCT

Loshangend Etiket

Dit voertuig wordt geleverd met een loshangend label aan het stuur en labels die belangrijke veiligheidsinformatie bevatten.

Iedereen die met dit voertuig rijdt, moet deze informatie lezen en begrijpen voor het rijden.

| | | | | | | | | | |
|---|--|---|---|---|---|---|--------------------------------|----------------------------|---|
| <p>S SPORTMODEL</p> <p>DEZE ATV IS BESTEMD VOOR RECREATIEF GEBRUIK DOOR ERVAREN BESTUURDERS.</p> <p>EÉN BESTUURDER - GEEN PASSAGIERS</p> <p>NIET VOOR BESTUURDERS ONDER 16 JAAR</p> <hr/> <p>EEN ATV VAN DEZE S (SPORT)-CATEGORIE IS EEN ZEER PERFORMANT VOERTUIG. HIJ IS BESTEMD VOOR SPORTIEF RECREATIEF EN COMPETITIEF GEBRUIK DOOR ERVAREN BESTUURDERS MET EEN GEVORDERDE RIJVAARDIGHEID EN RUIME ERVARING.</p> <hr/> <p>ER BESTAAN PRAKTIJKOPLEIDINGEN OM HET RIJDEN MET EEN ATV ONDER DE KNIE TE KRIJGEN. VOOR MEER INFORMATIE KUNT U CONTACT OPNEMEN MET UW DEALER.</p> <hr/> <p>INFORMEER BIJ UW DEALER NAAR DE GELDENDE NATIONALE EN LOKALE VOORSCHRIFTEN VOOR ATV-GEbruik.</p> <p>DIT ETIKET MAG NIET WORDEN VERWIJDERD VOOR DE VERKOOP.</p> | <p>WAARSCHUWING</p> <p>Verkeerd gebruik van deze ATV kan tot ERNSTIGE of DODELIJKE VERWONDINGEN leiden.</p> <table border="0"><tr><td></td><td></td><td></td><td></td></tr><tr><td>DRAAG ALTIJD EEN GOEDGEKEURDE HELM EN BESCHERMENDE KLEDING.</td><td>RIJD NOOIT OP DE OPENBARE WEG.</td><td>NEEM NOOIT PASSAGIERS MEE.</td><td>RIJD NOOIT ALS U ONDER INVLOED BENT VAN DRUGS OF ALCOHOL.</td></tr></table> <p>Rijd NOOIT:</p> <ul style="list-style-type: none">• zonder goede opleiding of instructies.• sneller dan uw rijvaardigheid of de omstandigheden toelaten.• op de openbare weg - u kunt botsen met een ander voertuig.• met een passagier - passagiers beïnvloeden het evenwicht en stuurgedrag en verhogen het risico op controleverlies. <p>Houd u ALTIJD aan het volgende:</p> <ul style="list-style-type: none">• Pas de juiste rijtechnieken toe om te voorkomen dat het voertuig kantelt op hellingen, ruig terrein en in bochten.• Vermijd verharde oppervlakken - wegverharding kan het rijgedrag en de besturing negatief beïnvloeden. <p>ZOEK EN LEES DE GEBRUIKERSHANDLEIDING. VOLG ALLE INSTRUCTIES & WAARSCHUWINGEN.</p> |  |  |  |  | DRAAG ALTIJD EEN GOEDGEKEURDE HELM EN BESCHERMENDE KLEDING. | RIJD NOOIT OP DE OPENBARE WEG. | NEEM NOOIT PASSAGIERS MEE. | RIJD NOOIT ALS U ONDER INVLOED BENT VAN DRUGS OF ALCOHOL. |
|  |  |  |  | | | | | | |
| DRAAG ALTIJD EEN GOEDGEKEURDE HELM EN BESCHERMENDE KLEDING. | RIJD NOOIT OP DE OPENBARE WEG. | NEEM NOOIT PASSAGIERS MEE. | RIJD NOOIT ALS U ONDER INVLOED BENT VAN DRUGS OF ALCOHOL. | | | | | | |

vmo2009-005-003_en
704903310_nl

1-UP-MODELLEN

G
GENERAL USE MODEL

**THIS ATV IS FOR
RECREATIONAL USE OR UTILITY USE.**

NO OPERATOR UNDER AGE 16

**TRAINING COURSES TO TEACH
ATV RIDING SKILLS ARE AVAILABLE.
FOR INFORMATION CONTACT
YOUR DEALER.
MAKE SURE TO WATCH SAFETY VIDEO.**

**CHECK WITH YOUR DEALER TO
FIND OUT ABOUT STATE OR LOCAL
LAWS REGARDING ATV
OPERATION.**

This hangtag is not to be removed before sale.

704903314

! WARNING

Improper use can result in SEVERE INJURY or DEATH



**ALWAYS USE
AN APPROVED
HELMET AND
PROTECTIVE
GEAR FOR DRIVER
AND PASSENGER.**



**NEVER USE
ON PUBLIC
ROADS.**



**NEVER CARRY
MORE THAN
1 PASSENGER.**



**NEVER USE WITH
DRUGS OR
ALCOHOL.**

NEVER operate:

- without proper ATV training or instructions.
- at speeds too fast for your skills or the conditions.
- on public roads - a collision can occur with another vehicle.
- with a passenger unless passenger seat is securely in place.

THE OPERATOR MUST ALWAYS:

- use proper riding techniques to avoid overturns on hills and rough terrain and in turns.
- avoid paved surfaces - pavement may seriously affect handling and control.
- reduce speed and use extra caution at all times when carrying a passenger - dismount passenger when conditions require.
- make sure passenger reads and understands this label and passenger safety label.

**LOCATE AND READ OPERATOR'S GUIDE.
FOLLOW ALL INSTRUCTIONS & WARNINGS.**

This hangtag is not to be removed before sale. 704903314

2-UP-MODELLEN

BESCHRIJVING VOERTUIGMOTOR:

XXXXX

EPA-GECEERTIFICEERD

NER (GENORMALISEERDE EMISSIEWAARDE) = X
OP EEN SCHAAL VAN 0 TOT 10, WAARBIJ
0 HET SCHOONST IS
* NIET VERWIJDEREN VOOR DE VERKOOP



704901107

704901747_nl

TYPISCH

Veiligheidslabels op het voertuig

Lees alle veiligheidslabels op uw voertuig aandachtig door.

Deze labels zijn bevestigd op het voertuig voor de veiligheid van de bestuurder, passagier en omstanders.

De veiligheidslabels op uw voertuig moeten als vaste onderdelen van het voertuig worden beschouwd. Als ze ontbreken of beschadigd zijn, kunnen ze kosteloos worden vervangen. Raadpleeg een erkende Can-Am dealer.

OPMERKING: Als er verschillen zijn tussen deze gids en het voertuig, hebben de veiligheidslabels op het voertuig de overhand op de labels in deze gids.

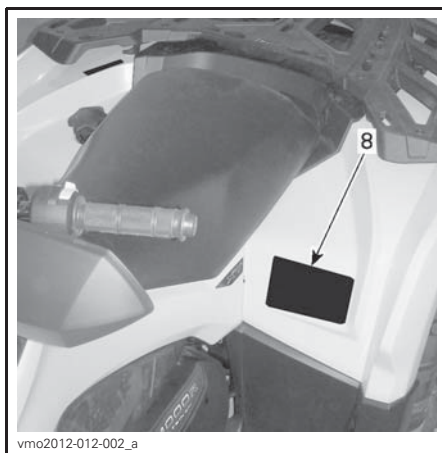
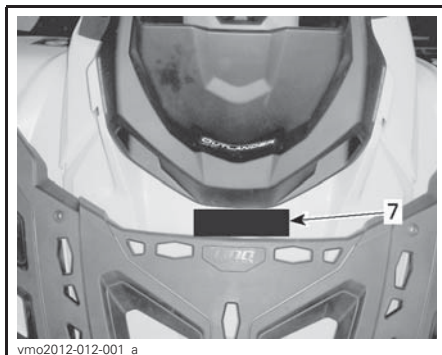
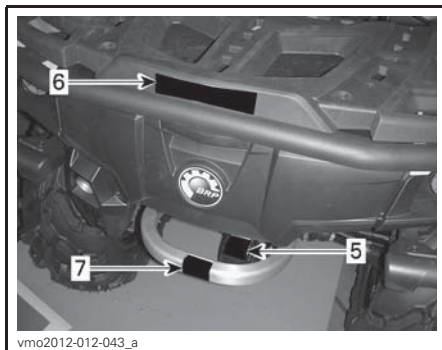
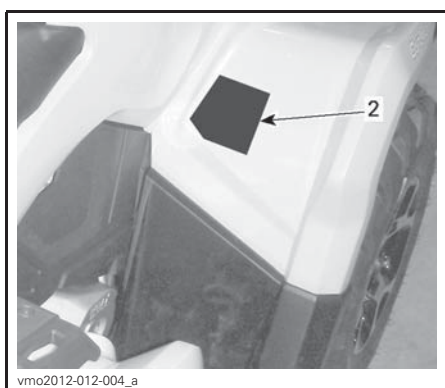
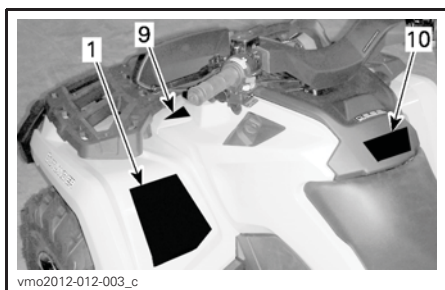

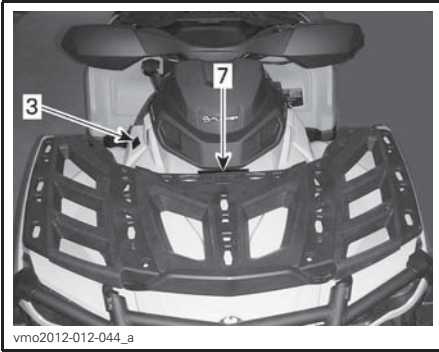

vmo2012-012-044_a

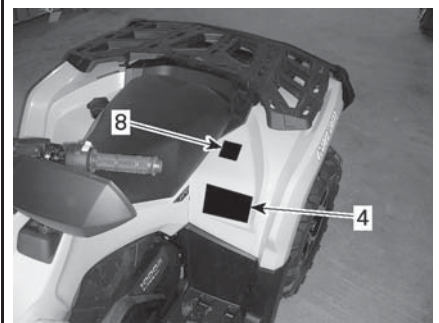

vmo2012-012-045_a

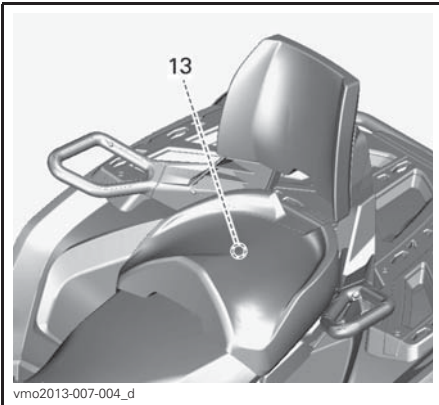

vmo2013-007-004_d

⚠ WAARSCHUWING

Verkeerd gebruik van deze ATV kan tot ERNSTIGE of DODELIJKE VERWONDINGEN leiden.



DRAAG ALTIJD EEN GOEDGEKEURDE HELM EN BESCHERMENDE KLEDING.



RIJD NOOIT OP DE OPENBARE WEG.



NEEM NOOIT PASSAGIERS MEE.



RIJD NOOIT ONDER INVLOED VAN ALCOHOL OF DRUGS.

Rijd NOOIT:

- zonder goede opleiding of instructies.
- sneller dan uw rijvaardigheid of de omstandigheden toelaten.
- op de openbare weg - u kunt botsen met een ander voertuig.
- met een passagier - passagiers beïnvloeden het evenwicht en stuurgedrag en verhogen het risico op controleverlies.

Houd u ALTIJD aan het volgende:

- Pas de juiste rijtechnieken toe om te voorkomen dat het voertuig kantelt op hellingen, ruig terrein en in bochten.
- Vermijd verharde oppervlakken - wegverharding kan het rijgedrag en de besturing negatief beïnvloeden.

ZOEK EN LEES DE GEBRUIKERSHANDLEIDING. VOLG ALLE INSTRUCTIES & WAARSCHUWINGEN.

vmo2009-003-004_en

704902787_nl

LABEL 1 - 1-UP MODELLEN

⚠ WARNING

Improper ATV use can result in SEVERE INJURY or DEATH



ALWAYS USE AN APPROVED HELMET AND PROTECTIVE GEAR FOR DRIVER AND PASSENGER.



NEVER USE ON PUBLIC ROADS.



NEVER CARRY MORE THAN 1 PASSENGER.



NEVER USE WITH DRUGS OR ALCOHOL.

NEVER operate:

- without proper ATV training or instructions.
- at speeds too fast for your skills or the conditions.
- on public roads - a collision can occur with another vehicle.
- with a passenger unless passenger seat is securely in place.

THE OPERATOR MUST ALWAYS:

- use proper riding techniques to avoid overturns on hills and rough terrain and in turns.
- avoid paved surfaces - pavement may seriously affect handling and control.
- reduce speed and use extra caution at all times when carrying a passenger - dismount passenger when conditions require.
- make sure passenger reads and understands this label and passenger safety label.

LOCATE AND READ OPERATOR'S GUIDE. FOLLOW ALL INSTRUCTIONS & WARNINGS.

7003145

704903153C

LABEL 1 - 2-UP MODELLEN

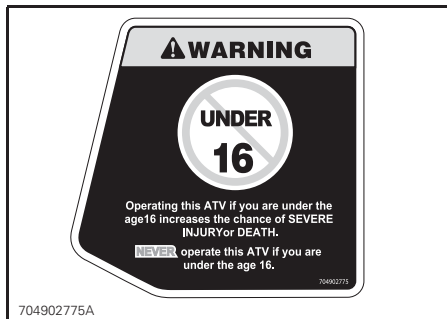

LABEL 2 - 1-UP MODELLEN



LABEL 3



LABEL 2 - 2-UP MODELLEN



LABEL 4 - 1-UP MODELLEN



LABEL 4 - 2-UP MODELLEN

⚠ WARNING

Improper loading of a trailer may cause loss of vehicle control, resulting in severe injury or death.

- Maximum towing weight 590 kg (1300 lb)
- Maximum tongue weight 23 kg (50 lb)

704902780

704902780

LABEL 5

⚠ WAARSCHUWING

NOOIT lasten hier of aan het bagagerek bevestigen om te trekken.

Het voertuig kan daardoor omkantelen.

ALTIJD een trekhaak gebruiken om lasten te trekken.

704902005

704902777A_nl

LABEL 7

⚠ WAARSCHUWING

Rijd **NOOIT** mee als passagier. Passagiers kunnen tot controleverlies leiden en **ERNSTIGE** of **DODELIJKE VERWONDINGEN** veroorzaken.

704 900 005

704902791_nl

LABEL 6

⚠ WAARSCHUWING

Een verkeerde bandenspanning of overbelading kunnen tot controleverlies leiden en **ERNSTIGE** of **DODELIJKE VERWONDINGEN** veroorzaken.

Zorg **ALTIJD** voor de juiste bandenspanning naargelang de lading op het voertuig. Zie de tabel.

Pomp de band **NOOIT** te weinig op, anders kan de band loskomen van de velg.

Overschrijd **NOOIT** de maximale voertuigbelading van 235 kg (517 lb), inclusief gewicht van de bestuurder, lading, accessoires en het disselgewicht.

BELADING VAN DE ATV en EEN TRAILER SLEPEN

- De lading of trailer kan de stabiliteit en besturing beïnvloeden. De lading moet gelijkmatig worden verdeeld over de bagagereken.
- Als u een lading vervoert of een trailer sleept:
 - matig uw snelheid.
 - voorzie meer afstand om te stoppen.
 - vermijd hellingen en ruig terrein.

| LADING | BANDENSPPANNING BIJ KOUDE BANDEN |
|----------------|----------------------------------|
| MAX. 164 kg | VOORAAN 41,4 kPa |
| | ACHTERAAN 41,4 kPa |
| MIN. 164 kg | VOORAAN 48,2 kPa |
| | ACHTERAAN 68,9 kPa |
| MAX. 235 kg | ACHTERAAN 68,9 kPa |

704903236_NL

704903236_nl

LABEL 8 - 1-UP MODELLEN

|  WAARSCHUWING | | | | | | | |
|--|--|------------------------------|-----------------------------------|---|--|--|--|
| <p>Een verkeerde bandenspanning of overbelading kunnen tot controleverlies leiden en ERNSTIGE of DODELIJKE VERWONDINGEN veroorzaken.</p> | | | | | | | |
| <table border="1"> <thead> <tr> <th>BELADING</th> <th>BANDENSPIANNING KOUDE BANDEN</th> </tr> </thead> <tbody> <tr> <td> MAX. XXX kg (XXX lb) </td> <td> VOORAAAN MAX: XX,X kPa (XX,X psi) MIN: XX,X kPa (XX,X psi) </td> </tr> <tr> <td></td> <td> ACHTERAAN MAX: XX,X kPa (XX,X psi) MIN: XX,X kPa (XX,X psi) </td> </tr> </tbody> </table> | BELADING | BANDENSPIANNING KOUDE BANDEN | MAX. XXX kg (XXX lb) | VOORAAAN MAX: XX,X kPa (XX,X psi) MIN: XX,X kPa (XX,X psi) | | ACHTERAAN MAX: XX,X kPa (XX,X psi) MIN: XX,X kPa (XX,X psi) | |
| BELADING | BANDENSPIANNING KOUDE BANDEN | | | | | | |
| MAX. XXX kg (XXX lb) | VOORAAAN MAX: XX,X kPa (XX,X psi) MIN: XX,X kPa (XX,X psi) | | | | | | |
| | ACHTERAAN MAX: XX,X kPa (XX,X psi) MIN: XX,X kPa (XX,X psi) | | | | | | |
| <p>Respecteer ALTIJD de juiste bandenspanning, zoals getoond. Regel de bandenspanning NOOIT lager dan het minimum. Anders kan de band loskomen van de velg. Overschrijd NOOIT de maximale voertuigbelading van XXX kg (XXX lb), inclusief gewicht van de bestuurder, alle lasten en accessoires en het disselgewicht.</p> | | | | | | | |
| 704901289 | | | | | | | |

704903089_nl

LABEL 8 - 2-UP MODELLLEN

| |
|--|
| <p>THIS VEHICLE IS AN ALL TERRAIN VEHICLE AND IS NOT INTENDED FOR USE ON PUBLIC ROADS.</p> <p>DIT TERREINVOERTUIG IS NIET BESTEMD VOOR GEBRUIK OP DE OPENBARE WEG.</p> |
| <p>vmo2008-014-001 704902774_nl</p> |

LABEL 9

|  WAARSCHUWING | |
|--|--|
| <p>Deze ATV overtreft mogelijk het vermogen van alle andere ATV's waarmee u al heeft gereden.</p> <p>Deze ATV categorie S (sport) is een uiterst performant voertuig dat uitsluitend voor offroad-gebruik is bestemd. Deze ATV is bestemd voor sportief gebruik voor recreatie- of competitiedoeleinden, door bestuurders met een gevorderde rijvaardigheid en ruime ervaring.</p> | |
| 704 900 089 | |

704902941_nl

LABEL 10

⚠

DA FIND OG LÆS BRUGERVEJLEDNINGEN. OVERHOLD ALLE INSTRUKTIONER OG ADVARSLER.

NL ZOEK DE GEBRUIKERSHANDLEIDING OP EN LEES HEM. HOUD U AAN ALLE AANWIJZINGEN EN WAARSCHUWINGEN.

FR LOCALISER ET LIRE LE GUIDE DE L'OPÉRATEUR. SUIVRE TOUTS LES CONSIGNES ET AVERTISSEMENTS.

FI PAJANNA JA LUE KÄYTTÖOHJEITA. NUODATA KAIKIA KÄYTTÖOHJEITA JA VAROITUKSIA.

DE BETRIEBSANLEITUNG AUSFINDIG MACHEN UND LESEN. ALLE ANWEISUNGEN UND WARNHINWEISE BEFOLGEN.

EL ΒΡΕΤΕ ΚΑΙ ΔΙΑΒΑΣΤΕ ΤΟΝ ΟΔΗΓΟ ΧΕΙΡΙΣΤΗ. ΑΚΟΛΟΥΘΕΙΣΤΕ ΟΛΕΣ ΤΙΣ ΟΔΗΓΙΕΣ ΚΑΙ ΠΡΟΒΛΕΠΟΜΕΝΕΣ ΣΕΙΣ.

IT LEGGERE IL MANUALE DELL'OPERATORE. SEGUIRE TUTTE LE ISTRUZIONI E AVVERTENZE.

PT LOCALIZAR E LER O GUIA DE OPERAÇÃO. OBSERVAR TODAS AS INSTRUÇÕES E MENSAGENS DE AVISO.

ES UBICAR Y LEER LA GUÍA DEL OPERADOR. ATENERSE A TODAS LAS INSTRUCCIONES Y MENSAJES DE ADVERTENCIA.

SV TA REDA PÅ INSTRUKTIONSBOKEN OCH LÄS DEN. UPPMÄRKSAMMA ALLA ANVISNINGAR OCH VARNINGAR.

704 901 177

704902779A_nl

LABEL 11 - BUITEN NOORD-AMERIKA

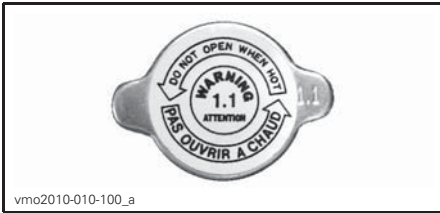

LABEL 12

vm000904011-091

ACN 097 370 100

POWER VERMOGEN kW

WET WEIGHT NATGEWICHT kg

THIS VEHICLE IS AN ALL TERRAIN VEHICLE AND IS NOT INTENDED FOR USE ON PUBLIC ROADS.
DIT TERREINVOERTUIG IS NIET BESTEMD VOOR GEBRUIK OP DE OPENBARE WEG.

704901449_nl

LOCATIE: ONDER ZITTING, OP DE BOVENSTE STANG VAN HET CHASSIS

⚠ WARNING

In order to reduce risk of severe injuries, before using vehicle, always:

- Install either passenger seat or glove box in this location,
- Ensure passenger seat or glove box is locked in position.

TO INSTALL PASSENGER SEAT
Align 4 Hooks on front pins and push firmly downward rear of the passenger seat to engage latching system. Push down on latch's handle and verify if seat is locked in position by pushing backrest towards front of the vehicle.

TO INSTALL GLOVE BOX
Open glove box cover and turn handle to the unlock position. Align and insert glove box latching system into the vehicle's "LNO" opening. Turn handle to the lock position. Close cover and verify if glove box is locked in position.

704903248A

LABEL 13 - 2-UP MODELLEN

Conformiteitslabels

Deze labels geven weer of het voertuig conform is.

EMISSION CONTROL INFORMATION

THIS VEHICLE IS CERTIFIED TO OPERATE ON UNLEADED GASOLINE AND MEETS TO [XXXX] U.S. EPA AND CALIFORNIA REGULATIONS FOR ATV SI ENGINES.

| | | | |
|---------------------------------|---------------|----------------------------------|--|
| ENGINE FAMILY | XXX XXXXXXXX | MOTORFAMILIE | |
| PERMEATION FAMILY | XXX XXXXXXXX | PERMEATION REEKS | |
| CERTIFICATION STANDARD (FEL) | XXX X XXXX XX | FEL | |
| ENGINE DISPLACEMENT | XXX XX XXX | CILINDERINHOUD | |
| EXHAUST EMISSION CONTROL SYSTEM | XX | REGELSTYESTEM VOOR UITLAATGASSEN | |

121

INFORMATIE OVER DE BEPERKING VAN DE UITLAATGASSEN
Dit voertuig is gecertificeerd voor gebruik met loodvrije benzine en voldoet aan de emissienormen voor ATV SI-motoren [XXXX] U.S. EPA en de geldende voorschriften in Californië.

SEE OPERATOR'S GUIDE FOR MAINTENANCE SPECIFICATIONS
DE ONDERHOUDSSPECIFICATIES VINDT U IN DE GEBRUIKERSHANDLEIDING
BOMBARDIER RECREATIONAL PRODUCTS INC.

704 902 876

704902876_nl

LOCATIE: ONDER ZITTING, OP DE BOVENSTE STANG VAN HET CHASSIS

VEILIGHEIDS-INFORMATIE

69



LOCATIE: ACHTERSPATBORD

Technische informatielabels

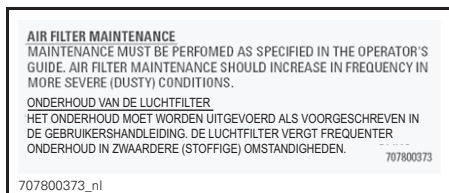

LOCATIE: ONDER ZITTING, OP DE
BOVENSTE STANG VAN HET CHASSIS

VOERTUIG- INFORMATIE

BEDIENINGSELEMENTEN

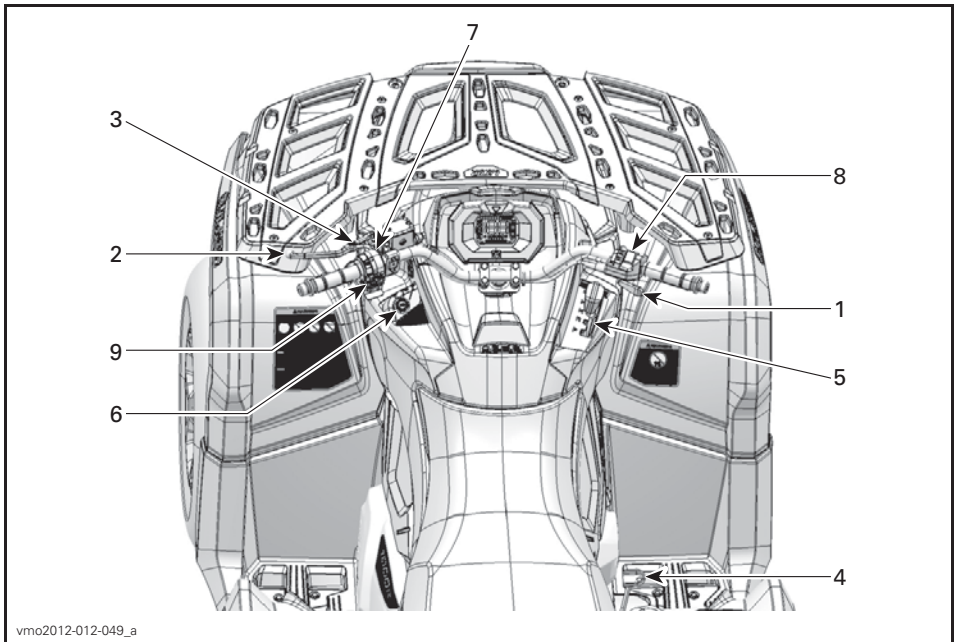

1) Gashendel

De gashendel bevindt zich rechts aan het stuur.

De gashendel regelt het motortoerental.

Druk op de gashendel met uw rechterduim om de snelheid van het voertuig te verhogen of te behouden.

Laat de gashendel los om het voertuig te vertragen.



TYPISCH

1. Gashendel
2. Gas geven
3. Gas verminderen

2) Remhendel links

De remhendel links bevindt zich links aan het stuur.

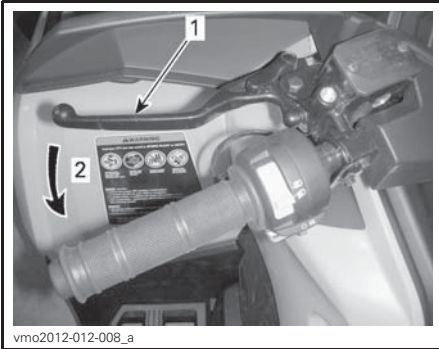

TYPISCH

1. Remhendel
2. Remmen

De remhendel dient om het voertuig te vertragen of te stoppen.

Wanneer de remhendel wordt ingedrukt, worden de voor- en achterremmen geactiveerd.

Het remeffect is evenredig met de kracht die op de hendel wordt uitgeoefend.

3) Parkeerrem

De parkeerrem bevindt zich links aan het stuur.

De parkeerrem dient om de remmen van alle wielen in te schakelen, zodat het voertuig niet kan bewegen wanneer het geparkeerd staat.

⚠ WAARSCHUWING

Schakel de parkeerrem altijd in en zet de schakelhendel in de stand **PARKEREN** wanneer u niet met uw voertuig rijdt.

Schakel de parkeerrem in als volgt: Druk de remhendel in en houd hem vast terwijl u het slot verzet. De remhendel is nu ingedrukt en alle remmen worden geactiveerd.



TYPISCH

1. Remhendelslot
2. Indrukken om parkeerrem te activeren

OPMERKING: Het remhendelslot kan in verschillende standen worden gezet.

⚠ WAARSCHUWING

Controleer of het voertuig veilig ter plaatse blijft wanneer de parkeerrem is geactiveerd.

Schakel de parkeerrem uit als volgt: Druk de remhendel in. De vergrendeling moet automatisch terugkeren naar zijn oorspronkelijke stand. De remhendel moet terugkeren naar zijn ruststand.

⚠ WAARSCHUWING

Zet de parkeerrem af voordat u met uw voertuig gaat rijden. Als de parkeerrem **INGESCHAKELD** is tijdens het rijden, kan dit leiden tot beschadiging van het remsysteem, een afname van het remvermogen en/of brand.

4) Rempedaal

Het rempedaal bevindt zich aan de rechterkant van het voertuig naast de motor.

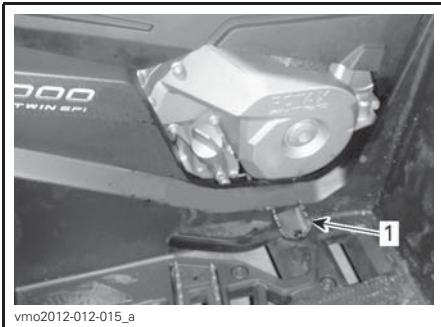

vmo2012-012-015_a

1. Rempedaal

Het rempedaal dient om het voertuig te vertragen of te stoppen.

Wanneer het rempedaal wordt ingedrukt, wordt **alleen** de achterrem geactiveerd.

Het remeffect is evenredig met de kracht die op de hendel wordt uitgeoefend.

OPMERKING: Als de 4WD is ingeschakeld, zal de rem via de aandrijftrein ook inwerken op de voorwielen.

5) Schakelhendel

De schakelhendel zit aan de rechterkant van het voertuig naast de stuurkolom.



vmo2012-012-010

LOCATIE SCHAKELHENDEL

De schakelhendel wordt gebruikt om van versnelling te veranderen.

De schakelhendel heeft 5 standen:

| STANDEN SCHAKELHENDEL | |
|-----------------------|--------------------------|
| STAND | VERSNELLING |
| P | Parkeren |
| R | Achteruit |
| N | Neutraal |
| H | Hoog toerental (vooruit) |
| L | Laag toerental (vooruit) |



vmo2012-012-036

SCHAKELPATROON

Het voertuig moet gestopt worden en de remmen moeten ingeschakeld worden voor u een versnelling kiest.

OPMERKING Deze versnellingsbak is niet ontworpen om te schakelen tijdens het rijden.

P: Parkeren

In de parkeerstand wordt de versnellingsbak vergrendeld om te helpen voorkomen dat het voertuig beweegt.

⚠ WAARSCHUWING

Gebruik de PARKEER-stand (P) altijd wanneer het voertuig niet in gebruik is. Als de schakelhendel niet in de P (PARKEER-stand) staat, kan het voertuig bewegen.

R: Achteruit

In de stand achteruit kan het voertuig achteruit rijden.

OPMERKING: In achteruit wordt het motortoerental begrensd, waardoor het voertuig niet snel achteruit kan rijden.

⚠ WAARSCHUWING

Als u in achteruit een helling afrijdt, kunt u de ingestelde snelheidslimiet in achteruit toch overschrijden door de zwaartekracht.

Neutraal

De neutrale stand schakelt de versnellingsbak uit.

⚠ WAARSCHUWING

Gebruik de PARKEER-stand (P) altijd wanneer het voertuig niet in gebruik is. Als de schakelhendel in N (NEUTRAAL) staat, kan het voertuig bewegen.

Hoog toerental (Vooruit)

In deze stand wordt het overbrengingsmechanisme in een hoge versnelling geschakeld. Dit is het toerenalbereik voor normaal rijden. In deze stand kan het voertuig zijn maximumsnelheid bereiken.

Laag toerental (Vooruit)

In deze stand wordt het overbrengingsmechanisme in een lage versnelling geschakeld. In deze stand kan het voertuig traag rijden met een maximaal koppel op de wielen.

OPMERKING Gebruik het lage toerental om een trailer te trekken, zware ladingen te dragen, over hinderen te rijden of een helling op of af te rijden.

6) Contactschakelaar en sleutels

De contactschakelaar bevindt zich links op het centrale paneel onder het stuur.



STANDEN CONTACTSCHAKELAAR

1. UIT
2. AAN "met licht"
3. AAN "zonder licht"

UIT

Alleen in deze stand kan de sleutel in het contact worden geplaatst of eruit worden gehaald.

In de UIT-stand wordt het elektrische systeem van het voertuig uitgeschakeld.

De motor wordt uitgeschakeld als u de contactschakelaar op UIT draait.

OPMERKING: Hoewel de motor kan worden stilgelegd door de contact sleutel op UIT te draaien, raden we u aan de motor uit te schakelen door de motorstopschakelaar in de STOP-stand te zetten.

OPMERKING: Wanneer de contactschakelaar op UIT wordt gedraaid, duurt het enkele seconden tot het elektrische systeem wordt uitgeschakeld.

AAN met licht

Wanneer de sleutel in deze stand wordt gedraaid, wordt het elektrische systeem van het voertuig geactiveerd.

De meter begint te werken.

De lichten van het voertuig gaan branden.

De motor kan gestart worden.

AAN

Deze stand biedt dezelfde functies als de stand AAN met licht, behalve dat de lichten van het voertuig uitgeschakeld worden.

D.E.S.S. (Digitally Encoded Security System)

De contactsleutels zijn voorzien van een elektronisch circuit dat een uniek elektronisch serienummer bevat.

Het D.E.S.S.-systeem leest de sleutelcode en laat het starten van de motor toe voor sleutels die het herkent.

Soorten sleutels

Dit voertuig kan worden bediend met 2 verschillende soorten contactsleutels:

- Normale sleutel (grijs)
- Performance key (zwart).

Het soort sleutel is afhankelijk van de kleur.

⚠ WAARSCHUWING

Kantelen, botsen en controleverlies met zware verwondingen of de dood tot gevolg zijn mogelijk met de Performance Key of de normale sleutel. De normale sleutel gebruiken neemt niet weg dat de bestuurder voorbereid en opgeleid moet zijn en voorzichtig moet rijden.

Normale sleutel

Het voertuig wordt geleverd met een normale sleutel.

500/650 Modellen

De normale sleutel beperkt de snelheid van het voertuig tot 70 km/h.

800R/1000 Modellen

De normale sleutel beperkt de acceleratie van het voertuig en de snelheid tot 70 km/h.

⚠ WAARSCHUWING

Op steile hellingen naar beneden is het mogelijk dat de snelheidsbeperking niet verhindert dat het voertuig sneller dan deze snelheid gaat rijden.

Deze sleutel kan nuttig zijn voor bestuurders die liever geleidelijk versnellen of om te rijden in omgevingen waar de topsnelheid en bruusk versnellen niet wenselijk zijn. Op nauwe, bochtige paden is het bijvoorbeeld mogelijk dat de bestuurders de normale sleutel verkiezen.

Prestatiesleutel

Het voertuig wordt geleverd met een prestatiesleutel; waarmee de gebruiker toegang krijgt tot het volledige koppel van de motor en de topsnelheid van het voertuig.

Dit kan handig zijn voor bestuurders die een vlottere gasrespons verkiezen en in omgevingen waarvoor hogere snelheden en een bruuskere versnelling geschikt zijn. Op wijde, rechte paden is het bijvoorbeeld mogelijk dat de bestuurders de prestatiesleutel verkiezen.

7) Multifunctionele schakelaar

De multifunctionele schakelaar bevindt zich links aan het stuur.

Op deze multifunctionele schakelaar zijn de volgende bedieningselementen ondergebracht:

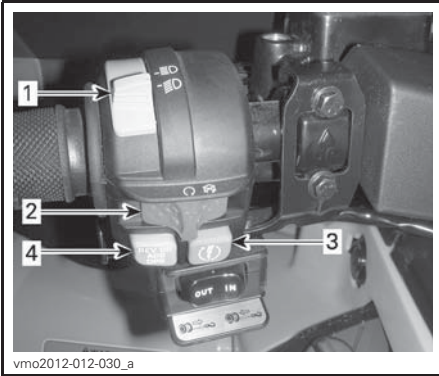

MULTIFUNCTIONELE SCHAKELAAR - TYPISCH

1. Koplampschakelaar dim-/grootlicht
2. Motorstopschakelaar
3. Motorstartknop
4. DPS/ACS/ophefknop (indien van toepassing)

Koplampschakelaar dim-/grootlicht

Deze schakelaar dient om te schakelen tussen dim- of grootlichten.

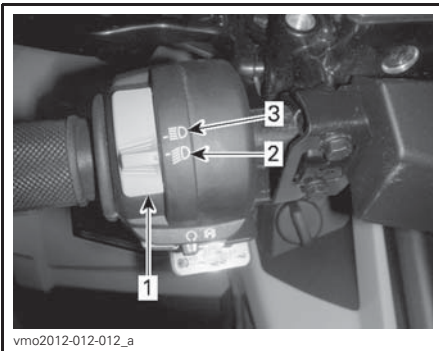

1. Koplampschakelaar dim-/grootlicht
2. Dimlicht
3. Grootlicht

Motorstopschakelaar

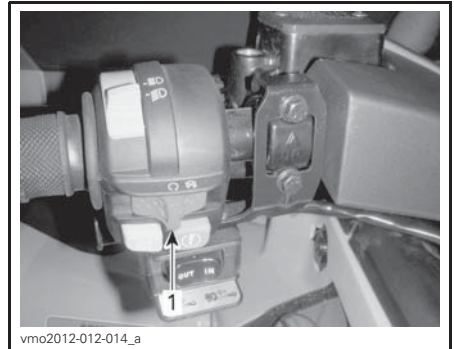

1. Motorstopschakelaar

Deze schakelaar dient om de motor stil te leggen en als noodstopknop.

Om de motor te stoppen zet u de motorstopschakelaar in de STOP-stand.

OPMERKING: Hoewel de motor kan worden stilgelegd door de contactsleutel op UIT te draaien, raden we u aan de motor uit te schakelen door de motorstopschakelaar in de STOP-stand te zetten.

Motorstartknop

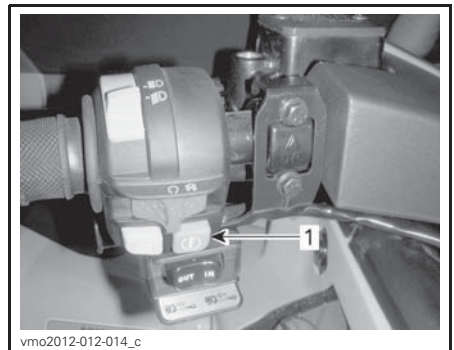

TYPISCH

1. Motorstartknop

Als de motorstartknop ingedrukt wordt gehouden, dan start de motor.

OPMERKING: Om de motor te starten moet de contactschakelaar in de stand AAN of AAN met licht staan en moet de motorstopschakelaar op RIJDEN (RUN) staan.

DPS/ACS/ophefknop

Naargelang het model kan deze knop 3 functies hebben.

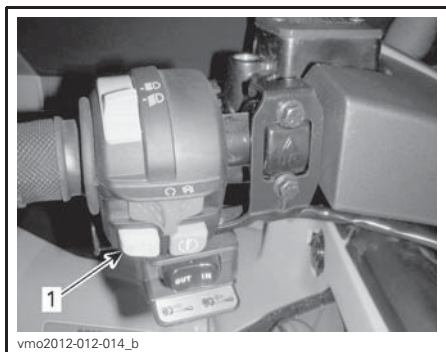

1. DPS/ACS/ophefknop

opheffunctie

De ophefschakelaar dient voornamelijk om de snelheidsbeperking van de motor in achteruit op te heffen, waardoor het maximale koppel van de motor kan worden gebruikt.

⚠ WAARSCHUWING

Gebruik de ophefschakelaar alleen om het voertuig uit de modder of een andere zachte ondergrond te halen. Gebruik de opheffunctie niet voor normale werking in achteruit. Zo zou u aan een te hoge snelheid achteruit kunnen rijden, waardoor het risico op controleverlies groter kan worden.

Om gebruik te maken van de opheffunctie, gaat u als volgt te werk:

Zet de schakelhendel in de ACHTERUIT-stand (R).

1. Controleer of het voertuig stilstaat.
2. Hou de ophefknop ingedrukt en duw de gashendel vervolgens geleidelijk.

OPMERKING: Bij gebruik van de opheffunctie schuift de melding **NEGEREN** over de meter om te bevestigen dat de functie is geactiveerd.

3. Om de opheffunctie uit te schakelen, laat u de ophefschakelaar gewoon los.

DPS-functie

Modellen met DPS

Deze knop wordt tevens gebruikt om de DPS-modus te veranderen.

Raadpleeg het hoofdstuk *UW RIT AANPASSEN* om de DPS-modus te wijzigen.

ACS-functie

LTD-modellen

Deze knop wordt tevens gebruikt om de instelling van de ACS-ophanging te veranderen.

Raadpleeg het hoofdstuk *UW RIT AANPASSEN* om de instelling van de ACS-ophanging te veranderen.

8) Keuzeschakelaar 2WD/4WD

De 2WD/4WD-keuzeschakelaar bevindt zich rechts aan het stuur.

Onthoud tijdens het lezen van deze Gebruikershandleiding, dat:

⚠ WAARSCHUWING

Duidt op een mogelijk gevaar dat, indien het niet wordt vermeden, kan leiden tot ernstige of dodelijke verwondingen.

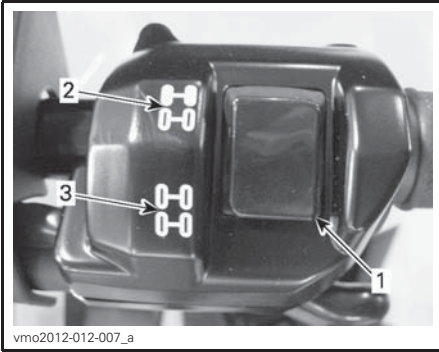
**TYPISCH**

1. Keuzetoets
2. 2WD positie
3. 4WD positie

Met deze schakelaar wisselt u tussen 2-wielaandrijving en 4-wielaandrijving wanneer het voertuig stilstaat en de motor draait.

OPMERKING Het voertuig moet stilstaan om over te schakelen tussen 2WD/4WD. Het in- en uitschakelen van deze knop tijdens het rijden kan tot mechanische schade leiden.

Om de 4WD-modus te activeren drukt u de keuzeschakelaar omlaag.

**4WD-MODUS - TYPISCH**

Om de 2WD-modus te activeren drukt u de keuzeschakelaar omhoog. Het voertuig rijdt dan alleen met achterwielaandrijving.

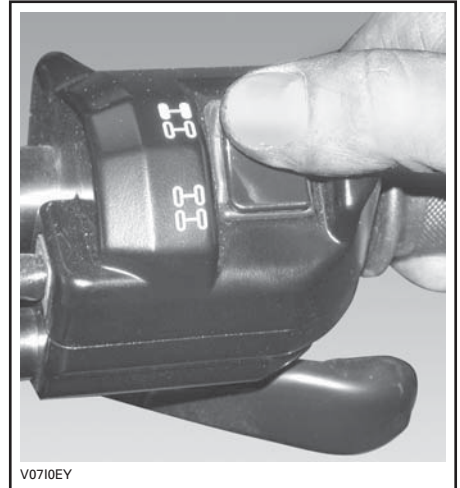
**2WD-MODUS - TYPISCH**

Onthoud tijdens het lezen van deze Gebruikershandleiding, dat:

⚠ WAARSCHUWING

Duidt op een mogelijk gevaar dat, indien het niet wordt vermeden, kan leiden tot ernstige of dodelijke verwondingen.

9) Bedieningsschakelaar lier

Modellen met lier

Deze schakelaar regelt de bediening van de lier.

Om de kabel af te rollen, drukt u de linkerkant van de schakelaar in.

Om de kabel op te rollen, drukt u de rechterkant van de schakelaar in.

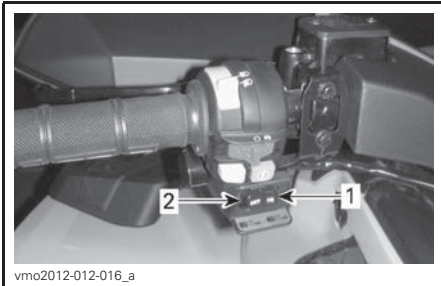

TYPISCH

1. Oprollen
2. Uitrollen

OPMERKING: Als u de lier lange tijd intensief gebruikt, kan de accu ontladen.

De gebruiksinstructies vindt u in de *BASIC GUIDE TO WINCHING TECHNIQUES* (handleiding basistechnieken lier).

OPMERKING: Het voertuig wordt geleverd met een afstandsbediening voor de lier die het gebruik van de lier vergemakkelijkt, zie *AFSTANDSBE- DIËNING LIËR* in het hoofdstuk *UIT- RUSTING*.

MULTIFUNCTIONELE METER (LCD)

WAARSCHUWING

Het aflezen van het display van de multifunctionele meter kan de bestuurder van het voertuig afleiden en in het bijzonder zijn aandacht voor de omgeving doen afnemen.

Beschrijving multifunctionele meter

De multifunctionele meter bevindt zich midden op het stuur.

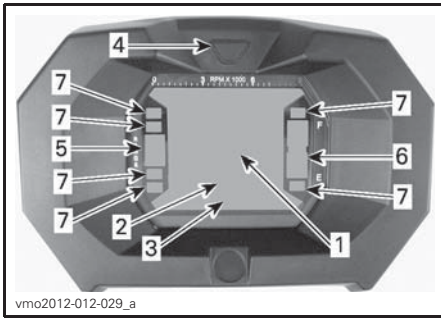

vmo2012-012-029_a

1. Display 1
2. Display 2
3. Display 3
4. Display keuzeknop
5. Versnellingsdisplay
6. Brandstofniveau display
7. Verkliekerlichtjes

Snelheidsmeter

Deze display toont de snelheid van het voertuig.



vmo2012-012-029_j

1. Voertuigsnelheid (Display 1)

Toerenteller

Meet het aantal toeren per minuut (RPM). Vermenigvuldig het getal met 1.000 om het reële toerental te verkrijgen.

OPMERKING: Het toerental kan ook worden weergegeven via Display 2 (modusdisplay). Zie *DISPLAY 2 (MODUS)* in dit hoofdstuk.

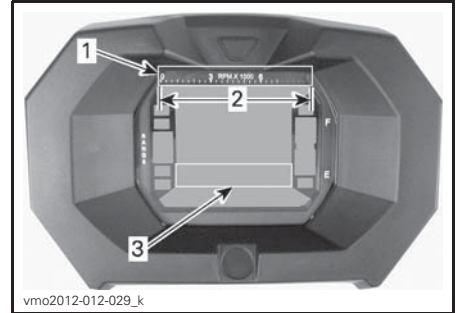

vmo2012-012-029_k

1. Toerenteller
2. Gebruiksbereik
3. Toerentellen via display 2 (modus)

Versnellingsdisplay

Deze display toont in welke versnelling het voertuig staat.

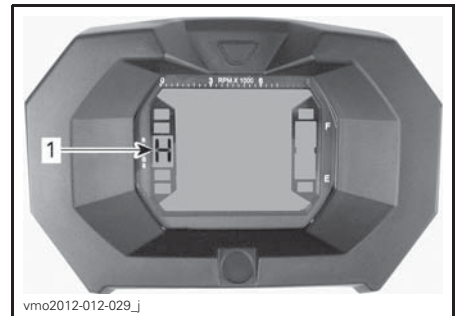

vmo2012-012-029_j

1. Versnelling

| WEERGAVE | FUNCTIE |
|----------|-----------|
| P | Parkeren |
| R | Achteruit |

| WEERGAVE | FUNCTIE |
|----------|------------------|
| N | Neutraal |
| H | Hoge versnelling |
| L | Lage versnelling |

OPMERKING: Als de letter "E" op de versnellingsdisplay verschijnt, wijst dit op een elektrische communicatiestoring. Doe een beroep op een erkende Can-Am dealer.

Brandstofpeilaanduiding

Niveaumeter die voortdurend het brandstofpeil in de brandstoftank weergeeft.

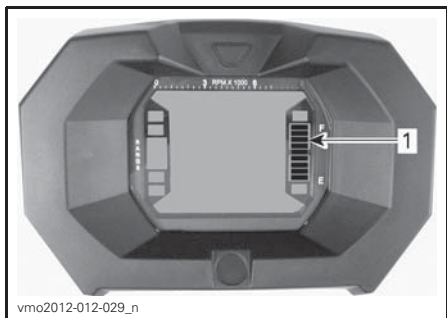

1. Brandstofpeilaanduiding

Verklikkerlichtje te laag brandstofpeil



Als dit verklikkerlichtje BRANDT, betekent dit dat er in de brandstoftank nog maar 5 L brandstof overblijft.

4WD-verklikkerlichtje



Als dit lichtje BRANDT, betekent dit dat het 4WD-systeem actief is.

Verklikkerlichtje parkeerrem



Als dit verklikkerlichtje AAN is dan geeft het aan dat de rem gedurende meer dan 15 seconden geactiveerd is (tijdens het rijden)

Grootlicht-verklikkerlichtje



Als dit lichtje BRANDT, betekent dit dat het grootlicht geselecteerd is.

Motorverklikkerlichtje



Als dit verklikkerlichtje BRANDT, wordt er een motorstoringscode aangeduid. Controleer de melding op het LDC-display.

Zie het hoofdstuk *OPLOSSEN VAN PROBLEMEN* voor nadere informatie.

Kenmerken multifunctionele meter

⚠ WAARSCHUWING

Stel op het multifunctionele instrumentenbord geen functies af terwijl u het voertuig bestuurt.

Druk op de keuzeknop om de modi weer te geven.

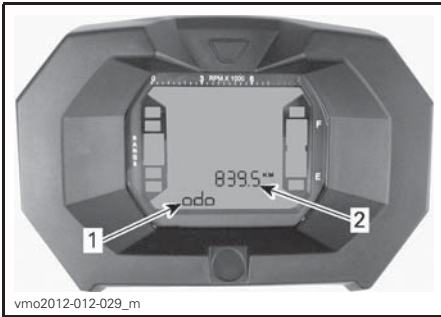

1. Display 2 (modus)
2. Display 3 (modus/bericht)

Kilometerteller

Registreert de totale afgelegde afstand.

Klok

Toont de huidige tijd.

Tripmeter

Registreert de afgelegde afstand sinds de laatste reset.

HOUD de displaykeuzetoets ingedrukt om deze te resetten.

Uurmeter (trip time)

Registreert de bedrijfsduur van het voertuig sinds de laatste reset, wanneer het elektrisch systeem is ingeschakeld.

HOUD de displaykeuzetoets ingedrukt om deze te resetten.

Motor-uurmeter

Registreert de motorbedrijfsduur.

Motortoerentallen

Meet het aantal toeren per minuut (RPM).

Multifunctionele meter instellen

⚠ WAARSCHUWING

Stel op het multifunctionele instrumentenbord geen functies af terwijl u het voertuig bestuurt.

Keuze eenheid (MPH of KM/U)

Deze multifunctionele meter is in de fabriek ingesteld op Engelse eenheden maar kan worden omgeschakeld naar het metrisch stelsel. Doe voor deze instelling een beroep op uw erkende Can-Am dealer.

OPMERKING: De eenheden van alle parameters worden tegelijk gewijzigd.

Taalselectie

De taal van de meter kan worden gewijzigd. Raadpleeg een erkende Can-Am dealer voor de beschikbare talen en om de meter in te stellen op uw voorkeur.

Klokinstelling

Om de huidige tijd in te stellen gaat u als volgt te werk:

1. Selecteer de klokweergave.

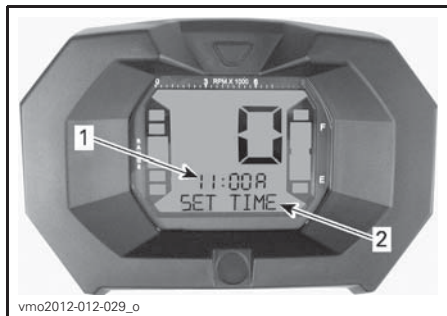

1. *Tijd (Display 2)*
2. *Bericht (Display 3)*

2. Hou de knop ingedrukt (SET TIME verschijnt in display 3).
3. Kies de 12- of 24-uursweergave (12H of 24H) door op de knop te drukken.
4. Als u de 12-uursweergave wenst, kiest u AM ("A") of PM ("P") door op de knop te drukken.
5. HOUD de knop ingedrukt.
6. Kies het eerste uurgijfer door op de knop te drukken.
7. HOUD de knop ingedrukt.
8. Kies het tweede uurgijfer door op de knop te drukken.
9. HOUD de knop ingedrukt.
10. Kies het eerste minutencijfer door op de knop te drukken.
11. HOUD de knop ingedrukt.
12. Kies het tweede minutencijfer door op de knop te drukken.
13. Druk op de knop om de instellingen te bevestigen (CLOCK (Klok) verschijnt in display 3).

MULTIFUNCTIONELE METER (ANALOOG/DIGITAAL)

Beschrijving multifunctionele meter

De multifunctionele meter (analoog/digitaal) bevindt zich op de stuurkolom.

De multifunctionele meter (analoog/digitaal) bestaat uit een digitale meter en twee analoge meters (snelheidsmeter en toerenteller).

De grafieken met de motortemperatuur en het brandstofpeil zitten in de digitale meter.

De verklikkerlichtjes zitten in beide analoge meters.

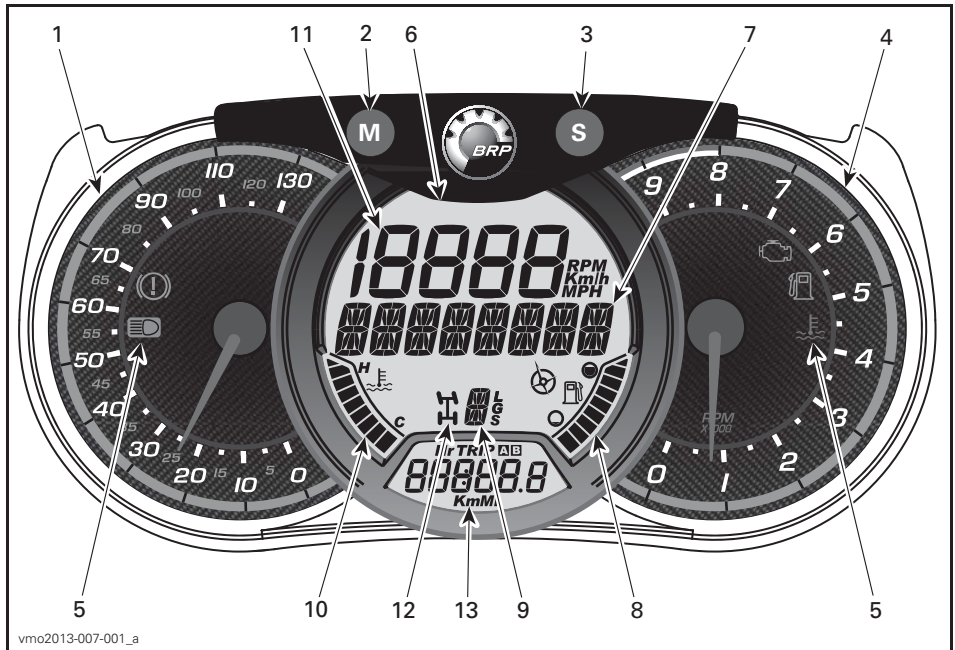

WAARSCHUWING

De display niet aanpassen terwijl u vaart. Daardoor kunt u de controle over het stuur verliezen.

1) Analoge snelheidsmeter

Meet de snelheid van het voertuig in km/u of mph.

2) MODE-knop (M - Modus)

Door de MODE-knop (M - Modus) in te drukken, bladert u door de functies van de digitale hoofddisplay.

| VOLGORDE FUNCTIES | OPTIES |
|--|--|
| Luchtophanging (alleen voor LTD-model) | Druk op de ACS-knop om de instelling te wijzigen (1 tot 6) |
| Numerieke display knippert | Druk op SET (S) om te bladeren en de gewenste functie te vinden, druk dan op MODE (M) om te bevestigen |
| Multifunctionele display knippert | Druk op SET (S) om te bladeren en de gewenste functie te vinden, druk dan op MODE (M) om te bevestigen |

3) SET-knop (S - Instellen)

Door de SET-knop (S - Instellen) in te drukken, bladert u door de functies van de digitale secundaire display.

| VOLGORDE FUNCTIES | WEERGEGEVEN INFORMATIE |
|---|---|
| Klok | XX:XX (24:00 tijdsnotatie) XX:XX A of P (12:00 AM/PM tijdsnotatie) |
| Afstandsmeter cumulatieve afstand | XXXXX.X km of mi |
| Kilometerteller — ritafstand A (TRIP A) | XXXXX.X km of mi |
| Kilometerteller — ritafstand B (TRIP B) | XXXXX.X km of mi |
| Chronometer tijdsduur motor (Hr) | XXXXX.X |
| Chronometer tijdsduur rit (HrTRIP) | XXXXX.X |

Biedt de bestuurder nuttige informatie in realtime.

Om ritfuncties te resetten, de MODE-knop (M - Modus) drie seconden ingedrukt houden.

4) Analoge toerenteller (RPM)

Meet het aantal toeren per minuut (RPM). Vermenigvuldig het getal met 1.000 om het reële toerental te verkrijgen.

5) Verklipperlichtjes

Verklipperlichtjes informeren u bij verschillende omstandigheden of problemen.

Een verklipperlichtje kan alleen of in combinatie met een ander lichtje knippen.

| INDICATOR-LICHTJE(S) | | BESCHRIJVING |
|---|-----|---|
| Alle verklipperlichtjes | Aan | Alle verklipperlichtjes worden geactiveerd wanneer de contactschakelaar AAN wordt gezet en de motor niet wordt gestart. |
|  | Aan | Te laag brandstofpeil |
|  | Aan | Motor controleren |
|  | Aan | Hoge motortemperatuur |
|  | Aan | Koplampen in de grootlichtstand |
|  | Aan | De rem wordt langer dan 15 seconden geactiveerd (tijdens het rijden). |

6) Primaire digitale display

7) Multifunctionele display

De snelheid of motoromwentelingen (RPM) van het voertuig kunnen worden weergegeven. Zie *MODE (M) KNOP* in dit hoofdstuk.

Er kunnen ook belangrijke berichten worden weergegeven. Raadpleeg de onderstaande tabel.

| BERICHT | BESCHRIJVING |
|---|--|
| REM | Bericht weergegeven als de remmen langer dan 15 seconden aan een stuk worden geactiveerd. |
| PERFORMANCE KEY (PRESTATIESLEUTEL) | Weergegeven bij opstarten wanneer een prestatiesleutel wordt gebruikt. |
| NEGEREN | Neutraliseren wordt weergegeven wanneer de ophefschakelaar wordt ingedrukt en de schakelhendel in achteruit staat. |
| MAINTENANCE SOON (BINNENKORT ONDERHOUD NODIG) | Weergegeven op de meter wanneer het voertuig binnenkort een periodiek onderhoud nodig heeft. U kunt dit bericht wissen door afwisselend de ophefschakelaar en het rempedaal 3 keer in te drukken, of het bericht kan worden gewist door de dealer. |

Als er een abnormale motortoestand optreedt, kan een bericht worden gecombineerd met een verklikkerlichtje. Zie het hoofdstuk *OPLOSSEN VAN PROBLEMEN* voor meer informatie.

8) Lampje brandstofpeil

Stafgrafiek die voortdurend het brandstofpeil in de brandstoftank weergeeft.

9) Lampje positie versnellingshendel

Geeft de gekozen positie van de versnellingshendel weer.

Als secundaire functie geeft deze de huidige instelling van de ACS-ophanging weer.

10) Lampje motortemperatuur

Stafgrafiek die voortdurend de temperatuur van het koelmiddel in de motor weergeeft.

11) Numerieke display

De snelheid of motoromwentelingen (RPM) van het voertuig kunnen worden weergegeven. Zie *MODE (M) KNOP* in dit hoofdstuk.

12) Lampje 2WD/4WD

Als dit lichtje BRANDT, betekent dit dat de 4-wielaandrijving actief is.

13) Secundaire digitale display

Biedt de bestuurder nuttige informatie in realtime. Voor informatie over de displayfunctie, zie *SET (S) KNOP*.

Meter instellen

Metrische/Imperiale eenheden instellen

Vraag de Can-Am dealer om aanpassingen.

Klok instellen

1. De MODE-knop (M - Modus) indrukken om een tijdsweergave te kiezen.
2. De MODE-knop (M - Modus) drie seconden ingedrukt houden.
3. De MODE-knop (M - Modus) indrukken om als tijdsweergave 12:00 AM PM of 24:00 te kiezen.
4. Als de tijdsnotatie 12:00 AM PM is geselecteerd, knippert A of P. Druk op de MODE-knop (M) om A (AM) of P (PM) te selecteren.

5. Druk op de SET-knop (S) om het uur te wijzigen.
6. Druk op de MODE-knop (M) om naar minuten te gaan (minuten knippen).
7. Druk op de SET-knop (S) om de minuten te wijzigen.
8. De MODE-knop (M - Modus) indrukken

Taal instellen

De taal van de meter kan worden gewijzigd. Raadpleeg een erkende Can-Am dealer voor de beschikbare talen en om de meter in te stellen op uw voorkeur.

UITRUSTING

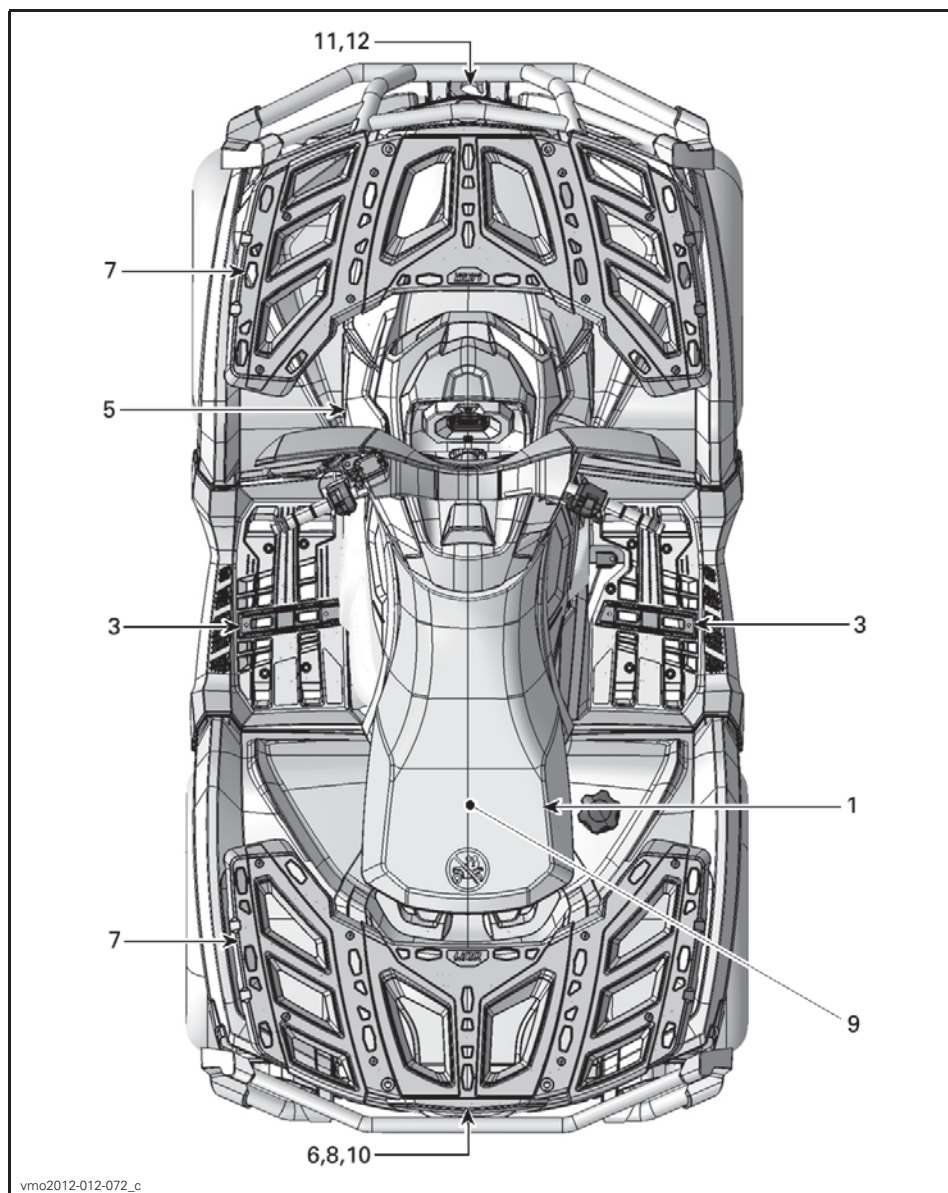

1-UP MODEL

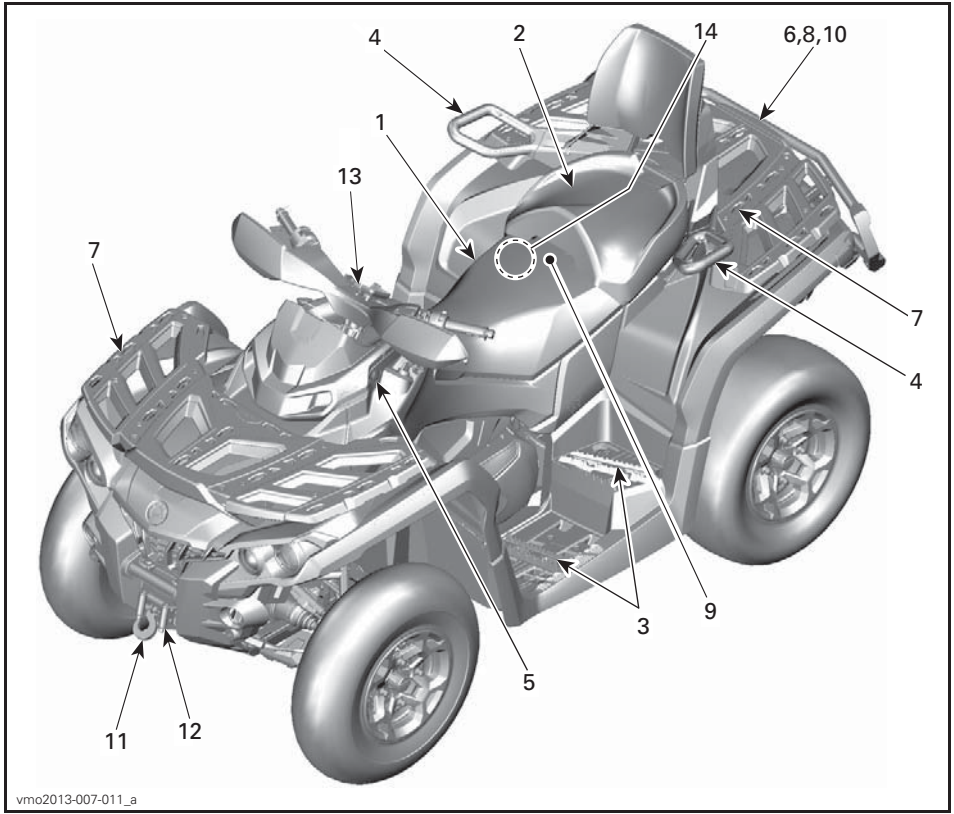

2-UP MODEL

1) Chauffeursstoel

Deze stoel is uitsluitend bestemd voor één bestuurder.

⚠ WAARSCHUWING

Laat niemand als passagier op dit voertuig zitten.

Verwijderen van het zadel

Druk de vergrendeling van de chauffeursstoel naar voren om de stoel te verwijderen. De vergrendeling zit onder de achterrand van de stoel.

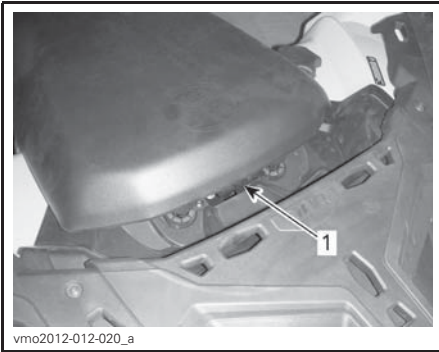

1. Zadelvergrendeling

Trek de zitting naar achteren. Licht de zitting verder op tot u de bevestiging vooran kunt losmaken en verwijder ze dan helemaal.

Installeren van de zitting

Steek de lipjes vooran in de openingen in de console. Druk de zitting daarna stevig naar beneden tot ze vastklikt.

OPMERKING: U zult duidelijk een klik voelen. Controleer nogmaals of de stoel stevig vastzit door eraan te trekken.

⚠ WAARSCHUWING

Bevestig dat de bestuurdersstoel goed op zijn plaats is vergrendeld door deze een aantal keer achteruit en omhoog te trekken.

2) Passagiersstoel/ handschoenenvak

2-UP-modellen

⚠ WAARSCHUWING

Gebruik dit voertuig nooit zonder dat de passagiersstoel of het handschoenenvak geïnstalleerd is.

De passagiersstoel is uitsluitend bestemd voor één passagier. De ingebouwde rugsteun steunt de rug tijdens het rijden.

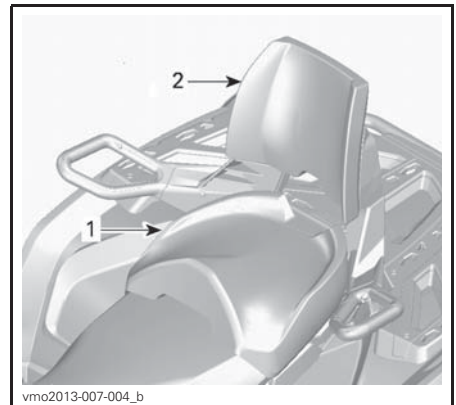

1. Passagiersstoel
2. Geïntegreerde rugsteun

Indien wordt gereden zonder passagier, kan de passagiersstoel worden verwijderd en het handschoenenvak worden gebruikt.

Onthoud tijdens het lezen van deze Gebruikershandleiding, dat:

⚠ WAARSCHUWING

Duidt op een mogelijk gevaar dat, indien het niet wordt vermeden, kan leiden tot ernstige of dodelijke verwondingen.



vmo2013-007-005_a

1. Handschoenkastje

⚠ WAARSCHUWING

Wanneer de passagiersstoel wordt verwijderd, wordt dit een EENPERSOONSVOERTUIG (1-UP-model) en mag er GEEN PASSAGIER meerijden. Laat NOOIT een passagier plaatsnemen op het handschoenvak.

Verwijdering passagiersstoel

1. Trek aan de hendel van de passagiersstoel. De hendel bevindt zich aan de achterzijde van de onderkant van de zitting.

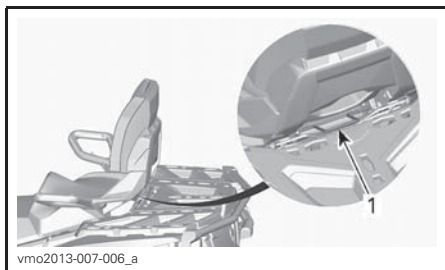

vmo2013-007-006_a

1. Hendel van de zitting

2. Licht de achterkant van de stoel voorzichtig op.
3. Trek de zitting naar achter.

4. Licht de zitting verder op tot u de bevestiging vooraan kunt losmaken en verwijder de passagiersstoel dan helemaal.

Installatie passagiersstoel

1. Leg de J-haken gelijk aan de voorste pennen en drukt stevig op de passagiersstoel om het vergrendelsysteem te activeren.
2. Druk de hendel van de vergrendeling naar beneden en controleer of de zitting vastzit door de rugsteun naar de voorzijde van het voertuig te duwen.

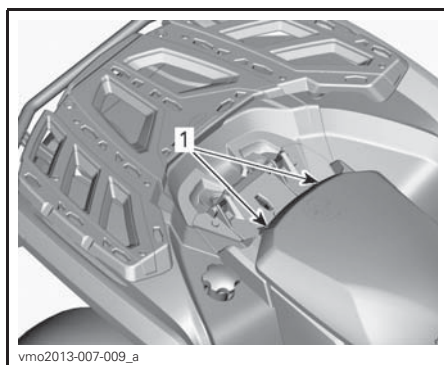

vmo2013-007-009_a

1. Voorste pennen

OPMERKING: U zult duidelijk een klik voelen. Controleer nogmaals of de stoel stevig vastzit door eraan te trekken.

⚠ WAARSCHUWING

Uiterst belangrijk voor de veiligheid van de passagier is dat u controleert of de passagiersstoel correct op zijn plaats vergrendeld zit door deze meermaals achteruit en omhoog te trekken.

Installatie handschoenvak

1. Verwijder de passagiersstoel. Zie *PASSAGIERSSTOEL VERWIJDEREN* in dit hoofdstuk.

2. Open de deksel van het handschoenenvak en draai de hendel naar de ontgrendelpositie.
3. Plaats het vak voor de "LINQ" opening en schuif het vak naar binnen.

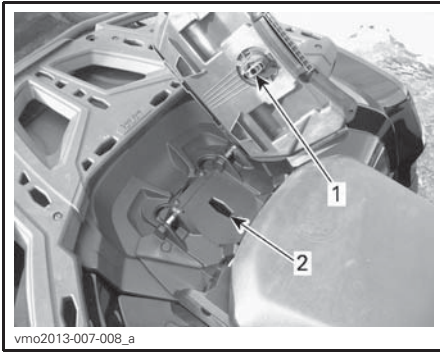

1. Vergrendeling handschoenenvak
2. "LINQ" opening

4. Draai de hendel om te vergrendelen.

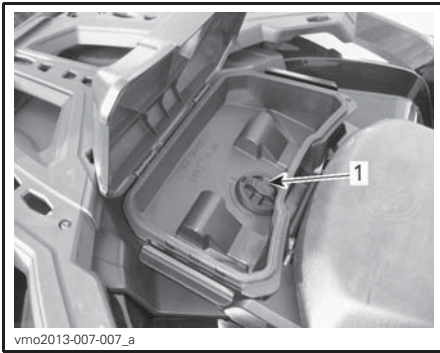

1. Grendel

5. Sluit het deksel en controleer of het vak juist geplaatst is.

Verwijderen handschoenenvak

1. Ontgrendel beide kanten van het vak en open de deksel.
2. Draai de hendel met de klok mee om te ontgrendelen

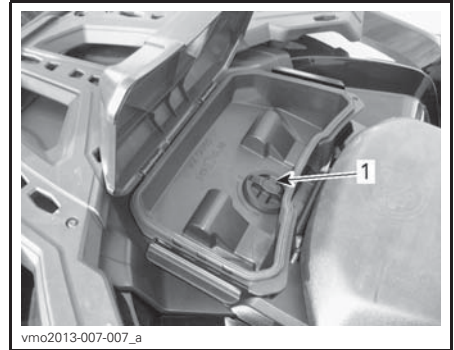

1. Grendel

3. Verwijder het handschoenenvak.
4. Plaats de passagiersstoel terug. Zie *PASSAGIERSSTOEL VERWIJDEREN* in dit hoofdstuk.

3) Voetsteunen

De voetsteunen bevinden zich aan weerszijden van het voertuig.



TYPISCH - 1-UP GETOOND

1. Rechervoetsteun bestuurder

⚠ WAARSCHUWING

De bestuurder moet altijd beide voeten op de voetsteunen houden tijdens bediening van het voertuig

2-UP-modellen

De voetsteunen voor de passagier bevinden zich aan weerszijden van het voertuig, achter de voetsteunen van de bestuurder.

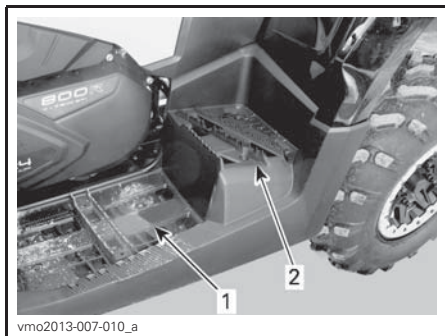

vmo2013-007-010_a

TYPISCH

1. Voetsteun bestuurder links
2. Voetsteun passagier links

⚠ WAARSCHUWING

De passagier moet altijd beide voeten op de voetsteunen houden tijdens het rijden in het voertuig

4) Handgrepen

2-UP-modellen

De handgrepen bevinden zich aan weerszijden van de passagiersstoel.

De passagier moet zich tijdens de rit altijd goed vasthouden aan de handgrepen.

⚠ WAARSCHUWING

De passagier moet zich altijd vasthouden aan de passagiershandgrepen, niet aan de bestuurder. De passagier moet de beide voeten stevig op de voetsteunen laten rusten.

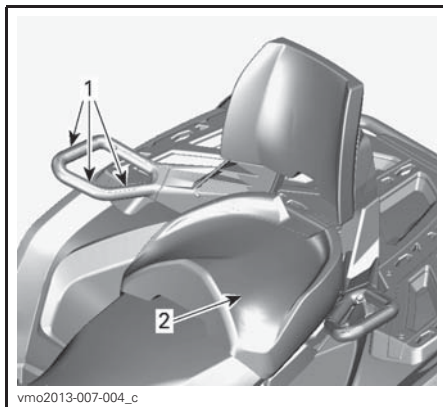

vmo2013-007-004_c

TYPISCH

1. Handvaten
2. Passagiersstoel

5) 12-volt-voedingsuitgang

Dit is een handige aansluiting voor een looplamp of andere draagbare uitrusting.



vmo2012-012-018_a

1. 12 V-voedingsuitgang

Verwijder het beschermkapje voor gebruik. Bevestig het altijd opnieuw na gebruik, ter bescherming tegen vocht.

Overschrijd het nominale vermogen niet. Zie het hoofdstuk *SPECIFICATIES*.

6) Bergvak achteraan

Dit is een handige plaats om persoonlijke voorwerpen mee te nemen.



1. Deksel bergvak achteraan

⚠ WAARSCHUWING

Zet de schakelhendel altijd in de parkeerstand (P) alvorens het deksel te openen. Leg nooit zware of losse breekbare dingen in het opbergvak. Sluit het deksel altijd af voordat u wegrijdt.

Om het opbergvak achteraan te openen

Ontgrendel het deksel en laat het deksel voorzichtig zakken.



1. Sluiting opbergvak achteraan

Om het opbergvak achteraan te sluiten

Houdt het deksel voorzichtig omhoog en druk erop tot de vergrendeling twee keer klikt, waarmee de pakking op zijn plaats zit.

7) Bagagerekken

Bagagerekken zijn handig om uitrusting en andere lading mee te vervoeren. Gebruik ze nooit om passagiers te vervoeren.



LAADREK VOORAAN

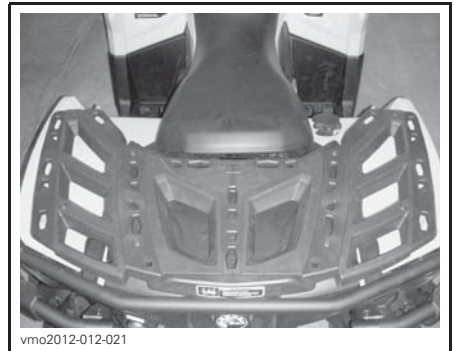

LAADREK ACHTERAAN

⚠ WAARSCHUWING

- Neem nooit een passagier mee op een bagagerek.
- De lading mag het gezicht van de bestuurder of de goede bestuurbaarheid nooit belemmeren.
- Overbelast het voertuig niet.
- Zorg er altijd voor dat de lading goed is bevestigd en niet uit de rekken steekt.

Raadpleeg het hoofdstuk *SPECIFICATIES* voor aanbevelingen over het laadgewicht.

8) Trekhaak

Op deze handige trekhaak kunt u een bal monteren om een aanhangwagen of andere uitrusting te trekken. Monteer een gepaste bal volgens de aanbevelingen van de fabrikant van de aanhangwagen. Lees het hoofdstuk *SPECIFICATIES* voor aanbevelingen voor het trekken van een aanhangwagen en het vervoer van lading.



TYPISCH

1. Trekhaak

⚠ WAARSCHUWING

Monteer een bal die past bij de uitrusting die u wilt trekken.

OPMERKING: Bevestig de aanhangwagen volgens de aanwijzingen van de fabrikant.

9) Gereedschapsset

De gereedschapsset bevindt zich onder de stoel. Het bevat gereedschap voor het basisonderhoud.

10) Afstandsbediening lier

XT-, XT-P- en LTD-modellen

Bij het voertuig wordt een afstandsbediening geleverd, die het gebruik van de lier vergemakkelijkt.

De afstandsbediening van de lier zit in het opbergvak achteraan.



1. Afstandsbediening lier

Om met de afstandsbediening van de lier te werken in plaats van de bedieningsschakelaar aan het stuur, steekt u de afstandsbediening in de betreffende aansluiting links onder het stuur.



TYPISCH

1. Aansluiting afstandsbediening lier

OPMERKING: Als u de lier lange tijd intensief gebruikt, kan de accu ontladen.

Meer informatie over de lier vindt u in de *BASIC GUIDE TO WINCHING TECHNIQUES* (handleiding basistechnieken lier).

OPMERKING Koppel de afstandsbediening altijd los en berg ze op, wanneer u ze niet gebruikt.

11) Lier

XT, XT-P- en LTD-modellen

De lier kan worden ingeschakeld met de bedieningsschakelaar of de afstandsbediening van de lier.

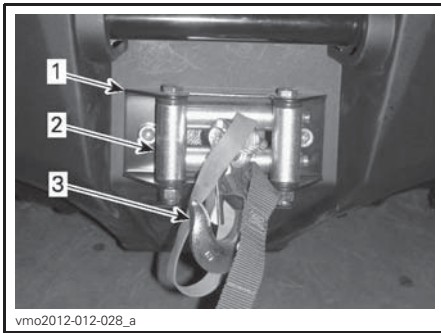

1. Lier
2. Rolgeleider
3. Lierhaak

OPMERKING: Als u de lier lange tijd intensief gebruikt, kan de accu ontladen.

Meer informatie over de lier vindt u in de *BASIC GUIDE TO WINCHING TECHNIQUES* (handleiding basistechnieken lier).

12) Kabelgeleider met rollen

XT, XT-P- en LTD-modellen

De kabelgeleider voorkomt beschadiging van het voertuig en geleidt de kabel in de lier.

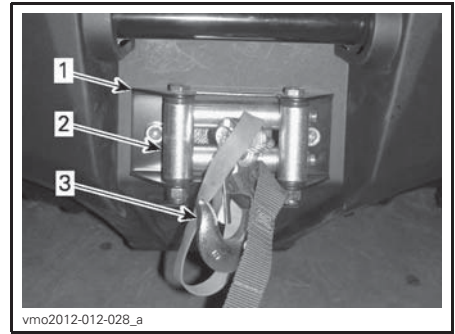

1. Lier
2. Rolgeleider
3. Lierhaak

13) GPS-ontvanger (Global Positioning System)

LTD-modellen

De GPS-ontvanger bevindt zich op het stuur en bepaalt de positie van het voertuig op aarde.

! LET OP Plaats de GPS altijd op de houder als u het voertuig bestuurt.



- TYPISCH**
1. Gps-ontvanger

Hij wordt gevoed door het elektrisch systeem van het voertuig wanneer hij in de houder zit (met de contactschakelaar op AAN) of via batterijen wanneer hij uit de houder wordt genomen.

De gps-ontvanger kan worden ingeschakeld met de AAN/UIT-knop op de ontvanger of met de contactschakelaar

van het voertuig in- of uitgeschakelde stand (indien geïnstalleerd op het voertuig).

De GPS wordt door de fabriek geleverd met alle speciaal voor dit voertuig benodigde toebehoren. Dit omvat:

- Herlaadbare batterij
- Standaardkaart: WW Autoroute DEM Basemap NR 3.00 met algemene informatie over wegen
- Quick Start handleiding en garantie-informatie.

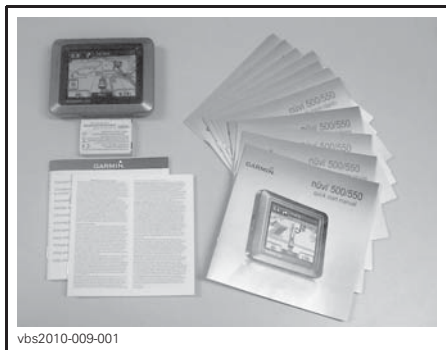

vbs2010-009-001

GEBRUIKELIJKE KIT

OPMERKING: Hoe u de gps-ontvanger moet gebruiken leest u in de bijbehorende documentatie van de fabrikant.

OPMERKING: Voor meer details over de gps-ontvanger, beschikbare kaarten of accessoires, neemt u contact op met een erkende Can-Am dealer of gaat u naar de website van **Garmin** www.garmin.com.

⚠ WAARSCHUWING

- Het aflezen van de GPS-ontvanger kan de bestuurder van het voertuig afleiden en in het bijzonder zijn aandacht voor de omgeving doen afnemen. Dit kan leiden tot een aanvaring.
- Kijk voor u de gps-ontvanger afleest altijd goed rond of er geen obstakels in uw buurt zijn en matig uw snelheid.
- Zorg er ook voor dat u vaak controleert of er geen obstakels op uw weg liggen.

⚠ WAARSCHUWING

Denk eraan dat de gegevens van de gps-ontvanger enkel als referentie dienen. Voor uw eigen veiligheid mag u **NOOIT** alleen op deze informatie vertrouwen.

Installatie van de gps-ontvanger

Verwijder de beveiligingsschroef aan de voorzijde van de GPS-ontvanger.

Plaats de gps-ontvanger in het onderste gedeelte van de houder.

Vergrendel de gps-ontvanger in de houder door deze naar het bovenste lipje toe te duwen.

Druk op het vergrendelingslipje

Installeren van de beveiligingsschroef aan de voorzijde van de GPS-ontvanger.

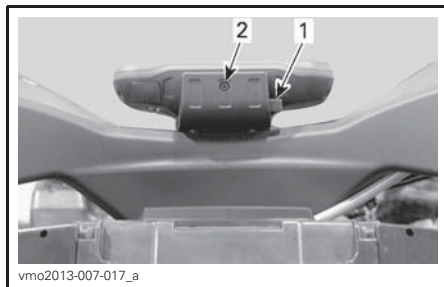

vmo2013-007-017_a

1. Vergrendelingslipje
2. Beveiligingsschroef

OPMERKING Om beschadiging door weersomstandigheden of diefstal van uw gps-ontvanger te voorkomen, haalt u hem het best telkens uit de houder wanneer u het voertuig verlaat.

Verwijdering van de GPS-ontvanger

Volg voor het wegnemen de omgekeerde procedure als voor de plaatsing.

14) ACS-compressor

Alleen voor LTD-modellen

De ACS-compressor kan worden gebruikt om banden mee op te blazen.

OPMERKING: De uitgangsdruk van de luchtcompressor varieert naargelang de ingestelde ACS-ophanging. Een afregeling op **ACS 1** geeft minder druk dan een afregeling op **ACS 6**.

Ga als volgt te werk om de banden op te pompen:

1. Zorg ervoor dat de schakelhendel in **PARKEREN** staat.
2. Trek de parkeerrem aan.
3. Start de motor en laat hem stationair draaien.
4. Verwijder de stoel(en).
5. Sluit de bijgeleverde slang aan op de compressorkoppeling.

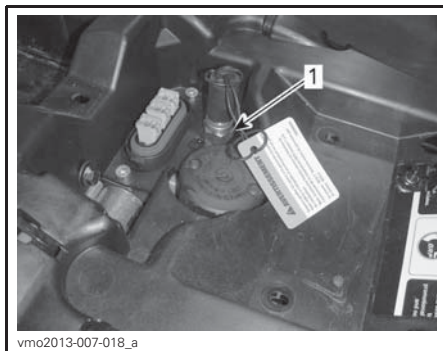

vmo2013-007-018_a

1. Aansluiting compressor

6. Blaas de band op tot de aanbevolen spanning.

OPMERKING: In normale omstandigheden moet de ACS-ophanging ingesteld staan op **ACS 1** om een ATV-band goed op te blazen.



vmo2010-004-008

OPMERKING: Voor uw comfort zit er een drukmeter in de gereedschapstas.

OPMERKING Blaas banden altijd op tot de aanbevolen spanning. Raadpleeg het hoofdstuk **ONDERHOUDSPROCEDURE**.

BRANDSTOF

Aanbevolen brandstof

Gebruik gewone loodvrije benzine met MAXIMAAL 10% ethanol. De benzine die wordt gebruikt moet het volgende minimale octaangetal hebben.

| MINIMAAL OCTAANGETAL | |
|----------------------|----------------|
| In Noord-Amerika | 87 ((R + M)/2) |
| Buiten Noord-Amerika | 92 RON |

OPMERKING Experimenteer nooit met andere brandstoffen. Schade aan de motor of het brandstofsysteem kan het gevolg zijn van niet-geschikte brandstof.

Tankprocedure

⚠ WAARSCHUWING

- Brandstof is in bepaalde omstandigheden ontvlambaar en explosief.
- Controleer het brandstofpeil nooit met behulp van een open vlam.
- Rook niet en vermijd vuur en vonken in de buurt van de brandstof.
- Werk altijd in een goed verluchte ruimte.

1. Stop de motor.

⚠ WAARSCHUWING

Stop de motor altijd voor u tankt.

2. Zorg ervoor dat de bestuurder van het voertuig af stapt.

⚠ WAARSCHUWING

Laat nooit iemand op het voertuig zitten terwijl u bijtankt. Als er tijdens het tanken brand of een explosie is, is het mogelijk dat de persoon op het voertuig het gebied niet snel genoeg kan verlaten.

3. Schroef de tankdop traag linksom los en verwijder deze dop.

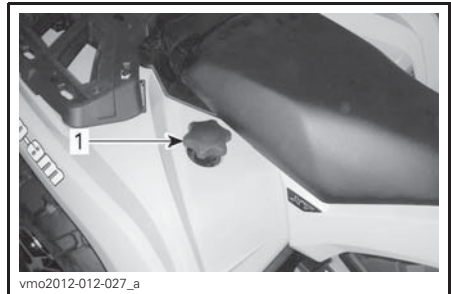

1. Dop brandstoftank

⚠ WAARSCHUWING

Als u een drukverschil vaststelt (fluitend geluid terwijl u de tankdop losdraait), laat uw voertuig dan nakijken en/of repareren voordat u er opnieuw mee rijdt.

4. Steek het pistool in de vulmond.
5. Voeg langzaam brandstof toe zodat lucht uit de tank kan ontsnappen en vermijd dat brandstof terugvloeit. Let op dat u geen brandstof morst.
6. Stop met tanken zodra de brandstof de onderkant van de vulmond bereikt. Nooit te veel bijvullen.

⚠ WAARSCHUWING

Vul de brandstoftank nooit bij voordat u het voertuig naar een warme plaats verplaatst. Als de temperatuur stijgt, gaat brandstof namelijk uitzetten waardoor de tank kan overlopen.

7. Draai de dop van de brandstoftank rechtsom volledig aan.

⚠ WAARSCHUWING

Wis op het voertuig gemorste brandstof onmiddellijk weg.

OPMERKING Plaats nooit iets op de dop van de brandstoftank. Als de ventilatieopening in de dop van de brandstoftank wordt afgesloten, kan de motor weigeren.

INRIJPERIODE

Gebruik tijdens de inrijperiode

Het voertuig heeft een inrijperiode van 10 bedrijfsuren of 300 km nodig.

Na de inrijperiode moet uw voertuig door een erkende Can-Am dealer worden geïnspecteerd.

Motor

Tijdens de inrijperiode:

- Geef geen plankgas
- U mag hoogstens 3/4 gas geven
- Vermijd langdurig optrekken
- Vermijd langdurig rijden met constante snelheid
- Vermijd oververhitting van de motor.

Kortstondig accelereren en uw snelheid variëren dragen echter wel bij tot een goed inrijresultaat.

OPMERKING: Het is normaal dat de motor niet met maximale efficiëntie werkt tot de inrijperiode voorbij is.

Remmen

WAARSCHUWING

Nieuwe remmen bereiken hun maximale rendement pas nadat ze zijn ingereden. Wees extra voorzichtig.

Riem

Een nieuwe riem vergt een inrijperiode van 50 km.

Tijdens de inrijperiode:

- Vermijd snel optrekken en vertragen
- Vermijd het trekken van een lading
- Vermijd langdurig rijden op hoge snelheid.

BASISPROCEDURES

De motor starten

De schakelhendel moet in de PARKEER-stand of NEUTRAAL staan.

OPMERKING: Gemakshalve is er een modus "negeren" voorzien die toelaat de motor te starten in elke stand van de schakelhendel. Houd de remhendel of het rempedaal ingedrukt terwijl u op de motorstartknop drukt.

Steek de sleutel in het contactslot en draai deze naar de AAN-stand.

Zet de motorstopschakelaar op RIJDEN (RUN).

Druk op de motorstartknop en houd hem ingedrukt tot de motor start.

Laat de motorstartknop onmiddellijk los zodra de motor is gestart.

OPMERKING Als de motor na een paar seconden niet start, houd dan de motorstartknop niet langer dan 10 seconden ingedrukt. Zie het hoofdstuk **OPLOSSEN VAN PROBLEMEN**.

Schakelen

Druk op de remmen om het voertuig te immobiliseren en schakel naar de gewenste versnelling.

Los de remmen.

OPMERKING Stop het voertuig altijd helemaal en druk op de rem voordat u de schakelhendel verzet om naar een andere versnelling te schakelen. Als u dit niet doet, kan dit de transmissie beschadigen.

Druk de gashendel geleidelijk in om het motortoerental te verhogen en de continue variabele transmissie (CVT) te activeren.

Wanneer de gashendel daarentegen wordt gelost, daalt het motortoerental.

De motor uitzetten en het voertuig parkeren

WAARSCHUWING

Vermijd parkeren op een steile helling. Het voertuig kan weggrollen.

WAARSCHUWING

Om te vermijden dat het voertuig weggrolt, gebruikt u de PARKEER-stand altijd wanneer het voertuig gestopt is of geparkeerd staat.

WAARSCHUWING

Vermijd parkeren op plaatsen waar de hete onderdelen brand kunnen veroorzaken.

Zet de schakelhendel altijd in de parkeerstand als u gestopt bent of geparkeerd staat. Dit is vooral belangrijk wanneer u op een helling parkeert. Op erg steile hellingen of als het voertuig geladen is, moeten de wielen worden geblokkeerd met stenen of bakstenen.

Kies het vlakste terrein om het voertuig te parkeren.

Laat het gaspedaal los en gebruik de remmen om het voertuig volledig te stoppen.

Zet de schakelhendel in de PARKEER-stand.

Schakel de contactschakelaar op UIT.

Trek de sleutel uit het contactslot.

Als u op een steile helling moet parkeren of als het voertuig geladen is, moet u de wielen blokkeren met stenen of bakstenen.

SPECIALE PROCEDURES

Wat als er water in de CVT zit?

De CVT-aftapplug bevindt zich op de achterzijde van de CVT-behuizing. Dit is toegankelijk via het achterspatbord links.

Controleer de CVT om te verifiëren of er water aanwezig is.

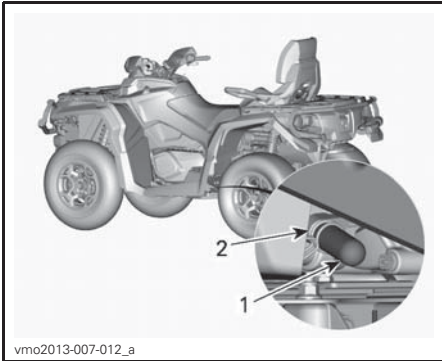

1. Aftapplug
2. Veerklem

OPMERKING Water in de CVT kan ertoe leiden dat de riem doorslijpt. De motor zal versnellen maar het voertuig zal niet rijden.

Indien er water aanwezig is, haal dan de CVT-aftapplug los om het water te verwijderen.

Plaats de plug terug en zorg dat deze stevig vastzit door gebruik van de veerklem.

OPMERKING: Zorg ervoor dat de slang op de juiste wijze over het uitsteeksel van de CVT-deksel wordt geplaatst

OPMERKING Raadpleeg een erkende Can-Am dealer om de CVT te laten inspecteren en reinigen.

Wat als er water in het luchtfilterhuis zit?

Verwijder het linkerzijpaneel.

Controleer het aftapreservoir onder het luchtfilterhuis om te verifiëren of er water aanwezig is.

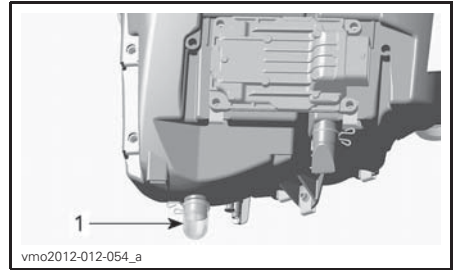

TYPISCH

1. Aftapreservoir luchtfilterhuis

Als er water aanwezig is, drukt u op de klem en verwijdert u het reservoir uit het luchtfilterhuis.

Indien een van de volgende situaties ontstaat, breng dan uw voertuig naar de dichtstbijzijnde Can-Am dealer om het voertuig te laten nakijken:

- Indien meer dan 50 ml water (ongeveer 5 aftapreservoirs vol) in de luchtfilterbehuizing wordt gevonden.
- Als er zich afzettingen in het aftapreservoir bevinden.

In dergelijke gevallen moet het voertuig worden nagekeken op:

- Ontluchtingsopeningen
- CVT-luchtfilterreiniging
- CVT-reiniging
- Vervangen ontluchtungsfilter brandstoftank
- Controle smeermiddel en vervangen indien nodig (motor, versnellingsbak en achterwielaandrijving).

OPMERKING Indien dit niet wordt gedaan, kan dit leiden tot permanente schade aan de volgende onderdelen: niet beperkt tot:-

- Motor en versnellingsbak
- Brandstofpomp
- ACS-compressor
- CVT
- Voordifferentieel
- Achterwielaandrijving.

Wat als het voertuig is omgeslagen?

Als uw voertuig ondersteboven of op zijn zijkant ligt, zet het dan terug op zijn wielen. Inspecteer het voertuig op beschadigingen.

WAARSCHUWING

Indien het beschadigd is mag er niet op worden gereden. Neem contact op met een erkende Can-Am dealer.

Indien er geen schade is, lees dan de *ONDERHOUD* sectie en inspecteer de volgende punten:

- Inspecteer de behuizing van het luchtfilter op olie en als dit wordt gevonden, reinig dan het luchtfilter en de luchtfilterbehuizing.
- Controleer het motoroliepeil regelmatig en vul bij indien nodig.
- Controleer het motoroliepeil regelmatig en vul bij indien nodig.
- Controleer het oliepeil van de versnellingsbak regelmatig en vul bij indien nodig.
- Controleer het oliepeil van de achterwielaandrijving regelmatig en vul bij indien nodig.
- Start de motor. Leg de motor onmiddellijk stil als het oliedruklichtje blijft branden. Raadpleeg een erkend Can-Am dealer.

Indien het voertuig ondersteboven ligt, moet dit worden gecontroleerd door een erkende Can-Am dealer.

Wat als het voertuig onder water staat?

Stop onmiddellijk de motor als het voertuig onder water staat. Niet gebruiken:

- Alle elektrische apparatuur
- Lier
- ACS (LTD model)

Het is noodzakelijk dat u het voertuig zo snel mogelijk naar een erkende Can-Am dealer brengt. **PROBEER DE MOTOR NOOIT TE STARTEN!**

OPMERKING Een ondergedompeld voertuig kan ernstige schade oplopen als het niet op de juiste wijze wordt herstart.

Van zodra het voertuig uit het water wordt getrokken, moet u het volgende doen:

- De CVT leeg laten lopen. Raadpleeg de procedure in dit hoofdstuk.

OPMERKING Het voertuig moet zo snel mogelijk naar een erkend Can-Am dealer worden gebracht voor een onderhoudsbeurt.

UW RIT AANPASSEN

⚠ WAARSCHUWING

De afstelling van de ophanging kan de bestuurbaarheid van het voertuig beïnvloeden. Neem steeds de tijd om vertrouwd te raken met het rijgedrag van het voertuig nadat de ophanging is afgesteld.

Afstelling ophanging

De belasting en afstelling van de ophanging kan het rijgedrag en comfort van het voertuig beïnvloeden.

De ophanging kan worden afgeregeld in functie van het gewicht van de bestuurder, persoonlijke voorkeuren, rij-snelheid en staat van het terrein.

Afregeling veerveroorbelasting

⚠ WAARSCHUWING

De linker- en rechterregelknoppen van de schokdemper moeten altijd in dezelfde stand worden ingesteld. Pas nooit slechts één enkele schokdemper aan. Door een ongelijke afregeling wordt het voertuig moeilijk bestuurbaar en instabiel, wat tot een ongeluk kan leiden.

Verkort de veren voor een hardere vering en om op ruig terrein te rijden.

Verleng de veren voor een zachtere vering en om op vlot berijdbaar terrein te rijden.

Alle modellen behalve XT-P

Regel de veerveroorbelastingen af door aan de regelknoppen te draaien. Gebruik het gereedschap uit het gereedschapskistje van het voertuig.

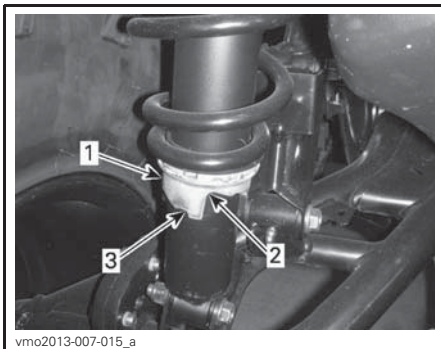

1. Regelknoppen
2. Zachte instelling
3. Stevige instelling

XT-P Model

Regel de veerveroorbelastingen af door aan de regeling te draaien.

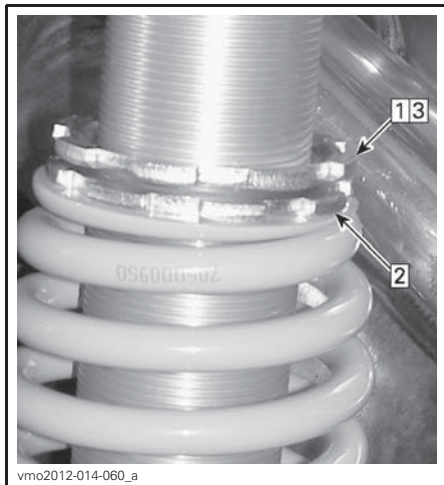

TYPISCH

- Stap 1: Draai de bovenste borgring los
- Stap 2: Draai de regeling in de gewenste stand
- Stap 3: Draai de bovenste borgring aan

Schokdemping afstellen

XT-P Model

Compressiedemping bij lage snelheid

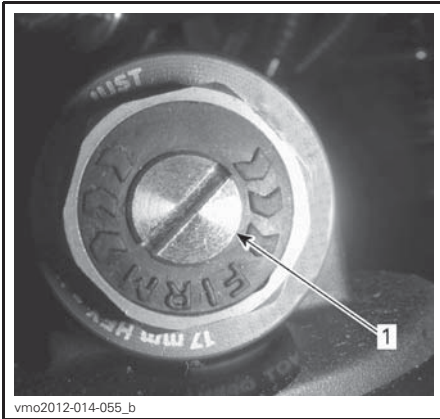

TYPISCH

1. *Compressieregelaar (platte schroevendraaier nodig)*

Door deze rechtsom te draaien (H) **vermeerdert** u de schokdemping (stijver).
Door deze linksom te draaien (S) **vermindert** u de schokdemping (zachter).

Compressiedemping bij hoge snelheid

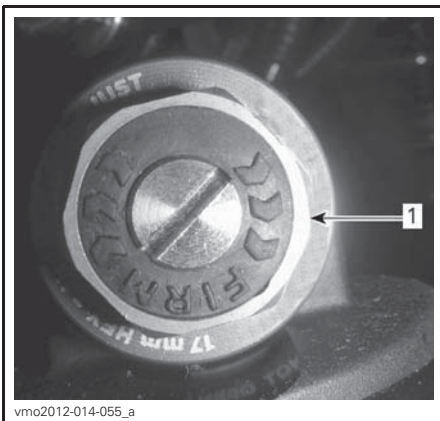

TYPISCH

1. *Compressieregelaar hoge snelheid (sleutel van 17 mm nodig)*

Door deze rechtsom te draaien (H) **vermeerdert** u de schokdemping (stijver).
Door deze linksom te draaien (S) **vermindert** u de schokdemping (zachter).

Terugveerdemping

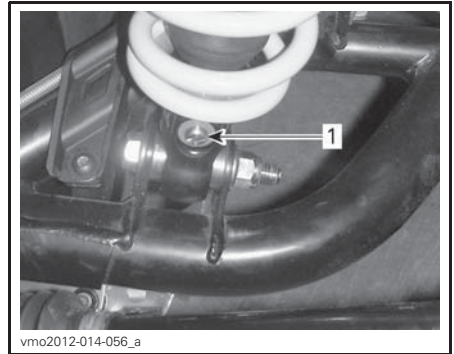

1. *Terugveringsregelaar (schroevendraaier nodig)*

Door deze rechtsom te draaien (H) **vermeerdert** u de schokdemping (stijver).
Door deze linksom te draaien (S) **vermindert** u de schokdemping (zachter).

Afregeling van de ACS (Air Controlled Suspension)

LTD-modellen

Met dit systeem kan de bestuurder de ophanging achteraan regelen met een druk op een knop. Door de ACS-instelling te wijzigen, verandert de luchtdruk in de schokdempers achteraan, zodat de ophanging anders is afgesteld.

De volgende instellingen zijn vooraf ingesteld voor de ophanging van het voertuig.

| ACS-OPHANGINGSINSTELLINGEN | | |
|----------------------------|------------|-----------------------------------|
| INSTELLING | RIJCOMFORT | AANBEVOLEN BELASTING |
| ACS 1 | Zachtst | Enkel bestuurder |
| ACS 2 | Zacht | |
| ACS 3 | Halfzacht | Een passagier OF lading vervoeren |
| ACS 4 | Halfhard | |
| ACS 5 | Hard | Een passagier EN lading vervoeren |
| ACS 6 | Hardst | |

⚠ WAARSCHUWING

Stel de instelling van de ACS-ophanging altijd in naargelang de belasting. Leef de bovenstaande aanbevelingen na voor het vervoer van lasten (passagier en lading) op uw voertuig.

Ga als volgt te werk om de huidige instelling te zien:

1. Druk op de MODE-knop (M) om **LUCHTVERING** te kiezen.
2. Kijk de multifunctionele meter na om uw huidige instelling te bevestigen.

Onthoud tijdens het lezen van deze Gebruikershandleiding, dat:

⚠ WAARSCHUWING

Duidt op een mogelijk gevaar dat, indien het niet wordt vermeden, kan leiden tot ernstige of dodelijke verwondingen.

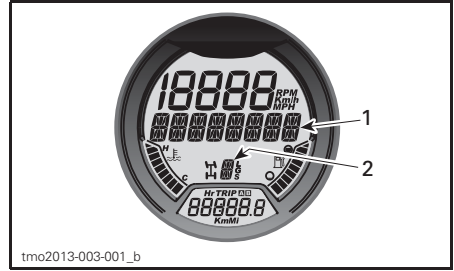

1. **LUCHTVERING** weergegeven
2. daadwerkelijk instelling

Ga als volgt te werk om de huidige instelling te wijzigen:

1. Druk op de MODE-knop (M) om **LUCHTVERING** te kiezen.

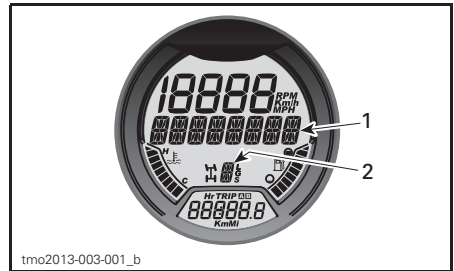

1. **LUCHTVERING** weergegeven
2. daadwerkelijk instelling

2. Houd de ACS-knop ingedrukt tot de gewenste instelling verschijnt.

**TYPISCH**

1. ACS-knop

Bevestiging ingestelde ACS-ophanging

Als de ACS-ophanging op ACS 5 of ACS 6 was ingesteld voordat u het voertuig kortstondig uitschakelde, zal bij het opstarten een bevestigende melding over de multifunctionele meter schuiven. Zorg dat de ophanging is aangepast aan de lading op het voertuig.

Om de instelling van de ACS-ophanging te bevestigen, drukt u op de ACS-knop terwijl de melding verschijnt.

OPMERKING: Als de melding niet wordt bevestigd, keert de ophanging automatisch terug naar instelling ACS 3.

OPMERKING: Als de MODE (M) knop wordt ingedrukt terwijl de bevestigingsmelding verschijnt, keert de ophanging onmiddellijk terug naar instelling ACS 3.

OPMERKING: Als de transmissie van het voertuig bij het opstarten in ACHTERUIT (R) staat, verschijnt de melding "override" (neutraliseren) in plaats van een bevestigende melding.

Stuurbekrachtiging afstellen (DPS)

Modellen met DPS

De toepasselijke modellen zijn uitgerust met een dynamische servostuurregeling of DPS (Dynamic Power Steering). Dankzij DPS kost het minder inspanning om het stuur te draaien.

De volgende DPS-modi zijn op het voertuig vooraf ingesteld.

| DPS-MODUS | |
|-----------|-------------------------------|
| DPS MAX. | Maximale stuurbekrachtiging |
| DPS MED. | Gemiddelde stuurbekrachtiging |
| DPS MIN. | Minimale stuurbekrachtiging |

Om de actieve DPS-modus te zien, gaat u als volgt te werk:

1. Druk de DPS-knop in en laat hem los.

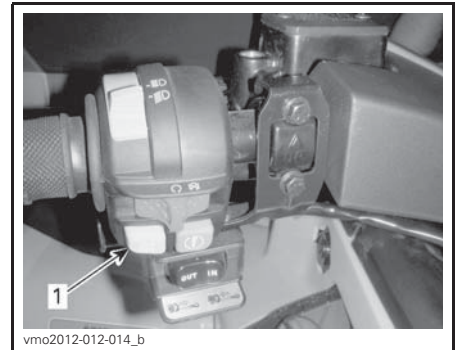
**TYPISCH**

1. DPS-knop

2. Controleer de multifunctionele meter om uw actieve DPS-modus te bevestigen.

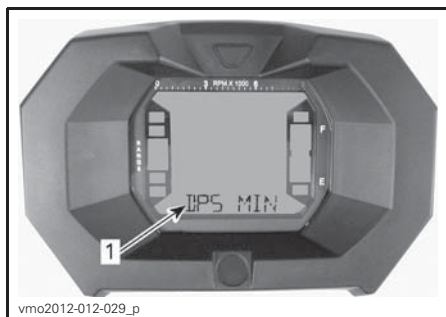

vmo2012-012-029_p

LCD METER

1. DPS-modus (Display 3)

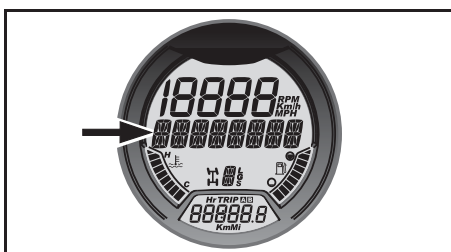

ANALOGE/DIGITALE METER

1. DPS-modusweergave

Om de DPS-modus te veranderen, gaat u als volgt te werk:

1. Druk op de **DPS** knop en houdt deze 2 seconden vast om naar de volgende instelling te gaan.
2. Laat de **DPS** knop los.
3. Herhaal dit tot de gewenste instelling is geselecteerd.

OPMERKING: De DPS kan niet worden geregeld als de transmissie van het voertuig in **ACHTERUIT** (R) staat of als de ACS-modus wordt weergegeven op de multifunctionele meter.

TRANSPORT VAN HET VOERTUIG

Bevestig het voertuig voor transport met aangepaste bevestigingsmidde-len op de aanhangwagen of pick-up. Gewoon touw is niet aanbevolen.

⚠ WAARSCHUWING

Sleep dit voertuig nooit achter een wagen of een ander voertuig. Gebruik een aanhangwagen. Kantel deze waterscooter voor het transport nooit op zijn achterkant. Het voertuig moet in zijn normale rijpositie (op de 4 wielen) staan.

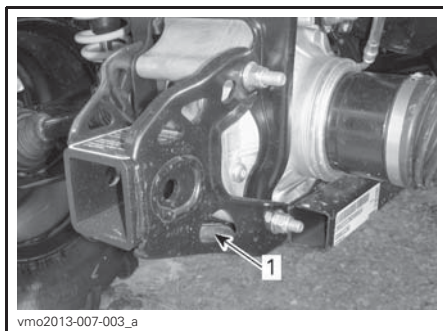

1. Locatie bevestigingspunt achteraan

OPMERKING Door het ergens anders aan te bevestigen kan het voertuig schade oplopen.

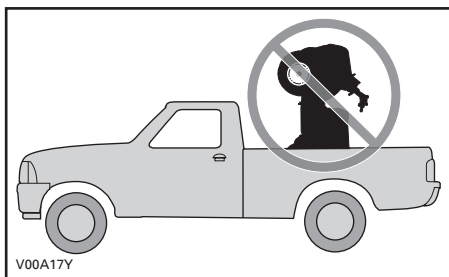

Vergeet niet:

- Laad de rekken van het voertuig af voordat u het transporteert.
- Zet de schakelhendel in de PARKEER-stand.
- Zet de parkeerrem op.
- Maak het voertuig vast aan de voor- en achterbevestigingspunten.



1. Bevestigingspunt vooraan

***Deze pagina is
bewust leeg gelaten***

ONDERHOUD

INVAARINSPECTIE

BRP raadt u aan uw voertuig na de eerste 10 bedrijfsuren of 300 km rijden, afhankelijk van wat eerst voorvalt, te laten inspecteren door een erkende Can-Am dealer. De invarinspectie is erg belangrijk en mag niet worden verwaarloosd.

OPMERKING: De inrij-inspectie valt ten laste van de eigenaar van het voertuig.

We raden u aan deze inspectiekaart te laten ondertekenen door een erkende Can-Am dealer.

Inspectiedatum

Handtekening erkende dealer

Naam dealer

| INVAARINSPECTIE |
|--|
| Ververs de motorolie en vervang de filter |
| Controleer de motorbevestigingen |
| Controleer de klepspeling en corrigeer indien nodig |
| Controleer het koelvloeistofpeil |
| Reinig de radiator en voer een lektest uit op het koelsysteem |
| Inspecteer de motorpakkingen en afdichtingen op lekken |
| Inspecteer de brandstofleidingen, brandstofrails, aansluitingen en keerkleppen en voer een lektest uit op het brandstofsysteem |
| Inspecteer de gaskabel en corrigeer indien nodig |
| Inspecteer het uitlaatsysteem en controleer op lekken |
| Inspecteer het luchtfilter van de motor |
| Inspecteer de invoer/uitvoer van de CVT en reinig deze |
| Inspecteer CVT Luchtfilter (800R/1000) |
| Inspecteer de accu-aansluitingen |
| Vervang de tandwielkastolie |
| Reinig de voertuigsnelheidssensor |
| Inspecteer de werking van de 4 x 4 koppelingseenheid |
| Inspecteer het voordifferentieel en de achterwielophanging (oliepeil, pakkingen en ventilatieopeningen) |
| Inspecteer de achterste cardanasverbindingen |
| Controleer het remvloeistofpeil |
| Inspecteer het stuursysteem op abnormale speling of schade |
| Controleer de uitlijning van de voorwielen |
| Inspecteer de wielmoeren/tappen |

ONDERHOUDSSCHEMA

Het onderhoud is zeer belangrijk om uw voertuig in een veilig functionerende staat te houden. De eigenaar is verantwoordelijk voor een behoorlijk onderhoud. Het voertuig dient servicebeurten te ondergaan volgens het onderhoudsschema.

Ook als u het onderhoudsschema volgt moet u steeds de inspectie voor het verrek trek uitvoeren.

WAARSCHUWING

Als het voertuig niet behoorlijk volgens het onderhoudsprogramma en de onderhoudsprocedures wordt onderhouden kan dat rijden op het voertuig onveilig maken.

ELKE 750 KM OF 25 BEDRIJFSUREN (gelijk welk het eerste plaatsvindt)

Onder stoffige omstandigheden: inspecteer en reinig (of vervang indien nodig) het luchtfilter van de motor en het olieschuimfilter Pleeg vaker onderhoud indien nodig in stoffige omstandigheden

Onder stoffige omstandigheden: inspecteer en reinig het CVT-luchtfilter (800R/1000) Pleeg vaker onderhoud indien nodig in stoffige omstandigheden

Controleer het remvloeistofpeil

Inspecteer de remblokken

Draai de wielmoeren aan

Inspecteer de manchetten en beschermers van de aandrijfas

Inspecteer de toestand van de trekhaak

Inspecteer de werking van de stoelvergrendeling

Inspecteer de vergrendeling van het opbergvak achteraan

ELKE 500 KM OF 50 BEDRIJFSUREN (gelijk welk het eerste plaatsvindt)

Inspecteer, regel en smeer de gaskabel

Vervang de motorluchtfilter (normale rijomstandigheden)

Inspecteer en reinig het CVT-luchtfilter (800R/1000) (normale rijomstandigheden)

Controleer de toestand van de accu

Inspecteer het oliepeil van het voordifferentieel/achterwielaandrijving

Inspecteer de toestand van de aandrijfasverbinding

Inspecteer de toestand van de voorste/achterste cardanasverbindingen

Smeer de achterste cardanasverbindingen

Inspecteer de uiteinden van de trekstang en de kogelgewrichten

Inspecteer de schokdempers

Inspecteer en smeer de voorwieldraagarmen

Smeer de sferische lagers van de schokdempers (XT-P model)

Inspecteer en smeer de verbindingbusen van de stabilisatorstang achter

**ELKE 3 000 KM OF 100 BEDRIJFSUREN
OF 1 JAAR (gelijk welk het eerste plaatsvindt)**

Vervang de motorolie en de filter

Inspecteer en regel de klepspel

Inspecteer en reinig de vonkafleider van de knalpot

Controleer de sterkte van de motorkoelvloeistof

Inspecteer en reinig het gasklephuis

Reinig de voorfilter van de brandstofpomp

Voer een druktest op de brandstofpomp uit

Vervang de ontluchtingsfilter van de brandstoftank

Inspecteer de aandrijfriem

Inspecteer, reinig en smeer de aandrijf- en aangedreven rollen (inclusief eenrichtingslager)

Controleer het oliepeil en de toestand van de tandwielkast

Inspecteer de wiellagers

Inspecteer het stuursysteem (controleer op abnormale speling)

Reinig en smeer de bovenste en onderste halve geleidebussen van de stuurstang (ernstig modderige omstandigheden)

Inspecteer en reinig het remsysteem

Inspecteer het chassis op eventuele schade

Vervang de olie van de achterwielaandrijving

Inspecteer de schokdemperslangen en -koppelingen van de ACS achteraan (LTD model)

ELKE 6 000 KM OF 200 BEDRIJFSUREN
OF 2 JAAR (gelijk welk het eerste plaatsvindt)

Vervang de motorkoelvloeistof

Controleer het koelsysteem en voer een druktest uit op de drukdop en het koelsysteem

Controleer de toestand van het brandstofsysteem en voer een lektest uit op het brandstofsysteem

Vervang de bougies

Vervang de olie van het voordifferentieel

Reinig en smeer de bovenste en onderste halve geleidebussen van de stuurstang
(normale rijomstandigheden)

Vervang de tandwielkastolie

Reinig de voertuigsnelheidssensor

Vervang de remvloeistof

ONDERHOUDSPROCEDURES

Dit hoofdstuk bevat aanwijzingen voor de elementaire onderhoudsprocedures. Als u over de nodige mechanische deskundigheid en de vereiste hulpmiddelen beschikt, kunt u deze procedures zelf uitvoeren. Raadpleeg anders uw erkende Can-Am dealer.

Andere belangrijke punten in het onderhoudsprogramma zijn moeilijker en vergen diepgaande technische kennis of speciaal gereedschap en worden dus best uitgevoerd door uw erkende Can-Am dealer.

⚠ WAARSCHUWING

Tenzij anders aangegeven, moet u de contactschakelaar altijd **UIT** zetten en de sleutel verwijderen voor u onderhoud uitvoert.

⚠ WAARSCHUWING

Waar borginrichtingen moeten worden verwijderd (bv. borgpen, zelfborgende bevestiging enz.), moet u deze altijd door nieuwe vervangen.

Luchtfilter

Aanwijzingen voor onderhoud van de luchtfilter

Zoals bij alle ATV's is de luchtfilter cruciaal voor de goede werking en levensduur van de motor.

Het onderhoud van de luchtfilter moet aangepast zijn aan de rijomstandigheden.

De luchtfilter moet vaker worden onderhouden en er moet olie worden toegevoegd aan de schuimfilter in de volgende stoffige omstandigheden:

- Rijden op droog zand
- Rijden op droge, met aarde bedekte oppervlakken.
- Rijden op droge grindpaden of dergelijke.

OPMERKING: Als u in zulke omstandigheden in groep rijdt, moet de onderhoudsfrequentie nog worden opgevoerd. Zie het hoofdstuk *LUCHTFILTER SCHOONMAKEN EN SMEREN* in dit hoofdstuk voor de onderhoudsprocedure.

OPMERKING: Een als toebehoren verkrijgbare voorfilter voor "stoffige omstandigheden" is eveneens bruikbaar. Neem voor nadere informatie contact op met uw erkende Can-Am dealer.

Verwijderen van de luchtfilter

OPMERKING Verwijder of wijzig geen enkel onderdeel van het luchtfilterhuis. Anders kan de motor minder performant worden of schade oplopen. De motor is speciaal gekalibreerd om met deze onderdelen te werken.

Verwijder de zitting.

Verwijder de console.

Trek de achterzijde van de console naar boven.



ACHTERZIJDE CONSOLE

Trek de console naar achter.

Draai het deksel van de luchtfilter linksom om het te verwijderen.

OPMERKING: Een dopsleutel kan worden gebruikt voor verwijdering.

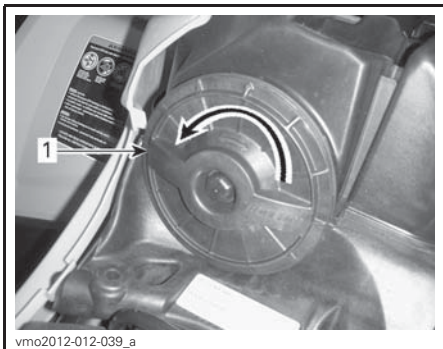

1. Deksel luchtfilter

Verwijder de luchtfilter.

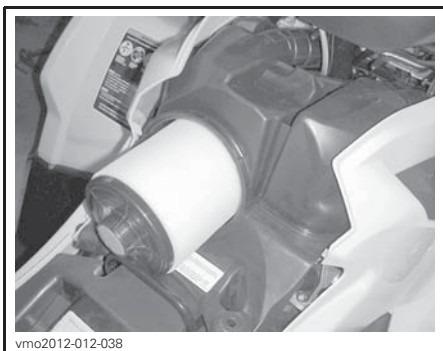

VERWIJDEREN VAN DE LUCHTFILTER

Luchtfilterhuis van de motor inspecteren en aftappen

1. Verwijder het linkerszijpaneel. Zie het hoofdstuk *CARROSSERIE*.
2. Vang de vloeistof van de toevoerbuis van het luchtfilterhuis op.

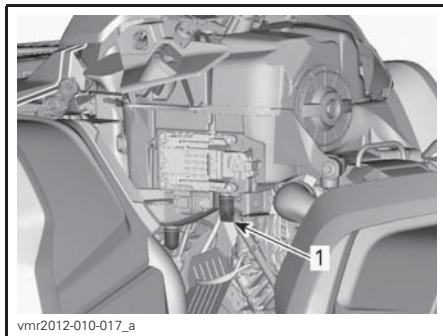

TYPISCH - ONDERDELEN VERWIJDERD VOOR DE DUIDELIJKHEID

1. Toevoerbuis van het luchtfilterhuis

3. Controleer het luchtfilter op vuil in de kamers.
 - Als u vuil of water vaststelt, moet de filterkamer met een stofzuiger worden gereinigd.

OPMERKING Blaas geen perslucht in de luchtfilterkamer.

4. Controleer de afvoerbuis van het luchtfilter (kamer reinigen).
 - Als u vuil of water vaststelt, lees dan het *SPECIALE PROCEDURES* hoofdstuk.
 - Onderzoek de bron van de vervuiling.

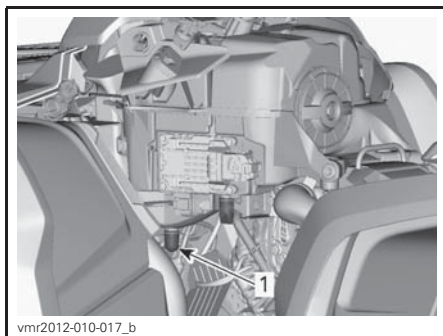

TYPISCH - ONDERDELEN VERWIJDERD VOOR DE DUIDELIJKHEID

1. Afvoerbuis van het luchtfilter

Luchtfilter schoonmaken en smeren

⚠ LET OP Draag altijd aangepaste huid- en oogbescherming. Chemicaliën kunnen huiduitslag en oogletsel veroorzaken.

Papierfilter schoonmaken

1. Zorg dat de schuimfilter uit de papierfilter wordt genomen.
2. Tik grote stofafzettingen uit de papierfilter.

Zo vallen vuil en stof uit de papierfilter.

OPMERKING: De papierfilter heeft een beperkte levensduur; vervang hem als hij te vuil of verstopt is.

OPMERKING Perslucht op een papierfilter blazen is niet aan te raden. Perslucht kan de papiervezels beschadigen waardoor het filtervermogen in een stoffige omgeving zal afnemen.

OPMERKING Gebruik geen wasmiddel om de papierfilter te wassen.

Schuimfilter reinigen

1. Sluit binnen en buiten op de schuimfilter met LUCHTFILTERREINIGER (STUKNR. 219 700 341).



LUCHTFILTERREINIGER (STUKNR. 219 700 341)



TYPISCH - SPUIT HET OP DE SCHUIMFILTER

2. 3 minuten laten rusten.
3. Spoelen met gewoon water, zoals aangegeven op de verpakking van de luchtfilterreiniger (UNI).
4. Laat de schuimfilter helemaal drogen.

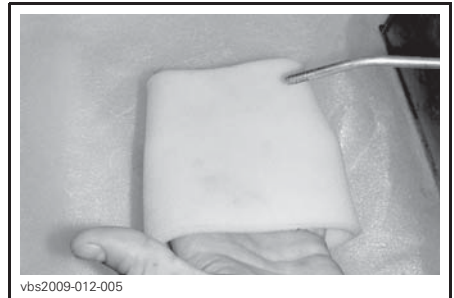

TYPISCH - DROOG

OPMERKING: Een tweede toepassing kan noodzakelijk zijn voor zwaar vervuilde elementen.

Schuimfilter smeren

1. Zorg ervoor dat het filter schoon is. Raadpleeg *REINIGING SCHUIMFILTER*.
2. Sluit LUCHTFILTEROLIE (STUKNR. 219 700 340) op het schuimfilter dat werd gedroogd.



219700340

LUCHTFILTEROLIE (STUKNR. 219 700 340)



vbs2009-012-014

TYPISCH - FILTER MET OLIE SMEREN

3. 3 tot 5 minuten laten rusten.
4. Neem eventuele overtollige olie, die naar de papierfilter zou kunnen lopen, weg door de schuimfilter in een absorberende doek te wikkelen en er zachtjes op te knijpen. Hierdoor zal de olie de schuimfilter volledig dekken.
5. Plaats de schuimfilter over de papierfilter.

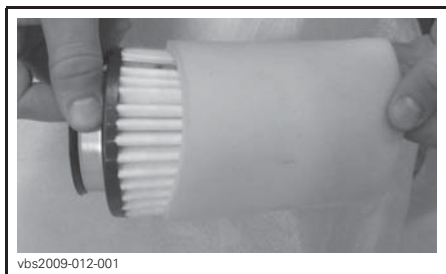

vbs2009-012-001

TYPISCH

6. Smeer het plastic filterhuis lichtjes om het makkelijker te installeren en te verwijderen in de toekomst.

Installatie luchtfilter

Smeer de O-ring en plastic behuizing van de luchtfilter lichtjes. Zie het *LUCHTINLAATSYSTEEM* en de open-gewerkte afbeeldingen.

Plaats de luchtfilter in de omgekeerde volgorde van de verwijdering.

Zorg ervoor dat het deksel van het luchtfilter op de juiste wijze is vergrendeld aan de behuizing van het luchtfilter. Zie de aanwijzingen over de deksel en behuizing van het filter.

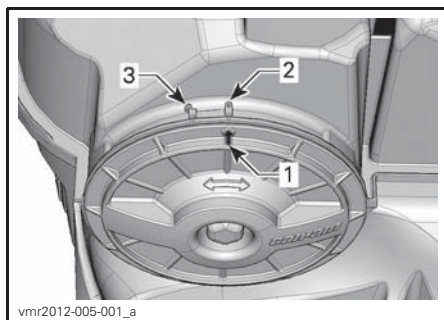

vmr2012-005-001_a

1. Positie van de pijl op het deksel
2. Vergrendeld
3. Ontgrendeld

Installeer het luchtfilter in de omgekeerde volgorde van de verwijdering. Let echter goed op het volgende.

Zorg dat de voorste lippen correct voor de openingen worden geplaatst en duw dan de console naar voren.

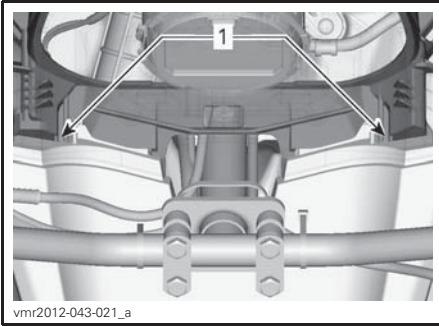

DIVERSE ONDERDELEN ZIJN VERWIJDERD VOOR DUIDELJKHEID

1. Voorste lippen op console

Motorolie

Motoroliepeil

OPMERKING Controleer het peil regelmatig en vul bij indien nodig. **Nooit te veel bijvullen.** Een te hoog oliepeil kan ernstige schade aan de motor/transmissie aanrichten. Veeg gemorste olie weg.

OPMERKING: Voer terwijl u het motoroliepeil controleert een visuele inspectie op lekken uit.

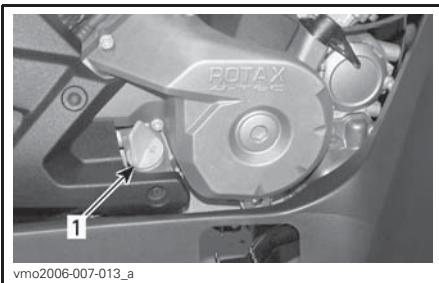

TYPISCH — RECHTERKANT VAN DE MOTOR
1. Peilstok

Om het oliepeil te controleren plaatst u het voertuig op een vlak oppervlak met niet-draaiende, koude motor. Ga als volgt te werk:

1. Draai de peilstok los en veeg deze schoon.

2. Plaats de peilstok terug en schroef hem helemaal vast.
3. Verwijder de peilstok en lees het oliepeil af. Dat moet dicht bij het bovenste merkteken liggen.

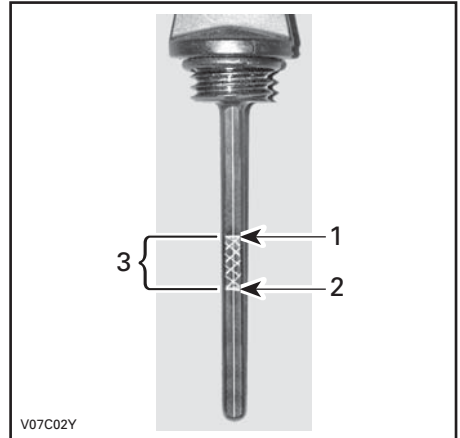

TYPISCH

1. Vol
2. Vullen
3. Bedrijfsbereik

Verwijder de peilstok om olie toe te voegen. Steek een trechter in de buis om morsen te voorkomen.

Voeg een beetje van de aanbevolen olie toe en controleer het oliepeil opnieuw.

Herhaal de procedure hierboven tot het oliepeil het bovenste merkteken op de peilstok heeft bereikt. **Nooit te veel bijvullen.**

Bevestig de peilstok correct.

Aanbevolen motorolie

Gebruik in de zomer XPS 4-TAKT SYNTH. GEMENGDE OLIE (ZOMER) (STUKNR. 293 600 121).

Voor alle seizoenen gebruikt u XPS 4-TAKT SYNTHETISCHE OLIE (ALLE KLIMATEN) (STUKNR. 293 600 112).

OPMERKING: De XPS-olie werd speciaal ontwikkeld en getest voor deze zeer veeleisende motor.

Als deze niet beschikbaar is, gebruik dan 4-taktmotorolie SAE 5W40 die voldoet aan de vereisten van de API-classificatie SG, SH of SJ of deze overtreft. Controleer altijd of het API-label op de oliebus minstens één van deze normen bevat. Zie de viscositeitstabel voor meer bijzonderheden.

Motorolie verversen

Start de motor en laat deze opwarmen. Stop de motor.

Zet het voertuig op een vlak oppervlak.

Verwijder de peilstok.

Maak de plaats rond de olieaftapplug schoon.

Zet een opvangbak onder de olieaftapplug.

Schroef de olieaftapplug los.

! LET OP De motorolie kan erg heet zijn. Om brandwonden te voorkomen mag u de motoraftapplug niet verwijderen als de motor heet is. Wacht tot de motorolie warm is.

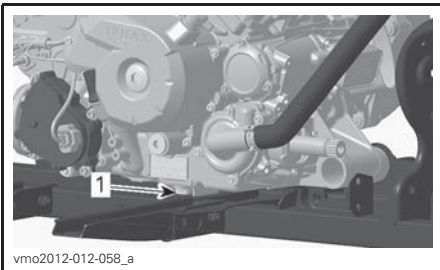

1. Afvoerplug

Wacht lang genoeg zodat alle olie uit de olielfilter kan lekken.

Vervang de olielfilter. Zie **OLIEFILTER** in dit hoofdstuk.

Vervang de pakking van de aftapplug.

Maak de plaats voor de pakking op de motor en de olieaftapplug schoon en breng de plug weer aan.

Vul de motor tot het juiste niveau met de aanbevolen olie.

Raadpleeg het hoofdstuk **SPECIFICATIES** voor het olievolume.

Start de motor en laat hem enkele minuten stationair draaien.

Controleer of er geen lekkage is ter hoogte van de olielfilter en de olieaftapplug.

Stop de motor.

Wacht even tot de olie is doorgestroomd naar het carter en controleer het oliepeil.

Vul bij indien nodig.

Verwijder de oude olie volgens de plaatselijke milieuvorschriften.

Olielfilter

Verwijderen van de olielfilter

Om het olielfilter te bereiken, verwijderd u de volgende onderdelen:

- Stoel
- Console
- Rechter zijpaneel
- Rechter voetsteunpaneel.

1. Reinig de omgeving van de olielfilter.
2. Verwijder de schroeven van het olielfilterdeksel.
3. Verwijder het olielfilterdeksel.
4. Verwijder de olielfilter.

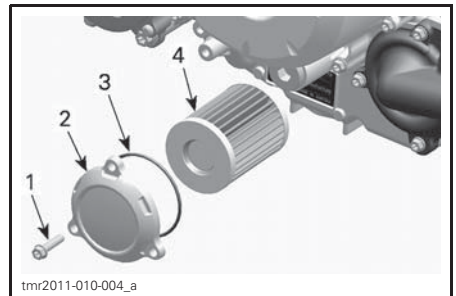

1. Olielfilter schroef
2. Olielfilter deksel
3. O-ring
4. Olielfilter

Installatie oliefilter

1. Controleer de filterinlaat- en uitlaat op verontreinigingen en reinig deze zones.

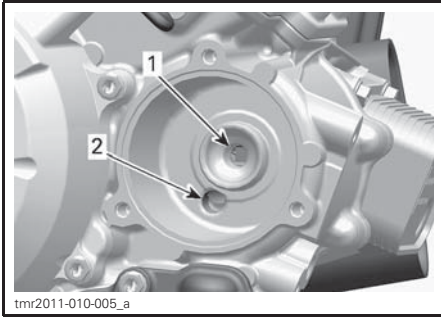

1. *Uitlaatboring naar het motorolie-toevoersysteem*
2. *Inlaatboring van oliepomp naar oliefilter*

2. Plaats een NIEUWE O-ring op het oliefilterdeksel.
3. Plaats de filter op het filterdeksel.
4. Smeer de O-ring en het uiteinde van de filter met motorolie.

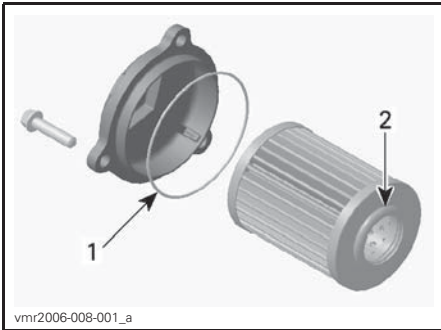

1. *Licht met olie gesmeerd*
2. *Licht met olie gesmeerd*

5. Plaats het deksel over de motor.
6. Draai de schroeven op het oliefilterdeksel aan tot het aanbevolen aandraaimoment.

| AANDRAAIMOMENT | |
|------------------------------------|----------------|
| Schroeven van het oliefilterdeksel | 10 N•m ± 1 N•m |

7. Plaats de resterende onderdelen terug, indien van toepassing.

Radiator

Radiatorinspectie

Controleer af en toe of de omgeving van de radiator schoon is.

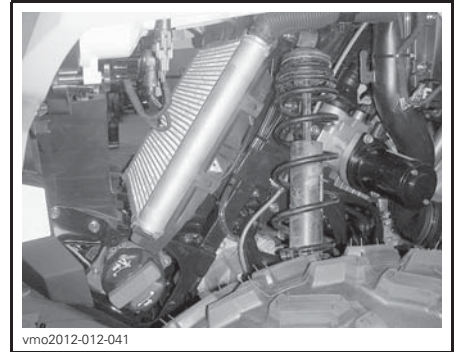

TYPISCH - ONDERDELEN VERWIJDERD VOOR DE DUIDELIJKHEID

Inspecteer de radiator en slangen op lekkage of andere schade.

Inspecteer de radiatorvinnen. Ze moeten schoon zijn, vrij van modder, vuil, bladeren en andere verontreinigingen die de koelprestatie van de radiator in het gedrang kunnen brengen.

Verwijder zoveel mogelijk verontreinigingen met de hand. Heeft u water ter beschikking, probeer de radiatorvinnen dan af te spoelen.

OPMERKING: De vinnen aan de binnenzijde kunnen worden verwijderd om reinigen te vergemakkelijken.

Spuit de radiatorvinnen schoon met een tuinslang, indien mogelijk.

⚠ LET OP Maak de radiator nooit schoon met uw handen terwijl hij nog heet is. Laat de te reinigen radiator eerst afkoelen.

OPMERKING Let op dat u de radiatorvinnen niet beschadigt bij de reiniging. Gebruik geen werktuigen/voorwerpen die de vinnen kunnen beschadigen. De vinnen zijn doelbewust erg dunne onderdelen, om een efficiënte koeling mogelijk te maken. **GEBRUIK VOOR HET SCHOONSPUITEN ALLEEN LAGE DRUK; GEBRUIK GEEN HOGE-DRUKREINIGER.**

Laat de werking van het koelsysteem controleren door een erkende Can-Am dealer.

Motorkoelvloeistof

Controle motorkoelvloeistofpeil

WAARSCHUWING

Controleer het koelvloeistofpeil wanneer de motor koud is. Voeg nooit koelvloeistof toe aan het koelsysteem terwijl de motor heet is.

Plaats het voertuig op een vlakke ondergrond.

Verwijder de meterhouder.

Wanneer het voertuig op een vlak oppervlak staat moet het vloeistofpeil tussen de MIN. en MAX. merktekens van het koelmiddelreservoir staan.



1. Motorkoelvloeistofreservoir

OPMERKING: Wanneer u het peil controleert bij een temperatuur van minder dan 20°C, mag het iets onder het MIN. merkteken liggen.

Vul waar nodig koelvloeistof bij tot aan de MAX-markering.

WAARSCHUWING

Waarschuwing: Verwijder de dop van het koelvloeistofreservoir niet als de motor warm is.

Gebruik een trechter om morsen te vermijden. **Nooit te veel bijvullen.**

Sluit de dop van het reservoir opnieuw en draai hem stevig aan.

Plaats de meterhouder terug.

WAARSCHUWING

Verwijder de radiatorcap niet terwijl de motor warm is, om brandwonden te voorkomen.

OPMERKING: Als u vaak koelvloeistof aan uw koelsysteem moet toevoegen wijst dit op lekkage of motorproblemen. Raadpleeg een erkende Can-Am dealer.

OPMERKING Berg nooit voorwerpen op onder de meterhouder.

Aanbevolen motorkoelvloeistof

Gebruik altijd ethyleenglycolantivries met anticorrosiemiddel, speciaal bestemd voor aluminium interne verbrandingsmotoren.

Het koelsysteem moet worden gevuld met BRP VOORGEMENGDE KOELVLOEISTOF (STUKNR. 219 700 362) of met een oplossing van gedestilleerd water en antivriesvloeistof (50% gedestilleerd water, 50% antivries).

Vervanging motorkoelvloeistof

Koelsysteem aftappen

Verwijder de meterhouder.

Verwijder de dop van het koelvloeistofreservoir.

⚠ WAARSCHUWING

Waarschuwing: Verwijder de drukdop niet terwijl de motor warm is, om brandwonden te voorkomen.



vmo2012-012-042_a

1. Dop motorkoelvloeistoftank

Schroef de koelvloeistofaftapplug los en vang de koelvloeistof op in een geschikt recipiënt.

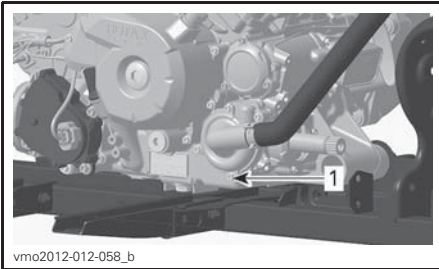

vmo2012-012-058_b

1. Koelvloeistofaftapplug

OPMERKING: Schroef de koelvloeistofaftapplug niet helemaal los.

500/650/800R Modellen

Koppel de onderste radiatorslang los en vang de resterende koelvloeistof op in een geschikt recipiënt.

OPMERKING: Onthoud de positie van de slangklem op de onderste radiator slang bij de radiator.

Installeer de radiatorslang terug zoals ze was geplaatst voor u ze verwijderde.

Alle modellen

Installeer de aftapplug van het koelsysteem terug met een nieuwe pakkingring.

Draai de koelvloeistofaftapplug aan.

AFTAPPLUG VAN HET KOELSYSTEEM AANDRAAIEN

9 N•m naar 11 N•m

Ontlucht het koelsysteem, zie *KOELSYSTEEM ONTLUCHTEN*.

Vullen en ontluchten van het koelsysteem

1. Schroef de ontluchtingsschroeven los boven de cilinders vooraan en achteraan.

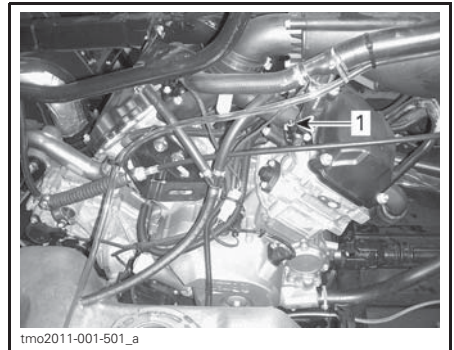

tmo2011-001-501_a

TYPISCH

1. Ontluchtingsschroef cilinder vooraan

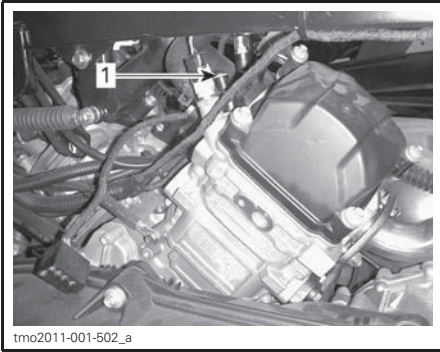

TYPISCH

1. Ontluchtingsschroef cilinder achteraan
2. Vul het koelsysteem tot de koelvloeistof uit de ontluchtingsschroef (-schroeven) stroomt.

500/650/800R Modellen

3. Knijp een aantal keren in de bovenzijde van de koelvloeistofslang die tussen de radiator en de koelpomp ligt, om de lucht uit het bovenste deel van de slang te laten ontsnappen.

Alle modellen

4. Installeer de ontluchtingsschroef (-schroeven) met **NIEUWE** pakkingringen en draai aan volgens de volgende tabel.

| AANDRAAIMOMENT | |
|---------------------|-------------------|
| Ontluchtingsschroef | 5,0 N•m ± 0,6 N•m |

5. Blijf koelvloeistof toevoegen tot het systeem tot aan de radiatorop gevuld is.
6. Vul de tank met koelvloeistof op tot aan de MAX markering
7. Laat de motor stationair draaien met verwijderde radiatorop. Voeg langzaam koelvloeistof toe indien nodig.
8. Wacht nu tot de motor een normale bedrijfstemperatuur heeft bereikt.
9. Druk de gashendel twee- of drie-maal in en voeg nog koelvloeistof toe, indien nodig.

10. Stop de motor en laat de motor afkoelen.
11. Plaats de dop van het koelvloeistofreservoir terug.
12. Inspecteer alle aansluitingen op lekkage en controleer het koelvloeistofpeil in het reservoir.

Vonkafleider knalpot

Reiniging en inspectie vonkafleider knalpot

OPMERKING: Het scherm van de vonkafleider moet alleen worden vervangen als het beschadigd is.

! LET OP Laat het uitlaatsysteem afkoelen voor u verder gaat met reinigen en inspecteren.

Verwijder het deksel van de knalpot. Verwijder de borgschroeven.

OPMERKING Gebruik geen gereedschap om de schroeven te verwijderen.

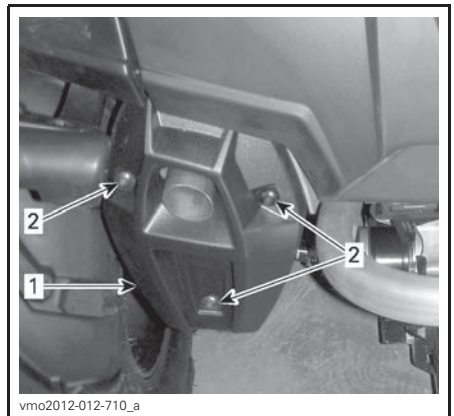

1. Knalpot deksel
2. Borgschroef

Verwijder alle borgschroeven van de uitlaatpijp en gooi ze weg.

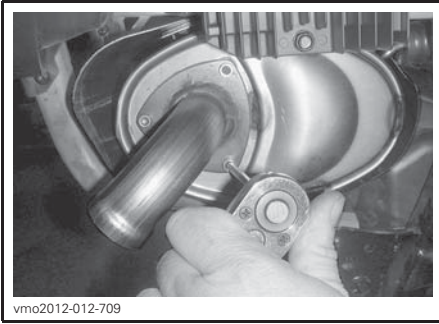

vmo2012-012-709

TYPISCH - UITLAATPIJP VERWIJDEREN

Verwijder de uitlaatpijp, de pakking (weggooien) en de vonkafleider.

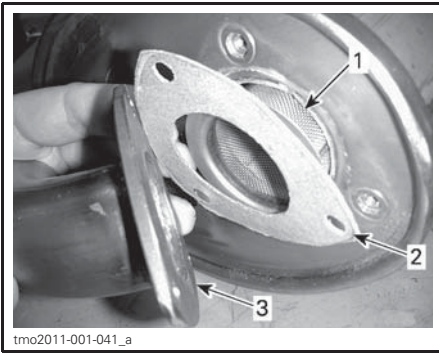

tmo2011-001-041_a

TYPISCH

- 1. Vonkafleider
- 2. Pakking
- 3. Uitlaatpijp

Verwijder alle koolstofafzettingen met een borstel van de vonkafleider.

OPMERKING Gebruik een zachte borstel en let op dat u het rooster van de vonkafleider niet beschadigt.

⚠ LET OP Draag oogbescherming en handschoenen.

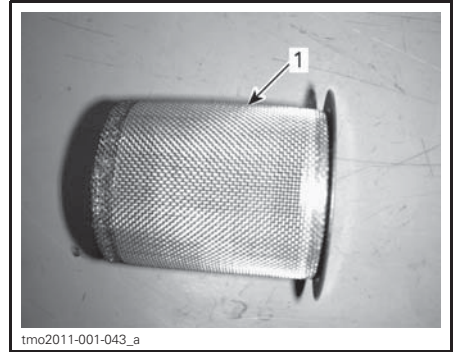

tmo2011-001-043_a

1. Reinig de vonkafleider

Inspecteer het rooster van de vonkafleider op schade. Vervangen indien nodig.

OPMERKING: Het scherm van de vonkafleider moet alleen worden vervangen als het beschadigd is

Inspecteer de vonkafleiderkamer in de knalpot. Reinig de vuilresten indien nodig.

Installeer een nieuwe pakking, uitlaatpijp en nieuwe borgschroeven.

Installeer het deksel van de knalpot terug met nieuwe borgschroeven. Draai aan tot de specificaties.

| AANDRAAIMOMENT | |
|--|----------------|
| Bevestigingsschroeven uitlaatpijp en bevestigingsschroeven van de deksel | 11 N•m ± 1 N•m |

CVT Luchtfiler (800R/1000)

Verwijderen van de CVT-luchtfiler

Modellen met Slip-On luchtfiler

- 1. Verwijder de meterhouder.

Onthoud tijdens het lezen van deze Gebruikershandleiding, dat:

⚠ WAARSCHUWING

Duidt op een mogelijk gevaar dat, indien het niet wordt vermeden, kan leiden tot ernstige of dodelijke verwondingen.

2. Verwijder de luchtfilter van de CVT-luchtinlaat door deze aan de kanten uit te rekken.



1. CVT-luchtfilter

Modellen met Clip-On luchtfilter

1. Druk op de lippen (3) en verwijder het luchtfilter

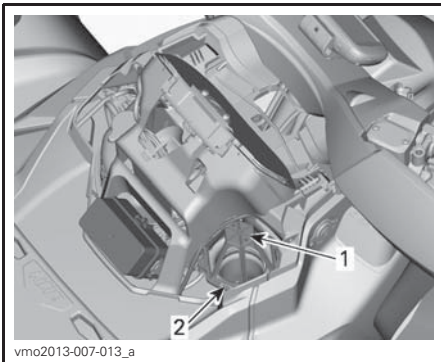

1. CVT luchtfilter
2. lip

Reiniging CVT-luchtfilter

1. Spuit binnen en buiten op het filter met LUCHTFILTERREINIGER (STUKNR. 219 700 341).



LUCHTFILTERREINIGER (STUKNR. 219 700 341)

2. 3 minuten laten rusten.
3. Spoel de filter met gewoon water, zoals aangegeven op de verpakking van de luchtfilterreiniger (UNI).
4. Laat de filter volledig drogen.

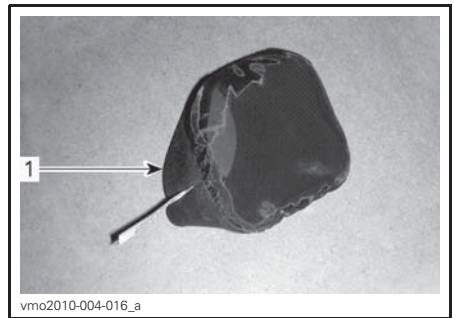

1. CVT luchtfilter (slip-on type)



1. CVT luchtfilter (clip-on type)

5. Maak de binnenkant van de CVT-luchtinlaat schoon.

Installatie CVT-luchtfilter

Modellen met Slip-On luchtfilter

1. Plaats de luchtfilter op de CVT-inlaat door deze aan de kanten uit te rekken.
2. Plaats de meterhouder terug.

Modellen met Clip-On luchtfilter

1. Installeer het luchtfilterdop op de CVT door invoeren van de lippen in de openingen en het luchtfilter aan te duwen tot het klikt.

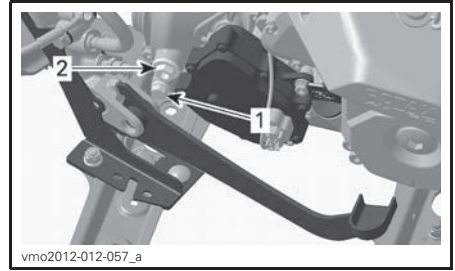

TYPISCH - 1000 MOTOR

1. Aftapplug
2. Oliepeilplug

Olief voor tandwielkasten

Controle oliepeil tandwielkast

OPMERKING Controleer het peil en vul het bij indien nodig. **Nooit te veel bijvullen.** Een verkeerd oliepeil kan ernstige schade aan de tandwielkast aanrichten. Veeg gemorste olie weg.

Plaats het voertuig op een vlakke ondergrond.

Schakel het in NEUTRAAL.

Zet de parkeerrem aan.

Verwijder de oliepeilplug van de tandwielkast, als de motor niet loopt, en controleer het transmissieoliepeil.

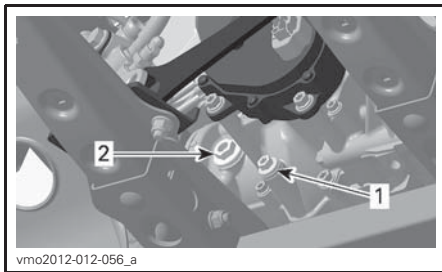

GEBRUIKELIJK - 500/650/800R ENGINES

1. Aftapplug
2. Oliepeilplug

Het oliepeil moet ter hoogte van de onderderrand van het oliepeilgat staan.

Vul olie bij, indien nodig, tot er olie door het oliepeilgat naar buiten loopt.

Aanbevolen tandwielkastolie

| MOTOR | AANBEVOLEN PRODUCT | AANTAL |
|--------------------|--|-----------------|
| 500 650 800R | SYNTHETISCHE XPS-OLIE (75W, 140) (STUKNR. 293 600 140) | Ongeveer 400 ml |
| 1000 | | Ongeveer 450 ml |

Indien de aanbevolen olie niet beschikbaar is, gebruik dan 75W140 versnellingsbakolie die voldoet aan de API GL-5 specificaties.

OPMERKING Gebruik bij de servicewerkzaamheden geen andere oliesoorten. Meng geen olie van verschillende types door elkaar.

Olief voor tandwielkasten vervangen

OPMERKING: Wanneer u de olie van de tandwielkast vervangt, wordt aanbevolen om ook de snelheidssensor van het voertuig (VSS) te reinigen.

Plaats het voertuig op een vlakke ondergrond.

Reinig de plaats rond de aftapplug.

Reinig de plaats rond de olieaftapplug.

Zet een opvangbak onder de olieaftapplug onder de auto.

Verwijder de olieaftapplug.
Verwijder de tandwielkastplug.

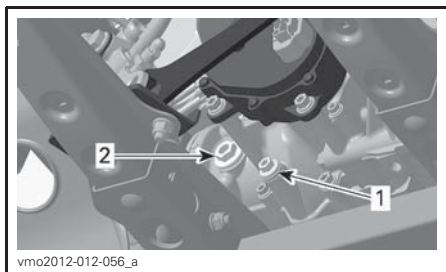

GEbruikelijk - 500/650/800R ENGINES

1. Aftapplug
2. Oliepeilplug

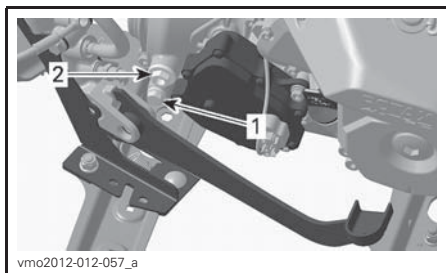

TYPISCH - 1000 MOTOR

1. Aftapplug
2. Oliepeilplug

Laat alle olie uit de tandwielkast lopen.
Installeer de aftapplug.

OPMERKING: Reinig de aftapplug en verwijder alle metalen deeltjes voor u de plug opnieuw installeert.

Vul de tandwielkast opnieuw.

OPMERKING Gebruik **ALLEEN** het aanbevolen type olie.

Het oliepeil moet ter hoogte van de onderrand van het oliepeilgat staan.

OPMERKING Nooit te veel bijvullen.

Bevestig de oliepeilplug opnieuw.
Veeg gemorste olie weg.

Gaskabel

Smearing gaskabel

De gaskabel moet worden gesmeerd met **KABELSMEEROLIE** (STU-KNR. 293 600 041) of een gelijkwaardig product.

! WAARSCHUWING

Gebruik altijd een smeermiddel op siliconenbasis. Als u een ander smeermiddel gebruikt (bv. een smeermiddel op waterbasis) kan de gashendel/kabel kleverig en stroef worden.

Open de gashendelbehuizing.

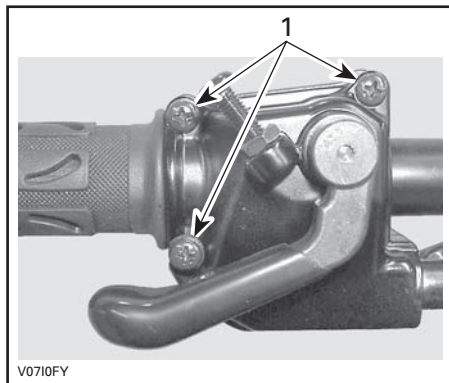

1. Verwijder deze schroeven

Neem de behuizing uit elkaar.

Schuif de rubberen beschermer achteruit zodat de gaskabelafstelschroef zichtbaar wordt.

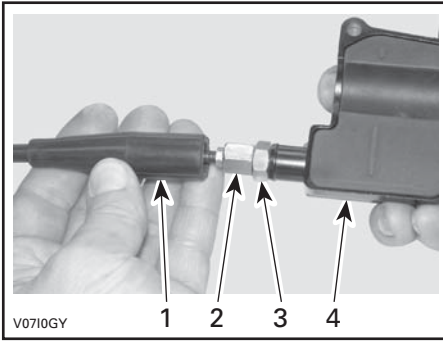

1. Kabelbeschermer
2. gaskabelafstelschroef
3. Borgmoer
4. gashendelbehuizing

Schroef de gaskabelafstelschroef in.
Verwijder de beschermer in de behuizing.

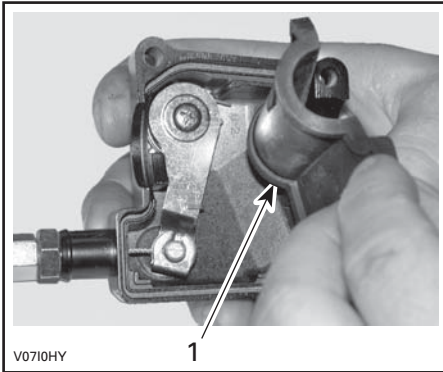

1. Beschermer in de behuizing

Verwijder de kabel uit de gashendelbehuizing.

OPMERKING: Schuif de kabel in de gleuf van de clip en trek het kabeluiteinde uit de clip.

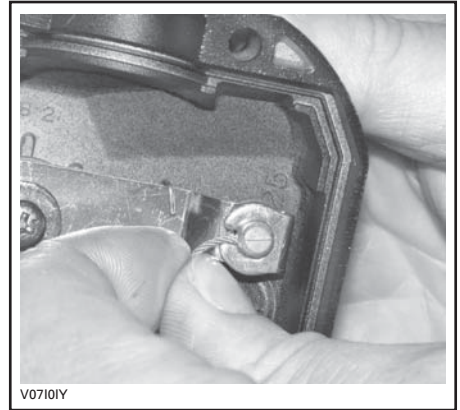

Verwijder het zijdeksel van het gasklephuis.

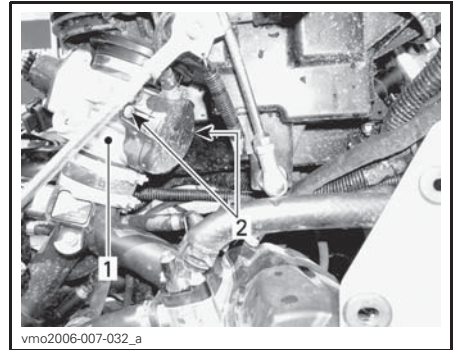

1. Gasklephuis
2. Schroeven aan zijdeksel

Steek de naald van de oliebus in het uiteinde van de gaskabelafstelschroef.

⚠ LET OP Draag altijd aangepaste huid- en oogbescherming. Chemicaliën kunnen huiduitslag en oogletsel veroorzaken.



V0710JY

TYPISCH

OPMERKING: Leg een lap rond de gaskabel en de kabelafstelschroef om oliespatten te voorkomen.

Voeg smeerolie toe tot er olie uitloopt aan het uiteinde van de gaskabel aan de kant van het gasklephuis.

Installeer en regel de kabel opnieuw.

Gaskabel afstellen

Schuif de rubberen beschermer achteruit zodat de gaskabelafstelschroef zichtbaar wordt.

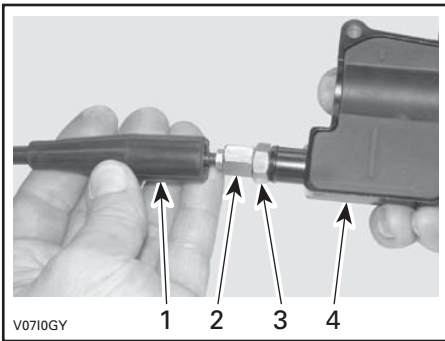

V0710GY

1. Kabelbeschermer
2. Gaskabelafstelschroef
3. Borgmoer
4. Gashendelbehuizing

Draai de borgmoer los en draai aan de afstelschroef tot de gashendel de juiste speling heeft.

Meet de speling aan het uiteinde van de gashendel.

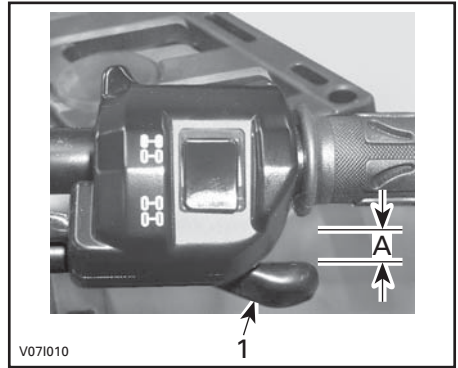

V071010

1. Gashendel

A. 2mm

Span de borgmoer aan en bevestig de beschermer terug.

Start de motor met de schakelhendel in de PARKEER-stand (P).

Controleer of de gaskabel correct is afgesteld door het stuur helemaal naar rechts en dan helemaal naar links te draaien. Als het motortoerental toeneemt moet de speling van de gashendel worden aangepast.

Bougies

Toegang tot de bougie

Verwijder de zijpanelen.

Koppel de bougiekabels los.

Verwijdering van de bougie

Draai de bougies een toer los.

⚠ LET OP Zet altijd een veiligheidsbril op wanneer u met perslucht werkt.

Reinig de bougies en cilinderkoppen met perslucht, indien mogelijk.

Schroef de bougies helemaal los en verwijder ze.

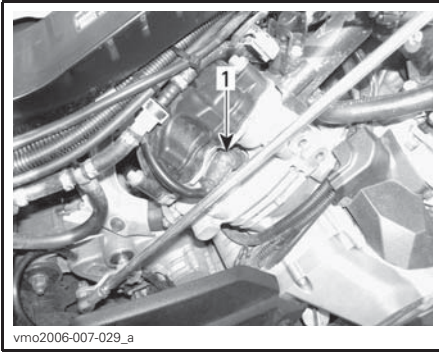

vmo2006-007-029_a

RECHTERKANT — ACHTERSTE CILINDER
1. Bougie

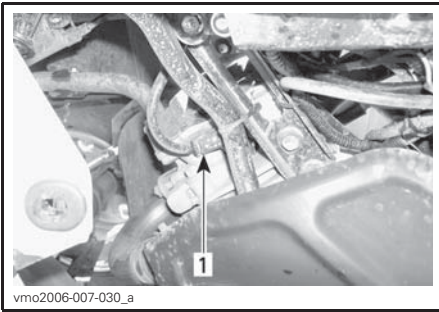

vmo2006-007-030_a

LINKERKANT — VOORSTE CILINDER
1. Bougie

Installatie van bougies

Controleer voor de installatie of de contactoppervlakken van de cilinderkoppen en bougies niet vuil zijn.

Stel de bougiespleet met behulp van een voelmaat in.

| |
|---------------------|
| BOUGIESPLEET |
| 0,6 mm - 0,7 mm |

Breng smeermiddel op basis van koper tegen het vastvreten aan op de bougieschroefdraad en installeer de bougie opnieuw.

Schroef de bougies in de cilinderkopen met de hand of met een passende momentsleutel.

| |
|----------------------------|
| BOUGIE AANHALEN TOT |
| 20 N•m ± 2,4 N•m |

Accu

⚠ LET OP Laad nooit een accu terwijl die in het voertuig is geïnstalleerd.

Deze voertuigen zijn uitgerust met een VRLA-accu (Valve Regulated Lead Acid). Dit is een onderhoudsvrij accu-type, waaraan geen water moet worden toegevoegd om het elektrolytpeil te regelen.

OPMERKING Verwijder nooit de afsluitdop van de accu.

Accu verwijderen

Koppel eerst de ZWARTE (-) kabel los en dan de RODE (+).

OPMERKING Ontkoppel altijd eerst de ZWARTE (-) accukabel.

Verwijder de borgschroeven, de accuhouder en trek de accu uit de houder.

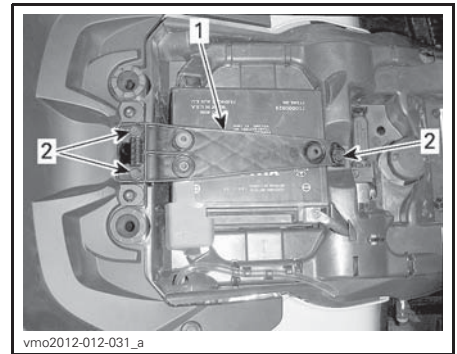

vmo2012-012-031_a

1. Accuhouder
2. borgschroeven

Accu reinigen

Reinig de accu, de behuizing en polen met een oplossing van natriumcarbonaat en water.

Verwijder roest van de accuklemmen en -polen met een harde stalen borstel.

Accu installeren

Om de accu te installeren gaat u omgekeerd te werk als bij de verwijdering.

OPMERKING Sluit altijd eerst de RODE (+) accukabel aan.

Zekeringen

! LET OP Schakel de contactschakelaar altijd op UIT voordat u een defecte zekering vervangt.

Inspectie van de zekering

Controleer of de draad is gesmolten.

Vervang de kapotte zekering als de gloeidraad is doorgesmolten, zie de tabel *LOCATIE ZEKERINGEN* voor het juiste vermogen.

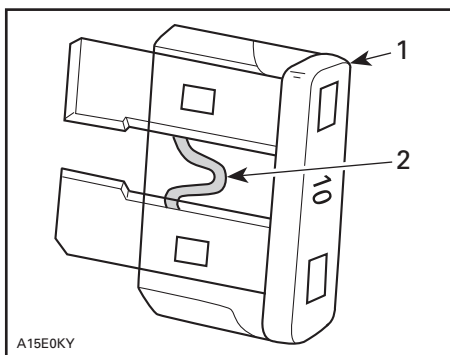

TYPISCH

1. Zekering
2. Nakijken op gesmolten delen

OPMERKING Gebruik geen zekering met een hogere capaciteit om ernstige schade te vermijden.

Locatie voorste zekeringdoos

Trek de meterhouder naar boven en naar voren om de houder te verwijderen.



1. Meterhouder

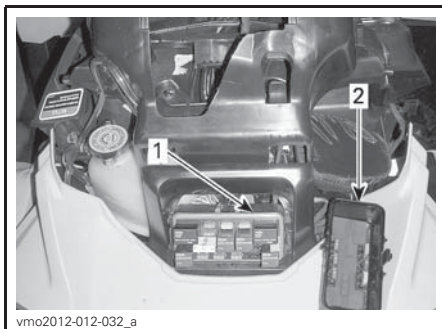

1. Voorzijde zekeringdoos
2. Deksel voorzijde zekeringdoos

OPMERKING: Kijk in het deksel van de zekeringdoos voor de locatie van de zekeringen.

OPMERKING Berg nooit voorwerpen op in het servicevak vooraan.

Beschrijving zekeringdoos vooraan

| VOORSTE ZEKERINGDOOS | | |
|----------------------|----------------------|----------|
| NR. | BESCHRIJVING | VERMOGEN |
| R1 | Relais ventilator | - |
| R2 | Hoofdrelais | - |
| R3 | Relais accessoires | - |
| R4 | Relais lichten | - |
| R5 | Relais brandstofpomp | - |
| R8 | Relais remmen | - |
| F4 | Meter (Snelheid) | 10 A |

| VOORSTE ZEKERINGDOOS | | |
|----------------------|------------------------------------|----------|
| NR. | BESCHRIJVING | VERMOGEN |
| F5 | Injectors/ontsteking | 5 A |
| F6 | ECM-module | 5 A |
| F7 | Lier, 2WD/4WD | 5 A |
| F8 | Contactschakelaar, startersolenoid | 5 A |
| F9 | Ventilator koeling | 25 A |
| F10 | Euro Control (CE-modellen) | 5 A |
| F11 | Lichten | 30 A |
| F12 | Uitgang gelijkstroom | 15 A |
| F14 | Accessoires 2 | 15 A |
| F15 | Brandstofpomp | 5 A |

Plaats van de zekeringhouder achteraan

De zekeringhouder achteraan bevindt zich onder de stoel bij de accu.



1. Dop zekeringhouder achteraan

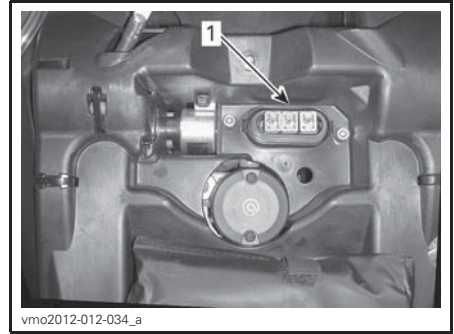

1. Zekeringhouder achteraan

Identificatie zekeringhouder achteraan

| ZEKERINGHOUDER ACHTERAAN | | |
|--------------------------|---|----------|
| NR. | BESCHRIJVING | VERMOGEN |
| F1 | Hoofdzekering | 30 A |
| F2 | Ventilator/accessoires | 40 A |
| F3 | Dynamische stuurbekrachtiging (DPS) en pneumatische ophanging (ACS) (Indien van toepassing) | 40 A |

Lichten

Controleer na vervanging altijd of het licht wel werkt.

Koplampen vervangen

OPMERKING Raak het glas van een halogeenlamp nooit met de blote vingers aan, want dan gaat deze minder lang mee. Als het glas toch wordt aangeraakt, reinig het dan met isopropanol, dat op de lamp geen laagje achterlaat.

Koppel de connector van de lamp los. Draai de lamp linksom om ze uit de houder te schroeven.

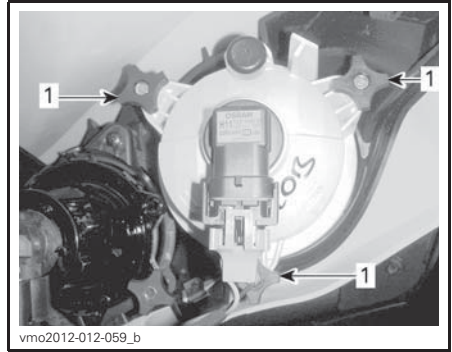
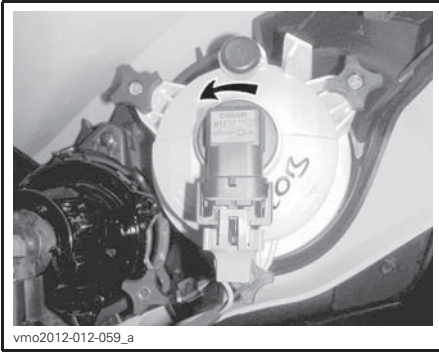

DIMLICHT REGELEN

1. Regelknoppen

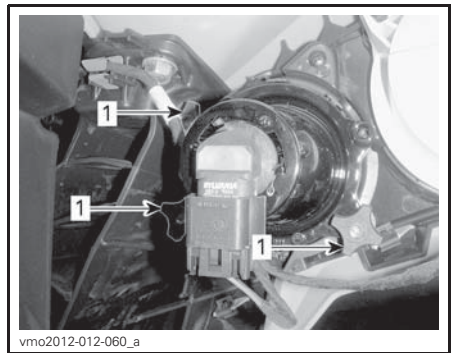
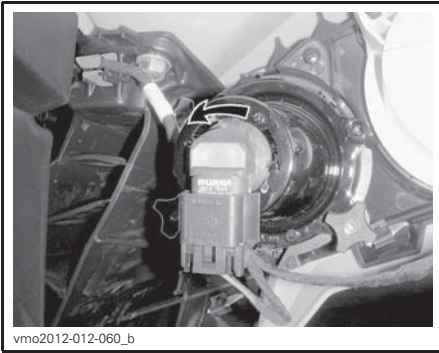

GROOTLICHT REGELEN

1. Regelknoppen

Trek de lamp eruit.

Installeer de verwijderde onderdelen opnieuw correct in de omgekeerde volgorde dan waarin u ze heeft verwijderd.

Controleer de werking van de koplampen.

Koplamp richten

Draai aan de regelknoppen om de straalhoogte naar wens in te stellen.

OPMERKING: Stel de koplampen gelijk af.

Lampen van de achterlichten vervangen

Draai het achterlicht linksom om het uit de houder te schroeven.

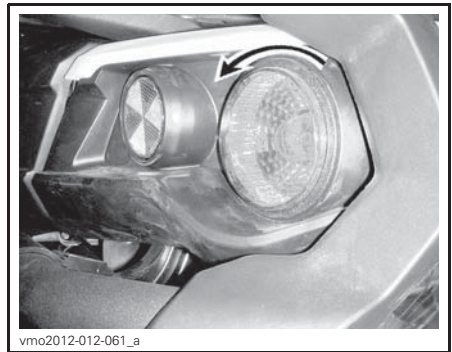

DRAAI HET ACHTERLICHT LINKSOM OM HET TE VERWIJDEREN

Trek het achterlicht uit de houder.
Koppel de connector van de lamp los.
Draai de lamp linksom om ze uit het achterlicht te verwijderen.



vmo2012-012-062_a

DRAAI DE LAMP LINKSOM

Verwijder de lamp uit het achterlicht.
Ga voor de installatie omgekeerd te werk als om de lamp te verwijderen.

Manchetten en beschermers aandrijf

Inspectie van de manchetten en beschermers aandrijf

Inspecteer de beschermers en manchetten van de aandrijf as visueel.
Controleer de beschermers op beschadigingen of schuren tegen de assen.
Controleer manchetten op barsten, scheuren, vetlekken enz.
Herstel of vervang desgevallend beschadigde onderdelen.

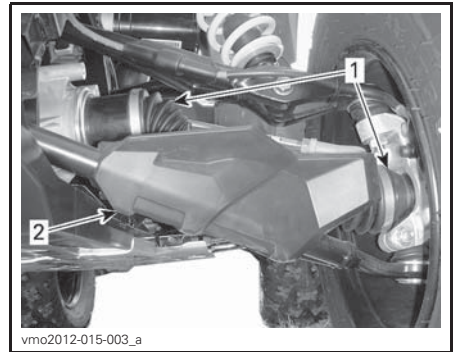

vmo2012-015-003_a

TYPISCH — VOORKANT VOERTUIG

- 1. Manchetten
- 2. Beschermer aandrijf

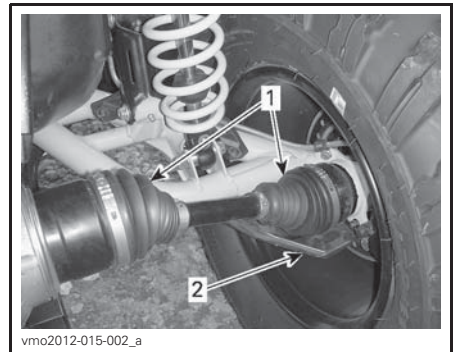

vmo2012-015-002_a

TYPISCH — ACHTERKANT VOERTUIG

- 1. Manchetten
- 2. Beschermer aandrijf

Wiellagers

Inspectie wiellagers

Plaats het voertuig op een vlakke ondergrond.
Zet de parkeerrem aan.
Hef het voertuig op en ondersteun het.
Zet het voertuig vast op kriksteunen.
Duw en trek aan de bovenrand van de wielen om de speling te voelen.

Onthoud tijdens het lezen van deze Gebruikershandleiding, dat:

⚠ WAARSCHUWING

Duidt op een mogelijk gevaar dat, indien het niet wordt vermeden, kan leiden tot ernstige of dodelijke verwondingen.

Raadpleeg een erkende Can-Am dealer als u enige speling vaststelt.



TYPISCH

Wielen en banden

Bandenspanning

⚠ WAARSCHUWING

De bandenspanning heeft een grote invloed op de besturing en stabiliteit van het voertuig. Door een te lage spanning kan de band leeglopen en loskomen van het wiel. Bij overdruk kan de band springen. Houd u altijd aan de aanbevolen bandenspanning. Gebruik altijd een handpomp, aangezien het banden van het lagedruktype betreft.

Controleer de druk wanneer de banden **koud** zijn voordat u het voertuig gaat gebruiken. De bandendruk verschilt naargelang de temperatuur en de hoogte. Controleer de bandenspanning opnieuw wanneer een van deze factoren verandert.

Voor uw comfort zit er een drukmeter in de gereedschapstas.

BANDENSPANNING

| ALLE MODELLEN | 1-UP | TOT AAN 164 KG | VOORAAN | ACHTER- AAN |
|------------------|------|-----------------------------|----------|----------------|
| | | VANAF 164 kg TOT AAN 235 kg | 41,4 kPa | 41,4 kPa |
| 2-UP | 2-UP | TOT AAN 132 kg | 41,4 kPa | 41,4 kPa |
| | | VANAF 132 kg TOT AAN 272 kg | 48,2 kPa | 68,9 kPa |

Hoewel de banden speciaal zijn ontworpen voor offroadtoepassingen, kan een lekke band nog steeds voorkomen. Daarom wordt aangeraden een bandenpomp en een reparatieset mee te nemen.

Inspectie banden

Controleer de banden op beschadigingen en slijtage. Vervang ze indien nodig.

Roteer de banden niet. De banden vooraan en achteraan hebben een andere maat. De banden zijn directioneel en moeten in de juiste draairichting gemonteerd blijven om goed te werken.

Vervanging banden

De banden moeten vervangen worden door een erkende Can-Am dealer.

⚠ WAARSCHUWING

- Vervang de banden alleen door banden van hetzelfde type en bandenmaat als de originele banden.
- Let erop dat u banden met een unidirectioneel profiel in de juiste draairichting monteert.
- De banden moeten vervangen worden door een ervaren persoon, in overeenstemming met de normen en het gereedschap gebruikt in de sector.

Wielen verwijderen

Plaats het voertuig op een vlakke ondergrond.

Zet de parkeerrem aan.

Draai de wielmoeren los en hef het voertuig op.

Zet het voertuig vast op kriksteunen.

Verwijder de moeren en dan het wiel.

Wiel monteren

Breng bij de installatie wat smeermiddel tegen het vastvreten op de schroefdraad aan.

Als de banden unidirectioneel zijn, moet u ervoor zorgen dat het wiel volgens de draairichting van de band wordt geïnstalleerd.

Draai telkens twee tegenoverliggende moeren voorzichtig aan en draai ze daarna aan tot hun definitieve moment.

| AANDRAAIMOMENT | |
|----------------|------------------|
| Wielmoer | 100 N•m ± 10 N•m |

OPMERKING Gebruik altijd de wielmoeren die per type wiel zijn aanbevolen. Het gebruik van andere moeren kan schade aan de velgen of tappen veroorzaken.

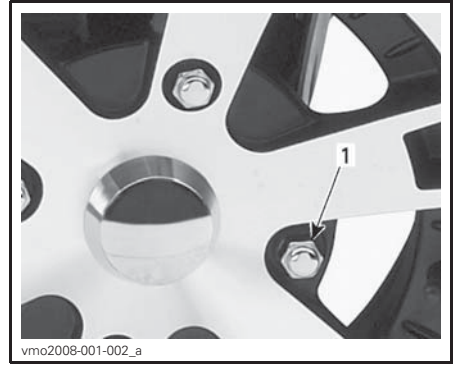

TYPISCH — ALUMINIUM WIEL
1. Wielmoer (met gesloten uiteinde)

Inspectie beadlockwielen

Beadlockwielen opnieuw aandraaien

XT-P Modellen

OPMERKING De beadlockschroeven niet aandraaien met een moerenazetter om ze niet te beschadigen.

1. Draai alle schroeven aan volgens de krachtspecificaties en houdt de onderstaande volgorde aan.

| AANDRAAIMOMENT | |
|--------------------|-------|
| Beadlock schroeven | 8 N•m |

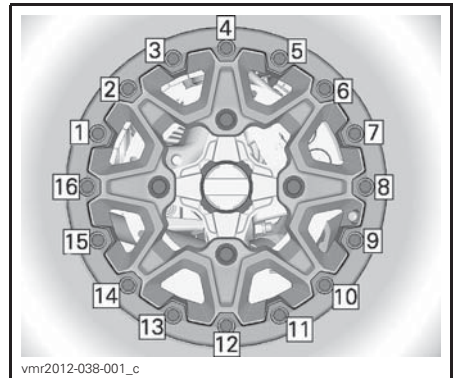

LAATSTE AANDRAAIVOLGORDE

2. Draai de schroeven **een paar draaien per keer** aan voor een gelijkmatige druk op de beadlockklem.

OPMERKING: Dat de beadlockklemring wat doorbuigt en de hiel van de band volgt is normaal.

Verificatie van de afstand tussen wiel en beadlock

XT-P Modellen

1. Controleer de afstand tussen het wiel en de beadlockklemring, die zou rondom de ring bijna overal even groot moeten zijn.

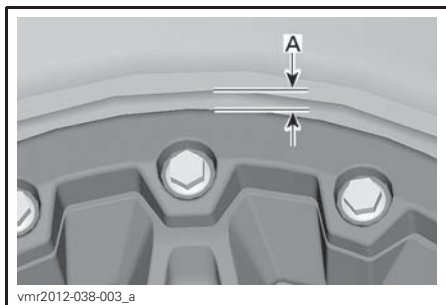

A. Ruimte tussen de band en de ring

Raadpleeg als de afstand niet aanvaardbaar is een erkende Can-Am dealer.

Stuur

Inspectie besturing

Koppelstangen

Inspecteer de manchetten van de koppelstangen op scheuren

WAARSCHUWING

De koppelstang moet worden vervangen als de manchet gescheurd is.

Opanging

Smering vooropanging

Smeer de voorste A-armen bij de smeerpunten.

| VET VOOR OPHANGINGEN | |
|-----------------------------|--|
| Product aanbevolen door BRP | VET VOOR OPHANGINGEN (STUKNR. 293 550 033) |

Smering achteropanging

Smeer de verbindingen en de draaibus van de stabilisatorstang achteraan bij de smeerpunten.

| VET VOOR OPHANGINGEN | |
|-----------------------------|--|
| Product aanbevolen door BRP | VET VOOR OPHANGINGEN (STUKNR. 293 550 033) |

Inspectie opanging

Schokdempers

Inspecteer de schokdemper op olielekage en andere schade.

Controleer of de bevestigingen stevig vastzitten.

Raadpleeg indien nodig een erkende Can-Am dealer.

Kogelgewrichten

Inspecteer de manchetten van de kogelgewrichten op scheuren

WAARSCHUWING

Het kogelgewricht moet worden vervangen als de manchet gescheurd is.

A-armen vooraan

Controleer de A-armen op barsten, krombuiging of andere schade.

Raadpleeg indien nodig een erkende Can-Am dealer.

Wieldraagarmen achteraan

Controleer de wieldraagarmen op vervorming, barsten of krombuiging.

Raadpleeg een erkende Can-Am dealer als u een probleem vaststelt.

Remmen

Controle remvloeistofpeil

Controleer het vloeistofpeil in de reservoirs terwijl het voertuig op een vlak oppervlak staat.

OPMERKING: Een laag peil kan wijzen op lekkage of versleten remblokken.

Controle remvloeistofpeil vooraan

Draai het stuur recht vooruit zodat het reservoir waterpas staat.

Controleer het remvloeistofniveau. Het reservoir is vol wanneer de vloeistof tot de bovenrand van het venster reikt.

Inspecteer de staat van de manchet visueel.

Controleer op barsten, scheuren enz. Vervang ze indien nodig.

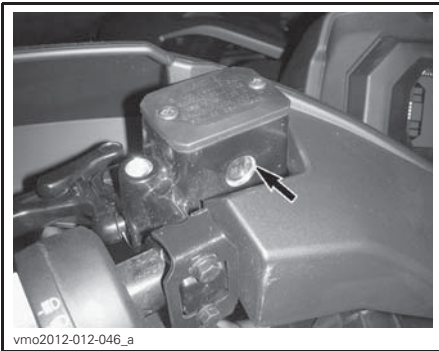

TYPISCH

Controle remvloeistofpeil achteraan

Verwijder de stoel.

Wanneer het voertuig op een vlak oppervlak staat moet het vloeistofpeil van het rempedaal tussen de MIN. en MAX. merktekens staan.

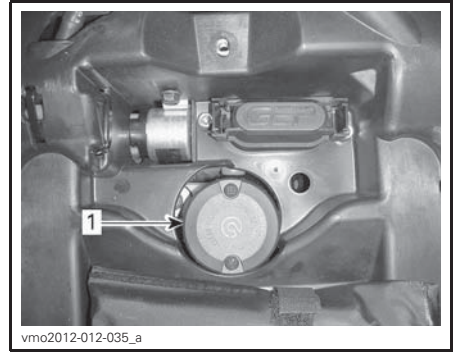

1. Achterrem-vloeistofreservoir

Remvloeistof toevoegen

Reinig de vuldop.

WAARSCHUWING

Reinig de vuldop voordat u deze verwijderd.

Verwijder de schroeven die het reservoirdeksel vasthouden.

Verwijder de reservoirdop.

Vul zoveel vloeistof toe als nodig met behulp van een schone trechter. **Nooit te veel bijvullen.**

OPMERKING Remvloeistof kan plastic en geschilderde oppervlakken beschadigen. Veeg gemorste olie weg en reinig het oppervlak.

Bring de reservoirdop opnieuw aan en draai de schroeven goed vast.

OPMERKING: Zorg ervoor dat de ring van de vuldop naar binnen is geduwd voor u de dop van op het remvloeistofreservoir sluit.

Aanbevolen remvloeistof

Gebruik altijd remvloeistof die voldoet aan de specificatie DOT 4.

WAARSCHUWING

Gebruik geen andere vloeistoffen om ernstige schade aan het remsysteem te voorkomen.

Inspectie rem

Doe voor alle inspecties, onderhoud en reparaties aan het remsysteem een beroep op een erkende Can-Am dealer.

Echter, zorg dat u de volgende punten controleert tussen de bezoeken aan uw dealer:

- Remvloeistofniveau
- Vloeistoflekken in het remsysteem
- Reinheid van de remmen.

WAARSCHUWING

Laat het verversen van de remvloeistof en alle onderhoud en reparaties aan het remsysteem uitvoeren door een erkende Can-Am dealer.

VERZORGING VAN HET VOERTUIG

Verzorging na gebruik

Als u uw voertuig in een zoutwateromgeving hebt gebruikt (strand, bij het te water laten of uit het water halen van boten enz.), moet u het afspoelen met zoet water om het voertuig en al zijn onderdelen in goede staat te houden. We raden u met aandrang aan metalen onderdelen te smeren. Gebruik XPS SMEERMIDDEL (STUKNR. 293 600 016) of een vergelijkbaar middel. Dit dient aan het einde van elke gebruiksdag te gebeuren.

Als het voertuig op modderig terrein werd gebruikt is het aan te raden het af te spoelen om het voertuig en zijn onderdelen in goede staat te houden en de lichten schoon te houden.

Reiniging en bescherming voertuig

OPMERKING Reinig dit voertuig nooit met een hogedrukreiniger. GEBRUIK ENKEL LAGE DRUK (zoals een tuinslang).

Besteed aandacht aan plaatsen waar modder of vuil zich kan ophopen en mogelijk kan leiden tot slijtage, hinder of corrosie.

Was het voertuig met water en zeep.

OPMERKING De kunststoffen delen mogen nooit gereinigd worden met een schoonmaakproduct dat een petroleumbasis heeft, want dit zal de glimmende afwerking wijzigalen.

Niet-overeenkomende reinigingsproducten

| MATERIAALSOORT | NIET-OVEREENKOMENDE REINIGINGSPRODUCTEN |
|----------------|---|
| kunststof | ALLE REINIGINGSPRODUCTEN OP PETROLEUMBASIS |
| | XP-S ATV Afwerking Spray (Stuknr. 219 701 704) |
| | XP-S ATV Reiniging Kit (Stuknr. 219 701 713) (deze bevat ook de hierboven vermelde XP-S ATV Afwerking Spray) |



NIET OP KUNSTSTOF GEBRUIKEN

Overeenkomende reinigingsproducten

| MATERIAALSOORT | OVEREENKOMENDE REINIGINGSPRODUCTEN |
|----------------|---|
| kunststof | XPS ATV Wasmiddel (Stuknr. 219 701 702) |
| | Zeepsop |



VEILIG VOOR KUNSTSTOF

OPSLAG EN VOORBEREIDING OP HET VAARSEIZOEN

Als u het voertuig langer dan 4 maanden niet gebruikt, is een correcte opslag noodzakelijk.

Nadat uw voertuig langere tijd was opgeborgen, is een voorbereiding vereist.

Raadpleeg een erkende Can-Am dealer om uw voertuig voor te bereiden voor opslag of voor de start van het rijseizoen.

***Deze pagina is
bewust leeg gelaten***

TECHNISCHE INFORMATIE

VOERTUIGIDENTIFICATIE

De voornaamste onderdelen van het voertuig (de motor en het chassis) zijn identificeerbaar aan de hand van verschillende serienummers. Soms kunt u deze cijfers nodig hebben voor de garantie of om uw voertuig te laten opsporen bij verlies. Uw erkende Can-Am dealer heeft deze nummers ook nodig om de garantieaanvraag naar behoren in te vullen. Er wordt geen garantie geboden door BRP als het motoridentificatienummer (E.I.N.) of het voertuigidentificatienummer (V.I.N.) werd verwijderd, onleesbaar werd gemaakt of op een of andere manier werd veranderd. We raden u stellig aan om alle serienummers van uw voertuig te noteren en deze door te geven aan uw verzekeraar.

Motoridentificatienummer (E.I.N.)

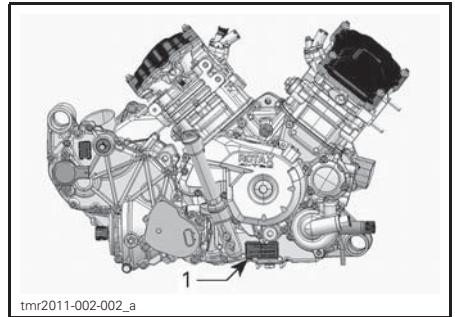

TYPISCH — RECHTERKANT VAN DE MOTOR
1. Motoridentificatienummer (E.I.N.)

Voertuigidentificatienummer

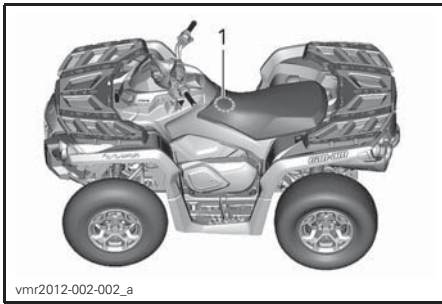

TYPISCH
1. Locatie V.I.N.

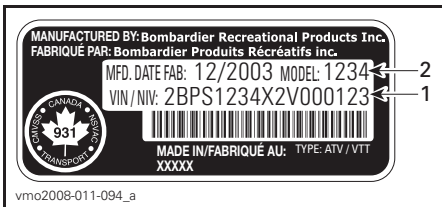

1. Voertuigidentificatienummer (V.I.N.)
2. Model

VOORSCHRIFTEN INZAKE DE BEPERKING VAN GELUIDSEMISSIE

Enkel VSA en Canada

Het is verboden ontoelaatbare wijzigingen aan het geluidsreductiesysteem aan te brengen!

Federale wetten in Amerika en provinciale wetten in Canada verbieden de volgende handelingen of het veroorzaken van deze handelingen:

1. Verwijderen of ongeschikt voor gebruik maken van alle onderdelen of componenten van het design dat in een nieuw voertuig is verwerkt ten behoeve van geluidsbeperving, anders dan voor onderhoud, reparatie of vervanging, voorafgaand aan de verkoop of levering aan de uiteindelijke koper of tijdens het gebruik ervan, of
2. Gebruik van het voertuig nadat een dergelijk onderdeel of component is verwijderd of ongeschikt voor gebruik is gemaakt.

Tot deze vormen van ontoelaatbare wijzigingen behoren ook de onderstaande gevallen:

1. Verwijderen of wijzigen of doorboren van de knalpot of andere motoronderdelen die bedoeld zijn om de uitlaatgassen van de motor af te voeren.
2. Verwijdering, verandering of perforatie van enig deel van het inlaatsysteem.
3. Vervanging van bewegende onderdelen van het voertuig of delen van het uitlaat- of inlaatsysteem door onderdelen die niet beantwoorden aan de specificaties van de fabrikant.
4. Gebrekkig onderhoud.

De EG Conformiteitsverklaring is niet opgenomen in deze versie van de Gebruikershandleiding.

U vindt deze in de gedrukte versie die bij uw voertuig werd geleverd.

SPECIFICATIES

| MODEL | | 500 | 650 | 800R | 1000 |
|------------------------|--|--|--|-----------------------|---------------------|
| MOTOR | | | | | |
| Motortype | | ROTAX® 490 | ROTAX® 660 | ROTAX® 810 | ROTAX® 1010 |
| | | 4-takt, enkele bovenliggende nokkenas (SOHC), vloeistofgekoeld | | | |
| Aantal cilinders | | 2 | | | |
| Aantal kleppen | | 4 kleppen / cilinder (mechanisch regelbaar) | | | |
| Boring | | 82 mm | | 91 mm | 91 mm |
| Slag | | 47,3 mm | 61,5 mm | | 75 mm |
| Cilinderinhoud | | 499,6 cm ³ | 649,6 cm ³ | 799,9 cm ³ | 976 cm ³ |
| Uitlaatsysteem | | Vonkafleider goedgekeurd door de Amerikaanse USDA Forest Service | | | |
| Motorluchtfilter | | Synthetische papierfilter met schuim | | | |
| SMEERSYSTEEM | | | | | |
| Type | | Nat carter. Vervangbare oliefilter | | | |
| Oliefilter | | Vervangbaar patroon | | | |
| Motorolie | | Inhoud | 2,0 L | | |
| | | Aanbevolen | Gebruik tijdens de zomer XPS 4-TAKT SYNTH. GEMENGDE OLIE (ZOMER) (STUKNR. 293 600 121). Voor alle seizoenen gebruikt u XPS 4-TAKT SYNTHETISCHE OLIE (ALLE KLIMATEN) (STUKNR. 293 600 112). Indien niet beschikbaar, gebruik dan een 5W40 motorolie die voldoet aan de eisen voor API service classificatie SG, SH, of SJ | | |
| KOELSYSTEEM | | | | | |
| Koelvloeistof | | Type | Mengsel ethylglycol/water (50% koelvloeistof, 50% water). Gebruik voorgemengde koelvloeistof verkocht door BRP (Stuknr. 219 700 362) of speciaal voor aluminium motoren ontwikkelde koelvloeistof | | |
| | | Inhoud | 3,4 L | | 3,5 L |
| CVT-TRANSMISSIE | | | | | |
| Type | | Continu Variabele Transmissie (CVT) | | | |
| Schakeltoerental (TPM) | | 1800 RPM ± 100 RPM | | 1650 RPM ± 100 RPM | |

| MODEL | | 500 | 650 | 800R | 1000 |
|---|-----------------|---|-----|-------|--------|
| VERSNELLIINGSBAK | | | | | |
| Type | | Dubbel bereik (HI-LO) met PARKEER-stand, neutraal en achteruit | | | |
| Algehele tandwielverhouding | Grootlicht | 3,078 | | 2,888 | 2,829 |
| | Dimlicht | 5,293 | | | 5,842 |
| | Achteruit | 5,45 | | | 7,148 |
| Olie voor tandwielkasten | Inhoud | 400 ml | | | 450 ml |
| | Type | Synthetische XPS-olie (Stuknr. 293 600 140) of 75W140 API GL-5 | | | |
| ELEKTRISCH SYSTEEM | | | | | |
| Output van de magneetgenerator | Zonder DPS | 400 W @ 6000 RPM | | | |
| | Met DPS | 625 W @ 6000 RPM | | | |
| Type ontstekingsysteem | | IDI (Inductive Discharge Ignition) | | | |
| Timing van de ontsteking | | Variabel | | | |
| Ontstekingsbougie | Aantal | 2 | | | |
| | Merk en type | NGK DCPR8E | | | |
| | Tussenruimte | 0,6 mm naar 0,7 mm | | | |
| Instelling van de motortoerentalbegrenzer | | 8000 TPM | | | |
| Accu | Type | Type droge accu | | | |
| | Spanning | 12 volt | | | |
| | Nominale stroom | 18 A•u | | | |
| | Output starter | 0,7 KW | | | |
| Koplampen | Grootlicht | 2 x 60 W | | | |
| | Dimlicht | 2 x 55 W | | | |
| Achterlichten | | 2 x 5/21 W | | | |
| Zekeringen | | Raadpleeg het hoofdstuk <i>ZEKERINGEN</i> in het hoofdstuk <i>ONDERHOUD</i> . | | | |

| MODEL | | 500 | 650 | 800R | 1000 |
|---|------------------------|--|--|------------------------------------|------|
| BRANDSTOFSYSTEEM | | | | | |
| Brandstofaflevering | | Type | Elektronische brandstofinjectie (EFI) | | |
| Gasklephuis | | 46 mm | | | |
| Brandstofpomp | | Type | Elektrisch (in brandstoftank) | | |
| Leegloopsnelheid | | 1250 ± 50 RPM (niet regelbaar) | | 1250 ± 100 RPM (niet regelbaar) | |
| Brandstof | | Type | Normale loodvrije benzine (maximaal 10% ethanol) | | |
| | Minimaal octaangehalte | In Noord-Amerika | 87 R+M)/2 | | |
| | | Buiten Noord-Amerika | 92 RON | | |
| Inhoud van de brandstoftank | | 20,5 L | | | |
| Resterende brandstof wanneer lampje laag brandstofpeil gaat BRANDEN | | ± 5 L | | | |
| AANDRIJFSYSTEEM | | | | | |
| Type aandrijfsysteem | | Selecteerbaar 2WD/4WD | | | |
| Olie voordifferentieel/ achteraandrijving | Inhoud | Vooraan | 500 ml | | |
| | | Achteraan | 300 ml | | |
| | Type | Vooraan | XPS SYNTHETISCHE VERSNELLINGSBAKOLIE (75W 90) (STUKNR. 293 600 043) of synthetische olie 75W90 API GL5 | | |
| | | Achteraan | XPS SYNTHETISCHE VERSNELLINGSBAKOLIE (75W 140) (STUKNR. 293 600 140) of een 75W140 API GL-5 synthetische versnellingsbakolie | | |
| Vooraandrijving | | Visco-lok ^t voordifferentieel | | | |
| Vooraandrijvingsratio | | 3,6:1 | | | |
| Achteraandrijving | | As-aangedreven achteraandrijving | | | |
| Achteraandrijvingsratio | | 3,6:1 | | | |
| Smeermiddel homokinetische koppelingen | | CV SMEERMIDDEL (STUKNR. 293 550 019) | | | |
| BESTURING | | | | | |
| Draaistraal | 1-UP | 205,7 cm | | | |
| | 2-UP | 233,68 cm | | | |
| Totale spoorbreedte (voertuig op de grond) | | 2,5 mm ± 12,7 mm | | | |
| Wielvluchthoek (voertuig op de grond) | | 0° | | | |

| MODEL | | 500 | 650 | 800R | 1000 | |
|---------------------------------|--------|----------------------------|--|--|--|--------------------|
| VOORWIELOPHANGING | | | | | | |
| Type ophanging | | | Arm dubbele ophanging met anti-duikdesign | | | |
| Veerweg | | | 226 mm | | | |
| Schokdemper | Aantal | | 2 | | | |
| | Type | Alle modellen behalve XT-P | Olie | | | |
| XT-P | | - | - | HPG schokbreker met extern reservoir en compressedemping op twee snelheden | | |
| Type afregeling voorbelasting | | Alle modellen behalve XT-P | Regelnok met 5 standen | | | |
| | | XT-P | - | - | Variabele posities | |
| ACHTERWIELOPHANGING | | | | | | |
| Type ophanging | | | TTI-arm (Torsional Trailing Independent) met externe stabilisatiestang | | | |
| Veerweg | | | 236 mm | | | |
| Schokdemper | Aantal | | 2 | | | |
| | Type | Base, DPS, XT | Olie | | | |
| | | XT-P | - | - | HPG schokbreker met extern reservoir en compressedemping op twee snelheden | |
| LTD | | - | - | - | Gasgevulde hogedruk-schokdemper | |
| ACS Pneumatisch luchtdrukbereik | | LTD | - | - | - | |
| Afregeling voorbelasting | | Base, DPS, XT | Regelnok met 5 standen | | | |
| | | XT-P | - | - | Variabele posities | |
| | | LTD | - | - | - | 6 voorinstellingen |

| MODEL | | 500 | 650 | 800R | 1000 |
|--------------------------------------|-------------|---|-----------------------------------|----------|------|
| REMMEN | | | | | |
| Voorrem | Type | Twee sets kruislingsgeboorde remschijven van 214 mm met hydraulische tweezuigerremklauwen | | | |
| Achterrem | Type | Enkele kruislingsgeboorde remschijf van 214 mm met hydraulische tweezuigerremklauwen | | | |
| Remvloeistof | Inhoud | 260 ml | | | |
| | Type | DOT 4 | | | |
| Zadel | | Zwevende dubbele zuigers (2x26mm) | | | |
| Materiaal remblokken | | Organisch | | | |
| Minimumdikte van de remblokken | | 1 mm | | | |
| Minimumdikte van de remschijven | | 4,0 mm | | | |
| Maximale kromming van de remschijven | | 0,2 mm | | | |
| BANDEN | | | | | |
| Druk | Voor-aan | 1-UP | TOT AAN 164 kg | 41,4 kPa | |
| | | | VANAF 164 kg TOT AAN 235 kg | 48,2 kPa | |
| | | 2-UP | TOT AAN 132 kg | 41,4 kPa | |
| | | | VANAF 132 kg TOT AAN 272 kg | 48,2 kPa | |
| | Ach-ter-aan | 1-UP | TOT AAN 164 kg | 41,4 kPa | |
| | | | VANAF 164 kg TOT AAN 235 kg | 68,9 kPa | |
| | | 2-UP | TOT AAN 132 kg | 41,4 kPa | |
| | | | VANAF 132 kg TOT AAN 272 kg | 68,9 kPa | |
| Minimum spoordiepte banden | | 3 mm | | | |
| Bandenmaat | | Vooraan | 660 x 203 x 305 mm | | |
| | | Achteraan | 660 x 254 x 305 mm | | |

| MODEL | | 500 | 650 | 800R | 1000 |
|---|------------------|----------------------------|--------|--------|------|
| WIELEN | | | | | |
| Type | Basis | Staal | | | |
| | DPS XT LTD | Gegoten aluminium | | | |
| | XT-P | Aluminium beadlocks | | | |
| Velgenmaat | Vooraan | 305 x 152 mm (12 x 6 (in)) | | | |
| | Achteraan | 305 x 191 (12 x 7.5 (in)) | | | |
| Wielmoeren aandraaimoment | | 100 N•m ± 10 N•m | | | |
| AFMETINGEN | | | | | |
| Totale lengte | 1-UP | 218,4 cm | | | |
| | 2-UP | 238,7 cm | | | |
| Totale breedte | | 116,8 cm | | | |
| Totale hoogte | | 111,8 cm | | | |
| Wielbasis | 1-UP | 129,5 cm | | | |
| | 2-UP | 149,9 cm | | | |
| Wielspoor | Vooraan | 96,5 cm | | | |
| | Achteraan | 91,4 cm | | | |
| Bodemvrijheid | | 280 mm | | | |
| LAADVERMOGEN EN GEWICHT | | | | | |
| Drooggewicht | 1-UP | 328 kg | 331 kg | 345 kg | |
| | 2-UP | 354 kg | 356 kg | 371 kg | |
| Voorrek | | 45 kg | | | |
| Opbergrek achteraan | | 90 kg | | | |
| Laadcapaciteit opbergvak achteraan | | 10 kg | | | |
| Totaal toegelaten gewicht (inclusief bestuurder, alle andere ladingen en extra accessoires) | 1-UP | 235 kg | | | |
| | 2-UP | 272 kg | | | |
| Trekvermogen | | 590 kg | | | |
| Capaciteit van de dissel | | 23 kg | | | |

OPLOSSEN VAN PROBLEMEN

RICHTLIJNEN VOOR HET OPLOSSEN VAN PROBLEMEN

MOTOR DRAAIT NIET

1. **Onstekingschakelaar staat in de UITpositie.**
 - *Draai de schakelaar naar de AANpositie.*
2. **Motorstopschakelaar.**
 - *Zorg dat de motorstopschakelaar op de AANpositie staat.*
3. **Versnelling staat niet op de PARKEER of NEUTRAAL stand.**
 - *Zet de versnelling in PARKEER of NEUTRAAL of gebruik de rem.*
4. **Zekering doorgebrand.**
 - *Controleer de staat van de hoofdzekering.*
5. **Zwakke accu of losse aansluitingen.**
 - *Controleer de zekering van het oplaadsysteem.*
 - *Controleer de toestand van de accuklemmen en -polen.*
 - *Laat de accu nakijken.*
 - *Neem contact op met een erkende Can-Am dealer.*
6. **Verkeerde ontstekingsleutel, multifunctionele display toont VERKEERDE SLEUTEL.**
 - *Gebruik de juiste sleutel voor dit voertuig.*

MOTOR WENTELT MAAR START NIET

1. **Moter is volgelopen (bougie is nat na verwijdering).**
 - *(Modus volgelopen) Als de motor niet start en teveel brandstof bevat, kan deze modus worden geactiveerd om de brandstofinjectie te verhinderen en de ontsteking te onderdrukken tijdens het starten. Ga als volgt te werk:*
 - *Steek de sleutel in het contactslot en schakel naar stand AAN.*
 - *Zet de schakelhendel in de parkeerstand*
 - *HOUD de gashendel helemaal ingedrukt.*
 - *Druk op de motorSTARTknop.*
 - *Probeer de motor gedurende 20 seconden te starten. Laat de motorSTARTknop los.*
 - *Laat de gashendel los en probeer opnieuw de motor te starten.*
 - **Als dit niet lukt:**
 - *Reinig de bougiekapjes en verwijder ze.*
 - *Verwijder de bougies (gereedschap vindt u in het gereedschapskistje).*
 - *Start de motor herhaaldelijk.*
 - *Installeer nieuwe bougies indien mogelijk of reinig en droog de bougies.*
 - *Start de motor zoals hierboven werd beschreven.*
 - *Als de motor blijft verdrinken, raadpleeg dan een erkende Can-Am dealer.*
 - **OPMERKING:** *Controleer of er geen brandstof in de motorolie zit. Is dit wel het geval, ververs de motorolie dan.*
2. **Geen brandstof in de motor (bougie droog bij verwijderen).**
 - *Controleer het niveau van de brandstoftank.*
 - *De pomp kan een storing hebben.*
 - *Neem contact op met een erkende Can-Am dealer.*

MOTOR WENDEL MAAR START NIET (vervolg)

3. Bougie/ontsteking (geen vonk).

- Controleer de toestand van de hoofdzekering.
- Verwijder de bougie en maak nogmaals verbinding met de ontstekingsspoel.
- Controleer of de ontstekingschakelaar en/of de motorstopchakelaar in de AAN-positie staan.
- Start de motor met de bougie gegrond aan de motor weg van het bougiegat. Als er geen vonk verschijnt, vervang dan de bougie.
- Indien de problemen niet worden opgelost neem dan contact op met een erkende Can-Am dealer.

4. Het motorverklikkerlichtje van de multifunctionele meter brandt en op de display verschijnt MOTORSTORING

- Neem contact op met een erkende Can-Am dealer.

5. De motor draait in beschermingsmodus (Motormanagement noodprogramma).

- Het verklikkerlichtje van de multifunctionele meter brandt en op de display verschijnt MOTORSTORING, neem contact op met een erkende Can-Am dealer.

MOTOR MIST ACCELERATIE OF VERMOGEN

1. Bougie vuil of defect.

- Zie MOTOR WENDEL MAAR START NIET.

2. Te weinig brandstof in de motor.

- Zie MOTOR WENDEL MAAR START NIET.

3. Motor raakt oververhit. (Het MOTORSTORING verklikkerlichtje gaat branden en er verschijnt HI TEMP op het multifunctionele display.)

- Zie MOTOR OVERVERHIT.

4. Luchtfiler/behuizing verstopt of vuil.

- Controleer het luchtfiler en reinig indien nodig.
- Controleer afzetting in de behuizing van de luchtfilerafvoer.
- Controleer de positie van de luchtinlaatbuis.

5. CVT vuil of versleten.

- Neem contact op met een erkende Can-Am dealer.

6. De motor draait in beschermingsmodus (Motormanagement noodprogramma).

- Controleer de multifunctionele meter op berichten
- Het verklikkerlichtje van de multifunctionele meter brandt en op de display verschijnt MOTORSTORING of MOTORMANAGEMENT, neem contact op met een erkende Can-Am dealer.

OVERVERHITTING VAN DE MOTOR

1. Laag niveau van koelvloeistof in het koelsysteem.

- Controleer de motorkoelvloeistof, lees MOTOR KOELVLOEISTOF in het ONDERHOUD hoofdstuk.

OVERVERHITTING VAN DE MOTOR (vervolg)

2. Vuile radiatorvinnen.

- *Reinig de radiatorvinnen, zie RADIATOR in het hoofdstuk ONDERHOUD.*

3. Koelventilator werkt niet.

- *Controleer de zekering van de koelventilator, zie het hoofdstuk ONDERHOUD. Als de zekering goed is, neem dan contact op met een erkende Can-Am dealer.*

MOTORTERUGSLAG

1. Het uitlaatsysteem lekt.

- *Neem contact op met een erkende Can-Am dealer als het probleem aanhoudt.*

2. De motor wordt te warm.

- *Zie MOTOR HEEFT GEEN ACCELERATIE OF VERMOGEN.*

3. Ontstekingstiming is verkeerd of het ontstekingsstelsel is defect.

- *Neem contact op met een erkende Can-Am dealer.*

MOTOR WEIGERT

1. Slechte/defecte/versleten bougie.

- *Maak de bougie schoon of verifieer het bereik ervan. Vervangen indien nodig.*

2. Water in de brandstof.

- *Tap het brandstofsysteem af en hervul het met verse brandstof.*

VOERTUIG BEREIKT MAXIMUMSNELHEID NIET

1. Motor.

- *Zie MOTOR MIST ACCELERATIE OF VERMOGEN.*

2. Parkeerrem.

- *Zorg ervoor dat de parkeerrem volledig los is.*

3. Luchtfilter/behuizing verstopt of vuil.

- *Controleer het luchtfilter en reinig indien nodig.*
- *Controleer afzetting in de behuizing van de luchtfilterafvoer.*
- *Controleer de positie van de luchtinlaatbuis.*

4. CVT vuil of versleten.

- *Neem contact op met een erkende Can-Am dealer.*

5. De motor draait in beschermingsmodus (Motormanagement noodprogramma).

- *Controleer de multifunctionele meter op berichten*
- *Het verklikkerlichtje van de multifunctionele meter brandt en op de display verschijnt MOTORSTORING of MOTORMANAGEMENT, neem contact op met een erkende Can-Am dealer.*

SCHAKELHENDEL BEWEEGT STROEF

1. De tandwielen van de versnelling staan op een positie die ervoor zorgt dat de versnellingshendel niet werkt.
 - Beweeg het voertuig heen en weer om de tandwielen te bewegen en de hendel weer op de juiste plaats te laten komen.
2. CVT vuil of versleten.
 - Neem contact op met een erkende Can-Am dealer.

HET TOERENTAL STIJGT MAAR HET VOERTUIG BEWEEGT NIET

1. De versnelling staat in PARKEREN of NEUTRAAL.
 - Selecteer de R, HI of LO positie.
2. CVT vuil of versleten.
 - Neem contact op met een erkende Can-Am dealer.
3. Water in de CVT-behuizing.
 - Neem contact op met een erkende Can-Am dealer.

MELDINGEN OP DE DISPLAY VAN DE MULTIFUNCTIONELE METER

| MELDING | CONTROLE-LAMPJE(S) ON | BESCHRIJVING |
|--|-----------------------|--|
| DESS-SLEUTEL NIET HERKEND | Motor controleren | Dit duidt aan dat u de verkeerde contactsleutel heeft gebruikt. Gebruik de juiste contactsleutel voor dit voertuig. Misschien maakt de contact-sleutel ook een slecht contact. Verwijder hem en maak hem schoon. |
| PARK BRAKE (parkeerrem) | Parkeerrem | Dit verschijnt als de rem langer dan 15 seconden wordt geactiveerd (tijdens het rijden). |
| ACCU SPANNING TE LAAG | Motor controleren | Accuspanning te laag. Controleer de accuspanning en het oplaadsysteem. |
| ACCU SPANNING TE HOOG | Motor controleren | Accuspanning te hoog. Controleer de accuspanning en het oplaadsysteem. |
| LOW OIL ⁽¹⁾ (motoroliedruk te laag) | Motor controleren | Motoroliedruk te laag. Stop de motor onmiddellijk. |
| KOELVLOEISTOF TEMPERATUUR TE HOOG | Motor controleren | De motor raakt oververhit, zie <i>OVERVERHITTING VAN DE MOTOR</i> in het hoofdstuk <i>OPLOSSEN VAN PROBLEMEN</i> . |
| MOTOR MANAGEMENT NOOD PROGRAMMA | Motor controleren | Ernstige storing aan de motor die de normale werking van de motor kan belemmeren. Het motorverklikkerlichtje zal ook knipperen, zie het hoofdstuk <i>OPLOSSEN VAN PROBLEMEN</i> . |
| MOTORSTORING | Motor controleren | Motorstoring, het motorverklikkerlichtje zal ook BRANDEN. Zie het hoofdstuk <i>OPLOSSEN VAN PROBLEMEN</i> . |
| ONDERHOUD NOODZAKELIJK ⁽²⁾ | Motor controleren | Periodiek onderhoud nodig. Raadpleeg een erkende Can-Am dealer. |
| ECM NOT RECOGNIZED (ECM niet herkend) | Motor controleren | Communicatiestoring tussen snelheidsmeter en motorbeheermodule (ECM), neem contact op met een erkende Can-Am dealer. |

| | | |
|---|----------------------|---|
| CONTROLEER DPS | Motor controleren | Dat wijst erop dat de DPS (Dynamic Power Steering) niet naar behoren functioneert. Raadpleeg een erkende Can-Am dealer. |
| ACS FAULT | Motor controleren | Dat wijst erop dat de ACS-ophanging niet naar behoren functioneert. Raadpleeg een erkende Can-Am dealer. |
| FOUT TPS OPHEFKNOP INDRUKKEN VOOR MOTOR MANAGEMENT NOOD PROGRAMMA | Motor controleren | Gaskleppositiesensor werkt niet correct. Raadpleeg een erkende Can-Am dealer. |

OPMERKING ⁽¹⁾ Als de melding en het motorverklikkerlichtje aanblijven nadat de motor is gestart, schakel de motor dan uit. Controleer het motoroliepeil. Vul bij indien nodig. Als het oliepeil in orde is, raadpleeg dan een erkende Can-Am dealer. Gebruik het voertuig niet meer tot het is gerepareerd.

⁽²⁾ Deze melding moet worden gewist door een erkende Can-Am dealer.

***Deze pagina is
bewust leeg gelaten***

GARANTIE

BEPERKTE GARANTIE VAN BRP V.S. EN CANADA: 2013 CAN-AM™ ATV

1) VOORWERP VAN DE BEPERKTE GARANTIE

Bombardier Recreational Products Inc. ("BRP")* biedt op zijn Can-Am ATV's bouwjaar 2013 die worden verkocht door erkende dealers van Can-Am ATV's (als hieronder bepaald) in de vijftig staten van de Verenigde Staten en Canada een garantie voor materiaal- en fabricagefouten gedurende de hieronder beschreven termijn en aan de hieronder beschreven voorwaarden. Deze beperkte garantie vervalt indien: (1) de ATV ooit werd gebruikt om te racen of voor enige andere vorm van competitie, zelfs indien dit bij een vorige eigenaar was; of (2) de ATV werd veranderd of aangepast op een manier die een ongunstige invloed had op de bediening, de prestaties of de duurzaamheid ervan, of hij werd veranderd of aangepast voor andere dan de oorspronkelijke doeleinden.

Mits anders aangegeven zullen alle originele Can-Am ATV-onderdelen en -accessoires die worden geïnstalleerd door een erkende BRP dealer op het ogenblik van de levering van de Can-Am ATV bouwjaar 2013, genieten dezelfde garantie als die voor de Can-Am ATV. Zonder beperking van de algemeenheid van het bovenstaande, vallen de Apache™ en Apache 360™ rupsbandsystemen niet onder dezelfde garantievoorwaarden als de Can-Am ATV.

2) BEPERKING VAN DE AANSPRAKELIJKHEID

DEZE GARANTIE WORDT UITDRUKKELIJK GEBODEN EN AANVAARD TER VERVANGING VAN ELKE ANDERE GARANTIE, EXPLICIET OF IMPLICIET, INCLUSIEF EN ZONDER BEPERKING ELKE GARANTIE VAN VERKOOPBAARHEID OF GESCHIKTHEID VOOR EEN BEPAALD GEBRUIKSDOEL. VOOR ZOVER ZE NIET KUNNEN WORDEN VERWORPEN, ZIJN DE GEÏMPliceERDE GARANTIES BEPERKT TOT DE GELDIGHEIDSDUUR VAN DE EXPLICIETE GARANTIE. INCIDENTELE SCHADE EN GEVOLGSCHADE ZIJN UITGESLOTEN VAN DEKKING ONDER DEZE GARANTIE. IN SOMMIGE LANDEN/DEELSTATEN ZIJN DE BOVENSTAANDE AFWIJZINGEN VAN AANSPRAKELIJKHEID, BEPERKINGEN EN UITSLUITINGEN NIET TOEGELATEN. HET IS BIJGEVOLG MOGELIJK DAT ZE OP U NIET VAN TOEPASSING ZIJN. DEZE GARANTIE GEEFT U SPECIFIEKE RECHTEN, MAAR U KUNT OOK NOG ANDERE WETTELIJKE RECHTEN GENIETEN, AFHANKELIJK VAN DE STAAT OF PROVINCIE WAAR U WOONT.

Geen enkele distributeur, BRP dealer of andere persoon is gemachtigd om andere beloften, voorstellingen of garanties met betrekking tot dit product te bieden, dan die welke deel uitmaken van deze beperkte garantie. Gebeurt dit toch, dan zijn deze niet afdwingbaar van BRP. BRP behoudt zich het recht voor, deze garantie op elk gewenst ogenblik te wijzigen. Dergelijke wijzigingen zullen echter geen invloed hebben op de garantievoorwaarden die van toepassing waren op producten, die tijdens de geldigheidsduur van deze garantie werden verkocht.

3) UITSLUITINGEN – ZIJN NIET GEWAARBORGD

Het onderstaande valt onder geen enkele voorwaarde onder garantie:

- Normale slijtage en gebruiksporen;
- Routineonderhoud, afstellingen, aanpassingen;
- Schade veroorzaakt door het gebrek aan correct onderhoud en/of opslag, zoals in de Gebruikershandleiding wordt omschreven;

- Schade ten gevolge van de verwijdering van onderdelen, onoordeelkundige reparaties, service, onderhoudswerken, veranderingen of het gebruik van onderdelen die niet werden geproduceerd of goedgekeurd door BRP of ten gevolge van reparaties door een persoon die geen erkende Can-Am ATV dealer met serviceautorisatie is;
- Schade ten gevolge van misbruik, abnormaal gebruik, verwaarlozing of gebruik van het product op een manier die niet strookt met de aanbevelingen in de Can-Am ATV Gebruikershandleiding;
- Schade veroorzaakt door externe schade, onderdompeling, opname van water, ongeval, brand, diefstal, vandalisme of overmacht;
- Gebruik met brandstoffen, oliesoorten of smeermiddelen die niet geschikt zijn voor dit product (zie Gebruikershandleiding);
- Schade die het gevolg is van roest, corrosie of blootstelling aan de natuurelementen;
- Schade als gevolg van water of sneeuw;
- Incidentele of gevolgschade of schade van welke aard ook, inclusief en zonder beperkingen, kosten voor wegslepen, bewaren, telefoon, huur, taxi, genotsderving, verzekering, afbetalingen, tijdverlies en inkomensderving.

4) GARANTIEPERIODE

Deze garantie loopt vanaf (1) de datum van levering aan de eerste klant of (2) de datum van de eerste ingebruikname van het product, afhankelijk van wat zich het eerst voordoet, en dit gedurende een termijn van:

ZES (6) OPEENVOLGENDE MAANDEN voor privégebruik of commercieel gebruik, behalve dat emissiegebonden componenten geïnstalleerd op EPA-goedgekeurde ATV's die zijn geregistreerd in de VS een garantie genieten van 5.000 km of dertig (30) opeenvolgende maanden, afhankelijk van wat zich het eerst voordoet; en dat verdampingsemisatiegebonden componenten een garantie genieten van vierentwintig (24) opeenvolgende maanden. Raadpleeg een erkende Can-Am ATV dealer voor een lijst van de huidige verdampingsemisatiegebonden componenten.

De reparatie of vervanging van onderdelen of service uitgevoerd in het kader van deze garantie verlengt de duur van deze garantie niet. De oorspronkelijke vervaldatum blijft behouden.

5) VOORWAARDEN OM VAN DE GARANTIE TE KUNNEN GENIETEN

Deze garantie wordt **alleen** van toepassing als **aan elk** van de onderstaande voorwaarden is voldaan:

- De 2013 Can-Am ATV moet als nieuw zijn gekocht en niet eerder gebruikt door de eerste eigenaar, van een Can-Am ATV dealer die is geautoriseerd om Can-Am ATV's te verkopen in het land waar de verkoop heeft plaatsgevonden ("Can-Am ATV dealer");
- De BRP-gespecificeerde inspectie voorafgaand aan de levering moet volledig zijn uitgevoerd en gedocumenteerd met ondertekening van de koper;
- De 2013 Can-Am ATV moet op de juiste wijze zijn geregistreerd voor een erkende Can-Am ATV dealer;

- De 2013 Can-Am ATV moet zijn aangekocht in het land van vestiging van de koper;
- Routineonderhoud zoals aangegeven in de Gebruikerhandleiding moet op de juiste momenten zijn uitgevoerd om de dekking van deze garantie te waarborgen. BRP behoudt zich het recht voor, een bewijs van correct onderhoud te vragen als voorwaarde voor prestaties onder garantie.

BRP zal deze beperkte garantie niet nakomen indien één van de bovenstaande voorwaarden niet werd vervuld door de privégebruiker of commerciële gebruiker. Deze beperkingen zijn noodzakelijk om BRP toe te laten, de veiligheid van zijn producten, zijn klanten en het grote publiek te vrijwaren.

6) HOE KUNT U EEN PRESTATIE ONDER DE GARANTIE AANVRAGEN

De klant moet het gebruik van de ATV stopzetten zodra er een anomalie verschijnt. De klant moet binnen de drie (3) dagen na het bekend raken van een defect contact opnemen met een BRP dealer die servicewerken uitvoert en deze redelijke toegang tot het product verlenen en een redelijke gelegenheid bieden om het te repareren. De klant moet de erkende BRP dealer ook een aankoopbewijs voor het product voorleggen en de reparatie/werkorder ondertekenen voor de aanvang van de reparatie om de reparatie onder garantie te valideren. Alle onderdelen die onder deze beperkte garantie worden vervangen worden eigendom van BRP.

7) WAT BRP ZAL DOEN

De verplichtingen van BRP in het kader van deze garantie beperken zich, naar eigen inzicht, tot de reparatie van onderdelen die bij normaal gebruik, onderhoud en service defect zijn gebleken of de vervanging van deze onderdelen door nieuwe originele Can-Am ATV onderdelen zonder aanrekening van onderdelen en werkuren, uitgevoerd door een erkende BRP dealer naar keuze tijdens de garantieperiode en aan de hierin beschreven voorwaarden. Aanspraken op inbreuken op de garantie kunnen geen aanleiding geven tot annulering of herroeping van de verkoop van de ATV door de eigenaar.

Wanneer er een prestatie nodig is in een ander land dan datgene waarin de oorspronkelijke verkoop heeft plaatsgevonden, zal de eigenaar instaan voor eventuele bijkomende kosten op basis van plaatselijke praktijken en voorwaarden, onder meer - maar niet beperkt tot - kosten voor transport, verzekering, belastingen, vergunningen, invoerrechten en alle andere financiële lasten, inclusief heffingen door overheden, staten, provincies en hun bevoegde instanties.

BRP behoudt zich het recht voor, zijn producten regelmatig te verbeteren of aan te passen, zonder dat hieruit een verplichting voortvloeit om eerder geproduceerde producten aan te passen.

8) GARANTIE VAN LEVERANCIERS

De GPS-ontvanger die op bepaalde Can-Am ATV's bouwjaar 2013 standaard is voorzien valt onder de beperkte garantie van de fabrikant van de GPS-ontvanger en wordt niet gedekt door deze beperkte garantie. Gelieve contact op te nemen met de volgende distributeurs als u zich in Canada bevindt of met de fabrikant als u zich in de Verenigde Staten bevindt:

In de Verenigde Staten:

Garmin International Inc.

U.S.: 913 397-8200

U.S. Toll Free: 1 800 800-1020

Website: www.garmin.com

In Canada (één van beiden):

Raytech Électronique

Tel.: 450 975-1015

Fax: 800 975-0025 / 450 975-0817

Contact: raytech@raytech.qc.ca

Website: www.raytech.qc.ca

Coörd. Gps: N45°35.25' - W73°42.95'

Naviclub Ltd

Tel.: 418 835-9279

Fax: 418 835-6681

Contact: naviclub@naviclub.com

Website: www.naviclub.com

9) OVERDRACHT

Indien eigenaarschap van een product wordt overgedragen tijdens de dekkingperiode van de garantie, dan moet deze garantie ook worden overgedragen en zal deze geldig blijven gedurende de resterende periode van dekking, mits BRP in kennis gesteld wordt van dergelijke overdracht van eigenaarschap op de volgende wijze:

1. De originele eigenaar neemt contact op met BRP (via het onderstaande nummer) of een erkende BRP-dealer en geeft de coördinaten van de nieuwe eigenaar; of
2. BRP of een erkende BRP-dealer ontvangt bewijs dat de originele eigenaar overeenstemt met de overdracht van eigenaarschap, tezamen met de coördinaten van de nieuwe eigenaar.

10) BIJSTAND VOOR DE KLANT

In geval van een mengingsverschil of dispuut in verband met deze beperkte garantie, stelt BRP voor om samen met de dealer naar een oplossing voor de kwestie te zoeken. We raden u aan het probleem te bespreken met de servicemanager of zaakvoerder van de erkende dealer.

Is het probleem daarmee nog niet opgelost, dan kunt u uw klacht schriftelijk overmaken of bellen naar het betreffende nummer hieronder:

In Canada

BOMBARDIER RECREATIONAL PRODUCTS INC.

CAN-AM ATV

CUSTOMER ASSISTANCE CENTER

75 J.-A. Bombardier Street

Sherbrooke QC J1L 1W3

Tel.: 819 566-3366

In de Verenigde Staten

BRP US INC.

CAN-AM ATV

CUSTOMER ASSISTANCE CENTER

7575 Bombardier Court

Wausau WI 54401

Tel.: 715 848-4957

* In de Verenigde Staten worden de producten verdeeld door BRP US Inc.

© 2012 Bombardier Recreational Products Inc. Alle rechten voorbehouden.

™ Handelsmerk van Bombardier Recreational Products Inc. of zijn dochtermaatschappijen.

† Carlisle en ITP zijn handelsmerken van, of in licentie gegeven aan Carlisle Tire and Wheel Company.

INTERNATIONALE BEPERKTE GARANTIE VAN BRP: 2013 CAN-AM™ ATV

1) VOORWERP VAN DE BEPERKTE GARANTIE

Bombardier Recreational Products Inc. ("BRP")* geeft een garantie op zijn Can-Am ATV bouwjaar 2013 die wordt verkocht door Can-Am ATV distributeurs of dealers die door BRP gemachtigd zijn om Can-Am ATV's te verkopen ("Can-Am ATV distributeur/dealer") buiten de vijftig staten van de Verenigde Staten, Canada en lidstaten van de EER (dit is de "Europese Economische Ruimte", nl. de landen van de Europese Unie plus Noorwegen, IJsland en Liechtenstein), Turkije en de staten van de Commonwealth van de Onafhankelijke Staten ("CIS") (bestaande uit de Russische Federatie en ex-leden van de staten van de USSR) voor defecten in materiaal of afwerking onder de hieronder beschreven voorwaarden en termijnen.

Alle originele Can-Am ATV-onderdelen en -accessoires die zijn geïnstalleerd door een erkende Can-Am ATV distributeur/dealer op het ogenblik van de levering van de Can-Am ATV bouwjaar 2013 genieten dezelfde garantie als de Can-Am ATV.

Deze beperkte garantie vervalt indien: (1) de ATV ooit werd gebruikt om te racen of voor enige andere vorm van competitie, zelfs indien dit bij een vorige eigenaar was; of (2) de ATV werd veranderd of aangepast op een manier die een ongunstige invloed had op de bediening, de prestaties of de duurzaamheid ervan, of hij werd veranderd of aangepast voor andere dan de oorspronkelijke doeleinden.

2) BEPERKING VAN DE AANSPRAKELIJKHEID

IN DE MATE DIE WETTELIJK IS TOEGESTAAN WORDT DEZE GARANTIE UITDRUKKELIJK GEGEVEN EN AANVAARD TER VERVANGING VAN ELKE ANDERE GARANTIE, HETZIJ EXPLICIET OF IMPLICIET, INCLUSIEF EN ZONDER BEPERKING, ELKE GARANTIE VAN VERKOOPBAARHEID OF GESCHIKTHEID VOOR EEN BEPAALD GEBRUIKSDOEL. IN DE MATE WAARIN DEZE NIET KUNNEN WORDEN UITGESLOTEN, IS DE DUUR VAN DE IMPLICIETE GARANTIES BEPERKT TOT DE TERMIJN VAN DE EXPLICIETE GARANTIE. INCIDENTELE SCHADE EN GEVOLGSCHADE ZIJN UITGESLOTEN VAN DEKKING ONDER DEZE GARANTIE. IN SOMMIGE RECHTSSYSTEMEN ZIJN DE BOVENSTAANDE AFWIJZINGEN VAN AANSPRAKELIJKHEID, BEPERKINGEN EN UITSLUITINGEN NIET TOEGELATEN. HET IS BIJGEVOLG MOGELIJK DAT ZE NIET VAN TOEPASSING ZIJN VOOR U. DEZE GARANTIE GEEFT U SPECIFIEKE RECHTEN, MAAR U KUNT OOK NOG ANDERE WETTELIJKE RECHTEN GENIETEN, AFHANKELIJK VAN HET LAND WAAR U WOONT. (VOOR PRODUCTEN DIE IN AUSTRALIE WORDEN GEKOCHT, ZIE VOORWAARDE 4 HIERONDER)

Geen enkele Can-Am ATV distributeur/dealer of andere persoon is gemachtigd om andere beloften, voorstellingen of garanties met betrekking tot dit product te bieden, dan die welke deel uitmaken van deze beperkte garantie. Gebeurt dit toch, dan zijn deze niet afdwingbaar van BRP.

BRP behoudt zich het recht voor, deze garantie op elk gewenst ogenblik te wijzigen. Dergelijke wijzigingen zullen echter geen invloed hebben op de garanti voorwaarden die van toepassing waren op producten, die tijdens de geldigheidsduur van deze garantie werden verkocht.

3) UITSLUITINGEN – ZIJN NIET GEWAARBORGD

Het onderstaande valt onder geen enkele voorwaarde onder deze beperkte garantie:

- Normale slijtage en gebruiksporen;
- Routineonderhoud, afstellingen, aanpassingen;
- Schade veroorzaakt door onachtzaamheid of het gebrek aan correct onderhoud en/of opslag, zoals in de Gebruikershandleiding wordt omschreven;
- Schade ten gevolge van de verwijdering van onderdelen, onoordeelkundige reparaties, service, onderhoud of aanpassingen of gebruik van onderdelen en toebehoren die niet door BRP zijn geproduceerd of goedgekeurd, die naar zijn redelijke oordeel niet compatibel zijn met waterscooters of een negatieve invloed hebben op de werking, prestatie of levensduur, of schade ten gevolge van reparaties, uitgevoerd door een persoon die niet erkend is als Can-Am ATV distributeur/dealer voor servicewerkzaamheden;
- Schade ten gevolge van misbruik, abnormaal gebruik, verwaarlozing, racen of gebruik van het product op een manier die niet strookt met de aanbevelingen in de Gebruikershandleiding;
- Schade veroorzaakt door externe schade, onderdompeling, opname van water, ongeval, brand, diefstal, vandalisme of overmacht;
- Gebruik met brandstoffen, oliesoorten of smeermiddelen die niet geschikt zijn voor dit product (zie Gebruikershandleiding);
- Schade als gevolg van roest, corrosie of blootstelling aan natuurelementen;
- Incidentele of gevolgschade of schade van welke aard ook, inclusief en zonder beperkingen, kosten voor wegslepen, bewaren, telefoon, huur, taxi, genotsderving, verzekering, afbetalingen, tijdverlies, inkomensderving; of tijd die niet kon worden benut als gevolg van stilstand tijdens servicewerkzaamheden.

4) GARANTIEPERIODE

Deze garantie loopt vanaf (1) de datum van levering aan de eerste klant of (2) de datum van de eerste ingebruikname van het product, afhankelijk van wat zich het eerst voordoet, en dit gedurende een termijn van:

ZES (6) OPEENVOLGENDE MAANDEN voor privégebruik of commercieel gebruik.

De reparatie of vervanging van onderdelen of service uitgevoerd in het kader van deze garantie verlengt de duur van deze garantie niet. De oorspronkelijke vervaldatum blijft behouden.

Merk op dat de duur en alle andere voorwaarden van de dekking onder de garantie onderworpen zijn aan de toepasselijke nationale of lokale wetgeving in het land van de klant.

ALLEEN VOOR PRODUCTEN DIE IN AUSTRALIE WORDEN VERKOCHT

Niets in de voorwaarden en voorzieningen die onder deze Garantie vallen mag worden gezien als een uitzondering, beperking of wijziging van de toepassing van voorwaarden, garantie, waarborging, recht of remedie toegekend of geïmpliceerd onder de Competition and Consumer Act 2010 (Cth), inclusief de Australische Consumenten Wetten of andere wetten, als dit deze wet zou tegenspreken of onderde-

len van deze voorwaarden en voorziening nietig zou verklaren. De voordelen die u onder deze beperkte garantie worden aangeboden moeten worden gezien als aanvulling op andere rechten en remedies die u heeft onder de Australische wet.

Onze goederen worden geleverd met waarborgen die niet kunnen worden uitgezonderd van de Australische Consumenten wet. U heeft recht op een vervanging of teruggave van geld in geval van ernstige defecten en voor compensatie voor andere verliezen en schade die redelijkerwijs konden worden voorzien. U heeft tevens het recht om de goederen te laten repareren of vervangen, indien deze goederen niet van een acceptabele kwaliteit blijken te zijn en de defecten niet als ernstige defecten gezien kunnen worden.

5) VOORWAARDEN OM VAN DE GARANTIE TE KUNNEN GENIETEN

Deze garantie wordt **alleen** van toepassing als **aan elk** van de onderstaande voorwaarden is voldaan:

- De 2013 Can-Am ATV moet als nieuw zijn gekocht en niet eerder gebruikt door de eerste eigenaar, van een Can-Am ATV distributeur/dealer die is geautoriseerd om Can-Am ATV's te verkopen in het land waar de verkoop heeft plaatsgevonden;
- De BRP-gespecificeerde inspectie voorafgaand aan de levering moet volledig zijn uitgevoerd en gedocumenteerd;
- Het product moet op de juiste wijze zijn geregistreerd voor een erkende Can-Am ATV distributeur/dealer;
- De 2013 Can-Am ATV moet zijn aangekocht in het land of landunie van vestiging van de koper; en
- Routineonderhoud zoals aangegeven in de Gebruikerhandleiding moet op de juiste momenten zijn uitgevoerd om de dekking van deze garantie te waarborgen. BRP behoudt zich het recht voor, een bewijs van correct onderhoud te vragen als voorwaarde voor prestaties onder garantie.

BRP zal deze beperkte garantie niet nakomen indien één van de bovenstaande voorwaarden niet werd vervuld door de privégebruiker of commerciële gebruiker. Deze beperkingen zijn noodzakelijk om BRP toe te laten, de veiligheid van zijn producten, zijn klanten en het grote publiek te vrijwaren.

6) HOE KUNT U DEKKING ONDER DEZE GARANTIE AANVRAGEN

De klant moet het gebruik van de ATV stopzetten zodra er een anomalie verschijnt. De klant moet binnen de twee (2) dagen na het opduiken van een defect contact opnemen met een Can-Am ATV distributeur/dealer die servicewerken uitvoert en deze redelijke toegang tot het product verlenen en een redelijke gelegenheid bieden om het te repareren. De klant moet de erkende Can-Am ATV distributeur/dealer ook een aankoopbewijs voor het product voorleggen en de reparatie/werkorder ondertekenen voor de aanvang van de reparatie om de reparatie onder garantie te valideren. Alle onderdelen die onder deze beperkte garantie worden vervangen worden eigendom van BRP.

Merk op dat de meldingsperiode onderworpen is aan de toepasselijke nationale of lokale wetgeving in het land van de klant.

7) WAT BRP ZAL DOEN

In de mate die wettelijk is toegestaan, zullen de verplichtingen van BRP onder deze garantie, naar eigen goeddunken, beperkt tot de reparatie van onderdelen die defect werden bevonden bij normaal gebruik, onderhoud en service, of het vervangen van dergelijke onderdelen door nieuwe, authentieke ATV onderdelen van Can-Am zonder kosten voor onderdelen en werkuren bij alle erkende Can-Am ATV distributeurs/dealers tijdens de garantietermijn en onder de hierboven genoemde voorwaarden. De verantwoordelijkheid van BRP blijft beperkt tot de uitvoering van de vereiste reparaties of vervangingen van onderdelen. Aanspraken op inbreuken op de garantie kunnen geen aanleiding geven tot annulering of herroeping van de verkoop van de Can-Am ATV door de eigenaar. U kunt ook andere wettelijke rechten hebben, die van land tot land verschillend zullen zijn.

Wanneer er een prestatie nodig is in een ander land dan datgene waarin de oorspronkelijke verkoop heeft plaatsgevonden, zal de eigenaar instaan voor eventuele bijkomende kosten op basis van plaatselijke praktijken en voorwaarden, onder meer - maar niet beperkt tot - kosten voor transport, verzekering, belastingen, vergunningen, invoerrechten en alle andere financiële lasten, inclusief heffingen door overheden, staten, provincies en hun bevoegde instanties.

BRP behoudt zich het recht voor, zijn producten regelmatig te verbeteren of aan te passen, zonder dat hieruit een verplichting voortvloeit om eerder geproduceerde producten aan te passen.

8) OVERDRACHT

Indien een product tijdens de garantieperiode van eigenaar verandert, wordt deze garantie mee overgedragen en blijft ze geldig voor de resterende dekkingsperiode, op voorwaarde dat BRP of een erkende Can-Am ATV distributeur/dealer een bewijs ontvangt dat deze overdracht met instemming van de vorige eigenaar plaatsvond en de gegevens van de nieuwe eigenaar ontvangt.

9) BIJSTAND VOOR DE KLANT

1. In geval van discussie of geschil betreffende deze beperkte garantie, raadt BRP u aan met de dealer naar een oplossing voor de kwestie te zoeken. We raden u aan het probleem te bespreken met de servicemanager of zaakvoerder van de erkende Can-Am ATV distributeur/dealer.
2. Voor verdere bijstand om de kwestie op te lossen dient u contact op te nemen met de serviceafdeling van de Can-Am ATV distributeur/dealer.
3. Wordt er ook hier geen overeenkomst bereikt, dan kunt u schriftelijk contact opnemen met BRP via het onderstaande adres.

Voor landen in het Midden-Oosten en Afrika dient u contact op te nemen met ons Europese kantoor:

BRP EUROPE N.V.

Customer Assistance Center

Skaldenstraat 125

9042 Gent

België

Tel.: + 32 9 218 26 00

Neem voor alle andere landen contact op met uw plaatselijke Can-Am ATV distributeur/dealer (bezoek voor contactgegevens onze website op www.brp.com) of neem contact op met ons Noord-Amerikaanse kantoor:

BOMBARDIER RECREATIONAL PRODUCTS INC.

Customer Assistance Center
75 J.-A. Bombardier Street
Sherbrooke QC J1L 1W3
Tel.:+ 1 819 566-3366

* Voor het gebied waarop deze beperkte garantie van toepassing is worden de producten verdeeld door Bombardier Recreational Products Inc. of zijn dochtermaatschappijen.

© 2012 Bombardier Recreational Products Inc. Alle rechten voorbehouden.

™ Handelsmerken van Bombardier Recreational Products Inc. of zijn dochtermaatschappijen.

BEPERKTE GARANTIE VAN BRP VOOR DE EUROPESE EN RUSSISCHE ECONOMISCHE RUIIMTES EN DE TURKESE ECONIMISCHE RUIMTE: 2013 CAN-AM™ ATV

1) VOORWERP VAN DE BEPERKTE GARANTIE

Bombardier Recreational Products Inc. ("BRP")* geeft een garantie op zijn Can-Am ATV's uit bouwjaar 2013 die wordt verkocht door distributeurs of dealers die door BRP gemachtigd zijn om Can-Am ATV's te verkopen ("Can-Am ATV distributeur/dealer") in lidstaten van de EER (dit is de "Europese Economische Ruimte", nl. de landen van de Europese Unie plus Noorwegen, IJsland en Liechtenstein), in lidstaten van de Commonwealth van de Onafhankelijke Staten ("CIS") (bestaande uit de Russische Federatie en ex-leden van de staten van de USSR) en Turkije voor defecten in materiaal of afwerking onder de hieronder beschreven voorwaarden en termijnen.

Alle originele Can-Am ATV onderdelen en accessoires, die zijn geïnstalleerd door een erkende Can-Am ATV distributeur/dealer op het ogenblik van de levering van de Can-Am ATV bouwjaar 2013, genieten dezelfde garantie als de ATV.

Deze beperkte garantie vervalt indien: (1) de ATV ooit werd gebruikt om te racen of voor enige andere vorm van competitie, zelfs indien dit bij een vorige eigenaar was; of (2) de ATV werd veranderd of aangepast op een manier die een ongunstige invloed had op de bediening, de prestaties of de duurzaamheid ervan, of hij werd veranderd of aangepast voor andere dan de oorspronkelijke doeleinden.

2) BEPERKING VAN DE AANSPRAKELIJKHEID

IN DE MATE DIE WETTELIJK IS TOEGESTAAN WORDT DEZE GARANTIE UITDRUKKELIJK GEGEVEN EN AANVAARD TER VERVANGING VAN ELKE ANDERE GARANTIE, HETZIJ EXPLICIET OF IMPLICIET, INCLUSIEF EN ZONDER BEPERKING, ELKE GARANTIE VAN VERKOOPBAARHEID OF GESCHIKTHEID VOOR EEN BEPAALD GEBRUIKSDOEL. IN DE MATE WAARIN DEZE NIET KUNNEN WORDEN UITGESLOTEN, IS DE DUUR VAN DE IMPLICIETE GARANTIES BEPERKT TOT DE TERMIJN VAN DE EXPLICIETE GARANTIE. INCIDENTELE SCHADE EN GEVOLGSCHADE ZIJN UITGESLOTEN VAN DEKKING ONDER DEZE GARANTIE. IN SOMMIGE RECHTSSYSTEMEN ZIJN DE BOVENSTAANDE AFWIJZINGEN VAN AANSPRAKELIJKHEID, BEPERKINGEN EN UITSLUITINGEN NIET TOEGELATEN. HET IS BIJGEVOLG MOGELIJK DAT ZE NIET VAN TOEPASSING ZIJN VOOR U. DEZE GARANTIE GEEFT U SPECIFIEKE RECHTEN, MAAR U KUNT OOK NOG ANDERE WETTELIJKE RECHTEN GENIETEN, AFHANKELIJK VAN HET LAND WAAR U WOONT.

Geen enkele Can-Am ATV distributeur/dealer of andere persoon is gemachtigd om andere beloften, voorstellingen of garanties met betrekking tot dit product te bieden, dan die welke deel uitmaken van deze beperkte garantie. Gebeurt dit toch, dan zijn deze niet afdwingbaar van BRP.

BRP behoudt zich het recht voor, deze garantie op elk gewenst ogenblik te wijzigen. Dergelijke wijzigingen zullen echter geen invloed hebben op de garantievoorwaarden die van toepassing waren op producten, die tijdens de geldigheidsduur van deze garantie werden verkocht.

3) UITSLUITINGEN – ZIJN NIET GEWAARBORGD

Het onderstaande valt onder geen enkele voorwaarde onder garantie:

- Normale slijtage en gebruikssporen;
- Routineonderhoud, afstellingen, aanpassingen;
- Schade veroorzaakt door onachtzaamheid of het gebrek aan correct onderhoud en/of opslag, zoals in de Gebruikershandleiding wordt omschreven;
- Schade ten gevolge van de verwijdering van onderdelen, onoordeelkundige reparaties, service, onderhoud of aanpassingen of gebruik van onderdelen en toebehoren die niet door BRP zijn geproduceerd of goedgekeurd, die naar zijn redelijke oordeel niet compatibel zijn met waterscooters of een negatieve invloed hebben op de werking, prestatie of levensduur, of schade ten gevolge van reparaties, uitgevoerd door een persoon die niet erkend is als Can-Am ATV distributeur/dealer voor servicewerkzaamheden;
- Schade ten gevolge van misbruik, abnormaal gebruik, verwaarlozing, racen of gebruik van het product op een manier die niet strookt met de aanbevelingen in de Gebruikershandleiding;
- Schade veroorzaakt door externe schade, onderdompeling, opname van water, ongeval, brand, diefstal, vandalisme of overmacht;
- Gebruik met brandstoffen, oliesoorten of smeermiddelen die niet geschikt zijn voor dit product (zie Gebruikershandleiding);
- Schade die het gevolg is van roest, corrosie of blootstelling aan de natuurelementen;
- Incidentele of gevolgschade of schade van welke aard ook, inclusief en zonder beperkingen, kosten voor wegslepen, transportkosten, opslag, telefoon, huur, taxi, genotsderving, verzekering, afbetalingen, tijdverlies, inkomensderving; of tijd die niet kon worden benut als gevolg van stilstand tijdens servicewerkzaamheden.

4) GARANTIEPERIODE

Deze garantie loopt vanaf (1) de datum van levering aan de eerste klant of (2) de datum van de eerste ingebruikname van het product, afhankelijk van wat zich het eerst voordoet, en dit gedurende een termijn van:

VIERENTWINTIG (24) OPEENVOLGENDE MAANDEN voor privégebruik.

ZES (6) OPEENVOLGENDE MAANDEN bij gebruik voor commerciële doeleinden of verhuur.

Als commercieel gebruik van het product geldt elk gebruik ten behoeve van enige activiteit of tewerkstelling die inkomsten oplevert gedurende om het even welk deel van de garantieperiode. Het product wordt eveneens commercieel gebruikt als het op enig moment in de loop van de garantieperiode voor commercieel gebruik werd vergoed.

De reparatie of vervanging van onderdelen of service uitgevoerd in het kader van deze garantie verlengt de duur van deze garantie niet. De oorspronkelijke vervaldatum blijft behouden.

Merk op dat de duur en alle andere voorwaarden van de dekking onder de garantie onderworpen zijn aan de toepasselijke nationale of lokale wetgeving in het land van de klant.

5) VOORWAARDEN OM VAN DE GARANTIE TE KUNNEN GENIETEN

Deze garantie wordt **alleen** van toepassing als **aan elk** van de onderstaande voorwaarden is voldaan:

- De 2013 Can-Am ATV moet als nieuw zijn gekocht en niet eerder gebruikt door de eerste eigenaar, van een Can-Am ATV distributeur/dealer die is geautoriseerd om Can-Am ATV's te verkopen in het land waar de verkoop heeft plaatsgevonden;
- De BRP-gespecificeerde inspectie voorafgaand aan de levering moet volledig zijn uitgevoerd en gedocumenteerd;
- Het product moet op de juiste wijze zijn geregistreerd voor een erkende Can-Am ATV distributeur/dealer;
- De 2013 Can-Am ATV moet zijn aangekocht in de EEA door een koper die in de EEA is gevestigd, in de CIS voor bewoners van de landen die onder dat gebied vallen en in Turkije voor de bewoners van Turkije; en
- Routineonderhoud zoals aangegeven in de Gebruikerhandleiding moet op de juiste momenten zijn uitgevoerd om de dekking van deze garantie te waarborgen. BRP behoudt zich het recht voor, een bewijs van correct onderhoud te vragen als voorwaarde voor prestaties onder garantie.

BRP zal deze beperkte garantie niet nakomen indien één van de bovenstaande voorwaarden niet werd vervuld door de privégebruiker of commerciële gebruiker. Deze beperkingen zijn noodzakelijk om BRP toe te laten, de veiligheid van zijn producten, zijn klanten en het grote publiek te vrijwaren.

6) HOE KUNT U DEKKING ONDER DEZE GARANTIE AANVRAGEN

De klant moet het gebruik van de ATV stopzetten zodra er een anomalie verschijnt. De klant moet binnen de twee (2) maanden na het opduiken van een defect contact opnemen met een Can-Am ATV distributeur/dealer die servicewerken uitvoert en deze redelijke toegang tot het product verlenen en een redelijke gelegenheid bieden om het te repareren. De klant moet de erkende Can-Am ATV distributeur/dealer ook een aankoopbewijs voor het product voorleggen en de reparatie/werkorder ondertekenen voor de aanvang van de reparatie om de reparatie onder garantie te valideren. Alle onderdelen die onder deze beperkte garantie worden vervangen worden eigendom van BRP.

Merk op dat de meldingsperiode onderworpen is aan de toepasselijke nationale of lokale wetgeving in het land van de klant.

7) WAT BRP ZAL DOEN

In de mate die wettelijk is toegestaan, zullen de verplichtingen van BRP onder deze garantie, naar eigen goeddunken, beperkt tot de reparatie van onderdelen die defect werden bevonden bij normaal gebruik, onderhoud en service, of het vervangen van dergelijke onderdelen door nieuwe, authentieke ATV onderdelen van Can-Am zonder kosten voor onderdelen en werkuren bij alle erkende Can-Am ATV distributeurs/dealers tijdens de garantietermijn en onder de hierboven genoemde voorwaarden. De verantwoordelijkheid van BRP blijft beperkt tot de uitvoering van de vereiste reparaties of vervangingen van onderdelen. Aanspra-

ken op inbreuken op de garantie kunnen geen aanleiding geven tot annulering of herroeping van de verkoop van de Can-Am ATV door de eigenaar. U kunt ook andere wettelijke rechten hebben, die van land tot land verschillend zullen zijn.

Wanneer er een prestatie nodig is buiten de EEA, CIS of Turkije, zal de eigenaar instaan voor eventuele bijkomende kosten op basis van plaatselijke praktijken en voorwaarden, onder meer - maar niet beperkt tot - kosten voor transport, verzekering, belastingen, vergunningen, invoerrechten en alle andere financiële lasten, inclusief heffingen door overheden, staten, provincies en hun bevoegde instanties.

BRP behoudt zich het recht voor, zijn producten regelmatig te verbeteren of aan te passen, zonder dat hieruit een verplichting voortvloeit om eerder geproduceerde producten aan te passen.

8) OVERDRACHT

Indien een product tijdens de garantieperiode van eigenaar verandert, wordt deze garantie mee overgedragen en blijft ze geldig voor de resterende dekkingperiode, op voorwaarde dat BRP of een erkende Can-Am ATV distributeur/dealer een bewijs ontvangt dat deze overdracht met instemming van de vorige eigenaar plaatsvond en de gegevens van de nieuwe eigenaar ontvangt.

9) BIJSTAND VOOR DE KLANT

1. In geval van discussie of geschil betreffende deze beperkte garantie, raadt BRP u aan met de Can-AM ATV distributeur/dealer naar een oplossing voor de kwestie te zoeken. We raden u aan het probleem te bespreken met de service-manager of zaakvoerder van de erkende Can-Am ATV distributeur/dealer.
2. Voor verdere bijstand om de kwestie op te lossen dient u contact op te nemen met de serviceafdeling van de Can-Am ATV distributeur/dealer.
3. Wordt er ook hier geen overeenkomst bereikt, dan kunt u contact opnemen met BRP op het onderstaande adres.

Voor landen in Europa, Turkije, de CIS en Rusland dient u contact op te nemen met ons Europese kantoor:

BRP EUROPE N.V.

Customer Assistance Center
Skaldenstraat 125
9042 Gent
België
Tel.: + 32 9 218 26 00

Neem voor de Scandinavische landen contact op met ons Finse kantoor:

BRP FINLAND OY

Service Department

Isoaavantie 7

FIN-96320 Rovaniemi

Finland

Tel.: + 358 16 3208 111

De gegevens van uw Can-Am distributeur zijn terug te vinden op www.brp.com.

* In de EEA worden de producten verdeeld en wordt service verleend door BRP European Distribution S.A. en andere filialen van BRP.

© 2012 Bombardier Recreational Products Inc. Alle rechten voorbehouden.

™ Handelsmerk van Bombardier Recreational Products Inc. of zijn dochtermaatschappijen.

BIJKOMENDE VOORWAARDEN UITSLUITEND VOOR FRANKRIJK

De volgende voorwaarden gelden uitsluitend voor producten die in Frankrijk zijn verkocht:

De verkoper levert goederen die in overeenstemming zijn met het contract en is verantwoordelijk voor defecten die aanwezig zijn bij de levering. De verkoper is tevens verantwoordelijk voor defecten die voortvloeien uit de verpakking, de assemblage-instructies of de installatie wanneer deze verantwoordelijkheid contractueel de zijne is of deze taken onder zijn verantwoordelijkheid werden volbracht. Om in overeenstemming te zijn met het contract, moet het product:

1. Geschikt zijn voor normaal gebruik voor dit soort goederen en, waar toepasselijk:
 - Beantwoorden aan de beschrijving die door de verkoper werd verstrekt, en over de kwaliteiten beschikken die door de koper aan de hand van een staal of model werden voorgesteld;
 - Beschikken over de kwaliteiten die een koper rechtmatig mag verwachten, rekening houdend met de publieke verklaringen van de verkoper, de fabrikant of zijn vertegenwoordiger, inclusief die in reclame of etikettering; of
2. De eigenschappen hebben zoals overeengekomen tussen de partijen of geschikt zijn voor specifiek gebruik bedoeld door de koper en verduidelijkt aan de verkoper en aanvaard door de verkoper.

Bij niet-naleving is actie voorbehouden gedurende twee jaar na de levering van de goederen. De verkoper is verantwoordelijk voor de garantie voor verborgen defecten van het verkochte product indien dergelijke defecten het product ongeschikt maken voor het bedoelde gebruik, of indien deze het gebruik zodanig reduceren dat de koper het product niet zou hebben aangekocht of een lagere prijs zou hebben betaald, indien deze hiervan op de hoogte zou zijn geweest. Voor zulke verborgen defecten moet door de koper actie worden genomen binnen de 2 jaar na de ontdekking van het defect.

***Deze pagina is
bewust leeg gelaten***

KLANTEN- INFORMATIE

BESCHERMING VAN DE PRIVACY

Bij deze deelt BRP u mee dat uw contactgegevens zullen worden gebruikt voor veiligheids- en garantiegebonden doeleinden. Bovendien kunnen BRP en zijn dochtermaatschappijen hun klantenlijsten gebruiken om marketing en promotionele informatie over BRP en gerelateerde producten te verdelen.

Om uw recht op raadpleging van uw gegevens uit te oefenen, of te worden verwijderd uit de lijst met geadresseerden voor direct marketing, kunt u contact opnemen met BRP.

Via e-mail: privacyofficer@brp.com

Per post: BRP
Senior Legal Counsel-Privacy Officer
726 St-Joseph
Valcourt QC
Canada,
J0E 2L0

VERANDERING VAN ADRES/EIGENAAR

Indien uw adres is gewijzigd of u bent nu de nieuwe eigenaar van de ATV, zorg er dan voor dat u BRP in kennis stelt door:

- Opsturen van een van de adreswijzigingskaarten op de volgende pagina's
- Alleen Noord-Amerika: Of bel met 715 848-4957 (USA) of 819 566-3366 (Canada)
- Of een erkende Can-Am dealer in kennis stellen.

Gelieve ingeval van verandering van eigenaar een bewijs toe te voegen dat de vroegere eigenaar met de overdracht heeft ingestemd.

Wanneer u BRP op de hoogte brengt, zelfs nadat de beperkte garantie is afgelopen, kan BRP u bereiken indien dit nodig zou zijn, bijvoorbeeld als er ATV's zouden worden teruggeroepen om veiligheidsredenen. BRP op de hoogte brengen is de verantwoordelijkheid van de eigenaar.

GESTOLEN VOERTUIGEN: Verwittig BRP of een erkende Can-Am dealer als uw ATV wordt gestolen. U zult verzocht worden om uw naam, adres, telefoonnummer, het voertuigidentificatienummer en de datum van de diefstal op te geven.

Noord-Amerika

BOMBARDIER RECREATIONAL PRODUCTS INC.

Warranty Department
75 J.-A. Bombardier Street
Sherbrooke QC J1L 1W3
Canada

Scandinavische landen

BRP FINLAND OY

Service Department
Isoaavantie 7
FIN-96320 Rovaniemi

Andere landen van de wereld

BRP EUROPEAN DISTRIBUTION

Warranty Department
Chemin de Messidor 5-7
1006 Lausanne
Switzerland

***Deze pagina is
bewust leeg gelaten***



WAARSCHUWING

HET GEBRUIK VAN DIT VOERTUIG HOUDT GEVAREN IN.

Een aanrijding of koprol kan snel gebeuren als u de nodige voorzorgsmaatregelen niet neemt, zelfs tijdens routinemanoeuvres zoals keren, bergop of over hindernissen rijden.

Als u deze instructies niet volgt, kunt u **ERNSTIGE OF DODELIJKE VERWONDINGEN** oplopen:

- **NEEM VOORDAT U DIT VOERTUIG BEDIENT DE BEDIENINGSINSTRUCTIES AANDACHTIG DOOR, EN LEES ALLE VEILIGHEIDSIINSTRUCTIES OP DE ETIKETTEN OP HET VOERTUIG ZELF.**
- **GA NOOIT MET DIT VOERTUIG RIJDEN ZONDER GEPASTE INSTRUCTIES.** Volg eerst een goedgekeurde gebruikstraining.
- **VOOR MAX-MODELLEN: NEEM NOOIT MEER DAN ÉÉN PASSAGIER MEE.** Het risico om de controle over het voertuig te verliezen is veel groter als u meer dan één passagier vervoert.
- **VOOR ÉÉN-PASSAGIERSMODELLEN: NEEM NOOIT EEN PASSAGIER MEE.** Het risico om de controle over het voertuig te verliezen is veel groter als u een passagier vervoert.
- **RIJ NOOIT MET DIT VOERTUIG OP EEN VERHARDE WEG.** Het risico om de controle over het voertuig te verliezen is veel groter als u met dit voertuig over de verharde weg rijdt.
- **RIJ NOOIT MET DIT VOERTUIG OP DE OPENBARE WEG.** Als u met dit voertuig op de openbare weg rijdt, kan dit tot botsingen met andere voertuigen leiden.
- **BESTUURDER EN PASSAGIER (bij MAX-modellen) MOETEN ALTIJD EEN GOEDGEKEURDE VEILIGHEIDSHELM DRAGEN,** evenals oogbescherming en beschermende kledij.
- **RIJ NOOIT WANNEER U ONDER INVLOED VAN ALCOHOL OF DRUGS BENT.** Deze vertragen uw reactie- en oordeelsvermogen.
- **RIJ MET DIT VOERTUIG NOOIT TE SNEL.** Het gevaar dat u de controle over het voertuig verliest, neemt toe als u te snel rijdt voor het terrein, het zicht, of uw rijervaring.
- **PROBEER NOOIT OP TWEE WIELEN TE RIJDEN, TE SPRINGEN OF ANDERE STUNTS UIT TE VOEREN.**

219 702 422

GEBRUIKSHANDLEIDING OUTLANDER / MAX / NEDERLANDS

U/M:P.C.