

# can-am



Renegade™ 70  
Renegade 110 / Renegade 110 X xc

## MANUAL DO PROPRIETÁRIO

Inclui informações sobre segurança,  
manutenção e uso

# 2014

### **⚠ ADVERTÊNCIA**

ATV categoria Y, siga sempre a idade recomendada sob supervisão de um adulto

- 6 anos de idade ou mais para Renegade 70

- 10 anos de idade ou mais para Renegade 110 e Renegade 110 Xxc

Leia este manual do proprietário na íntegra. Ele contém informações importantes sobre segurança.

A supervisão de um adulto é necessária para a compreensão apropriada dos riscos envolvidos com o uso destes veículos.

Revise e explique o conteúdo deste manual do proprietário a usuários jovens e certifique-se de que eles entenderam como este veículo é operado de maneira segura.

A remoção ou a modificação de peças relacionadas às emissões evaporativas neste OHRV é ilegal.

Violadores podem estar sujeitos a penalidades civis e/ou criminais perante as leis da Califórnia e federais dos EUA.

Sempre mantenha este manual do proprietário no veículo.

219002345\_PT

**Tradução das  
instruções originais**

 AVISO

**PODE SER PERIGOSO OPERAR SEU VEÍCULO.** Se não tomar as precauções adequadas, é possível que ocorra rapidamente uma colisão ou capotamento, mesmo em manobras rotineiras, como ao fazer uma curva, dirigir em colinas ou sobre obstáculos.

Para sua segurança, leia e respeite todas as advertências deste Manual do proprietário e das etiquetas no seu veículo. Não respeitar essas advertências pode resultar em FERIMENTOS GRAVES OU ATÉ MESMO MORTE.

Sempre mantenha este manual do proprietário no veículo.

 AVISO

Desconsiderar quaisquer precauções e instruções de segurança contidas neste Manual do proprietário, no VÍDEO DE SEGURANÇA e nas etiquetas de segurança do produto pode resultar em ferimentos, incluindo o risco de morte.

## AVISO DE PROPOSTA 65 DA CALIFÓRNIA

 AVISO

A operação, os serviços e a manutenção de um veículo fora de estrada podem expor você a produtos químicos, inclusive gases de escapamento, monóxido de carbono, ftalatos e chumbo, que são conhecidos no estado da Califórnia como produtos que podem causar câncer e defeitos de nascença ou outros problemas no aparelho reprodutor. Para minimizar a exposição, evite a inalação de gases de escapamento, não coloque o motor em marcha lenta exceto conforme necessário, efetue a manutenção de seu veículo em uma área bem ventilada e utilize luvas ou lave as mãos frequentemente durante a manutenção do seu veículo. Para mais informações, acesse [www.p65warnings.ca.gov/products/passenger-vehicle](http://www.p65warnings.ca.gov/products/passenger-vehicle).

Marcas comerciais TM® da BRP ou suas afiliadas.

Esta é uma lista não abrangente de marcas comerciais de propriedade da Bombardier Recreational Products Inc. ou de suas afiliadas:

Can-Am®

Renegade™

XPS™

Todos os direitos reservados. Nenhuma parte deste Manual do proprietário pode ser reproduzida de qualquer forma sem a permissão prévia por escrito da Bombardier Recreational Products Inc.

©Bombardier Recreational Products Inc. (BRP) 2023

Deutsch	Dieses Handbuch ist möglicherweise in Ihrer Landessprache verfügbar. Bitte wenden Sie sich an Ihren Händler oder besuchen Sie: <a href="http://www.operatorsguides.brp.com">www.operatorsguides.brp.com</a>
English	This guide may be available in your language. Check with your dealer or go to: <a href="http://www.operatorsguides.brp.com">www.operatorsguides.brp.com</a>
Español	Es posible que este manual esté disponible en su idioma. Consulte a su distribuidor o visite: <a href="http://www.operatorsguides.brp.com">www.operatorsguides.brp.com</a>
Français	Ce guide peut être disponible dans votre langue. Vérifier avec votre concessionnaire ou aller à: <a href="http://www.operatorsguides.brp.com">www.operatorsguides.brp.com</a>
Italiano	Questa guida potrebbe essere disponibile nella propria lingua. Contattare il concessionario o consultare: <a href="http://www.operatorsguides.brp.com">www.operatorsguides.brp.com</a>
中文	本手册可能有您的语种的翻译版本。请向经销商询问，或者登录 <a href="http://www.operatorsguides.brp.com">www.operatorsguides.brp.com</a> 查询。
日本語	このガイドは、言語によって翻訳版が用意されています。ディーラーに問い合わせるか、次のアドレスでご確認ください： <a href="http://www.operatorsguides.brp.com">www.operatorsguides.brp.com</a>
Nederlands	Deze handleiding kan beschikbaar zijn in uw taal. Vraag het aan uw dealer of ga naar: <a href="http://www.operatorsguides.brp.com">www.operatorsguides.brp.com</a>
Norsk	Denne boken kan finnes tilgjengelig på ditt eget språk. Kontakt din forhandler eller gå til: <a href="http://www.operatorsguides.brp.com">www.operatorsguides.brp.com</a>
Português	Este manual pode estar disponível em seu idioma. Fale com sua concessionária ou visite o site: <a href="http://www.operatorsguides.brp.com">www.operatorsguides.brp.com</a>
Русский	Воспользуйтесь руководством на вашем языке. Узнайте о его наличии у дилера или на странице по адресу <a href="http://www.operatorsguides.brp.com">www.operatorsguides.brp.com</a>
Suomi	Käyttöohjekirja voi olla saatavissa omalla kielelläsi. Tarkista jälleenmyyjältä tai käy osoitteessa: <a href="http://www.operatorsguides.brp.com">www.operatorsguides.brp.com</a>
Svenska	Denna bok kan finnas tillgänglig på ditt språk. Kontakta din återförsäljare eller gå till: <a href="http://www.operatorsguides.brp.com">www.operatorsguides.brp.com</a>

Modelos abrangidos

Renegade 70  
Renegade 110  
Renegade 110 Xxc

No Canadá, os produtos são distribuídos e reparados pela Bombardier Recreational Products Inc. (BRP).

Nos EUA, os produtos são distribuídos e reparados pela BRP US Inc.

Na Área Económica Europeia (compreendida pelos estados-membros da União Europeia mais o Reino Unido, Noruega, Islândia e Liechtenstein), Comunidade dos Estados Independentes (inclusive Ucrânia e Turcomenistão) e Turquia, os produtos são distribuídos e reparados pela BRP European Distribution S.A. e outras afiliadas ou subsidiárias da BRP.

Para todos os outros países, os produtos são distribuídos e reparados pela Bombardier Recreational Products Inc. (BRP) ou suas afiliadas.

Ao ler este Manual do proprietário, lembre-se de que:



**Indica uma situação de risco que, se não for evitada, pode resultar em morte ou ferimentos graves.**

---

# ÍNDICE

## INFORMAÇÕES GERAIS

<b>INFORMAÇÕES GERAIS</b> .....	<b>8</b>
O que você deve saber antes de sair dirigindo .....	8
Mensagens de segurança .....	9
Aviso aos pais.....	9
Sobre este Manual do proprietário.....	10

## INFORMAÇÕES SOBRE SEGURANÇA

<b>PRECAUÇÕES GENÉRICAS</b> .....	<b>14</b>
Evite a intoxicação por monóxido de carbono .....	14
Evite incêndios e outros riscos provocados pela gasolina .....	14
Evite queimaduras nas peças quentes .....	15
Acessórios e modificações .....	15
<b>MENSAGENS ESPECIAIS SOBRE SEGURANÇA</b> .....	<b>16</b>
<b>ADVERTÊNCIAS SOBRE A OPERAÇÃO</b> .....	<b>19</b>
Recomendações de idade .....	20
Transportando um passageiro .....	21
Dirigir sem equipamento de proteção .....	22
Drogas ou álcool .....	23
Excesso de velocidade .....	23
Posição adequada no veículo .....	25
Terreno desconhecido .....	26
Operar em terrenos excessivamente acidentados, escorregadios ou soltos .....	27
Virar incorretamente.....	28
Colinas excessivamente inclinadas.....	29
Subir colinas.....	30
Descer uma montanha .....	31
Atravessar ou virar nas colinas.....	32
Deixar o motor morrer, rolar para trás ou desmontar ao subir uma colina .....	33
Operar sobre obstáculos .....	34
Patinar ou deslizar .....	35
Dirigindo em marcha à ré .....	38
Modificações inadequadas .....	40
Carregar, transportar ou rebocar carga .....	41
<b>INSPEÇÃO DE PRÉ-PARTIDA</b> .....	<b>44</b>
Lista de verificação de inspeção de pré-partida .....	44
<b>AO DIRIGIR O VEÍCULO</b> .....	<b>47</b>
Vestuário.....	48
É proibido transportar passageiros .....	49
Transportando cargas.....	50
Uso recreativo.....	50
Meio ambiente .....	51
Limitações de projeto.....	51

Operação fora de estrada.....	51
Técnicas de direção.....	52
<b>ETIQUETAS IMPORTANTES DO PRODUTO (CANADÁ/ESTADOS UNIDOS).....</b>	<b>62</b>
Etiqueta suspensa de segurança.....	62
Etiquetas de segurança.....	63
Ilustração da tampa traseira moldada.....	70
Etiqueta de conformidade.....	71
<b>ETIQUETAS IMPORTANTES NO PRODUTO (TODOS OS PAÍSES EXCETO CANADÁ/ESTADOS UNIDOS).....</b>	<b>72</b>
Etiquetas.....	72
Pictograma de segurança.....	74
Ilustração da tampa traseira moldada.....	82
<b>RELATANDO DEFEITOS DE SEGURANÇA.....</b>	<b>83</b>

### **INFORMAÇÕES SOBRE O VEÍCULO**

<b>CONTROLES PRINCIPAIS.....</b>	<b>86</b>
Alavanca do acelerador.....	86
Alavanca direita do freio.....	89
Alavanca esquerda do freio.....	89
Freio de estacionamento.....	90
<b>CONTROLES SECUNDÁRIOS.....</b>	<b>93</b>
Alavanca de transmissão.....	93
Interruptor multifuncional.....	94
Luzes indicadoras.....	96
Interruptor de ignição.....	97
<b>EQUIPAMENTO.....</b>	<b>99</b>
Assento.....	99
<b>COMBUSTÍVEL.....</b>	<b>101</b>
Requisitos de combustível.....	101
Procedimento de abastecimento de combustível.....	102
<b>PERÍODO DE AMACIAMENTO.....</b>	<b>104</b>
Dirigindo durante o amaciamento.....	104
<b>INSTRUÇÕES DE OPERAÇÃO.....</b>	<b>105</b>
Partida do motor.....	105
Desligando o motor.....	107
Mudando de marcha.....	107
<b>AJUSTES PARA O PERCURSO.....</b>	<b>108</b>
Ajuste da suspensão.....	108

<b>TRANSPORTE DO VEÍCULO</b> .....	<b>111</b>
------------------------------------	------------

### **MANUTENÇÃO**

<b>PROGRAMA DE MANUTENÇÃO</b> .....	<b>114</b>
Regulamento EPA - Veículos canadenses e norte-americanos .....	114
Condições severas de poeira .....	115
Programa de manutenção .....	115
<b>PROCEDIMENTOS DE MANUTENÇÃO</b> .....	<b>119</b>
Óleo do motor .....	119
Filtro de ar .....	123
Caixa do filtro de ar .....	125
Chapa protetora contra faíscas .....	126
Sistema de escapamento .....	128
Tampa da CVT .....	129
Óleo da caixa de câmbio .....	130
Cabo do acelerador .....	132
Vela de ignição .....	134
Bateria .....	136
Fusível .....	137
Luzes .....	139
Corrente de transmissão, rolete e rodas dentadas .....	140
Mancal da roda .....	145
Pneus e rodas .....	146
Sistema de direção .....	148
Suspensão .....	149
Freios .....	150

### **INFORMAÇÕES TÉCNICAS**

<b>IDENTIFICAÇÃO DO VEÍCULO</b> .....	<b>156</b>
Localização do Número de Identificação do Veículo (VIN) .....	156
Localização do Número de identificação do motor (EIN) .....	157
<b>ETIQUETA DE CONFORMIDADE</b> .....	<b>158</b>
Etiqueta de conformidade .....	158
<b>ETIQUETAS DE CONFORMIDADE</b> .....	<b>159</b>
Conformidade com ANSI/SVIA .....	159
Informações sobre controle das emissões .....	159
Conformidade com US CPSC .....	159
Porcentagem de etanol .....	160
<b>SISTEMA DE CONTROLE DE EMISSÃO DE VAPORES</b> .....	<b>161</b>
Modelos da Califórnia com o sistema de controle de emissões evaporativas .....	161

REGULAMENTAÇÃO DO SISTEMA DE CONTROLE DE EMIS- SÃO DE RUÍDO (CANADÁ/ESTADOS UNIDOS) .....	162
DECLARAÇÃO DE CONFORMIDADE DA CE .....	163
DECLARAÇÃO DE CONFORMIDADE DO REINO UNIDO.....	164

**ESPECIFICAÇÕES TÉCNICAS**

ESPECIFICAÇÕES TÉCNICAS .....	166
-------------------------------	-----

**SOLUÇÃO DE PROBLEMAS**

DIRETRIZES PARA SOLUÇÃO DE PROBLEMAS .....	174
Resolução de problemas .....	174

**INFORMAÇÕES PARA O CLIENTE**

INFORMAÇÕES DE DADOS CONFIDENCIAIS .....	212
ENTRE EM CONTATO .....	215
Ásia-Pacífico .....	215
Europa, Oriente Médio e África .....	215
América Latina .....	215
América do Norte .....	215
MUDANÇA DE ENDEREÇO E PROPRIEDADE.....	216



# **INFORMAÇÕES GERAIS**

---

## INFORMAÇÕES GERAIS

Parabéns pela aquisição de um novo veículo Can-Am® Youth ATV. Seu novo veículo conta com a garantia limitada da BRP e com uma rede de concessionárias autorizadas Can-Am Off-Road, prontas para lhe fornecer as peças, manutenções ou acessórios que você precisar.

Na entrega, você recebeu informações sobre a cobertura da garantia e assinou a Lista de verificação de pré-entrega para assegurar que o seu novo veículo foi preparado de maneira totalmente satisfatória.

Sua concessionária está comprometida com a sua satisfação. Se precisar de mais informações, fale com sua concessionária.

### O que você deve saber antes de sair dirigindo

Para saber como reduzir os riscos de acidentes para você ou transentes, leia este Manual do proprietário antes de operar o veículo.

Leia também todas as etiquetas de segurança no veículo e assista ao *Vídeo de segurança* localizado em:

<https://can-am.brp.com/off-road/safety>

Ou use o seguinte QR code.



Este veículo é off-road, deve ser utilizado apenas fora de estradas. Seu uso principal é recreativo em geral, mas ele também pode ser usado para fins de serviço.

Deixar de seguir as advertências contidas neste Manual do proprietário pode resultar em FERIMENTOS GRAVES ou MORTE.

### ***Recomendação de idade***

Estes veículos são da categoria "Y" (Modelo Youth); siga sempre estas recomendações de idade:

- O veículo Renegade 70 pertence à categoria Y-6+ e deve ser usado por crianças a partir de 6 anos sob a supervisão de um adulto ou por um usuário com mais de 16 anos.
- Os veículos Renegade 110 e Renegade 110 Xxc pertencem à categoria Y-10+ e devem ser usados por crianças a partir de 10 anos sob a supervisão de um adulto ou por um usuário com mais de 16 anos.

- Nunca permita o uso contínuo de um ATV por uma criança se ela não tiver a capacitação para operá-lo com segurança, independente da sua idade.

### **Curso de treinamento**

Nunca dirija este veículo sem instrução adequada. **Faça um curso de treinamento.** Todos os pilotos devem ser treinados por um instrutor certificado.

Para mais informações sobre segurança de ATV, contate uma concessionária Can-Am Off-Road autorizada para descobrir os cursos de treinamento disponíveis na sua região.

Nos EUA, contate o Specialty Vehicle Institute of America (SVIA) pelo número 1 800 887-2887 ou, no Canadá, o Canada Safety Council (CSC) pelo número 1 613 739-1535.

### **Mensagens de segurança**

As mensagens de segurança, seus tipos, aparência e como elas são usadas neste manual são explicados a seguir:

O símbolo de alerta de segurança  indica um perigo potencial de ferimento.

#### **AVISO**

Indica uma situação de risco que, se não for evitada, pode resultar em morte ou ferimentos graves.

#### **CUIDADO**

Indica uma situação de risco que, se não for evitada, pode resultar em ferimentos leves ou moderados.

#### **AVISO**

Indica uma instrução, que se não for seguida, poderia resultar em componentes do veículo ou outros bens seriamente danificados.

### **Aviso aos pais**

Reveja este Manual do Proprietário com todos os usuários do veículo.

Dedique tempo com a criança para rever as instruções sobre o uso seguro e adequado do veículo, prestando atenção particular às

etiquetas de segurança existentes no produto, antes de deixá-las dirigir o veículo.

Compreenda os comandos e a operação do veículo e leia com atenção o Manual do proprietário.

Lembre-se sempre que sua visão de segurança influencia a criança.

 **AVISO**

**Este ATV não é um brinquedo.**

- **As crianças diferem em habilidades, aptidões físicas e discernimento. Algumas crianças podem não ser capazes de pilotar um ATV com segurança.**
- **Ninguém abaixo de 16 anos deve pilotar um ATV sem supervisão contínua de um adulto.**
- **Nunca permita o uso contínuo do veículo por uma criança se ela não tiver a capacitação, a força ou o discernimento para operá-lo com segurança.**

## Sobre este Manual do proprietário

Este Manual do proprietário foi preparado para familiarizar o proprietário/motorista com os diversos controles, instruções de manutenção e instruções de operação segura do veículo. Isso é indispensável para o uso correto do produto.

Mantenha este Manual do Proprietário no veículo para consultas sobre manutenção, solução de problemas e instruções a terceiros.

Note que este manual está disponível em vários idiomas. Em caso de qualquer discrepância, a versão em Inglês deverá prevalecer.

Se quiser ver e/ou imprimir uma cópia adicional do Manual do condutor, visite o website seguinte:

**[www.operatorsguides.brp.com](http://www.operatorsguides.brp.com)**

As informações contidas neste documento são atuais na ocasião da sua publicação. A BRP entretanto, mantém uma política de melhoria contínua de seus produtos, sem contudo ter a obrigação de implementá-las nos produtos fabricados anteriormente. Em virtude de mudanças posteriores, é provável que existam diferenças entre o produto fabricado e as descrições e/ou especificações neste manual. A BRP se reserva no direito de, a qualquer momento, cancelar ou

alterar as especificações, projetos, características, modelos ou equipamentos sem incorrer em qualquer obrigação.

Este Manual do proprietário deve permanecer no veículo quando este for vendido.

Ao ler este Manual do proprietário, lembre-se de que:



### **ADVERTÊNCIA**

Indica uma situação de risco que, se não for evitada, pode resultar em morte ou ferimentos graves.

Esta página foi deixada  
intencionalmente em  
branco

# **INFORMAÇÕES SOBRE SEGURANÇA**

---

# PRECAUÇÕES GENÉRICAS

## Evite a intoxicação por monóxido de carbono

Todo escape de motor contém monóxido de carbono, um gás mortal. Respirar monóxido de carbono pode provocar dores de cabeça, tonturas, sonolência, náuseas, confusão e certamente a morte.

O monóxido de carbono é um gás incolor, inodoro e insípido que pode estar presente, mesmo que você não veja ou sinta o cheiro de qualquer escape do motor. Os níveis mortais de monóxido de carbono podem se acumular rapidamente, você pode ser afetado subitamente e incapacitado de se salvar. Estes níveis mortais também podem se manter por horas ou dias em locais fechados ou com pouca ventilação. Se você sentir algum sintoma de intoxicação por monóxido de carbono, saia imediatamente do local, respire ar fresco e busque atendimento médico.

Para evitar a morte ou prejuízos graves à saúde por monóxido de carbono:

- Nunca ligue o veículo em locais parcialmente fechados ou pouco ventilados, como garagens, cobertas ou celeiros. Mesmo que você tente ventilar os gases de escapamento com ventiladores ou janelas e portas abertas, o monóxido de carbono pode atingir rapidamente níveis perigosos.
- Nunca ligue o veículo em locais externos onde os gases de escapamento possam entrar em edifícios através de aberturas, como janelas e portas.

## Evite incêndios e outros riscos provocados pela gasolina

A gasolina é extremamente inflamável e altamente explosiva. Os vapores de combustível podem se espalhar e incendiar ao entrar em contato com uma faísca ou chama, a alguns metros de distância do motor. Para reduzir o risco de incêndio ou explosão, siga estas instruções:

- Para armazenar combustível, use somente um recipiente aprovado para gasolina.
- Nunca encha um recipiente de gasolina no veículo. Uma descarga elétrica estática pode incendiar o combustível.
- Para reabastecer, siga estritamente as instruções em *Combustível*.
- Nunca dê partida ou opere o motor se a tampa do combustível não estiver instalada adequadamente.

A gasolina é venenosa e pode provocar prejuízos à saúde ou a morte.

- Nunca faça sifão para gasolina pela boca.
- Se você engolir gasolina, respingá-la nos olhos ou inalar seu vapor, consulte seu médico imediatamente.



Se derramar gasolina no corpo, lave-se com água e sabão e mude de roupa.

## **Evite queimaduras nas peças quentes**

Alguns componentes como rotores do freio e componentes do escapamento se tornam quentes durante a operação. Evite o contato com essas peças durante e logo após a operação para evitar ferimentos por queimadura.

## **Acessórios e modificações**

Quaisquer modificações ou adição de acessórios aprovados pela BRP pode afetar o manuseio do seu veículo. É importante dedicar um tempo para se familiarizar com o veículo após fazer modificações para entender como adaptar o seu comportamento de dirigir de forma condizente.

Evite instalar equipamentos não especificamente aprovados pela BRP para o veículo e evite modificações não autorizadas. Essas modificações e equipamentos não foram testados pela BRP e podem causar danos. Por exemplo, eles podem:

- Criar uma perda de controle e aumentar o risco de colisões
- Causar superaquecimento ou curtos-circuitos aumentando o risco de incêndio ou queimaduras
- Afetar os recursos de proteção fornecidos pelo veículo.
- Afetar o comportamento do trailer quando o veículo é transportado
- Causar um risco de perda de objetos na estrada quando transportados.

Seu veículo também pode tornar-se ilegal para pilotar.

**Peça ao seu revendedor autorizado BRP acessórios disponíveis apropriados para o seu veículo.**

---

# MENSAGENS ESPECIAIS SOBRE SEGURANÇA

**ESTE VEÍCULO NÃO É UM BRINQUEDO E A SUA OPERAÇÃO PODE SER PERIGOSA.**

- Este veículo comporta-se de maneira diferente dos outros veículos. Se não tomar as precauções adequadas, pode ocorrer rapidamente uma colisão ou capotagem, mesmo em manobras rotineiras como ao fazer uma curva e ao dirigir em colinas ou sobre obstáculos.

**LESÕES GRAVES OU MORTE** podem ocorrer se você não seguir estas instruções:

- Leia este Manual do proprietário e todas as etiquetas de segurança no produto e siga os procedimentos operacionais descritos. Assista com atenção ao vídeo de segurança antes de dirigir o veículo.
- Sempre respeite esta recomendação de idade: O veículo Renegade 70 deve ser usado por crianças a partir de 6 anos de idade sob a supervisão de um adulto, ou por um operador com idade a partir de 16 anos.
- Sempre respeite esta recomendação de idade: Os veículos Renegade 110 e Renegade 110 Xxc devem ser usados por crianças a partir de 10 anos de idade sob a supervisão de um adulto, ou por um operador com idade a partir de 16 anos.
- Nunca permita o uso contínuo de um ATV por uma criança se ela não tiver a capacitação para operá-lo com segurança, independente da sua idade.
- Nunca carregue passageiros neste veículo. O(s) passageiro(s) afeta(m) o equilíbrio e a direção e aumenta(m) o risco de perder o controle do veículo.
- Nunca use este veículo em qualquer superfície pavimentada, incluindo calçadas, ruas internas, estacionamentos e vias públicas.
- Nunca use este veículo em ruas, estradas ou rodovias públicas, mesmo que sejam de terra ou de cascalho.
- Nunca viaje neste veículo sem usar um capacete homologado que se ajuste perfeitamente. Você deve usar também proteção para os olhos (óculos ou viseira), luvas, botas, camisa ou jaqueta de mangas compridas e calças compridas.
- Nunca dirija este veículo se estiver cansado, doente ou sob efeito de álcool ou drogas. Seu julgamento e o tempo de reação ficam muito afetados nestas condições.
- Nunca dirija em velocidades excessivas. Sempre dirija a uma velocidade compatível com o terreno, visibilidade, condições de operação e de acordo com sua experiência.
- Nunca tente empinadas, pulos ou outras acrobacias.
- Inspeção sempre seu veículo cada vez que for usá-lo, para garantir que esteja em condições seguras de operação. Siga sempre os procedimentos e programas de inspeção e manutenção descritos neste Manual do proprietário.

- Sempre mantenha ambas as mãos no guidão e os pés nas pedaleiras do veículo durante a condução.
- Sempre dirija devagar e seja extremamente cuidadoso quando estiver dirigindo em terreno desconhecido. Sempre observe as mudanças de terreno ao dirigir este veículo.
- Nunca use o veículo em terrenos excessivamente acidentados, escorregadios ou arenosos até ter aprendido e praticado as habilidades necessárias para controlá-lo nestes terrenos. Tenha um cuidado especial nesses tipos de terreno.
- Siga sempre os procedimentos adequados para curvas, como descrito adiante neste Manual do proprietário. Pratique curvas em baixas velocidades antes de tentar virar em velocidades mais altas. Não faça curvas em velocidades excessivas.
- Nunca use este veículo em colinas muito íngremes para o veículo ou para as suas habilidades. Pratique em colinas menores antes de enfrentar as maiores.
- Siga sempre os procedimentos adequados para subir morros, como descrito adiante neste Manual do proprietário. Antes de começar a subir qualquer morro, verifique o terreno com cuidado. Nunca suba colinas cuja superfície seja excessivamente escorregadia ou solta. Concentre seu peso na parte dianteira do veículo. Nunca acelere de repente ou faça mudanças bruscas de marcha. Não passe pelo topo de uma colina em alta velocidade.
- Siga sempre os procedimentos adequados para descer e frear em morros, como descrito adiante neste Manual do proprietário. Antes de começar a descer um morro, observe o terreno com cuidado. Concentre seu peso na parte traseira do veículo. Nunca desça uma colina em alta velocidade. Evite descer uma colina transversalmente com um ângulo que possa causar uma inclinação acentuada do veículo. Desça o mais reto possível.
- Siga sempre os procedimentos adequados para atravessar a encosta de um morro, como descrito adiante neste Manual do proprietário. Evite colinas cuja superfície seja excessivamente escorregadia ou solta. Concentre seu peso no lado oposto ao da descida no veículo. Nunca tente fazer a volta com o veículo, em qualquer morro, até ter dominado a técnica de fazer a volta em terreno plano, descrita neste Manual do proprietário. Se possível, evite atravessar a encosta de uma colina íngreme.
- Use sempre os procedimentos adequados se você parar ou capotar para trás ao subir uma colina. Para evitar a perda de velocidade, use a marcha apropriada e mantenha uma velocidade constante na subida. Se o veículo morrer ou rolar para trás, siga o procedimento especial de frenagem descrito neste Manual do proprietário. Desça pelo lado oposto à descida ou em um dos lados que estiver na direção da subida. Vire o veículo ao contrário e monte de novo, seguindo o procedimento descrito adiante neste Manual do proprietário.
- Sempre verifique os obstáculos antes de dirigir em uma área nova. Nunca tente dirigir sobre obstáculos grandes, tais como pedras ou

árvores caídas. Ao dirigir sobre obstáculos, siga sempre os procedimentos adequados, como descrito adiante neste Manual do proprietário.

- Seja sempre cuidadoso quando derrapar ou escorregar. Aprenda a controlar com segurança derrapagens ou deslizamentos, praticando em baixa velocidade e em um terreno liso e plano. Em superfícies muito escorregadias como o gelo, vá devagar e com muito cuidado para reduzir as chances de perder o controle do veículo.
- Nunca use este veículo em correntezas de água ou em água mais funda do que o especificado neste Manual do proprietário. Lembre-se de que freios molhados podem ter menor capacidade de parada. Teste os freios depois de sair da água, lama ou neve. Se necessário, aplique os mesmos diversas vezes para deixar o atrito secar as pastilhas.
- Tenha sempre em mente que a distância de frenagem é imediatamente afetada, entre outras condições, pelo tempo e terreno, condição do sistema de freios e dos pneus, velocidade e altura do solo do veículo. Lembre-se de ajustar corretamente a sua forma de dirigir.
- A BRP recomenda ficar sentado no ATV quando dirigir em marcha à ré. Evite se levantar. Seu peso poderia se deslocar para a frente, contra a alavanca do acelerador, provocando uma aceleração inesperada e a perda de controle.
- Use sempre pneus com o tamanho e tipo especificados adiante neste Manual do proprietário. Mantenha sempre a pressão adequada nos pneus, como descrito adiante neste Manual do proprietário.
- Nunca ponha carga em um modelo para jovens.
- Nunca dirija este veículo sem instrução adequada. **Faça um curso de treinamento.** Todos os pilotos devem ser treinados por um instrutor certificado.

# ADVERTÊNCIAS SOBRE A OPERAÇÃO

## Operar o veículo sem instrução adequada

 AVISO



### RISCO POTENCIAL

Operar este veículo sem instrução adequada.

### O QUE PODE ACONTECER

Os riscos de acidentes aumentam muito se o motorista não sabe operar este veículo apropriadamente nas diversas situações e em terrenos variados.

### COMO EVITAR O RISCO

Os pilotos novos e inexperientes devem concluir um curso de treinamento. Eles devem então praticar regularmente as habilidades aprendidas durante o curso, bem como as técnicas de operação descritas neste Manual do proprietário.

Para mais informações sobre cursos de treinamento, contate um revendedor autorizado Can-Am.

## Recomendações de idade

 AVISO



### RISCO POTENCIAL

Falha em seguir as recomendações de idade para este veículo.  
**O QUE PODE ACONTECER**

Não é recomendado o uso dos ATVs por crianças em função da possibilidade de ferimentos graves ou morte.

Mesmo que a criança se encaixe na faixa etária para a qual este veículo é recomendado, ela pode não ter o conhecimento, a habilidade, ou maturidade necessários para conduzi-lo de forma segura, sem o envolvimento em algum acidente grave.

### COMO EVITAR O RISCO

O veículo Renegade 70 deve ser usado por crianças a partir de 6 anos de idade sob a supervisão de um adulto, ou por um operador com idade a partir de 16 anos.

Os veículos Renegade 110 e Renegade 110 Xxc devem ser usados por crianças a partir de 10 anos de idade sob a supervisão de um adulto, ou por um operador com idade a partir de 16 anos.

Nunca permita o uso contínuo de um ATV por uma criança se ela não tiver a capacitação para operá-lo com segurança, independente da sua idade.

## Transportando um passageiro

 AVISO



V06A020

### RISCO POTENCIAL

Levar passageiro neste veículo.

### O QUE PODE ACONTECER

Reduz consideravelmente sua capacidade de equilibrar e controlar este veículo.

Poderia causar um acidente, provocando ferimentos a você e/ou ao passageiro.

### COMO EVITAR O RISCO

Nunca transporte passageiros. Mesmo com um assento longo que permite movimentos livres para o usuário, o veículo não foi projetado para levar passageiros.

## Veículo em ruas, estradas ou rodovias

 AVISO



### RISCO POTENCIAL

Operar este veículo em ruas, estradas e rodovias públicas.

### O QUE PODE ACONTECER

Pode colidir com outro veículo.

### COMO EVITAR O RISCO

Nunca use este veículo em ruas, estradas ou rodovias públicas, mesmo que sejam de terra ou de cascalho. Em muitos estados é ilegal dirigir este veículo em ruas, estradas e rodovias públicas.

## Dirigir sem equipamento de proteção

 AVISO



### RISCO POTENCIAL

Dirigir este veículo sem usar capacete aprovado, proteção ocular e roupas de proteção.

### O QUE PODE ACONTECER

- Dirigir sem um capacete homologado aumenta as chances de ferimentos graves na cabeça ou morte, em caso de acidente.
- Dirigir sem proteção para os olhos pode resultar em um acidente e aumenta as chances de ferimentos graves, caso ocorra.
- Dirigir sem o equipamento de proteção adequado aumenta as chances de ferimentos graves, em caso de acidente.

### COMO EVITAR O RISCO

Vista sempre um capacete homologado que ajuste perfeitamente. Você também deve usar:

- Proteção para os olhos (óculos ou viseira)
- Protetor rígido para o queixo
- Luvas e botas
- Camisa ou jaqueta de manga comprida
- Calças compridas.



## Drogas ou álcool

 **AVISO**



V00A070

### **RISCO POTENCIAL**

Usar este veículo sob o efeito de drogas ou álcool.

### **O QUE PODE ACONTECER**

Pode afetar gravemente seu julgamento.

Pode deixar seus reflexos mais lentos.

Pode afetar seu equilíbrio e percepção.

Pode provocar um acidente ou morte.

### **COMO EVITAR O RISCO**

Nunca use este veículo sob o efeito de drogas ou álcool.

## Excesso de velocidade

 **AVISO**

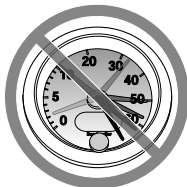

V00A080

### **RISCO POTENCIAL**

Operar o veículo em velocidade excessiva.

### **O QUE PODE ACONTECER**

Aumenta as chances de perda do controle do veículo, podendo provocar acidentes.

### **COMO EVITAR O RISCO**

Ande sempre em uma velocidade adequada ao terreno, às condições de visibilidade e operação e à sua experiência.

## Empinadas, pulos ou outras acrobacias

 AVISO



### RISCO POTENCIAL

Tentar levantar as rodas, saltos e outras acrobacias.

### O QUE PODE ACONTECER

Aumentam as chances de acidente, incluindo quedas.

### COMO EVITAR O RISCO

Não tentar acrobacias como levantar as rodas ou saltos. Não tentar se exhibir.

## Inspeção do veículo

 AVISO

### RISCO POTENCIAL

Falha na inspeção do veículo antes da operação.

Falta de manutenção adequada do veículo.

### O QUE PODE ACONTECER

Aumenta a possibilidade de acidentes ou danos nos equipamentos.

### COMO EVITAR O RISCO

Inspeccione seu veículo sempre que for usá-lo para garantir que ele esteja em condições seguras de operação.

Sempre siga os intervalos de manutenção conforme descrito neste Manual do Proprietário.

## Cursos de água congelados

### ⚠ AVISO

#### RISCO POTENCIAL

Dirigir em cursos de água congelados.

#### O QUE PODE ACONTECER

Afundar no gelo pode levar a ferimentos graves ou morte.

#### COMO EVITAR O RISCO

Não dirigir este veículo em superfícies congeladas antes que verifique se o gelo tem espessura o suficiente para sustentar o veículo e sua carga, bem como a força provocada pelo movimento do veículo.

## Posição adequada no veículo

### ⚠ AVISO



#### RISCO POTENCIAL

Retirar as mãos do guidão ou os pés dos pedais de apoio, ao dirigir.

#### O QUE PODE ACONTECER

Tirar apenas uma das mãos já reduz sua capacidade de controlar o veículo ou pode provocar a perda do equilíbrio e a queda do veículo. Se você retirar um pé do apoio para os pés, seu pé ou a perna pode encostar nas rodas traseiras, o que poderia feri-lo ou provocar um acidente.

#### COMO EVITAR O RISCO

O operador deve sempre manter as duas mãos no guidão e os dois pés nos apoios para os pés durante a operação do veículo.

## Terreno desconhecido

 AVISO



### **RISCO POTENCIAL**

**Não tomar cuidado especial ao operar este veículo em terrenos desconhecidos.**

### **O QUE PODE ACONTECER**

**Pode encontrar pedras, ressaltos ou buracos escondidos sem tempo suficiente para reagir.**

**Pode resultar na capotagem ou descontrole do veículo.**

### **COMO EVITAR O RISCO**

**Dirigir devagar e tomar muito cuidado ao operar em terrenos desconhecidos.**

**Esteja sempre alerta às mudanças nas condições do terreno ao dirigir o veículo.**

## Operar em terrenos excessivamente acidentados, escorregadios ou soltos

 **AVISO**



### **RISCO POTENCIAL**

Não estar atento ao operar em terrenos muito irregulares, escorregadios ou soltos.

### **O QUE PODE ACONTECER**

Pode provocar perda de tração ou controle do veículo e pode resultar em acidente, incluindo tombamento.

### **COMO EVITAR O RISCO**

Não operar em terrenos muito irregulares, escorregadios ou soltos antes de aprender e praticar suficiente para controlar este veículo nesse tipo de terreno.

Tenha um cuidado especial nesses tipos de terreno.

## Virar incorretamente

 AVISO



### **RISCO POTENCIAL**

Virar incorretamente.

### **O QUE PODE ACONTECER**

O veículo pode ficar sem controle, provocando uma colisão ou tombamento.

### **COMO EVITAR O RISCO**

Siga sempre os procedimentos corretos para fazer curvas, conforme descrito neste Manual do Proprietário. Pratique curvas em baixas velocidades antes de tentar virar em velocidades mais altas.

**Não faça curvas em velocidades excessivas.**

## Colinas excessivamente inclinadas

 AVISO

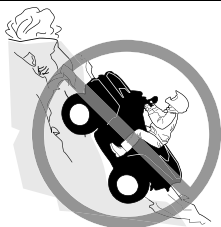

### **RISCO POTENCIAL**

Operar em colinas excessivamente inclinadas.

### **O QUE PODE ACONTECER**

O veículo pode virar mais facilmente em colinas excessivamente inclinadas do que nas superfícies niveladas ou colinas pequenas.

### **COMO EVITAR O RISCO**

Nunca use este veículo em colinas muito íngremes para o veículo ou para as suas habilidades.

Pratique em colinas menores antes de enfrentar as maiores.

## Subir colinas

 AVISO



### **RISCO POTENCIAL**

**Subir colinas incorretamente.**

### **O QUE PODE ACONTECER**

**Pode provocar perda do controle ou tombamento do veículo.**

### **COMO EVITAR O RISCO**

**Siga sempre os procedimentos corretos para subir colinas, conforme descrito neste Manual do Proprietário.**

**Observe sempre o terreno com cuidado, antes de começar a subir qualquer morro.**

**Nunca suba colinas cuja superfície seja excessivamente escorregadia ou solta.**

**Concentre seu peso na parte dianteira do veículo.**

**Nunca acelere de repente ou faça mudanças bruscas de marcha. O veículo pode tombar para trás.**

**Não passe pelo topo de uma colina em alta velocidade. Pode haver um obstáculo, uma queda acentuada, outro veículo ou outra pessoa do outro lado da colina.**



## Descer uma montanha

 **AVISO**



### **RISCO POTENCIAL**

Descer colinas incorretamente.

### **O QUE PODE ACONTECER**

Pode provocar perda do controle ou tombamento do veículo.

### **COMO EVITAR O RISCO**

Siga sempre os procedimentos corretos para descer colinas, conforme descrito neste Manual do Proprietário.

### **OBSERVAÇÃO:**

Uma técnica especial é necessária para acionar os freios na descida de uma colina.

Observe sempre o terreno com cuidado, antes de começar a descer qualquer morro.

Concentre seu peso na parte traseira do veículo.

Nunca desça uma colina em alta velocidade.

Evitar descer a colina em um ângulo que pode provocar a inclinação forte do veículo para um lado. Desça o mais reto possível.

## Atravessar ou virar nas colinas

 AVISO



### **RISCO POTENCIAL**

**Atravessar colinas ou virar incorretamente nas colinas.**

**O QUE PODE ACONTECER**

**Pode provocar perda do controle ou tombamento do veículo.**

**COMO EVITAR O RISCO**

**Nunca tente fazer curvas com o veículo em colinas enquanto não tiver dominado a técnica de fazer curvas no solo, conforme descrito neste Manual do proprietário. Tomar muito cuidado ao virar em qualquer colina.**

**Se possível, evite atravessar a encosta de uma colina íngreme.**

**Ao atravessar a encosta de uma colina:**

**Sempre seguir os procedimentos corretos conforme descrito mais adiante neste Manual do Proprietário.**

**Evite colinas cuja superfície seja excessivamente escorregadia ou solta.**

**Concentre seu peso no lado oposto ao da descida do veículo.**

## Deixar o motor morrer, rolar para trás ou desmontar ao subir uma colina

**⚠ AVISO**



### RISCO POTENCIAL

Protelar, rolar para trás ou desmontar incorretamente ao subir uma colina.

### O QUE PODE ACONTECER

Pode resultar no tombamento do veículo.

### COMO EVITAR O RISCO

Usar marcha baixa e manter velocidade estável ao subir uma colina.

Se perder toda a velocidade de avanço:

O usuário deve manter seu peso na direção da subida. Nunca acelere de repente ou faça mudanças bruscas de marcha. O veículo pode tombar para trás.

Pise no freio.

Engate o freio de estacionamento depois que tiver parado.

Desembarque no lado da subida, ou em um dos lado que esteja voltado para a subida.

Se o veículo começar a andar para trás:

O usuário deve manter seu peso na direção da subida. Nunca acelere de repente ou faça mudanças bruscas de marcha. O veículo pode tombar para trás.

Nunca acione o freio traseiro enquanto estiver se movendo para trás.

Aplique gradualmente o freio dianteiro.

Quando conseguir parar completamente o veículo, acione também o freio traseiro e o freio de estacionamento.

Desembarque no lado da subida, ou em um dos lado que esteja voltado para a subida.

Vire o veículo e remonte, seguindo o procedimento descrito mais adiante neste Manual do Proprietário.

## Operar sobre obstáculos

 AVISO



### **RISCO POTENCIAL**

Operação incorreta sobre obstáculos.

### **O QUE PODE ACONTECER**

Pode provocar perda do controle ou uma colisão.

Pode causar a capotagem do veículo.

### **COMO EVITAR O RISCO**

Antes de operar em uma nova área, verifique os obstáculos.

Nunca tente dirigir sobre obstáculos grandes, tais como pedras ou árvores caídas.

Ao passar sobre obstáculos, siga sempre os procedimentos corretos conforme descrito neste Manual do Proprietário.

## Patinar ou deslizar

 **AVISO**



### **RISCO POTENCIAL**

**Patinar ou deslizar incorretamente.**

### **O QUE PODE ACONTECER**

**Pode perder o controle deste veículo.**

**Você também pode recuperar a tração inesperadamente, o que pode causar a capotagem do veículo.**

### **COMO EVITAR O RISCO**

**Aprenda a controlar com segurança derrapagens ou deslizamentos, praticando em baixa velocidade e em um terreno liso e plano.**

**Em superfícies extremamente escorregadias, tais como gelo, dirija devagar e atentamente a fim de reduzir as chances de perder o controle em uma derrapagem ou em um deslizamento.**

## Fluxo de água rápido ou profundo

 AVISO



### **RISCO POTENCIAL**

Operar este veículo através de água profunda ou com corrente rápida.

### **O QUE PODE ACONTECER**

Os pneus podem flutuar, provocando a perda de tração e perda de controle, que podem provocar um acidente.

### **COMO EVITAR O RISCO**

Nunca opere este veículo em correntezas muito rápidas ou águas profundas.

Verificar a profundidade da água e a corrente antes de tentar cruzar qualquer água. O nível da água não deve ficar acima do centro das rodas.

Lembre-se de que freios molhados podem ter menor capacidade de parada. Teste os freios depois de sair da água. Se necessário, aplique os mesmos diversas vezes para deixar o atrito secar as pastilhas.

 **AVISO**



**RISCO POTENCIAL**

Operar este veículo através de água profunda ou com corrente rápida.

**O QUE PODE ACONTECER**

Os pneus podem flutuar, provocando a perda de tração e perda de controle, que podem provocar um acidente.

**COMO EVITAR O RISCO**

Nunca opere este veículo em correntezas muito rápidas ou águas profundas.

Verificar a profundidade da água e a corrente antes de tentar cruzar qualquer água. O nível da água não deve ficar acima do centro das rodas.

Lembre-se de que freios molhados podem ter menor capacidade de parada. Teste os freios depois de sair da água. Se necessário, aplique os mesmos diversas vezes para deixar o atrito secar as pastilhas.

## Dirigindo em marcha à ré

 AVISO



### **RISCO POTENCIAL**

Andando em ré do jeito errado.

### **O QUE PODE ACONTECER**

Você poderia atingir um obstáculo ou uma pessoa atrás do veículo, resultando em ferimentos graves.

### **COMO EVITAR O RISCO**

Ao engatar a marcha à ré, verifique se não há obstáculos ou pessoas atrás do veículo. Quando for seguro prosseguir, vá devagar.



## Pressão dos pneus

 **AVISO**



### **RISCO POTENCIAL**

Operar este veículo com pneus incorretos, ou com pressão incorreta ou desigual nos pneus.

### **O QUE PODE ACONTECER**

Usar pneus incorretos neste veículo, ou operar este veículo com pressão incorreta ou desigual nos pneus pode provocar a perda de controle, o pneu pode explodir, o pneu girar no próprio aro e aumenta o risco de acidente.

### **COMO EVITAR O RISCO**

Use sempre o tamanho e tipo de pneu especificados para este veículo, conforme descrito no Manual do Proprietário.

Sempre mantenha a pressão correta dos pneus, conforme descrito este Manual do Proprietário.

Substitua sempre as rodas ou pneus que estiverem danificados.

## Modificações inadequadas

 AVISO



### **RISCO POTENCIAL**

Operar este veículo com modificações incorretas.

### **O QUE PODE ACONTECER**

A instalação incorreta de acessórios ou modificação neste veículo pode provocar mudanças no comportamento que em certas situações pode provocar um acidente.

### **COMO EVITAR O RISCO**

Nunca modificar este veículo com instalação ou uso incorreto de acessórios. Todas as peças e todos os acessórios colocados neste veículo devem ser aprovados pela BRP e devem ser instalados e utilizados de acordo com as instruções. Se tiver dúvidas, consulte um distribuidor/concessionário autorizado Can-Am Off-road.

**NUNCA** instale um assento para passageiros ou use os racks para transportar um.

Modificações no veículo para aumentar a velocidade e o desempenho podem violar os termos e condições da garantia limitada do seu veículo. Além disso, certas modificações, incluindo a remoção de componentes do motor ou da exaustão, são ilegais, conforme a maioria das leis.

## Carregar, transportar ou rebocar carga

 **AVISO**



### RISCO POTENCIAL

Sobrecarregar este veículo, transportar ou rebocar carga de forma incorreta.

### O QUE PODE ACONTECER

Pode provocar mudanças no comportamento do veículo, e pode provocar acidentes.

### COMO EVITAR O RISCO

Nunca carregar carga neste veículo.

Nunca reboque uma carga ou outro veículo com este veículo.

## Transportar materiais inflamáveis ou perigosos

 **AVISO**



V032M010

### RISCO POTENCIAL

O transporte de materiais inflamáveis ou perigosos pode provocar explosões.

### O QUE PODE ACONTECER

Isto pode provocar lesões graves ou morte.

### COMO EVITAR O RISCO

Nunca transporte materiais perigosos ou inflamáveis.

 AVISO



V03M01Q

**RISCO POTENCIAL**

O transporte de materiais inflamáveis ou perigosos pode provocar explosões.

**O QUE PODE ACONTECER**

Isto pode provocar lesões graves ou morte.

**COMO EVITAR O RISCO**

Nunca transporte materiais perigosos ou inflamáveis.

Sempre use um recipiente de combustível LinQ da BRP para transportar combustível no veículo. Somente o recipiente de combustível LinQ da BRP aprovado pode ser acoplado com segurança no compartimento de armazenagem frontal do veículo.

 AVISO



V03M01Q

**RISCO POTENCIAL**

O transporte de materiais inflamáveis ou perigosos pode provocar explosões.

**O QUE PODE ACONTECER**

Isto pode provocar lesões graves ou morte.

**COMO EVITAR O RISCO**

Nunca transporte materiais perigosos ou inflamáveis.

Este veículo não foi projetado para receber com segurança nenhum recipiente de combustível disponível no mercado.

# INSPEÇÃO DE PRÉ-PARTIDA

## AVISO

Efetue uma inspeção de pré-partida antes de cada percurso para detectar qualquer problema potencial que possa ocorrer durante o uso. A inspeção de pré-partida pode ajudá-lo a monitorar o desgaste e a deterioração antes de se tornarem um problema. Corrija os problemas que descobrir para reduzir o risco de uma quebra ou acidente.

Antes de usar o veículo, o piloto e/ou um adulto devem sempre realizar a seguinte lista de verificação de inspeção pré-partida.

## Lista de verificação de inspeção de pré-partida

*O que fazer antes de dar partida no motor (Chave em DESL.)*

Itens a serem inspecionados	Inspeção a ser executada	✓
Fluidos	Verifique os níveis de combustível e de óleo do motor.	
Vazamentos	Verifique vazamentos embaixo do veículo.	
Direção	Verifique se a direção opera livremente, virando-a totalmente de um lado para o outro.	
Alavanca do acelerador	Acione a alavanca do acelerador várias vezes para garantir que funcione livremente. Ela deve voltar à posição de marcha lenta quando solta.	
	Garanta que o parafuso de limitação de velocidade esteja devidamente ajustado de acordo com a capacidade do piloto.	
Freios	Aperte as alavancas de freio várias vezes para garantir que elas operam livremente. Elas devem voltar imediatamente às suas posições originais ao serem liberadas.	
Freio de estacionamento	Aplique o freio de estacionamento e certifique-se que ele funcione adequadamente.	

<b>Itens a serem inspecionados</b>	<b>Inspeção a ser executada</b>	<b>✓</b>
Pneus	Verifique a pressão e as condições dos pneus.	
Rodas	Verifique se as rodas apresentam algum dano ou folga anormal e verifique se os parafusos estão apertados.	
Corrente de transmissão e polias dentadas	Verifique se há danos no nas polias dentadas.	
	Verifique se o ajuste e a lubrificação da corrente de transmissão, da sua proteção e do seu tensor estão adequados (se aplicável).	
Assento	Verifique se o banco do condutor está instalado corretamente e travado.	
Escapamento	Verifique se há detritos no sistema de escapamento ou nas proximidades, remova-os e limpe adequadamente.	
Chassi e suspensão	Verifique por baixo do veículo se há algum detrito no chassi ou na suspensão. Se necessário, limpe o chassi e a suspensão.	

***O que fazer antes de dar partida no motor (Chave em LIG.)***

<b>Itens a serem inspecionados</b>	<b>Inspeção a ser executada</b>	<b>✓</b>
Luzes indicadoras	Verifique o funcionamento da luz indicadora de verificação do motor (durante os segundos iniciais com a chave em ON (ligado)).	
	Certifique-se que as luzes indicadoras de N (neutro) e R (ré) se acendem de acordo com a posição escolhida da alavanca de câmbio.	
Luzes	Verifique a operação e a limpeza dos faróis e da lanterna traseira.	

Itens a serem inspecionados	Inspeção a ser executada	✓
	Verifique o funcionamento da luz de freio.	

***O que fazer depois de ligar o motor***

Itens a serem inspecionados	Inspeção a ser executada	✓
Luzes indicadoras	Certifique-se de que a luz indicadora de verificação do motor esteja apagada (desligue o motor se a luz permanecer acesa).	
Alavanca do câmbio	Verifique o funcionamento da alavanca de transmissão (F, N e R).	
Freios	Dirija em frente devagar por uma distância muito curta. Aplique as duas alavancas de freio individualmente. Eles devem frear totalmente. As alavancas devem retornar às suas posições de descanso quando liberadas.	
Interruptor de parada de emergência do motor	Verifique se o interruptor de parada de emergência do motor está funcionando corretamente.	
Interruptor de ignição	Verifique se o interruptor de ignição funciona corretamente parando e religando o motor.	



---

## AO DIRIGIR O VEÍCULO

Para desfrutar completamente os prazeres e a emoção de dirigir este veículo, existem algumas regras e dicas básicas que você DEVE seguir. Algumas delas podem ser novas para você, enquanto outras podem ser comuns ou óbvias.

Reserve algum tempo para estudar este Manual do proprietário e todas as etiquetas de segurança do produto, bem como o vídeo de segurança mencionado em *Informações gerais*. Estes itens descrevem melhor o que deve saber sobre o veículo antes de usá-lo.

Para a segurança da criança, recomendamos enfaticamente seguir e aplicar estas recomendações. Você será o único juiz para a capacidade do motorista para entender os riscos e operar o veículo com segurança.

Pessoas com limitações físicas ou psicológicas podem correr altos riscos se expondo a capotagens ou colisões que podem resultar em ferimentos graves incluindo morte.

Nem todos os veículos são iguais. Cada um tem suas próprias características de desempenho, controles e recursos. Cada um se comporta de modo diferente.

Fique completamente familiarizado com os controles operacionais e com a operação geral do veículo antes de se aventurar em condições fora-da-estrada. Pratique dirigir em uma área adequada livre de perigos e sinta a resposta de cada comando. Dirija em baixa velocidade. Velocidades mais altas exigem maior experiência, conhecimento e condições de percurso adequados.

As condições de condução variam de local para local. Cada local está sujeito a condições de clima que podem mudar radicalmente conforme a hora e a estação.

Dirigir na areia é diferente de dirigir na neve ou em florestas ou pântanos. Cada local pode requerer um maior grau de atenção e habilidade. Use o bom senso. Sempre dirija com cautela. Não corra riscos desnecessários que possam deixá-lo encalhado ou possivelmente ferido.

Nunca assumir que o veículo pode ir a toda parte com segurança. As mudanças súbitas no terreno, causadas por buracos, depressões, barrancos, "solo" mais firme ou solto e outras irregularidades, podem fazer o veículo tombar ou ficar instável. Para evitar isso, reduza a velocidade e sempre observe o terreno à frente. Se o veículo começar a tombar ou capotar, o melhor conselho é pular fora imediatamente... FORA da direção da capotagem!

Nós o incentivamos a fazer uma inspeção anual de segurança de seu veículo. Entre em contato com uma concessionária Can-Am Off-Road autorizada para obter mais detalhes. Embora não seja exigido, é recomendável que uma concessionária do Can-Am Off-Road autorizada

efetue uma preparação de pré-temporada em seu veículo. Cada visita à sua concessionária Can-Am Off-Road autorizada é uma grande oportunidade para que ela verifique se seu veículo está incluído em alguma campanha de segurança. Também insistimos que você visite sua concessionária Can-Am Off-Road autorizada em tempo oportuno, quando ficar sabendo de alguma campanha relacionada à segurança.

Consulte uma concessionária Can-Am Off-Road autorizada quanto aos acessórios disponíveis de que possa precisar.

## **Vestuário**

As condições climáticas devem ajudar a decidir o que vestir. Vista-se para a previsão mais fria do clima. As roupas de baixo térmicas próximas da pele também proporcionam uma boa isolamento. É importante que o piloto use sempre as roupas e equipamentos de proteção adequados, incluindo um capacete homologado, proteção para os olhos, botas, luvas, camisa de manga comprida e calças. Este tipo de roupa lhe protegerá de alguns dos riscos mais simples que possa encontrar no caminho. O piloto nunca deve usar roupas largas, tais como um lenço que possa ficar preso no veículo ou nos galhos das árvores e arbustos. Dependendo das condições, podem ser necessários óculos antiembaçantes ou de sol. As lentes coloridas disponíveis para os óculos de proteção ou de sol ajudam-no a distinguir as variações do terreno. Óculos escuros devem ser usados apenas durante o dia.



Vestuário correto para pilotos

## É proibido transportar passageiros

Este veículo é projetado especificamente para carregar somente um operador. Mesmo com um assento comprido, este veículo não foi projetado nem se destina a transportar passageiros. NUNCA instale um assento para passageiros ou use a área de carga para transportar um. Transportar passageiros pode afetar a estabilidade e o seu controle sobre o veículo.

## Transportando cargas

Nunca carregar carga neste veículo.

## Uso recreativo

Respeite os direitos e as limitações das outras pessoas. Afaste-se das áreas destinadas a outros tipos de uso fora de estrada. Isto inclui pistas para veículos de neve, trilhas equestres, trilhas para esqui "cross country", trilhas para bicicletas "mountain bike", etc. Permaneça sempre todo à direita da trilha e não ziguezagueie de um lado para o outro. Esteja preparado para parar ou sair para o lado se um outro usuário da trilha aparecer na sua frente.

Participe de um clube ATV local. Ele lhe fornecerá um mapa e conselhos ou informará onde você pode dirigir. Se não houver um clube em sua área, ajude a criar um. Atividades de pilotagem em grupo e clubes são uma experiência social muito agradável.

Sempre manter uma distância segura dos outros motoristas. Sua noção de velocidade, condições do terreno, tempo, condições mecânicas do seu veículo e a "confiança" que você tem nos outros que o acompanham, lhe ajudarão a escolher a distância de segurança adequada. Este veículo, como qualquer outro veículo motorizado, não pode parar "de repente". Considerar uma distância maior para frenagem.

Antes de dirigir, conte para alguém para onde pretende ir e sua hora esperada de retorno.

Dependendo da duração da viagem, leve ferramentas adicionais, água potável, comida e equipamentos de emergência. Descubra onde pode obter gasolina e óleo. Esteja preparado para as condições que possa encontrar.

Kit de primeiros socorros	Chave inglesa
Telefone celular	Faca
Fita emborrachada	Lanterna
Uma corda	Máscara com lentes coloridas
Lâmpadas de reserva	Mapa do percurso
Kit de ferramentas fornecido	Lanche

## Meio ambiente

Um dos benefícios deste veículo é poder ir para longe da maioria das cidades. No entanto, você deve sempre respeitar a natureza e os direitos dos outros de a apreciarem. Não dirija em áreas sensíveis ao meio ambiente. Não dirija sobre cultivos florestais ou arbustos, não derrube árvores ou cercas nem patine as rodas para não destruir o terreno. “Pise leve na trilha”.

Este veículo pode causar incêndios florestais OHV se detritos se amontoarem próximos à descarga ou outros locais aquecidos, se incendiarem e caírem sobre a vegetação seca. Evite pilotar em áreas molhadas, pantanosas ou com grama alta, onde detritos podem se acumular. Se pilotar por áreas como estas, inspecione e retire todos os detritos do motor e outras áreas aquecidas. Consulte *Cuidados com o veículo* para mais detalhes.

Perseguir a vida selvagem é ilegal em muitas áreas. Os animais selvagens podem morrer de exaustão se perseguidos por um veículo motorizado. Se encontrar animais na trilha, pare e observe em silêncio e com cuidado. Será uma das melhores memórias de sua vida.

Respeite a regra “o que você levar, traga de volta”. Não espalhe lixo. Não acenda fogueiras exceto se tiver autorização para fazê-lo e somente longe de vegetação seca. Os perigos que você pode criar em uma trilha podem causar ferimentos a você e a outras pessoas, mesmo que seja em um outro momento.

Respeitar as fazendas. Obtenha sempre autorização do proprietário, antes de dirigir em propriedade privada. Respeite os cultivos, a criação e as cercas divisórias.

Finalmente, não polua córregos, lagos ou rios; não modifique o motor, o sistema de escapamento e nem remova qualquer de seus componentes, pois isso irá alterar as emissões de gases do veículo.

## Limitações de projeto

Embora o veículo seja excepcionalmente robusto para a sua classe, continua a ser por definição um veículo leve e a sua operação deve ser limitada aos fins a que se destina.

O acréscimo de peso a qualquer parte do veículo modifica seu centro de gravidade e o desempenho.

## Operação fora de estrada

A operação fora de estrada é, por natureza, perigosa. Qualquer terreno que não tenha sido especialmente preparado para o tráfego de veículos apresenta um perigo inerente onde as inclinações, composição do terreno e declividade exata são imprevisíveis. O próprio terreno

apresenta um elemento contínuo de perigo, que deve ser sabidamente aceito por qualquer um se aventurando no mesmo.

Um operador que leva um veículo para fora da estrada sempre deve tomar muito cuidado ao selecionar o caminho mais seguro e observar atentamente o terreno adiante. O veículo nunca deve ser operado por alguém que não esteja totalmente familiarizado com as instruções de direção aplicáveis ao veículo, nem deve ser operado em terreno inclinado ou traçoeiro.

## **Técnicas de direção**

As informações deste Manual do Proprietário são limitadas. Aumente os seus conhecimentos e aprimore suas habilidades fazendo um curso de treinamento certificado.

Atenção, cuidado, experiência e habilidade na direção são as melhores precauções contra os perigos na operação do veículo.

Respeitar todos os avisos da trilha. Estão lá para ajudar a você e aos outros.

Na operação fora da estrada, a potência e a tração, não a velocidade, são importantes. Nunca dirija mais rápido que o permitido pela visibilidade e pela sua própria capacidade de selecionar uma rota segura.

Observe constantemente o terreno à sua frente para detectar mudanças repentinas de inclinação ou obstáculos, tais como pedras ou tocos, que possam causar a perda de estabilidade fazendo o veículo tombar ou capotar.

Também é aconselhável conhecer as condições do terreno do outro lado da colina ou do desnível. Muitas vezes existe uma queda brusca que é impossível superar ou descer.

Sempre que houver a menor dúvida que o veículo seja capaz de ultrapassar um obstáculo ou um determinado pedaço do terreno com segurança, escolha um percurso alternativo.

Use sempre técnicas de condução adequadas para evitar a capotagem do veículo em subidas e terrenos acidentados e nas curvas.

### ***Posição do corpo***

Para manter o controle correto é muito recomendável manter as mãos no guidão e ter todos os comandos ao alcance. A mesma recomendação vale para os pés e pedaleiras. Para minimizar a possibilidade de ferir uma perna ou pé, mantenha sempre os pés nas pedaleiras. Não vire os pés para fora nem os estique para ajudar a fazer curvas, pois eles podem bater ou ser enganchados ao passar por obstáculos, ou podem entrar em contato com as rodas.

Embora o veículo tenha um sistema de suspensão, existem “costelas de vaca” ou condições acidentadas do terreno que podem causar desconforto e até mesmo um machucado nas costas. Muitas vezes é necessário “levantar” ou dirigir em uma posição agachada. Reduza e deixe as pernas flexionadas absorverem parte da energia do impacto.

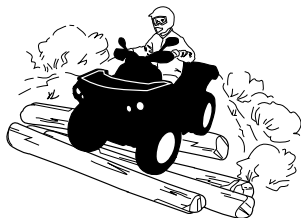

### ***Cruzando estradas***

Se precisar cruzar uma rodovia, certifique-se de ter visibilidade total dos dois lados para o tráfego que está chegando e verifique se há um ponto de saída do outro lado da rodovia. Dirija em linha reta até esse ponto. Não mude bruscamente de direção ou faça acelerações abruptas, pois isso pode resultar em capotamento. Não dirija sobre calçadas ou trilhas para bicicletas, já que esses caminhos foram especificamente projetados para tais usos.

### ***Fazendo curvas***

Pratique curvas em baixas velocidades antes de tentar virar em velocidades mais altas.

Mantenha as duas mãos no guidão e os pés nas pedaleiras.

Mantenha uma velocidade constante ou uma ligeira aceleração ao fazer uma curva.

Para reduzir riscos de capotamentos:

- Tome cuidado ao fazer curvas.
  - Não vire o guidão demais ou muito rápido em relação à sua velocidade e ambiente. Ajuste os comandos da direção de acordo.
  - Reduza a velocidade antes de fazer uma curva. Evite frear bruscamente durante uma curva.
  - Evite aceleração súbita ou brusca ao fazer curvas, mesmo se estiver saindo de uma parada ou estiver em velocidade baixa.
- Nunca tente empinadas, derrapagens, pulos ou outras acrobacias. Se o veículo começar a derrapar ou deslizar, esterce na direção da derrapagem ou deslizamento. Nunca freie com força nem trave as rodas.

## AO DIRIGIR O VEÍCULO

- Evite superfícies pavimentadas. Este veículo não foi projetado para operar em superfícies pavimentadas e, se for usado em tais superfícies, apresentará maior probabilidade de tombamentos. Se precisar dirigir em uma superfície pavimentada, faça curvas gradualmente, vá devagar e evite aceleração e frenagem abruptas.

Ao fazer curvas, evite ações repentinas na direção, aceleração ou freios.

### **! AVISO**

**Não tente fazer curvas em velocidades excessivas.**

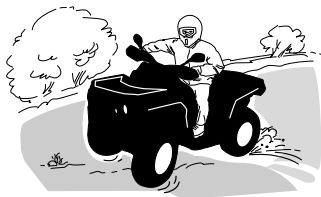

Se você deslizar ou derrapar, virar o guidão na direção do movimento pode ajudar a recuperar o controle do veículo. Nunca freie com força e trave as rodas.

### **! AVISO**

**Os pneus deste veículo não são adequados para pistas pavimentadas. Além disso, ele não é equipado com um diferencial traseiro (as rodas traseiras rodam sempre na mesma velocidade). Por estes motivos, o pavimento pode prejudicar seriamente a manobrabilidade e o controle do veículo.**

## **Frenagem**

Ao frear, mantenha as duas mãos no guidão e os pés nas pedaleiras.

Pratique bem a frenagem para se familiarizar com a resposta dos freios.

- No princípio, vá devagar; depois, aumente a velocidade.
- Pratique a frenagem em linha reta em velocidades diferentes e com força de frenagem diferente.
- Pratique a frenagem de emergência: a frenagem ideal é obtida em linha reta, com alta força aplicada, sem travar as rodas.



Lembre-se, a distância de frenagem depende da velocidade do veículo, da carga e do tipo de superfície. Além disso, os pneus e as condições do freio têm um papel fundamental.

### **OBSERVAÇÃO:**

Se estiver dirigindo para frente, o peso do veículo é transferido para as rodas dianteiras ao frear. Para obter uma eficiência maior de frenagem, o sistema de frenagem distribui mais força de fricção para as rodas dianteiras. Isso afetará a manobrabilidade e o controle da direção do veículo quando se breca vigorosamente. Considere este fato ao frear.

### **Operação em marcha à ré**

Ao dirigir de marcha à ré, verifique se o caminho atrás do veículo está livre de pessoas ou obstáculos. Siga devagar e evite viradas bruscas.

Recomendamos ficar sentado no ATV quando dirigir em marcha à ré. Evite se levantar. Seu peso poderia se deslocar para a frente, contra a alavanca do acelerador, provocando uma aceleração inesperada.



**AVISO**

**A aceleração inesperada ao dirigir a ATV em marcha à ré pode causar a perda de controle.**

### **Obstáculos**

Os obstáculos da “trilha” devem ser cruzados com cuidado. Isso inclui as pedras soltas, árvores caídas, superfícies escorregadias, cercas, postes, aterros e depressões. Evite-os sempre que possível. Lembre-se que alguns obstáculos são muito grandes ou perigosos para serem transpostos e devem ser evitados. Rochas pequenas ou árvores caídas podem ser transpostas com segurança, aproxime-se a um ângulo de 90°. Fique em pé nos apoios para os pés mantendo os joelhos flexionados. Ajuste a velocidade sem perder impulso e não acelere ao “máximo”. Agarre o guidão com firmeza. Concentre o peso do corpo para trás e siga em frente. Não tente levantar as rodas dianteiras do veículo do chão. Tomar cuidado porque o objeto pode ser escorregadio ou se mover durante o cruzamento.

### **Dirigindo em aclives**

Antes de tentar subir um morro, tenha em mente o seguinte. Subidas só devem ser tentadas por pilotos experientes. Comece com inclinações leves. Pilote sempre em linha reta e mantenha o peso do corpo para frente, em direção ao topo da subida. Mantenha os pés nos apoios para os pés, mude seu ATV para uma marcha mais lenta e acelere antes de começar a subida. Tente manter uma velocidade

constante e acelere com cuidado para evitar aceleração excessiva. Inclinações abruptas, variações no terreno ou passar com uma roda sobre um obstáculo podem ter um grande impacto na estabilidade, uma vez que levantarão a dianteira do veículo, o que aumenta o risco de tombar. Algumas subidas são muito íngremes para uma parada segura ou para recuperar uma tentativa malsucedida. Evite inclinações íngremes. Se você não for cuidadoso, poderá tombar ao subir ladeiras. Se o aclave for muito acentuado e você não puder ir em frente, ou se o veículo começar a andar para trás, acione os freios, com cuidado para não deslizar, e acione o freio de estacionamento. Desça do veículo pelo lado esquerdo e utilize a técnica de manobra em “K” (andando para trás, posicione-se acima do veículo na ladeira e mantenha uma das mãos na alavanca do freio. Lentamente deixe-o recuar orientando a traseira para o cume da ladeira e então desça lentamente.) Sempre caminhe ou desça pelo lado do aclave, mantendo distância do veículo e das rodas em movimento. Não tente segurar o veículo se ele começar a tombar. Fique longe. Não dirija em alta velocidade para passar o cume de uma colina. Os obstáculos, incluindo quedas bruscas, podem existir.



### Comportamentos do veículo

Devido à sua configuração, o veículo tem uma capacidade de subida excelente, tanto que é possível tombar antes de perder a tração. Por exemplo, é comum encontrar situações do terreno em que o topo do morro sofreu tanta erosão que o pico é extremamente íngreme. O veículo pode enfrentar prontamente essa situação, mas ao fazê-lo, quando a frente chega a um ponto em que o equilíbrio do veículo se move para trás, pode ocorrer um tombamento.

A mesma situação se aplica quando objetos enterrados fazem a dianteira do veículo subir mais do que o desejado. Se isso acontecer escolha um percurso alternativo. Estar ciente dos riscos ao dirigir na beira das colinas. Consulte o tópico *DIRIGINDO AO LONGO DE ENCOSTAS* a seguir.



### **Dirigindo em declives**

Manter o peso do corpo para trás. Fique sentado. Use o freio gradualmente para evitar derrapar. Não “desça” a inclinação em ponto morto ou usando apenas o freio motor.

Se você desacelerar ao descer uma encosta escorregadia, poderá fazer o veículo “deslizar” ladeira abaixo. Mantenha a velocidade estável e/ou acelere um pouco para recuperar o controle. Evite inclinações íngremes. Se você não for cuidadoso, poderá tombar ao descer ladeiras.

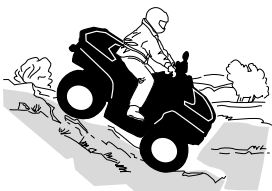

### **Comportamentos do veículo**

Este veículo pode subir declives mais acentuados do que pode descer com segurança. Portanto, é essencial assegurar que existe uma rota segura para descer um declive antes de subir.

#### **Dirigir ao longo de colinas**

É um dos tipos de percurso **mais arriscados** pois pode alterar drasticamente o equilíbrio do veículo. Deve ser evitado sempre que possível. No entanto, se for necessário, é importante que você jogue **SEMPRE** o peso do corpo para a parte de cima da inclinação e fique preparado para desmontar desse lado se o veículo começar a tombar.

Evite todos os objetos ou depressões que intensificam a subida de um lado do veículo mais do que o outro, provocando assim a capotagem.

**⚠ AVISO**

**Não tente impedir o tombamento ou impedir que o veículo se danifique.**

**⚠ AVISO**

**Tenha cuidado ao carregar e transportar reservatórios de líquidos. Eles podem afetar a estabilidade do veículo em declives laterais ao forçar o peso para baixo e aumentar o risco de tombamentos.**



### **Paredões**

Este veículo “despenchará” e normalmente parará se as rodas dianteiras ou traseiras caírem em um paredão. Se a queda for muito inclinada ou funda, o veículo mergulhará de bico e tombará.

**⚠ AVISO**

**Evite dirigir em paredões. Dê marcha à ré e selecione uma rota alternativa.**

### **Cruzando cursos de água**

A água pode ser um risco especial. Se for muito funda o veículo pode “flutuar” e afundar. Verifique a profundidade e a correnteza antes de tentar atravessar.

O nível da água não deve estar acima do apoio para os pés.

O nível da água não deve estar acima dos pneus.

Tome cuidado em superfícies escorregadias, como rochas, grama e troncos, tanto na água como nas margens. Pode ocorrer perda de tração. Não tente entrar na água em alta velocidade. A água atuará como freio e pode jogá-lo fora do veículo sobre o solo.



Freios molhados afetam a capacidade de frenagem do seu veículo. Certifique-se de secar os freios, aplicando-os várias vezes depois de sair da água, lama ou neve. Considerar uma distância maior para frenagem.

Lama e pântanos são encontrados perto da água. Esteja atento a “buracos” ou mudanças de profundidade repentinos. Similarmente, ficar atento para riscos como pedras e troncos, parcialmente cobertos pela vegetação.

### ***Dirigindo no gelo***

Se sua rota cruzar cursos de água congelados, certifique-se que o gelo seja suficientemente espesso e resistente para suportar o seu peso mais o do veículo e sua carga. Fique sempre atento a aberturas na água, é uma indicação segura de que a espessura do gelo variará.

O gelo também afetará o controle do veículo. Reduza a velocidade e não acelere ao “máximo”. Isso resultará apenas em patinação dos pneus e possível tombamento do veículo. Evite frenagens bruscas. Isso novamente pode resultar em deslizamento descontrolado e tombamento do veículo. A neve derretida deve sempre ser evitada pois pode bloquear a operação ou os controles do veículo.

### ***Dirigindo em superfícies cobertas de neve***

Ao executar a inspeção pré-partida, preste atenção especial aos locais em que o acúmulo de neve e/ou gelo no veículo possa obstruir a visibilidade da lanterna traseira e dos refletores, entupir as aberturas de ventilação e interferir com o movimento das alavancas de controle, interruptores e pedal do freio. Antes de dar partida no ATV, verifique se a direção, a alavanca do acelerador e do freio e os pedais de comando funcionam livremente.

Sempre que um ATV for dirigido em uma trilha coberta de neve a aderência do pneu é geralmente reduzida, fazendo com que o veículo reaja de forma diferente aos comandos do piloto. Em superfícies de baixa aderência, as reações da direção não são tão definidas e precisas, as distâncias de parada são aumentadas e a aceleração fica mais lenta. Reduza a velocidade e não acelere ao "máximo". Isso resultará apenas em patinação dos pneus e possivelmente em um maior deslizamento da frente do veículo. Evite frenagens bruscas. Isso poderá provocar um deslizamento do veículo em linha reta. Novamente, o melhor conselho é reduzir a velocidade com segurança para antecipar uma manobra e lhe dar tempo e distância para readquirir o controle total do veículo antes que ele rodopie.

Ao dirigir o ATV em uma superfície coberta de neve, os flocos de neve serão sugados pela turbulência do rastro do veículo em movimento e transportados entrando em contato, acumulando ou derretendo em alguns componentes expostos, incluindo peças girantes como os discos de freio. A água, a neve ou o gelo podem afetar o tempo de resposta do sistema de frenagem do ATV. Mesmo quando não precisar reduzir a velocidade do veículo, use o freio frequentemente para evitar o acúmulo de gelo ou neve e para secar os discos e pastilhas do freio. Ao fazer isso em situações de baixo risco, você testará o nível de aderência e se manterá alerta sobre como o veículo reage aos seus comandos. Mantenha sempre o pedal do freio, os apoios para os pés, as placas do piso, as alavancas do freio e do acelerador livres de neve e gelo. Limpe frequentemente a neve do assento, manoplas, faróis, lanternas traseiras e refletores.

A profundidade da camada da neve pode ocultar rochas, tocos de árvores ou outros objetos, e se estiver molhada, pode atrapalhar totalmente a dirigibilidade, já que o veículo atola ou perde completamente a tração na neve derretida. Olhe bem adiante e fique sempre atento a qualquer vestígio que possa indicar a presença de tais obstáculos. Na dúvida, desvie. Evite dirigir em qualquer superfície de água congelada antes de verificar se o gelo suportará com segurança o ATV, o piloto e a carga. Lembre-se que uma determinada espessura de gelo pode ser suficiente para suportar uma moto para neve mas não um ATV com o mesmo peso, devido à menor superfície de contato dos quatro pneus comparada à da esteira e esquis de uma moto para neve.

Para maximizar o conforto e evitar o congelamento, vista sempre roupas e equipamentos de proteção para ATV adequados às condições climáticas enfrentadas durante o percurso.

No final de cada percurso, tenha o hábito de limpar a neve ou acúmulo de gelo da carroceria do veículo e de todos os componentes móveis (freios, componentes da direção, sistema de tração, controles, etc.). A neve molhada virará gelo enquanto o veículo estiver desligado e será mais difícil de remover na próxima inspeção de pré-partida.

Dirigir na neve pode reduzir a capacidade de parada dos freios. Reduza a velocidade com segurança e deixe uma distância maior para frear. Os respingos de neve podem causar o acúmulo de gelo ou neve nos componentes e controles dos freios. Use os freios com frequência para evitar o acúmulo de gelo ou neve.

### ***Dirigindo na areia***

Dirigir na areia ou em dunas é outra experiência única, mas é necessário respeitar algumas precauções básicas. A areia molhada, funda ou fina pode criar perda de tração e fazer com que o veículo deslize, caia fora da trilha ou fique “atolado”. Se isso acontecer procure uma base mais firme. Mais uma vez, o melhor conselho é reduzir e ficar atento às condições do terreno.

Ao dirigir em dunas de areia é recomendável equipar o veículo com uma bandeira de segurança do tipo antena. Isto ajudará a tornar sua localização mais visível aos outros por sobre a próxima duna. Se vir outra bandeira de segurança à sua frente, avance com cuidado. Como a bandeira de segurança do tipo antena pode prender e rebater no seu corpo se ficar presa, não usar em áreas onde existem galhos baixos ou obstáculos.

### ***Dirigindo sobre pedras soltas***

Dirigir sobre pedras soltas ou cascalho é muito similar a dirigir no gelo. Ela afeta a direção do veículo fazendo com que possa escorregar ou tombar, especialmente em altas velocidades, (resultando na ejeção do ) piloto.

Mais uma vez, o melhor conselho é reduzir e ficar atento às condições do terreno.

Além disso, a distância de frenagem poderá ser afetada. Lembre-se que acelerar ao “máximo” ou patinar pode fazer com que pedras soltas sejam projetadas para trás na direção de outro piloto. Nunca fazer isto deliberadamente.

# ETIQUETAS IMPORTANTES DO PRODUTO (CANADÁ/ESTADOS UNIDOS)

## Etiqueta suspensa de segurança

Este veículo é fornecido com um cartão que contém informações importantes.

Qualquer pessoa que dirija este veículo deverá ler e entender essas informações antes de pilotar.

**Y**  
**MODELO YOUTH**

ESTE ATV DESTINA-SE AO USO RECREATIVO PARA PILOTOS JOVENS SOB A SUPERVISÃO DE UM ADULTO

SOMENTE USUÁRIO - SEM PASSAGEIROS

O ATV DESTA CATEGORIA FOI PROJETADO PARA SER USADO EM VELOCIDADE MÁXIMA LIMITADA/RESTRITA

RENEGADE 70  
**(NÃO PERMITIDO OPERADOR COM MENOS DE 6 ANOS)**  
VELOCIDADE MÁXIMA LIMITADA:  
16 km/h (10 mph) (AJUSTE DE FÁBRICA)  
\*VELOCIDADE MÁXIMA NÃO LIMITADA: 24 km/h (15 mph)  
(USE SOB A SUPERVISÃO/PRUDÊNCIA RIGOROSA DOS PAIS)  
ATV CATEGORIA Y-6+ : MODELO JOVEM

RENEGADE 110  
**(NÃO PERMITIDO OPERADOR COM MENOS DE 10 ANOS)**  
VELOCIDADE MÁXIMA LIMITADA:  
24 km/h (15 mph) (AJUSTE DE FÁBRICA)  
\*VELOCIDADE MÁXIMA NÃO LIMITADA: 48 km/h (30 mph)  
(USE SOB A SUPERVISÃO/PRUDÊNCIA RIGOROSA DOS PAIS)  
ATV CATEGORIA Y-10+ : MODELO JOVEM

HÁ CURSOS DE TREINAMENTO PARA ENSINAR TÉCNICAS DE CONDUÇÃO DO ATV. PARA MAIS INFORMAÇÕES, ENTRE EM CONTATO COM SUA CONCESSIONÁRIA.





CONTATE A SUA CONCESSIONÁRIA PARA OBTER INFORMAÇÕES SOBRE AS LEIS LOCAIS OU ESTADUAIS REFERENTES À OPERAÇÃO DO ATV.

\*Consulte o guia do operador para o procedimento

**A ETIQUETA SUSPensa NÃO DEVE SER RETIRADA ANTES DA VENDA.**

**⚠️ ADVERTÊNCIA**

O uso inadequado do ATV pode causar FERIMENTOS GRAVES ou MORTE.

USE SEMPRE UM CAPACETE E EQUIPAMENTOS DE PROTEÇÃO APROVADOS

NUNCA CONDUZA NAS VIAS PÚBLICAS

NUNCA TRANSPORTE PASSAGEIROS

NUNCA DIRIJA SOB O EFEITO DE DROGAS OU ALCÓOL

NUNCA dirija:

- sem o devido treinamento ou instruções adequadas
- em velocidades rápidas demais para as suas habilidades e condições
- em vias públicas – pode colidir com outro veículo
- com um passageiro - passageiro afeta o equilíbrio e a direção, e aumenta o risco de perda de controle

SEMPRE:

- use técnicas de direção apropriadas para evitar o tombamento do veículo em ladeiras e terreno acidentado, e em curvas
- evite superfícies pavimentadas - o pavimento pode afetar seriamente o manuseio e o controle

LOCALIZE E LEIA O MANUAL DO PROPRIETÁRIO. SIGA TODAS AS INSTRUÇÕES E ADVERTÊNCIAS

70000465\_PT



## **Etiquetas de segurança**

Leia e entenda todas as etiquetas de segurança do seu veículo.

Essas etiquetas estão afixadas no veículo para a segurança do operador e de outras pessoas.

As etiquetas de segurança do seu veículo devem ser consideradas como partes integrantes dele.

Caso alguma esteja faltando ou danificada, é possível substituí-la sem nenhum custo. Contate uma concessionária autorizada da Can-Am Off-Road.





### **OBSERVAÇÃO:**

Caso haja alguma discrepância entre o manual do proprietário e o veículo, as etiquetas de segurança do veículo têm precedência sobre as etiquetas deste documento.

## Etiqueta de aviso geral

**⚠ ADVERTÊNCIA**

O uso inadequado do ATV pode causar FERIMENTOS GRAVES ou MORTE.

			
USE SEMPRE UM CAPACETE E EQUIPAMENTOS DE PROTEÇÃO APROVADOS	NUNCA CONDUZA NAS VIAS PÚBLICAS	NUNCA TRANSPORTE PASSEIROS	NUNCA CONDUZA SOB O EFEITO DE DROGAS OU ÁLCOOL

**NUNCA** dirija:

- sem treinamento apropriado ou instruções.
- em velocidades rápidas demais para as suas habilidades e condições.
- em estradas públicas, pode ocorrer uma colisão com outro veículo.
- com um passageiro, passageiros afetam o equilíbrio e a direção, e aumentam o risco de perda de controle.

**SEMPRE:**

- use técnicas de condução apropriadas para evitar o tombamento do veículo em rampas e terreno acidentado, e em curvas.
- evite superfícies pavimentadas, o pavimento pode afetar seriamente o manuseio e o controle.

Leia e entenda todas as etiquetas de segurança, localize e leia o Manual do proprietário e assista ao vídeo de segurança usando o link de código QR ou visite o website da Can-Am antes do uso.



Patent: [www.brp.com/en/about-brp/patents.html](http://www.brp.com/en/about-brp/patents.html)

70490416\_PT

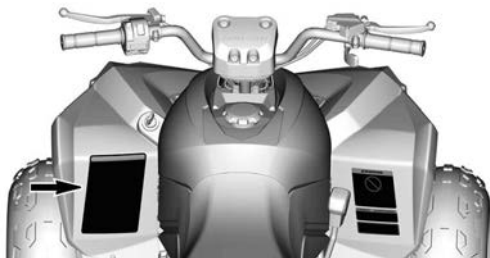

## Etiqueta de aviso de passageiro

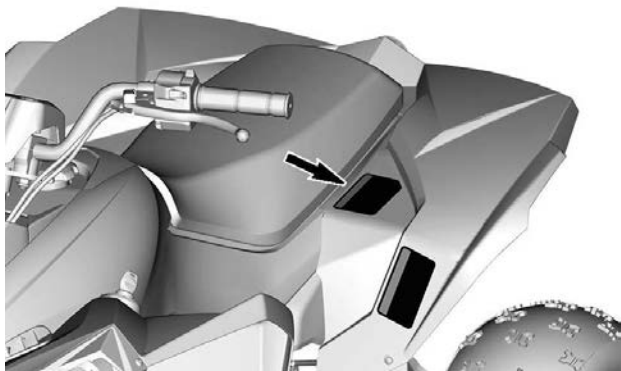

## Pressão e carga máxima dos pneus- Etiqueta de aviso

### **⚠ ADVERTÊNCIA**

Pressão incorreta dos pneus ou sobrecarga pode causar perda de controle. A perda de controle pode resultar em FERIMENTOS GRAVES OU MORTE.

#### **PRESSÃO DOS PNEUS**

- Ajuste com os pneus frios:

- Mínimo	DIANTEIRO:	25 kPa	4 psi
	TRASEIRO:	25 kPa	4 psi
- Máximo	DIANTEIRO:	35 kPa	5 psi
	TRASEIRA:	35 kPa	5 psi

- Nunca regule a pressão dos pneus para um valor abaixo do mínimo. Pode fazer com que o pneu salte do aro.
- Capacidade de peso máxima: 180 lbs. (82 kg).  
Inclui peso do piloto e acessórios.

704909424\_PT

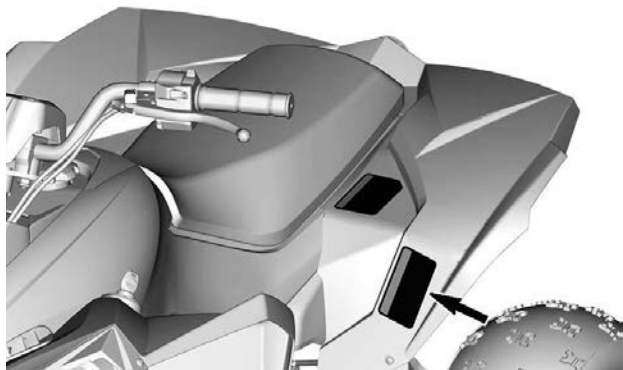

## Idade recomendada/Veículo fora de estrada/ANSI/SVIA – Etiqueta de advertência

Renegade 70

### ⚠️ ADVERTÊNCIA



A operação deste ATV por crianças menores de 6 anos aumenta o risco de FERIMENTOS GRAVES OU MORTE.

A supervisão de um adulto é obrigatória para crianças menores de 16 anos.

**NUNCA** permita que crianças menores de 6 anos dirijam este ATV.

704900413\_PT

Renegade 110  
Renegade 110 X xc

### ⚠️ ADVERTÊNCIA



A operação deste ATV por crianças menores de 10 anos aumenta o risco de FERIMENTOS GRAVES OU MORTE.

A supervisão de um adulto é obrigatória para crianças menores de 16 anos.

**NUNCA** permita que crianças menores de 10 anos dirijam este ATV.

704900420\_PT

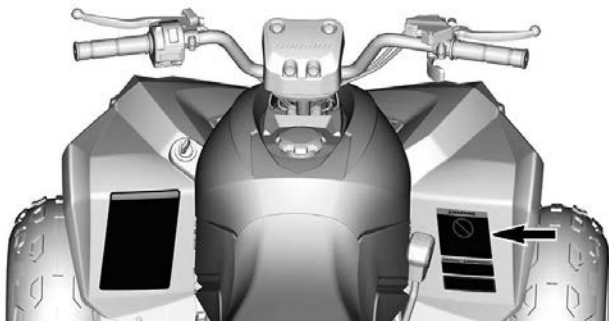

## Não utilizar em estrada – Etiqueta de advertência

### **⚠ ADVERTÊNCIA / ⚠ WARNING**

Este veículo é um veículo off-road e não se destina ao uso em vias públicas.

This vehicle is an off road vehicle not intended for use on public roads.

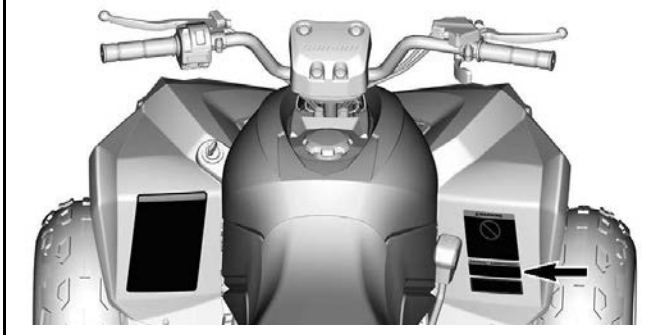

## Tração de carga usando o para-choque traseiro — Etiqueta de advertência

### **⚠️ ADVERTÊNCIA**

**NUNCA** prenda aqui para puxar uma carga.  
Isso pode causar a capotagem do veículo.

704909491\_PT

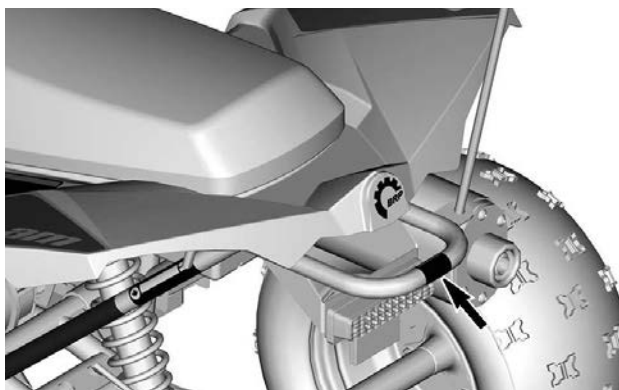

## Ilustração da tampa traseira moldada

### Ilustração do assento

 AVISO

Não é permitido passageiro neste veículo.

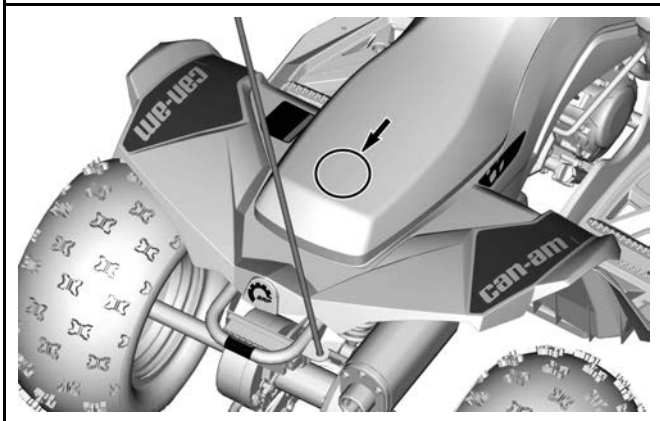



## Etiqueta de conformidade

### Advertência da Proposta 65 da Califórnia - Etiqueta de pendurar

**⚠️ ADVERTÊNCIA.** A operação, assistência e manutenção de um veículo fora de estrada podem expor você a produtos químicos, incluindo gases de escapamento, monóxido de carbono, ftalatos e chumbo que são conhecidos no estado da Califórnia como produtos que podem causar câncer e defeitos de nascença ou outros problemas no aparelho reprodutor.

Para minimizar a exposição, evite a inalação de gases de escapamento, não coloque o motor em marcha lenta exceto conforme necessário, efetue a manutenção de seu veículo em uma área bem ventilada e utilize luvas ou lave as mãos frequentemente durante a manutenção do seu veículo.

Para mais informações, acesse  
[www.P65Warnings.ca.gov/products/passenger-vehicle](http://www.P65Warnings.ca.gov/products/passenger-vehicle)



704906872

---

## **ETIQUETAS IMPORTANTES NO PRODUTO (TODOS OS PAÍSES EXCETO CANADÁ/ ESTADOS UNIDOS)**

### **Etiquetas**

Este veículo é fornecido com um cartão que contém informações importantes.

Qualquer pessoa que dirija este veículo deverá ler e entender essas informações antes de pilotar.

## Etiqueta suspensa de segurança

Este veículo vem com etiquetas de segurança que contêm informações importantes.

Qualquer pessoa que dirija este veículo deverá ler e entender essas informações antes de pilotar.

### AVISO

- Localize e leia o manual do operador. O uso inadequado do ATV pode causar FERIMENTOS GRAVES ou MORTE. Respeite todas as instruções e advertências.
- Use sempre proteção auditiva.
- Use sempre um capacete e equipamento de proteção aprovados.
- Nunca conduza nas vias públicas.
- Nunca transporte passageiros.
- Nunca conduza sob o efeito de drogas ou álcool.

**Y**  
**MODELO YOUTH**

ESTE ATV DESTINA-SE AO USO RECREATIVO PARA PILOTOS JOVENS SOB A SUPERVISÃO DE UM ADULTO

SOMENTE USUÁRIO - SEM PASSAGEIROS

O ATV DESTA CATEGORIA FOI PROJETADO PARA SER USADO EM VELOCIDADE MÁXIMA LIMITADA/RESTRITA

RENEGADE 110

(NÃO É PERMITIDO OPERADOR COM MENOS DE 10 ANOS DE IDADE)

VELOCIDADE MÁXIMA LIMITADA:  
24 km/h (15 mph) (AJUSTE DE FÁBRICA)

\*VELOCIDADE MÁXIMA NÃO LIMITADA: 48 km/h (30 mph)  
(USE SOB A SUPERVISÃO/PRUDÊNCIA RIGOROSA DOS PAIS)

ATV CATEGORIA Y-10+ : MODELO JOVEM

HÁ CURSOS DE TREINAMENTO PARA ENSINAR TÉCNICAS DE CONDUÇÃO DO ATV. PARA MAIS INFORMAÇÕES, ENTRE EM CONTATO COM SUA CONCESSIONÁRIA.



CONTATE A SUA CONCESSIONÁRIA PARA OBTER INFORMAÇÕES SOBRE AS LEIS LOCAIS OU ESTADUAIS REFERENTES À OPERAÇÃO DO ATV.

\*Consulte o guia do operador para o procedimento

**ESTA ETIQUETA NÃO PODE SER REMOVIDA ANTES DA VENDA**







704005487\_FT

---

ETIQUETAS IMPORTANTES NO PRODUTO (TODOS OS PAÍSES EXCETO CANADÁ/ESTADOS UNIDOS)

## **Pictograma de segurança**

Leia e entenda todas as etiquetas de segurança do seu veículo.

Essas etiquetas estão afixadas no veículo para a segurança do operador e de outras pessoas.

As etiquetas de segurança do seu veículo devem ser consideradas como partes integrantes dele.

Caso alguma esteja faltando ou danificada, é possível substituí-la sem nenhum custo. Contate uma concessionária autorizada da Can-Am Off-Road.

### **OBSERVAÇÃO:**

Caso haja alguma discrepância entre o manual do proprietário e o veículo, as etiquetas de segurança do veículo têm precedência sobre as etiquetas deste documento.

## Etiqueta de aviso geral

### ⚠ AVISO

- Use sempre um capacete e equipamento de proteção aprovados.
- Localize e leia o manual do operador. O uso inadequado do ATV pode causar FERIMENTOS GRAVES ou MORTE. Respeite todas as instruções e advertências.
- Use sempre proteção auditiva.
- Nunca conduza nas vias públicas.
- Nunca transporte passageiros.
- Nunca conduza sob o efeito de drogas ou álcool.

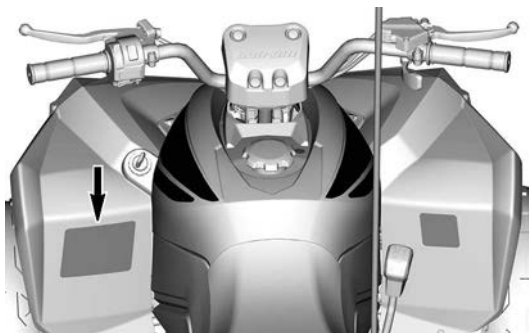

## Etiqueta de aviso de passageiro

### ⚠ AVISO

- Leia todo o Manual do Proprietário e assista ao vídeo de segurança.
- NUNCA transporte passageiros.

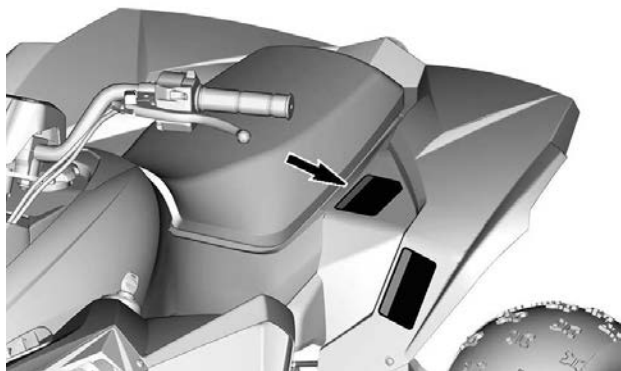

## **Pressão e carga máxima dos pneus- Etiqueta de aviso**

**⚠ AVISO**

- Localize e leia o manual do proprietário. A pressão incorreta dos pneus e a sobrecarga do veículo podem levar à perda de controle, resultando em FERIMENTOS GRAVES ou MORTE.
- Mantenha SEMPRE a pressão correta dos pneus como indicado.
- NUNCA exceda a capacidade de carga de 82 kg (180 lb) incluindo o peso do usuário, carga e acessórios (incluindo o peso do engate do reboque, se aplicável).

704909429\_PT

**⚠**

**📖**

**👤 + 🧳 < MÁX. 82 kg (180 lb)**

**🚗**

**🔍**

**kPa**

**MÁX.: 35 kPa (5 psi)**

**MÍN.: 25 kPa (4 psi)**

**MÁX.: 35 kPa (5 psi)**

**MÍN.: 25 kPa (4 psi)**

Detailed description: This is a safety label for a vehicle's tires. It features a warning triangle icon on the left. To its right, there is an icon of a person reading a manual. Further right, an icon of a person is followed by a plus sign and an icon of a suitcase, with the text '< MÁX. 82 kg (180 lb)'. Below these, there is an icon of a four-wheeled vehicle. At the bottom, there is a tire pressure gauge icon with arrows pointing to the tire tread, labeled 'kPa'. To the right of this, there are two sets of pressure specifications: 'MÁX.: 35 kPa (5 psi)' and 'MÍN.: 25 kPa (4 psi)'. The label is enclosed in a rounded rectangular border.

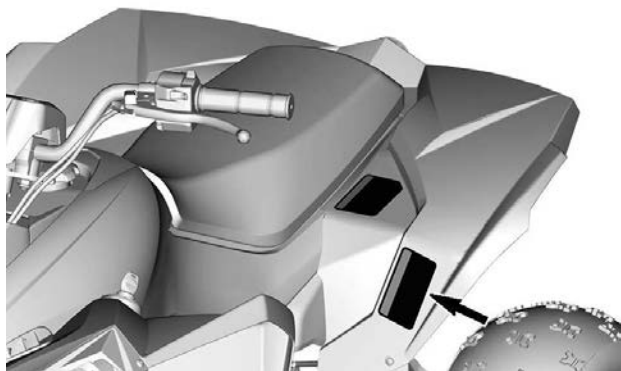



## Idade recomendada – Etiqueta de advertência

### ⚠ AVISO

Se você for menor de 10 anos, não dirija este quadriciclo (ATV) pois existe um risco maior de sofrer LESÃO GRAVE OU MORTE.

**NUNCA** conduza o ATV se for menor de 10 anos.

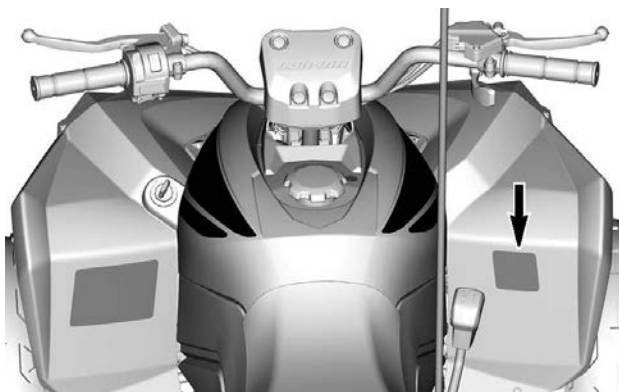
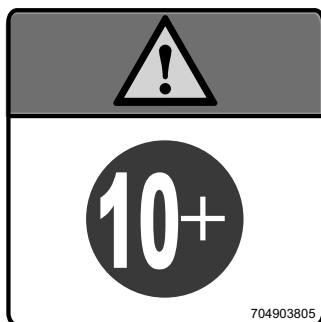



## Tração de carga usando o para-choque traseiro — Etiqueta de advertência

 AVISO

**NUNCA** use o para-choque para puxar uma carga. Isso pode causar a capotagem do veículo.

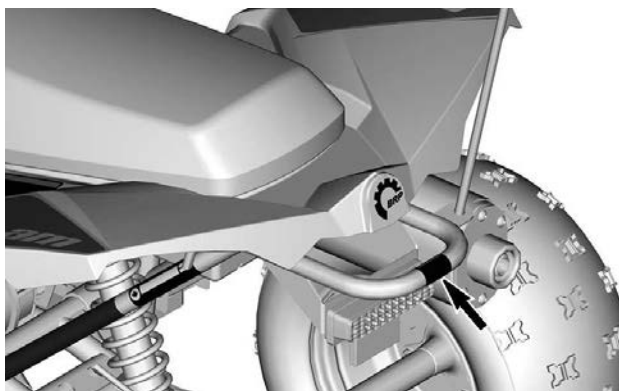
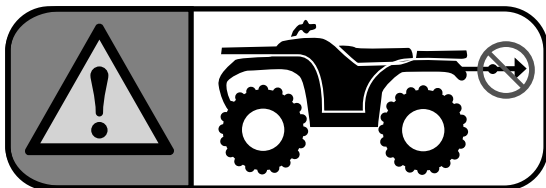

## Ilustração da tampa traseira moldada

### Ilustração do assento

 AVISO

Não é permitido passageiro neste veículo.

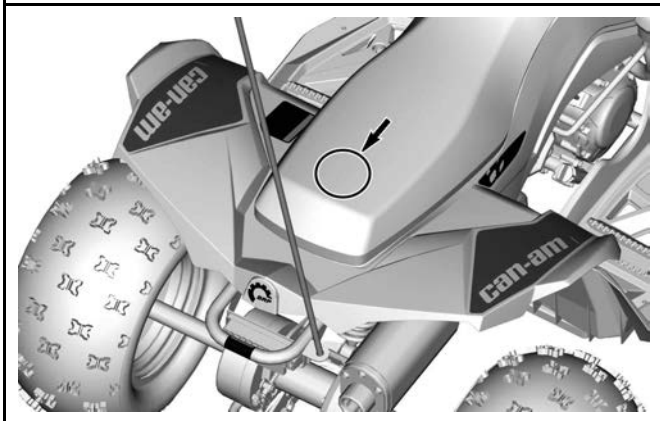

---

## RELATANDO DEFEITOS DE SEGURANÇA

No Canadá, se você achar que o seu veículo tem um defeito que possa provocar um acidente, ferimentos ou morte, informe imediatamente a Transport Canada além de notificar a Bombardier Recreational Products Inc.

Caso a Transport Canada receba queixas semelhantes, poderá abrir uma investigação e caso conclua que exista um defeito de segurança em um grupo de veículos, poderá determinar uma campanha de recall e solução. Entretanto, a Transport Canada não pode se envolver em qualquer problema individual entre o cliente e a concessionária ou a Bombardier Recreational Products Inc.

### Para entrar em contato com a Transport Canada:



819-994-3328 (região Gatineau-Ottawa ou internacional)  
Ligação gratuita: 1 800-333-0510 (Canadá)



Transport Canada - ASFAD  
330 Sparks Street  
Ottawa, ON  
K1A 0N5



<https://www.tc.gc.ca/recalls>

Esta página foi deixada  
intencionalmente em  
branco

# **INFORMAÇÕES SOBRE O VEÍCULO**

## CONTROLES PRINCIPAIS

Esta seção fornece informações básicas sobre as funções dos vários comandos do seu veículo. Para obter mais detalhes sobre como operar um comando conjuntamente com outros, consulte as *Instruções de operação*.

### Alavanca do acelerador

A alavanca do acelerador está localizada do lado direito do guidão.

Quando empurrada para a frente, aumenta a velocidade do motor e permite o engate da transmissão.

Quando solta, a velocidade do motor deve voltar automaticamente para marcha lenta e o veículo deve reduzir a velocidade gradualmente.

#### OBSERVAÇÃO:

A velocidade de marcha lenta do motor é definida na fábrica. Se a velocidade de marcha lenta não for satisfatória, consulte uma concessionária Can-Am Off-Road para ajuste.

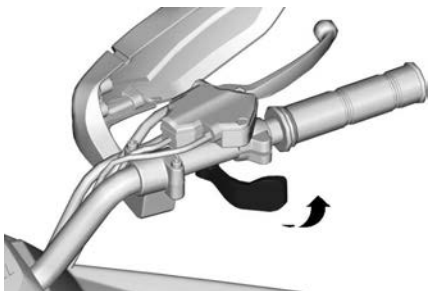

#### GUIDÃO DIREITO

O veículo está equipado também com uma chave de liberação do acelerador. Se o acelerador congelar ou prender na posição aberta quando liberado, a chave de liberação do acelerador limitará a velocidade do motor à marcha lenta.

#### AVISO

**Verifique o funcionamento da alavanca do acelerador antes de ligar o motor. Se a alavanca do acelerador não funcionar macia, verifique a causa. Corrija o problema antes de dirigir o veículo. Consulte uma concessionária autorizada Can-Am Off-road se não descobrir ou resolver o problema por si mesmo.**



### Limitador de velocidade

Este veículo é equipado com um parafuso ajustável de limitação de velocidade na caixa da alavanca do acelerador. O limitador de velocidade impede que o acelerador seja totalmente aberto, mesmo quando a alavanca do acelerador for empurrada ao máximo. Isso limita a potência disponível do motor e, portanto, a velocidade do veículo.

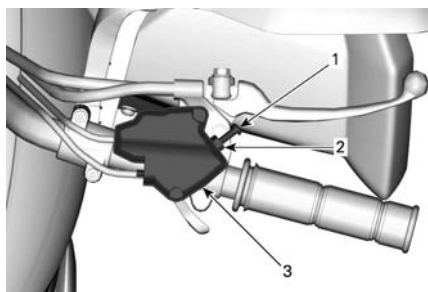

#### GUIDÃO DIREITO

1. Parafuso limitador de velocidade
2. Contraporca
3. Caixa do cabo da alavanca do acelerador

#### AVISO

**Os adultos devem sempre limitar a velocidade máxima de acordo com a aptidão e capacidade da criança de operar o veículo com segurança. Nunca permita que a criança ajuste o parafuso limitador de velocidade.**

A BRP recomenda que todos os iniciantes ativem o parafuso limitador de velocidade enquanto estão aprendendo.

Os adultos podem ajustar o limitador de velocidade gradualmente para aumentar a velocidade máxima, à medida que o iniciante se torne mais familiarizado com a operação do veículo. Consulte a tabela a seguir.

Configuração de velocidade	Renegade 70	Renegade 110 Renegade 110 Xxc
Velocidade limitada de fábrica	16 km/h (10 MPH)	24 km/h (15 MPH)
Velocidade máxima irrestrita	24 km/h (15 MPH)	48 km/h (30 MPH)

**⚠ AVISO**

Se estiver descendo uma ladeira, a gravidade pode aumentar a velocidade do veículo acima da velocidade máxima desejada, definida pelo parafuso limitador de velocidade.

**⚠ AVISO**

Um ajuste incorreto do parafuso limitador de velocidade poderia danificar o cabo do acelerador e prejudicar a operação da alavanca do acelerador. Deixar de seguir as recomendações de ajuste pode levar a um acidente.

Para ajustar o parafuso limitador de velocidade, desaperte a contraporca e depois gire o parafuso limitador de velocidade de acordo com a necessidade. Girar o parafuso no sentido horário reduz o curso da alavanca do acelerador; girar no sentido anti-horário aumenta o curso da alavanca.

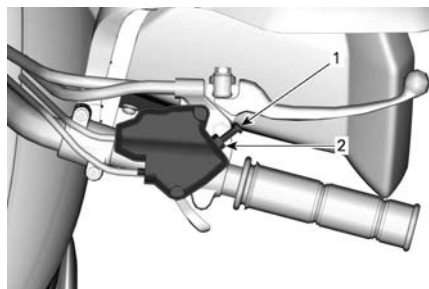

1. *Contraporca*
2. *Parafuso limitador de velocidade*

Aperte a contraporca depois do ajuste.

## Alavanca direita do freio

A alavanca direita do freio está localizada do lado direito do guidão.

Quando a alavanca é puxada em direção ao guidão, o freio dianteiro é aplicado. Quando é solta, ela deve voltar automaticamente à sua posição original. A frenagem é proporcional à força aplicada na alavanca.

### ⚠ AVISO

**Aplique sempre os dois freios (alavancas de freio direita e esquerda) ao mesmo tempo enquanto libera o acelerador. Do contrário, você pode perder o controle do veículo, resultando em lesões sérias.**

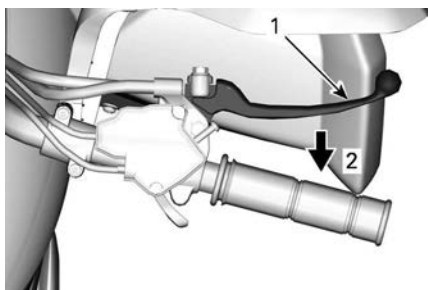

### GUIDÃO DIREITO

1. Alavanca do freio
2. Para frear

## Alavanca esquerda do freio

A alavanca esquerda do freio está localizada do lado esquerdo do guidão.

Quando a alavanca é puxada em direção ao guidão, o freio traseiro é aplicado. Quando é solta, ela deve voltar automaticamente à sua posição original. A frenagem é proporcional à força aplicada na alavanca.

### ⚠ AVISO

**Aplique sempre os dois freios (alavancas de freio direita e esquerda) ao mesmo tempo enquanto libera o acelerador. Do contrário, você pode perder o controle do veículo, resultando em lesões sérias.**

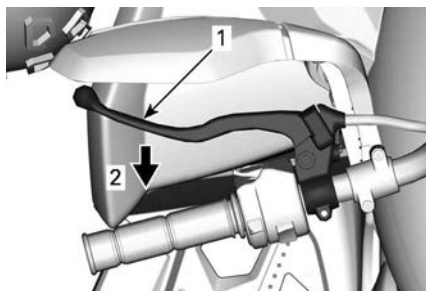

### GUIDÃO ESQUERDO

1. Alavanca do freio
2. Para frear

## Freio de estacionamento

Quando acionado, o freio de estacionamento impede o veículo de se mover. Isso é útil durante o transporte do veículo ou quando este não estiver em operação.

### ⚠ AVISO

Use sempre o freio de estacionamento quando o veículo estiver desligado.

### ⚠ AVISO

Certifique-se que o freio de estacionamento esteja completamente solto antes de sair com o veículo. Dirigir o veículo pressionando continuamente os freios pode causar danos ao sistema de freios e perda da capacidade de frenagem e ou provocar fogo.

## Renegade 70

O botão de trava do freio de estacionamento está localizado na alavanca direita do freio.

**Para engatar o mecanismo do freio de estacionamento:** Aperte a alavanca de freio direita e pressione o botão de trava do freio de estacionamento, então libere a alavanca de freio. A alavanca do freio agora está mantida acionando os freios dianteiros.

**Para soltar o mecanismo do freio de estacionamento:** Aperte a alavanca do freio. O botão de trava do freio de estacionamento deve voltar automaticamente à posição original. A alavanca do freio deve voltar à posição de repouso.

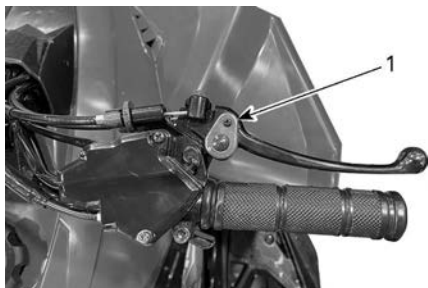

### **ALAVANCA DIREITA DO FREIO – RENEGADE 70**

1. Botão de trava do freio de estacionamento

### **Renegade 110 e Renegade 110 X xc**

A alavanca de trava do freio de estacionamento está localizado na alavanca esquerda do freio.

**Para engatar o mecanismo do freio de estacionamento:** Aperte e segure a alavanca esquerda do freio enquanto engata a trava da alavanca, depois solte a alavanca contra a trava. A alavanca do freio agora fica comprimida acionando os freios traseiros.

**Para soltar o mecanismo do freio de estacionamento:** Aperte a alavanca do freio. A trava da alavanca deve voltar automaticamente à posição original. A alavanca do freio deve voltar à posição de repouso.

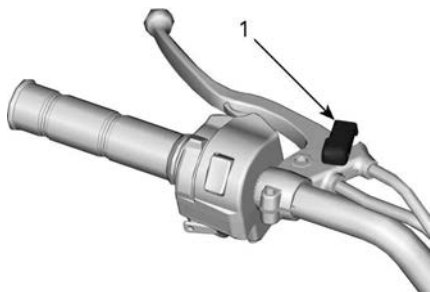

**ALAVANCA ESQUERDA DO FREIO — RENEGADE 110**

1. Trava da alavanca

## CONTROLES SECUNDÁRIOS

### Alavanca de transmissão

Uma alavanca de câmbio de três posições está localizada do lado direito do veículo, próxima ao motor.

#### AVISO

**Sempre pare completamente o veículo e aplique os freios antes de mover a alavanca de câmbio. Certifique-se de que o motor esteja e marcha lenta.**

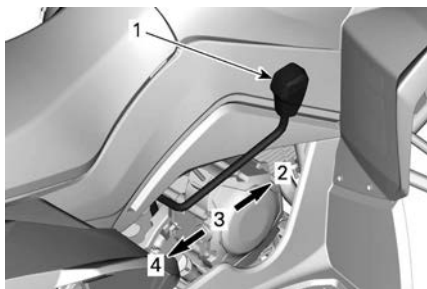

#### PADRÃO DA ALAVANCA DE CÂMBIO

1. Alavanca do câmbio
2. À frente (F)
3. Neutro (N)
4. Ré (R)

Para mudar a posição da alavanca de câmbio, pare completamente o veículo, aplique os freios, depois mova a alavanca para a posição desejada. Não force a alavanca.

#### ⚠ AVISO

**Antes de mover o veículo para a ré, assegure-se que o caminho esteja livre de obstáculos e pedestres. Fique sentado.**

Se você tiver problemas com as mudanças, consulte uma concessionária autorizada da Can-Am Off-Road ou outra pessoa qualificada para ajuste do câmbio.

#### **F: Avanço**

Esta é a posição normal para dirigir. Ela permite que o veículo atinja a sua velocidade máxima.

### **N: Ponto morto**

Esta posição desengata a transmissão para permitir a movimentação manual ou o rebocamento do veículo.

### **R: Marcha à ré (Reverse)**

Isso permite que o veículo vá para trás.

#### **⚠ AVISO**

Antes de dar marcha à ré, garanta que o caminho atrás do veículo está livre de obstáculos ou transeuntes. A BRP recomenda que você permaneça sentado. Evite se levantar. Seu peso poderia se deslocar para a frente, contra a alavanca do acelerador, provocando uma aceleração inesperada e a perda de controle.

## **Interruptor multifuncional**

O interruptor multifuncional está localizado do lado esquerdo do guidão.

Os controles localizados no interruptor multifuncional são os seguintes:



### **INTERRUPTOR MULTIFUNCIONAL**

1. Botão de partida do motor
2. Interruptor de parada de emergência do motor



### **Interruptor de Parada de Emergência do Motor**

O interruptor de parada de emergência do motor pode ser usado para desligar o motor rapidamente ou como um controle de emergência. Quando este interruptor está na posição STOP, não há energia elétrica no veículo e o motor não pode funcionar.

Para desligar o motor solte totalmente o a alavanca do acelerador e depois coloque o interruptor de parada de emergência do motor na posição STOP. Então, vire a chave da ignição para a posição OFF

#### **OBSERVAÇÃO:**

Embora seja possível desligar o motor virando a chave da ignição para a posição OFF, recomendamos que ele seja desligado colocando o interruptor de parada de emergência do motor na posição STOP (parar).



### **INTERRUPTOR DE PARADA DE EMERGÊNCIA DO MOTOR**

1. Posição STOP (parar)
2. Posição RUN (andar)

### **Botão de partida do motor**

O botão de partida do motor está localizado na parte inferior do interruptor multifuncional.

Esse botão é usado para ligar o motor. Consulte *Partida do motor* nesta subseção para ver o procedimento completo.



1. Botão de partida do motor

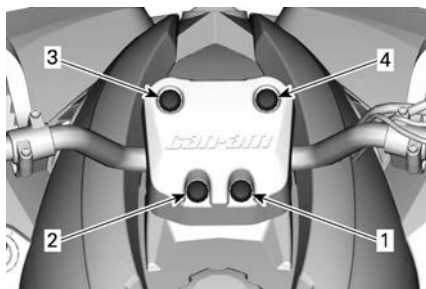

## Luzes indicadoras

As luzes indicadoras estão localizadas próximas ao meio do guidão.



### LUZES INDICADORAS

1	Neutro (N)	<b>N</b>	A alavanca de transmissão está na posição neutra.
2	Ré (R)	<b>R</b>	A alavanca de transmissão está na posição de marcha a ré.

3	Nível de combustível baixo		Pouco combustível. O veículo pode continuar a operar por mais 11 - 16 km (7 - 10 milhas).
4	Verificar o motor		Piscando: Superaquecimento do motor. A potência do motor é automaticamente reduzida. Contínua: Ocorreu uma falha de EFI. Para evitar danos sérios ao motor, não opere o veículo. Consulte uma concessionária autorizada da Can-Am Off-Road.

## Interruptor de ignição

O interruptor de ignição está localizada logo acima do paralamas dianteiro esquerdo.

Ela é um interruptor operado com chave com duas posições: DESL. e LIG.

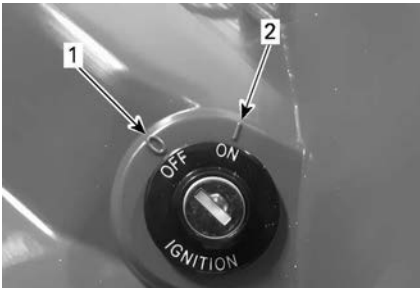

### INTERRUPTOR DE IGNIÇÃO

1. Posição DESL
2. Posição LIG

Antes de ligar o motor, insira a chave no interruptor de ignição e vire-a no sentido horário para a posição ON. Para retirar a chave, vire o interruptor para OFF e puxe a chave. Sempre remova a chave quando o veículo não estiver em uso ou ao transportar o veículo.

Mesmo que seja possível desligar o motor virando a chave da ignição para a posição OFF, recomendamos que ele seja desligado usando o interruptor de parada de emergência do motor. No entanto, não esqueça de virar a chave da ignição para a posição OFF depois de

---

## *CONTROLES SECUNDÁRIOS*

desligar o motor com o interruptor de parada de emergência do motor para evitar descarregar a bateria.

# EQUIPAMENTO

## Assento

### Remoção do Assento

A trava do assento está localizada sob o para-lamas traseiro esquerdo. Puxe a trava para trás enquanto levanta devagar a traseira do assento. Puxe o assento para trás e remova-o.

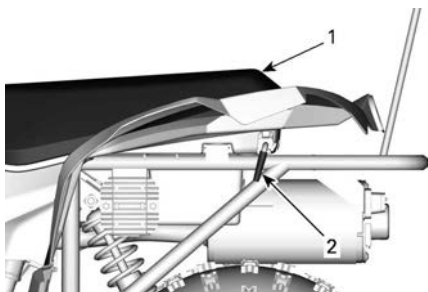

### LADO ESQUERDO DO VEÍCULO

1. Assento
2. Trava do assento

### Instalação do Assento

Introduza a linguetas dianteira do assento no gancho do chassi. Quando o assento estiver em posição, empurre-o com força para baixo para travar.



### LADO DE BAIXO DO ASSENTO

1. Aba do assento

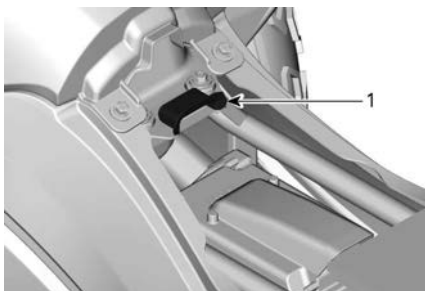

1. Gancho da armação

**⚠ AVISO**

**Certifique-se de que o assento está firmemente travado antes de dirigir o veículo.**

---

# COMBUSTÍVEL

## Requisitos de combustível

### AVISO

**Use sempre gasolina nova. A gasolina oxidada; o resultado é perda de octana, compostos voláteis e a produção de depósitos de goma e verniz que podem danificar o sistema de combustível.**

A mistura de álcool combustível varia em países e regiões diferentes. Este motor foi projetado para funcionar com o uso dos combustíveis recomendados. Entretanto, fique atento ao seguinte:

- O uso de combustível com álcool acima das especificações regulamentadas pelo governo não é recomendado e pode resultar nos seguintes problemas nos componentes do sistema de combustível:
  - Problemas de partida e de operação.
  - Deterioração das partes de borracha ou plástico.
  - Corrosão das partes de metal.
  - Dano às partes internas do motor.
- Inspeccione frequentemente para ver se há presença de vazamentos de combustível ou outras anormalidades no sistema de combustível se suspeitar que a presença de álcool na gasolina está excedendo as regulamentações governamentais atuais.
- Combustíveis misturados com álcool atraem e retêm umidade, o que pode levar à separação das fases do combustível e pode resultar em problemas no desempenho do motor ou mesmo danos ao motor.

### **Combustível recomendado**

Use gasolina comum sem chumbo, com octanagem AKI (RON +MON)/2 mínima de 87 ou octanagem RON de 92.

Utilize gasolina sem chumbo contendo, NO MÁXIMO, 10% de etanol.



## AVISO

Nunca experimente com outros combustíveis. Podem ocorrer danos ao motor ou ao sistema de combustível com a utilização de combustível inadequado.

## AVISO

**NÃO** use combustível de bombas de combustível denominadas E85.

### *Estados Unidos da América*

O uso de combustível etiquetado com E15 é proibido pelas regulamentações da EPA dos EUA.

## Procedimento de abastecimento de combustível

### AVISO

- Não permita que crianças abasteçam o veículo.
- Sempre tenha muito cuidado ao manusear combustível.
- Desligue sempre o motor antes de reabastecer. Abra a tampa lentamente.
- Se for percebida uma diferença de pressão (som de assobio ao soltar a tampa do tanque de combustível) inspecione o veículo e/ou repare-o antes de utilizá-lo novamente.
- Os vapores de combustível são inflamáveis e explosivos sob certas condições.
- Nunca use uma chama para verificar o nível de combustível.
- Nunca fume ou permita chamas ou faíscas nas proximidades.
- Trabalhe sempre em área bem ventilada.
- Nunca encha o tanque até a boca se for levar o veículo para uma área quente. Com o aumento da temperatura, o combustível expande e pode transbordar.
- Limpe sempre qualquer derrame de combustível ou óleo no veículo.
- Se combustível respingar sua pele ou na roupa, lave imediatamente com água e sabão e mude de roupa.

1. Desligue o motor.
2. Não permita que ninguém permaneça sentado no veículo ao abastecer.
3. Gire a tampa do tanque de combustível no sentido anti-horário para removê-la.



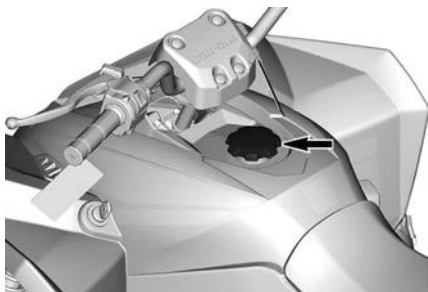

### **TAMPÃO DO DEPÓSITO DE COMBUSTÍVEL**

4. Insira o bico no bocal de enchimento.
5. Despeje o combustível lentamente dando tempo para que o ar saia do tanque, evitando o refluxo do combustível. Tome cuidado para não derramar combustível.
6. Pare de abastecer quando o combustível atingir o fundo do gargalo de enchimento. **Não complete além da capacidade. Não encha o gargalo do tanque.**
7. Aperte totalmente a tampa do tanque de combustível (no sentido horário).

---

# PERÍODO DE AMACIAMENTO

## Dirigindo durante o amaciamento

É necessário um período de amaciamento de 10 horas antes de operar o veículo continuamente em aceleração máxima.

Depois do período de amaciamento, o veículo deve ser inspecionado por uma concessionária autorizada Can-Am Off-road, uma oficina de reparo ou pessoa de sua escolha. Consulte *Manutenção*.

### **Motor**

Durante o período de amaciamento:

- Evite acelerar ao máximo.
- A aceleração máxima não deve exceder 3/4 do curso do acelerador.
- Evite aceleração contínua.
- Evite velocidades constantes prolongadas.
- Evite superaquecimento do motor.

Entretanto, acelerações breves e variações de velocidade contribuem para um bom amaciamento.

### **Freios**

 <b>AVISO</b>
--

<p>Os freios novos só operarão na eficiência máxima depois que completarem o período de amaciamento. Para obter um bom amaciamento, pare o veículo por completo no mínimo 50 vezes usando os freios. Reajuste os freios, se necessário, consulte <i>Freios mecânicos</i>.</p>
---

### **Correia de transmissão**

Uma correia nova requer um período de amaciamento de 50 km (30 mi).

Durante o período de amaciamento:

- Evite acelerações e desacelerações forçadas
- Evite puxar carga
- Evite o cruzeiro em alta velocidade.

# INSTRUÇÕES DE OPERAÇÃO

## Partida do motor

### ⚠ AVISO

Sempre realize a inspeção pré-partida antes de operar o veículo. Verifique sempre a operação adequada dos principais comandos, recursos de segurança e componentes mecânicos antes de dar a partida.

### AVISO

Não opere o veículo imediatamente após a partida. Deixe o motor funcionar por vários minutos antes de operar. Isso evita danos ao motor.

1. Ajuste a alavanca de transmissão na posição neutra (N).
2. Engate o freio de estacionamento.
3. Sente no veículo.
4. Coloque o interruptor de parada de emergência do motor na posição ANDAR.

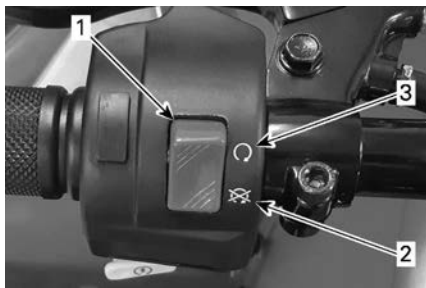

### INTERRUPTOR MULTIFUNÇÃO — GUIDÃO ESQUERDO

1. *Interruptor de parada de emergência do motor*
2. *Posição STOP (parar)*
3. *Posição RUN (andar)*
5. Insira a chave no interruptor de ignição e vire-a no sentido horário para a posição ON.

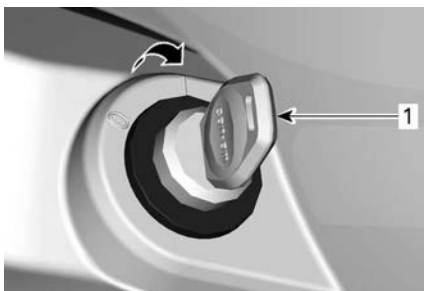

1. Chave da ignição

6. Pressione e segure a alavanca de freio esquerda. Se o freio não for aplicado, o motor não dará partida.
7. Mantenha o botão de partida do motor pressionado até que o motor pegue. Não pressione a alavanca do acelerador ao dar a partida.

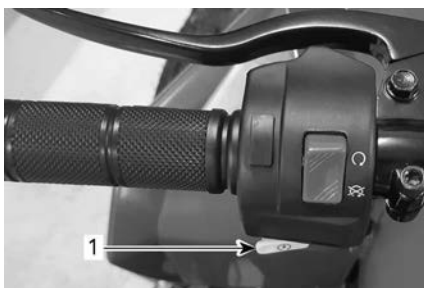

### INTERRUPTOR MULTIFUNCIONAL

1. Botão de partida do motor

## AVISO

**Não pressione o botão de partida por mais de cinco segundos. Aguarde cinco segundos entre as tentativas de partida para permitir que o motor de partida esfrie. Tome cuidado para não descarregar a bateria.**

8. Solte o botão de partida do motor imediatamente após o motor ligar e, a seguir, libere o freio.

## Desligando o motor

 **AVISO**

Evite estacionar em uma inclinação.

1. Solte o acelerador e pare completamente o veículo.
2. Engate o freio de estacionamento.
3. Coloque a alavanca de câmbio na posição à frente (F).
4. Coloque o interruptor de parada de emergência do motor na posição PARAR.
5. Vire a chave da ignição para a posição OFF.
6. Retire a chave do interruptor de ignição.

## Mudando de marcha

1. Deixe o motor em marcha lenta para esquentar.
2. Acione os freios e coloque o seletor da transmissão em "F" (à frente) ou em "R" (à ré).
3. Solte os freios.

 **AVISO**

**Certifique-se que o freio de estacionamento esteja completamente solto antes de sair com o veículo.**

**AVISO**

**Quando mudar de marcha à frente para ré, ou vice-versa, sempre pare completamente o veículo e freie antes de mover a alavanca de câmbio.**

### OBSERVAÇÃO:

O motor desligará se ocorrer qualquer mudança de marcha em alta rotação.

## AJUSTES PARA O PERCURSO

### Ajuste da suspensão

#### ⚠ AVISO

O ajuste da suspensão pode afetar a dirigibilidade do veículo. Tome sempre algum tempo para se familiarizar com o comportamento do veículo após fazer qualquer ajuste da suspensão.

#### ⚠ AVISO

O ajuste do amortecedor esquerdo e direito deve sempre ser feito para a mesma posição. Nunca ajuste somente um amortecedor. Um ajuste desigual pode provocar baixa dirigibilidade e perda de estabilidade, o que poderia levar a um acidente. Siga o procedimento de ajuste cuidadosamente ou consulte a sua concessionária Can-Am Off-Road para manutenção.

### Ajuste de pré-carga da mola

1. Encurte as molas para uma suspensão mais firme e condições de estrada acidentadas.
2. Aumente as molas para uma suspensão mais suave e condições de estrada plana.
3. Ajuste a pré-carga da mola girando o came de ajuste ou o anel de ajuste.

#### *Renegade 70 / Renegade 110*

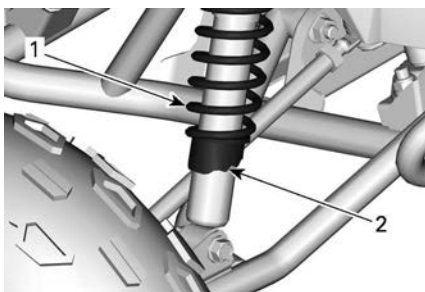

### SUSPENSÃO DIANTEIRA

1. Mola dianteira
2. Gire o came de ajuste

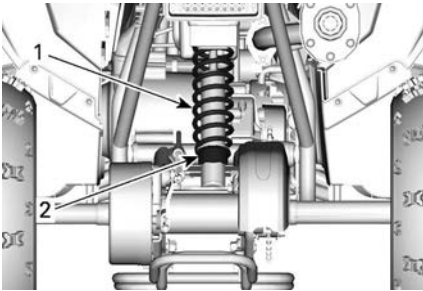

### **SUSPENSÃO TRASEIRA**

1. Mola traseira
2. Gire o came de ajuste

### **Renegade 110 Xxc**

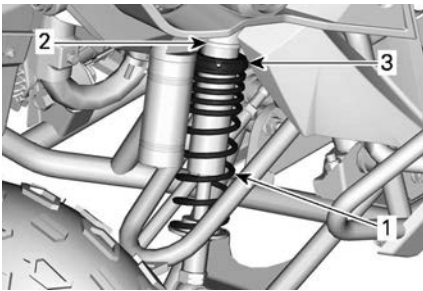

### **SUSPENSÃO DIANTEIRA**

1. Mola dianteira
2. Desaperte o anel de trava
3. Gire o anel de ajuste

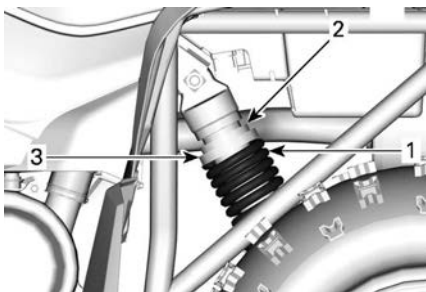

**SUSPENSÃO TRASEIRA — LADO ESQUERDO DO VEÍCULO**

1. *Mola traseira*
2. *Desaperte o anel de trava*
3. *Gire o anel de ajuste*



## TRANSPORTE DO VEÍCULO

Quando transportar este veículo, prenda-o a um reboque usando correas adequadas. O uso de cordas comuns não é recomendado.

### AVISO

**Não rebocar o veículo atrás de um carro ou de outro veículo. Sempre use um reboque. Nunca incline o veículo para transportá-lo. O veículo deve estar em sua posição de operação normal (nas quatro rodas) e voltado para a dianteira do veículo que o está transportando.**

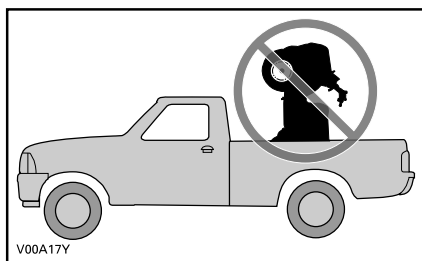

Lembre-se de:

- Pare o motor e aplique o freio de estacionamento.
- Posicione a transmissão em marcha.
- Prenda a tampa de combustível e a tampa de óleo. Certifique-se de que o assento está travado.
- Remova a bandeira de segurança.

### AVISO

**Não tente prender o veículo pelo rack, para-choque ou guidão. Em vez disso, use os pontos de fixação identificados abaixo.**

Na frente do veículo, prenda as amarrações à suspensão ou aos tubos do chassi, e não ao para-choque.

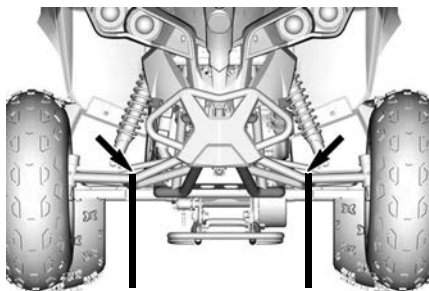

**TODOS OS MODELOS — LOCALIZAÇÃO DO PONTO DE FIXAÇÃO DIANTEIRO**

Na traseira do veículo, prenda a correia em torno da barra de apoio.

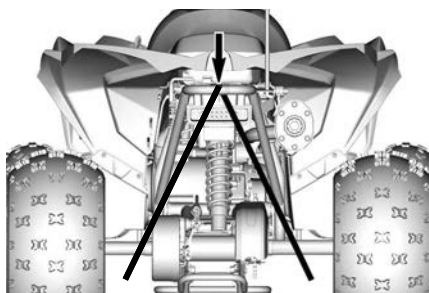

**TODOS OS MODELOS — LOCALIZAÇÃO DO PONTO DE FIXAÇÃO TRASEIRO**

**AVISO**

Prender o veículo por outros locais pode danificá-lo.

# MANUTENÇÃO

---

## PROGRAMA DE MANUTENÇÃO

A manutenção é muito importante para manter seu veículo em condições de funcionamento seguras. O veículo deve sofrer reparos de acordo com o plano de manutenção.

O plano de manutenção não exclui a inspeção de pré-partida.

### AVISO

**A negligência em manter adequadamente o veículo de acordo com o plano e procedimentos de manutenção pode torná-lo inseguro para o uso.**

## Regulamento EPA - Veículos canadenses e norte-americanos

**Uma oficina de reparo ou uma pessoa que o proprietário escolher pode realizar a manutenção, substituir ou reparar os dispositivos e sistemas de controle de emissão. Estas instruções não requerem componentes ou serviço da BRP ou de concessionárias Can-Am Off-Road autorizadas.**

Embora uma concessionária Can-Am Off-Road autorizada tenha o conhecimento técnico aprofundado e as ferramentas para realizar a manutenção no seu veículo, a garantia relacionada às emissões não está condicionada ao uso de uma concessionária Can-Am Off-Road autorizada ou de qualquer outro estabelecimento com o qual a BRP tem um relacionamento comercial.

A manutenção adequada é responsabilidade do proprietário. Uma solicitação de garantia poderá ser negada se, entre outros, o proprietário ou usuário provocou o problema devido ao uso inadequado ou manutenção inadequada.

Para reclamações de garantia relacionada às emissões, a BRP está limitando o diagnóstico e o reparo de peças relacionadas às emissões às concessionárias autorizadas Can-Am Off-Road. Para mais informações, consulte a *Garantia relacionada às emissões da EPA dos EUA* contida na seção *Garantia*.

Você deve seguir as instruções quanto aos requisitos de combustível, na seção *Abastecimento de combustível* deste manual. Mesmo que esteja disponível gasolina contendo mais que dez por cento de etanol, o US EPA emitiu a proibição contra o uso de gasolina contendo mais de 10% de etanol neste veículo. O uso de gasolina contendo mais que 10% de etanol com esse motor pode prejudicar o sistema de controle de emissão.

## Condições severas de poeira

Se o seu veículo for usado nas condições a seguir, consulte a tabela **SERVIÇO SEVERO** do plano de manutenção.

- Cargas de reboque repetitivo em mais de 75% da capacidade máxima.
  - O aumento da carga de trabalho aplicada ao sistema de acionamento acelera o diferencial, caixa de câmbio/transmissão e vida útil do óleo do motor. Isso reduz a longevidade do componente interno se não for substituído com mais frequência.
- Pilotar em altas velocidades por um período prolongado.

O uso acima da utilidade média/comercial requer substituição mais frequente de fluido/componentes de desgaste em comparação ao uso em trilha regular, recreação ou ocasionalmente.

### *Orientação para manutenção do filtro de ar*

A manutenção do filtro de ar deve ser ajustada de acordo com as condições de percurso.

A frequência de manutenção do filtro de ar deve aumentar nas seguintes condições:

- Dirigir em areia seca
- Dirigir em superfícies cobertas de poeira seca
- Dirigir em superfícies cobertas de neve
- Dirigir em estradas secas de cascalho ou condições semelhantes.

Dirigir em grupo, nessas condições, aumenta a frequência de manutenção do filtro de ar.

## Programa de manutenção

Certifique-se de que a manutenção adequada seja realizada nos intervalos recomendados, como indicado na tabela. Tarefas individuais de manutenção são identificadas da seguinte maneira:

**OBSERVAÇÃO:** A programação de manutenção é baseada no uso a uma velocidade média de 16 km/h (10 MPH).

A = Ajustar

I = Inspeccionar

R = Substituir

C = Limpar

L = Lubrificar

T = Torque

Item	No amaciamento (5 horas ou 1 mês*)	A cada 30 horas, 1 ano ou 500 km (300 mi)*	A cada 60 horas, 2 anos ou 1.000 km (600 mi)*
<b>Motor</b>			
Óleo do motor	R	R	
Rede do óleo do motor	C	C	
Folga da válvula			I, A
Vela de ignição			R
<b>Fornecimento de ar e combustível</b>			
Filtro de ar do motor**		C, L	
Componentes e função de fornecimento de ar (dutos, mangueiras, presilhas)		I	
Componentes e função de combustível (tampa de combustível, mangueiras, presilhas, fixação do tanque)	I	I	
<b>Escapamento</b>			
Supressor de faíscas do silencioso		C	
Detritos em torno do cano de escapamento e na área do silencioso	C	C	
Componentes do escapamento (gaxetas, tubos, condição do silencioso)		I, T	
<b>Sistema elétrico</b>			

Item	No amaciamento (5 horas ou 1 mês*)	A cada 30 horas, 1 ano ou 500 km (300 mi)*	A cada 60 horas, 2 anos ou 1.000 km (600 mi)*
Conexões e condição da bateria	I	I	
Operação dos botões de controle e iluminação	I		
Direcionamento do chicote elétrico		I	
<b>Transmissão</b>			
Componentes e função do CVT			I, C, L
Operação da alavanca de posição da caixa de câmbio		I, A	
Nível de óleo da caixa de câmbio	I	I	
Óleo da caixa de câmbio		R	
Pneus		I, A	
Parafusos das rodas	O	O	
Rolamento da roda			I
Componentes e função da transmissão (corrente de transmissão, rolete e engrenagens)	I, A, L	I, A, L	
<b>Direção</b>			
Componentes e função da direção	O	I, T	
Alinhamento da direção		I, A	

Item	No amaciamento (5 horas ou 1 mês*)	A cada 30 horas, 1 ano ou 500 km (300 mi)*	A cada 60 horas, 2 anos ou 1.000 km (600 mi)*
Operação do acelerador	I	I	
Cabo do acelerador	A	I, L, A	
<b>Freios</b>			
Componentes e função do freio	I, A	I, A	
Cabos de freio	A, L	A, L	
<b>Suspensão</b>			
Componentes e função da suspensão		I, L, T	
<b>Carroceria</b>			
Painéis e componentes da carroceria	I, T	I, T	

\* O que ocorrer primeiro

\*\* Aumentar a frequência em condições severas de poeira



## PROCEDIMENTOS DE MANUTENÇÃO

Esta seção inclui instruções para os procedimentos de manutenção básica.

### AVISO

Desligue o motor e siga estes procedimentos ao realizar a manutenção. Caso não siga os procedimentos de manutenção adequados, você pode se ferir em peças quentes, peças móveis, com eletricidade, produtos químicos ou outras ameaças.

### AVISO

Caso seja necessário remover um dispositivo de travamento (por exemplo, lingueta de trava, fixador autotravante, etc.), substitua-o sempre por um novo.

## Óleo do motor

### *Nível do óleo do motor*

### AVISO

Verifique o nível do óleo frequentemente e complete se necessário. Não complete além da capacidade. Acionar o motor com um nível incorreto de óleo pode danificar o motor gravemente. Limpe qualquer derramamento.

### OBSERVAÇÃO:

Ao verificar o nível do óleo, inspecione visualmente a área do motor para ver se há vazamentos.

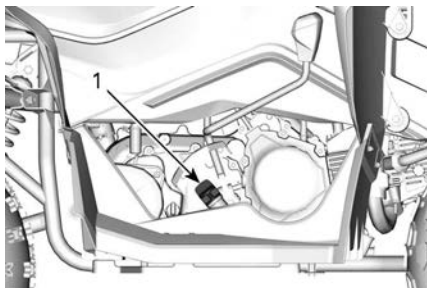

### LADO DIREITO DO MOTOR

1. Vareta medidora de nível

1. Coloque o veículo em uma superfície nivelada.
2. Desparafuse a vareta, retire-a e limpe-a.
3. Reinstale a vareta e **rosqueie completamente**.
4. Retire a vareta e verifique o nível do óleo. Ele deve estar na marca superior ou próximo.

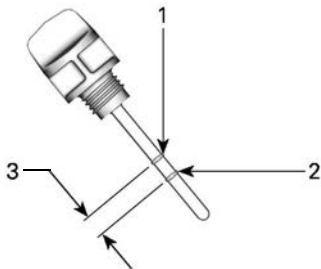

#### **VARETA MEDIDORA DE NÍVEL**

1. *Cheio*
  2. *Adicionar*
  3. *Faixa de operação*
5. Para acrescentar óleo, retire a vareta. Coloque um funil no furo da vareta para não derramar.
  6. Acrescente uma pequena quantidade de óleo verifique o nível novamente.
  7. Repita até que o nível do óleo atinja a marca superior da vareta. **Não complete além da capacidade.**
  8. Aperte a vareta por completo.

#### **Óleo recomendado para o motor**

O motor do seu ATV foi validado usando o óleo XPS™.

A BRP recomenda usar sempre seu óleo do motor XPS ou um equivalente.

Danos causados pelo uso de óleo inadequado para o motor poderão não ser cobertos pela Garantia limitada da BRP.

**Óleo do motor XPS recomendado**

Propósito geral: Óleo sintético XPS 10W50  
Temperatura fria: Óleo sintético XPS 0W40

**Se o óleo do motor XPS recomendado não estiver disponível**

Use um óleo de motor 4 tempos SAE 10W50 que atenda ou exceda as especificações da indústria de lubrificantes a seguir. Sempre verifique a certificação da etiqueta de serviço da API no recipiente de óleo. Ela deve conter os padrões indicados.

- Classificação de serviço SN e JASO MA2

**Troca de Óleo do Motor**

A troca de óleo deve ser realizada com o motor quente.

**CUIDADO**

**O óleo do motor pode estar muito quente. Para evitar possíveis queimaduras, não remova o bujão de drenagem do motor com o motor quente. Aguarde até que o óleo esteja morno.**

1. Coloque o veículo em uma superfície nivelada. Engate o freio de estacionamento.
2. Limpe a área do tampão de drenagem do motor.
3. Ligue o motor e deixe-o em marcha lenta por 2 a 3 minutos. Desligue o motor.
4. Coloque um recipiente de drenagem sob a área do bujão de drenagem.
5. Desenrosque o bujão de drenagem.

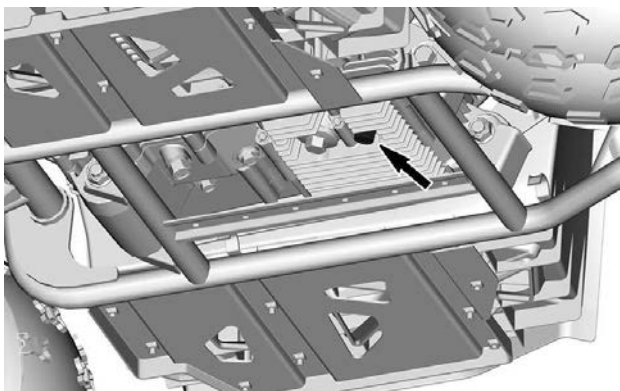

**SOB O MOTOR**

6. Deixe tempo suficiente para que todo o óleo escoe do motor.
7. Limpe a tela da peneira de óleo do motor com solvente e deixe secar.
8. Limpe o bujão de drenagem.
9. Instale uma nova arruela de vedação no bujão de drenagem.
10. Monte a tela da peneira de óleo do motor e a mola no bujão de drenagem.
11. Limpe a superfície de vedação no motor. Verifique se ela está livre de rebarbas.
12. Reinstale o bujão de drenagem.
13. Aperte de acordo com as especificações.

Torque de aperto	
Bujão de drenagem	$15 \pm 1$ Nm ( $133 \pm 9$ lbf-in)

14. Retire a vareta do óleo.

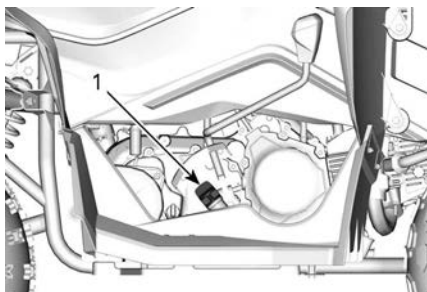

### **LADO DIREITO DO MOTOR**

1. *Vareta medidora de nível*

15. Reabasteça o motor com óleo de motor recomendado. Não complete além da capacidade. Consulte as *Especificações técnicas* para verificar a capacidade.
16. Reintroduza a vareta de medição.
17. Ligue o motor e deixe-o ao ralenti durante alguns minutos. Certifique-se de que a área do bujão de drenagem não tenha vazamento.
18. Desligue o motor. Espere alguns minutos para permitir que o óleo flua para o cárter, depois verifique o nível de óleo novamente. Ajuste se necessário.
19. Descarte o óleo usado de acordo com as regulações ambientais locais.

## **Filtro de ar**

### **Localização do filtro de ar**

A carcaça do filtro de ar está localizada sob o assento.

### **Remoção do filtro de ar**

1. Remova o assento.
2. Solte as presilhas que prendem a tampa da carcaça do filtro de ar.

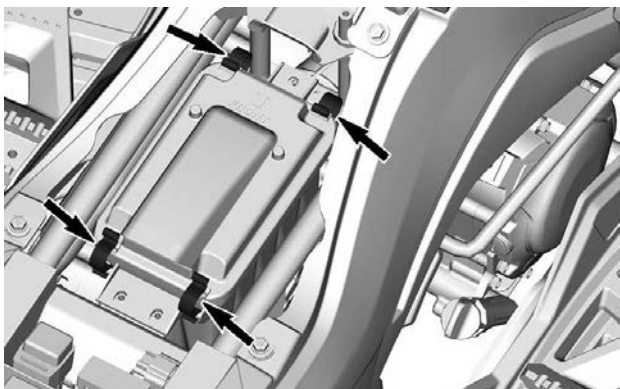

**PRESILHAS DA TAMPA DA CARÇAÇA DO FILTRO DE AR**

3. Remova tampa.
4. Remova o filtro de ar e a tela de suporte da carÇAÇA do filtro de ar.

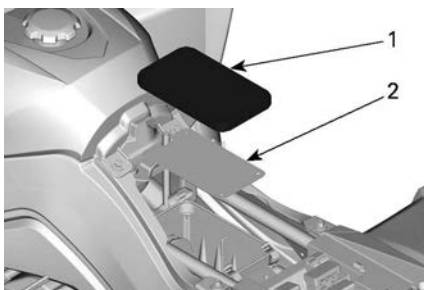

**DENTRO DA CARÇAÇA DO FILTRO DE AR**

1. Filtro de ar
2. Tela de suporte

**Limpeza e lubrificação do filtro de ar**

1. Lave o filtro com uma solução de água morna e sabão. Enxágue e deixe secar. Troque se estiverem danificadas.

**AVISO**

**É possível que ocorra(m) redução do desempenho do motor ou danos graves se o filtro de ar não for mantido adequadamente e/ou se ele não for substituído.**

2. Aplique um lubrificante disponível comercialmente ao filtro.
3. Remova qualquer óleo ou detrito da carcaça do filtro de ar e do dreno de sedimentos.

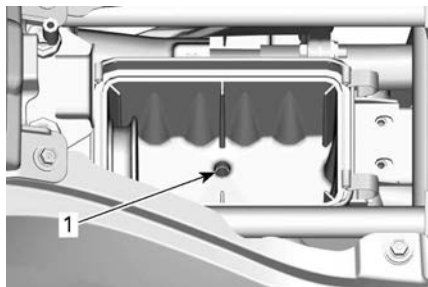
**CAIXA DO FILTRO DE AR**

1. Dreno de sedimentos

**Instalação do filtro de ar**

O procedimento de instalação é o inverso do procedimento de remoção.

1. Reinstale a tela de suporte e o filtro de ar.
2. Posicione a tampa na carcaça do filtro de ar e trave os cliques de mola.
3. Reinstale o assento. Consulte *Instalação do Assento*.

**Caixa do filtro de ar****Drenagem da Carcaça do Filtro de Ar**

1. Inspeccione periodicamente líquidos ou depósitos no tubo de drenagem da carcaça do filtro de ar.

## AVISO

Se o veículo for usado em condições molhadas ou por períodos estendidos em alta aceleração, inspecione o tubo de drenagem com mais frequência do que especificado na *Programação de manutenção*.

2. Se encontrar depósitos ou líquido, aperte e remova a braçadeira da mangueira. Remova o bujão do tubo de drenagem e esvazie-o.

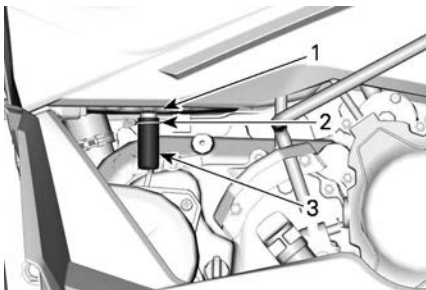

### LADO DIREITO DO VEÍCULO

1. Caixa do filtro de ar
2. Braçadeira da mangueira
3. Tubo de drenagem

## AVISO

Não ligue o motor se encontrar líquidos/depósitos no tubo de drenagem.

3. Reinstale o tubo de drenagem na carcaça. Prenda usando a braçadeira da mangueira.
4. Se encontrar líquidos ou depósitos, o filtro de ar e a carcaça devem ser inspecionados, limpos e secos. Substitua o filtro se necessário.

## Chapa protetora contra faíscas

### Limpeza do Supressor de Faíscas

O carvão acumulado no silencioso deve ser limpo periodicamente.



**⚠ AVISO**

Nunca realize esta operação imediatamente após o funcionamento do motor pois o sistema de escapamento fica muito quente. Use proteção para os olhos e luvas. Nunca ligue o motor em locais fechados. Respeite todas as leis cabíveis e regulamentos.

1. Remova os parafusos de retenção do supressor de faíscas.

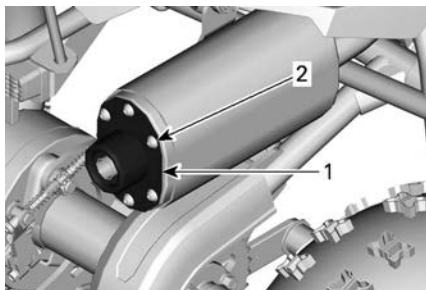
**TAMPA DO SILENCIOSO**

1. *Tampa do silencioso*
2. *Retire os parafusos*

2. Remova o supressor de faíscas do silencioso.



### CHAPA PROTETORA CONTRA FAÍSCAS

3. Remova os depósitos de carvão da tela do supressor de faíscas.

### AVISO

Use uma escova macia (não sintética) com cuidado para não danificar o supressor de faíscas.

4. Inspeccione a tela para ver se há danos. Substitua conforme necessário.
5. Reinstale o supressor de faíscas no silencioso.
6. Aperte os parafusos de acordo com as especificações.

### Torque de aperto

Torque de aperto	
Parafusos do supressor de faíscas	10 ± 1 Nm (89 ± 9 lbf-in)

## Sistema de escapamento

1. Remova o painel lateral direito.
2. Inspeccione o sistema de escapamento (silencioso, tubo de escapamento) com relação a rachaduras, vazamentos e outros danos.
3. Aperte as quatro orcas do tubo de escapamento que prendem o tubo ao silencioso conforme as especificações.
4. Através do arco da roda dianteira, aperte as porcas dianteiras.

Torque de aperto	
Parafusos do cano de escapamento	10 ± 1 Nm (89 ± 9 lbf-in)
Porcas	

## Tampa da CVT

### *Drenagem da Tampa da CVT.*

## AVISO

Sempre que suspeitar que entrou água na CVT, drene a tampa da CVT imediatamente. O bujão de drenagem da CVT está localizado sob a tampa da CVT.

1. Retire o bujão de drenagem.

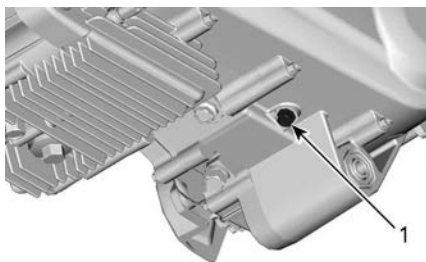

### **SOB O VEÍCULO**

1. *Bujão de drenagem*
2. Deixe a água drenar da tampa.
3. Reinstale o bujão de drenagem.
4. Movimente a alavanca do câmbio para neutro (N).
5. Engate o freio de estacionamento.
6. Ligue o motor e varie o acelerador por 10 a 15 minutos. Isso secará os componentes internos do CVT. Não mantenha o acelerador totalmente aberto por mais de alguns segundos.
7. Deixe o motor funcionar na marcha lenta.
8. Teste o deslizamento da correia do CVT. Se a correia deslizar, repita as etapas acima.

## AVISO

Água salgada corrói os componentes de metal. Se você operar o veículo próximo a água salgada, lave-o frequentemente com água doce.

## Óleo da caixa de câmbio

### *Óleo recomendado da caixa de câmbio*

**Óleo recomendado da caixa de câmbio XPS**

Óleo mineral premium para protetor de corrente

**Se o óleo recomendado para caixa de câmbio XPS não estiver disponível**

Use um óleo SAE 75W90 para protetor de corrente

## AVISO

**Não use outros tipos de óleo ao fazer a manutenção na caixa de câmbio.**

### *Verificar o nível de óleo da caixa de câmbio*

Não existe vareta de óleo neste veículo.

Para garantir que o nível está correto, o óleo deve estar visível no fundo da rosca do furo do bujão de enchimento. O bujão de enchimento está localizado na lateral da caixa de câmbio, no lado direito do veículo.

### *Troca do óleo da caixa de câmbio*

1. Coloque o veículo em uma superfície nivelada.
2. Limpe as áreas ao redor do bujão de enchimento de óleo da caixa de câmbio e do bujão de drenagem. Remova o bujão de enchimento de óleo da caixa de câmbio.

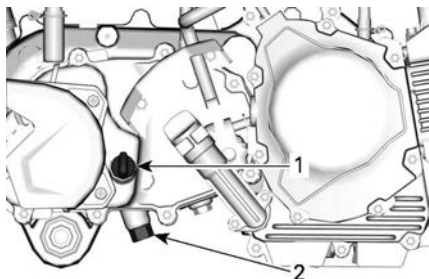
**LADO DIREITO DO MOTOR**

1. Bujão de enchimento
2. Bujão de drenagem

3. Coloque um recipiente de drenagem embaixo do caixa de câmbio.
4. Remova o bujão de nível de drenagem e o O-ring.
5. Deixe tempo suficiente para que o óleo escoe da caixa de câmbio.
6. Reinstale o bujão de drenagem com um novo O-ring.
7. Aperte de acordo com as especificações.

<b>Torque de aperto</b>	
Bujão de drenagem	19 ± 2 Nm (168 ± 18 lbf-in)

8. Reabasteça a caixa de câmbio com o óleo de caixa de câmbio recomendado. Consulte as *Especificações técnicas* para verificar a capacidade.

**AVISO**

**Não existe vareta neste veículo para verificar o nível do óleo da caixa de câmbio. Certifique-se que o câmbio esteja completamente drenada antes de reencher com a quantidade especificada do óleo recomendado.**

**AVISO**

**Não use outros tipos de óleo ao fazer a manutenção na caixa de câmbio.**

9. Reinstale o bujão de enchimento de óleo e inspecione para ver se há vazamentos.

10. Descarte o fluido usado de acordo com as regulações ambientais locais.

## **Cabo do acelerador**

### ***Inspeção do cabo do acelerador***

1. Inspeccione desgaste, dobras ou roturas excessivos no cabo do acelerador. Garanta que o cabo se mova livremente.

### **AVISO**

**O cabo do acelerador deve ser substituído se forem encontrados quaisquer sinais de desgaste, rotura ou outros danos.**

### ***Lubrificação do Cabo do Acelerador***

1. Lubrifique o cabo do acelerador usando um lubrificante à base de silicone.

### **⚠ AVISO**

**Use sempre um lubrificante à base de silicone. O uso de outro lubrificante (como, por exemplo, lubrificante à base de água) pode fazer com que os cabos emperrem.**

### ***Ajuste do cabo do acelerador***

1. Verifique a folga da alavanca do acelerador e ajuste se necessário.

### **OBSERVAÇÃO:**

Se não conseguir fazer os ajustes corretos, consulte um revendedor autorizado Can-Am Off-road.

2. A folga normal do acelerador é de 1,5 a 3,2 mm (0,063 a 0,125 pol.).

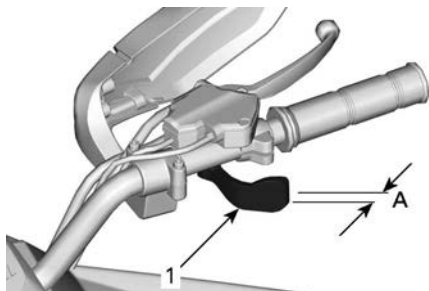

### ALAVANCA DO ACELERADOR

- 1. Alavanca do acelerador
- A. Folga livre

Folga do acelerador
1,5 a 3,2 mm (0,063 a 0,125 pol.)

3. Para ajustar o cabo, puxe o protetor de borracha para trás para expor o ajustador do cabo do acelerador.

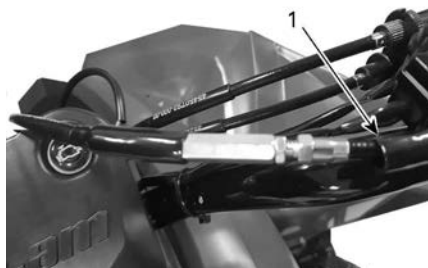

### CABO DO ACELERADOR

1. Protetor de borracha

4. Desaperte a contraporca e gire o ajustador para obter o ajuste correto.

### OBSERVAÇÃO:

Meça a folga livre do acelerador na ponta da alavanca do acelerador.

5. Aperte a contraporca e reinstale o protetor.

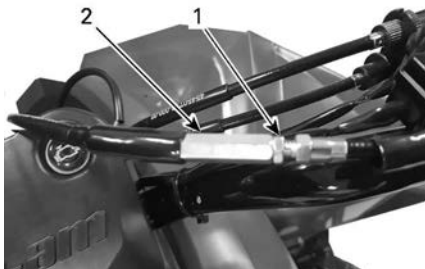

### **AJUSTE DO CABO DO ACELERADOR**

1. *Contraporca*
2. *Ajustador*

6. Com a alavanca de câmbio colocada em NEUTRO, dê partida no motor.
7. Verifique se o cabo do acelerador está ajustado corretamente virando o guidão todo à direita e depois todo à esquerda. Se a rotação do motor aumentar, reajuste a folga livre da alavanca do acelerador. Certifique-se que o cabo do acelerador esteja encaminhado corretamente sem dobrar em qualquer coisa quando o guidão é virado.

## **Vela de ignição**

### ***Localização da vela de ignição***

A vela de ignição está localizada no lado direito do cabeçote do cilindro.

### ***Remoção da Vela de Ignição***

1. Desconecte o cabo da vela.



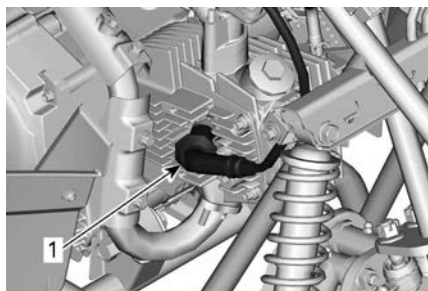

**LADO DIREITO DO MOTOR**

1. Cabo da vela de ignição
2. Desaperte a vela de ignição uma volta.

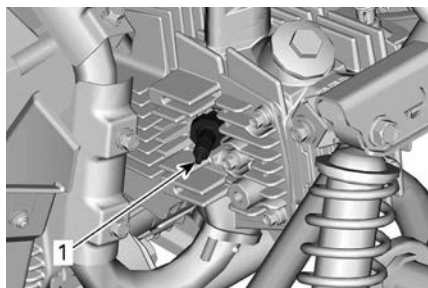

**LADO DIREITO DO MOTOR**

1. Vela de ignição
3. Se possível, limpe a vela e o cabeçote do cilindro usando ar comprimido.
4. Desaperte e remova a vela completamente.

**Instalação da Vela de Ignição**

1. Antes de instalar, certifique-se de que as superfícies de contato entre o cabeçote do cilindro e a vela de ignição estejam limpas.
2. Utilizando um apalpa folgas, defina a separação das velas para 0,6 a 0,7 mm (0,024 a 0,28 pol.).
3. Aplique lubrificante anti-emperramento nas roscas do vela de ignição.

- Rosqueie a vela de ignição com a mão no cabeçote do cilindro. Depois aperte com uma chave de torque e um soquete de vela de ignição.
- Aperte de acordo com o torque especificado.

Torque de aperto	
Vela de ignição	12 ± 1 Nm (106 ± 9 lbf-in)

## Bateria

### Localização da bateria

A bateria está localizada embaixo do assento.

### Manutenção da bateria

 CUIDADO

Nunca recarregue a bateria enquanto estiver instalada no veículo.

**AVISO**

Nunca remova a tampa de vedação da bateria.

Estes veículos estão equipados com uma bateria VRLA (Chumbo-ácida regulada por válvula). É uma bateria do tipo sem manutenção, sem necessidade de adicionar água para ajustar o nível do eletrólito.

### Inspeção da Bateria

- Inspeção o aperto e a limpeza das conexões da bateria.
- Inspeção o suporte da bateria.

### Remoção da bateria

- Primeiro desconecte o cabo PRETO (-) e depois o cabo VERMELHO (+).

**AVISO**

Respeite sempre esta ordem de desmontagem: Primeiro desligue o cabo PRETO (-).

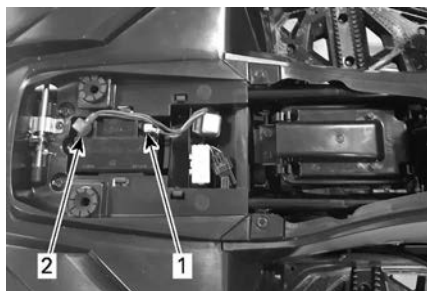

### COMPARTIMENTO DA BATERIA

1. PRETO (-)
2. VERMELHO (+)

2. Remova a bateria do veículo.

### Limpeza da Bateria

1. Limpe a bateria, sua cobertura, os cabos e terminais usando uma solução de bicarbonato de sódio e água.
2. Remova a corrosão dos terminais do cabo e dos bornes da bateria com uma escova de aço rígida. A parte superior da bateria deve ser limpa usando uma escova macia e qualquer detergente ou solução de bicarbonato de sódio.
3. Aplique graxa dielétrica ou equivalente nos bornes da bateria para proteger contra a oxidação.

### Instalação da bateria

O procedimento de instalação é o inverso do procedimento de remoção.

## AVISO

Sempre ligue primeiro o cabo VERMELHO (+) e depois o cabo PRETO (-).

## Fusível

### Localização da caixa de fusíveis

A caixa de fusíveis está localizada sob o assento.

**Substituindo um fusível**

**AVISO**

**Não use um fusível com capacidade mais alta, isso pode provocar danos graves a componentes do sistema elétrico.**

1. Se um fusível estiver aberto (ou queimado), substitua-o por um de mesma capacidade.
2. A caixa de fusíveis está localizada no compartimento bateria, logo à frente da bateria.

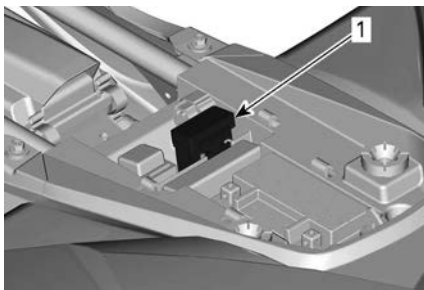

**COMPARTIMENTO DA BATERIA**

1. Caixa de fusíveis

3. Abra a tampa da caixa de fusíveis e substitua o fusível.

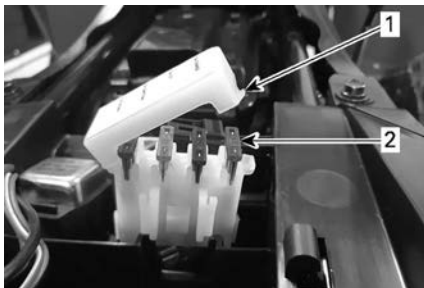

**CAIXA DE FUSÍVEIS**

1. Tampa da caixa de fusíveis
2. Fusível

4. Assegure-se de que a tampa da caixa de fusíveis está firmemente fechada.

## Luzes

### Substituição da lâmpada do farol diurno

 **CUIDADO**

**Sempre vire a chave da ignição para a posição OFF antes de substituir uma lâmpada defeituosa.**

1. Desconecte as lâmpadas do chicote de fiação elétrico.
2. Pressione o bocal da lâmpada para dentro e gire no sentido anti-horário um quarto de volta e remova-a do alojamento.

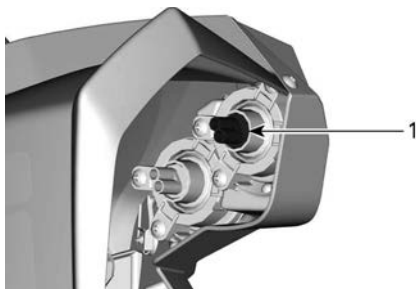

### RODA DIANTEIRA DIREITA

1. *Soquete da lâmpada*
3. Observe a posição da lâmpada e remova-a cuidadosamente da carcaça.

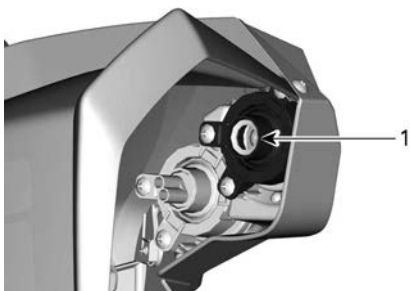

### **CARÇAÇA DO FAROL**

#### **1. Lâmpada**

4. Aplique a graxa dielétrica nos contatos da lâmpada nova.
5. Insira a nova lâmpada de forma que o filamento fique na horizontal.
6. Pressione o suporte da lâmpada na carcaça e gire no sentido horário um quarto de volta.
7. Reconecte as lâmpadas ao chicote de fiação elétrico.
8. Verifique sempre o funcionamento das luzes depois da substituição. Se as luzes não funcionarem, visite a sua concessionária Can-Am Off-Road autorizada manutenção.
- 9.

### **Lanterna Traseira/Luz de Freio**

No caso improvável de não funcionarem, leve para verificação em uma concessionária autorizada Can-Am Off-Road, oficina de reparo ou pessoa de sua escolha.

As luzes de LED não podem ser trocadas. Em caso de defeito, a unidade de lanterna traseira/luz de freio deverá ser substituída.

## **Corrente de transmissão, rolete e rodas dentadas**

### **Inspeção da corrente de transmissão e das rodas dentadas**

#### **AVISO**

**Substitua a corrente e as polias dentadas em conjunto para evitar o desgaste rápido desses componentes.**

**AVISO**

**Nunca opere este veículo com a corrente de transmissão muito folgada ou muito esticada, pois podem ocorrer danos sérios aos componentes da transmissão.**

**Corrente de transmissão**

1. Verifique se há elos e roletes danificados na corrente.
2. Substitua a corrente se for encontrado algum dano.
3. Verifique a folga livre da corrente de transmissão e ajuste se necessário.

**Rolete**

1. Inspeção a existência de desgaste excessivo e danos no rolete da corrente de transmissão na volta do pivô do braço oscilante. Substitua se necessário.

**RODA TRASEIRA DIREITA**

1. *Rolete da corrente de transmissão*

**Polias dentadas**

1. Verifique se existe distorção, desgaste excessivo ou outros danos no eixo e pinhão da polia dentada. Substitua se necessário.

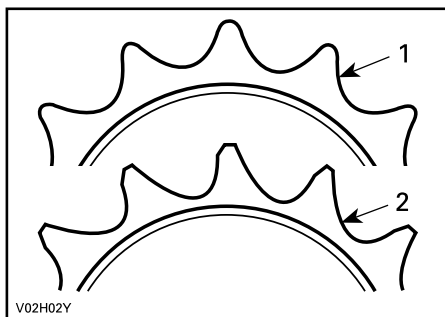

1. Bom
2. Trocar

### **Lubrificação da corrente de transmissão**

1. A lubrificação da corrente de transmissão deve ser verificada antes de cada saída.
2. Lubrifique usando um lubrificante comercial de corrente.

### **Verificação da deflexão da corrente de transmissão**

1. Mova o veículo para a frente e para criar folga na parte superior da corrente de transmissão.
2. Recolha a suspensão usando uma cinta de amarração ajustável. Amarre a cinta entre o eixo e o para-choque traseiro.
3. Aperte a cinta até que o eixo traseiro esteja no mesmo nível que o eixo de saída da caixa de câmbio. Isso deve apertar a parte superior da corrente de transmissão.
4. Puxe a tensor da corrente para baixo, para longe da corrente. Meça a deflexão na parte inferior da corrente. Ajuste se necessário.

<b>Desvio da corrente de transmissão</b>
6 a 12 mm (0,25 a 0,5 pol.)



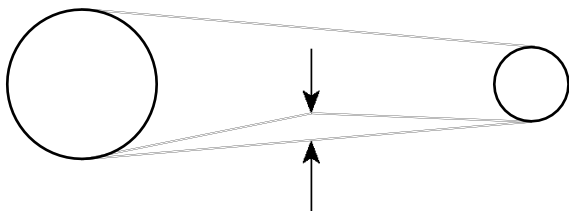

### **Ajuste da corrente de transmissão**

O ajuste da corrente de transmissão deve ser verificado antes de cada saída.

## **AVISO**

**Nunca ajuste a corrente de transmissão com o piloto sentado no veículo. Remova qualquer carga do veículo.**

1. Posicione o veículo em uma superfície nivelada e coloque o câmbio em neutro (N).
2. Verifique a condição da corrente de transmissão.
3. Desaperte os quatro parafusos de travamento do eixo de acionamento.
4. Solte a contaporca do ajustador da corrente.

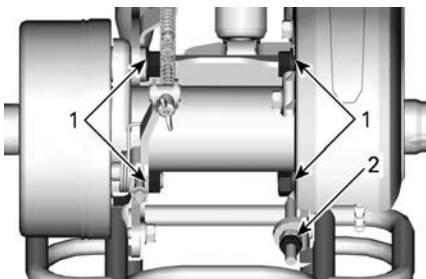

**EIXO TRASEIRO**

1. Parafusos de travamento
2. Contraporca do ajustador da corrente

5. Gire o ajustador da corrente no sentido horário para obter a deflexão requerida.

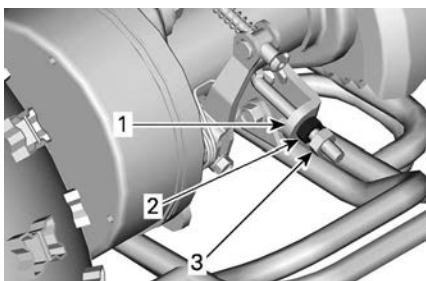

**PARTE TRASEIRA DO VEÍCULO**

1. Esticador da corrente
2. Porca do esticador da corrente
3. Contraporca do ajustador da corrente

6. Quando estiver ajustada corretamente, aperte a contraporca do ajustador da corrente com o torque especificado.
7. Aperte os parafusos de travamento do eixo de acionamento com o torque especificado.

Torque de aperto	
Contraporca do ajustador da corrente	25 ± 3 Nm (18 ± 2 lb-ft)
Parafusos de travamento do eixo motor	60 ± 6 Nm (43 ± 4 lb-ft)

## Mancal da roda

### *Inspeção do Rolamento da Roda*

1. Coloque o veículo em uma superfície nivelada.
2. Engate o freio de estacionamento.
3. Levante e apoie o veículo.
4. Apoie o veículo em cavaletes.
5. Empurre e puxe as rodas pela borda superior para sentir a folga.
6. Se houver uma folga anormal, visite uma concessionária Can-Am Off-Road autorizada.



**TÍPICO**

## Pneus e rodas

### *Pressão dos pneus*



#### AVISO

A pressão do pneu afeta muito a dirigibilidade e a estabilidade do veículo.  
Uma pressão insuficiente pode fazer com que o pneu esvazie e rode no aro.  
Uma pressão excessiva pode explodir o pneu. Siga sempre a pressão recomendada.  
**NUNCA** regule a pressão dos pneus para um valor abaixo do mínimo. Pode fazer com que o pneu salte do aro.

Verifique a pressão quando os pneus estiverem **frios** antes de dirigir o veículo. A pressão dos pneus muda com a temperatura e a altitude. Verifique novamente a pressão se alguma dessas condições mudar.

Consulte a etiqueta *Pressão e carga máxima dos pneus* para obter a pressão adequada dos pneus.

#### **OBSERVAÇÃO:**

Embora os pneus sejam especificamente projetados para uso fora de estrada, um pneu pode furar. Portanto, recomendamos levar um calibrador de pneus, uma bomba e um jogo de reparo.

### *Inspeção dos pneus*

Verifique se há danos e desgaste no pneu. Substitua se necessário.



#### AVISO

**Não faça rodízio dos pneus. Os pneus dianteiros e traseiros têm tamanho diferente. Os pneus direito e esquerdo têm diferentes padrões de banda de rodagem unidirecional.**

### *Substituição dos pneus*

A substituição de pneus deve ser feita por uma concessionária autorizada Can-Am Off-Road, uma oficina de reparos ou uma pessoa de sua escolha.

**⚠ AVISO**

**Troque os pneus somente pelo mesmo tipo e tamanho dos pneus originais.**

**Para um padrão de banda de rodagem unidirecional, os pneus devem ser instalados na direção de rotação correta.**

**Os pneus devem ser trocados por uma pessoa experiente, de acordo com os padrões da indústria de pneus e usando as ferramentas corretas.**

**Remoção da roda**

1. Coloque o veículo em uma superfície nivelada.
2. Pare o motor e aplique o freio de estacionamento.
3. Solte ligeiramente as porcas das rodas.
4. Levante a lateral do veículo e instale um suporte embaixo da estrutura do apoio para pés.
5. Remova as porcas completamente e remova a roda.

**Instalação da roda**

1. Certificar-se de que a transmissão esteja engrenada e o freio de estacionamento esteja aplicado.
2. Posicione a roda no cubo.

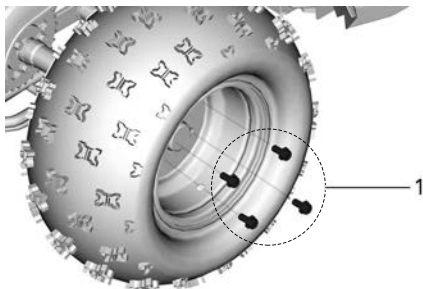
**TÍPICO - RODA DIANTEIRA DIREITA**

1. *Parafusos das rodas*

**OBSERVAÇÃO:**

Certifique-se que a haste da válvula esteja voltada para fora. Se os pneus forem unidirecionais, instale a roda de acordo com a rotação do pneu (indicada por uma seta no pneu).

3. Instale os parafusos da roda apertando com a mão.

4. Remova cuidadosamente o suporte e abaixe o veículo para o chão.
5. Aperte os parafusos em sequência cruzada e depois aplique o torque especificado.

Torque de aperto	
Parafuso da roda	30 ± 3 Nm (22 ± 2 lb-ft)

## AVISO

**Sempre use porcas da roda recomendadas para o tipo da roda. Usar uma porca de roda diferente pode causar danos ao aro ou prisioneiros.**

## Sistema de direção

### *Inspeção do Sistema de Direção*

1. Verifique o sistema de direção para ver se há parafusos ou porcas soltos.
2. Se forem encontrados fixadores soltos, consulte uma concessionária autorizada da Can-Am Off-Road, oficina de reparo ou pessoa de sua escolha.

### *Alinhamento de convergência*

1. Coloque o veículo em uma superfície nivelada.
2. Verifique a pressão em cada pneu. Ajuste de acordo com a pressão recomendada.
3. Posicione e segure o guidão na posição reta à frente.
4. Coloque uma corda ao redor dos quatro pneus e, usando um elástico, prenda as duas extremidades.

### **OBSERVAÇÃO:**

A corda deve ser colocada no centro das rodas.

5. Na frente do aro dianteiro, puxe a corda de maneira que ela toque apenas as laterais do pneu traseiro.

### **OBSERVAÇÃO:**

Certifique-se de manter a corda nesta posição enquanto executa os passos a seguir.

- Meça a distância entre a corda e o aro, na dianteira e traseira do aro da roda.
- Repita o procedimento de medição no outro lado.

A medida traseira deve ser 2 a 3 mm (1/16 a 1/8 pol.) maior do que a medida dianteira em cada lado do veículo para obter o alinhamento de divergência recomendado.

Divergência	
Total	3 a 6 mm (1/8 a 1/4 pol.)

- Consulte uma concessionária autorizada Can-Am Off-Road se a divergência estiver fora da especificação.

### **Lubrificação da manga de eixo dianteira**

#### **Renegade 70 e Renegade 110**

- Lubrifique as mangas de eixo dianteiras. Cada manga de eixo é equipada com uma graxeira.

#### **Graxa sintética da suspensão XPS**

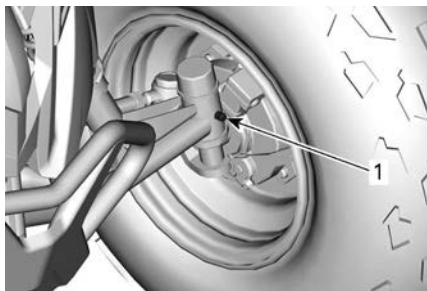

#### **TÍPICO - DENTRO DA RODA DIANTEIRA ESQUERDA**

- Graxeira

## **Suspensão**

### **Lubrificação da suspensão dianteira**

- Inspecione a suspensão dianteira para garantir que todos os prendedores estejam apertados.

2. Lubrifique os pivôs dos braços da suspensão dianteira, especialmente depois de lavar o veículo ou de dirigir em água.

**Graxa sintética da suspensão XPS**

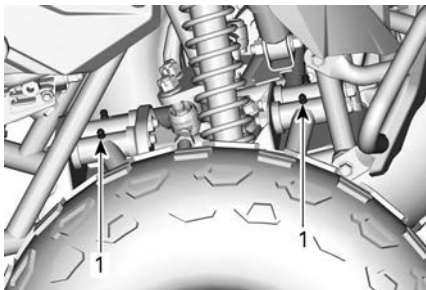

**TÍPICO - RODA DIANTEIRA DIREITA**

1. Graxeira

## Freios

### *Lubrificação dos cabos de freio*

1. Lubrifique os cabo de freio usando um lubrificante à base de silicone.

**⚠ AVISO**

**Use sempre um lubrificante à base de silicone. O uso de outro lubrificante (como, por exemplo, lubrificante à base de água) pode fazer com que os cabos emperrem.**

### *Folga do freio*

1. Verifique a folga livre dos freios dianteiro e traseiro nos intervalos de manutenção programada.



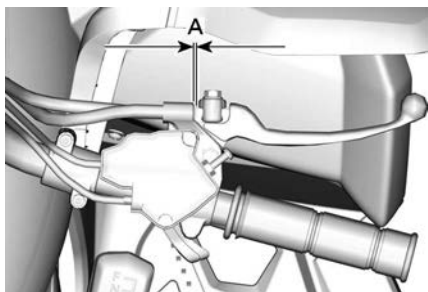

### TÍPICA — ALAVANCA ESQUERDA DO FREIO

1. 2 a 3 mm (0,08 a 0,012 pol.)
2. Se a folga estiver fora das especificações, ajuste os freios dianteiro e traseiro.
3. Sempre faça a manutenção dos freios quando a capacidade de parar não for suficiente.

### Ajuste do freio dianteiro

1. Coloque o veículo em uma superfície nivelada.
2. Movimente a alavanca do câmbio para neutro (N).
3. Levante a parte dianteira do veículo até que os pneus saiam do chão. Apoie o chassi usando um cavalete.
4. Gire manualmente a roda dianteira esquerda enquanto aperta o parafuso de ajuste superior na alavanca de freio direita.

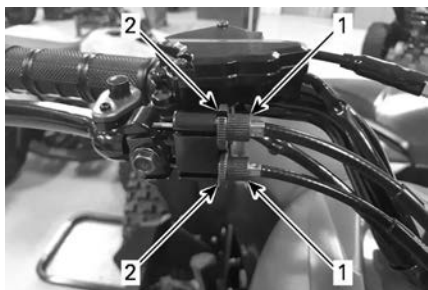

### TÍPICA — ALAVANCA DIREITA DO FREIO (DIANTEIRO)

1. Parafusos de ajuste
2. Porcas de trava

5. Quando existir um leve arrasto na roda, solte o parafuso de ajuste uma volta completa.
6. Gire manualmente a roda dianteira direita enquanto aperta o parafuso de ajuste superior na alavanca de freio direita.
7. Quando existir um leve arrasto na roda, solte o parafuso de ajuste uma volta completa.
8. Verifique se a alavanca do freio direita funciona corretamente e se a folga está correta.
9. Aperte todas as contraporcas.
10. Remova cuidadosamente o suporte e abaixe o veículo para o chão.

### **Ajuste do freio traseiro**

1. Coloque o veículo em uma superfície nivelada.
2. Movimente a alavanca do câmbio para neutro (N).
3. Levante a parte traseira do veículo até que os pneus saiam do chão. Apoie o chassi usando um cavalete.
4. Gire manualmente as rodas traseiras enquanto aperta o ajustador no tambor de freio traseiro.

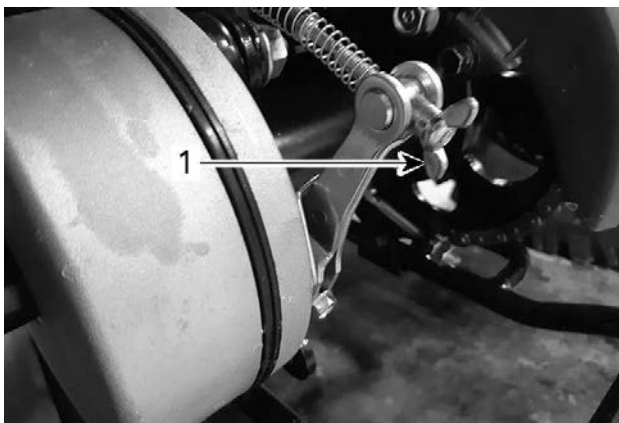

### **PARTE TRASEIRA DO VEÍCULO**

1. *Ajustador do cabo do freio*
5. Se existir um leve arrasto na roda, solte o parafuso de ajuste uma volta completa.
6. Verifique se a alavanca do freio esquerda funciona corretamente e se volta para sua posição original.
7. Verifique se a folga da alavanca do freio esquerda está correta.

8. Remova cuidadosamente o suporte e abaixe o veículo para o chão.

Esta página foi deixada  
intencionalmente em  
branco

# **INFORMAÇÕES TÉCNICAS**

---

## IDENTIFICAÇÃO DO VEÍCULO

Os componentes principais do seu veículo (motor e chassi) são identificados por números de série diferentes. Às vezes pode ser necessário localizar estes números para fins de garantia ou para rastrear o veículo em caso de perda.

Esses números são solicitados pela concessionária Can-Am Off-Road autorizada para preencher corretamente as reclamações de garantia. Recomendamos anotar todos os números de série do seu veículo e fornecer os mesmos para sua companhia de seguros.

Registre os números de identificação do veículo e do motor, e o número da chave.

Remova a chave sobressalente e coloque-a em um lugar seguro. A chave de ignição precisa ser substituída se todas as chaves forem perdidas.

Número de Identificação do Veículo (VIN):	
Número de Identificação do Motor (EIN):	
Número da chave	

### Localização do Número de Identificação do Veículo (VIN)

A etiqueta VIN está localizada sob o para-lama traseiro, no membro da estrutura esquerda.

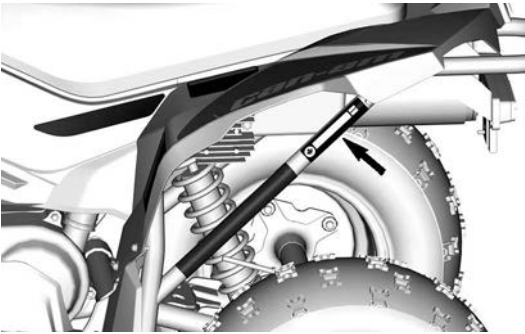
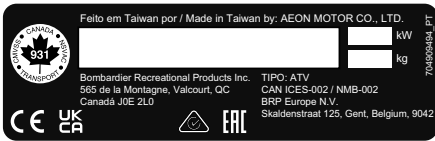

## Localização do Número de identificação do motor (EIN)

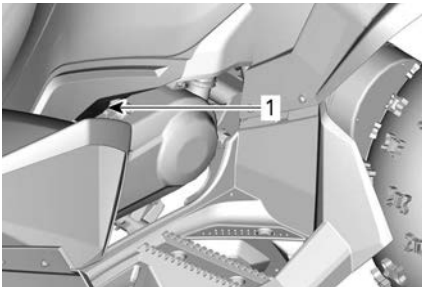

**LADO ESQUERDO DO VEÍCULO**

1. Etiqueta EIN

# ETIQUETA DE CONFORMIDADE

## Etiqueta de conformidade

NOME DO MODELO DO VEÍCULO:

**RENEGADE**

DESCRIÇÃO DO MOTOR:

**XXX cc 4 TEMPOS**

**CERTIFICADO PELA EPA**

NER (TAXA DE EMISSÃO NORMALIZADA) = **X,X**

EM ESCALA DE 0 A 10, SENDO 0 A MAIS LIMPA.

**BOMBARDIER RECREATIONAL PRODUCTS INC.**

**\*NÃO PODE SER REMOVIDA ANTES DA VENDA.**



704909426\_PT



# ETIQUETAS DE CONFORMIDADE

Estas etiquetas indicam a conformidade do veículo às normas.

## Conformidade com ANSI/SVIA

*Modelos canadenses e norte-americanos*

A Bombardier Recreational Products Inc. certifica que esta ATV está em conformidade com a norma ANSI / SVIA-1-2017 e está sujeita a um Plano de Ação de ATV aprovado enviado pela BRP e arquivado na Comissão de Segurança de Produtos do Consumidor dos EUA.



## Informações sobre controle das emissões

Modelos CARB



Modelos EPA



## Conformidade com US CPSC

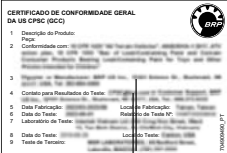

## Porcentagem de etanol

Modelos fora do Canadá e  
dos Estados Unidos



---

# SISTEMA DE CONTROLE DE EMISSÃO DE VAPORES

## **Modelos da Califórnia com o sistema de controle de emissões evaporativas**

Veículos com etiqueta indicando que atendem ao PADRÃO ALTERNATIVO NÍVEL III DOS RECLAMENTOS DE EMISSÕES EVAPO-RATIVAS DA CALIFÓRNIA são equipados com um sistema de controle de emissões evaporativas consistindo em um tanque de combustível de permeação baixa (LPFT), tubulações de combustível de permeação baixa (LPFL).

A instrução a seguir é requerida pelo CCR (California Code of Regulation): Um complemento ou peça modificada deve estar em conformidade com as normas ARB aplicáveis de controle de emissões evaporativas. Uma violação deste requisito é passível de pena civil e/ou criminal.

---

## **REGULAMENTAÇÃO DO SISTEMA DE CONTROLE DE EMISSÃO DE RUÍDO (CANADÁ/ESTADOS UNIDOS)**

### **A adulteração do sistema de controle de ruído é proibida!**

As leis Federais dos EUA e as leis territoriais do Canadá podem proibir os seguintes atos ou suas causas:

1. A remoção ou a desativação por qualquer pessoa, a não ser para fins de manutenção, reparo ou substituição, de qualquer dispositivo ou elemento de projeto incorporado em qualquer veículo novo com o fim de controlar o ruído, antes da venda ou entrega ao comprador final ou enquanto estiver em uso ou,
2. O uso do veículo após a remoção ou desativação de tal dispositivo ou elemento de projeto por qualquer pessoa.

### **Entre os atos considerados adulteração estão os seguintes:**

1. Remover ou modificar ou fazer furos no silencioso ou em qualquer componente do motor que faça a remoção dos gases de escapamento.
2. Remover, alterar ou fazer furos em qualquer peça do sistema de admissão.
3. Substituir quaisquer peças móveis do veículo ou peças do sistema de escapamento ou de admissão por peças diferentes das especificadas pelo fabricante.
4. Falta de manutenção adequada.

# DECLARAÇÃO DE CONFORMIDADE DA CE



565 de la Montagne Street  
Valcourt (Québec) J0E 2L0  
Canada

www.brp.com

## Declaração de conformidade da UE

**Representante autorizado:** BRP-Rotax GmbH Co. KG, Rotaxstrasse 1, Gunskirchen, A-4623, Austria

Esta declaração de conformidade é emitida sob a exclusiva responsabilidade do fabricante.

Eu, abaixo assinado, representante do fabricante, declaro que os **quadriciclos** modelo ano **2024** sinalizados com a marca **CC** e um número de identificação de veículo de 17 caracteres estruturado como **RF3xxxxxxRxxxxxxx** ou **RFGUxxxxRxxxxxxx** sob os nomes comerciais **Can-Am Renegade** ou **Can-Am DS**, respectivamente, estão em conformidade com todas as disposições relevantes das seguintes diretivas e regulamentações:

Diretiva de maquinário (MD) 2006/42/EC tal como alterada e incluindo a Regulamentação (UE) 2019/1243	ISO 12100:2010 e EN 15997:2011
Regulamentação (UE) 2016/1628 relativa à emissão de gases poluentes por máquinas móveis não rodoviárias (NRMM) tal como alterada e incluindo a Regulamentação (UE) 2020/1040	
Diretiva de Compatibilidade Eletromagnética (EMC) 2014/30/EU tal como alterada e incluindo a Regulamentação (UE) 2018/1139	CISPR 12:2007/A1:2009 & IEC 61000-6-1:2016 ou UN R10.04 ou versão posterior
Diretiva da bateria 2006/66/CE com emendas até e incluindo a Diretiva 2018/849 (UE) e Regulamentação (EU) 1103/2010 no rótulo de capacidade da bateria	EN 50342-7:2015
Diretiva de Equipamentos de Rádio 2014/53/EU com emendas até e incluindo Regulamentação (EU) 2018/1139  (se equipado com chave D.E.S.S por radiofrequência (RF))	Art. 3.1a: IEC 62368-1:2014 Art. 3.1b: CISPR 25:2016 e ISO 11452-2:2004 Art. 3.2: ETSI EN 300 330 V2.1.1:2017

Renald Plante, Eng.  
Diretor da divisão de desenvolvimento de produtos da Can-Am ATV  
Bombardier Recreational Products Inc.

Valcourt, QC, Canadá

19 de dezembro de 2022

**ski-doo LYNX SEA-DOO Evinrude ROTAX CAN-AM**

# DECLARAÇÃO DE CONFORMIDADE DO REINO UNIDO



565 de la Montagne Street  
Valcourt (Québec) J0E 2L0  
Canada

www.brp.com

## Declaração de Conformidade do Reino Unido

**Representante autorizado:** BRP UK Ltd., (BWM Accountants Limited), Suite 5.1,  
12 Tithebarn Street, Liverpool, L2 2DT

Esta declaração de conformidade é emitida sob a exclusiva responsabilidade do fabricante.

Eu, abaixo assinado, representante do fabricante, declaro que os **quadricíclos** modelo ano **2024**, sinalizados com a marca **UK CA** e um número de identificação de veículo de 17 caracteres estruturado como **RF3xxxxxRxxxxxx** ou **RFGUxxxxRxxxxxx** sob os nomes comerciais **Can-Am Renegade** ou **Can-Am DS**, estão em conformidade com todas as disposições relevantes das seguintes diretivas e regulamentações:

Regulamentações relativas ao fornecimento de maquinário (segurança) 2008, UK SI 2008/1597 tal como alteradas e incluindo SI 2020/1112	ISO 12100:2010 e EN 15997:2011
Regulamentações relativas a máquinas móveis não rodoviárias (aprovação de tipo e emissão de poluentes gasosos e particulados) 2018, UK SI 2018/764 tal como alteradas e incluindo SI 2020/1393	
Regulamentações relativas à compatibilidade eletromagnética 2016, UK SI 2016/1091 tal como alteradas e incluindo SI 2020/1112	CISPR 12:2007/A1:2009 & IEC 61000-6-1:2016 ou UN R10.04 ou versão posterior
Regulamentações relativas a baterias e acumuladores (Colocação no mercado) 2008, UK SI 2008/2164 tal como alteradas e incluindo UK SI 2020/904	EN 50342-7:2015
Regulamentação de Equipamento de Rádio 2017, UK SI 2017/1206 com emendas até e incluindo SI 2020/1112  (se equipado com chave D.E.S.S por radiofrequência (RF) D.E.S.S.)	Art. 3.1a: IEC 62368-1:2014  Art. 3.1b: CISPR 25:2016 e ISO 11452-2:2004  Art. 3.2: ETSI EN 300 330 V2.1.1:2017

Renald Plante, Eng.  
Diretor da divisão de desenvolvimento de produtos da Can-Am ATV  
Bombardier Recreational Products Inc.

Valcourt, QC, Canadá

19 de dezembro de 2022

**ski-doo LYNX SEVADO EVIRUDE ROTAX CAN-AM**

# ESPECIFICAÇÕES TÉCNICAS

## ESPECIFICAÇÕES TÉCNICAS

Motor		
Tipo		Quatro tempos, EFI, refrigerado a ar, cárter úmido
Número de cilindros		Cilindro único
Cilindrada		111,7 cm <sup>3</sup> (6,8 in <sup>3</sup> )
Número de válvulas		2
Folga da válvula		0,06 mm (0,002 pol.)
Partida		Sistema elétrico
Óleo do motor	Óleo de uso geral recomendado	Óleo sintético XPS 10W50
	Óleo recomendado para baixa temperatura	Óleo sintético XPS 0W40
	Óleo recomendado para alta temperatura	Óleo sintético XPS 10W50
	Óleo alternativo se os produtos XPS não estiverem disponíveis	Use um óleo de motor 4 tempos SAE 10W50 que atenda aos requisitos de classificação de serviço SN e JASO MA2.
	Capacidade	Troca de óleo com filtro: 900 ml (0,95 qt (US))



<b>Transmissão</b>	
Transmissão	Transmissão variável contínua (CVT)

<b>Caixa de câmbio</b>		
Tipo		3 posições: À frente, Neutro e Marcha à ré
Óleo da caixa de câmbio	Tipo	Consulte <i>Óleo da caixa de câmbio recomendado na seção Procedimentos de manutenção</i>
	Capacidade	350 ml (11,8 fl oz (EUA))

<b>Sistema de combustível</b>		
Tipo de fornecimento		Injeção Eletrônica de Combustível (EFI)
Marcha lenta		1.750 ± 150 RPM
Combustível	Tipo	Gasolina sem chumbo
	Octanagem	87 anunciado na bomba AKI (RON+MON)/2
Tanque de combustível	Capacidade	6 l (1,6 gal (EUA))

<b>Sistema elétrico</b>		
Tipo de ignição		Ignição por descarga de capacitor (CDI)
Vela de ignição	Marca e tipo	NGK CR6HSA ou equivalente
	Folga	0,6 a 0,7 mm (0,24 a 0,28 pol.)
	Quantidade	1
Bateria	Tipo	Sem manutenção
	Voltagem	12 volts, 4 A•h
Sistema de partida		Partida elétrica
Lâmpada do farol diurno		4 x 6 W
Lanterna traseira e luz de freio		LED
Fusível	Carga	15 A
	EFI	10 A
	Ignição	5 A

<b>Suspensão</b>			
Tipo	Dianteiros	110 Xxc	Braços da suspensão duplos arqueados
		Todos os outros	Braço de suspensão único
	Traseiros		Eixo rígido, amortecedor único

<b>Suspensão</b>			
Curso da roda	Dianteiros	70	101 mm (4 pol.)
		110	127 mm (5 pol.)
		110 Xxc	140 mm (5,5 pol.)
	Traseiros	70	105 mm (4,1 pol.)
		110	147 mm (5,8 pol.)
		110 Xxc	149 mm (5,9 pol.)
Amortecedor	Dianteiros	110 Xxc	Piggyback a gás
		Todos os outros	A óleo
	Traseiros	110 Xxc	Gás
		Todos os outros	A óleo

<b>Pneus</b>			
Pressão	Dianteiros		A pressão de calibração dos pneus recomendada encontra-se na etiqueta <i>Pressão do pneu e carga máxima</i> . Consulte a seção apropriada <i>Etiquetas importantes no produto</i> para saber a sua localização.
	Traseiros		
Tamanho	Dianteiros	70	17 x 7-8, Duro HF-277
		110 110 Xxc	19 x 7-8, Duro HF-277
	Traseiros	70	17 x 8-8, Duro DI-2009
		110 110 Xxc	18 x 9,5-8, Duro DI-2009

<b>Rodas</b>		
Tamanho	Dianteiros	Aço, 8 x 5,5 pol.
	Traseiros	Aço, 8 x 5,5 pol.
Torque de aperto dos parafusos da roda		30 ± 3 Nm (22 ± 2 lb-ft)

<b>Freios</b>	
Dianteiros	Mecânico, 2 tambores
Traseiros	Mecânico, 1 tambor

<b>Freios</b>		
Alavanca direita do freio		Operação do freio a tambor duplo dianteiro
Alavanca esquerda do freio		Operação do freio a tambor traseiro
Dispositivo de estacionamento	70	Na alavanca de freio direita
	110 110 Xxc	Na alavanca de freio esquerda

<b>Peso e dimensões</b>		
Peso seco	70 110	130 kg (287 lb)
	110 Xxc	135 kg (298 lb)
Comprimento total	70	149,5 cm (59 pol.)
	110 110 Xxc	154 cm (60,5 pol.)
Largura total	70	95,5 cm (37,6 pol.)
	110	102,5 cm (40,4 pol.)
	110 Xxc	108 cm (42,5 pol.)
Altura total	70	93,5 cm (36,8 pol.)
	110 110 Xxc	97 cm (38,2 pol.)

<b>Peso e dimensões</b>		
Peso nominal bruto do veículo (GVWR)	70	215 kg (475 lb)
	110 110 Xxc	227 kg (500 lb)
Carga total permitida	Todos	102 kg (180 lb)
Distância entre eixos	70	98,6 cm (38,8 pol.)
	110 110 Xxc	105 cm (41,3 pol.)
Altura em relação ao solo	70	90 mm (3,5 pol.)
	110 110 Xxc	114 mm (4,5 pol.)

# SOLUÇÃO DE PROBLEMAS

---

# DIRETRIZES PARA SOLUÇÃO DE PROBLEMAS

## Resolução de problemas

### 1. O MOTOR NÃO ARRANCA

#### O INTERRUPTOR DE IGNIÇÃO ESTÁ EM DESL.

- *Coloque a chave em LIG.*

#### FUSÍVEL QUEIMADO.

- *Verifique o fusível principal de alimentação.*

#### BATERIA FRACA OU CONEXÕES SOLTAS.

- *Verifique as conexões e o estado dos terminais.*
- *Solicite a verificação da bateria.*
- *Contate uma concessionária autorizada da Can-Am Off-Road.*

### 2. O MOTOR LIGA, MAS FALHA AO DAR PARADA

#### INTERRUPTOR DE PARADA DE EMERGÊNCIA DO MOTOR NA POSIÇÃO DESL.(PARAR).

- *Coloque o interruptor na posição LIG. (andar).*

#### MOTOR AFOGADO (VELA DE IGNIÇÃO MOLHADA AO SER REMOVIDA).

- *Quando o motor não pegar após várias tentativas, ele poderá estar afogado. Proceda como segue:*
  - *Coloque a chave da ignição em ON (lig.) garantindo que o afogador não está em uso.*
  - *Acione a alavanca do acelerador até o fim e segure enquanto liga o motor.*
  - *Assim que o motor pegar solte a alavanca do acelerador. Não acelere o motor ao máximo.*
- **Se o motor ainda não pegar:**
  - *Desconecte o cabo da vela de ignição.*
  - *Remova a vela.*
  - *Dê partida várias vezes.*
- *Instale uma vela nova se possível, ou limpe e seque a vela removida.*
  - *Ligue o motor como explicado acima. Se o motor continuar afogando, visite uma concessionária autorizada Can-Am Off-road, uma oficina de reparo ou pessoa com autorização de sua escolha para fazer a manutenção, o reparo ou a substituição. Consulte a Garantia relacionada às emissões da EPA dos EUA contida neste*



*documento, para obter informações sobre reclamações de garantia.*

- *Certifique-se que não haja combustível no óleo do motor devido ao afogamento, se houver troque o óleo.*

## **SEM COMBUSTÍVEL NO MOTOR (VELA DE IGNIÇÃO SECA AO SER REMOVIDA).**

- *Deixe os serviços de manutenção, reparo ou substituição para uma concessionária autorizada Can-Am ou uma oficina de reparo ou pessoa com autorização de sua escolha. Consulte a Garantia relacionada às emissões da EPA dos EUA contida neste documento, para obter informações sobre reclamações de garantia.*

## **VELA DE IGNIÇÃO/IGNIÇÃO (SEM VELA).**

- *Remova a vela de ignição do motor e reconecte-a ao chapéu.*
- *Certifique-se que a chave da ignição esteja em **LIG.** e o interruptor de parada de emergência do motor na posição **RUN** (andar).*
- *Dê partida com a vela de ignição aterrada no motor, longe do furo da vela. Se não aparecer centelha, trocar a vela de ignição.*
- *Se o problema persistir, visite uma concessionária autorizada Can-Am ou uma oficina de reparo ou pessoa com autorização de sua escolha para a manutenção, o reparo ou a substituição. Consulte a Garantia relacionada às emissões da EPA dos EUA contida neste documento, para obter informações sobre reclamações de garantia.*

## **3. FALTA DE POTÊNCIA OU ACELERAÇÃO DO MOTOR**

### **VELA DE IGNIÇÃO SUJA/DEFEITUOSA/GASTA.**

- *Limpe/verifique a vela de ignição e a faixa de temperatura. Troque se necessário.*

### **FALTA COMBUSTÍVEL NO MOTOR.**

- *Verifique os itens listados em **O motor vira mas não dá partida.***

### **O MOTOR SUPERAQUECIDO.**

- *Se o motor tender a superaquecer, tente o seguinte:*
  - *Reduza a velocidade do veículo, mas mantenha velocidade suficiente para suprir ar de refrigeração para o motor. Se o motor ainda estiver sobreaquecendo após aproximadamente um minuto, pare o veículo.*
  - *Engate o freio de estacionamento e desligue o motor.*
  - *Deixe o motor esfriar.*

- *Visite uma concessionária autorizada Can-Am Off-road o mais rápido possível.*
- *Se o sobreaquecimento persistir, contacte um distribuidor/concessionário autorizado Can-Am Off-road.*

## **FILTRO DE AR/CAIXA ENTUPIDO OU SUJO.**

- *Verifique e limpe o filtro de ar. Se necessário, substitua o filtro de ar.*
- *Verifique a posição do tubo da admissão de ar.*

## **CVT SUJA OU GASTA, INCLUINDO CORREIA.**

- *Contate uma concessionária autorizada da Can-Am Off-Road.*

## **4. PÓS-COMBUSTÃO NO MOTOR**

### **VAZAMENTO DO SISTEMA DE ESCAPAMENTO.**

- *Busque os serviços de manutenção, reparo ou substituição de uma concessionária Can-Am Off-Road autorizada, uma oficina mecânica ou um mecânico de sua escolha. Consulte a Garantia relacionada às emissões da EPA dos EUA contida neste documento, para obter informações sobre reclamações de garantia.*

### **O MOTOR ESTÁ AQUECENDO DEMAIS.**

- *Veja Falta aceleração ou potência no motor.*

### **O TEMPO DE IGNIÇÃO É INCORRETO OU EXISTE UMA FALHA NO SISTEMA DE IGNIÇÃO.**

- *Busque os serviços de manutenção, reparo ou substituição de uma concessionária Can-Am Off-Road autorizada, uma oficina mecânica ou um mecânico de sua escolha. Consulte a Garantia relacionada às emissões da EPA dos EUA contida neste documento, para obter informações sobre reclamações de garantia.*

## **5. O MOTOR FALHA**

### **VELA DE IGNIÇÃO COM INCRUSTAÇÃO/DANIFICADA/GASTA.**

- *Limpe/verifique a vela de ignição e a faixa de temperatura. Troque se necessário.*

## **ÁGUA NO COMBUSTÍVEL.**

- *Esvazie o sistema de combustível e reabasteça com combustível novo.*

## **6. O VEÍCULO NÃO CONSEGUE ATINGIR A VELOCIDADE MÁXIMA**

### **MOTOR.**

- *Veja Falta aceleração ou potência no motor.*

### **FREIO DE ESTACIONAMENTO.**

- *Assegure que a trava da alavanca do freio esteja completamente solta.*

### **FILTRO DE AR/CAIXA ENTUPIDO OU SUJO.**

- *Verifique e limpe o filtro de ar. Se necessário, substitua o filtro de ar.*
- *Verifique a posição do tubo da admissão de ar.*

### **CVT SUJA OU GASTA, INCLUINDO CORREIA.**

- *Contate uma concessionária autorizada da Can-Am Off-Road.*

## **7. AS RPMs AUMENTAM, MAS O VEÍCULO NÃO NADA**

### **A TRANSMISSÃO ESTÁ EM NEUTRO.**

- *Coloque a transmissão na RÉ ou À FRENTE.*

### **CVT ESTÁ COM DEFEITO.**

- *Contate uma concessionária autorizada da Can-Am Off-Road.*

### **ÁGUA NA CARÇAÇA DA TRANSMISSÃO VARIÁVEL CONTÍNUA.**

- *Contate uma concessionária autorizada da Can-Am Off-Road.*

Esta página foi deixada  
intencionalmente em  
branco

---

## **Garantia limitada da BRP no Canadá e nos Estados Unidos: Can-Am® Youth ATV 2024**

### **Escopo da Garantia Limitada**

A Bombardier Recreational Products Inc. ("BRP") garante todos os seus veículos terrestres Can-Am Youth 2024 ("ATV") vendidos por concessionárias autorizadas de ATV Can-Am (como adiante definido) nos Estados Unidos da América ("EUA") e no Canadá, contra defeitos de material ou de fabricação pelo período e sob as condições descritos abaixo. Esta garantia limitada será considerada nula e sem efeito se:

1. O ATV tiver sido usado para corrida ou qualquer outra atividade de competição, em qualquer momento, mesmo que tenha sido pelo proprietário anterior; ou
2. O ATV tiver sido alterado ou modificado de tal forma que afete o seu funcionamento, desempenho e durabilidade ou tenha sido alterado ou modificado para mudar a respectiva finalidade de utilização.

Peças e acessórios não instalados de fábrica não estão cobertos por esta garantia limitada. Consulte o texto da garantia limitada das peças e acessórios aplicáveis.

### **Limites de responsabilidade**

ATÉ ONDE PERMITIDO POR LEI, ESTA GARANTIA É DADA E ACEITA EXPLICITAMENTE, SUBSTITUINDO TODAS E QUAISQUER OUTRAS GARANTIAS, EXPRESSAS OU IMPLÍCITAS, INCLUINDO SEM LIMITAÇÕES TODAS AS GARANTIAS DE COMERCIALIZAÇÃO OU ADEQUAÇÃO A UM FIM DETERMINADO. NA MEDIDA EM QUE NÃO PUDEREM SER RENUNCIADAS, AS GARANTIAS IMPLÍCITAS LIMITAM-SE AO PRAZO DE VALIDADE DA GARANTIA EXPRESSA. DANOS INCIDENTAIS E CONSEQUENTES ESTÃO EXCLUÍDOS DA COBERTURA DESTA GARANTIA. ALGUNS ESTADOS/REGIÕES NÃO PERMITEM AS RENÚNCIAS, LIMITAÇÕES E

EXCLUSÕES IDENTIFICADAS ACIMA. ASSIM, ELAS PODEM NÃO SE APLICAR AO SEU CASO. ESTA GARANTIA LHE OUTORGA DIREITOS ESPECÍFICOS MAS VOCÊ TAMBÉM PODE TER OUTROS DIREITOS LEGAIS QUE VARIAM DE ESTADO PARA ESTADO OU DE PROVÍNCIA PARA PROVÍNCIA.

Nem o distribuidor, nem qualquer concessionária BRP, nem outra pessoa qualquer foi autorizada a fornecer qualquer declaração, representação ou garantia com relação ao produto, além das contidas nesta garantia limitada, e se fornecida, não deverá ser usada contra a BRP.

A BRP reserva-se o direito de modificar esta garantia limitada em qualquer altura, sendo que tal modificação não alterará as condições da garantia aplicáveis aos produtos vendidos enquanto esta garantia estiver em vigor.

### **Exclusões – NÃO SÃO garantidos**

Os itens a seguir não contarão com garantia em hipótese alguma:

- Desgaste causado pelo uso normal;
- Itens de manutenção de rotina, afinamentos e ajustes;
- Danos causados por falhas de manutenção e/ou armazenamento adequado, conforme descrito no Manual do proprietário do Can-Am Youth ATV;
- Danos resultantes da remoção de peças, reparos, atendimento, manutenção, modificações inadequados, ou uso de peças não fabricadas ou aprovadas pela BRP, ou resultantes de reparos feitos por pessoa que não seja uma concessionária autorizada de serviços de ATV Can-Am;
- Danos causados por maus tratos, uso anormal, negligência ou operação do produto de maneira inconsistente com a operação recomendada descrita no Manual do proprietário do Can-Am Youth ATV;

- Dano resultante de acidente, submersão, incêndio, roubo, vandalismo ou qualquer ato fortuito;
- Operação com combustíveis, óleos ou lubrificantes que não sejam adequados ao uso com o produto (ver Manual do proprietário do Can-Am Youth ATV);
- Danos provocados por ferrugem, corrosão ou exposição às intempéries;
- Danos resultantes de entrada de água ou neve;
- Danos incidentais, consequentes ou de qualquer outro tipo, incluindo, sem limitação, serviço de reboque, armazenagem, telefone, aluguel, táxi, transtornos, cobertura de seguro, pagamento de empréstimos, perda de tempo e perda de receita.

### **Período de Cobertura da Garantia**

Esta garantia limitada entrará em vigor a partir (1) da data de entrega ao primeiro comprador de varejo ou (2) da data em que o produto for utilizado pela primeira vez, valendo o que ocorrer primeiro, e pelo período aplicável abaixo:

- SEIS (6) MESES CONSECUTIVOS, para uso particular ou comercial.
- Para componentes relacionados às emissões, consulte também a *Garantia relacionada às emissões da EPA dos EUA*, contida neste documento.
- Para os componentes relativos a emissões evaporativas dos modelos da Califórnia equipados com o sistema de controle de emissões evaporativas produzidos pela BRP para venda no estado da Califórnia originalmente vendidos para residentes ou posteriormente com garantia registrada por residentes no estado da Califórnia, consulte também a *Declaração de garantia de controle de emissões evaporativas da Califórnia* contida neste documento.

O reparo ou a substituição de peças ou a realização de serviços sob esta garantia não estende a sua validade além da data de validade original.

## **Condições para ter Cobertura da Garantia**

Esta cobertura de garantia é válida **somente se todas** as condições a seguir forem cumpridas:

- O Can-Am Youth ATV 2024 deve ser adquirido como novo e sem uso pelo seu primeiro proprietário, de uma concessionária de ATV Can-Am autorizada a distribuir os ATVs Can-Am no país em que a venda for efetuada (concessionária de ATV Can-Am);
- O processo de revisão de entrega especificado pela BRP deve ser concluído, documentado e assinado pelo comprador;
- O Can-Am Youth ATV 2024 deve ter passado por um registro de garantia adequado em uma concessionária autorizada de ATV Can-Am;
- O Can-Am Youth ATV 2024 deve ser comprado no país em que o comprador reside;
- A manutenção de rotina descrita no Manual do proprietário deve ser realizada periodicamente a fim de manter válida a cobertura. A BRP se reserva o direito de fazer a cobertura da garantia contingente após comprovação de manutenção adequada.

A BRP não honrará a presente garantia limitada para qualquer proprietário de uso particular ou uso comercial se qualquer uma das condições acima não for atendida. Essas limitações são necessárias para permitir que a BRP preserve a segurança de seus produtos, e também de seus consumidores e do público em geral.

## **O que fazer para obter Cobertura da Garantia**

O cliente deve cessar o uso do ATV Can-Am no surgimento de uma anomalia.

O cliente deve notificar uma concessionária de serviços BRP dentro de três (3) dias a partir do aparecimento de um defeito, bem como fornecer a ela acesso e oportunidade razoáveis de reparar o produto.



O cliente também deve apresentar à concessionária autorizada BRP, o comprovante de aquisição do produto e assinar a ordem de reparo/trabalho antes do seu início, para validar o reparo em garantia.

Todas as peças trocadas nessa garantia limitada se tornam propriedade da BRP.

### **O que a BRP fará**

As obrigações da BRP segundo esta garantia estão limitadas, a seu critério exclusivo, ao reparo das peças consideradas defeituosas pelo uso, manutenção e serviço normais, ou à substituição de tais peças por peças novas originais de ATV Can-Am sem cobrar por elas e pela mão de obra, em qualquer concessionária autorizada BRP, durante o período de cobertura da garantia e nas condições aqui descritas. Nenhuma reivindicação de violação da garantia deve ser causa para o cancelamento ou rescisão da venda do ATV Can-Am ao proprietário.

Na eventualidade de ser necessário efetuar a assistência fora do país de venda original, o proprietário terá de arcar com os encargos adicionais devidos a práticas e condições locais tais como, mas não se limitando a frete, seguro, taxas, pagamento de licenças, direitos de importação e todos e quaisquer outros encargos financeiros, incluindo os encargos tributáveis por governos, estados, territórios e departamentos respectivos.

A BRP reserva-se o direito de melhorar ou modificar os produtos periodicamente, sem assumir qualquer obrigação de modificar os produtos fabricados anteriormente.

### **Transferência**

Se a propriedade de um produto for transferida durante o período de cobertura da garantia, esta garantia limitada, sujeita a seus termos e condições, também deverá ser transferida e é válida durante o período de cobertura restante, desde que a BRP, ou um Distribuidor/

Concessionária autorizado de ATV Can-Am, receba uma prova de que o proprietário anterior concordou com a transferência de propriedade juntamente com os dados do novo proprietário.

### **Atendimento ao consumidor**

Em caso de uma controvérsia ou litígio em relação a esta garantia limitada, a BRP sugere que você tente resolver o problema com a concessionária. Recomendamos que a questão seja tratada com o proprietário ou gerente de serviços da concessionária autorizada.

Se a questão ainda não for resolvida, entre em contato com a BRP preenchendo o formulário de contato de cliente no site **www.brp.com** ou mandando sua correspondência para a BRP para um dos endereços listados na seção *Entre em contato* deste guia.

## **Garantia relacionada às emissões da EPA dos EUA**

A Bombardier Recreational Products Inc. ("BRP") garante ao comprador final e a cada comprador subsequente que este novo veículo, inclusive todas as peças de seu sistema de controle de emissões de gases e sistema de controle de emissões evaporativas, atende a estas duas condições:

1. Ele foi projetado, construído e equipado de modo a estar em conformidade, no momento da venda para o comprador final, com os requisitos de 40 CFR 1051 e 40 CFR 1060.
2. Ele está livre de defeitos em materiais e de fabricação que o impeçam de atender aos requisitos de 40 CFR 1051 e 40 CFR 1060.

Onde existir uma condição coberta pela garantia, a BRP irá reparar ou substituir, a seu critério, qualquer peça ou componente com defeito em materiais ou de fabricação que poderia aumentar as emissões do motor de qualquer poluente regularizado, dentro do período de garantia estabelecido, sem qualquer custo para o proprietário, incluindo as despesas relacionadas ao diagnóstico e reparo ou substituição de peças relacionadas a emissões. Todas as peças com defeito substituídas nos termos desta garantia se tornam propriedade da BRP.

Para todas as solicitações de garantia relacionadas às emissões, a BRP está limitando o diagnóstico e o reparo de peças relacionadas às emissões às concessionárias autorizadas Can-Am, exceto para os reparos de emergência conforme requeridos pelo item 2 da lista a seguir.

Como um fabricante certificado, a BRP não negará solicitações de garantia relacionadas a emissões com base em um dos seguintes itens:

1. Manutenção ou outro serviço que a BRP ou instalações autorizadas da BRP tenham executado.

2. Reparo do motor/equipamento que um operador executou para corrigir uma condição insegura ou emergencial atribuída à BRP, desde que o operador tente restaurar o motor/equipamento para a configuração apropriada o mais rápido possível.
3. Qualquer ação ou inatividade executada pelo operador não relacionada à solicitação de garantia.
4. Manutenção que foi executada com mais frequência do que a BRP especifica.
5. Tudo que seja falha ou responsabilidade da BRP.
6. O uso de qualquer combustível comumente disponível onde o equipamento opera, a menos que as instruções de manutenção escritas pela BRP indiquem que esse combustível pode prejudicar o sistema de controle de emissões do equipamento e que os operadores possam encontrar prontamente o combustível apropriado. Consulte a seção de informações de manutenção e os requisitos de combustível da seção Abastecimento de combustível.

### **Período de garantia relacionada a emissões**

A garantia relacionada a emissões é válida pelo seguinte período, o que ocorrer primeiro:

	Horas	Me ses	Quilôme tros
Componentes relacionados a emissões de escapamento	500	30	5000
Componentes relacionados a emissões de vapores	N/D	24	N/D

## Componentes cobertos

A garantia relacionada a emissões cobre todos os componentes cuja falha possa aumentar as emissões do motor de qualquer poluente regularizado, incluindo os seguintes componentes listados:

1. Para emissões de escapamento, os componentes relacionados a emissões incluem quaisquer peças do motor relacionadas aos seguintes sistemas:
  - Sistema de indução de ar
  - Sistema de combustível
  - Sistema de ignição
  - Sistemas de recirculação de gás de escapamento.
2. As peças a seguir também são consideradas componentes relacionados a emissões de escapamento:
  - Dispositivos de póstratamento
  - Válvulas de ventilação do cárter
  - Sensores
  - Unidades de controle eletrônico.
3. As peças a seguir são consideradas componentes relacionados a emissões de vapores:
  - Tanque de combustível
  - Tampa do combustível
  - Linha de combustível
  - Fixações da linha de combustível
  - Braçadeiras\*
  - Válvulas de liberação de pressão\*
  - Válvulas de controle\*
  - Solenoides de controle\*
  - Controles eletrônicos\*
  - Diafragmas de controle de vácuo\*
  - Cabos de controle\*
  - Articulações de controle\*
  - Válvulas de drenagem
  - Mangueiras de vapor
  - Separador de líquido/vapor
  - Canister de carbono

- Suportes de montagem do canister
- Conector da porta de drenagem do carburador.

**OBSERVAÇÃO:** \*Conforme relacionado ao sistema de controle de emissões evaporativas.

4. Os componentes relacionados a emissões também incluem qualquer outra peça cujo único propósito é reduzir as emissões ou cuja falha aumentará as emissões sem degradar significativamente o desempenho do motor/equipamento.

### **Aplicabilidade limitada**

Como um fabricante certificado, a BRP pode negar as solicitações de garantia relacionadas a emissões para falhas que tenham sido provocadas pela manutenção ou uso inadequados do proprietário ou usuário, por acidentes pelos quais o fabricante não é responsável ou por motivos de força maior. Por exemplo, uma reclamação de garantia relacionada às emissões não precisa ser considerada para o caso de falhas que tenham sido causadas diretamente pelo operador ter abusado do motor/equipamento ou pelo operador ter usado o motor/equipamento de uma maneira não designada e não atribuível ao fabricante de forma alguma.

Se você tiver quaisquer perguntas referentes aos seus direitos e responsabilidades da garantia ou ao nome e local da Concessionária autorizada BRP mais próxima, entre em contato com a BRP preenchendo o formulário de contato de cliente em **www.brp.com** ou enviando sua correspondência para a BRP para um dos endereços listados na seção *Entre em contato* deste guia, ou ligue para 1- 888- 272- 9222.

## **Declaração de garantia do controle de emissões evaporativas da Califórnia**

O períodos de garantia começam na data em que o novo Veículo Recreacional Off-Highway ("OHRV") é entregue ao comprador final.

A Bombardier Recreational Products Inc. ("BRP") garante ao comprador final e a cada comprador subsequente que o OHRV é:

1. Projetado, construído e equipado de modo a estar em conformidade, no momento da venda, com todas as leis, regulamentos; e
2. Livre de defeitos em materiais e mão de obra que possam causar a falha de uma peça com garantia. Todas as peças de reposição devem ser idênticas em todos os aspectos materiais à peça, como descrito no aplicativo Executive Order of Certification da BRP.

A garantia de peças relacionadas a emissões funciona da seguinte maneira:

1. O reparo ou reposição de qualquer peça garantida deve ser executada sem custo para o proprietário do OHRV, em uma estação de garantia, exceto em caso de reparo temporário em que a peça garantida ou uma estação de garantia não esteja razoavelmente disponível para o proprietário do OHRV. Caso um reparo temporário seja permitido, os reparos devem ser executados em qualquer estabelecimento de serviço disponível, ou pelo proprietário, usando qualquer peça de reposição. A BRP deve reembolsar o proprietário por suas despesas, incluindo os custos de diagnóstico para tal reparo ou reposição temporária, sem exceder o preço de varejo sugerido da BRP para todas as peças com garantia substituídas e os custos de mão de obra com base na previsão de tempo recomendada pela BRP para o reparo

- de garantia e a taxa horária de mão de obra apropriada para a geografia.
2. A falta de disponibilidade de peças garantidas ou a não conclusão dos reparos em um período de tempo razoável, sem exceder a 30 dias a partir da hora em que o OHRV foi apresentado inicialmente à estação de garantia para reparo, qualificará a necessidade de um reparo temporário.
  3. Qualquer peça garantida que não esteja programada para reposição como parte da manutenção nas instruções escritas deve ser garantida pelo período de garantia definido abaixo. Se qualquer dessas peças falhar durante a garantia, ela será reparada ou substituída pela BRP. Qualquer peça reparada ou substituída sob a garantia será totalmente garantida.
  4. Qualquer peça garantida que esteja programada apenas para inspeção regular nas instruções escritas deve ser garantida pelo período de garantia definido abaixo. Uma declaração nas instruções escritas com o efeito de “reparar ou substituir conforme necessário” não reduz o período de cobertura da garantia. Qualquer peça reparada ou substituída sob a garantia será garantida pelo tempo de garantia restante.
  5. Qualquer peça garantida tenha substituição programada como parte da manutenção nas instruções escritas é garantida pelo período anterior à primeira data de substituição programada para aquela peça. Se a peça falhar antes do primeiro ponto de reposição programada, a peça será reparada ou substituída pela BRP. Qualquer peça reparada ou substituída sob a garantia será garantida pelo tempo de garantia restante antes do primeiro ponto de reposição programada para a peça.
  6. Serviços de garantia ou reparos são fornecidos em todas as concessionárias do fabricante que são de propriedade do fabricante ou franqueadas para prestar serviços aos OHRVs.



7. O proprietário do OHRV não será cobrado pelo trabalho de diagnóstico que leva à determinação de que uma peça garantida está, de fato, com defeito, desde que esse trabalho de diagnóstico seja executado em uma estação de garantia.
8. A BRP é responsável por danos a outros componentes do veículo causados por uma falha, sob garantia, de qualquer peça garantida.
9. Qualquer peça de reposição designada pela BRP pode ser usada em reparos de garantia fornecidos sem custos para o proprietário do OHRV. Tal uso não reduzirá as obrigações de garantia da BRP, exceto que a BRP não será responsável pelo reparo ou reposição de qualquer peça de reposição que não seja uma peça garantida.
10. Qualquer opcional ou peça modificada isenta pelo Air Resources Board das proibições da seção 27156 do California Vehicle Code pode ser usado em um OHRV. Tal uso, no veículo ou por si, não é base para negar uma alegação de garantia. A BRP não é responsável por garantir falhas de peças garantidas causadas pelo uso de um acessório ou peça modificada, a não ser que tais peças também sejam garantidas.

#### Condições e exclusões:

- A BRP pode negar a cobertura de garantia se o seu OHRV ou uma peça apresentar falha diretamente devido a abuso, negligência, manutenção imprópria ou modificações não aprovadas.

### **Seus direitos e obrigações pela garantia**

O California Air Resources Board tem o prazer de explicar a garantia do sistema de controle de emissões evaporativas no seu Veículo 2024 All-Terrain. Na Califórnia, os novos veículos usados fora das autoestradas devem ser projetados, fabricados e equipados de forma a cumprirem as rigorosas normas de antipoluição

do Estado. A BRP deve garantir o sistema de controle de emissões evaporativas no seu Veículo All-Terrain nos períodos mencionados abaixo, desde que não haja mau uso, negligência, manutenção imprópria ou modificação não aprovada do seu Veículo All-Terrain.

O sistema de controle de emissões evaporativas pode incluir peças como o carburador ou o sistema de injeção de combustível, o tanque de combustível, as mangueiras de combustível, o canister de carbono e o computador do motor. Mangueiras, correias, conectores e outros conjuntos relacionados às emissões evaporativas também podem estar incluídas. Quando houver uma condição de garantia, a Bombardier Recreational Products Inc. fará o reparo do seu Veículo All-Terrain sem custos, incluindo o diagnóstico, peças e mão de obra.

### **Cobertura da garantia do fabricante do OHRV**

O período de garantia para este OHRV é de 60 meses, ou 5.000 milhas ou 500 horas, o que ocorrer primeiro.

Peças cobertas:

1. Suporte(s) de montagem do canister
2. Canister de carbono
3. Conector da porta de purga
4. Braçadeira(s)\*
5. Controle eletrônico\*
6. Tampa do combustível
7. Gargalo de enchimento
8. Mangueira do gargalo de enchimento
9. Linha(s) de combustível
10. Conexão(ões) do tubo de combustível
11. Tanque de combustível
12. Válvula(s) de alívio de pressão\*
13. Válvula(s) de purga
14. Válvula(s) de retenção\*
15. Mangueira(s) de vapor
16. Redutor de fluxo
17. Filtro(s)\*

18. Todas as outras peças não listadas que possam afetar o sistema de controle de emissões evaporativas

**OBSERVAÇÃO:** \*Conforme relacionado ao sistema de controle de emissões evaporativas.

Se qualquer peça relacionada às emissões evaporativas no seu Veículo All-Terrain apresentar defeito, a peça será reparada ou substituída pela Bombardier Recreational Products Inc.

### **Responsabilidades da garantia do proprietário**

Como proprietário do Veículo All-Terrain, você é responsável pela execução da manutenção necessária mencionada no Manual do proprietário. A Bombardier Recreational Products Inc. recomenda que você guarde todos os recibos que cubram a manutenção do Veículo All-Terrain, mas a Bombardier Recreational Products Inc. não poderá negar a garantia exclusivamente pela falta dos recibos ou por sua falha na execução de uma manutenção programada.

Como proprietário, você é responsável por levar seu Veículo All-Terrain a uma concessionária da Bombardier Recreational Products Inc. assim que houver um problema. Os reparos em garantia devem ser concluídos em um tempo razoável, não superior a 30 dias.

Como proprietário de um Veículo All-Terrain, você também deve estar ciente de que a Bombardier Recreational Products Inc. pode recusar a cobertura de garantia se o seu Veículo All-Terrain ou alguma peça apresentar problemas devido a mau uso, negligência, manutenção incorreta ou modificações não aprovadas.

Se você tiver dúvidas sobre seus direitos e responsabilidades da garantia, entre em contato com:

- Bombardier Recreational Products Inc. pelo telefone 1-888-272-9222, ou

- California Air Resources Board em 4001 Iowa Avenue, Riverside, CA 92507.

## **Garantia limitada Internacional da BRP: Can-Am® Youth ATV 2024**

### **Escopo da Garantia Limitada**

A Bombardier Recreational Products Inc. ("BRP") garante seus ATVs Youth Can-Am 2024 vendidos por distribuidores ou concessionárias de ATV Can-Am autorizados pela BRP a distribuir ATVs Can-Am ("Distribuidor/Concessionária de ATV Can-Am") fora dos Estados Unidos da América ("EUA"), Canadá, estados-membros da Área Econômica Europeia (compreendida pelos estados-membros da União Europeia mais o Reino Unido, Noruega, Islândia e Liechtenstein) ("AEE"), estados-membros da Comunidade dos Estados Independentes ("CEI") (inclusive Ucrânia e Turcomenistão, mas excluindo a Rússia), Rússia e Turquia, contra defeitos em materiais ou de fabricação pelo período e nas condições descritos abaixo.

Peças e acessórios não instalados de fábrica não estão cobertos por esta garantia limitada. Consulte o texto da garantia limitada das peças e acessórios aplicáveis.

Esta garantia limitada será considerada nula e sem efeito se:

1. O ATV tiver sido usado para corrida ou qualquer outra atividade de competição, em qualquer momento, mesmo que tenha sido pelo proprietário anterior; ou
2. O ATV tiver sido alterado ou modificado de tal forma que afete o seu funcionamento, desempenho e durabilidade ou tenha sido alterado ou modificado para mudar a respectiva finalidade de utilização.

### **Limites de responsabilidade**

**ATÉ ONDE PERMITIDO POR LEI, ESTA GARANTIA É DADA E ACEITA EXPLICITAMENTE, SUBSTITUINDO TODAS E QUAISQUER OUTRAS GARANTIAS, EXPRESSAS OU IMPLÍCITAS, INCLUINDO SEM**

LIMITAÇÕES TODAS AS GARANTIAS DE COMERCIALIZAÇÃO OU ADEQUAÇÃO A UM FIM DETERMINADO. NA MEDIDA EM QUE NÃO PUDEM SER RENUNCIADAS, AS GARANTIAS IMPLÍCITAS LIMITAM-SE AO PRAZO DE VALIDADE DA GARANTIA EXPRESSA. OS DANOS INCIDENTAIS E CONSEQUENTES ESTÃO EXCLUÍDOS DA COBERTURA DESTA GARANTIA. ALGUMAS JURISDIÇÕES NÃO PERMITEM AS RENÚNCIAS, LIMITAÇÕES E EXCLUSÕES IDENTIFICADAS ACIMA. ASSIM, ELAS PODEM NÃO SE APLICAR AO SEU CASO. ESTA GARANTIA LHE OUTORGA DIREITOS ESPECÍFICOS, MAS VOCÊ PODE TER TAMBÉM OUTROS DIREITOS LEGAIS QUE PODEM VARIAR DE PAÍS PARA PAÍS. (PARA PRODUTOS ADQUIRIDOS NA AUSTRÁLIA, CONSULTE A SEÇÃO DE PERÍODO DE COBERTURA DA GARANTIA ABAIXO).

O Distribuidor/Concessionária de ATV Can-Am ou qualquer outra pessoa não tem autorização para fazer qualquer afirmação, dar declaração ou garantia em relação ao produto, que não sejam as contidas nesta garantia limitada e, se feitas, não devem ser exigidas da BRP.

A BRP reserva-se o direito de modificar esta garantia a qualquer momento, ficando entendido que tal modificação não alterará as condições de garantia válidas para os Produtos vendidos durante a vigência desta garantia.

### **Exclusões – NÃO SÃO garantidos**

Os itens a seguir não contarão com garantia em hipótese alguma:

- Desgaste causado pelo uso normal;
- Itens de manutenção de rotina, afinamentos e ajustes;

- Danos causados por falhas de manutenção e/ou armazenamento adequado, conforme descrito no Manual do proprietário do Can-Am Youth ATV;
- Danos resultantes da remoção de peças, reparos, atendimento, manutenção, modificações inadequados, ou uso de peças não fabricadas ou aprovadas pela BRP, ou resultantes de reparos feitos por pessoa que não seja uma concessionária autorizada de serviços de ATV Can-Am;
- Danos causados por maus tratos, uso anormal, negligência ou operação do produto de maneira inconsistente com a operação recomendada descrita no Manual do proprietário do Can-Am Youth ATV;
- Dano resultante de acidente, submersão, incêndio, roubo, vandalismo ou qualquer ato fortuito;
- Operação com combustíveis, óleos ou lubrificantes que não sejam adequados ao uso com o produto (ver Manual do proprietário do Can-Am Youth ATV);
- Danos provocados por ferrugem, corrosão ou exposição às intempéries;
- Danos resultantes de entrada de água ou neve;
- Danos incidentais, consequentes ou de qualquer outro tipo, incluindo, sem limitação, serviço de reboque, armazenagem, telefone, aluguel, táxi, transtornos, cobertura de seguro, pagamento de empréstimos, perda de tempo e perda de receita.

### **Período de Cobertura da Garantia**

Esta garantia entrará em vigor a partir de (1) da data de entrega ao primeiro consumidor direto ou (2) da data em que o produto for usado pela primeira vez, a que ocorrer primeiro e por um período de:

- SEIS (6) MESES CONSECUTIVOS para uso particular ou comercial.

Somente na AUSTRÁLIA e NOVA ZELÂNDIA, esta garantia entrará em vigor (1) a partir da data de entrega ao primeiro consumidor de varejo ou (2) a partir da data

em que o produto for utilizado pela primeira vez, o que ocorrer primeiro, por um período de DOZE (12) MESES CONSECUTIVOS e TRINTA E SEIS (36) MESES CONSECUTIVOS, apenas para os sistemas de transmissão do motor do trem de força, de uso privado ou comercial.

O reparo ou a substituição de peças ou a realização de serviços sob esta garantia não estende a sua validade além da data de validade original.

Note que a duração e qualquer outra modalidade de cobertura da garantia estão sujeitas à legislação aplicável nacional ou local do país do cliente.'

#### ***Somente para produtos vendidos na Austrália***

Nada nestes termos e condições da garantia deverá excluir, restringir ou modificar a aplicação de qualquer condição, garantia, direito ou recurso conferido ou implicado sob a Competition and Consumer Act 2010 (Cth), a Lei Australiana do Consumidor ou qualquer outra lei, pois isso seria uma transgressão a essa lei ou causaria a anulação de qualquer parte destes termos e condições. Os benefícios concedidos a você por esta garantia limitada somam-se a outros recursos que você tem sob a Lei Australiana do Consumidor.

Nossos produtos vêm com garantias que não podem ser excluídas sob a Lei Australiana do Consumidor. Você tem direito a uma substituição ou reembolso por defeito grave e compensação por qualquer outra perda ou avaria razoavelmente previsível. Você também tem direito ao conserto ou substituição dos produtos se estes não tiverem qualidade aceitável e se a avaria não for considerada grave.

#### **Condições para ter Cobertura da Garantia**

Esta cobertura de garantia é válida **somente se todas** as condições a seguir forem cumpridas:



- O Can-Am Youth ATV 2024 deve ter sido adquirido como novo e sem uso pelo seu primeiro proprietário, de um Distribuidor/Concessionária de ATV Can-Am autorizado a distribuir os Can-Am ATV no país em que a venda for efetuada;
- O processo de revisão de entrega especificado pela BRP deve ser concluído e documentado;
- O produto deve ter passado por um registro adequado em um Distribuidor/Concessionária autorizado de ATV Can-Am;
- O Can-Am Youth ATV 2024 deve ser adquirido no país ou união de países em que o comprador reside;
- A manutenção de rotina descrita no Manual do proprietário deve ser realizada periodicamente a fim de manter válida a cobertura. A BRP se reserva o direito de fazer a cobertura da garantia contingente após comprovação de manutenção adequada.

A BRP não cumprirá esta garantia limitada para qualquer proprietário com uso particular ou proprietário com uso comercial, se alguma das condições anteriores não for atendida. Essas limitações são necessárias para permitir que a BRP preserve a segurança de seus produtos, e também de seus consumidores e do público em geral.

### **O que fazer para obter Cobertura da Garantia**

O cliente deve cessar o uso do ATV no surgimento de uma anomalia. O cliente deve notificar um Distribuidor/Concessionária de serviços autorizado de ATV Can-Am dentro de dois (2) dias a partir do aparecimento de um defeito, bem como fornecer a ele acesso e oportunidade razoáveis de reparar o produto. O cliente também deve apresentar ao Distribuidor/Concessionária autorizado de ATV Can-Am, o comprovante de aquisição do produto e assinar a ordem de reparo/trabalho antes do seu início, para validar o reparo em garantia. Todas as peças trocadas nessa garantia limitada se tornam propriedade da BRP.

Note que o período de notificação está sujeito à legislação aplicável nacional ou local do país do cliente.

### **O que a BRP fará**

Até onde permitido por lei, as obrigações da BRP segundo esta garantia estão limitadas, a seu critério exclusivo, ao reparo das peças consideradas defeituosas pelo uso, manutenção e serviço normais, ou à substituição de tais peças por peças novas originais do ATV Can-Am sem cobrar por elas e pela mão de obra, em qualquer Distribuidor/Concessionária autorizado de ATV Can-Am, durante o período de cobertura da garantia e nas condições aqui descritas. A responsabilidade da BRP está limitada a fazer os reparos ou substituições de peças necessários. Nenhuma reivindicação de violação da garantia deve ser causa para o cancelamento ou rescisão da venda do ATV Can-Am ao proprietário. Você pode ter também outros direitos legais que podem variar de país para país.

Na eventualidade de ser necessário efetuar a assistência fora do país de venda original, o proprietário terá de arcar com os encargos adicionais devidos a práticas e condições locais tais como, mas não se limitando a frete, seguro, taxas, pagamento de licenças, direitos de importação e todos e quaisquer outros encargos financeiros, incluindo os encargos tributáveis por governos, estados, territórios e departamentos respectivos.

A BRP reserva-se o direito de melhorar ou modificar os produtos periodicamente, sem assumir qualquer obrigação de modificar os produtos fabricados anteriormente.

### **Transferência**

Se a propriedade de um produto for transferida durante o período de cobertura da garantia, esta garantia limitada, sujeita a seus termos e condições, também deverá ser transferida e é válida durante o período de cobertura restante, desde que a BRP, ou um Distribuidor/

---

Concessionária autorizado de ATV Can-Am, receba uma prova de que o proprietário anterior concordou com a transferência de propriedade juntamente com os dados do novo proprietário.

### **Atendimento ao consumidor**

Em caso de uma controvérsia ou litígio em relação a esta garantia limitada, a BRP sugere que você tente resolver o problema com o Distribuidor/Concessionária de ATV Can-Am. Recomendamos que a questão seja tratada com o proprietário ou gerente de serviço do Distribuidor/Concessionária autorizado de ATV Can-Am.

Se a questão ainda não for resolvida, entre em contato com a BRP preenchendo o formulário de contato de cliente no site **www.brp.com** ou mandando sua correspondência para a BRP para um dos endereços listados na seção *Entre em contato* deste guia.

## **Garantia limitada da BRP para a Área Econômica Europeia, a Comunidade dos Estados Independentes, Rússia e Turquia: Can-Am® Youth ATV 2024**

### **Escopo da Garantia Limitada**

A Bombardier Recreational Products Inc. ("BRP") garante seus ATVs Youth Can-Am 2024 vendidos por distribuidores ou concessionárias autorizados pela BRP a distribuir ATVs Can-Am ("Distribuidor/Concessionária de ATV Can-Am") nos estados-membros da Área Econômica Europeia ("AEE") (compreendida pelos estados-membros da União Europeia mais o Reino Unido, Noruega, Islândia e Liechtenstein), nos estados-membros da Comunidade dos Estados Independentes ("CEI") (inclusive Ucrânia e Turcomenistão, mas não a Rússia), Rússia e Turquia contra defeitos em materiais ou de fabricação pelo período e nas condições descritos abaixo.

Peças e acessórios não instalados de fábrica não estão cobertos por esta garantia limitada. Consulte o texto da garantia limitada das peças e acessórios aplicáveis.

Esta garantia limitada será considerada nula e sem efeito se: (1) O ATV for usado para corridas ou outra atividade esportiva, em qualquer época, mesmo por um proprietário anterior; ou (2) o ATV for alterado ou modificado de maneira tal que seu funcionamento, desempenho ou durabilidade sejam prejudicados; (3) ou tenha sido alterado ou modificado para mudar a finalidade a que se destina.

### **Limites de responsabilidade**

**ATÉ ONDE PERMITIDO POR LEI, ESTA GARANTIA É DADA E ACEITA EXPLICITAMENTE, SUBSTITUINDO TODAS E QUAISQUER OUTRAS GARANTIAS, EXPRESSAS OU IMPLÍCITAS, INCLUINDO SEM**

LIMITAÇÕES TODAS AS GARANTIAS DE COMERCIALIZAÇÃO OU ADEQUAÇÃO A UM FIM DETERMINADO. NA MEDIDA EM QUE NÃO PUDEM SER RENUNCIADAS, AS GARANTIAS IMPLÍCITAS LIMITAM-SE AO PRAZO DE VALIDADE DA GARANTIA EXPRESSA. OS DANOS INCIDENTAIS E CONSEQUENTES ESTÃO EXCLUÍDOS DA COBERTURA DESTA GARANTIA. ALGUMAS JURISDIÇÕES NÃO PERMITEM AS RENÚNCIAS, LIMITAÇÕES E EXCLUSÕES IDENTIFICADAS ACIMA. ASSIM, ELAS PODEM NÃO SE APLICAR AO SEU CASO. ESTA GARANTIA LHE OUTORGA DIREITOS ESPECÍFICOS, MAS VOCÊ PODE TER TAMBÉM OUTROS DIREITOS LEGAIS QUE PODEM VARIAR DE PAÍS PARA PAÍS. A BRP NÃO SERÁ RESPONSABILIZADA SE PRODUTOS OU PEÇAS EM GARANTIA NÃO ESTIVEREM DISPONÍVEIS EM SEU PAÍS POR MOTIVOS FORA DO CONTROLE DA BRP.

O Distribuidor/Concessionária de ATV Can-Am ou qualquer outra pessoa não tem autorização para fazer qualquer afirmação, dar declaração ou garantia em relação ao produto, que não sejam as contidas nesta garantia limitada e, se feitas, não devem ser exigidas da BRP.

A BRP reserva-se o direito de modificar esta garantia a qualquer momento, ficando entendido que tal modificação não alterará as condições de garantia válidas para os Produtos vendidos durante a vigência desta garantia.

### **Exclusões – NÃO SÃO garantidos**

Os itens a seguir não contarão com garantia em hipótese alguma:

- Desgaste causado pelo uso normal;
- Itens de manutenção de rotina, afinamentos e ajustes;

- Danos causados por falhas de manutenção e/ou armazenamento adequado, conforme descrito no Manual do proprietário do Can-Am Youth ATV;
- Danos resultantes da remoção de peças, reparos, atendimento, manutenção, modificações inadequados, ou uso de peças não fabricadas ou aprovadas pela BRP, ou resultantes de reparos feitos por pessoa que não seja uma concessionária autorizada de serviços de ATV Can-Am;
- Danos causados por maus tratos, uso anormal, negligência ou operação do produto de maneira inconsistente com a operação recomendada descrita no Manual do proprietário do Can-Am Youth ATV;
- Dano resultante de acidente, submersão, incêndio, roubo, vandalismo ou qualquer ato fortuito;
- Operação com combustíveis, óleos ou lubrificantes que não sejam adequados ao uso com o produto (ver Manual do proprietário do Can-Am Youth ATV);
- Danos provocados por ferrugem, corrosão ou exposição às intempéries;
- Danos resultantes de entrada de água ou neve;
- Danos incidentais, consequentes ou de qualquer outro tipo, incluindo, sem limitação, serviço de reboque, armazenagem, telefone, aluguel, táxi, transtornos, cobertura de seguro, pagamento de empréstimos, perda de tempo e perda de receita.

### **Período de Cobertura da Garantia**

Esta garantia entrará em vigor a partir de (1) da data de entrega ao primeiro consumidor direto ou (2) da data em que o produto for usado pela primeira vez, a que ocorrer primeiro e por um período de:

1. VINTE E QUATRO (24) MESES CONSECUTIVOS para uso particular.
2. SEIS (6) MESES CONSECUTIVOS para uso comercial ou uso para arrendamento.

O produto é usado comercialmente quando é utilizado em conexão com qualquer trabalho ou emprego que gere renda, durante qualquer parte do período de garantia. O produto também é usado comercialmente quando, em qualquer época do período de garantia, for licenciado para uso comercial.

O reparo ou a substituição de peças ou a realização de serviços sob esta garantia não estende a sua validade além da data de validade original.

Note que a duração e qualquer outra modalidade de cobertura da garantia estão sujeitas à legislação aplicável nacional ou local do país do cliente.'

### Condições para ter Cobertura da Garantia

Esta cobertura de garantia é válida **somente se todas** as condições a seguir forem cumpridas:

- O Can-Am Youth ATV 2024 deve ter sido adquirido como novo e sem uso pelo seu primeiro proprietário, de um Distribuidor/Concessionária de ATV Can-Am autorizado a distribuir os Can-Am ATV no país em que a venda for efetuada;
- O processo de revisão de entrega especificado pela BRP deve ser concluído e documentado;
- O produto deve ter passado por um registro adequado em um Distribuidor/Concessionária autorizado de ATV Can-Am;
- O Can-Am Youth ATV 2024 deve ser adquirido dentro do país (ou, no caso da AEE, união de países) em que o comprador reside; e
- A manutenção de rotina descrita no Manual do proprietário deve ser realizada periodicamente a fim de manter válida a cobertura. A BRP se reserva o direito de fazer a cobertura da garantia contingente após comprovação de manutenção adequada.

A BRP não cumprirá esta garantia limitada para qualquer proprietário com uso particular ou proprietário com uso comercial, se alguma das condições anteriores não

for atendida. Essas limitações são necessárias para permitir que a BRP preserve a segurança de seus produtos, e também de seus consumidores e do público em geral.

### **O que fazer para obter Cobertura da Garantia**

O cliente deve cessar o uso do ATV no surgimento de uma anomalia. O cliente deve notificar um Distribuidor/Concessionária de serviços autorizado de ATV Can-Am dentro de dois (2) meses a partir do aparecimento de um defeito, bem como fornecer a ele acesso e oportunidade razoáveis de reparar o produto. O cliente também deve apresentar ao Distribuidor/Concessionária autorizado de ATV Can-Am, o comprovante de aquisição do produto e assinar a ordem de reparo/trabalho antes do seu início, para validar o reparo em garantia. Todas as peças trocadas nessa garantia limitada se tornam propriedade da BRP.

Note que o período de notificação está sujeito à legislação aplicável nacional ou local do país do cliente.

### **O que a BRP fará**

Até onde permitido por lei, as obrigações da BRP segundo esta garantia estão limitadas, a seu critério exclusivo, ao reparo das peças consideradas defeituosas pelo uso, manutenção e serviço normais, ou à substituição de tais peças por peças novas originais do ATV Can-Am sem cobrar por elas e pela mão de obra, em qualquer Distribuidor/Concessionária autorizado de ATV Can-Am, durante o período de cobertura da garantia e nas condições aqui descritas. A responsabilidade da BRP está limitada a fazer os reparos ou substituições de peças necessários. Nenhuma reivindicação de violação da garantia deve ser causa para o cancelamento ou rescisão da venda do ATV Can-Am ao proprietário. Você pode ter também outros direitos legais que podem variar de país para país.



No caso em que seja necessário serviço fora da AEE, CIS, Rússia ou Turquia, o proprietário arcará com a responsabilidade por qualquer encargo adicional devido às práticas e condições locais, tais como, mas não limitados a frete, seguro, impostos, taxas de licença, encargos de importação, e quaisquer e todos os outros encargos financeiros, incluindo aqueles arrecadados pelos governos, estados, territórios e suas agências respectivas.

A BRP reserva-se o direito de melhorar ou modificar os produtos periodicamente, sem assumir qualquer obrigação de modificar os produtos fabricados anteriormente.

### **Transferência**

Se a propriedade de um produto for transferida durante o período de cobertura da garantia, esta garantia limitada, sujeita aos seus termos e condições, também deverá ser transferida e será válida durante o período de cobertura restante, desde que a BRP, ou um Distribuidor/Concessionária autorizado do ATV Can-Am, receba uma prova de que o proprietário anterior concordou com a transferência de propriedade juntamente com os dados do novo proprietário, e até onde permitido por lei, que o Produto permaneça no país em que foi comercializado pela primeira vez.

### **Atendimento ao consumidor**

Em caso de uma controvérsia ou litígio em relação a esta garantia limitada, a BRP sugere que você tente resolver o problema com o Distribuidor/Concessionária de ATV Can-Am. Recomendamos que a questão seja tratada com o proprietário ou gerente de serviço do Distribuidor/Concessionária autorizado de ATV Can-Am.

Se a questão ainda não for resolvida, entre em contato com a BRP preenchendo o formulário de contato de cliente no site **www.brp.com** ou mandando sua

correspondência para a BRP para um dos endereços listados na seção *Entre em contato* deste guia.

## **Termos e Condições Adicionais para a França**

Os seguintes termos e condições se aplicam somente a produtos vendidos na França.

O vendedor deve entregar mercadorias em conformidade com o contrato e ser responsável pelos defeitos existentes antes da entrega. O vendedor deve também ser responsável por defeitos resultantes da embalagem, das instruções de montagem ou da instalação, quando é sua responsabilidade pelo contrato ou se realizada sob sua responsabilidade. Para estar conforme com o contrato, a mercadoria deve:

1. Ser adequada ao uso normal para mercadorias semelhantes a esta e, se aplicável:
  - Corresponder à descrição fornecida pelo vendedor e possuir as qualidades apresentadas ao comprador através de amostra ou modelo;
  - Possuir as qualidades que um comprador possa esperar legitimamente considerando as declarações públicas do vendedor, do fabricante ou de seus representantes, inclusive em propagandas ou rótulos; ou
2. Ter as características aceitas mutuamente pelas partes ou ser adequada ao uso específico do comprador e que tenha sido comunicado ao vendedor e aceito.

A ação pela falta de conformidade prescreve dois anos após a entrega das mercadorias. O vendedor é responsável pela garantia referente a defeitos ocultos na mercadoria vendida, caso tais defeitos tornem a mercadoria inadequada ao uso a que se destina ou o uso seja reduzido a ponto do comprador, se tivesse conhecimento do defeito, não viesse a adquirir a mercadoria ou recebesse um desconto para adquiri-la. A ação por estes defeitos ocultos deve ser tomada pelo comprador dentro de 2 anos após a descoberta do defeito.

Esta página foi deixada  
intencionalmente em  
branco

# **INFORMAÇÕES PARA O CLIENTE**

---

## INFORMAÇÕES DE DADOS CONFIDENCIAIS

A Bombardier Recreational Products inc., suas afiliadas e subsidiárias (“BRP”) assumem o compromisso de proteger sua privacidade e apoiar uma política geral de abertura com relação a como coletamos, usamos e divulgamos suas informações pessoais no decorrer do gerenciamento do nosso relacionamento com você. **Mais detalhes podem ser encontrados acessando a Política de Privacidade da BRP em:**

**<https://brp.com/en/privacy-policy.html> ou lendo o Código QR abaixo.**

Pode estar certo de que adotamos medidas de segurança apropriadas para garantir que suas informações pessoais são protegidas contra perda e acesso não autorizado.

Suas informações pessoais que podem ser coletadas pela BRP, diretamente de você, concessionárias autorizadas ou de terceiros autorizados, incluem:

- **Contato, informações demográficas e de registro** (ex., nome, endereço completo, número de telefone, e-mail, gênero, histórico de propriedade, idioma)
- **Informações do veículo** (ex., número de série, data de compra e entrega, uso da unidade, localização e movimentos do veículo)
- **Informações de terceiros** (ex., informações recebidas de parceiros da BRP, informações sobre atividades de marketing conjunto, mídia social)
- **Informações tecnológicas** (ex., endereço IP, tipo de dispositivo, sistema operacional, tipo de navegador, páginas da Web que você visualiza, cookies e tecnologias semelhantes ao utilizar sites ou aplicativos móveis da BRP ou de revendedores)
- **Interação com informações da BRP** (ex., informações coletadas quando você liga para representantes de vendas internos da BRP, compra itens em um site da BRP, se inscreve para receber e-mails da BRP, participa de concursos e sorteios patrocinados pela BRP ou participa de eventos patrocinados pela BRP)
- **Informações transacionais** (ex., informações necessárias para lidar com devoluções, informações de pagamento quando você compra nossos produtos ou serviços por meio de nossos sites ou aplicativos móveis e outras questões relacionadas à sua compra de produtos da BRP)

Essas informações podem ser usadas e processadas para os seguintes fins:

- Segurança e Proteção
- Suporte ao Cliente para Vendas e Pós-vendas (ex., concluir ou fazer acompanhamento com você sobre sua compra ou manutenção)
- Registro e Garantia
- Comunicação (ex., oferta de experiência personalizada)
- Propaganda comportamental on-line, Serviços de caracterização e com base no local

- (ex., oferta de experiência personalizada)
- Conformidade e Resolução de disputa
  - Marketing e Propaganda
  - Assistência (ex., ajudar com quaisquer problemas de entrega, lidar com devoluções, e outras questões relacionadas à sua compra de produtos BRP).

Também podemos utilizar informações pessoais para gerar dados agregados estatísticos que não o identificam pessoalmente.

**As suas informações pessoais podem ser divulgadas para o seguinte: BRP, concessionárias autorizadas da BRP, distribuidores, prestadores de serviços, parceiros de publicidade e pesquisa de mercado e outros terceiros autorizados.**

Podemos receber informações sobre você de diversas fontes, incluindo terceiros, como concessionárias e parceiros autorizados da BRP, com os quais oferecemos serviços ou participamos de atividades de marketing conjunto. Também podemos receber informações sobre você de plataformas de mídias sociais, como o Facebook e o Twitter, durante a sua interação conosco nessas plataformas.

Dependendo das circunstâncias, suas informações pessoais podem ser comunicadas fora da região em que você reside. Suas informações pessoais são retidas apenas pelo tempo em que são necessárias para a finalidade à qual são obtidas e de acordo com nossas políticas de retenção.

Para exercer os seus direitos de privacidade de dados (ex., direito de acesso, direito de retificação), para cancelar seu consentimento a fim de ser removido da lista de endereços para fins de marketing, para pesquisa de satisfação ou para questões de privacidade de dados gerais, entre em contato com o Responsável pela Proteção de Dados da BRP em **privacyofficer@brp.com** ou por correio em: BRP Legal Service, 726 St-Joseph, Valcourt, Quebec, Canada, J0E 2L0.

**Quando a BRP processa suas informações pessoais, faz isso como definido na Política de Privacidade da BRP, disponível em: <https://www.brp.com/en/privacy-policy.html> ou usando o código QR a seguir.**





---

## ENTRE EM CONTATO

[www.brp.com](http://www.brp.com)

### Ásia-Pacífico

#### Austrália

Level 26  
477 Pitt Street  
Sydney, NSW 2020

#### China

上海市徐汇区衡山路10号6号楼  
301  
Rm 301, Building 6,  
No.10 Heng Shan Rd,  
Shanghai, China

#### Japão

21F Shinagawa East One  
Tower  
2-16-1 Konan, Minato-ku-ku,  
Tokyo 108-0075

#### Nova Zelândia

Suite 1.6, 2-8 Osborne Street,  
Newmarket, Auckland 2013

### Europa, Oriente Médio e África

#### Bélgica

Oktrooiplein 1  
9000 Gent

#### República Tcheca

Stefanikova 43a  
Prague 5  
150 00

#### Alemanha

Itterpark 11  
40724 Hilden

#### Finlândia

Isoaavantie 7  
PL 8040  
96101 Rovaniemi

#### França

Arteparc Bâtiment B  
Route de la côte d'Azur,  
13 590 Meyreuil

#### Noruega

Ingvald Ystgaardsvei 15  
N-7484 Trondheim  
Salg, marketing, ettermarked

#### Suécia

Spinnvägen 15  
903 61 Umeå  
Sweden 90821

#### Suíça

Avenue d'Ouchy 4-6  
1006 Lausanne

### América Latina

#### Brasil

Av. James Clerck Maxwell, 230  
Campinas, São Paulo  
CEP 13069-380

#### México

Av. Ferrocarril 202  
Parque Industrial Querétaro  
Santo Rosa Jauregui, Querétaro  
C.P. 76220

### América do Norte

#### Canadá

3200A, rue King Ouest,  
Suite 300  
Sherbrooke (Québec) J1L 1C9

#### Estados Unidos

10101 Science Drive  
Sturtevant, Wisconsin  
53177

---

## MUDANÇA DE ENDEREÇO E PROPRIEDADE

Se o seu endereço tiver mudado ou se você for o novo proprietário do veículo, não deixe de avisar a BRP:

- Notificar uma concessionária autorizada Can-Am.
- **Somente para a América do Norte:** ligar para 1 888 272-9222.
- Enviar via postal um dos cartões de mudança de endereço nas páginas a seguir para um dos endereços da BRP indicados na seção *Entre em contato* deste guia.

Em caso de mudança de propriedade, pedimos anexar uma prova que o proprietário anterior concordou com a transferência.

Comunicar a BRP, até mesmo depois do vencimento da garantia limitada, é muito importante pois isso permite que a BRP contate o proprietário do veículo se necessário, por exemplo, para rechamada de segurança. É responsabilidade do proprietário notificar a BRP.

**UNIDADES FURTADAS:** Se o seu veículo for roubado, você deve notificar a BRP ou uma concessionária autorizada Can-Am. Pedimos informar seu nome, endereço, número de telefone, o número de identificação do veículo e a data do furto.

## MUDANÇA DE ENDEREÇO E PROPRIEDADE

MUDANÇA DE ENDEREÇO <input type="checkbox"/>	MUDANÇA DE PROPRIETÁRIO <input type="checkbox"/>
NÚMERO DE IDENTIFICAÇÃO DO VEÍCULO	
Número do modelo	Número de Identificação do Veículo (V.I.N.)
ENDEREÇO ANTIGO OU PROPRIETÁRIO ANTERIOR:	NOME
	N° RUA APTO
	CIDADE ESTADO CEP
	PAIS TELEFONE
NOVO ENDEREÇO OU NOVO PROPRIETÁRIO:	NOME
	N° RUA APTO
	CIDADE ESTADO CEP
	PAIS TELEFONE
ENDEREÇO DE E-MAIL	

MUDANÇA DE ENDEREÇO <input type="checkbox"/>	MUDANÇA DE PROPRIETÁRIO <input type="checkbox"/>
NÚMERO DE IDENTIFICAÇÃO DO VEÍCULO	
Número do modelo	Número de Identificação do Veículo (V.I.N.)
ENDEREÇO ANTIGO OU PROPRIETÁRIO ANTERIOR:	NOME
	N° RUA APTO
	CIDADE ESTADO CEP
	PAIS TELEFONE
NOVO ENDEREÇO OU NOVO PROPRIETÁRIO:	NOME
	N° RUA APTO
	CIDADE ESTADO CEP
	PAIS TELEFONE
ENDEREÇO DE E-MAIL	

Esta página está  
propositadamente em branco



NOTAS: \_\_\_\_\_

\_\_\_\_\_

\_\_\_\_\_

\_\_\_\_\_

\_\_\_\_\_

\_\_\_\_\_

\_\_\_\_\_

\_\_\_\_\_

\_\_\_\_\_

\_\_\_\_\_

\_\_\_\_\_

\_\_\_\_\_

\_\_\_\_\_

\_\_\_\_\_

\_\_\_\_\_

\_\_\_\_\_

\_\_\_\_\_

NOTAS: \_\_\_\_\_

\_\_\_\_\_

\_\_\_\_\_

\_\_\_\_\_

\_\_\_\_\_

\_\_\_\_\_

\_\_\_\_\_

\_\_\_\_\_

\_\_\_\_\_

\_\_\_\_\_

\_\_\_\_\_

\_\_\_\_\_

\_\_\_\_\_

\_\_\_\_\_

\_\_\_\_\_

\_\_\_\_\_

\_\_\_\_\_

\_\_\_\_\_

\_\_\_\_\_

\_\_\_\_\_

\_\_\_\_\_

\_\_\_\_\_

\_\_\_\_\_

Esta página foi deixada  
intencionalmente em  
branco



Nº de modelo \_\_\_\_\_

NÚMERO DE IDENTIFICAÇÃO  
DO **VEÍCULO** (V.I.N.) \_\_\_\_\_

NÚMERO DE IDENTIFICAÇÃO  
DO **MOTOR** (E.I.N.) \_\_\_\_\_

**Proprietário:** \_\_\_\_\_

NOME

\_\_\_\_\_  
Nº RUA APTO

\_\_\_\_\_  
CIDADE ESTADO CEP

**Data da compra** \_\_\_\_\_  
ANO MÊS DIA

**Data de expiração  
da garantia** \_\_\_\_\_  
ANO MÊS DIA

A ser preenchido pela concessionária no momento da venda.

ÁREA DE IMPRESSÃO DA CONCESSIONÁRIA

## ⚠ ADVERTÊNCIA

### PODE SER PERIGOSO OPERAR ESTE VEÍCULO.

Pode ocorrer rapidamente uma colisão ou capotagem, caso você não tome as precauções adequadas, mesmo durante manobras rotineiras, tais como virar e dirigir em morros ou sobre obstáculos.

**LESÕES GRAVES OU MORTE** podem ocorrer se você não seguir estas instruções:

- **ANTES DE PILOTAR ESTE VEÍCULO, LEIA ESTE MANUAL DO PROPRIETÁRIO E TODAS AS ETIQUETAS DE SEGURANÇA DO PRODUTO E ASSISTA AO VÍDEO DE SEGURANÇA.**



- **NUNCA OPERE ESTE VEÍCULO SEM CONHECER AS INSTRUÇÕES ADEQUADAS.** Participe de um curso de treinamento certificado.
- **NÃO ULTRAPASSE A CAPACIDADE DE PASSAGEIROS.**
- **NUNCA TRANSPORTE PASSAGEIROS.** O transporte de passageiros aumenta o risco de perda de controle do veículo.

- **NUNCA DIRIJA ESTE VEÍCULO EM SUPERFÍCIES PAVIMENTADAS.** O piso pavimentado aumenta o risco de perda de controle do veículo.

- **NUNCA DIRIJA ESTE VEÍCULO EM ESTRADAS PÚBLICAS.** Você pode colidir com outro veículo se dirigir este veículo em uma estrada pública.

- **O USUÁRIO DEVE SEMPRE USAR um capacete aprovado,** proteção para os olhos e vestuário de proteção.

- **NUNCA DIRIJA SOB O EFEITO DE DROGAS OU ÁLCOOL.** Eles aumentam o tempo de reação e prejudicam o julgamento.

- **NUNCA DIRIJA ESTE VEÍCULO EM VELOCIDADE MÁXIMA.** Dirigir este veículo em velocidade muito alta para o terreno, as condições de visibilidade ou sua experiência aumenta o risco de perda de controle do veículo.

- **NUNCA TENDE EMPINADAS, PULOS OU OUTRAS ACROBACIAS.**

®TM e o logotipo BRP são marcas da BOMBARDIER RECREATIONAL PRODUCTS INC. ou de suas afiliadas.  
©2023 BOMBARDIER RECREATIONAL PRODUCTS INC. TODOS OS DIREITOS RESERVADOS

[www.brp.com](http://www.brp.com)

SKI-DOO®

SEA-DOO®

CAN-AM®

LYNX®

EVINRUDE®

ROTAX®