

can-am



CAN-AM-VINSCH

INSTRUKTIONS- BOK

Inkluderar säkerhet, användning och underhållsinformation

▲ VARNING

Läs denna instruktionsbok noggrant. Den innehåller viktig säkerhetsinformation.
Håll alltid denna Instruktionsbok tillgänglig i fordonet.

 **VARNING**

Om du inte iakttar och följer någon av säkerhetsföreskrifterna eller anvisningarna i Instruktionsboken och på säkerhetsdekalerna på produkten, kan det leda till skador och eventuellt dödsfall.

TM® Varumärken tillhörande BRP eller dess dotterbolag.

Detta är en ofullständig lista över varumärken som tillhör Bombardier Recreational Products Inc. eller dess dotterföretag:

Can-Am®

Alla rättigheter förbehålls. Inga delar av denna manual får reproduceras i någon form utan föregående skriftligt tillstånd från Bombardier Recreational Products Inc.

©Bombardier Recreational Products Inc. (BRP) 2024

Deutsch	Dieses Handbuch ist möglicherweise in Ihrer Landessprache verfügbar. Bitte wenden Sie sich an Ihren Händler oder besuchen Sie: www.operatorsguides.brp.com
English	This guide may be available in your language. Check with your dealer or go to: www.operatorsguides.brp.com
Español	Es posible que este manual esté disponible en su idioma. Consulte a su distribuidor o visite: www.operatorsguides.brp.com
Français	Ce guide peut être disponible dans votre langue. Vérifier avec votre concessionnaire ou aller à: www.operatorsguides.brp.com
Italiano	Questa guida potrebbe essere disponibile nella propria lingua. Contattare il concessionario o consultare: www.operatorsguides.brp.com
中文	本手册可能有您的语种的翻译版本。请向经销商询问，或者登录 www.operatorsguides.brp.com 查询。
日本語	このガイドは、言語によって翻訳版が用意されています。ディーラーに問い合わせるか、次のアドレスでご確認ください： www.operatorsguides.brp.com
Nederlands	Deze handleiding kan beschikbaar zijn in uw taal. Vraag het aan uw dealer of ga naar: www.operatorsguides.brp.com
Norsk	Denne boken kan finnes tilgjengelig på ditt eget språk. Kontakt din forhandler eller gå til: www.operatorsguides.brp.com
Português	Este manual pode estar disponível em seu idioma. Fale com sua concessionária ou visite o site: www.operatorsguides.brp.com
Русский	Воспользуйтесь руководством на вашем языке. Узнайте о его наличии у дилера или на странице по адресу www.operatorsguides.brp.com
Suomi	Käyttöohjekirja voi olla saatavissa omalla kielelläsi. Tarkista jälleenmyyjältä tai käy osoitteessa: www.operatorsguides.brp.com
Svenska	Denna bok kan finnas tillgänglig på ditt språk. Kontakta din återförsäljare eller gå till: www.operatorsguides.brp.com

Aktuella vinschmodeller
Can-Am HD 2500 Can-Am HD 3500 Can-Am HD 4500

I Kanada distribueras och servas produkterna av Bombardier Recreational Products Inc. (BRP).

I USA distribueras och repareras produkterna av BRPUS Inc.

I det Europeiska ekonomiska samarbetsområdet (som består av Europeiska unionens medlemsstater samt Storbritannien, Norge, Island och Liechtenstein), Oberoende staters samväld (inklusive Ukraina och Turkmenistan) samt i Turkiet, distribueras och servas produkterna av BRP European Distribution S.A. och andra dotterbolag till BRP.

I alla andra länder distribueras och servas produkterna av Bombardier Recreational Products Inc. (BRP) eller dess dotterbolag.

INNEHÅLLSFÖRTECKNING

ALLMÄN INFORMATION

ALLMÄN INFORMATION	6
Innan du kör	6
Säkerhetsmeddelanden	6
Om denna användarmanual	7

SÄKERHETSINFORMATION

ALLMÄNNA VARNINGAR	10
Undvik skador	10
Tillbehör och modifieringar	10
SÄKER KÖRNING - SKYLDIGHETER	11
Ägare - ta ansvar	11
Förare - uppträd kompetent och ta ansvar	11
INSPEKTION FÖRE VARJE ANVÄNDNINGSTILLFÄLLE	12
Checklista vid kontroll	12
FÖRBEREDELSE FÖR ANVÄNDNING AV VINSCHEN	14
Skyddsutrustning	14
Riggning	14
UNDTVIK OLYCKOR	15
Undvik skador	15
Undvik skador på vinschen	15
Undvik att linan eller vajern brister	16
Undvik att linan eller vajern släpper	16
Undvik skador på kroken	17
KÖRA LAST OCH UTFÖRA ARBETSUPPGIFTER	18
Korrekt riggning	18
Vinschning	18
VIKTIGA DEKALER PÅ PRODUKTEN	21
Säkerhetsdekal	21

VINSCHINFORMATION

KOMPONENTER	26
Brytare	27
Syntetisk lina eller kablage	27
Linförare eller vajerstyrning	27
Motor	27
Bromsar	27
Frikoppling	28
Fäste	28
Handrem	28
Krokstopp	28
Vinschfjärreglagebrytare (om sådan finns)	28
Vinschsolenoid	28

UNDERHÅLL

SKÖTSEL AV VINSCHEN	30
Efter körning.....	30
FÖRVARING	31

INFORMATION OM EFTERLEVNAD

EU – FÖRSÄKRAN OM ÖVERENSSTÄMMELSE	34
STORBRIANNIEN – FÖRSÄKRAN OM ÖVERENSSTÄMMELSE	35
KRAV FÖR BORTSKAFFANDE UNDER WEEE-FÖRESKRIFTERNA	36
För privata hushåll: Information om bortskaffning för användare av WEEE	36
För professionella användare i den Europeiska unionen	36
För bortskaffande i länder utanför den Europeiska unionen	36

TEKNISKA SPECIFIKATIONER

SPECIFIKATIONER	38
Can-AM HD 2500	38
Can-AM HD 3500	38
Can-AM HD 4500	38

FELSÖKNING

RIKTLINJER FÖR PROBLEMLÖSNING	40
Felsökning	40

GARANTI

BRP BEGRÄNSAD GARANTI FÖR USA OCH KANADA:	
CAN-AM-VINSCH	44
BRP INTERNATIONELLA BEGRÄNSADE GARANTI: CAN-AM-VINSCH	45
BRP:S BEGRÄNSADE GARANTI FÖR DET EUROPEISKA EKONOMISKA	
SAMARBETSOMRÅDET, OBEROENDE STATERS SAMVÄLDE OCH	
TURKIET: CAN-AM-VINSCH	46

KUNDINFORMATION

DATASEKRETESSINFORMATION	48
KONTAKTA OSS	50
Asien och Stillahavsområdet.....	50
Europa, Mellanöstern och Afrika	50
Latinamerika	51
Nordamerika	51
ADRESSÄNDRING OCH ÄGARBYTE	52

ALLMÄN INFORMATION

ALLMÄN INFORMATION

Tack för att du väljer att köpa en ny Can-Am® vinsch. Det omfattas av BRP:s begränsade garanti och ett nätverk av auktoriserade Can-Am Offroad-återförsäljare som är redo att tillhandahålla delarna, tillbehören och servicen du erfordrar.

Återförsäljaren arbetar för kundens tillfredsställelse. Om du behöver mer service-information, vänligen rådfråga återförsäljaren.

Innan du kör

Läs denna användarmanual innan du använder vinschen för att se hur du kan minska olycksriskerna för dig och människor i närheten.

Läs även alla säkerhetsdekaler på ditt fordon, vinschen eller tillbehör.

Om varningarna i denna användarmanual inte åtföljs kan det leda till SVÅRA PERSONSKADOR eller DÖDSFALL.

VARNING

För att undvika allvarlig skada eller dödsfall eller betydande komponentsskador.

- Använd aldrig vinschvajer/-linan för att hålla kvar ett fordon under körning med släp.
- Kör aldrig med vinschvajer/-linan fäst till en last eller ett annat fordon.
- Använd endast vinschen för att hjälpa ett fordon som sitter fast (snö, lera osv.).
- Se alltid vinschtillverkarens instruktioner innan du drar laster.

Säkerhetsmeddelanden

De olika typerna av säkerhetsmeddelanden, hur de ser ut och hur de används i den här boken förklaras nedan:

Symbolen för säkerhetsvarningar  indikerar risk för personskada.

VARNING

Anger en potentiell risk som kan resultera i svåra personskador eller dödsfall om den inte undviks.

OBS

Anger en risksituation som, om den inte undviks, resulterar i mindre eller svårare personskador.

OBS

Indikerar en instruktion som måste följas för att undvika allvarliga skador på fordonets komponenter eller annan egendom.

Om denna användarmanual

Denna användarmanual har iordningställt för att bekanta ägaren/användaren av den nya vinschen med de olika reglagen, underhållsanvisningarna och anvisningarna för säker användning. Den är oundgänglig för korrekt användning av produkten.

Förvara denna användarmanual tillsammans med fordonet så att du kan titta i den för t.ex. information om underhåll, vid felsökning och om du behöver instruera andra.

Instruktionsboken finns på flera språk. Vid eventuella olikheter i texten är det den engelska versionen som gäller.

Om du vill se och/eller skriva ut ett extra exemplar av Instruktionsboken kan du besöka följande webbplats:

www.operatorsguides.brp.com.

Informationen i detta dokument är korrekt vid utgivningstillfället.

BRP har emellertid som policy att kontinuerligt förbättra sina produkter utan att därför åta sig skyldigheten att installera dem på tidigare tillverkade produkter.

På grund av sent införda tillverkningsändringar kan vissa skillnader finnas mellan den tillverkade produkten och beskrivningen eller specifikationerna i denna bok.

BRP förbehåller sig rätten att när som helst dra in eller ändra specifikationer, utförande, egenskaper, modeller eller utrustning utan att därmed påta sig några skyldigheter.

Denna användarmanual ska medfölja fordonet vid återförsäljning.

Den här sidan är avsiktligt tom

SÄKERHETSINFORMATION

ALLMÄNNA VARNINGAR

Undvik skador

Alla rörliga delar kan orsaka farliga situationer, som kan undvikas genom korrekt användning av vinschen.

Se alla instruktioner i den här manualen för säker användning, men var alltid medveten om faror som är specifika för användningen.

Varje situation har sina egna risker.

Tillbehör och modifieringar

Alla eventuella ändringar eller tillägg av tillbehör kan påverka korrekt hantering av din vinsch.

Fråga din auktoriserad Can-Am Offroad-återförsäljare för information om lämpliga tillbehör för vinschen.

VARNING

Försök aldrig modifiera vinschens elsystem. Risk för brand, eller risk för strömstötar.

SÄKER KÖRNING - SKYLDIGHETER

VARNING

Oförsiktig användning av vinschen utan ordentliga försiktighetsåtgärder kan leda till en olycka med allvarliga personskador som t.ex. amputation, skär- eller brännskador som följd.

Ägare - ta ansvar

Läs denna användarmanual.

Kontrollera alltid vinschen inför varje användningstillfälle för att se till att den är i säkert skick.

Låt aldrig någon manövrera vinschen såvida inte denne person har ansvar och erfarenhet från att använda en vinsch. Överväg att hålla nya användare under uppsikt.

Prata om säkerhetsinformationen med var och en som ska använda vinschen. Se till att alla förstår skyltarna för korrekt användning av vinschen.

Förare - uppträd kompetent och ta ansvar

Läs denna användarmanual.

Se till att du känner dig helt hemma med reglagen.

Använd aldrig vinschen med intag av droger eller alkohol eller om du är sjuk eller trött. Dessa tillstånd medför nedsatt omdöme och reaktionsförmåga.

INSPEKTION FÖRE VARJE ANVÄNDNINGSTILLFÄLLE

Kontrollera alltid vinschen inför varje användningstillfälle för att se till att den är i säkert skick.

VARNING

Genomför en noggrann kontroll före varje användningstillfälle, för att upptäcka eventuella problem som kan uppstå vid användningen. Kontrollen kan hjälpa dig att upptäcka slitage och mindre skador på komponenterna innan de växer till stora problem. Åtgärda problem som du upptäcker för att minska risken för en olycka.

Checklista vid kontroll

Åtgärder innan vinschen används

POSTER ATT INSPEKTERA	INSPEKTION ATT UTFÖRA	✓
Renlighet	Rengör alla vinschytor noggrant, inklusive att dra ut linan eller vajern för rengöring. Undvik starka rengöringsmedel.	
Syntetisk lina	Kontrollera om linan har några skador, byt om den är skadad.	
Kablage	Leta efter veck, snäva öglor eller vajertrådar som gått av	
Linstyrningsrullar	Se till att området är rent, avlägsna eventuella blockeringar, kontrollera att det inte finns några skador, att inget är böjt och att rullarna löper fritt	
Fäste	Kontrollera att kroken inte är böjd eller skadad, och att krokens spärr stängs ordentligt	
Handrem	Se till att handremmen finns på plats. Använd alltid handremmen för att undvika skador.	
Strömställarnas skick	Se till att de inte har några sprickor eller frilagda ledningar	
Motorfunktion	Se till att motorn fungerar korrekt, kontrollera även att frikopplingsfunktionen fungerar korrekt	

POSTER ATT INSPEKTERA	INSPEKTION ATT UTFÖRA	✓
Batteriets skick	Se till att batteriet är tillräckligt laddat för att kunna driva vinschen. Låt om möjligt motorn gå på tomgång när vinschen används.	
	Se till att polskruvarna är ordentligt åtdragna.	
Solenoidens skick	Se till att anslutningarnas muttrar är ordentligt åtdragna.	

FÖRBEREDELSE FÖR ANVÄNDNING AV VINSCHEN

Skyddsutrustning

Ögonskydd

Använd skyddsglasögon av bra kvalitet när vinschen manövreras.

Använd inte tonade glasögon när det är mörkt eftersom de försämrar förmågan att särskilja färger.

Handskar

Fullfingerarbetshandskar i läder skyddar händerna mot skärsår. Handskar med rätt passform ger bättre grepp om linan utan att fastna i linan under vinschning.

Rigging

Det är viktigt att alltid medföra lämplig rigging i fordonet.

Dragstroppar

Använd dragstroppar av god kvalitet som har högre kapacitet än vinschens maxkapacitet.

Dragstroppens öglor måste passa ordentligt på kroken, med krokspärren stängd.

Brytblock

Använd brytblock av god kvalitet som har högre kapacitet än vinschens maxkapacitet.

Använd brytblock för att få en bra dragvinkel, eller öka dragkapaciteten.

Skyddsrem för träd

Använd skyddsremmar för träd av god kvalitet som har högre kapacitet än vinschens maxkapacitet.

Schackel

Använd schacklar av god kvalitet som har högre kapacitet än vinschens maxkapacitet.

Se till att schacklarna stängs och låses säkert.

UNDBIK OLYCKOR

Undvik skador

Den här vinschen kan generera avsevärd dragkraft.

Använd aldrig vinschen under förhållanden som kan leda till farliga situationer

- Kontrollera alltid utrustningen innan användning. Byt defekta komponenter.
- Respektera alltid vinschens maximala lastkapacitet, inklusive en säkerhetsfaktor.
- Använd alltid lämplig skyddsutrustning.
- Använd aldrig vinschen för att lyfta föremål eller människor.
- Använd alltid handremmen för att manövrera kroken och linan/vajern.
- Placera aldrig din hand på linan/vajern under vinschning.
- Se till att alla komponenter är i gott skick och fungerar.
- Stå aldrig i området vid linans/vajerns bana.
- Se till att alla medarbetare kommunicerar på ett bra sätt och förstår tecknen vid användning av vinschen.
- Användaren måste hela tiden kunna se hela arbetsområdet.
- Riggningstillbehören ska vara i gott skick och vara lämpade för arbetet som ska utföras, inklusive en säkerhetsfaktor.
- Använd alltid riggning med minst samma kapacitet som vinschens maxbelastning.
- Riggningen måste utföras korrekt.
- Inga åskådare får befinna sig i arbetsområdet.

VARNING

Stå alltid på säkert avstånd från linans eller vajerns bana.
En tröja eller jacka som hängs på linans eller vajerns mittpunkt ser till att linan eller vajern styrs nedåt om den skulle brista.

VARNING

Placera aldrig fingrar i kroken eller handen mellan kroken och linstyrningsrullarna. En praktisk handrem sitter på kroken.

VARNING

Använd aldrig vinschen som en lyftanordning eller lyft.

Undvik skador på vinschen

Den här vinschen kan generera avsevärd dragkraft.

Använd aldrig vinschen under förhållanden som kan leda till skador på vinschen.

- Respektera alltid vinschens maximala lastkapacitet, inklusive en säkerhetsfaktor
- Montera aldrig vinschen på något annat ställe än det som beskrivs i instruktionsbladet eller som fabriksmonterad på ditt Can-Am-fordon.
- Modifiera aldrig originalutrustningen
- Se till att alla komponenter är i gott skick och fungerar
- Låt den inte gå kontinuerligt, eftersom motorn överhettas, eller kretsbrytare kan lösa ut.

- Lyssna och observera noggrant när vinschen används för att undvika att vinschen överbelastas
- Användaren måste hela tiden kunna se hela arbetsområdet
- Riggningen måste utföras korrekt
- Genom att använda ett fjärreglage (om sådant finns) till vinschen kan du stå utanför arbetsområdet och få en bättre översikt över situationen

Undvik att linan eller vajern brister

Den här vinschen kan generera avsevärd dragkraft på linan eller vajern.

Om linan eller vajern brister kan det vara farligt för dig eller åskådare.

Använd aldrig vinschen under förhållanden som kan leda till att linan eller vajern brister.

- Inspektera alltid linan eller vajern beträffande skador. Byt vid behov.
- Linan eller vajern måste vara tillräckligt kraftig för arbetet som ska utföras, inklusive en säkerhetsfaktor.
- Dra aldrig linan eller vajern så att den gnids mot en yta.
- Gör aldrig en ögla på linan eller vajern och fäst den i sig själv, använd alltid en dragstropp i bra skick som är lämplig för belastningen.
- Linan eller vajern måste vara i gott skick.
- Genom att använda ett fjärreglage (om sådant finns) till vinschen kan du stå utanför arbetsområdet och få en bättre översikt över situationen.
- Användaren måste hela tiden kunna se hela arbetsområdet.
- Riggningstillbehören ska vara i gott skick och vara lämpade för arbetet som ska utföras, inklusive en säkerhetsfaktor.
- Riggningen måste utföras korrekt.
- Inga åskådare får befinna sig i arbetsområdet.

VARNING

**Stå alltid på säkert avstånd från linans eller vajerns bana.
En tröja eller jacka som hängs på linans eller vajerns mittpunkt ser till att linan eller vajern styrs nedåt om den skulle brista.**

Undvik att linan eller vajern släpper

När den är spänd kan linan eller vajern utgöra en fara för dig eller åskådare om den släpper.

Använd aldrig vinschen under förhållanden som kan leda till att linan eller vajern släpper.

- Kopplingstrumman måste vara helt i ingrepp för att säkerställa att vinschen inte släpper när den belastas.
- Se till att det alltid finns minst åtta varv lina eller vajer runt trumman.
- Föremålet som ska vinschas måste säkras så att det inte rör sig efter avslutad vinschning.
- Frigör aldrig trumspärren när linan eller vajern är spänd.
- Linans eller vajerns spänning måste släppas när det vinschande föremålet har säkrats.
- Användaren måste hela tiden kunna se hela arbetsområdet.

- Inga åskådare får befinna sig i arbetsområdet.

⚠ VARNING

**Stå alltid på säkert avstånd från linans eller vajerns bana.
En tröja eller jacka som hängs på linans eller vajerns mittpunkt ser till att
linan eller vajern styrs nedåt om den skulle brista.**

Undvik skador på kroken

Använd aldrig vinschen under förhållanden som kan leda till skador på kroken.

- Fäst alltid dragstroppen i kroken så att belastningen befinner sig mitt på kroken.
- Krokens spärr måste vara stängd.
- Belastningen måste appliceras korrekt för kroken och linan eller vajern.
- Riggningstillbehören ska vara i gott skick och vara lämpade för arbetet som ska utföras, inklusive en säkerhetsfaktor.
- Riggningen måste utföras korrekt.
- Inga åskådare får befinna sig i arbetsområdet.

KÖRA LAST OCH UTFÖRA ARBETSUPPGIFTER

Korrekt riggning

Med vinschen kan du utföra en mängd olika uppgifter.

Riggningstillbehör rekommenderas för korrekt och säker användning av din vinsch.

Följ anvisningar och varningar från riggningstillbehörets tillverkare för att undvika personskador.

Respektera alltid lastgränser.

Var alltid medveten om att felaktig riggning kan leda till svåra personskador eller dödsfall.

Bland all tillgänglig riggningsutrustning bör du överväga att åtminstone ha följande utrustning på ditt fordon.

- Vinschfjärreglage
- Dragstroppar
- Brytblock
- Skyddsrem för träd
- Schacklar

VARNING

Korrekt riggning hjälper till att undvika att linan brister eller lossnar från fästpunkten.

Dra ditt fordon från en fast punkt

VARNING

Valet av en lämplig fästpunkt är kritisk för att undvika en olycka.

Dra ett föremål eller använda ditt fordon som bärgningsfordon

VARNING

Att säkra ditt fordon ordentligt så att det inte rör sig är kritiskt för att undvika en olycka.

Vinschning

VARNING

Överskrid inte vinschens lastkapacitet.

Vinschens lastkapacitet

Can-Am HD 2500	1 134 kg (2 500 lb)	Räkna alltid med en säkerhetsfaktor
Can-Am HD 3500	1 587 kg (3 500 lb)	

Vinschens lastkapacitet

Can-Am HD 4500

2 041kg (4 500 lb)

Följande tecken är en allmän riktlinje för säker kommunikation med personen som manövrerar vinschen. Det viktigaste för att undvika missförstånd är att gå igenom tecknen som du kommer att använda med din medhjälpare före användning.

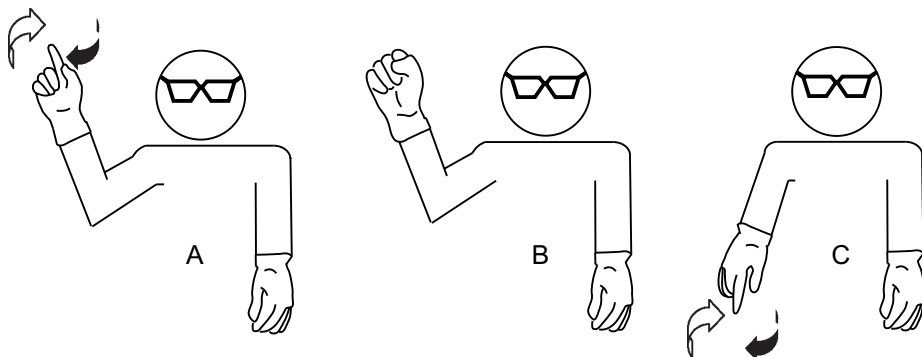

A. Vinscha in. pekfinger och arm upp, roterande handrörelse

B. STOPP. Arm upp och knuten hand

C. Vinscha ut. Pekfinger och arm ned, roterande handrörelse

1. Observera omgivningen. Planera i förväg för din säkraste strategi.
2. Se till att inga åskådare befinner sig i riskområdet.
3. Säkerställ att planen har förståtts och att alla medhjälpare kommunicerar bra för vinschning.
4. Bekanta dig med och använd standardtecknen för vinschning.
5. Sträck linan eller vajern och riggingen om det finns slack innan vinschning.
6. När allt slack har avlägsnats, kontrollera att installationen är säker och häng en tröja eller jacka i mitten på linan eller vajern.
7. Gå långsamt och försiktigt tillväga.
8. När vinschningen är avslutad, säkra det vinschade föremålet, slacka sedan av linan eller vajern och lossa riggingen.
9. Efter användning, se till att bibehålla spänningen en aning när linan eller vajern vinschas in.
 - Med hjälp av en medhjälpare: låt den andra personen sträcka linan eller vajern stående på ett avstånd av minst 1,84 m (6ft) från fordonet.
 - Håll i linan eller vajern ordentligt utan att den glider i dina handskar.
 - Fortsätt genom att byta grepp med den ena armen efter den andra.
 - När din bakre hand kommer nära kroken, be operatören stoppa, fatta tag i handremmen och fortsätt tills linan eller vajern är säkert stuvad.
 - Om du är ensam, dra antingen en last för att bibehålla spänning i linan eller vajern, eller använd fjärreglaget (om sådant finns) i ena handen och

linan eller vajern i den andra samtidigt som du står så långt från linstyrningen eller linstyrningsrullarna som möjligt.

- Aktivera/deaktivera sedan vinschen en armlängd åt gången. När du kommer nära kroken, stoppa vinschen, fatta tag i handremmen och fortsätt tills linan är säkert stuvad.

10. När linan eller vajern vinschas in, se till att slingorna är spända och tillräckligt utspridda på trumman för att undvika stopp, skador på linan eller vajern eller att de plötsligt lossnar.

Fordonsinställningar vid användning av vinschen

Vi rekommenderar att dragfordonets motor körs på tomgång under vinschning för att förhindra att batteriet laddas ur.

Dragfordonet måste vara ordentligt säkrat med block så att det inte rör sig under vinschning.

Om föraren manövrerar vinschen från fordonet (omkopplare i kupén), se till att fordonet står stabilt, ansätt sedan bromsarna för att säkra fordonet så att det står stilla.

VIKTIGA DEKALER PÅ PRODUKTEN

Säkerhetsdekal

Läs och se till att du förstår alla säkerhetsdekalerna på vinschen.

Dessa dekalerna är avsedda för användarens och åskådarnas säkerhet.

Följande dekalerna ska anses utgöra permanenta delar av vinschen. Om de saknas eller är skadade kan de bytas utan extra kostnad. Kontakta en auktoriserad Can-Am Offroad-återförsäljare.

OBS:

Vid eventuella skillnader mellan den här manualen och vinschen, har säkerhetsdekalerna på vinschen företräde över dekalerna i den här manualen.

Vinschdekal

HD 2500



HD 3500

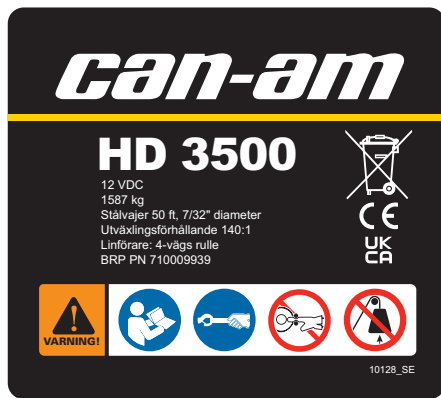

HD 3500S

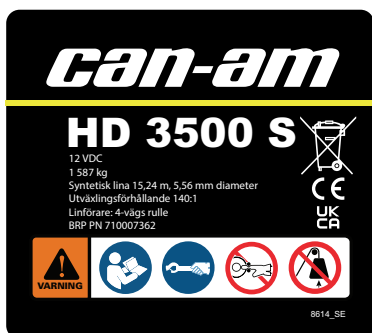

EL
LER



HD 4500 - Fyrvägs Linstyrningsrullar, kablage



EL
LER



HD 4500 - Fyrvägs
Linstyrningsrullar, syntetisk lina



HD 4500S - Aluminium linstyrning



Dekal på linstyrning eller linstyrningsrullar

VARNING

Ta fram och läs Instruktionsboken. Inkorrekt användning kan resultera i SVÅRA PERSONSKADOR eller DÖDSFALL. Följ alla anvisningar och varningar.

Placera aldrig fingrarna i kroken.

Använd alltid handremmen för att manövrera kroken och linan.

Undvik att placera handen mellan kroken och linstyrningen eller linstyrningsrullarna. Fingrarna kan krossas.

Använd aldrig vinschen för att lyfta föremål eller människor.



Dekal på handrem

VARNING

Ta inte bort handremmen från kroken.

Använd alltid handremmen för att manövrera kroken och linan.

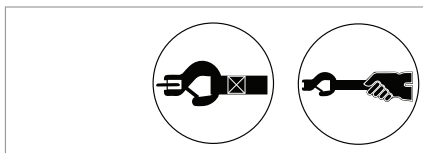

VINSCHINFORMATION

KOMPONENTER

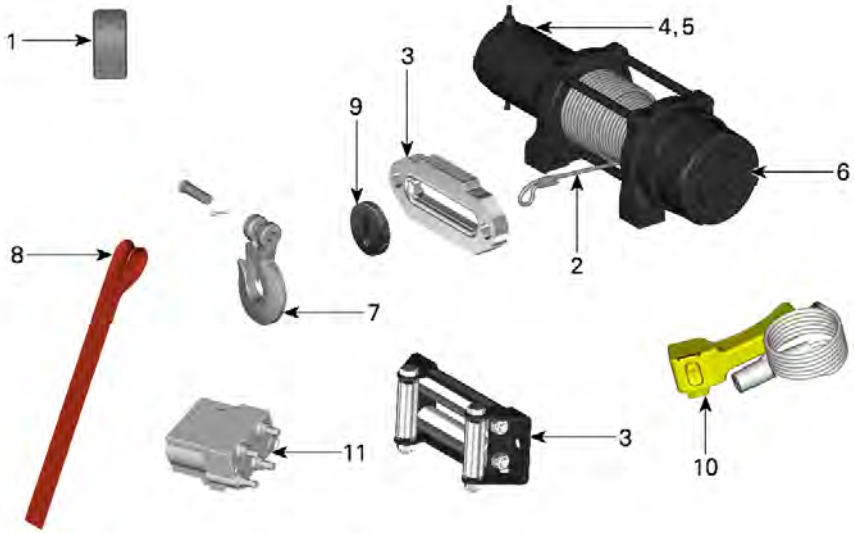

1. Brytare
2. Syntetisk lina eller kablage
3. Linförare eller vajerstyrning
4. Motor
5. Bromsar
6. Frikoppling
7. Fäste
8. Handrem
9. Krokstopp
10. Fjärreglagebrytare
11. Vinschsolenoid

Brytare

Vinschen kan aktiveras via en vinschomkopplare på ditt fordon.

En fjärreglagebrytare kan ingå i vinschens tillbehörssats, beroende på satsversionen.

Fjärreglagebrytaren kan även köpas separat vid behov.

Syntetisk lina eller kablage

⚠ VARNING

En skadad lina eller vajer kan brista plötsligt och slunga iväg föremål med hög hastighet eller plötsligt släppa hållkraften. Använd aldrig en skadad lina eller en skadad vajer.

Syntetisk lina

En syntetisk lina kan användas i blöta eller leriga situationer.

Om linan har ett stort antal fibrer som gått av, eller blanka eller komprimerade sektioner, byt ut den.

OBS

Använd aldrig en syntetisk lina tillsammans med linstyrningsrullar. Linan har konstruerats för att användas med en linstyrning.

Kablage

Ett kablage kan användas för standardvinscharbeten.

Om vajern är veckad, har snäva öglor eller vajertrådar som gått av, byt ut den.

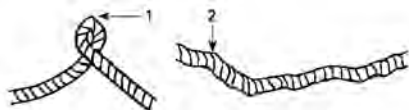

1. Snäv ögla
2. Veck

OBS

Använd aldrig kablage tillsammans med en linstyrning. Vajern har konstruerats för att användas med linstyrningsrullar.

Linförare eller vajerstyrning

Aluminium linstyrning

En syntetisk lina är matchad med aluminium linstyrning.

Linstyrningsrullar

Ett kablage är matchat med linstyrningsrullarna.

Motor

OBS

Korrekt användning och underhåll av vinschen har avgörande betydelse för vinschmotorns livslängd.

⚠ OBS

Motorns utväxlingsförhållande avgör antalet motorvarv per trumvarv. Därför varierar hastigheten vid in- eller utrullning med hur mycket lina som är lindad runt trumman.

Bromsar

Vinschmotorn har en broms för att minska hur mycket lina som dras ut när vinschomkopplaren inte längre trycks in.

Beroende på vinschanvändning kommer bromsen att slitas ut tills vinschen inte längre fungerar.

Ett tecken på bromsutmattning är minskad kapacitet för bromsad utdragning. Detta är en bra indikering på att vinschens livslängd nästan är slut.

BRP tillhandahåller inte dessa invändiga komponenter. Hela vinschen måste bytas.

Frikoppling

Din vinsch är utrustad med en frikopplingsmekanism.

Vrid bara frikopplingsvredet, som sitter i änden på vinschen, medurs för att lossa bromsen. Linan kan då dras ut utan att vinschmotorn används.

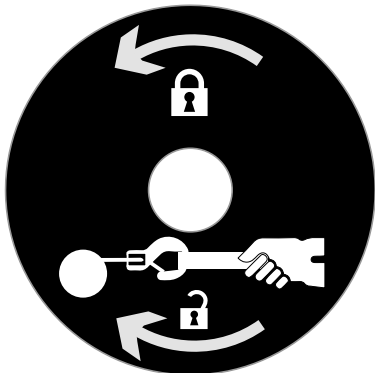

FRIKOPPLINGSDEKAL

Koppla alltid in bromsen innan linan vinschas in.

Fäste

Din vinsch är utrustad med en krok.

⚠ VARNING

Överskrid aldrig krokens kapacitet. Se alltid till att remmen sitter korrekt på kroken och att kroksparren är stängd. Ta aldrig av handremmen från kroken.

Handrem

Din vinsch är utrustad med en handrem för säker hantering.

Använd handremmen för att undvika handskador.

⚠ VARNING

Använd alltid handremmen för att dra linan eller vajern.

Krokstopp

En krokstopp är monterad för att inte vinschen, kroken eller linföraren/vajerstyrningen ska skadas när linan eller vajern dras in.

Undvik att dra in linan eller vajern längre än nödvändigt.

Kroken ska bara vila mot stoppet.

Vinschfjärreglagebrytare (om sådan finns)

Genom att använda ett fjärreglage till vinschen kan du stå utanför arbetsområdet och få en bättre översikt över situationen.

En fjärreglagebrytare kan ingå i vinschens tillbehörssats, beroende på satsversionen.

Fjärreglagebrytaren kan även köpas separat vid behov.

Vinschsolenoid

Vinschsolenoiden reglerar strömmen som matas från batteriet till vinschmotorn.

UNDERHÅLL

SKÖTSEL AV VINSCHEN

Efter körning

Rengör vinschen och dess komponenter noggrant efter varje användning.

Dra ut linan eller vajern för rengöring och kontroll beträffande skador.

Rulla in linan eller vajern för förvaring.

Kontrollera alla övriga komponenter beträffande skador. Byt vid behov.

FÖRVARING

Om fordonet inte ska användas på mer än 21 dagar ska du koppla bort den SVARTA (-) batterikabeln.

Rengör vinschen innan förvaring.

Förvara i en torr och/eller väl ventilerad miljö för att undvika korrosion.

Den här sidan är avsiktligt tom

INFORMATION OM EFTERLEVNAD

EU – FÖRSÄKRAN OM ÖVERENSSTÄMMELSE

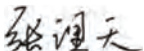
Tillverkare	Tillverkad av: Zhejiang Nowvow Mechanical and Electrical Corp., Ltd NO.1689 Xianyuan Road, Jinhua, Zhejiang, China P.C: 321017
Produkt	Modell: Elektrisk vinsch med planetväxel Vinschlast: 2500/3500/4500lbs Serienr. 715006414, 520002120, 710009072, 710009939, 715007439, 710007071, 710010022, 710009410, 715006415, 715007440, 710010021 710007072, 710007362, 715006416, 715006417, 715006441, 715006442, 710006993, 710006990, 710007030, 710007979,
Den person som är behörig att sammanställa den tekniska dokumentationen	BRP-Rotax GmbH Co. KG, Rotaxstrasse 1, Gunskirchen, A-4623, Österrike +43 7246 6010
Föremålet för ovanstående deklarationen överensstämmer med relevant EU-harmoniseringslagstiftning	Denna försäkran om överensstämmelse utfärdas på eget ansvar av tillverkaren. 2006/42/EG 2014/30/EU 2011/65/EU 2012/19/EU EN ISO 12100:2010; EN 14492-1:2006+A1:2009+AC:2010 EN 55014-1:2017; EN 55014-2:2015
Underskrift och titel:  Zhang Litian <u>General Manager</u>	Datum: i Zhejiang <u>07/03/2023</u>

STORBRIANNIEN – FÖRSÄKRAN OM ÖVERENSSTÄMMELSE

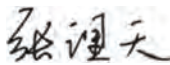
Tillverkare	Tillverkad av: Zhejiang Nowvow Mechanical and Electrical Corp., Ltd NO.1689 Xianyuan Road, Jinhua, Zhejiang, China P.C: 321017
Produkt	Modell: <u>Elektrisk vinsch med planetväxel</u>
	Vinschlast: <u>2500/3500/4500lbs</u>
	Serienr. 715006414, 520002120, 710009072, 710009939, 715007439, 710007071, 710010022, 710009410, 715006415, 715007440, 710010021 710007072, 710007362, 715006416, 715006417, 715006441, 715006442, 710006993, 710006990, 710007030, 710007979,
Den person som är behörig att sammanställa den tekniska dokumentationen	BRP UK Ltd., (BWM Accountants Limited), Suite 5.1, 12 Tithebarn Street, Liverpool, L2 2DT
Föremålet för ovanstående deklarationen överensstämmer med relevant EU-harmoniseringslagstiftning	Denna försäkran om överensstämmelse utfärdas på eget ansvar av tillverkaren. SI 2008/1597 SI 2016/1091 SI 2012/3032 SI 2013/3113 EN ISO 12100:2010; EN 14492-1:2006+A1:2009+AC:2010 EN 55014-1:2017; EN 55014-2:2015
Underskrift och titel:  Zhang Litian <u>General Manager</u>	Datum: i Zhejiang <u>07/03/2023</u>

KRAV FÖR BORTSKAFFANDE UNDER WEEE-FÖRESKRIFTERNA

För privata hushåll: Information om bortskaffning för användare av WEEE

Den här symbolen på produkten(-erna) och/eller medföljande dokument betyder att den använda elektriska och elektroniska utrustningen (WEEE) inte ska blandas med allmänt hushållsavfall.

För ordentlig behandling och återvinning, vänligen ta denna produkt/dessa produkter till utnämnda insamlingsplatser där den/de kommer att mottas utan kostnad.

Alternativt, i vissa länder kan du eventuellt återlämna dina produkter till den lokala återförsäljaren vid köp av en ny likvärdig produkt.

Bortskaffning av den här produkten på rätt sätt hjälper till att spara värdefulla resurser och förhindra eventuella negativa effekter på mänsklig hälsa och på miljön, vilket annars skulle kunna uppstå genom felaktig avfallshantering.

Vänligen kontakta din lokala myndighet för ytterligare uppgifter om din närmaste utnämnda insamlingsplats, Straff kan tillämpas för felaktigt bortskaffande av detta avfall, i enlighet med din nationella lagstiftning.

För professionella användare i den Europeiska unionen

Kontakta din återförsäljare eller leverantör för mer information om du vill kassera elektrisk och elektronisk utrustning (EEE).

För bortskaffande i länder utanför den Europeiska unionen

Den här symbolen är endast giltig i den Europeiska unionen (EU). Om du vill kassera den här produkten, vänligen kontakta din lokala myndighet eller återförsäljare och fråga om det rätta sättet för avfallshantering.

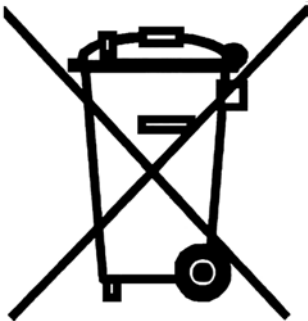

TEKNISKA SPECIFIKATIONER

SPECIFIKATIONER

Can-AM HD 2500

Vikt	8,5 kg (19 lb)
Effekt	0,8 kW (1,1 hp)
Motorns utväxlingsförhållande	140:1
Lastkapacitet (bogsering)	1 134 kg (2 500 lb)

Can-AM HD 3500

Vikt	10 kg (22 lb)
Effekt	1,1 kW (1,5 hp)
Motorns utväxlingsförhållande	140:1
Lastkapacitet (bogsering)	1 587 kg (3 500 lb)

Can-AM HD 4500

Vikt	Syntetisk lina	8,5 kg (19 lb)
	Kablage	10 kg (22 lb)
Effekt		1,2 kW (1,5 hp)
Motorns utväxlingsförhållande		191:1
Lastkapacitet (bogsering)		10 kg (22 lb)

FELSÖKNING

RIKTLINJER FÖR PROBLEMLÖSNING

Felsökning

1. MOTORN DRAS INTE RUNT ELLER DRAS INTE RUNT ÅT BÅDA HÅLLEN

Dålig anslutning

- *Kontrollera om det finns lösa anslutningar både vid solenoiden och själva vinschen.*
- *Kontrollera beträffande ledningsbrott.*
- *Kontrollera beträffande korrosion.*

Fel på vinschens fjärreglageknapp.

- *Kontakta en auktoriserad Can-Am Offroad-återförsäljare för att byta fjärreglaget.*

Kretsbyrtarna har löst ut

- *Låt det gå flera minuter så att motorn hinner svalna innan du försöker igen.*

Frikopplingen är inkopplad

- *Se till att bromsen är aktiverad så att vinschmotorn är kopplad till trumman.*

2. DÅLIG MOTOREFFEKT

Svagt batteri

- *Kontrollera om det finns ett felmeddelande i instrumentgruppen.*
- *Kontrollera batterianslutningar och kontakter.*
- *Låt en auktoriserad Can-Am Offroad-återförsäljare kontrollera batteriet.*

Motorn är skadad

- *Byt vinschen.*

3. MOTORN HAR BLIVIT ÖVERHETTAD

Vinschen har använts en lång stund.

- *Låt motorn och kretsbyrtarna svalna.*

Motorn är skadad

- *Byt vinschen.*

4. VINSCHEN HÅLLER INTE DEN AKTUELLA LASTEN

Lasten överstiger kapaciteten

- *Minska lasten så mycket som möjligt.*
- *Använd ett brytblock för att dubblera linan.*

Invändig bromsskada

- *Byt vinschen.*

Den här sidan är avsiktligt tom

GARANTI

BRP BEGRÄNSAD GARANTI FÖR USA OCH KANADA: CAN-AM-VINSCH

Bombardier Recreational Products Inc. ("BRP") garanterar sin Can-Am-vinsch som säljs av auktoriserade Can-Am Offroad-återförsäljare och/eller distributör i USA och i Kanada avseende material- eller tillverkningsfel under den period och enligt de villkor som anges nedan.

Fabriksmonterad på ditt nya BRP-fordon

Normal fordonsgaranti gäller för detta tillbehör.

Se BRP-instruktionsboken för din specifika enhet för ytterligare information.

Annan användning än den som produkten är avsedd för innebär att produktens begränsade garanti upphävs.

Monterad av din auktoriserade återförsäljare/distributör på ditt nya eller begagnade BRP-fordon

För en period av **TOLV (12) månader** (om inte annat anges eller krävs enligt lag) med start från datumet för detaljhandelsförsäljningen, omfattar den här begränsade garantin delar, tillbehör och arbete. BRP kommer att reparera eller byta BRP-originaldelar och -tillbehör med material- och/eller tillverkningsfel som uppstått vid normal användning och service. Arbete och indirekta skador på fordonet kan omfattas enbart om den defekta delen eller tillbehöret installerats av en BRP-auktoriserad Offroad-återförsäljare/distributör.

Annan användning än den som produkten är avsedd för innebär att produktens begränsade garanti upphävs.

Inte monterad av din auktoriserade återförsäljare/distributör

För en period av **TOLV (12) månader** (om inte annat anges eller krävs enligt lag) med start från datumet för detaljhandelsförsäljningen, kommer BRP att reparera eller byta BRP-originaldelar och -tillbehör med material- och/eller tillverkningsfel som uppstått vid normal användning och service. Arbete och indirekta skador på fordonet omfattas inte om defekt del eller tillbehör inte installerats av en BRP-auktoriserad återförsäljare/distributör.

Annan användning än den som produkten är avsedd för innebär att produktens begränsade garanti upphävs.

BRP INTERNATIONELLA BEGRÄNSADE GARANTI: CAN-AM-VINSCH

Bombardier Recreational Products Inc. ("BRP") garanterar sin Can-Am vinsch som säljs av Can-Am Offroad-distributörer och/eller återförsäljare som auktoriserats att distribuera Can-Am-vinsch utanför USA, Kanada, medlemsstaterna i det Europeiska ekonomiska samarbetsområdet (som består av Europeiska Unionens medlemsstater samt Storbritannien, Norge, Island och Liechtenstein), Turkiet, medlemsstater i Oberoende staters samväldie (inklusive Ukraina och Turkmenistan), avseende material- eller tillverkningsfel under den period och enligt de villkor som anges nedan.

Fabriksmonterad på ditt nya BRP-fordon

Normal fordonsgaranti gäller för detta tillbehör.

Se BRP-instruktionsboken för din specifika enhet för ytterligare information.

Annan användning än den som produkten är avsedd för innebär att produktens begränsade garanti upphävs.

Monterad av din auktoriserade återförsäljare/distributör på ditt nya eller begagnade BRP-fordon

För en period av **TOLV (12) månader** (om inte annat anges eller krävs enligt lag) med start från datumet för detaljhandelsförsäljningen, omfattar den här begränsade garantin delar, tillbehör och arbete. BRP kommer att reparera eller byta BRP-originaldelar och -tillbehör med material- och/eller tillverkningsfel som uppstått vid normal användning och service. Arbete och indirekta skador på fordonet kan omfattas enbart om den defekta delen eller tillbehöret installerats av en BRP-auktoriserad Offroad-återförsäljare/distributör.

Annan användning än den som produkten är avsedd för innebär att produktens begränsade garanti upphävs.

Inte monterad av din auktoriserade återförsäljare/distributör

För en period av **TOLV (12) månader** (om inte annat anges eller krävs enligt lag) med start från datumet för detaljhandelsförsäljningen, kommer BRP att reparera eller byta BRP-originaldelar och -tillbehör med material- och/eller tillverkningsfel som uppstått vid normal användning och service. Arbete och indirekta skador på fordonet omfattas inte om defekt del eller tillbehör inte installerats av en BRP-auktoriserad återförsäljare/distributör.

Annan användning än den som produkten är avsedd för innebär att produktens begränsade garanti upphävs.

BRP:S BEGRÄNSADE GARANTI FÖR DET EUROPEISKA EKONOMISKA SAMARBETSOMRÅDET, OBEROENDE STATERS SAMVÄLDE OCH TURKIET: CAN-AM-VINSCH

Bombardier Recreational Products Inc. ("BRP") garanterar sin Can-Am-vinsch som säljs av Can-Am Offroad-distributörer och/eller återförsäljare som auktoriserats att distribuera Can-Am-vinsch i medlemsstaterna i det Europeiska ekonomiska samarbetsområdet (som består av Europeiska Unionens medlemsstater samt Storbritannien, Norge, Island och Liechtenstein), i medlemsstater i Oberoende staters samväld (inklusive Ukraina och Turkmenistan) och Turkiet, avseende material- eller tillverkningsfel under den period och enligt de villkor som anges nedan.

Fabriksmonterad på ditt nya BRP-fordon

Normal fordonsgaranti gäller för detta tillbehör.

Se BRP-instruktionsboken för din specifika enhet för ytterligare information.

Annan användning än den som produkten är avsedd för innebär att produktens begränsade garanti upphävs.

Monterad av din auktoriserade återförsäljare/distributör på ditt nya eller begagnade BRP-fordon

För en period av **TOLV (12) månader** (om inte annat anges eller krävs enligt lag) med start från datumet för detaljhandelsförsäljningen, omfattar den här begränsade garantin delar, tillbehör och arbete. BRP kommer att reparera eller byta BRP-originaldelar och -tillbehör med material- och/eller tillverkningsfel som uppstått vid normal användning och service. Arbete och indirekta skador på fordonet kan omfattas enbart om den defekta delen eller tillbehöret installerats av en BRP-auktoriserad Offroad-återförsäljare/distributör.

Annan användning än den som produkten är avsedd för innebär att produktens begränsade garanti upphävs.

Inte monterad av din auktoriserade återförsäljare/distributör

För en period av **TOLV (12) månader** (om inte annat anges eller krävs enligt lag) med start från datumet för detaljhandelsförsäljningen, kommer BRP att reparera eller byta BRP-originaldelar och -tillbehör med material- och/eller tillverkningsfel som uppstått vid normal användning och service. Arbete och indirekta skador på fordonet omfattas inte om defekt del eller tillbehör inte installerats av en BRP-auktoriserad återförsäljare/distributör.

Annan användning än den som produkten är avsedd för innebär att produktens begränsade garanti upphävs.

KUNDINFORMATION

DATASEKRETESSINFORMATION

Bombardier Recreational Products inc., dess samarbetspartner och dotterbolag ("BRP") är fast beslutna att skydda din integritet och är öppna över hur vi samlar in, använder och lämnar ut dina personuppgifter under hanteringen av vår relation med dig. **Mer information hittar du i BRP:s sekretesspolicy på: <https://brp.com/en/privacy-policy.html> eller genom att skanna QR-koden.**

Du kan vara förvissad om att vi har vidtagit lämpliga säkerhetsåtgärder för att skydda dina uppgifter mot förlust och obehörig åtkomst.

Dina personuppgifter som kan samlas in av BRP, direkt från dig eller från auktoriserade återförsäljare eller auktoriserade tredje parter, inkluderar:

- **Kontakt-, demografisk och registreringsinformation** (till exempel namn, fullständig adress, telefonnummer, e-postadress, kön, ägarhistorik och språk för kommunikation)
- **Fordonsinformation** (till exempel serienummer, köp- och leveransdatum, enhetens användning, fordonets plats och förflyttningar)
- **Tredjepartsinformation** (till exempel information mottagen från BRP:s samarbetspartner, information kopplad till gemensamma marknadsaktiviteter och sociala medier)
- **Teknisk information** (till exempel IP-adress, typ av enhet, operativsystem, typ av webbläsare, webbsidor du öppnar, cookies och liknande teknik när du använder BRP:s eller återförsäljarens webbplatser eller mobilappar)
- **Information vid interaktion med BRP** (till exempel information insamlad när du ringer BRP:s egna försäljningsrepresentanter, handlar på en webbplats som drivs av BRP, registrerar dig för e-postutskick från BRP, deltar i tävlingar och lotterier som sponsras av BRP eller deltar i evenemang som sponsras av BRP)
- **Transaktionsinformation** (till exempel information som krävs för returhantering, betalningsinformation när du köper våra produkter eller tjänster genom våra webbplatser eller mobilappar samt andra frågor relaterade till ditt köp av BRP-produkter)

Informationen kan användas och behandlas för följande ändamål:

- Säkerhet och skydd
- Kundsupport för försäljning och eftermarknad (till exempel slutföra eller följa upp med dig om ditt köp eller underhåll)
- Registrering och garanti
- Kommunikation (till exempel att skicka dig en BRP-nöjdhetsundersökning)
- Beteendestyrd annonsering på nätet, profilering och platsbaserade tjänster (till exempel att erbjuda en anpassad upplevelse)
- Efterlevnad och tvistlösning
- Marknadsföring och annonsering
- Assistans (till exempel hjälp med eventuella leveransproblem, returhantering och andra frågor relaterade till ditt köp av BRP-produkter).

Vi kan även använda personuppgifter för att generera aggregerad eller statistisk data som inte längre identifierar dig personligen.

Dina personuppgifter kan lämnas ut till följande: BRP, BRP:s auktoriserade återförsäljare, distributörer, tjänsteleverantörer, annonserings- och marknadsundersökningspartner samt andra auktoriserade tredje parter.

Vi kan ta emot information om dig från olika källor, som BRP:s auktoriserade återförsäljare och partner med vilka vi erbjuder tjänster eller utför gemensamma

marknadsaktiviteter. Vi kan även ta emot information om dig från sociala medie-plattformar när du interagerar med oss på de plattformarna.

Beroende på omständigheterna kan dina personuppgifter kommuniceras utanför den region du har din hemvist i. Dina personuppgifter bevaras endast så länge som det behövs för det syfte för vilket vi har erhållit dem och i enlighet med våra lagringspolicyer.

Om du vill utöva dina dataskydds rättigheter (till exempel rätt till tillgång och rätt till rättelse), återkalla ditt samtycke för att tas bort från adresslistan för marknadsföringsändamål eller för nöjdhetsundersökningen, eller vid allmänna dataskyddsfrågor, så kontaktar du dataskyddsansvarig på BRP via e-post på **privacyofficer@brp.com** eller via post på:

BRP Legal Service, 726 St-Joseph, Valcourt, Quebec, Kanada, J0E 2L0.

När BRP behandlar dina personuppgifter, så sker detta i enlighet med företagets sekretesspolicy, som du hittar på: <https://www.brp.com/en/privacy-policy.html> eller genom att använda följande QR-kod.



KONTAKTA OSS

www.brp.com

Asien och Stillahavsområdet

BRP Asia

107D and 107E, 17/F, Tower 1,
Grand Century Place, Mongkok,
Kowloon, Hong Kong

Australien

Level 26
477 Pitt Street
Sydney, NSW 2020

Kina

上海市徐汇区衡山路10号6号楼301
Rm 301, Building 6,
No.10 Heng Shan Rd,
Shanghai, China

Japan

21F Shinagawa East One Tower
2-16-1 Konan, Minato-ku-ku,
Tokyo 108-0075

Nya Zeeland

Suite 1.6, 2-8 Osborne Street,
Newmarket, Auckland 2013

Europa, Mellanöstern och Afrika

Belgien

Oktrooi plein 1
9000 Gent

Tjeckien

Stefanikova 43a
Prague 5
150 00

Tyskland

Alte Papierfabrik 16
D-40699 Erkrath

Finland

Isoaavantie 7
PL 8040
96101 Rovaniemi

Frankrike

Arteparc Bâtiment B
Route de la côte d'Azur,

13 590 Meyreuil

Norge

Ingvald Ystgaardsvei 15
N-7484 Trondheim
Salg, marketing, ettermarked

Sverige

Spinnvägen 15
903 61 Umeå
Sverige 90821

Schweiz

Avenue d'Ouchy 4-6
1006 Lausanne

Latinamerika

Brasilien

Rua Odila Maia Rocha Brito, 25
Edifício Beaumont, andar 1 ao 5
CEP 13092-110 Campinas -SP

Mexiko

Av. Ferrocarril 202
Parque Industrial Querétaro
Santo Rosa Jauregui, Querétaro
C.P. 76220

Nordamerika

Kanada

3200A, rue King Ouest,
Suite 300
Sherbrooke (Québec) J1L 1C9

Förenta staterna

10101 Science Drive
Sturtevant, Wisconsin
53177

ADRESSÄNDRING OCH ÄGARBYTE

Om du har bytt adress eller om du är ny ägare till fordonet ska du meddela BRP detta på ett av följande sätt:

- Meddela en auktoriserad Can-Am-återförsäljare.
- **Endast Nordamerika:** ring 1 888 272-9222.
- Skicka ett av adressändringskortet på följande sidor till en av BRP-adresserna som anges i avsnittet *Kontakta oss* i denna guide.

Vid ägarbyte, bifoga ett bevis på att den förre ägaren är införstådd med ägarbytet.

Det är viktigt att meddela BRP de nya uppgifterna även om garantin har upphört, eftersom BRP då kan nå fordonsägaren vid behov, t.ex. om det blir nödvändigt att införa någon ändring på fordonet av säkerhetsskäl. Det är ägare'ns ansvar att meddela BRP.

STULNA ENHETER: Om ditt fordon blir stulet bör du meddela BRP eller en auktoriserad Can-Am-återförsäljare. Du blir då ombedd att uppge namn, adress, telefonnummer, fordonets identifikationsnummer och datum för stölden.

ADRESSBYTE <input type="checkbox"/>		ÄGARBYTE <input type="checkbox"/>		
FORDONSIDENTIFIKATIONSNUMMER				
Modellnummer		Fordonsidentifikationsnummer (V.I.N)		
GAMMAL ADRESS				
ELLER FÖREGÅENDE ÄGARE:				
NAMN				
NR.		GATA		LGHT
STAD	STAT/PROVINS (Om adressen är i Sverige, är detta inte tillämpligt)		POSTNR/POSTKOD	
LAND			TELEFON	
NY ADRESS				
ELLER NY ÄGARE:				
NAMN				
NR.		GATA		LGHT
STAD	STAT/PROVINS (Om adressen är i Sverige, är detta inte tillämpligt)		POSTNR/POSTKOD	
LAND			TELEFON	
E-POSTADRESS				

ADRESSBYTE <input type="checkbox"/>		ÄGARBYTE <input type="checkbox"/>		
FORDONSIDENTIFIKATIONSNUMMER				
Modellnummer		Fordonsidentifikationsnummer (V.I.N)		
GAMMAL ADRESS				
ELLER FÖREGÅENDE ÄGARE:				
NAMN				
NR.		GATA		LGHT
STAD	STAT/PROVINS (Om adressen är i Sverige, är detta inte tillämpligt)		POSTNR/POSTKOD	
LAND			TELEFON	
NY ADRESS				
ELLER NY ÄGARE:				
NAMN				
NR.		GATA		LGHT
STAD	STAT/PROVINS (Om adressen är i Sverige, är detta inte tillämpligt)		POSTNR/POSTKOD	
LAND			TELEFON	
E-POSTADRESS				

Denna sida har med
avsikt lämnats tom

Denna sida har med
avsikt lämnats tom

Modell nr. _____

FORDONETS

IDENTIFIKATIONSNUMMER (V.I.N.) _____

MOTORNS

IDENTIFIKATIONSNUMMER (E.I.N.) _____

Ägare: _____

NAMN

Nr.

GATA

LGHT

STAD

STAT/PROVINS
(Om adressen är i Sverige,
är detta inte tillämpligt)

POSTNR/POSTKOD

Inköpsdatum _____

ÅR

MÅNAD

DAG

Garantins förfallodatum _____

ÅR

MÅNAD

DAG

Ifylls av säljaren vid försäljningsdatum.

ÅTERFÖRSÄLJARENS PROFILUTRYMME

⚠ VARNING

FÖR ATT MINSKA RISKEN FÖR SVÅRA PERSONSKADOR ELLER DÖDSFALL, läs denna Instruktionsbok och säkerhetsdekalerna.

UNDVIK SKADOR

- Alla rörliga delar kan orsaka farliga situationer, som kan undvikas genom korrekt användning av vinschen. Se alla instruktioner i den här manualen för säker användning, men var alltid medveten om faror som är specifika för användningen. Varje situation har sina egna risker.

ANVÄND ANSVARSFULLT

- Kontrollera alltid vinschen inför varje användningstillfälle för att se till att den är i säkert skick.
- Låt aldrig någon manövrera vinschen såvida inte denne person har ansvar och erfarenhet från att använda en vinsch. Överväg att hålla nya användare under uppsikt.
- Prata om säkerhetsinformationen med var och en som ska använda vinschen. Se till att alla förstår skyltarna för korrekt användning av vinschen.

UPPTRÄD KOMPETENT OCH TA ANSVAR

- Se till att du känner dig helt hemma med reglagen.
- Använd aldrig vinschen med intag av droger eller alkohol eller om du är sjuk eller trött. Dessa tillstånd medför nedsatt omdöme och reaktionsförmåga.

®TM och BRP-logotypen är varumärken som tillhör BOMBARDIER RECREATIONAL PRODUCTS INC. eller dess dotterbolag.

©2024 BOMBARDIER RECREATIONAL PRODUCTS INC. MED ENSAMRÄTT.

www.brp.com

ALUMACRAFT®

CAN-AM®

LYNX®

MANITOU®

QUINTREX®

ROTAX®

SEA-DOO®

SKI-DOO®