

**can-am**<sup>TM</sup>



# 2012

## Brukerhåndbok

Inneholder  
informasjon om sikkerhet,  
kjøretøyet og vedlikehold

# OUTLANDER<sup>TM</sup> 800R/1000

### ADVARSEL

Les nøye gjennom denne håndboken. Den inneholder viktig informasjon om sikkerhet. Anbefalt minimumsalder for kjøring: 16 år. Oppbevar brukerhåndboken på ATV'en.

2 1 9 7 0 2 1 9 2

## **ADVARSEL**

**DET KAN VÆRE FARLIG Å BRUKE ATVEN.** En kollisjon eller velt kan skje raskt hvis du ikke følger nødvendig forholdsregler, også under rutinemånøvrer som svinging og kjøring i bakker eller over hindringer.

For din egen sikkerhet skyld må du forstå og følge alle advarsler i denne brukerhåndboken og på alle dekalene på ATVen. **Å ikke følge disse advarslene kan føre til ALVORLIG PERSONSKADE ELLER DØDSFALL!**

Oppbevar denne brukerhåndboken sammen med ATVen til enhver tid.

## **ADVARSEL**

Hvis du unnlater å følge noen av sikkerhetsforskriftene eller instruksjonene i denne brukerhåndboken eller på *SIKKERHETS-DVDEN* eller dekalene på ATVen, kan det føre til personskade eller eventuelt dødsfall!

## **ADVARSEL**

Ytelsen til denne ATVen kan være bedre enn andre ATVer du har kjørt i den senere tiden. Ta deg tid til å bli kjent med den.

Følgende varemerker tilhører Bombardier Recreational Products Inc.:

I Canada distribueres produktene av Bombardier Recreational Products Inc. (BRP).  
I USA distribueres produktene av BRP US Inc.

Can-Am™    D.E.S.S.™    Outlander™    Rotax®    TTI™    XPS™  
DPS™

Dette dokumentet inneholder varemerkene for følgende selskaper:

- Garmin®, Garmin-logoen, City Navigator® og MapSource™ er varemerker for Garmin Ltd eller dets datterselskaper.
- MicroSD™ og SD™ er varemerker for SanDisk eller dets datterselskaper.

# INNLEDNING

Gratulerer med kjøpet av din nye Can-Am™ ATV. Den følges opp med BRP-garantien og et nettverk av autoriserte Can-Am-forhandlere som kan tilby reservedeler, service og det tilbehøret du trenger.

Forhandleren er opptatt av få fornøyde kunder. Han har kvalifisert seg for å kunne utføre en første klargjøring og kontroll av ATVen og har også utført den endelige klargjøringen før du overtok ATVen. Hvis du trenger mer utfyllende informasjon om service, ber vi deg kontakte forhandleren.

Ved levering ble du også informert om hva garantien dekker, og du signerte *LISTEN MED KONTROLLPUNKTER FØR LEVERING* for å sikre at du var fornøyd med klargjøringen av den nye ATVen.

## Viktig å vite før du starter

Les denne brukerhåndboken før du bruker ATVen, for å lære hvordan du kan redusere risikoen for at du selv, passasjerer og personer i nærheten blir skadet eller omkommer.

Les også alle sikkerhetsetikettene på ATVen, og se nøye på *SIKKERHETS-DVDEN*.

Denne ATVen er bare beregnet på kjøring i terrenget. Den er i første rekke beregnet på fritidsbruk, men den kan også brukes til nyttekjøring.

Denne ATVen er et kjøretøy i kategori G. Følg alltid denne anbefaling om minimumsalder:

- Personer under 16 år må ikke kjøre denne ATVen.

Unnlattelse av å ta hensyn til advarslene som finnes i denne brukerhåndboken, kan føre til **ALVORLIG PERSONSKADE** eller **DØDSFALL**.

## Opplæringskurs

Kjør aldri denne ATVen uten nødvendige instruksjoner. **Delta på et føreropplæringskurs.** Alle førere bør gjennomføre et opplæringskurs med en sertifisert instruktør.

Hvis du vil ha mer informasjon om ATV-sikkerhet, kan du kontakte en autorisert Can-Am-forhandler for å få vite om det finnes opplæringskurs i nærheten.

**Bare for USA og Canada:** Ring Specialty Vehicle Institute of America (SVIA) på 1 800 887-2887 eller, i Canada, Canada Safety Council (CSC) på 1 613 739-1535.

## Sikkerhetsmeldinger

Nedenfor vises typen sikkerhetsmeldinger, hvordan de ser ut og hvordan de brukes i denne veiledningen:

### **ADVARSEL**

Indikerer en potensiell risikosituasjon som kan resultere i alvorlig personskade eller dødsfall hvis den ikke unngås.

 **VÆR OPPMERKSOM** Indikerer en farlig situasjon som kan resultere i liten til moderat personskade hvis den ikke unngås.

**OBS!** Indikerer en instruksjon som, hvis den ikke følges, kan føre til alvorlig skade på ATVens komponenter eller annet materiell.

## Om denne brukerhåndboken

Denne brukerhåndboken har blitt utarbeidet med tanke på å gjøre eieren/føreren av den nye ATVen kjent med ATVens ulike anordninger for betje-

ning og instruksjoner for vedlikehold og sikker bruk. Den er uunnværlig for riktig bruk av produktet.

Vær oppmerksom på at håndboken finnes på flere språk. Ved eventuelle uoverensstemmelser i teksten er det den engelske versjonen som gjelder.

Oppbevar brukerhåndboken på ATVen slik at du kan slå opp i den i forbindelse med vedlikehold, feilsøking og instruksjoner til andre.

Hvis du vil vise og/eller skrive ut en ekstra kopi av brukerhåndboken, kan du gå til webområdet [www.operatorsguide.brp.com](http://www.operatorsguide.brp.com).

Informasjonen i dette dokument er riktig ved tidspunktet for publisering. BRPs politikk er imidlertid å kontinuerlig forbedre sine produkter uten å med dette forplikte seg selv til å montere dem i tidligere produserte produkter. På grunn av sent implementerte endringer kan det være enkelte forskjeller mellom det fremstilte produktet og beskrivelsene og/eller spesifikasjonene. BRP forbeholder seg retten til når som helst og uten forpliktelser å avskaffe eller endre spesifikasjoner, design, egenskaper, modeller eller utstyr.

Brugerhåndboken og *SIKKERHETS-DVDEN* skal følge med ATVen når den selges.

Når du leser denne brukerhåndboken, må du huske at:

 **ADVARSEL**

Indikerer en potensiell risikosituasjon som, hvis den ikke unngås, kan resultere i alvorlig personskade eller dødsfall.

---

# INNHOOLD

<b>INNLEDNING</b> .....	<b>1</b>
Viktig å vite før du starter .....	1
Sikkerhetsmeldinger .....	1
Om denne brukerhåndboken .....	1

## **INFORMASJON OM SIKKERHET**

<b>GENERELLE FORHOLDSREGLER</b> .....	<b>8</b>
Unngå karbonmonoksidforgiftning .....	8
Unngå bensinbrann og andre farer .....	8
Unngå forbrenninger fra varme deler .....	8
Tilbehør og modifikasjoner .....	8
<b>SPEIELLE ANVISNINGER OM SIKKERHET</b> .....	<b>9</b>
<b>ADVARSLER I FORBINDELSE MED BRUK</b> .....	<b>12</b>
<b>KONTROLL FØR KJØRING</b> .....	<b>38</b>
Liste over kontroller for kjøring .....	39
<b>KJØRE</b> .....	<b>41</b>
Kjøreklær og -utstyr .....	42
Fritidskjøring .....	43
Miljø .....	44
Begrensninger i utformingen .....	45
Bruk i terrenget .....	45
Kjøreteknikker .....	45
<b>KJØRE MED LAST OG UTFØRE ARBEID</b> .....	<b>54</b>
Bruke ATVen til arbeidsoppgaver .....	54
Kjøre med last .....	54
Kjøring med tilhenger .....	55
<b>VIKTIGE DEKALER PÅ PRODUKTET</b> .....	<b>56</b>
Løse dekaleringer .....	56
Sikkerhetsdekaleringer på ATVen .....	57
Samsvarsdekaleringer .....	60
Dekaleringer med tekniske informasjon .....	60

## **INFORMASJON OM KJØRETØYET**

<b>KONTROLLER</b> .....	<b>62</b>
1) Gasshåndtak .....	62
2) Venstre bremsehåndtak .....	63
3) Parkeringsbrems .....	63
4) Brems pedal .....	64
5) Girspak .....	64

<b>KONTROLLER</b> (forts.)	
6) Tenningsbryter og -nøkler.....	65
7) Flerfunksjonsbryter .....	67
8) Bryter for tohjuls/ firehjuls drift .....	69
9) Vinsj bryter.....	70
<b>FLERFUNKSJONSMÅLER</b> .....	<b>72</b>
Beskrivelse av flerfunksjonsmåleren .....	72
Funksjoner på flerfunksjonsmåleren .....	75
Oppsett for flerfunksjonsmåleren .....	76
<b>UTSTYR</b> .....	<b>77</b>
1) Førersete .....	78
2) Fotstøtte .....	78
3) 12 V strømuttak.....	78
4) Oppbevaringsrom bak .....	79
5) Bagasjebærere .....	79
6) Tilhengerfeste .....	80
7) Verktøysett.....	80
8) Fjernkontroll for vinsj.....	80
9) Vinsj .....	81
10) Styrevalser .....	81
<b>DRIVSTOFF</b> .....	<b>83</b>
Anbefalt drivstoff.....	83
Fylling av drivstoff.....	83
<b>INNKJØRINGSPERIODE</b> .....	<b>85</b>
Innkjøring .....	85
<b>GRUNNLEGGENDE PROSEDYRER</b> .....	<b>86</b>
Starte motoren .....	86
Skifte gir.....	86
Stoppe motoren og parkere ATVen .....	86
<b>SPESIELLE PROSEDYRER</b> .....	<b>87</b>
Tiltak hvis det kommer vann i CVT-enheten .....	87
Tiltak hvis det kommer vann i luftfilterhuset .....	87
Tiltak hvis ATVen velter .....	88
Tiltak hvis ATVen kommer under vann.....	88
<b>JUSTERE KJØREEGENSKAPER</b> .....	<b>89</b>
Justere fjæringen .....	89
Dynamisk servostyring (DPS) .....	89
<b>TRANSPORT AV ATVEN</b> .....	<b>91</b>

**VEDLIKEHOLD**

<b>INNKJØRINGSKONTROLL</b> .....	<b>94</b>
<b>VEDLIKEHOLDSPLAN</b> .....	<b>96</b>
<b>VEDLIKEHOLDSPROSEDYRER</b> .....	<b>98</b>
Luftfilter .....	98
Motorolje .....	101
Oljefilter .....	103
Radiator .....	103
Motorkjølevæske .....	104
Gnistbeskyttelse på eksospotte .....	106
CVT-luftfilter .....	108
Girboksolje.....	109
Gasskabel.....	110
Tennplugger .....	112
Batteri .....	113
Sikringer .....	114
Lys.....	115
Drivakselmansjett og -beskyttelse .....	117
Hjullager .....	118
Dekk og felger .....	118
Fjæring .....	119
Bremseser.....	120
Filter for ventilator på drivstofftank .....	121
<b>STELL AV ATVEN</b> .....	<b>122</b>
Etter kjøring.....	122
Rengjøring og beskyttelse.....	122
<b>OPPBEVARING OG KLARGJØRING FØR SESONGSTART</b> .....	<b>123</b>

**TEKNISKE INFORMASJON**

<b>IDENTIFIKASJON AV ATVEN</b> .....	<b>126</b>
ATVens identifikasjonsnummer (V.I.N.) .....	126
Motorens identifikasjonsnummer (E.I.N.).....	126
<b>FORSKRIFTER FOR STØYUTSLIPPSKONTROLLSYSTEMET</b> .....	<b>127</b>
<b>EC-SAMSVARSERKLÆRING</b> .....	<b>128</b>
<b>SPESIFIKASJONER</b> .....	<b>129</b>

## **FEILSØKING**

RETNINGSLINJER FOR FEILSØKING.....	136
MELDINGER PÅ FLERFUNKSJONSMÅLEREN .....	140

## **GARANTI**

BRP BEGRENSET GARANTI I USA OG CANADA: 2012 CAN-AM™ ATV .	144
BRPS INTERNASJONALE BEGRENSEDE GARANTI: 2012 CAN-AM™ ATV .....	149
BRP BEGRENSET GARANTI FOR DE EUROPEISKE OG RUSSISKE ØKONOMISKE OMRÅDER OG TYRKIA: 2012 CAN-AM™ ATV .....	153

## **KUNDEINFORMASJON**

PERSONVERNINFORMASJON .....	160
ADRESSEENDRING / NY EIER.....	161



# ***INFORMASJON OM SIKKERHET***

---

# GENERELLE FORHOLDSREGLER

## Unngå karbonmonoksidforgiftning

All eksos fra motorer inneholder karbonmonoksid, en dødelig gass. Innånding av karbonmonoksid kan føre til hodepine, svimmelhet, søvnløshet, kvalme, forvirring og eventuelt død.

Karbonmonoksid er en fargeløs, luktløs og smakløs gass som kan være til stede selv om du ikke ser eller lukter eksos. Dødelige nivåer av karbonmonoksid kan raskt samles opp, og du kan raskt bli utmattet og ute av stand til å redde deg selv. Dødelige nivåer av karbonmonoksid kan også bli værende i timer eller dager i lukkede eller dårlig ventilerte områder. Hvis du får symptomer på karbonmonoksidforgiftning, må du umiddelbart forlate området, få frisk luft og kontakte lege.

Slik hindrer du alvorlige skader eller dødsfall på grunn av karbonmonoksid:

- Ikke kjør ATVen i dårlig ventilerte eller delvis lukkede områder som garasjer, carporter eller lagerhaller. Selv om du prøver å ventilere motoreksosen med vifter eller åpne vinduer og dører, kan karbonmonoksidkonsentrasjonen raskt nå farlige nivåer.
- Ikke kjør ATVen utendørs på steder der motoreksosen kan bli trukket inn i en bygning via åpninger som vinduer eller dører.

## Unngå bensinbrann og andre farer

Bensin er ekstremt brannfarlig og svært eksplosiv. Bensingass eller -damp kan spre seg og antennes av en gnist eller åpen flamme mange me-

ter unna motoren. Følg instruksjonene nedenfor for å redusere faren for brann eller eksplosjon:

- Bruk bare godkjente røde bensinkanner til oppbevaring av drivstoff.
- Fyll aldri på bensinkanner på ATVen. Utlading av statisk elektrisitet kan antenne bensinen.
- Følg nøye instruksjonene som er gitt under *DRIVSTOFF*, ved påfylling av bensin.
- Ikke start eller bruk motoren hvis tanklokket ikke er riktig på plass.

Bensin er giftig og kan forårsake personskade eller dødsfall.

- Ikke sug bensin med munnen i en hevert eller lignende.
- Hvis du svelger bensin, får bensin i øynene eller inhalerer bensingass, må du øyeblikkelig kontakte lege.

Hvis du søler bensin på deg, må du vaske deg med såpe og vann og skifte klærne.

## Unngå forbrenninger fra varme deler

Eksossystemet og motoren blir varme under drift. Unngå kontakt under og like etter bruk slik at du unngår forbrenninger.

## Tilbehør og modifikasjoner

Ikke utfør uautoriserte modifikasjoner, og ikke bruk utstyr eller tilbehør som ikke er godkjent av BRP. I og med at slike endringer ikke er testet av BRP, kan de øke risikoen personskade eller for ulykker, og de kan også føre til at det blir ulovlig å bruke ATVen.

Kontakt en autorisert Can-Am-forhandler for tilgjengelig tilbehør til ATVen.

---

# SPESEIELLE ANVISNINGER OM SIKKERHET

## DETTE KJØRETØYET ER IKKE NOE LEKETØY OG KAN VÆRE FARLIG Å BRUKE.

- Denne ATVen oppfører seg annerledes enn andre kjøretøy, inkludert motorsyklar og biler. En kollisjon eller velt kan skje raskt hvis du ikke følger nødvendig forholdsregler, også under rutinemanøvrer som svinging og kjøring i bakker eller over hindringer.

## ALVORLIGE SKADER ELLER DØDSFALL kan bli resultatet hvis du ikke følger disse anvisningene:

- Les og forstå brukerhåndboken og alle sikkerhetsdekalere på ATVen før den tas i bruk. Se på og merk deg innholdet i *SIKKERHETS-DVDEN* før du bruker ATVen.
- Dette er en ATV med høy ytelse som bare må brukes til kjøring i terrenget. Uerfarne fører kan overse farer og bli overrasket av oppførselen til ATVen under alle typer terrengforhold.
- Følg alltid denne anbefaling om minimumsalder: Personer under 16 år må ikke kjøre denne ATVen.
- Ikke bruk ATVen uten å bruke godkjent hjelm av riktig størrelse og annet nødvendig kjøreantrekk. Se *KJØREKLÆR OG -UTSTYR* under *KJØRE* hvis du vil ha mer detaljert informasjon.
- Passasjerer må aldri tas med på denne ATVen. Denne ATVen er utformet for bare én person. Ikke utfør endringer for å få plass til passasjer, og ikke bruk stativene til å ta med passasjer.
- ATVen er ikke utformet for å kjøres på fast dekke. Hvis du må kjøre et kort stykke slikt underlag, må du unngå brå manøvringer med rattet og gass- og bremsepedalen. Reduser hastigheten.
- ATVen er ikke utformet for kjøring på veier eller motorveier (de fleste steder er dette ulovlig). Kjøring på veier eller motorveier kan føre til kollisjon med andre kjøretøyer.
- Kjør aldri ATVen når du er trøtt, syk eller påvirket av medikamenter eller alkohol. Reaksjonstiden og bedømmelsen påvirkes mye i slike tilstander.
- Forsøk aldri å steile og kjøre på to hjul, hoppe eller utføre andre stunt.
- Kjør aldri med for stor hastighet. Kjør alltid i en hastighet som er tilpasset terrenget, sikten, kjøreforholdene og din erfaring.
- Kjør alltid langsomt, og vær ekstra forsiktig ved kjøring i ukjent terreng. Vær alltid oppmerksom på endring av terrengforholdene når du kjører.
- Kjør ikke på meget ujevnt, glatt eller løst underlag før du har fått opplæring i og har tilegnet den dyktighet som kreves for å beherske ATVen i slikt terreng. Vær alltid ekstra forsiktig i slikt terreng.
- Følg alltid riktige prosedyrer ved svinging slik det er beskrevet i *KJØRETEKNIKKER* i denne brukerhåndboken. Øv deg i å svinge i lav hastighet før du forsøker i høyere hastigheter. Ikke sving i for høy hastighet.
- Kjør aldri i bakker som er for bratte for ATVen eller for dine ferdigheter.

- Følg alltid riktige prosedyrer ved kjøring opp bakker slik det er beskrevet i *KJØRETEKNIKKER* i denne brukerhåndboken. Kontroller terrenget nøye før du kjører opp bakker. Kjør aldri i opp bakker med for glatt eller løst underlag. Kjør aldri over bakketopper i høy hastighet.
- Følg alltid riktige prosedyrer ved kjøring nedover og bremsing i bakker slik det er beskrevet i *KJØRETEKNIKKER* i denne brukerhåndboken. Kontroller terrenget nøye før du kjører ned bakker. Kjør aldri ned bakker i høy hastighet. Unngå å kjøre ned bakker i en vinkel som kan få ATVen til å helle sterkt til én side. Kjør alltid rett ned bakken når det er mulig.
- Følg alltid riktige prosedyrer ved kjøring langs skråningen i bakker slik det er beskrevet i *KJØRETEKNIKKER* i denne brukerhåndboken. Unngå bakker med for glatt eller løst underlag. Ikke forsøk å svinge i en bakke før du behersker denne svingteknikken på plan mark. Forsøk om mulig å unngå å kjøre i terreng med helling.
- Følg alltid riktige prosedyrer hvis maskinen stopper eller ruller bakover ved kjøring opp bakker. Unngå dette ved å alltid bruke riktig gir og holde jevn hastighet ved kjøring opp bakker. Hvis ATVen stopper eller ruller bakover, må du følge kjøreteknikkprosedyrene som beskrives i *KJØRETEKNIKKER* i denne brukerhåndboken.
- Kontroller alltid om det finnes hindringer før du kjører i et ukjent område. Forsøk aldri å kjøre over store hindringer, som store steiner eller trær som har falt ned. Følg alltid riktige prosedyrer ved kjøring over hindringer slik det er beskrevet i *KJØRETEKNIKKER* i denne brukerhåndboken.
- Vær alltid forsiktig når du skrenser eller skli. Lær deg å styre ATVen sikkert når du får en skrens eller skli, ved å øve deg i lave hastigheter i plant terreng. Kjør langsomt på meget glatte underlag, som for eksempel is, og vær ekstra forsiktig slik at du ikke mister kontrollen når du får sleng.
- Ikke kjør på dypt vann eller i hurtig rennende vann. Vann må aldri overstige fotstøttene. Husk at våte bremsesystemer kan føre til redusert bremskraft. Teste bremsene når du forlater vannet. Brems om nødvendig flere ganger slik at friksjonsvarmen tørker bremsklossene. Hold større avstand for nedbremsing.
- Husk alltid at bremselengden lett påvirkes av, men ikke begrenset til, vær- og terrengforhold, bremsesystem og dekkenes tilstand, ATVens hastighet og tilstand og ATVens belastning inkludert sleping. Tilpass alltid kjøringen i henhold til dette.
- Overskrid aldri den angitte lastekapasiteten for ATVen inkludert fører, all annen last og tilbehør som er montert. Lasten må fordeles riktig og være sikkert festet. Senk hastigheten, og følg anvisningene i denne håndboken ved kjøring med last eller tilhenger. Hold større avstand for nedbremsing.
- Før hver kjøring må du alltid kontrollere ATVen og undersøke om det er trygt å bruke den. Se under *KONTROLL FØR KJØRING* i denne brukerhåndboken. Følg alltid vedlikeholdsplanene slik de beskrives i denne brukerhåndboken. Se under *VEDLIKEHOLD*.
- Hold alltid riktig dekktrykk. Bruk alltid anbefalt dekkstørrelse og -type når du bytter dekk. Informasjon om dekk finner du under *SPESIFIKASJONER* i denne håndboken.

- Kjøring i hastigheter som er for høye for kjøreforholdene, kan føre til personska-  
de. Ikke bruk mer gass enn det som er nødvendig for sikker kjøring. Statistikken  
viser at svinging i høye hastigheter ofte fører til uhell og skader. Husk at ATVen  
er tungt! Bare vekten alene kan føre til at du blir sittende fast under ATVen hvis  
den velter, og føre til personskade.
- ATVen er ikke konstruert for hopping, og det kan heller ikke absorbere energien  
fra manøvrer som hopping. Kraftige støt kan derfor forplantes til deg selv og ut-  
gjøre en fare for kjøringen. Hvis du forsøker å steile og kjøre på bakhjulene, kan  
ATVen vippe over deg. Både hopping og kjøring på bakhjulene medfører høy ri-  
siko og bør alltid unngås.
- ATVens dekk egner seg ikke for kjøring på fast veidekke. Denne ATVen er hel-  
ler ikke utstyrt med differensial bak (bakhjulene roterer alltid med samme has-  
tighet). På grunn av dette kan veidekket i stor grad påvirke håndteringen av og  
kontrollen over ATVen.

## ADVARSLER I FORBINDELSE MED BRUK

Følgende advarsler og tilhørende format er brukt i denne brukerhåndboken (i samsvarende med retningslinjer fra United States Consumer Product Safety Commission).

**MERK:** Illustrasjonene er kun generelle representasjoner. De kan se annerledes ut på din modell.

### ADVARSEL



#### **MULIG RISIKOMOMENT**

Bruk av denne ATVen uten nødvendige instruksjoner.

#### **HVA SOM KAN SKJE**

Risikoen for ulykker øker betydelig hvis brukeren ikke vet hvordan ATVen skal brukes på riktig måte i ulike situasjoner og i forskjellig typer terreng.

#### **SLIK KAN RISIKOMOMENTET UNNGÅS**

Nybegynnere og uerfarne førere bør delta på et opplæringskurs. De bør deretter regelmessig øve på ferdighetene de får på kurset, i tillegg til operasjonsteknikkene som beskrives i denne brukerhåndboken.

Hvis du vil ha mer informasjon om opplæringskurs, kan du kontakte en autorisert Can-Am-forhandler.

**⚠ ADVARSEL**

V00A1AQ

**MULIG RISIKOMOMENT**

Unnløte å følge anbefalinger for minimumsalder for denne ATVen.

**HVA SOM KAN SKJE**

Hvis anbefalinger om minstealder ikke respekteres, kan det føre til personskade eller dødsfall.

Selv om et barn er i den anbefalte aldersgruppen for den aktuelle ATVen, kan det hende at barnet ikke har de ferdigheter, kunnskaper eller dømmekraft som kreves for å bruke ATVen på en sikker måte, og han eller hun kan da bli involvert i en alvorlig ulykke.

**SLIK KAN RISIKOMOMENTET UNNGÅS**

Ingen som er under 16 år, må bruke denne ATVen.

**⚠ ADVARSEL**



**MULIG RISIKOMOMENT**

Å ta med en passasjer på denne ATVen.

**HVA SOM KAN SKJE**

Din mulighet til å holde ATVen i balanse og kontrollere den reduseres betraktelig.

Det kan føre til en ulykke som kan skade deg og/eller passasjeren.

**SLIK KAN RISIKOMOMENTET UNNGÅS**

Ta aldri med passasjerer. Hensikten med det lange setet er å gi føreren mulighet til å endre stilling etter behov ved kjøring. Det er ikke utformet for eller beregnet til å ta med passasjer(er).



**⚠ ADVARSEL**

V00A2DQ

**MULIG RISIKOMOMENT**

Tillate passasjer å sitte på hvilket som helst sted på ATVen.

**HVA SOM KAN SKJE**

Tillate passasjer kan føre til følgende:

- Påvirke ATVens stabilitet og slik at du mister kontrollen over den.
- Føre til personskade på passasjeren fra støt mot hardt underlag.
- Føre til en ulykke som kan skade deg og/eller passasjeren.

**SLIK KAN RISIKOMOMENTET UNNGÅS**

Denne ATVen er utformet for bare én person. Passasjerer må aldri tillates på denne ATVen.

**⚠ ADVARSEL**



**MULIG RISIKOMOMENT**

Bruk av denne ATVen på offentlig gate, vei eller motorvei.

**HVA SOM KAN SKJE**

Du kan kollidere med et annet kjøretøy.

**SLIK KAN RISIKOMOMENTET UNNGÅS**

Bruk aldri ATVen på offentlige gater, veier eller motorveier, ikke en gang på grus- eller jordveier. I mange land er det ulovlig å bruke denne ATVen på offentlig gate, vei eller motorvei.

## ⚠ ADVARSEL



### MULIG RISIKOMOMENT

Kjøring uten å bruke godkjent hjelm, øyebeskyttelse og andre verneklær eller -utstyr.

### HVA SOM KAN SKJE

- Kjøring uten godkjent hjelm øker risikoen for alvorlige hodeskader eller dødsfall ved ulykke.
- Kjøring uten øyebeskyttelse kan forårsake ulykker og øker risikoen for alvorlige skader ved en ulykke.
- Kjøring uten beskyttende klær og utstyr øker risikoen for alvorlige skader ved en eventuell ulykke.

### SLIK KAN RISIKOMOMENTET UNNGÅS

Bruk alltid godkjent hjelm som er riktig tilpasset. Du bør også bruke følgende:

- Øyebeskyttelse (briller eller ansiktsbeskyttelse)
- Fast hakebeskyttelse
- Hansker og støvler eller annet egnet skotøy
- Langermet skjorte eller jakke
- Lange bukser.

**⚠ ADVARSEL**



V00A07Q

**MULIG RISIKOMOMENT**

Kjøring med ATVen når du er påvirket av medikamenter eller alkohol.

**HVA SOM KAN SKJE**

Dømmekraften kan reduseres betraktelig.

Reaksjonsevnen kan bli langsommere.

Balanse- og sanseevnen kan reduseres.

En ulykke eller dødsfall kan være resultatet.

**SLIK KAN RISIKOMOMENTET UNNGÅS**

Føreren må aldri kjøre ATVen under påvirkning av medikamenter eller alkohol.

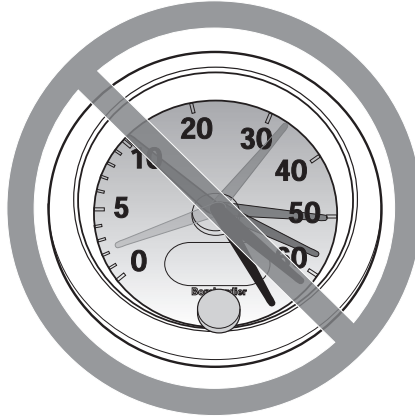
**⚠ ADVARSEL**

V00A08Q

**MULIG RISIKOMOMENT**

Kjøring med for stor hastighet.

**HVA SOM KAN SKJE**

Risikoen for at du mister kontrollen over ATVen øker, noe som kan føre til en ulykke.

**SLIK KAN RISIKOMOMENTET UNNGÅS**

Kjør alltid i en hastighet som er tilpasset terrenget, sikten, kjøreforholdene og din erfaring.

**⚠ ADVARSEL**



**MULIG RISIKOMOMENT**

Forsøk på å steile og kjøre på to hjul, hoppe eller utføre andre stunt.

**HVA SOM KAN SKJE**

Øker risikoen for en ulykke, inkludert å velte.

**SLIK KAN RISIKOMOMENTET UNNGÅS**

Forsøk aldri å utføre stunt, for eksempel å steile og kjøre på to hjul eller å hoppe. Ikke forsøk å imponere andre.

**⚠ ADVARSEL**

**MULIG RISIKOMOMENT**

Unnlate å kontrollere ATVen før kjøring.

Unnlate å vedlikeholde ATVen riktig.

**HVA SOM KAN SKJE**

Øker risikoen for at en ulykke skal skje eller at utstyr skal skades.

**SLIK KAN RISIKOMOMENTET UNNGÅS**

Kontroller alltid ATVen før du skal kjøre, for å forsikre deg om at den er i god og sikker stand.

Følg alltid vedlikeholdsplanen som beskrives i denne brukerhåndboken.

## ⚠ ADVARSEL

### MULIG RISIKOMOMENT

Kjøring på tilfrosne elver eller vann.

### HVA SOM KAN SKJE

Alvorlig personskade eller dødsfall kan være resultatet hvis du går gjennom isen.

### SLIK KAN RISIKOMOMENTET UNNGÅS

Kjør aldri denne ATVen på en tilfrosset overflate uten at du er sikker på at isen er tilstrekkelig tykk og sterk til å bære ATVen og lasten og kraften som genereres av den når den beveger seg.

## ⚠ ADVARSEL



### MULIG RISIKOMOMENT

Å slippe styret med hendene eller løfte føttene fra fotstøttene under kjøring.

### HVA SOM KAN SKJE

Selv om du slipper med bare én hånd eller fot kan det redusere muligheten til å kontrollere ATVen eller få deg til å miste balansen og falle av. Hvis du løfter opp en fot fra fotstøtten, kan foten eller benet komme i kontakt med bakhjulet, noe som kan føre til personskade eller en ulykke.

### SLIK KAN RISIKOMOMENTET UNNGÅS

Føreren må alltid holde begge hendene på styret og begge føttene på fotstøttene under kjøring.

**⚠ ADVARSEL**



**MULIG RISIKOMOMENT**

Unnløte å være spesielt forsiktig når du kjører i ukjent terreng.

**HVA SOM KAN SKJE**

Du kan støte borti skjulte steiner, kuler eller hull og ikke reagere i tide. Det kan føre til at ATVen velter eller at du mister kontrollen over den.

**SLIK KAN RISIKOMOMENTET UNNGÅS**

Kjør langsomt, og vær ekstra forsiktig ved kjøring i ukjent terreng. Vær alltid oppmerksom på endring av terrengforholdene når du kjører.



**⚠ ADVARSEL****MULIG RISIKOMOMENT**

Unnløte å være spesielt forsiktig når du kjører i vanskelig terreng eller på meget glatt eller løst underlag.

**HVA SOM KAN SKJE**

Du kan miste veigrepet eller kontrollen over ATVen, noe som kan føre til en ulykke eller at du velter.

**SLIK KAN RISIKOMOMENTET UNNGÅS**

Kjør ikke på meget ujevnt, glatt eller løst underlag før du har fått opplæring i og har tilegnet den dyktighet som kreves for å beherske ATVen i slikt terreng.

Vær alltid ekstra forsiktig i slikt terreng.

**⚠ ADVARSEL**



**MULIG RISIKOMOMENT**

Svinge på feil måte.

**HVA SOM KAN SKJE**

Du kan miste kontrollen over ATVen, noe som kan forårsake kollisjon eller velt.

**SLIK KAN RISIKOMOMENTET UNNGÅS**

Følg alltid riktige prosedyrer ved svinging slik det er beskrevet i denne brukerhåndboken. Øv deg i å svinge i lav hastighet før du forsøker i høyere hastigheter.

Ikke sving i for høy hastighet.

**⚠ ADVARSEL****MULIG RISIKOMOMENT**

Kjøring i meget bratte bakker.

**HVA SOM KAN SKJE**

ATVen har lettere for å velte i ekstremt bratte bakker enn på plane flater eller i mindre bakker.

**SLIK KAN RISIKOMOMENTET UNNGÅS**

Kjør aldri i bakker som er for bratte for ATVen eller for dine ferdigheter.

Øv først i mindre bakker før du forsøker deg i større bakker.

**⚠ ADVARSEL**



**MULIG RISIKOMOMENT**

Kjøring opp bakker på feil måte.

**HVA SOM KAN SKJE**

Det kan føre til at du mister kontrollen over ATVen eller at den velter.

**SLIK KAN RISIKOMOMENTET UNNGÅS**

Følg alltid riktige prosedyrer ved kjøring opp bakker slik det er beskrevet i denne brukerhåndboken.

Kontroller alltid terrenget nøye før du kjører opp bakker.

Kjør aldri i opp bakker med for glatt eller løst underlag.

Forskyv kroppsvekten din fremover.

Øk aldri hastigheten eller skift gir for raskt. ATVen kan vippe bakover.

Kjør aldri over bakketopper i høy hastighet. Det kan finnes en hindring, en bratt nedoverbakke eller et annet kjøretøy eller en person på andre siden.

**⚠ ADVARSEL****MULIG RISIKOMOMENT**

Kjøring nedover en bakke på feil måte.

**HVA SOM KAN SKJE**

Det kan føre til at du mister kontrollen over ATVen eller at den velter.

**SLIK KAN RISIKOMOMENTET UNNGÅS**

Følg alltid riktige prosedyrer ved kjøring ned bakker slik det er beskrevet i denne brukerhåndboken.

**MERK:** En spesiell bremseteknikk kreves når du kjører i ned bakker.

Kontroller alltid terrenget nøye før du kjører ned bakker.

Forskyv kroppsvekten din bakover.

Kjør aldri ned bakker i høy hastighet.

Unngå å kjøre ned bakker i en vinkel som kan få ATVen til å helle sterkt til én side. Kjør alltid rett ned bakken når det er mulig.

**⚠ ADVARSEL**



**MULIG RISIKOMOMENT**

Kjøring langs skråninger eller svinging på feil måte i bakker.

**HVA SOM KAN SKJE**

Det kan føre til at du mister kontrollen over ATVen eller at den velter.

**SLIK KAN RISIKOMOMENTET UNNGÅS**

Ikke forsøk å svinge i en bakke før du behersker denne svingteknikken på plan mark slik det beskrives i denne brukerhåndboken. Vær ekstra forsiktig når du svinger i en bakke.

Forsøk om mulig å unngå å kjøre i terreng med helling.

***Kjøring i terreng som heller:***

Følg alltid riktige prosedyrer slik det er beskrevet i denne brukerhåndboken.

Unngå bakker med for glatt eller løst underlag.

Føreren må forskyve kroppsvekten til den siden av ATVen som vender oppover.

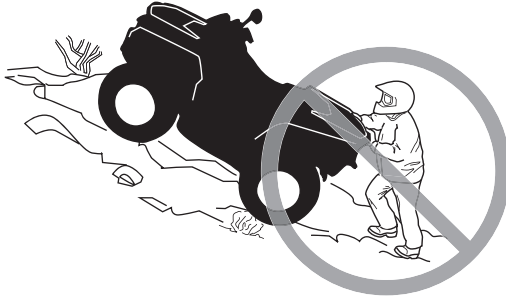
**⚠ ADVARSEL****MULIG RISIKOMOMENT**

Stopping, rulling bakover eller feil avstigning ved kjøring opp bakker.

**HVA SOM KAN SKJE**

ATVen kan velte.

**SLIK KAN RISIKOMOMENTET UNNGÅS**

Bruk alltid riktig gir og holde jevn hastighet ved kjøring opp bakker.

***Hvis du mister all fart fremover:***

Forskyv kroppsvekten fremover (opp bakken). Øk aldri hastigheten eller skift gir for raskt. ATVen kan vippe bakover.

Brems med gradvis økende effekt.

Sett på parkeringsbremsen når du har stoppet.

Stå av ATVen på den siden som vender oppover bakken, eller på en av side-  
ne hvis den står med fronten rett opp bakken.

***Hvis du begynner å rulle bakover:***

Forskyv kroppsvekten fremover (opp bakken). Øk aldri hastigheten eller skift gir for raskt. ATVen kan vippe bakover.

Brems med gradvis økende effekt.

Sett på bremsene og lås parkeringsbremsen når ATVen har stoppet helt.

Stå av ATVen på den siden som vender oppover bakken, eller på en av side-  
ne hvis den står med fronten rett opp bakken.

Sving ATVen rundt og stå på igjen slik det beskrives i denne brukerhåndbo-  
ken.

**⚠ ADVARSEL**



**MULIG RISIKOMOMENT**

Kjøring over hindringer på feil måte.

**HVA SOM KAN SKJE**

Du kan kollidere eller miste kontrollen over ATVen.

ATVen kan velte.

**SLIK KAN RISIKOMOMENTET UNNGÅS**

Kontroller om det finnes hindringer før du kjører i et ukjent område.

Forsøk aldri å kjøre over store hindringer, som store steiner eller trær som har falt ned.

Følg alltid riktige prosedyrer ved kjøring over hindringer slik det er beskrevet i denne brukerhåndboken.



**⚠ ADVARSEL****MULIG RISIKOMOMENT**

Skrensing eller skliing.

**HVA SOM KAN SKJE**

Du kan miste kontrollen over ATVen.

Du kan også plutselig få tilbake veigrepet, noe som kan få ATVen til å velte.

**SLIK KAN RISIKOMOMENTET UNNGÅS**

Lær deg å styre ATVen sikkert når du får en skrens eller sklir, ved å øve deg i lave hastigheter i plant terreng.

Kjør langsomt på meget glatte underlag, som for eksempel is, og vær ekstra forsiktig slik at du ikke mister kontrollen når du får skrens eller sklir.

**⚠ ADVARSEL**



**MULIG RISIKOMOMENT**

Kjøring på dypt vann eller i hurtig rennende vann.

**HVA SOM KAN SKJE**

Dekkene kan flyte og føre til tap av veigrepet og tap av kontrollen over ATVen, noe som kan føre til en ulykke.

**SLIK KAN RISIKOMOMENTET UNNGÅS**

Kjør aldri ATVen i vann med sterk strøm eller i dypt vann.

Kontroller vanddybden og strømforholdene før du forsøker å krysse vann. Vannet må ikke overstige fotstøttene.

Husk at våte bremsere kan føre til redusert bremskraft. Teste bremsene når du forlater vannet. Brems om nødvendig flere ganger slik at friksjonsvarmen tørker bremsklossene.

**⚠ ADVARSEL****MULIG RISIKOMOMENT**

Ryging på feil måte.

**HVA SOM KAN SKJE**

Du kan treffe en hindring eller en person bak ATVen, noe som kan føre til alvorlig personskade.

**SLIK KAN RISIKOMOMENTET UNNGÅS**

Kontroller alltid at det ikke finnes noen hindringer eller personer bak deg når du rygger. Når du ser at det er sikkert å fortsette, rygger du langsomt.

**⚠ ADVARSEL**



**MULIG RISIKOMOMENT**

Kjøring med feil dekk eller med feil eller ujevnt dekktrykk.

**HVA SOM KAN SKJE**

Hvis du bruker feil dekk på denne ATVen eller bruker den med feil eller ujevnt dekktrykk, kan du miste kontroll over den og øke risikoen for en ulykke.

**SLIK KAN RISIKOMOMENTET UNNGÅS**

Bruk alltid dekk av riktig type og størrelse i henhold til spesifikasjonen i denne brukerhåndboken.

Oppretthold alltid riktig dekktrykk i henhold til beskrivelsen i denne brukerhåndboken.

Bytt alltid ut felger eller dekk som er skadet.

**⚠ ADVARSEL****MULIG RISIKOMOMENT**

Bruk av ATVen med endringer som ikke er riktig utført.

**HVA SOM KAN SKJE**

Feil montering av tilbehør eller endringer på ATVen kan føre til endring av kjøreegenskapene, noe som i enkelte situasjoner kan forårsake en ulykke.

**SLIK KAN RISIKOMOMENTET UNNGÅS**

Endre aldri ATVen ved feil montering eller bruk av tilbehør. Alle deler og tilbehør som monteres på ATVen, må være godkjent av BRP og brukes i henhold til instruksjonene. Hvis du har spørsmål, kan du rådføre deg med en autorisert Can-Am-forhandler.

Monter **ALDRI** passasjerstole, og **IKKE** bruk bagasjebærerne til å frakte passasjerer.

Endringer på ATVen for å øke hastigheten og ytelsen kan være et brudd på vilkårene i den begrensede garantien for ATVen. I tillegg er enkelte endringer, inkludert å fjerne deler av motoren eller eksossystemet, ulovlig i de fleste land.

**⚠ ADVARSEL**



**MULIG RISIKOMOMENT**

Overbelastning av ATVen, feil lasting eller sleping.

**HVA SOM KAN SKJE**

Kan føre til endringer i kjøreegenskapene, noe som kan føre til en ulykke.

**SLIK KAN RISIKOMOMENTET UNNGÅS**

Overskrid aldri den angitte lastekapasiteten for ATVen inkludert fører, all annen last og tilbehør som er montert.

Lasten må fordeles riktig og være sikkert festet.

Senk hastigheten når du kjører med last eller tilhenger. Hold større avstand for nedbremsing.

Følg alltid anvisningene i denne brukerhåndboken ved kjøring med last eller tilhenger.

**⚠ ADVARSEL**

V03M01Q

**MULIG RISIKOMOMENT**

Transport av brannfarlige eller farlige materialer kan føre til eksplosjon.

**HVA SOM KAN SKJE**

Dette kan føre til alvorlig personskade eller dødsfall.

**SLIK KAN RISIKOMOMENTET UNNGÅS**

Transporter aldri brannfarlige eller farlige materialer.

---

# KONTROLL FØR KJØRING

## ADVARSEL

Utfør en kontroll før start hver gang du skal kjøre, for å oppdage eventuelle potensielle problemer som kan oppstå under kjøring. Kontrollen før kjøring kan hjelpe deg å følge med og oppdage slitasje og forringelse på komponenter før de fører til problemer. Korrigér eventuelle problemer du oppdager, for å redusere risikoen for motorstopp eller ulykke. Kontakt en autorisert Can-Am-forhandler hvis det er nødvendig.

Du må alltid utføre kontrollene i listen over kontroller før kjøring nedenfor hver gang ATVen brukes.

Korrigér eventuelle problemer før du kjører. Kontakt en autorisert Can-Am-forhandler hvis det er nødvendig.



## Liste over kontroller for kjøring

### Kontroller før du starter motoren (nøkkel i AV)

INSPEKSJONS-PUNKTER	INSPEKSJON SOM SKAL UTFØRES	✓
Væsker	Kontroller drivstoff-, motorolje- og kjølevæskeni nivået	
Lekkasjer	Kontroller om det er lekkasjer under ATVen	
Gasshåndtak	Beveg gasspaken flere ganger for å kontrollere at den beveger seg fritt. Den må gå tilbake til tomgangsposisjon når den slippes.	
Parkeringsbrems	Trekk til parkeringsbremsen, og kontroller at den virker som den skal.	
Dekk	Kontroller dekktrykk og dekkenes tilstand.	
Hjul	Kontroller om det er skader på hjulene	
Radiator	Kontroller om radiatoren er ren	
Drivakselmansjetter	Kontroller tilstanden til drivakselmansjetter og -beskyttelser	
Sete	Kontroller at føreraset er på plass og skikkelig låst	
Last	Ta hensyn til lastekapasiteten hvis du transporterer last. Kontroller at lasten er skikkelig festet til stativene	
	Hvis du trekker en tilhenger eller annet utstyr: <ul style="list-style-type: none"> <li>– Kontroller tilstanden til tilhengerfeste og -kule</li> <li>– ikke overskride trekkapasiteten og tillatt belastning på tilhengerfestet</li> <li>– Kontroller at tilhengeren er skikkelig festet til festet.</li> </ul>	
Oppbevaringsrom	Kontroller at oppbevaringsrommet bak er skikkelig låst.	
Chassis og oppheng	Kontroller om chassis eller oppheng under ATVen er skitne, og rengjør dem eventuelt	

### Kontroller før du starter motoren (nøkkel i PÅ)

INSPEKSJONS-PUNKTER	INSPEKSJON SOM SKAL UTFØRES	✓
Flerfunksjonsmåler	Kontroller at indikatorlampene på flerfunksjonsmåleren virker (i løpet av de første sekundene ett et nøkkelen settes til PÅ)	
	Se etter om det er meldinger på flerfunksjonsmåleren	
Lys	Kontroller at frontlys og baklys virker og ikke er skitne	
	Kontroller at nærlys og fjernlys virker	
	Kontroller at bremselysene virker	

**Kontroller etter at motoren er startet**

INSPEKSJONS- PUNKTER	INSPEKSJON SOM SKAL UTFØRES	✓
Styring	Kontroller at styringen fungerer uten hindringer ved å bevege styret fra side til side	
Girspak	Kontroll at girspaken virker (P, R, N, H og L).	
Bryter for tohjuls/firehjuls drift	Kontroller funksjonen til bryteren for tohjuls/firehjuls drift	
Brems	Kjør sakte fremover noen meter, og bremsehåndtaket og bremsepedalen hver for seg for å teste dem. Bremsene må ha full virkning. Håndtaket og pedalen må gå helt tilbake når de slippes	
Nødstoppbryter for motor	Kontroller deretter at nødstoppbryteren for motoren virker som den skal	
Tenningsbryter	Kontroller at tenningsbryteren virker som den skal, ved å stoppe og starte motoren på nytt.	

Når du leser denne brukerhåndboken, må du huske at:

## **ADVARSEL**

**Indikerer en potensiell risikosituasjon som, hvis den ikke unngås, kan resultere i alvorlig personskade eller dødsfall.**

Informasjonen i denne brukerhåndboken er begrenset. Vi anbefaler sterkt at du skaffer deg ytterligere informasjon og opplæring fra lokale myndigheter, ATV-klubber, en anerkjent ATV-organisasjon eller hos en autorisert Can-Am-forhandler.

Det finnes en del grunnleggende regler som du MÅ følge for å nyte gledene og spenningen ved kjøring med ATVen. Noen av dem er kanskje nye for deg, mens andre er innlysende og forstås ut ifra sunn fornuft.

Ta deg tid til å nøye lese denne brukerhåndboken og alle medfølgende sikkerhetsdekaleringer på produktet og til å se på *SIKKERHETS-DVDEN* som følger med ATVen. Der gis det en fullstendig beskrivelse av det du bør vite om denne ATVen før du begynner å kjøre.

Enten du er en ny eller erfaren fører, er det viktig for din egen sikkerhet at du kjenner til betjeningen av og funksjonene på ATVen. Like viktig er det å vite hvordan du kjører.

Dette er en ATV med høy ytelse som bare må brukes til kjøring i terrenget. Uerfarne fører kan overse farer og bli overrasket av oppførselen til ATVen under alle typer terrengforhold.

Vi anbefaler deg å følge anbefalingene for alder angitt på sikkerhetsdekalering som er festet på enheten. Selv om en person er i den anbefalte aldersgruppen for den aktuelle ATVen, kan det hende at barnet ikke har de ferdigheter, kunnskaper eller dømmekraft som kreves for å bruke ATVen på en sikker måte, og han eller hun kan da bli involvert i en alvorlig ulykke.

Det er større sjanse for at personer med nedsatt kognitiv eller fysisk evne eller personer som liker å ta risikoer, blir utsatt for velt eller kollisjon, noe som kan føre til personskade og dødsfall.

Alle kjøretøyer er ikke like. Hver enkelt har unike ytelsesegenskaper, betjeningsorganer og funksjoner. De håndteres forskjellig og har ulike kjøreegenskaper.

Gjør deg godt kjent med betjeningsorganene og med generell bruk av ATVen før du begynner å kjøre i terreng. Øv deg i å kjøre på et passende sted som er fritt fra farer, og bli kjent med virkningen av hver styrekontroll. Kjør med lav hastighet. Ved høyere hastigheter kreves større erfaring, kunnskap og egnede kjøreforhold.

Kjøreforholdene kan variere fra sted til sted. De påvirkes i tillegg av værforhold som kan endres mye i løpet av kort tid eller i løpet av året.

Kjøring på sand skiller seg fra kjøring i snø eller gjennom skog eller våtmarker. Enkelte steder kan kreve større oppmerksomhet og dyktighet fra føreren. Vurder forholdene nøye. Vær alltid forsiktig. Ta ingen unødvendige sjanser som kan føre til at du kjører deg fast eller skader deg.

Føl deg aldri trygg på at ATVen kan kjøres sikkert overalt i området du kjører i. Plutselige endringer i underlaget på grunn av hull, fordypninger, skrånninger, mykere eller hardere underlag eller andre ujevnheter, kan få ATVen til å velte eller bli ustabil. Unngå dette ved å senke farten og alltid følge med på terrenget foran deg. Hvis ATVen begynner å helle mye eller å velte, er det beste rådet å gå av umiddelbart i MOTSATT retning av ATVens helling!

## **Kjøreklær og -utstyr**

Ta hensyn til værforholdene når du velger bekledning. Kle deg for det kaldeste været du kan vente deg. Termoundertøy rett på huden kan også gi god isolasjon. Det er viktig at du alltid bruker egnede, beskyttende kjøreklær og -utstyr, inkludert godkjent hjelm, øyebeskyttelse, støvler eller fjellsko, hansker, langermet skjorte og lange bukser. Denne type bekledning vil gi deg beskyttelse mot noen av de mindre farene som kan dukke opp når du kjører. Bruk aldri løstsittende klær, som for eksempel skjurf, som kan vikle seg fast i ATVen eller i greiner og busker. Avhengig av forholdene kan også beskyttelsesbriller eller solbriller være nødvendig. Brillen eller solbrillen med glass i forskjellige farger kan hjelpe deg å skille detaljer og variasjoner i terrenget. Solbriller bør kun brukes på dagtid.

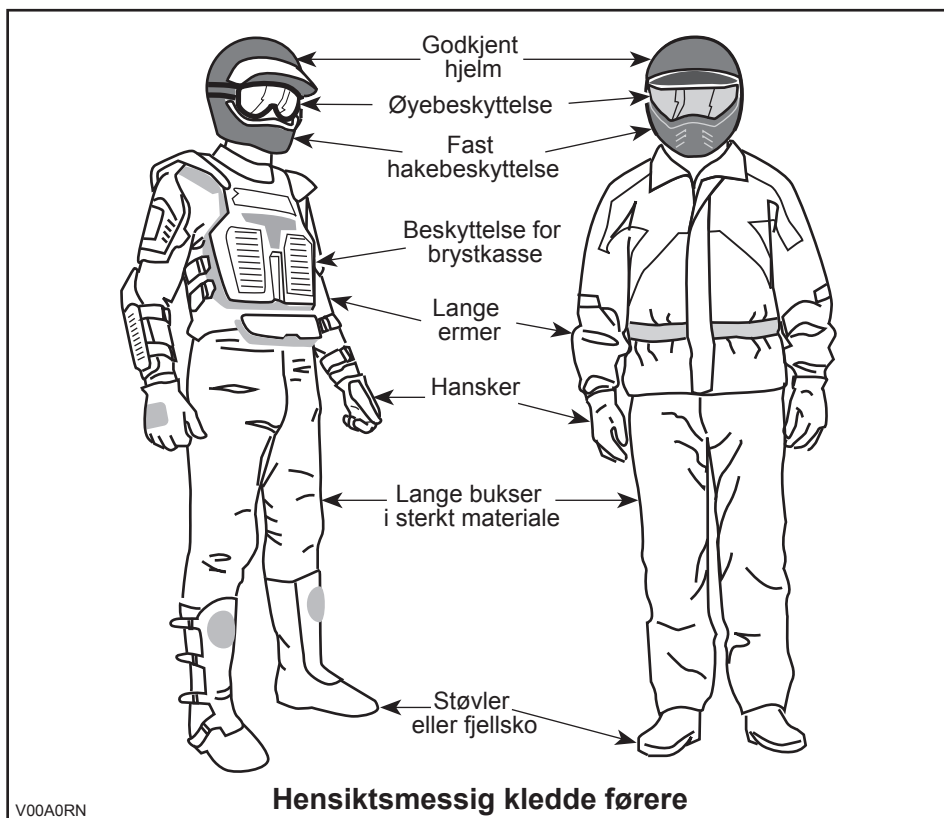

## Fritidskjøring

Respekter andre rettigheter og begrensninger. Kjør ikke på områder som er beregnet for andre typer terrengbruk. Dette inkluderer snøscooterspor, ridespor, skispor, terrengsykkelbaner og så videre. Gå aldri ut fra at det ikke finnes andre brukere i sporet / på banen. Hold alltid til høyre, og sving ikke vekselvis fra én side av banen til den andre. Vær forberedt på å stoppe eller kjøre til siden om du møter en annen som bruker sporet/banen.

Bli med i en lokal ATV-klubb. De kan hjelpe deg med kart og råd, eller fortelle deg hvor det er tillatt å kjøre. Om det ikke finnes noen klubb i nærhet, kan du kanskje hjelpe til å starte en. Å kjøre sammen med andre eller i en klubb er en trivelig, sosial opplevelse.

Hold alltid sikker avstand til andre kjøretøyer. Din egen bedømmelse av hastighet, terrengforhold, været, ATVens mekaniske tilstand og hvor mye du stoler på vurderingsevnen til andre førere i nærheten, er faktorer som hjelper deg å velge riktig og sikker avstand til andre. Som andre kjøretøyer kan heller ikke ATVen "stoppe på en femøre". Hold større avstand for nedbremsing.

Før du starter bør du si fra til noen hvor du har tenkt å kjøre og når du forventer å være tilbake.

Avhengig av hvor langt du har tenkt å kjøre må du også ta med ekstra verktøy, drikkevann, mat og nødutstyr. Finn ut hvor du kan fylle drivstoff eller olje. Forbered deg på ulike forhold du kan møte.

Førstehjelpssett	Skiftnøkkel
Mobiltelefon	Kniv
Isoleringstape	Lommelykt
Et tau	Briller med farget glass
Ekstra lyspærer	Kart over området/sporet
ATVens verktøysett	Matbit

## Miljø

En av fordelene med denne ATVen er at du kan komme deg bort fra allfarveier og unna fra bebyggelse og folk. Du må imidlertid alltid ta hensyn til naturen og andres rett til å bruke den. Ikke kjør i områder der miljøet lett påvirkes. Ikke kjør over dyrket mark, i plantefelt eller gjennom busker, ikke hugg ned trær eller ødelegg gjerdet, og ikke la hjulene spinne og ødelegge terrenget. "Vis hensyn".

Å drive jakt fra eller jage vilt med ATVen er vanligvis ulovlig. Dyr kan dø av utmattelse etter å ha blitt jaget med et motorisert kjøretøy. Om du kommer over dyr når du er ute og kjører, stopp og se på stille og varsomt. Det kan bli et godt minne å ta med seg.

Følg regelen "det du tar med deg, må du ta med tilbake". Ikke bidra til forsøpling. Ikke tenn bål uten at du har tillatelse til det, og hold deg i tilfelle alltid unna tørre områder. Eventuelle spor du etterlater deg, kan skade både andre og deg selv, også på et senere tidspunkt.

Respekter landbruksområder. Be alltid grunneieren om tillatelse før du kjører på privat område. Respekter dyrket mark, husdyr og eiendomsgrenser. Hvis du åpner en grind, må du lukke den etter deg.

Ikke forurens bekker, elver eller sjøer, og ikke endre motoren eller eksosanlegget eller fjern deler fra dem.

## Begrensninger i utformingen

Selv om ATVen er usedvanlig robust til denne kjøretøytypen å være, er den et lett kjøretøy, og bruk av den må derfor begrenses til de formål den er beregnet for.

Økning av vekten på en del av ATVen endrer stabiliteten og yteevnen.

## Bruk i terrenget

Det å kjøre i terrenget utgjør en fare i seg selv. Alt terreng som ikke er preparert spesielt for kjøretøy, utgjør i seg selv et risikoområde der det ikke er mulig å forutsi vinkler, underlag og eksakt helling. Selve terrenget utgjør hele tiden en risiko, og den som gir seg ut i det må alltid være bevisst på og ta hensyn til dette.

Ved terrengkjøring må føreren alltid gjøre sitt beste for å velge den sikreste veien og holde nøye oppsikt med terrenget foran ATVen. ATVen må under ingen omstendighet kjøres av noen som ikke er fullstendig fortrolig med kjøreinstruksjonene som gjelder for ATVen, og den må heller ikke kjøres i bratt eller farlig terreng.

## Kjøreteknikker

Informasjonen i denne håndboken er begrenset. Øk dine kunnskaper og oppnå bedre ferdigheter ved å følge et sertifisert opplæringskurs.

Aktsomhet, forsiktighet, erfaring og gode kjøreferdigheter er de beste forholdsreglene mot farene ved bruk av ATVen.

Respekter og følg alle oppsatte skilt. De er der for å hjelpe deg og andre.

Når du kjører i bakker eller skråninger er det to ting det er viktig å tenke på: Vær forberedt på glatte overflater eller variasjoner i terrenget, og bruk riktig kroppsstilling.

Hvis du er i det minste tvil om at ATVen kan ta seg sikkert over en hindring eller en bestemt del av terrenget, bør du alltid velge en annen rute.

Ved terrengkjøring er det styrke og veigrep som er viktig, ikke høy fart. Kjør aldri raskere enn det sikten og din egen evne til å velge en sikker vei tillater.

Se alltid etter plutselige endringer i terrengets helling og etter hindringer foran deg, for eksempel steiner og røtter, som kan forårsake ubalanse eller velt.

Bruk aldri ATVen hvis betjeningsorganene ikke fungerer normalt.

Når ATVen stoppes eller parkeres, må du alltid sette girspaken i PARK (parkering) og sette på parkeringsbremsen. Dette er ekstra viktig når du parkerer på underlag som heller. Hvis det er bratt eller om ATVen har last, bør hjulene blokkeres med steiner eller klosser.

## Kroppsstilling

For å beholde tilstrekkelig kontroll anbefales sterkt at du holder begge hendene på håndtakene og er innenfor rekkevidde for alle betjeningsorganer. Det samme gjelder for føttene på fotstøttene. For å redusere faren for skader på føtter og ben bør du ha føttene på fotstøttene hele tiden. Ikke la tærne peke utover, og strekk ikke ut føttene for å hjelpe til ved svinging. Føttene kan støte mot eller feste seg i hindringer eller komme i kontakt med hjulene.

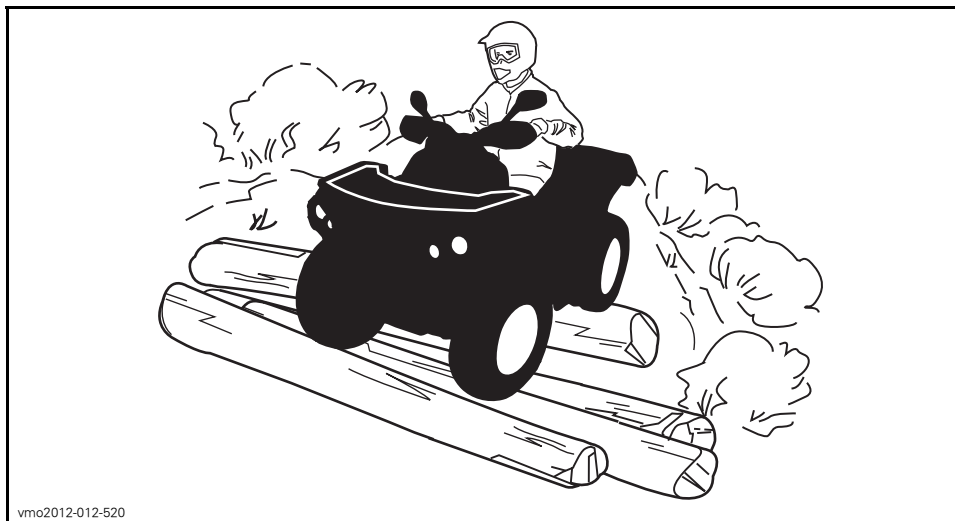

vmo2012-012-520

Selv om det er et fjæring på ATVen, kan "vaskebrett" eller grovt terreng gjøre kjøringen meget ubehagelig og i verste fall føre til ryggskader. Ofte kan det være nødvendig å vekselvis stå og sitte eller å kjøre i sammenhukt stilling. Senk farten, bøy knærne, og la benene delvis absorbere støt.

### Krysse veier

Hvis det blir nødvendig å krysse en vei, bør den første føreren gå av ATVen, vurdere forholdene og gi anvisninger til de andre førerne. Den siste føreren som krysser veien, hjelper deretter den første føreren å krysse veien. Ikke kjør på fortauene. Det er beregnet på fotgjengere.

### Svinge

Øv deg i å svinge i lav hastighet før du forsøker i høyere hastigheter.

Hold begge hendene på håndtakene og føttene på fotstøttene.

Hold konstant hastighet eller bare svak akselerasjon når du svinger.

Slik reduserer du faren for å velte:

– Vær oppmerksom når du svinger.

- Ikke drei styret for mye eller for raskt i forhold til hastigheten og miljøet. Tilpass styringen til hastigheten og omgivelsene.
- Reduser hastigheten før kjører inn i en sving. Unngå å bremse hardt mens du svinger.
- Unngå plutselig eller kraftig akselerasjon når du svinger, også fra lave hastigheter eller når du starter etter en stopp.



- Forsøk aldri å spinne rundt på stedet, skrense eller skli, bremse ned ved å skrense sidelengs eller spinne, hoppe eller utføre andre stunt. Hvis ATVen begynner å skrense eller skli, må du styre i samme retning som skrensen eller skliingen. Ikke trykk raskt på bremsene og lås hjulene.
- Unngå fast dekke. ATVen er ikke utformet for å kjøres på fast dekke og har derfor lettere for å velte. Sving gradvis, kjør sakte og unngå raske akselerasjoner hvis du må kjøre på fast dekke.

Unngå å svinge, gi gass eller bremse brått mens du svinger.

## **⚠ ADVARSEL**

Ikke prøv å svinge i for høy hastighet.

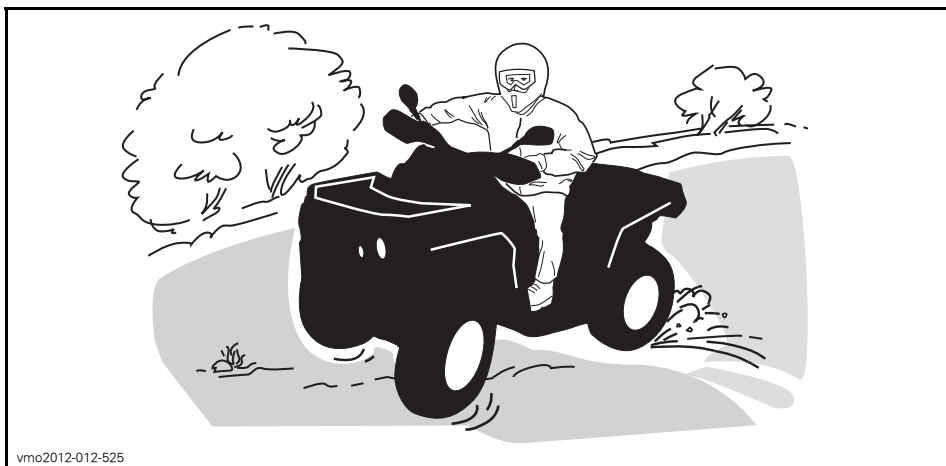

vmo2012-012-525

Hvis du får en skrens eller sleng, kan det hjelpe å svinge håndtaket i samme retning som skrensen til du gjenvinner kontrollen. Ikke trykk inn bremsene eller lås hjulene.

## **⚠ ADVARSEL**

ATVens dekk egner seg ikke for kjøring på fast veidekke. Denne ATVen er heller ikke utstyrt med differensial bak (bakhjulene roterer alltid med samme hastighet). På grunn av dette kan veidekket i stor grad påvirke håndteringen av og kontrollen over ATVen.

## Bremse

Hold alltid begge hendene på håndtakene og føttene på fotstøttene når du bremser.

Øv på å bremse for å bli kjent med hvordan bremsene virker.

- Øv først med lav hastighet, og øk deretter hastigheten.
- Øv på å bremse langs en rett linje i ulike hastigheter og med ulik bremsekraft.
- Øv på å å nødbrømse. Optimal bremsing oppnås langs en rett linje med høy bremsekraft uten å låse hjulene.

Huske at bremselengden avhenger av ATVens hastighet, og last og av typen underlag du kjører på. Tilstanden til dekkene og bremsene har også stor betydning.

**MERK:** Hvis du kjører fremover, overføres vekten til forhjulene når du bremser. For å få mer effektiv nedbremsing fordeler bremsesystemet mer bremsekraft til forhjulene. Det vil påvirke håndteringen av ATVen og kontrollen over styringen ved kraftig nedbremsing. Ta hensyn til dette når du bremser.

## Rygging

Kontroller alltid at det ikke finnes hindringer eller personer bak deg når du rygger. Kjør sakte, og unngå skarpe svinger.

Vi anbefaler deg å sitte på ATVen når du rygger. Unngå å stå oppreist. Vekten din kan forskyves fremover og mot gasspaken og forårsake en utilsiktet akselerasjon.

## Hindringer

Vær forsiktig når du må kjøre over hindringer på banen eller i sporet. Det omfatter løse steiner, trær som har falt ned, glatte overflater, gjerder, stolper, voller og fordypninger. Unngå alltid slikt hvis det er mulig. Enkelte hindringer ganske enkelt for store eller farlige å ta seg over og bør unngås. Mindre steiner og trær som har falt ned, kan krysses trygt, i en vinkel på omtrent 90°. Stå på fotstøttene med bøyde knær. Juster hastigheten uten å miste fremdriften, og unngå å gi gass plutselig. Hold godt fast i styret eller gripehåndtakene. Forskyv kroppsvekten bakover og fortsett. Ikke forsøk å løfte opp ATVens forhjul fra bakken. Vær oppmerksom på at hindringen kan være glatt eller bevege seg når du kjører over den.

## Kjøring opp bakker

På grunn av konstruksjonen har denne ATVen utmerket klatreevne, så god at det er mulig å velte før du mister veigrepet. Ofte er for eksempel terrenget erodert ved bakkens topp slik at toppen blir meget skarp. ATVen takler godt slike forhold, men når ATVens forpart kommer til et punkt der balansen forskyves bakover, kan den velte bakover.

Det samme kan skje om en hindring får ATVens forpart til å løfte seg mer enn ønsket. I slike situasjoner er det bedre å ta en annen rute. Vær oppmerksom på farer ved å kjøre langs skråningen hvis du gjør det. Se *KJØRING LANGS SKRÅNINGER*.

Det er også fornuftig å gjøre seg kjent med terrenget på andre siden av bakken eller høyden. Altfor ofte finnes der en bratt skråning som er umulig å passere eller kjøre ned.

Unngå dette ved å alltid bruke riktig gir og holde jevn hastighet ved kjøring opp bakker. Hvis du må gi mer gass for å opprettholde hastigheten, må du gjøre dette gradvis uten å øke gassen brått. Forskyv kroppsvekten fremover mot toppen av bakken. Hold føttene på fotstøttene. Hold om mulig konstant hastighet. Ikke akselerer brått eller kjør i for stor hastighet. Det kan få den fremre delen av ATVen til å løfte seg fra bakken og falle over deg. Hvis bakken er for bratt og du ikke kan fortsette, eller hvis ATVen begynner å rulle bakover, bruker du venstre bremsehåndtak, men vær forsiktig slik at du ikke sklir. Sett på parkeringsbremsen, gå av, og ta deretter av parkeringsbremsen mens du fremdeles beholder bremsene på. Bruk deretter en "U"- eller "K"-sving (mens du går tilbake, på den siden som vender oppover og med én hånd på bremsehåndtaket, rygger du ATVens bakre del oppover mot toppen av bakken, og deretter kjører du nedover). Gå eller stå av på den siden som vender oppover, og hold avstand til ATVen og dens roterende hjul. Ikke forsøk å holde fast i ATVen hvis den begynner å velte. Hold avstand. Ikke kjør over toppen av bakken i høy hastighet. Det kan finnes hindringer, inkludert bratte fall, på den andre siden.

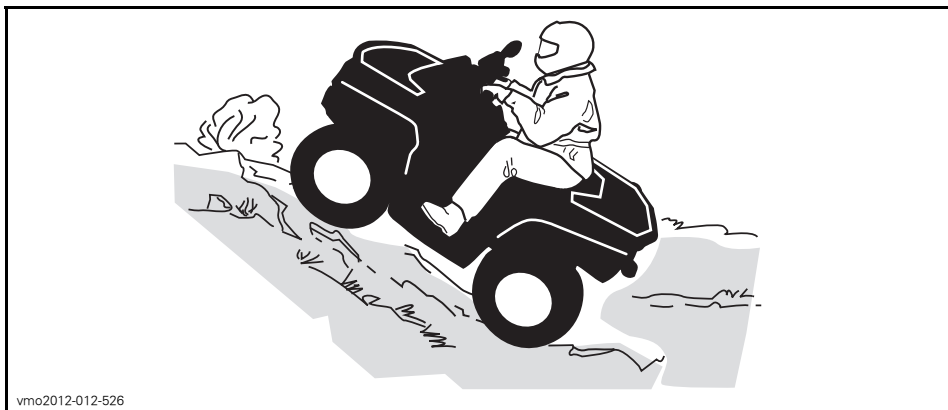

vmo2012-012-526

### Kjøring ned bakker

Denne ATVen kan kjøres opp skråninger som er brattere enn det som er sikkert når du skal kjøre ned. Derfor er det viktig å forsikre seg om at det finnes en sikker vei nedover en bakke, før du kjører opp.

Å redusere hastigheten ned en glatt bakke kan sende ATVen på "aketur" ned bakken. Hold jevn hastighet og/eller akselerer litt for å gjenvinne kontrollen.

Forskyv kroppsvekten bakover. Brems gradvis for å unngå å skli. Ikke slipp deg ned bakken ved å bare bremse med motoren eller med giret i fri.

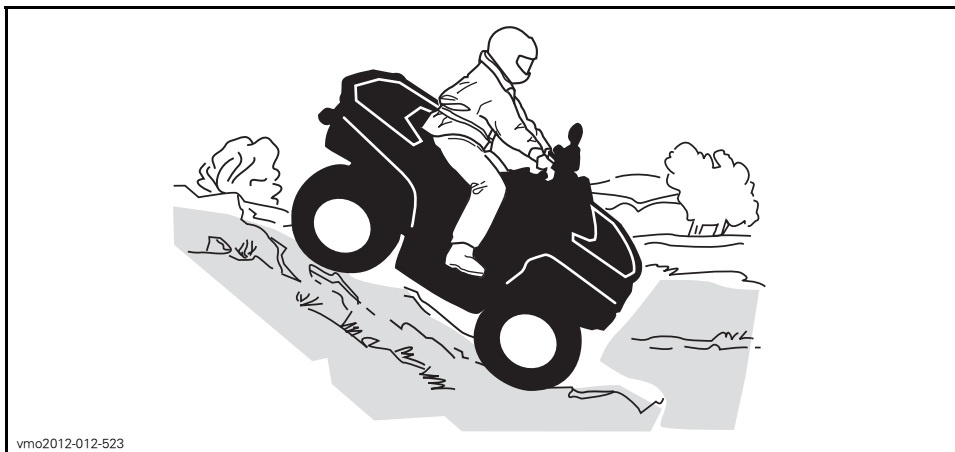

vmo2012-012-523

### Kjøring langs skråninger

Dette er en av de **mest risikofylte** kjøremåtene fordi det dramatisk endrer ATVs balanse. Det bør alltid unngås når det er mulig. Hvis det er nødvendig å gjøre dette, er det imidlertid viktig at du **ALLTID** har kroppsvekten forskjøvet mot toppen av hellingen, og vær forberedt på å gå av på denne siden hvis ATVen begynner å velte. **Ikke forsøk å stoppe ATVen eller hindre at den skades.**

Unngå alle hindringer og groper som kan få den ene siden av ATVen til å løfte seg høyere enn den andre slik at ATVen kan velte.

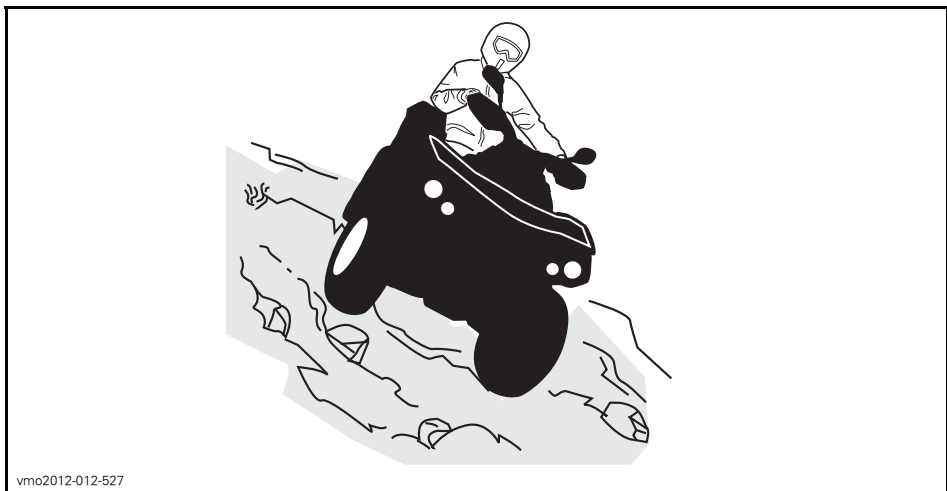

vmo2012-012-527

## Bratte fall i terrenget

ATVen vil ta ned i bakken og vanligvis stoppe hvis for- eller bakhjulene kjøres ut over et fall i terrenget. Hvis fallet i terrenget er skarpt eller dypt, kan ATVen dukke for- over og velte.

## ⚠ ADVARSEL

Unngå å kjøre utfor fall i terrenget. Rygg og finn en alternativ rute.

## Krysse vann

Vann kan utgjøre en spesiell risiko. Hvis det er for dypt, kan ATVen "flyte" og velte. Kontroller vanndybden og strømforholdene før du forsøker å krysse vann. Vannet må ikke komme over fotstøttene. Vær oppmerksom på glatte overflater som steiner, gress, trerøtter og så videre, både i og ved vannet. Du kan miste veigrepet. Ikke forsøk å kjøre ned i vannet i høy hastighet. Vannet fungerer som en brems og kan kaste deg av ATVen og på bakken.



vmo2012-012-524

Vann påvirker ATVens bremseevne. Tørk bremsene ved å bremse flere ganger etter at du har forlatt vannet. Hold større avstand for nedbremsing.

Det kan finnes myr- og sumpområder i nærheten av vann og elver. Vær oppmerksom på plutselige "hull" eller endringer i terrengformasjonene. Se også opp for mulige farer fra steiner, trestammer og lignende som kan være delvis dekket av vegetasjon.

## Kjøring på is

Hvis du må krysse tilfrosset vann, må du kontrollere at isen er tykk nok til å bære den totale vekten av deg selv, ATVen og lasten. Se opp for åpent vann, det er et sikkert tegn på at isens tykkelse varierer.

Isen påvirker også kontrollen over ATVen. Senk hastigheten, og unngå å gi gass plutselig. Det fører bare til at hjulene spinner og at ATVen kan velte. Unngå rask nedbremsing. Det kan føre til en ukontrollert skrens og at ATVen velter. Unngå alltid slaps og søle, fordi det kan blokkere ATVens funksjoner eller betjeningsorganer.

## Kjøre på underlag med snø

Når du utfører kontroll før kjøring, må du være spesielt oppmerksom på steder på ATVen der oppsamlet snø og/eller is kan hindre at baklyset og refleksene vises, tette igjen ventilasjonsåpninger, blokkere radiatoren og viften og hindre bevegelse av kontrollspaker, brytere og bremsepedalen. Før du starter ATVen må du kontrollere at styring, gass- og bremsehåndtak og pedalkontroller beveger seg fritt.

Når du kjører med ATV på snødekt underlag, blir dekkgrepet vanligvis redusert slik at ATVen reagerer forskjellig på kontroller operatøren bruker. På underlag med dårlig feste er ikke responsen fra styring like skarp og presis, støppelengden øker og akselerasjonen blir ujevn. Senk hastigheten, og unngå å gi gass plutselig. Det fører bare til at hjulene spinner og at ATVen får skrens på grunn av overstyring. Unngå hard nedbremsing. Det kan føre til at ATVen sklir rett frem. Det beste rådet er nok en gang å redusere hastigheten før en manøver slik at du får tid og avstand nok til å beholde full kontroll og hindre ATVen spinner ut av kontroll.

Hvis du kjører ATVen på underlag med løs snø, vil snøføyk samles opp av turbulens bak ATVen når den beveger seg, og denne snøen kan transporteres slik at den kommer i kontakt med og samler seg opp på utsatte komponenter, inkludert roterende deler som bremseskivene. Vann, snø og is kan påvirke reaksjonstiden til bremsesystemet på ATVen. Selv om det ikke kreves for å redusere ATVens hastighet, må du bruke bremsene ofte for å hindre ansamling av snø eller is og for å tørke bremsebånd og -skiver. Når det ikke er til fare for kjøringen, må du teste grepet mot underlaget og holde deg oppdatert med hvordan ATVen reagerer når du bruker kontrollene. Hold alltid bremsepedalen, fotstøtter, fotbrett og bremse- og gasshåndtak fri for snø og is. Børst regelmessig av snø fra setet, håndtakene, frontlysene, baklysene og refleksene.

Snøen kan skjule steiner, trerøtter eller andre gjenstander, og hvis den er våt, kan den totalt hindre muligheten til å kjøre etter hvert som ATVen kjører seg fast eller fullstendig mister grepet i snøsørpe. Se langt fremover, og vær alltid på vakt etter eventuelle synlige spor som kan indikere at slike gjenstander finnes. Kjør til side for slike hvis du er i tvil. Unngå å kjøre på islagt vann før du har kontrollert at isen er trygg for kjøring med ATVen, førerne og lasten som er med. Husk at en gitt tykkelse av isen kan være nok til å holde en snøscooter, men ikke en ATV med samme vekt, fordi en mindre kontaktflate fra de fire hjulene fører til større trykk mot underlaget sammenlignet med beltet og skiene på en snøscooter.

For å få best mulig komfort og unngå forfrysninger, må du alltid bruke klær og ATV-beskyttelsesutstyr som egner seg for værforholdene du kan bli utsatt for i løpet av kjøreturen.

På slutten av kjøreturen er det en god vane å rengjøre ATVens karosseri og alle bevegelige komponenter (bremseser, styrekomponenter, drivverk, kontroller, radiatorvifte osv.) for eventuell oppsamlet snø eller is. Våt snø vil bli til is mens ATVen ikke er i bruk, og denne kan bli vanskeligere å fjerne ved neste kontroll før kjøring.

Kjøring på snø kan redusere bremseegenskapene. Reduser hastigheten til sikker hastighet, og hold større avstand for nedbremsing. Snø som kastes opp, kan føre til at det dannes snø- eller isavsetninger på bremsekomponenter og -kontroller. Bruk bremsene ofte for å forhindre ansamling av snø eller is.

### **Kjøring på sand**

Kjøring på sand, sanddyner eller snø er en annen enestående opplevelse, men det finnes enkelte grunnleggende sikkerhetsregler du må følge. Våt, dyp eller finfordelt sand/snø kan få veigrepet til å glippe slik at ATVen sklir, kjører utfor eller kjører seg fast. Hvis det skjer, må du se etter et fastere underlag. Igjen er det beste rådet å senke farten og være oppmerksom forholdene.

Hvis du kjører i sanddyner, bør du utstyre ATVen med et sikkerhetsflagg av antenntype. Det gjør deg mer synlig for andre førere på den andre siden av sanddynene. Kjør forsiktig hvis du ser en annen føreres sikkerhetsflagg foran deg. Sikkerhetsflagg av antenntype kan sette seg fast og deretter sprette tilbake mot kroppen din. Du bør derfor ikke bruke dem i områder med hengende grener eller hindringer.

### **Kjøring på løse steiner**

Kjøring over løse steiner eller grus er meget likt kjøring på is. Det påvirker på styrevnen og kan føre til at ATVen sklir eller velter, spesielt når hastigheten er høy. I tillegg kan bremselengden øke. Tenk på at hvis du gir gass for raskt eller sklir, er det fare for at løse steiner kastes bakover mot eventuelle kjøretøyer bak deg. Gjør aldri dette med overlegg.

# KJØRE MED LAST OG UTFØRE ARBEID

## Bruke ATVen til arbeidsoppgaver

Du kan bruke ATVen til å utføre en rekke LETTE arbeidsoppgaver, fra snørydding til å trekke materialer eller frakte last. Et stort utvalg tilbehør er tilgjengelig hos autoriserte Can-Am-forhandlere. For å unngå mulige personskader må du følge instruksjonene og advarslene som gis i dokumentasjonen for tilbehøret. Overhold alltid angitte lastekapasiteter for ATVen. Hvis du overbelaster ATVen, kan også komponentene overbelastes slik at feil oppstår. Unngå å overanstrenge deg når du må løfte eller dra tung last eller skyve ATVen.

## Kjøre med last

All last som transporteres på ATVen og/eller bagasjebærere, påvirker håndteringen av og stabiliteten og bremselengden til ATVen. Ikke overskrid ATVens lastekapasiteter, inkludert vekt av fører, last, utstyr og belastning på tilhengerfeste. Kontroller alltid til at lasten er sikkert festet, riktig fordelt og ikke påvirker kontrollen over ATVen. Vær alltid oppmerksom på at "lasten" kan gli eller falle av og føre til en ulykke. Unngå at last og bagasje stikker ut på sidene og fester seg i busker eller andre hindringer. Unngå at frontlysene eller baklyset dekket helt eller delvis av lasten.

### ADVARSEL

ATVens manøvrerbarhet, stabilitet og bremsestrekning påvirkes av lastene på stativene og måten ATVen brukes på. Det er derfor viktig med riktig lasting og fordeling av vekten. Utsett aldri ATVen for overlast eller feil lasting eller sleping. Kontroller alltid at lasten er sikkert fastspent og riktig fordelt på stativene før du bruker ATVen. Reduser hastigheten i henhold til terrengforholdene ved kjøring med last eller tilhenger. Hold større avstand for nedbremsing. Fest alltid lasten så lavt som mulig på stativene for å redusere effekten av et høyere tyngdepunkt. Hvis disse anbefalingene ikke følges, kan det føre til endringer i kjøreegenskapene, noe som kan føre til en ulykke.

TABELL OVER MAKSIMALE BELASTNINGER

TOTALT TILLATT BELASTNING	235 kg	Inkludert vekt av fører, last og tilbehør og eventuelt belastning på tilhengerfestet.
LAST FORAN	45 kg	Jevnt fordelt.
LAST BAK	90 kg	Jevnt fordelt. Inkluderer stativ bak, oppbevaringsboks bak og belastning på tilhengerfeste.



## Kjøring med tilhenger

Hvis du kjører med tilhenger, må du kontrollere at tilhengerfestet er kompatibelt med det som finnes på ATVen. Kontroller at tilhengeren er i vannrett linje med ATVen. (I noen tilfeller kan det være nødvendig å montere en spesiell forlengelse på ATVens tilhengerfeste.) Bruk sikkerhetskjeder eller-kabler til å sikre tilhengeren til ATVen.

Feil lastning av en tilhenger kan føre til at du mister kontrollen over ATVen. Ta hensyn til anbefalt maksimalkapasitet ved sleping og maksimalbelastning på tilhengerfestet (se tabellen *MAKSIMALBELASTNING VED SLEPING*). Pass på at det alltid hviler noe tyngde på tilhengerfestet.

Pass på at lasten er jevnt fordelt og sikkert festet på tilhengeren. Det er lettere å ha kontroll over en tilhenger som er jevnt balansert.

Sett alltid girspaken til L (lavt område) ved trekking av tilhenger – i tillegg til at det gir bedre dreiemoment, tas det bedre hensyn til belastningen på bakhjulene når du kjører i lavt girrområde.

Når du har stoppet eller parkert, må du blokkere hjulene på ATVen og tilhengeren slik at de ikke kan bevege seg.

Vær forsiktig når du kobler fra en lastet tilhenger. Tilhengeren eller lasten på den kan falle over deg eller andre.

Respekter maksimalbelastningene for sleping når du trekker en tilhenger.

<b>MAKSIMALKAPASITET VED SLEPING</b>		
<b>TILLATT BELASTNING FOR TILHENGER</b>	<b>TILLATT BELASTNING TILHENGERFESTE</b>	<b>MERK</b>
590 kg	23 kg	Inkluderer vekt av tilhenger og last. Pass på at tilhengeren lastes riktig slik at tungen alltid trykker på tilhengerfestet og ikke trekker på kulen.

# VIKTIGE DEKALER PÅ PRODUKTET

## Løse dekaleringer

ATVen leveres med løse dekaleringer og etiketter som inneholder viktig informasjon om sikkerhet.

Alle som skal bruke ATVen, må lese og forstå informasjonen før kjøringen starter.

**G**

**MODELL FOR  
GENERELL BRUK**

**ENNE ATVen ER BEREGNET  
FOR FRITIDSBRUK ELLER  
NYTTEKJØRING**

**KUN FØRER -  
INGEN PASSASJERER**

**FØRER MÅ IKKE VÆRE UNDER 16 ÅR**

---

PÅ OPPLÆRINGSKURS KAN DU LÆRE  
NØDVENDIGE FERDIGHETER FOR Å KJØRE  
ATV. TA KONTAKT MED FORHANDLEREN  
DIN FOR Å FÅ VITE MER.

---

TA KONTAKT MED EN FORHANDLER FOR  
Å FÅ VITE MER OM STATLIGE ELLER LOKALE  
FORSKRIFTER SOM GJELDER BRUK AV ATV.

**DENNE DEKALEN MÅ IKKE FJERNES FØR SALG.**

704901859A

**⚠ ADVARSEL**

Føll bruk av ATVen kan føre til **ALVORLIG PERSONSKADE** eller **DØDSFALL**.



BRUK ALLTID  
GODKJENT HJELM  
OG VERNEUTSTYR.



KJØR ALDRI PÅ  
OFFENTLIG VEI.



TA ALDRI MED  
PASSASJERER.



KJØR ALDRI ETTER  
Å HA INNTATT  
ALKOHOL ELLER  
MEDIKAMENTER.

**Kjør ALDRI:**

- uten riktig opplæring eller instruksjoner.
- i hastigheter som er for høye i forhold til dyktighet og kjøreforhold.
- på offentlige veier – det kan føre til kollisjon med andre kjøretøyer.
- med passasjerer – passasjerer påvirker balansen og styreegenskapene og øker risikoen for å miste kontroll.

**DU MÅ ALLTID:**

- bruke riktige kjøreteknikker for å unngå at kjøretøyet venter i bakker og grovt terreng og i svinger.
- vunnng fast dekke – fast dekke kan i stor grad påvirke håndtering og kontroll.

**FINN FREM OG LES BRUKERHÅNDBOKEN.  
FØLG ALLE INSTRUKSJONER OG ADVARSEL.**

704901859A

BESKRIVELSE AV MOTOREN I KJØRETØYET:

**800R 4-TAKTS**

**EPA-SERTIFISERT**

NER (NORMALISERT UTSLEPPSGRAD) = 6,3

PÅ EN SKALA FRA 0 TIL 10 DER 0 ER RENEST

\* MÅ IKKE FJERNES FØR SALG



704901747

704901747\_en

800R-MODELLER

BESKRIVELSE AV MOTOREN I KJØRETØYET:

**1000 4-TAKTS**

**EPA-SERTIFISERT**

NER (NORMALISERT UTSLEPPSGRAD) = 6,3

PÅ EN SKALA FRA 0 TIL 10 DER 0 ER RENEST

\* MÅ IKKE FJERNES FØR SALG



704902349

704902349\_en

1000-MODELLER

## Sikkerhetsdekalering på ATVen

Les og forstå alle sikkerhetsdekalering på ATVen.

Sikkerhetsdekaleringene på ATVen må oppfattes som en permanent del av ATVen. Hvis de mangler eller er skadet, kan de byttes uten ekstra kostnad. Kontakt en autorisert Can-Am-forhandler.

**MERK:** Illustrasjonene som brukes i denne brukerhåndboken er kun generelle representasjoner. De kan se annerledes ut på din modell.

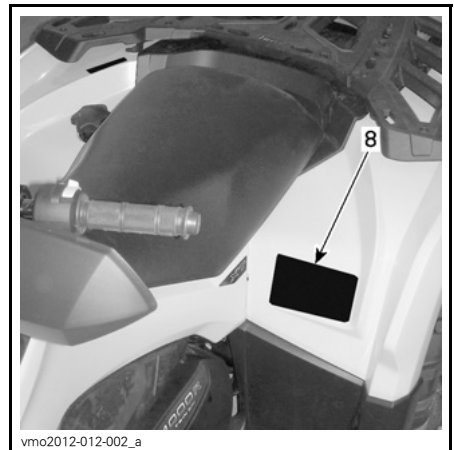
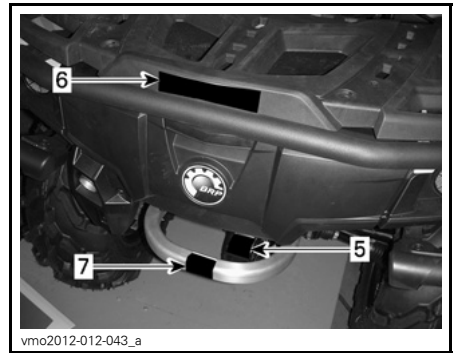
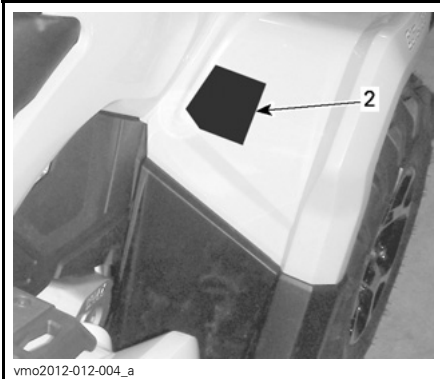
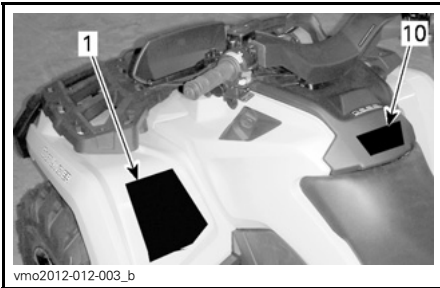

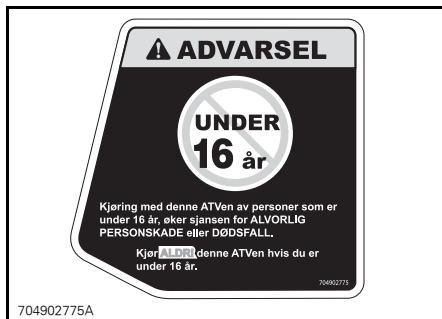

DEKAL 2

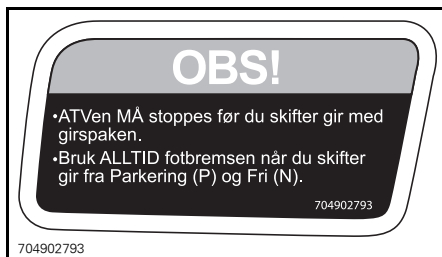
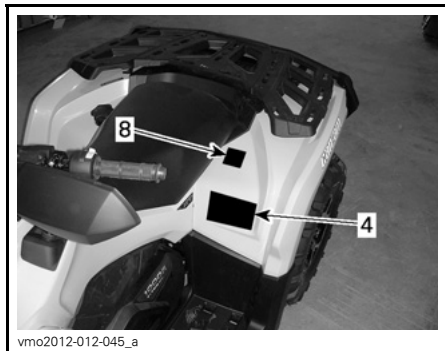

DEKAL 3



DEKAL 1



DEKAL 4



DEKAL 5 (SE VERDIER I SPESIFIKASJONENE)



DEKAL 6



DEKAL 7

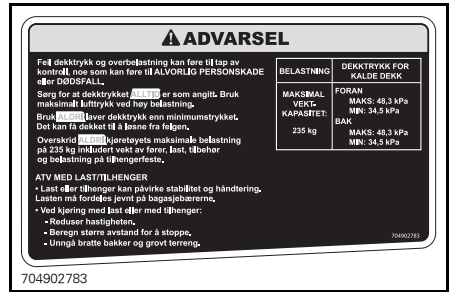

DEKAL 8 (SE VERDIER I SPESIFIKASJONENE)

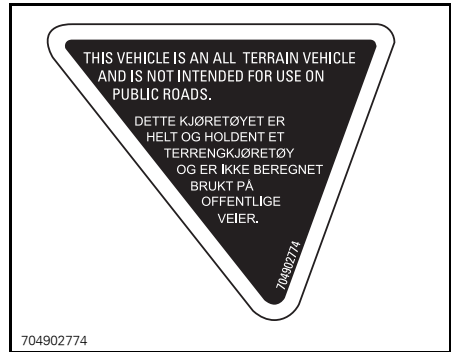

DEKAL 9

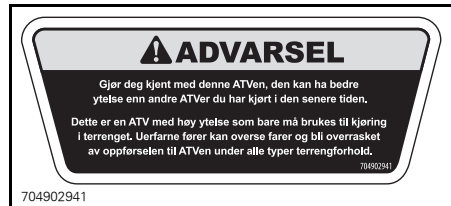

DEKAL 10

## VIKTIGE DEKALER PÅ PRODUKTET

**DA** FND OG LÆS BRUGERVEJLEDNINGEN, OVERHOLD ALLE INSTRUKTIONER OG ADVARSLER.

**NL** ZOEK DE GEBRUKERSHANDLEIDING OP EN LEES HEM, HOUD U AAN ALLE AANWIJZINGEN EN WAARSCHUWINGEN.

**FR** LOCALISER ET LIRE LE GUIDE DE L'OPÉRATEUR, SUIVRE TOUS LES CONSIGNES ET AVERTISSEMENTS. PAKKANNA JA LUE KÄYTTÄJÄN OPAS, NOUDATA KÄMKKÄ KÄYTTÖOHJEITA JA VAROITUKSIA.

**FI** BETRIEBSANLEITUNG AUSFINDIG MACHEN UND LESEN, ALLE ANWEISUNGEN UND WARNUNGEN BEFOLGEN.

**DE** БРЕТЕ КЪИ ДАБАСТЕ ТОИ ОДНГО КЕРПЕТИ, АКО ОУВЕШТЕ ОАЭС ТИЗ ОДНГ ЕЗ КЪИ ПРОВОЕДГОИОУШЕТЕ.

**EL** LEGGERE IL MANUALE DELL'OPERATORE, SEGUIRE TUTTE LE ISTRUZIONI E AVVERTENZE.

**IT** LOCALIZAR E LER O GUIA DE OPERAÇÃO, OBSERVAR TODAS AS INSTRUÇÕES E MENSAGENS DE AVISO.

**PT** UBICAR Y LEER LA GUÍA DEL OPERADOR, ATENERSE A TODAS LAS INSTRUCCIONES Y MENSAJES DE ADVERTENCIA.

**ES** TA REDA PÅ INSTRUKTIONSBOKEN OCH LAS DEN, UPPMÄRKSAMMA ALLA ANVISNINGAR OCH VARNINGAR.

**SV**

704 901 177

vmo2006-014-003\_a

DEKAL 11



DEKAL 12

## Samsvarsdekaler

Disse dekalene viser ATVens samsvar.

**ACN 097 370 100**

WET WEIGHT  kg      POWER  kW  
VÄT VIKT      EFFEKT

THIS VEHICLE IS AN ALL TERRAIN VEHICLE AND IS NOT INTENDED FOR USE ON PUBLIC ROADS  
 DETTE KJØRETØYET ER HELT OG HOLDENT ET TERRENGKJØRETØY OG ER IKKE BEREGET BRUKT PÅ OFFENTLIGE VEIER.

704000081

V00M03Y

PLASSERING: UNDER SETET PÅ DEN ØVRE STANGEN PÅ RAMMEN

**EMISSION CONTROL INFORMATION**  
 THIS VEHICLE IS CERTIFIED TO OPERATE ON UNLEADED GASOLINE AND MEETS TO [XXXX] U.S. EPA AND CALIFORNIA REGULATIONS FOR ATV SI ENGINES.

ENGINE FAMILY	XXX XXXXXXX	MOTORFAMILIE
PERMEATION FAMILY	XXX XXXXXXX	GJENNOMTRENGINGSFAMILIE
CERTIFICATION STANDARD (FEL)	XXX X XXXX XX	SERTIFISERINGSSTANDARD (FEL)
ENGINE DISPLACEMENT	XXX XX XXX	MOTORENS SYLINDERVOLUM
EXHAUST EMISSION CONTROL SYSTEM	XX	EKSDUTSLIPP KONTROLLSYSTEM

**INFORMASJON OM UTSLIPPSPKONTROLL**  
 DETTE KJØRETØYET ER SERTIFISERT TIL Å KJØRE PÅ BLYFRI BENJIN OG TILFREDSTILLER BESTEMMELSENE FRA [XXXX] U.S. EPA OG CALIFORNIA FOR ATV SI-MOTORER.

SEE OPERATOR'S GUIDE FOR MAINTENANCE SPECIFICATIONS  
 VEDLIKEHOLDSSPESIFIKASJONER FINNER DU I BRUKERHÅNDBOKEN  
**BOMBARDIER RECREATIONAL PRODUCTS INC.**

vmo2010-001-302\_a

PLASSERING: UNDER SETET PÅ DEN ØVRE STANGEN PÅ RAMMEN

Bombardier Recreational Products Inc. sertifiserer at denne ATV'en er i samsvar med den amerikanske nasjonale standarden for 4-hjuls terrenggående kjøretøyer, ANSI/SVIA-1-2007.

vmo2010-004-001\_en

PLASSERING: BAKSKJERM

## Dekaler med tekniske informasjon

**AIR FILTER MAINTENANCE**  
 MAINTENANCE MUST BE PERFORMED AS SPECIFIED IN THE OPERATOR'S GUIDE. AIR FILTER MAINTENANCE SHOULD INCREASE IN FREQUENCY IN MORE SEVERE (DUSTY) CONDITIONS.

**VEDLIKEHOLD AV LUFTFILTER**  
 VEDLIKEHOLD MÅ UTFØRES SLIK DET ER ANGITT I BRUKERHÅNDBOKEN. VEDLIKEHOLD AV LUFTFILTERET MÅ UTFØRES OFTERE UNDER VANSKELIGE (STØVETE) FORHOLD.

707800373

707800373

PLASSERING: UNDER SETET PÅ DEN ØVRE STANGEN PÅ RAMMEN

# ***INFORMASJON OM KJØRETØYET***

# KONTROLLER

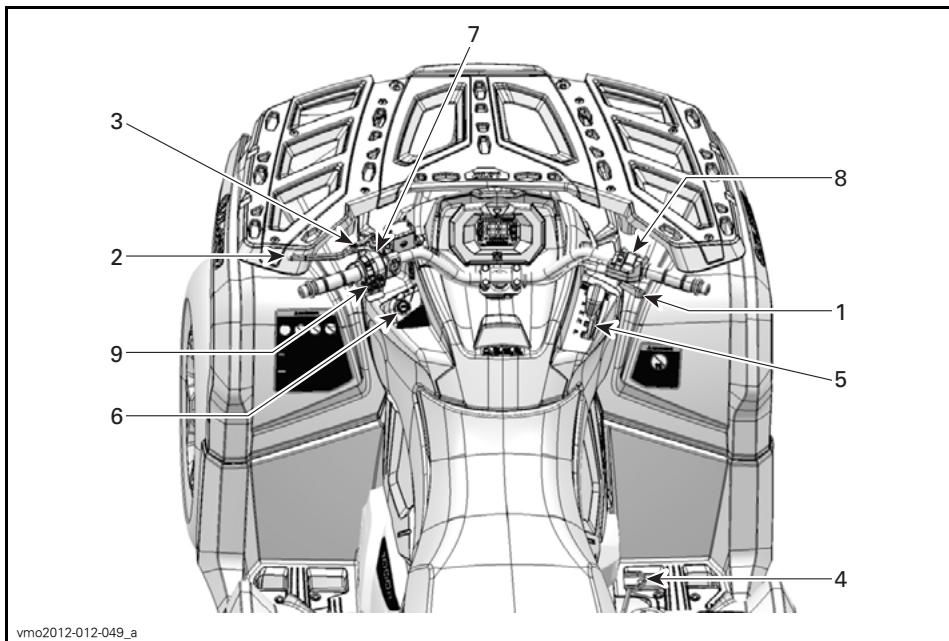

## 1) Gasshåndtak

Gasshåndtaket er plassert på høyre side av styret.

Gasshåndtaket kontrollerer motorhastigheten.

Hvis du vil øke eller opprettholde hastigheten, trykker du på gasshåndtaket med høyre tommel.

Hvis du vil redusere hastigheten, slipper du opp gasshåndtaket.



### TYPEBILDE

1. Gasshåndtak
2. Akselerasjon
3. Reduksjon av hastighet



## 2) Venstre bremsehåndtak

Venstre bremsehåndtak er plassert på venstre side av styret.

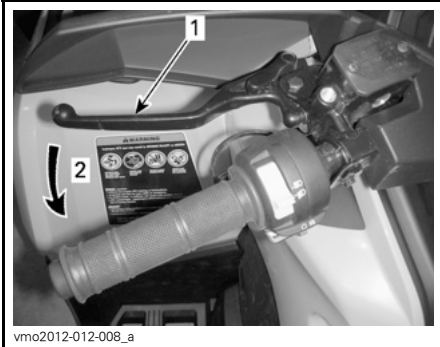

### TYPEBILDE

1. Bremsehåndtak
2. Slik bremses du

Bremsepedalens funksjon er å redusere hastigheten til eller stoppe ATVen.

Når bremsehåndtaket trykkes inn, aktiveres bremsene både foran og bak.

Bremseeffekten er proporsjonal med trykket på håndtaket.

## 3) Parkeringsbremse

Parkeringsbremsen er plassert på venstre side av styret.

Funksjonen til parkeringsbremsen er å aktivere bremsene på alle hjulene for å hindre at ATVen skal bevege seg når den er parkert.

### ⚠ ADVARSEL

Sett alltid på parkeringsbremsen og sett girspaken i PARKERING når ATVen ikke brukes.

Slik setter du på parkeringsbremsen: Trykk inn bremsehåndtaket og hold det mens du beveger låsen på

håndtaket. Bremsehåndtaket holdes nå trykket inn, og alle bremsene aktiveres.

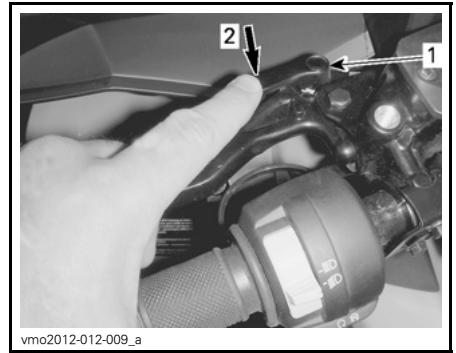

### TYPEBILDE

1. Lås på bremsehåndtak
2. Trykk for å sette på parkeringsbremsen

**MERK:** Låsehåndtaket kan justeres til flere posisjoner.

### ⚠ ADVARSEL

Parkeringsbremseposisjonen kan variere avhengig av slitasjen på bremseklossene.

**OBS!** Kontroller at ATVen holdes trygt på plass når parkeringsbremsen er satt på.

**Slik tar du av parkeringsbremsen:** Trykk inn bremsehåndtaket. Når du slipper spaklåsen, går det automatisk tilbake til den opprinnelige posisjonen. Bremsehåndtaket går tilbake til hvilestilling.

## **! ADVARSEL**

Kontroller at parkeringsbremsen er frigjort før du begynner å kjøre igjen. Hvis parkeringsbremsen er PÅ under kjøring, kan bremsesystemet skades og det kan oppstå brann og/eller tap av bremsekraft.

### 4) Brems pedal

Bremsepedalen er plassert på høyre side av ATVen nær motoren.



1. Brems pedal

Bremsepedalens funksjon er å redusere hastigheten til eller stoppe ATVen.

Når bremsepedalen trykkes ned, er det bare bremsen bak som aktiveres.

Bremseeffekten er proporsjonal med trykket på pedalen.

**MERK:** Bremsene vil også virke på forhjulene via drivverket når firehjuls drift kobles inn.

### 5) Girspak

Girspaken er plassert på høyre side av ATVen nær rattstammen.



vmo2012-012-010

#### PLASSERING AV GIRSPAK

Girspaken brukes til å skifte girboksstillingen.

Girspaken har fem posisjoner.

GIRSPAKPOSISJONER	
POSISJON	GIR
P	Parkering
R	Revers
N	Nøytral
H	Høyt område (fremover)
L	Lavt område (fremover)



vmo2012-012-036

#### GIRMØNSTER

ATVen må være stoppet og bremsene på før du velger gir.

**OBS!** Girboksen er ikke utformet for å skifte gir mens ATVen er i bevegelse.

**P: Parkering**

Parkeringsposisjonen låser girboksen for å hindre at ATVen beveger seg.

 **ADVARSEL**

Sett alltid girboksen i PARKERING (P) når ATVen ikke er i bruk. ATVen kan begynne å rulle hvis girspaken ikke står i PARKERING (P).

**R: Revers**

I reversposisjonen kan du rygge med ATVen.

**MERK:** Ved rygging er turtallet begrenset, og dermed er hastigheten også begrenset.

 **ADVARSEL**

Når du rygger i nedoverbakke, kan tyngdekraften øke hastigheten over den angitte grensen for hastighet ved rygging.

**Nøytral**

Nøytral posisjon (fri) kobler ut girboksen.

 **ADVARSEL**

Sett alltid girboksen i PARKERING (P) når ATVen ikke er i bruk. ATVen kan begynne å rulle hvis girspaken ikke står i N (NØYTRAL).

**Høyt område (fremover)**

Denne posisjonen velger girområdet for høy hastighet. Dette er området for normal kjørehastighet. Det lar deg kjøre med opptil maksimal hastighet.

**Lavt område (fremover)**

Denne posisjonen velger girområdet for lav hastighet. Her kan ATVen beveges sakte med maksimalt dreiemoment på hjulene.

**OBS!** Bruk lavt område til å trekke tilhenger, transportere tung last, kjøre over hindringer eller å kjøre opp og ned bakker.

**6) Tenningsbryter og -nøkler****Tenningsbryter**

Tenningsbryteren er plassert på venstre side av midtpanelet under håndtaket.

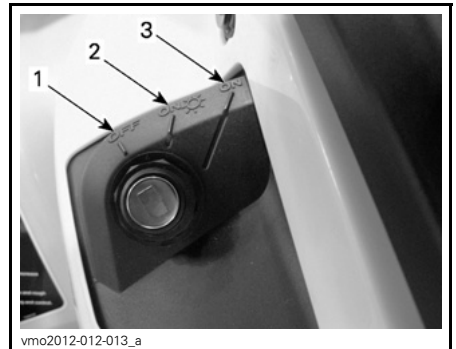
**TENNINGSBRYTERENS POSISJONER**

1. AV
2. PÅ "med lys"
3. PÅ "uten lys"

**AV**

Nøkkelen kan settes inn og tas ut bare i denne posisjonen.

Når nøkkelen står i AV, er det elektriske systemet frakoblet.

Motoren stoppes ved å dreie tenningsbryteren til AV.

**MERK:** Selv om det er mulig å stoppe motoren ved å vri tenningsnøkkelen til AV, anbefaler vi at motoren stoppes ved å sette nødstoppbryteren for motoren i STOP-posisjonen.

**MERK:** Når du setter nøkkelen til AV, slås det elektriske systemet av etter noen få sekunder.

## PÅ med lys

Når nøkkelen står i denne posisjonen, er det elektriske systemet tilkoblet.

Måleren skal aktiveres.

Lysene på ATVen er slått på.

Motoren kan startes.

## PÅ

Denne posisjonen har samme funksjon som PÅ med lys bortsett fra at lysene ikke er slått på.

## Tenningsnøkler

### D.E.S.S. (Digitally Encoded Security System – digitalt kodet sikkerhetssystem)

Tenningsnøkler inneholder en elektronisk krets som gir den et unik elektronisk serienummer.

D.E.S.S.-systemet leser nøkkelkodene og tillater at motoren starter for nøkler som gjenkjennes.

### Nøkkeltyper

Denne ATVen kan brukes med to forskjellige typer tenningsnøkler.

- Vanlig nøkkel (grå)
- Performance key (effektnøkkel) (svart)

Forskjellen på nøkkeltypene vises av fargen på dem.

## ADVARSEL

Velting, tipping, kollisjoner og tap av kontroll som fører til alvorlig personskade eller dødsfall, er mulig med Performance key (effektnøkkelen) eller den vanlige nøkkelen. Selv om den vanlige nøkkelen brukes, må føreren være forberedt, kvalifisert og kjøre med omtanke.

### Vanlig nøkkel

ATVen leveres med en vanlig nøkkel.

Den vanlige nøkkelen begrenser ATVens akselerasjon og begrenser hastigheten til 70 km/h.

## ADVARSEL

I bratte nedoverbakker er det ikke sikkert turtallsbegrensingen hindrer at ATVen akselerer over denne hastigheten.

Denne nøkkelen kan være nyttig for førere som foretrekker mer gradvis akselerasjon eller i situasjoner der det kan være riktig å bruke full hastighet og akselerasjon. En fører kan for eksempel foretrekke å bruke den normale nøkkelen ved kjøring i smale eller svingete spor.

### Performance key (effektnøkkel)

ATVen leveres med to Performance keys (effektnøkler) som gir føreren mulighet til å bruke fullt dreiemoment fra motoren og høyeste hastighet for SSVen.

Dette kan være nyttig for førere som foretrekker litt hurtigere akselerasjon eller i situasjoner der det kan være riktig å bruke høyere hastigheter og akselerasjon. En fører kan for eksempel

foretrekke å bruke Performance key (effektnøkkelen) ved kjøring i åpne og rette spor.

## 7) Flerfunksjonsbryter

Flerfunksjonsbryteren er plassert på venstre side av styret.

Flerfunksjonsbryteren har følgende funksjoner:

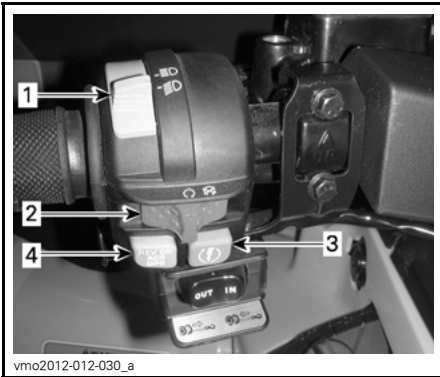

### FLERFUNKSJONSBRUYTER – TYPEBILDE

1. Bryter for fjernlys/nærlys
2. Nødstoppbryter for motor
3. Motorstartknapp
4. Overstyring/DPS-knapp

## Bryter for fjernlys/nærlys

Denne bryteren brukes til å velge mellom fjernlys og nærlys.

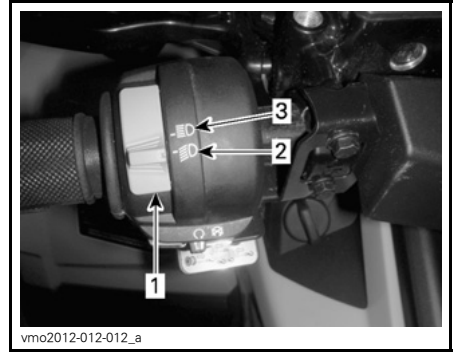

1. Bryter for fjernlys/nærlys
2. Nærlys
3. Fjernlys

## Nødstoppbryter for motor



1. Nødstoppbryter for motor

Denne bryteren kan brukes til å stoppe motoren og som nødstoppbryter.

Sett deretter nødstoppbryteren for motoren i STOP-posisjonen for å stoppe motoren.

**MERK:** Selv om det er mulig å stoppe motoren ved å vri tenningsnøkkelen til AV, anbefaler vi at motoren stoppes ved å sette nødstoppbryteren for motoren i STOP-posisjonen.

## Motorstartknapp



### TYPEBILDE

#### 1. Motorstartknapp

Motoren startes når du trykker på motorstartknappen og holder den inne.

**MERK:** Når du skal starte motoren, må tenningsbryteren stå på PÅ eller PÅ med lys, og nødstoppknappen for motoren må være satt til RUN (kjør).

## Overstyring/DPS-knapp

Avhengig av ATV-modellen har denne knappen opptil to funksjoner.

### Overstyringsfunksjon



#### 1. Overstyringsknapp

Funksjonen til overstyringsbryteren er å forbigå turtallsbegrensingen i revers for å gi mulighet for maksimalt dreiemoment.

## **⚠ ADVARSEL**

Ikke bruk overstyring til å få ekstra hjelp til å komme deg løs når du har kjørt deg fast i gjørme eller annet mykt terreng. Ikke bruk overstyring ved rygging under normale forhold. Det vil føre til at du kan rygge med for stor hastighet og øke risikoen for å miste kontroll.

Slik kobler du inn overstyringsfunksjonen:

Når du leser denne brukerhåndboken, må du huske at:

## **⚠ ADVARSEL**

Indikerer en potensiell risikosituasjon som, hvis den ikke unngås, kan resultere i alvorlig personskade eller dødsfall.

Girspaken i må stå i REVERS (R).

1. Forsikre deg om at ATVen har stan-  
set.
2. Trykk på og hold overstyringsbry-  
teren, og trykk deretter gradvis på  
gasshåndtaket.

**MERK:** Når du bruker overstyrings-  
funksjonen, ruller meldingen **OVER-  
STYR** på måleren for å vise at funksjo-  
nen er aktivert.

3. Deaktivering av overstyringsfunk-  
sjonen skjer ved å slippe oversty-  
ringsbryteren.

DPS-funksjon

### **XT-modeller**

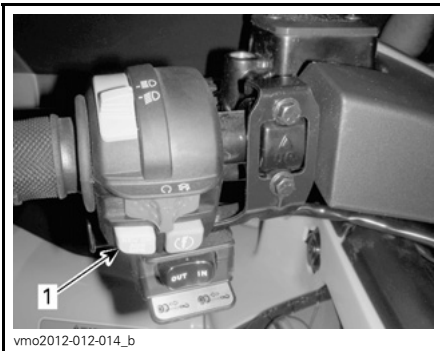

1. DPS-knapp

DPS-funksjonen brukes til å endre  
DPS-modusen (Dynamic Power Ste-  
ering = dynamisk servostyring).

Slik endrer du gjeldende DPS-modus:

1. Plasser girspaken i parkeringsposi-  
sjon.
2. Trykk på og hold **DPS**-knappen i 4 se-  
kunder.

**MERK:** Endring av DPS er ikke mulig  
hvis giret er satt til **REVERSE** (rygging).

## **8) Bryter for tohjuls/ firehjuls drift**

Bryteren for tohjuls/firehjuls drift er  
plassert på høyre side av styret.

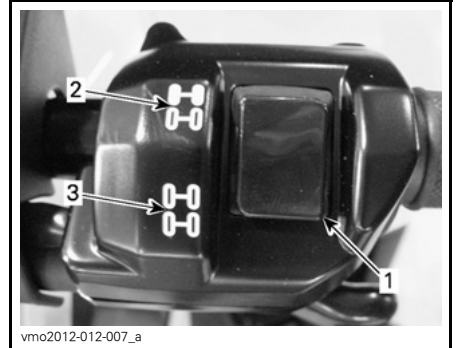

### **TYPEBILDE**

1. Bryter
2. Posisjon for tohjuls drift
3. Posisjon for firehjuls drift

Denne bryteren velger modus for to-  
hjulsdrift eller firehjulsdrift når ATVen  
er stanset og motoren går.

**OBS!** ATVen må stoppes før du  
kobler til eller fra med bryteren for  
tohjuls/firehjuls drift. Mekanisk ska-  
de kan oppstå hvis bryteren kobles  
inn eller ut mens du kjører.

Modus for firehjuls drift kobles inn når  
bryteren trykkes nedover.



V0710DY

MODUS FOR FIREHJULS DRIFT – TYPEBILDE

Modus for tohjuls drift kobles inn når bryteren trykkes oppover. ATVen får da drift bare på bakhjulene.



V0710EY

MODUS FOR TOHJULS DRIFT – TYPEBILDE

## 9) Vinsjbryter

### XT-modeller

Denne bryteren styrer vinsjen.

Trykk på venstre side av bryteren for å slippe ut vaieren.

Trykk på høyre side av bryteren for å rulle inn vaieren.

Når du leser denne brukerhåndboken, må du huske at:

### **⚠ ADVARSEL**

Indikerer en potensiell risikosituasjon som, hvis den ikke unngås, kan resultere i alvorlig personskade eller dødsfall.

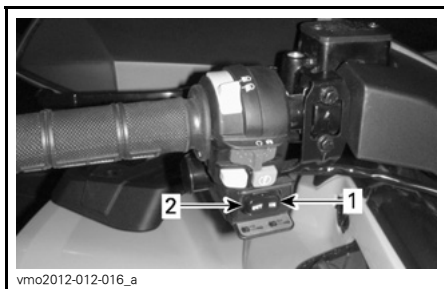

**TYPEBILDE**

1. Inn (IN)
2. Ut (OUT)

**MERK:** Hvis vinsjen brukes mye over en lengre periode, kan batteriet lades ut.

Se *GRUNNLEGGENDE TEKNIKKER VED BRUK AV VINSJ* for instruksjoner om bruk.

**MERK:** Det følger også med en fjernkontroll for vinsjen for å gjøre det enklere å bruke den. Se *FJERNKONTROLL FOR VINSJ* under *UTSTYR*.

# FLERFUNKSJONSMÅLER

## ⚠ ADVARSEL

Avlesing fra displayet på flerfunksjonsmåleren kan distrahere kjøringen, spesielt når du skal følge med i omgivelsene.

## Beskrivelse av flerfunksjonsmåleren

Flerfunksjonsmåleren er plassert midt på styret.

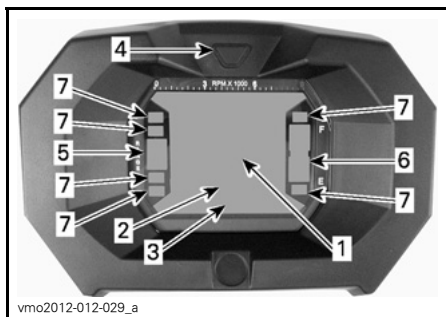

1. Display 1
2. Display 2
3. Display 3
4. Knapp for valg av display
5. Girposisjonsdisplay
6. Drivstoffdisplay
7. Indikatorlamper

## Speedometer

Dette displayet viser ATVens hastighet.



1. ATVens hastighet (display 1)

## Turteller

Måler antall omdreininger per minutt (RPM). Multipliser med 1000 for å få faktisk antall omdreininger.

**MERK:** RPM kan også vises via display 2 (modus). Se *DISPLAY 2 (MODUS)* i denne delen.

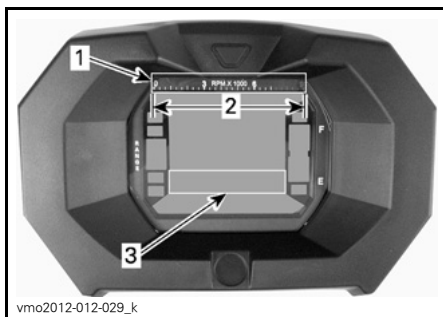

1. Turteller
2. Bruksområde
3. Turteller via display 2 (modus)

## Girposisjonsdisplay

Dette displayet viser hvilken posisjon giret står i.

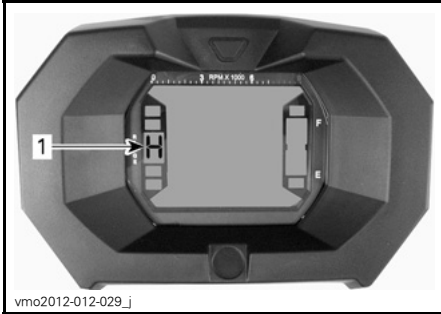

1. Girposisjon

DISPLAY	FUNKSJON
P	Parkering
R	Revers
N	Nøytral
H	Høyt gir
L	Lavt gir

**MERK:** Hvis bokstaven "E" vises i girposisjonsdisplayet, betyr det at det er en elektrisk kommunikasjonsfeil. Kontakt en autorisert Can-Am-forhandler.

## Drivstoffdisplay

Søylemåler som kontinuerlig viser drivstoffnivået på tanken.

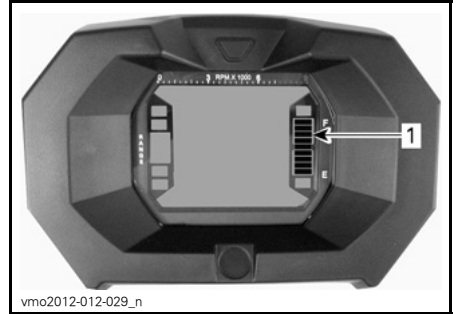

1. Drivstoffdisplay

## Indikatorlampe for lavt drivstoffnivå



Når denne indikatoren lyser, betyr det at det er omtrent 2,0 L drivstoff igjen i drivstofftanken.

## Indikatorlampe for firehjulsdrift



Når denne indikatorlampen lyser, betyr det at systemet for firehjulsdrift er aktivert.

## Indikatorlampe for parkeringsbrems



Når denne indikatorlampen lyser, betyr det at parkeringsbremsen er aktivert.

## Indikatorlampe for fjernlys



Når denne indikatorlampen lyser, betyr det at fjernlyset er valgt.

## Indikatorlampe for motorkontroll



Når denne indikatorlampen lyser, betyr det at det er generert en motorfeilkode. Se etter en melding på LCD-displayet.

Se under *FEILSØKING* hvis du vil vite mer.

## Funksjoner på flerfunksjonsmåleren

### ⚠ ADVARSEL

Ikke juster eller angi funksjoner på flerfunksjonsmåleren mens du kjører ATVen.

#### FUNKSJONER PÅ MÅLEREN

FUNKSJONER	800	800 XT	1000	1000 XT
A) Kilometerteller (ODO)	X	X	X	X
B) Klokke (CLOCK).	X	X	X	X
C) Trippteller (TRIP)	X	X	X	X
D) Timeteller (TRIP TIME)	X	X	X	X
E) Timeteller for ATV (ENGINE HOURS)	X	X	X	X
F) Turtall motor	X	X	X	X

X = En X betyr at det er en standardfunksjon

Modusene kan vises ved å trykke på valgknappen.

**MERK:** Det vises også et forkortet navn på den valgte modusen i display 3 (se forkortelser i parentes).

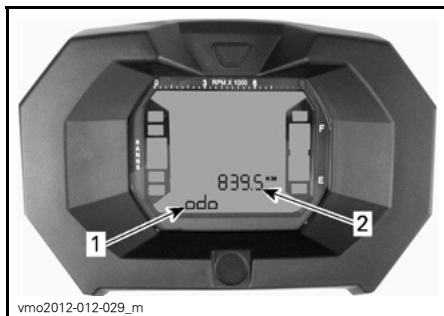

vmo2012-012-029\_m

1. Display 2 (modus)
2. Display 3 (modus/melding)

#### A) Kilometerteller

Registrerer den totale distansen som er kjørt.

#### B) Klokke

Viser gjeldende klokkeslett.

#### C) Trippteller

Registrerer kjørelengden siden siste nullstilling.

Trykk og HOLD displayvalgknappen for å tilbakestille.

#### D) Timeteller (Trip Time)

Registrerer medgått kjøretid når det elektriske systemet er aktivert, siden siste nullstilling.

Trykk og HOLD displayvalgknappen for å tilbakestille.

**E) Motortimeteller**

Registrerer kjøretid for motoren.

**F) Turtall motor**

Måler antall omdreininger per minutt (RPM).

**Oppsett for flerfunksjonsmåleren****⚠ ADVARSEL**

Ikke juster eller angi funksjoner på flerfunksjonsmåleren mens du kjører ATVen.

**Valg av enhet (KM/H eller MPH)**

Denne flerfunksjonsmåleren er forhåndsinnstilt med britisk standard for enheter, men det er mulig å endre den til metriske enheter. Kontakt en Can-Am-forhandler for å få hjelp med enhetsinnstillinger.

**MERK:** Enheten for alle funksjonene endres samtidig.

**Valg av språk**

Du kan velge mellom flere språk for måleren.

Hvis du vil endre språket til et annet tilgjengelig språk, kan du kontakte en autorisert Can-Am-forhandler.

**Klokkeinnstilling**

Slik stiller du klokken:

1. Velg klokkedisplayet.

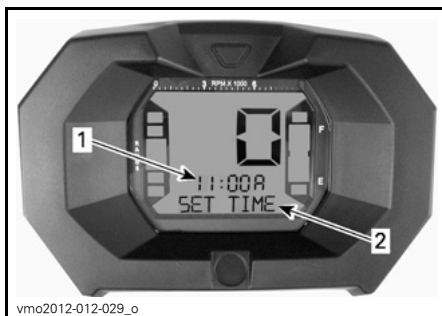

1. Klokkeslett (display 2)

2. Melding (display 3)

2. Trykk og HOLD knappen (SET TIME vises på display 3).
3. Velg 12-timers (12H) eller 24-timers (24H) format ved å trykke på knappen.
4. Hvis du valgte 12-timers format, velger du Am ("A") eller Pm ("P") ved å trykke på knappen.
5. Trykk og HOLD knappen.
6. Velg det første sifferet for time ved å trykke på knappen.
7. Trykk og HOLD knappen.
8. Velg det andre sifferet for time ved å trykke på knappen.
9. Trykk og HOLD knappen.
10. Velg det første sifferet for minutter ved å trykke på knappen.
11. Trykk og HOLD knappen.
12. Velg det andre sifferet for minutter ved å trykke på knappen.
13. Trykk knappen for å angi innstillingene (CLOCK vises på display 3).

# UTSTYR

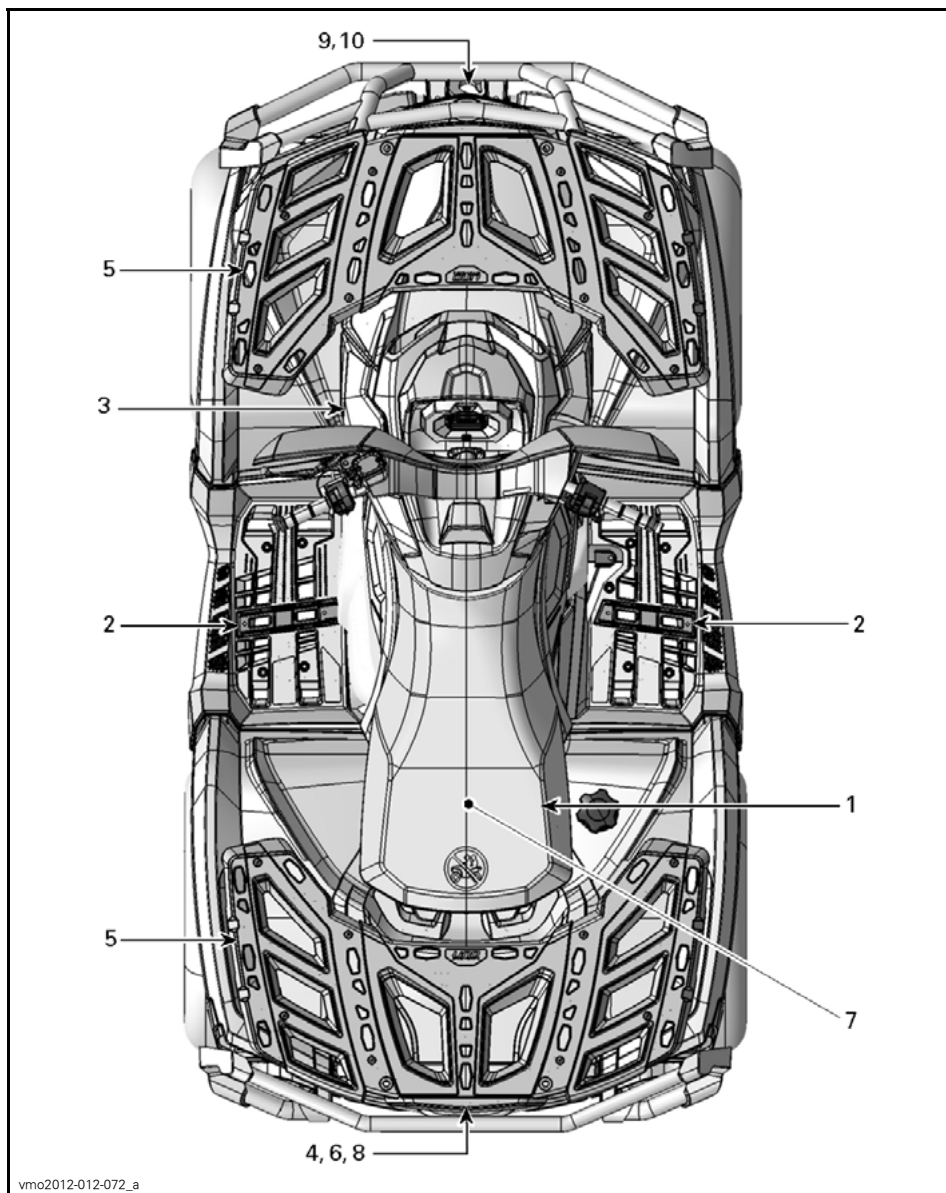

## 1) Førersetet

Setet er utformet for bare for føreren.

### ⚠ ADVARSEL

Du må aldri prøve å ta med passasjer(er) på denne ATVen.

### Ta av setet

Trykk låsen på førersetet fremover for å ta av setet. Låsen er plassert under bakre del av setet.

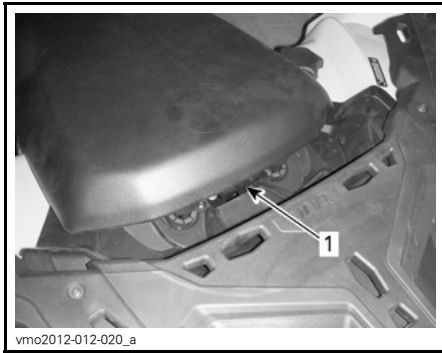

1. Setelås

Trekk setet bakover. Fortsett løftebevegelsen til du kan festeanordningen foran, og ta deretter setet helt av.

### Montere setet

Sett inn tappene foran i hullene på konsollen. Når setet er på riktig plass, trykker du det ned for å låse det.

**MERK:** Du vil kjenne at det klikker på plass. Dobbeltsekk at setet er sikret, ved å rykke i det for å kontrollere låsing.

### ⚠ ADVARSEL

Kontroller at førersetet er låst skikkelig på plass, ved å trekke bakover og opp flere ganger.

## 2) Fotstøtte

Fotstøttene er plassert på høyre og venstre side av ATVen nær motoren.



vmo2012-012-019\_a

### TYPEBILDE

1. Høyre fotstøtte for fører

## 3) 12 V strømuttak

Praktisk for håndholdt lyskaster eller annet bærbart utstyr.



vmo2012-012-018\_a

1. 12 V strømuttak

Ta av beskyttelseslokket for før bruk. Sett alltid på lokket etter bruk for å beskytte uttaket mot været.

Ikke overskrid uttaketets kapasitet. Se under *SPESIFIKASJONER*.



#### 4) Oppbevaringsrom bak

Praktiske til transport av personlige artikler.



vmo2012-012-023\_b

1. Deksel for oppbevaringsrom bak

### **⚠ ADVARSEL**

Sett alltid giret i P (PARKERING) før du åpner dekslet. Ikke legg tunge gjenstander eller gjenstander som lett kan ødelegges, i oppbevaringsområdet. Lås dekslet før du kjører.

Rommet er utstyrt med en avtappingsplugg. Ta ut pluggen for å tappe av når det er nødvendig. Sett på plass pluggen når du er ferdig.

#### Slik åpner du oppbevaringsrommet bak

Lås opp dekslet, og senk det forsiktig ned.



vmo2012-012-026\_a

1. Lås for oppbevaringsrom bak

#### Slik lukker du oppbevaringsrommet bak

Løft forsiktig dekslet opp og skyv det til låset klikker.

#### 5) Bagasjebærere

Bagasjebærere er praktisk for plassering av utstyr og annen last. De må ikke brukes til passasjerer.



vmo2012-012-022

BAGASJEBÆRER FORAN



vmo2012-012-021

**BAGASJEBÆRER BAK**

### **⚠ ADVARSEL**

- Passasjerer må aldri få sitte på bagasjebærere.
- Eventuell last må ikke hindre siktlinjen til føreren eller påvirke førerens mulighet til å styre ATVen.
- Ikke ha for mye last på ATVen.
- Kontroller at lasten er skikkelig festet til og ikke stikker utenfor stativene.

Se under *SPESIFIKASJONER* for anbefalt lastekapasitet.

## **6) Tilhengerfeste**

Praktisk feste til montering av kule for sleping av tilhenger eller annet utstyr. Monter riktig kule i henhold til tilhengerproduzentens anvisninger. Se under *SPESIFIKASJONER* om anbefalinger for sleping og transport av last.



vmo2012-012-023\_a

**TYPEBILDE**

1. Tilhengerfeste

### **⚠ ADVARSEL**

Monter riktig kule som passer til utstyret du vil slepe.

**MERK:** Følg produsentens anvisninger om riktig festing.

## **7) Verktøysett**

Verktøysettet er plassert under setet. Det inneholder verktøy for grunnleggende vedlikehold.

## **8) Fjernkontroll for vinsj**

### ***XT-modeller***

Det følger med en fjernkontroll for vinsjen for å gjøre det enklere å bruke den. Fjernkontrollen for vinsjen er plassert i oppbevaringsrommet bak.



vmo2012-012-025\_a

1. Fjernkontroll for vinsj

Hvis du vil bruke bryteren på fjernkontrollen i stedet for håndtakbryteren, kobler du til fjernkontrollen i tilkoblingen under kontrollene til venstre på styret.



vmo2012-012-053\_a

**TYPEBILDE**

1. Tilkobling for vinsjens fjernkontroll

**MERK:** Hvis vinsjen brukes mye over en lengre periode, kan batteriet lades ut.

Se **GRUNNLEGGENDE TEKNIKKER VED BRUK AV VINSJ** hvis du vil ha mer informasjon om vinsjen.

**OBS!** Koble fra og lagre fjernkontrollen når du ikke bruker den.

## 9) Vinsj

### XT-modeller

Vinsjen kan aktiveres med vinsjkontrollbryteren eller med fjernkontrollen.

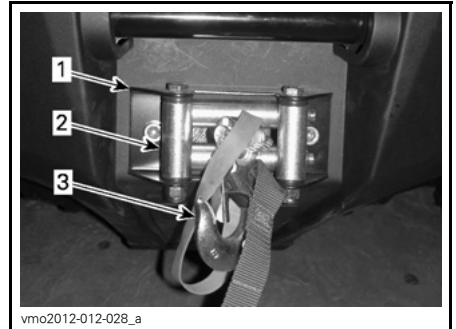

vmo2012-012-028\_a

1. Vinsj
2. Styrevalser
3. Vinsjkrok

**MERK:** Hvis vinsjen brukes mye over en lengre periode, kan batteriet lades ut.

Se **GRUNNLEGGENDE TEKNIKKER VED BRUK AV VINSJ** hvis du vil ha mer informasjon om vinsjen.

## 10) Styrevalser

### XT-modeller

Styrevalsene brukes til å hindre skader på ATVen og føre vaieren riktig inn på vinsjen.

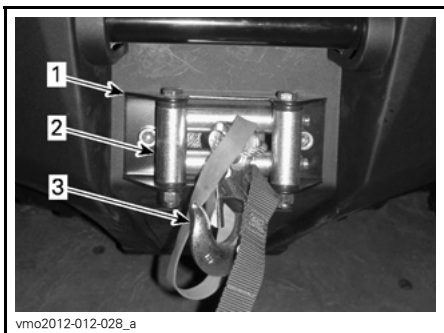

1. Vinsj
2. Styrevalser
3. Vinsjkrok

# DRIVSTOFF

## Anbefalt drivstoff

Bruk vanlig oktant blyfri bensin, som finnes på de fleste bensinstasjoner, eller alkoholtilsatt drivstoff med mindre enn 10 % etanol eller metanol. Bruk bensin med minste oktantall som angitt nedenfor.

MINIMUM OKTANTALL	
I Nord-Amerika	87 ((R + M)/2)
Utenfor Nord-Amerika	92 RON

**OBS!** Eksperimenter aldri med annet drivstoff. Bruk av ikke anbefalt drivstoff kan føre til redusert ytelse og skader på viktige deler i drivstoffsystemet og motoren.

## Fylling av drivstoff

### ⚠ ADVARSEL

- Drivstoff er brannfarlig og eksplosivt under bestemte forhold.
- Bruk aldri åpen ild ved kontroll av drivstoffnivået.
- Ikke røyk, og ikke tillat bruk av åpen ild eller gnist i nærheten.
- Fyll alltid drivstoff i et godt ventilert område.

1. Stopp motoren.

### ⚠ ADVARSEL

Stå alltid av motoren før du fyller på drivstoff.

2. Føreren må gå av ATVen.

### ⚠ ADVARSEL

Ikke la noen være på ATVen når du fyller på drivstoff. Hvis det oppstår brann eller skjer en eksplosjon, er det sikkert eventuelle personer inne i ATVen kan komme seg raskt nok unna.

3. Drei drivstofftankklokket sakte mot klokken for å ta det av.

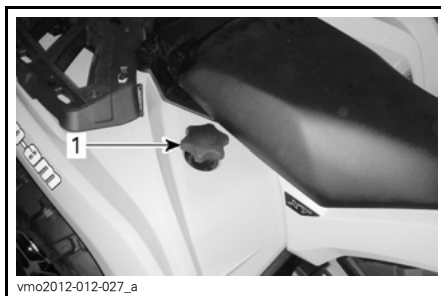

1. Løkk for drivstofftank

### ⚠ ADVARSEL

Hvis du merker at det er trykkforskjell (det høres en blåselyd når du løsner drivstofftankklokket), må ATVen kontrolleres og/eller repareres før du bruker den igjen.

4. Sett tuten inn i påfyllingshalsen.

5. Fyll på drivstoff sakte slik at luft kan slipp ut av tanken og på den måten forhindre at drivstoffet strømmer ut igjen. Vær forsiktig så du ikke søler.

6. Slutt å fyller når drivstoffet når bunnen av påfyllingshalsen. Ikke fyll på for mye.

**! ADVARSEL**

Fyll aldri drivstofftanken helt opp før du plasserer ATVen i et varmt område. Når temperaturer øker, utvides volumet av drivstoffet og det kan renne over.

7. Trekk til tanklokket godt med klokken.

**! ADVARSEL**

Tørk alltid bort eventuelt drivstoff-søl fra ATVen.

**OBS!** Ikke plasser noe over drivstofftanklokket, fordi luftehullet oppe på lokket kan blokkeres og føre til at motoren fusker.

---

# INNKJØRINGSPERIODE

## Innkjøring

Det kreves en innkjøringsperiode på 10 brukstimer eller 300 km for ATVen.

Etter innkjøringsperioden må ATVen kontrolleres av en autorisert Can-Am-forhandler.

## Motor

I innkjøringsperioden:

- Unngå å bruke full gass.
- Ikke bruke mer enn til 3/4 av full gass.
- Unngå vedvarende akselerasjoner.
- Unngå cruise-hastigheter over lengre tid.
- Unngå overoppheting av motoren.

Korte akselerasjoner og hastighetsvariasjoner med gass er imidlertid bra ved innkjøring.

**MERK:** Det er normalt at motoren ikke oppnår maksimal effekt før innkjøringsperioden er over.

## Bremser

**ADVARSEL**

Nye bremses virker ikke med maksimal effekt før etter at de er innkjørt. Vær forsiktig.

## Drivreim

En ny drivreim krever en innkjøringsperiode på 50 km.

I innkjøringsperioden:

- Unngå kraftige akselerasjoner og reduksjoner i farten.
- Unngå å trekke last.
- Unngå å cruise i høy hastighet.

# GRUNNLEGGENDE PROSEDYRER

## Starte motoren

Giret må stå i PARKERING eller NØYTRAL.

**MERK:** Du kan også bruke en overstyringsmodus der motoren kan startes uansett hvilken posisjon girspaken står i. Trykk på og hold bremsehåndtaket eller bremsepedalen mens du trykker på motorstartknappen.

Sett nøkkelen i tenningsbryteren, og dreid den til PÅ.

Sett nødstoppbryteren for motoren på RUN (kjør).

Trykk på motorstartknappen og hold til motoren starter.

Slipp motorstartknappen med en gang motoren starter.

**OBS!** Hvis motoren ikke starter etter noen få sekunder, må du ikke holde motorstartknappen i mer enn 10 sekunder. Se avsnittet FEILSØKING.

## Skifte gir

Trekk til bremsene og stopp ATVEN helt, og velg den ønskede girspakstillingen.

Ta av bremsene.

**OBS!** Når du skal skifte gir, må du alltid stoppe ATVen helt og sette på bremsene før du flytter girspaken for å skifte gir. Det kan oppstå skade på giret hvis du ikke gjør det.

Trykk inn gashåndtaket gradvis for å øke motorens turtall for å aktivere CVT-systemet (Continuously Variable Transmission - kontinuerlig variabel girkasse).

I motsatt situasjon, når gashåndtaket slippes, reduseres motorens turtall.

## Stoppe motoren og parkere ATVen

### ADVARSEL

Unngå å parkere i bratte skråninger da ATVen kan begynne å rulle.

### ADVARSEL

Sett alltid girspaken i P (PARKERING) når ATVen står i ro eller er parkert, for å hindre at den begynner å rulle.

### ADVARSEL

Unngå å parkere på steder der varme deler kan starte brann.

Sett girspaken i parkering (P) når ATVen er stanset eller parkert. Dette er ekstra viktig når du parkerer på underlag som heller. Hvis det er bratt eller hvis ATVen transporterer last, bør hjulene blokkeres med steiner eller klosser.

Velg så flatt mulig terreng som mulig når du skal parkere.

Slipp gassen, og bruk bremsene til å stoppe ATVen helt.

Plasser girspaken i PARKERING.

Drei nøkkelen i tenningsbryteren til AV.

Ta ut nøkkelen fra tenningsbryteren.

Hvis du må parkere i en bratt skråning eller kjører med last, må du blokkere hjulene med steiner eller klosser.



# SPESEIELLE PROSEDYRER

## Tiltak hvis det kommer vann i CVT-enheten

Finn CVT-avtappingsbeholderen bak CVT-dekslet. Du får tilgang til den fra venstre baksjerm.

Inspiser avtappingsbeholderen for å finne ut om det finnes vann der.

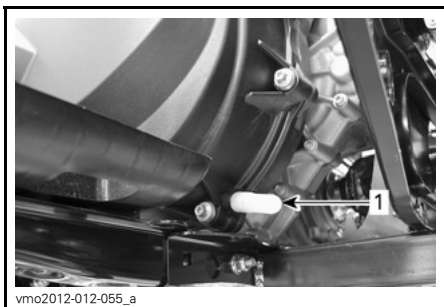

1. CVT-avtappingsbeholder

**OBS!** Hvis det er vann i CVT-en, kan det føre til at reimen glipper. Motoren vil ruses opp, men ATVen blir stående i ro.

Hvis det er vann der, Tar du ut beholderen for å tappe av vann fra CVT-dekslet.

**OBS!** Kontakt en autorisert Can-Am-forhandler for å kontrollere og rengjøre CVT-systemet.

## Tiltak hvis det kommer vann i luftfilterhuset

Ta av sidepanelet på venstre side.

Under avtappingsbeholderen under luftfilterhuset for å finne ut om det finnes vann der.

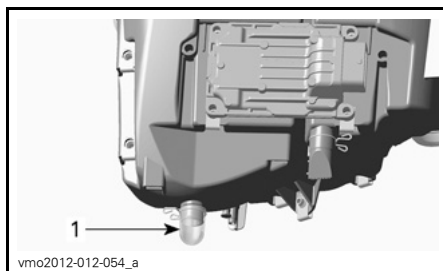

### TYPEBILDE

1. Avtappingsbeholder på luftfilterhus

Hvis det er vann der, trykker du på klemmen og fjerner beholderen for å tappe av vann fra luftfilterhuset.

Hvis en av følgende tilstander er til stede, må du ta med ATVen til nærmeste autoriserte Can-Am-forhandler for å utføre service på den:

- Hvis det er mer enn 50 ml vann (omtrent fem beholdere) i avtappingsbeholderen.
- Hvis det finnes avsetninger i avtappingsbeholderen.

I slike tilfeller må det utføres følgende service på ATVen:

- Ventiler
- Rengjøring av CVT-luftfilter
- Rengjøring av CVT
- Bytte ventilator på drivstofftank
- Kontroll av smøring og utskifting hvis det er nødvendig (motor, girboks og sluttoverføring bak).

**OBS!** Hvis du ikke utfører service på ATVen, kan det føre til permanent skade på disse komponentene (men ikke begrenset til disse):

- Motor og girboks
- Drivstoffpumpe
- CVT
- Sluttoverføring bak

## Tiltak hvis ATVen velter

Hvis ATVen har veltet rundt eller ligger på siden, må du få den tilbake på hjulene og deretter vente 3 til 5 minutter. Se under *VEDLIKEHOLD*, og kontroller følgende.

- Kontroller om det har samlet seg olje i luftfilterhuset, og rengjør luftfilteret og luftfilterhuset hvis du finner olje.
- Kontroller motoroljenivået, og etterfyll ved behov.
- Kontroller kjølevæsknivået, og etterfyll ved behov.
- Kontroller oljenivået på girboksen, og etterfyll ved behov.
- Kontroller oljenivået på sluttoverføringen bak, og etterfyll ved behov.
- Start motoren. Hvis oljetrykkslampe fortsetter å lyse, må du stanse motoren umiddelbart. Kontakt en autorisert Can-Am-forhandler.

**OBS!** Kontroller at alle ventilasjonsslanger er riktig ført når komponentene settes på plass igjen.

## Tiltak hvis ATVen kommer under vann

Hvis ATVen kommer under vann, må du umiddelbart stoppe motoren. Ikke bruk vinsjen eller annet elektrisk utstyr mens ATVen er under vann. ATVen må tas med til en autorisert Can-Am-forhandler så snart som mulig. **DU MÅ IKKE PRØVE Å STARTE MOTOREN!**

**OBS!** Hvis ATVen har vært under vann, kan alvorlige materielle skader bli resultatet hvis riktig startprosedyre ikke følges.

Gjør følgende så snart du har trukket ATVen opp fra vannet:

- Tapp av CVT-enheten. Se prosedyre i denne delen.

**OBS!** Det må så snart som mulig utføres service på ATVen hos en autorisert Can-Am-forhandler.

# JUSTERE KJØREEGENSKAPER

## **⚠ ADVARSEL**

Justering av fjæringen kan påvirke manøvreringen av ATVen. Ta deg alltid tid til å bli kjent med ATVens oppførsel etter at du har justert fjæringen.

## **Justere fjæringen**

Belastningen og justering av fjæringen kan ha betydning for kjørekomforten og håndtering av ATVen.

Valg av fjæringsinnstillinger varierer med førerens vekt, personlige ønsker, kjørehastighet og terrengforholdene.

## **Justering av fjærenes forhåndsbelastning**

## **⚠ ADVARSEL**

Venstre og høyre justeringskammer for støtdempere på oppheng foran og bak må alltid settes til samme posisjon. Juster aldri bare én. Ujevn justering kan føre til dårlige manøvreringsegenskaper og tap av stabilitet, noe som kan føre til en ulykke.

Forkort fjærene for å få en stivere kjøring og tøffere forhold.

Førleng fjærene for å få en mykere kjøring og jevne forhold.

Juster ved å dreie justeringskammen. Bruk verktøy fra verktøysettet.

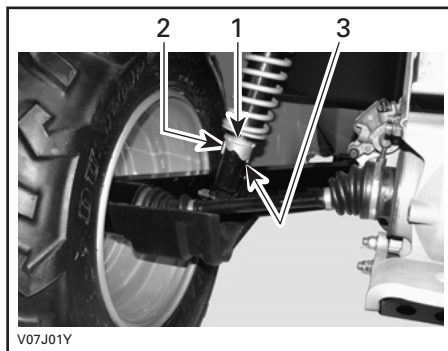

**TYPEBILDE – STØTDEPERE BAK**

1. Justeringskammer
2. Myk justering
3. Hard justering

## **Dynamisk servostyring (DPS)**

### **XT-modeller**

De gjeldende modellene er utstyrt med dynamisk servostyring (DPS). DPS reduserer kraften du trenger til å dreie styret.

Følgende DPS-modi finnes på ATVen.

DPS-MODUS	
DPS MAKS.	Maksimal styrehjelp
DPS MED.	Middels styrehjelp
DPS MIN.	Minimum styrehjelp

Slik viser du aktiv DPS-modus:

1. Trykk på og slipp DPS-knappen.



**TYPEBILDE**

1. DPS-knapp

2. Se på flerfunksjonsmåleren for å kontrollere at aktiv DPS-modus er valgt.

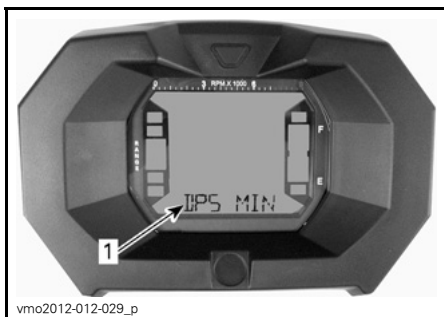

1. DPS-modus (display 3)

# TRANSPORT AV ATVEN

Ved transport av ATVen må du sikre den på tilhengeren eller på lastepanet med passende festereimer. Bruk av vanlig tau anbefales ikke.

## **⚠ ADVARSEL**

Ikke slep denne ATVen med bil eller et annet kjøretøy. Bruk en tilhenger. Ikke vipp ATVen over på to hjul for transport. ATVen må være i normal kjøreposisjon (på alle fire hjulene).

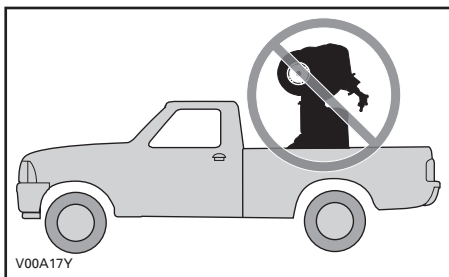

Husk følgende:

- Ta av eventuell last fra stativene på ATVen før transport.
- Plasser girspaken i PARKERING.
- Sett på parkeringsbremsen.
- Sikre ATVen med støtfangerne foran og bak.



TYPEBILDE – PLASSERING AV FESTE PUNKT FORAN



TYPEBILDE – PLASSERING AV FESTE PUNKT BAK

**OBS!** Hvis du sikrer ATVen med andre festepunkter, kan den skades.

***Denne siden er  
med hensikt tom***

# ***VEDLIKEHOLD***

---

# INNKJØRINGSKONTROLL

BRP anbefaler at ATVen kontrolleres etter de første 10 timene drift eller 300 km bruk av en autorisert Can-Am-forhandler, avhengig av hva som inntreffer først. Den første innkjøringskontrollen er spesielt viktig og må ikke forsømmes.

**MERK:** Innkjøringskontrollen som utføres, bekostes av ATVens eier.

Vi anbefaler at denne inspeksjonen signeres av en autorisert Can-Am-forhandler.

---

Dato for inspeksjon

---

Signatur autorisert forhandler

---

Navn på forhandler



INNKJØRINGSKONTROLL
Skift motorolje og oljefilter
Kontroller motorens monteringsfester
Kontroller ventilkjøling og juster hvis det er nødvendig
Kontroller kjølevæskens nivå
Rengjør radiator, og utfør lekkasjetest for kjølesystem
Inspiser motorpakninger og -tetninger og se etter lekkasjer
Inspiser drivstoffrør, drivstoffskinner, tilkoblinger, kontroller ventiler og utfør en lekkasjetest for drivstoffsystemet
Inspiser gasskabel og juster hvis det er nødvendig
Inspiser gasspjeldhus
Inspiser eksossystem og se etter lekkasjer
Inspiser tennplugger
Inspiser batteriets tilkoblinger
Inspiser elektrisk system (generell tilstand og festing)
Inspiser CVT-luftfilter
Bytt girolje
Rengjør ATVs hastighetsføler
Inspiser 4 x 4-koplingskass
Inspiser differensialer foran/bak og sluttoverføring bak (oljenivå, pakninger og ventiler)
Inspiser bakre mellomaksledd
Kontroller bremsevæsknivå
Inspiser styresystem og se etter unormal dødgang eller skade
Kontroller justeringen til forhjul
Inspiser hjulmutrer/-bolter

# VEDLIKEHOLDSPLAN

Vedlikehold er meget viktig for å holde ATVen i sikker driftstilstand. Riktig vedlikehold er eierens ansvar. Service på ATVen må utføres i henhold til vedlikeholdsplanen.

Vedlikeholdsplanen fritar ikke fra behovet for kontroll før kjøring.

## ADVARSEL

**Hvis du ikke utfører riktig vedlikehold på ATVen i henhold til vedlikeholdsplanen og -prosedyrene, kan det redusere sikkerheten under kjøring.**

### HVER 750 KM ELLER 25 TIMER DRIFT (avhengig av hva som inntreffer først)

Bytt motorluftfilter (under vanskelig kjøreforhold)

Inspiser og rengjør CVT-luftfilter (under vanskelig kjøreforhold)

Kontroller bremsevæskeniå

Inspiser bremseklosser

Trekk til hjulmuttere

Inspiser drivakselmansjetter og -beskyttelser

Inspiser tilhengerfestets tilstand

Inspiser at setelås fungerer

Inspiser at lås på oppbevaringsrom bak fungerer

### HVER 1.500 KM ELLER 50 TIMER DRIFT (avhengig av hva som inntreffer først)

Inspiser, juster og smør gasskabelen

Bytt motorluftfilter (under normale kjøreforhold)

Kontroller batteriets tilstand

Inspiser oljenivå for differensial foran / sluttoverføring bak

Inspiser drivakselleddets tilstand

Inspiser tilstanden til fremre/bakre mellomakselledd

Smør bakre mellomakselledd

Inspiser parallellstagenes endeled

Inspiser om det er lekkasje på støtdempere

Inspiser og smør opphengsarmer foran

Inspiser og smør koplingsforinger på stabilisatorstag bak

**HVER 3.000 KM ELLER 100 TIMER DRIFT  
ELLER 1 ÅR (avhengig av hva som inntreffer først)**

Bytt motorolje og oljefilter
Inspiser og juster ventilklaring
Inspiser og rengjør gnistbeskyttelse på eksospotte
Kontroller kjølevæskens styrke
Inspiser og smør gasspjeldhus
Rengjør forfilter for drivstoffpumpe
Utfør en trykktest for drivstoffpumpen
Bytt filter for drivstoffventilator
Inspiser drivreim
Inspiser, rengjør og smør drivreimskive og dreven reimskive (inkludert enveis lager)
Kontroller oljenivå på og tilstand til girboks
Inspiser hjullagre
Inspiser styresystem (se etter unormal dødgang)
Inspiser og rengjør bremsesystem
Inspiser om det er skader på rammen
Skift olje på sluttoverføring bak

**HVER 6.000 KM ELLER 200 TIMER DRIFT  
ELLER 2. ÅR (avhengig av hva som inntreffer først)**

Bytt kjølevæsken
Kontroller kjølesystem, og utfør en trykktest på trykklokk og kjølesystem
Kontroller drivstoffsystemets tilstand, og utfør en trykktest på drivstoffsystemet
Bytt tennplugger
Bytt olje på differensial foran
Bytt girolje
Rengjør ATVens hastighetsføler
Bytt bremsevæsken

# VEDLIKEHOLDSPROSEDYRER

Denne delen inneholder instruksjoner for grunnleggende vedlikeholdsprosedyrer. Hvis du har nødvendige mekaniske ferdigheter og riktig verktøy, kan du utføre disse prosedyrene. Hvis ikke, må du kontakte en autorisert Can-Am-forhandler.

Andre viktige punkter i vedlikeholdsplanen som er vanskeligere å utføre og krever spesialverktøy, utføres best hos en autorisert Can-Am-forhandler.

## ⚠ ADVARSEL

Hvis ikke noe annet er angitt, må du alltid sette tenningsbryteren til AV og ta ut nøkkelen før du utfører vedlikehold.

## ⚠ ADVARSEL

Hvis det blir nødvendig å ta bort en sperreanordning (for eksempel låsetapp, selvåslående fester osv.), må du alltid bytte ut med en ny.

## Luftfilter

### Veiledning for vedlikehold av luftfilter

Som på alle ATVer er vedlikehold av luftfilteret vesentlig for å riktig ytelse fra og levetid for motoren.

Vedlikehold av luftfilter må tilpasses i henhold til kjøreforholdene.

Vedlikehold av luftfilter må utføres oftere og olje må has på skumfilteret under følgende støvforhold:

- Kjøring på tørr sand.
- Kjøring på underlag med tørr jord, leire eller annet smuss.
- Kjøring på tørre grusveier eller lignende forhold.

**MERK:** Kjøring i gruppe under slike forhold øker behovet for vedlikehold av filter ytterligere. Du finner vedlikeholdsprosedyrer under **RENGJØRE OG SMØRE LUFTFILTER** i denne delen.

**MERK:** Et spesielt forfilter for "støvede forhold" kan brukes. Kontakt en autorisert Can-Am-forhandler for informasjon.

### Ta ut luftfilter

**OBS!** Du må ikke endre eller fjerne komponenter i luftfilterhuset. Hvis du ikke tar hensyn til dette, kan motorens ytelse reduseres og den kan også skades. Motoren er kalibrert til å fungere spesielt med disse komponentene.

Ta av setet.

Drei luftfilterdekslet mot klokken for å ta det av.



1. Luftfilterdeksel

Ta ut luftfilteret.



vmo2012-012-038

**FJERNING AV LUFTFILTER**

Ta ut skumfilteret ved å trekke det forsiktig utover.

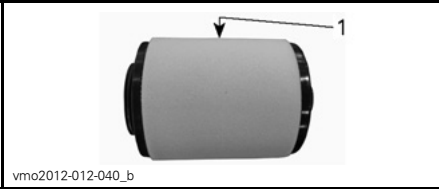

vmo2012-012-040\_b

**1. Skumfilter****Rengjøre og smøre luftfilter**

**⚠ VÆR OPPMERKSOM** Bruk alltid egnet hud- og øyebeskyttelse. Kjemikalier kan føre til utslett og kan skade på øynene.

**Rengjøre papirfilter**

1. Forsikre deg om at skumfilteret er fjernet fra papirfiltret.
2. Bank forsiktig ut tungt støv fra papirfilteret.

Det vil føre til at skitt og støv kommer ut av papirfiltret.

**MERK:** Et papirfilter har begrenset levetid. Bytt ut filtret hvis det er for skittent eller tilstoppet.

**OBS!** Vi anbefaler deg ikke å bruke trykkluft på papirfiltret. Det kan skade papirfibrene og reduserer filterringsevnen når det brukes under støvete forhold.

**OBS!** Ikke vask papirfilteret med noen form for vaskeoppløsning.

**Rengjøre skumfilter**

1. Spray skumfilteret innvendig og utvendig med RENSEMIDDEL FOR LUFTFILTER (P/N 219 700 341).



219700341

**RENSEMIDDEL FOR LUFTFILTER (P/N 219 700 341)**

vbs2009-012-015\_a

**TYPEBILDE – SPRAY SKUMFILTERET**

2. La det stå i 3 minutter.

3. Som angitt på beholderen for rengjøringsmiddelet for filtret (UNI), skal det skylles med rent vann.
4. La skumfilteret tørke helt.

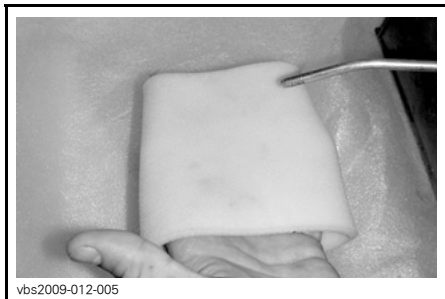

vbs2009-012-005

TYPEBILDE – TØRK

**MERK:** For meget skitne elementer kan det være nødvendig å utføre dette en gang til.

### Smøre skumfilteret

1. Spray LUFTFILTEROLJE (P/N 219 700 340) på skumfilteret som er ferdig tørket.



219700340

LUFTFILTEROLJE (P/N 219 700 340)



vbs2009-012-014

TYPEBILDE – OLJE PÅ SKUMFILTERET

2. La det stå i 3 til 5 minutter.
3. Fjern eventuell overflødig olje som kan overføres til papirfiltret, ved å pakke inn skumfilteret i en absorberende klut og klemme forsiktig. Det vil sørge for at skumfiltret blir helt dekket med olje.
4. Sett på plass skumfilteret over papirfiltret.

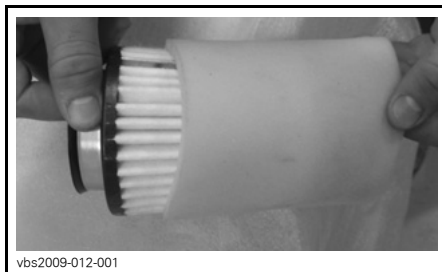

vbs2009-012-001

TYPEBILDE

5. Smør forsiktig plasthuset for filteret slik at det blir letter å sette de inn og ta det ut senere.

### Montere luftfilter

Monter delene skikkelig i motsatt rekkefølge som de ble tatt av.

## Motorolje

### Motoroljenivå

**OBS!** Kontroller nivået ofte, og etterfyll ved behov. **Ikke fyll på for mye.** Hvis motoren/girboksen brukes med feil oljenivå, kan den få alvorlige skader. Tørk av eventuelt søl.

**MERK:** Inspiser motorområdet visuelt for å se etter lekkasjer når du kontrollerer oljenivået.

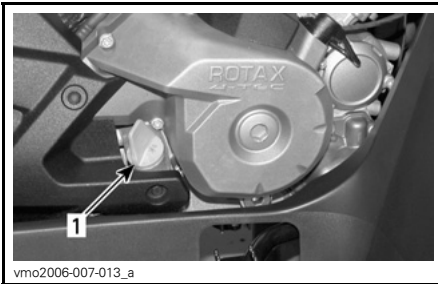

TYPEBILDE – HØYRE SIDE AV MOTOREN  
1. Peilestav

Pass på at ATVen står på et jevnt underlag og at motoren er kald og ikke i kjører, og kontrollerer oljenivået på følgende måte:

1. Skru ut peilestaven og tørk av den.
2. Sett tilbake peilestaven, og skru den helt inn.
3. Ta ut peilestaven, og kontrollerer oljenivået. Det skal være nær eller på det øverste merket.

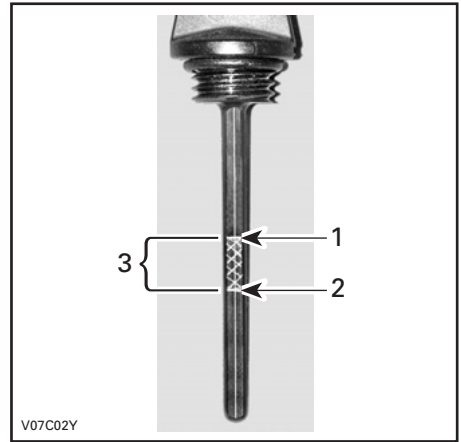

#### TYPEBILDE

1. Fullt
2. Fyll på
3. Bruksområde

Ved påfylling av olje må du ta ut peilestaven. Plasser en trakt i røret for peilestaven for å unngå spill.

Fyll på en liten mengde olje, og kontroller oljenivået på nytt.

Gjenta fremgangsmåten over til oljenivået når det øvre merket på peilestaven. **Ikke fyll på for mye.**

Skru peilestaven skikkelig på plass.

### Anbefalt motorolje

Bruk kun XPS SYNTETISK BLANDINGSOLJE (FOR SOMMERSESONGEN) (P/N 293 600 121).

Bruk kun XPS SYNTETISK OLJE (HELÅRSOLJE) (P/N 293 600 112) i vintersesongen.

**MERK:** XPS-oljen er spesielt utviklet og testet for de strenge kravene til denne motoren.

Bruk 4-takts SAE 5W30 motorolje som oppfyller eller overstiger kravene for API-klassifikasjonene SG, SH eller SJ hvis XPS-olje ikke er tilgjengelig. Kon-

troller alltid sertifiseringen på API-etiketten på oljebeholderen for å være sikker på at den inneholder olje som tilfredsstillt én av standardene ovenfor. Se detaljer i viskositetstabellen.

### Tabell over viskositet motorolje

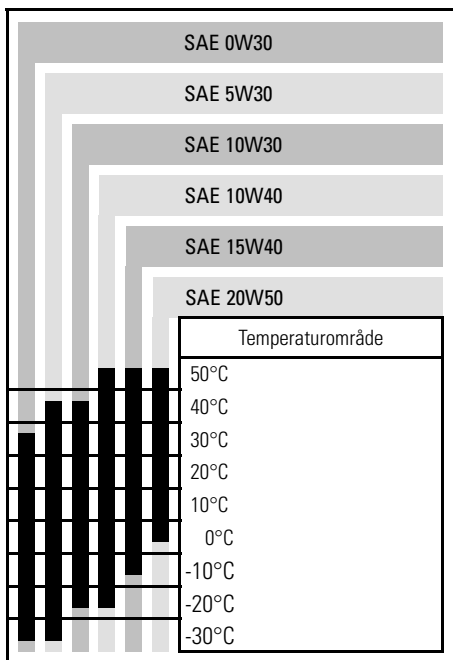

### Skifte motorolje

Start motoren og varm den opp. Stopp motoren.

Kontroller at ATVen står på et jevnt underlag.

Ta ut oljepeilestaven.

Rengjør området rundt oljeavtappingspluggen.

Plasser en oppsamlingsbeholder under avtappingspluggen på motoren.

Skru ut oljeavtappingspluggen.

**⚠ VÆR OPPMERKSOM** Motoroljen kan være meget het. For å unngå forbrenninger må du ikke ta av avtappingspluggen på motoren når motoren er varm. Vent til motoroljen er bare varm.

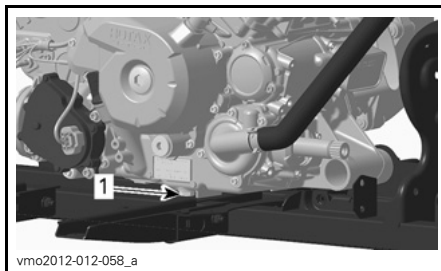

vmo2012-012-058\_a

#### 1. Avtappingsplugg

La oljen få tid til å renne ut av oljefilteret.

Bytt oljefilteret. Se **OLJEFILTER** i denne delen.

Bytt pakningen på oljeavtappingspluggen.

Rengjør pakningsområdet på motoren og oljeavtappingspluggen, og sett deretter pluggen på plass.

Fyll på motorolje til riktig nivå ned anbefalt olje.

Se **SPESIFIKASJONER** i denne delen for oljekapasitet.

Start motoren, og kjør den på tomgang i noen minutter.

Kontroller at det ikke er lekkasje rundt oljefilteret og oljeavtappingspluggen.

Stopp motoren.

Vent litt slik at oljen rekker å renne ned i veivhuset, og kontroller deretter oljenivået.

Fyll på hvis nødvendig.

Avhend oljen i henhold til lokale miljøbestemmelser og -forordninger.



## Oljefilter

### Bytte oljefilter

Ta av høyre motordeksel.  
Skrus av oljefilterdekslet.

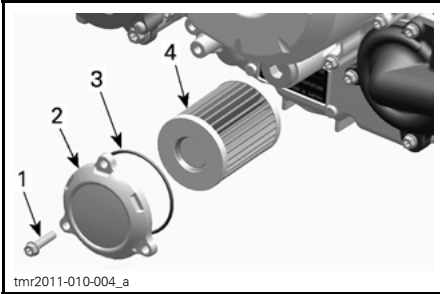

1. Oljefilterskrue
2. Oljefilterdeksel
3. O-ring
4. Oljefilter

Ta ut oljefilteret, og sett inn et nytt.  
Kontroller O-ringene for dekslet, og bytt den om nødvendig.  
Skrus på plass oljefilterdekslet.  
Tørk av eventuelt oljesøl på motoren.

## Radiator

### Kontroll av radiator

Kontroller regelmessig at området rundt radiatoren er rent.



**TYPEBILDE – DELER FJERNET FOR Å FÅ BEDRE OVERSIKT**

Kontroller om det er lekkasjer eller skader på radiatoren eller slangene.

Kontroller radiatorribbene. De må være rene, fri for søle, smuss, løv og andre avsetninger som kan hindre radiatoren fra å fungere riktig.

Ta bort så mye avsetning som mulig for hånd. Hvis det finnes vann i nærheten, forsøker du å skylle radiatorribbene.

Bruk gjerne en hageslange til å rengjøre radiatorribbene.

**⚠ VÆR OPPMERKSOM** Rengjør aldri radiatoren for hånd mens den er varm. La radiatoren avkjøles før rengjøring.

**OBS!** Vær forsiktig slik at radiatorribbene ikke skades under rengjøringen. Bruk ikke gjenstander/verktøy som kan skade ribbene. Ribbene er med hensikt tynne for gi effektiv kjøling. **VED SPYLING MÅ DU ALLTID BRUKE VANN MED LAVT TRYKK, BRUK ALDRI HØYTRYKKSSPYLER.**

Kontakt en autorisert Can-Am-forhandler for å kontrollere kjølesystemets ytelse.

## Motorkjølevæske

### Kontroll av kjølevæsknivå på motor

#### ⚠ ADVARSEL

Kontrollere kjølevæsknivået når motoren er kald. Fyll aldri på kjølevæske når motoren er varm.

Plasser ATVen på et jevnt underlag.

Ta av målerstøtten.

Med ATVen på et jevnt underlag skal kjølevæsknivået være mellom MIN- og MAX-merkene på kjølevæskebeholderen.



vmo2012-012-042\_a

1. Beholder for motorkjølevæske

**MERK:** Hvis nivået kontrolleres ved lavere temperatur enn 20°C, kan det være noe lavere enn MIN-merket.

Fyll på kjølevæske til MAX-merket hvis det er nødvendig.

#### ⚠ ADVARSEL

Advarsel: Ikke ta av lokket på kjølevæskebeholderen hvis væsken er varm.

Bruk en trakt for å unngå søl. Ikke fyll på for mye.

Sett lokket på beholderen skikkelig på plass og trekk til.

Sett på plass målerstøtten.

#### ⚠ ADVARSEL

For å unngå forbrenninger må du ikke ta av radiatorlokket når motoren er varm.

**MERK:** Et kjølesystem som ofte må etterfylles, er en indikasjon på lekkasje eller motorproblemer. Kontakt en autorisert Can-Am-forhandler.

**OBS!** Ikke plasser gjenstander i under målerstøtten.

### Anbefalt motorkjølevæske

Bruk alltid etylenglykolbasert frostvæske som inneholder korrosjonshindrende midler spesielt beregnet for forbrenningsmotorer av aluminium.

Kjølesystemet må fylles med en BRP FERDIGBLANDET KJØLEVÆSKE (P/N 219 700 362) eller med destillert vann og frostvæske (50 % destillert vann, 50 % frostvæske).

### Kjølevæske, skifte

#### Avtapping av kjølesystem

Ta av målerstøtten.

Ta av lokket på kjølevæskebeholderen.

#### ⚠ ADVARSEL

Advarsel: Ikke ta av lokket på kjølevæskebeholderen hvis væsken er varm.



vmo2012-012-042\_a

1. Lokk for motoroljebeholder

Skrut ut avtappingspluggen for kjølevæsken, og tapp væsken til en egnet beholder.

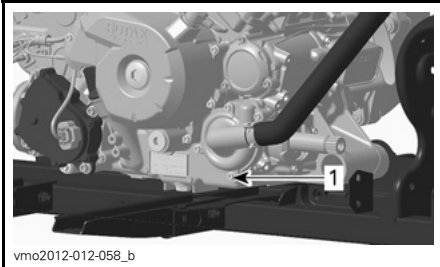

vmo2012-012-058\_b

1. Avtappingsplugg for kjølevæske

**MERK:** Ikke skru avtappingspluggen for kjølevæsken helt ut.

Koble fra den nedre radiatorslangen, og tapp den resterende kjølevæsken i en egnet beholder.

**MERK:** Merk deg plasseringen av slangeklemmen på den nedre radiatorslangen på radiatoren.

Tapp av systemet fullstendig.

Trekk til avtappingspluggen for kjølevæske.

**TILTREKKINGSMOMENT FOR  
AVTAPPINGSPLUGG FOR  
KJØLESYSTEM**

9 N•m til 11 N•m

Sett på plass radiatorslangen slik du noterte deg før du tok den av.

**KLEMME FOR RADIATORSLANGE**

2,5 N•m til 3,5 N•m

Luft kjølesystemet. Se *LUFTING AV KJØLESYSTEM*.

**Lufting av kjølesystem**

1. Skru ut lufteskruene ovenfor både fremre og bakre sylinder.

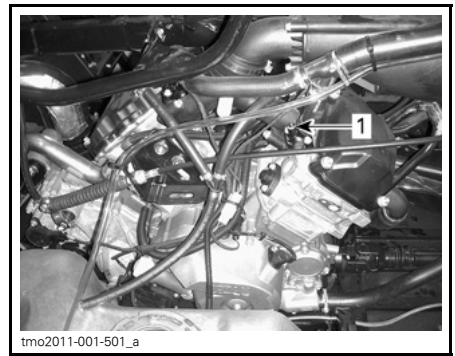

tmo2011-001-501\_a

**TYPEBILDE**

1. Lufteskruer for fremre sylinder

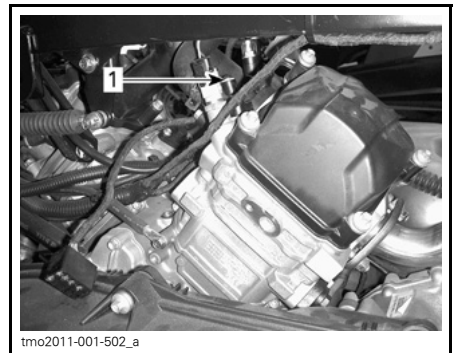

tmo2011-001-502\_a

**TYPEBILDE**

1. Lufteskruer for bakre sylinder

2. Ta av trykklokket.

- Fyll på kjølesystemet til kjølevæsken kommer ut av hullet for lufteskruen(e).
- Sett på plass lufteskruen(e) med NYE tetningsringer, og trekk til i henhold til tabellen.

#### INNSETTING AV LUFTESKRUE

TETNINGSRING	TILTREKKINGSMOMENT
Ny	4,4 N•m til 5,6 N•m

- Fortsett å fylle på kjølevæske til systemet er fylt opp til trykklokket.
- Kjør motoren på tomgang med radiatorlokket av. Fyll sakte på kjølevæske hvis det er nødvendig.
- Vent deretter til motoren når normal driftstemperatur.
- Trykk inn gasshåndtaket to eller tre ganger, og fyll deretter på kjølevæske hvis det er nødvendig.
- Stopp motoren og og la den avkjøles.
- Sett på radiatorlokket i omvendt rekkefølge av ved fjerning.
- Kontroller at ingen tilkoblinger lekker, og kontroller kjølevæsknivået i beholderen. Se **KONTROLL AV KJØLEVÆSKENIVÅ PÅ MOTOR.**

## Gnistbeskyttelse på eksospotte

### Rengjøring og inspeksjon av gnistbeskyttelse på eksospotte

**MERK:** Utskifting av gnistbeskyttelsesskjermen er nødvendig bare når den er skadet.

**⚠ VÆR OPPMERKSOM** La eksossystemet avkjøles helt før de utfører rengjøring og inspeksjon.

Ta av dekslet på eksospotten. Kast festeskruene.

**OBS!** Ikke bruk slagverktøy til å ta ut skruer.

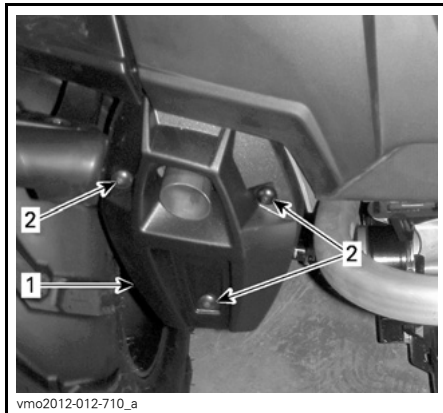

- Deksel på eksospotte
- Festeskrue

Ta av og kast festeskruene på utblåsingrøret.



TYPEBILDE – FJERNING AV UTBLÅSINGSRØR

Ta av eksosutblåsingrøret, pakningen (kast) og gnistbeskyttelsen.

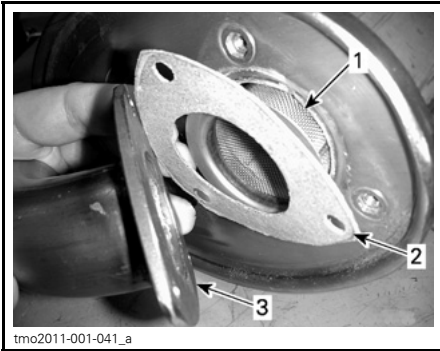
**TYPEBILDE**

1. Gnistbeskyttelse
2. Pakning
3. Eksosutblåsingrør

Fjern sotavsetninger fra gnistbeskyttelsen med en børste.

**OBS!** Bruk en myk børste, og vær forsiktig slik at du ikke skader gnistbeskyttelsesnettet.

**⚠ VÆR OPPMERKSOM** Bruk øyebeskyttelse og hansker.



1. Rengjøre gnistbeskyttelse

Kontroller om gnistbeskyttelsen er skadet. Skift ut hvis det er nødvendig.

**MERK:** Utskifting av gnistbeskyttelseskjermen er nødvendig bare når den er skadet.

Monter en ny pakning, nytt utblåsingrør og nye festeskruer.

Sett på plass dekslet på eksospotten med nye festeskruer. Trekk til i henhold til spesifikasjonene.

TILTREKKINGSMOMENT	
Festeskrue for utblåsingrør	11 N•m ± 1 N•m
Festeskrue for deksel	11 N•m ± 1 N•m

## CVT-luftfilter

### Ta ut CVT-luftfilter

1. Ta av målerstøtten.
2. Ta ut filtret fra CVT-luftinntaket ved å strekke sidene på det.



1. CVT-luftfilter

### Rengjøre CVT-luftfilter

1. Spray filteret innvendig og utvendig med RENSEMIDDEL FOR LUFTFILTER (P/N 219 700 341).



219700341

RENSEMIDDEL FOR LUFTFILTER (P/N 219 700 341)

2. La det stå i 3 minutter.
3. Skyll filteret med rent vann som angitt på beholderen for rengjøringsmiddelet for filtret (UNI).
4. La filteret tørke helt.

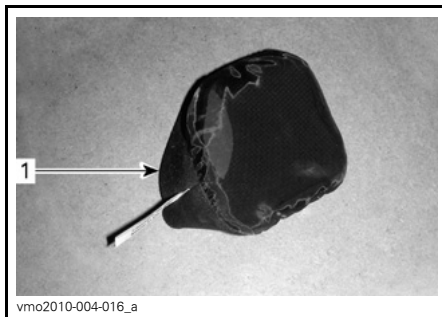

vmo2010-004-016\_a

1. CVT-luftfilter

5. Rengjør innsiden av enden på CVT-luftinntaket.

Når du leser denne brukerhåndboken, må du huske at:

### **⚠ ADVARSEL**

Indikerer en potensiell risikosituasjon som, hvis den ikke unngås, kan resultere i alvorlig personskade eller dødsfall.

## Montere CVT-luftfilter

1. Monter filtret på CVT-luftinntaket ved å strekke sidene på det.
2. Sett på plass målerstøtten.

## Girboksolje

### Kontroll av oljenivå på girboks

**OBS!** Kontroller nivået, og etterfyll ved behov. **Ikke fyll på for mye.** Hvis girboksen brukes med feil oljenivå, kan den få alvorlige skader. Tørk av eventuelt søl.

Plasser ATVen på et jevnt underlag.

Velg NØYTRAL.

Sett på parkeringsbremsen.

Kontroller oljenivået på girkassen ved å ta ut oljenivåpluggen på girboksen.

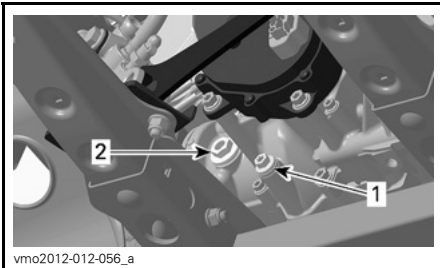

TYPEBILDE – 800R-MOTOR

1. Avtappingsplugg
2. Oljenivåplugg

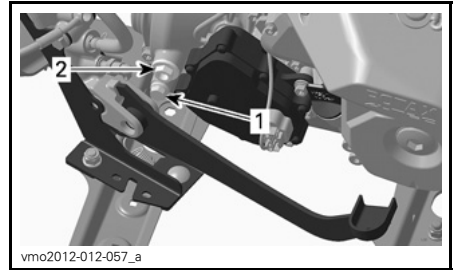

TYPEBILDE – 1000-MOTOR

1. Avtappingsplugg
2. Oljenivåplugg

Oljen skal være på nivå med nederste kant av oljenivåhullet.

Fyll på til giroljen begynner å flyte ut gjennom oljenivåhullet.

### Anbefalt girolje

Bruk XPS KJEDEKASSEOLJE (P/N 415 129 500) eller tilsvarende.

**OBS!** Ikke bruk andre oljetyper til etterfylling. Ikke bland med andre oljetyper.

### Skifte girolje

**MERK:** Når du skal skifte girolje, anbefales det å samtidig rengjøre ATVens hastighetsføler (VSS).

Plasser ATVen på et jevnt underlag.

Rengjør området rundt avtappingspluggen.

Rengjør området rundt oljenivåpluggen.

Plasser en oppsamlingsbeholder under oljeavtappingspluggen.

Ta ut oljenivåpluggen.

Ta ut avtappingspluggen for girboksen.

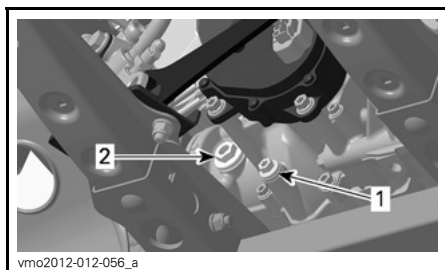

vmo2012-012-056\_a

**TYPEBILDE – 800R-MOTOR**

1. Avtappingsplugg
2. Oljenivåplugg

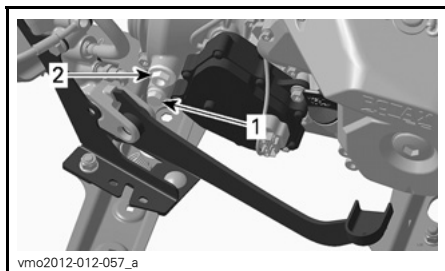

vmo2012-012-057\_a

**TYPEBILDE – 1000-MOTOR**

1. Avtappingsplugg
2. Oljenivåplugg

Tapp av all oljen fra girboksen.

Sett inn oljeavtappingspluggen.

**MERK:** Rengjør avtappingspluggen for metallpartikler før den settes inn.

Fyll på girboksen.

**OBS!** Bruk KUN anbefalt oljetype.

Oljen skal være på nivå med nederste kant av oljenivåhullet.

**OBS!** Ikke fyll på for mye.

Sett på plass oljenivåpluggen.

Tørk av eventuelt søl.

## Gasskabel

### Smøring av gasskabel

Gasskabelen må smøres med KABELSMØREMIDDEL (P/N 293 600 041) eller tilsvarende.

### **! ADVARSEL**

Bruk alltid et silikonbasert smøremiddel. Bruk av andre smøremidler (som vannbasert smøremidler) kan føre til at gasshåndtaket/kabelen blir klebrig eller stiv.

Åpne huset for gasshåndtaket.

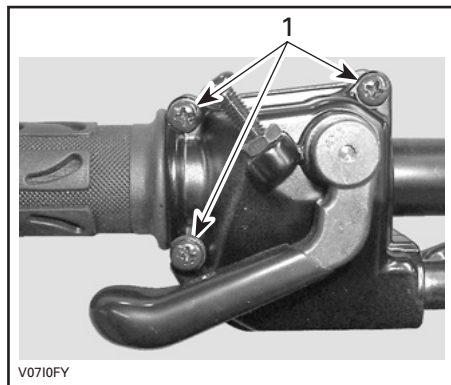

V0710FY

1. Ta ut disse skruene

Ta fra hverandre huset.

Skv gummibeskyttelsen bakover slik at gasskabeljusteringen avdekkes.



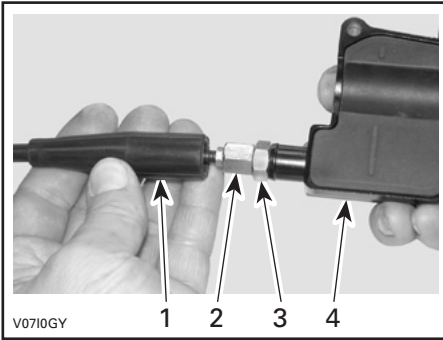

V0710GY

1. Kabelbeskyttelse
2. Gasskabeljustering
3. Låsemutter
4. Gasshåndtakhus

Skrue inn gasskabeljusteringen.

Ta vekk den innvendige beskyttelsen i huset.

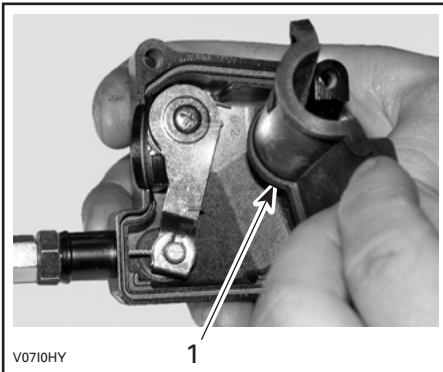

V0710HY

1

1. Innvendig beskyttelse i hus

Ta av kabelen fra gasshåndtakhuset.

**MERK:** Skyv kabelen i klemmesporet, og ta vekk enden av kabelen fra klemmen.

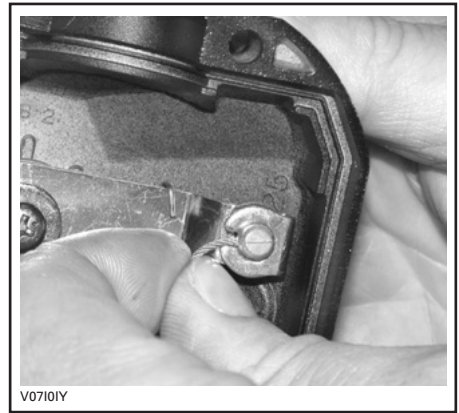

V0710IY

Ta av sidedekslet på spjeldhuset.

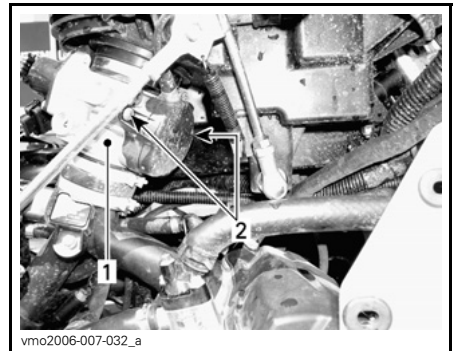

vmo2006-007-032\_a

1. Spjeldhus
2. Sidedekselskruer

Plasser spissen på smørekannen i enden av gasskabelsmører.

**⚠ VÆR OPPMERKSOM** Bruk alltid egnet hud- og øyebeskyttelse. Kjemikalier kan føre til utslett og kan skade på øynene.



V0710JY

**TYPEBILDE**

**MERK:** Plasser en klut rundt gasskabeljusteringen for å hindre at smøremiddelet spruter.

Fyll på smøremiddel til det kommer ut i gasskabelens ende ved spjeldhuset.

Sett på plass og juster kabelen.

**Gasskabeljustering**

Skyv gummibeskyttelsen bakover slik at gasskabeljusteringen avdekkes.

Løsne låsemutteren, og drei justeringen for å få riktig dødgang for gasshåndtaket.

**MERK:** Mål gassdødgangen ved gasshåndtakets ytterkant.

Trekk til låsemutteren, og sett på plass beskyttelsen.

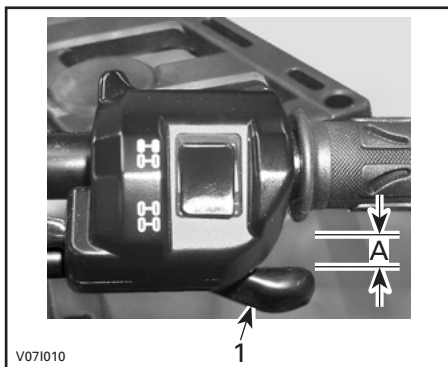

V071010

1. Gasshåndtak

A. 3 mm til 6 mm

Start motoren med girspaken i PARERING.

Kontroller om gasskabelen er riktig justert ved å vri styret helt til høyre og deretter helt til venstre. Hvis motorens turtall øker, justerer du gasshåndtakets dødgang på nytt.

**Tennplugger****Tennpluggtilgang**

Ta av sidepanelene.

Ta av tennpluggkablene.

**Ta ut tennplugg**

Skruttennpluggene én omdreining.

**⚠ VÆR OPPMERKSOM** Bruk alltid vernebriller når du bruker trykkluft.

Rengjør tennpluggene og sylindrehodene med trykkluft hvis det er mulig.

Skruttennpluggene helt ut, og ta dem ut.

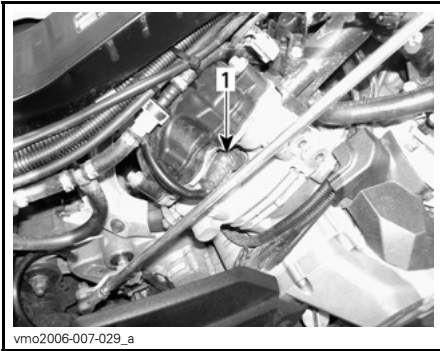

HØYRE SIDE – BAKRE SYLINDER  
1. Tennplugg

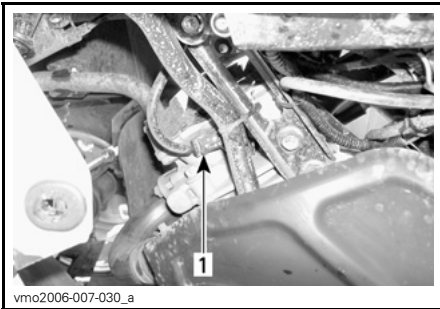

VENSTRE SIDE – FREMRE SYLINDER  
1. Tennplugg

## Sette inn tennplugg

Før du setter inn tennpluggen må du kontrollere at kontaktflaten på sylindrehodene og tennpluggene er fri for smuss.

Bruk et følerblad til å kontrollere tennpluggåpningen.

### ÅPNING TENNPLUGG

0,6 mm - 0,7 mm

Påfør et kobberbasert glidesmøremiddel på gjengene på tennpluggen for å hindre fastbrenning.

Skru inn tennpluggene i sylindrehodene for hånd, og trekk til med en momentnøkkel og en passende hylse.

### TILTREKKINGSMOMENT FOR TENNPLUGG

20 N•m ± 2,4 N•m

## Batteri

**⚠ VÆR OPPMERKSOM** Lad aldri et batteri mens det er montert i ATVen.

Disse modellene er utstyrt med et VRLA-batteri (ventilregulerte bly-syre-batterier). Dette er et vedlikeholdsfritt batteri, og det er ikke nødvendig å etterfylle vann for å justere elektrolytt-nivået.

**OBS!** Den forseglede toppen på batteriet må ikke tas av.

### Ta ut batteri

Koble fra SVART (-) kabel først og deretter RØD (+) kabel.

**OBS!** Koble alltid fra SVART (-) batterikabel først.

Ta av festeskrue og stroppen som holder batteriet, og trekk batteriet ut av rammen.

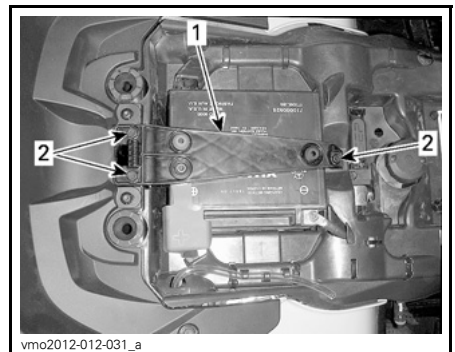

1. Stropp for å holde batteriet
2. Festeskruer

## Rengjøre batteriet

Rengjør batteriet, batterihuset og batteripolene med en løsning av bakepulver og vann.

Fjern eventuell korrosjon fra batterikabelklemmene og batteripolene med en stålborste.

## Sette på plass batteriet

Monteringen av batteriet skjer i omvendt rekkefølge av fjerningsprosedyren.

**OBS!** Koble alltid til RØD (+) batterikabel først.

## Sikringer

**⚠ VÆR OPPMERKSOM** Sett alltid tenningsbryteren til AV før du bytter en ødelagt sikring.

## Kontrollere sikringer

Kontroller om glødetråden har smeltet.

Hvis glødetråden har smeltet, skifter du ut den skadede sikringen. Se tabellen **PLASSERING AV SIKRINGER** for å finne riktig størrelse.

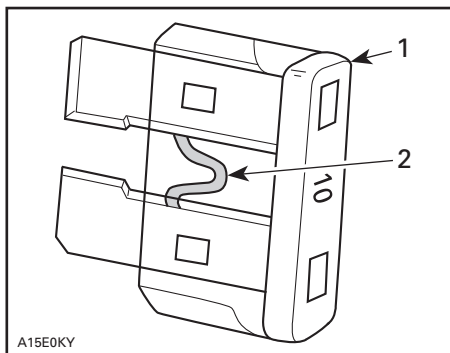

A15E0KY

### TYPEBILDE

1. Sikring
2. Kontroller om den er smeltet

**OBS!** Ikke bruk en sikring med høyere ampereverdi da det kan føre til alvorlig skade.

## Plassering av sikringsboks foran

Trekk oppover og frem for å ta av målerstøtten.



1. Målerstøtte

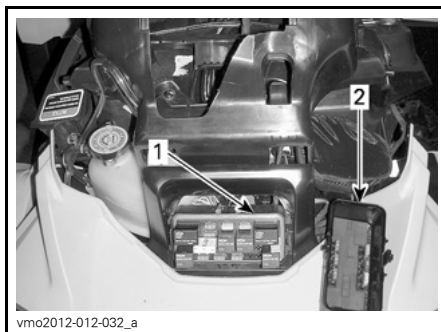

1. Sikringsboks foran
2. Deksel på sikringsboks foran

**MERK:** Sikringenes plassering finner du på innsiden av dekslet på sikringsboksen.

**OBS!** Ikke plasser gjenstander i serviceroommet foran.

## Beskrivelse av sikringsboks foran

SIKRINGSBOKS FORAN		
NR.	BESKRIVELSE	STYRKE
R1	Vifterele	-
R2	Hovedrele	-
R3	Tilbehørsrele	-
R4	Lysrele	-
R5	Drivstoffpumperele	-
R8	Bremserеле	-
F4	Måler (speedometer)	10 A
F5	Injektorer/tenning	5 A
F6	ECM-modul	5 A
F7	Vinsj, to-/firehjuls drift	5 A
F8	Nøkkelbryter, startersolenoid	5 A
F9	Kjølevifte	25 A
F10	Euro-kontroll (CE-modeller)	5 A
F11	Lys	30 A
F12	Likestrømuttak	15 A
F14	Tilbehør 2	15 A
F15	Drivstoffpumpe	5 A

## Plassering av sikringsholder bak

Sikringsholderen bak er plassert under setet nær batteriet.



1. Lokk for sikringsholder bak

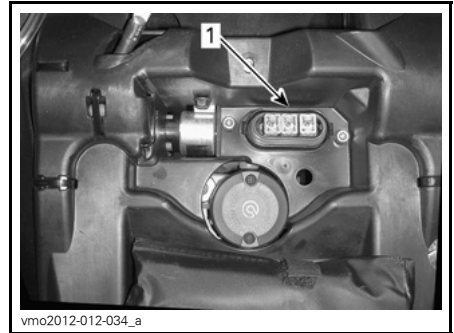

1. Sikringsholder bak

## Identifikasjon for sikringsholder bak

SIKRINGSHOLDER BAK		
NR.	BESKRIVELSE	STYRKE
F1	Hovedsikring	30 A
F2	Vifte/tilbehør	40 A
F3	Dynamisk servostyring (DPS) (hvis aktuelt)	40 A

## Lys

Kontroller alltid at lyspærene fungerer etter at de er byttet.

## Bytte lyspære i frontlys

**OBS!** Berør aldri glasset på en halogenpære med fingrene. Det reduserer levetiden. Hvis du har berørt glasset, rengjør du det med isopropylalkohol, som ikke etterlater noen hinne på pæren.

Ta ut kontakten fra lyspæren.

Drei lyspæren mot klokken for å frigjøre den fra lampeinnfatningen.



vmo2012-012-059\_a



vmo2012-012-060\_b

Ta ut lyspæren.

Monter delene skikkelig i motsatt rekkefølge som de ble tatt av.

Kontroller at frontlysene fungerer som de skal.

## Justering av frontlysene

Drei justeringsknettene for å justere frontlysenes høyde etter behov.

**MERK:** Juster frontlysene jevnt.

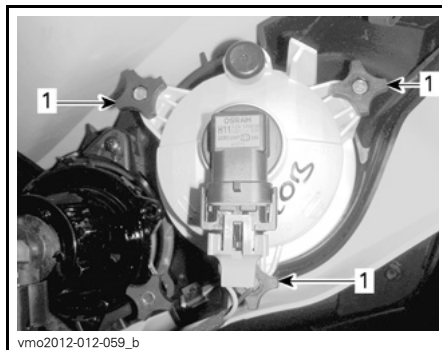

vmo2012-012-059\_b

### JUSTERING AV NÆRLYS

1. Justeringsknett

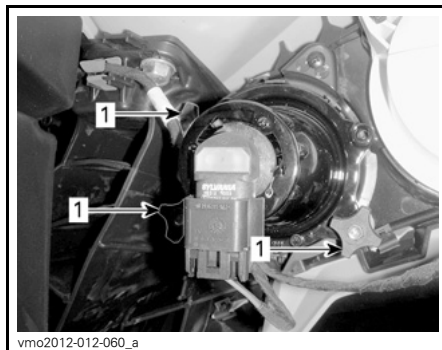

vmo2012-012-060\_a

### JUSTERING AV FJERNLYS

1. Justeringsknett

## Bytte lyspærer i baklys

Drei lyspæren mot klokken for å ta den ut av baklysinnfatningen.



vmo2012-012-061\_a

**DREI BAKLYSET MOT KLOKKEN FOR Å TA DET UT.**

Trekk ut baklyset.

Ta ut kontakten fra lyspæren.

Drei lyspæren mot klokken for å fjerne den fra baklyset.



vmo2012-012-062\_a

**DREI LYSPÆREN MOT KLOKKEN**

Ta ut lampholderen fra baklyset.

Monteringen skjer i omvendt rekkefølge av fjerningsprosedyren.

## Drivakselmansjett og -beskyttelse

### Kontroll av drivakselmansjett og -beskyttelse

Kontroller visuelt tilstanden til mansjetter og beskyttelse på drivakselen.

Kontroller om beskyttelsen er skadet eller gnisser mot akslene.

Se etter sprekker, rifter eller andre skader på mansjettene.

Reparer eller bytt ut skadede deler hvis det er nødvendig.

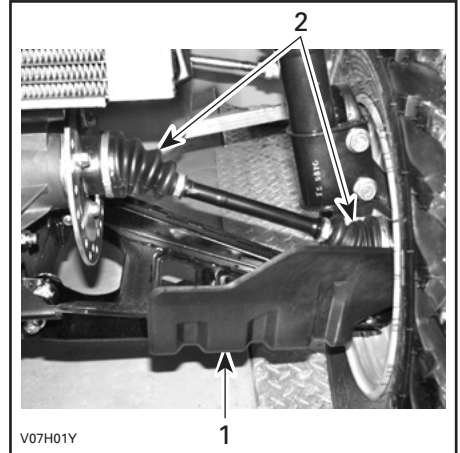

V07H01Y

**TYPEBILDE – FORAN PÅ KJØRETØYET**

1. Drivakselbeskyttelse
2. Drivakselmansjetter

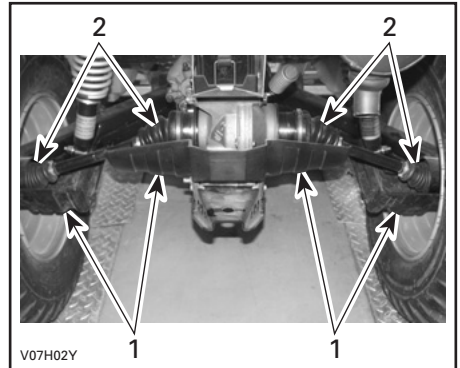

V07H02Y

**TYPEBILDE – BAK PÅ KJØRETØYET**

1. Drivakselbeskyttelser
2. Drivakselmansjetter

## Hjullager

### Kontrollere hjullagrenes tilstand

Plasser ATVen på et jevnt underlag.

Sett på parkeringsbremsen.

Løft opp og støtt under ATVen.

Sikre ATVen med jekkstativer.

Trykk og dra i hjulenes overkant for å se om det er slark.

Kontakt en autorisert Can-Am-forhandler hvis det er slark.



tmo2011-001-131\_a

TYPEBILDE

## Dekk og felger

### Dekktrykk

#### ⚠ ADVARSEL

Dekkenes lufttrykk har stor innvirkning på ATVens manøvreringsegenskaper og stabilitet. For lavt trykk kan få dekket å slippe ut luft og rotere på felgen. Ved for høyt trykk kan dekket punktere. Følg alltid anbefalt dekktrykk. Ettersom dekkene er av lavtrykkstype, bør manuell pumpe brukes.

Kontroller dekktrykket når dekkene er kalde, før du bruker ATVen. Dekktrykket varierer med temperatur og høyde over havet. Kontroller trykket på nytt hvis noen av disse forholdene endres.

En trykkmåler følger med i verktøysettet.

DEKKTRYKK			
Alle modeller		FORAN	BAK
		MAKS.	48,3 kPa
	MIN.	34,5 kPa	34,5 kPa

Selv om dekkene er utformet for terrengkjøring, kan punktering kan inntraffe. Ta derfor med pumpe og reparasjonssett ved kjøring.

### Dekk kontroll

Kontroller om det er skader og slitasje på dekkene. Bytt dekk hvis nødvendig.

Når du leser denne brukerhåndboken, må du huske at:

#### ⚠ ADVARSEL

Indikerer en potensiell risikosituasjon som, hvis den ikke unngås, kan resultere i alvorlig personskade eller dødsfall.



Ikke roter dekkene. Dekkene foran og bak er av ulik størrelse. Dekkene er retningsbestemte og rotasjonsretningen må være riktig for at de skal fungere som de skal.

### Skifte dekk

Må utføres av en autorisert Can-Am-forhandler.

#### **! ADVARSEL**

- Bytt dekkene bare med samme type og størrelse som originaldekkene.
- For dekkmønstre som er retningsbestemt må du passe på at dekkene settes på med riktig rotasjonsretning.
- Dekkene må byttes, av en person med erfaring, i henhold til standarder og verktøy som brukes av dekkleverandører.

### Ta av hjul

Plasser ATVen på et jevnt underlag.

Sett på parkeringsbremsen.

Løsne hjulmutrene, og løft deretter opp ATVen.

Sikre ATVen med jekkstativer.

Ta av mutrene, og ta deretter av hjulet.

### Sette på hjul

Ved montering anbefales det å smøre gjengene med glidesmøremiddel.

Hvis dekkene er retningsbestemte, må du passe på å sette dem på i henhold til rotasjonsretningen.

Trekk forsiktig til mutrene i krysskvens, og trekk til med et sluttmoment.

#### TILTREKKINGSMOMENT

Hjulmutter	100 N•m ± 10 N•m
------------	------------------

**OBS!** Bruk alltid anbefalte hjulmutrer i henhold til felgtypen. Bruk av andre typer mutrer kan skade felgen og boltene.

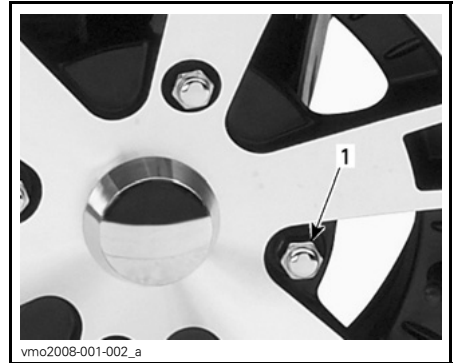

TYPEBILDE – ALUMINIUMSFELG  
1. Hjulmutter (type lukket ende)

### Fjæring

#### Smøring av fjæring foran

Smør A-armene foran på smøreniplene.

#### OPPHENGSFETT

BRP-anbefalt produkt	OPPHENGSFETT (P/N 293 550 033)
----------------------	-----------------------------------

#### Smøring av fjæring bak

Smør koplings- og leddforinger på stabilisatorstag bak på smøreniplene.

#### OPPHENGSFETT

BRP-anbefalt produkt	OPPHENGSFETT (P/N 293 550 033)
----------------------	-----------------------------------

## Inspeksjon av fjæring

### Støtdempere

Kontroller om det er lekkasje eller annen skade på støtdemperen.

Kontroller strammingen av fester.

Kontakt en autorisert Can-Am-forhandler hvis det er nødvendig.

### A-arm foran

Kontroller om A-armene sprukket, bøyd eller har andre skader.

Kontakt en autorisert Can-Am-forhandler hvis det er nødvendig.

### Sidearmer bak

Kontroller om bakakselarmene er skjeve, sprukket eller bøyd.

Kontakt en autorisert Can-Am-forhandler hvis du oppdager noe feil.

## Bremser

### Kontroll av nivå i bremsevæskebeholderen

Plasser ATVen på et jevnt underlag, og kontroller nivået på bremsevæsken i beholderne.

**MERK:** Lavt nivå kan tyde på lekkasje eller slitte bremseklosser.

### Kontroll av nivå i bremsevæskebeholderen foran

Dreij styringen til posisjon rett fremover for å sikre at beholderen er vannrett.

Kontroller bremsevæskeni vået. Beholderen er full når væsken når øverste kant av vinduet.

Kontroller beskyttelsen på spaken visuelt.

Se etter sprekker eller andre skader. Skift ut hvis den er skadet.



vmo2012-012-046\_a

### TYPEBILDE

### Kontroll av nivå i bremsevæskebeholderen bak

Ta ut setet.

Med ATVen på et jevnt underlag skal kjølevæskeni vået være mellom MIN- og MAX-merkene på bremsepedalvæskebeholderen.



vmo2012-012-035\_a

### 1. Bremsevæskebeholder for bremser bak

### Fylle på bremsevæske

Rengjør påfyllingslokket før du tar det av.

Ta ut og ta vare på festeskrue for beholderen foran.

Skru av lokket på beholderen bak.

Fyll på væske etter behov. Ikke fyll på for mye.

**MERK:** Pass på at membranen på påfyllingslokket er dyttet på innsiden før du lukker lokket på bremsevæskeholderen.

Sett på plass lokket.

### Anbefalt bremsevæske

Bruk kun bremsevæske som oppfyller kravene i DOT 4-spesifikasjonen.

**OBS!** Unngå alvorlige skader på bremsesystemet ved å ikke bruke andre væsker enn den anbefalte. Bland heller ikke ulike væsker ved påfylling.

### Inspeksjon av bremseser

Inspeksjon, vedlikehold og reparasjon av bremseser må utføres av en autorisert Can-Am-forhandler.

Følgende bør du imidlertid kontrollere mellom besøkene hos forhandler:

- Bremsevæskeniå
- Om bremsesystemet har væskelekkasje
- Om bremsene er rene

## **⚠ ADVARSEL**

Bytte av bremsevæske eller eventuelt vedlikehold og reparasjon av bremsesystemet må utføres av en autorisert Can-Am-forhandler.

## Filter for ventilator på drivstofftank

Bytte filter for ventilator på drivstoff-tank må utføres av en autorisert Can-Am-forhandler.

### Inspeksjon av filter for ventilator på drivstofftank

1. Ta av setet.
2. Finn filteret for ventilatoren på drivstofftanken nær batteriet.



*INSPISER ALLE TRANSPARENTE RØR*

3. Se nøye etter om det finnes vann eller smussavsetninger i filteret eller de transparente rørene.
4. Bytt ut ventilatorfilteret hvis det ikke er rent.

**OBS!** Ikke prøv å rengjøre filteret da det kan få smuss til å komme lenger inn i systemet.

5. Sett på plass setet igjen.

---

# STELL AV ATVEN

## Etter kjøring

Hvis ATVen brukes i saltvannsmiljø (på stranden eller utsetting og opptaking av båter og så videre) må den spyles med ferskvann for å beskytte den og dens komponenter. Smøring av metalldeler anbefales sterkt. Bruk XPS SMØREFETT (P/N 293 600 016) eller tilsvarende. Dette må utføres etter hver gang ATVen har vært brukt.

Når ATVen brukes i terreng med mye søle eller leire, anbefales skylling av for å beskytte den og dens komponenter og for å holde lyktene rene.

## Rengjøring og beskyttelse

**OBS!** Bruk aldri høytrykksspyler til å vaske ATVen. BRUK ALLTID LAVT TRYKK (for eksempel en hageslange).

Vær spesielt oppmerksom på steder der smuss og partikler kan samle seg opp og føre til slitasje, være til hinder eller fremme korrosjon.

Lakkerte deler som er skadet, bør lakeres på riktig måte for å beskytte mot rust.

Vask chassiset med varm såpevannsløsning (bruk bare mildt rengjøringsmiddel) hvis det er nødvendig. Bruk voks som ikke inneholder slipemiddel.

**OBS!** Rengjør aldri plastdeler med sterkt rengjøringsmiddel, avfetningsmiddel, tynner, aceton eller lignende.

---

## **OPPBEVARING OG KLARGJØRING FØR SESONGSTART**

Hvis ATVen ikke skal brukes i løpet av 4 måneder eller mer, må den lagres på riktig måte.

Når du skal bruke ATVen etter lagring, er det nødvendig med en klargjøring.

Kontakt en autorisert Can-Am-forhandler for å klargjøre ATVen for lagring eller for sesongen.

***Denne siden er  
med hensikt tom***

# ***TEKNISKE INFORMASJON***

# IDENTIFIKASJON AV ATVEN

ATVens hovedkomponenter (motor og ramme) identifiseres med ulike serienumre. Det kan noen ganger være nødvendig å finne disse numrene for garantiformål eller for å spore ATVen i tilfelle den blir borte. Den autoriserte Can-Am-forhandleren vil be om disse numrene hvis du fremsetter krav om garanti. BRP oppfyller ingen garanti hvis motorens identifikasjonsnummer (E.I.N.) eller ATVens identifikasjonsnummer (V.I.N.) er fjernet, endret eller på noen måte ødelagt. Vi anbefaler sterkt at du noterer deg alle serienumre på ATVen og gir dem til forsikrings-selskapet ditt.

## ATVens identifikasjonsnummer (V.I.N.)

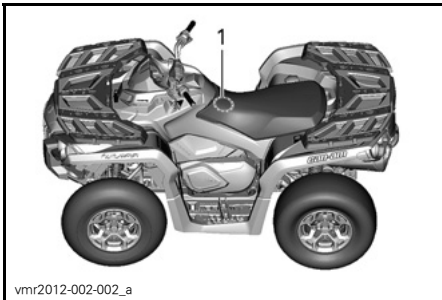

### TYPEBILDE

1. Plassering av V.I.N.

## Motorens identifikasjonsnummer (E.I.N.)

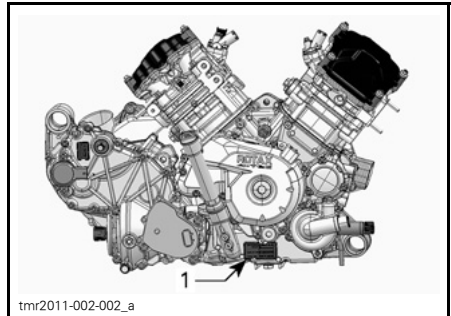

TYPEBILDE – HØYRE SIDE AV MOTOREN  
1. Motorens identifikasjonsnummer (E.I.N.)

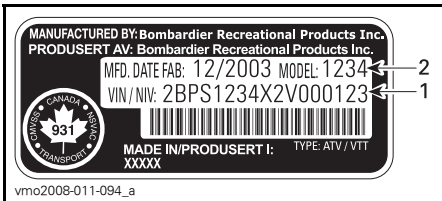

1. ATVens identifikasjonsnummer (V.I.N.-understellsnummer)  
2. Modell



---

# FORSKRIFTER FOR STØYUTSLIPPSKONTROLLSYSTEMET

## ***Bare for USA og Canada***

Inngrep i støykontrollsystemet er ikke tillatt!

Føderale lover i USA og statlige lover i Canada kan forby følgende handlinger eller fremkalling av disse:

1. Å fjerne eller sette ute av funksjon av noen person annet enn for vedlikehold, reparasjon eller utskifting, noen enhet eller element satt inn i en ny ATV for støykontroll før den ble solgt eller levert til den endelige eieren eller mens den er i bruk, eller
2. Bruke ATVen etter at en slik enhet eller element har blitt fjernet eller satt ut av funksjon av en annen person.

**Blant handlinger som betraktes som inngrep, er handlingene oppført nedenfor:**

1. Fjerning, endring eller punktering av eksospotten eller noen motor-komponent som utfører fjerning av eksos fra motoren.
2. Fjerning, endring eller punktering av noen deler i innsugingssystemet.
3. Skifting eller flytting av deler på ATVen eller deler i eksos- eller innsugingssystemet med andre deler enn de som er spesifisert av produsenten.
4. Mangel på riktig vedlikehold.

EC-samsvarserklæringen vises ikke i denne versjonen av brukerhåndboken.

Se den trykte versjonen som ble levert sammen med kjøretøyet.

# SPESIFIKASJONER

MODELL		800R	1000
<b>MOTOR</b>			
Motortype		ROTAX® 810	ROTAX® 1010
		4-takts, enkel overliggende kamaksel (SOHC), væskekjølt	
Antall sylindere		2	
Antall ventiler		4 ventiler/sylinder (mekaniske justering)	
Sylinderdiameter		91 mm	91 mm
Slaglengde		61,5 mm	75 mm
Slagvolum		799,9 cm <sup>3</sup>	976 cm <sup>3</sup>
Eksossystem		Gnistfanger godkjent av USDA Forest Service	
Motorluftfilter		Syntetisk papirfilter med skum	
<b>SMØRESYSTEM</b>			
Type		Oljebunnpanne. Utskiftbart oljefilter	
Oljefilter		Utskiftbar trykkpatron	
Motorolje	Kapasitet	2,0 L	
	Anbefalt	Bruk XPS SYNTETISK BLANDINGSOLJE (FOR SOMMER) (P/N 293 600 121) i sommersesongen. Bruk XPS SYNTETISK BLANDINGSOLJE (HELÅRS) (P/N 293 600 112) i vintersesongen. Bruk 5W30 motorolje som oppfyller kravene for API-klassifikasjonene SG, SH eller SJ hvis XPS-olje ikke er tilgjengelig.	
<b>KJØLESYSTEM</b>			
Kjølevæske	Type	Etylglykol/vann-blanding (50 % frostvæske, 50 % vann). Bruk forhåndsblandet kjølevæske som selges av (P/N 219 700 362), eller kjølevæske spesielt beregnet for aluminiumsmotorer.	
	Kapasitet	3,4 L	3,5 L
<b>CVT-GIR</b>			
Type		CVT (Continuously Variable Transmission – kontinuerlig variabel girkasse)	
Innkoblingsturtall		1.600 RPM	

MODELL		800R	1000
<b>GIRBOKS</b>			
Type		To girområder (HI-LO) med parkering, fri og revers	
Girboksolje	Kapasitet	450 ml	
	Anbefalt	XPS syntetisk girolje (P/N 293 600 140) eller en 75W140 API GL-5	
<b>ELEKTRISK SYSTEM</b>			
Effekt magnettenningsgenerator		650 W	
Type tenningsystem		IDI (Inductive Discharge Ignition)	
Tenningsinnstilling		Variabel	
Tennplugg	Antall	2	
	Merke og type	NGK DCPR8E	
	Gnistgap	0,6 mm til 0,7 mm	
Turtallsbegrenserinnstilling		8.200 RPM	
Batteri	Type	Tørrbatteritype	
	Spenning	12 V	
	Nominell kapasitet	18 A•h	
	Leverte effekt starter	0,7 kW	
Frontlys	Fjernlys	2 x 60 W	
	Nærlys	2 x 55 W	
Baklys		2 x 8/27 W	
Indikatorlamper		Lysdioder, ca. 0,7 V (hver)	
Sikringer		Se <i>SIKRINGER</i> under <i>VEDLIKEHOLD</i> .	

MODELL			800R	1000
<b>DRIVSTOFFSYSTEM</b>				
Drivstofflevering	Type		Elektronisk drivstoffinnsprøyting (EFI)	
Spjeldhus			46 mm med ETA	
Drivstoffpumpe	Type		Elektrisk (i drivstofftank)	
Tomgangshastighet			1.250 ± 50 RPM (ikke justerbar)	
Drivstoff	Type		Vanlig blyfri bensin	
	Laveste oktantall	I Nord-Amerika	87 (R+M)/2 eller høyere	
		Utenfor Nord-Amerika	92 RON eller høyere	
Kapasitet drivstofftank			20,5 L	
Gjenværende drivstoff når lampen for lite drivstoff begynner å lyse			± 5 L	
<b>DRIVSYSTEM</b>				
Drivsystemtype			Valgbar tohjuls/firehjuls drift	
Olje for differensial foran / olje for sluttoverføringen bak	Kapasitet	Foran	500 ml	
		Bak	300 ml	
	Type	Foran	XPS syntetisk girolje (75W90 API GL-5) (P/N 293 600 043) eller syntetisk olje 75W90 API GL5	
		Bak	XPS syntetisk girolje (P/N 293 600 140) eller en 75W140 API GL-5 syntetisk girolje	
Drivverk foran			Visco-lok <sup>t</sup> differensial foran	
Drivforhold foran			3,6:1	
Drivverk bak			Akseldrevet / enkel differensial	
Drivforhold bak			3,6:1	
Fett for CV-aksel			Fett for CV-aksel (P/N 293 550 019)	
<b>STYRING</b>				
Svingradius			205,7 cm	
Totalt toe (ATV på bakken)			2,5 mm ± 12,7 mm	
Cambervinkel (ATV på bakken)			0°	

MODELL			800R	1000
<b>OPPHENG FORAN</b>				
Fjæringstype			Dobbel opphengsarm med geometri som demper "dykking"	
Dempingsutslag			226 mm	
Støtdemper	Antall		2	
	Type	Base	Olje, 5 innstillinger	
		XT	Olje, 5 innstillinger	
<b>OPPHENG BAK</b>				
Fjæringstype			TTI (Torsional Trailing arm Independant – eliminerer skubb og hjulhelling) med eksternt kregestag	
Dempingsutslag			236 mm	
Støtdemper	Antall		2	
	Type	Base	Olje, 5 innstillinger	
		XT	Olje, 5 innstillinger	
<b>BREMSER</b>				
Bremser foran	Type		Doble 214 mm ventilerte skivebremser med hydrauliske bremseklaver med to stempler	
Bremser bak	Type		Enkel 214 mm ventilert skivebremse med hydraulisk bremseklave med to stempler	
Bremsevæske	Kapasitet		260 ml	
	Type		DOT 4	
Klave			Flytende	
Materiale bremseklosser	Foran		Organisk	
	Bak		Organisk	
Minste tykkelse bremseklosser			1 mm	
Minste tykkelse bremsekive	Foran		4,3 mm	
	Bak		4,3 mm	
Maksimalt kast på skiver			0,2 mm	

MODELL		800R	1000	
<b>DEKK</b>				
Trykk	Foran	Maksimum: 48,3 kPa Minimum: 34,5 kPa		
	Bak	Maksimum: 48,3 kPa Minimum: 34,5 kPa		
Minimum dekkmønsterdybde		3 mm		
Dekkstørrelse	Foran	26 x 8 x 12 (tom.)		
	Bak	26 x 10 x 12 (tom.)		
<b>FELGER</b>				
Type		Støpt aluminium		
Følgstørrelse	Foran	12 x 6 (tom.)		
	Bak	12 x 7,5 (tom.)		
Tiltrekkingmoment hjulmutrer		100 N•m ± 10 N•m		
<b>MÅL</b>				
Total lengde		218,4 cm		
Total bredde		116,8 cm		
Total høyde		111,8 cm		
Hjulavstand		129,5 cm		
Sporvidde	Foran	96,5 cm		
	Bak	91,4 cm		
Bakkeklaring		30 cm		
<b>LASTEKAPASITET OG VEKT</b>				
Tørrvekt		Base	331 kg	339 kg
Vektfordeling (foran/bak)		Base	48/52	
		XT	50/50	
Stativ foran		45 kg		
Stativ bak		90 kg		
Lastekapasitet oppbevaringsrom bak		10 kg		
Totalt tillatt kjøretøybelastning (inkludert fører, all annen belastning og eventuelt tilbehør)		235 kg		
Trekkekapasitet		590 kg		
Belastning på tilhengerfeste		23 kg		

***Denne siden er  
med hensikt tom***



# ***FEILSØKING***

---

# RETNINGSLINJER FOR FEILSØKING

---

## MOTOREN DREIES IKKE RUNDT

1. Tenningslåsen er stilt på AV.
  - Still bryteren på PÅ.
2. Nødstoppbryter for motor.
  - Kontroller at nødstoppbryteren for motoren står på PÅ.
3. Giret står ikke i PARKERING eller NØYTRAL.
  - Sett giret i PARKERING eller NØYTRAL, eller trykk inn bremsehåndtaket.
4. En sikring har gått.
  - Undersøk tilstanden til hovedsikringen.
5. Svakt batteri eller løse tilkoblinger.
  - Kontroller sikringen for ladesystemet.
  - Kontroller tilkoblinger og kontakter.
  - Få kontrollert batteriet.
  - Kontakt en autorisert Can-Am-forhandler.
6. Feil tenningsnøkkel. Displayet på flerfunksjonsmåleren viser UGYL NØK.
  - Bruk den riktige nøkkelen til ATVen.

---

## MOTOREN DREIES RUNDT, MEN STARTER IKKE

1. Rå motor (tennplugg som tas ut, er våt).
  - (Rå modus) Hvis motoren ikke starter og er rå på grunn av for mye bensin, kan denne spesialmodusen aktiveres for å hindre innsprøytning av bensin og hindre tenning når motoren dreies rundt. Bruk denne fremgangsmåten:
    - Sett nøkkelen i tenningsbryteren, og drei den til Nøytral.
    - Trykk helt inn og HOLD gasshåndtaket.
    - Trykk på motorSTARTknappen.Motoren skal dreies rundt i 20 sekunder. Slipp motorSTARTknappen. Slipp gasshåndtaket, og start motoren på nytt.

**Hvis dette ikke hjelper:**

  - Rengjør området rundt tennpluggnettene, og ta dem deretter ut.
  - Ta ut tennpluggene (verktøy følger med i verktøysettet).
  - Drei rundt motoren flere ganger med starteren.
  - Sett om mulig inn nye tennplugg, eller rengjør og tørk av pluggene.
  - Start motoren som forklart ovenfor.

Hvis motoren fortsatt er rå, kan du rådføre deg med en autorisert Can-Am-forhandler.

**MERK:** Kontroller at det ikke er drivstoff i motoroljen, og skift oljen hvis det er det.

**MOTOREN DREIES RUNDT, MEN STARTER IKKE (forts.)**

2. Ikke noe drivstoff til motoren (tennplugg som tas ut, er tørr).
  - Kontroller drivstoffnivået.
  - Det kan være feil på drivstoffpumpen.
  - Kontakt en autorisert Can-Am-forhandler.
3. Tennplugg/tenning (ingen gnist).
  - Undersøk tilstanden til hovedsikringen.
  - Ta ut tennpluggen, og koble på tennspolen igjen.
  - Kontroller at tenningsbryteren og/eller nødstoppbryteren for motoren er stilt på Nøytral.
  - Start motoren med tennpluggen i kontakt med motoren, men hold den unna tennplugghullet. Hvis det ikke vises noen gnist, skifter du tennpluggen.
  - Hvis problemet vedvarer, kontakter du en autorisert Can-Am-forhandler.
4. Indikatorlampen MOTORFEIL på flerfunksjonsmåleren lyser, og displayet viser MOTORFEIL.
  - Kontakt en autorisert Can-Am-forhandler.
5. Motoren er i en beskyttet modus (nødmodus).
  - Indikatorlampen MOTORFEIL på flerfunksjonsmåleren lyser, og displayet viser CHECK ENGINE (motorfeil). Kontakt en autorisert Can-Am-forhandler.

**MOTOREN MANGLER AKSELERASJON ELLER KRAFT**

1. Smuss eller skade på tennplugg.
  - Se MOTOREN DREIES RUNDT, MEN STARTER IKKE.
2. For lite drivstoff til motoren.
  - Se MOTOREN DREIES RUNDT, MEN STARTER IKKE.
3. Motoren overopphetes. (Indikatorlampen CHECK ENGINE (kontroller motor) vil begynne å lyse, og HI TEMP (overoppheting) vil vises i flerfunksjonsdisplayet.
  - Se MOTOREN OVEROPPHETES.
4. Tilstoppet eller skittent luftfilter/luftfilterhus.
  - Kontroller luftfilteret og rengjør ved behov.
  - Kontroller om det er avsetninger i filterhusets drenering.
  - Kontroller luftinntaksrørets plassering.
5. Skitten eller utslitt CVT.
  - Kontakt en autorisert Can-Am-forhandler.
6. Motoren er i en beskyttet modus (nødmodus).
  - Se etter meldinger i flerfunksjonsmålerdisplayet.
  - Indikatorlampen MOTORFEIL på flerfunksjonsmåleren lyser, og displayet viser MOTORFEIL eller NØDMODUS. Kontakt en autorisert Can-Am-forhandler.

## MOTOREN OVEROPPHETES

---

### 1. Lite kjølevæske i kjølesystem.

- *Kontroller motorens kjølevæske, se MOTORKJØLEVÆSKE under VEDLIKEHOLD.*

### 2. Skitne radiatorribber.

- *Se RADIATOR under VEDLIKEHOLD om rengjøring av radiatorribber.*

### 3. Kjølevifte fungerer ikke.

- *Kontroller sikringen til kjøleviften. Se VEDLIKEHOLD. Hvis sikringen er i orden, må du kontakte en autorisert Can-Am-forhandler.*

## TILBAKETENNING I MOTOR

---

### 1. Lekkasje i eksossystemet.

- *Kontakt en autorisert Can-Am-forhandler.*

### 2. Motoren blir for varm.

- *Se MOTOREN MANGLER AKSELERASJON ELLER KRAFT.*

### 3. Tenningsinnstillingen er feil, eller det er feil i tenningsystemet.

- *Kontakt en autorisert Can-Am-forhandler.*

## MOTOREN FEILTENNER

---

### 1. Skitten/skadet/utslitt tennplugg.

- *Rengjør/kontroller tennplugg og varmeklasse. Skift ut hvis det er nødvendig.*

### 2. Vann i drivstoffet.

- *Tapp av drivstoffsystemet, og fyll på med nytt drivstoff.*

## ATVEN OPPNÅR IKKE FULL HASTIGHET

---

### 1. Motor.

- *Se MOTOREN MANGLER AKSELERASJON ELLER KRAFT.*

### 2. Parkeringsbrems.

- *Kontroller at parkeringsbremsen er helt frakoblet.*

### 3. Tilstoppet eller skittent luftfilter.

- *Kontroller luftfilteret og rengjør ved behov.*
- *Kontroller om det er avsetninger i filterhusets drenering.*
- *Kontroller luftinntaksrørets plassering.*

### 4. Skitten eller utslitt CVT.

- *Kontakt en autorisert Can-Am-forhandler.*

---

**ATVEN OPPNÅR IKKE FULL HASTIGHET (forts.)**

---

**5. Motoren er i en beskyttet modus (nødmodus).**

- *Se etter meldinger i flerfunksjonsmålerdisplayet.*
- *Indikatorlampen MOTORFEIL på flerfunksjonsmåleren lyser, og displayet viser MOTORFEIL eller NØDMODUS. Kontakt en autorisert Can-Am-forhandler.*

---

**GIRSPAKEN ER VANSKELIG Å FLYTTE**

---

**1. Girene er i en posisjon som hindrer girspaken fra å fungere.**

- *Skyv ATVen frem og tilbake for å flytte girene i overføringen slik at girspaken kan brukes.*

**2. Skitten eller utslitt CVT.**

- *Kontakt en autorisert Can-Am-forhandler.*

---

**TURTALLET ØKER, MEN ATVEN BEVEGER SEG IKKE**

---

**1. Giret står i PARKERING eller NØYTRAL.**

- *Velg R, H1 eller LO.*

**2. Skitten eller utslitt CVT.**

- *Kontakt en autorisert Can-Am-forhandler.*

**3. Vann i CVT-huset.**

- *Kontakt en autorisert Can-Am-forhandler.*

# MELDINGER PÅ FLERFUNKSJONSMÅLEREN

MELDING	KONTROLLAMPE(R) PÅ	BESKRIVELSE
DESS-NØKKELE IKKE GJENKJENT	Kontroller motor	Angir at du har brukt feil tenningsnøkkel. Bruk den riktige nøkkelen for ATVen. Det er også mulig at tenningsnøkkelens har dårlig kontakt. Ta ut og rengjør nøkkelen.
PARKERINGSBREMS	Parkeringsbrems	Vises hvis parkeringsbremsen brukes i mer enn 15 sekunder (mens du kjører).
LAV BATT SPENNING	Kontroller motor	Lav batterispenning. Kontroller batteriets spenning og ladesystemet.
HØY BATT SPENNING	Kontroller motor	Høy batterispenning. Kontroller batteriets spenning og ladesystemet.
LAVT OLJETRYKK <sup>(1)</sup>	Kontroller motor	Lavt oljetrykk. Stopp motoren umiddelbart.
OVEROPPHETING	Kontroller motor	Hvis motoren blir for varm, se <i>OVEROPPHETING AV MOTOR</i> under <i>FEILSØKING</i> .
NØDMODUS	Kontroller motor	Alvorlig skade på motoren som kan endre normal drift av motoren. Indikatorlampen MOTORFEIL vil også blinke. Se under <i>FEILSØKING</i> .
MOTORFEIL	Kontroller motor	Motorfeil. Indikatorlampen MOTORFEIL vil også lyse. Se under <i>FEILSØKING</i> .
VEDLIKEHOLD NØDVENDIG <sup>(2)</sup>	Kontroller motor	Periodisk vedlikehold må utføres. Kontakt en autorisert Can-Am-forhandler.
ECM NOT RECOGNIZED (ECM gjenkjennes ikke)	Kontroller motor	Kommunikasjonsfeil mellom speedometeret og motorkontrollmodulen (ECM). Kontakt en autorisert Can-Am-forhandler.
KONTROLLER DPS	Kontroller motor	Indikerer at DPS (dynamisk servostyring) ikke fungerer. Kontakt en autorisert Can-Am-forhandler.
TPS-FEIL TRYKK OVERSTYRINGSKNAPP FOR Å BRUKE NØDMODUS	Kontroller motor	Gasspeldstillingsføleren fungerer ikke riktig. Kontakt en autorisert Can-Am-forhandler.
PPS-FEIL TRYKK OVERSTYRINGSKNAPP FOR Å BRUKE NØDMODUS	Kontroller motor	PPS-føleren fungerer ikke riktig. Kontakt en autorisert Can-Am-forhandler.

**OBS!** <sup>(1)</sup> Hvis meldingen og lampen for motorkontroll fremdeles vises etter at motoren har startet, må du stoppe motoren. Kontroller motoroljenivået. Fyll på hvis nødvendig. Hvis oljenivået er tilfredsstillende, kontakter du en autorisert Can-Am-forhandler. Ikke bruk ATVen før den er reparert.

<sup>(2)</sup> Meldingen må slettes av en autorisert Can-Am-forhandler.





# ***GARANTI***

---

# **BRP BEGRENSET GARANTI I USA OG CANADA: 2012 CAN-AM™ ATV**

## **1) DEN BEGRENSEDE GARANTIENS OMFANG**

Bombardier Recreational Products Inc. ("BRP")\* garanterer at 2012 Can-Am ATVer som selges av en autorisert Can-Am ATV-forhandler (som definert her) i Canada og de 50 statene i USA, ikke har material- eller produksjonsfeil i løpet av perioden og under de vilkårene som beskrives nedenfor. Den begrensede garantien opphører hvis (1) ATVen er eller har vært brukt til kappkjøring eller annen konkurransepreget aktivitet, på et hvilket som helst tidspunkt, også av den tidligere eieren, eller (2) ATVen har blitt endret eller modifisert på en slik måte at det påvirker driften, yteevnen eller holdbarheten på en negativ måte eller slik at tilsiktet bruk er endret.

Alle originale Can-Am ATV-deler og -tilbehør montert av en autorisert BRP-forhandler på leveringstidspunktet av 2012 Can-Am-ATVen, dekkes av samme garanti som Can-Am ATVen.

## **2) ANSVARSBEGRENSNINGER**

DENNE UTTRYKKELEGE GARANTIEN GJELDER OG GODTAS I STEDET FOR ALLE ØVRIGE UTTRYKKELEGE ELLER UNDERFORSTÅTTE GARANTIER, INKLUSIVE, OG UTEN BEGRENSNING, ENHVER GARANTI OM SALGBARHET ELLER EGNETHET FOR NOE SPESIELT FORMÅL. I DEN UTSTREKNING DE IKKE KAN FRASKRIVES, ER UNDERFORSTÅTTE GARANTIER BEGRENSET TIL VARIGHETEN AV DEN UTTRYKTE GARANTIEN. DENNE GARANTIEN UTELUKKER DEKNING AV TILFELDIGE SKADER OG FØLGESKADER. ENKELTE STATER/PROVINSER TILLATER IKKE ANSVARSBEGRENSNINGER, BEGRENSINGER ELLER BORTFALL SOM ER ANGITT OVENFOR. DET KAN DERFOR HENDE AT DISSE IKKE GJELDER I DITT TILFELLE. DENNE GARANTIEN GIR DEG SPESIELLE RETTIGHETER, OG DU KAN OGSÅ HA ANDRE RETTIGHETER SOM VARIERER FRA STAT TIL STAT OG PROVINS TIL PROVINS.

Verken distributøren, BRP-forhandlere eller andre personer har fullmakt til å gi noen bekreftelse, representasjon eller garanti når det gjelder produktet utenom det som står i denne begrensede garantien. Hvis det skjer, kan det ikke håndheves mot BRP. BRP forbeholder seg retten til å endre denne garantien på et hvilket som helst tidspunkt, under den forståelse at slike endringer ikke vil forandre garantivilkårene som gjelder for produktet som ble solgt med denne garantien.

## **3) UNNTAK – SOM IKKE OMFATTES AV GARANTIEN**

Følgende punkter dekkes ikke under noen omstendigheter av garantien:

- Normal slitasje.
- Rutinevedlikehold, innstillinger, justeringer.
- Skade som skyldes mangel på riktig vedlikehold og/eller lagring slik det er beskrevet i brukerhåndboken.

- Skade som er et resultat av at deler er fjernet, feilaktig reparasjon, service, vedlikehold eller endring, eller bruk av deler som ikke er produsert eller godkjent av BRP, eller som er et resultat av at reparasjoner er utført av en person som ikke er en autorisert Can-Am ATV-forhandler.
- Skade som er forårsaket av misbruk, unormal bruk, forsømmelse eller bruk av produktet som ikke er i overensstemmelse med anbefalt bruk beskrevet i brukerhåndboken for Can-Am ATVen.
- Skade som er et resultat av ulykke, nedsenking, brann, tyveri, vandalisme eller force majeure.
- Bruk av drivstoff, oljer eller smøremidler som ikke er beregnet på produktet (se brukerhåndboken).
- Skader fra rust, korrosjon eller slitasje fra vær og vind.
- Skade som har oppstått på grunn inntrenging av vann eller snø.
- Tilfeldige skader eller følgeskader eller skader av noe slag, inkludert, men uten begrensning, tauing, lagring, telefonutgifter, leieutgifter, taxi, uleilighet, forsikringskostnader, betaling av lån, tidstap, inntektstap.

#### **4) GARANTIENS DEKNINGSPERIODE**

Denne begrensede garantien gjelder fra (1) leveringsdato til første detaljforbruker eller fra (2) den dato produktet ble tatt i bruk for første gang, alt etter hvilken dato som kommer først, for følgende periode:

SEKS (6) ETTERFØLGENDE MÅNEDER for privat bruk eller kommersiell bruk, bortsett fra at utslippsrelaterte komponenter installert på EPA-sertifiserte ATVer registrert i USA dekkes for 5000 km eller tretti (30) etterfølgende måneder avhengig av hva som inntreffer først, og gassutslippsrelaterte komponenter er garantert i tjuefire (24) etterfølgende måneder. Hvis du vil ha en liste over de gjeldende utslippsrelaterte delene med garanti, kan du kontakte en autorisert Can-Am ATV-forhandler.

Hvis du må reparere eller bytte ut deler eller få service på denne garantien, vil det ikke forlenge varigheten på denne garantien utover den originale utløpsdatoen.

#### **5) VILKÅR FOR GARANTIDEKNING**

Denne garantidekningen er tilgjengelig **bare** når **alle** betingelsene nedenfor er oppfylt:

- 2012 Can-Am-ATVen må være kjøpt som ny og ubrukt av den første eieren fra en Can-Am ATV-forhandler som er autorisert til å distribuere Can-Am ATVer i landet der salget ble utført ("Can-Am ATV-forhandler").
- BRPs angitte kontroll før levering må være utført, dokumentert og undertegnet av kjøperen.
- 2012 Can-Am-ATVen må være riktig registrert av en autorisert Can-Am ATV-forhandler.

- 2012 Can-Am ATVen må være i kjøpt i landet der kjøperen bor.
- Rutinevedlikehold som er beskrevet i brukerhåndboken, må utføres til rett tid for at garantidekningen skal opprettholdes. BRP forbeholder seg retten til å gjøre garantidekningen avhengig av dokumentasjon av riktig vedlikehold.

BRP vil ikke innfri denne begrensede garantien for privat bruk eller kommersiell bruk hvis ett eller flere av vilkårene foran ikke er tilfredsstillt. Slike begrensninger er nødvendige for at BRP skal kunne beskytte sine produkters sikkerhet, og også sikkerheten til sine forbrukere og offentligheten generelt.

## **6) HVA DU MÅ GJØRE FOR Å FÅ GARANTIDEKNING**

Kunden må slutte å bruke ATVen når noe unormalt oppstår. Kunden må varsle en BRP-forhandler i løpet av to (2) dager etter at en feil opptrer, sørge for nødvendig tilgang til produktet og mulighet til å reparere det. Kunden må også presentere for den autoriserte BRP-forhandleren bevis på at produktet er kjøpt og må signere reparasjons-/arbeidsordren før reparasjonen starter for å godkjenne garanti-reparasjonen. Alle deler som byttes ut på denne begrensede garantien, tilfaller BRP.

## **7) HVA BRP GJØR FOR DEG**

BRPs forpliktelser i denne garantien er begrenset til, etter deres vurdering, reparasjon av deler som er funnet defekte under normal bruk, vedlikehold og service, eller utskifting av slike deler med nye, originale Can-Am ATV-deler uten å betale for deler og arbeid, hos en autorisert BRP-forhandler i løpet av dekningsperioden for garantien med vilkårene beskrevet her. Eierne kan ikke kreve at ATVen skal tilbakekalles eller at kjøpet skal avlyses hvis han/hun mener at garantien ikke blir overholdt.

Hvis det er behov for service utenfor det landet hvor ATVen ble kjøpt, må eieren betale for tilleggsutgifter ifølge lokal forhold og forskrifter. Disse utgiftene kan blant annet være frakt, forsikring, skatter, lisensavgifter, importtoll og alle andre økonomiske utgifter, inkludert de som regjeringer, stater, territorier og deres respektive organer pålegger.

BRP forbeholder seg retten til å forbedre, omforme og endre produkter fra tid til annen uten å påta seg ansvar for å oppdatere produkter som ble produsert tidligere.

## 8) LEVERANDØRGARANTIER

Enkelte 2012 Can-Am-ATVer leveres som standard fra BRP med en GPS-mottaker. GPS-mottakeren dekkes av den begrensede garantien som er utstedt av produsenten av GPS-mottakeren, og den dekkes ikke av denne begrensede garantien. Kontakt følgende distributører for Canada eller produsenten for USA:

### I USA:

Garmin International Inc.  
U.S.: 913 397-8200  
U.S. Gratis: 1 800 800-1020

Webområde: [www.garmin.com](http://www.garmin.com)

### I Canada (én av dem):

Raytech Électronique  
Tlf: 450 975-1015  
Faks: 800 975-0025 / 450 975-0817  
Kontakt: [raytech@raytech.qc.ca](mailto:raytech@raytech.qc.ca)  
Webområde: [www.raytech.qc.ca](http://www.raytech.qc.ca)  
Kont.oppl. GPS: N45o35.25' - W73o42.95'

Naviclub Ltd  
Tlf.: 418 835-9279  
Faks: 418 835-6681  
Kontakt: [naviclub@naviclub.com](mailto:naviclub@naviclub.com)  
Webområde: [www.naviclub.com](http://www.naviclub.com)

Din 2012 Can-Am ATV kan originalt være utstyrt med Carlisle<sup>+</sup> eller ITP<sup>+</sup> ATV-dekk. Dekkene dekkes separat av dekkprodusenten og den dekkes ikke av denne begrensede garantien. Kontakt produsenten eller spør en autorisert Can-Am ATV-forhandler om hjelp.

### Carlisle Tire & Wheel Company

23 Windham Boulevard  
Aiken SC 29805  
Garantinformatjon:  
USA: 1 800 260-7959  
Canada: 1 800 265-6155  
Quebec: 1 877 997-4999

## 9) OVERFØRING

Hvis et produkt skifter eier under garantiens dekningsperiode, skal denne garantien overføres og være gyldig for den resterende dekningsperioden, forutsatt at BRP varsles om slik overdragelse av eierskap på følgende måte:

1. Den tidligere eieren kontakter BRP (på telefonnummeret nedenfor) eller en autorisert BRP-forhandler og gir opplysninger om den nye eieren, eller
2. BRP eller en autorisert BRP-forhandler mottar et bevis på at den forrige eieren godtar overføringen av eierskap og i tillegg mottar kontaktopplysninger for den nye eieren.

## **10) BRUKERHJELP**

Hvis det skulle oppstå strid eller krangel i forbindelse med denne begrensede garantien, anbefaler BRP at du forsøker å løse problemet på forhandlernivå. Vi anbefaler at du drøfter saken med servicesjefen eller eieren hos den autoriserte forhandleren.

Hvis saken fremdeles ikke har fått noen løsning, ber vi deg sende en skriftlig klage eller ringe det aktuelle telefonnummeret nedenfor.

### **I Canada**

**BOMBARDIER RECREATIONAL PRODUCTS INC.**

CAN-AM ATV

CUSTOMER ASSISTANCE CENTER

75 J.-A. Bombardier Street

Sherbrooke QC J1L 1W3

Tlf.: 819 566-3366

### **I USA**

**BRP US INC.**

CAN-AM ATV

CUSTOMER ASSISTANCE CENTER

7575 Bombardier Court

Wausau WI 54401

Tlf.: 715 848-4957

\* I USA ytes service på og foretas distribusjon av produktene av BRP US Inc.

© 2010 Bombardier Recreational Products Inc. Alle rettigheter forbeholdt.

™-varemerke for Bombardier Recreational Products Inc. eller datterselskaper.

† Carlisle og ITP er varemerker som eies av eller er lisensiert til Carlisle Tire & Wheel Company.

---

# **BRPS INTERNASJONALE BEGRENSEDE GARANTI: 2012 CAN-AM™ ATV**

## **1) DEN BEGRENSEDE GARANTIENS OMFANG**

Bombardier Recreational Products Inc. ("BRP")\* garanterer at 2012-modeller av Can-Am ATVer som selges av Can-Am ATV-distributører eller -forhandlere ("Can-Am ATV-distributør/-forhandler") utenfor de femti statene i USA, Canada og land som er med i Det europeiske økonomiske samarbeidsområdet ("EØS") (som består av landene som er medlemmer av EU, pluss Norge, Island og Liechtenstein) og de russiske økonomiske områdene og Tyrkia, ikke har material- eller produksjonsfeil i løpet av perioden og under de vilkårene som beskrives nedenfor.

Alle originale Can-Am ATV-deler og -tilbehør montert av en autorisert Can-Am ATV-distributør/-forhandler på leveringstidspunktet av 2012 Can-Am-ATVen, dekkes av samme garanti som Can-Am ATVen.

Den begrensede garantien opphører hvis (1) ATVen er eller har vært brukt til kappkjøring eller annen konkurransepreget aktivitet, på et hvilket som helst tidspunkt, også av den tidligere eieren, eller (2) ATVen har blitt endret eller modifisert på en slik måte at det påvirker driften, ytelse eller holdbarheten på en negativ måte eller slik at tilsiktet bruk er endret.

## **2) ANSVARSBEGRENSNINGER**

DENNE UTTRYKKELEGE GARANTIEN GJELDER OG GODTAS I STEDET FOR ALLE ØVRIGE UTTRYKKELEGE ELLER UNDERFORSTÅTTE GARANTIER, INKLUSIVE, OG UTEN BEGRENSNING, ENHVER GARANTI OM SALGBARHET ELLER EGNETHET FOR NOE SPESIELT FORMÅL. I DEN UTSTREKNING DE IKKE KAN FRASKRIVES, ER UNDERFORSTÅTTE GARANTIER BEGRENSET TIL VARIGHETEN AV DE UTTRYKTE GARANTIENE. DENNE GARANTIEN UTELUKKER DEKNING AV TILFELDIGE SKADER OG FØLGESKADER. ENKELTE JURISDIKSJONER TILLATER IKKE ANSVARSBEGRENSNINGER, BEGRENSNINGER ELLER BORTFALL SOM ER ANGITT OVENFOR. DET KAN DERFOR HENDE AT DISSE IKKE GJELDER I DITT TILFELLE. DENNE GARANTIEN GIR DEG SPESIELLE RETTIGHETER, OG DU KAN OGSÅ HA ANDRE RETTIGHETER SOM VARIERER FRA LAND TIL LAND.

Verken Can-Am ATV-distributør/-forhandlere eller andre personer har fullmakt til å gi noen bekreftelse, representasjon eller garanti når det gjelder produktet utenom det som står i denne begrensede garantien. Hvis det skjer, kan det ikke håndheves mot BRP.

BRP forbeholder seg retten til å endre denne garantien på et hvilket som helst tidspunkt, under den forståelse at slike endringer ikke vil forandre garantivilkårene som gjelder for produktet som ble solgt med denne garantien.

## **3) UNNTAK – SOM IKKE OMFATTES AV GARANTIEN**

Følgende punkter dekkes ikke under noen omstendigheter av garantien:

- Normal slitasje.
- Rutinevedlikehold, innstillinger, justeringer.

- Skade som skyldes mangel på riktig vedlikehold og/eller lagring slik det er beskrevet i brukerhåndboken.
- Skade som er et resultat av at deler er fjernet, feilaktig reparasjon, service, vedlikehold eller endring, eller bruk av deler som ikke er produsert eller godkjent av BRP, eller som er et resultat av at reparasjoner er utført av en person som ikke er en autorisert Can-Am ATV-distributør/-forhandler.
- Skade som er forårsaket av misbruk, unormal bruk, forsømmelse eller bruk av produktet som ikke er i overensstemmelse med anbefalt bruk beskrevet i brukerhåndboken.
- Skade som er et resultat av ulykke, nedsenking, brann, tyveri, vandalisme eller force majeure.
- Bruk av drivstoff, oljer eller smøremidler som ikke er beregnet på produktet (se brukerhåndboken).
- Skade fra rust, korrosjon eller slitasje fra vær og vind.
- Skade som har oppstått på grunn inntrenging av vann eller snø.
- Tilfeldige skader eller følgeskader eller skader av noe slag, inkludert, men uten begrensning, tauing, lagring, telefonutgifter, leieutgifter, taxi, uleilighet, forsikringskostnader, betaling av lån, tidstap, inntektstap.

#### **4) GARANTIENS DEKNINGSPERIODE**

Denne begrensede garantien gjelder fra (1) leveringsdato til første detaljforbruker eller fra (2) den dato produktet ble tatt i bruk for første gang, alt etter hvilken dato som kommer først, for en periode på:

SEKS (6) ETTERFØLGENDE MÅNEDER for privat bruk eller kommersiell bruk.

Hvis du må reparere eller bytte ut deler eller få service på denne garantien, vil det ikke forlenge varigheten på denne garantien utover den originale utløpsdatoen.

#### **5) VILKÅR FOR GARANTIDEKNING**

Denne garantidekningen er tilgjengelig bare når alle betingelsene nedenfor er oppfylt:

- 2012 Can-Am-ATVen må være kjøpt som ny og ubrukt av den første eieren fra en Can-Am ATV-distributør/-forhandler som er autorisert til å distribuere Can-Am ATVer i landet der salget ble utført.
- BRPs angitte kontroll før levering må være utført og dokumentert.
- Produktet må være riktig registrert av en autorisert Can-Am ATV-distributør/-forhandler.
- 2012 Can-Am-ATVen må være i kjøpt i landet eller sammenslutningen av land der kjøperen bor, og
- Rutinevedlikehold som er beskrevet i brukerhåndboken, må utføres til rett tid for at garantidekningen skal opprettholdes. BRP forbeholder seg retten til å gjøre garantidekningen avhengig av dokumentasjon av riktig vedlikehold.



BRP vil ikke innfri denne begrensede garantien for privat bruk eller kommersiell bruk hvis vilkårene foran ikke er tilfredsstillt. Slike begrensninger er nødvendige for at BRP skal kunne beskytte sine produkters sikkerhet, og også sikkerheten til sine forbrukere og offentligheten generelt.

## **6) HVA DU MÅ GJØRE FOR Å FÅ GARANTIDEKNING**

Kunden må slutte å bruke ATVen når noe unormalt oppstår. Kunden må varsle en Can-Am ATV-distributør/-forhandler i løpet av to (2) dager etter at en feil opptrer, sørge for nødvendig tilgang til produktet og mulighet til å reparere det. Kunden må også presentere for den autoriserte Can-Am ATV-distributøren/-forhandleren bevis på at produktet er kjøpt og må signere reparasjons-/arbeidsordren før reparasjonen starter for å godkjenne garantireparasjonen. Alle deler som byttes ut på denne begrensede garantien, tilfaller BRP.

## **7) HVA BRP GJØR FOR DEG**

BRPs forpliktelser i denne garantien er begrenset til, etter deres vurdering, reparasjon av deler som er funnet defekte under normal bruk, vedlikehold og service, eller utskifting av slike deler med nye, originale Can-Am ATV-deler uten å betale for deler og arbeid, hos en autorisert Can-Am ATV-distributør/-forhandler i løpet av dekningsperioden for garantien med vilkårene beskrevet her. BRPs ansvar er begrenset til å utføre nødvendige reparasjoner eller utskifting av deler. Eieren kan ikke kreve at Can-Am ATVen skal tilbakekalles eller at kjøpet skal avlyses hvis han/hun mener at garantien ikke blir overholdt.

Hvis det er behov for service utenfor det landet hvor ATVen ble kjøpt, må eieren betale for tilleggsutgifter ifølge lokal forhold og forskrifter. Disse utgiftene kan blant annet være frakt, forsikring, skatter, lisensavgifter, importtoll og alle andre økonomiske utgifter, inkludert de som regjeringer, stater, territorier og deres respektive organer pålegger. BRP forbeholder seg retten til å forbedre, omforme og endre produkter fra tid til annen uten å påta seg ansvar for å oppdatere produkter som ble produsert tidligere.

## **8) OVERFØRING**

Hvis produktet skifter eier i løpet av garantiens dekningsperiode, skal denne begrensede garantien i henhold til vilkårene og betingelsene overføres til den nye eieren og være gyldig for den resterende dekningsperioden forutsatt at BRP eller en autorisert Can-Am ATV-distributør/-forhandler mottar et bevis på at den forrige eieren godtar overføringen av eierskap og i tillegg mottar kontaktopplysninger for den nye eieren.

## 9) BRUKERHJELP

1. Hvis det skulle oppstå strid eller krangel i forbindelse med denne begrensede garantien, anbefaler BRP at du forsøker å løse problemet på Can-Am ATV-forhandlernivå. Vi anbefaler at du drøfter saken med servicesjefen eller eieren. Du finner kontaktopplysninger for Can-Am ATV-distributører/-forhandlere på vårt webområde på [www.brp.com](http://www.brp.com).
2. Ved behov for ytterligere assistanse, kontakter du Can-Am ATV-distributørens serviceavdeling for å forsøke å løse saken.
3. Hvis saken fortsatt er uten løsning, kontakter du BRP ved å skrive til oss på adressen nedenfor.

### **Kunder i land i Europa, Midt-Østen, Afrika, Tyrkia, Russland og Samveldet av uavhengige stater (i tidl. Sovjet) ber vi kontakte vårt europeiske kontor:**

**BRP EUROPE N.V.**

Customer Assistance Center  
Skaldenstraat 125  
9042 Gent  
Belgium  
Tlf.: +32-9-218-26-00

### **Kunder i land i Skandinavia ber vi kontakte vårt kontor i Finland:**

**BRP FINLAND OY**

Service Department  
Isoaavantie 7  
FIN-96320 Rovaniemi  
Finland  
Tlf.: +358 16 3208 111

### **Kunder i alle andre land ber vi kontakte sin lokale Can-Am ATV-distributør/-forhandler (gå til vårt webområde på [www.brp.com](http://www.brp.com) for å finne kontaktopplysninger) eller kontakte vårt kontor i Nord-Amerika:**

**BOMBARDIER RECREATIONAL PRODUCTS INC.**

Customer Assistance Center  
75 J.-A. Bombardier Street  
Sherbrooke QC J1L 1W3  
Tlf.: 819 566-3366

\* For området som dekkes av denne begrensede garantien, ytes service på og foretas distribusjon av produktene av Bombardier Recreational Products Inc. eller deres datterselskaper.

© 2010 Bombardier Recreational Products Inc. Alle rettigheter forbeholdt. TM-varemerke for Bombardier Recreational Products Inc. eller datterselskaper.

TM-varemerke for Bombardier Recreational Products Inc. eller datterselskaper.

---

# **BRP BEGRENSET GARANTI FOR DE EUROPEISKE OG RUSSISKE ØKONOMISKE OMRÅDER OG TYRKIA: 2012 CAN-AM™ ATV**

## **1) DEN BEGRENSEDE GARANTIENS OMFANG**

Bombardier Recreational Product Inc. ("BRP")\* garanterer at deres 2012-modeller av Can-Am ATVer, solgt av godkjente Can-Am ATV-distributører eller -forhandlere som er autorisert av BRP til å distribuere Can-Am ATVer ("Can-Am ATV-distributører/forhandlere") i land som er med i Det europeiske økonomiske samarbeidsområdet ("EØS") (som består av landene som er medlemmer av EU, pluss Norge, Island og Liechtenstein) og de russiske økonomiske områdene og Tyrkia, ikke skal ha defekter i materiale eller utførelse for perioden og under forholdene som er beskrevet nedenfor.

Alle originale Can-Am ATV-deler og -tilbehør montert av en autorisert Can-Am ATV-distributør/-forhandler på leveringstidspunktet av 2012 Can-Am-ATVen, dekkes av samme garanti som ATVen.

Den begrensede garantien opphører hvis (1) ATVen er eller har vært brukt til kappkjøring eller annen konkurransepreget aktivitet, på et hvilket som helst tidspunkt, også av den tidligere eieren, eller (2) ATVen har blitt endret eller modifisert på en slik måte at det påvirker driften, yteevnen eller holdbarheten på en negativ måte eller slik at tilsiktet bruk er endret.

## **2) ANSVARSBEGRENSNINGER**

DENNE UTTRYKKELIGE GARANTIEN GJELDER OG GODTAS I STEDET FOR ALLE ØVRIGE UTTRYKKELIGE ELLER UNDERFORSTÅTTE GARANTIER, INKLUSIVE, OG UTEN BEGRENSNING, ENHVER GARANTI OM SALGBARHET ELLER EGNETHET FOR NOE SPESIELT FORMÅL. I DEN UTSTREKNING DE IKKE KAN FRASKRIVES, ER UNDERFORSTÅTTE GARANTIER BEGRENSET TIL VARIGHETEN AV DE UTTRYKTE GARANTIENE. DENNE GARANTIEN UTELUKKER DEKNING AV TILFELDIGE SKADER OG FØLGESKADER. ENKELTE JURISDIKSJONER TILLATER IKKE ANSVARSBEGRENSNINGER, BEGRENSNINGER ELLER BORTFALL SOM ER ANGITT OVENFOR. DET KAN DERFOR HENDE AT DISSE IKKE GJELDER I DITT TILFELLE. DENNE GARANTIEN GIR DEG SPESIELLE RETTIGHETER, OG DU KAN OGSÅ HA ANDRE RETTIGHETER SOM VARIERER FRA LAND TIL LAND.

Verken Can-Am ATV-distributører/-forhandlere eller andre personer har fullmakt til å gi noen bekreftelse, representasjon eller garanti når det gjelder produktet utenom det som står i denne begrensede garantien. Hvis det skjer, kan det ikke håndheves mot BRP.

BRP forbeholder seg retten til å endre denne garantien på et hvilket som helst tidspunkt, under den forståelse at slike endringer ikke vil forandre garantivilkårene som gjelder for produktet som ble solgt med denne garantien.

### **3) UNNTAK – SOM IKKE OMFATTES AV GARANTIEN**

Følgende punkter dekkes ikke under noen omstendigheter av garantien:

- Normal slitasje.
- Rutinevedlikehold, innstillinger, justeringer.
- Skade som skyldes mangel på riktig vedlikehold og/eller lagring slik det er beskrevet i brukerhåndboken.
- Skade som er et resultat av at deler er fjernet, feilaktig reparasjon, service, vedlikehold eller endring, eller bruk av deler som ikke er produsert eller godkjent av BRP, eller som er et resultat av at reparasjoner er utført av en person som ikke er en autorisert Can-Am ATV-distributør/-forhandler.
- Skade som er forårsaket av misbruk, unormal bruk, forsømmelse eller bruk av produktet som ikke er i overensstemmelse med anbefalt bruk beskrevet i brukerhåndboken.
- Skade som er et resultat av ulykke, nedsenking, brann, tyveri, vandalisme eller force majeure.
- Bruk av drivstoff, oljer eller smøremidler som ikke er beregnet på produktet (se brukerhåndboken).
- Skade fra rust, korrosjon eller slitasje fra vær og vind.
- Skade som har oppstått på grunn inntrenging av vann eller snø.
- Tilfeldige skader eller følgeskader eller skader av noe slag, inkludert, men uten begrensning, tuing, lagring, telefonutgifter, leieutgifter, taxi, ulykke, forsikringskostnader, betaling av lån, tidstap, inntektstap.

### **4) GARANTIENS DEKNINGSPERIODE**

Denne begrensede garantien gjelder fra (1) leveringsdato til første detaljforbruker eller fra (2) den dato produktet ble tatt i bruk for første gang, alt etter hvilken dato som kommer først, for en periode på:

TJUEFIRE (24) ETTERFØLGENDE MÅNEDER for privat bruk.

SEKS (6) ETTERFØLGENDE MÅNEDER for kommersielt bruk eller utleie.

Produktet brukes kommersielt når det brukes i forbindelse med arbeid eller beskjeftigelse som skaper inntekt i løpet av en hvilken som helst garantiperiode. Produktet brukes også kommersielt når, på noe tidspunkt i løpet av garantiperioden, den har et registreringsnummer for kommersiell bruk.

Hvis du må reparere eller bytte ut deler eller få service på denne garantien, vil det ikke forlenge varigheten på denne garantien utover den originale utløpsdatoen.

Vær oppmerksom på at varighet og eventuelle andre modaliteter i garantidekningen er underlagt gjeldende nasjonale eller lokale lover i landet ditt.

## 5) VILKÅR FOR GARANTIDEKNING

Denne garantidekningen er tilgjengelig bare når alle betingelsene nedenfor er oppfylt:

- 2012 Can-Am-ATVen må være kjøpt som ny og ubrukt av den første eieren fra en Can-Am ATV-distributør/-forhandler som er autorisert til å distribuere Can-Am ATVer i landet der salget ble utført.
- BRPs angitte kontroll før levering må være utført og dokumentert.
- Produktet må være riktig registrert av en autorisert Can-Am ATV-distributør/-forhandler.
- 2012 Can-Am-ATV må kjøpes i EØS og de russiske økonomiske områdene og Tyrkia.
- Rutinevedlikehold som er beskrevet i brukerhåndboken, må utføres til rett tid for at garantidekningen skal opprettholdes. BRP forbeholder seg retten til å gjøre garantidekningen avhengig av dokumentasjon av riktig vedlikehold.

BRP vil ikke innfri denne begrensede garantien for privat bruk eller kommersiell bruk hvis vilkårene foran ikke er tilfredsstillt. Slike begrensninger er nødvendige for at BRP skal kunne beskytte sine produkters sikkerhet, og også sikkerheten til sine forbrukere og offentligheten generelt.

## 6) HVA DU MÅ GJØRE FOR Å FÅ GARANTIDEKNING

Kunden må slutte å bruke ATVen når noe unormalt oppstår. Kunden må varsle en Can-Am ATV-distributør/-forhandler i løpet av to (2) måneder etter at en feil opptrer, sørge for nødvendig tilgang til produktet og mulighet til å reparere det. Kunden må også presentere for den autoriserte Can-Am ATV-distributøren/-forhandleren bevis på at produktet er kjøpt og må signere reparasjons-/arbeidsordren før reparasjonen starter for å godkjenne garantireparasjonen. Alle deler som byttes ut på denne begrensede garantien, tilfaller BRP.

Vær oppmerksom på at varslingsfristen er underlagt gjeldende nasjonale eller lokale lover i landet ditt.

## 7) HVA BRP GJØR FOR DEG

BRPs forpliktelser i denne garantien er begrenset til, etter deres vurdering, reparasjon av deler som er funnet defekte under normal bruk, vedlikehold og service, eller utskifting av slike deler med nye, originale Can-Am ATV-deler uten å betale for deler og arbeid, hos en autorisert Can-Am ATV-distributør/-forhandler i løpet av dekningsperioden for garantien med vilkårene beskrevet her. BRPs ansvar er begrenset til å utføre nødvendige reparasjoner eller utskifting av deler. Eieren kan ikke kreve at Can-Am ATVen skal tilbakekalles eller at kjøpet skal avlyses hvis han/hun mener at garantien ikke blir overholdt.

Hvis det er behov for service utenfor EØS og de russiske økonomiske områdene og Tyrkia, må eieren betale for tilleggsutgifter ifølge lokal forhold og forskrifter. Disse utgiftene kan blant annet være frakt, forsikring, skatter, lisensavgifter, importtoll og alle andre økonomiske utgifter, inkludert de som regjeringer, stater, territorier og deres respektive organer pålegger.

BRP forbeholder seg retten til å forbedre, omforme og endre produkter fra tid til annen uten å påta seg ansvar for å oppdatere produkter som ble produsert tidligere.

## **8) OVERFØRING**

Hvis produktet skifter eier i løpet av garantiens dekningsperiode, skal denne garantien overføres til den nye eieren og være gyldig for den resterende dekningsperioden forutsatt at BRP eller en autorisert Can-Am ATV-distributør/-forhandler mottar et bevis på at den forrige eieren godtar overføringen av eierskap og i tillegg mottar kontaktopplysninger for den nye eieren.

## **9) BRUKERHJELP**

1. Hvis det skulle oppstå strid eller krangel i forbindelse med denne begrensede garantien, anbefaler BRP at du forsøker å løse problemet på Can-Am ATV-forhandlernivå. Vi anbefaler at du drøfter saken med servicesjefen eller eieren hos Can-Am ATV-distributøren/-forhandleren. Du finner kontaktopplysninger for Can-Am ATV-distributører/-forhandlere på vårt webområde på [www.brp.com](http://www.brp.com).
2. Ved behov for ytterligere assistanse, kontakter du Can-Am ATV-distributørens serviceavdeling for å forsøke å løse saken.
3. Hvis saken fortsatt er uten løsning, kontakter du BRP på adressen nedenfor.

**Kunder i land i Europa, Midt-Østen, Afrika, Russland og Samveldet av uavhengige stater (i tidl. Sovjet) ber vi kontakte vårt europeiske kontor:**

**BRP EUROPE N.V.**

Customer Assistance Center  
Skaldenstraat 125  
9042 Gent  
Belgium  
Tlf.: +32-9-218-26-00

**Kunder i land i Skandinavia ber vi kontakte vårt kontor i Finland:**

**BRP FINLAND OY**

Service Department  
Isoaavantie 7  
FIN-96320 Rovaniemi  
Finland  
Tlf.: +358 16 3208 111

**Kunder i alle andre land ber vi kontakte sin lokale Can-Am ATV-distributør/-forhandler (gå til vårt webområde på [www.brp.com](http://www.brp.com) for å finne kontaktopplysninger) eller kontakte vårt kontor i Nord-Amerika:**

**BOMBARDIER RECREATIONAL PRODUCTS INC.**

Customer Assistance Center  
75 J.-A. Bombardier Street  
Sherbrooke QC J1L 1W3  
Tlf.: 819 566-3366

\* For området som dekkes av denne begrensede garantien, ytes service på og foretas distribusjon av produktene av Bombardier Recreational Products Inc. eller deres datterselskaper.

© 2010 Bombardier Recreational Products Inc. Alle rettigheter forbeholdt.

™-varemerke for Bombardier Recreational Products Inc. eller datterselskaper.

## **ANDRE VILKÅR SOM GJELDER BARE FOR FRANKRIKE**

Følgende vilkår gjelder bare for produkter solgt i Frankrike:

Selgeren må levere varer som er i samsvar med kontrakten, og er ansvarlig for defekter som eksisterer ved levering. Selgeren er også ansvarlig for defekter som skyldes pakking, monteringsinstruksjoner eller monteringen når det er selgerens ansvar i henhold til kontrakten eller hvis den har oppstått under dens ansvarsområde. For å være i samsvar med kontrakten, gjelder følgende for varen:

1. Den må være egnet for normal bruk for tilsvarende vare, og, hvis aktuelt,
  - tilsvare beskrivelsen gitt av selgeren og ha egenskapene presentert kjøperen via eksempel eller modell
  - ha de egenskapene som en kjøper legitimt kan forvente ut fra de offentliggjorte erklæringene fra selgeren, produsenten eller en av deres representanter, inkludert annonsering eller merking, eller
2. ha de egenskapene som er gjensidig avtalt mellom partene, eller være egnet for den spesifikke bruken forespeilet av kjøperen og påpekt av selgeren, og som er godtatt.

Tiltak ved eventuell mangel på overensstemmelse preskriberes etter to år etter levering av varene. Selgeren er ansvarlig for garantier for skjulte defekter av den solgte varen, hvis slike skjulte defekter gjør varen uskikket til tiltenkt bruk, eller hvis de forringer dens bruk på en slik måte at kjøperen hvis han eller hun hadde vært klar over dette, ikke ville ha anskaffet varen eller ville ha gitt en lavere pris. Tiltak i forbindelse med slike skjulte defekter skal skje innen to år etter at defekten ble oppdaget.



# ***KUNDE- INFORMASJON***

---

# PERSONVERNINFORMASJON

BRP vil med dette informere deg om at opplysninger om deg vil bli brukt til sikkerhets- og garantirelaterte formål. I tillegg kan BRP og BRPs datterselskaper bruke kundelisten til å distribuere markedsførings- og reklameinformasjon om BRP og relaterte produkter.

Hvis du vil bruke din rett til å slå opp på eller korrigere dataene dine eller til å bli fjernet fra adresselisten for direkte markedsføring, ber vi deg kontakte BRP.

Via e-post: [privacyofficer@brp.com](mailto:privacyofficer@brp.com)

Via post: BRP  
Senior Legal Counsel-Privacy Officer  
726 St-Joseph  
Valcourt QC  
Canada  
JOE 2LO

---

## ADRESSEENDRING / NY EIER

Hvis adressen din er endret eller du er den nye eieren av ATVen, ber vi deg varsle BRP ved å enten:

- Sende inn et av adresseendringskortene på følgende sider
- Bare Nord-Amerika: Ringe 715 848-4957 (USA) eller 819 566-3366 (Canada)
- Varsle en autorisert Can-Am-forhandler

Ved endring av eierskap ber vi deg legge ved et bevis på at den forrige eieren godtar overføringen av eierskap.

Denne informasjon er dessuten meget viktig også etter at den begrensede garantien har utløpt, fordi BRP kan kontakte ATV-eieren hvis det blir nødvendig, for eksempel hvis tilbakekalling blir nødvendig av sikkerhetsmessige årsaker. Det er eierens ansvar å varsle BRP.

**STJÅLNE ENHETER:** Hvis ATVen din blir stjålet, bør du varsle BRP eller en autorisert Can-Am-forhandler. Vi vil be deg oppgi navn, adresse, telefonnummer, ATVens identifikasjonsnummer (understellsnummeret) og dato for tyveriet.

### **Nord-Amerika**

#### **BOMBARDIER RECREATIONAL PRODUCTS INC.**

Warranty Department  
75 J.-A. Bombardier Street  
Sherbrooke QC J1L 1W3  
Canada

### **Skandinaviske land**

#### **BRP FINLAND OY**

Service Department  
Isoaavantie 7  
FIN-96320 Rovaniemi

### **Andre land**

#### **BRP EUROPEAN DISTRIBUTION**

Warranty Department  
Chemin de Messidor 5-7  
1006 Lausanne  
Switzerland

***Denne siden er  
med hensikt tom***





ADRESSEENDRING NY EIER 

KJØRETØYETS IDENTIFIKASJONSNUMMER

--	--	--	--	--	--	--	--	--	--	--	--	--	--	--	--	--	--	--	--	--	--	--	--	--	--	--	--	--	--	--	--	--	--	--	--

Modellnummer

Kjøretøyetts identifikasjonsnummer (VIN)

TIDLIGERE ADRESSE  
ELLER TIDLIGERE EIER:

NAVN

NR.

GATEADRESSE

LEIL.

POSTSTED

POSTNUMMER

LAND

TELEFON

NY ADRESSE  
ELLER NY EIER:

NAVN

NR.

GATEADRESSE

LEIL.

POSTSTED

POSTNUMMER

LAND

TELEFON

V00A2F

ADRESSEENDRING NY EIER 

KJØRETØYETS IDENTIFIKASJONSNUMMER

--	--	--	--	--	--	--	--	--	--	--	--	--	--	--	--	--	--	--	--	--	--	--	--	--	--	--	--	--	--	--	--	--	--	--

Modellnummer

Kjøretøyetts identifikasjonsnummer (VIN)

TIDLIGERE ADRESSE  
ELLER TIDLIGERE EIER:

NAVN

NR.

GATEADRESSE

LEIL.

POSTSTED

POSTNUMMER

LAND

TELEFON

NY ADRESSE  
ELLER NY EIER:

NAVN

NR.

GATEADRESSE

LEIL.

POSTSTED

POSTNUMMER

LAND

TELEFON

V00A2F













ATV-MODELLNR. \_\_\_\_\_

KJØRETØYETS  
IDENTIFIKASJONSNUMMER (VIN) \_\_\_\_\_

MOTORENS  
IDENTIFIKASJONSNUMMER (EIN) \_\_\_\_\_

Eier: \_\_\_\_\_

NAVN

Nr. \_\_\_\_\_ GATEADRESSE \_\_\_\_\_ LEIL. \_\_\_\_\_

POSTSTED \_\_\_\_\_ POSTNUMMER \_\_\_\_\_

Kjøpsdato \_\_\_\_\_ | \_\_\_\_\_ | \_\_\_\_\_ | \_\_\_\_\_ | \_\_\_\_\_  
ÅR MÅNED DAG

Garantiens utløpsdato \_\_\_\_\_ | \_\_\_\_\_ | \_\_\_\_\_ | \_\_\_\_\_ | \_\_\_\_\_  
ÅR MÅNED DAG

Fylles ut av forhandleren på salgstidspunktet.

FORHANDLERENS STEMPEL

Kontroller hos forhandleren din at ATVen din er blitt registrert hos BRP.

Når du leser denne brukerhåndboken, må du huske at:

 **ADVARSEL**

Indikerer en potensiell risikosituasjon som, hvis den ikke unngås, kan resultere i alvorlig personskade eller dødsfall.

## **⚠ ADVARSEL**

**KAN VÆRE FARLIG Å BRUKE DETTE KJØRETØYET.** En kollisjon eller velt kan skje raskt, også under rutinemånøvrer som svinging og kjøring i bakker eller over hindringer, hvis du ikke følger nødvendig forholdsregler.

**ALVORLIGE SKADER ELLER DØDSFALL** kan bli resultatet hvis du ikke følger disse anvisningene:

- **FØR DU BRUKER KJØRETØYET MÅ DU LESE DENNE BRUKERHÅNDBOKEN OG ALLE DEKALER PÅ DET.**
- **KJØR ALDRI DETTE KJØRETØYET UTEN NØDVENDIGE INSTRUKSJONER.** Fullfør et godkjent føreropplæringskurs.
- **TA ALDRI MED PASSASJERER.** Du øker risikoen for å miste kontroll over kjøretøyet hvis du tar med en passasjer.
- **KJØR ALDRI DETTE KJØRETØYET PÅ FAST DEKKE.** Du øker risikoen for å miste kontroll over kjøretøyet hvis du kjører på fast underlag.
- **KJØR ALDRI DETTE KJØRETØYET PÅ OFFENTLIGE VEIER.** Du kan kollidere med et annet kjøretøy hvis du kjører på en offentlig vei.
- **BRUK ALLTID GODKJENT HJELM,** øyebeskyttelse og beskyttende klær.
- **KJØR ALDRI ATV NÅR DU ER PÅVIRKET AV MEDIKAMENTER ELLER ALKOHOL.** Det fører til redusert reaksjonshastighet og påvirker bedømmelsen.
- **KJØR ALDRI DETTE KJØRETØYET I HØY HASTIGHET.** Du øker risikoen for å miste kontroll over kjøretøyet hvis du kjører i hastigheter som er for høye for terrenget, siktforholdene eller din egen erfaring.
- **FORSØK ALDRI Å STEILE OG KJØRE PÅ TO HJUL, HOPPE ELLER UTFØRE ANDRE STUNT.**

## **BRUKERHÅNDBOK OUTLANDER 800R/1000**

**2012  
219 702 192**