

LYNX®



RAVE 200

BEDIENUNGS ANLEITUNG

Enthält
Sicherheits-,
Wartungs- und
Nutzungsinformationen



2023

⚠️ WARNUNG

Empfohlenes Mindestalter eines Fahrers unter Aufsicht eines Erwachsenen:
– 13 Jahre

Lesen Sie diese Bedienungsanleitung sorgfältig durch. Sie enthält wichtige Sicherheitsinformationen.

Die Beaufsichtigung durch Erwachsene ist für das richtige Verständnis der Risiken beim Gebrauch dieser Fahrzeuge erforderlich.

Lesen Sie diese Bedienungsanleitung mit dem jungen Fahrer, erklären Sie ihm den Inhalt und stellen Sie sicher, dass er den richtigen sicheren Betrieb dieses Fahrzeugs versteht.

Bewahren Sie diese Bedienungsanleitung immer im Fahrzeug auf.

520003031_DE

Übersetzung der
Originalbetriebsanleitung

In Kanada werden die Produkte durch Bombardier Recreational Products Inc. (BRP) vertrieben und gewartet.

In den USA werden die Produkte durch BRP US Inc. vertrieben und gewartet.

Im Europäischen Wirtschaftsraum (der sich aus den Mitgliedstaaten der Europäischen Union sowie dem Vereinigten Königreich, Norwegen, Island und Liechtenstein zusammensetzt), in der Gemeinschaft Unabhängiger Staaten (einschließlich der Ukraine und Turkmenistan) und in der Türkei werden die Produkte von BRP European Distribution S.A. und anderen verbundenen Unternehmen oder Tochtergesellschaften von BRP vertrieben und gewartet.

In allen anderen Ländern werden die Produkte von Bombardier Recreational Products Inc. (BRP) oder deren Tochtergesellschaften vertrieben.

TM® Handelsmarken von BRP oder seiner Tochtergesellschaften.

Es folgt eine unvollständige Auflistung von Marken, die Eigentum der Bombardier Recreational Products Inc. oder ihrer Tochtergesellschaften sind:

LYNX®

RAVE®

XPS®

Alle Rechte vorbehalten. Kein Teil dieser Bedienungsanleitung darf ohne vorherige schriftliche Genehmigung der Bombardier Recreational Products Inc. reproduziert werden.

©Bombardier Recreational Products Inc. (BRP) 2022

Das Führen dieses Fahrzeugs kann gefährlich sein.

Beschleunigen Sie niemals schnell oder fahren Sie mit hoher Geschwindigkeit über die Sichtgrenzen hinaus. Seien Sie besonders vorsichtig, wenn Sie mit dem Gelände und dem, was vor Ihnen liegt, nicht vollständig vertraut sind. Halten Sie Geschwindigkeitsbegrenzungen ein und fahren Sie niemals mit Geschwindigkeiten, die keine angemessenen Manövrier- und Bremswege zulassen. Lesen und studieren Sie die gesamte Bedienungsanleitung und das Sicherheitshandbuch des Motorschlittens.

Die Nichtbeachtung dieser Warnung kann zu Verletzungen bei Ihnen oder anderen führen. Zu Ihrer eigenen Sicherheit sollten Sie alle Warnhinweise verstehen und befolgen, die in dieser Bedienungsanleitung und auf den Hinweisschildern an diesem Fahrzeug enthalten sind.

Bewahren Sie diese Bedienungsanleitung immer in diesem Fahrzeug auf. Wenn Sie Ihr Handbuch verlieren, ist eine elektronische druckbare Version unter www.operators-guides.brp.com verfügbar. Sie können sich an Ihren autorisierten Händler wenden, um ein Ersatzexemplar zu erhalten. Die Sicherheitsetiketten sollten als dauerhafte Teile des Fahrzeugs betrachtet werden. Wenn sich ein Sicherheitsetikett löst oder schwer lesbar ist, wenden Sie sich an Ihren autorisierten Händler, um kostenlosen Ersatz zu erhalten.

DIE NICHTBEACHTUNG DER IN DIESEM HANDBUCH ENTHALTENEN WARNHINWEISE KANN ZU SCHWEREN VERLETZUNGEN ODER ZUM TOD FÜHREN.

Die Bedienungsanleitung, das Motorschlitten-Sicherheitshandbuch und Motorschlitten-Aufkleber enthalten wichtige Informationen:



WARNUNG



VORSICHT

VORSICHT

■ **HINWEIS:**

Das Sicherheitswarnsymbol bedeutet **ACHTUNG! WACHSAM SEIN! ES GEHT UM IHRE SICHERHEIT.**

WARNUNG kennzeichnet persönliche sicherheitsrelevante Informationen. Befolgen Sie die Richtlinie, da sie sich mit der Möglichkeit schwerer Verletzungen oder sogar des Todes befasst.

VORSICHT weist auf eine gefährliche Situation hin, die bei Nichtvermeidung zu leichten oder mittleren Verletzungen führen könnte.

VORSICHT ohne das Sicherheitswarnsymbol weist auf unsichere Praktiken hin. Befolgen Sie die Richtlinie, da sie auf die Möglichkeit einer Beschädigung eines oder mehrerer Teile des Motorschlittens hinweist.

Ein **HINWEIS** kennzeichnet zusätzliche Informationen, die besonders beachtet werden sollten.

Personenschaden

- Um Verletzungen Ihrer selbst und von anderen zu vermeiden, betreiben Sie den Motorschlitten **NIEMALS**, ohne zuvor diese Anleitung und das Motorschlitten-Sicherheitshandbuch gelesen und verstanden zu haben. Befolgen Sie dann die Anweisungen und beachten Sie die gegebenen Warnungen.
- **VERWENDEN SIE DEN GESUNDEN MENSCHENVERSTAND.**
- **FAHREN SIE NICHT NACH DEM GENUSS VON ALKOHOH.**
- **BEHALTEN SIE JEDERZEIT DIE KONTROLLE.**
- **WARNEN SIE IHRE FREUNDE.** Wenn Sie sehen, wie ein Freund rücksichtslos, mit überhöhter Geschwindigkeit, betrunken oder auf andere unsichere Weise einen Motorschlitten fährt, warten Sie nicht, bis es zu spät ist, um vor den Folgen des Missbrauchs von Motorschlitten zu warnen. Ein solches Verhalten gefährdet alle. **ÜBERNEHMEN SIE EINE AKTIVE ROLLE FÜR IHRE SICHERHEIT UND DIE DER ANDEREN.**

Inhalt

Vorwort	3	Wartung.....	24-35
Sicherheitsregeln für Motorschlitten	4	Motoröl	24
Hängeetiketten	5-7	Batterie (Elektrostart)	25
Warnschilder und Informationen.....	8-9	Vergaser.....	27
Konformitätserklärung (EU).....	10	Gashebel prüfen/einstellen (Spannung).....	27
Konformitätserklärung (UK).....	11	Zwischenkraftstofffilter	28
Emissionsverordnung 2016/1628 (EU)...	12	Zündkerze	29
Meldung von Sicherheitsmängeln.....	13	Bremsen.....	29
Vorbereitung für den sicheren Betrieb des Rave 200	14	Kettenspannung.....	30
Bedienung des Rave 200.....	16	Ausrichtung der Raupe	32
Allgemeine Hinweise	17-19	Einstellen der Dämpferfedern	33
Kontrollstellen	17	Einstellen der Federspannung hinten	33
Identifizierung des Motorschlittens.....	17	Ski-Ausrichtung	33
Benzin — Öl.....	17	Ski-Verschleißleiste.....	34
Vergaser	18	Entlüftungsöffnungen des Rückstoßstarters	35
Einfahren des Motors.....	19	Beleuchtungen	35
Schalldämpfer	19	Vorbereitung für die Lagerung	37
Aufhängung.....	19	Vorbereitung nach Lagerung	38
Batterie.....	19	Technische Daten	39
Bedienungsanleitung	21	Garantie.....	40
Starten und Anhalten des Motors	21	Kundeninformationen.....	48
Periodische Wartungs-/Tuningtabelle ...	23	Wenden Sie sich an uns	50
		Adressenänderung/Halterwechsel	51

Vorwort

Der Motorschlitten Rave 200 ist als Lern-/Freizeit-Motorschlitten für einen verantwortungsbewussten Bediener im Alter von mindestens 13 Jahren und unter Aufsicht eines Erwachsenen gedacht. Dieser Motorschlitten darf nur vom Bediener gefahren werden; es darf kein Beifahrer mitfahren. Die Benutzung dieses Motorschlittens auf öffentlichen Straßen, Landstraßen und Autobahnen kann gefährlich sein und ist in den meisten Fällen gesetzlich verboten. Dieses Fahrzeug ist werkseitig nicht für die Fahrt auf öffentlichen Wegen ausgestattet. Möglicherweise ist zusätzliche Ausrüstung erforderlich, um die örtlichen Vorschriften zu erfüllen. Weitere Informationen erhalten Sie von Ihrem autorisierten BRP-Händler. Stellen Sie jedoch sicher, dass Sie die örtlichen Vorschriften in Bezug auf andere Anforderungen wie das Mindestalter für den Bediener und die Lizenz einhalten. Als Elternteil oder Erziehungsberechtigter müssen Sie die Verantwortung übernehmen, den Bediener in der sicheren Bedienung des Motorschlittens zu schulen. Bringen Sie allen Bedienern die Grundprinzipien des Betriebs, die Regeln und Vorschriften für Motorschlitten und insbesondere das Anhalten des Motorschlittens im Notfall bei. Prägen Sie dem Bediener ein Gefühl von Respekt und Verantwortungsbewusstsein gegenüber Motorschlitten ein.

Dieser Motorschlitten ist ein Qualitätsprodukt von Lynx, das für einen zuverlässigen Betrieb entwickelt, konstruiert und montiert wurde. Machen Sie sich als Eigentümer gründlich mit den grundlegenden Betriebs-, Wartungs- und Lagerungsverfahren vertraut. Lesen Sie diese Anleitung und das begleitende Motorschlitten-Sicherheitshandbuch, um eine sichere und ordnungsgemäße Verwendung des Motorschlittens zu gewährleisten.

Dieser Leitfaden ist in Abschnitte unterteilt. Die Abschnitte „Vorbereitung für den sicheren Betrieb des Rave 200“ und „Bedienung des Rave 200“ müssen gelesen und dem Bediener erklärt werden. Die anderen Abschnitte sind für Besitzer/Eltern/Erziehungsberechtigte bestimmt und enthalten Informationen zur Identifizierung des Motorschlittens, sichere Betriebsanweisungen, Schmierung, Wartung, Lagerung und Vorbereitung nach der Lagerung. Wenn jemals eine Reparatur oder Wartung erforderlich ist, wenden Sie sich an einen autorisierten BRP Snowmobile-Händler für professionellen Service.







Zum Zeitpunkt der Veröffentlichung waren alle Informationen und Abbildungen technisch korrekt. Eine rückwirkende Verpflichtung entsteht nicht.

Diese Lynx-Bedienungsanleitung sollte als dauerhafter Bestandteil des Motorschlittens betrachtet werden und muss zum Zeitpunkt des Weiterverkaufs beim Motorschlitten verbleiben.

Jeder BRP-Motorschlitten erfüllt oder übertrifft die Standards des Snowmobile Safety and Certification Committee und trägt das SSCC-Abzeichen. BRP unterstützt und fördert die sichere Nutzung aller Motorschlitten. Tragen Sie immer einen Helm und einen Augenschutz. Fahren Sie vorsichtig, beachten Sie alle staatlichen und lokalen Gesetze und respektieren Sie die Rechte anderer. Mitglieder der International Snowmobile Manufacturers Association (ISMA) wie BRP tragen ihren Teil dazu bei, Wege zu verbessern, Veranstaltungen zu sponsern und allgemein den Motorschlittensport zu unterstützen. Als Mitglied der National Snowmobile Foundation fördert BRP das Motorschlittensfahren durch Bildungs-, Wohltätigkeits- und Forschungsprogramme.

© Bombardier Recreational Products Inc. (BRP) 2022

Sicherheitsregeln für Motorschlitten

<p>5 Don't ride after midnight. For sisa efter midnatt. Äter övrigt efter midnatt. Non puosta sigoj in mazzomids. 真夜中以後は乗らないこと。</p> 	<p>6 Beware of trees and other hazards. Achtung Sie auf Bäume und andere Gefahren. Watch out for trees and other hazards. Vire puets ja muita vaaroja. Attent på trær og andre farer. Alimenti spul avertari caccali. 木や障害物に用心すること。</p> 
<p>7 Always use a solid hitch for towing. Verwenden Sie zum Abschleppen immer eine solide Anhängerkuppelung. Käytä aina vahvoja vetäviä. Always use a solid hitch for towing. 牽引にはしっかり 4点ロープを結ぶこと。</p> 	<p>8 Observe proper rider capacity. A. Maximum one rider on 1-Up sleds. B. Maximum two riders on 2-Up sleds. Achtung Sie auf die richtige Fahrgastkapazität. A. Maximum one rider on 1-Up sleds. B. Maximum two riders on 2-Up sleds. Begränsa antalet åkare. A. En åkare per Endast forare. B. Två åkare per Endast förare. Opi huumonolohuomautuksia. A. Maximum one rider on 1-Up sleds. B. Maximum two riders on 2-Up sleds. Var oppmerksom på passasjefapasiteteten. A. Maximum one rider on 1-Up sleds. B. Maks. To passasjer på to passasjef. Observa de capacitate ale vehiculului. A. Maximum un pasager pe 1-Up scuturi. B. Maks. To pasageri pe 2-Up scuturi. 乗客定員を必ず守ること。 一人乗りには一人だけ。 二人乗りには二人まで。</p>
<p>9 Check switches and controls before starting. Überprüfen Sie die Steuerung und starten Sie Ihre Maschinen. Always check switches and controls before starting. Tarkista säätö ja ohjaukset ennen käynnistystä. Sjekk instrumentene og hold kontrollen vedlikehold. Проверьте переключатели и органы управления перед началом движения. 運転前必ずスイッチと操作部を確認すること。</p> 	<p>10 Be of legal age. Überprüfen Sie die gesetzlichen Bestimmungen. Respektiere Altersgrenzen. Check the legal age. Cădeți numai asupra vârstei legale înțelegând. Dreptele esare magistronum. 運転 法の年齢に注意してください。</p> 
<p>11 Read and understand your Operator's Manual. Læs og forstå din betjeningsskema. Lue ja ymmärrä mallin Käyttöoppaassa sanotun. Lees og forstå Betjeningsskemaet og Gidsen. Очтите и поймите руководство по эксплуатации. オーナーマニュアルをよく読んで、よく読むこと。</p> 	<p>12 Obey all local laws and regulations and use sleds in all public places. Befolgen Sie alle örtlichen Gesetze und Vorschriften und verwenden Sie Ihre gerätem Menschenvorstand. Obey all local laws and regulations and use sleds in all public places. Husk alltid lokale lover og regjeringer og bruk skium i offentlige steder. Obedite všechny zákony a předpisy v veřejných prostranstvích. 運転の地元の法律を守り、公共の場所でも運転すること。</p> 

SNOWMOBILE SAFETY RULES

Lynx addresses and encourages the safe use of all snowmobiles. Always wear your seat belt and use proper tie-down technique. Receive proper training and operate within your capabilities. See operator's manual for complete safety instructions.

SICHERHEITSVORSCHRIFTEN FÜR SCHNEEMOBILE

Lynx unterstützt und fördert die sichere Nutzung aller Schneemobile. Immer tragen Sie Ihre Sicherheitsgurte, und verwenden Sie die richtige Befestigungstechnik. Nehmen Sie eine geeignete Schulung an und arbeiten Sie innerhalb Ihrer Fähigkeiten. Lesen Sie die Bedienungsanleitung.

SÄKERHETSREGLER VID SNÖSKOTERKÖRNING

Lynx ansvarar till främsta grad för säkerhetsutbildning. Följ alltid dessa regler när du är ute och kör.

MOOTTORIKELKAN TURVA-SÄÄNNÖT

Lynx korostaa ja kannustaa moottorikelkän turvallista käyttöä. Käytä aina vahvoja vetäviä. Käytä aina oikeita kiinnitystekniikoita. Osaaminen ja käyttötaitosi ovat keskeisiä turvallisuuden turvaamisessa. Osaaminen ja käyttötaitosi ovat keskeisiä turvallisuuden turvaamisessa. Osaaminen ja käyttötaitosi ovat keskeisiä turvallisuuden turvaamisessa.

SIKKERHETSREGLER FOR BRUK AV SNØSKOOTER

Lynx er ansvarlig for i første rekke for sikkerhetsutdanning. Følg alltid disse reglene når du er ute og kjører.

NORME DI SICUREZZA PER LE MOTOSLITTE

Lynx sostiene ed incoraggia la sicurezza delle motoslitte. Par un divertimento continuo di questo sport agguista sempre la suddetta norma.

スノーモービルの安全運転ルール

安全運転のルールを守り、安全運転を心がけよう。安全運転のルールを守り、安全運転を心がけよう。安全運転のルールを守り、安全運転を心がけよう。

1

Don't drink and ride.
 Fahren Sie nicht nach Alkoholkonsum.
 Do not drink and operate.
 Kijäriä ei saa juopuksella.
 Kijäriä ei saa juopuksella.
 Kijäriä ei saa juopuksella.
 Non bevete durante la guida.
 飲酒運転はしないこと。



2

Always wear a helmet.
 Tragen Sie immer einen Helm.
 Always wear a helmet.
 Käytä aina suojalupetta.
 Bruk alltid hjelm.
 Indonesi sempre il casco.
 常時、ヘルメットを着用すること。



3

Watch out for thin ice/water.
 Aufpassen Sie auf dünnes Eis/Wasser.
 Su oppi kunnalliset vedot.
 Viro heikköjä jalkia ja avantoja.
 Ole oppi lymä suljetun veneen alla.
 Attent på tunn is/vatten.
 Husk alltid lokale lover og regjeringer og bruk skium i offentlige steder.
 薄氷や水たまりに注意すること。



Hängeetiketten

Dieser Motorschlitten wird mit Hängeetiketten mit wichtigen Sicherheitsinformationen ausgeliefert. Jeder, der mit dem Motorschlitten fährt, sollte diese Informationen vor der Fahrt lesen und verstehen.

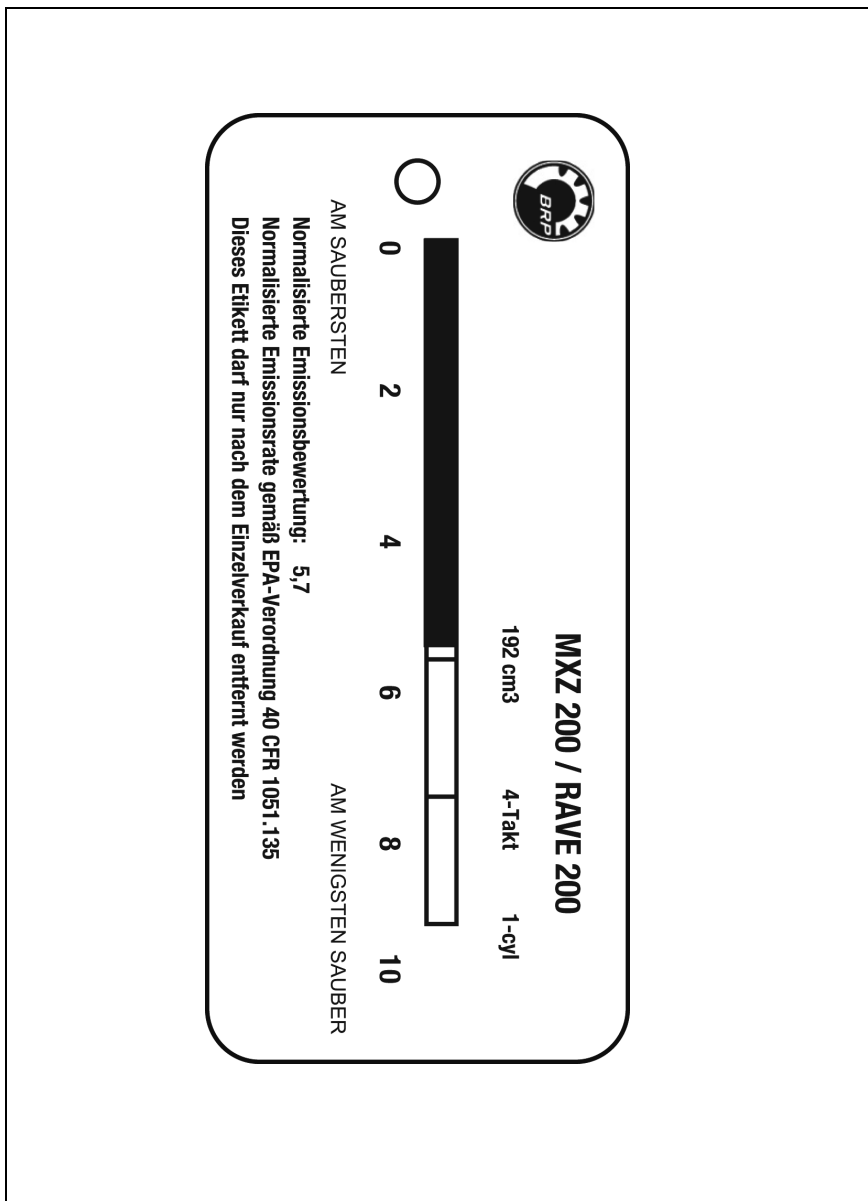

Hängeetiketten

Dieser Motorschlitten wird mit Hängeetiketten mit wichtigen Sicherheitsinformationen ausgeliefert. Jeder, der mit dem Motorschlitten fährt, sollte diese Informationen vor der Fahrt lesen und verstehen.

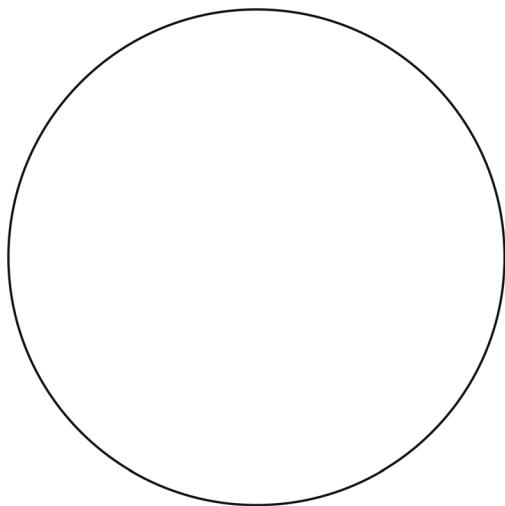

• **VORSICHT** •

4-TAKT-MOTOR
KEIN MISCHGAS
VERWENDEN!

1655-318_DE

Hängeetiketten

Dieser Motorschlitten wird mit Hängeetiketten mit wichtigen Sicherheitsinformationen ausgeliefert. Jeder, der mit dem Motorschlitten fährt, sollte diese Informationen vor der Fahrt lesen und verstehen.

SICHERHEITS- UND ZERTIFIZIERUNGSKOMITEE FÜR SCHNEEMOBILE

**SCHALLBE
WERTUNG**

73/78

DIE SCHALLEMISSION DIESES SCHNEEMOBILMODELLS WURDE GEMÄSS DEN SOCIETY OF AUTOMOTIVE ENGINEERS SOUND EMISSION TEST PROCEDURES J1161 UND J192 BEI 15,2 m GEMESSEN UND ÜBERSCHREITET 73 dB (A) BEI 24 km/h. NOR 78 dB (A) BEI VOLLGAS. EINE TOLERANZ VON 2 dB (A) WIRD IN DEN TESTVERFAHREN FÜR VARIATIONEN DER TESTBEDINGUNGEN VORGESEHEN.

DIESES ETIKETT DARF VOR DEM KAUF NICHT ENTFERNT WERDEN.

DIESES ETIKETT DARF NUR AN EINEM SCHNEEMOBIL ANGEBRACHT WERDEN, DAS AUCH MIT EINEM SSCC-SICHERHEITZERTIFIZIERUNGSETIKETT TRÄGT.

Warnschilder und Informationen

Dieses Fahrzeug wird mit Hängeetiketten mit wichtigen Sicherheitsinformationen ausgeliefert. Jeder, der mit dem Motorschlitten fährt, sollte diese Informationen vor der Fahrt lesen und verstehen. Die Etiketten sind als dauerhafte Teile des Motorschlittens zu betrachten. Wenn sich ein Etikett löst oder schwer lesbar ist, wenden Sie sich an Ihren autorisierten Händler, um Ersatz zu erhalten.

▲ WARNUNG

SCHWERE VERLETZUNGEN ODER SOGAR TOD KÖNNEN DIE FOLGE SEIN, WENN DIES NICHT BEACHTET WIRD.

- Vor dem Betrieb dieses Schneemobils müssen alle Bediener die in der Bedienungsanleitung, dem Sicherheitshandbuch und allen Warnaufklebern enthaltenen Informationen lesen, verstehen und befolgen.
- Tragen Sie einen zugelassenen Helm, Augenschutz und geeignete Schneemobilleidung.
- Prüfen Sie vor dem Starten des Motors Gas, Bremse und Lenkung auf ordnungsgemäße Funktion.
- Um den Motor in einem Notfall abzustellen, drücken Sie den Not-Aus-Schalter nach unten.
- Halten Sie sich von der rotierenden Bahn fern. Es kann zu Verstrickungen kommen.
- Betreiben Sie dieses Fahrzeug nicht auf öffentlichen Straßen.
- Vermeiden Sie den Kontakt mit heißen oder sich bewegenden Teilen. Schalten Sie den Motor aus, bevor Sie die Motorhaube öffnen. Lassen Sie alle Schilde an Ort und Stelle.
- Verschließen Sie nach dem Auftanken den Tankdeckel, bevor Sie sich auf dieses Fahrzeug setzen oder es bedienen. Lagern Sie dieses Fahrzeug nicht mit vollem Kraftstofftank in einem geschlossenen Bereich.
- Prüfen Sie die Bremsflüssigkeitsstand und den Belagverschleiß vor jedem Gebrauch, da es sonst zu Bremsverlust kommen kann. Ein Bremsverlust kann zu schweren Verletzungen oder sogar zum Tod führen.
- Übermäßige wiederholte Verwendung der hydraulischen Bremse für Stopps bei hohen Geschwindigkeiten führt zu Überhitzung der Bremsflüssigkeit und vorzeitigem Verschleiß der Bremsbeläge, was zu einem unerwarteten Bremsverlust führt.
- Die Bremshebelsperre ist keine Feststellbremse und sollte nicht länger als 5 Minuten betätigt werden. Ein längerer Zeitraum kann zum Verlust der Bremsverriegelung führen.
- Weitere Informationen und Anweisungen finden Sie in der Bedienungsanleitung. Eine kostenlose Bedienungsanleitung für dieses Modell ist auf schriftliche Anfrage erhältlich.

▲ VORSICHT

Der Motor muss vor Hochgeschwindigkeitsbetrieb ordnungsgemäß aufgewärmt werden, andernfalls kann es zu schweren Motorschäden kommen. Betreiben Sie den Motor nicht mit mehr als Halbgas, bis der Motor seine normale Betriebstemperatur erreicht hat. Wenn dieses Fahrzeug mit einer Batterie ausgestattet ist, sollte diese entfernt werden, bevor das Fahrzeug auf die Seite gedreht wird, um zu verhindern, dass Batteriesäure verschüttet wird.

▲ WARNUNG / WARNING

Dieses Fahrzeug ist nur für einen (1) Bediener ausgelegt, keine Passagiere.

This vehicle is designed for one (1) operator only, no passengers.

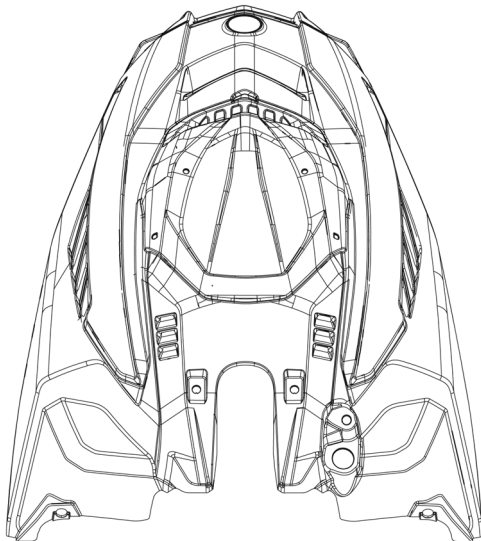

Warnschilder und Informationen

Dieses Fahrzeug wird mit Hängeetiketten mit wichtigen Sicherheitsinformationen ausgeliefert. Jeder, der mit dem Motorschlitten fährt, sollte diese Informationen vor der Fahrt lesen und verstehen. Die Etiketten sind als dauerhafte Teile des Motorschlittens zu betrachten. Wenn sich ein Etikett löst oder schwer lesbar ist, wenden Sie sich an Ihren autorisierten Händler, um Ersatz zu erhalten.

DIESES MODELL WURDE DURCH EIN UNABHÄNGIGES PRÜFLABOR BEWERTET UND ERFÜLLT ALLE SSCC-SICHERHEITSTANDARDS, DIE ZUM DATUM SEINER HERSTELLUNG GÜLTIG SIND.

GEFÖRDERT VOM SNOWMOBILE SAFETY AND CERTIFICATION COMMITTEE, INC.

ZERTIFIZIERT



CERTIFIED

GEDRUCKT IN DEN USA



D 5 4 4 8 7 5 4

THIS MODEL HAS BEEN EVALUATED BY AN INDEPENDENT TESTING LABORATORY AND IT MEETS ALL SSCC SAFETY STANDARDS IN EFFECT ON THE DATE OF ITS MANUFACTURE.

SPONSORED BY THE SNOWMOBILE SAFETY AND CERTIFICATION COMMITTEE, INC.

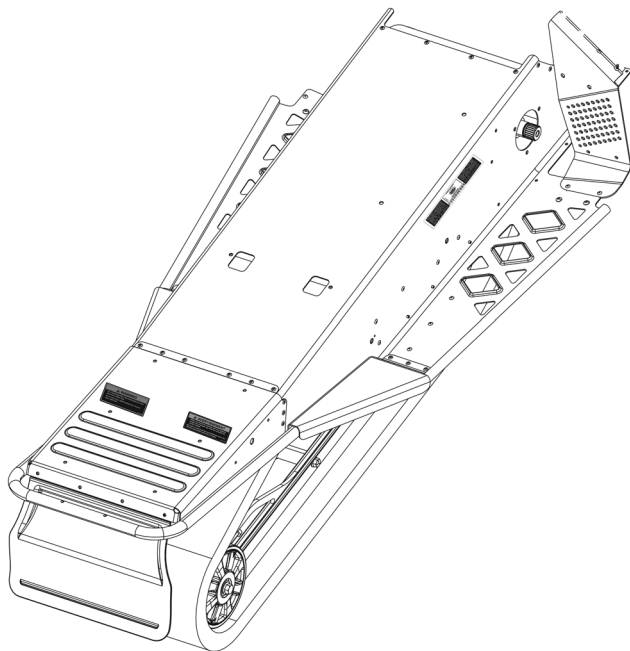

⚠️ WARNUNG

Vorwenden Sie beim Abschleppen von Gegenständen eine solide Zugmaulkupplung, um Verletzungen durch plötzliches Anhalten zu vermeiden.

Stehen Sie nicht in der Nähe oder hinter der rotierenden Schiene. Personenschäden könnten die Folge sein.

5611-853_DE

⚠️ WARNUNG

Use a solid tongue hitch when towing objects to avoid injury due to sudden stops.

Do not stand near or behind rotating track. Personal injury could result.

5611-852_EN

ONS-429

Konformitätserklärung (EU)



565 de la Montagne Street
Valcourt (Québec) J0E 2L0
Canada
www.brp.com

EU-Konformitätserklärung

Bevollmächtigter Vertreter: BRP Europe N.V., Skaldenstraat 125, Gent, Belgien, 9042

Diese Konformitätserklärung wird in alleiniger Verantwortung des Herstellers ausgestellt.

Der Unterzeichnete, der den Hersteller vertritt, erklärt hiermit, dass **Schneemobile** des Modelljahres **2023**, die mit dem **CE**-Zeichen und einer 17-stelligen Fahrzeugidentifikationsnummer (VIN) mit der Struktur **4UF9S4MxxPVxxxxxx** unter den Handelsnamen **Ski-Doo & Lynx** gekennzeichnet sind, allen relevanten Bestimmungen des Folgenden entsprechen Richtlinien und Verordnungen:

Maschinenrichtlinie 2006/42/EG in der geänderten Fassung bis einschließlich Reg.-Nr. 2019/1243/EU

ISO-12100:2010

Non-Road Mobile Machinery (NRMM) Regulation (EU) 2016/1628 über gasförmige Schadstoffe

Kategorie SMB,
Emissionsgrenzwerte der Stufe V

Richtlinie 2014/30/EU zur elektromagnetischen Verträglichkeit (EMV) in der geänderten Fassung bis einschließlich Reg.-Nr. (EU) 2018/1139

CISPR 12:2007/A1:2009 & IEC 61000-6-1:2005 oder UN R10.04 oder spätere Version

Batterierichtlinie 2006/66/EG in der geänderten Fassung bis einschließlich Dir. 2018:849 2018/ 849

Richtlinie 2014/53/EU über Funkanlagen (RED) in der geänderten Fassung bis einschließlich Reg.-Nr. 2018/1139
(Falls mit Funkfrequenz (RF) D.E.S.S.-Schlüssel ausgestattet)

Dominic Tessier

Dominic Tessier (Jun 13, 2022 12:35 EDT)

Dominic Tessier, Eng.
Direktor, Fahrzeugtechnik, Ski-Doo
Bombardier Recreational Products Inc.

Valcourt, QC, Kanada

13. Juni 2022

ski-doo LYNX SEV-DOO EVINRUDE ROTAX CAN-AM

Konformitätserklärung (UK)



BRP Finland Oy
PL 8040 (Isoaavantie 7)
FI-96101 Rovaniemi, Finland
T 358 40 800 7700
F 358 16 318 114
www.brp.com

UK-Konformitätserklärung

Bevollmächtigter Vertreter: BRP Recreational Products UK Ltd., Castle Chambers,
43 Castle Street, Liverpool, L2 9SH

Diese Konformitätserklärung wird in alleiniger Verantwortung des Herstellers ausgestellt.

Der Unterzeichnete, der den Hersteller vertritt, erklärt hiermit, dass **Schneemobile** des Modelljahres 2023, die mit dem ^{UK} Zeichen und einer 17-stelligen Fahrzeugidentifikationsnummer (VIN) mit der Struktur **4UF9S4MxxPVxxxxxx** unter den Handelsnamen **Ski-Doo & Lynx** gekennzeichnet sind, allen relevanten Bestimmungen des Folgenden entsprechen Gesetzliches Instrument und Verordnungen des Vereinigten Königreichs:

The Supply of Machinery (Safety) Regulations 2008, ISO-12100:2010
UK Statutory Instrument 2008/1597 in der
geänderten Fassung bis einschließlich SI 2020/1112

Non-Road Mobile Machinery (Type Approval and
Emission of gaseous and particulate Pollutants)
Regulation 2018, UK SI 2018/764 in der geänderten
Fassung bis einschließlich SI 2020/1393

Kategorie SMB,
Emissionsgrenzwerte der
Stufe V

Elektromagnetische Kompatibilitätsverordnung
2016, UK SI 2016/1091 in der geänderten Fassung
bis einschließlich SI 2020/1112

CISPR 12:2007/A1:2009 &
IEC 61000-6-1:2005 oder
UN R10.04 oder spätere
Version

Batterien und Akkumulatoren (Inverkehrbringen)
Verordnungen 2008, UK SI 2008/2164 in der
geänderten Fassung bis einschließlich UK SI
2020/904

Radio Equipment Regulations 2017, UK SI
2017/1206 in der geänderten Fassung bis
einschließlich SI 2020/1112

Dominic Tessier

Dominic Tessier (Jun 13, 2022 12:35 EDT)

Dominic Tessier, Eng.
Direktor, Fahrzeugtechnik, Ski-Doo
Bombardier Recreational Products Inc.

Valcourt, QC, Kanada

13. Juni 2022

ski-doo LYNX SEADOO EVINRUDE ROTAX CAN-AM

Emissionsverordnung 2016/1628 (EU)

Das Gerät entspricht der Emissionsverordnung 2016/1628, wie durch einen Identifizierungsaufkleber für mobile Arbeitsmaschinen (Non-Road Mobile Machinery, NRMM) auf der Zylinderkopfabdeckung des Motors gezeigt wird.

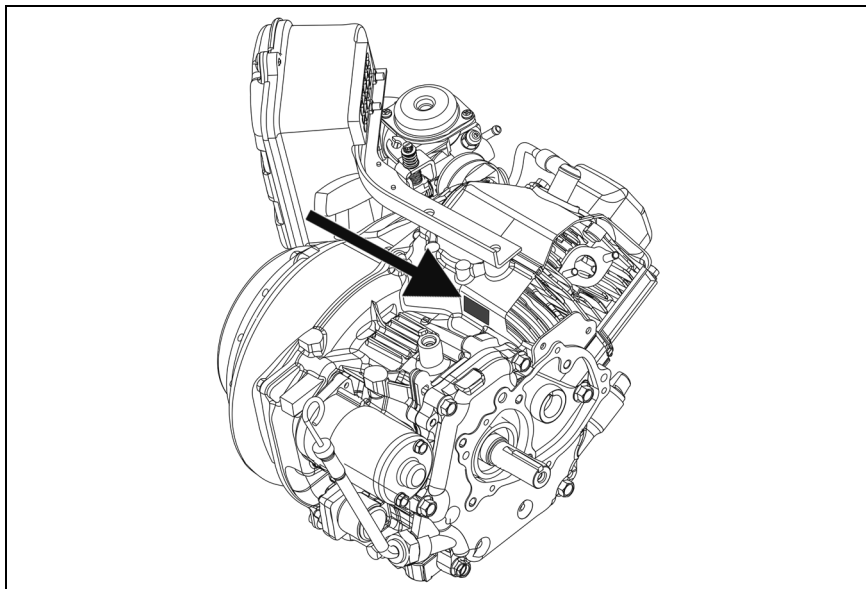

ONS-311

Meldung von Sicherheitsmängeln

Für Kanada: Wenn Sie denken, dass Ihr Fahrzeug einen Mangel aufweist, der zu einem Unfall und zu schweren oder gar tödlichen Verletzungen führen könnte, sollten Sie zusätzlich zur Information von Bombardier Recreational Products Inc. die Organisation Transport Canada darüber informieren.

Wenn Transport Canada ähnliche Beschwerden erhält, kann sie eine Untersuchung einleiten, und wenn sie feststellt, dass bei einer Gruppe von Fahrzeugen ein Sicherheitsmangel besteht, kann sie eine Rückruf- und Abhilfekampagne anordnen. Allerdings kann Transport Canada nicht in individuelle Probleme zwischen Ihnen, Ihrem Händler oder Bombardier Recreational Products Inc. verwickelt werden.

Kontaktaufnahme mit Transport Canada:

TELEFON

- 819-994-3328 (Region Gatineau-Ottawa oder international)
- 1-800-333-0510

POSTANSCHRIFT

- Transport Canada – ASFAD
330 Sparks Street
Ottawa, ON K1A 0N5

INTERNET

- <http://www.tc.gc.ca/recalls>

Vorbereitung für den sicheren Betrieb des Rave 200

■ **HINWEIS:** Dieser Abschnitt und der Abschnitt Bedienung des Rave 200 müssen dem Bediener vom Eigentümer/Elternteil/Erziehungsberechtigten gelesen und erklärt werden. Beziehen Sie sich bei der Erläuterung dieses Abschnitts auf Kontrollorte oder den Motorschlitten.

Wie die meisten Fahrer warten Sie gespannt darauf, den Motorschlitten zu fahren. Denken Sie daran, dass der Motorschlitten kein Spielzeug ist. Es muss immer vorsichtig gefahren werden!

Zunächst müssen Sie die Steuerelemente verstehen, wissen, wo sich die Steuerelemente befinden, und wissen, wie sie richtig verwendet werden.

A. **BREMSHEBEL** – Um den Motorschlitten zu verlangsamen oder anzuhalten, sollte der Bremshebel zum Lenkergriff gezogen (gedrückt) werden.

■ **HINWEIS:** Wenn die Bremse verwendet wird, muss sich der Gashebel in der Leerlaufposition (gelöst) befinden.

B. **GASHEBEL** – Steuert die Geschwindigkeit des Motorschlittens. Je näher der Gashebel am Lenkergriff ist (je mehr er gedrückt wird), desto schneller fährt der Motorschlitten.

C. **ZÜNDSCHALTER** – Wenn sich der Schlüssel in der Position OFF befindet, startet oder läuft der Motor nicht. Befindet sich der Schlüssel in der Position RUN, startet der Motor und läuft.

D. **NOT-AUS-SCHALTER** Wenn etwas passiert, das Sie nicht verstehen, oder wenn ein Notfall eintritt, stellen Sie den Notausschalter in die AUS-Position (unten), um den Motor sofort abzustellen.

E. **HALTESEILSCHALTER** Der Motor startet und läuft nur, wenn die Kappe des Halteseilschalters mit dem Halteseilschalter oben rechts auf der Konsole verbunden ist. Das Halteseil **MUSS** am Bediener befestigt sein, bevor versucht wird, den Motor zu starten.

Zweitens müssen Sie jedes Mal mehrere Dinge überprüfen, bevor der Motor gestartet wird.

A. Stellen Sie sicher, dass der Bremshebel richtig funktioniert (sich frei bewegt), indem Sie den Bremshebel ziehen (drücken) und ihn mehrmals loslassen.

B. Stellen Sie sicher, dass der Gashebel richtig funktioniert (sich frei bewegt) und dass er schnell in die Leerlaufposition zurückschnappt, wenn er losgelassen wird. Die Leerlaufposition ist die, in der der Gashebel am weitesten vom Lenkergriff entfernt ist. Wenn der Gashebel nicht schnell zurückschnellt, darf der Motor nicht gestartet werden und das Gassystem muss repariert werden.

C. Stellen Sie sicher, dass Sie genug Kleidung anhaben, um sich warm zu halten, aber tragen Sie NIEMALS Kleidung wie lange oder lose Schals oder lange Schnürsenkel, die sich in einem sich bewegenden Teil des Motorschlittens verfangen könnten.

Stellen Sie drittens sicher, dass Sie vor jeder Fahrt alle folgenden Fragen mit Ja beantworten können.

A. Haben Sie die Erlaubnis des Eigentümers oder Elternteils oder Erziehungsberechtigten, den Motorschlitten zu betreiben?

B. Tragen Sie einen zugelassenen Schutzhelm?

C. Tragen Sie etwas, um Ihre Augen zu schützen (z. B. eine Schutzbrille oder ein Visier)?

- D. Sind Sie warm genug angezogen?
- E. Hat Ihr Elternteil oder Erziehungsberechtigter überprüft, ob Sie genug Benzin haben?
- F. Bewegen sich der Gashebel und der Bremshebel frei?
- G. Sind alle Abschirmungen und Abdeckungen an der richtigen Stelle und ist die Haube sicher eingerastet?
- H. Haben Sie einen sicheren Bereich zum Fahren? Ist der Bereich frei von Steinen, Drähten, Bäumen, Verkehr usw.?

Bedienung des Rave 200

Sie müssen jederzeit ein verantwortungsvoller, vorsichtiger und rücksichtsvoller Motorschlittenfahrer sein. Ihre Sicherheit ist unser Anliegen und muss immer gewährleistet sein.

Wenn Sie lernen, wie der Motorschlitten bedient wird, lassen Sie sich von einem Elternteil oder Erziehungsberechtigten zu einem offenen Bereich bringen, um Achten zu üben, zu starten und anzuhalten. Diese Übung ist wichtig und gibt Ihnen ein gutes „Gefühl“ für den Motorschlitten. Sie können auch lernen, wie sich der Motorschlitten unter verschiedenen Bedingungen (Tiefschnee, harter Schnee usw.) verhält.

- B. Setzen Sie sich beim Fahren des Motorschlittens immer auf den Sitz und lassen Sie beide Füße auf den Trittbrettern. Steigen Sie nicht vom Motorschlitten ab, bevor er vollständig zum Stillstand gekommen ist.
- C. Fahren Sie den Motorschlitten niemals schneller als mit einer sicheren Geschwindigkeit. Fahren Sie nicht zu nah an Straßen, Gebäuden, Bäumen, anderen Motorschlitten oder Menschen vorbei. Geben Sie nicht mit unsicherem Fahrverhalten an!
- D. Betreiben Sie den Motorschlitten niemals, wenn Scheinwerfer und Rücklicht nicht in Ordnung sind.
- E. Der Motorschlitten ist für Ihren Spaß konzipiert. Geben Sie Ihren Freunden KEINE Mitfahrgelegenheiten. Es ist nur für eine Person ausgelegt.
- F. Ziehen Sie keine Schlitten usw. hinter dem Motorschlitten her.
- G. Wenn Sie stecken bleiben, stellen Sie den Motor ab und holen Sie Hilfe.

Allgemeine Hinweise

Kontrollstellen

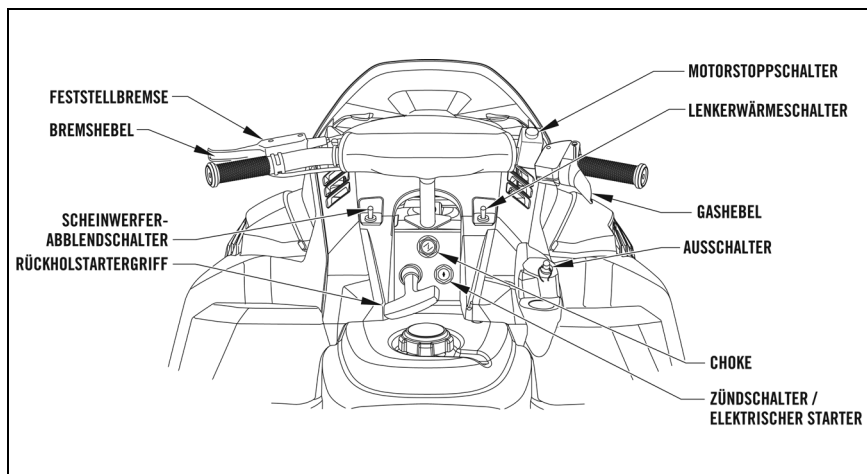

0753-827

Identifizierung des Motorschlittens

Dieser Motorschlitten hat zwei Identifikationsnummern: Die Fahrzeugidentifikationsnummer (VIN) ist auf der rechten Seite des Tunnels und die Motorseriennummer (ESN) auf der Vorderseite des Kurbelgehäuses eingestanzt.

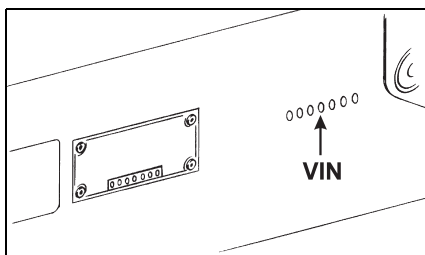

0726-200

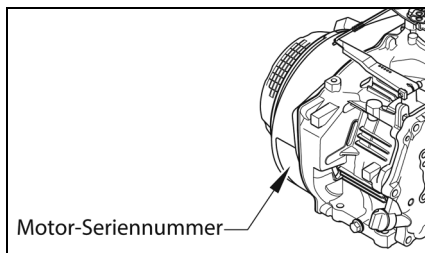

0744-926

Diese Nummern werden vom Händler verlangt, um Garantieansprüche ordnungsgemäß geltend zu machen. Es wird keine Garantie von BRP übernommen, wenn die Motorseriennummer oder die Fahrgestellnummer entfernt oder in irgendeiner Weise manipuliert wurden.

Geben Sie immer den Modellnamen des Motorschlittens, die Fahrgestellnummer und die Motorseriennummer an, wenn Sie sich wegen Teilen, Service, Zubehör oder Garantie an einen autorisierten BRP-Motorschlittenhändler wenden. Wenn der komplette Motor ausgetauscht werden muss, bitten Sie den Händler, BRP für die korrekten Registrierungsinformationen zu benachrichtigen.

Benzin – Öl

Dieser Motorschlitten hat einen Viertaktmotor; daher ist es unnötig, Benzin und Öl vorzumischen.

Kraftstoffanforderungen

VORSICHT

Verwenden Sie immer frisches Benzin. Benzin oxidiert. Die Folge sind ein Verlust an Oktan, flüchtige Verbindungen und das Entstehen von Gummi- und Lackablagerungen, die das Kraftstoffsystem beeinträchtigen können.

Alkoholbrennstoffmischungen variieren nach Land und Region. Ihr Fahrzeug wurde zum Betrieb mit den vorgegebenen Kraftstoffen entwickelt. Es ist aber auf Folgendes zu achten:

Verwendung von Kraftstoff mit Alkohol über der von der Regierung angegebenen Prozentzahlregulierungen sind nicht empfohlen und können zu folgenden Problemen der Komponenten im Benzin-system führen:

- Start- und Betriebsschwierigkeiten.
- Verschleiß von Gummi- oder Plastikteilen.
- Korrosion der Metallteile.
- Beschädigung von internen Motorteilen.
- Überprüfen Sie regelmäßig, ob Benzin ausläuft oder andere Anomalien des Kraftstoffsystems vorhanden sind, wenn Sie vermuten, dass der Alkoholgehalt im Benzin die aktuellen Regierungsregulierungen übersteigt.
- Alkohol-gemischte Brennstoffe ziehen und halten Feuchtigkeit, was zu einer Phasentrennung des Benzins und zu Motorleistungsproblemen oder Motorschaden führen kann.

Empfohlener Kraftstoff

Verwenden Sie bleifreies Benzin mit MAXIMAL 10 % Ethanol. Das benutzte Benzin muss folgende Mindestoktanzahl aufweisen.

Kraftstoffsorte	Motor	Mindestoktanzahl
Kraftstoff mit KEINEM Ethanol	200	87 AKI Zapfsäule (RON+MON)/2 92 RON
Kraftstoff mit bis zu MAXIMAL 10 % Ethanol	200	91 AKI (RON+MON)/2 95 RON

VORSICHT

Experimentieren Sie nie mit anderen Kraftstoffen. Der Gebrauch von ungeeignetem Kraftstoff kann Schäden an wichtigen Teilen des Kraftstoffsystems und des Motors verursachen.

VORSICHT

Verwenden Sie keinen Kraftstoff von Kraftstoffpumpen, die mit dem Code E85 etikettiert sind.

Die Verwendung von E15-Kraftstoff ist gemäß US-EPA-Verordnung verboten.

Empfohlenes Öl

■ **HINWEIS:** Dieser Motorschlitten wird ab Werk mit synthetischem SAE 0W-40-Öl geliefert.

Das empfohlene Motoröl ist 0W-40 Synthetiköl. Einzelheiten finden Sie in der Viskositätstabelle.

VORSICHT

Jedes Öl, das anstelle des empfohlenen Öls verwendet wird, kann schwere Motorschäden verursachen.

Mehrbereichs-Motorenöl

MOTORÖL	← 0W-40 Synthetisch →							
TEMP °C	-30	-20	-10	0	10	20	30	40
TEMP °F	-22	-4	14	32	50	68	86	104

OLKARTE

Vergaser

Hauptdüse	Leerdüse	Zapfenschräube (Drehung heraus)	Schwimmerhöhe
107,5	17,5	2	8 mm (0,31")

Vergaser-Düsendiagramm für: 200

Höhe Fuß (Meter)	Hauptdüse (MJ) Leerdüse (P) Düsenadel (AN) Führungsschraube (PS)			
	MJ P AN PS	105 17,5 4E0J8 2,5	102,5 15 4E0J8 2,5	100 15 4E0J9 3,5
6000+ (1829+)	MJ P AN PS	107,5 17,5 4E0J8 2,5	105 15 4E0J8 2,5	102,5 15 4E0J8 2,5
4000 (1219)	MJ P AN PS	110 17,5 4E0J8 2,5	107,5 15 4E0J8 2,5	105 15 4E0J8 2,5
0 bis 2000 (610)	MJ P AN PS	115 17,5 4E0J8 2,5	110 15 4E0J8 2,5	105 15 4E0J8 2,5
Temperatur F		-55 bis -5	-10 bis -20	15 bis 45
Temperatur C		(-49 bis -20)	(-29 bis -7)	(10 bis 27)

ONS-257

Einfahren des Motors

Der Motor benötigt eine kurze Einfahrzeit (ca. 10 Betriebsstunden), bevor er hohen Lastbedingungen oder Vollgasbetrieb ausgesetzt wird. Die strikte Einhaltung des Einfahrverfahrens trägt zur optimalen Leistung und Langlebigkeit des Motors bei.

Beim Einfahren wird maximal halbe Geschwindigkeit empfohlen; kurze Vollgasbeschleunigungen und Variationen der Fahrgeschwindigkeit tragen jedoch zu einem guten Einfahren des Motors bei. Nach der 10-stündigen Einfahrzeit kann der Motorschlitten zu einem autorisierten BRP Snowmobile-Händler für eine Überprüfung und einen Ölwechsel gebracht werden. Dieser Service liegt im Ermessen und auf Kosten des Motorschlittenbesitzers.

Schalldämpfer

Der Schalldämpfer wurde entwickelt, um Motorgeräusche zu reduzieren und die Gesamtleistung des Motors zu verbessern. Wenn der Motor ohne eingebauten Schalldämpfer betrieben wird, kommt es zu schweren Motorschäden.

Aufhängung

Ein optionaler Hochleistungsfedersatz ist bei jedem BRP-Motorschlittenhändler erhältlich. Dieses Kit enthält steifere Skistoßfedern sowie steifere hintere Torsionsfedern.

Batterie

Es ist äußerst wichtig, dass die Batterie immer voll aufgeladen ist und dass die Batterieanschlüsse sauber und fest sind. Wenn der Akku aufgeladen werden muss, siehe den Unterabschnitt „Akku“ im Abschnitt „Wartung“.

Starthilfe

■ **HINWEIS:** BRP empfiehlt nicht, einen Motorschlitten mit leerer Batterie zu starten, sondern die Batterie zu entfernen, zu warten und korrekt aufzuladen. In einem Notfall kann es jedoch erforderlich sein, einem Motorschlitten Starthilfe zu geben. Wenn dies der Fall ist, verwenden Sie das folgende Verfahren, um diesen Prozess sorgfältig und sicher abzuschließen.

VORSICHT

Es wird davon abgeraten, das Fahrzeug ohne Batterie zu starten, da dies zu Schäden führen kann. Darüber hinaus kann der Betrieb des Geräts ohne eingesetzte Batterie oder die Verwendung eines „Jumper Packs“ zu Schäden am elektrischen System führen.

⚠️ WARNUNG

Eine unsachgemäße Handhabung oder ein unsachgemäßer Anschluss einer Batterie kann zu schweren Verletzungen, einschließlich Säureverbrennungen, elektrischen Verbrennungen oder Erblindung infolge einer Explosion führen. Legen Sie immer Ringe und Uhren ab.

1. Schieben Sie auf dem Motorschlitten, das gestartet werden soll, alle Terminal-Boots weg.

⚠️ WARNUNG

Bei jedem Service an einer Batterie ist folgendes zu beachten: Halten Sie Funken, offene Flammen, Zigaretten oder andere Flammen fern. Tragen Sie immer eine Schutzbrille. Schützen Sie Haut und Kleidung beim Umgang mit einer Batterie. Wenn Sie eine Batterie in einem geschlossenen Raum warten, sorgen Sie für eine gute Belüftung des Bereichs.

- Untersuchen Sie die Batterie auf Anzeichen von Elektrolytlecks, losen Anschlüssen oder gewölbten Seiten. Auslaufende oder ausbeulende Batteriegehäuse können auf eine gefrorene oder kurzgeschlossene Batterie hindeuten.

⚠️ WARNUNG

Wenn eine dieser Bedingungen vorliegt, versuchen Sie NICHT, die Batterie zu starten, zu verstärken oder aufzuladen. Eine Explosion könnte auftreten und schwere Verletzungen verursachen.

- Überprüfen Sie das Fahrzeug, das für die Starthilfe verwendet werden soll, um festzustellen, ob Spannung und Massepolarität kompatibel sind. Das Fahrzeug muss über ein 12-Volt-Gleichstromsystem mit negativer Erdung verfügen.

VORSICHT

Stellen Sie immer sicher, dass die elektrischen Systeme die gleiche Spannung und Massepolarität haben, bevor Sie Überbrückungskabel anschließen. Andernfalls können schwere elektrische Schäden auftreten.

- Bewegen Sie das für die Starthilfe zu verwendende Fahrzeug nahe genug heran, um sicherzustellen, dass die Starthilfekabel leicht erreichbar sind. Stellen Sie dann die Bremsen ein und verriegeln Sie sie, schalten Sie alle elektrischen Nebenverbraucher aus und schalten Sie die Zündung aus.

■ **HINWEIS:** Stellen Sie sicher, dass alle Schalter am Motorschlitten, der mit Starthilfe gestartet werden soll, ausgeschaltet sind.

- Befestigen Sie eine Klemme des Pluskabels (rot) am Pluspol (+) (1) der leeren Batterie (C). Achten Sie dabei darauf, kein Metall mit der anderen Klemme zu berühren. Befestigen Sie dann die andere Klemme des Pluskabels (rot) am Pluspol (+) (2) der intakten Batterie (B).

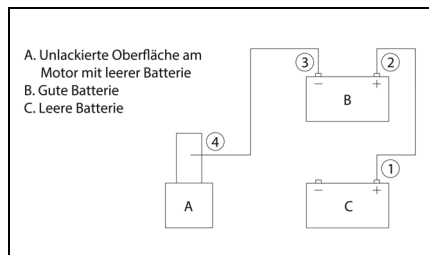

0744-527

■ **HINWEIS:** Einige Überbrückungskabel haben möglicherweise die gleiche Farbe, aber die Klemmen oder Enden sind rot und schwarz farbcodiert.

- Schließen Sie eine Klemme des negativen Starthilfekabels (schwarz) an den negativen (-) Pol (3) der intakten Batterie (B) an. Befestigen Sie dann die andere Klemme des negativen (schwarzen) Überbrückungskabels (4) an einer unlackierten Metallfläche (A) am Motor in ausreichender Entfernung von der leeren Batterie und den Komponenten des Kraftstoffsystems.

⚠️ WARNUNG

Stellen Sie niemals den endgültigen Anschluss an eine Batterie her, da ein Funke Wasserstoffgase entzünden und eine Explosion der Batterie verursachen könnte, die zu Verätzungen oder Erblindung führen könnte.

- Stehen Sie weit weg von der leeren Batterie und starten Sie das Fahrzeug mit der guten Batterie. Lassen Sie das Fahrzeug einige Minuten laufen, indem Sie die entladene Batterie etwas aufladen.
- Starten Sie den Motorschlitten mit leerer Batterie und lassen Sie ihn einige Minuten laufen, bevor Sie die Starthilfekabel abklemmen.
- Entfernen Sie die Überbrückungskabel in umgekehrter Anschlussreihenfolge (4, 3, 2, 1). Achten Sie darauf, Kabel nicht an blankem Metall kurz-zuschließen.

■ **HINWEIS:** Lassen Sie Batterie und Elektrik überprüfen, bevor Sie den Motorschlitten wieder in Betrieb nehmen.

Bedienungsanleitung

Starten und Anhalten des Motors

WARNUNG

Lassen Sie niemals jemanden vor dem Motorschlitten stehen, insbesondere beim Starten des Motors.

Es ist unbedingt erforderlich, dass alle im beigefügten Motorschlitten-Sicherheitshandbuch aufgeführten Sicherheitsprüfungen durchgeführt werden, bevor versucht wird, den Motor zu starten.

Dieser Motorschlitten ist mit einem Reversierstarter sowie einem Elektrostator ausgestattet. Der Reversierstartergriff und der Schlüsselschalter befinden sich unter der Lenksäule.

Lassen Sie den Motor gemäß dem folgenden Verfahren an:

1. Testen Sie den Gashebel, indem Sie ihn mehrmals vollständig zusammendrücken und loslassen. Der Hebel MUSS schnell und vollständig in die Leerlaufposition zurückkehren.
2. Bringen Sie den Not-Aus-Schalter in die Position UP oder RUN.

■ HINWEIS: Stellen Sie sicher, dass die Haltegurtkappe mit dem Haltegurtschalter verbunden und der Haltegurt am Fahrer befestigt ist.

3. Stecken Sie den Schlüssel in das Zündschloss. Drehen Sie dann den Schlüssel in die Position RUN.
4. Bewegen Sie bei kaltem Motor den Choke-Hebel in die Vollchoke-Position. Wenn der Motor warm ist, ist ein Choke normalerweise nicht erforderlich.

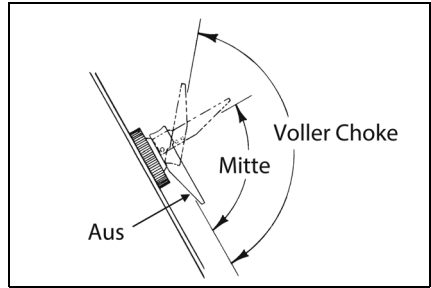

0725-001

5. Verwenden Sie den Reversierstarter, um den Motorschlitten manuell zu starten, und ziehen Sie langsam am Reversierstartergriff, bis Sie einen Widerstand spüren. Ziehen Sie dann kurz und schnell. Der Motor sollte starten. Wenn der Motor jedoch nicht anspringt, wiederholen Sie diesen Schritt, während Sie 1/8 Gas geben, bis der Motor läuft.

VORSICHT

Um eine Beschädigung des Reversierstarters zu vermeiden, ziehen Sie das Seil des Reversierstarters NICHT bis zum Anschlag und lassen Sie den Reversierstartergriff nicht aus einer ausgefahrenen Position los. Lassen Sie das Seil langsam zurückspulen.

6. Drehen Sie den Schlüssel mit der Elektrostatorfunktion in die START-Position. Lassen Sie dann den Schlüssel los, wenn der Motor anspringt.

VORSICHT

Lassen Sie den Anlasser nicht länger als 5 Sekunden am Stück laufen.

7. Wenn der Motor anspringt, lassen Sie ihn etwa 30 Sekunden warmlaufen, wobei der Choke-Hebel in der Vollgas-Position ist. Bewegen Sie den Choke-Hebel nach 30 Sekunden in die mittlere Position. Der Choke-Hebel sollte bei warmem Motor in die AUS-Position gebracht werden. Nach dem Starten des Motors und während des Aufwärmens kann ein leichtes Zusammendrücken des Gashebels erforderlich sein. Lassen Sie den Motor einige Minuten im Leerlauf laufen, bis der Motor seine normale Betriebstemperatur erreicht hat.

8. Flutung – Wenn der Motor nicht anspringt, wenn der Choke verwendet wird, aber startbereit erscheint, den Choke-Hebel in die AUS-Position bringen.

■ **HINWEIS:** Fortgesetztes Abwürgen führt nur dazu, dass der Motor noch mehr überflutet.

■ **HINWEIS:** Wenn der Motor während des Versuchs mit gedrücktem Gashebel nicht anspringt, entfernen Sie die Zündkerze und reinigen und trocknen Sie sie gründlich oder setzen Sie eine neue empfohlene Zündkerze mit dem richtigen Abstand ein.

9. Drehen Sie zum Abstellen des Motors den Zündschlüssel in die Position AUS, bewegen Sie den Notausschalter in die Position AUS (unten) oder ziehen Sie die Haltegurtkappe vom Haltegurtschalter ab.

Periodische Wartungs-/Tuningtabelle

	Täglich	Erste 10 Betriebsstunden (2 Wochen)	Alle 20 Betriebsstunden (1 Monat)	Alle 50 Betriebsstunden (3 Monate)	Alle 100 Betriebsstunden (6 Monate)	Alle 300 Betriebsstunden (12 Monate)
Ventilspiel						IA
Motor Kompression						I
Zündkerze					I	
Kraftstoffzufuhrschlauch	I**					Alle 3 Jahre ersetzen
Vergaserschwimmer Kammer					C*	
Motoröl	I	R*			R*	
Muttern/Schrauben/Bolzen	I			T		
Hinterradaufhängung			I			
Reversierstarter	I					I-IC-IL-*
Vergaser						IC
Steuerluftschraube						IA
Bremssystem	I					
Zwischenkraftstofffilter			I			
Batterie	I					

C = Reinigen
 I = Inspizieren
 R = Ersetzen
 T = Anziehen

IA = Prüfen und einstellen (falls erforderlich)
 IC = Inspizieren und reinigen (ggf. ersetzen)
 IL = Inspizieren und schmieren (ggf. ersetzen)

* = Bei Verwendung unter widrigen Bedingungen häufiger warten

** = Täglich kontrollieren und bei Bedarf oder wie empfohlen

ersetzen

Wartung

Motoröl

■ **HINWEIS:** Nach der Einlaufzeit des Motors sollte das Motoröl alle 100 Betriebsstunden (6 Monate) und vor längerer Lagerung gewechselt werden.

Überprüfung

Der Motorölstand sollte jeden Tag vor dem Betrieb des Motorschlittens überprüft werden.

Der Motorschlitten muss für diesen Vorgang auf einer ebenen Fläche stehen.

■ **HINWEIS:** Stellen Sie sicher, dass der Motor auf Raumtemperatur „abgekühlt“ ist, damit das Öl in die Ölwanne ablaufen kann.

1. Lösen Sie die beiden Haltegurte und öffnen Sie das Verdeck.
2. Entfernen Sie den Ölmesstab und wischen Sie ihn mit einem sauberen Tuch ab.

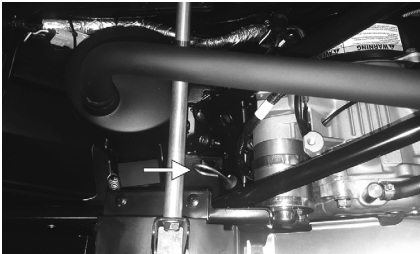

ZR-303

3. Bringen Sie den Ölmesstab an und entfernen Sie den Ölmesstab. Der Motorölstand sollte innerhalb des Betriebsbereichs liegen, jedoch nicht über der MAX/FULL-Markierung.

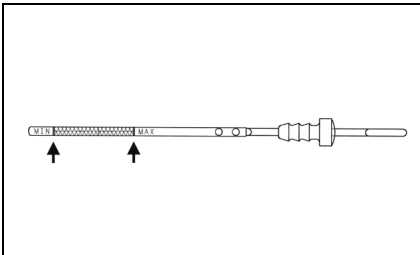

ONS-071

4. Wenn die Schritte 1-3 befolgt wurden und der Ölstand nicht innerhalb des Betriebsbereichs liegt, füllen Sie das empfohlene Motoröl durch das Ölstabrohr nach. Montieren Sie den Ölmesstab und schließen und verriegeln Sie die Motorhaube.

Wechsel

1. Entfernen Sie den Zugangsstopfen. Stellen Sie dann eine Auffangwanne unter den Motor.
2. Lösen Sie die beiden Haltegurte und öffnen Sie das Verdeck.
3. Entfernen Sie die Ölablassschraube aus dem Kurbelgehäuse und lassen Sie das Öl ablaufen.

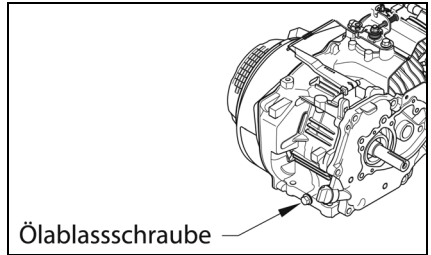

ONS-072

4. Installieren Sie die Ablassschraube und die Zugangsschraube.
5. Entfernen Sie den Ölmesstab; Gießen Sie dann 600 ml (20,3 fl oz) des empfohlenen Öls in das Rohr des Ölmesstabs.
6. Überprüfen Sie den Ölstand mit dem Ölstandsstab und stellen Sie sicher, dass das Öl innerhalb des Betriebsbereichs liegt.
7. Schließen Sie die Haube und sichern Sie sie mit den beiden Riemen.

Batterie (Elektrostart)

Diese versiegelten Batterien müssen nach dem Gebrauch regelmäßig gereinigt und aufgeladen werden, um Spitzenleistung und maximale Lebensdauer zu erzielen. Die folgenden Verfahren werden für die Reinigung und Wartung versiegelter Batterien empfohlen. Lesen und befolgen Sie immer die mit Batterieladegeräten und Batterieprodukten gelieferten Anweisungen.

■ **HINWEIS:** Die Batteriewartung kann vom Motorschlittenbesitzer durchgeführt werden, wenn er dazu qualifiziert ist. Wenn sich der Besitzer nicht qualifiziert fühlt, bringen Sie den Motorschlitten für diesen Service zu einem autorisierten BRP Snowmobile-Händler. Dieser Service liegt im Ermessen und auf Kosten des Motorschlittenbesitzers.

VORSICHT

Es wird davon abgeraten, das Fahrzeug ohne Batterie zu starten, da dies zu Schäden führen kann. Darüber hinaus kann der Betrieb des Geräts ohne eingesetzte Batterie oder die Verwendung eines „Jumper Packs“ zu Schäden am elektrischen System führen.

Gehen Sie wie folgt vor, um den Akku zu entfernen und aufzuladen:

⚠️ WARNUNG

Eine unsachgemäße Handhabung oder ein unsachgemäßer Anschluss einer Batterie kann zu schweren Verletzungen, einschließlich Säureverbrühen, elektrischen Verbrennungen oder Erblindung infolge einer Explosion führen. Legen Sie immer Ringe und Uhren ab. Bei jedem Service an einer Batterie ist folgendes zu beachten: Halten Sie Funken, offene Flammen, Zigaretten oder andere Flammen fern. Tragen Sie immer eine Schutzbrille. Schützen Sie Haut und Kleidung beim Umgang mit einer Batterie. Wenn Sie eine Batterie in einem geschlossenen Raum warten, sorgen Sie für eine gute Belüftung des Bereichs.

⚠️ WARNUNG

Batteriepole, Klemmen und zugehöriges Zubehör enthalten Blei und Bleiverbindungen, Chemikalien, von denen bekannt ist, dass sie Krebs und Fortpflanzungsschäden verursachen. Waschen Sie nach der Handhabung die Hände.

1. Öffnen Sie die Motorhaube. Entfernen Sie dann das Minuskabel der Batterie und das Erdungskabel, dann Pluskabel abziehen.
2. Entfernen Sie das Gummiband, mit dem die Batterie befestigt ist. Entfernen Sie die Batterie.



ZR-306

⚠️ WARNUNG

Vermeiden Sie Verschütten und Kontakt mit Haut, Augen und Kleidung.

VORSICHT

Laden Sie die Batterie nicht auf, während sie sich im Motorschlitten befindet und die Batterieklemmen angeschlossen sind.

3. Waschen Sie den Akku gründlich mit Seife und Wasser. Reinigen Sie dann mit einer Drahtbürste die Batteriepole und Kabelenden und entfernen Sie alle korrosiven Ablagerungen.

■ **HINWEIS:** Wenn sich an Batteriepolen oder Kabelenden weiße/grüne Pulverrückstände angesammelt haben, wenden Sie Wasser und Natron an, um die Säure zu neutralisieren. Spülen Sie sie dann mit warmem Seifenwasser ab.

VORSICHT

Entfernen Sie nicht den Versiegelungsstreifen an einer versiegelten Batterie.

WARNUNG

Batteriesäure ist schädlich, wenn sie mit Augen, Haut oder Kleidung in Kontakt kommt. Beim Umgang mit einer Batterie ist Vorsicht geboten.

4. Testen Sie die Batteriespannung mit einem Multimeter. Das Messgerät muss bei einer voll aufgeladenen Batterie mindestens 12,8 Gleichspannung anzeigen.

■ **HINWEIS: Wenn das Messgerät zu diesem Zeitpunkt wie angegeben abliest, kann die Batterie wieder in Betrieb genommen werden.**

5. Wenn das Messgerät weniger als die angegebene Spannung anzeigt, laden Sie die Batterie gemäß den folgenden Richtlinien auf.

- A. Befolgen Sie bei Verwendung eines automatischen Batterieladegeräts immer die Anweisungen des Herstellers des Ladegeräts.
- B. Verwenden Sie bei Verwendung eines Konstantstrom-Batterieladegeräts die folgende Batterieladetabelle.

VORSICHT

Überschreiten Sie niemals die Standardladerate.

WARNUNG

Eine überhitzte Batterie kann explodieren und schwere oder tödliche Verletzungen verursachen. Überwachen Sie Ladezeiten und Laderaten immer sorgfältig. Beenden Sie den Ladevorgang stets, wenn sich die Batterie sehr warm anfühlt. Lassen Sie sie abkühlen, bevor Sie den Ladevorgang fortsetzen.

Batterieladetabelle (Konstantstrom-Batterieladegerät)

Batteriespannung (DC)	Lader Bundesland	Erforderliche Ladezeit (bei 1,5-2,0 Amp)
12,8 -13,0	100%	Keine
12,5-12,8	75 %-100 %	3-6 Stunden
12,0-12,5	50 %-75 %	5-11 Stunden
11,5-12,0	25 %-50 %	13 Stunden (mindestens)
11,5 oder weniger	0-25 %	20 Stunden (mindestens)

■ **HINWEIS: Wenn die Batteriespannung 11,5 Volt Gleichspannung oder weniger beträgt, können einige Ladegeräte „abschalten“ und nicht laden. Schließen Sie in diesem Fall eine voll geladene Zusatzbatterie kurzzeitig parallel (Plus an Plus und Minus an Minus) mit angeschlossenem Ladegerät. Trennen Sie nach 10-15 Minuten die Zusatzbatterie, lassen Sie das Ladegerät angeschlossen und das Ladegerät sollte weiter laden. Wenn das Ladegerät „abschaltet“, ersetzen Sie die Batterie.**

6. Nachdem Sie den Akku für die angegebene Zeit aufgeladen haben, entfernen Sie das Akkuladegerät und lassen Sie den Akku 1-2 Stunden stehen.

7. Schließen Sie das Multimeter an und prüfen Sie die Batteriespannung. Das Messgerät sollte nicht weniger als 12,8 Gleichspannung anzeigen. Wenn die Spannung wie angegeben ist, ist die Batterie betriebsbereit.

■ **HINWEIS: Wenn die Spannung in Schritt 7 unter den Spezifikationen liegt, laden Sie die Batterie weitere 1-5 Stunden auf; dann erneut testen. Die Batterie ist betriebsbereit.**

8. Setzen Sie die Batterie in den Motorschlitten ein. Bestreichen Sie dann die Batteriepole und Kabelenden mit einer dünnen Schicht Mehrzweckfett.

VORSICHT

Stellen Sie vor dem Einsetzen der Batterie sicher, dass sich der Zündschalter in der Position AUS befindet.

9. Befestigen Sie das rote Pluskabel mit einer Schraube am Pluspol der Batterie. Ziehen Sie es fest an.
10. Befestigen Sie das schwarze Hauptminuskabel und das kleine schwarze Minuskabel mit einer Schraube an der Batterie. Ziehen Sie es fest an.

VORSICHT

Das umgekehrte Anschließen von Kabeln (positiv an negativ und negativ an positiv) kann schwere Schäden an der elektrischen Anlage verursachen.

11. Befestigen Sie den Akku mit dem Gummiband an der Halterung.

Vergaser

Der Vergaser wurde für durchschnittliche Fahrbedingungen kalibriert. Höhe, Temperatur und allgemeiner Verschleiß können jedoch bestimmte Vergasereinstellungen erforderlich machen. Da Vergasereinstellungen die Motorleistung und -emissionen entscheidend beeinflussen, empfiehlt BRP, dass alle Änderungen an der internen Vergaserkalibrierung von einem autorisierten BRP Snowmobile-Händler vorgenommen werden. Am Vergaser können jedoch drei externe Einstellungen vorgenommen werden. Dies sind die Drosselanschlagschraube, die Pilotschraube und der Gaszug.

■ **HINWEIS:** Bei Verwendung von ethanolfreiem Benzin sollte die Pilotschraube am Vergaser ganz im Uhrzeigersinn bis zum Anschlag gedreht werden. Bei Verwendung von ethanolhaltigem Benzin sollte die Pilotschraube ganz gegen den Uhrzeigersinn bis zum Anschlag gedreht werden.

Gasanschlagschraube

Diese Schraube steuert die Sitzposition des Gasventils, das wiederum die richtige Leerlaufdrehzahl bestimmt. Drehen Sie die Schraube im Uhrzeigersinn, um die Motorleerlaufdrehzahl zu erhöhen, und gegen den Uhrzeigersinn, um die Motorleerlaufdrehzahl zu verringern.

Gashebel prüfen/einstellen (Spannung)

■ **HINWEIS:** Stellen Sie sicher, dass der Gaszug richtig im Drosselklappengehäuse sitzt.

1. Achten Sie beim Loslassen des Gashebels darauf, dass der runde Schalter im Steuergehäuse zusammengedrückt ist. Wenn der Schalter nicht gedrückt wird, schaltet sich der Motor ab, wenn der Gashebel losgelassen wird.



ZR-089A

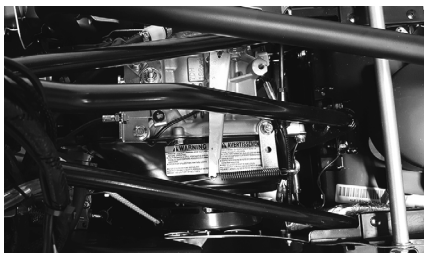

ZR-090

2. Wenn der Gaszug eingestellt werden muss, suchen Sie den Gaszug-Zwischeneinsteller neben der Lenksäule.
3. Ziehen Sie die Mutter gegen den Zwischeneinsteller fest und decken Sie den Einsteller mit einer Gummimanschette ab.

Zwischenkraftstofffilter

WARNUNG

Bei Wartungs- oder Inspektionsarbeiten an einem Kraftstoffsystem, bei denen möglicherweise Kraftstoff austritt, darf in diesem Bereich nicht geschweißt, geraucht, offene Flammen usw. verwendet werden.

BRP empfiehlt, den Zwischenkraftstofffilter einmal im Monat zu überprüfen. Der Filter befindet sich im Kraftstoffschlauch zwischen Tank und Kraftstoffpumpe. Die einzig mögliche Reinigung besteht darin, den Filter mit sauberem Benzin rückzuspülen. Gehen Sie wie folgt vor, um den Filter zu prüfen, zu reinigen oder auszutauschen:

1. Mit einer geeigneten Schlauchklemmzange den Kraftstoffschlauch zwischen Tank und Filter abklemmen.
2. Entfernen und entsorgen Sie die Klemmen. Ziehen Sie dann die Kraftstoffschläuche langsam vom Kraftstofffilter ab. Entsorgen Sie den überschüssigen Kraftstoff aus dem Filter ordnungsgemäß.

3. Bauen Sie den Zwischenkraftstofffilter so in den Kraftstoffschlauch ein, dass der Pfeil auf dem Filter zum Vergaser zeigt. Stellen Sie sicher, dass die Kraftstoffschläuche fest am Filter anliegen. Wenn ein Kraftstoffschlauch nicht fest sitzt, schneiden Sie 6 mm (1/4 Zoll) vom Ende des Kraftstoffschlauchs ab; dann auf dem Filter installieren. Montieren Sie neue Klemmen und entfernen Sie die Klemmzange.

VORSICHT

Die Kraftstoffschläuche müssen fest am Kraftstofffilter anliegen. Wenn die Länge des Kraftstoffschlauchs dieses Verfahren nicht zulässt, tauschen Sie den Kraftstoffschlauch aus. Vergewissern Sie sich außerdem nach dem Anbringen der Kraftstoffschläuche am Filter, dass die Kraftstoffschläuche keine heißen oder rotierenden Komponenten berühren.

Zündkerze

Dieser Motorschlitten ist mit einer vorgeschriebenen Zündkerze ausgestattet. Die richtige Zündkerze finden Sie in der Spezifikationstabelle. Um Verschmutzungen bei kaltem Wetter zu vermeiden, achten Sie darauf, den Motor vor dem Betrieb gründlich aufzuwärmen.

Halten Sie die Zündkerze kohlenstofffrei, um einen heißen, starken Funken zu erhalten.

Reinigen Sie vor dem Entfernen der Zündkerze unbedingt den Bereich um die Zündkerze herum. Andernfalls könnte beim Aus- oder Einbau der Zündkerze Schmutz in den Motor gelangen.

Stellen Sie den Abstand auf den angegebenen Wert ein (siehe Tabelle mit den Spezifikationen auf Seite 39, um eine ordnungsgemäße Zündung zu gewährleisten). Prüfen Sie den Abstand mit einer Fühlerlehre.

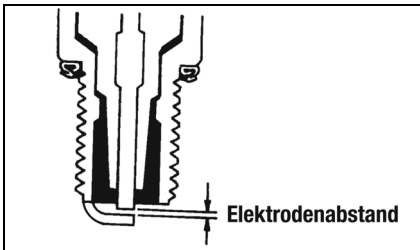

Achten Sie beim Einbau der Zündkerze darauf, diese fest anzuziehen. Eine neue Zündkerze sollte um eine halbe Umdrehung angezogen werden, sobald die Unterlegscheibe den Zylinderkopf berührt. Eine gebrauchte Zündkerze sollte um 1/8 bis 1/4 Umdrehung angezogen werden, sobald die Unterlegscheibe den Zylinderkopf berührt.

Bremsen

Die folgenden Punkte sind solche, mit denen der Bediener vertraut sein muss, wenn er diesen Motorschlitten und sein hydraulisches Bremssystem bedient.

1. Verwenden Sie die Bremsen mit Bedacht. Bei jedem Bremsvorgang wird bei allen hydraulischen Bremssystemen Wärme auf die Bremsflüssigkeit übertragen.

2. Achten Sie darauf, die Bremsflüssigkeit auf dem richtigen Stand zu halten, und achten Sie darauf, dass keine Feuchtigkeit in das System gelangt, da Feuchtigkeit in der Bremsflüssigkeit den Siedepunkt senkt. Wenn die Bremsflüssigkeit jemals kocht (durch Stopps mit hoher Geschwindigkeit oder wiederholte Verwendung) oder wenn Feuchtigkeit in das System eindringt, muss sie gewechselt werden. Ersetzen oder mischen Sie niemals verschiedene Arten oder Qualitäten von Bremsflüssigkeit.

⚠️ WARNUNG

Verwenden Sie nur von BRP zugelassene DOT 4-Bremsflüssigkeit. Ersetzen oder mischen Sie niemals verschiedene Arten oder Qualitäten von Bremsflüssigkeit. Bremsverlust kann die Folge sein. Überprüfen Sie vor jedem Gebrauch den Bremsflüssigkeitsstand und den Belagverschleiß. Ein Bremsverlust kann zu schweren Verletzungen oder sogar zum Tod führen.

3. Fahren Sie niemals auf der Bremse. Selbst ein minimaler Druck auf den Bremshebel führt dazu, dass die Bremsbeläge auf der Scheibe schleifen und die Bremsflüssigkeit überhitzen kann.
4. Die Bremshebelsperre ist keine Feststellbremse und sollte nicht länger als 5 Minuten betätigt werden. **BENUTZEN SIE DEN MOTORSCHLITTEN NIEMALS MIT EINGESCHLOSSENER BREMSHEBELSPERRE.**

⚠️ WARNUNG

Die Bremshebelsperre ist keine Feststellbremse und sollte nicht länger als 5 Minuten betätigt werden. Die Bremshebelsperre hält den Bremshebel in der komprimierten Position und den Druck gegen die Bremsscheibe aufrecht. Nach einiger Zeit kann der auf die Bremsscheibe ausgeübte Druck jedoch unter den Wert sinken, der erforderlich ist, um den Motorschlitten im Stillstand zu halten.

- Das Pumpen des Bremshebels ist zulässig. Wenn es jedoch erforderlich ist, den Bremshebel mehr als zweimal zu betätigen, um die erforderliche Bremskraft zu erzielen, bringen Sie den Motorschlitten sofort zu einem autorisierten BRP Snowmobile-Händler zur Wartung. Außerhalb der Garantie liegt dieser Service im Ermessen und auf Kosten des Motorschlittenbesitzers.
- Wenn neue Bremsbeläge eingebaut werden, ist ein „Brünieren“-Vorgang erforderlich.

Prüfen des Bremshebelwegs

- Testen Sie die Funktion des hydraulischen Bremssystems, indem Sie den Bremshebel zusammendrücken.
- Der Bremshebel muss sich beim Zusammendrücken fest anfühlen.
- Um den Hebelweg zu überprüfen, drücken und halten Sie den Bremshebel bis zu seinem maximalen Widerstand.

■ **HINWEIS:** Pumpen Sie nicht am Bremshebel, da dies zu ungenauen Messwerten führt.

- Achten Sie auf Freiraum zwischen Bremshebel und Lenker. Der Hebel sollte nicht auf den Lenker treffen.

WARNUNG

Betreiben Sie den Motorschlitten nicht, wenn der Bremshebel den Lenker berührt. Bremsverlust kann auftreten. Ein Bremsverlust kann zu schweren Personenschäden führen.

Polieren von Bremsbelägen

Scheibenbremsen benötigen eine spezielle Polierzeit, um die maximale Bremsleistung zu erreichen. Die Polierperiode dauert etwa harte 30-50 Stops. Während dieser Zeit kann es zu Lärmbelästigungen kommen.

Gehen Sie wie folgt vor, um die Bremsen richtig zu polieren:

- Wählen Sie einen Bereich, der groß genug ist, um sicher zu beschleunigen und bis zum Stillstand abzubremesen.

■ **HINWEIS:** Dieses Verfahren kann auch mit einem abgeschirmten Wagenheber durchgeführt werden.

- Beschleunigen; Drücken Sie dann den Bremshebel, um bis zum Anschlag zu verzögern.

■ **HINWEIS:** Betätigen Sie den Bremshebel leicht, um leicht zum Stehen zu kommen. Bremsen Sie nicht zu stark und „blockieren“ Sie die Strecke nicht.

- Wiederholen Sie den Vorgang 10-15 Mal und lassen Sie zwischen den Stops etwas abkühlen.

WARNUNG

Versuchen Sie nicht, plötzlich anzuhalten oder bringen Sie sich in eine Situation, in der ein plötzliches Anhalten erforderlich ist, bis die Bremsbeläge richtig poliert sind.

Kettenspannung

■ **HINWEIS:** Kettenspannung und Kettenausrichtung sind miteinander verbunden. Überprüfen Sie daher immer beide, auch wenn nur eine Einstellung notwendig erscheint.

Die Kettenspannung steht in direktem Zusammenhang mit der Gesamtleistung des Motorschlittens. Wenn die Kette zu locker ist, kann sie gegen den Tunnel schlagen und Verschleiß verursachen, oder sie kann an den Antriebskettenrädern der Kette rutschen. BRP empfiehlt, die Kettenspannung einmal im Monat zu prüfen und entsprechend einzustellen.

WARNUNG

Die Kettenspannung muss ordnungsgemäß aufrechterhalten werden. Es kann zu Personenschäden kommen, wenn zugelassen wird, dass sich eine Kette übermäßig lockert.

Überprüfung

⚠️ WARNUNG

Versuchen Sie **NICHT**, die Kettenspannung bei laufendem Motor zu prüfen oder einzustellen. Drehen Sie den Zündschlüssel in die OFF-Stellung. Der Kontakt mit einer rotierenden Schiene kann zu Verletzungen führen.

1. Entfernen Sie überschüssige Eis- und Schneeannehlungen von der Kette, den Kettenantriebskettenrädern und der Innenseite des Kufenrahmens.
2. Stellen Sie das Heck des Motorschlittens auf einen Sicherheitsständer, der hoch genug ist, damit die Schiene frei vom Boden ist.
3. Haken Sie an der unteren Montageposition des hinteren Stoßdämpfers eine Federwaage um einen Kettenclip. Ziehen Sie dann die Waage auf 9 kg (20 lb) herunter. Messen Sie die Durchbiegung (Abstand) zwischen der Unterseite des Verschleißstreifens und der Innenfläche des Kettenclips. Das Maß sollte 50 mm (2,0 Zoll) betragen.

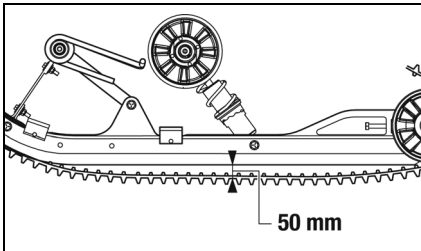

0753-328

Einstellen

1. Lösen Sie die Schrauben des Leitrads.

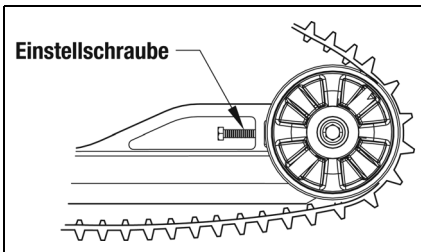

0753-329

■ **HINWEIS:** Führen Sie alle Einstellungen auf beiden Seiten des Motorschlittens durch, um eine ordnungsgemäße Einstellung der Kettenspannung sicherzustellen.

2. Wenn die Durchbiegung (Abstand zwischen der Unterseite des Verschleißstreifens und der Innenseite der Kette) die Spezifikationen überschreitet, ziehen Sie die Einstellschrauben fest, um übermäßigen Spielraum in der Kette auszugleichen.
3. Wenn der Abstand zwischen der Unterseite des Verschleißstreifens und der Innenfläche der Kette geringer als angegeben ist, lösen Sie die Einstellschrauben, um den Durchhang der Kette zu erhöhen.
4. Prüfen Sie die Spurausrichtung (siehe Abschnitt Spurausrichtung).
5. Wenn die richtige Kettenspannung erreicht ist, ziehen Sie die Leitrad-schrauben fest an.

■ **HINWEIS:** Da Kettenspannung und Kettenausrichtung miteinander zusammenhängen, überprüfen Sie immer beide, auch wenn nur eine Einstellung notwendig erscheint.

⚠️ WARNUNG

Stellen Sie immer sicher, dass die Einstellschrauben eng an der Achse anliegen und die Leitrad-schrauben gemäß den Spezifikationen angezogen sind. Andernfalls könnte sich die Kette extrem lockern und unter bestimmten Betriebsbedingungen dazu führen, dass die Leiträder über die Kettenstollen klettern und die Kette gegen den Tunnel drücken, wodurch die Kette „blockiert“. Wenn eine Schiene während des Betriebs „blockiert“, können schwere Personenschäden die Folge sein.

Ausrichtung der Raupe

Eine korrekte Kettenausrichtung ist erreicht, wenn die Außenseite der hinteren Leiträder den gleichen Abstand vom Kettenrand haben. Übermäßiger Verschleiß an den Leiträdern, Antriebsstollen und der Kette tritt auf, wenn die Kette nicht richtig ausgerichtet ist. BRP empfiehlt, die Kettenausrichtung einmal pro Woche oder immer dann zu überprüfen, wenn die Kettenspannung angepasst wird.

Überprüfung

WARNUNG

Stellen Sie sicher, dass sich der Zündschlüssel in der OFF-Position befindet und sich die Kette nicht dreht, bevor Sie die Kettenausrichtung überprüfen oder einstellen. Der Kontakt mit der sich drehenden Kette kann Verletzungen verursachen.

1. Positionieren Sie die Skispitzen an einer Wand. Heben Sie dann mit einem abgeschirmten Sicherheitsständer das Heck des Motorschlittens vom Boden ab und stellen Sie sicher, dass sich die Kette frei drehen kann.

WARNUNG

Die Skispitzen müssen aus Sicherheitsgründen an einer Wand oder einem ähnlichen Objekt positioniert werden.

2. Starten Sie den Motor und beschleunigen Sie leicht. Verwenden Sie nur genug Gas, um die Kette mehrere Umdrehungen zu drehen. **SCHALTEN SIE DEN MOTOR AUS.**

■ **HINWEIS:** Lassen Sie die Kette bis zum Stillstand ausrollen. Betätigen Sie die Bremse NICHT, da dies zu einem ungenauen Ausrichtungszustand führen könnte.

3. Wenn sich die Kette nicht mehr dreht, überprüfen Sie die Beziehung zwischen den Leiträdern und der Seite der Kette. Wenn der Abstand der Leiträder zur Kettenseite auf beiden Seiten gleich ist, ist keine Einstellung erforderlich.

4. Sind die Abstände der Leiträder zum Gleisrand auf beiden Seiten nicht gleich, ist eine Anpassung erforderlich.

Einstellen

1. Lösen Sie auf der Seite der Kette, deren Kettenkante am weitesten außen vom hinteren Leitrad liegt, die Leitradsschraube. Drehen Sie dann die Einstellschraube 1 bis 1 1/2 Umdrehungen im Uhrzeigersinn.

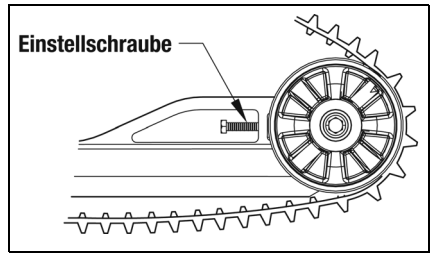

0753-329

2. Überprüfen Sie die Kettenausrichtung und fahren Sie mit der Einstellung fort, bis die richtige Ausrichtung erreicht ist.

■ **HINWEIS:** Stellen Sie sicher, dass nach dem Einstellen der Kettenausrichtung die richtige Kettenspannung beibehalten wird (siehe Abschnitt Kettenspannung).

3. Nachdem die richtige Kettenausrichtung erreicht ist, ziehen Sie die Spannradsschraube fest an.

WARNUNG

Stellen Sie immer sicher, dass die Einstellschrauben eng an der Achse anliegen und die Leitradsschrauben gemäß den Spezifikationen angezogen sind. Andernfalls könnte sich die Kette extrem lockern und unter bestimmten Betriebsbedingungen dazu führen, dass die Leiträder über die Kettenstollen klettern und die Kette gegen den Tunnel drücken, wodurch die Kette „blockiert“. Wenn eine Schiene während des Betriebs „blockiert“, können schwere Personenschäden die Folge sein.

4. Testen Sie die Kette unter realen Bedingungen.

- Überprüfen Sie nach dem Feldtest die Ausrichtung der Kette. Wenn eine zusätzliche Einstellung erforderlich ist, wiederholen Sie das Verfahren zum Einstellen der Kettenausrichtung.

Einstellen der Dämpferfedern

Die Stoßfedern sind individuell auf die Fahrweise des Bedieners einstellbar.

■ **HINWEIS: An beiden Skistoßfedern sollten gleiche Einstellungen beibehalten werden.**

Die vorderen Stoßdämpfer haben eine Vorspannungseinstellhülse mit fünf Vorspannungseinstellpositionen, um die Schraubenfederspannung zu erhöhen oder zu verringern.

Um die Federspannung einzustellen, drehen Sie die Vorspannungseinstellhülse mit einem geeigneten Schraubenschlüssel, bis die gewünschte Federspannung erreicht ist.

Position	Federspannung	Einstellung	Stützgewicht
1	↓ Stärker	↕ Weich	↕ Hell
2			
3			
4			
5			

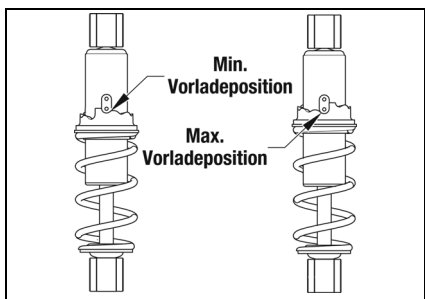

0753-279

Einstellen der Federspannung hinten

Die Spannungseinstellung der hinteren Feder erfolgt durch Drehen der Einstellnocken. Position 3 bietet die steifste Fahrt und Position 1 ist für den leichten Fahrer oder langsames Trailfahren. Position 2 ist für den durchschnittlichen Bediener unter normalen Bedingungen. Drehen Sie die Nocke immer von der leichteren Position in die schwerere Position.

VORSICHT

Bringen Sie niemals die Einstellnocken mit Gewalt aus der niedrigen Position in die hohe Position. Nockenschäden können auftreten.

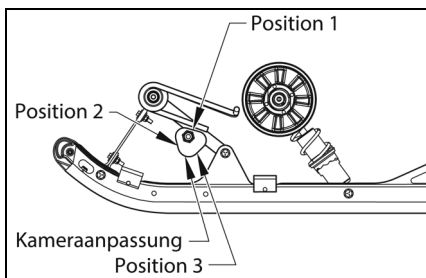

0753-327

Drehen Sie mit einem 13/16-Zoll-Schlüssel die Nocke, bis sie sich in der gewünschten Position befindet. Um die Fahrt zu versteifen, drehen Sie die Nocke, um das Federende anzuheben. Nehmen Sie die Einstellung an der anderen Nocke vor und stellen Sie sicher, dass beide Nocken gleich eingestellt sind.

Ski-Ausrichtung

Die Skier wurden während des Aufbaus des Motorschlittens ausgerichtet. Die Skiausrichtung ändert sich normalerweise nicht, es sei denn, ein Stein oder ein ähnlich harter Gegenstand wird getroffen, während der Motorschlitten betrieben wird. BRP empfiehlt, die Skiausrichtung einmal pro Woche zu überprüfen.

Überprüfung

- Drehen Sie den Lenker in die Geradeausstellung.

- Messen Sie die Abstände zu den Innenkanten der Skier. Messen Sie 5 Zoll vor der Skibefestigungsschraube und 5 Zoll hinter der Skibefestigungsschraube.

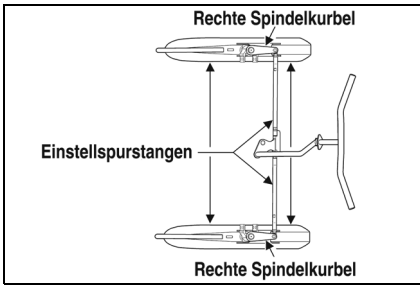

0735-446

■ **HINWEIS:** Die Skiausrichtung ist korrekt, wenn die Skier parallel zueinander stehen (gleiches Maß vorne und hinten) oder wenn die Skier maximal 1,58-6,35 mm (1/16-1/4 Zoll) „Nachspur“ haben (vorderes Maß 1,58-6,35 mm (1/16-1/4 Zoll) mehr als hintere Messung).

- Wenn die Skiausrichtung nicht wie angegeben ist, neigt der Motorschlitten zum Abwandern und ist möglicherweise schwer zu kontrollieren, daher ist eine Anpassung erforderlich.

Einstellen

- Stellen Sie sicher, dass sich der Zündschlüssel in der OFF-Stellung befindet.
- Untersuchen Sie die Skier visuell, um festzustellen, welcher Ski in Bezug auf den Lenker nicht richtig ausgerichtet ist.
- Öffnen Sie die Motorhaube und lösen Sie die Kontermutter an jedem Ende der Spurstange für die Einstellung.
- Während Sie den Ski in Position halten, drehen Sie die Einstellstange, bis der Abstand zwischen den Skiern innerhalb der Spezifikationen liegt.

- Wenn die Skiausrichtung korrekt ist, tragen Sie blaues Loctite 243 auf die Gewindebereiche der Kontermutter auf und ziehen Sie jede Kontermutter fest gegen ihre Einstell-Zugstange.



WARNUNG

Wenn Sie es versäumen, die Spurstange durch Anziehen der Kontermuttern gegen die Einstellspurstange zu arretieren, kann dies zum Verlust der Kontrolle über den Motorschlitten und möglicherweise zu Verletzungen führen.

Ski-Verschleißleiste

Die Ski-Verschleißleiste ist eine austauschbare Leiste, die an der Unterseite des Skis angebracht ist. Der Zweck der Verschleißleiste besteht darin, das Wenden des Motorschlittens zu unterstützen, den Ski-Verschleiß zu minimieren und eine gute Lenkkontrolle aufrechtzuerhalten. Wenn der Motorschlitten hauptsächlich im Tiefschnee betrieben wird, ist der Verschleiß der Ski-Verschleißleisten minimal. Wenn der Motorschlitten jedoch auf einem Gelände mit minimaler Schneedecke betrieben wird, verschleißt die Ski-Verschleißleiste schneller.

Um positive Lenkeigenschaften beizubehalten, empfiehlt BRP, die Ski-Verschleißleisten einmal pro Woche zu überprüfen und auszutauschen, wenn sie auf die Hälfte des ursprünglichen Durchmessers abgenutzt sind. Ski-Verschleißleisten sind bei einem autorisierten BRP Snowmobile-Händler erhältlich.



WARNUNG

Der Betrieb des Motorschlittens mit übermäßig abgenutzten Ski-Verschleißleisten kann zum Verlust der Lenkkontrolle führen.

Entfernen

- Heben Sie die Vorderseite des Motorschlittens an.
- Entfernen Sie die Sicherungsmuttern, mit denen die Verschleißleiste am Ski befestigt ist.

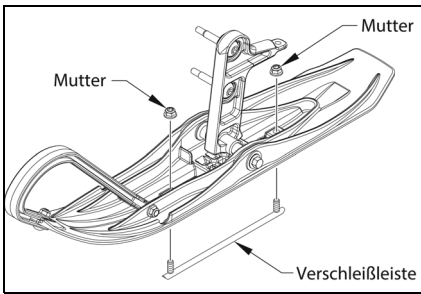

0750-990

3. Entfernen Sie die Verschleißleiste.

Installieren

1. Setzen Sie die Bolzen der Verschleißleiste in die Löcher im Ski ein.
2. Zentrieren Sie die Stehbolzen der Verschleißleiste in den Löchern und bringen Sie die Sicherungsmuttern an.
3. Ziehen Sie die Kontermuttern fest an.

Entlüftungsöffnungen des Rückstoßstarters

Für eine ordnungsgemäße Motorkühlung ist es wichtig, dass die Belüftungsöffnungen am Reversierstarter sauber gehalten werden. Diese Belüftungsöffnungen sollten regelmäßig überprüft und bei Bedarf gereinigt werden.

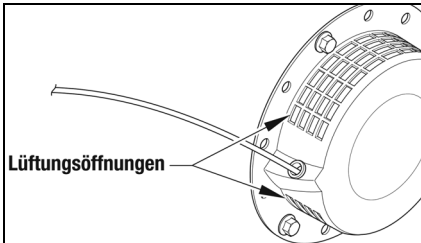

0744-923

VORSICHT

Schwere Überhitzung des Motors und Motorschäden sind die Folge, wenn die Lüftungsschlitze nicht sauber gehalten werden.

Beleuchtungen

Gehen Sie zum Wechseln der Scheinwerferlampe wie folgt vor:

1. Öffne die Motorhaube, dann den Kabelbaumstecker von der Scheinwerferlampe abziehen.
2. Entfernen Sie die Glühlampe aus dem Gehäuse, indem Sie sie gegen den Uhrzeigersinn drehen, bis sie sich löst.

VORSICHT

Berühren Sie nicht den Glasteil der Glühlampe. Wenn der Glasteil berührt wird, muss er vor der Installation mit einem trockenen Tuch gereinigt werden.

3. Setzen Sie die neue Glühlampe in das Gehäuse ein. Drehen Sie dann die Birne im Uhrzeigersinn, um sie zu verriegeln.

Scheinwerfereinstellungen prüfen

Der Scheinwerfer kann für die vertikale Ausrichtung des Fern-/Abblendlichts eingestellt werden. Das geometrische Zentrum der Fernlichtzone ist für die vertikale Ausrichtung zu verwenden.

1. Positionieren Sie den Motorschlitten auf einem ebenen Boden, sodass sich der Scheinwerfer etwa 8 m (25 Fuß) von einer Zielfläche (Wand oder ähnliche Fläche) entfernt befindet.

■ **HINWEIS:** Beim Einstellen der Scheinwerfereinstellung sollte eine „durchschnittliche“ Betriebslast auf dem Motorschlitten vorhanden sein.

2. Messen Sie den Abstand vom Boden bis zur Mitte des Scheinwerfers.
3. Machen Sie anhand der in Schritt 2 erhaltenen Messung eine horizontale Markierung auf der Zielfläche.
4. Machen Sie eine vertikale Markierung, die die horizontale Markierung auf der Zielfläche direkt vor dem Scheinwerfer schneidet.
5. Aktivieren Sie die Bremshebelsperre und starten Sie den Motor. Bringen Sie den Scheinwerfer-Abblendschalter in die Position Abblendlicht. VERWENDEN SIE KEIN FERNLICHT.

6. Beobachten Sie das Ziel des Abblendlichts. Das Ziel ist korrekt, wenn der NIEDRIGE Strahl auf der vertikalen Markierung 5 cm (2 Zoll) unter der horizontalen Markierung auf der Zielfläche zentriert ist.

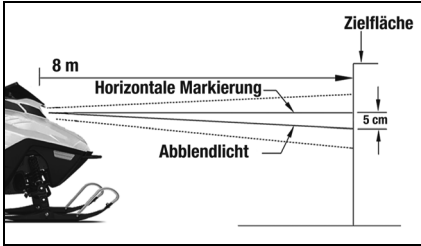

ONS-052A

7. Stellen Sie den Scheinwerfer mit der Schraube auf der Rückseite des Scheinwerfers ein, bis das richtige Ziel erreicht ist. Stellen Sie den Motor ab. Lösen Sie dann die Bremshebel Sperre.

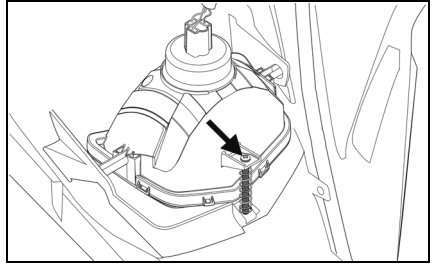

Vorbereitung für die Lagerung

Vor der Lagerung des Motorschlittens ist es äußerst wichtig, dass es ordnungsgemäß gewartet wird, um Korrosion und Verschleiß der Komponenten zu vermeiden. BRP empfiehlt das folgende Verfahren, um den Motorschlitten für die Lagerung vorzubereiten:

1. Reinigen Sie das Sitzkissen mit Vinylschutzmittel und einem feuchten Tuch.
2. Reinigen Sie den Motorschlitten gründlich, indem Sie Schmutz, Öl, Gras und andere Fremdkörper von Fahrgestell, Tunnel, Motorhaube und Bugspoiler abspritzen. Lassen Sie den Motorschlitten gründlich trocknen. Lassen Sie KEIN Wasser in irgendeinen Teil des Motors gelangen.
3. Lassen Sie das gesamte Gas aus dem Gastank ab. Lassen Sie dann das Benzin aus dem Vergaser ab, indem Sie die Ablassschraube an der Schwimmerkammer des Vergasers lösen.
4. Verschließen Sie den Schalldämpferauslass mit einem sauberen Tuch.
5. Bei Zündschlüssel in Stellung OFF:
 - A. Trennen Sie das Hochspannungskabel von der Zündkerze und nehmen Sie dann die Zündkerze heraus.
 - B. Gießen Sie 10 ml (ungefähr zwei Teelöffel) Öl auf Erdölbasis in das Zündkerzenloch. Ziehen Sie dann den Reversierstartergriff langsam etwa fünfmal.

C. Installieren Sie die Zündkerze und schließen Sie das Hochspannungskabel an.

6. Nehmen Sie einen Ölwechsel vor.
7. Ziehen Sie alle Schrauben, Muttern und Bolzen fest an.
8. Stellen Sie sicher, dass alle Nieten, die die Komponenten zusammenhalten, fest angezogen sind. Ersetzen Sie alle losen Nieten.
9. Reinigen und polieren Sie Motorhaube, Konsole und Chassis mit XPS Spray Cleaner and Polish. VERWENDEN SIE KEINE LÖSUNGSMITTEL. DAS TREIBMITTEL BESCHÄDIGT DIE OBERFLÄCHE.

■ **HINWEIS: Klemmen Sie die Batterie ab und achten Sie darauf, zuerst das Minuskabel abzuklemmen. Reinigen Sie dann die Batteriepole und Kabel. Batterie laden.**

10. Lagern Sie den Motorschlitten nach Möglichkeit drinnen. Heben Sie das Heck des Motorschlittens vom Boden ab und blockieren Sie das hintere Ende. Decken Sie den Motorschlitten mit einer Motorschlittenabdeckung ab, um ihn vor Schmutz und Staub zu schützen.
11. Wenn der Motorschlitten im Freien gelagert werden muss, blockieren Sie den gesamten Motorschlitten vom Boden und decken Sie ihn mit einer Motorschlittenabdeckung ab, um ihn vor Schmutz, Staub und Regen zu schützen.

VORSICHT

Lassen Sie niemals den Motor durchdrehen, ohne die Zündkerze zu erden. Die Transistorzündung kann beschädigt werden.

VORSICHT

Vermeiden Sie die Verwendung einer Kunststoffabdeckung, da sich Feuchtigkeit auf dem Motorschlitten ansammelt und Korrosion verursacht.

Vorbereitung nach Lagerung

Wenn Sie den Motorschlitten aus der Lagerung nehmen und ihn richtig für den Betrieb vorbereiten, können Sie viele Kilometer und Stunden problemlos mit dem Motorschlitten fahren. BRP empfiehlt das folgende Verfahren zur Vorbereitung des Motorschlittens:

1. Reinigen Sie den Motorschlitten gründlich. Polieren Sie das Äußere des Motorschlittens mit dem Reiniger.
2. Reinigen Sie die Kühlrippen des Motors und die Entlüftungsöffnungen des Reversierstarters. Entfernen Sie das Tuch vom Schalldämpfer.
3. Überprüfen Sie alle Steuerdrähte und -kabel auf Anzeichen von Verschleiß oder Ausfransen. Erforderlichenfalls austauschen. Verwenden Sie Kabelbinder oder Klebeband, um Drähte und Kabel von heißen oder rotierenden Teilen fernzuhalten.
4. Überprüfen Sie den Bremshebelweg, die Gashebelspannung, alle Bedienelemente, die Skiausrichtung, die Kettenspannung, die Kettenausrichtung, die Bremsbeläge und die Skiverschleißleisten. nach Bedarf anpassen oder ersetzen.
5. Untersuchen Sie den Zwischenkraftstofffilter und reinigen oder ersetzen Sie ihn bei Bedarf.
6. Füllen Sie den Gastank.
7. Reinigen Sie das Sitzkissen mit dem Vinylschutzmittel.
8. Überprüfen Sie die Zündkerze (reinigen, spalten Sie sie ab und/oder ersetzen Sie sie nach Bedarf). Starten Sie dann den Motor und stellen Sie sicher, dass der Vergaser richtig eingestellt ist.
9. Laden Sie den Akku vollständig auf. Schließen Sie dann die Batteriekabel an und achten Sie darauf, das Pluskabel zuerst anzuschließen. Testen Sie das elektrische Startsystem.

Technische Daten

MOTOR UND ANTRIEB	
Typ	Zwangsluftgekühlt/4-Zyklus
Bohrung x Hub	70 x 50 mm (2,76 x 1,97 in)
Ventilanordnung	Overhead
Hubraum	192 cm ³ (11,7 Kubikzoll)
Lichtspulenausgang	96 W bei 3000 U/min
Schmierung	Erzwungenes Spritzen
Kühlsystem	Zwangsluft
Antriebskupplung	Drehzahlerfassung
Bremstyp	Hydraulische Bremse
Zündungstyp	CDI
Spurbreite	25,4 cm (10 in.)
Kettenlänge	236,2 cm (93 in.)
Kettenspannung	50 mm (2 Zoll) bei 20 lb
Kettenart	Cobra
Zündkerzentyp	NGK BPR4ES
Zündkerzenabstand	0,7-0,8 mm (0,028-0,031 Zoll)
Zündzeitpunkt (fest)	28° vor OT bei 3600 U/min
VERGASER	
Typ	Mikuni BS25-157
Fahrgestell	
Gesamtlänge	213,3 cm (84 in.)
Gesamthöhe	91,4 cm (36 in.)
Gesamtbreite	91,4 cm (36 in.)
Skizentrum-zu-Zentrum-Abstand	77,5 cm (30,5 in.)
SONSTIGE	
Benzin (empfohlen)	Normal bleifrei mit 87 Mindestoktanzahl
Kapazität des Gastanks	8,3 l (2,2 US-Gallone)
Motoröl (empfohlen)	Synth. Öl 0W-40
Ölkapazität Kurbelgehäuse	600 ml (20,3 fl oz)
Rücklicht (Art.-Nr.)	0609-963
Scheinwerferbirne (Teilenr.)	0609-956
Startsystem	Elektrostart/manueller Rückstoß
Trockengewicht:	93,9 kg (207 lb)
Batterie	100 Ampere (kalt)
Vibration – Hand/Arm	< 3,8 m/s ²
Vibration – Sitz	< 0,5 m/s ²

Technische Daten können ohne Vorankündigung geändert werden.

Garantie

BESCHRÄNKTE INTERNATIONALE GARANTIE VON BRP: 2023 LYNX® SNOWMOBILES

UMFANG DER BESCHRÄNKTEN GARANTIE

Bombardier Recreational Products Inc. („BRP“) garantiert, dass die LYNX-Motorschlitten des Modelljahrs 2023, die von BRP-Vertriebspartnern oder Vertragshändlern („LYNX-Vertriebspartner/Vertragshändler“) außerhalb der fünfzig Vereinigten Staaten, Kanada, den Mitgliedsstaaten des Europäischen Wirtschaftsraums (bestehend aus den Staaten der Europäischen Union sowie dem Vereinigten Königreich, Norwegen, Island und Liechtenstein) („EWR“), Mitgliedsstaaten der Gemeinschaft der Unabhängigen Staaten (einschließlich Ukraine und Turkmenistan) („GUS“) und der Türkei verkauft werden, für den angegebenen Zeitraum und gemäß den unten beschriebenen Bedingungen frei von Material- oder Herstellungsfehlern sind.

Nicht-werkseitig installierte Teile und Zubehör sind unter dieser beschränkten Gewährleistung nicht abgedeckt. Hinweise entnehmen Sie bitte dem Text zur beschränkten Gewährleistung für die entsprechenden Teilen und das Zubehör.

Diese beschränkte Garantie verliert ihre Gültigkeit, wenn: (1) der Motorschlitten zum Fahren von Rennen oder für andere Aktivitäten im Rahmen von Wettbewerben benutzt wird, selbst wenn es sich um eine solche Verwendung durch den vorherigen Eigentümer handelt, oder (2) der Motorschlitten dahingehend verändert wurde, dass seine Bedienung, seine Leistung oder seine Lebensdauer beeinträchtigt wurde oder der Motorschlitten für andere als von BRP vorgesehene Zwecke verändert wurde.

HAFTUNGSBESCHRÄNKUNG

SOWEIT GESETZLICH ZULÄSSIG, WIRD DIESE GEWÄHRLEISTUNG AUSDRÜCKLICH GEWÄHRT UND ANSTELLE ALLER ANDEREN AUSDRÜCKLICHEN ODER

STILLSCHWEIGENDEN GEWÄHRLEISTUNGEN, EINSCHLIESSLICH, OHNE EINSCHRÄNKUNG, JEGLICHER GEWÄHRLEISTUNG DER MARKTFÄHIGKEIT ODER EIGNUNG FÜR EINEN BESTIMMTEN ZWECK. IN DEM UMFANG, IN DEM SIE NICHT WIDERRUFEN WERDEN KÖNNEN, SIND DIE STILLSCHWEIGENDEN GARANTIEEN IN IHRER DAUER AUF DIE DAUER DER AUSDRÜCKLICHEN GARANTIE BESCHRÄNKT. NEBEN- UND FOLGESCHÄDEN SIND VON DER GARANTIE AUSGESCHLOSSEN. IN EINIGEN LÄNDERN SIND DIE OBEN GENANNTEN ABLEHNUNGSERKLÄRUNGEN, BESCHRÄNKUNGEN UND HAFTUNGSAUSSCHLÜSSE NICHT ZULÄSSIG, SODASS DIESE FÜR SIE MÖGLICHERWEISE NICHT GELTEN. DIESE GARANTIE GIBT IHNEN BESTIMMTE RECHTE, UND SIE KÖNNEN AUCH SONSTIGE GESETZLICH VORGESCHRIEBENE RECHTE HABEN, DIE VON LAND ZU LAND VERSCHIEDEN SEIN KÖNNEN. (FÜR IN AUSTRALIEN ERWORBENE PRODUKTE SIEHE „NUR FÜR IN AUSTRALIEN ERWORBENE PRODUKTE“ UNTEN).

Weder LYNX-Vertriebspartner/Vertragshändler noch sonstige Personen sind berechtigt, eine Beteuerung, Geltendmachung oder Gewährleistung in Bezug auf das Produkt zu abzugeben, die nicht in dieser eingeschränkten Garantie enthalten ist. Falls dies doch erfolgt ist, wird sie gegenüber BRP nicht durchsetzbar sein.

BRP behält sich das Recht vor, diese Garantie jederzeit zu modifizieren, wobei vorge-setzt wird, das eine solche Modifizierung nicht die anwendbaren Garantiebedingungen für die Produkte ändert, die während der Wirksamkeit dieser Garantie verkauft wurden.

HAFTUNGSAUSSCHLÜSSE - DIE NICHT UNTER DIE GARANTIE FALLEN

Unter keinen Umständen wird für Folgendes eine Garantie übernommen:

- Natürliche Abnutzung und Verschleiß.
- Routinemäßige Wartungsarbeiten, Tunen und Einstellungen.
- Durch falsche Wartung und/oder Lagerung entstandene Schäden, wie sie in der Bedienungsanleitung beschrieben sind;
- Schäden, die durch das Entfernen von Teilen, durch unsachgemäße(n) Reparaturen, Service, Wartung, Modifizierungen oder durch den Gebrauch von Teilen, die nicht von BRP hergestellt oder zugelassen wurden, die nach seiner begründeten Einschätzung entweder nicht mit dem Produkt vereinbar sind oder den Betrieb, die Leistung oder die Lebensdauer des Produkts beeinträchtigen, entstanden sind oder Schäden, die bei Reparaturarbeiten durch einen nicht von BRP autorisierten Vertriebspartner/Vertragshändler entstanden sind;
- Durch Missbrauch, unsachgemäßen Gebrauch, Vernachlässigung, Renneinsatz oder Betrieb auf anderen Oberflächen als Schnee oder eine Fahrweise, die nicht mit der in der Bedienungsanleitung empfohlenen Fahrweise im Einklang steht, entstandene Schäden.
- Schäden, die entstanden sind durch Unfall, Untertauchen, Feuer, Schnee oder Wasseraufnahme, Diebstahl, Vandalismus oder höhere Gewalt;
- Betrieb mit Kraftstoffen, Ölen oder Schmiermitteln, die nicht für die Verwendung mit dem Produkt geeignet sind (siehe Bedienungsanleitung);
- Schäden durch Rost, Korrosion oder Witterung.
- Unbeabsichtigte Schäden oder Folgeschäden oder Schäden gleich welcher Art durch Transportkosten, Abschleppen, Lagerung, sowie Ausgaben wie Abschleppgebühren, Telefonate oder Taxikosten, Versicherungsdeckung, Kreditzahlungen, Zeitverlust, Einkommensverlust oder verlorene Zeit während der Ausfallzeit für Servicearbeiten, unabhängig von ihrer jeweiligen Höhe.
- Und Schäden aufgrund von mit Stehbolzen gesicherten Raupen, wenn die Installation nicht den Anweisungen von BRP entspricht. GARANTIEZEIT

Diese eingeschränkte Garantie wird ab dem Lieferdatum an den ersten Einzelhandelskunden oder ab dem Datum wirksam, an dem das Produkt zum ersten Mal benutzt wird, je nachdem was zuerst eintritt, und zwar für den folgenden Zeitraum von:

ZWÖLF (12) AUFEINANDER FOLGENDEN MONATEN bei privater oder gewerblicher Nutzung. Die Garantiezeit für Motorschlitten, die zwischen dem 1. Juni und dem 1. Dezember eines bestimmten Jahres geliefert wurden, endet jedoch am 30. November des folgenden Jahres.

Die Reparatur oder der Austausch von Teilen oder die Serviceleistung im Rahmen dieser Garantie verlängert nicht den Zeitraum dieser Garantie über dessen ursprünglichen Ablaufzeitpunkt hinaus.

Beachten Sie, dass die Dauer und andere Modalitäten der Garantieabdeckung vom nationalen oder regionalen Recht abhängen, das im Land des Kunden gilt.

BEDINGUNGEN FÜR DIE GARANTIEÜBERNAHME

Die Garantie gilt nur dann, wenn jede der folgenden Bedingungen erfüllt ist:

- Der LYNX-Motorschlitten des Modelljahrs 2023 muss neu und unbenutzt durch den ersten Eigentümer von einem LYNX-Vertriebspartner/Händler erworben worden sein, der für den Vertrieb von LYNX-Motorschlitten im Land, in dem der Verkauf zustande gekommen ist, zugelassen ist;
- Die von BRP vorgeschriebenen Inspektionen vor der Lieferung muss abgeschlossen und dokumentiert sein. Das Produkt muss ordnungsgemäß von einem LYNX-Vertriebspartner/Vertragshändler registriert worden sein.

- Der LYNX Motorschlitten des Modelljahres 2023 muss in dem Land oder der Union von Ländern, in dem/in der der Käufer seinen Wohnsitz hat, erworben werden.
- Zur Übernahme der Gewährleistung müssen die in der Bedienungsanleitung beschriebenen routinemäßigen Wartungsarbeiten in den richtigen Zeitabständen ausgeführt werden. BRP behält sich das Recht vor, die Garantie nur dann zu übernehmen, wenn eine Prüfung ergeben hat, dass die Wartungsarbeiten ordnungsgemäß ausgeführt wurden.

BRP wird diese eingeschränkte Garantie gegenüber einem Eigentümer bei privater Nutzung oder bei gewerblicher Nutzung nicht übernehmen, wenn eine der vorstehenden Bedingungen nicht erfüllt ist. Solche Einschränkungen sind erforderlich, damit BRP sowohl die Sicherheit seiner Produkte als auch die Sicherheit seiner Kunden und der Öffentlichkeit schützen kann.

VORAUSSSETZUNGEN ZUM ERHALT DER GARANTIEÜBERNAHME

Der Kunde muss den Gebrauch des Motorschlittens bei Auftreten einer Störung einstellen. Der Kunde muss innerhalb von zwei (2) Tagen nach Auftreten eines Material- oder Herstellungsfehlers einem LYNX-Vertriebspartner/Vertragshändler davon Mitteilung machen und ihm Zugang zu dem Fahrzeug verschaffen und damit Gelegenheit zu einer Reparatur geben. Der Kunde muss seinem LYNX-Vertriebspartner/Vertragshändler einen Nachweis für den Kauf des Fahrzeugs vorlegen und vor der Reparatur das Reparaturformular unterschreiben, damit diese unter die Garantie fällt. Alle infolge dieser beschränkten Garantie ausgetauschten Teile gehen in das Eigentum von BRP über.

Die Meldefrist richtet sich nach anwendbarer nationaler und lokaler Gesetzgebung in Ihrem Land.

VERPFLICHTUNGEN VON BRP IN BEZUG AUF GARANTIELEISTUNGEN

Soweit gesetzlich zugelassen, verpflichtet sich BRP unter dieser Garantie einzig und allein, nach eigenem Ermessen und ohne Material- oder Arbeitszeit zu berechnen, defekte Teile zu reparieren, wenn sich der Defekt bei normalem Gebrauch, normaler Wartung und normalem Service eingestellt hat, bzw. diese Teile gegen neue LYNX-Teile durch einen beliebigen LYNX-Vertriebspartner/Vertragshändler auszutauschen, und zwar für den hier beschriebenen Garantiezeitraum und unter den hier beschriebenen Bedingungen. BRPs Verantwortung beschränkt sich auf die Durchführung der notwendigen Reparaturen oder das notwendige Austauschen von Teilen. Ansprüche bei einer Garantieverletzung können nicht dazu führen, dass der Verkauf des Motorschlittens an den Eigner aufgehoben bzw. das vom Verkauf zurückgetreten wird. Sie haben u. U. andere gesetzlich vorgeschriebene Rechte, die von Land zu Land unterschiedlich sein können.

Falls ein Service außerhalb des Landes, in dem der ursprüngliche Verkauf stattgefunden hat, erforderlich ist, trägt der Eigner die Verantwortung für jegliche zusätzliche Kosten, die aufgrund von lokaler Praxis und lokalen Bedingungen, insbesondere Frachtgebühr, Versicherung, Steuern, Lizenzgebühren, Einfuhrzölle und jegliche andere Gebühren, einschließlich solche, die durch Regierungen, Staaten, Hoheitsgebiete und ihre jeweiligen Behörden erhoben werden, entstehen.

BRP behält sich das Recht vor, Produkte von Zeit zu Zeit zu verbessern oder zu verändern, ohne dass eine Verpflichtung eingegangen wird, zuvor hergestellte Produkte zu modifizieren.

TRANSFER

Wenn der Produkteignerstatus während des Garantiezeitraums übertragen wird, wird auch diese beschränkte Garantie unter Berücksichtigung ihrer Bedingungen übertragen und wird für die restliche Garantiezeit gültig bleiben, sofern BRP oder ein LYNX-Vertriebspartner/Vertragshändler neben den Daten des neuen Eigentümers eine Bestätigung des alten Eigentümers über den Eigentümerwechsel erhält.

KUNDENUNTERSTÜTZUNG

Sollte es im Zusammenhang mit dieser beschränkten Garantie zu Uneinigkeiten oder zu einem Konflikt kommen, rät BRP Ihnen zu versuchen, diese Probleme mit dem LYNX-Vertriebspartner/Vertragshändler zu lösen. Wir raten Ihnen, sich bei dem LYNX-Vertriebspartner/Vertragshändler an den Serviceleiter oder an den Eigentümer zu wenden.

Kann die Angelegenheit weiterhin nicht geklärt werden, kontaktieren Sie BRP, indem Sie das Kunden-Kontaktformular auf www.brp.com ausfüllen, oder wenden Sie sich schriftlich an eine der im Abschnitt KONTAKT dieser Anleitung aufgeführten Adressen:

BESCHRÄNKTE GARANTIE VON BRP FÜR DIE EUROPÄISCHE WIRTSCHAFTSGEMEINSCHAFT UND DIE GEMEINSCHAFT UNABHÄNGIGER STAATEN (GUS) SOWIE DIE TÜRKEI: 2023 LYNX® SNOWMOBILES

UMFANG DER BESCHRÄNKTEN GARANTIE

Bombardier Recreational Products Inc. („BRP“) garantiert, dass die LYNX-Motorschlitten des Modelljahrs 2023, die von BRP-Vertriebspartnern oder Vertragshändlern („LYNX-Vertriebspartner/Vertragshändler“) in den Mitgliedsstaaten des Europäischen Wirtschaftsraums (bestehend aus den Staaten der Europäischen Union sowie dem Vereinigten Königreich, Norwegen, Island und Liechtenstein) („EWR“), Mitgliedsstaaten der Gemeinschaft der Unabhängigen Staaten (einschließlich Ukraine und Turkmenistan) („GUS“) und der Türkei verkauft werden, für den angegebenen Zeitraum und gemäß den unten beschriebenen Bedingungen frei von Material- oder Herstellungsfehlern sind.

Nicht-werkseitig installierte Teile und Zubehör sind unter dieser beschränkten Gewährleistung nicht abgedeckt. Hinweise entnehmen Sie bitte dem Text zur beschränkten Gewährleistung für die entsprechenden Teilen und das Zubehör.

Diese beschränkte Garantie verliert ihre Gültigkeit, wenn: (1) der Motorschlitten zum Fahren von Rennen oder für andere Aktivitäten im Rahmen von Wettbewerben benutzt wird, selbst wenn es sich um eine solche Verwendung durch den vorherigen Eigentümer handelt, oder (2) der Motorschlitten dahingehend verändert wurde, dass seine Bedienung, seine Leistung oder seine Lebensdauer beeinträchtigt wurde oder der Motorschlitten für andere als von BRP vorgesehene Zwecke verändert wurde.

HAFTUNGSBESCHRÄNKUNG

SOFERN GESETZLICH ZUGELASSEN, WIRD DIESE GARANTIE AUSDRÜCKLICH GEWÄHRT UND ERSETZT ALLE AUSDRÜCKLICHEN ODER STILLSCHWEIGENDEN GARANTIEN, EINSCHLIESSLICH DER NICHTEINSCHRÄNKUNG IRGEND EINER GARANTIE DER MARKTFÄHIGKEIT ODER EIGNUNG FÜR EINEN BESONDEREN ZWECK. IN DEM UMFANG, IN DEM SIE NICHT WIDERRUFEN WERDEN KÖNNEN, SIND DIE STILLSCHWEIGENDEN GARANTIEN IN IHRER DAUER AUF DIE DAUER DER AUSDRÜCKLICHEN GARANTIEN BESCHRÄNKT. NEBEN- UND FOLGESCHÄDEN SIND VON DER GARANTIE AUSGESCHLOSSEN. IN EINIGEN LÄNDERN SIND DIE OBEN GENANNTE ABLEHNUNGSERKLÄRUNGEN, BESCHRÄNKUNGEN UND HAFTUNGSAUSSCHLÜSSE NICHT ZULÄSSIG, SODASS DIESE FÜR SIE MÖGLICHERWEISE NICHT GELTEN. DIESE GARANTIE GIBT IHNEN BESTIMMTE RECHTE, UND SIE KÖNNEN AUCH SONSTIGE GESETZLICH VORGESCHRIEBENE RECHTE HABEN, DIE VON LAND ZU LAND VERSCHIEDEN SEIN KÖNNEN.

Weder LYNX-Vertriebspartner/Vertragshändler noch sonstige Personen sind berechtigt, eine Beteuerung, Geltendmachung oder Gewährleistung in Bezug auf das Produkt zu abzugeben, die nicht in dieser eingeschränkten Garantie enthalten ist. Falls dies doch erfolgt ist, wird sie gegenüber BRP nicht durchsetzbar sein.

BRP behält sich das Recht vor, diese Garantie jederzeit zu modifizieren, wobei vorgezogen wird, das eine solche Modifizierung nicht die anwendbaren Garantiebedingungen für die Produkte ändert, die während der Wirksamkeit dieser Garantie verkauft wurden.

HAFTUNGSAUSSCHLÜSSE - DIE NICHT UNTER DIE GARANTIE FALLEN

Unter keinen Umständen wird Folgendes unter dieser beschränkten Garantie gewährleistet:

- Natürliche Abnutzung und Verschleiß.
- Routinemäßige Wartungsarbeiten, Tunen und Einstellungen.
- Durch Fahrlässigkeit oder falsche Wartung und/oder Lagerung entstandene Schäden, wie sie in der Bedienungsanleitung beschrieben sind.
- Schäden, die durch das Entfernen von Teilen, durch unsachgemäße(n) Reparaturen, Service, Wartung, Modifizierungen oder durch den Gebrauch von Teilen, die nicht von BRP hergestellt oder zugelassen wurden, die nach seiner begründeten Einschätzung entweder nicht mit dem Produkt vereinbar sind oder den Betrieb, die Leistung oder die Lebensdauer des Produkts beeinträchtigen, entstanden sind oder Schäden, die bei Reparaturarbeiten durch einen nicht von BRP autorisierten Lieferanten/Händler entstanden sind;
- Durch Missbrauch, unsachgemäßen Gebrauch, Vernachlässigung, Renneinsatz oder Betrieb auf anderen Oberflächen als Schnee oder eine Fahrweise, die nicht mit der in der Bedienungsanleitung empfohlenen Fahrweise im Einklang steht, entstandene Schäden.
- Schäden, die entstanden sind durch Unfall, Untertauchen, Feuer, Schnee oder Wasseraufnahme, Diebstahl, Vandalismus oder höhere Gewalt;
- Betrieb mit Kraftstoffen, Ölen oder Schmiermitteln, die nicht für die Verwendung mit dem Produkt geeignet sind (siehe Bedienungsanleitung);
- Schäden durch Rost, Korrosion oder Witterung.

- Unbeabsichtigte Schäden oder Folgeschäden oder Schäden gleich welcher Art durch Transportkosten, Abschleppen, Lagerung, sowie Ausgaben wie Abschleppgebühren, Telefonate oder Taxikosten, Versicherungsdeckung, Kreditzahlungen, Zeitverlust, Einkommensverlust oder verlorene Zeit während der Ausfallzeit für Servicearbeiten, unabhängig von ihrer jeweiligen Höhe.
- Und Schäden aufgrund von mit Stehbolzen gesicherten Raupen, wenn die Installation nicht den Anweisungen von BRP entspricht.

GARANTIEZEITRAUM

Diese Garantie wird ab (1) dem Lieferdatum an den ersten Einzelhandelskunden oder ab (2) dem Datum wirksam, an dem das Produkt zum ersten Mal benutzt wird, je nachdem was zuerst eintritt, und zwar für einen Zeitraum von:

VIERUNDZWANZIG (24) AUFEINANDER FOLGENDEN MONATEN bei privater Nutzung und ZWÖLF (12) AUFEINANDER FOLGENDEN MONATEN bei gewerblicher Nutzung. Die Garantiezeit für Motorschlitten, die zwischen dem 1. Juni und dem 1. Dezember eines bestimmten Jahres geliefert wurden, endet jedoch am 30. November des jeweiligen Jahres. Ein Motorschlitten wird gewerblich genutzt, wenn mit ihm Einkommen erzeugt wird oder er im Rahmen einer Beschäftigung oder Erwerbstätigkeit zu einem beliebigen Zeitpunkt während des Garantiezeitraums verwendet wird. Ein Motorschlitten wird ebenso gewerblich genutzt, wenn er zu einem beliebigen Zeitpunkt während des Garantiezeitraums Werbeaufschrift trägt oder für gewerbliche Nutzung zugelassen wird.

Die Reparatur oder der Austausch von Teilen oder die Serviceleistung im Rahmen dieser Garantie verlängert nicht den Zeitraum dieser Garantie über dessen ursprünglichen Ablaufzeitpunkt hinaus.

Beachten Sie, dass die Dauer und andere Modalitäten der Garantieabdeckung vom nationalen oder regionalen Recht, welches im Land des Kunden gilt, abhängen.¹

BEDINGUNGEN FÜR DIE ÜBERNAHME DER GARANTIE

Die Garantie gilt nur dann, wenn jede der folgenden Bedingungen erfüllt ist:

- Der LYNX-Motorschlitten des Modelljahres 2023 muss neu und unbenutzt durch den ersten Eigentümer von einem LYNX-Vertriebspartner/Vertragshändler erworben worden sein, der dazu autorisiert ist, LYNX-Produkte in dem Land zu vertreiben, in dem der Verkauf erfolgt;
- Die von BRP vorgeschriebenen Inspektionen vor der Lieferung muss abgeschlossen und dokumentiert sein;
- Das Produkt muss ordnungsgemäß von einem LYNX-Vertriebspartner/Vertragshändler registriert worden sein;
- Der LYNX-Motorschlitten des Modelljahres 2023 muss im EWR von einem Einwohner des EWR bzw. in der GUS von einem Einwohner der darin enthaltenen Länder bzw. in der Türkei einem Einwohner der Türkei erworben werden.
- Zur Übernahme der Gewährleistung müssen die in der Bedienungsanleitung beschriebenen routinemäßigen Wartungsarbeiten in den richtigen Zeitabständen ausgeführt werden. BRP behält sich das Recht vor, die Garantie nur dann zu übernehmen, wenn eine Prüfung ergeben hat, dass die Wartungsarbeiten ordnungsgemäß ausgeführt wurden.

BRP wird diese eingeschränkte Garantie gegenüber einem Eigentümer bei privater Nutzung oder bei gewerblicher Nutzung nicht übernehmen, wenn eine der vorstehenden Bedingungen nicht erfüllt ist. Solche Einschränkungen sind erforderlich, damit BRP sowohl die Sicherheit seiner Produkte als auch die Sicherheit seiner Kunden und der Öffentlichkeit schützen kann.

VORAUSSETZUNGEN ZUM ERHALT DER GARANTIEÜBERNAHME

Der Kunde muss den Gebrauch des Motorschlittens bei Auftreten einer Störung einstellen. Der Kunde muss innerhalb von zwei (2) Monaten nach Auftreten eines Material- oder Herstellungsfehlers einem BRP Motorschlitten-Vertragshändler/Vertriebspartner davon Mitteilung machen und ihm Zugang zu dem Fahrzeug verschaffen und damit Gelegenheit zu einer Reparatur geben. Der Kunde muss seinem Motorschlitten-Vertragshändler/Vertriebspartner einen Nachweis für den Kauf des Fahrzeugs vorlegen und vor der Reparatur das Reparaturformular unterschreiben, um die Garantie zu validieren. Alle infolge dieser beschränkten Garantie ausgetauschten Teile gehen in das Eigentum von BRP über.

Die Meldefrist richtet sich nach anwendbarer nationaler und lokaler Gesetzgebung in Ihrem Land.

VERPFLICHTUNGEN VON BRP IN BEZUG AUF GARANTIELEISTUNGEN

Soweit gesetzlich zugelassen, verpflichtet sich BRP unter dieser Garantie einzig und allein, nach eigenem Ermessen und ohne Material- oder Arbeitszeit zu berechnen, defekte Teile zu reparieren, wenn sich der Defekt bei normalem Gebrauch, normaler Wartung und normalem Service eingestellt hat, bzw. diese Teile gegen neue LYNX-Teile durch einen beliebigen LYNX-Vertriebspartner/Vertragshändler auszutauschen, und zwar für den hier beschriebenen Garantiezeitraum und unter den hier beschriebenen Bedingungen. BRPs Verantwortung beschränkt sich auf die Durchführung der notwendigen Reparaturen oder das notwendige Austauschen von Teilen. Ansprüche bei einer Garantieverletzung können nicht dazu führen, dass der Verkauf des Motorschlittens an den Eigner aufgehoben bzw. das vom Verkauf zurückgetreten wird. Sie haben u. U. andere gesetzlich vorgeschriebene Rechte, die von Land zu Land unterschiedlich sein können.

Falls ein Service außerhalb des EWRs, GUS oder der Türkei erforderlich ist, trägt der Eigner die Verantwortung für jegliche zusätzliche Kosten, die aufgrund von lokaler Praxis und lokalen Bedingungen, insbesondere Frachtgebühr, Versicherung, Steuern, Lizenzgebühren, Einfuhrzölle und jegliche andere Gebühren, einschließlich solche, die durch Regierungen, Staaten, Hoheitsgebiete und ihre jeweiligen Behörden erhoben werden, entstehen.

BRP behält sich das Recht vor, Produkte von Zeit zu Zeit zu verbessern oder zu verändern, ohne dass eine Verpflichtung eingegangen wird, zuvor hergestellte Produkte zu modifizieren.

TRANSFER

Wenn der Produkteignerstatus während des Garantiezeitraums übertragen wird, wird auch diese beschränkte Garantie unter Berücksichtigung ihrer Bedingungen übertragen und wird für die restliche Garantiezeit gültig bleiben, sofern BRP oder ein LYNX-Vertriebspartner/Händler neben den Daten des neuen Eigentümers eine Bestätigung des alten Eigentümers über den Eigentümerwechsel erhält.

KUNDENUNTERSTÜTZUNG

Sollte es im Zusammenhang mit dieser beschränkten Garantie zu Uneinigkeiten oder zu einem Konflikt kommen, rät BRP Ihnen zu versuchen, diese Probleme mit dem LYNX-Vertriebspartner/Vertragshändler zu lösen. Wir raten Ihnen, sich bei dem LYNX-Vertriebspartner/Vertragshändler an den Serviceleiter oder an den Eigentümer zu wenden.

Kann die Angelegenheit weiterhin nicht geklärt werden, kontaktieren Sie BRP, indem Sie das Kunden-Kontaktformular auf www.brp.com ausfüllen, oder wenden Sie sich schriftlich an eine der im Abschnitt KONTAKT dieser Anleitung aufgeführten Adressen:

ZUSÄTZLICHE GESCHÄFTSBEDINGUNGEN NUR FÜR FRANKREICH

Die folgenden Geschäftsbedingungen gelten nur für Produkte, die in Frankreich verkauft werden:

Der Verkäufer hat Güter zu liefern, die vertragskonform sind und ist verantwortlich für Mängel bei der Lieferung. Der Verkäufer ist ebenso verantwortlich für Mängel, die durch die Verpackung, die Montageanweisung oder die Montage entstanden sind, wenn diese Verantwortung im Vertrag festgehalten ist oder wenn die Verpackung, die Montageanweisung oder die Montage unter seine Zuständigkeit fällt. Um vertragskonform zu sein, muss das Produkt:

1. für den für ähnliche Güter normalen Gebrauch geeignet sein und, falls zutreffend:

- der Beschreibung des Verkäufers entsprechen und die Eigenschaften, die dem Käufer durch ein Beispiel oder ein Modell gezeigt wurden, aufweisen;
- die Eigenschaften aufweisen, die ein Käufer legitimer Weise aufgrund der öffentlichen Erklärungen, einschließlich Werbung oder Beschriftung, des Verkäufers, des Herstellers oder seines Beauftragten erwarten kann oder

2. über die Eigenschaften verfügen, über die sich die beiden Parteien geeinigt haben oder für den vom Käufer beabsichtigten spezifischen Verwendungszweck geeignet sein, der vom Verkäufer zur Kenntnis genommen und akzeptiert wurde.

Ein Anspruch wegen Nichteinhaltung erlischt nach zwei Jahren nach Lieferung des Produkts. Der Verkäufer trägt die Verantwortung für versteckte Mängel der verkauften Ware, wenn solche Mängel die Ware für den vorgesehenen Verwendungszweck ungeeignet machen oder wenn sie die Verwendung der Ware so beeinträchtigen, dass der Käufer die Ware nicht gekauft hätte oder bei Kenntnis die Ware nur unter der Voraussetzung eines niedrigeren Preises gekauft hätte. Ein Anspruch aufgrund von versteckten Mängeln muss vom Käufer innerhalb von 2 Jahren nach Entdecken des Mangels geltend gemacht werden.

Kundeninformationen

Datenschutzinformationen

Bombardier Recreational Products inc. sowie seine Tochter- und Partnerunternehmen („BRP“) verpflichten sich, Ihre Privatsphäre zu schützen und unterstützen eine allgemeine Politik der Offenheit darüber, wie wir Ihre personenbezogenen Daten im Rahmen der Verwaltung unserer Beziehung zu Ihnen sammeln, verwenden und offenlegen. **Weitere Einzelheiten finden Sie in der Datenschutzrichtlinie von BRP unter: <https://brp.com/en/privacy-policy.html> oder durch Scannen des nachstehenden QR-Codes.**

Bitte seien Sie versichert, dass wir angemessene Sicherheitsmaßnahmen ergriffen haben, um sicherzustellen, dass Ihre personenbezogenen Daten vor Verlust und unbefugtem Zugriff geschützt sind.

Ihre personenbezogenen Daten, die von BRP direkt von Ihnen oder von Vertragshändlern oder autorisierten Dritten gesammelt werden können, umfassen:

- **Kontakt-, demographische und Registrierungsinformationen** (z. B. Name, vollständige Anschrift, Telefonnummer, E-Mail, Geschlecht, Eigentumshistorie, Kommunikationssprache)
- **Fahrzeuginformationen** (z. B. Seriennummer, Kauf- und Lieferdatum, Nutzung des Fahrzeugs, Standort und Bewegungen des Fahrzeugs)
- **Informationen von Dritten** (z. B. von BRP-Partnern erhaltene Informationen, Informationen über gemeinsame Marketingaktivitäten, soziale Medien)
- **Technologische Informationen** (z. B. IP-Adresse, Gerätetyp, Betriebssystem, Browsertyp, von Ihnen aufgerufene Webseiten, Cookies und ähnliche Technologien, wenn Sie die Websites von BRP oder Händlern oder mobile Anwendungen nutzen)
- **Interaktion mit Informationen von BRP** (z. B. Informationen, die gesammelt werden, wenn Sie die internen BRP-Vertriebsmitarbeiter anrufen, Artikel auf einer BRP-Website kaufen, sich für E-Mails von BRP anmelden, an von BRP gesponserten Gewinnspielen und Verlosungen teilnehmen oder von BRP gesponserte Veranstaltungen besuchen)
- **Transaktionsinformationen** (z. B. Informationen, die für die Bearbeitung von Rücksendungen erforderlich sind, Zahlungsinformationen, wenn Sie unsere Produkte oder Dienstleistungen über unsere Websites oder mobilen Anwendungen kaufen, sowie andere Fragen im Zusammenhang mit Ihrem Kauf von BRP-Produkten)

Diese Informationen können für die folgenden Zwecke verwendet und verarbeitet werden:

- Sicherheit
- Kundensupport für Verkauf und Kundendienst (z. B. Abschluss oder Nachverfolgung Ihres Kaufs oder der Wartung)
- Registrierung und Garantie
- Kommunikation (z. B. Zusendung einer Zufriedenheitsumfrage von BRP)
- Verhaltensbasierte Online-Werbung, Profiling und standortbezogene Dienste (z. B. Angebot eines maßgeschneiderten Erlebnisses)
- Konformität und Streitbeilegung
- Marketing und Werbung
- Unterstützung (z. B. Hilfe bei Lieferproblemen, Bearbeitung von Rücksendungen und anderen Fragen im Zusammenhang mit Ihrem Kauf von BRP-Produkten).

Wir können Ihre personenbezogenen Daten auch verwenden, um aggregierte oder statistische Daten zu generieren, die Sie nicht mehr persönlich identifizieren.

Ihre personenbezogenen Daten können an die folgenden Stellen weitergegeben werden: BRP, BRP-Vertragshändler, Distributoren, Dienstleister, Werbe- und Marktforschungspartner und andere autorisierte Drittparteien.

Wir können Informationen über Sie aus verschiedenen Quellen erhalten, darunter auch von Dritten, wie den Vertragshändlern und Partnern von BRP, mit denen wir Dienstleistungen anbieten oder gemeinsame Marketingaktivitäten durchführen. Wir können auch Informationen über Sie von Social Media-Plattformen wie Facebook und Twitter erhalten, wenn Sie mit uns auf diesen Plattformen interagieren.

Je nach den Umständen können Ihre personenbezogenen Daten auch außerhalb der Region, in der Sie wohnen, übermittelt werden. Ihre personenbezogenen Daten werden nur so lange aufbewahrt, wie es für den Zweck, für den wir sie erhalten haben, erforderlich ist, und gemäß unseren Aufbewahrungsrichtlinien.

Zur Ausübung Ihrer Datenschutzrechte (z. B. Auskunftsrecht, Recht auf Berichtigung), zum Widerruf Ihrer Zustimmung, um aus der Adressliste für Marketingzwecke oder für die Zufriedenheitsumfrage gelöscht zu werden, oder für allgemeine Fragen zum Datenschutz wenden Sie sich bitte an den Datenschutzbeauftragten von BRP unter privacyofficer@brp.com oder per Post an: BRP Legal Service, 726 St-Joseph, Valcourt, Quebec, Canada, J0E 2L0.

Wenn BRP Ihre personenbezogenen Daten verarbeitet, geschieht dies in Übereinstimmung mit seiner Datenschutzrichtlinie, die unter <https://www.brp.com/en/privacy-policy.html> oder durch Verwendung des folgenden QR-Codes verfügbar ist.



Wenden Sie sich an uns

www.brp.com

Europa

Finnland

Isoaavantie 7
PL 8040
96101 Rovaniemi

Norwegen

Ingvald Ystgaardsvei 15
N-7484 Trondheim
Salg, marketing, ettermarked

Schweden

Spinnvägen 15
903 61 Umeå
Schweden 90821

Nordamerika

Kanada

3200A, rue King Ouest,
Suite 300
Sherbrooke, Québec J1L 1C9

Vereinigte Staaten von Amerika

10101 Science Drive
Sturtevant, Wisconsin 53177

Adressenänderung/Halterwechsel

Wenn sich Ihre Adresse geändert hat oder wenn Sie der neue Eigentümer des Motorschlittens sind, benachrichtigen Sie BRP unbedingt darüber durch:

- Benachrichtigen Sie einen BRP-Vertragshändler oder Großhändler für Motorschlitten.
- **Nur Nordamerika:** Anruf unter 1-888-272-9222.
- Einsenden einer der Adressänderungskarten auf den folgenden Seiten an eine der BRP-Adressen, die im Abschnitt Kontakt in dieser Bedienungsanleitung aufgeführt sind.

Im Falle eines Eigentümerwechsels fügen Sie bitte einen Beleg bei, dass der frühere Eigentümer mit dem Wechsel einverstanden ist.

Die Benachrichtigung von BRP, auch nach Ablauf der eingeschränkten Garantie, ist sehr wichtig, da dies BRP ermöglicht, den Eigentümer des Motorschlittens bei Bedarf zu erreichen, zum Beispiel bei Einleitung von Rückrufen aus Sicherheitsgründen. Der Eigentümer ist für die Benachrichtigung von BRP verantwortlich.

DIEBSTAHL: Wenn Ihr Motorschlitten gestohlen wurde, sollten Sie BRP oder einen BRP Motorschlitten-Vertragshändler benachrichtigen. Wir werden Sie nach Ihrem Namen, Adresse, Telefonnummer, der Fahrzeug-Identifikationsnummer und dem Datum, an dem es gestohlen wurde, fragen.

Diese Seite wurde
absichtlich frei gelassen

ADRESSÄNDERUNG 

EIGENTÜMERÄNDERUNG 



FAHRZEUG-IDENTIFIKATIONSNUMMER

Modellnummer

Fahrzeug-Identifizierungsnummer (F.I.N.)

ALTE ADRESSE
ODER BISHERIGER
HALTER:

NAME

NR.

STRASSE

WOHNUNG

STADT

STAAT/PROVINZ

POSTLEITZAHL

LAND

TELEFON

NEUE ADRESSE
ODER NEUER HALTER:

NAME

NR.

STRASSE

WOHNUNG

STADT

STAAT/PROVINZ

POSTLEITZAHL

LAND

TELEFON

E-MAIL-ADRESSE

NOTIZEN

NOTIZEN

FAHRZEUG-MODELLNR. _____

FAHRZEUG-IDENTIFIZIERUNGSNUMMER (F.I.N.) _____

MOTOR-IDENTIFIZIERUNGSNUMMER (E.I.N.) _____

Eigentümer: _____
NAME

Nr. STRASSE WOHNUNG

STADT STAAT/PROVINZ POSTLEITZAHL

Kaufdatum _____
JAHR MONAT TAG

Garantie-Ablaufdatum _____
JAHR MONAT TAG

Muss vom Vertragshändler zum Zeitpunkt des Verkaufs ausgefüllt werden.

HÄNDLER-WERBEFLÄCHE

! WARNUNG

Die Nichtbeachtung einer Sicherheitsvorkehrung und Anweisung in der Bedienungsanleitung, im Sicherheitshandbuch, im Sicherheitsvideo und auf den Sicherheitsschildern am Fahrzeug kann Verletzungen verursachen und sogar zum Tod führen.



®TM UND DAS BRP-LOGO SIND MARKEN VON BOMBARDIER RECREATIONAL PRODUCTS INC. ODER IHRER TOCHTERGESELLSCHAFTEN.

©2022 BOMBARDIER RECREATIONAL PRODUCTS INC.
ALLE RECHTE VORBEHALTEN

www.brp.com

SKI-DOO®

LYNX®

SEA-DOO®

CAN-AM®

ROTAX®

ALUMACRAFT®

MANITOU®

QUINTREX®