

# can-am



Renegade™ 70  
Renegade 110 / Renegade 110 X xc

## INSTRUKTIONS- BOK

Inkluderar säkerhet, användning och  
underhållsinformation

# NOVA

### **⚠ VARNING**

Kategori Y ATV, följ alltid denna åldersrekommendation under uppsikt av vuxen

- 6 års ålder eller äldre för Renegade 70
- 10 års ålder eller äldre för Renegade 110 och Renegade 110 Xxc

Läs denna instruktionsbok noggrant. Den innehåller viktig säkerhetsinformation. Uppsikt av vuxen krävs för korrekt förståelse av riskerna i samband med användning av dessa fordon.

Gå igenom och förklara innehållet i denna instruktionsbok tillsammans med den unga föraren och säkerställ att den unga föraren förstår hur fordonet ska hanteras ordentligt och säkert.

Det är olagligt att ta bort eller modifiera delar relaterade till bränsleavdunstningssystemet på detta OHRV-fordon.

Överträdare kan bli föremål för civila och/eller straffrättsliga påföljder enligt lagen i Kalifornien och federal lag.

Förvara alltid denna instruktionsbok med fordonet.

219002271\_SE

Översättning av  
originalinstruktionerna

 **VARNING**

**FORDONET KAN VARA FARLIGT ATT ANVÄNDA.** En krock eller vältning kan snabbt inträffa om du inte iakttar nödvändig försiktighet, även under rutinmässiga manövrer som vid svängning och körning i backar eller över hinder.

Se för din egen säkerhets skull till att förstå och efterfölja alla varningar i denna instruktionsbok och på dekalerna på ditt fordon. Underlåtenhet att efterfölja dessa varningar kan leda till **SVÅRA PERSONSKADOR ELLER DÖDSFALL.**  
Förvara alltid denna instruktionsbok med fordonet.

 **VARNING**

Om du inte iakttar och följer någon av säkerhetsföreskrifterna och anvisningarna i denna Instruktionsbok, **SÄKERHETSVIDEON** och säkerhetsdekalerna på produkten, kan det leda till personskador, inklusive skador med dödlig utgång.

## KALIFORNIENS PROPOSITION 65 VARNING

 **VARNING**

Användning, service och underhåll av offroad fordon kan utsätta dig för kemikalier som inkluderar motoravgaser, koloxid, ftalater och bly, som är kända av delstaten Kalifornien för att orsaka cancer och fosterskador eller andra skador på fortplantningssystemet. För att minimera exponering, undvik att andas avgaser, tomgångskör inte motorn om det inte är nödvändigt, serva fordonet på en väl ventilerad plats och använd handskar eller tvätta händerna ofta när du servar ditt fordon. För mer information, gå till [www.p65warnings.ca.gov/products/passenger-vehicle](http://www.p65warnings.ca.gov/products/passenger-vehicle).

™® Varumärken tillhörande BRP eller dess dotterbolag.

Detta är en ofullständig lista över varumärken som tillhör Bombardier Recreational Products Inc. eller dess dotterföretag:

Can-Am®

Renegade™

XP™

Alla rättigheter förbehålls. Inga delar av denna Instruktionsbok får reproduceras i någon form utan föregående skriftligt tillstånd från Bombardier Recreational Products Inc.

©Bombardier Recreational Products Inc. (BRP) 2022

Deutsch	Dieses Handbuch ist möglicherweise in Ihrer Landessprache verfügbar. Bitte wenden Sie sich an Ihren Händler oder besuchen Sie: <a href="http://www.operatorsguides.brp.com">www.operatorsguides.brp.com</a>
English	This guide may be available in your language. Check with your dealer or go to: <a href="http://www.operatorsguides.brp.com">www.operatorsguides.brp.com</a>
Español	Es posible que este manual esté disponible en su idioma. Consulte a su distribuidor o visite: <a href="http://www.operatorsguides.brp.com">www.operatorsguides.brp.com</a>
Français	Ce guide peut être disponible dans votre langue. Vérifier avec votre concessionnaire ou aller à: <a href="http://www.operatorsguides.brp.com">www.operatorsguides.brp.com</a>
Italiano	Questa guida potrebbe essere disponibile nella propria lingua. Contattare il concessionario o consultare: <a href="http://www.operatorsguides.brp.com">www.operatorsguides.brp.com</a>
中文	本手册可能有您的语种的翻译版本。请向经销商询问，或者登录 <a href="http://www.operatorsguides.brp.com">www.operatorsguides.brp.com</a> 查询。
日本語	このガイドは、言語によって翻訳版が用意されています。ディーラーに問い合わせるか、次のアドレスでご確認ください： <a href="http://www.operatorsguides.brp.com">www.operatorsguides.brp.com</a>
Nederlands	Deze handleiding kan beschikbaar zijn in uw taal. Vraag het aan uw dealer of ga naar: <a href="http://www.operatorsguides.brp.com">www.operatorsguides.brp.com</a>
Norsk	Denne boken kan finnes tilgjengelig på ditt eget språk. Kontakt din forhandler eller gå til: <a href="http://www.operatorsguides.brp.com">www.operatorsguides.brp.com</a>
Português	Este manual pode estar disponível em seu idioma. Fale com sua concessionária ou visite o site: <a href="http://www.operatorsguides.brp.com">www.operatorsguides.brp.com</a>
Русский	Воспользуйтесь руководством на вашем языке. Узнайте о его наличии у дилера или на странице по адресу <a href="http://www.operatorsguides.brp.com">www.operatorsguides.brp.com</a>
Suomi	Käyttöohjekirja voi olla saatavissa omalla kielelläsi. Tarkista jälleenmyyjältä tai käy osoitteessa: <a href="http://www.operatorsguides.brp.com">www.operatorsguides.brp.com</a>
Svenska	Denna bok kan finnas tillgänglig på ditt språk. Kontakta din återförsäljare eller gå till: <a href="http://www.operatorsguides.brp.com">www.operatorsguides.brp.com</a>

Aktuella modeller

Renegade 70  
Renegade 110  
Renegade 110 Xxc

I Kanada distribueras och servas produkter av Bombardier Recreational Products Inc. (BRP).

I USA distribueras och servas produkter av BRP US Inc.

I det Europeiska ekonomiska samarbetsområdet (som består av Europeiska unionens medlemsstater samt Storbritannien, Norge, Island och Liechtenstein), i Oberoende staters samväld (inklusive Ukraina och Turkmenistan) och Turkiet, distribueras och servas produkter av BRP European Distribution S.A. och andra filialer eller dotterbolag till BRP.

För alla övriga länder distribueras och servas produkter av Bombardier Recreational Products Inc. (BRP) eller dess filialer.

När du läser instruktionsboken, kom då ihåg att:

 **VARNING**

**Anger en potentiell risk som kan resultera i svåra personskador eller dödsfall om den inte undviks.**

---

# INNEHÅLLSFÖRTECKNING

## ALLMÄN INFORMATION

<b>ALLMÄN INFORMATION</b> .....	<b>8</b>
Innan du kör .....	8
Säkerhetsmeddelanden.....	9
Notis för målsmän .....	9
Om denna Instruktionsbok.....	10

## SÄKERHETSINFORMATION

<b>ALLMÄNNA VARNINGAR</b> .....	<b>14</b>
Koloxidförgiftning .....	14
Bensinbrand och andra risker .....	14
Brännskador från heta fordonsdelar .....	14
Tillbehör och modifieringar.....	15
<b>SPECIELLA SÄKERHETSMEDELANDEN</b> .....	<b>16</b>
<b>ANVÄNDNINGSVARNINGAR</b> .....	<b>19</b>
Åldersrekommendationer .....	20
Köra med en passagerare .....	21
Körning utan skyddsutrustning .....	22
Droger eller alkohol .....	23
För höga hastigheter .....	23
Korrekt position på fordonet .....	25
Okänd terräng.....	26
Att köra på alltför grov, slirig eller lös terräng .....	27
Oriktig vändning.....	28
Alltför branta kullar.....	29
Körning i uppförslut.....	30
Nedförskörning i backar eller sluttningar .....	31
Korsa eller vända på kullar.....	32
Att stanna, rulla baklänges eller stiga av vid körning i uppförslut.....	33
Körning över hinder.....	34
Slirar eller glider.....	35
Backa .....	37
Felaktiga ändringar .....	39
Lastning, transport eller bogsering av last .....	40
<b>INSPEKTION FÖRE ANVÄNDNING</b> .....	<b>41</b>
Kontrollista före användning .....	41
<b>KÖRA FORDONET</b> .....	<b>44</b>
Förarutrustning.....	45
Att medföra passagerare är inte tillåtet .....	46
Last.....	47
Fritidskörning.....	47
Miljö .....	47
Designbegränsningar .....	48
Användning i terräng .....	48
Körteknik.....	49

<b>VIKTIGA DEKALER PÅ PRODUKTEN (KANADA/USA)</b> .....	<b>58</b>
Säkerhetshängetikett .....	58
Fordon, säkerhetsdekaler .....	59
Piktogram – formgjutet .....	66
Efterlevnadshängetikett .....	67
<b>VIKTIGA DEKALER PÅ PRODUKTEN (ALLA LÄNDER UTAN- FÖR KANADA/USA)</b> .....	<b>68</b>
Hängetikett .....	68
Fordonssäkerhet .....	70
Piktogram – formgjutet .....	76
<b>RAPPORTERA SÄKERHETSDEFEKTER</b> .....	<b>77</b>

### **FORDONSINFORMATION**

<b>PRIMÄRA REGLAGE</b> .....	<b>80</b>
Gasreglage .....	80
Höger bromshandtag .....	83
Vänster bromshandtag .....	83
Parkeringsbroms .....	84
<b>SEKUNDÄRA REGLAGE</b> .....	<b>86</b>
Växelslag .....	86
Flerfunktionsreglage .....	87
Indikatorlampor .....	89
Tändningslås .....	90
<b>UTRUSTNING</b> .....	<b>91</b>
Säte .....	91
<b>BRÄNSLE</b> .....	<b>93</b>
Bränslespecifikationer .....	93
Påfyllning av bränsle .....	94
<b>INKÖRNINGSPERIOD</b> .....	<b>96</b>
Användning under inkörningsperioden .....	96
<b>ANVÄNDNINGSSKILLNINGAR</b> .....	<b>97</b>
Starta motorn .....	97
Avstängning av motorn .....	99
Växling .....	99
<b>STÄLL IN DITT FORDON</b> .....	<b>100</b>
Ställa in fjädningen .....	100
<b>TRANSPORT AV FORDONET</b> .....	<b>103</b>

### **UNDERHÅLL**

<b>UNDERHÅLLSSHEMA</b> .....	<b>106</b>
EPA Regulation - Kanadensiska och USA fordon .....	106
Mycket dammiga förhållanden .....	106
Underhållsschema .....	107

<b>UNDERHÅLLSPROCEDURER</b> .....	<b>111</b>
Motorolja .....	111
Luftfilter .....	114
Luftfilterhus .....	116
Gnistskydd .....	117
Avgassystem .....	119
CVT-kåpa .....	119
Växellådsolja .....	120
Gasvajer .....	122
Tändstift .....	124
Batteri .....	126
Säkring .....	127
Belysning .....	129
Drivkedja, rulle och kedjedrev .....	130
Hjullager .....	134
Däck och hjul .....	135
Styrsystem .....	137
Fjädring .....	138
Bromsar .....	139
<b>DOKUMENTATION AV UNDERHÅLL</b> .....	<b>142</b>
<b>FORDONSVÅRD</b> .....	<b>147</b>
Efter körning .....	147
Rengöring och skydd av fordonet .....	147
<b>FÖRVARING OCH FÖRSÅNGSSERVICE</b> .....	<b>148</b>

### *TEKNISKA DATA*

<b>FORDONSIDENTIFIKATION</b> .....	<b>150</b>
Fordonsidentifikationsnumrets (VIN) placering .....	151
Placering av motorns ID-nummer (EIN) .....	151
<b>EFTERLEVNADSHÄNGETIKETT</b> .....	<b>152</b>
Efterlevnadshängetikett .....	152
<b>DEKALER OM ÖVERENSSTÄMMELSE</b> .....	<b>153</b>
ANSI/SVIA-överensstämmelse .....	153
Information om utsläppskontroll .....	154
US CPSC-överensstämmelse .....	155
Procent av etanol .....	156
<b>KONTROLLSYSTEM FÖR UTSLÄPP</b> .....	<b>157</b>
Kalifornienmodeller med Kontrollsystem för avdunstningsutsläpp .....	157

REGLER FÖR LJUDDÄMPNINGSSYSTEM (KANADA/USA) .	158
EG-FÖRSÄKRAN OM ÖVERENSSTÄMMELSE .....	159
UK-FÖRSÄKRAN OM ÖVERENSSTÄMMELSE .....	160

### **TEKNISKA SPECIFIKATIONER**

TEKNISKA SPECIFIKATIONER.....	162
-------------------------------	-----

### **FELSÖKNING**

FELSÖKNING – RIKTLINJER.....	170
Felsökning .....	170

### **KUNDINFORMATION**

INFORMATION OM DATASEKRETESS .....	204
KONTAKTA OSS .....	206
Asien och Stilla-havsområdet .....	206
Europa, Mellanöstern och Afrika .....	206
Latinamerika.....	206
Nordamerika.....	206
ADRESSÄNDRING OCH ÄGARBYTE .....	207



# ALLMÄN INFORMATION

---

## ALLMÄN INFORMATION

Gratulerar till köpet av ditt nya Can-Am® Youth ATV-fordon. Ditt nya fordon omfattas av BRP:s begränsade garanti och ett nätverk av auktoriserade Can-Am Off-road-återförsäljare som är redo att tillhandahålla delarna, tillbehören och servicen du erfordrar.

Vid leveransen informerades du om garantins täckning och undertecknade en checklista före leverans för att säkerställa att ditt fordon har förberetts på ett tillfredsställande sätt.

Återförsäljaren arbetar för kundens tillfredsställelse. Om du behöver mer serviceinformation, vänligen rådfråga återförsäljaren.

### Innan du kör

Läs denna Instruktionsbok innan du använder fordonet för att se hur du kan minska olycksriskerna för dig och människor i närheten.

Läs även alla säkerhetsdekalerna på ditt fordon och titta på *Säkerhetsvideon* som hittas här:

[https://can-am.brp.com/off\\_road/safety](https://can-am.brp.com/off_road/safety)

Eller använd följande QR-kod.

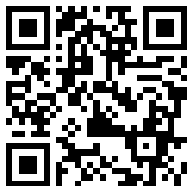

Detta fordon är endast avsett för körning i terräng. De är främst avsedda för allmän fritidsanvändning men kan även användas för nyttoändamål.

Om varningarna i denna Instruktionsbok inte åtföljs kan det leda till SVÅRA PERSONSKADOR eller DÖDSFALL.

### Åldersrekommendation

Dessa fordon är kategori "Y" (Youth-modell), följ alltid dessa åldersrekommendationerna:

- Fordonet Renegade 70 är av kategori Y-6+ och bör användas av barn som är 6 år eller äldre, under uppsikt av vuxna eller av en förare som är 16 år eller äldre.
- Fordonen Renegade 110 och Renegade 110 Xxc är kategori Y-10+ och bör användas av barn som är 10 år eller äldre, under uppsikt av vuxna eller av en förare som är 16 år eller äldre.

- Låt aldrig ett barn, oavsett ålder, fortsätta använda ATV:n om barnet saknar de färdigheter som krävs för säker användning.

### Förarkurs

Kör aldrig fordonet utan nödvändiga kunskaper. **Gå en förarkurs.** Alla förare bör få utbildning av en certifierad instruktör.

Om du vill ha mer information om ATV-säkerhet, kontakta en auktoriserad Can-Am Off-road-återförsäljare för information om förarkurser i din närhet.

Ring till Specialty Vehicle Institute of America (SVIA) i USA på 1 800 887-2887 eller i Kanada till Canada Safety Council (CSC) på 1 613 739-1535.

## Säkerhetsmeddelanden

De olika typerna av säkerhetsmeddelanden, hur de ser ut och hur de används i den här boken förklaras nedan:

Symbolen för säkerhetsvarningar  indikerar risk för personskada.

### VARNING

Anger en potentiell risk som kan resultera i svåra personskador eller dödsfall om den inte undviks.

### OBS

Anger en risksituation som, om den inte undviks, resulterar i mindre eller svårare personskador.

### OBS

Indikerar en instruktion som måste följas för att undvika allvarliga skador på fordonets komponenter eller annan egendom.

## Notis för målsmän

Gå igenom denna Instruktionsbok med alla som ska använda fordonet.

Ta dig tid tillsammans med de barn som ska använda fordonet och gå igenom anvisningarna för säker och riktig användning, och speciellt säkerhetsdekalerna på produkten, innan de får börja köra.

Se till att alla förstår hur reglagen fungerar och hur fordonet används, och läs Instruktionsboken noga.

Tänk på att din egen attityd till säkerhet påverkar barnet.

 **VARNING**

**Denna ATV är ingen leksak.**

- Barn är olika i fråga om färdigheter, fysisk kapacitet och omdöme. Vissa barn kan eventuellt inte köra en ATV på ett säkert sätt.
- Ingen under 16 år bör använda en ATV utan ständig tillsyn.
- Låt aldrig ett barn fortsätta använda fordonet om barnet saknar de färdigheter, den styrka eller det omdöme som krävs för säker användning.

## Om denna Instruktionsbok

Denna Instruktionsbok har iordningställt för att bekanta ägaren/föraren av det nya fordonet med de olika fordonsreglagen, underhållsanvisningarna och anvisningarna för säker användning. Den är oumbärlig för korrekt användning av produkten.

Förvara denna Instruktionsbok tillsammans med fordonet så att du kan titta i den för t.ex. information om underhåll, vid felsökning och om du behöver instruera andra.

Instruktionsboken finns på flera språk. Vid eventuella olikheter i texten är det den engelska versionen som gäller.

Om du vill se och/eller skriva ut ett extra exemplar av Instruktionsboken kan du besöka följande webbplats:

**[www.operatorsguides.brp.com](http://www.operatorsguides.brp.com)**

Informationen i detta dokument är korrekt vid utgivningstillfället. BRP har emellertid som policy att kontinuerligt förbättra sina produkter utan att därför åta sig skyldigheten att installera dem på tidigare tillverkade produkter. På grund av sent införda tillverkningsändringar kan vissa skillnader finnas mellan den tillverkade produkten och beskrivningen eller specifikationerna i denna bok. BRP förbehåller sig rätten att när som helst dra in eller ändra specifikationer, utförande, egenskaper, modeller eller utrustning utan att därmed påta sig några skyldigheter.

Denna Instruktionsbok ska medfölja fordonet vid återförsäljning.

När du läser instruktionsboken, kom då ihåg att:

 **VARNING!**

Anger en potentiell risk som kan resultera i svåra personskador eller dödsfall om den inte undviks.

Den här sidan är avsiktligt tom

# SÄKERHETSINFOR- MATION

---

# ALLMÄNNA VARNINGAR

## Koloxidförgiftning

Alla motoravgaser innehåller koloxid, som är en giftig gas. Inandning av koloxid kan ge huvudvärk, yrsel, dåsighet, illamående, förvirring och orsaka dödsolyckor.

Koloxid är en färg-, lukt- och smaklös gas som kan förekomma även om du inte ser eller känner lukten av motoravgaser. Dödliga koncentrationer av koloxid kan samlas på kort tid och du kan drabbas snabbt, utan möjlighet att rädda dig själv. Dödliga koncentrationer av koloxid kan också dröja kvar i timmar och dagar i slutna eller dåligt ventilerade utrymmen. Om du upplever något av symtomen på koloxidförgiftning, lämna utrymmet omedelbart, gå ut i friska luften och sök läkarvård.

Förhindra svåra eller dödliga skador på grund av koloxidförgiftning:

- Kör aldrig fordonet i dåligt ventilerade eller delvis slutna utrymmen, som till exempel ett garage, en carport eller en lada. Även om du försöker vädra ut motoravgaser med fläktar eller öppna fönster och dörrar, kan koloxid snabbt nå dödliga koncentrationer.
- Kör aldrig fordonet utomhus på ställen där motoravgaserna kan sugas in i en byggnad via öppningar som till exempel fönster och dörrar.

## Bensinbrand och andra risker

Bensin är ett ytterst brandfarligt och explosionsfarligt ämne. Bensinångor kan spridas och antändas av en gnista eller eldlåga på många meters avstånd från motorn. Följ dessa anvisningar för att minska risken för brand och explosion:

- Använd enbart en godkänd bensindunk för bränsleförvaring.
- Fyll aldrig på en bensindunk på fordonet. En elektrostatisk urladdning kan antända bränslet.
- För påfyllning av bränsle, följ anvisningarna i delavsnittet *Bränsle* mycket noga.
- Starta eller använd aldrig motorn om tanklocket inte är ordentligt förslutet.

Bensin är giftigt och kan orsaka personskadorna, till och med dödliga.

- Sug aldrig upp bensin med munnen via slang.
- Uppsök omedelbart läkarvård om bensin kommer i kontakt med dina ögon, förtärs eller bensinångor inandas.

Om du får bensin på dig, tvätta dig med tvål och vatten och byt kläder.

## Brännskador från heta fordonsdelar

Vissa komponenter som bromsrotorer och avgaskomponenter blir varma vid drift. Undvik kontakt med dessa fordonsdelar, under och omedelbart efter användning, för att undvika brännskador.



## Tillbehör och modifieringar

Alla ändringar eller tillägg av tillbehör som godkänts av BRP kan påverka fordonets manövreringsförmåga. Efter ändringar är det viktigt att ta sig tid att bekanta sig med fordonet och se hur du behöver anpassa ditt sätt att köra.

Undvik att installera utrustning som inte är särskilt godkänd av BRP för fordonet och undvik obehöriga ändringar. Dessa modifieringar och utrustning har inte testats av BRP och kan skapa risker. De kan till exempel:

- Medföra att man förlorar kontrollen och öka risken för att krascha
- Orsaka överhettning eller kortslutning som ökar risken för brand eller brännskador
- Påverka skyddsfunktionerna som fordonet har.

Ditt fordon kan också bli olagligt att åka.

Installation av ytterligare GPS- eller mobiltelefonsupport kan, som ett exempel, hindra fordonets körförmåga och öka risken att förlora kontrollen.

**Hör efter med en auktoriserad BRP-återförsäljare om lämpliga tillbehör för ditt fordon.**

---

## SPECIELLA SÄKERHETSMEDDELANDEN

**DETTA FORDON ÄR INGEN LEKSAK OCH KAN VARA FARLIGT ATT ANVÄNDA.**

- Detta fordon uppför sig annorlunda än andra fordon. En krock eller vältning kan snabbt inträffa, om du inte iakttar nödvändig försiktighet, även under rutinmanövrering som vändning, uppförskörning eller körning över hinder.

**ALLVARLIGA PERSONSKADOR ELLER DÖD** kan bli resultatet om du inte följer dessa instruktioner:

- Läs denna Instruktionsbok och alla varningsdekaler på produkten noga och följ användaranvisningarna som beskrivs. Titta uppmärksamt på säkerhetsvideon innan fordonet används.
- Följ alltid denna åldersrekommendation: Fordonet Renegade 70 bör användas av barn som är 6 år eller äldre under uppsikt av vuxna eller av en förare som är 16 år eller äldre.
- Följ alltid denna åldersrekommendation: Fordonen Renegade 110 och Renegade 110 Xxc bör användas av barn som är 10 år eller äldre under uppsikt av vuxna eller av en förare som är 16 år eller äldre.
- Låt aldrig ett barn, oavsett ålder, fortsätta använda ATV:n om barnet saknar de färdigheter som krävs för säker användning.
- Ta aldrig passagerare på detta fordon. Passagerare försämrar balansen och styrförmåga och ökar risken för att föraren ska förlora kontrollen.
- Kör aldrig detta fordon på vägunderlag med beläggning, inklusive trottoarer, infarter, parkeringsplatser eller gator.
- Kör aldrig detta fordon på allmänna gator, vägar eller landsvägar, inte ens obelagda eller grusvägar.
- Kör eller åk aldrig på fordonet utan att bära en godkänd hjälm med korrekt passning. Du bör även bära ögonskydd (glasögon eller visir), handskar, kängor, långärmad skjorta eller jacka och långbyxor.
- Kör aldrig fordonet om du är trött, sjuk, alkohol- eller drogpåverkad. Dina reaktioner och ditt omdöme är starkt påverkade under dessa förhållanden.
- Kör aldrig i för hög hastighet. Kör alltid i en hastighet som lämpar sig för terrängen, sikten, körförhållandena och din erfarenhet.
- Försök aldrig köra på två hjul, hoppa eller ägna dig åt stuntkörning.
- Kontrollera alltid fordonet före varje körning för att se till att det är i ett körsäkert skick. Följ alltid de inspektions- och underhållsprocedurer och -scheman som beskrivs i denna Instruktionsbok.
- Håll alltid bägge händerna på styrhandtagen och fötterna på fotstöden på fordonet under körning.
- Kör alltid långsamt och var extra försiktig vid körning i okänd terräng. Var alltid uppmärksam på förändrade terrängförhållanden när du kör fordonet.
- Kör inte på mycket ojämnt, halt eller löst underlag förrän du har lärt dig och övat de färdigheter som fordras för att behärska fordonet

på sådant underlag. Var alltid extra försiktig på dessa typer av underlag.

- Följ alltid de procedurer för vändning så som beskrivs längre fram i denna Instruktionsbok. Öva dig i att vända i låg hastighet innan du försöker i högre hastigheter. Försök inte vända i alltför hög hastighet.
- Kör aldrig fordonet i backar som är för branta för fordonet eller för dig. Öva först i mindre branta backar innan du försöker dig på brantare körning.
- Följ alltid de procedurer för körning i uppförslut som beskrivs i denna Instruktionsbok. Kontrollera terrängen noga innan du kör uppför berg eller backar. Kör aldrig i uppförslut med alltför halt eller löst underlag. Skifta din vikt framåt. Dra aldrig på gasen eller växla alltför hastigt. Kör aldrig över bergs- eller backkrön i hög hastighet.
- Följ alltid de procedurer för nedförskörning och bromsning i backe som beskrivs i denna Instruktionsbok. Kontrollera terrängen noggrant innan du åker nedför berg eller backar. Skifta din vikt bakåt. Kör aldrig nedför berg eller backar i hög hastighet. Undvik att köra nedför berg eller backar i en vinkel som kan få fordonet att luta starkt åt sidan. Kör alltid rakt nedför en backe när det är möjligt.
- Följ alltid de procedurer för körning med sidolutning i backe som beskrivs i denna Instruktionsbok. Undvik berg och backar med mycket halt eller löst underlag. Skifta din vikt till den sida av fordonet som vetter uppåt. Försök aldrig vända fordonet mitt i en backe innan du på plan mark helt behärskar den vändningsteknik som beskrivs i denna Instruktionsbok. Försök om möjligt undvika körning i kraftigt sidolut.
- Följ alltid rätt procedurer om fordonet stannar eller rullar baklänges vid körning i uppförslut. Undvik detta genom att alltid använda korrekt utrustning och hålla jämn hastighet vid körning i uppförslut. Om fordonet stannar eller rullar baklänges, följ den speciella procedur för bromsning som beskrivs i denna Instruktionsbok. Stig av på den sida som vetter uppåt vid lutning eller på ena sidan om fordonet står rakt i ett uppförslut. Vänd fordonet och stig på igen så som beskrivs i denna Instruktionsbok.
- Kontrollera alltid om det finns hinder innan du kör i ett nytt område. Försök aldrig köra över stora hinder, som stenblock eller nedfallna träd. Följ alltid rätt procedurer när du kör över hinder så som beskrivs i denna Instruktionsbok.
- Var alltid försiktig när du sladdar eller slirar. Lär dig att på ett säkert sätt kontrollera sladdning och slirning genom att öva dig i låga hastigheter på plant, jämnt underlag. Kör långsamt på ytterst hala ytor, t.ex. is, och var extra försiktig så att du inte förlorar kontrollen när du sladdar.
- Kör aldrig fordonet i snabbflytande vattendrag eller djupare vatten än vad som specificeras i denna Instruktionsbok. Kom ihåg att våta bromsar kan ha mindre bromskraft. Testa bromsarna direkt när du har kört i vatten, lera eller snö. Om nödvändigt, bromsa flera gånger så att friktionen torkar belägen.

- Ha alltid i åtanke att stoppsträckan påverkas av bland annat väder- och terrängförhållanden, bromssystemets och däckens kondition, fordons hastighet och körstil. Kom ihåg att anpassa din körning till rådande förhållanden.
- BRP rekommenderar att du sitter ner på din ATV under backning. Undvik att stå upp. Rörelsen bakåt kan få dig att kastas framåt mot gasreglaget vilket kan medföra ett oavsiktligt gaspådrag och att du förlorar kontrollen över fordonet.
- Använd alltid däck av rätt typ och storlek, så som specificeras i denna Instruktionsbok. Ha alltid korrekt tryck i däcken så som beskrivs i denna Instruktionsbok.
- Ta aldrig last på ett juniormodellfordon.
- Kör aldrig fordonet utan nödvändiga kunskaper. **Gå en förarkurs.** Alla förare bör få utbildning av en certifierad instruktör.

# ANVÄNDNINGSVARNINGAR

## Använda fordonet utan korrekta instruktioner

 **VARNING**



### MÖJLIG RISK

Användning av detta fordon utan korrekta instruktioner.

### VAD SOM KAN HÄNDA

Risken för en olycka ökar markant om föraren inte vet hur detta fordon ska hanteras i olika situationer och i olika slags terräng.

### HUR RISKEN KAN UNDVIKAS

Nybjörjare och ovana förare bör gå en förarkurs. De bör därefter regelbundet öva de färdigheter de lärt sig på kursen och den körteknik som beskrivs i denna Instruktions'bok.

För mer information om förarkurser kan du kontakta en auktoriserad Can-Am-återförsäljare.

## Åldersrekommendationer

 VARNING

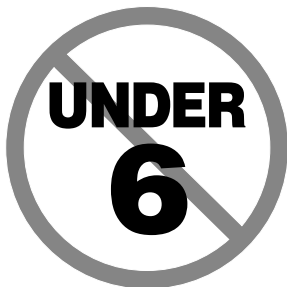

### MÖJLIG RISK

Underlåtenhet att följa rekommenderad minimiålder för fordonet.

### VAD SOM KAN HÄNDA

Om barn använder ATV-fordon som inte är rekommenderade för deras ålder kan det leda till skador eller dödsfall.

Även om barnet är inom den tillåtna åldersgruppen kan det hända att de kunskaper, den skicklighet eller det omdöme som krävs för säker användning av fordonet saknas. Barnet riskerar då att bli inblandad i en allvarlig olycka.

### HUR RISKEN KAN UNDVIKAS

Fordonet Renegade 70 bör användas av barn som är 6 år eller äldre under uppsikt av vuxna eller av en förare som är 16 år eller äldre.

Fordonen Renegade 110 och Renegade 110 Xxc bör användas av barn som är 10 år eller äldre under uppsikt av vuxna eller av en förare som är 16 år eller äldre.

Låt aldrig ett barn, oavsett ålder, fortsätta använda ATV:n om barnet saknar de färdigheter som krävs för säker användning.

## Köra med en passagerare

**! VARNING**



V06A020

### MÖJLIG RISK

Att medföra passagerare på detta fordon.

### VAD SOM KAN HÄNDA

Din möjlighet att balansera och kontrollera fordonet minskar avsevärt.

Det kan leda till en olycka som kan skada dig och/eller din passagerare.

### HUR RISKEN KAN UNDVIKAS

Ta aldrig passagerare. Det långa sätet, som är till för att låta föraren röra sig obehindrat, är inte utformat eller avsett för passagerare.

## Fordon på allmänna gator, vägar eller motorvägar

**! VARNING**



### MÖJLIG RISK

Att köra detta fordon på allmän gata, väg eller motorväg.

### VAD SOM KAN HÄNDA

Du kan kollidera med ett annat fordon.

### HUR RISKEN KAN UNDVIKAS

Kör aldrig detta fordon på allmänna gator, vägar eller landsvägar, inte ens obelagda eller grusvägar. I många länder är det olagligt att använda detta fordon på allmän gata, väg och motorväg.

## Körning utan skyddsutrustning

 **VARNING**



### MÖJLIG RISK

Att köra detta fordon utan godkänd hjälm, ögonskydd och skyddande utrustning.

### VAD SOM KAN HÄNDA

- Att köra utan godkänd hjälm ökar riskerna för allvarliga skullskador eller dödsfall vid olycka.
- Att köra utan ögonskydd kan orsaka olyckor och ökar risken för allvarliga skador vid en olycka.
- Att köra utan skyddande utrustning ökar risken för allvarliga skador vid en eventuell olycka.

### HUR RISKEN KAN UNDVIKAS

Bär alltid godkänd hjälm med korrekt passning. Du bör även bära följande:

- Ögonskydd (glasögon eller ansiktsvisir)
- Fast hakskydd
- Handskar och kängor
- Långärmad skjorta eller jacka
- Långbyxor.



## Droger eller alkohol

**! VARNING**



V06A010

### MÖJLIG RISK

Användning av fordonet under påverkan av droger eller alkohol.

### VAD SOM KAN HÄNDA

Omdömesförmågan kan försämrats avsevärt.

Din reaktionsförmåga blir långsammare.

Balans- och uppfattningsförmågan kan försämrats.

En olycka eller dödsfall kan bli följden.

### HUR RISKEN KAN UNDVIKAS

Kör aldrig fordonet med droger eller alkohol i kroppen.

## För höga hastigheter

**! VARNING**

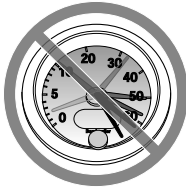

V06A010

### MÖJLIG RISK

Att köra detta fordon i för hög hastighet.

### VAD SOM KAN HÄNDA

Risken för att du ska förlora kontrollen över fordonet ökar, vilket kan resultera i en olycka.

### HUR RISKEN KAN UNDVIKAS

Kör alltid i en hastighet som lämpar sig för terrängen, sikten, körförhållandena och din erfarenhet.

## Wheelies, hopp och andra stunts

 **VARNING**



**MÖJLIG RISK**

Försök att köra på två hjul, hopp eller stuntkörning.

**VAD SOM KAN HÄNDA**

Ökar risken för en olycka, inklusive vältning.

**HUR RISKEN KAN UNDVIKAS**

Försök aldrig utföra trick, som att köra på två hjul eller hoppa.  
Försök inte imponera på andra.

## Fordonsinspektion

 **VARNING**

**MÖJLIG RISK**

Underlåtenhet att kontrollera fordonet före körning.

Underlåtenhet att underhålla fordonet.

**VAD SOM KAN HÄNDA**

Ökar risken för en olycka eller skador på utrustningen.

**HUR RISKEN KAN UNDVIKAS**

Kontrollera alltid fordonet före användning för att se till att det är i ett körsäkert skick.

Följ alltid underhållsschemat som finns i denna  
Instruktionsbok.

## Frusna vattendrag

### ! VARNING

#### MÖJLIG RISK

Körning på isbelagda vattendrag.

#### VAD SOM KAN HÄNDA

Fordonet kan gå igenom isen, vilket kan leda till svåra personskador eller död.

#### HUR RISKEN KAN UNDVIKAS

Kör aldrig detta fordon på en isbelagd yta innan du är säker på att isen är tillräckligt tjock och stark för att bära fordonets vikt och last, såväl som den kraft som skapas av ett fordon i rörelse.

## Korrekt position på fordonet

### ! VARNING



#### MÖJLIG RISK

Att ta bort händerna från styrstängan eller fötterna från fotstöden under körning.

#### VAD SOM KAN HÄNDA

Även om du bara lyfter ena handen eller foten kan det minska din möjlighet att kontrollera fordonet eller få dig att tappa balansen och ramla av. Om du lyfter en fot från fotstödet kan foten eller benet komma i kontakt med bakhjulet, vilket kan leda till skador eller en olycka.

#### HUR RISKEN KAN UNDVIKAS

Föraren måste alltid hålla båda händerna på styrhandtagen och båda fötterna på fotstöden vid användning av fordonet.

## Okänd terräng

 VARNING



### **MÖJLIG RISK**

Underlåtenhet att iaktta särskild försiktighet när du kör fordonet i okänd terräng.

### **VAD SOM KAN HÄNDA**

Du kan stöta på dolda stenblock, gupp eller hål och inte hinna reagera.

Det kan leda till att fordonet välter eller att du förlorar kontrollen över det.

### **HUR RISKEN KAN UNDVIKAS**

Kör långsamt och var extra försiktig vid körning i okänd terräng. Var alltid uppmärksam på förändrade terrängförhållanden när du kör fordonet.

**Att köra på alltför grov, slirig eller lös terräng****! VARNING****MÖJLIG RISK**

Underlåtenhet att iaktta särskild försiktighet när du kör i svår terräng eller på mycket halt eller löst underlag.

**VAD SOM KAN HÄNDA**

Förlust av däckgreppet eller kontrollen över fordonet, vilket kan resultera i en olycka, inklusive vältning.

**HUR RISKEN KAN UNDVIKAS**

Kör inte på alltför ojämnt, halt eller löst underlag förrän du har lärt dig och har den skicklighet som krävs för att behärska fordonet på sådant underlag.

Var alltid extra försiktig på dessa typer av underlag.

## Oriktig vändning

 VARNING



### MÖJLIG RISK

Oriktig vändning.

### VAD SOM KAN HÄNDA

Du kan förlora kontrollen över fordonet, vilket kan orsaka en kollision eller vältning.

### HUR RISKEN KAN UNDVIKAS

Följ alltid de procedurer för vändning som beskrivs längre fram i denna Instruktionsbok. Öva dig i att vända i låg hastighet innan du försöker i högre hastigheter.

Försök inte vända i alltför hög hastighet.

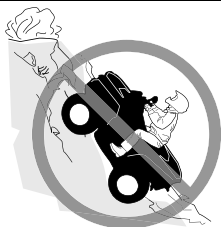
**Alltför branta kullar****! VARNING****MÖJLIG RISK**

Körning i mycket branta backar.

**VAD SOM KAN HÄNDA**

Fordonet har lättare för att välta i extremt branta backar än på plana ytor eller i mindre branta backar.

**HUR RISKEN KAN UNDVIKAS**

Kör aldrig fordonet i backar som är för branta för fordonet eller för dig.

Öva först i mindre branta backar innan du försöker dig på brantare körning.

## Körning i uppförslut

 VARNING



### MÖJLIG RISK

Körning i uppförslut på fel sätt.

### VAD SOM KAN HÄNDA

Du kan förlora kontrollen över fordonet eller det kan välta.

### HUR RISKEN KAN UNDVIKAS

Följ alltid de procedurer för körning i uppförslut som beskrivs i denna Instruktionsbok.

Kontrollera alltid terrängen noggrant innan du kör uppför backar.

Kör aldrig i uppförslut med alltför halt eller löst underlag. Skifta din vikt framåt.

Dra aldrig på gasen eller växla alltför hastigt. Fordonet riskerar att välta baklänges.

Kör aldrig över bergs- eller backkrön i hög hastighet. Ett hinder, ett stup, ett annat fordon eller en person kan finnas på andra sidan.



## Nedförskörning i backar eller sluttningar

 **VARNING**



### **MÖJLIG RISK**

Körning i nedförslut på fel sätt.

### **VAD SOM KAN HÄNDA**

Du kan förlora kontrollen över fordonet eller det kan välta.

### **HUR RISKEN KAN UNDVIKAS**

Följ alltid de procedurer för körning i nedförslut som beskrivs i denna Instruktionsbok.

### **OBS:**

En särskild teknik krävs när du bromsar i nedförslut.

Kontrollera alltid terrängen noggrant innan du kör nedför berg eller backar.

Skifta din vikt bakåt.

Kör aldrig nedför berg eller backar i hög hastighet.

Undvik att köra nedför berg eller backar i en vinkel som får fordonet att luta starkt åt sidan. Kör alltid rakt nedför en backe när det är möjligt.

## Korsa eller vända på kullar

 **VARNING**



### **MÖJLIG RISK**

Körning med stark sidolutning eller vändning i backe.

### **VAD SOM KAN HÄNDA**

Du kan förlora kontrollen över fordonet eller det kan välta.

### **HUR RISKEN KAN UNDVIKAS**

Försök aldrig vända fordonet mitt i en backe innan du på plan mark helt behärskar den vändningsteknik som beskrivs i denna Instruktionsbok. Var extra försiktig när du vänder i en backe.

Försök om möjligt undvika körning i kraftigt sidolut.

När du kör med sidolutning:

Följ alltid de procedurer som beskrivs i denna Instruktionsbok.

Undvik berg och backar med mycket halt eller löst underlag.

Skifta vikten till den sida av fordonet som vetter uppåt.

## Att stanna, rulla baklänges eller stiga av vid körning i uppförslut

 **VARNING**



### MÖJLIG RISK

Att stanna, rulla baklänges eller stiga av på fel sätt vid körning i uppförslut.

### VAD SOM KAN HÄNDA

Fordonet kan välta.

### HUR RISKEN KAN UNDVIKAS

Använd låg växel och håll jämn hastighet vid körning i uppförslut.

Om du förlorar all fart framåt:

Föraren måste skifta sin vikt uppåt. Dra aldrig på gasen eller växla alltför hastigt. Fordonet riskerar att välta baklänges.

Bromsa.

Lägg i parkeringsbromsen när du har stannat.

Stig av på den sida som vetter uppåt vid lutning eller på ena sidan om fordonet står rakt i en uppförslut.

Om fordonet börjar rulla bakåt:

Föraren måste skifta sin vikt uppåt. Dra aldrig på gasen eller växla alltför hastigt. Fordonet riskerar att välta baklänges.

Använd aldrig den bakre bromsen medan fordonet rullar baklänges.

Bromsa gradvis med den främre bromsen.

När fordonet stannat helt, bromsa även med den bakre bromsen och lägg i parkeringsbromsen.

Stig av på den sida som vetter uppåt vid lutning eller på ena sidan om fordonet står rakt i en uppförslut.

Vänd fordonet och stig på igen så som beskrivs i denna bruksanvisning.

## Körning över hinder

 **VARNING**



### **MÖJLIG RISK**

Oriktig körning över hinder.

### **VAD SOM KAN HÄNDA**

Förlust av kontrollen eller kollision.

Fordonet kan välta.

### **HUR RISKEN KAN UNDVIKAS**

Kontrollera om det finns hinder innan du kör i ett nytt område.

Försök aldrig köra över stora hinder, som stora stenblock eller nedfallna träd.

När du kör över hinder, följ alltid de procedurer som beskrivs i denna Instruktionsbok.

## Slirar eller glider

 **VARNING**



### **MÖJLIG RISK**

Oriktig sladdning eller slirning.

### **VAD SOM KAN HÄNDA**

Du kan förlora kontrollen över fordonet.

Du kan också oväntat återfå väggreppet, vilket kan få fordonet att välta.

### **HUR RISKEN KAN UNDVIKAS**

Lär dig att på ett säkert sätt kontrollera sladdning och slirning genom att öva dig i låga hastigheter på plant, jämnt underlag.

Kör långsamt på ytterst hala ytor, t.ex. is, och var extra försiktig så att du inte förlorar kontrollen när du sladdar eller slirar.

## Djupt eller snabbt flytande vatten

 **VARNING**



### **MÖJLIG RISK**

Körning av fordonet i djupt eller strömmande vatten.

### **VAD SOM KAN HÄNDA**

Däcken kan börja flyta, vilket kan orsaka förlust av däckgreppet och förlust av kontrollen över fordonet. En olycka kan bli följden.

### **HUR RISKEN KAN UNDVIKAS**

Kör aldrig detta fordon i djupt eller strömmande vatten.

Kontrollera vattendjupet och om det finns starka strömmar innan du försöker köra i vatten. Vattnet bör inte gå över fotstöden.

Kom ihåg att våta bromsar kan ha mindre bromskraft. Testa bromsarna när du lämnar vattnet. Om nödvändigt, bromsa flera gånger så att friktionen torkar beläggen.

**Backa****! VARNING****MÖJLIG RISK****Oriktig backning.****VAD SOM KAN HÄNDA****Du kan stöta emot ett hinder eller en person bakom fordonet, vilket kan resultera i svåra personskador.****HUR RISKEN KAN UNDVIKAS****Kontrollera alltid att det inte finns några hinder eller människor bakom fordonet innan du backar. När du ser att det är säkert, backa långsamt.**

## Däcktryck

 **VARNING**



### **MÖJLIG RISK**

Körning av fordonet med fel däck eller med fel eller ojämnt tryck i däcken.

### **VAD SOM KAN HÄNDA**

Om du använder felaktiga däck på fordonet eller har fel eller ojämnt tryck i däcken kan det leda till att du tappar kontrollen över fordonet, punktering, däck som rör sig på fälgen och ökad risk för olyckor.

### **HUR RISKEN KAN UNDVIKAS**

Använd alltid däck av den typ och storlek som specificeras i denna Instruktionsbok.

Ha alltid korrekt tryck i däcken så som beskrivs i denna Instruktionsbok.

Byt alltid ut skadade hjul eller däck.



## Felaktiga ändringar

 **VARNING**



### **MÖJLIG RISK**

Att köra detta fordon med olämpliga modifikationer.

### **VAD SOM KAN HÄNDA**

Oriktig installation av tillbehör eller modifikationer av detta fordon kan leda till förändring av köregenskaperna, vilket i vissa situationer kan leda till en olycka.

### **HUR RISKEN KAN UNDVİKAS**

Modifiera aldrig detta fordon med oriktig installation eller användning av tillbehör. Alla delar och tillbehör som installeras på fordonet ska vara godkända av BRP och installeras och användas enligt instruktionerna. Om något är oklart, vänd dig till en auktoriserad Can-Am Off-road-återförsäljare.

Installera **ALDRIG** något passagerarsäte och använd aldrig bagageräcken för att ta med en passagerare.

Modificeringar av fordonet för att öka hastighet och prestanda kan vara ett brott mot villkoren i den begränsade fordonsgarantin. Dessutom är vissa modifieringar, inklusive borttagande av delar av motor- eller avgassystem, olagliga i de flesta länder.

## Lastning, transport eller bogsering av last

 VARNING



### MÖJLIG RISK

Överbelastning av fordonet eller oriktigt lastnings- eller släpförfarande.

### VAD SOM KAN HÄNDA

Kan leda till förändringar i fordonets köregenskaper, vilket kan orsaka en olycka.

### HUR RISKEN KAN UNDVIKAS

Ta aldrig last på detta fordon.

Kör aldrig med släp och bogsera aldrig ett annat fordon med detta fordon.

## Transport av brandfarligt eller farligt material

 VARNING



V03M010

### MÖJLIG RISK

Transport av brandfarliga eller andra farliga ämnen kan leda till explosion.

### VAD SOM KAN HÄNDA

Detta kan leda till svåra personskador eller dödsfall.

### HUR RISKEN KAN UNDVIKAS

Transportera aldrig brandfarliga eller andra farliga ämnen.

# INSPEKTION FÖRE ANVÄNDNING

## VARNING

Kontrollera fordonet varje gång innan du kör, för att upptäcka eventuella problem som kan uppstå när fordonet används. Kontrollen kan hjälpa dig att se slitage och småproblem innan de växer till stora problem. Åtgärda problem som du upptäcker eftersom det kan minska risken för haveri eller olyckor.

Innan fordonet används bör föraren och/eller en vuxen alltid gå igenom följande kontrollista.

## Kontrollista före användning

*Att utföra innan motorn startas (tändningsnyckel AV)*

Poster att inspektera	Inspektion att utföra	✓
Vätskor	Kontrollera bränsle- och motoroljenivån.	
Läckage	Gör en kontroll under fordonet efter läckor.	
Styrning	Kontrollera att styrningen fungerar obehindrat genom att vrida helt från ändläge till ändläge.	
Gasreglage	Aktivera gasreglaget flera gånger för att kontrollera att det fungerar felfritt. Det måste återgå till tomgångspositionen när det släpps.	
	Se till att hastighetsbegränsarskruven är korrekt justerad enligt förarens körförmåga.	
Bromsar	Tryck in bromshandtaget flera gånger för att kontrollera att de fungerar felfritt. De måste omedelbart återgå till sina ursprungslägen när de släpps.	
Parkeringsbroms	Koppla i parkeringsbromsen och kontrollera att den fungerar korrekt.	
Däck	Kontrollera däckens lufttryck och däckens skick.	

Poster att inspektera	Inspektion att utföra	✓
Hjul	Kontrollera om däcken har skador eller onormalt glapp och att bultarna sitter fast ordentligt.	
Drivkedja och kedjedrev	Inspektera kedjedreven för slitage eller skada.	
	Kontrollera drivkedjan, ledaren och kedjespännaren avseende korrekt justering och smörjning (i tillämpliga fall).	
Säte	Kontrollera att förarsätet är korrekt installerat och spärrat.	
Avgasrör	Kontrollera beträffande skräp på eller i närheten av avgassystemet, ta bort eventuellt skräp och rengör noggrant.	
Chassi och fjädring	Gör en kontroll under fordonet avseende skräp och andra föremål som fastnat på chassit eller fjädringen. Vid behov, rengör chassit och fjädringen.	

**Att utföra innan motorn startas (tändningsnyckel PÅ)**

Poster att inspektera	Inspektion att utföra	✓
Indikatorlampor	Kontrollera att indikatorlampan för motorolja/temperatur lyser (under de första sekunderna efter det att tändningsnyckeln vridits till PÅ).	
	Kontrollera att indikatorlamporna för N (neutral) och R (back) LYSER i enlighet med växelpakets läge.	
Belysning	Kontrollera att strålkastarlampan och bakljuset fungerar och är rena.	
	Kontrollera att bromsljuset fungerar.	

**Att utföra efter motorstart**

<b>Poster att inspektera</b>	<b>Inspektion att utföra</b>	✓
Indikatorlampor	Se till att indikatorlampan för motorolja/-temperatur är släckt (om lampan fortsätter att lysa, stäng av motorn).	
Växelslag	Kontrollera växelslagets funktion (F, N och R).	
Bromsar	Kör sakta framåt över ett mycket kort avstånd. Använd båda bromshandtagen individuellt. Bromsarna måste ansättas helt. Handtagen måste återgå till sina vilolägen när de släpps.	
Motorns nödstoppreglage	Kontrollera att motorns nödstoppreglage fungerar problemfritt.	
Tändningslås	Kontrollera att tändningslåset fungerar normalt genom att stoppa och starta motorn igen.	

---

# KÖRA FORDONET

Det finns ett antal grundregler och tips som du **MÅSTE** följa för att helt kunna uppskatta nöjet och spänningen i att köra detta fordon. Vissa kan vara nya för dig, andra bara sunt förnuft eller självklarheter.

Ta dig tid att studera denna Instruktionsbok och alla säkerhetsdekaleringar som finns på produkten, liksom säkerhetsvideon som nämns i *Allmän information*. Där beskrivs i detalj vad du bör veta om fordonet innan du börjar köra.

För barnets säkerhet rekommenderar vi att även du följer denna rekommendation. Endast du kan bedöma en yngre föräres förmåga att förstå riskerna och köra ett fordon på ett säkert sätt.

Personer med nedsatt kognitiv eller fysisk förmåga eller personer som gärna tar risker löper större risk att råka ut för vältningar eller kollisioner, som kan leda till personskador, inklusive död.

Alla fordon är inte likadana. Vart och ett har unika prestandaegenskaper, reglage och funktioner. Varje fordon har olika köregenskaper och väghållning.

Se till att du känner dig helt hemma med reglagen på fordonet och med allmän körning innan du börjar köra i terräng. Öva dig på att köra på en lämplig plats som är fri från faror och prova responsen för varje reglage. Kör endast i låg hastighet. För högre hastigheter krävs större erfarenhet, kunskap och lämpliga körförhållanden.

Körförhållandena varierar från plats till plats. Dessutom inverkar väderförhållanden som kan förändras radikalt från gång till annan och under olika säsonger.

Körning på sand skiljer sig från körning i snö eller genom skog eller våtmarker. En viss plats kan kräva större uppmärksamhet och skicklighet från föraren. Visa gott omdöme. Var alltid försiktig. Ta inga onödiga risker som gör att du hamnar på en plats där du inte kan ta dig tillbaka eller skadas.

Förutsätt aldrig att ditt fordon kan köras säkert överallt. Plötsliga förändringar i underlaget på grund av hål, svackor, sluttningar, mjukare eller hårdare underlag med mera, kan få fordonet att välta eller bli instabilt. Undvik detta genom att sakta farten och alltid kontrollera terrängen framför dig. Om fordonet börjar luta starkt eller välta är det bäst att kliva av genast... **BORT** från vältningsriktningen!

Vi rekommenderar att du låter fordonet genomgå en säkerhetsinspektion varje år. Kontakta en auktoriserad Can-Am Off-road-återförsäljare för mer information. Du bör låta en auktoriserad Can-Am Off-road-återförsäljare utföra försäsongsservice på ditt fordon, även om detta inte är något krav. Varje besök hos en auktoriserad Can-Am Off-road-återförsäljare är en fantastisk möjlighet för återförsäljaren att kontrollera om ditt fordon ingår i någon säkerhetskampanj. Du bör även

vända dig till en auktoriserad Can-Am Off-road-återförsäljare så snart som möjligt när du får information om säkerhetsrelaterade kampanjer.

Vänd dig till en auktoriserad Can-Am Off-road-återförsäljare för eventuella tillbehör som du kan behöva till ditt fordon.

## **Förarutrustning**

Ta hänsyn till vädret när du väljer klädsel. Klä dig för det kallaste väder som kan förväntas. Termounderställ närmast kroppen ger en god isolering. Du bör alltid bära lämplig skyddande klädsel och utrustning, inklusive godkänd hjälm, ögonskydd, stövlar eller kängor, handskar, långärmad skjorta och långbyxor. Denna typ av klädsel skyddar dig mot vissa av de mindre faror du kan stöta på vid körning. Bär aldrig löst sittande klädesplagg, t.ex. halsduk, som kan fastna i fordonet eller i buskar och grenar. Beroende på förhållandena kan även glasögon med imskydd eller solglasögon behövas. Olikfärgade glas för ögonskydd eller solglasögon kan hjälpa dig att urskilja variationer i terrängen. Solglasögon ska endast bäras på dagtid.



Förare med lämplig körutrustning

## Att medföra passagerare är inte tillåtet

Detta fordon är konstruerat för endast en förare. Trots det långa sätet är det här fordonet inte utformat eller avsett för passagerare. Installera ALDRIG passagerarsäten och använd aldrig lastutrymmet för att ta med passagerare. Passagerare kan inverka på fordonets stabilitet och din kontroll över det.



## Last

Ta aldrig last på detta fordon.

## Fritidskörning

Respektera andras rättigheter och begränsningar. Kör inte på områden som är till för andra typer av terrängkörning. Detta inkluderar bl.a. snöskoterspår, ridspår, skidspår och terrängcykelbanor. Förutsätt aldrig att det inte finns någon annan i spåret/på banan. Håll alltid till höger och sväng inte kontinuerligt från en sida av banan till den andra. Var beredd på att stanna eller köra åt sidan om du möter en annan förare.

Gå med i en lokal ATV-klubb. De kan förse dig med kartor och råd eller tala om var det är tillåtet att köra. Om det inte finns någon klubb i din närhet, hjälp till att starta en. Att köra tillsammans med andra eller i en klubb är en trevlig, social upplevelse.

Håll dig alltid på säkert avstånd från andra förare. Din egen bedömning av hastighet, terrängförhållanden, vädret, fordonets skick och din "tillit till andra förares bedömningsförmåga" hjälper dig att på bästa sätt välja ett säkert avstånd till andra. Detta fordon kan lika lite som andra motorfordon "stanna på en femöring". Håll större avstånd för inbromsning.

Innan du ger dig iväg, tala om för någon vart du tänker åka och när du planerar att vara tillbaka.

Beroende på körsträckan, ta med dig extra verktyg, dricksvatten, livsmedel och nödutrustning. Ta reda på var du kan tanka och fylla på olja. Var förberedd på olika situationer som du kan tänkas möta.

Förstahjälpensats	Skiftnyckel
Mobiltelefon	Kniv
Friktionstejp	Ficklampa
Ett rep	Solglasögon
Reservglödlampor	Karta
Medföljande verktygssats	Tilltugg

## Miljö

En av fördelarna med detta fordon är att det kan ta dig bort från inkörda vägar, långt bort från bebyggelse och samhällen. Du bör dock

alltid respektera naturen och andra människors rätt att njuta av den. Kör inte i miljö känsliga marker. Kör inte över planterade träd eller buskar, hugg inte ner träd eller förstör stängsel och låt inte hjulen spinna och förstöra marken. "Var försiktig".

Det här fordonet kan skapa OHV-gnistor om smuts lagras nära avgasröret eller andra motorställen som blir heta och antänds och faller av i torrt gräs. Undvik att köra i blött gräs, genom sly eller högt gräs, där smuts kan lagras. Om du kör i sådana områden, inspektera och ta bort all smuts och rester från motorn och heta ställen. Se *fordonsvård* för detaljer.

Att jaga vilt med fordon är olagligt på de flesta platser. Djuret kan dö av utmattnings om det jagas av ett motorfordon. Om du stöter på djur när du är ute och kör, stanna och observera tyst och försiktigt. Det kan bli ett av dina bästa minnen.

Notera regeln "det du tar med dig ut, tar du med dig tillbaka". Skräpa inte ned. Gör inte upp lägereld såvida du inte har tillstånd, och aldrig på torr mark. De faror du kan skapa i ett spår eller på en bana kan skada andra eller dig själv, också längre fram i tiden.

Respektera odlad mark och betesmark. Be alltid markägaren om lov innan du kör på privat mark. Respektera grödor, djur och markgränser.

Förorena inte vattendrag, sjöar eller älvar, och modifiera inte motor eller avgassystem och avlägsna inte någon av dess delar eftersom det påverkar fordonets utsläppsnivåer.

## Designbegränsningar

Trots att fordonet är ovanligt tåligt för sin klass är det ett lättare fordon och användningen är därför begränsad till lämpade ändamål.

Att öka vikten på någon del av fordonet förändrar dess stabilitet och prestanda.

## Användning i terräng

Terrängkörning i sig utgör en fara. All terräng som inte har preparerats speciellt för fordon är i sig en risk, då det är omöjligt att förutsäga terrängens typ, form och lutning. Själva terrängen utgör en ständig risk och den som ger sig ut måste vara medveten om och acceptera detta.

Vid terrängkörning måste föraren alltid vara ytterst noga med att välja den säkraste vägen och hålla noggrann uppsikt över terrängen framför sig. Fordonet ska aldrig köras av någon som inte är helt förtrogen med de körinstruktioner som gäller för fordonet och inte heller köras i mycket brant eller osäker terräng.

## Körteknik

Informationen i denna bok är begränsad. Öka ditt kunnande och din skicklighet genom att gå en certifierad förarkurs.

Aktsamhet, försiktighet, erfarenhet och goda körkunskaper är de bästa tipsen för att förebygga riskerna med körning av fordonet.

Respektera och följ alla uppsatta märken på banan. De är till för att hjälpa dig och andra.

Vid terrängkörning är det styrka och dragkraft som gäller, inte hög fart. Kör aldrig fortare än sikten och din egen förmåga att välja en säker väg medger.

Kontrollera alltid terrängen framför dig för plötsliga förändringar i slutningar eller hinder, t.ex. stenar och stubbar, som kan orsaka obalans, vältning och rullning.

Det är också bra att känna till terrängen på andra sidan av en backe eller höjd. Alltför ofta finns där en skarp brant som är omöjlig att ta sig över eller nedför.

Om du är det minsta tveksam över att fordonet säkert kan ta sig fram över ett hinder eller en viss del av terrängen bör du alltid välja en annan väg.

Använd alltid korrekt körteknik för att undvika att fordonet välter i backar, svår terräng eller svängar.

## Kroppsställning

För att bibehålla lämplig kontroll rekommenderas starkt att du håller båda händerna på handtagen, inom räckhåll för samtliga reglage. Det gäller även fötterna som ska vara på fotstöden. För att minska risken för ben- och fotskador ska du ha fötterna på fotstöden hela tiden. Låt inte tårna peka utåt och sträck inte heller ut fötterna för att hjälpa till vid kurvtagning, eftersom de kan stöta emot eller fastna i föremål som passerar eller komma i kontakt med hjulen.

Trots det adekvata fjädringssystemet på detta fordon kan mycket grov terräng eller "tvättbrädesterräng" göra körningen mycket obekvämt och till och med orsaka ryggskador. Ofta kan det bli nödvändigt att omväxlande stå och sitta eller att köra i en hukad ställning. Sakta farten, böj knäna och låt benen absorbera en del av nedslagsenergin.

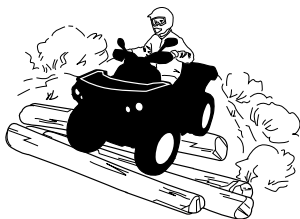

### **Korsa vägar**

Om du måste korsa en väg, se alltid till att du har full sikt åt båda hållen för kommande trafik och bestäm dig för en landningspunkt på andra sidan vägen. Kör i rak linje mot den punkten. Undvik kraftiga riktningbyten och plötslig acceleration eftersom det ökar risken för vältning och rullning. Kör inte på trottoarer eller cykelvägar, de är avsedda för gång- och cykeltrafikanter.

### **Vrid**

Öva dig i att vända i låg hastighet innan du försöker i högre hastigheter.

Håll båda händerna på styrhandtagen och fötterna på fotstöden.

Håll jämn hastighet eller accelerera en aning under svängen.

Minska risken för vältning och rullning:

- Var försiktig vid svängar.
  - Vrid inte styrstången för långt eller för snabbt för hastigheten eller den omgivande miljön. Anpassa styrmanövrerna därefter.
  - Sakta ned innan du påbörjar en sväng. Undvik kraftig inbromsning i en sväng.
  - Undvik plötslig eller kraftig acceleration vid svängar, även efter ett stopp eller i låg hastighet.
- Försök aldrig slira, sladda, hoppa, få fordonet att snurra eller bakpartiet att svänga eller ägna dig åt stunkörning. Om fordonet börjar sladda eller slira bör du styra åt samma håll som fordonet sladdar eller slirar. Tvärbromsa aldrig, då låser sig hjulen.
- Undvik asfalterade ytor. Detta fordon är inte utformat för att köras på vägbeläggning utan riskerar då att välta och rulla runt. Om det blir nödvändigt att köra på vägbeläggning, sväng försiktigt, kör långsamt och undvik plötslig acceleration och inbromsning.

Undvik plötsliga styr-, gas- eller bromsmanövrer under en sväng.

**! VARNING**

**Försök inte svänga i alltför hög hastighet.**

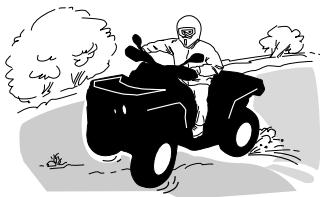

Om du hamnar i en sladd eller slirar kan det hjälpa att vända styret åt samma håll som du sladdar tills du återfår kontrollen. Tvärbromsa aldrig, då låser sig hjulen.

**! VARNING**

**Fordonets däck är heller inte gjorda för användning på vägbeläggning. Det här fordonet är heller inte utrustat med någon bakdifferential (bakhjulen snurrar alltid i samma hastighet). Därför kan vägbeläggning allvarligt försämra fordonets manövrering och kontroll.**

**Bromsning**

Håll alltid båda händerna på styrhandtagen och fötterna på fotstöden vid inbromsning.

Öva dig i att bromsa för att bekanta dig med bromsresponsen.

- Bromsa först i låg hastighet och öka sedan hastigheten.
- Öva dig i att bromsa medan du kör rakt fram i olika hastigheter och med olika bromskraft.
- Öva dig i att nödbromsa: optimal inbromsning får du om du kör rakt fram och bromsar kraftigt, utan att låsa hjulen.

Kom ihåg att bromssträckan beror på fordonets hastighet och last och typen av underlag. Däckens och bromsarnas skick spelar också en stor roll.

**OBS:**

Som på andra fordon överförs fordonets vikt till framhjulen vid inbromsning. För större bromseffekt fördelar bromssystemet mer bromskraft till framhjulen. Detta påverkar fordonets manövrering och styrning vid kraftig inbromsning. Tänk på detta vid inbromsning.

## Använda backen

Kontrollera alltid att det inte finns hinder eller människor bakom fordonet när du backar. Kör sakta och undvik snäva svängar.

Vi rekommenderar att du sitter ner på din ATV under backning. Undvik att stå upp. Rörelsen bakåt kan få dig att kastas framåt mot gasreglaget vilket kan medföra ett oavsiktligt gaspådrag.

### VARNING

**Ett oväntat gaspådrag vid backning av ATV kan leda till att du förlorar kontrollen.**

## Hinder

Var försiktig när du måste köra över hinder på banan eller i spåret. Det kan röra sig om lösa stenbumlingar, nedfallna träd, hala ytor, stängsel, stolpar, jordvallar och sänkor. Undvik dem alltid om möjligt. Tänk på att vissa hinder helt enkelt är för stora eller för farliga att ta sig över och bör undvikas. Du tar dig över mindre stenar eller nedfallna träd på ett säkert sätt genom att köra över dem i rät (90°) vinkel. Stå på fotstöden med böjda knän. Justera hastigheten utan att förlora farten och undvik att gasa plötsligt. Håll ett fast grepp om styrhandtagen. Skifta kroppsvikten bakåt och kör över hindret. Försök inte lyfta fordonets framhjul från marken. Tänk på att hindret kan vara halt eller glida undan medan du kör över det.

## Uppförskörning

Innan du försöker ta dig uppför en sluttning, tänk på följande. Försök inte köra uppför branta backar om du inte är en mycket van förare. Börja med backar med svag lutning. Kör alltid rakt uppför backen och skifta kroppsvikten framåt, mot toppen av backen. Håll fötterna på fotstöden, lägg in en lägre växel i din ATV och accelerera innan du börjar klättra. Försök hålla jämn fart och var försiktigt med gasen för att undvika acceleration. Om du stöter på plötsliga variationer i terrängen eller om ett hjul rullar över ett hinder kan det försämra stabiliteten, eftersom fordonets front lyfter, med ökad risk för vältning. Vissa backar är för branta för att säkert kunna stanna i eller ta sig ned från efter ett misslyckat klättringsförsök. Försök undvika alltför branta backar. Om du inte är försiktig riskerar du att välta med fordonet i uppförbacken. Om backen är för brant och du inte kan fortsätta eller fordonet börjar rulla bakåt ska du bromsa, men var försiktig så att du inte glider och ansätt parkeringsbromsen. Stig av på vänster sida och gör sedan "K"-svängen (gå bakåt, intill fordonet på den sida som vetter uppåt, med handen på bromshandtaget samtidigt som du sakta backar fordonets bakre del uppåt mot backens krön och kör sedan nedåt). Gå/stig alltid av på den sida som vetter uppåt och kom inte för nära fordonet och dess snurrande hjul. Försök inte hålla fast vid fordonet om det

börjar välta. Håll dig undan. Kör inte över bergs- eller backkrön i hög hastighet. Det kan finnas hinder, inklusive branter, på andra sidan.



## Fordonets egenskaper

På grund av konstruktionen har detta fordon ytterst god klättringsförmåga, så god att det kan välta innan dragkraften går förlorad. Exempelvis är det vanligt att stöta på terrängsituationer där backens krön har eroderats så mycket att krönet är mycket skarpt. Fordonet kan hantera en sådan situation, men när dess framdel kommer till den punkt där balansen förflyttas bakåt kan det välta baklänges.

Detsamma kan inträffa om ett markhinder får fordonets framdel att resa sig mer än önskat. I en sådan situation är det bättre att ta en annan väg. När du gör det, tänk på riskerna med sidolutning. Se *SIDOLUTNING* nedanför.



## Nedförskörning

Skifta kroppsvikten bakåt. Förbli sittande. Bromsa gradvis för att undvika sladdar. "Frihjula" inte utför backen med hjälp av enbart motorbroms eller i neutral.

Att sänka farten vid körning utför en hal backe kan få fordonet att "kana" utför. Håll jämn fart och/eller accelerera något för att återfå kontrollen. Försök undvika alltför branta backar. Om du inte är försiktig riskerar du att välta med fordonet i nedförsbacken.



## Fordonets egenskaper

Detta fordon kan köra uppför sluttningar som är brantare än vad som är säkert att ta sig nedför. Därför är det viktigt att se till att det finns en säker väg nedför en backe innan du åker uppför den.

### *Sidolutning*

Detta är en av de **farligaste** typerna av körning eftersom det drastiskt ändrar fordonets balans. Det bör alltid undvikas om möjligt. Om det blir nödvändigt är det dock viktigt att du **ALLTID** har kroppsvikten lutad bort från dalsidan och att du är förberedd på att stiga av på den sidan om fordonet börjar välta.

Undvik hinder och sänkor som kan få fordonet att luta starkt, välta och rulla runt.

### **! VARNING**

**Försök inte stoppa fordonet eller rädda det från skador.**

### **! VARNING**

**Var försiktig när du lastar och transporterar vätskebehållare. De kan påverka fordonets stabilitet när sidan lutar, genom att dra neråt och öka risken för kantring.**





## **Branter**

Detta fordon kommer att "förlora drivkraften" och för det mesta stanna om fram- eller bakhjulen körs ut över en brant. Om branten är skarp eller hög "störttycker" fordonet och välter.

### **VARNING**

**Undvik att köra över branter. Backa och ta en annan väg.**

## **Korsa vattendrag**

Vatten kan utgöra en särskild risk. Om det är för djupt kan fordonet börja "flyta" och kantra. Kontrollera vattendjup och strömmar innan du försöker ta dig fram genom vatten. Vattnet får inte gå högre än till fotstöden. Se upp för hala ytor som klippor, gräs, stockar osv., både i och omkring vattnet. Däckgreppet kan försvinna. Försök inte köra ned i vatten i hög hastighet. Vattnet fungerar som en broms och kan få dig att falla av fordonet.



Våta bromsar påverkar fordonets bromsförmåga. Torka bromsarna genom att bromsa flera gånger direkt när du har kört i vatten, lera eller snö. Håll större avstånd för inbromsning.

Det kan finnas leriga marker eller våtmarker nära vattendrag. Var förberedd på oväntade "hål" eller svackor. Se även upp för risker som stenblock, trädstammar och liknande som kan vara delvis täckta av vegetation.

## **Körning på is**

Om du måste ta dig över isbelagda vattendrag, kontrollera att isen är tillräckligt tjock och stark för att bära den sammanlagda vikten av dig, fordonet och dess last. Se upp för öppet vatten, det är ett säkert tecken på att isens tjocklek varierar.

Isen inverkar också på din kontroll över fordonet. Sänk hastigheten och undvik att gasa plötsligt. Det leder bara till hjulspinn och fordonet riskerar att välta. Undvik snabb inbromsning. Det kan i sin tur leda till

att du kanar iväg utan kontroll och att fordonet välter. Undvik alltid slask eftersom det kan blockera fordonets funktion eller reglage.

### **Körning på snö**

Varje gång fordonet kontrolleras före körning, är det viktigt att särskilt kontrollera ställen där snö och/eller is kan skymma bakljus och reflexer, täppa igen ventilationsöppningar eller störa funktionen hos handtag, reglage och bromspedal. Innan du börjar köra din ATV bör du kontrollera styrning, gasreglage, bromsspak och pedalreglage för en störningsfri drift.

När en ATV körs på en snötäckt körbana minskar däckgreppet generellt, vilket gör att fordonet reagerar annorlunda på förarens manövrer. På ytor med dåligt däckgrepp är styrregelagens respons inte lika snabb och exakt, stoppsträckan är längre och accelerationen är trögare. Sänk hastigheten och undvik att "rusa" gasen. Det leder bara till hjulspinn och fordonet riskerar att bli överstyrt och slira. Undvik kraftiga inbromsningar. Det kan leda till att fordonet kanar iväg. Det bästa rådet är att sänka hastigheten inför en manöver och på så sätt ha tillräckligt med tid och avstånd för att hinna återfå kontrollen över fordonet, innan det är för sent.

Om du kör en ATV på ett underlag täckt av lössnö, virvlar snön upp i fartvinden efter fordonet. Snön kommer då i kontakt med och samlas eller smälter på vissa exponerade delar, bl. a. roterande delar som bromsskivor. Vatten, snö och is kan inverka på bromssystemets responstid på din ATV. Även när du inte behöver sänka hastigheten bör du bromsa ofta, för att förhindra ansamling av snö och is och för att torka bromsbelägg och bromsskivor. Testa samtidigt även däckgreppet, men endast i körsituationer med låg risk, och var uppmärksam på hur fordonet reagerar på varje manöver. Håll alltid bromspedal, fotstöd, golv, bromshandtag och gasreglage fria från snö och is. Torka regelbundet bort snön från säte, handtag, strålkastare, bakljus och reflexer.

Djup snö kan dölja stenar, stubbar och andra föremål och om snön är blöt kan det bli omöjligt att köra fordonet eftersom det kan köra fast eller helt förlora däckgreppet i snömodden. Kontrollera terrängen så långt framför dig det går och håll alltid utkik efter synliga tecken på eventuella hinder. I tveksamma fall, kör runt. Undvik att köra på isbelagda vattendrag, om du inte i förväg har säkerställt att isen klarar den sammanlagda vikten av ATV, förare, passagerare och last. Kom ihåg att en viss tjocklek på is kan vara tillräcklig för att klara av vikten hos en snöskoter men inte en ATV med samma vikt på grund av den mindre lastbärande ytan hos de fyra däcken jämfört med en snöskoters larvband och skidor.

För bästa komfort och för att undvika förfrysning, bär alltid klädsel och ATV-skyddsutrustning som lämpar sig för de gällande väderförhållandena under turen.

Ta för vana att efter varje körning rengöra chassi och alla rörliga komponenter (som t.ex. bromsar, styrsystemets delar, drivlinor och reglage) från kvarvarande snö och is. Våt snö förvandlas lätt till is när fordonet inte används och blir svårare att få bort inför nästa körning.

Körning i snö kan försämra bromsförmågan. Sänk hastigheten och håll större avstånd för inbromsning. Snö som kastas uppåt vid körning kan orsaka isbildning eller ansamling av snö på bromssystemets delar och reglage. Bromsa ofta för att undvika att snö och is fastnar.

### ***Körning på sand***

Körning i sand eller sanddynor är en annan unik upplevelse, men det finns vissa grundläggande säkerhetsregler som ska följas. Våt, djup eller fin sand kan orsaka förlust av däckgreppet och få fordonet att kana, stanna eller "köra" fast. Om detta inträffar, leta efter ett fastare underlag. Det bästa rådet är att sakta farten och vara uppmärksam på terrängen.

När du kör i sand bör du utrusta fordonet med en säkerhetsflagga av antenntyp. Detta hjälper andra förare att se din position från en annan sanddyn. Kör försiktigt om du ser en annan förares säkerhetsflagga framför dig. Säkerhetsflaggor av antenntyp kan fastna och studsa tillbaka mot föraren. Därför bör du inte använda dem i områden där det finns nedhängande grenar eller hinder.

### ***Körning på lösa stenar***

Att köra på lösa stenar eller grus liknar i mycket körning på is. De inverkar på styrförmågan och kan leda till att fordonet kanar eller välter, särskilt i höga hastigheter (och föraren kan kastas av).

Det bästa rådet är att sakta farten och vara uppmärksam på terrängen.

Dessutom kan bromssträckan förlängas. Tänk på att om du gasar för snabbt eller slirar finns det risk för att lösa stenar skjuter upp bakåt, mot eventuella förare bakom dig. Gör aldrig detta avsiktligt.

# VIKTIGA DEKALER PÅ PRODUKTEN (KANADA/USA)

## Säkerhetshängetikett

Detta fordon levereras med en hängetikett som innehåller viktig information.

Alla förare av detta fordon måste läsa informationen och se till att de förstår den innan de kör.

**Y**  
**JUNIORMODELL**

DENNA ATV ÄR AVSEDD FÖR FRITIDSBRUK AV UNGA FÖRARE UNDER UPPSIKT AV VUXEN

ENDAST FÖRARE - INGA PASSAGERARE

DENNA ATV-KATEGORI HAR UTFORMATS FÖR ATT ANVÄNDAS I BEGRÄNSAD/INSKRÄNKT MAXIMAL HASTIGHET

RENEGADE 70  
(INGEN FÖRARE UNDER 6 ÅRS ÅLDER)  
INSKRÄNKT MAXIMAL HASTIGHET:  
16 km/h (FABRIKSINSTÄLLNING)  
\*OINSKRÄNKT MAXIMAL HASTIGHET: 24 km/h  
(FASTSTÄLLD UNDER NÄRA UPPSIKT/OMDÖME AV FÖRÄLDER)  
KATEGORI Y-6+ ATV ÄR EN JUNIORMODELL

RENEGADE 110  
(INGEN FÖRARE UNDER 10 ÅRS ÅLDER)  
INSKRÄNKT MAXIMAL HASTIGHET:  
24 km/h (FABRIKSINSTÄLLNING)  
\*OINSKRÄNKT MAXIMAL HASTIGHET: 48 km/h  
(FASTSTÄLLD UNDER NÄRA UPPSIKT/OMDÖME AV FÖRÄLDER)  
KATEGORI Y-10+ ATV ÄR EN JUNIORMODELL

DET FINNS FÖRÄRKURSER FÖR ATV-KÖRNING. KONTAKTA DIN ÅTERFÖRSÄLJARE FÖR INFORMATION.

KONTAKTA ER ÅTERFÖRSÄLJARE FÖR INFORMATION OM REGIONALA ELLER LOKALA LAGAR OCH FÖRORDNINGAR BETRÄFFANDE ATV-ANVÄNDNING.

\*Se instruktionsboken för förfarandet

**DENNA ETIKETT FÅR INTE AVLÄGSNAS FÖRE FÖRSÄLJNING.**

**⚠ VARNING**

Inkorrekt användning av en ATV kan resultera i SVÅRA PERSONSKADOR eller DÖDSFALL.

			
ANVÄND ALLTID GODKÄND HJÄLM OCH SKYDDSTRÜSTNING	ANVÄND ALDRIG PÅ ALLMÄNNA VÄGAR	TA ALDRIG MED PASSAGERARE	KÖR ALDRIG FORDONET UNDER DRÖG- ELLER ALKOHOLPÅVERKAN

**Kör ALDRIG:**

- utan lämplig träning eller instruktioner
- i för höga hastigheter för dina färdigheter eller förhållanden
- på allmänna vägar – en krock kan ske med ett annat fordon
- med passagerare – passagerare påverkar balans och styrning och ökar risken för att tappa kontrollen

**Du ska ALLTID:**

- använda korrekt körteknik för att undvika att fordonet välter i backar, i svår terräng eller i svängar
- undvika belagda ytor – de kan allvarligt försämma väghållningen och kontrollen

**LOKALISERA OCH LÄS INSTRUKTIONSBOKEN. FÖLJ ALLA ANVISNINGAR OCH VARNINGAR**

704910485\_SE

## Fordon, säkerhetsdekaler

Läs och se till att du förstår alla säkerhetsdekaler på fordonet. Dessa dekaler är fästa på fordonet och är till för förarens och omkringstående personers säkerhet.

Säkerhetsdekaler på fordonet är att betrakta som permanenta delar av fordonet. Om de saknas eller är skadade kan de bytas utan extra kostnad. Kontakta en auktoriserad Can-Am-återförsäljare.

### **OBS:**

Av den händelse att det finns skillnader mellan den här Instruktionsboken och fordonet, ska säkerhetsdekaler på fordonet ha företräde över dekaler i den här guiden.

## Allmän varningsdekal

**⚠ VARNING**

Inkorrekt användning av en ATV kan resultera i SVÅRA PERSONSKADOR eller DÖDSFALL.

			
ANVÄND ALLTID GODKÄND HJÄLM OCH SKYDDSUTRUSTNING	ANVÄND ALDRIG PÅ ALLMÄNNA VÄGAR	TA ALDRIG MED PASSAGERARE	ANVÄND ALDRIG MED DROGER ELLER ALKOHOL I KROPPEN

**Kör ALDRIG:**

- utan lämplig träning eller instruktioner.
- i för höga hastigheter för dina färdigheter eller förhållanden.
- på allmänna vägar – en krock kan ske med ett annat fordon.
- med passagerare – passagerare påverkar balans och styrning och ökar risken för att tappa kontrollen.

**Du ska ALLTID:**

- använda korrekt körteknik för att undvika att fordonet välter i backar, i svår terräng eller i svängar.
- undvika belagda ytor – de kan allvarligt försämra väghållningen och kontrollen.

Läs och se till att du förstår alla säkerhetsdekal, ta fram och läs instruktionsboken, titta på säkerhetsvideon med hjälp av QR-kodlänken eller besök Can-Am-webbplatsen innan användning.

Patent: [www.brp.com/en/about-brp/patents.html](http://www.brp.com/en/about-brp/patents.html)



704909416\_SE

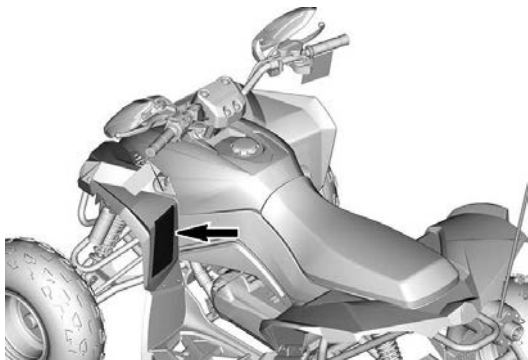

**Dekal för rekommenderad ålder**

Renegade 70



Renegade 110 och Renegade 110 Xxc

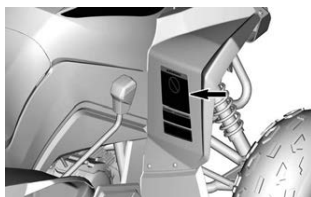

## Dekal om Däcktryck och maximal last

### **⚠ VARNING**

Felaktigt däcktryck eller överbelastning kan orsaka att du förlorar kontrollen. Förlust av kontroll kan resultera i ALLVARLIG PERSONSKADA ELLER DÖDSFALL.

#### DÄCKTRYCK

- Ställ in med kalla däck:
  - Minimum FRAM: 25 kPa  
BAK: 25 kPa
  - Max. FRAM: 35 kPa  
BAK: 35 kPa
- Ställ aldrig in däcktryck under minimum. Det kan få hjulen att lossna från fälgen.
- Maximal viktkapacitet: 82 kg.  
Inkluderar förarens och tillbehörens vikt.

704909424\_SE

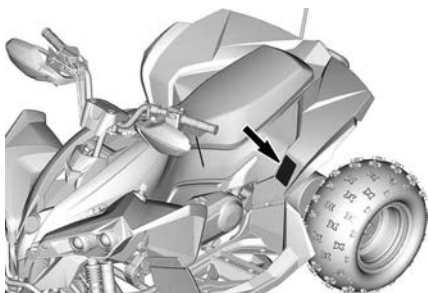



Passagerarvarningsdekal

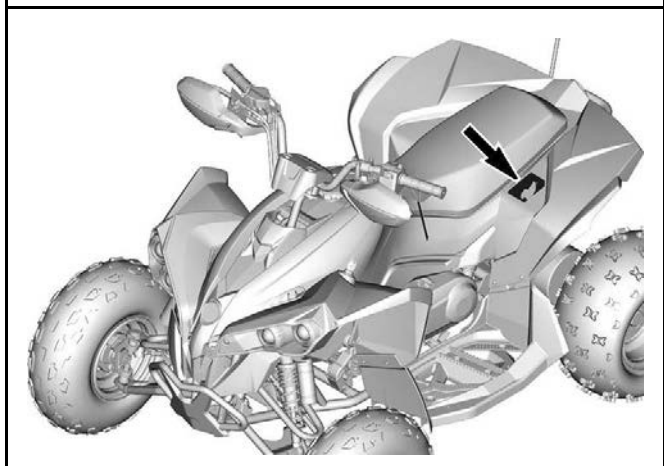

*Dekal om Dra last med bakre stötfångaren*

**! VARNING**

**Fäst ALDRIG något  
här för att dra ett släp.**

**Detta kan orsaka att  
fordonet tippar över.**

704909491\_SE

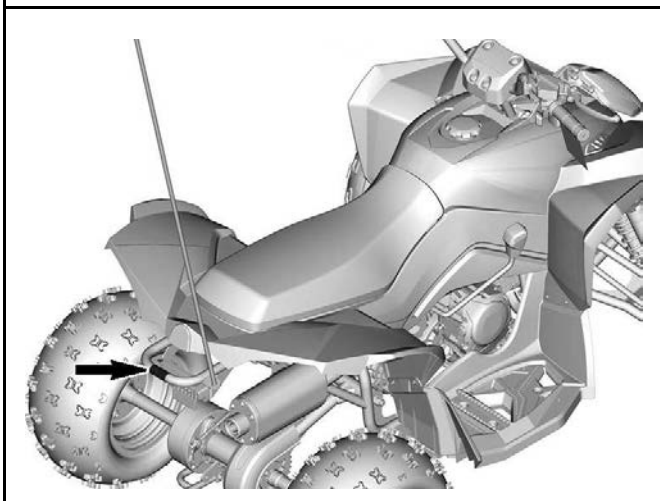

**Dekal om Ingen användning på vägen**

**⚠ VARNING / ⚠ WARNING**

Detta fordon är ett terrängfordon som inte är avsett för bruk på allmänna vägar.

This vehicle is an off road vehicle not intended for use on public roads.

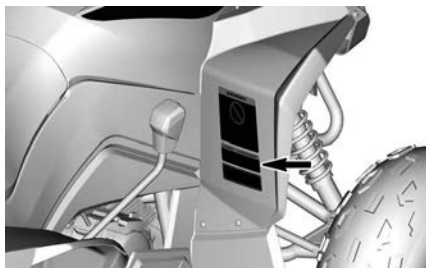

## Piktogram – formgjutet

### Piktogram – säte

 **VARNING**

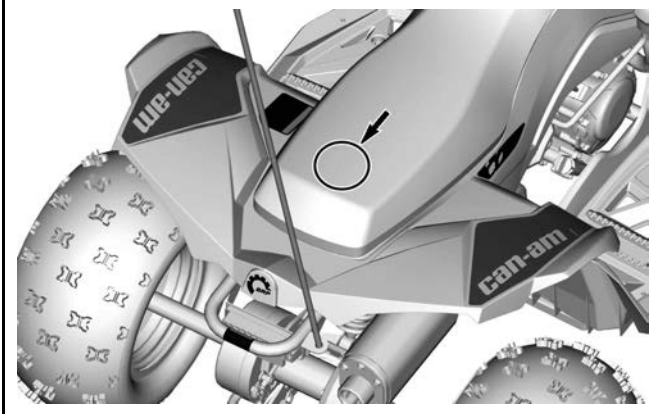

Ingen passagerare tillåten på detta fordon.



## Efterlevnadshängetikett

### **California Proposition 65 Warning - Hängetikett**

Tillämpligt för alla modeller i Kanada och USA eller överallt utom i Kanada och USA vid motsvarighet till en modell certifierad enligt US EPA-standarder.

 **WARNING.** Användning och underhåll av  ett terrängfordon kan utsätta dig för kemikalier som inkluderar motoravgaser, koloxid, ftalater och bly, som är kända av delstaten Kalifornien för att orsaka cancer och fosterskador eller andra skador på fortplantningssystemet. För att minimera exponering, undvik att andas avgaser, tomgångskör inte motorn om det inte är nödvändigt, serva fordonet på en väl ventilerad plats och använd handskar eller tvätta händerna ofta när du servar ditt fordon.

För mer information, gå till  
[www.P65Warnings.ca.gov/products/  
passenger-vehicle](http://www.P65Warnings.ca.gov/products/passenger-vehicle)



704906872

---

## **VIKTIGA DEKALER PÅ PRODUKTEN (ALLA LÄNDER UTANFÖR KANADA/USA)**

### **Hängetikett**

Detta fordon levereras med en hängetikett som innehåller viktig information.

Alla förare av detta fordon måste läsa informationen och se till att de förstår den innan de kör.

## Säkerhetshängetikett

Med det här fordonet medföljer en hängetikett och dekaler som innehåller viktig information.

Alla förare av detta fordon måste läsa informationen och se till att de förstår den innan de kör.

### VARNING

- Ta fram och läs Instruktionsboken. Inkorrekt användning av en ATV kan resultera i SVÅRA PERSONSKADOR eller DÖDSFALL. Följ alla anvisningar och varningar.
- Bär alltid öronskydd.
- Använd alltid godkänd hjälm och skyddsutrustning.
- Får ej användas på allmän väg.
- Ta aldrig passagerare.
- Kör aldrig med droger eller alkohol i kroppen.

**Y**  
**JUNIORMODELL**

DENNA ATV ÄR AVSEDD FÖR FRITIDSBRUK AV UNGA FÖRARE UNDER UPSPIKT AV VUXEN

ENDAST FÖRARE - INGA PASSAGERARE

DENNA ATV-KATEGORI HAR UTFORMATS FÖR ATT ANVÄNDAS I BEGRÄNSAD/INSKRÄNKT MAXIMAL HASTIGHET

---

RENEGADE 110

**(INGEN FÖRARE UNDER 10 ÅRS ÅLDER)**  
INSKRÄNKT MAXIMAL HASTIGHET:  
24 km/h (FABRIKSINSTÄLLNING)

\*OINSKRÄNKT MAXIMAL HASTIGHET: 48 km/h  
(FASTSTÄLLD UNDER NÄRA UPSPIKT/OMDÖME AV FÖRÄLDER)

KATEGORI Y-10+ ATV ÄR EN JUNIORMODELL

---

DET FINNS FÖRARKURSER FÖR ATV-KÖRNING.  
KONTAKTA DIN ÅTERFÖRSÄLJARE FÖR INFORMATION.

KONTAKTA ER ÅTERFÖRSÄLJARE FÖR INFORMATION  
OM REGIONALA ELLER LOKALA LAGAR OCH  
FÖRORDNINGAR BETRÄFFANDE ATV-ANVÄNDNING.

\*Se instruktionsboken för förarandet

**DENNA ETIKETT FÅR INTE AVLÄGSNAS FÖRE FÖRSÄLJNING**



70490487\_SE

## Fordonssäkerhet

Läs och se till att du förstår alla säkerhetsdekalerna på fordonet. Dessa dekalerna är fästa på fordonet och är till för förarens och omkringstående personers säkerhet.

Säkerhetsdekalerna på fordonet är att betrakta som permanenta delar av fordonet. Om de saknas eller är skadade kan de bytas utan extra kostnad. Kontakta en auktoriserad Can-Am Off-Road-återförsäljare.

### **OBS:**

Av den händelse att det finns skillnader mellan den här Instruktionsboken och fordonet, ska säkerhetsdekalerna på fordonet ha företräde över dekalerna i den här guiden.



**Piktogram – allmän varning**

**⚠ VARNING**

- Använd alltid godkänd hjälm och skyddsutrustning.
- Ta fram och läs Instruktionsboken. Inkorrekt användning av en ATV kan resultera i SVÅRA PERSONSKADOR eller DÖDSFALL. Följ alla anvisningar och varningar.
- Bär alltid öronskydd.
- Får ej användas på allmän väg.
- Ta aldrig med passagerare.
- Kör aldrig med droger eller alkohol i kroppen.

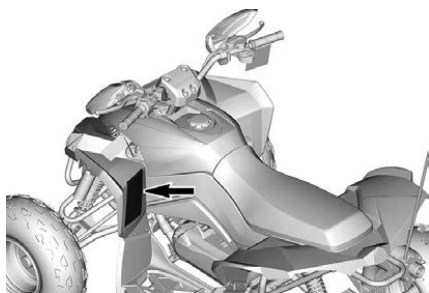
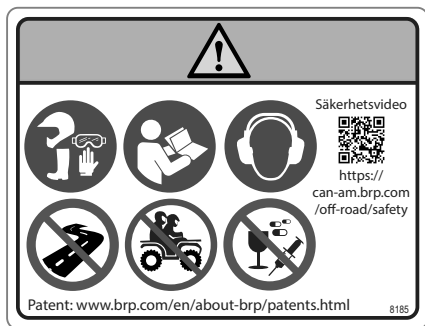

**Piktogram – rekommenderad ålder**

**! VARNING**

Att köra denna ATV om du är under 10 ökar risken för SVÅ-  
RA PERSONSKADOR OCH DÖDSFALL.  
Kör ALDRIG denna ATV om du är under 10.

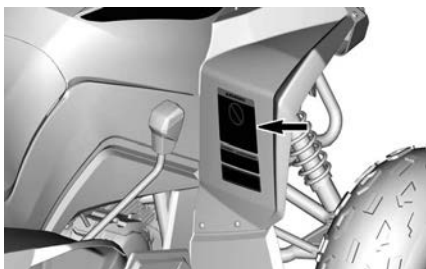
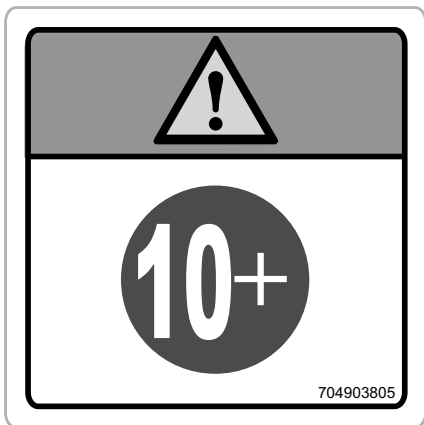

**Piktogram – däcktryck och maximal last**

**⚠ VARNING**

- Ta fram och läs Instruktionsboken. Felaktigt däcktryck och överbelastning kan orsaka förlorad kontroll över fordonet som kan leda till ALLVARLIGA PERSONSKADOR eller DÖD.
- Bibehåll ALLTID rätt däcktryck så som visas.
- Överskrid ALDRIG fordonets lastkapacitet på 82 kg (180 lb), detta inkluderar förarens, lastens och tillbehörens vikt (samt dragstångsvikt i tillämpliga fall).

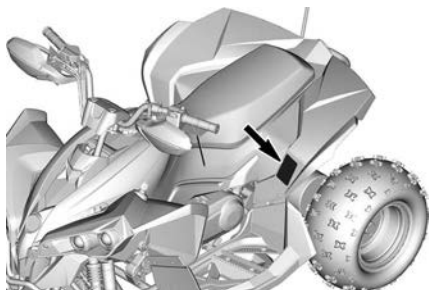
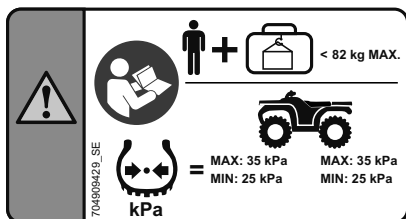

**Piktogram – passagerarvarning**

**! VARNING**

- Ta fram och läs Instruktionsboken.
- Ta ALDRIG med passagerare.

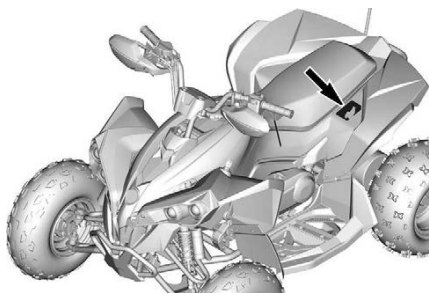

**Piktogram – dra last med bakre stötfångaren**

**⚠ VARNING**

Du får **ALDRIG** fästa vid stötfångaren för att dra ett släp. Detta kan orsaka att fordonet tippar över.

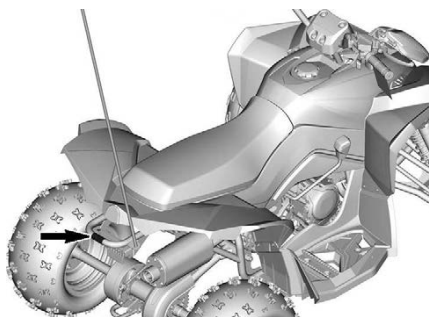

## Piktogram – formgjutet

### Piktogram – säte

 **VARNING**

Ingen passagerare tillåten på detta fordon.

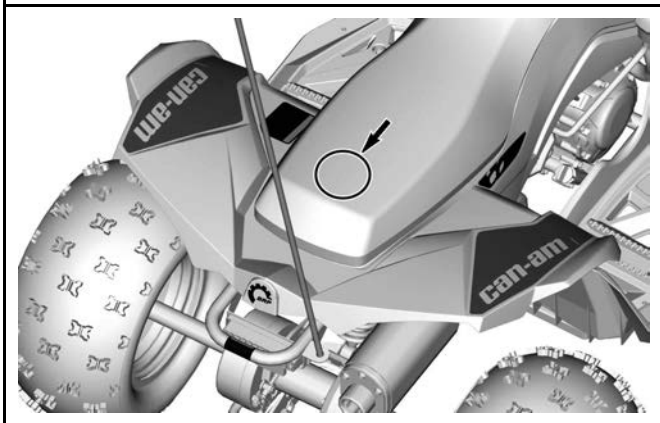

---

## RAPPORTERA SÄKERHETSDEFEKTER

I Kanada bör du omedelbart informera Transport Canada förutom att meddela Bombardier Recreational Products Inc. om du tror att ditt fordon har en defekt som skulle kunna leda till en krock eller orsaka personskador eller dödsfall.

Om Transport Canada får flera liknande klagomål kan de eventuellt genomföra en undersökning och om de finner att det finns en säkerhetsdefekt i en grupp fordon, kan de beordra att fordonen dras tillbaka och att ersättning utgår från tillverkaren. Transport Canada kan dock inte agera vid eventuella individuella problem som uppstår mellan dig och din återförsäljare eller Bombardier Recreational Products Inc.

### För kontakt med Transport Canada:



819-994-3328 (området Gatineau-Ottawa eller internationellt)  
Gratis: 1 800-333-0510 (i Kanada)



Transport Canada - ASFAD  
330 Sparks Street  
Ottawa, ON  
K1A 0N5



<https://www.tc.gc.ca/recalls>

Den här sidan är avsiktligt tom



# **FORDONSINFOR- MATION**

## PRIMÄRA REGLAGE

I detta avsnitt beskrivs grundfunktionerna hos de olika reglagen på ditt fordon. För närmare anvisningar om hur du använder ett reglage i samband med andra reglage, se *Användningsinstruktioner*.

### Gasreglage

Gasreglaget är placerat på höger sida av styrstången.

När det skjuts framåt, ökar motorvarvtalet och transmissionen kopplas in.

När det släpps, övergår motorvarvtalet automatiskt till tomgång och ska sänka fordonets hastighet gradvis.

#### OBS:

Motorns tomgångshastighet är förinställd på fabriken. Om du inte är nöjd med tomgångshastigheten, rådfråga en auktoriserad Can-Am Off-road-återförsäljare för justering.

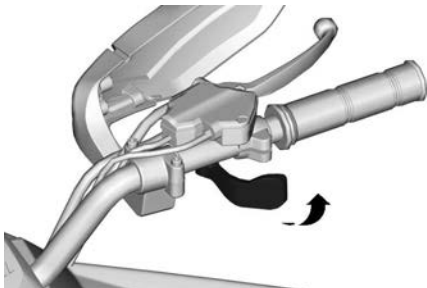

### HÖGER STYRSTÅNG

Fordonet är även utrustat med ett frigöringsreglage för gasreglaget. Om gasreglaget skulle frysa eller fastna i öppet läge när det släpps, kommer gasreglaget att begränsa motorvarvtalet till tomgångshastighet.

#### VARNING

Kontrollera att gasreglaget fungerar innan du startar motorn. Om gasreglaget inte fungerar smidigt, kontrollera orsaken. Rätta till problemet innan du kör fordonet. Rådfråga en auktoriserad Can-Am Off-road-återförsäljare om du inte kan hitta eller lösa problemet på egen hand.

## Hastighetsbegränsare

Detta fordon är utrustat med en justerbar hastighetsbegränsarskruv som sitter på gasreglagehuset. Hastighetsbegränsaren förhindrar gasreglaget från att öppnas helt, även när spaken förs helt framåt. Detta begränsar den motoreffekt som finns tillgänglig och därmed fordons hastigheten.

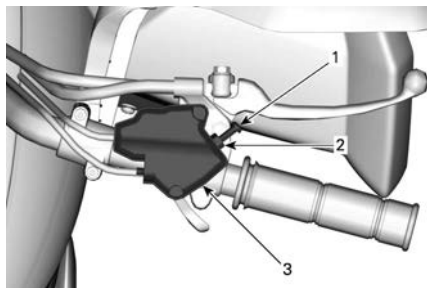

### HÖGER STYRSTÅNG

1. Hastighetsbegränsarskruv
2. Fästbult
3. Gasreglagehus

#### **⚠ VARNING**

En vuxen bör alltid begränsa den maximala inställningen till en hastighet som motsvarar barnets förmåga, för säker användning av fordonet. Låt aldrig ett barn justera hastighetsbegränsaren.

BRP rekommenderar att alla nybörjare börjar med hastighetsbegränsarskraven iskruvad medan de lär sig köra.

Vuxna kan gradvis justera hastighetsbegränsarskraven för att öka maxhastigheten i takt med att nybörjaren bekantar sig med körningen av fordonet. Hänvisa till tabellen nedanför

Hastighetsinställning	Renegade 70	Renegade 110 Renegade 110 Xxc
Fabriksinställd hastighetsbegränsning	16 km/h (10 MPH)	24 km/h (15 MPH)
Obegränsad maximal hastighet	24 km/h (15 MPH)	48 km/h (30 MPH)

**! VARNING**

Vid körning i nedförslut kan gravitationen öka fordonshastigheten över den maxhastighet som ställts in med hastighetsbegränsarskruven.

**! VARNING**

Felaktig justering av hastighetsbegränsarskruven kan skada gasvajern och försämma gasreglagets verkan. Om dessa justeringsrekommendationer inte följs kan det leda till en olycka.

För att justera hastighetsbegränsarskruven, lossa på låsmuttern och vrid sedan på skruven i önskad riktning. Vrid skruven medurs om du vill minska gasreglagets slaglängd; och moturs om du vill öka den.

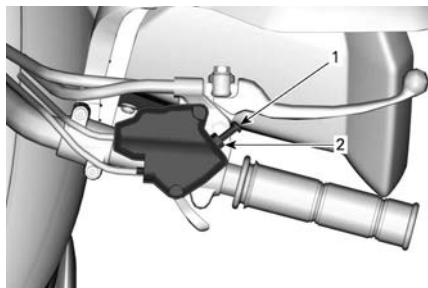

1. Fästbult
2. Hastighetsbegränsarskruv

Dra åt låsmuttern efter justeringen.

## Höger bromshandtag

Höger bromshandtag är placerat på höger sida av styrstången.

När handtaget trycks mot styrstången bromsar den främre bromsen. När du släpper handtaget återgår det automatiskt till det ursprungliga läget. Bromskraften är proportionell till den kraft som utövas på bromshandtaget.

### ! VARNING

Använd alltid båda bromsarna (Höger och vänster bromshandtag) samtidigt när du släpper gasreglaget. Annars kan du förlora kontrollen över fordonet vilket kan orsaka allvarliga skador.

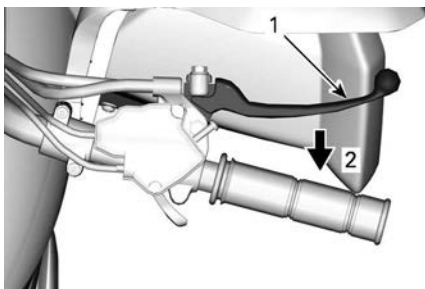

### HÖGER STYRSTÅNG

1. Bromshandtag
2. Bromsa

## Vänster bromshandtag

Vänster bromshandtag är placerat på vänster sida av styrstången.

När handtaget trycks mot styrstången bromsar den bakre bromsen. När du släpper handtaget återgår det automatiskt till det ursprungliga läget. Bromskraften är proportionell till den kraft som utövas på bromshandtaget.

### ! VARNING

Använd alltid båda bromsarna (Höger och vänster bromshandtag) samtidigt när du släpper gasreglaget. Annars kan du förlora kontrollen över fordonet vilket kan orsaka allvarliga skador.

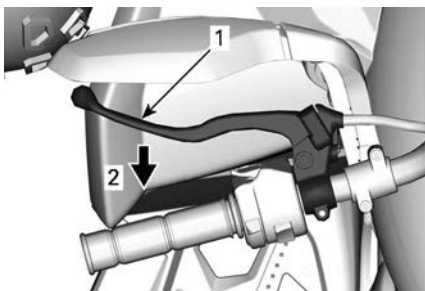

### VÄNSTER STYRSTÅNG

1. Bromshandtag
2. Bromsa

## Parkeringsbroms

Vid användning hindrar parkeringsbromsen fordonet från att röra sig. Detta är praktiskt under transport eller när fordonet inte används.

**! VARNING**

**Aktivera alltid parkeringsbromsen när fordonet inte används.**

**! VARNING**

**Kontrollera att parkeringsbromsen är urkopplad innan du kör fordonet. Om du kör med ett konstant tryck på bromsarna kan det skada bromssystemet och orsaka förlust av bromsverkan och/eller brand.**

### Renegade 70

Parkeringsbromsens låsknapp sitter på det högra bromshandtaget.

**Så här ansätter du parkeringsbromsen:** Tryck in det högra bromshandtaget, tryck ner parkeringsbromsens låsknapp och släpp sedan bromshandtaget. Bromshandtaget är nu intryckt och främre bromsen/de främre bromsarna ansatt(a).

**Så här frigör du parkeringsbromsen:** Tryck in bromshandtaget. Parkeringsbromsens låsknapp ska återgå automatiskt till dess ursprungliga läge. Bromshandtaget ska återgå till dess viloposition.

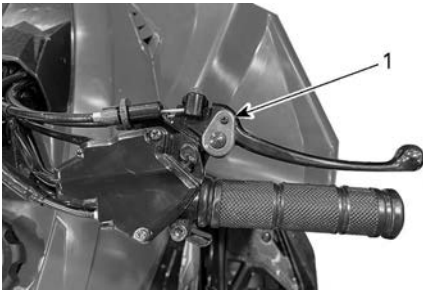

**HÖGER BROMSHANDTAG – RENEGADE 70**

1. Låsknapp för parkeringsbromsen

**Renegade 110 och Renegade 110 X xc**

Parkeringsbroms låshandtag sitter på det vänstra bromshandtaget.

**Så här ansätter du parkeringsbromsen:** Håll vänster bromshandtag intryckt medan du spärrar handtagslåset och släpp sedan handtaget mot låset. Bromshandtaget är nu intryckt och bakre bromsen/de bakre bromsarna ansatt(a).

**Så här frigör du parkeringsbromsen:** Tryck in bromshandtaget. Handtagslåset ska automatiskt återgå till dess ursprungliga läge. Bromshandtaget ska återgå till dess viloposition.

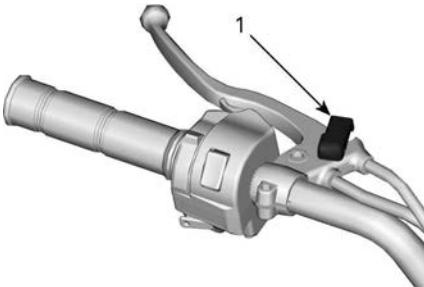

**VÄNSTER BROMSHANDTAG – RENEGADE 110**

1. Handtagslås

# SEKUNDÄRA REGLAGE

## Växelspake

En växelspak med tre lägen är placerad på höger sida av fordonet, nära motorn.

### OBS

Stanna alltid fordonet helt och lägg i bromsarna innan du flyttar växelspaken. Se till att motorn går på tomgång.

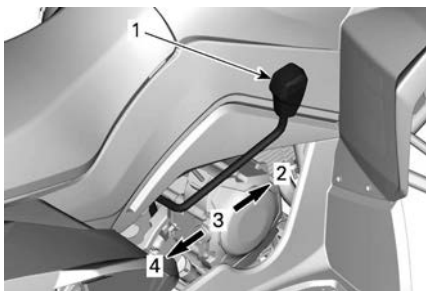

### VÄXELSPAKENS LÄGEN

1. Växelspake
2. Framåt (F)
3. Neutral (N)
4. Back (R, reverse)

När du ska växla, stanna fordonet helt, ansätt bromsarna och för sedan spaken till önskat läge. Flytta inte spaken med våld.

### ⚠ VARNING

Innan du backar, kontrollera att det inte finns hinder eller människor bakom fordonet. Sitt kvar i sätet.

Om du upplever några växlingsproblem, rådfråga en auktoriserad Can-Am Off-road-återförsäljare eller en annan kvalificerad person för justering av växelkopplingen.

### **F: Framåt**

Detta är växeln för normal körning. Med denna växel kan fordonet uppnå maximal hastighet.



**N: Neutral**

I detta läge kopplas växeln ur så att fordonet kan förflyttas manuellt eller tas på släp.

**R: Backväxel**

Gör att du kan backa fordonet.

**! VARNING**

**Innan du backar, kontrollera att det inte finns hinder eller människor bakom fordonet. BRP rekommenderar att du sitter ned. Undvik att stå upp. Rörelsen bakåt kan få dig att kastas framåt mot gasreglaget vilket kan medföra ett oavsiktligt gaspådrag och att du förlorar kontrollen över fordonet.**

**Flerfunktionsreglage**

Flerfunktionsreglaget är placerat på vänster sida av styrstängens.

Flerfunktionsreglaget har följande funktioner:

**FLERFUNKTIONSREGLAGE**

1. Startknapp
2. Motorns nödstoppreglage

### **Motorns nödstoppreglage**

Motorns nödstoppreglage kan användas till att stänga av motorn snabbt eller som ett nödstoppsreglage. När det här reglaget är i läget STOPP får fordonet ingen ström och motorn kan inte köras.

Stäng av motorn genom att släppa gasreglaget helt och sedan föra motorns nödstoppreglage till läget STOPP. Vrid sedan tändningen till läget AV.

#### **OBS:**

Det går visserligen att stänga av motorn genom att vrida tändningsnyckeln till läget AV, men vi rekommenderar att motorn stängs av genom att föra motorns nödstoppreglage till läget STOPP.



#### **MOTORNS NÖDSTOPPREGLAGE**

1. STOP-läget
2. KÖR-läge

#### **Startknapp**

Startknappen för motorn är placerad längst ner på flerfunktionsreglaget.

Den här knappen används för att starta motorn. Se *Starta motorn* för den fullständiga proceduren.



1. Startknapp

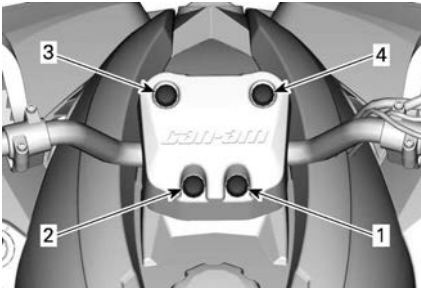

## Indikatorlampor

Indikatorlamporna är placerade nära mitten av styrstången.



### INDIKATORLAMPOR

1	Neutral (N)	<b>N</b>	Växelspaken är i neutralläget.
2	Back (R, reverse)	<b>R</b>	Växelspaken är i backläget.

3	Låg bränslenivå		Låg bränslenivå. Fordonet kan fortsätta att användas under ytterligare 11–16 km (7–10 mi).
4	Kontrollera motorn		Blinkar: Överhettad motor. Motoreffekten reduceras automatiskt. Kontinuerlig: Ett EFI-fel har uppstått. Använd inte fordonet för att undvika allvarliga skador på motorn. Rådfråga en auktoriserad Can-Am Off-road-återförsäljare.

## Tändningslås

Tändningslåset är placerat strax ovanför vänster framskärm.

Låset fungerar med en nyckel och har två lägen: AV och PÅ.

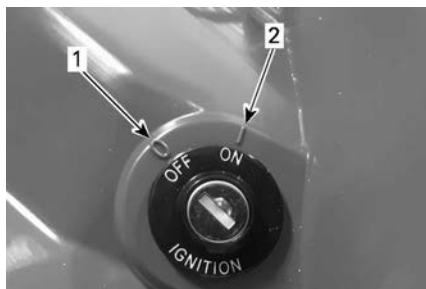

### TÄNDNINGSLÅS

1. OFF (stängt)
2. PÅ

Innan motorn startas, sätt in nyckeln i låset och vrid den medurs till läget PÅ. Ta ut nyckeln genom att vrida till läget AV och sedan dra ut den. Ta alltid ut nyckeln när fordonet inte används eller när det är under transport.

Även om det går att stänga av motorn genom att vrida tändningsnyckeln till läget AV, rekommenderas det starkt att motorns nödstoppreglage används. Glöm däremot inte bort att vrida tändningsnyckeln till läget AV när motorn har stängts av med motorns nödstoppreglage, för att undvika att dränera batteriet.

# UTRUSTNING

## Säte

### *Ta bort sätet*

Sätesspärren finns under den vänstra baksjärmen. Dra spärren bakåt medan du försiktigt lyfter sätets bakre del. Dra sedan sätet bakåt för att ta bort det.

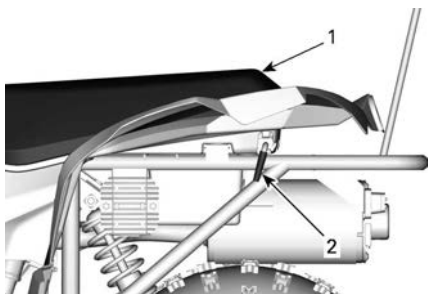

### VÄNSTER SIDA AV FORDONET

1. Säte
2. Sätesspärr

### *Montering av sätet*

Placera förarsätets främre spärr i fästet i ramen. När sätet är på plats, tryck det bestämt nedåt för att låsa det.



### SÄTETS UNDERSIDA

1. Sätesspärr

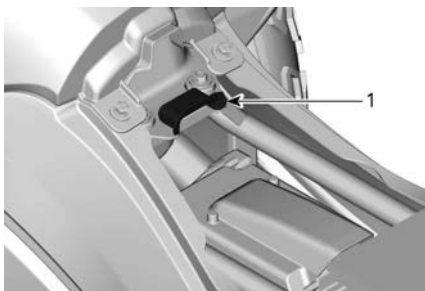

1. Ramkrok

 **VARNING**

**Se till att sätet är säkert låst innan du kör fordonet.**

---

# BRÄNSLE

## Bränslespecifikationer

### OBS

Använd alltid färsk bensin. Bensin oxideras, vilket resulterar i lägre oktantal, flyktiga föreningar samt avlagringar av beck och harts som kan skada bränslesystemet.

Bränsleblandning varierar mellan olika länder och regioner. Motorn är konstruerad för att köras på rekommenderade bränslen. Var emellertid uppmärksam på följande:

- Om bränsle med en alkoholhalt som överstiger gränsen som anges i myndighetsbestämmelser används, kan detta resultera i följande problem hos utombordsmotorer och bränslesystemkomponenter:
  - Svårigheter vid start och drift.
  - Förslitning av gummi- eller plastdelar.
  - Korrosion på metalleder.
  - Skador på interna motordelar.
- Kontrollera regelbundet om det förekommer bränsleläckage eller andra fel i bränslesystemet, om du misstänker att alkoholhalten i bensinen överskrider gällande myndighetsbestämmelser.
- Bränsleblandningar med alkohol drar åt sig och håller fukt, vilket kan leda till fassetparation och kan resultera i problem med motorns prestanda eller skador på motorn.

### **Rekommenderat bränsle**

Använd vanlig blyfri bensin med ett lägsta AKI (RON+MON)/2-oktantal 87 eller RON-oktantal 92.

För optimal prestanda använd premium oblyad bensin med ett AKI (RON+MON)/2 oktantal på 91 eller ett RON oktantal på 95.

### OBS

Experimentera aldrig med andra bränslen. Motor- eller bränslesystemskador kan uppkomma vid användning av fel bränsle.

### OBS

Använd INTE bränsle från bränslepumpar märkta E85.

### **Amerikas förenta stater**

Användning av bränsle med dekal E15 är förbjuden enligt amerikanska EPA-bestämmelser.

## Påfyllning av bränsle

### ! VARNING

- Låt inte barn tanka fordonet.
- Var alltid ytterst försiktig när du hanterar bränsle.
- Stäng alltid av motorn innan du fyller på bränsle. Öppna locket långsamt.
- Om en tryckskillnad märks (det hörs ett visslande ljud när du lossar tanklocket), behöver fordonet inspekteras och/eller repareras innan du använder det igen.
- Bensinångor är brandfarliga och under vissa förhållanden explosiva.
- Använd aldrig en öppen låga vid kontroll av bränslenivån.
- Rök aldrig och tillåt aldrig öppen eld eller gnistor i närheten.
- Arbeta alltid i ett välventilerat utrymme.
- Fyll aldrig på bränsle innan du placerar fordonet på en varm plats. Med högre temperaturer expanderar bränslet och kan flöda över.
- Torka alltid av utspillt bränsle eller utspillt olja från fordonet.
- Om du får bränsle på din hud eller på dina kläder, tvätta omedelbart bort det med tvål och vatten och byt kläder.

1. Stäng av motorn.
2. Låt ingen sitta kvar på fordonet under tankning.
3. Skruva av tanklocket moturs för att ta bort det.

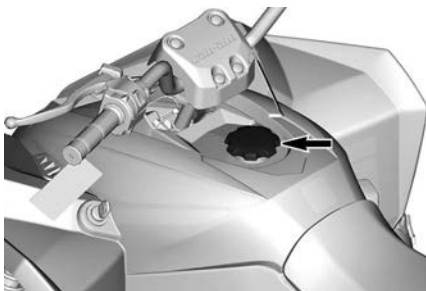

### TANKLOCK

4. Sätt i munstycket i tanköppningen.
5. Fyll på bränslet sakta så att luft tillåts ledas ut ur tanken och förhindra att bränslet flödar tillbaka. Var försiktig så att du inte spiller.
6. Avsluta påfyllningen när bränslenivån når nederdelen av tanköppningen. **Fyll inte på för mycket. Fyll inte på tankhalsen.**



7. Skruva åt tanklocket (medurs).

---

# INKÖRNINGSPERIOD

## Användning under inkörningsperioden

En inkörningsperiod på 10 drifttimmar krävs innan fordonet kan köras längre sträcka med full gas.

Efter inkörningsperioden bör fordonet kontrolleras av en auktoriserad Can-Am Off-road-återförsäljare, en verkstad eller en person som du själv väljer. Se *Underhåll*.

### Motor

Under inkörningsperioden:

- Undvik fullt gaspådrag.
- Maximalt gaspådrag bör ej överstiga 3/4.
- Undvik långvariga accelerationer.
- Undvik långvarig körning med låga varvtal.
- Undvik överhettning av motorn.

Kortvariga accelerationer och varvtalsvariationer bidrar dock till en bra inkörning.

### Bromsar

 <b>VARNING</b>
--

<p>De nya bromsarna uppnår inte optimal effektivitet förrän de har körts in. För god inkörningseffekt, bromsa tills fordonet står helt stilla och gör detta minst 50 gånger. Justera om bromsarna om så behövs, se <i>Mekaniska bromsar</i>.</p>
--

### Drivrem

För en ny drivrem krävs en inkörningsperiod på 50 km (30 mi).

Under inkörningsperioden:

- Undvik kraftig acceleration och inbromsning
- Undvik körning med släp
- Undvik höga marschfarter.

# ANVÄNDNINGSSINSTRUKTIONER

## Starta motorn

### ⚠ VARNING

Utför alltid kontroll före körning innan fordonet används. Kontrollera alltid att viktiga reglage, säkerhetsanordningar och mekaniska komponenter fungerar som de ska före start.

### OBS

Kör inte fordonet direkt efter start. Låt motorn köras under flera minuter innan användning. Detta gör att skador på motorn undviks.

1. Sätt växelspaken i neutralläget (N).
2. Koppla i parkeringsbromsen.
3. Sitt på fordonet.
4. Ställ motorns nödstoppreglage i läget RUN (kör).



### FLERFUNKTIONSREGLAGE – VÄNSTER STYRSTÅNG

1. *Motorns nödstoppreglage*
2. *STOP-läget*
3. *KÖR-läge*
5. Sätt in nyckeln i tändningslåset och vrid den medurs till läget PÅ.

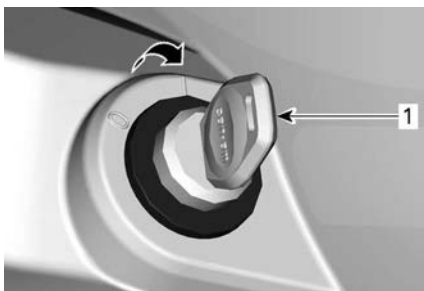

1. Tändningsnyckel

6. Dra och håll i vänster bromshandtag. Om bromsen inte är i, kommer motorn inte att starta.
7. Tryck in motorns startknapp och håll den intryckt tills motorn startar. Tryck inte på gasreglaget medan du startar.



#### FLERFUNKTIONSREGLAGE

1. Startknapp

### OBS

Håll inte startknappen intryckt längre än fem sekunder. Vänta fem sekunder mellan startförsöken för att låta startmotorn svalna. Var försiktig med att inte dränera batteriet.

8. Släpp startknappen för motorn omedelbart efter att motorn startat och släpp sedan på bromsen.

## Avstängning av motorn

### VARNING

Undvik att parkera i en sluttning.

1. Släpp gasen och stanna fordonet helt.
2. Koppla i parkeringsbromsen.
3. Sätt växelspaken i framåtläget (F).
4. Ställ motorns nödstoppläge i läget STOP.
5. Vrid tändningsnyckeln till läget AV.
6. Ta ut nyckeln ur tändningslåset.

## Växling

1. Värm upp motorn genom att låta den gå på tomgång.
2. Ansätt bromsarna och ställ växelspaken på "F" (fram) eller "R" (back).
3. Släpp bromsarna.

### VARNING

Kontrollera att parkeringsbromsen är urkopplad innan du kör fordonet.

### OBS

Stanna alltid fordonet helt och lägg i bromsen innan du flyttar växelspaken när du växlar från framåt till bakåt eller tvärtom.

### OBS:

Motorn stannar om växling görs vid höga motorvarv.

# STÄLL IN DITT FORDON

## Ställa in fjädringen

### ! VARNING

Inställning av fjädringen kan påverka fordonets väghållning. Ta dig alltid tid att bekanta dig med fordonets väghållning när fjädringen har justerats på något sätt.

### ! VARNING

Vänster och höger främre stötdämpare måste alltid vara inställda på samma position. Justera aldrig bara den ena stötdämparen. Ojämn justering kan medföra försämrade väghållning och förlust av stabilitet, vilket kan leda till en olycka. Följ justeringsproceduren noga, eller rådfråga din Can-Am Off-road-återförsäljare för service.

### Justering av förspänningen

1. Förkorta fjädrarna för en fastare körning och svårare terrängförhållanden.
2. Förläng fjädrarna för en mjukare körning och jämna vägförhållanden.
3. Justera förspänningen genom att vrida på justeringskammen eller justeringsringen i önskad riktning.

### Renegade 70 / Renegade 110

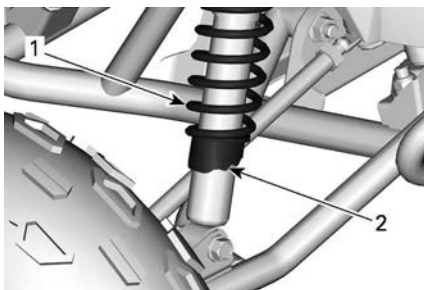

### FRAMFJÄDRING

1. Främre fjäder
2. Vrid justeringskammen

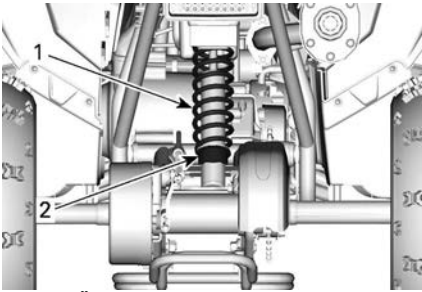

**BAKFJÄDRING**

1. Bakfjäder
2. Vrid justeringskammen

**Renegade 110 Xxc**

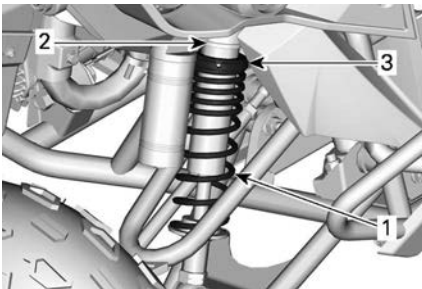

**FRAMFJÄDRING**

1. Främre fjäder
2. Lossa på låsringen
3. Vrid justeringsringen

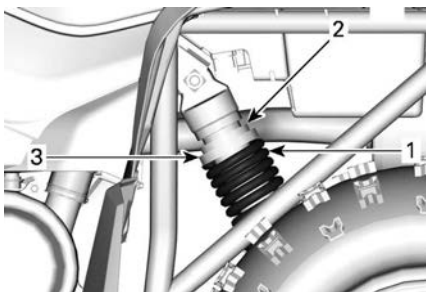

**BAKFJÄDRING – VÄNSTER SIDA AV FORDONET**

1. Bakfjäder
2. Lossa på låsringen
3. Vrid justeringsringen



## TRANSPORT AV FORDONET

Vid transport av fordonet, säkra fordonet på släpet med lämpliga spännband. Vi avråder från att använda vanliga rep.

### VARNING

**Bogsera inte detta fordon med bil eller annat fordon. Använd alltid ett släp. Tippa aldrig upp fordonet för transport. Fordonet måste transporteras i normalt körläge (på alla fyra hjul) och vara vänt med fronten mot transportfordonet.**

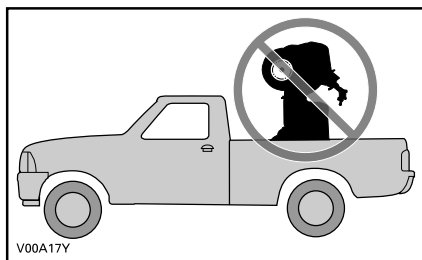

Kom ihåg följande:

- Stäng av motorn och lägg i parkeringsbromsen.
- Lägg i växeln.
- Dra åt tanklocket och oljelocket. Se till att sätet är spärrat.
- Ta bort säkerhetsflaggan.

### OBS

**Försök inte att säkra fordonet med hjälp av dess räcke, stötfångare eller styrhandtagen. Använd istället fästpunkterna som visas nedan.**

På fordonets framsida, säkra spännbanden till fjädringen eller skydds-bågarna, inte till stötfångaren.

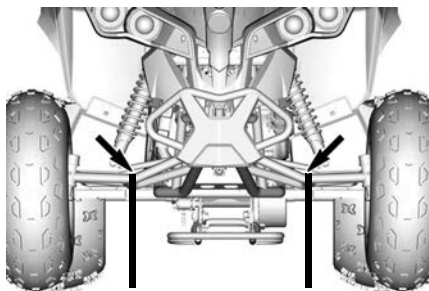

**ALLA MODELLER - PLACERING AV FRÄMRE FÄSTPUNKTER**

På fordonets bakre del, knyt spännbandet runt greppstången.

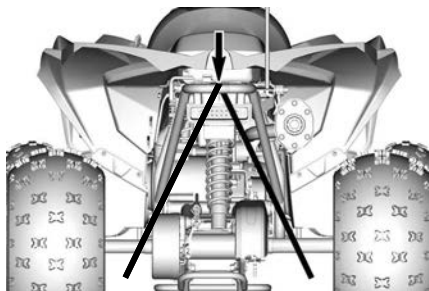

**ALLA MODELLER - PLACERING AV BAKRE FÄSTPUNKT**

**OBS**

Att säkra fordonet på andra platser kan skada fordonet.

# UNDERHÅLL

---

## UNDERHÅLLSSCHEMA

Underhåll är mycket viktigt för att hålla ditt fordon i säkert användningsskick. Fordonet ska erhålla service enligt underhållsschemat.

Även om underhållsschemat följs, måste kontrollen före användning alltid utföras.

### VARNING

**Om fordonet inte underhålls korrekt enligt underhållsschemat och de angivna underhållsrutinerna kan det vara farligt att använda.**

## EPA Regulation - Kanadensiska och USA fordon

En verkstad eller person som ägaren väljer att anlita kan utföra underhåll, byte eller reparationer på utsläppskontrollanordningar och system. För dessa anvisningar erfordras inte komponenter eller service genom BRP eller auktoriserade Can-Am Off-road-återförsäljare.

Även om en auktoriserad Can-Am Off-road-återförsäljare har ingående tekniska kunskaper och verktyg för att utföra service på ditt fordon så förutsätter inte den utsläppsrelaterade garantin anlitan av en auktoriserad Can-Am Off-road-återförsäljare eller någon annan inrättning med vilken BRP har en affärsmässig relation.

Korrekt underhåll är ägarens ansvar. En garantireklamation kan nekas om exempelvis ägaren eller föraren orsakade problemet genom felaktigt underhåll eller bruk.

För utsläppsrelaterade garantireklamationer begränsar BRP diagnos och reparationer av utsläppsrelaterade delar till auktoriserade Can-Am Off-road-återförsäljare. För mer information, se *US EPA utsläppsrelaterad garanti* i avsnittet *Garanti*.

Du måste följa anvisningarna för bränslekrav i avsnittet som behandlar bränsle i den här handboken. Även om bensin som innehåller mer än tio volymprocent etanol finns att tillgå så har US EPA utfärdat ett förbud mot användning av bensin som innehåller mer än 10 volymprocent etanol som är tillämpligt för detta fordon. Användning av bensin som innehåller mer än 10 volymprocent etanol i den här motorn kan medföra skador på utsläppskontrollsystemet.

## Mycket dammiga förhållanden

### *Riktlinjer för underhåll av luftfilter*

Anpassa luftfilterunderhållet till användningsförhållandena.

Luftfilterunderhåll måste ske med tätare intervall under följande dammiga förhållanden:

- Körning på torr sand
- Körning på torr lerjord
- Körning på snötäckta underlag
- Körning på torra grusvägar eller liknande.

Vid körning i grupp under dessa förhållanden behöver luftfilterunderhåll utföras oftare.

## Underhållsschema

Se till att korrekt underhåll utförs vid de rekommenderade intervaller, som anges i tabellen. Individuella underhållsuppgifter identifieras enligt följande:

**OBS:** Underhållsschemat är baserat på körning med en genomsnittlig hastighet på 16 km/h (10 MPH).

A = Justera (Adjust) I = Inspektera (Inspect) R = Byt (Replace)  
 C = Rengör (Clean) L = Smörj (Lubricate) T = Vridmoment (Torque)

Kontrollpunkt	Vid inkörning (5 timmar eller 1 månad*)	Var 30:e timme, 1 år eller 500 km*	Var 60:e timme, 2 år eller 1 000 km*
<b>Motor</b>			
Motorolja	R	R	
Motoroljefilter	C	C	
Ventilspel			I, A
Tändstift			R
<b>Leverans av luft och bränsle</b>			

Kontrollpunkt	Vid inkörning (5 timmar eller 1 månad*)	Var 30:e timme, 1 år eller 500 km*	Var 60:e timme, 2 år eller 1 000 km*
Motorns luftfilter		C, L	
Luftförsörjningskomponenter och funktion (kanaler, slangar, klämmor)		I	
Bränslekomponenter och funktion (tanklock, slangar, klämmor, tankinfästning)	I	I	
<b>Avgasrör</b>			
Ljuddämparens gnistskydd		C	
Skräp runt avgasröret och ljuddämparområdet	C	C	
Avgaskomponenter (packningar, rör, ljuddämparskick)		I, T	
<b>EI</b>			
Batterianslutningar och -skick	I	I	
Styrreglagens och belysningens funktion	I		
Elkablage		I	
<b>Framdrivning</b>			
CVT-komponenter och funktion			I, C, L
Växelspakens funktion		I, A	
Växellådsoljenivå	I	I	

Kontrollpunkt	Vid inkörning (5 timmar eller 1 månad*)	Var 30:e timme, 1 år eller 500 km*	Var 60:e timme, 2 år eller 1 000 km*
Växellådsolja		R	
Däck		I, A	
Hjulbultar	T	T	
Hjullager			I
Drevkomponenter och funktion (drivkedjan, rullen och kedjedreven)	I, A, L	I, A, L	
<b>Styrning</b>			
Styrkomponenter och funktion	T	I, T	
Styrinställning		I, A	
Spjällfunktion	I	I	
Gasvajer	A	I, L, A	
<b>Bromsar</b>			
Bromskomponenter och funktion	I, A	I, A	
Bromsvajrar	A, L	A, L	
<b>Fjädring</b>			
Fjädringskomponenter och funktion		I, L, T	

---

**UNDERHÅLLSSCHEMA**

<b>Kontrollpunkt</b>	<b>Vid inkörning (5 timmar eller 1 månad*)</b>	<b>Var 30:e timme, 1 år eller 500 km*</b>	<b>Var 60:e timme, 2 år eller 1 000 km*</b>
<b>Kaross</b>			
Karosspaneler och -komponenter, monteringsdetaljer	I, T	I, T	

\*Det som inträffar först



## UNDERHÅLLSPROCEDURER

Det här avsnittet innehåller anvisningar för grundläggande underhållsprocedureer.

### ⚠ VARNING

Stäng av motorn och följ procedurerna nedan vid underhåll. Om du inte använder korrekta underhållsprocedureer kan du skadas på grund av heta eller rörliga fordonsdelar, elstötar, kemikalier eller andra risker.

### ⚠ VARNING

Om det blir nödvändigt att ta bort en låsanordning (t.ex. en låsbricka, självlåsande fästanordningar, osv.), ersätt alltid den borttagna detaljen med en ny.

## Motorolja

### Motorns oljenivå

### OBS

Kontrollera oljenivån ofta och fyll på vid behov. Fyll inte på för mycket. Om fordonet körs med fel oljenivå kan svåra skador på motorn uppstå. Torka av ev. utspilld olja.

### OBS:

Samtidigt som oljenivån kontrolleras, titta efter ev. läckage på eller omkring motorn.

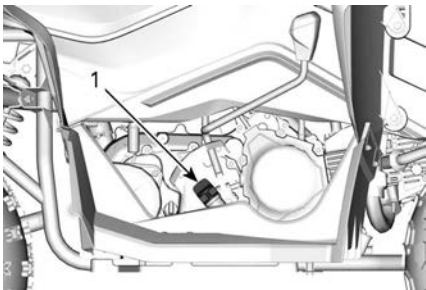

### HÖGER SIDA AV MOTORN

1. Oljemätsticka

1. Placera fordonet på jämnt underlag.
2. Skruva loss mätstickan, ta ut den och torka av den.
3. Återställ mätstickan och **skruva in den helt**.
4. Ta ut mätstickan och kontrollera oljenivån. Den bör ligga vid eller nära det övre märket.

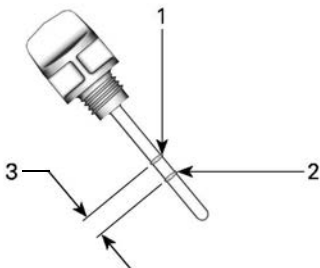

### OLJEMÄTSTICKA

1. Full
  2. Lägg till
  3. Gränsvärden
5. För påfyllning av olja, ta bort mätstickan. Placera en tratt i mätstickshålet för att undvika spill.
  6. Fyll på en liten mängd olja och kontrollera oljenivån på nytt.
  7. Upprepa tills oljenivån når det övre märket på mätstickan. **Fyll inte på för mycket.**
  8. Dra åt mätstickan helt.

### Rekommenderad motorolja

Din ATV:s motor har testats med XPS™-olja.

BRP rekommenderar att alltid använda XPS-motorolja eller motsvarande.

Skada som uppstår på grund av att olja som inte lämpar sig för den här motorn har använts omfattas inte av BRP:s begränsade garanti.

### Rekommenderad XPS-motorolja

Allmänt bruk: XPS 10W50 syntetisk olja  
Kall temperatur: XPS 0W40 syntetisk olja

Om den rekommenderade XPS-motoroljan inte är tillgänglig

Använd en SAE 10W50 motorolja för 4-taktsmotorer som uppfyller eller överstiger följande smörjmedelsspecifikation.

Kontrollera alltid etiketten med API-certifieringen på oljekannan. Den måste innehålla de angivna standarderna.

- API-serviceklass SN och JASO MA2

### Byte av motorolja

Oljebyte ska utföras med varm motor.



**OBS**

**Motoroljan kan vara mycket het. Ta inte bort dräneringspluggen om motorn är varm, för att undgå risk för brännskador. Vänta tills motoroljan är endast varm.**

1. Placera fordonet på jämnt underlag. Koppla i parkeringsbromsen.
2. Rengör området runt motorns dräneringsplugg.
3. Starta motorn och låt den gå på tomgång i 2–3 minuter. Stäng av motorn.
4. Placera ett dräneringsfat under dräneringspluggen.
5. Skruva loss dräneringspluggen.

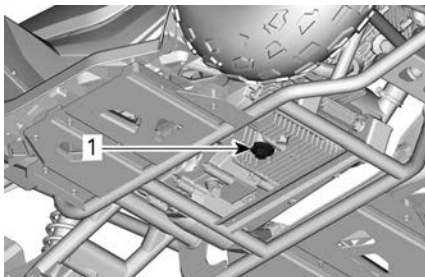

### MOTORNS UNDERSIDA

1. Dräneringsplugg

- Låt all olja rinna ut ur motorn, vilket kan ta en stund.
- Rengör oljesilen med lösningsmedel och låt den sedan torka.
- Rengör dräneringspluggen.
- Installera en ny tätningsbricka på dräneringspluggen.
- Sätt tillbaka oljesilen och fjädern på dräneringspluggen.
- Rengör tätningssytan på motorn. Se till att den är fri från grader.
- Sätt tillbaka dräneringspluggen. Dra åt den med angivet moment.

Åtdragningsmoment	
Dräneringsplugg	15 ± 1 Nm (133 ± 9 lbf-in)

- Dra ut mätstickan.

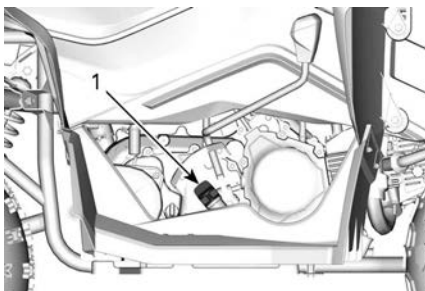

### HÖGER SIDA AV MOTORN

- Oljemätsticka

- Fyll på motorn med rekommenderad motorolja. Fyll inte på för mycket. Kontrollera mängden i avsnittet *Tekniska specifikationer*.
- Sätt tillbaka mätstickan.
- Starta motorn och låt den gå på tomgång i några minuter. Kontrollera att området runt dräneringspluggen inte läcker.
- Stäng av motorn. Vänta i några minuter så att oljan hinner rinna ned i vevhuset och kontrollera sedan oljenivån på nytt. Justera vid behov.
- Gör dig av med den uttjänta oljan i enlighet med lokala miljöförfordningar.

## Luftfilter

### Luftfiltrets placering

Luftfilterhuset är placerat under sätet.

**Borttagning av luftfilter**

1. Ta bort sätet. Se *Ta bort sätena*.
2. Lossa på fjäderklämmorna som håller fast locket på luftfilterhuset. Ta bort locket.

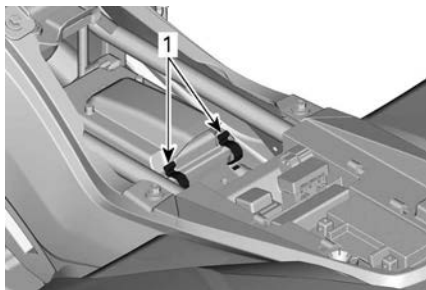
**LUFTFILTERHUSETS LOCK**

1. Fjäderklämmor

3. Ta bort luftfiltret och stödgalret från luftfilterhuset.

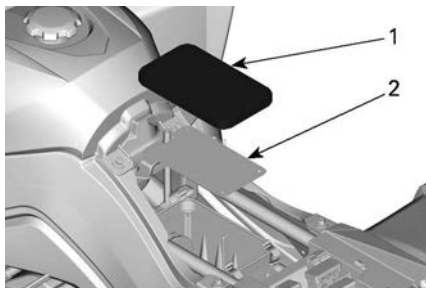
**LUFTFILTERHUSETS INSIDA**

1. Luftfilter
2. Stödskärm

**Rengöra och smörja luftfiltret**

1. Tvätta filtret med varmt tvålsvatten. Skölj av och låt det torka. Byt vid skador.

## OBS

**Motorns prestanda kan försämrans och svåra skador uppstå om luftfiltret inte underhålls och/eller inte byts ut.**

2. Applicera ett kommersiellt tillgängligt smörjmedel på filtret.
3. Ta bort all olja och skräp från luftfilterhuset och sedimentavloppet.

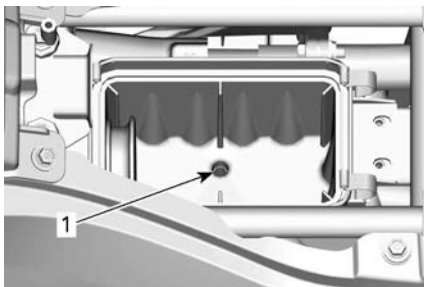

### LUFTFILTERHUS

1. Sedimentavlopp

### Ditsättning av luftfilter

Monteringen görs i omvänd ordning jämfört med demonteringen.

1. Sätt tillbaka stödskrämen och luftfiltret.
2. Placera locket på luftfilterhuset och lås fjäderklämmorna.
3. Återmontera sätet. Se *Montering av sätet*.

## Luftfilterhus

### Dränera luftfilterhuset

1. Kontrollera regelbundet om det finns vatten eller avlagringar i luftfilterhusets dräneringsrör.

## OBS

**Om fordonet körs under våta förhållanden eller under längre perioder med höga gasreglagelägen, inspektera dräneringsröret oftare än vad som anges i *Underhållsschema*.**

- Om vätska eller avlagringar hittas, tryck ihop och ta loss slangklämman. Ta bort dräneringsrörspluggen och töm den.

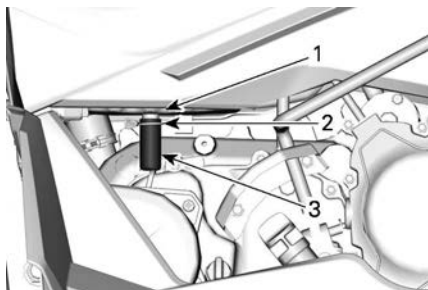

#### HÖGER SIDA AV FORDONET

- Lufffilterhus
- Slangklämman
- Dräneringsrör

### OBS

Starta inte motorn om vätska/avlagringar hittas i dräneringsröret.

- Återmontera dräneringsröret på lufffilterhuset. Säkra det med hjälp av slangklämman.
- Om vätska eller avlagringar hittas måste luftfiltret och lufffilterhuset inspekteras, rengöras och torkas. Byt ut filtret vid behov.

## Gnistskydd

### Rengöring av gnistskyddet

Sotavlagringar måste regelbundet rensas ut ur ljuddämparen.

### ! VARNING

Utför aldrig denna procedur direkt när motorn har stängts av, eftersom avgassystemet då är mycket varmt. Ha glasögonskydd och vantar. Kör inte motorn i ett stängt utrymme. Respektera alla tillämpliga lagar och bestämmelser.

- Ta av ljuddämparens lock.

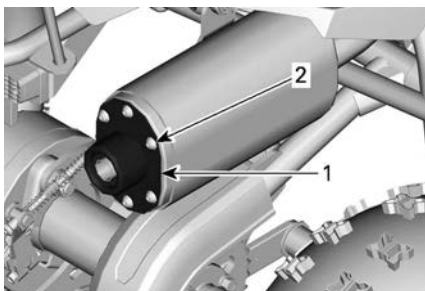

### LJUDDÄMPARENS LOCK

1. Ljuddämparens lock
2. Ta av skruvarna

2. Ta av gnistskyddet från ljuddämparen.

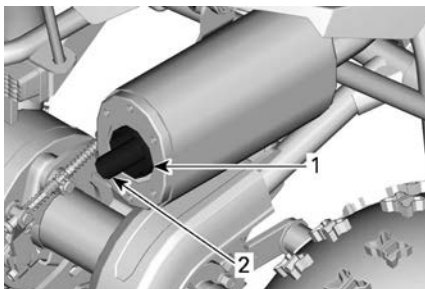

### GNISTSKYDD

1. Gnistskydd
2. Ljuddämparens munstycke

3. Avlägsna alla sotavlagringar från gnistskyddets skärm.

## OBS

Använd en mjuk (icke-syntetisk) borste och var försiktig så att gnistskyddet inte skadas.

4. Inspektera skärmen beträffande skador. Byt ut vid behov.
5. Sätt tillbaka gnistskyddet i ljuddämparen.
6. Sätt tillbaka ljuddämparkåpan.



7. Dra åt skruvarna till angivet moment.

Åtdragningsmoment	
Ljuddämparlocksskruvar	10± 1 Nm (89 ± 9 lbf-in)

## Avgassystem

1. Ta bort sidopanelen på höger sida.
2. Inspektera avgassystemet (ljuddämpare, avgasrör) för sprickor, läckage eller andra skador.
3. Dra åt avgasrörens muttrar, som fäster röret till ljuddämparen, enligt specifikationerna.
4. Genom det högra framhjulshuset, dra åt huvudmuttrarna.

Åtdragningsmoment	
Avgasrörets skruvar	10± 1 Nm (89 ± 9 lbf-in)
Huvudmuttrar	

## CVT-kåpa

### Dränera CVT-kåpan

### **OBS**

Om du misstänker att vatten har kommit in i CVT ska du omedelbart dränera CVT-kåpan. Dräneringspluggen är placerad under CvT-kåpan.

1. Ta bort dräneringspluggen.

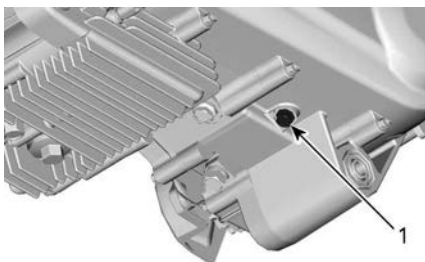

## FORDONETS UNDERSIDA

1. *Dräneringsplugg*
2. Låt allt vatten dräneras från kåpan.
3. Sätt tillbaka dräneringspluggen.
4. Flytta växelspaken till neutralläge (N).
5. Koppla i parkeringsbromsen.
6. Starta motorn och variera gasen i 10–15 sekunder. Detta kommer att torka CVT:s interna komponenter. Håll inte gasreglaget helt öppet i mer än några sekunder.
7. Låt motorn sakta ner till tomgångshastighet.
8. Gör en kontroll angående slirning av CVT-remmen. Om remmen slirar, upprepa stegen ovan.

## OBS

Saltvatten kommer att fräta på metallkomponenter. Om du använder fordonet nära saltvatten, skölj av det ofta med färskvatten.

## Växellådsolja

### Rekommenderad växellådsolja

Rekommenderad XPS-växellådsolja

Premium mineralolja för kedjehus

Om den XPS-rekommenderade växellådsoljan inte är tillgänglig

Använd en SAE 75W90 kedjehusolja

**OBS**

Använd inte andra typer av olja vid service av växellådan.

**Kontrollera oljenivån i växellådan**

Det medföljer ingen mätsticka med detta fordon.

För att se till att nivån är korrekt, bör oljan vara synlig längst ner på gängor till hålet för påfyllningspluggen. Påfyllningspluggen sitter på sidan av växellådan, på höger sida av fordonet.

**Byte av växellådsolja**

1. Placera fordonet på jämnt underlag.
2. Rengör områdena runt växellådans oljepåfyllningsplugg och dräneringsplugg. Ta bort växellådans oljepåfyllningsplugg.

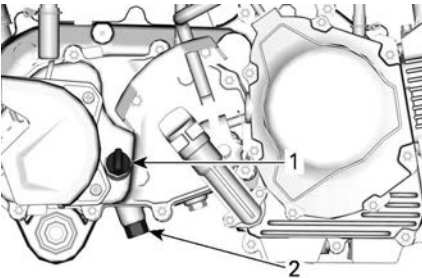
**HÖGER SIDA AV MOTORN**

1. Påfyllningsplugg
2. Dräneringsplugg
3. Placera ett dräneringskärl under växellådan.
4. Ta bort dräneringspluggen och O-ringen.
5. Vänta tills oljan har runnit ut ur växellådan, vilket kan ta en stund.
6. Sätt tillbaka dräneringspluggen med en ny O-ring. Dra åt med angivet moment.

Åtdragningsmoment	
Dräneringsplugg	19± 2 Nm (168 ± 18 lbf-in)

7. Fyll på med rekommenderad växellådsolja i växellådan. Kontrollera mängden i avsnittet *Tekniska specifikationer*.

## OBS

Det medföljer ingen mätsticka med detta fordon för att kontrollera växellådans oljenivå. Se till att växellådan har dränerats fullständigt innan du fyller på igen med angiven mängd rekommenderad olja.

## OBS

Använd inte andra typer av olja vid service av växellådan.

8. Sätt tillbaka oljepåfyllningspluggen och gör en inspektion beträffande läckage.
9. Gör dig av med den uttjänta vätskan i enlighet med lokala miljöförfordningar.

## Gasvajer

### *Undersök gasvajern*

1. Undersök gasvajern och titta efter slitage, trassel eller nötning. Se till att vajern rör sig fritt.

## OBS

Gasvajern måste bytas om du hittar slitage, nötning eller andra skador.

### *Smörja gasvajern*

1. Smörj gasvajern med ett silikonbaserat vajersmörjmedel.

## VARNING

Använd alltid ett silikonbaserat smörjmedel. Andra typer av smörjmedel (till exempel ett vattenbaserat smörjmedel) kan få vajern/vajrarna att fastna eller hårdna.

### *Justera gasvajern*

1. Kontrollera gasreglagetets spel och justera vid behov.

### **OBS:**

Kontakta en auktoriserad Can-Am Off-road-återförsäljare om det inte går att justera korrekt.

2. Spelet för gasreglaget är normalt 1,5 till 3,2 mm (0,063 till 0,125 tum).

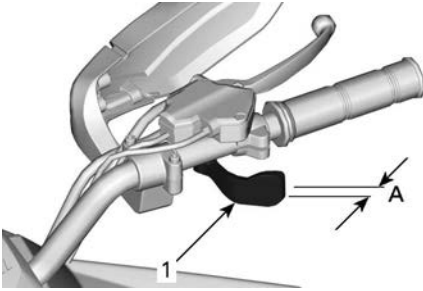

**GASREGLAGE**

- 1. Gasreglage
- A. Frispel

<b>Gasfrispel</b>
1,5 till 3,2 mm (0,063 till 0,125 tum)

3. Justera vajern genom att skjuta gummiskyddet bakåt, så att gasvajerjusteraren kan ses.

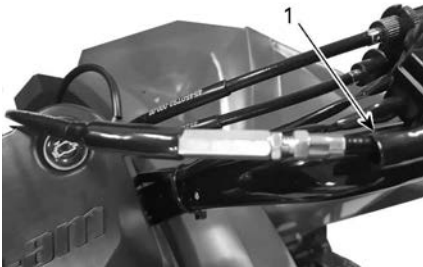

**GASVAJER**

- 1. Gummiskydd

4. Lossa låsmuttern och vrid på justeraren för att få korrekt justering.

**OBS:**

Mät gasfrspelet vid gasreglagets ytterkant.

5. Dra åt låsmuttern och sätt tillbaka skyddet.

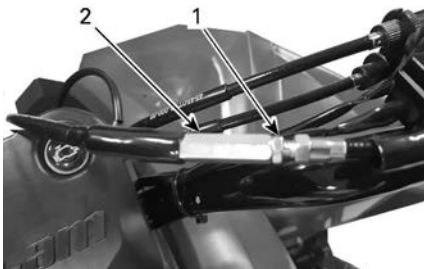

**GASVAJERJUSTERARE**

1. Fästbult

2. Justeringskruv

6. Starta motorn med växelspaken i läget NEUTRAL.
7. Kontrollera om gasvajern är korrekt justerad genom att vrida styrstängens först till höger ändläge och sedan till vänster ändläge. Om motorns varvtal ökar, justera gasreglagets spel på nytt. Se till att gasvajern är korrekt dragen och inte fastnar i någonting när styrstängens vrids.

## Tändstift

### *Tändstiftsplacering*

Tändstiftet sitter till höger om topplocket.

### *Borttagning av tändstiftet*

1. Koppla ur tändstiftskabeln från tändstiftet.

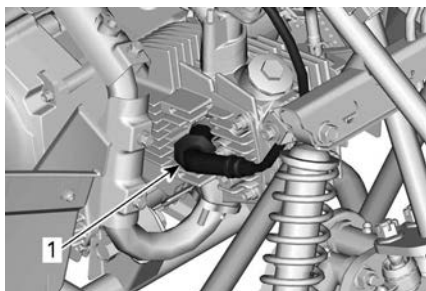

**HÖGER SIDA AV MOTORN**

1. Tändstiftskabel
2. Lossa tändstiftet ett varv.

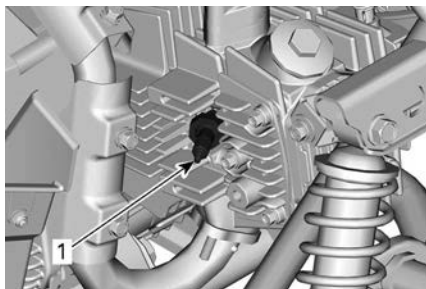

**HÖGER SIDA AV MOTORN**

1. Tändstift
3. Blås om möjligt rent tändstiftet och topplocket med tryckluft.
4. Lossa och ta bort tändstiftet helt.

**Sätta dit tändstiftet**

1. Innan tändstiften installeras, säkerställ att kontaktytorna mellan topplock och tändstift är rena.
2. Använd ett bladmått och ställ in elektrodavståndet på 0,6 till 0,7 mm (0,024 till 0,028 tum).
3. Applicera antiseize-smörjmedel på tändstiftsgångorna.
4. Gänga på tändstiftet i topplocket för hand. Dra sedan åt det med en momentnyckel och en tändstiftshylsa.
5. Dra åt med angivet moment.

Åtdragningsmoment	
Tändstift	12 ± 1 Nm (106 ± 9 lbf-in)

## Batteri

### Batteriets plats

Batteriet finns under sätet.

### Batteriunderhåll

 **OBS**

Ladda aldrig ett batteri medan det är installerat i fordonet.

**OBS**

Avlägsna aldrig batteriförseglingen.

1. Dessa fordon är utrustade med ett VRLA-batteri (ventilreglerat bly-syrabatteri). Det kallas för ett underhållsfritt batteri eftersom elektrolytnivån inte behöver justeras genom påfyllning av vatten.
2. Rengör batteripolerna med en stålborste. Smörj polerna med dielektriskt fett för att skydda mot oxidering.

### Inspektera batteriet

1. Kontrollera att batteriets kopplingar sitter ordentligt och är rena.
2. Inspektera batteriets hållare.

### Ta ut batteriet

1. Koppla loss den SVARTA (-) kabeln först, därefter den RÖDA (+) kabeln.

**OBS**

Var noga med att följa denna ordning vid frånkoppling: Koppla bort den SVARTA (-) kabeln först.



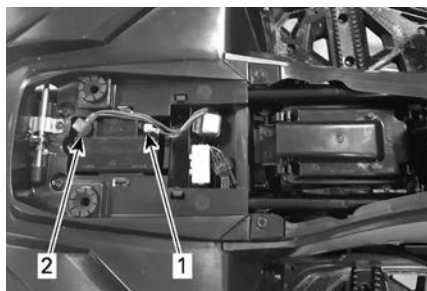

### **BATTERIFACK**

1. SVART (-)
2. RÖD (+)

2. Avlägsna batteriet från fordonet.

### **Rengöra batteriet**

1. Rengör batteri, batterihölje, kablar och batteripoler med bikarbonat löst i vatten.
2. Avlägsna rost från batterikabeländar och batteripoler med en styv stålborste. Batteriets överdel rengörs med en mjuk borste och fettlösande tvål eller bikarbonat och vatten.
3. Applicera dielektriskt fett eller likvärdigt på batteripolerna för att skydda mot oxidering.

### **Sätt i batteriet**

Monteringen görs i omvänd ordning jämfört med demonteringen.

## **OBS**

**Anslut alltid RÖD (+) kabel först, därefter SVART (-) kabel.**

## **Säkring**

### **Säkringsboxplacering**

Säkringsboxen är placerad under sätet.

## Hur man byter en säkring

### OBS

Använd inte en säkring med högre amperetal eftersom detta kan orsaka svåra skador på elsystemets komponenter.

1. Om en säkring är bruten eller bränd, byt ut den mot en säkring med samma amperetal.
2. Säkringsboxen sitter i batterifacket, precis framför batteriet.

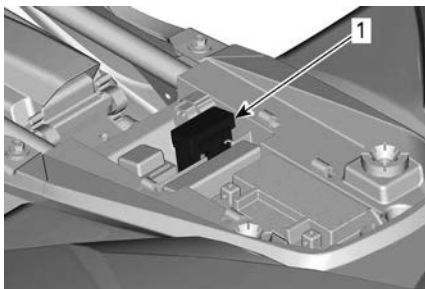

### BATTERIFACK

1. Säkringsbox

3. Öppna locket till säkringsboxen och byt ut säkringen.

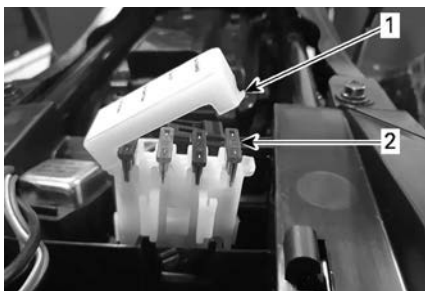

### SÄKRINGSBOX

1. Säkringsboxens lock
2. Säkring

4. Se till att locket till säkringsboxen stängs igen säkert.

## Belysning

### Byte av strålkastarlampan



Vrid alltid TÄNDNINGSNYCKELN till läget AV före byte av en trasig lampa.

1. Koppla bort lamporna från elkablaget.
2. Tryck glödlampshållaren inåt och vrid den sedan moturs ett kvarts varv för att ta bort den från höljet.

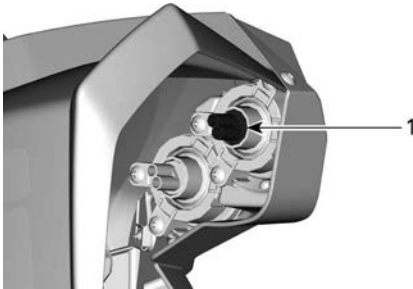

### HÖGER HJULHUS FRAM

1. Lamphållare
3. Observera glödlampans position och dra sedan försiktigt ut den från höljet.

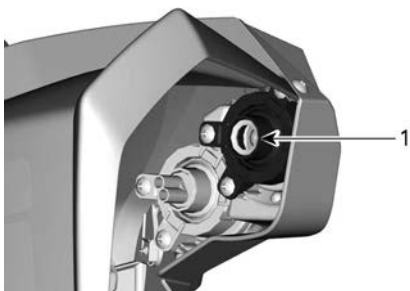

### **BELYSNINGSHUS**

1. *Lampa*

4. Applicera dielektriskt fett på de nya glödlampskontaktarna.
5. Sätt i den nya glödlampan så att glödtråden är horisontell.
6. Tryck in glödlampshållaren i höljet och vrid den medurs ett kvarts varv.
7. Anslut lamporna till elkablaget igen.
8. Kontrollera alltid att lamporna fungerar efter byte. Om lamporna inte fungerar, kontakta en auktoriserad Can-Am Off-road-återförsäljare för service.
- 9.

### **Bakljus/bromsljus**

Om de mot förmodan inte skulle fungera, få dem kontrollerade av en auktoriserad Can-Am Off-road-återförsäljare, en verkstad eller person som du själv väljer.

LED-lampor kan inte bytas ut. Vid fel måste enheten för bakljuset/bromsljuset bytas ut.

## **Drivkedja, rulle och kedjedrev**

### *Undersök drivkedjan och kedjedreven*

#### **OBS**

Byt kedja och kedjedrev tillsammans för att undvika alltför snabbt slitage av dessa komponenter.

#### **OBS**

Kör aldrig detta fordon om drivkedjan är för lös eller för spänd; drivkomponenterna kan skadas.

## Drivkedja

1. Undersök om kedjan har skadade länkar eller rullar.
2. Byt ut kedjan om den har någon skada.
3. Kontrollera frispelet hos drivkedjan och justera vid behov.

## Drivkedjerulle

1. Undersök drivkedjerullen på svängarmens svängaxel för att se om den är sliten eller skadad. Byt vid behov.



### HÖGER HJULHUS BAK

1. Drivkedjerulle

## Kedjedrev

1. Kontrollera bakdrevsaxeln och framdrevet för skevhet, förslitning eller annan skada. Byt vid behov.

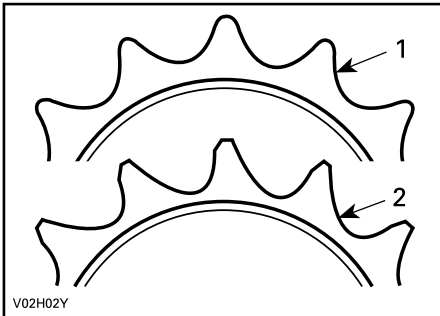

1. Bra
2. Byt

### Smörja drivkedjan

1. Kontrollera om drivkedjan behöver smörjas före varje körning.
2. Smörj den med ett kedjesmörjmedel som finns i handeln.

### Verifiera drivkedjans nedböjning

1. Flytta fordonet framåt för att skapa slack i den övre delen av drivkedjan.
2. Fäll ihop fjädringen med hjälp av ett justerbart spännband. Knyt spännbandet mellan axeln och den bakre stötfångaren.
3. Dra åt spännbandet tills bakaxeln är på samma nivå som växellådans utgående axel. Detta bör dra åt den övre delen av drivkedjan.
4. Dra kedjespännaren nedåt, bort från kedjan. Mät nedböjningen på den nedre delen av kedjan. Justera vid behov.

Drivkedjans nedböjning ska vara från 6 till 12 mm (0,25 till 0,5 tum).

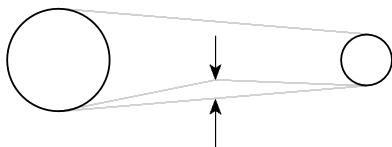

**FRISPEL: 6 TILL 12 MM (0,25 TILL 0,5 TUM)**

### Justera drivkedjan

Kontrollera om drivkedjan behöver justeras före varje körning.

**OBS**

**Justera aldrig drivkedjan när föraren sitter på fordonet. Ta av all last från fordonet.**

1. Placera fordonet på ett jämnt underlag och sätt växeln i neutral (N).
2. Kontrollera drivkedjans skick.
3. Lossa på drivaxelns fyra låsbultar.
4. Lossa på kedjusterarens låsmutter.

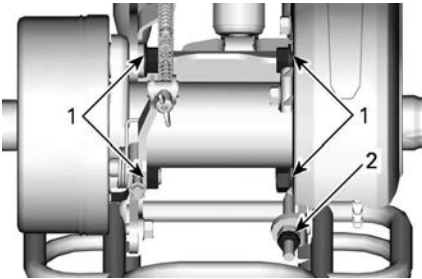

**BAKAXEL**

1. Låsbulvar
2. Kedjusterarens låsmutter

5. Vrid kedjusteraren medurs för att få den nedböjning som krävs (6 till 12 mm (0,25 till 0,5 tum)).

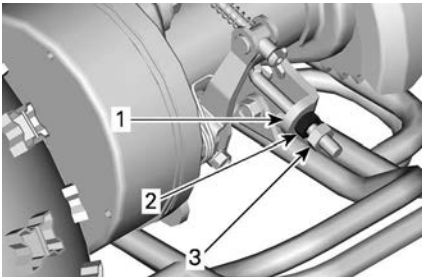

**FORDONETS BAKPARTI**

1. Kedjusterare
2. Kedjusterarmutter
3. Kedjusterarens låsmutter

6. När justeringen är klar, dra åt kedjusterarens låsmutter med angivet moment.
7. Dra åt drivaxelns låsbultar med angivet moment.

Åtdragningsmoment	
Kedjejusterarens låsmutter	25 ± 3 Nm (18 ± 2 lbf-ft)
Drivaxelns låsbultar	60 ± 6 Nm (43 ± 4 lbf-ft)

## Hjullager

### Kontrollera hjullagret

1. Placera fordonet på ett jämnt underlag.
2. Koppla i parkeringsbromsen.
3. Lyft upp fordonet och stöd det med pallbockar.
4. Stöd fordonet på ett säkert sätt med pallbockar.
5. Tryck och dra i hjulens överkant för att känna glappet.
6. Vänd dig till en auktoriserad Can-Am Off-road-återförsäljare om det förekommer onormalt glapp.



TYPBILD



## Däck och hjul

### Däcktryck

#### VARNING

Däckens lufttryck har stor inverkan på fordonets väghållning och stabilitet.  
 Otillräckligt tryck kan leda till punktering och däckets kan börja rotera på fälgen.  
 Vid övertryck kan däckets punkteras. Följ alltid rekommenderat däcktryck.  
 Ha **ALDRIG** lägre däcktryck än minimum. Det kan få hjulen att lossna från fälgen.

Kontrollera trycket i däcken när de är **kalla** innan du kör fordonet. Däcktrycket varierar med temperatur och höjd. Kontrollera trycket om ett av dessa förhållanden förändras.

Se dekalen *Däcktryck och maximal last* för korrekt däcktryck.

#### OBS:

Däcken är utformade för terrängkörning, men punktering kan ändå inträffa. Ta därför med mätare, däckpump och reparationsutrustning.

#### Inspektion av däck

Kontrollera ev. skador och slitage på däcken. Byt vid behov.

#### VARNING

Rotera inte däcken. Fram- och bakdäcken är av olika storlek. Vänster- och högerdäcken har olika riktade mönster.

#### Byte av däck

Däckbyte ska utföras av en auktoriserad Can-Am Offroad-återförsäljare, en reparationsverkstad eller en person som du själv väljer.

#### VARNING

Vid däckbyte, byt endast ut däck mot ett nytt av samma typ och storlek som originaldäcket.  
 För däck med bestämd rotationsriktning, se till att däcken monterats i rätt rotationsriktning.  
 Däck måste bytas av en erfaren person enligt vedertagen industristandard och med lämplig utrustning.

### **Borttagning av hjulet**

1. Placera fordonet på jämnt underlag.
2. Stäng av motorn och lägg i parkeringsbromsen.
3. Lossa en aning på hjulmuttrarna.
4. Lyft upp ena sidan av fordonet och placera ett stödstativ under fotstödsramen.
5. Avlägsna hjulmuttrarna helt och ta sedan av hjulet.

### **Montera hjulet**

1. Se till att du har lagt i växeln och att parkeringsbromsen är inkopplad.
2. Placera hjulet på navet.

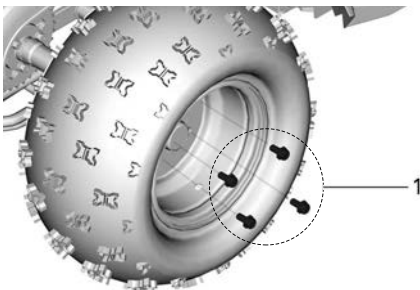

### **TYPBILD – HÖGER FRAMHJUL**

1. Hjulbultar

### **OBS:**

Se till att ventilskafvet är vänt utåt. Om däcken har en bestämd rotationsriktning, se till att montera varje hjul med korrekt rotationsriktning (indikeras på däcket med en pil).

3. Montera hjulbultarna med fingrarna.
4. Ta försiktigt bort stödstativet och sänk fordonet till marken.
5. Dra åt bultarna korsvis och dra sedan åt dem med angivet moment.

Åtdragningsmoment	
Hjulbult	30 ± 3 Nm (22 ± 2 lbf-ft)

## OBS

Använd alltid rekommenderade hjulmuttrar för den specifika typen av fälg.  
Användning av andra typer av hjulmuttrar skulle kunna skada fälgen eller bultarna.

## Styrsystem

### *Inspektera styrsystemet*

1. Kontrollera om styrsystemet har lösa bultar eller muttrar.
2. Om det finns lösa fästanordningar, se en auktoriserad Can-Am Off-road-återförsäljare, en verkstad eller en person som du väljer själv.

### *Hjulinställning*

1. Placera fordonet på ett jämnt underlag.
2. Kontrollera lufttrycket i varje däck. Justera till rekommenderat lufttryck.
3. Ställ in och säkra styret i riktning för körning rakt fram.
4. Placera ett rep runt alla fyra däcken med ett elastiskt rep och länka ihop båda ändarna.

### **OBS:**

Repet måste placeras vid mittenpunkten av hjulen.

5. Från framkanten av den främre fälgen, dra i repet så att det endast rör vid sidorna av bakdäcket.

### **OBS:**

Se till att repet är kvar i detta läge när du utför följande steg.

6. Mät avståndet mellan repet och fälgen, både den främre och bakre delen av hjulets fälg.
7. Upprepa mätningproceduren på den andra sidan.

Måtten bak ska vara 2 till 3 mm (1/16 till 1/8 tum) mer än måtten fram på var sida av fordonet för att uppnå den rekommenderade inställningen för toe out.

Toe Out	
Totalt	3 till 6 mm (1/8 till 1/4 tum)

- Vänd dig till en auktoriserad Can-Am Off-road-återförsäljare om toe out inte stämmer överens med specifikationen.

### **Smörja framknuten**

#### **Renegade 70 och Renegade 110**

- Smörj framknutarna. Varje knut är utrustad med en smörjnippel.

**XPS-syntetiskt upphängningsfett**

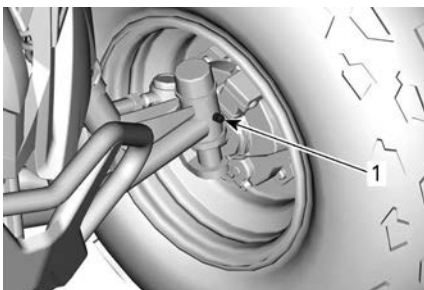

**TYPBILD – VÄNSTER FRAMHJULS INSIDA**

- Smörjnippel

## **Fjädring**

### **Smörja framfjädringen**

- Inspektera framfjädringen och se till att alla fästanordningar är åtdragna.
- Smörj framfjädringsarmarnas främre länkar, speciellt efter att fordonet har tvättats eller körts i vatten.

**XPS-syntetiskt upphängningsfett**

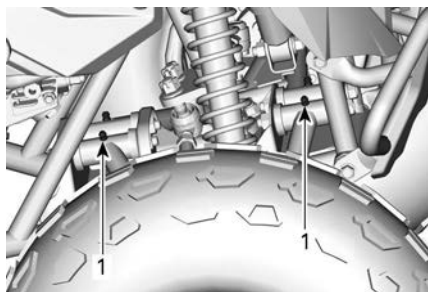

**TYPBILD – HÖGER HJULHUS FRAM**

1. Smörjnippel

## Bromsar

### *Smörja bromsvajrarna*

1. Smörj bromsvajrarna med ett silikonbaserat vajersmörjmedel.

**⚠ VARNING**

Använd alltid ett silikonbaserat smörjmedel. Andra typer av smörjmedel (till exempel ett vattenbaserat smörjmedel) kan få vajern/vajrarna att fastna eller hårdna.

### *Bromsfrispel*

1. Kontrollera de främre och bakre bromsarnas frispel under underhållsschemats rekommenderade intervaller.

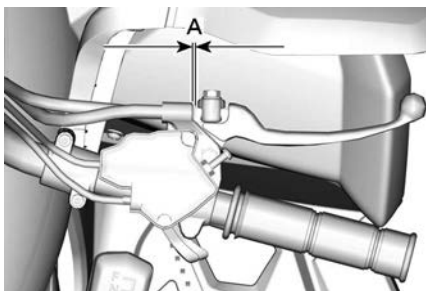

**TYPBILD – HÖGER BROMSHANDTAG**

1. 2 till 3 mm (0,08 till 0,012 tum)
2. Om frispelet inte stämmer överens med specifikationen, justera de främre och bakre bromsarna.
3. Ge alltid service på bromsarna när stoppförmågan inte är tillräcklig.

**Justering av främre bromsen**

1. Placera fordonet på jämnt underlag.
2. Flytta växelspaken till neutralläge (N).
3. Lyft framändan på fordonet tills framhjulen inte längre vilar på marken. Stöd ramen med ett domkraftstativ.
4. Vrid det vänstra framhjulet manuellt medan du drar åt den övre justeringsskruven på det högra bromshandtaget.

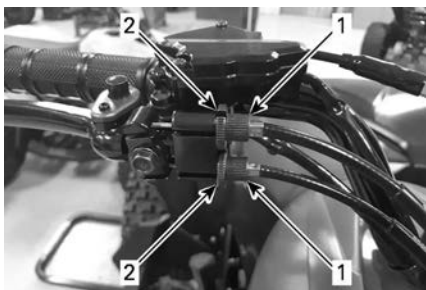

**TYPBILD – HÖGER BROMSHANDTAG (FRAM)**

1. Justeringsskruvar
2. Låsmuttrar

5. När det finns ett litet drag på hjulet lossar du på justeringsskruven ett helt varv.
6. Vrid det högra framhjulet manuellt medan du drar åt den undre justeringsskruven på det högra bromshandtaget.
7. När det finns ett litet drag på hjulet lossar du på justeringsskruven ett helt varv.
8. Kontrollera att det högra bromshandtaget fungerar som det ska och att frispelet är korrekt.
9. Dra åt alla låsmuttrar.
10. Ta försiktigt bort domkraftstativet och sänk fordonet till marken.

### **Justering av bakre bromsen**

Placera fordonet på jämnt underlag.

Flytta växelspaken till neutralläge (N).

Lyft fordonets bakparti tills bakhjulen precis lämnar marken. Stöd ramen med ett domkraftstativ.

Vrid på bakhjulen manuellt medan du drar åt justeraren på den bakre bromstrumman.

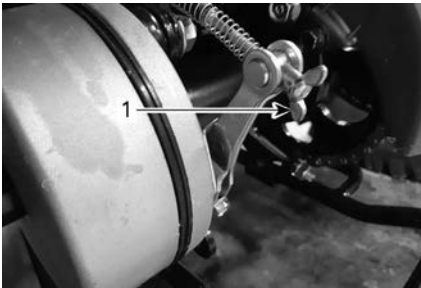

### **FORDONETS BAKPARTI**

#### **1. Bromsvajerjusterare**

När det finns ett litet drag på hjulen lossar du på justeraren ett helt varv.

Kontrollera att det vänstra bromshandtaget fungerar korrekt och att det går tillbaka till det ursprungliga läget.

Kontrollera att det vänstra bromshandtags frispel är korrekt.

Ta försiktigt bort domkraftstativet och sänk fordonet till marken.

# DOKUMENTATION AV UNDERHÅLL

Skicka kopia av dokumentation av underhåll till BRP om det behövs.

Förleverans-	
Serienum mer: <hr/>	Underskrift/ Tryck:
Kör sträcka / km: <hr/>	
Timmar: <hr/>	
Datum: <hr/>	
Återförsäl jmr.: <hr/>	
Anteck ningar: <hr/> <hr/>	
Se fordonets förleveransbulletin för detaljerade Installationsinstruktioner	



**FÖRSTA kontroll**

<p>Kör sträcka / km: _____</p> <p>Timmar: _____</p> <p>Datum: _____</p> <p>Återförsäljarnr.: _____</p> <p>Anteckningar: _____</p> <p>_____</p>	<p>Underskrift/ Tryck:</p>
<p>För underhållsschema se avsnittet Underhållsinformation i den här instruktionsboken</p>	

**Service**

<p>Kör sträcka / km: _____</p> <p>Timmar: _____</p> <p>Datum: _____</p> <p>Återförsäljarnr.: _____</p> <p>Anteckningar: _____</p> <p>_____</p>	<p>Underskrift/ Tryck:</p>
<p>För underhållsschema se avsnittet Underhållsinformation i den här instruktionsboken</p>	

Service	
Körsträcka / km:	Underskrift/ Tryck:
Timmar:	
Datum:	
Återförsäljnings järnr.:	
Anteckningar:	
För underhållsschema se avsnittet Underhållsinformation i den här instruktionsboken	

Service	
Körsträcka / km:	Underskrift/ Tryck:
Timmar:	
Datum:	
Återförsäljnings järnr.:	
Anteckningar:	
För underhållsschema se avsnittet Underhållsinformation i den här instruktionsboken	

Service	
Körsträcka / km: _____ Timmar: _____ Datum: _____ Återförsäljningsjárn.: _____ Anteckningar: _____ _____ _____	Underskrift/ Tryck:
För underhållsschema se avsnittet Underhållsinformation i den här instruktionsboken	

Service	
Körsträcka / km: _____ Timmar: _____ Datum: _____ Återförsäljningsjárn.: _____ Anteckningar: _____ _____ _____	Underskrift/ Tryck:
För underhållsschema se avsnittet Underhållsinformation i den här instruktionsboken	

Service	
Körsträcka / km:	Underskrift/ Tryck:
Timmar:	
Datum:	
Återförsäljnings järnr.:	
Anteckningar:	
För underhållsschema se avsnittet Underhållsinformation i den här instruktionsboken	

# FORDONSVÅRD

## Efter körning

Om fordonet används i saltvattemiljö (strandområde, sjösättning och lastning av båtar, osv.) måste det spolas av med färskvatten för att skydda fordonet och dess komponenter.

1. Smörj metalledarna efter varje användningsdag.

### Smörjmedel och rostskydd

2. När fordonet också används i lerig terräng, spola fordonet noga för att skydda det och dess komponenter.

## Rengöring och skydd av fordonet

### **OBS**

Använd aldrig högtryckstvätt för att rengöra fordonet. ANVÄND ENDAST LÅGT TRYCK (t.ex. en trädgårdsslang).

Var speciellt uppmärksam på områden där lera och skräp kan samlas och riskera att orsaka nötning och funktionsstörningar eller orsaka korrosion.

Tvätta fordonet med en tvålvattenlösning.

### **OBS**

Rengör aldrig chassiets polypropendelar med petroleumbaserade rengöringsprodukter, annars förändras den glansiga ytan.

## *Ej kompatibla rengöringsprodukter*

Materia ltyp	Ej kompatibla rengöringsprodukter
Polypropen	<ul style="list-style-type: none"><li>- Alla petroleumbaserade rengöringsprodukter</li><li>- XPS ATV Finishing Spray</li><li>- XPS ATV Cleaning Kit (innehåller ovannämnda XP-S ATV Finishing Spray)</li></ul>

## *Kompatibla rengöringsprodukter*

Materia ltyp	Kompatibel rengöringsprodukt
Polypropen	<ul style="list-style-type: none"><li>- XPS ATV Wash</li><li>- Tvålvatten</li></ul>

---

## FÖRVARING OCH FÖRSÄSONGSSERVICE

När fordonet inte används på mer än 4 månader ska du hålla dig till korrekta förvaringsrutiner.

Om fordonet inte ska användas på mer än 21 dagar ska du koppla bort den SVARTA (-) batterikabeln.

Användning av en underhållsladdare med låg strömstyrka rekommenderas för att hålla batteriet fulladdat.

Innan fordonet används efter förvaring krävs viss förberedelse.

Kontakta en auktoriserad Can-Am Offroad-återförsäljare, en reparationsverkstad eller en person som du själv väljer för att få fordonet ordentligt förberett.

När du läser instruktionsboken, kom då ihåg att:



### **VARNING!**

Anger en potentiell risk som kan resultera i svåra personskador eller dödsfall om den inte undviks.

# TEKNISKA DATA

---

## FORDONSIDENTIFIKATION

Fordonets huvudkomponenter (motor och ram) identifieras av olika serienummer. Det kan ibland vara nödvändigt att ha dessa nummer till hands för garantiändamål eller för att spåra fordonet i händelse av förlust.

Den auktoriserade Can-Am Off-road-återförsäljaren kommer även att efterfråga dessa nummer om du behöver utnyttja garantin. Vi rekommenderar starkt att du skriver ned samtliga serienummer som finns på fordonet och ger dem till ditt försäkringsbolag.

Anteckna fordonets och motorns identifieringsnummer samt nyckelnumret.

Ta av reservnyckeln och förvara den på en säker plats. Tändningsnyckeln måste ersättas om alla nycklarna går förlorade.

Fordonets ID-nummer (VIN):	
Motorns ID-nummer (EIN):	
Nyckelnummer	



## Fordonsidentifikationsnumrets (VIN) placering

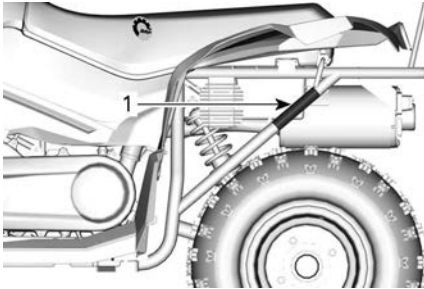

1. VIN-dekal

## Placering av motorns ID-nummer (EIN)

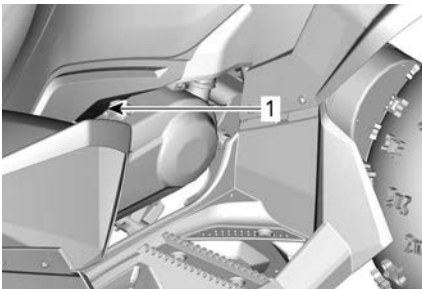

**VÄNSTER SIDA AV FORDONET**

1. EIN-dekal

---

# EFTERLEVNADSHÄNGETIKETT

## Efterlevnadshängetikett

FORDONETS MODELLNAMN:  
RENEGADE

MOTORBESKRIVNING:  
112 CC 4-TAKTS

**EPA-CERTIFIERAD**

NER (NORMALISERAD UTSLÄPPSGRAD) =   
PÅ EN SKALA 0-10, DÄR 0 ÄR RENAST.

**BOMBARDIER RECREATIONAL PRODUCTS INC.**  
\*FÅR INTE TAS BORT FÖRE FÖRSÄLJNING.



704909426\_SE

### DEKAL OM EPA-CERTIFIERING

---

## DEKALER OM ÖVERENSSTÄMMELSE

Dessa dekaler anger att fordonet uppfyller regler och bestämmelser.

### ANSI/SVIA-överensstämmelse

Bombardier Recreational Products Inc. intygar att denna ATV överensstämmer med ANSI / SVIA-1-2017-standarden och är föremål för en godkänd ATV-handlingsplan som lämnats in av BRP och är registrerad hos U.S. Consumer Product Safety Commission.

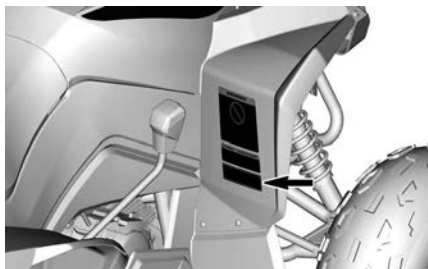

## Information om utsläppskontroll

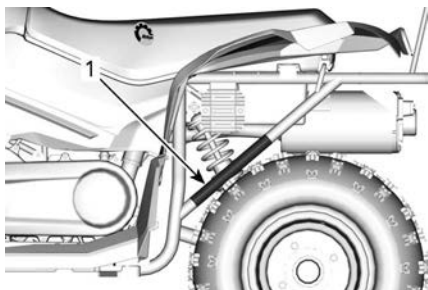
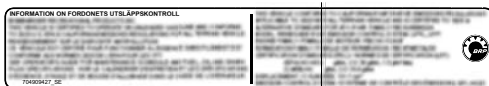

### VÄNSTER SIDA AV FORDONET

1. Dekal om Information om utsläppskontroll

## US CPSC-överensstämmelse

US CPSC – ALLMÄNT INTYG OM ÖVERENSSTÄMMELSE  
(GENERAL CERTIFICATE OF CONFORMITY, GCC)

- 1 Produktbeskrivning:  
Del:
- 2 Överensstämmer med: 16 CFR 1500 "All Terrain Vehicle"; 16 CFR 1501, 1502 and/or 1503 "Use of Load-Carrying Parts and Certain Consumer Products Bearing Load-Carrying Parts for Toys and Other Articles Intended for Children"
- 3 Importör or Manufacturer: BRP US Inc., 10101 Science Dr., Bloomington, MI 48307, USA, Tel: 248-866-0000
- 4 För testresultat – kontakta: [CPSC@brp.com](mailto:CPSC@brp.com) or Customer Support, BRP US Inc., 10101 Science Dr., Bloomington, MI 48307, USA, Tel: 248-866-0000
- 5 Tillverkningsdatum: 2022-06-01 Tillverkningsplats: Taiwan, Taiwan
- 6 Testdatum: 2022-06-01 Testrapport nr.: 10001000000000
- 7 Testlaboratorie: Intertek Taiwan Ltd (T&E Group) 30000, No. 101, Sec. 4, Roosevelt Rd., Taipei, Taiwan
- 8 Testdatum: 2022-06-01 Testplats: Taiwan, USA
- 9 Test av tredje part: Intertek Taiwan Ltd (T&E Group) 30000, No. 101, Sec. 4, Roosevelt Rd., Taipei, Taiwan, 2022-06-01, 2022-06-01

704909490\_SE

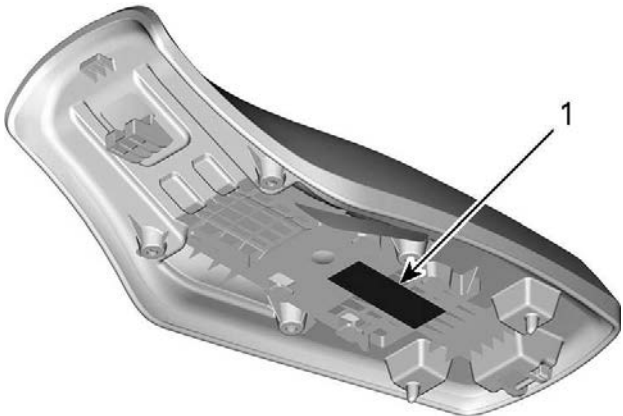

1. Dekal om CPSC-överensstämmelse

## Procent av etanol

Modeller utanför Kanada och USA

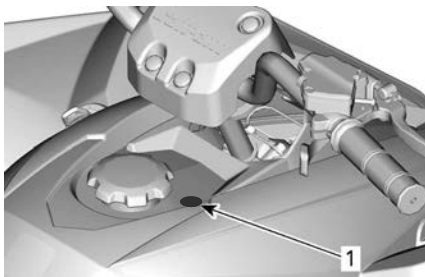

### DEKAL OM PROCENT AV ETANOL

1. Dekal om Procent av etanol

---

# KONTROLLSYSTEM FÖR UTSLÄPP

## Kalifornienmodeller med Kontrollsystem för avdunstningsutsläpp

Fordon som är märkta att de uppfyller CALIFORNIA EVAPORATIVE EMISSIONS REGULATIONS TIER III ALTERNATIVE STANDARD FOR ATV (Förordningar för kontrollsystem för avdunstningsutsläpp för Kalifornien, Nivå III Alternativ standard för terrängfordon) är utrustade med ett kontrollsystem för avdunstningsutsläpp som består av en bränsletank med låg permeabilitet (LPFT) och bränsleledningar med låg permeabilitet (LPFL).

Följande förklaring krävs av CCR (California Code of Regulation): Tillägget eller den modifierade delen måste uppfylla de gällande AR-B-standarderna för kontroll av avdunstningsutsläpp. Överträdelse av detta krav är straffbar genom civila och/eller straffrättsliga påföljder.

---

# REGLER FÖR LJUDDÄMPNINGSSYSTEM (KANADA/USA)

## **Manipulering av ljuddämpningssystem är förbjudet!**

Enligt amerikansk federal lag och provinslagar i Kanada kan följande handlingar eller upphov till följande handlingar vara åtalbara:

1. Att, i annat syfte än för underhåll, reparation eller utbyte, ta bort eller göra funktionsoduglig någon enhet eller designkomponent för ljuddämpningsändamål installerad i ett nytt fordon, före försäljning eller leverans till den slutliga köparen eller medan fordonet används. Eller:
2. Att använda fordonet efter det att någon har tagit bort en sådan enhet eller designkomponent eller gjort den funktionsoduglig.

## **Bland de handlingar som anses utgöra otillåten manipulering är de följande:**

1. Att ta bort, modifiera eller göra hål på ljuddämparen eller någon motordel som används för avledning av avgaser.
2. Att ta bort, modifiera eller göra hål på någon del av insugningssystemet.
3. Att byta ut rörliga fordonsdelar eller delar av avgas- eller insugningssystem mot andra delar än de som specificerats av tillverkaren.
4. Underlåtenhet att utföra lämpligt underhåll.



# EG-FÖRSÄKRAN OM ÖVERENSSTÄMMELSE



565 de la Montagne Street  
Valcourt (Québec) J0E 2L0  
Canada  
www.brp.com

## EU-försäkran om överensstämmelse

**Auktoriserad representant:** BRP Europe N.V., Skaldenstraat 125, Gent, Belgium, 9042

Denna försäkran om överensstämmelse utfärdas på eget ansvar av tillverkaren

Undertecknad, som representerar tillverkaren, försäkras härmed att **terrängfordon** av årsmodell **2023** som är **CE**-märkta och har ett chassinummer, bestående av 17 tecken arrangerade som **RF3xxxxxxPxxxxxxx** eller **RFGUxxxxxPxxxxxxx**, under de kommersiella namnen **Can-Am Renegade** respektive **Can-Am DS**, uppfyller alla relevanta bestämmelser i följande direktiv och förordningar:

Maskindirektiv (MD) 2006/42/EC med ändringar till och direktiv (EU) 2019/1243	ISO 12100:2010 och EN 15997-2011
Direktiv 2016/1628 NRMM (Non-Road Mobile Machinery, för maskiner som ej är lämpliga för väg) om gasformiga föroreningar med ändringar till och med direktiv (EU) 2020/1040	
Direktiv om elektromagnetisk kompatibilitet (EMC) 2014/30/EU med ändringar till och med direktiv (EU) 2018/1139	CISPR 12:2007/A1:2009 och IEC 61000-6-1:2016 eller UN R10.04 eller senare version
Batteridirektivet 2006/66/EG med ändringar till och med direktiv 2018/849/EU och Direktiv (EU) 1103/2010 om märkning av batterikapacitet	EN 50342-7:2015
Direktiv 2014/53/EU om radioutrustning (RED) med ändringar till och med direktiv (EU) 2018/1139 (Om det är utrustat med radiofrekvens (RF) D.E.S.S.-nyckel)	Art. 3.1a: IEC 62368-1:2014 Art. 3.1b: CISPR 25:2016 och ISO 11452-2:2004 Art. 3.2: ETSI EN 300 330 V2.1.1:2017

  
Renald Plante, Eng.  
Direktör, Produktutveckling, Can-Am ATV  
Bombardier Recreational Products Inc.

Valcourt, QC, Canada

14 februari 2022

**skt-doo LYNX SEVADO EVINRUDE ROTAX CAN-AM**

# UK-FÖRSÄKRAN OM ÖVERENSSTÄMMELSE



565 de la Montagne Street  
Valcourt (Québec) J0E 2L0  
Canada  
www.brp.com

## UK-försäkrans om överensstämmelse

**Auktoriserad representant:** BRP Recreational Products UK Ltd.,  
Castle Chambers, 43 Castle Street, Liverpool, L2 9SH

Denna försäkrans om överensstämmelse utfärdas på eget ansvar av tillverkaren.

Undertecknad, som representerar tillverkaren, försäkras härmed att **terrängfordon** av årsmodell 2023 som är <sup>UK</sup>CE-märkta och har ett chassinummer, bestående av 17 tecken arrangerade som **RF3xxxxxxPxxxxxxx** eller **RFGUxxxxxPxxxxxxx**, under de kommersiella namnen **Can-Am Renegade** eller **Can-Am DS**, uppfyller alla relevanta bestämmelser i följande direktiv och förordningar:

Direktiv gällande Leverans av maskiner (säkerhets-) föreskrifter 2008, Storbritannien SI 2008/1597 med ändringar till och med SI 2020/1112	ISO 12100:2010 och EN 15997:2011
Non-Road Mobile Machinery (Type-Approval and Emission of Gaseous and Particulate Pollutants) Regulations 2018, UK SI 2018/764 med ändringar fram till och med SI 2020/1393	
Electromagnetic Compatibility Regulations 2016 UK SI 2016/1091 med ändringar fram till och med SI 2020/1112	CISPR 12:2007/A1:2009 och IEC 61000-6-1:2016 eller UN R10.04 eller senare version
Batteries and Accumulators (Placing on the Market) Regulations 2008, UK SI 2008/2164 med ändringar fram till och med UK SI 2020/904	EN 50342-7:2015
Radio Equipment Regulations 2017, UK SI 2017/1206 med ändringar fram till och med SI 2020/1112 (Om det är utrustat med radiofrekvens (RF) D.E.S.-nyckel)	Art. 3.1a: IEC 62368-1:2014 Art. 3.1b: CISPR 25:2016 och ISO 11452-2:2004 Art. 3.2: ETSI EN 300 330 V2.1.1.2017

Renald Plante, Eng.  
Direktör, Produktutveckling, Can-Am ATV  
Bombardier Recreational Products Inc.

Valcourt, QC, Canada

14 februari 2022

**SKI-DOO LYNX SEVADOO EVINRUDE ROTAX CAN-AM**

# **TEKNISKA SPECIFIKATIONER**

## TEKNISKA SPECIFIKATIONER

Motor		
Typ		4-taktare, EFI, luftkyld, våtsump
Antal cylindrar		Encylindrig
Cylindervolym		111,7 cm <sup>3</sup> (6,8 tum <sup>3</sup> )
Antal ventiler		2
Ventilspelel		0,06 mm (0,002 tum)
Start		Elstart
Motorolja	Rekommenderad olja för allmän användning	XPS 10W50 syntetisk olja
	Rekommenderad olja för kalla temperaturer	XPS 0W40 syntetisk olja
	Rekommenderad olja för varma temperaturer	XPS 10W50 syntetisk olja
	Alternativ olja om XPS-produkter inte finns tillgängliga	Använd en 4-takts SAE 10W50-motorolja som uppfyller kraven för API-serviceklasserna SN och JASO MA2.
	Kapacitet	Oljebyte inklusive filter: 900 ml (0,95 qt (USA))

Växellåda	
Växellåda	Kontinuerligt variabel transmission (CVT)

Växellåda		
Typ		3 lägen: Framåt, neutral och back
Växellåd solja	Typ	Se <i>Rekommenderad växellådsolja</i> i avsnittet <i>Underhållsrutiner</i>
	Kapacitet	350 ml (11,8 fl oz (USA))

Bränslesystem		
Typ av bränsleförsörjning		Elektronisk bränsleinsprutning (EFI)
Tomgångshastighet		1 750 ±150 V/MIN
Bränsle	Typ	Blyfri bensin
	Oktan	87 pumpoktantal AKI (RON+MON)/2
Bränsle tank	Kapacitet	6 l (1,6 gal (USA))

EI		
Tändning		CDI (Capacitor Discharge Ignition)
Tändstift	Tillverkare och typ	NGK CR6HSA eller likvärdigt

EI		
	Avstånd	0,6 till 0,7 mm (0,024 till 0,028 tum)
	Mängd	1
Batteri	Typ	Underhållsfri
	Spänning	12 volt, 4 A•h
Startsystem		Elstart
Strålkastarlampa		4 x 6 W
Bakljus och bromsljus		LED
Säkring	Laddning	15 A
	EFI	10 A
	Tändning	5 A

Fjädring			
Typ	Fram	110 Xxc	Böjda dubbla fjädringsarmar
		Alla andra	Enkel fjädringsarm
	Bak		Stel axel, enkel stötdämpare
Hjulrörelse (Wheel Travel)	Fram	70	101 mm (4 tum)
		110	127 mm (5 tum)
		110 Xxc	140 mm (5,5 tum)

Fjädring			
	Bak	70	105 mm (4,1 tum)
		110	147 mm (5,8 tum)
		110 Xxc	149 mm (5,9 tum)
Stötdämpare	Fram	110 Xxc	Piggyback-gas
		Alla andra	Olja
	Bak	110 Xxc	Gas
		Alla andra	Olja

Däck			
Tryck	Fram		Rekommenderat ringtryck återfinns på dekalen <i>Däcktryck och maximal last</i> . Se lämpligt avsnitt om <i>Viktiga dekaler på produkten</i> för dess placering.
	Bak		
Storlek	Fram	70	17 x 7-8, Duro HF-277
		110 110 Xxc	19 x 7-8, Duro HF-277
	Bak	70	17 x 8-8, Duro DI-2009
		110 110 Xxc	18 x 9,5-8, Duro DI-2009

Hjul		
Storlek	Fram	Stål, 8 x 5,5
	Bak	Stål, 8 x 5,5
Åtdragningsmoment för hjulbult		30 ± 3 Nm (22 ± 2 lbf-ft)

Bromsar		
Fram		Mekanisk, två trummor
Bak		Mekanisk, en trumma
Höger bromshandtag		Dubbla bromstrummor fram
Vänster bromshandtag		Bromstrumma bak
Parkeringsbroms	70	På höger bromshandtag
	110 110 Xxc	På vänster bromshandtag

Vikt och dimensioner		
Torrsvikt	70 110	130 kg (287 pund)
	110 Xxc	135 kg (298 pund)
Totallängd	70	149,5 cm (59 tum)
	110 110 Xxc	154 cm (60,5 tum)



<b>Vikt och dimensioner</b>		
Totalbredd	70	95,5 cm (37,6 tum)
	110	102,5 cm (40,4 tum)
	110 Xxc	108 cm (42,5 tum)
Totalhöjd	70	93,5 cm (36,8 tum)
	110 110 Xxc	97 cm (38,2 tum)
Total tågvikt (GVWR)	70	215 kg (475 pund)
	110 110 Xxc	227 kg (500 pund)
Högsta tillåtna fordonsbelastning	Alla	102 kg (180 pund)
Hjulbas	70	98,6 cm (38,8 tum)
	110 110 Xxc	105 cm (41,3 tum)
Markfrigång	70	90 mm (3,5 tum)
	110 110 Xxc	114 mm (4,5 tum)

Den här sidan är avsiktligt tom

# FELSÖKNING

---

# FELSÖKNING – RIKTLINJER

## Felsökning

### 1. MOTORN GÅR INTE RUNT

#### TÄNDNINGSLÅSET ÄR STÄLLT PÅ AV.

- Placera det i läget PÅ.

#### BRÄND SÄKRING.

- Kontrollera huvudsäkringen.

#### SVAGT BATTERI ELLER LÖSA ANSLUTNINGAR.

- Kontrollera anslutningar och kontakternas skick.
- Låt kontrollera batteriet.
- Kontakta en auktoriserad Can-Am Offroad-återförsäljare.

### 2. MOTORN GÅR RUNT MEN STARTAR INTE

#### MOTORNS STOPPREGLAGE ÄR I LÄGET AV.

- Placera det i läget PÅ.

#### FLÖDAD MOTOR (TÄNDSTIFTET VÅTT VID DEMONTERING).

- Om motorn inte startar efter flera försök kan den vara flödad med bränsle. Gör så här:
  - Vrid tändningsnyckeln till PÅ och se till att choken är stängd.
  - Tryck ner gasreglaget helt och håll medan du startar motorn.
  - Släpp gasreglaget så snart motorn startar. Varva inte motorn.
- **Om motorn fortfarande inte startar:**
  - Koppla ur tändstiftskabeln.
  - Ta bort tändstiftet.
  - Veva motorn flera gånger.
- Installera om möjligt ett nytt tändstift eller rengör och torka av det borttagna tändstiftet.
  - Starta motorn såsom förklarats ovan. Om motorn fortsätter att flöda, ta fordonet till en auktoriserad Can-Am Off-road-återförsäljare, en verkstad eller en person som du själv väljer för underhåll, reparation eller utbyte. Se US EPA utsläppsrelaterad garanti som finns häri för information om garantireklamationer.
- Kontrollera om det förekommer bränsle i motoroljan på grund av att motorn flödat. Byt i så fall motoroljan.

#### INGET BRÄNSLE NÅR MOTORN (TÄNDSTIFTET TORRT VID DEMONTERING).

- Kontakta en auktoriserad Can-Am-återförsäljare, verkstad, eller en person som du väljer att anlita för underhåll, reparation eller byte.

Se US EPA utsläppsrelaterad garanti som finns häri för information om garantireklamationer.

## **TÄNDSTIFT/TÄNDNING (INGEN GNISTA).**

- Ta bort tändstiftet från motorn och anslut det sedan igen till tändstiftshållaren.
- Kontrollera att tändningslåset är i läget PÅ och att motorns nöd-stoppreglage befinner sig i läget RUN (kör).
- Starta motorn med tändstiftet grundat till motorn, på avstånd från tändstiftshålet. Om ingen gnista uppstår, byt tändstiftet.
- Om fel kvarstår, kontakta en auktoriserad Can-Am-återförsäljare, verkstad, eller en person som du väljer att anlita för underhåll, reparation eller byte. Se US EPA utsläppsrelaterad garanti som finns häri för information om garantireklamationer.

## **3. MOTORN SAKNAR ACCELERATION ELLER EFFEKT**

### **SMUTSIGT/SKADAT/SLITET TÄNDSTIFT.**

- Rengör/kontrollera tändstiftet och värmeklassen. Byt vid behov.

### **FÖR LITE BRÄNSLE NÅR MOTORN.**

- Se posterna under Motorn går runt, men startar inte.

### **MOTORN ÖVERHETTAR.**

- Om motorn tenderar att överhettas, försök följande:
  - Sänk fordonets hastighet men håll tillräcklig hastighet för att tillföra kyluft till motorn. Om motorn fortfarande är överhettad efter cirka en minut, stanna fordonet.
  - Lägg i parkeringsbromsen och stäng av motorn.
  - Låt motorn svalna.
  - Kontakta en auktoriserad Can-Am Off-road-återförsäljare så snart som möjligt.
- Kontakta en auktoriserad Can-Am Off-road-återförsäljare om överhettningen kvarstår.

### **LUFTFILTER/-BURK IGENSATT ELLER SMUTSIG(T).**

- Kontrollera luftfiltret och rengör det. Approved: WLR Byt ut luftfiltret om så behövs.
- Kontrollera luftintagsrörets placering.

### **SMUTSIG ELLER SLITEN CVT, INKLUSIVE REM.**

- Kontakta en auktoriserad Can-Am Offroad-återförsäljare.

## 4. MOTORN BAKTÄNDER

### LÄCKANDE AVGASSYSTEM.

- Kontakta en auktoriserad Can-Am Off-road-återförsäljare, en verkstad eller person som du själv väljer för att göra underhåll, reparation eller byte. Se US EPA utsläppsrelaterad garanti som finns här för information om garantireklamationer.

### MOTORN BLIR FÖR VARM.

- Se Motorn saknar acceleration eller effekt.

### TÄNDNINGSSINSTÄLLNINGEN ÄR FEL ELLER DET ÄR FEL PÅ TÄNDNINGSSYSTEMET.

- Kontakta en auktoriserad Can-Am Off-road-återförsäljare, en verkstad eller person som du själv väljer för att göra underhåll, reparation eller byte. Se US EPA utsläppsrelaterad garanti som finns här för information om garantireklamationer.

## 5. MOTORN FELTÄNDER

### SMUTSIGT/SKADAT/SLITET TÄNDSTIFT.

- Rengör/kontrollera tändstiftet och värmeklassen. Byt vid behov.

### VATTEN I BRÄNSLET.

- Dränera bränslesystemet och fyll på med nytt bränsle.

## 6. FORDONET UPPNÅR INTE FULL HASTIGHET

### MOTORN.

- Se Motorn saknar acceleration eller effekt.

### PARKERINGSBROMS.

- Kontrollera att parkeringsbromsen är helt urkopplad.

### LUFTFILTER/-BURK IGENSATT ELLER SMUTSIG(T).

- Kontrollera luftfiltret och rengör det. Approved: WLR Byt ut luftfiltret om så behövs.
- Kontrollera luftintagsrörets placering.

### SMUTSIG ELLER SLITEN CVT, INKLUSIVE REM.

- Kontakta en auktoriserad Can-Am Offroad-återförsäljare.

## **7. VARVTALET ÖKAR MEN FORDONET RÖR SIG INTE**

### **VÄXELN ÄR I NEUTRAL-LÄGE.**

- Koppla in *BACK-* eller *FRAMÅT*-växel.

### **FEL PÅ CVT.**

- Kontakta en auktoriserad *Can-Am Offroad*-återförsäljare.

### **VATTEN I CVT-HÖLJET.**

- Kontakta en auktoriserad *Can-Am Offroad*-återförsäljare.

Den här sidan är avsiktligt tom



---

## **BRP Begränsad garanti – USA och Kanada: 2023 Can-Am® Youth ATV**

### **Den begränsade garantins omfattning**

Bombardier Recreational Products Inc. ("BRP") garanterar sina 2023 Can-Am Youth ATV som säljs av auktoriserade Can-Am ATV-återförsäljare (härefter definierade) i United States of America ("USA") och Kanada avseende material- eller tillverkningsfel under den period och enligt de villkor som anges nedan. Garantin ogiltigförklaras om:

1. ATV:n har använts för racing eller någon annan tävlingsaktivitet, vid vilken som helst tidpunkt, även av en tidigare ägare; eller
2. ATV:n har ändrats eller modifierats på ett sätt som skadligt påverkar dess användning, prestanda eller hållbarhet, eller om den har ändrats eller modifierats för annat bruk än vad den är avsedd för.

Icke-fabriksinstallerade delar och tillbehör omfattas inte av garantin. Var god se tillämpliga garantivillkor avseende delar och tillbehör.

### **Ansvarsbegränsning**

DENNA UTTRYCKLIGA GARANTI GÄLLER OCH GODTAS I STÄLLET FÖR ALLA ÖVRIGA UTTRYCKLIGA ELLER UNDERFÖRSTÅDDA GARANTIER, INKLUSIVE OCH UTAN BEGRÄNSNING TILL VARJE GARANTI OM HANDELSDUGLIGHET ELLER LÄMPLIGHET FÖR NÅGOT SPECIELLT SYFTE. I DEN MÅN UNDERFÖRSTÅDDA GARANTIER INTE KAN UPPHÄVAS BEGRÄNSAS DE TILL TIDEN FÖR DEN UTTRYCKLIGA GARANTIN. OLYCKOR OCH FÖLJDSKADOR OMFATTAS INTE AV DENNA GARANTI. VISSA STATER/PROVINSER TILLÅTER EJ DE ANSVARSBEGRENSNINGAR, BEGRENSNINGAR ELLER UTESLUTNINGAR SOM ANGIVITS OVAN. DESSA ÄR DÄRFÖR EVENTUELLT ICKE TILLÄMPLIGA I DITT FALL. DENNA GARANTI GER DIG

SPECIFIKA RÄTTIGHETER, OCH DU ÅTNJUTER EV. ÄVEN ANDRA LAGLIGA RÄTTIGHETER SOM KAN VARIERA FRÅN STAT TILL STAT, ELLER PROVINS TILL PROVINS.

Ingen distributör eller BRP-återförsäljare eller någon annan person är auktoriserad att lämna någon som helst utfästelse, representation eller garanti beträffande produkten utöver det som ingår i denna begränsade garanti och en sådan kan ej, ifall den lämnas, göras gällande gentemot BRP.

BRP förbehåller sig rätten att när som helst ändra denna begränsade garanti, varvid förstås att en sådan ändring inte påverkar de garantivillkor som gäller för de produkter som har sålts under giltighetstiden för garantin.

### **Undantag – OMFATTAS INTE av garantin**

Följande omfattas inte under några omständigheter av garantin:

- Normalt slitage;
- Normalt underhåll, trimning, justeringar;
- Skador som beror på att produkten har underhållits eller förvarats på ett felaktigt eller försumligt sätt. Korrekt underhåll och förvaring beskrivs i denna Instruktionsbok till Can-Am Youth ATV;
- Skador som är ett resultat av att delar demonterats, felaktiga reparationer, service, ändringar i produktens konstruktion eller användning av sådana delar som inte har godkänts av BRP, liksom skador som beror på underhåll och/eller reparationer som har utförts av någon annan än en auktoriserad Can-Am-ATV-återförsäljare;
- Skador som beror på att produkten har använts på ett felaktigt eller onormalt sätt, på försumlighet eller på att produkten har använts på ett sätt som strider mot denna Instruktionsbok till Can-Am Youth ATV;

- Skador som orsakas av olycka, nedsänkning i vatten, brand, stöld, vandalism eller naturkatastrof;
- Användning av bränslen, oljor, eller smörjmedel som inte är lämpliga för användning med produkten (se i denna Instruktionsbok till Can-Am Youth ATV);
- Skador orsakade av rost, korrosion eller att de utsatts för väder och vind;
- Skador orsakade av inträngande vatten eller snö;
- Mindre skador eller följdskador, eller skador av något slag inklusive, men ej begränsat till, bogsering, förvaring, telefon, hyra, taxi, olägenhet, försäkringskostnader, betalningar av lån, förlust av tid eller förlust av inkomst.

## Garanti period

Denna begränsade garanti träder i kraft från och med (1) datum för produktens första leverans vid detaljförsäljning eller (2) det datum då produkten tas i bruk för första gången, beroende på vilket av dessa som inträffar först och för tillämplig period nedan:

- SEX (6) PÅ VARANDRA FÖLJANDE MÅNADER för privat eller kommersiellt bruk.
- För utsläppsrelaterade komponenter, se även den *Utsläppsrelaterade garantin för US EPA* som finns häri.
- För komponenter relaterade till avdunstningsutsläpp på modeller för Kalifornien utrustade med kontrollsystem för avdunstningsutsläpp som tillverkats av BRP för försäljning i delstaten Kalifornien, och som ursprungligen sålts till en invånare i eller senare har registrerats för garanti till en invånare i delstaten Kalifornien, se också *Garantiförklaring för Kaliforniens utsläppskontroll* som finns häri.

Reparationen eller bytet av delar eller utförandet av service under denna garanti förlänger inte livslängden för denna garanti bortom dess ursprungliga förfallodatum.

## Garantivillkor

Garantin gäller **endast** ifall **samtliga** av följande villkor är uppfyllda:

- 2023 Can-Am Youth ATV måste av den första ägaren ha köpts som ny och oanvänd från en Can-Am ATV-återförsäljare som är auktoriserad att distribuera Can-Am ATV-fordon i det land där försäljningen har ägt rum ("Can-Am ATV-återförsäljare");
- Den av BRP specificerade leveransinspektionen måste ha utförts och dokumenterats samt undertecknats av köparen.
- 2023 Can-Am Youth ATV måste ha garantiregistrerats av en auktoriserad Can-Am ATV-återförsäljare;
- 2023 Can-Am Youth ATV måste ha köpts i det land där köparen bor;
- Garantins giltighet förutsätter att regelbundet underhåll, enligt anvisningarna i denna Instruktions'bok, utförs med angivna tidsintervall. BRP förbehåller sig rätt att kräva bevis på korrekt underhåll innan garantiersättning beviljas.

Om ovanstående villkor inte har uppfyllts, beviljar BRP ingen garantiersättning för någon ägare, varken vid privat fritidsäggande eller vid kommersiellt äggande. Dessa begränsningar är nödvändiga för att ge BRP möjlighet att skydda sina produkters, sina konsumenters och allmänhetens säkerhet.

## Kundens rättigheter och skyldigheter

Kunden måste upphöra att använda Can-Am ATV:n ifall ett fel skulle uppstå.

Kunden måste informera den auktoriserade BRP-återförsäljaren inom tre (3) dagar från felets upptäckande och ge denne rimlig tillgång till produkten samt rimlig tid att reparera produkten.

Kunden måste även för den auktoriserade BRP-återförsäljaren uppvisa bevis på inköp av produkten och är

skyldig att underteckna en reparations-/arbetsorder vid början av garantireparationen för att göra den giltig.

Alla delar som byts ut under denna garanti övergår i BRP:s ägo.

### **BRP:s rättigheter och skyldigheter**

BRP:s ansvar under denna garanti begränsas, efter eget godtycke, till reparation av delar som befunnits vara defekta under normal användning, underhåll och service, eller till ersättning av sådana delar med nya Can-Am ATV-delar utan kostnad för material och arbete, hos en valfri auktoriserad BRP-återförsäljare under garantiperioden enligt de villkor som anges här. Inget påstående om garantiavtalsbrott skall utgöra grund för återgång eller annullering av försäljningen av Can-Am ATV:n till ägaren.

Vid behov av service utanför det ursprungliga försäljningslandet ansvarar ägaren för alla extra kostnader som erfordras enligt lokala konventioner och förhållanden, så som, men ej begränsat till, frakt, försäkring, skatter, licensavgifter, importavgifter och alla andra finansiella kostnader, inklusive sådana som påförs av regeringar, stater, regioner och deras respektive myndigheter.

BRP förbehåller sig rätten att förbättra, modifiera eller ändra produkter från tid till annan, utan skyldighet att ändra tidigare tillverkade produkter.

### **Överföra**

Om äganderätten till en produkt överlåts under garantitiden, skall även denna garanti överlåtas och gälla för den återstående garantitiden, förutsatt att BRP eller en auktoriserad Can-Am ATV-distributör/återförsäljare mottager ett bevis på att den tidigare ägaren har godkänt

överlåtelsen av ägandeskapet liksom erforderliga uppgifter om den nya ägaren.

### **Konsumentvägledning**

I fall av en ev. kontrovers eller tvist som berör denna garanti rekommenderar BRP att du försöker lösa frågan på återförsäljarnivå. Vi rekommenderar att du talar med servicechefen eller ägaren hos den auktoriserade återförsäljaren.

Om ärendet fortfarande förblir olöst, kontakta BRP genom att fylla i kundkontaktformuläret på [www.brp.com](http://www.brp.com) eller kontakta BRP via post på en av de adresser som anges under avsnittet *Kontakta oss* i denna guide.

### **US EPA Utsläpp – Relaterad garanti**

Bombardier Recreational Products Inc. ("BRP") garanterar den slutliga köparen och varje efterföljande köpare att detta nya fordon, inklusive alla delar i dess kontrollsystem för avgasutsläpp och dess kontrollsystem för avdunstningsutsläpp, uppfyller två villkor:

1. Den är utformad, tillverkad och utrustad så att den vid tidpunkten för försäljning till den slutliga köparen uppfyller kraven enligt 40 CFR 1051 och 40 CFR 1060.
2. Den har inga material- eller tillverkningsfel som skulle kunna förhindra uppfyllande av kraven enligt 40 CFR 1051 och 40 CFR 1060.

Om garantiberättigade villkor föreligger kommer BRP att reparera eller byta delar eller komponenter med material- eller tillverkningsfel som skulle öka motorns utsläpp av någon reglerad förorening inom den angivna garanti-perioden utan några kostnader för ägaren, inklusive kostnader relaterade till diagnos och reparation eller byte av utsläppsrelaterade delar. Alla defekta delar som byts under denna garanti övergår i BRP:s ägo.

För alla utsläppsrelaterade garantireklamationer begränsar BRP diagnos och reparationer av utsläppsrelaterade delar till auktoriserade Can-Am-återförsäljare, med undantag för erforderliga nödfallsreparationer enligt punkt 2 i nedanstående lista.

Som certifierande tillverkare nekar inte BRP utsläppsrelaterade garantireklamationer baserat på något av följande:

1. Underhåll eller annan service utförd av BRP eller av BRP-auktoriserad inrättning.
2. Reparationsarbete på motor/utrustning som utförs för att åtgärda en vanskelig nödsituation som kan härledas till BRP så länge man försöker återställa motorn/utrustningen till dess rätta konfiguration så snart som möjligt.
3. Varje åtgärd eller utebliven åtgärd ej relaterad till garantireklamationen.
4. Underhåll som utförts oftare än BRP specificerar.
5. Allt som är BRP:s fel eller ansvar.
6. Användning av bränsle som är allmänt tillgängligt där utrustningen används såvida det inte anges i skrivna underhållsanvisningar från BRP att detta bränsle skulle skada utsläppskontrollsystemet och operatörer har tillgång till rätt bränsle. Se avsnittet om underhållsinformation och bränslekraven i avsnittet om bränsle.

### **Period för utsläppsrelaterad garanti**

Den utsläppsrelaterade garantin har följande giltighetsperiod, beroende på vilket som inträffar först:

	Tim mar	Måna der	Kilometer
Komponenter relaterade till avgasutsläpp	500	30	5000
Komponenter relaterade till avdunstningsutsläpp	–	24	–

### Komponenter som innefattas

Den emissionsrelaterade garantin omfattar alla komponenter vilkas haveri skulle öka en motors utsläpp av någon reglerad förorening, inklusive följande listade komponenter:

1. För avgasutsläpp inkluderar utsläppsrelaterade komponenter alla motordelar relaterade till följande system:
  - Luftintagssystem
  - Bränslesystem
  - Tändningssystem
  - Avgasåterledningssystem
2. Följande delar betraktas dessutom som utsläppsrelaterade komponenter för avgasutsläpp:
  - Efterbehandlingsenheter
  - Vevhusventilationsventiler
  - Sensorer
  - Elektroniska styrenheter.
3. Följande delar betraktas som utsläppsrelaterade komponenter för avdunstningsutsläpp:
  - Bränsletank
  - Tanklock
  - Bränsleledning
  - Bränsleledningskopplingar
  - Klämmor\*
  - Övertrycksventiler\*



- Reglerventiler\*
- Reglersolenoider\*
- Elektroniska styranordningar\*
- Vakuumbstyrningsmembran\*
- Styrkablar\*
- Styrlänkage\*
- Evakueringsventiler
- Ångslangar
- Vätske-/ångavskiljare
- Kolkänister
- Kanistermonteringsfästen
- Förgasarevakueringsportanslutning.

OBS: \*Relaterat till kontrollsystemet för avdunstningsutsläpp

4. Utsläppsrelaterade komponenter inkluderar dessutom alla andra delar vars enda syfte är att reducera utsläpp eller där funktionsfel hos komponenten medför ökade utsläpp utan någon betydande försämring av motorns/utrustningens funktion.

### **Begränsad tillämplighet**

I egenskap av certifierande tillverkare kan BRP avslå emissionsrelaterade garantianspråk för fel som har orsakats av ägarens eller förarens felaktiga underhåll eller användning, av olyckor för vilka tillverkaren inte är ansvarig eller av naturkatastrofer. Som exempel behöver en utsläppsrelaterad garantireklamation inte beviljas för fel som direkt orsakats av föraren genom felaktig hantering av motorn/utrustningen eller förarens användning av motorn/utrustningen på ett sätt som den inte är avsedd för och som inte på något sätt kan härledas till tillverkaren.

Om du någon fråga om dina rättigheter och ansvar i enlighet med garantin eller behöver namn och adress till närmaste auktoriserade BRP-återförsäljare, ska du kontakta BRP genom att fylla i kundkontaktformuläret på

**www.brp.com** eller kontakta BRP per post på någon av adresserna som anges under avsnittet *Kontakta oss* i den här guiden eller ringa 1-888-272-9222

## **Garantiförklaring kontroll av avdunstningsutsläpp för Kalifornien**

Garantiperioderna börjar från och med det datum det nya OHRV-fordonet ("Off-Highway Recreational Vehicle") levererats till den slutliga köparen.

Bombardier Recreational Products Inc. ("BRP") garanterar den slutliga köparen och varje efterföljande köpare att OHRV-fordonet är:

1. Utformat, tillverkat och utrustat så att det vid försäljningstillfället uppfyller alla tillämpliga lagar, regler och förordningar; och
2. Fritt från defekter i material och utförande som skulle kunna orsaka fel på en garanterad del. Alla reservdelar är identiska i alla väsentliga avseenden med den delen som beskrivs i BRP:s Verkställande order för certifiering (Executive Order of Certification).

Garantin på utsläppsrelaterade delar fungerar enligt följande:

1. Reparation eller utbyte av någon garanterad del måste utföras utan kostnad för OHRV-fordonsägaren, vid en garantistation, utom i fall av en tillfällig reparation när en garanterad del eller en garantistation inte rimligen är tillgänglig för OHRV-fordonsägaren. I de fall där en tillfällig reparation är tillåten, kan reparationer utföras på vilken tillgänglig serviceinrättning som helst eller av ägaren med hjälp av någon reservdel. BRP måste ersätta ägaren för hans eller hennes utgifter inklusive diagnostiska avgifter för sådan tillfällig reparation eller utbyte, som inte ska överstiga BRP:s föreslagna återförsäljningspris för alla garanterade utbytta delar och arbetskostnader baserat på BRP:s rekommenderade tid för

- 
- garantireparationen och den geografiska lämpliga arbetskostnaden.
2. Bristen på tillgång till garanterade delar eller ofullständiga reparationer inom en rimlig tidsperiod, som inte får överstiga 30 dagar från det att OHRV-fordonet initialt presenterades för garantistationen för reparation, kvalificerar behovet av en tillfällig reparation.
  3. Varje garanterad del som inte är planerad att bytas ut som del av underhåll i de skriftliga instruktionerna måste omfattas av garantiperioden som definieras nedan. Om någon sådan del går sönder under garantiperioden måste den repareras eller ersättas av BRP. Alla sådana delar som repareras eller byts ut under garantin måste omfattas av full garanti.
  4. Alla garanterade delar som endast är planerade för regelbunden inspektion i de skriftliga instruktionerna måste omfattas av garantiperioden som definieras nedan. Ett uttalande i sådana skriftliga instruktioner om att "reparera eller byt ut vid behov" minskar inte garantitiden. Alla sådana delar som repareras eller byts ut under garantin, omfattas av den återstående garantiperioden.
  5. Varje garanterad del som är planerad att bytas ut som del av underhåll i de skriftliga instruktionerna är garanterad för tidsperioden före den första planerade utbytespunkten för den delen. Om delen går sönder före den första planerade utbytespunkten kommer den delen att repareras eller bytas ut av BRP. Alla sådana delar som repareras eller byts ut under garantin, omfattas av garantin under återstoden av perioden före den första planerade utbytespunkten för delen.
  6. Garantitjänster eller reparationer tillhandahålls hos alla tillverkarens återförsäljare som ägs av tillverkaren eller har franchise-avtal för att serva de aktuella OHRV-fordonen.

7. OHRV-ägaren kommer inte att debiteras för diagnosarbete som leder till fastställande att en garanterad del faktiskt är defekt, förutsatt att sådant diagnosarbete utförs på en garantistation.
8. BRP är ansvarig för skador på andra fordonskomponenter som orsakas av ett fel, under garantin, på någon garanterad del.
9. Alla reservdelar angivna av BRP kan användas i garantireparationer tillhandahållna utan kostnad för OHRV-ägaren. Sådan användning kommer inte att minska BRP:s garantiskyldigheter, förutom det att BRP inte kommer att vara ansvarig för reparationer eller utbyte av någon reservdel som inte är en garanterad del.
10. Varje tillägg eller modifierad del som undantas av Air Resources Board från förbuden i avsnitt 27156 av California Vehicle Code får användas på ett OHRV. Sådan användning, i och för sig, kommer inte att vara skäl för att avslå ett garantianspråk. BRP är inte ansvarig att garantera fel på garanterade delar som orsakats från användning av ett tillägg eller modifierad(e) del(ar), om inte även sådan(a) del(ar) omfattas av garantin.

#### Villkor och undantag:

- BRP kan neka dig garantiersättning om det har uppstått fel på ditt OHRV eller en av dess komponenter direkt på grund av felaktig användning, vårdslöshet, felaktigt underhåll eller ej godkända modifieringar.

### **Dina rättigheter och skyldigheter i garantin**

California Air Resources Board är glada att förklara garantin på kontrollsyste­met för avdunstningsutsläpp på ditt Terrängfordon av årsmodell 2023. I delstaten Kalifornien måste nya terrängfritidsfordon vara utformade, byggda och utrustade så att de uppfyller delstatens strikta anti-smogstandarder. BRP måste ge garanti på kontrollsyste­met för avdunstningsutsläpp på ditt

Terrängfordon för de tidsperioder som anges nedan, under förutsättning att ditt Terrängsportfordon inte har utsatts för vanvård, vårdslöshet, felaktigt underhåll eller ändring som inte godkänts.

Ditt kontrollsystem för avdunstningsutsläpp kan inkludera delar såsom förgasaren eller bränsleinsprutningssystemet, bränsletanken, bränsleslangarna, kolkkanister och motors dator. Det kan även inkludera slangar, remmar, kontakter och andra sammansättningar relaterade till avdunstningsutsläpp. Om det finns ett garantiberättigat förhållande, kommer Bombardier Recreational Products Inc. att reparera ditt Terrängfordon utan kostnad för dig, inklusive diagnos, delar och arbete.

### **OHRV Tillverkarens garanti**

Garantiperioden för detta OHRV är 60 månader, eller 5 000 miles, eller 500 timmar, det som kommer först.

Delar som omfattas är:

1. Monteringsfäste(n) för kanistern
2. Kolkkanister
3. Evakueringsportkontakt
4. Klämma/klämmor\*
5. Elektronisk styrning\*
6. Tanklock
7. Påfyllningsrör
8. Slang för påfyllningsröret
9. Bränsleledning(ar)
10. Bränsleledningsbeslag
11. Bränsletank
12. Tryckavlastningsventil(er)\*
13. Evakueringsventil(er)
14. Kontrollventil(er)\*
15. Ångslang(ar)
16. Flödesreducerare
17. Filter\*

18. Alla andra delar som inte angivits och som kan påverka kontrollsystemet för avdunstningsutsläpp

**OBS:** \*Relaterat till kontrollsystemet för avdunstningsutsläpp

Om någon del relaterad till avdunstningsutsläpp på ditt Terrängfordon är felaktig, kommer delen att repareras eller bytas ut av Bombardier Recreational Products Inc.

### **Ägarens ansvar i enlighet med garantin**

Som ägare av Terrängfordonet (ATV) ansvarar du för att erforderligt underhåll utförs i enlighet med anvisningarna i instruktionsboken. Bombardier Recreational Products Inc. rekommenderar att du behåller alla kvitton för utförd underhåll på ditt Terrängfordon, men Bombardier Recreational Products Inc. kan inte neka till garanti enbart på grund av att kvitton saknas eller för underlåtenhet att utföra ett schemalagt underhåll.

Som ägare är du ansvarig för att visa upp ditt Terrängfordon för en återförsäljare till Bombardier Recreational Products Inc. så snart ett problem finns. Garantireparationer ska utföras inom en rimlig tidsperiod som inte får överskrida 30 dagar.

Som ägare till ett Terrängfordon ska du även vara medveten om att Bombardier Recreational Products Inc. kan neka dig garantitäckning om det har uppstått fel på ditt Terrängfordon eller en av dess delar på grund av felaktig användning, vårdslöshet, felaktigt underhåll eller ej godkända modifieringar.

Om du har några frågor angående dina garantirättigheter och ansvar ska du kontakta:

- Bombardier Recreational Products Inc. på 1-888-272-9222 eller,
- California Air Resources Board på 9528 Telstar Avenue, El Monte, CA 91731.

## **BRP internationella begränsade garanti: 2023 Can-Am® Youth ATV**

### **Den begränsade garantins omfattning**

Bombardier Recreational Products Inc. ("BRP") garanterar sina 2023 Can-Am Youth ATV som säljs av Can-Am ATV-distributörer eller återförsäljare som av BRP auktoriserats att distribuera Can-Am ATV:er ("Can-Am ATV--distributör/återförsäljare") utanför USA (United States of America), Kanada, medlemsstaterna i det Europeiska ekonomiska samarbetsområdet (som består av Europeiska Unionens medlemsstater plus Storbritannien, Norge, Island och Liechtenstein) ("EES"), medlemsstater i Oberoende staters samväldie (inklusive Ukraina och Turkmenistan) ("OSS") och Turkiet, avseende material- eller tillverkningsfel under den period och enligt de villkor som anges nedan.

Icke-fabriksinstallerade delar och tillbehör omfattas inte av garantin. Var god se tillämpliga garantivillkor avseende delar och tillbehör.

Garantin ogiltigförklaras om:

1. ATV:n har använts för racing eller någon annan tävlingsaktivitet, vid vilken som helst tidpunkt, även av en tidigare ägare; eller
2. ATV:n har ändrats eller modifierats på ett sätt som skadligt påverkar dess användning, prestanda eller hållbarhet, eller om den har ändrats eller modifierats för annat bruk än vad den är avsedd för.

### **Ansvarsbegränsning**

IDEN UTSTRÄCKNING LAGEN ANGER SKA DENNA UTTRYCKLIGA GARANTI LÄMNAS OCH ERSÄTTER ALLA ANDRA UTTRYCKLIGA ELLER UNDERFÖRSTÅDDA GARANTIER, INKLUSIVE MEN INTE BEGRÄNSAT TILL SÅDANA SOM AVSER SÄLJBARHET OCH LÄMPLIGHET FÖR ETT SPECIELLT ÄNDAMÅL.

I DEN MÅN UNDERFÖRSTÅDDA GARANTIER INTE KAN UPPHÄVAS, BEGRÄNSAS DESSA TILL TIDEN FÖR DEN UTTRYCKLIGA GARANTIN. TILLFÄLLIGA OCH FÖLJDSKADOR AV NÅGOT SOM HELST SLAG UTE- SLUTS FRÅN ERSÄTTNING UNDER DENNA GARANTI. VISSA JURISDIKTIONER MEDGES INTE ANSVARSBEGRENSNINGAR, BEGRENSNINGAR ELLER UNDANTAG ENLIGT OVAN. DESSA ÄR DÄRFÖR EVENTUELLT ICKE TILLÄMPLIGA I DITT FALL. DENNA GARANTI GER DIG SPECIFIKA RÄTTIGHETER, OCH DU ÅTNJUTER EV. ÄVEN ANDRA LAGLIGA RÄTTIGHETER SOM KAN VARIERA BEROENDE PÅ LAND. (FÖR PRODUKTER SOM KÖPTS I AUSTRALIEN – SE AVSNITTET OM GARANTIPERIOD NEDAN.)

Ingen Can-Am ATV-distributör/återförsäljare eller någon annan person är auktoriserad att lämna någon som helst utfästelse, representation eller garanti beträffande produkten utöver det som ingår i denna begränsade garanti och en sådan kan ej, ifall den lämnas, göras gällande gentemot BRP.

BRP förbehåller sig rätten att när som helst ändra denna garanti, varvid förstås att en sådan ändring inte påverkar de garantivillkor som gäller för produkter som har sålts under giltighetstiden för denna garanti.

### **Undantag – OMFATTAS INTE av garantin**

Följande omfattas inte under några omständigheter av garantin:

- Normalt slitage;
- Normalt underhåll, trimning, justeringar;
- Skador som beror på att produkten har underhållits eller förvarats på ett felaktigt eller försumligt sätt. Korrekt underhåll och förvaring beskrivs i denna Instruktionsbok till Can-Am Youth ATV;



- Skador som är ett resultat av att delar demonterats, felaktiga reparationer, service, ändringar i produktens konstruktion eller användning av sådana delar som inte har godkänts av BRP, liksom skador som beror på underhåll och/eller reparationer som har utförts av någon annan än en auktoriserad Can-Am-ATV-återförsäljare;
- Skador som beror på att produkten har använts på ett felaktigt eller onormalt sätt, på försumlighet eller på att produkten har använts på ett sätt som strider mot denna Instruktionsbok till Can-Am Youth ATV;
- Skador som orsakas av olycka, nedsänkning i vatten, brand, stöld, vandalism eller naturkatastrof;
- Användning av bränslen, oljor, eller smörjmedel som inte är lämpliga för användning med produkten (se i denna Instruktionsbok till Can-Am Youth ATV);
- Skador orsakade av rost, korrosion eller att de utsatts för väder och vind;
- Skador orsakade av inträngande vatten eller snö;
- Mindre skador eller följskador, eller skador av något slag inklusive, men ej begränsat till, bogsering, förvaring, telefon, hyra, taxi, olägenhet, försäkringskostnader, betalningar av lån, förlust av tid eller förlust av inkomst.

## Garantiperiod

Denna garanti träder i kraft från och med datum (1) för produktens första leverans vid detaljförsäljning eller det datum (2) då produkten har tagits i bruk för första gången, beroende på vilket av dessa som inträffar först, för en period av:

- **SEX (6) PÅ VARANDRA FÖLJANDE MÅNADER** för privat eller kommersiellt bruk.

Denna garanti kommer, endast i AUSTRALIEN och NYA ZEELAND, att gälla från (1) leveransdatum till den första detaljhandelskonsumenten eller (2) det datum då produkten först tas i bruk, beroende på vad som inträffar

först och under en period av (1) TJUGOFYRA (24) PÅ VARANDRA FÖLJANDE eller (2) en total användning av FEMTONTUSEN (15 000) kilometer, beroende på vad som inträffar först, för privat bruk eller kommersiellt bruk.

Reparationen eller bytet av delar eller utförandet av service under denna garanti förlänger inte livslängden för denna garanti bortom dess ursprungliga förfallodatum.

Observera att varaktigheten och andra modaliteter för garantitiden är underkastade den gällande lagstiftningen i kundens hemland.

#### *Endast för produkter som säljs i Australien*

Inget i dessa garantiavtal och villkor ska anses exkludera, begränsa eller förändra applikationen av något villkor, garanti, rätt eller gottgörelse som utdelas eller påvisas under Konkurrens och konsument-lagen 2010 (Cth), inklusive den australiensiska konsumentlagen eller någon annan fall, där de skulle innebära en motsättning mot den lagen, eller får någon av dessa avtal och villkor att ogiltigförklaras. De fördelar som ges dig under garantin är utöver de andra rättigheter och gottgörelser du har under australiensisk lag.

Våra varor är försedda med garantier som inte kan exkluderas enligt den australiensiska konsumentlagen. Du har rätt att få en ersättningsprodukt eller återbetalning om produkten är behäftad med ett allvarligt fel och du har rätt att få kompensation för alla andra förluster eller skador som rimligen kan förutses. Du har även rätt att få varorna reparerade eller ersätta ifall de inte är av acceptabel kvalitet och om felet inte anses vara ett allvarligt fel.

#### **Garantivillkor**

Garantin gäller **endast** ifall **samtliga** av följande villkor är uppfyllda:

- 2023 Can-Am Youth ATV måste av den första ägaren ha köpts som ny och oanvänd från en Can-Am ATV-distributör/återförsäljare som är auktoriserad att distribuera Can-Am ATV:er i det land där försäljningen har ägt rum;
- Den av BRP specificerade förleveransinspektionen måste ha utförts och dokumenterats;
- Produkten måste ha garantiregistrerats av en auktoriserad Can-Am ATV-distributör/återförsäljare.
- 2023 Can-Am Youth ATV måste ha köpts i det land eller i den union där köparen bor; och
- Garantins giltighet förutsätter att regelbundet underhåll, enligt anvisningarna i denna Instruktions'bok, utförs med angivna tidsintervall. BRP förbehåller sig rätt att kräva bevis på korrekt underhåll innan garantiersättning beviljas.

Om något av ovanstående villkor inte har uppfyllts, beviljar BRP ingen garantiersättning för någon ägare, varken vid privat fritidsäggande eller vid kommersiellt äggande. Dessa begränsningar är nödvändiga för att ge BRP möjlighet att skydda sina produkter, sina konsumenters och allmänhetens säkerhet.

### **Kundens rättigheter och skyldigheter**

Kunden måste upphöra att använda ATV:n ifall ett fel skulle uppstå. Kunden måste informera den auktoriserade Can-Am ATV-distributören/återförsäljaren inom två (2) dagar från felets upptäckande och ge denne rimlig tillgång till produkten samt rimlig tid att reparera produkten. Kunden måste även för den auktoriserade Can-Am ATV-distributören/återförsäljaren uppvisa bevis på inköp av produkten och är skyldig att underteckna en reparations-/arbetsorder innan garantireparationen inleds för att göra den giltig. Alla delar som byts ut under denna garanti övergår i BRP:s ägo.

Observera att tidsgränsen för meddelande av produktfel gäller under förutsättning att den överensstämmer med gällande nationell eller lokal lagstiftning i det land där kunden bor.

### **BRP:s rättigheter och skyldigheter**

I den utsträckning som lagen tillåter det, begränsas BRP:s ansvar i den här garantin till att, efter eget godtycke, reparera delar som anses vara defekta vid normal användning, underhåll och service, eller ersätta sådana delar med nya originaldelar för Can-Am ATV utan kostnad för delar och arbetstid, hos alla auktoriserade distributörer/återförsäljare av Can-Am ATV under garantins täckningsperiod, enligt de villkor som beskrivs häri. BRP:s ansvar begränsas till utförandet av erforderliga reparationer eller ersättning av delar. Inget påstående om garantiavtalsbrott skall utgöra grund för återgång eller annullering av försäljningen av Can-Am ATV: n till ägaren. Du kan också ha andra lagliga rättigheter, vilka kan variera från land till land.

Vid behov av service utanför det ursprungliga försäljningslandet ansvarar ägaren för alla extra kostnader som erfordras enligt lokala konventioner och förhållanden, så som, men ej begränsat till, frakt, försäkring, skatter, licensavgifter, importavgifter och alla andra finansiella kostnader, inklusive sådana som påförs av regeringar, stater, regioner och deras respektive myndigheter.

BRP förbehåller sig rätten att förbättra, modifiera eller ändra produkter från tid till annan, utan skyldighet att ändra tidigare tillverkade produkter.

### **Överföra**

Om äganderätten till en produkt överlåts under garantitiden, skall även denna garanti överlåtas och gälla för den återstående garantitiden, förutsatt att BRP eller en

auktoriserad Can-Am ATV-distributör/återförsäljare mot-tager ett bevis på att den tidigare ägaren har godkänt överlåtelsen av ägandeskapet liksom erforderliga upp-gifter om den nya ägaren.

## Konsumentvägledning

I fall av en ev. kontrovers eller tvist som berör denna be-gränsade garanti rekommenderar BRP att du försöker lösa frågan på Can-Am ATV-distributör/återförsäljarni-vå. Vi rekommenderar att du talar med servicechefen el-ler ägaren hos den auktoriserade Can-Am ATV-distributören/återförsäljaren.

Om ärendet fortfarande förblir olöst, kontakta BRP ge-nom att fylla i kundkontaktformuläret på [www.brp.com](http://www.brp.com) eller kontakta BRP via post på en av de adresser som anges under avsnittet *Kontakta oss* i denna guide.

## **BRP:s Begränsade garanti för det Europeiska ekonomiska samarbetsområdet, Oberoende staters samväld och Turkiet: 2023 Can-Am® Youth ATV**

### Den begränsade garantins omfattning

Bombardier Recreational Products Inc. ("BRP") garante-rar sina Can-Am Youth ATV: er årsmodell 2023 som säljs av distributörer eller återförsäljare som av BRP auktoriserats att distribuera Can-Am ATV-fordon ("Ca-n-Am ATV-distributör/återförsäljare") i medlemsstaterna i det Europeiska ekonomiska samarbetsområdet (som består av Europeiska unionens medlemsstater samt Storbritannien, Norge, Island och Liechtenstein) ("EES"), i medlemsstater i Oberoende staters samväld (inklusive Ukraina och Turkmenistan) ("OSS") och Turki-et, avseende material- eller tillverkningsfel under den period och enligt de villkor som anges nedan.

Icke-fabriksinstallerade delar och tillbehör omfattas inte av garantin. Var god se tillämpliga garantivillkor avseen-de delar och tillbehör.

Garantin ogiltigförklaras om: (1) ATV:n har använts för racing eller någon annan tävlingsaktivitet, vid vilken som helst tidpunkt, även av en tidigare ägare, eller (2) ATV:n har ändrats eller modifierats på ett sätt som skadligt påverkar dess användning, prestanda eller hållbarhet, eller om den har ändrats eller modifierats för annat bruk än vad den är avsedd för.

### **Ansvarsbegränsning**

IDEN UTSTRÄCKNING LAGEN ANGER SKA DENNA UTTRYCKLIGA GARANTI LÄMNAS OCH ERSÄTTER ALLA ANDRA UTTRYCKLIGA ELLER UNDERFÖRSTÅDDA GARANTIER, INKLUSIVE MEN INTE BEGRÄNSAT TILL SÅDANA SOM AVSER SÄLJBARHET OCH LÄMPLIGHET FÖR ETT SPECIELLT ÄNDAMÅL. I DEN MÅN UNDERFÖRSTÅDDA GARANTIER INTE KAN UPPHÄVAS, BEGRÄNSAS DESSA TILL TIDEN FÖR DEN UTTRYCKLIGA GARANTIN. TILLFÄLLIGA OCH FÖLJDSKADOR AV NÅGOT SOM HELST SLAG UTE- SLUTS FRÅN ERSÄTTNING UNDER DENNA GARANTI. VISSA JURISDIKTIONER MEDGES INTE ANSVARSBEGRENSNINGAR, BEGRENSNINGAR ELLER UNDANTAG ENLIGT OVAN. DESSA ÄR DÄRFÖR EVENTUELLT ICKE TILLÄMPLIGA I DITT FALL. DENNA GARANTI GER DIG SPECIFIKA RÄTTIGHETER, OCH DU ÅTNJUTER EV. ÄVEN ANDRA LAGLIGA RÄTTIGHETER SOM KAN VARIERA BEROENDE PÅ LAND. (FÖR PRODUKTER SOM KÖPTS I AUSTRALIEN – SE AVSNITTET OM GARANTIPERIOD NEDAN.)

Ingen Can-Am ATV-distributör/återförsäljare eller någon annan person är auktoriserad att lämna någon som helst utfästelse, representation eller garanti beträffande produkten utöver det som ingår i denna begränsade garanti och en sådan kan ej, ifall den lämnas, göras gällande gentemot BRP.

BRP förbehåller sig rätten att när som helst ändra denna garanti, varvid förstås att en sådan ändring inte påverkar de garantivillkor som gäller för produkter som har sålts under giltighetstiden för denna garanti.

### **Undantag – OMFATTAS INTE av garantin**

Följande omfattas inte under några omständigheter av garantin:

- Normalt slitage;
- Normalt underhåll, trimning, justeringar;
- Skador som beror på att produkten har underhållits eller förvarats på ett felaktigt eller försumligt sätt. Korrekt underhåll och förvaring beskrivs i denna Instruktionsbok till Can-Am Youth ATV;
- Skador som är ett resultat av att delar demonterats, felaktiga reparationer, service, ändringar i produktens konstruktion eller användning av sådana delar som inte har godkänts av BRP, liksom skador som beror på underhåll och/eller reparationer som har utförts av någon annan än en auktoriserad Can-Am-ATV-återförsäljare;
- Skador som beror på att produkten har använts på ett felaktigt eller onormalt sätt, på försumlighet eller på att produkten har använts på ett sätt som strider mot denna Instruktionsbok till Can-Am Youth ATV;
- Skador som orsakas av olycka, nedsänkning i vatten, brand, stöld, vandalism eller naturkatastrof;
- Användning av bränslen, oljor, eller smörjmedel som inte är lämpliga för användning med produkten (se i denna Instruktionsbok till Can-Am Youth ATV);
- Skador orsakade av rost, korrosion eller att de utsatts för väder och vind;
- Skador orsakade av inträngande vatten eller snö;
- Mindre skador eller följdskador, eller skador av något slag inklusive, men ej begränsat till, bogsering, förvaring, telefon, hyra, taxi, olägenhet, försäkringskostnader, betalningar av lån, förlust av tid eller förlust av inkomst.

## Garantiperiod

Denna garanti träder i kraft från och med datum (1) för produktens första leverans vid detaljförsäljning eller det datum (2) då produkten har tagits i bruk för första gången, beroende på vilket av dessa som inträffar först, för en period av:

1. TJUGOFYRA (24) PÅ VARANDRA FÖLJANDE MÅNADER för privat bruk.
2. SEX (6) PÅ VARANDRA FÖLJANDE MÅNADER för kommersiellt bruk eller uthyrningsverksamhet.

Produkten används kommersiellt när den används i samband med vilken som helst inkomstbringande verksamhet eller anställning under någon som helst del av garantiperioden. Produkten används även kommersiellt om den vid något som helst tillfälle under garantiperioden är godkänd för kommersiellt bruk.

Reparationen eller bytet av delar eller utförandet av service under denna garanti förlänger inte livslängden för denna garanti bortom dess ursprungliga förfallodatum.

Observera att varaktigheten och andra modaliteter för garantitiden är underkastade den gällande lagstiftningen i kundens hemland.

## Garantivillkor

Garantin gäller **endast** ifall **samtliga** av följande villkor är uppfyllda:

- 2023 Can-Am ATV Youth ATV måste av den första ägaren ha köpts som ny och oanvänd från en Can-Am ATV-distributör/återförsäljare som är auktoriserad att distribuera Can-Am ATV:er i det land där försäljningen har ägt rum;
- Den av BRP specificerade förleveransinspektionen måste ha utförts och dokumenterats;
- Produkten måste ha garantiregistrerats av en auktoriserad Can-Am ATV-distributör/återförsäljare.



- 2023 Can-Am Youth ATV måste ha köpts inom EES av en EES-invånare, inom OSS av en invånare som ingår i detta område och inom Turkiet av en Turkisk invånare; och
- Garantins giltighet förutsätter att regelbundet underhåll, enligt anvisningarna i denna Instruktions'bok, utförs med angivna tidsintervall. BRP förbehåller sig rätt att kräva bevis på korrekt underhåll innan garantiersättning beviljas.

Om något av ovanstående villkor inte har uppfyllts, beviljar BRP ingen garantiersättning för någon ägare, varken vid privat fritidsägande eller vid kommersiellt ägande. Dessa begränsningar är nödvändiga för att ge BRP möjlighet att skydda sina produkters, sina konsumenters och allmänhetens säkerhet.

### **Kundens rättigheter och skyldigheter**

Kunden måste upphöra att använda ATV:n ifall ett fel skulle uppstå. Kunden måste informera den auktoriserade Can-Am ATV-distributören/återförsäljaren inom två (2) månader från felets upptäckande och ge denne rimlig tillgång till produkten samt rimlig tid att reparera produkten. Kunden måste även för den auktoriserade Can-Am ATV-distributören/återförsäljaren uppvisa bevis på inköp av produkten och är skyldig att underteckna en reparations-/arbetsorder innan garantireparationen inleds för att göra den giltig. Alla delar som byts ut under denna garanti övergår i BRP:s ägo.

Observera att tidsgränsen för meddelande av produktfel gäller under förutsättning att den överensstämmer med gällande nationell eller lokal lagstiftning i det land där kunden bor.

### **BRP:s rättigheter och skyldigheter**

I den utsträckning som lagen tillåter det, begränsas BRP:s ansvar i den här garantin till att, efter eget

godtycke, reparera delar som anses vara defekta vid normal användning, underhåll och service, eller ersätta sådana delar med nya originaldelar för Can-Am ATV utan kostnad för delar och arbetstid, hos alla auktoriserade distributörer/återförsäljare av Can-Am ATV under garantins täckningsperiod, enligt de villkor som beskrivs häri. BRP:s ansvar begränsas till utförandet av erforderliga reparationer eller ersättning av delar. Inget påståen-  
de om garantiavtalsbrott skall utgöra grund för återgång eller annullering av försäljningen av Can-Am ATV:n till ägaren. Du kan också ha andra lagliga rättigheter, vilka kan variera från land till land.

I det fall service är nödvändig utanför EES, OSS eller Turkiet ska ägaren bära ansvaret för eventuella tilläggs-  
kostnader orsakade av lokal praxis och förhållanden som t. ex., men inte begränsat till, frakt, försäkringar, skatter, licensavgifter, importtullar och eventuella finan-  
siella avgifter, inklusive de som uppbärs av regeringar, stater, områden och deras respektive myndigheter.

BRP förbehåller sig rätten att förbättra, modifiera eller ändra produkter från tid till annan, utan skyldighet att ändra tidigare tillverkade produkter.

## **Överföra**

Om äganderätten till en produkt överlåts under garantiti-  
den, skall även denna garanti överlåtas och gälla för den återstående garantitiden, förutsatt att BRP eller en auktoriserad Can-Am ATV-distributör/återförsäljare mot-  
tager ett bevis på att den tidigare ägaren har godkänt överlåtelsen av ägandeskapet liksom erforderliga upp-  
gifter om den nya ägaren.

## **Konsumentvägledning**

I fall av en ev. kontrovers eller tvist som berör denna be-  
gränsade garanti rekommenderar BRP att du försöker lösa frågan på Can-Am ATV-distributör/återförsäljarni-

vå. Vi rekommenderar att du talar med servicechefen eller ägaren hos den auktoriserade Can-Am ATV-distributören/återförsäljaren.

Om ärendet fortfarande förblir olöst, kontakta BRP genom att fylla i kundkontaktformuläret på [www.brp.com](http://www.brp.com) eller kontakta BRP via post på en av de adresser som anges under avsnittet *Kontakta oss* i denna guide.

### **Ytterligare avtal och villkor gällande Frankrike**

Följande villkor gäller endast produkter sålda i Frankrike.

Säljare ska leverera gods som är överrensstämmande med kontraktet och ska vara ansvariga för defekter som finns vid leveransen. Säljaren ska också ansvara för defekter som är resultat av förpackning, monteringsinstruktioner eller installation när det är dess ansvar per kontrakt eller utfört under dess ansvar. För att vara kompatibel med kontraktet ska varan:

1. Kunna användas i normal användning för likande gods och, om tillämpligt:
  - Motsvara beskrivningen som överlämnas av säljaren och ha den kvalité som uppges för köparen genom prover eller modeller;
  - Ha de kvaliteter som köparen lagligen kan förvänta sig, med undantag för de allmänna uttalanden som säljaren, tillverkaren av dess representant, inklusive i reklam eller märkning; eller
2. Ha de egenskaper som ömsesidigt överenskommits mellan parterna eller vara lämplig för den specifika användning som avses av köparen och som säljaren underrättats om och accepterat.

Ansvar att informera om ovanstående preskriberas två år efter leveransen av varan. Säljaren är ansvarig för garantin av dolda fel på varan som säljs, om sådan

dolda fel gör att produkten inte kan användas för det avsedda ändamålet, eller om det begränsar användningen på ett sådant sätt att köparen inte skulle köpt varan eller betalat mindre om han/hon hade vetat om detta. Åtgärder för sådana dolda defekter ska vidtas av köparen inom 2 år efter upptäckt av defekten.

# KUNDINFORMA- TION

---

## INFORMATION OM DATASEKRETESS

Bombardier Recreational Products inc., dess samarbetspartner och dotterbolag ("BRP") är fast beslutna att skydda din integritet och är öppna över hur vi samlar in, använder och lämnar ut dina personuppgifter under hanteringen av vår relation med dig. **Mer information hittar du i BRP:s sekretesspolicy på:**

**<https://brp.com/en/privacy-policy.html> eller genom att skanna QR-koden.**

Du kan vara förvissad om att vi har vidtagit lämpliga säkerhetsåtgärder för att skydda dina uppgifter mot förlust och obehörig åtkomst.

Dina personuppgifter som kan samlas in av BRP, direkt från dig eller från auktoriserade återförsäljare eller auktoriserade tredje parter, inkluderar:

- **Kontakt-, demografisk och registreringsinformation** (till exempel namn, fullständig adress, telefonnummer, e-postadress, kön, ägarhistorik och språk för kommunikation)
- **Fordonsinformation** (till exempel serienummer, köp- och leveransdatum, enhetens användning, fordonets plats och förflyttningar)
- **Tredjepartsinformation** (till exempel information mottagen från BRP:s samarbetspartner, information kopplad till gemensamma marknadsaktiviteter och sociala medier)
- **Teknisk information** (till exempel IP-adress, typ av enhet, operativsystem, typ av webbläsare, webbsidor du visar, cookies och liknande teknik när du använder BRP:s eller återförsäljares webbplatser eller mobilappar)
- **Information vid interaktion med BRP** (till exempel information insamlad när du ringer BRP:s egna försäljningsrepresentanter, handlar på en webbplats som drivs av BRP, registrerar dig för e-postutskick från BRP, deltar i tävlingar och lotterier som sponsras av BRP eller deltar i evenemang som sponsras av BRP)
- **Transaktionsinformation** (till exempel information som krävs för returhantering, betalningsinformation när du köper våra produkter eller tjänster genom våra webbplatser eller mobilappar samt andra frågor relaterade till ditt köp av BRP-produkter)

Informationen kan användas och behandlas för följande ändamål:

- Säkerhet och skydd
- Kundsupport för försäljning och eftermarknad (till exempel slutföra eller följa upp med dig om ditt köp eller underhåll)
- Registrering och garanti
- Kommunikation (till exempel att skicka dig en BRP-nöjdhetsundersökning)
- Beteendestyrd annonsering på nätet, profilering och platsbaserade tjänster (till exempel att erbjuda en anpassad upplevelse)
- Efterlevnad och tvistlösning
- Marknadsföring och annonsering

- Assistans (till exempel hjälp med eventuella leveransproblem, returhantering och andra frågor relaterade till ditt köp av BRP-produkter).

Vi kan även använda personuppgifter för att generera aggregerad eller statistisk data som inte längre identifierar dig personligen.

**Dina personuppgifter kan lämnas ut till följande: BRP, BRP:s auktoriserade återförsäljare, distributörer, tjänsteleverantörer, annonserings- och marknadsundersökningspartner samt andra auktoriserade tredje parter.**

Vi kan ta emot information om dig från olika källor, som BRP:s auktoriserade återförsäljare och partner med vilka vi erbjuder tjänster eller utför gemensamma marknadsaktiviteter. Vi kan även ta emot information om dig från sociala medie-plattformar som exempelvis Facebook och Twitter när du interagerar med oss på de plattformarna.

Beroende på omständigheterna kan dina personuppgifter kommuniceras utanför den region du har din hemvist i. Dina personuppgifter bevaras endast så länge som det behövs för det syfte för vilket vi har erhållit dem och i enlighet med våra lagringspolicyer.

Om du vill utöva dina dataskydds rättigheter (till exempel rätt till tillgång och rätt till rättelse), återkalla ditt samtycke för att tas bort från adresslistan för marknadsföringsändamål eller för nöjdhetsundersökningen, eller vid allmänna dataskyddsfrågor, så kontaktar du dataskyddsansvarig på BRP via e-post på [privacyofficer@brp.com](mailto:privacyofficer@brp.com) eller via post på:

BRP Legal Service, 726 St-Joseph, Valcourt, Quebec, Kanada, J0E 2L0.

**När BRP behandlar dina personuppgifter, så sker detta i enlighet med företagets sekretesspolicy, som du hittar på: <https://www.brp.com/en/privacy-policy.html> eller genom att använda följande QR-kod.**



---

# KONTAKTA OSS

[www.brp.com](http://www.brp.com)

## Asien och Stillahavsområdet

### Australien

6 Lord Street  
Lakes Business Park  
Botany, NSW 2019

### Kina

Room 3703, Tower 2,  
Grand Gateway  
3 Hong Qiao Road,  
Xuhui District,  
Shanghai 200030

### Japan

21F Shinagawa East One  
Tower  
2-16-1 Konan, Minato-ku-ku,  
Tokyo 108-0075

### Nya Zeeland

Suite 1.6, 2-8 Osborne Street,  
Newmarket, Auckland 2013

## Europa, Mellanöstern och Afrika

### Belgien

Oktrooiplein 1  
9000 Gent

### Tjeckien

Stefanikova 43a  
Prague 5  
150 00

### Tyskland

Itterpark 11  
40724 Hilden

### Finland

Isoaavantie 7  
PL 8040  
96101 Rovaniemi

### Frankrike

Arteparc Bâtiment B  
Route de la côte d'Azur,  
13 590 Meyreuil

### Norge

Ingvald Ystgaardsvei 15  
N-7484 Trondheim  
Försäljning, marknadsföring,  
eftermarknad

### Sverige

Spinnvägen 15  
903 61 Umeå  
Sverige 90821

### Schweiz

Avenue d'Ouchy 4-6  
1006 Lausanne

## Latinamerika

### Brasilien

Av. James Clerck Maxwell, 230  
Campinas, Sao Paulo  
CEP 13069-380

### Mexiko

Av. Ferrocarril 202  
Parque Industrial Querétaro  
Santo Rosa Jauregui, Querétaro  
C.P. 76220

## Nordamerika

### Kanada

3200A, rue King Ouest,  
Suite 300  
Sherbrooke (Québec) J1L 1C9

### Förenta staterna

10101 Science Drive  
Sturtevant, Wisconsin  
53177



---

## ADRESSÄNDRING OCH ÄGARBYTE

Om du har bytt adress eller om du är ny ägare till fordonet ska du meddela BRP detta på ett av följande sätt:

- Meddela en auktoriserad Can-Am-återförsäljare.
- **Endast Nordamerika:** ring 1 888 272-9222.
- Skicka ett av adressändringskortet på följande sidor till en av BRP-adresserna som anges i avsnittet *Kontakta oss* i denna guide.

Vid ägarbyte, bifoga ett bevis på att den förre ägaren är införstådd med ägarbytet.

Det är viktigt att meddela BRP de nya uppgifterna även om garantin har upphört, eftersom BRP då kan nå fordonsägaren vid behov, t.ex. om det blir nödvändigt att införa någon ändring på fordonet av säkerhetsskäl. Det är ägarens ansvar att meddela BRP.

**STULNA ENHETER:** Om ditt fordon blir stulet bör du meddela BRP eller en auktoriserad Can-Am-återförsäljare. Du blir då ombedd att uppge namn, adress, telefonnummer, fordonets identifikationsnummer och datum för stölden.

# ADRESSÄNDRING OCH ÄGARBYTE

ADRESSBYTE       ÄGARBYTE  

---

FORDONSIDENTIFIKATIONSNUMMER

Modellnummer	Fordonsidentifikationsnummer (V.I.N)
--------------	--------------------------------------

GAMMAL ADRESS  
ELLER FÖREGÅENDE ÄGARE:

\_\_\_\_\_ NAMN

NR. \_\_\_\_\_ GATA \_\_\_\_\_ LGHT \_\_\_\_\_

STAD \_\_\_\_\_ STAT/PROVINS (Om adressen är i Sverige, är detta inte tillämpligt) \_\_\_\_\_ POSTNR/POSTKOD \_\_\_\_\_

LAND \_\_\_\_\_ TELEFON \_\_\_\_\_

NY ADRESS  
ELLER NY ÄGARE:

\_\_\_\_\_ NAMN

NR. \_\_\_\_\_ GATA \_\_\_\_\_ LGHT \_\_\_\_\_

STAD \_\_\_\_\_ STAT/PROVINS (Om adressen är i Sverige, är detta inte tillämpligt) \_\_\_\_\_ POSTNR/POSTKOD \_\_\_\_\_

LAND \_\_\_\_\_ TELEFON \_\_\_\_\_

E-POSTADRESS \_\_\_\_\_

ADRESSBYTE       ÄGARBYTE  

---

FORDONSIDENTIFIKATIONSNUMMER

Modellnummer	Fordonsidentifikationsnummer (V.I.N)
--------------	--------------------------------------

GAMMAL ADRESS  
ELLER FÖREGÅENDE ÄGARE:

\_\_\_\_\_ NAMN

NR. \_\_\_\_\_ GATA \_\_\_\_\_ LGHT \_\_\_\_\_

STAD \_\_\_\_\_ STAT/PROVINS (Om adressen är i Sverige, är detta inte tillämpligt) \_\_\_\_\_ POSTNR/POSTKOD \_\_\_\_\_

LAND \_\_\_\_\_ TELEFON \_\_\_\_\_

NY ADRESS  
ELLER NY ÄGARE:

\_\_\_\_\_ NAMN

NR. \_\_\_\_\_ GATA \_\_\_\_\_ LGHT \_\_\_\_\_

STAD \_\_\_\_\_ STAT/PROVINS (Om adressen är i Sverige, är detta inte tillämpligt) \_\_\_\_\_ POSTNR/POSTKOD \_\_\_\_\_

LAND \_\_\_\_\_ TELEFON \_\_\_\_\_

E-POSTADRESS \_\_\_\_\_

Denna sida har med  
avsikt lämnats tom

**ANTECKNINGAR:** \_\_\_\_\_

---

---

---

---

---

---

---

---

---

---

---

---

---

---

---

---

---

---

---

---

---

---

---

ANTECKNINGAR: \_\_\_\_\_

---

---

---

---

---

---

---

---

---

---

---

---

---

---

---

---

---

---

---

---

---

---

---



Modell nr. \_\_\_\_\_

**FORDONETS**

IDENTIFIKATIONSNUMMER (V.I.N.) \_\_\_\_\_

**MOTORNS**

IDENTIFIKATIONSNUMMER (E.I.N.) \_\_\_\_\_

Ägare: \_\_\_\_\_

NAMN

Nr. \_\_\_\_\_ GATA \_\_\_\_\_ LGHT \_\_\_\_\_

STAD \_\_\_\_\_ STAT/PROVINS \_\_\_\_\_ POSTNR/POSTKOD \_\_\_\_\_

(Om adressen är i Sverige,  
är detta inte tillämpligt)

Inköpsdatum \_\_\_\_\_

ÅR MÅNAD DAG

Garantins förfallodatum \_\_\_\_\_

ÅR MÅNAD DAG

Ifylls av säljaren vid försäljningsdatum.

ÅTERFÖRSÄLJARENS PROFILUTRYMME

## **⚠ VARNING**

### **FORDONET KAN VARA FARLIGT ATT ANVÄNDA.**

En krock eller rundslagning kan ske snabbt och oväntat, även under rutinmanövrer som vändning, uppförskörning eller körning över hinder, om du inte iakttar nödvändig försiktighet.

Om du inte följer dessa instruktioner kan det leda till **ALLVARLIGA PERSONSKADOR ELLER DÖDSFALL:**

- **INNAN DU ANVÄNDER DETTA FORDON, LÄS DENNA INSTRUKTIONSBOK, ALLA SÄKERHETSDEKALER PÅ PRODUKTEN OCH TITTA PÅ SÄKERHETSVIDEON.**
- **ANVÄND ALDRIG FORDONET UTAN ORDENTLIGA INSTRUKTIONER.**  
Slutför en certifierad förarkurs.
- **ÖVERSKRID INTE ANTAL TILLÅTNA PASSAGERARE.**
- **TA ALDRIG MED PASSAGERARE.**  
Du ökar risken för att tappa kontrollen om du tar med passagerare.



- **ANVÄND ALDRIG FORDONET PÅ BELAGT UNDERLAG.**  
Du ökar risken för att tappa kontrollen om du använder fordonet på vägbeläggning.
- **ANVÄND ALDRIG FORDONET PÅ ALLMÄNNA VÄGAR.**  
Du kan krocka med ett annat fordon om du använder fordonet på allmän väg.
- **OPERATÖREN BÖR ALLTID ANVÄNDA godkänd hjälm, ögonskydd och skyddskläder.**
- **ANVÄND ALDRIG MED DROGER ELLER ALKOHOL I KROPPEN.**  
De förlänger reaktionstiden och försämrar omdömet.
- **KÖR ALDRIG FORDONET I FÖR HÖGA HASTIGHETER.**  
Du ökar risken för att tappa kontrollen om du kör fordonet i alltför höga hastigheter för terrängen, siktförhållandena eller din erfarenhet.
- **FÖRSÖK ALDRIG KÖRA PÅ TVÅ HJUL, HOPPA ELLER ANNAN STUNTKÖRNING.**

®TM och BRP-logotypen är varumärken som tillhör BOMBARDIER RECREATIONAL PRODUCTS INC. eller dess dotterbolag.  
©2022 BOMBARDIER RECREATIONAL PRODUCTS INC. MED ENSAMRÄTT.

[www.brp.com](http://www.brp.com)

**SKI-DOO®**

**SEA-DOO®**

**CAN-AM®**

**LYNX®**

**EVINRUDE®**

**ROTAX®**