

**can-am**™



**2012**

**Käyttäjän  
käsikirja**

Sisältää  
turvallisuutta, ajoneuvoa  
ja huoltoa koskevia tietoja

**OUTLANDER™ 400 EFI**  
**OUTLANDER™ MAX 400 EFI**

**⚠ VAROITUS**

Lue tämä ohjekirja läpikotaisin. Siinä on tärkeitä turvallisuuteen liittyviä tietoja.  
Kuljettajan alhaisin suositeltu ikä: 16 vuotta. Max-mallien matkustajan ikäraja: 12 vuotta.  
Älä poista tätä käyttäjän käsikirjaa ajoneuvosta.

2 1 9 7 0 2 1 6 9

## VAROITUS

**AJONEUVON KÄYTTÖ VOI OLLA VAARALLISTA.** Kolari tai kaatuminen voi sattua helposti, jopa rutiininomaisten toimenpiteiden yhteydessä kuten kääntyminen ja rinteessä tai esteiden yli ajettaessa ilman asianomaisia varotoimia.

Noudata oman turvallisuutesi vuoksi kaikkia tässä käyttäjän käsikirjassa sekä ajoneuvon kilvissä olevia ohjeita. **Varoitusten noudattamatta jättäminen voi johtaa VAKAVAAN LOUKKAANTUMISEEN TAI KUOLEMAAN!** Pidä tämä käyttäjän käsikirja aina ajoneuvossa mukana.

## VAROITUS

Tässä käyttäjän käsikirjassa, **TURVALLISUUTTA KOSKEVASSA DVD:SSÄ** ja tuotteessa olevissa tuotekilvissä olevien varotoimien ja neuvojen noudattamatta jättäminen voi aiheuttaa vamman tai jopa kuoleman!

## VAROITUS

Tämän ajoneuvon suorituskyky saattaa ylittää aikaisemmin ajamiesi ajoneuvojen suorituskyvyn. Käytä aikaa perehtyäksesi uuteen ajoneuvoosi.

Bombardier Recreational Products Inc. omistaa seuraavat tavaramerkit:

Kanadassa tuotteiden jälleenmyyjänä on Bombardier Recreational Products Inc. (BRP).

USA:ssa tuotteiden jälleenmyyjä on BRP US Inc.

Can-Am™    D.E.S.S.™    Outlander™    Rotax®    TTI™    XPS™

# ESIPUHE

Onnittelumme uuden Can-Am™ ATV:n oston johdosta. Sitä tukee BRP-takuu ja valtuutettu Can-Am -jälleenmyyjäverkosto, jolta saat tarvitsemiasi varoosia, palvelua tai lisätarvikkeita.

Jälleenmyyjäsi on sitoutunut sinun tyytyväisyytesi. Hän on harjaantunut suorittamaan ajoneuvosi alkuasetukset ja -tarkastuksen, ja tehnyt loppusäädöt ennen ajoneuvon luovutusta sinulle. Pyydä tarvittaessa jälleenmyyjältä tarkempia huoltamiseen liittyviä tietoja.

Toimituksen yhteydessä sinulle kerrottiin myös takuun kattavuudesta ja allekirjoitit *LUOVUTUSHUOLLON TARKASTUSLISTAN* varmistaaksesi, että ajoneuvosi toimitus vastaa täysin sinun vaatimuksiasi.

## Opi ensin, aja sitten

Opettele vähentämään itselle, matkustajallesi ja sivullisille aiheuttamaasi mahdollista loukkaantumis- ja kuolemanvaaraa lukemalla tämä käyttäjän käsikirja ennen ajoneuvon käyttämistä:

Lue myös kaikki ATV:ssä olevat varoituskilvet ja katso tarkkaavaisesti *TURVALLISUUTTA KÄSITTELEVÄ DVD*.

Tämä ajoneuvo kuuluu luokkaan G, noudata aina tätä ikäsuositusta: Alle 16-vuotiaan ei pitäisi koskaan käyttää tätä ajoneuvoa.

Kahdenistuttavan mallin matkustajan pitää olla vähintään 12-vuotias, ja hänen pitää pystyä pitämään aina istuessaan tässä ajoneuvossa jalkansa jalkatuilla ja kätensä tartuntakahvoissa.

Me pidämme tärkeänä, että suoritat turvallisuusseikkoihin painottuvan ajokurssin. Katso yksityiskohdat kohdasta *ERITYISIÄ TURVAOHJEITA*.

Jos tämän käyttäjän käsikirjan sisältämiä varoituksia ei noudateta, seurauksena saattaa olla VAKAVA LOUKKAANTUMINEN tai KUOLEMA.

## Turvallisuustiedot

Erilaiset tässä kirjassa esitetyt turvallisuustiedot ja se, miltä ne näyttävät sekä kuinka niitä käytetään, ilmenee seuraavasta:

### VAROITUS

Osoittaa mahdollista vaaratilannetta, joka voi johtaa vakavaan loukkaantumiseen tai kuolemaan, ellei sitä vältetä.

 **TÄRKEÄÄ** Osoittaa vaaratilannetta, joka voi johtaa vähäiseen tai kohtalaiseen vakavaan loukkaantumiseen, ellei sitä vältetä.

**ILMOITUS** Merkitsee ohjetta, jonka noudattamatta jättäminen voi johtaa ajoneuvon osien tai muun omaisuuden vakavaan vaurioitumiseen.

## Tietoja tästä käyttäjän käsikirjasta

Käyttäjän käsikirjan tarkoitus on tutustuttaa uuden ajoneuvon omistaja/käyttäjän sen moniin hallintalaitteisiin, ylläpitoon ja turvalliseen käyttöön. Se on välttämätön tuotteen oikeata käyttöä varten.

**⚠ VAROITUS**

Tässä käyttäjän käsikirjassa käytetty termi "1-UP" viittaa ajoneuvoihin, jotka on suunniteltu vain kuljettajalle. Termi "2-UP" viittaa ajoneuvoihin, joissa kuljettaja voi kuljettaa mukanaan myös matkustajaa.

Varmista, että tunnistat omaa ajoneuvomalliasi koskevat varoitukset ja ohjeet sekä noudata niitä.

Huomioi, että käyttäjän käsikirja on saatavana useilla eri kielillä. Ristiriitatilanteissa englanninkielinen versio on pätevä.

Pidä tämä käyttäjän käsikirja aina ajoneuvossa, jotta voit katsoa siitä esimerkiksi huoltoon tai vianetsintään liittyviä tietoja ja opastaa sen avulla muita mahdollisia kuljettajia.

Jos haluat katsella käyttäjän käsikirjaasi netissä tai tulostaa siitä ylimääräisen version, käy nettisivuillamme osoitteessa [www.operatorsguide.brp.com](http://www.operatorsguide.brp.com).

Tässä asiakirjassa olevat tiedot ovat oikeita julkaisuhetkellä. BRP kehittää tuotteitaan kuitenkin jatkuvasti eikä ole velvollinen asentamaan muutettuja versioita aikaisemmin valmistettuihin tuotteisiin. Viime tipassa tehdyistä muutoksista johtuen, valmistetun tuotteen ja tässä käyttäjän käsikirjassa olevien kuvausten ja/tai erittelyjen välillä saattaa olla joitakin eroja. BRP pidättää itsellään oikeuden milloin tahansa lopettaa tai muuttaa teknisiä tietoja,

tyyppejä, ominaisuuksia, malleja tai varusteita velvoittamatta itseään mihinkään.

Käyttäjän käsikirjan ja *TURVALLISUUTTA KÄSITTELEVÄN DVD:N* tulisi olla ajoneuvon mukana ajoneuvoa myytäessä.

Tätä käsikirjaa luettaessa on muistettava että:

**⚠ VAROITUS**

Osoittaa mahdollista vaaratilannetta, joka voi johtaa vakavaan loukkaantumiseen tai kuolemaan, ellei sitä vältetä.

---

# SISÄLLYSLUETTELO

<b>ESIPUHE</b> .....	<b>1</b>
Opi ensin, aja sitten .....	1
Turvallisuustiedot .....	1
Tietoja tästä käyttäjän käsikirjasta .....	1

## **TURVALLISUUSTIETOJA**

<b>YLEISTÄ VAROTOIMENPITEITÄ</b> .....	<b>8</b>
Vältä hiilimonoksidimyrkytys .....	8
Vältä polttoaineen syttymistä ja muita vaaratilanteita .....	8
Vältä kuumien osien aiheuttamia palovammoja .....	8
Lisävarusteet ja muutokset .....	9

<b>ERITYISIÄ TURVAOHJEITA</b> .....	<b>10</b>
Harjoittelureitti .....	13

<b>KÄYTTÖVAROITUKSIA</b> .....	<b>14</b>
--------------------------------	-----------

<b>AJONEUVOLLA AJAMINEN</b> .....	<b>46</b>
Käyttöä edeltävä tarkastus .....	47
Vaatetus .....	49
Matkustajan kuljettaminen .....	50
Kuormien kuljetus .....	51
Perävaunun hinaaminen .....	52
Ajoneuvolla työskentely .....	52
Huviajelu .....	52
Ympäristö .....	53
Mallirajoitus .....	53
Maastokäyttö .....	54
Yleiset käyttö- ja turvatoimenpiteet .....	54
Ajotekniikka .....	56

<b>TUOTTEESSA OLEVAT TÄRKEÄT KILVET</b> .....	<b>65</b>
Riippuva lipuke .....	65
Ajoneuvon varoituskilvet .....	67
Kelpoisuuskilvet .....	71
Teknisiä tietoja sisältävät tarrat .....	72

## **AJONEUVOA KOSKEVAT TIEDOT**

<b>HALLINTALAITTEET/MITTARIT/VARUSTEET</b> .....	<b>74</b>
1) Kaasuvipu .....	77
2) 2-veto/4-veto -valitsin .....	77
3) Vasen jarruvipu .....	78
4) Seisontajarru .....	79

<b>HALLINTALAITTEET/MITTARIT/VARUSTEET (jatkuva)</b>	
5) Vaihevipu .....	80
6) Ajovalojen katkaisin .....	80
7) Moottorin hätäkatkaisin .....	81
8) Moottorin käynnistyspainike .....	81
9) Ohituspainike .....	82
10) Monitoimimittari .....	82
11) 12 voltin pistorasia .....	87
12) Virtalukko .....	87
13) Jarrupoljin .....	88
14) Jalkatappi .....	89
15) Käsikahvat .....	89
16) Matkustajan istuin .....	89
17) Kuljetuslaatikko .....	90
18) Kuljettajan istuimen salpa .....	91
19) Takasäilytyslokeron .....	92
20) Tavaratelineet .....	93
21) Perävaunun vetokoukku .....	93
22) Työkalusarja .....	94
23) Vinssi .....	94
24) Vinssin hallintakytkin .....	94
25) Vinssin kaukosäädin .....	94
<b>POLTTOAINE .....</b>	<b>96</b>
Suositteltu polttoaine .....	96
Tankkaaminen .....	96
<b>SISÄÄNAJO .....</b>	<b>98</b>
Käyttö sisäänajovaiheessa .....	98
<b>PERUSTOIMENPITEET .....</b>	<b>99</b>
Moottorin käynnistys .....	99
Vaihteen valinta .....	99
Moottorin pysäytys .....	100
<b>ERIKOISTOIMENPITEET .....</b>	<b>101</b>
Toimenpiteet, jos vettä on päässyt CVT:hen (portaaton voimansiirto) ....	101
Toimenpiteet, jos vettä on päässyt ilmansuodattimen koteloon .....	101
Toimenpiteet, jos ajoneuvo pyörii ympäri .....	101
Toimenpiteet, jos ajoneuvo uppoaa veteen .....	102
<b>VIRITÄ AJO-OLOSUHTEIDEN MUKAAN .....</b>	<b>103</b>
Jousituksen säätäminen .....	103
<b>AJONEUVON KULJETTAMINEN .....</b>	<b>104</b>

**HUOLTO**

<b>SISÄÄNAJOTARKASTUS</b> .....	<b>108</b>
<b>HUOLTOTAULUKKO</b> .....	<b>111</b>
<b>HUOLTOTOIMENPITEET</b> .....	<b>116</b>
Ilmansuodatin .....	116
Ilmansuodattimen kotelo .....	119
Polttoainesäiliön huohottimen suodatin .....	120
Moottoriöljy .....	121
Öljynsuodatin .....	123
Jäähdytin .....	124
Moottorin jäähdytysneste .....	125
Äänenvaimentimen kipinäsuoja .....	129
Kaasuvaijeri .....	129
Sytytystulppa .....	132
Akku .....	132
Sulakkeet .....	133
Valot .....	134
Vetoakselin kumisuoja ja suojus .....	136
Renkaat ja pyörät .....	137
Jousitus .....	139
Jarrut .....	140
<b>AJONEUVON HOITO</b> .....	<b>143</b>
Käytönjälkeinen hoito .....	143
Ajoneuvon puhdistus ja suojaaminen .....	143
<b>VARASTOINTI JA AJOKAUTTA EDELTÄVÄT VALMISTELUT</b> .....	<b>144</b>

**TEKNISET TIEDOT**

<b>AJONEUVON TUNNISTAMINEN</b> .....	<b>148</b>
Ajoneuvon tunnistusnumero .....	148
Moottorin tunnistusnumero .....	148
<b>MELUEMISSION RAJOITUSSÄÄDÖS</b> .....	<b>149</b>
<b>VAATIMUSTENMUKAISUUSTODISTUS EU:SSA</b> .....	<b>150</b>
<b>TEKNISET TIEDOT</b> .....	<b>151</b>

**VIANETSINTÄ**

<b>VIANETSINTÄOHJEITA</b> .....	<b>160</b>
<b>MONITOIMIMITTARIN VIESTIT</b> .....	<b>164</b>

## **TAKUU**

BRP:N RAJOITETTU TAKUU YHDYSVALLOISSA JA KANADASSA: 2012 CAN-AM™ ATV .....	166
BRP:N KANSAINVÄLINEN RAJOITETTU TAKUU: 2012 CAN-AM™ ATV	171
BRP:N RAJOITETTU TAKUU EUROOPAN JA VENÄJÄN TALOUSALUEILLA JA TURKISSA: 2012 CAN-AM™ ATV .....	175

## **TIETOA ASIAKKAALLE**

TIETOA YKSITYISYYDESTÄ .....	182
OSOITTEEN/OMISTAJAN MUUTOS.....	183



# ***TURVALLISUUS- TIETOJA***

---

# YLEISTÄ VAROTOIMENPITEITÄ

## Vältä hiilimonoksidimyrkytys

Kaikki moottorien pakokaasut sisältävät hiilimonoksidia eli häkää, joka on kuolettava kaasu. Hiilimonoksidin hengittäminen voi aiheuttaa päänsärkyä, huimausta, uneliaisuutta, pahoinvointia, sekavuutta ja lopulta kuoleman.

Hiilimonoksidi on väritön, hajuton ja mauton kaasu, jota voi olla ilmassa, vaikka et näe tai haista lainkaan moottorin pakokaasua. Hiilimonoksidia saattaa kertyä tilaan kuolettava määrä erittäin nopeasti, jolloin se saattaa vaikuttaa nopeasti niin, että et kykene enää pelastamaan itseäsi. Kuolettava määrä hiilimonoksidia saattaa säilyä ilmassa suljetuissa tai huonosti ilmastoiduissa tiloissa tunteja tai jopa päiviä. Jos havaitset jotain hiilimonoksidimyrkytyksen oireita, poistu tilasta välittömästi ja hankkiudu raikkaaseen ilmaan sekä ota yhteys lääkäriin.

Vältä hiilimonoksidin aiheuttama vakava loukkaantuminen tai kuolema seuraavasti:

- Älä koskaan käytä ajoneuvoa huonosti ilmastoidussa tai osittain suljetussa tilassa, kuten autotallissa, autokatoksessa tai vajassa. Vaikka yrittäisit tuulettaa moottorin pakokaasuja tuulettimilla tai aukaiset ikkunat ja ovet, hiilimonoksidi saattaa nopeasti saavuttaa vaarallisen tason.
- Älä koskaan käytä ajoneuvoa ulkona sellaisessa paikassa, josta pakokaasu voi päästä rakennukseen sisälle ikkunoista tai ovista tai muista rakennuksen aukoista.

## Vältä polttoaineen syttymistä ja muita vaaratilanteita

Polttoaine on erittäin tulenarkaa ja räjähtävää. Polttoainehöyryt voivat päästä leviämään ja siksi polttoaine voi syttyä kipinästä tai liekistä hetkessä useiden metrienkin päästä moottorista. Vähennä tulipalon tai räjähdyksen vaaraa noudattamalla seuraavia ohjeita:

- Käytä ainoastaan polttoaineen säilytykseen hyväksytyjä kanistereita polttoaineen varastointiin.
- Noudata tarkasti kappaleen *TANKKAAMINEN* ohjeita.
- Älä koskaan käynnistä tai käytä moottoria, jos polttoainesäiliön korkki ei ole huolellisesti kiinnitettyä.

Polttoaine on myrkyllistä ja voi aiheuttaa vammoja tai kuoleman.

- Älä koskaan ime polttoainetta letkun kautta säiliöstä.
- Jos nielet polttoainetta tai sitä joutuu silmiisi tai hengität polttoainehöyryjä, ota välittömästi yhteys lääkäriin.

Jos sinuun roiskuu polttoainetta, peseydy saippualla ja vedellä sekä vaihda vaatteesi.

## Vältä kuumien osien aiheuttamia palovammoja

Pakojärjestelmä ja moottori kuumenevat käytön aikana. Vältä koskettamista niihin ajoneuvon käytessä tai heti sen käytön jälkeen.

## **Lisävarusteet ja muutokset**

Älä suorita ajoneuvoosi luvattomia muutoksia tai käytä sellaisia osia tai lisävarusteita, joita BRP ei ole hyväksynyt. Koska sellaiset muutokset eivät ole BRP:n testaamia, ne voivat lisätä kolarivaurioiden vaaraa tai loukkaantumisvaaraa ja ne voivat tehdä ajoneuvostasi laittoman.

Ota yhteys valtuutettuun Can-Am -jälleenmyyjään tarvitessasi lisävarusteita ajoneuvoosi.

---

# ERITYISIÄ TURVAOHJEITA

## TÄMÄ AJONEUVO EI OLE LEIKKIKALU, JA SEN KÄYTTÖ VOI OLLA VAARALISTA.

- Tämä ajoneuvo ei käyttydy samalla tavalla kuin muut ajoneuvot, mukaan luettuina moottoripyörät ja autot. Kolari tai ympäripyörähdys voi sattua helposti, jopa rutiininomaisten toimenpiteiden yhteydessä kuten kääntyminen ja rinteessä tai esteiden yli ajettaessa ilman asianomaisia varotoimia.

## VAKAVA LOUKKAANTUMINEN TAI KUOLEMA voi olla seurauksena, ellei näitä ohjeita noudateta.

- Lue tämä käyttäjän käsikirja ja kaikki tuotteessa olevat varoituskilvet huolella ja noudata kuvattuja käyttömenetelmiä. Katso *TURVALLISUUTTA KOSKEVA DVD* ennen ajoneuvon käyttöä.
- Noudata aina tätä ikäsuositusta: Alle 16-vuotiaan ei pitäisi koskaan käyttää tätä ajoneuvoa.
- Kahdenistuttavan mallin matkustajan pitää olla vähintään 12-vuotias, ja hänen pitää pystyä pitämään aina istuessaan tässä ajoneuvossa jalkansa jalkatuilla ja käntensä tartuntakahvoissa.
- Matkustajan on aina istuttava matkustajalle tarkoitettulla istuimella ja pidettävä käsikahvoista kiinni. Älä anna matkustajan istua muualla. Älä koskaan pidä kiinni kuljettajasta.
- Älä koskaan kuljeta matkustajaa, ellet aja kahdenistuttavalla mallilla.
- Älä koskaan kuljeta enempää kuin yhtä matkustajaa kahdenistuttavalla (2-UP) ajoneuvolla.
- Älä koskaan aja tällä ajoneuvolla millään kestopäällystetyllä pinnailla, mukaan luettuina jalkakäytävät, yksityiset ajotiet, pysäköintialueet ja kadut.
- Älä koskaan aja tällä ajoneuvolla yleisellä kadulla, tiellä tai maantiellä, ei edes hiekka- tai soratiellä.
- Älä koskaan kuljeta ajoneuvoa ilman hyväksytyä, hyvin istuvaa kypärää. Kuljettajan ja matkustajan (2-UP -mallit) pitää käyttää myös silmäsuojaimia (suojalasit tai naamasuoja), hanskoja, saappaita, pitkähihaista paitaa tai jakkua, ja pitkiä housuja. Kahdenistuttavan mallin matkustajalla pitää olla hyväksytyt lujalla leukasuojalla varustettu kypärä.
- Älä koskaan aja tällä ajoneuvolla, jos olet väsynyt sairas tai alkoholin tai huumeiden vaikutuksen alaisena. Sellaisissa olosuhteissa reaktioaikasi ja arvostelukykyisi on huomattavasti heikompi.
- Älä koskaan yritä takapyörillä ajoa, hyppyjä tai muita temppuja.
- Älä koskaan aja liian lujaa. Aja aina maasto-, näkyvyys- ja käyttöolosuhteisiin sekä omaan kokemukseesi nähden sopivalla nopeudella.
- Aja aina hitaasti ja ole erityisen varovainen tuntemattomassa maastossa. Ole ajoneuvolla ajaessa aina varuillasi vaihtelevien maasto-olosuhteiden varalta. Jos ajat kahdenistuttavaa mallia, muista aina, että mukanasi on myös matkustaja.

- Älä koskaan aja erittäin vaikeassa maastossa, liukkaalla tai irtonaisella alustalla ennen kuin olet oppinut ja harjoitellut ajoneuvon hallintaa vastaavassa maastossa. Ole aina erityisen varovainen tämän tyyppisissä maastoissa. Jos ajat kahdenistuttavaa mallia, muista aina, että mukanasasi on myös matkustaja.
- Noudata aina edempänä tässä käyttäjän käsikirjassa kuvattuja oikeita kääntymismenetelmiä. Harjoittele kääntymistä hitaalla nopeudella ennen kuin yrität samaa suuremmilla nopeuksilla. Älä käännä liian kovassa nopeudessa. Matkustajan kuljettaminen kahdenistuttavilla malleilla voi vaikuttaa ajoneuvon vakauteen ja hallittavuuteen.
- Älä koskaan aja tällä ajoneuvolla sille tai omille kyvyillesi liian jyrkissä mäissä. Älä unohda kuljettajan vastuuta matkustajan (2-UP -mallit) turvallisuudesta. Jos epäröit, laske hänet pois ennen mäen kiipeämistä. Muista aina, että matkustajan kanssa ajaminen voi vaikuttaa ajoneuvon hallintaan, vakauteen ja jarrutusmatkaan.
- Noudata mäkeä ylös ajaessasi aina edempänä tässä käyttäjän käsikirjassa kuvattuja oikeita ajomenetelmiä. Tarkasta maasto huolella ennen kuin lähdet ajamaan mäkeä ylös. Älä koskaan aja ylöspäin liian liukkailla mäkiä tai sellaisia, joiden pinnalla on irtonaista maa-ainesta. Kuljettajan ja matkustajan (2-UP -mallit) on siirrettävä painoan eteenpäin. Älä koskaan suorita äkkikaasutusta tai yhtäkkisiä vaihtamisia. Älä koskaan ylitä mäen harjannetta suurella nopeudella. Jos ajat kahdenistuttavaa mallia, muista aina, että mukanasasi on myös matkustaja.
- Noudata aina mäkeä alas ajaessasi tai mäessä jarruttaessasi edempänä tässä käyttäjän käsikirjassa kuvattuja oikeita menetelmiä. Tarkasta maasto huolella ennen kuin lähdet ajamaan mäkeä alas. Kuljettajan ja matkustajan (2-UP -mallit) on siirrettävä painoan taaksepäin. Älä koskaan aja mäkeä alas kovalla vauhdilla. Vältä mäkeä alaspäin ajoa sellaisessa kulmassa, jossa ajoneuvo nojaa voimakkaasti toiselle sivulle. Aja mäkeä suoraan alas mikäli mahdollista. Jos ajat kahdenistuttavaa mallia, muista aina, että mukanasasi on myös matkustaja.
- Noudata aina ajaessasi rinteiden poikki edempänä tässä käyttäjän käsikirjassa kuvattuja oikeita menetelmiä. Vältä poikkeuksellisen liukkailla mäkiä tai sellaisia, joissa on irtonaista maa-ainesta. Kuljettajan ja matkustajan (2-UP -mallit) on siirrettävä painoan ajoneuvon ylämäen puolelle. Älä koskaan yritä kääntää ajoneuvoa ympäri mäessä, ennen kuin hallitset edempänä tässä käyttäjän käsikirjassa kuvatun kääntymistekniikan tasaisella alustalla. Vältä mahdollisuuksien mukaan jyrkän mäenrinteen poikki ajamista. Jos ajat kahdenistuttavaa mallia, muista aina, että mukanasasi on myös matkustaja.
- Noudata aina oikeita toimenpiteitä, jos moottori sammuu tai lähdet ullaamaan taaksepäin ajaessasi mäkeä ylös. Vältä moottorin sammuminen ajamalla mäkeä ylös oikealla vaihteella ja pitämällä tasaista vauhtia yllä. Jos moottori sammuu tai ajoneuvo lähtee ullaamaan taaksepäin, käytä jarruttamiseen tässä käyttäjän käsikirjassa kuvattua erityistä jarrutusmenetelmää. Ensin on matkustajan (2-UP -mallit) poistettava ajoneuvosta, sitten kuljettajan. Nouse ajoneuvosta pois ylämäen puolelle tai sivulle, jos ajoneuvon suunta on suoraan ylämäkeen. Käännä ajoneuvo ympäri ja nouse takaisin ajoneuvoon edempänä tässä käyttäjän käsikirjassa kuvatulla tavalla.

- Selvitä aina, onko reitillä esteitä ennen kuin ajat tuntemattomalla alueella. Älä koskaan yritä ajaa suurien esteiden, kuten suuret kivenlohkareet tai kaatuneet puut, ylitse. Noudata aina esteitä ylittäessäsi edempänä tässä käyttäjän käsikirjassa kuvattuja oikeita menetelmiä. Älä unohda kuljettajan vastuuta matkustajan (2-UP -mallit) turvallisuudesta. Jos epäröit, pyydä matkustaja poistumaan ajoneuvosta ennen esteiden ylittämistä.
- Ole aina varovainen, kun ajoneuvo luistaa tai liukuu. Jos ajat kahdenistuttavaa mallia ja mukanasi on matkustaja, älä koskaan yritä liukua tai luistaa ajoneuvolla, koska se voi kaatua tai matkustaja voi pudota. Opettele hallitsemaan luisto tai liukuminen turvallisesti harjoittelemalla hiljaisella nopeudella tasaisessa maastossa. Aja äärimmäisen liukkailla pinnoilla, kuten jäällä, hitaasti ja ole erittäin varovainen, ettei menetä ajoneuvon hallintaa.
- Älä koskaan aja tällä ajoneuvolla vuolaasti virtaavassa vedessä tai syvemmissä vedessä, kuin mikä on edempänä tässä käyttäjän käsikirjassa ilmoitettu. Muista, että märillä jarruilla voi olla heikompi jarrutuskyky. Kokeile jarruja kun olet poistunut vedestä. Tarvittaessa kuivaa jarrupalat jarruttamalla useita kertoja. Matkustajan (2-UP -mallit) kanssa ajaminen voi vaikuttaa ajoneuvon hallintaan, vakauteen ja jarrutusmatkaan. Matkustajan kanssa ajettaessa laske turvallisesti nopeutta. Huomioi pitempi jarrutusmatka.
- Muista aina, että jarrutusmatkaan vaikuttaa sää ja maasto-olosuhteet, jarrujärjestelmä ja renkaiden kunto, ajoneuvon nopeus ja ajettavuus, ajoneuvon kuorma ja mahdollinen peräkärri sekä moni muu asia. Muista sopeuttaa ajosi olosuhteiden mukaan.
- Varmistu aina peruuttaessasi, ettei ajoneuvon takana ole esteitä tai ihmisiä. Peruuta hitaasti kun tie on selvä. Ota huomioon, että matkustaja (2-UP -mallit) voi estää näkyvyytesi.
- BRP suosittaa istumaan mönkijässä peruutuksen aikana. Vältä seisomista. Painosi saattaa siirtyä eteenpäin kohti kaasuvipua aiheuttaen odottamattoman kiihdytyksen ja hallinnan menettämisen.
- Älä koskaan ylitä ajoneuvolle määritettyjä kuormitusrajoja, mukaan luettuina kuljettaja ja matkustaja (2-UP -mallit), kaikki muut kuormat ja lisätarvikkeet. Kuorma pitää jakaa tasaisesti ja kiinnittää kunnolla. Aja hitaammin ja noudata kuorman kuljettamiseen ja peräkärryn hinaukseen tässä käyttäjän käsikirjassa annettuja ohjeita. Huomioi pitempi jarrutusmatka.
- Tarkasta ja varmista aina ennen kuin lähdet ajamaan, että ajoneuvosi on turvallisessa käyttökunnossa. Noudata aina tässä käyttäjän käsikirjassa mainittuja tarkastus- ja huoltotoimenpiteitä ja -välejä.
- Käytä aina edempänä tässä käyttäjän käsikirjassa määritettyjä rengaskokoja ja -tyyppejä. Pidä renkaissa aina edempänä tässä käyttäjän käsikirjassa ilmoitettuja rengaspaineita.
- Älä koskaan tee muutoksia tähän ajoneuvoon asentamalla siihen osia väärin tai käyttämällä tarvikkeita väärällä tavalla. Käytä pelkästään BRP:n hyväksymiä lisävarusteita. ÄLÄ KOSKAAN asenna matkustajan istuinta 1-UP -malliin tai käytä tavaratelineitä matkustajan kuljettamiseen.

## Vain 2-UP -mallit

### Kuljettajana sinun on huomioitava seuraavat seikat:

- Kerro matkustajalle turvallista ajoa koskevat perussäännöt.
- Älä unohda kuljettajan vastuuta matkustajan turvallisuudesta. Jos epäröit, laske hänet pois ennen minkään liikkeen suorittamista. Harjoittele aina tässä käyttäjän käsikirjassa kuvatut liikkeet ilman matkustajaa ja matkustajan kanssa. Muista aina, että matkustajan kanssa ajaminen voi vaikuttaa ajoneuvon hallintaan, vakauteen ja jarrutusmatkaan. Matkustajan kanssa ajettaessa laske turvallisesti nopeutta. Huomioi pitempi jarrutusmatka. Joissakin tilanteissa tätä ajoneuvoa voi helposti käyttää kuljettajan ollessa yksin, mutta ei välttämättä matkustajan ollessa kyydissä. Käytä tervettä järkeä.
- Älä koskaan kuljeta matkustajaa kahdenistuttavassa mallissa, kun kuljetuslaatikko on paikallaan (takaistuimen tilalla).
- Pidä kummatkin kädet aina ajon aikana ajoneuvon ohjauksahvoissa ja kummatkin jalat jalkatapeilla.
- Älä koskaan käytä kahdenistuttavaa ajoneuvoa ilman matkustajan istuinta tai kunnolla asennettua kuljetuslaatikkoa.

### Matkustajana sinun on huomioitava seuraavat seikat:

- Älä koskaan nouse ajoneuvoon ilman hyväksytyä, hyvin istuvaa kypärää (jossa on leukasuoja). Sinun on käytettävä myös silmäsuojaa (suojalasit tai kasvosuojaja), hanskoja, saappaita, pitkähihaista paitaa tai takkia ja pitkiä housuja.
- Istu aina matkustajalle tarkoitettulla istuimella ja pidä käsikahvoista kiinni. Älä koskaan pidä kiinni kuljettajasta.
- Pidä aina ajon aikana kädet ja jalat niille kuuluvissa paikoissa.
- Älä koskaan nouse seisomaan ajoneuvon liikkuesssa. Ajoneuvon voimakas heilahdus voi aiheuttaa hallinnan menetyksen.
- Kiinnitä huomiota ajoneuvon ja kuljettajan liikkeisiin.
- Jos olosi on jostakin syystä epämurkava tai epävarma, älä odota vaan pyydä kuljettajaa hidastamaan tai pysähtymään.

## Harjoittelureitti

Älä koskaan käytä tätä ajoneuvoa ilman asianmukaista opastusta. **Käy harjoituskurssi.** Jokaisen käyttäjän pitäisi saada koulutusta asiantuntevalta opettajalta.

**KUN TARVITSET LISÄTIETOJA ATV-TURVALLISUUDESTA,** kysy valtuutetulta Can-Am -jälleenmyyjältä sinua lähinnä järjestettävistä harjoituskursseista.

**Vain USA ja Kanada:** soita Specialty Vehicle Institute of America (SVIA, Amerikan erikoisajoneuvolaitokseen), numero 1 800 887-2887 tai Kanadassa Canada Safety Council (CSC, Kanadan turvaneuvosto) numeroon 1 613 739-1535.

# KÄYTTÖVAROITUKSIA

United States Consumer Product Safety Commission (Yhdysvaltain kuluttajatuotteiden turvakomissio) on vaatinut seuraavia tässä muodossa olevia varoituksia, ja niiden pitää olla tässä käyttäjän käsikirjassa kaikkia maastoajoneuvoja varten.

**HUOM:** Seuraavat kuvat ovat vain yleisiä esityksiä. Oman ajoneuvosi malli voi olla erilainen.

## VAROITUS



V00A0AQ

### **MAHDOLLINEN VAARATILANNE**

Tämän ajoneuvon käyttö ilman asianmukaista koulutusta.

### **MITÄ VOI TAPAHTUA**

Onnettomuusriski kasvaa huomattavasti, jos ajaja ei tunne tämän ajoneuvon oikeata käyttötapaa erilaisissa tilanteissa ja erityyppisissä maastoissa ilman matkustajaa tai matkustajan (2-UP -mallit) kanssa.

### **MITEN VAARATILANNE VÄLTETÄÄN**

Vasta-alkajien ja kokemattomien ajajien pitäisi suorittaa harjoituskurssi. Heidän pitäisi sen jälkeen harjoitella säännöllisesti kurssilla opittuja taitoja ja tässä käsikirjassa kuvattuja tekniikoita.

Harjoituskurssista saat lisätietoa valtuutetulta Can-Am -jälleenmyyjältä.



**VAROITUS**

V00A01Q

**MAHDOLLINEN VAARATILANNE**

Tätä ajoneuvoa koskevan ikäsuosituksen noudattamatta jättäminen.

**MITÄ VOI TAPAHTUA**

Tämän ikäsuosituksen noudattamatta jättäminen voi johtaa vakavaan vahingoittumiseen tai lapsen kuolemaan.

Vaikka lapsen ikä sallisikin ajamisen kyseisellä ajoneuvolla, ei hänellä välttämättä ole sen turvalliseen käyttöön vaadittavia taitoja, kykyjä tai harkintakykyä, jolloin hän voi joutua vakavaan onnettomuuteen.

**MITEN VAARATILANNE VÄLTETÄÄN**

Kenenkään alle 16-vuotiaan ei pitäisi käyttää tätä ajoneuvoa.

**Vain 2-UP -mallit**

**VAROITUS**



V00A1BQ

**MAHDOLLINEN VAARATILANNE**

Ikäsuosituksen noudattamatta jättäminen koskien kahdenistuttavien mallien matkustajaa.

**MITÄ VOI TAPAHTUA**

Alle 12-vuotiaalla lapsella ei mahdollisesti ole turvalliseen matkustamiseen vaadittavaa kykyä, ja voi joutua vakavaan onnettomuuteen.

**MITEN VAARATILANNE VÄLTETÄÄN**

Kenenkään alle 12-vuotiaan ei pitäisi matkustaa tällä ajoneuvolla.

**⚠ VAROITUS****MAHDOLLINEN VAARATILANNE**

Matkustajan (2-UP -mallit) fyysisten rajoitusten huomioonottamatta jättäminen.

**MITÄ VOI TAPAHTUA**

Matkustaja, joka ei pysty täysin nojaamaan jalkojaan jalkatukiin, voi sinkoutua pois epätasaisessa maastossa ajettaessa.

**MITEN VAARATILANNE VÄLTETÄÄN**

Matkustajan pitää pystyä pitämään jalkansa jalkatuilla ja kätensä tartuntakahvoissa koko ajan ajoneuvossa istuessaan.

**Vain 1-UP -mallit**

**⚠ VAROITUS**



V00A02Q

**MAHDOLLINEN VAARATILANNE**

Matkustajan kuljettaminen tällä ajoneuvolla.

**MITÄ VOI TAPAHTUA**

Ajoneuvon tasapaino ja hallinta heikkenevät huomattavasti.

Voi aiheuttaa onnettomuuden, jonka tuloksena sinä ja/tai matkustaja loukkaantuu.

**MITEN VAARATILANNE VÄLTETÄÄN**

Älä koskaan kuljeta matkustajia. Vaikka siinä on pitkä, kuljettajan vapaan liikkumisen salliva istuin, sitä ei ole suunniteltu tai tarkoitettu matkustajaa/matkustajia varten.

**Vain 2-UP -mallit****VAROITUS**

V00A1CQ

**MAHDOLLINEN VAARATILANNE**

Useamman kuin yhden (1) matkustajan kuljettaminen tällä ajoneuvolla.

**MITÄ VOI TAPAHTUA**

Useamman kuin yhden (1) matkustajan kuljettaminen vähentää tämän ajoneuvon tasapainotus- ja hallintakykyäsi.

Voi aiheuttaa onnettomuuden, jonka tuloksena sinä ja/tai matkustajasi loukkaantuvat.

**MITEN VAARATILANNE VÄLTETÄÄN**

Älä koskaan kuljeta yhtä (1) matkustajaa enempää. Vaikka ajoneuvossa on pitkä, ajajan vapaan liikkumisen salliva istuin, sitä ei ole suunniteltu tai tarkoitettu useampaa kuin yhtä (1) kuljettajaa ja yhtä (1) matkustajaa varten. Matkustajan on käytettävä ajoneuvossa istuessaan matkustajalle tarkoitettua istuinta.

Kun kuljetuslaatikko on asennettu paikalleen (takaistuimen paikalle), ajoneuvosta tulee YHDENISTUTTAVA (1-UP -malli), jolloin siihen EI saa päästää YHTÄÄN MATKUSTAJAA.

## Vain 2-UP -mallit

### VAROITUS



V00A2DQ

### **MAHDOLLINEN VAARATILANNE**

Matkustajan annetaan istua muualla kuin matkustajalle tarkoitetulla istuimella.

### **MITÄ VOI TAPAHTUA**

Muualla kuin matkustajalle tarkoitetulla paikalla istuva matkustaja voi:

- Heikentää ajoneuvon vakautta, mikä voi johtaa hallinnan menetykseen
- Loukkaantua kovalta alustalta tulevasta iskusta.

Voi aiheuttaa onnettomuuden, jonka tuloksena sinä ja/tai matkustaja loukkaantuu.

### **MITEN VAARATILANNE VÄLTETÄÄN**

Matkustajan on aina pysyttävä istuallaan matkustajalle tarkoitetulla istuimella jalat tukevasti jalkatuilla, ja pidettävä aina kiinni tartuntakahvoista.

**VAROITUS**

V00A1DQ

**MAHDOLLINEN VAARATILANNE**

Ajoneuvon käyttö kestopäällystetyillä pinnoilla.

**MITÄ VOI TAPAHTUA**

Renkaat on suunniteltu ainoastaan maastoajoa varten, ei kestopäällysteellä ajamiseen. Kestopäällystetty pinta voi vaikuttaa huomattavasti ajoneuvon käsiteltävyyteen ja hallittavuuteen, jolloin voit menettää ajoneuvon hallinnan.

**MITEN VAARATILANNE VÄLTETÄÄN**

Älä koskaan aja tällä ajoneuvolla millään kestopäällystetyillä pinnoilla, mukaan luettuina jalkakäytävät, yksityiset ajotiet, pysäköintialueet ja kadut.

**VAROITUS**



V00A04Q

**MAHDOLLINEN VAARATILANNE**

Tämän ajoneuvon ajaminen yleisillä kaduilla, teillä tai valtateillä.

**MITÄ VOI TAPAHTUA**

Voit kolaroida toisen ajoneuvon kanssa.

**MITEN VAARATILANNE VÄLTETÄÄN**

Älä koskaan aja tällä ajoneuvolla yleisellä kadulla, tiellä tai maantiellä, ei edes hiekka- tai soratiellä. Useissa osavaltioissa tällä ajoneuvolla ajo yleisillä kaduilla, teillä ja maanteillä on kielletty.



**VAROITUS**

V00A06Q

**MAHDOLLINEN VAARATILANNE**

Tämä ajoneuvon käyttö ilman hyväksytyä kypärää, silmäsuojaa ja suojavaatteita. 2-UP -mallin matkustajalla pitää olla hyväksytty, lujalla leuka-suojalla varustettu kypärä.

**MITÄ VOI TAPAHTUA**

Seuraavat kohdat koskevat sekä kuljettajaa että matkustajaa (2-UP -mallit):

- Ajo ilman hyväksytyä kypärää lisää onnettomuuden sattuessa mahdollisuutta vakavaan päävahinkoon tai kuolemaan.
- Ajo ilman silmäsuojia lisää onnettomuuden sattuessa mahdollisuutta vakavaan vahingoittumiseen.
- Ajo ilman suojavaatteita lisää onnettomuuden sattuessa mahdollisuutta vakavaan vahingoittumiseen.

**MITEN VAARATILANNE VÄLTETÄÄN**

Käytä aina hyväksytyä, päähän sopivaa kypärää. Lisäksi pitäisi käyttää:

- Silmäsuojaa (suojalaseja tai kasvosuojaa)
- Lujaa leukasuojaa (suositellaan matkustajalle)
- Hanskoja ja saappaita
- Pitkähihaista paitaa tai takkia
- Pitkiä housuja.

**⚠ VAROITUS**



V00A07Q

**MAHDOLLINEN VAARATILANNE**

Ajaminen tällä ajoneuvolla alkoholin tai huumeiden vaikutuksen alaisena.

**MITÄ VOI TAPAHTUA**

Voi aiheuttaa matkustajan (2-UP -mallit) putoamisen.

Voi vakavasti vaikuttaa arvostelukykyyneen.

Voi hidastaa reaktiota.

Voi vaikuttaa tasapainoon ja havaintokykyyn.

Voi johtaa onnettomuuteen tai matkustajan (2-UP -mallit) ja/tai kuljettajan kuolemaan.

**MITEN VAARATILANNE VÄLTETÄÄN**

Kuljettaja tai matkustaja (2-UP -mallit) ei saa koskaan ajaa tällä ajoneuvolla alkoholin tai huumeiden vaikutuksen alaisena.

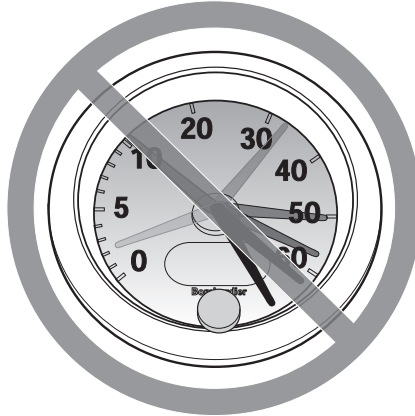
**VAROITUS**

V00A08Q

**MAHDOLLINEN VAARATILANNE**

Tällä ajoneuvolla ajo liian lujaa.

**MITÄ VOI TAPAHTUA**

Lisää mahdollisuutta ajoneuvon hallinnan menetykseen, mikä voi johtaa onnettomuuteen.

**MITEN VAARATILANNE VÄLTETÄÄN**

Aja aina maasto-, näkyvyys- ja käyttöolosuhteisiin sekä omaan kokemukseesi nähden sopivalla nopeudella.

Ajaminen 2-UP -malleilla matkustajan kanssa voi vaikuttaa ajoneuvon hallintaan, vakauteen ja jarrutusmatkaan. Matkustajan kanssa ajettaessa laske turvallisesti nopeutta. Huomioi pitempi jarrutusmatka.

**VAROITUS**

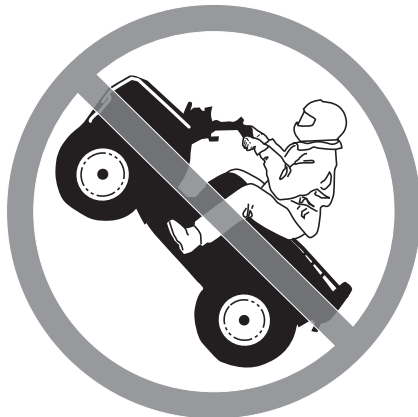

V00A09Q

**MAHDOLLINEN VAARATILANNE**

Yrität ajaa vain takapyörillä, hypätä ja muita temppuja.

**MITÄ VOI TAPAHTUA**

Lisää onnettomuus-, jopa kuolemanriskiä sekä kuljettajalle että matkustajalle (2-UP -mallit) sekä voi aiheuttaa ajoneuvon kaatumisen.

**MITEN VAARATILANNE VÄLTETÄÄN**

Älä koskaan yritä tehdä temppuja, kuten takapyörillä ajo tai hypyt. Älä yritä leveillä ja näyttää toisille.

**⚠ VAROITUS****MAHDOLLINEN VAARATILANNE**

Ajoneuvon tarkastamatta jättäminen ennen sillä ajoa.

Ajoneuvon kunnollisen ylläpidon laiminlyönti.

**MITÄ VOI TAPAHTUA**

Lisää onnettomuus- tai laitteiden vahingoittumisriskiä.

**MITEN VAARATILANNE VÄLTETÄÄN**

Tarkasta aine ennen ajoneuvon käyttöä, että se on hyvässä käyttökunnossa.

Noudata aina edempänä tässä käyttäjän käsikirjassa mainittuja tarkastus- ja huoltotoimenpiteitä ja -välejä.

**⚠ VAROITUS****MAHDOLLINEN VAARATILANNE**

Ajaminen jään päällä.

**MITÄ VOI TAPAHTUA**

Hallinnan menettäminen voi johtaa vakavaan henkilövahinkoon tai kuolemaan.

**MITEN VAARATILANNE VÄLTETÄÄN**

Älä koskaan aja tällä ajoneuvolla jäällä, ennen kuin olet varma, että jään paksuus ja eheys kestää ajoneuvon painon kuormineen, samoin kuin liikkuvan ajoneuvon aiheuttaman voiman.

**VAROITUS**



V00A0BQ

**MAHDOLLINEN VAARATILANNE**

Kuljettajan käsien irrottaminen ohjaustangosta ja matkustajan (2-UP -mallit) käsien irrottaminen tartuntakahvoista, tai jalkojen irrottaminen jalkatuista ajon aikana.

**MITÄ VOI TAPAHTUA**

Yhdenkin käden tai jalan irrottaminen voi heikentää ajoneuvon hallintakyäsi, tai johtaa tasapainon menettämiseen ja putoamiseen ajoneuvosta. Jos irrotat jalan jalkatuesta, jalka tai sääri voi joutua kosketuksiin takapyörien kanssa johtaen vahingoittumiseen, tai aiheuttaen onnettomuuden.

**MITEN VAARATILANNE VÄLTETÄÄN**

Kuljettajan ja matkustajan (2-UP -mallit) on aina pidettävät molemmat kädet ohjaustangossa tai tartuntakahvoissa ja kummatkin jalat jalkatuissa ajoneuvolla ajettaessa.

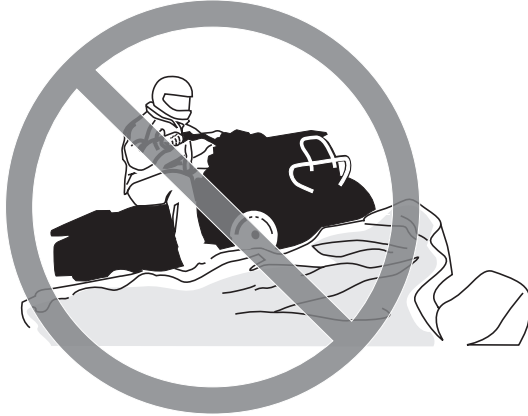
**VAROITUS**

V00A0CQ

**MAHDOLLINEN VAARATILANNE**

Erityisen varovaisuuden noudattamatta jättäminen ajoneuvon käytössä tuntemattomassa maastossa.

**MITÄ VOI TAPAHTUA**

Kohdalle voi osua piilossa oleva kivi, kuoppa tai reikä, eikä asiaan ehdi reagoida.

Voi johtaa ajoneuvon ympäripyörähtämiseen, matkustajan (2-UP -mallit) putoamiseen tai hallinnan menetykseen.

**MITEN VAARATILANNE VÄLTETÄÄN**

Aja hitaasti ja ole erityisen varovainen tuntemattomassa maastossa.

Ole ajaessasi aina varuillasi vaihtelevien maasto-olosuhteiden varalta.

Älä unohda kuljettajan vastuuta matkustajansa (2-UP -mallit) turvallisuudesta. Matkustajan kanssa ajettaessa laske turvallisesti nopeutta.

**⚠ VAROITUS**



V00A0DQ

**MAHDOLLINEN VAARATILANNE**

Varomaton ajo erittäin vaikeassa maastossa, tai liukkaalla tai irtonaisella alustalla.

**MITÄ VOI TAPAHTUA**

Voi aiheuttaa pyörien pitävyyden tai ajoneuvon hallinnan menetyksen, mikä voi johtaa onnettomuuteen, jopa ympäripyörähtämiseen tai matkustajan (2-UP -mallit) putoamiseen.

**MITEN VAARATILANNE VÄLTETÄÄN**

Älä aja erittäin vaikeassa maastossa, tai liukkaalla tai irtonaisella alustalla ennen kuin olet oppinut ja harjoitellut ajoneuvon hallintaa vastaavassa maastossa.

Ole aina erityisen varovainen tämän tyyppisissä maastoissa.

Älä unohda kuljettajan vastuuta matkustajansa (2-UP -mallit) turvallisuudesta. Jos epäröit, laske matkustaja pois ennen ajoa tällaisessa maastossa.



**VAROITUS**

V00A0EQ

**MAHDOLLINEN VAARATILANNE**

Väärin tehty kääntyminen.

**MITÄ VOI TAPAHTUA**

Voit menettää ajoneuvosi hallinnan aiheuttaen kolarin, kaatumisen tai matkustajan (2-UP -mallit) putoamisen.

**MITEN VAARATILANNE VÄLTETÄÄN**

Noudata aina edempänä tässä käyttäjän käsikirjassa kuvattuja oikeita kääntymismenetelmiä. Harjoittele kääntymistä hitaalla nopeudella ennen kuin yrität samaa suuremmilla nopeuksilla.

Älä unohda kuljettajan vastuuta matkustajansa (2-UP -mallit) turvallisuudesta. Älä koskaan suorita tätä liikettä matkustajan ollessa kydyssä. Muista aina, että matkustajan kanssa ajaminen voi vaikuttaa ajoneuvon hallintaan, vakauteen ja jarrutusmatkaan.

Älä käänny liian kovassa nopeudessa.

**⚠ VAROITUS**



V00AQQ

**MAHDOLLINEN VAARATILANNE**

Ajo erittäin jyrkissä mäissä.

**MITÄ VOI TAPAHTUA**

Ajoneuvo pyörähtää helpommin ympäri erittäin jyrkissä mäissä kuin tasaisella alustalla tai pienissä mäissä.

**MITEN VAARATILANNE VÄLTETÄÄN**

Älä koskaan aja tällä ajoneuvolla sille tai omille kyvyillesi liian jyrkissä mäissä.

Harjoittele ilman matkustajaa ja matkustajan (2-UP -mallit) kanssa pienemmissä mäissä ennen siirtymistä suurempiin.

Muista aina, että vaikka ajoneuvo pystyykin nousemaan jyrkkiä rinteitä, ei ole suositeltavaa nousta niitä matkustajan (2-UP -mallit) ollessa kyydissä; laske hänet aina pois ennen tällaisen suorituksen yrittämistä. Osoita hyvää arvostelukykyä.

## VAROITUS



V00A0FQ

### MAHDOLLINEN VAARATILANNE

Mäkien kiipeäminen väärällä tavalla.

### MITÄ VOI TAPAHTUA

Voi aiheuttaa hallinnan menetyksen, matkustajan (2-UP -mallit) putoamisen, tai ajoneuvon ympäripyörähtämisen.

### MITEN VAARATILANNE VÄLTETÄÄN

Noudata mäkeä ylös ajaessasi aina edempänä tässä käyttäjän käsikirjassa kuvattuja oikeita ajomenetelmiä.

Tarkasta aina maasto huolella ennen kuin lähdet kiipeämään mäkeä ylös. Älä unohda kuljettajan vastuuta matkustajansa (2-UP -mallit) turvallisuudesta. Jos epäröit, laske hänet pois ennen mäen kiipeämistä. Muista aina, että matkustajan kanssa ajaminen voi vaikuttaa ajoneuvon hallintaan, vakauteen ja jarrutusmatkaan.

Älä koskaan aja ylöspäin liian liukkaita mäkiä tai sellaisia, joiden pinnalla on irtonaista maa-ainesta.

Kuljettajan ja matkustajan (2-UP -mallit) on siirrettävä painoaan eteenpäin.

Älä koskaan suorita äkkikaasutusta tai yhtäkkisiä vaihtamisia. Ajoneuvo voi pyörähtää taaksepäin ympäri.

Älä koskaan ylitä mäen harjannetta suurella nopeudella. Harjanteen toisella puolella voi olla este, äkkipudotus, tai toinen ajoneuvo tai henkilö.

**VAROITUS**

V00A0GQ

**MAHDOLLINEN VAARATILANNE**

Mäen ajaminen alas väärällä tavalla.

**MITÄ VOI TAPAHTUA**

Voi aiheuttaa hallinnan menetyksen, matkustajan (2-UP -mallit) putoamisen, tai ajoneuvon ympäripyörittämisen.

**MITEN VAARATILANNE VÄLTETÄÄN**

Noudata aina oikeita, edempänä tässä käsikirjassa kuvattuja mäen alaspäin ajamisenmenetelmiä.

**HUOM:** Alaspäin ajettaessa jarruttamiseen tarvitaan erikoistekniikka.

Tarkasta aina maasto huolella ennen kuin lähdet ajamaan mäkeä alas. Älä unohda kuljettajan vastuuta matkustajansa (2-UP -mallit) turvallisuudesta. Jos epäröit, laske matkustaja pois ennen mäen alaspäin ajamista. Muista aina, että matkustajan kanssa ajaminen voi vaikuttaa ajoneuvon hallintaan, vakauteen ja jarrutusmatkaan.

Kuljettajan ja matkustajan (2-UP -mallit) on siirrettävä painoan taaksepäin. 2-UP -malleissa matkustajan on tartuttava tartuntakahvoihin kunnolla.

Älä koskaan aja mäkeä alas kovalla vauhdilla.

Vältä mäkeä alaspäin ajoa sellaisessa kulmassa, jossa ajoneuvo nojaa voimakkaasti toiselle sivulle. Aja mäkeä suoraan alas mikäli mahdollista.

**VAROITUS**

V00A0HQ

**MAHDOLLINEN VAARATILANNE**

Mäen poikki ajaminen tai kääntyminen mäessä väärällä tavalla.

**MITÄ VOI TAPAHTUA**

Voi aiheuttaa hallinnan menetyksen, matkustajan (2-UP -mallit) putoamisen, tai ajoneuvon ympäripyörittämisen.

**MITEN VAARATILANNE VÄLTETÄÄN**

Älä koskaan yritä tätä toimenpidettä matkustajan (2-UP -mallit) ollessa kyädissä. Laske hänet aina pois ennen suorittamista.

Älä koskaan yritä kääntää ajoneuvoa ympäri mäessä ennen kuin hallitset edempänä tässä käyttäjän käsikirjassa kuvatun kääntymistekniikan tasaisella alustalla. Käänny mäessä erittäin varovasti.

Vältä mahdollisuuksien mukaan jyrkän mäenrinteen poikki ajamista.

***Ajaessasi poikittain mäenrinnettä pitkin:***

Noudata aina oikeita, edempänä tässä käyttäjän käsikirjassa kuvattuja menetelmiä.

Vältä poikkeuksellisen liukkaista mäkiä tai sellaisia, joissa on irtonaista maainesta.

Kuljettajan ja matkustajan (2-UP -mallit) on siirrettävä painonsa ylämäen puolelle ajoneuvoa.

## Vain 1-UP -mallit

### ⚠ VAROITUS



V00A01Q

### MAHDOLLINEN VAARATILANNE

Mäkeä kiivettäessä moottori sammuu, alat rullata taaksepäin tai poistut ajoneuvosta väärällä tavalla.

### MITÄ VOI TAPAHTUA

Voi johtaa ajoneuvon ympäripyörähtämiseen.

### MITEN VAARATILANNE VÄLTETÄÄN

Käytä kiivettäessä oikeata vaihdetta ja pidä tasainen nopeus.

#### ***Jos vauhti loppuu:***

Pidä painosi ylärinteen puolella. Älä koskaan suorita äkkikaasutusta tai yhätkkisiä vaihtamisia. Ajoneuvo voi pyörähtää taaksepäin ympäri.

Paina jarruja.

Lukitse seisontajarru, kun ajoneuvo on pysähtynyt.

Nouse ajoneuvosta pois ylämäen puolelle tai sivulle, jos ajoneuvon suunta on suoraan ylämäkeen.

#### ***Jos alat rullata taaksepäin:***

Pidä painosi ylärinteen puolella. Älä koskaan suorita äkkikaasutusta tai yhätkkisiä vaihtamisia. Ajoneuvo voi pyörähtää taaksepäin ympäri.

Älä koskaan käytä takajarrua ajoneuvon rullatessa taaksepäin.

Paina vähitellen etujarrua.

Kun ajoneuvo on täysin pysähtynyt, paina myös takajarrua ja lukitse seisontajarru.

Nouse ajoneuvosta pois ylämäen puolelle tai sivulle, jos ajoneuvon suunta on suoraan ylämäkeen.

Käännä ajoneuvo ympäri ja nouse takaisin ajoneuvoon edempänä tässä käyttäjän käsikirjassa kuvatulla tavalla.

## Vain 2-UP -mallit

**VAROITUS**

V00A1PQ

**MAHDOLLINEN VAARATILANNE**

Mäkeä kiivettäessä moottori sammuu, alat rullata taaksepäin tai poistut ajoneuvosta väärällä tavalla.

**MITÄ VOI TAPAHTUA**

Voi johtaa ajoneuvon ympäripyörähtämiseen.

**MITEN VAARATILANNE VÄLTETÄÄN**

Käytä kiivettäessä oikeata vaihdetta ja pidä tasainen nopeus.

**Jos vauhti loppuu:**

Kuljettajan ja matkustajan on pidettävä painoan ylämäen puolella. Älä koskaan suorita äkkikaasutusta tai yhtäkkisiä vaihtamisia. Ajoneuvo voi pyörähtää taaksepäin ympäri.

Paina jarruja.

Lukitse seisontajarru, kun ajoneuvo on pysähtynyt.

Laske ensin matkustaja pois, nouse sitten ajoneuvosta pois ylämäen puolelle, tai sivulle, jos ajoneuvon suunta on ylämäkeen.

**Jos alat rullata taaksepäin:**

Kuljettajan ja matkustajan on pidettävä painoan ylämäen puolella. Älä koskaan suorita äkkikaasutusta tai yhtäkkisiä vaihtamisia. Ajoneuvo voi pyörähtää taaksepäin ympäri.

Älä koskaan käytä takajarrua ajoneuvon rullatessa taaksepäin.

Paina vähitellen etujarrua.

Kun ajoneuvo on täysin pysähtynyt, paina myös takajarrua ja lukitse seisontajarru.

Laske ensin matkustaja pois, nouse sitten ajoneuvosta pois ylämäen puolelle, tai sivulle, jos ajoneuvon suunta on ylämäkeen.

Käännä ajoneuvo ympäri ja nouse takaisin ajoneuvoon edempänä tässä käyttäjän käsikirjassa kuvatulla tavalla.

**VAROITUS**

V00A0JQ

**MAHDOLLINEN VAARATILANNE**

Esteiden ylitys väärällä tavalla.

**MITÄ VOI TAPAHTUA**

Voi aiheuttaa hallinnan menetyksen, matkustajan (2-UP -mallit) putoamisen, tai kolarin.

Voi aiheuttaa ajoneuvon ympäripyörähtämisen.

**MITEN VAARATILANNE VÄLTETÄÄN**

2-UP -mallin kuljettaja on vastuussa matkustajansa turvallisuudesta. Jos epäroit, laske hänet pois ennen esteiden ylittämistä. Muista aina, että matkustajan kanssa ajaminen voi vaikuttaa ajoneuvon hallintaan, vakauteen ja jarrutusmatkaan.

Ennen ajamista uudella alueella tarkasta onko siellä esteitä.

Älä koskaan yritä ajaa suurien esteiden, kuten suuret kivenlohkareet tai kaatuneet puut, ylitse.

Noudata aina esteitä ylittäessäsi edempänä tässä käyttäjän käsikirjassa kuvattuja menetelmiä.



**VAROITUS**

V00A0KQ

**MAHDOLLINEN VAARATILANNE**

Luistaminen tai liukuminen väärällä tavalla.

**MITÄ VOI TAPAHTUA**

Voit menettää tämän ajoneuvon hallinnan.

Renkaiden pito saattaa myös yllättäen palata, mikä voi aiheuttaa ajoneuvon ympäripyörähtämisen, tai matkustajan (2-UP -mallit) putoamisen.

**MITEN VAARATILANNE VÄLTETÄÄN**

Älä koskaan liu'u tai luistata 2-UP -mallilla matkustajan ollessa kyydissä. Muista aina, että matkustajan kanssa ajaminen voi vaikuttaa ajoneuvon hallintaan, vakauteen ja jarrutusmatkaan.

Opettele hallitsemaan luisto tai liukuminen turvallisesti harjoittelemalla hiljaisella nopeudella tasaisessa maastossa.

Aja äärimmäisen liukkailla pinnoilla, kuten jäällä, hitaasti ja ole erittäin varovainen, ettet menetä luistamisesta tai liukumisesta johtuen ajoneuvon hallintaa.

**VAROITUS**

V00A0LQ

**MAHDOLLINEN VAARATILANNE**

Tällä ajoneuvolla ajaminen syvässä tai vuolaasti virtaavassa vedessä.

**MITÄ VOI TAPAHTUA**

Renkaat voivat kellua aiheuttaen pidon tai hallinnan menetyksen, mikä voi johtaa onnettomuuteen.

**MITEN VAARATILANNE VÄLTETÄÄN**

Älä koskaan aja tällä ajoneuvolla vuolaasti virtaavassa vedessä tai syvässä vedessä, kuin mikä on edempänä tässä käyttäjän käsikirjassa ilmoitettu.

Tarkasta veden syvyys ja virtaus ennen kuin yrität ylittää sitä. Vesi ei saisi ylittää jalkatukia.

Muista, että märillä jarruilla voi olla heikompi jarrutuskyky. Kokeile jarruja kun olet poistunut vedestä. Tarvittaessa kuivaa jarrupalat jarruttamalla useita kertoja. Muista, että 2-UP -mallien jarrutusmatka on pidempi, kun matkustaja on kyydissä.

**VAROITUS**

V00A0M0

**MAHDOLLINEN VAARATILANNE**

Väärällä tavalla peruuttaminen.

**MITÄ VOI TAPAHTUA**

Voit osua ajoneuvon takana olevaan esteeseen tai henkilöön, mikä johtaisi vakavaan vahingoittumiseen.

**MITEN VAARATILANNE VÄLTETÄÄN**

Vaihtaessasi peruutukselle varmistu, ettei ajoneuvon takana ole esteitä eikä ihmisiä. Peruuta hitaasti kun tie on selvä. Ota huomioon, että matkustaja (2-UP -mallit) voi estää näkyvyyden.

**VAROITUS**



V00A00Q

**MAHDOLLINEN VAARATILANNE**

Tällä ajoneuvolla ajaminen väärillä renkailla, tai väärillä tai epätasaisilla rengaspaineilla.

**MITÄ VOI TAPAHTUA**

Väorien renkaiden käyttö tässä ajoneuvossa, tai ajoneuvolla ajaminen väärillä tai epätasaisilla rengaspaineilla voi aiheuttaa hallinnan menetyksen, renkaan puhkeamisen, renkaan kiertymisen vanteella sekä lisääntyneen onnettomuusriskin.

**MITEN VAARATILANNE VÄLTETÄÄN**

Käytä aina edempänä tässä käyttäjän käsikirjassa tälle ajoneuvolle määritellyjä rengaskokoja ja -tyyppejä.

Pidä renkaissa aina edempänä tässä käyttäjän käsikirjassa ilmoitettuja rengaspaineita.

Vaihda aina vaurioituneet pyörät tai renkaat.

**VAROITUS**

V00A26Q

**MAHDOLLINEN VAARATILANNE**

Ajoneuvon käyttö sen jälkeen, kun siihen on tehty vääranlaisia muutoksia.

**MITÄ VOI TAPAHTUA**

Tarvikkeiden vääranlainen asentaminen tai tämän ajoneuvon vääranlainen muuttaminen voi aiheuttaa muutoksia sen käsittelyyn, mikä tietyissä tilanteissa voisi johtaa onnettomuuteen.

**MITEN VAARATILANNE VÄLTETÄÄN**

Älä koskaan tee muutoksia tähän ajoneuvoon asentamalla siihen osia väärin tai käyttämällä tarvikkeita väärällä tavalla. Kaikkien tähän ajoneuvoon liittyvien osien ja tarvikkeiden on oltava BRP:n hyväksymiä. Ne on asennettava ohjeiden mukaan ja niiden käyttöohjeita on noudatettava. Mikäli sinulla on kysymyksiä asian suhteen, ota yhteys valtuutettuun Can-Am -jälleenmyyjään.

**ÄLÄ KOSKAAN** asenna matkustajan istuinta yhdenistuttavaan malliin tai käytä tavaratelineitä matkustajan kuljettamiseen.

Muutosten tekeminen ajoneuvoon sen nopeuden tai suorituskyvyn parantamiseksi voi rikkoa ajoneuvon rajoitettua takuuta koskevia ehtoja. Lisäksi tiettyjen muutosten tekeminen, kuten moottori- tai pakokaasukomponenttien irrottaminen, ei useimpien lakien mukaan ole laillista.

**⚠ VAROITUS**



V00A0PQ

**MAHDOLLINEN VAARATILANNE**

Tämän ajoneuvon ylikuormittaminen, tai kuorman kuljettaminen tai hinaaminen väärällä tavalla.

**MITÄ VOI TAPAHTUA**

Voi aiheuttaa muutoksia ajoneuvon käsittelyyn ja johtaa onnettomuuteen.

**MITEN VAARATILANNE VÄLTETÄÄN**

Älä koskaan ylitä ajoneuvolle määritettyä kuormitusrajaa, mukaan luettuna kuljettaja ja matkustaja (2-UP -mallit) sekä kaikki muut kuormat ja lisätarvikkeet.

Kuorma pitää jakaa tasaisesti ja kiinnittää kunnolla.

Aja hitaammin, kun kannat kuormaa tai vedät perävaunua. Huomioi pitempi jarrutusmatka.

Noudata aina tässä käyttäjän käsikirjassa kuorman kuljettamiseen tai perävaunun vetämiseen annettuja ohjeita.

**VAROITUS**

V03M01Q

**MAHDOLLINEN VAARATILANNE**

Tulenarkojen tai vaarallisten aineiden kuljettaminen voi johtaa räjähdykseen.

**MITÄ VOI TAPAHTUA**

Tämä voi aiheuttaa vahingoittumisen tai kuoleman.

**MITEN VAARATILANNE VÄLTETÄÄN**

Älä koskaan kuljeta tulenarkoja tai vaarallisia aineita.

# AJONEUVOLLA AJAMINEN

Tätä käsikirjaa luettaessa on muistettava että:

## VAROITUS

Osoittaa mahdollista vaaratilannetta, joka voi johtaa vakavaan loukkaantumiseen tai kuolemaan, ellei sitä vältetä.

Voidaksesi täysin nauttia tällä ajoneuvolla ajamisen nautinnoista ja jännityksestä, sinun TÄYTYY noudattaa muutamia perussääntöjä ja ohjeita. Jotkut voivat olla uusia, kun taas toiset voivat olla terveen järjen mukaisia tai ilmeisiä.

Käytä aikaa tutustuaksesi tähän käyttäjän käsikirjaan ja ajoneuvossa oleviin varoituskilpiin sekä *TURVALLISUUTTA KÄSITTELEVÄÄN DVD:HEN*, jonka sait tämän ajoneuvon mukana. Ne kuvaavat täydellisemmin sen, mitä sinun tulisi tietää ajoneuvosta ennen sillä ajamista.

Riippumatta siitä oletko uusi käyttäjä tai kokenut ajaja, on oman ja matkustajan turvallisuuden takia tärkeätä tuntee ajoneuvon hallintalaitteet ja ominaisuudet. Yhtä tärkeätä on tietää kuinka ajaa oikealla tavalla.

Tässä käyttäjän käsikirjassa olevat tiedot ovat rajalliset. Suosittelemme hankimaan lisätietoja ja koulutusta paikallisilta viranomaisilta, ATV-klubeista, tai tunnetuilta ATV-koulutusjärjestöiltä.

**Vain USA ja Kanada:** kun haluat lisätietoja sinua lähimpänä järjestettävistä harjoituskursseista, soita Specialty Vehicle Institute of America (Amerikan erikoisajoneuvolaitos), numero 1,800,887-2887, tai Kanadassa Canada Safety Council (Kanadan turvaneuvosto). 1 613 739-1535.

U.S. Consumer Product Safety Commission (Yhdysvaltain kuluttajatuotteiden turvakomissio) eivätkä kaikki maastoajoneuvojen valmistajat suosittele, että alle 16-vuotiaat eivät ajaisi yli 90 cm<sup>3</sup>:n moottorilla varustetulla ATV:llä. Vaikka lapsen ikä sallisikin ajamisen kyseisellä ajoneuvolla, ei hänellä välttämättä ole sen turvalliseen käyttöön vaadittavia taitoja, kykyjä tai harkintakykyä, jolloin hän voi joutua vakavaan onnettomuuteen.

2-UP -mallit: Kenenkään alle 12-vuotiaan ei pitäisi matkustaa tällä ajoneuvolla. Matkustajan pitää pystyä pitämään jalkansa jalkatuilla ja kätesä tartuntakahvoissa koko ajan ajoneuvossa istuessaan.

Ihmisillä, joilla on kognitiivisia tai fyysisiä puutteita, tai jotka ottavat herkästi riskejä, ovat alttiimpia ympäröiväriskejä ja törmäyksille, jotka voivat johtaa onnettomuuteen tai jopa kuolemaan.

Kaikki ajoneuvot eivät ole samanlaisia. Kussakin ajoneuvossa on omat ainutlaatuiset käyttäytymisominaisuutensa, hallintalaitteensa ja piirteensä. Kutakin ajetaan ja käsitellään eri tavalla.

Tutustu kunnolla ajoneuvon käyttölaitteisiin ja yleiseen käyttöön ennen kuin rohket maasto-olosuhteisiin. Harjoittele ajamista sopivalla esteettömällä alueella ja opi tuntemaan kunkin hallintalaitteen toiminta. Aja hitaasti. Suuremmat nopeudet vaativat enemmän kokemusta, tietoa ja sopivia ajo-olosuhteita.



Ajo-olosuhteet vaihtelevat paikkakunnittain. Kullakin paikkakunnalla sääolosuhteet voivat vaihdella rajusti sekä ajoittain että vuodenaikojen mukaan.

Matkustajan kanssa ajaminen vaikuttaa ajoneuvon hallintaan, vakauteen ja jarrutusmatkaan. Matkustajan kanssa ajettaessa laske turvallisesti nopeutta. Huomioi pitempi jarrutusmatka. Muista, että kuljettaja on vastuussa matkustajan turvallisuudesta.

Hiekalla ajaminen eroaa lumella tai metsässä tai suolla ajamisesta. Kussakin paikassa pitää olla tietoinen olosuhteista ja taito ei ehkä riitä matkustajan kanssa. Osoita hyvää arvostelukykä. Etene aina varoen. Älä ota tarpeettomia riskejä, jolloin sinä tai matkustajasi voi juuttua yksin johonkin, tai mahdollisesti vahingoittua.

Älä koskaan oletta, että tämä ajoneuvo kulkee joka paikkaan turvallisesti. Äkilliset kolojen, painumien, penkkujen, pehmeämmän tai kovemman "alustan", tai muun epätasaisuuden aiheuttamat muutokset maastossa voivat kaataa ajoneuvon, tai se tulee epävakaaaksi. Vältä tällaiset vaaratilanteet hidastamalla sekä tarkkaile aina edessä olevaa maastoa. Mikäli ajoneuvo alkaa kaatua tai kiepata, on parasta nousta välittömästi pois, VASTAKKAISELLE puolelle kuin ajoneuvo kaatuu.

## Käyttöä edeltävä tarkastus

### VAROITUS

Tee käyttöä edeltävä tarkastus ennen jokaista ajokertaa havaitaksesi mahdolliset käyttöä haittaavat ongelmat. Käyttöä edeltävä tarkastus auttaa sinua valvomaan osien kuluneisuutta ja niiden kunnan heikentymistä, ennen kuin ne muodostuvat ongelmaksi. Korjaa kaikki havaitsemasi ongelmat vähentääksesi rikkoutumis- tai kolarioimisvaaraa. Ota tarpeen mukaan yhteys valtuutettuun Can-Am -jälleenmyyjään.

Ennen tämän ajoneuvon käyttöä kuljettajan on aina suoritettava käyttöä edeltävä tarkastus seuraavan tarkastuslistan mukaisesti.

Korjaa mahdollisesti esiintyneet ongelmat ennen ajamista. Ota tarpeen mukaan yhteys valtuutettuun Can-Am -jälleenmyyjään.

## Käyttöä edeltävä tarkastuslista

Toimenpiteet ennen moottorin käynnistämistä (Avain POIS-asennossa)

TARKASTETTAVAT KOHTEET	SUORITETTAVA TARKASTUS	✓
Nesteet	Tarkasta polttoaineen, öljyn ja jäähditysnesteen pinnan tasot	
Vuotoja	Tarkasta ajoneuvon alapuoli vuotojen varalta	
Kaasuvipu	Käytä kaasuvipua useita kertoja ja varmista, että se toimii ilman vastusta. Sen pitää palata vapautettaessa tyhjäkäyntiasentoon.	
Seisontajarru	Kytke pysäköintijarru ja tarkista sen moitteeton toiminta	

TARKASTETTAVAT KOHTEET	SUORITETTAVA TARKASTUS	✓
Renkaat	Tarkasta rengaspaine ja renkaiden kunto	
Pyörät	Tarkista, onko pyörissä vaurioita	
Jäähdytin	Tarkasta jäähdyttimen puhtaus	
Vetoakselin kumisuojat	Tarkista vetoakselien kumisuojien ja suojusten kunto	
Istuin(-met)	Tarkasta, että kuljettajan istuin on paikallaan ja huolellisesti lukittu	
	Tarkasta, että matkustajan istuin tai säilytyslokero on paikallaan ja huolellisesti kiinnitetty (2-UP -mallit)	
	Tarkasta kuljettajan istuimen selkänöjan ja käsikahvojen kunto (2-UP -mallit)	
Kuorma	Mikäli kuljetat kuormaa, noudata kuormituskapasiteettia. Varmistu, että kuorma on kunnolla kiinnitetty tavaratelineisiin	
	Jos hinaat peräkärriä tai muuta laitetta: <ul style="list-style-type: none"> <li>– Tarkasta vetokoukun ja perävaunun vetokuulan kunto</li> <li>– Noudata suurinta sallittua aisakuormitusta ja vetokykyä</li> <li>– Varmistu, että perävaunu on kunnolla kiinnitetty vetokoukkuun.</li> </ul>	
Huolto- ja tavaratilat	Tarkasta, että etuhuoltotila ja takasäilytyslokero ovat huolellisesti suljettuja	
Runko ja jousitus	Tarkasta ajoneuvon alapuolelta, ettei rungossa tai jousituksessa ole liikaa ja puhdistusta ne huolellisesti	

### Toimenpiteet ennen moottorin käynnistämistä (Avain PÄÄLLÄ-asennossa)

TARKASTETTAVAT KOHTEET	SUORITETTAVA TARKASTUS	✓
Monitoimimittari	Tarkasta monitoimimittarin merkivalojen toiminta (muutaman ensimmäisen sekunnin aikana, kun avain käännetään PÄÄLLE)	
	Tarkasta näkykö monitoimimittarissa viestejä	
Valot	Tarkasta etu- ja takavalojen toiminta ja puhtaus	
	Tarkasta kauko- ja lähivalojen toiminta	
	Tarkasta jarruvalon toiminta	

### Toimenpiteet moottorin käynnistämisen jälkeen

TARKASTETTAVAT KOHTEET	SUORITETTAVA TARKASTUS	✓
Ohjaus	Tarkasta, että ohjaustanko toimii esteettömästi kääntämällä sitä puolelta toiselle	
Vaihdevipu	Tarkasta vaihdevivun toiminta (P, R, N, H ja L)	

TARKASTETTAVAT KOHTEET	SUORITETTAVA TARKASTUS	✓
2-veto/4-veto -valitsin	Tarkasta 2-veto-/4-vetovalitsimen toiminta	
Jarrut	Aja hitaasti muutama metri eteenpäin ja kokeile jarruja jarruttamalla niillä erikseen Jarrujen on jarrutettava kokonaan. Vivun ja polkimen on palattava alkuasentoonsa kun ne vapautetaan.	
Moottorin hätäkatkaisin	Tarkasta, että moottorin hätäkatkaisin toimii oikein	
Virtalukko	Tarkasta, että virtalukko toimii oikein käynnistämällä moottori uudelleen ja pysäyttämällä se	

## Vaatetus

Vaatetus riippuu sen hetkisestä ilmalanasta. Pukeudu aina kylmintä säätä silmälläpitäen. Lämpöalusasuojaa hyvin ihoa kylmältä ja kosteudelta. On tärkeätä, että kuljettaja ja matkustaja aina käyttävät asiaankuuluvia suojavaatteita ja -varusteita, joihin lukeutuvat hyväksytyt kypärä, silmäsuojukset, saappaat, hanskat, pitkähihainen paita ja pitkät housut. Matkustajalla pitää olla hyväksytyt lujalla leukasuojaalla varustettu kypärä. Tämän tyyppinen vaatetus suojaa pienemmiltä reitin varrella esiintyviltä vaaroilta. Kuljettaja ja matkustaja eivät koskaan saa käyttää irtoneaisia vaatekappaleita, kuten kaulahuivia, joka voi tarttua ajoneuvoon tai puiden oksiin tai pensaisiin. Olosuhteista riippuen huurtumisen estävät lasit tai aurinkolasit voivat olla tarpeen. Eri väriset suojalaseihin tai aurinkolaseihin saatavat linssit auttavat erottamaan maaston muodon vaihtelut. Aurinkolaseja tulee käyttää vain päiväsaikaan.

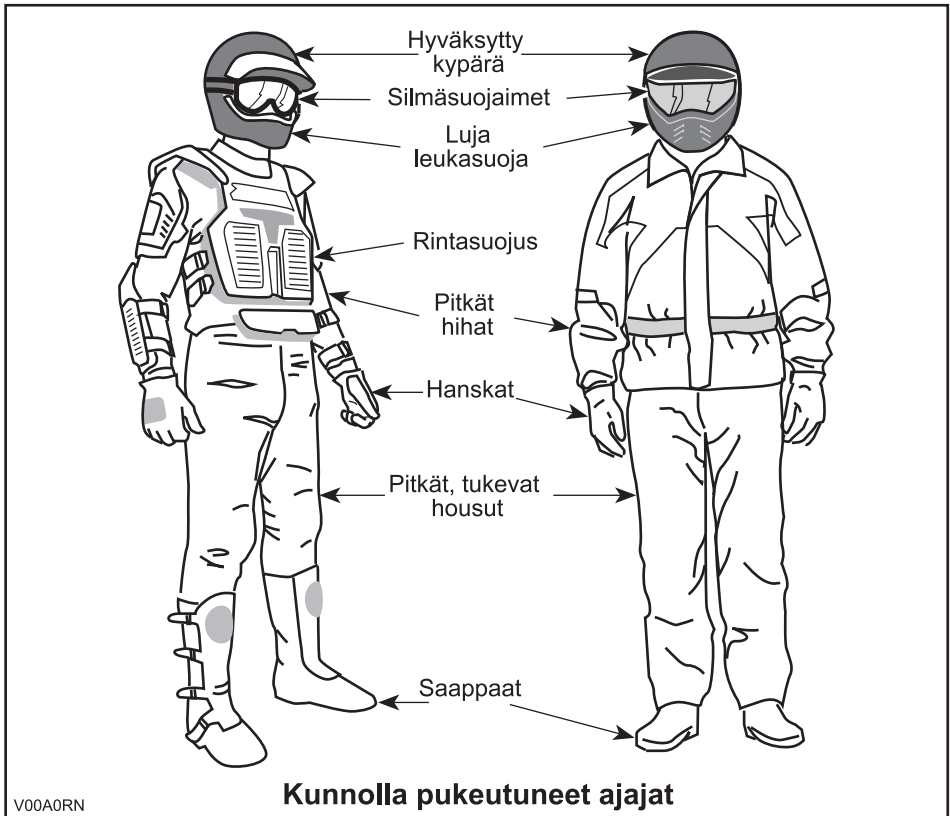

## Matkustajan kuljettaminen

### 1-UP -mallit

Tämä ajoneuvo on suunniteltu vain YHDEN (1) kuljettajan kuljettamiseen. Älä asenna matkustajan istuimia tai käytä tavaratelineitä matkustajan kuljettamiseen.

### 2-UP -mallit

Tämä ajoneuvo on nimenomaan suunniteltu kuljettajan ja vain YHDEN (1) matkustajan kuljettamiseen. Matkustajan on aina istuttava matkustajalle tarkoitetulla istuimella ja pidettävä käsikahvoista kiinni. ÄLÄ KOSKAAN asenna ajoneuvoosi muuta istuinta kuin BRP:n suosittelema matkustajan istuin. Älä käytä tavaratelineitä tai niiden paikkoja matkustajan/matkustajien kuljettamiseen. Useamman kuin yhden (1) matkustajan kuljettaminen voi vaikuttaa ajoneuvon vakauteen ja sen

hallintaan. Kun kuljetuslaatikko on asennettu paikalleen (takaistuimen paikalle), ajoneuvosta tulee YHDENISTUTTAVA (1-UP -malli), jolloin siihen EI saa päästää YHTÄÄN MATKUSTAJAA.

## Kuormien kuljetus

Kaikki ajoneuvossa ja/tai sen tavaratelineellä/-telineillä kuljetetut kuormat vaikuttavat ajoneuvon vakauteen ja jarrutusmatkaan. Tästä syystä valmistajan ilmoittamia maksimikuormia ei saa ylittää, katso alla oleva *ENIMMÄISKUORMITUSTAUUKKO*. Varmistu aina, että kuorma on kunnolla kiinni, sen paino on oikein jaettu ja ettei se haittaa ajoneuvon hallintaa. Huomioi aina, että ”kuorma” voi liukua tai pudota ja aiheuttaa onnettomuuden. Vältä sivulta esiin työntyviä kuormia, jotka voivat tarttua pensaikkoon tai muihin esteisiin. Älä anna kuorman peittää tai estää ajo- tai takavaloa.

Kuormia kannettaessa ja perävaunua vedettäessä hidasta turvallisesti vauhtia maasto-olosuhteiden mukaan. Huomioi pitempi jarrutusmatka. Vältä painopisteen nostamista liikaa varmistamalla kuorma telineille niin matalaksi kuin mahdollista.

### VAROITUS

Tavaratelineiden kuormaaminen vaikuttaa ajoneuvoa käytettäessä sen hallintaan, vakauteen ja jarrutusmatkaan. Sen takia oikea kuorma ja painonjako ovat tärkeitä. Älä koskaan ylikuormaa, hinaa tai kannaa kuormaa väärällä tavalla. Varmista aina ennen ajoneuvon käyttöä, että kuorma on kunnolla kiinnitetty ja oikein jaettu telineille. Kuormia kannettaessa ja perävaunua vedettäessä hidasta turvallisesti vauhtia maasto-olosuhteiden mukaan. Huomioi pitempi jarrutusmatka. Vältä painopisteen nostamista liikaa varmistamalla kuorma telineille niin matalaksi kuin mahdollista. Ellei näitä suosituksia noudateta, ajoneuvon käsiteltävyys saattaa muuttua aiheuttaen mahdollisesti onnettomuuden.

Noudata ajoneuvolla kuormaa kuljetettaessa seuraavia maksimikuormia.

ENIMMÄISKUORMITUSTEN TAUUKKO			
Sallittu kokonaiskuorma	1-UP -mallit	227 kg	Sisältää kuljettajan, kaikki muut kuormat ja lisävarusteet.
	2-UP -mallit	235 kg	
Etukuorma		45 kg	Tasaisesti jaettuna.
Takakuorma		90 kg	Tasaisesti jaettuna. Sisältää takatavaratelineen, takasäilytyslokeron ja aisakuorman.

## Perävaunun hinaaminen

Perävaunun hinaaminen tällä ajoneuvolla lisää huomattavasti kaatumisvaaraa, etenkin rinteissä. Mikäli käytetään perävaunua, varmista että sen vetokoukku sopii yhteen ajoneuvossa olevan kanssa. Varmistu, että perävaunu on vaakatasossa ajoneuvon kanssa. (Tietyissä tapauksissa pitää ajoneuvon vetokoukkuun mahdollisesti asentaa erityinen jatkovarsi.) Varmista perävaunun kiinnitys ajoneuvon ketjuilla. Tämän ajoneuvon pysähtymiseen tarvittava matka voi kasvaa, jos sillä vedetään raskaita kuormia, erityisesti kaltevilla pinnoilla ja matkustajan (2-UP -mallit) ollessa kyydissä. Varo luistoa tai liukumista. Estä ajoneuvon mahdollinen liikkuminen kiilaamalla sen ja perävaunun pyörät pysähdytyäsi tai pysäköityäsi. Varmistu, että kuorma on jaettu perävaunuun tasaisesti. Ole varovainen irrottaessasi kuormattua perävaunua, se tai sen kuorma voi kaatua sinun tai muiden päälle. Älä käänny kovassa vauhdissa. Käytä aina hidasta ajonopeusalueetta ja hidasta kunnolla.

## Ajoneuvolla työskentely

Ajoneuvosi avulla voit suorittaa lukuisia KEVYITÄ toimenpiteitä, lumen aurauksesta puiden vetämiseen tai kuormien kantamiseen. Can-Am -jälleenmyyjältä on saatavissa lukuisia lisävarusteita. Noudata kuitenkin aina tämän ajoneuvon kuormituskykyä. Ajoneuvon ylikuormittaminen voi rasittaa komponentteja liikaa ja aiheuttaa niiden vioittumisen. Mahdollisen vahingoittumisen välttämiseksi on yhtä tärkeätä noudattaa lisävarusteiden mukana seuraavia ohjeita ja varoituksia. Vältä raskaiden kuormien vetämisestä tai ajoneuvon käsittelystä johtuvia fyysisiä rasituksia (Jatka lukemalla seuraava osa *HUVIAJELU*).

## Huviajelu

Kunnioita muiden oikeuksia ja rajoituksia. Älä aja muun tyyppiseen maastokäyttöön tarkoitetuilta alueilta. Tällaisia ovat moottorikelkkareitit, ratsastustiet, hiihtoladut, maastopyöräilytiet, jne. Älä koskaan oleta olevasi yksin liikkeellä. Pysy aina kulkuväylän oikealla puolella äläkä aja ristiin rastiin puolelta toiselle. Ole valmis pysähtymään tai siirtymään sivuun kohdatessasi vastaantulijan.

Liity paikalliseen maastoajoneuvoklubiin. Kerhosta saat kartan ja ohjeita tai tietoa siitä, missä voit ajella. Ellei paikkakunnallasi ole kerhoa, ole mukana sellaisen perustamisessa. Ryhmässä ajelu ja klubitoiminta ovat mukavaa sosiaalista kanssakäymistä.

Pidä aina riittävä etäisyys kanssa-ajajiin. Oma arviointikyky nopeuden, maasto-olosuhtein, sään ja ajoneuvosi mekaniikan suhteen sekä myös ”kykysi arvioida” kanssa-ajajiesi ajokäyttäytymistä helpottavat valitsemaan oikean turvaetäisyyden. Tämä ajoneuvo - kuten mikään muukaan ajoneuvo - ei pysty pysähtymään äkillisesti ”kuin seinään”. Ajaminen 2-UP -malleilla matkustajan kanssa voi vaikeuttaa ajoneuvon hallintaa, vakauteen ja jarrutusmatkaan. Matkustajan kanssa ajettaessa laske turvallisesti nopeutta. Huomioi pitempi jarrutusmatka.

Ennen liikkeelle lähtöä ilmoita minne olet ajatellut ajaa ja milloin oletat palaavasi takaisin.

Riippuen siitä kuinka pitkälle ajattelet ajaa, kuljeta mukanas ylimääräisiä työkaluja, juomavettä, ruokaa ja pelastustarvikkeita. Ota selvää tankkauspaikoista. Valmistaudu mahdollisesti kohtaamiisi olosuhteisiin.

Ensiapupakkaus	Säädettävä kiintoavain
Matkapuhelin	Puukko
Ilmastointiteippiä	Taskulamppu
Köysi	Ajolasit värillisillä laseilla
Varapolttimoita	Reittikartta
Mukana oleva työkalusarja	Eväät

## Ympäristö

Yksi tämän ajoneuvon eduista on, että sillä pääsee ajamaan muuallakin kuin normaaleilla ajoväylillä, pois useimmista lähiöistä. Luontoa ja muiden oikeutta nauttia siitä on kuitenkin aina kunnioitettava. Älä aja leudeilla, jotka ovat ympäristöhaitalle herkkiä. Älä aja metsäviljelysten tai pensaiden tai kaadettujen puiden yli, tai kaada aitaa äläkä pyöritä renkailla tyhjää ja hajota luontoa. "Kulje kevyesti".

Riistan ajo on useimmiten kiellettyä. Riista voi kuolla uupumukseen sen jälkeen, kun sitä on ajettu moottoriajoneuvolla takaa. Jos matkasi varrella kohtaat eläimiä, pysähdy ja tarkkaile hiljaa. Tapaus tulee todennäköisesti olemaan elämäsi parempia muistoja.

Noudata ohjetta "vie mukanas, minkä toinkin". Älä roskaa ympäristöä. Älä sytytä nuotioita, ellei sinulla siihen lupaa eikä silloinkaan, jos on kovin kuivaa. Matkallasi aiheuttamasi vaaratilanteet voivat aiheuttaa vahinkoa muilla tai itsellesi, vieläpä myöhemmässäkin vaiheessa.

Älä aja viljelysmaalla. Pyydä maanomistajalta aina lupaa ennen kuin ajat hänen maillaan. Ota huomioon vilja, maatilan eläimet ja maa-alueiden rajat. Jos tulet suljetulle portille, sulje se uudelleen takanasi.

Ja lopuksi: älä saastuta puroja, järviä tai jokia, älä tee muutoksia moottoriin tai äänenvaimennusjärjestelmään tai irrota siitä mitään osia.

## Mallirajoitus

Vaikka ajoneuvo onkin poikkeuksellisen lujatekoinen luokkaansa nähden, määrittellen se silti kevyeksi ajoneuvoksi, jonka käyttö on rajoitettava asiaankuuluvaan käyttöön.

Painon lisääminen ajoneuvon mihin tahansa kohtaan muuttaa sen painojakautumaa ja suorituskykyä.

## Maastokäyttö

Maastokäyttö on luonteeltaankin vaarallista. Mikä tahansa maasto, jota ei ole erityisesti valmisteltu ajoneuvolla ajoa varten, on vaarallinen. Maaston jyrkät vaihte-  
lut, maastoaines ja tarkka jyrkkyys eivät ole ennakoitavissa. Maastossa itsessään on vaara-aineita, jotka jokaisen sinne aikovan on tietoisesti hyväksyttävä.

Kuljettajan on maastossa ajaessaan valittava turvallisin reitti ja pidettävä tarkkaan silmällä edessä olevaa maastoa. Missään tapauksessa ajoneuvoa ei saa käyttää henkilö, joka ei täysin tunne ajoneuvon liittyviä ajo-ohjeita, eikä sitä pitäisi ajaa jyrkässä tai petollisessa maastossa.

## Yleiset käyttö- ja turvatoimenpiteet

Parhaat varotoimet ajoneuvon käyttöön liittyvien vaarojen välttämiseksi ovat huol-  
lisuus, varovaisuus, kokemus ja ajotaito.

Jos sinulla on esteen tai erityisen maastokohdan ylityksen suhteen pieninkin epäily, valitse aina vaihtoehtoinen tie.

Maastoajossa teho ja vetovoima ovat tärkeitä, ei nopeus. Älä koskaan aja kovempaa kuin mitä näkyvyys ja oma kyky valita turvallinen reitti sallivat.

Tarkkaile jatkuvasti rinteissä edessä olevia äkillisiä maaston muutoksia tai esteitä, kuten kivenlohkareet ja kannot, jotka voivat aiheuttaa tasapainon menetyksen ja johtaa ympäripyörähtämiseen.

Ajaminen 2-UP -malleilla matkustajan kanssa voi vaikuttaa ajoneuvon hallintaan, vakauteen ja jarrutusmatkaan. Matkustajan kanssa ajettaessa laske turvallisesti nopeutta. Huomioi pitempi jarrutusmatka.

Älä koskaan käytä ajoneuvoa, elleivät hallintalaitteet toimi normaalisti.

Kun ajoneuvo on pysähdyksissä tai pysäköitynä, kytke aseta aina vaihdevipu PARK(KI)-asentoon ja kytke seisontajarru päälle. Tämä on erityisen tärkeää rinteisiin pysäköitäessä. Hyvin jyrkissä rinteissä tai kun ajoneuvo on kuormattu, pyörät on kiilattava kivillä tai tiilillä.

## Peruuttaminen

Varmistu peruutettaessa, ettei ajoneuvon takana ole ihmisiä tai esteitä. Etene hitaasti ja vältä äkkikäännöksiä. Ota ajaessasi huomioon, että matkustaja (2-UP-mallit) voi estää näkyvyyden. Pyydä matkustaja poistumaan ajoneuvosta tarvittaessa.

Me suosittelemme istumaan mönkijässä peruutuksen aikana. Vältä seisomista. Painosi saattaa siirtyä eteenpäin kohti kaasuvipua aiheuttaen odottamattoman kiihdytyksen.

## Ylämäkeen ajo

Rakenteensa johdosta tällä ajoneuvolla on erinomainen kiipeämiskyky, jopa siinä määrin, että ajoneuvo pyörähtää ennemmin taaksepäin ympäri kuin menettää pyörien vetovoiman. Maasto-olosuhteissa tulee usein eteen tilanteita, joissa mäen huippu on eroosion vaikutuksesta erittäin jyrkkä. Ajoneuvo pystyy helposti



selviytymään tällaisesta tilanteesta. Mutta tällaisessa tapauksessa ajoneuvon etuosan asettuessa sellaiseen asentoon, että sen painopiste siirtyy perän yli, ajoneuvo voi kuitenkin pyörähtää taaksepäin ympäri.

Tilanne on samanlainen, jos ennalta huomaamaton este aiheuttaa ajoneuvon etuosan nousemisen odotettua enemmän. Tällaisessa tapauksessa on syytä valita toinen reitti. Varo näin tehdessäsi sivuttaisliukumista.

On myös viisasta tietää maasto-olosuhteet mäen tai kumpareen toisella puolella. Aivan liian usein siellä on terävä jyrkänne, jota on mahdoton laskeutua.

## Alamäkeen ajo

Tämä ajoneuvo pystyy nousemaan jyrkempiä rinteitä ylös kuin mitä se pystyy turvallisesti laskeutumaan. Siksi on oleellista varmistaa ennen kiipeämistä, että alapäin on olemassa turvallinen reitti.

Hidastaminen liukkaassa alamäessä voi aiheuttaa ajoneuvon "liukumisen". Ylläpidä tasainen nopeus ja/tai kiihdytä hieman, jotta saat ajoneuvon jälleen hallintaan.

## Rinteen poikittaissuuntaisesti ajo

Vältä mahdollisuuksien mukaan tällaista ajoa. Tee se tarvittaessa äärimmäisen varovasti. Laske aina matkustaja pois ennen tämän toimenpiteen suorittamista. Sivuttaisajo jyrkissä rinteissä voi aiheuttaa ympäripyörähdysten. Lisäksi liukkaalla tai irtonaisella pohjalla voi tapahtua hallitsematonta sivuluisua. Älä yritä kääntää ajoneuvoa alamäkeen liukumalla. Vältä esteitä tai painaumia, jotka nostavat yhtä ajoneuvon puolta toista korkeammalle, mikä voi johtaa ympäripyörimiseen.

## Äkkipudotukset

Tämä ajoneuvo jää "pohjastaan kiinni" ja yleensä pysähtyy, jos etu- tai takapyörät ajetaan äkkipudotuksen yli. Jos pudotus on jyrkkä tai syvä, ajoneuvo syöksyy alas ja pyörähtää ympäri.

## VAROITUS

Älä yritä selvittää äkkijyrkänteiden yli. Peruuta ja valitse toinen reitti.

## Ajaminen lumisilla pinnoilla

Käyttöä edeltävää tarkastusta tehtäessä on kiinnitettävä erityistä huomiota niihin ajoneuvon kohtiin, joissa lumi- ja/tai jääkertymät voivat estää takavalon ja heijastimien näkymisen, tukkia tuuletusaukot ja häiritä ohjausvipujen ja katkaisimien liikettä. Ennen ATV:n käynnistämistä on tarkistettava, että ohjaus, kaasu- ja jarruvivut sekä polkimet toimivat esteettömästi.

Kun ATV:llä ajetaan lumisella pohjalla, renkaiden pito yleensä huonontuu, jolloin ajoneuvo reagoi eri tavalla kuljettajalta tuleviin hallintaliikkeisiin. Pinnoilla, joilla pito on huono, ohjausvaste on vähemmän napakka ja tarkka, pysähtymismatkat pitenevät ja kiihdytys on hidasta. Hidasta, äläkä "ryntää" kaasulla. Se johtaa vain pyörien luistamiseen ja ajoneuvon mahdolliseen luisuun yliohtautumisen takia.

Vältä äkkijarrutusta. Se voi aiheuttaa ajoneuvon luisumisen suorassa linjassa. Paras keino on jälleen vähentää turvallisesti nopeutta ennen ohjausliikettä, jotta ajoneuvo saadaan täysin takaisin hallintaan ennen sen riistäytymistä käsistä.

Kun ajat ATV:llä irtolumen peittämällä pinnalla, ajoneuvon liike tuiskuttaa ilmaan lunta, joka kerääntyy tai sulaa tietyille paljaina oleville komponenteille, mukaan lukien pyörivät osat, kuten jarrulevyt. Vesi, lumi tai jää voi vaikuttaa ATV:si jarrujärjestelmän reaktioaikaan. Vaikka ajoneuvoa ei tarvitsisi alentaa, käytä jarruja usein estääksesi jään tai lumen kertymisen ja kuivataksesi jarrupalat ja -levyt. Menettelemällä näin pieniriskisissä ajotilanteissa testaat pyörien pidon ja pidät itsesi ajan tasalla siitä, miten ajoneuvo vastaa ohjausliikkeisiin. Pidä jarrupoljin, jalkatuet, astinlaudat, jarru- ja kaasuvivut aina lumettomina ja jäättöminä. Pyyhi lumi säännöllisesti pois istuimelta, käsikahvoista, ajo- ja takavaloista.

Lumen alla saattaa olla piilossa kiviä, kantoja tai muita esteitä, ja jos lumi on märkää, se saattaa estää ajamisen kokonaan, koska ajoneuvo juuttuu kiinni tai menettää kaiken pidon loskaisessa lumessa. Katso kauas eteenpäin ja tarkkaile aina näkyviä merkkejä siitä, että lumen alla saattaa olla tällaisia esteitä. Epävarmoissa tapauksissa on aina tehtävä väistöliike. Älä aja jäätyneen vesistön jäällä, ennen kuin olet tarkistanut jään kestävästi turvallisesti ATV:n, sen kuljettajan ja matkustajan sekä kuorman painon. Muista, että tietyn paksuinen jää saattaa kantaa moottorikelkan, mutta ei samanpainoista ATV:tä, koska ATV:n neljän renkaan kosketusalueiden kantava ala on pienempi kuin moottorikelkan jalasten kantava ala.

Muista aina, että matkustajan kuljettaminen vaikuttaa ajoneuvon käsiteltävyyteen ja vakauteen. Älä koskaan matkustajaa kuljettaessasi yritä tehdä ohjausliikkeitä, jotka voivat aiheuttaa ajoneuvon ajautumisen luisuun ja äkkipysäytyksen seurauksena matkustajan sinkoutumisen istuimeltaan ja/tai ajoneuvon ympäripyörittämisen tai kaatumisen.

Ajomukavuuden maksimoimiseksi ja paleltumisvammojen välttämiseksi on aina käytettävä sääolosuhteisiin soveltuvia ajovaatteita ja ATV:n suojavarusteita.

Jokaisen ajomatkan päätteeksi on hyvä puhdistaa lumi- tai jääkertymät ajoneuvon rungosta ja kaikista liikkuvista osista (jarrut, ohjauksen osat, voimansiirtojärjestelmät, hallintalaitteet jne.). Märkä lumi muuttuu jääksi ajoneuvon jäähtyessä ja sitä on vaikeampi poistaa seuraavassa käyttöä edeltävässä tarkastuksessa.

## **Ajotekniikka**

Olosuhteisiin nähden liian kova ajo voi aiheuttaa vahingoittumisen. Kaasuta vain riittävästi turvalista etenemistä varten. Tilastojen mukaan käännökset kovassa vauhdissa yleensä johtavat onnettomuuteen ja loukkaantumiseen. Muista aina, että tämä ajoneuvo on painava! Jos se kaatuu päällesi, voit jäädä loukkuun sen pelkän painon alle.

Tätä ajoneuvoa ei ole suunniteltu hyppäämistä varten, eikä se pysty vaimentamaan kovien renkaiden, kuten hyppäämisen aiheuttamaa energiaa, joka kohdistuu sinuun kuljettajana. "Takapyörällä" ajo voi aiheuttaa ajoneuvon pyörittämisen päällesi. Kummatkin ovat erittäin riskialttiita sekä sinulle että matkustajallesi (2-UP -mallit), ja niitä pitäisi aina välttää.

Ajoneuvon hallinnassa pitämiseksi on molemmat kädet ehdottomasti syytä pitää ohjauksahvoissa siten, että ne ovat kaikkien hallintalaitteiden ulottuvilla. Sama koskee jalkoja. Vältä mahdolliset sääri- tai jalkavahingot pitämällä jalat koko ajan jalkatuilla. Älä käännä varpaita ulospäin tai auta kääntymistä laittamalla jalkaa ulos, sillä ne voivat osua tai tarttua ohitse kiitäviin esteisiin, tai ne voivat joutua kosketuksiin pyörien kanssa. Ajettaessa 2-UP -mallilla matkustajan on pidettävä aina kätensä tartuntakahvoissa ja jalkansa jalkatuilla.



V00A0UL

Vaikka tässä ajoneuvossa on riittävä jousitus, on olemassa "erittäin tiheää röykkyä" tai muutoin epätasaisia maasto-olosuhteita, jotka tuntuvat epämukavilta ja voivat aiheuttaa selkävaivan. Sen vuoksi on usein ajettava jalkatuilla "seisten" tai kyykyssä. Hidasta ja pyri vaimentamaan osan iskuista kohdistuvaa energiaa joustamalla jaloillasi.

Tätä ajoneuvoa ei ole suunniteltu teillä tai maanteillä ajoa varten. (Useimmilla paikkakunnilla se on laitonta.) Ajoneuvolla ajo teillä tai maanteillä voi aiheuttaa kolarin toisen ajoneuvon kanssa.

Tämän ajoneuvon renkaat eivät sovi kestopäällistetyllä tiellä ajoon. Tässä ajoneuvossa ei myöskään ole takatasauspyörästöä (takapyörät pyörivät aina samalla nopeudella). Näistä syistä kestopäälliste voi suuresti vaikuttaa ajoneuvon käsitteelyyn ja hallintaan.

Teillä tai pehmeillä penkoilla ajo voi hämmentää muita tielläliikkuja, etenkin jos valot ovat päällä.

Jos on ylitettävä tie, pitäisi ensimmäisenä ajavan jalkautua ajoneuvostaan, tarkkaila ja näyttää ohjeita muille kuljettajille. Viimeisenä tien ylittänyt auttaa sitten ensimmäisenä ajavaa ylittämään tien. Älä aja jalkakäytävillä. Ne on tarkoitettu jalankulkijoille.

Vesi voi olla ainutlaatuinen vaara. Jos se on liian syvä, ajoneuvo voi "kellua" ja kellahtaa. Tarkasta veden syvyys ja virtaus ennen minkäänlaisen vesistön ylittämistä. Vesi ei saisi ylittää jalkatukia. Varo liukkaista pintoja kuten kivet, ruoho, tukit, jne., sekä vedessä että rannoilla. Voit menettää pyörien vetovoiman. Älä ylitä mennä veteen kovalla vauhdilla. Vesi toimii jarruna ja voit sinkoutua pois ajoneuvosta.

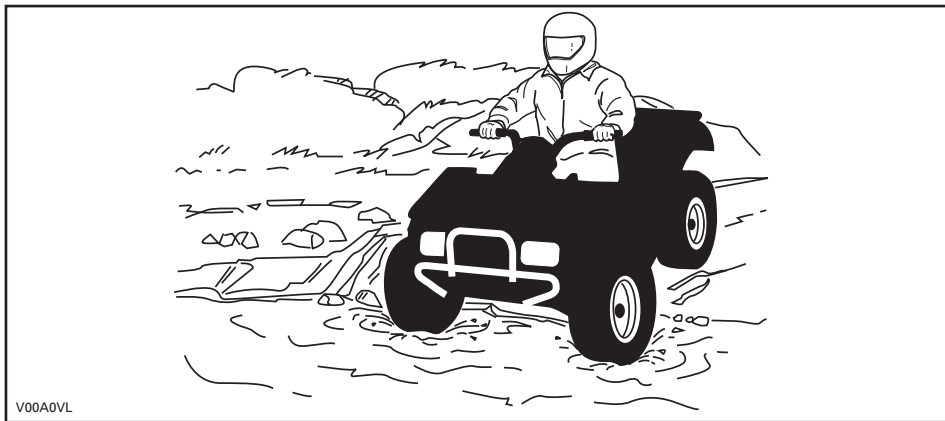

Vesi vaikuttaa ajoneuvon jarrutuskykyyn. Muista kuivata jarrut jarruttamalla useita kertoja noustuasi ajoneuvolla vedestä. Matkustajan (2-UP -mallit) kanssa ajaminen voi vaikuttaa ajoneuvon hallintaan, vakauteen ja jarrutusmatkaan. Matkustajan kanssa ajettaessa laske turvallisesti nopeutta. Huomioi pitempi jarrutusmatka.

Lähellä vesiä voi olla mutaa tai suomaata. Varo äkkinäisiä "monttuja" tai syvyysvaihteluita. Varo myös muita vaaroja, kuten kasvullisuuden osittain peittämät kivenlohkareet, tukit, jne.

Jos tiesi johtaa jäätynneiden vesistöjen yli, varmistu, että jää on tarpeeksi paksua kannattamaan sinut, matkustajasi (2-UP -mallit), ajoneuvon ja kuorman. Varo erityisesti avovettä sillä se osoittaa, että jään paksuus vaihtelee. Kahdenistuttavan mallin kuljettaja on vastuussa matkustajansa turvallisuudesta. Jos emmit, älä ylitä.

Jää vaikuttaa myös ajoneuvon hallittavuuteen. Hidasta, äläkä "kaasuta äkkinäisesti". Se johtaa vain pyörien luistamiseen ja ATV:n mahdolliseen kiepahtamiseen. Vältä äkkijarrutusta. Tämä voi taas johtaa hallitsemattomaan liukuun ja ajoneuvon kiepahtamiseen, tai matkustajan (2-UP -mallit) putoamiseen. Loskaa pitäisi aina välttää, sillä se voi estää ajoneuvon tai sen hallintalaitteiden toiminnan. Ajaessasi kahdenistuttavalla mallilla älä koskaan yritä tätä, kun matkustaja on kyydissä. Muista aina, että matkustajan kanssa ajaminen voi vaikuttaa ajoneuvon hallintaan, vakauteen ja jarrutusmatkaan.

Lumessa ajaminen saattaa heikentää jarrujen jarrutuskykyä. Hidasta nopeus turvallisiksi ja huomioi pitempi jarrutusmatka. Kerääntyvä lumi saattaa muodostaa jäätä tai lunta kasaantuu jarrujen osiin ja hallintalaitteisiin. Käytä jarruja

säännöllisesti estääksesi jään tai lumen kerääntymisen. Katso kohdasta **YLEISET KÄYTTÖ- JA TURVATOIMENPITEET** tässä kappaleessa saadaksesi tarkempia tietoja koskien lumessa tai lumisilla pinnoilla ajamista.

Hiekalla ja hiekkadyyneillä, tai lumessa ajo on myös ainutlaatuinen kokemus, mutta näiden kohdalla on huomioitava tiettyjä perusvarotoimia. Ajoneuvo voi menettää märässä, syvässä tai hienossa hiekkassa/lumessa pyörien vetovoiman, mikä aiheuttaa ajoneuvon liukumisen, kaatumisen tai ”pyörien uppoutumisen”. Etsi kiinteämpää maata tällaisessa tilanteessa. Paras neuvo on, jälleen, hidastaminen ja olosuhteiden visusti silmälläpitäminen. Aja hitaasti, kun matkustaja (2-UP -mallit) on kyydissä.

Hiekkadyyneillä ajettaessa suositellaan ajoneuvoon kiinnitettäväksi antennityyppistä turvalippua. Tämä helpottaa näkyvyyttä, jolloin muut havaitsevat sinut seuraavan hiekkakummun takaa. Jos näet edessäsi toisen turvalipun, etene varoen. Koska antennityyppinen turvalippu voi taipua ja ponnahtaa itseesi jos se jää kiinni johonkin, älä käytä sitä sellaisissa paikoissa, joissa on matalalla olevia oksia tai esteitä. Muista aina, että ajaminen 2-UP -malleilla matkustajan kanssa voi vaikuttaa ajoneuvon hallintaan, vakauteen ja jarrutusmatkaan.

Irtokivillä tai soralla ajaminen on hyvin samanlaista kuin jäällä ajo. Ne vaikuttavat ajoneuvon ohjattavuuteen aiheuttaen sen mahdollisen liukumisen, tai matkustajan (2-UP -mallit) putoamisen, ja kiepahtamisen erityisesti kovassa vauhdissa. Lisäksi se voi vaikuttaa jarrumatkaan. Muista, että ”äkinäinen kaasuttaminen” tai liukuminen voivat singota irtokiviä taaksepäin, toista kuljettajaa kohti. Älä koskaan tee sitä tahallasi. Muista aina, että ajaminen 2-UP -malleilla matkustajan kanssa voi vaikuttaa ajoneuvon hallintaan, vakauteen ja jarrutusmatkaan.



V00A0WL

Jos joudut luistoon tai liukuun, on ehkä parasta kääntää ohjaustanko liuun suuntaan kunnes saat ajoneuvon jälleen hallintaan. Älä koskaan lukitse jarruja ja pyöriä.

Ota huomioon ja noudata kaikkia tiellä olevia merkkejä. Niiden tarkoitus on auttaa sinua ja muita.

“Reitillä” olevat esteet on ylitettävä varoen. Esteitä ovat irtokivet, kaatuneet puut, liukkaat pinnat, aidat, tolpat, penkereet ja painumat. Ne on syytä välttää aina kun se on mahdollista. Muista, että jotkut esteet ovat liian suuria tai vaarallisia ylitettäväksi, joten ne on syytä välttää. Kahdenistuttavalla mallilla ajettaessa kuljettaja on vastuussa matkustajan turvallisuudesta, ja jos epäröit, laske hänet pois ennen esteiden ylittämistä. Voit ylittää pienet kivet tai kaatuneet puut turvallisesti, lähesty niitä 90°:n kulmassa. Seiso jalkatuilla ja pidä polvet koukussa. Hidasta nopeus kuitenkin pysähtymättä, älä “kaasuta äkkinäisesti”. Pidä ohjaustangosta tai tartu kahvoihin kunnolla kiinni. Kuljettajan ja matkustajan (2-UP -mallit) on siirrettävä vartaloidensa painoa taaksepäin ja kuljettajan ajettava eteenpäin. Älä yritä nostaa ajoneuvon etupyöriä maasta. Ota huomioon, että esine voi olla liukas tai voi liikkua sitä ylitettäessä.

Mäissä tai rinteissä ajettaessa on kaksi erittäin tärkeätä seikkaa: varaudu liukkaisiin pintoihin, tai maaston muutoksiin ja esteisiin ja käytä ruumiinpainoa oikein. Kahdenistuttavalla mallilla ajettaessa kuljettaja on vastuussa matkustajan turvallisuudesta, ja jos epäröit, laske hänet pois ennen esteiden ylittämistä.

Pysähtyneenä tai pysäköitynä kytke aina seisontajarru päälle. Tämä on erityisen tärkeätä rinteisiin pysäköitäessä. Hyvin jyrkissä rinteissä, tai kun ATV on kuormattu, on pyörät kiillattava kivillä tai tiilillä.

## **Ylämäki**

### **1-UP -mallit**

Pidä vartalosi painopiste edessä mäenharjannetta kohti. Pidä jalat jalkatuissa ja vaihda pienemmälle vaihteelle, kiihdytä sitten ja tarvittaessa suorita vaihtaminen nopeasti ajaessasi ylöspäin. Älä kaasuta liikaa, sillä silloin ajoneuvon nokka voi nousta maasta irti ja kaatua päällesi. Jos rinne on liian jyrkkä etkä pääse eteenpäin tai ajoneuvo alkaa rullata taaksepäin, jarruta etujarruilla, mutta varo ettet rupea luisumaan. Nouse ajoneuvosta pois ja tee “U”-käännös tai “K”-käännös (taaksepäin kävelen, ajoneuvon vierellä, ylämäen puolella ja toinen käsi jarruvivussa. Peruuta ajoneuvoa niin, että sen perä osoittaa ylös mäen harjannetta kohti, aja sitten alamäkeen). Kävele tai nouse ajoneuvosta pois aina ylämäen puolella ja pysy loitolla ajoneuvosta sekä sen pyörivistä pyöristä. Älä yritä pitää ajoneuvosta kiinni jos se alkaa kaatua. Pysy erillään. Älä aja mäenharjanteen yli kovalla vauhdilla. Siellä voi olla esteitä, jopa teräviä äkkipudotuksia.

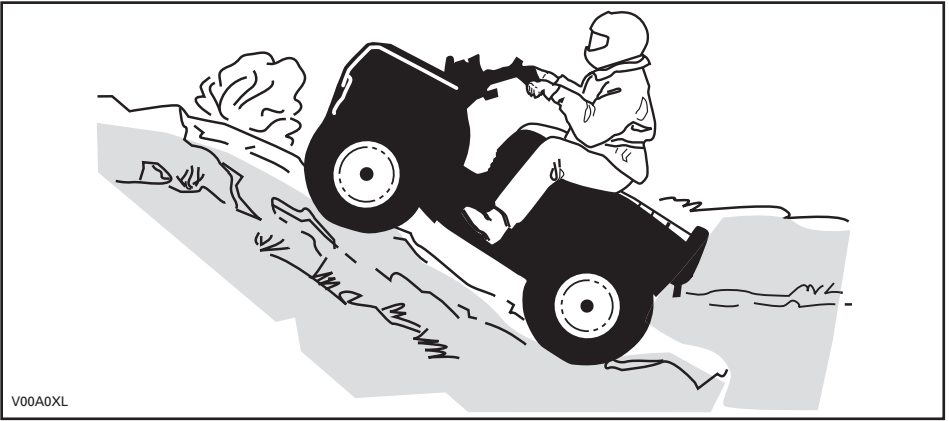

V00A0XL

## 2-UP -mallit

Älä unohda kuljettajan vastuuta matkustajan turvallisuudesta. Jos epäroit, laske hänet pois ennen mäen kiipeämistä. Muista aina, että matkustajan kanssa ajaminen voi vaikuttaa ajoneuvon hallintaan, vakauteen ja jarrutusmatkaan.

Jos päätät, että matkustaja pysyy kyydissä, on hänen mukautettava liikkeensä sinun liikkeisiisi.

Kuljettajan ja matkustajan on pidettävä ruumiinpainonsa edessä, mäen huippua kohti. Pidä jalat jalkatuissa ja vaihda pienemmälle vaihteelle. Kiihdytä ja tarvittaessa vaihda nopeasti kiivetessä. Älä kaasuta liikaa, sillä silloin ajoneuvon nokka voi nousta maasta irti ja kaatua päällesi. Jos rinne on liian jyrkkä etkä pääse eteenpäin, tai ajoneuvo alkaa rullata taaksepäin, jarruta, mutta varo ettet rupea luisumaan. Pyydä matkustajaa nousemaan kyydistä. Nouse itse ajoneuvosta pois ja tee "U"-käännös tai "K"-käännös (taaksepäin kävellen, ajoneuvon vierellä, ylämäen puolella ja toinen käsi jarruvivussa. Peruuta ajoneuvoa niin, että sen perä osoittaa ylös mäen harjannetta kohti, aja sitten alamäkeen). Kävele tai nouse ajoneuvosta pois aina ylämäen puolella ja pysy loitolla ajoneuvosta sekä sen pyörivistä pyöristä. Älä yritä pitää ajoneuvosta kiinni jos se alkaa kaatua. Pysy erillään. Älä aja mäenharjanteen yli kovalla vauhdilla. Siellä voi olla esteitä, jopa teräviä äkkipudotuksia. Matkustajan pitäisi nousta ajoneuvoon vasta kun se on taas turvallisessa paikassa.

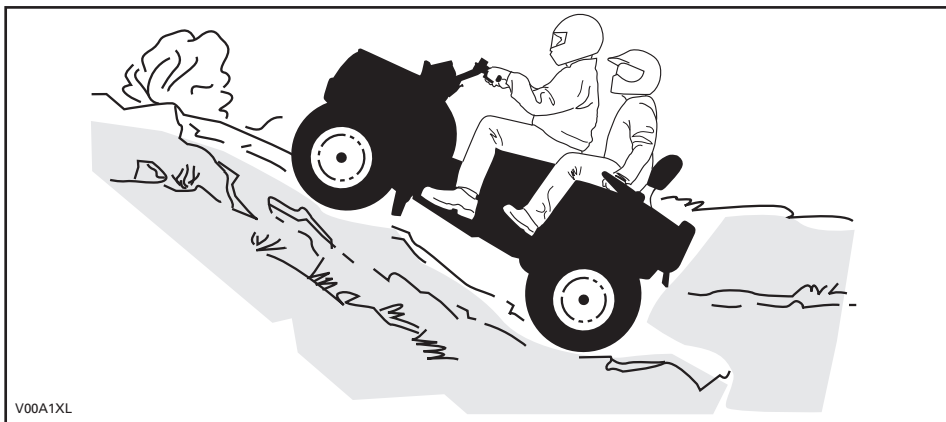

## Alamäki

### 1-UP -mallit

Pida vartalosi painopiste takana. Jarruta varovasti ja välttä liukumista. Älä "rollaa" alamäkeen käyttäen yksinomaan moottorijarrutusta tai vapaalla.

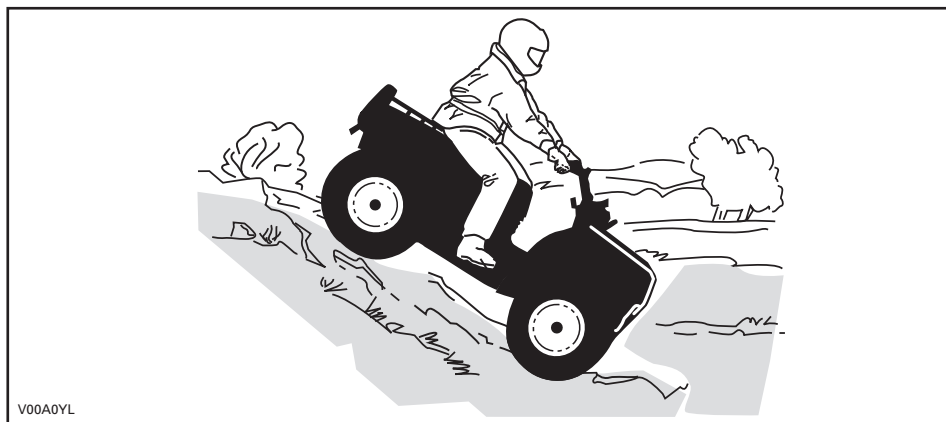

### 2-UP -mallit

Älä unohda kuljettajan vastuuta matkustajan turvallisuudesta. Jos epäroit, laske matkustaja pois ennen mäen laskemista. Muista aina, että matkustajan kanssa ajaminen voi vaikuttaa ajoneuvon hallintaan, vakauteen ja jarrutusmatkaan.

Jos päätät, että matkustaja pysyy kyydissä, on hänen mukautettava liikkeensä sinun liikkeisiisi.



Kuljettajan ja matkustajan on pidettävä ruumiinpainonsa takana. Jarruta varovasti ja vältä liukumista. Älä "rullaa" alamäkeen käyttäen yksinomaan moottorijarrutusta tai vapaalla.

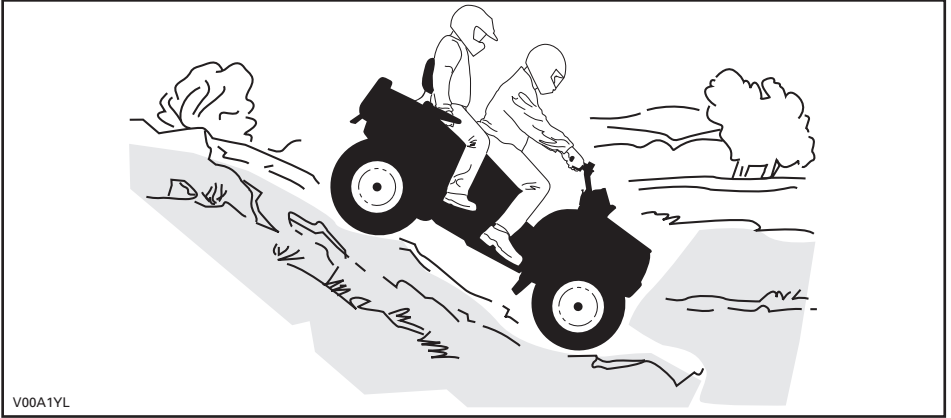

## Rinteen poikittaissuuntaisesti ajo

### 1-UP -mallit

Tämä on yksi kaikkein riskialttiimmista ajotyyleistä, sillä se voi muuttaa voimakkaasti ajoneuvon tasapainoa. Sitä pitäisi kaikin tavoin välttää. Mikäli niin on kuitenkin välttämättä ajettava, on tärkeää pitää vartalon paino AINA ylärinteen puolella ja olla valmiina nousemaan ajoneuvosta samalle puolelle pois, mikäli ajoneuvo alkaa kaatua. Älä yritä pysäyttää ajoneuvoa tai estää sen vaurioitumista.

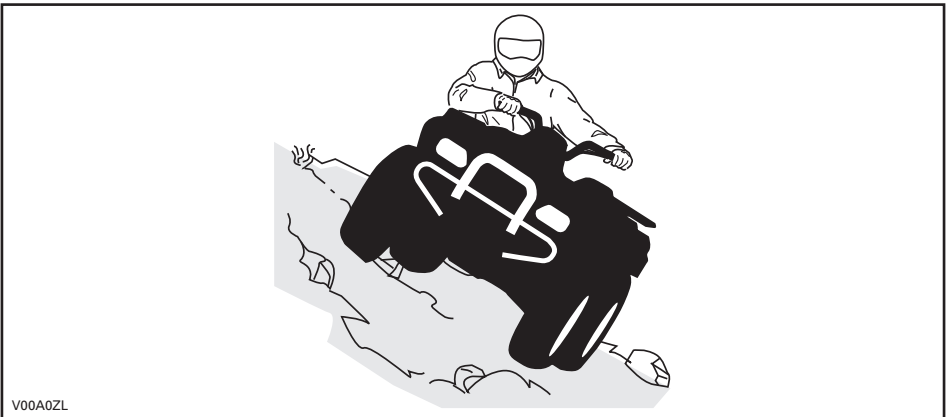

## 2-UP -mallit

Älä unohda kuljettajan vastuuta matkustajan turvallisuudesta. Jos epäröit, laske hänet pois ennen jatkamista. Muista aina, että matkustajan kanssa ajaminen voi vaikuttaa ajoneuvon hallintaan, vakauteen ja jarrutusmatkaan.

Jos päätät, että matkustaja pysyy kyydissä, on hänen mukautettava liikkeensä sinun liikkeisiisi.

Tämä on yksi kaikkein riskialttiimmista ajotyyleistä, sillä se voi muuttaa voimakkaasti ajoneuvon tasapainoa. Sitä pitäisi kaikin tavoin välttää. Mikäli niin on kuitenkin välttämättä ajettava, on tärkeää pitää ruumiinpaino AINA ylärinteen puolella ja olla valmiina nousemaan ajoneuvosta samalle puolelle pois, mikäli ajoneuvo alkaa kaatua. **Älä yritä pysäyttää ajoneuvoa tai estää sen vaurioitumista.**

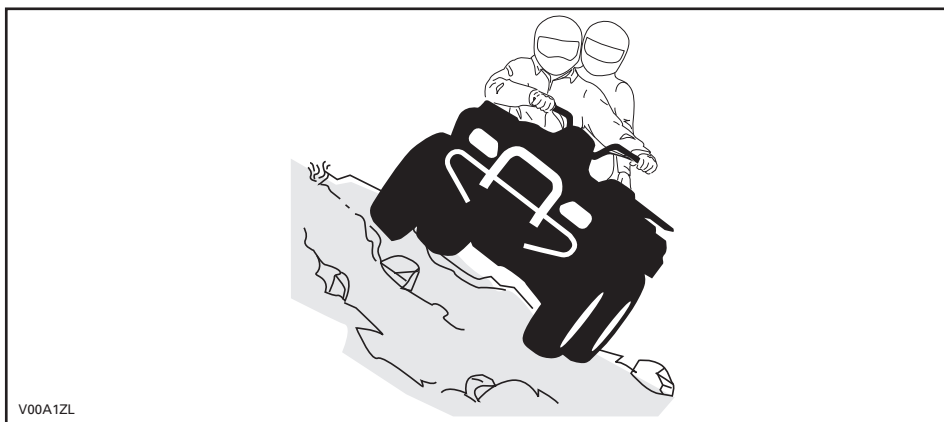

# TUOTTEESSA OLEVAT TÄRKEÄT KILVET

## Riippuva lipuke

Tässä ajoneuvossa on tärkeitä turvallisuuteen liittyviä tietoja sisältäviä riippuvia lipukkeita ja kilpiä.

Jokaisen tällä ajoneuvolla ajavan pitää lukea ja ymmärtää nämä tiedot ennen ajamista.

### 1-UP -mallit

**G**  
**MALLI ON TARKOITETTU YLEISKÄYTTÖÖN**

**TÄMÄ ATV ON TARKOITETTU VAPAA-AJAN KÄYTTÖÖN TAI HYÖTYKÄYTTÖÖN**

**PELKKÄ KULJETAJA - EI MATKUSTAJIA.**

**EI ALLE 16-VUOTIASTA KULJETTAJAA**

---

**VOIT OPETELLA ATV:LLÄ AJAMISTA HARJOITUSKURSEILLA. KYSY LISÄTIETOJA KURSEISTA JÄLLEENMYyjÄLTÄSI.**

---

**KYSY JÄLLEENMYyjÄLTÄSI LISÄTIETOJA ATV:N KÄYTTÖÄ KOSKEVISTA KANSALLISISTA TAI PAIKALLISISTA SÄÄNNÖKSISTÄ.**

**TÄTÄ RIIPPUVAA LIPUKETTA EI SAA POISTAA ENNEN MYYNTIÄ.**

**VAROITUS**

ATV:n väärä käyttö voi johtaa VAKAAN vahingoittumiseen tai KUOLEMAAN.

			
KÄYTÄ AINA HYVÄKSYTTYÄ KYPARAA JA SUOJAVARUSTEITA.	ÄLÄ KOSKAAN KÄYTÄ YLEISILLÄ TEILLÄ.	ÄLÄ KOSKAAN KULJETA MATKUSTAJIA.	ÄLÄ KOSKAAN AJA HUUMEIDEN TAI ALKOHOLIN VAIKUTUKSEN ALAISENA.

**ÄLÄ KOSKAAN** aja:

- Ilman asianmukaista koulutusta tai ohjeita.
- Kykyihisi tai olosuhteisiin nähden liian kovalla vauhdilla.
- Yleisillä teillä - voi sattua kolari toisen ajoneuvon kanssa.
- Matkustajan kanssa - matkustajat vaikuttavat tasapainoon ja ohjaukseen ja lisäävät riskiä menettää ajoneuvon hallinnan.

**AINA:**

- Käyttää oikeata ajotekniikkaa ja välttää ajoneuvon ympäryörähtämisiä mäissä, epätasaisessa maastossa ja käännöksissä.
- Välttää asfalttipintoja - asfaltti voi suuresti vaikuttaa käsittelyyn ja hallintaan.

**LÖYDÄ JA LUE KÄYTTÄJÄN KÄSIKIRJA, NOUDATA KAIKKIA OHJEITA JA VAROITUKSIA.**

vmo2009-002-004\_en

## 2-UP -mallit

<p style="text-align: center;"><b>G</b></p> <p style="text-align: center;"><b>MALLI ON TARKOITETTU YLEISKÄYTTÖÖN</b></p> <p style="text-align: center;"><b>TÄMÄ ATV ON TARKOITETTU VAPAA-AJAN KÄYTTÖÖN TAI HYÖTYKÄYTTÖÖN</b></p> <p style="text-align: center;"><b>EI ALLE 16-VUOTIASTA KULJETTAJAA</b></p> <hr/> <p style="text-align: center;"><b>VOIT OPETELLA ATV:LLÄ AJAMISTA HARJOITUSKURSSEILLA. KYSY LISÄTIETOJA KURSSEISTA JÄLLEENMYYJÄLTÄSI.</b></p> <hr/> <p style="text-align: center;"><b>KATSOA TURVALLISUUTTA KOSKEVA VIDEO.</b></p> <hr/> <p style="text-align: center;"><b>KYSY JÄLLEENMYYJÄLTÄSI LISÄTIETOJA ATV:N KÄYTTÖÄ KOSKEVISTA KANSALLISISTA TAI PAIKALLISISTA SÄÄNNÖKSISTÄ.</b></p> <hr/> <p style="text-align: center;"><b>TÄTÄ RIIPPUVAA LIPUKETTA EI SAA POISTAA ENNEN MYYNTIÄ.</b></p> <p style="font-size: small;">vmo2009-008-012_en</p>	<p style="text-align: center;"><b>VAROITUS</b></p> <p style="font-size: x-small;">Ajoneuvon väärä käyttö voi johtaa VAKAAN VAHINGOITUMISEEN tai KUOLEMAAN.</p> <div style="display: flex; justify-content: space-around;"> <div style="text-align: center;">  <p style="font-size: x-small;">KULJETTAJAN JA MATKUSTAJAN OIKENA KÄYTETTÄVÄ HYVÄSITTÄÄ KIPASSA JA SUOJAVARUSTETA.</p> </div> <div style="text-align: center;">  <p style="font-size: x-small;">ÄLÄ KOSKAAN KÄYTÄ YLEISILLÄ TEILLA.</p> </div> <div style="text-align: center;">  <p style="font-size: x-small;">ÄLÄ KOSKAAN KULJETA USEAMPIKAA KUIN 1 MATKUSTAJAA.</p> </div> <div style="text-align: center;">  <p style="font-size: x-small;">ÄLÄ KOSKAAN AJA KÄYTETTÖSI HUUMEITA TAI ALKOHOLIA.</p> </div> </div> <p style="font-size: x-small;">ÄLÄ KOSKAAN aja:</p> <ul style="list-style-type: none"> <li>• ilman kunnollista harjoittelua ATV:llä, tai ilman ohjeita.</li> <li>• kykyihisi tai olosuhteisiin nähden liian kovalla vauhdilla.</li> <li>• yleisillä teilla - voi sattua kolari toisen ajoneuvon kanssa.</li> <li>• siten, että matkustaja on kydyissä ellei matkustajan istuinta ole kiinnitetty asianmukaisesti paikoilleen.</li> </ul> <p style="font-size: x-small;">KULJETTAJAN PITÄÄ AINA:</p> <ul style="list-style-type: none"> <li>• käyttää oikeata ajotekniikkaa ja välttää ajoneuvon ympäriryöhtämissä maissa, epätasaisessa maastossa ja käännoksissa.</li> <li>• välttää asfalttipintoa - asfaltti voi suuresti vaikuttaa käsittelyyn ja hallintaan.</li> <li>• vähentää nopeutta ja olla varovainen aina matkustajaa kuljettaessaan - laskea kuljettaja tilanteen vaatiessa pois.</li> <li>• varmistaa, että matkustaja lukee ja ymmärtää tämän kilven ja matkustajan turvakilven.</li> </ul> <p style="text-align: center; font-size: x-small;">LÖYDÄ JA LUE KÄSIKIRJA. NOUDATA KAIKKIA OHJEITA JA VAROITUKSIA.</p> <p style="text-align: center;"><b>Tätä riippuvaa lipuketta ei saa poistaa ennen myyntiä.</b></p>
--	--

## Kaikki mallit

**AJONEUVON MOOTTORIN KUVAUS:**

XXXXX

EPA-VARMENNUTTU

NER (NORMALISOITU PÄÄSTÖARVO) = X  
0-10 ASTEIKOLLA, 0 OLLESSA PUHTAIN  
\* EI SAA POISTAA ENNEN MYYNTIÄ



704901107

vmo2006-005-009\_en

## Ajoneuvon varoituskilvet

Lue ja sisäistä kaikkien ajoneuvon varoituskilpien sisältö.

Ajoneuvon varoituskilpiä on pidettävä ajoneuvoon kuuluvina osina. Jos niitä puuttuu tai ne ovat vahingoittuneet, ne voi korvata uusilla ilmaiseksi. Ota yhteys valtuutettuun Can-Am -jälleenmyyjään.

**HUOM:** Seuraavat tässä käyttäjän käsikirjassa käytetyt kuvat ovat vain esimerkkejä. Oman ajoneuvosi malli voi olla erilainen.

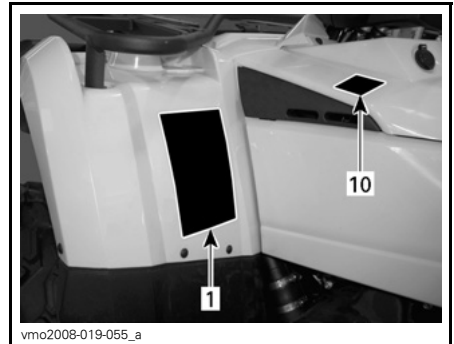
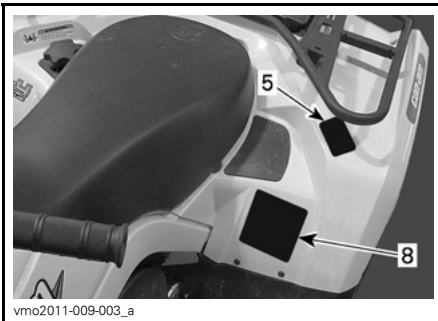
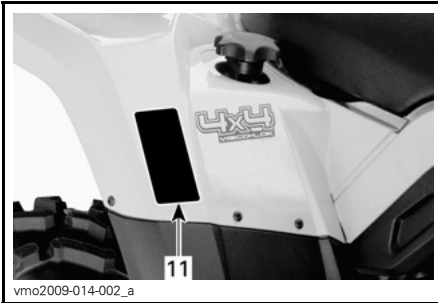
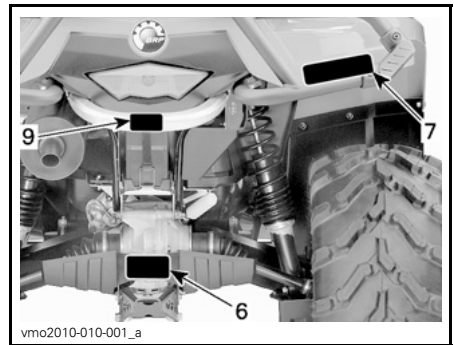
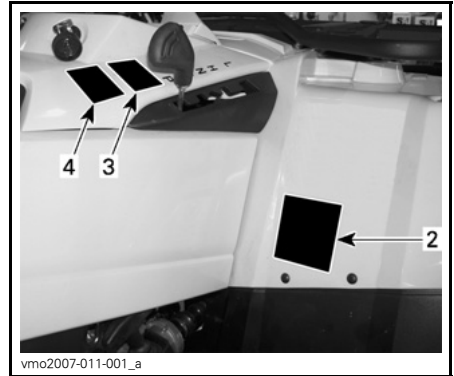

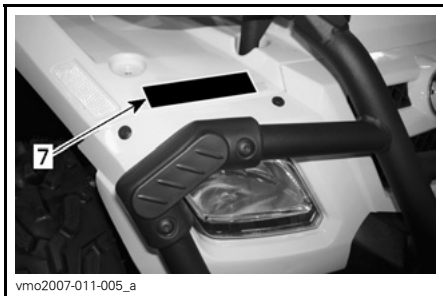

vmo2007-011-005\_a



vmo2010-010-101\_a

**VAROITUS**

Ajoneuvon väärä käyttö voi johtaa VAKAVAAAN VAHINGOITUMISEEN tai KUOLEMAAN.

KULJETTAJAN JA MATKUSTAJAN ON AINA KÄYTETTÄVÄ HYVÄKSYTTÄVÄ KYVÄRÄ JA SUOJAVARUSTEITA.

ÄLÄ KOSKAAN KÄYTTÄ YLEISILLÄ TEILLÄ.

ÄLÄ KOSKAAN KULJETA USEAMPAA KUIN 1 MATKUSTAJAA.

ÄLÄ KOSKAAN AJA KÄYTETTÄVISSÄ HUUMEEITA TAI ALKOHOLIA.

**ÄLÄ KOSKAAN aja:**

- ilman kunnollista harjoittelua ATV:llä, tai ilman ohjeita.
- kykyihisi tai olosuhteisiin nähden liian kovalla vauhdilla.
- yleisillä teillä - voi sattua kolari toisen ajoneuvon kanssa.
- siten, että matkustaja on kyvyssä ellei matkustajan istuinta ole kiinnitetty asianmukaisesti paikoilleen.

**KULJETTAJAN PITÄÄ AINA:**

- käyttää oikeata ajotekniikkaa ja välttää ajoneuvon ympäripyörähtämissä, epätasaisessa maastossa ja käännoksissä.
- välttää asfalttipintoja - asfaltti voi suuresti vaikuttaa käsittelyyn ja hallintaan.
- vähentää nopeutta ja olla varovainen aina matkustajaa kuljettaessaan - laskea kuljettaja tilanteen vaatiessa pois.
- varmistaa, että matkustaja lukee ja ymmärtää tämän kilven ja matkustajan turvakilven.

**LÖYDÄ JA LUE KÄSIKIRJA.**  
NOUDATA KAIKKIA OHJEITA JA VAROITUKSIA.

KILPI 1: 2-UP -MALLIT

**VAROITUS**

ATV:n väärä käyttö voi johtaa VAKAVAAAN vahingoittumiseen tai KUOLEMAAN.

KÄYTTÄ AINA HYVÄKSYTTÄVÄ KYPÄRÄÄ JA SUOJAVARUSTEITA.

ÄLÄ KOSKAAN KÄYTTÄ YLEISILLÄ TEILLÄ.

ÄLÄ KOSKAAN KULJETA MATKUSTAJIA.

ÄLÄ KOSKAAN AJA HUUMEIDEN TAI ALKOHOLIN VAIKUTUKSEN ALAISENA.

**ÄLÄ KOSKAAN aja:**

- ilman asianmukaista koulutusta tai ohjeita.
- Kykyihisi tai olosuhteisiin nähden liian kovalla vauhdilla.
- Yleisillä teillä - voi sattua kolari toisen ajoneuvon kanssa.
- Matkustajan kanssa - matkustajat vaikuttavat tasapainoon ja ohjaukseen ja lisäävät riskiä menettää ajoneuvon hallinnan.

**AINA:**

- Käyttää oikeata ajotekniikkaa ja välttää ajoneuvon ympäripyörähtämissä, epätasaisessa maastossa ja käännoksissä.
- Välttää asfalttipintoja - asfaltti voi suuresti vaikuttaa käsittelyyn ja hallintaan.

**LÖYDÄ JA LUE KÄYTTÄJÄN KÄSIKIRJA. NOUDATA KAIKKIA OHJEITA JA VAROITUKSIA.**

vmo2009-003-004\_en

KILPI 1: 1-UP -MALLIT

**VAROITUS**

ALLE  
16

Mikäli olet alle 16-vuotias, tällä ATV:llä ajaminen lisää riskiä VAHINGOITUA VAKAVASTI tai KUOLLLA.  
ÄLÄ KOSKAAN aja tällä ATV:llä, jos olet alle 16-vuotias.

704 900 011

V01MOZZ

KILPI 2: 1-UP -MALLIT



KILPI 2: 2-UP -MALLIT

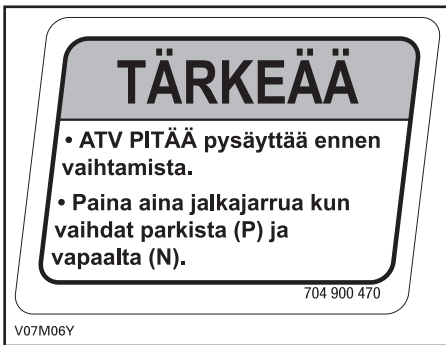

KILPI 3



KILPI 4



KILPI 5: 1-UP -MALLIT

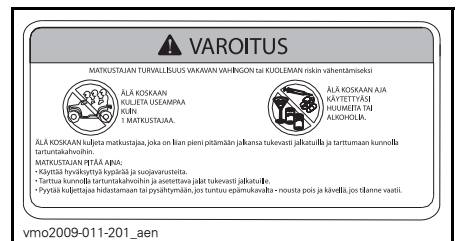

KILPI 5: 2-UP -MALLIT

<b>VAROITUS</b>
<p>Trailerin vääriä kuormaaminen voi aiheuttaa ajoneuvon hallinnan menetyksen, mikä johtaa vakavaan loukkaantumiseen tai kuolemaan.</p> <ul style="list-style-type: none"> <li>• Maksimi hinauspaino: XXX kg (XXX lb).</li> <li>• Maksimi aisapaino: XX kg (XX lb).</li> </ul>
704900766
vmo2006-016-008_en

**KILPI 6: KATSO VASTAAVAT ARVOT  
TEKNISISTÄ TIEDOISTA**

<b>VAROITUS</b>
 <ul style="list-style-type: none"> <li>• Älä KOSKAAN kuljeta matkustajaa tai kulkuneuvolla</li> <li>• MAKSIMI ETUKUORMA: X kg (X lb) tasaisesti jaettuna.</li> <li>• MAKSIMI TAKAKUORMA: X kg (X lb) tasaisesti jaettuna.</li> <li>(Sisältää perävaunun aisan painon, jos varustena)</li> </ul>
704 001 000
vmo2006-005-010_en

**KILPI 7: KATSO VASTAAVAT ARVOT  
TEKNISISTÄ TIEDOISTA**

<b>VAROITUS</b>					
<p>Väärä rengaspaine tai ylikuormitus voi aiheuttaa hallinnan menetyksen johtaan VAKAVAAN VAHINGOITTUMISEEN tai KUOLEMAAN.</p> <p>Pidä AINA oikea, esitetty rengaspaine. Täytä renkaisiin enimmäispaine kuljettaessasi kuormaa.</p> <p>ÄLÄ KOSKAAN säädä rengaspainetta alle minimin. Rengas voisi irrota vanteelta.</p> <p>ÄLÄ KOSKAAN ylitä ajoneuvon 235 kg:n kuormituskykyä, mukaan luettuina kuljettajan, kuorman, lisävarusteiden ja perävaunun aisan painot.</p> <p>ATV:n KUORMAUS ja PERÄVAUNUN VETÄMINEN</p> <ul style="list-style-type: none"> <li>• Kuorman kantaminen tai perävaunun vetäminen voi vaikuttaa vakavuuteen.</li> <li>• Kun kuljetat kuormaa tai vedät perävaunua: <ul style="list-style-type: none"> <li>• hidasta nopeutta.</li> <li>• ota huomioon pidempi jarrutusmatka.</li> <li>• vältä mäkiä ja epätasaista maastoa.</li> </ul> </li> </ul>	<table border="1"> <tr> <th>KUORMA</th> <th>RENGASPAINEN KYLMÄNÄ</th> </tr> <tr> <td>KORK. XXX kg</td> <td> <b>EDESSÄ</b>  ENINT.: XX.X kPa  VÄH.: XX.X kPa  <b>TAKANA</b>  ENINT.: XX.X kPa  VÄH.: XX.X kPa </td> </tr> </table>	KUORMA	RENGASPAINEN KYLMÄNÄ	KORK. XXX kg	<b>EDESSÄ</b> ENINT.: XX.X kPa VÄH.: XX.X kPa <b>TAKANA</b> ENINT.: XX.X kPa VÄH.: XX.X kPa
KUORMA	RENGASPAINEN KYLMÄNÄ				
KORK. XXX kg	<b>EDESSÄ</b> ENINT.: XX.X kPa VÄH.: XX.X kPa <b>TAKANA</b> ENINT.: XX.X kPa VÄH.: XX.X kPa				
704901275					
704901275					
704901275					

**KILPI 8: 1-UP-MALLIT - KATSO VASTAAVAT  
ARVOT TEKNISISTÄ TIEDOISTA**

<b>VAROITUS</b>					
<p>Väärä rengaspaine tai ylikuormitus voi aiheuttaa hallinnan menetyksen johtaan VAKAVAAN VAHINGOITTUMISEEN tai KUOLEMAAN.</p>	<table border="1"> <tr> <th>KUORMA</th> <th>RENGASPAINEN KYLMÄNÄ</th> </tr> <tr> <td> ENINTÄÄN  XXX kg  (XXX lb) </td> <td> <b>EDESSÄ</b>  MAKS: XX.X kPa (X.X psi)  MIN: XX.X kPa (X.X psi)  <b>TAKANA</b>  MAKS: XX.X kPa (X.X psi)  MIN: XX.X kPa (X.X psi) </td> </tr> </table>	KUORMA	RENGASPAINEN KYLMÄNÄ	ENINTÄÄN XXX kg (XXX lb)	<b>EDESSÄ</b> MAKS: XX.X kPa (X.X psi) MIN: XX.X kPa (X.X psi) <b>TAKANA</b> MAKS: XX.X kPa (X.X psi) MIN: XX.X kPa (X.X psi)
KUORMA	RENGASPAINEN KYLMÄNÄ				
ENINTÄÄN XXX kg (XXX lb)	<b>EDESSÄ</b> MAKS: XX.X kPa (X.X psi) MIN: XX.X kPa (X.X psi) <b>TAKANA</b> MAKS: XX.X kPa (X.X psi) MIN: XX.X kPa (X.X psi)				
<p>Pidä AINA oikea, esitetty rengaspaine. Täytä maksimi rengaspaine kun viet kuormaa.</p> <p>ÄLÄ KOSKAAN säädä rengaspainetta alle minimin. Rengas voisi irrota vanteelta.</p> <p>ÄLÄ KOSKAAN ylitä ajoneuvon XXX kg:n (XXX lb) kuormituskykyä, mukaan luettuina kuljettajan, kuorman, lisävarusteiden ja perävaunun aisan painot.</p> <p>ATV:n KUORMAUS ja PERÄVAUNUN VETÄMINEN</p> <ul style="list-style-type: none"> <li>• Kuorma/matkustajan kuljettaminen tai perävaunun vetäminen voi vaikuttaa vakavuuteen ja käsittelyvytyteen. Kuorman on otava asianmukaisesti jaettuna tavaratelineille.</li> <li>• Kun kuljetat kuormaa tai matkustajaa, tai vedät perävaunua: <ul style="list-style-type: none"> <li>- hidasta nopeutta.</li> <li>- ota huomioon pidempi jarrutusmatka.</li> <li>- vältä mäkiä ja epätasaista maastoa.</li> </ul> </li> </ul>	<p>704901120</p>				
vmo2006-008-004_aen					

**KILPI 8: 2-UP-MALLIT - KATSO VASTAAVAT  
ARVOT TEKNISISTÄ TIEDOISTA**

<b>VAROITUS</b>
<p><b>ÄLÄ KOSKAAN kiinnitä kuorman vetoköyttä tähän tai matkatavaratelineeseen.</b></p> <p><b>Tällöin ajoneuvo voi pyörähtää ympäri.</b></p> <p><b>Käytä kuorman vetämiseen AINA perävaunun vetokoukkuja.</b></p>
704902005
vmo2010-004-002_en

**KILPI 9**



THIS VEHICLE IS AN ALL  
TERRAIN VEHICLE AND  
IS NOT INTENDED FOR  
USE ON PUBLIC ROADS.

TÄMÄ AJONEUVO ON  
MAASTOAJONEUVO EIKÄ SITÄ OLE  
TARKOITETTU YLEISEEN  
MAANTIILIKENTEeseen.

vmo2008-014-001

KILPI 10



vmo2010-010-100\_a

KILPI 12

## Kelpoisuuskilvet

Näistä kilvistä ilmenee ajoneuvon hyväksynnät.

**DA** FND OG LÆS BRUGERVEJLEDNINGEN. OVERHOLD ALLE INSTRUKTIONER OG ADVARSLER.

**NL** ZOEK DE GEBRUKERSHANDLEIDING OP EN LEES HEM. HOUD U AAN ALLE AANWIJZINGEN EN WAARSCHUWINGEN.

**FR** LOCALISER ET LIRE LE GUIDE DE L'OPÉRATEUR. SUIVRE TOUTS LES CONSIGNES ET AVERTISSEMENTS.

**FI** PAKKANNA JA LUE KÄYTTÄJÄN OPAS. NOUDATA KÄIKKIA KÄYTTÖOHJEITA JA VAROITUKSIA.

**DE** BETRIEBSANLEITUNG AUSFINDIG MACHEN UND LESSEN. ALLE ANWEISUNGEN UND WARNHINWEISE BEFOLGEN.

**EL** ΒΡΕΤΕ ΚΑΙ ΔΙΑΒΑΣΤΕ ΤΟΝ ΟΔΗΓΟ ΧΕΙΡΕΤΗ, ΑΚΟΛΟΥΘΗΣΤΕ ΟΛΕΣ ΤΙΣ ΟΔΗΓΙΕΣ ΚΑΙ ΠΡΟΒΕΛΟΠΟΙΗΣΕΙΣ.

**IT** LEGGERE IL MANUALE DELL'OPERATORE. SEGUIRE TUTTE LE ISTRUZIONI E AVVERTENZE.

**PT** LOCALIZAR E LER O GUIA DE OPERAÇÃO. OBSERVAR TODAS AS INSTRUÇÕES E MENSAGENS DE AVISO.

**ES** UBICAR Y LEER LA GUÍA DEL OPERADOR. ATENCIÓN A TODAS LAS INSTRUCCIONES Y MENSAJES DE ADVERTENCIA.

**SV** TA REDA PÅ INSTRUKTIONSBOKEN OCH LÄS DEN. UPPMÄRKSAMMA ALLA ANVISNINGAR OCH VARNINGAR.

704 901 177

vmo2006-014-003\_a

KILPI 11

**ACN 097 370 100**

POWER / TEHO  kW

WET WEIGHT / MÄRKÄPAINO  kg

THIS VEHICLE IS AN ALL TERRAIN VEHICLE AND IS NOT INTENDED FOR USE ON PUBLIC ROADS.  
TÄMÄ AJONEUVO ON MAASTOAJONEUVO EIKÄ SITÄ OLE TARKOITETTU YLEISEEN MAANTIILIKENTEeseen.

vmo2008-011-091

ISTUIMEN ALLA, RUNGON YLEMÄLLÄ TANGOLLA

**EMISSION CONTROL INFORMATION**

THIS VEHICLE IS CERTIFIED TO OPERATE ON UNLEADED GASOLINE AND MEETS TO [XXXX] U.S. EPA AND CALIFORNIA REGULATIONS FOR ATV SI ENGINES.

ENGINE FAMILY	XXX XXXXXXX	MOOTTORISARJA
PERMEATION FAMILY	XXX XXXXXXX	PERMEATION-TUOTEPERHE
CERTIFICATION STANDARD (FEL)	XXX X XXXX XX	TYYPPIHYVÄKSYNTÄSTANDARDI (FEL)
ENGINE DISPLACEMENT	XXX XX XXX	MOOTTORIN SYLTERTILAVUUS
EXHAUST EMISSION CONTROL SYSTEM	XX	PAKOKAASUJEN HALLINTAJÄRJESTELMÄ

**PÄÄSTÖTIETO**

TÄSSÄ AJONEUVOSSA ON HYVÄKSYTTY KÄYTTÄVÄKSI LVLTYTÖNTÄ BENSINIÄ, JOKA TÄYTTÄÄ [XXXX] U.S. EPA & CALIFORNIA EMISSION -PÄÄSTÖMÄÄRYKSET MAASTOAJONEUVOJEN MOOTTORILLE.

SEE OPERATOR'S GUIDE FOR MAINTENANCE SPECIFICATIONS  
KATSO HUOLTOOHJEET KÄSIKIRJASTA

**BOMBARDIER RECREATIONAL PRODUCTS INC.**

vmo2010-001-302\_a

ISTUIMEN ALLA, RUNGON YLEMÄLLÄ TANGOLLA



## TAKALOKASUOJASSA

## Teknisiä tietoja sisältävät tarrat

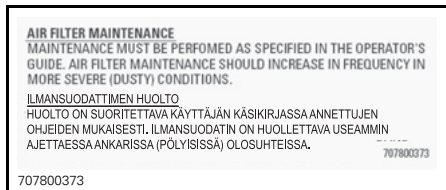

## ILMAKOTELOSSA

# ***AJONEUVOA KOSKEVAT TIEDOT***

# HALLINTALAITTEET/MITTARIT/VARUSTEET

HUOM: Jotkut hallintalaitteet/mittarit/varusteet ovat vapaavalintaisia.

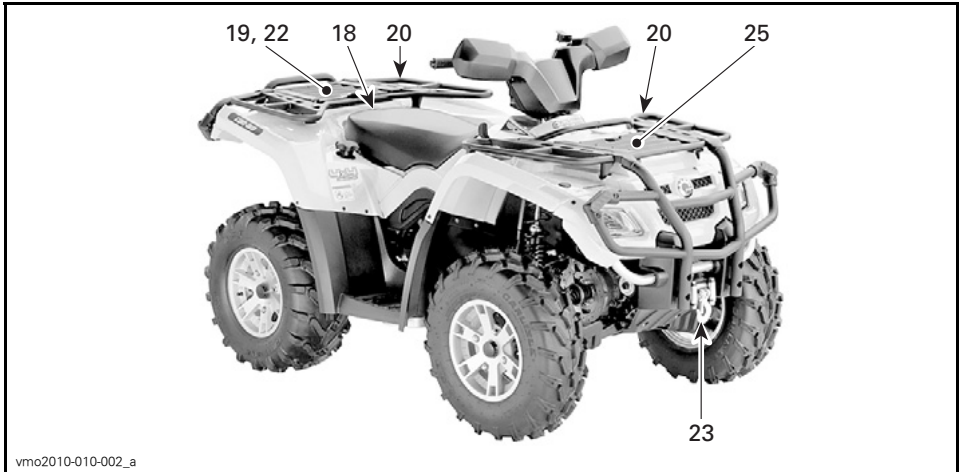

TYYPILLINEN — 1-UP -MALLIT

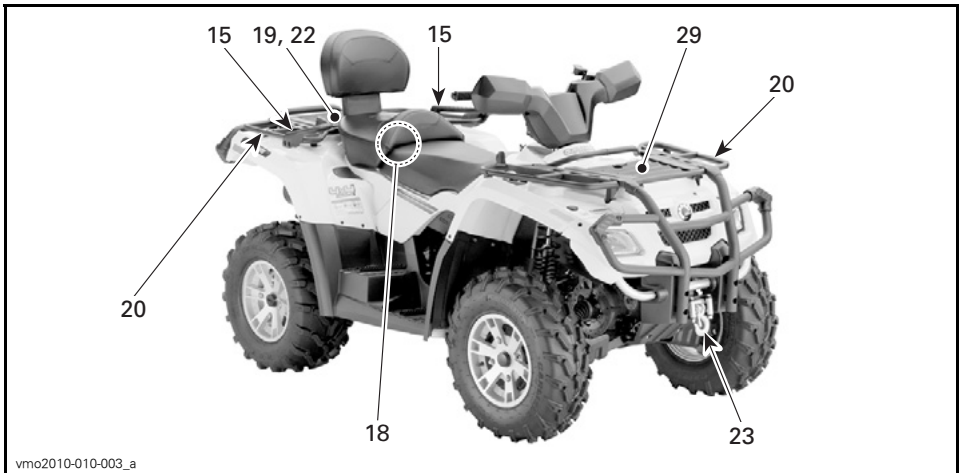

TYYPILLINEN — 2-UP -MALLIT



TYYPILLINEN — 1-UP -MALLIT

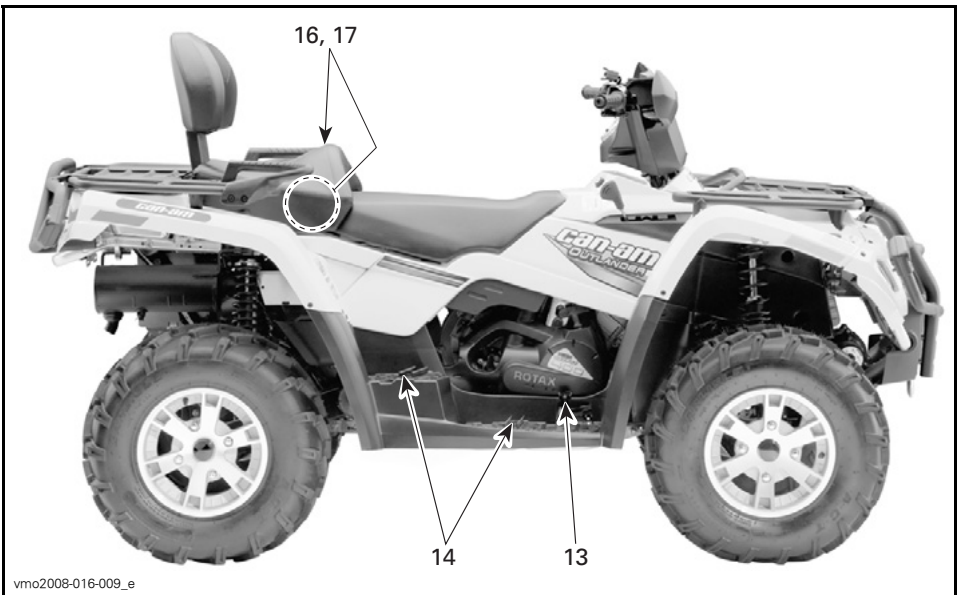

TYYPILLINEN — 2-UP -MALLIT

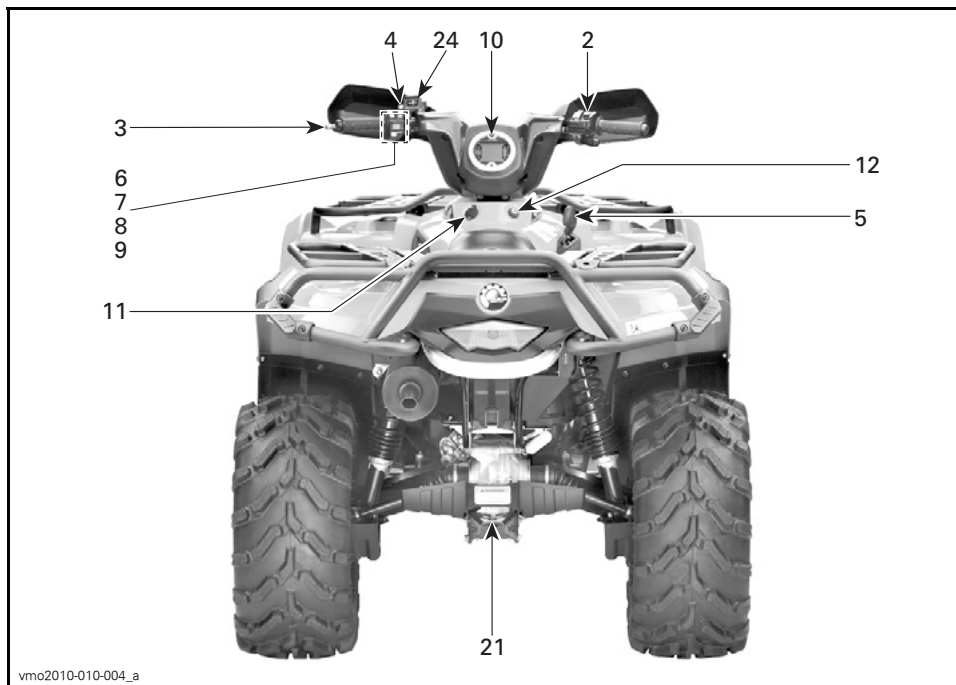

vmo2010-010-004\_a

TYYPILLINEN — KAIKKI MALLIT

## 1) Kaasuvipu

Kaasuvipu sijaitsee ohjaustangon oikealla puolella.

Painamalla sitä moottorin käyntinopeus kasvaa, jolloin vaihteisto voidaan vaihtaa valitulle vaihteelle.

Kun se vapautetaan, moottorin käyntinopeuden pitäisi palata automaattisesti tyhjäkäynnille, jolloin ajoneuvon vauhti vähitellen hidastuu.

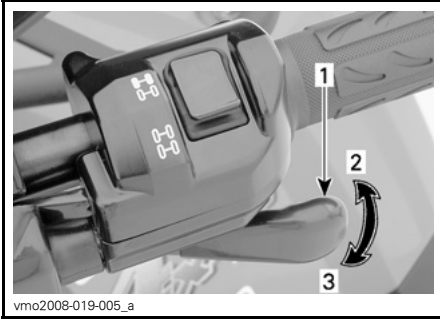

vmo2008-019-005\_a

### TYYPILLINEN

1. Kaasuvipu
2. Kaasutus
3. Hidastus

## 2) 2-veto/4-veto-valitsin

2-/4-veto -valitsin sijaitsee ohjaustangon oikealla puolella.

Tällä valitsimella voidaan valita joko 2- tai 4-veto, kun ajoneuvo on pysähdyksissä.

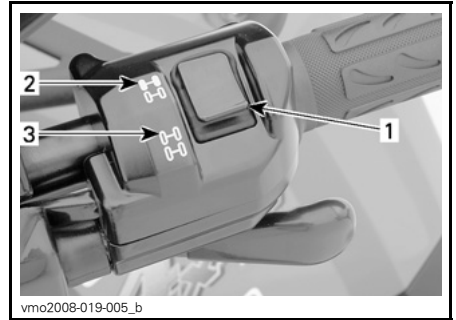

vmo2008-019-005\_b

### TYYPILLINEN

1. Valitsin
2. 2-vetoasento
3. 4-vetoasento

**ILMOITUS** Ajoneuvon on oltava paikallaan, kun 2-veto/4-vetovalitsinta käytetään. Mikäli kytkeminen suoritetaan ajettaessa, voi aiheutua mekaaninen vaurio.

**ILMOITUS** Jos takapyörät pyörivät tyhjä, vapauta kaasua ja odota, että moottori palaa tyhjäkäynnille ennen 4-vetomuodon valitsemista.

4-vetomuoto kytkeytyy päälle kun valitsinta painetaan alas.



V0710DY

#### 4-VETOMUOTO

4-vetomuoto kytetään pois päältä painamalla 2-vetovalitsinta.



V0710EY

#### 2-VETOMUOTO

Kun valitsin on 2-vedon kohdalla, on ajoneuvossa 2-pyöräveto koko ajan päällä.

### 3) Vasen jarruvipu

Vasen jarruvipu sijaitsee ohjaustangon vasemmalla puolella.

Etu- ja takajarrut jarruttavat kun jarruvipua puristetaan.

Kun jarruvipu vapautetaan, sen pitäisi automaattisesti palata alkuperäiseen asentoonsa.

Jarrutusteho on suhteessa voimaan, jolla vipua painetaan.

Tätä käsikirjaa luettaessa on muistettava että:

## **⚠ VAROITUS**

Osoittaa mahdollista vaaratilannetta, joka voi johtaa vakavaan loukkaantumiseen tai kuolemaan, ellei sitä vältetä.

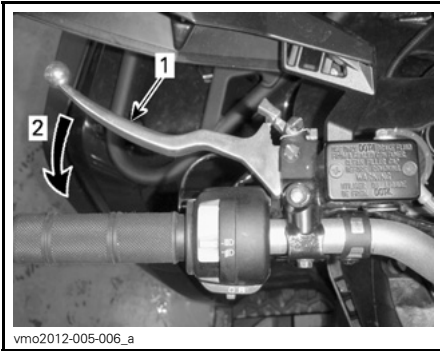

**TYYPILLINEN**

1. Jarruvipu
2. Jarrutus

**HUOM:** Kuten muissakin pyörillä varustetuissa ajoneuvoissa, ajoneuvon paino siirtyy jarrutettaessa etupyörille. Parempaa jarrutustehoa varten jarrujärjestelmä jakaa enemmän jarrutusvoimaa etupyöriin. Tämä vaikuttaa voimakkaasti jarrutettaessa ajoneuvon käsittelyyn ja ohjauksen hallintaan. Ota se huomioon, kun jarrutat.

#### 4) Seisontajarru

Seisontajarru sijaitsee ohjaustangon vasemmalla puolella.

Lukitus estää ajoneuvon liikkumisen. Käytännöllinen, kun jarrut pitää lukita esim. K-käännöstä tehtäessä, kuljetuksen aikana, tai kun ajoneuvo ei ole käytössä.

### **VAROITUS**

Käytä aina seisontajarrua ja aseta vaihdevipu PARK(KI)-asentoon, kun ajoneuvo ei ole käytössä.

### **VAROITUS**

Varmistu, että seisontajarru on kokonaan pois päältä ennen ajoneuvon käyttöä. Jos ajoneuvolla ajettaessa jarrujen annetaan laahata jarruvipua jatkuvasti puristamalla, tämä voi vaurioittaa jarrujärjestelmää ja aiheuttaa jarrutehon menetyksen ja/tai tulipalon.

**Mekanismin käyttö:** Paina jarruvipua samalla, kun liikutat lukitusvipua. Jarruvipu on nyt kiinni ja jarrut ovat päällä.

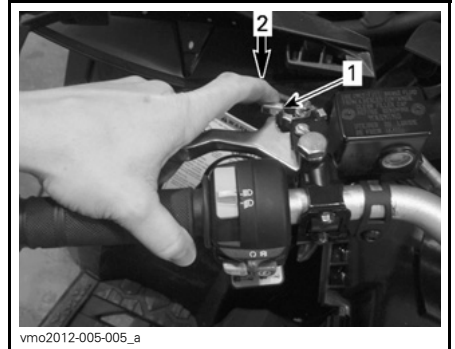
**TYYPILLINEN**

1. Jarrun lukitusvipu
2. Paina seisontajarrujen kytkemistä varten

**HUOM:** Lukitusvipu on säädettävissä useisiin eri asentoihin.

**ILMOITUS** Seisontajarrun asento voi vaihdella riippuen jarrupalojen kuluneisuudesta. Varmista, että ajoneuvo pysyy turvallisesti paikoillaan silloin, kun seisontajarru on kytketty päälle.

**Mekanismin vapautus:** Paina jarruvipua. Lukitusvipun pitäisi automaattisesti palata alkuperäiseen asentoonsa. Jarruvipun pitäisi palata lepoasentoon. Vapauta aina seisontajarru ennen ajamista.

## 5) Vaihdevipu

Vaihdevipu sijaitsee ajoneuvon oikealla puolella lähellä ohjauspylvästä.

5-asentoinen vipu: P, R, N, H ja L.

Vaihteen siirtämistä varten pysäytä ajoneuvo kokonaan, paina jarruja ja pidä ne alas painettuna, siirrä sitten vipu haluttuun asentoon. Älä siirrä vipua väkisin. Ellei vaihde mene päälle, liikuta ajoneuvoa keinuttamalla sitä eteen- ja taaksepäin ja yritä uudelleen.



VAIHTAMISKUVIO

**ILMOITUS** Pysäytä ajoneuvo aina kokonaan ja laita jarru päälle ennen vaihdevipun siirtämistä.

### P: Parkki

Tämä asento lukitsee vaihteiston estääkseen ajoneuvon liikkumisen. Käytä aina, kun ajoneuvo ei ole käytössä. Tietyissä olosuhteissa ajoneuvoa pitää mahdollisesti keinuttaa eteen- ja taaksepäin vaihteiden liikkuttamiseksi ennen kuin parkin saa päälle.

### R: Peruutus

Tällä vaihteella voit peruuttaa ajoneuvollasi. Ajoneuvon nopeus on rajoitettu.

## **VAROITUS**

Varmista, ettei takana ole esteitä tai ihmisiä ennen ajoneuvolla peruuttamista. Me suosittelemme istumaan mönkijässä peruutuksen aikana. Vältä seisomista. Painosi saattaa siirtyä eteenpäin kohti kaasuvipua aiheuttaen odottamattoman kiihdytyksen.

### N: Vapaalla

Tämä asento vapauttaa vaihteiston ja mahdollistaa ajoneuvon liikuttamisen omin voimin.

### H: Suuri vaihde

Tämä valitsee vaihteiston nopean ajonopeusalueen. Se on normaali ajonopeusalue. Sillä ajoneuvo saavuttaa maksiminopeutensa.

### L: Pieni vaihde

Tämä valitsee vaihteiston hitaan ajonopeusalueen. Se on työskentelyasento. Sillä ajoneuvo kulkee hitaasti maksimivetovoimalla ja teholla.

**HUOM:** Käytä hidasta ajonopeusalueita kuorman vetämiseen ja jyrkän mäen nousemiseen.

## 6) Ajovalojen katkaisin

Ajovalojen katkaisin sijaitsee ohjaustangon vasemmalla puolella.

Tällä katkaisimella voit valita joko lähi-valot tai kaukovalot.

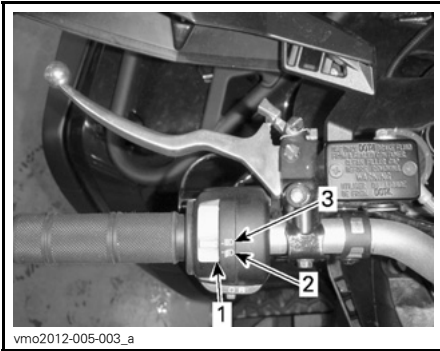

vmo2012-005-003\_a

### AJOVALOJEN KATKAISIMEN TOIMINNOT

1. Ajovalojen katkaisin
2. Lähivalo ja takavalo
3. Kaukovalo ja takavalo

## 7) Moottorin hätäkatkaisin

Moottorin hätäkatkaisin sijaitsee ohjaustangon vasemmalla puolella.

Tätä kytkintä voidaan käyttää moottorin pysäyttämiseen ja hätäkeinona.

Pysäytä moottori vapauttamalla kaasuvipu kokonaan ja asettamalla sitten moottorin hätäkatkaisin asentoon STOP (SEIS).

Kaikkien tätä ajoneuvoa käyttävien henkilöiden tulisi tutustua tämän kytkimen toimintaan käyttämällä pysäytyskytkintä useita kertoja ensimmäisellä ajokerralla ja aina sen jälkeen pysäyttämällä moottori tämän kytkimen avulla. Näin moottorin pysäyttäminen pysäytyskytkimellä muodostuu refleksinomaiseksi, joka taas osaltaan auttaa kuljettajaa käyttämään pysäytyskytkintä myös hätätilanteessa.



vmo2012-005-001\_a

### TYYPILLINEN

1. Moottorin hätäkatkaisin

## 8) Moottorin käynnistyspainike

Moottorin käynnistyspainike sijaitsee ohjaustangon vasemmalla puolella.

Tällä painikkeella käynnistetään moottori.

Paina ja pidä alhaalla käynnistäaksesi moottorin. Vapauta se heti, kun moottori on käynnistynyt.

Katso oikea käynnistysmenetelmä kohdasta **MOOTTORIN KÄYNNISTÄMINEN KÄYTTÖOHJEET**-osassa.

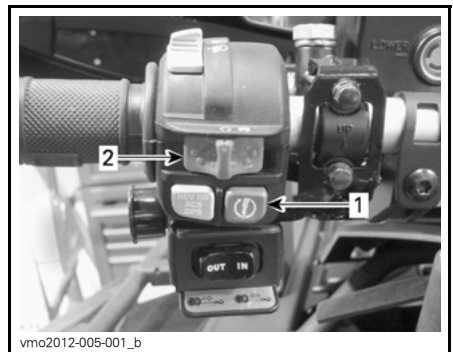

vmo2012-005-001\_b

1. Moottorin käynnistyspainike
2. Moottorin hätäkatkaisin

## 9) Ohituspainike

Ohituspainike sijaitsee ohjaustangon vasemmalla puolella.

Tällä painikkeella ohitetaan moottorin kierrosluvun nopeudenrajoitinjärjestelmä tehoperuutuksen yhteydessä.

Paina ohituspainike pohjaan ja paina sitten kaasuvipua vaihteittain.

**HUOM:** Käytettäessä ohitustoimintoa, monitoimimittarissa rullaa viesti **OHITUSTOIMINTO** vahvistaen, että toiminto on asianmukaisesti kytkeyty-nyt päälle.

### VAROITUS

Älä koskaan paina ohituspainiketta kaasuvivun ollessa alaspainettuna, koska seurauksena voi olla hallinnan menetys.

### VAROITUS

Jos peruutat alamäkeen, painovoima saattaa kasvattaa ajoneuvon nopeuden rajoitettua peruutusnopeutta suuremmaksi.



1. Ohituspainike
2. Moottorin hätäkatkaisin

## 10) Monitoimimittari

Monitoimimittari sijaitsee ohjaustangon keskellä

### VAROITUS

Eri numeronäyttöjä tai järjestelmän toimintatiloja saa valita ja asetuksia muuttaa vain ajoneuvon ollessa pysäytetty. Näiden eri toimintojen tekeminen ajoneuvon ollessa liikkeellä ei ole suositeltavaa, koska se vie huomion pois ajotilanteesta.

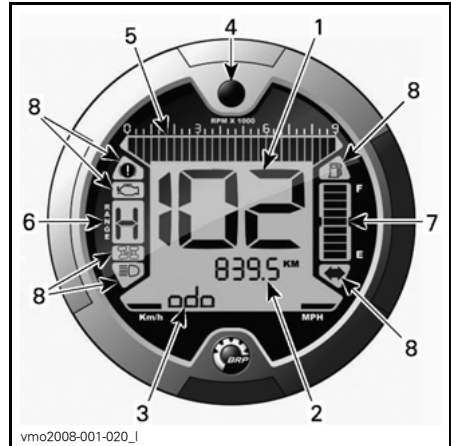

vmo2008-001-020\_J

### TYYPILLINEN

1. Näyttö 1 (nopeusmittari)
2. Näyttö 2 (tila)
3. Näyttö 3 (tila/viesti)
4. Näytön valintapainike
5. Kierroslukumittari
6. Vaihteiston asennon näyttö
7. Polttoainetason näyttö
8. Merkkivalot

## Yksikön valinta (MPH vs. km/t)

Monitoimimittari on tehtaalla asetettu näyttämään kilometrejä (metrinen yksikkö), mutta sen voi muuttaa näyttämään lukemaa englantilaisessa mitayksikössä (maileja). Ota yhteys valtuutettuun Can-Am -jälleenmyyjään yksikön vaihtamista varten.

**HUOM:** Kaikki muut yksiköt vaihtuvat samalla metrisen järjestelmän mukaiseksi.



1. Yksikön valinta

## Kielen valinta

Mittari voidaan säätää eri kielille.

Kun haluat säätää mittarin tietylle kielelle, ota yhteys valtuutettuun Can-Am -jälleenmyyjään.

## Näyttö 1 (Nopeusmittari)

Tämä näyttö osoittaa ajoneuvon nopeuden.



1. Ajoneuvon nopeus  
2. Yksikön valinta

## Näyttö 2 (Tila)

Valintapainiketta painamalla voidaan saada seuraavat tilat näkyviin:

- Matkamittari (ODO)
- Osamatkanmittari (TRIP)
- Tuntimittari (TRIP TIME)
- Ajoneuvon tuntimittari (ENGINE HOURS)
- Moottorin kierros-luku minuutissa (RPM = kierr./min)
- Kello (CLOCK).

**HUOM:** Valitun tilan lyhenne näkyy myös näytössä 3 (katso lyhenteiden selitykset).

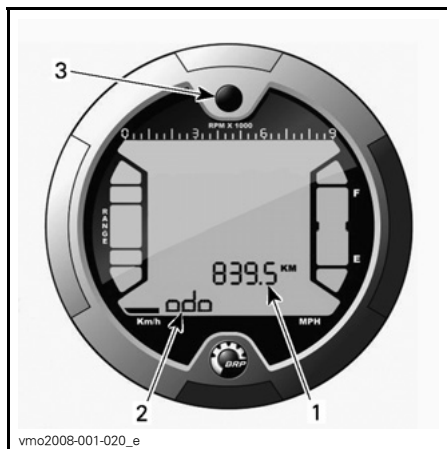

vmo2008-001-020\_e

1. Näyttö 2 (tila)
2. Näyttö 3 (tila/viesti)
3. Valintapainike

## Matkamittari

Tallentaa ajetun kokonaismatkan.

## Osamatkamittari

Tallentaa ajetun matkan kunnes se nollataan.

Nollaa painamalla ja PITÄMÄLLÄ näytön valintapainiketta alas painettuna.

## Tuntimittari

Rekisteröi ajoneuvon ajoaikaa sähköjärjestelmän ollessa päällä siitä lähtien, kun se on viimeksi nollettu.

Nollaa painamalla ja PITÄMÄLLÄ näytön valintapainiketta alas painettuna.

## Moottorin tuntimittari

Rekisteröi moottorin käyttöaikaa.

## Moottorin kierrosluku minuutissa (RPM)

Mittaa moottorin kierroslukua minuutissa (RPM).

## Kello

Näyttää aikaa sillä hetkellä.

Kun haluat säätää kellon näyttämään oikeaa aikaa, menettele seuraavasti:

Kun kellon näyttö on valittu, käytä näytön valintapainiketta säätääksesi kello seuraavasti:



vmo2011-009-001\_a

1. Näytön valintapainike
2. Aika (Näyttö 2)
3. Am/Pm (12-tuntinen muoto)
4. Viesti (Näyttö 3)

1. Paina painiketta ja PIDÄ se alas painettuna (näyttöön 3 ilmestyy teksti SET TIME (SÄÄDÄ AIKA))
2. Valitse 12-tuntinen (12H) tai 24-tuntinen (24H) muoto painamalla painiketta.
3. Jos 12-tuntinen muoto on valittu, valitse Am ("A") näyttämään aamupäivää tai Pm ("P") näyttämään iltpäivää.
4. Paina painiketta ja PIDÄ se alas painettuna.
5. Valitse tunnin ensimmäinen luku painamalla painiketta.
6. Paina painiketta ja PIDÄ se alas painettuna.
7. Valitse tunnin toinen luku painamalla painiketta.

8. Paina painiketta ja PIDÄ se alas painettuna.
9. Valitse minuuttien ensimmäinen luku painamalla painiketta.
10. Paina painiketta ja PIDÄ se alas painettuna.
11. Valitse minuuttien toinen luku painamalla painiketta.
12. Paina painiketta päästäksesi ase-  
tuksiin (näyttöön 3 ilmestyy teksti  
CLOCK (KELLO)).

### Näyttö 3 (tila/viesti)

Näyttö näyttää valitun tilan lyhenteen näytössä 2 tai välittää kuljettajalle tärkeää tietoa, jos ajoneuvon toiminnassa on jotakin epätavallista havaittavissa.

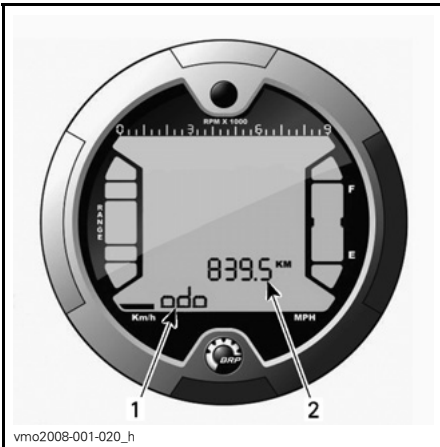

1. Näyttö 3 (tila/viesti)
2. Näyttö 2 (tila)

### Tilan lyhenne

- ODO (Matkamittari)
- TRIP (osamatkamittari)
- TRIP TIME (tuntimittari)
- ENGINE HOURS  
(ajoneuvon tuntimittari)

- RPM (moottorin kierrosluvun minuutissa)
- CLOCK (kello).

### Näytön valintapainike

Painikkeella navigoidaan tilojen välillä tai nollataan tietoja riippuen valittuina olevasta ominaisuudesta.

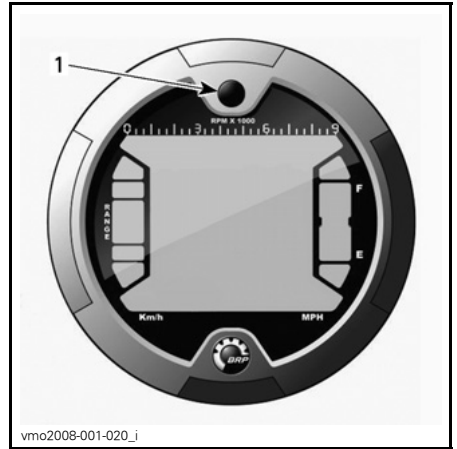

1. Valintapainike

### Kierroslukumittari

Mittaa moottorin kierros lukua minuutissa (RPM). Todelliset kierrokset saa kertomalla luvun 1 000:lla.

**HUOM:** Moottorin kierros luku voidaan näyttää myös näytön 2 (tila) avulla. Katso **NÄYTTÖ 2 (TILA)** tässä kappaleessa.

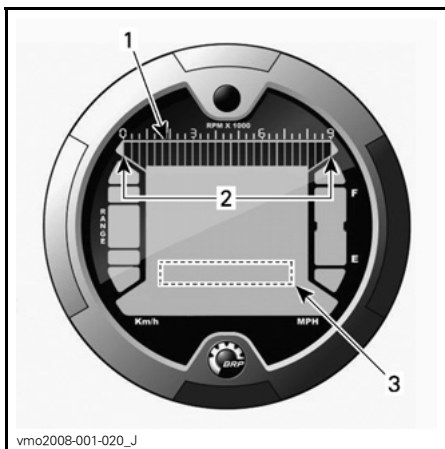

vmo2008-001-020\_j

1. Kierroslukumittari
2. Käyttöalue
3. Kierroslukumittari näytön 2 avulla (tila)

### Vaihteiston asennon näyttö

Tämä näyttö osoittaa vaihteiston asennon.

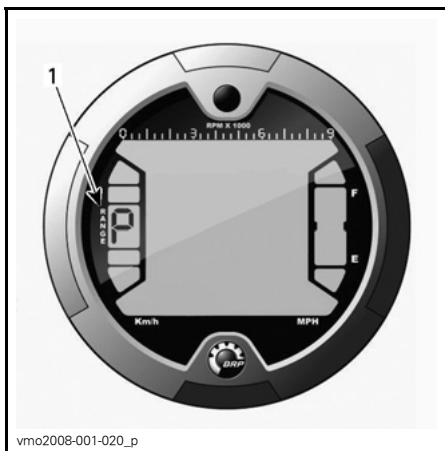

vmo2008-001-020\_p

1. Vaihteiston asento

NÄYTTÖ	TOIMINTO
P	Parkki
R	Peruutus
N	Vapaalla

**HUOM:** Viestiä ei tule näkyviin, kun vaihte on valittu eteenpäin. Jos vaihteiston asennon näytössä näkyy kirjain "E", on kyseessä sähköinen tiedonsiirtovirhe. Ota yhteys valtuutettuun Can-Am -jälleenmyyjään.

### Polttoainetason näyttö

Palkeista koostuva pylväsmittari, joka osoittaa jatkuvasti polttoainesäiliössä olevan polttoaineen määrän.

Myös merkkivalo osoittaa alhaista polttoaineen määrää, silloin kun pylväässä on enää vain yksi palkki näkyvissä.

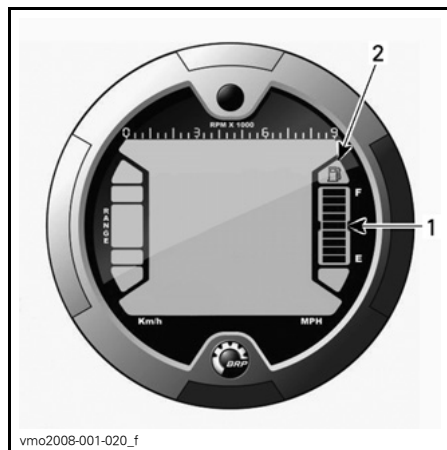

vmo2008-001-020\_f

1. Polttoainetason näyttö
2. Polttoaine vähissä -merkkivalo

### Merkkivalot

**HUOM:** Käytä yhdessä NÄYTÖN 3 (TILAVIESTI) VIESTITÄULUKON kanssa saadaksesi viestejä koskevia lisätietoja.



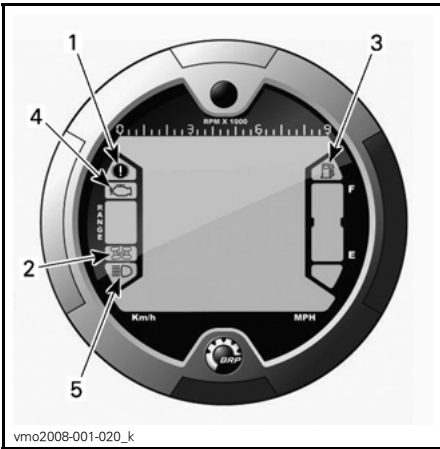

vmo2008-001-020\_k

1. Seisontajarrun merkkivalo
2. 4-pyöräveto merkkivalo
3. Polttoaine vähissä -merkkivalo
4. Moottorivika-merkkivalo
5. Kaukovalon merkkivalo

#### Kuvaus:



Seisontajarru on päällä.



Nelipyöräveto on käytössä.



Polttoaine vähissä. Polttoainesäiliössä on jäljellä n. 2,0 L polttoainetta.



Tarkista moottorin ja D.E.S.S.-järjestelmän toiminta.



Ajovalojen kaukovalot on valittuna.

## 11) 12 voltin pistorasia

12 voltin pistorasia sijaitsee keskipaneelissa lähellä ohjauspylvästä.

Kätevä roikkaa tai muita kannettavia laitteita varten.

Irrota suojakansi ennen käyttöä. Kiinnitä se aina paikalleen käytön jälkeen suojaamaan ilmastoja vastaan.

Älä ylitä nimellisarvoja. Katso kappale **TEKNISET TIEDOT**.

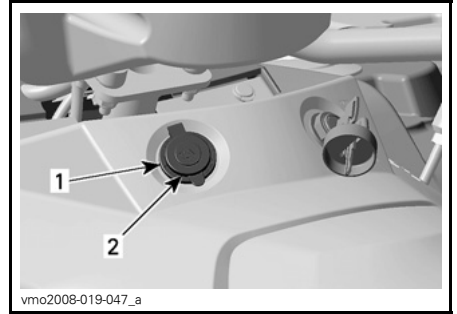

vmo2008-019-047\_a

1. 12 voltin pistorasia
2. Suojatulppa

## 12) Virtalukko

Virtalukko sijaitsee keskipaneelissa lähellä ohjauspylvästä.

Toimii avaimella, kolmiasentoinen kytkin.

Tätä käsikirjaa luettaessa on muistettava että:

### **VAROITUS**

Osoittaa mahdollista vaaratilannetta, joka voi johtaa vakavaan loukkaantumiseen tai kuolemaan, ellei sitä vältetä.



#### VIRTALUKON ASENNOT

1. OFF (POIS)
2. ON (PÄÄLLÄ) ja valot päällä
3. ON (PÄÄLLÄ) ilman valoja

**HUOM:** Moottorin hätäkatkaisin ohittaa virtalukon toiminnan. Varmista, että moottorin hätäkatkaisin on asennossa RUN (KÄY), jotta sähköjärjestelmä voi aktivoitua.

Laita avain kytkimeen ja käännä haluttuun asentoon.

Avaimen saa pois kääntämällä se ensin OFF (POIS) -asentoon.

ON (PÄÄLLÄ) ja valot päällä -asento syyttää kaikki valot riippumatta siitä käykö moottori vai ei. Muista, että jos kaikki valot palavat mutta moottori ei käy, akku tyhjenee. Käännä virta-avain OFF (POIS) -asentoon aina pysäytettyäsi moottorin.

**HUOM:** Vaikka moottori voidaankin pysäyttää kääntämällä avain virtalukossa OFF (POIS) -asentoon, suosittelemme, että moottori pysäytetään moottorin hätäkatkaisimella.

#### **Digitaalisesti koodattu turvajärjestelmä (D.E.S.S.)**

##### **Vain Pohjois-Amerikan mallit**

Virta-avaimessa on erityisen elektronisen piirin muodostama ainutlaatuinen elektroninen sarjanumero.

Tätä virta-avainta ei voida käyttää toisessa ajoneuvossa ja kääntäen, toisen ajoneuvon virta-avainta ei voida käyttää omassa ajoneuvossa, paitsi jos se oli ohjelmoitu siten.

Digitaalisesti koodattu turvajärjestelmä on kuitenkin erittäin joustava. Voit ostaa lisävirta-avaimia ja antaa ohjelmoida ne omaa kulkuneuvoasi varten.

Ota toisia virta-avaimia varten yhteys valtuutettuun Can-Am-jälleenmyyjään.

## 13) Jarrupoljin

Jarrupoljin sijaitsee ajoneuvon oikealla puolella lähellä moottoria.

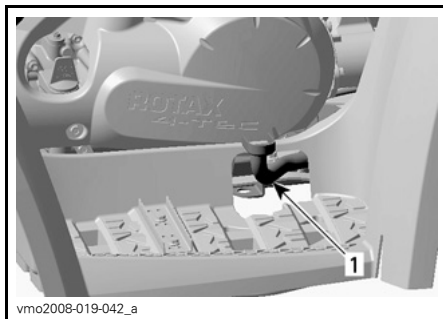

#### TYYPILLINEN

1. Jarrupoljin

Takajarrut jarruttavat, kun jarrupoljinta painetaan.

Kun se vapautetaan, jarrupolkimen pitäisi palata alkuperäiseen asentoonsa.

Jarrutusteho on suhteessa voimaan, jolla poljinta painetaan.

**HUOM:** Jarru vaikuttaa voimansiirron kautta myös etupyöriin 4-pyörävedon ollessa valittuna.

Jarrupoljin vaikuttaa ainoastaan takajarruun. Mikäli jarruvipujärjestelmä pettää, voidaan takajarrulla jarruttaa painamalla jarrupoljinta.

## 14) Jalkatappi

Jalkatappi sijaitsevat ajoneuvon oikealla ja vasemmalla puolella lähellä mootoria.

Omia ja matkustajan (2-UP -mallit) jalvoja pidetään tukevasti tässä.

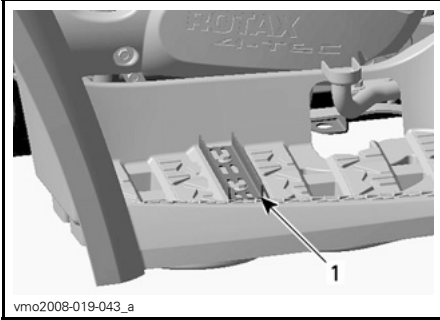

vmo2008-019-043\_a

### 1-UP -MALLIT

1. Jalkatappi

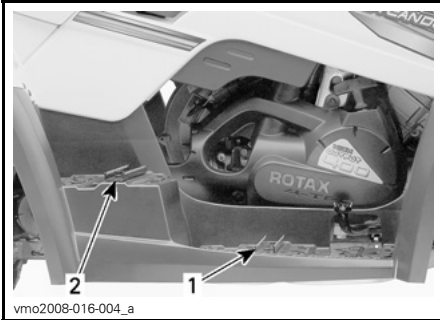

vmo2008-016-004\_a

### 2-UP -MALLIT

1. Kuljettajan jalkatappi  
2. Matkustajan jalkatappi

## 15) Käsikahvat

Käsikahvat sijaitsevat matkustajan istuimen oikealla ja vasemmalla puolella.

### 2-UP -mallit

Matkustajan on pidettävä käsikahvoista kunnolla kiinni ajoneuvon ollessa liikkeellä.

## VAROITUS

Matkustajan on aina pidettävä kiinni matkustajan käsikahvoista eikä kuljettajasta. Matkustajan on myös pidettävä molemmat jalat tukevasti astinlaudoilla.

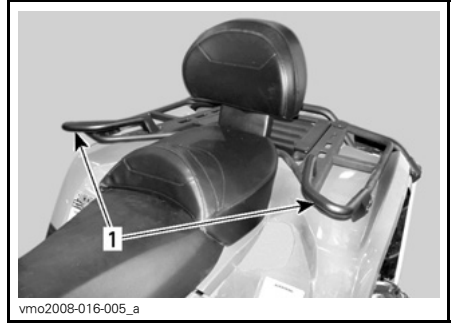

vmo2008-016-005\_a

1. Käsikahvat

## 16) Matkustajan istuin

### 2-UP -mallit

## VAROITUS

Älä koskaan käytä ajoneuvoa ilman, että matkustajan istuin on kunnolla paikallaan.

Matkustajan istuin on erityisesti suunniteltu YHDEN (1) matkustajan turvallista ja mukavaa matkaa varten.

Integroitu selkänoja tukee hänen selkäänsä matkan aikana.

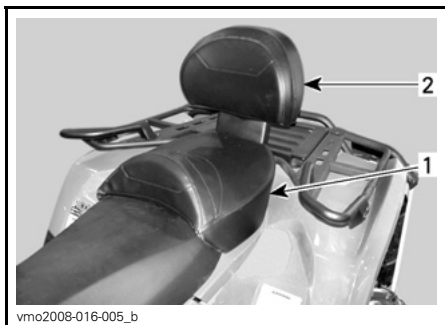

1. Matkustajan istuin
2. Sisäänrakennettu selkänoja

### Matkustajan istuimen irrotus

Vedä matkustajan istuimen toisesta kahvasta. Kahvat sijaitsevat istuimen takaosan alla OIKEALLA ja VASEMALLA puolella.

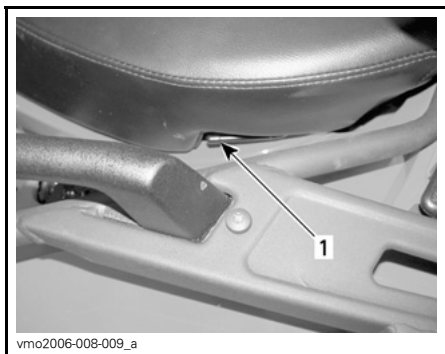

VASEN PUOLI KUVASSA

1. Istuimen salpa

Nosta istuinta varoen taaksepäin.

Jatka nostoliikettä kunnes pidätin vapautuu, poista matkustajan istuin siten kokonaan.

### Matkustajan istuimen asennus

Työnnä matkustajan istuimen kohdistusputket takalokasuojojassa oleviin reikiin.

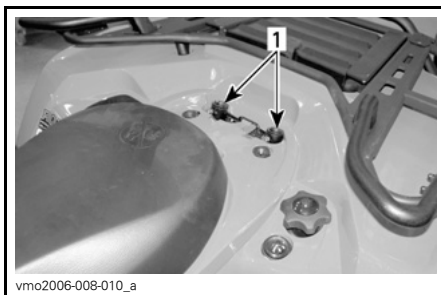

### TYYPILLINEN

1. Reiät matkustajan istuimen kohdistusputkille

Kun istuin on kevyesti paikallaan, paina sitä reilusti alas, jolloin salpa lukkiutuu.

**HUOM:** Hyvin erottuva napsahdus tuntuu. Varmista kahteen kertaan, että istuin ja sen salpa ovat kunnolla kiinni nykäisemällä sitä.

## **VAROITUS**

Matkustajan turvallisuuden kannalta on erittäin tärkeää että varmistat, että matkustajan istuin on asianmukaisesti lukittu paikoilleen. Tarkista lukitus vetämällä taakse- ja ylöspäin useita kertoja.

## 17) Kuljetuslaatikko

### 2-UP -mallit

## **VAROITUS**

Älä koskaan käytä ajoneuvoa ilman, että kuljetuslaatikko on kunnolla paikallaan.

Kuljetuslaatikolla kahdenistuttava ajoneuvo (2-UP -malli) muunnetaan yhdenistuttavaksi ajoneuvoksi (1-UP -malli), jossa on lisäkuormatila.

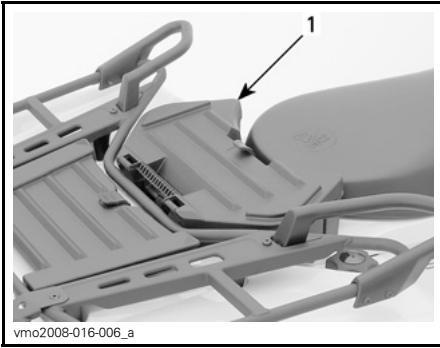

1. Kuljetuslaatikko

Ajoneuvon muuntaminen on helppoa: poista matkustajan istuin ja asenna kuljetuslaatikko.

### **VAROITUS**

Ilman matkustajan istuinta ajoneuvosta tulee yhdenistuttava ajoneuvo (1-UP -malli), johon ei saa ottaa mukaan YHTÄÄN MATKUSTAJAA. ÄLÄ KOSKAAN kuljeta matkustajaa kuljetuslaatikon päällä.

### **Kuljetuslaatikon asennus**

Irrota matkustajan istuin, katso *MATKUSTAJAN ISTUIMEN IRROTUS*.

Aseta kuljetuslaatikko takalokasuojan päälle.

Kun laatikko on kevyesti paikallaan, paina sitä reilusti alas, jolloin salpa lukkiutuu.

Avaa kuljetuslaatikko irrottamalla kumisen salpa koukusta.

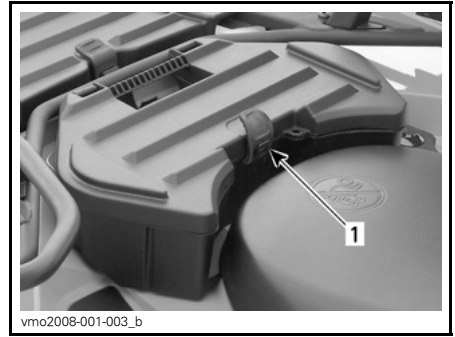

1. Kuminen salpa

### **Kuljetuslaatikon irrotus**

Vapauta kuljetuslaatikko ajoneuvosta vetämällä sen hihnasta.

Irrota kuljetuslaatikko.

Asenna matkustajan istuin, katso *MATKUSTAJAN ISTUIMEN ASENNUS*.

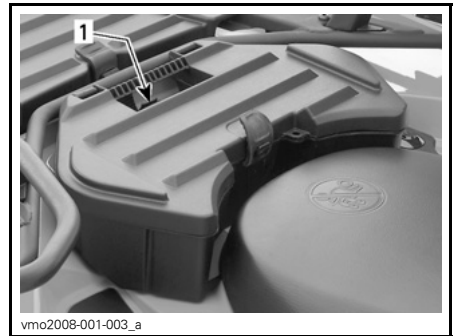

1. Hihna

### **18) Kuljettajan istuimen salpa**

Avaamalla sen voit poistaa kuljettajan istuimen, jolloin pääset moottoritilaan käsiksi.

**HUOM:** Kuljettajan istuimen 2-UP -malleissa saa irti vain irrottamalla ensin matkustajan istuimen.

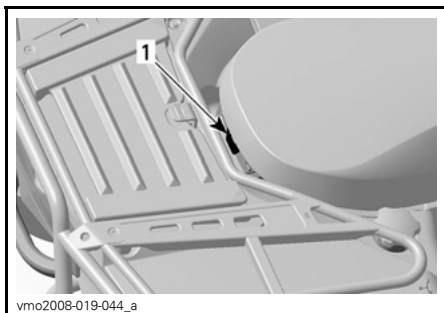

1-UP -MALLIT  
1. Istuimen salpa

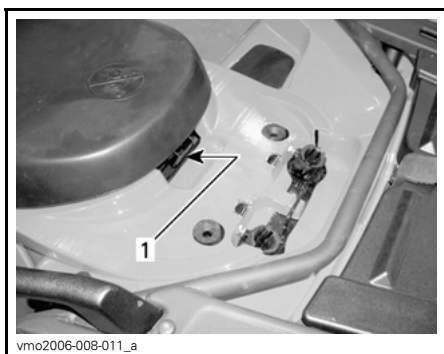

2-UP -MALLIT  
1. Istuimen salpa

## Istuimen poisto

Paina salpaa eteenpäin samalla kun nostat varovasti istuimen takaosaa. Vedä istuinta taaksepäin. Jatka nostoliikettä kunnes edessä oleva pidätin vapautuu, poista istuin sitten kokonaan.

## Istuimen asennus

Aseta edessä olevat kielet rungossa oleviin koukkuihin. Kun istuin on kevyesti paikallaan, paina sitä reilusti alas, jolloin salpa lukkiutuu.

**HUOM:** Hyvin erottuva napsahdus tuntuu. Varmista kahteen kertaan, että istuin ja sen salpa ovat kunnolla kiinni nykäisemällä sitä.

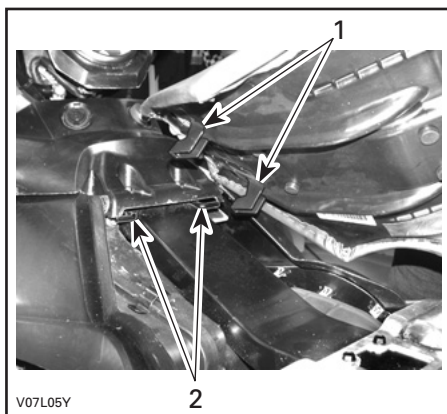

1. Työnnä nämä kielet koukkuihin  
2. Koukut

## **VAROITUS**

Kuljettajan turvallisuuden kannalta on erittäin tärkeää että varmistat, että kuljettajan istuin on asianmukaisesti lukittu paikoilleen. Tarkista lukitus vetämällä taakse- ja ylöspäin useita kertoja.

## 19) Takasäilytyslokero

Sopii hyvin henkilökohtaisten tavaroiden kuljettamiseen, kuten sytytystulpat, ensiapulaukku, jne.

Avaa luukku avaamalla salpa, nosta luukku ja poista se kokonaan tarvittaessa.

Lokerossa on tyhjennystulppa. Irrota tulppa tarvittaessa tyhjentämistä varten. Kiinnitä tulppa lopuksi takaisin paikalleen.

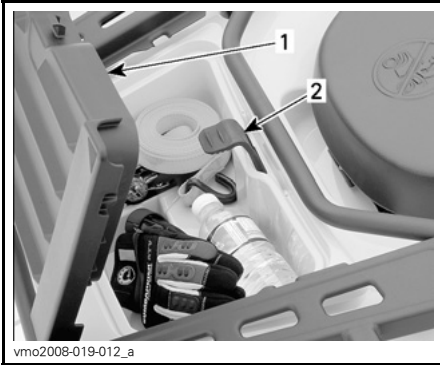

vmo2008-019-012\_a

**TYYPILLINEN — 1-UP -MALLI**

1. Takasäilytyslokeroon kansi
2. Salpa

**VAROITUS**

Moottorin käydessä aseta vaihde aine PARK(KI)-asentoon ennen kannen avaamista. Älä koskaan jätä raskaita tai irrallisia rikkimeäviä esineitä säilytyslokeroon. Salpaa aina kansi ennen liikkeellelähtöä. Jos kansi on irrotettava suurempaa säilytystilaa varten, varmista että kuorma on kiinni ja ettei se "lennä ulos" ajettaessa kovaa epätasaisessa maastossa. Hidasta.

**20) Tavaratelineet**

Tavaratelineiden avulla voi kätevästi kuljettaa varusteita ja monenlaista muuta kuormaa. Niitä ei saa koskaan käyttää matkustajan kuljettamiseen.

**VAROITUS**

- Älä koskaan kuljeta matkustajaa tavaratelineellä.
- Kuorma ei saa koskaan estää tai haitata kuljettajan näkyvyyttä eikä vaikuttaa ajoneuvon asianmukaiseen ohjattavuuteen.
- Älä lastaa ajoneuvoon liikaa kuormaa.
- Varmista aina, että kaikki kuorma on huolellisesti kiinnitetty ja että se ei ylitä tavaratelineen reunoja.

Katso suositukset kuorman painosta kohdasta **TEKNISET TIEDOT**.

**21) Perävaunun vetokoukku**

Sopiva pallokiinnitystä varten perävaunun tai muun laitteen vetämiseen. Asenna oikea perävaunun valmistajan suositusten mukainen pallo. Katso tietoja kuormien kuljettamisesta ja hinainnissuosituksista kohdasta **TEKNISET TIEDOT**.

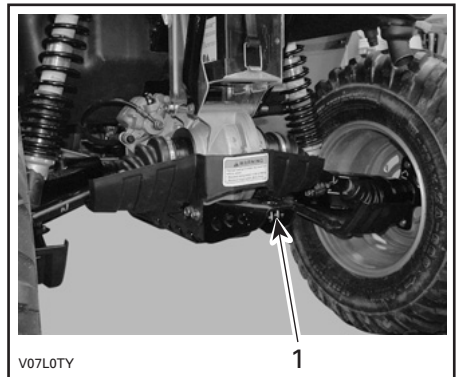

V07L0TY

1. Perävaunun vetokoukku

## **VAROITUS**

Muista asentaa sopivan kokoinen pallo, joka sopii vedettävään laitteeseen.

**HUOM:** Noudata valmistajan oikeanlaista kiinnitystä koskevia ohjeita.

## **22) Työkalusarja**

Työkalusarja sijaitsee takasäilytyslokerossa. Siinä on perushuoltoon tarvittavat työkalut, tämä käsikirja sekä XT-malleissa *VINSSIN KÄYTÖN PERUSOPAS*.

## **23) Vinssi**

### **XT-mallit**

Katso ohjeet oikeaa vinssin käyttöä varten ajoneuvossa mukana olevasta *VINSSIN KÄYTÖN PERUSOPPAASTA*.

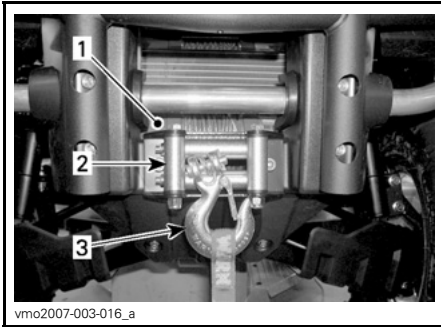

vmo2007-003-016\_a

1. Vinssi
2. Rullilla varustettu läpivientilevy
3. Vinssin koukku

## **24) Vinssin hallintakytkin**

### **XT-mallit**

Käytä tätä katkaisinta kelaamaan vinssin vaijeri sisään tai ulos.

Vaijeri purkautuu vinssistä painamalla kytkimen vasenta puolta.

Vaijeri kelautuu painamalla kytkimen oikeaa puolta.

Katso käyttöohjeet oikeanlaista käyttöä varten *VINSSIN KÄYTÖN PERUSOPPAASTA*.



vmo2012-005-001\_e

### **TYYPILLINEN**

1. Kelaaminen sisään
2. Kelaaminen ulos

## **25) Vinssin kaukosäädin**

### **XT-mallit**

Tarvittaessa voit helpottaa vinssin käyttöä vinssin kaukosäätimellä.

Vinssin kaukosäädin sijaitsee etuhuoltotilan luukun alla.

Tätä käsikirjaa luettaessa on muistettava että:

## **VAROITUS**

Osoittaa mahdollista vaaratilannetta, joka voi johtaa vakavaan loukkaantumiseen tai kuolemaan, ellei sitä vältetä.





vmo2008-001-001\_a

**ETUHUOLTOTILA****1. Vinssin kaukosäädin**

Kun haluat käyttää vinssin kaukosäätimen katkaisinta käsikahvassa olevan katkaisimen sijaan, kytke kaukosäädin sen liittimeen.



vmo2012-005-007\_a

**1. Kaukosäätimen liitin**

Katso vinssiä koskevia lisätietoja **VINSSIN KÄYTÖN PERUSOPPAASTA**.

**ILMOITUS** Kytke kaukosäädin irti ja varastoi se aina, kun et käytä sitä.

# POLTTOAINE

## Suosittelut polttoaine

Käytä useimmilta huoltoasemilta saatavissa olevaa lyijytöntä bensiiniä, tai hapetettua polttoainetta, jossa on enintään 10 % etanolia tai metanolia Käytetyn polttoaineen suositeltu vähimmäisoktaaniluku on seuraava.

VÄHIMMÄISOKTAANILUKU	
Pohjois-Amerikassa	87 (R + M)/2
Pohjois-Amerikan ulkopuolella	92 RON

**ILMOITUS** Älä koskaan kokeile muilla polttoaineilla. Sopimattomien polttoaineiden käyttö voi johtaa ajoneuvon suorituskyvyn huononemiseen ja tärkeiden polttoainejärjestelmän ja moottorin vaurioitumiseen.

## Tankkaaminen

### VAROITUS

- Pysäytä aina moottori ennen tankkaamista. Avaa korkki hitaasti.
- Mikäli havaitset paine-eron (polttoainesäiliön korkkia avattaessa kuuluu viheltävä ääni), tarkastuta ja/tai korjauta ajoneuvo ennen kuin jatkat sen käyttämistä.
- Tietyissä olosuhteissa polttoaine on tulenarkaa ja räjähtävää.
- Älä koskaan käytä avotulta polttoainemäärän tarkastamiseen.
- Älä koskaan tupakoi tai salli läheisyydessä tulta tai kipinöitä.
- Toimi aina hyvin ilmastoidulla alueella.
- Älä koskaan täytä polttoainesäiliötä piripintaan ennen ajoneuvon viemistä lämpimään. Lämpötilan noustessa polttoaine laajenee ja voi tulla yli.
- Pyyhi ajoneuvosta aina ylivuotanut polttoaine pois.

**ILMOITUS** Älä koskaan sijoita mitään polttoainesäiliön korkin päälle, koska siinä oleva ilma-aukko voi mennä tukkoon ja moottori voi ruvetä käymään katkonaisesti.

1. Pysäytä moottori.
2. Älä anna kenenkään jäädä ajoneuvon tankkaamisen ajaksi.
3. Kierrä polttoainesäiliön korkki auki vastapäivään.
4. Aseta suppilo täyttöputkeen

5. Lisää polttoainetta hitaasti, jotta säiliössä oleva ilma pääsee ulos eikä polttoaine pääse virtaamaan takaisin. Varo ettei polttoainetta vuoda ulos.
6. Lopeta täyttäminen kun polttoaine saavuttaa täyttöaukon kaulan pohjan. **Älä täytä liikaa.**
7. Kiristä polttoainesäiliön korkki myömpäivään kunnolla kiinni.



1. Polttoainesäiliön korkki

---

# SISÄÄNAJO

## Käyttö sisäänajovaiheessa

Ajoneuvo tarvitsee 10 tunnin tai 300 km sisäänajon.

Sisäänajovaiheen jälkeen valtuutetun Can-Am -jälleenmyyjään on tarkastettava ajoneuvosi. Katso osa *HUOLTO*.

## Moottori

Sisäänajovaiheen aikana:

- Vältä ajamista täydellä kaasulla.
- Aja korkeintaan 3/4 kaasulla.
- Vältä jatkuvia kiihdytyksiä.
- Vältä pitkiä ajoja täydellä nopeudella.
- Vältä moottorin ylikuumentuminen.

On kuitenkin hyvä suorittaa sisäänajon aikana lyhyitä kiihdytyksiä sekä vaihdella ajonopeutta.

## Jarrut

### VAROITUS

Uudet jarrut toimivat täydellä teholla vasta niiden sisäänajovaiheen jälkeen. Aja erittäin varovaisesti.

## Hihna

Uutta hihnaa on sisäänajettava 50 km.

Sisäänajovaiheen aikana:

- Vältä voimakasta kiihdyttämistä ja hidastamista.
- Vältä kuorman hinaamista.
- Vältä ajamista täydellä nopeudella.

# PERUSTOIMENPITEET

## Moottorin käynnistys

Aseta vaihdevipu joko PARK(KI)-asentoon tai vapaalle (NEUTRAL).

**HUOM:** Mukavuussyistä moottori voidaan ohitusmuodossa käynnistä vaihdevivun ollessa missä asennossa tahansa. Paina jatkuvasti jarruvipua tai jarrupoljinta samalla, kun painat moottorin käynnistyspainiketta.

Työnnä avain virtalukkoon ja käännä se ON (PÄÄLLÄ) -asentoon.

Aseta moottorin hätäkatkaisin RUN (KÄY) -asentoon.

Paina jarrupoljin alas ja pidä sitä painettuna.

Paina moottorin käynnistyspainiketta ja pidä painettuna, kunnes moottori käynnistyy.

**ILMOITUS** Älä paina käynnistyspainiketta 10 sekuntia kauempaa. Käynnistimen pitää antaa jäähtyä käynnistysyritysten välissä. Huomioi akku, ettet tyhjennä sitä.

Vapauta moottorin käynnistyspainike välittömästi, kun moottori on käynnistynyt.

**HUOM:** Jos akku on tyhjä, moottoria ei voi käynnistää. Anna jälleenmyyjän ladata tai vaihtaa akku.

## Vaihteen valinta

Paina jarruja ja valitse haluamasi vaihdevivun asento.

Vapauta seisontajarru.

Vapauta jarrut.

**ILMOITUS** Kun vaihdat vaihdetta, pysäytä ajoneuvo aina kokonaan ja kytke jarrut päälle ennen vaihdevivun siirtämistä. Muutoin vaihteisto saattaa vaurioitua.

## Peruutuksen ohituspainikkeen käyttö

Kun vaihdevipu on asetettu PERUUTUSASENTOON, moottorin kierros-luku on rajoitettu. Tämä rajoittaa normaalisti kaasuvivun avulla säädeltävää peruutusnopeutta.

### VAROITUS

Jos peruutat alamäkeen, painovoima saattaa kasvattaa ajoneuvon nopeuden rajoitettua peruutusnopeutta suuremmaksi.

Kun haluat kytkeä ohitustoiminnon, paina ohituspainike alas ja pidä se alas painettuna. Paina sitten kaasuvipua vaihteittain lisätäksesi moottorin tehoa.

Kun haluat kytkeä ohitustoiminnon pois päältä, vapauta kaasuvipu ja sitten ohituspainike.

### VAROITUS

Älä koskaan paina ohituspainiketta ellei kaasuvipu ole täysin vapautuneena, koska seurauksena voi olla hallinnan menetys.

## Moottorin pysäytys



### **VAROITUS**

Vältä pysäköintiä rinteeseen.

Vapauta kaasua ja pysäytä ajoneuvo kokonaan.

Aseta vaihdevipu PARK(KI)-asentoon.

Kytke seisontajarru päälle.

Työnnä moottorin hätäkatkaisin STOP (SEIS) -asentoon.

Käännä avain virtalukossa OFF (POIS) -asentoon.

Irrota avain virtalukosta.

# ERIKOISTOIMENPITEET

## Toimenpiteet, jos vettä on päässyt CVT:hen (portaaton voimansiirto)

Aina, kun epäilet, että portaattoman voimansiirron kanteen on päässyt vettä, tyhjennä portaattoman voimansiirron kotelo tyhjennysruuvien avulla.

**HUOM:** CVT-voimansiirron tyhjennysruuvi sijaitsee CVT-kannen pohjan takaosassa.

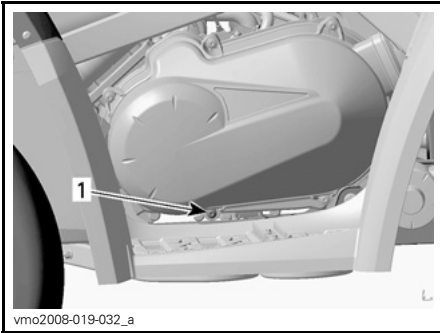

vmo2008-019-032\_a

VASEN PUOLI

1. Tyhjennysruuvi

**ILMOITUS** Jos vettä on päässyt CVT-voimansiirtoon ajettaessa muuttavissa olosuhteissa, rajoita ajoneuvon käyttöä ja vie se lähimmän valtuutetun Can-Am -jälleenmyyjän luokse täydellistä CVT-voimansiirron puhdistamista varten.

## Toimenpiteet, jos vettä on päässyt ilmansuodattimen koteloon

Sellaisessa tapauksessa ajoneuvolle on suoritettava seuraavat huoltotoimenpiteet:

- CVT:n (portaaton voimansiirto) ilmansuodattimen puhdistus
- CVT:n (portaaton voimansiirto) puhdistus

- Polttoainesäiliön huohottimen suodattimen vaihto
- Voiteluaineiden tarkastaminen ja vaihto tarvittaessa (moottori, vaihdelaatikko ja takatoisiovälitys).

**ILMOITUS** Ellei ajoneuvoa huollata, pysyviä vahinkoja saattaa aiheutua seuraaville osille, niihin kuitenkin rajoittumatta:

- Moottori ja vaihdelaatikko
- Polttoainepumppu
- Portaaton CVT-voimansiirto
- Takatoisiovälitys.

## Toimenpiteet, jos ajoneuvo pyörii ympäri

Kun ajoneuvo on pyörii ympäri tai jäänyt kumolle, käännä se takaisin pyörilleen, odota sitten 35 minuuttia. Katso *HUOLTOTIEDOT*-osa ja tarkasta seuraavat asiat.

- Tarkasta, ettei ilmansuodattinkotelossa ole öljyjäämiä. Jos löydät öljyä, puhdista ilmansuodatin ja ilmansuodattinkotelo.
- Tarkasta moottorin öljymäärä ja täytä tarvittaessa.
- Tarkasta moottorin jäähdytysnesteen määrä ja täytä tarvittaessa.
- Tarkasta vaihdelaatikon öljymäärä ja täytä tarvittaessa.
- Tarkasta takatoisiovälityksen öljymäärä ja täytä tarvittaessa.
- Käynnistä moottori. Jos öljynpaineen merkkivalo jää palamaan moottorin käynnistämisen jälkeen, pysäytä moottori välittömästi. Ota yhteys valtuutettuun Can-Am -jälleenmyyjään.

**ILMOITUS** Kun asennat takaisin paikoilleen kojelautaa ilmansuodattimen kotelon päälle, varmista että kaikki ilmaletkut on reititetty mittariston yläpuolelta.

## **Toimenpiteet, jos ajoneuvo uppoaa veteen**

Jos ajoneuvo uppoaa veteen, sammuta moottori välittömästi. Älä käytä vinssiä tai mitään sähköistä laitetta ajoneuvon ollessa uponneena. Ajoneuvo on vietävä mahdollisimman nopeasti valtuutetulle Can-Am -jälleenmyyjälle. **ÄLÄ KOSKAAN YRITÄ KÄYNNISTÄÄ MOOTTORIA!**

**ILMOITUS** Ajoneuvon uppoaminen voi aiheuttaa vakavia vahinkoja, jos uudelleen käynnistämässä ei noudateta oikeita toimenpiteitä.

Suorita seuraavat toimenpiteet heti kun ajoneuvo on saatu vedettyä pois vedestä:

- Tyhjennä CVT. Katso menetelmä tästä osasta.

**ILMOITUS** Valtuutetun Can-Am -jälleenmyyjän olisi huollettava ajoneuvo mahdollisimman pian.



# VIRITÄ AJO-OLOSUHTEIDEN MUKAAN

## Jousituksen säätäminen

### **VAROITUS**

Jousituksen säätäminen saattaa vaikuttaa ajoneuvon käsiteltävyyteen. Käytä aina aikaa perehtyäksesi ajoneuvon käyttäytymiseen, kun olet muuttanut jotain jousituksen säätöä.

Ajoneuvosi käsiteltävyys ja sen ajomukavuus riippuu jousituksen säädöistä.

Jousituksen säätöjen valinta riippuu kuljettajan painosta, hänen henkilökohtaisista mieltymyksistään, ajoneuvopeudesta ja maasto-olosuhteista.

### Takajousen esikuormitus

Säädä jousen esikuormitusta kääntämällä säätönokkaa vastaavasti ajoneuvon työkalusarjassa olevalla säätöavaimella.

Käännä säätönokkia myötäpäivään jäykempää ajoa ja epätasaista reittiä varten, tai kuorman kuljettamiseen tai perävaunun vetämiseen.

Käännä säätönokkia vastapäivään kevyempää kuormaa ja tasaisempia reititulosuhteita varten.

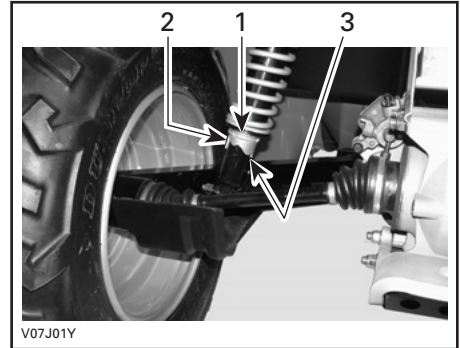

1. Säätönokat
2. Pehmeä säätö
3. Kova säätö

### **VAROITUS**

Vasen ja oikea säätönokka on asetettava aina samaan asentoon. Älä koskaan säädä vain yhtä säätönokkaa. Epätasainen säätö voi hankaloittaa käsiteltävyyttä ja aiheuttaa vakauden menetyksen sekä johtaa onnettomuuteen.

Tätä käsikirjaa luettaessa on muistettava että:

### **VAROITUS**

Osoittaa mahdollista vaaratilannetta, joka voi johtaa vakavaan loukkaantumiseen tai kuolemaan, ellei sitä vältetä.

# AJONEUVON KULJETTAMINEN

Kun ajoneuvoa siirtokuljetetaan, kiinnitä se sopivilla kiinnikkeillä peräkärkyyn tai avopakettiautoon. Tavallisten köysien käyttö ei ole suositeltavaa.

## **VAROITUS**

Älä hinaa tätä ajoneuvoa auton tai toisen ajoneuvon perässä. Käytä peräkärkyä. Älä koskaan kallista tätä ajoneuvoa siirtokuljetusta varten pituussuuntaan. Ajoneuvon on oltava sen normaalissa käyttöasennossa (kaikkien neljän renkaan päällä).



Muista:

- Poista kuorma tavaratelineiltä ennen ajoneuvon siirtokuljetusta.
- Aseta vaihdevipu PARK(KI)-asentoon.

- Kytke seisontajarru päälle.
- Kiinnitä ajoneuvon etuosa etupuskurista ja takaosa takapuskurista.

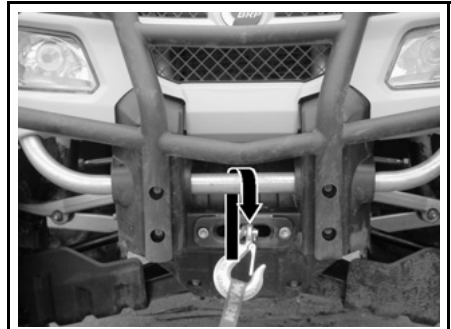

TYYPILLINEN — KIINNITYSKOHTA EDESSÄ

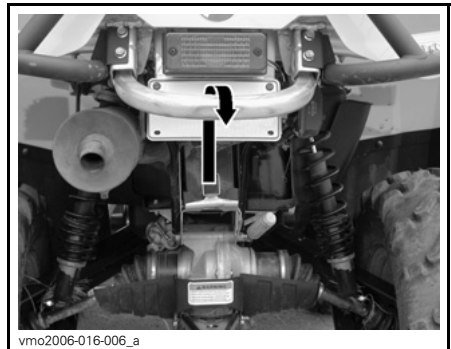

TYYPILLINEN — KIINNITYSKOHTA TAKANA

**ILMOITUS** Ajoneuvon kiinnittäminen muista kohdista voi vahingoittaa sitä.

***Tämä sivu on  
tarkoituksella tyhjä***



# ***HUOLTO***

---

# SISÄÄNAJOTARKASTUS

BRP suosittelee, että valtuutettu Can-Am -jälleenmyyjä tarkastaa ajoneuvosi ensimmäisen 10 tunnin tai 300 km (kumpi tahansa ehdoista täyttyy ensiksi) käytön jälkeen. Sisäänajotarkastus on erittäin tärkeä, eikä sitä pidä jättää tekemättä.

**HUOM:** Sisäänajotarkastuksen maksaa ajoneuvon omistaja.

Suosittellemme, että valtuutettu Can-Am -jälleenmyyjä allekirjoittaa tämän tarkastuksen.

---

Tarkastuksen päiväys

---

Valtuutetun jälleenmyyjän allekirjoitus

---

Jälleenmyyjän nimi

SISÄÄNAJOTARKASTUKSEN TAULUKKO	VAIHDA					
	SÄÄDÄ					
	KIRISTÄ					
	VOITELE					
	PUHDISTA					
	TARKASTA					
<b>MOOTTORI</b>						
Moottoriöljy ja suodatin						X
Venttiilin vällys	X				X	
Moottorin tiivisteet	X					
Moottorin asennuskiinnittimet	X					
Pakojärjestelmä	X					
<b>JÄÄHDYTYSJÄRJESTELMÄ</b>						
Jäähdyttimen täyttöaukon korkki/jäähdytysjärjestelmän painetesti	X					
Jäähdytin	X					
<b>MOOTTORIN HALLINTAJÄRJESTELMÄ (EMS)</b>						
EMS-anturit	X					
EMS-vikakoodit	X					
<b>POLTTOAINEJÄRJESTELMÄ</b>						
Kaasuläppärunko	X					
Kaasuvipu	X					
Kaasuvaijeri	X		X		X	
Polttoainelinjat, polttoaineen jatkoputki, liitokset, tarkastusventtiilit ja polttoainesäiliön vuototesti	X					
<b>SÄHKÖJÄRJESTELMÄ</b>						
Sytytystulpan karkiväli ja kunto	X					
Akkuliitokset	X					
Sähköliitokset ja kiinnitys (sytytysjärjestelmä, käynnistysjärjestelmä, polttoainesuuttimet jne.)	X					
<b>PORTAATON VOIMANSIIRTO (CVT)</b>						
Portaattoman voimansiirron ilmanotto	X					

SISÄÄNAJOTARKASTUKSEN TAULUKKO	VAIHDA					
	SÄÄDÄ					
	KIRISTÄ					
	VOITELE					
	PUHDISTA					
	TARKASTA					
<b>VOIMANSIIRTOJÄRJESTELMÄ</b>						
4 x 4 -kytkentäyksikkö	X					
Vetoakselin kumisuoja ja suojukset	X					
Etu-/takatasauspyörästöt (öljyn pinnan taso, tiivisteet ja ilmareiät)	X					
Takanivelakselin nivel	X					
<b>RENKAAT/PYÖRÄT</b>						
Pyörän mutterit/pultit	X					
<b>OHJAUSJÄRJESTELMÄ</b>						
Ohjausjärjestelmä (ohjauspylväs, laakeri jne.)	X					
Etupyörien suuntaaminen	X					
<b>JARRUT</b>						
Jarruneste	X					



# HUOLTOTAULUKKO

Huoltotoimenpiteiden suorittaminen on erittäin tärkeää, jotta ajoneuvosi pysyy turvallisessa käyttökunnossa. Asianmukainen huollon suorittaminen on omistajan vastuulla. Ajoneuvo on huollettava huoltotaulukon mukaisesti.

Huoltotaulukosta huolimatta käyttöä edeltävä tarkastus on suoritettava.

## VAROITUS

Ajoneuvon asianmukaisen huollon laiminlyönti ja huoltotaulukon noudattamatta jättäminen saattaa tehdä ajoneuvosta epäturvallisen käyttäjä.

HUOLTOTAULUKKO						
<b>A: Säädä</b> <b>C: Puhdista</b> <b>I: Tarkasta</b> <b>L: Voitele</b> <b>R: Vaihda</b>	<b>25 t tai 750 km</b>					
	<b>50 t tai 1 500 km</b>					
	<b>100 t tai 1 vuosi tai 3 000 km</b>					
	<b>200 t tai 2 vuotta tai 6 000 km</b>					
	<b>Suorittaja</b>					
<b>OSA/TOIMENPIDE</b>				<b>SELITYS</b>		
<b>MOOTTORI</b>						
Moottoriöljy ja suodatin		R			Asiakas	(1) Useammin pölyisessä käytössä. Katso <i>ILMAN-SUODATIN</i> kohdassa <i>HUOLTO- TIETOJA</i> . (2) Öljyä on lisättävä ilmansuodattimen vaahtomuovipanokseen.
Venttiilin välys			I, A		Jällelmyyjä	
Ilmansuodatin <sup>(2)</sup>	I, C, L <sup>(1)</sup>		R		Asiakas	
Moottorin tiivisteet			I		Jällelmyyjä	
Moottorin asennuskiinnittimet			I		Jällelmyyjä	
Pakojärjestelmä			I		Jällelmyyjä	
Äänenvaimentimen kipinänsammutin			C		Asiakas	
<b>JÄÄHDYTYSJÄRJESTELMÄ</b>						
Moottorin jäähdytysneste			I <sup>(3)</sup>	R	Jällelmyyjä/Asiakas	(3) Tarkasta 100 tunnin välein jäähdytysnesteen väkevyys.
Jäähdyttimen täyttöaukon korkki/jäähdytysjärjestelmän painetesti				I	Jällelmyyjä	

HUOLTOTAULUKKO						
<b>A: Säädä</b> <b>C: Puhdista</b> <b>I: Tarkasta</b> <b>L: Voitele</b> <b>R: Vaihda</b>	25 t tai 750 km					
	50 t tai 1 500 km					
	100 t tai 1 vuosi tai 3 000 km					
	200 t tai 2 vuotta tai 6 000 km					
	Suorittaja					
OSA/TOIMENPIDE				SELITYS		
<b>MOOTTORIN HALLINTAJÄRJESTELMÄ (EMS)</b>						
EMS-anturit			I		Jälleenmyyjä	—
EMS-vikakoodit			I		Jälleenmyyjä	
<b>POLTTOAINEJÄRJESTELMÄ</b>						
Kaasuläppärunko			I, L		Jälleenmyyjä	(4) Useammin ankarassa käytössä, kuten pölyisellä alueella, hiekkaisissa, lumisissa, märissä tai mutaisissa olosuhteissa.
Kaasuvaijeri		I, A, L			Jälleenmyyjä/Asiakas	
Polttoainelinjat, liitokset ja polttoainesäiliön painetesti			I		Jälleenmyyjä	
Polttoainepumpun esisuodatin				I (4)	Jälleenmyyjä	
Polttoainepumpun painetesti			I (4)		Jälleenmyyjä	
Polttoainesäiliön huohottimen suodatin			R (4)		Asiakas	
<b>SÄHKÖJÄRJESTELMÄ</b>						
Sytytystulppa			R (5)		Asiakas	(5) Tarkasta sytytystulpan kärkivälin säätö.
Akkuliitokset		I			Asiakas	
ECM-liittimet (silmämääräinen tarkastus irrottamatta liittimiä)			I		Jälleenmyyjä	
Sähköliitokset ja kiinnitys (sytytysjärjestelmä, käynnistysjärjestelmä, polttoainejektorit, jne.)			I		Jälleenmyyjä	
Avoalojen suuntaus			I		Asiakas	

HUOLTOTAULUKKO						
<b>A: Säädä</b> <b>C: Puhdista</b> <b>I: Tarkasta</b> <b>L: Voitele</b> <b>R: Vaihda</b>	25 t tai 750 km					
	50 t tai 1 500 km					
	100 t tai 1 vuosi tai 3 000 km					
	200 t tai 2 vuotta tai 6 000 km					
	Suorittaja					
OSA/TOIMENPIDE				SELITYS		
PORTAATON VOIMANSIIRTO (CVT)						
Variaattorihihna			I		Jälleennyjä	—
I- ja II-variaattorit (mukaan lukien yksisuuntaisen laakerin)			I, C, L		Jälleennyjä	
Portaattoman voimansiirron ilmanotto-/ilmanpoistoputken kunto/puhtaus		I, C			Jälleennyjä	
VOIMANSIIRTOJÄRJESTELMÄ						
4 x 4 -kytkentäyksikkö			I		Jälleennyjä	(4) Useammin ankarassa käytössä, kuten pölyinen paikka, hiekkaisissa, lumisissa, märissä tai mutaisissa olosuhteissa.
Vetoakselin nivelet		I			Jälleennyjä	
Takanivelakselin nivel		I, L (4)			Jälleennyjä	
Etu-/takatasauspyörästöt (öljyn pinnan taso, tiivisteet ja ilmareiät)		I		R	Jälleennyjä	
RENKAAT/PYÖRÄT						
Pyörän mutterit/pultit		I			Asiakas	—
Pyörien laakerit			I		Asiakas	

HUOLTOTAULUKKO						
<b>A: Säädä</b> <b>C: Puhdista</b> <b>I: Tarkasta</b> <b>L: Voitele</b> <b>R: Vaihda</b>	<b>25 t tai 750 km</b>					
	<b>50 t tai 1 500 km</b>					
	<b>100 t tai 1 vuosi tai 3 000 km</b>					
	<b>200 t tai 2 vuotta tai 6 000 km</b>					
	<b>Suorittaja</b>					
<b>OSA/TOIMENPIDE</b>				<b>SELITYS</b>		
OHJAUSJÄRJESTELMÄ						
Ohjaustangon kiinnittimet			I		Jälleenmyyjä	(4) Useammin ankarassa käytössä, kuten pölyinen paikka, hiekkaisissa, lumisissa, märissä tai mutaisissa olosuhteissa.
Ohjausjärjestelmä (ohjauspylväs, laakeri, jne.)			I (4)		Jälleenmyyjä	
Raidetangon päät		I			Jälleenmyyjä	
Etupyörien suuntaaminen			I, A		Jälleenmyyjä	
JOUSITUS						
Pitkittäiset takatukivarret			I		Jälleenmyyjä	—
Pitkittäisten takatukivarsien laakerit				I	Jälleenmyyjä	
Iskunvaimentimet		I			Jälleenmyyjä	
Etujousituksen A-tukivarret		I, L			Asiakas	
Pallonivelet	I				Jälleenmyyjä	
JARRUT						
Jarruneste	I			R (6)	Jälleenmyyjä/Asiakas	(4) Useammin ankarassa käytössä, kuten pölyisissä, hiekkaisissa, lumisissa, märissä tai mutaisissa olosuhteissa. (6) Jarrunesteen vaihtamisen tai minkä tahansa jarrujärjestelmän korjauksen on tapahduttava valtuutetun Can-Am-jälleenmyyjän/maahantuojaan toimesta.
Jarrupalat	I (4) (6)				Jälleenmyyjä	
Jarrujärjestelmä (levyt, letkut, jne.)			I (4)		Asiakas	

HUOLTOTAULUKKO						
<b>A: Säädä</b> <b>C: Puhdista</b> <b>I: Tarkasta</b> <b>L: Voitele</b> <b>R: Vaihda</b>	25 t tai 750 km					
	50 t tai 1 500 km					
	100 t tai 1 vuosi tai 3 000 km					
	200 t tai 2 vuotta tai 6 000 km					
	Suorittaja					
OSA/TOIMENPIDE				SELITYS		
KORI/ALUSTA						
Korin/rungon kiinnittimet		I			Asiakas	—
Runko			I		Jälleennyjä	

# HUOLTOTOIMENPITEET

Tämä osa sisältää ohjeet perushuoltotoimenpiteitä varten. Jos sinulla on tarvittavat mekaanikon taidot ja asianmukaiset työkalut, voit suorittaa näitä toimenpiteitä itse. Ellei sinulla ole tarvittavia edellytyksiä, ota yhteys valtuutettuun Can-Am -jälleenmyyjään.

On parempi, että valtuutettu Can-Am -jälleenmyyjä suorittaa muut huoltotaulukossa mainitut vaikeammat toimenpiteet ja sellaiset toimenpiteet, jotka edellyttävät erityistyökaluja.

## **VAROITUS**

Sammuta moottori ja noudata näitä huoltotoimenpiteitä huoltoasasi ajoneuvoasi. Ellet noudata asianmukaisia huoltotoimenpiteitä, kuumat tai liikkuvat osat, sähkölaitteet, kemikaalit tai jotkut muut vaaratilanteet voivat aiheuttaa loukkaantumisen.

## **VAROITUS**

Mikäli joudutaan irrottamaan jokin lukituslaite (esim. kiinnitysnauha, itselukkiutuva kiinnike jne.), se on aina vaihdettava uuteen.

## Ilmansuodatin

### Ilmansuodattimen huolto-ohjeet

Kuten missä tahansa ATV:ssä, ilmansuodattimen huolto on ensiarvoisen tärkeää moottorin suorituskyvyn ja käyttöiän kannalta.

Ilmansuodattimen huolto on suoritettava ajo-olosuhteista riippuen.

Ilmansuodatin on huollettava useammin ja öljyä lisättävä vaahtomuovipainokseen seuraavissa pölyisissä olosuhteissa:

- Ajaminen kuivassa hiekassa

- Ajaminen kuivan maa-aineksen peittämällä pinnoilla
- Ajaminen kuivilla sorateilla tai vastaavissa olosuhteissa.

**HUOM:** Jos näissä olosuhteissa ajetaan ajoneuvoryhmässä, ilmansuodatin on huollettava vielä useammin. Katso kohta *ILMANSUODATTIMEN PUHDISTUS JA ÖLJYÄMINEN*.

**HUOM:** Lisävarusteena saatavaa, pölyisiin olosuhteisiin tarkoitettua esisuodatinta voidaan käyttää. Ota yhteys valtuutettuun Can-Am -jälleenmyyjään lisätietojen saamiseksi.

### Ilmansuodattimen irrottaminen

**ILMOITUS** Älä koskaan poista tai tee muutoksia ilmansuodattimen kotelon osiin. Muussa tapauksessa moottorin suorituskyky voi kärsiä tai voi tapahtua vahinkoja. Moottori on kalibroitu toimimaan nimenomaan näillä komponenteilla.

Irrota istuin (istuimet).

Irrota ajoneuvon oikealla puolella sivupaneelit.

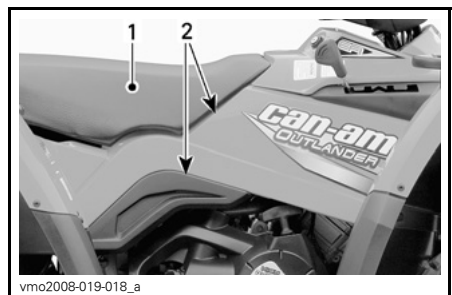

1. Istuin
2. Sivupaneelit

Avaa kiristimet ja irrota ilmansuodattimen kotelon kansi.

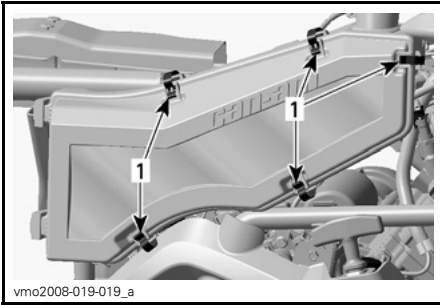

vmo2008-019-019\_a

1. Avaa kiristimet

Löysää kiristintä ja irrota ilmansuodatin.

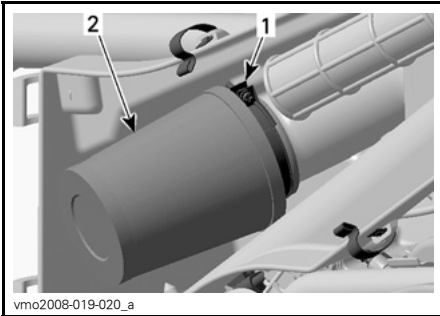

vmo2008-019-020\_a

1. Kiristin  
2. Ilmansuodatin

Irrota vaahtomuovinen suodatinpanos vetämällä sitä varovasti ulospäin.

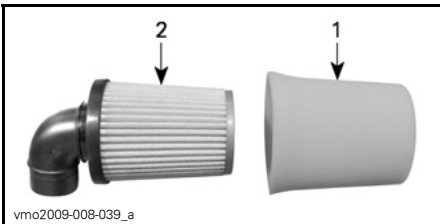

vmo2009-008-039\_a

**TYYPILLINEN**

1. Vaahtomuovipanosa  
2. Paperisuodatin

## Ilmansuodattimen puhdistus ja öljyäminen

**⚠ TÄRKEÄÄ** Käytä aina asianmukaista ihoa suojaavaa suojavaatetusta ja silmäsuojia. Kemikaaliroskeet saattavat aiheuttaa vakavia iho- ja silmävammoja.

### Paperisuodattimen puhdistus

1. Varmista, että vaahtomuovinen suodatinpanos on irrotettu paperisuodattimesta.
2. Naputa suuret pölykertymät pois paperipanoksesta.

Tällöin lika ja pöly pääsevät poistumaan paperisuodattimesta.

**HUOM:** Paperisuodattimen käyttöikä on rajallinen, likainen tai tukkeutunut suodatin on vaihdettava uuteen.

**ILMOITUS** Emme suosittele paineilman puhaltamista paperisuodattimeen, koska se saattaisi vaurioittaa paperikuituja ja huonontaa suodattimen suodatuskykyä pölyisessä ympäristössä.

**ILMOITUS** Älä pese paperisuodattinta millään puhdistusaineella.

### Vaahtomuovisen suodatinpanoksen puhdistus

1. Suihkuta vaahtomuovisen suodatinpanoksen sisälle ja ulkopinnalle **ILMANSUODATTIMEN PUHDISTUSAINETTA** (P/N 219 700 341).



219700341

ILMANSUODATTIMEN PUHDISTUSAINE  
(P/N 219 700 341)



vbs2009-012-015\_a

TYYPILLINEN - SUIHKUTA  
VAAHTOMUOVIPANOS SISÄ- JA  
ULKOPUOLELTA

2. Anna asettua 3 minuutin ajan.
3. Kuten ilmansuodattimen puhdistusaineen (UNI) pakkauksessa on neuvottu, huuhtelee vaahdumuovipanos pelkällä vedellä.
4. Kuivaa vaahdumuovipanos täysin.

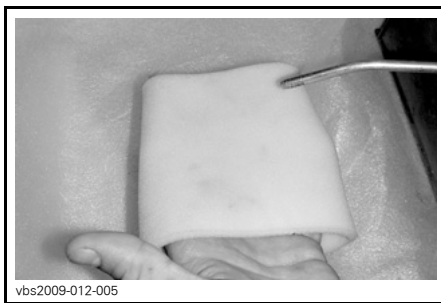

vbs2009-012-005

TYYPILLINEN - KUIVA

**HUOM:** Toinen käsittelykerta voi olla tarpeen, jos panos on voimakkaasti likaantunut.

**Vaahdumuovisen suodatinpanoksen öljyäminen**

1. Suihkuta ILMANSUODATINÖLJYÄ (P/N 219 700 340) aiemmin kuivatulle vaahdumuovipanoselle.



219700340

ILMANSUODATINÖLJY (P/N 219 700 340)





vbs2009-012-014\_a

### TYYPILLINEN - ÖLJYÄ VAAHTOMUOVINEN SUODATINPANOS

2. Anna asettua 3-5 minuutin ajan.
3. Poista liika öljy, joka saattaisi kulkeutua paperisuodattimeen, käärimällä vaahtomuovinen suodatinpanos imukykyiseen liinaan ja puristamalla kevyesti. Näin varmistat myös öljyn levittymisen koko vaahtomuovisuodattimeen.
4. Asenna vaahtomuovinen suodatinpanos paperisuodattimen päälle.

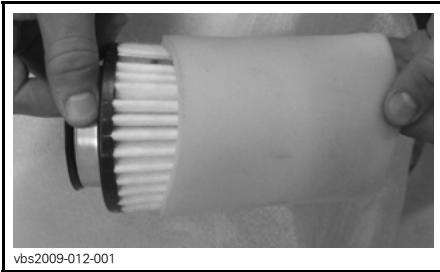

vbs2009-012-001

### TYYPILLINEN

### Ilmansuodattimen asennus

Asenna irrotetut osat päinvastaisessa järjestyksessä kunnolla takaisin.

## Ilmansuodattimen kotelo

### Ilmansuodattimen kotelon tarkastaminen ja vedenpoisto

Tarkasta määrääjain, onko ilmansuodattimen kotelon tyhjennysputkessa nestettä tai kerääntymiä.

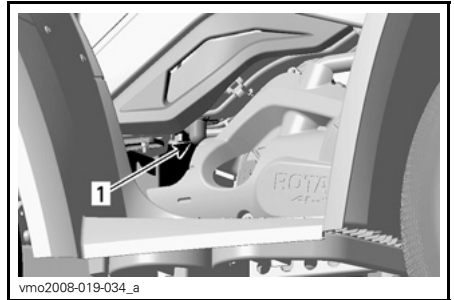

vmo2008-019-034\_a

### AJONEUVON OIKEA PUOLI

1. Tyhjennysputki

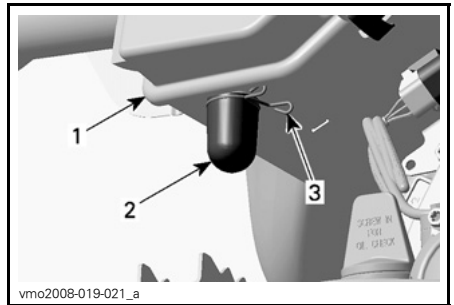

vmo2008-019-021\_a

1. Ilmansuodattimen kotelo
2. Tyhjennysputki
3. Kiristin

**HUOM:** Jos ajoneuvoa käytetään pölyisessä ympäristössä, tarkasta useammin kuin **HUOLTOTAULUKOS- SA** on määritetty.

Jos nestettä/kerääntymiä löytyy, purista kiristintä ja poista se. Vedä tyhjennysputki ulos ja tyhjennä se.

**ILMOITUS** Älä käynnistä moottoria kun tyhjennysputkesta löytyy nesteitä tai kerääntymiä.

Kun nesteitä/kerääntymiä löytyy, on ilmansuodatin tarkastettava/kuivattava/vaihdeettava riippuen suodattimen kunnosta.

Irrota ilmansuodatin kuten selitetty kohdassa **ILMANSUODATTIMEN IRROTUS**.

## Polttoainesäiliön huohottimen suodatin

### Polttoainesäiliön huohottimen suodattimen vaihto

1. Irrota istuin.
2. Paikallista polttoainesäiliön huohottimen suodatin.

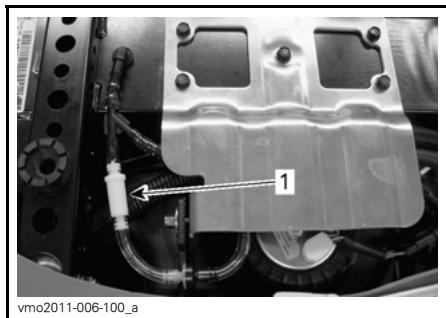

1. Polttoainesäiliön huohottimen suodatin

3. Irrota suodatin leikkaamalla varovasti letkut molemmista päistä.

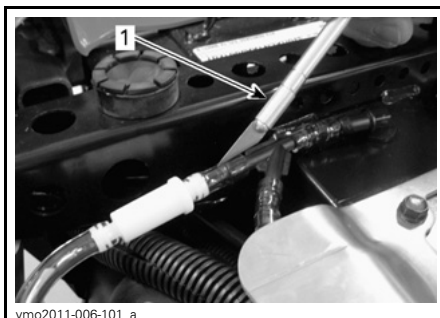

**TYYPILLINEN - LEIKKAA VAROVASTI LETKUA**  
1. Leikkuri

4. Vaihda molemmat letkut polttoainesäiliön huohottimen letkuun.
5. Asenna uusi suodatin siten, että nuolet osoittavat ajoneuvon ulkopuolelle.

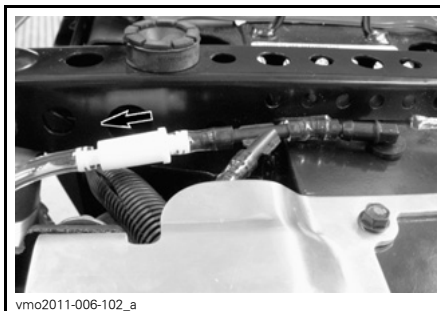

**NUOLI OSOITTAÄ ULKOPUOLELLE**

**ILMOITUS** Varmista, että kaikki letkut ovat kokonaan paikoillaan liittimissä, jotta ne eivät pääse irtoamaan.

6. Asenna istuin takaisin.

## Moottoriöljy

### Moottoriöljyn pinnan taso

**ILMOITUS** Tarkasta taso säännöllisesti ja täytä tarvittaessa. **Älä täytä liikaa.** Moottorin/vaihteiston käyttö asiaankuulumattomalla öljymäärällä vaurioittaa vakavasti moottoria/vaihteistoa. Pyyhi vuoto pois.

**HUOM:** Varmista öljymäärää tarkastaessasi myös, että moottorin alueella ei näy vuotoja.

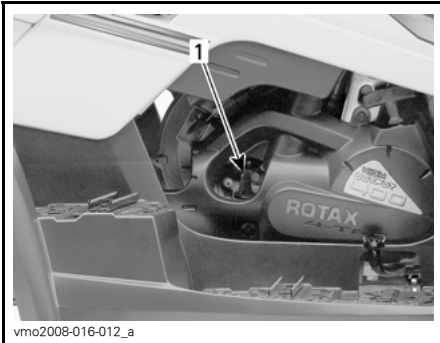

vmo2008-016-012\_a

#### MOOTTORIN OIKEA PUOLI

##### 1. Mittatikka

Tarkasta öljyn pinnan taso seuraavalla tavalla ajoneuvon ollessa tasaisella alustalla ja moottorin seistessä kylmänä:

1. Ruuvaa mittatikka auki, poista se ja puhdista se.
2. Aseta mittatikka uudelleen paikalleen, ruuvaa se kokonaan kiinni.
3. Irrota mittatikka uudelleen ja tarkasta öljymäärä. Sen pitäisi olla ylemmän merkin kohdalla, tai lähellä sitä.

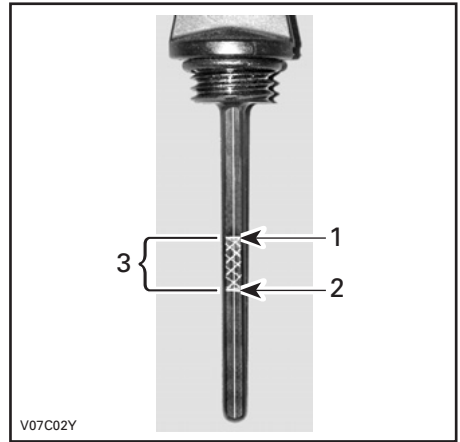

V07C02Y

1. Täysi
2. Lisää
3. Käyttöalue

Öljyn lisäämistä varten poista mittatikka. Vältä ylivuoto asettamalla suppilo mittatikukuputkeen.

Lisää pieni määrä suositeltua öljyä ja tarkasta uudelleen öljyn pinnan taso.

Toista edellä mainittua menetelmää, kunnes öljyn pinnan taso on mittatikun ylemmän merkin kohdalla. **Älä täytä liikaa.**

Kiristä mittatikka kunnolla.

### Suosittelava moottoriöljy

Käytä kesäkaudella OSASYNTEETTISTÄ XPS-ÖLJYÄ (KESÄÖLJY) (P/N 293 600 121).

Käytä talvikaudella SYNTEETTISTÄ XPS-ÖLJYÄ (KAIKKI VUODENAJAT) (P/N 293 600 112).

**HUOM:** XPS-öljy on valmistettu ja testattu erityisesti tämän moottorin vaatimia käyttöolosuhteita varten.

Jos sitä ei ole saatavana, käytä SAE 4-tahtimoottoriöljyä, joka vastaa tai ylittää API-luokituksen SM, SL tai SJ. Tar-

kista aina, että öljykanisterin API-merkinnässä on ainakin yksi em. kirjainyhdistelmästä. Katso lisätietoa viskositeettitaulukosta.

## Moottoriöljyn viskositeettitaulukko

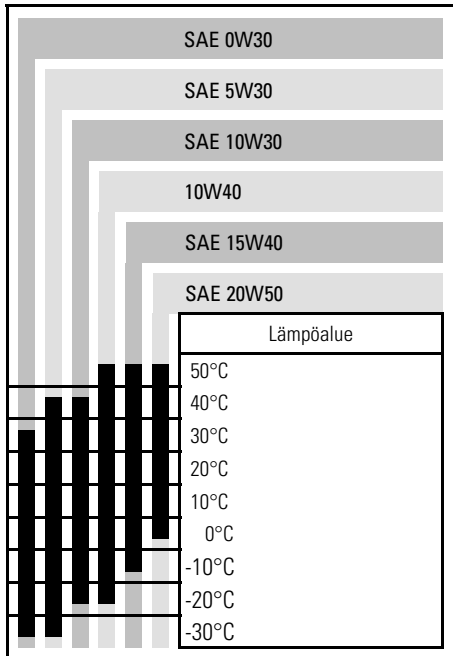

## Moottoriöljyn vaihtaminen

Öljy ja suodatin tulee vaihtaa samaan aikaan. Öljynvaihto on syytä tehdä moottorin ollessa lämmin.

**⚠ TÄRKEÄÄ** Moottoriöljy voi olla erittäin kuuma. Vältä mahdolliset palovammat irrottamalla moottorin tyhjennystulppa tai suodattimen kansi vasta, kun moottori on jäähtynyt. Odota kunnes moottoriöljy on lämmintä.

Varmista, että ajoneuvo on tasaisella alustalla.

Irrota mittatikku.

**ILMOITUS** Varo, että et hävitä mittatikun O-rengasta.

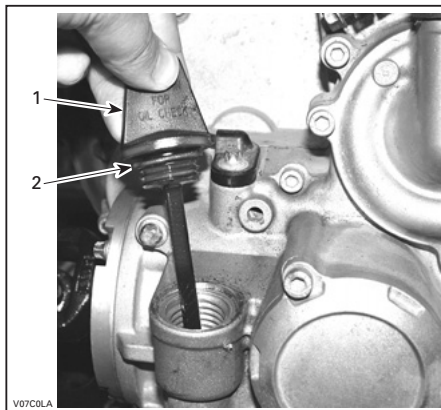

### MOOTTORIN OIKEA PUOLI

1. Mittatikku
2. O-rengas

Puhdista öljyn tyhjennystulpan ympäristö.

Aseta öljyn tyhjennystulpan alle sopiva astia.

Ruuvaa öljyn tyhjennystulppa auki.

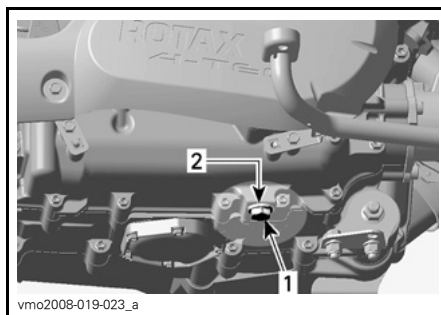

### MOOTTORIN OIKEA PUOLI

1. Öljyn tyhjennystulppa
2. Tiivisterengas

Anna öljyn valua kokonaan kampikammiosta pois.

Vaihda öljyn tyhjennystulpan tiiviste-  
renkas.

Pyyhi tiivisterenkaan ympäristö moot-  
torissa ja öljyn tyhjennystulpassa ja  
kiinnitä tulppa paikalleen.

Kiristä tulppa momenttiin  
 $30 \text{ N}\cdot\text{m} \pm 3,6 \text{ N}\cdot\text{m}$ .

Vaihda öljynsuodatin.

Lisää moottoriin oikea määrä suositel-  
tua öljyä. Moottoriöljyn määrä suodat-  
timen vaihdon yhteydessä on 3 L.

Käynnistä moottori ja anna käydä muu-  
taman minuutin tyhjäkäynnillä. Varmis-  
ta, ettei öljynsuodattimen tai öljyn tyh-  
jennystulpan alueilla näy vuotoa.

Pysäytä moottori.

Anna öljyn valua takaisin kampikam-  
mioon ja tarkasta sitten öljyn pinnan  
taso. Täytä tarpeen mukaan.

Hävitä öljy paikallisten määräysten mu-  
kaan.

## Öljynsuodatin

### Öljynsuodattimen vaihto

Irrota ajoneuvon oikealla puolella moot-  
torin kansi.

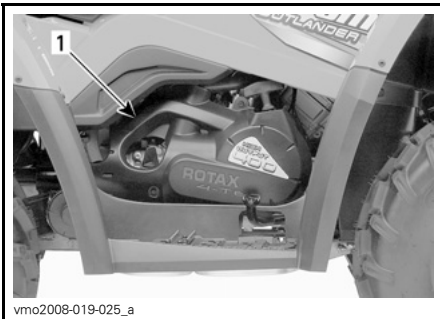

#### AJONEUVON OIKEA PUOLI

1. Moottorin kansi

Irrota ruuvaamalla öljynsuodattimen  
kansi.

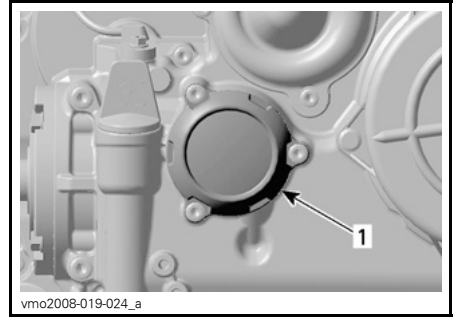

1. Öljynsuodattimen kansi

Irrota öljynsuodattimen ruuvit, kansi ja  
O-renkas sekä öljynsuodatin.

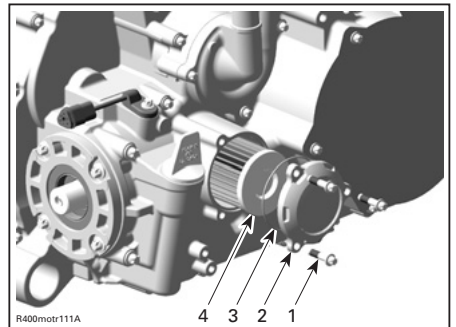

1. Öljynsuodattimen ruuvit
2. Öljynsuodattimen kansi
3. O-renkas
4. Öljynsuodatin

Tarkasta kannen O-renkas ja vaihda se  
tarvittaessa.

Tarkasta ja puhdista öljynsuodattimen  
syöttö ja poistoalue liasta.

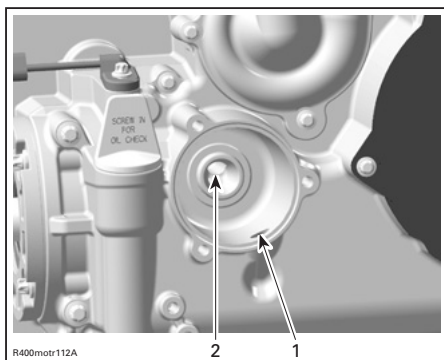

1. Syöttöaukko öljypumpulta öljynsuodattimeen
2. Poistoaukko moottorin öljynsyöttöjärjestelmään

Pyyhi moottorille mahdollisesti valunut öljy.

Laita moottoriöljyä uuden öljynsuodattimen kumitiivisteelle, jotta asentaminen tapahtuu oikein.

Asenna öljynsuodatin.

Asenna O-rengas ja öljynsuodattimen kansi.

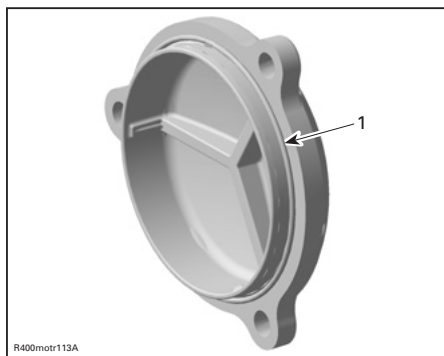

1. O-rengas paikoillaan

Ruuvaa öljynsuodattimen kansi paikalleen.

Kiristä ruuvit momenttiin  $10\text{N}\cdot\text{m} \pm 1,2\text{N}\cdot\text{m}$ .

Asenna moottorin kansi takaisin.

## Jäähdytin

### Jäähdyttimen tarkastus ja puhdistus

Tarkasta ajoittain, että jäähdyttimen ympäristö on puhdas.



#### TYYPILLINEN

1. Jäähdytin

Tarkasta, ettei jäähdyttimessä ja letkuissa ole vuotoja tai muita vaurioita.

Tarkasta jäähdyttimen lamellit. Niissä ei saa olla mutaa, likaa, lehtiä tai muita kerääntymiä, jotka voisivat estää jäähdytintä jäähdyttämästä kunnolla.

Poista käsin niin paljon kerääntymiä kuin mahdollista. Jos käytettävissä vettä, yritä huuhtoa jäähdyttimen lamellit vedellä.

Käytä puutarhaletkua huuhtomiseen, jos sellainen on käytettävissä.

**⚠ TÄRKEÄÄ** Älä koskaan puhdista kuumaa jäähdytintä käsin. Anna jäähdyttimen jäähtyä ennen puhdistamista.

**ILMOITUS** Varo jäädyttimen lamellien vahingoittamista puhdistuksen yhteydessä. Älä käytä mitään esinettä/työkalua, joka voisi vaurioittaa lamelleja. Lamellit ovat tarkoituksella ohuet, jotta ne jäädyttävät kunnolla. **KÄYTÄ PESUUN VAIN ALHAISTA PAINETTA, ÄLÄ KOSKAAN KÄYTÄ KORKEAPAINEPESURIA.**

Pyydä Can-Am-jälleenmyyjää tarkastamaan jäädytysjärjestelmän toiminta.

## Moottorin jäähdytysneste

### Moottorin jäähdytysnesteen pinnan taso

#### **VAROITUS**

Tarkasta jäähdytysnesteen pinnan taso moottorin ollessa kylmä. Älä koskaan lisää jäähdytysnestettä jäähdytysjärjestelmään moottorin ollessa kuuma.

**HUOM:** Varmista jäähdytysnestettä tarkastaessasi myös, että moottorin alueella ei näy vuotoja.

Irrota etuhuoltotilan luukku.

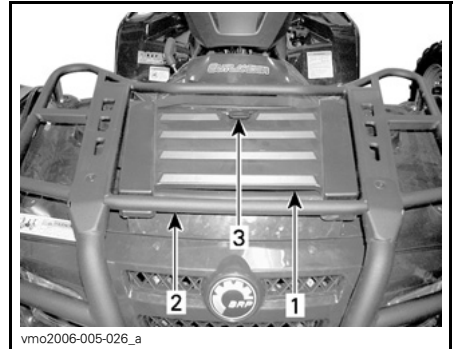

1. Etuhuoltotilan luukku
2. Etutavarateline
3. Salpa

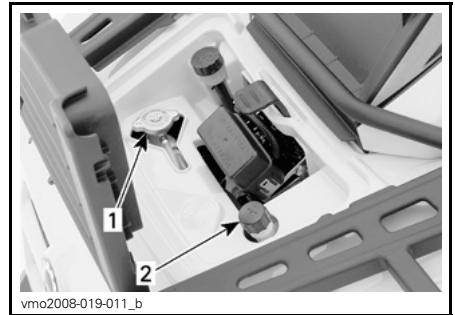

#### **TYYPILLINEN - HUOLTOTILA**

1. Jäädyttimen täyttöaukon kansi
2. Jäähdytysnestesäiliön korkki

Ajoneuvon ollessa tasaisella alustalla nesteen pitäisi olla paisuntasäiliön MIN- ja MAKS-merkkien välissä.

**HUOM:** Nesteen pinta voi olla hieman MIN-merkin alapuolella, kun lämpötila on alle 20°C.

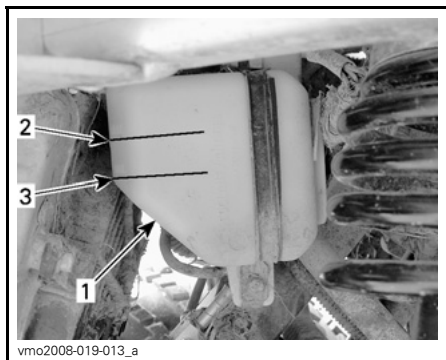

**OIKEAN TAKALOKASUOJAN ALLA**

1. Säiliö
2. Maksimitason (MAKS)
3. Minimitason merkki (MIN)

Lisää jäähdytysnestettä tarvittaessa MAKS-merkkiin saakka.

Vältä roiskuminen käyttämällä suppi-  
loa. Älä täytä liikaa.

Aseta täyttöaukon korkki paikalleen ja kiristä se.

Jos jäähdytysneste lisätään paisunta-  
säiliöön, tarkasta nesteen pinnan taso  
myös jäähdyttimessä.

Asenna huoltotilan luukku takaisin.

**VAROITUS**

Älä polta itseäsi - älä koske jäähdyttimen täyttöaukon kanteen moottorin ollessa kuuma.

**HUOM:** Useasti lisää jäähdytysnes-  
tettä tarvitseva jäähdytysjärjestelmä  
merkitsee vuotoja tai moottoriongelmia.  
Ota yhteys valtuutettuun Can-Am-  
jälleenmyyjään.

**ILMOITUS** Älä säilytä mitään esi-  
neitä etuhuoltotilassa.

**Suosittelava moottorin jäähdytysneste**

Käytä aina polttomoottoreille tarkoitettua korroosionestoainetta sisältävää etyleeni-glykoli pakkasnestettä.

Jäähdytysjärjestelmään pitää laittaa BRP:N VALMISSEKOITETTUA JÄÄHDYTYSNESTETTÄ (P/N 219 700 362), tai tislattun veden ja pakkasnesteen sekoitusta (50 % tislattua vettä, 50 % pakkasnestettä).

**Moottorin jäähdytysnesteen vaihtaminen**

**VAROITUS**

Älä polta itseäsi - älä irrota jäähdyttimen täyttöaukon kanta tai löysää jäähdytysnesteen tyhjenytulpaa, jos moottori on kuuma.

Irrota etuhuoltotilan luukku ja irrota jäähdyttimen täyttöaukon kansi.

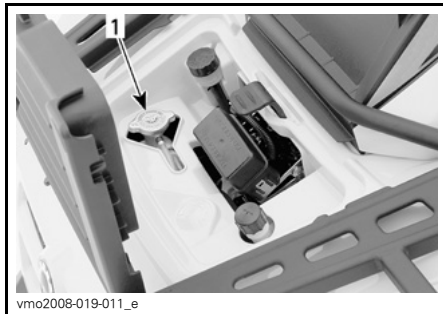

1. Jäähdyttimen täyttöaukon kansi

**ILMOITUS** Älä säilytä mitään esineitä etuhuoltotilassa.

Irrota istuin ja sivupaneelit OIKEALLA.



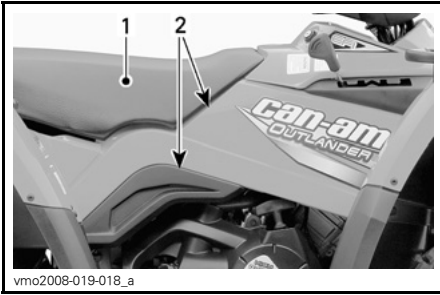

vmo2008-019-018\_a

**TYYPILLINEN**

1. Istuin
2. Sivupaneelit

Poista OIKEANPUOLEINEN moottorin kansi.

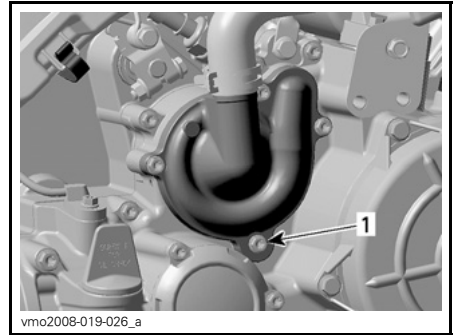

vmo2008-019-026\_a

1. Jäähdytysnesteen tyhjennystulppa

Irrota moottorin lämpötila-anturin liitin.

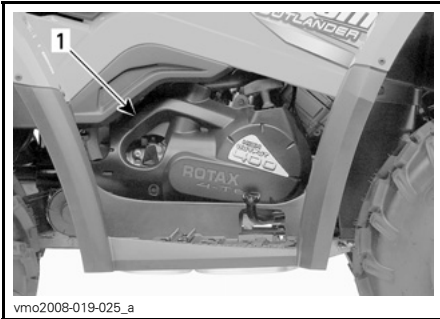

vmo2008-019-025\_a

**TYYPILLINEN**

1. Moottorin kansi

Ruuvaa jäähdytysnesteen tyhjennystulppa auki ja anna jäähdytysnesteen valua sopivaan astiaan.

**HUOM:** Älä avaa jäähdytysnesteen tyhjennystulppaa kokonaan.

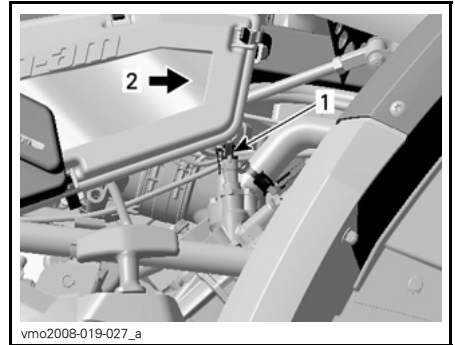

vmo2008-019-027\_a

1. Lämpötila-anturi
2. Ajoneuvon etuosa

Irrota termostaattikotelon päällä oleva ilmausruuvi.

Tätä käsikirjaa luettaessa on muistettava että:

**VAROITUS**

Osoittaa mahdollista vaaratilannetta, joka voi johtaa vakavaan loukkaantumiseen tai kuolemaan, ellei sitä vältetä.

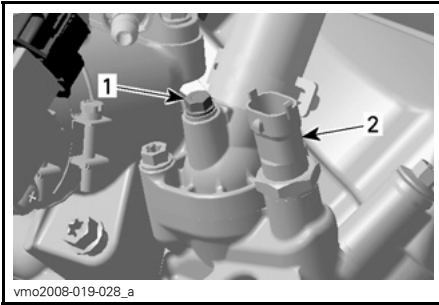

1. Ilmausruuvi
2. Moottorin lämpötila-anturi

Tyhjennä järjestelmä kokonaan.

Asenna jäähdytysnesteen tyhjennystulppa takaisin.

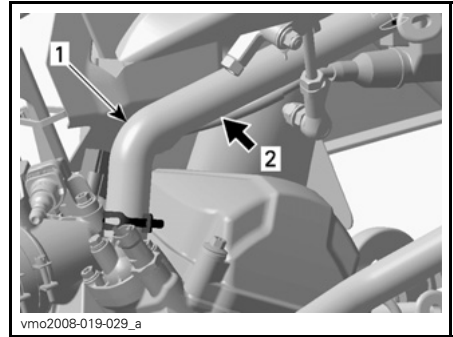

1. Jäähdytysnesteletku
2. Asenna letkunkiristin tähän

Täytä jäähdyttimeen jäähdytysnestettä kunnes sitä tulee ulos termostaattikotelon reiästä.

**JÄÄHDYTYSNESTEEN TYHJENNYSTULPAN  
KIRISTYSMOMENTTI**

$10\text{ N}\cdot\text{m} \pm 1,2\text{ N}\cdot\text{m}$

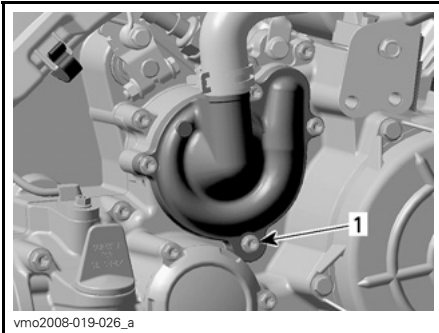

1. Jäähdytysnesteen tyhjennystulppa

Aseta jäähdyttimen ja termostaattikotelon väliin suuri letkunkiristin tai vastaava.

**ILMOITUS** Älä purista letkua leukapihdeillä.

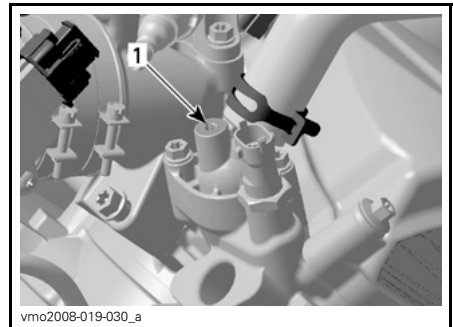

1. Termostaattikotelon aukko

Asenna ilmausruuvi.

**ILMAUSRUUVIN KIRISTYSMOMENTTI**

$5\text{ N}\cdot\text{m} \pm 0,6\text{ N}\cdot\text{m}$

Irrota letkunkiristin.

Suorita jäähdyttimen täyttö loppuun.

Tarkasta pinnan taso paisuntasäiliössä ja täytä tarpeen mukaan.

Käytä moottoria tyhjäkäynnillä ilman jäähdyttimen kantta. Lisää jäähdytysnestettä hitaasti tarvittaessa.

Odota tässä vaiheessa, kunnes moottori saavuttaa normaalin käyttölämpötilan.

Paina kaasuvipua pari kolme kertaa; lisää sitten tarvittaessa jäähdytysnestettä.

Kiinnitä jäähdyttimen täyttöaukon kansi paikalleen.

Tarkasta jäähdytysnesteen taso painetasäiliössä, ja ettei missään liitoksissa ole vuotoja.

Pyyhi moottorille mahdollisesti valunut jäähdytysneste.

Hävitä jäähdytysneste paikallisten määräysten mukaan.

## Äänenvaimentimen kipinäsuoja

### Äänenvaimentimen kipinäsuojan puhdistaminen

Äänenvaimentimesta on ajoittain poistettava sinne kerääntynyt hiili.

#### **VAROITUS**

Älä koskaan käytä moottoria suljetussa tilassa. Älä koskaan suorita tätä toimenpidettä heti sen jälkeen kun moottori on käynyt, koska pakojärjestelmä on erittäin kuuma. Varmistu, ettei alueella ole mitään palonarkoja materiaaleja. Käytä silmäsuojaimia ja hanskoja. Älä koskaan seiso ajoneuvon takana puhdistaussasi pakojärjestelmää. Noudata kaikkia soveltuvia lakeja ja määräyksiä.

Valitse alue, jossa on hyvä ilmanvaihto ja varmistu, että äänenvaimennin on jäähtynyt.

Aseta vaihdevipu PARK(KI)-asentoon.

Irrota äänenvaimentimen puhdistusaukon tulppa.

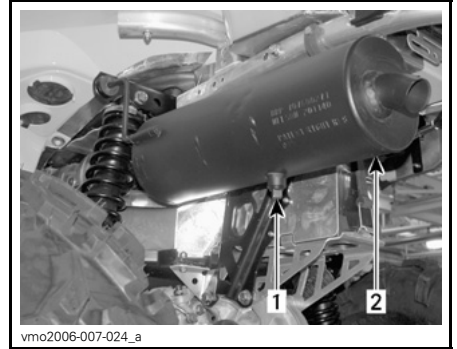

#### TYYPILLINEN

1. Puhdistusaukon tulppa
2. Äänenvaimennin

Tuki äänenvaimentimen pää rätillä ja käynnistä moottori.

Poista äänenvaimentimeen kerääntynyt hiili nostamalla hetkellisesti moottorin käyntinopeutta useita kertoja.

Pysäytä moottori ja anna äänenvaimentimen jäähtyä.

Kiinnitä puhdistusaukon tulppa takaisin paikalleen.

## Kaasuvaijeri

### Kaasuvaijerin voitelu

Kaasuvaijeri on voideltava erityisellä VAIJERIEN SILIKONIVOITELUAI-NEELLA (P/N 293 600 041) tai vastaavalla.

#### **VAROITUS**

Käytä aina silikonipohjaista voiteluainetta. Toisenlaisen voiteluaineen (kuten vesipohjainen voiteluaine) käyttö voi johtaa kaasuvipun/-vaijerin jumiutumiseen tai jäykkyyteen.

Avaa kaasuvivun kotelo.

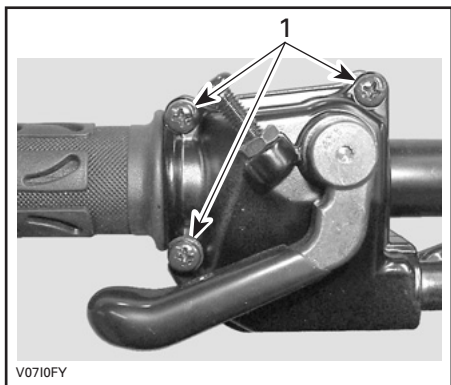

1. Irrota nämä ruuvit

Avaa kotelo.

Vedä kumisuojaus taaksepäin, jolloin näkyviin tulee kaasuvaijerin säädin.

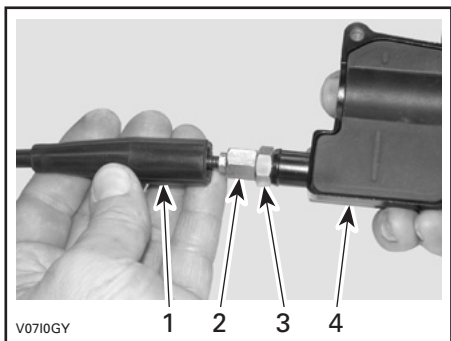

1. Vaijerin suojus
2. Kaasuvaijerin säädin
3. Lukkomutteri
4. Kaasuvivun kotelo

Ruuvaa sisään kaasuvaijerin säädin.

Irrota sisempi kotelosuojus.

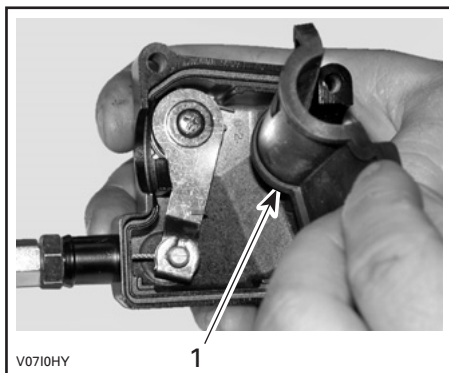

1. Sisempi kotelosuojus

Irrota vaijeri kaasuvivun kotelosta.

**HUOM:** Laita vaijeri pidikkeen loveen ja irrota vaijerinpää pidikkeestä.

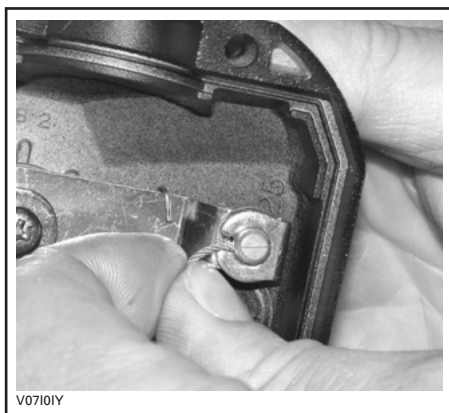

Irrota kaasuläppärungon sivukansi kaasuläppärungosta.

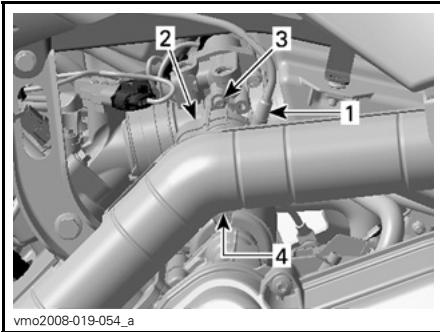

vmo2008-019-054\_a

**MOOTTORIN VASEN PUOLI**

1. Kaasuvaijeri
2. Sivukansi
3. Irrota ruuvi
4. Irrota kannen kieleke

Työnnä voitelukannun neula kaasuvaijerin säätimen päähän.

**⚠ TÄRKEÄÄ** Käytä aina asianmukaista ihoa suojaavaa suojaväetusta ja silmäsuojia. Kemikaali-roskeet saattavat aiheuttaa vakavia iho- ja silmävammoja.



V0710JY

**TYYPILLINEN**

**HUOM:** Vältä voiteluaineen roiskuminen asettamalla kaasuvaijerin säätimen ympärille rätkki.

Lisää voiteluainetta kunnes sitä tulee ulos kaasutinvaijerin kaasuläppäkammion päästä.

Asenna vaijeri takaisin ja säädä se.

**Kaasuvaijerin säätäminen**

Vedä kumisuojaus taaksepäin, jolloin näkyviin tulee kaasuvaijerin säädin.

Löysää lukkomutteria ja kierrä sitten säädintä kunnes kaasuvivun välys on oikea.

**HUOM:** Mittaa kaasun välys kaasuvivun kärjestä.

Kiristä lukkomutteri ja aseta suojaus takaisin paikalleen.



vmo2008-019-005\_c

1. Kaasuvipu
- A. 3 mm - 6 mm

Vaihdevipu PARK(KI)-asennossa käynnistä moottori.

Tarkasta onko kaasuvaijeri oikein säädetty kääntämällä ohjaustanko täysin oikealle ja sitten täysin vasemmalle. Jos moottorin käyntinopeus muuttuu, säädä kaasuvivun välys uudelleen.

## Sytytystulppa

### Sytytystulpan irrottaminen

#### **VAROITUS**

Ellei toisin ilmoitettu, käännä virtalukko aina OFF (POIS) -asentoon ennen minkään huolto- tai korjaustyön tekemistä sähköjärjestelmään.

**TÄRKEÄÄ** Käytä aina suojasilmälaseja kun käytät paineilmaa.

Irrota VASEN sivupaneeli.

Irrota sytytystulpan johto.

Puhdista sytytystulppa ja sylinterinkansi paineilamalla jos mahdollista.

Kierrä sytytystulppa kokonaan auki ja irrota se.

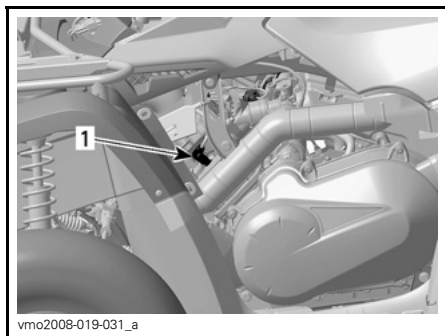

1. Sytytystulpan johto

### Sytytystulpan asentaminen

Ennen asentamista varmista, että sylinterinkannen ja sytytystulpan kosketuspinnossa ei ole nokea.

Aseta rakotulkilla sytytystulpan kärkiväliksi 0,7 mm - 0,8 mm.

Laita sytytystulpan kierteisiin kiinnileikautumisen estoainetta.

Kierrä sytytystulppa käsin sylinterinkanteen ja kiristä momenttiavaimella ja sopivalla hylsillä.

#### SYTYTUSTULPAN KIRISTYSMOMENTTI

20 N•m ± 2,4 N•m

## Akku

#### **VAROITUS**

Ellei toisin ilmoitettu, käännä virtalukko aina OFF (POIS) -asentoon ennen minkään huolto- tai korjaustyön tekemistä sähköjärjestelmään.

**TÄRKEÄÄ** Älä koskaan lataa akkua sen ollessa kiinni ajoneuvossa.

Nämä ajoneuvot on varustettu VRLA-akulla (venttiiliohjattu lyijyhappoakku). Se on niin kutsuttu huoltovapaa akkutyyppe, joten akkuun ei tarvitse lisätä vettä eikä tarkistaa akkukapong määrää.

**ILMOITUS** Älä koskaan irrota akun sinettikanta.

### Akun irrottaminen

**TÄRKEÄÄ** Irrota aina MUSTA (-) negatiivinen johto ensin.

Irrota MUSTA (-) negatiivinen johto akusta.

Irrota PUNAINEN plusjohto (+).

Irrota kiinnityshihna ja vedä akku sitten rungosta ulos.

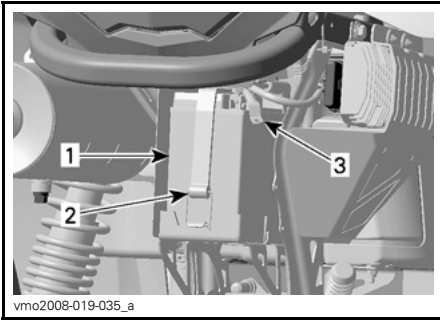

vmo2008-019-035\_a

1. Akku
2. Kiinnityshihna
3. MUSTA (-) -kaapeli

## Akun puhdistaminen

Puhdista akku, akkukotelo ja akun navat leivinsoodan ja veden sekoituksella.

Poista akun navoista korroosio lujalla teräsharjalla.

Akkukotelo on puhdistettava pehmeällä harjalla ja leivinsoodan ja veden sekoituksella.

## Akun asennus

Asenna akku takaisin ajoneuvoon.

**⚠ TÄRKEÄÄ** Kiinnitä aina ensin PUNAINEN (+) plusjohto ja sitten MUSTA (-) miinusjohto.

## Sulakkeet

### Sulakkeen tarkastus

**⚠ TÄRKEÄÄ** Käännä virtalukko aina OFF (POIS) -asentoon ennen viallisen sulakkeen vaihtamista.

Vaihda palanut sulake uuteen samanarvoiseen sulakkeeseen.

**ILMOITUS** Älä käytä suurempiarvoista sulaketta, sillä tämä voi aiheuttaa vakavan vaurion.

Tarkasta onko lanka sulanut.

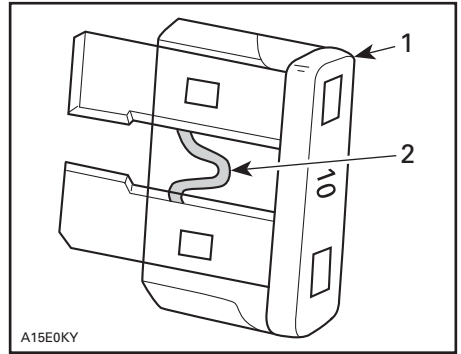

A15E0KY

### TYYPILLINEN

1. Sulake
2. Tarkasta onko sulanut

## Sulakkeiden sijainti

Sulakkeet sijaitsevat etuhuoltotilassa ja takana lähellä akkua.

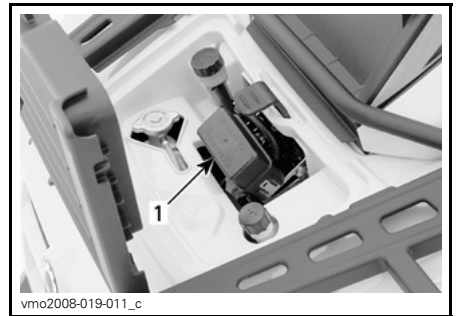

vmo2008-019-011\_c

1. Etusulakekotelo

F1: ECM (5 A)

F2: Tuuletin (20 A)

F3: ECM (7,5 A)

F4: Mittari, takavalo, diagnostiikka (7,5 A)

F5: Polttoainepumppu (7,5 A)

F6: Lisälaitteet (20 A)

**ILMOITUS** Älä säilytä mitään esineitä etuhuoltotilassa.

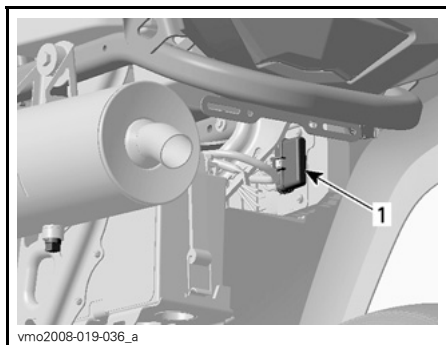

### TAKASULAKKEENPIDIN

1. Pääsulake (30 A)  
(PUNAINEN/HARMAA johto)  
Lisävarusteet (30 A) (PUNAINEN/VIHREÄ johto)

## Valot

**⚠ TÄRKEÄÄ** Käännä virtalukko aina OFF (POIS) -asentoon ennen palaneen polttimon vaihtamista.

Tarkasta aina vaihtamisen jälkeen, että polttimo toimii.

### Ajovalon polttimon vaihto

**ILMOITUS** Älä koskaan kosketa halogeenipolttimon lasiosaa paljain sormin, se lyhentää sen käyttöikää. Jos satut koskettamaan polttimon lasia, puhdista se isopropyylialkoholilla, jolloin polttimoon ei jää kalvoa.

Vaihda ajovalon polttimo seuraavalla tavalla.

Irrota kumiset pidikeruuvit.

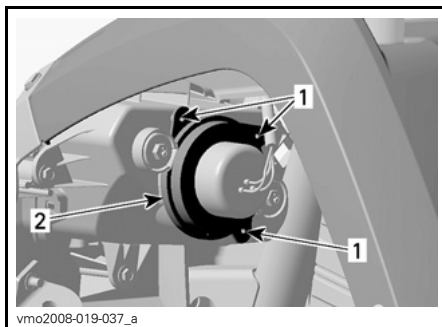

1. Ruuvit
2. Pidike

Poista kumisuoja ajovalon kotelosta.

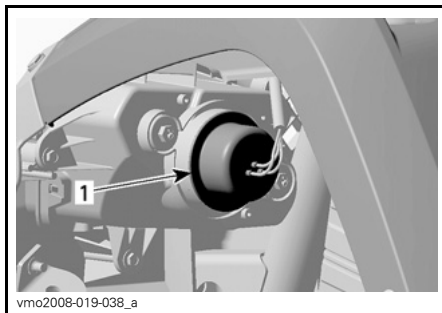

1. Kumisuoja

Irrota ajovalon liitin.

**HUOM:** Käytä pientä lukituskielekettä liittimen avaamiseen ja vedä sitä sitten.



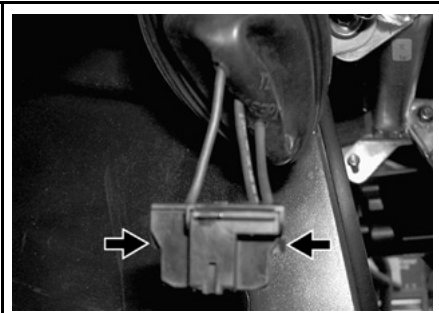

vmo2006-005-041\_a

**TYÖNNÄ LUKITUSLIUSKAA  
IRROTAAKSESI LIITIN**

**HUOM:** Seuraavissa kuvissa on etumaski irrotettu ajoneuvosta, jotta asia ymmärrettäisiin paremmin.

Purista joustaa ja työnnä se sivulle, jolloin ajovalon polttimo irtoaa.



V06G0SY

**TYYPILLINEN**

Asenna irrotetut osat päinvastaisessa järjestyksessä kunnolla takaisin.

**Ajovalon suuntaaminen**

Säädä valon kohdistus seuraavalla tavalla:

Säädä valo korkeus- ja sivusuuntaan kiertämällä säätöruuveja itsellesi sopivimpaan asentoon. Säädä kummatkin ajovalot samalla tavalla.

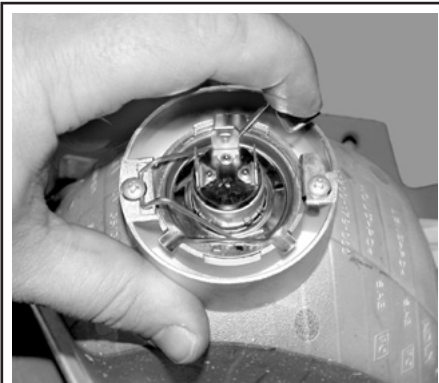

V06G0RY

**TYYPILLINEN**

Nosta ja pidä joustaa, poista sitten polttimo.

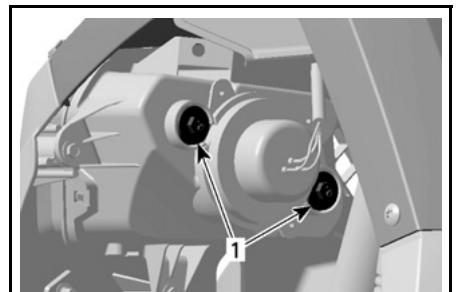

vmo2008-019-039\_a

**1. Säätöruuvit**

## Takavalon polttimon vaihto

Vedä takavaloa, jotta saat sen irti kumilämpivienneistä ja päästäksesi käsiksi polttimoon.

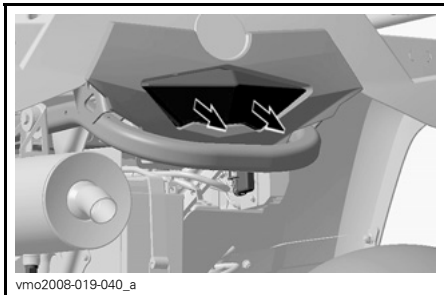

Kierrä ja vedä polttimon pidikettä saadaksesi polttimon irti.



Paina poltinta sisään ja irrota se kääntämällä sitä vastapäivään.

Asenna uusi polttimo painamalla se ensin sisään ja kääntämällä sitä myötäpäivään.

Asenna irrotetut osat takaisin.

## Vetoakselin kumisuoja ja suojus

### Vetoakselien kumisuojien ja suojusten tarkistus

Tarkasta silmämääräisesti vetoakselin suojuksien ja kumisuojien kunto.

Tarkasta ovatko suojuukset vaurioituneet tai hankautuneet akseleita vastaan.

Tarkasta ovatko suojuukset halkeilleet, repeilleet tai onko niissä rasvavuotoja jne.

Korjaa tai vaihda vaurioituneet osat tarpeen mukaan.

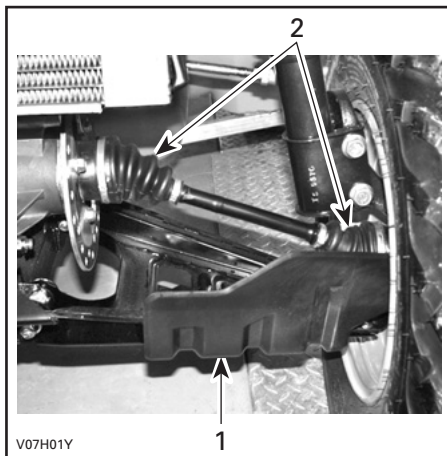

### AJONEUVON ETUOSA

1. Vetoakselin suojus
2. Vetoakselin kumisuojat

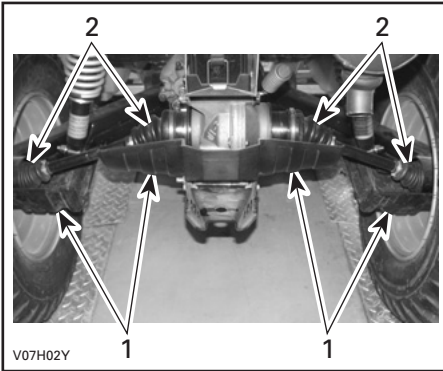

### AJONEUVON TAKAOSA

1. Vetoakselin suojuj
2. Vetoakselin kumisuojuj

## Renkaat ja pyörät

### Rengaspaine

#### **VAROITUS**

Rengaspaine vaikuttaa huomattavasti ajoneuvon käsiteltävyyteen ja vakauteen. Alhainen paine voi tyhjentää renkaan, jolloin se alkaa pyöriä vanteella. Ylipaine voi räjäyttää renkaan. Noudata aina suositeltua painetta. Koska renkaat ovat matalapainetyyppiä, on käytettävä käsipumppua.

Tarkasta paine kun renkaat ovat kylmät ennen ajoneuvon käyttöä. Rengaspaine vaihtelee lämpötilan ja korkeuden mukaan. Tarkasta paine uudelleen jos jompikumpi näistä muuttuu.

Työkalupakkauksessa on painemittari sinua varten.

### RENGASPAINET - 1-UP -MALLIT

Sallittu kokonaiskuorma		EDES-SÄ	TAKANA
Enintään 227 kg	Maks.	48 kPa	48 kPa
	Min.	34,5 kPa	34,5 kPa

### RENGASPAINET - 2-UP -MALLIT

Sallittu kokonaiskuorma		EDES-SÄ	TAKANA
Enintään 235 kg	Maks.	48 kPa	48 kPa
	Min.	34,5 kPa	34,5 kPa

Vaikka renkaat on erityisesti suunniteltu maastoajokäyttöön, voi rengas silti tyhjentyä. Siksi suositellaan, että pidät mukana rengaspumpun ja korjaussarjan.

### Renkaiden tarkastus

Tarkasta, ettei renkaat tai vanteet ole vaurioituneet.

Tarkasta myös, että renkaat eivät ole kuluneet. Vaihda tarvittaessa.

Älä kierrätä renkaita. Etu- ja takarenkaat ovat eri kokoa. Renkaat on suunniteltuja ja niiden pitää pyöriä aina samaan suuntaan, jotta ne toimisivat oikein.

## Renkaan vaihtaminen

### ⚠ VAROITUS

- Kun renkaita vaihdetaan, älä koskaan asenna ristikudosrenkasta vyörenkaan kanssa. Sellainen yhdistelmä voi aiheuttaa käsittelyongelmia ja/tai ajoneuvo voi olla epävaka.
- Älä asenna erikokoisia ja/tai erimallisia renkaita samalle akselille.
- Etu- ja takarengasparien on oltava samanmalliset ja -merkkiset.
- Jos renkaissa on yksisuunta-kuviointi, varmista että ne on asennettu pyörimään oikeaan suuntaan.
- Vyörenkaat on asennettava kerralla kaikkiin pyöriin täydellisenä sarjana.

### Pyörien laakerien tarkastus

Työnnä ja vedä pyörää sen yläreunasta, jolloin tunnet pyörän välyksen.

Jos välystä tuntuu, ota yhteys valtuutettuun Can-Am -jälleenmyyjään.

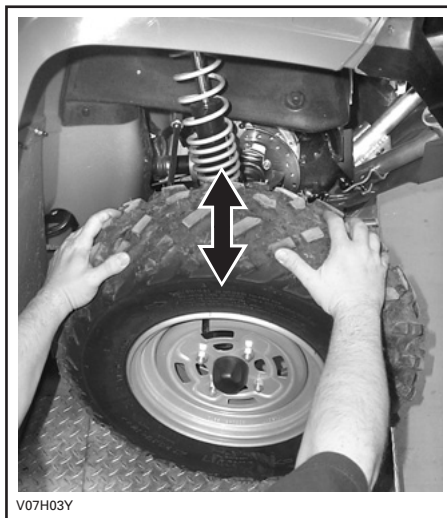

### Pyörän irrotus ja asennus

Löysää muttereita, nosta sitten ajoneuvoa.

Aseta ajoneuvon alle tuki.

Irrota mutterit, irrota sitten pyörä.

Asennuksen yhteydessä suositellaan, että kierteisiin laitetaan kiinnileikkautumisen estävää rasvaa.

Kiristä varovasti mutterit vuoronperään ristikkäin ja kiristä lopuksi lopulliseen kireyteen. Katso seuraavaa taulukkoa.

PYÖRÄNMUTTERIN KIREYS	
Teräsvanne	70 N•m ± 7 N•m
Alumiinivanne	100 N•m ± 10 N•m

**HUOM:** Pyöränmutterit pitää ajoittain irrottaa ja laittaa pultteihin kiinnileikkautumisenestorasvaa muttereiden tulevan irrottamisen helpottamiseksi. Tämä on erityisen tärkeää kun ajoneuvoa käytetään suolavesiympäristössä tai mudassa. Irrota yksi mutteri kerrallaan, voitele ja kiristä uudelleen.

**ILMOITUS** Käytä aina suositeltuja pyöränmuttereita pyörän tyyppin mukaisesti. Toisenlaisen mutterin käyttö voi vahingoittaa vannetta.

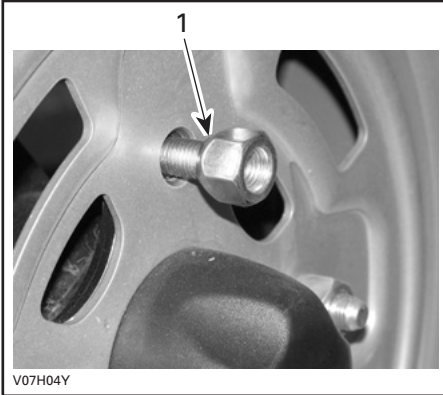

**TYYPILLINEN — TERÄSVANNE**  
1. Mutterin kartiopuoli (avoin kanta)

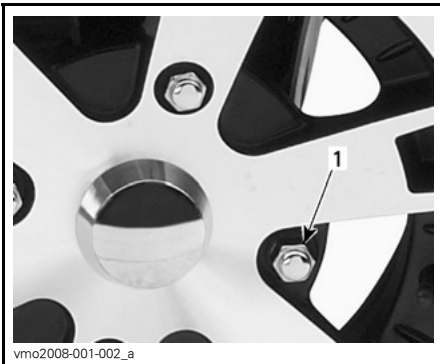

**TYYPILLINEN — ALUMIINIVANNE**  
1. Pyöränmutteri (suljettu kanta)

## Jousitus

### Jousituksen voitelu

Voitele A-tukivarret edessä.

Käytä JOUSITUSRASVAA (P/N 293 550 033) tai vastaavaa.

Kummassakin A-tukivarressa on kaksi rasvaniippaa.

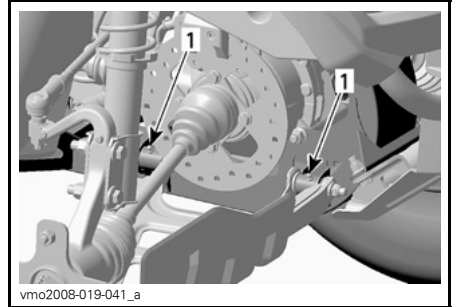

**TYYPILLINEN — OIKEA PUOLI**  
1. Rasvaniipat

### Jousituksen tarkastaminen

#### Iskunvaimentimet

Tarkasta, ettei iskunvaimentimissa ole öljyvuojoja tai muita vaurioita.

Tarkasta kiinnikkeiden kireys. Ota tarpeen mukaan yhteys valtuutettuun Can-Am -jälleenmyyjään.

#### Etujousituksen A-tukivarret

Tarkasta, ettei A-tukivarsissa ole murtumia, taipumia tai muita vaurioita.

Ota tarpeen mukaan yhteys valtuutettuun Can-Am -jälleenmyyjään.

#### Pitkittäiset takatukivarret

Tarkasta, etteivät pitkittäiset tukivarret ole vääntyneet, murtuneet tai taipuneet.

Mahdollisten ongelmien ilmetessä ota yhteys valtuutettuun Can-Am -jälleenmyyjään.

## Jarrut

### **VAROITUS**

Uudet jarrut toimivat täydellä tehollaan vasta niiden sisäänajovaiheen jälkeen. Jarrutusteho saattaa olla heikompi, joten ole erityisen varovainen.

## Jarrunesteen määrä

**ILMOITUS** Käytä pelkästään DOT 4 -jarrunestettä avaamattomasta astiasta. Älä käytä vanhoista tai jo avatuista astioista otettua jarrunestettä.

Ajoneuvon ollessa tasaisella alustalla tarkasta, että säiliöiden jarruneste on oikealla tasolla. Niiden pitäisi olla MIN-merkin yläpuolella.

Lisää nestettä tarvittaessa. Älä täytä liikaa.

Puhdista täyttöaukon kansi ennen sen irrottamista.

**HUOM:** Alhainen taso voi olla osoitus vuodosta tai kuluneista jarrupalloista. Ota yhteys valtuutettuun Can-Am -jälleenmyyjään.

## Jarruvipunestesäiliö

Varmista kääntämällä ohjaus suoraan eteenpäin, että säiliö on vaakatasossa.

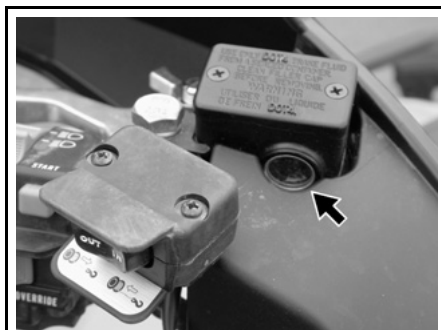

vmo2006-016-004\_a

TYYPILLINEN — OHJAUSTANGOSSA

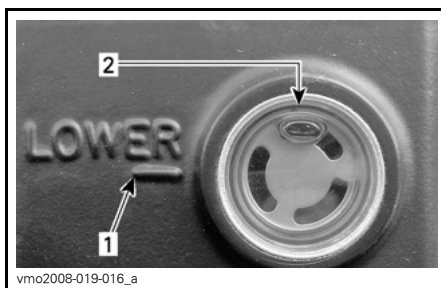

vmo2008-019-016\_a

1. MIN-merkki (minimi)
2. MAKS-merkki (maksimi)

Tarkasta silmämääräisesti vivun kumisuojan kunto. Tarkasta onko murtumia, repeytymiä, jne. Vaihda jos vahingoittunut.

## Jarrupoljinnestesäiliö

Irrota etuhuoltotilan luukku.

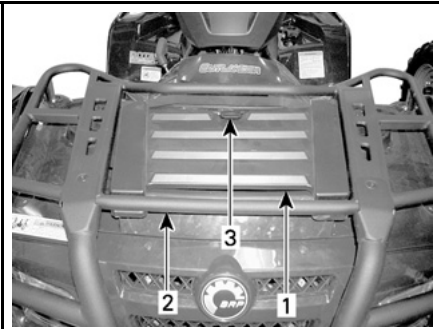

vmo2006-005-026\_a

1. Etuhuoltotilan luukku
2. Etutavarateline
3. Salpa



vmo2008-019-011\_d

#### TYYPILLINEN — HUOLTOTILA

1. Säiliö

**ILMOITUS** Älä säilytä mitään esineitä etuhuoltotilassa.

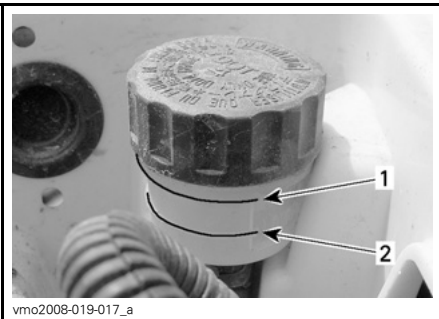

vmo2008-019-017\_a

1. MIN-merkki (minimi)
2. MAK-merkki (maksimi)

### Suosittelava jarruneste

Käytä aina pelkästään DOT 4 -vaatimukset täyttävää jarrunestettä.

**ILMOITUS** Vältä vakavat jarrujärjestelmävauriot käyttämällä pelkästään suositeltuja nesteitä, äläkä sekoita eri nesteitä nestelisäyksen yhteydessä.

### Jarrujen tarkastus

Pidä jarrut hyvässä toimintakunnossa tarkastamalla seuraavat seikat:

- Jarrunesteen määrä
- Ettei jarrujärjestelmässä ole nestevuotoja
- Jarrujen puhtaus
- Etteivät jarrut tunnu painettaessa sienimäisiltä
- Etteivät jarrulevyt ole liian kuluneet ja pinta huono
- Etteivät jarrupalat ole kuluneet, vaurioituneet tai löysällä.

#### KÄYTTÖRAJAT

Jarrupalojen paksuus	1 mm
Etujarrulevyjen paksuus	3,5 mm
Takajarrulevyjen paksuus	4,3 mm
Levyjen maksimikäyryys	0,3 mm

Jos jarrujärjestelmässä ilmenee ongelma, ota yhteys valtuutettuun Can-Am-jälleenmyyjään.

**⚠ VAROITUS**

Jarrunesteen vaihtamisen tai mikä tahansa jarrujärjestelmän korjauksen tai huoltotyön saa suorittaa vain valtuutettu Can-Am -jälleenmyyjä.



---

# AJONEUVON HOITO

## Käytönjälkeinen hoito

Kun ajoneuvoa on käytetty merivesi-ympäristössä, on ajoneuvo syytä huuhtoa makealla vedellä ajoneuvon ja sen komponenttien kunnossapitämiseksi. Metalliosien voitelu on erittäin suositeltavaa. Käytä tuotetta XPS LUBE (P/N 293 600 016) tai vastaavaa. Tämä on suoritettava jokaisen käyttöpäivän päätteeksi.

Kun ajoneuvoa käytetään mutaisessa ympäristössä, on ajoneuvo syytä huuhtoa ajoneuvon ja sen osien suojaamiseksi ja valojen pitämiseksi puhtaana.

**HUOM:** Älä koskaan puhdista ajoneuvoa korkeapainepesurilla. **KÄYTÄ VAIN PIENTÄ PAINETTA** (kuten puutarhaletku). Korkeapaine voi aiheuttaa sähkö- tai mekaanisia vaurioita.

## Ajoneuvon puhdistus ja suojaaminen

Älä koskaan puhdista ajoneuvoa korkeapainepesurilla. **KÄYTÄ VAIN PIENTÄ PAINETTA** (kuten puutarhaletku). Korkeapaine voi aiheuttaa sähkö- tai mekaanisia vaurioita.

Estä ruostuminen maalaamalla vaurioituneet maalatut osat kunnolla uudelleen.

Tarvittaessa pese kori lämpimällä vedellä ja saippualla (käytä vain mietoja pesuainetta). Vahaa hiomattomalla vahalla.

**ILMOITUS** Älä koskaan puhdista muoviosia voimakkaalla pesuaineella, rasvanpoistoaineella, tinnerillä, asetonilla, tms.

---

# VARASTOINTI JA AJOKAUTTA EDELTÄVÄT VALMISTELUT

## VAROITUS

Anna valtuutetun Can-Am -jälleenmyyjän tarkastaa polttoainejärjestelmän eheys *HUOLTOTAULUKON* mukaan.

Kun ajoneuvoa ei käytetä neljää (4) kuukautta pitempään aikaan, se on varastoitava oikealla tavalla.

Ota yhteys valtuutettuun Can-Am -jälleenmyyjään oikeita toimenpiteitä varten.

Kun ajoneuvo otetaan varastoinnin jälkeen käyttöön, on suoritettava varastoinnin jälkeiset valmistelevat toimenpiteet.

Ota yhteys valtuutettuun Can-Am -jälleenmyyjään oikeita toimenpiteitä varten.

Tätä käsikirjaa luettaessa on muistettava että:

## VAROITUS

Osoittaa mahdollista vaaratilannetta, joka voi johtaa vakavaan loukkaantumiseen tai kuolemaan, ellei sitä vältetä.

***Tämä sivu on  
tarkoituksella tyhjä***



# ***TEKNISET TIEDOT***

# AJONEUVON TUNNISTAMINEN

Ajoneuvosi pääkomponentit (moottori ja runko) tunnistetaan erilaisilla sarjanumeroilla. Näitä numeroita tarvitaan toisinaan takuukysymyksissä, tai ajoneuvosi tunnistamiseen jos se häviää. Valtuutettu Can-Am-maahantuojajälleenmyyjä tarvitsee myös näitä numeroita täyttääkseen takuuhakemukset kunnolla. BRP ei hyväksy minkäänlaista takuuta, jos moottorin tunnistusnumero (EIN) tai ajoneuvon tunnistusnumero (VIN) on poistettu tai niitä on millään tavalla vääristetty. Suosittelemme merkitsemään kaikki ajoneuvon sarjanumerot muistiin ja ilmoittamaan ne vakuutusyhtiölle.

## Ajoneuvon tunnistusnumero

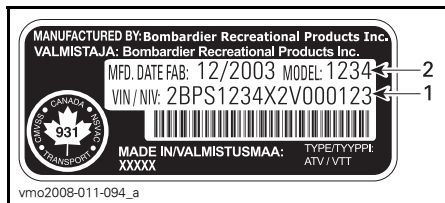

### TYYPILLINEN — AJONEUVON SARJANUMEROKILPI

1. V.I..N (ajoneuvon tunnistusnumero)
2. Mallinumero

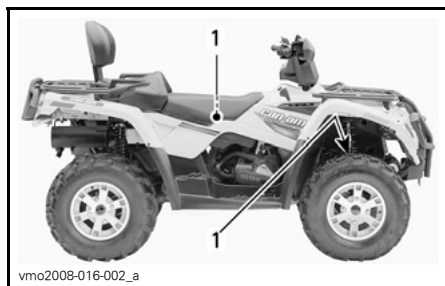

### TYYPILLINEN — KAIKKI MALLIT

1. Ajoneuvon sarjanumerokilven sijainti

## Moottorin tunnistusnumero

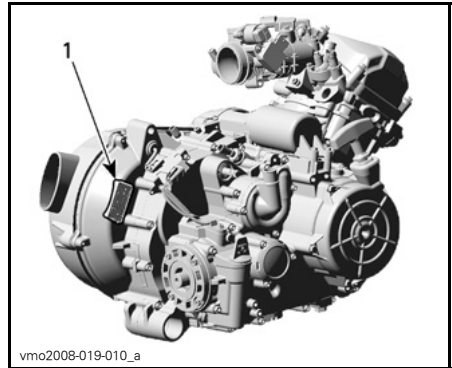

### TYYPILLINEN — MOOTTORIN SARJANUMEROKILPI

1. E.I.N. (moottorin tunnistusnumero)

---

# MELUEMISSION RAJOITUSSÄÄDÖS

## ***Vain USA ja Kanada***

Meluntorjuntajärjestelmän vahingoittaminen on kiellettyä!

Yhdysvaltain liittovaltiolaki ja Kanadan läänilait voivat kieltää seuraavat toimenpiteet tai niiden aiheuttamisen:

1. Uuteen ajoneuvoon meluntorjuntaa varten sisällytettyjen laitteitten tai rakenneosien kenenkään toimesta poistaminen tai toimimattomaksi saattaminen ennen sen myyntiä tai toimittamista lopulliselle ostajalle tai sen ollessa käytössä, muuta kuin huolto-, korjaus- tai vaihtamistarkoituksessa, tai
2. Ajoneuvon käyttö sen jälkeen, kun tällainen laite tai rakenneosa on irrotettu tai saatettu toimimattomaksi kenen tahansa toimesta.

**Seuraavassa on lueteltu väärentämiseksi katsottavat toimenpiteet:**

1. Äänenvaimentimen tai minkään muun moottorin pakokaasuja pois ohjaavan moottorin osan irrottaminen, tai muuttaminen, tai puhkaiseminen.
2. Minkä tahansa imujärjestelmän osan irrottaminen, tai muuttaminen, tai puhkaiseminen.
3. Ajoneuvon liikkuvien osien, tai pako- tai imujärjestelmän osien vaihtaminen muihin kuin valmistajan määrittämiin osiin.
4. Kunnollisen ylläpidon puute.

EU:n vaatimustenmukaisuustodistusta ei ole laitettu tähän käyttäjän käsikirjaversioon.

Löydät todistuksen ajoneuvosi mukana olevasta painetusta käyttäjän käsikirjasta.



# TEKNISET TIEDOT

MALLI		OUTLANDER™ 400 EFI
<b>MOOTTORI</b>		
Moottorityyppi	ROTAX 400, 4-tahti, yksi yläpuolinen nokka-akseli (SOHC), nestejäähdytys	
Sylinterien lukumäärä	1	
Venttiilien lukumäärä	4 venttiiliä (mekaaninen säätö)	
Halkaisija	91 mm	
Iskunpituus	61,5 mm	
Sylinteritilavuus	400 cm <sup>3</sup>	
Puristussuhde	10,3:1	
Paineenalentimen tyyppi	Automaattinen	
Maksimi HV ja -kierrokset min.	7 500 RPM	
Voitelu	Tyyppi	
	Märkä öljypohja, vaihdettava öljynsuodatin	
	Öljysuodatin	
	BRP ROTAX, paperi, vaihdettava	
Moottoriöljy	Määrä (öljynvaihto suodattimen kanssa)	3 L (moottori/vaihteisto)
	Suosittelava	Käytä kesällä OSASYNTEETTISTÄ XPS-ÖLJYÄ (KESÄ-LAATU) (P/N 293 600 121). Käytä talvella SYNTEETTISTÄ XPS-ÖLJYÄ (KAIKKIEN VUODENAIKOJEN LAATU) (P/N 293 600 112). Katso <i>ÖLJYN VISKOSITEETTITÄULUKKO</i>
Pakojärjestelmä		U.S.D.A. Forest Servicen hyväksymä kipinänsammutin
Ilmansuodatin		Synteettinen paperisuodatin ja vaahtoa
<b>VAIHDELAATIKKO</b>		
Tyyppi		Kaksialueinen (HI-LO), mukana parkki, vapaa ja peruutus.

MALLI		OUTLANDER™ 400 EFI
<b>JÄÄHDYTYSJÄRJESTELMÄ</b>		
Jäähdytysneste	Tyyppi	Etyylyglykoli/vesi -seos (50% jäähdytysnestettä, 50% tislattua vettä). Käytä BRP:n esisekoitettua jäähdytysnestettä (P/N 219 700 362), tai nimenomaan alumiinimoottoreille tarkoitettua jäähdytysnestettä
	Tilavuus	2,5 L
<b>SÄHKÖJÄRJESTELMÄ</b>		
Magneeton lähtöteho		400 W
Sytytysjärjestelmätyyppi		CDI (Capacity Discharge Ignition), kondensaattorivastussytytysjärjestelmä
Sytytyksen ajoitus		Ei säädettävissä
Sytystulppa	Määrä	1
	Merkki ja tyyppi	NGK DCPR8E
	Kärkiväli	0,7 mm - 0,8 mm
Moottorin kierroslukurajoitin	Eteenpäin	8 000 RPM
	Peruutusvaihe	4 000 ± 100 RPM
Akku	Tyyppi	Kuiva-akku
	Jännite	12 V
	Nimellisarvo	18 A•h
	Käynnistimen teho	0,7 KW
Ajovalot		2 x 35 W
Perä-/jarruvalo		8/27 W

MALLI			OUTLANDER™ 400 EFI	
<b>SÄHKÖJÄRJESTELMÄ (jatkuu)</b>				
Sulakkeet	Etusulakekotelotelo	Lisävarusteet	Lisävirta	20 A
			Diagnostiikka	
			Ajovalot	
			Pistorasia	
			Vinssi (XT)	
		4 x 4		
	ECM	5 A ja 7,5 A		
	Polttoainepumppu	7,5 A		
	Mittari			
	Takavalot			
	Diagnostiikka			
	Tuuletin	20 A		
	Taka-sulakkeenpidin	Pääsulake		30 A
Lisävarusteet		Tuuletin	30 A	
		Lisäv. sulakekotelossa		
<b>POLTOAINEJÄRJESTELMÄ</b>				
Polttoaineen syöttöjärjestelmä		Tyyppi	Sähköinen EFI-polttoaineenruiskutus, Dell'Orto 46 mm:n kaasuläppärunko	
Polttoainepumppu		Tyyppi	Bosch	
		Malli	Sähköinen (polttoainesäiliössä)	
Tyhjäkäynti			1 300 ± 50 RPM	
Polttoaine	Tyyppi		Lyijytön bensiini	
	Vähimmäisoktaaniluku	Pohjois-Amerikassa	87 (R+M)/2 tai suurempi	
Pohjois-Amerikan ulkopuolella		Vähintään 92 RON		
Polttoainesäiliön tilavuus			16,3 L	
Varapolttoainesäiliö			± 2 L	

MALLI			OUTLANDER™ 400 EFI
<b>VOIMANSIIRTOJÄRJESTELMÄ</b>			
Etutasauspyörästä			Keppivetoinen (kardaani)/automaattisesti lukittuva tasauspyörästä (Visco-Lok)
Etutasauspyörästä välitykset			3,6:1
Taka-akseli			Akseliveto/lukkiutuva tasauspyörästä
Taka-akselin välitykset			3,6:1
Tasauspyörästä öljy	Tilavuus	Edessä	500 ml
		Takana	300 ml
	Tyyppi	Edessä	BRP:n tasauspyörästä-öljy (P/N 293 600 043) tai synteettinen 75W90 API GL5
		Takana	BRP:n tasauspyörästä-öljy (P/N 293 600 043) tai synteettinen 75W140 (API GL5)
Voimansiirron nivelistön rasva			Voimansiirron nivelistön rasva (P/N 293 550 019)
Nivelakselin rasva			Synteettinen XPS-rasva (P/N 293 550 010)
<b>VAIHEISTO</b>			
Tyyppi			Portaaton voimansiirto (CVT)
Kytkeytyminen RPM			2 000 ± 100 RPM
<b>OHJAUSJÄRJESTELMÄ</b>			
Kääntösäde	1-UP	1,8 m	
	2-UP	2 m	
Kokonaisharitus (ajoneuvo maassa)			0 mm ± 4 mm
<b>ETUJOUSITUS</b>			
Jousituksen tyyppi			MacPherson
Joustomatka			178 mm
Esikuormituksen säätö			Ei tiedossa

MALLI			OUTLANDER™ 400 EFI	
<b>TAKAJOUSITUS</b>				
Jousituksen tyyppi			TTI™-erillisjousitus	
Joustopatka			203 mm	
Iskunvaimennin	KPL	2		
	Tyyppi	Öljy		
Esikuormituksen säätö			5 asetusta	
<b>JARRUT</b>				
Etujarru	Tyyppi	Hydrauliset, 2 levyä		
Takajarru	Tyyppi	Hydraulinen, yksi levy		
Jarruneste	Tilavuus	180 ml		
	Tyyppi	DOT 4		
Seisontajarru			Hydraulinen lukitus -4 pyörää	
Jarrupalan materiaali	Edessä	Orgaaninen		
	Takana	Metalli		
Jarrupalan vähimmäispaksuus			1 mm	
Jarrulevyn vähimmäispaksuus	Edessä	3,5 mm		
	Takana	4,3 mm		
Jarrulevyn enimmäiskäyryys			0,2 mm	
<b>RENKAAT</b>				
Paine	1-UP -mallit	Edessä	Maks.	48 kPa
			Min.	34,5 kPa
		Takana	Maks.	48 kPa
			Min.	34,5 kPa
	2-UP -mallit	Edessä	Maks.	48 kPa
			Min.	34,5 kPa
		Takana	Maks.	48 kPa
			Min.	34,5 kPa
Renkaan urituksen vähimmäissyvyys			3 mm	
Koko	Edessä	25 x 8 x 12 (tuumaa)		
	Takana	25 x 10 x 12 (tuumaa) XT: 25 x 11 x 12 (tuumaa)		

MALLI		OUTLANDER™ 400 EFI
<b>PYÖRÄT</b>		
Koko	Edessä	12 x 6 (tuumaa)
	Takana	12 x 7,5 (tuumaa)
Pyöränmutterin kireys	Teräsvanne	70 N•m
	Alumiinivanne	100 N•m
<b>MITAT</b>		
Kokonaispituus	1-UP	218 cm
	2-UP	239 cm
Kokonaisleveys		117 cm
Kokonaiskorkeus		114 cm
Akseliväli	1-UP	124 cm
	2-UP	145 cm
Raideväli	Edessä	96,5 cm
	Takana	91,4 cm
Maavara		23,6 cm

MALLI		OUTLANDER™ 400 EFI
<b>PAINO JA KUORMANKANTOKYKY</b>		
Kuivapaino	1-UP	286 kg
	2-UP	308 kg
Painonjakauma	Edessä/takana	1-UP: 49/51 2-UP: 46/54
Takasäilytyslokero (takatavaratelineen painon kanssa)		10 kg
Teline	Edessä	45 kg
	Takana (sis. takasäilytyslokeron ja aisakuorman painon)	90 kg
Ajoneuvon suurin sallittu kokonaiskuorma (mukaan lukien kuljettaja, muu kuorma sekä lisävarusteet)	1-UP	227 kg
	2-UP	235 kg
Ajoneuvon kokonaispaino	1-UP	460 kg
	2-UP	554 kg
Hinauskyky		500 kg
Vetokoukun kapasiteetti (sis. takatavaratelineen painon)		14 kg





# ***VIANETSINTÄ***

---

# VIANETSINTÄOHJEITA

---

## MOOTTORI EI PYÖRI

---

1. Virtalukko on OFF (POIS) -asennossa.
  - Käännä avain ON (PÄÄLLÄ) -asentoon.
2. Moottorin hätäkatkaisin.
  - Varmista, että moottorin hätäkatkaisin on RUN (KÄY) -asennossa.
3. Vaihdevipu ei ole PARK(KI)- tai NEUTRAL (VAPAA) -asennossa.
  - Aseta vaihdevipu joko PARK(KI)-asentoon tai vapaalle tai paina jarruvipua.
4. Palanut sulake.
  - Tarkasta pääsulake.
5. Heikko akku tai irtonaiset liitokset.
  - Tarkasta latausjärjestelmän sulake.
  - Tarkasta liitosten ja liitosnapojen kunto.
  - Anna tarkastaa akku.
  - Ota yhteys valtuutettuun Can-Am -jälleenmyyjään.
6. Väärä virta-avain, monitoimimittari näyttää VAARA AVAIN.
  - Käytä tähän ajoneuvoon kuuluvaa avainta.

---

## MOOTTORI PYÖRII MUTTA SE EI KÄYNNISTY

---

1. Moottori tulvii (sytytystulppa märkä kun se irrotetaan).
  - (Hukkunut-tila) Ellei moottori käynnisty ja siihen on tulvinut polttoainetta, voidaan ottaa käyttöön tämä erityinen tila, joka estää polttoaineen ruiskutuksen ja katkaisee sytytyksen käynnistyspyörityksen aikana. Toimi seuraavalla tavalla:
    - Työnnä avain virtalukkoon ja käännä se ON (PÄÄLLÄ) -asentoon.
    - Paina kaasuvipu pohjaan ja PIDÄ sitä siellä.
    - Paina moottorin KÄYNNISTYS-painiketta.Moottoria pitäisi pyörittää 20 sekunnin ajan. Vapauta moottorin KÄYNNISTYS-painike.
  - Vapauta kaasuvipu ja käynnistä/pyöritä moottoria uudelleen sen käynnistämiseksi.
  - **Ellei edellinen auta:**
    - Puhdista sytytystulppien hattujen ympäristö ja irrota ne.
    - Irrota sytytystulpat (työkalut löytyvät työkalusarjasta).
    - Pyöritä moottoria useita kertoja.
    - Asenna uudet sytytystulpat, jos mahdollista, tai puhdista ja kuivaa tulpat.
    - Käynnistä moottori edellä kuvatulla tavalla.Jos moottori tulvii edelleen, ota yhteys valtuutettuun Can-Am -jälleenmyyjään.
  - **HUOM:** Varmista, että moottoriöljyssä ei ole polttoainetta. Jos sitä on, vaihda moottoriöljy.

---

**MOOTTORI PYÖRII MUTTA SE EI KÄYNNISTY (jatkuva)**

---

- 2. Moottoriin ei tule polttoainetta (sytytystulppa kuiva kun sen irrottaa).**
  - *Tarkasta polttoaineen määrä säiliössä.*
  - *Polttoainepumppu on saattanut vioittua.*
  - *Ota yhteys valtuutettuun Can-Am -jälleenmyyjään.*
- 3. Sytytystulppa/sytytys (ei kipinää).**
  - *Tarkasta pääsulake.*
  - *Irrota sytytystulppa ja yhdistä uudestaan sytytyspuolaan.*
  - *Tarkasta, että virtalukon kytkin ja/tai moottorin hätäkatkaisin on/ovat ON (PÄÄLLÄ) -asennossa.*
  - *Käynnistä moottori samalla kun pidät sytytystulppaa maadoitettuna moottoriin poissa tulpan reiästä. Ellei kipinää näy, vaihda sytytystulppa.*
  - *Jos vika jatkuu, ota yhteys valtuutettuun Can-Am -jälleenmyyjään.*
- 4. Monitoimimittarin MOOTTORIVIKA-merkkivalo palaa ja monitoiminäytösä lukee MOOTTORIVIKA (CHECK ENGINE).**
  - *Ota yhteys valtuutettuun Can-Am -jälleenmyyjään.*
- 5. Moottori on turvatilassa (limp home).**
  - *Monitoimimittarin MOOTTORIVIKA-merkkivalo palaa ja monitoiminäytösä lukee MOOTTORIVIKA (CHECK ENGINE), ota yhteys valtuutettuun Can-Am -jälleenmyyjään.*
- 6. Moottorin puristus.**
  - *Ota yhteys valtuutettuun Can-Am -jälleenmyyjään.*

---

**MOOTTORI EI KIIHDY, TAI SIITÄ PUUTTUU TEHOA**

---

- 1. Likaantunut tai vaurioitunut sytytystulppa.**
  - *Katso kohta MOOTTORI PYÖRII MUTTA EI KÄYNNISTY.*
- 2. Moottori ei saa polttoainetta.**
  - *Katso kohta MOOTTORI PYÖRII MUTTA EI KÄYNNISTY.*
- 3. Moottori ylikuumenee.**
  - *Tarkasta MOOTTORI YLIKUUMENEE.*
- 4. Ilmansuodatin/kotelo tukossa tai likainen.**
  - *Tarkasta ilmansuodatin ja puhdistä tarvittaessa.*
  - *Tarkasta onko ilmansuodattimen kotelon tyhjennysputkessa keräytymiä.*
  - *Tarkasta ilmanottoputken asento.*
- 5. Portaaton voimansiirto likainen tai loppuun kulunut.**
  - *Ota yhteys valtuutettuun Can-Am -jälleenmyyjään.*

## MOOTTORI EI KIIHDY, TAI SIITÄ PUUTTUU TEHOA (jatkuva)

---

### 6. Moottori on turvatilassa (limp home).

- *Tarkasta onko monitoimimittarin näytössä viestejä.*
- *Monitoimimittarin MOOTTORIVIKA-merkkivalo palaa ja monitoiminäytössä lukee MOOTTORIVIKA (CHECK ENGINE) tai VIKATILA (LIMP HOME), ota yhteys valtuutettuun Can-Am -jälleenmyyjään.*

## MOOTTORI YLIKUUMENEE

---

### 1. Vähän jäähdytysnestettä jäähdytysjärjestelmässä.

- *Tarkasta moottorin jäähdytysnesteen määrä, katso osa HUOLTOTIEDOT.*

### 2. Likaiset jäähdyttimen lamellit.

- *Puhdista jäähdyttimen lamellit, katso luku JÄÄHDYTIN kohdassa HUOLTOTIEDOT.*

### 3. Jäähdyttimen tuuletin ei toimi.

- *Tarkasta tuulettimen sulake, katso kohta HUOLTOTIEDOT. Jos sulake on kunnossa, ota yhteys valtuutettuun Can-Am -jälleenmyyjään.*

## MOOTTORI NAKUTTAA (JÄLKISYTYTYS)

---

### 1. Pakojärjestelmässä vuoto.

- *Ota yhteys valtuutettuun Can-Am -jälleenmyyjään.*

### 2. Moottori käy liian kuumana.

- *Katso kohta MOOTTORI EI KIIHDY, TAI SIINÄ EI OLE TEHOA.*

### 3. Sytytyksen ajoitus on väärä tai sytytysjärjestelmässä on vika.

- *Ota yhteys valtuutettuun Can-Am -jälleenmyyjään.*

## MOOTTORI KÄY KATKONAISESTI

---

### 1. Likainen/vaurioitunut/kulunut sytytystulppa.

- *Puhdista/tarkasta sytytystulppa ja lämpötila-alue. Vaihda tarpeen mukaan.*

### 2. Polttoaineessa vettä.

- *Tyhjennä polttoainejärjestelmä ja täytä uudella polttoaineella.*

## AJONEUVO EI SAAVUTA TÄYTTÄ VAUHTIA

---

### 1. Moottori.

- *Katso kohta MOOTTORI EI KIIHDY, TAI SIINÄ EI OLE TEHOA.*

### 2. Seisontajarru.

- *Varmista, että seisontajarru on kokonaan pois.*

---

## AJONEUVO EI SAAVUTA TÄYTTÄ VAUHTIA (jatkuva)

---

### 3. Ilmansuodatin/kotelo tukossa tai likainen.

- Tarkasta ilmansuodatin ja puhdistava tarvittaessa.
- Tarkasta onko ilmansuodattimen kotelon tyhjennysputkessa keräytymiä.
- Tarkasta ilmanottoputken asento.

### 4. Portaaton voimansiirto likainen tai loppuun kulunut.

- Ota yhteys valtuutettuun Can-Am -jälleenmyyjään.

### 5. Moottori on turvatilassa (limp home).

- Tarkasta onko monitoimimittarin näytössä viestejä.
- Monitoimimittarin MOOTTORIVIKA-merkkivalo palaa ja monitoiminäytössä lukee MOOTTORIVIKA tai VIKATILA, ota yhteys valtuutettuun Can-Am -jälleenmyyjään.

---

## VAIHDEVIPUA ON VAIKEA SIIRTÄÄ

---

### 1. Vaihteiston hammaspyörät ovat asennossa, joka estää vaihdevivun toiminnan.

- Heiluta ajoneuvoa eteen- ja taaksepäin, jolloin vaihteiston hammaspyörät liikkuvat ja vaihdevipu pääsee kohdalleen.

### 2. Portaaton voimansiirto likainen tai loppuun kulunut.

- Ota yhteys valtuutettuun Can-Am -jälleenmyyjään.

---

## KIERROSLUKU NOUSEE, MUTTA AJONEUVO EI LIIKU

---

### 1. Vaihdevipu ei ole PARK(KI)- tai NEUTRAL (VAPAA) -asennossa.

- Valitse R-, HI- tai LO-asento.

### 2. Portaaton voimansiirto likainen tai loppuun kulunut.

- Ota yhteys valtuutettuun Can-Am -jälleenmyyjään.

### 3. Portaattoman voimansiirron kotelossa on vettä.

- Ota yhteys valtuutettuun Can-Am -jälleenmyyjään.

# MONITOIMIMITTARIN VIESTIT

VIESTI	MERKKIVALO	KUVAUS
VÄÄRÄ AVAIN	Moottorivika	Kertoo, että olet käyttänyt väärää virta-avainta, käytä ajoneuvoon kuuluvaa oikeata avainta. On myös mahdollista, että virta-avain ei saa kunnon kosketusta, poista ja puhdista avain.
PYSAKOINTIJARRU	Seisontajarru	Tulee näyttöön, kun seisontajarru on ollut päällä yli 15 sekuntia (ajon aikana).
ALH AKKUJÄNN	Moottorivika	Alhainen akkujännite, tarkasta akun jännite ja latausjärjestelmä.
KORK AKKUJÄNN	Moottorivika	Korkea akkujännite, tarkasta akun jännite ja latausjärjestelmä.
ALH OLJYNPIN- NANTASO <sup>(1)</sup>	Moottorivika	Alhainen moottorin öljynpaine, pysäytä moottori välittömästi.
YLIKUUMENEMI- NEN	Moottorivika	Jos moottori ylikuumenee, katso <i>VIANET SINNÄSTÄ</i> kohta <i>MOOTTORI YLIKUUMENEE</i> .
VIKATILA	Moottorivika	Moottorissa vakava vika, joka voi muuttaa sen normaalia käyntiä, myös CHECK ENGINE (TARKASTA MOOTTORI) -merkkivalo vilkkuu, katso yksityiskohtaiset tiedot kohdasta <i>VIANETSINTÄ</i> .
MOOTTORIVIKA	Moottorivika	Vika moottorissa, myös CHECK ENGINE (TARKASTA MOOTTORI) -merkkivalo PALAA, katso lisää tietoa kohdasta <i>VIANETSINTÄ</i> .
MAINTENANCE SOON (Vaatii huoltoa)	Moottorivika	Määräaikaishuolto on tarpeen. Ota yhteys valtuutettuun Can-Am -jälleenmyyjään.
NO ECM COMMUNICATION (Ei yhteyttä ECM-moduuliin)	Moottorivika	Yhteysvika nopeusmittarin ja moottorin ohjausmoduulin (ECM) välillä, ota yhteys valtuutettuun Can-Am-jälleenmyyjään.

**ILMOITUS** <sup>(1)</sup> Jos viesti ja Moottorivika-merkkivalo näkyvät näytössä moottorin käynnistyksen jälkeen, pysäytä moottori. Tarkasta moottoriöljyn pinnan taso. Täytä tarvittaessa. Jos öljyä on riittävä määrä, ota yhteys valtuutettuun Can-Am-jälleenmyyjään. Älä käytä ajoneuvoa ennen kuin se on korjattu.

***TAKUU***

---

# BRP:N RAJOITETTU TAKUU YHDYSVALLOISSA JA KANADASSA: 2012 CAN-AM™ ATV

## 1) RAJOITETUN TAKUUN LAAJUUS

Bombardier Recreational Products Inc. ("BRP")\*, myöntää valtuutetun BRP-jälleenmyyjän (siten kuin jäljempänä määritetty) myymälle 2012 Can-Am ATV:lle materiaalivikoja ja työn laatua koskevan alempana kuvatun pituisen takuun 50 Yhdysvaltain liittovaltiossa ja Kanadassa. Tämä rajoitettu takuu on mitätön eikä päde jos: (1) ATV:tä käytetään missä tahansa vaiheessa kilpailemiseen tai mihinkään muuhun kilpailutoimintaan, silloinkin jos se on tapahtunut edellisen omistajan toimesta; tai (2) ATV:tä on muutettu tai säädetty sillä tavoin, että muutokset vaikuttavat sen toimintaan, suorituskykyyn tai kestävyYTEEN, tai muutokset ja säädöt ovat vastoin sen tarkoituksenmukaista käyttöä.

Kaikilla valtuutetun BRP-jälleenmyyjän 2012 Can-Am ATV:hen toimituksen yhteydessä asentamalla alkuperäisillä Can-Am ATV-varaosilla ja -lisävarusteilla on sama takuu kuin Can-Am ATV:llä.

## 2) VASTUUVOLLLISUUDEN RAJOITUKSET

TÄMÄ TAKUU ON NIMENOMAAN ANNETTU JA HYVÄKSYTTY MINKÄ TAHANSA MUUN JA KAIKKIEN MUIDEN TAKUUSITOUUMUSTEN SIJAAN, OLKON NE ILMAISTUT TAI KONKLUDENTTITSET, MUKAAN LUETTUINA ILMAN RAJOITUSTA KAIKKI KURANTTIUTTA TAI TIETTYYN TARKOITUKSEEN SOPIVUUTTA KOSKEVAT TAKUUT, SIKÄLI KUIN NIISTÄ EI VOIDA SANOUTUA IRTI, KONKLUDENTTITSET TAKUUSITOUUMUKSET RAJOITTUVA T KESTOLTAAN KYSEESSÄ OLEVIENT TAKUIDEN VOIMASSAOLOON. TÄMÄ TAKUU EI KATA SATUNNAISIA EIKÄ SEURANNAISVAHINKOJA. JOTKUT MAAT/LÄÄNIT EIVÄT HYVÄKSY VASTUUVAPAUTUSLAUSEKKEITA, RAJOITUKSIA TAI EDELLÄ YKSILÖITYJÄ RAJOITUKSIA, JA SEN JOHDOSTA NE EIVÄT MAHDOLLISESTI KOSKE SINUA. TÄMÄN TAKUUN PERUSTEELLA SINULLA ON TIETTYJÄ OIKEUKSIA, LISÄKSI SINULLA SAATTAA OLLA MUITA MAASTA TOISEEN TAI LÄÄNISTÄ TOISEEN VAIHTELEVIA LAILLISIA OIKEUKSIA.

Maahantuojaalla tai yhdelläkään BRP-jälleenmyyjällä tai muulla henkilöllä ei ole valtuuksia minkään muun tuotetta koskevan vahvistuksen, edustuksen, tai takuun antamiseen kuin ne, mitä tähän rajoitettuun takuuseen sisältyy, ja mikäli näin tapahtuu, niitä ei voida käyttää BRP:tä vastaan. BRP pidättää itsellään oikeuden muuttaa tätä takuuta milloin tahansa, ja on itsestään selvää, että kyseiset muutokset eivät muuta niitä takuehtoja, jotka koskevat tämän takuun voimassaollessa myytyjä tuotteita.

## 3) POIKKEUKSET – TAKUU EI KATA

Seuraavat eivät missään olosuhteissa kuulu takuun piiriin:

- Normaali kuluminen;
- Rutiinimaiset huoltokohteet, v iritykset, säädöt;
- Vauriot, jotka johtuvat muunlaisesta kuin tämän käyttäjän käsikirjan mukaisesta huollosta/ylläpidosta ja/tai varastoinnista;



- Vauriot, jotka johtuvat osien irrottamisesta, vääränlaisista korjauksista, huollosta, ylläpidosta, muutoksista, tai osien käytöstä, joita BRP ei ole valmistanut tai hyväksynyt, tai muun kuin valtuutetun huoltavan Can-Am -jälleenmyyjän tekemistä korjauksista;
- Väärinkäytöstä, epätavallisesta käytöstä, laiminlyönnistä, tai sellaisesta tuotteen käytöstä johtuvat vahingot, joka ei noudata Can-Am ATV:n käyttäjän käsikirjassa suositeltua käyttöä;
- Onnettomuudesta, uppoamisesta, tulesta, varkaudesta, vandalismista, tai ylivoimaisesta esteestä johtuvat vahingot;
- Sellaisen polttoaineitten, öljyjen tai voiteluaineiden käyttö, jotka eivät sovi käytettäväksi tuotteessa (ks. käyttäjän käsikirja);
- Ruosteesta, korroosiosta tai ilmastotekijöistä johtuvat vahingot;
- Veden tai lumen sisäänmenosta johtuvat vahingot;
- Satunnaiset tai seurannaisvahingot, tai minkään muunlaiset vahingot, mukaan luettuina ilman rajoitusta hinaamis-, puhelin-, vuokra-, taksi-, haitta-, vakuutus- tai lainojen maksukustannukset, ajan menetykset tai ansiotulon menetykset.

#### 4) TAKUUAIKA

Tämä takuu on voimassa (1) ensimmäisen kuluttajan ostopäivästä tai (2) tuotteen ensimmäisestä käyttöpäivästä lukien, kumpi hyvänsä ensin kohdalle osuu ja seuraavan ajanjakson:

KUUSI (6) PERÄKKÄISTÄ KUUKAUTTA, yksityis- tai kaupallisessa käytössä, sillä poikkeuksella, että USA:ssa rekisteröityihin EPA-hyväksytyihin ATV:hin asennetut päästöihin liittyvät komponentit ovat takuun kattamia 5 000 km tai kolmekymmentä (30) peräkkäistä kuukautta, kumpi hyvänsä ensin täyttyy, ja höyrystyviin päästöihin liittyviä komponentteja koskee kahdenkymmenen neljän (24) peräkkäisen kuukauden pituinen takuu. Pyydä valtuutetulta Can-Am ATV -jälleenmyyjältä luettelo tällä hetkellä takuun piiriin kuuluvista päästöihin liittyvistä osista.

Osien korjaus tai korvaaminen, tai huollon suorittaminen tämän takuun puitteissa ei pidennä tämän takuun takuuaikaa sen alkuperäistä loppumisajankohtaa pitemmälle.

#### 5) TAKUUEHDOT

Tämä takuu on kattava **vain**, jos **jokainen** seuraavista ehdoista täyttyy:

- 2012 Can-Am ATV:n ensimmäisen omistajan on ostettava ajoneuvo uutena ja käyttämättömänä Can-Am -jälleenmyyjältä, joka on valtuutettu myymään Can-Am ATV:tä ostomaassa ("Can-Am -jälleenmyyjä");
- BRP:n määrittelemä luovutuspalvelu on suoritettu tuotteelle ja dokumentoitu ja dokumenteissa on ostajan allekirjoitus;
- valtuutettu Can-Am ATV -jälleenmyyjä on rekisteröinyt 2012 Can-Am ATV:n asianmukaisella tavalla;

- 2012 Can-Am ATV on ostettava siitä maasta, jossa ostaja asuu;
- Takuun ylläpitämiseksi on määräaikaishuollot suoritettava käyttäjän käsikirjassa mainitulla tavalla. BRP varaa itselleen oikeuden ehdollistaa takuun riippumaan todistuksesta huollon kunnolla suorittamisesta.

BRP ei myönnä tätä rajoitettua takuuta kenelläkään yksityiselle omistajalle tai kaupalliseen tarkoitukseen ajoneuvoa käyttävälle omistajalle, elleivät kaikki edellä mainitut ehdot täyty. Rajoitukset ovat tarpeen, jotta BRP voisi taata sekä tuotteittensa, että kuluttajien ja yleisön turvallisuuden.

## **6) TOIMENPITEET TAKUUN MYÖNTÄMISTÄ VARTEN**

Asiakkaan on lopetettava ATV:n käyttö havaitessaan jonkin vian tai jotakin normaalista poikkeavaa. Asiakkaan on ilmoitettava huoltavalle BRP-jälleenmyyjälle kahden (2) päivän kuluessa vian ilmestymisestä, ja hänen on kohtuullisesti mahdollistettava tuotteen luoksepäästävyys ja annettava kohtuullinen mahdollisuus vian korjaamiseen. Asiakkaan on myös esitettävä valtuutetulle BRP-jälleenmyyjälle tuotteen ostotodistus ja allekirjoitettava korjaus-/työmääräin ennen korjauksen alkamista takuunalaisen korjauksen vahvistamiseksi. Kaikki tämän takuun puitteissa korvatut osat ovat jatkossa BRP:n omaisuutta.

## **7) MITÄ BRP TEKEE**

BRP:n velvollisuus on tämän takuun puitteissa rajoitettu siihen, että se oman harkintansa mukaan korjaa normaalikäytössä, -ylläpidossa ja -huollossa viallisiksi todetut osat, tai korvaa tällaiset osat uusilla alkuperäisillä Can-Am ATV -osilla ilman osien tai työvoiman veloittamista, millä tahansa valtuutetulla BRP-jälleenmyyjällä takuukauden aikana tässä kuvatuin ehdoin. ATV:n omistaja ei voi vaatia ajoneuvon myynnin peruuntumista tai kumoamista, sellaisissa tapauksissa joissa BRP:lle esitetään takuurikkomuksia koskevia valituksia tai vaateita.

Jos ajoneuvoa joudutaan huoltamaan muussa kuin alkuperäisessä ostomaassaan, omistaja vastaa kaikista lisäkustannuksista, jotka aiheutuvat paikallisista käytännöistä ja ehdoista; mukaan lukien mutta ei rajoittuen seuraaviin esimerkkeihin; kuljetuskustannukset, vakuutuskustannukset, verot, lupamaksut, tuontimaksut sekä mitkä tahansa ja kaikki muut mahdolliset taloudelliset kustannukset, joita eri valtiot, liittovaltiot tai alueet ja heidän vastaavat edustajansa perivät.

BRP pidättää itsellään oikeuden tuotteiden ajoittaiseen parantamiseen tai muuttamiseen ilman aikaisempien tuotteiden muuttamisvelvollisuutta.

## 8) TOIMITTAJANTAKUUT

BRP saattaa toimittaa joidenkin 2012 Can-Am ATV -ajoneuvojen mukana vakiovarusteena GPS-vastaanottimen. Tämä BRP:n rajoitettu takuu ei kata GPS-vastaanottimia, vaan sen kattaa GPS-vastaanottimien valmistajan myöntämä rajoitettu takuu. Ota yhteys seuraaviin maahantuojiin, jos asut Kanadassa tai valmistajaan, jos asut USA:ssa:

### **USA:ssa:**

Garmin International Inc.

U.S.: 913 397-8200

Maksuton: 1 800 800-1020

Web-sivu: [www.garmin.com](http://www.garmin.com)

### **Kanadassa (jompikumpi):**

Raytech Électronique

Puh.: 450 975-1015

Faksi: 800 975-0025 / 450 975-0817

Yhteystiedot: [raytech@raytech.qc.ca](mailto:raytech@raytech.qc.ca)

Web-sivu: [www.raytech.qc.ca](http://www.raytech.qc.ca)

Coord. GPS: N45o35.25' - W73o42.95'

Naviclub Ltd

Puh.: 418 835-9279

Faksi: 418 835-6681

Yhteystiedot: [naviclub@naviclub.com](mailto:naviclub@naviclub.com)

Web-sivu: [www.naviclub.com](http://www.naviclub.com)

Sinun 2012 Can-Am ATV:si alkuperäisvarustukseen kuuluu Carlisle<sup>+</sup> tai ITP<sup>+</sup>-renkaat. Renkaiden takuusta vastaa erikseen niiden valmistaja eivätkä ne kuulu tämän takuun piiriin. Ota yhteys valmistajaan tai valtuutettuun Can-Am ATV -jälleenmyyjäsi, kun tarvitset apua.

### **Carlisle Tire & Wheel Company**

23 Windham Boulevard

Aiken SC 29805

Takuutiedot:

USA: 1 800 260-7959

Kanada: 1 800 265-6155

Quebec: 1 877 997-4999

## 9) LUOVUTUS

Mikäli tuotteen omistusoikeus siirretään takuuajana, siirtyy myös tämä takuu, joka on voimassa takuuajan loppuun edellyttäen, että BRP:lle ilmoitetaan kyseistä siirrosta seuraavalla tavalla:

1. Aikaisempi omistaja ottaa yhteyttä BRP:hen (puhelinnumero alla) tai valtuutettuun BRP-jälleenmyyjään ja ilmoittaa uuden omistajan tiedot; tai
2. BRP tai valtuutettu BRP-jälleenmyyjä vastaanottaa todistuksen siitä, että aikaisempi omistaja on suostunut omistusoikeuden siirtoon, sekä uuden omistajan yhteystiedot.

## 10) KULUTTAJA-APU

Mikäli tämän rajoitetun takuun suhteen syntyy kiistaa tai riitaa, BRP ehdottaa, että asia yritetään ensiksi ratkaista jälleenmyyjätasolla. Suosittelemme, että asiasta keskustellaan valtuutetun jälleenmyyjäliikkeen huoltopäällikön tai liikkeen omistajan kanssa.

Ellei asiaa saada ratkaistua, toimita valituksesi kirjallisena tai sinulle parhaiten sopivaan puhelinnumeroon alla:

### **Kanadassa**

#### **BOMBARDIER RECREATIONAL PRODUCTS INC.**

CAN-AM ATV

CONSUMER ASSISTANCE CENTER

75 J.-A. Bombardier Street

Sherbrooke QC J1L 1W3

Puh.: 819 566-3366

### **USA:ssa**

**BRP US INC.**

CAN-AM ATV

CUSTOMER ASSISTANCE CENTER

7575 Bombardier Court

Wausau WI 54401

Puh.: 715 848-4957

\* USA:ssa tuotteiden jälleenmyyjä ja huoltotoimista vastaava on BRP US Inc.

© 2010 Bombardier Recreational Products Inc. Kaikki oikeudet pidätetään.

™ Bombardier Recreational Products Inc. -yhtiön tai sen tytäryhtiöiden tavaramerkki.

† Carlisle ja ITP ovat Carlisle Tire & Wheel Company -yhtiön tavaramerkkejä tai kyseinen yritys hallitsee niiden lisenssit.

---

# BRP:N KANSAINVÄLINEN RAJOITETTU TAKUU: 2012 CAN-AM™ ATV

## 1) RAJOITETUN TAKUUN LAAJUUS

Bombardier Recreational Products Inc. ("BRP")\* myöntää 50 Yhdysvaltain liittovaltion, Kanadan ja Euroopan talousalueen valtioiden ("EEA") (joka käsittää Euroopan unionin jäsenmaat, Norjan, Islannin ja Liechtensteinin) ja Venäjän talousalueen sekä Turkin ulkopuolella BRP:n valtuuttamien Can-Am -maahantuo-  
jien/jälleenmyyjien uusina ja käyttämättöminä myymille 2012 Can-Am ATV:elle materiaalivikoja ja työn laatua koskevan alempana kuvatun pituisen takuun.

Kaikilla valtuutetun Can-Am -maahantuojan/jälleenmyyjän 2012 Can-Am ATV:n toimituksen yhteydessä asentamalla alkuperäisillä Can-Am -varaosilla ja -lisävarusteilla on sama takuu kuin Can-Am ATV:llä.

Tämä rajoitettu takuu on mitätön eikä päde jos: (1) ATV:tä käytetään missä tahansa vaiheessa kilpailemiseen tai mihinkään muuhun kilpailutoimintaan, silloinkin jos se on tapahtunut edellisen omistajan toimesta; tai (2) ATV:tä on muutettu tai säädetty sillä tavoin, että muutokset vaikuttavat sen toimintaan, suorituskykyyn tai kestävyyteen, tai muutokset ja säädöt ovat vastoin sen tarkoituksenmukaista käyttöä.

## 2) VASTUUVELVOLLISUUDEN RAJOITUKSET

TÄMÄ TAKUU ON NIMENOMAAN ANNETTU JA HYVÄKSYTTY MINKÄ TAHANSA MUUN JA KAIKKIEN MUIDEN TAKUUSITOUKSEKSI SIIHEN, OLKON NE ILMAISTUT TAI KONKLUDENTTITSET, MUKAAN LUETTUINA ILMAN RAJOITUSTA KAIKKI KURANTTIUTTA TAI TIETTYYN TARKOITUKSEEN SOPIVUUTTA KOSKEVAT TAKUUT, SIKÄLI KUIN NIISTÄ EI VOIDA SANOUTUA IRTI, KONKLUDENTTITSET TAKUUSITOUKSET RAJOITTU-  
VAT KESTOLTAAN KYSEESSÄ OLEVIEN TAKUIDEN VOIMASSAOLOON. TÄMÄ TAKUU EI KATA SATUNNAISIA EIKÄ SEURANNAISVAHINKOJA. JOTKUT MAAT/LÄÄNIT EIVÄT HYVÄKSY VASTUUVAPAUTUSLAUSEKKEITA, RAJOITUKSIA TAI EDELLÄ YKSILÖITYJÄ RAJOITUKSIA, JA SEN JOHDOSTA NE EIVÄT MAHDOLLISESTI KOSKE SINUA. TÄMÄN TAKUUN PERUSTEELLA SINULLA ON TIETTYJÄ OIKEUKSIA, LISÄKSI SINULLA SAATTA OLLA MUITA MAASTA TOISEEN VAIHTELVIA LAILLISIA OIKEUKSIA.

Maahantuojoilla tai yhdelläkään Can-Am ATV -maahantuojoilla/jälleenmyyjällä tai muulla henkilöllä ei ole valtuuksia minkään muun tuotetta koskevan vahvistuksen, edustuksen, tai takuun antamiseen kuin ne, mitä tähän rajoitettuun takuuseen sisältyy, ja mikäli näin tapahtuu, niitä ei voida käyttää BRP:tä vastaan.

BRP pidättää itsellään oikeuden muuttaa tätä takuuta milloin tahansa, ja on itses-  
tään selvää, että kyseiset muutokset eivät muuta niitä takuuehtoja, jotka koskevat tämän takuun voimassaollessa myytyjä tuotteita.

## 3) POIKKEUKSET – TAKUU EI KATA

Seuraavat eivät missään olosuhteissa kuulu takuun piiriin:

- Normaali kuluminen;
- Rutiininomaiset huoltokohteet, v iritykset, säädöt;

- Vauriot, jotka johtuvat muunlaisesta kuin tämän käyttäjän käsikirjan mukaisesta huollosta/ylläpidosta ja/tai varastoinnista;
- Vauriot, jotka johtuvat osien irrottamisesta, vääränlaisista korjauksista, huollosta, ylläpidosta, muutoksista, tai osien käytöstä, joita BRP ei ole valmistanut tai hyväksynyt, tai muun kuin valtuutetun huoltavan Can-Am -maahantuoja/jälleenmyyjän tekemistä korjauksista;
- Väärinkäytöstä, epätavallisesta käytöstä, laiminlyönnistä, tai sellaisesta tuotteen käytöstä johtuvat vahingot, joka ei noudata käyttäjän käsikirjassa suositeltua käyttöä;
- Onnettomuudesta, uppoamisesta, tulesta, varkaudesta, vandalismista, tai ylivoimaisesta esteestä johtuvat vahingot;
- Sellaisten polttoaineitten, öljyjen tai voiteluaineiden käyttö, jotka eivät sovi käytettäväksi tuotteessa (ks. käyttäjän käsikirja);
- Ruosteesta, korroosiosta tai ilmastotekijöistä johtuvat vahingot;
- Veden tai lumen sisäänmenosta johtuvat vahingot;
- Satunnaiset tai seurannaisvahingot, tai minkään muunlaiset vahingot, mukaan luettuina ilman rajoitusta hinaamis-, puhelin-, vuokra-, taksi-, haitta-, vakuutus- tai lainojen maksukustannukset, ajan menetykset tai ansiotulon menetykset.

#### 4) TAKUUAIKA

Tämä takuu on voimassa (1) ensimmäisen kuluttajan ostopäivästä tai (2) tuotteen ensimmäisestä käyttöpäivästä lukien, kumpi hyvänsä ensin kohdalle osuu:

KUUSI (6) PERÄKKÄISTÄ KUUKAUTTA yksityis- tai kaupallisessa käytössä.

Osien korjaus tai korvaaminen, tai huollon suorittaminen tämän takuun puitteissa ei pidennä tämän takuun takuuaikaa sen alkuperäistä loppumisajankohtaa pitemmälle.

#### 5) TAKUUEHDOT

Tämä takuu on kattava **vain**, jos **jokainen** seuraavista ehdoista täyttyy:

- 2012 Can-Am ATV:n ensimmäisen omistajan on ostettava ajoneuvo uutena ja käyttämättömänä Can-Am ATV -maahantuoja/jälleenmyyjältä, joka on valtuutettu myymään Can-Am ATV:tä ostomaassa;
- BRP:n määrittämä toimituksen ennakkotarkastus on suoritettu ja asiakirja siitä laadittu;
- valtuutettu Can-Am ATV -maahantuoja/jälleenmyyjä on takuurekisteröinyt tuotteen asianmukaisesti;
- 2012 Can-Am ATV on ostettava siitä maasta tai maiden liittoutumasta, jossa ostaja asuu; ja
- Takuun ylläpitämiseksi on määräaikaishuollot suoritettava käyttäjän käsikirjassa mainitulla tavalla. BRP varaa itselleen oikeuden ehdollistaa takuun riippumaan todistuksesta huollon kunnolla suorittamisesta.

BRP ei myönnä tätä rajoitettua takuuta kenelläkään yksityiselle omistajalle tai kaupalliseen tarkoitukseen ajoneuvoa käyttävälle omistajalle, elleivät edellä mainitut ehdot täyty. Rajoitukset ovat tarpeen, jotta BRP voisi taata sekä tuotteittensa, että kuluttajien ja yleisön turvallisuuden.

## **6) TOIMENPITEET TAKUUN MYÖNTÄMISTÄ VARTEN**

Asiakkaan on lopetettava ATV:n käyttö havaitessaan jonkin vian tai jotakin normaalista poikkeavaa. Asiakkaan on ilmoitettava huoltavalle Can-Am ATV -maahantuoajalle/jälleenmyyjälle kahden (2) päivän kuluessa vian ilmestymisestä, ja hänen on kohtuullisesti mahdollistettava tuotteen luoksepäästävyys ja annettava kohtuullinen mahdollisuus vian korjaamiseen. Asiakkaan on myös esitettävä valtuutetulle Can-Am ATV -maahantuoajalle/jälleenmyyjälle tuotteen ostotodistus ja allekirjoitettava korjaus-/työmääräin ennen korjauksen alkamista takuunalaisen korjauksen vahvistamiseksi. Kaikki tämän takuun puitteissa korvatut osat ovat jatkossa BRP:n omaisuutta.

## **7) MITÄ BRP TEKEE**

BRP:n velvollisuus on tämän takuun puitteissa rajoitettu siihen, että se oman harkintansa mukaan korjaa normaalikäytössä, -ylläpidossa ja -huollossa viallisiksi todetut osat, tai korvaa tällaiset osat uusilla alkuperäisillä Can-Am ATV -osilla ilman osien tai työvoiman veloittamista, millä tahansa valtuutetulla Can-Am ATV -maahantuoajalla/jälleenmyyjällä takuuaikana tässä kuvatuin ehdoin. BRP:n vastuu rajoittuu tarvittaviin korjaustoimenpiteisiin tai osien vaihtotoimenpiteisiin. Can-Am ATV:n omistaja ei voi vaatia ajoneuvon myynnin peruuntumista tai kumoamista, sellaisissa tapauksissa joissa BRP:lle esitetään takuurikkomuksia koskevia valituksia tai vaateita.

Jos ajoneuvoa joudutaan huoltamaan muussa kuin alkuperäisessä ostomaassaan, omistaja vastaa kaikista lisäkustannuksista, jotka aiheutuvat paikallisista käytännöistä ja ehdoista; mukaan lukien mutta ei rajoittuen seuraaviin esimerkkeihin; kuljetuskustannukset, vakuutuskustannukset, verot, lupamaksut, tuontimaksut sekä mitkä tahansa ja kaikki muut mahdolliset taloudelliset kustannukset, joita eri valtiot, liittovaltiot tai alueet ja heidän vastaavat edustajansa perivät. BRP pidättää itsellään oikeuden tuotteiden ajoittaiseen parantamiseen tai muuttamiseen ilman aikaisempien tuotteiden muuttamisvelvollisuutta.

## **8) LUOVUTUS**

Mikäli tuotteen omistusoikeus siirretään takuuaikana, siirtyy myös tämä takuu ehtoineen ja edellytyksineen. Takuu on voimassa takuuaian loppuun edellyttäen, että BRP:lle tai valtuutetulle Can-Am ATV -maahantuoajalle/jälleenmyyjälle voidaan todistaa, että aikaisempi omistaja on hyväksynyt omistusoikeuden luovutuksen, sekä uuden omistajan yhteystiedot on ilmoitettu jommallekummalle kummalle edellä mainituista tahoista.

## 9) KULUTTAJA-APU

1. Mikäli tämän rajoitetun takuun suhteen syntyy kiistaa tai riitaa, BRP ehdottaa, että asia yritetään ensiksi ratkaista Can-Am ATV -jälleenmyyjätasolla. Suosittelemme, että asiasta keskustellaan huoltopäällikön tai omistajan kanssa. Löydät Can-Am ATV -maahantuojiin/jälleenmyyjien osoitetiedot web-sivuiltamme osoitteesta [www.brp.com](http://www.brp.com).
2. Lisäapua tarvittaessa on asian ratkaisemiseksi syytä ottaa yhteys Can-Am ATV -maahantuojan huolto-osastoon.
3. Mikäli asiaa ei vieläkään saada ratkaistua, kirjoita BRP:lle alla olevaan osoitteeseen.

### **Eurooppa, Lähi-itä, Afrikka, Turkki, Venäjä & IVY-maat, ota yhteyttä Euroopan toimistoomme:**

#### **BRP EUROPE N.V.**

Customer Assistance Center  
Skaldenstraat 125  
9042 Gent  
Belgium  
Puh.: +32-9-218-26-00

### **Pohjoismaat, ota yhteys Suomen toimistoomme:**

#### **BRP FINLAND OY**

Service Department  
Isoaavantie 7  
FIN-96320 Rovaniemi  
Suomi  
Puh.: +358 16 3208 111

### **Kaikki muut maat; ota yhteys paikalliseen Can-Am ATV -maahantuojaan/jälleenmyyjään (katso yhteystiedot web-sivuiltamme osoitteesta [www.brp.com](http://www.brp.com)) tai Pohjois-Amerikan toimistoomme:**

#### **BOMBARDIER RECREATIONAL PRODUCTS INC.**

Customer Assistance Center  
75 J.-A. Bombardier Street  
Sherbrooke QC J1L 1W3  
Puh.: 819 566-3366

\* Bombardier Recreational Products Inc. tai sen tytäryhtiöt huolehtivat tuotteiden jakelusta ja huollosta sillä alueella, jota tämä rajoitettu takuu koskee.

© 2010 Bombardier Recreational Products Inc. Kaikki oikeudet pidätetään. TM Bombardier Recreational Products Inc. -yhtiön tai sen tytäryhtiön tavaramerkejä.

TM Bombardier Recreational Products Inc. -yhtiön tai sen tytäryhtiöiden tavaramerkki.



---

# **BRP:N RAJOITETTU TAKUU EUROOPAN JA VENÄJÄN TALOUSALUEILLA JA TURKISSA: 2012 CAN-AM™ ATV**

## **1) RAJOITETUN TAKUUN LAAJUUS**

Bombardier Recreational Products Inc. ("BRP")\* myöntää Euroopan talousalueen valtioissa ("EEA") (joka käsittää Euroopan unionin jäsenmaat, Norjan, Islannin ja Liechtensteinin) ja Venäjän talousalueella sekä Turkissa BRP:n valtuuttamien Can-Am ATV -maahantuoja- tai -jälleenmyyjien (Can-Am ATV -maahantuoja/jälleenmyyjä) uusina ja käyttämättöminä myymille 2012 Can-Am ATV:ille materiaalivikoja ja työn laatua koskevan alempana kuvatun pituisen takuun.

Kaikilla valtuutetun Can-Am ATV -maahantuojan/jälleenmyyjän 2012 Can-Am ATV:n toimituksen yhteydessä asentamalla alkuperäisillä Can-Am -varaosilla ja -lisävarusteilla on sama takuu kuin Can-Am ATV:llä.

Tämä rajoitettu takuu on mitätön eikä päde jos: (1) ATV:tä käytetään missä tahansa vaiheessa kilpailemiseen tai mihinkään muuhun kilpailutoimintaan, silloinkin jos se on tapahtunut edellisen omistajan toimesta; tai (2) ATV:tä on muutettu tai säädetty sillä tavoin, että muutokset vaikuttavat sen toimintaan, suorituskykyyn tai kestävyYTEEN, tai muutokset ja säädöt ovat vastoin sen tarkoituksenmukaista käyttöä.

## **2) VASTUUVELVOLLISUUDEN RAJOITUKSET**

**TÄMÄ TAKUU ON NIMENOMAAN ANNETTU JA HYVÄKSYTTY MINKÄ TAHANSA MUUN JA KAIKKIEN MUIDEN TAKUUSITOUMUSTEN SIJAAN, OLKONON NE ILMAISTUTAI KONKLUDENTTITSET, MUKAAN LUETTUINA ILMAN RAJOITUSTA KAIKKI KURANTTIUTTA TAI TIETTYYN TARKOITUKSEEN SOPIVUUTTA KOSKEVAT TAKUUT, SIKÄLI KUIN NIISTÄ EI VOIDA SANOUTUA IRTI, KONKLUDENTTITSET TAKUUSITOUMUKSET RAJOITTUVA T KESTOLTAAN KYSEESSÄ OLEVIE T TAKUIDEN VOIMASSAOLOON. TÄMÄ TAKUU EI KATA SATUNNAISIA EIKÄ SEURANNAISVAHINKOJA. JOTKUT MAAT/LÄÄNIT EIVÄT HYVÄKSY VASTUUVAPAUTUSLAUSEKKEITA, RAJOITUKSIA TAI EDELLÄ YKSILOITYJÄ RAJOITUKSIA, JA SEN JOHDOSTA NE EIVÄT MAHDOLLISESTI KOSKE SINUA. TÄMÄ TÄKUU PERUSTEELLA SINULLA ON TIETTYJÄ OIKEUKSIA, LISÄKSI SINULLA SAATTAA OLLA MUITA MAASTA TOISEEN VAIHTELEVIÄ LAILLISIA OIKEUKSIA.**

Maahantuojalla tai yhdelläkään Can-Am ATV -maahantuojalla/jälleenmyyjällä tai muulla henkilöllä ei ole valtuuksia minkään muun tuotetta koskevan vahvistuksen, edustuksen, tai takuun antamiseen kuin ne, mitä tähän rajoitettuun takuuseen sisältyy, ja mikäli näin tapahtuu, niitä ei voida käyttää BRP:tä vastaan.

BRP pidättää itsellään oikeuden muuttaa tätä takuuta milloin tahansa, ja on itses tään selvää, että kyseiset muutokset eivät muuta niitä takuuehtoja, jotka koskevat tämän takuun voimassaollessa myytyjä tuotteita.

## **3) POIKKEUKSET – TAKUU EI KATA**

Seuraavat eivät missään olosuhteissa kuulu takuun piiriin:

- Normaali kuluminen;

- Rutiininomaiset huoltokohteet, viritykset, säädöt;
- Vauriot, jotka johtuvat muunlaisesta kuin tämän käyttäjän käsikirjan mukaisesta huollosta/ylläpidosta ja/tai varastoinnista;
- Vauriot, jotka johtuvat osien irrottamisesta, vääränlaisista korjauksista, huollosta, ylläpidosta, muutoksista, tai osien käytöstä, joita BRP ei ole valmistanut tai hyväksynyt, tai muun kuin valtuutetun huoltavan Can-Am -maahantuojan/jälleenmyyjän tekemistä korjauksista;
- Väärinkäytöstä, epätavallisesta käytöstä, laiminlyönnistä, tai sellaisesta tuotteen käytöstä johtuvat vahingot, joka ei noudata käyttäjän käsikirjassa suositeltua käyttöä;
- Onnettomuudesta, uppoamisesta, tulesta, varkaudesta, vandalismista, tai ylivoimaisesta esteestä johtuvat vahingot;
- Sellaisten polttoaineitten, öljyjen tai voiteluaineiden käyttö, jotka eivät sovi käytettäviksi tuotteessa (ks. käyttäjän käsikirja);
- Ruosteesta, korroosiosta tai ilmastotekijöistä johtuvat vahingot;
- Veden tai lumen sisäänmenosta johtuvat vahingot;
- Satunnaiset tai seurannaisvahingot, tai minkään muunlaiset vahingot, mukaan luettuina ilman rajoitusta hinaamis-, puhelin-, vuokra-, taksi-, haitta-, vakuutus- tai lainojen maksukustannukset, ajan menetykset tai ansiotulon menetykset.

#### 4) TAKUUAIKA

Tämä takuu on voimassa (1) ensimmäisen kuluttajan ostopäivästä tai (2) tuotteen ensimmäisestä käyttöpäivästä lukien, kumpi hyvänsä ensin kohdalle osuu:

KAKSIKYMMENTÄNELJÄ (24) PERÄKKÄISTÄ KUUKAUTTA yksityisessä käytössä.

KUUSI (6) PERÄKKÄISTÄ KUUKAUTTA vuokraus- tai kaupallisessa käytössä.

Tuotetta käytetään kaupalliseen tarkoitukseen mikäli sitä käytetään tuloa tuottavan työn tai työsuhteen yhteydessä missä tahansa takuuajan vaiheessa. Tuote on myös silloin kaupallisessa käytössä, jos se missä tahansa takuukauden vaiheessa rekisteröidään kaupalliseen käyttöön.

Osien korjaus tai korvaaminen, tai huollon suorittaminen tämän takuun puitteissa ei pidennä tämän takuun takuuaikaa sen alkuperäistä loppumisajankohtaa pitemmälle.

Ota huomioon, että voimassa oleva takuu-aika ja muut takuun kattavuutta koskevat modaliteetit saattavat vaihdella riippuen sovellettavissa ja voimassa olevista kansallisista tai paikallisista laeista.

#### 5) TAKUUEHDOT

Tämä takuu on kattava **vain**, jos **jokainen** seuraavista ehdoista täyttyy:

- 2012 Can-Am ATV:n ensimmäisen omistajan on ostettava ajoneuvo uutena ja käyttämättömänä Can-Am ATV -maahantuojalta/jälleenmyyjältä, joka on valtuutettu myymään Can-Am ATV:tä ostomaassa;

- BRP:n määrittämä toimituksen ennakkotarkastus on suoritettu ja asiakirja siitä laadittu;
- valtuutettu Can-Am ATV -maahantuoja/jälleenmyyjä on takuurekisteröinyt tuotteen asianmukaisesti;
- 2012 Can-Am ATV on ostettava EEA:n alueelta, Venäjän talousalueelta tai Turkista; ja
- Takuun ylläpitämiseksi on määrääkaishuollot suoritettava käyttäjän käsikirjassa mainitulla tavalla. BRP varaa itselleen oikeuden ehdollistaa takuun riippumaan todistuksesta huollon kunnolla suorittamisesta.

BRP ei myönnä tätä rajoitettua takuuta kenelläkään yksityiselle omistajalle tai kaupalliseen tarkoitukseen ajoneuvoa käyttävälle omistajalle, elleivät edellä mainitut ehdot täyty. Rajoitukset ovat tarpeen, jotta BRP voisi taata sekä tuotteittensa, että kuluttajien ja yleisön turvallisuuden.

## **6) TOIMENPITEET TAKUUN MYÖNTÄMISTÄ VARTEN**

Asiakkaan on lopetettava ATV:n käyttö havaitessaan jonkin vian tai jotakin normaalista poikkeavaa. Asiakkaan on ilmoitettava huoltavalle Can-Am ATV -maahantuojalleg/jälleenmyyjälle kahden (2) kuukauden kuluessa vian ilmestymisestä, ja hänen on kohtuullisesti mahdollistettava tuotteen luoksepäästävyys ja annettava kohtuullinen mahdollisuus vian korjaamiseen. Asiakkaan on myös esitettävä valtuutetulle Can-Am ATV -maahantuojalleg/jälleenmyyjälle tuotteen ostotodistus ja allekirjoitettava korjaus-/työmääräin ennen korjauksen alkamista takuunalaisen korjauksen vahvistamiseksi. Kaikki tämän takuun puitteissa korvatut osat ovat jatkossa BRP:n omaisuutta.

Ota huomioon, että vian ilmoitusaika saattaa vaihdella riippuen sovellettavissa ja voimassa olevista kansallisista tai paikallisista laeista.

## **7) MITÄ BRP TEKEE**

BRP:n velvollisuus on tämän takuun puitteissa rajoitettu siihen, että se oman harkintansa mukaan korjaa normaalikäytössä, -ylläpidossa ja -huollossa viallisiksi todetut osat, tai korvaa tällaiset osat uusilla alkuperäisillä Can-Am ATV -osilla ilman osien tai työvoiman veloittamista, millä tahansa valtuutetulla Can-Am ATV -maahantuojalleg/jälleenmyyjällä takuuaikana tässä kuvatuin ehdoin. BRP:n vastuu rajoittuu tarvittaviin korjaustoimenpiteisiin tai osien vaihtotoimenpiteisiin. Can-Am ATV:n omistaja ei voi vaatia ajoneuvon myynnin peruuntumista tai kumoamista, sellaisissa tapauksissa joissa BRP:lle esitetään takuurikkomuksia koskevia valituksia tai vaateita.

Jos ajoneuvoa joudutaan huoltamaan muussa EEA:n jäsenmaassa, Venäjän talousalueella ja Turkissa, omistaja vastaa kaikista lisäkustannuksista, jotka aiheutuvat paikallisista käytännöistä ja ehdoista; mukaan lukien mutta ei rajoittuen seuraaviin esimerkkeihin; kuljetuskustannukset, vakuutuskustannukset, verot, lupamaksut, tuontimaksut sekä mitkä tahansa ja kaikki muut mahdolliset taloudelliset kustannukset, joita eri valtiot, liittovaltiot tai alueet ja heidän vastaavat edustajansa perivät.

BRP pidättää itsellään oikeuden tuotteiden ajoittaiseen parantamiseen tai muuttamiseen ilman aikaisempien tuotteiden muuttamisvelvollisuutta.

## **8) LUOVUTUS**

Mikäli tuotteen omistusoikeus siirretään takuuajana, siirtyy myös tämä takuu, joka on voimassa takuuajan loppuun edellyttäen, että BRP:lle tai valtuutetulle Can-Am ATV -maahantuojalle/jälleenmyyjälle voidaan todistaa, että aikaisempi omistaja on hyväksynyt omistusoikeuden luovutuksen, sekä uuden omistajan yhteystiedot on ilmoitettu jommallekummalle kummalle edellä mainituista tahoista.

## **9) KULUTTAJA-APU**

1. Mikäli tämän rajoitetun takuun suhteen syntyy kiistaa tai riitaa, BRP ehdottaa, että asia yritetään ensiksi ratkaista Can-Am ATV -jälleenmyyjätasolla. Suosittelemme, että asiasta keskustellaan valtuutetun Can-Am ATV -maahantuojan/jälleenmyyjän huoltopäällikön tai omistajan kanssa. Löydät Can-Am ATV -maahantuojien/jälleenmyyjien osoitetiedot web-sivuiltamme osoitteesta [www.brp.com](http://www.brp.com).
2. Lisäapua tarvittaessa on asian ratkaisemiseksi syytä ottaa yhteys Can-Am ATV -maahantuojan huolto-osastoon.
3. Mikäli asiaa ei vieläkään saada ratkaistua, ota yhteyttä BRP:hen alla olevaan osoitteeseen.

**Eurooppa, Lähi-itä, Afrikka, Venäjä & IVY-maat, ota yhteyttä Euroopan toimistoomme:**

**BRP EUROPE N.V.**

Customer Assistance Center  
Skaldenstraat 125  
9042 Gent  
Belgium  
Puh.: +32-9-218-26-00

**Pohjoismaat, ota yhteys Suomen toimistoomme:**

**BRP FINLAND OY**

Service Department  
Isoaavantie 7  
FIN-96320 Rovaniemi  
Suomi  
Puh.: +358 16 3208 111

**Kaikki muut maat; ota yhteys paikalliseen Can-Am ATV -maahantuojaan/jälleenmyyjään (katso yhteystiedot web-sivuiltamme osoitteesta [www.brp.com](http://www.brp.com)) tai Pohjois-Amerikan toimistoomme:**

**BOMBARDIER RECREATIONAL PRODUCTS INC.**

Customer Assistance Center  
75 J.-A. Bombardier Street  
Sherbrooke QC J1L 1W3  
Puh.: 819 566-3366

\* Bombardier Recreational Products Inc. tai sen tytäryhtiöt huolehtivat tuotteiden jakelusta ja huollosta sillä alueella, jota tämä rajoitettu takuu koskee.

© 2010 Bombardier Recreational Products Inc. Kaikki oikeudet pidätetään.

™ Bombardier Recreational Products Inc. -yhtiön tai sen tytäryhtiöiden tavaramerkki.

## **AINOASTAAN RANSKAA KOSKEVAT LISÄTERMIT JA EHDOT**

Seuraavat ehdot koskevat ainoastaan Ranskassa myyjä tuotteita.

Myyjän on toimitettava tuotteet sopimuksen mukaisesti ja myyjä on vastuussa toimituksen yhteydessä aiheutuneista mahdollisista vioista. Myyjä on myös vastuussa vaurioista, jotka aiheutuvat pakkaamisesta, kokoonpano-ohjeista tai asentamisesta silloin, kun se on sopimuksen mukaisesti myyjän vastuulla tai hän on suorittanut sen vastuunalaisesti. Jotta tuote vastaa sopimusta, tuotteen on:

1. Oltava kunnossa normaalin käyttöön kuten vastaavanlaiset tuotteet, ja mikäli sovellettavissa:
  - Sen on vastattava myyjän antamaa kuvausta, ja sen laadun ja ominaisuuksien on oltava samanlaiset kuin ostajalle on esitetty esimerkein tai esittelymallin avulla;
  - Sen laadullisten ominaisuuksien on oltava sellaiset, joita ostajalla on oikeus odottaa koskien myyjän, valmistajan tai tämän edustajan julkista tietoa tuotteesta, mukaan lukien mainonta ja tuoteselosteet; tai
2. siinä on oltava sellaiset ominaisuudet, jotka molemmat osapuolet ovat hyväksyneet tai sen on sovellettava ostajan aikomaan erityiskäyttöön, jonka ostaja on ilmoittanut myyjälle ja tämä on hyväksynyt aikomuksen.

Tuotteen vastaamattomuus määritellään kahden vuoden kuluttua siitä, kun tuote on toimitettu. Myyjän on sisällytettävä myymänsä tuotteen piilevät virheet takuun piiriin, jos virheet tekevät tuotteesta tarkoituksenmukaiseen käyttöön kelpaamattoman, tai jos ne vaikuttavat tuotteen käyttöön vähentävästi siten, että ostaja ei olisi ostanut tuotetta tai olisi maksanut siitä vähemmän, jos olisi tiennyt tämän. Ostajan on ilmoitettava esinevirheistä kahden vuoden kuluessa vian havaitsemisesta.

# ***TIETOA ASIAKKAALLE***

---

# TIETOA YKSITYISYYDESTÄ

BRP ilmoittaa, että se tulee käyttämään yhteystietojasi turvallisuuteen ja taakkuuseen liittyvissä asioissa. Lisäksi BRP ja sen tytäryhtiöt voivat käyttää asiakasluetteloan jakaakseen markkinointi- ja myynninedistämistietoja koskien BRP:n tuotteita ja sen tuotteisiin liittyviä tuotteita.

Sinulla on oikeus kysyä sinuun liittyviä tietoja tai korjata niitä, tai pyytää ne poistettavaksi suoramarkkinointiluettelosta. Ota siinä tapauksessa yhteys BRP:hen.

Sähköpostitse: [privacyofficer@brp.com](mailto:privacyofficer@brp.com)

Postitse: BRP  
Senior Legal Counsel-Privacy Officer  
726 St-Joseph  
Valcourt QC  
Canada  
J0E 2L0



---

# OSOITTEEN/OMISTAJAN MUUTOS

Jos osoitteesi on muuttunut, tai jos olet ATV:n uusi omistaja, muista ilmoittaa BRP:lle joko:

- Postittamalla yksi seuraavilla sivuilla olevista osoitteenmuutoskorteista
- Vain Pohjois-Amerikka: Soittamalla numeroon 715 848-4957 (USA) tai 819 566-3366 (Kanada)
- ilmoittamalla valtuutetulle Can-Am -jälleenmyyjälle.

Mikäli omistussuhde muuttuu, liitä mukaan todistus siitä, että edellinen omistaja on suostunut luovutukseen.

BRP:lle ilmoittaminen on erittäin tärkeää, jopa rajoitetun takuun umpeutumisen jälkeen, koska siten BRP:llä on mahdollisuus tavoittaa tarvittaessa ATV:n omistaja, esim. kun ryhdytään suorittamaan turvallisuudesta johtuvia palautuspyyntöjä. BRP:lle ilmoittaminen on omistajan vastuulla.

**VARASTETUT TUOTTEET:** Jos henkilökohtainen ATV:si varastetaan, siitä pitäisi ilmoittaa BRP:lle, tai valtuutetulle Can-Am -jälleenmyyjälle. Pyydämme ilmoittamaan nimen, osoitteen, puhelinnumeron, ajoneuvon tunnistusnumeron, ja päivän, jolloin varkaus tapahtui.

## **Pohjois-Amerikassa**

### **BOMBARDIER RECREATIONAL PRODUCTS INC.**

Warranty Department  
75 J.-A. Bombardier Street  
Sherbrooke QC J1L 1W3  
Canada

## **Pohjoismaat**

### **BRP FINLAND OY**

Service Department  
Isoaavantie 7  
FIN-96320 Rovaniemi

## **Muut maailman maat**

### **BRP EUROPEAN DISTRIBUTION**

Warranty Department  
Chemin de Messidor 5-7  
1006 Lausanne  
Switzerland

***Tämä sivu on  
tarkoituksella tyhjä***









ATV MALLI nro. \_\_\_\_\_

AJONEUVO  
TUNNISTUSNUMERO (V.I.N.) \_\_\_\_\_

MOOTTORIN  
TUNNISTUSNUMERO (E.I.N.) \_\_\_\_\_

Omistaja: \_\_\_\_\_

NIMI

KATU

NRO

HUONEISTO

PAIKKA

LÄÄNI

ZIP/POSTINUMERO

Ostopäivämäärä \_\_\_\_\_  
| | | |  
VUOSI KUUKAUSI PÄIVÄ

Takuun päättymispäivä \_\_\_\_\_  
| | | |  
VUOSI KUUKAUSI PÄIVÄ

Jälleenmyyjä täyttää myyntihetkellä.

JÄLLEENMYYJÄN LEIMA

Varmista myyvältä jälleenmyyjältäsi, että ajoneuvosi on rekisteröity BRP:llä.

Tätä käsikirjaa luettaessa on muistettava että:

 **VAROITUS**

Osoittaa mahdollista vaaratilannetta, joka voi johtaa vakavaan loukkaantumiseen tai kuolemaan, ellei sitä vältetä.

## VAROITUS

### **AJONEUVON KÄYTTÖ VOI OLLA VAARALLISTA.**

Kolari tai ympäripyörähdys voi sattua helposti, jopa rutiininomaisten toimenpiteiden yhteydessä, kuten kääntyminen ja rinteessä tai esteiden yli ajettaessa ilman asianomaisia varotoimia.

**VAKAVA LOUKKAANTUMINEN TAI KUOLEMA** voi olla seurauksena, ellei näitä ohjeita noudateta:

- **ENNEN ATV:N KÄYTTÖÄ LUE KÄYTTÄJÄN KÄSIKIRJA JA KAIKKI TUOTTEESSA OLEVAT TARRAT.**
- **ÄLÄ KOSKAAN KÄYTÄ ATV:TÄ ILMAN KUNNOLLISIA OHJEITA.** Suorita hyväksytty harjoituskurssi.
- **ÄLÄ KOSKAAN KULJETA MAX-MALLEISSA ENEMPÄÄ KUIN YHTÄ MATKUSTAJAA.** Lisää vaaraa menettä hallinnan, jos kuljetat useampaa kuin yhtä matkustajaa.
- **ÄLÄ KOSKAAN KULJETA MATKUSTAJAA YHDENISTUTTAVALLA AJONEUVOLLA.** Lisää vaaraa menettä hallinnan, jos kuljetat matkustajaa.
- **ÄLÄ KOSKAAN AJA TÄLLÄ ATV:LLÄ KESTOPÄÄLLYSTETYLLÄ PINNALLA.** Lisää vaaraa menettä hallinnan jos ajat tätä ATV:tä kestopäällysteellä.
- **ÄLÄ KOSKAAN AJA TÄLLÄ AJONEUVOLLA YLEISILLÄ TEILLÄ.** Jos ajat tällä ajoneuvolla yleisellä tiellä, voit kolaroida toisen ajoneuvon kanssa.
- **KULJETTAJAN JA MATKUSTAJAN (MAX-MALLIT) ON AINA KÄYTETTÄVÄ HYVÄKSYTTYÄ KYPÄRÄÄ,** silmäsuojuksia ja suojavaatetusta.
- **ÄLÄ KOSKAAN AJA ALKOHOLIN TAI HUUMEIDEN VAIKUTUKSEN ALAISENA.** Ne hidastavat reaktiokykyä ja huonontavat arviointikykyä.
- **ÄLÄ KOSKAAN AJA TÄLLÄ ATV:LLÄ LIIAN LUJAA.** Lisää vaaraa menettä hallinnan, jos ajat tätä ajoneuvoa maastoon, näkyvyyteen tai kokemukseesi nähden liian kovalla vauhdilla.
- **ÄLÄ KOSKAAN YRITÄ TAKAPYÖRILLÄ AJOA, HYPYJÄ, TAI MUITA TEMPPUJA.**

**KÄYTTÄJÄN KÄSIKIRJA**  
**OUTLANDER 400 EFI ja**  
**OUTLANDER MAX 400 EFI**  
**2012**  
**219 702 169**