

can-am



2012

Manual do Proprietário

Inclui
Informações do Veículo,
de Segurança e Manutenção

OUTLANDER™ 400 EFI
OUTLANDER™ MAX 400 EFI

⚠ ADVERTÊNCIA

Leia este manual na íntegra. Ele contém informações de segurança importantes.
Idade mínima recomendada: Piloto: 16 anos. Passageiro no modelo MAX somente: 12 anos.
Não remova este Manual do Proprietário do veículo.

2 1 9 7 0 2 1 7 9



ADVERTÊNCIA

PODE SER PERIGOSO DIRIGIR O SEU VEÍCULO. Pode ocorrer rapidamente uma colisão ou capotagem se você não tomar as devidas precauções, mesmo durante manobras de rotina, tais como virar ou dirigir em morros ou sobre obstáculos.

Para sua segurança, entenda e siga todos os avisos contidos neste Manual do Proprietário e nas etiquetas do seu veículo. **O desrespeito a estes avisos pode resultar em FERIMENTOS GRAVES OU EM MORTE!**

Mantenha sempre este Manual do Proprietário no veículo.

ADVERTÊNCIA

Desconsiderar as precauções e instruções de segurança contidas neste Manual do Proprietário, no *DVD DE SEGURANÇA* e nas etiquetas do produto poderia resultar em um ferimento, incluindo o risco de morte!

ADVERTÊNCIA

Este veículo pode superar o desempenho de outros veículos que você possa ter dirigido antes. Reserve um tempo para se familiarizar com o seu novo veículo.

Modelos de dois lugares versus de um lugar

ADVERTÊNCIA

Ao longo deste Manual do Proprietário, o termo “um lugar” se refere a veículos projetados para transportar somente o piloto, enquanto o termo “dois lugares” se refere a veículos projetados para transportar também um passageiro.

Não se esqueça de identificar e seguir os avisos e instruções aplicáveis ao seu modelo específico.

As seguintes marcas comerciais são propriedade da Bombardier Recreational Products Inc.:

Can-Am™

TTI™

Outlander™

XPST™

Rotax®

INTRODUÇÃO

Parabéns pela aquisição de um novo ATV Can-Am™. Ele conta com a garantia da BRP e uma rede de concessionárias autorizadas Can-Am, pronta para lhe fornecer as peças, serviços ou acessórios que você precise.

Seu revendedor se compromete com sua satisfação. Ele foi treinado para realizar a montagem inicial e inspeção de seu veículo bem como efetuar os ajustes finais antes de sua entrega. Se necessitar mais informações sobre os serviços, favor perguntar ao revendedor.

Na entrega, você recebeu informações sobre a cobertura da garantia e assinou a *LISTA DE VERIFICAÇÃO DE ENTREGA* para assegurar que o seu veículo foi preparado para a sua total satisfação.

O que você deve saber antes de sair dirigindo

Para saber como reduzir os riscos de você ou transeuntes sofrerem ferimentos ou morte, leia este Manual do proprietário antes de usar o veículo.

Leia também todas as etiquetas de segurança no ATV e assista com atenção o *DVD DE SEGURANÇA*.

Este veículo é da categoria G; siga sempre essa recomendação de idade: Este veículo nunca deve ser pilotado por menores de 16 anos.

Passageiros em modelos de dois lugares devem ter 12 anos de idade ou mais e serem capazes de manter os pés nos pedais de apoio e as mãos nas alças, o tempo todo quando estiverem sentados no veículo.

Recomendamos que você faça um curso de direção segura. Consulte a subseção *MENSAGENS ESPECIAIS DE SEGURANÇA* para obter mais detalhes.

Deixar de seguir os avisos contidos neste Manual do proprietário pode resultar em FERIMENTOS GRAVES ou MORTE.

Mensagens de segurança

As mensagens de segurança, seus tipos, aparência e como elas são usadas neste manual são explicadas a seguir:

ADVERTÊNCIA

Indica uma situação de risco que, se não for evitada, pode resultar em morte ou ferimentos graves.

 **CUIDADO** Indica uma situação de risco que, se não for evitada, pode resultar em ferimentos leves ou moderados.

 **AVISO** Indica uma instrução, que se não for seguida, pode danificar seriamente componentes do veículo ou outros bens.

Sobre este Manual do proprietário

Este Manual do Proprietário foi preparado para familiarizar o proprietário/motorista com os diversos controles, instruções de manutenção e instruções de operação segura do veículo. É indispensável para o uso adequado do produto.

Note que este manual está disponível em vários idiomas. Em caso de qualquer discrepância, a versão em Inglês deverá prevalecer.

Mantenha este Manual do proprietário no veículo para consultas sobre manutenção, solução de problemas e instruções a terceiros.

Se você quiser visualizar e/ou imprimir uma cópia extra do Manual do Proprietário, simplesmente visite o seguinte site www.operatorsguide.brp.com.

As informações contidas neste documento são atuais na ocasião da sua publicação. A BRP entretanto, mantém uma política de melhoria contínua de seus produtos, sem contudo ter a obrigação de implementá-las nos produtos fabricados anteriormente. Em virtude de mudanças posteriores, é provável que existam diferenças entre o produto fabricado e as descrições e/ou especificações neste manual. A BRP se reserva no direito de, a qualquer momento, cancelar ou alterar as especificações, projetos, características, modelos ou equipamentos sem incorrer em qualquer obrigação.

Este Manual do Proprietário e o *DVD DE SEGURANÇA* devem permanecer no veículo no momento da venda.

Ao ler o Manual do Proprietário, lembre-se de:

 **ADVERTÊNCIA**

Indica um risco potencial que, se não for evitado, pode resultar em ferimentos sérios ou morte.

ÍNDICE

INTRODUÇÃO.....	1
O que você deve saber antes de sair dirigindo.....	1
Mensagens de segurança.....	1
Sobre este Manual do proprietário.....	1

INFORMAÇÕES SOBRE SEGURANÇA

PRECAUÇÕES GENÉRICAS.....	8
Evite a intoxicação por monóxido de carbono.....	8
Evite incêndios e outros riscos provocados pela gasolina.....	8
Evite queimaduras nas peças quentes.....	8
Acessórios e modificações.....	9

MENSAGENS ESPECIAIS DE SEGURANÇA.....	10
Curso de treinamento.....	14
Comunidade europeia.....	15

ALERTAS SOBRE O USO.....	16
---------------------------------	-----------

AO DIRIGIR O VEÍCULO.....	47
Inspeção pré-partida.....	48
Vestuário.....	50
Transportando um passageiro.....	51
Transportando cargas.....	52
Puxando um Reboque.....	53
Trabalhando com seu Veículo.....	53
Uso recreativo.....	53
Meio ambiente.....	54
Limitações de projeto.....	55
Operação fora de estrada.....	55
Precauções Gerais de Direção e Segurança.....	55
Técnicas de direção.....	58

ETIQUETAS IMPORTANTES NO PRODUTO.....	67
Cartão.....	67
Etiquetas de segurança do veículo.....	69
Etiquetas de conformidade.....	74
Etiquetas de informações técnicas.....	74

INFORMAÇÕES DO VEÍCULO

COMANDOS/INSTRUMENTOS/EQUIPAMENTOS.....	76
1) Acelerador.....	79
2) Seletor 2WD/4WD.....	79
3) Alavanca esquerda do freio.....	80

COMANDOS/INSTRUMENTOS/EQUIPAMENTOS (cont.)

4) Trava do freio.....	80
5) Alavanca de câmbio	81
6) Chave de seleção do farol dianteiro	82
7) Interruptor de parada de emergência do motor	82
8) Botão de partida do motor	83
9) Botão cancelar	83
10) Instrumento multifuncional	84
11) Tomada de energia de 12 V.....	89
12) Interruptor de Ignição.....	89
13) Pedal do freio	90
14) Pedaleira.....	90
15) Alças	91
16) Assento do passageiro	91
17) Bagageiro removível.....	92
18) Trava do assento do piloto.....	93
19) Bagageiro traseiro	94
20) Racks para carga	95
21) Engate de reboque.....	95
22) Estojo de Ferramentas	96
23) Guincho	96
24) Botão de controle do guincho.....	96
25) Trava do veículo	97
26) Interruptor da luz de seta	97
27) Botão da buzina	97
28) Botão do pisca-alerta	98
29) Controle remoto do guincho	98

COMBUSTÍVEL 99

Combustível recomendado	99
Procedimento de abastecimento	99

PERÍODO DE AMACIAMENTO..... 101

Operação durante o amaciamento.....	101
-------------------------------------	-----

PROCEDIMENTOS BÁSICOS 102

Dando a partida no motor	102
Mudando a seleção da marcha.....	102
Desligando o motor	103

PROCEDIMENTOS ESPECIAIS 104

O que fazer se entrar água na CVT	104
O que fazer se entrar água na caixa do filtro de ar	104
O que fazer se o veículo virar	104
O que fazer se o veículo ficar submerso.....	105

AJUSTES PARA O PERCURSO	106
Ajustes da suspensão	106
TRANSPORTE DO VEÍCULO	107

MANUTENÇÃO

REVISÃO PÓS-AMACIAMENTO	110
PLANO DE MANUTENÇÃO	113
PROCEDIMENTOS DE MANUTENÇÃO	118
Filtro de ar	118
Caixa do filtro de ar	121
Filtro do respiro do tanque de combustível	122
Óleo do motor	123
Filtro de óleo	125
Radiador	126
Líquido de arrefecimento do motor	127
Supressor de faíscas do silencioso	131
Cabo do acelerador	131
Vela de ignição	134
Bateria	134
Fusíveis	135
Luzes	136
Coifa e protetor do eixo de transmissão	138
Rodas e pneus	139
Suspensão	141
Freios	142
CUIDADOS COM O VEÍCULO	145
Cuidados após dirigir	145
Limpeza e proteção do veículo	145
PREPARAÇÃO PARA SER GUARDADO E PARA PRÉ-TEMPORADA	146

INFORMAÇÕES TÉCNICAS

IDENTIFICAÇÃO DO VEÍCULO	150
Número de identificação do veículo	150
Número de identificação do motor	150
ESPECIFICAÇÕES	151

SOLUÇÃO DE PROBLEMAS

DIRETRIZES PARA SOLUÇÃO DE PROBLEMAS	158
MENSAGENS DO INSTRUMENTO MULTIFUNCIONAL	162

GARANTIA

GARANTIA LIMITADA DA BRP EUA E CANADÁ: ATV 2012 CAN-AM™ .	164
GARANTIA LIMITADA INTERNACIONAL DA BRP: ATV 2012 CAN-AM™	169
GARANTIA LIMITADA DA BRP PARA AS ÁREAS ECONÔMICAS EUROPEIAS E RUSSAS E A TURQUIA: ATV 2012 CAN-AM™.....	174

INFORMAÇÕES DE CLIENTES

INFORMAÇÕES SOBRE PRIVACIDADE	182
MUDANÇA DE ENDEREÇO/PROPRIEDADE.....	183

INFORMAÇÕES SOBRE SEGURANÇA

PRECAUÇÕES GENÉRICAS

Evite a intoxicação por monóxido de carbono

Todo escape de motor contém monóxido de carbono, um gás mortal. Respirar monóxido de carbono pode provocar dores de cabeça, tonturas, sonolência, náuseas, confusão e certamente a morte.

O monóxido de carbono é um gás incolor, inodoro e insípido que pode estar presente, mesmo que você não veja ou sinta o cheiro de qualquer escape do motor. Os níveis mortais de monóxido de carbono podem se acumular rapidamente, você pode ser afetado subitamente e incapacitado de se salvar. Estes níveis mortais também podem se manter por horas ou dias em locais fechados ou com pouca ventilação. Se você sentir algum sintoma de intoxicação por monóxido de carbono, saia imediatamente do local, respire ar fresco e busque atendimento médico.

Para evitar a morte ou prejuízos graves à saúde por monóxido de carbono:

- Nunca ligue o veículo em locais parcialmente fechados ou pouco ventilados, como garagens, cobertas ou celeiros. Mesmo que você tente ventilar os gases de escapamento com ventiladores ou janelas e portas abertas, o monóxido de carbono pode atingir rapidamente níveis perigosos.
- Nunca ligue o veículo em locais externos onde os gases de escapamento possam entrar em edifícios através de aberturas, como janelas e portas.

Evite incêndios e outros riscos provocados pela gasolina

A gasolina é extremamente inflamável e altamente explosiva. Os vapores de combustível podem se espalhar e incendiar ao entrar em contato com uma faísca ou chama, a alguns metros de distância do motor. Para reduzir o risco de incêndio ou explosão, siga estas instruções:

- Para armazenar combustível, use somente um galão aprovado para gasolina.
- Siga estritamente as instruções da subseção **COMBUSTÍVEL**.
- Nunca dê partida ou deixe o motor ligado se a tampa do tanque de combustível não estiver colocada adequadamente.

A gasolina é venenosa e pode provocar prejuízos à saúde ou a morte.

- Nunca faça sifão para gasolina pela boca.
- Se você engolir gasolina, respingá-la nos olhos ou inalar seu vapor, consulte seu médico imediatamente.

Se derramar gasolina no corpo, lave-se com água e sabão e mude de roupa.

Evite queimaduras nas peças quentes

O sistema de escapamento e o motor aquecem muito durante o funcionamento. Evite contato durante o uso e logo após, para evitar queimaduras.

Acessórios e modificações

Não faça modificações não autorizadas nem utilize implementos ou acessórios não aprovados pela BRP. Como estas modificações não foram testadas pela BRP, podem aumentar o risco de batidas ou ferimentos, podendo tornar o veículo ilegal.

Consulte sua concessionária autorizada Can-Am sobre os acessórios disponíveis para o seu veículo.

MENSAGENS ESPECIAIS DE SEGURANÇA

ESTE VEÍCULO NÃO É UM BRINQUEDO E A SUA OPERAÇÃO PODE SER PERIGOSA.

- O comportamento deste veículo é diferente dos outros veículos, incluindo motocicletas e carros. Pode ocorrer rapidamente uma colisão ou capotagem, caso você não tome as precauções adequadas, mesmo durante manobras de rotina, tais como virar e dirigir em morros ou sobre obstáculos.

Não seguir estas instruções pode resultar em FERIMENTOS GRAVES OU EM MORTE:

- Leia este Manual do proprietário e todas as etiquetas de segurança no produto e siga os procedimentos operacionais descritos. Assista com atenção o *DVD DE SEGURANÇA* antes de dirigir o veículo.
- Sempre respeite esta recomendação de idade: Este veículo nunca deve ser pilotado por menores de 16 anos.
- Passageiros em modelos de dois lugares devem ter 12 anos de idade ou mais e serem capazes de manter os pés nos pedais de apoio e as mãos nas alças, o tempo todo quando estiverem sentados no veículo.
- Nunca transporte um passageiro neste veículo a menos que esteja usando um modelo de dois lugares.
- Nunca transporte mais de um (1) passageiro em um modelo de dois lugares.
- Nunca dirija um veículo em superfícies pavimentadas exceto em curtas distâncias, em velocidade reduzida e com a finalidade de levar o veículo de uma localização fora-de-estrada para outra.
- Nunca viaje neste veículo sem usar um capacete homologado que se ajuste perfeitamente. O piloto e o passageiro (modelos de dois lugares) devem usar também proteção para os olhos (óculos ou viseira), luvas, botas, camisa ou jaqueta de mangas compridas e calças compridas. O passageiro em modelos de dois lugares deve ter um capacete aprovado incluindo um protetor rígido para o queixo.
- Nunca dirija este veículo se estiver cansado, doente ou sob efeito de álcool ou drogas. Seu julgamento e o tempo de reação ficam muito afetados nestas condições.
- Nunca tente empinadas, pulos ou outros truques.
- Sempre dirija devagar e seja extremamente cuidadoso quando estiver dirigindo em terreno desconhecido. Sempre observe as mudanças de terreno ao dirigir este veículo. Se estiver dirigindo um modelo de dois lugares, tenha sempre em mente que está transportando um passageiro.
- Nunca dirija em terreno excessivamente acidentado, escorregadio ou solto até que você tenha aprendido e praticado os conhecimentos necessários para controlar o veículo em tais terrenos. Tenha um cuidado especial nesses tipos de terreno. Se estiver dirigindo um modelo de dois lugares, tenha sempre em mente que está transportando um passageiro.

- Sempre seguir os procedimentos corretos para virar conforme descrito mais adiante neste Manual do Proprietário. Pratique curvas em baixas velocidades antes de tentar virar em velocidades mais altas. Não faça curvas em velocidades excessivas. Transportar um passageiro em modelos de dois lugares pode afetar a estabilidade e a manobrabilidade do veículo.
- Nunca use este veículo em morros muito íngremes para o veículo ou para as suas habilidades. Não se esqueça que em modelos de dois lugares o piloto é responsável pela segurança do passageiro. Na dúvida, faça-o descer antes de subir um morro. Lembre-se sempre que a manobrabilidade, estabilidade e distância de frenagem do veículo podem ser afetadas ao transportar um passageiro.
- Sempre seguir os procedimentos corretos para subir as colinas conforme descrito mais adiante neste Manual do Proprietário. Antes de começar a subir qualquer morro, verifique o terreno com cuidado. Nunca suba colinas cuja superfície seja excessivamente escorregadia ou solta. Desloque o peso do piloto e do passageiro (modelos de dois lugares) para a frente. Nunca acelere de repente ou faça mudanças bruscas de marcha. Não passar pelo topo de uma colina em alta velocidade. Se estiver dirigindo um modelo de dois lugares, tenha sempre em mente que está transportando um passageiro.
- Sempre siga os procedimentos apropriados de descida e frenagem em encostas, como descrito no Manual do Proprietário. Antes de começar a descer um morro, observe o terreno com cuidado. Desloque o peso do piloto e do passageiro (modelos de dois lugares) para trás. Nunca desça uma colina em alta velocidade. Evite descer uma encosta transversalmente com um ângulo que possa causar uma inclinação acentuada do veículo. Descer o mais reto possível. Se estiver dirigindo um modelo de dois lugares, tenha sempre em mente que está transportando um passageiro.
- Sempre siga os procedimentos apropriados para atravessar a face de uma encosta, como descrito no Manual do Proprietário. Evite colinas cuja superfície seja excessivamente escorregadia ou solta. Desloque o peso do piloto e do passageiro (modelos de dois lugares) para o lado do veículo voltado para o topo do morro. Não tentar virar o veículo em uma colina antes de dominar esta técnica, descrita neste Manual do Proprietário. Se possível, evite atravessar a encosta de uma colina íngreme. Se estiver dirigindo um modelo de dois lugares, tenha sempre em mente que está transportando um passageiro.
- Sempre utilize os procedimentos adequados se você parar ou capotar para trás ao subir uma encosta. Para evitar a perda de velocidade, use a marcha apropriada e mantenha uma velocidade constante na subida de uma colina. Se patinar ou tombar para trás, seguir o procedimento especial de frenagem descrito neste Manual do Proprietário. Primeiro desembarque o passageiro (modelos de dois lugares), depois o piloto. Desça pelo lado oposto à descida ou em um dos lados que estiver na direção da subida. Virar o veículo e remontar, seguindo o procedimento descrito mais adiante neste Manual do Proprietário.

- Sempre verifique os obstáculos antes de dirigir em uma área nova. Nunca tente dirigir sobre obstáculos grandes, tais como pedras ou árvores caídas. Seguir sempre os procedimentos corretos operar sobre obstáculos conforme descrito neste Manual do Proprietário. Não se esqueça que em modelos de dois lugares o piloto é responsável pela segurança do passageiro. Caso haja alguma dúvida, peça para o passageiro descer para poder passar pelos obstáculos.
- Seja sempre cuidadoso quando derrapar ou escorregar. Se estiver dirigindo um modelo de dois lugares e tiver um passageiro à bordo, nunca tente patinar ou derrapar, pode ocorrer uma capotagem ou ejeção do passageiro. Aprenda a controlar com segurança derrapagens ou deslizamentos, praticando em baixa velocidade e em um terreno liso e plano. Em superfícies muito escorregadias como o gelo, ir devagar e com muito cuidado para reduzir as chances de perder o controle do veículo.
- Nunca dirija o veículo em rios com correnteza elevada ou em profundidades maiores que as especificadas no Manual do Proprietário. Lembre-se que freios molhados podem ter menor capacidade de parada. Teste os freios após sair da água. Se necessário, aplicar os mesmos diversas vezes para deixar o atrito secar as pastilhas. Com modelos de dois lugares a distância de frenagem do veículo pode ser afetada ao transportar um passageiro. Reduza prudentemente a velocidade quando estiver dirigindo com um passageiro. Considerar uma distância maior para frenagem.
- Tenha sempre em mente que a distância de frenagem é imediatamente afetada, entre outras condições, pelo tempo e terreno, condição do sistema de freios e dos pneus, velocidade e altura do solo do veículo e carga do veículo incluindo a existência de reboque. Lembre-se de ajustar corretamente a sua forma de dirigir.
- Nunca exceda os limites de carga definidos para este veículo, incluindo o peso do piloto, passageiro (modelos de dois lugares) e de todas as outras cargas e acessórios instalados. A carga deve ser distribuída apropriadamente e presa de forma segura. Reduza a velocidade e siga as instruções deste manual para transportar carga ou puxar um reboque. Considerar uma distância maior para frenagem.
- Sempre inspecione e confirme se o veículo está em condições seguras de operação antes de dirigir. Sempre siga os procedimentos e intervalos de inspeção e manutenção descritos no Manual do Proprietário.
- Use sempre pneus com o tamanho e tipo especificados adiante neste Manual do proprietário. Sempre manter a pressão correta dos pneus conforme descrito este Manual do Proprietário.
- Nunca modificar este veículo com instalação ou uso incorreto de acessórios. Somente use acessórios aprovados pela BRP. NUNCA instale um assento para passageiro em um modelo de um lugar nem use os racks para transportar um.

Somente modelos de dois lugares**⚠ ADVERTÊNCIA****O piloto deve:**

- Informar as regras básicas para uma direção segura ao passageiro.
- Não esqueça, o piloto é responsável pela segurança do passageiro. Na dúvida, faça-o descer antes de executar uma manobra. Sempre pratique as manobras descritas neste Manual do Proprietário sem e com passageiro. Lembre-se sempre que a manobrabilidade, estabilidade e distância de frenagem do veículo podem ser afetadas ao transportar um passageiro. Reduza prudentemente a velocidade quando estiver dirigindo com um passageiro. Considerar uma distância maior para frenagem. Em algumas situações, este veículo pode ser fácil de usar só com o piloto, mas não necessariamente com um passageiro. Use bom senso.
- Nunca transporte um passageiro em um modelo de dois lugares se o bagageiro removível estiver instalado (no lugar do assento traseiro).
- Sempre mantenha ambas as mãos no guidão e os pés nas pedaleiras do veículo durante a condução.
- Nunca dirija um modelo de dois lugares sem o assento do passageiro ou o bagageiro removível instalados adequadamente.

⚠ ADVERTÊNCIA**O passageiro deve:**

- Nunca ocupar este veículo sem usar um capacete aprovado (incluindo um protetor de queixo) que sirva bem. Também deve proteção ocular (visor ou escudo facial), luvas, botas, camisas ou jaquetas de manga longa e calças compridas.
- Ficar sentado no assento próprio do passageiro e se segurar nas alças o tempo todo. Nunca se segure no condutor.
- Sempre manter as mãos e os pés nos locais adequados durante o percurso.
- Nunca se levante durante a operação do veículo. Movimentos em excesso podem causar a perda de controle.
- Preste atenção aos movimentos do veículo e do piloto.
- Não espere, peça ao piloto para reduzir ou parar caso se sinta desconfortável ou inseguro por qualquer motivo.

Curso de treinamento

Nunca dirija este veículo sem instrução adequada. **Faça um curso de treinamento.** Todos os pilotos devem ser treinados por um instrutor certificado.

PARA MAIS INFORMAÇÕES SOBRE SEGURANÇA DE ATV, contate uma concessionária autorizada Can-Am para descobrir os cursos de treinamento disponíveis na sua região.

Comunidade europeia

Os seguintes avisos se aplicam apenas aos países europeus onde o uso em estradas é permitido.

ADVERTÊNCIA

Uso em estradas:

- Este veículo foi construído para aplicação FORA DE ESTRADA apenas. Ele pode ser usado por curtas distâncias em superfícies pavimentadas, em velocidade reduzida, para poder levá-lo de uma área fora de estrada para outra.
- Ao dirigir este veículo em estradas, sempre evite acelerar e reduza substancialmente a velocidade nas curvas.
- Sempre respeite as leis de tráfego rodoviário quando dirigir este veículo na estrada, mesmo que seja de terra ou de cascalho.
- Deixar de fazê-lo poderia levar a uma perda de controle do veículo.

ADVERTÊNCIA

Guincho dianteiro:

- O reboque dianteiro do veículo que o possuir deve ser retirado e guardado quando o veículo for conduzido em caminhos públicos e/ou superfícies pavimentadas.
- Deixar de fazê-lo pode aumentar o risco de ferir transeuntes.

ALERTAS SOBRE O USO

NOTA: As ilustrações seguintes são representações gerais somente. Seu modelo pode ser diferente.

⚠️ ADVERTÊNCIA



V00A0AQ

RISCO POTENCIAL

Operar este veículo sem instrução adequada.

O QUE PODE ACONTECER

O risco de um acidente aumenta muito se o piloto não souber usar corretamente este veículo em diferentes situações e em diferentes tipos de terreno, com ou sem passageiro (modelos de dois lugares).

COMO EVITAR O RISCO

Os pilotos novos e inexperientes devem concluir um curso de treinamento. Eles devem então praticar regularmente as habilidades aprendidas durante o curso, bem como as técnicas de operação descritas neste Manual do proprietário.

Para mais informações sobre um curso de treinamento, contate uma concessionária autorizada Can-Am.

⚠ ADVERTÊNCIA

V00A1AQ

RISCO POTENCIAL

Falha em seguir as recomendações de idade para este veículo.

O QUE PODE ACONTECER

Deixar de respeitar as recomendações de idade pode levar a ferimentos graves ou à morte da criança.

Mesmo que a criança se encaixe na faixa etária para a qual este veículo é recomendado, ela pode não ter o conhecimento, a habilidade, ou maturidade necessários para conduzi-lo de forma segura, sem o envolvimento em algum acidente grave.

COMO EVITAR O RISCO

Ninguém com menos de 16 anos deve operar este veículo.

Somente modelos de dois lugares

⚠ ADVERTÊNCIA



V00A1BQ

RISCO POTENCIAL

Deixar de seguir as recomendações de idade para o passageiro em modelos de dois lugares.

O QUE PODE ACONTECER

Uma criança menor de 12 anos pode não ter a capacidade necessária para viajar com segurança e pode se envolver em um acidente sério.

COMO EVITAR O RISCO

Ninguém abaixo de 12 anos pode andar neste veículo.

⚠ ADVERTÊNCIA**RISCO POTENCIAL**

Deixar de respeitar as limitações físicas do passageiro em modelos de dois lugares.

O QUE PODE ACONTECER

Um passageiro que não possa encostar seus pés completamente nos pedais de apoio pode ser ejetado quando se anda em terreno irregular.

COMO EVITAR O RISCO

O passageiro deve ser capaz de manter seus pés nos pedais de apoio e as mãos nas alças, o tempo todo, quando estiver sentado no veículo.

Somente modelos de um lugar

⚠ ADVERTÊNCIA



V00A02Q

RISCO POTENCIAL

Levar passageiro neste veículo.

O QUE PODE ACONTECER

Reduz consideravelmente sua capacidade de equilibrar e controlar este veículo.

Poderia causar um acidente, provocando males a você e/ou ao passageiro.

COMO EVITAR O RISCO

Nunca transporte passageiros. Mesmo com um assento longo que permite movimentos livres para o motorista, o veículo não foi projetado para levar passageiros.

Somente modelos de dois lugares**⚠ ADVERTÊNCIA**

V00A1CQ

RISCO POTENCIAL

Transportar mais de um (1) passageiro neste veículo.

O QUE PODE ACONTECER

Transportar mais de um (1) passageiro reduz sua capacidade de equilibrar e controlar este veículo.

Poderia causar um acidente, provocando males a você e/ou aos passageiros.

COMO EVITAR O RISCO

Nunca transporte mais que um (1) passageiro. Mesmo com um assento comprido que permite movimentos irrestritos do piloto, o veículo não foi projetado nem se destina a transportar mais de um (1) piloto e um (1) passageiro. O passageiro deve utilizar o assento destinado para o passageiro quando está sentado no veículo.

Quando o bagageiro removível estiver instalado (no lugar do assento traseiro), o veículo se torna um veículo de UM OCUPANTE (modelo de um lugar) e não é permitido NENHUM PASSAGEIRO nele.

Somente modelos de dois lugares

⚠️ ADVERTÊNCIA



V00A2DQ

RISCO POTENCIAL

Permitir que o passageiro sente em um local que não seja o assento próprio para o passageiro.

O QUE PODE ACONTECER

O passageiro sentado em um local que não seja o assento próprio para o passageiro poderia:

- Prejudicar a estabilidade do veículo, o que poderia levar a uma perda de controle.
- Sofrer ferimentos pelo impacto em superfícies duras.

Poderia causar um acidente, provocando males a você e/ou ao passageiro.

COMO EVITAR O RISCO

O passageiro deve sempre permanecer sentado no assento designado para o passageiro, manter seus pés nas pedaleiras com firmeza e se segurar nas braçadeiras.

⚠ ADVERTÊNCIA

V00A04Q

RISCO POTENCIAL

Operar este veículo em ruas, estradas e rodovias públicas.

O QUE PODE ACONTECER

Pode colidir com outro veículo. Superfícies pavimentadas podem afetar seriamente o manuseio e controle do veículo, e pode provocar o descontrole do mesmo.

COMO EVITAR O RISCO

Se o uso em estradas for permitido na sua área, dirija seu veículo em superfícies pavimentadas apenas por curtas distâncias e somente para levá-lo de uma área fora de estrada para outra.

Sempre dirija o veículo em baixa velocidade (nunca exceda 65 km/h) e reduza a velocidade antes de fazer uma curva.

Sempre respeite todas as leis de tráfego rodoviário quando dirigir o veículo em vias públicas.

ADVERTÊNCIA



V00A06Q

RISCO POTENCIAL

Dirigir o veículo sem usar capacete aprovado, proteção ocular e roupas de proteção. Em modelos de dois lugares o passageiro deve ter também um capacete aprovado com um protetor rígido para o queixo.

O QUE PODE ACONTECER

Os itens a seguir dizem respeito ao piloto e ao passageiro (modelos de dois lugares):

- Dirigir sem um capacete homologado aumenta as chances de ferimentos graves na cabeça ou morte, em caso de acidente.
- Dirigir sem proteção para os olhos pode resultar em um acidente e aumenta as chances de ferimentos graves, caso ocorra.
- Dirigir sem o vestuário de proteção adequado aumenta as chances de ferimentos graves, em caso de acidente.

COMO EVITAR O RISCO

Vista sempre um capacete homologado que ajuste perfeitamente. Você também deve usar:

- Proteção para os olhos (óculos ou viseira)
- Protetor rígido para o queixo (recomendado para o passageiro)
- Luvas e botas
- Camisa ou jaqueta de manga comprida
- Calças compridas.

⚠️ ADVERTÊNCIA

V00A07Q

RISCO POTENCIAL

Dirigir este veículo sob efeito de álcool ou drogas.

O QUE PODE ACONTECER

Pode fazer o passageiro cair do veículo (modelos de dois lugares).

Pode afetar gravemente seu julgamento.

Pode deixar seus reflexos mais lentos.

Pode afetar seu equilíbrio e percepção.

Pode resultar em um acidente ou morte do passageiro (modelos de dois lugares) e/ou do piloto.

COMO EVITAR O RISCO

O piloto e o passageiro (modelos de dois lugares) não devem nunca andar neste veículo sob efeito de álcool ou drogas.

⚠ ADVERTÊNCIA

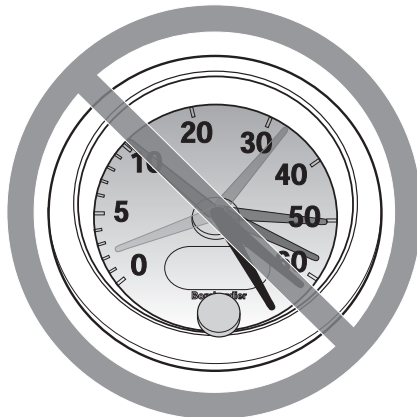

V00A08Q

RISCO POTENCIAL

Operar o veículo em velocidade excessiva.

O QUE PODE ACONTECER

Aumenta as chances de perda do controle do veículo, podendo provocar acidentes.

COMO EVITAR O RISCO

Ande sempre em uma velocidade adequada ao terreno, às condições de visibilidade e operação e à sua experiência. A velocidade máxima autorizada para este veículo é de 65 km/h. Sempre reduza a velocidade antes de fazer uma curva.

Em modelos de dois lugares a manobrabilidade, estabilidade e distância de frenagem do veículo podem ser afetadas ao transportar um passageiro. Reduza prudentemente a velocidade quando estiver dirigindo com um passageiro. Considerar uma distância maior para frenagem.

⚠ ADVERTÊNCIA

V00A09Q

RISCO POTENCIAL

Tentar levantar as rodas, saltos e outras acrobacias.

O QUE PODE ACONTECER

Aumenta as chances de um acidente, para o operador e o passageiro (modelos de dois lugares), inclusive uma capotagem.

COMO EVITAR O RISCO

Não tentar acrobacias como levantar as rodas ou saltos. Não tentar se exibir.

ADVERTÊNCIA

RISCO POTENCIAL

Falha na inspeção do veículo antes da operação.

Falta de manutenção adequada do veículo.

O QUE PODE ACONTECER

Aumenta a possibilidade de acidentes ou danos nos equipamentos.

COMO EVITAR O RISCO

Inspeccione sempre seu veículo toda vez que for usá-lo, para garantir que ele esteja em condições seguras de operação.

Seguir sempre os procedimentos e programas de inspeção e manutenção descritos neste Manual do Proprietário.

ADVERTÊNCIA

RISCO POTENCIAL

Dirigir em cursos de água congelados.

O QUE PODE ACONTECER

Afundar no gelo pode levar a ferimentos graves ou morte.

COMO EVITAR O RISCO

Não dirigir este veículo em superfícies congeladas antes que verificar se o gelo tem espessura o suficiente para sustentar o veículo e sua carga, bem como a força provocada pelo movimento do veículo.

⚠️ ADVERTÊNCIA

V00A0BQ

RISCO POTENCIAL

Retirar as mãos do guidão para o piloto e das alças para o passageiro (modelos de dois lugares), ou os pés dos pedais de apoio, com o veículo em movimento.

O QUE PODE ACONTECER

Tirar apenas uma das mãos já reduz sua capacidade de controlar o veículo ou pode provocar a perda do equilíbrio e a queda do veículo. Se você retirar um pé do pedal de apoio, seu pé ou a perna pode encostar nas rodas traseiras, o que poderia feri-lo ou provocar um acidente.

COMO EVITAR O RISCO

O piloto e o passageiro (modelos de dois lugares) devem sempre manter as duas mãos no guidão ou nas alças e os dois pés nos pedais de apoio, com o veículo em movimento.

⚠️ ADVERTÊNCIA

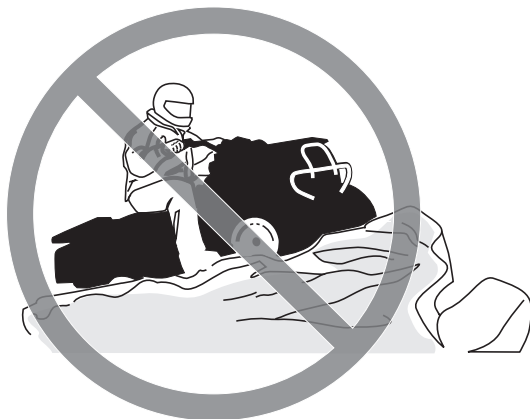

V00A0CQ

RISCO POTENCIAL

Não tomar cuidado especial ao operar este veículo em terrenos desconhecidos.

O QUE PODE ACONTECER

Pode encontrar pedras, ressaltos ou buracos escondidos sem tempo suficiente para reagir.

Poderia resultar em capotagem do veículo, ejeção do passageiro (modelos de dois lugares) ou perda de controle.

COMO EVITAR O RISCO

Dirigir devagar e tomar muito cuidado ao operar em terrenos desconhecidos.

Esteja sempre alerta às mudanças nas condições do terreno ao dirigir o veículo.

Não se esqueça, em modelos de dois lugares, o piloto é responsável pela segurança do passageiro. Reduza prudentemente a velocidade quando estiver dirigindo com um passageiro.

⚠ ADVERTÊNCIA

V00A0DQ

RISCO POTENCIAL

Não estar atento ao operar em terrenos muito irregulares, escorregadios ou soltos.

O QUE PODE ACONTECER

Poderia provocar a perda de tração ou do controle do veículo, podendo resultar em um acidente, incluindo uma capotagem ou ejeção do passageiro (modelos de dois lugares).

COMO EVITAR O RISCO

Não operar em terrenos muito irregulares, escorregadios ou soltos antes de aprender e praticar suficiente para controlar este veículo nesse tipo de terreno.

Tenha um cuidado especial nesses tipos de terreno.

Não se esqueça, em modelos de dois lugares, o piloto é responsável pela segurança do passageiro. Em caso de dúvida peça para o passageiro descer do veículo antes de dirigir nestes tipos de terrenos.

⚠️ ADVERTÊNCIA



V00A0EQ

RISCO POTENCIAL

Virar incorretamente.

O QUE PODE ACONTECER

O veículo poderia ficar desgovernado, provocando uma colisão, uma capotagem ou a ejeção do passageiro (modelos de dois lugares).

COMO EVITAR O RISCO

Sempre seguir os procedimentos corretos para virar conforme descrito mais adiante neste Manual do Proprietário. Pratique curvas em baixas velocidades antes de tentar virar em velocidades mais altas.

Não se esqueça, em modelos de dois lugares, o piloto é responsável pela segurança do passageiro. Nunca realize essa manobra com um passageiro. Lembre-se sempre que a manobrabilidade, estabilidade e distância de frenagem do veículo podem ser afetadas ao transportar um passageiro.

Não faça curvas em velocidades excessivas.

⚠ ADVERTÊNCIA

V00AQQ

RISCO POTENCIAL

Operar em colinas excessivamente inclinadas.

O QUE PODE ACONTECER

O veículo pode virar mais facilmente em colinas excessivamente inclinadas do que nas superfícies niveladas ou colinas pequenas.

COMO EVITAR O RISCO

Nunca use este veículo em morros muito íngremes para o veículo ou para as suas habilidades.

Pratique com e sem passageiro (modelos de dois lugares) em morros menores antes de tentar morros maiores.

Lembre-se sempre que, em modelos de dois lugares, mesmo se este veículo puder subir alguns morros íngremes, não é recomendável subir com um passageiro, sempre o faça desembarcar antes de tentar esta manobra. Use o bom senso.

ADVERTÊNCIA



V00A0FQ

RISCO POTENCIAL

Subir colinas incorretamente.

O QUE PODE ACONTECER

Poderia provocar a perda de controle, ejeção do passageiro (modelos de dois lugares) ou capotar o veículo.

COMO EVITAR O RISCO

Sempre seguir os procedimentos corretos para subir as colinas conforme descrito mais adiante neste Manual do Proprietário.

Observe sempre o terreno com cuidado, antes de começar a subir qualquer morro. Não se esqueça, em modelos de dois lugares, o piloto é responsável pela segurança do passageiro. Na dúvida, faça-o descer antes de subir um morro. Lembre-se sempre que a manobrabilidade, estabilidade e distância de frenagem do veículo podem ser afetadas ao transportar um passageiro.

Nunca suba colinas cuja superfície seja excessivamente escorregadia ou solta.

Desloque o peso do piloto e do passageiro (modelos de dois lugares) para a frente.

Nunca acelere de repente ou faça mudanças bruscas de marcha. O veículo pode tombar para trás.

Não passar pelo topo de uma colina em alta velocidade. Pode haver um obstáculo, uma descida abrupta, outro veículo ou outra pessoa do outro lado da encosta.

⚠️ ADVERTÊNCIA



V00A0GQ

RISCO POTENCIAL

Descer colinas incorretamente.

O QUE PODE ACONTECER

Poderia provocar a perda de controle, ejeção do passageiro (modelos de dois lugares) ou capotar o veículo.

COMO EVITAR O RISCO

Sempre seguir os procedimentos corretos para descer colinas conforme descrito mais adiante neste Manual do Proprietário.

NOTA: Uma técnica especial é necessária para acionar os freios na descida de uma colina.

Observe sempre o terreno com cuidado, antes de começar a descer qualquer morro. Não se esqueça, em modelos de dois lugares, o piloto é responsável pela segurança do passageiro. Na dúvida, faça-o desembarcar antes de descer o morro. Lembre-se sempre que a manobrabilidade, estabilidade e distância de frenagem do veículo podem ser afetadas ao transportar um passageiro.

Desloque o peso do piloto e do passageiro (modelos de dois lugares) para trás. Em modelos de dois lugares o passageiro deve segurar as alças com firmeza.

Nunca desça uma colina em alta velocidade.

Evitar descer a colina em um ângulo que pode provocar a inclinação forte do veículo para um lado. Descer o mais reto possível.

ADVERTÊNCIA



V00A0HQ

RISCO POTENCIAL

Atravessar colinas ou virar incorretamente nas colinas.

O QUE PODE ACONTECER

Poderia provocar a perda de controle, ejeção do passageiro (modelos de dois lugares) ou capotar o veículo.

COMO EVITAR O RISCO

Nunca tente essa manobra em um modelo de dois lugares quando o passageiro está à bordo. Sempre peça para o passageiro descer do veículo antes de fazer a manobra.

Nunca tente fazer a volta com o veículo, em qualquer morro, até ter dominado a técnica de fazer a volta, como descrito adiante neste Manual do proprietário. Tomar muito cuidado ao virar em qualquer colina.

Se possível, evite atravessar a encosta de uma colina íngreme.

Ao atravessar a encosta de uma colina:

Sempre seguir os procedimentos corretos conforme descrito mais adiante neste Manual do Proprietário.

Evite colinas cuja superfície seja excessivamente escorregadia ou solta.

O piloto e o passageiro (modelos de dois lugares) devem deslocar o peso para o lado do veículo voltado para o topo do morro.

Somente modelos de um lugar**⚠ ADVERTÊNCIA**

V00A01Q

RISCO POTENCIAL

Protelar, rolar para trás ou desmontar incorretamente ao subir uma colina.

O QUE PODE ACONTECER

Pode resultar no tombamento do veículo.

COMO EVITAR O RISCO

Usar a marcha correta e manter velocidade estável ao subir uma colina.

Se perder toda a velocidade à frente:

Manter seu peso colina acima. Nunca acelere de repente ou faça mudanças bruscas de marcha. O veículo pode tombar para trás.

Pise no freio.

Aplique a trava do freio depois que tiver parado.

Desça no lado oposto à descida, ou em um dos lados do veículo que estiver na direção da subida.

Se o veículo começar a andar para trás:

Manter seu peso colina acima. Nunca acelere de repente ou faça mudanças bruscas de marcha. O veículo pode tombar para trás.

Nunca acione o freio traseiro enquanto estiver se movendo para trás.

Aplique gradualmente o freio dianteiro.

Quando parar completamente, aplique o freio traseiro e a trava do freio.

Desça no lado oposto à descida, ou em um dos lados do veículo que estiver na direção da subida.

Virar o veículo e remontar, seguindo o procedimento descrito mais adiante neste Manual do Proprietário.

Somente modelos de dois lugares

ADVERTÊNCIA



V00A1PQ

RISCO POTENCIAL

Protelar, rolar para trás ou desmontar incorretamente ao subir uma colina.

O QUE PODE ACONTECER

Pode resultar no tombamento do veículo.

COMO EVITAR O RISCO

Usar a marcha correta e manter velocidade estável ao subir uma colina.

Se perder toda a velocidade à frente:

O condutor e o passageiro devem manter seu peso na direção da subida. Nunca acelere de repente ou faça mudanças bruscas de marcha. O veículo pode tombar para trás.

Pise no freio.

Aplique a trava do freio depois que tiver parado.

Primeiro faça o passageiro descer, depois desmonte pelo lado de cima da subida, ou por um dos lados se o veículo estiver virado para o topo do morro.

Se o veículo começar a andar para trás:

O condutor e o passageiro devem manter seu peso na direção da subida. Nunca acelere de repente ou faça mudanças bruscas de marcha. O veículo pode tombar para trás.

Nunca acione o freio traseiro enquanto estiver se movendo para trás.

Aplique gradualmente o freio dianteiro.

Quando parar completamente, aplique o freio traseiro e a trava do freio.

Primeiro faça o passageiro descer, depois desmonte pelo lado de cima da subida, ou por um dos lados se o veículo estiver virado para o topo do morro.

Virar o veículo e remontar, seguindo o procedimento descrito mais adiante neste Manual do Proprietário.

⚠️ ADVERTÊNCIA

V00A0JQ

RISCO POTENCIAL

Operação incorreta sobre obstáculos.

O QUE PODE ACONTECER

Poderia provocar a perda de controle, ejeção do passageiro (modelos de dois lugares) ou uma colisão.

Pode causar a capotagem do veículo.

COMO EVITAR O RISCO

Em modelos de dois lugares, o piloto é responsável pela segurança do passageiro. Na dúvida, faça-o descer antes de passar sobre obstáculos. Sempre lembre-se de que a manobrabilidade e estabilidade do veículo podem ser afetadas ao carregar um passageiro.

Antes de operar em uma nova área, verifique os obstáculos.

Nunca tente dirigir sobre obstáculos grandes, tais como pedras ou árvores caídas.

Ao passar sobre obstáculos, sempre seguir os procedimentos corretos conforme descrito mais adiante neste Manual do Proprietário.

⚠️ ADVERTÊNCIA



V00A0KQ

RISCO POTENCIAL

Patinar ou deslizar incorretamente.

O QUE PODE ACONTECER

Pode perder o controle deste veículo.

Você também poderia recuperar a tração inesperadamente, o que poderia fazer o veículo capotar ou ejetar o passageiro (modelos de dois lugares).

COMO EVITAR O RISCO

Em modelos de dois lugares, nunca deslize ou derrape com um passageiro. Sempre lembre-se de que a manobrabilidade e estabilidade do veículo podem ser afetadas ao carregar um passageiro.

Aprenda a controlar com segurança derrapagens ou deslizamentos, praticando em baixa velocidade e em um terreno liso e plano.

Em superfícies extremamente escorregadias, tais como gelo, dirija devagar e atentamente a fim de reduzir as chances de perder o controle em uma derrapagem ou em um deslizamento.

⚠ ADVERTÊNCIA

V00A0LQ

RISCO POTENCIAL

Operar este veículo através de água profunda ou com corrente rápida.

O QUE PODE ACONTECER

Os pneus podem flutuar, provocando a perda de tração e perda de controle, que podem provocar um acidente.

COMO EVITAR O RISCO

Nunca operar este veículo em água com corrente rápida ou mais profunda do que o especificado mais adiante neste Manual do Proprietário.

Verificar a profundidade da água e a corrente antes de tentar cruzar qualquer água. A água nunca deve ficar acima dos pedais.

Lembre-se que freios molhados podem ter menor capacidade de parada. Teste os freios após sair da água. Se necessário, aplicar os mesmos diversas vezes para deixar o atrito secar as pastilhas. Não se esqueça, em modelos de dois lugares, deixe uma distância maior para frear quando transportar um passageiro.

⚠ ADVERTÊNCIA



V00A0MQ

RISCO POTENCIAL

Andando em ré do jeito errado.

O QUE PODE ACONTECER

Você poderia atingir um obstáculo ou uma pessoa atrás do veículo, resultando em ferimentos graves.

COMO EVITAR O RISCO

Ao engatar a marcha à ré, verifique se não há obstáculos ou pessoas atrás do veículo. Quando for seguro prosseguir, vá devagar. Em modelos de dois lugares leve em conta que o passageiro pode obstruir sua visão.

⚠ ADVERTÊNCIA

V00A00Q

RISCO POTENCIAL

Operar este veículo com pneus incorretos, ou com pressão incorreta ou desigual nos pneus.

O QUE PODE ACONTECER

Usar pneus incorretos neste veículo, ou operar este veículo com pressão incorreta ou desigual nos pneus pode provocar a perda de controle, o pneu pode explodir, o pneu girar no próprio aro e aumenta o risco de acidente.

COMO EVITAR O RISCO

Sempre use o tamanho e tipo de pneu especificados para este veículo no Manual do Proprietário.

Sempre manter a pressão correta dos pneus conforme descrito este Manual do Proprietário.

Substitua sempre as rodas ou pneus que estiverem danificados.

⚠ ADVERTÊNCIA



V00A26Q

RISCO POTENCIAL

Operar este veículo com modificações incorretas.

O QUE PODE ACONTECER

A instalação incorreta de acessórios ou modificação neste veículo pode provocar mudanças no comportamento que em certas situações pode provocar um acidente.

COMO EVITAR O RISCO

Nunca modificar este veículo com instalação ou uso incorreto de acessórios. Todas as peças e todos os acessórios colocados neste veículo devem ser aprovados pela BRP e devem ser instalados e utilizados de acordo com as instruções. Se tiver dúvidas, consulte uma concessionária autorizada Can-Am.

NUNCA instale um assento para passageiros (modelos de um lugar) ou use os racks para transportar um.

Modificações no veículo para aumentar a velocidade e o desempenho podem violar os termos e condições da garantia limitada do seu veículo. Além disso, certas modificações, incluindo a remoção de componentes do motor ou da exaustão, são ilegais, conforme a maioria das leis.

⚠ ADVERTÊNCIA

V00A0PQ

RISCO POTENCIAL

Sobrecarregar este veículo, transportar ou rebocar carga de forma incorreta.

O QUE PODE ACONTECER

Pode provocar mudanças no comportamento do veículo, e pode provocar acidentes.

COMO EVITAR O RISCO

Nunca exceda a capacidade de carga definida para este veículo, incluindo o peso do piloto, passageiro (modelos de dois lugares), bem como o de todas as outras cargas e acessórios instalados.

A carga deve ser distribuída apropriadamente e presa de forma segura.

Reduza a velocidade ao transportar cargas ou puxar um reboque. Considere uma distância maior para frenagem.

Sempre siga as instruções no Manual do Proprietário para carregar carga ou rebocar uma carreta.

⚠ ADVERTÊNCIA



V03M01Q

RISCO POTENCIAL

O transporte de materiais inflamáveis ou perigosos pode provocar explosões.

O QUE PODE ACONTECER

Isto pode provocar lesões graves ou morte.

COMO EVITAR O RISCO

Nunca transporte materiais perigosos ou inflamáveis.

AO DIRIGIR O VEÍCULO

Ao ler o Manual do Proprietário, lembre-se de:

ADVERTÊNCIA

Indica um risco potencial que, se não for evitado, pode resultar em ferimentos sérios ou morte.

Para desfrutar completamente os prazeres e a emoção de dirigir este veículo, existem algumas regras e dicas básicas que você DEVE seguir. Algumas delas podem ser novas para você, enquanto outras podem ser comuns ou óbvias.

Reserve algum tempo para estudar este Manual do proprietário e todas as etiquetas de segurança do produto, bem como o *DVD DE SEGURANÇA* que veio com este veículo. Estes itens descrevem melhor o que deve saber sobre o veículo antes de usá-lo.

Sendo um novo usuário ou mesmo um motorista experiente, é importante conhecer os controles e recursos do veículo para a sua própria segurança e para a segurança do passageiro. Tão importante quanto saber dirigir corretamente.

As informações neste Manual do Proprietário são limitadas. É muito recomendado que você obtenha mais informações e treinamento junto às autoridades locais, clubes de quadriciclos ou uma organização de treinamento de veículos reconhecida.

Mesmo que uma pessoa esteja na faixa de idade recomendada para este veículo, ela pode não ter as habilidades, capacidades ou discernimento necessários para usar este veículo com segurança, podendo se envolver em um grave acidente.

Modelos de dois lugares: Ninguém abaixo de 12 anos pode andar neste veículo. O passageiro deve ser capaz de manter seus pés nos pedais de apoio e as mãos nas alças, o tempo todo, quando estiver sentado no veículo.

Pessoas com limitações físicas ou psicológicas podem correr altos riscos se expondo a capotagens ou colisões que podem resultar em ferimentos graves incluindo morte.

Nem todos os veículos são iguais. Cada um tem suas próprias características de desempenho, controles e recursos. Cada um se comporta de modo diferente.

Fique completamente familiarizado com os controles operacionais e com a operação geral do veículo antes de se aventurar em condições fora-da-estrada. Pratique dirigir em uma área adequada livre de perigos e sinta a resposta de cada comando. Dirija em baixa velocidade. Velocidades mais altas exigem maior experiência, conhecimento e condições de percurso adequados.

As condições de direção variam de local para local. Cada local está sujeito a condições de clima que podem mudar radicalmente conforme a hora e a estação.

O manuseio, estabilidade e distância de frenagem do veículo podem ser afetados no caso de dirigir com um passageiro. Reduza prudentemente a velocidade quando estiver dirigindo com um passageiro. Considerar uma distância maior para frenagem.

Dirigir na areia é diferente de dirigir na neve ou em florestas ou pântanos. Cada local pode exigir um grau maior de atenção, e, a direção pode não ser adequada com um passageiro. Use o bom senso. Sempre dirija com cautela. Favor não assumir riscos desnecessários que podem deixar o motorista ou o passageiro isolado em algum lugar ou possivelmente feridos.

Nunca assumir que o veículo pode ir a toda parte com segurança. Mudanças repentinas no terreno causadas por buracos, depressões, bancos de areia, terrenos mais macios, mais duros, ou outras irregularidades podem causar a perda de equilíbrio ou tornar o veículo instável. Para evitar isso, reduza a velocidade e sempre observe o terreno à frente. Se o veículo começar a tombar ou capotar, o melhor conselho é sair imediatamente, na direção OPOSTA ao capotamento!

Inspeção pré-partida

ADVERTÊNCIA

Efetue uma inspeção de pré-partida antes de cada percurso para detectar qualquer problema potencial que possa ocorrer durante o uso. A inspeção pré-partida pode ajudá-lo a monitorar o desgaste e a deterioração de componentes antes que se tornem um problema. Corrija os problemas que descobrir antes de sair para reduzir o risco de uma quebra ou acidente. Caso necessário, visite uma concessionária autorizada Can-Am.

Antes de usar o veículo, o piloto deve sempre realizar a seguinte lista de verificação de inspeção pré-partida.

Corrigir qualquer problema encontrado antes de dirigir. Se necessário, visite uma concessionária autorizada Can-Am.

Lista de verificação de inspeção pré-partida

O que fazer antes de dar partida no motor (Chave em DESL.)

ITENS A INSPECIONAR	INSPEÇÃO A SER FEITA	✓
FLUIDOS	Verificar os níveis de combustível, óleo do motor e líquido de arrefecimento.	
VAZAMENTOS	Verificar vazamentos embaixo do veículo.	
ALAVANCA DO ACELERADOR	Acionar várias vezes a alavanca do acelerador para garantir que funcione livremente. Deve voltar para posição normal quando solta.	
TRAVA DO FREIO	Acionar a trava do freio e verificar se ele funciona bem.	
PNEUS	Verificar a pressão e as condições dos pneus.	
RODAS	Verificar danos nas rodas.	
RADIADOR	Verificar a limpeza do radiador.	

ITENS A INSPECIONAR	INSPEÇÃO A SER FEITA	✓
COIFAS DO EIXO DE TRANSMISSÃO	Verificar o estado das coifas e protetores do eixo de transmissão.	
ASSENTO(S)	Verificar se o assento do piloto está instalado e travado adequadamente.	
	Verificar se o assento do passageiro ou o bagageiro removível está instalado e travado adequadamente (modelos de dois lugares).	
	Verificar o estado do encosto do assento e das alças do passageiro (modelos de dois lugares).	
CARGA	Se transportar carga, respeitar a capacidade de carga. Verificar se a carga está corretamente presa aos bagageiros.	
	Se estiver puxando um reboque ou outro equipamento: <ul style="list-style-type: none"> – Verifique o estado do engate e do encaixe do cambão. – Respeitar o peso no engate e a capacidade de rebocamento. – Assegurar que o reboque esteja preso adequadamente ao engate 	
COMPARTIMENTOS DE BAGAGEM E MANUTENÇÃO	Verificar se o compartimento de manutenção dianteiro e o bagageiro traseiro estão adequadamente trancados.	
CHASSI E SUSPENSÃO	Verificar a existência de algum detrito no chassi ou na suspensão e limpá-los adequadamente.	

O que fazer antes de dar partida no motor (Chave em LIG.)

ITENS A INSPECIONAR	INSPEÇÃO A SER FEITA	✓
INSTRUMENTO MULTIFUNCIONAL	Verificar o funcionamento das luzes indicadoras do instrumento multifuncional (durante os segundos iniciais com a chave em LIG.).	
	Verificar a existência de mensagens no instrumento multifuncional.	
LUZES	Verificar o funcionamento e a limpeza dos faróis e da lanterna traseira.	
	Verificar o funcionamento do farol alto e baixo.	
	Verificar o funcionamento e a limpeza da luz de freio.	
	Verificar o funcionamento e a limpeza das luzes de seta.	

O que fazer depois de ligar o motor

ITENS A INSPECIONAR	INSPEÇÃO A SER FEITA	✓
DIREÇÃO	Verificar se a direção opera livremente, virando-a totalmente de um lado para o outro.	
ALAVANCA DE CÂMBIO	Verificar o funcionamento da alavanca de câmbio (P, R, N, H e L).	

ITENS A INSPECIONAR	INSPEÇÃO A SER FEITA	✓
SELETOR DE TRAÇÃO 2 RODAS/4 RODAS (2WD/4WD)	Verificar o funcionamento do seletor de 2WD/4WD.	
FREIOS	Dirija devagar por alguns metros à frente e depois acione todos os freios individualmente para testá-los. Eles devem frear totalmente. Alavancas e pedal devem retornar completamente quando soltos.	
INTERRUPTOR DE PARADA DE EMERGÊNCIA DO MOTOR	Verificar se o interruptor de parada de emergência do motor está funcionando corretamente.	
CHAVE DA IGNIÇÃO	Verificar se a chave da ignição funciona corretamente religando e desligando o motor.	

Vestuário

As condições climáticas devem ajudar a decidir o que vestir. Vista-se para a previsão mais fria do clima. As roupas de baixo térmicas próximas da pele também proporcionam uma boa isolamento. É importante que o piloto e o passageiro usem sempre as roupas e equipamentos de proteção adequados, incluindo um capacete homologado, proteção para os olhos, botas, luvas, camisa de manga comprida e calças. O passageiro deve ter um capacete aprovado incluindo um protetor rígido para o queixo. Este tipo de roupa lhe protegerá de alguns dos riscos mais simples que possa encontrar no caminho. O piloto e o passageiro nunca devem usar roupas largas, tais como um lenço que possa ficar preso no veículo ou nos galhos das árvores e arbustos. Dependendo das condições, podem ser necessários óculos antiembaçantes ou de sol. As lentes coloridas disponíveis para os óculos de proteção ou de sol ajudam-no a distinguir as variações do terreno. Óculos escuros devem ser usados apenas durante o dia.



Transportando um passageiro

Modelos de um lugar

Este veículo foi projetado para transportar UM (1) piloto apenas. Não instale um assento para passageiros ou use os racks para transportar um.

Modelos de dois lugares

Este veículo foi projetado especificamente para transportar um condutor e UM (1) passageiro somente. O passageiro deve estar sentado no assento destinado para o passageiro e se segurar nas braçadeiras o tempo todo. NUNCA instale outro assento para passageiro que não seja o recomendado pela BRP. Não utilize os bagageiros ou seu lugar para transportar passageiro(s). Transportar mais de UM (1) passageiro pode afetar a estabilidade e o seu controle sobre o veículo. Quando o bagageiro removível estiver instalado (no lugar do assento traseiro), o veículo se torna um veículo de UM OCUPANTE (modelo de um lugar) e não é permitido NENHUM PASSAGEIRO nele.

Transportando cargas

Qualquer carga transportada no veículo e/ou no(s) rack(s) de transporte afetará a estabilidade e o controle do veículo. Por isso, não ultrapasse os limites de carga estabelecidos pelo fabricante. Consulte a tabela abaixo. Sempre verifique se a carga está fixada com segurança e se ela interfere com os controles do veículo. Tenha sempre em mente que a “carga” pode escorregar ou cair e provocar um acidente. Evite cargas que possam ser projetadas para os lados e ficar presas em galhos ou outros obstáculos. Evite cobrir e obstruir o farol ou a luz de freio com a carga.

Quando transportar carga ou puxar um reboque, reduza a velocidade com segurança de acordo com as condições do terreno. Considere uma distância maior para frenagem. Sempre prenda a carga o mais baixo possível no(s) rack(s) para reduzir o efeito de um centro de gravidade mais alto.

ADVERTÊNCIA

A manobrabilidade, estabilidade e distância de frenagem são afetadas ao carregar os bagageiros e utilizar o veículo. Portanto, o carregamento e a distribuição correta do peso são importantes. Nunca exceda, reboque ou transporte carga inadequadamente. Sempre verifique se a carga está presa firmemente e adequadamente distribuída no(s) bagageiro(s) antes de dirigir o veículo. Quando transportar carga ou puxar um reboque, reduza a velocidade com segurança de acordo com as condições do terreno. Considere uma distância maior para frenagem. Sempre prenda a carga o mais baixo possível no(s) rack(s) para reduzir o efeito de um centro de gravidade mais alto. A negligência em seguir estas recomendações pode resultar em alterações na manobrabilidade do veículo, o que pode levar a um acidente.

Ao transportar cargas no veículo, respeite os limites máximos de carga.

TABELA DE CARGA MÁXIMA

CARGA TOTAL PERMITIDA	Modelos de um lugar	230 kg	Inclui o piloto e todas as outras cargas e acessórios instalados.
	Modelos de dois lugares	235 kg	
CARGA NA DIANTEIRA		45 kg	Distribuída uniformemente.
CARGA NA TRASEIRA		90 kg	Distribuída uniformemente. Inclui o peso no rack traseiro, do bagageiro removível e o peso no engate.

Puxando um Reboque

Dirigir este veículo com um reboque aumenta consideravelmente o risco de virar, especialmente em uma ladeira. Se for usado um reboque, certifique-se que seu engate seja compatível com o do veículo. Garanta que o reboque fique horizontal em relação ao veículo (Em alguns casos, pode ser necessária a instalação de uma extensão especial no engate do veículo). Use correntes de segurança para prender o reboque ao veículo. Este veículo pode necessitar de uma distância de frenagem adicional se transportar cargas pesadas, especialmente em inclinações e quando se tem um passageiro (modelos de dois lugares) à bordo. Tome cuidado para não deslizar ou derrapar. Quando estiver parado ou estacionado, calce as rodas do veículo e do reboque para evitar possíveis movimentos. Sempre verifique se a carga está distribuída igualmente no reboque. Tenha cuidado ao desengatar um reboque carregado, pois a sua carga pode cair sobre você ou outras pessoas. Não faça curvas em velocidade excessiva. Sempre utilize a marcha lenta e reduza bastante sua velocidade.

Trabalhando com seu Veículo

Seu veículo pode ajudar-lhe a realizar várias tarefas FÁCEIS, desde retirada de neve até puxar madeira ou transportar carga. Você encontrará uma variedade de acessórios disponíveis na sua concessionária autorizada Can-Am. Entretanto, respeite sempre a carga e as capacidades do veículo. Sobrecarregar o veículo pode desgastar os componentes além do limite e causar falhas. Para evitar possíveis ferimentos, também é importante seguir as instruções e avisos que acompanham o acessório. Evite o esforço físico de erguer ou puxar cargas pesadas ou empurrar o veículo. (continue para ler *USO RECREATIVO* abaixo).

Uso recreativo

Respeite os direitos e as limitações das outras pessoas. Afaste-se das áreas destinadas a outros tipos de uso fora de estrada. Isto inclui pistas para veículos de neve, trilhas equestres, trilhas para esqui "cross country", trilhas para bicicletas "mountain bike", etc. Fique sempre à direita e não zigzagueie de um lado para outro da trilha. Estar preparado para parar ou sair para o lado se outro usuário da trilha aparecer na sua frente.

Inscreva-se em um clube de quadriciclos local. Ele lhe fornecerá um mapa e conselhos ou informará onde você pode dirigir. Se não houver um clube em sua área, ajude a criar um. Atividades de pilotagem em grupo e clubes são uma experiência social muito agradável.

Sempre manter uma distância segura dos outros motoristas. Sua noção de velocidade, condições do terreno, tempo, condições mecânicas do seu veículo e a confiança no julgamento que você tem dos outros que o acompanham, lhe ajudarão a escolher a distância de segurança adequada. Este veículo, como qualquer outro veículo motorizado, não pode parar de repente. Em modelos de dois lugares a manobrabilidade, estabilidade e distância de frenagem do veículo podem ser

afetadas ao transportar um passageiro. Reduza prudentemente a velocidade quando estiver dirigindo com um passageiro. Considerar uma distância maior para frenagem.

Sempre dirija este veículo em baixa velocidade, não exceda 65 km/h e reduza a velocidade antes de fazer uma curva quando o veículo for usado na estrada.

Antes de dirigir, dizer para alguém para onde pretende ir e sua hora esperada de retorno.

Dependendo da duração da viagem, leve ferramentas adicionais, água potável, comida e equipamentos de emergência. Descubra onde pode obter gasolina e óleo. Esteja preparado para as condições que possa encontrar.

Kit de primeiros socorros	Chave inglesa
Telefone celular	Faca
Fita emborrachada	Lanterna
Uma corda	Máscara com lentes coloridas
Lâmpadas de reserva	Mapa do percurso
Kit de ferramentas fornecido	Lanche

Meio ambiente

Um dos benefícios deste veículo é poder ir pelo caminho para longe da maioria das comunidades. No entanto, você deve sempre respeitar a natureza e os direitos dos outros a apreciarem. Não dirija em áreas sensíveis ao meio ambiente. Não dirija sobre cultivos florestais ou arbustos, não derrube árvores ou cercas nem patine as rodas para não destruir o terreno. “Pise leve na trilha”.

Perseguir a vida selvagem é ilegal em muitas áreas. Os animais selvagens podem morrer de exaustão se perseguidos por um veículo motorizado. Se encontrar animais na trilha, pare e observe em silêncio e com cuidado. Será uma das melhores memórias de sua vida.

Respeite a regra “o que você levar, traga de volta”. Não espalhe lixo. Não acenda fogueiras exceto se tiver autorização para fazê-lo e somente longe de vegetação seca. Os perigos que você pode criar em uma trilha podem causar ferimentos a você e a outras pessoas, mesmo que seja em um outro momento.

Respeitar as fazendas. Obtenha sempre autorização do proprietário, antes de dirigir em propriedade privada. Respeite os cultivos, a criação e as cercas divisórias. Se chegar a um portão fechado, feche-o depois de passar.

Finalmente, não polua córregos, lagos, rios; não modifique o motor ou o sistema de escapamento ou remova qualquer de seus componentes.

Limitações de projeto

Embora o veículo seja excepcionalmente robusto para a sua classe, continua a ser por definição um veículo leve e a sua operação deve ser limitada aos fins a que se destina.

O acréscimo de peso a qualquer parte do veículo modifica seu centro de gravidade e o desempenho.

Operação fora de estrada

A direção fora de estrada é, por natureza, perigosa. Qualquer terreno, que não tenha sido especialmente preparado para o tráfego de veículos, apresenta um perigo inerente onde as inclinações, composição do terreno e declividade exata são imprevisíveis. O próprio terreno apresenta um elemento contínuo de perigo, que deve ser sabidamente aceito por qualquer um se aventurando no mesmo.

Um operador que leva um veículo para fora da estrada sempre deve tomar muito cuidado ao selecionar o caminho mais seguro e observar atentamente o terreno adiante. O veículo nunca deve ser operado por alguém que não está totalmente familiarizado com as instruções de direção aplicáveis ao veículo, nem deve ser operado em terreno inclinado ou traiçoeiro.

Precauções Gerais de Direção e Segurança

Atenção, cuidado, experiência e habilidade na direção são as melhores precauções contra os perigos na operação do veículo.

Sempre que houver a menor dúvida que o veículo seja capaz de ultrapassar um obstáculo ou um determinado pedaço do terreno com segurança, escolha um percurso alternativo.

Na operação fora da estrada, a potência e a tração, não a velocidade, são importantes. Nunca dirigir mais rápido que o permitido pela visibilidade e pela sua própria capacidade para selecionar uma rota segura.

Observe constantemente o terreno à sua frente para detectar mudanças repentinas de inclinação ou obstáculos, tais como pedras ou tocos, que possam causar a perda de estabilidade fazendo o veículo tombar ou capotar.

Em modelos de dois lugares a manobrabilidade, estabilidade e distância de frenagem do veículo podem ser afetadas ao transportar um passageiro. Reduza prudentemente a velocidade quando estiver dirigindo com um passageiro. Considere uma distância maior para frenagem.

Nunca dirija o veículo se os comandos não funcionarem normalmente.

Quando estiver parado ou estacionado, sempre acione a trava do freio e coloque a alavanca de câmbio na posição ESTACIONAMENTO. Isso é especialmente importante ao parar o veículo em um terreno inclinado. Em inclinações muito acentuadas ou se o veículo estiver carregado, calce as rodas com pedras ou tijolos.

Para usuários da Comunidade europeia é obrigatório remover o gancho do guincho (se estiver equipado) para dirigir o veículo na estrada. A negligência em seguir este requisito poderia provocar mais ferimentos, incluindo a possibilidade de morte se ocorrer um acidente.

Operação em ré

Ao dirigir de marcha à ré, verifique se o caminho atrás do veículo está livre de pessoas ou obstáculos. Siga devagar e evite viradas bruscas. Quando dirigir modelos de dois lugares, leve em conta que o passageiro pode obstruir sua visão. Peça para o passageiro descer do veículo, caso necessário.

Recomendamos ficar sentado no ATV quando dirigir em ré. Evite se levantar. Seu peso poderia se deslocar para a frente, contra a alavanca do acelerador, provocando uma aceleração inesperada.

Dirigindo em Aclives

Devido à sua configuração, o veículo tem uma capacidade de subida excelente, tanto que é possível tombar antes de perder a tração. Por exemplo, é comum encontrar situações do terreno em que o topo do morro sofreu tanta erosão que o pico é extremamente íngreme. O veículo pode enfrentar prontamente essa situação, mas ao fazê-lo, quando a frente chega a um ponto em que o equilíbrio do veículo se move para trás, pode ocorrer um tombamento.

A mesma situação se aplica quando objetos enterrados fazem a frente do veículo subir mais do que o desejado. Se isso acontecer escolha um percurso alternativo. Estar ciente dos riscos ao dirigir pelo lado das colinas.

Também é aconselhável conhecer as condições do terreno do outro lado da colina ou do desnível. Muitas vezes existe uma queda brusca que é impossível negociar ou descer.

Direção em Declives

Este veículo pode subir declives mais acentuados do que pode descer com segurança. Portanto, é essencial assegurar que existe uma rota segura para descer um declive antes de subir.

Se você desacelerar ao descer uma encosta escorregadia, poderá fazer o veículo deslizar ladeira abaixo. Manter a velocidade estável e/ou acelerar um pouco para recuperar o controle.

Dirigindo ao longo de encostas

Sempre que possível essa operação deve ser evitada. Se for necessário, faça com muito cuidado. Sempre faça o passageiro desembarcar antes de realizar essa operação. Dirigir ao longo de encostas com grande inclinação pode resultar em capotagem. Além disso, as superfícies escorregadias ou soltas podem provocar um deslizamento lateral incontrolável. Não tente virar o veículo para baixo ao deslizar. Evitar todos os objetos ou depressões que intensificam a subida de um lado do veículo mais do que o outro, provocando assim o tombamento.

Paredões

Este veículo “despencará” e normalmente parará se as rodas dianteiras ou traseiras caírem em um paredão. Se a queda for muito inclinada ou funda, o veículo mergulhará de bico e tombará.

ADVERTÊNCIA

Evitar negociar quedas. Inverter e selecionar uma rota alternativa.

Dirigindo em superfícies cobertas de neve

Ao executar a inspeção pré-partida, preste atenção especial aos locais em que o acúmulo de neve e/ou gelo no veículo possa obstruir a visibilidade da lanterna traseira e refletores, entupir as aberturas de ventilação ou interferir com o movimento das alavancas e interruptores de controle. Antes de dar partida no ATV, verifique se a direção, a alavanca do acelerador e do freio e os pedais de comando funcionam livremente.

Sempre que um ATV for dirigido em uma trilha coberta de neve a aderência do pneu é geralmente reduzida, fazendo com que o veículo reaja de forma diferente aos comandos do piloto. Em superfícies de baixa aderência, as reações da direção não são tão definidas e precisas, as distâncias de parada são aumentadas e a aceleração fica mais lenta. Reduza a velocidade e não acelere ao máximo. Isso resultará apenas em patinação dos pneus e possivelmente em um maior deslizamento da frente do veículo. Evite frenagens bruscas. Isso poderá provocar um deslizamento do veículo em linha reta. Novamente, o melhor conselho é reduzir a velocidade com segurança para antecipar uma manobra e lhe dar tempo e distância para readquirir o controle total do veículo antes que ele rodopie.

Ao dirigir o ATV em uma superfície coberta de neve, os flocos de neve serão sugados pela turbulência do rastro do veículo em movimento e transportados entrando em contato, acumulando ou derretendo em alguns componentes expostos, incluindo peças girantes como os discos de freio. A água, a neve ou o gelo podem afetar o tempo de resposta do sistema de freios do ATV. Mesmo quando não precisar reduzir a velocidade do veículo use o freio frequentemente para evitar o acúmulo de gelo ou neve e para secar os discos e pastilhas do freio. Ao fazer isso em situações de baixo risco, você testará o nível de aderência e se manterá alerta sobre como o veículo reage aos seus comandos. Mantenha sempre o pedal do freio, os pedais de apoio, as soleiras, as alavancas do freio e do acelerador livres de neve e gelo. Limpe frequentemente a neve do assento, das manoplas, faróis e lanterna traseira.

A profundidade da camada da neve pode ocultar rochas, tocos de árvores ou outros objetos e se estiver molhada pode atrapalhar totalmente a dirigibilidade já que o veículo atola ou perde completamente a tração na neve derretida. Olhe bem adiante e fique sempre atento a qualquer vestígio que possa indicar a presença de tais obstáculos. Na dúvida, desvie. Evite dirigir em qualquer superfície de água congelada antes de verificar se o gelo suportará com segurança o ATV, o piloto e a carga. Lembre-se que uma determinada espessura de gelo pode ser suficiente

para suportar uma moto para neve mas não um ATV com o mesmo peso, devido à menor superfície de contato dos quatro pneus comparada à da esteira e esquis de uma moto para neve.

Lembre-se que a manobrabilidade e estabilidade do veículo são afetadas ao transportar um passageiro. Nunca tente fazer manobras com um passageiro, que façam o veículo entrar em deslizamento que, se parado repentinamente, resultaria na ejeção do passageiro e ou num tombamento ou capotagem do veículo.

Para maximizar o conforto e evitar o congelamento, vista sempre roupas e equipamentos de proteção adequados às condições climáticas enfrentadas durante o percurso.

No final de cada percurso, tenha o hábito de limpar a neve ou acúmulo de gelo da carroceria do veículo e de todos os componentes móveis (freios, componentes da direção, sistema de tração, controles, etc.). A neve molhada virará gelo enquanto o veículo estiver desligado e será mais difícil de remover na próxima inspeção pré-partida.

Técnicas de direção

Dirigir seu veículo muito rápido para as condições pode resultar em lesões. Acelere apenas o suficiente para avançar com segurança. As estatísticas mostram que curvas em alta velocidade resultam normalmente em infortúnios e ferimentos. Nunca esqueça que este veículo é pesado! Seu peso próprio pode prender o motorista se cair sobre o mesmo.

Este veículo não foi projetado para saltar e nem pode absorver a energia de alto impacto em manobras tais como em saltos, que pode ser transferida para o piloto. “Empinar o veículo sobre as rodas de trás” pode fazê-lo virar sobre você. Estas duas práticas têm um alto risco para você, seu passageiro (modelos de dois lugares) e devem ser sempre evitadas.

Para manter controle adequado recomenda-se enfaticamente manter as mãos no guidão e ao alcance de todos os comandos. O mesmo se aplica aos seus pés. Para minimizar a possibilidade de ferir uma perna ou pé, mantenha sempre os pés nos pedais de apoio. Não vire os pés para fora nem os estique para ajudar a fazer curvas, pois eles podem bater ou ser enganchados ao passar por obstáculos, ou podem entrar em contato com as rodas. Ao dirigir modelos de dois lugares, seu passageiro deve manter as mãos nas alças e os pés nos pedais de apoio o tempo todo.

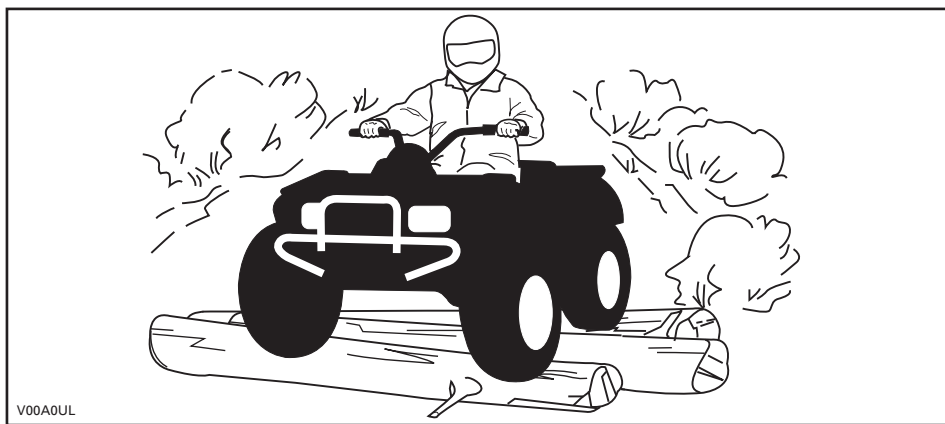

Embora o veículo tenha um sistema de suspensão adequado, existem “costelas de vaca” ou condições acidentadas do terreno que podem causar desconforto e até mesmo um machucado nas costas. Muitas vezes é necessário “levantar” ou dirigir em uma posição agachada. Reduza e deixe as pernas flexionadas absorverem parte da energia do impacto.

Se o uso em estradas for permitido na sua área, dirija seu veículo em superfícies pavimentadas apenas por curtas distâncias e somente para levá-lo de uma área fora de estrada para outra. Sempre dirija o veículo em baixa velocidade (nunca exceda 65 km/h) e reduza a velocidade antes de fazer uma curva. Este veículo não é equipado com um diferencial traseiro (as rodas traseiras rodam sempre na mesma velocidade). Por estes motivos, o pavimento pode prejudicar seriamente a manobrabilidade e o controle do veículo.

Sempre respeite todas as leis de tráfego rodoviário quando dirigir o veículo em vias públicas. Se tiver que cruzar uma estrada, o piloto do veículo da frente deve descer do veículo observar a estrada e orientar os outros pilotos. O último piloto, depois de cruzar, ajuda o piloto que ia à frente a atravessar. Não ande sobre calçadas. Elas foram criadas para o uso de pedestres.

A água pode ser um risco especial. Se for muito funda o veículo pode “flutuar” e afundar. Verifique a profundidade e a correnteza antes de tentar atravessar. O nível da água não deve estar acima dos pedais de apoio. Desconfie de superfícies escorregadias, como rochas, grama, troncos, etc, tanto na água como nas margens. Pode ocorrer perda de tração. Não tente entrar na água em alta velocidade. A água atuará como freio e pode jogá-lo fora do veículo sobre o solo.

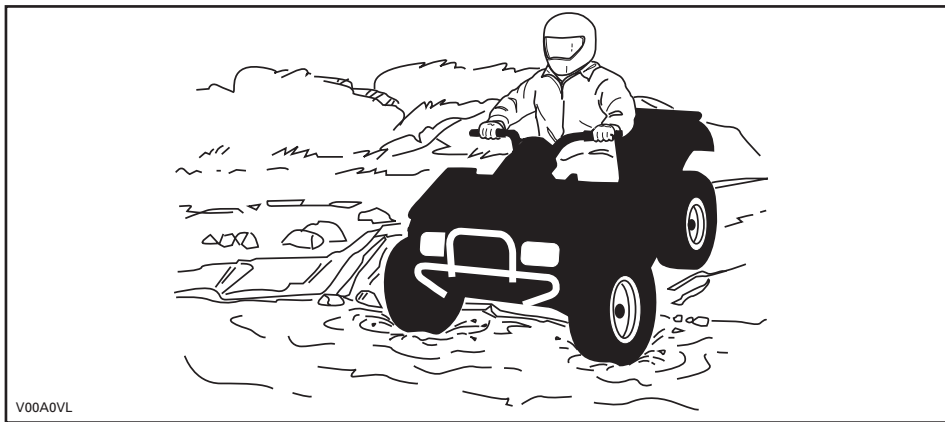

A água afeta a capacidade de frenagem do seu veículo. Certifique-se de secar os freios, aplicando-os várias vezes depois de sair da água. Em modelos de dois lugares a distância de frenagem do veículo pode ser afetada ao transportar um passageiro. Reduza prudentemente a velocidade quando estiver dirigindo com um passageiro. Considere uma distância maior para frenagem.

Lama e pântanos são encontrados perto da água. Esteja atento a “buracos” ou mudanças de profundidade repentinos. Similarmente, ficar atento para riscos como pedras, troncos, etc., parcialmente cobertos pela vegetação.

Se sua rota cruzar cursos de água congelados, certifique-se que o gelo seja suficientemente espesso e resistente para suportar o total do seu peso mais o do passageiro (modelos de dois lugares), o do veículo e sua carga. Fique sempre atento a aberturas de água, é uma indicação segura de que a espessura do gelo variará. Em modelos de dois lugares, o piloto é responsável pela segurança do passageiro. No caso de dúvida, não tentar cruzar.

O gelo também afetará o controle do veículo. Reduza e não “acelere ao máximo”. Isso resultará apenas em patinação dos pneus e o veículo poderia tombar. Evite frenagens bruscas. Isso, novamente, pode resultar em um deslizamento descontrolado e o veículo pode possivelmente tombar ou ejetar o passageiro (modelos de dois lugares). A neve derretida deve sempre ser evitada pois pode bloquear a operação ou os controles do veículo. Ao dirigir modelos de dois lugares, nunca tente essa manobra com um passageiro. Sempre lembre-se de que a manobrabilidade e estabilidade do veículo podem ser afetadas ao carregar um passageiro.

Dirigir na neve pode reduzir a capacidade de parada dos freios. Reduza a velocidade com segurança e deixe uma distância maior para frear. Os respingos de neve podem causar o acúmulo de gelo ou neve nos componentes e controles dos freios. Use os freios com frequência para evitar o acúmulo de gelo ou neve. Consulte as **PRECAUÇÕES GERAIS DE OPERAÇÃO E SEGURANÇA**, nesta subseção, para informações mais detalhadas sobre dirigir em superfícies cobertas de neve

Dirigir em dunas de areia ou na neve é outra experiência única, mas é necessário respeitar algumas precauções básicas. A areia/neve molhada, funda ou fina pode criar perda de tração e fazer com que o veículo deslize, caia fora da trilha ou fique “atolado”. Se isso acontecer procure uma base mais firme. Mais uma vez, o melhor conselho é reduzir e ficar atento às condições do terreno. Ao dirigir com um passageiro (modelos de dois lugares), dirija devagar.

Ao dirigir em dunas de areia é recomendável equipar o veículo com uma bandeira de segurança do tipo antena. Isto ajudará a tornar sua localização mais visível aos outros por sobre a próxima duna. Se vir outra bandeira de segurança à sua frente, avance com cuidado. Como a bandeira de segurança do tipo antena pode prender e rebater no seu corpo se ficar presa, não usar em áreas onde existem galhos baixos ou obstáculos. Lembre-se sempre quando dirigir um modelo de dois lugares que a manobrabilidade e estabilidade do veículo podem ser afetadas ao transportar um passageiro.

Dirigir sobre pedras soltas ou cascalho é muito similar a dirigir no gelo. Afeta a direção do veículo, podendo fazê-lo deslizar ou provocar a ejeção do passageiro (modelos de dois lugares) e tombar, especialmente em altas velocidades. Além disso, a distância de frenagem pode ser afetada. Lembre-se que acelerar “ao máximo” ou patinar pode fazer com que pedras soltas sejam projetadas para trás na direção de outro piloto. Nunca fazer isto deliberadamente. Em modelos de dois lugares lembre-se sempre que a manobrabilidade, estabilidade e distância de frenagem do veículo podem ser afetadas ao transportar um passageiro.

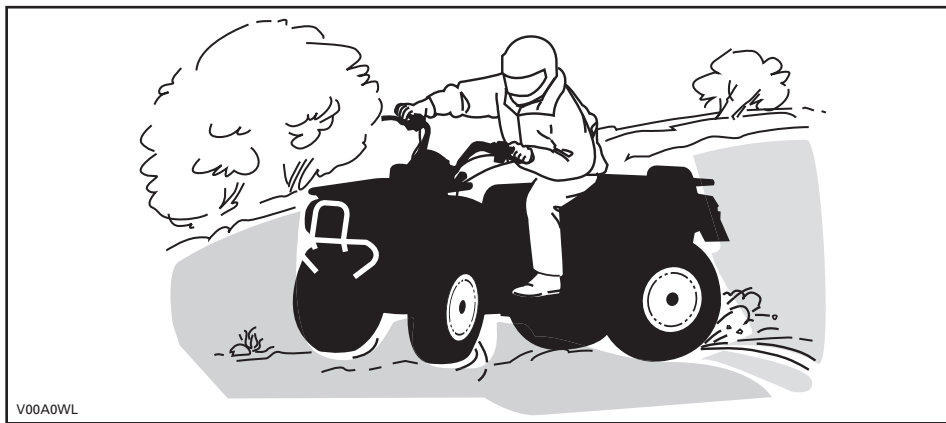

Se você deslizar ou derrapar, virar o guidão na direção do movimento pode ajudar a recuperar o controle do veículo. Nunca frear com força e travar as rodas.

Respeitar todos os avisos da trilha. Estão lá para ajudar a você e aos outros.

Os obstáculos da “trilha” devem ser cruzados com cuidado. Isso inclui as pedras soltas, árvores caídas, superfícies escorregadias, cercas, postes, aterros e depressões. Evite-os sempre que possível. Lembre-se que alguns obstáculos são muito

grandes ou perigosos para serem transpostos e devem ser evitados. Quando dirigir modelos de dois lugares, você é responsável pela segurança do passageiro e na dúvida, faça-o descer antes de atravessar obstáculos. Rochas pequenas ou árvores caídas podem ser transpostas com segurança. Aproxime-se em ângulo de 90°. Fique em pé nos pedais de apoio mantendo os joelhos flexionados. Ajuste a velocidade sem perder impulso e não “acelere ao máximo”. Agarre o guidão ou as alças com firmeza. Coloque o peso do piloto e do passageiro (modelos de dois lugares) para trás e avance. Não tente levantar as rodas dianteiras do veículo do chão. Tomar cuidado porque o objeto pode ser escorregadio ou se mover durante o cruzamento.

Ao pilotar em colinas ou terrenos inclinados, duas coisas são muito importantes: esteja preparado para encontrar superfícies escorregadias ou variações de terreno e obstáculos e posicione corretamente o seu corpo. Quando dirigir modelos de dois lugares, você é responsável pela segurança do passageiro e na dúvida, faça-o descer antes de atravessar obstáculos.

Quando estiver parado ou estacionado, sempre acione a trava do freio e coloque a alavanca de câmbio na posição ESTACIONAMENTO. Isso é especialmente importante ao parar o veículo em um terreno inclinado. Em inclinações muito acentuadas, ou se o ATV transportar carga, as rodas devem ser calçadas com pedras ou tijolos.

Subindo um morro

Modelos de um lugar

Manter o peso do corpo para o topo da colina. Mantenha os pés nas pedaleiras e engate uma marcha baixa, depois acelere e quando necessário mude rapidamente a marcha enquanto sobe. Não acelere demais pois a frente do veículo pode levantar do chão e virar para trás sobre você. Se o aclave for muito acentuado e você não puder ir em frente, ou se o veículo começar a andar para trás, acione os freios, com cuidado para não deslizar. Desça do veículo e faça uma curva em “U” ou “K” (andando para trás, ao lado do veículo no lado do aclave e com uma das mãos no manete de freio, lentamente atrás da traseira do veículo, em direção ao alto do aclave; depois, suba no veículo e dirija descendo). Sempre caminhe ou desça pelo lado do aclave, mantendo distância do veículo e das rodas em movimento. Não tente segurar o veículo se ele começar a tombar. Fique longe. Não dirija em alta velocidade para passar o cume de uma colina. Os obstáculos, incluindo quedas bruscas, podem existir.

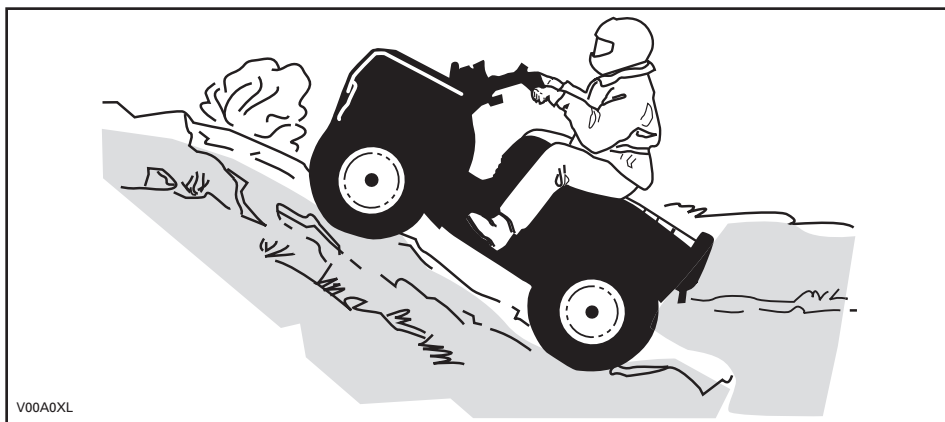

Modelos de dois lugares

Não esqueça que o condutor é responsável pela segurança do passageiro. Na dúvida, faça-o descer antes de subir um morro. Lembre-se sempre que a manobrabilidade, estabilidade e distância de frenagem do veículo podem ser afetadas ao transportar um passageiro.

Se decidir que o passageiro fique, ele deve sincronizar os movimentos dele com os seus.

O piloto e o passageiro devem manter o peso do corpo para a frente, na direção do topo do morro. Mantenha os pés nos pedais de apoio e engate uma marcha baixa, depois acelere e quando necessário mude rapidamente a marcha enquanto sobe. Não acelere demais pois a frente do veículo pode levantar do chão e virar para trás sobre você. Se o aclive for muito acentuado e você não puder ir em frente, ou se o veículo começar a andar para trás, acione os freios, com cuidado para não deslizar. Faça o passageiro descer do veículo primeiro, depois use a volta em "U" ou em "K" (ao fazer a volta, fique próximo do veículo pelo lado de cima do morro e com uma mão na alavanca do freio, vire lentamente a traseira do veículo em direção ao topo e comece a descer). Sempre caminhe ou desça pelo lado do aclive, mantendo distância do veículo e das rodas em movimento. Não tente segurar o veículo se ele começar a tombar. Fique longe. Não dirija em alta velocidade para passar o cume de uma colina. Os obstáculos, incluindo quedas bruscas, podem existir. O passageiro deve entrar no veículo somente depois ele ter voltado para um local seguro.

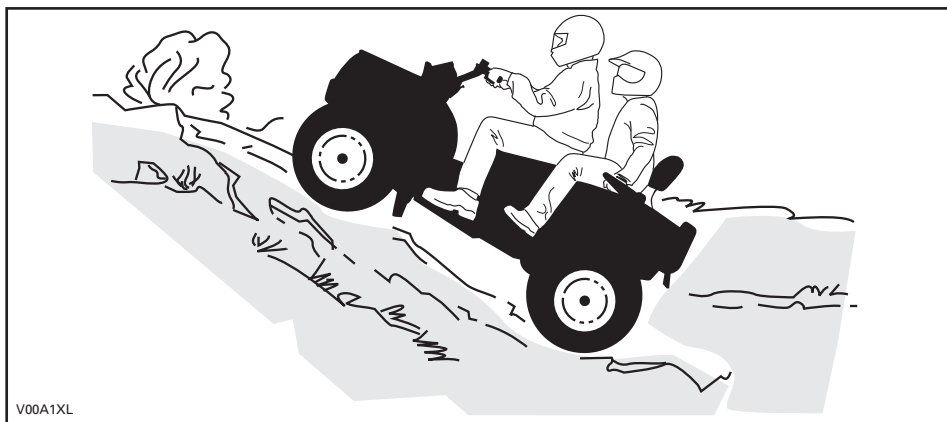

Descendo um morro

Modelos de um lugar

Manter o peso do corpo para trás. Use o freio gradualmente para evitar derrapar. Não “desça” a inclinação em ponto morto ou usando apenas o freio motor.

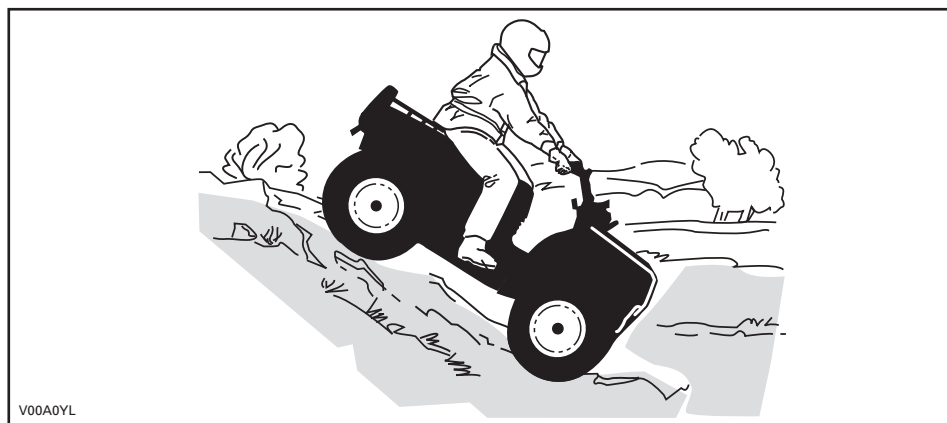

Modelos de dois lugares

Não esqueça que o condutor é responsável pela segurança do passageiro. Na dúvida, faça-o desembarcar antes de descer o morro. Lembre-se sempre que a manobrabilidade, estabilidade e distância de frenagem do veículo podem ser afetadas ao transportar um passageiro.

Se decidir que o passageiro fique, ele deve sincronizar os movimentos dele com os seus.

O condutor e o passageiro devem concentrar o peso de seu corpo na parte traseira do veículo. Use o freio gradualmente para evitar derrapar. Não “desça” a inclinação em ponto morto ou usando apenas o freio motor.

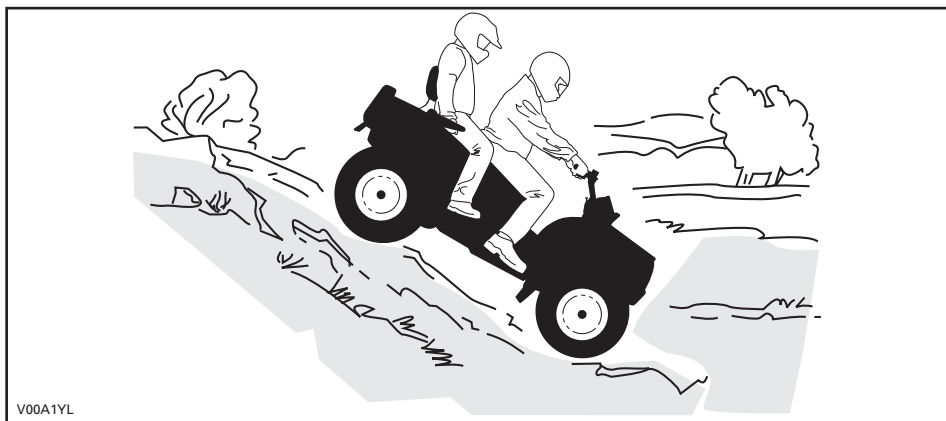

Dirigindo ao longo de encostas

Modelos de um lugar

É um dos tipos de percurso mais arriscados pois pode alterar drasticamente o equilíbrio do veículo. Deve ser evitado sempre que possível. No entanto, se for necessário, é importante que você jogue SEMPRE o peso do corpo para a parte de cima da inclinação e fique preparado para desmontar desse lado se o veículo começar a tombar. Não tente impedir o tombamento ou impedir que o veículo se danifique.

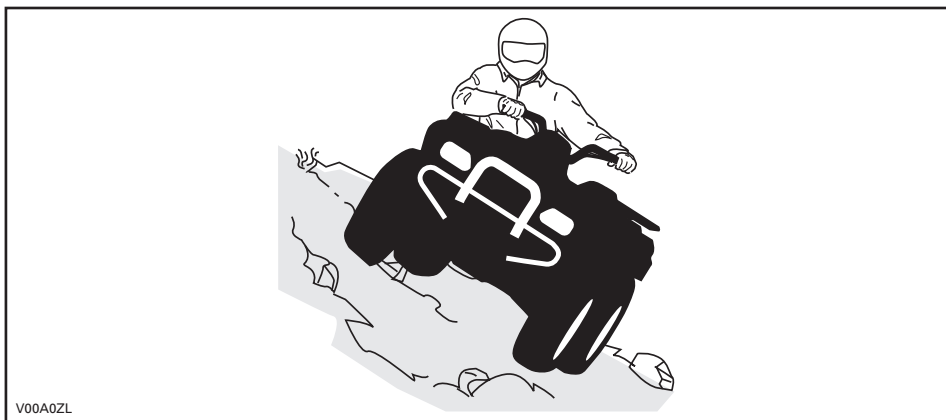

Modelos de dois lugares

Não esqueça que o condutor é responsável pela segurança do passageiro. Na dúvida, faça-o descer antes de prosseguir. Lembre-se sempre que a manobrabilidade, estabilidade e distância de frenagem do veículo podem ser afetadas ao transportar um passageiro.

Se decidir que o passageiro fique, ele deve sincronizar os movimentos dele com os seus.

É um dos tipos de percurso **mais arriscados** pois pode alterar drasticamente o equilíbrio do veículo. Deve ser evitado sempre que possível. No entanto, se for necessário, é importante que você jogue **SEMPRE** o peso do corpo para a parte de cima da inclinação e fique preparado para desmontar desse lado se o veículo começar a tombar. **Não tente impedir o tombamento ou impedir que o veículo se danifique.**

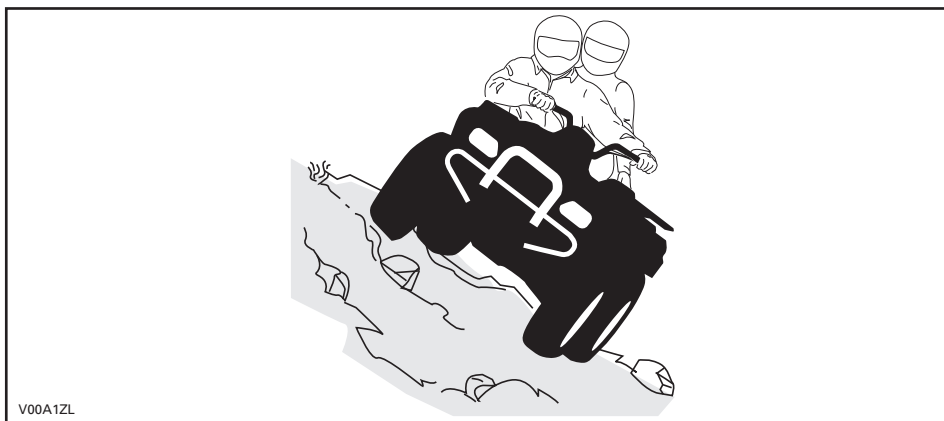









ETIQUETAS IMPORTANTES NO PRODUTO

Cartão

Este veículo é fornecido com cartões e etiquetas que contêm informações de segurança importantes.

Qualquer pessoa que dirija o veículo deve ler e entender estas informações antes de sair.

Modelos de um lugar

<p style="text-align: center;">G</p> <p style="text-align: center;">MODELO DE USO GERAL</p> <p>ESTE ATV DEVE SER USADO PARA FINS RECREATIVOS OU COMO UTILITÁRIO</p> <p>SOMENTE PILOTO – SEM PASSAGEIROS</p> <p>PROIBIDO PARA PILOTO MENOR DE 16 ANOS</p> <hr/> <p>CURSOS DE TREINAMENTO PARA DEMONSTRAR AS HABILIDADES PARA PILOTAR ESTÃO DISPONÍVEIS. PARA MAIS INFORMAÇÕES, ENTRE EM CONTATO COM O SEU REVENDEDOR/CONCESSIONÁRIA.</p> <hr/> <p>CONTATE O SEU REVENDEDOR PARA OBTER INFORMAÇÕES SOBRE A LEGISLAÇÃO LOCAL OU ESTATAL REFERENTE À DIREÇÃO DO QUADRICICLO.</p> <p>A ETIQUETA PENDURADA NÃO DEVE SER RETIRADA ANTES DA VENDA.</p> <p>vmo2009-003-003_aen</p>	<p style="text-align: center;">⚠ ADVERTÊNCIA</p> <p>O uso inadequado do quadriciclo pode causar LESÕES GRAVES ou MORTE.</p> <table border="0" style="width: 100%; text-align: center;"><tr><td></td><td></td><td></td></tr><tr><td>SEMPRE USE CAPACETE CERTIFICADO E VESTUÁRIO DE PROTEÇÃO.</td><td>NUNCA TRANSPORTE PASSAGEIROS.</td><td>NUNCA DIRIJA SOB EFEITO DE DROGAS OU ÁLCOOL.</td></tr></table> <p>NUNCA dirija :</p> <ul style="list-style-type: none">• sem o devido treinamento ou instruções adequadas.• em velocidade muito alta para as suas habilidades ou condições.• com um passageiro – os passageiros afetam o equilíbrio, a direção e aumentam o risco da perda de controle. <p>SEMPRE:</p> <ul style="list-style-type: none">• use técnicas corretas de direção para evitar capotagens em subidas, terrenos acidentados e em curvas.• tenha cuidado ao dirigir em superfícies pavimentadas – o pavimento pode afetar drasticamente a capacidade de manobra e de controle do veículo. <p>LOCALIZE E LEIA O MANUAL DO PROPRIETÁRIO. SIGA TODAS AS INSTRUÇÕES E AVISOS.</p>				SEMPRE USE CAPACETE CERTIFICADO E VESTUÁRIO DE PROTEÇÃO.	NUNCA TRANSPORTE PASSAGEIROS.	NUNCA DIRIJA SOB EFEITO DE DROGAS OU ÁLCOOL.
							
SEMPRE USE CAPACETE CERTIFICADO E VESTUÁRIO DE PROTEÇÃO.	NUNCA TRANSPORTE PASSAGEIROS.	NUNCA DIRIJA SOB EFEITO DE DROGAS OU ÁLCOOL.					

Modelos de dois lugares



G

MODELO DE USO GERAL

ESTE ATV DEVE SER USADO PARA FINS RECREATIVOS OU COMO UTILITÁRIO

PROIBIDO PARA PILOTO MENOR DE 16 ANOS

CURSOS DE TREINAMENTO PARA DEMONSTRAR AS HABILIDADES PARA PILOTAR ESTÃO DISPONÍVEIS. PARA MAIS INFORMAÇÕES, ENTRE EM CONTATO COM O SEU REVENDEDOR/CONCESSIONÁRIA. ASSISTA AO VÍDEO DE SEGURANÇA.

CONTATE O SEU REVENDEDOR PARA OBTER INFORMAÇÕES SOBRE A LEGISLAÇÃO LOCAL OU ESTATAL REFERENTE À DIREÇÃO DO QUADRICICLO.

A ETIQUETA PENDURADA NÃO DEVE SER RETIRADA ANTES DA VENDA.



ADVERTÊNCIA



O uso inadequado do quadriciclo pode causar **LESÕES GRAVES** ou **MORTE**.



PILOTO E PASSAGEIRO DEVEM SEMPRE USAR CAPACETE CERTIFICADO E VESTUÁRIO DE PROTEÇÃO



NUNCA TRANSPORTE MAIS DE UM PASSAGEIRO.



NUNCA DIRIJA SOB EFEITO DE DROGAS OU ALCOOL.

NUNCA dirija :

- sem o devido treinamento ou instruções ATV adequadas.
- em velocidade muito alta para as suas habilidades ou condições.

O OPERADOR DEVE SEMPRE :

- use técnicas corretas de direção para evitar capotagens em subidas, terrenos acidentados e em curvas.
- Evite as superfícies asfaltadas – o pavimento pode afetar drasticamente a capacidade de manobra e de controle do veículo.
- Reduzir a velocidade e ter cuidado extra ao transportar um passageiro – desembarque o passageiro se for necessário.
- Verifique se o passageiro lê e entende esta etiqueta e a respectiva etiqueta de segurança.

LOCALIZE E LEIA O MANUAL DO PROPRIETÁRIO. SIGA TODAS AS INSTRUÇÕES E AVISOS.

A ETIQUETA PENDURADA NÃO DEVE SER RETIRADA ANTES DA VENDA.

vmo2009-011-205_aen

Etiquetas de segurança do veículo

Leia e entenda todas as etiquetas de segurança do seu veículo.

As etiquetas de segurança do seu veículo devem ser consideradas como partes integrantes dele. Caso alguma esteja faltando ou danificada, é possível substituí-la sem nenhum custo. Consulte uma concessionária autorizada da Can-Am.

NOTA: as ilustrações seguintes usadas neste Manual do Proprietário são somente uma representação geral. Seu modelo pode ser diferente.

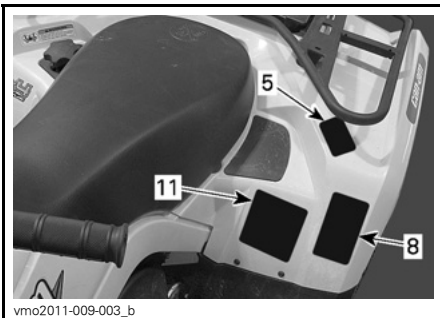
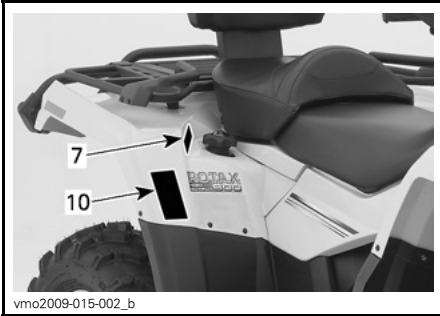
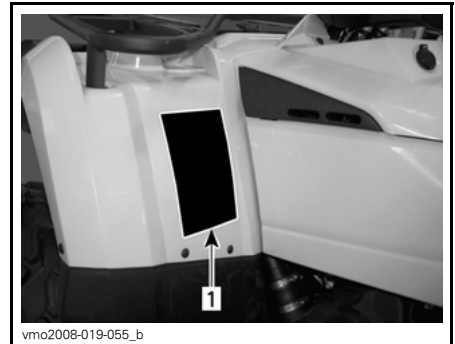
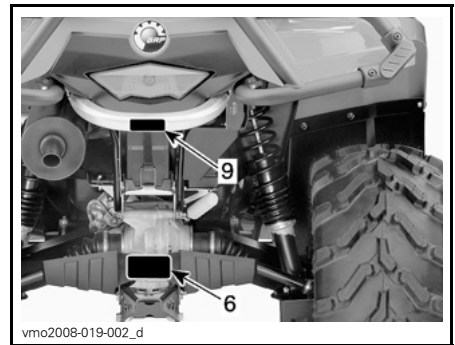
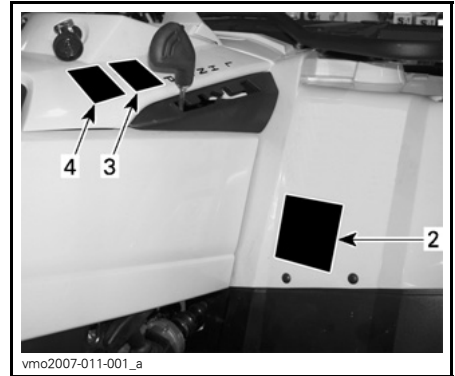

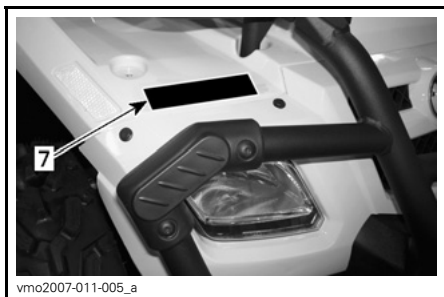

⚠ ADVERTÊNCIA

O uso inadequado do quadriciclo pode causar LESÕES GRAVES ou MORTE.



SEMPRE USE
CAPACETE
CERTIFICADO E
VESTUÁRIO DE
PROTEÇÃO.



NUNCA
TRANSPORTE
PASSAGEIROS.



NUNCA DIRIJA
SOB EFEITO DE
DROGAS OU
ÁLCOOL.

NUNCA dirija :

- sem o devido treinamento ou instruções adequadas.
- em velocidade muito alta para as suas habilidades ou condições.
- com um passageiro – os passageiros afetam o equilíbrio, a direção e aumentam o risco da perda de controle.

SEMPRE:

- use técnicas corretas de direção para evitar capotagens em subidas, terrenos acidentados e em curvas.
- tenha cuidado ao dirigir em superfícies pavimentadas – o pavimento pode afetar drasticamente a capacidade de manobra e de controle do veículo.

LOCALIZE E LEIA O MANUAL DO PROPRIETÁRIO.
SIGA TODAS AS INSTRUÇÕES E AVISOS.

vmo2009-003-007_aen

ETIQUETA 1: MODELOS DE UM LUGAR

ADVERTÊNCIA

O uso inadequado do quadriciclo pode causar LESÕES GRAVES ou MORTE.

PILOTO E PASSAGEIRO DEVEM SEMPRE USAR CAPACETE CERTIFICADO E VESTUÁRIO DE PROTEÇÃO

NUNCA TRANSPORTE MAIS DE UM PASSAGEIRO

NUNCA DIRIJA SOB EFEITO DE DROGAS OU ALCOOL.

NUNCA dirija :

- sem o devido treinamento ou instruções ATV adequadas.
- em velocidade muito alta para as suas habilidades ou condições.
- com passageiro exceto assento do passageiro funcionando seguramente.

O OPERADOR DEVE SEMPRE :

- use técnicas corretas de direção para evitar capotagens em subidas, terrenos acidentados e em curvas.
- Evite as superfícies asfaltadas – o pavimento pode afetar drasticamente a capacidade de manobra e de controle do veículo.
- Reduzir a velocidade e ter cuidado extra ao transportar um passageiro – desembarque o passageiro se for necessário.
- Verifique se o passageiro lê e entende esta etiqueta e a respectiva etiqueta de segurança.

LOCALIZE E LEIA O MANUAL DO PROPRIETÁRIO.
SIGA TODAS AS INSTRUÇÕES E AVISOS.

vmo2009-011-200_aen

ETIQUETA 1: MODELOS DE DOIS LUGARES

ADVERTÊNCIA

A direção deste ATV por menor de 16 anos aumenta a probabilidade de FERIMENTOS GRAVES OU MORTE para piloto e passageiro.

NUNCA dirija este veículo se você for menor de 16 anos.

vmo2009-011-203_aen

ETIQUETA 2: MODELOS DE DOIS LUGARES

CUIDADO

- TEM de parar o veículo antes de mudar a alavanca de mudanças.
- Trave sempre com o travão de pé para mudar para Estacionamento(P) e Ponto morto(N).

704 900 470

V07M06Y

ETIQUETA 3

ADVERTÊNCIA

Se você for menor de 16 anos, não dirija este quadriciclo (ATV) porque terá maior probabilidade de sofrer LESÃO GRAVE OU MORTE.

NUNCA dirija este quadriciclo se você for menor de 16 anos.

704 900 011

V01M02Z

ETIQUETA 2: MODELOS DE UM LUGAR

CUIDADO

O veículo TEM de estar parado para engatar ou desengatar a alavanca 4WD (tração às 4 rodas). Se engatar ou desengatar a alavanca durante a condução pode provocar danos mecânicos.

704 900 471

V07M07Y

ETIQUETA 4

ADVERTÊNCIA



NUNCA dirija com passageiro no veículo. Passageiros podem causar a perda de controle, resultando em **LESÕES GRAVES** ou **MORTE**.

704 900 005

V01M07Z

ETIQUETA 5: MODELOS DE UM LUGAR

ADVERTÊNCIA

SEGURANÇA DO PASSAGEIRO para reduzir o risco de FERIMENTOS GRAVES OU MORTE



NUNCA TRANSPORTE MAIS DE UM PASSAGEIRO.



NUNCA DIRIJA SOB EFEITO DE DROGAS OU ALCOOL.

NUNCA transporte um passageiro demasiado pequeno para se segurar nas trapaceiras e manter firmemente os pés nos estribos.

O PASSAGEIRO DEVE SEMPRE:

- use capacete certificado e vestuário de proteção,
- segure-se bem, mantendo os pés firmemente nos estribos ao andar,
- ceder ao piloto para reduzir e parar se não se sentir bem – desça e caminhe se necessário.

vmo2009-011-201_aen

ETIQUETA 5: MODELOS DE DOIS LUGARES

ADVERTÊNCIA

Carga de reboque indevida pode causar perda de controle do veículo, resultando em ferimentos graves ou morte.

- Capacidade máxima de reboque (D): XXX kg
- Peso máximo do engate (S): XX kg

vmo2010-011-101_en

ETIQUETA 6 - NOTA: CONSULTE OS VALORES APLICÁVEIS NAS ESPECIFICAÇÕES



ADVERTÊNCIA

- NUNCA transporte um passageiro nos suportes para carga.
- CARGA MÁXIMA À FRENTE: X kg (X lb) uniformemente distribuídos.
- CARGA MÁXIMA ATRAS: X kg (X lb) uniformemente distribuídos, (inclui o peso do braço de reboque se aplicável).

704 901 080

vmo2006-005-010_en

ETIQUETA 7 - NOTA: CONSULTE OS VALORES APLICÁVEIS NAS ESPECIFICAÇÕES

ADVERTÊNCIA

Este aviso só se aplica aos países europeus onde o uso do veículo em vias públicas é permitido.

Utilização em estrada :

Este ATV é construído apenas para utilização em TODO-O-TERRENO. Ele pode ser usado para percorrer pequenas distâncias em estradas pavimentadas com velocidade reduzida a fim de levar o veículo de um local "fora de estrada" para outro.

Quando conduzir este ATV em estrada, não acelere e reduza substancialmente a velocidade respectiva nas curvas.

Se você não fizer isto, poderá perder o controle do veículo e se ferir gravemente.

Guincho dianteiro

O gancho do guincho dianteiro deste ATV superequipado deve ser removido e armazenado ao dirigir o veículo em estradas e/ou caminhos públicos.

O não atendimento a este aviso pode aumentar o risco de ferimentos aos transeuntes ou espectadores.

704 901 444

vmo2008-017-003

ETIQUETA 8

ADVERTÊNCIA

Uma pressão incorrecta dos pneus ou sobrecarga podem provocar a perda de controlo do veículo.
A perda de controlo do veículo pode resultar em FERIMENTOS GRAVES OU MORTE.

CARGA	PRESSÃO COM OS PNEUS FRIOS
ATÉ XXX kg (XXX lb)	DIANTEIROS MÁX: XX.X kPa (X.X psi) MÍN: XX.X kPa (X.X psi) TRASEIROS MÁX: XX.X kPa (X.X psi) MÍN: XX.X kPa (X.X psi)

Mantenha **SEMPRE** a pressão correcta dos pneus como indicado.
Encha até à pressão máxima se transportar carga.

NUNCA tenha a pressão dos pneus abaixo do mínimo. Pode fazer com que o pneu salte da jante.
NUNCA exceda a capacidade máxima de carga do veículo de XXX kg (XXX lb) incluindo o peso do condutor, passageiro, carga, acessórios e o peso do braço do reboque.

CARREGAMENTO E REBOQUE
 * A carga/passageiro ou o reboque podem afectar a estabilidade e a capacidade de manobra. Distribua a carga correctamente nas extensões de carga.
 * Quando transportar carga/um passageiro ou rebocar:
 - reduza a velocidade.
 - aumente a distância de travagem.
 - evite encostas e terrenos acidentados.

704801120

vmo2006-008-004_aen

ETIQUETA 8 - MODELOS DE DOIS LUGARES - NOTA: CONSULTE A TABELA DE ESPECIFICAÇÕES PARA OBTER OS VALORES APLICÁVEIS PARA OS PNEUS

ADVERTÊNCIA

NUNCA prenda a carga aqui ou no porta-bagagem para puxá-la.

Se fizer isto, o veículo pode tombar.

SEMPRE use o engate de reboque para puxar uma carga.

704902005

vmo2010-004-002_en

ETIQUETA 9

(DA)	FIND OG LÆS BRUGERVEJLEDNINGEN, OVERHOLD ALLE INSTRUKTIONER OG ADVARSLER.
(NL)	ZOEK DE GEBRUIKERSHANDLEIDING OP EN LÈES HEM, HOU D AAN ALLE AANWIJZINGEN EN WAARSCHUWINGEN.
(FR)	LOCALISER ET LIRE LE GUIDE DE L'OPERATEUR, SUIVRE TOUS LES CONSIGNES ET AVERTISSEMENTS.
(FI)	PAKANNÄ JA LUE KÄYTTÖOHJEITA. NOUTATA KÄIKKÄ KÄYTTÖOHJEITA JA VAROITUKSIA.
(DE)	BETRIEBSANLEITUNG AUSFINDIG MACHEN UND LESEN, ALLE ANWEISUNGEN UND WARNSCHÜSSEL BEFOLGEN.
(EL)	ΒΡΕΙΤΕ ΚΑΙ ΔΙΑΒΑΣΤΕ ΤΟΝ ΟΔΗΓΟ ΧΡΗΣΤΗ, ΑΚΟΛΟΥΘΗΣΤΕ ΟΛΕΣ ΤΙΣ ΟΔΗΓΙΕΣ ΚΑΙ ΠΡΟΒΕΛΑΠΤΟΗΧΕΙΕΣ.
(IT)	LEGGERE IL MANUALE DELL' OPERATORE, SEGUIRE TUTTE LE ISTRUZIONI E AVVERTENZE.
(PT)	LOCALIZAR E LER O GUIA DE OPERAÇÃO, OBSERVAR TODAS AS INSTRUÇÕES E MENSAGENS DE AVISO.
(ES)	UBICAR Y LEER LA GUÍA DEL OPERADOR, ATENDERSE A TODAS LAS INSTRUCCIONES Y MENSAJES DE ADVERTENCIA.
(SV)	TA REDA PÅ INSTRUKTIONSBOKEN OCH LÄS DEN. UPPMÄRKSAMMA ALLA ANVISNINGAR OCH VARNINGAR.

704 901 177

vmo2006-014-003_a

ETIQUETA 10

ADVERTÊNCIA

A pressão incorrecta dos pneus ou a sobrecarga do veículo pode levar à perda de controlo, resultando em LESÕES GRAVES ou MORTE.	CARGA ATÉ XXX kg	PRESSÃO COM PNEUS DIANTEIROS MÁX: XX.X kPa MÍN: XX.X kPa TRASEIROS MÁX: XX.X kPa MÍN: XX.X kPa
---	------------------------	--

Mantenha **SEMPRE** a pressão correcta dos pneus como indicado. Calibre com a pressão máxima quando estiver carregado.

NUNCA regule a pressão dos pneus para um valor abaixo do mínimo. Se você fizer isto, o pneu pode sair do arto.

Nunca exceda o limite de 235 kg de carga incluindo o peso do piloto, da carga, acessórios e o peso no engate do reboque.

CARREGAMENTO DO ATV E TRANSPORTE DE REBOQUE
 * A colocação de carga ou o transporte de um reboque pode afetar a estabilidade e a manobrabilidade.
 * Quando carregado ou puxando um reboque:
 - reduza a velocidade.
 - deixe uma distância maior para parar.
 - evite morros e terreno acidentado.

704901275

704901275

ETIQUETA 11: MODELOS DE UM LUGAR



vmo2010-010-100_a

ETIQUETA 12

Etiquetas de conformidade

Estas etiquetas indicam a conformidade do veículo às normas.



vmo2008-011-093

SOB O ASSENTO, NA BARRA SUPERIOR DO CHASSI

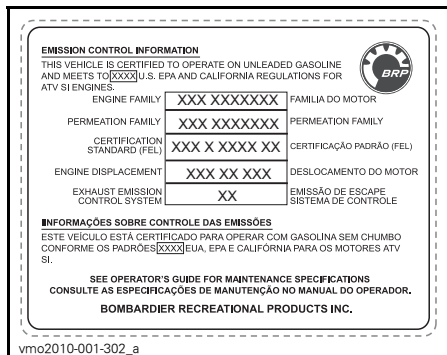

vmo2010-001-302_a

SOB O ASSENTO, NA BARRA SUPERIOR DO CHASSI

Etiquetas de informações técnicas

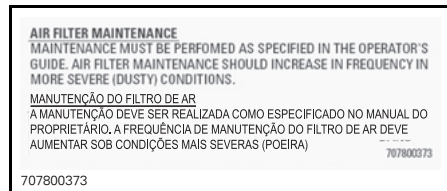

707800373

NA CAIXA DO COLETOR DE AR

INFORMAÇÕES DO VEÍCULO

COMANDOS/INSTRUMENTOS/EQUIPAMENTOS

NOTA: Alguns comandos/instrumentos/equipamentos são opcionais.

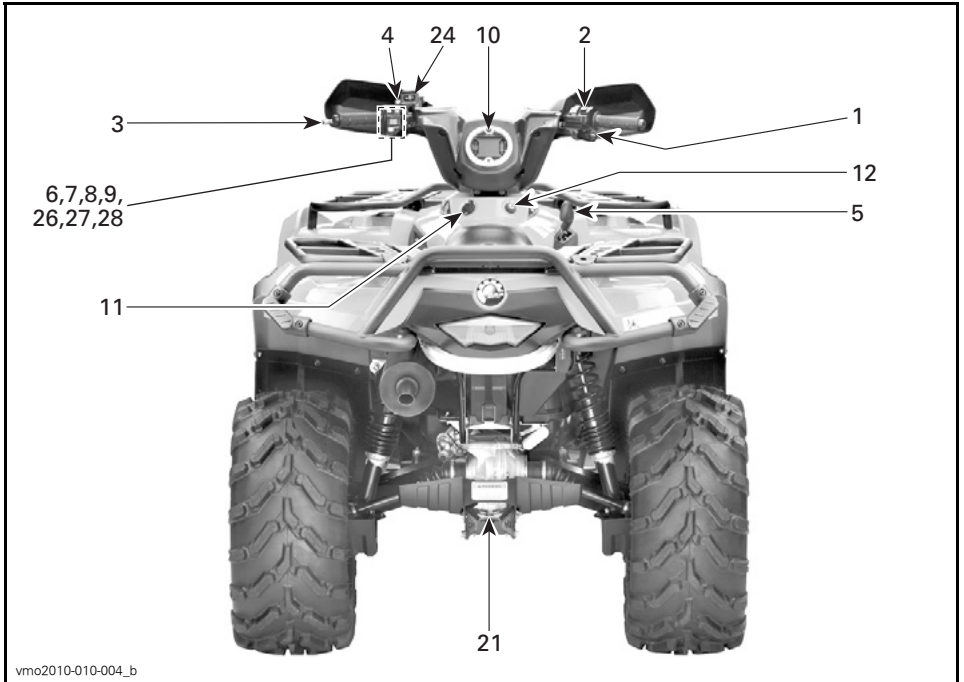

TÍPICA - TODOS OS MODELOS

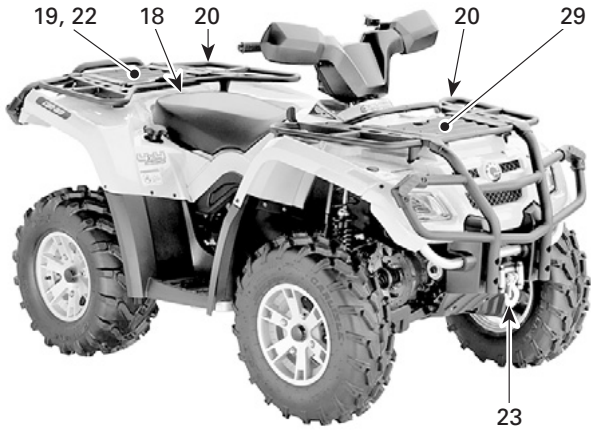

vmo2010-010-002_b

TÍPICA - MODELOS DE UM LUGAR

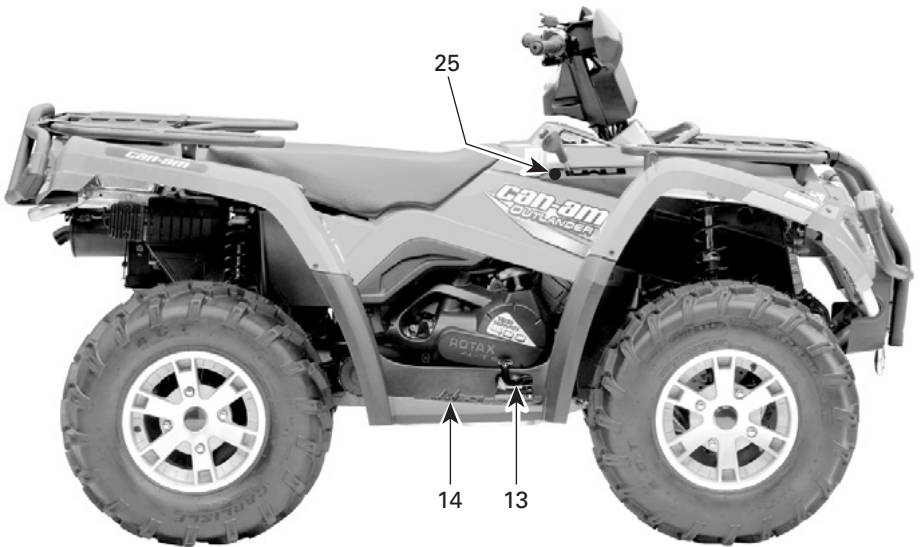

vmo2008-019-052_g

TÍPICA - MODELOS DE UM LUGAR

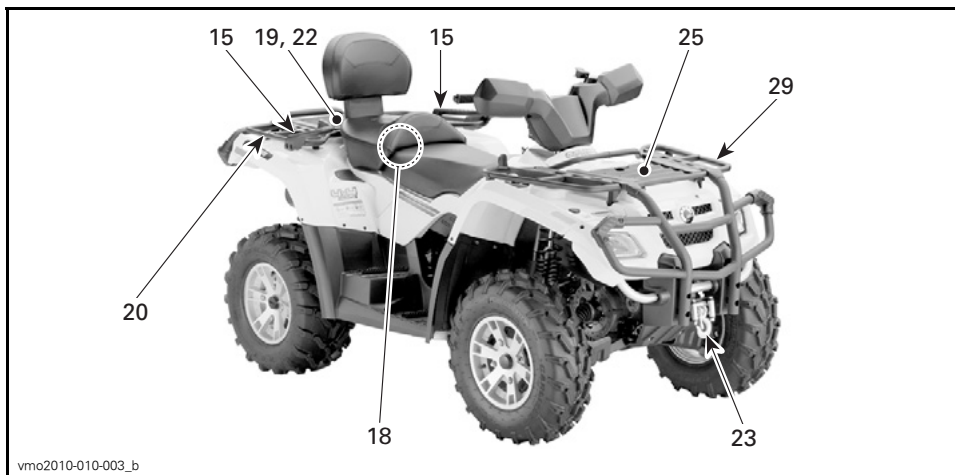

TÍPICA - MODELOS DE DOIS LUGARES

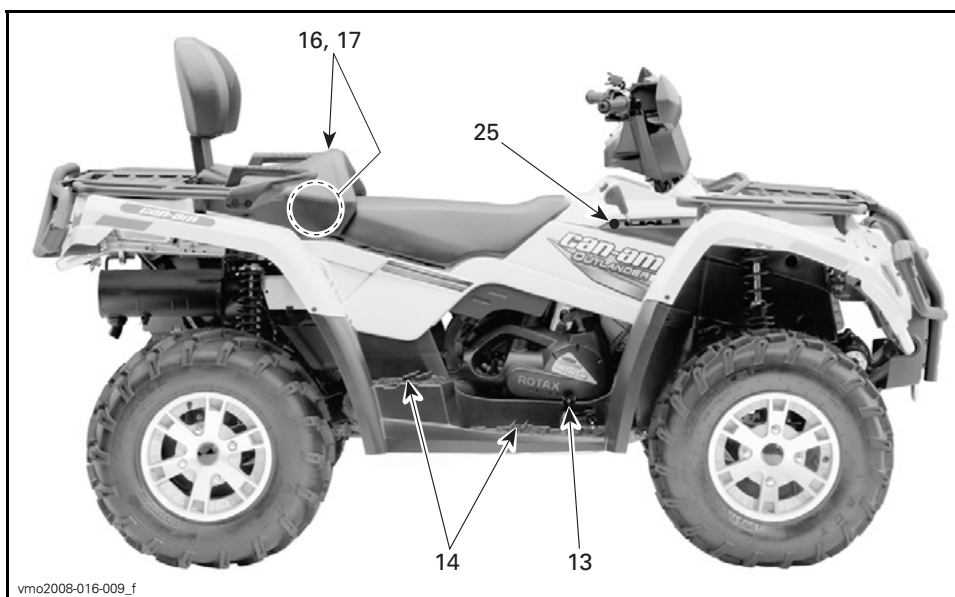

TÍPICA - MODELOS DE DOIS LUGARES

1) Acelerador

A alavanca do acelerador está localizada do lado direito do guidão.

Quando empurrada para a frente, aumenta a velocidade do motor e permite o engate da transmissão na marcha selecionada.

Quando solta, a velocidade do motor deve voltar automaticamente para marcha lenta e o veículo reduzir a velocidade gradualmente.

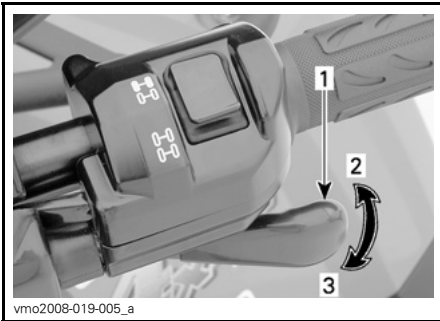

TÍPICA

1. Alavanca do acelerador
2. Para acelerar
3. Para desacelerar

2) Seletor 2WD/4WD

O seletor de tração 2 RODAS/4 RODAS está localizado do lado direito do guidão.

Este seletor permite escolher entre 2 RODAS e 4 RODAS quando o veículo está parado.

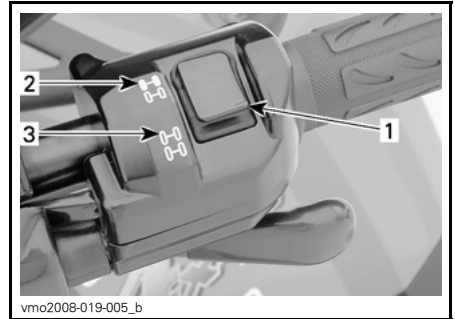

TÍPICA

1. Seletor
2. Posição 2 RODAS
3. Posição 4 RODAS

AVISO O veículo deve estar parado para acionar o seletor 2WD/4WD. Danos mecânicos podem ocorrer se o mesmo for acionado com o veículo em movimento.

AVISO Se as rodas traseiras estiverem patinando, reduza a aceleração até que o motor retorne à marcha lenta antes de acionar o modo 4WD.

O modo 4WD é acionado quando o botão seletor é pressionado para baixo.

Ao ler o Manual do Proprietário, lembre-se de:

ADVERTÊNCIA

Indica um risco potencial que, se não for evitado, pode resultar em ferimentos sérios ou morte.



V0710DY

MODO 4 RODAS

Para trocar o modo de 4WD para o modo de 2WD, aperte o seletor de 2WD.



V0710EY

MODO 2 RODAS

Quando o seletor está localizado em 2 RODAS, o veículo fica com tração nas 2 rodas o tempo todo.

3) Alavanca esquerda do freio

A alavanca esquerda do freio está localizada do lado esquerdo do guidão.

Quando apertada, os freios dianteiro e traseiro são acionados.

Quando solta, a alavanca do freio deve voltar automaticamente à posição original.

A frenagem é proporcional à força aplicada na alavanca.

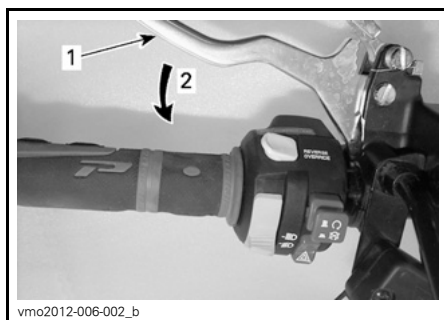

vmo2012-006-002_b

TÍPICA

1. Alavanca do freio
2. Para frear

NOTA: Assim como em outros veículos com rodas, o peso do veículo é transferido para as rodas dianteiras ao frear. Para obter uma eficiência maior de frenagem, o sistema de freios distribui mais força de frenagem para as rodas dianteiras. Isso afetará a manobrabilidade e o controle da direção do veículo quando se breca vigorosamente. Considere este fato ao frear.

4) Trava do freio

O dispositivo de trava do freio está localizado do lado esquerdo do guidão.

Quando acionado, impede o veículo de se mover. Útil quando o freio necessita ser travado, por exemplo, durante a re-

alização de uma curva em K, transporte ou quando o veículo não está em operação.

⚠️ ADVERTÊNCIA

Use sempre a trava do freio e engate a alavanca de câmbio na posição ESTACIONAMENTO quando o veículo não estiver em uso.

AVISO Certifique-se que a trava do freio esteja completamente solta antes de sair com o veículo. Quando dirigir o veículo, os freios que são arastados por uma pressão contínua na alavanca podem provocar danos ao sistema do freio, provocando perda da capacidade de frenagem e/ou incêndio.

Para acionar o mecanismo: Mantenha a alavanca do freio apertada enquanto move a trava da alavanca. A alavanca do freio fica comprimida e acionando os freios.

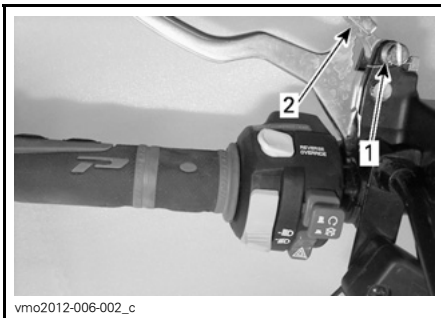

TÍPICA

1. Alavanca de trava do freio
2. Pressione para engatar o freio de estacionamento

NOTA: A trava da alavanca pode ser ajustada em várias posições.

AVISO Certifique-se que o veículo permaneça firme no lugar quando a trava do freio está acionada.

Para liberar o mecanismo: Aperte a alavanca do freio. A trava da alavanca deve voltar automaticamente à posição original. A alavanca do freio deve voltar à posição de repouso. Sempre solte a trava do freio antes de dirigir.

5) Alavanca de câmbio

A alavanca de câmbio está localizada do lado direito do veículo, próxima da coluna de direção.

Possui cinco posições: P, R, N, H e L.

Para mudar a posição da alavanca de câmbio, pare completamente o veículo, mantenha os freios acionados, depois mova a alavanca para a posição desejada. Não force a alavanca. Caso seja difícil mudá-la, mova o veículo para frente e para trás e tente novamente.



PADRÃO DE MUDANÇA

AVISO Sempre pare completamente o veículo e freie antes de mover a alavanca de câmbio.

P: Estacionamento

Esta posição trava a transmissão para que o veículo não se mova. Use sempre quando o veículo não estiver em operação. Em algumas circunstâncias, pode ser necessário mover o veículo para frente e para trás a fim de mover as engrenagens na transmissão permitindo que a alavanca seja engatada.

NOTA: A posição ESTACIONAMENTO é usada como um freio mecânico de estacionamento.

R: Marcha à ré

Permite que o veículo ande para trás. A velocidade do veículo é limitada.

! ADVERTÊNCIA

Antes de mover o veículo para a ré, assegure-se que o caminho esteja livre de obstáculos e pedestres. Recomendamos ficar sentado no ATV quando dirigir em ré. Evite se levantar. Seu peso poderia se deslocar para a frente, contra a alavanca do acelerador, provocando uma aceleração inesperada.

N: Neutro

Esta posição desengata a transmissão, permitindo a movimentação manual do veículo.

H: Marcha alta

Esta posição seleciona a faixa de velocidades altas da transmissão. É a posição normal para dirigir. Ela permite que o veículo atinja a sua velocidade máxima.

L: Marcha lenta

Esta posição seleciona a faixa de velocidades baixas da transmissão na caixa de marchas. É a posição para trabalho. Permite que o veículo se mova lentamente com a máxima força e tração.

NOTA: Use a faixa de baixa velocidade para puxar uma carga ou subir uma inclinação muito acentuada.

6) Chave de seleção do farol dianteiro

A chave do farol está localizada do lado esquerdo do guidão.

Esta chave é usada para selecionar o farol dianteiro em alto ou baixo.

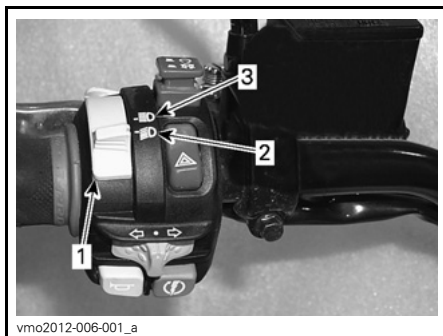

TÍPICA

1. Chave de seleção do farol dianteiro
2. Farol alto
3. Farol baixo

7) Interruptor de parada de emergência do motor

O interruptor de parada de emergência do motor está localizado do lado esquerdo do guidão.

Esse interruptor é usado para desligar o motor e como um comando de emergência.

Para desligar o motor, solte totalmente o acelerador e depois coloque o interruptor de parada de emergência do motor na posição STOP (parar).

NOTA: Embora seja possível desligar o motor virando a chave da ignição para a posição DESL., recomendamos que ele seja desligado colocando o interruptor de parada de emergência do motor na posição STOP (parar).

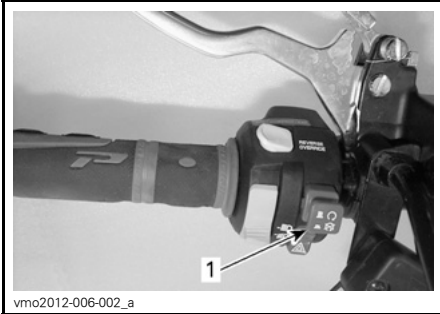

TÍPICA

1. Interruptor de parada de emergência do motor

8) Botão de partida do motor

O botão de partida do motor está localizado do lado esquerdo do guidão.

Botão usado para ligar o motor.

Para ligar o motor, coloque o interruptor de parada de emergência do motor em RUN (andar).

Mantenha o botão pressionado para ligar o motor. Solte-o imediatamente após o motor iniciar seu funcionamento.

Consulte o procedimento completo de como dar partida no motor em **DANDO PARTIDA NO MOTOR** na seção **INSTRUÇÕES DE OPERAÇÃO**.

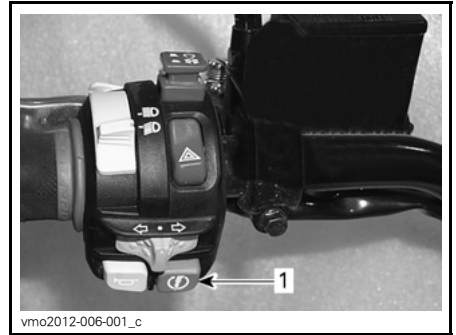

TÍPICA

1. Botão de partida do motor

9) Botão cancelar

O botão cancelar está localizado do lado esquerdo do guidão.

Este botão é usado para cancelar o sistema de limitação de rotação do motor em marcha à ré.

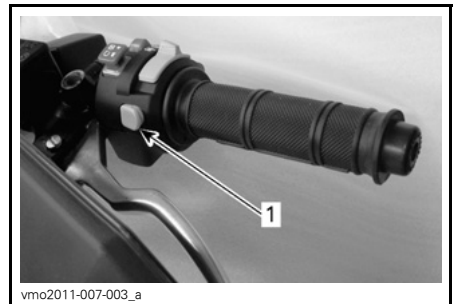

1. Botão Cancelar

Pressione e segure o botão cancelar então aperte o acelerador gradualmente.

NOTA: Quando se usa a função cancelar, o instrumento multifuncional circulará a mensagem **CANCELAR** para confirmar que a função foi ativada corretamente.

! ADVERTÊNCIA

Nunca acione o botão cancelar se o acelerador estiver acionado, pois pode resultar em perda do controle.

! ADVERTÊNCIA

Se estiver descendo uma ladeira em ré, a gravidade pode aumentar a velocidade do veículo acima do limite definido de velocidade em ré.

10) Instrumento multifuncional

O instrumento multifuncional está localizado no meio do guidão.

! ADVERTÊNCIA

A seleção dos vários displays numéricos, dos modos de operação do sistema ou a alteração de configurações, devem ser realizadas com o veículo parado. A seleção destas diversas funções durante a operação do veículo em movimento não é recomendada, já que isto desvia sua atenção da observação do entorno.

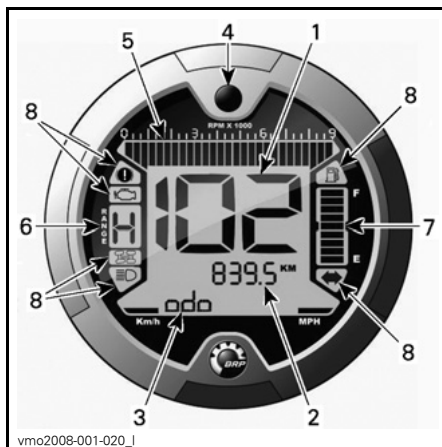
**TÍPICA**

1. Display 1 (velocímetro)
2. Display 2 (modo)
3. Display 3 (modo/mensagem)
4. Botão seletor de display
5. Tacômetro
6. Display de posição da transmissão
7. Mostrador do nível de óleo
8. Luzes indicadoras

Seleção de unidades (mph ou km/h)

Este instrumento multifuncional vem configurado de fábrica para unidades métricas, mas é possível mudar para unidades Britânicas, contate uma concessionária autorizada Can-Am para configurar unidades.

NOTA: Todas as funções terão suas unidades alteradas ao mesmo tempo.



vmo2008-001-020_b

1. Seleção de unidade

Seleção de idioma

O painel pode ser definido para diferentes idiomas.

Consulte uma concessionária autorizada Can-Am sobre a disponibilidade de idiomas e para configurar o instrumento para a sua preferência.

Display 1 (Velocímetro)

Este display exibirá a velocidade do veículo.

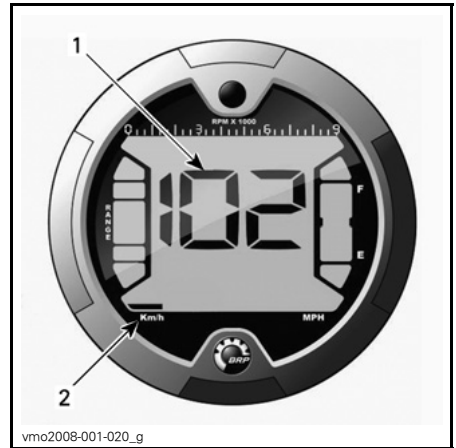

vmo2008-001-020_g

1. Velocidade do veículo
2. Seleção de unidade

Display 2 (Modo)

Pressionando o botão seletor, os modos a seguir podem ser exibidos:

- Odômetro (ODO)
- Odômetro parcial (TRIP)
- Contador de horas de percurso (TRIP TIME)
- Contador de horas do veículo (ENGINE HOURS)
- Rotação do motor por minuto (RPM)
- Relógio (CLOCK).

NOTA: Também será exibida uma abreviação do modo selecionado no display 3 (ver abreviações entre parênteses).

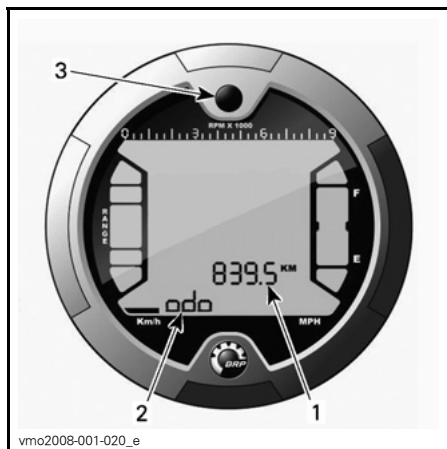

1. Display 2 (modo)
2. Display 3 (modo/mensagem)
3. Botão de seleção

Odômetro

Registra a distância total percorrida.

Odômetro parcial

Registra a distância percorrida desde que foi zerado.

Pressione e **SEGURE** o botão seletor de display para zerar.

Contador de horas de percurso

Registra o tempo de operação do veículo quando o sistema elétrico está ligado desde que foi zerado.

Pressione e **SEGURE** o botão seletor de display para zerar.

Contador de horas do motor

Registra o tempo de operação do motor.

RPM do motor

Mede as rotações do motor por minuto (RPM).

Relógio

Mostra a hora atual.

Para ajustar a hora atual, faça o seguinte:

Assim que o display do relógio for selecionado, use o botão seletor de display para configurar o relógio como segue:



1. Botão seletor de display
2. Hora (Display 2)
3. Am/Pm (formato de 12 horas)
4. Mensagem (Display 3)

1. Pressione e **SEGURE** o botão (aparecerá SET TIME no display 3).
2. Escolha o formato de 12 horas (12H) ou de 24 horas (24H) pressionando o botão.
3. Se o formato de 12 horas for selecionado, escolha Am ("A") ou Pm ("P") pressionando o botão.
4. Pressione e **SEGURE** o botão.
5. Selecione o primeiro dígito da hora pressionando o botão.
6. Pressione e **SEGURE** o botão.
7. Selecione o segundo dígito da hora pressionando o botão.
8. Pressione e **SEGURE** o botão.
9. Selecione o primeiro dígito de minutos pressionando o botão.
10. Pressione e **SEGURE** o botão.

11. Selecione o segundo dígito de minutos pressionando o botão.
12. Pressione o botão para gravar as definições (aparecerá CLOCK no display 3).

Display 3 (Modo/Mensagem)

Este display exibirá uma abreviação do modo selecionado no display 2 ou comunicará mensagens importantes para o piloto caso ocorra uma anomalia.

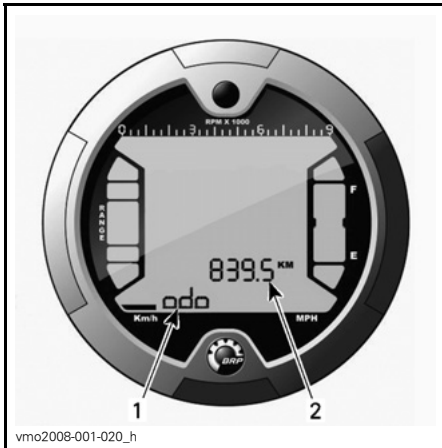

1. Display 3 (modo/mensagem)
2. Display 2 (modo)

Abreviação de modo

- ODO (odômetro)
- TRIP (odômetro parcial)
- TRIP TIME (contador de horas de percurso)
- ENGINE HOURS (contador de horas do veículo)
- RPM (rotação do motor por minuto)
- CLOCK (Relógio).

Botão de Seleção do Mostrador

Botão usado para navegar entre os modos ou para zerar dados dependendo da função selecionada.

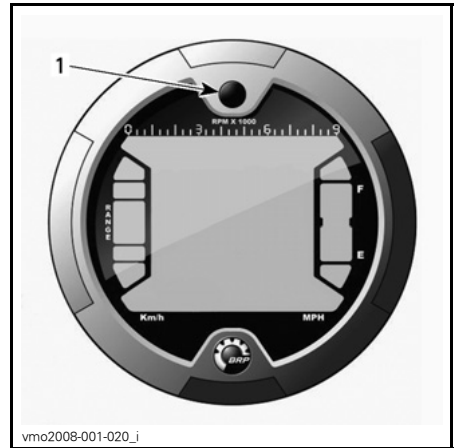

1. Botão de seleção

Tacômetro

Mede as rotações do motor por minuto (RPM). Multiplique por 1.000 para obter a rotação real.

NOTA: A rotação também pode ser exibida pelo Display 2 (modo). Consulte *DISPLAY 2 (MODO)* nesta subseção.

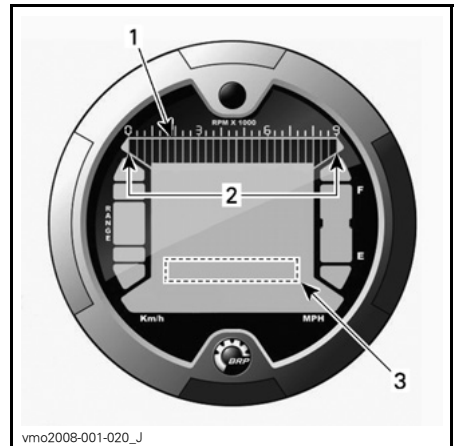

1. Tacômetro
2. Limite de operação
3. Tacômetro via display 2 (modo)

Mostrador da Posição da Transmissão

Este mostrador mostra a posição da transmissão.

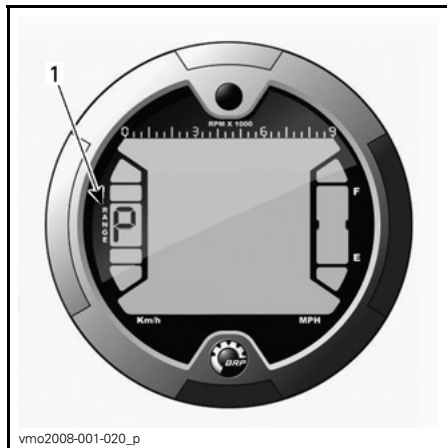

1. Posição da transmissão

DISPLAY	FUNÇÃO
P	Estacionamento
R	Marcha à ré
N	Neutro

NOTA: Quando uma marcha à frente for selecionada não haverá nenhuma mensagem. Se a letra "E" for exibida no display de posição da transmissão, significa que houve um erro de comunicação. Contate uma concessionária autorizada Can-Am.

Mostrador do Nível de Óleo

Medidor de barras que indica continuamente o volume de combustível no tanque.

Uma luz indicadora também mostrará uma condição de pouco combustível, já que apenas uma barra é exibida.

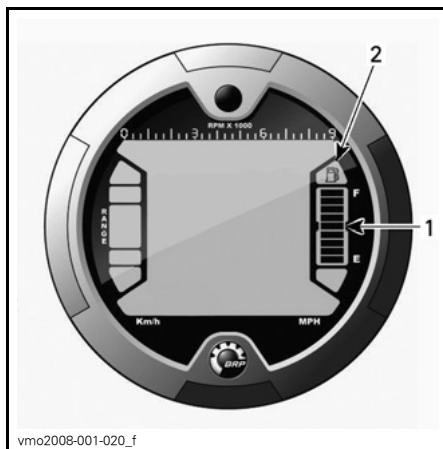

1. Mostrador do nível de óleo
2. Lâmpada indicadora do nível de óleo baixo

Luzes Indicatoras

NOTA: Use em conjunto com a **TABELA DE MENSAGENS DO DISPLAY 3 (MODO/MENSAGEM)** para obter informações adicionais.

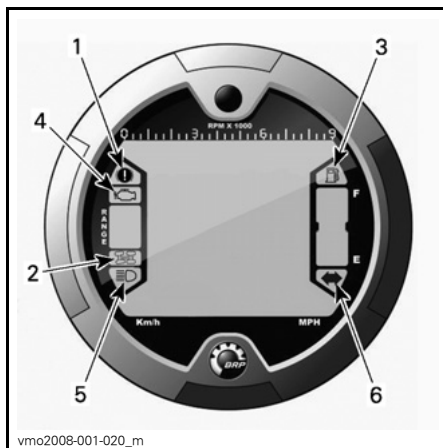

1. Luz indicadora do freio
2. Lâmpada indicadora do 4WD
3. Luz indicadora de nível de combustível baixo
4. Luz indicadora de problema no motor
5. Luz indicadora de farol alto
6. Luz indicadora de seta/pisca-alerta

Descrição:

A trava do freio está ativada.



O sistema de tração nas quatro rodas está acionado.



Baixo nível de combustível. Quando está ACESA, indica que restam ainda aproximadamente 2 L de combustível no tanque.



Verifique a operação do motor e do sistema D.E.S.S.



Posição do farol alto selecionada.



Luzes de seta ligadas.

11) Tomada de energia de 12 V

Conveniente para ligar uma lanterna de mão ou outros equipamentos portáteis.

Retire a capa protetora para usar. Sempre recoloque a capa após o uso para protegê-la contra as condições do tempo.

Não ultrapasse a capacidade indicada. Consulte a subseção *ESPECIFICAÇÕES*.

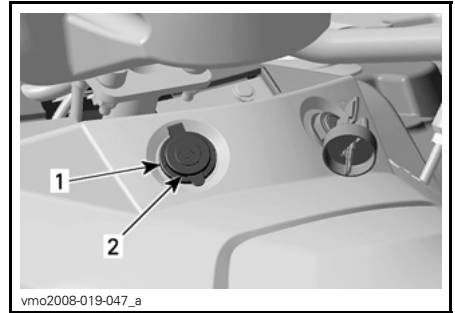

1. Tomada de energia de 12 volts
2. Tampa de proteção

12) Interruptor de Ignição

A chave da ignição está localizada no painel central, próxima à coluna de direção.

Ela é um interruptor de 3 posições acionado por chave.

**POSICÕES DA CHAVE DA IGNIÇÃO**

1. DESL.
2. LIG. com luzes
3. LIG. sem luzes

Ao ler o Manual do Proprietário, lembre-se de:

⚠ ADVERTÊNCIA

Indica um risco potencial que, se não for evitado, pode resultar em ferimentos sérios ou morte.

NOTA: O interruptor de parada de emergência do motor cancelará a chave da ignição. Certifique-se que o interruptor de parada de emergência do motor esteja na posição RUN (andar) para permitir a ativação do sistema elétrico.

Coloque a chave e vire-a até a posição desejada.

Para retirar a chave, vire o interruptor para DESL. e puxe a chave.

A posição LIG. com luzes acende todas as luzes quer o motor esteja ligado ou não. Lembre-se que manter as luzes acesas sem que o motor esteja ligado descarrega a bateria. Coloque sempre a chave da ignição em DESL. após desligar o motor.

NOTA: Embora seja possível desligar o motor virando a chave da ignição para a posição DESL., recomendamos que ele seja desligado pelo interruptor de parada de emergência do motor.

Sistema de Segurança com Codificação Digital (Digitally Encoded Security System - D.E.S.S.)

A chave de ignição especificamente contém um circuito eletrônico que proporciona um número de série eletrônico único.

Esta chave de ignição não pode ser usada em um outro veículo, e reciprocamente, a chave de um outro veículo não pode ser usada no seu veículo, a não ser que tenha sido programada desta maneira.

Entretanto, o D.E.S.S. traz uma grande flexibilidade. Você pode comprar chaves de ignição adicionais e programá-las para seu veículo.

Para ter chaves de ignição adicionais, consulte uma concessionária autorizada Can-Am.

13) Pedal do freio

O pedal do freio está localizado do lado direito do veículo, próximo ao motor.

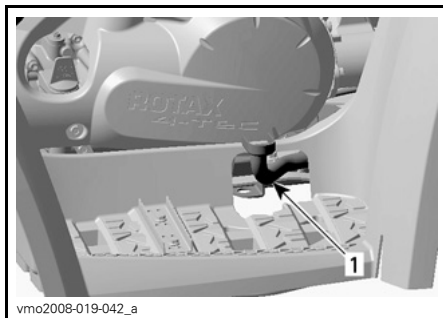

TÍPICA

1. Pedal de freio

Quando o pedal do freio é pressionado para baixo, os freios dianteiro e traseiro são acionados.

Quando é solta, o pedal do freio deve voltar à sua posição original.

A frenagem é proporcional à força aplicada no pedal.

NOTA: Assim como em outros veículos com rodas, o peso do veículo é transferido para as rodas dianteiras ao frear. Para obter uma eficiência maior de frenagem, o sistema de freios distribui mais força de fricção para as rodas dianteiras. Isso afetará a manobrabilidade e o controle da direção do veículo quando se breca vigorosamente. Considere este fato ao frear.

14) Pedaleira

As pedaleiras estão localizadas nos lados direito e esquerdo do veículo, próximas ao motor.

Use esta área para manter seus pés e os do passageiro (modelos de dois lugares) estáveis.

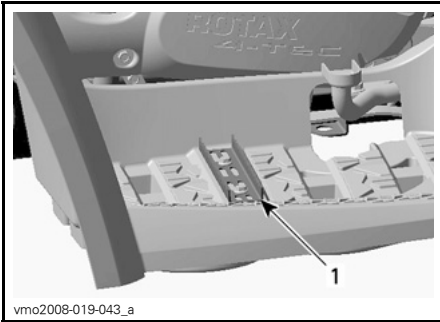

vmo2008-019-043_a

MODELOS DE UM LUGAR

1. Pedaleira

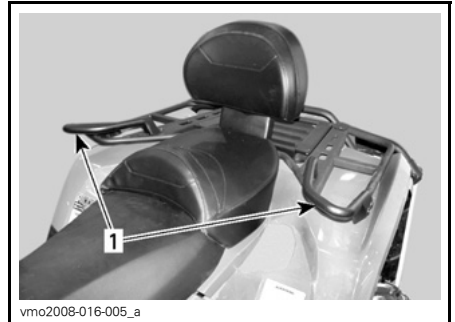

vmo2008-016-005_a

1. Braçadeiras

16) Assento do passageiro**Modelos de dois lugares****⚠ ADVERTÊNCIA**

Nunca dirija o veículo sem o assento do passageiro instalado adequadamente.

O assento do passageiro é projetado especialmente para permitir uma viagem segura e agradável para UM (1) passageiro.

O encosto oferece suporte para suas costas durante a viagem.

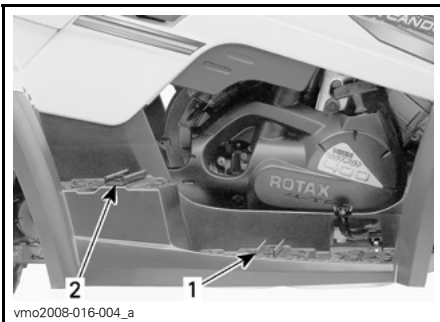

vmo2008-016-004_a

MODELOS DE DOIS LUGARES

1. Pedaleira do piloto
2. Pedaleira do passageiro

15) Alças**Modelos de dois lugares**

As alças estão localizadas nos lados direito e esquerdo do assento do passageiro.

As alças devem ser usadas pelo passageiro para se segurar com firmeza durante a operação do veículo.

⚠ ADVERTÊNCIA

O passageiro deve sempre se segurar nas alças e não no piloto. Ele também deve ter os dois pés repousando firmemente contra os pedais de apoio.

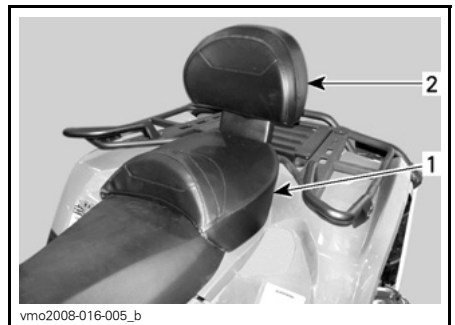

vmo2008-016-005_b

1. Assento do passageiro
2. Encosto integrado

Remoção do Assento do Passageiro

Puxe uma das alças do assento do passageiro. As alças estão localizadas abaixo da parte traseira do assento no lado direito e esquerdo.



MOSTRADO LADO ESQUERDO

1. Trava do assento

Levante cuidadosamente o assento para trás.

Continue a levantar até conseguir soltar o dispositivo de retenção, depois retire totalmente o assento do passageiro.

Instalação do Assento do Passageiro

Insira os tubos de posicionamento do assento do passageiro nos furos existentes no para-lama traseiro.

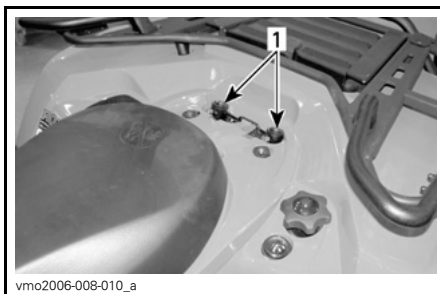

TÍPICA

1. Furos para os tubos de posicionamento do assento do passageiro

Quando o assento estiver em posição, empurre-o com força para baixo para travar.

NOTA: Um estalo característico será percebido. Verifique de novo que o assento está instalado firmemente, puxando-o com força para confirmar que está devidamente travado.

⚠ ADVERTÊNCIA

É da maior importância para a segurança do passageiro que você confirme que o assento esteja corretamente travado na posição, puxando-o para trás e para cima várias vezes.

17) Bagageiro removível

Modelos de dois lugares

⚠ ADVERTÊNCIA

Nunca dirija o veículo sem o bagageiro removível instalado adequadamente.

O bagageiro removível é usado para converter um veículo de dois ocupantes (modelos de dois lugares) em um veículo de um ocupante (modelo de um lugar) com capacidade extra de carga.

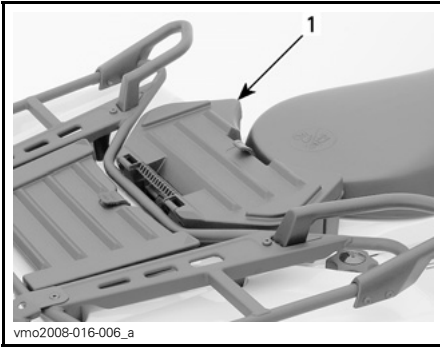

1. Bagageiro removível

A conversão do veículo é fácil, remova o assento do passageiro e depois instale o bagageiro removível.

⚠ ADVERTÊNCIA

Sem o assento do passageiro o veículo se torna um veículo de UM OCUPANTE (modelo de um lugar) e não é permitido NENHUM PASSAGEIRO nele. NUNCA transporte passageiro no bagageiro removível.

Instalação do bagageiro removível

Remova o assento do passageiro, consulte *REMOÇÃO DO ASSENTO DO PASSAGEIRO*.

Posicione o bagageiro removível no para-lama traseiro.

Quando o bagageiro removível estiver em sua posição, empurre firmemente para baixo para travá-lo.

Para abrir o bagageiro removível, solte a trinco de borracha.

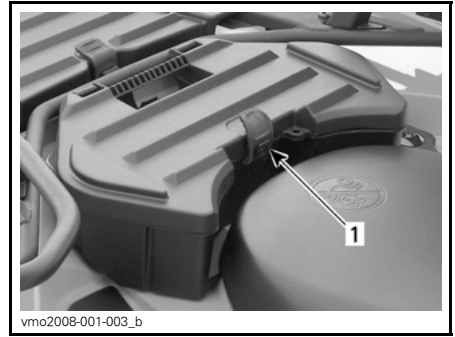

1. Trinco de borracha

Remoção do bagageiro removível

Puxe a alça do bagageiro removível para soltá-lo do veículo.

Remova o bagageiro.

Reinstale o assento do passageiro, consulte *INSTALAÇÃO DO ASSENTO DO PASSAGEIRO*.

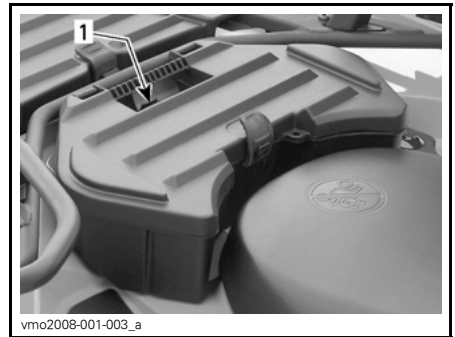

1. Alça

18) Trava do assento do piloto

Possibilita remover o assento do piloto para dar acesso ao compartimento do motor.

NOTA: Para remover o assento do piloto em modelos de dois lugares, é necessário remover o assento do passageiro.

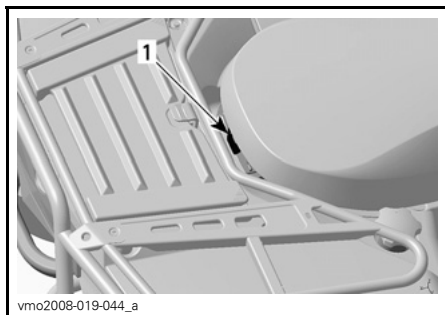

MODELOS DE UM LUGAR

1. Trava do assento



MODELOS DE DOIS LUGARES

1. Trava do assento

Remoção do assento

Empurre a trava para a frente enquanto levanta devagar a traseira do assento. Puxe o assento para trás. Continue levantando-o até que você possa soltar a aba de encaixe dianteira, e depois remova o assento totalmente.

Colocação do assento

Insira as abas de encaixe dianteiras nos ganchos do quadro. Quando o assento estiver em posição, empurre-o com força para baixo para travar.

NOTA: Um estalo característico será percebido. Verifique de novo que o assento está instalado firmemente, puxando-o com força para confirmar que está devidamente travado.

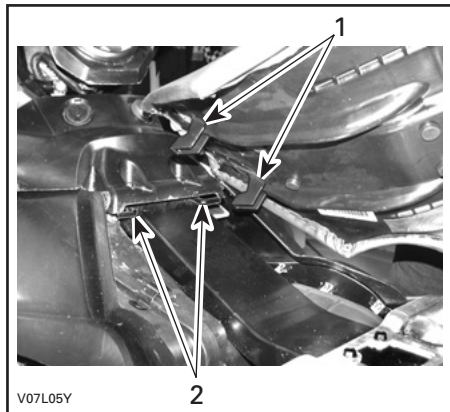

1. Insira estas linguetas nos encaixes
2. Encaixes

⚠ ADVERTÊNCIA

É da maior importância para a segurança do piloto que você confirme que o assento esteja corretamente travado na posição, puxando-o para trás e para cima várias vezes.

19) Bagageiro traseiro

Local conveniente para transportar objetos pessoais tais como velas de ignição sobressalentes, kit de primeiros socorros, etc.

Para abrir o painel, destrave-o, levante e depois remova-o completamente se necessário.

O compartimento é dotado de um dreno. Remova o bujão para drenar o compartimento, quando necessário. Reinstale o bujão ao terminar.

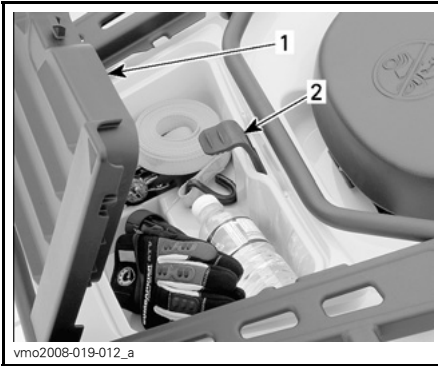

TÍPICA - MODELOS DE UM LUGAR

1. Tampa do bagageiro traseiro
2. Trava

⚠️ ADVERTÊNCIA

Quando o motor estiver ligado, sempre coloque a alavanca de câmbio na posição ESTACIONAMENTO antes de abrir a tampa. Nunca deixe objetos pesados ou frágeis soltos no cesto do bagageiro. Sempre trave a tampa antes de dirigir. Se a tampa do bagageiro for removida para permitir uma maior área de transporte, garanta que a carga esteja presa e não voe para fora quando dirigir com velocidade em terreno acidentado. Reduza a velocidade.

20) Racks para carga

Os racks para carga são convenientes para transportar equipamentos e várias outras cargas. Eles nunca devem ser usados para transportar um passageiro.

⚠️ ADVERTÊNCIA

- Nunca transporte um passageiro em um rack para carga.
- A carga nunca deve interferir com a linha de visão do piloto ou afetar sua capacidade de virar o veículo adequadamente.
- Não sobrecarregue o veículo.
- Sempre garanta que toda a carga esteja corretamente presa e não se prolongue para fora dos racks.

Consulte *ESPECIFICAÇÕES* sobre as recomendações de peso da carga.

21) Engate de reboque

Adequado para a instalação de uma bola de reboque ou outro equipamento similar. Instale uma bola de tamanho apropriado conforme recomendações do fabricante da carreta. Consulte *ESPECIFICAÇÕES* sobre as recomendações de transporte de carga e rebocamento.

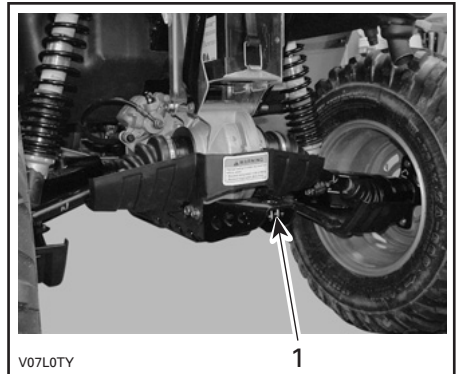

1. Ponto de reboque

! ADVERTÊNCIA

Assegure-se de instalar uma bola de tamanho adequado que se ajuste ao equipamento a ser rebocado.

NOTA: Siga as instruções do fabricante para a montagem correta.

22) Estojo de Ferramentas

A caixa de ferramentas está localizada no compartimento de carga traseiro. Ele contém ferramentas para a manutenção básica, este Manual do Proprietário e o *MANUAL BÁSICO PARA TÉCNICAS DE GUINCHO* com os modelos XT.

23) Guincho**Modelos XT**

Consulte o *MANUAL BÁSICO PARA TÉCNICAS DE GUINCHO* incluído no veículo, para obter instruções adequadas de operação do guincho.

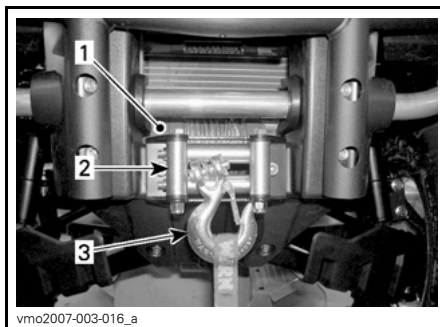

1. Guincho
2. Guia do cabo
3. Gancho do guincho

! ADVERTÊNCIA

O gancho do guincho dianteiro dos veículos que são equipados com ele deve ser removido e guardado quando se dirige em trilhas e/ou estradas.

Deixar de fazê-lo pode aumentar o risco de ferimento a transeuntes.

24) Botão de controle do guincho**Modelos XT**

Utilize este interruptor para colocar ou retirar cordão do reboque.

Para soltar o cabo, aperte o lado esquerdo do botão.

Para recolher o cabo, aperte o lado direito do botão.

Consulte o *MANUAL BÁSICO PARA TÉCNICAS DE GUINCHO* para obter instruções adequadas de operação.

Ao ler o Manual do Proprietário, lembre-se de:

! ADVERTÊNCIA

Indica um risco potencial que, se não for evitado, pode resultar em ferimentos sérios ou morte.



1. Enrolar
2. Desenrolar

25) Trava do veículo

A trava do veículo está localizada próxima à posição estacionamento da alavanca de câmbio, do lado direito do veículo.

Seu objetivo é travar a alavanca de câmbio na posição estacionamento.

NOTA: O veículo não travará se a alavanca de câmbio não estiver colocada na posição estacionar quando o mecanismo for engatado.

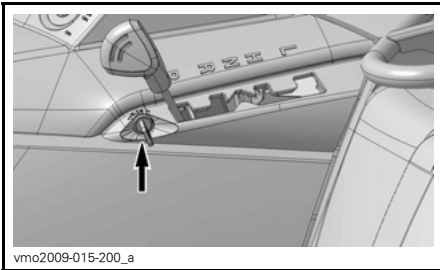

26) Interruptor da luz de seta

O interruptor da luz de seta está localizado do lado esquerdo do guidão.

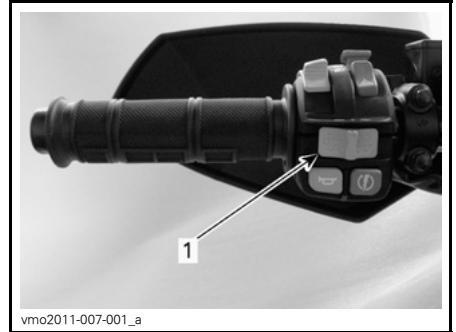

1. Interruptor da luz de seta

Para ativar a seta, mova o botão do interruptor para o lado direito ou esquerdo, dependendo de qual direção vai tomar. Recoloque o interruptor no meio quando tiver terminado a manobra.

27) Botão da buzina

O botão da buzina está localizado do lado esquerdo do guidão.

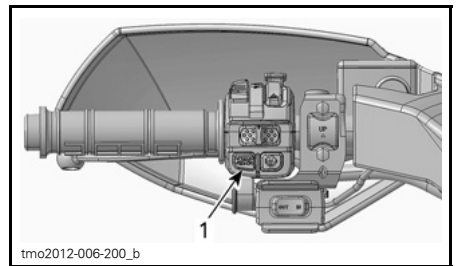

1. Botão da buzina

28) Botão do pisca-alerta

O botão do pisca-alerta está localizado do lado esquerdo do guidão.



1. Botão do pisca-alerta

É um dispositivo do veículo que pisca simultaneamente todas as luzes de seta, ele é usado quando o veículo está parado, para indicar que ele está temporariamente obstruindo o tráfego.

Pressione o botão do pisca-alerta uma vez para ativar o dispositivo.

NOTA: O pisca-alerta pode ser ativado mesmo quando o sistema elétrico do veículo está desligado.

29) Controle remoto do guincho

Modelos XT

É fornecido com o veículo um controle remoto do guincho para facilitar a sua operação.

O controle remoto do guincho está localizado embaixo do painel do compartimento de manutenção dianteiro.

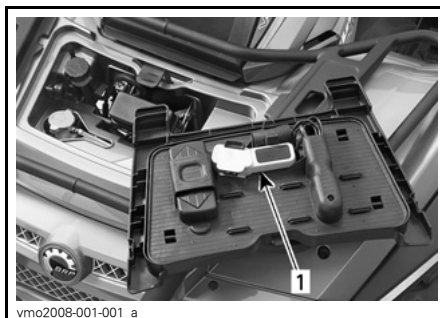

COMPARTIMENTO DE MANUTENÇÃO DIANTEIRO

1. Controle remoto do guincho

Para usar o controle remoto do guincho ao invés do botão de controle do guidão, conecte o controle remoto no conector existente.



1. Conexão do controle remoto

Consulte *MANUAL BÁSICO PARA TÉCNICAS DE GUINCHO* para obter mais informações sobre o guincho.

AVISO Sempre desconecte e guarde o controle remoto quando não estiver em uso.

COMBUSTÍVEL

Combustível recomendado

Use gasolina sem chumbo disponível na maioria dos postos, ou combustível oxigenado contendo um total máximo de 10% de etanol ou metanol. A gasolina usada deve ter a octanagem mínima recomendada abaixo.

OCTANAGEM MÍNIMA	
Fora da América do Norte	92 RON

AVISO Nunca experimentar outros combustíveis. O uso de combustível não recomendado pode resultar em deterioração do desempenho do veículo e danos nas peças críticas do sistema de combustível e componentes do motor.

Procedimento de abastecimento

ADVERTÊNCIA

- Desligar sempre o motor antes de reabastecer. Abra a tampa devagar.
- Se for percebida uma diferença de pressão (apito ao soltar a tampa do tanque de combustível) inspecione o veículo e/ou repare-o antes de utilizá-lo novamente.
- O combustível é inflamável e explosivo sob certas condições.
- Nunca use uma chama para verificar o nível de combustível.
- Nunca fume ou permita chamas ou faíscas nas proximidades.
- Trabalhe sempre em área bem ventilada.
- Nunca encha o tanque até a boca se for levar o veículo para uma área quente. Com o aumento da temperatura, o combustível expande e pode transbordar.
- Limpar sempre o combustível derramado do veículo.

AVISO Nunca coloque nada sobre a tampa do tanque de combustível o buraco de saída em cima do tanque de combustível pode ficar bloqueado e o motor pode acabar falhando.

1. Desligue o motor.
2. Não permita que ninguém permaneça sentado no veículo ao abastecer.
3. Destranque a tampa do tanque de combustível usando a chave existente.

4. Gire a tampa do tanque de combustível no sentido anti-horário para removê-la.
5. Insira o bico no bocal de enchimento.
6. Despeje o combustível vagorosamente dando tempo para que o ar interno saia do tanque, evitando o refluxo do combustível. Tome cuidado para não derramar combustível.
7. Pare de abastecer quando o combustível atingir o fundo do bocal de enchimento. **Não complete além da capacidade.**
8. Aperte totalmente a tampa do tanque de combustível no sentido horário.
9. Tranque a tampa do tanque de combustível.

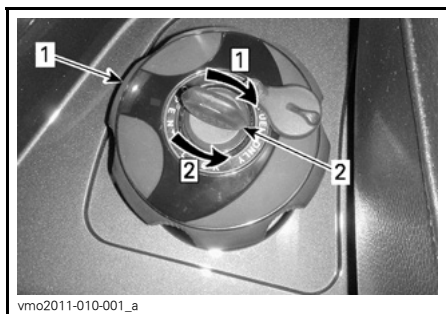

PARA-LAMA TRASEIRO DIREITO

1. Tampa do tanque de combustível
2. Chave

Passo 1: Destranque para encher

Passo 2: Tranque

PERÍODO DE AMACIAMENTO

Operação durante o amaciamento

O veículo requer um período de amaciamento de 300 km.

Depois do período de amaciamento, o veículo deve ser revisado em uma concessionária autorizada Can-Am. Consulte a seção *INFORMAÇÕES DE MANUTENÇÃO*.

Motor

Durante o período de amaciamento:

- Evite acelerar ao máximo.
- A aceleração máxima não deve exceder 3/4 do curso do acelerador.
- Evite aceleração contínua.
- Evite velocidades constantes prolongadas.
- Evite sobreaquecimento do motor.

Entretanto, acelerações breves e variações de velocidade contribuem para um bom amaciamento.

Freios

ADVERTÊNCIA

Os freios novos não operam na eficiência máxima até terem concluído seu amaciamento. Tome cuidado extra.

Correia

Uma correia nova requer um período de amaciamento de 50 km.

Durante o período de amaciamento:

- Evite aceleração e desaceleração forçada.
- Evite puxar carga.
- Evite alta velocidade constante.

PROCEDIMENTOS BÁSICOS

Dando a partida no motor

A alavanca de câmbio deve estar na posição ESTACIONAMENTO ou NEUTRO.

NOTA: Para a sua conveniência, um modo de cancelamento permite a partida do motor com a alavanca de câmbio em qualquer posição. Mantenha a alavanca do freio ou o pedal pressionado enquanto pressiona o botão de partida do motor.

Coloque a chave no interruptor da ignição e gire-a para LIG.

Coloque o interruptor de parada de emergência do motor em RUN (andar). Mantenha o botão de partida do motor pressionado até que o motor pegue.

AVISO Não pressione o botão de partida do motor por mais de 10 segundos. Observe um período de descanso entre os ciclos de partida para deixar o motor de partida esfriar. Preste atenção para não descarregar a bateria.

Solte o botão de partida do motor imediatamente quando o motor pegar.

NOTA: Se a bateria estiver descarregada, não é possível dar partida no motor. Recarregue ou troque a bateria.

Mudando a seleção da marcha

Acione os freios e selecione a posição da marcha desejada usando a alavanca de câmbio.

Solte os freios.

Usando a função cancelar em ré

Quando a alavanca de câmbio está em **MARCHA A RÉ**, a rotação do motor é limitada, limitando assim a velocidade em ré que pode ser normalmente comandada pela alavanca do acelerador.

AVISO Ao mudar a seleção da marcha, sempre pare totalmente o veículo e acione os freios antes de mover a alavanca de câmbio. Caso contrário, poderão ocorrer danos na transmissão.

ADVERTÊNCIA

Se estiver descendo uma ladeira em ré, a gravidade pode aumentar a velocidade do veículo acima do limite definido de velocidade em ré.

Para ativar a função cancelar, mantenha o botão cancelar pressionado, depois pressione gradualmente a alavanca do acelerador para aumentar a potência do motor.

Para sair da função cancelar, solte a alavanca do acelerador depois o botão cancelar.

ADVERTÊNCIA

Nunca acione o botão cancelar se a alavanca do acelerador não estiver totalmente solta, pois pode resultar em perda do controle.

Desligando o motor

ADVERTÊNCIA

Evite estacionar em inclinações.

Solte o acelerador e pare completamente o veículo.

Acionar a trava do freio.

Coloque a alavanca de câmbio na posição ESTACIONAMENTO.

Leve o interruptor de parada de emergência do motor para a posição STOP (parar).

Vire a chave da ignição para DESL.

Retire a chave do contato.

PROCEDIMENTOS ESPECIAIS

O que fazer se entrar água na CVT

Sempre que suspeitar que entrou água na tampa da CVT, drene a carcaça da CVT removendo o parafuso de drenagem.

NOTA: O parafuso de drenagem está localizado na extremidade traseira inferior da tampa da CVT.

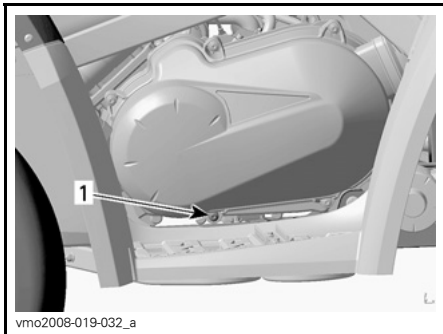

LADO ESQUERDO
1. Bujão de drenagem

AVISO Se entrar água na CVT em um ambiente lodoso, limite o uso do veículo e leve-o ao revendedor autorizado Can-Am mais próximo para um procedimento de limpeza apropriado.

O que fazer se entrar água na caixa do filtro de ar

Em tal caso, deverá ser feito o seguinte no veículo:

- Limpeza do filtro de ar da CVT
- Limpeza da CVT
- Troca do respiro do tanque de combustível
- Inspeção do lubrificante e troca, se necessário (motor, caixa de câmbio e transmissão final traseira).

AVISO Se o veículo não for devidamente consertado, poderão ocorrer danos permanentes aos seguintes componentes (lista não abrangente):

- Motor e caixa de câmbio
- Bomba de combustível
- CVT
- Transmissão final traseira.

O que fazer se o veículo virar

Quando o veículo virar ou ficar caído de lado, coloque-o de volta sobre as rodas, e aguarde de 3 a 5 minutos. Consulte a seção *MANUTENÇÃO* e inspecione o seguinte.

- Inspecione a caixa do filtro de ar para ver se há óleo acumulado, se houver óleo, limpe o filtro de ar e a caixa.
- Verifique o nível do óleo do motor e complete se necessário.
- Verifique o nível do líquido de arrefecimento do motor e complete se necessário.
- Verifique o nível da caixa de câmbio e complete se necessário.
- Verifique o nível da transmissão final traseira e complete se necessário.
- Ligue o motor. Se a luz da pressão do óleo permanecer acesa, desligue o motor imediatamente. Visite uma concessionária autorizada Can-Am.

AVISO Ao reinstalar o painel sobre a caixa do filtro de ar, verifique se todas as mangueiras de ventilação estão roteadas acima do painel de instrumentos.

O que fazer se o veículo ficar submerso

Caso o veículo fique submerso, desligue imediatamente o motor. Não use guinchos ou outro equipamento elétrico enquanto o veículo estiver submerso. Será necessário levar o veículo a uma concessionária autorizada Can-Am o mais rápido possível. **NUNCA TENTE LIGAR O MOTOR!**

AVISO A submersão do veículo pode provocar danos graves se o procedimento correto para partida do motor não for seguido.

Assim que o veículo for retirado da água, faça o seguinte:

- Drene a CVT. Veja o procedimento nesta subseção.

AVISO O veículo deve ser consertado assim que possível por uma concessionária autorizada Can-Am.

AJUSTES PARA O PERCURSO

⚠ ADVERTÊNCIA

O ajuste da suspensão pode afetar a manobrabilidade do veículo. Tome sempre algum tempo para se familiarizar com o comportamento do veículo após fazer qualquer ajuste da suspensão.

Ajustes da suspensão

A manobrabilidade e o conforto do seu veículo dependem dos ajustes da suspensão.

A escolha dos ajustes da suspensão variam com o peso do piloto, preferências pessoais, a velocidade e condições do terreno.

Pré-carga da mola traseira

Ajuste a pré-carga da mola, girando o came de ajuste com a chave do kit de ferramentas do veículo.

Gire os comes de ajuste no sentido horário para uma suspensão mais firme e condição de trilha acidentada, ou quando transportar carga ou puxar um reboque.

Gire os comes de ajuste no sentido anti-horário para uma carga leve e condição de trilha plana.

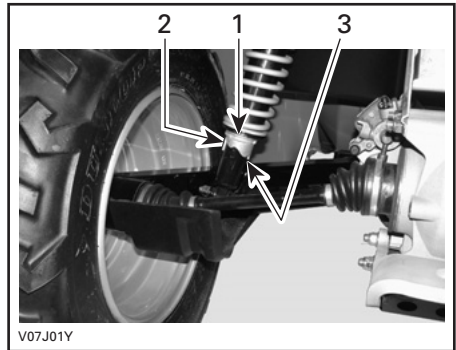

1. Cames de ajuste
2. Ajuste macio
3. Ajuste duro

⚠ ADVERTÊNCIA

Os comes de ajuste dos amortecedores esquerdo e direito devem sempre ser ajustados para a mesma posição. Nunca ajuste somente um came. Um ajuste desigual pode provocar baixa manobrabilidade e perda de estabilidade.

TRANSPORTE DO VEÍCULO

Quando transportar este veículo, prenda-o a um reboque ou à caçamba de uma caminhonete usando correias adequadas. O uso de cordas comuns não é recomendado.

ADVERTÊNCIA

Não rebocar o veículo atrás de um carro ou de outro veículo. Usar um reboque. Nunca incline o veículo para transportá-lo. Este veículo deve estar na sua posição normal de operação (sobre as quatro rodas).

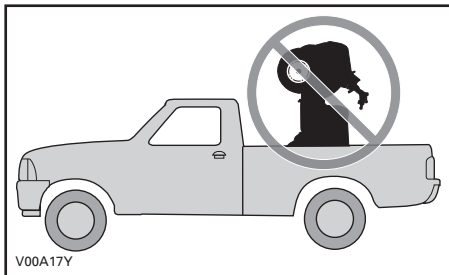

Lembre-se de:

- Descarregar os racks do veículo antes do transporte.
- Coloque a alavanca de câmbio na posição ESTACIONAMENTO.

- Acione a trava do freio.
- Prenda a frente do veículo pelo para-choque dianteiro e a traseira pelo para-choque traseiro.

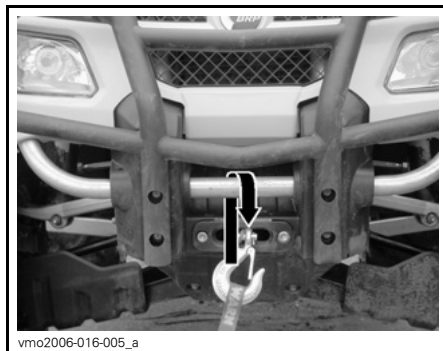

TÍPICA — LOCALIZAÇÃO DO PONTO DE SUJEIÇÃO DIANTEIRO

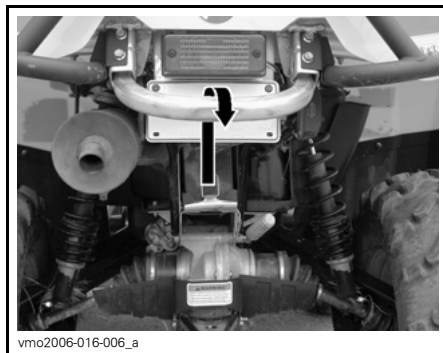

TÍPICA — LOCALIZAÇÃO DO PONTO DE SUJEIÇÃO TRASEIRO

AVISO Prender o veículo por outros locais pode danificá-lo.

MANUTENÇÃO

REVISÃO PÓS-AMACIAMENTO

A BRP sugere que após as primeiras 10 horas ou 300 km de uso, o que ocorrer primeiro, seu veículo seja revisado por uma concessionária autorizada Can-Am. A revisão pós-amaciamento é muito importante e não deve ser negligenciada.

NOTA: A revisão pós-amaciamento é realizada às custas do proprietário.

Recomendamos que esta revisão seja assinada por uma concessionária autorizada Can-Am.

Data da revisão

Assinatura da concessionária autorizada

Nome da concessionária

QUADRO DA REVISÃO PÓS-AMACIAMENTO	TROCAR					
	AJUSTAR					
	APERTAR					
	LUBRIFICAR					
	LIMPAR					
	INSPECIONAR					
MOTOR						
Óleo e filtro do motor						X
Folga da válvula	X				X	
Vedações do motor	X					
Fixadores dos suportes do motor	X					
Sistema de escapamento	X					
SISTEMA DE ARREFECIMENTO						
Teste de pressão da tampa do radiador/sistema de arrefecimento	X					
Radiador	X					
SISTEMA DE GERENCIAMENTO DO MOTOR (EMS)						
Sensores do EMS	X					
Códigos de falha do EMS	X					
SISTEMA DE COMBUSTÍVEL						
Corpo do acelerador	X					
Alavanca do acelerador	X					
Cabo do acelerador	X		X		X	
Teste de vazamento nas linhas de combustível, flautas de injeção, conexões, válvulas de bloqueio e no tanque de combustível	X					
SISTEMA ELÉTRICO						
Folga e estado da vela de ignição	X					
Conexões da bateria	X					
Conexões elétricas e fixação (sistema de ignição, sistema de partida, injetores de combustível, etc)	X					
Direção do fecho do farol	X					

QUADRO DA REVISÃO PÓS-AMACIAMENTO	TROCAR					
	AJUSTAR					
	APERTAR					
	LUBRIFICAR					
	LIMPAR					
	INSPECIONAR					
TRANSMISSÃO CVT						
Entrada de ar da CVT	X					
SISTEMA DE TRANSMISSÃO						
Unidade de acoplamento 4 x 4	X					
Coifas e protetores do eixo de transmissão	X					
Diferenciais dianteiro/traseiro (nível de óleo, vedações e respiros)	X					
Junta do eixo de transmissão traseiro	X					
RODAS/PNEUS						
Porcas/parafusos das rodas	X					
SISTEMA DE DIREÇÃO						
Sistema de direção (coluna, rolamento, etc.)	X					
Alinhamento das rodas dianteiras	X					
FREIOS						
Fluido de freio	X					

PLANO DE MANUTENÇÃO

A manutenção é muito importante para manter seu veículo em condições de funcionamento seguras. A manutenção adequada é responsabilidade do proprietário. O veículo deve sofrer reparos de acordo com o plano de manutenção.

O plano de manutenção não exclui a inspeção pré-partida.

ADVERTÊNCIA

A negligência em manter adequadamente o veículo de acordo com o plano e procedimentos de manutenção pode torná-lo inseguro para o uso.

PLANO DE MANUTENÇÃO						
A: Regular C: Limpar I: Inspeccionar L: Engraxar R: Trocar	25 h ou 750 km					
	50 h ou 1.500 km					
	100 h ou 1 ano ou 3.000 km					
	200 h ou 2 anos ou 6.000 km					
	A ser executado por					
PEÇA/TAREFA						LEGENDA
MOTOR						
Óleo e filtro do motor		R			Proprietário	(1) Com maior frequência em condições de muita poeira. Consulte <i>FILTRO DE AR</i> em <i>PROCEDIMENTOS DE MANUTENÇÃO</i> . (2) Deve ser colocado óleo no elemento de espuma do filtro de ar.
Folga da válvula			I, A		Concessionária	
Filtro de ar ⁽²⁾	I, C, L (1)		R		Proprietário	
Vedações do motor			I		Concessionária	
Fixadores dos suportes do motor			I		Concessionária	
Cordão da partida manual			I		Concessionária	
Sistema de escapamento			I		Concessionária	
Supressor de faíscas do silencioso			C		Proprietário	
SISTEMA DE ARREFECIMENTO						
Líquido de arrefecimento do motor			I ⁽³⁾	R	Proprietário	(3) A cada 100 horas, verifique a concentração do líquido de arrefecimento.
Teste de pressão da tampa do radiador/sistema de arrefecimento				I	Concessionária	

PLANO DE MANUTENÇÃO

A: Regular
C: Limpar
I: Inspeccionar
L: Engraxar
R: Trocar

25 h ou 750 km

50 h ou 1.500 km

100 h ou 1 ano ou 3.000 km

200 h ou 2 anos ou 6.000 km

A ser executado por

PEÇA/TAREFA

LEGENDA

SISTEMA DE GERENCIAMENTO DO MOTOR (EMS)

Sensores do EMS			I		Concessionária	—
Códigos de falha do EMS			I		Concessionária	

SISTEMA DE COMBUSTÍVEL

Corpo do acelerador			I, L		Concessionária	(5) Com maior frequência sob uso severo como em condições de poeira, areia, neve, água ou lama.
Cabo do acelerador		I, A, L			Concessionária/Cliente	
Teste de pressão na tubulação de combustível, conexões e no tanque de combustível			I		Concessionária	
Pré-filtro da bomba de combustível				I (5)	Concessionária	
Teste de pressão da bomba de combustível			I (5)		Concessionária	
Filtro do respiro do tanque de combustível			R (5)		Proprietário	

SISTEMA ELÉTRICO

Vela			R (4)		Proprietário	(4) Certifique-se de que a vela de ignição esteja com a folga correta.
Conexões da bateria		I			Proprietário	
Conectores do ECM (inspeção visual sem desconectar)			I		Concessionária	
Conexões elétricas e fixação (sistema de ignição, sistema de partida, injetores de combustível, etc)			I		Concessionária	
Direção do fecho do farol			I		Proprietário	

PLANO DE MANUTENÇÃO						
A: Regular C: Limpar I: Inspeccionar L: Engraxar R: Trocar	25 h ou 750 km					
	50 h ou 1.500 km					
	100 h ou 1 ano ou 3.000 km					
	200 h ou 2 anos ou 6.000 km					
	A ser executado por					
PEÇA/TAREFA						LEGENDA
TRANSMISSÃO CVT						
Correia de transmissão			I		Concessi- onária	—
Polias motriz e acionada (incluindo mancal unidirecional)			I, C, L		Concessi- onária	
Estado/limpeza do duto de entrada/saída de ar da CVT		I, C			Concessi- onária	
SISTEMA DE TRANSMISSÃO						
Unidade de acoplamento 4 x 4			I		Concessi- onária	(5) Com maior frequência sob uso severo como em condições de poeira, areia, neve, água ou lama.
Juntas do eixo de transmissão		I			Concessi- onária	
Junta do eixo de transmissão traseiro		I, L (5)			Concessi- onária	
Diferenciais dianteiro/traseiro (nível de óleo, vedações e respiros)		I			Concessi- onária	
Óleo do diferencial dianteiro/traseiro				R	Concessi- onária	
RODAS/PNEUS						
Porcas/parafusos das rodas		I			Proprietá- rio	—
Rolamentos da roda			I		Proprietá- rio	

PLANO DE MANUTENÇÃO

A: Regular
 C: Limpar
 I: Inspeccionar
 L: Engraxar
 R: Trocar

25 h ou 750 km

50 h ou 1.500 km

100 h ou 1 ano ou 3.000 km

200 h ou 2 anos ou 6.000 km

A ser executado por

PEÇA/TAREFA

LEGENDA

SISTEMA DE DIREÇÃO

Fixações do guidão			I		Concessionária	(5) Com maior frequência sob uso severo como em condições de poeira, areia, neve, água ou lama.
Sistema de direção (coluna, mancal, etc.)			I (5)		Concessionária	
Extremidades da barra de direção		I			Concessionária	
Alinhamento das rodas dianteiras			I, A		Concessionária	

SUSPENSÃO

Braços da suspensão traseira			I		Concessionária	—
Rolamentos dos braços da suspensão traseira				I	Concessionária	
Amortecedores		I			Concessionária	
Braços triangulares dianteiros		I, L			Proprietário	
Juntas esféricas	I				Concessionária	

PLANO DE MANUTENÇÃO						
A: Regular C: Limpar I: Inspeccionar L: Engraxar R: Trocar	25 h ou 750 km					
	50 h ou 1.500 km					
	100 h ou 1 ano ou 3.000 km					
	200 h ou 2 anos ou 6.000 km					
	A ser executado por					
PEÇA/TAREFA						LEGENDA
FREIOS						
Fluido de freio	I			R (6)	Concessionária/ Cliente	(5) Com maior frequência sob uso severo como em condições de poeira, areia, neve, água ou lama. (6) A troca do fluido de freio ou qualquer reparo do sistema de freios deve ser realizado por um distribuidor/concessionária autorizado Can-Am.
Pastilhas de freio	I (5)				Concessionária	
Sistema de freios (discos, mangueiras, etc.)			I (5)		Proprietário	
CARROCERIA/CHASSI						
Fixadores da carroceria/chassi		I			Proprietário	—
Quadro			I		Concessionária	

PROCEDIMENTOS DE MANUTENÇÃO

Esta seção inclui instruções para os procedimentos de manutenção básica. Se você tiver as habilidades mecânicas necessárias e as ferramentas requeridas, você pode realizar estes procedimentos. Do contrário, consulte uma concessionária autorizada Can-Am.

Outros itens importantes do plano de manutenção que sejam mais difíceis e requeiram ferramentas especiais são melhor executados por uma concessionária autorizada Can-Am.

⚠️ ADVERTÊNCIA

Desligue o motor e siga estes procedimentos ao realizar a manutenção. Caso não siga os procedimentos de manutenção adequados, você pode se ferir em peças quentes, peças móveis, com eletricidade, produtos químicos ou outras ameaças.

⚠️ ADVERTÊNCIA

Se for necessário remover um dispositivo de travamento (por exemplo, linguetas de trava, fixações autotravantes, etc.) ao realizar uma desmontagem/montagem, substitua-o sempre por um novo.

Filtro de ar

Orientação para manutenção do filtro de ar

Como em qualquer ATV, a manutenção do filtro de ar é importante para garantir o desempenho correto e a vida útil do motor.

A manutenção do filtro de ar deve ser ajustada de acordo com as condições de percurso.

A frequência de manutenção do filtro de ar deve aumentar, devendo-se adicionar óleo ao elemento de espuma do filtro, nas seguintes condições de poeira:

- Dirigir em areia seca
- Dirigir em superfícies cobertas por poeira seca
- Dirigir em estradas secas de cascalho ou condições semelhantes.

NOTA: Dirigir em grupo nessas condições aumentará ainda mais a manutenção do filtro de ar. Consulte o procedimento de manutenção na subseção *LIMPEZA E LUBRIFICAÇÃO DO FILTRO DE AR*.

NOTA: Pode ser usado um pré-filtro acessório para "condições de muita poeira". Contate uma concessionária autorizada Can-Am para maiores detalhes.

Remoção do filtro de ar

AVISO Nunca remova ou modifique qualquer componente da caixa do filtro de ar. Caso contrário pode ocorrer degradação do desempenho do motor, ou avaria do mesmo. A carburação do motor é calibrada para funcionar especificamente com estes componentes.

Remova o assento.

Remova os painéis laterais do lado direito do veículo.

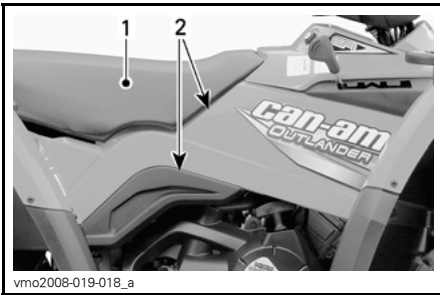

1. Assento
2. Painéis laterais

Solte as travas e remova a tampa da caixa do filtro de ar.

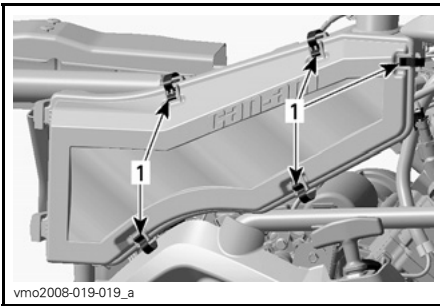

1. Solte as travas

Solte o grampo e remova o filtro de ar.

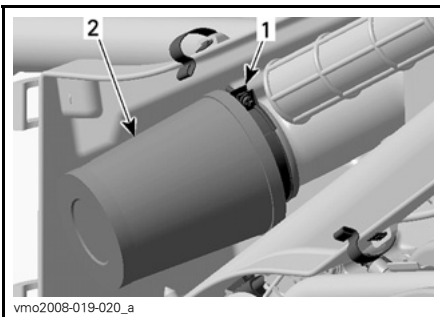

1. Braçadeira
2. Filtro de ar

Limpeza e lubrificação do filtro de ar

⚠ CUIDADO Use sempre proteção adequada para a pele e olhos. Os produtos químicos podem provocar erupção na pele e ferimento grave nos olhos.

Limpeza do filtro de papel

1. Garanta que o elemento de espuma do filtro tenha sido retirado do filtro de papel.
2. Bata o elemento de papel para remover a poeira pesada.

Isso permitirá que a sujeira e a poeira saiam do filtro de papel.

NOTA: O filtro de papel tem vida limitada, substitua-o se estiver muito sujo ou entupido.

AVISO Recomenda-se não soprar ar comprimido no filtro de papel, isso poderia danificar as fibras do papel e reduzir sua capacidade de filtragem quando usado em ambientes poeirentos.

AVISO Não lave o filtro de papel com nenhuma solução de limpeza.

Limpeza do elemento de espuma do filtro

1. Borrife o elemento do filtro de espuma na parte interna e externa com o LIMPADOR DE FILTRO DE AR (P/N 219 700 341).



219700341

LIMPADOR DE FILTRO DE AR (P/N 219 700 341)



vbs2009-012-015_a

TÍPICA - BORRIFE O ELEMENTO DE ESPUMA

2. Deixe agir por 3 minutos.
3. Conforme consta na embalagem do limpador de filtro de ar (UNI), lave com água pura.
4. Seque completamente o elemento de espuma.

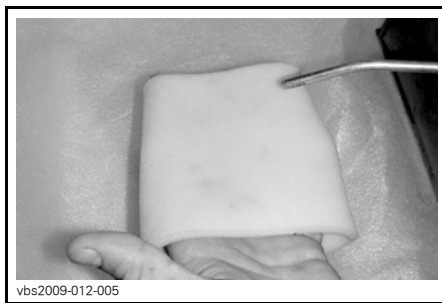

vbs2009-012-005

TÍPICA - SEQUE

NOTA: Pode ser necessária uma segunda aplicação para elementos muito sujos.

Lubrificação do elemento de espuma do filtro

1. Borrife ÓLEO PARA FILTRO DE AR (P/N 219 700 340) no elemento de espuma do filtro já seco.



219700340

ÓLEO PARA FILTRO DE AR (P/N 219 700 340)

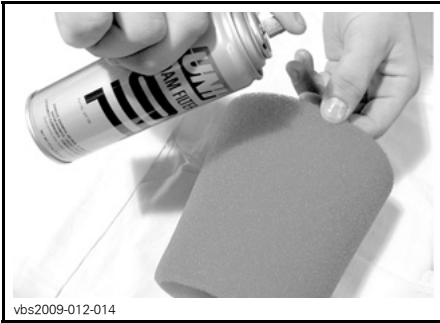

vbs2009-012-014

TÍPICA - UNTE O ELEMENTO DE ESPUMA DO FILTRO

2. Deixe agir por 3 a 5 minutos.
3. Remova qualquer excesso de óleo que poderia ser transferido para o filtro de papel enrolando o elemento de espuma em um pano absorvente e apertando cuidadosamente. Isso também assegurará uma cobertura total de óleo no filtro de espuma.
4. Reinstale o elemento de espuma do filtro sobre o filtro de papel.

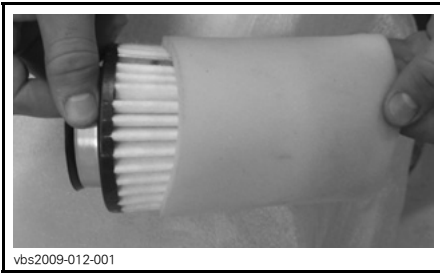

vbs2009-012-001

TÍPICA

Instalação do filtro de ar

Reinstale corretamente as peças removidas na ordem inversa.

Caixa do filtro de ar

Drenagem da caixa do filtro de ar

Inspeção periodicamente líquidos ou depósitos no tubo de drenagem da caixa do filtro de ar.

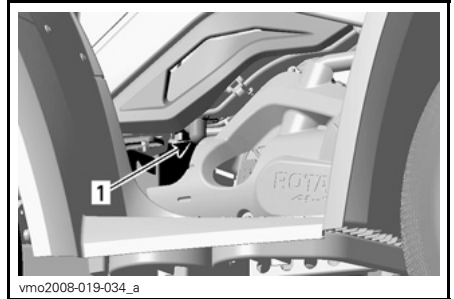

vmo2008-019-034_a

LADO DIREITO DO VEÍCULO

1. Tubo de drenagem

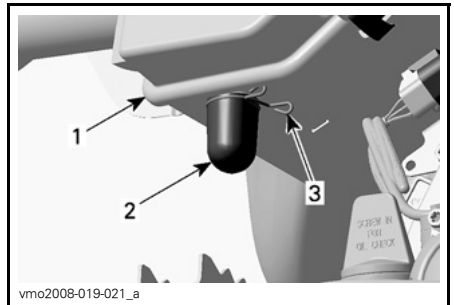

vmo2008-019-021_a

1. Caixa do filtro de ar
2. Tubo de drenagem
3. Braçadeira

NOTA: Se o veículo for usado em áreas poeirentas, inspeção com maior frequência do que especificado no *PLANO DE MANUTENÇÃO*.

Se encontrar líquidos/depósitos, aperte e remova a presilha. Puxe o tubo de drenagem para fora e esvazie-o.

AVISO Não ligue o motor se encontrar líquidos/depósitos no tubo de drenagem.

Quando forem encontrados líquidos/depósitos, o filtro de ar deve ser inspecionado/seco/trocado, dependendo do seu estado.

Remova o filtro de ar como explicado em *REMOÇÃO DO FILTRO DE AR*.

Filtro do respiro do tanque de combustível

Substituição do filtro do respiro do tanque de combustível

1. Remova o assento.
2. Localize o filtro do respiro do tanque de combustível.

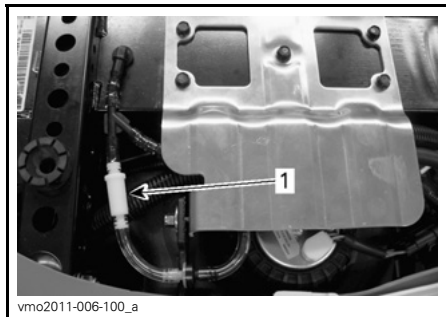

vmo2011-006-100_a

1. Filtro do respiro do tanque de combustível

3. Remova o filtro cortando as mangueiras nas duas pontas com cuidado.

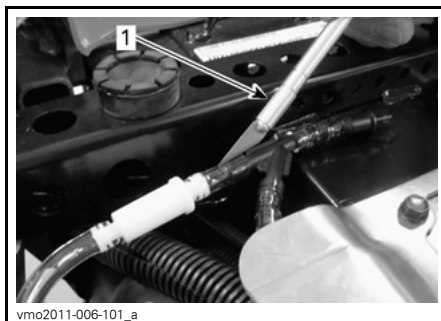

vmo2011-006-101_a

TÍPICA - CORTE A MANGUEIRA COM CUIDADO

1. Ferramenta de corte

4. Troque as duas mangueiras na linha do respiro do tanque de combustível.
5. Instale um filtro novo com a seta apontando na direção do exterior do veículo.

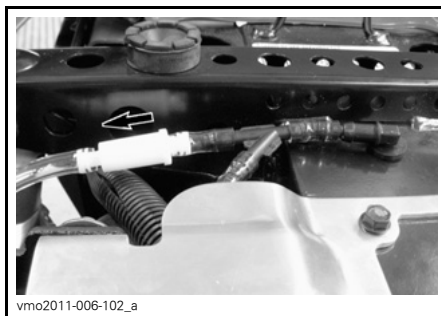

vmo2011-006-102_a

SETA APONTANDO NA DIREÇÃO DO EXTERIOR

AVISO Garanta que todas as mangueiras estejam completamente enfiadas nas conexões para evitar que desconectem.

6. Reinstale o assento.

Óleo do motor

Nível do óleo do motor

AVISO Verificar o nível com frequência e reabastecer se necessário. **Não complete além da capacidade.** Acionar o motor/a transmissão com um nível incorreto pode danificar gravemente o motor/a transmissão. Limpar qualquer derramamento.

NOTA: Ao verificar o nível do óleo, inspecione visualmente vazamentos na área do motor.



LADO DIREITO DO MOTOR

1. Vareta medidora de nível

Com o veículo em uma superfície plana e com o motor frio e parado, verifique o nível de óleo da seguinte maneira:

1. Desparafuse a vareta, depois retire-a e limpe.
2. Reinstale a vareta do óleo, parafusando completamente.
3. Retire a vareta novamente e verifique o nível do óleo. Deve estar na marca superior ou perto da mesma.

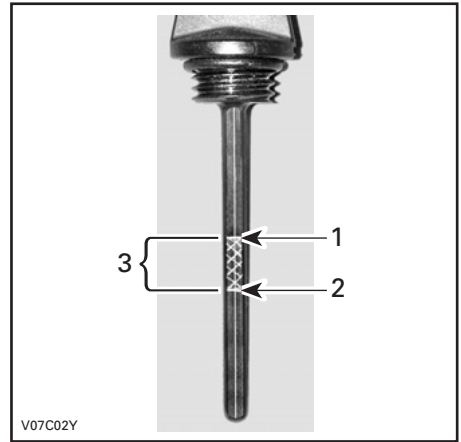

1. Cheio
2. Adicionar
3. Limite de operação

Para acrescentar óleo, retirar a vareta de nível. Coloque um funil no tubo da vareta para não derramar.

Adicione uma pequena quantidade do óleo recomendado e verifique o nível novamente.

Repita os procedimentos acima mencionados até o nível de óleo atingir a marca superior da vareta. **Não complete além da capacidade.**

Fixe corretamente a vareta.

Óleo recomendado para o motor

No verão use ÓLEO SEMI SINTÉTICO XPS (PARA VERÃO) (P/N 293 600 121).

No inverno use ÓLEO SINTÉTICO XPS (TODOS OS CLIMAS) (P/N 293 600 112).

NOTA: O óleo XPS foi especialmente formulado e testado para os severos requisitos deste motor.

Se não estiver disponível, use óleo SAE para motor de quatro tempos que satisfaça ou exceda as exigências para classificação SM, SL ou SJ de serviço

API. Verifique sempre o rótulo do serviço API no vasilhame do óleo, ele deve conter pelo menos um dos padrões acima. Consulte o quadro de viscosidade para maiores detalhes.

Quadro de viscosidade do óleo do motor

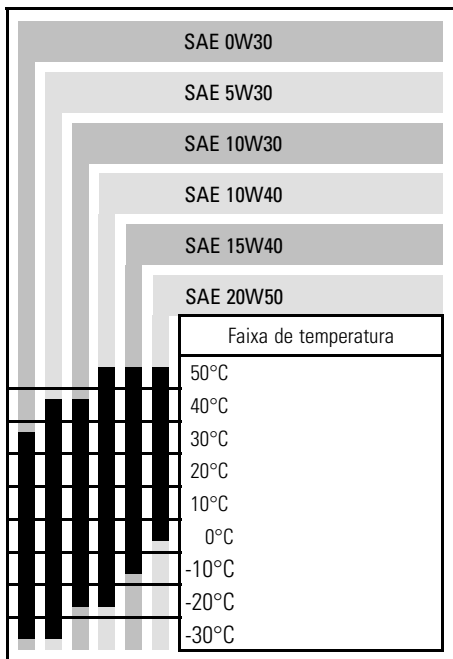

Troca de óleo do motor

O óleo e o filtro devem ser trocados ao mesmo tempo. A troca de óleo deve ser feita com o motor quente.

⚠ CUIDADO O óleo do motor pode ficar muito quente. Para evitar queimaduras, não remova o bujão de dreno do motor ou a tampa do filtro se o motor estiver quente. Esperar até o óleo do motor ficar morno.

Certifique-se que o veículo esteja em uma superfície nivelada.

Retire a vareta do óleo.

AVISO Preste atenção para não perder o O-ring da vareta.

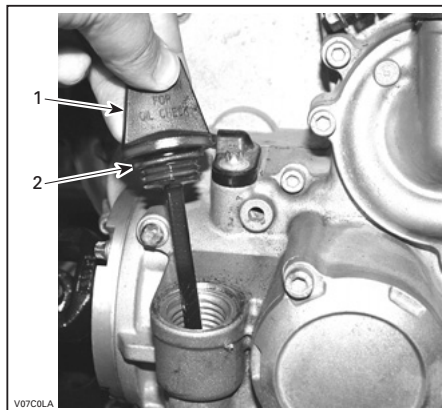

LADO DIREITO DO MOTOR

1. Vareta medidora de nível
2. Anéis em O

Limpe a região do bujão de dreno.

Coloque um recipiente para recolher o óleo sob o dreno do óleo.

Desrosqueie o bujão de dreno de óleo.

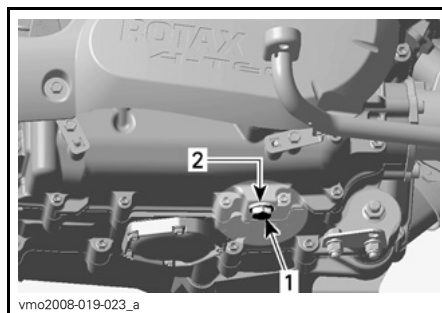

LADO DIREITO DO MOTOR

1. Bujão de drenagem do óleo
2. Gaxeta

Deixe o óleo escoar completamente do cárter.

Troque a gaxeta do bujão de drenagem.
Limpe a área da gaxeta no motor e no bujão de drenagem do óleo, depois reinstale o bujão.

Aperte a vela com um torque de $30\text{N}\cdot\text{m} \pm 3,6\text{N}\cdot\text{m}$.

Troque o filtro de óleo.

Encher o motor no nível apropriado com o óleo recomendado. O volume de óleo com a troca do filtro é de 3 L.

Ligar o motor e deixar funcionar sem carga por alguns minutos. Certifique-se que as áreas do filtro de óleo e do bujão de drenagem não estejam vazando.

Desligue o motor.

Espera um pouco para permitir que o óleo flua para o cárter, depois verifique o nível de óleo. Completar se necessário.

Descarte o óleo de acordo com as leis ambientais locais.

Filtro de óleo

Substituição do filtro de óleo

Remova a cobertura do motor do lado direito do veículo.

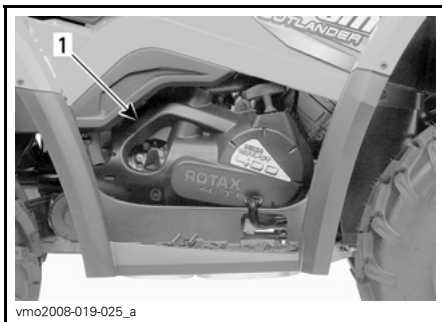

LADO DIREITO DO VEÍCULO

1. Cobertura do motor

Desrosqueie a tampa do filtro de óleo.

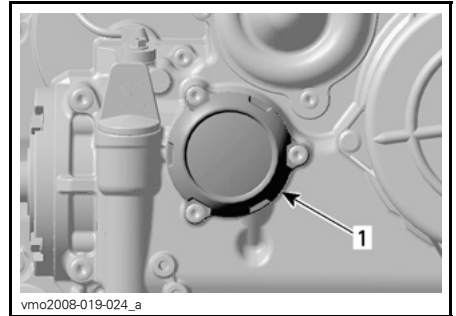

1. Tampa do filtro de óleo

Remova os parafusos do filtro, a tampa com o O-ring e o filtro de óleo.

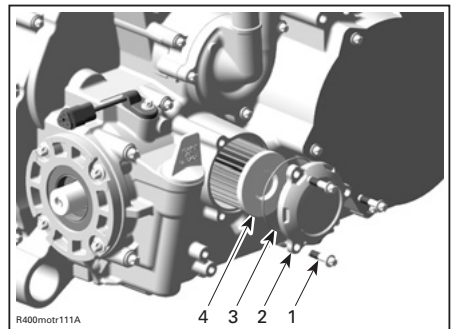

1. Parafusos do filtro de óleo
2. Tampa do filtro de óleo
3. Anéis em O
4. Filtro de óleo

Verifique o anel o-ring da tampa e troque-o se necessário.

Verifique e limpe a sujeira e outras contaminações da área de entrada e saída do filtro de óleo.

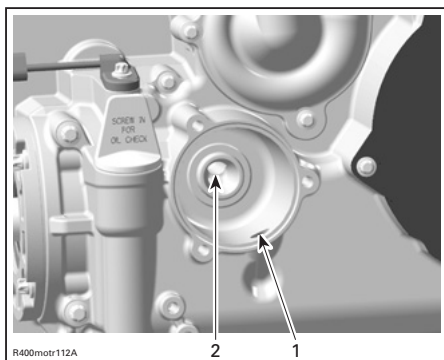

1. Furo da entrada da bomba de óleo para o filtro
2. Furo de saída para o sistema de alimentação de óleo do motor

Limpe todo o óleo derramado no motor.

Aplique óleo do motor na junta de borraça do novo filtro de óleo para garantir uma instalação adequada.

Instale o filtro de óleo.

Instale o O-ring na tampa do filtro de óleo.

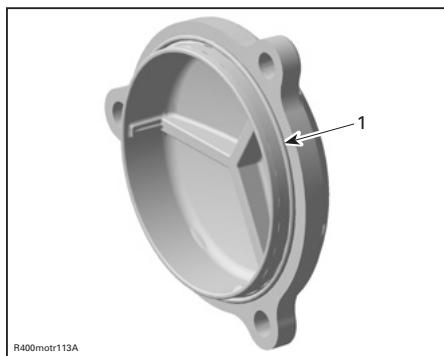

1. O-ring em posição

Rosqueie a tampa do filtro de óleo na sua posição.

Aperte os parafusos com um torque de $10 \text{ N}\cdot\text{m} \pm 1,2 \text{ N}\cdot\text{m}$.

Reinstale a tampa do motor.

Radiador

Inspeção do radiador

Verifique periodicamente a limpeza da área do radiador.



TÍPICA

1. Radiador

Inspeccione vazamentos ou qualquer dano no radiador e nas mangueiras.

Inspeccione as aletas do radiador. Elas devem estar limpas, livres de lama, sujeira, folhas e qualquer outro material acumulado que possa evitar que o radiador resfrie adequadamente.

Remova os acúmulos manualmente o máximo que puder. Se houver água nas proximidades, tente enxaguar as aletas do radiador.

Se disponível use uma mangueira de jardim para lavar as aletas.

⚠ CUIDADO Nunca limpe o radiador com as mãos quando estiver quente. Deixe o radiador esfriar antes de limpá-lo

AVISO Tome cuidado para não danificar as aletas do radiador ao limpá-las. Não use objetos/ferramentas que possam danificá-las. As aletas são propositadamente finas para permitir um arrefecimento eficiente. **AO LAVAR COM MANGUEIRA, USE PRESSÃO BAIXA SOMENTE, NUNCA USE PRESSÃO ALTA.**

Visite uma concessionária autorizada Can-Am para verificar o desempenho do sistema de arrefecimento.

Líquido de arrefecimento do motor

Nível do Líquido de Arrefecimento do Motor

⚠️ ADVERTÊNCIA

Verifique o nível do líquido de arrefecimento com o motor frio. Nunca adicione líquido no sistema de arrefecimento quando o motor estiver quente.

NOTA: Ao verificar o nível do líquido de arrefecimento, inspecione visualmente vazamentos na área do motor.

Remova o painel do compartimento de manutenção dianteiro.

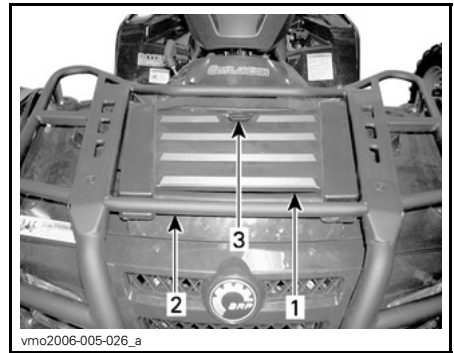

1. Painel do compartimento de manutenção dianteiro
2. Rack dianteiro
3. Trava

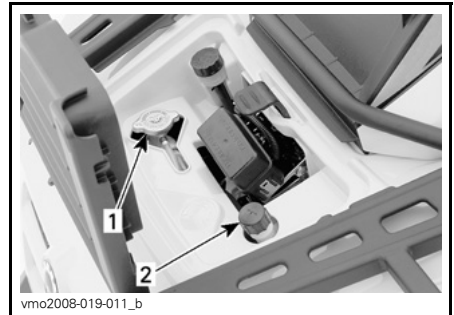

COMPARTIMENTO DE MANUTENÇÃO

1. Tampa do radiador
2. Tampa do reservatório do líquido de arrefecimento

Com o veículo em uma superfície plana, o líquido deve estar entre as marcas de nível MÍN. e MÁX. do reservatório de líquido de arrefecimento.

NOTA: Quando verificar o nível em temperatura inferior a 20°C, ele pode estar levemente abaixo da marca de MÍN.

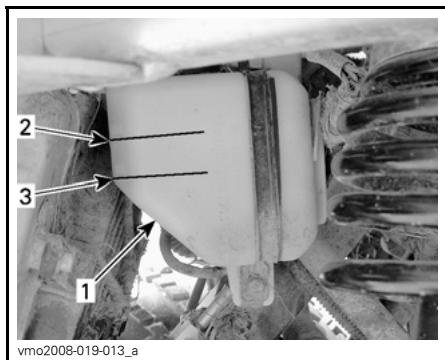

EMBAIXO DO PARA-LAMA DIANTEIRO ESQUERDO

1. Reservatório
2. Marca de nível MÁX.
3. Marca de nível MÍN.

Adicione o líquido de arrefecimento até a marca de MAX. se necessário.

Use um funil para não derramar. Não complete além da capacidade.

Reinstale e aperte corretamente a tampa do bocal.

Se foi acrescentado líquido de arrefecimento ao seu reservatório, verifique também o nível do líquido no radiador.

Reinstale o painel do compartimento de manutenção.

⚠ ADVERTÊNCIA

Para evitar se queimar, não remova a tampa do radiador com o motor quente.

NOTA: Um sistema de arrefecimento que sempre precise completar o líquido é a indicação de vazamentos ou problemas no motor. Visite uma concessionária autorizada Can-Am.

AVISO Não guarde nenhum objeto no compartimento de manutenção dianteiro.

Líquido recomendado de arrefecimento do motor

Sempre use o anticongelante etileno-glicol contendo anticorrosivos especificamente para motores de alumínio de combustão interna.

O sistema de arrefecimento deve ser enchido com líquido de arrefecimento já preparado da BRP (P/N 219 700 362) ou com uma solução de água destilada e anticongelante (50% água destilada, 50% anticongelante).

Substituição do líquido de arrefecimento do motor

⚠ ADVERTÊNCIA

Para evitar queimaduras, não retire o tampa do radiador nem desaperte o bujão de drenagem do líquido de arrefecimento com o motor quente.

Remova o painel do compartimento de manutenção dianteiro e a tampa do radiador.

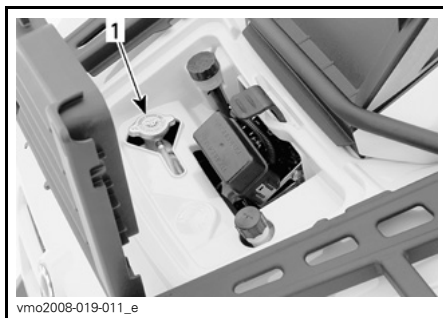

1. Tampa do radiador

AVISO Não guarde nenhum objeto no compartimento de manutenção dianteiro.

Remova o assento e os painéis laterais direitos.

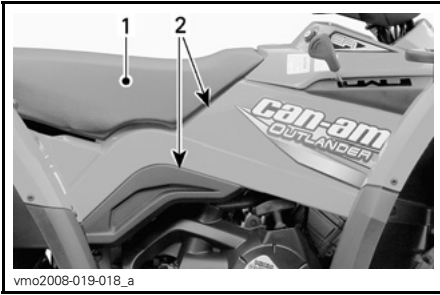

1. Assento
2. Painéis laterais

Retire a cobertura direita do motor.

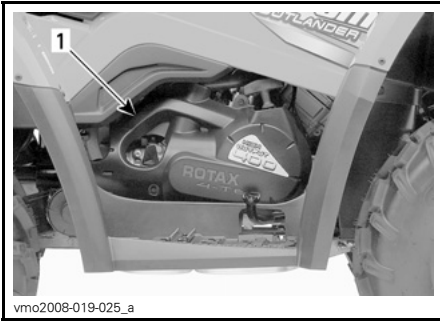

1. Cobertura do motor

Desrosqueie o bujão de dreno do líquido de arrefecimento e drene o líquido de arrefecimento em um recipiente apropriado.

NOTA: Não desrosqueie o bujão de dreno do líquido de arrefecimento completamente.

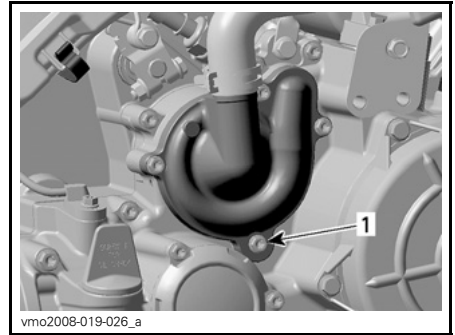

1. Bujão de drenagem do líquido de arrefecimento

Desligue o conector do sensor de temperatura do motor.

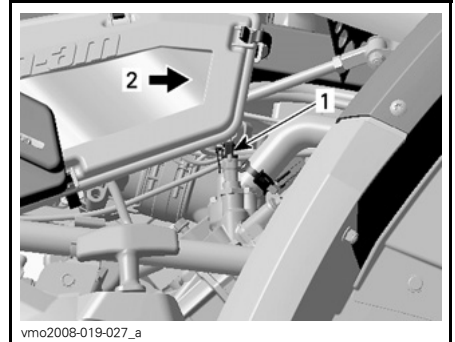

1. Sensor de temperatura
2. Frente do veículo

Desrosqueie o parafuso de purga na parte de cima do corpo do termostato.

Ao ler o Manual do Proprietário, lembre-se de:

⚠️ ADVERTÊNCIA

Indica um risco potencial que, se não for evitado, pode resultar em ferimentos sérios ou morte.

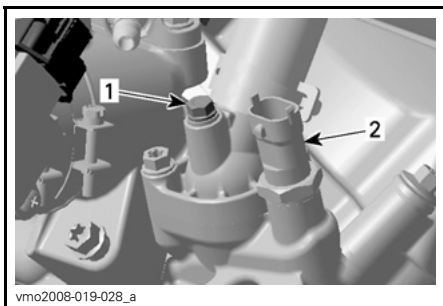

1. Parafuso de purga
2. Sensor de temperatura do motor

Drene o sistema completamente.

Reinstale o bujão de drenagem do líquido de arrefecimento.

Aperte com um torque de $10\text{ N}\cdot\text{m} \pm 1,2\text{ N}\cdot\text{m}$.

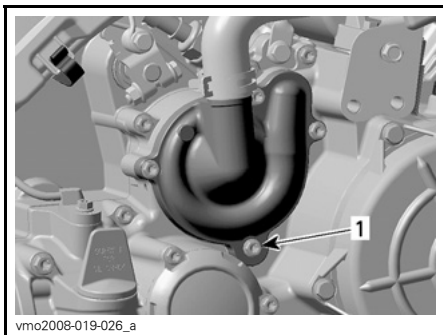

1. Bujão de drenagem do líquido de arrefecimento

Aperte a mangueira entre o radiador e o alojamento do termostato com um estrangulador grande de mangueira ou um equivalente.

AVISO Não utilize um alicate de pressão para estrangular a mangueira.

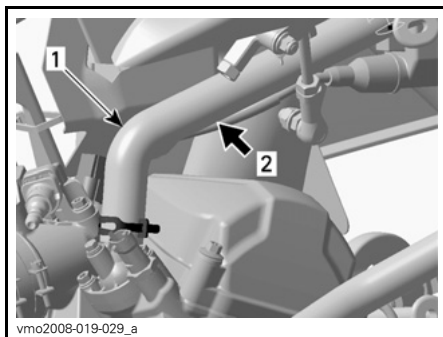

1. Mangueira do líquido de arrefecimento
2. Instale o estrangulador de mangueira aqui

Encha o radiador até que o líquido saia pelo furo do corpo do termostato.

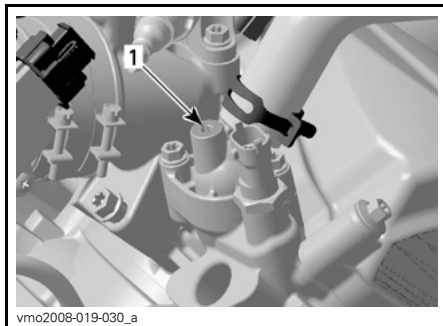

1. Furo do alojamento do termostato

Instale o parafuso de purga e remova o estrangulador da mangueira.

Aperte o parafuso de sangramento com um torque de $5\text{ N}\cdot\text{m} \pm 0,6\text{ N}\cdot\text{m}$.

Acabe de encher o radiador.

Verifique o nível do reservatório de líquido de arrefecimento e reabasteça, se for necessário.

Acione o motor em marcha lenta com o radiador destampado. Adicione lentamente mais líquido, se necessário.

Nesse momento, aguarde até que o motor atinja a temperatura normal de operação.

Acelere, pressionando a alavanca do acelerador duas ou três vezes; adicione líquido se for necessário.

Coloque a tampa do radiador.

Examine todas as conexões em busca de vazamentos e verifique o nível do líquido de arrefecimento no reservatório.

Limpe todo o líquido de arrefecimento derramado no motor.

Descarte o líquido de arrefecimento de acordo com as leis ambientais locais.

Supressor de faíscas do silencioso

Limpeza do supressor de faíscas do silencioso

O carvão acumulado no silencioso deve ser limpo periodicamente.

⚠️ ADVERTÊNCIA

Nunca funcione o motor em locais fechados. Nunca realize esta operação imediatamente após o funcionamento do motor pois o silencioso fica muito quente. Assegure que não haja materiais combustíveis nas proximidades. Use proteção para os olhos e luvas. Nunca permaneça atrás do veículo ao limpar o sistema de exaustão. Respeite todas as leis cabíveis e regulamentos.

Escolha uma área bem ventilada e assegure que o silencioso esteja frio.

Coloque a transmissão na posição ESTACIONAMENTO.

Remova o bujão de limpeza do silencioso.

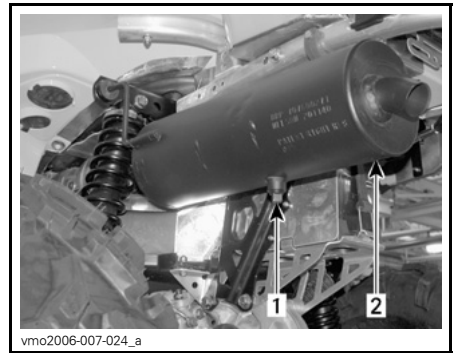

vmo2006-007-024_a

TÍPICA

1. Bujão de limpeza
2. Silencioso

Obstrua a saída do silencioso com uma estopa e dê partida no motor.

Aumente repentinamente a rotação do motor algumas vezes para eliminar a fuligem acumulada do silencioso.

Pare o motor e aguarde o silencioso esfriar.

Reinstale o bujão de limpeza.

Cabo do acelerador

Lubrificação do cabo do acelerador

O cabo do acelerador deve ser lubrificado com o lubrificante de silicone (P/N 293 600 041) ou equivalente.

⚠️ ADVERTÊNCIA

Sempre utilize um lubrificante com base de silicone. O uso de outro lubrificante (como um lubrificante à base de água) pode fazer o cabo/alavanca do acelerador ficar preso e duro.

Abra a caixa da alavanca do acelerador.

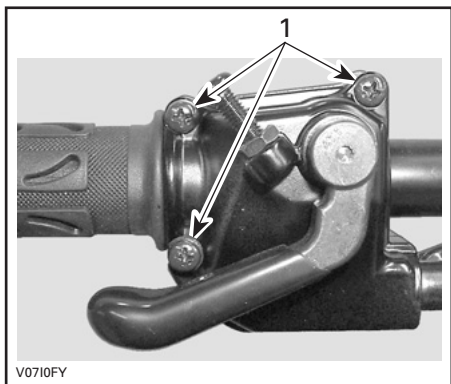

1. Remova estes parafusos

Separe o corpo da alavanca de aceleração.

Puxe o protetor de borracha para trás para expor o ajustador do cabo do acelerador.

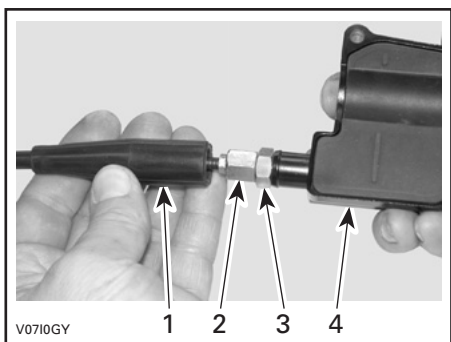

1. Proteção do cabo
2. Ajustador do cabo do acelerador
3. Porca de aperto
4. Corpo da alavanca de aceleração

Rosqueie a porca de ajuste do cabo de aceleração.

Remova o protetor interno da caixa.

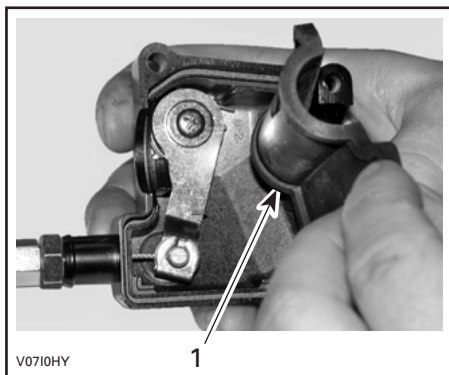

1. Proteção interna do corpo

Retire o cabo da caixa da alavanca de acelerador.

NOTA: Passe o cabo pela fenda da presilha e remova a ponta do cabo da presilha.

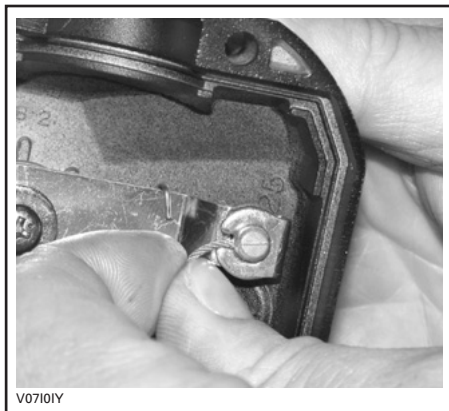

Retire a tampa lateral do corpo da borboleta.

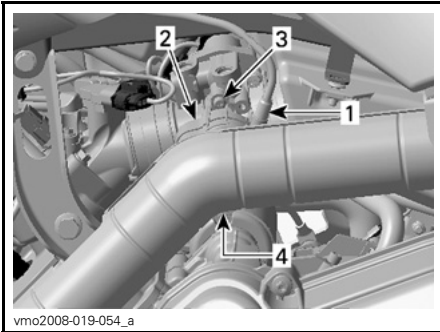
**LADO ESQUERDO DO MOTOR**

1. Cabo do acelerador
2. Tampa lateral
3. Retire o parafuso
4. Solte a presilha da tampa

Introduza a agulha da lata de lubrificante na ponta do ajustador do cabo do acelerador.

⚠ CUIDADO Use sempre proteção adequada para a pele e olhos. Os produtos químicos podem provocar erupção na pele e ferimento grave nos olhos.

**TÍPICA**

NOTA: Coloque um pano ao redor do cabo do acelerador para evitar respingos do óleo lubrificante.

Coloque o lubrificante até que ele passe por todo o cabo, saindo pela outra extremidade.

Reinstale e ajuste o cabo.

Ajuste do cabo do acelerador

Puxe o protetor de borracha para trás para expor o ajustador do cabo do acelerador.

Desaperte a contraporca e gire o ajustador para obter a folga correta da alavanca do acelerador.

NOTA: Meça a folga livre na ponta da alavanca do acelerador.

Aperte a contraporca e reinstale o protetor.

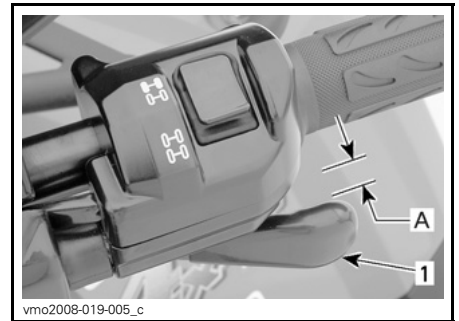

1. Alavanca do acelerador
- A. 3mm a 6mm

Com a alavanca de câmbio na posição ESTACIONAMENTO, dê partida no motor.

Verifique se o cabo do acelerador está ajustado corretamente virando o guidão todo à direita e depois todo à esquerda. Se a rotação do motor aumentar, reajuste a folga do acelerador.

Vela de ignição

Remoção da vela de ignição

! ADVERTÊNCIA

A menos que indicado de outra maneira, sempre vire a chave de ignição para a posição DESL. antes de realizar qualquer manutenção ou conserto no sistema elétrico.

! CUIDADO Se usar ar comprimido, vista sempre óculos de proteção.

Remova o painel lateral esquerdo.

Desconecte o cabo da vela de ignição.

Limpe a vela de ignição e o cabeçote do cilindro com ar comprimido, se possível.

Desaperte e remova completamente a vela.

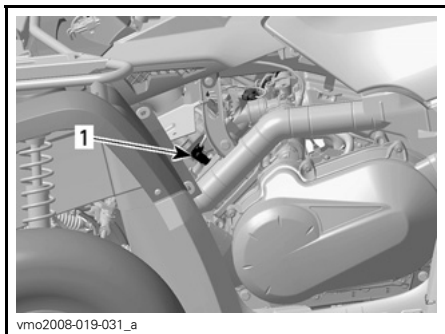

1. Cabo da vela de ignição

Instalação da vela de ignição

Antes de instalar certifique-se que as superfícies de contato do cabeçote do cilindro e da vela de ignição estejam livres de fuligem.

Usando um calibre de lâminas, defina a folga da vela de ignição entre 0,6 e 0,7 mm.

Aplique um lubrificante anticorrosivo nas roscas da vela para evitar engripar.

Parafuse a vela no cabeçote do cilindro com a mão e depois aperte usando um torqueímetro e uma chave apropriada.

Aperte a vela de ignição com um torque de $20 \text{ N}\cdot\text{m} \pm 2,4 \text{ N}\cdot\text{m}$.

Bateria

! ADVERTÊNCIA

A menos que indicado de outra maneira, sempre vire a chave de ignição para a posição DESL. antes de realizar qualquer manutenção ou conserto no sistema elétrico.

! CUIDADO Nunca recarregue a bateria enquanto estiver instalada no veículo.

Estes veículos estão equipados com uma bateria VRLA (Chumbo-ácida regulada por válvula). É uma bateria do tipo sem manutenção, sem necessidade de adicionar água para acertar o nível do eletrólito.

AVISO Nunca remova a tampa de vedação da bateria.

Remoção da bateria

! CUIDADO Sempre desligue primeiro o cabo PRETO (-) da bateria.

Desconecte o cabo PRETO (-) da bateria.

Desconecte o cabo VERMELHO (+) da bateria.

Remova a cinta de suporte, depois puxe a bateria para fora.

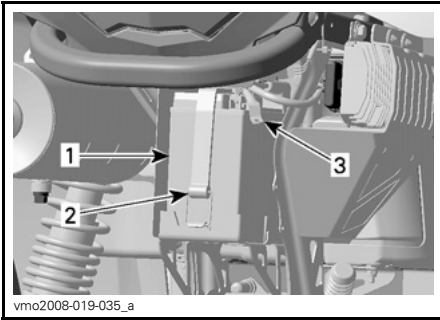

1. Bateria
2. Cinta de suporte
3. Cabo PRETO (-)

Limpeza da bateria

Limpe a bateria, a carcaça e os terminais da bateria usando uma solução de bicarbonato de sódio e água.

Remova a corrosão dos terminais do cabo e dos terminais da bateria com uma escova de aço rígida.

A carcaça da bateria deve ser limpa com uma escova macia e solução de bicarbonato de sódio.

Instalação da bateria

Reinstalar a bateria no veículo.

⚠ CUIDADO Sempre conecte primeiro o cabo VERMELHO (+) e depois o cabo PRETO (-).

Fusíveis

Inspeção dos fusíveis

⚠ CUIDADO Sempre vire a chave da ignição para a posição DESL. antes de substituir um fusível defeituoso.

Se um fusível estiver danificado, substitua-o por outro de mesma amperagem.

Verifique se o filamento está derretido.

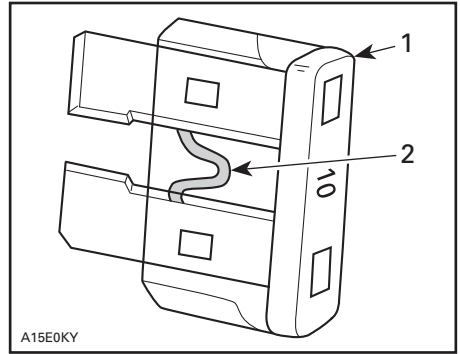

TÍPICA

1. Fusível
2. Verifique se está derretido

AVISO Não use um fusível com capacidade mais alta, isso pode provocar danos graves.

Localização dos fusíveis

Os fusíveis são localizados no compartimento de serviço e na parte de trás próximo à bateria.

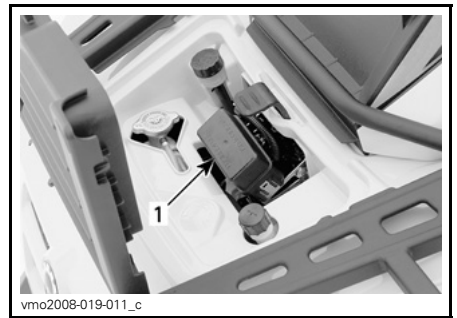

1. Caixa de fusíveis dianteira

- F1: ECM (5 A)
F2: Ventoinha (20 A)
F3: ECM (7,5 A)
F4: Painel de instrumentos, lanterna traseira, diagnóstico (7,5 A)
F5: Bomba de combustível (7,5 A)
F6: Acessórios (20 A)

AVISO Não guarde nenhum objeto no compartimento de manutenção dianteiro.

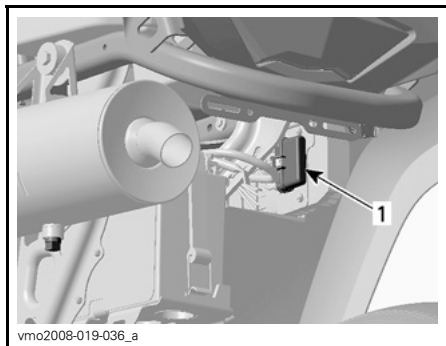

PORTA-FUSÍVEL TRASEIRO

1. Principal (30 A) (fio VERMELHO/CINZA) e Acessórios (30 A) (fio VERMELHO/VERDE)

Luzes

! **CUIDADO** Sempre vire a chave da ignição para a posição DESL. antes de substituir uma lâmpada defeituosa.

Verifique sempre o funcionamento das luzes depois da substituição.

Substituição da lâmpada do farol

AVISO Nunca toque no vidro de uma lâmpada alógena com os dedos, isso reduz a sua vida útil. Se o vidro for tocado, limpe-o com álcool isopropílico para não deixar uma fina camada sobre o vidro.

Para substituir a lâmpada do farol dianteiro, faça o seguinte.

Remova os parafusos do suporte de borracha.

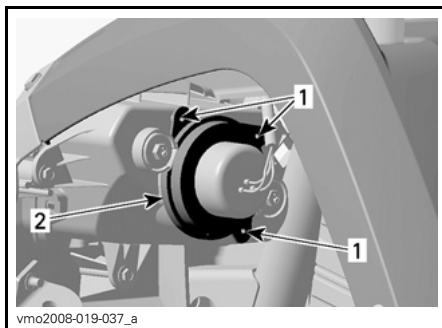

1. Parafusos
2. Fixador

Retire o protetor de borracha do alojamento do farol.

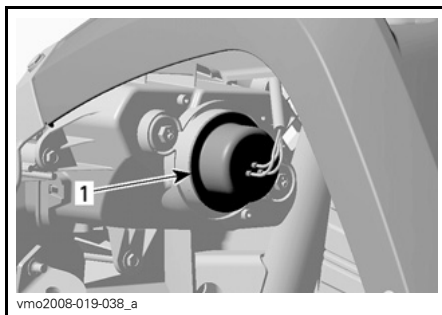

1. Protetor de borracha

Desligue o conector do farol.

NOTA: Use a pequena lingueta de trava para destravar o conector, depois puxe o conector.

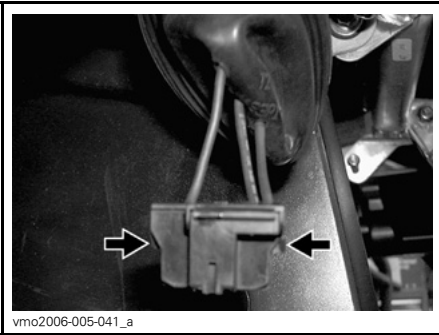

vmo2006-005-041_a

EMPURRE A LINGUETA DE TRAVA PARA DESTRAVAR O CONECTOR

NOTA: Nas seguintes ilustrações o painel de instrumentos dianteiro foi removido do veículo para um melhor entendimento.

Pressione a presilha e empurre-a pelo lado para destravar a lâmpada do farol.



V06G0SY

TÍPICA

Reinstale corretamente as peças removidas na ordem inversa.

Direção do fecho do farol

Ajuste a direção do fecho como segue: Gire os parafusos de ajuste para regular a altura do fecho e a orientação lateral a seu gosto. Regule os dois feixes uniformemente.

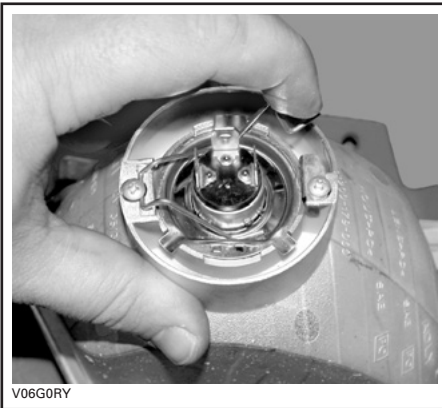

V06G0RY

TÍPICA

Levante e segure o eixo, depois remova a lâmpada.

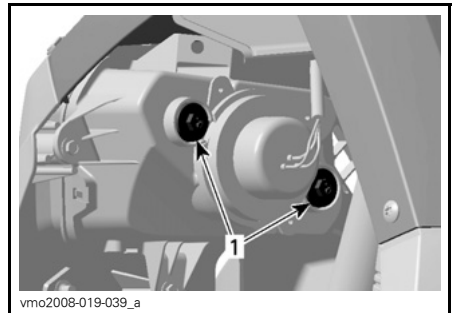

vmo2008-019-039_a

1. Parafusos de ajuste

Luz de posição dianteira

Para substituir a lâmpada da luz de posição dianteira localizada no alojamento do farol, faça o seguinte.

Aperte e gire o soquete da lâmpada no sentido anti-horário retirando-o do alojamento do farol.

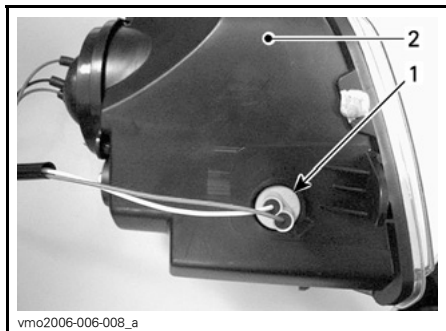

1. Soquete da lâmpada de posição
2. Alojamento do farol

Empurre a lâmpada para dentro e gire-a no sentido anti-horário para soltá-la.

Instale a nova lâmpada empurrando-a primeiro para dentro e girando no sentido horário.

Coloque de volta o soquete da lâmpada no alojamento do farol, gire no sentido horário para travar e coloque os conectores.

Luz de freio e luz de posição traseira

Para ter acesso à lâmpada puxe a lanterna traseira para soltá-la dos seus encaixes de borracha.

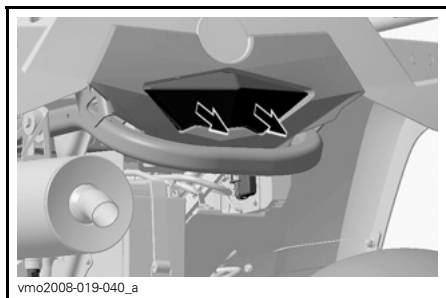

Gire e puxe o soquete para expor a lâmpada.



Empurre a lâmpada e vira-a no sentido anti-horário para soltá-la.

Instale a nova lâmpada empurrando-a primeiro para dentro e girando no sentido horário.

Reinstale todas as peças removidas.

Luzes de seta

Remova o parafuso que fixa a lente no alojamento. Para isso, puxe o alojamento para ter acesso ao parafuso.

Empurre e gire a lâmpada no sentido anti-horário. Puxe a lâmpada para removê-la.

Instale a nova lâmpada empurrando-a primeiro para dentro e girando no sentido horário.

Reinstale a lente.

Coifa e protetor do eixo de transmissão

Inspeção da coifa e do protetor do eixo de transmissão

Inspeccione visualmente o estado das proteções e coifas dos eixos de transmissão.

Verifique se há danos nos protetores ou se eles não estão encostando nos eixos.

Inspecione trincas, desgaste, vazamento de graxa, etc. nas coifas.

Repare ou substitua as peças danificadas conforme necessário.

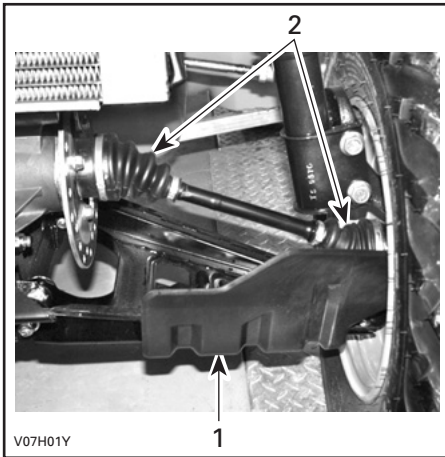

FRENTE DO VEÍCULO

1. Protetor do eixo de transmissão
2. Coifas do eixo de transmissão

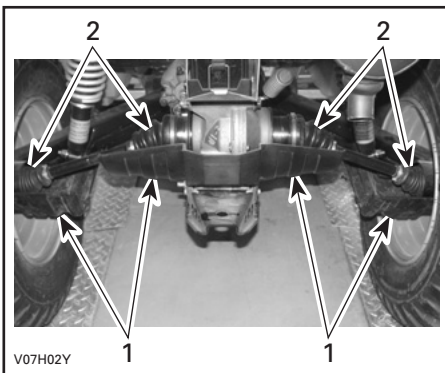

PARTE TRASEIRA DO VEÍCULO

1. Protetor do eixo de transmissão
2. Coifas do eixo de transmissão

Rodas e pneus

Pressão dos pneus

⚠ ADVERTÊNCIA

A pressão do pneu afeta muito o comportamento e a estabilidade do veículo. Uma pressão menor pode fazer com que o pneu esvazie e rode no aro. Uma pressão excessiva pode explodir o pneu. Siga sempre a pressão recomendada. Como os pneus são do tipo de baixa pressão, usar uma bomba manual.

Verifique a pressão quando os pneus estiverem frios antes de dirigir o veículo. A pressão dos pneus muda com a temperatura e a altitude. Reverificar a pressão se alguma dessas condições mudar.

Para sua conveniência, o kit de ferramentas inclui um manômetro.

PRESSÃO DOS PNEUS			
MODELOS DE UM LUGAR		DIANTEIROS	TRASEIRO
ATÉ 227 kg	Máx.	48 kPa	48 kPa
	Mín.	34,5 kPa	34,5 kPa

PRESSÃO DOS PNEUS			
Modelos de dois lugares		DIANTEIROS	TRASEIRO
ATÉ 235 kg	Máx.	48 kPa	48 kPa
	Mín.	34,5 kPa	34,5 kPa

Embora os pneus sejam especificamente projetados para uso fora de estrada, um pneu pode furar. Portanto,

recomendamos carregar uma bomba de encher pneus e um conjunto de reparos.

Inspecção dos pneus

Verifique danos nos pneus e aros.

Verifique também o desgaste dos pneus. Trocar se necessário.

Não faça rodízio dos pneus. Os pneus dianteiros e traseiros têm tamanho diferente. Os pneus são direcionais e a sua rotação deve ser mantida em uma direção específica para que funcionem corretamente.

Substituição dos pneus

⚠ ADVERTÊNCIA

- Ao trocar os pneus nunca instale um pneu diagonal junto com um pneu radial. Esta combinação pode criar problemas de manobrabilidade e/ou estabilidade.
- Não misture pneus de tamanhos e/ou desenho diferentes no mesmo eixo.
- Os pares de pneus dianteiro e traseiro devem ser do mesmo modelo e fabricante.
- Para um padrão de banda de rodagem unidirecional, os pneus devem ser instalados na direção de rotação correta.
- Pneus radiais devem ser instalados como um conjunto completo.

Inspecção do rolamento da roda

Empurre e puxe as rodas pela parte superior para sentir o jogo.

Se houver algum jogo, visite uma concessionária autorizada Can-Am.

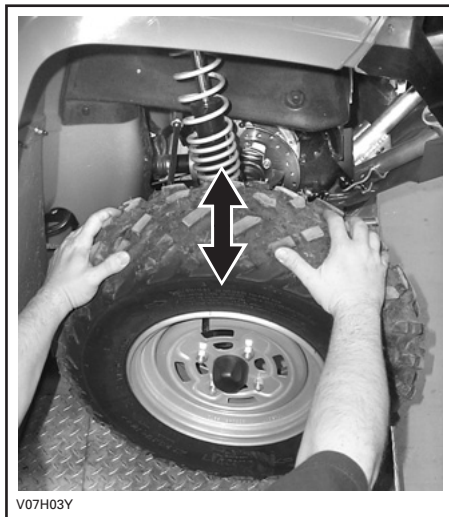

Remoção e instalação das rodas

Solte as porcas e, em seguida, erga o veículo.

Coloque um suporte sob o veículo.

Retire as porcas e, em seguida, retire a roda.

Na instalação, recomendamos que seja aplicado um lubrificante anticorrosivo nas roscas.

Aperte as porcas com cuidado em sequência cruzada e depois aplique o torque final.

TORQUE DE APERTO DAS PORCAS

RODAS DE AÇO	70 N•m ± 7 N•m
RODAS DE ALUMÍNIO	100 N•m ± 10 N•m

NOTA: Ocasionalmente, as porcas das rodas devem ser retiradas para aplicar lubrificante antiengripante nos parafusos, para facilitar a retirada futura. Isso é particularmente importante quando o veículo for usado em ambiente de água salgada ou na lama. Remover uma porca de cada vez, lubrificar e depois reapertar.

AVISO Use sempre as porcas de roda recomendadas de acordo com o tipo de roda. Utilizar porcas diferentes pode danificar o aro.

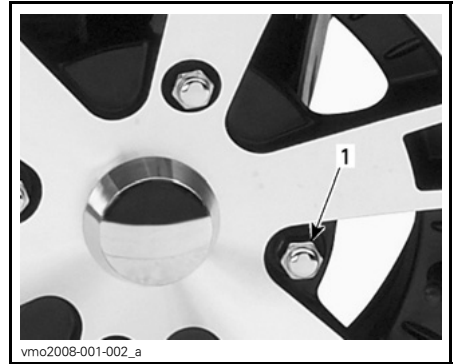

TÍPICA - RODA DE ALUMÍNIO
1. Porca de roda (tipo cega)

Suspensão

Lubrificação da suspensão

Lubrifique os braços triangulares dianteiros.

Use GRAXA PARA SUSPENSÃO (P/N 293 550 033) ou equivalente.

Existem duas conexões para engraxamento em cada braço triangular.

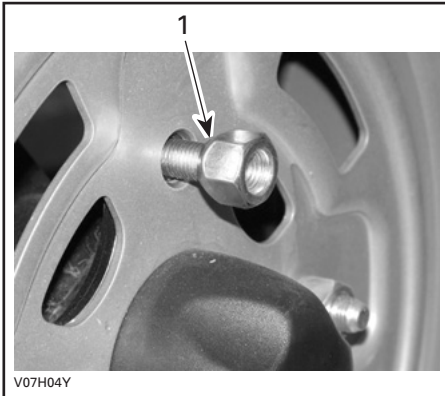

TÍPICA - RODA DE AÇO
1. Lado cônico da porca (tipo passante)

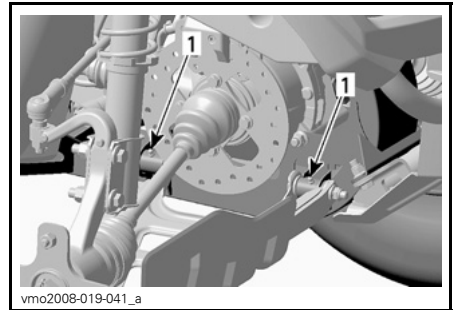

TÍPICA - LADO DIREITO
1. Conexões de engraxamento

Inspeção da suspensão

Amortecedores

Inspeccione vazamentos de óleo e outros danos nos amortecedores dianteiros.

Verifique o aperto dos parafusos. Caso necessário, visite uma concessionária autorizada Can-Am.

Braços triangulares dianteiros

Verifique se há trincas, entortamentos ou outros danos nos braços triangulares.

Caso necessário, visite uma concessionária autorizada Can-Am.

Braços da suspensão traseira

Verifique o suporte da bola de reboque quanto a distorções, rachaduras ou deformações.

Visite uma concessionária autorizada Can-Am caso detecte algum problema.

Freios

⚠ ADVERTÊNCIA

Os freios novos não operam na eficiência máxima até terem concluído seu amaciamento. Tome cuidado extra.

Nível do fluido de freio

AVISO Use somente fluido de freio DOT 4 de uma embalagem selada. Não utilize fluidos de embalagens velhas ou abertas.

Com o veículo em uma superfície plana, verifique se o fluido de freio no reservatório está no nível correto. Ele deve estar acima da marca MÍN.

Adicione fluido na medida necessária. Não complete além da capacidade.

Limpe a tampa do reservatório, antes de remover.

NOTA: Um nível baixo pode indicar vazamentos ou sapatas de freio gastas. Visite uma concessionária autorizada Can-Am.

Reservatório de Fluido da Alavanca de Freio

Vire o guidão para a frente para assegurar que o reservatório esteja nivelado.

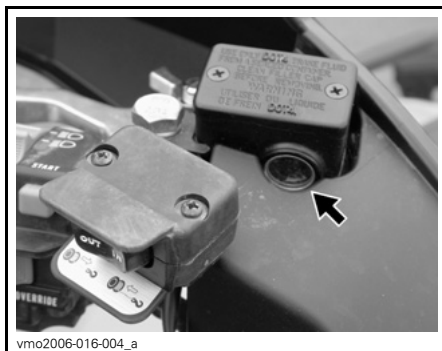

TÍPICA - NO GUIDÃO

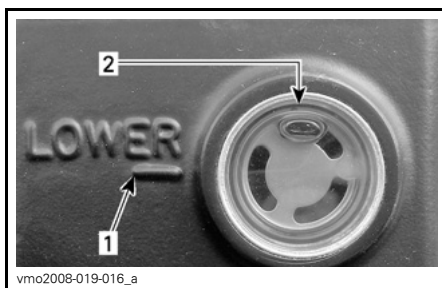

1. Marca de MÍN.
2. Marca de MÁX.

Verifique visualmente as condições da alavanca. Verifique se existem rachaduras, desgastes, etc. Se estiver danificada, troque-a.

Reservatório de Fluido do Pedal de Freio

Remova o painel do compartimento de manutenção dianteiro.

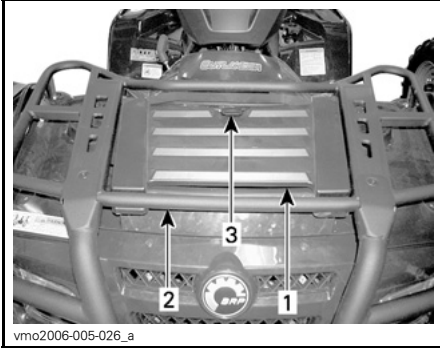

vmo2006-005-026_a

1. Painel do compartimento de manutenção dianteiro
2. Rack dianteiro
3. Trava



vmo2008-019-011_d

TÍPICA - COMPARTIMENTO DE MANUTENÇÃO

1. Reservatório

AVISO Não guarde nenhum objeto no compartimento de manutenção dianteiro.

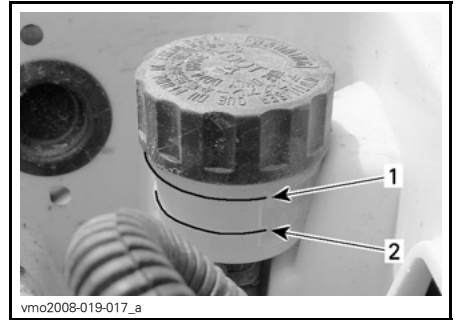

vmo2008-019-017_a

1. Marca de MÍN.
2. Marca de MAX.

Fluido de freio recomendado

AVISO Para evitar danos graves ao sistema de freios, não use fluidos diferentes dos recomendados nem misture fluidos diferentes para completar o nível.

Use sempre fluido de freio que atenda somente a especificação DOT 4.

Inspeção dos freios

Para manter os freios em boas condições de funcionamento, verifique o seguinte:

- Nível do fluido de freio
- Vazamentos de fluido no sistema de freios
- Limpeza dos freios
- Se o freio está mole
- Se há desgaste excessivo e o estado da superfície dos discos de freio
- Se há desgaste, danos ou movimentação nas pastilhas de freio.

LIMITES DE USO	
ESPESSURA DAS PASTILHAS DE FREIO	1 mm
ESPESSURA DOS DISCOS DIANTEIROS	3,5 mm
ESPESSURA DO DISCO TRASEIRO	4,3 mm
EMPENAMENTO MÁXIMO DOS DISCOS	0,3 mm

Se detectar um problema no sistema de freios, visite sua concessionária autorizada Can-Am.

⚠ ADVERTÊNCIA

A substituição do fluido de freio ou a manutenção e reparos no sistema de freios deve ser feita por uma concessionária autorizada Can-Am.

CUIDADOS COM O VEÍCULO

Cuidados após dirigir

Se o veículo for usado em ambiente de água salgada (área de praia, lançando e puxando barcos, etc), lave-o com água doce para protegê-lo e aos seus componentes. É altamente recomendável a lubrificação das partes metálicas. Use XPS Lube (P/N 293 600 016) ou um equivalente. Isso deve ser realizado no final de cada dia de operação.

Quando o veículo é usado na lama, lave-o para protegê-lo e aos seus componentes e para manter as luzes limpas.

NOTA: Nunca utilize lavadores de alta pressão para limpar o veículo. **USE APENAS BAIXA PRESSÃO** (como uma mangueira de jardim). A alta pressão pode causar danos na parte elétrica ou mecânica.

Limpeza e proteção do veículo

Nunca utilize lavadores de alta pressão para limpar o veículo. **USE APENAS BAIXA PRESSÃO** (como uma mangueira de jardim). A alta pressão pode causar danos na parte elétrica ou mecânica.

As peças pintadas que estiverem danificadas devem ser repintadas para evitar a ferrugem.

Quando necessário, lave a carroceria com água morna e sabão (use apenas detergente neutro). Aplique cera não-abrasiva.

AVISO Nunca limpe as peças de plástico com detergente forte, agente desengraxante, solvente de tinta, acetona, etc.

PREPARAÇÃO PARA SER GUARDADO E PARA PRÉ-TEMPORADA

ADVERTÊNCIA

Solicite que uma concessionária autorizada Can-Am inspecione a integridade do sistema de combustível como especificado no *PLANO DE MANUTENÇÃO*.

Quando um veículo não for usado por um período de 4 meses, a guarda adequada é uma necessidade.

Consulte uma concessionária autorizada Can-Am sobre os procedimentos adequados.

Para usar o veículo após ser guardado, e necessária uma preparação pós-guarda.

Consulte uma concessionária autorizada Can-Am sobre os procedimentos adequados.

Ao ler o Manual do Proprietário, lembre-se de:

ADVERTÊNCIA

Indica um risco potencial que, se não for evitado, pode resultar em ferimentos sérios ou morte.

***Esta página está
propositadamente em branco***

INFORMAÇÕES TÉCNICAS

IDENTIFICAÇÃO DO VEÍCULO

Os componentes principais do seu veículo (motor e chassi) são identificados por números de série diferentes. Às vezes pode ser necessário localizar estes números para fins de garantia ou para rastrear o veículo em caso de perda. Esses números são também solicitados pelo distribuidor/concessionária autorizada Can-Am para preencher corretamente as reclamações de garantia. A BRP não autorizará nenhuma garantia se o número de identificação do motor (E.I.N.) ou o número de identificação do veículo (V.I.N.) for removido, adulterado ou alterado de qualquer forma. Recomendamos anotar todos os números de série do seu veículo e fornecer os mesmos para sua companhia de seguros.

Número de identificação do veículo

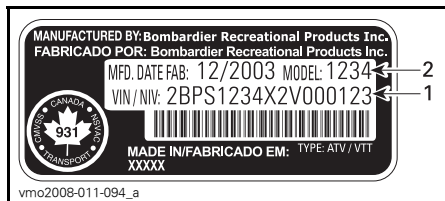

TÍPICA - ETIQUETA DO NÚMERO DE SÉRIE DO VEÍCULO

1. V.I.N. (Número de identificação do veículo)
2. Número do modelo

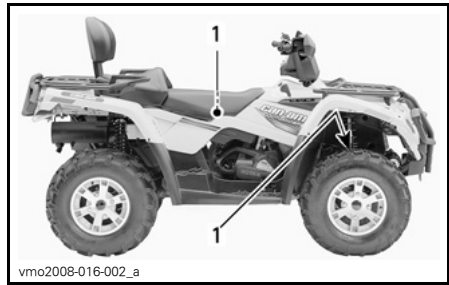

TÍPICA - TODOS OS MODELOS

1. Localização da etiqueta de número de série do veículo

Número de identificação do motor

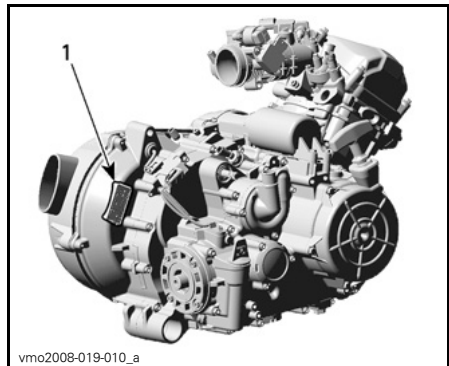

TÍPICA — ETIQUETA DO NÚMERO DE SÉRIE DO MOTOR

1. E.I.N. (Número de Identificação do Motor)

ESPECIFICAÇÕES

MODELO		OUTLANDER™ 400 EFI / OUTLANDER MAX 400 EFI	
MOTOR			
Tipo de motor		ROTAX 400, quatro tempos, eixo de comando único no cabeçote (SOHC), arrefecido por líquido	
Número de cilindros		1	
Número de válvulas		4 válvulas (ajuste mecânico)	
Diâmetro interno		91 mm	
Curso		61,5 mm	
Cilindrada		400 cm ³	
Taxa de compressão		10,3:1	
Tipo de descompressor		Automático	
Rotação da potência máxima		7.500 RPM	
Lubrificação	Tipo		Cárter úmido com filtro de óleo substituível
	Filtro de óleo		BRP ROTAX de papel, substituível
	Óleo do motor	Capacidade (troca de óleo com troca do filtro)	3 L (motor/transmissão)
		Recomendado	No verão, use ÓLEO SEMI SINTÉTICO XPS (PARA VERÃO) (P/N 293 600 121). No inverno, use ÓLEO SINTÉTICO XPS (TODOS OS CLIMAS) (P/N 293 600 112). Veja o <i>QUADRO DE VISCOSIDADE DO ÓLEO</i>
Sistema de escapamento		Supressor de faíscas aprovado pelo Serviço Florestal do USDA	
Filtro de ar		Filtro de papel sintético com espuma	
CAIXA DE CÂMBIO			
Tipo		Duas faixas (HI-LO) com estacionamento, neutro e marcha à ré	

MODELO		OUTLANDER™ 400 EFI / OUTLANDER MAX 400 EFI
SISTEMA DE ARREFECIMENTO		
Líquido de arrefecimento	Tipo	Solução de etileno glicol/água (50% etileno glicol, 50% água). Use líquido de arrefecimento já preparado vendido pela BRP (P/N 219 700 362) ou líquido de arrefecimento criado especificamente para motores de alumínio
	Capacidade	2,5L
SISTEMA ELÉTRICO		
Potência de saída do gerador magneto		400 W
Tipo do sistema de ignição		CDI (Ignição por descarga capacitiva)
Ponto da ignição		Não ajustável
Vela	Quantidade	1
	Fabricação e tipo	NGK DCPR8E
	Folga	0,7 mm a 0,8 mm
Ajuste do limitador de giro do motor	À frente	8.000 RPM
	Marcha à ré	4.000 ± 100 RPM
Bateria	Tipo	Tipo de bateria seca
	Tensão	12 volts
	Capacidade nominal	18 A•h
	Potência do motor de partida	0,7 KW
Farol		2 x 35 W
Lanterna traseira/Luz de freio		8/27 W
Luzes de seta		10 W

MODELO		OUTLANDER™ 400 EFI / OUTLANDER MAX 400 EFI		
SISTEMA ELÉTRICO (continuação)				
Fusíveis	Caixa de fusíveis	Acessórios	Alimenta- ção auxili- ar	20 A
			Diagnósti- co	
			Farol	
			Alimenta- ção	
			Guincho (XT)	
			4 x 4	
	ECM	5 A e 7,5 A		
	Bomba de combustível	7,5 A		
	Instrumento	7,5 A		
	Lanterna traseira			
	Diagnóstico			
	Ventoinha	20 A		
Porta-fusível traseiro	Principal	30 A		
	Acessórios	Ventoinha	30 A	
Acess. da cx. fusíveis				
SISTEMA DE COMBUSTÍVEL				
Alimentação do combustível	Tipo	Injeção eletrônica de combustível (EFI), corpo do acelerador Dell'Orto 46 mm		
Bomba de combustível	Tipo	Bosch		
	Modelo	Elétrica (no tanque de combustível)		
Marcha lenta	1.300 ± 50 RPM			
Combustível	Tipo	Gasolina sem chumbo		
	Octanagem	92 RON ou superior		
Capacidade do tanque de combustível	16,3 L			
Reserva do tanque de combustível	± 2 L			

ESPECIFICAÇÕES

MODELO			OUTLANDER™ 400 EFI / OUTLANDER MAX 400 EFI
SISTEMA DE TRANSMISSÃO			
Diferencial dianteiro			Acionado por eixo/diferencial auto-lock (Visco-Lok)
Relação de diferencial dianteira			3,6:1
Eixo traseiro			Acionado por eixo/bloqueio de diferencial
Relação de eixo traseiro			3,6:1
Óleo do diferencial	Capacidade	Dianteiro	500 ml
		Traseira	300 ml
	Recomendado		Óleo para diferencial da BRP (P/N 293 600 043) ou óleo sintético 75W140 (API GL5)
Graxa para junta homocinética			Graxa para junta homocinética (P/N 293 550 019)
Graxa dos eixos de transmissão			Graxa sintética XPS (P/N 293 550 010)
TRANSMISSÃO			
Tipo			CVT (Transmissão variável contínua)
Rotação de acoplamento			2.000 ± 100 RPM
DIREÇÃO			
Raio de giro	UM LUGAR		1,8 m
	DOIS LUGARES		2 m
Convergência total (veículo no solo)			0 mm ± 4 mm
SUSPENSÃO DIANTEIRA			
Tipo de suspensão			MacPherson
Curso da suspensão			178 mm
Ajuste da pré-carga			ND
SUSPENSÃO TRASEIRA			
Tipo de suspensão			TTI™ independente
Curso da suspensão			203 mm
Amortecedor	Quant.		2
	Tipo		A óleo
Ajuste da pré-carga			5 posições

MODELO		OUTLANDER™ 400 EFI / OUTLANDER MAX 400 EFI		
FREIOS				
Freio dianteiro	Tipo	Hidráulico, 2 discos		
Freio traseiro	Tipo	Hidráulico, disco único		
Fluido de freio	Capacidade	180 ml		
	Tipo	DOT 4		
Trava do freio		Bloqueio hidráulico nas 4 rodas		
Material das pastilhas de freio	Dianteiro	Metálico		
	Traseira	Metálico		
Espessura mínima das pastilhas		1 mm		
Espessura mínima do disco de freio	Dianteiro	3,5 mm		
	Traseira	4,3 mm		
Empenamento máximo do disco de freio		0,2 mm		
PNEUS				
Pressão	Modelos de um lugar E de dois lugares	Dianteiro	Máx.	48 kPa
			Mín.	34,5 kPa
	Traseira	Máx.	48 kPa	
		Mín.	34,5 kPa	
Profundidade mínima da banda de rodagem do pneu		3 mm		
Tamanho	Dianteiro	25 x 8 x 12 (pol)		
	Traseira	25 x 11 x 12 (pol)		
RODAS				
Tamanho	Dianteiro	12 x 6 (pol)		
	Traseira	12 x 7,5 (pol)		
Torque de aperto das porcas	Roda de aço	70 N•m ± 7 N•m		
	Roda de alumínio	100 N•m ± 10 N•m		

ESPECIFICAÇÕES

MODELO		OUTLANDER™ 400 EFI / OUTLANDER MAX 400 EFI
DIMENSÕES		
Comprimento total	UM LUGAR	218 cm
	DOIS LUGARES	239 cm
Largura total		117 cm
Altura total		114 cm
Distância entre eixos	UM LUGAR	124 cm
	DOIS LUGARES	145 cm
Bitola	Dianteiro	96,5 cm
	Traseira	91,4 cm
Altura do solo		23,6 cm
PESO E CAPACIDADE DE CARGA		
Peso seco		UM LUGAR: 280 kg 2 LUGARES: 303 kg
Distribuição do peso	Traseiro/dian- teiro	UM LUGAR: 49/51 2 LUGARES: 46/54
Bagageiro removível traseiro (incluindo o peso do rack traseiro)		10 kg
Rack	Dianteiro	45 kg
	Traseiro (incluindo o peso do bagageiro removível e o peso no engate)	90 kg
Carga total admissível do veículo (incluindo piloto, todas as outras cargas e acessórios instalados)	UM LUGAR	230 kg
	DOIS LUGARES	235 kg
Peso nominal bruto do veículo	UM LUGAR	460 kg
	DOIS LUGARES	554 kg
Capacidade de rebocamento		135 kg
Capacidade de peso no engate (incluindo o peso do rack traseiro)		14 kg

SOLUÇÃO DE PROBLEMAS

DIRETRIZES PARA SOLUÇÃO DE PROBLEMAS

O MOTOR NÃO GIRA

1. A chave de ignição está em DESL.
 - Coloque a chave em *LIG.*
2. Interruptor de parada de emergência do motor.
 - *Certifique-se que o interruptor de parada de emergência do motor está na posição RUN (andar).*
3. A transmissão não está em ESTACIONAMENTO ou em NEUTRO.
 - *Coloque o câmbio em ESTACIONAMENTO ou em NEUTRO ou pressione a alavanca de freio.*
4. Fusível queimado.
 - *Verifique o estado do fusível principal.*
5. Bateria fraca ou conexões soltas.
 - *Verifique o fusível do sistema de recarga.*
 - *Verifique o estado das conexões e dos terminais.*
 - *Solicite a verificação da bateria.*
 - *Contate uma concessionária autorizada Can-Am.*
6. Chave da ignição errada, display multifuncional mostra CHAVE INVÁLIDA.
 - *Use a chave adequada para este veículo.*

O MOTOR GIRA MAS NÃO PEGA

1. Motor afogado (vela de ignição molhada ao ser removida).
 - *(Modo afogado) Se o motor não pegar e estiver afogado com combustível, este modo especial pode ser ativado para evitar a injeção de combustível e cortar a ignição durante a partida. Faça o seguinte:*
 - *Coloque a chave no interruptor da ignição e gire-a para *LIG.**
 - *Pressione e segure a alavanca esquerda do freio.*
 - *Pressione o botão de *START* (partida) do motor.**O motor deve ser acionado por 20 segundos. Solte o botão de *START* (partida) do motor.*
Solte a alavanca do acelerador e dê partida/gire o motor novamente.
Se isso não funcionar:
 - *limpe a área dos chapéus da vela de ignição e remova-os.*
 - *Remova as velas (ferramentas fornecidas no kit).*
 - *Dê partida várias vezes.*
 - *Instale velas de ignição novas, se possível, ou limpe e seque as velas.*
 - *Dê partida no motor como explicado acima.**Se ele continuar afogado, visite uma concessionária autorizada Can-Am.*
NOTA: *Certifique-se que não haja combustível no óleo do motor, se houver toque o óleo.*

O MOTOR GIRA MAS NÃO PEGA (cont.)

2. Sem combustível no motor (vela de ignição seca ao ser removida).

- Verifique o nível do tanque de combustível.
- Pode ter ocorrido uma falha na bomba de combustível.
- Contate uma concessionária autorizada Can-Am.

3. Vela de ignição/ignição (sem vela).

- Verifique o estado do fusível principal.
- Remova a vela de ignição e reconecte à bobina.
- Verifique se a chave da ignição e/ou o interruptor de parada de emergência do motor estão em **LIG.**
- Dê partida com a vela de ignição aterrada no motor, longe do furo da vela. Se não aparecer centelha, trocar a vela de ignição.
- Se o problema persistir, contate uma concessionária autorizada Can-Am.

4. A luz indicadora VERIFIQUE O MOTOR do mostrador multifuncional está acesa e o display exibe os dizeres VERIFIQUE O MOTOR.

- Contate uma concessionária autorizada Can-Am.

5. O motor está no modo de retorno de emergência.

- A luz indicadora VERIFIQUE O MOTOR do medidor multifuncional está acesa e o display exibe VERIFIQUE O MOTOR: contate uma concessionária autorizada Can-Am.

FALTA DE POTÊNCIA OU ACELERAÇÃO DO MOTOR

1. Vela de ignição suja ou defeituosa.

- Verifique o item **O MOTOR VIRA, MAS NÃO PARTE.**

2. Falta combustível no motor.

- Verifique o item **O MOTOR VIRA, MAS NÃO PARTE.**

3. O motor superaquecido.

- Verifique **O MOTOR SOBREAQUECE.**

4. Filtro de ar/caixa entupido ou sujo.

- Verifique o filtro do ar e limpe se necessário.
- Verifique se há depósitos no dreno da caixa do filtro de ar.
- Verifique a posição do tubo da tomada de ar.

5. CVT sujo ou gasto.

- Contate uma concessionária autorizada Can-Am.

FALTA DE POTÊNCIA OU ACELERAÇÃO DO MOTOR (cont.)

6. O motor está no modo de retorno de emergência.

- Verifique a existência de mensagens no instrumento multifuncional.
- A luz indicadora VERIFIQUE O MOTOR do medidor multifuncional está acesa e o display exibe VERIFIQUE O MOTOR ou RETORNO DE EMERGÊNCIA: contate uma concessionária autorizada Can-Am.

O MOTOR SOBREAQUECE

1. Nível baixo do líquido no sistema de arrefecimento.

- Verifique o nível do líquido de arrefecimento, consulte MANUTENÇÃO.

2. Aletas do radiador sujas.

- Limpe as aletas do radiador, consulte RADIADOR em MANUTENÇÃO.

3. A ventoinha de arrefecimento não funciona.

- Verifique o fusível da ventoinha de arrefecimento, consulte MANUTENÇÃO. Se o fusível estiver em bom estado, contate uma concessionária autorizada Can-Am.

RETORNO DE CHAMA NO MOTOR

1. Vazamento do sistema de exaustão.

- Contate uma concessionária autorizada Can-Am.

2. O motor está aquecendo demais.

- Veja FALTA ACELERAÇÃO OU POTÊNCIA NO MOTOR.

3. O tempo de ignição é incorreto ou existe uma falha no sistema de ignição.

- Contate uma concessionária autorizada Can-Am.

O MOTOR FALHA

1. Vela suja/defeituosa/gasta.

- Limpe/verifique a vela de ignição e a faixa de temperatura. Trocar se necessário.

2. Água no combustível.

- Esvazie o sistema de combustível e reabasteça com combustível novo.

O VEÍCULO NÃO CONSEGUE ATINGIR A VELOCIDADE MÁXIMA

1. Motor.

- Veja FALTA ACELERAÇÃO OU POTÊNCIA NO MOTOR.

2. Trava do freio.

- Assegure que a trava do freio esteja completamente removida.

O VEÍCULO NÃO CONSEGUE ATINGIR A VELOCIDADE MÁXIMA (cont.)

3. Filtro de ar/caixa entupido ou sujo.

- Verifique o filtro do ar e limpe se necessário.
- Verifique se há depósitos no dreno da caixa do filtro de ar.
- Verifique a posição do tubo da tomada de ar.

4. CVT sujo ou gasto.

- Contate uma concessionária autorizada Can-Am.

5. O motor está no modo de retorno de emergência.

- Verifique a existência de mensagens no instrumento multifuncional.
- A luz indicadora VERIFIQUE O MOTOR do medidor multifuncional está acesa e o display exibe VERIFIQUE O MOTOR ou RETORNO DE EMERGÊNCIA: contate uma concessionária autorizada Can-Am.

ALAVANCA DE CÂMBIO DURA DE MOVER

1. As engrenagens da transmissão estão numa posição que impede que a alavanca de câmbio funcione.

- Balance o veículo para a frente e para trás para mover as engrenagens da transmissão e permitir que a alavanca de câmbio se mova.

2. CVT sujo ou gasto.

- Contate uma concessionária autorizada Can-Am.

A ROTAÇÃO AUMENTA, MAS O VEÍCULO NÃO SE MOVE.

1. A transmissão está em ESTACIONAMENTO ou NEUTRO.

- Selecione a posição R, HI ou LO.

2. CVT sujo ou gasto.

- Contate uma concessionária autorizada Can-Am.

3. Água na carcaça da Transmissão Variável Contínua

- Contate uma concessionária autorizada Can-Am.

MENSAGENS DO INSTRUMENTO MULTIFUNCIONAL

MENSAGEM	LÂMPADA PILOTO ACESA	DESCRIÇÃO
CHAVE INVÁLIDA	Verifique o motor	Indica que você usou a chave de ignição errada. Use a chave correta para este veículo. É também possível que a chave de ignição tem um mau contato, neste caso retire e limpe a chave.
FREIO DE ESTACIONAMENTO	Trava do freio	É exibida quando a trava do freio fica engatada por mais que 15 segundos (ao dirigir).
VOLT BAT BAIXA	Verifique o motor	Tensão baixa da bateria, verifique a voltagem da bateria e o sistema de recarga.
BAT ALTA VOLT BAT ALTA	Verifique o motor	Tensão da bateria alta, verifique a voltagem da bateria e o sistema de recarga.
BAIXA PRESSÃO OLEO ⁽¹⁾	Verifique o motor	Baixa pressão do óleo do motor, pare o motor imediatamente.
TEMPERATURA ALTA	Verifique o motor	O motor está superaquecendo, consulte <i>O MOTOR SUPERAQUECE</i> em <i>SOLUÇÃO DE PROBLEMAS</i> .
MODO LIMP HOME	Verifique o motor	Falha grave no motor que pode alterar a sua operação normal, a luz indicadora VERIFIQUE O MOTOR também piscará, consulte <i>SOLUÇÃO DE PROBLEMAS</i> .
VERIFIQUE O MOTOR	Verifique o motor	Falha no motor, a luz indicadora VERIFIQUE O MOTOR também estará ACESA, consulte <i>SOLUÇÃO DE PROBLEMAS</i> .
MAINTENANCE SOON (Manutenção em breve)	Verifique o motor	Necessário proceder com a manutenção periódica. Consulte uma concessionária autorizada Can-Am.
NO ECM COMMUNICATION (Sem comunicação com o ECM)	Verifique o motor	Erro de comunicação entre o velocímetro e o módulo de controle do motor (ECM), contate uma concessionária autorizada Can-Am.

AVISO ⁽¹⁾ Se a mensagem e a luz indicadora VERIFIQUE O MOTOR não se apagarem após o motor pegar, desligue o motor. Verifique o nível de óleo do motor. Reabastecer se necessário. Se o nível de óleo estiver normal, visite uma concessionária autorizada Can-Am. Não utilize o veículo antes de ser reparado.

GARANTIA

GARANTIA LIMITADA DA BRP EUA E CANADÁ: ATV 2012 CAN-AM™

1) ALCANCE DA GARANTIA LIMITADA

A Bombardier Recreational Products Inc. ("BRP")* garante seus produtos ATV Can-Am 2012 vendidos por concessionárias autorizadas de ATV Can-Am (como adiante definido) nos cinquenta estados dos Estados Unidos e no Canadá, contra defeitos de material ou de fabricação pelo período e sob as condições descritos abaixo. Esta garantia limitada será considerada nula e sem efeito se: (1) o ATV for usado para corridas ou outra atividade esportiva, em qualquer época, mesmo por um proprietário anterior; ou (2) o ATV for alterado ou modificado de maneira tal que seu funcionamento, desempenho ou durabilidade sejam prejudicados; (3) ou tenha sido alterado ou modificado para mudar a finalidade a que se destina.

Todas as peças e acessórios originais do ATV Can-Am, instalados por uma concessionária autorizada BRP no momento da entrega do ATV Can-Am 2012, possuem a mesma garantia do ATV Can-Am.

2) LIMITAÇÕES DE RESPONSABILIDADE

ESTA GARANTIA É EXPRESSAMENTE DADA E ACEITA NO LUGAR DE TODAS AS OUTRAS GARANTIAS, EXPRESSAS OU IMPLÍCITAS, INCLUINDO, SEM LIMITAÇÃO, QUALQUER GARANTIA DE COMERCIALIZAÇÃO OU DE ADEQUAÇÃO A UMA FINALIDADE ESPECÍFICA. NA MEDIDA EM QUE NÃO PUDEREM SER RENUNCIADAS, AS GARANTIAS IMPLÍCITAS LIMITAM-SE AO PRAZO DE VALIDADE DAS GARANTIAS EXPRESSAS. OS DANOS ACESÓRIOS E CONSEQUENTES ESTÃO EXCLUÍDOS DA COBERTURA POR ESTA GARANTIA, ALGUNS ESTADOS/PROVÍNCIAS NÃO PERMITEM AS RENÚNCIAS, LIMITAÇÕES E EXCLUSÕES IDENTIFICADAS ACIMA E, PORTANTO, ELAS PODEM NÃO SE APLICAR A VOCÊ. ESTA GARANTIA LHE OUTORGA DIREITOS ESPECÍFICOS E VOCÊ PODE TER TAMBÉM OUTROS DIREITOS LEGAIS QUE VARIAM DE ESTADO PARA ESTADO, OU DE PROVÍNCIA PARA PROVÍNCIA.

Nem o distribuidor, nem qualquer revendedor BRP, nem outra pessoa qualquer foi autorizada a fornecer qualquer declaração, representação ou garantia com relação ao produto, além das contidas nesta garantia limitada, e se fornecida, não deverá ser usada contra a BRP. A BRP reserva para si o direito de modificar esta garantia a qualquer momento, ficando entendido que tal modificação não alterará as condições de garantia válidas para os Produtos vendidos durante a vigência desta garantia.

3) EXCLUSÕES – NÃO SÃO GARANTIDOS

O que se segue não contará com garantia em hipótese alguma:

- Desgaste causado pelo uso normal;
- Itens de manutenção de rotina, afinamentos e ajustes;
- Danos causados por falhas de manutenção e/ou armazenamento adequado, conforme descrito no Manual do Proprietário;

- Danos resultantes da remoção de peças, reparos, atendimento, manutenção, modificações inadequados, ou uso de peças não fabricadas ou aprovadas pela BRP, ou resultantes de reparos feitos por pessoa que não seja uma concessionária autorizada de serviços de ATV Can-Am;
- Danos causados por maus tratos, uso anormal, negligência ou operação do produto de maneira inconsistente com a operação recomendada descrita no Manual do Proprietário do ATV Can-Am;
- Avaria resultante de acidente, submersão, incêndio, roubo, vandalismo ou qualquer ato fortuito;
- Operação com combustíveis, óleos ou lubrificantes que não sejam adequados ao uso com o produto (ver o Manual do Proprietário);
- Danos provocados por ferrugem, corrosão ou exposição às intempéries;
- Danos resultantes de entrada de água ou neve;
- Danos incidentais ou consequentes, ou danos de qualquer espécie, incluindo, sem limitação, reboque, armazenamento, telefone, aluguel, táxi, inconveniência, cobertura de seguro, pagamentos de empréstimos, perda de tempo, perda de receita.

4) PERÍODO DE COBERTURA DA GARANTIA

Esta garantia entrará em vigor a partir de (1) da data de entrega ao primeiro consumidor direto ou (2) da data em que o produto for usado pela primeira vez (o que ocorrer primeiro) e pelo seguinte período:

SEIS (6) MESES CONSECUTIVOS, para proprietários com uso particular ou uso comercial, excetuando que os componentes relativos a emissões instalados em ATVs com certificação EPA e registrados nos EUA são cobertos por 5.000 km ou trinta (30) meses consecutivos, o que ocorrer primeiro, e os componentes relativos a emissão por evaporação são garantidos por vinte e quatro (24) meses consecutivos. Para obter uma lista dos componentes atuais com garantia de emissão, consulte uma concessionária autorizada de ATV Can-Am.

O reparo ou a substituição de peças ou a realização de serviços segundo esta garantia não estendem a sua validade além da data de validade original.

5) CONDIÇÕES PARA A OBTENÇÃO DA COBERTURA DE GARANTIA

Esta cobertura de garantia é válida somente se todas as condições a seguir forem cumpridas:

- O ATV Can-Am 2012 deve ser adquirido como novo e sem uso pelo seu primeiro proprietário, de uma concessionária de ATV Can-Am autorizada a distribuir os ATV Can-Am no país em que a venda for efetuada ("concessionária de ATV Can-Am");
- O processo de revisão de entrega especificado pela BRP deve ser concluído, documentado e assinado pelo comprador;
- O ATV Can-Am 2012 deve ter passado por um registro de garantia adequado em uma concessionária autorizada de ATV Can-Am;

- O ATV Can-Am 2012 deve ser comprado no país em que o comprador reside;
- A manutenção de rotina descrita no Manual do Proprietário deve ser realizada periodicamente a fim de manter válida a cobertura. A BRP se reserva o direito de fazer a cobertura da garantia contingente após comprovação de manutenção adequada.

A BRP não honrará a presente garantia limitada para qualquer proprietário de uso particular ou uso comercial se alguma das condições acima não for atendida. Essas limitações são necessárias para permitir que a BRP preserve a segurança de seus produtos, e também de seus consumidores e do público em geral.

6) COMO FAZER PARA OBTER A COBERTURA DE GARANTIA

O cliente deve cessar o uso do ATV no surgimento de uma anomalia. O cliente deve notificar uma concessionária de serviços BRP dentro de dois (2) dias a partir do aparecimento de um defeito, bem como fornecer a ela acesso e oportunidade razoáveis de reparar o produto. O cliente também deve apresentar à concessionária autorizada BRP, o comprovante de aquisição do produto e assinar a ordem de reparo/trabalho antes do seu início, para validar o reparo em garantia. Todas as peças trocadas nessa garantia limitada se tornam propriedade da BRP.

7) COMO A BRP FARÁ

As obrigações da BRP segundo esta garantia estão limitadas, a seu critério exclusivo, ao reparo das peças consideradas defeituosas pelo uso, manutenção e serviço normais, ou à substituição de tais peças por peças novas originais de ATV Can-Am sem cobrar por elas e pela mão de obra, em qualquer concessionária autorizada BRP, durante o período de cobertura da garantia e nas condições aqui descritas. Nenhuma reivindicação de violação da garantia deve ser causa para o cancelamento ou rescisão da venda do ATV ao proprietário.

No caso em que seja necessário serviço fora do país da venda original, o proprietário arcará com a responsabilidade por qualquer encargo adicional devido às práticas e condições locais, tais como, mas não limitados a frete, seguro, impostos, taxas de licença, encargos de importação, e quaisquer e todos os outros encargos financeiros, incluindo aqueles arrecadados pelos governos, estados, territórios e suas agências respectivas.

A BRP reserva para si o direito de melhorar ou modificar os produtos periodicamente, sem assumir qualquer obrigação de modificar os produtos fabricados anteriormente.

8) GARANTIAS DE FORNECEDORES

Um receptor de GPS poderá ser fornecido pela BRP como equipamento padrão em certos ATVs 2012 Can-Am. O receptor de GPS está coberto pela garantia limitada emitida pelo fabricante do receptor e não está coberto por esta garantia limitada. Contate os seguintes distribuidores se estiver no Canadá ou o fabricante se estiver nos EUA:

Nos EUA:

Garmin International Inc.
U.S.: 913 397-8200
U.S. Ligação gratuita nos
EUA: 1 800 800-1020

Site: www.garmin.com

No Canadá (um ou outro):

Raytech Électronique
Tel.: 450 975-1015
Fax: 800 975-0025 / 450 975-0817
Contato: raytech@raytech.qc.ca
Site: www.raytech.qc.ca
Coord. GPS: N45o35.25' - W73o42.95'

Naviclub Ltd
Tel.: 418 835-9279
Fax: 418 835-6681
Contato: naviclub@naviclub.com
Site: www.naviclub.com

Seu ATV Can-Am 2012 pode vir originalmente equipado com pneus das marcas Carlisle⁺ ou ITP⁺ para ATV. Os pneus são garantidos separadamente pelos seus fabricantes e não são cobertos por esta garantia limitada. Contate o fabricante ou solicite assistência à sua concessionária autorizada de ATV Can-Am.

Carlisle Tire & Wheel Company

23 Windham Boulevard
Aiken SC 29805
Warranty Informações:
EUA: 1 800 260-7959
Canadá: 1 800 265-6155
Quebec: 1 877 997-4999

9) TRANSFERÊNCIA

Se a propriedade de um produto for transferida durante o período de cobertura da garantia, esta garantia também deverá ser transferida e será válida durante o período de cobertura restante, desde que a BRP seja notificada dessa transferência da seguinte maneira:

1. O proprietário anterior contata a BRP (pelo telefone fornecido abaixo) ou uma concessionária autorizada da BRP, e fornece os dados do novo proprietário; ou
2. A BRP ou uma concessionária autorizada da BRP recebe um comprovante de que o proprietário anterior concordou com a transferência de propriedade, acompanhado dos dados do novo proprietário.

10) ASSISTÊNCIA AO CONSUMIDOR

Em caso de uma controvérsia ou litígio em relação a esta garantia limitada, a BRP sugere que você tente resolver o problema com a concessionária. Recomendamos discutir o assunto com o gerente ou proprietário do serviço do revendedor autorizado.

Se o assunto ainda não tiver sido resolvido, apresente sua reclamação por escrito ou ligue para o número que lhe convier abaixo:

No Canadá

BOMBARDIER RECREATIONAL PRODUCTS INC.

CAN-AM ATV

CUSTOMER ASSISTANCE CENTER

75 J.-A. Bombardier Street

Sherbrooke QC J1L 1W3

Tel.: 819 566-3366

Nos EUA

BRP US INC.

CAN-AM ATV

CUSTOMER ASSISTANCE CENTER

7575 Bombardier Court

Wausau WI 54401

Tel.: 715 848-4957

* Nos EUA, os produtos são distribuídos e reparados pela BRP US Inc.

© 2010 Bombardier Recreational Products Inc. Todos os direitos reservados.

™ Marca comercial da Bombardier Recreational Products Inc. ou de suas afiliadas.

† Carlisle e ITP são marcas comerciais detidas ou licenciadas à Carlisle Tire & Wheel Company.

GARANTIA LIMITADA INTERNACIONAL DA BRP: ATV 2012 CAN-AM™

1) ALCANCE DA GARANTIA LIMITADA

A Bombardier Recreational Products Inc. ("BRP")* garante seus ATV Can-Am 2012 vendidos por distribuidores ou concessionárias autorizados pela BRP a distribuir ATVs Can-Am ("Distribuidor/Concessionária de ATV Can-Am") fora dos cinquenta estados dos Estados Unidos, Canadá e estados que sejam membros da Área Econômica Europeia ("AEE") (compreendida pelos estados membros da União Europeia mais a Noruega, Islândia e Liechtenstein), das áreas econômicas russas e da Turquia, contra defeitos em materiais ou fabricação pelo período e condições descritos abaixo.

Todas as peças e acessórios originais do ATV Can-Am, instalados por um Distribuidor/Concessionária autorizado de ATV Can-Am no momento da entrega do ATV Can-Am 2012, possuem a mesma garantia do ATV Can-Am.

Esta garantia limitada será considerada nula e sem efeito se: (1) O ATV for usado para corridas ou outra atividade esportiva, em qualquer época, mesmo por um proprietário anterior; ou (2) o ATV for alterado ou modificado de maneira tal que seu funcionamento, desempenho ou durabilidade sejam prejudicados; (3) ou tenha sido alterado ou modificado para mudar a finalidade a que se destina.

2) LIMITAÇÕES DE RESPONSABILIDADE

ESTA GARANTIA É EXPRESSAMENTE DADA E ACEITA NO LUGAR DE TODAS AS OUTRAS GARANTIAS, EXPRESSAS OU IMPLÍCITAS, INCLUINDO, SEM LIMITAÇÃO, QUALQUER GARANTIA DE COMERCIALIZAÇÃO OU DE ADEQUAÇÃO A UMA FINALIDADE ESPECÍFICA. NA MEDIDA EM QUE NÃO PUDEREM SER RENUNCIADAS, AS GARANTIAS IMPLÍCITAS LIMITAM-SE AO PRAZO DE VALIDADE DAS GARANTIAS EXPRESSAS. OS DANOS ACESÓRIOS E CONSEQUENTES ESTÃO EXCLUÍDOS DA COBERTURA POR ESTA GARANTIA, ALGUMAS JURISDIÇÕES NÃO PERMITEM AS RENÚNCIAS, LIMITAÇÕES E EXCLUSÕES IDENTIFICADAS ACIMA E, PORTANTO, ELAS PODEM NÃO SE APLICAR A VOCÊ. ESTA GARANTIA LHE OUTORGA DIREITOS ESPECÍFICOS, MAS VOCÊ PODE TER TAMBÉM OUTROS DIREITOS LEGAIS QUE PODEM VARIAR DE PAÍS PARA PAÍS.

O Distribuidor/Concessionária de ATV Can-Am ou qualquer outra pessoa não tem autorização para fazer qualquer afirmação, dar declaração ou garantia em relação ao produto, que não sejam as contidas nesta garantia limitada e, se feitas, não devem ser exigidas da BRP.

A BRP reserva para si o direito de modificar esta garantia a qualquer momento, ficando entendido que tal modificação não alterará as condições de garantia válidas para os Produtos vendidos durante a vigência desta garantia.

3) EXCLUSÕES – NÃO SÃO GARANTIDOS

O que se segue não contará com garantia em hipótese alguma:

- Desgaste causado pelo uso normal;
- Itens de manutenção de rotina, afinamentos e ajustes;
- Danos causados por falhas de manutenção e/ou armazenamento adequado, conforme descrito no Manual do Proprietário;
- Danos resultantes da remoção de peças, reparos, atendimento, manutenção, modificações inadequados, ou uso de peças não fabricadas ou aprovadas pela BRP, ou resultantes de reparos feitos por pessoa que não seja um Distribuidor/Concessionária autorizado de serviços de ATV Can-Am;
- Danos causados por abuso, uso anormal, negligência ou operação do produto de forma inconsistente com a operação recomendada descrita no Manual do Proprietário;
- Avaria resultante de acidente, submersão, incêndio, roubo, vandalismo ou qualquer ato fortuito;
- Operação com combustíveis, óleos ou lubrificantes que não sejam adequados ao uso com o produto (ver o Manual do Proprietário);
- Danos provocados por ferrugem, corrosão ou exposição às intempéries;
- Danos resultantes de entrada de água ou neve;
- Danos incidentais ou consequentes, ou danos de qualquer espécie, incluindo, sem limitação, reboque, armazenamento, telefone, aluguel, táxi, inconveniência, cobertura de seguro, pagamentos de empréstimos, perda de tempo, perda de receita.

4) PERÍODO DE COBERTURA DA GARANTIA

Esta garantia entrará em vigor a partir de (1) da data de entrega ao primeiro consumidor direto ou (2) da data em que o produto for usado pela primeira vez, a que ocorrer primeiro e por um período de:

SEIS (6) MESES CONSECUTIVOS para uso particular ou comercial.

O reparo ou a substituição de peças ou a realização de serviços segundo esta garantia não estendem a sua validade além da data de validade original.

5) CONDIÇÕES PARA A OBTENÇÃO DA COBERTURA DE GARANTIA

Esta cobertura de garantia é válida somente se todas as condições a seguir forem cumpridas:

- O ATV Can-Am 2012 deve ser adquirido como novo e sem uso pelo seu primeiro proprietário, de um Distribuidor/Concessionária de ATV Can-Am autorizado a distribuir os ATV Can-Am no país em que a venda for efetuada;
- O processo de revisão de entrega especificado pela BRP deve ser concluído e documentado;

- O produto deve ter passado por um registro adequado em um Distribuidor/Concessionária autorizado de ATV Can-Am;
- O ATV Can-Am 2012 deve ser adquirido no país ou união de países em que o comprador reside; e
- A manutenção de rotina descrita no Manual do Proprietário deve ser realizada periodicamente a fim de manter válida a cobertura. A BRP se reserva o direito de fazer a cobertura da garantia contingente após comprovação de manutenção adequada.

A BRP não honrará a presente garantia limitada para qualquer proprietário de uso particular ou uso comercial se as condições acima não forem atendidas. Essas limitações são necessárias para permitir que a BRP preserve a segurança de seus produtos, e também de seus consumidores e do público em geral.

6) COMO FAZER PARA OBTER A COBERTURA DE GARANTIA

O cliente deve cessar o uso do ATV no surgimento de uma anomalia. O cliente deve notificar um Distribuidor/Concessionária de serviços autorizado de ATV Can-Am dentro de dois (2) dias a partir do aparecimento de um defeito, bem como fornecer a ele acesso e oportunidade razoáveis de reparar o produto. O cliente também deve apresentar ao Distribuidor/Concessionária autorizado de ATV Can-Am, o comprovante de aquisição do produto e assinar a ordem de reparo/trabalho antes do seu início, para validar o reparo em garantia. Todas as peças trocadas nessa garantia limitada se tornam propriedade da BRP.

7) COMO A BRP FARÁ

As obrigações da BRP segundo esta garantia estão limitadas, a seu critério exclusivo, ao reparo das peças consideradas defeituosas pelo uso, manutenção e serviço normais, ou à substituição de tais peças por peças novas originais do ATV Can-Am sem cobrar por elas e pela mão de obra, em qualquer Distribuidor/Concessionária autorizado de ATV Can-Am, durante o período de cobertura da garantia e nas condições aqui descritas. A responsabilidade da BRP está limitada a fazer os reparos ou substituições de peças necessários. Nenhuma reivindicação de violação da garantia deve ser causa para o cancelamento ou rescisão da venda do ATV Can-Am ao proprietário.

No caso em que seja necessário serviço fora do país da venda original, o proprietário arcará com a responsabilidade por qualquer encargo adicional devido às práticas e condições locais, tais como, mas não limitados a frete, seguro, impostos, taxas de licença, encargos de importação, e quaisquer e todos os outros encargos financeiros, incluindo aqueles arrecadados pelos governos, estados, territórios e suas agências respectivas. A BRP reserva para si o direito de melhorar ou modificar os produtos periodicamente, sem assumir qualquer obrigação de modificar os produtos fabricados anteriormente.

8) TRANSFERÊNCIA

Se a propriedade de um produto for transferida durante o período de cobertura da garantia, esta garantia limitada, sujeita a seus termos e condições, também deverá ser transferida e válida durante o período de cobertura restante, desde que a BRP, ou um Distribuidor/Concessionária autorizado de ATV Can-Am, receba uma prova de que o proprietário anterior concordou com a transferência de propriedade juntamente com os dados do novo proprietário.

9) ASSISTÊNCIA AO CONSUMIDOR

1. Em caso de uma controvérsia ou litígio em relação a esta garantia limitada, a BRP sugere que você tente resolver o problema com a concessionária de ATV Can-Am. Recomendamos que a questão seja tratada com o proprietário ou gerente de serviços. Você encontrará os endereços dos seus Distribuidores/Concessionárias de ATV Can-Am em nosso site www.brp.com.
2. Se for necessária uma assistência maior, deve ser contatado o departamento de serviços do Distribuidor/Concessionária de ATV Can-Am para poder resolver o problema.
3. Se o problema ainda não for resolvido, contate então a BRP, escrevendo para os endereços listados abaixo.

Em países da Europa, Oriente Médio, África, Turquia, Rússia e da CIS, contate nosso escritório na Europa:

BRP EUROPE N.V.

Customer Assistance Center
Skaldenstraat 125
9042 Gent
Belgium
Tel.: +32-9-218-26-00

Em países escandinavos, contate nosso escritório na Finlândia:

BRP FINLAND OY

Service Department
Isoaavantie 7
FIN-96320 Rovaniemi
Finland
Tel.: +358 16 3208 111

Nos demais países, contate seu Distribuidor/Concessionária local de ATV Can-Am (visite nosso site www.brp.com para obter informações de contato) ou nosso escritório na América do Norte:

BOMBARDIER RECREATIONAL PRODUCTS INC.

Customer Assistance Center
75 J.-A. Bombardier Street
Sherbrooke QC J1L 1W3
Tel.: 819 566-3366

* No território coberto por esta garantia limitada, os produtos são distribuídos e assistidos pela Bombardier Recreational Products Inc. ou suas afiliadas.

© 2010 Bombardier Recreational Products Inc. Todos os direitos reservados. TM Marca comercial da Bombardier Recreational Products Inc. ou de suas afiliadas.

™ Marca comercial da Bombardier Recreational Products Inc. ou de suas afiliadas.

GARANTIA LIMITADA DA BRP PARA AS ÁREAS ECONÔMICAS EUROPEIAS E RUSSAS E A TURQUIA: ATV 2012 CAN-AM™

1) ALCANCE DA GARANTIA LIMITADA

A Bombardier Recreational Products Inc. ("BRP")* garante seus ATV Can-Am 2012 novos e não usados vendidos por distribuidores ou concessionárias de ATV Can-Am autorizados pela BRP a distribuir ATVs Can-Am ("Distribuidor/Concessionária de ATV Can-Am") nos estados que sejam membros da Área Econômica Europeia ("AEE") (compreendida pelos estados membros da União Europeia mais a Noruega, Islândia e Liechtenstein) e as áreas econômicas russas e a Turquia, contra defeitos em materiais ou fabricação pelo período e condições descritos abaixo.

Todas as peças e acessórios originais do ATV Can-Am, instalados por um Distribuidor/Concessionária autorizado de ATV Can-Am no momento da entrega do ATV Can-Am 2012, possuem a mesma garantia do ATV.

Esta garantia limitada será considerada nula e sem efeito se: (1) O ATV for usado para corridas ou outra atividade esportiva, em qualquer época, mesmo por um proprietário anterior; ou (2) o ATV for alterado ou modificado de maneira tal que seu funcionamento, desempenho ou durabilidade sejam prejudicados; (3) ou tenha sido alterado ou modificado para mudar a finalidade a que se destina.

2) LIMITAÇÕES DE RESPONSABILIDADE

ESTA GARANTIA É EXPRESSAMENTE DADA E ACEITA NO LUGAR DE TODAS AS OUTRAS GARANTIAS, EXPRESSAS OU IMPLÍCITAS, INCLUINDO, SEM LIMITAÇÃO, QUALQUER GARANTIA DE COMERCIALIZAÇÃO OU DE ADEQUAÇÃO A UMA FINALIDADE ESPECÍFICA. NA MEDIDA EM QUE NÃO PUDEREM SER RENUNCIADAS, AS GARANTIAS IMPLÍCITAS LIMITAM-SE AO PRAZO DE VALIDADE DAS GARANTIAS EXPRESSAS. OS DANOS ACES- SÓRIOS E CONSEQUENTES ESTÃO EXCLUÍDOS DA COBERTURA POR ESTA GARANTIA, ALGUMAS JURISDIÇÕES NÃO PERMITEM AS RENÚNCIAS, LIMITAÇÕES E EXCLUSÕES IDENTIFICADAS ACIMA E, PORTANTO, ELAS PODEM NÃO SE APLICAR A VOCÊ. ESTA GARANTIA LHE OUTORGA DI- REITOS ESPECÍFICOS, MAS VOCÊ PODE TER TAMBÉM OUTROS DIREITOS LEGAIS QUE PODEM VARIAR DE PAÍS PARA PAÍS.

O Distribuidor/Concessionária de ATV Can-Am ou qualquer outra pessoa não tem autorização para fazer qualquer afirmação, dar declaração ou garantia em relação ao produto, que não sejam as contidas nesta garantia limitada e, se feitas, não devem ser exigidas da BRP.

A BRP reserva para si o direito de modificar esta garantia a qualquer momento, ficando entendido que tal modificação não alterará as condições de garantia válidas para os Produtos vendidos durante a vigência desta garantia.

3) EXCLUSÕES – NÃO SÃO GARANTIDOS

O que se segue não contará com garantia em hipótese alguma:

- Desgaste causado pelo uso normal;
- Itens de manutenção de rotina, afinamentos e ajustes;
- Danos causados por falhas de manutenção e/ou armazenamento adequado, conforme descrito no Manual do Proprietário;
- Danos resultantes da remoção de peças, reparos, atendimento, manutenção, modificações inadequados, ou uso de peças não fabricadas ou aprovadas pela BRP, ou resultantes de reparos feitos por pessoa que não seja um Distribuidor/Concessionária autorizado de serviços de ATV Can-Am;
- Danos causados por abuso, uso anormal, negligência ou operação do produto de forma inconsistente com a operação recomendada descrita no Manual do Proprietário;
- Avaria resultante de acidente, submersão, incêndio, roubo, vandalismo ou qualquer ato fortuito;
- Operação com combustíveis, óleos ou lubrificantes que não sejam adequados ao uso com o produto (ver o Manual do Proprietário);
- Danos provocados por ferrugem, corrosão ou exposição às intempéries;
- Danos resultantes de entrada de água ou neve;
- Danos incidentais ou consequentes, ou danos de qualquer espécie, incluindo, sem limitação, reboque, armazenamento, telefone, aluguel, táxi, inconveniência, cobertura de seguro, pagamentos de empréstimos, perda de tempo, perda de receita.

4) PERÍODO DE COBERTURA DA GARANTIA

Esta garantia entrará em vigor a partir de (1) da data de entrega ao primeiro consumidor direto ou (2) da data em que o produto for usado pela primeira vez, a que ocorrer primeiro e por um período de:

VINTE E QUATRO (24) MESES CONSECUTIVOS para uso particular.

SEIS (6) MESES CONSECUTIVOS para uso comercial ou uso para arrendamento.

O produto é usado comercialmente quando é utilizado em conexão com qualquer trabalho ou emprego que gere renda, durante qualquer parte do período de garantia. O produto também é usado comercialmente quando, em qualquer época do período de garantia, for licenciado para uso comercial;

O reparo ou a substituição de peças ou a realização de serviços segundo esta garantia não estendem a sua validade além da data de validade original.

Note que a duração e qualquer outra modalidade de cobertura da garantia estão sujeitas à legislação aplicável nacional ou local do seu país.

5) CONDIÇÕES PARA A OBTENÇÃO DA COBERTURA DE GARANTIA

Esta cobertura de garantia é válida somente se todas as condições a seguir forem cumpridas:

- O ATV Can-Am 2012 deve ser adquirido como novo e sem uso pelo seu primeiro proprietário, de um Distribuidor/Concessionária de ATV Can-Am autorizado a distribuir os ATV Can-Am no país em que a venda for efetuada;
- O processo de revisão de entrega especificado pela BRP deve ser concluído e documentado;
- O produto deve ter passado por um registro adequado em um Distribuidor/Concessionária autorizado de ATV Can-Am;
- O ATV Can-Am 2012 deve ser comprado na EEA e nas áreas econômicas russas e Turquia;
- A manutenção de rotina descrita no Manual do Proprietário deve ser realizada periodicamente a fim de manter válida a cobertura. A BRP se reserva o direito de fazer a cobertura da garantia contingente após comprovação de manutenção adequada.

A BRP não honrará a presente garantia limitada para qualquer proprietário de uso particular ou uso comercial se as condições acima não forem atendidas. Essas limitações são necessárias para permitir que a BRP preserve a segurança de seus produtos, e também de seus consumidores e do público em geral.

6) COMO FAZER PARA OBTER A COBERTURA DE GARANTIA

O cliente deve cessar o uso do ATV no surgimento de uma anomalia. O cliente deve notificar um Distribuidor/Concessionária de serviços autorizado de ATV Can-Am dentro de dois (2) meses a partir do aparecimento de um defeito, bem como fornecer a ele acesso e oportunidade razoáveis de reparar o produto. O cliente também deve apresentar ao Distribuidor/Concessionária autorizado de ATV Can-Am, o comprovante de aquisição do produto e assinar a ordem de reparo/trabalho antes do seu início, para validar o reparo em garantia. Todas as peças trocadas nessa garantia limitada se tornam propriedade da BRP.

Note que o período de notificação está sujeito à legislação aplicável nacional ou local do seu país.

7) COMO A BRP FARÁ

As obrigações da BRP segundo esta garantia estão limitadas, a seu critério exclusivo, ao reparo das peças consideradas defeituosas pelo uso, manutenção e serviço normais, ou à substituição de tais peças por peças novas originais do ATV Can-Am sem cobrar por elas e pela mão de obra, em qualquer Distribuidor/Concessionária autorizado de ATV Can-Am, durante o período de cobertura da garantia e nas condições aqui descritas. A responsabilidade da BRP está limitada a fazer os reparos

ou substituições de peças necessários. Nenhuma reivindicação de violação da garantia deve ser causa para o cancelamento ou rescisão da venda do ATV Can-Am ao proprietário.

No caso em que seja necessário serviço fora da EEA e das áreas econômicas russas e Turquia, o proprietário arcará com a responsabilidade por qualquer encargo adicional devido às práticas e condições locais, tais como, mas não limitados a frete, seguro, impostos, taxas de licença, encargos de importação, e quaisquer e todos os outros encargos financeiros, incluindo aqueles arrecadados pelos governos, estados, territórios e suas agências respectivas.

A BRP reserva para si o direito de melhorar ou modificar os produtos periodicamente, sem assumir qualquer obrigação de modificar os produtos fabricados anteriormente.

8) TRANSFERÊNCIA

Se a propriedade de um produto for transferida durante o período de cobertura da garantia, esta garantia limitada também deverá ser transferida e será válida durante o período de cobertura restante, desde que a BRP, ou um Distribuidor/Concessionária autorizado de ATV Can-Am, receba uma prova de que o proprietário anterior concordou com a transferência de propriedade juntamente com os dados do novo proprietário.

9) ASSISTÊNCIA AO CONSUMIDOR

1. Em caso de uma controvérsia ou litígio em relação a esta garantia limitada, a BRP sugere que você tente resolver o problema com a concessionária de ATV Can-Am. Recomendamos que a questão seja tratada com o proprietário ou gerente de serviço do Distribuidor/Concessionária autorizado de ATV Can-Am. Você encontrará os endereços dos seus Distribuidores/Concessionárias de ATV Can-Am em nosso site www.brp.com.
2. Se for necessária uma assistência maior, deve ser contatado o departamento de serviços do Distribuidor de ATV Can-Am para poder resolver o problema.
3. Se o problema ainda não for resolvido, contate então a BRP nos endereços listados abaixo.

Em países da Europa, Oriente Médio, África, Rússia e da CIS, contate nosso escritório na Europa:

BRP EUROPE N.V.

Customer Assistance Center
Skaldenstraat 125
9042 Gent
Belgium
Tel.: +32-9-218-26-00

Em países escandinavos, contate nosso escritório na Finlândia:

BRP FINLAND OY

Service Department
Isoaavantie 7
FIN-96320 Rovaniemi
Finland
Tel.: +358 16 3208 111

**Nos demais países, contate seu Distribuidor/
Concessionária local de ATV Can-Am (visite nosso site
www.brp.com para obter informações de contato)
ou nosso escritório na América do Norte:**

BOMBARDIER RECREATIONAL PRODUCTS INC.

Customer Assistance Center
75 J.-A. Bombardier Street
Sherbrooke QC J1L 1W3
Tel.: 819 566-3366

* No território coberto por esta garantia limitada, os produtos são distribuídos e assistidos pela Bombardier Recreational Products Inc. ou suas afiliadas.
© 2010 Bombardier Recreational Products Inc. Todos os direitos reservados.
™ Marca comercial da Bombardier Recreational Products Inc. ou de suas afiliadas.

TERMOS E CONDIÇÕES ADICIONAIS PARA A FRANÇA SOMENTE

Os termos e condições a seguir aplicam-se somente a produtos vendidos na França.

O vendedor deve entregar mercadorias conformes com o contrato e ser responsável pelos defeitos existentes antes da entrega. O vendedor deve também ser responsável por defeitos resultantes da embalagem, das instruções de montagem ou da instalação, quando é sua responsabilidade pelo contrato ou se realizada sob sua responsabilidade. Para estar conforme com o contrato, a mercadoria deve:

1. Ser adequada ao uso normal para mercadorias semelhantes a esta e, se aplicável:
 - Corresponder à descrição fornecida pelo vendedor e possuir as qualidades apresentadas ao comprador através de amostra ou modelo;
 - Possuir as qualidades que um comprador possa esperar legitimamente considerando as declarações públicas do vendedor, do fabricante ou de seus representantes, inclusive em propagandas ou rótulos; ou
2. Possuir as características acordadas mutuamente entre as partes ou ser adequada ao uso específico desejado pelo comprador e trazido à atenção do vendedor e aceito por este.

A ação pela falta de conformidade prescreve dois anos após a entrega das mercadorias. O vendedor é responsável pela garantia por defeitos ocultos da mercadoria vendida se tais defeitos ocultos tornarem a mercadoria imprópria ao uso desejado, ou se prejudicarem o seu uso de tal forma que o comprador não teria adquirido a mercadoria ou teria pago um preço menor, caso soubesse. A ação por estes defeitos ocultos deve ser tomada pelo comprador dentro de 2 anos após a descoberta do defeito.

INFORMAÇÕES DE CLIENTES

INFORMAÇÕES SOBRE PRIVACIDADE

A BRP gostaria de informá-lo que os seus dados serão usados para fins relacionados com segurança e garantia. Além disso, a BRP e suas afiliadas podem usar sua lista de clientes para distribuir informações de marketing e promocionais sobre a BRP e seus produtos.

Para exercer seu direito de consultar ou corrigir seus dados ou o de ser removido da lista de endereços para marketing direto, contate a BRP.

Por E-mail: privacyofficer@brp.com

Por correio: BRP
Senior Legal Counsel-Privacy Officer
726 St-Joseph
Valcourt, QC
Canada,
J0E 2L0

MUDANÇA DE ENDEREÇO/PROPRIEDADE

Se o seu endereço mudou, ou se você for o novo proprietário do quadriciclo, não deixe de avisar à BRP:

- Enviar pelo correio um dos cartões abaixo

Em caso de mudança de propriedade, pedimos anexar uma prova que o proprietário anterior concordou com a transferência.

Comunicar a BRP, até mesmo depois do vencimento da garantia limitada, é muito importante pois isso permite que a BRP contate o proprietário do quadriciclo se necessário, por exemplo, para rechamada de segurança. É responsabilidade do proprietário notificar a BRP.

UNIDADES FURTADAS: Se o seu ATV for roubado, você deve notificar a BRP ou uma concessionária autorizada Can-Am. Pedimos informar seu nome, endereço, número de telefone, o número de identificação do veículo e a data do furto.

América do Norte

BOMBARDIER RECREATIONAL PRODUCTS INC.

Warranty Department
75 J.-A. Bombardier Street
Sherbrooke QC J1L 1W3
Canada

Países da Escandinávia

BRP FINLAND OY
Service Department
Isoaavantie 7
FIN-96320 Rovaniemi

Outros países do mundo

BRP EUROPEAN DISTRIBUTION
Warranty Department
Chemin de Messidor 5-7
1006 Lausanne
Switzerland

***Esta página está
propositadamente em branco***

MUDANÇA DE ENDEREÇO MUDANÇA DE TITULARIDADE

NÚMERO DE IDENTIFICAÇÃO DO VEÍCULO

--	--	--	--	--	--	--	--	--	--	--	--	--	--	--	--	--	--	--	--	--	--	--

Número do modelo

Número de Identificação do Veículo (V.I.N.)

ENDEREÇO ANTIGO OU
PROPRIETÁRIO ANTERIOR:

NOME

_____ Nº.	_____ RUA	_____ AP.
--------------	--------------	--------------

_____ CIDADE	_____ ESTADO	_____ CEP
-----------------	-----------------	--------------

_____ PAÍS	_____ TELEFONE
---------------	-------------------

NOVO ENDEREÇO OU
NOVO PROPRIETÁRIO:

NOME

_____ Nº.	_____ RUA	_____ AP.
--------------	--------------	--------------

_____ CIDADE	_____ ESTADO	_____ CEP
-----------------	-----------------	--------------

_____ PAÍS	_____ TELEFONE
---------------	-------------------

V00A2F

ENDEREÇO DE E-MAIL

MUDANÇA DE ENDEREÇO MUDANÇA DE TITULARIDADE

NÚMERO DE IDENTIFICAÇÃO DO VEÍCULO

--	--	--	--	--	--	--	--	--	--	--	--	--	--	--	--	--	--	--	--	--	--	--

Número do modelo

Número de Identificação do Veículo (V.I.N.)

ENDEREÇO ANTIGO OU
PROPRIETÁRIO ANTERIOR:

NOME

_____ Nº.	_____ RUA	_____ AP.
--------------	--------------	--------------

_____ CIDADE	_____ ESTADO	_____ CEP
-----------------	-----------------	--------------

_____ PAÍS	_____ TELEFONE
---------------	-------------------

NOVO ENDEREÇO OU
NOVO PROPRIETÁRIO:

NOME

_____ Nº.	_____ RUA	_____ AP.
--------------	--------------	--------------

_____ CIDADE	_____ ESTADO	_____ CEP
-----------------	-----------------	--------------

_____ PAÍS	_____ TELEFONE
---------------	-------------------

V00A2F

ENDEREÇO DE E-MAIL

Nº DO MODELO DO QUADRICICLO. _____

NÚMERO DE IDENTIFICAÇÃO DO VEÍCULO (V.I.N.) _____

NÚMERO DE IDENTIFICAÇÃO DO MOTOR (E.I.N.) _____

Proprietário: _____

NOME

Nº

RUA

AP.

CIDADE

ESTADO

CEP

Data da compra _____

ANO	MÊS	DIA
-----	-----	-----

Validade da garantia _____

ANO	MÊS	DIA
-----	-----	-----

A ser preenchido pela concessionária no momento da venda.

ÁREA PARA A MARCA DA CONCESSIONÁRIA

Verifique com sua concessionária para garantir que seu veículo tenha sido registrado na BRP.

Ao ler o Manual do Proprietário, lembre-se de:

ADVERTÊNCIA

Indica um risco potencial que, se não for evitado, pode resultar em ferimentos sérios ou morte.

⚠ ADVERTÊNCIA

DIRIGIR ESTE VEÍCULO PODE SER PERIGOSO.

Se você não tomar as devidas precauções, pode ocorrer uma colisão ou capotamento de repente, mesmo durante as manobras de rotina, como em curvas e ao dirigir em ladeiras ou sobre obstáculos.

O não cumprimento destas instruções pode resultar em **FERIMENTOS GRAVES OU MORTE**:

- **ANTES DE DIRIGIR ESTE VEÍCULO, LEIA ESTE MANUAL DO PROPRIETÁRIO E TODAS AS ETIQUETAS DE SEGURANÇA NO PRODUTO.**
- **NUNCA DIRIJA ESTE VEÍCULO SEM TER RECEBIDO AS DEVIDAS INSTRUÇÕES.** Os principiantes devem concluir um curso de treinamento certificado.
- **NOS MODELOS MAX, NUNCA TRANSPORTE MAIS DE UM PASSAGEIRO.** Você aumenta o risco de perder o controle se transportar mais de um passageiro.
- **NOS MODELOS 1-UP (1 LUGAR), NUNCA TRANSPORTE UM PASSAGEIRO.** Você aumenta o risco de perder o controle se transportar um passageiro.
- **NUNCA DIRIJA ESTE VEÍCULO EM SUPERFÍCIES ASFALTADAS,** exceto em distâncias curtas, em baixa velocidade e para mover o veículo de um local todo o terreno para outro.
- **RESPEITE SEMPRE AS LEIS DE TRÂNSITO** ao dirigir este veículo em estradas, mesmo que seja de terra ou cascalho.
- **PILOTO E PASSAGEIRO DEVEM SEMPRE USAR UM CAPACETE HOMOLOGADO,** proteção para os olhos e vestuário adequado.
- **NUNCA DIRIJA SOB O EFEITO DE ÁLCOOL OU DROGAS.** Diminuem o tempo de reação e prejudicam o discernimento.
- **NUNCA DIRIJA ESTE VEÍCULO EM ALTA VELOCIDADE.** Você aumenta o risco de perder o controle se dirigir este veículo em velocidade muito alta para o terreno, para as condições de visibilidade ou para sua experiência. A velocidade máxima autorizada para este veículo é de 65 Km/h.
- **NUNCA TENDE EMPINAR O VEÍCULO, SALTAR OU EXECUTAR MANOBRAS PERIGOSAS.**

MANUAL DO PROPRIETÁRIO OUTLANDER 400 EFI e OUTLANDER MAX 400 EFI

**2012
219 702 179**