

can-amTM



2011

Instruktionsbok

Innehåller
**Säkerhets-, Fordons-
och Underhållsinformation**

OUTLANDERTM 800R X mr

⚠ VARNING

Läs denna Instruktionsbok noga. Den innehåller viktig säkerhetsinformation. Rekommenderad minimiålder för förare: 16 år. Endast för vana förare. Förvara denna Instruktionsbok tillsammans med fordonet.

2 1 9 7 0 1 8 8 8

VARNING

FORDONET KAN VARA FARLIGT ATT ANVÄNDA. En krock eller vältnings kan snabbt inträffa, även under rutinmanövrer som vändning, uppförskörning eller körning över hinder, om du inte iakttar nödvändig försiktighet. Se för din egen säkerhets skull till att du förstår och iakttar alla varningar i denna Instruktionsbok och dekalerna på fordonet. **Att inte följa dessa varningar kan resultera i SVÅRA PERSONSKADOR ELLER DÖD.** Förvara alltid denna Instruktionsbok tillsammans med fordonet.

VARNING

Om säkerhetsföreskrifterna och instruktionerna i denna instruktionsbok, *SÄKERHETS-DVD: N* och dekalerna på produkten, kan det leda till skador, inklusive skador med dödlig utgång!

VARNING

Detta fordon kan ha högre prestanda än andra fordon som du kan ha kört tidigare. Ta dig tid att bekanta dig med ditt nya fordon.

VARNING (CALIFORNIA PROPOSITION 65)

VARNING

Denna produkt innehåller eller utsöndrar kemikalier som enligt staten Kalifornien orsakar cancer och missbildningar eller andra reproduktiva skador.

I Kanada distribueras produkterna av Bombardier Recreational Products Inc. (BRP).

I USA distribueras produkterna av BRP US Inc.

Följande varumärken tillhör Bombardier Recreational Products Inc.:

Can-Am™

Rotax®

XPS™

TTI™

D.E.S.S.™

DPS™

FÖRORD

Gratulerar till köpet av din nya Can-Am™ ATV. Den omfattas av den begränsade garantin från BRP och ett nät av auktoriserade Can-Am-återförsäljare står till tjänst med reservdelar, service och tillbehör om du behöver det.

Vid leveransen blev du även informerad om garantins täckning och fyllde i *CHECKLISTAN FÖRE LEVERANS* för att säkerställa att ditt nya fordon förberetts till din fulla belåtenhet.

Återförsäljaren arbetar för din tillfredsställelse som kund. Kontakta återförsäljaren om du behöver mer information.

Innan du åker

För att informera dig om hur du kan minska risken för att du eller kringstående skadas eller drabbas av dödsfall, läs denna instruktionsbok innan du kör fordonet:

Läs också alla säkerhetsdekaler på ATV:n och studera noggrant din *SÄKERHETS-DVD*.

Detta fordon tillhör kategori S, efterfölj alltid denna rekommendation avseende ålder. En person under 16 år bör aldrig köra detta fordon.

Denna ATV är avsedd för fritidsbruk och avsedd att användas endast av erfarna förare.

Vi rekommenderar starkt att du går en förarkurs. Kontrollera med din återförsäljare eller din kommun för ev. kurser i närheten.

Om varningarna i denna Instruktionsbok inte åtföljs kan det leda till SVÅRA PERSONSKADOR eller DÖDSFALL.

Säkerhetsmeddelanden

De olika typerna av säkerhetsmeddelanden, hur de ser ut och hur de används i den här boken förklaras nedan:

VARNING

Anger en potentiell risk som kan resultera i svåra personskador eller dödsfall om den inte undviks.

 **FÖRSIKTIGHET** Anger en risk-situation som kan resultera i lättare eller medelsvåra personskador om den inte undviks.

ANMÄRKNING Indikerar en instruktion som måste följas för att undvika allvarliga skador på fordonets komponenter eller annan egendom.

Denna instruktionsbok

Denna Instruktionsbok har iordningställt för att bekanta ägaren/föraren av det nya fordonet med de olika fordonsreglagen, underhållsanvisningarna och anvisningarna för säker användning. Den är oumbärlig för korrekt användning av produkten.

Förvara denna Instruktionsbok tillsammans med fordonet så att du kan titta i den för t.ex. information om underhåll, vid problemlösning och om du behöver instruera andra.

Instruktionsboken finns på flera språk. Vid eventuella olikheter i texten är det den engelska versionen som gäller.

Om du vill se och/eller skriva ut ett extra exemplar av Instruktionsboken kan du besöka webbplatsen www.operatorsguide.brp.com.

Informationen i denna bok är korrekt vid utgivningstillfället. BRP har emellertid som policy att kontinuerligt för-

bättra sina produkter utan att därför åta sig skyldigheten att installera dem på tidigare tillverkade produkter. På grund av sent införda tillverkningsändringar kan vissa skillnader finnas mellan den tillverkade produkten och beskrivningen eller specifikationerna i denna bok. BRP förbehåller sig rätten att när som helst dra in eller ändra specifikationer, utförande, egenskaper, modeller eller utrustning utan att därmed påta sig några skyldigheter.

Denna Instruktionsbok och *SÄKERHETS-DVD:N* ska levereras tillsammans med fordonet vid säljtillfället.

Tänk på följande när du läser denna instruktionsbok:

 **VARNING**

Anger en potentiell risk som, om den inte undviks, kan resultera i svåra personskador eller död.

INNEHÅLLSFÖRTECKNING

FÖRORD	1
Innan du åker	1
Säkerhetsmeddelanden	1
Denna instruktionsbok	1

SÄKERHETSINFORMATION

ALLMÄNNA SÄKERHETSFÖRESKRIFTER	8
Koloxidförgiftning	8
Bensinbrand och andra risker	8
Brännskador från heta fordonsdelar	8
Tillbehör och modifieringar	8
SPECIELLA SÄKERHETSMEDDELANDEN	9
ANVÄNDNINGSVARNINGAR	12
KÖRNING AV FORDONET	38
Kontroll före användning	39
Klädsel	41
Det är förbjudet att medföra en passagerare	42
Last	42
Släp	43
Utföra arbetsuppgifter med fordonet	43
Fritidskörning	43
Köra i lera	44
Miljö	44
Designbegränsningar	45
Användning i terräng	45
Allmänna användnings- och säkerhetsföreskrifter	45
Körteknik	47
VIKTIGA DEKALER PÅ PRODUKTEN	53
Hängetikett	53
Säkerhetsdekaler på fordonet	54
Dekaler om överensstämmelse	58
Teknisk informationsdekal	58

FORDONSINFORMATION

REGLAGE/INSTRUMENT/KOMPONENTER	62
1) Gasreglage	63
2) 2/4-hjulsdriftväljare	63
3) Vänster bromshandtag	64
4) Parkeringsbroms	65

REGLAGE/INSTRUMENT/KOMPONENTER (forts.)	
5) Växelspak	65
6) Multifunktionsreglage	66
7) Flerfunktionsmätare	69
8) 12 volts eluttag	74
9) Tändningslås	74
10) Bromspedal	75
11) Fotstöd	76
12) Fotstöd för körning i lera	76
13) Förvaringsbox	76
14) Säte	77
15) Bakre förvaringsutrymme	77
16) Bagageräcken	78
17) Dragkrok	78
18) Verktygssats	79
19) Vinsch	79
20) Vinschreglage	79
21) Linstyrningsrullar	79
22) Fjärreglage för vinschen	80
23) Uttag för vinschens fjärreglage	80
24) ACS-kompressor	80
BRÄNSLE	82
Rekommenderat bränsle	82
Påfyllning av bränsle	82
INKÖRNINGSPERIOD	84
Användning under inkörningsperioden	84
GRUNDLÄGGANDE PROCEDURER	85
Starta motorn	85
Växla	85
Avstängning av motorn	85
SPECIELLA PROCEDURER	86
Vad göra vid vatten i transmissionen	86
Vad göra vid vatten i luftfilterhuset	86
Om fordonet välter	87
Fordon som har legat under vatten	87
FINJUSTERA DIN SNÖSKOTER	88
Justering av luftstyrd fjädring (ACS)	88
Justering av servostyrning (DPS)	89
TRANSPORT AV SNÖSKOTERN	91

UNDERHÅLL

INKÖRNINGSINSPEKTION	94
UNDERHÅLLSSCHEMA	97
UNDERHÅLLSPROCEDURER.....	102
Luftfilter	102
Motorolja.....	105
Oljefilter.....	107
Kylare.....	108
Motorkylvätska.....	109
Ljuddämparens gnistskydd	111
CVT-luftfilter	111
Växellådsolja.....	113
Gasvajer.....	114
Tändstift	116
Batteri	117
Säkringar	118
Lampor.....	119
Drivaxelskor och -skydd	121
Hjul och däck	122
Fjädring	124
ACS-luftfilter.....	124
ACS-slangar och kopplingar	125
Bromsar.....	126
FORDONSVÅRD	128
Efter körning.....	128
Rengöring och skydd av fordonet.....	128
FÖRVARING OCH FÖRSÄSONGSSERVICE	129

TEKNISK INFORMATION

FORDONSIDENTIFIKATION.....	132
Fordonsidentifikationsnummer.....	132
Motoridentifikationsnummer	132
REGLER FÖR LJUDDÄMPNINGSSYSTEM	133
EG-FÖRSÄKRAN OM ÖVERENSSTÄMMELSE	134
SPECIFIKATIONER	135

PROBLEMLÖSNING

RIKTLINJER VID FELSÖKNING	142
MEDDELANDEN I FLERFUNKTIONSMÄTARENS DISPLAY	146

GARANTI

BRP:S BEGRÄNSADE GARANTI FÖR USA OCH KANADA: 2011 CAN-AM™ ATV-PRODUKTER	150
BRP:S INTERNATIONELLA BEGRÄNSADE GARANTI: 2011 CAN-AM™ ATV-PRODUKTER	155
BRP:S BEGRÄNSADE GARANTI FÖR EEA-OMRÅDET: 2011 CAN-AM™ ATV-PRODUKTER	159
YTTERLIGARE REGLER OCH VILLKOR GILTIGA ENDAST I FRANKRIKE .	164

KUNDINFORMATION

SEKRETESSINFORMATION	166
ADRESSÄNDRING/NY ÄGARE	167

SÄKERHETS- INFORMATION

ALLMÄNNA SÄKERHETSFÖRESKRIFTER

Koloxidförgiftning

Alla motoravgaser innehåller koloxid, som är en giftig gas. Inandning av koloxid kan ge huvudvärk, yrsel, dåsig-
het, illamående, förvirring och orsaka
dödsolyckor.

Koloxid är en färg-, lukt- och smaklös
gas som kan förekomma även om du
inte ser eller känner lukten av motor-
avgaser. Dödliga koncentrationer av
koloxid kan samlas på kort tid och du
kan drabbas snabbt, utan möjlighet att
rädda dig själv. Dödliga koncentrationer
av koloxid kan också dröja kvar i
timmar och dagar i slutna eller dåligt
ventilerade utrymmen. Om du upplever
något av symtomen på koloxidförgiftning,
lämna utrymmet omedelbart, gå ut i
friska luften och sök läkarvård.

Förhindra svåra eller dödliga skador på
grund av koloxidförgiftning:

- Kör aldrig fordonets motor i dåligt
ventilerade eller delvis täckta utrym-
men, som till exempel ett garage,
en carport eller en lada. Även om
du försöker vädra ut motoravgaser
med fläktar eller öppna fönster och
dörrar, kan koloxid snabbt nå dödliga
koncentrationer.
- Kör aldrig fordonet utomhus på stäl-
len där motoravgaserna kan sugas
in i en byggnad via öppningar som
till exempel fönster och dörrar.

Bensinbrand och andra risker

Bensin är ett ytterst brandfarligt och
explosionsfarligt ämne. Bensinångor
kan spridas och antändas av en gnista
eller eldslåga på många meters av-

stånd från motorn. Följ dessa anvis-
ningar för att minska risken för brand
och explosion:

- Använd endast en godkänd behållare
för lagring av bensin.
- Följ anvisningarna i underavsnittet
BRÄNSLE
- Starta eller kör aldrig motorn om
tanklocket inte är ordentligt monterat.

Bensin är giftigt och kan orsaka per-
sonskador, till och med dödliga.

- Sug aldrig upp bensin med munnen
via slang.
- Om du sväljer bensin, får bensin i
ögonen eller andas in bensinångor
ska du omedelbart uppsöka läkare.

Om du får bensin på dig, tvätta dig med
tvål och vatten och byt kläder.

Brännskador från heta fordonsdelar

Avgassystemet och motorn blir heta
när de används. Undvik kontakt med
heta fordonsdelar, under och omedel-
bart efter användning, för att undgå
brännskador.

Tillbehör och modifieringar

Gör inga modifieringar på fordonet och
använd inte utrustning eller tillbehör
om de inte har godkänts av BRP. Ef-
tersom dessa ändringar inte testats av
BRP kan de öka risken för kollision eller
skada och de kan göra fordonet olag-
ligt.

Kontakta en auktoriserad Can-Am-åter-
försäljare för information om godkända
tillbehör för fordonet.

SPECIELLA SÄKERHETSMEDDELANDEN

DETTA FORDON ÄR INGEN LEKSAK OCH KAN VARA FARLIGT ATT ANVÄNDA.

- Detta fordon uppför sig annorlunda än andra fordon. Om du inte iakttar nödvändig försiktighet kan en krock eller vältning snabbt inträffa, även under rutinmanövrer som vändning, uppförskörning eller körning över hinder.

ALLVARLIGA SKADOR ELLER DÖD kan bli resultatet om du inte följer dessa instruktioner:

- Läs denna Instruktionsbok och alla säkerhetsdekaler på produkten noga och följ de användningssteg som beskrivs. Studera *SÄKERHETS-DVD:N* noggrant innan du börjar köra.
- Följ alltid denna åldersrekommendation: En person under 16 år bör aldrig köra detta fordon.
- Ta aldrig passagerare på detta fordon.
- Kör aldrig detta fordon på vägunderlag med beläggning, inklusive trottoarer, infarter, parkeringsplatser eller gator.
- Kör aldrig detta fordon på allmänna gator, vägar eller landsvägar, inte ens obelagda eller grusvägar.
- Kör eller åk aldrig på fordonet utan att bära en godkänd hjälm med korrekt passning. Du bör även bära ögonskydd (glasögon eller ansiktsskydd), handskar, kängor, långärmad skjorta eller jacka och långbyxor.
- Kör aldrig fordonet vid trötthet eller sjukdom eller om du är eller alkohol- eller drogpåverkad. Din reaktionstid och ditt omdöme är då avsevärt påverkade.
- Kör aldrig i för hög hastighet. Kör alltid i en hastighet som lämpar sig för terrängen, sikten, körförhållandena och din erfarenhet.
- Försök aldrig köra på två hjul, hoppa eller ägna dig åt stuntkörning.
- Kontrollera alltid fordonet inför varje körning för att se till att det är i körsäkert skick. Följ alltid de inspektions- och underhållsprocedurer och -scheman som beskrivs i denna Instruktionsbok.
- Håll alltid bägge händerna på styrhandtagen och fötterna på fotstöden på fordonet under körning.
- Kör alltid långsamt och var extra försiktig vid körning i okänd terräng. Var alltid uppmärksam på förändrade terrängförhållanden när du kör fordonet.
- Kör inte på mycket ojämnt, halt eller löst underlag förrän du har lärt dig och övat de färdigheter som fordras för att behärska fordonet på sådant underlag. Var alltid extra försiktig på dessa typer av underlag.
- Följ alltid de procedurer för vändning som beskrivs i denna Instruktionsbok. Öva dig i att vända i låg hastighet innan du försöker i högre hastigheter. Försök inte vända i alltför hög hastighet.
- Kör aldrig fordonet i backar som är för branta för fordonet eller för dig. Öva först i mindre branta backar innan du försöker dig på brantare körning.

- Följ alltid de procedurer för körning i uppförslut som beskrivs i denna Instruktionsbok. Kontrollera terrängen noga innan du kör uppför berg eller backar. Kör aldrig i uppförslut med alltför halt eller löst underlag. Skifta din vikt framåt. Dra aldrig på gasen eller växla alltför hastigt. Kör aldrig över bergs- eller backkrön i hög hastighet.
- Följ alltid de procedurer för nedförskörning och bromsning i backe som beskrivs i denna Instruktionsbok. Kontrollera terrängen noggrant innan du åker nedför berg eller backar. Skifta din vikt bakåt. Kör aldrig nedför berg eller backar i hög hastighet. Undvik att köra nedför berg eller backar i en vinkel som kan få fordonet att luta starkt åt sidan. Kör alltid rakt nedför en backe när det är möjligt.
- Följ alltid de procedurer för körning med sidolutning i backe som beskrivs i denna Instruktionsbok. Undvik berg och backar med mycket halt eller löst underlag. Skifta din vikt till den sida av fordonet som vetter uppåt. Försök aldrig vända fordonet mitt i en backe innan du på plan mark helt behärskar den vändningsteknik som beskrivs i denna Instruktionsbok. Försök om möjligt undvika stark sidolutning.
- Följ alltid rätt procedurer om fordonet stannar eller rullar baklänges vid körning i uppförslut. Undvik detta genom att alltid använda korrekt utrustning och hålla jämn hastighet vid körning i uppförslut. Om fordonet stannar eller rullar baklänges, följ den speciella procedur för bromsning som beskrivs i denna Instruktionsbok. Stig av på den sida som vetter uppåt vid lutning eller på ena sidan om fordonet står rakt i ett uppförslut. Vänd fordonet och stig på igen så som beskrivs i denna Instruktionsbok.
- Kontrollera alltid om det finns hinder innan du kör i ett nytt område. Försök aldrig köra över stora hinder, som stenblock eller nedfallna träd. Följ alltid rätt procedurer när du kör över hinder så som beskrivs i denna Instruktionsbok.
- Var alltid försiktig när du sladdar eller slirar. Lär dig att på ett säkert sätt kontrollera sladdning och slirning genom att öva dig i låga hastigheter på plant, jämnt underlag. Kör långsamt på ytterst hala ytor, t.ex. is, och var extra försiktig så att du inte förlorar kontrollen när du sladdar.
- Kör aldrig fordonet i snabbflytande vattendrag eller djupare vatten än vad som specificeras i denna Instruktionsbok. Kom ihåg att våta bromsar kan ha mindre bromskraft. Testa bromsarna när du lämnar vattnet. Om nödvändigt, bromsa flera gånger så att friktionen torkar beläggen.
- Kom alltid ihåg att bromssträckan kan påverkas avsevärt av bl.a väderleks- och terrängförhållanden, däckens och bromssystemets skick, fordons hastighet och körstil samt fordonets last och eventuellt släp. Anpassa körstilen därefter.
- Kontrollera alltid att det inte finns några hinder eller människor bakom dig när du backar. När du ser att det är säkert att backa, backa långsamt.
- BRP rekommenderar att du sitter på ATV:n vid backning. Undvik att stå upp. Din vikt kunde förflyttas framåt mot gasreglaget och leda till en oväntad acceleration och förlorad styrförmåga.
- Använd alltid däck av rätt typ och storlek, så som specificeras i denna Instruktionsbok. Ha alltid korrekt tryck i däcken så som beskrivs i denna Instruktionsbok.

- Modifiera aldrig detta fordon med oriktig installation eller användning av tillbehör. Använd endast tillbehör godkända av BRP. Installera ALDRIG passagerarsäten och använd aldrig bagageutrymmet för att ta med passagerare.
- Överskrid aldrig den specificerade lastkapaciteten för fordonet, inklusive förare, övrig last och eventuella tillbehör. Lasten ska fördelas korrekt och vara säkert fastspänd. Sänk hastigheten och följ anvisningarna i denna Instruktionsbok vid körning med last eller släp. Håll större avstånd för inbromsning.
- Kör aldrig fordonet utan nödvändiga kunskaper. **Gå en förarkurs.** Alla förare bör få utbildning av en certifierad instruktör.

OM DU VILL HA MER INFORMATION OM ATV-SÄKERHET, kontakta en auktoriserad Can-Am-återförsäljare för information om förarkurser i din närhet.

Enbart för USA och Kanada: Ring Specialty Vehicle Institute of America (SVIA) på 1 800 887-2887 i USA eller Canada Safety Council (CSC) i Kanada på 1 613 739-1535.

ANVÄNDNINGSVARNINGAR

United States Consumer Product Safety Commission har begärt att nedanstående varningar och deras format inbegrips i alla Instruktionsböcker för ATV:er.

OBSERVERA: Nedanstående illustrationer är endast allmänna representationer. De kan se annorlunda ut för din modell.

⚠ VARNING



V00A0AQ

MÖJLIG RISK

Användning av detta fordon utan korrekta instruktioner.

VAD SOM KAN HÄNDA

Risken för en olycka ökar markant om föraren inte vet hur detta fordon ska hanteras i olika situationer och i olika slags terräng.

HUR RISKEN KAN UNDVIKAS

Nybörjare och ovana förare bör gå en förarkurs. De bör därefter regelbundet öva de färdigheter de lärt sig på kursen och den körteknik som beskrivs i denna Instruktionsbok.

För mer information om förarkurser kan du kontakta en auktoriserad Can-Am-återförsäljare.

! VARNING

V00A01Q

MÖJLIG RISK

Underlåtenhet att följa rekommenderad minimiålder för fordonet.

VAD SOM KAN HÄNDA

Om den rekommenderade åldersgränsen inte följs kan barnet skadas eller omkomma.

Även om barnet är inom den tillåtna åldersgruppen kan det hända att de kunskaper, den skicklighet eller det omdöme som krävs för säker användning av fordonet saknas. Barnet riskerar då att bli inblandad i en allvarlig olycka.

HUR RISKEN KAN UNDVIKAS

Ingen som är under 16 år ska använda detta fordon.

! VARNING



V00A02Q

MÖJLIG RISK

Att medföra passagerare på detta fordon.

VAD SOM KAN HÄNDA

Din möjlighet att balansera och kontrollera fordonet minskar avsevärt. Det kan leda till en olycka som kan skada dig och/eller din passagerare.

HUR RISKEN KAN UNDVIKAS

Ta aldrig passagerare. Det långa sätet, som är till för att låta föraren röra sig obehindrat, är inte utformat eller avsett för passagerare.

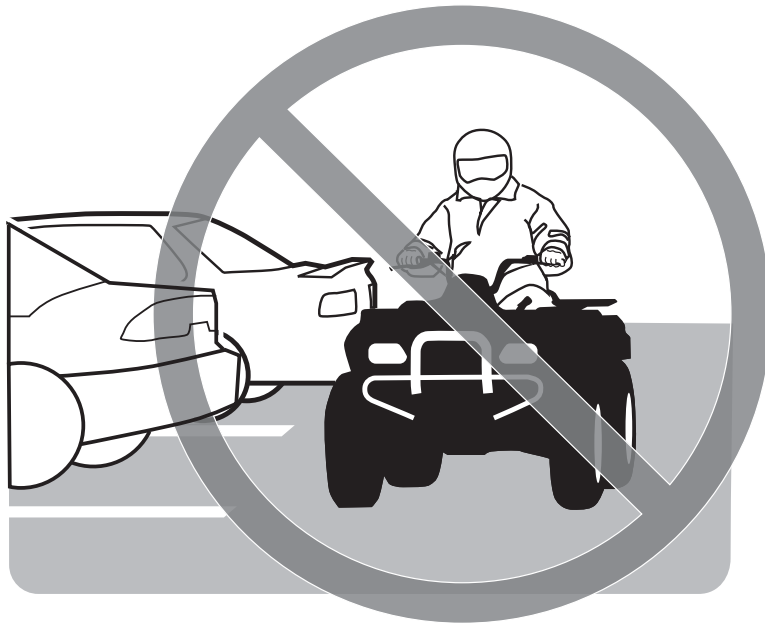
! VARNING

V00A03Q

MÖJLIG RISK

Användning av detta fordon på belagda vägytor.

VAD SOM KAN HÄNDA

Däcken är utformade för terrängkörning, inte för vägbeläggning. Vägbeläggning kan allvarligt påverka hantering och styrning och kan leda till att du förlorar kontrollen över fordonet.

HUR RISKEN KAN UNDVIKAS

Kör aldrig detta fordon på vägunderlag med beläggning, inklusive trottoarer, infarter, parkeringsplatser eller gator.

! VARNING



V00A04Q

MÖJLIG RISK

Att köra detta fordon på allmän gata, väg eller motorväg.

VAD SOM KAN HÄNDA

Du kan kollidera med ett annat fordon.

HUR RISKEN KAN UNDVIKAS

Kör aldrig detta fordon på allmänna gator, vägar eller landsvägar, inte ens obelagda eller grusvägar. I många stater och provinser är det olagligt att använda detta fordon på allmän gata, väg eller motorväg.

! VARNING

V00A06Q

MÖJLIG RISK

Att köra detta fordon utan godkänd hjälm, ögonskydd och skyddsklädsel.

VAD SOM KAN HÄNDA

Följande gäller alla ATV-förare:

- Att köra utan godkänd hjälm ökar riskerna för allvarliga skullskador eller dödsfall vid olycka.
- Att köra utan ögonskydd kan orsaka olyckor och ökar risken för allvarliga skador vid en olycka.
- Att köra utan skyddande klädsel ökar risken för allvarliga skador vid en eventuell olycka.

HUR RISKEN KAN UNDVIKAS

Bär alltid godkänd hjälm med korrekt passning. Du bör även bära följande:

- Ögonskydd (glasögon eller ansiktsskydd)
- Handskar och kängor
- Långärmad skjorta eller jacka
- Långbyxor.

! VARNING



V00A07Q

MÖJLIG RISK

Att köra detta fordon efter intag av alkohol eller droger.

VAD SOM KAN HÄNDA

Omdömesförmågan kan försämrats avsevärt.

Din reaktionsförmåga blir långsammare.

Balans- och uppfattningsförmågan kan försämrats.

En olycka eller dödsfall kan bli följden.

HUR RISKEN KAN UNDVIKAS

Inta aldrig alkohol eller droger före eller under körning av fordonet.

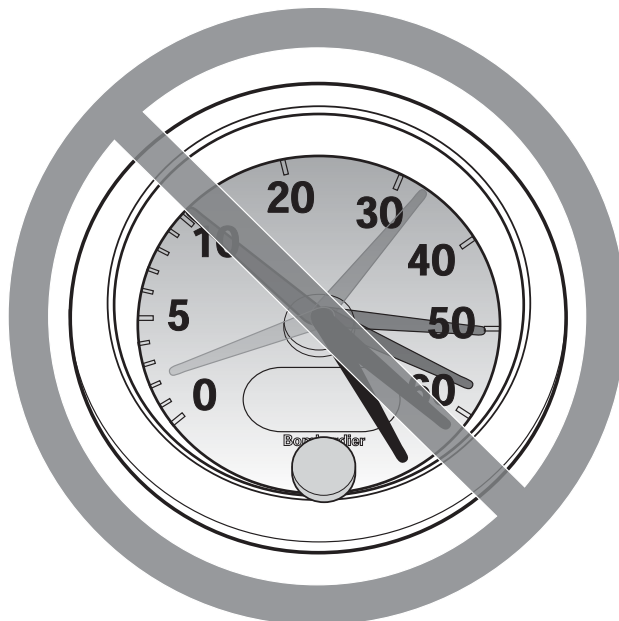
! VARNING

V00A08Q

MÖJLIG RISK

Att köra detta fordon i för hög hastighet.

VAD SOM KAN HÄNDA

Risken för att du ska förlora kontrollen över fordonet ökar, vilket kan resultera i en olycka.

HUR RISKEN KAN UNDVIKAS

Kör alltid i en hastighet som lämpar sig för terrängen, sikten, körförhållandena och din erfarenhet.

! VARNING

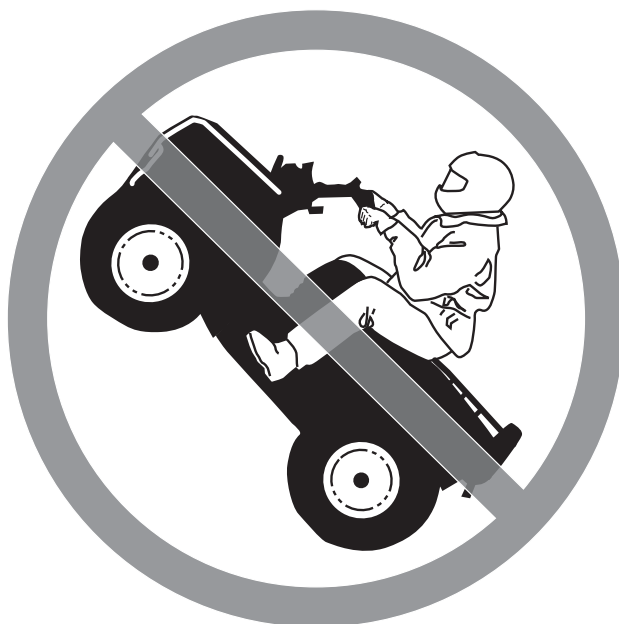

V00A09Q

MÖJLIG RISK

Försök att köra på två hjul, hopp eller stunkörning.

VAD SOM KAN HÄNDA

Ökar risken för en olycka, inklusive vältning.

HUR RISKEN KAN UNDVIKAS

Försök aldrig utföra trick, som att köra på två hjul eller hoppa. Försök inte imponera på andra.

! VARNING

MÖJLIG RISK

Underlåtenhet att kontrollera fordonet före körning.

Underlåtenhet att underhålla fordonet.

VAD SOM KAN HÄNDA

Ökar risken för en olycka eller skador på utrustningen.

HUR RISKEN KAN UNDVIKAS

Kontrollera alltid fordonet inför varje körning för att se till att det är i ett kör-säkert skick.

Följ alltid de inspektions- och underhållsprocedurer och -scheman som beskrivs närmare i denna Instruktionsbok.

! VARNING**MÖJLIG RISK**

Körning på isbelagda vattendrag.

VAD SOM KAN HÄNDA

Fordonet kan gå igenom isen, vilket kan leda till svåra personskador eller död.

HUR RISKEN KAN UNDVIKAS

Kör aldrig detta fordon på en isbelagd yta innan du är säker på att isen är tillräckligt tjock och stark för att bära fordonets vikt och last, såväl som den kraft som skapas av ett fordon i rörelse.

! VARNING

V00A0BQ

MÖJLIG RISK

Att ta bort händerna från styrstången eller fötterna från fotstöden under körning.

VAD SOM KAN HÄNDA

Även om du bara lyfter ena handen eller foten kan det minska din möjlighet att kontrollera fordonet eller få dig att tappa balansen och ramla av. Om du lyfter en fot från fotstödet kan foten eller benet komma i kontakt med bakhjulet, vilket kan leda till skador eller en olycka.

HUR RISKEN KAN UNDVIKAS

Håll alltid båda händerna på styrstången och båda fötterna på fotstöden när du kör fordonet.

! VARNING

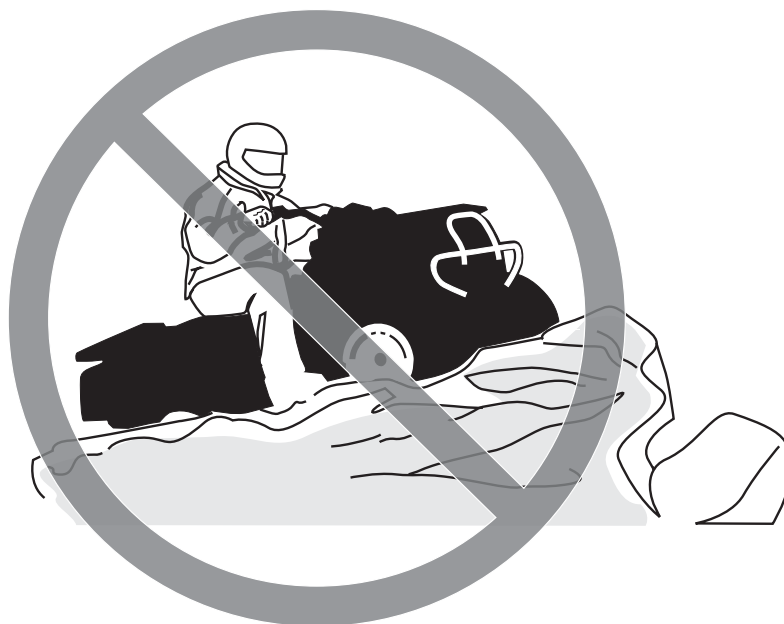

V00A0CQ

MÖJLIG RISK

Underlåtenhet att iaktta särskild försiktighet när du kör fordonet i okänd terräng.

VAD SOM KAN HÄNDA

Du kan stöta på dolda stenblock, gupp eller hål och inte hinna reagera. Det kan leda till att fordonet välter eller att du förlorar kontrollen över det.

HUR RISKEN KAN UNDVIKAS

Kör långsamt och var extra försiktig vid körning i okänd terräng. Var alltid uppmärksam på förändrade terrängförhållanden när du kör fordonet.

! VARNING

V00A0DQ

MÖJLIG RISK

Underlåtenhet att iaktta särskild försiktighet när du kör i svår terräng eller på mycket halt eller löst underlag.

VAD SOM KAN HÄNDA

Förlust av däckgreppet eller kontrollen över fordonet, vilket kan resultera i en olycka, inklusive vältning.

HUR RISKEN KAN UNDVIKAS

Kör inte på alltför ojämnt, halt eller löst underlag förrän du har lärt dig och har den skicklighet som krävs för att behärska fordonet på sådant underlag.

Var alltid extra försiktig på dessa typer av underlag.

! VARNING



V00A0EQ

MÖJLIG RISK

Oriktig vändning.

VAD SOM KAN HÄNDA

Du kan förlora kontrollen över fordonet, vilket kan orsaka en kollision eller vältning.

HUR RISKEN KAN UNDVIKAS

Följ alltid de procedurer för vändning som beskrivs i denna Instruktionsbok. Öva dig i att vända i låg hastighet innan du försöker i högre hastigheter.

Försök inte vända i alltför hög hastighet.

! VARNING

V00AQQ

MÖJLIG RISK

Körning i mycket branta backar.

VAD SOM KAN HÄNDA

Fordonet har lättare för att välta i extremt branta backar än på plana ytor eller i mindre branta backar.

HUR RISKEN KAN UNDVIKAS

Kör aldrig fordonet i backar som är för branta för fordonet eller för dig.

Öva först i mindre branta backar innan du försöker dig på brantare körning.

! VARNING



V00A0FQ

MÖJLIG RISK

Körning i uppförslut på fel sätt.

VAD SOM KAN HÄNDA

Du kan förlora kontrollen över fordonet eller det kan välta.

HUR RISKEN KAN UNDVIKAS

Följ alltid de procedurer för körning i uppförslut som beskrivs i denna Instruktionsbok.

Kontrollera alltid terrängen noggrant innan du kör uppför backar.

Kör aldrig i uppförslut med alltför halt eller löst underlag.

Skifta din vikt framåt.

Dra aldrig på gasen eller växla alltför hastigt. Fordonet riskerar att välta baklänges.

Kör aldrig över bergs- eller backkrön i hög hastighet. Ett hinder, ett stup, ett annat fordon eller en person kan finnas på andra sidan.

! VARNING

V00A0GQ

MÖJLIG RISK

Körning i nedförslut på fel sätt.

VAD SOM KAN HÄNDA

Du kan förlora kontrollen över fordonet eller det kan välta.

HUR RISKEN KAN UNDVIKAS

Följ alltid de procedurer för körning i nedförslut som beskrivs i denna Instruktionsbok.

OBSERVERA: En särskild teknik krävs när du bromsar i nedförslut.

Kontrollera alltid terrängen noggrant innan du kör nedför berg eller backar.

Skifta din vikt bakåt.

Kör aldrig nedför berg eller backar i hög hastighet.

Undvik att köra nedför berg eller backar i en vinkel som får fordonet att luta starkt åt sidan. Kör alltid rakt nedför en backe när det är möjligt.

! VARNING



V00A0HQ

MÖJLIG RISK

Körning med stark sidolutning eller vändning i backe.

VAD SOM KAN HÄNDA

Du kan förlora kontrollen över fordonet eller det kan välta.

HUR RISKEN KAN UNDVIKAS

Försök inte vända fordonet mitt i en backe innan du helt behärskar den vändningsteknik på plan mark som beskrivs närmare i denna Instruktionsbok. Var extra försiktig när du vänder i en backe.

Försök om möjligt undvika stark sidolutning.

När du kör med sidolutning:

Följ alltid de procedurer som beskrivs i denna Instruktionsbok.

Undvik berg och backar med mycket halt eller löst underlag.

Skifta din vikt till den sida av fordonet som vetter uppåt.

! VARNING

V00A01Q

MÖJLIG RISK

Att stanna, rulla baklänges eller stiga av på fel sätt vid körning i uppförslut.

VAD SOM KAN HÄNDA

Fordonet kan välta.

HUR RISKEN KAN UNDVIKAS

Använd korrekt utrustning och håll jämn hastighet vid körning i uppförslut.

Om du förlorar all fart framåt:

Skifta vikten mot den sida som vetter uppåt. Dra aldrig på gasen eller växla alltför hastigt. Fordonet riskerar att välta baklänges.

Bromsa.

Lägg i parkeringsbromsen när du har stannat.

Stig av på den sida som vetter uppåt vid lutning eller på ena sidan om fordonet står rakt i en uppförbacke.

Om fordonet börjar rulla bakåt:

Skifta vikten mot den sida som vetter uppåt. Dra aldrig på gasen eller växla alltför hastigt. Fordonet riskerar att välta baklänges.

Använd aldrig den bakre bromsen medan fordonet rullar baklänges.

Bromsa gradvis med den främre bromsen.

När fordonet stannat helt, bromsa även med den bakre bromsen och lägg i parkeringsbromsen.

Stig av på den sida som vetter uppåt vid lutning eller på ena sidan om fordonet står rakt i en uppförbacke.

Vänd fordonet och stig på igen så som beskrivs i denna Instruktionsbok.

! VARNING



V00A0JQ

MÖJLIG RISK

Oriktig körning över hinder.

VAD SOM KAN HÄNDA

Förlust av kontrollen eller kollision.

Fordonet kan välta.

HUR RISKEN KAN UNDVIKAS

Kontrollera om det finns hinder innan du kör i ett nytt område.

Försök aldrig köra över stora hinder, som stora stenblock eller nedfallna träd.

När du kör över hinder, följ alltid de procedurer som beskrivs i denna Instruktionsbok.

! VARNING

V00A0KQ

MÖJLIG RISK

Oriktig sladdning eller slirning.

VAD SOM KAN HÄNDA

Du kan förlora kontrollen över fordonet.

Du kan också oväntat återfå väggreppet, vilket kan få fordonet att välta.

HUR RISKEN KAN UNDVIKAS

Lär dig att på ett säkert sätt kontrollera sladdning och slirning genom att öva dig i låga hastigheter på plant, jämnt underlag.

Kör långsamt på ytterst hala ytor, t.ex. is, och var extra försiktig så att du inte förlorar kontrollen när du sladdar eller slirar.

! VARNING



vmo2011-011-617_a

MÖJLIG RISK

Körning av fordonet i djupt eller strömmande vatten.

VAD SOM KAN HÄNDA

Däcken kan börja flyta, vilket kan orsaka förlust av däckgreppet och förlust av kontrollen över fordonet. En olycka kan bli följden.

HUR RISKEN KAN UNDVIKAS

Kör aldrig fordonet i snabbflytande vattendrag eller djupare vatten än vad som specificeras i denna Instruktionsbok.

Kontrollera vattendjupet och om det finns starka strömmar innan du försöker köra i vatten. Vattnet bör inte gå över däcken.

Kom ihåg att våta bromsar kan ha mindre bromskraft. Testa bromsarna när du lämnar vattnet. Om nödvändigt, bromsa flera gånger så att friktionen torkar beläggen.

! VARNING

V00A0MQ

MÖJLIG RISK

Oriktig backning.

VAD SOM KAN HÄNDA

Du kan stöta emot ett hinder eller en person bakom fordonet, vilket kan resultera i svåra personskador.

HUR RISKEN KAN UNDVIKAS

Kontrollera alltid att det inte finns några hinder eller människor bakom fordonet innan du backar. När du ser att det är säkert, backa långsamt.

! VARNING



V00A00Q

MÖJLIG RISK

Körning av fordonet med fel däck eller med fel eller ojämnt tryck i däcken.

VAD SOM KAN HÄNDA

Om du använder felaktiga däck på fordonet eller har fel eller ojämnt tryck i däcken, kan det leda till förlust av kontrollen över fordonet, punktering, däck som rör sig på fälgen och ökad risk för olyckor.

HUR RISKEN KAN UNDVIKAS

Använd alltid däck av den typ och storlek som specificeras i denna Instruktionsbok.

Ha alltid korrekt tryck i däcken så som beskrivs i denna Instruktionsbok.

Byt alltid ut skadade hjul eller däck.

! VARNING

V00A0NQ

MÖJLIG RISK

Att köra detta fordon med olämpliga modifikationer.

VAD SOM KAN HÄNDA

Oriktig installation av tillbehör eller modifikationer av detta fordon kan leda till förändring av köregenskaperna, vilket i vissa situationer kan leda till en olycka.

HUR RISKEN KAN UNDVIKAS

Modifiera aldrig detta fordon med oriktig installation eller användning av tillbehör. Alla delar och tillbehör som installeras på fordonet ska vara godkända av BRP och installeras och användas enligt instruktionerna. Om något är oklart, vänd dig till en auktoriserad Can-Am-återförsäljare.

Installera **ALDRIG** passagerarsäten och använd aldrig bagageutrymmet för att ta med passagerare.

Modifieringar av fordonet för att öka hastighet och prestanda kan vara ett brott mot villkoren i den begränsade fordonsgarantin. Dessutom är vissa modifieringar, inklusive borttagande av delar av motor- eller avgassystem, olagliga i de flesta länder.

! VARNING



V00A0PQ

MÖJLIG RISK

Överbelastning av fordonet eller oriktigt lastnings- eller släpförfarande.

VAD SOM KAN HÄNDA

Kan leda till förändringar i fordonets köregenskaper, vilket kan orsaka en olycka.

HUR RISKEN KAN UNDVIKAS

Överskrid aldrig den specificerade lastkapaciteten för fordonet, inklusive förare, övrig last och eventuella tillbehör.

Lasten ska fördelas korrekt och vara säkert fastspänd.

Sänk hastigheten vid körning med last eller släp. Håll större avstånd för inbromsning.

Följ alltid anvisningarna i denna Instruktionsbok vid körning med last eller släp.

! VARNING

V03M01Q

MÖJLIG RISK

Transport av brandfarliga eller andra farliga ämnen kan leda till explosion.

VAD SOM KAN HÄNDA

Detta kan leda till svåra personskador eller dödsfall.

HUR RISKEN KAN UNDVIKAS

Transportera aldrig brandfarliga eller andra farliga ämnen.

KÖRNING AV FORDONET

Tänk på följande när du läser denna instruktionsbok:

VARNING

Anger en potentiell risk som, om den inte undviks, kan resultera i svåra personskador eller död.

Det finns ett antal grundregler och tips som du **MÅSTE** följa för att helt kunna uppskatta nöjet och spänningen i att köra detta fordon. Vissa kan vara nya för dig, andra bara sunt förnuft eller självklarheter.

Ta dig tid att studera denna Instruktionsbok och alla medföljande säkerhetsdekaleringar på produkten, liksom *SÄKERHETS-DVD* som medföljer fordonet. Där beskrivs i detalj vad du bör veta om fordonet innan du börjar köra.

Vare sig du är en ny eller van förare är det viktigt för din egen säkerhet att du känner till fordonets reglage och funktioner. Det är minst lika viktigt att veta hur man kör.

Informationen i denna Instruktionsbok är begränsad. Vi råder dig att skaffa vidare information och utbildning från t.ex. lokala myndigheter, ATV-klubbar eller en erkänd ATV-organisation, eller kontakta en auktoriserad Can-Am-återförsäljare.

Enbart för USA och Kanada: Du kan få information om kurser i närheten genom att ringa Specialty Vehicle Institute of America (SVIA) i USA på 1 800 887-2887 eller Canada Safety Council (CSC) i Kanada på 1 613 739-1535.

Den amerikanska produktsäkerhetskommissionen och alla ATV-tillverkare rekommenderar att personer under 16 års ålder inte ska köra en ATV med större motor än 90 cc. Även om barnet är inom den tillåtna åldersgruppen kan det hända att de kunskaper, den skicklighet eller det omdöme som krävs för säker användning av fordonet saknas. Barnet riskerar då att bli inblandad i en allvarlig olycka.

Personer med nedsatt kognitiv eller fysisk förmåga eller personer som gärna tar risker löper större risk att råka ut för vältningar eller kollisioner, som kan leda till personskador, inklusive död.

Detta fordon är konstruerat för endast en förare. Det långa sätet, som är till för att låta föraren röra sig obehindrat, är inte utformat eller avsett för passagerare. Installera **ALDRIG** passagerarsäten och använd aldrig bagageutrymmet för att ta med passagerare. Passagerare kan inverka på fordonets stabilitet och din kontroll över det.

Alla fordon är inte likadana. Vart och ett har unika prestandaegenskaper, reglage och funktioner. Varje fordon har olika köregenskaper och väghållning.

Se till att du känner dig helt hemma med reglagen på fordonet och med allmän körning innan du börjar köra i terräng. Öva dig på att köra på en lämplig plats som är fri från faror och prova responsen för varje reglage. Kör endast i låg hastighet. För högre hastigheter krävs större erfarenhet, kunskap och lämpliga körförhållanden.

Körförhållandena varierar från plats till plats. Dessutom inverkar väderförhållanden som kan förändras radikalt från gång till annan och under olika säsonger.

Körning på sand skiljer sig från körning i snö eller genom skog eller våtmarker. En viss plats kan kräva större uppmärksamhet och skicklighet från föraren. Visa gott omdöme. Var alltid försiktig. Ta inga onödiga risker som gör att du hamnar på en plats där du inte kan ta dig tillbaka eller skadas.

Förutsätt aldrig att ditt fordon kan köras säkert överallt. Plötsliga förändringar i underlaget på grund av hål, svackor, sluttningar, mjukare eller hårdare underlag med mera, kan få fordonet att välta eller bli instabilt. Undvik detta genom att sakta farten och alltid kontrollera terrängen framför dig. Om fordonet börjar luta starkt eller välta är det bäst att kliva av genast BORT från vältningsriktningen!

Kontroll före användning

VARNING

Kontrollera fordonet varje gång innan du kör, för att upptäcka eventuella problem som kan uppstå när fordonet används. Kontrollen kan hjälpa dig att upptäcka slitage och mindre skador på komponenterna innan de växer till stora problem. Rätta till problem som du upptäcker eftersom det kan minska risken för haveri eller olyckor. Kontakta en auktoriserad Can-Am-återförsäljare vid behov.

Innan fordonet används ska föraren alltid kontrollera punkterna på checklistan för inspektion före körning.

Åtgärda eventuella problem innan fordonet körs. Kontakta en auktoriserad Can-Am-återförsäljare vid behov.

Checklista vid kontroll före användning**Åtgärder innan motorn startas (nyckeln i OFF-läge)**

KONTROLLÅTGÄRD	KONTROLLÅTGÄRD	✓
Vätskor	Kontrollera bränsle-, motorolje- och kylvätskenivåerna.	
Läckage	Kontrollera att inga läckor finns under fordonet.	
Gasreglage	Aktivera gasreglaget flera gånger för att kontrollera att det fungerar felfritt. Det ska återgå till tomgångsläge när det släpps.	
Parkeringsbroms	Koppla i parkeringsbromsen och kontrollera att den fungerar.	
Däck	Kontrollera trycket i däcken och däckens skick.	
Hjul	Kontrollera att hjulen inte har skador.	
Kylare	Kontrollera kylarens renhet.	
Drivaxelskor	Kontrollera skicket på drivaxelskor och -skydd.	
Säte	Kontrollera att förarsätet är på plats och ordentligt spärrat.	
Last	Om du har last, respektera lastkapaciteten. Se till att lasten är säkert fastspänd i det bakre lastutrymmet.	
	Vid dragning av trailer eller annan utrustning: <ul style="list-style-type: none"> – Kontrollera dragkrokens och dragkulans skick – Respektera dragstångsvikt och max. dragvikt. – Se till att släpet är säkert kopplat till dragkroken. 	
Lastutrymmen	Kontrollera att det bakre lastutrymmena är ordentligt spärrade.	
Chassi och fjädring	Kontrollera att skräp inte samlats under fordonet på chassi eller fjädring och rengör dessa ordentligt.	

Åtgärder innan motorn startas (nyckeln i ON-läge)

KONTROLLÅTGÄRD	KONTROLLÅTGÄRD	✓
Flerfunktionsmätare	Kontrollera att indikatorerna i flerfunktionsmätaren tänds (under några sekunder då nyckeln är i ON-läge).	
	Kontrollera eventuella meddelanden i flerfunktionsmätaren.	
Lampor	Kontrollera att strålkastare och baklykta fungerar och är rena.	
	Kontrollera att hel- och halvljus fungerar.	
	Kontrollera att bromsljuset fungerar.	

Åtgärder efter att motorn startats

KONTROLLÅTGÄRD	KONTROLLÅTGÄRD	✓
Styrning	Kontrollera att styrningen fungerar obehindrat genom att vrida det från sida till sida.	
Växelspak	Kontrollera växelspakens funktion (P, R, N, H och L).	
2/4-hjulsdriftväljare	Kontrollera att 2/4-hjulsdriftväljaren fungerar.	
Bromsar	Kör långsamt framåt några meter medan du testar bromsarna genom att använda varje broms för sig. Bromsarna ska ta ordentligt. Både handtaget och pedalen måste gå tillbaka helt när de släpps.	
Motorns stoppreglage	Kontrollera att motorns stoppreglage fungerar ordentligt.	
Tändningslås	Kontrollera att tändningslåset fungerar ordentligt genom att starta och stänga av motorn.	

Klädsel

Ta hänsyn till vädret när du väljer klädsel. Klä dig med hänsyn till det kallaste väder som kan väntas. Värmeunderkläder närmast huden ger också en bra isolering. Du bör alltid bära lämplig skyddsklädsel och utrustning, inklusive godkänd hjälm, ögonskydd, stövlar eller kängor, handskar, långärmad skjorta och långbyxor. Denna typ av klädsel skyddar dig mot vissa av de mindre faror du kan stöta på vid körning. Bär aldrig löst sittande klädesplagg, t.ex. halsduk, som kan fastna i fordonet eller i buskar och grenar. Beroende på förhållandena kan även glasögon med imskydd eller solglasögon behövas. Olikfärgade glas för ögonskydd eller solglasögon kan hjälpa dig att urskilja variationer i terrängen. Solglasögon ska endast bäras på dagtid.

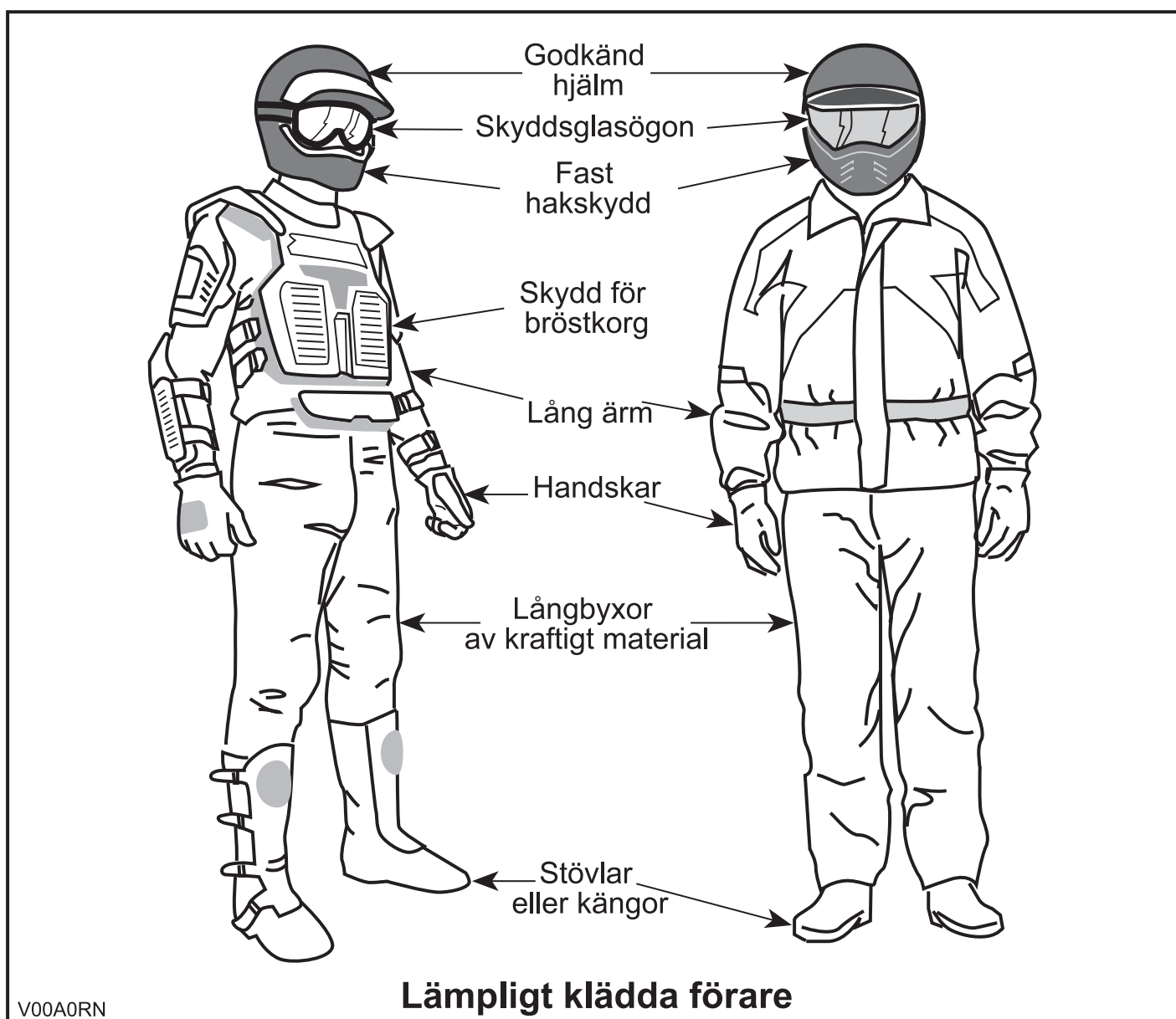

Det är förbjudet att medföra en passagerare

Detta fordon är konstruerat för endast en förare. Inte ens med det långa sätet är fordonet utformat eller avsett för passagerare. Installera ALDRIG passagerarsäten och använd aldrig bagageutrymmet för att ta med passagerare. Passagerare kan inverka på fordonets stabilitet och din kontroll över det.

Last

All last som placeras på fordonet påverkar fordonets manövrering, väghållning och bromssträcka. Överskrid därför inte den lastkapacitet som anges av fordonstillverkaren. Se underavsnittet *MAXLAST* i tabellen nedan. Se alltid till att lasten är säkert fastspänd och korrekt fördelad, och att den inte kan störa din kontroll över fordonet. Tänk alltid på att "lasten" kan glida eller falla av och leda till en olycka. Se till att last och bagage inte sticker ut på sidorna, där de kan fastna i vegetation eller andra hinder. Se till att strålkastarna eller bromsljuset inte täcks eller skymms av lasten.

Anpassa hastigheten till terrängförhållandena vid körning med last eller släp. Håll större avstånd för inbromsning. Fäst alltid lasten så lågt som möjligt på räckena för att minska effekten av en högre tyngdpunkt.

MAXLAST		
TILLÅTEN TOTALLAST	235 kg	Inklusive förare, övrig last, dragstångsvikt och ev. tillbehör
BAKRE LASTUTRYMME	90 kg	Jämnt fördelad. Inklusive bakre räcke, bakre förvaringsbox, bakre lastutrymme och dragstångsvikt.

Släp

Att köra detta fordon med ett släp ökar avsevärt risken för vältning, särskilt i branta sluttningar. Om du använder ett släp måste du se till att dess fäste är kompatibelt med det som finns på fordonet. Se till att släpet är i vågrät linje med fordonet (I vissa fall kan du behöva installera en speciell förlängning på fordonets draganordning). Använd säkerhetskedjor för att säkert koppla släpet till fordonet. Tunga släp kräver längre bromssträcka, särskilt på sluttande underlag. Kör alltid på låg växel. Håll låg fordonshastighet, speciellt vid svängar. Var försiktig så att du inte sladdar eller sli-rar. När du har stannat eller parkerat, blockera fordonets och släpets hjul så att de inte kan röra sig. Se alltid till att lasten är jämnt fördelad på släpet. Var försiktig när du kopplar loss ett lastat släp. Släpet eller dess last kan falla på dig eller andra.

Utföra arbetsuppgifter med fordonet

Du kan använda fordonet till att utföra en mängd LÄTTARE arbetsuppgifter, från snöplogning till att dra ved eller last. Olika tillbehör finns att köpa från din auktoriserade Can-Am-återförsäljare. Respektera alltid fordonets lastkapacitet och övriga begränsningar. Om du överbelastar fordonet kan även komponenterna överbelastas och sluta fungera. För att undvika personskador är det lika viktigt att följa de anvisningar och varningar som medföljer tillbehöret. Undvik fysisk överansträngning genom att inte lyfta eller dra tunga laster eller manövrera fordonet för hand. (Läs vidare under *FRITIDSKÖRNING* nedan).

Fritidskörning

Respektera andras rättigheter och begränsningar. Kör inte på områden som är till för andra typer av terrängkörning. Detta inkluderar bl.a. snöskoterspår, ridspår, skidspår och terrängcykelbanor. Förutsätt aldrig att det inte finns någon annan i spåret/på banan. Håll alltid till höger och kör inte i sick-sack längs banan. Var beredd på att stanna eller köra åt sidan om du möter en annan förare.

Gå med i en lokal ATV-klubb. De kan förse dig med kartor och råd eller tala om var det är tillåtet att köra. Om det inte finns någon klubb i din närhet, hjälp till att starta en. Att köra tillsammans med andra eller i en klubb är en trevlig, social upplevelse.

Håll dig alltid på säkert avstånd från andra förare. Din egen bedömning av hastighet, terrängförhållanden, vädret, fordonets skick och din tillit till andra förares bedömningsförmåga hjälper dig att på bästa sätt välja ett säkert avstånd till andra. Detta fordon kan lika lite som andra motorfordon "stanna på en femöring".

Innan du ger dig iväg, tala om för någon vart du tänker åka och när du planerar att vara tillbaka.

Beroende på hur långt du tänker köra, ta med dig ytterligare verktyg, dricksvatten, mat och nödutrustning. Ta reda på var du kan tanka och fylla på olja. Var förberedd på olika situationer som du kan tänkas möta.

- Första hjälpen-utrustning
- Mobiltelefon
- Isolerband
- Snöre
- Reservglödlampor
- Originalverktygssats
- Skiftnyckel
- Kniv
- Ficklampa
- Glasögon med färgade linser
- Färdkarta
- Mellanmål.

Köra i lera

Detta fordon är konstruerat särskilt för körning i lera och vid körning i andra terrängförhållanden än ATV-spår ska fordonet köras på låg växel.

Även om detta fordon är byggt för att klara svår terräng, extrema förhållanden och felaktig användning kan detta leda till förtida slitage och att vissa komponenter upphör att fungera. Undvik att göra knyckande styrmanövrar och tvärsvingar i tjock lera och kraftigt gaspådrag.

OBSERVERA: Se underavsnittet *LUFTFJÄDRING* i avsnittet *FINJUSTERA FJÄDRINGEN* för information om fjädringsinställning.

Miljö

En av fördelarna med detta fordon är att det kan ta dig bort från inkörda vägar, långt bort från bebyggelse och samhällen. Du bör dock alltid respektera naturen och andra människors rätt att njuta av den. Kör inte i miljökänsliga marker. Kör inte över planterade träd eller buskar, hugg inte ner träd eller förstör stängsel och låt inte hjulen spinna och förstöra marken. "Gå försiktigt fram".

Att jaga vilt med fordon är olagligt på de flesta platser. Viltet kan dö av utmattning om det jagas av ett motorfordon. Om du stöter på djur när du är ute och kör, stanna och observera tyst och försiktigt. Det kan bli ett av dina bästa minnen.

Följ regeln: "det du tar med dig ut, tar du med dig tillbaka". Skräpa inte ned. Gör inte upp lägereld såvida du inte har tillstånd, och aldrig på torr mark. De faror du kan skapa i ett spår eller på en bana kan skada andra eller dig själv, också längre fram i tiden.

Respektera odlad mark och betesmark. Be alltid markägaren om lov innan du kör på privat mark. Respektera grödor, djur och markgränser. Om du kommer till en stängd grind måste du stänga den igen efter dig.

Förorena inte vattendrag, sjöar eller älvar, och modifiera inte motorn eller avgassystemet eller avlägsna någon av dess delar.

Designbegränsningar

Trots att fordonet är ovanligt tåligt för sin klass är det ett lättare fordon och användningen är därför begränsad till lämpade ändamål.

Att öka vikten på någon del av fordonet förändrar dess stabilitet och prestanda.

Användning i terräng

Bara terrängkörning i sig utgör en fara. All terräng som inte har preparerats speciellt för fordon utgör i sig en risk, då det är omöjligt att förutsäga underlag och exakt lutning. Själva terrängen utgör en ständig risk och den som ger sig ut måste vara medveten om och acceptera detta.

Vid terrängkörning måste föraren alltid vara ytterst noga med att välja den säkraste vägen och hålla noggrann uppsikt över terrängen framför sig. Fordonet ska aldrig köras av någon som inte är helt förtrogen med de körinstruktioner som gäller för fordonet och inte heller ska det köras i mycket brant eller osäker terräng.

Allmänna användnings- och säkerhetsföreskrifter

Aktsamhet, försiktighet, erfarenhet och goda körkunskaper är de bästa tipsen för att förebygga riskerna med körning av fordonet.

Om du är det minsta tveksam över att fordonet säkert kan ta sig fram över ett hinder eller en viss del av terrängen bör du alltid välja en annan väg.

Vid terrängkörning är det styrka och dragkraft som gäller, inte hög fart. Kör aldrig fortare än sikten och din egen förmåga att välja en säker väg medger.

Kontrollera alltid terrängen framför dig för plötsliga förändringar i sluttningar eller hinder, t.ex. stenar och stubbar, som kan orsaka obalans, vältning och rullning.

Kör aldrig fordonet om reglagen inte fungerar normalt.

Kontrollera alltid att det inte finns hinder eller människor bakom fordonet när du backar. Kör sakta och undvik snäva svängar.

Koppla alltid i parkeringsbromsen när du stannar eller parkerar. Detta är extra viktigt när du parkerar på sluttande underlag. I mycket branta backar eller om fordonet är lastat ska hjulen blockeras med stenar eller tegelstenar.

Backning

Kontrollera alltid att det inte finns hinder eller människor bakom fordonet när du backar. Kör sakta och undvik snäva svängar.

Vi rekommenderar att du sitter på ATV:n vid backning. Undvik att stå upp. Din vikt kunde förflyttas framåt mot gasreglaget och leda till en oväntad acceleration.

Uppförskörning

På grund av konstruktionen har detta fordon ytterst god klättringsförmåga, så god att det kan välta innan drivningen går förlorad. Exempelvis är det vanligt att stöta på terrängsituationer där backens krön har eroderats så mycket att krönet är mycket skarpt. Fordonet kan hantera en sådan situation, men när dess framdel kommer till den punkt där balansen skiftas bakåt kan det välta baklänges.

Detsamma kan inträffa om ett markhinder får fordonets framdel att resa sig mer än önskat. I en sådan situation är det bättre att ta en annan väg. När du gör det, tänk på riskerna med sidolutning.

Det är också bra att känna till terrängen på andra sidan av backen eller höjden. Alltför ofta finns där en skarp brant som är omöjlig att ta sig över eller nedför.

Nedförskörning

Detta fordon kan köra uppför sluttningar som är brantare än vad som är säkert att ta sig nedför. Därför är det viktigt att se till att det finns en säker väg nedför en backe innan du åker uppför den.

Att sänka farten vid nedförskörning i en hal backe kan få fordonet att kana utför. Håll jämn fart och/eller accelerera något för att återfå kontrollen.

Sidolutning

Försök om möjligt undvika att köra med sidolutning. Om det blir nödvändigt, var ytterst försiktig. Om du kör med sidolutning i en brant backe kan fordonet välta och rulla runt. Dessutom kan halt eller ostadigt underlag göra att fordonet okontrollerat kanar åt sidan i utförslut. Försök inte vända fordonet i nedförsbacken om du kanar utför. Undvik hinder och sänkor som kan få fordonet att luta starkt, välta och rulla runt.

Branter

Detta fordon kommer att "förlora drivkraften" och för det mesta stanna om fram- eller bakhjulen körs ut över en brant. Om branten är skarp eller hög "störtdyker" fordonet och välter.

VARNING

Undvik att köra över branter. Backa och ta en annan väg.

Körning på snö

Varje gång fordonet kontrolleras före körning, är det viktigt att särskilt kontrollera ställen där snö och is kan skymma bakljuset och reflektorerna, täppa igen ventilationsöppningar, blockera kylaren och fläkten eller störa funktionen hos handtag, reglage eller bromspedal. Kontrollera att styrreglage, gasreglage, bromshandtag och pedaler fungerar störningsfritt innan du börjar köra.

När en ATV körs på en snötäckt körbana minskar däckgreppet generellt, vilket gör att fordonet reagerar annorlunda på förarens manövrer. På ytor med dåligt däckgrepp är styrreglagens respons inte lika snabb och exakt, stoppsträckan är längre och accelerationen är trögare. Sänk hastigheten och undvik att gasa plötsligt. Det leder bara till hjulspinn och fordonet riskerar att bli överstyrt och slira. Undvik kraftiga inbromsningar. Det kan leda till att fordonet kanar iväg. Det bästa rådet är att sänka hastigheten inför en manöver och på så sätt ha tillräckligt med tid och avstånd för att hinna återfå kontrollen över fordonet, innan det är för sent.

Om du kör en ATV på ett underlag täckt av lössnö, virvlar snön upp i fartvinden efter fordonet. Snön kommer då i kontakt med och samlas eller smälter på vissa exponerade delar, bl.a. roterande delar som bromsskivor. Vatten, snö och is kan inverka på bromssystemets responstid på din ATV. Även när du inte behöver sänka hastigheten bör du bromsa ofta, för att förhindra ansamling av snö och is och för att torka bromsbelägg och bromsskivor. Testa samtidigt även däckgreppet, men endast i körsituationer med låg risk, och var uppmärksam på hur fordonet reagerar på varje manöver. Håll alltid bromspedal, fotstöd, golv, bromshandtag och gasreglage fria från snö och is. Torka ofta bort snön från säte, handtag, strålkastare och bakljus samt reflektorer.

Djup snö kan dölja stenar, stubbar och andra föremål och om snön är blöt kan det bli omöjligt att köra fordonet eftersom det kan köra fast eller helt förlora däckgreppet i snömodden. Kontrollera terrängen så långt framför dig det går och håll alltid utkik efter synliga tecken på eventuella hinder. I tveksamma fall, kör runt. Undvik att köra på isbelagda vattendrag, om du inte i förväg har säkerställt att isen klarar den sammanlagda vikten av ATV, förare, passagerare och last. Tänk på att en viss istjocklek kan vara tillräcklig för en snöskoter, men inte för en ATV med samma vikt. Det beror på att en ATV har en mindre lastbärande yta med sina fyra däck jämfört med snöskoters band och skidor.

För bästa komfort och för att undvika förfrysning, bär alltid klädsel och ATV-skyddsutrustning som lämpar sig för de gällande väderförhållandena under turen.

Ta för vana att efter varje körning rengöra chassi och alla rörliga komponenter (bromsar, styrsystemets delar, drivlinor, reglage, kylarfläkt, osv.) från kvarvarande snö och is. Våt snö förvandlas lätt till is när fordonet inte används och blir svårare att få bort inför nästa körning.

Körteknik

Att köra fordonet för snabbt för körförhållandena kan resultera i personsador. Gas endast så mycket som behövs för säker körning. Statistiken visar att vändning i höga hastigheter ofta orsakar olyckor och skador. Kom ihåg att fordonet är tungt! Bara vikten av fordonet kan få dig att fastna under det om det välter.

Detta fordon är inte konstruerat för hopp och varken fordonet eller du kan absorbera den anslagsenergi som uppstår vid hopp då stötarna kan överföras på dig som kör. Om du försöker köra på bakhjulen (göra en "wheelie") kan fordonet falla ovanpå dig. Båda dessa trick medför hög risk och bör alltid undvikas.

För att bibehålla lämplig kontroll rekommenderas starkt att du håller båda händerna på handtagen, inom räckhåll för samtliga reglage. Detsamma gäller för fötter och fotstöd. För att minska risken för ben- och fotskador ska du ha fötterna på fotstöden hela tiden. Låt inte tårna peka utåt och sträck inte heller ut fötterna för att hjälpa till vid vändning, eftersom de kan stöta emot eller fastna i föremål eller komma i kontakt med hjulen.

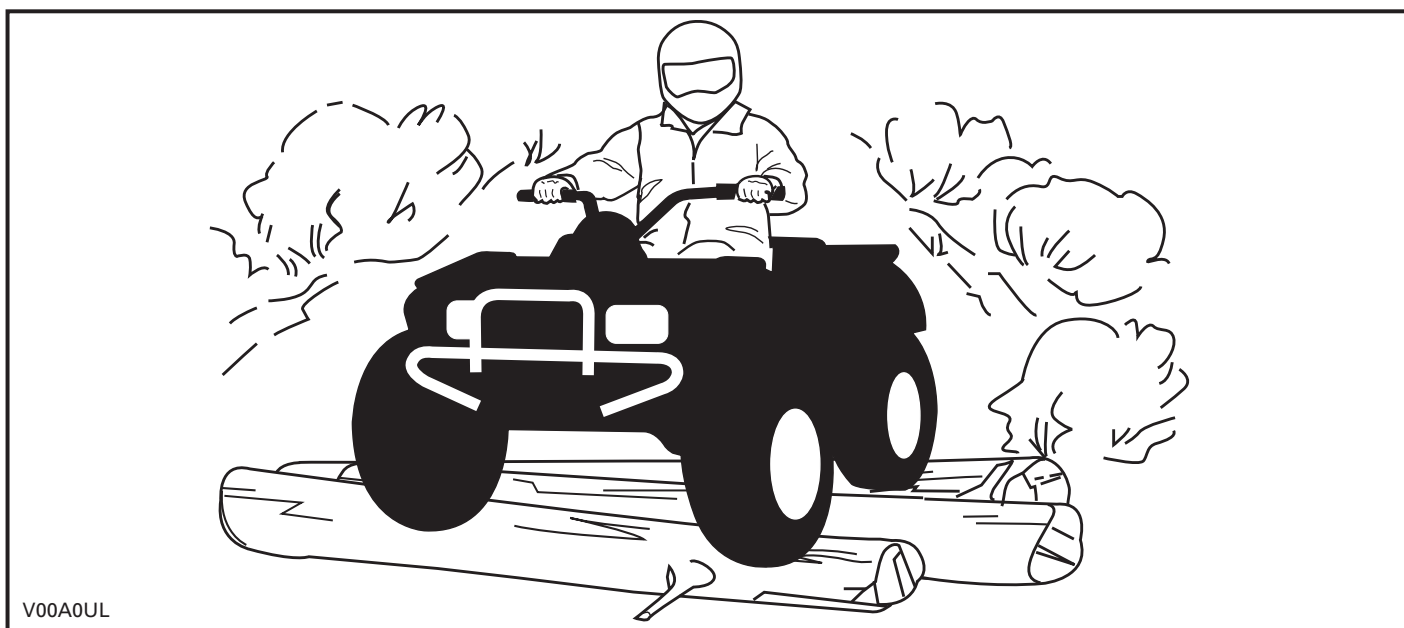

Trots det adekvata fjädringssystemet på detta fordon kan mycket grov terräng eller "tvättbrädesterräng" göra körningen mycket obekvämt och kan till och med orsaka ryggsador. Ofta kan det bli nödvändigt att omväxlande stå och sitta eller att köra i en hukad ställning. Sakta farten, böj knäna och låt benen absorbera en del av anslagsenergin.

Detta fordon är inte gjort för körning på vägar eller motorvägar. (På de flesta ställen är det olagligt.) Att köra fordonet på vägar eller motorvägar kan leda till kollision med andra fordon.

Fordonets däck är heller inte gjorda för användning på vägbeläggning. Det här fordonet är heller inte utrustat med någon bakdifferential (bakhjulen snurrar alltid i samma hastighet). Därför kan vägbeläggning allvarligt försämra fordonets manövrering och kontroll.

Att köra fordonet på vägar eller vägrenar kan förvirra andra förare, särskilt om du har strålkastarna tända.

Om det blir nödvändigt att korsas en väg bör den första föraren stiga av sitt fordon för att rekognoscera och ge vägledning till de andra förarna. Den sista föraren som korsat vägen hjälper sedan den första föraren att korsas vägen. Kör inte på trottoarer. De är till för fotgängare.

Vatten kan utgöra en särskild risk. Om det är för djupt, kan fordonet börja "flyta" och kantra. Kontrollera vattendjup och strömmar innan du försöker ta dig fram genom vatten. Vattnet bör inte gå över däcken. Se upp för hala ytor som klippor, gräs, stockar osv., både i och omkring vattnet. Däckgreppet kan försvinna. Försök inte köra ned i vatten i hög hastighet. Vattnet fungerar som en broms och kan få dig att falla av fordonet.

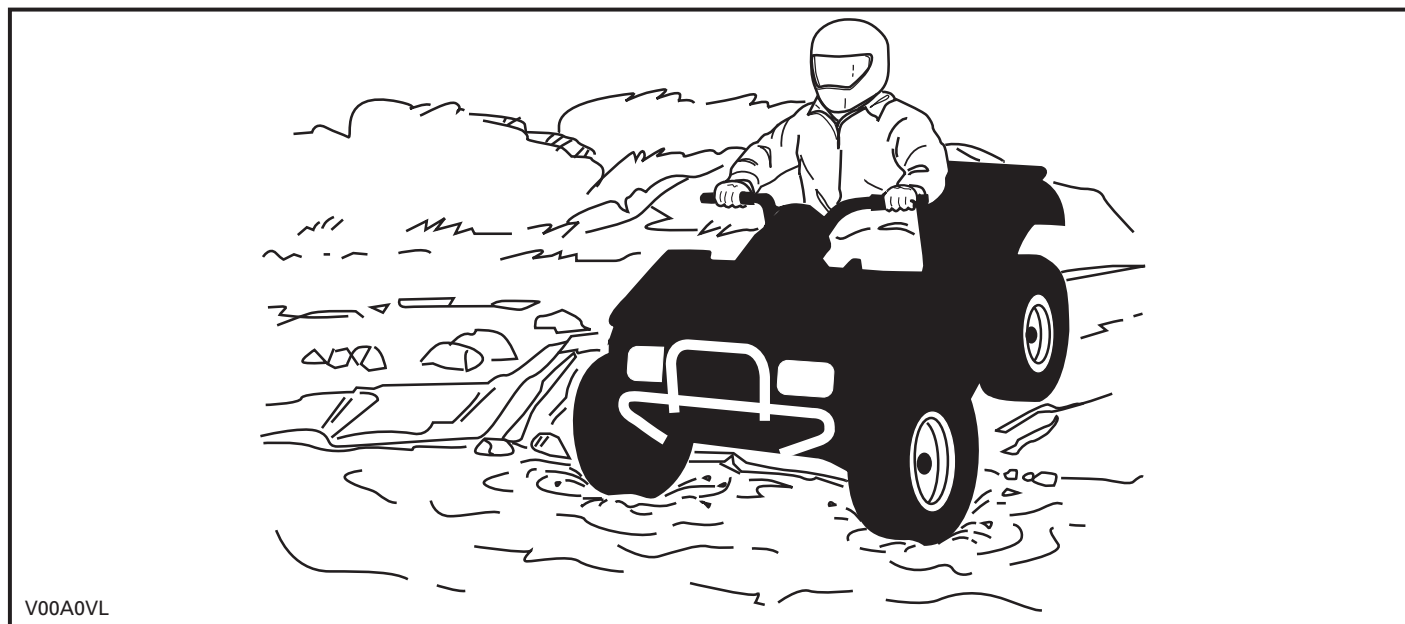

Vattnet påverkar bromsförmågan hos fordonet. Torka bromsarna genom att bromsa flera gånger när du har lämnat vattnet.

Det kan finnas leriga marker eller våtmarker nära vattendrag. Var förberedd på plötsliga "hål" eller svackor. Se även upp för risker som stenblock, trädstammar och liknande som kan vara delvis täckta av vegetation.

Om du måste ta dig över isbelagda vattendrag, kontrollera att isen är tillräckligt tjock och stark för att bära den sammanlagda vikten av dig, fordonet och dess last. Se upp för öppet vatten, det är ett säkert tecken på att isens tjocklek varierar. Om du hyser minsta tvivel, kör inte ut på isen.

Isen inverkar också på din kontroll över fordonet. Sänk hastigheten och undvik att gasa plötsligt. Det leder bara till hjulspinn och fordonet riskerar att välta. Undvik snabb inbromsning. Det kan i sin tur leda till att du kanar iväg utan kontroll och att fordonet välter. Undvik alltid slask eftersom det kan blockera fordonets funktion eller reglage.

Körning i snö kan påverka bromskraften negativt. Sänk hastigheten på ett säkert sätt och håll större avstånd för inbromsning. Snö som kastas uppåt vid körning kan orsaka isbildning eller ansamling av snö på bromssystemets delar och reglage. Bromsa ofta för att undvika att snö och is fastnar. Se underavsnittet *ALLMÄNNA ANVÄNDNINGSG- OCH SÄKERHETSFORESKRIFTER* i detta underavsnitt för närmare information om körning på snö.

Körning på sand, sanddyner eller i snö är en annan unik upplevelse, men det finns vissa grundläggande säkerhetsföreskrifter du bör följa. Våt, djup eller fin sand/snö kan orsaka förlust av däckgreppet och få fordonet att kana, stanna eller köra fast. Om detta inträffar, leta efter ett fastare underlag. Det bästa rådet är att sakta farten och vara uppmärksam på terrängen.

När du kör i sand bör du utrusta fordonet med en säkerhetsflagga av antenntyp. Detta hjälper andra förare att se din position från en annan sanddyn. Kör försiktigt om du ser en annan förares säkerhetsflagga framför dig. Säkerhetsflaggor av antenntyp kan fastna och studsas tillbaka mot föraren. Därför bör du inte använda dem i områden där det finns nedhängande grenar eller hinder.

Att köra på lösa stenar eller grus liknar i mycket körning på is. Det inverkar på styrförmågan och kan leda till att fordonet kanar och välter, särskilt i hög hastighet. Dessutom kan bromssträckan förlängas. Tänk på att om du gasar för snabbt eller slirar finns det risk för att lösa stenar skjuter upp bakåt, mot eventuella förare bakom dig. Gör aldrig detta avsiktligt.

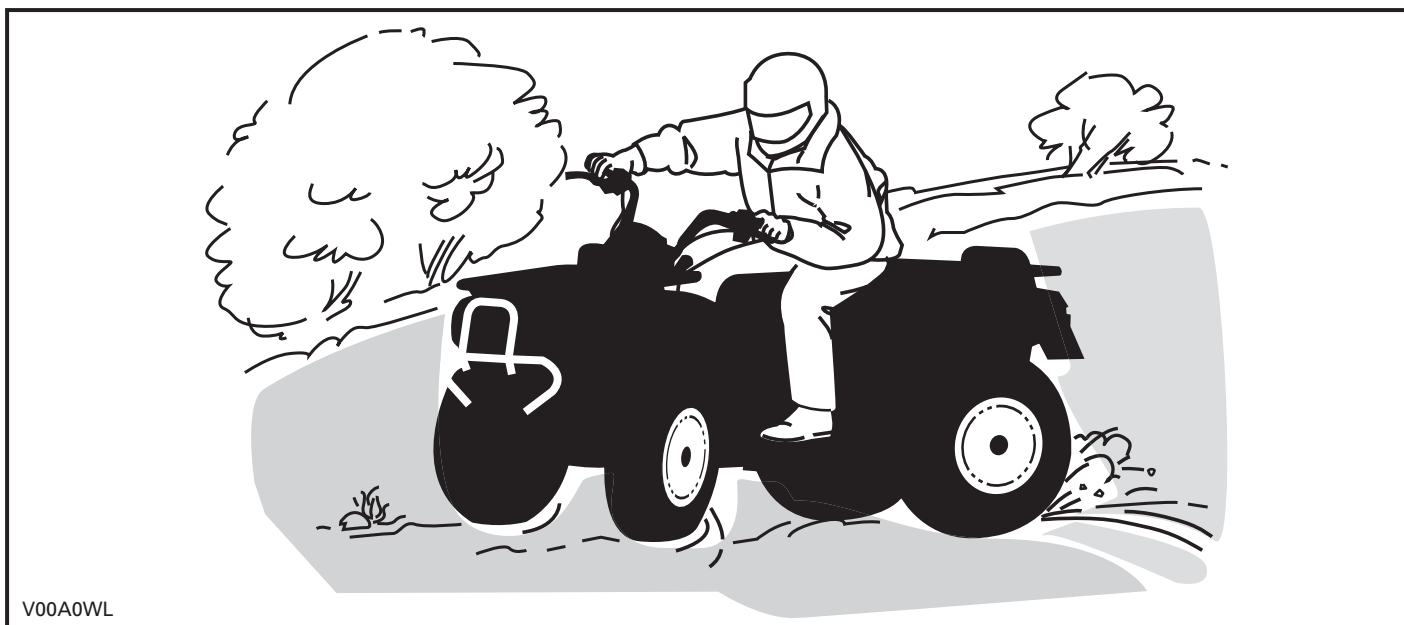

V00A0WL

Om du hamnar i en sladd eller slirar kan det hjälpa att vända styret åt samma håll som du sladdar tills du återfår kontrollen. Tvärbromsa aldrig, då låser sig hjulen.

Respektera och följ alla uppsatta märken på banan. De är till för att hjälpa dig och andra.

Var försiktig när du måste köra över hinder på banan eller i spåret. Det kan röra sig om lösa stenbumlingar, nedfallna träd, hala ytor, stängsel, stolpar, jordvallar och sänkor. Undvik dem alltid om möjligt. Tänk på att vissa hinder helt enkelt är för stora eller för farliga att ta sig över och bör undvikas. Mindre stenar och nedfallna träd kan gå att ta sig över på ett säkert sätt. Närma dig hindret rakt framifrån. Stå på fotstöden med böjda knän. Justera hastigheten utan att förlora farten och undvik att gasa plötsligt. Håll ett fast grepp om styrhandtagen. Skifta kroppsvikten bakåt och kör över hindret. Försök inte lyfta fordonets framhjul från marken. Tänk på att hindret kan vara halt eller glida undan medan du kör över det.

När du kör i backar eller sluttningar bör du tänka på två saker: Var förberedd på halt underlag eller variationer i terrängen och använd korrekt kroppsställning

Koppla alltid i parkeringsbromsen när du stannar eller parkerar. Detta är extra viktigt när du parkerar på sluttande underlag. I mycket branta backar eller om fordonet är lastat ska hjulen blockeras med stenar eller tegelstenar.

Uppförsbacke

Skifta kroppsvikten framåt, mot toppen av backen. Håll fötterna på fotstöden, växla ned, accelerera och växla sedan snabbt vid behov medan du kör uppåt. Kör inte för fort eftersom detta kan få den främre delen av fordonet att lyfta från marken och falla ned på dig. Om backen är för brant och du inte kan fortsätta eller fordonet börjar rulla bakåt ska du bromsa med frambromsen, men var försiktig så att du inte slirar. Stig av och gör sedan en "U"- eller "K"-sväng (gå bakåt, intill fordonet på den sida som vetter uppåt, med handen på bromshandtaget samtidigt som du sakta backar fordonets bakre del uppåt mot backens krön och kör sedan nedåt). Gå/stig alltid av på den sida som vetter uppåt och kom inte för nära fordonet och dess snurrande hjul. Försök inte hålla fast vid fordonet om det börjar välta. Håll dig undan. Kör inte över bergs- eller backkrön i hög hastighet. Det kan finnas hinder, inklusive branter, på andra sidan.

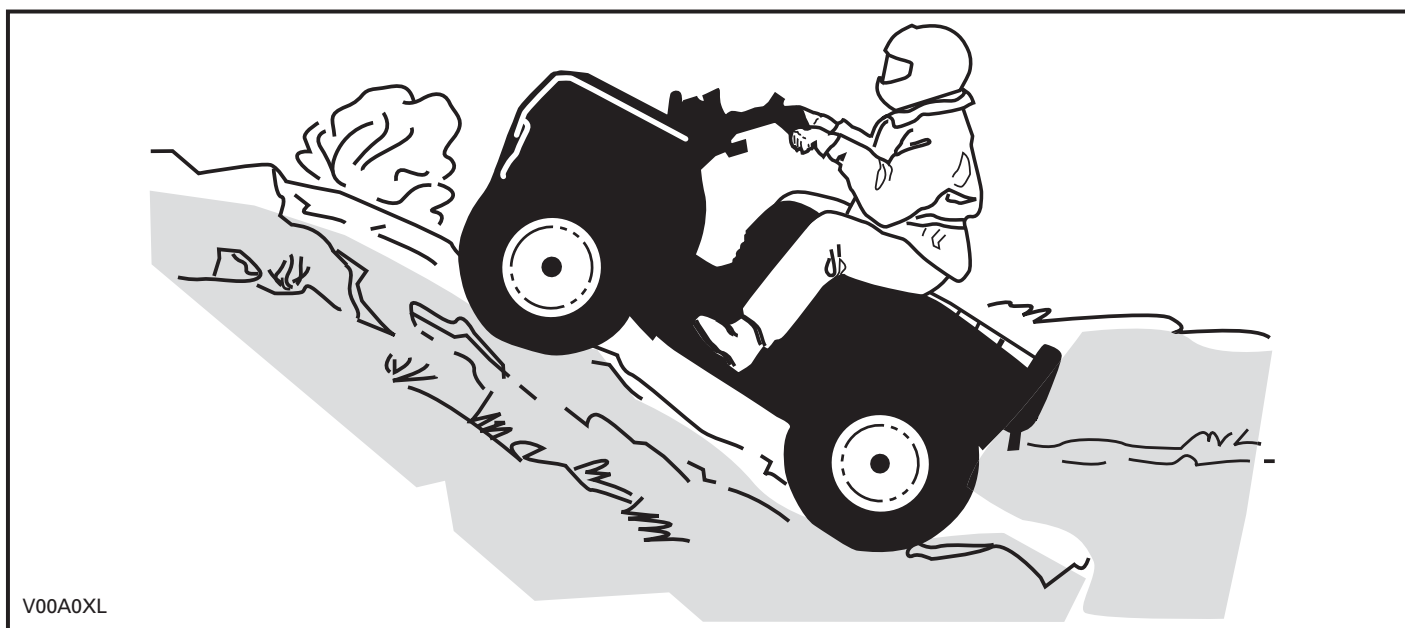

Nedförsbacke

Skifta kroppsvikten bakåt. Bromsa gradvis för att undvika sladdar. "Frirulla" inte utför backen med hjälp av enbart motorbroms eller i neutral.

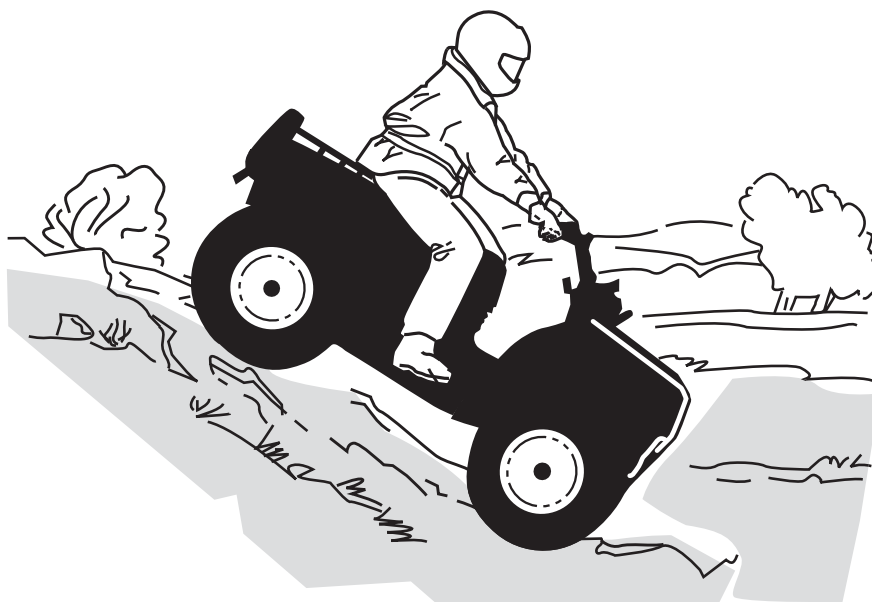

V00A0YL

Sidolutning

Detta är en av de **farligaste** typerna av körning eftersom det drastiskt ändrar fordons balans. Körning med stark sidolutning bör alltid undvikas om möjligt. Om det ändå blir nödvändigt är det dock viktigt att du **ALLTID** har kroppsvikten skiftad mot toppen av sluttningen och att du är förberedd på att stiga av på den sidan om fordonet börjar välta. **Försök inte stoppa fordonet eller rädda det från skador.**



V00A0ZL

VIKTIGA DEKALER PÅ PRODUKTEN

Detta fordon levereras med hängetiketter och dekaler med viktig säkerhetsinformation.

Alla förare av detta fordon bör läsa och förstå denna säkerhetsinformation före körning.

Hängetikett

S SPORTMODELL

DENNA ATV ÄR TILL FÖR FRITIDSANVÄNDNING AV ENBART ERFARNA FÖRARE.
1 FÖRARE ENBART - INGA PASSAGERARE.
EJ FÖR FÖRARE UNDER 16 ÅR.

DENNA ATV-KATEGORI, S (SPORT), ÄR EN HÖGPRESTERANDE MASKIN. DEN ÄR TILL FÖR SPORT-, FRITIDS- OCH TÄVLINGSBRUK OCH FÖR SKICKLIGA OCH VÅL ERFARNA FÖRARE.

DET FINNS FÖRARKURSER FÖR ATV-KÖRNING. KONTAKTA ÅTERFÖRSÄLJAREN FÖR INFORMATION.

KONTAKTA ÅTERFÖRSÄLJAREN FÖR INFORMATION OM LAGAR OCH FÖRORDNINGAR BETRÄFFANDE ATV-ANVÄNDNING.

DENNA ETIKETT FÅR EJ AVLÄGSNAS FÖRE FÖRSÄLJNING.

! VARNING

Felaktig användning av en ATV kan resultera i ALLVARLIGA personskador eller DÖD.

BÄR ALLTID GODKÄND HJÄLM OCH SKYDDSUTRUSTNING.

FÅR EJ ANVÄNDAS PÅ ALLMÄN VÄG.

TA ALDRIG PASSAGERARE.

KÖR ALDRIG FORDONET OM DU ÄR ALKOHOL- ELLER DROGPAVERKAD.

Kör **ALDRIG** denna ATV:

- utan lämplig träning eller instruktion.
- i för hög hastighet för din skicklighet eller körförhållandena.
- på allmän väg – du riskerar att kollidera med ett annat fordon.
- med passagerare - de försämrar balans och styrförmåga och ökar risken för att föraren förlorar kontrollen.

Du ska **ALLTID**:

- använda korrekt körteknik för att undvika att fordonet välter i backar, svår terräng eller svängar.
- undvika vägbeläggningar - de kan allvarligt försämma väghållningen och kontrollen.

TA FRAM OCH LÄS INSTRUKTIONSBOKEN. FÖLJ ALLA ANVISNINGAR & VARNINGAR.

vmo2009-005-003_en

BESKRIVNING AV FORDONSMOTOR:

XXXXX

EPA-GODKÄND

NER (NORMERAD UTSLÄPPSNIVÅ) = X
PÅ EN SKALA FRÅN 0 TILL 10,
DÄR 0 ÄR RENAST
* FÅR EJ AVLÄGSNAS FÖRE FÖRSÄLJNING

704901107

vmo2006-005-009_en

Säkerhetsdekaler på fordonet

Läs och se till att du förstår alla säkerhetsdekaler på fordonet.

Säkerhetsdekaler på fordonet är att betrakta som permanenta delar av fordonet. Om de saknas eller är skadade kan de bytas utan extra kostnad. Kontakta en auktoriserad Can-Am-återförsäljare.

OBSERVERA: Nedanstående illustrationer som används i denna Instruktionsbok är endast allmänna representationer. De kan se annorlunda ut för din modell.

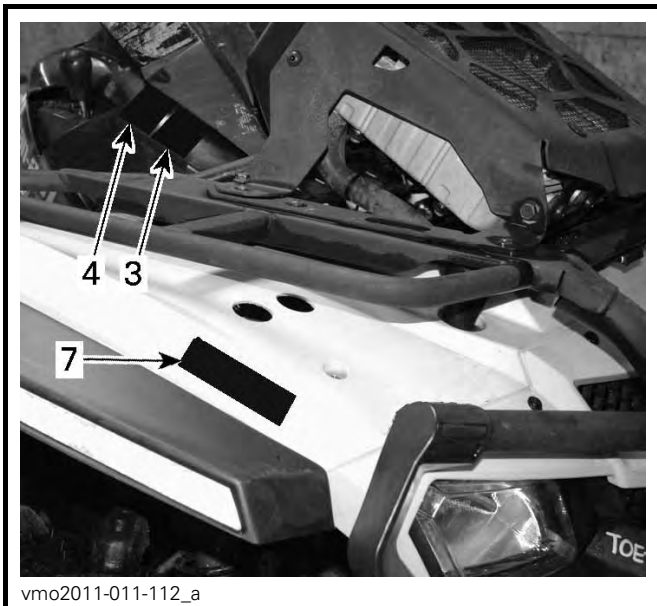
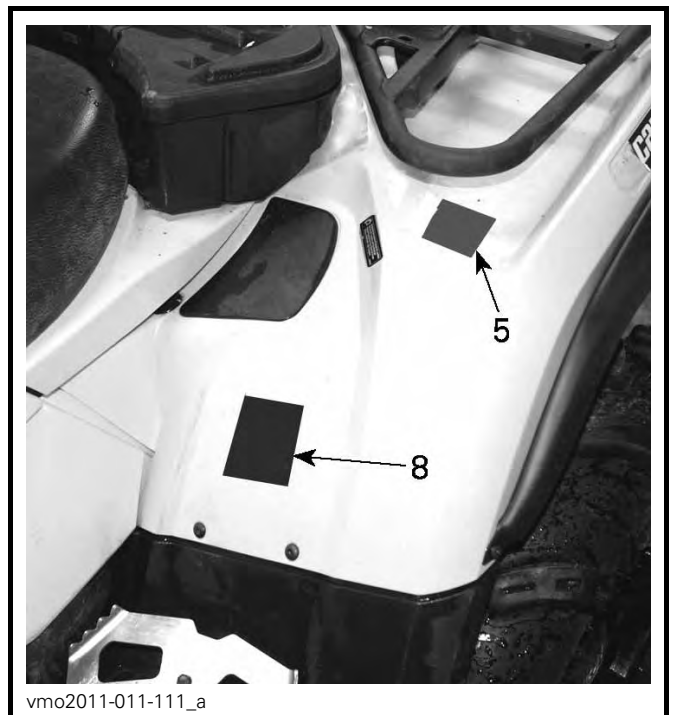
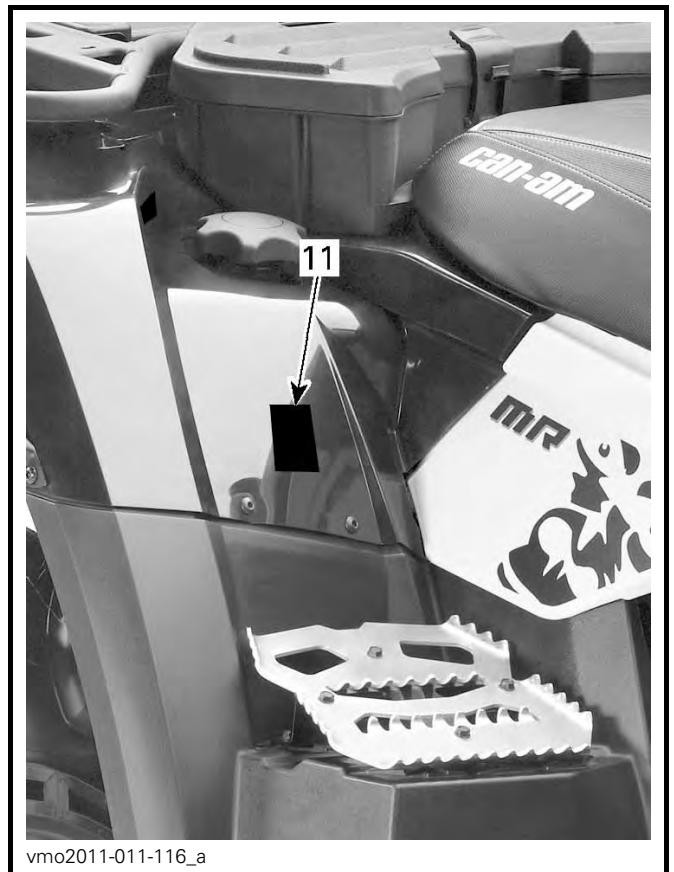

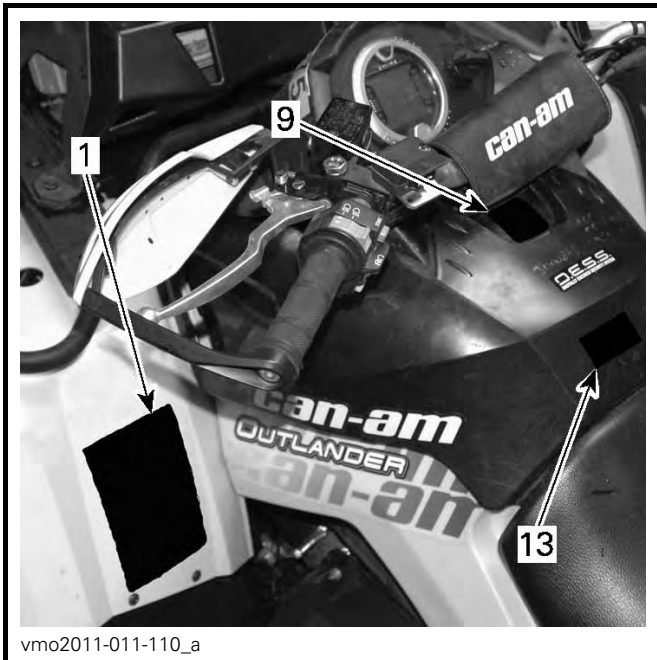

vmo2011-011-110_a

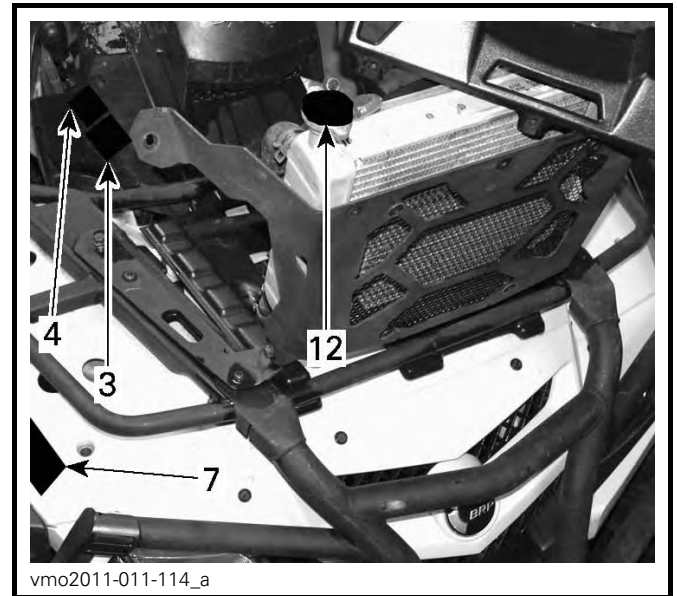

vmo2011-011-114_a

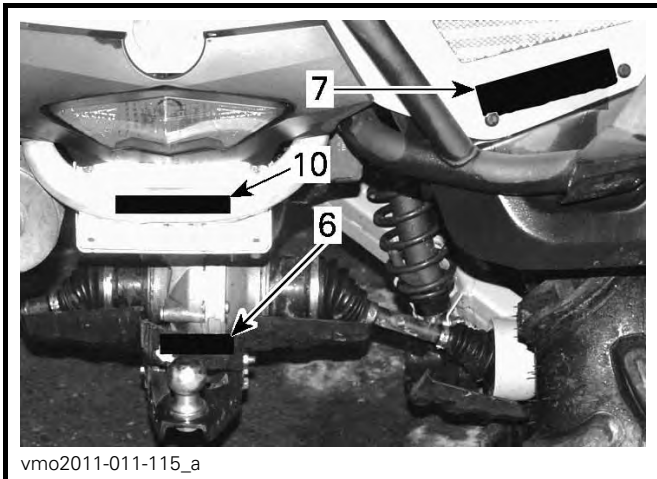

vmo2011-011-115_a

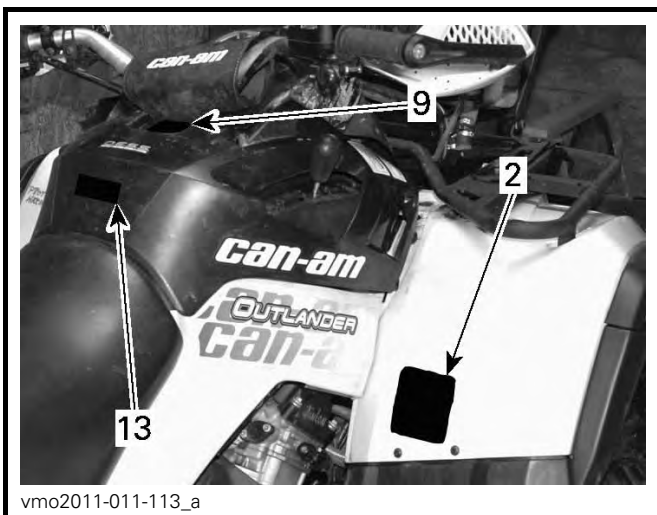

vmo2011-011-113_a

⚠ VARNING

Felaktig användning av en ATV kan resultera i ALLVARLIGA personskador eller DÖD.



BÄR ALLTID
GODKÄND HJÄLM
OCH
SKYDDSUTRUST-
NING.



FÅR EJ
ANVÄNDAS PÅ
ALLMÄN VÄG.



TA ALDRIG
PASSAGERARE.



KÖR ALDRIG MED
DROGER ELLER
ALKOHOL I
KROPPEN.

Kör **ALDRIG** denna ATV:

- utan lämplig träning eller instruktion.
- i för hög hastighet för din skicklighet eller körförhållandena.
- på allmän väg - du riskerar att kollidera med ett annat fordon.
- med passagerare - de försämrar balans och styrförmåga och ökar risken för att föraren förlorar kontrollen.

Du ska **ALLTID**:

- använda korrekt körteknik för att undvika att fordonet välter i backar, svår terräng eller svängar.
- undvika vägbeläggningar - de kan allvarligt försämra väghållningen och kontrollen.

**TA FRAM OCH LÄS INSTRUKTIONSBOKEN.
FÖLJ ALLA ANVISNINGAR & VARNINGAR.**

vmo2009-003-004_en

DEKAL 1



DEKAL 2



DEKAL 5



DEKAL 3



DEKAL 6: SE SPECIFIKATIONERNA FÖR VÅRDEN



DEKAL 4



DEKAL 7: FRÄMRE OCH BAKRE STÄNKSKÄRM (SE SPECIFIKATIONERNA FÖR VÅRDEN)

VARNING

Fel däcktryck eller överbelastning kan leda till kontrollförlust, som kan resultera i SVÅRA SKADOR eller DÖD.

LAST	DÄCKTRYCK, KALLA DÄCK
UPP TILL XXX kg (XXX lb)	FRAM
	MAX: XX,X kPa (X,X psi)
	MIN: XX,X kPa (X,X psi)
	BAK
	MAX: XX,X kPa (X,X psi)
	MIN: XX,X kPa (X,X psi)

Bibehåll ALLTID korrekt tryck i däcken enligt ovan.

Använd ALDRIG lägre tryck än det minimala. Det kan få däckets att lossna från fälgen.

Överskrid ALDRIG fordonets lastkapacitet på XXX kg (XXX lb), vilket inkluderar vikten av förare, last, tillbehör och dragstång.

704901289

vmo2007-015-019_en

DEKAL 8: (SE SPECIFIKATIONERNA FÖR VÅRDEN)

THIS VEHICLE IS AN ALL TERRAIN VEHICLE AND IS NOT INTENDED FOR USE ON PUBLIC ROADS. DETTA FORDON ÄR ETT TERRÄNGFORDON OCH INTE AVSETT ATT ANVÄNDAS PÅ ALLMÄN VÄG.

V.I.N. IS LOCATED BELOW THE SEAT FORDONETS ID-NUMMER FINNS UNDER SÄTET

704901315

vmo2007-015-021

DEKAL 9

VARNING

Fäst ALDRIG något här eller i bagageräcket för att dra ett släp.

Det kan få fordonet att välta.

Använd ALLTID dragkroken för att dra ett släp.

704902005

vmo2010-004-002_en

DEKAL 10



DA FIND OG LÆS BRUGERVEJLEDNINGEN. OVERHOLD ALLE INSTRUKTIONER OG ADVARSLER.

NL ZOEK DE GEBRUIKERSHANDLEIDING OP EN LEES HEM. HOUD U AAN ALLE AANWIJZINGEN EN WAARSCHUWINGEN.

FR LOCALISER ET LIRE LE GUIDE DE L'OPÉRATEUR. SUIVRE TOUS LES CONSIGNES ET AVERTISSEMENTS.

FI PAKKANNA JA LUE KÄYTTÄJÄN OPAS. NOUDATA KAIKKIA KÄYTTÖOHJEITA JA VAROITUKSIA.

DE BETRIEBSANLEITUNG AUSFINDIG MACHEN UND LESEN. ALLE ANWEISUNGEN UND WARNHINWEISE BEFOLGEN.



EL ΒΡΕΙΤΕ ΚΑΙ ΔΙΑΒΑΣΤΕ ΤΟΝ ΟΔΗΓΟ ΧΕΙΡΙΣΤΗ. ΑΚΟΛΟΥΘΗΣΤΕ ΟΛΕΣ ΤΙΣ ΟΔΗΓΙΕΣ ΚΑΙ ΠΡΟΕΙΔΟΠΟΙΗΣΕΙΣ.

IT LEGGERE IL MANUALE DELL'OPERATORE. SEGUIRE TUTTE LE ISTRUZIONI E AVVERTENZE.

PT LOCALIZAR E LER O GUIA DE OPERAÇÃO. OBSERVAR TODAS AS INSTRUÇÕES E MENSAGENS DE AVISO.

ES UBICAR Y LEER LA GUÍA DEL OPERADOR. ATENERSE A TODAS LAS INSTRUCCIONES Y MENSAJES DE ADVERTENCIA.

SV TA REDA PÅ INSTRUKTIONSBOKEN OCH LÄS DEN. UPPMÄRKSAMMA ALLA ANVISNINGAR OCH VARNINGAR.





704 901 177

vmo2006-014-003_a

DEKAL 11: FÖR FORDON UTANFÖR CANADA - USA

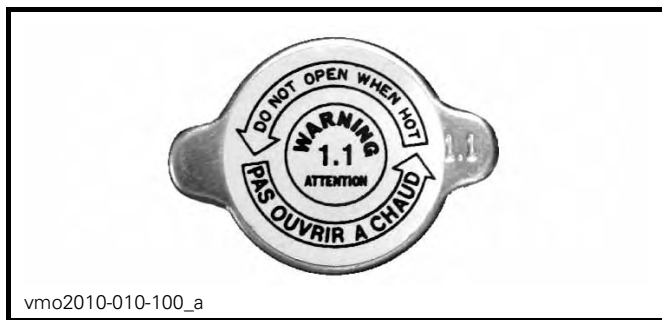
VIKTIGA DEKALER PÅ PRODUKTEN



vmo2010-010-100_a

DEKAL 12



V02M05Y

704 900 089

DEKAL 13

Dekaler om överensstämmelse

Dessa dekaler anger att fordonet uppfyller regler och bestämmelser.



vmo2008-011-091

PLACERING: UNDER SÄTET, PÅ RAMENS ÖVRE STÅNG

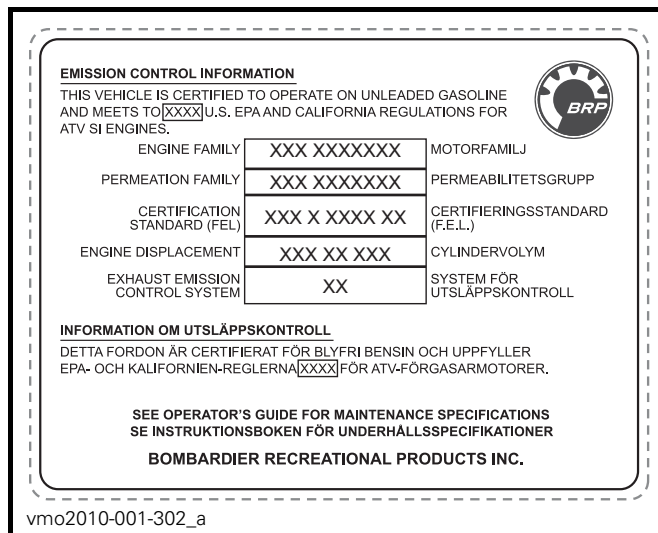

vmo2010-001-302_a

PLACERING: UNDER SÄTET, PÅ RAMENS ÖVRE STÅNG

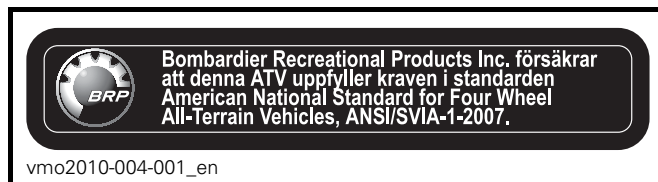

vmo2010-004-001_en

PLACERING: BAKRE STÄNKSKÄRM

Teknisk informationsdekal

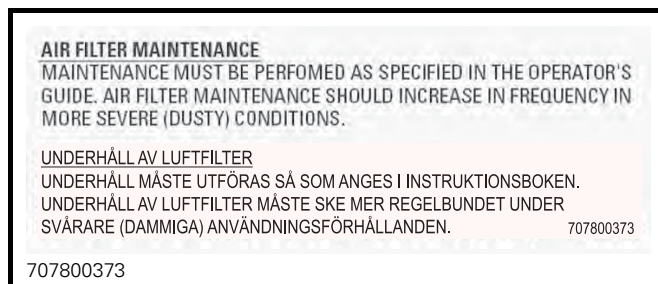

707800373

PLACERING: UNDER SÄTET, PÅ RAMENS ÖVRE STÅNG

***Denna sida är
avsiktligt tom***

FORDONS- INFORMATION

REGLAGE/INSTRUMENT/KOMPONENTER

OBSERVERA: Vissa reglage/instrument/komponenter är valfria.

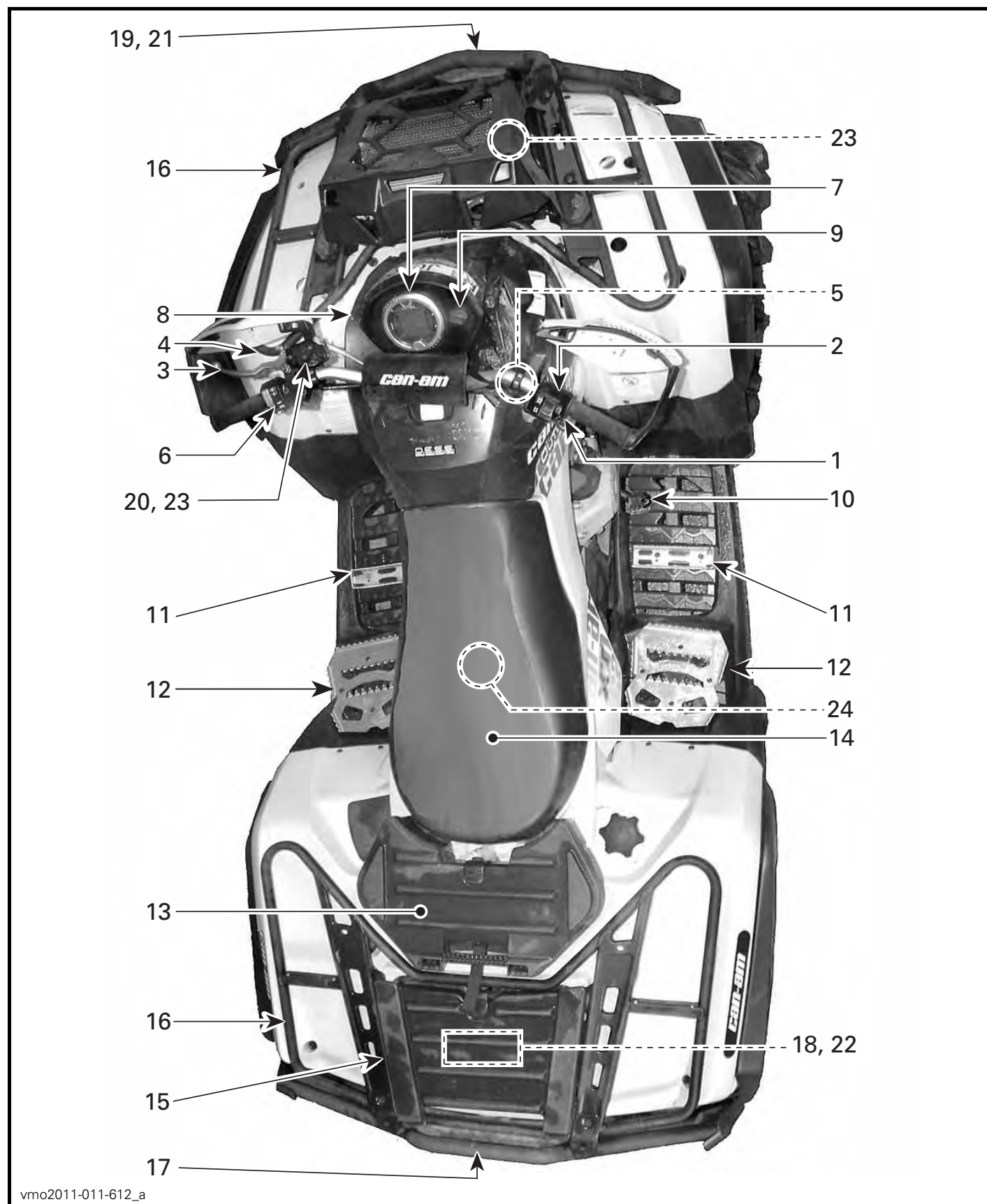

vmo2011-011-612_a

TYPBILD

1) Gasreglage

Gasreglaget är placerat på höger sida av styrstången.

När det skjuts framåt ökar motorns hastighet och transmissionen kopplas in med vald växel.

När det släpps övergår motorn automatiskt till tomgång och fordonets hastighet sänks.

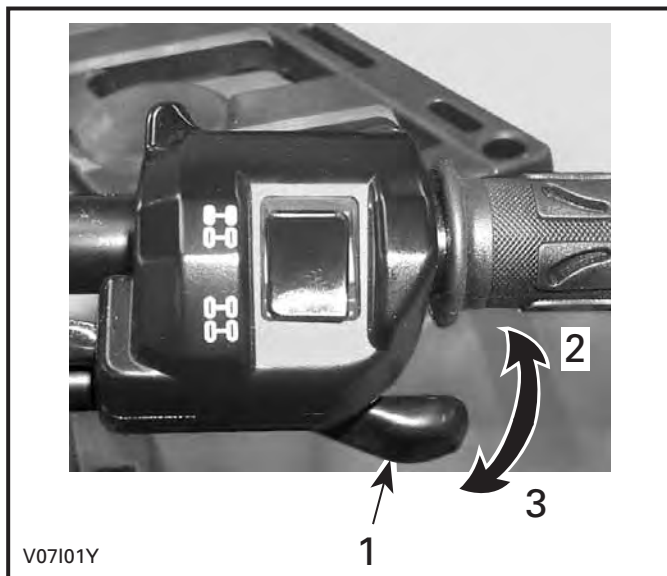

TYPBILD

1. Gasreglage
2. Accelerera
3. Släpp gasen

2) 2/4-hjulsdriftväljare

2/4-hjulsdriftväljaren är placerad på höger sida av styrstången.

Med denna väljare kan du växla mellan två- och fyrhjulsdraft när fordonet står stilla.

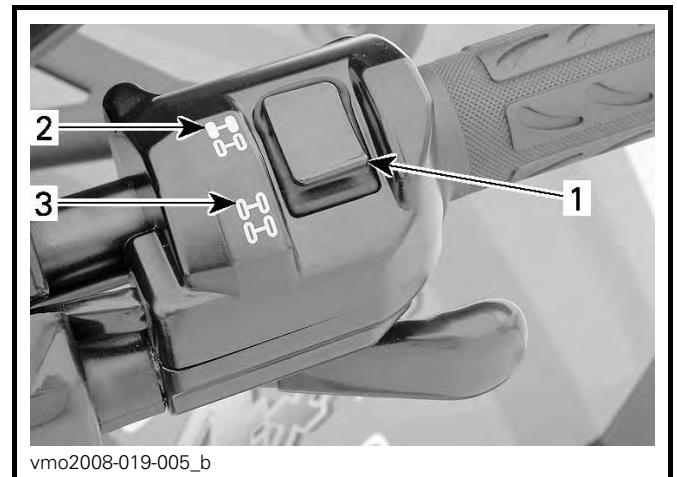

TYPBILD

1. Väljare
2. 2-hjulsdriftläge (2WD)
3. 4-hjulsdriftläge (4WD)

ANMÄRKNING Fordonet måste stannas före växling mellan 2- och 4-hjulsdrift. Mekaniska skador kan uppstå om du växlar mellan 2- och 4-hjulsdrift under körning.

ANMÄRKNING Om bakhjulen snurrar, släpp gasen och vänta tills motorn går ned på tomgång innan du väljer 4-hjulsdrift.

4-hjulsdriftläget kopplas i genom att väljaren skjuts nedåt.



4-HJULSDRIFTLÄGE (4WD)

Koppla ur 4-hjulsdriftläget genom att skjuta väljaren till 2WD (2-hjulsdrift).

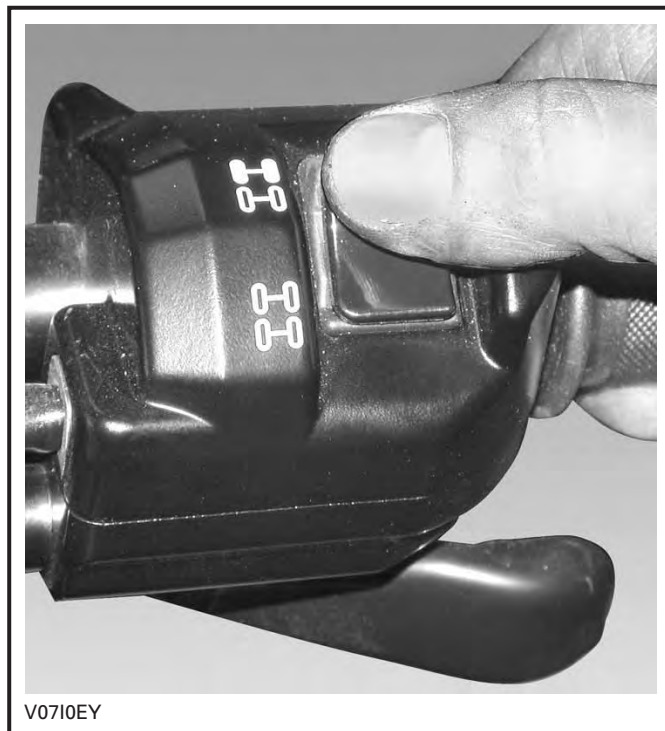

2-HJULSDRIFTLÄGE (2WD)

När väljaren är placerad på 2-hjulsdriftsläge är fordonet hela tiden 2-hjulsdrivet.

3) Vänster bromshandtag

När du trycker in vänster bromshandtag, kopplar du i de främre och bakre bromsarna.

När du släpper bromshandtaget ska det automatiskt återgå till det ursprungliga läget.

Bromseffekten beror på hur hårt man trycker på reglaget.

Tänk på följande när du läser denna instruktionsbok:

! VARNING

Anger en potentiell risk som, om den inte undviks, kan resultera i svåra personskador eller död.

OBSERVERA: Som på andra fordon överförs fordonets vikt till framhjulen vid inbromsning. För större bromseffekt fördelar bromssystemet mer bromskraft till framhjulen. Detta påverkar fordonets manövrering och styrning vid kraftig inbromsning. Tänk på detta vid inbromsning.

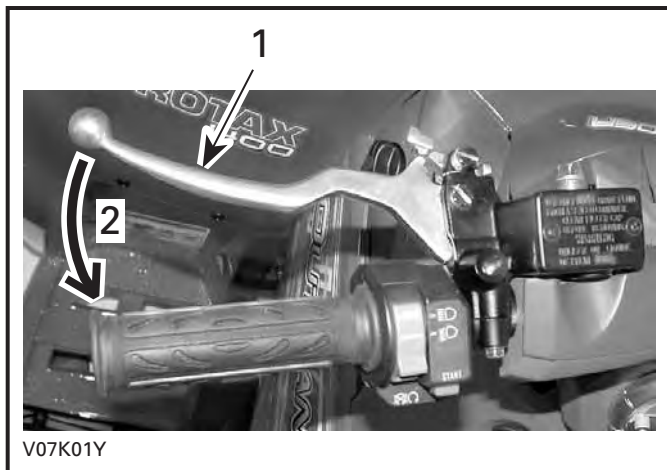

TYPBILD

1. Bromshandtag
2. Bromsa

4) Parkeringsbroms

Parkeringsbromsen är placerad på vänster sida av styrstängan.

När den låses hindras fordonet från att röra sig. Praktiskt när bromsen behöver låsas vid t.ex. en K-sväng, vid transport eller när fordonet inte används.

! VARNING

Använd alltid parkeringsbromsen **och** lägg i PARKERING när fordonet inte används.

Använda parkeringsbromsen: Håll bromshandtaget intryckt medan du flyttar parkeringsbromshandtaget. Parkeringsbromsen är inkopplad.

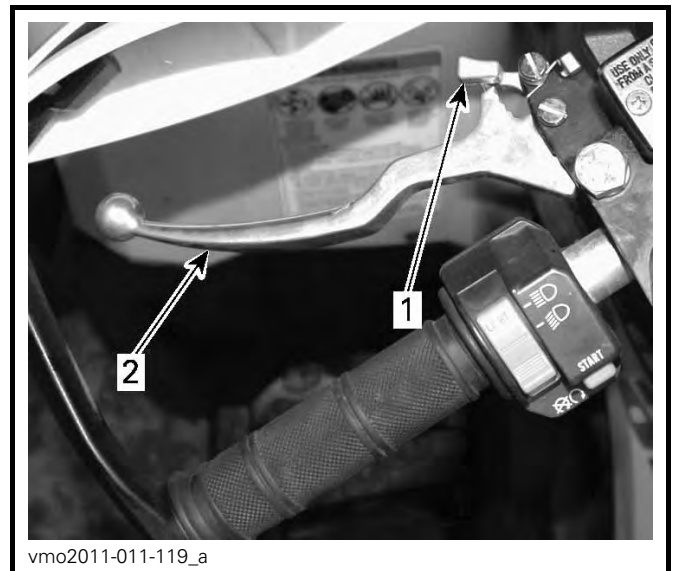

TYPBILD

1. Parkeringsbromshandtag
2. Tryck när du vill koppla i parkeringsbromsen

OBSERVERA: Låshandtaget kan justeras i olika lägen för att kompensera för bromshandtagets rörelsebana.

! VARNING

Kontrollera att fordonet står säkert på ställe då parkeringsbromsen är åtdragen.

Frisläppa parkeringsbromsen: Tryck in bromshandtaget. Låshandtaget återgår automatiskt till det ursprungliga läget. Släpp bromshandtaget, som återgår till viloläget.

! VARNING

Kontrollera att parkeringsbromsen är urkopplad innan du kör fordonet. Om du kör med ett konstant tryck på reglaget kan det skada bromssystemet och orsaka förlust av bromsverkan och/eller brand.

5) Växelspak

Växelspaken är monterad på höger sida av fordonet, nära styrkolonnen.

Spaken har 5 lägen: P, R, N, H och L.

När du ska växla, stanna fordonet helt och flytta sedan spaken till önskad position. Försök inte flytta spaken med våld. Om det inte går att växla, gunga fordonet fram och tillbaka för att flytta växlarerna i transmissionen och försök igen.



vmo2006-007-007

VÄXLING

ANMÄRKNING Stanna alltid fordonet helt och lägg i bromsen innan du flyttar växelspaken.

P: Parkering

I detta läge är transmissionen låst, vilket gör att fordonet inte kan förflytta sig. Denna växel ska alltid vara ilagd när fordonet inte används. Under vissa omständigheter kan det vara nödvändigt att gunga fordonet fram och tillbaka för att flytta växlarerna i transmissionen, så att parkeringsväxeln kan aktiveras.

R: Back

Gör att du kan backa fordonet. Fordonets hastighet är begränsad i detta läge.

! VARNING

Innan du backar, kontrollera att det inte finns hinder eller människor bakom fordonet. Vi rekommenderar att du sitter på ATV:n vid backning. Undvik att stå upp. Din vikt kunde förflyttas framåt mot gasreglaget och leda till en oväntad acceleration.

N: Neutral

I detta läge kopplas växeln ur, så att fordonet kan förflyttas manuellt.

H: Hög växel

Väljer transmissionens höghastighetsväxel i växellådan. Detta är läget för normal körhastighet. Med denna växel kan fordonet uppnå maximal hastighet.

L: Låg växel

Väljer transmissionens låghastighetsväxel i växellådan. Detta är arbetsläget. Med denna växel kan fordonet köras långsamt med maximalt däckgrepp och maximal drivkraft.

Detta fordon är konstruerat särskilt för körning i lera. Kör alltid på låg växel vid körning i lerig terräng.

OBSERVERA: Använd lågväxeln när du kör last eller i branta uppförslut.

6) Multifunktionsreglage

Flerfunktionsreglaget är placerat på vänster sida av styrstången.

Flerfunktionsreglaget har följande funktioner:

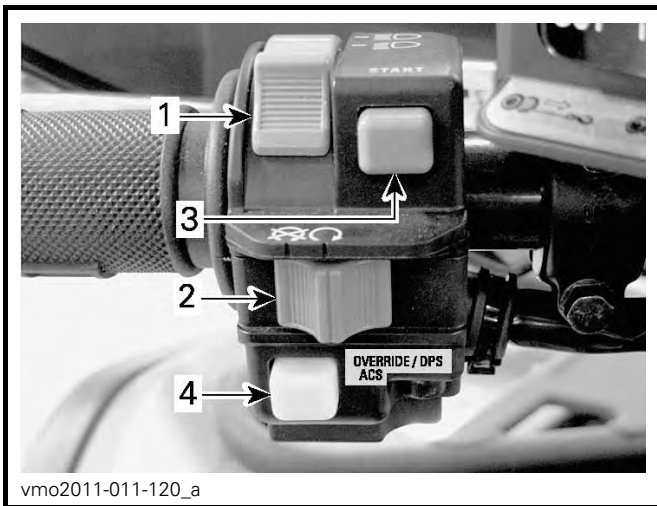

vmo2011-011-120_a

TYPBILD — FLERFUNKTIONSREGLAGE

1. Strålkastarreglage
2. Motorns stoppreglage
3. Startknapp
4. Frisläpps-/DPS-/ACS-knapp

Strålkastarreglage

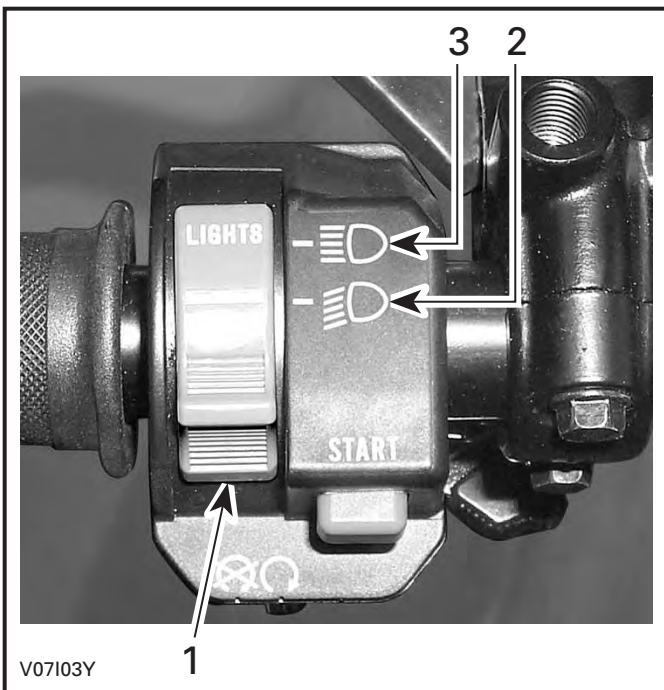

V07103Y

STRÅLKASTARREGLAGETS FUNKTIONER

1. Strålkastarreglage
2. Halvljus och bakljus
3. Helljus och bakljus

OBSERVERA: Vrid tändningsnyckeln till läget PÅ "utan ljus" när du vill släcka strålkastarna.

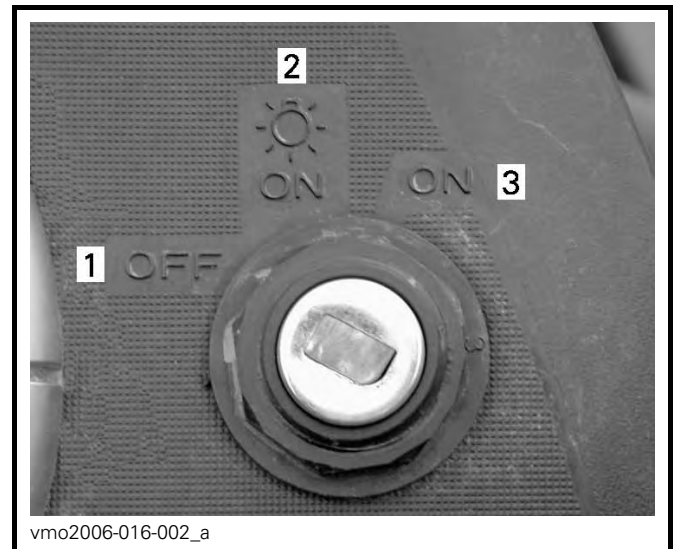

vmo2006-016-002_a

TÄNDNINGSLÅSETS LÄGEN

1. AV (OFF)
2. PÅ (ON) "med ljus"
3. PÅ (ON) "utan ljus"

Motorns stoppreglage

Detta reglage kan användas till att stänga av motorn och som nödstoppsreglage.

Stäng av motorn genom att släppa gasreglaget och sedan placera motorns stoppreglage i STOP-läge.

OBSERVERA: Det går visserligen att stänga av motorn genom att vrida tändningsnyckeln till AV-läge, men vi rekommenderar att motorn stängs av med motorns stoppreglage i STOP-läge.



vmo2011-011-120_b

TYPBILD

1. Motorns stoppreglage

Startknapp

När du vill starta motorn, ställ motorns nödstoppsreglage på KÖR.

Tryck in startknappen. Släpp knappen omedelbart när motorn startat.



TYPBILD

1. Startknapp
2. Motorns stoppreglage

OBSERVERA: Motorn kommer inte att gå runt om motorns nödstoppsreglage och/eller tändningslåset är inställt på AV.

Frisläpps-/DPS-/ACS-knapp

Denna knapp har 3 funktioner.



TYPBILD

1. Frisläpps-/DPS-/ACS-knapp

Frisläppsfunktion

När växelspaken är i läge för **BACK** begränsas motorvarvtalet (RPM) så att backningshastigheten är lägre än vid normal användning av gasreglaget.

! VARNING

Vid backning nedförsbacke kan tyngdkraften höja fordonets hastighet över gränsvärdet vid backning.

Använd frisläpps-/DPS-/ACS-knappen till att frisläppa hastighetsbegränsningen för backning när extra kraft behövs vid backning.

Tänk på följande när du läser denna instruktionsbok:

! VARNING

Anger en potentiell risk som, om den inte undviks, kan resultera i svåra personskador eller död.

! VARNING

Använd endast frisläppsfunktionen då fordonet kört fast i lera eller annan mjuk terräng. Använd inte frisläppsfunktionen vid normal backning. Detta möjliggör backning i för hög hastighet och kan öka risken för att föraren förlorar kontrollen.

Använd frisläppsfunktionen på följande sätt:

Kontrollera först att växelspaken är i läget BACK.

1. Se till att fordonet står stilla.
2. Tryck inte in gasreglaget.

! VARNING

Aktivera aldrig frisläppsknappen om gasreglaget är intryckt eftersom du då kan förlora kontrollen över fordonet.

3. Håll frisläpps-/DPS-/ACS-knappen intryckt och tryck sedan gradvis in gasreglaget.

OBSERVERA: När frisläppsfunktionen är aktiv visas det rullande meddelandet **OVERRIDE** på flerfunktionsmätaren som bekräftelse.

DPS-funktion

Den här knappen används även för att byta läge för DPS (dynamisk servostyrning).



1. Frisläpps-/DPS-/ACS-knapp

För att byta DPS-läge, se underavsnittet *FINJUSTERA FJÄDRINGEN*

ACS-funktion

Den här knappen används även för att ändra ACS-fjädringens inställning.



1. Frisläpps-/DPS-/ACS-knapp

För att byta ACS-fjädringens läge, se underavsnittet *FINJUSTERA FJÄDRINGEN*

7) Flerfunktionsmätare

Flerfunktionsmätaren är placerad i mitten av styrstången.

⚠ VARNING

Val av olika numeriska displayer, systemfunktionslägen eller ändring av inställningar bör endast utföras när fordonet är avstängt. Att välja mellan dessa olika funktioner när fordonet körs med fart är inte att rekommendera eftersom detta stjälar uppmärksamhet från situationsmedvetenheten.

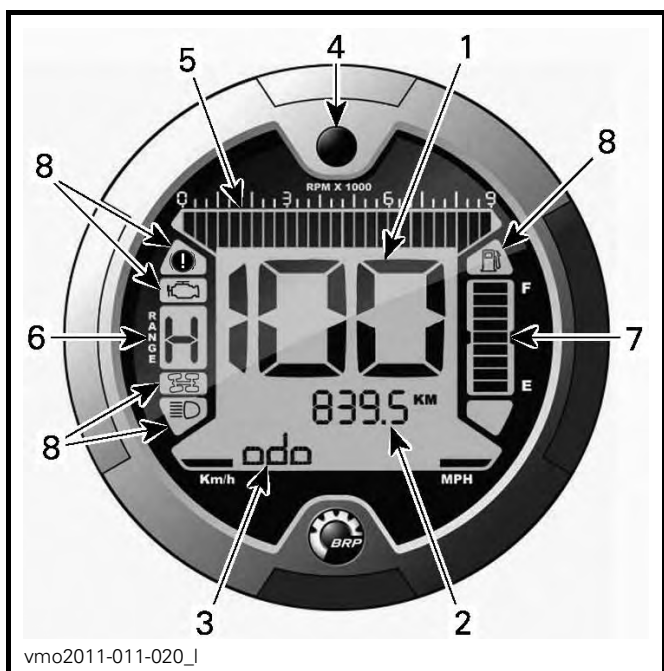

vmo2011-011-020_l

1. Display 1 (hastighetsmätare)
2. Display 2 (läge)
3. Display 3 (läge/meddelande)
4. Displayvalsknapp
5. Varvräknare
6. Växellägesdisplay
7. Bränslenivådisplay
8. Indikatorlampor

Enhetsval (MPH eller km/h)

Flerfunktionsmätaren är fabriksinställd på att visa brittiska måttenheter men kan ändras till att visa metriska enheter. Kontakta en auktoriserad Can-Am-återförsäljare om du vill ändra enhetsinställningen.

OBSERVERA: Samtliga funktioners enheter ändras samtidigt.



vmo2011-011-020_b

1. Enhetsval

Välja språk

Mätaren kan ställas in på olika språk.

Kontakta en auktoriserad Can-Am-återförsäljare för att ställa in din mätare på önskat språk.

Display 1 (Hastighetsmätare)

Denna display visar fordonets hastighet.

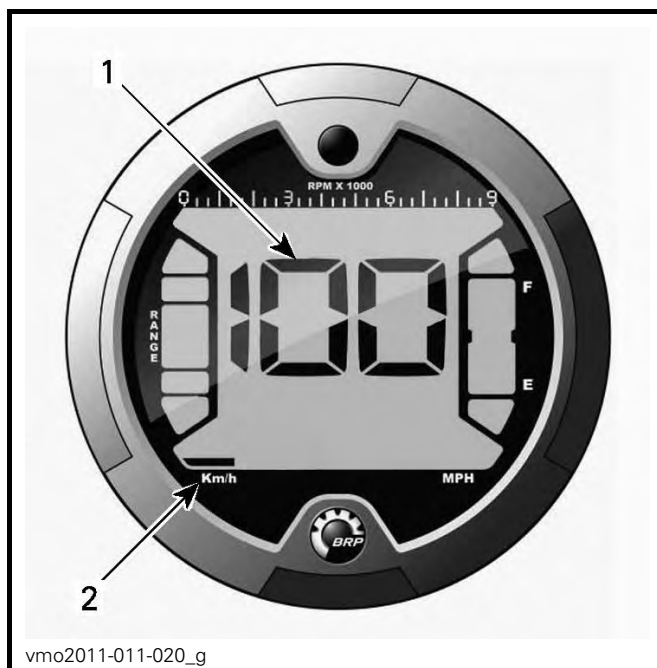

vmo2011-011-020_g

1. Fordonets hastighet
2. Enhetsval

Display 2 (Läge)

Beroende på fordonmodell, kan följande två lägen visas genom att trycka på valknappen:

- Avståndsräknare (ODO)
- Trippmätare (TRIP)
- Timräknare (TRIP TIME)
- Fordonets timräknare (ENGINE HOURS)
- Motorvarv per minut (R/MIN)
- ACS-fjädring (AIR_SUSP)
- Clock (KLOCKA)

OBSERVERA: En förkortning av det valda läget visas också i display 3 (se förkortningarna inom parentes).

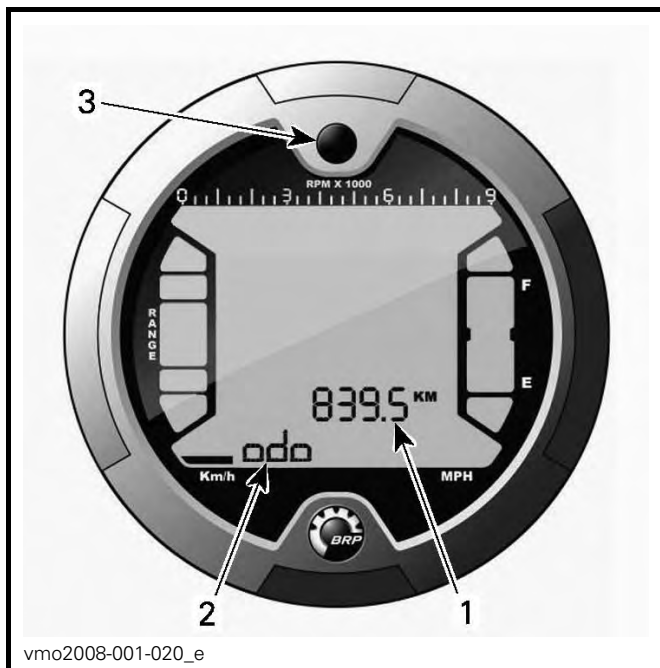

vmo2008-001-020_e

1. Display 2 (läge)
2. Display 3 (läge/meddelande)
3. Valknapp

Avståndsräknare

Registrerar den totala avverkade sträckan.

Trippmätare

Anger det avstånd som avverkats sedan den senaste nollställningen.

Du nollställer den genom att hålla displayvalsknappen INTRYCKT.

Timräknare

Registrerar fordonets körtid sedan den senaste nollställningen när det elektriska systemet är aktiverat.

Du nollställer den genom att hålla displayvalsknappen INTRYCKT.

Fordonets trippmätare

Registrerar motorns driftstid.

Mäter antalet varv/minut (RPM)

Mäter motorvarv per minut (R/MIN).

ACS-fjädring

Visar ACS-fjädringens inställning.

Klocka

Visar aktuell tid.

För att ställa in aktuell tid, gör så här:

1. Välj visa klocka.



vmo2011-009-001_a

1. Displayvalsknapp
2. Tid (Display 2)
3. Am/Pm (12-timmarsformat)
4. Meddelande (Display 3)

2. Tryck in och HÅLL knappen intryckt (SET TIME visas på display 3).
3. Välj format mellan 12-timmar (12 h) eller 24-timmar (24 h) genom att trycka på knappen.
4. Om 12-timmarsformat valts, välj Am ("A") eller Pm ("P") genom att trycka på knappen.
5. Tryck in och HÅLL intryckt.
6. Välj timvisarens första siffra genom att trycka på knappen.
7. Tryck in och HÅLL intryckt.
8. Välj timvisarens andra siffra genom att trycka på knappen.
9. Tryck in och HÅLL intryckt.
10. Välj minutvisarens första siffra genom att trycka på knappen.
11. Tryck in och HÅLL intryckt.
12. Välj minutvisarens andra siffra genom att trycka på knappen.
13. Tryck på knappen för att knappa in inställningen (CLOCK visas på display 3).

Display 3 (läge/meddelande)

Den displayen kommer att visa en förkortning av läget som valts i display 2.

Den kommer även att tillhandahålla föraren med viktiga meddelanden om något avvikande inträffar.

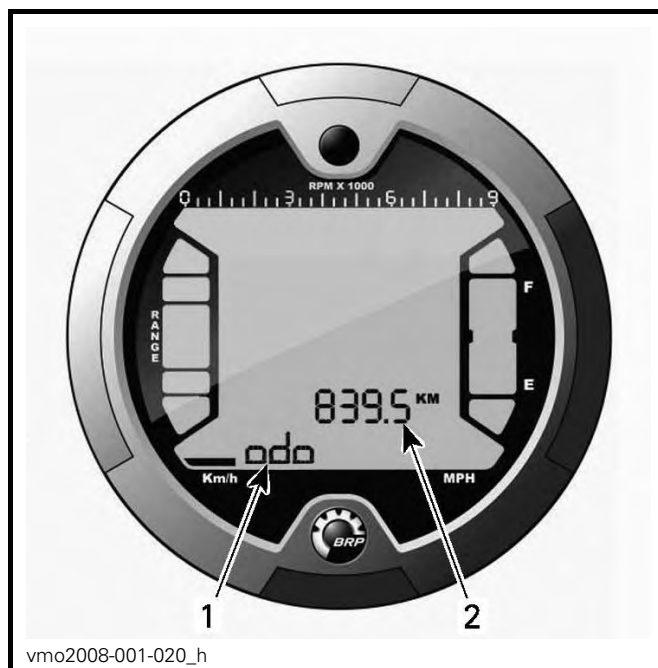

1. Display 3 (läge/meddelande)
2. Display 2 (läge)

Lägesförkortning

Beroende på fordonmodell, kan följande förkortningar visas:

- ODO (avståndsräknare)
- TRIP (trippmätare)
- TRIP TIME (timräknare)
- ENGINE HOURS (fordonets timräknare)
- RPM (motorvarv per minut - R/MIN)
- AIR_SUSP (ACS-fjädring)
- DPS (Dynamisk servostyrning)
- CLOCK (Klocka).

Displayvalsknapp

Knapp som används för att välja olika lägen eller för att nollställa värden beroende på vilken funktion som är vald.

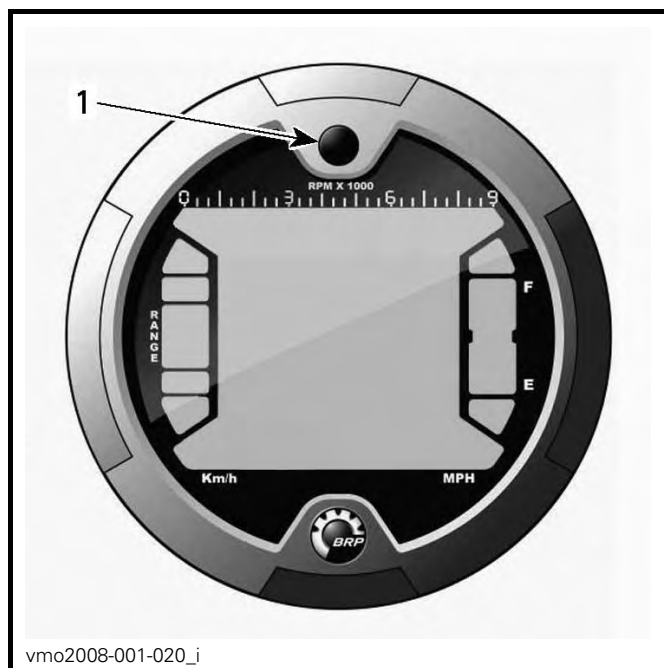

vmo2008-001-020_i

1. Valknapp

Växellägesdisplay

Denna display visar växellägets position.

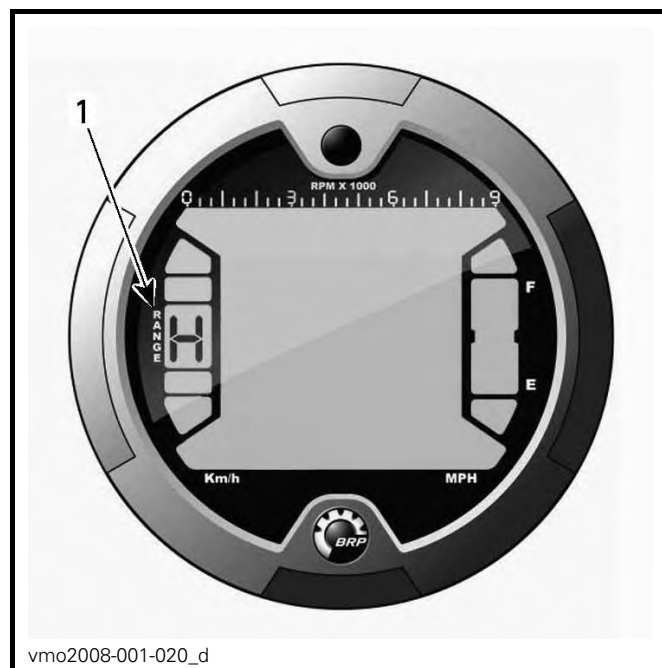

vmo2008-001-020_d

1. Växellägesposition

Varvräknare

Mäter motorvarv per minut (R/MIN). Multiplicera med 1.000 för att få fram det aktuella varvtalet.

OBSERVERA: R/MIN kan även visas i displayläge 2 (läge). Se underavsnittet *DISPLAY 2 (LÄGE)* i detta underavsnitt.

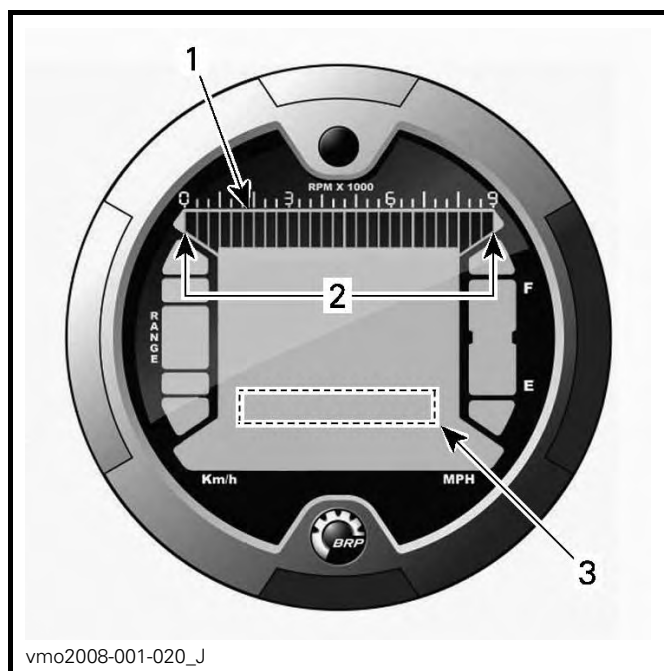

vmo2008-001-020_j

1. Varvräknare
2. Gränsvärden
3. Varvräknare via display 2 (läge)

DISPLAY	FUNKTION
P	Parkering
R	Back
N	Neutral
H	Hög växel
L	Låg växel

OBSERVERA: Om bokstaven "E" visas i växellägesdisplayen innebär det att ett elektriskt kommunikationsfel har uppstått. Kontakta en auktoriserad Can-Am-återförsäljare.

Bränslenivådisplay

Mätarstreck som kontinuerligt visar hur mycket bränsle som finns i tanken.

En indikatorlampa tänds också för att ange låg bränslenivå när endast ett streck visas.

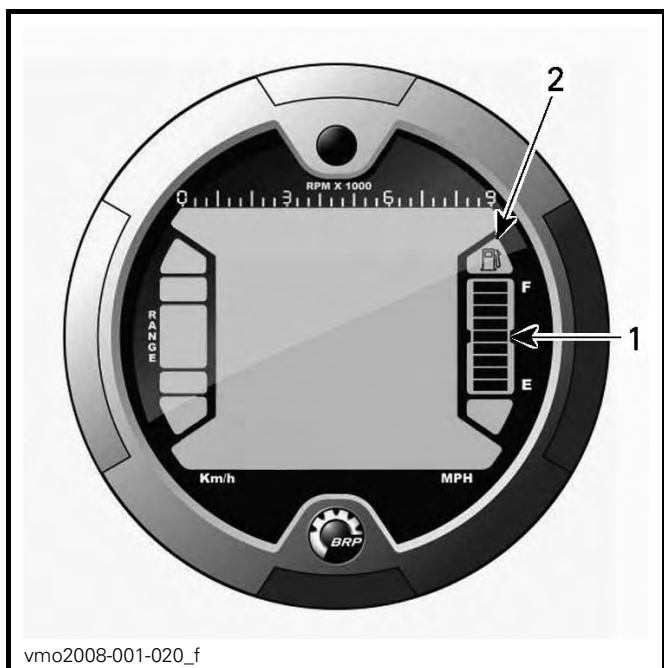

1. Bränslenivådisplay
2. Indikator för låg bränslenivå

Indikatorlampor

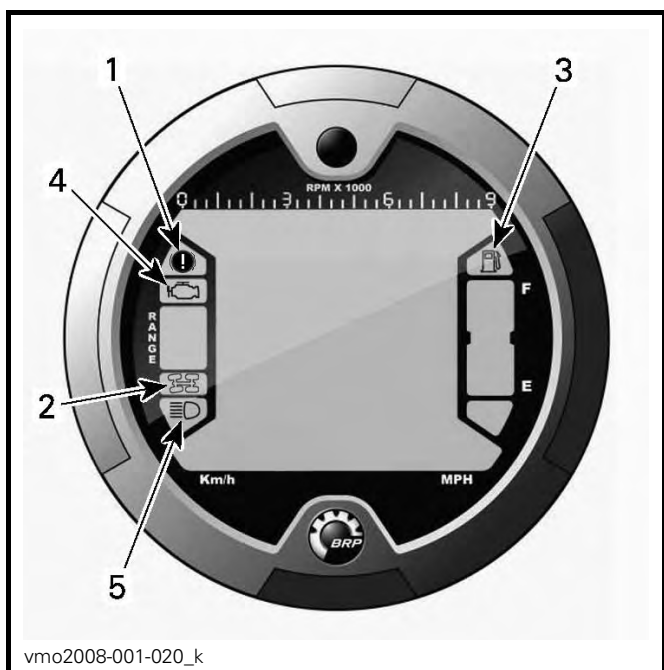

1. Indikatorlampa för parkeringsbroms
2. Indikator för 4-hjulsdrift
3. Indikator för låg bränslenivå
4. Kontrollera motor-indikator
5. HELLJUSINDIKATOR

Beskrivning:



Parkeringsbromsen är inkopplad.



4-hjulsdriften är aktiv.



Låg bränslenivå. Det finns ca 2.0 L bränsle kvar i tanken.



Kontrollera motorns och D.E.S.S.-systemets funktion.



Helljusen är på.

8) 12 volts eluttag

Praktiskt för handhållen strålkastare eller annan bärbar utrustning.

Öppna skyddslocket för användning. Stäng alltid locket igen efter användning, som skydd mot vädret.

Överskrid inte uttagets kapacitet. Se underavsnittet *SPECIFIKATIONER*

Det finns möjlighet till extra strömförsörjning för anslutning av ytterligare tillbehör. Det finns två dolda kablar i kablaset framtill i fordonet under instrumentpanelen. Kontakta en auktoriserad Can-Am-återförsäljare för närmare detaljer.

9) Tändningslås

Tändningslåset är placerat på mittpanelen nära styrkolonnen.

För nyckel, med 3 lägen.

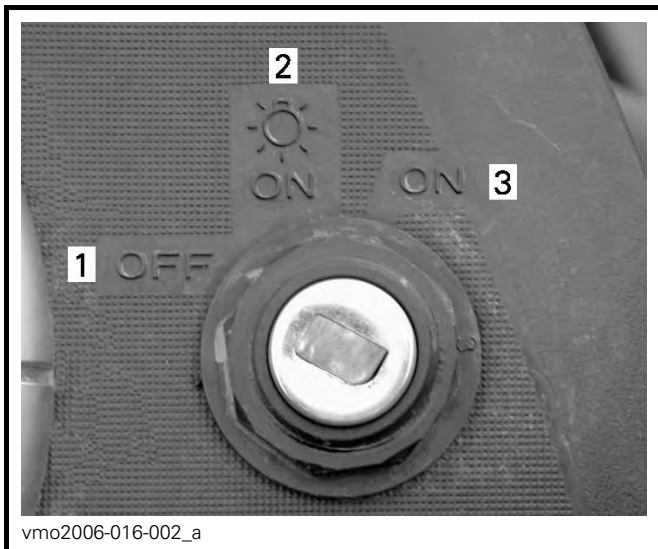

TÄNDNINGSLÅSETS LÄGEN

1. AV (OFF)
2. PÅ (ON) "med ljus"
3. PÅ (ON) "utan ljus"

Sätt nyckeln i tändningslåset och vrid till önskat läge. Ta ut nyckeln genom att vrida till AV och dra ut den.

OBSERVERA: När du vrider nyckeln till AV och tar ut den tar det några sekunder innan fordonets elsystem stängs av.

Läget PÅ med ljus tänds strålkastare och lyktor oavsett om motorn är igång eller inte. Tänk på att batteriet laddas ur när fordonets lyktor är tända utan att motorn är igång. Vrid alltid tändningsnyckeln till läge AV när motorn har stängts av.

OBSERVERA: Det går visserligen att stänga av motorn genom att vrida tändningsnyckeln till AV, men vi rekommenderar avstängning med motorns nödstoppsreglage.

D.E.S.S.-nyckel (Digitally Encoded Security System)

Tändningsnyckeln innehåller en elektronisk krets som ger den ett unikt elektroniskt serienummer.

Denna tändningsnyckel kan inte användas i något annat fordon och ett annat fordon's tändningsnyckel kan heller inte användas i ditt fordon, såvida den inte har programmerats för det.

D.E.S.S. ger ändå stor flexibilitet. Du kan köpa extra tändningsnycklar och få dem programmerade för ditt fordon.

Om du vill skaffa extra tändningsnycklar kontakta en auktoriserad Can-Am-återförsäljare.

10) Bromspedal

Bromspedalen är monterad på höger sida av fordonet, nära motorn.

När du trycker ned bromspedalen, kopplar du i den bakre bromsen.

När du släpper bromspedalen ska den återgå till det ursprungliga läget.

Bromseffekten beror på hur hårt man trycker på pedalen.

OBSERVERA: Bromsen har även en viss påverkan på framhjulen via drivlinan när 4-hjulsdriftläget är valt.

Bromspedalen aktiverar endast den bakre bromsen. Om bromshandtaget skulle sluta fungera, kan du aktivera den bakre bromsen genom att trycka på bromspedalen.

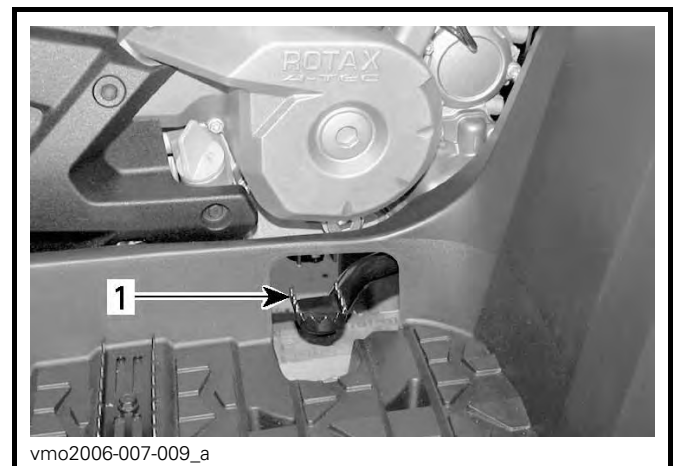

1. Bromspedal

11) Fotstöd

Fotstöden är monterade på höger och vänster sida av fordonet, nära motorn.



TYPBILD

1. Förarens fotstöd för normal körning

12) Fotstöd för körning i lera

Fotstöden för körning i lera är monterade på höger och vänster sida av fordonet, nära motorn.

De hjälper föraren vid körning i lera.

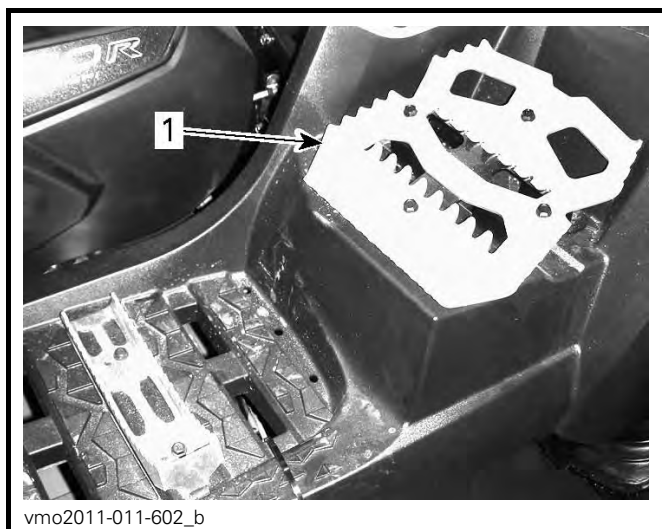

TYPBILD

1. Fotstöd för körning i lera

13) Förvaringsbox

Öppningen till förvaringsutrymmet

Öppna förvaringsboxen genom att ha-
ka av gummispärren.

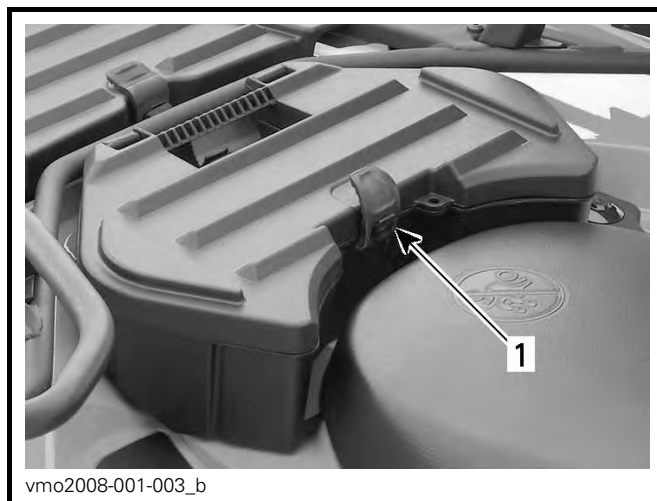

1. Gummispärr

Borttagning av förvaringsboxen

1. Dra i förvaringsboxens fästrem för att lossa den från fordonet.
2. Avlägsna förvaringsboxen.



1. Fästrem

Installation av förvaringsboxen

1. Placera förvaringsboxen på den bakre stänkskärmen.

- När förvaringsboxen är på plats, tryck den bestämt nedåt för att spärra den.

14) Säte

Demontering av förarsäte

Ta bort förarsätet genom att först skjuta dess spärr framåt. Denna spärr är placerad under sätets bakre del.



TYPBILD

- Sätesspärr

Dra sätet bakåt. Fortsätt att lyfta tills du kan frigöra den främre spärren och därefter helt ta bort sätet.

Återmontering av förarsätet

Placera sätets främre spärrar i fästena i ramen. När sätet är på plats, tryck det bestämt nedåt för att låsa det.

OBSERVERA: Ett tydligt snäpp ska kännas. Kontrollera att sätet är ordentligt spärrat genom att dra i det en extra gång.

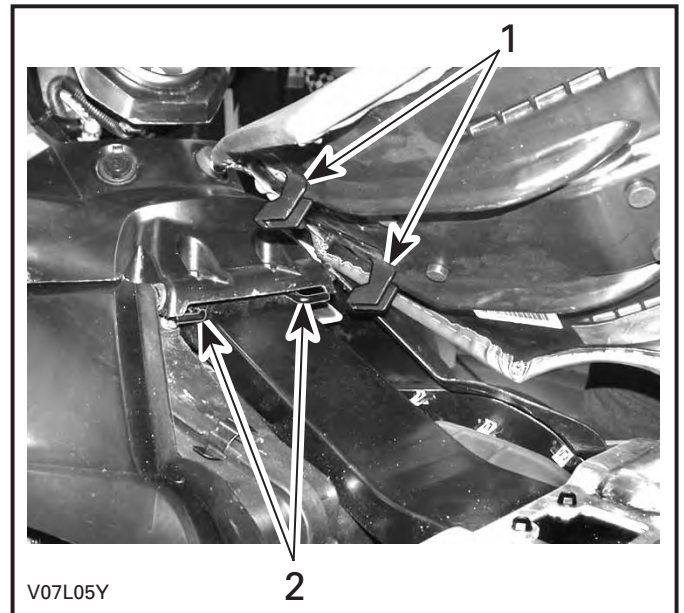

- Placera dessa spärrar i fästena
- Fästen

! VARNING

Det är ytterst viktigt för förarens säkerhet att kontrollera att förarsätet är ordentligt spärrat, genom att dra det bakåt och uppåt flera gånger.

15) Bakre förvaringsutrymme

Bekvämt placerat för personliga föremål som extra tändstift, första hjälpen-utrustning, osv. Lossa spärren till locket, lyft och ta bort locket.

Utrymmet är utrustat med en dräneringsplugg. Ta bort pluggen vid behov av dränering. Sätt därefter tillbaka pluggen.

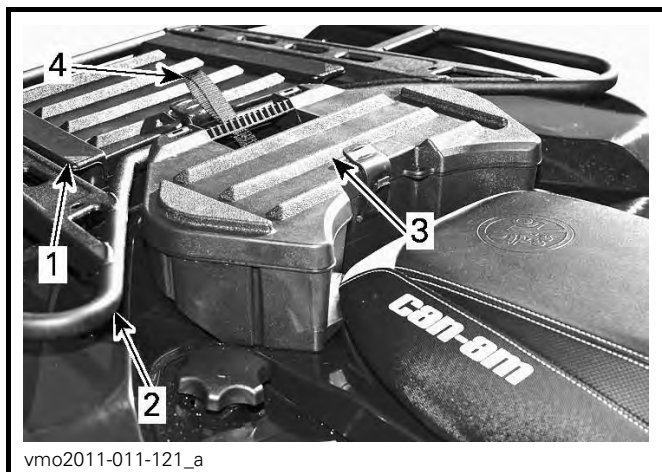

vmo2011-011-121_a

TYPBILD

1. Lock till bakre förvaringsutrymme
2. Bakre räcke
3. Förvaringsbox
4. Förvaringsboxens rem

! VARNING

När motorn är igång, sätt alltid växelspaken i läget **PARKERING** innan du öppnar locket. Lämna aldrig tunga eller lösa föremål som kan gå sönder i förvaringsutrymmet. Spärra alltid locket före körning. Om locket till förvaringsutrymmet tas loss för att få plats med mer last, se till att lasten är säkert fastspänd och inte kan "flyga av" vid körning i hög hastighet i svår terräng. Sänk hastigheten.

16) Bagageräcken

Bagageräcken är praktiska vid transport av utrustning och annan last. De får aldrig användas för passagerartransport.

! VARNING

- Ta aldrig passagerare på bagageräcket.
- Lasten får aldrig skymma förarens sikt eller påverka förmågan att styra fordonet.
- Överlasta inte fordonet.
- Kontrollera alltid att bagaget är ordentligt säkrat och inte sticker ut utanför räcket.

Se underavsnittet *SPECIFIKATIONER* för rekommendationer om lastens vikt.

17) Dragkrok

Praktisk krok där du kan installera en kula för ett släp eller annan utrustning. Installera en kula av korrekt storlek enligt släptillverkarens rekommendation. Se underavsnittet *SPECIFIKATIONER* finns anvisningar om maxlast och rekommendationer för släp.

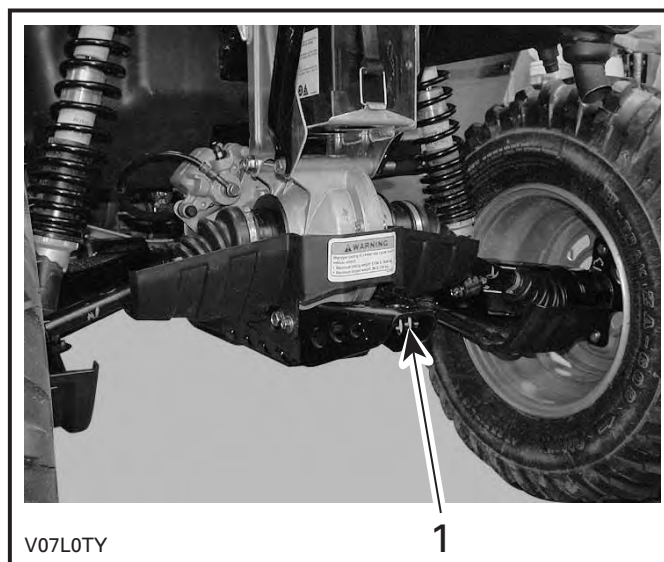

TYPBILD

1. Dragkrok

! VARNING

Installera en kula av korrekt storlek som matchar den utrustning som fordonet ska dra.

OBSERVERA: Följ tillverkarens anvisningar för korrekt kopplingsförfarande.

18) Verktygssats

Verktygssatsen finns inuti det bakre förvaringsutrymmet. Den innehåller verktyg för grundunderhåll.

19) Vinsch

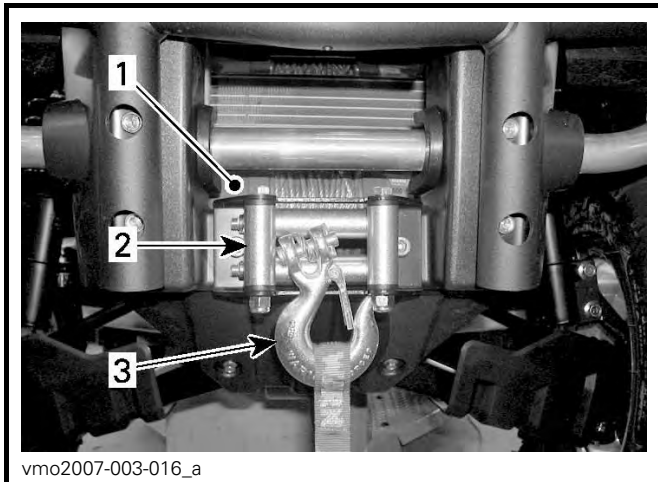

1. Vinsch
2. Linstyrningsrullar
3. Vinschkrok

20) Vinschreglage

Använd detta reglage till att dra in eller ut vinschlinan.

Släpp ut vinschlinan genom att trycka på reglagets vänstra sida.

Rulla in vinschlinan genom att trycka på reglagets högra sida.



TYPBILD

1. In
2. Out (Ut)

Se underavsnittet *BASIC GUIDE TO WINCHING TECHNIQUES (HANDBOK FÖR GRUNDLÄGGANDE VINSCHTEKNIK)* för att vinschen ska fungera korrekt.

OBSERVERA: Ett fjärreglage för enklare användning av vinschen medföljer även fordonet och finns i det bakre lastutrymmet. Se *FJÄRREGLAGE FÖR VINSCHEN* längre fram i detta underavsnitt.

21) Linstyrningsrullar

Linstyrningsrullar används för att skydda fordonet mot skador och leda vinschlinan tillbaka in.

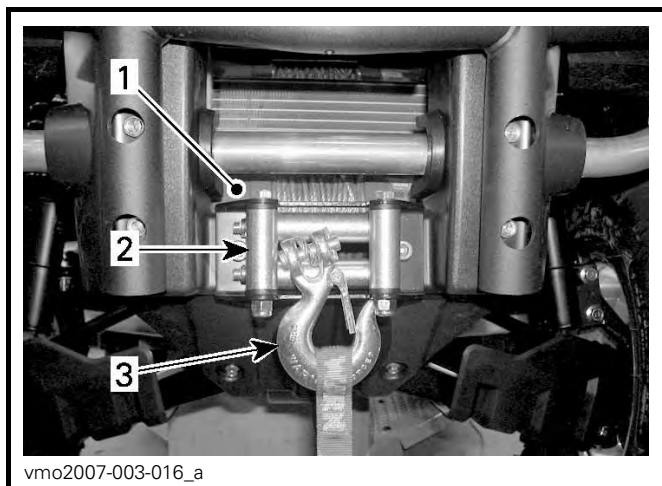

1. Vinsch
2. Linstyrningsrullar
3. Vinschkrok

22) Fjärreglage för vinschen

Ett fjärreglage medföljer fordonet för enklare användning av vinschen.

Fjärreglaget för vinschen är placerat på accesspanelen till det bakre utrymmet.



TYPBILD — LOCK TILL BAKRE FÖRVARINGSUTRYMME
1. Fjärreglage för vinschen

Om du vill använda fjärreglaget för vinschen i stället för reglaget på styrstäng, ansluter du fjärreglaget till det befintliga uttaget. Se underavsnittet *UTTAG FÖR VINSCHENS FJÄRREG-LAGE* längre fram i detta underavsnitt.

Se underavsnittet *BASIC GUIDE TO WINCHING TECHNIQUES (HANDBOK FÖR GRUNDLÄGGANDE VINSCHTEKNIK)* för att vinschen ska fungera korrekt.

ANMÄRKNING Koppla alltid ur och förvara fjärreglaget säkert när det inte används.

23) Uttag för vinschens fjärreglage

Ett uttag för anslutning av vinschens fjärreglage som kan underlätta användning av vinschen.



TYPBILD
1. Fjärreglagekontakt för vinschen

24) ACS-kompressor

ACS-kompressorernas huvudsakliga funktion är att förse fjädningen med tryckluft. Se underavsnittet *FINJUSTERA DIN SNÖSKOTER* underavsnitt för ytterligare detaljer.

ACS-kompressorn kan också användas för att fylla däcken med luft.

OBSERVERA: Motorn måste vara igång för att kompressorn skall kunna användas.

För att pumpa däck gör du följande:

1. Säkerställ att växelspaken är i läge **PARK**.
2. Koppla i parkeringsbromsen.
3. Starta motorn och låt den gå på tomgång.
4. Justera ACS-fjädringsinställningen i enlighet med önskat lufttryck. Se tabellen nedan.

OBSERVERA: Det tillgängliga lufttrycket är beroende av ACS-fjädringens inställning.

TILLGÄNGLIGT LUFTRYCK I ENLIGHET MED ACS-FJÄDRINGENS INSTÄLLNING	
ACS-IN-STÄLLNING	LUFTRYCK
1	34.5 kPa
2	103.5 kPa
3	241.5 kPa
4	380 kPa
5	483 kPa
6	587 kPa

5. Demontera sätet.
6. Anslut den bifogade slangen till kopplingen på kompressorn.

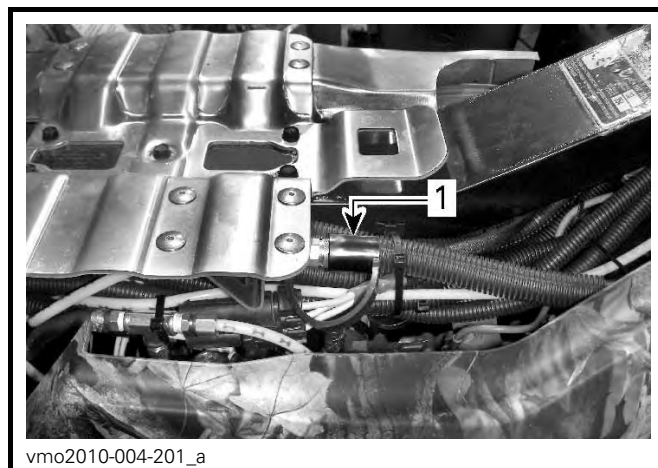

1. Kompressorns koppling

7. Fyll däcket.

OBSERVERA: För att fylla ATV-däcket, använd ACS-fjädringens inställning ACS 1.



OBSERVERA: En tryckmätare medföljer i verktygssatsen.

! VARNING

Pumpa alltid däcken till rekommenderade lufttryck.

BRÄNSLE

Rekommenderat bränsle

Använd normal blyfri bensin (finns på de flesta bensinstationer) eller syresatt bränsle som innehåller maximalt 10 % etanol eller metanol. Den bensin som används måste ha följande rekommenderade minimioktantal.

LÄGSTA OKTANTAL	
Inom Nordamerika	87 (R + M)/2
Utanför Nordamerika	95 RON

ANMÄRKNING Experimentera aldrig med andra bränslen. Användning av ej rekommenderat bränsle kan ge sämre fordonsprestanda och skada viktiga delar i bränslesystemet och motorn.

Påfyllning av bränsle

VARNING

- Bensin är ett brandfarligt ämne och under vissa förhållanden explosivt.
- Använd aldrig öppen låga vid kontroll av bränslenivån.
- Rök aldrig och tillåt aldrig öppen eld eller gnistor i närheten.
- Arbeta alltid i ett välventilerat utrymme.

ANMÄRKNING Rengör alltid området kring tanklocket från all smuts, damm, och sand för att undvika kontaminering av bränslet.

1. Stäng av motorn.

VARNING

Stäng alltid av motorn innan du fyller på bränsle.

2. Låt ingen sitta kvar på fordonet vid pågående tankning.
3. Skruva långsamt av locket moturs och ta av det.

VARNING

Om en tryckskillnad märks (det hörs ett visslande ljud när du lossar tanklocket), behöver fordonet inspekteras och/eller repareras innan du använder det igen.

4. Sätt in munstycket i påfyllningstappen.
5. Håll i bränslet långsamt för att släppa ut luften och förhindra att bränslet rinner över. Var försiktig så att du inte spiller.
6. Avsluta tankningen när bränslet når nederdelen av påfyllningstappen. Fyll inte på för mycket.

VARNING

Torka alltid bort allt bränslespill från fordonet.

7. Dra åt tanklocket medurs.



1. Tanklock

! VARNING

Fyll aldrig på bränsle innan du placerat fordonet på en varm plats. Med högre temperaturer expanderar bränslet och kan flöda över.

INKÖRNINGSPERIOD

Användning under inkörningsperioden

En inkörningsperiod på 10 drifttimmar eller 300 km behövs för fordonet.

Efter inkörningsperioden bör fordonet inspekteras av en auktoriserad Can-Am-återförsäljare. Se underavsnittet *UNDERHÅLL*.

Motor

Under inkörningsperioden:

- Undvik körning med full gas.
- Du bör du inte ge mer än 3/4 gas.
- Undvik att accelerera längre sträckor.
- Undvik fortsatt körning i hög marschfart.
- Undvik att överhätta motorn.

Kortare pådrag med acceleration och hastighetsvariationer är emellertid bra vid inkörning.

Bromsar

VARNING

Nya bromsar fungerar inte med optimal effektivitet innan slutförd inkörning. Bromseffekten kan vara nedsatt under inkörningsperioden, så var extra försiktig.

Drivrem

En ny drivrem kräver en inkörningsperiod på 50 km.

Under inkörningsperioden:

- Undvik kraftig acceleration och inbromsning (gaspådraget ska inte överstiga 3/4).
- Undvik att dra släp.
- Undvik körning i hög marschfart.

GRUNDLÄGGANDE PROCEDURER

Starta motorn

Växelspaken måste ställas i PARKE-
RING eller NEUTRAL.

OBSERVERA: Det finns även ett praktiskt extraläge som medger motorstart med växelspaken i vilket läge som helst. Håll bromshandtaget intryckt, eller bromspedalen nedtryckt, medan du trycker på startknappen.

Sätt nyckeln i tändningslåset och vrid till läget PÅ.

Ställ motorns stoppreglage i läge RUN.

Tryck in startknappen tills motorn startar.

ANMÄRKNING Om motorn inte startar efter några sekunder, håll inte startknappen intryckt i mer än 10 sekunder. Se underavsnittet *PROBLEMLÖSNING*.

Släpp startknappen omedelbart när motorn startat.

OBSERVERA: Om batteriet är urladdat kan motorn inte startas. Ladda batteriet eller byt ut det.

Växla

Ansätt bromsarna och välj önskat växelläge (P R N H L):.

Släpp bromsarna.

ANMÄRKNING Stanna alltid fordonet helt och lägg i bromsen innan du flyttar växelspaken.

Avstängning av motorn



Undvik att parkera i en sluttning.

Släpp gasen och stanna fordonet helt.

Koppla i parkeringsbromsen.

Placera växelspaken i positionen PAR-
KERING.

Ställ motorns nödstoppsreglage på AV.

Vrid tändningsnyckeln till AV.

Ta ut nyckeln ur tändningslåset.

SPECIELLA PROCEDURER

Vad göra vid vatten i transmissionen

Om du misstänker att vatten har kommit in genom transmissionskåpan dränerar du transmissionshuset genom att avlägsna tömningsskruven.

OBSERVERA: Dräneringsskruven är den skruv som är placerad längst ned vid transmissionskåpans bakända.

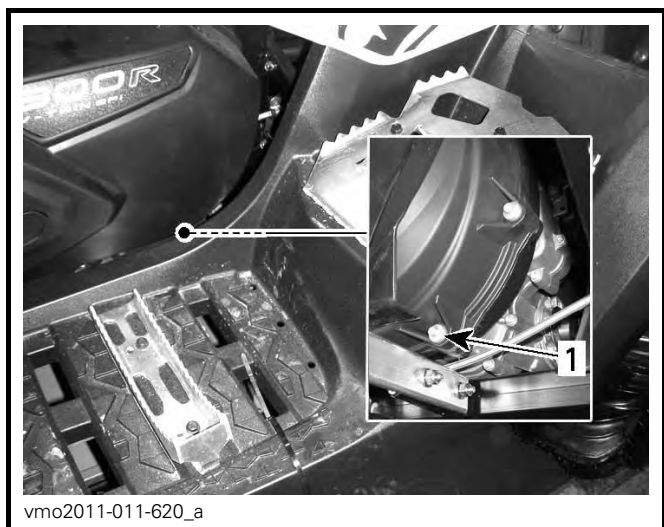

NÄRA VÄNSTER FOTSTÖD
1. Tömningsskruv

ANMÄRKNING Om vatten kommer in i transmissionen vid körning i lerig terräng, undvik onödig körning och för fordonet till närmaste auktoriserade Can-Am-verkstad för korrekt rengöring av transmissionen.

Vad göra vid vatten i luftfilterhuset

Inspektera dräneringsbehållaren under luftfilterhuset för att se om där finns vatten.



TYPBILD
1. Luftfilterhusets dräneringsbehållare

Om det finns vatten, tryck på klämman, ta bort behållaren och töm ut vattnet ur luftfilterhuset.

Om ett av följande villkor uppfylls, för fordonet till närmaste auktoriserade Can-Am-återförsäljare för service:

- Om det finns mer än 50 ml vatten (ca 5 behållare) i dräneringsbehållaren.
- Om det finns avlagringar i dräneringsbehållaren.

Om så är fallet måste fordonet underhållas för:

- Rengöring av filterhuset
- Rengöring av ACS-luftfilter och -slang
- Ventilation (kylarfläkt, vattenpump, kylvätskebehållare, bränsletank, växellåda och bakre slutväxel)
- Rengöring av CVT-luftfilter
- Rengöring av CVT
- Byte av bränsletankens avluftare
- Inspektion av smörjmedel och utbyte efter behov (motor, växellåda och bakre slutväxel).

ANMÄRKNING Om fordonet inte underhålls kan detta leda till bestående skador på följande och andra komponenter:

- Motor och växellåda
- Bränslepump
- ACS-kompressor
- CVT
- Bakre slutväxel

Om fordonet välter

Om fordonet har välvt eller vänts upp och ned ska du ställa fordonet på alla fyra hjulen och sedan vänta 3 till 5 minuter. Se underavsnittet *UNDERHÅLL* och kontrollera följande.

- Kontrollera om luftfilterhuset har fått olja i sig, och om så är fallet, rengör luftfilter och luftfilterhus.
- Kontrollera motoroljenivån och fyll på vid behov.
- Kontrollera motorkylvätskenivån och fyll på vid behov.
- Kontrollera oljenivån i växellådan och fyll på vid behov.
- Kontrollera oljenivån i bakre slutväxeln och fyll på vid behov.
- Starta motorn. Om indikatorn för oljetryck fortsätter att lysa, stäng av motorn omedelbart. Kontakta en auktoriserad Can-Am-återförsäljare.

ANMÄRKNING Vid installation av instrumentpanelen på luftfilterhuset, kontrollera att alla ventilations slangar är dragna uppåt, ovanför mätaren.

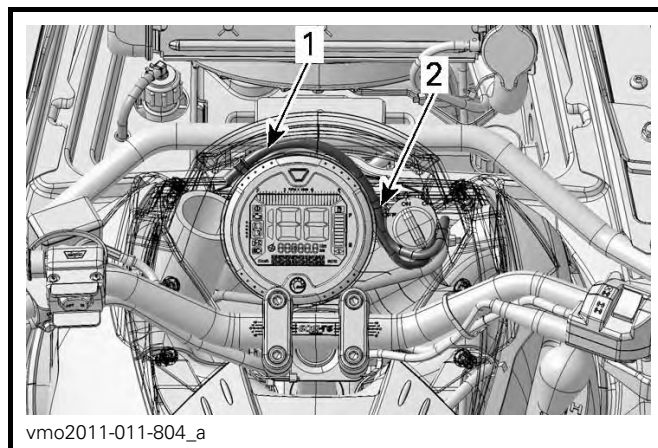

TYPBILD

1. Dra ventilations slangarna mellan tändningslåset och mätaren
2. Drag ventilations slangarna runt mätaren

Fordon som har legat under vatten

Om fordonet dränkts under vatten, stanna motorn omedelbart. Använd inte vinschen när fordonet ligger under vatten. Använd inte ACS-funktionen. Fordonet måste tas till en auktoriserad Can-Am-återförsäljare så fort som möjligt. **FÖRSÖK ALDRIG STARTA MOTORN!**

ANMÄRKNING När fordonet har legat under vatten kan allvarliga materiella skador bli följden om korrekt startprocedur inte följs.

Så fort som fordonet dragits upp ur vattnet, gör följande:

- Dränera luftfilterhuset. Se förfarande i detta underavsnitt.
- Dränera CVT. Se förfarande i detta underavsnitt.

ANMÄRKNING Fordonet ska så fort som möjligt underhållas av en auktoriserad Can-Am-återförsäljare.

FINJUSTERA DIN SNÖSKOTER

Justering av luftstyrd fjädring (ACS)

Med det här systemet kan föraren samtidigt justera fram- och bakfjädringen med ett enkelt knapptryck. Genom att ändra ACS-inställning, kommer lufttrycket i fram- och bakstötdämparna att ändras för att tillhandahålla en annan fjädringsinställning.

OBSERVERA: ACS-fjädringen fungerar men kommer INTE att självjusteras om fordonet inte är igång även om tändningslåset är ställt i ON-läge eller är på med lamporna tända.

Följande fjädringsinställningar finns förinställda i fordonet.

ACS-FJÄDRINGSINSTÄLLNINGAR		
INSTÄLLNING	ÅKKOMFORT	KÖRFÖRHÅLLANDEN
ACS 1	Mjukast	Körning i spår
ACS 2	Mjuk	
ACS 3	Halvmjuk	Körning i spår med last
ACS 4	Halvhård	
ACS 5	Fast med hög markfrigång	Körning i djup lera
ACS 6	Fastast med hög markfrigång	

Vid körning i lerig eller sank terräng kan inställningen ACS 5 eller 6 användas för högsta markfrigång och ökad prestanda vid körning i dylik terräng eller vid väjning för hinder.

Så fort som fordonet körs under normala körförhållanden i spår ska ACS-inställningen sänkas. Se underavsnittet **ACS-FJÄDRINGSINSTÄLLNINGAR** tabellen ovan.

Kontrollera om det finns starka strömmar innan du försöker köra i vatten. Kör aldrig fordonet i snabbflytande vattendrag.

Kontrollera vattendjupet innan du försöker köra i vatten. Kontrollera att vattnet inte går över däcken.

! VARNING

Justera alltid ACS-fjädringens inställning efter last, körförhållanden och -hastighet. Följ ovanstående rekommendationer avseende transport av last på ditt fordon.

För att visa aktuell inställning gör du på följande sätt:

1. Tryck upprepade gånger på valknappen tills **AIR_SUSP** visas.
2. Kontrollera flerfunktionsmätaren för att se aktuell inställning.

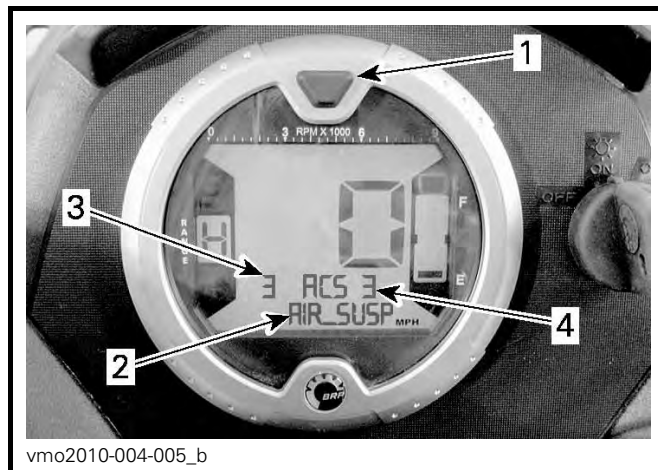

1. Valknapp
2. **AIR_SUSP** visas
3. Aktuell inställning (tryckgivaravläsning)
4. Begärd inställning (börvärde)

För att ändra aktuell inställning gör du på följande sätt:

1. Tryck upprepade gånger på valknappen tills **AIR_SUSP** visas.

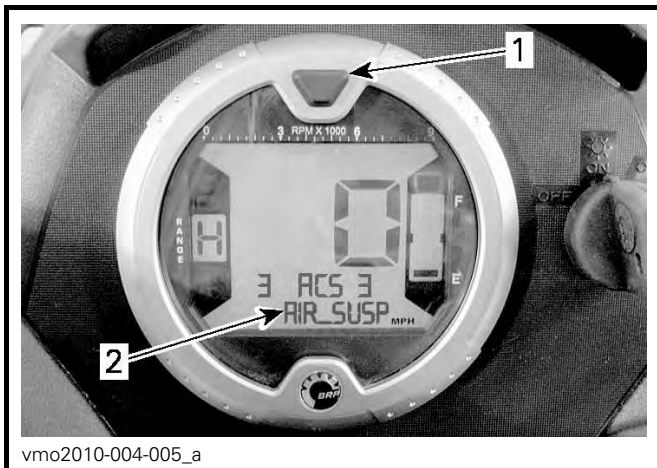

vmo2010-004-005_a

1. Valknapp
2. AIR_SUSP visas

2. tryck in och släpp upp ACS-knappen tills önskad inställning visas.



vmo2010-004-006_a

TYPBILD

1. Frisläpps-/DPS-/ACS-knapp

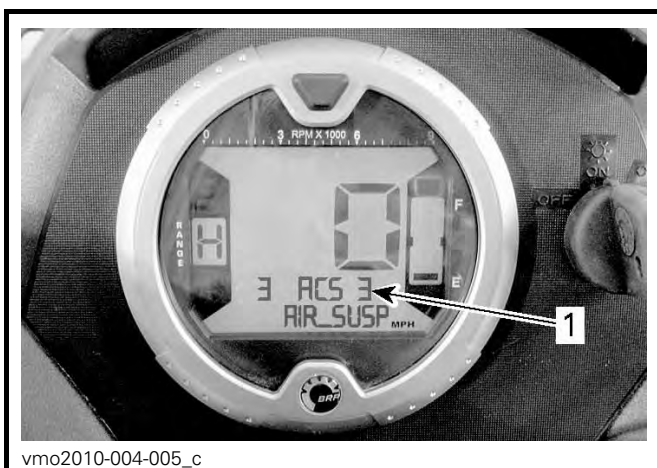

vmo2010-004-005_c

1. Önskad inställning

Justering av servostyrning (DPS)

Dessa modeller är utrustade med ett system för dynamisk servostyrning (DPS). DPS gör det lättare att vrida styrstängens.

Följande DPS-lägen är förinställda på fordonet.

DPS-LÄGE	
DPS MAX.	Tillhandahåller mer styrservoassistans (styrstängens är lättare att vrida).
DPS MIN.	Tillhandahåller mindre styrservoassistans (styrstängens är tyngre att vrida).

Kontrollera vilket DPS-läge som är valt så här:

1. Tryck in och frisläpp DPS-knappen.



vmo2010-004-006_a

1. Frisläpps-/DPSACS-knapp
2. Kontrollera flerfunktionsmätaren för att se vilket DPS-läge som är valt.

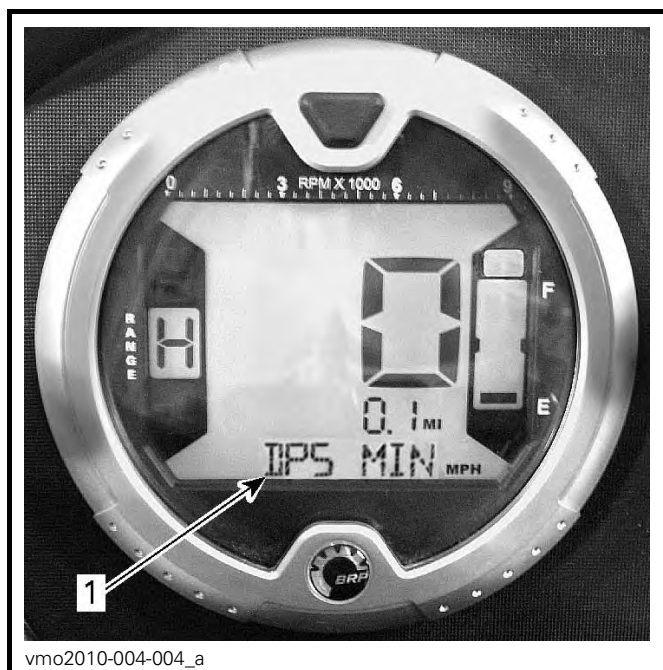

1. Visning av DPS-läge

Byt DPS-läge så här:

1. Håll **DPS**-knappen intryckt i 4 sekunder.

OBSERVERA: Det går inte att byta DPS-läge om växeln är ställd i läget **Back** eller om mätaren är inställd på läge för luftfjädring (ACS).

TRANSPORT AV SNÖSKOTERN

Vid transport detta fordon, säkra fordonet på släpet eller flaket med lämpliga fästremmar. Att använda vanligt rep rekommenderas inte.

! VARNING

Bogsera inte detta fordon med bil eller annat fordon. Använd ett släp. Tippa aldrig upp fordonet för transport. Detta fordon måste stå i normalt körläge (på alla fyra hjulen).

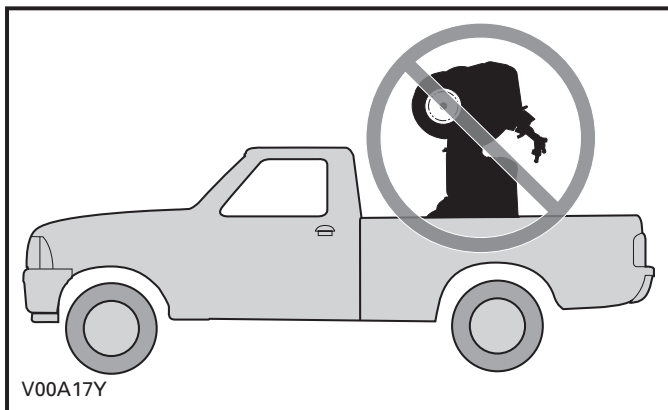

Kom ihåg följande:

- Lasta av fordonets bagageräcken före transporten.
- Placera växelspaken i positionen PARKERING.
- Koppla in parkeringsbromsen.
- Spänn fast fordonet i den främre och bakre stötfångaren.

ANMÄRKNING Bogsera alltid fordonet i samma riktning som det bogserande fordonet.



vmo2011-011-118_a

TYPBILD- FRÄMRE FÄSTPUNKT

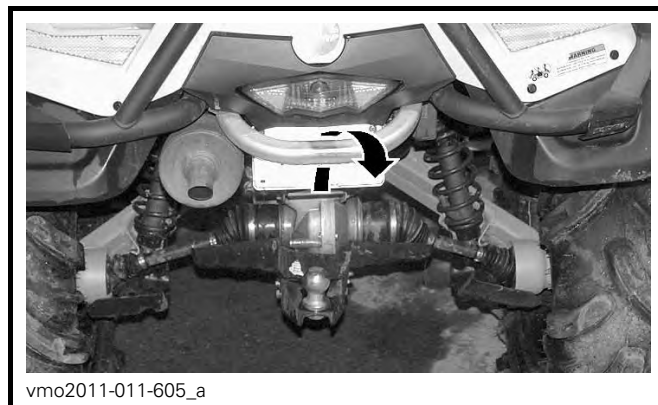

vmo2011-011-605_a

TYPBILD- FÄSTPUNKT FÖR BAKRE FÄSTREMMAR

ANMÄRKNING Om du använder andra fästpunkter kan fordonet skadas.

***Denna sida är
avsiktligt tom***

UNDERHÅLL

INKÖRNINGSINSPEKTION

Vi föreslår att fordonet kontrolleras efter de första 10 driftsimmarna eller 200 km det som inträffar först. Inspektionen bör utföras av en auktoriserad Can-Am-återförsäljare. Den första inkörningsinspektionen är mycket viktig och får inte försummas.

OBSERVERA: Inkörningsinspektionen bekostas av fordonsägaren.

Vi rekommenderar att denna inspektion signeras av en auktoriserad Can-Am-återförsäljare.

Datum för inspektionen

Auktoriserad återförsäljares underskrift

Återförsäljarens namn

TABELL FÖR INKÖRNINGSINSPEKTION	Byt					
	Justera					
	Dra åt					
	Smörj					
	Rengör					
	Kontrollera					
MOTOR						
Motorolja och filter						X
Ventilspele	X				X	
Motortätningar	X					
Motorfästen	X					
Avgassystem	X					
KYLSYSTEM						
Kylarlock/test av kylsystemtryck	X					
Kylare		X				
MOTORSTYRSYSTEM (EMS)						
EMS-givare	X					
EMS-felkoder	X					
BRÄNSLESYSTEM						
Spjällhus	X					
Gasvajer	X				X	
Bränsleslangar, bränsleskenor, kopplingar, backventiler och test av bränsletanksläckage	X					
ELSYSTEM						
Tändstift	X					
Batteriets kopplingar	X					
Elanslutningar och fästanordningar (tändningssystem, startsystem, bränsleinjektorer, etc.)	X					
CVT-TRANSMISSION						
CVT-luftintag/-utlopp och anslutning	X					
CVT-luftfilter	X					

TABELL FÖR INKÖRNINGSINSPEKTION	Byt					
	Justera					
	Dra åt					
	Smörj					
	Rengör					
	Kontrollera					
VÄXELLÅDA						
Växellådsolja						X
Hastighetsgivare		X				
DRIVSYSTEM						
Framddifferential och slutväxel bak (oljenivå, tätningar och ventiler)	X					
Bakre kardanaxelknut	X					
Kopplingsenhet för 4-hjulsdrift	X					
HJUL						
Hjulmuttrar/bultar	X			X		
STYRSYSTEM						
Styrsystem (kolonn, lager, osv.)	X					
Styrinställning	X					
BROMSAR						
Bromsvätska	X					

UNDERHÅLLSSCHEMA

Underhåll är mycket viktigt för att se till att fordonet är i ett körsäkert skick. Korrekt underhåll är ägarens ansvar. Fordonet bör underhållas i enlighet med underhållsschemat.

Underhållsschemat utesluter inte före-start-kontrollen.

VARNING

Om fordonet inte underhålls korrekt enligt underhållsschemat och de angivna underhållsrutinerna kan det vara farligt att använda.

UNDERHÅLLSSCHEMA						
A: Justera C: Rengör I: Inspektera L: Smörj R: Byt	25 TIM. ELLER 750 KM					
	50 TIM. ELLER 1 500 KM					
	100 TIM. ELLER 1 ÅR ELLER 3 000 KM					
	200 TIM. ELLER 2 ÅR ELLER 6 000 KM					
	SKA UTFÖRAS AV					
RESERVDEL/UPPGIFT						FÖRKLARING
MOTOR						
Motorolja och filter			R (4)		Kund	(1) Oftare vid svårare förhållanden, t.ex. dammig, sandig, snöig, våt eller lerig terräng. Se <i>LUFTFILTER</i> i avsnittet <i>UNDERHÅLLSPROCEDURER</i> . (2) Olja måste tillsättas luftfiltrets skumfilterelement. (4) Oftare vid svårare förhållanden, t.ex. dammig, sandig, snöig, våt eller lerig terräng.
Ventilspel			I, A		Återförsäljare	
Luftfilter	I, C (1), L (2)	R (1), L (2)			Kund	
Motortätningar			I		Återförsäljare	
Motorfästen			I		Återförsäljare	
Avgassystem			I		Återförsäljare	
Ljuddämparens gnistskydd			C		Kund	
KYLSYSTEM						
Kylmedel			I (3)	R	Kund	(3) Kontrollera kylvätskekoncentrationen var 100:e timme.
Kylarlock/test av kylsystemtryck				I	Återförsäljare	

UNDERHÅLLSSCHEMA						
A: Justera C: Rengör I: Inspektera L: Smörj R: Byt	25 TIM. ELLER 750 KM					
	50 TIM. ELLER 1 500 KM					
	100 TIM. ELLER 1 ÅR ELLER 3 000 KM					
	200 TIM. ELLER 2 ÅR ELLER 6 000 KM					
	SKA UTFÖRAS AV					
RESERVDEL/UPPGIFT						FÖRKLARING
MOTORSTYRSYSTEM (EMS)						
EMS-givare			I		Återförsäljare	—
EMS-felkoder			I		Återförsäljare	
BRÄNSLESYSTEM						
Spjällhus			I, L		Återförsäljare	(4) Oftare vid svårare förhållanden, t.ex. dammig, sandig, snöig, våt eller lerig terräng.
Gasvajer		I, A, L			Återförsäljare/ Kund	
Bränsleslangar, bränsleskenor, kopplingar, backventiler och test av bränsletanksläckage				I	Återförsäljare	
Bränslepumpens förfilter				I (4)	Återförsäljare	
Test av bränslepumpstryck			I (4)		Återförsäljare	
Bränsletankens avluftarfilter			R (4)		Kund	
ELSYSTEM						
Tändstift				R (5)	Kund	(5) Kontrollera att tändstiftet är rätt inställt.
Batteriets kopplingar		I			Kund	
ECM-kopplingar (visuell inspektion utan bortkoppling)			I		Återförsäljare	
Elanslutningar och fästanordningar (tändningssystem, startsystem, bränsleinjektorer, etc.)			I		Återförsäljare	

UNDERHÅLLSSCHEMA						
A: Justera C: Rengör I: Inspektera L: Smörj R: Byt	25 TIM. ELLER 750 KM					
	50 TIM. ELLER 1 500 KM					SKA UTFÖRAS AV
	100 TIM. ELLER 1 ÅR ELLER 3 000 KM					
	200 TIM. ELLER 2 ÅR ELLER 6 000 KM					
	RESERVDEL/UPPGIFT					
CVT-TRANSMISSION						
Drivrem			I		Återförsäljare	(6) Rengör efter varje körning i lerig terräng.
Drivskivor och drivremsskivor (inklusive envägslager)			I, C, L		Återförsäljare	
CVT-luftfilter	I, C (6)				Kund	
VÄXELLÅDA						
Växellådsolja			I	R (4)	Återförsäljare	(4) Oftare vid svårare förhållanden, t.ex. dammig, sandig, snöig, våt eller lerig terräng.
Fordonets hastighetsgivare				C	Återförsäljare	
DRIVSYSTEM						
Framdifferential och slutväxel bak (oljenivå, tätningar och ventiler)			I	R	Återförsäljare	(4) Oftare vid svårare förhållanden, t.ex. dammig, sandig, snöig, våt eller lerig terräng.
Drivaxelknutar		I			Återförsäljare	
Bakre kardanaxelknut		I, L (4)			Återförsäljare	
Kopplingsenhet för 4-hjulsdrift			I		Återförsäljare	
HJUL/DÄCK						
Hjulmuttrar/bultar		I			Kund	—
Hjullager			I		Kund	

UNDERHÅLLSSCHEMA						
A: Justera C: Rengör I: Inspektera L: Smörj R: Byt	25 TIM. ELLER 750 KM					
	50 TIM. ELLER 1 500 KM					
	100 TIM. ELLER 1 ÅR ELLER 3 000 KM					
	200 TIM. ELLER 2 ÅR ELLER 6 000 KM					
	SKA UTFÖRAS AV					
RESERVDEL/UPPGIFT						FÖRKLARING
STYRSYSTEM						
Styrhandtagsfästen			I		Återförsäljare	(4) Oftare vid svårare förhållanden, t.ex. dammig, sandig, snöig, våt eller lerig terräng.
Styrsystem (kolonn, lager, osv.)			I (4)		Återförsäljare	
Parallellstagsändor			I		Återförsäljare	
Framhjulsinställning			I, A		Återförsäljare	
FJÄDRING						
Bakre länkar			I		Återförsäljare	(4) Oftare vid svårare förhållanden, t.ex. dammig, sandig, snöig, våt eller lerig terräng. (7) Smörj de sfäriska lagren. Stötdämparna måste tas bort.
Bakre länkarmlager				I	Återförsäljare	
Stötdämpare			I, C (4) L (7)		Återförsäljare	
Främre A-armar			I, L		Kund	
Kulleder	I				Återförsäljare	
ACS-kompressorns luftfilter	I, C (4)		R (4)		Kund	
ACS-fjädringens stötdämparslangar och kopplingar			I		Kund	

UNDERHÅLLSSCHEMA						
A: Justera C: Rengör I: Inspektera L: Smörj R: Byt	25 TIM. ELLER 750 KM					
	50 TIM. ELLER 1 500 KM					
	100 TIM. ELLER 1 ÅR ELLER 3 000 KM					
	200 TIM. ELLER 2 ÅR ELLER 6 000 KM					
	SKA UTFÖRAS AV					
RESERVDEL/UPPGIFT						FÖRKLARING
BROMSAR						
Bromsvätska	I			R (8)	Återförsäljare/ Kund	(4) Oftare vid svårare förhållanden, t.ex. dammig, sandig, snöig, våt eller lerig terräng. (8) Byte av bromsvätska och alla reparationer på bromssystemet måste utföras av en auktoriserad Can-Am-återförsäljare.
Bromsklossar	I (4) (8)				Återförsäljare	
Bromssystem (skivor, slangar, osv.)			I (4)		Kund	
KAROSS/CHASSI						
Kaross- och ramfästen		I			Kund	—
Ram			I		Återförsäljare	

UNDERHÅLLSPROCEDURER

Det här avsnittet innehåller anvisningar för grundläggande underhållsprocedurer. Om du har de mekaniska kunskaper och verktyg som behövs kan du utföra de här procedurerna. Kontakta annars en auktoriserad Can-Am-återförsäljare.

Annat viktigt underhåll som anges i underhållsschemat, som är svårare och kräver specialverktyg, bör helst utföras av en auktoriserad Can-Am-återförsäljare.

! VARNING

Stäng av motorn och följ procedurerna nedan vid underhåll. Om du inte använder korrekta underhållsprocedurer kan du skadas på grund av heta eller rörliga fordonsdelar, elstötar, kemikalier eller andra risker.

! VARNING

Om det blir nödvändigt att ta bort en låsanordning (t.ex. låsflikar, självlåsande fästen, etc.), byt alltid ut den borttagna mot en ny.

Luftfilter

Riktlinjer för underhåll av luftfilter

Som med alla ATV:er är underhåll av luftfiltret avgörande för motorns prestanda och livslängd.

Anpassa luftfilterunderhållet till användningsförhållandena.

Vid följande dammiga användningsförhållanden måste underhåll av luftfiltret utföras oftare och olja tillsätts skumfilterdelen:

- Körning på torr sand

- Körning på torr lerjord
- Körning på torra grusvägar eller liknande.

OBSERVERA: Vid körning i grupp under dessa förhållanden behöver luftfiltret underhållas ännu oftare. Se underavsnittet *RENGÖRING OCH SMÖRJNING AV LUFTFILTER* i detta avsnitt för information om underhållsproceduren.

OBSERVERA: Ett förfilter för "dammiga användningsförhållanden" (tillbehör) kan användas. Kontakta en auktoriserad Can-Am-återförsäljare för närmare information.

Borttagning av luftfilter

ANMÄRKNING Ta aldrig bort eller modifiera komponenter i luftfilterhuset. Annars kan motorns prestanda försämrats eller skador uppstå. Motorn är kalibrerad att fungera med just dessa delar.

Demontera sätet.

Lossa mittpanelens spärrar från ramen.

Ta loss mittpanelen genom att dra den mot fordonets bakre del.



1. Mittpanel
2. Spärrar

Frigör klämmorna och avlägsna luftfilterburkens lock.

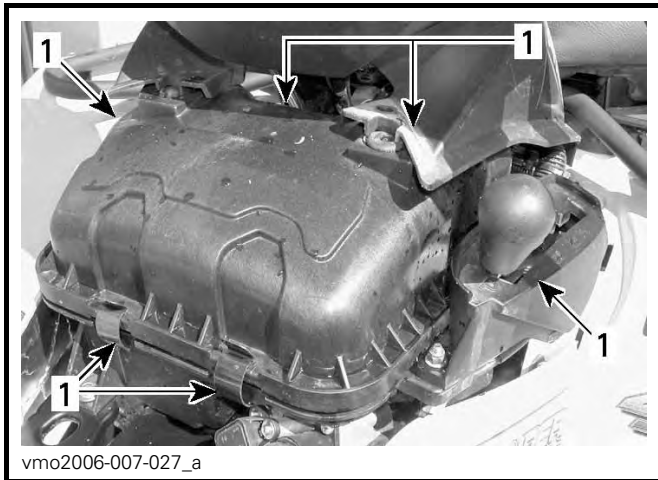

1. Frigör klämmorna

Lossa klämman och ta bort luftfiltret.

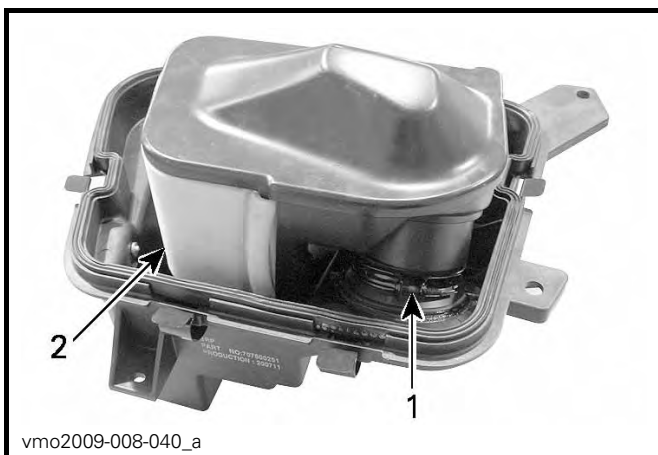

TYPBILD
1. Klämman
2. Luftfilter

Ta bort skumfilterelementet genom att försiktigt pressa ytterkanterna inåt.

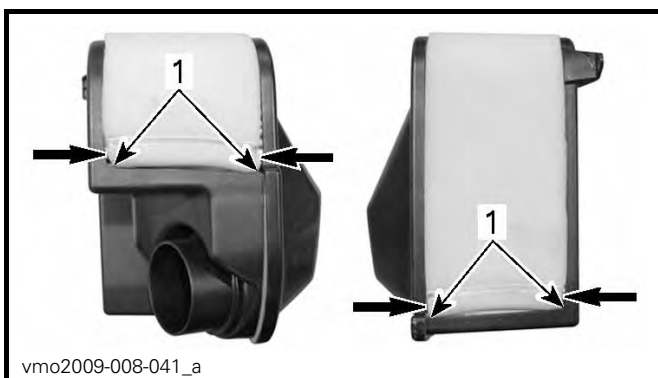

1. Skumfilterelementets ytterkanter

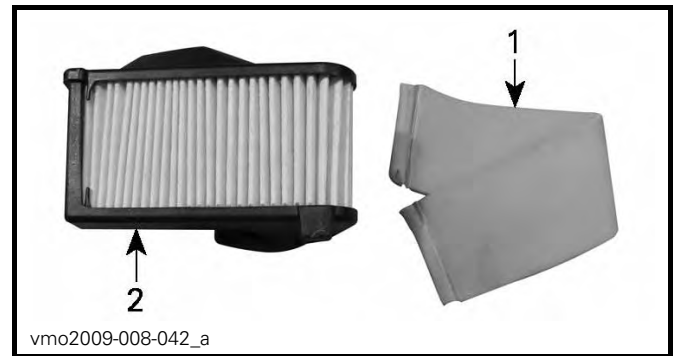

1. Skumfilterelement
2. Pappersfilter

Rengöring och smörjning av luftfilter

⚠ FÖRSIKTIGHET Använd alltid lämplig skydd för hud och ögon. Kemikalier kan förorsaka hudexem och ögonskada.

Rengöring av pappersfiltret

1. Avlägsna skumfilterdelen från pappersfiltret.
2. Knacka lätt mot pappersdelen.

Detta avlägsnar smuts och damm från pappersfiltret. Pappersfilter har en begränsad livslängd.

OBSERVERA: Byt ut filtret om det är för smutsigt eller igensatt.

ANMÄRKNING Vi rekommenderar inte att tryckluft används för att blåsa rent pappersfiltret eftersom det kan skada pappersfibrerna och minska filtrets filtreringsförmåga i dammig miljöer.

ANMÄRKNING Tvätta inte pappersfiltret med någon rengöringslösning.

Rengöring av skumfilterdelen

1. Spreja skumfilterdelen både på insidan och utsidan med RENGÖRINGSLÖSNING FÖR LUFTFILTER (P/N 219 700 341).



219700341

**RENGÖRINGSLÖSNING FÖR LUFTFILTER
(P/N 219 700 341)**



vbs2009-012-015_a

**TYPBILD - SPREJA
SKUMFILTERELEMENTET**

2. Låt stå i 3 minuter.
3. Skölj med vanligt vatten, enligt anvisningarna på behållaren med rengöringslösning för luftfilter (UNI).
4. Torka skumfilterdelen helt.



vbs2009-012-005

TYPBILD - TORKA

OBSERVERA: Ytterligare en behandling kan behövas om delen är mycket smutsig.

Smörjning av skumfilterdelen

1. Spreja LUFTFILTEROLJA (P/N 219 700 340) på skumfilterdelen, som först har torkats.



219700340

LUFTFILTEROLJA (P/N 219 700 340)



TYPBILD - OLJA SKUMFILTERDELEN

2. Låt stå i 3 till 5 minuter.
3. Avlägsna överflödig olja, som annars kan hamna på pappersfiltret, genom att placera skumfilterdelen i en absorberande duk och trycka ihop försiktigt. Detta hjälper också till att fördela oljan över skumfiltret.
4. Återmontera skumfilterdelen över pappersfiltret.

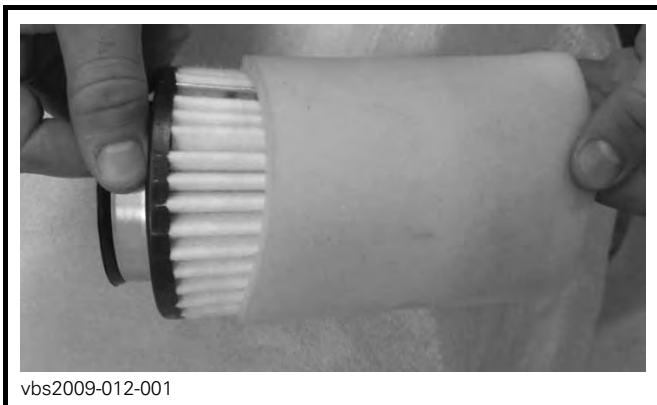

TYPBILD

Montering av luftfilter

Sätt tillbaka delarna i motsatt demontersordning.

ANMÄRKNING Vid installation av instrumentpanelen på luftfilterhuset, kontrollera att alla ventilations-slangar är dragna uppåt, ovanför mätaren.

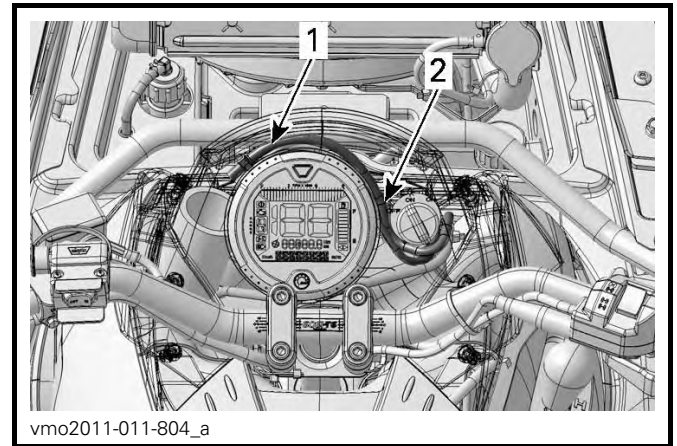

TYPBILD

1. Dra ventilations-slangarna mellan tändningslåset och mätaren
2. Drag ventilations-slangarna runt mätaren

Motorolja

Motorns oljenivå

ANMÄRKNING Kontrollera nivån ofta och fyll på vid behov. **Fyll inte på för mycket.** Om motorn/växellådan används med felaktig oljenivå kan följden bli allvarliga skador på motorn/växellådan. Torka av ev. utspild olja.

OBSERVERA: Samtidigt som oljenivån kontrolleras, titta efter ev. läckage på eller omkring motorn.



HÖGER SIDA AV MOTORN

1. Oljemätsticka

Se till att fordonet står på ett jämnt underlag, att motorn är kall och inte igång. Kontrollera sedan oljenivån:

1. Skruva loss mätstickan, ta ut den och torka av den.
2. Sätt tillbaka mätstickan och skruva in den helt.
3. Ta ut den igen och kontrollera oljenivån. Den bör ligga nära eller vid det övre märket.

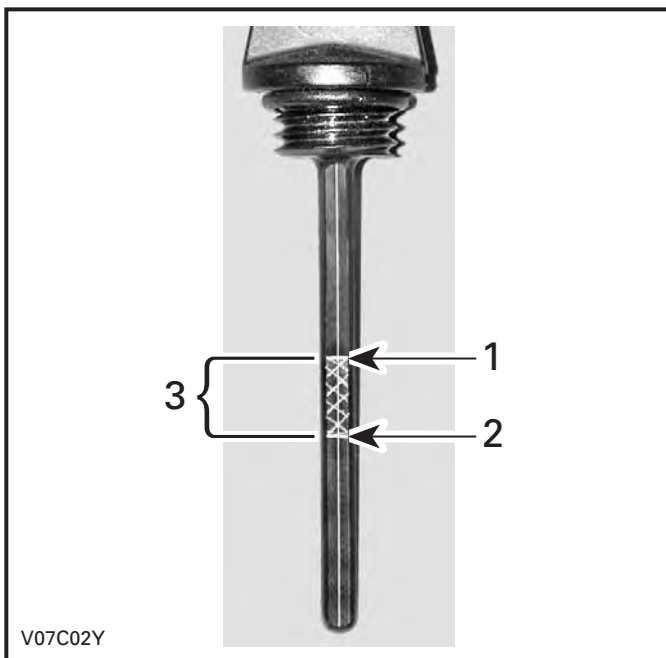

TYPBILD

1. Full
2. Fyll på
3. Gränsvärden

För påfyllning av olja, ta bort mätstickan. Sätt en trätt i mätstickans rör för att undvika spill.

Fyll på en liten mängd rekommenderad olja och kontrollera nivån på nytt.

Upprepa procedurerna ovan tills oljenivån når det övre märket på mätstickan. **Fyll inte på för mycket.**

Dra åt mätstickan ordentligt.

Rekommenderad motorolja

För sommarsäsongen, använd XP-S DELSYNTETISK OLJA (SUMMER GRADE). (P/N 293 600 121).

För vintersäsongen, använd XPS-SYNTETOLJA (WINTER GRADE). (P/N 293 600 112).

OBSERVERA: XPS-oljan är speciellt formulerad och testad för den här motorns hårda krav.

Om den inte går att få tag på, använd SAE 5W30 4-taktsmotorolja som uppfyller eller överträffar kraven för API-klasserna SM, SL eller SJ. Kontrollera alltid etiketten med API-certifieringen på oljekannan för att vara säker på att den har minst en av ovanstående kvalitetsklassifikationer. Mer information finns i viskositetstabellen.

Tabell över motoroljeviskositet

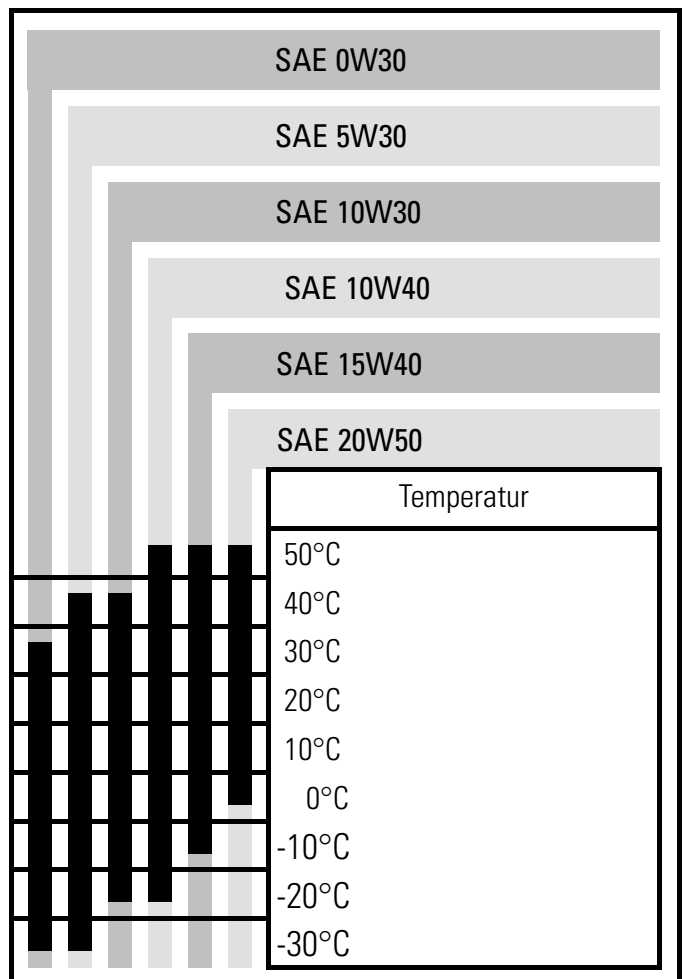

Byte av motorolja

Olja och filter ska bytas samtidigt.
Oljebyte ska utföras med varm motor.

⚠ FÖRSIKTIGHET Motoroljan kan vara mycket het. Lossa inte motorns dräneringsplugg eller ta bort filterlocket medan motorn är het, så att du inte bränner dig. Vänta tills motoroljan är endast varm.

Kontrollera att fordonet står på jämnt underlag.

Ta ut oljemätstickan.

Rengör området runt oljedräneringspluggen.

Placera ett uppsamlingskärl under oljedräneringspluggen.

Skruva av oljedräneringspluggen.

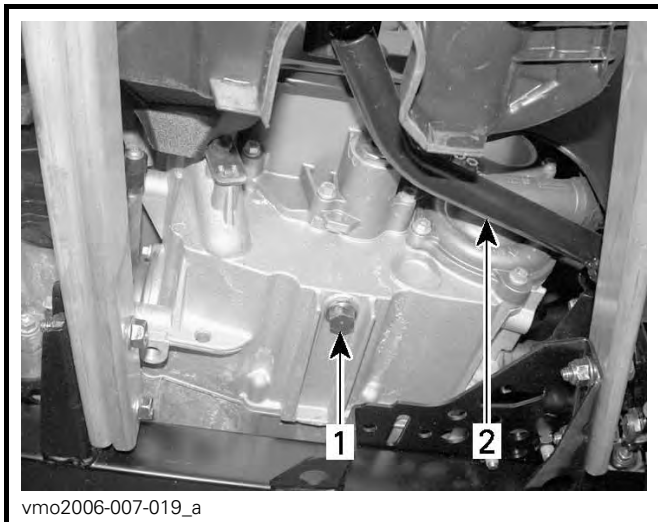

TYPBILD

1. Oljedräneringsplugg
2. Bromspedal

Låt oljan rinna ut genom oljefiltret, vilket kan ta en stund.

Byt oljefiltret. Se underavsnittet *OLJEFILTER* i detta underavsnitt.

Byt packning på oljedräneringspluggen.

Rengör packningsområdena på motorn och oljedräneringspluggen och sätt tillbaka pluggen.

Fyll på motorn till korrekt nivå med rekommenderad olja.

Se underavsnittet *SPECIFIKATIONER* för oljemängd.

Se till att oljefilter- och dräneringspluggsområdena inte läcker.

Se till att det inte förekommer något läckage omkring oljefiltret eller oljedräneringspluggen.

Stäng av motorn.

Vänta en stund så att oljan hinner rinna ned i vevhuset och kontrollera sedan oljenivån.

Fyll på vid behov.

Gör dig av med oljan enligt lokala bestämmelser och förordningar.

Oljefilter

Oljefilterbyte

Ta loss höger motorkåpa.

Skruva av oljefilterlocket.

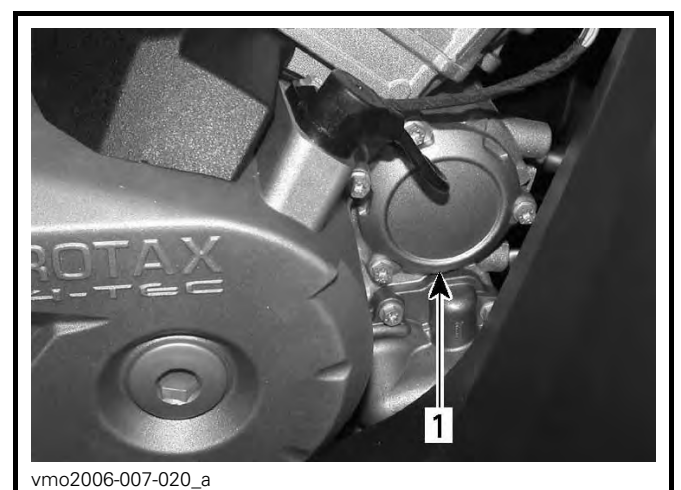

1. Oljefilterlock

Ta bort filtret och sätt i ett nytt filter.

Kontrollera lockets O-ring och byt den om det behövs.

Skruva fast oljefilterlocket.
Torka av ev. utspild olja på motorn.

Kylare

Lyftningsförfarande för kylaren

1. Lyft kylaren i vertikalt läge:
 - 1.1 Ta bort och spara de två fästskruvarna som håller kylarfästet på plats. De två skruvarna finns näst intill konsolen.



1. Fästskruvarnas placering

- 1.2 Lyft kylaren genom att dra i kylarfästet.
- 1.3 Ta bort och spara de 5 fästskruvarna på dekorationskåpan.
- 1.4 Ta bort dekorationskåpan för att komma åt kylarlocket.

OBSERVERA: Kontrollera att alla ventilationsslangar är korrekt dragna och anslutna när kylarfästet sänks ned.

Inspektion och rengöring av kylaren

Kontrollera regelbundet att området omkring kylaren är rent.

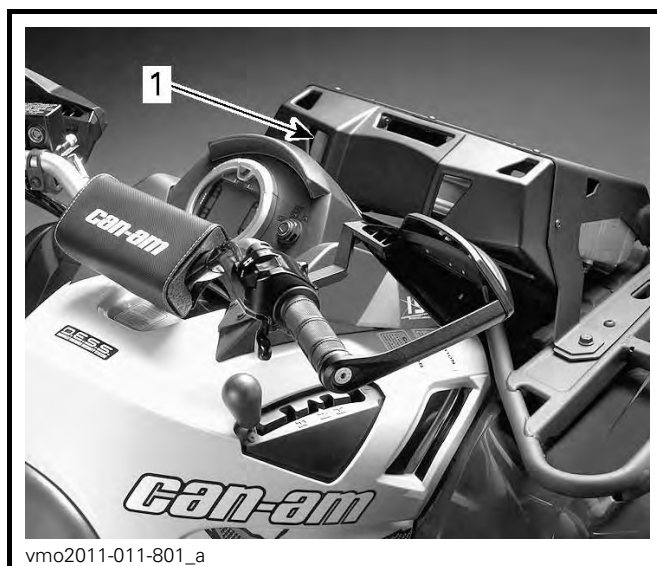

TYPBILD

1. Kylare

Kontrollera kylare och slangar för läckage eller andra skador.

Inspektera kylflänsarna. De måste vara rena, fria från lera, smuts, löv och andra avlagringar som kan hindra kylaren från att fungera.

Ta bort så mycket avlagringar och skräp som möjligt för hand. Om det finns vatten i närheten, försök skölja kylflänsarna.

Använd gärna en trädgårdsslang om sådan finns.

⚠ FÖRSIKTIGHET Rengör aldrig kylaren för hand medan den är varm. Låt kylaren svalna före rengöring.

ANMÄRKNING Var försiktig så att kylflänsarna inte skadas vid rengöring. Använd inga föremål/verktyg som kan skada dem. Flänsarna är tunna för effektiv kylning. **ANVÄND ENDAST LÅGTRYCKSTVÄTT, ALDRIG HÖGTRYCKSTVÄTT VID RENGÖRING.**

Vänd dig till en auktoriserad Can-Am-återförsäljare för kontroll av kylsystemets prestanda.

Motorkylvätska

Motorkylvätskenivå

! VARNING

Kontrollera kylvätskenivån med kall motor. Fyll aldrig på kylvätska i kylsystemet när motorn är varm.

1. Lyft kylaren i vertikalt läge: Se underavsnittet *LYFTNINGSFÖRFARANDE FÖR KYLAREN* i detta underavsnitt.
2. Öppna luckan till serviceutrymmet.
3. När fordonet står på ett jämnt underlag bör kylvätskenivån stå mellan MIN- och MAX-märkena på kylvätskebehållaren.

OBSERVERA: Om nivån kontrolleras vid lägre temperatur än 20°C kan den vara något lägre än MIN-märket.

OBSERVERA: Se till att slangen till kylvätskebehållaren har dragits som i illustrationen ovan, så att den inte är i vägen när kåpan stängs.

Om kylvätska fylls på i kylvätskebehållaren, kontrollera även nivån i kylaren.

! VARNING

Ta inte bort kylarlocket om motorn är varm, för att undgå risk för brännskador.

OBSERVERA: Ett kylsystem som behöver fyllas på ofta tyder på läckage eller motorproblem. Kontakta en auktoriserad Can-Am-återförsäljare.

Fylla på kylvätska

1. Ta bort kylvätsketankens lock.

OBSERVERA: Notera ventilations-slangarnas dragning.

2. Fyll på kylvätska upp till MAX-märket. Fyll inte på för mycket.

OBSERVERA: Använd en trätt för att undvika spill.

3. Sätt tillbaka kylvätskebehållarlocket och dra åt det.
4. Drag kylvätskebehållarslangen som noterat vid borttagning. Se följande illustration.

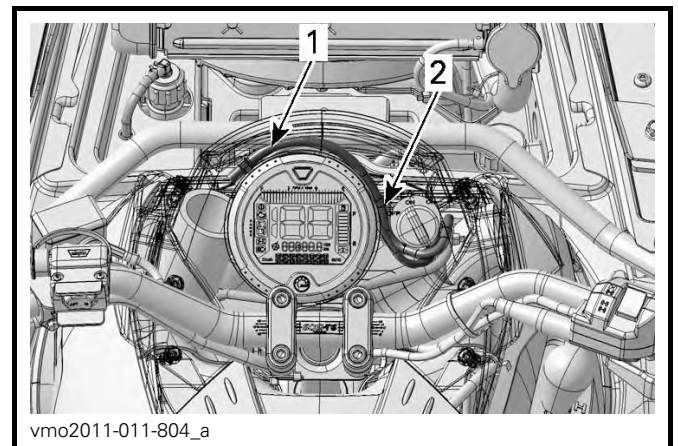

TYPBILD

1. Dra ventilationsslangarna mellan tändningslåset och mätaren
2. Drag ventilationsslangarna runt mätaren

ANMÄRKNING Använd inte det främre serviceutrymmet till förvaring.

5. Sätt tillbaka locket till det främre serviceutrymmet.

Rekommenderad motorkylvätska

Använd alltid etylenglykolbaserat frostskyddsmedel innehållande korrosions- skyddsmedel speciellt avsedd för förbränningsmotorer av aluminium.

Kylsystemet måste fyllas med BRP:S FÄRDIGBLANDADE KYLVÄTSKA (P/N 219 700 362) eller en blandning av destillerat vatten och frostskydds- vätska (50 % vatten, 50 % frostskydd).

Byte av motorkylvätska

⚠ VARNING

Ta inte bort kylarlocket eller lossa dräneringspluggen för kylvätskan medan motorn är varm, för att undgå risk för brännskador.

ANMÄRKNING Använd inte det främre serviceutrymmet till förvaring.

Lyft kylaren i vertikalt läge: Se underavsnittet *LYFTNINGSFÖRFARANDE FÖR KYLAREN* i detta underavsnitt.

Ta av kylarlocket genom att trycka och vrida det moturs.



TYPBILD

1. Kylarlock

Lossa dräneringspluggen för kylvätska på vattenpumpen och töm ut kylvätskan i en lämplig behållare.

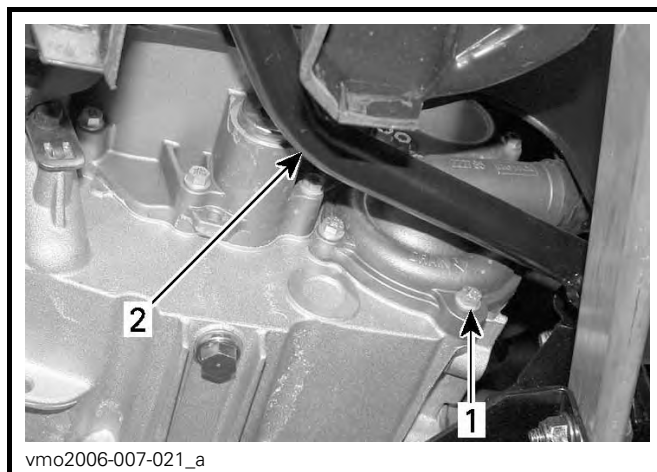

1. Dräneringsplugg för kylvätska
2. Bromspedal

OBSERVERA: Skruva inte loss dräneringspluggen för kylvätska helt.

Ta bort sidopanelen på höger sida.

Skruva loss luftningsskruven ovanpå termostathuset.

OBSERVERA: För att komma åt luftningsskruven, ta bort CVT-filterutloppet.



1. Luftningsskruv

Töm systemet helt.

Sätt tillbaka dräneringspluggen för kylvätska.

Fyll kylaren tills kylvätskan kommer ut via termostathusöppningen.

Montera luftningsskruven.

Slutför påfyllningen.

Kontrollera nivån i kylvätskebehållaren och fyll på vid behov.

Kör motorn på tomgång med kylarlocket avtaget. Fyll långsamt på kylvätska vid behov.

Vänta sedan tills motorn uppnår normal körtemperatur.

Tryck in gasreglaget två eller tre gånger och fyll sedan på kylvätska om det behövs.

Montering av kylarlocket sker i omvänd riktning mot demontering.

Kontrollera att inga anslutningar läcker och kontrollera kylvätskenivån i behållaren.

Ljuddämparens gnistskydd

Rengöring av gnistskydd

Sotavlagringar måste regelbundet rensas ut ur ljuddämparen.

! VARNING

Kör aldrig motorn i ett stängt utrymme. Utför aldrig denna procedur direkt när motorn har stängts av, eftersom avgassystemet då är mycket varmt. Se till att området är fritt från brännbara material. Bär ögonskydd och skyddshandskar. Stå aldrig bakom fordonet vid rensning av avgassystemet. Följ alla gällande lagar och förordningar.

Välj ett välventilerat utrymme och se till att ljuddämparen har svalnat.

Tänk på följande när du läser denna instruktionsbok:

! VARNING

Anger en potentiell risk som, om den inte undviks, kan resultera i svåra personskador eller död.

Placera växeln i läget PARKERING.

Avlägsna renspluggen från ljuddämparen.

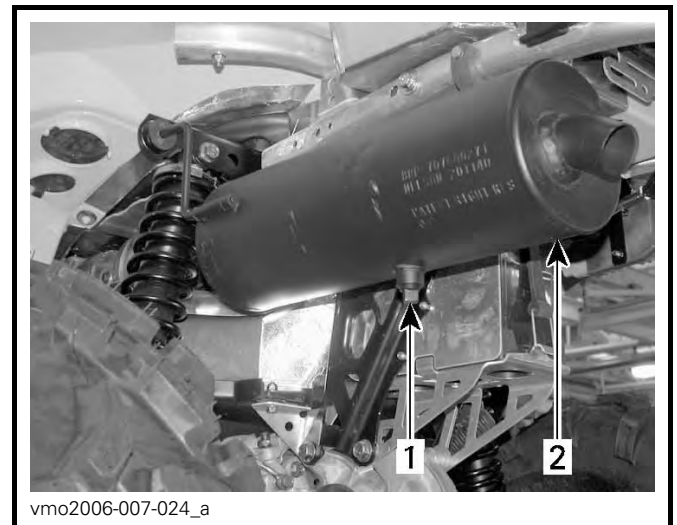

TYPBILD

1. Rensplugg
2. Ljuddämpare

Blockera ljuddämparens öppning med en trasa och starta motorn.

Öka tillfälligt motorns varvtal, flera gånger, för att rensa ljuddämparen från ackumulerade sotavlagringar.

Stäng av motorn och låt ljuddämparen svalna.

Återmontera renspluggen.

CVT-luftfilter

Borttagning av CVT-luftfilter

ANMÄRKNING Vid installation av instrumentpanelen på luftfilterhuset, kontrollera att alla ventilations-slangar är dragna uppåt, ovanför mätaren.

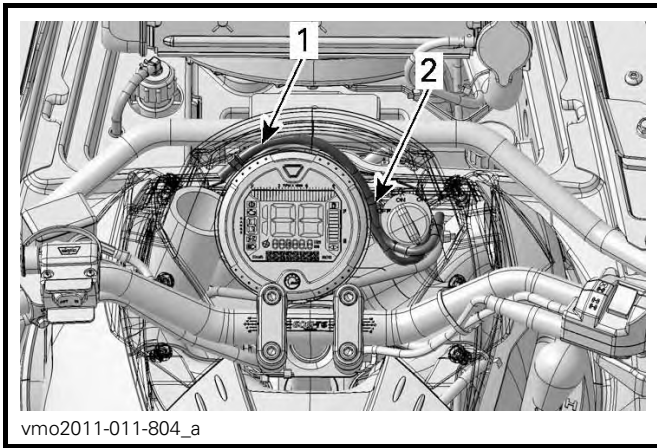

TYPBILD

1. Dra ventilationsslangarna mellan tändningslåset och mätaren
2. Drag ventilationsslangarna runt mätaren

1. Ta bort sätet från fordonet.
2. Lossa mittpanelens spärrar från ramen.
3. Ta loss mittpanelen genom att dra den mot fordonets bakre del.



1. Mittpanel
2. Spärrar

4. Lyft instrumentpanelen uppåt.

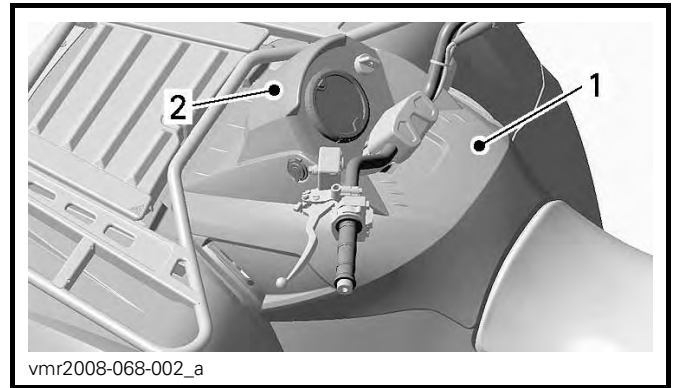

TYPBILD

1. Mittpanel
2. Instrumentpanel

5. Ta bort luftfiltret från CVT-luftintaget genom att sträcka ut dess sidor.

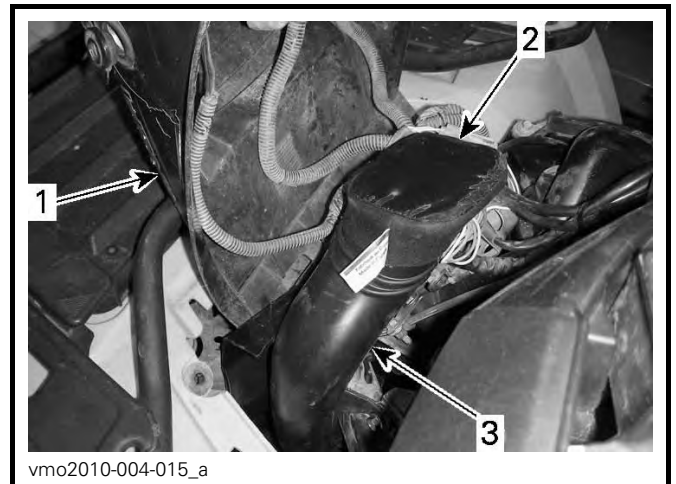

1. Instrumentpanel
2. CVT-luftfilter
3. CVT-luftintag

Rengöring av CVT-luftfilter

1. Spreja filtret in- och utvändigt med RENGÖRINGSLÖSNING FÖR LUFTFILTER (P/N 219 700 341).



219700341

RENGÖRINGSLÖSNING FÖR LUFTFILTER
(P/N 219 700 341)

2. Låt stå i 3 minuter.
3. Skölj filtret med vanligt vatten, enligt anvisningarna på behållaren med rengöringslösning för luftfilter (UNI).
4. Låt filtret torka helt.

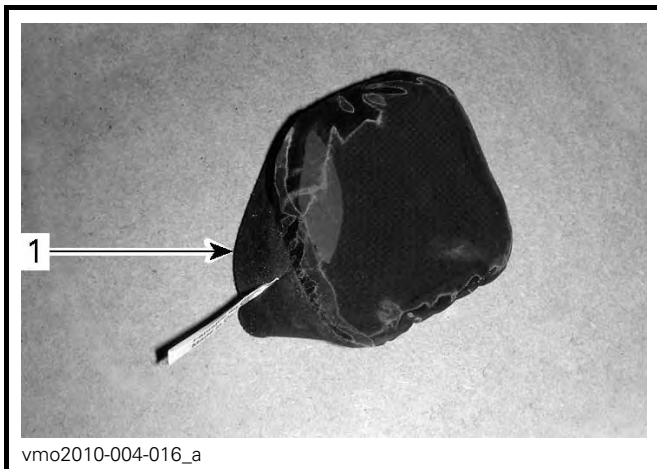

vmo2010-004-016_a

1. CVT-luftfilter
5. Rengör på insidan av CVT-luftintagsändan

Montering av CVT-luftfilter

1. Montera luftfiltret över CVT-intaget genom att sträcka ut dess sidor.
2. Skjut ned instrumentpanelen och sätt fast bultarna i hållarna.
3. Sätt tillbaka mittpanelen.
4. Återmontera sätet.

Växellådsolja

Växellådsoljenivå

ANMÄRKNING Kontrollera nivån och fyll på vid behov. **Fyll inte på för mycket.** Om växellådan används med felaktig oljenivå kan följden bli allvarliga skador på växellådan. Torka av ev. utspilld olja.

Placera fordonet på jämnt underlag.

Lägg i NEUTRAL växel.

Koppla i parkeringsbromsen.

Kontrollera oljenivån i växellådan genom att ta ut oljenivåpluggen.

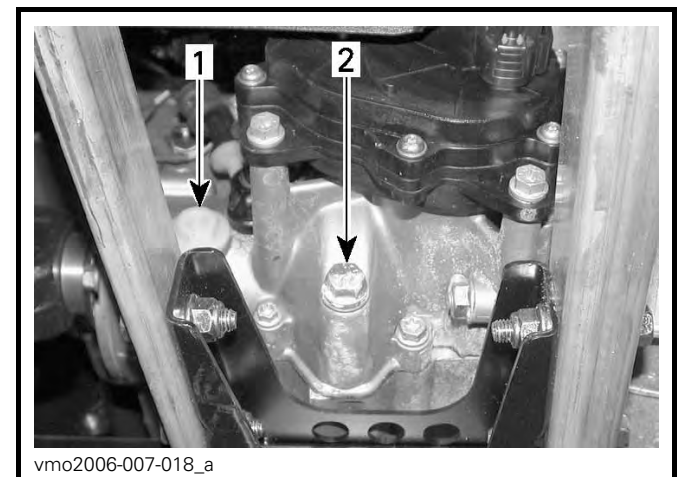

vmo2006-007-018_a

1. Oljenivåplugg
2. Oljedräneringsplugg

Oljan ska stå i jämnhöjd med botten av oljenivåhålet.

Fyll vid behov på så mycket att växellådsoljan rinner ut genom oljenivåhålet.

Rekommenderad växellådsolja

Använd XPS-KEDJEHUSOLJA (P/N 415 129 500) eller en likvärdig produkt.

ANMÄRKNING Använd inte andra typer av olja vid service. Blanda inte med andra typer av olja.

Byte av växellådsolja

Placera fordonet på jämnt underlag.

Rengör dräneringspluggsområdet och oljenivåpluggen.

Ta bort växellådans dräneringsplugg.

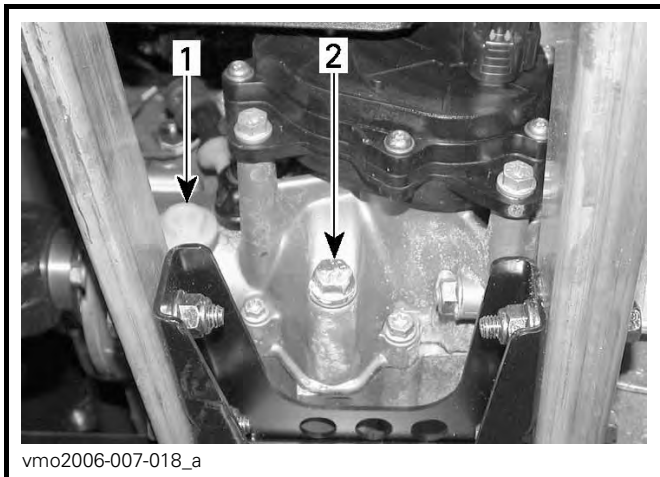

1. Oljenivåplugg
2. Oljdräneringsplugg

OBSERVERA: För att helt tömma växellådan, sätt en domkraft under vänster fotstöd och luta sedan fordonet åt höger. När växellådan är tom, sätt tillbaka dräneringspluggen och ta bort domkraften.

Fyll på växellådan igen med XPS-KEDJEHUSOLJA (P/N 415 129 500) eller en likvärdig produkt.

ANMÄRKNING Använd inte andra typer av olja vid service. Blanda inte med andra typer av olja.

Oljan ska stå i jämnhöjd med botten av oljenivåhålet.

Fyll vid behov på så mycket att växellådsoljan rinner ut genom oljenivåhålet.

Sätt tillbaka oljenivåpluggen.

Gasvajer

Smörjning av gasvajer

Gasvajern ska smörjas med VAJERSMÖRJMEDEL (P/N 293 600 041) eller en likvärdig produkt.

! VARNING

Använd alltid ett silikonbaserat smörjmedel. Andra typer av smörjmedel (till exempel vattenbaserade) kan få gasreglaget/-vajern att fastna eller hårdna.

Öppna gasreglagehöljet.

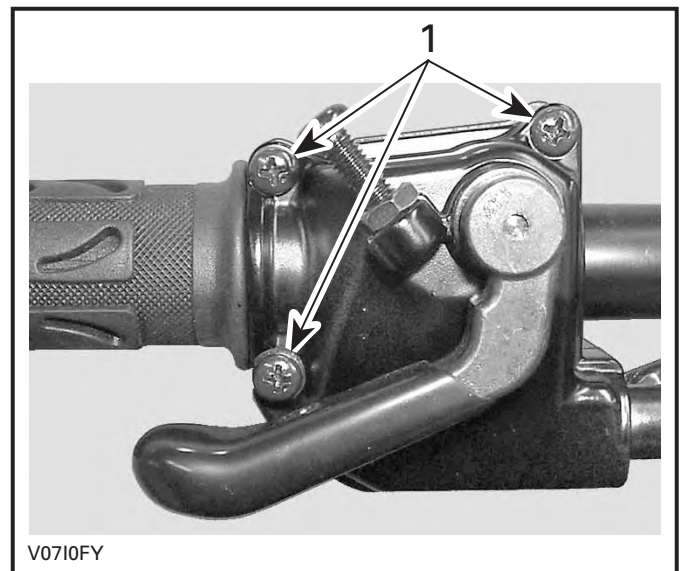

1. Ta bort dessa skruvar

Ta bort höljet.

Skjut gummiskyddet bakåt så att vajerjusterskruven blir synlig.

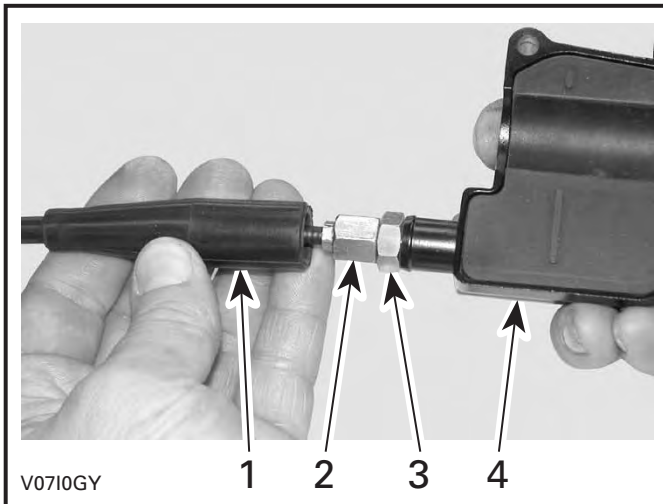

1. Vajerskydd
2. Vajerjustersruv
3. Låsmutter
4. Gasreglagehölje

Skruva in gasvajerjusterskruven.
Ta bort innerhöljesskyddet.

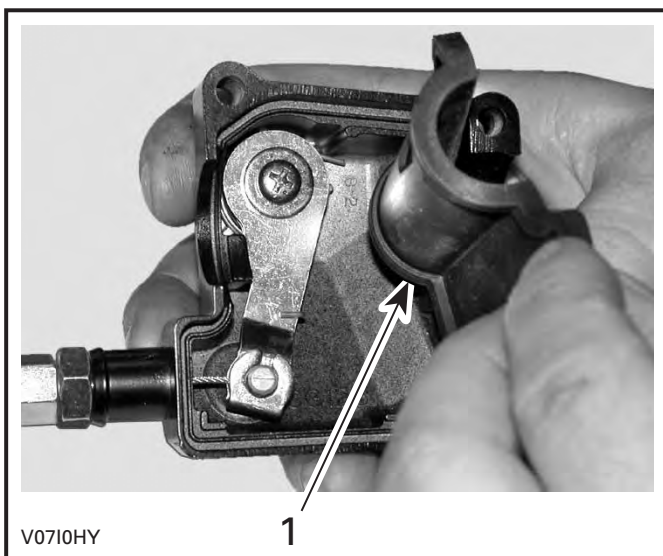

1. Innerhöljesskydd

Ta bort vjern från gasreglagehöljet.

OBSERVERA: Skjut in vjern i kläm-
öppningen och lossa vajeränden från
klämman.

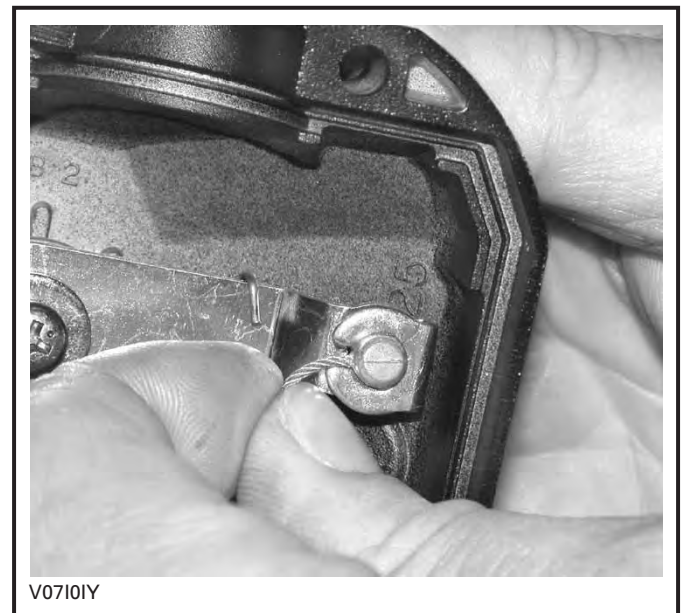

Ta bort spjällhusets sidolock.

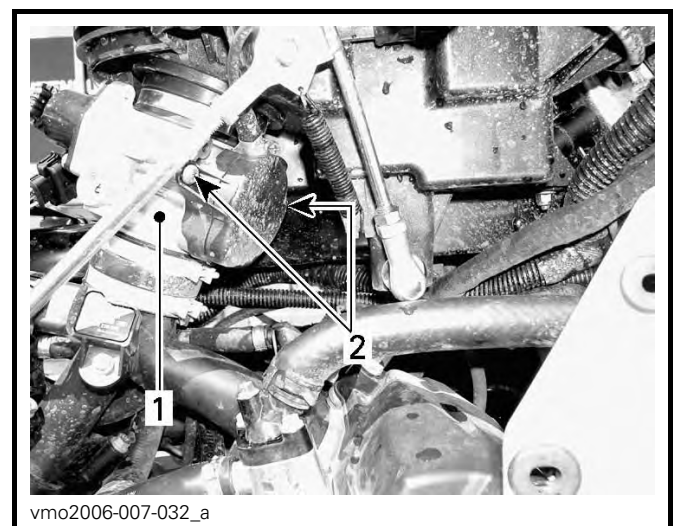

1. Spjällhus
2. Sidolocksskruvar

Placera smörjburkens rör i änden på
justerskruven.

⚠ FÖRSIKTIGHET Använd alltid
lämplig skydd för hud och ögon. Ke-
mikalier kan förorsaka hudexem och
ögonskada.



V0710JY

TYPBILD

OBSERVERA: Placera en trasa runt justerskruven för att förhindra spill från smörjmedlet.

Fyll på smörjmedel tills det kommer ut i gasvajerns spjällhusände.

Sätt tillbaka och justera vajern.

Justering av gasvajern

Skjut gummiskyddet bakåt så att vajerjusterskruven blir synlig.

Lossa låsmuttern och vrid sedan justeraren så att rätt spel för gasreglaget erhålls.

OBSERVERA: Mät gasfrispelet vid gasreglagets ytterkant.

Dra åt låsmuttern och sätt tillbaka skyddet.

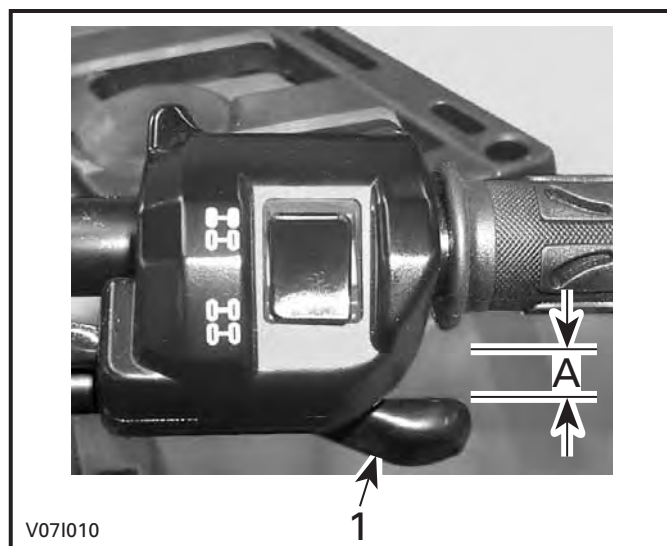

V071010

1. Gasreglage

A. 3 mm sv 6 mm

Starta motorn med växelspaken i läget PARKERING.

Kontrollera om gasvajern är korrekt justerad genom att vrida styrstängens först till höger och sedan till vänster ändläge. Om motorns varvtal (RPM) ökar, justera gasreglagets spel på nytt.

Tändstift

! VARNING

Såvida inget annat anges ska tändningsnyckeln alltid vridas till AV före underhåll eller reparation av elsystemet.

Borttagning av tändstift

! FÖRSIKTIGHET Bär alltid skyddsglasögon vid användning av tryckluft.

Ta bort sidopanelerna.

Koppla ur tändstiftskablarna.

Lossa tändstiften ett varv.

Rengör tändstift och topplock, om möjligt med tryckluft.

Skruva av tändstiften fullständigt och ta ut dem.

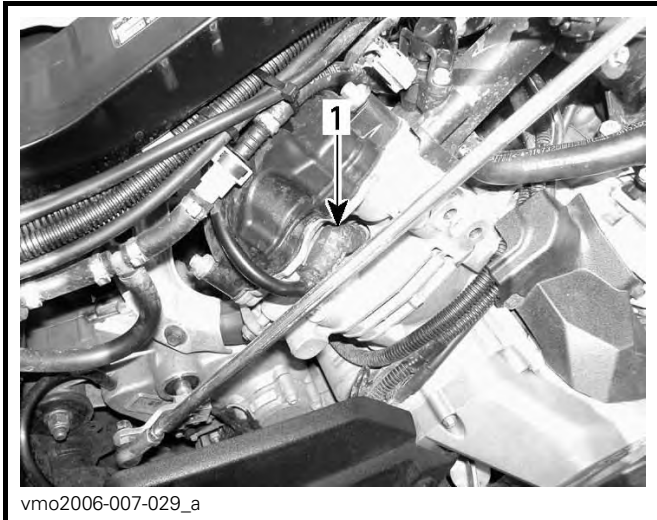

vmo2006-007-029_a

HÖGER SIDA — BAKRE CYLINDER

1. Tändstift

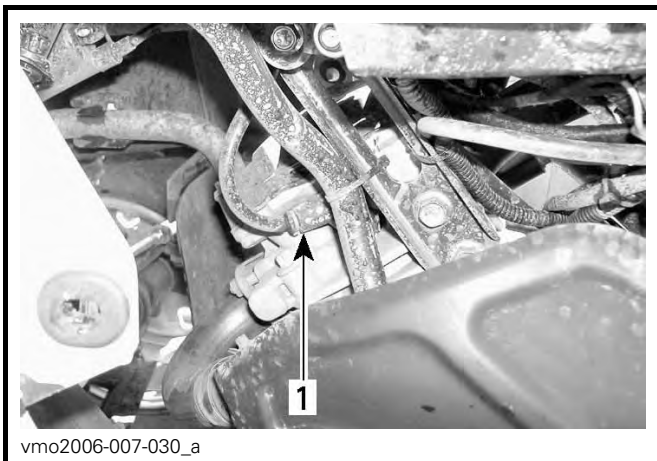

vmo2006-007-030_a

VÄNSTER SIDA — FRÄMRE CYLINDER

1. Tändstift

Montering av tändstift

Kontrollera före montering att kontaktytorna på topplock och tändstift är fria från smuts.

Använd ett bladmått och ställ in elektrodavståndet på 0.6 mm sv 0.7 mm.

Smörj tändstiftsgångorna med antikärvmiddel.

Skruva i tändstiften i topplocken för hand och dra åt med en momentnyckel och lämplig hylsa.

TÄNDSTIFTENS ÅTDRAGNINGSMOMENT

20 N•m ± 2.4 N•m

Batteri

! VARNING

Såvida inget annat anges ska tändningsnyckeln alltid vridas till AV före underhåll eller reparation av elsystemet.

! FÖRSIKTIGHET Ladda aldrig ett batteri medan det är installerat i fordonet.

Dessa fordon är utrustade med ett VRLA-batteri (ventilreglerat blysyrebatteri). Det kallas för ett underhållsfritt batteri eftersom elektrolytnivån inte behöver justeras genom påfyllning av vatten.

ANMÄRKNING Avlägsna aldrig batteriförseglingen.

Avlägsna batteriet

ANMÄRKNING Koppla alltid loss SVART (-) batterikabel först.

Koppla loss den SVARTA (-) kabeln först, därefter den RÖDA (+) kabeln.

Avlägsna fästet och dra sedan ut batteriet från ramen.

Rengöring av batteriet

Rengör batteri, batterihölje och batteripoler med bikarbonat löst i vatten.

Avlägsna rost från batterikabeländar och batteripoler med en styv stålborste.

Batterihöljet rengörs med en mjuk borste och bikarbonat och vatten.

Montering av batteriet

Sätt tillbaka batteriet i fordonet.

ANMÄRKNING Koppla alltid loss RÖD (+) batterikabel först.

Säkringar

⚠ FÖRSIKTIGHET Vrid alltid tändningsnyckeln till läget AV före byte av en säkring.

Inspektion av säkringar

Kontrollera om säkringen har smält.

Byt ut den skadade säkringen om säkringstråden smält, se *SÄKRINGENS PLACERING* tabeller över rätt ampere-tal.

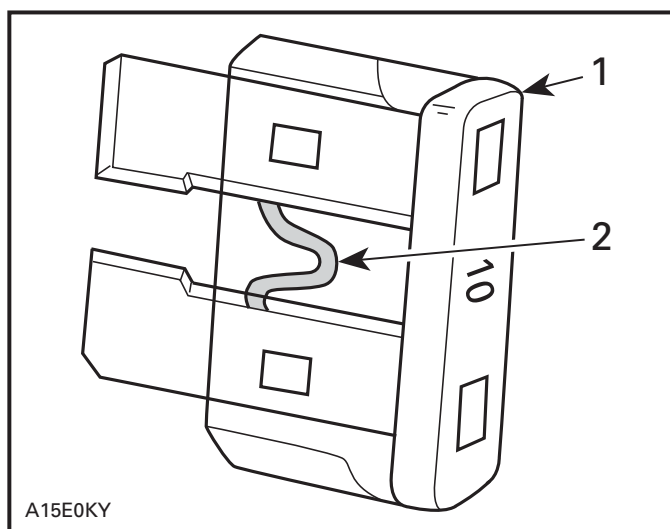

TYPBILD

1. Säkring
2. Kontrollera om säkringen smält

ANMÄRKNING Använd inte en säkring med högre ampere-tal eftersom detta kan orsaka allvarliga skador.

Främre säkringarnas placering

För att komma åt säkringsboxen, se underavsnittet *LYFTNINGSFÖRFARANDE FÖR KYLAREN i KYLARE*.

OBSERVERA: Öppna luckan till serviceutrymmet, leta fram den främre säkringsboxen.



TYPBILD

1. Främre säkringsbox

FRÄMRE SÄKRINGSBOX		
NR	BESKRIVNING	AMPERE-TAL
F1	Tändspolar	5 A
F2	Fläkt	20 A
F3	Bränsleinjektorer	5 A
F4	Hastighetsmätare, hastighetsgivare, bakljus	7.5 A
F5	Bränslepump	7.5 A
F6	Motorkontrollmodul (ECM)	5 A
F7	Tillbehör	20 A
F14	Luftstyrd fjädring (ACS) (om tillämpligt)	20 A

OBSERVERA: Säkringarnas plats anges på insidan av säkringsboxens lock.

ANMÄRKNING Använd inte det främre serviceutrymmet till förvaring.

Bakre säkringarnas placering

Säkringshållaren baktill på fordonet finns i närheten av batteriet.



TYPBILD - OUTLANDER 800R LTD VISAS
1. Bakre säkringshållare

BAKRE SÄKRINGSHÅLLARE		
NR	BESKRIVNING	AMPERE-TAL
F1	Huvudsäkring	30 A
F2	Fläkt/tillbehör	30 A
F3	Dynamisk servostyrning (DPS) (om tillämpligt)	40 A

Lampor

⚠ FÖRSIKTIGHET Vrid alltid tändningsnyckeln till läget AV före byte av en lampa.

Kontrollera alltid att lamporna fungerar efter byte.

Byte av strålkastarlampa

ANMÄRKNING Vidrör aldrig glaset på en halogenlampa med fingrarna, det försämrar hållbarheten. Om du har rört vid glaset, rengör det med isopropylalkohol som inte efterlämnar någon hinna på lampan.

OBSERVERA: I följande illustration är strålkastaren avlägsnad för tydlighetens skull.

Vrid tändningsnyckeln till AV.

Ta bort lockskruvarna.

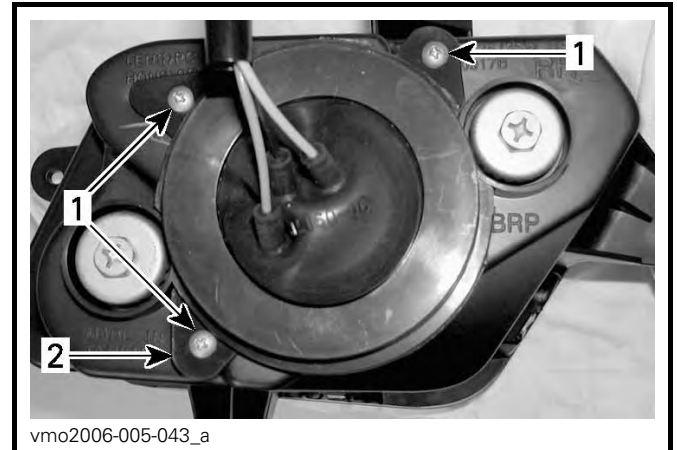

1. Skruvar
2. Hållare

Ta av gummiskyddet från strålkastarhållaren.

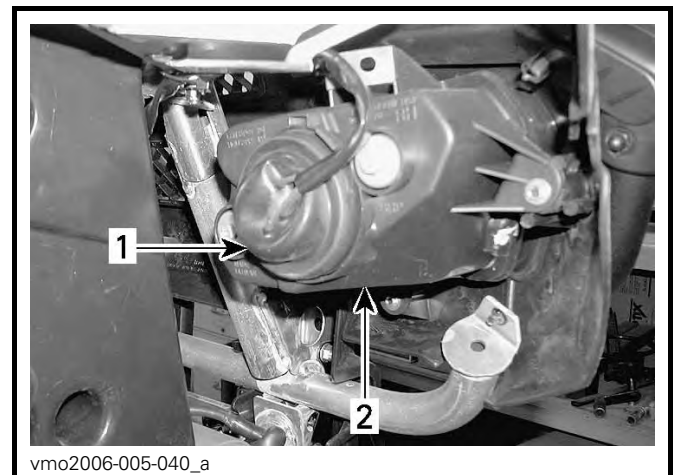

1. Gummiskydd
2. Strålkastarhållare

Koppla loss anslutningen från strålkastaren.

OBSERVERA: Tryck på den lilla spärrfliken för att lossa anslutningen och dra sedan i anslutningen.

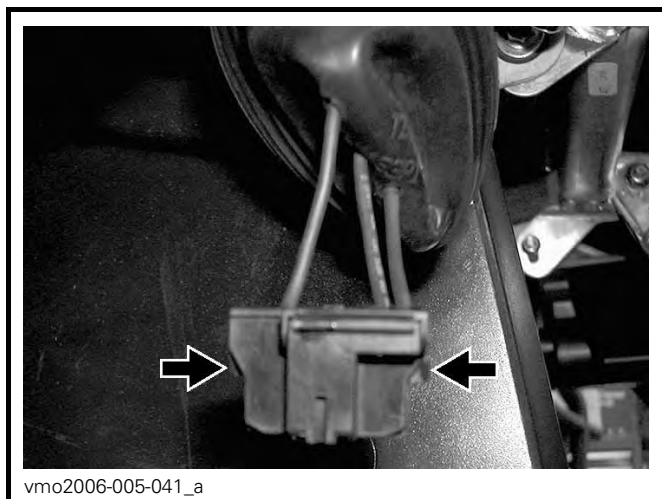

vmo2006-005-041_a

TRYCK PÅ SPÄRRFLIKEN FÖR ATT LOSSA ANSLUTNINGEN

OBSERVERA: I nedanstående illustrationer har framkåpan demonterats för tydlighetens skull.

Tryck på spindeln och skjut den sedan åt sidan för att frigöra strålkastarlampan.

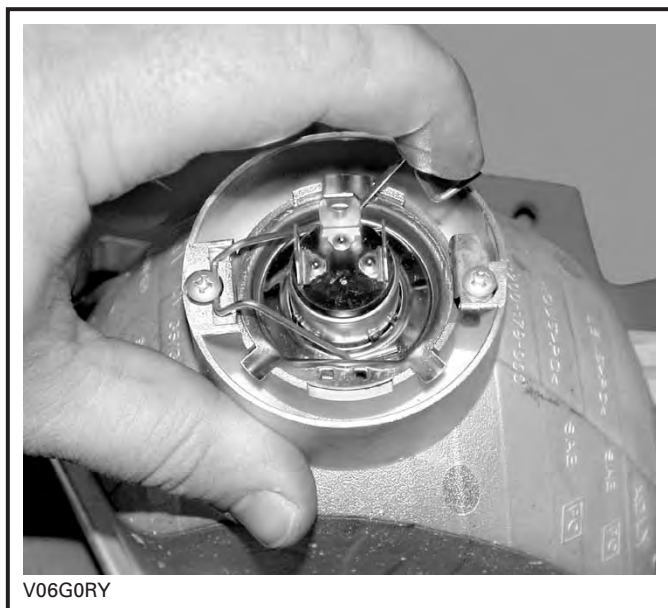

V06G0RY

TYPBILD

Lyft spindeln och ta ut glödlampan.



V06G0SY

TYPBILD

Sätt tillbaka delarna i motsatt demonteringsordning.

Byte av bakljus-/bromsljusglödlampa

Vrid tändningsnyckeln till **AV**.

Dra i baklyktan för att frigöra den från gummihållarna, så att du kommer åt lampan.

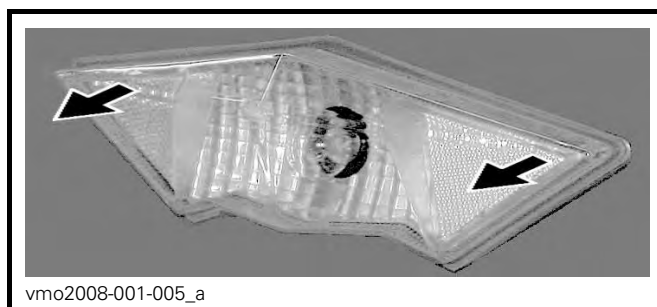

vmo2008-001-005_a

Vrid och dra ut lampfattningen så att du kan se lampan.



vmo2008-001-006

Skjut in lampan, håll den intryckt och vrid samtidigt moturs för att lossa den.

Sätt in den nya lampan genom att hålla den intryckt och samtidigt vrida medurs.

Sätt tillbaka alla demonterade komponenter.

Justering av strålkastare

Justera strålkastarna enligt följande:

Vrid rattarna för justering av strålkastarhöjd och sidriktning efter behov.

Justera båda strålkastarna jämnt.

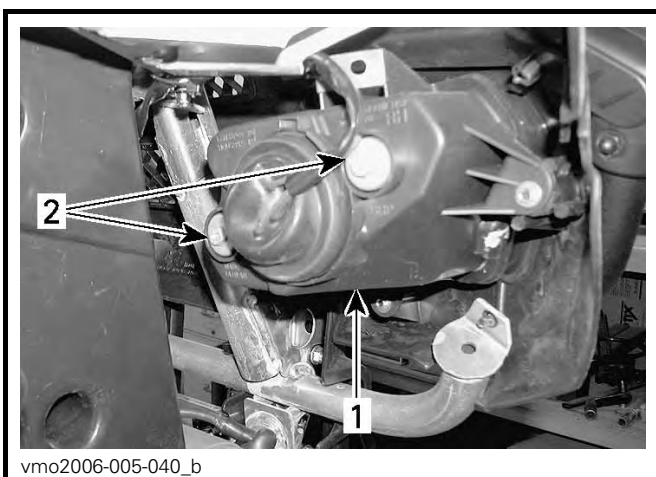

vmo2006-005-040_b

TYPBILD

1. Strålkastarhölje
2. Justeringsskruvar

Drivaxelskor och -skydd

Kontroll av drivaxelskor och -skydd

Granska drivaxelskydd och -skor för att se i vilket skick de är.

Kontrollera om skydden är skadade eller nöter mot axlarna.

Kontrollera om skyddsskorna har sprickor, läckande smörjmedel, osv.

Reparera eller byt skadade delar vid behov.

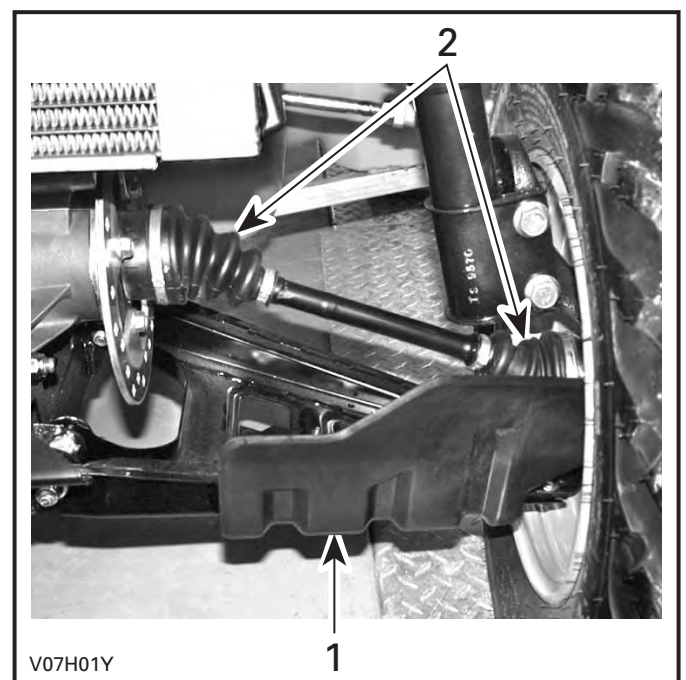

V07H01Y

TYPBILD — FORDONET FRAMIFRÅN

1. Drivaxelskydd
2. Drivaxelskor

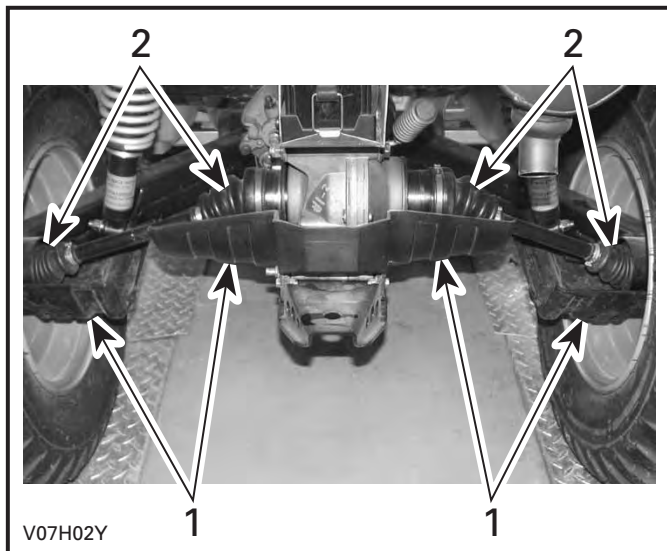

TYPBILD — FORDONET BAKIFRÅN

1. Drivaxelskydd
2. Drivaxelskor

Hjul och däck

Däcktryck

! VARNING

Däckens lufttryck har stor inverkan på fordonets väghållning och stabilitet. Undertryck kan få däckets förminska och rotera på hjulet. Vid övertryck kan däckets punkteras. Följ alltid rekommenderat däcktryck. Eftersom däcken är av lågtryckstyp bör manuell pump användas.

Kontrollera trycket i däcken när de är kalla innan du kör fordonet. Däcktrycket varierar med temperatur och höjd. Kontrollera trycket om ett av dessa förhållanden förändras.

En tryckmätare medföljer i verktygs-satsen.

Tänk på följande när du läser denna instruktionsbok:

! VARNING

Anger en potentiell risk som, om den inte undviks, kan resultera i svåra personskador eller död.

DÄCKTRYCK

DÄCKTRYCK		
Xmr	FRAM/BAK	
	MAX	48.3 kPa
MIN	41.4 kPa	

Däcken är utformade för terrängkörning, men punktering kan ändå inträffa. Medtag därför pump och reparationsutrustning vid körning.

Inspektion av däck

Kontrollera ev. skador och slitage på däcken. Byt vid behov.

Däcken är riktade och deras rotationsriktning måste vara korrekt för att de ska fungera.

Däcksbyte

Däcksbyte måste utföras av en auktoriserad Can-Am-återförsäljare.

⚠ VARNING

- Vid byte av däck, installera aldrig ett diagonaldäck med ett radialdäck. En sådan kombination kan leda till manöver- och/eller stabilitetsproblem.
- Blanda inte olika däckstorlekar och/eller däcktyper på samma axel.
- Däckparen fram och bak måste vara identiska avseende modell och fabrikat.
- För däck med bestämd rotationsriktning, se till att däcken monteras i rätt rotationsriktning.
- Radialdäck måste monteras som en komplett sats.

Inspektion av hjullager

Placera fordonet på en jämn yta.

Koppla i parkeringsbromsen.

Lyft upp fordonet.

Säkra fordonet med pallbockar.

Tryck och dra i hjulens överkant för att känna glappet.

Vänd dig till en auktoriserad Can-Am-återförsäljare om glapp förekommer.

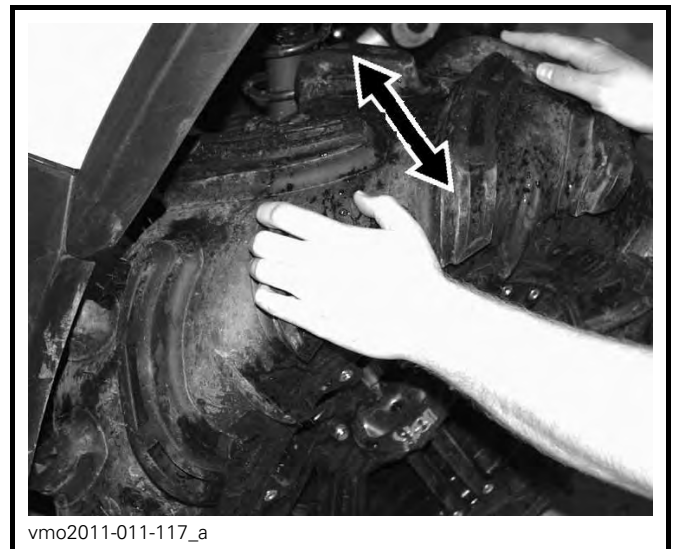

TYPBILD

Borttagning och montering av hjul

Placera fordonet på en jämn yta.

Koppla i parkeringsbromsen.

Lossa hjulmuttrarna och lyft sedan fordonet.

Säkra fordonet med pallbockar.

Avlägsna muttrarna och ta av hjulet.

Vid återmontering rekommenderas smörjning av gängorna med antikärvmiddel.

Dra försiktigt åt muttrarna korsvis och dra sedan åt dem till slutmomentet.

ÅTDRAGNINGSMOMENT FÖR HJULMUTTER

100 N•m ± 10 N•m

OBSERVERA: Ibland måste hjulmuttrarna lossas för smörjning med antikärvmiddel på pinnbultarna för att de ska vara lättare att ta bort i framtiden. Detta är särskilt viktigt när fordonet används i saltvattenmiljö eller lerig terräng. Lossa en mutter i taget, smörj och dra fast på nytt.

ANMÄRKNING Använd alltid rekommenderade hjulmuttrar för den specifika typen av fälg. Användning av andra typer av muttrar kan skada fälgen.

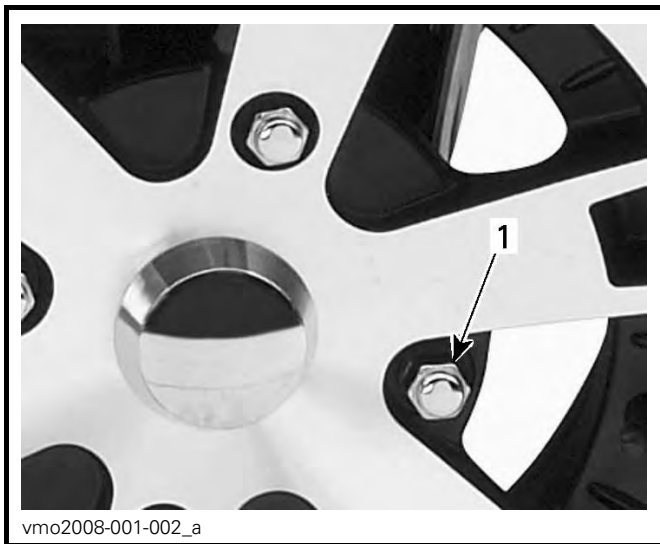

TYPBILD — ALUMINIUMFÄLG
1. Hjulmutter (typ med sluten ände)

Fjädring

Smörjning av fjädringen

Smörj de främre A-armarna.

Använd FETT FÖR FJÄDRINGEN (P/N 293 550 033) eller en likvärdig produkt.

Det finns två smörjnipplar på varje A-arm.

Inspektion av fjädringen

Stötdämpare

Kontrollera McPherson-fjäderben eller stötdämpare för oljeläckage eller andra skador.

Kontrollera att fästskruvarna är ordentligt åtdragna.

Kontakta en auktoriserad Can-Am-återförsäljare vid behov.

Främre A-armar

Kontrollera om A-armarna är spruckna, böjda eller på annat sätt skadade.

Kontakta en auktoriserad Can-Am-återförsäljare vid behov.

Bakre länkarmar

Kontrollera om länkarmarna är skeva, spruckna eller böjda.

Vänd dig till en auktoriserad Can-Am-återförsäljare vid eventuella problem.

ACS-luftfilter

Rengöring av ACS-luftfilter

OBSERVERA: Om ACS-luftfiltret är mycket smutsigt kan det vara nödvändigt att rengöra ventilationsslangen också. Kontakta en auktoriserad Can-Am-återförsäljare.

Demontera sätet.

Lossa mittpanelens spärrar från ramen.

Ta loss mittpanelen genom att dra den mot fordonets bakre del.



1. Mittpanel
2. Spärrar

Lyft konsolen

Frigör klämmorna och ta bort luftfilterhusets lock.

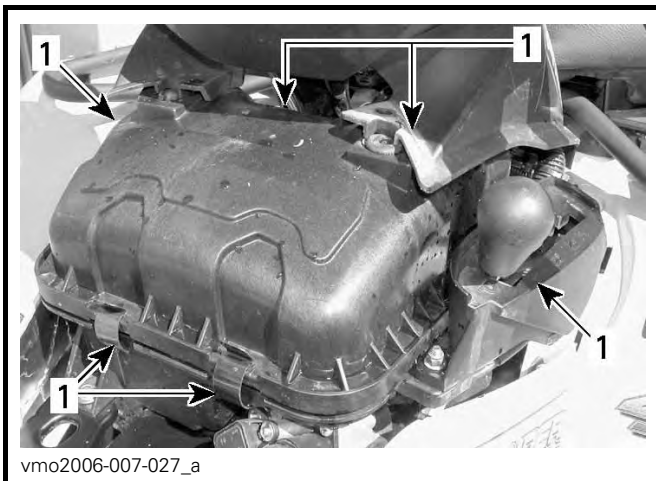

1. Frigör klämmorna

Leta fram ACS-kompressorns luftfilter i luftfilterhuset lock.



1. ACS-kompressorns luftfilterinlopp till luftfilterhusets lock.

Tryck in spärrhakarna och öppna kåpan.

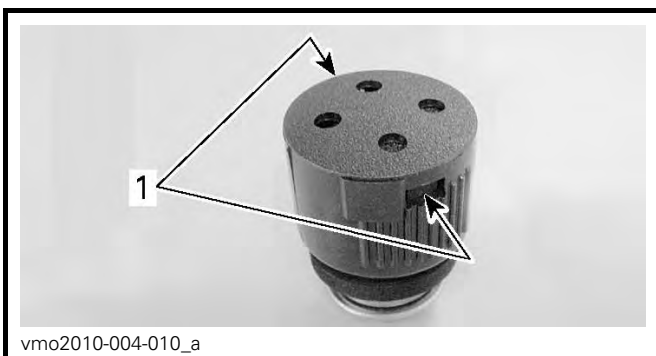

ACS-KOMPRESSORNS LUFTFILTER
AVLÄGSNAT FÖR TYDLIGHETENS SKULL
1. spärrhakar

Ta bort förfiltret (skumelement) och filter (skivelement).

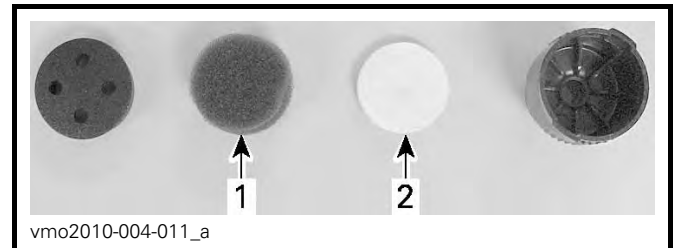

ACS-KOMPRESSORNS LUFTFILTER
AVLÄGSNAT FÖR TYDLIGHETENS SKULL

1. Förfilter (skumelement)
2. Filter (skivelement)

Rengör förfiltret (skumelement) enligt följande:

1. Spreja förfiltret in- och utvändigt med RENGÖRINGSLÖSNING FÖR LUFTFILTER (P/N 219 700 341).
2. Låt stå i 3 minuter.
3. Skölj förfiltret med vanligt vatten, enligt anvisningarna på behållaren med rengöringslösning för luftfilter (UNI).
4. Låt förfiltret torka helt.

Rengör filtret (skivelement) enligt följande:

1. Blås tryckluft med lågt tryck på filtret för att rengöra det.

ANMÄRKNING Tvätta inte filtret (skivelement) med någon rengöringslösning.

Återmontera luftfiltret på fordonet. Återmontering görs i omvänd ordning mot demonteringen.

ACS-slangar och kopplingar

Kontroll av ACS-slangar och kopplingar

Kontrollera stötdämparslangarna med avseende på skador.

Kontrollera stötdämparslangkopplingarna med avseende på skador.

Kontrollera slangar och kopplingar med avseende på läckage.

Bromsar

! VARNING

Nya bromsar fungerar inte med optimal effektivitet innan slutförd inkörning. Bromseffekten kan vara nedsatt under inkörningsperioden, så var extra försiktig.

Bromsvätskebehållarens nivå

ANMÄRKNING Använd endast DOT 4-bromsvätska ur en försluten behållare. Använd inte bromsvätska från gamla eller redan öppnade behållare.

Ställ fordonet på ett jämnt underlag och kontrollera bromsvätskan i behållarna. Nivån bör överstiga MIN-märket.

Fyll på vätska vid behov. Fyll inte på för mycket.

Rengör påfyllningslocket innan du öppnar det.

OBSERVERA: Låga nivåer kan tyda på läckage eller slitna bromsbelägg. Kontakta en auktoriserad Can-Am-återförsäljare.

Bromsvätskebehållare för bromshandtag

Vrid styret för körning rakt fram, så att behållaren inte lutar.

Kontrollera bromsvätskenivån. Behållaren är full när vätskan når överdelen av fönstret.

Granska skyddsskon.

Kontrollera avseende sprickor, rispor, etc. Byt ut den om den är skadad.

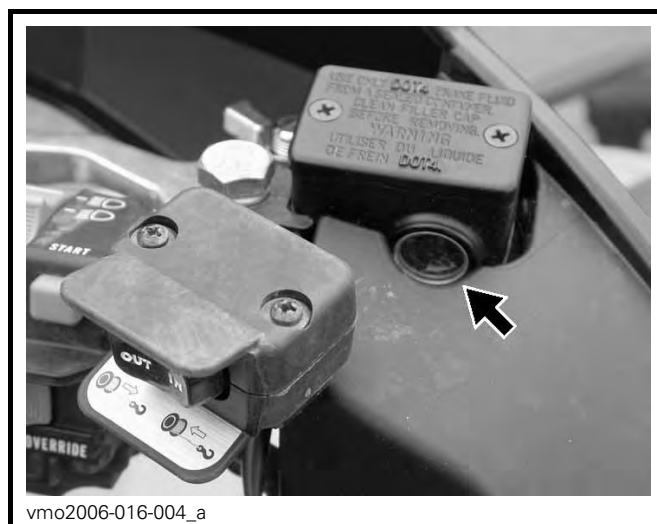

TYPBILD

Bromsvätskebehållare för bromspedal

Se underavsnittet *LYFTNINGSFÖRFARANDE FÖR KYLAREN* i underavsnittet i *KYLARE* för lyftningsförfarandet.

När fordonet står på ett jämnt underlag bör vätskenivån stå mellan MIN- och MAX-märkena på bromsvätskebehållaren för bromspedalen.

ANMÄRKNING Använd inte det främre serviceutrymmet till förvaring.

Rekommenderad bromsvätska

Använd enbart bromsvätska som uppfyller kraven i specifikationen DOT 4.

ANMÄRKNING Undvik allvarliga skador på bromssystemet genom att inte använda andra bromsvätskor än den rekommenderade. Blanda inte heller olika vätskor för påfyllning.

Inspektion av bromsar

Se till att bromsarna alltid är i gott skick genom att kontrollera:

- Bromsvätskenivån
- Om bromssystemet har vätskeläckage

- Om bromsen känns svampig
- Om bromsarna är smutsiga
- Om bromsskivorna är mycket slitna och ytornas skick
- Om bromsbeläggen är slitna, skadade eller lösa.

GRÄNSVÄRDEN	
Bromsbeläggens tjocklek	1.0 mm
Främre skivornas tjocklek	3.5 mm
Bakre skivornas tjocklek	4.3 mm
Max. skivskevhet	0.2 mm

Vänd dig till en auktoriserad Can-Am-återförsäljare vid eventuella problem med bromssystemet.

VARNING

Byte av bromsvätska och reparation eller underhåll av bromssystemet måste utföras av en auktoriserad Can-Am-återförsäljare.

FORDONSVÅRD

Efter körning

För att skydda fordonet och dess komponenter ska fordonet sköljas med färskvatten i enlighet med *RENGÖRING OCH SKYDD AV FORDONET* rekommendationerna alltid då fordonet används i följande förhållanden:

- Lerig terräng
- Saltvattenmiljö

OBSERVERA: I saltvattenmiljö rekommenderas att metalldelarna skyddas med XPS LUBE (P/N 293 600 016) eller en likvärdig produkt.

Nedan följer en förteckning över ytterligare åtgärder efter körning i lerig eller sank terräng.

CHECKLISTA EFTER ANVÄNDNING VID KÖRNING I LERIG ELLER SANK TERRÄNG.	
Rengör CVT-luftfiltret.	Se avsnittet <i>SPECIELLA PROCEDURER</i>
Dränera luftfilterhuset.	Se avsnittet <i>SPECIELLA PROCEDURER</i>
Dränera CVT.	Se underavsnittet <i>SPECIELLA PROCEDURER</i>
Gör en visuell inspektion avseende vatten i ventilationsslangarna (ACS, kylarfläkt, vattenpump, kylvätskebehållare, bränsletank, växellåda och bakre slutväxel).	Om vatten påträffas för fordonet till närmaste auktoriserade Can-Am-återförsäljare.
Rengör de främre och bakre stötdämparna.	Rengör försiktigt för att förhindra att tätningen skadas av damm eller smuts.

ANMÄRKNING Vid installation av instrumentpanelen på luftfilterhuset, kontrollera att alla ventilations-slangar är dragna uppåt, ovanför mätaren.

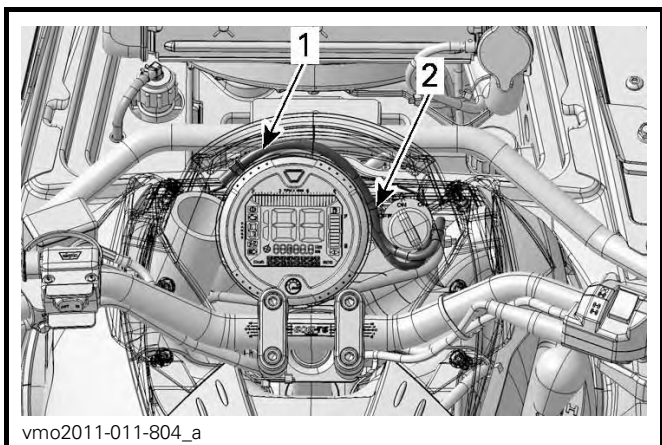

TYPBILD

1. Dra ventilationsslangarna mellan tändningslåset och mätaren
2. Drag ventilationsslangarna runt mätaren

Rengöring och skydd av fordonet

Använd aldrig högtryckstvätt för att rengöra fordonet. **ANVÄND ENDAST LÅGT TRYCK** (t.ex. en trädgårds-slang). Högt tryck kan orsaka elektriska eller mekaniska skador.

Lackerade delar som har skador bör lackeras om på rätt sätt för att skydda mot rost.

Tvätta vid behov chassiet med het tvålvattenlösning (använd endast mildt rengöringsmedel). Applicera vax som inte innehåller slipmedel.

ANMÄRKNING Rengör aldrig plastdelar med starkt rengöringsmedel, avfettningsmedel, thinner, aceton eller liknande.

FÖRVARING OCH FÖRSÄSONGSSERVICE

VARNING

Låt en auktoriserad Can-Am-återförsäljare kontrollera bränslesystemet så som specificerat i avsnittet *UNDERHÅLLSSCHEMA*

När fordonet inte används under en period av fyra (4) månader ska du hålla dig till korrekta förvaringsrutiner.

Kontakta en auktoriserad Can-Am-återförsäljare för service.

När fordonet ska användas efter förvaringen krävs förberedelser efter förvaring. Kontakta en auktoriserad Can-Am-återförsäljare för service.

TEKNISK INFORMATION

FORDONSIDENTIFIKATION

Fordonets huvudkomponenter (motor och ram) identifieras av olika serienummer. Det kan ibland vara nödvändigt att ha dessa nummer till hands för garantiändamål eller för att spåra fordonet i händelse av förlust. Den auktoriserade Can-Am-återförsäljaren efterfrågar dessa nummer om du behöver utnyttja garantin. Ingen garanti beviljas av BRP Inc. om motorns ID-nummer (EIN) eller fordonets ID-nummer (VIN) har tagits bort, är oläsligt eller modifierats på något sätt. Vi rekommenderar starkt att du skriver ned samtliga serienummer som finns på fordonet och ger dem till ditt försäkringsbolag.

Fordonsidentifikationsnummer

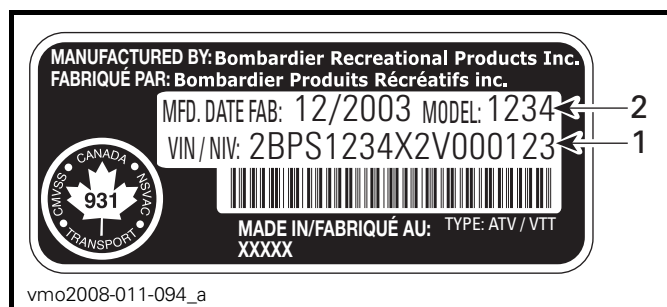

TYPBILD— DEKAL MED FORDONETS SERIENUMMER

1. VIN (fordonets identifikationsnummer) (dekal under sätet på höger sida)
2. VIN (fordonets identifikationsnummer) (instansad på ramen bakom framhjulet på höger sida)



SIDOVY ÖVER XMR

1. VIN-dekal under höger sida av sätet
2. VIN instansad på ramen, bakom framhjulet, på höger sida

Motoridentifikationsnummer

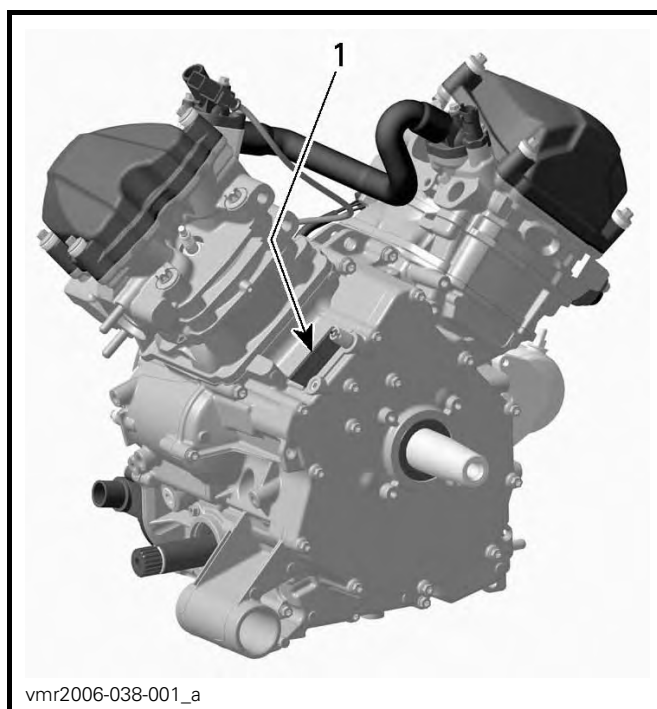

TYPBILD— DEKAL MED MOTORNS SERIENUMMER

1. E.I.N. (motoridentifikationsnummer)

REGLER FÖR LJUDDÄMPNINGSSYSTEM

Enbart för USA och Kanada

Det är förbjudet att manipulera ljud-dämpningssystemet!

Enligt amerikansk federal lag och provinslagar i Kanada kan följande handlingar eller upphov till följande handlingar vara åtalbara:

1. Att, i annat syfte än för underhåll, reparation eller utbyte, ta bort eller göra funktionsoduglig någon enhet eller designkomponent för ljuddämpningsändamål installerad i ett nytt fordon, före försäljning eller leverans till den slutliga köparen eller medan fordonet används.
2. Eller: Att använda fordonet efter det att någon har tagit bort en sådan enhet eller designkomponent eller gjort den funktionsoduglig.

Bland de handlingar som anses utgöra otillåten manipulering är de följande:

1. Att ta bort, modifiera eller göra hål på ljuddämparen eller någon motordel som används för avledning av avgaser.
2. Att ta bort, modifiera eller göra hål på någon del av insugningssystemet.
3. Att byta ut rörliga fordonsdelar eller delar av avgas- eller insugningssystem mot andra delar än de som specificerats av tillverkaren.
4. Underlåtenhet att utföra lämpligt underhåll.

SPECIFIKATIONER

MODELL		OUTLANDER 800R X mr	
MOTOR			
Motortyp		4-takts, enkel överliggande kamaxel (SOHC), vätskekyld	
Cylindrar		2	
Antal ventiler		8 ventiler (mekanisk justering)	
Cylinderdiameter		91 mm	
Slaglängd		62 mm	
Cylindervolym		799.9 cm ³	
Kompressionsförhållande		10.3:1	
Varvtal vid maximal effekt		7 250 RPM	
Smörjning	Typ	Våtsump. Utbytbart oljefilter	
	Oljefilter	BRP Rotax® papperstyp, utbytbart	
	Motorolja	Kapacitet (oljebyte med filter)	2.2 L
		Rekommenderas	Rekommenderad olja för sommarsäsongen XP-S DELSYNTEISK OLJA (SUMMER GRADE). (P/N 293 600 121). Rekommenderad olja för vintersäsongen XPS-SYNTETOLJA (WINTER GRADE). (P/N 293 600 112). Se <i>TABELL ÖVER OLJEVISKOSITET</i>
Avgassystem		Gnistskydd godkänt av USDA Forest Service	
Luftfilter		Syntetiskt pappersfilter med skumplast	
Luftintag		Integrerat snorkelsystem (ISS)	
KYLSYSTEM			
Kylare		Avfasad kylare.	
Kylvätska	Typ	Etylglykol-/vattenblandning (50 % kylvätska, 50 % vatten). Använd BRP:s kylmedelsblandning (P/N 219 700 362) eller kylvätska speciellt avsedd för aluminiummotorer	
	Volym	2.5 L	

SPECIFIKATIONER

MODELL		OUTLANDER 800R X mr	
ELSYSTEM			
Generator, uteffekt		650 W	
Tändningssystem		IDI (Inductive Discharge Ignition)	
Tändningsinställning		Ej justerbar	
Tändstift	Antal	2	
	Tillverkare och typ	NGK DCPR8E	
	Avstånd	0.6 mm sv 0.7 mm	
Motorvarv per minut (R/MIN) begränsarinställning	Framåt	8000 RPM	
	Back	3200 RPM	
Batteri	Typ	Torr batteri	
	Spänning	12 volt	
	Nominell kapacitet	18 A•h	
	Startmotoreffekt	0,7 kW	
Strålkastare		2 x 35 W	
Bakljus		7/29 W	
Indikatorlampor		LYSDIODER, ca 0,7 V (vardera)	
Säkringar	Främre säkringsbox	Tändspolar	5 A
		Fläkt	20 A
		Bränsleinjektorer	5 A
		Hastighetsmätare/hastighetsgivare/bakljus	7.5 A
		Bränslepump	7.5 A
		Motorkontrollmodul (ECM)	5 A
		Tillbehör	20 A
	Bakre säkringshållare	Huvudsäkring	30 A
		Fläkt/tillbehör	30 A
		Dynamisk servostyrning (DPS)	40 A

MODELL			OUTLANDER 800R X mr
BRÄNSLESYSTEM			
Bränsletillförsel	Typ		Elektronisk bränsleinsprutning (EFI), Dell'Orto 46 mm spjällhus, 1 injektor per cylinder
Bränslepump		Modell	Elektrisk (i bränsletanken)
Tomgångshastighet			1.250 ± 50 R/MIN (ej justerbart)
Bränsle	Typ		Normal blyfri bensin
	Minimioktan	I Nordamerika	87 (R+M)/2 eller högre
		Utanför Nordamerika	95 RON eller högre
Bränsletankskapacitet			16.3 L
Återstående bränsle i tanken när displaylampan TÄNDS			± 2 L
CVT-TRANSMISSION			
Typ			CVT (konstant variabel transmission)
Inkopplingsvarvtal			1600 ± 100 R/MIN
VÄXELLÅDA			
Typ			Dubbel (hög/låg) med parkering, neutral och reverse (back)
Växellådsolja	Volym		400 ml
	Rekommenderas		XPS kedjehusolja (P/N 413 801 900)
DRIVSYSTEM			
Olja för framdifferential/bakre slutväxel	Volym	Fram	500 ml
		Bak	350 ml
	Rekommenderas	Fram	XPS syntetisk växellådsolja (P/N 293 600 043) eller syntetisk växellådsolja 75W 90 API GL-5
		Bak	XPS syntetisk växellådsolja (P/N 293 600 140) eller syntetisk växellådsolja 75W 140 API GL-5
Framhjulsdraft			Visco-Lok snabbkoppling
Utväxlingsförhållande, fram			3.6:1
Bakhjulsdraft			Kardandriften/spole
Utväxlingsförhållande, bak			3.6:1

SPECIFIKATIONER

MODELL		OUTLANDER 800R X mr
DRIVSYSTEM (fortsätter)		
CV smörjfett		CV smörjfett (P/N 293 550 019)
Smörjfett kardanaxel		XPS syntetiskt fett (P/N 293 550 010)
STYRNING		
Vändradie		2 715 mm
Total hjulutåtvändning (fordonet på marken)		0 mm ± 4 mm
Kamvinkel		1°
FJÄDRING		
<i>FRAM</i>		
Fjädringstyp		Dubbel A-arm Luftstyrd fjädring (ACS)
Fjädringsväg		131 mm
Stötdämpare	Antal	2
<i>BAK</i>		
Fjädringstyp		TTI™ Individuell Luftstyrd fjädring (ACS)
Fjädringsväg		205.7 mm
Stötdämpare	Antal	2
BROMSAR		
Främre broms	Typ	Hydrauliska, 2 skivbromsar
Bakre broms	Typ	Hydraulisk, enkel skivbroms
Bromsvätska	Volym	250 ml
	Typ	DOT 4
Parkeringsbroms		Vänster bromshandtag inkluderar ett lås
Bromsok		Flytande
Bromsbeläggmaterial	Fram	Organiskt
	Bak	Metalliskt
Bromsbeläggens minimitjocklek		1 mm
Minimitjocklek på bromsskiva	Fram	3.5 mm
	Bak	4.3 mm
Max. bromsskivskevhet		0.2 mm

MODELL		OUTLANDER 800R X mr
DÄCK OCH HJUL		
<i>DÄCK</i>		
Tryck	Fram	Högst: 48.3 kPa Minimum: 41.4 kPa
	Bak	Högst: 48.3 kPa Minimum: 41.4 kPa
Minimalt däckspår djup		3 mm
Storlek	Fram	AT 76.2 cm X 22.9 cm X 35.6 cm
	Bak	AT 76.2 cm X 22.9 cm X 35.6 cm
<i>HJUL</i>		
Storlek	Fram	35.6 cm X 15.2 cm
	Bak	35.6 cm X 15.2 cm
Hjulmutter, åtdragningsmoment		100 N•m ± 10 N•m
Servostyrning		Dynamisk servostyrning med två lägen (DPS)
DIMENSIONER		
Totallängd		239 cm
Totalbredd		127 cm
Styrets längd totalt		77.5 cm
Totalhöjd		119 cm
Hjulbas		150 cm
Hjulspår	Fram	102 cm
	Bak	102 cm
LASTKAPACITET OCH VIKT		
Viktfördelning	Fram/bak	53/47
Bakre förvaringsbox		3.7 L
Räcke	Fram	45 kg lastas endast på sidorna för att undvika att kylaren täpps till
	Bak	90 kg
Högsta tillåtna fordonsbelastning (inkluderar förare, övrig last och eventuella tillbehör)		235 kg
Fordonets bruttoviktklass		684 kg

***Denna sida är
avsiktligt tom***

PROBLEMLÖSNING

RIKTLINJER VID FELSÖKNING

MOTORN GÅR INTE RUNT

1. Tändningslåset är ställt på AV (OFF).
 - Placera det i läget PÅ (ON).
2. Motorns stoppreglage.
 - Kontrollera att motorns stoppreglage är i läge ON.
3. Växeln är inte i läget PARKERING eller NEUTRAL.
 - Ställ växeln i PARKERING eller NEUTRAL eller tryck in bromshandtaget (bromshandtagen).
4. Trasig säkring.
 - Kontrollera huvudsäkringen.
5. Svagt batteri eller lösa anslutningar.
 - Kontrollera säkringen för laddningssystemet.
 - Kontrollera anslutningar och kontakter.
 - Låt kontrollera batteriet.
 - Kontakta en auktoriserad Can-Am-återförsäljare.
6. Fel tändningsnyckel, flerfunktionsmätarens display visar meddelandet INVALID KEY (ogiltig nyckel).
 - Använd nyckeln som är avsedd för fordonet.

MOTORN GÅR RUNT, MEN STARTAR INTE

1. Flödad motor (tändstiftet vått vid demontering).
 - Om motorn är flödad och inte startar kan detta speciälläge aktiveras för att förhindra bränsleinsprutning och slå av tändningen då motorn dras runt. Gör så här:
 - Sätt nyckeln i tändningslåset och vrid till läget PÅ.
 - Tryck in gasreglaget helt och håll det INTRYCKT.
 - Tryck in START-knappen.Motorn ska dras runt i 20 sekunder. Släpp START-knappen. Släpp gasreglaget och starta/dra runt motorn igen så att motorn startas.
 - Om det inte fungerar:
 - Rengör området vid tändstiftshållarna och ta sedan bort dem.
 - Ta bort tändstiften (verktyg finns i verktygssatsen).
 - Dra igång motorn flera gånger.
 - Installera om möjligt nya tändstift eller rena och torra tändstift.
 - Starta motorn enligt anvisningarna ovan.Om motorn fortfarande är flödad, vänd dig till en auktoriserad Can-Am-återförsäljare.
 - OBSERVERA:** Kontrollera att det inte förekommer bränsle i motoroljan. Byt annars motorolja.

MOTORN GÅR RUNT, MEN STARTAR INTE (forts.)

2. Inget bränsle når motorn (tändstiftet torrt vid demontering).
 - *Kontrollera nivån i bränsletanken.*
 - *Det kan vara fel på bränslepumpen.*
 - *Kontakta en auktoriserad Can-Am-återförsäljare.*
3. Tändstift/tändning (ingen gnista).
 - *Kontrollera huvudsäkring.*
 - *Ta bort tändstiftet och koppla sedan på nytt till tändspolen.*
 - *Kontrollera att tändningslåset och/eller motorns nödstopsreglage är ställda på PÅ.*
 - *Starta motorn med tändstiftet grundat till motorn, på avstånd från tändstiftshålet. Om ingen gnista uppstår, byt tändstiftet.*
 - *Om problemet kvarstår, kontakta en auktoriserad Can-Am-återförsäljare.*
4. Flerfunktionsmätarens **KONTROLLERA MOTOR**-indikator är tänd och displayen visar meddelandet **CHECK ENGINE** (kontrollera motorn).
 - *Kontakta en auktoriserad Can-Am-återförsäljare.*
5. Motorns skyddsfunktion är aktiverad.
 - *Flerfunktionsmätarens **KONTROLLERA MOTOR**-indikator lyser och displayen visar meddelandet **CHECK ENGINE**. Kontakta en auktoriserad Can-Am-återförsäljare.*

MOTORN SAKNAR ACCELERATION ELLER EFFEKT

1. Smuts eller skador på tändstift.
 - *Se MOTORN GÅR RUNT, MEN STARTAR INTE.*
2. För lite bränsle når motorn.
 - *Se MOTORN GÅR RUNT, MEN STARTAR INTE.*
3. Motorn överhettar.
 - *Se MOTORN ÖVERHETTAR.*
4. Luftfilter/-hus igensatt eller smutsigt.
 - *Kontrollera luftfiltret och rengör vid behov.*
 - *Kontrollera om luftfilterhusets dränage är igensatt eller smutsigt.*
 - *Kontrollera luftintagsrörets placering.*
5. Smutsig eller sliten CVT.
 - *Kontakta en auktoriserad Can-Am-återförsäljare.*
6. Motorns skyddsfunktion är aktiverad.
 - *Kontrollera om meddelanden visas i flerfunktionsmätarens display.*
 - *Flerfunktionsmätarens **KONTROLLERA MOTOR**-indikator lyser och displayen visar meddelandet **CHECK ENGINE** eller **LIMP HOME**. Kontakta en auktoriserad Can-Am-återförsäljare.*

MOTORN ÖVERHETTAR

1. Låg kylvätskenivå i kylsystemet.

- *Kontrollera motorns kylvätska; se UNDERHÅLLSPROCEDURER*

2. Smutsiga kylflänsar.

- *Rengör kylflänsarna; se KYLARE i avsnittet UNDERHÅLLSPROCEDURER*

3. Kylfläkten fungerar inte.

- *Kontrollera kylfläktens säkring; se avsnittet UNDERHÅLLSPROCEDURER*
Om det inte är något fel på säkringen, kontakta en auktoriserad Can-Am-återförsäljare.

MOTORN BAKTÄNDER

1. Läckande avgassystem.

- *Kontakta en auktoriserad Can-Am-återförsäljare.*

2. Motorn blir för varm.

- *Se MOTORN SAKNAR ACCELERATION ELLER EFFEKT.*

3. Tändningsinställningen är fel eller det är fel på tändningssystemet.

- *Kontakta en auktoriserad Can-Am-återförsäljare.*

MOTORN FELTÄNDER

1. Smutsigt/skadat/slitet tändstift.

- *Rengör/kontrollera tändstiftet och värmeklassen. Byt vid behov.*

2. Vatten i bränslet.

- *Dränera bränslesystemet och fyll på med nytt bränsle.*

FORDONET UPPNÅR INTE FULL HASTIGHET

1. Motorn.

- *Se MOTORN SAKNAR ACCELERATION ELLER EFFEKT.*

2. Parkeringsbroms.

- *Kontrollera att parkeringsbromsen är helt urkopplad.*

3. Luftfilter/-hus igensatt eller smutsigt.

- *Kontrollera luftfiltret och rengör vid behov.*
- *Kontrollera om luftfilterhusets dränage är igensatt eller smutsigt.*
- *Kontrollera luftintagsrörets placering.*

4. Smutsig eller sliten CVT.

- *Kontakta en auktoriserad Can-Am-återförsäljare.*

FORDONET UPPNÅR INTE FULL HASTIGHET (forts.)

5. Motors skyddsfunktion är aktiverad.

- *Kontrollera om meddelanden visas i flerfunktionsmätarens display.*
- *Flerfunktionsmätarens KONTROLLERA MOTOR-indikator lyser och displayen visar meddelandet CHECK ENGINE eller LIMP HOME. Kontakta en auktoriserad Can-Am-återförsäljare.*

VÄXELSPAKEN ÄR SVÅR ATT FLYTTA

1. Växlarna är i en position som hindrar växelspaken från att fungera.

- *Gunga fordonet fram och tillbaka för att flytta växlarna i transmissionen, så att växelspaken kan användas.*

2. Smutsig eller sliten CVT.

- *Kontakta en auktoriserad Can-Am-återförsäljare.*

VARVTALET ÖKAR MEN FORDONET RÖR SIG INTE

1. Växeln är i läget PARKERING eller NEUTRAL.

- *Välj läget R (back), H1 (hög) eller LO (låg).*

2. Smutsig eller sliten CVT.

- *Kontakta en auktoriserad Can-Am-återförsäljare.*

3. Vatten i CVT:n.

- *Se SPECIELLA PROCEDURER*

MEDDELANDEN I FLERFUNKTIONSMÄTARENS DISPLAY

MEDDELANDE	SIGNALLAMPA/-LAMPOR LYSER	BESKRIVNING
INVALID KEY	Kontrollera motorn	Anger att du har använt fel tändningsnyckel. Använd nyckeln som är avsedd för fordonet. Det är också möjligt att tändningsnyckeln har dålig kontakt. Dra ur och rengör nyckeln.
PARK BRAKE	Parkeringsbroms	Visas när parkeringsbromsen används i mer än 15 sekunder (under körning).
LO BATT	Kontrollera motorn	Låg batterispänning. Kontrollera batterispänningen och laddningssystemet.
HI BATT	Kontrollera motorn	Hög batterispänning. Kontrollera batterispänningen och laddningssystemet.
LOW OIL ⁽¹⁾	Kontrollera motorn	Lågt oljetryck i motorn. Stäng av motorn omedelbart.
HI TEMP	Kontrollera motorn	Motorn överhettar. Se <i>MOTORN ÖVERHETTAR</i> i avsnittet <i>PROBLEMLÖSNING</i> .
LIMP HOME	Kontrollera motorn	Allvarligt fel på motorn som kan påverka motorns normala drift. Indikatorn CHECK ENGINE (kontrollera motorn) blinkar också, se avsnittet <i>PROBLEMLÖSNING</i> .
CHECK ENGINE	Kontrollera motorn	Motorfel. KONTROLLERA MOTOR-indikatorn LYSER också. Se avsnittet <i>PROBLEMLÖSNING</i> .
MAINTENANCE SOON ⁽²⁾	Kontrollera motorn	Regelbundet underhåll krävs. Kontakta en auktoriserad Can-Am-återförsäljare.
NO ECM COMMUNICATION	Kontrollera motorn	Kommunikationsfel mellan hastighetsmätaren och motorkontrollmodulen (ECM). Kontakta en auktoriserad Can-Am-återförsäljare.
AIR FAULT	Kontrollera motorn	Anger att ACS-fjädringen inte fungerar normalt. Kontakta en auktoriserad Can-Am-återförsäljare.
DPS FAULT	Kontrollera motorn	Anger att DPS (den dynamiska servostyrningen) inte fungerar normalt. Kontakta en auktoriserad Can-Am-återförsäljare.

ANMÄRKNING (1) Om meddelandet kvarstår och kontrollera motor-lampan fortsätter att lysa när motorn har startats, stäng av motorn. Kontrollera motorns oljenivå. Fyll på vid behov. Kontakta en auktoriserad Can-Am-återförsäljare om oljenivån är korrekt. Använd inte fordonet förrän det har reparerats.

(2) Meddelandet måste raderas av en auktoriserad Can-Am-återförsäljare.

GARANTI

BRP:S BEGRÄNSADE GARANTI FÖR USA OCH KANADA: 2011 CAN-AM™ ATV-PRODUKTER

1) GARANTINS OMFATTNING

Bombardier Recreational Products Inc. ("BRP")* garanterar sina 2011 Can-Am ATV:er, som säljs av auktoriserade Can-Am ATV-återförsäljare (härefter definierade) i de femtio Förenta staterna samt Kanada, avseende material- eller tillverkningsfel under den period och enligt de villkor som anges nedan. Denna begränsade garanti upphävs om: (1) ATV:n har använts för racing eller någon annan tävlingsaktivitet, vid vilken som helst tidpunkt, även av en tidigare ägare, eller (2) ATV:n har ändrats eller modifierats på ett sätt som skadligt påverkar dess användning, prestanda eller hållbarhet, eller om den har ändrats eller modifierats för annat bruk än vad den är avsedd för.

Alla Can-Am ATV-originalreservdelar och -tillbehör som har installerats av en auktoriserad BRP-återförsäljare vid leveransen av 2011 Can-Am ATV:n, omfattas av samma garanti som Can-Am ATV:n.

2) ANSVARSBEGRÄNSNING

DENNA UTTRYCKLIGA GARANTI GÄLLER OCH GODTAS I STÄLLET FÖR ALLA ÖVRIGA UTTRYCKLIGA ELLER UNDERFÖRSTÅDDA GARANTIER, INKLUSIVE OCH UTAN BEGRÄNSNING TILL VARJE GARANTI OM HANDELSDUGLIGHET ELLER LÄMPLIGHET FÖR NÅGOT SPECIELLT SYFTE. I DEN MÅN UNDERFÖRSTÅDDA GARANTIER INTE KAN UPPHÄVAS BEGRÄNSAS DE TILL TIDEN FÖR DEN UTTRYCKLIGA GARANTIN. MINDRE SKADOR OCH FÖLJDSKADOR OMFATTAS INTE AV DENNA GARANTI. VISSA STATER/PROVINSER TILLÅTER EJ ANSVARSBEGRÄNSNINGAR, BEGRÄNSNINGAR ELLER UTESLUTNINGAR SOM ANGIVITS OVAN. DESSA ÄR DÄRFÖR EVENTUELLT ICKE TILLÄMPLIGA I DITT FALL. DENNA GARANTI GER DIG SPECIFIKA RÄTTIGHETER, OCH DU ÅTNJUTER EV. ÄVEN ANDRA LAGLIGA RÄTTIGHETER SOM KAN VARIERA FRÅN STAT TILL STAT, ELLER PROVINS TILL PROVINS.

Ingen distributör eller BRP-återförsäljare eller någon annan person är auktoriserad att lämna någon som helst utfästelse, representation eller garanti beträffande produkten utöver det som ingår i denna begränsade garanti och en sådan kan ej, ifall den lämnas, göras gällande gentemot BRP.

BRP förbehåller sig rätten att när som helst ändra denna garanti, varvid förstås att en sådan ändring inte påverkar de garantivillkor som gäller för produkter som har sålts under giltighetstiden för denna garanti.

3) UNDANTAG – FÖLJANDE OMFATTAS EJ AV GARANTIN

Garantin omfattar under inga omständigheter:

- Normalt slitage;
- Normalt underhåll, trimning, justeringar;

- Skador som beror på att produkten har underhållits eller förvarats på ett felaktigt eller försumligt sätt.
- Skador som beror på borttagning av delar, felaktiga reparationer, service, ändringar i produktens konstruktion eller användning av sådana delar som inte har godkänts av BRP, liksom skador som beror på underhåll och/eller reparationer som har utförts av någon annan än en auktoriserad Can-Am-återförsäljare;
- Skador som beror på att produkten har använts på ett felaktigt eller onormalt sätt, på försumlighet eller på att produkten har använts på ett sätt som strider mot Instruktionsboken till Can-Am ATV:n;
- Skador som orsakas av olycka, nedsänkning i vatten, brand, stöld, vandalism eller naturkatastrof;
- Skador som beror på användning av sådana driv- eller smörjmedel som inte är lämpliga för produkten (se Instruktionsboken);
- Skador från rost, korrosion eller exponering för naturkrafter;
- Skador som orsakas av inträngande vatten eller snö;
- Mindre skador eller följdskador, eller skador av något slag inklusive, men ej begränsat till, bogsering, förvaring, telefon, hyra, taxi, olägenhet, försäkringskostnader, betalningar av lån, förlust av tid eller förlust av inkomst.

4) GARANTIPERIOD

Denna garanti träder i kraft från och med (1) datum för produktens första leverans vid detaljförsäljning eller (2) det datum då produkten har tagits i bruk för första gången, beroende på vilket av dessa som inträffar först, för en period av:

SEX (6) PÅ VARANDRA FÖLJANDE MÅNADER, för privat eller kommersiellt bruk. Dock omfattas utsläppsrelaterade komponenter, som har installerats på EPA-certifierade ATV:er registrerade i USA, av garantin under 5.000 km eller i trettio (30) på varandra följande månader (det som inträffar först), och avdunstningsutsläppsrelaterade komponenter omfattas av garantin i tjugofyra (24) på varandra följande månader. Kontakta en auktoriserad Can-Am-återförsäljare för att få en lista över aktuella utsläppsrelaterade komponenter som omfattas av garantin.

Reparation eller byte av delar eller service under denna garanti förlänger ej tiden för denna garanti utöver den ursprungliga giltighetstiden.

5) VILLKOR FÖR GARANTINS GILTIGHET

Garantin gäller **endast** ifall **samtliga** av följande villkor är uppfyllda:

- 2011 Can-Am ATV:n måste av den första ägaren ha köpts som ny och oanvänd från en Can-Am-återförsäljare som är auktoriserad att distribuera Can-Am ATV:er i det land där försäljningen har ägt rum ("Can-Am-återförsäljare").
- Den av BRP specificerade leveransinspektionen måste ha utförts och dokumenterats.
- 2011 Can-Am ATV:n måste ha garantiregistrerats av en auktoriserad Can-Am ATV-återförsäljare.

- 2011 Can-Am ATV:n måste ha köpts i det land där köparen bor.
- En förutsättning för garantins giltighet är att service har utförts med angivna tidsintervall enligt Instruktionsbokens anvisningar. BRP förbehåller sig rätten att kräva bevis på korrekt underhåll innan garantiersättning beviljas.

Om ovanstående villkor inte har uppfyllts, beviljar BRP ingen garantiersättning för någon ägare, varken vid privat ägande eller vid kommersiellt ägande. Dessa begränsningar är nödvändiga för att ge BRP möjlighet att skydda såväl sina produkters säkerhet som sina konsumenters och allmänhetens säkerhet.

6) HUR ERHÅLLA GARANTIERSÄTTNING

Kunden måste upphöra att använda ATV:n ifall ett fel skulle uppstå. Kunden måste informera den auktoriserade BRP-återförsäljaren inom två (2) dagar från felets upptäckande och ge denne rimlig tillgång till produkten samt rimlig tid att reparera produkten. Kunden måste även för den auktoriserade BRP-återförsäljaren uppvisa bevis på inköp av produkten och är skyldig att underteckna en reparations-/arbetsorder vid början av garantireparationen för att göra den giltig. Alla delar som ersätts under denna begränsade garanti blir BRP:s egendom.

7) BRP:S ANSVAR

BRP:s ansvar under denna garanti begränsas, efter eget godtycke, till reparation av delar som befunnits vara defekta under normal användning, underhåll och service, eller till ersättning av sådana delar med nya Can-Am ATV-delar utan kostnad för material och arbete, hos en valfri auktoriserad BRP-återförsäljare under garantiperioden enligt de villkor som anges här. BRP:s ansvar begränsar sig till nödvändiga reparationer eller byte av delar. Inget påstående om garantibrott skall utgöra grund för återgång eller annullering av försäljningen av ATV:n till ägaren.

Om service krävs utanför det land där produkten ursprungligen köptes, har ägaren ansvaret för eventuella extra avgifter som orsakas av lokala regler och bestämmelser, såsom, men inte begränsat till, frakt, försäkring, skatter, licensavgifter, importavgifter och andra finansiella avgifter, inklusive sådana som krävs av regeringar, stater, territorier och deras respektive myndigheter och organ.

BRP förbehåller sig rätten att förbättra eller modifiera produkter från tid till annan, utan skyldighet att ändra tidigare tillverkade produkter.

8) LEVERANTÖRSGARANTIER

En GPS-mottagare kan levereras av BRP som standardutrustning på vissa 2011 Can-Am ATV:er. GPS-mottagaren täcks av den begränsade garantin från GPS-mottagartillverkaren och omfattas inte av denna begränsade garanti. Vänligen kontakta följande distributörer om ni befinner er i Canada eller tillverkaren om ni befinner er i USA:

I USA:

Garmin International Inc.

U.S.: 913 397-8200

Avgiftsfritt nummer (USA): 1 800 800-1020

Webbplats: www.garmin.com

I Kanada (välj en av dem):

Raytech Électronique

Tel.: 450 975-1015

Fax: 800 975-0025 / 450 975-0817

Kontakt: raytech@raytech.qc.ca

Webbplats: www.raytech.qc.ca

Koord. GPS: N45°35.25' - W73°42.95'

Naviclub Ltd

Tel.: 418 835-9279

Fax: 418 835-6681

Kontakt: naviclub@naviclub.com

Webbplats: www.naviclub.com

Din 2011 Can-Am ATV kan vara utrustad med Carlisle⁺- eller ITP⁺-märkes ATV-däck som originalutrustning. Däcken omfattas separat av däcktillverkarens garanti och omfattas inte av denna begränsade garanti. Kontakta tillverkaren eller fråga en auktoriserad Can-Am ATV-återförsäljare om du har frågor om garantins täckning eller om du behöver assistans.

Carlisle Tire & Wheel Company

23 Windham Boulevard

Aiken SC 29805

Garantiinformation:

USA: 1 800 260-7959

Kanada: 1 800 265-6155

Quebec: 1 877 997-4999

9) ÖVERLÅTELSE AV GARANTI

Om äganderätten till en produkt överläts under garantitiden, skall även denna garanti överlåtas och gälla för den återstående garantitiden, under förutsättning att BRP underrättas om överlåtelsen av ägandeskapet på följande sätt:

1. Den tidigare ägaren kontaktar BRP (på det telefonnummer som anges nedan) eller en auktoriserad BRP-återförsäljare och lämnar den nya ägarens uppgifter, eller
2. BRP eller en auktoriserad BRP-återförsäljare mottager ett bevis på att den tidigare ägaren gått med på överlåtelsen av ägandeskap, samt uppgifter om den nya ägaren.

10) KONSUMENTASSISTANS

I fall av en ev. kontrovers eller tvist som berör denna begränsade garanti rekommenderar BRP att du försöker lösa frågan på återförsäljarnivå. Vi rekommenderar att du talar med servicechefen eller ägaren hos den auktoriserade återförsäljaren.

Om problemet ändå inte kan lösas, vänligen skicka skriftligt klagomål eller ring lämpligt nummer nedan:

I Kanada

BOMBARDIER RECREATIONAL PRODUCTS INC.

CAN-AM ATV

CUSTOMER ASSISTANCE CENTER

75 J.-A. Bombardier Street

Sherbrooke QC J1L 1W3

Tel.: 819 566-3366

I USA

BRP US INC.

CAN-AM ATV

CUSTOMER ASSISTANCE CENTER

7575 Bombardier Court

Wausau WI 54401

Tel.: 715 848-4957

* I USA distribueras och repareras produkterna av BRP US Inc.

© 2009 Bombardier Recreational Products Inc. Alla rättigheter förbehålls.

™ Varumärken tillhörande Bombardier Recreational Products Inc. eller dess dotterbolag.

† Varumärkena Carlisle och ITP ägs av eller är licenserade till Carlisle Tire & Wheel Company.

BRP:S INTERNATIONELLA BEGRÄNSADE GARANTI: 2011 CAN-AM™ ATV-PRODUKTER

1) GARANTINS OMFATTNING

Bombardier Recreational Products Inc. ("BRP")* garanterar sina Can-Am ATV:er av årsmodell 2011, som säljs av auktoriserade Can-Am ATV-distributörer eller återförsäljare som auktoriserats av BRP för distribution av Can-Am-ATV:n ("Can-Am ATV distributör/återförsäljare") utanför de femtio Förenta staterna, Kanada och EEA (European Economic Area, d.v.s. den Europeiska Unionens medlemsländer plus Norge, Island och Liechtenstein), avseende material- och tillverkningsfel under den period och enligt de villkor som anges nedan.

Alla Can-Am ATV-originalreservdelar och -tillbehör som har installerats av en auktoriserad Can-Am-ATV-distributör/-återförsäljare vid leveransen av 2011 Can-Am ATV:n, omfattas av samma garanti som Can-Am ATV:n.

Denna begränsade garanti upphävs om: (1) ATV:n har använts för racing eller någon annan tävlingsaktivitet, vid vilken som helst tidpunkt, även av en tidigare ägare, eller (2) ATV:n har ändrats eller modifierats på ett sätt som skadligt påverkar dess användning, prestanda eller hållbarhet, eller om den har ändrats eller modifierats för annat bruk än vad den är avsedd för.

2) ANSVARSBEGRÄNSNING

DENNA UTTRYCKLIGA GARANTI GÄLLER OCH GODTAS I STÄLLET FÖR ALLA ÖVRIGA UTTRYCKLIGA ELLER UNDERFÖRSTÅDDA GARANTIER, INKLUSIVE OCH UTAN BEGRÄNSNING TILL VARJE GARANTI OM HANDELSDUGLIGHET ELLER LÄMPLIGHET FÖR NÅGOT SPECIELLT SYFTE. I DEN MÅN UNDERFÖRSTÅDDA GARANTIER INTE KAN UPPHÄVAS BEGRÄNSAS DE TILL TIDEN FÖR DEN UTTRYCKLIGA GARANTIN. MINDRE SKADOR OCH FÖLJDSKADOR OMFATTAS INTE AV DENNA GARANTI. VISSA JURISDIKTIONER TILLÅTER EJ ANSVARSBEGRÄNSNINGAR, BEGRÄNSNINGAR ELLER UTESLUTNINGAR SOM ANGIVITS OVAN. DESSA ÄR DÄRFÖR EVENTUELLT ICKE TILLÄMPLIGA I DITT FALL. DENNA GARANTI GER DIG SPECIFIKA RÄTTIGHETER, OCH DU ÅTNJUTER EV. ÄVEN ANDRA LAGLIGA RÄTTIGHETER SOM KAN VARIERA BEROENDE PÅ LAND.

Ingen distributör eller Can-Am-distributör/återförsäljare eller någon annan person är auktoriserad att lämna någon som helst utfästelse, representation eller garanti beträffande produkten utöver det som ingår i denna begränsade garanti och en sådan kan ej, ifall den lämnas, göras gällande gentemot BRP.

BRP förbehåller sig rätten att när som helst ändra denna garanti, varvid förstås att en sådan ändring inte påverkar de garantivillkor som gäller för produkter som har sålts under giltighetstiden för denna garanti.

3) UNDANTAG – FÖLJANDE OMFATTAS EJ AV GARANTIN

Garantin omfattar under inga omständigheter:

- Normalt slitage;

- Normalt underhåll, trimning, justeringar;
- Skador som beror på att produkten har underhållits eller förvarats på ett felaktigt eller försumligt sätt.
- Skador som beror på borttagning av delar, felaktiga reparationer, service, ändringar i produktens konstruktion eller användning av sådana delar som inte har godkänts av BRP, liksom skador som beror på underhåll och/eller reparationer som har utförts av någon annan än en auktoriserad Can-Am-distributör/återförsäljare;
- Skador som orsakats av att produkten har använts på ett felaktigt eller onormalt sätt, försumlighet eller av att produkten har använts på ett sätt som strider mot Instruktionsboken;
- Skador som orsakas av olycka, nedsänkning i vatten, brand, stöld, vandalism eller naturkatastrof;
- Skador som beror på användning av sådana driv- eller smörjmedel som inte är lämpliga för produkten (se Instruktionsboken);
- Skador från rost, korrosion eller exponering för naturkrafter;
- Skador som orsakas av inträngande vatten eller snö;
- Mindre skador eller följdskador, eller skador av något slag inklusive, men ej begränsat till, bogsering, förvaring, telefon, hyra, taxi, olägenhet, försäkringskostnader, betalningar av lån, förlust av tid eller förlust av inkomst.

4) GARANTIPERIOD

Denna garanti träder i kraft från och med (1) datum för produktens första leverans vid detaljförsäljning eller (2) det datum då produkten har tagits i bruk för första gången, beroende på vilket av dessa som inträffar först, för en period av:

SEX (6) PÅ VARANDRA FÖLJANDE MÅNADER för privat eller kommersiellt bruk.

Reparation eller byte av delar eller service under denna garanti förlänger ej tiden för denna garanti utöver den ursprungliga giltighetstiden.

5) VILLKOR FÖR GARANTINS GILTIGHET

Garantin gäller **endast** ifall **samtliga** av följande villkor är uppfyllda:

- 2011 Can-Am ATV:n måste av den första ägaren ha köpts som ny och oanvänd från en Can-Am-ATV-distributör/återförsäljare som är auktoriserad att distribuera Can-Am ATV:er i det land där försäljningen har ägt rum.
- Den av BRP specificerade leveransinspektionen måste ha utförts och dokumenterats.
- Produkten måste ha garantiregistrerats av en auktoriserad Can-Am-ATV-distributör/återförsäljare.
- 2011 Can-Am ATV:n måste ha köpts i det land eller i den union där köparen bor.
- En förutsättning för garantins giltighet är att service har utförts med angivna tidsintervall enligt Instruktionsbokens anvisningar. BRP förbehåller sig rätten att kräva bevis på korrekt underhåll innan garantiersättning beviljas.

Om ovanstående villkor inte har uppfyllts, beviljar BRP ingen garantiersättning för någon ägare, varken vid privat ägande eller vid kommersiellt ägande. Dessa begränsningar är nödvändiga för att ge BRP möjlighet att skydda såväl sina produkters säkerhet som sina konsumenters och allmänhetens säkerhet.

6) HUR ERHÅLLA GARANTIERSÄTTNING

Kunden måste upphöra att använda ATV:n ifall ett fel skulle uppstå. Kunden måste informera den auktoriserade Can-Am-ATV-distributören/återförsäljaren inom två (2) dagar från felets upptäckande och ge denne rimlig tillgång till produkten samt rimlig tid att reparera produkten. Kunden måste även för den auktoriserade Can-Am-ATV-distributören/återförsäljaren uppvisa bevis på inköp av produkten och är skyldig att underteckna en reparations-/arbetsorder vid början av garantireparationen för att göra den giltig. Alla delar som ersätts under denna begränsade garanti blir BRP:s egendom.

7) BRP:S ANSVAR

BRP:s ansvar under denna garanti begränsas, efter eget godtycke, till reparation av delar som befunnits vara defekta under normal användning, underhåll och service, eller till ersättning av sådana delar med nya Can-Am ATV-delar utan kostnad för material och arbete, hos en valfri auktoriserad Can-Am-ATV-distributör/återförsäljare under garantiperioden enligt de villkor som anges här. BRP:s ansvar begränsar sig till nödvändiga reparationer eller byte av delar. Inget påstående om garantibrott skall utgöra grund för återgång eller annullering av försäljningen av Can-Am ATV:n till ägaren.

Om service krävs utanför det land där produkten ursprungligen köptes, har ägaren ansvaret för eventuella extra avgifter som orsakas av lokala regler och bestämmelser, såsom, men inte begränsat till, frakt, försäkring, skatter, licensavgifter, importavgifter och andra finansiella avgifter, inklusive sådana som krävs av regeringar, stater, territorier och deras respektive myndigheter och organ.

BRP förbehåller sig rätten att förbättra eller modifiera produkter från tid till annan, utan skyldighet att ändra tidigare tillverkade produkter.

8) ÖVERLÅTELSE AV GARANTI

Om äganderätten till en produkt överläts under garantitiden, skall även denna garanti, enligt dess regler och villkor också överlåtas och gälla för den återstående garantitiden, förutsatt att BRP eller en auktoriserad Can-Am-distributör/återförsäljare mottager ett bevis på att den tidigare ägaren har gått med på överlåtelsen av ägandeskap liksom erforderliga uppgifter om den nya ägaren.

9) KONSUMENTASSISTANS

1. I fall av en ev. kontrovers eller tvist som berör denna begränsade garanti rekommenderar BRP att du försöker lösa frågan på återförsäljarnivå hos en Can-Am-ATV-återförsäljare. Vi rekommenderar att du talar med servicechefen eller ägaren. Din Can-Am ATV-distributörs-/återförsäljares uppgifter finns på vår webbplats www.brp.com.
2. Vid behov av ytterligare assistans, kontakta Can-Am ATV-distributörens serviceavdelning för att försöka lösa frågan.
3. Om frågan fortfarande är olöst, kontakta BRP genom att skriva till oss på adressen nedan.

För länder inom Europa, Mellanöstern, Afrika, Ryssland & OSS, kontakta vårt europeiska kontor:

BRP EUROPE N.V.

Customer Assistance Center
Skaldenstraat 125
9042 Gent
Belgium
Tel.: +32-9-218-26-00

För länder inom Skandinavien, kontakta vårt kontor i Finland:

BRP FINLAND OY

Service Department
Isoaavantie 7
FIN-96320 Rovaniemi
Finland
Tel.: +358 16 3208 111

För alla andra länder, kontakta din lokala Can-Am ATV-distributör/återförsäljare (se vår webbplats www.brp.com för kontaktinformation) eller vårt kontor i Nordamerika:

BOMBARDIER RECREATIONAL PRODUCTS INC.

Customer Assistance Center
75 J.-A. Bombardier Street
Sherbrooke QC J1L 1W3
Tel.: 819 566-3366

* I området som täcks av denna begränsade garanti, distribueras och repareras produkterna av Bombardier Recreational Products Inc. eller dess dotterbolag.

© 2009 Bombardier Recreational Products Inc. Alla rättigheter förbehålls. TM Varumärke tillhörande Bombardier Recreational Products Inc. eller dess dotterbolag.

™ Varumärke tillhörande Bombardier Recreational Products Inc. eller dess dotterbolag.

BRP:S BEGRÄNSADE GARANTI FÖR EEA-OMRÅDET: 2011 CAN-AM™ ATV-PRODUKTER

1) GARANTINS OMFATTNING

Bombardier Recreational Products Inc. ("BRP")* garanterar sina nya och oanvända Can-Am ATV:er av årsmodell 2011, som säljs av Can-Am ATV-distributörer eller återförsäljare som auktoriserats av BRP för försäljning av Can-Am ATV:n ("Can-Am ATV Distributörer/Återförsäljare") i länder inom EEA-området (European Economic Area, d.v.s. den Europeiska Unionens medlemsländer plus Norge, Island och Liechtenstein), avseende material- och tillverkningsfel under den period och enligt de villkor som anges nedan.

Alla Can-Am ATV-originalreservdelar och -tillbehör som har installerats av en auktoriserad Can-Am-ATV-distributör/-återförsäljare vid leveransen av 2011 Can-Am ATV:n, omfattas av samma garanti som ATV:n.

Denna begränsade garanti upphävs om: (1) ATV:n har använts för racing eller någon annan tävlingsaktivitet, vid vilken som helst tidpunkt, även av en tidigare ägare, eller (2) ATV:n har ändrats eller modifierats på ett sätt som skadligt påverkar dess användning, prestanda eller hållbarhet, eller om den har ändrats eller modifierats för annat bruk än vad den är avsedd för.

2) ANSVARSBEGRÄNSNING

DENNA UTTRYCKLIGA GARANTI GÄLLER OCH GODTAS I STÄLLET FÖR ALLA ÖVRIGA UTTRYCKLIGA ELLER UNDERFÖRSTÅDDA GARANTIER, INKLUSIVE OCH UTAN BEGRÄNSNING TILL VARJE GARANTI OM HANDELSDUGLIGHET ELLER LÄMPLIGHET FÖR NÅGOT SPECIELLT SYFTE. I DEN MÅN UNDERFÖRSTÅDDA GARANTIER INTE KAN UPPHÄVAS BEGRÄNSAS DE TILL TIDEN FÖR DEN UTTRYCKLIGA GARANTIN. MINDRE SKADOR OCH FÖLJDSKADOR OMFATTAS INTE AV DENNA GARANTI. VISSA JURISDIKTIONER TILLÅTER EJ ANSVARSBEGRÄNSNINGAR, BEGRÄNSNINGAR ELLER UTESLUTNINGAR SOM ANGIVITS OVAN. DESSA ÄR DÄRFÖR EVENTUELLT ICKE TILLÄMPLIGA I DITT FALL. DENNA GARANTI GER DIG SPECIFIKA RÄTTIGHETER, OCH DU ÅTNJUTER EV. ÄVEN ANDRA LAGLIGA RÄTTIGHETER SOM KAN VARIERA BEROENDE PÅ LAND.

Ingen distributör eller Can-Am-distributör/återförsäljare eller någon annan person är auktoriserad att lämna någon som helst utfästelse, representation eller garanti beträffande produkten utöver det som ingår i denna begränsade garanti och en sådan kan ej, ifall den lämnas, göras gällande gentemot BRP.

BRP förbehåller sig rätten att när som helst ändra denna garanti, varvid förstås att en sådan ändring inte påverkar de garantivillkor som gäller för produkter som har sålts under giltighetstiden för denna garanti.

3) UNDANTAG – FÖLJANDE OMFATTAS EJ AV GARANTIN

Garantin omfattar under inga omständigheter:

- Normalt slitage;

- Normalt underhåll, trimning, justeringar;
- Skador som beror på att produkten har underhållits eller förvarats på ett felaktigt eller försumligt sätt.
- Skador som beror på borttagning av delar, felaktiga reparationer, service, ändringar i produktens konstruktion eller användning av sådana delar som inte har godkänts av BRP, liksom skador som beror på underhåll och/eller reparationer som har utförts av någon annan än en auktoriserad Can-Am-distributör/-återförsäljare;
- Skador som orsakats av att produkten har använts på ett felaktigt eller onormalt sätt, försumlighet eller av att produkten har använts på ett sätt som strider mot Instruktionsboken;
- Skador som orsakas av olycka, nedsänkning i vatten, brand, stöld, vandalism eller naturkatastrof;
- Skador som beror på användning av sådana driv- eller smörjmedel som inte är lämpliga för produkten (se Instruktionsboken);
- Skador från rost, korrosion eller exponering för naturkrafter;
- Skador som orsakas av inträngande vatten eller snö;
- Intrång av vatten eller snö;
- Mindre skador eller följdskador, eller skador av något slag inklusive, men ej begränsat till, bogsering, förvaring, telefon, hyra, taxi, olägenhet, försäkringskostnader, betalningar av lån, förlust av tid eller förlust av inkomst.

4) GARANTIPERIOD

Denna garanti träder i kraft från och med (1) datum för produktens första leverans vid detaljförsäljning eller (2) det datum då produkten har tagits i bruk för första gången, beroende på vilket av dessa som inträffar först, för en period av:

A) TJUGOFYRA (24) PÅ VARANDRA FÖLJANDEMÅNADER för privat bruk.

B) SEX (6) PÅ VARANDRA FÖLJANDE MÅNADER för kommersiellt bruk eller uthyrningsverksamhet.

C) TJUGOFYRA (24) PÅ VARANDRA FÖLJANDE MÅNADER ELLER 10 000km, beroende på vilket av dessa som inträffar först för kommersiellt bruk, förutsatt att produkten sålts i Finland, Sverige eller Norge.

D) TOLV (12) PÅ VARANDRA FÖLJANDE MÅNADER för kommersiellt bruk eller uthyrningsverksamhet, förutsatt att produkten sålts i Estland.

Produkten används kommersiellt när den används i samband med vilken som helst inkomstbringande verksamhet eller anställning under någon som helst del av garantiperioden. Produkten används även kommersiellt om den vid något som helst tillfälle under garantiperioden är godkänd för kommersiellt bruk.

Reparation eller byte av delar eller service under denna garanti förlänger ej tiden för denna garanti utöver den ursprungliga giltighetstiden.

Observera att garantiperioden och övriga garantivillkor gäller under förutsättning att de överensstämmer med gällande nationell eller lokal lagstiftning i det land där du bor.

5) VILLKOR FÖR GARANTINS GILTIGHET

Garantin gäller **endast** ifall **samtliga** av följande villkor är uppfyllda:

- 2011 Can-Am ATV:n måste av den första ägaren ha köpts som ny och oanvänd från en Can-Am-ATV-distributör/återförsäljare som är auktoriserad att distribuera Can-Am ATV:er i det land där försäljningen har ägt rum.
- Den av BRP specificerade leveransinspektionen måste ha utförts och dokumenterats.
- Produkten måste ha garantiregistrerats av en auktoriserad Can-Am-ATV-distributör/återförsäljare.
- 2011 Can-Am ATV:n måste ha köpts inom EEA-området.
- En förutsättning för garantins giltighet är att service har utförts med angivna tidsintervall enligt Instruktionsbokens anvisningar. BRP förbehåller sig rätten att kräva bevis på korrekt underhåll innan garantiersättning beviljas.

Om ovanstående villkor inte har uppfyllts, beviljar BRP ingen garantiersättning för någon ägare, varken vid privat ägande eller vid kommersiellt ägande. Dessa begränsningar är nödvändiga för att ge BRP möjlighet att skydda såväl sina produkters säkerhet som sina konsumenters och allmänhetens säkerhet.

6) HUR ERHÅLLA GARANTIERSÄTTNING

Kunden måste upphöra att använda ATV:n ifall ett fel skulle uppstå. Kunden måste informera den auktoriserade Can-Am-ATV-distributören/återförsäljaren inom två (2) månader från felets upptäckande och ge denne rimlig tillgång till produkten samt rimlig tid att reparera produkten. Kunden måste även för den auktoriserade Can-Am-ATV-distributören/återförsäljaren uppvisa bevis på inköp av produkten och är skyldig att underteckna en reparations-/arbetsorder vid början av garantireparationen för att göra den giltig. Alla delar som ersätts under denna begränsade garanti blir BRP:s egendom.

Observera att tidsgränsen för meddelande av produktfel gäller under förutsättning att den överensstämmer med gällande nationell eller lokal lagstiftning i det land där du bor.

7) BRP:S ANSVAR

BRP:s ansvar under denna garanti begränsas, efter eget godtycke, till reparation av delar som befunnits vara defekta under normal användning, underhåll och service, eller till ersättning av sådana delar med nya Can-Am ATV-delar utan kostnad för material och arbete, hos en valfri auktoriserad Can-Am-ATV-distributör/återförsäljare under garantiperioden enligt de villkor som anges här. BRP:s ansvar begränsar sig till nödvändiga reparationer eller byte av delar. Inget påstående om garantibrott skall utgöra grund för återgång eller annullering av försäljningen av Can-Am ATV:n till ägaren.

Om service krävs utanför EEA-området, har ägaren ansvaret för eventuella extra avgifter som orsakas av lokala regler och bestämmelser, såsom, men inte begränsat till, frakt, försäkring, skatter, licensavgifter, importavgifter och andra finansiella avgifter, inklusive sådana som krävs av regeringar, stater, territorier och deras respektive myndigheter och organ.

BRP förbehåller sig rätten att förbättra eller modifiera produkter från tid till annan, utan skyldighet att ändra tidigare tillverkade produkter.

8) ÖVERLÅTELSE AV GARANTI

Om äganderätten till en produkt överlåts under garantitiden, skall även denna garanti överlåtas och gälla för den återstående garantitiden, förutsatt att BRP eller en auktoriserad Can-Am ATV-distributör/återförsäljare mottager ett bevis på att den tidigare ägaren har gått med på överlåtelsen av ägandeskap liksom erforderliga uppgifter om den nya ägaren.

9) KONSUMENTASSISTANS

1. I fall av en ev. kontrovers eller tvist som berör denna begränsade garanti rekommenderar BRP att du försöker lösa frågan på återförsäljarnivå hos en Can-Am-ATV-återförsäljare. Vi rekommenderar att du talar med servicechefen eller ägaren hos den auktoriserade Can-Am ATV-distributören/ återförsäljaren. Din Can-Am ATV-distributörs-/återförsäljares uppgifter finns på vår webbplats www.brp.com.

2. Vid behov av ytterligare assistans, kontakta Can-Am ATV-distributörens serviceavdelning för att försöka lösa frågan.

3. Om frågan fortfarande är olöst, kontakta BRP på adressen nedan.

För länder inom Europa, Mellanöstern, Afrika, Ryssland & OSS, kontakta vårt europeiska kontor:

BRP EUROPE N.V.

Customer Assistance Center

Skaldenstraat 125

9042 Gent

Belgium

Tel.: +32-9-218-26-00

För länder inom Skandinavien, kontakta vårt kontor i Finland:

BRP FINLAND OY

Service Department

Isoaavantie 7

FIN-96320 Rovaniemi

Finland

Tel.: +358 16 3208 111

För alla andra länder, kontakta din lokala Can-Am ATV-distributör/återförsäljare (se vår webbplats www.brp.com för kontaktinformation) eller vårt kontor i Nordamerika:

BOMBARDIER RECREATIONAL PRODUCTS INC.

Customer Assistance Center
75 J.-A. Bombardier Street
Sherbrooke QC J1L 1W3
Tel.: 819 566-3366

* I området som täcks av denna begränsade garanti, distribueras och repareras produkterna av Bombardier Recreational Products Inc. eller dess dotterbolag.
© 2009 Bombardier Recreational Products Inc. Alla rättigheter förbehålls.
™ Varumärke tillhörande Bombardier Recreational Products Inc. eller dess dotterbolag.

YTTERLIGARE REGLER OCH VILLKOR GILTIGA ENDAST I FRANKRIKE

Följande regler och villkor tillämpas endast på produkter som säljs i Frankrike:

Försäljaren skall alltid leverera varor som uppfyller kontraktet och skall ansvara för defekter som finns vid leveransen. Försäljaren skall också ansvara för defekter som förorsakats av förpackning, montageinstruktioner eller installation när detta ansvar fastställts i kontraktet eller arbetet utförts under nämnda ansvar. För att överensstämja med kontraktet skall varan:

1. Vara i normalt bruksskick, motsvarande liknande varor och om tillämpligt:
 - Motsvara den beskrivning som givits av försäljaren och ha de egenskaper som försäljaren presenterat med hjälp av ett varuprov eller en modell;
 - Inneha de egenskaper som en köpare berättigat kan förvänta sig på basen av det som angivits av försäljaren, tillverkaren eller dess representant, inbegripet reklam eller märkning; eller
2. Inneha de egenskaper som avtalats parterna emellan eller lämpa sig för det specifika ändamål avsetts av köparen och som köparen bringat till försäljarens kännedom och som godkänts av denna.

Möjligheten att åberopa fel preskriberas två år efter att varan levererats. Försäljaren ansvarar för garantin avseende dolda defekter i den vara som sålts om dylika dolda effekter gör varan olämplig för avsett bruk eller om dess användning begränsas på så sätt att köparen, om han/hon vetat om detta, inte hade köpt varan eller betalat ett lägre pris. Dylika dolda defekter skall åberopas av köparen inom 2 år efter att defekten upptäckts.

KUNDINFORMATION

SEKRETESSINFORMATION

Vi vill härmed informera dig om att dina uppgifter kommer att användas för säkerhets- och garantiändamål. Ibland använder BRP och dess dotterbolag även uppgifter från våra kunder för att informera dem om våra produkter och erbjudanden.

Om du vill utnyttja din rätt att kontrollera eller ändra dina uppgifter eller avlägsna dem från listan över adresser för direktmarknadsföring, kontakta BRP.

Per e-post: privacyofficer@brp.com

Per post: BRP
Senior Legal Counsel-Privacy Officer
726 St-Joseph
Valcourt QC
Canada
JOE 2LO

ADRESSÄNDRING/NY ÄGARE

Om du har bytt adress eller om du är ny ägare till ATV:n ska du meddela BRP detta på ett av följande sätt:

- skicka in ett av adressförändringskortet som finns på följande sidor.
- Meddela en auktoriserad Can-Am-återförsäljare.

Vid ägarbyte, bifoga ett bevis på att den förre ägaren är införstådd med ägarbytet.

Det är viktigt att meddela BRP om de nya uppgifterna, även om den begränsade garantin har slutat gälla, eftersom de gör att BRP kan nå ATV-ägaren vid behov, t.ex. om det blir nödvändigt att införa någon ändring på fordonet av säkerhetsskäl. Det är ägarens ansvar att meddela BRP.

STULNA ENHETER: Om din ATV blir stulen bör du meddela BRP eller en auktoriserad Can-Am-återförsäljare. Du blir då ombedd att uppgge namn, adress, telefonnummer, fordonets identifikationsnummer och datum för stölden.

Länder inom Skandinavien

BRP FINLAND OY
Service Department
Isoaavantie 7
FIN-96320 Rovaniemi

***Denna sida är
avsiktligt tom***

ATV-MODELLNR. _____

FORDON
IDENTIFIKATIONSNUMMER (V.I.N.) _____

MOTOR
IDENTIFIKATIONSNUMMER (E.I.N.) _____

Ägare: _____

NAMN

GATA NUMMER LÄG.

POSTNUMMER ORT

Inköpsdatum _____
ÅR MÅNAD DAG

Garantins utgångsdatum _____
ÅR MÅNAD DAG

Fylls i av återförsäljaren vid säljtillfället.

ÅTERFÖRSÄLJARES STÄMPEL

Kontrollera med återförsäljaren att ditt fordon har registrerats hos BRP.

Tänk på följande när du läser denna instruktionsbok:

 **VARNING**

Anger en potentiell risk som, om den inte undviks, kan resultera i svåra personskador eller död.

VARNING

FORDONET KAN VARA FARLIGT ATT ANVÄNDA. En krock eller vältning kan ske snabbt, även under rutinmanövrer som vändning, uppförskörning eller körning över hinder, om du inte iakttar nödvändig försiktighet.

ALLVARLIGA SKADOR ELLER DÖD kan bli resultatet om du inte följer dessa instruktioner:

- **LÄS DENNA INSTRUKTIONSBOK OCH ALLA SÄKERHETSDEKALER INNAN DU ANVÄNDER DENNA ATV.**
- **ANVÄND ALDRIG DENNA ATV UTAN KORREKTA INSTRUKTIONER.** Nybörjare bör genomgå en certifierad förarkurs.
- **TA ALDRIG PASSAGERARE.** Med passagerare ökar risken för att förlora kontrollen över fordonet.
- **ANVÄND ALDRIG DENNA ATV PÅ VÄGBELÄGGNING** såvida det inte rör sig om kortare avstånd, i låg hastighet och för att flytta fordonet från ett terrängkörningsområde till ett annat.
- **FÖLJ ALLTID GÄLLANDE TRAFIKFÖRORDNINGAR** när du kör fordonet på väg, även på grus- eller skogsväg.
- **BÄR ALLTID GODKÄND HJÄLM,** ögonskydd och skyddande kläder.
- **KÖR ALDRIG FORDONET OM DU ÄR ALKOHOL- ELLER DROGPÅVERKAD.** Det medför nedsatt omdöme och reaktionsförmåga.
- **KÖR ALDRIG DENNA ATV I FÖR HÖG HASTIGHET.** Risken för att du ska förlora kontrollen över fordonet ökar om du kör i högre hastighet än terrängen, sikten eller din erfarenhet tillåter. Högsta tillåtna hastighet för detta fordon är 65 km/h.
- **FÖRSÖK ALDRIG KÖRA PÅ TVÅ HJUL, HOPPA ELLER UTFÖRA ANDRA TRICK.**