

can-am™



2011

Manual do Proprietário

Inclui
Informações do Veículo,
de Segurança e Manutenção

OUTLANDER™ 800R X mr

⚠ ADVERTÊNCIA

Leia este manual na íntegra. Ele contém informações de segurança importantes. Idade mínima recomendada:
Piloto: 16 anos. Somente pilotos experientes. Mantenha este Manual do Proprietário no veículo.

2 1 9 7 0 1 8 8 7

ADVERTÊNCIA

PODE SER PERIGOSO DIRIGIR O SEU VEÍCULO. Pode ocorrer rapidamente uma colisão ou capotagem se você não tomar as devidas precauções, mesmo durante manobras de rotina, tais como virar ou dirigir em morros ou sobre obstáculos.

Para sua segurança, entenda e siga todos os avisos contidos neste Manual do proprietário e nas etiquetas do seu veículo. **O desrespeito a estes avisos pode resultar em FERIMENTOS GRAVES OU EM MORTE!**

Mantenha sempre este Manual do Proprietário no veículo.

ADVERTÊNCIA

Desconsiderar as precauções e instruções de segurança contidas neste Manual do Proprietário, no *DVD DE SEGURANÇA* e nas etiquetas do produto poderia resultar em um ferimento, incluindo o risco de morte!

ADVERTÊNCIA

Este veículo pode superar o desempenho de outros veículos que você possa ter dirigido antes. Reserve um tempo para se familiarizar com o seu novo veículo.

No Canadá, os produtos são distribuídos pela Bombardier Recreational Products Inc. (BRP).

Nos EUA, os produtos são distribuídos pela BRP US Inc.

As seguintes marcas comerciais são propriedade da Bombardier Recreational Products Inc.:

Can-Am™

Rotax®

XPS™

TTI™

D.E.S.S.™

DPS™

INTRODUÇÃO

Parabéns pela aquisição de um novo Can-Am™ ATV. Ele conta com a garantia limitada da BRP e uma rede de concessionárias autorizadas Can-Am, pronta para lhe fornecer as peças, serviços ou acessórios que você precise.

Na entrega, você recebeu informações sobre a cobertura da garantia e assinou a *LISTA DE VERIFICAÇÃO DE ENTREGA* para assegurar que o seu veículo foi preparado para a sua total satisfação.

Seu revendedor se compromete com sua satisfação. Se necessitar de mais informações, favor perguntar ao revendedor.

O que você deve saber antes de sair pilotando

Para saber como reduzir os riscos de você ou transeuntes sofrerem ferimentos ou morte, leia este Manual do proprietário antes de usar o veículo.

Leia também todas as etiquetas de segurança no ATV e assista com atenção o *DVD DE SEGURANÇA*.

Este veículo é da categoria S; siga sempre essa recomendação de idade: Este veículo nunca deve ser pilotado por menores de 16 anos.

Este veículo é para uso recreativo, apenas por pilotos experientes.

Recomendamos que você faça um curso de direção segura. Consulte a sua concessionária ou as autoridades locais sobre a disponibilidade em sua área.

Deixar de seguir os avisos contidos neste Manual do proprietário pode resultar em FERIMENTOS GRAVES ou MORTE.

Mensagens de segurança

As mensagens de segurança, seus tipos, aparência e como elas são usadas neste manual são explicadas a seguir:

ADVERTÊNCIA

Indica uma situação de risco que, se não for evitada, pode resultar em morte ou ferimentos graves.

 **CUIDADO** Indica uma situação de risco que, se não for evitada, pode resultar em ferimentos leves ou moderados.

 **AVISO** Indica uma instrução, que se não for seguida, pode danificar seriamente componentes do veículo ou outros bens.

Sobre este Manual do proprietário

Este Guia do Motorista foi preparado para familiarizar o proprietário/motorista com os diversos controles, instruções de manutenção e instruções de operação segura do veículo. É indispensável para o uso adequado do produto.

Mantenha este Manual do proprietário no veículo para consultas sobre manutenção, solução de problemas e instruções a terceiros.

Note que este manual está disponível em vários idiomas. Em caso de qualquer discrepância, prevalecerá a versão em inglês.

Se você quiser visualizar e/ou imprimir uma cópia extra do Manual do Proprietário, simplesmente visite o seguinte site www.operatorsguide.brp.com.

As informações contidas neste documento são atuais na ocasião da sua publicação. A BRP entretanto, mantém uma política de melhoria contínua de seus produtos, sem contudo ter a obrigação de implementá-las nos produtos fabricados anteriormente. Em virtude de mudanças posteriores, é provável que existam diferenças entre o produto fabricado e as descrições e/ou especificações neste manual. A BRP se reserva no direito de, a qualquer momento, cancelar ou alterar as especificações, projetos, características, modelos ou equipamentos sem incorrer em qualquer obrigação.

Este Manual do Proprietário e o *DVD DE SEGURANÇA* devem permanecer no veículo no momento da venda.

Ao ler o Manual do Proprietário, lembre-se de:

 **ADVERTÊNCIA**

Indica um risco potencial que, se não for evitado, pode resultar em ferimentos sérios ou morte.

ÍNDICE

INTRODUÇÃO.....	1
O que você deve saber antes de sair pilotando	1
Mensagens de segurança	1
Sobre este Manual do proprietário.....	1

INFORMAÇÕES SOBRE SEGURANÇA

PRECAUÇÕES GENÉRICAS.....	8
Evite a intoxicação por monóxido de carbono	8
Evite incêndios e outros riscos provocados pela gasolina	8
Evite queimaduras nas peças quentes	8
Acessórios e modificações.....	8

MENSAGENS ESPECIAIS DE SEGURANÇA.....	10
--	-----------

ALERTAS SOBRE O USO	13
----------------------------------	-----------

AO DIRIGIR O VEÍCULO.....	39
----------------------------------	-----------

Inspeção pré-partida	40
Vestuário	42
É proibido transportar passageiros	43
Transportando cargas	43
Puxando um Reboque	44
Trabalhando com seu Veículo	44
Uso recreativo	45
Pilotando na lama	45
Meio ambiente	46
Limitações de projeto.....	46
Operação fora de estrada.....	46
Precauções Gerais de Direção e Segurança	47
Técnicas de direção	49

ETIQUETAS IMPORTANTES NO PRODUTO.....	55
--	-----------

Cartão	55
Etiquetas de segurança do veículo	56
Etiquetas de conformidade.....	60
Etiqueta de informações técnicas	60

INFORMAÇÕES DO VEÍCULO

COMANDOS/INSTRUMENTOS/EQUIPAMENTOS	64
---	-----------

1) Acelerador	65
2) Seletor 2WD/4WD	65
3) Alavanca esquerda do freio.....	66
4) Freio de estacionamento	67

COMANDOS/INSTRUMENTOS/EQUIPAMENTOS (cont.)	
5) Alavanca de câmbio	68
6) Interruptor multifuncional.....	69
7) Instrumento multifuncional.....	72
8) Tomada de energia de 12 V	77
9) Interruptor de Ignição	77
10) Pedal do freio.....	78
11) Pedaleiras	78
12) Pedaleiras para pilotar na lama	79
13) Bagageiro removível.....	79
14) Assento	80
15) Bagageiro traseiro	80
16) Racks para carga	81
17) Engate de reboque.....	81
18) Kit de ferramentas	82
19) Guincho.....	82
20) Botão de controle do guincho.....	82
21) Guia do cabo.....	82
22) Controle remoto do guincho	83
23) Conexão do controle remoto do guincho	83
24) Compressor da ACS	83
COMBUSTÍVEL	85
Combustível recomendado	85
Procedimento de abastecimento	85
PERÍODO DE AMACIAMENTO.....	87
Operação durante o amaciamento.....	87
PROCEDIMENTOS BÁSICOS	88
Dando a partida no motor	88
Mudando de marcha	88
Desligando o motor	88
PROCEDIMENTOS ESPECIAIS	89
O que fazer se entrar água na CVT	89
O que fazer se entrar na caixa do filtro de ar	89
O que fazer se o veículo virar	90
O que fazer se o veículo ficar submerso.....	90
PREPARANDO A SUA PARTIDA	92
Ajuste da suspensão controlada a ar (ACS)	92
Ajuste da direção assistida (DPS)	93
TRANSPORTE DO VEÍCULO	95

MANUTENÇÃO

REVISÃO PÓS-AMACIAMENTO	98
PLANO DE MANUTENÇÃO	101
PROCEDIMENTOS DE MANUTENÇÃO	106
Filtro de ar	106
Óleo do motor	110
Filtro de óleo	112
Radiador	112
Líquido de arrefecimento do motor	113
Supressor de faíscas do silencioso	116
Filtro de ar da CVT	116
Óleo do câmbio	118
Cabo do acelerador	119
Velas de ignição	121
Bateria	122
Fusíveis	123
Luzes	124
Coifa e protetor do eixo de transmissão	126
Rodas e pneus	127
Suspensão	129
Filtro de ar da ACS	129
Mangueiras e conexões da ACS	130
Freios	131
CUIDADOS COM O VEÍCULO	133
Cuidados após dirigir	133
Limpeza e proteção do veículo	134
PREPARAÇÃO PARA SER GUARDADO E PARA PRÉ-TEMPORADA	135

INFORMAÇÕES TÉCNICAS

IDENTIFICAÇÃO DO VEÍCULO	138
Número de identificação do veículo	138
Número de identificação do motor	138
REGULAMENTOS DO SISTEMA DE CONTROLE DE EMISSÃO DE RUIDOS	139
DECLARAÇÃO DE CONFORMIDADE CE	140
ESPECIFICAÇÕES	141

SOLUÇÃO DE PROBLEMAS

DIRETRIZES PARA SOLUÇÃO DE PROBLEMAS	150
MENSAGENS DO INSTRUMENTO MULTIFUNCIONAL	154

GARANTIA

GARANTIA LIMITADA DA BRP EUA E CANADÁ: ATV 2011 CAN-AM™ .	158
GARANTIA LIMITADA INTERNACIONAL DA BRP: ATV 2011 CAN-AM™	163
GARANTIA LIMITADA DA BRP PARA A ÁREA ECONÔMICA EUROPEIA: ATV 2011 CAN-AM™	168
TERMOS E CONDIÇÕES ADICIONAIS PARA A FRANÇA SOMENTE.....	173

INFORMAÇÕES DE CLIENTES

INFORMAÇÕES SOBRE PRIVACIDADE	176
MUDANÇA DE ENDEREÇO/PROPRIEDADE.....	177

INFORMAÇÕES SOBRE SEGURANÇA

PRECAUÇÕES GENÉRICAS

Evite a intoxicação por monóxido de carbono

Todo escape de motor contém monóxido de carbono, um gás mortal. Respirar monóxido de carbono pode provocar dores de cabeça, tonturas, sonolência, náuseas, confusão e certamente a morte.

O monóxido de carbono é um gás incolor, inodoro e insípido que pode estar presente, mesmo que você não veja ou sinta o cheiro de qualquer escape do motor. Os níveis mortais de monóxido de carbono podem se acumular rapidamente, você pode ser afetado subitamente e incapacitado de se salvar. Estes níveis mortais também podem se manter por horas ou dias em locais fechados ou com pouca ventilação. Se você sentir algum sintoma de intoxicação por monóxido de carbono, saia imediatamente do local, respire ar fresco e busque atendimento médico.

Para evitar a morte ou prejuízos graves à saúde por monóxido de carbono:

- Nunca ligue o veículo em locais parcialmente fechados ou pouco ventilados, como garagens, cobertas ou celeiros. Mesmo que você tente ventilar os gases de escapamento com ventiladores ou janelas e portas abertas, o monóxido de carbono pode atingir rapidamente níveis perigosos.
- Nunca ligue o veículo em locais externos onde os gases de escapamento possam entrar em edifícios através de aberturas, como janelas e portas.

Evite incêndios e outros riscos provocados pela gasolina

A gasolina é extremamente inflamável e altamente explosiva. Os vapores de combustível podem se espalhar e incendiar ao entrar em contato com uma faísca ou chama, a alguns metros de distância do motor. Para reduzir o risco de incêndio ou explosão, siga estas instruções:

- Para armazenar combustível, use somente um galão aprovado para gasolina.
- Siga estritamente as instruções da subseção **COMBUSTÍVEL**.
- Nunca dê partida ou deixe o motor ligado se a tampa do tanque de combustível não estiver colocada adequadamente.

A gasolina é venenosa e pode provocar prejuízos à saúde ou a morte.

- Nunca faça sifão para gasolina pela boca.
- Se você engolir gasolina, respingá-la nos olhos ou inalar seu vapor, consulte seu médico imediatamente.

Se derramar gasolina no corpo, lave-se com água e sabão e mude de roupa.

Evite queimaduras nas peças quentes

O sistema de escapamento e o motor aquecem muito durante o funcionamento. Evite contato durante o uso e logo após, para evitar queimaduras.

Acessórios e modificações

Não faça modificações não autorizadas nem utilize implementos ou acessórios não aprovados pela BRP. Como estas modificações não foram testadas

pela BRP, podem aumentar o risco de batidas ou ferimentos, podendo tornar o veículo ilegal.

Consulte sua concessionária autorizada Can-Am sobre os acessórios disponíveis para o seu veículo.

MENSAGENS ESPECIAIS DE SEGURANÇA

ESTE VEÍCULO NÃO É UM BRINQUEDO E A SUA OPERAÇÃO PODE SER PERIGOSA.

- Este veículo comporta-se de maneira diferente dos outros veículos. Pode ocorrer rapidamente uma colisão ou capotagem, caso você não tome as precauções adequadas, mesmo durante manobras de rotina, tais como virar e dirigir em morros ou sobre obstáculos.

Não seguir estas instruções pode resultar em FERIMENTOS GRAVES OU EM MORTE:

- Leia este Manual do proprietário e todas as etiquetas de segurança no produto e siga os procedimentos operacionais descritos. Assista com atenção o *DVD DE SEGURANÇA* antes de dirigir o veículo.
- Sempre respeite esta recomendação de idade: Este veículo nunca deve ser pilotado por menores de 16 anos.
- Nunca carregue passageiros neste veículo.
- Nunca use este veículo em qualquer superfície pavimentada, incluindo calçadas, ruas internas, estacionamentos e vias públicas.
- Nunca use este veículo em ruas, estradas ou rodovias públicas, mesmo que sejam de terra ou de cascalho.
- Nunca viaje neste veículo sem usar um capacete homologado que se ajuste perfeitamente. Também deve proteção ocular (visor ou escudo facial), luvas, botas, camisas ou jaquetas de manga longa e calças compridas.
- Nunca dirija este veículo se estiver cansado, doente ou sob efeito de álcool ou drogas. Seu julgamento e o tempo de reação ficam muito afetados nestas condições.
- Nunca dirija em velocidades excessivas. Sempre dirija a uma velocidade compatível com o terreno, visibilidade, condições de operação e de acordo com sua experiência.
- Nunca tente empinadas, pulos ou outros truques.
- Sempre inspecione e confirme se o veículo está em condições seguras de operação antes de dirigir. Sempre siga os procedimentos e intervalos de inspeção e manutenção descritos no Manual do Proprietário.
- Sempre mantenha ambas as mãos no guidão e os pés nas pedaleiras do veículo durante a condução.
- Sempre dirija devagar e seja extremamente cuidadoso quando estiver dirigindo em terreno desconhecido. Sempre observe as mudanças de terreno ao dirigir este veículo.
- Nunca dirija em terreno excessivamente acidentado, escorregadio ou solto até que você tenha aprendido e praticado os conhecimentos necessários para controlar o veículo em tais terrenos. Tenha um cuidado especial nesses tipos de terreno.
- Sempre seguir os procedimentos corretos para virar conforme descrito mais adiante neste Guia do Motorista. Pratique curvas em baixas velocidades antes de tentar virar em velocidades mais altas. Não faça curvas em velocidades excessivas.

- Nunca use este veículo em morros muito íngremes para o veículo ou para as suas habilidades. Pratique em morros menores antes de enfrentar morros maiores.
- Sempre seguir os procedimentos corretos para subir as colinas conforme descrito mais adiante neste Guia do Motorista. Antes de começar a subir qualquer morro, verifique o terreno com cuidado. Nunca suba colinas cuja superfície seja excessivamente escorregadia ou solta. Concentre seu peso na parte dianteira do veículo. Nunca acelere de repente ou faça mudanças bruscas de marcha. Não passar pelo topo de uma colina em alta velocidade.
- Sempre siga os procedimentos apropriados de descida e frenagem em encostas, como descrito no Manual do Proprietário. Antes de começar a descer um morro, observe o terreno com cuidado. Concentre seu peso na parte traseira do veículo. Nunca desça uma colina em alta velocidade. Evite descer uma encosta transversalmente com um ângulo que possa causar uma inclinação acentuada do veículo. Descer o mais reto possível.
- Sempre siga os procedimentos apropriados para atravessar a face de uma encosta, como descrito no Manual do Proprietário. Evite colinas cuja superfície seja excessivamente escorregadia ou solta. Concentre seu peso no lado oposto ao da descida no veículo. Não tentar virar o veículo em uma colina antes de dominar esta técnica, descrita neste Guia do Motorista. Se possível, evite atravessar a encosta de uma colina íngreme.
- Sempre utilize os procedimentos adequados se você parar ou capotar para trás ao subir uma encosta. Para evitar a perda de velocidade, use a marcha apropriada e mantenha uma velocidade constante na subida de uma colina. Se patinar ou tombar para trás, seguir o procedimento especial de frenagem descrito neste Guia do Motorista. Desça pelo lado oposto à descida ou em um dos lados que estiver na direção da subida. Virar o veículo e remontar, seguindo o procedimento descrito mais adiante neste Guia do Motorista.
- Sempre verifique os obstáculos antes de dirigir em uma área nova. Nunca tente dirigir sobre obstáculos grandes, tais como pedras ou árvores caídas. Seguir sempre os procedimentos corretos operar sobre obstáculos conforme descrito neste Guia do Motorista.
- Seja sempre cuidadoso quando derrapar ou escorregar. Aprenda a controlar com segurança derrapagens ou deslizamentos, praticando em baixa velocidade e em um terreno liso e plano. Em superfícies muito escorregadias como o gelo, ir devagar e com muito cuidado para reduzir as chances de perder o controle do veículo.
- Nunca dirija o veículo em rios com correnteza elevada ou em profundidades maiores que as especificadas no Manual do Proprietário. Lembre-se que freios molhados podem ter menor capacidade de parada. Teste os freios após sair da água. Se necessário, aplicar os mesmos diversas vezes para deixar o atrito secar as pastilhas.

- Tenha sempre em mente que a distância de frenagem é imediatamente afetada, entre outras condições, pelo tempo e terreno, condição do sistema de freios e dos pneus, velocidade e altura do solo do veículo e carga do veículo incluindo a existência de reboque. Lembre-se de ajustar corretamente a sua forma de dirigir.
- Sempre esteja certo de que não haja obstáculos ou pessoas atrás de você ao dar a ré. Quando for seguro andar de ré, vá devagar.
- A BRP recomenda ficar sentado no ATV quando dirigir em ré. Evite se levantar. Seu peso poderia se deslocar para a frente, contra a alavanca do acelerador, provocando uma aceleração inesperada e a perda de controle.
- Sempre use pneus do tamanho e tipo especificados no Manual do Proprietário. Sempre manter a pressão correta dos pneus conforme descrito neste Guia do Motorista.
- Nunca modificar este veículo com instalação ou uso incorreto de acessórios. Somente use acessórios aprovados pela BRP. NUNCA instale um assento para passageiros ou use a área de carga para transportar um.
- Nunca exceda os limites de carga definidos para este veículo, incluindo o peso do piloto e de todas as outras cargas e acessórios instalados. A carga deve ser distribuída apropriadamente e presa de forma segura. Reduza a velocidade e siga as instruções deste manual ao transportar cargas ou puxar um reboque. Considerar uma distância maior para frenagem.
- Nunca dirija este veículo sem instrução adequada. **Faça um curso de treinamento.** Todos os pilotos devem ser treinados por um instrutor certificado.

PARA MAIS INFORMAÇÕES SOBRE SEGURANÇA DE ATV, contate uma concessionária autorizada Can-Am para descobrir os cursos de treinamento disponíveis na sua região.

Apenas nos EUA e Canadá: contate o Specialty Vehicle Institute of America (SVIA) pelo telefone 1 800 887-2887 ou, no Canadá, o Canada Safety Council (CSC) pelo número 1 613 739-1535.

ALERTAS SOBRE O USO

Os avisos seguintes e seus formatos foram exigidos pela United States Consumer Product Safety Commission (Comissão de segurança em produtos para o consumidor dos EUA), devendo constar obrigatoriamente do Manual do proprietário de todos os ATV.

NOTA: As ilustrações seguintes são representações gerais somente. Seu modelo pode ser diferente.

ADVERTÊNCIA



V00A0AQ

RISCO POTENCIAL

Operar este veículo sem instrução adequada.

O QUE PODE ACONTECER

Os riscos de acidentes aumentam muito se o motorista não sabe operar este veículo apropriadamente nas diversas situações e em terrenos variados.

COMO EVITAR O RISCO

Os pilotos novos e inexperientes devem concluir um curso de treinamento. Eles devem então praticar regularmente as habilidades aprendidas durante o curso, bem como as técnicas de operação descritas neste Manual do proprietário.

Para mais informações sobre o curso de treinamento, contate uma concessionária autorizada Can-Am.

⚠ ADVERTÊNCIA



V00A01Q

RISCO POTENCIAL

Falha em seguir as recomendações de idade para este veículo.

O QUE PODE ACONTECER

Deixar de respeitar as recomendações de idade pode levar a ferimentos graves ou à morte da criança.

Mesmo que a criança se encaixe na faixa etária para a qual este veículo é recomendado, ela pode não ter o conhecimento, a habilidade, ou maturidade necessários para conduzi-lo de forma segura, sem o envolvimento em algum acidente grave.

COMO EVITAR O RISCO

Ninguém com menos de 16 anos deve operar este veículo.

⚠ ADVERTÊNCIA

V00A02Q

RISCO POTENCIAL

Levar passageiro neste veículo.

O QUE PODE ACONTECER

Reduz consideravelmente sua capacidade de equilibrar e controlar este veículo.

Poderia causar um acidente, provocando males a você e/ou ao passageiro.

COMO EVITAR O RISCO

Nunca transporte passageiros. Mesmo com um assento longo que permite movimentos livres para o motorista, o veículo não foi projetado para levar passageiros.

ADVERTÊNCIA



V00A03Q

RISCO POTENCIAL

Operar este veículo em superfícies pavimentadas.

O QUE PODE ACONTECER

Os pneus são projetados somente para uso fora da estrada e não para uso em pavimento. As superfícies pavimentadas podem afetar o comportamento e controle deste veículo, e podem provocar a perda do controle.

COMO EVITAR O RISCO

Nunca use este veículo em qualquer superfície pavimentada, incluindo calçadas, ruas internas, estacionamentos e vias públicas.

⚠️ ADVERTÊNCIA

V00A04Q

RISCO POTENCIAL

Operar este veículo em ruas, estradas e rodovias públicas.

O QUE PODE ACONTECER

Pode colidir com outro veículo.

COMO EVITAR O RISCO

Nunca use este veículo em ruas, estradas ou rodovias públicas, mesmo que sejam de terra ou de cascalho. Em muitos estados ou províncias, é ilegal dirigir este veículo em ruas, estradas ou rodovias públicas.

ADVERTÊNCIA



V00A06Q

RISCO POTENCIAL

Dirigir o veículo sem usar capacete aprovado, proteção ocular e roupas de proteção.

O QUE PODE ACONTECER

Os seguintes itens são para todos os motoristas de ATV:

- Dirigir sem um capacete homologado aumenta as chances de ferimentos graves na cabeça ou morte, em caso de acidente.
- Dirigir sem proteção para os olhos pode resultar em um acidente e aumenta as chances de ferimentos graves, caso ocorra.
- Dirigir sem o vestuário de proteção adequado aumenta as chances de ferimentos graves, em caso de acidente.

COMO EVITAR O RISCO

Vista sempre um capacete homologado que ajuste perfeitamente. Você também deve usar:

- Proteção para os olhos (óculos ou viseira)
- Luvas e botas
- Camisa ou jaqueta de manga comprida
- Calças compridas.

⚠️ ADVERTÊNCIA

V00A07Q

RISCO POTENCIAL

Dirigir depois de consumir álcool ou drogas.

O QUE PODE ACONTECER

Pode afetar gravemente seu julgamento.

Pode deixar seus reflexos mais lentos.

Pode afetar seu equilíbrio e percepção.

Pode provocar um acidente ou morte.

COMO EVITAR O RISCO

Nunca consuma bebidas alcoólicas ou drogas antes ou enquanto dirige este veículo.

⚠ ADVERTÊNCIA

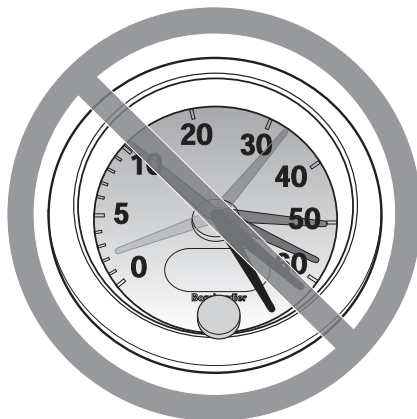

V00A08Q

RISCO POTENCIAL

Operar o veículo em velocidade excessiva.

O QUE PODE ACONTECER

Aumenta as chances de perda do controle do veículo, podendo provocar acidentes.

COMO EVITAR O RISCO

Ande sempre em uma velocidade adequada ao terreno, às condições de visibilidade e operação e à sua experiência.

⚠️ ADVERTÊNCIA

V00A09Q

RISCO POTENCIAL

Tentar levantar as rodas, saltos e outras acrobacias.

O QUE PODE ACONTECER

Aumentam as chances de acidente, incluindo quedas.

COMO EVITAR O RISCO

Não tentar acrobacias como levantar as rodas ou saltos. Não tentar se exibir.

⚠️ ADVERTÊNCIA**RISCO POTENCIAL**

Falha na inspeção do veículo antes da operação.

Falta de manutenção adequada do veículo.

O QUE PODE ACONTECER

Aumenta a possibilidade de acidentes ou danos nos equipamentos.

COMO EVITAR O RISCO

Inspeccione sempre seu veículo toda vez que for usá-lo, para garantir que ele esteja em condições seguras de operação.

Seguir sempre os procedimentos e programas de inspeção e manutenção descritos neste Guia do Motorista.

⚠️ ADVERTÊNCIA

RISCO POTENCIAL

Dirigir em cursos de água congelados.

O QUE PODE ACONTECER

Afundar no gelo pode levar a ferimentos graves ou morte.

COMO EVITAR O RISCO

Não dirigir este veículo em superfícies congeladas antes que verificar se o gelo tem espessura o suficiente para sustentar o veículo e sua carga, bem como a força provocada pelo movimento do veículo.

⚠️ ADVERTÊNCIA



V00A0BQ

RISCO POTENCIAL

Tirar as mãos do guidão ou os pés do pedal durante a operação.

O QUE PODE ACONTECER

Tirar apenas uma das mãos já reduz sua capacidade de controlar o veículo ou pode provocar a perda do equilíbrio e a queda do veículo. Se você retirar um pé do pedal de apoio, seu pé ou a perna pode encostar nas rodas traseiras, o que poderia ferí-lo ou provocar um acidente.

COMO EVITAR O RISCO

Mantenha sempre as duas mãos no guidão e os dois pés no pedal durante a operação do veículo.

⚠ ADVERTÊNCIA

V00A0CQ

RISCO POTENCIAL

Não tomar cuidado especial ao operar este veículo em terrenos desconhecidos.

O QUE PODE ACONTECER

Pode encontrar pedras, ressaltos ou buracos escondidos sem tempo suficiente para reagir.

Pode resultar na capotagem ou descontrolado do veículo.

COMO EVITAR O RISCO

Dirigir devagar e tomar muito cuidado ao operar em terrenos desconhecidos.

Esteja sempre alerta às mudanças nas condições do terreno ao dirigir o veículo.

⚠ ADVERTÊNCIA



V00A0DQ

RISCO POTENCIAL

Não estar atento ao operar em terrenos muito irregulares, escorregadios ou soltos.

O QUE PODE ACONTECER

Pode provocar perda de tração ou controle do veículo e pode resultar em acidente, incluindo tombamento.

COMO EVITAR O RISCO

Não operar em terrenos muito irregulares, escorregadios ou soltos antes de aprender e praticar suficiente para controlar este veículo nesse tipo de terreno.

Tenha um cuidado especial nesses tipos de terreno.

⚠ ADVERTÊNCIA

V00A0EQ

RISCO POTENCIAL

Virar incorretamente.

O QUE PODE ACONTECER

O veículo pode ficar sem controle, provocando uma colisão ou tombamento.

COMO EVITAR O RISCO

Sempre seguir os procedimentos corretos para virar conforme descrito mais adiante neste Guia do Motorista. Pratique curvas em baixas velocidades antes de tentar virar em velocidades mais altas.

Não faça curvas em velocidades excessivas.

⚠️ ADVERTÊNCIA



V00AQQ

RISCO POTENCIAL

Operar em colinas excessivamente inclinadas.

O QUE PODE ACONTECER

O veículo pode virar mais facilmente em colinas excessivamente inclinadas do que nas superfícies niveladas ou colinas pequenas.

COMO EVITAR O RISCO

Nunca use este veículo em morros muito íngremes para o veículo ou para as suas habilidades.

Pratique em morros menores antes de enfrentar morros maiores.

⚠ ADVERTÊNCIA

V00A0FQ

RISCO POTENCIAL

Subir colinas incorretamente.

O QUE PODE ACONTECER

Pode provocar perda do controle ou tombamento do veículo.

COMO EVITAR O RISCO

Sempre seguir os procedimentos corretos para subir as colinas conforme descrito mais adiante neste Guia do Motorista.

Observe sempre o terreno com cuidado, antes de começar a subir qualquer morro.

Nunca suba colinas cuja superfície seja excessivamente escorregadia ou solta.

Concentre seu peso na parte dianteira do veículo.

Nunca acelere de repente ou faça mudanças bruscas de marcha. O veículo pode tombar para trás.

Não passar pelo topo de uma colina em alta velocidade. Pode haver um obstáculo, uma descida abrupta, outro veículo ou outra pessoa do outro lado da encosta.

⚠️ ADVERTÊNCIA



V00A0GQ

RISCO POTENCIAL

Descer colinas incorretamente.

O QUE PODE ACONTECER

Pode provocar perda do controle ou tombamento do veículo.

COMO EVITAR O RISCO

Sempre seguir os procedimentos corretos para descer colinas conforme descrito mais adiante neste Guia do Motorista.

NOTA: Uma técnica especial é necessária para acionar os freios na descida de uma colina.

Observe sempre o terreno com cuidado, antes de começar a descer qualquer morro.

Concentre seu peso na parte traseira do veículo.

Nunca desça uma colina em alta velocidade.

Evitar descer a colina em um ângulo que pode provocar a inclinação forte do veículo para um lado. Descer o mais reto possível.

⚠ ADVERTÊNCIA

V00A0HQ

RISCO POTENCIAL

Atravessar colinas ou virar incorretamente nas colinas.

O QUE PODE ACONTECER

Pode provocar perda do controle ou tombamento do veículo.

COMO EVITAR O RISCO

Nunca tente fazer a volta com o veículo, em qualquer morro, até ter dominado a técnica de fazer a volta, como descrito adiante neste Manual do proprietário. Tomar muito cuidado ao virar em qualquer colina.

Se possível, evite atravessar a encosta de uma colina íngreme.

Ao atravessar a encosta de uma colina:

Sempre seguir os procedimentos corretos conforme descrito mais adiante neste Guia do Motorista.

Evite colinas cuja superfície seja excessivamente escorregadia ou solta.

Concentre seu peso no lado oposto ao da descida no veículo.

ADVERTÊNCIA

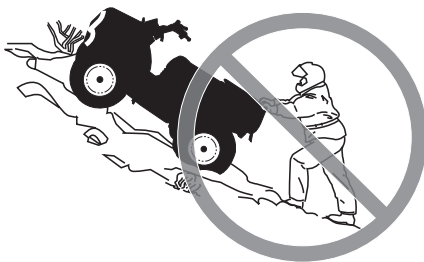

V00A0IQ

RISCO POTENCIAL

Protelar, rolar para trás ou desmontar incorretamente ao subir uma colina.

O QUE PODE ACONTECER

Pode resultar no tombamento do veículo.

COMO EVITAR O RISCO

Usar a marcha correta e manter velocidade estável ao subir uma colina.

Se perder toda a velocidade à frente:

Manter seu peso colina acima. Nunca acelere de repente ou faça mudanças bruscas de marcha. O veículo pode tombar para trás.

Pise no freio.

Engate o freio de estacionamento depois que tiver parado.

Desça no lado oposto à descida, ou em um dos lados do veículo que estiver na direção da subida.

Se o veículo começar a andar para trás:

Manter seu peso colina acima. Nunca acelere de repente ou faça mudanças bruscas de marcha. O veículo pode tombar para trás.

Nunca acione o freio traseiro enquanto estiver se movendo para trás.

Aplique gradualmente o freio dianteiro.

Quando conseguir parar completamente o veículo, acione também o freio traseiro e o freio de estacionamento.

Desça no lado oposto à descida, ou em um dos lados do veículo que estiver na direção da subida.

Virar o veículo e remontar, seguindo o procedimento descrito mais adiante neste Guia do Motorista.

⚠ ADVERTÊNCIA

V00A0JQ

RISCO POTENCIAL

Operação incorreta sobre obstáculos.

O QUE PODE ACONTECER

Pode provocar perda do controle ou uma colisão.

Pode causar a capotagem do veículo.

COMO EVITAR O RISCO

Antes de operar em uma nova área, verifique os obstáculos.

Nunca tente dirigir sobre obstáculos grandes, tais como pedras ou árvores caídas.

Ao passar sobre obstáculos, sempre seguir os procedimentos corretos conforme descrito mais adiante neste Guia do Motorista.

⚠ ADVERTÊNCIA



V00A0KQ

RISCO POTENCIAL

Patinar ou deslizar incorretamente.

O QUE PODE ACONTECER

Pode perder o controle deste veículo.

Você também pode recuperar a tração inesperadamente, o que pode causar a capotagem do veículo.

COMO EVITAR O RISCO

Aprenda a controlar com segurança derrapagens ou deslizamentos, praticando em baixa velocidade e em um terreno liso e plano.

Em superfícies extremamente escorregadias, tais como gelo, dirija devagar e atentamente a fim de reduzir as chances de perder o controle em uma derrapagem ou em um deslizamento.

⚠ ADVERTÊNCIA

vmo2011-011-617_a

RISCO POTENCIAL

Operar este veículo através de água profunda ou com corrente rápida.

O QUE PODE ACONTECER

Os pneus podem flutuar, provocando a perda de tração e perda de controle, que podem provocar um acidente.

COMO EVITAR O RISCO

Nunca operar este veículo em água com corrente rápida ou mais profunda do que o especificado mais adiante neste Guia do Motorista.

Verificar a profundidade da água e a corrente antes de tentar cruzar qualquer água. A água nunca deve ficar acima dos pneus.

Lembre-se que freios molhados podem ter menor capacidade de parada. Teste os freios após sair da água. Se necessário, aplicar os mesmos diversas vezes para deixar o atrito secar as pastilhas.

⚠ ADVERTÊNCIA



V00A0MQ

RISCO POTENCIAL

Andando em ré do jeito errado.

O QUE PODE ACONTECER

Você poderia atingir um obstáculo ou uma pessoa atrás do veículo, resultando em ferimentos graves.

COMO EVITAR O RISCO

Ao engatar a marcha à ré, verifique se não há obstáculos ou pessoas atrás do veículo. Quando for seguro prosseguir, vá devagar.

⚠ ADVERTÊNCIA

V00A00Q

RISCO POTENCIAL

Operar este veículo com pneus incorretos, ou com pressão incorreta ou desigual nos pneus.

O QUE PODE ACONTECER

Usar pneus incorretos neste veículo, ou operar este veículo com pressão incorreta ou desigual nos pneus pode provocar a perda de controle, o pneu pode explodir, o girar no próprio aro e aumentar o risco de acidente.

COMO EVITAR O RISCO

Sempre use o tamanho e tipo de pneu especificados para este veículo no Manual do Proprietário.

Sempre manter a pressão correta dos pneus conforme descrito este Guia do Motorista.

Substitua sempre as rodas ou pneus que estiverem danificados.

⚠ ADVERTÊNCIA



V00A0NQ

RISCO POTENCIAL

Operar este veículo com modificações incorretas.

O QUE PODE ACONTECER

A instalação incorreta de acessórios ou modificação neste veículo pode provocar mudanças no comportamento que em certas situações pode provocar um acidente.

COMO EVITAR O RISCO

Nunca modificar este veículo com instalação ou uso incorreto de acessórios. Todas as peças e todos os acessórios colocados neste veículo devem ser aprovados pela BRP e devem ser instalados e utilizados de acordo com as instruções. Se tiver dúvidas, consulte uma concessionária autorizada Can-Am.

NUNCA instale um assento para passageiros ou use a área de carga para transportar um.

As modificações para aumentar a velocidade e o desempenho do veículo, podem violar os termos e condições da garantia limitada do seu veículo. Além disso, certas modificações, incluindo a remoção de componentes do motor ou da exaustão, são ilegais, conforme a maioria das leis.

⚠ ADVERTÊNCIA

V00A0PQ

RISCO POTENCIAL

Sobrecarregar este veículo, transportar ou rebocar carga de forma incorreta.

O QUE PODE ACONTECER

Pode provocar mudanças no comportamento do veículo, e pode provocar acidentes.

COMO EVITAR O RISCO

Nunca exceda a capacidade de carga indicada para este veículo, incluindo o peso do piloto e o de todas as outras cargas e acessórios acrescentados.

A carga deve ser distribuída apropriadamente e presa de forma segura.

Reduza a velocidade ao transportar cargas ou puxar um reboque. Considere uma distância maior para frenagem.

Sempre siga as instruções no Manual do Proprietário para carregar carga ou rebocar uma carreta.

⚠ ADVERTÊNCIA



V03M01Q

RISCO POTENCIAL

O transporte de materiais inflamáveis ou perigosos pode provocar explosões.

O QUE PODE ACONTECER

Isto pode provocar lesões graves ou morte.

COMO EVITAR O RISCO

Nunca transporte materiais perigosos ou inflamáveis.

AO DIRIGIR O VEÍCULO

Ao ler o Manual do Proprietário, lembre-se de:

ADVERTÊNCIA

Indica um risco potencial que, se não for evitado, pode resultar em ferimentos sérios ou morte.

Para desfrutar completamente os prazeres e a emoção de dirigir este veículo, existem algumas regras e dicas básicas que você DEVE seguir. Algumas delas podem ser novas para você, enquanto outras podem ser comuns ou óbvias.

Reserve algum tempo para estudar este Manual do proprietário e todas as etiquetas de segurança do produto, bem como o *DVD DE SEGURANÇA* que veio com este veículo. Estes itens descrevem melhor o que deve saber sobre o veículo antes de usá-lo.

Quer você seja um novo usuário ou um piloto experiente, é importante para a sua segurança pessoal conhecer os comandos e recursos deste veículo. Tão importante quanto saber dirigir corretamente.

As informações neste Guia do Motorista são limitadas. Recomendamos que você obtenha mais informações e treinamento com entidades locais, com clubes de ATV ou com uma empresa de treinamento em ATVs de renome, ou ainda que entre em contato com um revendedor ATV Can-Am autorizado.

Somente nos EUA e Canadá: para saber mais sobre cursos e treinamento perto de sua localidade, ligue para o Specialty Vehicle Institute of America (SVIA) no telefone 1 800 887-2887, ou, no Canadá, para o Canada Safety Council (CSC) no telefone 1 613 739-1535.

A U.S. Consumer Product Safety Commission (Comissão de segurança de produtos ao consumidor dos EUA) e todos os fabricantes de ATV recomendam que ninguém menor de 16 anos dirija um ATV com motor acima de 90 cc. Mesmo que a criança se encaixe na faixa etária para a qual este veículo é recomendado, ela pode não ter o conhecimento, a habilidade, ou maturidade necessários para conduzi-lo de forma segura, sem o envolvimento em algum acidente grave.

Pessoas com limitações físicas ou psicológicas podem correr altos riscos se expondo a capotagens ou colisões que podem resultar em ferimentos graves incluindo morte.

Este veículo é projetado especificamente para carregar somente um operador. Mesmo com um assento longo que permite movimentos livres para o motorista, o veículo não foi projetado para levar passageiros.

NUNCA instale um assento para passageiros ou use a área de carga para transportar um. Transportar passageiros pode afetar a estabilidade e o seu controle sobre o veículo.

Nem todos os veículos são iguais. Cada um tem suas próprias características de desempenho, controles e recursos. Cada um se comporta de modo diferente.

Fique completamente familiarizado com os controles operacionais e com a operação geral do veículo antes de se aventurar em condições fora-da-estrada. Pratique dirigir em uma área adequada livre de perigos e sinta a resposta de cada comando. Dirija em baixa velocidade. Velocidades mais altas exigem maior experiência, conhecimento e condições de percurso adequados.

As condições de direção variam de local para local. Cada local está sujeito a condições de clima que podem mudar radicalmente conforme a hora e a estação.

Dirigir na areia é diferente de dirigir na neve ou em florestas ou pântanos. Cada local exige um nível diferenciado de atenção e perícia. Use o bom senso. Sempre dirija com cautela. Não corra riscos desnecessários que possam deixá-lo encahalado ou possivelmente ferido.

Nunca assumir que o veículo pode ir a toda parte com segurança. Mudanças repentinas no terreno causadas por buracos, depressões, bancos de areia, terrenos mais macios, mais duros, ou outras irregularidades podem causar a perda de equilíbrio ou tornar o veículo instável. Para evitar isso, reduza a velocidade e sempre observe o terreno à frente. Se o veículo começar a tombar ou capotar, o melhor conselho é sair imediatamente, para LONGE da direção do tombamento.

Inspeção pré-partida

ADVERTÊNCIA

Efetue uma inspeção de pré-partida antes de cada percurso para detectar qualquer problema potencial que possa ocorrer durante o uso. A inspeção pré-partida pode ajudá-lo a monitorar o desgaste e a deterioração de componentes antes que se tornem um problema. Corrija os problemas que descobrir para reduzir o risco de uma quebra ou acidente. Caso necessário, visite uma concessionária autorizada Can-Am.

Antes de usar o veículo, o piloto deve sempre realizar a seguinte lista de verificação de inspeção pré-partida.

Corrija qualquer problema encontrado, antes de dirigir o veículo. Se necessário, visite uma concessionária autorizada Can-Am.

Lista de verificação de inspeção pré-partida

O que fazer antes de dar partida no motor (Chave em OFF (desl.))

ITENS A INSPECIONAR	INSPEÇÃO A SER FEITA	✓
Fluidos	Verificar os níveis de combustível, óleo do motor e líquido de arrefecimento.	
Vazamentos	Verificar vazamentos embaixo do veículo.	
Alavanca do acelerador	Acionar várias vezes a alavanca do acelerador para garantir que funcione livremente. Deve voltar para posição normal quando solta.	
Freio de estacionamento	Acionar o freio de estacionamento e verificar se ele funciona bem.	
Pneus	Verificar a pressão e as condições dos pneus.	
Rodas	Verificar danos nas rodas.	
Radiador	Verificar a limpeza do radiador.	
Coifas do eixo de transmissão	Verificar o estado das coifas e protetores do eixo de transmissão.	
Assento	Verificar se o assento do piloto está instalado e travado adequadamente.	
Carga	Se transportar carga, respeitar a capacidade de carga. Assegurar que a carga esteja presa adequadamente na área traseira de carga.	
	Se estiver puxando um reboque ou outro equipamento: <ul style="list-style-type: none"> – Verifique o estado do engate e do encaixe do cambão. – Respeitar o peso no engate e a capacidade de rebocamento. – Assegurar que o reboque esteja preso adequadamente ao engate 	
Compartimentos de armazenamento	Verificar se os compartimentos de armazenamento traseiros estão adequadamente trancados.	
Chassi e suspensão	Verificar a existência de algum detrito no chassi ou na suspensão e limpá-los adequadamente.	

O que fazer antes de dar partida no motor (Chave em ON (lig.))

ITENS A INSPECIONAR	INSPEÇÃO A SER FEITA	✓
Instrumento multifuncional	Verificar o funcionamento das luzes indicadoras do instrumento multifuncional (durante os segundos iniciais com a chave em ON (lig.)).	
	Verificar a existência de mensagens no instrumento multifuncional.	
Luzes	Verificar o funcionamento e a limpeza dos faróis e da lanterna traseira.	
	Verificar o funcionamento do farol alto e baixo.	
	Verificar o funcionamento da luz de freio.	

O que fazer depois de ligar o motor

ITENS A INSPECIONAR	INSPEÇÃO A SER FEITA	✓
Direção	Verificar se a direção opera livremente, virando-a totalmente de um lado para o outro.	
Alavanca do câmbio	Verificar o funcionamento da alavanca de câmbio (P, R, N, H e L).	
Seletor de tração 2 RODAS/4 RODAS (2WD/4WD)	Verificar o funcionamento do seletor de 2WD/4WD.	
Freios	Dirija devagar por alguns metros à frente e depois acione os freios individualmente para testá-los. Eles devem frear totalmente. Alavancas e pedal devem retornar completamente quando soltos.	
Interruptor de parada de emergência do motor	Verificar se o interruptor de parada de emergência do motor está funcionando corretamente.	
Chave da ignição	Verificar se a chave da ignição funciona corretamente religando e desligando o motor.	

Vestuário

As condições climáticas devem ajudar a decidir o que vestir. Vista-se para a previsão mais fria do clima. As roupas de baixo térmicas próximas da pele também proporcionam uma boa isolamento. É importante que o piloto use sempre as roupas e equipamentos de proteção adequados, incluindo um capacete homologado, proteção para os olhos, botas, luvas, camisa de manga comprida e calças. Este tipo de roupa lhe protegerá de alguns dos riscos mais simples que possa encontrar no caminho. O piloto nunca deve usar roupas largas, tais como um lenço que possa ficar preso no veículo ou nos galhos das árvores e arbustos. Dependendo das condições, podem ser necessários óculos antiembaçantes ou de sol. As lentes coloridas disponíveis para os óculos de proteção ou de sol ajudam-no a distinguir as variações do terreno. Óculos escuros devem ser usados apenas durante o dia.

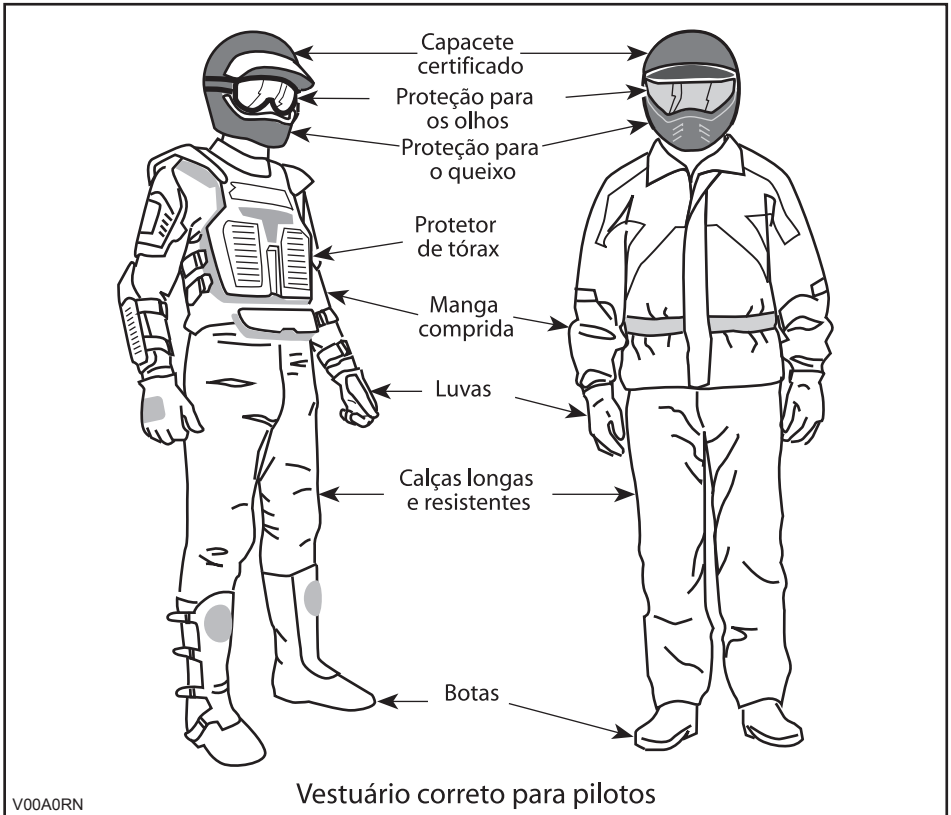

É proibido transportar passageiros

Este veículo é projetado especificamente para carregar somente um operador. Mesmo com um assento comprido, este veículo não foi projetado nem se destina a transportar passageiros. NUNCA instale um assento para passageiros ou use a área de carga para transportar um. Transportar passageiros pode afetar a estabilidade e o seu controle sobre o veículo.

Transportando cargas

Qualquer carga transportada no veículo afetará a manobrabilidade, a estabilidade e a distância de frenagem. Por isso, não ultrapasse os limites de carga estabelecidos pelo fabricante. Consulte a tabela *CARGAS MÁXIMAS* abaixo. Certifique-se sempre que a carga esteja presa, distribuída adequadamente e não possa interferir com seu controle sobre o veículo. Tenha sempre em mente que a "carga" pode

escorregar ou cair e provocar um acidente. Evite cargas que possam ser projetadas para os lados e ficar presas em galhos ou outros obstáculos. Evite cobrir e obstruir os faróis ou a luz de freio com a carga.

Quando transportar carga ou puxar um reboque, reduza a velocidade com segurança de acordo com as condições do terreno. Considerar uma distância maior para frenagem. Sempre prenda a carga o mais baixo possível no(s) rack(s) para reduzir o efeito de um centro de gravidade mais alto.

CARGAS MÁXIMAS		
CARGA TOTAL PERMITIDA	235 kg	Inclui o piloto, todas as outras cargas, o peso no engate e os acessórios instalados.
ÁREA TRASEIRA PARA CARGA	90 kg	Distribuída uniformemente. Inclui o rack traseiro, o bagageiro traseiro, o compartimento de carga traseiro e a carga no engate.

Puxando um Reboque

Dirigir este veículo com um reboque aumenta consideravelmente o risco de virar, especialmente em uma ladeira. Se for usado um reboque, certifique-se que seu engate seja compatível com o do veículo. Verifique se o reboque está instalado na horizontal em relação ao veículo (em alguns casos é necessário instalar uma extensão especial no engate do veículo). Use correntes de segurança para prender o reboque ao veículo. Este veículo pode precisar de uma distância para frenagem maior ao puxar cargas pesadas, especialmente em superfícies inclinadas. Use sempre a marcha lenta. Dirija o veículo devagar, especialmente nas curvas. Tome cuidado para não deslizar ou derrapar. Quando estiver parado ou estacionado, calce as rodas do veículo e do reboque para evitar possíveis movimentos. Sempre verifique se a carga está distribuída igualmente no reboque. Tenha cuidado ao desengatar um reboque carregado, pois a sua carga pode cair sobre você ou outras pessoas.

Trabalhando com seu Veículo

Seu veículo pode ajudar-lhe a realizar várias tarefas FÁCEIS, desde retirada de neve até puxar madeira ou transportar carga. Você encontrará uma variedade de acessórios disponíveis na sua concessionária autorizada Can-Am. Entretanto, respeite sempre a carga e as capacidades do veículo. Sobrecarregar o veículo pode desgastar os componentes além do limite e causar falhas. Para evitar possíveis ferimentos, também é importante seguir as instruções e avisos que acompanham o acessório. Evite qualquer esforço físico para levantar ou puxar cargas pesadas ou movimentar manualmente o veículo (Continue lendo *PILOTAGEM RECREATIVA* abaixo).

Uso recreativo

Respeite os direitos e as limitações das outras pessoas. Afaste-se das áreas destinadas a outros tipos de uso fora de estrada. Isto inclui pistas para veículos de neve, trilhas equestres, trilhas para esqui “cross country”, trilhas para bicicletas “mountain bike”, etc. Fique sempre à direita e não zigzagueie de um lado para outro da trilha. Estar preparado para parar ou sair para o lado se outro usuário da trilha aparecer na sua frente.

Inscreva-se em um clube de quadriciclos local. Ele lhe fornecerá um mapa e conselhos ou informará onde você pode dirigir. Se não houver um clube em sua área, ajude a criar um. Atividades de pilotagem em grupo e clubes são uma experiência social muito agradável.

Sempre manter uma distância segura dos outros motoristas. O seu julgamento sobre velocidade, condições do terreno, clima, condição mecânica do seu veículo e a “confiança” nos outros pilotos que estão com você ajudará a definir adequadamente a distância segura apropriada. Este veículo, como qualquer outro veículo motorizado, não pode parar de repente.

Antes de dirigir, dizer para alguém para onde pretende ir e sua hora esperada de retorno.

Dependendo da duração da viagem, leve ferramentas adicionais, água potável, comida e equipamentos de emergência. Descubra onde pode obter gasolina e óleo. Esteja preparado para as condições que possa encontrar.

- Kit de primeiros socorros
- Telefone celular
- Fita emborrachada
- Cabo
- Lâmpadas de reserva
- Kit de ferramentas fornecido
- Chave inglesa
- Faca
- Lanterna
- Máscara com lentes coloridas
- Mapa do percurso
- Lanche.

Pilotando na lama

Este veículo foi especificamente projetado para pilotagem na lama e, a menos que usado em trilhas para ATV, ele deve ser dirigido em marcha lenta.

Embora este veículo tenha sido construído para terrenos irregulares, condições extremas e uso inapropriado podem levar a desgaste prematuro ou mesmo falhas em certos componentes do veículo. Evite virar total ou bruscamente a coluna de direção em terrenos com muita lama em condições de alta demanda de aceleração.

NOTA: Consulte o tópico *SUSPENSÃO DE AR CONTROLADA* na subseção *PREPARANDO A SUA PARTIDA* para obter informações sobre os ajustes da suspensão.

Meio ambiente

Um dos benefícios deste veículo é poder ir pelo caminho para longe da maioria das comunidades. No entanto, você deve sempre respeitar a natureza e os direitos dos outros a apreciarem. Não dirija em áreas sensíveis ao meio ambiente. Não dirija sobre cultivos florestais ou arbustos, não derrube árvores ou cercas, nem patine as rodas para não destruir o terreno. “Pise leve na trilha”.

Perseguir a vida selvagem é ilegal em muitas áreas. Os animais selvagens podem morrer de exaustão se perseguidos por um veículo motorizado. Se encontrar animais na trilha, pare e observe em silêncio e com cuidado. Será uma das melhores memórias de sua vida.

Observe a regra: “o que você trouxe, você leva”. Não espalhe lixo. Só acenda fogueiras se tiver autorização para isso e apenas longe de vegetação seca. Os perigos que você pode criar em uma trilha podem causar ferimentos a você e a outras pessoas, mesmo que seja em um outro momento.

Respeitar as fazendas. Obtenha sempre autorização do proprietário, antes de dirigir em propriedade privada. Respeite os cultivos, a criação e as cercas divisórias. Se chegar a um portão fechado, feche-o depois de passar.

Finalmente, não polua córregos, lagos, rios; não modifique o motor ou o sistema de escapamento ou remova qualquer de seus componentes.

Limitações de projeto

Embora o veículo seja excepcionalmente robusto para a sua classe, continua a ser por definição um veículo leve e a sua operação deve ser limitada aos fins a que se destina.

O acréscimo de peso a qualquer parte do veículo modifica seu centro de gravidade e o desempenho.

Operação fora de estrada

A direção fora de estrada é, por natureza, perigosa. Qualquer terreno que não tenha sido especialmente preparado para o tráfego de veículos apresenta um perigo inerente, onde a composição do terreno e a declividade exata são imprevisíveis. O próprio terreno apresenta um elemento contínuo de perigo, que deve ser sabidamente aceito por qualquer um se aventurando no mesmo.

Um operador que leva um veículo para fora da estrada sempre deve tomar muito cuidado ao selecionar o caminho mais seguro e observar atentamente o terreno adiante. O veículo nunca deve ser operado por alguém que não está totalmente familiarizado com as instruções de direção aplicáveis ao veículo, nem deve ser operado em terreno inclinado ou traiçoeiro.

Precauções Gerais de Direção e Segurança

Atenção, cuidado, experiência e habilidade na direção são as melhores precauções contra os perigos na operação do veículo.

Sempre que houver a menor dúvida que o veículo seja capaz de ultrapassar um obstáculo ou um determinado pedaço do terreno com segurança, escolha um percurso alternativo.

Na operação fora da estrada, a potência e a tração, não a velocidade, são importantes. Nunca dirigir mais rápido que o permitido pela visibilidade e pela sua própria capacidade para selecionar uma rota segura.

Observe constantemente o terreno à sua frente para detectar mudanças repentinas de inclinação ou obstáculos, tais como pedras ou tocos, que possam causar a perda de estabilidade fazendo o veículo tombar ou capotar.

Nunca dirija o veículo se os comandos não funcionarem normalmente.

Ao dirigir de marcha à ré, verifique se o caminho atrás do veículo está livre de pessoas ou obstáculos. Siga devagar e evite viradas bruscas.

Quando parado ou estacionado, sempre aplicar o freio de estacionamento. Isso é especialmente importante ao parar o veículo em um terreno inclinado. Em inclinações muito acentuadas ou se o veículo estiver carregado, calce as rodas com pedras ou tijolos.

Operação em ré

Ao dirigir de marcha à ré, verifique se o caminho atrás do veículo está livre de pessoas ou obstáculos. Siga devagar e evite viradas bruscas.

Recomendamos ficar sentado no ATV quando dirigir em ré. Evite se levantar. Seu peso poderia se deslocar para a frente, contra a alavanca do acelerador, provocando uma aceleração inesperada.

Dirigindo em Aclives

Devido à sua configuração, o veículo tem uma capacidade de subida excelente, tanto que é possível tombar antes de perder a tração. Por exemplo, é comum encontrar situações do terreno em que o topo do morro sofreu tanta erosão que o pico é extremamente íngreme. O veículo pode enfrentar prontamente essa situação, mas ao fazê-lo, quando a frente chega a um ponto em que o equilíbrio do veículo se move para trás, pode ocorrer um tombamento.

A mesma situação se aplica quando objetos enterrados fazem a frente do veículo subir mais do que o desejado. Se isso acontecer escolha um percurso alternativo. Estar ciente dos riscos ao dirigir pelo lado das colinas.

Também é aconselhável conhecer as condições do terreno do outro lado da colina ou do desnível. Muitas vezes existe uma queda brusca que é impossível negociar ou descer.

Direção em Declives

Este veículo pode subir declives mais acentuados do que pode descer com segurança. Portanto, é essencial assegurar que existe uma rota segura para descer um declive antes de subir.

Se você desacelerar ao descer uma encosta escorregadia, poderá fazer o veículo deslizar ladeira abaixo. Manter a velocidade estável e/ou acelerar um pouco para recuperar o controle.

Dirigindo ao longo de encostas

Sempre que possível essa operação deve ser evitada. Se for necessário, faça com muito cuidado. Dirigir ao longo de encostas com grande inclinação pode resultar em capotagem. Além disso, as superfícies escorregadias ou soltas podem provocar um deslizamento lateral incontrolável. Não tente virar o veículo para baixo ao deslizar. Evitar todos os objetos ou depressões que intensificam a subida de um lado do veículo mais do que o outro, provocando assim o tombamento.

Paredões

Este veículo “despencará” e normalmente parará se as rodas dianteiras ou traseiras caírem em um paredão. Se a queda for muito inclinada ou funda, o veículo mergulhará de bico e tombará.

ADVERTÊNCIA

Evitar negociar quedas. Inverter e selecionar uma rota alternativa.

Dirigindo em superfícies cobertas de neve

Ao executar a inspeção pré-partida, preste atenção especial aos locais em que o acúmulo de neve e/ou gelo no veículo possa obstruir a visibilidade da lanterna traseira e dos refletores, entupir as aberturas de ventilação, bloquear o radiador e a ventoinha e interferir com o movimento das alavancas de controle, interruptores e pedal do freio. Antes de dar partida no ATV, verifique se a direção, a alavanca do acelerador e do freio e os pedais de comando funcionam livremente.

Sempre que um ATV for dirigido em uma trilha coberta de neve a aderência do pneu é geralmente reduzida, fazendo com que o veículo reaja de forma diferente aos comandos do piloto. Em superfícies de baixa aderência, as reações da direção não são tão definidas e precisas, as distâncias de parada são aumentadas e a aceleração fica mais lenta. Reduza a velocidade e não acelere ao máximo. Isso resultará apenas em patinação dos pneus e possivelmente em um maior deslizamento da frente do veículo. Evite frenagens bruscas. Isso poderá provocar um deslizamento do veículo em linha reta. Novamente, o melhor conselho é reduzir a velocidade com segurança para antecipar uma manobra e lhe dar tempo e distância para readquirir o controle total do veículo antes que ele rodopie.

Ao dirigir o ATV em uma superfície coberta de neve, os flocos de neve serão sugados pela turbulência do rastro do veículo em movimento e transportados entrando em contato, acumulando ou derretendo em alguns componentes expostos, inclu-

indo peças girantes como os discos de freio. A água, a neve ou o gelo podem afetar o tempo de resposta do sistema de freios do ATV. Mesmo quando não precisar reduzir a velocidade do veículo use o freio frequentemente para evitar o acúmulo de gelo ou neve e para secar os discos e pastilhas do freio. Ao fazer isso em situações de baixo risco, você testará o nível de aderência e se manterá alerta sobre como o veículo reage aos seus comandos. Mantenha sempre o pedal do freio, os pedais de apoio, as placas do piso, as alavancas do freio e do acelerador livres de neve e gelo. Limpe frequentemente a neve do assento, manoplas, faróis, lanternas traseiras e refletores.

A profundidade da camada da neve pode ocultar rochas, tocos de árvores ou outros objetos e se estiver molhada pode atrapalhar totalmente a dirigibilidade já que o veículo atola ou perde completamente a tração na neve derretida. Olhe bem adiante e fique sempre atento a qualquer vestígio que possa indicar a presença de tais obstáculos. Na dúvida, desvie. Evite dirigir em qualquer superfície de água congelada antes de verificar se o gelo suportará com segurança o ATV, o piloto e a carga. Lembre-se que uma determinada espessura de gelo pode ser suficiente para suportar uma moto para neve mas não um ATV com o mesmo peso, devido à menor superfície de contato dos quatro pneus comparada à da esteira e esquis de uma moto para neve.

Para maximizar o conforto e evitar o congelamento, vista sempre roupas e equipamentos de proteção adequados às condições climáticas enfrentadas durante o percurso.

No final de cada percurso, tenha o hábito de limpar a neve ou acúmulo de gelo da carroceria do veículo e de todos os componentes móveis (freios, componentes da direção, sistema de tração, controles, ventoinha do radiador, etc.). A neve molhada virará gelo enquanto o veículo estiver desligado e será mais difícil de remover na próxima inspeção pré-partida.

Técnicas de direção

Dirigir seu veículo muito rápido para as condições pode resultar em lesões. Acelere apenas o suficiente para avançar com segurança. As estatísticas mostram que curvas em alta velocidade resultam normalmente em infortúnios e ferimentos. Nunca esqueça que este veículo é pesado! Seu peso próprio pode prender o motorista se cair sobre o mesmo.

Este veículo não foi projetado para saltar e nem pode absorver a energia de alto impacto gerada em manobras tais como em saltos, que pode ser transferida para o piloto. Empinar o veículo sobre as rodas de trás pode fazê-lo virar sobre você. Ambas as práticas são de alto risco para você e devem sempre ser evitadas.

Para manter o controle correto é muito recomendável manter as mãos no guidão e perto de todos os controles. O mesmo se aplica aos seus pés. Para minimizar a possibilidade de ferir uma perna ou pé, mantenha sempre os pés nos pedais de apoio. Não vire os pés para fora nem os estique para ajudar a fazer curvas, pois eles podem bater ou ser enganchados ao passar por obstáculos, ou podem entrar em contato com as rodas.

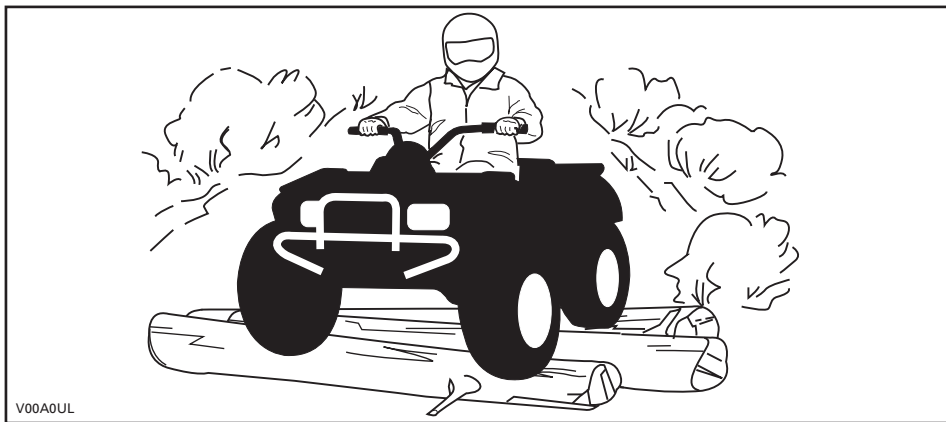

Embora o veículo tenha um sistema de suspensão adequado, existem “costelas de vaca” ou condições acidentadas do terreno que podem causar desconforto e até mesmo um machucado nas costas. Muitas vezes é necessário “levantar” ou dirigir em uma posição agachada. Reduza e deixe as pernas flexionadas absorverem parte da energia do impacto.

Este veículo não é projetado para dirigir em estradas ou rodovias. (Em alguns lugares isto é uma prática ilegal). Dirigir o veículo em estradas ou rodovias poderia causar uma colisão com outro veículo.

Os pneus deste veículo não são adequados para pistas pavimentadas. Além disso, ele não é equipado com um diferencial traseiro (as rodas traseiras rodam sempre na mesma velocidade). Por estes motivos, o pavimento pode prejudicar seriamente a manobrabilidade e o controle do veículo.

Dirigir em estradas ou acostamentos pode confundir os outros motoristas, especialmente com as luzes acesas.

Se tiver que cruzar uma estrada, o piloto do veículo da frente deve descer do veículo observar a estrada e orientar os outros pilotos. O último piloto, depois de cruzar, ajuda o piloto que ia à frente a atravessar. Não ande sobre calçadas. Elas foram criadas para o uso de pedestres.

A água pode ser um risco especial. Se for muito funda o veículo pode “flutuar” e afundar. Verifique a profundidade e a correnteza antes de tentar atravessar. O nível da água não deve ficar acima dos pneus. Desconfie de superfícies escorregadias, como rochas, grama, troncos, etc, tanto na água como nas margens. Pode ocorrer perda de tração. Não tente entrar na água em alta velocidade. A água atuará como freio e pode jogá-lo fora do veículo sobre o solo.

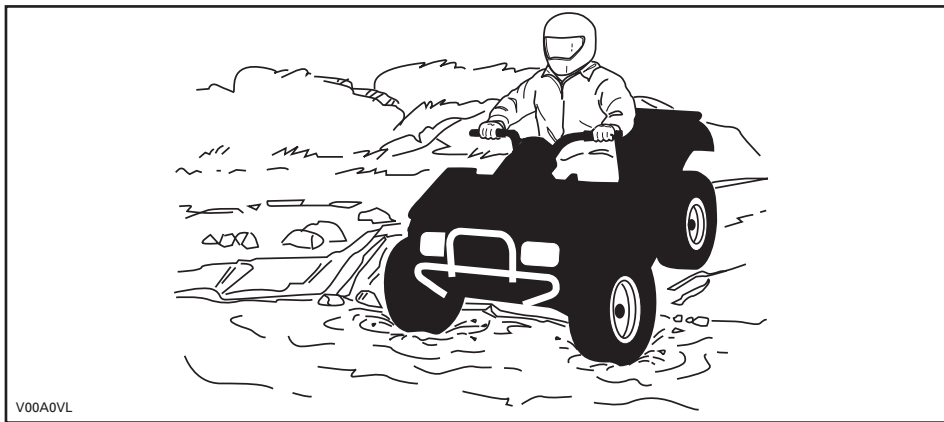

A água afeta a capacidade de frenagem do seu veículo. Certifique-se de secar os freios, aplicando-os várias vezes depois de sair da água.

Lama e pântanos são encontrados perto da água. Esteja atento a “buracos” ou mudanças de profundidade repentinos. Similarmente, ficar atento para riscos como pedras, troncos, etc., parcialmente cobertos pela vegetação.

Se sua rota cruzar cursos de água congelados, certifique-se que o gelo seja suficientemente espesso e resistente para suportar o seu peso mais o do veículo e sua carga. Fique sempre atento a aberturas na água, é uma indicação segura de que a espessura do gelo variará. No caso de dúvida, não tentar cruzar.

O gelo também afetará o controle do veículo. Reduza e não “acelere ao máximo”. Isso resultará apenas em patinação dos pneus e possível tombamento do veículo. Evite frenagens bruscas. Isso novamente pode resultar em deslizamento descontrolado e tombamento do veículo. A neve derretida deve sempre ser evitada pois pode bloquear a operação ou os controles do veículo.

Dirigir na neve pode reduzir a capacidade de parada dos freios. Reduza a velocidade com segurança e deixe uma distância maior para frear. Os respingos de neve podem causar o acúmulo de gelo ou neve nos componentes e controles dos freios. Use os freios com frequência para evitar o acúmulo de gelo ou neve. Consulte as **PRECAUÇÕES GERAIS DE OPERAÇÃO E SEGURANÇA**, nesta subseção, para informações mais detalhadas sobre dirigir em superfícies cobertas de neve

Dirigir na areia, em dunas de areia ou na neve é outra experiência única, mas é necessário respeitar algumas precauções básicas. A areia/neve molhada, funda ou fina pode criar perda de tração e fazer com que o veículo deslize, caia fora da trilha ou fique “atolado”. Se isso acontecer procure uma base mais firme. Mais uma vez, o melhor conselho é reduzir e ficar atento às condições do terreno.

Ao dirigir em dunas de areia é recomendável equipar o veículo com uma bandeira de segurança do tipo antena. Isto ajudará a tornar sua localização mais visível aos outros por sobre a próxima duna. Se vir outra bandeira de segurança à sua frente,

avance com cuidado. Como a bandeira de segurança do tipo antena pode prender e rebater no seu corpo se ficar presa, não usar em áreas onde existem galhos baixos ou obstáculos.

Dirigir sobre pedras soltas ou cascalho é muito similar a dirigir no gelo. Elas afetam a dirigibilidade do veículo, podendo fazê-lo deslizar e tombar, especialmente em altas velocidades. Além disso, a distância de frenagem pode ser afetada. Lembre-se que “acelerar ao máximo” ou patinar pode fazer com que pedras soltas sejam projetadas para trás na direção de outro piloto. Nunca fazer isto deliberadamente.

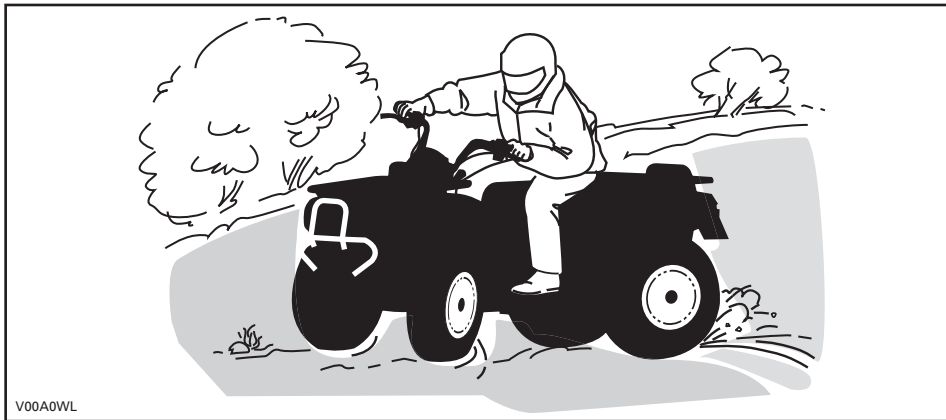

Se você deslizar ou derrapar, virar o guidão na direção do movimento pode ajudar a recuperar o controle do veículo. Nunca frear com força e travar as rodas.

Respeitar todos os avisos da trilha. Estão lá para ajudar a você e aos outros.

Os obstáculos da “trilha” devem ser cruzados com cuidado. Isso inclui as pedras soltas, árvores caídas, superfícies escorregadias, cercas, postes, aterros e depressões. Evite-os sempre que possível. Lembre-se que alguns obstáculos são muito grandes ou perigosos para serem transpostos e devem ser evitados. Rochas pequenas ou árvores caídas podem ser transpostas com segurança. Aproxime-se em ângulo de 90°. Fique em pé nos pedais de apoio mantendo os joelhos flexionados. Ajuste a velocidade sem perder impulso e não “acelere ao máximo”. Agarre o guidão com firmeza. Concentre o peso do seu corpo para trás e siga em frente. Não tente levantar as rodas dianteiras do veículo do chão. Tomar cuidado porque o objeto pode ser escorregadio ou se mover durante o cruzamento.

Ao dirigir em declives ou inclinações, duas coisas são altamente importantes. Fique preparado para enfrentar superfícies escorregadias ou variações de terreno e use o posicionamento correto do corpo.

Quando parar ou estacionar use sempre o freio de estacionamento. Isso é especialmente importante ao parar o veículo em um terreno inclinado. Em inclinações muito acentuadas, ou se o ATV transportar carga, as rodas devem ser calçadas com pedras ou tijolos.

Subindo um morro

Manter o peso do corpo para o topo da colina. Mantenha os pés nas pedaleiras e engate uma marcha baixa, depois acelere e quando necessário mude rapidamente a marcha enquanto sobe. Não acelere demais pois a frente do veículo pode levantar do chão e virar para trás sobre você. Se o morro for muito íngreme e você não conseguir subir ou o veículo começar a escorregar para trás, use o freio dianteiro com cuidado para não deslizar. Desça do veículo e faça uma curva em "U" ou "K" (andando para trás, ao lado do veículo no lado do aclave e com uma das mãos no manete de freio, lentamente atrás da traseira do veículo, em direção ao alto do aclave; depois, suba no veículo e dirija descendo). Sempre caminhe ou desça pelo lado do aclave, mantendo distância do veículo e das rodas em movimento. Não tente segurar o veículo se ele começar a tombar. Fique longe. Não dirija em alta velocidade para passar o cume de uma colina. Os obstáculos, incluindo quedas bruscas, podem existir.

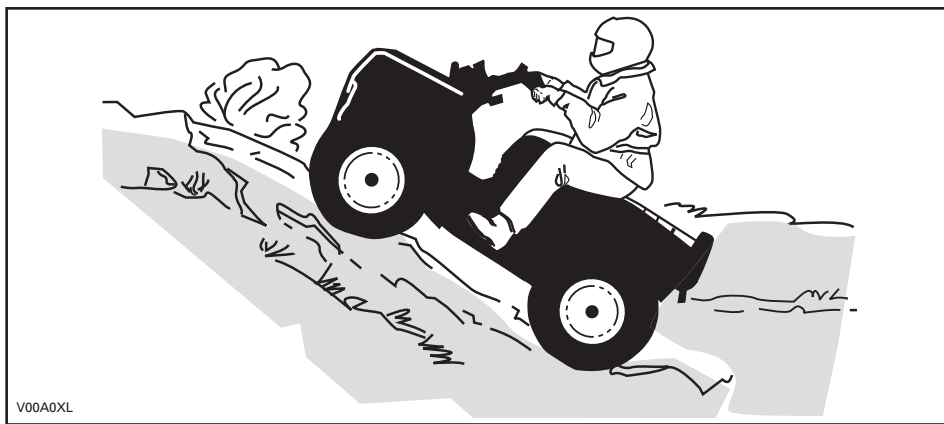

V00A0XL

Descendo um morro

Manter o peso do corpo para trás. Use o freio gradualmente para evitar derrapar. Não “desça” a inclinação em ponto morto ou usando apenas o freio motor.

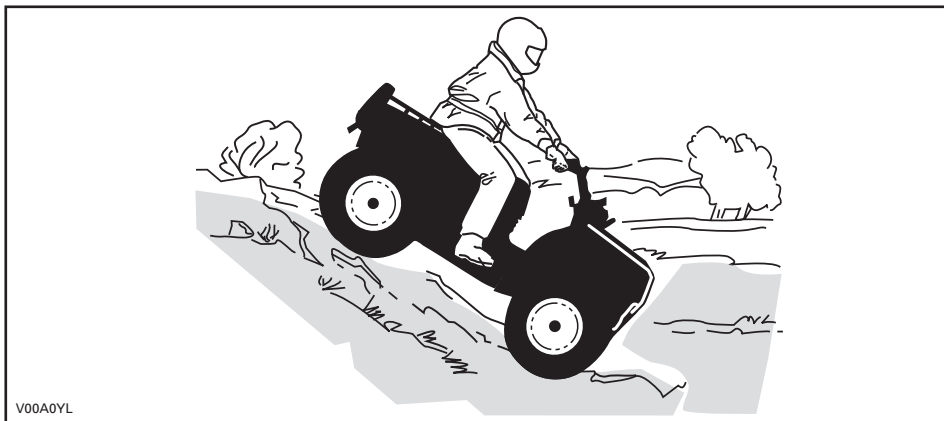

Dirigindo ao longo de encostas

É um dos tipos de percurso mais arriscados pois pode alterar drasticamente o equilíbrio do veículo. Deve ser evitado sempre que possível. No entanto, se for necessário, é importante que você jogue SEMPRE o peso do corpo para a parte de cima da inclinação e fique preparado para desmontar desse lado se o veículo começar a tombar. Não tente impedir o tombamento ou impedir que o veículo se danifique.

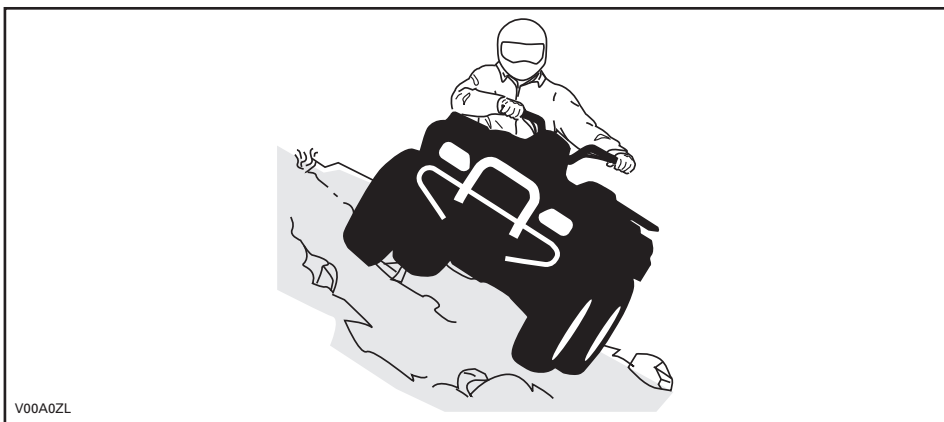

ETIQUETAS IMPORTANTES NO PRODUTO

Este veículo é fornecido com cartões e etiquetas que contêm informações de segurança importantes.

Qualquer pessoa que dirija o veículo deve ler e entender estas informações antes de sair.

Cartão

<p> MODELO ESPORTIVO</p> <p>ESTE QUADRICICLO DEVE SER USADO SOMENTE POR PILOTOS EXPERIENTES PARA FINS RECREATIVOS</p> <p>SOMENTE PILOTO – SEM PASSAGEIROS</p> <p>PROIBIDO PARA PILOTO MENOR DE 16 ANOS</p> <hr/> <p>ESTE ATV DA CATEGORIA S (SPORT) É UM QUADRICICLO DE ALTO DESEMPENHO PARA UTILIZAÇÃO SOMENTE EM TODO-O-TERRENO. DESTINA-SE PARA FINS RECREATIVOS E PARA COMPETIÇÕES E DEVE SER USADO POR PILOTOS COM HABILIDADES AVANÇADAS E GRANDE EXPERIÊNCIA.</p> <hr/> <p>CONTATE O SEU REVENDEDOR PARA OBTER INFORMAÇÕES SOBRE A LEGISLAÇÃO LOCAL OU ESTATAL REFERENTE À DIREÇÃO DO QUADRICICLO.</p> <p>A ETIQUETA PENDURADA NÃO DEVE SER RETIRADA ANTES DA VENDA.</p> <p>vmo2009-005-003_en</p>	<p> ADVERTÊNCIA</p> <p>O uso inadequado do quadriciclo pode causar LESÕES GRAVES ou MORTE.</p> <table border="0"><tr><td></td><td></td><td></td><td></td></tr><tr><td>SEMPRE USE CAPACETE CERTIFICADO E VESTUÁRIO DE PROTEÇÃO.</td><td>NUNCA DIRIJA O ATV EM ESTRADAS PÚBLICAS</td><td>NUNCA TRANSPORTE PASSAGEIROS.</td><td>NUNCA DIRIJA SOB EFEITO DE DROGAS OU ÁLCOOL.</td></tr></table> <p>NUNCA dirija :</p> <ul style="list-style-type: none">• sem o devido treinamento ou instruções adequadas.• em velocidade muito alta para as suas habilidades ou condições.• em estradas públicas – pode ocorrer uma colisão com outro veículo.• com um passageiro – os passageiros afetam o equilíbrio, a direção e aumentam o risco da perda de controle. <p>SEMPRE:</p> <ul style="list-style-type: none">• use técnicas corretas de direção para evitar capotagens em subidas, terrenos acidentados e em curvas.• Evite as superfícies asfaltadas – o pavimento pode afetar drasticamente a capacidade de manobra e de controle do veículo. <p>LOCALIZE E LEIA O MANUAL DO PROPRIETÁRIO. SIGA TODAS AS INSTRUÇÕES E AVISOS.</p>					SEMPRE USE CAPACETE CERTIFICADO E VESTUÁRIO DE PROTEÇÃO.	NUNCA DIRIJA O ATV EM ESTRADAS PÚBLICAS	NUNCA TRANSPORTE PASSAGEIROS.	NUNCA DIRIJA SOB EFEITO DE DROGAS OU ÁLCOOL.
									
SEMPRE USE CAPACETE CERTIFICADO E VESTUÁRIO DE PROTEÇÃO.	NUNCA DIRIJA O ATV EM ESTRADAS PÚBLICAS	NUNCA TRANSPORTE PASSAGEIROS.	NUNCA DIRIJA SOB EFEITO DE DROGAS OU ÁLCOOL.						

DESCRIÇÃO DO MOTOR DO VEÍCULO:

XXXXX

CERTIFICADO PELA EPA

NER (NORMALIZED EMISSION RATE) = X
NUMA ESCALA DE 0 A 10, SENDO 0 O MENOS POLUENTE

*NÃO RETIRAR ANTES DA VENDA

704901107



vmo2006-005-009_en

Etiquetas de segurança do veículo

Leia e entenda todas as etiquetas de segurança do seu veículo.

As etiquetas de segurança do seu veículo devem ser consideradas como partes integrantes dele. Caso alguma esteja faltando ou danificada, é possível substituí-la sem nenhum custo. Visite uma concessionária autorizada Can-Am.

NOTA: as ilustrações seguintes usadas neste Guia do Motorista são somente uma representação geral. Seu modelo pode ser diferente.

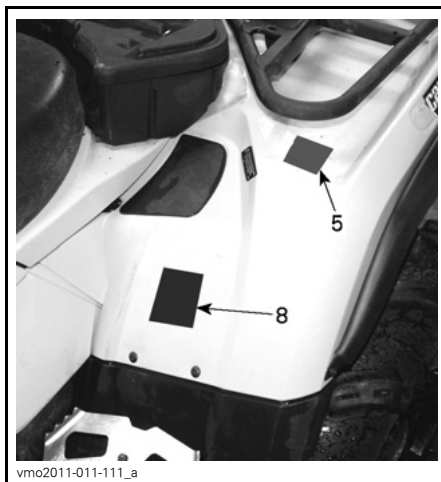
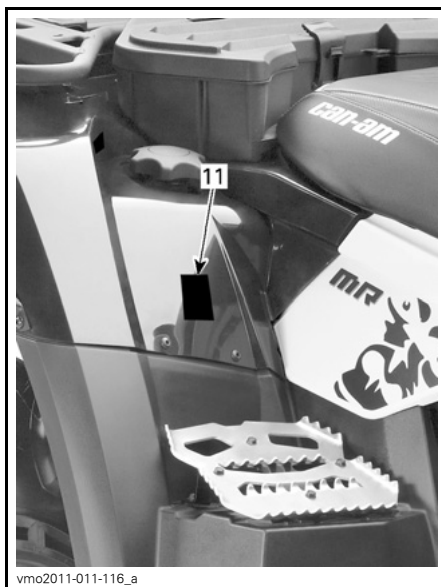
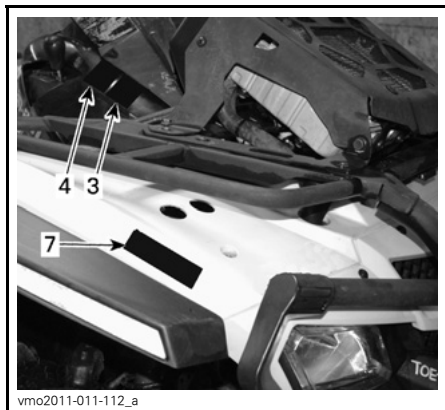

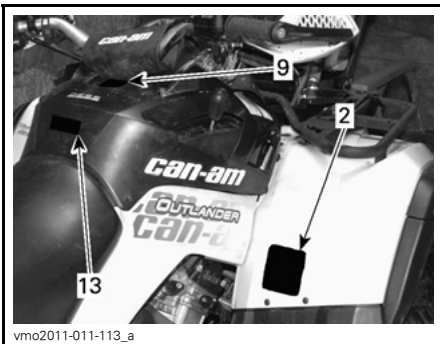
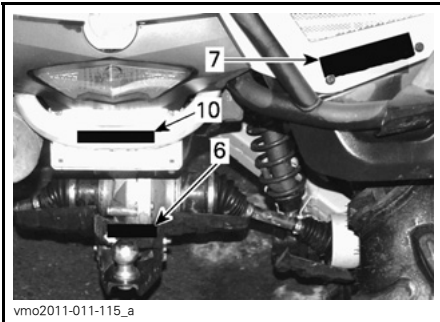
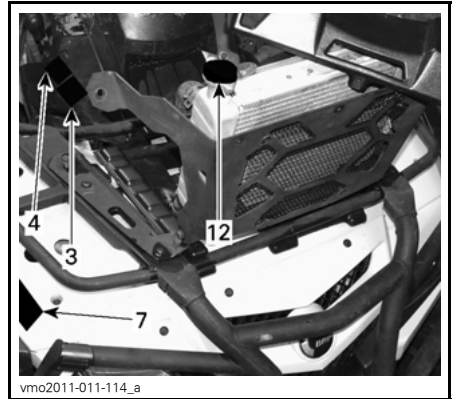

⚠ ADVERTÊNCIA

O uso inadequado do quadriciclo pode causar LESÕES GRAVES ou MORTE

SEMPRE USE CAPACETE CERTIFICADO E VESTUÁRIO DE PROTEÇÃO.

NUNCA DIRIJA O ATV EM ESTRADAS PÚBLICAS.

NUNCA TRANSPORTE PASSAGEIROS.

NUNCA DIRIJA SOB EFEITO DE DROGAS OU ÁLCOOL.

NUNCA dirija :

- sem o devido treinamento ou instruções adequadas.
- em velocidade muito alta para as suas habilidades ou condições.
- em estradas públicas - pode ocorrer uma colisão com outro veículo.
- com um passageiro - os passageiros afetam o equilíbrio, a direção e aumentam o risco da perda de controle.

SEMPRE:

- use técnicas corretas de direção para evitar capotagens em subidas, terrenos acidentados e em curvas.
- tenha cuidado ao dirigir em superfícies pavimentadas - o pavimento pode afetar drasticamente a capacidade de manobra e de controle do veículo.

LOCALIZE E LEIA O MANUAL DO PROPRIETÁRIO.
SIGA TODAS AS INSTRUÇÕES E AVISOS.

vmo2009-003-004_en

ETIQUETA 1



ETIQUETA 2



ETIQUETA 5

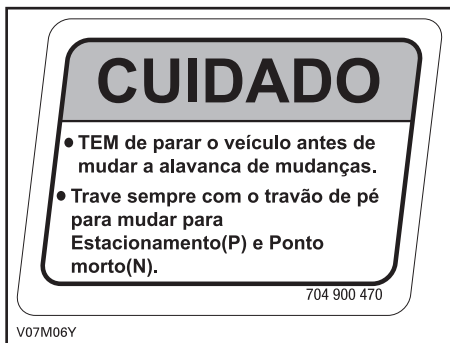

ETIQUETA 3

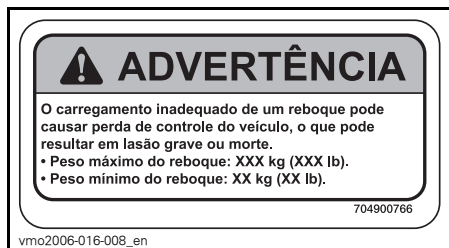

ETIQUETA 6: CONSULTE OS VALORES NAS ESPECIFICAÇÕES

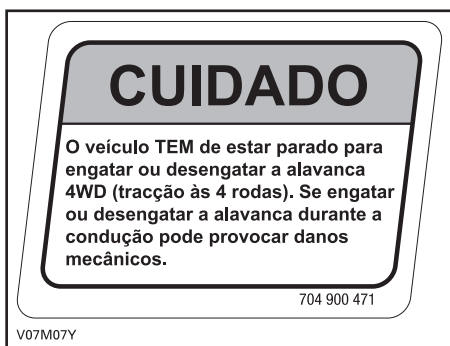

ETIQUETA 4



ETIQUETA 7: PARA-LAMAS DIANTEIRO E TRASEIRO (CONSULTE VALORES EM ESPECIFICAÇÕES)

⚠️ ADVERTÊNCIA

A pressão incorreta dos pneus ou a sobrecarga do veículo pode levar à perda de controle.
A perda do controle do veículo pode causar **LESÕES GRAVES** ou **MORTE**.

CARGA	PRESSÃO DOS PNEUS FRIOS
ATÉ XXX kg (XXX lb)	DIANTEIROS
	MÁX: XX kPa (XX psi)
	MÍN: XX kPa (XX psi)
	TRASEIROS
	MÁX: XX kPa (XX psi)
	MÍN: XX kPa (XX psi)

SEMPRE mantenha a pressão dos pneus no nível indicado.
NUNCA calibre os pneus abaixo da pressão mínima. Isso pode fazer com que o pneu saia do aro.
NUNCA ultrapasse a capacidade de carga do veículo, que é de XXX kg (XXX lb), incluindo o peso do piloto, da carga, dos acessórios e do engate do reboque.

704901289

vmo2007-015-019_en

ETIQUETA 8: (CONSULTE VALORES EM ESPECIFICAÇÕES)

THIS VEHICLE IS AN ALL TERRAIN VEHICLE AND IS NOT INTENDED FOR USE ON PUBLIC ROADS.

ESTE VEÍCULO É PARA USO EM TODOS OS TIPOS DE TERRENO E NÃO SE DESTINA AO USO EM RODOVIAS PÚBLICAS.

V.I.N. IS LOCATED BELOW THE SEAT O NIV ESTÁ LOCALIZADO SOB O ASSENTO

704901315

vmo2007-015-021

ETIQUETA 9

⚠️ ADVERTÊNCIA

NUNCA prenda a carga aqui ou no porta-bagagem para puxá-la.

Se fizer isto, o veículo pode tombar.

SEMPRE use o engate de reboque para puxar uma carga.



704902005

vmo2010-004-002_en

ETIQUETA 10

⚠️

- (DA)** FND OG LES BRUGERVÆJEDNINGEN, OVERHOLD ALLE INSTRUKTIONER OG ADVARSLER.
- (NL)** ZOEK DE GEBRUIKSHANDLEIDING OP EN LEES HEM. HOUD U AAN ALLE AANWIJZINGEN EN WAARSCHUWINGEN.
- (FR)** LOCALISER ET LIRE LE GUIDE DE L'OPÉRATEUR. SUIVRE TOUTS LES CONSIGNES ET AVERTISSEMENTS.
- (FI)** PAIKANNA JA LUE KÄYTTÖOHJEITA JA VAROITUKSIA.
- (DE)** BETRIEBSANLEITUNG AUSFINDIG MACHEN UND LESEN. ALLE ANWEISUNGEN UND WARNHINWEISE BEFOLGEN.
- (EL)** ΒΡΕΨΤΕ ΚΑΙ ΔΙΑΒΑΣΤΕ ΤΟΝ ΟΔΗΓΟ ΧΡΗΣΤΗ, ΑΚΟΛΟΥΘΗΣΤΕ ΟΛΕΣ ΤΙΣ ΟΔΗΓΙΕΣ ΚΑΙ ΠΡΟΒΛΕΠΟΜΕΝΕΣ.
- (IT)** LEGGERE IL MANUALE DELL'OPERATORE. SEGUIRE TUTTE LE ISTRUZIONI E AVVERTENZE.
- (PT)** LOCALIZAR E LER O GUIA DE OPERAÇÃO, OBSERVAR TODAS AS INSTRUÇÕES E MENSAGENS DE AVISO.
- (ES)** UBICAR Y LEER LA GUÍA DEL OPERADOR. ATENERSE A TODAS LAS INSTRUCCIONES Y MENSAJES DE ADVERTENCIA.
- (SV)** TA REDA PÅ INSTRUKTIONSBOKEN OCH LÄS DEN. UPPMÄRKSAMMA ALLA ANVISNINGAR OCH VARNINGAR.

704 901 177

vmo2006-014-003_a

ETIQUETA 11: PARA VEÍCULOS FORA DO CANADÁ - US



vmo2010-010-100_a

ETIQUETA 12



V02M05Y

ETIQUETA 13

Etiquetas de conformidade

Estas etiquetas indicam a conformidade do veículo às normas.



vmo2008-011-091

LOCALIZAÇÃO: SOB O ASSENTO, NA BARRA SUPERIOR DO CHASSI

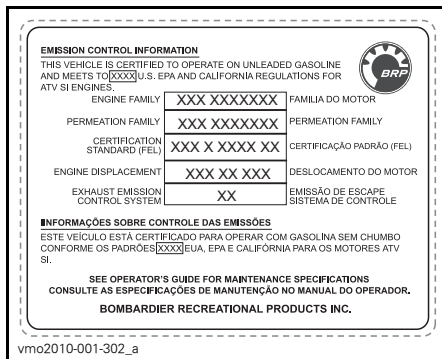

vmo2010-001-302_a

LOCALIZAÇÃO: SOB O ASSENTO, NA BARRA SUPERIOR DO CHASSI



vmo2010-004-001_en

LOCALIZAÇÃO: PARA-LAMA TRASEIRO

Etiqueta de informações técnicas

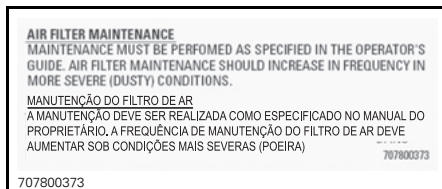

707800373

LOCALIZAÇÃO: SOB O ASSENTO, NA BARRA SUPERIOR DO CHASSI

***Esta página está
propositadamente em branco***

INFORMAÇÕES DO VEÍCULO

COMANDOS/INSTRUMENTOS/EQUIPAMENTOS

NOTA: Alguns comandos/instrumentos/equipamentos são opcionais.

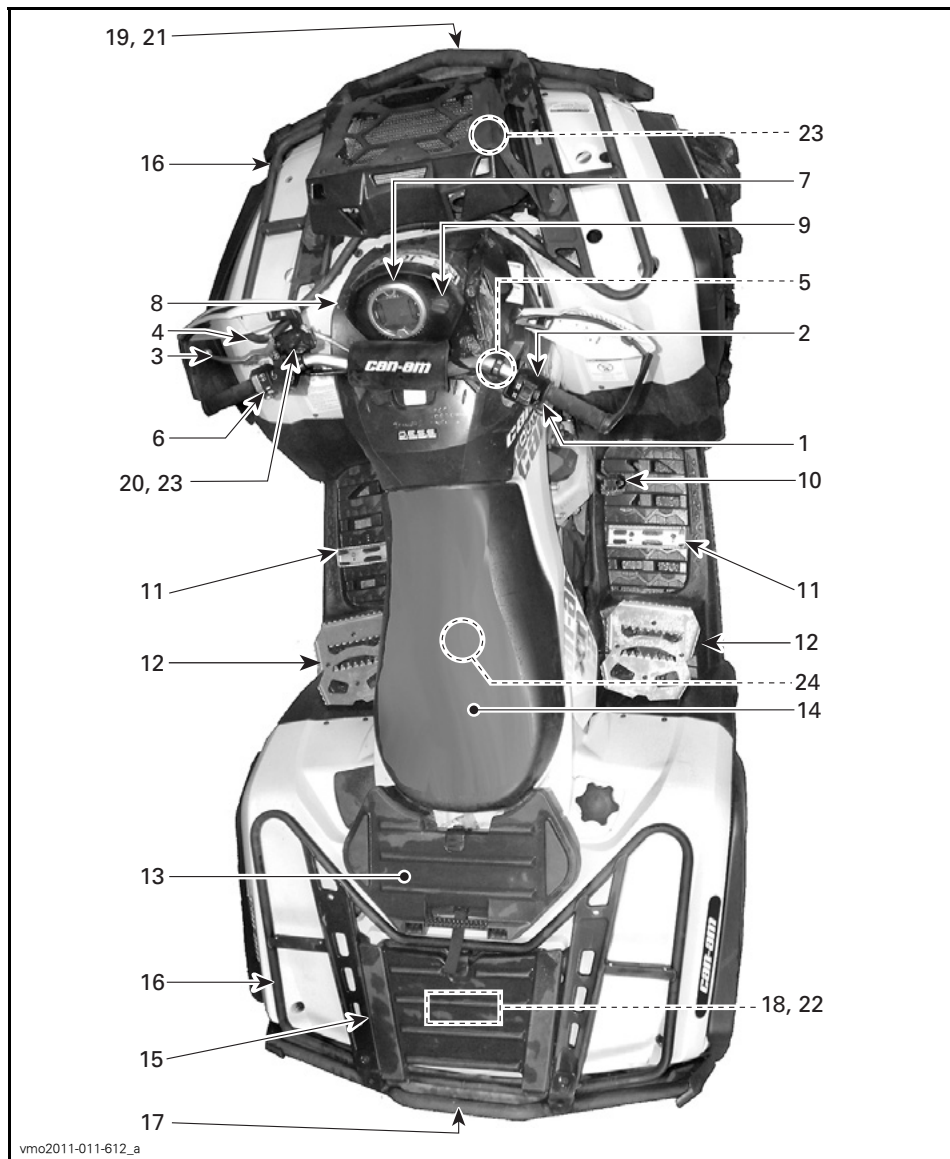

vmo2011-011-612_a

TÍPICA

1) Acelerador

A alavanca do acelerador está localizada do lado direito do guidão.

Quando empurrada para a frente, aumenta a velocidade do motor e permite o engate da transmissão na marcha selecionada.

Quando solta, a velocidade do motor deve voltar automaticamente para marcha lenta e o veículo reduzir a velocidade gradualmente.

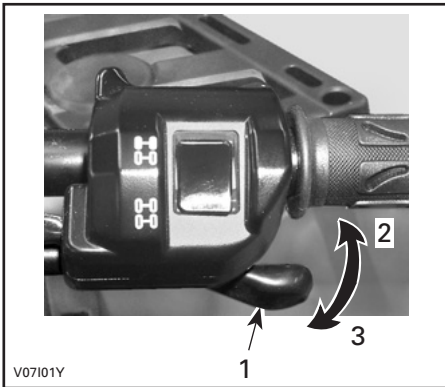

TÍPICA

1. Alavanca do acelerador
2. Para acelerar
3. Para desacelerar

2) Seletor 2WD/4WD

O seletor de tração 2 RODAS/4 RODAS está localizado do lado direito do guidão.

Este seletor permite escolher entre 2 RODAS e 4 RODAS quando o veículo está parado.

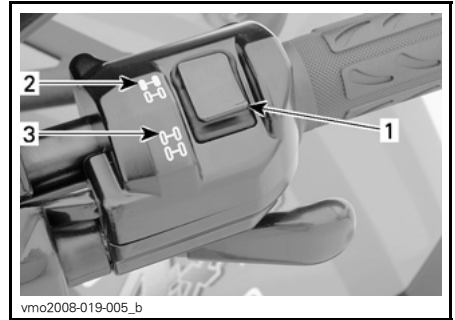

TÍPICA

1. Seletor
2. Posição 2 RODAS
3. Posição 4 RODAS

AVISO O veículo deve estar parado para acionar o seletor 2WD/4WD. Danos mecânicos podem ocorrer se o mesmo for acionado com o veículo em movimento.

AVISO Se as rodas traseiras estiverem patinando, reduza a aceleração até que o motor retorne à marcha lenta antes de acionar o modo 4WD.

O modo 4WD é acionado quando o botão seletor é pressionado para baixo.



MODO 4 RODAS

Para trocar o modo de 4WD para o modo de 2WD, aperte o seletor de 2WD.



MODO 2 RODAS

Quando o seletor está localizado em 2 RODAS, o veículo fica com tração nas 2 rodas o tempo todo.

3) Alavanca esquerda do freio

Quando a alavanca esquerda do freio é pressionada, os freios dianteiro e traseiro são acionados.

Quando solta, a alavanca do freio deve voltar automaticamente à posição original.

A frenagem é proporcional à força aplicada na alavanca.

Ao ler o Manual do Proprietário, lembre-se de:

⚠️ ADVERTÊNCIA

Indica um risco potencial que, se não for evitado, pode resultar em ferimentos sérios ou morte.

NOTA: Assim como em outros veículos com rodas, o peso do veículo é transferido para as rodas dianteiras ao frear. Para obter uma eficiência maior de frenagem, o sistema de freios distribui mais força de friagem para as rodas dianteiras. Isso afetará a manobrabilidade e o controle da direção do veículo quando se breca vigorosamente. Considere este fato ao frear.

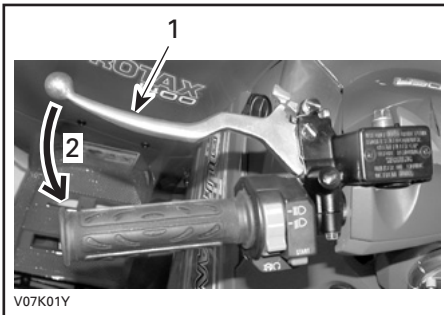

TÍPICA

1. Alavanca do freio
2. Para frear

4) Freio de estacionamento

O freio de estacionamento está localizado do lado esquerdo do guidão.

Quando acionado, impede o veículo de se mover. Útil quando o freio necessita ser travado, por exemplo, durante a realização de uma curva em K, transporte ou quando o veículo não está em operação.

⚠ ADVERTÊNCIA

Use sempre o freio de estacionamento e engate a transmissão na posição ESTACIONAMENTO quando o veículo não estiver em uso.

Para engatar o freio de estacionamento: Mantenha a alavanca do freio apertada enquanto move a trava da alavanca. O freio de estacionamento está agora engatado.

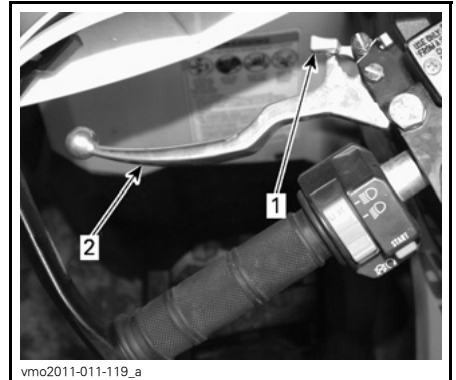

TÍPICA

1. Alavanca do freio de estacionamento
2. Pressione para engatar o freio de estacionamento

NOTA: A alavanca pode ser ajustada em diferentes posições para compensar o curso da alavanca do freio.

⚠ ADVERTÊNCIA

Certifique-se que o veículo permanece firme no lugar quando o freio de estacionamento está acionado.

Para soltar o freio de estacionamento: Aperte a alavanca do freio. A trava da alavanca deve voltar automaticamente à posição original. A alavanca do freio deve voltar à posição de repouso.

! ADVERTÊNCIA

Certifique-se que o freio de estacionamento esteja completamente solto antes de sair com o veículo. Quando dirigir o veículo, os freios que são arrastados por uma pressão contínua na alavanca podem provocar danos ao sistema do freio, provocando perda da capacidade de frenagem e/ou incêndio.

5) Alavanca de câmbio

A alavanca de câmbio está localizada do lado direito do veículo, próxima da coluna de direção.

Possui cinco posições: P, R, N, H e L.

Para mudar a posição da transmissão, pare completamente o veículo e depois mova a alavanca para a posição desejada. Não force a alavanca. Caso seja difícil mudá-la, mova o veículo para frente e para trás a fim de mover as engrenagens na transmissão e tente novamente.

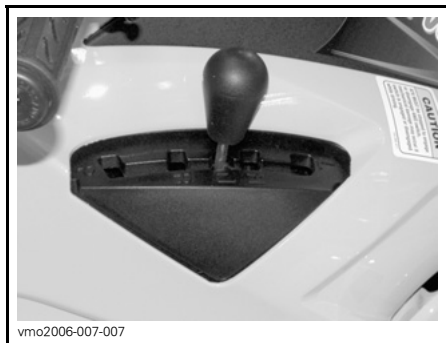

PADRÃO DE MUDANÇA

AVISO Sempre pare completamente o veículo e freie antes de mover a alavanca de câmbio.

P: Estacionamento

Esta posição trava a transmissão para que o veículo não se mova. Use sempre quando o veículo não estiver em operação. Em algumas circunstâncias, pode ser necessário mover o veículo para frente e para trás a fim de mover as engrenagens na transmissão permitindo que a alavanca seja engatada.

R: Marcha à ré

Isso permite que o veículo vá para trás. A velocidade do veículo é limitada.

! ADVERTÊNCIA

Antes de mover o veículo para a ré, assegure-se que o caminho esteja livre de obstáculos e pedestres. Recomendamos ficar sentado no ATV quando dirigir em ré. Evite se levantar. Seu peso poderia se deslocar para a frente, contra a alavanca do acelerador, provocando uma aceleração inesperada.

N: Neutro

Esta posição desengata a transmissão, permitindo a movimentação manual do veículo.

H: Faixa alta

Esta posição seleciona a faixa de velocidades altas da transmissão. É a posição normal para dirigir. Ela permite que o veículo atinja a sua velocidade máxima.

L: Faixa baixa

Esta posição seleciona a faixa de velocidades baixas da transmissão na caixa de marchas. É a posição para trabalho. Permite que o veículo se mova lentamente com a máxima força e tração.

Este veículo foi especificamente projetado para ser conduzido em terrenos com lama. Sempre use a faixa de baixa velocidade para dirigir na lama.

NOTA: Use a faixa de baixa velocidade para puxar uma carga ou subir uma inclinação muito acentuada.

6) Interruptor multifuncional

O interruptor multifuncional está localizado do lado esquerdo do guidão.

Os controles localizados neste botão multifunção são:

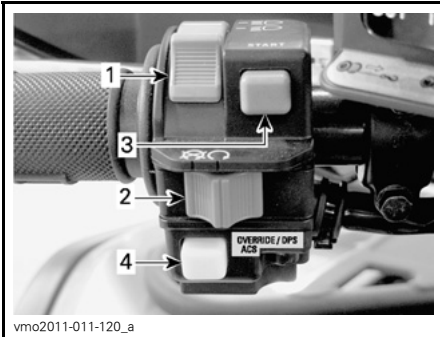

TÍPICA — INTERRUPTOR MULTIFUNCIONAL

1. Interruptor do farol dianteiro
2. Interruptor de parada de emergência do motor
3. Botão de partida do motor
4. Botão Cancelar/DPS/ACS

Interruptor do farol dianteiro

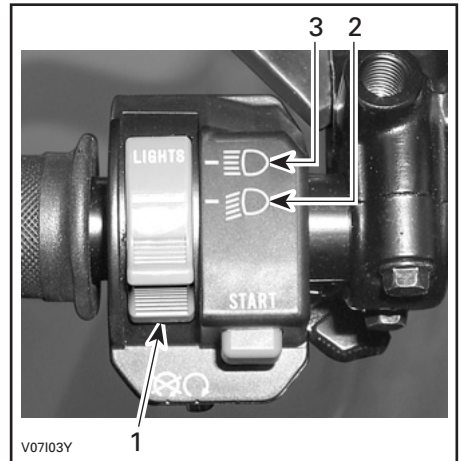

FUNÇÕES DO INTERRUPTOR DOS FAROL DIANTEIRO

1. Interruptor do farol dianteiro
2. Farol baixo e lanterna traseira
3. Farol alto e lanterna traseira

NOTA: Coloque a chave da ignição na posição ON (lig.) "sem luzes" para apagar os faróis.

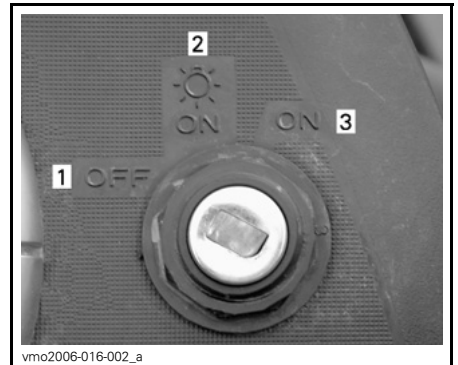

POSIÇÕES DA CHAVE DA IGNIÇÃO

1. OFF (desl.)
2. ON (lig.) "com luzes"
3. ON (lig.) "sem luzes"

Interruptor de parada de emergência do motor

Esse interruptor pode ser usado para desligar o motor e como um controle de emergência.

Para desligar o motor, solte totalmente o acelerador e depois coloque o interruptor de parada de emergência do motor na posição STOP (parar).

NOTA: Embora seja possível desligar o motor virando a chave da ignição para a posição OFF (desl.), recomendamos que ele seja desligado colocando o interruptor de parada de emergência do motor na posição STOP (parar).



TÍPICA

1. Interruptor de parada de emergência do motor

Botão de partida do motor

Para ligar o motor, coloque o interruptor de parada de emergência do motor em RUN (andar).

Mantenha o botão de partida do motor pressionado. Solte-o imediatamente após o motor iniciar seu funcionamento.

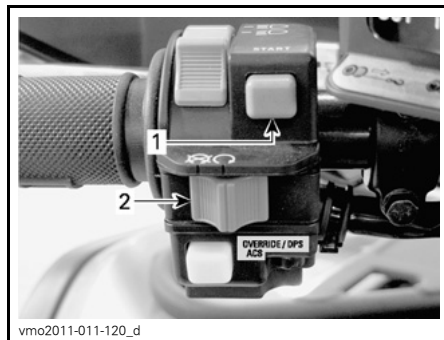

TÍPICA

1. Botão de partida do motor
2. Interruptor de parada de emergência do motor

NOTA: O motor não girará se o interruptor de parada de emergência do motor estiver na posição PARAR e/ou a chave da ignição estiver em OFF (desl.).

Botão Cancelar/DPS/ACS

Este botão tem três funções.

Ao ler o Manual do Proprietário, lembre-se de:

ADVERTÊNCIA

Indica um risco potencial que, se não for evitado, pode resultar em ferimentos sérios ou morte.



vmo2011-011-120_c

TÍPICA

1. Botão Cancelar/DPS/ACS

Função cancelar

Quando a alavanca de câmbio está em **MARCHA À RÉ**, a rotação do motor (RPM) é limitada para limitar a velocidade em ré que pode ser normalmente comandada pela alavanca do acelerador.

⚠ ADVERTÊNCIA

Se estiver descendo uma ladeira em ré, a gravidade pode aumentar a velocidade do veículo acima do limite definido de velocidade em ré.

Use o botão Cancelar/DPS/ACS para cancelar o sistema limitador de velocidade na marcha à ré enquanto anda para trás.

⚠ ADVERTÊNCIA

Só use a função cancelar para ajudar o veículo a desatolar da lama ou de outro tipo de terreno fofo. Não use a função cancelar para operação normal da marcha a ré. Isso poderia levar a velocidades excessivas da marcha a ré e poderia aumentar o risco de perda do controle.

Para usar a função cancelar, faça o seguinte:

Com a alavanca de câmbio na posição **MARCHA À RÉ**.

1. Garanta que o veículo esteja parado.
2. Não pressione a alavanca do acelerador.

⚠ ADVERTÊNCIA

Nunca acione o botão cancelar se a alavanca do acelerador já estiver apertada, pois pode resultar em perda do controle.

3. Mantenha o botão Cancelar/DPS/ACS pressionado, depois aperte a alavanca do acelerador gradualmente.

NOTA: Quando se usa a função cancelar, o instrumento multifuncional circulará a mensagem **OVERRIDE** (Cancelar) para confirmar que a função foi ativada corretamente.

Função DPS

Este botão também é usado para alterar o modo da DPS (Direção dinâmica assistida).



vmo2010-004-006_a

1. Botão Cancelar/DPS/ACS

Para mudar o modo da DPS, consulte a subseção *AJUSTES PARA O PERCURSO*.

Função ACS

Este botão também é usado para alterar a configuração da suspensão ACS.



1. Botão Cancelar/DPS/ACS

Para mudar a configuração da suspensão ACS, consulte a subseção *AJUSTES PARA O PERCURSO*.

7) Instrumento multifuncional

O instrumento multifuncional está localizado no meio do guidão.

⚠ ADVERTÊNCIA

A seleção dos vários displays numéricos, dos modos de operação do sistema ou a alteração de configurações, devem ser realizadas com o veículo parado. A seleção destas diversas funções durante a operação do veículo em movimento não é recomendada, já que isto desvia sua atenção da observação do entorno.

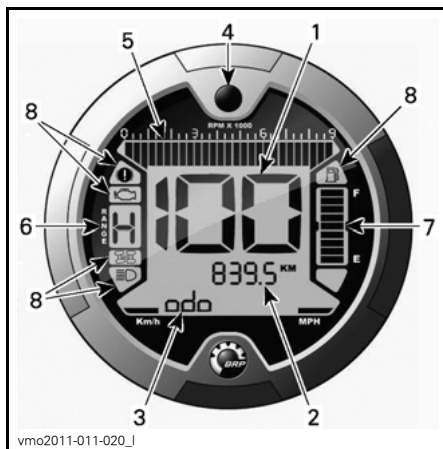

1. Display 1 (velocímetro)
2. Display 2 (modo)
3. Display 3 (modo/mensagem)
4. Botão seletor de display
5. Tacômetro
6. Display de posição da transmissão
7. Mostrador do nível de óleo
8. Luzes indicadoras

Seleção de unidades (MPH ou Km/h)

Este instrumento multifuncional vem configurado de fábrica para unidades Britânicas, mas é possível mudar para unidades Métricas, contate uma concessionária autorizada Can-Am para configurar unidades.

NOTA: Todas as funções terão suas unidades alteradas ao mesmo tempo.

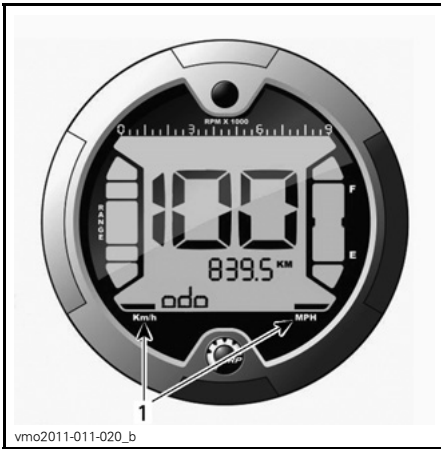

vmo2011-011-020_b

1. Seleção de unidade

Seleção de idioma

O painel pode ser definido para diferentes idiomas.

Para ter o painel configurado para o seu idioma disponível preferido, contate uma concessionária autorizada Can-Am.

Display 1 (Velocímetro)

Este display exibirá a velocidade do veículo.

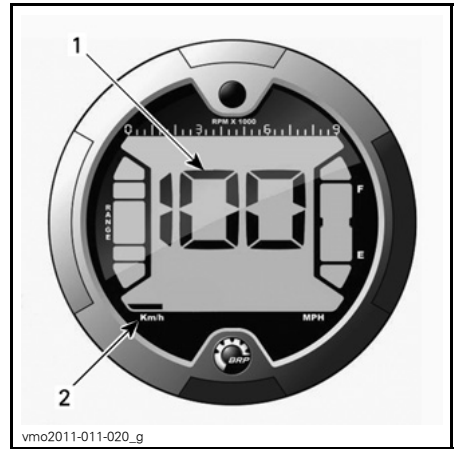

vmo2011-011-020_g

1. Velocidade do veículo
2. Seleção de unidade

Display 2 (Modo)

Dependendo do modelo do veículo, os modos a seguir podem ser exibidos pressionando o botão seletor:

- Odômetro (ODO)
- Odômetro parcial (TRIP)
- Contador de horas de percurso (TRIP TIME)
- Contador de horas do motor (ENGINE HOURS)
- Rotação do motor por minuto (RPM)
- Suspensão ACS (AIR_SUSP)
- Relógio (CLOCK).

NOTA: Também será exibida uma abreviação do modo selecionado no display 3 (ver abreviações entre parênteses).

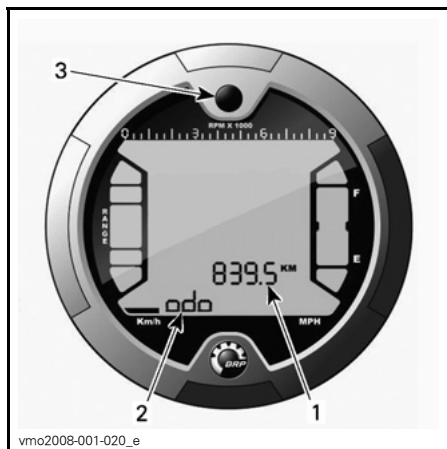

1. Display 2 (modo)
2. Display 3 (modo/mensagem)
3. Botão de seleção

Odômetro

Registra a distância total percorrida.

Odômetro parcial

Registra a distância percorrida desde que foi zerado.

Pressione e **SEGURE** o botão seletor de display para zerar.

Contador de horas de percurso

Registra o tempo de operação do veículo quando o sistema elétrico está ligado desde que foi zerado.

Pressione e **SEGURE** o botão seletor de display para zerar.

Contador de horas do motor

Registra o tempo de operação do motor.

Rotação do motor por minuto (RPM)

Mede as rotações do motor por minuto (RPM).

Suspensão ACS

Mostra a configuração da suspensão ACS.

Relógio

Mostra a hora atual.

Para ajustar a hora atual, faça o seguinte:

1. Selecione o display do relógio.



1. Botão seletor de display
2. Hora (Display 2)
3. Am/Pm (formato de 12 horas)
4. Mensagem (Display 3)

2. Pressione e **SEGURE** o botão (aparecerá SET TIME no display 3).

3. Escolha o formato de 12 horas (12H) ou de 24 horas (24H) pressionando o botão.

4. Se o formato de 12 horas for selecionado, escolha Am ("A") ou Pm ("P") pressionando o botão.

5. Pressione e **SEGURE** o botão.

6. Selecione o primeiro dígito da hora pressionando o botão.

7. Pressione e **SEGURE** o botão.

8. Selecione o segundo dígito da hora pressionando o botão.

9. Pressione e SEGURE o botão.
10. Selecione o primeiro dígito de minutos pressionando o botão.
11. Pressione e SEGURE o botão.
12. Selecione o segundo dígito de minutos pressionando o botão.
13. Pressione o botão para gravar as definições (aparecerá CLOCK no display 3).

Display 3 (Modo/Mensagem)

Este display exibirá uma abreviação do modo selecionado no display 2.

Ele também mostrará mensagens importantes para o piloto caso ocorra uma anomalia.

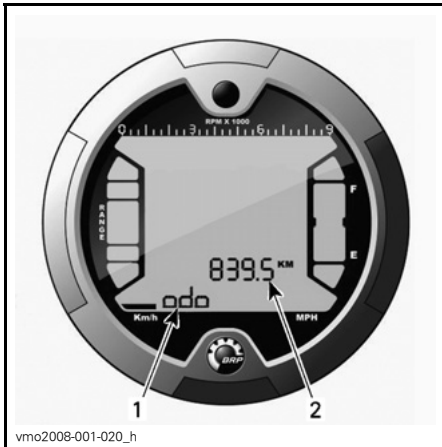

1. Display 3 (modo/mensagem)
2. Display 2 (modo)

Abreviação de modo

Dependendo do modelo do veículo, as abreviações a seguir podem ser exibidas:

- ODO (odômetro)
- TRIP (odômetro parcial)
- TRIP TIME (contador de horas de percurso)

- ENGINE HOURS (contador de horas do veículo)
- RPM (rotação do motor por minuto)
- AIR_SUSP (Suspensão ACS)
- DPS (Direção dinâmica assistida)
- CLOCK (Relógio).

Botão de Seleção do Mostrador

Botão usado para navegar entre os modos ou para zerar dados dependendo da função selecionada.

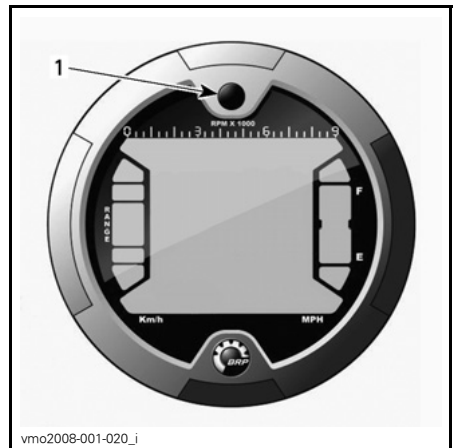

1. Botão de seleção

Tacômetro

Mede as rotações do motor por minuto (RPM). Multiplique por 1.000 para obter a rotação real.

NOTA: A rotação também pode ser exibida pelo Display 2 (modo). Consulte *DISPLAY 2 (MODO)* nesta subseção.

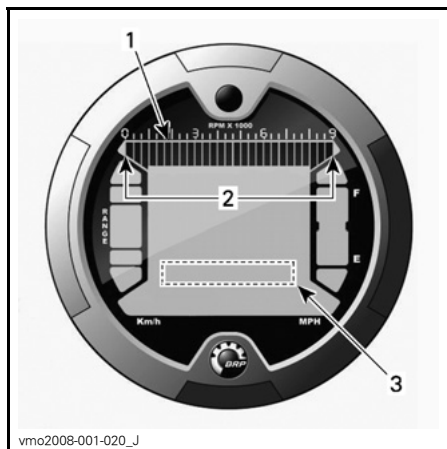

1. Tacômetro
2. Limite de operação
3. Tacômetro via display 2 (modo)

Mostrador da Posição da Transmissão

Este mostrador mostra a posição da transmissão.

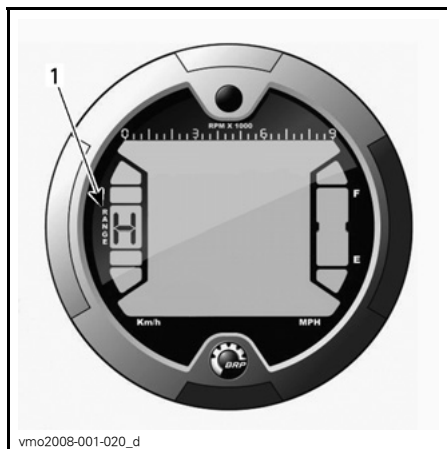

1. Posição da transmissão

DISPLAY	FUNÇÃO
P	Estacionamento
R	Marcha à ré
N	Neutro
H	Faixa alta
L	Faixa baixa

NOTA: Se a letra “E” for exibida no display de posição da transmissão, significa que houve um erro de comunicação. Contate uma concessionária autorizada Can-Am.

Mostrador do Nível de Óleo

Medidor de barras que indica continuamente o volume de combustível no tanque.

Uma luz indicadora também mostrará uma condição de pouco combustível, já que apenas uma barra é exibida.

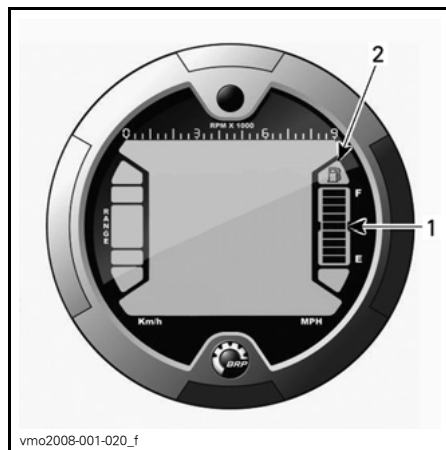

1. Mostrador do nível de óleo
2. Lâmpada indicadora do nível de óleo baixo

Luzes indicadoras

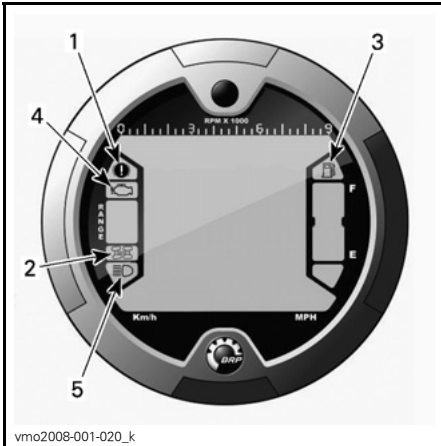

vmo2008-001-020_k

1. Luz indicadora de freio de estacionamento
2. Lâmpada indicadora do 4WD
3. Luz indicadora de nível de combustível baixo
4. Luz indicadora de problema no motor
5. Luz indicadora de farol alto

Descrição:



O freio de estacionamento está ativado.



O sistema de tração nas 4 rodas está ativado.



Baixo nível de combustível. Restam ainda aproximadamente 2,0L de combustível no tanque.



Verifique o funcionamento do motor e do sistema D.E.S.S.



Posição de farol alto selecionada.

8) Tomada de energia de 12V

Conveniente para ligar uma lanterna de mão ou outros equipamentos portáteis.

Retire a capa protetora para usar. Sempre recoloca a capa após o uso para protegê-la contra as condições do tempo.

Não ultrapasse a capacidade indicada. Consulte a subseção *ESPECIFICAÇÕES*.

Uma fonte auxiliar está disponível para conectar outros acessórios. Dois fios estão escondidos no meio do chicote de fiação na frente do veículo embaixo do painel. Visite uma concessionária autorizada Can-Am para obter mais detalhes.

9) Interruptor de Ignição

A chave da ignição está localizada no painel central, próxima à coluna de direção.

Chave com 3 posições:

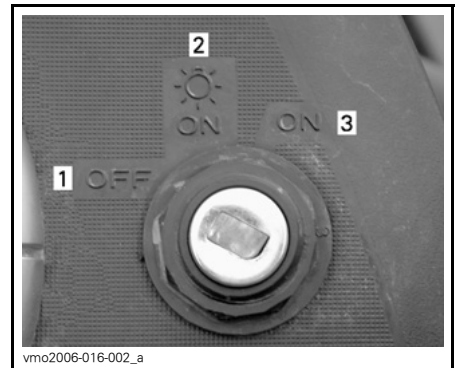

vmo2006-016-002_a

POSIÇÕES DA CHAVE DA IGNIÇÃO

1. OFF (desl.)
2. ON (lig.) "com luzes"
3. ON (lig.) "sem luzes"

Coloque a chave e vire-a até a posição desejada. Para retirar a chave, vire o interruptor para OFF (desl.) e puxe a chave.

NOTA: Após virar a chave para a posição OFF e removê-la, o sistema elétrico do veículo levará alguns segundos para desligar.

A posição ON (lig.) com luzes acende todas as luzes quer o motor esteja ligado ou não. Lembre-se que manter as luzes acesas sem que o motor esteja ligado descarrega a bateria. Coloque sempre a chave da ignição em OFF (desl.) após desligar o motor.

NOTA: Embora seja possível desligar o motor virando a chave da ignição para a posição OFF (desl.), recomendamos que ele seja desligado pelo interruptor de parada de emergência do motor.

Sistema de Segurança com Codificação Digital (Digitally Encoded Security System - D.E.S.S.)

A chave de ignição especificamente contém um circuito eletrônico que proporciona um número de série eletrônico único.

Esta chave de ignição não pode ser usada em um outro veículo, e reciprocamente, a chave de um outro veículo não pode ser usada no seu veículo, a não ser que tenha sido programada desta maneira.

Entretanto, o D.E.S.S. traz uma grande flexibilidade. Você pode comprar chaves de ignição adicionais e programá-las para seu veículo.

Para ter chaves de ignição adicionais, consulte uma concessionária autorizada da Can-Am.

10) Pedal do freio

O pedal do freio está localizado do lado direito do veículo, próximo ao motor.

Quando o pedal do freio é pressionado, o freio traseiro é acionado.

Quando é solta, o pedal do freio deve voltar à sua posição original.

A frenagem é proporcional à força aplicada no pedal.

NOTA: O freio também terá um efeito sobre as rodas dianteiras através da transmissão quando a tração nas 4 RODAS estiver engatada.

O pedal do freio aciona apenas o freio traseiro. Caso o sistema da alavanca do freio falhe, os freios traseiros podem ser acionados pressionando o pedal do freio.

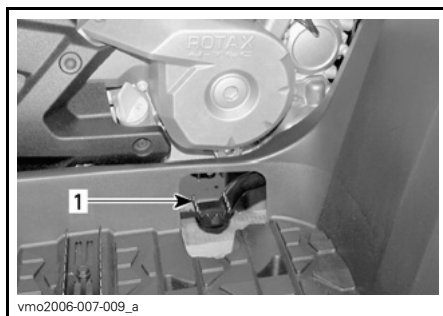

1. Pedal de freio

11) Pedaleiras

As pedaleiras estão localizadas nos lados direito e esquerdo do veículo, próximas ao motor.

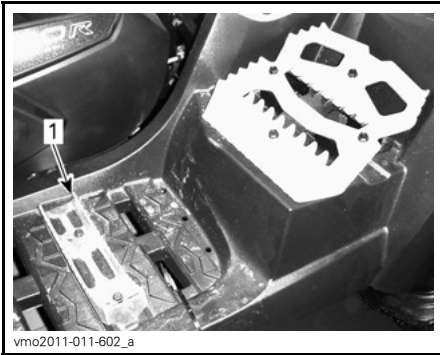

vmo2011-011-602_a

TÍPICA

1. Pedaleira do piloto para operação normal

12) Pedaleiras para pilotar na lama

As pedaleiras para pilotagem na lama estão localizadas nos lados direito e esquerdo do veículo, próximas ao motor, atrás das pedaleiras normais.

Elas auxiliam o operador a dirigir na lama.

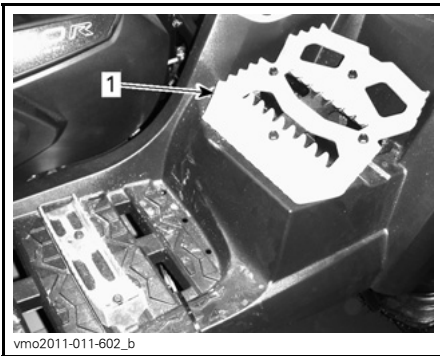

vmo2011-011-602_b

TÍPICA

1. Pedaleira para pilotar na lama

13) Bagageiro removível

Abertura do bagageiro removível

Para abrir o bagageiro removível, solte a trinco de borracha.

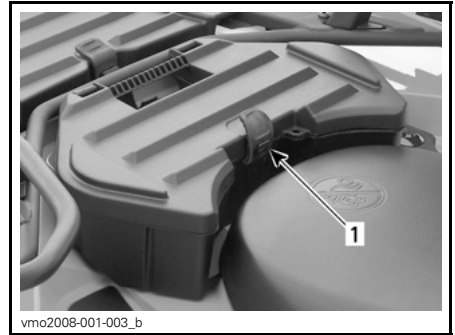

vmo2008-001-003_b

1. Trinco de borracha

Remoção do bagageiro removível

1. Puxe a alça do bagageiro removível para soltá-lo do veículo.
2. Remova o bagageiro.



vmo2008-001-003_a

1. Alça

Instalação do bagageiro removível

1. Posicione o bagageiro removível no para-lama traseiro.
2. Quando o bagageiro removível estiver em sua posição, empurre firmemente para baixo para travá-lo.

14) Assento

Remoção do assento

Para remover o assento do piloto, empurre sua trava para a frente. Essa trava está localizada embaixo da traseira do assento.



TÍPICA

1. Trava do assento

Puxe o assento para trás. Continue levantando-o até que você possa soltar a aba de encaixe dianteira, e depois remova o assento totalmente.

Colocação do assento

Insira as abas de encaixe dianteiras nos ganchos do quadro. Quando o assento estiver em posição, empurre-o com força para baixo para travar.

NOTA: Um estalo característico será percebido. Verifique de novo que o assento está instalado firmemente, puxando-o com força para confirmar que está devidamente travado.

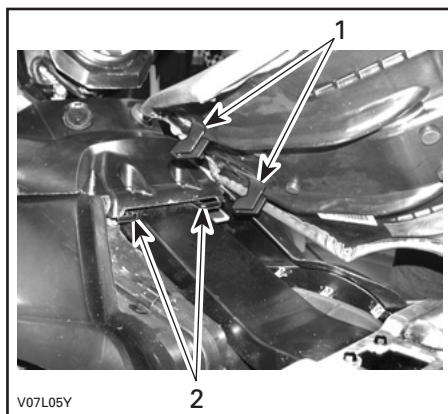

1. Insira estas linguetas nos encaixes
2. Encaixes

⚠ ADVERTÊNCIA

É da maior importância para a segurança do piloto que você confirme que o assento esteja corretamente travado na posição, puxando-o para trás e para cima várias vezes.

15) Bagageiro traseiro

Local conveniente para transportar objetos pessoais tais como velas de ignição sobressalentes, kit de primeiros socorros, etc. Destrave a tampa depois remova-a com cuidado.

O compartimento é dotado de um dreno. Remova o plug para drenar o compartimento, quando necessário. Reinstale o plug ao terminar.

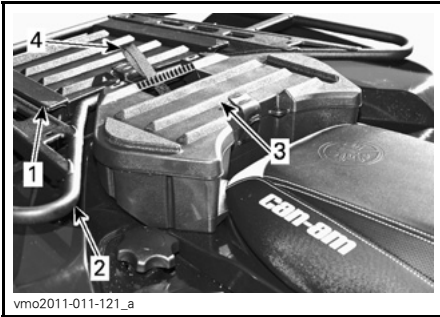
**TÍPICA**

1. Tampa do bagageiro traseiro
2. Rack traseiro
3. Bagageiro removível
4. Cinta do bagageiro removível

⚠ ADVERTÊNCIA

Quando o motor estiver funcionando, sempre posicione a alavanca de transmissão na posição **ESTACIONAMENTO** antes de abrir a tampa. Nunca deixe objetos pesados ou frágeis soltos no cesto do bagageiro. Sempre trave a tampa antes de dirigir. Se a tampa do bagageiro for removida para permitir uma maior área de transporte, garanta que a carga esteja bem presa e que não irá "voar" para fora quando você estiver dirigindo com velocidade em terreno acidentado. Reduza a velocidade.

16) Racks para carga

Os racks para carga são convenientes para transportar equipamentos e várias outras cargas. Eles nunca devem ser usados para transportar um passageiro.

⚠ ADVERTÊNCIA

- Nunca transporte um passageiro em um rack para carga.
- A carga nunca deve interferir com a linha de visão do piloto ou afetar sua capacidade de virar o veículo adequadamente.
- Não sobrecarregue o veículo.
- Sempre garanta que toda a carga esteja corretamente presa e não se prolongue para fora dos racks.

Consulte a subseção *ESPECIFICAÇÕES* sobre as recomendações de peso da carga.

17) Engate de reboque

Adequado para a instalação de uma bola de reboque ou outro equipamento similar. Instale uma bola de tamanho apropriado conforme recomendações do fabricante da carreta. Consulte a subseção *ESPECIFICAÇÕES* sobre as recomendações de transporte de carga e rebocamento.

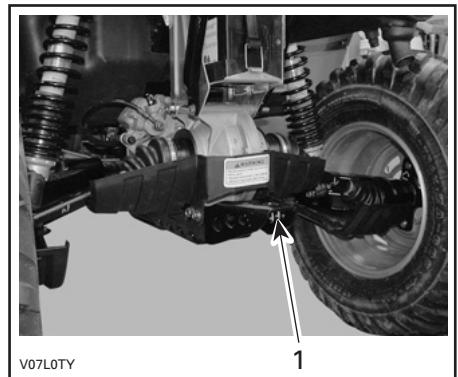
**TÍPICA**

1. Ponto de reboque

! ADVERTÊNCIA

Assegure-se de instalar uma bola de tamanho adequado que se ajuste ao equipamento a ser rebocado.

NOTA: Siga as instruções do fabricante para a montagem correta.

18) Kit de ferramentas

A caixa de ferramentas está localizada no compartimento de carga traseiro. Ele contém as ferramentas para a manutenção básica.

19) Guincho

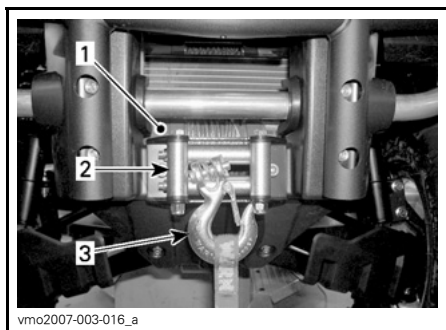

1. Guincho
2. Guia do cabo
3. Gancho do guincho

20) Botão de controle do guincho

Utilize este interruptor para colocar ou retirar cordão do reboque.

Para soltar o cabo, aperte o lado esquerdo do botão.

Para recolher o cabo, aperte o lado direito do botão.



TÍPICA

1. Recolher (In)
2. Soltar (Out)

Consulte o *MANUAL BÁSICO PARA TÉCNICAS DE GUINCHO* para obter as instruções adequadas para operação do guincho.

NOTA: Com o veículo também é fornecido um controle remoto do guincho, que fica localizado no compartimento de armazenamento traseiro, para facilitar a operação do mesmo, se necessário. Consulte *CONTROLE REMOTO DO GUINCHO* adiante nesta subseção.

21) Guia do cabo

O guia do cabo é usado para evitar danos ao veículo e guiar o cabo para dentro do guincho.

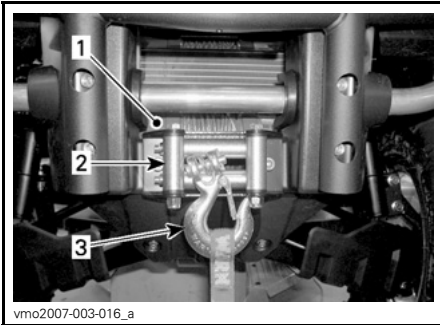

1. Guincho
2. Guia do cabo
3. Gancho do guincho

22) Controle remoto do guincho

É fornecido com o veículo um controle remoto do guincho para facilitar a sua operação se necessário.

O controle remoto do guincho está localizado no painel de acesso do compartimento traseiro.



TÍPICO — TAMPA DO BAGAGEIRO TRASEIRO

1. Controle remoto do guincho

Para usar o controle remoto do guincho ao invés do botão de controle do guidão, conecte o controle remoto no

conector existente. Consulte *CONEÇÃO DO CONTROLE REMOTO DO GUINCHO* adiante nesta subseção.

Consulte o *MANUAL BÁSICO PARA TÉCNICAS DE GUINCHO* para obter as instruções adequadas para a operação do guincho.

AVISO Sempre desconecte e guarde o controle remoto quando não estiver em uso.

23) Conexão do controle remoto do guincho

Conexão usada para ligar o controle remoto do guincho para facilitar a sua operação se necessário.



TÍPICA

1. Conexão do controle remoto do guincho

24) Compressor da ACS

A principal função do compressor da ACS é fornecer pressão de ar para as suspensões. Consulte a subseção *PREPARANDO A SUA PARTIDA* para obter mais detalhes.

O compressor da ACS também pode ser utilizado como um conveniente recurso para encher os pneus.

NOTA: O motor precisa estar ligado para que o compressor seja acionado.

Para encher os pneus, faça o seguinte:

1. Garanta que a alavanca de câmbio esteja em **ESTACIONAMENTO**.
2. Engate o freio de estacionamento.
3. Ligue o motor e deixe em marcha lenta.
4. Ajuste a suspensão ACS de acordo com a pressão do ar de saída desejada. Consulte a tabela abaixo.

NOTA: A pressão do ar de saída disponível depende do ajuste da suspensão ACS.

PRESSÃO DISPONÍVEL DE ACORDO COM O AJUSTE DA SUSPENSÃO ACS	
AJUSTE DA ACS	CLASSIFICAÇÃO DE PRESSÃO
1	34,5 kPa
2	103,5 kPa
3	241,5 kPa
4	380 kPa
5	483 kPa
6	587 kPa

5. Remova o assento.
6. Conecte a mangueira fornecida na conexão do compressor.



1. Conexão do compressor

7. Encha o pneu.

NOTA: Para encher os pneus do ATV, use o ajuste ACS 1 da suspensão ACS.



NOTA: Para sua conveniência, o kit de ferramentas inclui um manômetro.

⚠️ ADVERTÊNCIA

Sempre encha os pneus com a pressão recomendada.

COMBUSTÍVEL

Combustível recomendado

Use gasolina sem chumbo normal disponível na maioria dos postos, ou combustível oxigenado contendo um máximo de 10% de etanol ou metanol. A gasolina usada deve ter a octanagem mínima recomendada abaixo.

OCTANAGEM MÍNIMA	
Na América do Norte	87 (R + M)/2
Fora da América do Norte	92 RON

AVISO Nunca experimentar outros combustíveis. O uso de combustível não recomendado pode resultar em queda do desempenho do veículo e danos a peças críticas do sistema de combustível e do motor.

Procedimento de abastecimento

ADVERTÊNCIA

- O combustível é inflamável e explosivo sob certas condições.
- Nunca use uma chama para verificar o nível de combustível.
- Nunca fume ou permita chamas ou faíscas nas proximidades.
- Trabalhe sempre em área bem ventilada.

AVISO Sempre limpe as áreas ao redor da tampa de combustível e tire todos os detritos, poeira e terra para evitar a contaminação do combustível.

1. Desligue o motor.

ADVERTÊNCIA

Desligar sempre o motor antes de reabastecer.

2. Não permita que ninguém permaneça sentado no veículo ao abastecer.
3. Gire vagarosamente a tampa do tanque de combustível no sentido anti-horário para removê-la.

ADVERTÊNCIA

Se for percebida uma diferença de pressão (apito ao soltar a tampa do tanque de combustível) inspecione o veículo e/ou repare-o antes de utilizá-lo novamente.

4. Insira o bico no bocal de enchimento.
5. Despeje o combustível vagarosamente dando tempo para que o ar saia do tanque, evitando o refluxo do combustível. Tome cuidado para não derramar combustível.
6. Pare de abastecer quando o combustível atingir o fundo do bocal de enchimento. Não complete além da capacidade.

ADVERTÊNCIA

Limpar sempre o combustível derramado do veículo.

7. Aperte totalmente a tampa do tanque de combustível no sentido horário.



vmo2011-011-616_a

1. Tampa do tanque de combustível

⚠ ADVERTÊNCIA

Nunca encha o tanque até a boca se for levar o veículo para uma área quente. Com o aumento da temperatura, o combustível expande e pode transbordar.

PERÍODO DE AMACIAMENTO

Operação durante o amaciamento

O veículo requer um período de amaciamento de 300 km.

Depois do período de amaciamento, o veículo deve ser revisado em uma concessionária autorizada Can-Am. Consulte a seção *MANUTENÇÃO*.

Motor

Durante o período de amaciamento:

- Evite acelerar ao máximo.
- A aceleração máxima não deve exceder 3/4 do curso do acelerador.
- Evite aceleração contínua.
- Evite velocidades constantes prolongadas.
- Evite sobreaquecimento do motor.

Entretanto, acelerações breves e variações de velocidade contribuem para um bom amaciamento.

Freios



ADVERTÊNCIA

Os freios novos não operam na eficiência máxima até terem concluído seu amaciamento. O desempenho da frenagem pode estar reduzido, por isso tome cuidado extra.

Correia

Uma correia nova requer um período de amaciamento de 50 km.

Durante o período de amaciamento:

- Evite acelerar e desacelerar bruscamente (a aceleração não deve exceder a 3/4).
- Evite puxar carga.
- Evite alta velocidade constante.

PROCEDIMENTOS BÁSICOS

Dando a partida no motor

A alavanca de câmbio deve ser colocada em ESTACIONAMENTO ou NEUTRO.

NOTA: Para sua conveniência, um modo para contornar isto permite a partida do motor com a alavanca de transmissão em qualquer posição. Mantenha a(s) alavanca(s) do freio ou o pedal pressionado enquanto pressiona o botão de partida do motor.

Coloque a chave no interruptor da ignição e gire-a para ON (lig.).

Coloque o interruptor de parada de emergência do motor em RUN (andar).

Mantenha o botão de partida do motor pressionado até que o motor pegue.

AVISO Se o motor não pegar após alguns segundos, não segure o botão de partida do motor por mais do que 10 segundos. Consulte a seção *SOLUÇÃO DE PROBLEMAS*.

Solte o botão de partida do motor imediatamente quando o motor pegar.

NOTA: Se a bateria estiver descarregada, não é possível dar partida no motor. Recarregue ou troque a bateria.

Mudando de marcha

Acione os freios e selecione a posição desejada (P R N H L).

Solte os freios.

AVISO Sempre pare completamente o veículo e acione os freios antes de mover a alavanca de câmbio.

Desligando o motor

⚠ ADVERTÊNCIA
Evite estacionar em inclinações.

Solte o acelerador e pare completamente o veículo.

Engatar o freio de estacionamento.

Coloque a alavanca de câmbio na posição ESTACIONAMENTO.

Leve o interruptor de parada de emergência do motor para a posição OFF (parar).

Vire a chave da ignição para OFF (desl.).

Retire a chave do contato.

PROCEDIMENTOS ESPECIAIS

O que fazer se entrar água na CVT

Sempre que suspeitar que entrou água na tampa da CVT, drene a carcaça da CVT removendo o parafuso de drenagem.

NOTA: O parafuso de drenagem é o parafuso localizado na extremidade traseira inferior da tampa da CVT.

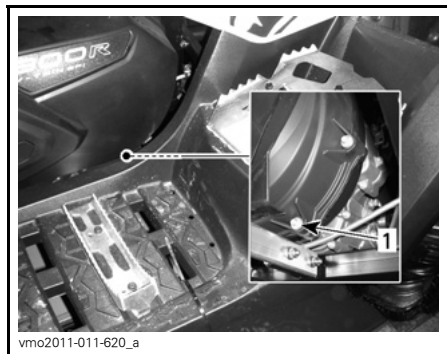

PERTO DA PEDALEIRA ESQUERDA

1. Parafuso de drenagem

AVISO Se entrar água na CVT em um ambiente com muita lama, limite o uso do veículo e leve-o ao representante autorizado Can-Am mais próximo para um procedimento de limpeza apropriado da CVT.

O que fazer se entrar na caixa do filtro de ar

Inspeção o reservatório que fica embaixo da caixa do filtro de ar para ver se entrou mesmo água.



TÍPICA

1. Reservatório de drenagem da caixa do filtro de ar

Se houver água, pressione a braçadeira e remova o reservatório para drenar a água da caixa do filtro de ar.

Se uma das condições a seguir estiver presente, leve o veículo ao revendedor autorizado Can-Am mais próximo para manutenção:

- Se mais de 50 ml de água (aproximadamente 5 reservatórios) estiverem presentes no reservatório de drenagem.
- Se houver sujeira no reservatório de drenagem.

Nesses casos, é necessário:

- Limpar a caixa do filtro de ar
- Limpar o filtro de ar da ACS e a mangueira
- Inspecionar as ventilações (ventoinha de arrefecimento do radiador, bomba de água, reservatório do líquido de arrefecimento, tanque de combustível, caixa de câmbio e a transmissão final traseira)
- Limpar o filtro de ar da CVT
- Limpar a CVT

- Substituir o respiro do tanque de combustível
- Inspeccionar o lubrificante e trocá-lo conforme necessário (do motor, da caixa de câmbio e da transmissão final traseira).

AVISO Se o veículo não receber a manutenção adequada, poderá haver sérios danos aos seguintes componentes (lista não abrangente):

- Motor e caixa de câmbio
- Bomba de combustível
- Compressor da ACS
- CVT
- Transmissão final traseira.

O que fazer se o veículo virar

Quando o veículo virar ou ficar caído de lado, coloque-o de volta sobre as rodas e aguarde de 3 a 5 minutos. Consulte a seção **MANUTENÇÃO** e inspecione o seguinte.

- Inspeccione a caixa do filtro de ar para ver se há óleo acumulado, se houver óleo, limpe o filtro de ar e a caixa.
- Verifique o nível do óleo do motor e complete se necessário.
- Verifique o nível do líquido de arrefecimento do motor e complete se necessário.
- Verifique o nível do óleo da caixa de câmbio e complete se necessário.
- Verifique o nível do óleo da transmissão final traseira e complete se necessário.
- Ligue o motor. Se a luz da pressão do óleo permanecer acesa, desligue o motor imediatamente. Visite uma concessionária autorizada Can-Am.

AVISO Ao reinstalar o painel de instrumentos sobre a caixa do filtro de ar, verifique se todas as mangueiras de ventilação foram direcionadas para cima, sobre o conjunto de instrumentos multifuncional.

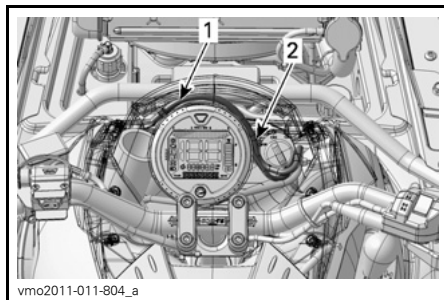

TÍPICA

1. Direcione as mangueiras de ventilação entre o interruptor de ignição e o conjunto de instrumentos
2. Direcione as mangueiras de ventilação ao redor do conjunto de instrumentos

O que fazer se o veículo ficar submerso

Se o veículo ficar submerso, desligue imediatamente o motor. Não use o guincho com o veículo submerso. Não use a função ACS. Será necessário levar o veículo assim que possível a uma concessionária autorizada Can-Am. **NUNCA TENHA PARTIDA NO MOTOR!**

AVISO A submersão do veículo pode provocar danos graves se o procedimento correto para partida do motor não for seguido.

Assim que o veículo for retirado da água, faça o seguinte:

- Drene a caixa do filtro de ar. Consulte o procedimento nesta subseção.
- Drene a CVT. Consulte o procedimento nesta subseção.

AVISO O veículo deverá ser levado para reparos assim que possível em um revendedor autorizado Can-Am.

PREPARANDO A SUA PARTIDA

Ajuste da suspensão controlada a ar (ACS)

Este sistema permite que o operador ajuste simultaneamente a suspensão dianteira e traseira simplesmente pressionando um botão. Ao mudar o ajuste da ACS, a pressão do ar nos amortecedores dianteiros e traseiros mudará, proporcionando um ajuste diferente da suspensão.

NOTA: A suspensão ACS estará funcionando, mas NÃO ajustará automaticamente a menos que o motor esteja funcionando, mesmo que a chave de ignição esteja em ON ou em ON com luzes.

As seguintes configurações de suspensão são predefinidas no veículo.

CONFIGURAÇÕES DA SUSPENSÃO ACS		
CONFIGURAÇÃO	CONFORTO AO DIRIGIR	CONDIÇÃO AO DIRIGIR
ACS 1	Mais suave	Pilotagem em trilha
ACS 2	Suave	
ACS 3	Semimacio	Pilotagem em trilha com carga
ACS 4	Semifirme	
ACS 5	Firme com alta distância ao solo	Pilotagem em lama profunda
ACS 6	Mais firme com alta distância ao solo	

Ao operar em ambientes com lama ou água, você pode usar as configurações 5 ou 6 da ACS para maximizar a distância ao solo e aumentar o desempenho, enquanto pilota nesses ambientes ou atravessa obstáculos.

Assim que o veículo estiver sendo operado em condições de trilha normais, a configuração da ACS deve ser diminuída. Consulte a tabela **CONFIGURAÇÕES DA SUSPENSÃO ACS** acima.

Verifique a correnteza antes de tentar cruzar qualquer curso de água. Nunca opere este veículo em correntezas.

Verifique a profundidade antes de tentar cruzar qualquer curso de água. A água nunca deve ficar acima dos pneus.

ADVERTÊNCIA

Sempre ajuste a configuração da suspensão ACS de acordo com a carga, com as condições de pilotagem e com a velocidade. Siga as recomendações acima sobre o transporte de carga no veículo.

Para exibir a configuração presente, faça o seguinte:

1. Pressione o botão seletor várias vezes até que **AIR_SUSP** (Suspensão ACS) seja exibido.
2. Verifique o instrumento multifuncional para confirmar a configuração presente.

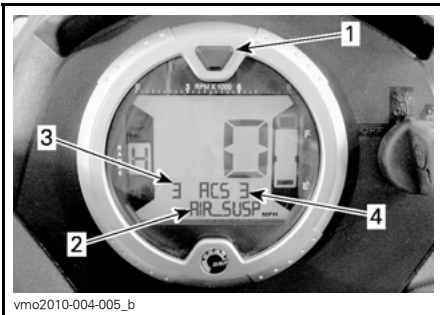

- vmo2010-004-005_b
1. Botão de seleção
 2. AIR_SUSP (Suspensão ACS) exibido
 3. Configuração presente (leitura do transdutor de pressão)
 4. Configuração desejada (ponto de ajuste)

Para mudar a configuração presente, faça o seguinte:

1. Pressione o botão seletor várias vezes até que AIR_SUSP (Suspensão ACS) seja exibido.

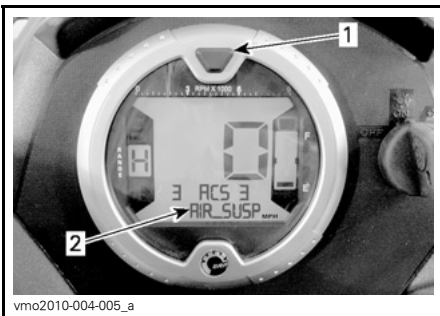

- vmo2010-004-005_a
1. Botão de seleção
 2. AIR_SUSP (Suspensão ACS) exibido

2. Pressione e solte o botão ACS até que a configuração desejada seja exibida.



- vmo2010-004-006_a
- TÍPICA**
1. Botão Cancelar/DPS/ACS

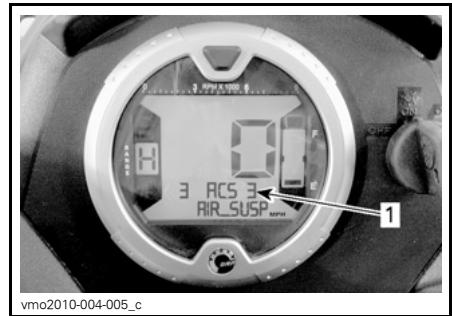

- vmo2010-004-005_c
1. Configuração desejada

Ajuste da direção assistida (DPS)

Os modelos estão equipados com um sistema de Direção dinâmica assistida (DPS). O DPS reduz o esforço necessário para virar o guidão.

Os seguintes modos de DPS são pre-definidos no veículo.

MODO DPS	
DPS MÁX.	Fornece maior assistência à direção (o guidão ficará mais fácil de virar).
DPS MÍN.	Fornece menor assistência à direção (o guidão ficará mais difícil de virar).

Para exibir o modo atual do DPS, faça o seguinte:

1. Pressione e solte o botão **DPS**.



1. Botão Cancelar/DPS/ACS

2. Verifique o instrumento multifuncional para confirmar o modo DPS atual.



1. Exibição do modo DPS

Para mudar o modo DPS, faça o seguinte:

1. Pressione e segure o botão **DPS** por 4 segundos.

NOTA: O ajuste do DPS não será possível se a transmissão do veículo estiver em **Marcha à ré** ou se o conjunto de instrumentos estiver configurado na posição da suspensão a ar (ACS).

TRANSPORTE DO VEÍCULO

Quando transportar este veículo, prenda-o a um reboque ou à caçamba de uma caminhonete com correias adequadas. O uso de cordas comuns não é recomendado.

⚠️ ADVERTÊNCIA

Não rebocar o veículo atrás de um carro ou de outro veículo. Usar um reboque. Nunca incline o veículo para transportá-lo. Este veículo deve estar na sua posição normal de operação (sobre as quatro rodas).

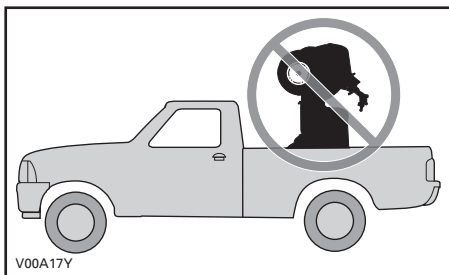

Lembre-se de:

- Descarregar os racks do veículo antes do transporte.
- Colocar a alavanca de câmbio na posição ESTACIONAMENTO.
- Acionar o freio de estacionamento.
- Amarre o veículo através dos para-choques dianteiro e traseiro.

AVISO Sempre reboque este veículo voltado na mesma direção do veículo de reboque.



TÍPICA - LOCALIZAÇÃO DO PONTO DE AMARRAÇÃO DIANTEIRO

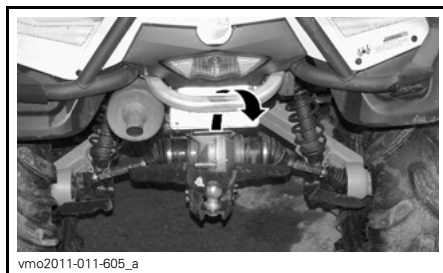

TÍPICA - LOCALIZAÇÃO DO PONTO DE AMARRAÇÃO TRASEIRO

AVISO Prender o veículo por outros locais pode danificá-lo.

***Esta página está
propositadamente em branco***

MANUTENÇÃO

REVISÃO PÓS-AMACIAMENTO

A BRP sugere que após as primeiras 10 horas ou 200 km de uso, o que ocorrer primeiro, seu veículo seja revisado por uma concessionária autorizada Can-Am. A revisão pós-amaciamento é muito importante e não deve ser negligenciada.

NOTA: A revisão pós-amaciamento é realizada às custas do proprietário.

Recomendamos que esta revisão seja assinada por uma concessionária autorizada Can-Am.

Data da revisão

Assinatura da concessionária autorizada

Nome da concessionária

QUADRO DA REVISÃO PÓS-AMACIAMENTO	Trocar					
	Ajustar					
	Apertar					
	Lubrificar					
	Limpar					
	Inspeccionar					
MOTOR						
Óleo e filtro do motor						X
Folga da válvula	X				X	
Juntas do motor	X					
Fixadores dos suportes do motor	X					
Sistema de escapamento	X					
SISTEMA DE ARREFECIMENTO						
Teste de pressão da tampa do radiador/sistema de arrefecimento	X					
Radiador		X				
SISTEMA DE GERENCIAMENTO DO MOTOR (EMS)						
Sensores do EMS	X					
Códigos de falha do EMS	X					
SISTEMA DE COMBUSTÍVEL						
Corpo do acelerador	X					
Cabo do acelerador	X				X	
Teste de vazamento na tubulação de combustível, flautas de injeção, conexões, válvulas de bloqueio e no tanque de combustível	X					
SISTEMA ELÉTRICO						
Velas de ignição	X					
Conexões da bateria	X					
Conexões e fixações elétricas (sistema de ignição, sistema de partida, injetores de combustível, etc)	X					
TRANSMISSÃO CVT						
Conexão e entrada/saída de ar da CVT	X					
Filtro de ar da CVT	X					

QUADRO DA REVISÃO PÓS-AMACIAMENTO	Trocar					
	Ajustar					
	Apertar					
	Lubrificar					
	Limpar					
	Inspeccionar					
CAIXA DE CÂMBIO						
Óleo do câmbio						X
Sensor de velocidade		X				
SISTEMA DE TRANSMISSÃO						
Diferencial dianteiro e transmissão final traseira (nível do óleo, juntas e ventilações)	X					
Junta do eixo do propulsor traseiro	X					
Unidade de acoplamento 4 x 4	X					
RODAS						
Porcas/parafusos das rodas	X			X		
SISTEMA DE DIREÇÃO						
Sistema de direção (coluna, rolamento, etc.)	X					
Alinhamento da direção	X					
FREIOS						
Fluido de freio	X					

PLANO DE MANUTENÇÃO

A manutenção é muito importante para manter seu veículo em condições de funcionamento seguras. A manutenção adequada é responsabilidade do proprietário. O veículo deve sofrer reparos de acordo com o plano de manutenção.

O plano de manutenção não exclui a inspeção pré-partida.

ADVERTÊNCIA

A negligência em manter adequadamente o veículo de acordo com o plano e procedimentos de manutenção pode torná-lo inseguro para o uso.

PLANO DE MANUTENÇÃO							
A: Regular C: Limpar I: Inspeccionar L: Engraxar R: Trocar	25 H OU 750 KM		50 H OU 1.500 KM		100 H OU 1 ANO OU 3.000 KM		
			200 H OU 2 ANOS OU 6.000 KM		A SER EXECUTADO POR		
	PEÇA/TAREFA				LEGENDA		
	MOTOR						
	Óleo e filtro do motor			R (4)		Proprietário	(1) Com maior frequência sob uso severo como em condições de poeira, areia, neve, água ou lama. Veja <i>FILTRO DE AR</i> em <i>PROCEDIMENTOS DE MANUTENÇÃO</i> . (2) Deve-se adicionar óleo ao elemento de espuma do filtro de ar. (4) Com maior frequência sob uso severo como em condições de poeira, areia, neve, água ou lama.
Folga da válvula			I, A		Concessionária		
Filtro de ar	I, C (1), L (2)	R (1) L (2)			Proprietário		
Juntas do motor			I		Concessionária		
Fixadores dos suportes do motor			I		Concessionária		
Sistema de escapamento			I		Concessionária		
Supressor de faíscas do silencioso			C		Proprietário		
SISTEMA DE ARREFECIMENTO							
Líquido de arrefecimento do motor			I (3)	R	Proprietário	(3) A cada 100 horas, verifique a concentração do líquido de arrefecimento.	
Teste de pressão da tampa do radiador/sistema de arrefecimento				I	Concessionária		

PLANO DE MANUTENÇÃO

A: Regular
C: Limpar
I: Inspeccionar
L: Engraxar
R: Trocar

25 H OU 750 KM

50 H OU 1.500 KM

100 H OU 1 ANO OU 3.000 KM

200 H OU 2 ANOS OU 6.000 KM

A SER EXECUTADO POR

PEÇA/TAREFA

LEGENDA

SISTEMA DE GERENCIAMENTO DO MOTOR (EMS)

Sensores do EMS			I		Concessionária	—
Códigos de falha do EMS			I		Concessionária	

SISTEMA DE COMBUSTÍVEL

Corpo do acelerador			I, L		Concessionária	(4) Com maior frequência sob uso severo como em condições de poeira, areia, neve, água ou lama.
Cabo do acelerador		I, A, L			Concessionária/ Cliente	
Teste de vazamento na tubulação de combustível, flautas de injeção, conexões, válvulas de bloqueio e no tanque de combustível				I	Concessionária	
Pré-filtro da bomba de combustível				I (4)	Concessionária	
Teste de pressão da bomba de combustível			I (4)		Concessionária	
Filtro do respiro do tanque de combustível			R (4)		Proprietário	

SISTEMA ELÉTRICO

Velas de ignição				R (5)	Proprietário	(5) Certifique-se de que a vela de ignição esteja com a folga correta.
Conexões da bateria		I			Proprietário	
Conectores do ECM (inspeção visual sem desconectar)			I		Concessionária	
Conexões e fixações elétricas (sistema de ignição, sistema de partida, injetores de combustível, etc)			I		Concessionária	

PLANO DE MANUTENÇÃO						
A: Regular C: Limpar I: Inspeccionar L: Engraxar R: Trocar	25 H OU 750 KM					
	50 H OU 1.500 KM					
	100 H OU 1 ANO OU 3.000 KM					
	200 H OU 2 ANOS OU 6.000 KM					
	A SER EXECUTADO POR					
PEÇA/TAREFA						LEGENDA
TRANSMISSÃO CVT						
Correia de transmissão			I		Concessionária	(6) Limpar após cada utilização em condições de muita lama.
Polias motriz e acionadas (incluindo mancal unidirecional)			I, C, L		Concessionária	
Filtro de ar da CVT	I, C (6)				Proprietário	
CAIXA DE CÂMBIO						
Óleo do câmbio			I	R (4)	Concessionária	(4) Com maior frequência sob uso severo como em condições de poeira, areia, neve, água ou lama.
Sensor de velocidade do veículo				C	Concessionária	
SISTEMA DE TRANSMISSÃO						
Diferencial dianteiro e transmissão final traseira (nível do óleo, juntas e ventilações)			I	R	Concessionária	(4) Com maior frequência sob uso severo como em condições de poeira, areia, neve, água ou lama.
Juntas do eixo de transmissão		I			Concessionária	
Junta do eixo do propulsor traseiro		I, L (4)			Concessionária	
Unidade de acoplamento 4 x 4			I		Concessionária	
RODAS/PNEUS						
Porcas/parafusos das rodas		I			Proprietário	—
Rolamentos das rodas			I		Proprietário	

PLANO DE MANUTENÇÃO

A: Regular
 C: Limpar
 I: Inspeccionar
 L: Engraxar
 R: Trocar

25 H OU 750 KM

50 H OU 1.500 KM

100 H OU 1 ANO OU 3.000 KM

200 H OU 2 ANOS OU 6.000 KM

A SER EXECUTADO POR

PEÇA/TAREFA

LEGENDA

SISTEMA DE DIREÇÃO

Fixações do guidão			I		Concessi- onária	(4) Com maior frequência sob uso severo como em condições de poeira, areia, neve, água ou lama.
Sistema de direção (coluna, mancal, etc.)			I (4)		Concessi- onária	
Pontas da barra transversal			I		Concessi- onária	
Alinhamento das rodas dianteiras			I, A		Concessi- onária	

SUSPENSÃO

Braços oscilantes traseiros			I		Concessi- onária	(4) Com maior frequência sob uso severo como em condições de poeira, areia, neve, água ou lama. (7) Lubrifique os rolamentos esféricos. É necessário remover o amortecedor.
Rolamentos dos braços oscilantes traseiros				I	Concessi- onária	
Amortecedores			I, C (4) L (7)		Concessi- onária	
Braços triangulares dianteiros			I, L		Proprietá- rio	
Juntas esféricas	I				Concessi- onária	
Filtro de ar do compressor da ACS	I, C (4)		R (4)		Proprietá- rio	
Mangueiras e conexões dos amortecedores da ACS			I		Proprietá- rio	

PLANO DE MANUTENÇÃO						
A: Regular C: Limpar I: Inspeccionar L: Engraxar R: Trocar	25 H OU 750 KM					
	50 H OU 1.500 KM					
	100 H OU 1 ANO OU 3.000 KM					
	200 H OU 2 ANOS OU 6.000 KM					
	A SER EXECUTADO POR					
PEÇA/TAREFA						LEGENDA
FREIOS						
Fluido de freio	I			R (8)	Concessionária/Cliente	(4) Com maior frequência sob uso severo como em condições de poeira, areia, neve, água ou lama. (8) A troca do fluido de freio ou qualquer reparo no sistema de freios deve ser feito por uma concessionária autorizada Can-Am.
Pastilhas de freio	I (4) (8)				Concessionária	
Sistema de freios (discos, mangueiras, etc.)			I (4)		Proprietário	
CARROCERIA/CHASSI						
Fixadores da carroceria e chassi		I			Proprietário	—
Quadro			I		Concessionária	

PROCEDIMENTOS DE MANUTENÇÃO

Esta seção inclui instruções para os procedimentos de manutenção básica. Se você tiver as habilidades mecânicas necessárias e as ferramentas requeridas, você pode realizar estes procedimentos. Do contrário, consulte uma concessionária autorizada Can-Am.

Outros itens importantes do plano de manutenção que sejam mais difíceis e requeiram ferramentas especiais são melhor executados por uma concessionária autorizada Can-Am.

ADVERTÊNCIA

Desligue o motor e siga estes procedimentos ao realizar a manutenção. Caso não siga os procedimentos de manutenção adequados, você pode se ferir em peças quentes, peças móveis, com eletricidade, produtos químicos ou outras ameaças.

ADVERTÊNCIA

Caso seja necessário remover um dispositivo de trava (p.ex. lingueta de trava, fixador autotravante, etc), substitua-o sempre por um novo.

Filtro de ar

Orientação para manutenção do filtro de ar

Como em qualquer ATV, a manutenção do filtro de ar é importante para garantir o desempenho correto e a vida útil do motor.

A manutenção do filtro de ar deve ser ajustada de acordo com as condições de percurso.

A frequência de manutenção do filtro de ar deve aumentar, devendo-se adicionar óleo ao elemento de espuma do filtro, nas seguintes condições de poeira:

- Dirigir em areia seca
- Dirigir em superfícies cobertas por poeira seca
- Dirigir em estradas secas de cascalho ou condições semelhantes.

NOTA: Dirigir em grupo nessas condições aumentará ainda mais a manutenção do filtro de ar. Consulte o procedimento de manutenção em *LIMPEZA E LUBRIFICAÇÃO DO FILTRO DE AR* nesta subseção.

NOTA: Pode ser usado um pré-filtro acessório para "condições de muita poeira". Contate uma concessionária autorizada Can-Am para maiores detalhes.

Remoção do filtro de ar

AVISO Nunca remova ou modifique qualquer componente da caixa do filtro de ar. Caso contrário pode ocorrer degradação do desempenho do motor, ou avaria do mesmo. A carburação do motor é calibrada para funcionar especificamente com estes componentes.

Remova o assento.

Solte as linguetas do painel central do chassi.

Remova o painel central puxando-o para trás.



1. Painel central
2. Linguetas

Solte os grampos e remova a tampa do compartimento de ar.

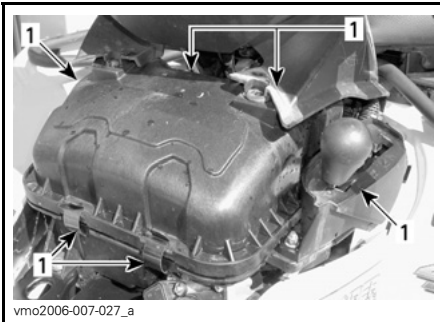

1. Solte os grampos

Solte o grampo e remova o filtro de ar.

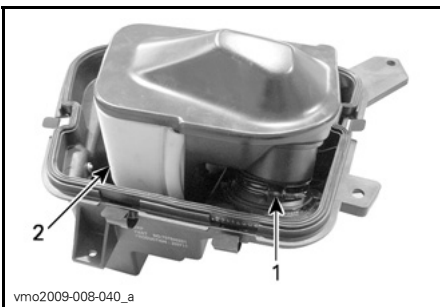

- TÍPICA**
1. Braçadeira
 2. Filtro de ar

Remova o elemento de espuma do filtro empurrando as extremidades cuidadosamente para dentro.

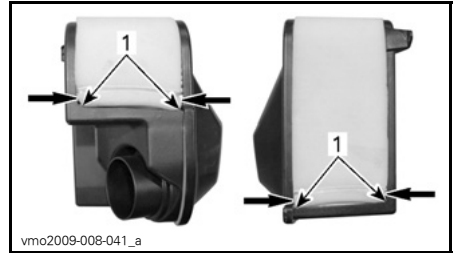

1. Extremidades do elemento de espuma do filtro

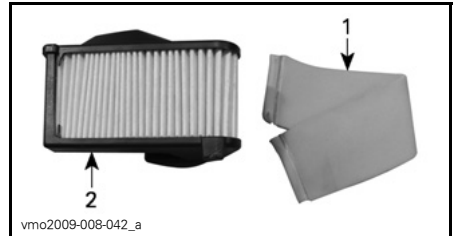

1. Elemento de espuma do filtro
2. Filtro de papel

Limpeza e lubrificação do filtro de ar

⚠ CUIDADO Use sempre proteção adequada para a pele e olhos. Os produtos químicos podem provocar erupção na pele e ferimento nos olhos.

Limpeza do filtro de papel

1. Garanta que o elemento de espuma do filtro tenha sido retirado do filtro de papel.
2. Bata o elemento de papel para remover a poeira pesada.

Isso permitirá que a sujeira e a poeira saiam do filtro de papel.

NOTA: O filtro de papel tem vida limitada, substitua-o se estiver muito sujo ou entupido.

AVISO Recomenda-se não soprar ar comprimido no filtro de papel, isso poderia danificar as fibras de papel e reduzir sua capacidade de filtragem quando usado em ambientes poeirentos.

AVISO Não lave o filtro de papel com nenhuma solução de limpeza.

Limpeza do elemento de espuma do filtro

1. Borrife o elemento do filtro de espuma na parte interna e externa com o LIMPADOR DE FILTRO DE AR (P/N 219 700 341).



LIMPADOR DE FILTRO DE AR (P/N 219 700 341)



vbs2009-012-015_a

TÍPICA - BORRIFE O ELEMENTO DE ESPUMA

2. Deixe agir por 3 minutos.
3. Conforme consta na embalagem do limpador de filtro de ar (UNI), lave com água pura.
4. Seque completamente o elemento de espuma.

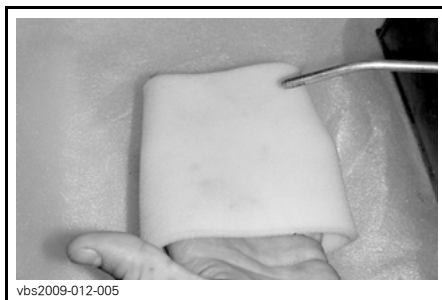

vbs2009-012-005

TÍPICA - SEQUE

NOTA: Pode ser necessária uma segunda aplicação para elementos muito sujos.

Lubrificação do elemento de espuma do filtro

1. Borrife ÓLEO PARA FILTRO DE AR (P/N 219 700 340) no elemento de espuma do filtro já seco.



219700340

ÓLEO PARA FILTRO DE AR (P/N 219 700 340)



vbs2009-012-014

TÍPICA - UNTE O ELEMENTO DE ESPUMA DO FILTRO

2. Deixe agir por 3 a 5 minutos.
3. Remova qualquer excesso de óleo que poderia ser transferido para o filtro de papel enrolando o elemento de espuma em um pano absorvente e apertando cuidadosamente. Isso também assegurará uma cobertura total de óleo no filtro de espuma.
4. Reinstale o elemento de espuma do filtro sobre o filtro de papel.

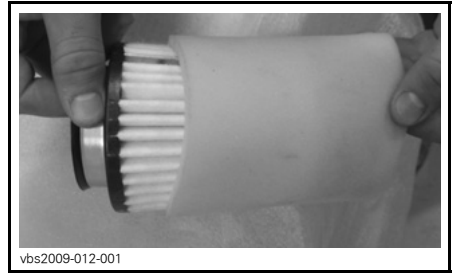

vbs2009-012-001

TÍPICA

Instalação do filtro de ar

Reinstale corretamente as peças removidas na ordem inversa.

AVISO Ao reinstalar o painel de instrumentos sobre a caixa do filtro de ar, verifique se todas as mangueiras de ventilação foram direcionadas para o mais alto ponto possível sobre o conjunto de instrumentos multifuncional.

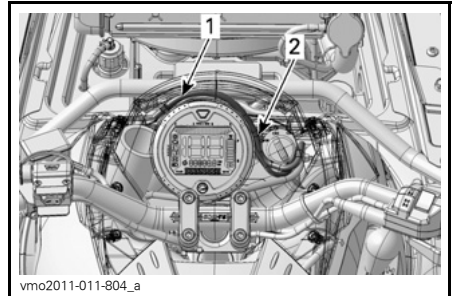

vmo2011-011-804_a

TÍPICA

1. Direcione as mangueiras de ventilação entre o interruptor de ignição e o conjunto de instrumentos
2. Direcione as mangueiras de ventilação ao redor do conjunto de instrumentos

Óleo do motor

Nível do óleo do motor

AVISO Verificar o nível com frequência e reabastecer se necessário. **Não complete além da capacidade.** Usar o motor/caixa de câmbio com um nível incorreto pode danificá-los gravemente. Limpar qualquer derramamento.

NOTA: Ao verificar o nível do óleo, inspecione visualmente vazamentos na área do motor.

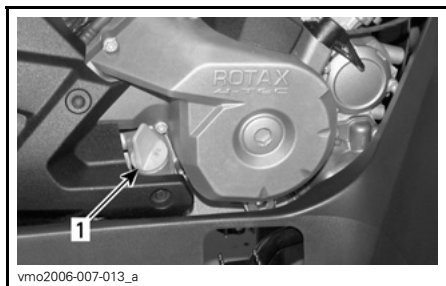

LADO DIREITO DO MOTOR

1. Vareta medidora de nível

Com o veículo em uma superfície plana e com o motor frio e parado, verifique o nível de óleo da seguinte maneira:

1. Desparafuse a vareta, depois retire-a e limpe.
2. Reinstale a vareta do óleo, parafusando completamente.
3. Retirar e verificar o nível de óleo. Deve estar na marca superior ou perto da mesma.

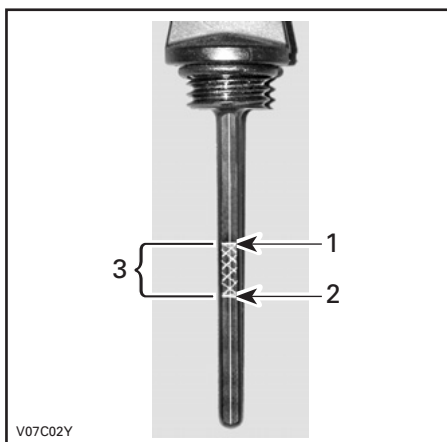

TÍPICA

1. Cheio
2. Add - Adicionar
3. Limite de operação

Para acrescentar óleo, retirar a vareta de nível. Coloque um funil no tubo da vareta para não derramar.

Adicione uma pequena quantidade do óleo recomendado e verifique o nível novamente.

Repita os procedimentos acima mencionados até o nível de óleo atingir a marca superior da vareta. **Não complete além da capacidade.**

Fixe corretamente a vareta.

Óleo recomendado para o motor

No verão use ÓLEO SEMI SINTÉTICO XPS (PARA VERÃO) (P/N 293 600 121).

No inverno use ÓLEO SINTÉTICO XPS (PARA INVERNO) (P/N 293 600 112).

NOTA: O óleo XPS foi especialmente formulado e testado para os severos requisitos deste motor.

Se não estiver disponível, use óleo SAE 5W/30 para motor que satisfaça ou exceda as exigências para classificação SM, SL ou SJ de serviço API. Ve-

rifique sempre o rótulo do serviço API no vasilhame do óleo, ele deve conter pelo menos um dos padrões acima. Consulte o quadro de viscosidade para maiores detalhes.

Quadro de viscosidade do óleo do motor

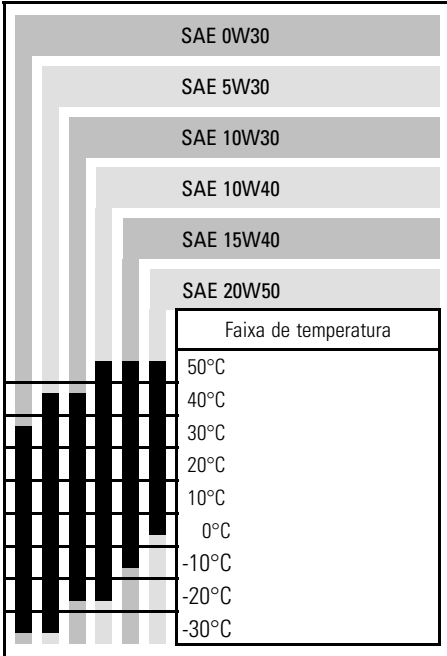

Troca de óleo do motor

O óleo e o filtro devem ser trocados ao mesmo tempo.

A troca de óleo deve ser feita com o motor quente.

⚠ CUIDADO O óleo do motor pode ficar muito quente. Para evitar queimaduras, não remova o bujão de dreno do motor ou a tampa do filtro se o motor estiver quente. Esperar até o óleo do motor ficar morno.

Certifique-se que o veículo esteja em uma superfície nivelada.

Retire a vareta do óleo.

Limpe a região do bujão de dreno.

Coloque um recipiente para recolher o óleo sob o dreno do óleo.

Desrosqueie o bujão de dreno de óleo.

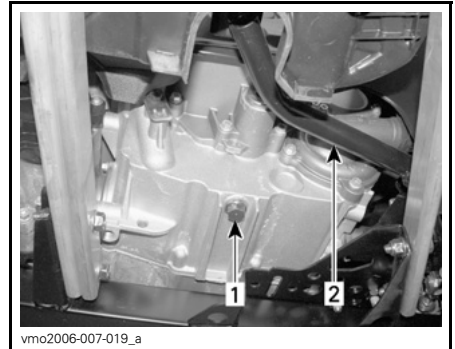

TÍPICA

1. Bujão de drenagem do óleo
2. Pedal de freio

Esperar tempo suficiente para que o óleo escorra para fora do filtro de óleo.

Troque o filtro de óleo. Consulte **FILTRO DE ÓLEO** nesta subseção.

Substitua a arruela de vedação do bujão de dreno.

Limpe a área de assentamento da arruela no motor e no bujão, e reinstale-o.

Encher o motor no nível apropriado com o óleo recomendado.

Consulte a capacidade de óleo na subseção **ESPECIFICAÇÕES**.

Ligar o motor e deixar funcionar sem carga por alguns minutos.

Assegure que as regiões do filtro de óleo e do bujão de dreno não estejam vazando.

Desligue o motor.

Espere um pouco para permitir que o óleo flua para o cárter, depois verifique o nível de óleo.

Completar se necessário.

Descarte o óleo de acordo com as leis ambientais locais.

Filtro de óleo

Substituição do filtro de óleo

Retire a cobertura direita do motor.

Desrosqueie a tampa do filtro de óleo.

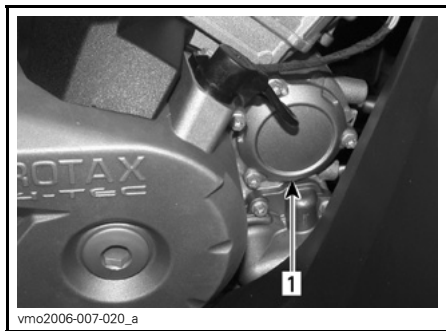

1. Tampa do filtro de óleo

Retirar o filtro de óleo e trocar por um novo.

Verifique o anel O'ring da tampa e troque-o se necessário.

Rosqueie a tampa do filtro de óleo na sua posição.

Limpe todo o óleo derramado no motor.

Radiador

Procedimento para erguer o radiador

1. Erga o radiador na posição vertical:
 - 1.1 Remova e guarde os dois parafusos de fixação que prendem o conjunto do suporte do radiador no lugar. Os dois parafusos são os que ficam mais próximos ao console.



1. Localização do parafuso de fixação

- 1.2 Erga o radiador puxando pelo conjunto do suporte.
- 1.3 Remova e guarde os cinco parafusos de fixação na tampa ornamental.
- 1.4 Remova a tampa ornamental novamente para ter acesso à tampa do radiador.

NOTA: Ao baixar o suporte do radiador, verifique se todas as mangueiras estão corretamente roteadas e conectadas.

Inspeção e limpeza do radiador

Verifique periodicamente a limpeza da área do radiador.



TÍPICA
1. Radiador

Inspeccione vazamentos ou qualquer dano no radiador e nas mangueiras.

Inspeccione as aletas do radiador. Elas devem estar limpas, livres de lama, sujeira, folhas e qualquer outro material acumulado que possa evitar que o radiador resfrie adequadamente.

Remova os acúmulos manualmente o máximo que puder. Se houver água nas proximidades, tente enxaguar as aletas do radiador.

Se disponível use uma mangueira de jardim para lavar as aletas.

⚠ CUIDADO Nunca limpe o radiador com as mãos quando estiver quente. Deixe o radiador esfriar antes de limpá-lo

AVISO Tome cuidado para não danificar as aletas do radiador ao limpá-las. Não use objetos/ferramentas que possam danificá-las. As aletas são propositadamente finas para permitir um arrefecimento eficiente. **AO LAVAR COM MANGUEIRA, USE PRESSÃO BAIXA SOMENTE, NUNCA USE PRESSÃO ALTA.**

Visite uma concessionária autorizada Can-Am para verificar o desempenho do sistema de arrefecimento.

Líquido de arrefecimento do motor

Nível do Líquido de Arrefecimento do Motor

⚠ ADVERTÊNCIA

Verifique o nível do líquido de arrefecimento com o motor frio. Nunca adicione líquido no sistema de arrefecimento quando o motor estiver quente.

1. Erga o radiador na posição vertical. Consulte o tópico *PROCEDIMENTO PARA LEVANTAR O RADIADOR* nesta subseção.
2. Abra a tampa do compartimento de manutenção.
3. Com o veículo em uma superfície plana, o líquido deve estar entre as marcas MÍN. e MAX. do reservatório de líquido de arrefecimento.

NOTA: Ao verificar o nível em temperatura inferior a 20°C, ele pode estar ligeiramente abaixo da marca de MÍN.

NOTA: Verifique se a mangueira do reservatório do líquido de arrefecimento está direcionada corretamente de acordo com a ilustração acima para evitar qualquer interferência ao fechar a tampa.

Se o líquido de arrefecimento for adicionado ao reservatório, verifique também o nível do radiador.

⚠ ADVERTÊNCIA

Para evitar possíveis queimaduras, não remova a tampa do radiador com o motor quente.

NOTA: Um sistema de arrefecimento que sempre precise completar o líquido é a indicação de vazamentos ou problemas no motor. Visite uma concessionária autorizada Can-Am.

Adicionando líquido de arrefecimento

1. Retire a tampa do reservatório do líquido de arrefecimento.

NOTA: Anote o direcionamento das ventilações.

2. Adicione o líquido de arrefecimento até a marca de MAX. Não complete além da capacidade.

NOTA: Use um funil para não derramar.

3. Reinstale e aperte corretamente a tampa do reservatório do líquido de arrefecimento.
4. Direcione a mangueira do reservatório do líquido de arrefecimento conforme anotado durante a remoção. Consulte a ilustração a seguir.

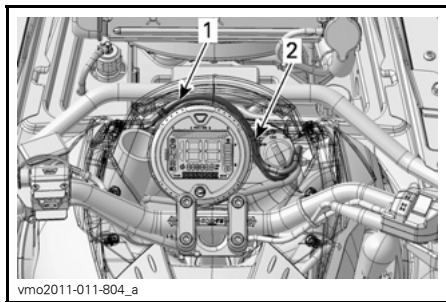

TÍPICA

1. Direcione as mangueiras de ventilação entre o interruptor de ignição e o conjunto de instrumentos
2. Direcione as mangueiras de ventilação ao redor do conjunto de instrumentos

AVISO Não guarde nenhum objeto no compartimento de manutenção dianteiro.

5. Remova a tampa do compartimento de manutenção dianteiro.

Líquido recomendado de arrefecimento do motor

Sempre use o anticongelante etileno-glicol contendo anticorrosivos especificamente para motores de alumínio de combustão interna.

O sistema de arrefecimento deve ser enchido com LÍQUIDO DE ARREFECIMENTO JÁ PREPARADO DA BRP (P/N 219 700 362) ou com uma solução de água destilada e anticongelante (50% água destilada, 50% anticongelante).

Substituição do líquido de arrefecimento do motor

⚠️ ADVERTÊNCIA

Para evitar queimaduras, não retire o tampa do radiador nem desaperte o bujão de drenagem do líquido de arrefecimento com o motor quente.

AVISO Não guarde nenhum objeto no compartimento de manutenção dianteiro.

Erga o radiador na posição vertical. Consulte o tópico *PROCEDIMENTO PARA LEVANTAR O RADIADOR* nesta subseção.

Remova a tampa do radiador pressionando-a e girando-a na direção anti-horária.



TÍPICA

1. Tampa do radiador

Desrosqueie o bujão de dreno do líquido de arrefecimento na bomba d'água e drene o líquido de arrefecimento em um recipiente apropriado.

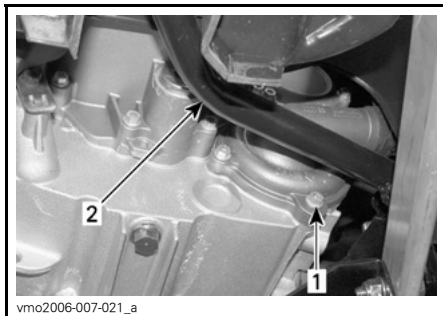

1. Bujão de drenagem do líquido de arrefecimento
2. Pedal de freio

NOTA: Não desrosqueie o bujão de dreno do líquido de arrefecimento completamente.

Remova o painel do lado direito.

Desrosqueie o parafuso de purga na parte de cima do corpo do termostato.

NOTA: Para ter acesso ao parafuso de purga, remova a saída do filtro da CVT.



1. Parafuso de purga

Drene o sistema completamente.

Reinstale o bujão de drenagem do líquido de arrefecimento.

Encha o radiador até que o líquido saia pelo furo do corpo do termostato.

Instale o parafuso de sangramento.

Acabe de encher o radiador.

Verifique o nível do reservatório de líquido de arrefecimento e reabasteça, se for necessário.

Acione o motor em marcha lenta com o radiador destampado. Adicione lentamente mais líquido, se necessário.

Nesse momento, aguarde até que o motor atinja a temperatura normal de operação.

Acelere, pressionando a alavanca do acelerador duas ou três vezes; adicione líquido se for necessário.

Instale a tampa do radiador ao contrário da remoção.

Examine todas as conexões em busca de vazamentos e verifique o nível do líquido de arrefecimento no reservatório.

Supressor de faíscas do silencioso

Limpeza do supressor de faíscas

O carvão acumulado no silencioso deve ser limpo periodicamente.

⚠ ADVERTÊNCIA

Nunca funcione o motor em locais fechados. Nunca realize esta operação imediatamente após o funcionamento do motor pois o silencioso fica muito quente. Assegure que não haja materiais combustíveis nas proximidades. Use proteção para os olhos e luvas. Nunca permaneça atrás do veículo ao limpar o sistema de exaustão. Respeite todas as leis cabíveis e regulamentos.

Escolha uma área bem ventilada e assegure que o silencioso esteja frio.

Posicione a transmissão na posição ESTACIONAMENTO.

Remova o bujão de limpeza do silencioso.

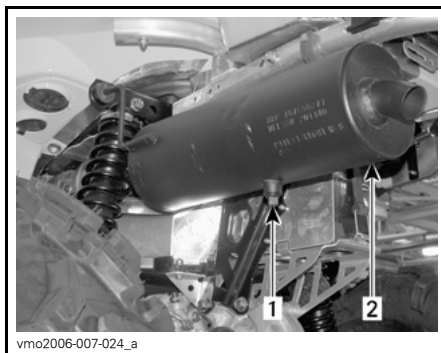

TÍPICA

1. Bujão de limpeza
2. Silencioso

Obstrua a saída do silencioso com uma estopa e dê partida no motor.

Aumente momentaneamente a rotação do motor algumas vezes para eliminar a fuligem acumulada do silencioso.

Pare o motor e aguarde o silencioso esfriar.

Reinstale o bujão de limpeza.

Filtro de ar da CVT

Remoção do filtro de ar da CVT

AVISO Ao reinstalar o painel de instrumentos sobre a caixa do filtro de ar, verifique se todas as mangueiras de ventilação foram direcionadas para o mais alto ponto possível sobre o conjunto de instrumentos multifuncional.

Ao ler o Manual do Proprietário, lembre-se de:

⚠ ADVERTÊNCIA

Indica um risco potencial que, se não for evitado, pode resultar em ferimentos sérios ou morte.

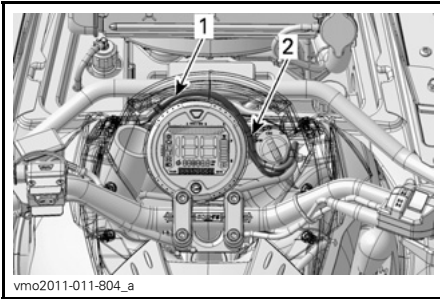

TÍPICA

1. Direcione as mangueiras de ventilação entre o interruptor de ignição e o conjunto de instrumentos
2. Direcione as mangueiras de ventilação ao redor do conjunto de instrumentos

1. Remova o assento do veículo.
2. Solte as linguetas do painel central do chassi.
3. Remova o painel central puxando-o para a traseira do veículo.



1. Painel central
2. Linguetas

4. Levante o painel de instrumentos.

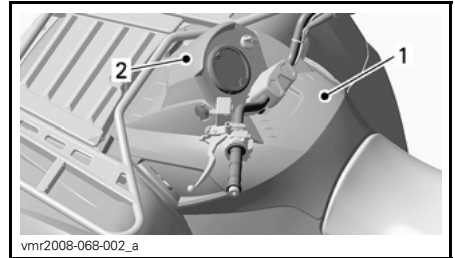

TÍPICA

1. Painel central
2. Painel de instrumentos

5. Remova o filtro de ar da entrada de ar da CVT puxando pelos lados.

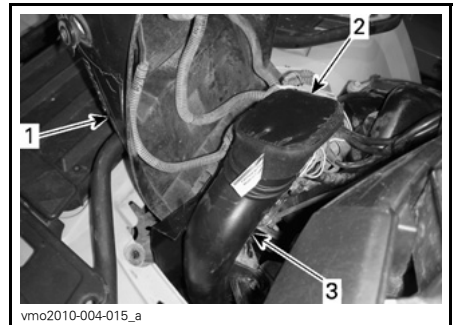

1. Painel de instrumentos
2. Filtro de ar da CVT
3. Entrada de ar da CVT

Limpeza do filtro de ar da CVT

1. Borrife o filtro na parte interna e externa com o LIMPADOR DE FILTRO DE AR (P/N 219 700 341).



LIMPADOR DE FILTRO DE AR (P/N 219 700 341)

2. Deixe agir por 3 minutos.
3. Conforme consta na embalagem do limpador de filtro de ar (UNI), lave-o com água pura.
4. Seque o filtro completamente.

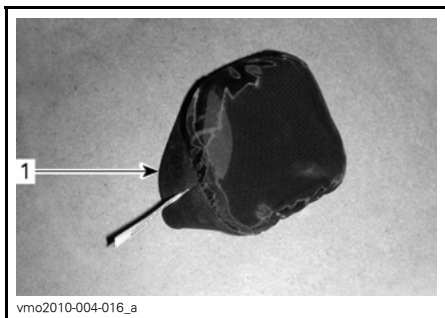

1. Filtro de ar da CVT

5. Limpe o interior da entrada de ar da CVT

Instalação do filtro de ar da CVT

1. Instale o filtro de ar na entrada de ar da CVT empurrando pelos lados.
2. Mova o painel de instrumentos para baixo e encaixe as linguetas adequadamente.
3. Instale o painel central.

4. Instale o assento.

Óleo do câmbio

Nível de óleo do câmbio

AVISO Verifique o nível e complete se necessário. **Não complete além da capacidade.** Usar a caixa de câmbio com um nível incorreto pode danificá-la gravemente. Limpar qualquer derramamento.

Coloque o veículo em uma superfície nivelada.

Selecione a posição NEUTRO.

Engate o freio de estacionamento.

Verifique o nível de óleo da caixa de marcha removendo o tampão do nível de óleo da caixa de marcha.

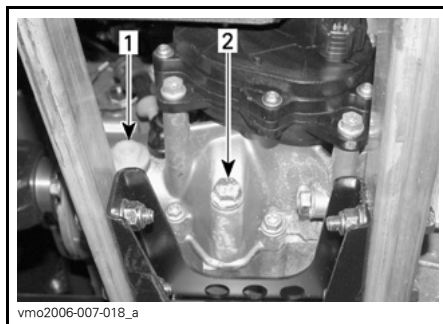

1. Bujão de nível do óleo
2. Bujão de drenagem do óleo

O óleo deve estar no nível da parte de baixo do furo do nível de óleo.

Complete conforme necessário até o nível de óleo da caixa de marcha fluir através do furo do nível de óleo.

Óleo recomendado do câmbio

Use ÓLEO XPS PARA PROTETOR DE CORRENTE (P/N 415 129 500) ou um equivalente.

AVISO Não use outros tipos de óleo quando der manutenção. Não misture com outros tipos de óleo

Troca do óleo de câmbio

Coloque o veículo em uma superfície nivelada.

Limpe a área do bujão de drenagem e o bujão do nível de óleo.

Remova o bujão de drenagem do câmbio.

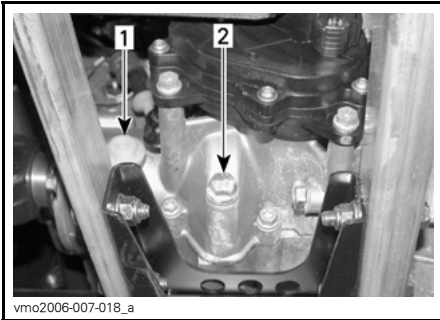

1. Bujão de nível do óleo
2. Bujão de drenagem do óleo

NOTA: Para drenar a caixa de marchas completamente, coloque um macaco sob a pedaleira esquerda e incline o veículo para o lado direito. Quando a caixa de marcha estiver vazia, instale um bujão de dreno e coloque o veículo no chão de novo.

Encha o câmbio usando ÓLEO XPS PARA PROTETOR DE CORRENTE (P/N 415 129 500) ou um equivalente.

AVISO Não use outros tipos de óleo quando der manutenção. Não misture com outros tipos de óleo

O óleo deve estar no nível da parte de baixo do furo do nível de óleo.

Complete conforme necessário até o nível de óleo da caixa de marcha fluir através do furo do nível de óleo.

Coloque o bujão de nível de óleo na sua posição de novo.

Cabo do acelerador

Lubrificação do cabo do acelerador

O cabo do acelerador deve ser lubrificado com o LUBRIFICANTE PARA CABOS (P/N 293 600 041) ou equivalente.

! ADVERTÊNCIA

Sempre utilize um lubrificante com base de silicone. O uso de outro lubrificante (como um lubrificante à base de água) pode fazer o cabo/alavanca do acelerador ficar preso e duro.

Abra a caixa da alavanca do acelerador.

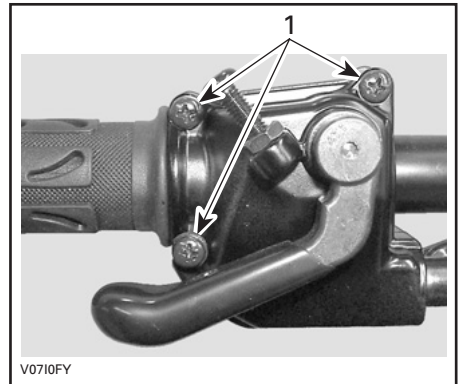

1. Remova estes parafusos

Separe o corpo da alavanca de aceleração.

Puxe o protetor de borracha para trás para expor o ajustador do cabo do acelerador.

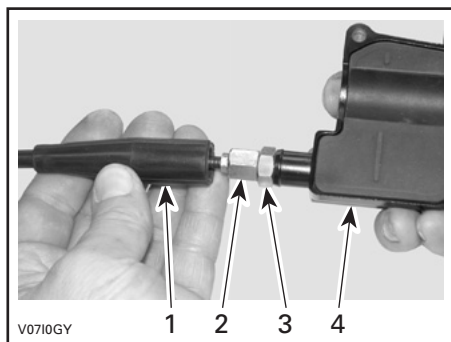

1. Proteção do cabo
2. Ajustador do cabo do acelerador
3. Porca de aperto
4. Corpo da alavanca de aceleração

Rosqueie a porca de ajuste do cabo de aceleração.

Remova o protetor interno da caixa.

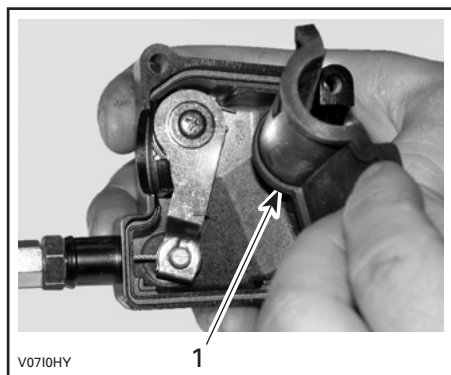

1. Proteção interna do corpo

Retire o cabo da caixa da alavanca do acelerador.

NOTA: Passe o cabo pela fenda da presilha e remova a ponta do cabo da presilha.

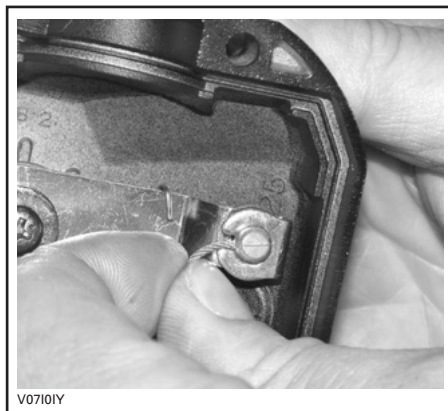

Remova a proteção lateral do corpo de acelerador.

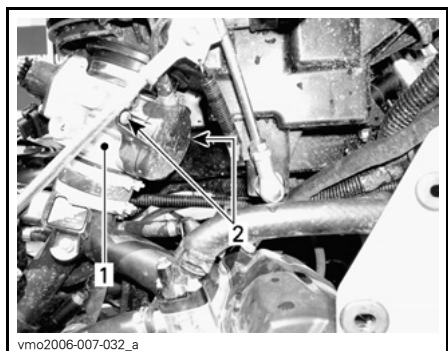

1. Corpo do acelerador
2. Parafusos da cobertura lateral

Introduza a agulha da lata de lubrificante na ponta do ajustador do cabo do acelerador.

⚠ CUIDADO Use sempre proteção adequada para a pele e olhos. Os produtos químicos podem provocar erupção na pele e ferimento nos olhos.



TÍPICA

NOTA: Coloque um pano ao redor do cabo do acelerador para evitar respingos do óleo lubrificante.

Coloque o lubrificante até que ele passe por todo o cabo, saindo pela outra extremidade.

Reinstale e ajuste o cabo.

Ajuste do cabo do acelerador

Puxe o protetor de borracha para trás para expor o ajustador do cabo do acelerador.

Desaperte a contraporca e gire o ajustador para obter a folga correta da alavanca do acelerador.

NOTA: Meça a folga livre na ponta da alavanca do acelerador.

Aperte a contraporca e reinstale o protetor.

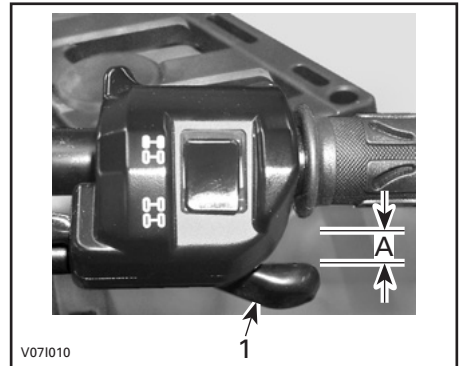

1. Alavanca do acelerador

A. 3 mm a 6 mm

Com a alavanca de transmissão na posição ESTACIONAMENTO, dê a partida no motor.

Verifique se o cabo do acelerador está ajustado corretamente virando o guidão todo à direita e depois todo à esquerda. Se a rotação do motor aumentar, reajuste a folga do acelerador.

Velas de ignição

⚠ ADVERTÊNCIA

A menos que indicado de outra maneira, sempre vire a chave de ignição para a posição OFF (desl.) antes de realizar qualquer manutenção ou conserto no sistema elétrico.

Remoção da vela de ignição

⚠ CUIDADO Se usar ar comprimido, vista sempre óculos de proteção.

Remova os painéis laterais.

Desconecte os cabos das velas.

Desrosqueie as velas.

Limpe as velas e as cabeças de cilindro com ar comprimido, se possível..

Desrosqueie as velas completamente e depois remova-as.

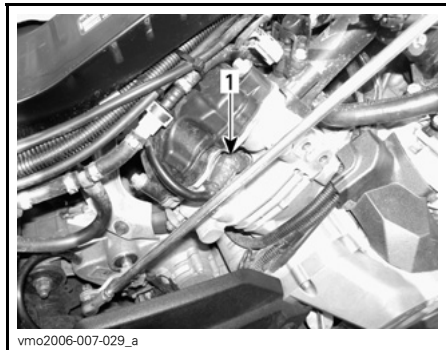

LADO DIREITO — CILINDRO TRASEIRO
1. Vela

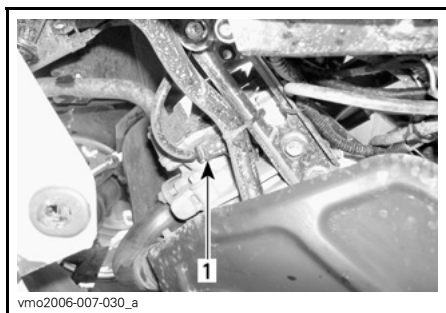

LADO ESQUERDO — CILINDRO DIANTEIRO
1. Vela

Instalação da vela de ignição

Antes de instalar certifique-se que as superfícies de contato dos cabeçotes de cilindro e das velas de ignição estão livres de fuligem.

Usando um calibre de lâminas, defina a folga da vela de ignição entre 0,6 mm a 0,7 mm.

Aplique lubrificante anticorrosivo à base de cobre nas roscas das velas.

Rosqueie as velas nas cabeças de cilindro manualmente e aperte-as com uma chave de torque e soquete apropriada.

VALOR DO TORQUE DA VELA DE IGNIÇÃO

20 N•m ± 2,4 N•m

Bateria

⚠ ADVERTÊNCIA

A menos que indicado de outra maneira, sempre vire a chave de ignição para a posição OFF (desl.) antes de realizar qualquer manutenção ou conserto no sistema elétrico.

⚠ **CUIDADO** Nunca recarregue a bateria enquanto estiver instalada no veículo.

Estes veículos estão equipados com uma bateria VRLA (Chumbo-ácida regulada por válvula). É uma bateria do tipo sem manutenção, sem necessidade de adicionar água para acertar o nível do eletrólito.

AVISO Nunca remova a tampa de vedação da bateria.

Remoção da bateria

AVISO Sempre desligue primeiro o cabo PRETO (-) da bateria.

Desligue primeiro o cabo PRETO (-) e depois o cabo VERMELHO (+).

Remova a braçadeira de suporte, depois puxe a bateria para fora.

Limpeza da bateria

Limpe a bateria, a carcaça e os terminais da bateria usando uma solução de bicarbonato de sódio e água.

Remova a corrosão dos terminais do cabo e dos terminais da bateria com uma escova de aço rígida.

A carcaça da bateria deve ser limpa com uma escova macia e solução de bicarbonato de sódio.

Instalação da bateria

Reinstalar a bateria no veículo.

AVISO Conecte sempre o cabo VERMELHO (+) da bateria primeiro.

Fusíveis

⚠ CUIDADO Sempre vire a chave da ignição para a posição OFF (desl.) antes de substituir um fusível defeituoso.

Inspecção dos fusíveis

Verifique se o filamento está derretido. Se o filamento estiver derretido, substitua o fusível queimado, consulte as tabelas de LOCALIZAÇÃO DOS FUSÍVEIS para obter a capacidade adequada.

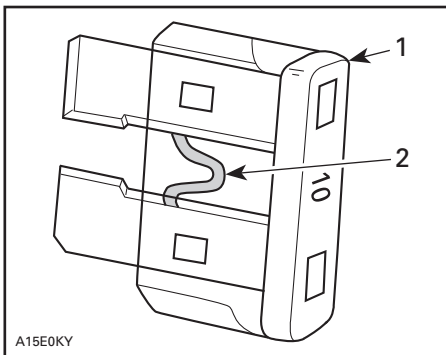

TÍPICA
 1. Fusível
 2. Verifique se está derretido

AVISO Não use um fusível com capacidade mais alta, isso pode provocar danos graves.

Localização dos fusíveis dianteiros

Para saber como ter acesso à caixa de fusíveis, consulte a subseção *PROCEDIMENTO PARA LEVANTAR O RADIADOR* na seção *RADIADOR*.

NOTA: Abra a tampa do compartimento de manutenção e localize a caixa de fusíveis dianteira.



TÍPICA
 1. Caixa de fusíveis dianteira

CAIXA DE FUSÍVEIS DIANTEIRA		
NO	DESCRIÇÃO	CAPACIDADE
F1	Bobinas de ignição	5 A
F2	Ventoinha	20 A
F3	Injetores de combustível	5 A
F4	Velocímetro, sensor de velocidade, lanterna traseira	7,5 A
F5	Bomba de combustível	7,5 A
F6	Módulo de controle do motor (ECM)	5 A
F7	Acessórios	20 A
F14	Suspensão controlada a ar (ACS) (se aplicável)	20 A

NOTA: Olhe dentro da tampa da caixa de fusíveis para ver a localização dos fusíveis.

AVISO Não guarde nenhum objeto no compartimento de manutenção dianteiro.

Localização dos fusíveis traseiros

O porta-fusível traseiro está localizado na traseira do veículo, perto da bateria.



vmo2010-004-202_a

TÍPICA - MOSTRANDO O OUTLANDER 800R LTD

1. Porta-fusível traseiro

PORTA-FUSÍVEIS TRASEIRO

NO	DESCRIÇÃO	CAPACIDADE
F1	Principal	30 A
F2	Ventoinha/Acessórios	30 A
F3	Direção dinâmica assistida (DPS) (se aplicável)	40 A

Luzes

⚠ CUIDADO Sempre vire a chave da ignição para a posição OFF (desl.) antes de substituir uma lâmpada defeituosa.

Verifique sempre o funcionamento das luzes depois da substituição.

Substituição da lâmpada do farol

AVISO Nunca toque no vidro de uma lâmpada alógena com os dedos, isso reduz a sua vida útil. Se o vidro for tocado, limpe-o com álcool isopropílico para não deixar uma fina camada sobre o vidro.

NOTA: Nas ilustração abaixo, o farol foi removido para uma melhor compreensão.

Coloque a chave da ignição em OFF (desl.).

Remova os parafusos da tampa.

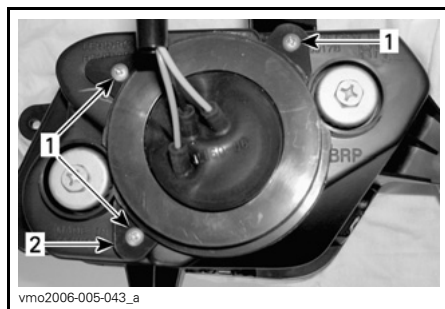

vmo2006-005-043_a

1. Parafusos

2. Fixador

Retire o protetor de borracha do alojamento do farol.

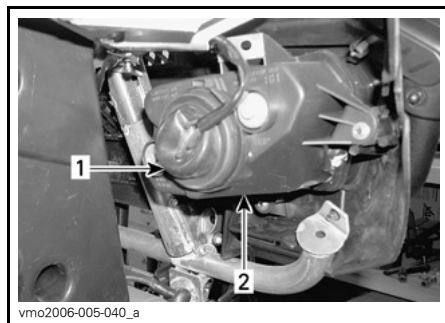

vmo2006-005-040_a

1. Protetor de borracha

2. Alojamento do farol

Desligue o conector do farol.

NOTA: Pressione a pequena lingueta de trava para destravar o conector, depois puxe o conector.

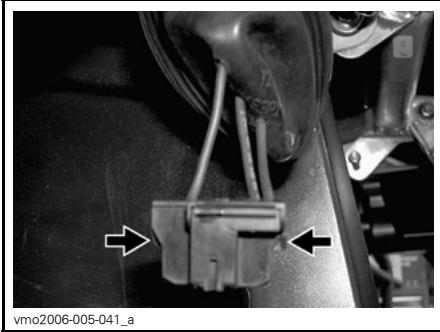

vmo2006-005-041_a

EMPURRE A LINGUETA DE TRAVA PARA DESTRAVAR O CONECTOR

NOTA: Nas seguintes ilustrações o painel de instrumentos dianteiro foi removido do veículo para um melhor entendimento.

Pressione a presilha e empurre-a pelo lado para destravar a lâmpada do farol.

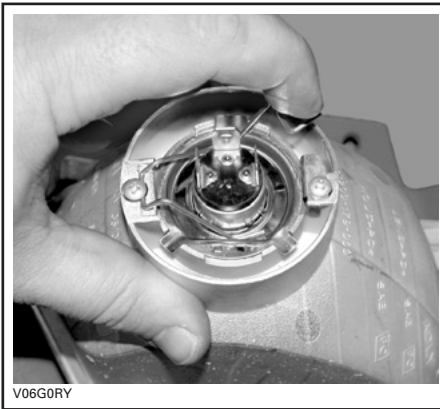

V06GORY

TÍPICA

Levante e segure o eixo, depois remova a lâmpada.



V06G0SY

TÍPICA

Reinstale corretamente as peças removidas na ordem inversa.

Substituição da lâmpada da lanterna traseira/luz de freio

Coloque a chave da ignição em OFF (desl.).

Para ter acesso à lâmpada puxe a lanterna traseira para soltá-la dos seus encaixes de borracha.

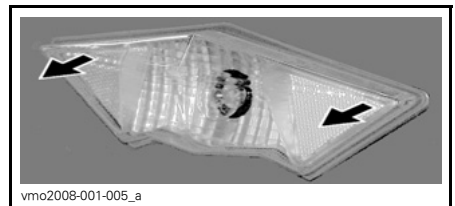

vmo2008-001-005_a

Gire e puxe o soquete para expor a lâmpada.



Empurre a lâmpada e vira-a no sentido anti-horário para soltá-la.

Instale a nova lâmpada empurrando-a para dentro e girando no sentido horário.

Reinstale todas as peças removidas.

Direção do fecho do farol

Ajuste a direção do fecho como segue:

Gire os botões para regular a altura do fecho e a orientação lateral a seu gosto.

Regule os dois faróis uniformemente.

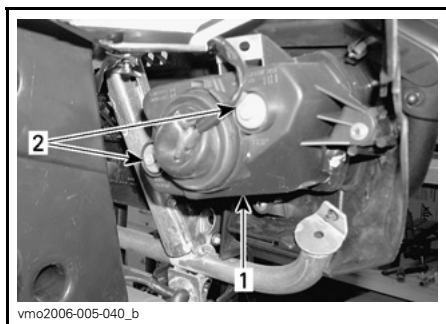

TÍPICA

1. Tampa do farol
2. Parafusos de ajuste

Coifa e protetor do eixo de transmissão

Inspecção da coifa e do protetor do eixo de transmissão

Inspecione visualmente o estado das proteções e coifas dos eixos de transmissão.

Verifique se há danos nos protetores ou se eles não estão encostando nos eixos.

Inspecione trincas, desgaste, vazamento de graxa, etc. nas coifas.

Repare ou substitua as peças danificadas conforme necessário.

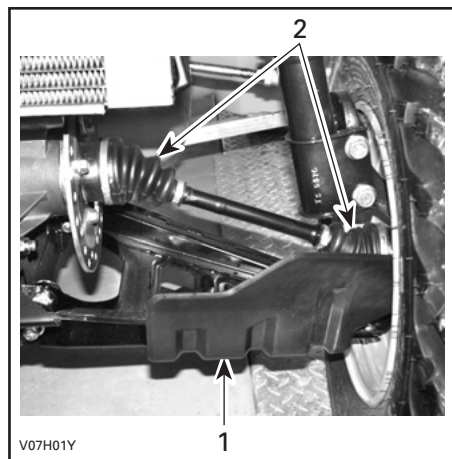

TÍPICA — FRENTE DO VEÍCULO

1. Protetor do eixo de transmissão
2. Coifas do eixo de transmissão

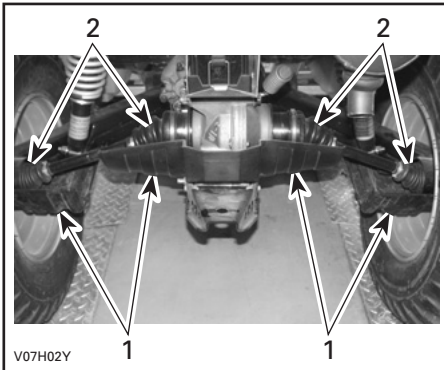
**TÍPICA — TRASEIRA DO VEÍCULO**

1. Protetores do eixo de transmissão
2. Coifas do eixo de transmissão

Rodas e pneus**Pressão dos pneus****⚠️ ADVERTÊNCIA**

A pressão do pneu afeta muito o comportamento e a estabilidade do veículo. Uma pressão baixa pode causar o esvaziamento do pneu e fazer você dirigir sobre a roda. Uma pressão excessiva pode explodir o pneu. Siga sempre a pressão recomendada. Como os pneus são do tipo de baixa pressão, usar uma bomba manual.

Verifique a pressão quando os pneus estiverem **frios** antes de dirigir o veículo. A pressão dos pneus muda com a temperatura e a altitude. Reverificar a pressão se alguma dessas condições mudar.

Ao ler o Manual do Proprietário, lembre-se de:

⚠️ ADVERTÊNCIA

Indica um risco potencial que, se não for evitado, pode resultar em ferimentos sérios ou morte.

Para sua conveniência, o kit de ferramentas inclui um manômetro.

PRESSÃO DOS PNEUS		
DIANTEIRO/TRASEIRO		
Xmr	MÁX.	48,3 kPa
	MÍN.	41,4 kPa

Embora os pneus sejam especificamente projetados para uso fora de estrada, um pneu pode furar. Portanto, recomendamos carregar uma bomba de encher pneus e um conjunto de reparos.

Inspeção dos pneus

Verificar se há avarias e desgaste no pneu. Trocar se necessário.

Os pneus são direcionais e a sua rotação deve ser mantida em uma direção específica para que funcionem corretamente.

Substituição dos pneus

A troca dos pneus deve ser realizada por uma concessionária autorizada Can-Am.

! ADVERTÊNCIA

- Ao trocar os pneus nunca instale um pneu diagonal junto com um pneu radial. Esta combinação pode criar problemas de manobrabilidade e/ou estabilidade.
- Não misture pneus de tamanhos e/ou desenho diferentes no mesmo eixo.
- Os pares de pneus dianteiro e traseiro devem ser do mesmo modelo e fabricante.
- Para um padrão de banda de rodagem unidirecional, os pneus devem ser instalados na direção de rotação correta.
- Pneus radiais devem ser instalados como um conjunto completo.

Inspecção do rolamento da roda

Coloque o veículo em uma superfície nivelada.

Engate o freio de estacionamento.

Levante o veículo.

Apoie o veículo em cavaletes.

Empurre e puxe as rodas pela parte superior para sentir o jogo.

Se houver algum jogo, visite uma concessionária autorizada Can-Am.

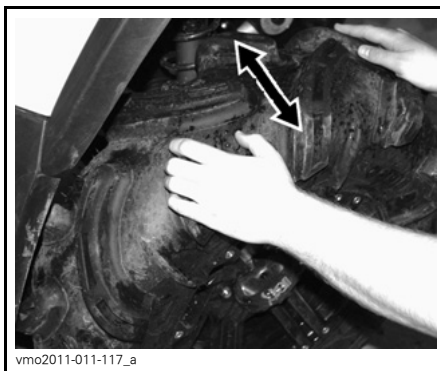

vmo2011-011-117_a

TÍPICA

Remoção e instalação das rodas

Coloque o veículo em uma superfície nivelada.

Engate o freio de estacionamento.

Desaperte as porcas das rodas e levante o veículo.

Apoie o veículo em cavaletes.

Retire as porcas e, em seguida, retire a roda.

Na instalação, recomendamos que seja aplicado um lubrificante anticorrosivo nas rosas.

Aperte as porcas com cuidado em sequência cruzada e depois aplique o torque final.

TORQUE DE APERTO DAS PORCAS

100 N•m ± 10 N•m

NOTA: Ocasionalmente, as porcas das rodas devem ser retiradas para aplicar lubrificante antiengripante nos parafusos, para facilitar a retirada futura. Isso é particularmente importante quando o veículo for usado em ambiente de água salgada ou na lama. Remover uma porca de cada vez, lubrificar e depois re-apertar.

AVISO Use sempre as porcas de roda recomendadas de acordo com o tipo de roda. Utilizar porcas diferentes pode danificar as rodas.

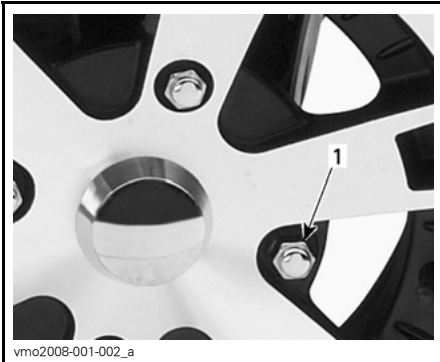

TÍPICA — RODA DE ALUMÍNIO
1. Porca de roda (tipo cega)

Suspensão

Lubrificação da suspensão

Lubrifique os braços triangulares dianteiros.

Use GRAXA PARA SUSPENSÃO (P/N 293 550 033) ou equivalente.

Existem duas conexões para engraxamento em cada braço triangular.

Inspecção da suspensão

Amortecedores

Inspecione vazamentos de óleo ou outros danos nas colunas McPherson ou amortecedores.

Verifique o aperto dos parafusos.

Caso necessário, visite uma concessionária autorizada Can-Am.

Braços triangulares dianteiros

Verifique se há trincas, entortados ou outros danos aos braços triangulares.

Caso necessário, visite uma concessionária autorizada Can-Am.

Braços oscilantes traseiros

Verifique o suporte da bola de reboque quanto a distorções, rachaduras ou deformações.

Visite uma concessionária autorizada Can-Am caso detecte algum problema.

Filtro de ar da ACS

Limpeza do filtro de ar da ACS

NOTA: Se o filtro de ar da ACS estiver muito sujo, talvez seja necessário limpar também a mangueira de ventilação. Visite uma concessionária autorizada Can-Am.

Remova o assento.

Solte as linguetas do painel central do chassi.

Remova o painel central puxando-o para trás.



1. Painel central
2. Linguetas

Levante o console.

Solte as travas e remova a tampa da caixa do filtro de ar.

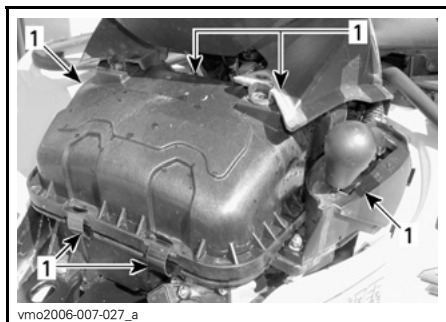

1. Solte os grampos.

Localize o filtro de ar do compressor da ACS na tampa da caixa do filtro de ar.



1. Entrada do filtro de ar do compressor da ACS na tampa da caixa do filtro de ar

Aperte as linguetas e abra a tampa.

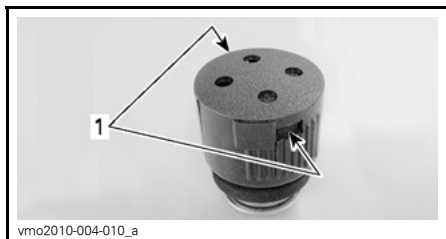

- FILTRO DE AR DO COMPRESSOR DA ACS REMOVIDO PARA MELHOR VISUALIZAÇÃO**
1. linguetas

Remova o pré-filtro (espuma) e o filtro (disco).

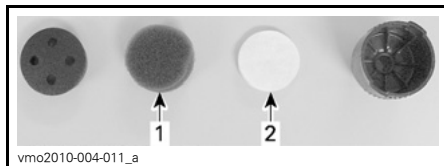

FILTRO DE AR DO COMPRESSOR DA ACS REMOVIDO PARA MELHOR VISUALIZAÇÃO

1. Pré-filtro (espuma)
2. Filtro (disco)

Limpe o pré-filtro (espuma) como segue:

1. Borrife o pré-filtro na parte interna e externa com o LIMPADOR DE FILTRO DE AR (P/N 219 700 341).
2. Deixe agir por 3 minutos.
3. Conforme consta na embalagem do limpador de filtro de ar (UNI), lave o pré-filtro com água pura.
4. Seque completamente o pré-filtro.

Limpe o filtro (disco) como segue:

1. Sopre ar comprimido de baixa pressão no filtro para limpá-lo.

AVISO Não lave o filtro (disco) com nenhuma solução de limpeza.

Reinstale o filtro de ar no veículo. O procedimento de reinstalação é o contrário do procedimento de remoção.

Mangueiras e conexões da ACS

Inspeção das mangueiras e conexões da ACS

Verifique a existência de danos nas mangueiras dos amortecedores.

Verifique a existência de danos nas conexões dos amortecedores.

Verifique vazamentos de ar nas mangueiras e conexões.

Freios

⚠️ ADVERTÊNCIA

Os freios novos não operam na eficiência máxima até terem concluído seu amaciamento. O desempenho da frenagem pode estar reduzido, por isso tome cuidado extra.

Nível do reservatório do fluido de freio

AVISO Use somente fluido de freio DOT 4 de uma embalagem selada. Não utilize fluidos de embalagens velhas ou abertas.

Com o veículo em uma superfície plana, verifique se o fluido de freio no reservatório está no nível correto. Ele deve estar acima da marca MÍN.

Adicione fluido na medida necessária. Não complete além da capacidade.

Limpe a tampa do reservatório, antes de remover.

NOTA: Um nível baixo pode indicar vazamentos ou sapatas de freio gastas. Visite uma concessionária autorizada Can-Am.

Reservatório(s) de fluido da alavanca de freio

Vire o guidão para a frente para assegurar que o reservatório esteja nivelado.

Verifique o nível do fluido de freio, o reservatório estará cheio quando o fluido atingir o alto do visor.

Verifique visualmente as condições da alavanca.

Verifique se existem rachaduras, desgastes, etc. Se estiver danificada, troque-a.

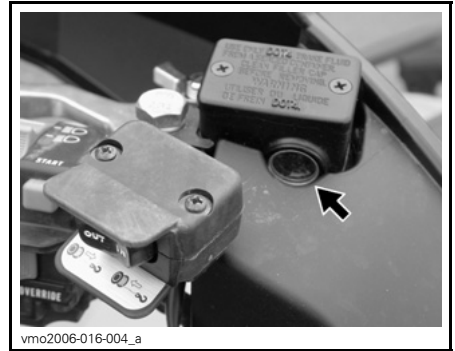

TÍPICA

Reservatório de Fluido do Pedal de Freio

Consulte a subseção *PROCEDIMENTO PARA LEVANTAR O RADIADOR* na seção *RADIADOR* para saber mais detalhes sobre o procedimento.

Com o veículo em uma superfície plana, o líquido deve estar entre as marcas de nível MÍN. e MÁX. do reservatório de fluido do pedal de freio.

AVISO Não guarde nenhum objeto no compartimento de manutenção dianteiro.

Fluido de freio recomendado

Use sempre fluido de freio que atenda somente a especificação DOT 4.

AVISO Para evitar danos graves ao sistema de freios, não use fluidos diferentes dos recomendados nem misture fluidos diferentes para completar o nível.

Inspecção dos freios

Para manter os freios em boas condições de funcionamento, verifique o seguinte:

- Nível do fluido de freio
- Vazamentos de fluido no sistema de freios

- Se o freio está mole
- Limpeza dos freios
- Se há desgaste excessivo e o estado da superfície dos discos de freio
- Se há desgaste, danos ou movimentação nas pastilhas de freio.

LIMITES DE MANUTENÇÃO	
Espessura das pastilhas de freio	1,0 mm
Espessura dos discos dianteiros	3,5 mm
Espessura do disco traseiro	4,3 mm
Empenamento máximo dos discos	0,2 mm

Se detectar um problema no sistema de freios, visite sua concessionária autorizada Can-Am.

! ADVERTÊNCIA

A substituição do fluido de freio ou a manutenção e reparos no sistema de freios deve ser feita por uma concessionária autorizada Can-Am.

CUIDADOS COM O VEÍCULO

Cuidados após dirigir

Para preservar o veículo e seus componentes, lave o veículo com água limpa de acordo com as recomendações do tópico *LIMPEZA E PROTEÇÃO DO VEÍCULO* sempre que o veículo for usado nas seguintes condições:

- Condições de muita lama
- Ambiente salino.

NOTA: Se for usado em ambiente salino, recomenda-se proteger as partes metálicas com GRAXA XPS (P/N 293 600 016) ou equivalente.

A seguir fornecemos uma lista das etapas adicionais a realizar após operar o veículo em ambientes com muita lama ou salinos:

LISTA PARA CUIDADOS PÓS-OPERAÇÃO EM AMBIENTES COM LAMA OU SALINOS	
Limpe o filtro de ar da CVT.	Consulte a subseção <i>PROCEDIMENTOS ESPECIAIS</i> .
Drene a caixa do filtro de ar.	Consulte a subseção <i>PROCEDIMENTOS ESPECIAIS</i> .
Drene a CVT.	Consulte a subseção <i>PROCEDIMENTOS ESPECIAIS</i> .
Faça inspeções visuais para ver se há acúmulo de água nas mangueiras de ventilação (ACS, ventoinha de arrefecimento do radiador, bomba de água, reservatório do líquido de arrefecimento, tanque de combustível, caixa de câmbio e transmissão final traseira).	Se houver água, leve o veículo ao revendedor autorizado Can-Am mais próximo.
Limpe os amortecedores dianteiros e traseiros.	Limpe cuidadosamente para prevenir danos às vedações devido a sujeira ou poeira.

AVISO Ao reinstalar o painel de instrumentos sobre a caixa do filtro de ar, verifique se todas as mangueiras de ventilação foram direcionadas para o mais alto ponto possível sobre o conjunto de instrumentos.

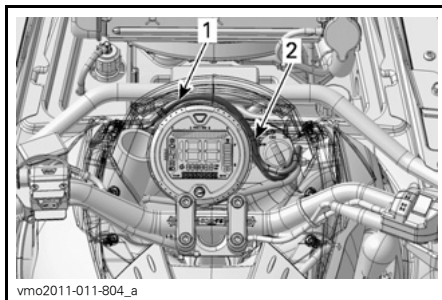

TÍPICA

1. Direcione as mangueiras de ventilação entre o interruptor de ignição e o conjunto de instrumentos
2. Direcione as mangueiras de ventilação ao redor do conjunto de instrumentos

Limpeza e proteção do veículo

Nunca utilize lavadores de alta pressão para limpar o veículo. **USE APENAS BAIXA PRESSÃO** (como uma mangueira de jardim). A alta pressão pode causar danos na parte elétrica ou mecânica.

As peças pintadas que estiverem danificadas devem ser repintadas para evitar a ferrugem.

Quando necessário, lave a carroceria com água morna e sabão (use apenas detergente neutro). Aplique cera não-abrasiva.

AVISO Nunca limpe as peças de plástico com detergente forte, agente desengraxante, solvente de tinta, acetona, etc.

PREPARAÇÃO PARA SER GUARDADO E PARA PRÉ-TEMPORADA

ADVERTÊNCIA

Solicite que uma concessionária autorizada Can-Am inspecione a integridade do sistema de combustível como especificado na subseção do *PLANO DE MANUTENÇÃO*.

Quando um veículo não for usado por um período de quatro (4) meses, a guarda adequada é uma necessidade.

Consulte uma concessionária autorizada Can-Am sobre os procedimentos adequados.

Para usar o veículo após ser guardado, e necessária uma preparação pós-guarda. Consulte uma concessionária autorizada Can-Am sobre os procedimentos adequados.

INFORMAÇÕES TÉCNICAS

IDENTIFICAÇÃO DO VEÍCULO

Os componentes principais do seu veículo (motor e chassi) são identificados por números de série diferentes. Às vezes pode ser necessário localizar estes números para fins de garantia ou para rastrear o veículo em caso de perda. Esses números são também solicitados pela concessionária autorizada Can-Am para preencher corretamente as reclamações de garantia. A BRP Inc não autorizará nenhuma garantia se o número de identificação do motor (E.I.N.) ou o número de identificação do veículo (V.I.N.) for removido, adulterado ou alterado de qualquer forma. Recomendamos anotar todos os números de série do seu veículo e fornecer os mesmos para sua companhia de seguros.

Número de identificação do veículo

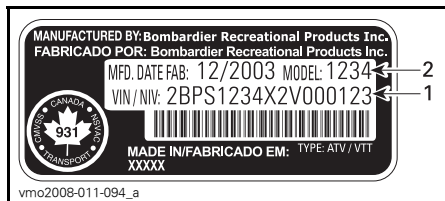

TÍPICA — ETIQUETA DO NÚMERO DE SÉRIE DO VEÍCULO

1. V.I.N. (Número de identificação do veículo) (etiqueta embaixo do lado direito do assento)
2. V.I.N. (Número de identificação do veículo) (estampado no quadro atrás da roda dianteira direita)



VISTA LATERAL DO XMR

1. Etiqueta V.I.N. embaixo do lado direito do assento
2. Etiqueta V.I.N. estampada no quadro atrás da roda dianteira direita

Número de identificação do motor

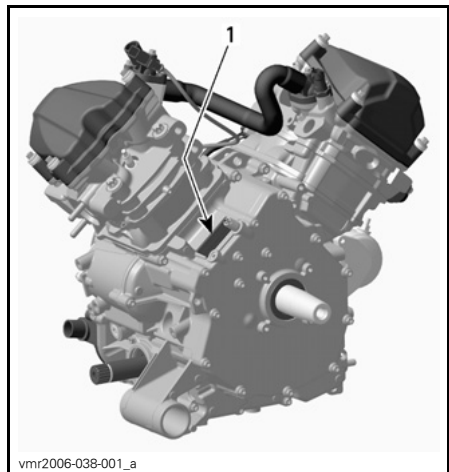

TÍPICA — ETIQUETA DO NÚMERO DE SÉRIE DO MOTOR

1. E.I.N. (Número de Identificação do Motor)

REGULAMENTOS DO SISTEMA DE CONTROLE DE EMISSÃO DE RUÍDOS

Apenas EUA e Canadá

A adulteração do sistema de controle de ruído é proibida!

As leis Federais dos EUA e as leis territoriais do Canadá podem proibir os seguintes atos ou suas causas:

1. A remoção ou a desativação por qualquer pessoa, a não ser para fins de manutenção, reparo ou substituição, de qualquer dispositivo ou elemento de projeto incorporado em qualquer veículo novo com o fim de controlar o ruído, antes da venda ou entrega ao comprador final ou enquanto estiver em uso ou,
2. O uso do veículo após a remoção ou desativação de tal dispositivo ou elemento de projeto por qualquer pessoa.

Entre os atos considerados adulteração estão os seguintes:

1. Remover ou modificar ou fazer furos no silencioso ou em qualquer componente do motor que faça a remoção dos gases de escapamento.
2. Remover, alterar ou fazer furos em qualquer peça do sistema de admissão.
3. Substituir quaisquer peças móveis do veículo ou peças do sistema de escapamento ou de admissão por peças diferentes das especificadas pelo fabricante.
4. Falta de manutenção adequada.

DECLARAÇÃO DE CONFORMIDADE CE

DECLARAÇÃO DE CONFORMIDADE

De acordo com a diretriz para máquinas da CE 2006/42/EC, anexo 2A

Fabricante: **Bombardier Recreational Products Inc.**
Valcourt JOE 2L0
Quebec, Canada

Eu, abaixo assinado, por este declaro que estes ATV
ano/modelo 2011:

0005ABC00	0005RBB00	0002NBE00	0002XBD00	0003JBC00
0005ABD00	0005RBC00	0002PBD00	0002XBE00	0003CBB00
0005PBA00	0005SBB00	0002PBE00	0004BBC00	0003LBB00
0005CBC00	0002LBD00	0002RBC00	0004BBD00	0006ABC00
0005CBD00	0002LBF00	0002RBD00	0004DBB00	0006BBB00
0005DBC00	0005FBC00	0002SBD00	0004DBC00	0006BBC00
0005DBD00	0005FBD00	0002SBE00	0004EBD00	0006BBF00
0002HBE00	0005FBE00	0002SBF00	0004EBE00	0006EBC00
0002JBD00	0002MBB00	0002TBD00	0003HBB00	0006CBC00
0005EBC00	0002MBC00	0002UBD00	0003HBC00	
0005EBD00	0002NBD00	0002UBE00	0003JBB00	

estão conformes com a(s) direttriz(es) e norma(s) especificadas.

Diretriz de CEM: **2004/108/EEC**
Diretriz para máquinas da **2006/42/EC**
CE

Foram usadas as seguintes diretrizes, normas técnicas e especificações:

CEM: **EN 55012:2007**
97/24

Máquinas: **SFS-EN ISO 12100 1:2003**
SFS-EN ISO 12100 2:2003
SFS-EN ISO 14121-1:2007

Assinatura

Steve Langlais

Director, Engineering, Research and Development, ATV

Bombardier Recreational Products Inc.

Nome completo e identificação da pessoa com poderes para assinar em nome do fabricante

Valcourt 2010-02-11
Local e data

ESPECIFICAÇÕES

MODELO		OUTLANDER 800R X mr	
MOTOR			
Tipo de motor		4 tempos, Eixo de comando único no cabeçote (SOHC), arrefecido por líquido	
Número de cilindros		2	
Número de válvulas		8 válvulas (ajuste mecânico)	
Diâmetro interno		91 mm	
Curso		62 mm	
Cilindrada		799,9 cm ³	
Taxa de compressão		10,3:1	
Rotação de potência máxima		7.250 RPM	
Lubrificação	Tipo		Cárter úmido Filtro de óleo substituível
	Filtro de óleo		BRP Rotax de papel, substituível
	Óleo do motor	Capacidade (troca de óleo com troca do filtro)	2,2 L
		Recomendado	No verão, use ÓLEO SEMISSINTÉTICO XPS (PARA VERÃO) (P/N 293 600 121). No inverno, use ÓLEO SINTÉTICO XPS (PARA INVERNO) (P/N 293 600 112). Veja o <i>quadro de viscosidade do óleo</i>
Sistema de escapamento		Supressor de faíscas aprovado pelo Serviço florestal do USDA	
Filtro de ar		Filtro de papel sintético com espuma	
Entrada de ar		Sistema de snorkel integrado (ISS)	
SISTEMA DE ARREFECIMENTO			
Radiador		Radiador enviado	
Líquido de arrefecimento	Tipo		Solução de etileno glicol/água (50% etileno glicol, 50% água). Use líquido de arrefecimento já preparado vendido pela BRP (P/N 219 700 362) ou líquido de arrefecimento criado especificamente para motores de alumínio
	Capacidade		2,5 L

MODELO		OUTLANDER 800R X mr	
SISTEMA ELÉTRICO			
Potência de saída do gerador a magneto		650 W	
Tipo do sistema de ignição		IDI (Ignição por descarga indutiva)	
Ponto da ignição		Não ajustável	
Vela	Quantidade	2	
	Fabricação e tipo	NGK DCPR8E	
	Folga	0,6 mm a 0,7 mm	
Ajuste do limitador de rotações do motor por minuto (RPM)	À frente	8.000 RPM	
	Marcha à ré	3.200 RPM	
Bateria	Tipo	Bateria tipo selada	
	Tensão	12 volts	
	Capacidade nominal	18 A•h	
	Potência do motor de partida	0,7 KW	
Faróis dianteiros		2 x 35 W	
Lanterna traseira		7/29 W	
Luzes indicadoras		LEDS, 0,7 V aproximadamente (cada)	
Fusíveis	Caixa de fusíveis dianteira	Bobinas de ignição	5 A
		Ventoinha	20 A
		Injetores de combustível	5 A
		Velocímetro/sensor de velocidade/lanterna traseira	7,5 A
		Bomba de combustível	7,5 A
		Módulo de controle do motor (ECM)	5 A
		Acessórios	20 A
	Porta-fusível traseiro	Principal	30 A
		Ventoinha/Acessórios	30 A
		Direção dinâmica assistida (DPS)	40 A

MODELO		OUTLANDER 800R X mr	
SISTEMA DE COMBUSTÍVEL			
Alimentação do combustível	Tipo	Injeção eletrônica de combustível (EFI), corpo de borboleta Dell'Orto 46 mm, 1 injetor por cilindro	
Bomba de combustível	Modelo	Elétrica (no tanque de combustível)	
Marcha lenta		1.250 ± 50 RPM (não ajustável)	
Combustível	Tipo	Gasolina comum sem chumbo	
	Octanagem mínima	Na América do Norte	87 (R+M)/2 ou superior
		Fora da América do Norte	92 RON ou superior
Capacidade do tanque de combustível		16,3 L	
Volume restante no tanque de combustível quando a luz do display ACENDE		± 2 L	
TRANSMISSÃO CVT			
Tipo		CVT (Transmissão variável contínua)	
Rotação de acoplamento		1.600 ± 100 RPM	
CAIXA DE CÂMBIO			
Tipo		Duas faixas (HI-LO) com estacionamento, neutro e ré	
Óleo do câmbio	Capacidade	400 ml	
	Recomendado	Óleo XPS para protetor de corrente (P/N 413 801 900)	

MODELO		OUTLANDER 800R X mr	
SISTEMA DE TRANSMISSÃO			
Óleo para diferencial dianteiro/óleo para transmissão final traseira	Capacidade	Dianteiro	500 ml
		Traseira	350 ml
	Recomendado	Dianteiro	Óleo sintético XPS para transmissão (P/N 293 600 043) ou óleo sintético para transmissão 75W90 API GL-5
		Traseira	Óleo sintético XPS para transmissão (P/N 293 600 140) ou óleo sintético para transmissão 75W140 API GL-5
Tração dianteira		Engate rápido Visco-Lok	
Relação de transmissão dianteira		3,6:1	
Transmissão traseira		Acionada por eixo/spool	
Relação de transmissão traseira		3,6:1	
Graxa das juntas homocinéticas		Graxa para junta homocinética (P/N 293 550 019)	
Graxa do eixo propulsor		Graxa sintética XPS (P/N 293 550 010)	
DIREÇÃO			
Raio de giro		2.715 mm	
Convergência total (veículo no solo)		0 mm ± 4 mm	
Ângulo de cambagem		1°	
SUSPENSÃO			
<i>DIANTEIROS</i>			
Tipo de suspensão		Braço triangular duplo Suspensão controlada a ar (ACS)	
Curso da suspensão		131 mm	
Amortecedor	Quant.	2	
<i>TRASEIROS</i>			
Tipo de suspensão		TTI™ independente Suspensão controlada a ar (ACS)	
Curso da suspensão		205,7 mm	
Amortecedor	Quant.	2	

MODELO		OUTLANDER 800R X mr
FREIOS		
Freio dianteiro	Tipo	Hidráulico, 2 discos
Freio traseiro	Tipo	Hidráulico, disco único
Fluido de freio	Capacidade	250 ml
	Tipo	DOT 4
Freio de estacionamento		A alavanca esquerda do freio inclui um bloqueio
Pinças		Flutuantes
Material das pastilhas de freio	Dianteiras	Orgânico
	Traseiras	Metálico
Espessura mínima das pastilhas de freio		1 mm
Espessura mínima do disco de freio	Dianteiras	3,5 mm
	Traseiras	4,3 mm
Empenamento máximo do disco de freio		0,2 mm
PNEUS E RODAS		
<i>PNEUS</i>		
Pressão	Dianteiras	Máxima: 48,3 kPa Mínima: 41,4 kPa
	Traseiras	Máxima: 48,3 kPa Mínima: 41,4 kPa
Profundidade mínima do sulco		3 mm
Tamanho	Dianteiras	AT 76,2 cm X 22,9 cm X 35,6 cm
	Traseiras	AT 76,2 cm X 22,9 cm X 35,6 cm
<i>RODAS</i>		
Tamanho	Dianteiras	35,6 cm X 15,2 cm
	Traseiras	35,6 cm X 15,2 cm
Torque de aperto das porcas		100 N•m ± 10 N•m
Direção Assistida		Direção dinâmica assistida (DPS) de modo duplo

ESPECIFICAÇÕES

MODELO		OUTLANDER 800R X mr
DIMENSÕES		
Comprimento total		239 cm
Largura total		127 cm
Largura total do guidão		77,5 cm
Altura total		119 cm
Distância entre eixos		150 cm
Bitola	Dianteiras	102 cm
	Traseiras	102 cm
CAPACIDADE DE CARGA E PESO		
Distribuição do peso	Dianteira/traseira	53/47
Bagageiro traseiro		3,7 L
Rack	Dianteiro	45 kg carregado apenas na lateral para evitar obstrução no radiador
	Traseiras	90 kg
Carga total admissível do veículo (incluindo piloto, todas as outras cargas e acessórios instalados)		235 kg
Peso nominal bruto do veículo		684 kg

***Esta página está
propositadamente em branco***

SOLUÇÃO DE PROBLEMAS

DIRETRIZES PARA SOLUÇÃO DE PROBLEMAS

O MOTOR NÃO GIRA

1. A chave de ignição está em OFF (desl.).
 - Coloque a chave em ON (lig.).
2. Interruptor de parada de emergência do motor.
 - Certifique-se que o interruptor de parada de emergência do motor está na posição ON (andar).
3. A transmissão não está na posição ESTACIONAMENTO ou NEUTRO.
 - Coloque o câmbio em ESTACIONAMENTO ou em NEUTRO ou pressione a(s) alavanca(s) de freio.
4. Fusível queimado.
 - Verifique o estado do fusível principal.
5. Bateria fraca ou conexões soltas.
 - Verifique o fusível do sistema de recarga.
 - Verifique o estado das conexões e dos terminais.
 - Solicite a verificação da bateria.
 - Contate uma concessionária autorizada Can-Am.
6. Chave da ignição errada, display multifuncional mostra INVALID KEY (Chave inválida).
 - Use a chave adequada para este veículo.

O MOTOR GIRA MAS NÃO PEGA

1. Motor afogado (vela de ignição molhada ao ser removida).
 - Se o motor não pegar e estiver afogado com combustível, o modo afogado pode ser ativado para evitar a injeção de combustível e cortar a ignição durante a partida. Faça o seguinte:
 - Coloque a chave no interruptor da ignição e gire-a para ON (lig.).
 - Pressione e segure a alavanca esquerda do freio.
 - Pressione o botão de START (partida) do motor.O motor deve ser acionado por 20 segundos. Solte o botão de START (partida) do motor.
 - Solte a alavanca do acelerador e dê partida/gire o motor novamente.

Se isso não funcionar:

 - Limpe a área dos chapéus da vela de ignição e remova-os.
 - Remova as velas (ferramentas fornecidas no kit).
 - Dê partida várias vezes.
 - Instale velas de ignição novas, se possível, ou limpe e seque as velas.

Dê partida no motor como explicado acima.

Se ele continuar afogado, visite uma concessionária autorizada Can-Am.

NOTA: Certifique-se que não haja combustível no óleo do motor, se houver troque o óleo.

O MOTOR GIRA MAS NÃO PEGA (cont.)

- 2. Sem combustível no motor (vela de ignição seca ao ser removida).**
 - Verifique o nível do tanque de combustível.
 - Pode ter ocorrido uma falha na bomba de combustível.
 - Contate uma concessionária autorizada Can-Am.
- 3. Vela de ignição/ignição (sem vela).**
 - Verifique o estado do fusível principal.
 - Remova a vela de ignição e reconecte à bobina.
 - Verifique se a chave da ignição e/ou o interruptor de parada de emergência do motor estão em ON (lig.).
 - Dê partida com a vela de ignição aterrada no motor, longe do furo da vela. Se não aparecer centelha, trocar a vela de ignição.
 - Se o problema persistir, contate uma concessionária autorizada Can-Am.
- 4. A luz indicadora de VERIFIQUE O MOTOR do instrumento multifuncional está acesa e o display exibe CHECK ENGINE (verifique o motor).**
 - Contate uma concessionária autorizada Can-Am.
- 5. Motor está em um modo de proteção.**
 - A luz indicadora de VERIFIQUE O MOTOR do instrumento multifuncional está acesa e o display exibe CHECK ENGINE (verifique o motor), contate uma concessionária autorizada Can-Am.

FALTA DE POTÊNCIA OU ACELERAÇÃO DO MOTOR

- 1. Vela de ignição suja ou danificada.**
 - Verifique o item O MOTOR VIRA, MAS NÃO PARTE.
- 2. Falta combustível no motor.**
 - Verifique o item O MOTOR VIRA, MAS NÃO PARTE.
- 3. O motor superaquecido.**
 - Verifique O MOTOR SOBREAQUECE.
- 4. Filtro de ar/caixa entupido ou sujo.**
 - Verifique o filtro do ar e limpe se necessário.
 - Verifique se há depósitos no dreno da caixa do filtro de ar.
 - Verifique a posição do tubo da tomada de ar.
- 5. CVT sujo ou gasto.**
 - Contate uma concessionária autorizada Can-Am.
- 6. Motor está em um modo de proteção.**
 - Verifique a existência de mensagens no instrumento multifuncional.
 - A luz indicadora de VERIFIQUE O MOTOR do instrumento multifuncional está acesa e o display exibe CHECK ENGINE (verifique o motor) ou LIMP HOME (retorno de emergência), contate uma concessionária autorizada Can-Am.

O MOTOR SOBREAQUECE

1. Nível baixo do líquido no sistema de arrefecimento.

- Verifique o líquido de arrefecimento, consulte a subseção PROCEDIMENTOS DE MANUTENÇÃO.

2. Aletas do radiador sujas.

- Limpe as aletas do radiador, consulte RADIADOR na subseção INFORMAÇÕES DE MANUTENÇÃO.

3. A ventoinha de arrefecimento não funciona.

- Verifique o fusível da ventoinha de arrefecimento, consulte a subseção PROCEDIMENTOS DE MANUTENÇÃO. Se o fusível estiver em bom estado, contate uma concessionária autorizada Can-Am.

RETORNO DE CHAMA NO MOTOR

1. Vazamento do sistema de exaustão.

- Contate uma concessionária autorizada Can-Am.

2. O motor está aquecendo demais.

- Veja FALTA ACELERAÇÃO OU POTÊNCIA NO MOTOR.

3. O tempo de ignição é incorreto ou existe uma falha no sistema de ignição.

- Contate uma concessionária autorizada Can-Am.

O MOTOR FALHA

1. Vela de ignição com incrustação/danificada/gasta.

- Limpe/verifique a vela de ignição e a faixa de temperatura. Trocar se necessário.

2. Água no combustível.

- Esvazie o sistema de combustível e reabasteça com combustível novo.

O VEÍCULO NÃO CONSEGUE ATINGIR A VELOCIDADE MÁXIMA

1. Motor.

- Veja FALTA ACELERAÇÃO OU POTÊNCIA NO MOTOR.

2. Freio de estacionamento.

- Verifique se o freio de estacionamento está completamente solto.

3. Filtro de ar/caixa entupido ou sujo.

- Verifique o filtro do ar e limpe se necessário.
- Verifique se há depósitos no dreno da caixa do filtro de ar.
- Verifique a posição do tubo da tomada de ar.

4. CVT sujo ou gasto.

- Contate uma concessionária autorizada Can-Am.

O VEÍCULO NÃO CONSEGUE ATINGIR A VELOCIDADE MÁXIMA (cont.)

5. Motor está em um modo de proteção.

- *Verifique a existência de mensagens no instrumento multifuncional.*
- *A luz indicadora de VERIFIQUE O MOTOR do instrumento multifuncional está acesa e o display exibe CHECK ENGINE (verifique o motor) ou LIMP HOME (retorno de emergência), contate uma concessionária autorizada Can-Am.*

ALAVANCA DE CÂMBIO DURA DE MOVER

1. A correia de transmissão está numa posição que previne que a alavanca de transmissão funcione.

- *Balance o veículo para a frente e para trás para mover as engrenagens na transmissão e permitir que a alavanca de câmbio seja movida.*

2. CVT sujo ou gasto.

- *Contate uma concessionária autorizada Can-Am.*

A ROTAÇÃO AUMENTA, MAS O VEÍCULO NÃO SE MOVE.

1. A transmissão está na posição ESTACIONAMENTO ou NEUTRO

- *Selecione a posição R, HI ou LO.*

2. CVT sujo ou gasto.

- *Contate uma concessionária autorizada Can-Am.*

3. Água na CVT.

- *Consulte PROCEDIMENTOS ESPECIAIS.*

MENSAGENS DO INSTRUMENTO MULTIFUNCIONAL

MENSAGEM	LUZES SINALIZADORAS ON (ACESAS)	DESCRIÇÃO
INVALID KEY (chave inválida)	Verifique o motor	Indica que você usou a chave de ignição errada, use a chave adequada para este veículo. É também possível que a chave de ignição tem um mau contato, neste caso retire e limpe a chave.
PARK BRAKE (freio de estacionamento)	Freio de estacionamento	É exibida quando o freio de estacionamento fica engatado por mais de 15 segundos (andando).
LO BATT (tensão da bateria baixa)	Verifique o motor	Tensão baixa da bateria, verifique a voltagem da bateria e o sistema de recarga.
HI BATT (tensão da bateria alta)	Verifique o motor	Tensão da bateria alta, verifique a voltagem da bateria e o sistema de recarga.
LOW OIL (baixa pressão óleo) ⁽¹⁾	Verifique o motor	Baixa pressão do óleo do motor, desligue o motor imediatamente.
HI TEMP (temperatura alta)	Verifique o motor	O motor está sobreaquecendo, consulte <i>O MOTOR SOBREAQUECE</i> na seção <i>SOLUÇÃO DE PROBLEMAS</i> .
LIMP HOME (retorno de emergência)	Verifique o motor	Falha grave no motor que pode alterar a operação normal do motor, a luz indicadora VERIFIQUE O MOTOR também piscará, consulte a seção <i>SOLUÇÃO DE PROBLEMAS</i> .
CHECK ENGINE (verifique o motor)	Verifique o motor	Falha no motor, a luz indicadora de VERIFIQUE O MOTOR também estará ON (acesa), consulte a seção <i>SOLUÇÃO DE PROBLEMAS</i> .
MAINTENANCE SOON (Manutenção em breve) ⁽²⁾	Verifique o motor	Necessária manutenção periódica. Visite uma concessionária autorizada Can-Am.

NO ECM COMMUNICATION (sem comunicação com o ECM)	Verifique o motor	Erro de comunicação entre o velocímetro e o módulo de controle do motor (ECM), contate uma concessionária autorizada Can-Am.
AIR FAULT (falha no sistema de ar)	Verifique o motor	Indica que a suspensão ACS não funciona corretamente. Visite uma concessionária autorizada Can-Am.
DPS FAULT (falha da DPS)	Verifique o motor	Indica que a DPS (Direção dinâmica assistida) não funciona corretamente. Visite uma concessionária autorizada Can-Am.

AVISO ⁽¹⁾ Se a mensagem e a luz indicadora Verifique o motor não se apagarem após o motor pegar, desligue o motor. Verifique o nível de óleo do motor. Reabastecer se necessário. Se o nível de óleo estiver normal, visite uma concessionária autorizada Can-Am. Não utilize o veículo antes de ser reparado.

⁽²⁾ A mensagem deve ser apagada por uma concessionária autorizada Can-Am.

GARANTIA

GARANTIA LIMITADA DA BRP EUA E CANADÁ: ATV 2011 CAN-AM™

1) ALCANCE DA GARANTIA LIMITADA

A Bombardier Recreational Products Inc. ("BRP")* garante seus produtos ATV Can-Am 2011 vendidos por concessionárias autorizadas de ATV Can-Am (como adiante definido) nos cinquenta estados dos Estados Unidos e no Canadá, contra defeitos de material ou de fabricação pelo período e sob as condições descritos abaixo. Esta garantia limitada será considerada nula e sem efeito se: (1) o ATV for usado para corridas ou outra atividade esportiva, em qualquer época, mesmo por um proprietário anterior; ou (2) o ATV for alterado ou modificado de maneira tal que seu funcionamento, desempenho ou durabilidade sejam prejudicados; (3) ou tenha sido alterado ou modificado para mudar a finalidade a que se destina.

Todas as peças e acessórios originais do ATV Can-Am, instalados por uma concessionária autorizada BRP no momento da entrega do ATV Can-Am 2011, possuem a mesma garantia do ATV Can-Am.

2) LIMITAÇÕES DE RESPONSABILIDADE

ESTA GARANTIA É EXPRESSAMENTE DADA E ACEITA NO LUGAR DE TODAS AS OUTRAS GARANTIAS, EXPRESSAS OU IMPLÍCITAS, INCLUINDO, SEM LIMITAÇÃO, QUALQUER GARANTIA DE COMERCIALIZAÇÃO OU DE ADEQUAÇÃO A UMA FINALIDADE ESPECÍFICA. NA MEDIDA EM QUE NÃO PUDEREM SER RENUNCIADAS, AS GARANTIAS IMPLÍCITAS LIMITAM-SE AO PRAZO DE VALIDADE DAS GARANTIAS EXPRESSAS. OS DANOS ACESÓRIOS E CONSEQUENTES ESTÃO EXCLUÍDOS DA COBERTURA POR ESTA GARANTIA, ALGUNS ESTADOS/PROVÍNCIAS NÃO PERMITEM AS RENÚNCIAS, LIMITAÇÕES E EXCLUSÕES IDENTIFICADAS ACIMA E, PORTANTO, ELAS PODEM NÃO SE APLICAR A VOCÊ. ESTA GARANTIA LHE OUTORGA DIREITOS ESPECÍFICOS E VOCÊ PODE TER TAMBÉM OUTROS DIREITOS LEGAIS QUE VARIAM DE ESTADO PARA ESTADO, OU DE PROVÍNCIA PARA PROVÍNCIA.

Nem o distribuidor, nem qualquer revendedor BRP, nem outra pessoa qualquer foi autorizada a fornecer qualquer declaração, representação ou garantia com relação ao produto, além das contidas nesta garantia limitada, e se fornecida, não deverá ser usada contra a BRP.

A BRP reserva para si o direito de modificar esta garantia a qualquer momento, ficando entendido que tal modificação não alterará as condições de garantia válidas para os Produtos vendidos durante a vigência desta garantia.

3) EXCLUSÕES – NÃO SÃO GARANTIDOS

O que se segue não contará com garantia em hipótese alguma:

- Desgaste causado pelo uso normal;
- Itens de manutenção de rotina, afinamentos e ajustes;

- Danos causados por falhas de manutenção e/ou armazenamento adequado, conforme descrito no Manual do Proprietário;
- Danos resultantes da remoção de peças, reparos, atendimento, manutenção, modificações inadequados, ou uso de peças não fabricadas ou aprovadas pela BRP, ou resultantes de reparos feitos por pessoa que não seja uma concessionária autorizada de serviços de ATV Can-Am;
- Danos causados por maus tratos, uso anormal, negligência ou operação do produto de maneira inconsistente com a operação recomendada descrita no Manual do Proprietário do ATV Can-Am;
- Avaria resultante de acidente, submersão, incêndio, roubo, vandalismo ou qualquer ato fortuito;
- Operação com combustíveis, óleos ou lubrificantes que não sejam adequados ao uso com o produto (ver o Manual do Proprietário);
- Danos provocados por ferrugem, corrosão ou exposição às intempéries;
- Danos resultantes de entrada de água ou neve;
- Danos incidentais ou consequentes, ou danos de qualquer espécie, incluindo, sem limitação, reboque, armazenamento, telefone, aluguel, táxi, inconveniência, cobertura de seguro, pagamentos de empréstimos, perda de tempo, perda de receita.

4) PERÍODO DE COBERTURA DA GARANTIA

Esta garantia entrará em vigor a partir de (1) da data de entrega ao primeiro consumidor direto ou (2) da data em que o produto for usado pela primeira vez, a que ocorrer primeiro e por um período de:

SEIS (6) MESES CONSECUTIVOS, para proprietários com uso particular ou uso comercial, excetuando que os componentes relativos a emissões instalados em ATVs com certificação EPA e registrados nos EUA são cobertos por 5.000 km ou trinta (30) meses consecutivos, o que ocorrer primeiro, e os componentes relativos a emissão por evaporação são garantidos por vinte e quatro (24) meses consecutivos. Para obter uma lista dos componentes atuais com garantia de emissão, consulte uma concessionária autorizada de ATV Can-Am.

O reparo ou a substituição de peças ou a realização de serviços segundo esta garantia não estendem a sua validade além da data de validade original.

5) CONDIÇÕES PARA A OBTENÇÃO DA COBERTURA DE GARANTIA

Esta cobertura de garantia é válida somente se todas as condições a seguir forem cumpridas:

- O ATV Can-Am 2011 deve ser adquirido como novo e sem uso pelo seu primeiro proprietário, de uma concessionária de ATV Can-Am autorizada a distribuir os ATV Can-Am no país em que a venda for efetuada (“concessionária de ATV Can-Am”);
- O processo de revisão de entrega especificado pela BRP deve ser concluído e documentado;

- O ATV Can-Am 2011 deve ter passado por um registro de garantia adequado em uma concessionária autorizada de ATV Can-Am;
- O ATV Can-Am 2011 deve ser comprado no país em que o comprador reside;
- A manutenção de rotina descrita no Manual do Proprietário deve ser realizada periodicamente a fim de manter válida a cobertura. A BRP se reserva o direito de fazer a cobertura da garantia contingente após comprovação de manutenção adequada.

A BRP não honrará a presente garantia limitada para qualquer proprietário de uso particular ou uso comercial se as condições acima não forem atendidas. Essas limitações são necessárias para permitir que a BRP preserve a segurança de seus produtos, e também de seus consumidores e do público em geral.

6) COMO FAZER PARA OBTER A COBERTURA DE GARANTIA

O cliente deve cessar o uso do ATV no surgimento de uma anomalia. O cliente deve notificar uma concessionária de serviços BRP dentro de dois (2) dias a partir do aparecimento de um defeito, bem como fornecer a ela acesso e oportunidade razoáveis de reparar o produto. O cliente também deve apresentar à concessionária autorizada BRP, o comprovante de aquisição do produto e assinar a ordem de reparo/trabalho antes do seu início, para validar o reparo em garantia. Todas as peças trocadas nessa garantia limitada se tornam propriedade da BRP.

7) COMO A BRP FARÁ

As obrigações da BRP segundo esta garantia estão limitadas, a seu critério exclusivo, ao reparo das peças consideradas defeituosas pelo uso, manutenção e serviço normais, ou à substituição de tais peças por peças novas originais de ATV Can-Am sem cobrar por elas e pela mão de obra, em qualquer concessionária autorizada BRP, durante o período de cobertura da garantia e nas condições aqui descritas. A responsabilidade da BRP está limitada a fazer os reparos ou substituições de peças necessários. Nenhuma reivindicação de violação da garantia deve ser causa para o cancelamento ou rescisão da venda do ATV ao proprietário.

No caso em que seja necessário serviço fora do país da venda original, o proprietário arcará com a responsabilidade por qualquer encargo adicional devido às práticas e condições locais, tais como, mas não limitados a frete, seguro, impostos, taxas de licença, encargos de importação, e quaisquer e todos os outros encargos financeiros, incluindo aqueles arrecadados pelos governos, estados, territórios e suas agências respectivas.

A BRP reserva para si o direito de melhorar ou modificar os produtos periodicamente, sem assumir qualquer obrigação de modificar os produtos fabricados anteriormente.

8) GARANTIAS DE FORNECEDORES

Um receptor de GPS poderá ser fornecido pela BRP como equipamento padrão em certos ATVs 2011 Can-Am. O receptor de GPS está coberto pela garantia limitada emitida pelo fabricante do receptor e não está coberto por esta garantia limitada. Contate os seguintes distribuidores se estiver no Canadá ou o fabricante se estiver nos EUA:

Nos EUA:

Garmin International Inc.

U.S.: 913 397-8200

U.S. Ligação gratuita nos EUA: 1 800 800-1020

Website: www.garmin.com

No Canadá (um ou outro):

Raytech Électronique

Tel.: 450 975-1015

Fax: 800 975-0025 / 450 975-0817

Contato: raytech@raytech.qc.ca

Website: www.raytech.qc.ca

Coord. GPS: N45o35.25' - W73o42.95'

Naviclub Ltd

Tel.: 418 835-9279

Fax: 418 835-6681

Contato: naviclub@naviclub.com

Website: www.naviclub.com

Seu ATV Can-Am 2011 pode vir originalmente equipado com pneus das marcas Carlisle⁺ ou ITP⁺ para ATV. Os pneus são garantidos separadamente pelos seus fabricantes e não são cobertos por esta garantia limitada. Contate o fabricante ou solicite assistência à sua concessionária autorizada de ATV Can-Am.

Carlisle Tire & Wheel Company

23 Windham Boulevard

Aiken SC 29805

Warranty Informações:

EUA: 1 800 260-7959

Canadá: 1 800 265-6155

Quebec: 1 877 997-4999

9) TRANSFERÊNCIA

Se a propriedade de um produto for transferida durante o período de cobertura da garantia, esta garantia também deverá ser transferida e será válida durante o período de cobertura restante, desde que a BRP seja notificada dessa transferência da seguinte maneira:

1. O proprietário anterior contata a BRP (pelo telefone fornecido abaixo) ou uma concessionária autorizada da BRP, e fornece os dados do novo proprietário; ou
2. A BRP ou uma concessionária autorizada da BRP recebe um comprovante de que o proprietário anterior concordou com a transferência de propriedade, acompanhado dos dados do novo proprietário.

10) ASSISTÊNCIA AO CONSUMIDOR

Em caso de uma controvérsia ou litígio em relação a esta garantia limitada, a BRP sugere que você tente resolver o problema com a concessionária. Recomendamos discutir o assunto com o gerente ou proprietário do serviço do revendedor autorizado.

Se o assunto ainda não tiver sido resolvido, apresente sua reclamação por escrito ou ligue para o número que lhe convier abaixo:

No Canadá

BOMBARDIER RECREATIONAL PRODUCTS INC.

CAN-AM ATV

CUSTOMER ASSISTANCE CENTER

75 J.-A. Bombardier Street

Sherbrooke QC J1L 1W3

Tel.: 819 566-3366

Nos EUA

BRP US INC.

CAN-AM ATV

CUSTOMER ASSISTANCE CENTER

7575 Bombardier Court

Wausau WI 54401

Tel.: 715 848-4957

* Nos EUA, os produtos são distribuídos e reparados pela BRP US Inc.

© 2009 Bombardier Recreational Products Inc. Todos os direitos reservados.

™ Marca comercial da Bombardier Recreational Products Inc. ou de suas afiliadas.

† Carlisle e ITP são marcas comerciais detidas ou licenciadas à Carlisle Tire & Wheel Company.

GARANTIA LIMITADA INTERNACIONAL DA BRP: ATV 2011 CAN-AM™

1) ALCANCE DA GARANTIA LIMITADA

A Bombardier Recreational Products Inc. ("BRP")* garante seus ATV Can-Am 2011 vendidos por distribuidores ou concessionárias autorizados pela BRP a distribuir ATVs Can-Am ("Distribuidor/Concessionária de ATV Can-Am") fora dos cinquenta estados dos Estados Unidos, Canadá e estados que sejam membros da Área Econômica Europeia ("AEE") (compreendida pelos estados membros da União Europeia mais a Noruega, Islândia e Liechtenstein) contra defeitos em materiais ou fabricação pelo período e condições descritos abaixo.

Todas as peças e acessórios originais do ATV Can-Am, instalados por um Distribuidor/Concessionária autorizado de ATV Can-Am no momento da entrega do ATV Can-Am 2011, possuem a mesma garantia do ATV Can-Am.

Esta garantia limitada será considerada nula e sem efeito se: (1) O ATV for usado para corridas ou outra atividade esportiva, em qualquer época, mesmo por um proprietário anterior; ou (2) o ATV for alterado ou modificado de maneira tal que seu funcionamento, desempenho ou durabilidade sejam prejudicados; (3) ou tenha sido alterado ou modificado para mudar a finalidade a que se destina.

2) LIMITAÇÕES DE RESPONSABILIDADE

ESTA GARANTIA É EXPRESSAMENTE DADA E ACEITA NO LUGAR DE TODAS AS OUTRAS GARANTIAS, EXPRESSAS OU IMPLÍCITAS, INCLUINDO, SEM LIMITAÇÃO, QUALQUER GARANTIA DE COMERCIALIZAÇÃO OU DE ADEQUAÇÃO A UMA FINALIDADE ESPECÍFICA. NA MEDIDA EM QUE NÃO PUDEREM SER RENUNCIADAS, AS GARANTIAS IMPLÍCITAS LIMITAM-SE AO PRAZO DE VALIDADE DAS GARANTIAS EXPRESSAS. OS DANOS ACESÓRIOS E CONSEQUENTES ESTÃO EXCLUÍDOS DA COBERTURA POR ESTA GARANTIA, ALGUMAS JURISDIÇÕES NÃO PERMITEM AS RENÚNCIAS, LIMITAÇÕES E EXCLUSÕES IDENTIFICADAS ACIMA E, PORTANTO, ELAS PODEM NÃO SE APLICAR A VOCÊ. ESTA GARANTIA LHE OUTORGA DIREITOS ESPECÍFICOS, MAS VOCÊ PODE TER TAMBÉM OUTROS DIREITOS LEGAIS QUE PODEM VARIAR DE PAÍS PARA PAÍS.

O Distribuidor/Concessionária de ATV Can-Am ou qualquer outra pessoa não tem autorização para fazer qualquer afirmação, dar declaração ou garantia em relação ao produto, que não sejam as contidas nesta garantia limitada e, se feitas, não devem ser exigidas da BRP.

A BRP reserva para si o direito de modificar esta garantia a qualquer momento, ficando entendido que tal modificação não alterará as condições de garantia válidas para os Produtos vendidos durante a vigência desta garantia.

3) EXCLUSÕES – NÃO SÃO GARANTIDOS

O que se segue não contará com garantia em hipótese alguma:

- Desgaste causado pelo uso normal;

- Itens de manutenção de rotina, afinamentos e ajustes;
- Danos causados por falhas de manutenção e/ou armazenamento adequado, conforme descrito no Manual do Proprietário;
- Danos resultantes da remoção de peças, reparos, atendimento, manutenção, modificações inadequados, ou uso de peças não fabricadas ou aprovadas pela BRP, ou resultantes de reparos feitos por pessoa que não seja um Distribuidor/Concessionária autorizado de serviços de ATV Can-Am;
- Danos causados por abuso, uso anormal, negligência ou operação do produto de forma inconsistente com a operação recomendada descrita no Manual do Proprietário;
- Avaria resultante de acidente, submersão, incêndio, roubo, vandalismo ou qualquer ato fortuito;
- Operação com combustíveis, óleos ou lubrificantes que não sejam adequados ao uso com o produto (ver o Manual do Proprietário);
- Danos provocados por ferrugem, corrosão ou exposição às intempéries;
- Danos resultantes de entrada de água ou neve;
- Danos incidentais ou consequentes, ou danos de qualquer espécie, incluindo, sem limitação, reboque, armazenamento, telefone, aluguel, táxi, inconveniência, cobertura de seguro, pagamentos de empréstimos, perda de tempo, perda de receita.

4) PERÍODO DE COBERTURA DA GARANTIA

Esta garantia entrará em vigor a partir de (1) da data de entrega ao primeiro consumidor direto ou (2) da data em que o produto for usado pela primeira vez, a que ocorrer primeiro e por um período de:

SEIS (6) MESES CONSECUTIVOS para uso particular ou comercial.

O reparo ou a substituição de peças ou a realização de serviços segundo esta garantia não estendem a sua validade além da data de validade original.

5) CONDIÇÕES PARA A OBTENÇÃO DA COBERTURA DE GARANTIA

Esta cobertura de garantia é válida somente se todas as condições a seguir forem cumpridas:

- O ATV Can-Am 2011 deve ser adquirido como novo e sem uso pelo seu primeiro proprietário, de um Distribuidor/Concessionária de ATV Can-Am autorizado a distribuir os ATV Can-Am no país em que a venda for efetuada;
- O processo de revisão de entrega especificado pela BRP deve ser concluído e documentado;
- O produto deve ter passado por um registro adequado em um Distribuidor/Concessionária autorizado de ATV Can-Am;

- O ATV Can-Am 2011 deve ser adquirido no país ou união de países em que o comprador reside; e
- A manutenção de rotina descrita no Manual do Proprietário deve ser realizada periodicamente a fim de manter válida a cobertura. A BRP se reserva o direito de fazer a cobertura da garantia contingente após comprovação de manutenção adequada.

A BRP não honrará a presente garantia limitada para qualquer proprietário de uso particular ou uso comercial se as condições acima não forem atendidas. Essas limitações são necessárias para permitir que a BRP preserve a segurança de seus produtos, e também de seus consumidores e do público em geral.

6) COMO FAZER PARA OBTER A COBERTURA DE GARANTIA

O cliente deve cessar o uso do ATV no surgimento de uma anomalia. O cliente deve notificar um Distribuidor/Concessionária de serviços autorizado de ATV Can-Am dentro de dois (2) dias a partir do aparecimento de um defeito, bem como fornecer a ele acesso e oportunidade razoáveis de reparar o produto. O cliente também deve apresentar ao Distribuidor/Concessionária autorizado de ATV Can-Am, o comprovante de aquisição do produto e assinar a ordem de reparo/trabalho antes do seu início, para validar o reparo em garantia. Todas as peças trocadas nessa garantia limitada se tornam propriedade da BRP.

7) COMO A BRP FARÁ

As obrigações da BRP segundo esta garantia estão limitadas, a seu critério exclusivo, ao reparo das peças consideradas defeituosas pelo uso, manutenção e serviço normais, ou à substituição de tais peças por peças novas originais do ATV Can-Am sem cobrar por elas e pela mão de obra, em qualquer Distribuidor/Concessionária autorizado de ATV Can-Am, durante o período de cobertura da garantia e nas condições aqui descritas. A responsabilidade da BRP está limitada a fazer os reparos ou substituições de peças necessários. Nenhuma reivindicação de violação da garantia deve ser causa para o cancelamento ou rescisão da venda do ATV Can-Am ao proprietário.

No caso em que seja necessário serviço fora do país da venda original, o proprietário arcará com a responsabilidade por qualquer encargo adicional devido às práticas e condições locais, tais como, mas não limitados a frete, seguro, impostos, taxas de licença, encargos de importação, e quaisquer e todos os outros encargos financeiros, incluindo aqueles arrecadados pelos governos, estados, territórios e suas agências respectivas.

A BRP reserva para si o direito de melhorar ou modificar os produtos periodicamente, sem assumir qualquer obrigação de modificar os produtos fabricados anteriormente.

8) TRANSFERÊNCIA

Se a propriedade de um produto for transferida durante o período de cobertura da garantia, esta garantia limitada, sujeita a seus termos e condições, também deverá ser transferida e válida durante o período de cobertura restante, desde que a BRP, ou um Distribuidor/Concessionária autorizado de ATV Can-Am, receba uma prova de que o proprietário anterior concordou com a transferência de propriedade juntamente com os dados do novo proprietário.

9) ASSISTÊNCIA AO CONSUMIDOR

1. Em caso de uma controvérsia ou litígio em relação a esta garantia limitada, a BRP sugere que você tente resolver o problema com a concessionária de ATV Can-Am. Recomendamos que a questão seja tratada com o proprietário ou gerente de serviços. Você encontrará os endereços dos seus Distribuidores/Concessionárias de ATV Can-Am em nosso website www.brp.com.
2. Se for necessária uma assistência maior, deve ser contatado o departamento de serviços do Distribuidor/Concessionária de ATV Can-Am para poder resolver o problema.
3. Se o problema ainda não for resolvido, contate então a BRP, escrevendo para os endereços listados abaixo.

Em países da Europa, Oriente Médio, África, Rússia e da CIS, contate nosso escritório na Europa:

BRP EUROPE N.V.

Customer Assistance Center
Skaldenstraat 125
9042 Gent
Belgium
Tel.: +32-9-218-26-00

Em países escandinavos, contate nosso escritório na Finlândia:

BRP FINLAND OY

Service Department
Isoaavantie 7
FIN-96320 Rovaniemi
Finland
Tel.: +358 16 3208 111

Nos demais países, contate seu Distribuidor/Concessionária local de ATV Can-Am (visite nosso website www.brp.com para obter informações de contato) ou nosso escritório na América do Norte:

BOMBARDIER RECREATIONAL PRODUCTS INC.

Customer Assistance Center
75 J.-A. Bombardier Street
Sherbrooke QC J1L 1W3
Tel.: 819 566-3366

* No território coberto por esta garantia limitada, os produtos são distribuídos e assistidos pela Bombardier Recreational Products Inc. ou suas afiliadas.

© 2009 Bombardier Recreational Products Inc. Todos os direitos reservados. TM Marca comercial da Bombardier Recreational Products Inc. ou de suas afiliadas.

™ Marca comercial da Bombardier Recreational Products Inc. ou de suas afiliadas.

GARANTIA LIMITADA DA BRP PARA A ÁREA ECONÔMICA EUROPEIA: ATV 2011 CAN-AM™

1) ALCANCE DA GARANTIA LIMITADA

A Bombardier Recreational Products Inc. ("BRP")* garante seus ATV Can-Am 2011 novos e não usados vendidos por distribuidores ou concessionárias de ATV Can-Am autorizados pela BRP a distribuir ATVs Can-Am ("Distribuidor/Concessionária de ATV Can-Am") nos estados que sejam membros da Área Econômica Europeia ("AEE") (compreendida pelos estados membros da União Europeia mais a Noruega, Islândia e Liechtenstein) contra defeitos em materiais ou fabricação pelo período e condições descritos abaixo.

Todas as peças e acessórios originais do ATV Can-Am, instalados por um Distribuidor/Concessionária autorizado de ATV Can-Am no momento da entrega do ATV Can-Am 2011, possuem a mesma garantia do ATV.

Esta garantia limitada será considerada nula e sem efeito se: (1) O ATV for usado para corridas ou outra atividade esportiva, em qualquer época, mesmo por um proprietário anterior; ou (2) o ATV for alterado ou modificado de maneira tal que seu funcionamento, desempenho ou durabilidade sejam prejudicados; (3) ou tenha sido alterado ou modificado para mudar a finalidade a que se destina.

2) LIMITAÇÕES DE RESPONSABILIDADE

ESTA GARANTIA É EXPRESSAMENTE DADA E ACEITA NO LUGAR DE TODAS AS OUTRAS GARANTIAS, EXPRESSAS OU IMPLÍCITAS, INCLUINDO, SEM LIMITAÇÃO, QUALQUER GARANTIA DE COMERCIALIZAÇÃO OU DE ADEQUAÇÃO A UMA FINALIDADE ESPECÍFICA. NA MEDIDA EM QUE NÃO PUDEREM SER RENUNCIADAS, AS GARANTIAS IMPLÍCITAS LIMITAM-SE AO PRAZO DE VALIDADE DAS GARANTIAS EXPRESSAS. OS DANOS ACES- SÓRIOS E CONSEQUENTES ESTÃO EXCLUÍDOS DA COBERTURA POR ESTA GARANTIA, ALGUMAS JURISDIÇÕES NÃO PERMITEM AS RENÚNCIAS, LIMITAÇÕES E EXCLUSÕES IDENTIFICADAS ACIMA E, PORTANTO, ELAS PODEM NÃO SE APLICAR A VOCÊ. ESTA GARANTIA LHE OUTORGA DIREITOS ESPECÍFICOS, MAS VOCÊ PODE TER TAMBÉM OUTROS DIREITOS LEGAIS QUE PODEM VARIAR DE PAÍS PARA PAÍS.

O Distribuidor/Concessionária de ATV Can-Am ou qualquer outra pessoa não tem autorização para fazer qualquer afirmação, dar declaração ou garantia em relação ao produto, que não sejam as contidas nesta garantia limitada e, se feitas, não devem ser exigidas da BRP.

A BRP reserva para si o direito de modificar esta garantia a qualquer momento, ficando entendido que tal modificação não alterará as condições de garantia válidas para os Produtos vendidos durante a vigência desta garantia.

3) EXCLUSÕES – NÃO SÃO GARANTIDOS

O que se segue não contará com garantia em hipótese alguma:

- Desgaste causado pelo uso normal;

- Itens de manutenção de rotina, afinamentos e ajustes;
- Danos causados por falhas de manutenção e/ou armazenamento adequado, conforme descrito no Manual do Proprietário;
- Danos resultantes da remoção de peças, reparos, atendimento, manutenção, modificações inadequados, ou uso de peças não fabricadas ou aprovadas pela BRP, ou resultantes de reparos feitos por pessoa que não seja um Distribuidor/Concessionária autorizado de serviços de ATV Can-Am;
- Danos causados por abuso, uso anormal, negligência ou operação do produto de forma inconsistente com a operação recomendada descrita no Manual do Proprietário;
- Avaria resultante de acidente, submersão, incêndio, roubo, vandalismo ou qualquer ato fortuito;
- Operação com combustíveis, óleos ou lubrificantes que não sejam adequados ao uso com o produto (ver o Manual do Proprietário);
- Danos provocados por ferrugem, corrosão ou exposição às intempéries;
- Danos resultantes de entrada de água ou neve;
- Penetração de água ou neve;
- Danos incidentais ou consequentes, ou danos de qualquer espécie, incluindo, sem limitação, reboque, armazenamento, telefone, aluguel, táxi, inconveniência, cobertura de seguro, pagamentos de empréstimos, perda de tempo, perda de receita.

4) PERÍODO DE COBERTURA DA GARANTIA

Esta garantia entrará em vigor a partir de (1) da data de entrega ao primeiro consumidor direto ou (2) da data em que o produto for usado pela primeira vez, a que ocorrer primeiro e por um período de:

VINTE E QUATRO (24) MESES CONSECUTIVOS para uso particular.

SEIS (6) MESES CONSECUTIVOS para uso comercial ou uso para arrendamento.

O produto é usado comercialmente quando é utilizado em conexão com qualquer trabalho ou emprego que gere renda, durante qualquer parte do período de garantia. O produto também é usado comercialmente quando, em qualquer época do período de garantia, for licenciado para uso comercial;

O reparo ou a substituição de peças ou a realização de serviços segundo esta garantia não estendem a sua validade além da data de validade original.

Note que a duração e qualquer outra modalidade de cobertura da garantia estão sujeitas à legislação aplicável nacional ou local do seu país.

5) CONDIÇÕES PARA A OBTENÇÃO DA COBERTURA DE GARANTIA

Esta cobertura de garantia é válida somente se todas as condições a seguir forem cumpridas:

- O ATV Can-Am 2011 deve ser adquirido como novo e sem uso pelo seu primeiro proprietário, de um Distribuidor/Concessionária de ATV Can-Am autorizado a distribuir os ATV Can-Am no país em que a venda for efetuada;
- O processo de revisão de entrega especificado pela BRP deve ser concluído e documentado;
- O produto deve ter passado por um registro adequado em um Distribuidor/Concessionária autorizado de ATV Can-Am;
- O ATV Can-Am 2011 deve ser comprado na AEE; e
- A manutenção de rotina descrita no Manual do Proprietário deve ser realizada periodicamente a fim de manter válida a cobertura. A BRP se reserva o direito de fazer a cobertura da garantia contingente após comprovação de manutenção adequada.

A BRP não honrará a presente garantia limitada para qualquer proprietário de uso particular ou uso comercial se as condições acima não forem atendidas. Essas limitações são necessárias para permitir que a BRP preserve a segurança de seus produtos, e também de seus consumidores e do público em geral.

6) COMO FAZER PARA OBTER A COBERTURA DE GARANTIA

O cliente deve cessar o uso do ATV no surgimento de uma anomalia. O cliente deve notificar um Distribuidor/Concessionária de serviços autorizado de ATV Can-Am dentro de dois (2) meses a partir do aparecimento de um defeito, bem como fornecer a ele acesso e oportunidade razoáveis de reparar o produto. O cliente também deve apresentar ao Distribuidor/Concessionária autorizado de ATV Can-Am, o comprovante de aquisição do produto e assinar a ordem de reparo/trabalho antes do seu início, para validar o reparo em garantia. Todas as peças trocadas nessa garantia limitada se tornam propriedade da BRP.

Note que o período de notificação está sujeito à legislação aplicável nacional ou local do seu país.

7) COMO A BRP FARÁ

As obrigações da BRP segundo esta garantia estão limitadas, a seu critério exclusivo, ao reparo das peças consideradas defeituosas pelo uso, manutenção e serviço normais, ou à substituição de tais peças por peças novas originais do ATV Can-Am sem cobrar por elas e pela mão de obra, em qualquer Distribuidor/Concessionária autorizado de ATV Can-Am, durante o período de cobertura da garantia e nas condições aqui descritas. A responsabilidade da BRP está limitada a fazer os reparos ou substituições de peças necessários. Nenhuma reivindicação de violação da garantia deve ser causa para o cancelamento ou rescisão da venda do ATV Can-Am ao proprietário.

No caso em que seja necessário serviço fora da AEE, o proprietário arcará com a responsabilidade por qualquer encargo adicional devido às práticas e condições locais, tais como, mas não limitados a frete, seguro, impostos, taxas de licença, encargos de importação, e quaisquer e todos os outros encargos financeiros, incluindo aqueles arrecadados pelos governos, estados, territórios e suas agências respectivas.

A BRP reserva para si o direito de melhorar ou modificar os produtos periodicamente, sem assumir qualquer obrigação de modificar os produtos fabricados anteriormente.

8) TRANSFERÊNCIA

Se a propriedade de um produto for transferida durante o período de cobertura da garantia, esta garantia limitada também deverá ser transferida e será válida durante o período de cobertura restante, desde que a BRP, ou um Distribuidor/Concessionária autorizado de ATV Can-Am, receba uma prova de que o proprietário anterior concordou com a transferência de propriedade juntamente com os dados do novo proprietário.

9) ASSISTÊNCIA AO CONSUMIDOR

1. Em caso de uma controvérsia ou litígio em relação a esta garantia limitada, a BRP sugere que você tente resolver o problema com a concessionária de ATV Can-Am. Recomendamos que a questão seja tratada com o proprietário ou gerente de serviço do Distribuidor/Concessionária autorizado de ATV Can-Am. Você encontrará os endereços dos seus Distribuidores/Concessionárias de ATV Can-Am em nosso website www.brp.com.

2. Se for necessária uma assistência maior, deve ser contatado o departamento de serviços do Distribuidor de ATV Can-Am para poder resolver o problema.

3. Se o problema ainda não for resolvido, contate então a BRP nos endereços listados abaixo.

Em países da Europa, Oriente Médio, África, Rússia e da CIS, contate nosso escritório na Europa:

BRP EUROPE N.V.

Customer Assistance Center
Skaldenstraat 125
9042 Gent
Belgium
Tel.: +32-9-218-26-00

Em países escandinavos, contate nosso escritório na Finlândia:

BRP FINLAND OY

Service Department
Isoaavantie 7
FIN-96320 Rovaniemi
Finland
Tel.: +358 16 3208 111

Nos demais países, contate seu Distribuidor/Concessionária local de ATV Can-Am (visite nosso website www.brp.com para obter informações de contato) ou nosso escritório na América do Norte:

BOMBARDIER RECREATIONAL PRODUCTS INC.

Customer Assistance Center
75 J.-A. Bombardier Street
Sherbrooke QC J1L 1W3
Tel.: 819 566-3366

* No território coberto por esta garantia limitada, os produtos são distribuídos e assistidos pela Bombardier Recreational Products Inc. ou suas afiliadas.

© 2009 Bombardier Recreational Products Inc. Todos os direitos reservados.

™ Marca comercial da Bombardier Recreational Products Inc. ou de suas afiliadas.

TERMOS E CONDIÇÕES ADICIONAIS PARA A FRANÇA SOMENTE

Os seguintes termos e condições se aplicam somente a produtos vendidos na França:

O vendedor deve entregar mercadorias conformes com o contrato e ser responsável pelos defeitos existentes antes da entrega. O vendedor deve também ser responsável por defeitos resultantes da embalagem, das instruções de montagem ou da instalação, quando é sua responsabilidade pelo contrato ou se realizada sob sua responsabilidade. Para estar conforme com o contrato, a mercadoria deve:

1. Ser adequada ao uso normal para mercadorias semelhantes a esta e, se aplicável:
 - Corresponder à descrição fornecida pelo vendedor e possuir as qualidades apresentadas ao comprador através de amostra ou modelo;
 - Possuir as qualidades que um comprador possa esperar legitimamente considerando as declarações públicas do vendedor, do fabricante ou de seus representantes, inclusive em propagandas ou rótulos; ou
2. Possuir as características acordadas mutuamente entre as partes ou ser adequada ao uso específico desejado pelo comprador e trazido à atenção do vendedor e aceito por este.

A ação pela falta de conformidade prescreve dois anos após a entrega das mercadorias. O vendedor é responsável pela garantia por defeitos ocultos da mercadoria vendida se tais defeitos ocultos tornarem a mercadoria imprópria ao uso desejado, ou se prejudicarem o seu uso de tal forma que o comprador não teria adquirido a mercadoria ou teria pago um preço menor, caso soubesse. A ação por estes defeitos ocultos deve ser tomada pelo comprador dentro de 2 anos após a descoberta do defeito.

INFORMAÇÕES DE CLIENTES

INFORMAÇÕES SOBRE PRIVACIDADE

A BRP gostaria de informá-lo que os seus dados serão usados para fins relacionados com segurança e garantia. Além disso, a BRP e suas afiliadas podem usar sua lista de clientes para distribuir informações de marketing e promocionais sobre a BRP e seus produtos.

Para exercer seu direito de consultar ou corrigir seus dados ou o de ser removido da lista de endereços para marketing direto, contate a BRP.

Por E-mail: privacyofficer@brp.com

Por correio: BRP
Senior Legal Counsel-Privacy Officer
726 St-Joseph
Valcourt, QC
Canada,
J0E 2L0

MUDANÇA DE ENDEREÇO/PROPRIEDADE

Se o seu endereço mudou, ou se você for o novo proprietário do quadriciclo, não deixe de avisar à BRP:

- Enviar um dos cartões de mudança de endereço das páginas seguintes.
- Somente na América do Norte: Ligar para 715 848-4957 (EUA) ou 819 566-3366 (Canadá).
- Notificar uma concessionária autorizada Can-Am.

Em caso de mudança de propriedade, pedimos anexar uma prova que o proprietário anterior concordou com a transferência.

Comunicar a BRP, até mesmo depois do vencimento da garantia limitada, é muito importante pois isso permite que a BRP contate o proprietário do quadriciclo se necessário, por exemplo, para re Chamada de segurança. É responsabilidade do proprietário notificar a BRP.

UNIDADES FURTADAS: Se o seu ATV for roubado, você deve notificar a BRP ou uma concessionária autorizada Can-Am. Pedimos informar seu nome, endereço, número de telefone, o número de identificação do veículo e a data do furto.

América do Norte

BOMBARDIER RECREATIONAL PRODUCTS INC.

Warranty Department
75 J.-A. Bombardier Street
Sherbrooke QC J1L 1W3
Canadá

Países escandinavos

BRP FINLAND OY
Service Department
Isoaavantie 7
FIN-96320 Rovaniemi

Outros países do mundo

BRP EUROPEAN DISTRIBUTION
Warranty Department
Chemin de Messidor 5-7
1006 Lausanne
Switzerland

***Esta página está
propositadamente em branco***

Nº DO MODELO DO QUADRICICLO. _____

NÚMERO DE IDENTIFICAÇÃO DO VEÍCULO (V.I.N.) _____

NÚMERO DE IDENTIFICAÇÃO DO MOTOR (E.I.N.) _____

Proprietário: _____

NOME

Nº

RUA

AP.

CIDADE

ESTADO

CEP

Data da compra _____

ANO	MÊS	DIA
-----	-----	-----

Validade da garantia _____

ANO	MÊS	DIA
-----	-----	-----

A ser preenchido pela concessionária no momento da venda.

ÁREA PARA A MARCA DA CONCESSIONÁRIA

Verifique com sua concessionária para garantir que seu veículo tenha sido registrado na BRP.

Ao ler o Manual do Proprietário, lembre-se de:

ADVERTÊNCIA

Indica um risco potencial que, se não for evitado, pode resultar em ferimentos sérios ou morte.

⚠ ADVERTÊNCIA

DIRIGIR ESTE VEÍCULO PODE SER PERIGOSO.

Se você não tomar as devidas precauções, pode ocorrer uma colisão ou capotamento de repente, mesmo durante as manobras de rotina, como em curvas e ao dirigir em ladeiras ou sobre obstáculos.

O não cumprimento destas instruções pode resultar em **FERIMENTOS GRAVES OU MORTE**:

- **ANTES DE DIRIGIR ESTE VEÍCULO, LEIA ESTE MANUAL DO PROPRIETÁRIO E TODAS AS ETIQUETAS DE SEGURANÇA NO PRODUTO.**
- **NUNCA DIRIJA ESTE VEÍCULO SEM TER RECEBIDO AS DEVIDAS INSTRUÇÕES.** Concluir um curso de treinamento com certificado.
- **NUNCA TRANSPORTE UM PASSAGEIRO.** Você aumenta o risco de perder o controle se transportar um passageiro.
- **NUNCA DIRIJA ESTE VEÍCULO EM SUPERFÍCIES ASFALTADAS.** Você aumenta o risco de perder o controle se dirigir este veículo no asfalto.
- **NUNCA DIRIJA ESTE VEÍCULO EM ESTRADAS PÚBLICAS.** Você pode colidir com outro veículo ao dirigir este veículo em uma estrada pública.
- **USE SEMPRE UM CAPACETE HOMOLOGADO,** proteção para os olhos e vestuário adequado.
- **NUNCA DIRIJA SOB O EFEITO DE ÁLCOOL OU DROGAS.** Diminuem o tempo de reação e prejudicam o discernimento.
- **NUNCA DIRIJA ESTE VEÍCULO EM ALTA VELOCIDADE.** Você aumenta o risco de perder o controle se dirigir este veículo em velocidade muito alta para o terreno, para as condições de visibilidade ou para sua experiência.
- **NUNCA TENDE EMPINAR O VEÍCULO, SALTAR OU EXECUTAR MANOBRAS PERIGOSAS.**

MANUAL DO PROPRIETÁRIO OUTLANDER 800R X mr

2011

219 701 887