

can-am™



2011

**Käyttäjän
käsikirja**

**Sisältää
Turvallisuutta, Ajoneuvoa
ja Huoltoa Koskevia Tietoja**

DS 70™

DS 90™

DS 90™ X™

VAROITUS

Lue tämä ohjekirja läpikotaisin. Luokan Y ATV. Noudata aina tätä ikäsuositusta käytettäessä ATV:ta aikuisen valvonnassa; DS 70 -malli: 6-vuotias tai vanhempi. DS 90 ja DS 90 X -malli: 10-vuotias tai vanhempi. Säilytä tämä käyttäjän käsikirja ajoneuvossa.

2 1 9 7 0 1 9 5 0

VAROITUS

AJONEUVON KÄYTTÖ VOI OLLA VAARALLISTA. Kolari tai ympäripyörähdys voi sattua helposti, jopa rutiininomaisten toimenpiteiden yhteydessä kuten kääntyminen ja rinteessä tai esteiden yli ajettaessa ilman asianomaisia varotoimia.

Noudata oman turvallisuutesi vuoksi kaikkia tässä käyttäjän käsikirjassa sekä ajoneuvon kilvissä olevia ohjeita. **Varoitusten noudattamatta jättäminen voi johtaa VAKAVAAN LOUKKAANTUMISEEN TAI KUOLEMAAN!** Pidä tämä käyttäjän käsikirja aina ajoneuvossa mukana.

VAROITUS

Tässä käyttäjän käsikirjassa, *TURVALLISUUTTA KOSKEVASSA DVD:SSÄ* ja tuotteessa olevissa tuotekilvissä olevien varotoimien ja neuvojen noudattamatta jättäminen voi aiheuttaa vamman tai jopa kuoleman!

CALIFORNIA PROPOSITION 65 -VAROITUS

VAROITUS

Tämä tuote sisältää tai siitä pääsee ympäristöön sellaisia kemikaaleja, jotka Kalifornian osavaltion viranomaisten mukaan aiheuttavat syöpää ja synnynäisiä vammoja tai lisääntymishäiriöitä.

Kanadassa tuotteiden jälleenmyyjänä on Bombardier Recreational Products Inc. (BRP).

USA:ssa tuotteiden jälleenmyyjä on BRP US Inc.

Skandinaviassa tuotteiden jälleenmyyjä on BRP Finland Oy.

Bombardier Recreational Products Inc. omistaa seuraavat tavaramerkit:

Can-Am™

DS 70™

DS 90™

XPS™

ESIPUHE

Onnittelumme uuden Can-Am™ ATV:n oston johdosta. Sitä tukee BRP-takuu ja valtuutettu Can-Am -jälleenmyyjäverkosto, jolta saat tarvitsemiasi varoosia, palvelua tai lisätarvikkeita.

Jälleenmyyjäsi on sitoutunut sinun tyytyväisyytesi. Hän on harjaantunut suorittamaan ajoneuvosi alustavat säädöt ja tarkastuksen ja tehnyt luovutus-huoltoon kuuluvat loppusäädöt ennen ajoneuvon luovutusta sinulle. Tarvitessaan pyydä jälleenmyyjältä täydellisempiä huoltamiseen liittyviä tietoja.

Toimituksen yhteydessä sinulle kerrottiin myös takuun kattavuudesta ja allekirjoitit *LUOVUTUSHUOLLON TARKASTUSLISTAN* varmistaaksesi, että ajoneuvosi toimitus vastaa täysin sinun vaatimuksiasi.

Opi ensin, aja sitten

Opettele vähentämään itselle ja sivullisille aiheuttamaasi mahdollista loukkaantumisen- ja kuolemanvaaraa lukemalla tämä käyttäjän käsikirja ennen ajoneuvon käyttämistä:

Lue myös kaikki ATV:ssä olevat varoituskilvet ja katso *TURVALLISUUTTA KÄSITTELEVÄ DVD*.

Nämä ajoneuvot kuuluvat luokkaan "Y" (Youth Model, nuorisomallit), noudata aina tätä ikäsuositusta:

– DS 70™ -ajoneuvo kuuluu luokkaan Y-6+ ja sitä saavat käyttää kuusi-vuotiaat tai sitä vanhemmat lapset aikuisen valvonnassa tai 16-vuotiaat tai sitä vanhemmat ilman aikuisen valvontaa.

- DS 90™ ja DS 90 X -ajoneuvot kuuluvat luokkaan Y-10+ ja sitä saavat käyttää kymmenvuotiaat tai sitä vanhemmat lapset aikuisen valvonnassa tai 16-vuotiaat tai sitä vanhemmat ilman aikuisen valvontaa.
- Älä koskaan salli lapsen iästään riippumatta jatkuvasti käyttää ATV:tä, mikäli hän ei kykene ajamaan sillä turvallisesti.

Jos tämän käyttäjän käsikirjan sisältämiä varoituksia ei noudateta, seurauksena saattaa olla VAKAVA LOUKKAANTUMINEN tai KUOLEMA.

Turvallisuustiedot

Erilaiset tässä kirjassa esitetyt turvallisuustiedot ja se, miltä ne näyttävät sekä kuinka niitä käytetään, ilmenee seuraavasta:

 VAROITUS

Osoittaa mahdollista vaaratilannetta, joka voi johtaa vakavaan loukkaantumiseen tai kuolemaan, ellei sitä vältetä.

 TÄRKEÄÄ Osoittaa vaaratilannetta, joka voi johtaa vähäiseen tai kohtalaiseen vakavaan loukkaantumiseen, ellei sitä vältetä.

 ILMOITUS Merkitsee ohjetta, jonka noudattamatta jättäminen voi johtaa ajoneuvon osien tai muun omaisuuden vakavaan vaurioitumiseen.

Tietoja tästä käyttäjän käsikirjasta

Tämän käyttäjän käsikirjan tarkoitus on tutustuttaa uuden ajoneuvon omistaja/käyttäjä sen moniin hallintalaitteisiin,

ylläpitoon ja turvalliseen käyttöön. Se on välttämätön tuotteen oikeata käyttöä varten.

Pidä tämä käyttäjän käsikirja aina ajoneuvossa, jotta voit katsoa siitä esimerkiksi huoltoon tai vianetsintään liittyviä tietoja ja opastaa sen avulla muita mahdollisia kuljettajia.

Huomioi, että käyttäjän käsikirja on saatavana useilla eri kielillä. Ristiriitatilanteissa englanninkielinen versio on pätevä.

Jos haluat katsella käyttäjän käsikirjaasi netissä tai tulostaa siitä ylimääräisen version, käy nettisivuillamme osoitteessa www.operatorsguide.brp.com.

Tässä asiakirjassa olevat tiedot ovat oikeita julkaisuhetkellä. BRP kehittää tuotteitaan kuitenkin jatkuvasti eikä ole velvollinen asentamaan muutettuja versioita aikaisemmin valmistettuihin tuotteisiin. Viime tipassa tehdyistä muutoksista johtuen, valmistetun tuotteen ja tässä käsikirjassa olevien kuvausten ja/tai erittelyjen välillä saattaa olla joitakin eroja. BRP pidättää itsellään oikeuden milloin tahansa lopettaa tai muuttaa teknisiä tietoja, tyyppejä, ominaisuuksia, malleja tai varusteita velvoittamatta itseään mihinkään.

Käyttäjän käsikirja ja *TURVALLISUUTTA KOSKEVA DVD* tulisi olla ajoneuvon mukana ajoneuvoa myytäessä.

Huomautus käyttäjien vanhemmille

Lue tämä käsikirja jokaisen ajoneuvoa käyttävän henkilön kanssa.

Käytä aikaa lastesi kanssa, jotta he tutustuvat tähän käsikirjaan ja huomioivat myös ajoneuvossa olevat varoituskilvet ennen kuin annat heidän

ajaa ajoneuvolla. Tällä tavoin varmistat ajoneuvon oikeanlaisen ja turvallisen käytön.

Varmista, että ymmärrät ajoneuvon hallintalaitteet ja toiminnan sekä lue huolellisesti käyttäjän käsikirja.

Muista aina, että oma tapasi ajaa ja käsitellä ajoneuvoa vaikuttaa lapseen.

⚠ VAROITUS**Tämä ATV ei ole leikkikalu.**

- Lapset eroavat toisistaan taitojensa, fyysisten kykyjensä ja harkintakykynsä osalta. Jotkut lapset eivät välttämättä kykene käyttämään ATV:ta turvallisesti.
- Kukaan alle 16-vuotias ei saisi koskaan ajaa ATV:llä ilman aikuisen valvontaa.
- Ajoneuvoa ei saa koskaan antaa sellaisen lapsen jatkuvaan käyttöön, jolla ei ole riittävästi kykyjä, voimia ja harkintakykyä, jotta voisi käyttää ajoneuvoa turvallisesti.
- BRP suosittelee, että kaikki ATV-kuljettajat suorittavat ensin ajokurssin. Lisätietoja turvallisuudesta sekä harjoituskursseista saat joko valtuutetulta Can-Am -jälleenmyyjältä tai soittamalla Specialty Vehicle Institute of America (SVIA, Amerikan erikoisajoneuvolaitokseen) numeroon 1 800 887-2887 tai Kanadassa Canada Safety Council (CSC, Kanadan turvaneuvosto) numeroon 1 613 739-1535.

Tätä käsikirjaa luettaessa on muistettava että:

⚠ VAROITUS

Osoittaa mahdollista vaaratilannetta, joka voi johtaa vakavaan loukkaantumiseen tai kuolemaan, ellei sitä vältetä.

SISÄLLYSLUETTELO

ESIPUHE	1
Opi ensin, aja sitten	1
Turvallisuu tiedot	1
Tietoja tästä käyttäjän käsikirjasta	1
Huomautus käyttäjien vanhemmille	2

TURVALLISUUSOHJEET

YLEISTÄ VAROTOIMENPITEITÄ	8
Vältä hiilimonoksidimyrkytys	8
Vältä polttoaineen syttymistä ja muita vaaratilanteita	8
Vältä kuumien osien aiheuttamia palovammoja	8
Lisävarusteet ja muutokset	8
ERITYISIÄ TURVAOHJEITA	10
KÄYTTÖVAROITUKSIA	13
AJONEUVOLLA AJAMINEN	39
Käyttöä edeltävä tarkastus	40
Käyttöä edeltävä tarkastuslista	40
Vaatetus	42
Matkustajan kuljettaminen	43
Kuormien kuljetus	43
Huviajelu	43
Ympäristö	43
Mallirajoitus	44
Maastokäyttö	44
Yleiset käyttö- ja turvatoimenpiteet	44
Ajotekniikka	47
TUOTTEESSA OLEVAT TÄRKEÄT KILVET	53
Riipputarra	53
Ajoneuvon varoituskilvet	54
Kelpoisuuskilvet	56
Teknisiä tietoja sisältävät tarrat	56

AJONEUVOA KOSKEVAT TIEDOT

HALLINTALAITTEET/MITTARIT/VARUSTEET	60
1) Kaasuvipu	61
2) Oikeanpuoleinen jarruvipu	62
3) Vasen jarruvipu	63
4) vapauttaminen	63
5) Vaihdevipu	64

HALLINTALAITTEET/MITTARIT/VARUSTEET (jatkuva)	
6) Monitoimikatkaisin	65
7) Merkkivalot	66
8) Virtalukko.....	67
9) Polttoaineventtiili.....	67
10) Istuimen salpa.....	68
11) Työkalusarja	69
12) Etusäilytyslokero.....	69
POLTTOAINE	71
Suosittelava polttoaine	71
Tankkaaminen	71
SISÄÄNAJO	73
Käyttö sisäänajovaiheessa	73
KÄYTTÖOHJEET	74
Moottorin käynnistys	74
Moottorin pysäytys	76
VIRITÄ AJO-OLOSUHTEIDEN MUKAAN	77
Jousituksen säätö.....	77
AJONEUVON KULJETTAMINEN	79

HUOLTO

SISÄÄNAJOTARKASTUS	82
HUOLTOTAULUKKO	84
HUOLTOTOIMENPITEET	88
Moottoriöljy.....	88
Öljysihti	91
Ilmansuodatin	91
Ilmansuodattimen kotelo.....	94
Ilman suihkutusventtiili.....	94
Kipinänsammutin	95
Portaattoman voimansiirron kansi	96
Vaihdelaatikon öljy	96
Kaasuvaajeri	98
Sytytystulppa.....	99
Akku	100
Sulake	101
Valot	101
Voimansiirtoketju ja hammaspyörät	102
Renkaat ja pyörät	104
Ohjausjärjestelmä.....	105

HUOLTOTOIMENPITEET (jatkuva)	
Mekaaniset jarrut (DS 70 ja DS 90).....	106
Hydraulijarrut (DS 90 X)	107
Runko	109
AJONEUVON HOITO	110
Käytönjälkeinen hoito	110
Ajoneuvon puhdistus ja suojaaminen	110
VARASTOINTI JA AJOKAUTTA EDELTÄVÄT VALMISTELUT	111

TEKNISET TIEDOT

AJONEUVON TUNNISTAMINEN	114
Ajoneuvon tunnistusnumeron sijainti	114
Moottorin tunnistusnumeron sijainti	114
MELUEMISSION RAJOITUSSÄÄDÖS	115
VAATIMUSTENMUKAISUUSTODISTUS EU:SSA	116
TEKNISET TIEDOT	117

VIANETSINTÄ

VIANETSINTÄOHJEITA	122
---------------------------------	------------

TAKUU

BRP:N RAJOITETTU TAKUU YHDYSVALLOISSA JA KANADASSA: 2011 CAN-AM™ ATV	126
BRP:N KANSAINVÄLINEN RAJOITETTU TAKUU: 2011 CAN-AM™ ATV	131
BRP:N RAJOITETTU TAKUU EUROOPAN TALOUSALUEELLA: 2011 CAN-AM™ ATV	135
AINOASTAAN RANSKAA KOSKEVAT LISÄTERMIT JA EHDOT	140

TIETOA ASIAKKAALLE

YKSITYISYYTTÄ KOSKEVA ILMOITUS	142
OSOITTEEN/OMISTAJAN MUUTOS	143

TURVALLISUUS- OHJEET

YLEISTÄ VAROTOIMENPITEITÄ

Vältä hiilimonoksidimyrkytys

Kaikki moottorien pakokaasut sisältävät hiilimonoksidia eli häkää, joka on kuolettava kaasu. Hiilimonoksidin hengittäminen voi aiheuttaa päänsärkyä, huimausta, uneliaisuutta, pahoinvointia, sekavuutta ja lopulta kuoleman.

Hiilimonoksidi on väritön, hajuton ja mauton kaasu, jota voi olla ilmassa, vaikka et näe tai haista lainkaan moottorin pakokaasua. Hiilimonoksidia saattaa kertyä tilaan kuolettava määrä erittäin nopeasti, jolloin se saattaa vaikuttaa nopeasti niin, että et kykene enää pelastamaan itseäsi. Kuolettava määrä hiilimonoksidia saattaa säilyä ilmassa suljetuissa tai huonosti ilmastoiduissa tiloissa tunteja tai jopa päiviä. Jos havaitset jotain hiilimonoksidimyrkytyksen oireita, poistu tilasta välittömästi ja hankkiudu raikkaaseen ilmaan sekä ota yhteys lääkäriin.

Vältä hiilimonoksidin aiheuttama vakava loukkaantuminen tai kuolema seuraavasti:

- Älä koskaan käytä ajoneuvoa huonosti ilmastoidussa tai osittain suljetussa tilassa, kuten autotallissa, autokatoksessa tai vajassa. Vaikka yrittäisit tuulettaa moottorin pakokaasuja tuulettimilla tai aukaiset ikkunat ja ovet, hiilimonoksidi saattaa nopeasti saavuttaa vaarallisen tason.
- Älä koskaan käytä ajoneuvoa ulkona sellaisessa paikassa, josta pakokaasu voi päästä rakennukseen sisälle ikkunoista tai ovista tai muista rakennuksen aukoista.

Vältä polttoaineen syttymistä ja muita vaaratilanteita

Polttoaine on erittäin tulenarkaa ja räjähtävää. Polttoainehöyryt voivat päästä leviämään ja siksi polttoaine voi syttyä kipinästä tai liekistä hetkessä useiden metrienkin päästä moottorista. Vähennä tulipalon tai räjähdyksen vaaraa noudattamalla seuraavia ohjeita:

- Käytä ainoastaan polttoaineen säilytykseen hyväksytyjä kanistereita polttoaineen varastointiin.
- Noudata tarkasti kappaleen *POLTTOAINE* ohjeita.
- Älä koskaan käynnistä tai käytä moottoria, jos polttoainesäiliön korkki ei ole huolellisesti kiinnitettyä.

Polttoaine on myrkyllistä ja voi aiheuttaa vammoja tai kuoleman.

- Älä koskaan ime polttoainetta letkun kautta säiliöstä.
- Jos nielet polttoainetta tai sitä joutuu silmiisi tai hengität polttoainehöyryjä, ota välittömästi yhteys lääkäriin.

Jos sinuun roiskuu polttoainetta, peseydy saippualla ja vedellä sekä vaihda vaatteesi.

Vältä kuumien osien aiheuttamia palovammoja

Pakojärjestelmä ja moottori kuumenevat käytön aikana. Vältä koskettamista niihin ajoneuvon käytessä tai heti sen käytön jälkeen.

Lisävarusteet ja muutokset

Älä suorita ajoneuvoosi luvattomia muutoksia tai käytä sellaisia osia tai lisävarusteita, joita BRP ei ole hyväksy-

nyt. Koska sellaiset muutokset eivät ole BRP:n testaamia, ne voivat lisätä kolarivaurioiden vaaraa tai loukkaantumisvaaraa ja ne voivat tehdä ajoneuvostasi laittoman.

Ota yhteys valtuutettuun Can-Am -jälleenmyyjään tarvitessasi lisävarusteita ajoneuvoosi.

ERITYISIÄ TURVAOHJEITA

TÄMÄ AJONEUVO EI OLE LEIKKIKALU, JA SEN KÄYTTÖ VOI OLLA VAARALLISTA.

– Tämä ajoneuvo ei käyttyädy samalla tavalla kuin muut ajoneuvot. Kolari tai ympäripyörähdys voi sattua helposti, jopa rutiininomaisten toimenpiteiden yhteydessä kuten kääntyminen ja rinteessä tai esteiden yli ajettaessa ilman asianomaisia varotoimia.

VAKAVA LOUKKAANTUMINEN TAI KUOLEMA voi olla seurauksena, ellei näitä ohjeita noudateta.

- Lue tämä käyttäjän käsikirja ja kaikki tuotteessa olevat varoituskilvet huolella ja noudata kuvattuja käyttömenetelmiä. Katso *TURVALLISUUTTA KOSKEVA DVD* ennen ajoneuvon käyttöä.
- Noudata aina tätä ikäsuositusta: DS 70 -ajoneuvoa saa käyttää kuusivuotiaat tai sitä vanhemmat ainoastaan aikuisten valvonnassa, ja 16-vuotias tai sitä vanhempi kuljettaja ilman aikuisten valvontaa.
- Noudata aina tätä ikäsuositusta: DS 90 ja DS 90 X -ajoneuvoja saa käyttää kymmenvuotiaat tai sitä vanhemmat ainoastaan aikuisten valvonnassa, ja 16-vuotias tai sitä vanhempi kuljettaja ilman aikuisten valvontaa.
- Älä koskaan salli lapsen iästään riippumatta jatkuvasti käyttää ATV:tä, mikäli hän ei kykene ajamaan sillä turvallisesti.
- Älä koskaan kuljeta matkustajaa tällä ajoneuvolla.
- Älä koskaan aja tällä ajoneuvolla millään kestopäällystetyllä pinnalla, mukaanluettuina jalkakäytävät, yksityiset ajotiet, pysäköintialueet ja kadut.

- Älä koskaan aja tällä ajoneuvolla yleisellä kadulla, tiellä tai maantiellä, ei edes hiekka- tai soratiellä.
- Älä koskaan kuljeta ajoneuvoa ilman hyväksyttyä, hyvin istuvaa kypärää. Myös silmäsuojia (suojalasit tai visiiri), hanskoja, saappaita, pitkähihais-ta paitaa tai takkia ja pitkiä housuja pitäisi käyttää.
- Älä koskaan aja tällä ajoneuvolla, jos olet väsynyt sairas tai alkoholin tai huumeiden vaikutuksen alaisena. Sellaisissa olosuhteissa reaktioaikasi ja arvostelukykysi on huomattavasti heikompi.
- Älä koskaan aja liian lujaa. Aja aina maasto-, näkyvyys- ja käyttöolosuhteisiin sekä omaan kokemukseesi nähden sopivalla nopeudella.
- Älä koskaan yritä takapyörillä ajoa, hyppyjä tai muita temppuja.
- Tarkasta, että ajoneuvosi on hyvässä käyttökunnossa aina ennen jokaista käyttökertaa. Noudata aina tässä käyttäjän käsikirjassa mainittuja tarkastus- ja huoltotoimenpiteitä ja -välejä.
- Pidä kummatkin kädet aina ajon aikana ajoneuvon ohjauksahvoissa ja kummatkin jalat jalkatapeilla.
- Aja aina hitaasti ja ole erityisen varovainen tuntemattomassa maastossa. Ole ajoneuvolla ajaessa aina varuillasi vaihtelevien maasto-olosuhteiden varalta.
- Älä koskaan aja erittäin vaikeassa maastossa, liukkaalla tai irtonaisella alustalla ennen kuin olet oppinut ja harjoitellut ajoneuvon hallintaa vastaavassa maastossa. Ole aina erityisen varovainen tämän tyyppisissä maastoissa.

- Noudata aina edempänä tässä käsikirjassa kuvattuja oikeita kääntymismenetelmiä. Harjoittele kääntymistä hitaalla nopeudella ennen kuin yrität samaa suuremmilla nopeuksilla. Älä käännä liian kovassa nopeudessa.
- Älä koskaan aja tällä ajoneuvolla sille tai omille kyvyillesi liian jyrkissä mäissä. Harjoittele pienemmissä mäissä ennen siirtymistä suurempiin.
- Noudata mäkeä ylös ajaessasi aina edempänä tässä käsikirjassa kuvattuja oikeita ajomenetelmiä. Tarkasta maasto huolella ennen kuin lähdet ajamaan mäkeä ylös. Älä koskaan aja ylöspäin liian liukkaita mäkiä tai sellaisia, joiden pinnalla on irtonaista maa-ainesta. Siirrä painoasi eteenpäin. Älä koskaan suorita äkkikäsutusta tai yhtäkkisiä vaihtamisia. Älä koskaan ylitä mäen harjannetta suurella nopeudella.
- Noudata aina mäkeä alas ajaessasi tai mäessä jarruttaessasi edempänä tässä käyttäjän käsikirjassa kuvattuja oikeita menetelmiä. Tarkasta maasto huolella ennen kuin lähdet laskemaan mäkeä alas. Siirrä painoasi taaksepäin. Älä koskaan laske mäkeä kovalla vauhdilla. Vältä mäkeä alaspäin ajoa sellaisessa kulmassa, jossa ajoneuvo nojaa voimakkaasti toiselle sivulle. Aja mäkeä suoraan alas mikäli mahdollista.
- Noudata aina ajaessasi rinteiden poikki edempänä tässä käyttäjän käsikirjassa kuvattuja oikeita menetelmiä. Vältä poikkeuksellisen liukkaita mäkiä tai sellaisia, joissa on irtonaista maa-ainesta. Siirrä painosi ajoneuvon ylämäen puolelle. Älä koskaan yritä kääntää ajoneuvoa ympäri mäessä, ennen kuin hallitset edempänä tässä käsikirjassa kuvattua kääntymistekniikan tasaisella alustalla. Vältä mahdollisuuksien mukaan jyrkän mäenrinteen poikki ajamista.
- Noudata aina oikeita toimenpiteitä, jos moottori sammuu tai lähdet rullaamaan taaksepäin ajaessasi mäkeä ylös. Vältä moottorin sammuminen ajamalla mäkeä ylös oikealla vaihteella ja pitämällä tasaista vauhtia yllä. Jos moottori sammuu tai lähdet rullaamaan taaksepäin, käytä jarruttamiseen tässä käsikirjassa kuvattua erityistä jarrutusmenetelmää. Nouse ajoneuvosta pois ylämäen puolelle tai sivulle, jos ajoneuvon suunta on suoraan ylämäkeen. Käännä ajoneuvo ympäri ja nouse takaisin ajoneuvon edempänä tässä käsikirjassa kuvatulla tavalla.
- Selvitä aina, onko reitillä esteitä ennen kuin ajat tuntemattomalla alueella. Älä koskaan yritä ajaa suurien esteiden, kuten suuret kivenlohkareet tai kaatuneet puut, ylitse. Noudata aina esteitä ylittäessäsi edempänä tässä käsikirjassa kuvattuja oikeita menetelmiä.
- Ole aina varovainen, kun ajoneuvo luistaa tai liukuu. Opettele hallitsemaan luisto tai liukuminen turvallisesti harjoittelemalla hiljaisella nopeudella tasaisessa maastossa. Aja äärimmäisen liukkailla pinnoilla, kuten jäällä, hitaasti ja ole erittäin varovainen, ettet menetä ajoneuvon hallintaa.

- Älä koskaan aja tällä ajoneuvolla vuolaasti virtaavassa vedessä tai syvemmissä vedessä kuin mikä on edempänä tässä käyttäjän käsikirjassa ilmoitettu. Muista, että märillä jarruilla voi olla heikompi jarrutuskyky. Kokeile jarruja kun olet poistunut vedestä. Tarvittaessa kuivaa jarrupalat jarruttamalla useita kertoja.
- Muista aina, että jarrutusmatkaan vaikuttaa sää ja maasto-olosuhteet, jarrujärjestelmä ja renkaiden kunto, ajoneuvon nopeus ja ajettavuus sekä moni muu asia. Muista sopeuttaa ajosi olosuhteiden mukaan.
- BRP suosittelee istumaan mönkijässä peruutuksen aikana. Vältä seisomista. Painosi saattaa siirtyä eteenpäin kohti kaasuvipua aiheuttaen odottamattoman kiihdytyksen ja hallinnan menettämisen.
- Käytä aina edempänä tässä käyttäjän käsikirjassa määritettyjä rengaskokoja ja -tyyppejä. Pidä renkaissa aina edempänä tässä käsikirjassa ilmoitettuja rengaspaineita.
- Älä koskaan kuljeta kuormaa nuorisomallin ajoneuvolla.
- Älä koskaan käytä tätä ajoneuvoa ilman asianmukaista opastusta. **Käy harjoituskurssi.** Jokaisen käyttäjän pitäisi saada koulutusta asiantuntevalta opettajalta.

Kun tarvitset LISÄTIETOJA ATV-TURVALLISUUDESTA, kysy valtuutetulta Can-Am -jälleenmyyjältä sinua lähinnä järjestettävistä harjoituskursseista.

Vain USA ja Kanada: soita Specialty Vehicle Institute of America (SVIA, Amerikan erikoisajoneuvolaitokseen), numero 1 800 887-2887 tai Kanadassa Canada Safety Council (CSC, Kanadan turvaneuvosto) numeroon 1 613 739-1535.

KÄYTTÖVAROITUKSIA

United States Consumer Product Safety Commission (Yhdysvaltain kuluttajatuotteiden turvakomissio) on vaatinut seuraavia tässä muodossa olevia varoituksia, ja niiden pitää olla tässä käsikirjassa kaikkia maastoajoneuvoja varten.

HUOM: Seuraavat kuvat ovat vain yleisiä esityksiä. Oman ajoneuvosi malli voi olla erilainen.

VAROITUS



V00A0AQ

MAHDOLLINEN VAARATILANNE

Tämän ajoneuvon käyttö ilman asianmukaista koulutusta.

MITÄ VOI TAPAHTUA

Onnettomuusriski kasvaa huomattavasti, jos ajaja ei tunne tämän ajoneuvon oikeata käyttötapaa erilaisissa tilanteissa ja erityyppisissä maastoissa.

MITEN VAARATILANNE VÄLTETÄÄN

Vasta-alkajien ja kokemattomien ajajien pitäisi suorittaa harjoituskurssi. Heidän pitäisi sen jälkeen harjoitella säännöllisesti kurssilla opittuja taitoja ja tässä käsikirjassa kuvattuja tekniikoita.

Harjoituskurssista saat lisätietoa valtuutetulta Can-Am -jälleenmyyjältä.

VAROITUS**MAHDOLLINEN VAARATILANNE**

Tätä ajoneuvoa koskevan ikäsuosituksen noudattamatta jättäminen.

MITÄ VOI TAPAHTUA

Jos lapsi käyttää ATV:tä, jota ei ole suositeltu hänen ikäiselleen, voi seurauksena olla lapsen vakava vahingoittuminen tai kuolema.

Vaikka lapsen ikä sallisikin ajamisen kyseisellä ajoneuvolla, ei hänellä välttämättä ole sen turvalliseen käyttöön vaadittavia taitoja, kykyjä tai harkintakykyä, jolloin hän voi joutua vakavaan onnettomuuteen.

MITEN VAARATILANNE VÄLTETÄÄN

DS 70 -ajoneuvoa saa käyttää kuusivuotiaat tai sitä vanhemmat ainoastaan aikuisten valvonnassa, ja 16-vuotias tai sitä vanhempi kuljettaja ilman aikuisten valvontaa.

DS 90 ja DS 90 X -ajoneuvoja saa käyttää kymmenvuotiaat tai sitä vanhemmat ainoastaan aikuisten valvonnassa, ja 16-vuotias tai sitä vanhempi kuljettaja ilman aikuisten valvontaa.

Älä koskaan salli lapsen iästään riippumatta jatkuvasti käyttää ATV:tä, mikäli hän ei kykene ajamaan sillä turvallisesti.

VAROITUS

V00A02Q

MAHDOLLINEN VAARATILANNE

Matkustajan kuljettaminen tällä ajoneuvolla.

MITÄ VOI TAPAHTUA

Ajoneuvon tasapaino ja hallinta heikkenevät huomattavasti.

Voi aiheuttaa onnettomuuden, jonka tuloksena sinä ja/tai matkustaja loukkaantuu.

MITEN VAARATILANNE VÄLTETÄÄN

Älä koskaan kuljeta matkustajia. Vaikka siinä on pitkä, ajajan vapaan liikkumisen salliva istuin, sitä ei ole suunniteltu tai tarkoitettu matkustajaa/matkustajia varten.

VAROITUS

V00A03Q

MAHDOLLINEN VAARATILANNE

Ajoneuvon käyttö kestopäällystetyillä pinoilla.

MITÄ VOI TAPAHTUA

Renkaat on suunniteltu ainoastaan maastoajoa varten, ei kestopäällysteellä ajamiseen. Kestopäällystetty pinta voi vaikuttaa huomattavasti tämän ajoneuvon käsiteltävyyteen ja hallittavuuteen, jolloin voit menettää ajoneuvon hallinnan.

MITEN VAARATILANNE VÄLTETÄÄN

Älä koskaan aja tällä ajoneuvolla millään kestopäällystetyllä pinnailla, mukaanluettuina jalkakäytävät, yksityiset ajotiet, pysäköintialueet ja kadut.

VAROITUS

V00A04Q

MAHDOLLINEN VAARATILANNE

Tämän ajoneuvon ajaminen yleisillä kaduilla, teillä tai valtateillä.

MITÄ VOI TAPAHTUA

Voit kolaroida toisen ajoneuvon kanssa.

MITEN VAARATILANNE VÄLTETÄÄN

Älä koskaan aja tällä ajoneuvolla yleisellä kadulla, tiellä tai maantiellä, ei edes hiekka- tai soratiellä. Useissa lääneissä tai osavaltioissa on ajo tällä ajoneuvolla yleisillä kaduilla, teillä ja maanteillä on kielletty.

VAROITUS

V00A06Q

MAHDOLLINEN VAARATILANNE

Tämä ajoneuvon käyttö ilman hyväksyttyä kypärää, silmäsuojaimia ja suojaavia vaatteita.

MITÄ VOI TAPAHTUA

Seuraavat kohdat koskevat kaikkia ATV:n kuljettajia:

- Ajo ilman hyväksyttyä kypärää lisää onnettomuuden sattuessa mahdollisuutta vakavaan päävahinkoon tai kuolemaan.
- Ajo ilman silmäsuojuksia voi johtaa onnettomuuteen, ja lisää onnettomuuden sattuessa mahdollisuutta vakavaan vahingoittumiseen
- Ajo ilman suojavaatteita lisää onnettomuuden sattuessa mahdollisuutta vakavaan vahingoittumiseen.

MITEN VAARATILANNE VÄLTETÄÄN

Käytä aina hyväksyttyä, päähän sopivaa kypärää. Lisäksi pitäisi käyttää:

- Silmäsuojia (suojalaseja tai visiiriä)
- Hanskoja ja saappaita
- Pitkähihaista paitaa tai takkia
- Pitkiä housuja.

VAROITUS

V00A07Q

MAHDOLLINEN VAARATILANNE

Tämän ajoneuvon käyttö alkoholin tai huumeiden vaikutuksen alaisena.

MITÄ VOI TAPAHTUA

Voi vakavasti vaikuttaa arvostelukykyyyn.

Voi hidastaa reaktiota.

Voi vaikuttaa tasapainoon ja havaintokykyyn.

Voi johtaa onnettomuuteen tai kuolemaan.

MITEN VAARATILANNE VÄLTETÄÄN

Älä koskaan nauti alkoholia tai huumeita ennen tällä ajoneuvolla ajamista tai ajon aikana.

VAROITUS

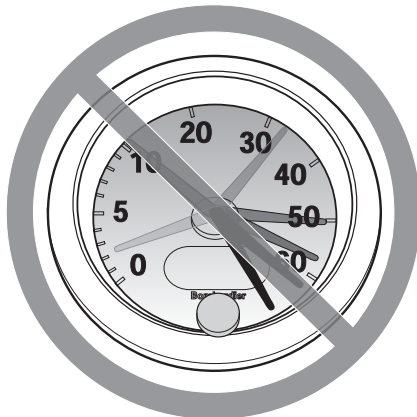

V00A08Q

MAHDOLLINEN VAARATILANNE

Tällä ajoneuvolla ajo liian lujaa.

MITÄ VOI TAPAHTUA

Lisää mahdollisuutta ajoneuvon hallinnan menetykseen, mikä voi johtaa onnettomuuteen.

MITEN VAARATILANNE VÄLTETÄÄN

Aja aina maasto-, näkyvyys- ja käyttöolosuhteisiin sekä omaan kokemukseesi nähden sopivalla nopeudella.

VAROITUS

V00A09Q

MAHDOLLINEN VAARATILANNE

Yrität ajaa vain takapyörillä, hypätä ja muita temppuja.

MITÄ VOI TAPAHTUA

Lisää onnettomuusriskiä, jopa ympäripyörähtämistä.

MITEN VAARATILANNE VÄLTETÄÄN

Älä koskaan yritä tehdä temppuja, kuten takapyörillä ajo tai hypyt. Älä yritä leveillä ja näyttää toisille.

VAROITUS**MAHDOLLINEN VAARATILANNE**

Ajoneuvon tarkastamatta jättäminen ennen sillä ajoa.

Ajoneuvon kunnollisen ylläpidon laiminlyönti.

MITÄ VOI TAPAHTUA

Lisää onnettomuus- tai laitteiden vahingoittumisriskiä.

MITEN VAARATILANNE VÄLTETÄÄN

Tarkasta aine ennen ajoneuvon käyttöä, että se on hyvässä käyttökunnossa.

Noudata aina edempänä tässä käsikirjassa mainittuja tarkastus- ja huolto-toimenpiteitä ja -välejä.

VAROITUS

MAHDOLLINEN VAARATILANNE

Ajaminen jään päällä.

MITÄ VOI TAPAHTUA

Hallinnan menettäminen voi johtaa vakavaan henkilövahinkoon tai kuolemaan.

MITEN VAARATILANNE VÄLTETÄÄN

Älä koskaan aja tällä ajoneuvolla jäällä, ennen kuin olet varma, että jään paksuus ja eheys kestää ajoneuvon painon kuormineen, samoin kuin liikkuvan ajoneuvon aiheuttaman voiman.

VAROITUS



V00A0BQ

MAHDOLLINEN VAARATILANNE

Käsien irrottaminen ohjaukshavasta tai jalkojen irrottaminen jalkatuista ajon aikana.

MITÄ VOI TAPAHTUA

Yhdenkin käden tai jalan irrottaminen voi heikentää ajoneuvon hallintakykyä, tai johtaa tasapainon menettämiseen ja putoamiseen ajoneuvosta. Jos irrotat jalan jalkatuesta, jalka tai sääri voi joutua kosketuksiin takapyörrien kanssa johtaen vahingoittumiseen, tai aiheuttaen onnettomuuden.

MITEN VAARATILANNE VÄLTETÄÄN

Pidä kummatkin kädet aina ajon aikana ajoneuvon ohjaukshavassa ja kummatkin jalat jalkatuissa.

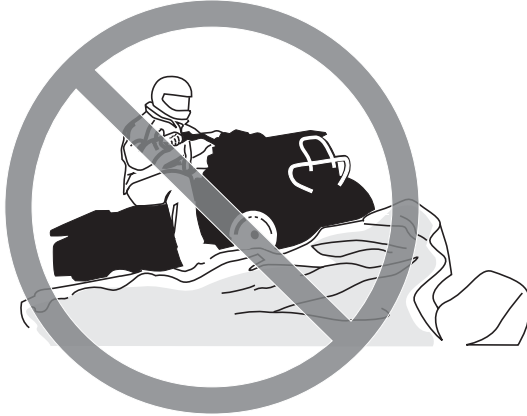
VAROITUS

V00A0CQ

MAHDOLLINEN VAARATILANNE

Erityisen varovaisuuden noudattamatta jättäminen ajoneuvon käytössä tuntemattomassa maastossa.

MITÄ VOI TAPAHTUA

Kohdalle voi osua piilossa oleva kivi, kuoppa tai reikä, eikä asiaan ehdi reagoida.

Voi johtaa ajoneuvon ympäripyörähtämiseen tai hallinnan menettämiseen.

MITEN VAARATILANNE VÄLTETÄÄN

Aja hitaasti ja ole erityisen varovainen tuntemattomassa maastossa.

Ole ajaessasi aina varuillasi vaihtelevien maasto-olosuhteiden varalta.

⚠ VAROITUS



V00A0DQ

MAHDOLLINEN VAARATILANNE

Varomaton ajo erittäin vaikeassa maastossa, tai liukkaalla tai irtonaisella alustalla.

MITÄ VOI TAPAHTUA

Voi aiheuttaa pyörien pitävyyden tai ajoneuvon hallinnan menetyksen, mikä voi johtaa onnettomuuteen, jopa ympäripyörähtämiseen.

MITEN VAARATILANNE VÄLTETÄÄN

Älä aja erittäin vaikeassa maastossa, tai liukkaalla tai irtonaisella alustalla ennen kuin olet oppinut ja harjoitellut ajoneuvon hallintaa vastaavassa maastossa.

Ole aina erityisen varovainen tämän tyyppisissä maastoissa.

VAROITUS

V00A0EQ

MAHDOLLINEN VAARATILANNE

Väärin tehty kääntyminen.

MITÄ VOI TAPAHTUA

Voit menettää ajoneuvon hallinnan, mikä johtaa kolariin tai ympäripyörähtämiseen.

MITEN VAARATILANNE VÄLTETÄÄN

Noudata aina edempänä tässä käsikirjassa kuvattuja oikeita kääntymismenetelmiä. Harjoittele kääntymistä hitaalla nopeudella ennen kuin yrität samaa suuremmilla nopeuksilla.

Älä käänny liian kovassa nopeudessa.

VAROITUS



V00AQQ

MAHDOLLINEN VAARATILANNE

Ajo erittäin jyrkissä mäissä.

MITÄ VOI TAPAHTUA

Ajoneuvo pyörähtää helpommin ympäri erittäin jyrkissä mäissä kuin tasaisella alustalla tai pienissä mäissä.

MITEN VAARATILANNE VÄLTETÄÄN

Älä koskaan aja tällä ajoneuvolla sille tai omille kyvyillesi liian jyrkissä mäissä.

Harjoittele pienemmissä mäissä ennen siirtymistä suurempiin.

VAROITUS

V00A0FQ

MAHDOLLINEN VAARATILANNE

Mäkien kiipeäminen väärällä tavalla.

MITÄ VOI TAPAHTUA

Voi aiheuttaa hallinnan menetyksen tai ajoneuvon ympäröörähtämisen.

MITEN VAARATILANNE VÄLTETÄÄN

Noudata mäkeä ylös ajaessasi aina edempänä tässä käsikirjassa kuvattuja oikeita ajomenetelmiä.

Tarkasta aina maasto huolella ennen kuin lähdet kiipeämään mäkeä ylös.

Älä koskaan aja ylöspäin liian liukkaita mäkiä tai sellaisia, joiden pinnalla on irtonaista maa-ainesta.

Siirrä painoasi eteenpäin.

Älä koskaan suorita äkkikaasutusta tai yhtäkkisiä vaihtamisia. Ajoneuvo voi pyörähtää taaksepäin ympäri.

Älä koskaan ylitä mäen harjannetta suurella nopeudella. Harjanteen toisella puolella voi olla este, äkkipudotus, tai toinen ajoneuvo tai henkilö.

VAROITUS



V00A0GQ

MAHDOLLINEN VAARATILANNE

Mäen laskeminen väärällä tavalla.

MITÄ VOI TAPAHTUA

Voi aiheuttaa hallinnan menetyksen tai ajoneuvon ympäröörähtämisen.

MITEN VAARATILANNE VÄLTETÄÄN

Noudata aina oikeita, edempänä tässä käsikirjassa kuvattuja mäen alaspäin ajamisenmenetelmiä.

HUOM.: Alaspäin ajettaessa jarruttamiseen tarvitaan erikoistekniikka.

Tarkasta aina maasto huolella ennen kuin lähdet laskemaan mäkeä alas.

Siirrä painoasi taaksepäin.

Älä koskaan laske mäkeä kovalla vauhdilla.

Vältä mäkeä alaspäin ajoa sellaisessa kulmassa, jossa ajoneuvo nojaa voimakkaasti toiselle sivulle. Aja mäkeä suoraan alas mikäli mahdollista.

VAROITUS

V00A0HC

MAHDOLLINEN VAARATILANNE

Mäen poikki ajaminen tai kääntyminen mäessä väärällä tavalla.

MITÄ VOI TAPAHTUA

Voi aiheuttaa hallinnan menetyksen tai ajoneuvon ympäröörähtämisen.

MITEN VAARATILANNE VÄLTETÄÄN

Älä koskaan yritä kääntää ajoneuvoa ympäri mäessä ennen kuin hallitset edempänä tässä käsikirjassa kuvatun kääntymistekniikan tasaisella alustalla. Käänny mäessä erittäin varovasti.

Vältä mahdollisuuksien mukaan jyrkän mäenrinteen poikki ajamista.

Ajaessasi poikittain mäenrinnettä pitkin:

Noudata aina oikeita, edempänä tässä käsikirjassa kuvattuja menetelmiä.

Vältä poikkeuksellisen liukkaita mäkiä tai sellaisia, joissa on irtonaista maainesta.

Siirrä painosi ajoneuvon ylämäen puolelle.

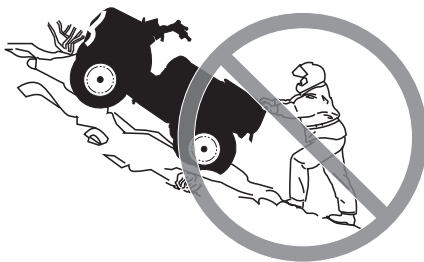
! VAROITUS

V00A01Q

MAHDOLLINEN VAARATILANNE

Mäkeä kiivettäessä moottori sammuu, alat rullata taaksepäin tai poistut ajoneuvosta väärällä tavalla.

MITÄ VOI TAPAHTUA

Voi johtaa ajoneuvon ympäripyörähtämiseen.

MITEN VAARATILANNE VÄLTETÄÄN

Käytä kiivettäessä oikeata vaihdetta ja pidä tasainen nopeus.

Jos vauhti loppuu:

Pidä painosi ylärinteen puolella. Älä koskaan suorita äkkikaasutusta tai yhätkkisiä vaihtamisia. Ajoneuvo voi pyörähtää taaksepäin ympäri.

Paina jarruja.

Lukitse seisontajarru, kun ajoneuvo on pysähtynyt.

Nouse ajoneuvosta pois ylämäen puolelle tai sivulle, jos ajoneuvon suunta on suoraan ylämäkeen.

Jos alat rullata taaksepäin:

Pidä painosi ylärinteen puolella. Älä koskaan suorita äkkikaasutusta tai yhätkkisiä vaihtamisia. Ajoneuvo voi pyörähtää taaksepäin ympäri.

Älä koskaan käytä takajarrua ajoneuvon rullatessa taaksepäin.

Paina vähitellen etujarrua.

Kun ajoneuvo on täysin pysähtynyt, paina myös takajarrua ja lukitse seisontajarru.

Nouse ajoneuvosta pois ylämäen puolelle tai sivulle, jos ajoneuvon suunta on suoraan ylämäkeen.

Käännä ajoneuvo ympäri ja nouse takaisin ajoneuvoon edempänä tässä käsikirjassa kuvatulla tavalla.

VAROITUS

V00A0JQ

MAHDOLLINEN VAARATILANNE

Esteiden ylitys väärällä tavalla.

MITÄ VOI TAPAHTUA

Voi aiheuttaa hallinnan menetyksen tai kolarin.

Voi aiheuttaa ajoneuvon ympäripyörähtämisen.

MITEN VAARATILANNE VÄLTETÄÄN

Ennen ajamista uudella alueella tarkasta onko siellä esteitä.

Älä koskaan yritä ajaa suurien esteiden, kuten suuret kivenlohkareet tai kaatuneet puut, ylitse.

Noudata aina esteitä ylittäessäsi edempänä tässä käsikirjassa kuvattuja menetelmiä.

VAROITUS



V00A0KQ

MAHDOLLINEN VAARATILANNE

Luistaminen tai liukuminen väärällä tavalla.

MITÄ VOI TAPAHTUA

Voit menettää tämän ajoneuvon hallinnan.

Renkaiden pito saattaa myös yllättäen palata, mikä voi aiheuttaa ajoneuvon ympäröörähtämisen.

MITEN VAARATILANNE VÄLTETÄÄN

Opettele hallitsemaan luisto tai liukuminen turvallisesti harjoittelemalla hiljaisella nopeudella tasaisessa maastossa.

Aja äärimmäisen liukkailla pinnoilla, kuten jäällä, hitaasti ja ole erittäin varovainen, ettet menetä luistamisesta tai liukumisesta johtuen ajoneuvon hallintaa.

VAROITUS

V00A0LQ

MAHDOLLINEN VAARATILANNE

Tällä ajoneuvolla ajaminen syvässä tai vuolaasti virtaavassa vedessä.

MITÄ VOI TAPAHTUA

Renkaat voivat kellua aiheuttaen pidon tai hallinnan menetyksen, mikä voi johtaa onnettomuuteen.

MITEN VAARATILANNE VÄLTETÄÄN

Älä koskaan aja tällä ajoneuvolla vuolaasti virtaavassa vedessä, tai edempänä tässä käsikirjassa määritettyä syvemässä vedessä.

Tarkasta veden syvyys ja virtaus ennen kuin yrität ylittää sitä. Vesi ei saisi ylittää jalkatukia.

Muista, että märillä jarruilla voi olla heikompi jarrutuskyky. Kokeile jarruja kun olet poistunut vedestä. Tarvittaessa kuivaa jarrupalat jarruttamalla useita kertoja.

⚠ VAROITUS



V00A0M0

MAHDOLLINEN VAARATILANNE

Väärällä tavalla peruuttaminen.

MITÄ VOI TAPAHTUA

Voit osua ajoneuvon takana olevaan esteeseen tai henkilöön, mikä johtaisi vakavaan vahingoittumiseen.

MITEN VAARATILANNE VÄLTETÄÄN

Vaihtaessasi peruutukselle varmistu, ettei ajoneuvon takana ole esteitä eikä ihmisiä. Peruuta hitaasti kun tie on selvä.

VAROITUS

V00A000

MAHDOLLINEN VAARATILANNE

Tällä ajoneuvolla ajaminen väärillä renkailla, tai väärillä tai epätasaisilla rengaspaineilla.

MITÄ VOI TAPAHTUA

Väärrien renkaiden käyttö tässä ajoneuvossa, tai ajoneuvolla ajaminen väärillä tai epätasaisilla rengaspaineilla voi aiheuttaa hallinnan menetyksen, renkaan puhkeamisen, renkaan kiertymisen vanteella sekä lisääntyneen onnettomuusriskin.

MITEN VAARATILANNE VÄLTETÄÄN

Käytä aina edempänä tässä käsikirjassa tälle ajoneuvolle määritellyjä rengaskokoja ja -tyyppejä.

Pida renkaissa aina edempänä tässä käsikirjassa ilmoitettuja rengaspaineita.

Vaihda aina vaurioituneet pyörät tai renkaat.

VAROITUS

V00A0N0

MAHDOLLINEN VAARATILANNE

Ajoneuvon käyttö sen jälkeen, kun siihen on tehty vääränlaisia muutoksia.

MITÄ VOI TAPAHTUA

Tarvikkeiden vääränlainen asentaminen tai tämän ajoneuvon vääränlainen muuttaminen voi aiheuttaa muutoksia sen käsittelyyn, mikä tietyissä tilanteissa voisi johtaa onnettomuuteen.

MITEN VAARATILANNE VÄLTETÄÄN

Älä koskaan tee muutoksia tähän ajoneuvoon asentamalla siihen väärin tai käyttämällä tarvikkeita väärällä tavalla. Kaikkien tähän ajoneuvoon lisättyjen osien ja tarvikkeiden on oltava BRP:n hyväksymiä. Ne on asennettava ohjeiden mukaan ja niiden käyttöohjeita on noudatettava. Mikäli sinulla on kysymyksiä asian suhteen, ota yhteys valtuutettuun Can-Am-jälleenmyyjään.

ÄLÄ KOSKAAN asenna matkustajanistuinta, tai käytä tavaratelineitä matkustajan kuljettamiseen.

Muutosten tekeminen ajoneuvoon sen nopeuden tai suorituskyvyn parantamiseksi voi rikkoa ajoneuvon rajoitettua takuuta koskevia ehtoja. Lisäksi tiettyjen muutosten tekeminen, kuten moottori- tai pakokaasukomponenttien irrottaminen, ei useimpien lakien mukaan ole laillista.

VAROITUS

V00A0PQ

MAHDOLLINEN VAARATILANNE

Tämän ajoneuvon ylikuormittaminen, tai kuorman kuljettaminen tai hinaaminen väärällä tavalla.

MITÄ VOI TAPAHTUA

Voi aiheuttaa muutoksia ajoneuvon käsittelyyn ja johtaa onnettomuuteen.

MITEN VAARATILANNE VÄLTETÄÄN

Älä koskaan kuljeta kuormaa tällä ajoneuvolla.

Älä koskaan hinaa kuormaa tai toista ajoneuvoa tällä ajoneuvolla.

VAROITUS



V03M01Q

MAHDOLLINEN VAARATILANNE

Tulenarkojen tai vaarallisten aineiden kuljettaminen voi johtaa räjähdykseen.

MITÄ VOI TAPAHTUA

Tämä voi aiheuttaa vahingoittumisen tai kuoleman.

MITEN VAARATILANNE VÄLTETÄÄN

Älä koskaan kuljeta tulenarkoja tai vaarallisia aineita.

AJONEUVOLLA AJAMINEN

Tätä käsikirjaa luettaessa on muistettava että:

VAROITUS

Osoittaa mahdollista vaaratilannetta, joka voi johtaa vakavaan loukkaantumiseen tai kuolemaan, ellei sitä vältetä.

Voidaksesi täysin nauttia tällä ajoneuvolla ajamisen nautinnoista ja jännityksestä, sinun TÄYTYY noudattaa muutamia perussääntöjä ja ohjeita. Jotkut voivat olla uusia, kun taas toiset voivat olla terveen järjen mukaisia tai ilmeisiä.

Käytä aikaa tutustuaksesi tähän käyttäjän käsikirjaan ja ajoneuvossa oleviin varoituskilpiin sekä *TURVALLISUUTTA KÄSITTELEVÄÄN DVD:HEN*, jonka sait tämän ajoneuvon mukana. Ne kuvaavat täydellisemmin sen, mitä sinun tulisi tietää ajoneuvosta ennen sillä ajamista.

Tässä käsikirjassa olevat tiedot ovat rajalliset. Suosittelemme hankkimaan lisätietoja ja koulutusta paikallisilta viranomaisilta, ATV-kerhoista, tai tunnustetulta ATV-koulutusjärjestöltä, tai ota yhteyttä valtuutettuun Can-Am -jälleenmyyjään.

Vain USA ja Kanada: kun haluat lisätietoja järjestettävistä harjoituskursseista, soita Specialty Vehicle Institute of America (SVIA, Amerikan erikoisajoneuvolaitos), numero 1 800 887-2887, tai Kanadassa Canada Safety Council (CSC, Kanadan turvaneuvosto) 1 613 739-1535.

Lasten turvallisuuden takia suosittelemme, että myös sinä noudatat tätä suositusta sekä valvot, että muutkin noudattavat. Vain sinä pystyt arvioimaan jonkun matkustajan kyvyn ymmärtää riskit ja käyttää ajoneuvoa turvallisesti.

Ihmisillä, joilla on kognitiivisia tai fyysisiä puutteita, tai jotka ottavat herkästi riskejä, ovat alttiimpia ympäripyörähtämisille ja törmäyksille, jotka voivat johtaa onnettomuuteen tai jopa kuolemaan.

Kaikki ajoneuvot eivät ole samanlaisia. Kussakin ajoneuvossa on omat ainutlaatuiset käyttäytymisominaisuutensa, hallintalaitteensa ja piirteensä. Kutakin ajetaan ja käsitellään eri tavalla.

Tutustu kunnolla ajoneuvon käyttölaitteisiin ja yleiseen käyttöön ennen kuin rohket maasto-olosuhteisiin. Harjoittele ajamista sopivalla esteettömällä alueella ja opi tuntemaan kunkin hallintalaitteen toiminta. Aja hitaasti. Suuremmat nopeudet vaativat enemmän kokemusta, tietoa ja sopivia ajo-olosuhteita.

Ajo-olosuhteet vaihtelevat paikkakunnittain. Kullakin paikkakunnalla sääolosuhteet voivat vaihdella rajusti sekä ajoittain että vuodenaikojen mukaan.

Hiekalla ajaminen eroaa lumella tai metsässä tai suolla ajamisesta. Kukin ympäristö voi vaatia kuljettajalta enemmän huolellisuutta ja taitoa. Osoita hyvää arvostelukykyyä. Etene aina varoen. Älä ota tarpeettomia riskejä, jolloin voit juuttua yksin johonkin, tai mahdollisesti vahingoittua.

Älä koskaan oletta, että tämä ajoneuvo kulkee joka paikkaan turvallisesti. Äkilliset kolojen, painumien, penkköjen, pehmeämmän tai kovemman "alustan", tai muun epätasaisuuden aiheuttamat muutokset maastossa voivat kaataa ajoneuvon, tai

se tulee epävakaaksi. Vältä tällaiset vaaratilanteet hidastamalla sekä tarkkaile aina edessä olevaa maastoa. Mikäli ajoneuvo alkaa kaatua tai kiepahtaa, paras neuvo on yleensä välittömästi nousta pois kaatumisen VASTAKKAISELTA puolelta!

Käyttöä edeltävä tarkastus

VAROITUS

Tee käyttöä edeltävä tarkastus ennen jokaista ajokertaa havaitaksesi mahdolliset käyttöä haittaavat ongelmat. Käyttöä edeltävä tarkastus auttaa sinua valvomaan osien kuluneisuutta ja niiden kunnan heikentymistä ennen kuin ne muodostuvat ongelmaksi. Korjaa kaikki havaitsemasi ongelmat vähentääksesi rikkoutumis- tai kolaroimisvaaraa. Ota tarpeen mukaan yhteys valtuutettuun Can-Am -jälleenmyyjään.

Ennen tämän ajoneuvon käyttöä kuljettajan ja/tai aikuisen henkilön on aina suoritettava käyttöä edeltävä tarkastus seuraavan tarkastuslistan mukaisesti.

Käyttöä edeltävä tarkastuslista

Toimenpiteet ennen moottorin käynnistämistä (Avain POIS-asennossa)

TARKASTETTAVAT KOHTEET	SUORITETTAVA TARKASTUS	✓
Nesteet	Tarkasta polttoaineen ja moottorin öljyn pinnan taso.	
	Tarkasta, ettei jarrujärjestelmässä ole nestevuotoja (DS 90 X).	
Vuotoja	Tarkasta ajoneuvon alapuoli vuotojen varalta.	
Ohjaus	Tarkasta, että ohjaustanko toimii esteettömästi kääntämällä sitä puolelta toiselle.	
Kaasuvipu	Käytä kaasuvipua useita kertoja ja varmista, että se toimii ilman vastusta. Sen pitää palata vapautettaessa tyhjäkäyntiasentoon.	
	Varmista, että nopeuden rajoitinruuvi on säädetty sellaiseen asentoon, että se vastaa kuljettajan ajotaitoja.	
Seisontajarru	Kytke pysäköintijarru ja tarkista sen moitteeton toiminta.	
Renkaat	Tarkasta rengaspaine ja renkaiden kunto.	
Vanteet	Tarkista, onko pyörissä vaurioita.	
Jäähdytin	Tarkasta jäähdyttimeen puhtaus.	
Voimansiirtoketju ja hammaspyörät	Tarkasta etteivät hammaspyörät ole kuluneet tai vaurioituneet.	
	Tarkasta voimansiirtoketjun, liukukappaleen ja voimansiirtoketjun kiristimen oikea säätö ja voitelu (varustelun mukaan).	

TARKASTETTAVAT KOHTEET	SUORITETTAVA TARKASTUS	✓
Istuin	Varmista, että kuljettajan istuin on oikein paikallaan ja lukittu.	
Huolto- ja tavaratilat	Tarkasta, että huoltotilat ja säilytyslokerot ovat huolellisesti suljettuja.	
Runko ja jousitus	Tarkasta ajoneuvon alapuolelta, ettei rungossa tai jousituksessa ole likaa ja puhdista runko ja jousitus huolellisesti.	

Toimenpiteet ennen moottorin käynnistämistä (Avain PÄÄLLÄ-asennossa)

TARKASTETTAVAT KOHTEET	SUORITETTAVA TARKASTUS	✓
Merkkivalot	Tarkasta moottorin öljyn/lämpötilan merkkivalon toiminta (muutaman ensimmäisen sekunnin aikana, kun avain käännetään PÄÄLLE).	
	Varmista, että vapaan (N, neutral) ja peruutuksen (R, reverse) merkkivalot PALAVAT, kun vastaava vaihde on valittuna.	
Valot	Tarkasta etu- ja takavalojen toiminta ja puhtaus.	
	Tarkasta kauko- ja lähivalojen toiminta.	
	Tarkasta jarruvalon toiminta.	
Moottori	Varmista, että polttoaineventtiili on asennossa ON (PÄÄLLÄ).	

Toimenpiteet moottorin käynnistämisen jälkeen

TARKASTETTAVAT KOHTEET	SUORITETTAVA TARKASTUS	✓
Merkkivalot	Varmista, että moottorin öljyn/lämpötilan merkkivalo on sammunut (sammuta moottori, jos valo palaa edelleen).	
Vaihdevipu	Tarkasta vaihdevivun toiminta (F, N ja R).	
Jarrut	Aja hitaasti muutama metri eteenpäin ja kokeile jarruja jarruttamalla niillä erikseen Jarrujen on jarrutettava kokonaan. Vivun ja polkimen on palattava alkuasentoonsa, kun ne vapautetaan.	
Moottorin hätäkatkaisin	Tarkasta, että moottorin hätäkatkaisin toimii oikein.	
Virtalukko	Tarkasta, että virtalukko toimii oikein käynnistämällä moottori uudelleen ja pysäyttämällä se.	

Vaatetus

Vaatetus riippuu sen hetkisestä ilmanalasta. Pukeudu aina kylmintä säätä silmäläpittäen. Lämpöalusasuojuu suojaa hyvin ihoa kylmältä ja kosteudelta. On tärkeää, että kuljettaja käyttää aina asiaankuuluvia suojavaatteita ja -varusteita, joihin kuuluvat hyväksytyt kypärä, silmäsuojukset, saappaat, hanskat, pitkähihainen paita ja pitkät housut. Tämän tyyppinen vaatetus suojaa pienemmiltä reitin varrella esiintyviltä vaaroilta. Kuljettaja ei koskaan saa käyttää irtonaisia vaatekappaleita, kuten kaulahuivia, joka voi tarttua ajoneuvoon tai puiden oksiin tai pensaisiin. Olosuhteista riippuen huurtumisen estävät suojalaseit tai aurinkolasit voivat olla tarpeen. Aurinkolaseja tulee käyttää vain päiväsaikaan. Eri väriset suojalaseihin tai laseihin saatavat linssit auttavat erottamaan maaston muodon.



Matkustajan kuljettaminen

Tämä ajoneuvo on nimenomaan suunniteltu vain kuljettajan kuljettamiseen. Vaikka ajoneuvossa on pitkä istuin, sitä ei ole suunniteltu tai tarkoitettu matkustajaa/matkustajia varten. Matkustajan/matkustajien kuljettaminen saattaa vaikuttaa ajoneuvon vakavuuteen ja sinun mahdollisuuteesi hallita sitä.

Kuormien kuljetus

Älä koskaan kuljeta kuormaa tällä ajoneuvolla.

Huviajelu

Kunnioita muiden oikeuksia ja rajoituksia. Älä aja muun tyyppiseen maastokäyttöön tarkoitetuilta alueilta. Tällaisia ovat moottorikelkkareitit, ratsastustiet, hiihtoladut, maastopyöräilytiet, jne. Älä koskaan oleta olevasi yksin liikkeellä. Pysy aina kulkuväylän oikealla puolella äläkä aja ristiin rastiin puolelta toiselle. Ole valmis pysähtymään tai siirtymään sivuun kohdatessasi vastaantulijan.

Pidä aina riittävä etäisyys kanssa-ajajiin. Oma arvostelukykyysi nopeudesta, maasto-olosuhteista, ilmasta ja ajoneuvosi mekaniikasta sekä uskosi omaan arvostelukykyyne ympärillä olijoista helpottavat arvioimaan oikean turvaetäisyyden. Tämä ajoneuvo, niin kuin mitkään muutkaan ajoneuvot, eivät pysty pysähtymään kuin seinään.

Ennen liikkeelle lähtöä ilmoita minne olet ajatellut ajaa ja milloin oletat palaavasi takaisin.

Riippuen siitä kuinka pitkälle ajattelet ajaa, kuljeta mukana ylimääräisiä työkaluja, juomavettä, ruokaa ja pelastustarvikkeita. Ota selvää tankkauspaikoista. Valmistaudu mahdollisesti kohtaamiisi olosuhteisiin.

Ensiapupakkaus	Puukko
Matkapuhelin	Taskulamppu
Ilmastointiteippiä	Ajolasit värillisillä lasilla
Varapolttimoita	Reittikartta
Mukana oleva työkalusarja	Eväät
Säädettävä kiintoavain	

Ympäristö

Yksi tämän ajoneuvon eduista on, että sillä pääsee ajamaan muuallakin kuin normaaleilla ajoväylillä, pois useimmista lähiöistä. Luontoa ja muiden oikeutta nauttia siitä on kuitenkin aina kunnioitettava. Älä ajele alueilla, jotka ovat ympäristöhaitalle herkkiä. Älä aja metsäviljelysten tai pensaiden tai kaadettujen puiden yli, tai kaada aita... äläkä pyöritä renkailla tyhjää ja hajota luontoa. "Kulje kevyesti".

Riistan ajo on useimmiten kiellettyä. Riista voi kuolla uupumukseen sen jälkeen, kun sitä on ajettu moottoriajoneuvolla takaa. Jos matkasi varrella kohtaat eläimiä, pysähdy ja tarkkaile hiljaa. Tapaus tulee todennäköisesti olemaan elämäsi parempia muistoja.

Noudata ohjetta "vie muknasi, minkä toitkin". Älä roskaa ympäristöä. Älä sytytä nuotioita, ellei sinulla siihen lupaa ja silloinkin... älä tee nuotiota kuiville alueille. Matkallasi aiheuttamasi vaaratilanteet voivat aiheuttaa vahinkoa muilla tai itsellesi, vieläpä myöhemmässäkin vaiheessa.

Älä aja viljelysmaalla. Pyydä maanomistajalta aina lupaa ennen kuin ajat hänen maillaan. Ota huomioon vilja, maatilan eläimet ja maa-alueiden rajat. Jos tulet suljetulle portille, sulje se uudelleen takanasi.

Ja lopuksi: älä saastuta puroja, järviä tai jokia, älä tee muutoksia moottoriin tai äänenvaimennusjärjestelmään tai irrota siitä mitään osia.

Mallirajoitus

Vaikka ajoneuvo onkin poikkeuksellisen lujatekoinen luokkaansa nähden, määritellään se silti kevyeksi ajoneuvoksi, jonka käyttö on rajoitettava asiaankuuluvaan käyttöön.

Painon lisääminen ajoneuvon mihin tahansa kohtaan muuttaa sen painojakautumaa ja suorituskykyä.

Maastokäyttö

Maastokäyttö on luonteeltaankin vaarallista. Mikä tahansa maasto, jota ei ole erityisesti valmisteltu ajoneuvolla ajoa varten, on vaarallinen. Maaston jyrkät vaihtelet, maastoaines ja tarkka jyrkkyys eivät ole ennakoitavissa. Maastossa itsessään on vaara-aineksia, jotka jokaisen sinne aikovan on tietoisesti hyväksyttävä.

Ajoneuvon maastoon vievän ajajan on valittava äärimmäisen tarkasti turvallisin reitti ja pidettävä tarkkaan silmällä edessä olevaa maastoa. Missään tapauksessa ajoneuvoa ei saa käyttää henkilö, joka ei täysin tunne ajoneuvoon liittyviä ajo-ohjeita, eikä sitä pitäisi ajaa jyrkässä tai petollisessa maastossa.

Yleiset käyttö- ja turvatoimenpiteet

Parhaat varotoimet ajoneuvon käyttöön liittyvien vaarojen välttämiseksi ovat huolellisuus, varovaisuus, kokemus ja ajotaito.

Jos sinulla on esteen tai erityisen maastokohdan ylityksen suhteen pieninkin epäily, valitse aina vaihtoehtoinen tie.

Maastoajossa teho ja vetovoima ovat tärkeitä, ei nopeus. Älä koskaan aja kovempaa kuin mitä näkyvyys ja oma kyky valita turvallinen reitti sallivat.

Tarkkaile jatkuvasti rinteissä edessä olevia äkillisiä maaston muutoksia tai esteitä, kuten kivenlohkareet ja kannot, jotka voivat aiheuttaa tasapainon menetyksen ja johtaa ympäripyörähtämiseen.

Älä koskaan käytä ajoneuvoa, elleivät hallintalaitteet toimi normaalisti.

Varmistu peruutettaessa, ettei ajoneuvon takana ole ihmisiä tai esteitä. Etene hitaasti ja vältä äkkikäännöksiä.

BRP suosittelee, että pysyt istuvassa asennossa mönkijässä peruutuksen aikana. Vältä seisomista. Painosi saattaa siirtyä eteenpäin kohti kaasuvipua aiheuttaen odottamattoman kiihdytyksen ja hallinnan menettämisen.

Pysähtyneenä tai pysäköitynä kytke aina seisontajarru päälle. Tämä on erityisen tärkeää rinteisiin pysäköitäessä. Hyvin jyrkissä rinteissä tai kun ajoneuvo on kuormattu, pyörät on kiilattava kivillä tai tiilillä. Muista kääntää polttoaineventiili kiinni-asentoon.

Ylämäkeen ajo

Rakenteensa johdosta tällä ajoneuvolla on erinomainen kiipeämiskyky, jopa siinä määrin, että ajoneuvo pyörähtää ennemmin taaksepäin ympäri kuin menettää pyörien vetovoiman. Maasto-olosuhteissa tulee usein eteen tilanteita, joissa mäen huippu on eroosion vaikutuksesta erittäin jyrkkä. Ajoneuvo pystyy helposti selviytymään tällaisesta tilanteesta. Mutta tällaisessa tapauksessa ajoneuvon etuosan asettuessa sellaiseen asentoon, että sen painopiste siirtyy perän yli, ajoneuvo voi kuitenkin pyörähtää taaksepäin ympäri.

Tilanne on samanlainen, jos ennalta huomaamaton este aiheuttaa ajoneuvon etuosan nousemisen odotettua enemmän. Tällaisessa tapauksessa on syytä valita toinen reitti. Varo näin tehdessäsi sivuttaisliukumista.

On myös viisasta tietää maasto-olosuhteet mäen tai kumpareen toisella puolella. Aivan liian usein siellä on terävä jyrkänne, jota on mahdoton laskeutua.

Alamäkeen ajo

Tämä ajoneuvo pystyy nousemaan jyrkempiä rinteitä ylös kuin mitä se pystyy turvallisesti laskeutumaan. Näin ollen on oleellista varmistaa ennen kiipeämistä, että alaspäin on olemassa turvallinen reitti.

Hidastaminen liukkaassa alamäessä voi aiheuttaa ajoneuvon liukumisen. Ylläpidä tasainen nopeus ja/tai kiihdytä hieman, jotta saat ajoneuvon jälleen hallintaan.

Rinteen poikittaissuuntaisesti ajo

Mahdollisuuksien mukaan vältä tällaista ajoa. Tee se tarvittaessa äärimmäisen varovasti. Sivuttaisajo jyrkissä rinteissä voi aiheuttaa ympäripyörähdysten. Lisäksi liukkaalla tai irtonaisella pohjalla voi tapahtua hallitsematonta sivuluisua. Älä yritä kääntää ajoneuvoa alamäkeen liukumalla. Vältä esteitä tai painaumia, jotka nostavat yhtä ajoneuvon puolta toista korkeammalle, mikä voi johtaa ympäripyörärimiseen.

Äkkipudotukset

Tämä ajoneuvo jää ”pohjastaan kiinni” ja yleensä pysähtyy, jos etu- tai takapyörät ajetaan äkkipudotuksen yli. Jos pudotus on jyrkkä tai syvä, ajoneuvo syöksyy alas ja pyörähtää ympäri.

VAROITUS

Älä yritä selvitä äkkijyrkänteiden yli. Peruuta ja valitse toinen reitti.

Ajaminen lumisilla pinnoilla

Käyttöä edeltävää tarkastusta tehtäessä on kiinnitettävä erityistä huomiota niihin ajoneuvon kohtiin, joissa lumi- ja/tai jääkertymät voivat estää valojen ja heijastimien näkymisen, tukkia tuuletusaukot ja häiritä ohjausvipujen ja katkaisimien liikettä. Ennen ATV:n käynnistämistä on tarkistettava, että ohjaus, kaas- ja jarruvivut sekä polkimet toimivat esteettömästi.

Kun ATV:llä ajetaan lumisella pohjalla, renkaiden pito yleensä huonontuu, jolloin ajoneuvo reagoi eri tavalla kuljettajalta tuleviin hallintaliikkeisiin. Pinnoilla, joilla pito on huono, ohjausvaste on vähemmän napakka ja tarkka, pysähtymismatkat pitenevät ja kiihdytys on hidasta. Hidasta, äläkä "ryntää" kaasulla. Se johtaa vain pyörien luistamiseen ja ajoneuvon mahdolliseen luisuun yliohtautumisen takia. Vältä äkkijarrutusta. Se voi aiheuttaa ajoneuvon luisumisen suorassa linjassa. Paras keino on jälleen vähentää turvallisesti nopeutta ennen ohjausliikettä, jotta ajoneuvo saadaan täysin takaisin hallintaan ennen sen riistäytymistä käsistä.

Kun ajat ATV:llä irtolumen peittämällä pinnalla, ajoneuvon liike tuiskuttaa ilmaan lunta, joka kerääntyy tai sulaa tietyille paljaina oleville komponenteille, mukaan lukien pyörivät osat, kuten jarrulevyt. Vesi, lumi tai jää voi vaikuttaa ATV:si jarrujärjestelmän reaktioaikaan. Vaikka ajonopeutta ei tarvitsisi alentaa, käytä jarruja usein estääksesi jään tai lumen kertymisen ja kuivataksesi jarrupalat ja -levyt. Menettelemällä näin pieniriskisissä ajotilanteissa testaat pyörien pidon ja pidät itsesi ajan tasalla siitä, miten ajoneuvo vastaa ohjausliikkeisiin. Pidä astinlaudat, jarru- ja kaasuvivut aina lumettomina ja jäättöminä. Pyyhi lumi säännöllisesti pois istuimelta, käsikahvoista, ajovaloista ja heijastimista.

Lumen alla saattaa olla piilossa kiviä, kantoja tai muita esteitä, ja jos lumi on märkää, se saattaa estää ajamisen kokonaan, koska ajoneuvo juuttuu kiinni tai menettää kaiken pidon loskaisessa lumessa. Katso kauas eteenpäin ja tarkkaile aina näkyviä merkkejä siitä, että lumen alla saattaa olla tällaisia esteitä. Epävarmoissa tapauksissa on aina tehtävä väistöliike. Älä aja jäätyneen vesistön jäällä, ennen kuin olet tarkistanut jään kestävän turvallisesti ATV:n, sen kuljettajan ja matkustajan sekä kuorman painon. Muista, että tietyn paksuinen jää saattaa kantaa moottorikelkan, mutta ei samanpainoista ATV:tä, koska ATV:n neljän renkaan kosketusalueiden kantava ala on pienempi kuin moottorikelkan jalasten kantava ala.

Muista aina, että matkustajan kuljettaminen vaikuttaa ajoneuvon käsiteltävyyteen ja vakauteen. Älä koskaan matkustajaa kuljettaessasi yritä tehdä ohjausliikkeitä, jotka voivat aiheuttaa ajoneuvon ajautumisen luisuun ja äkkipysäytyksen seurauksena matkustajan sinkoutumisen istuimeltaan ja/tai ajoneuvon ympäripyörittämisen tai kaatumisen.

Ajomukavuuden maksimoimiseksi ja paleltumisvammojen välttämiseksi on aina käytettävä sääolosuhteisiin soveltuvia ajovarusteita ja ATV:n suojarusteita.

Jokaisen ajomatkan päätteeksi on hyvä puhdistaa lumi- tai jääkertymät ajoneuvon rungosta ja kaikista liikkuvista osista (jarrut, ohjauksen osat, voimansiirtojärjestelmät, hallintalaitteet jne.). Märkä lumi muuttuu jääksi ajoneuvon jäähtyessä ja sitä on vaikeampi poistaa seuraavassa käyttöä edeltävässä tarkastuksessa.

Ajotekniikka

Olosuhteisiin nähden liian kova ajo voi aiheuttaa vahingoittumisen. Kaasuta vain riittävästi turvalista etenemistä varten. Tilastojen mukaan käännökset kovassa vauhdissa yleensä johtavat onnettomuuteen ja loukkaantumiseen. Muista aina, että tämä ajoneuvo on painava! Jos se kaatuu päällesi, voit jäädä loukkuun sen pelkän painon alle.

Tätä ajoneuvoa ei ole suunniteltu hyppäämistä varten, eikä se pysty vaimentamaan kovien iskujen, kuten hyppäämisen aiheuttamaa energiaa, joka kohdistuu sinuun kuljettajana. "Takapyörällä" ajo voi aiheuttaa ajoneuvon pyörähtämisen päällesi. Kummatkin ovat erittäin riskialttiita, ja niitä pitäisi aina välttää.

Ajoneuvon hallinnassa pitämiseksi on molemmat kädet ehdottomasti syytä pitää ohjaukahvoissa siten, että ne ovat kaikkien hallintalaitteiden ulottuvilla. Sama koskee jalkoja. Vältä mahdolliset sääri- tai jalkavahingot pitämällä jalat koko ajan jalkatuilla. Älä käännä varpaita ulospäin tai auta kääntymistä laittamalla jalkaa ulos, sillä ne voivat osua tai tarttua ohitse kiihtäviin esteisiin, tai ne voivat joutua kosketuksiin pyörien kanssa.



Vaikka tässä ajoneuvossa on riittävä jousitus, on olemassa "erittäin tiheää rökkyä" tai muutoin epätasaisia maasto-olosuhteita, jotka tuntuvat epämukavilta ja voivat aiheuttaa selkävaivan. Sen vuoksi on usein ajettava jalkatuilla "seisten" tai kyykyssä. Hidasta ja pyri vaimentamaan osan iskuista kohdistuvaa energiaa joustamalla jaloillasi.

Tätä ajoneuvoa ei ole suunniteltu teillä tai maanteillä ajoa varten. (Useimmilla paikkakunnilla se on laitonta.) Ajoneuvolla ajo teillä tai maanteillä voi aiheuttaa kolarin toisen ajoneuvon kanssa.

Tämän ajoneuvon renkaat eivät sovi kestopäällystetyllä tiellä ajoon. Tässä ajoneuvossa ei myöskään ole takatasauspyörästöä (takapyörät pyörivät aina samalla nopeudella). Näistä syistä kestopäällyste voi suuresti vaikuttaa ajoneuvon käsitteilyyn ja hallintaan.

Teillä tai pehmeillä penkoilla ajo voi hämmentää muita tielläliikkuja, etenkin jos ajovalot ovat päällä.

Jos on ylitettävä tie, pitäisi ensimmäisenä ajavan jalkautua ajoneuvostaan, tarkkaila ja näyttää ohjeita muille kuljettajille. Viimeisenä tien ylittänyt auttaa sitten ensimmäisenä ajavaa ylittämään tien. Älä aja jalkakäytävillä. Ne on tarkoitettu jalankulkijoille.

Vesi voi olla ainutlaatuinen vaara. Jos se on liian syvä, ajoneuvo voi ”kellua” ja kellahtaa. Tarkasta veden syvyys ja virtaus ennen minkäänlaisen vesistön ylittämistä. Vesi ei saisi ylittää jalkatukia. Varo liukkaita pintoja kuten kivet, ruoho, tukit, jne., sekä vedessä että rannoilla. Voit menettää pyörien vetovoiman. Älä ylitä mennä veteen kovalla vauhdilla. Vesi toimii jarruna ja voi heittää sinut pois ajoneuvosta.

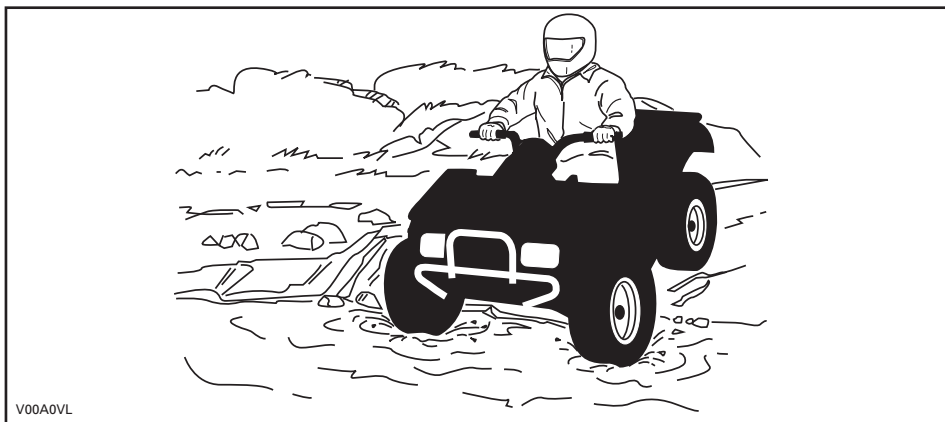

V00A0VL

Vesi vaikuttaa ajoneuvon jarrutuskykyyn. Muista kuivata jarrut jarruttamalla useita kertoja noustuasi ajoneuvolla vedestä.

Lähellä vesiä voi olla mutaa tai suomaata. Varo äkkinäisiä ”monttuja” tai syvyysvaihteluita. Varo myös muita vaaroja, kuten kasvullisuuden osittain peittämät kivenlohkareet, tukit, jne.

Jos tiesi johtaa jäätyneiden vesistöjen yli, varmistu, että jää on tarpeeksi paksua kannattamaan sinut, ajoneuvon ja kuorman. Varo erityisesti avovettä se osoittaa, että jään paksuus vaihtelee. Jos emmit, älä ylitä.

Jää vaikuttaa myös ajoneuvon hallittavuuteen. Hidasta, äläkä "kaasuta äkkinäisesti". Se johtaa vain pyörien luistamiseen ja ATV:n mahdolliseen kiepahtamiseen. Vältä äkkijarrutusta. Tämä voi taas johtaa hallitsemattomaan liukuun ja ajoneuvon kiepahtamiseen. Loskaa pitäisi aina välttää, sillä se voi estää ajoneuvon tai sen hallintalaitteiden toiminnan.

Lumessa ajaminen saattaa heikentää jarrujen jarrutuskykyä. Hidasta nopeutesi turvalliseksi ja huomioi pitempi jarrutusmatka. Kerääntyvä lumi saattaa muodostaa jäätä tai lunta kasaantuu jarrujen komponentteihin ja hallintalaitteisiin. Käytä jarruja säännöllisesti estääksesi jään tai lumen kerääntymisen. Katso kohdasta Yleiset käyttö- ja turvatoimenpiteet tässä kappaleessa saadaksesi tarkempia tietoja koskien lumessa tai lumisilla pinoilla ajamista.

Hiekalla ja hiekkadyneillä, tai lumessa ajo on myös ainutlaatuinen kokemus, mutta näiden kohdalla on huomioitava tiettyjä perusvarotoimia. Ajoneuvo voi menettää märässä, syvässä tai hienossa hiekassa/lumessa pyörien vetovoiman, mikä aiheuttaa ajoneuvon liukumisen, kaatumisen tai "pyörien uppoutumisen". Etsi kiinteämpää maata tällaisessa tilanteessa. Paras neuvo on, jälleen, hidastaminen ja olosuhteiden visusti silmälläpitäminen.

Hiekkadyneillä ajettaessa suositellaan ajoneuvoon kiinnitettäväksi antennityyppistä turvalippua. Tämä helpottaa näkyvyyttä, jolloin muut havaitsevat sinut seuraavan hiekkakummun takaa. Jos näet edessäsi toisen turvalipun, etene varoen. Koska antennityyppinen turvalippu voi taipua ja ponnahtaa itseesi jos se jää kiinni johonkin, älä käytä sitä sellaisissa paikoissa, joissa on matalalla olevia oksia tai esteitä.

Irtokivillä tai soralla ajaminen on hyvin samanlaista kuin jäällä ajo. Sora ja kivet vaikuttavat ajoneuvon ohjattavuuteen aiheuttaen mahdollisesti sen liukumista tai keikahtamisen, etenkin jos vauhti on kova. Lisäksi se voi vaikuttaa jarrutusmatkaan. Muista, että "äkkinäinen kaasuttaminen" tai liukuminen voivat singota irtokiviä taaksepäin, toista kuljettajaa kohti. Älä koskaan tee sitä tahallasi.

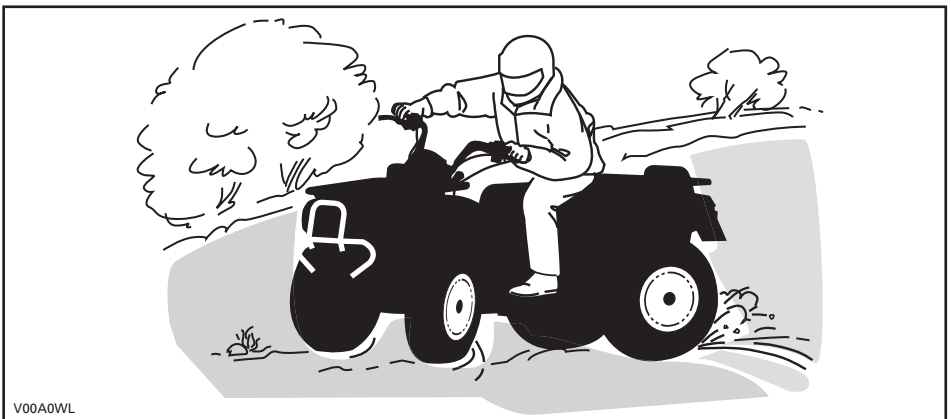

V00A0WL

Jos joudut luistoon tai liukuun, on ehkä parasta kääntää ohjaustanko liuun suuntaan kunnes saat ajoneuvon jälleen hallintaan. Älä koskaan lukitse jarruja ja pyöriä.

Ota huomioon ja noudata kaikkia tiellä olevia merkkejä. Niiden tarkoitus on auttaa sinua ja muita.

“Reitillä” olevat esteet on ylitettävä varoen. Esteitä ovat irtokivet, kaatuneet puut, liukkaat pinnat, aidat, tolpat, penkereet ja painumat. Ne on syytä välttää aina kun se on mahdollista. Muista, että jotkut esteet ovat liian suuria tai vaarallisia ylitettäviksi, joten ne on syytä välttää. Voit ylittää pienet kivet tai kaatuneet puut turvallisesti... lähesty niitä 90°:n kulmassa. Seiso jalkatuilla ja pidä polvet koukussa. Hidasta nopeus kuitenkin pysähtymättä, älä “kaasuta äkkinäisesti”. Pidä ohjaustangosta kunnolla kiinni. Siirrä painoasi taaksepäin ja aja eteenpäin. Älä yritä nostaa ajoneuvon etupyöriä maasta. Ota huomioon, että esine voi olla liukas tai voi liikkua sitä ylitettäessä.

Mäissä tai rinteissä ajettaessa on kaksi erittäin tärkeätä seikkaa... varaudu liukkaisiin pintoihin, tai maaston muutoksiin ja esteisiin ja... käytä ruumiinpainoa oikein.

Pysähtyneenä tai pysäköitynä kytke aina pysäköintijarru päälle. Tämä on erityisen tärkeätä rinteisiin pysäköitäessä. Hyvin jyrkissä rinteissä, tai kun ATV on kuormattu, on pyörät kiilattava kivillä tai tiilillä.

Ylämäki

Pidä ruumiinpaino edessä mäenharjannetta kohti. Pidä jalat jalkatuissa ja vaihda pienemmälle vaihteelle, kiihdytä sitten ja tarvittaessa suorita vaihtaminen nopeasti ajaessasi ylöspäin. Älä kaasuta liikaa, sillä silloin ajoneuvon nokka voi nousta maasta irti ja kaatua päällesi. Jos rinne on liian jyrkkä etkä pääse eteenpäin tai ajoneuvo alkaa rullata taaksepäin, jarruta etujarruilla, mutta varo ettet rupea luisumaan. Nouse ajoneuvosta pois ja tee “U”-käännös tai “K”-käännös (taaksepäin kävellen, ajoneuvon vierellä, ylämäen puolella ja toinen käsi jarruvivussa. Peruuta ajoneuvoa niin, että sen perä osoittaa ylös mäen harjannetta kohti, aja sitten alamákeen). Kävele tai nouse ajoneuvosta pois aina ylämäen puolella ja pysy loitolla ajoneuvosta sekä sen pyörivistä pyöristä. Älä yritä pitää ajoneuvosta kiinni jos se alkaa kaatua. Pysy erillään. Älä aja mäenharjanteen yli kovalla vauhdilla. Siellä voi olla esteitä, jopa teräviä äkkipudotuksia.

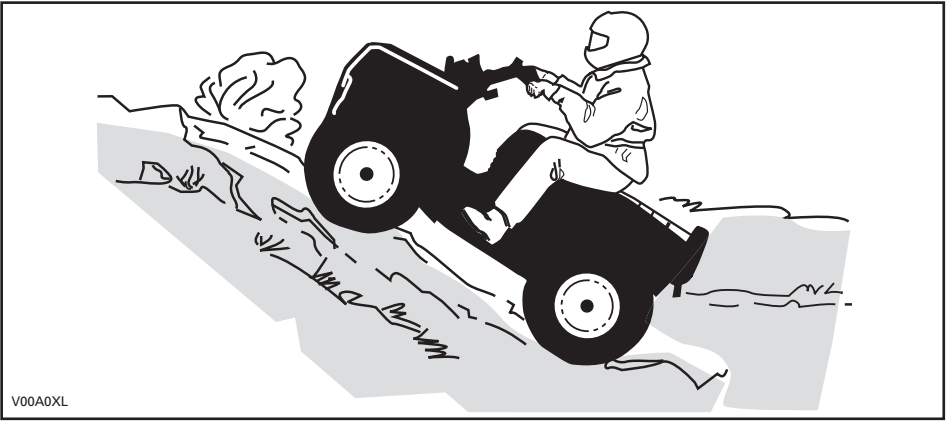

Alamäki

Pidä ruumiinpainosi takana. Jarruta varovasti ja vältä liukumista. Älä "rullaa" alamäkeen käyttäen yksinomaan moottorijarrutusta tai vapaalla.

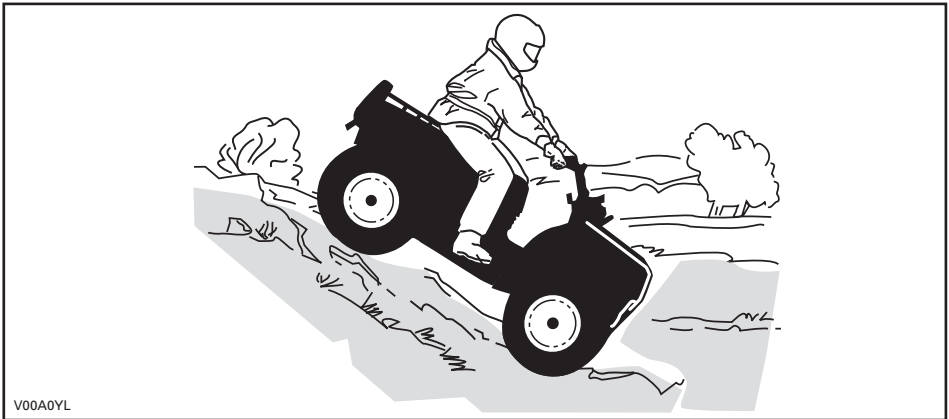

Rinteen poikittaissuuntaisesti ajo

Tämä on yksi kaikkein riskialttiimmista ajotyyleistä, sillä se voi muuttaa voimakkaasti ajoneuvon tasapainoa. Sitä pitäisi kaikin tavoin välttää. Mikäli niin on kuitenkin välttämättä ajettava, on tärkeätä pitää vartalon paino AINA ylärinteen puolella ja olla valmiina nousemaan ajoneuvosta samalle puolelle pois, mikäli ajoneuvo alkaa kaatua. Älä yritä pysäyttää ajoneuvoa tai estää sen vaurioitumista.



Tätä käsikirjaa luettaessa on muistettava että:

⚠ VAROITUS

Osoittaa mahdollista vaaratilannetta, joka voi johtaa vakavaan loukkaantumiseen tai kuolemaan, ellei sitä vältetä.

TUOTTEESSA OLEVAT TÄRKEÄT KILVET

Riipputarra

Tässä ajoneuvossa on tärkeitä turvallisuuteen liittyviä tietoja sisältävä riippuva lipuke.

Jokaisen tällä ajoneuvolla ajavan pitää lukea ja ymmärtää nämä tiedot ennen ajamista.

Y NUORISOMALLI

TÄMÄ ATV ON TARKOITETTU NUOREN KULJETTAJAN VAPAA-AJAN KÄYTTÖÖN **AIKUISEN VALVONNASSA**

VAIN KULJETTAJALLE - EI MATKUSTAJIA

TÄMÄ Y-LUOKAN ATV (NUORISOMALLI) ON SUUNNITELTU KÄYTETTÄVÄKSI SITEN, ETTÄ SEN MAKSIMINOPEUS ON RAJOITETTU.

DS70
(KÄYTTÄJÄN OLTAVA VÄH. 6-VUOTIAS)

RAJOITETTU MAKSIMINOPEUS:
16 KM/T (10 MPH) (TEHDASASETUS)

* RAJOITTAMATON MAKSIMINOPEUS: 24 KM/T (15 MPH)
(AIKUISEN IHMISEN TARKASSA VALVONNASSA/HARKINNAN MUKAAN)

LUOKAN Y-6+ ATV ON NUORISOMALLI

DS90/DS90X
(KÄYTTÄJÄN OLTAVA VÄH. 10-VUOTIAS)

RAJOITETTU MAKSIMINOPEUS:
24 KM/T (15 MPH) (TEHDASASETUS)

* RAJOITTAMATON MAKSIMINOPEUS: 48 KM/T (30 MPH)
(AIKUISEN IHMISEN TARKASSA VALVONNASSA/HARKINNAN MUKAAN)

LUOKAN Y-10+ ATV ON NUORISOMALLI

SUOSITTELEMME OSALLISTUMISTA ATV-AJOKURSSILLE. KYSY LISÄTIETOJA KURSSISTA JÄLLEENMYYYJÄLTÄSI.

KYSY JÄLLEENMYYYJÄLTÄSI LISÄTIETOJA ATV:N KÄYTTÖÄ KOSKEVISTA KANSALLISISTA JA PAIKALLISISTA SÄÄNNÖKSISTÄ.

* Katso toimenpide käyttäjän käsikirjasta

TÄTÄ RIIPPUVAA LIPUKETTA EI SAA POISTAA ENNEN MYYNTIÄ.

VAROITUS

ATV:n väärä käyttö voi johtaa VAKAVAAN HENKILÖVAHINKOON tai KUOLEMAAN.



KÄYTTÄÄ AINA HYVÄKSYTTÄ KYPÄRÄÄ JA SUOJAVARUSTEITA.



ÄLÄ KOSKAAN AJA YLEISILLÄ TEILLÄ.



ÄLÄ KOSKAAN KULJETA MATKUSTAJIA.



ÄLÄ KOSKAAN KÄYTÄ ALKOHOLIN TAI HUUMEIDEN VAIKUTUKSEN ALAISENA.

ÄLÄ KOSKAANAJA:

- ilman asianmukaista koulutusta tai ohjeita.
- kykyihisi tai olosuhteisiin nähden liian kovalla vauhdilla.
- yleisillä teillä – toisen ajoneuvon kanssa voi sattua kolari.
- matkustajan kanssa – matkustajat vaikuttavat tasapainoon ja ohjaukseen ja lisäävät riskiä menettää ajoneuvon hallinnan.

MUISTA AINA:

- käyttää oikeata ajotekniikkaa ja välttää ajoneuvon ympäripyörähtämisiä mäissä, epätasaisessa maastossa ja käännoksissa.
- välttää asfalttipintoja – asfaltti voi merkittävästi vaikuttaa käsittelyyn ja hallintaan.

**LÖYDÄ JA LUE KÄSIKIRJA.
NOUDATA KAIKKIA OHJEITA JA VAROITUKSIA.**

704 902 024

vmo2010-003-003_fi

ESIMERKKI

AJONEUVON MOOTTORIN KUVAUS:

XXXXXX

EPA-VARMENNETTU

NER (NORMALISOITU PÄÄSTÖARVO) = 0–10 ASTEIKKOLLA, 0 OLLESSA PUHTAIN

* EI SAA POISTAA ENNEN MYYNTIÄ



704901107

vmo2006-005-009_fi

Ajoneuvon varoituskilvet

Lue ja sisäistä kaikkien ajoneuvon varoituskilpien sisältö.

Ajoneuvon varoituskilpiä on pidettävä ajoneuvoon kuuluvina osina. Jos niitä puuttuu tai ne ovat vahingoittuneet, ne voi korvata uusilla ilmaiseksi. Ota yhteys valtuutettuun Can-Am -jälleenmyyjään.

HUOM: Seuraavat tässä käyttäjän käsikirjassa käytetyt kuvat ovat vain esimerkkejä. Oman ajoneuvosi malli voi olla erilainen.

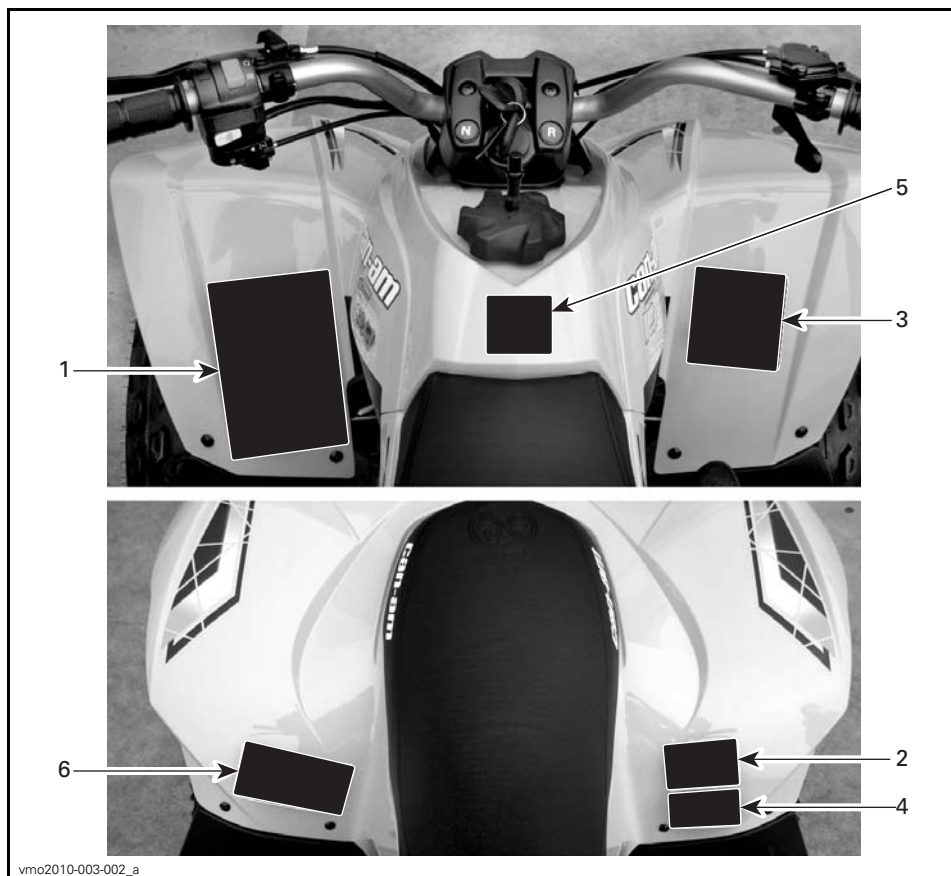

ESIMERKKI - KILVEN SIJAINTI

VAROITUS

ATV:n väärä käyttö voi johtaa VAKAVAAN vahingoittumiseen tai KUOLEMAAN.



KÄYTÄ AINA
HYVÄKSYTTÄVÄ
KYPÄRÄÄ JA
SUOJAVARUS-
TEITA.

ÄLÄ KOSKAAN
KÄYTÄ YLEISILLÄ
TEILLÄ.

ÄLÄ KOSKAAN
KULJETA
MATKUSTAJIA.

ÄLÄ KOSKAAN AJA
HUUMEIDEN TAI
ALKOHOLIN
VAIKUTUKSEN
ALAISENA.

ÄLÄ KOSKAAN aja:

- Ilman asianmukaista koulutusta tai ohjeita.
- Kykyihisi tai olosuhteisiin nähden liian kovalla vauhdilla.
- Yleisillä teillä - voi sattua kolari toisen ajoneuvon kanssa.
- Matkustajan kanssa - matkustajat vaikuttavat tasapainoon ja ohjaukseen ja lisäävät riskiä menettää ajoneuvon hallinnan.

AINA:

- Käyttää oikeata ajotekniikkaa ja välttää ajoneuvon ympäripyörähtämisiä mäissä, epätasaisessa maastossa ja käännoksissa.
- Välttää asfalttipintoja - asfaltti voi suuresti vaikuttaa käsittelyyn ja halintaan.

LÖYDÄ JA LUE KÄYTTÄJÄN KÄSIKIRJA, NOUD ATA
KAIKKIA OHJEITA JA VAROITUKSIA.

vmo2009-003-004_fi

KILPI 1

VAROITUS



ÄLÄ KOSKAAN aja
matkustajana.
Matkustajat voivat
aiheuttaa hallinnan
menetyksen, josta seuraa
VAKAVA VAHINGOITUMI-
NEN tai KUOLEMA.

704 900 005

V01M07Z

KILPI 2

VAROITUS



Alle 6-vuotiaan henkilön ajaminen tällä ATV:llä
lisää hänen riskiään LOUKKAANTUA VAKA-
VASTI TAI KUOLLA.

Alle 16-vuotias saa ajaa tätä ajoneuvoa
ainoastaan aikuisen valvonnassa.

ÄLÄ KOSKAAN anna alle 6-vuotiaan ajaa tällä
ATV:llä.

vmo2009-004-002_fi

KILPI 3: DS 70

VAROITUS



Alle 10-vuotiaan henkilön ajaminen tällä ATV:llä
lisää hänen riskiään LOUKKAANTUA VAKA-
VASTI TAI KUOLLA.

Alle 16-vuotias saa ajaa tätä ajoneuvoa
ainoastaan aikuisen valvonnassa.

ÄLÄ KOSKAAN anna alle 10-vuotiaan ajaa tällä
ATV:llä.

vmo2010-003-004_fi

KILPI 3: DS 90 JA DS 90 X

VAROITUS

Väärä rengaspaine tai ylikuorma voi aiheuttaa hallinnan menetyksen.

Hallinnan menettäminen voi johtaa VAKAVAAN HENKILÖVAHINKOON tai KUOLEMAAN.

RENGASPAINE

- Säädä kylmillä renkailla: DSXX / DSXX
- Suositeltava: EDESSÄ: XX kPa, XX psi, TAKANA: XX kPa, XX psi,
- Minimi: EDESSÄ: XX kPa, XX psi, TAKANA: XX kPa, XX psi,
- Älä koskaan säädä rengaspainetta alle minimin. Rengas voisi irrota vanteelta.
- Suurin ajoneuvopaino: XX kg, (XX lbs). Mukaanluettuina kuljettajan paino, kuorma ja lisävarusteet.

vmo2008-008-002_afi

KILPI 4: ESIMERKKI: KATSO TEKNISISTÄ TIEDOISTA TARKAT PAINEARVOT

THIS VEHICLE IS AN ALL TERRAIN VEHICLE AND IS NOT INTENDED FOR USE ON PUBLIC ROADS.

TÄMÄ AJONEUVO ON MAASTOAJONEUVO, SITÄ EI OLE TARKOITETTU KÄYTETTÄVÄKSI YLEISILLÄ TEILLÄ.

vmo2010-001-102 fi

KILPI 5

VAROITUS

<p>DA FIND OG LÆS BRUGERVEJLEDNINGEN, OVERHOLD ALLE INSTRUKTIONER OG ADVARSLER.</p> <p>NL ZOR DE GEBRUIKERSHANDLEDING OP EN LÈES HEM, HOUD U AAN ALLE AANWIJZINGEN EN WAARSCHUWINGEN.</p> <p>FR LOCALISER ET LIRE LE GUIDE DE L'OPÉRATEUR, SUIVRE TOUTES LES CONDITIONS ET AVERTISSEMENTS.</p> <p>FI PAKKANNAN JULIIE KÄYTTÄJÄN OPAS, NOUDATA KÄRKÄÄ KÄYTTÖOHJEITA JA VAROITUKSIA.</p> <p>ES UBICAR Y LEER LA GUÍA DEL OPERADOR, ATENERSSE A TODAS LAS INSTRUCCIONES Y MENSAJES DE ADVERTENCIA.</p>	<p>DE BETRIEBSANLEITUNG AUFNNDIG MACHEN UND LÈSEN, ALLE ANWEISUNGEN UND WARNHINWEISE BEFOLGEN.</p> <p>EL BPFETE KAI GARAZETE TON OIAHTO XEPIHTH ANOINHTETE DIAZ 2 TIZ OIAHTES KAI TPOLEOTHTOHTIZEI.</p> <p>IT LEGGERE IL MANUALE DELL'OPERATORE, ASSICURE TUTTE LE ISTRUZIONI E AVVERTENZE.</p> <p>PT LOCALIZAR E LER O GUIA DE OPERAÇÃO, OBSERVAR TODAS AS INSTRUÇÕES E MENSAGENS DE AVISO.</p> <p>SV TA REDA PÅ INSTRUKTIONSBOKEN OCH LÄS DEN, UPPMÄRKSAMMA ALLA ANVÄSNINGAR OCH VARNINGAR.</p>
--	--

vmo2008-011-090

KILPI 6

Kelpoisuuskilvet

Näistä kilvistä ilmenee ajoneuvon hyväksynnät.

WET WEIGHT
MAKROPIANO

72460081

kg

ACN 097 370 100

POWER
TEHO

kW

THIS VEHICLE IS AN ALL TERRAIN VEHICLE AND IS NOT INTENDED FOR USE ON PUBLIC ROADS. TÄMÄ AJONEUVO ON MAASTOAJONEUVO EIÄ SITÄ OLE TARKOITETTU YLEISEEN MAANTIELIKENTEeseen.

V00M03Y

V00m03y2 fi

SIJAINTI: RUNGON OIKEANPUOLIMMAINEN ALEMPI PUTKI

EMISSION CONTROL INFORMATION

THIS VEHICLE IS CERTIFIED TO OPERATE ON UNLEADED GASOLINE AND MEETS TO [XXX] U.S. EPA AND CALIFORNIA REGULATIONS FOR ATV SI ENGINES.

ENGINE FAMILY	XXX XXXXXXXX	MOOTTORISARJA	
PERMEATION FAMILY	XXX XXXXXXXX	PERMEATION-TUOTEPERHE	
CERTIFICATION STANDARD (FEL)	XXX X XXXX XX	TYYPPIHÄYKSYNTÄSTANDARDI (FEL)	
ENGINE DISPLACEMENT	XXX XX XXX	MOOTTORIN SYLINTERITILAVUUS	
EXHAUST EMISSION CONTROL SYSTEM	XX	PAKOKAASUJEN HALLINTAJÄRJESTELMÄ	

PÄÄSTÖTIETO

TÄSSÄ AJONEUVOSSA ON HYVÄKSYTTY KÄYTETTÄVÄKSI LYLVIÖNTÄ BENSINIÄ, JOKA TÄYTTÄÄ [XXX] U.S. EPA & CALIFORNIA EMISSION -PÄÄSTÖMÄÄRYKSET MAASTOAJONEUVOJEN MOOTTOREILLE.

SEE OPERATOR'S GUIDE FOR MAINTENANCE SPECIFICATIONS KATSO HUOLTOTIEDOT KASKIRJASTA

BOMBARDIER RECREATIONAL PRODUCTS INC.

vmo2010-001-302_a fi

SIJAINTI: TAKALOKASUOJAN ALLA

Bombardier Recreational Products Inc. takaa, että tämä ATV täyttää Yhdysvaltain kansallisen standardijärjestön nelipyöräisille maastoajoneuvoille määrittelemän ANSI/SVIA-1-2007-standardin.

vmo2010-004-001 fi

SIJAINTI: ETULOKASUOJA

Teknisiä tietoja sisältävät tarrat

CHAIN PLAY ADJUSTMENT

KETJUN VÄLYKSEN SÄÄTTÄMINEN

44 - 57 mm (1-3/4 to 2-3/4")

E7504-GDP-001

vmo2011-004-001_a fi

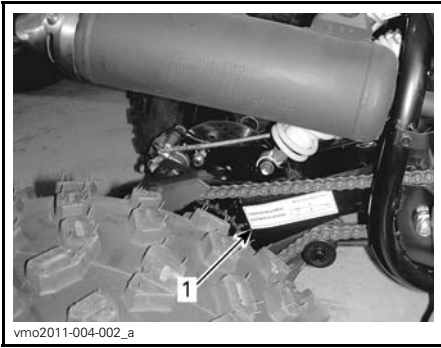

1. Ketjun säätötarran sijainti

AJONEUVOA KOSKEVAT TIEDOT

HALLINTALAITTEET/MITTARIT/VARUSTEET



vmo2010-003-101_b

ESIMERKKI

HUOM: Tässä osassa kuvataan ajoneuvosi eri hallintalaitteiden perustointoja. Katso lisätietoja tietyn hallintalaitteen käytöstä joidenkin toisten laitteiden yhteydessä *KÄYTTÖOHJEISTA* edempänä tässä osassa.

1) Kaasuvipu

Kaasuvipu sijaitsee ohjaustangon oikealla puolella.

Painamalla sitä eteenpäin moottorin käyntinopeus kasvaa, jolloin vaihteisto voidaan vaihtaa valitulle vaihteelle.

Kun se vapautetaan, moottorin käyntinopeuden pitäisi palata automaattisesti tyhjäkäynnille, jolloin ajoneuvon vauhti vähitellen hidastuu.

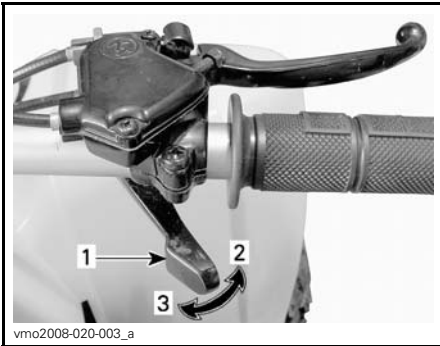

ESIMERKKI

1. Kaasuvipu
2. Kaasutus
3. Hidastus

VAROITUS

Tarkasta kaasuvivun toiminta ennen moottorin käynnistämistä. Ellei kaasuvipu toimi esteettömästi ja tasaisesti, tarkasta mikä sen aiheuttaa. Korjaa ongelma ennen ajoneuvolla ajamista. Ota yhteys valtuutettuun jälleenmyyjäsi, ellei voi ratkaista ongelmaa itse.

Nopeuden rajoitin

Tässä ajoneuvossa on säädettävä nopeuden rajoitinruuvi kaasuvivun kotelossa. Nopeuden rajoitin estää kaasua aukeamasta kokonaan silloinkin, vaikka kaasuvipu painetaan täysin pohjaan. Näin nopeuden rajoitin rajoittaa käytettävissä olevaa moottorin tehoa ja ajoneuvon nopeutta.

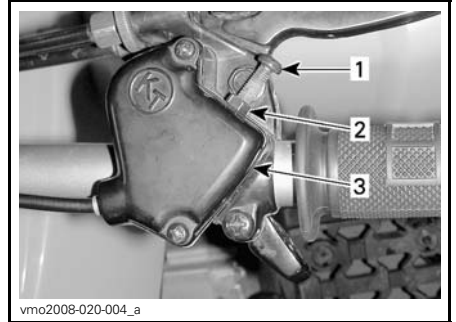

ESIMERKKI

1. Nopeuden rajoitinruuvi
2. Lukkomutteri
3. Kaasuvivun vajerin kotelo

VAROITUS

Vanhempien tulisi aina rajoittaa suurinta ajonopeutta siten, että lapsi kykenee käyttämään ajoneuvoa turvallisesti. Älä koskaan anna lapsen itse säätää nopeutta rajoitinruuvien avulla.

BRP suosittelee, että kaikki aloittelevat kuljettajat ajavat niin, että nopeuden rajoitinruuvi rajoittaa ajonopeutta kunnes he ovat oppineet käsittelemään ATV:tä.

Vanhemmat voivat säätää nopeuden rajoitinruuvia asteittain auki nostaakseen maksimijonopeutta sen mukaan, kuinka aloitteleva kuljettaja oppii käyttämään ajoneuvoaan. Katso seuraavaa taulukkoa.

NOPEUDEN SÄÄTÄMINEN	DS 70	DS 90 JA DS 90 X
Tehtaan asettama nopeusrajoitus	16 km/h (10 MPH)	24 km/h (15 MPH)
Suurin rajoittamaton nopeus	24 km/h (15 MPH)	48 km/h (30 MPH)

VAROITUS

Ajettaessa alamäkeen painovoima saattaa kasvattaa ajoneuvon nopeuden nopeuden rajoitinruuvilla säädettyä nopeutta suuremmaksi.

VAROITUS

Nopeuden rajoitinruuvien väärä säätö saattaa vaurioittaa kaasuvaijeria ja huonontaa kaasuvaijerin toimintaa. Säättösuositusten noudattamatta jättäminen voi aiheuttaa onnettomuuden.

Löysää lukkomutteri ja kierrä sitten nopeuden rajoitinruuvia rajoittaaksesi ajonopeutta. Ruuvien kiittäminen sisäänpäin pienentää kaasuvivun painumisetäisyyttä (välystä) ja sen kiittäminen ulospäin kasvattaa kaasuvivun painumisetäisyyttä.

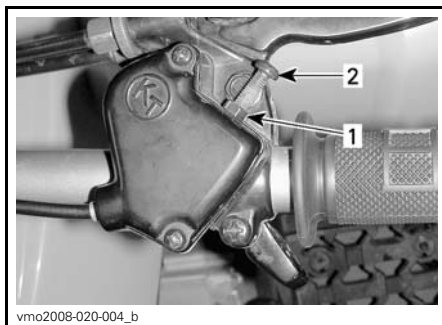

1. Lukkomutteri
2. Nopeuden rajoitinruuvi

Kun haluat säätää ajoneuvon suurimman sallitun ajonopeuden, säädä kaasuvivun painumisetäisyydeksi (välys) 20 mm (.8 in).

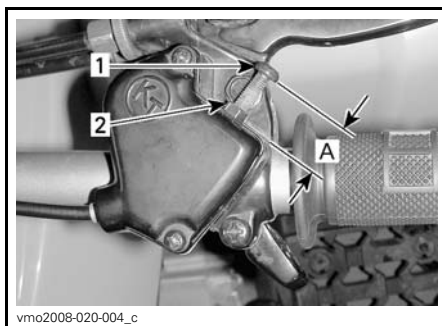

1. Nopeuden rajoitinruuvi
2. Lukkomutteri
- A. Kaasuvivun suurin sallittu painumisetäisyyden (välyksen) säätö 20 mm (.8 in)

2) Oikeanpuoleinen jarruvipu

Oikeanpuoleinen jarruvipu sijaitsee ohjaustangon oikealla puolella.

Painettaessa etujarru jarruttaa. Vapauttaessa jarruvivun pitäisi automaattisesti palata alkuperäiseen asentoonsa. Jarrutusteho on suhteessa voimaan, jolla vipua painetaan.

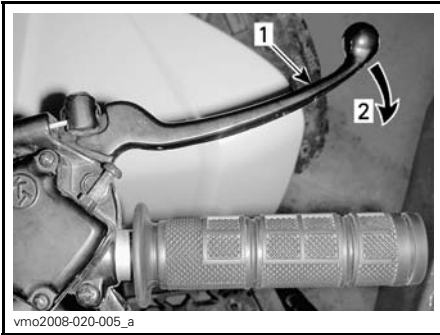

ESIMERKKI
1. Jarruvipu
2. Jarrutus

3) Vasen jarruvipu

Vasen jarruvipu sijaitsee ohjaustangon vasemmalla puolella.

Painettaessa takajarru jarruttaa. Vapautettaessa jarruvivun pitäisi automaattisesti palata alkuperäiseen asentoonsa. Jarrutusteho on suhteessa voimaan, jolla vipua painetaan.

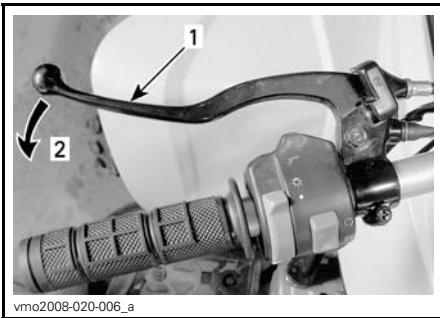

ESIMERKKI
1. Jarruvipu
2. Jarrutus

4) vapauttaminen

Pysäköintijarru sijaitsee ohjaustangon vasemmalla puolella.

Lukitus estää ajoneuvon liikkumisen. Kytke päälle aina kuljetuksen aikana tai kun ajoneuvo ei ole käytössä.

⚠ VAROITUS

Käytä pysäköintijarrua aina kun ajoneuvo ei ole käytössä.

⚠ VAROITUS

Varmistu, että pysäköintijarru on kokonaan pois päältä ennen ajoneuvon käyttöä. Jos jarruvipua painetaan ajon aikana jatkuvasti, tämä voi vaurioittaa jarrujärjestelmää ja aiheuttaa jarrutustehon menetyksen ja/tai tulipalon.

Pysäköintijarrun kytkeminen: Paina VASEN jarruvipu alas ja pidä se siinä asennossa kytkiessäsi vivun lukon, vapaita sitten vipu vasten lukkoa. Jarruvipu on puristuneena ja jarrut vaikuttavat takajarruun(-jarruihin).

DS 70 ja DS 90

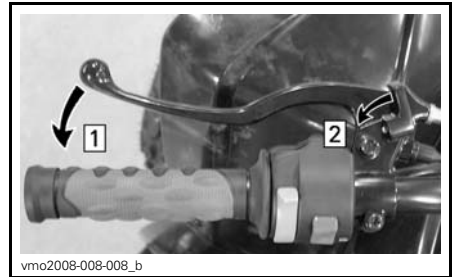

TYYPILLINEN — VASEN JARRUVIPU
Askel 1: Paina jarruvipua ja pidä se painettuna
Askel 2: Kytke vivun lukko

Vain DS 90 X

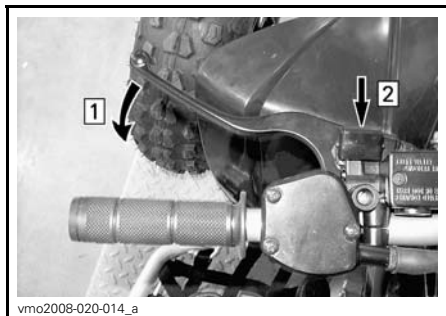

vmo2008-020-014_a

VASEN JARRUVIPU

Askel 1: Paina jarruvipua ja pidä se alaspainettuna

Askel 2: Työnnä vivun lukkoa

Kaikki mallit

Pysäköintijarrun vapauttaminen: Paina jarruvipua. Vivun lukon pitäisi automaattisesti palata alkuperäiseen asentoonsa. Jarruvivun pitäisi palata lepoasentoon. Vapauta aina pysäköintijarru ennen ajamista.

5) Vaihdevipu

Kolmiasentoinen vaihdevipu sijaitsee ajoneuvon oikealla puolella lähellä moottoria.

ILMOITUS Pysäytä ajoneuvo aina kokonaan ja laita jarrut päälle ennen vaihdevivun siirtämistä.

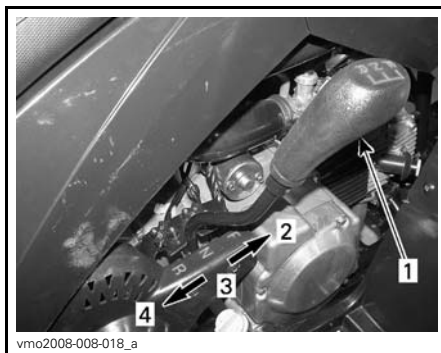

vmo2008-008-018_a

VAIHDEVIVUN VAIHTAMISKUVIO

1. Vaihdevipu
2. Eteenpäin (F)
3. Vapaa (N)
4. Peruutusvaihte (R)

Vaihteen vaihtamista varten pysäytä ajoneuvo kokonaan, paina jarruja ja siirrä sitten vipu haluttuun asentoon. Älä siirrä vipua väkisin.

VAROITUS

Ennen ajoneuvolla peruuttamista varmista, ettei takana ole esteitä tai ihmisiä. Pysy istuimella.

F: Eteenpäin

Se on normaali ajonopeusalue. Sillä ajoneuvo saavuttaa maksiminopeutensa.

N: Vapaa

Tämä asento vapauttaa vaihteiston ja mahdollistaa ajoneuvon liikuttamisen omin voimin tai hinaamisen.

R: Peruutus

Tällä vaihteella ajoneuvolla pääsee peruuttamaan.

VAROITUS

Ennen ajoneuvolla peruuttamista varmista, ettei takana ole esteitä tai ihmisiä. BRP suosittelee, että pysyt istuvassa asennossa. Vältä seisomista. Painosi saattaa siirtyä eteenpäin kohti kaasuvipua aiheuttaen odottamattoman kiihdytyksen ja hallinnan menettämisen.

6) Monitoimikatkaisin

Monitoimikatkaisin sijaitsee ohjauksen vasemmalla puolella.

Monitoimikytkimen hallintalaitteet ovat:

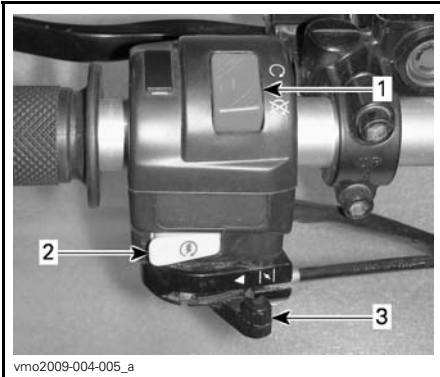

1. Moottorin hätäkatkaisin
2. Moottorin käynnistyspainike
3. Rikastinvipu

Moottorin hätäkatkaisin

Tätä kytkintä voidaan käyttää moottorin pysäyttämiseen ja hätäkeinona.

HUOM: Vaikka moottori voidaankin pysäyttää kääntämällä avain virtalukossa OFF (POIS) -asentoon, suosittelemme, että moottori pysäytetään moottorin hätäkatkaisin asettamalla se asentoon STOP (SEIS).

Pysäytä moottori vapauttamalla kaasuvipu kokonaan ja asettamalla sitten moottorin hätäkatkaisin asentoon STOP (SEIS).

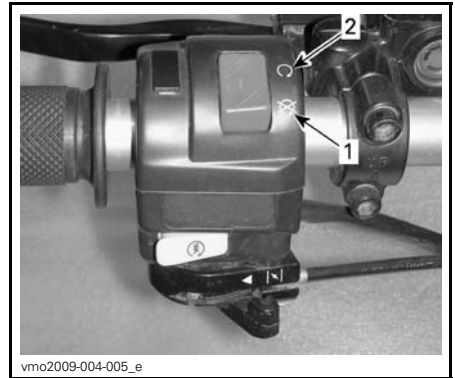

ESIMERKKI - MOOTTORIN HÄTÄKATKAISIN

1. STOP -asento (SEIS)
2. RUN (KÄY) -asento

Moottorin käynnistyspainike

Käynnistä moottori asettamalla moottorin hätäkatkaisin RUN (KÄY) -asentoon.

Paina VASEN jarruvipu pohjaan ja pidä sitä painettuna.

Paina ja pidä alhaalla moottorin käynnistyspainiketta. Vapauta heti kun moottori on käynnistynyt.

Tätä käsikirjaa luettaessa on muistettava että:

VAROITUS

Osoittaa mahdollista vaaratilannetta, joka voi johtaa vakavaan loukkaantumiseen tai kuolemaan, ellei sitä vältetä.

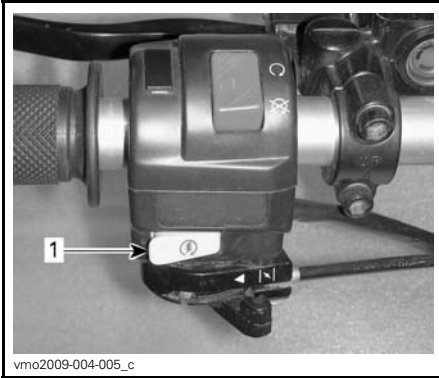

1. Moottorin käynnistyspainike

Rikastinvipu (ryppy)

Tässä laitteessa on säädettävä vipu moottorin kylmäkäynnistyksen helpottamista varten.

OFF (POIS) -asentoa käytetään moottorin ollessa lämmin.



OFF (POIS) -ASENTO

Rikastinvivun täysin päällä -asentoa käytetään moottorin ollessa kylmä.



RIKASTIN TÄYSIN AUKI

Muita OFF (POIS)- ja FULL (TÄYSIN PÄÄLLÄ) -asentojen välisiä asentoja käytetään moottorin lämpötilasta riippuen.

7) Merkkivalot

Merkkivalot sijaitsevat lähellä ohjastangon keskikohtaa.

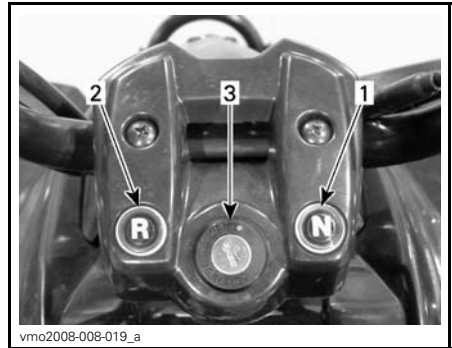

ESIMERKKI

1. Vapaa (N)
2. Peruutusvaihte (R)
3. Virtalukko

Vapaalla-merkkivalo (VIHREÄ)



Valon palaminen osoittaa vaihteen olevan vapaalla.

Peruutuksen merkkivalo (PUNAINEN)



Valon palaminen osoittaa vaihteen olevan peruutusasennossa.

8) Virtalukko

Virtalukko sijaitsee ohjaustangon keskellä.

Se on avaimella toimiva kaksiasentoinen katkaisin: OFF (POIS) ja ON (PÄÄLLÄ).

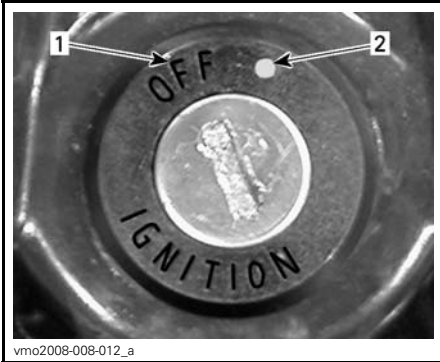

VIRTALUKKO

1. OFF (POIS) -asento
2. ON (PÄÄLLÄ) -asento

Laita avain kytkimeen ja käännä se ON (PÄÄLLÄ) -asentoon. Avaimen saa pois kääntämällä se ensin OFF (POIS) -asentoon.

HUOM: Vaikka moottori voidaankin pysäyttää kääntämällä avain virtalukossa OFF (POIS) -asentoon, suosittelemme, että moottori pysäytetään moottorin hätäkatkaisimella. Käännä virtalukko OFF (POIS) -asentoon aina pysäytettyäsi moottorin.

9) Polttoaineventtiili

Polttoaineventtiili sijaitsee ajoneuvon VASEMMALLA puolella, moottorin lähellä.

Se on kolmiasentoinen kiertöventtiili: OFF (POIS), ON (PÄÄLLÄ), RES. (VARA) Kierrä venttiiliä niin, että sen osoitin osoittaa haluamaasi asentoa.

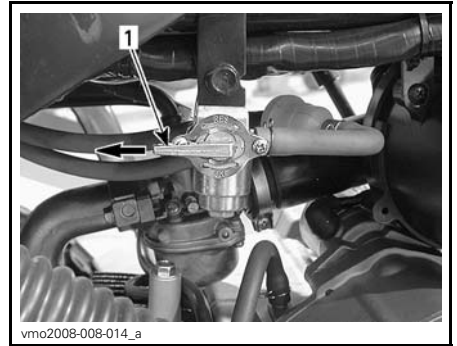

AJONEUVON VASEN PUOLI

1. Siirrä tämä osoitin haluttuun asentoon

ILMOITUS Ellei polttoaineventtiiliä ole kunnolla avattu, polttoaine ei pääse virtaamaan kunnolla. Varmistu, että venttiili on moottorin käydessä täysin auki.

Tätä käsikirjaa luettaessa on muistettava että:

VAROITUS

Osoittaa mahdollista vaaratilannetta, joka voi johtaa vakavaan loukkaantumiseen tai kuolemaan, ellei sitä vältetä.

POIS PÄÄLTÄ (OFF)

Pysäyttää polttoaineen syötön kaasuttimeen.

ILMOITUS Käännä venttiili OFF (POIS) -asentoon kun ajoneuvo ei ole käytössä tai kun sitä siirtokuljetaan.

PÄÄLLÄ (ON)

Päästää polttoaineen kaasuttimeen. Tämä on normaali asento kun ajoneuvoa käytetään.

RES (Vara)

Kun polttoaine on loppunut polttoainesäiliöstä (venttiilin ollessa ON (PÄÄLLÄ) -asennossa), on pieni hätävara polttoainetta käytettävissä kääntämällä osoitin RES (VARA) -asentoon. Käytä asettoa RES (VARA) vain, kun ON (PÄÄLLÄ) -osa on tyhjä.

Kun varasäiliö on käytössä, suorita mahdollisimman nopeasti tankkaus. Tankkauksen jälkeen muista kääntää venttiili takaisin ON (PÄÄLLÄ) -asentoon.

10) Istuimen salpa

Sijaitsee takalokasuojan alla, lähellä takapuskuria. Avaamalla sen saat poistettua istuimen, jolloin pääset moottoritilaan käsiksi. Vapauta istuin vetämällä nupista.



ESIMERKKI

1. Istuimen vapautusnuppi

Istuimen irrottaminen

Vedä salpaa samalla kun nostat varovasti istuimen takaosaa. Vedä istuinta taaksepäin ja irrota se sitten.

Istuimen asentaminen

Aseta edessä olevat kielet rungossa oleiviin koukkuihin. Kun istuin on kevyesti paikallaan, paina sitä reilusti alas, jolloin salpa lukkiutuu.

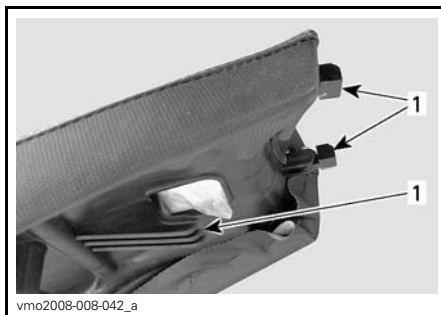

1. Istuimen salvat

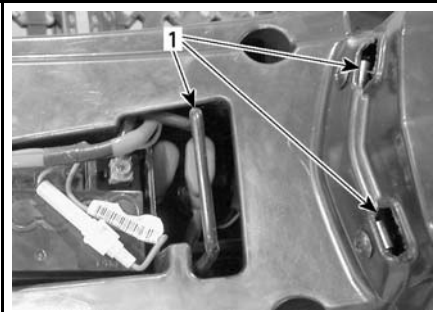

vmo2008-008-043_a

1. Koukut

VAROITUS

Varmista, että istuimen salpa on kunnolla kiinni ennen liikkeelle lähtöä.

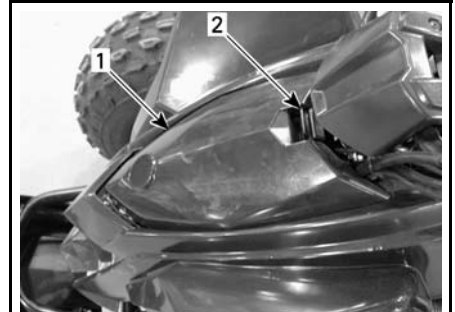

vmo2008-008-022_a

ESIMERKKI

1. Etusäilytyslokero
2. Kannen salpa

Avataksesi säilytyslokeron vedä salpasta varovasti ja pidä sitä sitten paikoillaan samalla kantta nosttaen.

11) Työkalusarja

Työkalusarja sijaitsee istuimen alla moottoritilan päällä ja siinä on perushuoltoa varten tarvittavat työkalut.

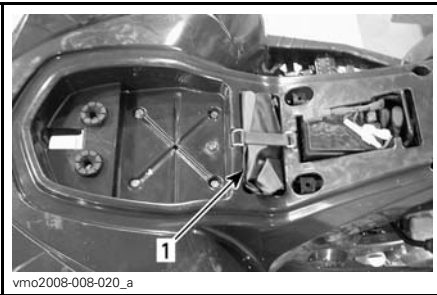

vmo2008-008-020_a

1. Työkalusarja



vmo2008-008-023_a

ESIMERKKI

12) Etusäilytyslokero

Kätevä lokero henkilökohtaisten tavaroiden kuljettamiseen.

⚠ VAROITUS

Moottorin käydessä aseta vaihde aina VAPAA-asentoon ja kytke seisontajarru päälle ennen kannen avaamista. Älä koskaan jätä raskaita tai irrallisia rikkimeneviä esineitä säilytyslokeroon. Salpaa aina kansi ennen liikkeellelähtöä.

Tätä käsikirjaa luettaessa on muistettava että:

⚠ VAROITUS

Osoittaa mahdollista vaaratilannetta, joka voi johtaa vakavaan loukkaantumiseen tai kuolemaan, ellei sitä vältetä.

POLTTOAINE

Suosittelava polttoaine

Käytä useimmilta huoltoasemilta saatavissa olevaa lyijytöntä bensiiniä, tai hapetettua polttoainetta, jossa on enintään 10 % etanolia tai metanolia Käytetyn polttoaineen suositeltu vähimmäisoktaaniluku on seuraava.

VÄHIMMÄISOKTAAANILUKU	
Pohjois-Amerikassa	87 (R + M)/2
Pohjois-Amerikan ulkopuolella	95 RON

ILMOITUS Älä koskaan kokeile muilla polttoaineilla. Sopimattomien polttoaineiden käyttö voi johtaa ajoneuvon suorituskyvyn huononemiseen ja tärkeiden polttoainelajusteljärjestelmän ja moottorin vaurioitumiseen.

Tankkaaminen

VAROITUS

- Älä anna lapsen lisätä polttoainetta ajoneuvoon.
- Pysäytä aina moottori ennen tankkaamista. Avaa korkki hitaasti.
- Mikäli havaitset paine-eron (polttoainesäiliön korkkia avattaessa kuuluu viheltävä ääni), tarkastuta ja/tai korjauta ajoneuvo ennen kuin jatkat sen käyttämistä.
- Polttoainehöyry on tulenarkaa ja räjähtävää joissakin olosuhteissa.
- Älä koskaan käytä avotulta polttoainemäärän tarkastamiseen.
- Älä koskaan tupakoi tai salli läheisyydessä tulta tai kipinöitä.
- Toimi aina hyvin ilmastoidulla alueella.
- Älä koskaan täytä polttoainesäiliötä piripintaan ennen ajoneuvon viemistä lämpimään. Lämpötilan noustessa polttoaine laajenee ja voi tulla yli.
- Pyyhi ajoneuvosta aina ylivuotanut polttoaine tai öljy pois.

1. Pysäytä moottori.
2. Älä anna kenenkään jäädä ajoneuvoon tankkaamisen ajaksi.
3. Kierrä polttoainesäiliön korkki auki vastapäivään.

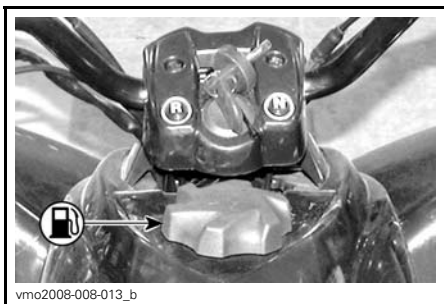

vmo2008-008-013_b

**TYYPILLINEN — POLTTOAINESÄILIÖN
KORKKI**

4. Aseta suppilo täyttöputkeen
5. Lisää polttoainetta hitaasti, jotta säiliössä oleva ilma pääsee ulos eikä polttoaine pääse virtaamaan takaisin. Varo ettei polttoainetta vuoda ulos.
6. Lopeta täyttäminen kun polttoaine saavuttaa täyttöaukon kaulan pohjan. **Älä täytä liikaa.**
7. Kiristä polttoainesäiliön korkki myötäpäivään kunnolla kiinni.

SISÄÄNAJO

Käyttö sisäänajovaiheessa

Ajoneuvo tarvitsee 10 tunnin sisäänajon ennen kuin sillä ajetaan jatkuvasti täydellä kaasulla.

Sisäänajovaiheen jälkeen valtuutetun Can-Am -jälleenmyyjään on tarkastettava ajoneuvosi. Katso osa *HUOLTO-TIEDOT*.

Moottori

Sisäänajovaiheen aikana:

- Vältä ajamista täydellä kaasulla.
- Aja korkeintaan 3/4 kaasulla.
- Vältä jatkuvia kiihdytyksiä.
- Vältä pitkiä ajoja täydellä nopeudella.
- Vältä moottorin ylikuumentuminen.

On kuitenkin hyvä suorittaa sisäänajon aikana lyhyitä kiihdytyksiä sekä vaihdella ajonopeutta.

Jarrut



VAROITUS

Uudet jarrut toimivat täydellä tehollaan vasta niiden sisäänajovaiheen jälkeen. Aja erittäin varovaisesti.

Hihna

Uutta hihnaa on sisäänajettava 50 km (30 mi).

Sisäänajovaiheen aikana:

- Vältä voimakasta kiihdyttämistä ja hidastamista
- Vältä kuorman hinaamista
- Vältä ajamista täydellä nopeudella.

KÄYTTÖOHJEET

Moottorin käynnistys

VAROITUS

Suorita aina käyttöä edeltävät tarkastukset osan *TURVALLISUUS-TIETOJA* mukaisesti ennen kuin käytät ajoneuvoa. Tarkista oleellisten hallintalaitteiden toiminnot, turvallisuusominaisuudet ja mekaaniset rakenteet ennen käynnistämistä.

Vaihdevivun on oltava asennossa NEUTRAL (VAPAA).

Työnnä avain virtalukkoon ja käännä se ON (PÄÄLLÄ) -asentoon.

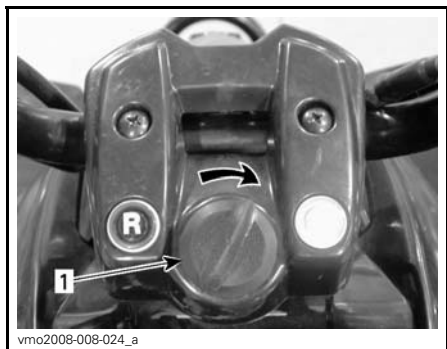

TYYPILLINEN — KÄÄNNÄ ON (PÄÄLLÄ) -ASENTOON

1. Virta-avain

Aseta moottorin hätäkatkaisin RUN (KÄY) -asentoon.

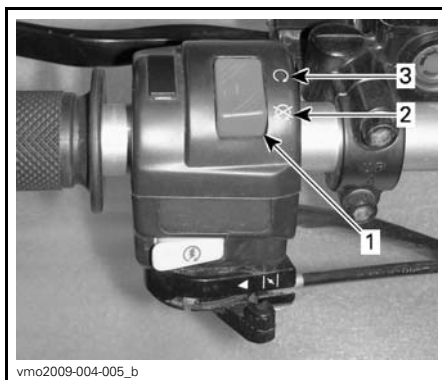

1. Moottorin hätäkatkaisin
2. STOP -asento (SEIS)
3. RUN (KÄY) -asento

Kylmällä ilmalla, kun lämpötila on alle 0°C (32°F), aseta rikastinvipu täysin auki.



RIKASTIN TÄYSIN AUKI

Paina VASEN jarruvipu pohjaan ja pidä sitä painettuna.

Paina moottorin käynnistyspainiketta ja pidä painettuna, kunnes moottori käynnistyy.



vmo2009-004-005_c

1. Moottorin käynnistyspainike

ILMOITUS Älä paina käynnistyspainiketta 10 sekuntia kauempaa. Pidä tauko käynnistysyritysten välillä, jotta käynnistinmoottori ehtii jäähtyä. Huomioi akku, ettet tyhjenä sitä.

HUOM: Moottorin käynnistystä voi nopeuttaa käyttämällä kaasua. Paina hieman kaasuvipua. Jos sitä painaa liikaa, rikastinjärjestelmä ei toimi.

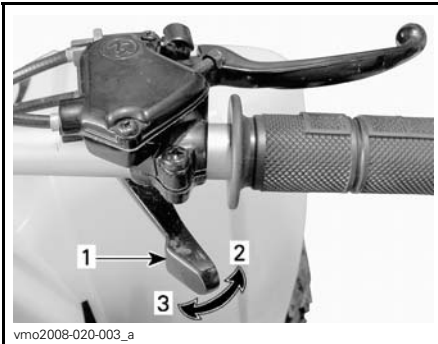

vmo2008-020-003_a

ESIMERKKI

1. Kaasuvipu
2. Kaasutus
3. Hidastus

Vapauta moottorin käynnistyspainike välittömästi, kun moottori on käynnistynyt.

Säädä rikastinvipua muutaman sekunnin kuluttua kunnes moottori on saavuttanut parhaan kierrosluvun.

HUOM: Rikastimen liiallisen käytön johdosta moottori voi tulvia, jolloin käynnistyminen vaikeutuu. Jos näin tapahtuu, katso *VIANETSINTÄ*.

Kun moottori on lämmin, aseta rikastinvipu OFF (POIS) -asentoon, ja vapauta jarrut.



vmo2009-004-005_d

OFF (POIS) -ASENTO

Lämpimän moottorin käynnistys

Käynnistä moottori edellä esitetyllä tavalla mutta ilman rikastinta. Ellei moottori käynnisty kahden 5 sekunnin pituisen yrityksen jälkeen sähkökäynnistimellä, aseta rikastinvipu puoliasentoon. Käynnistä moottori käyttämättä kaasuvipua. Aseta rikastinvipu muutaman sekunnin kuluttua OFF (POIS) -asentoon.

Manuaalinen varakäynnistys

Ellei sähkökäynnistin toimi, voidaan ajoneuvo käynnistää manuaalisesti.

Noudata edellä esitettyä käynnistysmenetelmää, mutta käytä käynnistyspoljinta sähkökäynnistimen sijaan.

Käynnistä moottori painamalla varoen käynnistinpoljinta alaspäin kunnes tunnet poljinmekanismissa vastusta ja polkaise heti sen jälkeen poljinta nopeasti alaspäin.

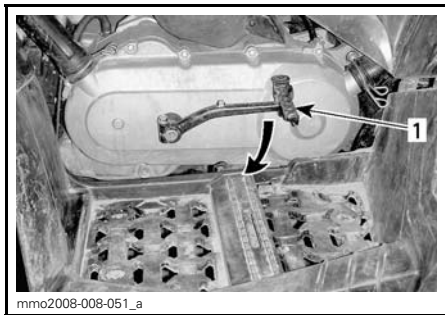

ESIMERKKI

1. Käynnistyspoljin

Toista tarvittaessa toimenpide kokonaisuudessaan.

Moottorin pysäytys

VAROITUS

Vältä pysäköintiä rinteeseen.

Vapauta kaasu ja pysäytä ajoneuvo kokonaan.

Kytke seisontajarru päälle.

Aseta vaihdevipu ETEENPÄIN (FORWARD) -asentoon.

Aseta moottorin hätäkatkaisin STOP (SEIS) -asentoon.

Käännä virta-avain OFF-asentoon.

Irrota avain virtalukosta.

VIRITÄ AJO-OLOSUHTEIDEN MUKAAN

Jousituksen säätö

VAROITUS

Jousituksen säätäminen saattaa vaikuttaa ajoneuvon käsiteltävyyteen. Käytä aina aikaa perehtyäksesi ajoneuvon käyttäytymiseen, kun olet muuttanut jotain jousituksen säätöä.

VAROITUS

Vasen ja oikea etuiskunvaimentimen säätö on asetettava aina samaan asentoon. Älä koskaan säädä vain yhtä iskunvaimenninta. Epätasainen säätö voi hankaloittaa käsiteltävyyttä ja aiheuttaa vakavuuden menetyksen, sekä johdattaa onnettomuuteen.

Jousen esikuormituksen säätö

Lyhennä jousia jäykempää ajoa ja epätasaista tietä varten.

Pidennä jousia pehmeämpää ajoa ja tasaista reittiä varten.

Säädä kääntämällä säätönokkaa tai säätörengasta vastaavasti. Käytä ajoneuvon työkalusarjassa olevaa työkalua.



DS 70 JA DS 90 — ETUJOUSITUS

1. Etujousi
2. Käännä säätönokkaa

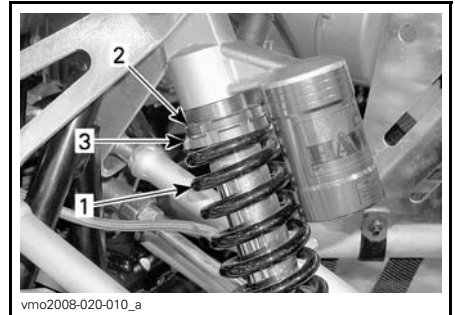

DS 90 X — ETUJOUSITUS

1. Etujousi
2. Löysää lukkorengas
3. Käännä säätörengasta

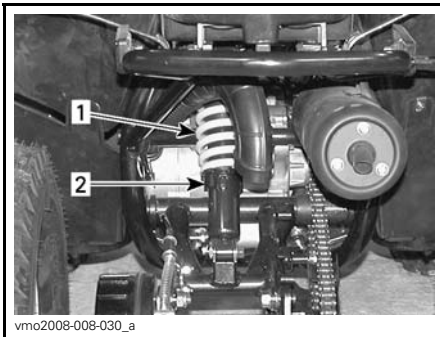

DS 70 JA DS 90 — TAKAJOUSITUS

1. Takajousi
2. Käännä säätönokkaa

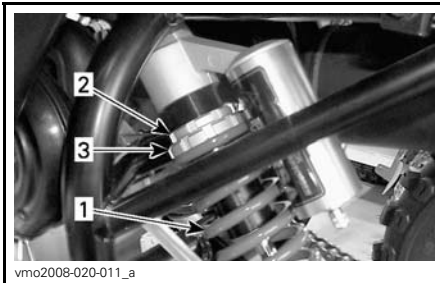

DS 90 X — TAKAJOUSITUS

1. Takajousi
2. Löysää lukkorengas
3. Käännä säätörengasta

Tätä käsikirjaa luettaessa on muistettava että:

⚠ VAROITUS

Osoittaa mahdollista vaaratilannetta, joka voi johtaa vakavaan loukkaantumiseen tai kuolemaan, ellei sitä vältetä.

AJONEUVON KULJETTAMINEN

Kun ajoneuvoa siirtokuljetetaan, kiinnittä se sopivilla kiinnikkeillä peräkärkyyn. Tavallisten köysien käyttö ei ole suositeltavaa.

VAROITUS

Älä hinaa tätä ajoneuvoa auton tai toisen ajoneuvon perässä. Käytä perävaunua. Älä koskaan kallista tätä ajoneuvoa siirtokuljetusta varten pituussuuntaan. Ajoneuvon on oltava sen normaalissa käytöasennossa (kaikkien neljän renkaan päällä).



Muista:

- Aseta polttoaineventtiili OFF (POIS) -asentoon.
- Kytke seisontajarru päälle.
- Kiinnitä ajoneuvon etuosa etupuskurista ja takaosa takapuskurista.

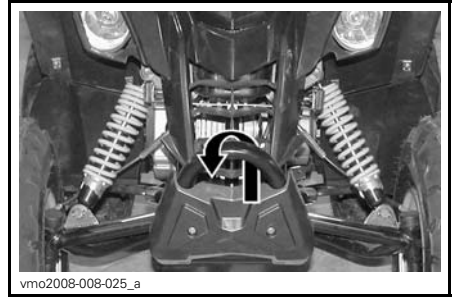

DS 70 JA DS 90 — KIINNITYSKOHTA EDESSÄ

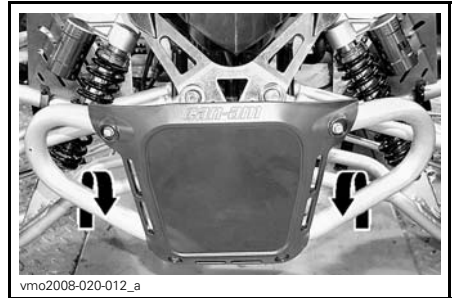

DS 90 X — KIINNITYSKOHTA EDESSÄ



KAIKKI MALLIT — KIINNITYSKOHTA TAKANA

ILMOITUS Ajoneuvon kiinnittäminen muista kohdista voi vahingoittaa sitä.

HUOLTO

SISÄÄNAJOTARKASTUS

BRP suosittelee, että valtuutettu Can-Am -jälleenmyyjä tarkastaa ajoneuvosi ensimmäisen 10 tunnin tai 200 km (125 mi):n (kumpi tahansa ehdoista täyttyy ensiksi) käytön jälkeen. Sisäänajotarkastus on erittäin tärkeä, eikä sitä pidä jättää tekemättä.

HUOM: Sisäänajotarkastuksen maksaa ajoneuvon omistaja.

Suosittelimme, että valtuutettu Can-Am -jälleenmyyjä allekirjoittaa tämän tarkastuksen.

Tarkastuksen päiväys

Valtuutetun jälleenmyyjän allekirjoitus

Jälleenmyyjän nimi

SISÄÄNAJOTARKASTUKSEN TAULUKKO	VAIHDA					
	SÄÄDÄ					
	KIRISTÄ					
	VOITELE					
	PUHDAS					
	TARKASTUS					
MOOTTORI						
Moottoriöljy						X
Venttiilin vällys	X					
POLTTOAINEJÄRJESTELMÄ						
Polttoaineletkut ja liitokset	X					
Kaasuvaijeri/kotelo	X				X	
Kaasutin	X				X	
Tyhjäkäynti	X					
SÄHKÖJÄRJESTELMÄ						
Sytytystulppa	X				X	
Akku	X					
Akun jännite	X					
PORTAATON VOIMANSIIRTO (CVT)						
Portaattoman voimansiirron ilmanotto-/ilmanpoistoputket	X					
VAIHDELAATIKKO						
Vaihdelaatikon öljy	X					
RENKAAT/PYÖRÄT						
Pyörän mutterit/pultit	X					
OHJAUSJÄRJESTELMÄ						
Ohjaustangon kiinnittimet	X					
JARRUT						
Jarrujärjestelmä	X					

HUOLTOTAULUKKO

Huoltotoimenpiteiden suorittaminen on erittäin tärkeää, jotta ajoneuvosi pysyy turvallisessa käyttökunnossa. Asianmukainen huollon suorittaminen on omistajan vastuulla. Ajoneuvo on huollettava huoltotaulukon mukaisesti.

Huoltotaulukosta huolimatta käyttöä edeltävä tarkastus on suoritettava.

VAROITUS

Ajoneuvon asianmukaisen huollon laiminlyönti ja huoltotaulukon noudattamatta jättäminen saattaa tehdä ajoneuvosta epäturvallisen käyttäjä.

HUOLTOTAULUKKO					
A: Säädä C: Puhdista I: Tarkasta L: Voitele R: Vaihda	VIIKOTTAIN				
	KUUKAUSITTAIN				
	KERRAN VUODESSA TAI 100 TUNNIN VÄLEIN				
	JOKA 2. VUOSI TAI 200 TUNNIN VÄLEIN				
	SUORITTAJA				
OSA/TOIMENPIDE			SELITYS		
MOOTTORI					
Moottoriöljy	R (3)				Asiakas
Moottoriöljyn suodatin			C		Asiakas
Ilmansuodatin	I, C (1)		R (1)		Asiakas
Ilman suihkutussuodatin	I, C (1)		R (1)		Asiakas
Venttiilin vällys			A		Jälleenmyyjä
Kampikammion tuuletusjärjestelmä	I (2)				Jälleenmyyjä
Kipinäsammutin			C		Asiakas
Pakojärjestelmä			I		Jälleenmyyjä

(1) Useammin pölyisessä käytössä. Katso kohta *ILMANSUODATIN* kappaleessa *HUOLTOTOIMENPITEET*.
 (2) Tarkasta 6 kuukauden välein.
 (3) Vaihda 3 kuukauden tai 40 tunnin välein.

HUOLTOTAULUKKO						
A: Säädä C: Puhdista I: Tarkasta L: Voitele R: Vaihda	VIIKOTTAIN					
	KUUKAUSITTAIN					
	KERRAN VUODESSA TAI 100 TUNNIN VÄLEIN					
	JOKA 2. VUOSI TAI 200 TUNNIN VÄLEIN					
	SUORITTAJA					
OSA/TOIMENPIDE	SELITYS					
POLTTOAINEJÄRJESTELMÄ						
Polttoaineletkut ja liitokset			I		Jälleennyjä	(4) Tarkasta, puhdista ja säädä 6 kuukauden välein.
Polttoainesuodatin				R	Jälleennyjä	
Kaasuvaijeri/kotelo		I, A	L		Jälleennyjä/ Asiakas	
Kaasutin		I, A, C ⁽⁴⁾			Jälleennyjä	
Tyhjäkäynti		I			Jälleennyjä	
SÄHKÖJÄRJESTELMÄ						
Sytytystulppa			R		Jälleennyjä	—
Akku		I			Jälleennyjä/ Asiakas	
VOIMANSIIRTO						
Voimansiirtoketju ja hammaspyörät			I ⁽⁵⁾		Jälleennyjä	(5) Useammin ankarassa käytössä, kuten pölyisellä alueella, hiekkaisissa, lumisissa, märissä tai mutaisissa olosuhteissa.

HUOLTOTAULUKKO						
A: Säädä C: Puhdista I: Tarkasta L: Voitele R: Vaihda	VIIKOTTAIN					
	KUUKAUSITTAIN					
	KERRAN VUODESSA TAI 100 TUNNIN VÄLEIN					
	JOKA 2. VUOSI TAI 200 TUNNIN VÄLEIN					
	SUORITTAJA					
OSA/TOIMENPIDE	SELITYS					
RENKAAT/PYÖRÄT						
Pyörien laakerit			I		Asiakas	—
Pyörien mutterit		I			Asiakas	
PORTAATON VOIMANSIIRTO (CVT)						
Variaattorihihna			I		Jälleenmyyjä	—
I- ja II-variaattorit			I, C, L		Jälleenmyyjä	
Portaattoman voimansiirron ilmanotto-/ilmanpoistoputket		I, C			Asiakas	
VAIHDELAATIKKO						
Vaihdelaatikon öljy				R	Jälleenmyyjä	—
OHJAUSJÄRJESTELMÄ						
Ohjaustangon kiinnittimet			I		Jälleenmyyjä	(6) Voitele 6 kuukauden välein.
Olkavarret (DS 70 ja DS 90)	L (6)				Asiakas	
Ohjausakseli			L		Jälleenmyyjä	
Ohjausjärjestelmä			I		Jälleenmyyjä	

HUOLTOTAULUKKO						
A: Säädä C: Puhdista I: Tarkasta L: Voitele R: Vaihda	VIIKKOTAIN					
	KUUKAUSITTAIN					
	KERRAN VUODESSA TAI 100 TUNNIN VÄLEIN					
	JOKA 2. VUOSI TAI 200 TUNNIN VÄLEIN					
	OSA/TOIMENPIDE		SUORITTAJA			
JOUSITUS						
Jousitusjärjestelmä			I		Asiakas	—
JARRUT						
Hydraulijarrut (DS 90 X)			(7)	R	Jälleenmyyjä/ Asiakas	(7) Jarrunesteen vaihtamisen tai minkä tahansa jarrujärjestelmän korjauksen saa suorittaa vain valtuutettu Can-Am -jälleenmyyjä. (8) Hydraulijarrut ovat itsesäättyvät eivätkä tarvitse säätöä.
Jarrujärjestelmä		I, A (7) (8)			Jälleenmyyjä	
Jarrupalat/jarrukenkä			I (7)		Jälleenmyyjä	

HUOLTOTOIMENPITEET

Tämä osa sisältää ohjeet perushuoltotoimenpiteitä varten. Jos sinulla on tarvittavat mekaanikon taidot ja asianmukaiset työkalut, voit suorittaa näitä toimenpiteitä itse. Ellei sinulla ole tarvittavia edellytyksiä, ota yhteys valtuutettuun Can-Am-jälleenmyyjään.

On parempi, että valtuutettu Can-Am-jälleenmyyjä suorittaa muut huoltotaulukossa mainitut vaikeammat toimenpiteet ja sellaiset toimenpiteet, jotka edellyttävät erityistyökaluja.

VAROITUS

Sammuta moottori ja noudata näitä huoltotoimenpiteitä huoltoasasi ajoneuvoasi. Ellet noudata asianmukaisia huoltotoimenpiteitä, kuumat tai liikkuvat osat, sähkölaitteet, kemikaalit tai jotkut muut vaaratilanteet voivat aiheuttaa loukkaantumisen.

VAROITUS

Mikäli joudutaan irrottamaan jokin lukituslaite (esim. kiinnitysnauha, itselukkiutuva kiinnike jne.), se on aina vaihdettava uuteen.

Moottoriöljy

Moottoriöljyn pinnan taso

ILMOITUS Tarkasta määrä säännöllisesti ja täytä tarvittaessa. Älä täytä liikaa. Moottorin käyttö asiankuulumattomalla öljymäärällä voi vaurioittaa vakavasti moottoria. Pyyhi kaikki roiskeet pois.

HUOM: Varmista öljymäärää tarkastaessasi myös, että moottorin alueella ei näy vuotoja.



vmo2008-008-021_a

TYYPILLINEN — MOOTTORIN OIKEA PUOLI
1. Mittatikku

Aseta ajoneuvo tasaiselle alustalle, käynnistä moottori ja anna sen käydä useamman minuutin verran, pysäytä sitten moottori. Tarkasta öljymäärä seuraavasti:

1. Ruuvaa mittatikku auki, poista se ja puhdista se.
2. Aseta mittatikku uudelleen paikalleen ja ruuvaa se kokonaan kiinni.
3. Irrota mittatikku ja tarkasta pinnan öljyn taso. Sen pitäisi olla ylemmän merkin kohdalla, tai lähellä sitä.

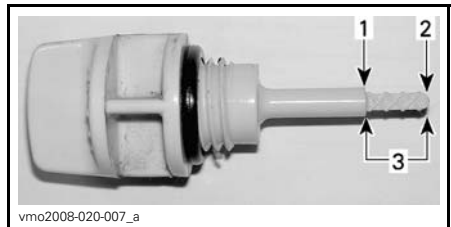

vmo2008-020-007_a

1. Täysi
2. Lisää
3. Käyttöalue

Öljyn lisäämistä varten poista mittatikku. Vältä ylivuoto asettamalla suppilo mittatikkun aukkaan.

Lisää pieni määrä öljyä ja tarkasta uudelleen öljyn pinnan taso.

Toista kunnes öljyn pinnan taso on mitattikun ylemmän merkin kohdalla. **Älä täytä liikaa.**

Kiristä mittatikku kunnolla.

Suosittelava moottoriöljy

Käytä kesäkaudella OSASYNTEETTISTÄ XPS-ÖLJYÄ (KESÄÖLJY) (P/N 293 600 121).

Käytä talvikaudella SYNTEETTISTÄ XPS-ÖLJYÄ (TALVILAATU) (P/N 293 600 112).

HUOM: XPS-öljy on valmistettu ja testattu erityisesti tämän moottorin vaativia käyttöolosuhteita varten.

Jos sitä ei ole saatavana, käytä 4-tahti-moottoriöljyä SAE 5W30, joka vastaa tai ylittää API-luokituksen SM, SL tai SJ. Tarkasta aina, että öljykanisterissa on API-merkintänä SM, SL tai SJ. Ainakin yksi em. kirjainyhdistelmä on oltava merkittynä kanisteriin. Katso lisätietoa viskositeettitaulukosta.

Moottoriöljyn viskositeettitaulukko

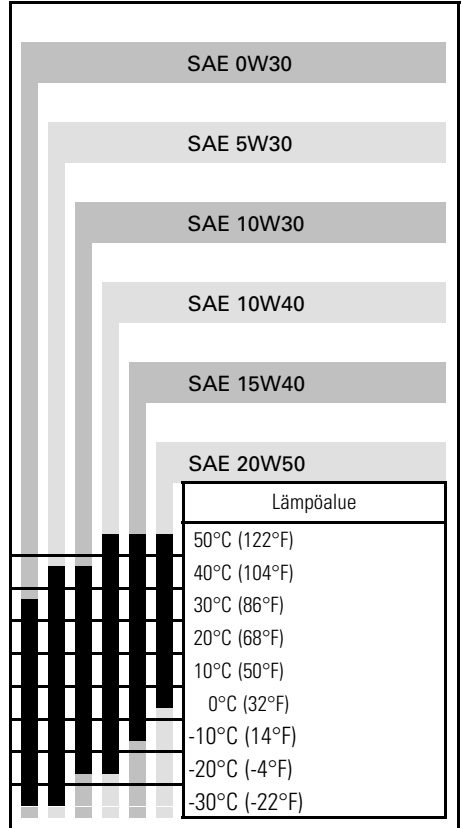

Moottoriöljyn vaihtaminen

Öljynvaihto on suoritettava moottorin ollessa lämmin.

! **TÄRKEÄÄ** Moottoriöljy voi olla erittäin kuuma. Älä polta itseäsi älä koske moottorin täyttöaukon kanteen moottorin ollessa kuuma. Odota kunnes moottoriöljy on lämmintä. Käytä aina asianmukaista ihoa suojaavaa suojavaatetusta ja silmäsuojia. Kemikaaliroiskeet saattavat aiheuttaa iho- ja silmävammoja.

Varmista, että ajoneuvo on tasaisella alustalla.

Irrota mittatikku.



TYYPILLINEN — MOOTTORIN OIKEA PUOLI
1. Mittatikku

Puhdista tyhjennystulpan ympäristö.
Aseta moottorin tyhjennystulpan alle sopiva astia.
Ruuva tyhjennystulppa auki.



MOOTTORIN VASEN PUOLI
1. Tyhjennystulppa

Anna öljyn valua pois moottorista tarpeeksi kauan.

Puhdista öljynsuodatin, katso kohta **ÖLJYNSUODATIN**tässä kappaleessa.

Pyyhi moottorille mahdollisesti valunut öljy.

Asenna öljynsuodatin, jousi ja O-rennas takaisin paikoilleen.

Asenna suodattimen kansi paikoilleen ja kiristä momenttiin $42 \text{ N}\cdot\text{m} \pm 4 \text{ N}\cdot\text{m}$ ($31 \text{ lbf}\cdot\text{ft} \pm 3 \text{ lbf}\cdot\text{ft}$).

Puhdista tyhjennystulpan välilevy ja tarkasta sen kunto, vaihda se tarvittaessa.

Puhdista moottorin ja tyhjennystulpan kosketuspinnat ja asenna tulppa takaisin sekä kiristä se momenttiin $22.0 \text{ N}\cdot\text{m} \pm 2.2 \text{ N}\cdot\text{m}$ ($16 \text{ lbf}\cdot\text{ft} \pm 2 \text{ lbf}\cdot\text{ft}$).

Lisää moottoriin oikea määrä suositeltua öljyä. Katso tilavuus kohdasta **TEKNISET TIEDOT**.

Käynnistä moottori ja anna käydä muutaman minuutin tyhjäkäynnillä. Varmista, ettei öljynsuodattimen tai öljyn tyhjennystulpan alueilla näy vuotoa.

Pysäytä moottori. Anna öljyn valua takaisin kampikammioon ja tarkasta sitten öljyn pinnan taso uudelleen. Lisää öljyä tarvittaessa.

Hävitä jäteöljy paikallisten määräysten mukaan.

Öljysihti

Öljynsuodattimen puhdistus

Irrota (tarvittaessa) öljynsuodatin ja jousi puhdistamista varten, katso yksityiskohtaiset tiedot kohdasta *HUOLTOTAULUKKO*.

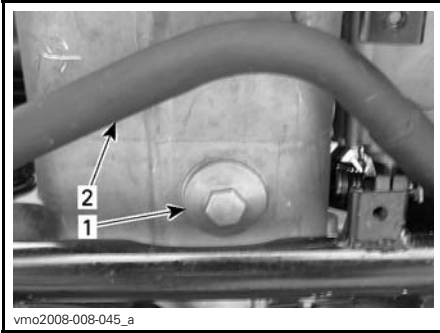

MOOTTORIN ALAPUOLELLA

1. Öljynsuodattimen kansi
2. Pakoputki

Puhdista öljynsuodatin liuottimella ja kuivaa sitten paineilmalla.

⚠ TÄRKEÄÄ Käytä aina asianmukaista ihoa suojaavaa suojaväetusta ja silmäsuojia. Kemikaaliroiskeet saattavat aiheuttaa iho- ja silmävammoja.

HUOM: Tarkasta kannen O-rengas ja vaihda se tarvittaessa.

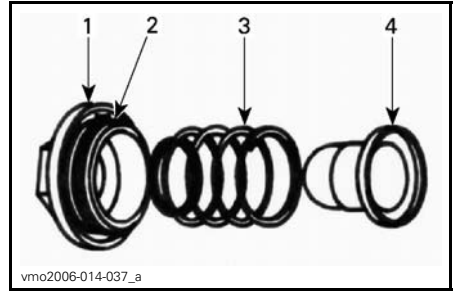

ESIMERKKI

1. Peitto
2. O-rengas
3. Jousi
4. Suodatin

Ilmansuodatin

Ilmansuodattimen huolto-ohjeet

Kuten missä tahansa ATV:ssä, ilmansuodattimen huolto on ensiarvoisen tärkeää moottorin suorituskyvyn ja käyttöiän kannalta.

Ilmansuodattimen huolto on suoritettava ajo-olosuhteista riippuen.

Ilmansuodatin on huollettava useammin seuraavissa pölyisissä olosuhteissa:

- Ajaminen kuivassa hiekassa
- Ajaminen kuivan maa-aineksen peittämällä pinoilla
- Ajaminen kuivilla sorateilla tai vastaavissa olosuhteissa.

HUOM: Jos näissä olosuhteissa ajetaan ajoneuvoryhmässä, ilmansuodatin on huollettava ja vaihdettava vielä useammin.

Ilmansuodattimen sijainti

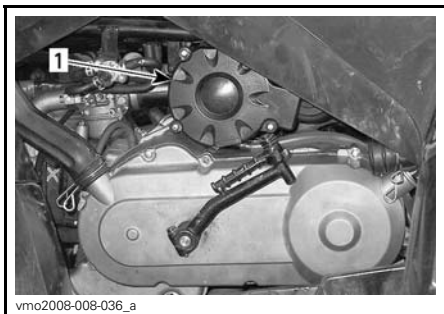

vmo2008-008-036_a

1. Ilmansuodatin

Ilmansuodattimen irrottaminen

Irrota ilmansuodattimen kotelon kansi.

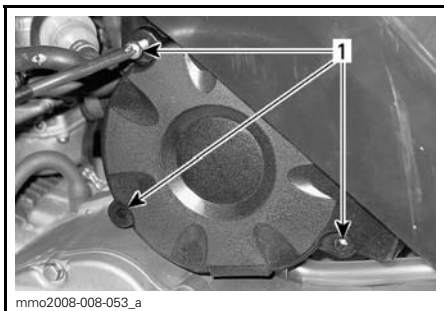

mmo2008-008-053_a

1. Ruuvit

Irrota ilmansuodattimen kotelo.



mmo2008-008-054_a

1. Ilmansuodatin

Ilmansuodattimen puhdistus

1. Suihkuta vaahтомуovisen suodattinpanoksen sisälle ja ulkopinnalle ILMANSUODATTIMEN PUHDISTUSAINETTA (P/N 219 700 341).



219700341

ILMANSUODATTIMEN PUHDISTUSAINE
(P/N 219 700 341)



vbs2009-012-015_a

ESIMERKKI - SUIHKUTA
VAAHTOMUOVIPANOS SISÄ- JA
ULKOPUOLELTA

2. Anna asettua 3 minuutin ajan.
3. Kuten ilmansuodattimen puhdistusaineen (UNI) pakkauksessa on neuvottu, huuhtele pelkällä vedellä.
4. Kuivaa vaahтомуovipanos täysin.

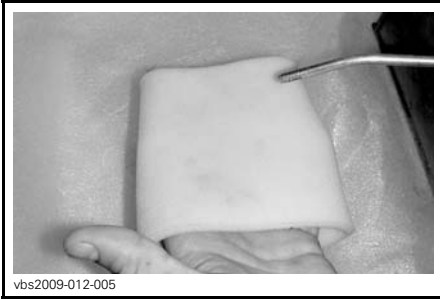

vbs2009-012-005

ESIMERKKI - KUIVA

HUOM: Toinen käsittelykerta voi olla tarpeen, jos panos on voimakkaasti likaantunut.

Kun suodatin on kuiva, öljyä se uudelleen ILMANSUODATINÖLJYLLÄ (P/N 219 700 340) tai vastaavalla uudelleen.



219700340

ILMANSUODATINÖLJY (P/N 219 700 340)

vbs2009-012-014

ESIMERKKI - ÖLJYÄ VAAHTOMUOVINEN SUODATINPANOS

ILMOITUS Moottorin suorituskyky voi heiketä tai vakavia vaurioita voi tapahtua, ellei ilmansuodatinta huolleta kunnolla ja/tai sitä ei öljytä kunnolla.

Ilmansuodattimen asennus

Asennus tapahtuu päinvastaisessa järjestyksessä kuin irrottaminen. Varmistuu, että laitot suodattimen oikeaan asentoon kotelossa.

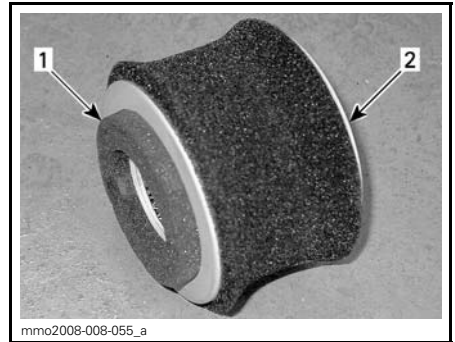

mmo2008-008-055_a

SUODATTIMEN PAIKKA

1. Kannen puoli
2. Kotelon puoli

Ilmansuodattimen kotelo

Ilmansuodattimen kotelon tyhjentäminen

Tarkasta määräajoin onko ilmansuodattimen kotelon tyhjennysputkessa nestettä tai kerääntymiä.

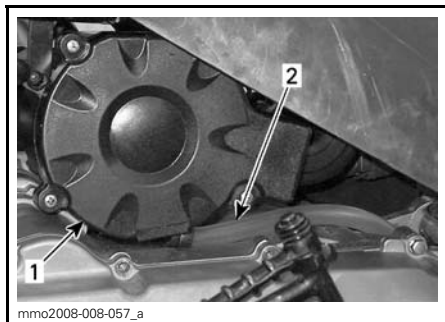

1. Ilmansuodattimen kotelo
2. Tyhjennysputki

HUOM: Jos ajoneuvoa käytetään pölyisessä ympäristössä, tarkasta useammin kuin **HUOLTOTAULUKOSSA** on määritetty.

Jos nestettä/kerääntymiä löytyy, purista kiristintä ja poista se. Vedä tyhjennysputki ulos ja tyhjennä se.

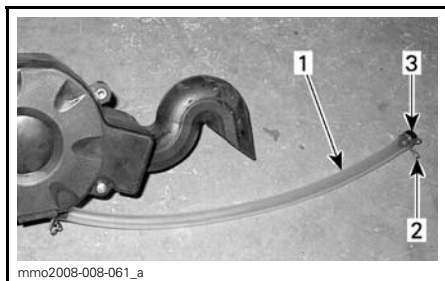

1. Tyhjennysputki
2. Kiristin
3. Tulppa

ILMOITUS Älä käynnistä moottoria kun tyhjennysputkesta löytyy nestettä tai kerääntymiä.

Kun nestettä tai kerääntymiä löytyy, on ilmansuodatin ja kotelo sen kunnosta riippuen tarkastettava, kuivattava tai vaihdettava.

Ilman suihkutusventtiili

Ilman suihkutusventtiilin sijainti

Ilman suihkutusventtiili sijaitsee ajoneuvon VASEMMALLA puolella etulokasuojan alla.



ESIMERKKI

1. Ilman suihkutusventtiili

Ilman suihkutusventtiilin puhdistaminen

HUOM: Puhdista kansi ennen irrottamista.

Irrota kannen kiinnitysruuvit.

Irrota ilman suihkutusventtiilin kansi.

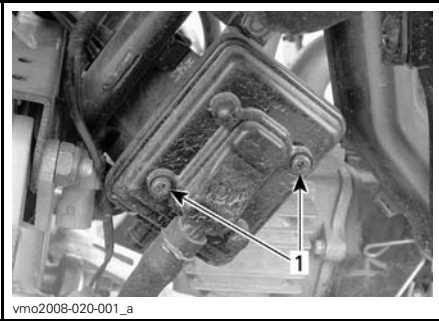

1. Irrota ruuvit

Irrota suodatin ilman suihkutusventtiilistä.

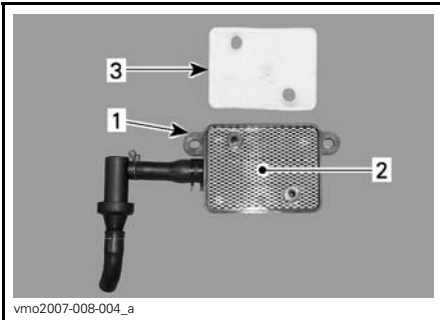
**ESIMERKKI**

1. Ilman suihkutusventtiili
2. Sihti
3. Ilmansuodatin

Puhdista ilmansuodatin ja ilman suihkutusventtiilin sisäosa paineilmalla.

HUOM: Jos ilmansuodatin on edelleen likainen, vaihda se uuteen.

Asenna irrotetut osat päinvastaisessa järjestyksessä huolellisesti takaisin.

Kipinänsammutin**Kipinänsammuttimen puhdistaminen**

Äänenvaimentimesta on ajoittain poistettava sinne kerääntynyt hiili.

VAROITUS

Älä koskaan suorita tätä toimenpidettä heti sen jälkeen kun moottori on käynyt, koska pakojärjestelmä on erittäin kuuma. Käytä silmäsuojaimia ja hanskoja. Noudata kaikkia soveltuvia lakeja ja määräyksiä.

Irrota äänenvaimentimen suoja (jos varusteena).

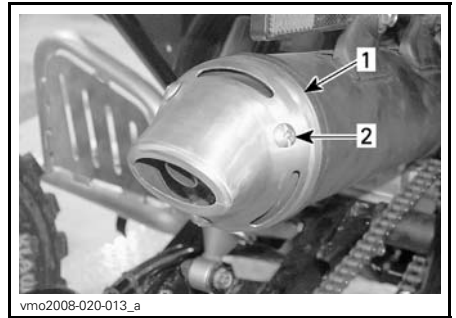
**DS 90 X**

1. Äänenvaimentimen suoja
2. Irrota ruuvit

Irrota kipinänsammutin äänenvaimentimesta.

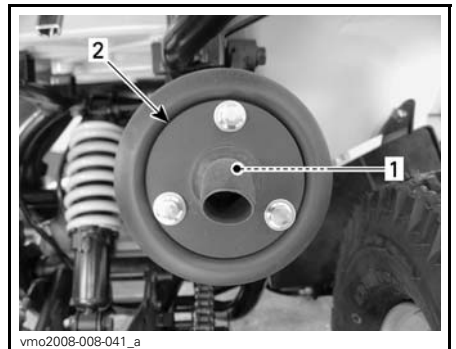

1. Kipinänsuoja
2. Äänenvaimentimen kärki

Irrota kipinäsuojassa oleva karsta harjalla.

HUOM: Käytä varovasti pehmeätä harjaa äläkä vahingoita kipinäsammutinta.

Kiinnitä kipinäsammutin takaisin äänenvaimentimeen.

Asenna äänenvaimentimen suoja paikalleen (jos varusteena).

Portaattoman voimansiirron kansi

Portaattoman voimansiirron kannen vedenpoisto

Aina kun epäilet, että portaattoman voimansiirron kanteen on päässyt vettä, tyhjennä portaattoman voimansiirron kansi irrottamalla tyhjennysputki.



AJONEUVON VASEN PUOLI

1. Tyhjennysputki
2. Kiristin
3. Tulppa
4. Moottorin tyhjennystulppa

Tätä käsikirjaa luettaessa on muistettava että:

VAROITUS

Osoittaa mahdollista vaaratilannetta, joka voi johtaa vakavaan loukkaantumiseen tai kuolemaan, ellei sitä vältetä.

Vaihdelaatikon öljy

Suosittelava vaihteistoöljy

Käytä 165 ml (6 U.S. oz) verran XPS-KETJUKOTELOÖLJYÄ (P/N 415 129 500) tai vastaavaa SAE 75W 90 -ketjukotelööljyä.

ILMOITUS Älä käytä muuntyyppisiä öljyjä vaihteiston huollon yhteydessä.

Vaihdelaatikon öljyn pinnan taso

Tässä ajoneuvossa ei ole mittatikkua eikä vaihdelaatikon öljymäärää voi tarkastaa.

Ainoa oikea tapa tarkastaa vaihdelaatikon öljymäärä on tyhjentää vaihdelaatikko ja täyttää se uudelleen oikealla määrällä suositeltua vaihteistoöljyä. Katso toimenpiteet kohdasta *VAIHDELAATIKON ÖLJYN VAIHTAMINEN*.

Vaihdelaatikon öljyn vaihtaminen

Aseta ajoneuvo tasaiselle alustalle.

Irrota ilmansuodattimen kotelo ajoneuvosta.

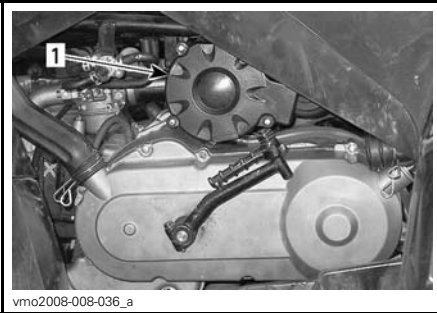

vmo2008-008-036_a

1. Ilmansuodattimen kotelo

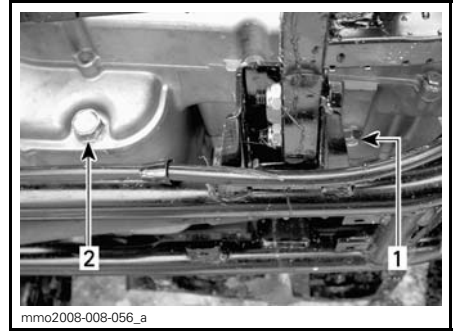

mmo2008-008-056_a

TYHJENNYSTULPPA — MOOTTORIN VASEN PUOLI

1. Vaihdelaatikon tyhjennystulppa
2. Moottoriöljyn tyhjennystulppa

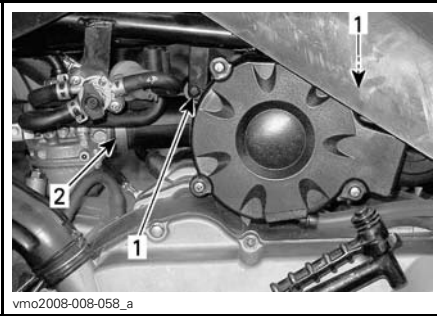

vmo2008-008-058_a

1. Irrota ruuvit
2. Löysää kiristintä

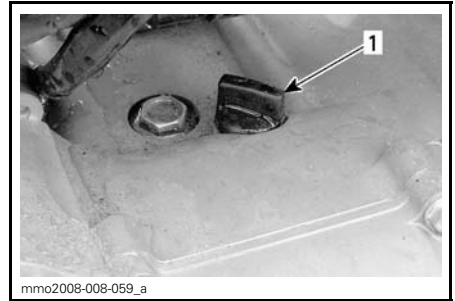

mmo2008-008-059_a

TÄYTTÖTULPPA — MOOTTORIN VASEN PUOLI

1. Vaihdelaatikon öljyn täyttötulppa



vmo2008-008-062_a

IRROTA ILMANSUODATTIMEN KOTELO

Puhdista vaihdelaatikon tyhjennystulppa ja öljyn täyttötulpan alue ja irrota sitten vaihdelaatikon tyhjennystulppa.

Anna öljyn valua vaihdelaatikosta tarpeeksi kauan.

Asenna tyhjennystulppa paikalleen ja kiristä momenttiin $16.0 \text{ N}\cdot\text{m} \pm 1.6 \text{ N}\cdot\text{m}$ ($142 \text{ lbf}\cdot\text{in} \pm 14 \text{ lbf}\cdot\text{in}$).

Irrota vaihdelaatikon öljyn täyttötulppa ja täytä vaihdelaatikko käyttäen 165 ml (6 U.S. oz) verran (P/N 413 801 900) tai vastaavaa SAE 75W90 ketjukoteloöljyä.

ILMOITUS Tässä ajoneuvossa ei ole mittatikkua, jolla tarkistetaan vaihdelaatikossa olevan öljyn määrä. Varmista, että vaihdelaatikko on kokonaan tyhjentynyt ennen kuin täytät sen oikealla määrällä suositeltua öljyä.

ILMOITUS Älä käytä muuntotyypisiä öljyjä vaihteiston huollon yhteydessä.

Kiinnitä öljyn täyttötulppa takaisin paikalleen.

Asenna kaikki muut irrottamasi osat takaisin.

Kaasuvaijeri

Kaasuvaijerin tarkastus

Tarkasta, että kaasuvaijeri ei ole kulu- nut liikaa ja ettei se ole kierteellä tai rispaantunut. Varmista, että vaijeri liikkuu vapaasti.

ILMOITUS Kaasuvaijeri on vaihdettava, jos siinä on merkkejä kulumisesta, rispaantumisesta tai muista vaurioista.

Kaasuvaijerin voitelu

Voitele kaasuvaijeri VAIJERIN VOITELU- LAINEELLA (P/N 293 600 041) tai vastaavalla vaijerin silikonivoitelu- aineella ehkäistäksesi vaijerin ennenaikaisen kulumisen ja varmistaaksesi sen kunnollisen liikkuvuuden.

VAROITUS

Käytä aina silikonipohjaista voiteluainetta. Toisenlaisen voiteluaineen (kuten vesipohjainen voiteluaine) käyttö voi johtaa kaasuvivun/-vaijerin jumiutumiseen tai jäykkyytteen.

Kaasuvaijerin säätö

Tarkasta kaasuvivun vapaa vällys ja säädä tarvittaessa.

HUOM: Jos sinulla on vaikeuksia oikean säädön aikaansaamiseksi, ota yhteys valtuutettuun Can-Am -jälleenmyyjään.

Kaasun normaali vapaa vällys on 5 mm fi 10 mm (.197 in fi .394 in).

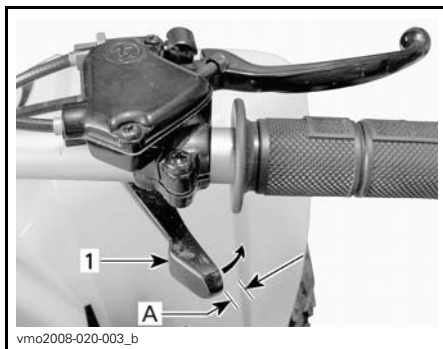

vmo2008-020-003_b

TYYPILLINEN — NORMAALI VAPAA VÄLYS

1. Kaasuvipu

A. 5 mm fi 10 mm (.197 in fi .394 in)

Kun haluat säätää vaijerin, vedä kumisuojus taaksepäin, jolloin kaasuvaijerin säädin tulee näkyviin.

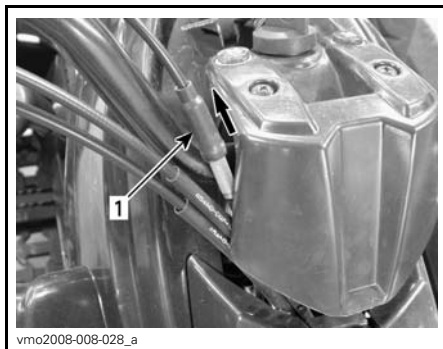

vmo2008-008-028_a

1. Kumisuojus

Löysää lukkomutteria ja kierrä sitten säädintä kunnes kaasuvivun vällys on oikea.

HUOM: Mittaa kaasun vällys kaasuvivun kärjestä.

Kiristä lukkomutteri ja aseta suojus takaisin paikalleen.

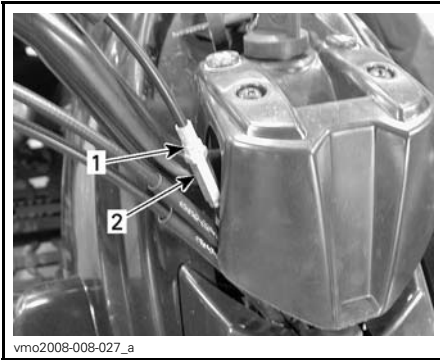

1. Lukkomutteri
2. Säädin

Kun vaihdevipu on asennossa NEUTRAL (VAPAALLA), käynnistä moottori.

Tarkasta onko kaasuvaijeri oikein säädetty kääntämällä ohjaustanko täysin oikealle ja sitten täysin vasemmalle. Jos moottorin käyntinopeus muuttuu, säädä kaasuvivun vällys uudelleen. Varmista, että kaasuvaijeri on oikein reititetty ja ettei se kietoudu mihinkään ohjaustankoa käännettäessä.

Sytytystulppa

Sytytystulpan sijainti



vmo2008-008-033_a

TYYPILLINEN — AJONEUVON OIKEA PUOLI

1. Sytytystulppa

Sytytystulpan irrottaminen

Irrota sytytystulpan vaijeri tulpasta.



vmo2008-008-034_a

1. Sytytystulpan johto

Kierrä sytytystulppaa kierroksen verran auki.



vmo2008-008-035_a

1. Sytytystulppa

Puhdista sytytystulppa ja sylinterinkansi paineilmalla, jos mahdollista.

! TÄRKEÄÄ Käytä aina suojasilmälaseja kun käytät paineilmaa.

Kierrä sytytystulppa kokonaan auki ja irrota se.

Sytytystulpan asentaminen

Ennen asentamista varmista, että sylinterinkannen ja sytytystulpan kosketuspinnissa ei ole nokea.

Aseta rakotulkilla sytytystulpan kärkiväliksi 0,7 mm fi 0.8 mm (0,028 in fi .031 in).

Laita sytytystulpan kierteisiin kiinnileik-kautumisen estoainetta.

Kierrä sytytystulppa käsin sylinterinkanteen ja kiristä momenttiavaimella ja sopivalla hylsillä.

Kiristä sytytystulppa momenttiin 11.0 N•m ± 1.1 N•m (97 lbf•in ± 10 lbf•in).

Akku

Irrota istuin, jotta pääset käsiksi akkuun.

Akun huolto

! TÄRKEÄÄ Älä koskaan lataa akkua sen ollessa kiinni ajoneuvossa.

ILMOITUS Älä koskaan irrota akun sinettikantta.

Nämä ajoneuvot on varustettu VR-LA-akulla (venttiiliohjattu lyijyhappoakku). Se on niin kutsuttu huoltovapaa akkutyyppi, joten akkuun ei tarvitse lisätä vettä eikä tarkistaa akkukapen määrää.

Puhdista akun napa teräsharjalla. Suojaa napa hapettumiselta peittämällä se eristävällä rasvalla.

Akun tarkastaminen

Tarkasta akun kytkentöjen tiukkuus ja puhtaus.

Tarkasta akun tuki.

Akun irrottaminen

! TÄRKEÄÄ Noudata aina tätä järjestystä irrotuksen yhteydessä: irrota MUSTA (-) miinusjohto ensin.

Irrota ensin MUSTA (-)-kaapeli ja sitten PUNAINEN (+)-kaapeli.

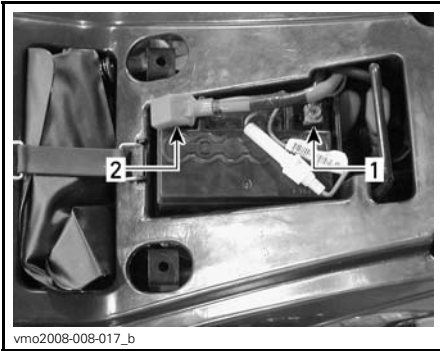

vmo2008-008-017_b

1. MUSTA (-)
2. PUNAINEN (+)

Irrota akku ajoneuvosta.

Akun puhdistaminen

Puhdista akku, akkukotelo, kaapelit ja akun navat leivinsoodan ja veden sekoituksella.

Poista akun navoista korroosio lujalla teräsharjalla. Akun yläpinta on puhdistettava pehmeällä harjalla ja rasvan poistavalla saippualla tai leivinsoodaliuoksella.

Suojaa akun navat ruostumiselta laittamalla siihen ERISTÄVÄÄ RASVAA (P/N 293 550 004) tai vastaavaa.

Akun asentaminen

Asenna akku takaisin ajoneuvoon.

ILMOITUS Kiinnitä aina ensin PUNAINEN (+) plusjohto ja sitten MUSTA (-) miinusjohto.

Sulake

Sulakkeen vaihto

ILMOITUS Älä käytä suurempiarvoista sulaketta, sillä se voi aiheuttaa vakavan vaurion sähköjärjestelmän komponenteille.

Sähköjärjestelmä on suojattu yhdellä 15 ampeerin sulakkeella.

Jos sulakkeen virtapiiri on avoin (tai palanut), vaihda sulake uuteen samanarvoiseen sulakkeeseen.

Linjakytketty sulakkeenpidin sijaitsee PUNAISESSA (+) akkukaapelissa.



vmo2008-008-017_a

1. Sulakkeenpidin

Kun haluat vaihtaa sulakkeen, paina kevyesti sulakkeenpidin kahta puolikasta yhteen ja kierrä niitä samalla vastapäivään.

Valot

Suuntavilkun polttimon vaihtaminen

DS 70 ja DS 90

⚠ TÄRKEÄÄ Käännä virtalukko aina OFF (POIS) -asentoon ennen palaneen lampun vaihtamista.

Tarkasta aina vaihtamisen jälkeen, että polttimo toimii.



IRROTA KUMISUOJA
1. Kumisuoja

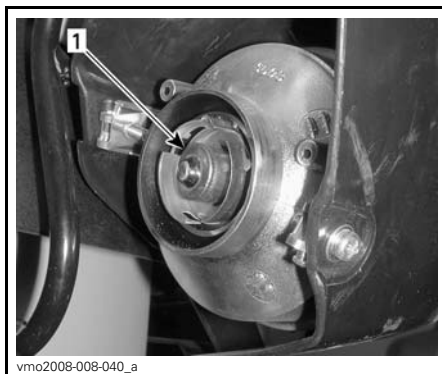

VEDÄ POLTTIMOJA IRROTTAAKSESI SEN JA VAIHDA SEN JÄLKEEN POLTTIMO
1. Polttimo

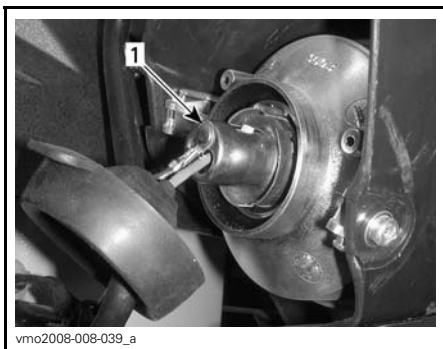

PAINA JA KÄÄNNÄ POLTTIMON PIDIKETTÄ VASTAPÄIVÄÄN
1. Polttimon pidin

Voimansiirtoketju ja hammaspyörät

Voimansiirtoketjun ja hammaspyörän tarkastaminen

ILMOITUS Vältä ketjun ja hammaspyörien nopea kuluminen vaihtamalla ne samaan aikaan.

ILMOITUS Älä koskaan käytä tätä ajoneuvoa kun voimansiirtoketju on liian löysällä tai liian kireällä, sillä voimansiirron komponentit voivat vaurioitua pahasti.

Voimansiirtoketju

Tarkasta, ettei ketjussa ole vaurioituneita lenkkejä ja rullia.

Vaihda ketju, jos havaitset vaurioita.

Tarkasta voimansiirtoketjun vapaa välyys ja säädä tarvittaessa. Katso **VOIMANSIIRTOKETJUN SÄÄTÖ**.

Rulla

Tarkasta voimansiirtoketjun rullan kuluneisuus ja mahdolliset vauriot kääntövarsien laakeritappien osien ympäriltä. Vaihda tarvittaessa.

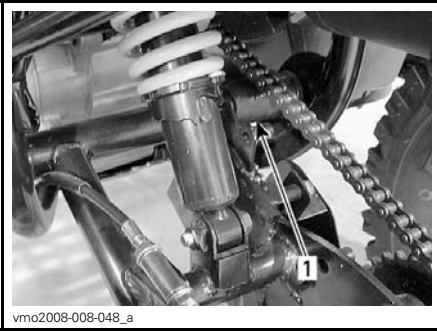

1. Voimansiirtoketjun rulla

Hammasyörät

Tarkasta onko ketjupyörän akselissa ja hammasrattaassa vääntymistä, liikaa kulumista tai muita vaurioita. Vaihda tarvittaessa.

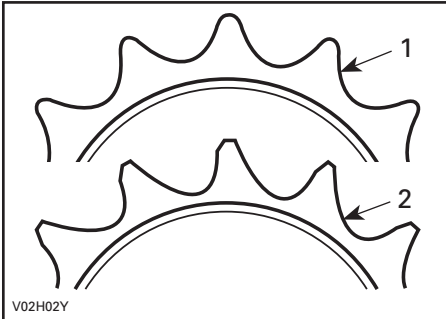

1. Hyvä
2. Vaihda

Voimansiirtoketjun voitelu

Voimansiirtoketjun oikeanlainen voitelu on tarkastettava ennen jokaista ajokertaa.

Voitele ketju kaupoista saatavalla ketjun voiteluaineella.

Ketjun kireyden säätö

Voimansiirtoketjun oikeanlainen säätö on tarkastettava ennen jokaista ajokertaa.

ILMOITUS Älä koskaan säädä ketju siten, että ajoneuvon istuimella istuu kuljettaja. Poista ajoneuvosta kaikki kuorma.

1. Aseta ajoneuvo tasaiselle alustalle ja aseta vaihte asentoon NEUTRAL (VAPAA).
2. Tarkasta voimansiirtoketjun kunto
3. Irrota vetoakselin lukkopultit.

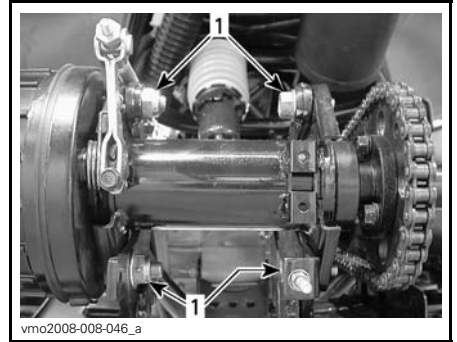

TYYPILLINEN — TAKA-AKSELI

1. Lukituspultit
4. Löysää ketjun säätimen lukkomutteri.
5. Ketjunkiristimellä varustetut mallit: nosta ketjunkiristin ketjusta ja pidä se ylhäällä vapauttaaksesi ketjun jännityksen, kunnes ketjun säätö on loppuun asti suoritettu.
6. Käännä ketjun säädintä kunnes saavutat oikean säädön.

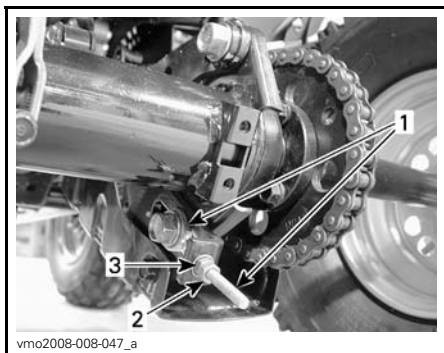

ESIMERKKI

1. Ketjun säädin
2. Ketjun säätimen lukkomutteri
3. Ketjun säätömutteri

Voimansiirtoketjun välyksen tulisi olla välillä 44 mm fi 57 mm (1.7 in fi 2.2 in) ylös- ja alaspäin.

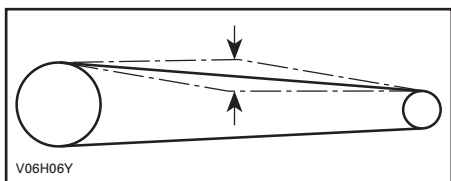

VAPAA VÄLYS: 44 MM FI 57 MM
(1.7 IN FI 2.2 IN)

7. Kun olet saavuttanut oikean säädön, kiristä ketjun säätimen lukkomutteri.
8. Kiristä sen jälkeen vetoakselin lukituspultit momenttiin $69 \text{ N}\cdot\text{m} \pm 7 \text{ N}\cdot\text{m}$ ($51 \text{ lbf}\cdot\text{ft} \pm 5 \text{ lbf}\cdot\text{ft}$).
9. Ketjunkiristimellä varustetut mallit: vapauta ketjunkiristin takaisin ketjulle.

Renkaat ja pyörät

Rengaspaine

VAROITUS

Rengaspaine vaikuttaa huomattavasti ajoneuvon käsiteltävyyteen ja vakavuuteen. Liian alhainen rengaspaine saattaa aiheuttaa renkaan tyhjentymisen ja irtoamisen vanteelta. Ylipaine voi räjäyttää renkaan. Noudata aina suositeltua painetta. Koska renkaat ovat matalapainetyyppiä, on käytettävä käsipumppua.

Tarkasta paine kun renkaat ovat kylmät ennen ajoneuvon käyttöä. Rengaspaine vaihtelee lämpötilan ja korkeuden mukaan. Tarkasta paine uudelleen jos jompikumpi näistä muuttuu.

Työkalupakkauksessa on painemittari sinua varten.

RENGASPAINE	
EDESSÄ JA TAKANA	
MINIMI	25 kPa (3.6 lbf/in ²)
MAKSIMI	35 kPa (5 lbf/in ²)

Vaikka renkaat on erityisesti suunniteltu maastoajokäyttöön, voi rengas silti tyhjentyä. Siksi suositellaan, että pidät mukana rengaspumpun ja korjaussarjan.

Renkaiden ja pyörän kunto

Pyörämutterit pitää ajoittain irrottaa ja laittaa niihin kiinnileikkautumisenestorasvaa muttereiden irrottamisen helpottamiseksi. Tämä on erityisen tärkeää kun ajoneuvoa käytetään suolavesiympäristössä tai mudassa.

Irrota yksi mutteri kerrallaan, voitele, asenna paikoilleen ja kiristä uudelleen.

Tarkasta, ettei renkaat ja vanteet ole vaurioituneita eikä kuluneita.

Vaihda tarvittaessa.

Pyörien laakereiden kunto

Työnnä ja vedä jokaista pyörää sen yläosasta tarkastaaksesi välyksen. Jos tunnet välystä, ota yhteys valtuutettuun Can-Am -jälleenmyyjään.

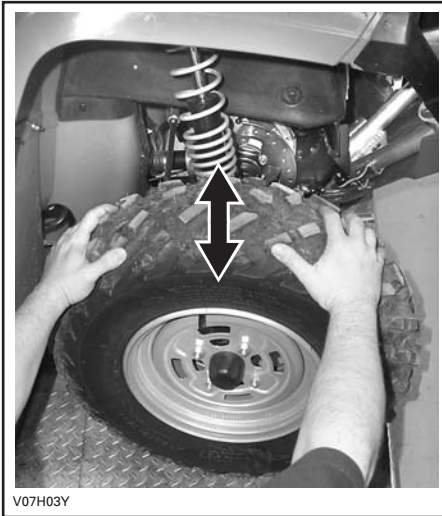

V07H03Y

ESIMERKKI

Pyörän irrotus ja asennus

Löysää pyöränmutterit, mutta älä irrota niitä. Nosta ajoneuvoa ja aseta sen alle tuki. Irrota pyöränmutterit, irrota sitten pyörä.

Asennuksen yhteydessä on suositeltavaa laittaa pyörän asennusvaarnaruuvien kierteisiin kiinnileikkautumisenestorasvaa. Kiristä varovasti mutterit vuoronperään ristikkäisjärjestyksessä ja kiristä lopuksi määriteltyyn momenttiin.

PYÖRÄNMUTTERIN KIREYS

EDESSÄ JA
TAKANA

40 N•m ± 4 N•m
(30 lbf•ft ± 3 lbf•ft)

Ohjausjärjestelmä

Etuakselitappien voitelu

DS 70 ja DS 90

Voitele etuakselitapit. Käytä JOUSITUSRASVAA (P/N 293 550 033) tai vastaavaa. Akselitapissa on voitelunippa.



vmo2008-008-037_a

ESIMERKKI

1. Rasvanippa

Mekaaniset jarrut (DS 70 ja DS 90)

Mekaanisten jarrujen tarkastus

VAROITUS

Valtuutetun Can-Am -jälleenmyyjän on suoritettava kaikki jarrujärjestelmäkorjaukset.

Tarkasta jarruvivun (molemmat vivut) vapaa vällys ja säädä tarvittaessa.

Tarkasta vivun toiminta, sen tulisi liikua vapaasti ja tuntua tukevalta jarrua painettaessa.

Jos sinulla on vaikeuksia oikean säädön aikaansaamiseksi, ota yhteys valtuutettuun Can-Am -jälleenmyyjään.

Tarkasta, että jarruvaijerit eivät ole kulumineet liikaa ja etteivät ne ole kierteellä tai rispaantuneita.

Vaihda vaijeri, jos siinä on merkkejä kulumisesta, rispaantumisesta tai muista vaurioista.

Voitele vaijerit VAIJERIN VOITELUAI-NEELLA (P/N 293 600 041) ehkäistäk- sesi vaijerin ennenaikaisen kulumisen ja varmistaaksesi sen kunnollisen liik- kuvuuden.

VAROITUS

Käytä aina silikonipohjaista voite- luainetta. Toisenlaisen voiteluai- neen (kuten vesipohjainen voite- luaine) käyttö voi johtaa jarruvai- jerien jumiutumiseen tai jäykkyy- teen.

Tätä käsikirjaa luettaessa on muistettava että:

VAROITUS

Osoittaa mahdollista vaaratilannetta, joka voi johtaa vakavaan loukkaantu- miseen tai kuolemaan, ellei sitä vältetä.

Tarkastuta jarrukenkä kuluneisuu- den ja vaurioiden varalta valtuutetulla Can-Am -jälleenmyyjällä.

JARRUKENGÄN VÄHIMMÄIS- PAKSUUS

EDESSÄ JA
TAKANA

1.5 mm (.06 in)

Jos jarrujärjestelmässä ilmenee ongel- ma, ota yhteys valtuutettuun Can-Am -jälleenmyyjään.

Etujarruvaijerin säätäminen

Kiristä jarruvaijereiden kaikki säätöruu- vit kokonaan tiukalle.

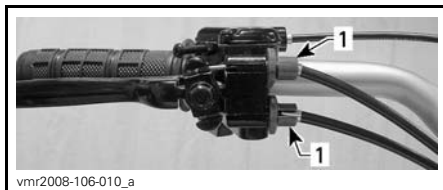

1. Vivussa olevat säätöruuvit

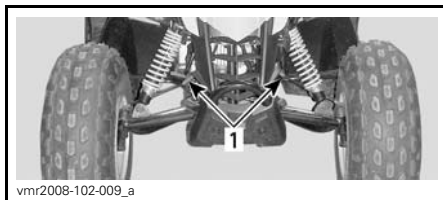

1. Vaijereissa olevat säätöruuvit

Paina jarruvipua.

Säädä vaijerin lenkki niin, että se on samansuuntainen vaijerin tuen kanssa. Käännä vaijerin säätöruuveja (ei vivun) tarvittava määrä.

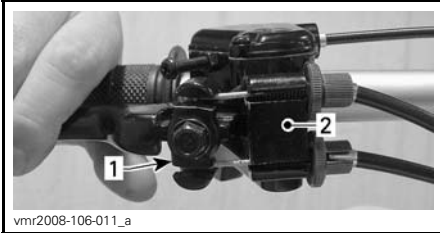

1. Vaijerin lenkki
2. Vaijerin tuki

Säädä vaijerin vapaa välyä vivussa olevien säätöruuvien avulla.

JARRUVAIJERIN SÄÄTÖ

VAPAA
VÄLYS

10 mm fi 12 mm
(.4 in fi .5 in)

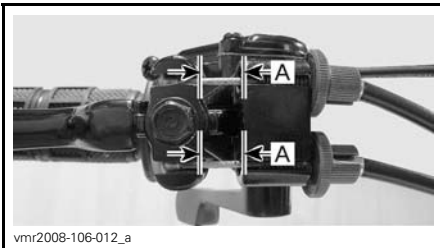

A. 10 mm fi 12 mm (.4 in fi .5 in)

Kiristä kaikkien säätöruuvien lukkomutterit.

Takajarruvivun säätäminen

Jarruvivun normaali vapaa välyä vivun päästä mitattuna on 15 mm fi 25 mm (.6 in fi 1 in).

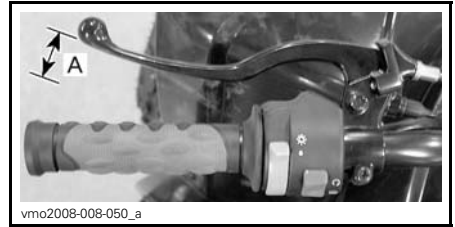

NORMAALI VAPAA VÄLYS.

A. 15 mm fi 25 mm (.6 in fi 1 in)

Säädä takajarruvipu kääntämällä jarruvaijerin päässä olevaa säädintä kunnes olet saavuttanut oikean säädön.

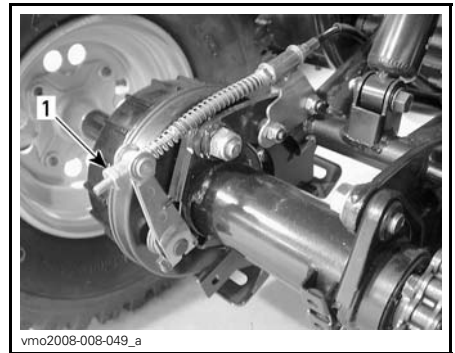

1. Jarruvaijerin säädin

Hydraulijarrut (DS 90 X)

⚠ VAROITUS

Uudet jarrut toimivat täydellä teholla vasta niiden sisäänajovaiheen jälkeen. Aja erittäin varovaisesti.

Hydraulijarrujen tarkastus

⚠ VAROITUS

Jarrunesteen vaihtamisen tai minkä tahansa jarrujärjestelmän korjauksen tai huoltotyön saa suorittaa vain valtuutettu Can-Am -jälleenmyyjä.

Jarrujärjestelmä on hydraulinen eikä tarvitse säätöä.

Pidä jarrujärjestelmä hyvässä toimintakunnossa tarkastamalla seuraavat seikat:

- Jarrunesteen määrä
- Ettei jarrujärjestelmässä ole nestevoutoja
- Etteivät jarrut tunnu painettaessa sienimäisiltä
- Jarrujen puhtaus
- Etteivät jarrulevyt ole liian kuluneet ja pinta huono
- Etteivät jarrupalat ole kuluneet, vaurioituneet tai löysällä.

Tarkastuta jarrupalat kuluneisuuden ja vaurioiden varalta valtuutetulla Can-Am -jälleenmyyjällä.

JARRUPALAN VÄHIMMÄIS- PAKSUUS	1 mm (.039 in)
--	----------------

Jos jarrujärjestelmässä ilmenee ongelma, ota yhteys valtuutettuun Can-Am -jälleenmyyjään.

Suosittelava jarruneste

Käytä aina pelkästään DOT 4 -vaatimukset täyttävää jarrunestettä.

ILMOITUS Vältä vakavat jarrujärjestelmävauriot käyttämällä pelkästään suositeltuja nesteitä, äläkä sekoita eri nesteitä nestelisyksen yhteydessä.

Jarrunesteen määrä

Jarrunestesäiliöt sijaitsevat käsikahvassa jarruvipujen päällä.



vmr2008-101-003

VASEN TAKAJARRUNESTESÄILIÖ

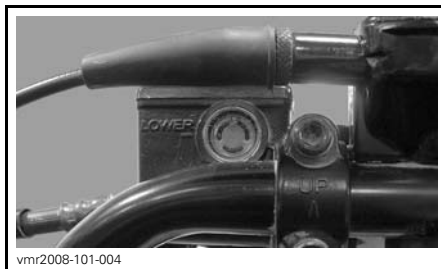

vmr2008-101-004

OIKEA ETUJARRUNESTESÄILIÖ

Varmista, että säiliöt ovat vaakatasossa kääntämällä ohjaus suoraan eteenpäin.

Ajoneuvon ollessa tasaisella alustalla tarkasta, että säiliöiden jarruneste on oikealla tasolla. Niiden pitäisi olla MIN-merkin yläpuolella.

HUOM: Säiliö on täysi, kun neste saavuttaa ikkunan ylätasoa.

Lisää nestettä tarvittaessa. **Älä täytä liikaa.**

Puhdista täyttöaukon kansi ennen sen irrottamista.

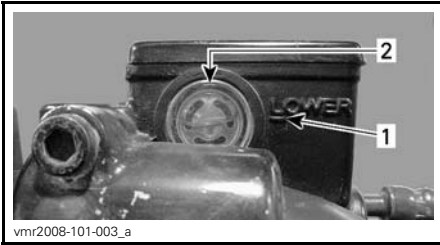
**ESIMERKKI**

1. *Minimi*
2. *Maksimi*

ILMOITUS Käytä ainoastaan DOT 4 -jarrunestettä avaamattomasta pakkauksesta. Älä käytä vanhoista tai jo avatuista astioista otettua jarrunestettä.

HUOM: Alhainen taso voi olla osoitus vuodosta tai kuluneista jarrupaloista. Ota yhteys valtuutettuun Can-Am -jälleenmyyjään.

Tarkasta silmämääräisesti vivun kumisuojaan kunto. Tarkasta, ettei siinä ole halkeamia, taipumia tai muita vaurioita. Vaihda vioittuneet osat.

Toista sama menettely toiseen säiliöön.

Runko

Rungon kiinnikkeet

Tarkasta ajoneuvon kiinnikkeen kunto ja kireys. Kiristä tarpeen mukaan.

AJONEUVON HOITO

Käytönjälkeinen hoito

Kun ajoneuvoa on käytetty merivesiympäristössä, on ajoneuvo syytä huuhtoa makealla vedellä ajoneuvon ja sen komponenttien kunnossapitämiseksi. Metalliosien voitelu on erittäin suositeltavaa. Käytä voiteluun XPS LUBEA (P/N 293 600 016).

Tämä on suoritettava jokaisen käyttöpäivän päätteeksi.

Kun ajoneuvoa käytetään mutaisessa ympäristössä, on ajoneuvo syytä huuhtoa ajoneuvon ja sen osien suojaamiseksi ja valojen pitämiseksi puhtaana.

ILMOITUS Älä koskaan puhdista näitä ajoneuvoja korkeapainepesurilla. KÄYTÄ AINOASTAAN ALHAISTA PAINETTA (kuten puutarhalletku). Korkeapaine voi aiheuttaa sähkö- ja mekaanisia vaurioita.

Ajoneuvon puhdistus ja suojaaminen

ILMOITUS Älä koskaan puhdista muoviosia voimakkaalla pesuaineella, rasvanpoistoaineella, tinnerillä, asetonilla, tms.

Älä koskaan puhdista ajoneuvoa korkeapainepesurilla, KÄYTÄ VAIN PIENTÄ PAINETTA (kuten puutarhalletku). Korkeapaine voi aiheuttaa sähköisiä tai mekaanisia vikoja.

Estä ruostuminen maalaamalla vaurioituneet maalatut osat kunnolla uudelleen.

Tätä käsikirjaa luettaessa on muistettava että:

VAROITUS

Osoittaa mahdollista vaaratilannetta, joka voi johtaa vakavaan loukkaantumiseen tai kuolemaan, ellei sitä vältetä.

VARASTOINTI JA AJOKAUTTA EDELTÄVÄT VALMISTELUT

VAROITUS

Anna valtuutetun Can-Am -jälleenmyyjän tarkastaa polttoainejärjestelmän eheys *HUOLTOTAULUKON* mukaan.

Kun ajoneuvoa ei käytetä neljää (4) kuukautta pitempään aikaan, se on varastoitava oikealla tavalla.

Ota yhteys valtuutettuun Can-Am -jälleenmyyjään oikeita toimenpiteitä varten.

Kun ajoneuvo otetaan varastoinnin jälkeen käyttöön, on suoritettava varastoinnin jälkeiset valmistelevat toimenpiteet. Ota yhteys valtuutettuun Can-Am -jälleenmyyjään oikeita toimenpiteitä varten.

***This page is
intentionally blank***

TEKNISET TIEDOT

AJONEUVON TUNNISTAMINEN

Ajoneuvosi pääkomponentit (moottori ja runko) tunnistetaan erilaisilla sarjanumeroilla. Näitä numeroita tarvitaan toisinaan takuukysymyksissä, tai ajoneuvosi tunnistamiseen jos se häviää. Valtuutettu Can-Am -jälleenmyyjä tarvitsee myös näitä numeroita täyttääkseen takuuhakemukset kunnolla. BRP ei hyväksy minkäänlaista takuuta, jos moottorin tunnistusnumero (EIN) tai ajoneuvon tunnistusnumero (VIN) on poistettu tai niitä on millään tavalla vääristetty. Suosittelemme merkitsemään kaikki ajoneuvon sarjanumerot muistiin ja antamaan ne vakuutusyhtiölle.

Ajoneuvon tunnistusnumeron sijainti



TYYPILLINEN — AJONEUVON ETUOSA
1. VIN

Moottorin tunnistusnumeron sijainti

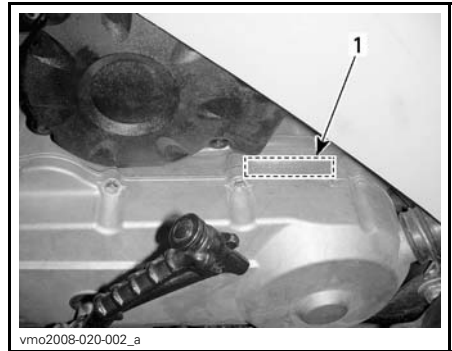

AJONEUVON VASEN PUOLI
1. EIN

MELUEMISSION RAJOITUSSÄÄDÖS

Vain USA ja Kanada

Meluntorjuntajärjestelmän vahingoittaminen on kiellettyä!

Yhdysvaltain liittovaltiolaki ja Kanadan läänilait voivat kieltää seuraavat toimenpiteet tai niiden aiheuttamisen:

1. Uuteen ajoneuvoon meluntorjuntaa varten sisällytettyjen laitteitten tai rakenneosien kenenkään toimesta poistaminen tai toimimattomaksi saattaminen ennen sen myyntiä tai toimittamista lopulliselle ostajalle tai sen ollessa käytössä, muuta kuin huolto-, korjaus- tai vaihtamistarkoituksessa, tai
2. Ajoneuvon käyttö sen jälkeen, kun tällainen laite tai rakenneosa on irrotettu tai saatettu toimimattomaksi kenen tahansa toimesta.

Seuraavassa on lueteltu väärentämiseksi katsottavat toimenpiteet:

1. Äänenvaimentimen tai minkään muun moottorin pakokaasuja pois ohjaavan moottorin osan irrottaminen, tai muuttaminen, tai puhkaiseminen.
2. Minkä tahansa imujärjestelmän osan irrottaminen, tai muuttaminen, tai puhkaiseminen.
3. Ajoneuvon liikkuvien osien, tai pako- tai imujärjestelmän osien vaihtaminen muihin kuin valmistajan määrittämiin osiin.
4. Kunnollisen ylläpidon puute.

TEKNISET TIEDOT

MALLI		DS 70	DS 90 DS 90 X
MOOTTORI			
Tyyppi		4-tahti, paineilmajähdytys	
Sylintereiden määrä		Yksi sylinteri, vaakatasossa	
Sylinteritilavuus		69.36 cm ³ (4.2 in ³)	89.53 cm ³ (5.5 in ³)
Käynnistys		Sähkökäynnistys/käynnistyspoljin	
Moottoriöljy	Tyyppi	Käytä kesällä OSASYNTEETTISTÄ XPS-ÖLJYÄ (KESÄLAATU) (P/N 293 600 121) Käytä talvella synteettistä XPS-öljyä (talvilaatu) (P/N 293 600 112). Katso <i>ÖLJYN VISKOSITEETTITÄULUKKO</i>	
	Tilavuus	Öljynvaihto suodattimen kera: 1.1 L (1.2 qt (U.S. liq.))	
VAIHEISTO			
Vaihteisto		Portaaton voimansiirto (CVT)	
VAIHDELAATIKKO			
Tyyppi		3 asentoa: eteenpäin, vapaa ja peruutus	
Vaihdelaatikon öljy	Tyyppi	XPS-KETJUKOTELOÖLJY (P/N 415 129 500) tai vastaava 75W 90 -ketjukoteloöljy	
	Tilavuus	165 ml (6 U.S. oz)	
POLTTOAINEJÄRJESTELMÄ			
Kaasutin	Merkki	KEHIN käsirikastimella	
	Tyyppi	PTE	
Tyhjäkäynti		1700 ± 100 kierr./min.	
Polttoaine	Tyyppi		Lyijytön bensiini
	Oktaani- luku	Pohjois-Ameri- kassa	vähintään 87 ((R + M)/2)
		Pohjois-Amerikan ulkopuo- lella	95 RON
Polttoainesäiliö	Tilavuus	6 L (1.6 U.S. gal.)	

MALLI		DS 70	DS 90 DS 90 X
SÄHKÖJÄRJESTELMÄ			
Sytytysjärjestelmän tyyppi		CDI (kondensaattoripurkaussytytys)	
Sytytystulppa	Merkki	NGK	
	Tyyppi	CR7HSA	
	Kärkiväli	0.6 mm fi 0.7 mm (.024 in fi .028 in)	
	Määrä	1	
Akku	Tyyppi	Huoltovapaa	
	Volttia	12 V, 4 A•h	
Käynnistysjärjestelmä		Sähkökäynnistys/käynnistyspoljin	
Suuntavilkun polttimo		2 x 5 W	
Sulake	Pääsulake	15 A	
JOUSITUS			
Tyyppi	Edessä	Erillisjousitus – A-tukivarsi. DS 90 X: A-kaksoistukivarsi	
	Takana	Jäykkä keinuvarsi	
Joustomatka	Edessä	86 mm (3.4 in) DS 90 X: 178 mm (7 in)	
	Takana	160 mm (6.3 in) DS 90 X: 178 mm (7 in)	
Iskunvaimennin		Öljy DS 90 X: HPG	
RENKAAT			
Paine	Edessä	Minimi: 25 kPa (3.6 lbf/in ²) Maksimi: 35 kPa (5 lbf/in ²)	
	Takana		
Koko	Edessä	19 x 7-8 DS 90 X: 20 x 6-10	
	Takana	18 x 9.5-8 DS 90 X: 18 x 10.5-8	

MALLI		DS 70	DS 90 DS 90 X
PYÖRÄT			
Koko	Edessä	8 x 5,5 DS 90 X: 10 x 5,5	
	Takana	8 x 7 DS 90 X: 8 x 8,5	
Pyörän mutterin kirstysmomentti	Edessä ja takana	40 N•m ± 4 N•m (30 lbf•ft ± 3 lbf•ft)	
JARRUT			
Edessä		Mekaaninen, rumpu DS 90 X: hydraulinen, levy	
Takana		Mekaaninen, rumpu DS 90 X: hydraulinen, levy	
Pysäköintijarru		Vasemman käden jarruvivussa on seisontajarru	
MITAT JA PAINO			
Kuivapaino		111 kg (245 lb)	
Kokonaispituus		152 cm (59.8 in)	
Kokonaisleveys		91 cm (35.8 in) DS 90 X: 111 cm (43.7 in)	
Kokonaiskor- keus		93.5 cm (36.8 in) DS 90 X: 97 cm (38.2 in)	
Akseliväli		100 cm (39.4 in) DS 90 X: 102.4 cm (40.3 in)	
Maavara		11.5 cm (4.5 in)	

VIANETSINTÄ

VIANETSINTÄOHJEITA

MOOTTORI EI PYÖRI.

1. Virtalukko on OFF (POIS) -asennossa.
 - Käännä avain ON (PÄÄLLÄ) -asentoon.
2. Palanut sulake.
 - Tarkasta pääsulake.
3. Heikko akku tai irtonaiset liitokset.
 - Tarkasta liitosten ja liitosnapojen kunto.
 - Anna tarkastaa akku.
 - Ota yhteys valtuutettuun Can-Am -jälleenmyyjään.

MOOTTORI PYÖRII MUTTA SE EI KÄYNNISTY

1. Moottorin hätäkatkaisin on OFF (POIS) -asennossa.
 - Käännä avain ON (PÄÄLLÄ) -asentoon.
2. Liian vähän rikastetta kylmän moottorin käynnistymiseen.
 - Tarkista polttoaineen määrä ja katso kylmän moottorin käynnistysmenetelmää käsittelevä kohta, erityisesti rikastimen käyttö.
3. Moottori tulvii (syytystulppa märkä kun se irrotetaan).
 - Ellei moottori käynnisty useasta yrityksestä huolimatta, on polttoaine mahdollisesti tulvinut moottoriin. Toimi seuraavalla tavalla:
 - Käännä virtalukko ON (PÄÄLLÄ) -asentoon ja varmistu, ettei rikastin ole päällä.
 - Paina kaasuvipu pohjaan ja pidä sitä siinä samalla kun käynnistät moottoria.
 - Kun moottori käynnistyy, vapauta kaasuvipu. Älä kaasuta liikaa moottoria.
 - **Ellei moottori edelleenkään käynnisty:**
 - Irrota syytystulpan johto.
 - Irrota syytystulppa.
 - Pyöritä moottoria useita kertoja.
 - Asenna uusi syytystulppa, jos mahdollista, tai puhdista ja kuivaa irrotettu syytystulppa.
 - Käynnistä moottori edellä kuvatulla tavalla. Jos moottori tulvii edelleen, ota yhteys valtuutettuun Can-Am -jälleenmyyjään.
 - Varmista, että moottoriöljyssä ei ole polttoainetta moottorin tulvimisesta johtuen. Jos on, vaihda moottoriöljy.
4. Moottoriin ei tule polttoainetta (syytystulppa kuiva kun sen irrottaa).
 - Tarkasta polttoainesäiliön pinnan taso; käännä polttoaineventtiili ON (PÄÄLLÄ) -asentoon (kokeile myös RES (VARA) -asentoa). Polttoainepumpussa tai kaasuttimessa voi olla vika.
 - Ota yhteys valtuutettuun Can-Am -jälleenmyyjään.

MOOTTORI PYÖRII MUTTA SE EI KÄYNNISTY (jatkuva)

5. Sytytystulppa/sytytys (ei kipinää).

- *Irrota sytytystulppa moottorista ja kiinnitä se uudestaan sytytystulpan hatuun.*
- *Varmistu, että virtalukko on asennossa ON (PÄÄLLÄ) ja moottorin hätäkatkaisin asennossa RUN (KÄY).*
- *Käynnistä moottori samalla kun pidät sytytystulppaa maadoitettuna moottoriin poissa tulpan reiästä. Ellei kipinää näy, vaihda sytytystulppa.*
- *Jos vika jatkuu, ota yhteys Can-Am -jälleenmyyjään.*

6. Moottorin puristus

- *Kun moottoria pyöritetään käynnistyspolkimella, pitäisi tuntua "vastusjaksoja" männän ohittaessa yläkuolokohdan (puristus). Jaksottaisen vastuksen puuttuminen osoittaisi, että puristusta ei esiinny. Ota yhteys valtuutettuun Can-Am -jälleenmyyjään.*

MOOTTORI EI KIIHDY, TAI SIITÄ PUUTTUU TEHOA

1. Likainen/vaurioitunut/kulunut sytytystulppa.

- *Puhdista/tarkasta sytytystulppa ja lämpötila-alue. Vaihda tarpeen mukaan.*

2. Moottori ei saa polttoainetta.

- *Katso kohdassa MOOTTORI PYÖRII MUTTA EI KÄYNNISTY luetellut asiat.*

3. Kaasuttimen säädöt.

- *Ota yhteys valtuutettuun Can-Am -jälleenmyyjään.*

4. Moottori ylikuumenee.

- *Jos moottori pyrkii ylikuumenemaan, kokeile seuraavaa:*
 - *Hidasta ajoneuvon vauhtia, mutta pidä se liikkeessä, jotta moottoriin virtaa ilmaa. Jos moottori ylikuumenee edelleen noin minuutin jälkeen, pysäytä ajoneuvo.*
 - *Kytke seisontajarru ja pysäytä moottori.*
 - *Anna moottorin jäähtyä.*
 - *Ota mahdollisimman nopeasti yhteys Can-Am -jälleenmyyjään.*
- *Jos ylikuumeneminen jatkuu, ota yhteys Can-Am -jälleenmyyjään.*

5. Ilmansuodatin/kotelo tukossa tai likainen.

- *Tarkasta ilmansuodatin ja puhdista tarvittaessa.*
- *Tarkasta ilmanottoputken asento.*

6. Portaaton voimansiirto likainen tai loppuun kulunut. Koskee myös hihnaa.

- *Ota yhteys valtuutettuun Can-Am -jälleenmyyjään.*

MOOTTORI NAKUTTAA (JÄLKISYTYTYYS)

1. Pakojärjestelmässä vuoto.
 - Ota yhteys valtuutettuun Can-Am -jälleenmyyjään.
2. Moottori käy liian kuumana.
 - Katso kohta MOOTTORI EI KIIHDY, TAI SIINÄ EI OLE TEHOA.
3. Sytytyksen ajoitus on väärä tai sytytysjärjestelmässä on vika.
 - Ota yhteys valtuutettuun Can-Am -jälleenmyyjään.
4. Väärä kaasuttimen asetus.
 - Ota yhteys valtuutettuun Can-Am -jälleenmyyjään.

MOOTTORI KÄY KATKONAISESTI

1. Likaiset/vaurioituneet/kuluneet sytytystulpat.
 - Puhdista/tarkasta sytytystulppa ja lämpötila-alue. Vaihda tarpeen mukaan.
2. Polttoaineessa vettä.
 - Tyhjennä polttoainejärjestelmä ja täytä uudella polttoaineella.

AJONEUVO EI SAAVUTA TÄYTTÄ VAUHTIA

1. Moottori.
 - Katso kohta MOOTTORI EI KIIHDY, TAI SIINÄ EI OLE TEHOA.
2. Seisontajarru.
 - Varmista, että jarruvivun lukko on kokonaan kytketty pois päältä.
3. Ilmansuodatin/kotelo tukossa tai likainen.
 - Tarkasta ilmansuodatin ja puhdista tarvittaessa.
 - Tarkasta ilmanottoputken asento.
4. Portaaton voimansiirto likainen tai loppuun kulunut. Koskee myös hihnaa.
 - Ota yhteys valtuutettuun Can-Am -jälleenmyyjään.

KIERROSLUKU NOUSEE, MUTTA AJONEUVO EI LIIKU

1. Vaihde on VAPAALLA.
 - Aseta vaihde PERUUTUS- tai ETEENPÄIN-asentoon.
2. Portaattomassa voimansiirrosta on vika.
 - Ota yhteys valtuutettuun Can-Am -jälleenmyyjään.
3. Portaattoman voimansiirron kotelossa on vettä.
 - Ota yhteys valtuutettuun Can-Am -jälleenmyyjään.

TAKUU

BRP:N RAJOITETTU TAKUU YHDYSVALLOISSA JA KANADASSA: 2011 CAN-AM™ ATV

1) RAJOITETUN TAKUUN LAAJUUS

Bombardier Recreational Products Inc. ("BRP")*, myöntää valtuutetun BRP-jälleenmyyjän (siten kuin jäljempänä määritetty) myymälle 2011 Can-Am ATV:lle materiaalivikoja ja työn laatua koskevan alempana kuvatun pituisen takuun 50 Yhdysvaltain liittovaltiossa ja Kanadassa. Tämä rajoitettu takuu on mitätön eikä päde jos: (1) ATV:tä käytetään missä tahansa vaiheessa kilpailemiseen tai mihinkään muuhun kilpailutoimintaan, silloinkin jos se on tapahtunut edellisen omistajan toimesta; tai (2) ATV:tä on muutettu tai säädetty sillä tavoin, että muutokset vaikuttavat sen toimintaan, suorituskykyyn tai kestävyYTEEN, tai muutokset ja säädöt ovat vastoin sen tarkoituksenmukaista käyttöä.

Kaikilla valtuutetun BRP-jälleenmyyjän 2011 Can-Am ATV:hen toimituksen yhteydessä asentamalla alkuperäisillä Can-Am ATV-varaosilla ja -lisävarusteilla on sama takuu kuin Can-Am ATV:llä.

2) VASTUUVOLLLISUUDEN RAJOITUKSET

TÄMÄ TAKUU ON NIMENOMAAN ANNETTU JA HYVÄKSYTTY MINKÄ TAHANSA MUUN JA KAIKKIEN MUIDEN TAKUUSITOUUMUSTEN SIJAAN, OLKON NE ILMAISTUT TAI KONKLUDENTTITSET, MUKAAN LUETTUINA ILMAN RAJOITUSTA KAIKKI KURANTTIUTTA TAI TIETTYYN TARKOITUKSEEN SOPIVUUTTA KOSKEVAT TAKUUT, SIKÄLI KUIN NIISTÄ EI VOIDA SANOUTUA IRTI, KONKLUDENTTITSET TAKUUSITOUUMUKSET RAJOITTUVA T KESTOLTAAN KYSEESSÄ OLEV IEN TAKUIDEN VOIMASSAOLOON. TÄMÄ TAKUU EI KATA SATUNNAISIA EIKÄ SEURANNAISVAHINKOJA. JOTKUT MAAT/LÄÄNIT EIVÄT HYVÄKSY VASTUUVAPAUTUSLAUSEKKEITA, RAJOITUKSIA TAI EDELLÄ YKSILÖITYJÄ RAJOITUKSIA, JA SEN JOHDOSTA NE EIVÄT MAHDOLLISESTI KOSKE SINUA. TÄMÄN TAKUUN PERUSTEELLA SINULLA ON TIETTYJÄ OIKEUKSIA, LISÄKSI SINULLA SAATTA A OLLA MUITA MAASTA TOISEEN TAI LÄÄNISTÄ TOISEEN VAIHTELEVIA LAILLISIA OIKEUKSIA.

Maahantuojalla tai yhdelläkään BRP-jälleenmyyjällä tai muulla henkilöllä ei ole valtuuksia minkään muun tuotetta koskevan vahvistuksen, edustuksen, tai takuun antamiseen kuin ne, mitä tähän rajoitettuun takuuseen sisältyy, ja mikäli näin tapahtuu, niitä ei voida käyttää BRP:tä vastaan.

BRP pidättää itsellään oikeuden muuttaa tätä takuuta milloin tahansa, ja on itseltään selvää, että kyseiset muutokset eivät muuta niitä takuehtoja, jotka koskevat tämän takuun voimassaollessa myytyjä tuotteita.

3) POIKKEUKSET – TAKUU EI KATA

Seuraavat eivät missään olosuhteissa kuulu takuun piiriin:

- Normaali kuluminen;
- Rutiininomaiset huoltokohteet, v iritykset, säädöt;
- Vauriot, jotka johtuvat muunlaisesta kuin tämän käsikirjan mukaisesta huollosta/ylläpidosta ja/tai varastoinnista;

- Vauriot, jotka johtuvat osien irrottamisesta, väärenlaisista korjauksista, huolosta, ylläpidosta, muutoksista, tai osien käytöstä, joita BRP ei ole valmistanut tai hyväksynyt, tai muun kuin valtuutetun huoltavan Can-Am -jälleenmyyjän tekemistä korjauksista;
- Väärinkäytöstä, epätavallisesta käytöstä, laiminlyönnistä, tai sellaisesta tuotteen käytöstä johtuvat vahingot, joka ei noudata Can-Am ATV:n käsikirjassa suositeltua käyttöä;
- Onnettomuudesta, uppoamisesta, tulesta, varkaudesta, vandalismista, tai ylivoimaisesta esteestä johtuvat vahingot;
- Sellaisen polttoaineitten, öljyjen tai voiteluaineiden käyttö, jotka eivät sovi käytettäväksi tuotteessa (ks. käsikirja);
- Ruosteesta, korroosiosta tai ilmastotekijöistä johtuvat vahingot;
- Veden tai lumen sisäänmenosta johtuvat vahingot;
- Satunnaiset tai seurannaisvahingot, tai minkään muunlaiset vahingot, mukaan luettuina ilman rajoitusta hinaamis-, puhelin-, vuokra-, taksi-, haitta-, vakuutus- tai lainojen maksukustannukset, ajan menetykset tai ansiotulon menetykset.

4) TAKUUAIKA

Tämä takuu on voimassa (1) ensimmäisen kuluttajan ostopäivästä tai (2) tuotteen ensimmäisestä käyttöpäivästä lukien, kumpi hyvänsä ensin kohdalle osuu:

KUUSI (6) PERÄKKÄISTÄ KUUKAUTTA, yksityis- tai kaupallisessa käytössä, sillä poikkeuksella, että USA:ssa rekisteröityihin EPA-hyväksytyihin ATV:hin asennetut päästöihin liittyvät komponentit ovat takuun kattamia 5 000 km tai kolmekymmentä (30) peräkkäistä kuukautta, kumpi hyvänsä ensin täyttyy, ja höyrystyviin päästöihin liittyviä komponentteja koskee kahdenkymmenenneljän (24) peräkkäisen kuukauden pituinen takuu. Pyydä valtuutetulta Can-Am ATV -jälleenmyyjältä luettelo tällä hetkellä takuun piiriin kuuluvista päästöihin liittyvistä osista.

Osien korjaus tai korvaaminen, tai huollon suorittaminen tämän takuun puitteissa ei pidennä tämän takuun takuuaikaa sen alkuperäistä loppumisajankohtaa pitemmälle.

5) TAKUUEHDOT

Tämä takuu on kattava **vain**, jos **jokainen** seuraavista ehdoista täyttyy:

- 2011 Can-Am ATV:n ensimmäisen omistajan on ostettava ajoneuvo uutena ja käyttämättömänä Can-Am -jälleenmyyjältä, joka on valtuutettu myymään Can-Am ATV:tä ostomaassa ("Can-Am -jälleenmyyjä");
- BRP:n määrittämä toimituksen ennakkotarkastus on suoritettu ja asiakirja siitä laadittu;
- valtuutettu Can-Am ATV -jälleenmyyjä on rekisteröinyt 2011 Can-Am ATV:n asianmukaisella tavalla;
- 2011 Can-Am ATV on ostettava siitä maasta, jossa ostaja asuu;
- Takuun ylläpitämiseksi on määräaikaishuollot suoritettava käsikirjassa mainitulla tavalla. BRP varaa itselleen oikeuden ehdollistaa takuun riippumaan todistuksesta huollon kunnolla suorittamisesta.

BRP ei myönnä tätä rajoitettua takuuta kenelläkään yksityiselle omistajalle tai kaupalliseen tarkoitukseen ajoneuvoa käyttävälle omistajalle, elleivät edellä mainitut ehdot täyty. Rajoitukset ovat tarpeen, jotta BRP voisi taata sekä tuotteittensa, että kuluttajien ja yleisön turvallisuuden.

6) TOIMENPITEET TAKUUN MYÖNTÄMISTÄ VARTEN

Asiakkaan on lopetettava ATV:n käyttö havaitessaan jonkin vian tai jotakin normaalista poikkeavaa. Asiakkaan on ilmoitettava huoltavalle BRP-jälleenmyyjälle kahden (2) päivän kuluessa vian ilmestymisestä, ja hänen on kohtuullisesti mahdollistettava tuotteen luoksepäästävyys ja annettava kohtuullinen mahdollisuus vian korjaamiseen. Asiakkaan on myös esitettävä valtuutetulle BRP-jälleenmyyjälle tuotteen ostotodistus ja allekirjoitettava korjaus-/työmääräin ennen korjauksen alkamista takuunalaisen korjauksen vahvistamiseksi. Kaikki tämän takuun puitteissa korvatut osat ovat jatkossa BRP:n omaisuutta.

7) MITÄ BRP TEKEE

BRP:n velvollisuus on tämän takuun puitteissa rajoitettu siihen, että se oman harkintansa mukaan korjaa normaalikäytössä, -ylläpidossa ja -huollossa viallisiksi todetut osat, tai korvaa tällaiset osat uusilla alkuperäisillä Can-Am ATV -osilla ilman osien tai työvoiman veloittamista, millä tahansa valtuutetulla BRP-jälleenmyyjällä takuukauden aikana tässä kuvatuin ehdoin. BRP:n vastuu rajoittuu tarvittavien korjausten tekemiseen tai osien korvaamiseen. ATV:n omistaja ei voi vaatia ajoneuvon myynnin peruuntumista tai kumoamista, sellaisissa tapauksissa joissa BRP:lle esitetään takuurikkomuksia koskevia valituksia tai vaateita.

Jos ajoneuvoa joudutaan huoltamaan muussa kuin alkuperäisessä ostomaassaan, omistaja vastaa kaikista lisäkustannuksista, jotka aiheutuvat paikallisista käytännöistä ja ehdoista; mukaan lukien mutta ei rajoittuen seuraaviin esimerkkeihin; kuljetuskustannukset, vakuutuskustannukset, verot, lupamaksut, tuontimaksut sekä mitkä tahansa ja kaikki muut mahdolliset taloudelliset kustannukset, joita eri valtiot, liittovaltiot tai alueet ja heidän vastaavat edustajansa perivät.

BRP pidättää itsellään oikeuden tuotteiden ajoittaiseen parantamiseen tai muuttamiseen ilman aikaisempien tuotteiden muuttamisvelvollisuutta.

8) TOIMITTAJAN TAKUUT

BRP saattaa toimittaa joidenkin 2011 Can-Am ATV -ajoneuvojen mukana vakiovarusteena GPS-vastaanottimen. Tämä BRP:n rajoitettu takuu ei kata GPS-vastaanottimia, vaan sen kattaa GPS-vastaanottimien valmistajan myöntämä rajoitettu takuu. Ota yhteys seuraaviin maahantuojiin, jos asut Kanadassa tai valmistajaan, jos asut USA:ssa:

USA:ssa:

Garmin International Inc.
U.S.: 913 397-8200
Maksuton: 1 800 800-1020
Web-sivu: www.garmin.com

Kanadassa (jompikumpi):

Raytech Électronique
Puh.: 450 975-1015
Faksi: 800 975-0025 / 450 975-0817
Ota yhteyttä: raytech@raytech.qc.ca
Web-sivu: www.raytech.qc.ca
Coord. GPS: N45o35.25' - W73o42.95'

Naviclub Ltd
Puh.: 418 835-9279
Faksi: 418 835-6681
Ota yhteyttä: naviclub@naviclub.com
Web-sivu: www.naviclub.com

Sinun 2011 Can-Am ATV:si alkuperäisvarustukseen kuuluu Carlisle[†] tai ITP[†]-renkaat. Renkaiden takuusta vastaa erikseen niiden valmistaja eivätkä ne kuulu tämän takuun piiriin. Ota yhteys valmistajaan tai valtuutettuun Can-Am ATV -jälleenmyyjääsi, kun tarvitset apua.

Carlisle Tire & Wheel Company

23 Windham Boulevard
Aiken SC 29805
Takuutiedot:
USA: 1 800 260-7959
Kanada: 1 800 265-6155
Quebec: 1 877 997-4999

9) LUOVUTUS

Mikäli tuotteen omistusoikeus siirretään takuuajana, siirtyy myös tämä takuu, joka on voimassa takuuajan loppuun edellyttäen, että BRP:lle ilmoitetaan kyseistä siirrosta seuraavalla tavalla:

1. Aikaisempi omistaja ottaa yhteyttä BRP:hen (puhelinnumero alla) tai valtuutettuun BRP-jälleenmyyjään ja ilmoittaa uuden omistajan tiedot; tai
2. BRP tai valtuutettu BRP-jälleenmyyjä vastaanottaa todistuksen siitä, että aikaisempi omistaja on suostunut omistusoikeuden siirtoon, sekä uuden omistajan yhteystiedot.

10) KULUTTAJA-APU

Mikäli tämän rajoitetun takuun suhteen syntyy kiistaa tai riitaa, BRP ehdottaa, että asia yritetään ensiksi ratkaista jälleenmyyjätasolla. Suosittelemme, että asiasta keskustellaan valtuutetun jälleenmyyjän huoltopäällikön tai omistajan kanssa.

Ellei asiaa saada ratkaistua, toimita valituksesi kirjallisena tai sinulle parhaiten sopivaan puhelinnumeroon alla:

Kanadassa

BOMBARDIER RECREATIONAL PRODUCTS INC.

CAN-AM ATV

CONSUMER ASSISTANCE CENTER

75 J.-A. Bombardier Street

Sherbrooke QC J1L 1W3

Puh.: 819 566-3366

USA:ssa

BRP US INC.

CAN-AM ATV

CUSTOMER ASSISTANCE CENTER

7575 Bombardier Court

Wausau WI 54401

Puh.: 715 848-4957

* USA:ssa tuotteiden jälleenmyyjä ja huoltotoimista vastaava on BRP US Inc.

© 2009 Bombardier Recreational Products Inc Kaikki oikeudet pidätetään.

™ Bombardier Recreational Products Inc. -yhtiön tai sen tytäryhtiöiden tavaramerkki.

† Carlisle ja ITP ovat Carlisle Tire Wheel Company -yhtiön tavaramerkejä tai kyseinen yhtiö hallitsee niiden lisenssit.

BRP:N KANSAINVÄLINEN RAJOITETTU TAKUU: 2011 CAN-AM™ ATV

1) RAJOITETUN TAKUUN LAAJUUS

Bombardier Recreational Products Inc. ("BRP")* myöntää 50 Yhdysvaltain liittovaltion, Kanadan ja Euroopan talousalueen valtioiden ("EEA") (joka käsittää Euroopan unionin jäsenmaat, Norjan, Islannin ja Liechtensteinin) ulkopuolella BRP:n valtuuttamien Can-Am -maahantuojiin/jälleenmyyjien uusina ja käyttämättöminä myymille 2011 Can-Am ATV:ille materiaalivikoja ja työn laatua koskevan alempana kuvatun pituisen takuun.

Kaikilla valtuutetun Can-Am -maahantuojan/jälleenmyyjän 2011 Can-Am ATV:n toimituksen yhteydessä asentamalla alkuperäisillä Can-Am -varaosilla ja -lisävarusteilla on sama takuu kuin Can-Am ATV:llä.

Tämä rajoitettu takuu on mitätön eikä päde jos: (1) ATV:tä käytetään missä tahansa vaiheessa kilpailemiseen tai mihinkään muuhun kilpailutoimintaan, silloinkin jos se on tapahtunut edellisen omistajan toimesta; tai (2) ATV:tä on muutettu tai säädetty sillä tavoin, että muutokset vaikuttavat sen toimintaan, suorituskykyyn tai kestävyteen, tai muutokset ja säädöt ovat vastoin sen tarkoituksenmukaista käyttöä.

2) VASTUUVELVOLLISUUDEN RAJOITUKSET

TÄMÄ TAKUU ON NIMENOMAAN ANNETTU JA HYVÄKSYTTY MINKÄ TAHANSA MUUN JA KAIKKIEN MUIDEN TAKUUSITOUMUSTEN SIJAAN, OLKoon NE ILMAISTUT TAI KONKLUDENTTITSET, MUKAAN LUETTUINA ILMAN RAJOITUSTA KAIKKI KURANTTIUTTA TAI TIETTYYN TARKOITUKSEEN SOPIVUUTTA KOSKEVAT TAKUUT, SIKÄLI KUIN NIISTÄ EI VOIDA SANOUTUA IRTI, KONKLUDENTTITSET TAKUUSITOUMUKSET RAJOITTUVA T KESTOLTAAN KYSEESSÄ OLEVIE T TAKUIDEN VOIMASSAOLOON. TÄMÄ TAKUU EI KATA SATUNNAISIA EIKÄ SEURANNAISVAHINKOJA. JOTKUT MAAT/LÄÄNIT EIVÄT HYVÄKSY VASTUUVAPAUTUSLAUSEKKEITA, RAJOITUKSIA TAI EDELLÄ YKSILÖITYJÄ RAJOITUKSIA, JA SEN JOHDOSTA NE EIVÄT MAHDOLLISESTI KOSKE SINUA. TÄMÄ TÄKUUON PERUSTEELLA SINULLA ON TIETTYJÄ OIKEUKSIA, LISÄKSI SINULLA SAATTAA OLLA MUITA MAASTA TOISEEN VAIHTELEVIA LAILLISIA OIKEUKSIA.

Maahantuojoilla tai yhdelläkään Can-Am ATV -maahantuojoilla/jälleenmyyjillä tai muulla henkilöllä ei ole valtuuksia minkään muun tuotetta koskevan vahvistuksen, edustuksen, tai takuun antamiseen kuin ne, mitä tähän rajoitettuun takuuseen sisältyy, ja mikäli näin tapahtuu, niitä ei voida käyttää BRP:tä vastaan.

BRP pidättää itsellään oikeuden muuttaa tätä takuuta milloin tahansa, ja on itsestään selvää, että kyseiset muutokset eivät muuta niitä takuuehtoja, jotka koskevat tämän takuun voimassaollessa myytyjä tuotteita.

3) POIKKEUKSET – TAKUU EI KATA

Seuraavat eivät missään olosuhteissa kuulu takuun piiriin:

- Normaali kuluminen;
- Rutiininomaiset huoltokohteet, v iritykset, säädöt;

- Vauriot, jotka johtuvat muunlaisesta kuin tämän käsikirjan mukaisesta huollosta/ylläpidosta ja/tai varastoinnista;
- Vauriot, jotka johtuvat osien irrottamisesta, vääränlaisista korjauksista, huollosta, ylläpidosta, muutoksista, tai osien käytöstä, joita BRP ei ole valmistanut tai hyväksynyt, tai muun kuin valtuutetun huoltavan Can-Am -maahantuojan/jälleenmyyjän tekemistä korjauksista;
- Väärinkäytöstä, epätavallisesta käytöstä, laiminlyönnistä, tai sellaisesta tuotteen käytöstä johtuvat vahingot, joka ei noudata käsikirjassa suositeltua käyttöä;
- Onnettomuudesta, uppoamisesta, tulesta, varkaudesta, vandalismista, tai ylivoimaisesta esteestä johtuvat vahingot;
- Sellaisten polttoaineitten, öljyjen tai voiteluaineiden käyttö, jotka eivät sovi käytettäväksi tuotteessa (ks. käsikirja);
- Ruosteesta, korroosiosta tai ilmastotekijöistä johtuvat vahingot;
- Veden tai lumen sisäänmenosta johtuvat vahingot;
- Satunnaiset tai seurannaisvahingot, tai minkään muunlaiset vahingot, mukaan luettuina ilman rajoitusta hinaamis-, puhelin-, vuokra-, taksi-, haitta-, vakuutus- tai lainojen maksukustannukset, ajan menetykset tai ansiotulon menetykset.

4) TAKUUAIKA

Tämä takuu on voimassa (1) ensimmäisen kuluttajan ostopäivästä tai (2) tuotteen ensimmäisestä käyttöpäivästä lukien, kumpi hyvänsä ensin kohdalle osuu:

KUUSI (6) PERÄKKÄISTÄ KUUKAUTTA yksityis- tai kaupallisessa käytössä.

Osien korjaus tai korvaaminen, tai huollon suorittaminen tämän takuun puitteissa ei pidennä tämän takuun takuaikaa sen alkuperäistä loppumisajankohtaa pitemmälle.

5) TAKUUEHDOT

Tämä takuu on kattava **vain**, jos **jokainen** seuraavista ehdoista täyttyy:

- 2011 Can-Am ATV:n ensimmäisen omistajan on ostettava ajoneuvo uutena ja käyttämättömänä Can-Am ATV -maahantuojalta/jälleenmyyjältä, joka on valtuutettu myymään Can-Am ATV:tä ostomaassa;
- BRP:n määrittämä toimituksen ennakkotarkastus on suoritettu ja asiakirja siitä laadittu;
- valtuutettu Can-Am ATV -maahantuoja/jälleenmyyjä on takuurekisteröinyt tuotteen asianmukaisesti;
- 2011 Can-Am ATV on ostettava siitä maasta tai maiden liittoutumasta, jossa ostaja asuu; ja
- Takuun ylläpitämiseksi on määräaikaishuollot suoritettava käsikirjassa mainitulla tavalla. BRP varaa itselleen oikeuden ehdollistaa takuun riippumaan todistuksesta huollon kunnolla suorittamisesta.

BRP ei myönnä tätä rajoitettua takuuta kenelläkään yksityiselle omistajalle tai kaupalliseen tarkoitukseen ajoneuvoa käyttävälle omistajalle, elleivät edellä mainitut ehdot täyty. Rajoitukset ovat tarpeen, jotta BRP voisi taata sekä tuotteittensa, että kuluttajien ja yleisön turvallisuuden.

6) TOIMENPITEET TAKUUN MYÖNTÄMISTÄ VARTEN

Asiakkaan on lopetettava ATV:n käyttö havaitessaan jonkin vian tai jotakin normaalista poikkeavaa. Asiakkaan on ilmoitettava huoltavalle Can-Am ATV -maahantuojalle/jälleenmyyjälle kahden (2) päivän kuluessa vian ilmestymisestä, ja hänen on kohtuullisesti mahdollistettava tuotteen luoksepäästävyys ja annettava kohtuullinen mahdollisuus vian korjaamiseen. Asiakkaan on myös esitettävä valtuutetulle Can-Am ATV -maahantuojalle/jälleenmyyjälle tuotteen ostotodistus ja allekirjoitettava korjaus-/työmääräin ennen korjauksen alkamista takuunalaisen korjauksen vahvistamiseksi. Kaikki tämän takuun puitteissa korvatut osat ovat jatkossa BRP:n omaisuutta.

7) MITÄ BRP TEKEE

BRP:n velvollisuus on tämän takuun puitteissa rajoitettu siihen, että se oman harkintansa mukaan korjaa normaalikäytössä, -ylläpidossa ja -huollossa viallisiksi todetut osat, tai korvaa tällaiset osat uusilla alkuperäisillä Can-Am ATV -osilla ilman osien tai työvoiman veloittamista, millä tahansa valtuutetulla Can-Am ATV -maahantuojalla/jälleenmyyjällä takuuajana tässä kuvatuin ehdoin. BRP:n vastuu rajoittuu tarvittavien korjausten tekemiseen tai osien korvaamiseen. Can-Am ATV:n omistaja ei voi vaatia ajoneuvon myynnin peruuntumista tai kumoamista, sellaisissa tapauksissa joissa BRP:lle esitetään takuurikkomuksia koskevia valituksia tai vaateita.

Jos ajoneuvoa joudutaan huoltamaan muussa kuin alkuperäisessä ostomaassaan, omistaja vastaa kaikista lisäkustannuksista, jotka aiheutuvat paikallisista käytännöistä ja ehdoista; mukaan lukien mutta ei rajoittuen seuraaviin esimerkkeihin; kuljetuskustannukset, vakuutuskustannukset, verot, lupamaksut, tuontimaksut sekä mitkä tahansa ja kaikki muut mahdolliset taloudelliset kustannukset, joita eri valtiot, liittovaltiot tai alueet ja heidän vastaavat edustajansa perivät.

BRP pidättää itsellään oikeuden tuotteiden ajoittaiseen parantamiseen tai muuttamiseen ilman aikaisempien tuotteiden muuttamisvelvollisuutta.

8) LUOVUTUS

Mikäli tuotteen omistusoikeus siirretään takuuajana, siirtyy myös tämä takuu ehtoineen ja edellytyksineen. Takuu on voimassa takuuajan loppuun edellyttäen, että BRP:lle tai valtuutetulle Can-Am ATV -maahantuojalle/jälleenmyyjälle voidaan todistaa, että aikaisempi omistaja on hyväksynyt omistusoikeuden luovutuksen, sekä uuden omistajan yhteystiedot on ilmoitettu jommallekummalle edellä mainituista tahoista.

9) KULUTTAJA-APU

1. Mikäli tämän rajoitetun takuun suhteen syntyy kiistaa tai riitaa, BRP ehdottaa, että asia yritetään ensiksi ratkaista Can-Am ATV -jälleenmyyjätasolla. Suosittelemme, että asiasta keskustellaan huoltopäällikön tai omistajan kanssa. Löydät Can-Am ATV -maahantuojiin/jälleenmyyjien osoitetiedot web-sivuiltamme osoitteesta www.brp.com.
2. Lisäapua tarvittaessa on asian ratkaisemiseksi syytä ottaa yhteys Can-Am ATV -maahantuojan huolto-osastoon.
3. Mikäli asiaa ei vieläkään saada ratkaistua, kirjoita BRP:lle alla olevaan osoitteeseen

Eurooppa, Lähi-itä, Afrikka, Venäjä & IVY-maat, ota yhteyttä Euroopan toimistoomme:

BRP EUROPE N.V.

Consumer Assistance Center (asiakaspalvelukeskus)
Skaldenstraat 125
9042 Gent
Belgia
Puh.: +32-9-218-26-00

Pohjoismaat, ota yhteys Suomen toimistoomme:

BRP FINLAND OY

Service Department
Isoaavantie 7
FIN-96320 Rovaniemi
Suomi
Puh.: +358 16 3208 111

Kaikki muut maat; ota yhteys paikalliseen Can-Am ATV -maahantuojaan/jälleenmyyjään (katso yhteystiedot web-sivuiltamme osoitteesta www.brp.com) tai Pohjois-Amerikan toimistoomme:

BOMBARDIER RECREATIONAL PRODUCTS INC.

Customer Assistance Center
75 J.-A. Bombardier Street
Sherbrooke QC J1L 1W3
Puh.: 819 566-3366

* Bombardier Recreational Products Inc. tai sen tytäryhtiöt huolehtivat tuotteiden jakelusta ja huollosta sillä alueella, jota tämä rajoitettu takuu koskee.

© 2009 Bombardier Recreational Products Inc Kaikki oikeudet pidätetään. TM Bombardier Recreational Products Inc. -yhtiön tai sen tytäryhtiön tavaramerkejä.

TM Bombardier Recreational Products Inc. -yhtiön tai sen tytäryhtiöiden tavaramerkki.

BRP:N RAJOITETTU TAKUU EUROOPAN TALOUSALUEELLA: 2011 CAN-AM™ ATV

1) RAJOITETUN TAKUUN LAAJUUS

Bombardier Recreational Products Inc. ("BRP")* myöntää Euroopan talousalueen valtioissa ("EEA") (joka käsittää Euroopan unionin jäsenmaat, Norjan, Islannin ja Liechtensteinin) BRP:n valtuuttamien Can-Am ATV -maahantuoja- tai -jälleenmyyjien (Can-Am ATV -maahantuoja/jälleenmyyjä) uusina ja käyttämättöminä myymille 2011 Can-Am ATV:ille materiaalivikoja ja työn laatua koskevan alempana kuvatun pituisen takuun.

Kaikilla valtuutetun Can-Am ATV -maahantuojan/jälleenmyyjän 2011 Can-Am ATV:n toimituksen yhteydessä asentamalla alkuperäisillä Can-Am -varaosilla ja -lisävarusteilla on sama takuu kuin Can-Am ATV:llä.

Tämä rajoitettu takuu on mitätön eikä päde jos: (1) ATV:tä käytetään missä tahansa vaiheessa kilpailemiseen tai mihinkään muuhun kilpailutoimintaan, silloinkin jos se on tapahtunut edellisen omistajan toimesta; tai (2) ATV:tä on muutettu tai säädetty sillä tavoin, että muutokset vaikuttavat sen toimintaan, suorituskykyyn tai kestävyteen, tai muutokset ja säädöt ovat vastoin sen tarkoituksenmukaista käyttöä.

2) VASTUUVELVOLLISUUDEN RAJOITUKSET

TÄMÄ TAKUU ON NIMENOMAAN ANNETTU JA HYVÄKSYTTY MINKÄ TAHANSA MUUN JA KAIKKIEN MUIDEN TAKUUSITOUKUSTEN SIJAAN, OLKoon NE ILMAISTUT TAI KONKLUDENTTITSET, MUKAAN LUETTUINA ILMAN RAJOITUSTA KAIKKI KURANTTIUTTA TAI TIETTYYN TARKOITUKSEEN SOPIVUUTTA KOSKEVAT TAKUUT, SIKÄLI KUIN NIISTÄ EI VOIDA SANOUTUA IRTI, KONKLUDENTTITSET TAKUUSITOUKUKSET RAJOITTU-VAT KESTOLTAAN KYSEESSÄ OLEVIEŒ TAKUIDEN VOIMASSAOLOON. TÄMÄ TAKUU EI KATA SATUNNAISIA EIKÄ SEURANNAISVAHINKOJA. JOT-KUT MAAT/LÄÄNIT EIVÄT HYVÄKSY VASTUUVAPAUTUSLAUSEKKEITA, RAJOITUKSIA TAI EDELLÄ YKSILÖITYJÄ RAJOITUKSIA, JA SEN JOHDOSTA NE EIVÄT MAHDOLLISESTI KOSKE SINUA. TÄMÄN TAKUUN PERUSTEEL-LA SINULLA ON TIETTYJÄ OIKEUKSIA, LISÄKSI SINULLA SAATTAA OLLA MUITA MAASTA TOISEEN VAIHTELEVIA LAILLISIA OIKEUKSIA.

Maahantuojoalla tai yhdelläkään Can-Am ATV -maahantuojoalla/jälleenmyyjällä tai muulla henkilöllä ei ole valtuuksia minkään muun tuotetta koskevan vahvistuksen, edustuksen, tai takuun antamiseen kuin ne, mitä tähän rajoitettuun takuuseen sisältyy, ja mikäli näin tapahtuu, niitä ei voida käyttää BRP:tä vastaan.

BRP pidättää itsellään oikeuden muuttaa tätä takuuta milloin tahansa, ja on itses-tään selvää, että kyseiset muutokset eivät muuta niitä takuehtoja, jotka koskevat tämän takuun voimassaollessa myytyjä tuotteita.

3) POIKKEUKSET – TAKUU EI KATA

Seuraavat eivät missään olosuhteissa kuulu takuun piiriin:

- Normaali kuluminen;
- Rutiininomaiset huoltokohteet, v iritykset, säädöt;

- Vauriot, jotka johtuvat muunlaisesta kuin tämän käsikirjan mukaisesta huollosta/ylläpidosta ja/tai varastoinnista;
- Vauriot, jotka johtuvat osien irrottamisesta, vääränlaisista korjauksista, huollosta, ylläpidosta, muutoksista, tai osien käytöstä, joita BRP ei ole valmistanut tai hyväksynyt, tai muun kuin valtuutetun huoltavan Can-Am -maahantuojan/jälleenmyyjän tekemistä korjauksista;
- Väärinkäytöstä, epätavallisesta käytöstä, laiminlyönnistä, tai sellaisesta tuotteen käytöstä johtuvat vahingot, joka ei noudata käsikirjassa suositeltua käyttöä;
- Onnettomuudesta, uppoamisesta, tulesta, varkaudesta, vandalismista, tai ylivoimaisesta esteestä johtuvat vahingot;
- Sellaisten polttoaineitten, öljyjen tai voiteluaineiden käyttö, jotka eivät sovi käytettäväksi tuotteessa (ks. käsikirja);
- Ruosteesta, korroosiosta tai ilmastotekijöistä johtuvat vahingot;
- Veden tai lumen sisäänmenosta johtuvat vahingot;
- Veden tai lumen sisäänmeno;
- Satunnaiset tai seurannaisvahingot, tai minkään muunlaiset vahingot, mukaan luettuina ilman rajoitusta hinaamis-, puhelin-, vuokra-, taksi-, haitta-, vakuutus- tai lainojen maksukustannukset, ajan menetykset tai ansiotulon menetykset.

4) TAKUUAIKA

Tämä takuu on voimassa (1) ensimmäisen kuluttajan ostopäivästä tai (2) tuotteen ensimmäisestä käyttöpäivästä lukien, kumpi hyvänsä ensin kohdalle osuu:

A) KAKSIKYMMENTÄNELJÄ (24) PERÄKKÄISTÄ KUUKAUTTA yksityisessä käytössä.

B) KUUSI (6) PERÄKKÄISTÄ KUUKAUTTA vuokraus- tai kaupallisessa käytössä.

C) KAKSIKYMMENTÄNELJÄ (24) PERÄKKÄISTÄ KUUKAUTTA TAI 10 000km kaupallisessa käytössä, kumpi näistä täyttyy ensimmäisenä, kun tuote on myyty Suomessa, Ruotsissa tai Norjassa.

D) KAKSITOISTA (12) PERÄKKÄISTÄ KUUKAUTTA kaupallisessa käytössä, kun tuote on myyty Virossa.

Tuotetta käytetään kaupalliseen tarkoitukseen mikäli sitä käytetään tuloa tuottavan työn tai työsuhteen yhteydessä missä tahansa takuuaikavaiheessa. Tuote on myös silloin kaupallisessa käytössä, jos se missä tahansa takuukauden vaiheessa rekisteröidään kaupalliseen käyttöön.

Osien korjaus tai korvaaminen, tai huollon suorittaminen tämän takuun puitteissa ei pidennä tämän takuun takuuaikaa sen alkuperäistä loppumisajankohtaa pitemmälle.

Ota huomioon, että voimassa oleva takuuaika ja muut takuun kattavuutta koskevat modaliteetit saattavat vaihdella riippuen sovellettavissa ja voimassa olevista kansallisista tai paikallisista laeista.

5) TAKUUEHDOT

Tämä takuu on kattava **vain**, jos **jokainen** seuraavista ehdoista täyttyy:

- 2011 Can-Am ATV:n ensimmäisen omistajan on ostettava ajoneuvo uutena ja käyttämättömänä Can-Am ATV -maahantuojalta/jälleenmyyjältä, joka on valtuutettu myymään Can-Am ATV:tä ostomaassa;
- BRP:n määrittämä toimituksen ennakkotarkastus on suoritettu ja asiakirja siitä laadittu;
- valtuutettu Can-Am ATV -maahantuoja/jälleenmyyjä on takuurekisteröinyt tuotteen asianmukaisesti;
- 2011 Can-Am ATV on ostettava EEA:n alueelta; ja
- Takuun ylläpitämiseksi on määräaikaishuollot suoritettava käsikirjassa mainitulla tavalla. BRP varaa itselleen oikeuden ehdollistaa takuun riippumaan todistuksesta huollon kunnolla suorittamisesta.

BRP ei myönnä tätä rajoitettua takuuta kenelläkään yksityiselle omistajalle tai kaupalliseen tarkoitukseen ajoneuvoa käyttävälle omistajalle, elleivät edellä mainitut ehdot täyty. Rajoitukset ovat tarpeen, jotta BRP voisi taata sekä tuotteittensa, että kuluttajien ja yleisön turvallisuuden.

6) TOIMENPITEET TAKUUN MYÖNTÄMISTÄ VARTEN

Asiakkaan on lopetettava ATV:n käyttö havaitessaan jonkin vian tai jotakin normaalista poikkeavaa. Asiakkaan on ilmoitettava huoltavalle Can-Am ATV -maahantuojalte/jälleenmyyjälle kahden (2) kuukauden kuluessa vian ilmestymisestä, ja hänen on kohtuullisesti mahdollistettava tuotteen luoksepäästävyys ja annettava kohtuullinen mahdollisuus vian korjaamiseen. Asiakkaan on myös esitettävä valtuutetulle Can-Am ATV -maahantuojalte/jälleenmyyjälle tuotteen ostotodistus ja allekirjoitettava korjaus-/työmääräin ennen korjauksen alkamista takuunalaisen korjauksen vahvistamiseksi. Kaikki tämän takuun puitteissa korvatut osat ovat jatkossa BRP:n omaisuutta.

Ota huomioon, että vian ilmoitusaika saattaa vaihdella riippuen sovellettavissa ja voimassa olevista kansallisista tai paikallisista laeista.

7) MITÄ BRP TEKEE

BRP:n velvollisuus on tämän takuun puitteissa rajoitettu siihen, että se oman harkintansa mukaan korjaa normaalikäytössä, -ylläpidossa ja -huollossa viallisiksi todetut osat, tai korvaa tällaiset osat uusilla alkuperäisillä Can-Am ATV -osilla ilman osien tai työvoiman veloittamista, millä tahansa valtuutetulla Can-Am ATV -maahantuojalte/jälleenmyyjällä takuuaikana tässä kuvatuihin ehdoin. BRP:n vastuu rajoittuu tarvittavien korjausten tekemiseen tai osien korvaamiseen. Can-Am ATV:n omistaja ei voi vaatia ajoneuvon myynnin peruuntumista tai kumoamista, sellaisissa tapauksissa joissa BRP:lle esitetään takuurikkomuksia koskevia valituksia tai vaateita.

Jos ajoneuvoa joudutaan huoltamaan muussa EEA:n jäsenmaassa, omistaja vastaa kaikista lisäkustannuksista, jotka aiheutuvat paikallisista käytännöistä ja ehdoista; mukaan lukien mutta ei rajoittuen seuraaviin esimerkkeihin; kuljetuskus-

tannukset, vakuutuskustannukset, verot, lupamaksut, tuontimaksut sekä mitkä tahansa ja kaikki muut mahdolliset taloudelliset kustannukset, joita eri valtiot, liittovaltiot tai alueet ja heidän vastaavat edustajansa perivät.

BRP pidättää itsellään oikeuden tuotteiden ajoittaiseen parantamiseen tai muuttamiseen ilman aikaisempien tuotteiden muuttamisvelvollisuutta.

8) LUOVUTUS

Mikäli tuotteen omistusoikeus siirretään takuuajana, siirtyy myös tämä takuu, joka on voimassa takuuajan loppuun edellyttäen, että BRP:lle tai valtuutetulle Can-Am ATV -maahantuojalle/jälleenmyyjälle voidaan todistaa, että aikaisempi omistaja on hyväksynyt omistusoikeuden luovutuksen, sekä uuden omistajan yhteystiedot on ilmoitettu jommallekummalle kummalle edellä mainituista tahoista.

9) KULUTTAJA-APU

1. Mikäli tämän rajoitetun takuun suhteen syntyy kiistaa tai riitaa, BRP ehdottaa, että asia yritetään ensiksi ratkaista Can-Am ATV -jälleenmyyjätasolla. Suosittelemme, että asiasta keskustellaan valtuutetun Can-Am ATV -maahantuojan/jälleenmyyjän huoltopäällikön tai omistajan kanssa. Löydät Can-Am ATV -maahantuojien/jälleenmyyjien osoitetiedot web-sivuiltamme osoitteesta www.brp.com.

2. Lisäapua tarvittaessa on asian ratkaisemiseksi syytä ottaa yhteys Can-Am ATV -maahantuojan huolto-osastoon.

3. Mikäli asiaa ei vieläkään saada ratkaistua, ota yhteyttä BRP:hen alla olevaan osoitteeseen.

Eurooppa, Lähi-itä, Afrikka, Venäjä & IVY-maat, ota yhteyttä Euroopan toimistoomme:

BRP EUROPE N.V.

Consumer Assistance Center (asiakaspalvelukeskus)

Skaldenstraat 125

9042 Gent

Belgia

Puh.: +32-9-218-26-00

Pohjoismaat, ota yhteys Suomen toimistoomme:

BRP FINLAND OY

Service Department

Isoaavantie 7

FIN-96320 Rovaniemi

Suomi

Puh.: +358 16 3208 111

**Kaikki muut maat; ota yhteys paikalliseen Can-Am ATV -maahantuojaan/
jälleenmyyjään (katso yhteystiedot web-sivuiltamme osoitteesta www.brp.com)
tai Pohjois-Amerikan toimistoomme:**

BOMBARDIER RECREATIONAL PRODUCTS INC.

Customer Assistance Center
75 J.-A. Bombardier Street
Sherbrooke QC J1L 1W3
Puh.: 819 566-3366

* Bombardier Recreational Products Inc. tai sen tytäryhtiöt huolehtivat tuotteiden jakelusta ja huollosta sillä alueella, jota tämä rajoitettu takuu koskee.
© 2009 Bombardier Recreational Products Inc. Kaikki oikeudet pidätetään.
™ Bombardier Recreational Products Inc. -yhtiön tai sen tytäryhtiöiden tavaramerkki.

AINOASTAAN RANSKAA KOSKEVAT LISÄTERMIT JA EHDOT

Seuraavat ehdot koskevat ainoastaan Ranskassa myytyjä tuotteita:

Myyjän on toimitettava tuotteet sopimuksen mukaisesti ja myyjä on vastuussa toimituksen yhteydessä aiheutuneista mahdollisista vioista. Myyjä on myös vastuussa vaurioista, jotka aiheutuvat pakkaamisesta, kokoonpano-ohjeista tai asentamisesta silloin, kun se on sopimuksen mukaisesti myyjän vastuulla tai hän on suorittanut sen vastuunalaisesti. Jotta tuote vastaa sopimusta, tuotteen on:

1. Oltava kunnossa normaalin käyttöön kuten vastaavanlaiset tuotteet, ja mikäli sovellettavissa:
 - Sen on vastattava myyjän antamaa kuvausta, ja sen laadun ja ominaisuuksien on oltava samanlaiset kuin ostajalle on esitetty esimerkein tai esittelymallin avulla;
 - Sen laadullisten ominaisuuksien on oltava sellaiset, joita ostajalla on oikeus odottaa koskien myyjän, valmistajan tai tämän edustajan julkista tietoa tuotteesta, mukaan lukien mainonta ja tuoteselosteet; tai
2. siinä on oltava sellaiset ominaisuudet, jotka molemmat osapuolet ovat hyväksyneet tai sen on sovellettava ostajan aikomaan erityiskäyttöön, jonka ostaja on ilmoittanut myyjälle ja tämä on hyväksynyt aikomuksen.

Tuotteen vastaamattomuus määritellään kahden vuoden kuluttua siitä, kun tuote on toimitettu. Myyjän on sisällytettävä myymänsä tuotteen piilevät virheet takuun piiriin, jos virheet tekevät tuotteesta tarkoituksenmukaiseen käyttöön kelpaamattoman, tai jos ne vaikuttavat tuotteen käyttöön vähentävästi siten, että ostaja ei olisi ostanut tuotetta tai olisi maksanut siitä vähemmän, jos olisi tiennyt tämän. Ostajan on ilmoitettava esinevirheistä kahden vuoden kuluessa vian havaitsemisesta.

TIETOA ASIAKKAALLE

YKSITYISYYTTÄ KOSKEVA ILMOITUS

BRP ilmoittaa, että yhteystietojasi tullaan käyttämään turvallisuuteen ja takuuseen liittyvissä asioissa. Lisäksi BRP ja sen tytäryhtiöt voivat käyttää asiakasluetteloaan jakaakseen markkinointi- ja myyninedistämistietoja koskien BRP:n tuotteita ja sen tuotteisiin liittyviä tuotteita.

Sinulla on oikeus kysyä sinuun liittyviä tietoja tai korjata niitä, tai pyytää ne poistettavaksi suoramarkkinointiluettelosta. Ota siinä tapauksessa yhteys BRP:hen.

Sähköpostit- privacyofficer@brp.com
se:

Postitse: BRP
Senior Legal Counsel-Privacy Officer
726 St-Joseph
Valcourt QC
Canada
JOE 2LO

OSOITTEEN/OMISTAJAN MUUTOS

Jos osoitteesi on muuttunut, tai jos olet ATV:n uusi omistaja, muista ilmoittaa BRP:lle joko:

- Postittamalla yksi seuraavilla sivuilla olevista osoitteenmuutoskorteista.
- ilmoittamalla valtuutetulle Can-Am -jälleenmyyjälle.

Mikäli omistussuhde muuttuu, liitä mukaan todistus siitä, että edellinen omistaja on suostunut luovutukseen.

BRP:lle ilmoittaminen on erittäin tärkeätä, jopa rajoitetun takuun umpeutumisen jälkeen, koska siten BRP:llä on mahdollisuus tavoittaa tarvittaessa ATV:n omistaja, esim. kun ryhdytään suorittamaan turvallisuudesta johtuvia palautuspyyntöjä. BRP:lle ilmoittaminen on omistajan vastuulla.

VARASTETUT TUOTTEET: Jos henkilökohtainen ATV:si varastetaan, siitä pitäisi ilmoittaa BRP:lle, tai valtuutetulle Can-Am -jälleenmyyjälle. Pyydämme ilmoittamaan nimen, osoitteen, puhelinnumeron, ajoneuvon tunnistusnumeron, ja päivän, jolloin varkaus tapahtui.

Pohjoismaissa

BRP FINLAND OY

Huolto-osasto

Isoaavantie 7

96320 Rovaniemi

Rovaniemi

Puh.: +358 16 3208 111

***This page is
intentionalle blank***

OSOITTEENMUUTOS OMISTAJANVAIHDOS 

AJONEUVON SARJANUMERO

Mallinumero

Ajoneuvon tunnistusnumero (V.I.N)

ENTINEN OSOITE TAI
ENTINEN OMISTAJA:

NIMI

KATUOSOITE

POSTINUMERO

POSTITOIMIPAikka

MAA

PUHELIN

UUSI OSOITE TAI
UUSI OMISTAJA:

NIMI

KATUOSOITE

POSTINUMERO

POSTITOIMIPAikka

MAA

PUHELIN

SÄHKÖPOSTIOSOITE

V90A2F

OSOITTEENMUUTOS OMISTAJANVAIHDOS 

AJONEUVON SARJANUMERO

Mallinumero

Ajoneuvon tunnistusnumero (V.I.N)

ENTINEN OSOITE TAI
ENTINEN OMISTAJA:

NIMI

KATUOSOITE

POSTINUMERO

POSTITOIMIPAikka

MAA

PUHELIN

UUSI OSOITE TAI
UUSI OMISTAJA:

NIMI

KATUOSOITE

POSTINUMERO

POSTITOIMIPAikka

MAA

PUHELIN

SÄHKÖPOSTIOSOITE

V90A2F

***This page is
intentionalle blank***

OSOITTEENMUUTOS OMISTAJANVAIHDOS 

AJONEUVON SARJANUMERO

Mallinumero

Ajoneuvon tunnistusnumero (V.I.N)

ENTINEN OSOITE TAI
ENTINEN OMISTAJA:

NIMI

KATUOSOITE

POSTINUMERO

POSTITOIMIPAIKKA

MAA

PUHELIN

UUSI OSOITE TAI
UUSI OMISTAJA:

NIMI

KATUOSOITE

POSTINUMERO

POSTITOIMIPAIKKA

MAA

PUHELIN

SÄHKÖPOSTIOSOITE

V90A2F

OSOITTEENMUUTOS OMISTAJANVAIHDOS 

AJONEUVON SARJANUMERO

Mallinumero

Ajoneuvon tunnistusnumero (V.I.N)

ENTINEN OSOITE TAI
ENTINEN OMISTAJA:

NIMI

KATUOSOITE

POSTINUMERO

POSTITOIMIPAIKKA

MAA

PUHELIN

UUSI OSOITE TAI
UUSI OMISTAJA:

NIMI

KATUOSOITE

POSTINUMERO

POSTITOIMIPAIKKA

MAA

PUHELIN

SÄHKÖPOSTIOSOITE

V90A2F

***This page is
intentionalle blank***

ATV MALLI nro. _____

AJONEUVO
TUNNISTUSNUMERO (V.I.N.) _____

MOOTTORIN
TUNNISTUSNUMERO (E.I.N) _____

Omistaja: _____
NIMI

_____ KATUOSOITE

_____ POSTINUMERO _____ POSTITOIMIPAikka

Ostopäivämäärä _____
| | | |
_____ VUOSI KUUKAUSI PÄIVÄ

Takuun päättymispäivä _____
| | | |
_____ VUOSI KUUKAUSI PÄIVÄ

Jälleenmyyjä täyttää myyntihetkellä.

JÄLLEENMYYJÄN LEIMA

V00A2IL

Varmista myyvältä jälleenmyyjältäsi, että ajoneuvosi on rekisteröity BRP:llä.

Tätä käsikirjaa luettaessa on muistettava että:

 **VAROITUS**

Osoittaa mahdollista vaaratilannetta, joka voi johtaa vakavaan loukkaantumiseen tai kuolemaan, ellei sitä vältetä.

VAROITUS

AJONEUVON KÄYTTÖ VOI OLLA VAARALLISTA. Kolari tai ympäripyörähdys voi sattua helposti, jopa rutiininomaisten toimenpiteiden yhteydessä, kuten kääntyminen ja rinteessä tai esteiden yli ajettaessa ilman asianomaisia varotoimia.

VAKAVA LOUKKAANTUMINEN TAI KUOLEMA voi olla seurauksena, ellei näitä ohjeita noudateta:

- **ENNEN ATV:N KÄYTTÖÄ LUE KÄYTTÄJÄN KÄSIKIRJA JA KAIKKI TUOTTEESSA OLEVAT TARRAT.**
- **ÄLÄ KOSKAAN KÄYTÄ ATV:TÄ ILMAN KUNNOLLISIA OHJEITA.** Suorita hyväksytty harjoituskurssi.
- **ÄLÄ KOSKAAN KULJETA MATKUSTAJAA.** Lisää vaaraa menettää hallinnan, jos kuljetat matkustajaa.
- **ÄLÄ KOSKAAN AJA TÄLLÄ ATV:LLÄ KESTOPÄÄLLYSTETYLLÄ PINNALLA.** Lisää vaaraa menettää hallinnan jos ajat tätä ATV:tä kestopäällysteellä.
- **ÄLÄ KOSKAAN AJA TÄLLÄ ATV:LLÄ YLEISILLÄ TEILLÄ.** Jos ajat tällä ATV:llä yleisellä tiellä, voit kolaroida toisen ajoneuvon kanssa.
- **KÄYTÄ AINA HYVÄKSYTTYÄ KYPÄRÄÄ,** silmäsuojuksia ja suojavaatetusta.
- **ÄLÄ KOSKAAN AJA TÄTÄ AJONEUVOA ALKOHOLIN TAI HUUMEIDEN VAIKUTUKSEN ALAISENA.** Kyseiset aineet hidastavat reaktiokykyä ja huonontavat arviointikykyä.
- **ÄLÄ KOSKAAN AJA TÄLLÄ ATV:LLÄ LIIAN LUJAA.** Lisää vaaraa menettää hallinnan, jos ajat tätä ajoneuvoa maastoon, näkyvyyteen tai kokemukseesi nähden liian kovalla vauhdilla.
- **ÄLÄ KOSKAAN YRITÄ TAKAPYÖRILLÄ AJOA, HYPYJÄ, TAI MUITA TEMPPUJA.**