

BOMBARDIER® ATV

KÄSIKIRJA

2004

SISÄLTÄÄ
TURVALLISUUTTA,
AJONEUVOA JA
HUOLTOA
KOSKEVIA
TIETOJA

DS 650™
DS 650™ BAJA
DS 650™ BAJA X

VAROITUS

Lue tämä ohjekirja läpikotaisin.

Siinä on tärkeitä turvallisuuteen liittyviä tietoja.

Kuljettajan alhaisin suositeltu ikä: 16 vuotta.

Älä poista tätä *käsikirjaa* ajoneuvosta.



Tässä *käsikirjassa* käytetään seuraavia symboleja tähdentämään tiettyä nimenomaista tietoa:



Turvallisuuteen liittyvä Huomio-merkki osoittaa mahdollista henkilövahinkovaaraa.

VAROITUS

Osoittaa mahdollista vaaratilannetta, joka voi johtaa vakavaan loukkaantumiseen tai kuolemaan, ellei sitä vältetä.

VAROITUS: Merkitsee ohjetta, jonka noudattamatta jättäminen saattaa johtaa ajoneuvon ja/tai osien vaurioitumiseen.

VAROITUS

AJONEUVON KÄYTTÖ VOI OLLA VAARALLISTA. Kolari tai ympäripyörähdys voi sattua helposti, jopa rutiininomaisten toimenpiteiden yhteydessä, kuten kääntyminen ja rinteessä tai esteiden yli ajettaessa ilman asianomaisia varotoimia.

Oman turvallisuutesi vuoksi noudata kaikkia tässä *käsikirjassa* sekä ajoneuvossa olevissa kilvissä olevia ohjeita. **Varoitusten noudattamatta jättäminen voi johtaa VAKAAN LOUKKAANTUMISEEN TAI KUOLEMAAN.**

Pidä *käsikirja* aina ajoneuvossa mukana.

Tässä *käsikirjassa*, *turvallisuutta koskevassa videokasetissa* ja tuotteessa olevissa tuotekilvissä olevien varotoimien ja neuvojen noudattamatta jättäminen voi aiheuttaa vahingon, jopa kuoleman!

VAROITUS

Tämän ATV:n suorituskyky saattaa ylittää aikaisemmin ajamiesi maastoajoneuvojen suorituskyvyn.

Luokka S (sport) on pelkästään maastoajoon tarkoitettu suurteho-ATV. Se on tarkoitettu urheilulliseen vapaa-ajan ja kilpailukäyttöön taitaville ja huomattavan kokeneille ajajille.

Kaikkien turvallisuutta koskevien asiakirjojen tulee jäädä myyntihetkellä ajoneuvon.

Lukijan tulisi tulkita kaikki *turvallisuusohjeosassa* oleva tieto varoitukseksi, jonka noudattamatta jättäminen voi aiheuttaa vahingon, jopa kuoleman.

Suomessa tuotteiden jälleenmyyjänä toimii Bombardier Nordtrac Oy.

Bombardier Recreational Products Inc (jäljempänä BRP) tai sen tytäryhtiöt omistavat seuraavat tavaramerkit:

BOMBARDIER®

ROTAX®

DS 650®

BOMBARDIER
RECREATIONAL PRODUCTS



Painettu EU:ssa (ATV DS650 FI.fm XX)

©™ Bombardier Recreational Products Inc tai sen tytäryhtiöiden omistamia tuotemerkkejä.

© 2004 Bombardier Recreational Products Inc. Kaikki oikeudet pidätetään.

ESIPUHE

Onnittelumme uuden Bombardier® maastoajoneuvon (ATV) oston johdosta. Sitä tukee Bombardier-takuu ja valtuutettu Bombardier ATV -jälleenmyyjäverkosto, jolta saat tarvitsemiä varaosia, palvelua tai lisätarvikkeita.

Jälleenmyyjäsi on sitoutunut sinun tyytyväisyytesi. Hän on harjaantunut suorittamaan ajoneuvosi alkuasetukset ja -tarkastuksen, ja tehnyt loppusäädöt ennen luovutusta sinulle. Toimituksen yhteydessä hän lienee selvittänyt ajoneuvon käyttöön, ylläpitoon ja turvallisuuteen liittyvät ominaisuudet. Uskomme, että olet ottanut tilaisuudesta täyden hyödyn irti! Tarvittaessa pyydä jälleenmyyjältä täydellisempiä huoltamiseen liittyviä tietoja.

Toimituksen yhteydessä sinulle kerrottiin myös takuun kattavuudesta ja täytit takuurekisteröintikaavakkeen, joka on toimitettava meille meidän toimenpiteitämme varten. Lähiaikoina tulet saamaan takuukortin, joka vahvistaa, että olemme vastaanottaneet rekisteröinnin, ja jota käytetään takuu- ja palautuspyyntötarkoituksiin.

Mikäli sinulla ilmenee ongelmia, joita valtuutettu Bombardier ATV -jälleenmyyjä ei pysty ratkaisemaan, pyydämme ottamaan yhteyden asiakaspalvelukeskukseemme.

On selvää, että tämä *käsikirja* voidaan kääntää toiselle kielelle. Ristiriitatilanteissa englanninkielinen versio on pätevä.

Tässä asiakirjassa olevat tiedot ja komponenttijärjestelmäkuvaukset ovat oikeita julkaisu-hetkellä. BRP:in politiikkaan kuuluu kuitenkin tuotteitten jatkuva parantaminen ilman että se sitoutuu asentamaan niitä aikaisemmin valmistamiinsa tuotteisiin. Viime tipassa tehdyistä muutoksista johtuen valmistetun tuotteen ja tässä *käsikirjassa* olevien kuvausten ja/tai erittelyjen välillä saattaa olla joitakin eroja. BRP pidättää itsellään oikeuden milloin tahansa lopettaa tai muuttaa teknisiä tietoja, tyypejä, ominaisuuksia, malleja tai varusteita ilman että se itselle aiheuttaisi minkäänlaisia velvollisuuksia.

Tässä asiakirjassa olevat kuvat esittävät eri kokonaisuuksien tyypillistä rakennetta, mutta ne eivät välttämättä esitä osien kaikkia yksityiskohtia tai tarkkoja muotoja. Ne esittävät kuitenkin osia, joilla on sama tai samanlainen tehtävä.

Tekstissä esiintyvät OIKEA ja VASEN viittaavat aina suuntaa kuljettajan paikalta katsottuna (ajoneuvossa istuttaessa).

Tekniset tiedot on ilmoitettu metrisen SI-järjestelmän mukaan, vastaavat SAE U.S. -tiedot on esitetty suluissa. Ellei erityistä tarkkuutta ole vaadittu, on muutamissa kohdissa asioiden helpottamiseksi käytetty muunnon yhteydessä pyöristyksiä.

Suosittellemme alkuperäisten Bombardier-varaosien ja -tarvikkeiden käyttöä. Ne on erityisesti suunniteltu sinun ajoneuvoasi varten ja valmistettu vastaamaan Bombardierin vaativia normeja.

Täydellisiä huolto- ja ylläpitotietoja ja lisätietoa varten korjauksista on saatavissa *korjaamokäsikirja*.

SISÄLLYSLUETTELO

Tätä *käsikirjaa* luettaessa on muistettava että:

VAROITUS

Osoittaa mahdollista vaaratilannetta, joka voi johtaa vakavaan loukkaantumiseen tai kuolemaan, ellei sitä vältetä.

ILMOITUS	5
JOHDANTO	6

TURVALLISUUS-TIEDOT

ERITYISIÄ TURVAOHJEITA	8
KÄYTTÖVAROITUKSIA	10
TURVAVAROITUS	37
AJOVINKKEJÄ	38
Vaatetus.....	39
Kuormien/matkustajan(-jien) kuljetus	40
Perävaunun veto.....	40
ATV:llä työskentely	40
Huviajelu	41
Ympäristö	41
Mallirajoitus	41
Maastokäyttö.....	42
Yleiset käyttö- ja turvatoimenpiteet.....	42
Ylämäkeen ajo	42
Alamäkeen ajo	43
Rinteensuuntaisesti ajo	43
Äkkipudotukset.....	43
Ajotekniikka	43
Rutiinihuolto.....	49

RIIPPUVA LIPUKE	50
------------------------------	-----------

TÄRKEIDEN KILPIEN SIJAINTI	51
---	-----------

AJONEUVOA KOSKEVAT TIEDOT

MITEN TUNNISTAA OMA ATV	56
Moottorin ja ajoneuvon tunnistusnumeron sijainti.....	56
MELUEMISSION RAJOITUSJÄRJESTELMÄMÄÄRÄYS	57
PÄÄSTÖVAATIMUKSET	57
HALLINTALAITTEET/KOMPONENTIT/MITTARIT	58
1) Kaasuvipu	60
2) Etujarruvipu	60
3) Kytkinvipu.....	61
4) Seisontajarrun lukko	61
5) Monitoimikytkin	62

6) Polttoainesäiliön kansi	63
7) Virtalukko	63
8) Merkkivalot	63
9) Etujarrunestesäiliö	63
10) Polttoaineventtiili	64
11) Vaihdepoljin	64
12) Työkalulaatikko	65
13) Istuimen salpa	65
14) Jalkatappi	66
15) Jalkajarrupoljin	66
16) Takajarrunestesäiliö	66
17) Moottori-/vaihteistoöljysäiliön kansi	67
18) Kierroslukumittari	67
19) Lisääajovalot	67
20) Kylkisuojarauta	67
21) Jäähdyttimen täyttöaukon kansi	68
NESTEET	69
Polttoaine	69
Moottori-/vaihteistoöljy	69
Moottorin jäähdytysneste	71
Jarruneste	72
Akku	73
SISÄÄNAJO	74
Moottori	74
10 tunnin tarkastus	74
KÄYTTÖÄ EDELTÄVÄ TARKASTUS	75
KÄYTTÖOHJEET	76
Yleistä	76
Alkukylmäkäynnistys	76
Lämpimän moottorin käynnistys	77
Moottorin pysäytys	77
Vaihtaminen	77
ERIKOISTOIMENPITEET	78
Moottori tulvii	78
Moottori ylikuumenee	78
Ympäripyöriminen	78
Uponnut ATV	79
Käytönjälkeinen hoito	79
Varastointi ja ajokautta edeltävät valmistelut	79
KUORMA JA SIIRTOKULJETUS	80
Kuorma	80
Siirtokuljetus	80

HUOLTO-TIEDOT

HUOLTOTAULUKKO	84
HUOLTO	87
Moottori/vaihteisto	87
Kaasutin	91
Ilmanottojärjestelmä	91
Sähköjärjestelmä	92
Voimansiirto	96
Ohjaus-/hallintajärjestelmät	99
Jousitus	102
Jarrut	104
Kori/runko	105
VIANETSINTÄ	106
TEKNISET TIEDOT	109
METRINEN SI* TIETO-OPAS	112
<i>TAKUU</i>	
BOMBARDIER RECREATIONAL PRODUCTS INC:N RAJOITETTU TAKUU: 2004 BOMBARDIER ATV	114
USEIN ESITETTYJÄ KYSYMYKSIÄ	117
YKSITYISYYDEN SUOJA/VASTUUVAPAUTUSLAUSEKE	119
OSOITTEEN/OMISTAJAN MUUTOS	121

ILMOITUS

Tämän *käsikirjan* tarkoitus on tutustuttaa uuden ajoneuvon omistaja/käyttäjä sen moniin hallintalaitteisiin, ylläpitoon ja turvallisen käytön ohjeisiin. Se on välttämätön tuotteen oikeata käyttöä varten.

Tässä *käsikirjassa* käytetään seuraavia symboleja.

VAROITUS

Osoittaa mahdollista vaaratilannetta, joka voi johtaa vakavaan loukkaantumiseen tai kuolemaan, ellei sitä vältetä.

VAROITUS: Merkitsee ohjetta, jonka noudattamatta jättäminen voi johtaa ajoneuvon osien vakavaan vaurioitumiseen.

HUOM! Merkitsee ohjeiden täyttämistä varten tarvittavaa lisätietoa.

Vaikkei tiedon pelkkä lukeminen poistakaan vaaraa, edesauttaa sen ymmärtäminen ja noudattaminen maastoajoneuvon (ATV) oikeata käyttöä.

Voidakseen täysin nauttia ATV:n käytön tuomasta ilosta, nautinnosta ja jännityksestä, TÄYTYY jokaisen käyttäjän ottaa huomioon ja noudattaa tiettyjä perusohjeita.

JOHDANTO

Ajoneuvosi myynyt jälleenmyyjä on varmaan antanut joitakin perustietoja uuden ATV:n erityisistä hallintalaitteista ja ominaisuuksista. Käytä aikaa tämän *käsikirjan* ja kaikkien tuotteessa olevien, ATV:n mukana tulleiden varoituskilpien tutkimiseen. Ne kuvaavat täydellisemmin sen, mitä sinun tulisi tietää ATV:stä ennen sillä ajamista.

Riippumatta siitä oletko uusi käyttäjä tai kokenut ajaja, on oman turvallisuutesi takia tärkeää tuntea ATV:n hallintalaitteet ja ominaisuudet. Yhtä tärkeää on tietää kuinka ajaa oikealla tavalla. lästä, kokemuksesta tai paikallisista määräyksistä riippumatta on aina järkevää, että sinä, tai kuka tahansa ATV:täsi ajava henkilö käy hyväksytyyn ATV-turva-ajokurssin. Kysy omalta jälleenmyyjältäsi tai paikallisilta viranomaisilta niiden olemassa olosta paikkakunnallasi. Mikäli et ole koskaan aikaisemmin ajanut ATV:tä, pitäisi se käydä ennen ensimmäistäkään ajoa. ATV-opettajan pitäisi voida antaa ohjeita paikallisista olosuhteista ja alueille tyypillisistä turvakäytännöistä.

Ajo-olosuhteet vaihtelevat paikkakunnittain. Kullakin paikkakunnalla sääolosuhteet voivat vaihdella rajusti sekä ajoittain että vuodenaikojen mukaan. Hiekalla ajaminen eroaa lumella tai metsässä tai suolla ajamisesta. Kukin ympäristö voi vaatia suurempaa huolellisuutta ja taitoa. Etene aina varoen. Älä ota tarpeettomia riskejä, jolloin voit juuttua yksin johonkin, tai mahdollisesti vahingoittua.

Tämän *käsikirjan* sisältö antaa ajamiseen liittyviä ohjeita, jotka muut ATV-käyttäjät ovat todenneet luotettaviksi. Niitä ei ole tarkoitettu kertakaikkisiksi onnettomuuksien välttämiseksi. Tapa, jolla sovellat näitä tietoja, yhdessä henkisen ja fyysisen kuntosi, erityisten maastollisten olosuhteiden ja oman riskinsietokykyysi kanssa vaikuttavat ajokokemukseesi. Pidä hauskaa... ja aja vastuunalaisesti.

Tämän *käsikirjan* tarkoitus on tutustuttaa uuden ajoneuvon omistaja/käyttäjä sen moniin hallintalaitteisiin, ylläpitoon ja turvallisen käytön ohjeisiin. Se on välttämätön tuotteen oikeata käyttöä varten.

Otamme mielellämme vastaan kommentteja *käsikirjan*, *turvallisuutta koskevan videokasetin* tai tuotteessa olevien varoitusten sisällöstä ja muodosta.

TURVALLISUUS- TIEDOT

ERITYISIÄ TURVAOHJEITA

ATV EI OLE LEIKKIKALU, SEN KÄYTTÖ VOI OLLA VAARALLISTA

ATV ei käyttäydy samalla tavalla kuin muut ajoneuvot, mukaanluettuina moottoripyörät ja autot. Kolari tai ympäripyörähdys voi sattua helposti, jopa rutiininomaisten toimenpiteiden yhteydessä kuten kääntyminen ja rinteessä tai esteiden yli ajettaessa ilman asianomaisia varotoimia.

VAKAVA LOUKKAANTUMINEN TAI KUOLEMA voi olla seurauksena, ellei näitä ohjeita noudateta:

- ⚠ Lue tämä *käsikirja* ja kaikki tuotteessa olevat varoituskilvet huolella ja noudata kuvattuja käyttömenetelmiä.
- ⚠ Älä koskaan käytä ATV:tä ilman asianmukaista koulutusta. **Käy harjoituskurssi.**
- ⚠ Noudata aina tätä ikäsuositusta: Alle 16-vuotiaan ei pitäisi koskaan käyttää ATV:tä.
- ⚠ Älä koskaan kuljeta matkustajaa ATV:llä.
- ⚠ Älä koskaan aja ATV:llä millään kestopäällystetyllä pinnalla, mukaanluettuina jalkakäytävät, yksityiset ajotiet, pysäköintialueet ja kadut.
- ⚠ Älä koskaan aja ATV:llä yleisellä kadulla, tiellä tai maantiellä, ei edes hiekka- tai soratiellä.
- ⚠ Älä koskaan aja ATV:llä ilman hyväksytyä, hyvin päähän sopivaa kypärää. Myös silmäsuojaimia (suojalasit tai naamasuoja), hanskoja, saappaita, pitkähihaista paitaa tai jakkua, ja pitkiä housuja pitäisi käyttää.
- ⚠ Älä koskaan nauti alkoholia tai huumeita ennen tällä ATV:llä ajamista, tai ajon aikana.
- ⚠ Älä koskaan aja liian lujaa. Aja aina maasto-, näkyvyys- ja käyttöolosuhteisiin sekä omaan kokemukseesi nähden sopivalla nopeudella.
- ⚠ Älä koskaan yritä takapyörillä ajoa, hyppyjä tai muita temppuja.
- ⚠ Tarkasta, että ATV on hyvässä käyttökunnossa aina kun käytät sitä. Noudata aina edempänä tässä *käsikirjassa* mainittuja tarkastus ja huoltotoimenpiteitä ja -välejä.
- ⚠ Pidä kummatkin kädet aina ajon aikana ATV:n ohjauksahvoissa ja kummatkin jalat jalkatuissa.
- ⚠ Aja aina hitaasti ja ole erityisen varovainen tuntemattomassa maastossa. Ole ATV:llä ajaessa aina varuillasi vaihtelevien maasto-olosuhteiden suhteen.
- ⚠ Älä koska aja erittäin vaikeassa maastossa, tai liukkaalla tai irtonaisella alustalla ennen kuin olet oppinut ja harjoitellut ATV:n hallintaa vastaavassa maastossa. Ole aina erityisen varovainen tämän tyyppisissä maastoissa.
- ⚠ Noudata aina oikeita, edempänä tässä *käsikirjassa* kuvattuja kääntymismenetelmiä. Harjoittele kääntymistä hitaalla nopeudella ennen kuin yrität samaa suuremmilla nopeuksilla. Älä käännä liian kovalla nopeudella.
- ⚠ Älä koskaan aja ATV:llä ajoneuville tai omille kyvyillesi liian jyrkissä mäissä. Harjoittele pienemmissä mäissä ennen siirtymistä suurempiin.

- ⚠ Noudata aina oikeita, edempänä tässä *käsikirjassa* kuvattuja mäenkiipeämismenetelmiä. Tarkasta maasto huolella ennen kuin lähdet kiipeämään mäkeä ylös. Älä koskaan kiipeä liian liukas- tai irtopintaisia mäkiä. Siirrä painoasi eteenpäin. Älä koskaan suorita äkkikaasutusta tai yhtäkkisiä vaihtamisia. Älä koskaan ylitä mäen harjannetta suurella nopeudella.
- ⚠ Noudata aina oikeita, edempänä tässä *käsikirjassa* kuvattuja menetelmiä mäkien alaslaskemiseen, tai jarrutukseen mäissä. Tarkasta maasto huolella ennen kuin lähdet laskemaan mäkeä alas. Siirrä painoasi taaksepäin. Älä koskaan laske mäkeä kovalla vauhdilla. Vältä mäkeä alaspäin ajoa sellaisessa kulmassa, jossa ajoneuvo nojaa voimakkaasti toiselle sivulle. Aja mäkeä suoraan alas mikäli mahdollista.
- ⚠ Noudata aina oikeita, edempänä tässä *käsikirjassa* kuvattuja menetelmiä ajaa mäenrinteen poikki. Vältä poikkeuksellisen liukas- tai irtopintaisia mäkiä. Siirrä painoasi ylämäen suuntaan. Älä koskaan yritä kääntyä ympäri missään mäessä ennen kuin hallitset edempänä tässä *käsikirjassa* kuvatun kääntymistekniikan tasaisella alustalla. Vältä mahdollisuuksien mukaan jyrkän mäenrinteen poikki menemistä.
- ⚠ Noudata aina oikeita toimenpiteitä jos moottori sammuu tai lähdet rullaamaan taaksepäin kiivetessäsi mäkeä ylös. Vältä moottorin sammuminen kiipeämällä mäkeä ylös oikealla vaihteella ja pitämällä tasainen vauhti. Jos moottori sammuu tai lähdet rullaamaan taaksepäin, käytä jarruttamiseen edempänä tässä *käsikirjassa* kuvattua erityistä jarrutusmenetelmää. Nouse ajoneuvosta pois ylämäen puolelle, tai sivulle, jos ajoneuvon suunta on ylämäkeen. Käännä ATV ympäri ja nouse takaisin ajoneuvoon edempänä tässä *käsikirjassa* kuvatulla tavalla.
- ⚠ Selvitä aina onko esteitä ennen kuin ajat uudella alueella. Älä koskaan yritä ajaa suurien esteiden yli, kuten suuret kivenlohkareet tai kaatuneet puut. Noudata aina oikeita, edempänä tässä *käsikirjassa* kuvattuja menetelmiä esteiden ylittämiseksi.
- ⚠ Ole aina varovainen kun ajoneuvo luistaa tai liukuu. Opettele hallitsemaan luisto tai liukumisen turvallisesti harjoittelemalla hiljaisella nopeudella tasaisessa maastossa. Aja äärimmäisen liukkailla pinnoilla, kuten jäällä, hitaasti ja ole erittäin varovainen, ettet menetä ajoneuvon hallintaa.
- ⚠ Älä koskaan aja ATV:llä vuolaasti virtaavassa vedessä, tai edempänä tässä *käsikirjassa* määritettyä syvemmässä vedessä. Muista, että märillä jarruilla voi olla pienempi jarrutuskyky. Kokeile jarruja kun olet poistunut vedestä. Tarvittaessa kuivaa jarrupalat jarruttamalla useita kertoja.
- ⚠ Varmistu aina peruutettaessa, ettei takana ole esteitä tai ihmisiä. Peruuta hitaasti kun tie on selvä.
- ⚠ Käytä aina edempänä tässä *käsikirjassa* määritettyjä rengaskokoja ja -tyyppejä. Pidä renkaissa aina edempänä tässä käsikirjassa kuvattuja rengaspaineita.
- ⚠ Älä koskaan suorita ATV:hen muutoksia käyttämällä tai asentamalla tarvikkeita väärin.
- ⚠ Älä koskaan ylitä annettuja ATV:n kuormarajoja. Kuorma pitää jakaa tasaisesti ja kiinnittää kunnolla. Aja hitaammin ja noudata kuorman kuljettamiseen ja peräkärryn hinaukseen tässä *käsikirjassa* annettuja ohjeita. Huomioi pitempi jarrutusmatka.
- ⚠ **LISÄTIETOJA VARTEN ATV-TURVALLISUUDESTA** kysy valtuutetulta Bombardier ATV - jälleenmyyjältä sinua lähinnä olevista harjoituskursseista.

KÄYTTÖVAROITUKSIA

Tätä *käsikirjaa* luettaessa on muistettava että:

VAROITUS

Osoittaa mahdollista vaaratilannetta, joka voi johtaa vakavaan loukkaantumiseen tai kuolemaan, ellei sitä vältetä.

United States Consumer Product Safety Commission (Yhdysvaltain kuluttajatuotteiden turvakomissio) on pyytänyt seuraavia tässä muodossa olevia varoituksia, ja niiden pitää olla tässä *käsikirjassa* kaikkia maastoajoneuvoja varten.

HUOM! Seuraavat kuvat ovat vain yleisiä esityksiä. Oman ajoneuvosi malli voi olla erilainen.

VAROITUS



V00A0AQ

MAHDOLLINEN VAARATILANNE

Tämän ATV:n käyttö ilman asianmukaista koulutusta.

MITÄ VOI TAPAHTUA

Onnettomuusriski kasvaa huomattavasti, jos ajaja ei tunne ATV:n oikeata käyttötapaa erilaisissa tilanteissa ja erityyppisissä maastoissa.

MITEN VAARATILANNE VÄLTETÄÄN

Vasta-alkajien ja kokemattomien ajajien pitäisi suorittaa asiantuntijan vetämä harjoituskurssi. Heidän pitäisi sen jälkeen harjoitella säännöllisesti kurssilla opittuja taitoja ja edempänä tässä *käsikirjassa* kuvattuja tekniikoita.

Lisätietoa harjoituskurssista saat valtuutetulta ATV-jälleenmyyjältä.



V00A01Q

MAHDOLLINEN VAARATILANNE

Tätä ATV:tä koskevan ikäsuosituksen noudattamatta jättäminen.

MITÄ VOI TAPAHTUA

Jos lapsi käyttää ATV:tä, jota ei ole suositeltu hänen ikäiselleen, voi seurauksena olla lapsen vakava vahingoittuminen tai kuolema.

Vaikka lapsen ikä sallisikin ajamisen kyseessä olevalla ATV:llä, ei hänellä välttämättä ole sen turvalliseen käyttöön vaadittavia taitoja, kykyjä tai harkintakykyä, jolloin hän voi joutua vakavaan onnettomuuteen.

MITEN VAARATILANNE VÄLTETÄÄN

Kukaan alle 16-vuotias ei saisi käyttää Bombardier ATV:tä.



V00A020

MAHDOLLINEN VAARATILANNE

Matkustajan kuljettaminen tällä ATV:llä.

MITÄ VOI TAPAHTUA

ATV:n tasapaino ja hallinta heikkenevät huomattavasti.

Voi aiheuttaa onnettomuuden, jonka tuloksena sinä ja/tai matkustaja loukkaantuu.

MITEN VAARATILANNE VÄLTETÄÄN

Älä koskaan kuljeta matkustajaa. Pitkä istuin on sitä varten, että ajaja pääsee muuttamaan asentoaan tarpeen mukaan ajon aikana. Se ei ole matkustajan kuljettamista varten.

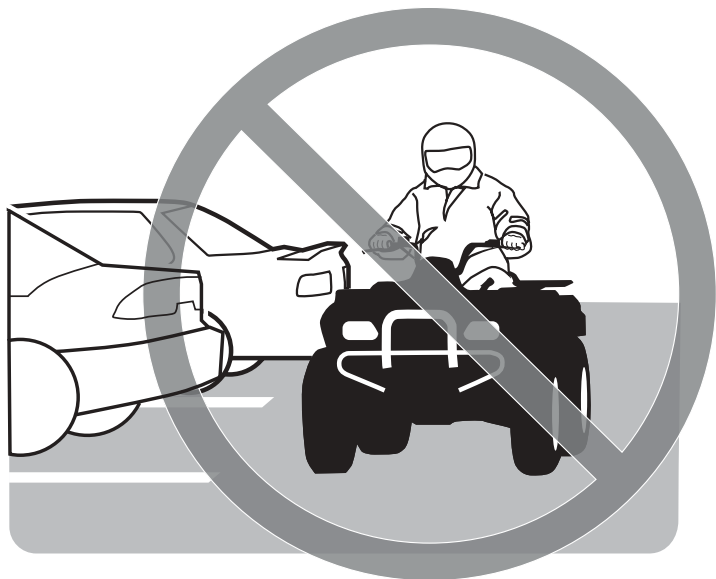

V00A03Q

MAHDOLLINEN VAARATILANNE

ATV:n käyttö kestopäällystetyillä pinnoilla.

MITÄ VOI TAPAHTUA

ATV:n renkaat on suunniteltu ainoastaan maastoajoa varten, ei kestopäällysteellä ajamiseen. Asfalttipinta voi vaikuttaa huomattavasti ATV:n käsiteltävyyteen ja hallittavuuteen, jolloin voit menettää ajoneuvon hallinnan.

MITEN VAARATILANNE VÄLTETÄÄN

Älä koskaan aja ATV:llä millään kestopäällystetyllä pinnalla, mukaanluettuina jalkakäytävät, yksityiset ajotiet, pysäköintialueet ja kadut.



V00A04Q

MAHDOLLINEN VAARATILANNE

Tämän ATV:n ajaminen yleisillä kaduilla tai maanteillä.

MITÄ VOI TAPAHTUA

Voit kolaroida toisen ajoneuvon kanssa.

MITEN VAARATILANNE VÄLTETÄÄN

Älä koskaan aja tällä ATV:llä yleisellä kadulla, tiellä tai maantiellä, ei edes hiekka- tai soratiellä. Useissa osavaltioissa ATV:llä ajo yleisillä kaduilla, teillä ja maanteillä on kielletty.



V00A06Q

MAHDOLLINEN VAARATILANNE

Tämä ATV:n käyttö ilman hyväksytyä kypärää, silmäsuojaimia ja suojaavia vaatteita.

MITÄ VOI TAPAHTUA

Ajo ilman hyväksytyä kypärää lisää onnettomuuden sattuessa mahdollisuutta vakavaan päävahinkoon tai kuolemaan.

Ajo ilman silmäsuojuksia lisää onnettomuuden sattuessa mahdollisuutta vakavaan vahingoittumiseen.

Ajo ilman suojavaatteita lisää onnettomuuden sattuessa mahdollisuutta vakavaan vahingoittumiseen.

MITEN VAARATILANNE VÄLTETÄÄN

Käytä aina hyväksytyä, päähän sopivaa kypärää. Lisäksi pitäisi käyttää:

- silmäsuojaimia (suojalaseja tai naamasuojaa)
- hanskoja
- saappaita
- pitkähihaista paitaa tai jakkua
- pitkiä housuja.



V00A07Q

MAHDOLLINEN VAARATILANNE

Tämän ATV:n käyttö alkoholin tai huumeiden vaikutuksen alaisena.

MITÄ VOI TAPAHTUA

Voi vakavasti vaikuttaa arvostelukykyyh.

Voi aiheuttaa hitaampia reaktioita.

Voi vaikuttaa tasapainoon ja havaintokykyyn.

Voi johtaa onnettomuuteen.

MITEN VAARATILANNE VÄLTETÄÄN

Älä koskaan nauti alkoholia tai huumeita ennen tällä ALV:llä ajamista, tai ajon aikana.

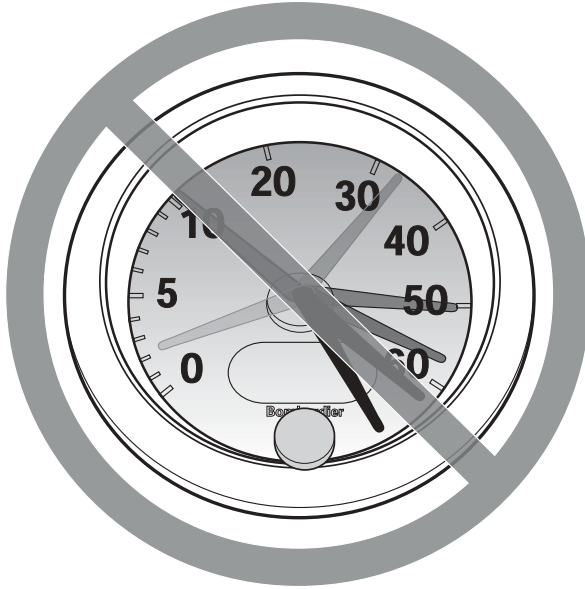

V00A08Q

MAHDOLLINEN VAARATILANNE

Tällä ATV:llä ajo liian lujaa.

MITÄ VOI TAPAHTUA

Lisää mahdollisuutta ATV:n hallinnan menetykseen, mikä voi johtaa onnettomuuteen.

MITEN VAARATILANNE VÄLTETÄÄN

Aja aina maasto-, näkyvyys- ja käyttöolosuhteisiin sekä omaan kokemukseesi nähden sopivalla nopeudella.



V00A09Q

MAHDOLLINEN VAARATILANNE

Yrität ajaa vain takapyörillä, hypätä ja muita temppuja.

MITÄ VOI TAPAHTUA

Lisää onnettomuusriskiä, jopa ympäripyörähtämistä.

MITEN VAARATILANNE VÄLTETÄÄN

Älä koskaan yritä tehdä temppuja, kuten takapyörillä ajo tai hypyt. Älä yritä 'leveillä'.

VAROITUS

MAHDOLLINEN VAARATILANNE

ATV:n tarkastamatta jättäminen ennen sillä ajoa.
ATV:n kunnollisen ylläpidon laiminlyöminen.

MITÄ VOI TAPAHTUA

Lisää onnettomuus- tai laitteiden vahingoittumisriskiä.

MITEN VAARATILANNE VÄLTETÄÄN

Tarkasta, että ATV on turvallisessa käyttökunnossa aina kun käytät sitä.
Noudata aina edempänä tässä *käsikirjassa* mainittuja tarkastus ja huoltotoimenpiteitä ja -välejä.

VAROITUS

MAHDOLLINEN VAARATILANNE

Ajaminen jään päällä.

MITÄ VOI TAPAHTUA

Vakava vahingoittuminen tai kuolema voi olla seurauksena, jos ajoneuvo ja/tai kuljettaja ja/tai matkustaja menee jään läpi.

MITEN VAARATILANNE VÄLTETÄÄN

Älä koskaan aja tällä ajoneuvolla jäällä, ennen kuin olet varma, että jään paksuus ja eheys kestää ajoneuvon painon kuormineen, samoin kuin liikkuvan ajoneuvon aiheuttaman voiman.



V00A0B0

MAHDOLLINEN VAARATILANNE

Käsien irrottaminen ohjaukakahvoista tai jalkojen irrottaminen jalkatuista ajon aikana.

MITÄ VOI TAPAHTUA

Yhdenkin käden tai jalan irrottaminen voi heikentää ATV:n hallintakykyäsi, tai johtaa tasapainon menettämiseen ja putoamiseen ajoneuvosta. Jos irrotat jalan jalkatuesta, jalka tai sääri voi joutua kosketuksiin takapyörien kanssa johtaen vahingoittumiseen, tai aiheuttaen onnettomuuden.

MITEN VAARATILANNE VÄLTETÄÄN

Pidä kummatkin kädet aina ajon aikana ATV:n ohjaukakahvoissa ja kummatkin jalat jalkatuissa.

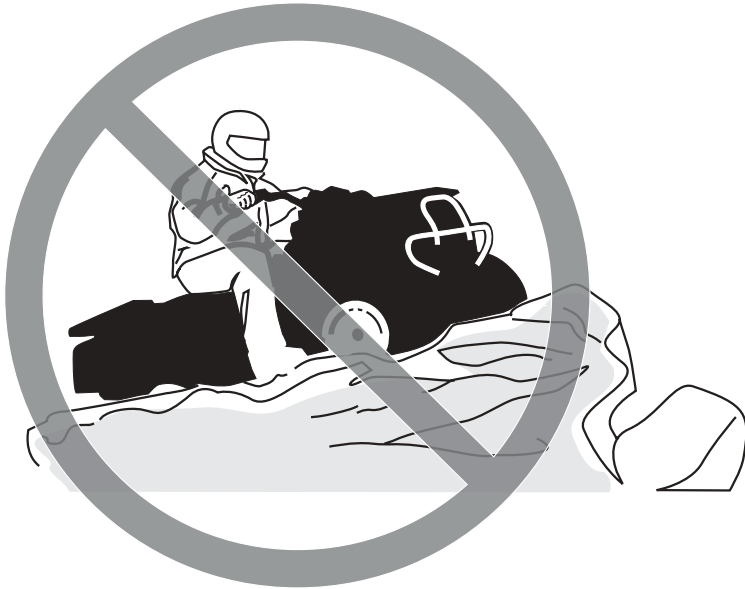

V00A0CQ

MAHDOLLINEN VAARATILANNE

Erityisen varovaisuuden noudattamatta jättäminen ATV:n käytössä tuntemattomassa maastossa.

MITÄ VOI TAPAHTUA

Kohdalle voi osua piilossa oleva kivi, kuoppa tai reikä, eikä asiaan ehdi reagoida. Voi johtaa ATV:n ympäripyörähtämiseen tai hallinnan menetykseen.

MITEN VAARATILANNE VÄLTETÄÄN

Aja hitaasti ja ole erityisen varovainen tuntemattomassa maastossa.
Ole ATV:llä ajaessa aina varuillasi vaihtelevien maasto-olosuhteiden varalta.



V00A0DQ

MAHDOLLINEN VAARATILANNE

Varomaton ajo erittäin vaikeassa maastossa, tai liukkaalla tai irtonaisella alustalla.

MITÄ VOI TAPAHTUA

Voi aiheuttaa pyörien pitävyyden tai ajoneuvon hallinnan menetyksen, mikä voi johtaa onnettomuuteen, jopa ympäripyörähtämiseen.

MITEN VAARATILANNE VÄLTETÄÄN

Älä aja erittäin vaikeassa maastossa, tai liukkaalla tai irtonaisella alustalla ennen kuin olet oppinut ja harjoitellut ATV:n hallintaa vastaavassa maastossa.

Ole aina erityisen varovainen tämän tyyppisissä maastoissa.



V00A0EQ

MAHDOLLINEN VAARATILANNE

Väärin tehty kääntyminen.

MITÄ VOI TAPAHTUA

Voit menettää ATV:n hallinnan, mikä johtaa kolariin tai ympäripyörähtämiseen.

MITEN VAARATILANNE VÄLTETÄÄN

Noudata aina oikeita, edempänä tässä *käsikirjassa* kuvattuja kääntymismenetelmiä. Harjoittele kääntymistä hitaalla nopeudella ennen kuin yrität samaa suuremmilla nopeuksilla.

Älä käänny liian kovassa nopeudessa.



V00A00Q

MAHDOLLINEN VAARATILANNE

Ajo erittäin jyrkissä mäissä.

MITÄ VOI TAPAHTUA

Ajoneuvo pyörii helpommin ympäri erittäin jyrkissä mäissä kuin tasaisella alustalla tai pienissä mäissä.

MITEN VAARATILANNE VÄLTETÄÄN

Älä koskaan aja ATV:llä ajoneuvolle tai omille kyvyillesi liian jyrkissä mäissä. Harjoittele pienemmissä mäissä ennen siirtymistä suurempiin.



V00A0FQ

MAHDOLLINEN VAARATILANNE

Mäkien kiipeäminen väärällä tavalla.

MITÄ VOI TAPAHTUA

Voi aiheuttaa hallinnan menetyksen tai ATV:n ympäripyörähtämisen.

MITEN VAARATILANNE VÄLTETÄÄN

Noudata aina oikeita, edempänä tässä *käsikirjassa* kuvattuja kiipeämismenetelmiä.

Tarkasta aina maasto huolella ennen kuin lähdet kiipeämään mäkeä ylös.

Älä koskaan kiipeä liian liukas- tai irtopintaisia mäkiä.

Siirrä painoasi eteenpäin.

Älä koskaan suorita äkkikaasutusta tai yhtäkkisiä vaihtamisia. ATV voi pyörähtää taaksepäin ympäri.

Älä koskaan ylitä mäen harjannetta suurella nopeudella. Harjanteen toisella puolella voi olla este, äkkipudotus, tai toinen ajoneuvo tai henkilö.



V00A0GQ

MAHDOLLINEN VAARATILANNE

Mäen laskeminen väärällä tavalla.

MITÄ VOI TAPAHTUA

Voi aiheuttaa hallinnan menetyksen tai ATV:n ympäripyörittämisen.

MITEN VAARATILANNE VÄLTETÄÄN

Noudata aina oikeita, edempänä tässä *käsikirjassa* kuvattuja mäenlaskumenetelmiä.

HUOM! Alaspäin ajettaessa jarruttamiseen tarvitaan erikoistekniikka.

Tarkasta aina maasto huolella ennen kuin lähdet laskemaan mäkeä alas.

Siirrä painoasi taaksepäin.

Älä koskaan laske mäkeä kovalla vauhdilla.

Vältä mäkeä alaspäin ajoa sellaisessa kulmassa, jossa ajoneuvo nojaa voimakkaasti toiselle sivulle. Aja mäkeä suoraan alas mikäli mahdollista.



V00A0HQ

MAHDOLLINEN VAARATILANNE

Mäen poikki ajaminen tai kääntyminen mäessä väärällä tavalla.

MITÄ VOI TAPAHTUA

Voi aiheuttaa hallinnan menetyksen tai ATV:n ympäripyörähtämisen.

MITEN VAARATILANNE VÄLTETÄÄN

Älä koskaan yritä kääntyä ympäri missään mäessä ennen kuin hallitset edempänä tässä *käsikirjassa* kuvatun kääntymistekniikan tasaisella alustalla. Käännä mäessä erittäin varovasti.

Vältä mahdollisuuksien mukaan jyrkän mäenrinteen poikki ajamista.

Ajaessasi poikittain mäenrinnettä pitkin:

Noudata aina oikeita, edempänä tässä *käsikirjassa* kuvattuja menetelmiä.

Vältä poikkeuksellisen liukas- tai irtopintaisia mäkiä.

Siirrä painoasi ylämäen suuntaan.



V00A01Q

MAHDOLLINEN VAARATILANNE

Mäkeä kiivettäessä moottori sammuu, alat rullata taaksepäin tai poistut ajoneuvosta väärällä tavalla.

MITÄ VOI TAPAHTUA

Voi johtaa ATV:n ympäripyörittämiseen.

MITEN VAARATILANNE VÄLTETÄÄN

Käytä kiivettäessä oikeata vaihdetta ja pidä tasainen nopeus.

Jos vauhti loppuu:

Pidä kehon paino ylärinteen puolella.

Paina jarruja.

Lukitse seisontajarru kun ajoneuvo on pysähtynyt.

Jos alat rullata taaksepäin.

Pidä kehon paino ylärinteen puolella.

Paina vähitellen jarruja.

Lukitse seisontajarrut kun ajoneuvo on täysin pysähtynyt.

Nouse ajoneuvosta pois ylämäen puolelle, tai sivulle, jos ajoneuvon suunta on ylämäkeen.

Käännä ATV ympäri ja nouse takaisin ajoneuvoon edempänä tässä *käsikirjassa* kuvatulla tavalla.



V00A0JQ

MAHDOLLINEN VAARATILANNE

Esteiden ylitys väärällä tavalla.

MITÄ VOI TAPAHTUA

Voi aiheuttaa hallinnan menetyksen tai kolarin. Voi aiheuttaa ATV:n ympäripyörittämisen.

MITEN VAARATILANNE VÄLTETÄÄN

Ennen ajamista uudella alueella tarkasta onko siellä esteitä.

Älä koskaan yritä ajaa suurien esteiden yli, kuten suuret kivenlohkareet tai kaatuneet puut.

Esteitä ylitettäessä noudata aina edempänä tässä *käsikirjassa* kuvattuja menetelmiä.



V00A0KQ

MAHDOLLINEN VAARATILANNE

Luistaminen tai liukuminen väärällä tavalla.

MITÄ VOI TAPAHTUA

Voit menettää tämän ATV:n hallinnan.

Renkaiden pito saattaa myös yllättäen palata, mikä voi aiheuttaa ATV:n ympäripyörähtämisen.

MITEN VAARATILANNE VÄLTETÄÄN

Opettele hallitsemaan luisto tai liukuminen turvallisesti harjoittelemalla hiljaisella nopeudella tasaisessa maastossa.

Aja äärimmäisen liukkailla pinnoilla, kuten jäällä, hitaasti ja ole erittäin varovainen, ettet menetä luistamisesta tai liukumisesta johtuen ajoneuvon hallintaa.



V00A0LQ

MAHDOLLINEN VAARATILANNE

Tällä ATV:llä ajaminen syvässä tai vuolaasti virtaavassa vedessä.

MITÄ VOI TAPAHTUA

Renkaat voivat kellua aiheuttaen pidon tai hallinnan menetyksen, mikä voi johtaa onnettomuuteen.

MITEN VAARATILANNE VÄLTETÄÄN

Älä koskaan aja ATV:llä vuolaasti virtaavassa vedessä, tai edempänä tässä *käsikirjassa* määritettyä syvemässä vedessä.

Tarkasta veden syvyys ja virtaus ennen kuin yrität ylittää sitä. Vesi ei saisi ylittää jalkatukia.

Muista, että märillä jarruilla voi olla pienempi jarrutuskyky. Kokeile jarruja kun olet poistunut vedestä. Tarvittaessa kuivaa jarrupalat jarruttamalla useita kertoja.



V00A0MQ

MAHDOLLINEN VAARATILANNE

Väärällä tavalla peruuttaminen.

MITÄ VOI TAPAHTUA

Voit osua takana olevaan esteeseen tai henkilöön, mikä johtaisi vakavaan vahingoittumiseen.

MITEN VAARATILANNE VÄLTETÄÄN

Vaihtaessasi peruutukselle varmistu, ettei takanasi ole esteitä eikä ihmisiä. Peruuta hitaasti kun tie on selvä.



V00A00Q

MAHDOLLINEN VAARATILANNE

ATV:n ajaminen väärillä renkailla, tai väärillä tai epätasaisilla rengaspaineilla.

MITÄ VOI TAPAHTUA

Väärien renkaiden käyttö tässä ATV:ssä, tai ATV:llä ajaminen väärillä tai epätasaisilla rengaspaineilla voi aiheuttaa hallinnan menetyksen ja lisääntyneen onnettomuusriskin.

MITEN VAARATILANNE VÄLTETÄÄN

Käytä aina edempänä tässä *käsikirjassa* tälle ajoneuvolle määritellyjä rengaskokoja ja -tyyppejä.

Pidä renkaissa aina edempänä tässä *käsikirjassa* kuvattuja rengaspaineita.



V02A01Q

MAHDOLLINEN VAARATILANNE

ATV:n käyttö sen jälkeen, kun sille on tehty vääriä muutoksia.

MITÄ VOI TAPAHTUA

Tarvikkeiden vääränlainen asentaminen tai tämän ajoneuvon vääränlainen muuttaminen voi aiheuttaa muutoksia sen käsittelyyn, mikä tietyissä tilanteissa voisi johtaa onnettomuuteen.

MITEN VAARATILANNE VÄLTETÄÄN

Älä koskaan tee muutoksia tähän ATV:hen asentamalla siihen tai käyttämällä tarvikkeita väärällä tavalla. Kaikkien tähän ajoneuvoon lisättyjen osien ja tarvikkeiden tulee olla alkuperäisiä Bombardierin osia, tai vastaavia, jotka on suunniteltu käytettäväksi tässä ATV:ssä, ja jotka pitäisi asentaa ja joita pitäisi käyttää ohjeiden mukaan. Mikäli sinulla on kysymyksiä asian suhteen, ota yhteys valtuutettuun Bombardier ATV -jälleenmyyjään.



V02A02Q

MAHDOLLINEN VAARATILANNE

Tämän ATV:n ylikuormittaminen, tai kuorman kuljettaminen tai hinaaminen väärällä tavalla.

MITÄ VOI TAPAHTUA

Voi aiheuttaa muutoksia ajoneuvon käsittelyyn ja johtaa onnettomuuteen.

MITEN VAARATILANNE VÄLTETÄÄN

Älä koskaan ylitä tälle ATV:lle määritettyä kuormankantokykyä.

Kuorma pitää jakaa tasaisesti ja kiinnittää kunnolla.

Aja hitaammin, kun kannat kuormaa tai vedät perävaunua. Huomioi pitempi jarrutusmatka.

Noudata aina tässä *käsikirjassa* kuorman kantamiseen tai perävaunun vetämiseen annettuja ohjeita.



V03M01Q

MAHDOLLINEN VAARATILANNE

Tulenarkojen tai vaarallisten aineiden kuljettaminen voi johtaa räjähdykseen.

MITÄ VOI TAPAHTUA

Tämä voi aiheuttaa vahingoittumisen tai kuoleman.

MITEN VAARATILANNE VÄLTETÄÄN

Älä koskaan kuljeta tulenarkoja tai vaarallisia aineita.

Tätä *käsikirjaa* luettaessa on muistettava että:

TURVAVAROITUS

Voidaksesi täysin nauttia ATV:llä ajamisen nautinnoista ja jännityksestä, sinun pitäisi noudattaa muutamia perussääntöjä ja ohjeita. Jotkut voivat olla uusia, kun taas toiset voivat olla terveen järjen mukaisia tai ilmeisiä. Pyydämme kuitenkin käyttämään muutaman minuutin tämän *käsikirjan* lukemiseen kokonaan ennen ATV:n käyttöä.

Tässä *käsikirjassa* olevat tiedot ovat rajalliset. Suosittelemme hankkimaan lisätietoja ja koulutusta paikallisilta viranomaisilta, ATV-klubeista, tai tunnustetulta ATV-koulutusjärjestöltä.

ATV-valmistajat eivät suosittele, että alle 16-vuotiaat ajavat yli 90 cm³:n moottorilla varustetulla ATV:llä. Lapsen turvallisuuden takia suosittelemme, että sinä myös noudatat ja ajat läpi tämän suosituksen. Vain sinä pystyt arvioimaan jonkun ajajan kyvyn ymmärtää riskit ja käyttää ATV:tä turvallisesti.

Ihmisillä, joilla on kognitiivisia tai fyysisiä puutteita, tai jotka ottavat herkästi riskejä, ovat alttiimpia ympäripyörähtämisille ja kolareille, jotka voivat johtaa vahingoittumiseen, jopa kuolemaan.

Tutustu kunnolla ATV:n käyttölaitteisiin ja yleiseen käyttöön ennen kuin rohkenet maasto-olosuhteisiin. Harjoittele ajamista sopivalla esteettömällä alueella ja opi tuntemaan kunkin hallintalaitteen toiminta. Aja hitaasti. Suuremmat nopeudet vaativat enemmän kokemusta, tietoa ja sopivia ajo-olosuhteita.

Kaikki ATV:t eivät ole samanlaisia. Kussakin on omat ainutlaatuiset käyttäytymisominaisuutensa, hallintalaitteensa ja piirteensä. Kutakin ajetaan ja käsitellään eri tavalla.

Älä koskaan oletta, että ATV kulkee joka paikkaan turvallisesti. Äkilliset muutokset maastossa, kuten kolot, painumat, penkat, pehmeämpi tai kovempi alusta, muiden lisäksi, voivat kaataa ATV:n, tai se tulee epävakaa. Tämän välttämiseksi hidasta, ja tarkkaile aina edessä olevaa maastoa. Mikäli ATV alkaa kaatua tai kiepata, on yleensä parasta nousta välittömästi pois... VASTAKKAISELLE puolelle kuin ajoneuvo kaatuu.

AJOVINKKEJÄ

Tätä *käsikirjaa* luettaessa on muistettava että:

VAROITUS

Osoittaa mahdollista vaaratilannetta, joka voi johtaa vakavaan loukkaantumiseen tai kuolemaan, ellei sitä vältetä.

VAROITUS

On erittäin tärkeätä suorittaa käyttöä edeltävä tarkastus ennen ajoneuvolla ajoa. Tarkasta aina kriittisten hallintalaitteiden, turvatoimintojen ja mekaanisten osien toiminta ennen ajamista. Ellei tätä tehdä, voi seurauksena olla vakava vahingoittuminen tai kuolema.

Ennen maastoajoneuvon käyttöä on aina:

- a) Vapautettava seisontalaite.
- b) Tarkastettava ohjauksen toiminta.
- c) Kokeiltava kaasun toiminta.
- d) Tarkastettava jarrun toiminnot.
- e) Tarkastettava moottorin pysäyttämiskytkimen toiminta.
- f) Tarkastettava etu- ja takavalojen toiminta ja puhtaus.
- g) Tarkastettava polttoaineen ja öljyn pinnan tasot.
- h) Tarkastettava, etteivät renkaat eivätkä vanteet ole liian kuluneet tai vaurioituneet.
- i) Tarkastettava renkaiden ilmanpaine.
- j) Varmistettava kuorma ja säilytyslokerot.
- k) Säädettävä ja voideltava voimansiirtoketju.

Lähde liikkeelle vain mikäli kaikki kohdat tyydyttävät.

Vaatetus

Vaatetus riippuu sen hetkisestä ilmalanasta. On kuitenkin tärkeätä, että käytät aina asiaankuuluvia suojavaatteita ja -varusteita, joihin lukeutuvat hyväksytyt kypärä, silmäsuojukset, saappaat, hanskat, pitkähihainen paita ja pitkät housut. Älä koskaan käytä irtonaisia vaatekappaleita, kuten kaulahuivia, joka voi tarttua ATV:hen, tai puiden oksiin tai pensasiin. Olosuhteista riippuen huurtumisen estävät lasit tai suojalasit voivat olla tarpeen. Tämä vaatetus suojaa joiltakin pienemmiltä reitin varrella esiintyviltä vaaroilta. Aurinkolaseja tulee käyttää vain päiväsaikaan. Eri väriset suojalaseihin tai lasihin saatavat linssit auttavat erottamaan maaston muodon.

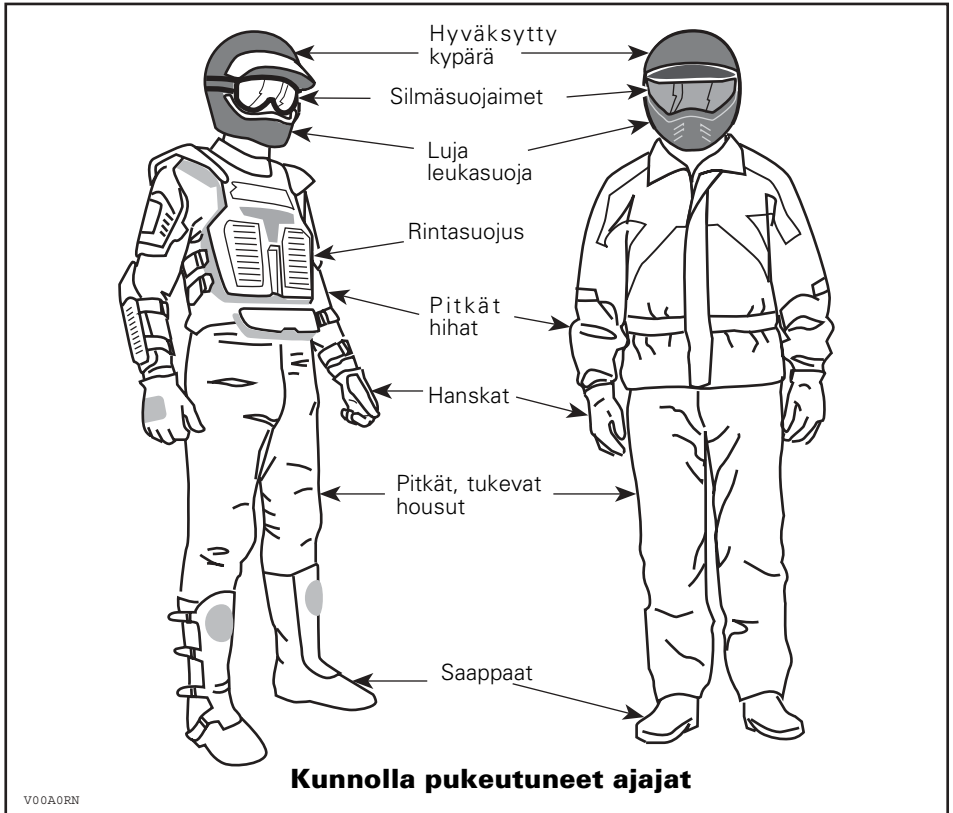

Kuormien/matkustajan(-jien) kuljetus

Kaikki ATV:n tavaratelineellä/-telineillä kuljetetut kuormat vaikuttavat ATV:n hallintaan ja vakavuuteen. Tästä syystä ei pidä ylittää tehtaan antamia maksimikuormia. Varmistu aina, että kuorma on kunnolla kiinni, ja ettei se häiritse ajoneuvon hallintaa. Huomioi aina, että ”kuorma” voi liukua tai pudota ja aiheuttaa onnettomuuden. Vältä sivulta esiin työntyviä kuormia, jotka voivat tarttua pensaikoon tai muihin esteisiin. Älä anna kuorman peittää tai estää etu- tai takavalvoja. Varmista aina, että kaikki säilytyslokeron salvat ovat kiinni. Mikäli kuorman kantamiseksi on irrotettu jonkun lokeron kansi, varmistu, että kuorma on kunnolla kiinni, ja etteivät pienemmät esineet lennä lokerosta ulos. Kiinnitä lokeron kansi takatavaratelineeseen. Kaikki maastoajoneuvot on tarkoitettu vain yhtä käyttäjää varten. Vaikka niissä on pitkä, ajan vapaan liikkumisen salliva istuin, niitä ei ole suunniteltu tai tarkoitettu matkustajaa/matkustajia varten. Älä asenna matkustajanistuimia, tai käytä tavaratelineitä tai niiden paikkoja matkustajan/matkustajien kuljettamiseen. Matkustajan kuljettaminen vaikuttaa ATV:n vakavuuteen ja sinun mahdollisuuteesi hallita sitä.

Perävaunun veto

Perävaunua vetävällä ATV:llä ajaminen lisää huomattavasti kaatumisvaaraa, etenkin rinteissä. Mikäli ATV:n perässä käytetään perävaunua, varmistu, että sen vetokoukku sopii yhteen ajoneuvossa olevan kanssa. Varmistu, että perävaunu on vaakatasossa ATV:n kanssa. (Tietyissä tapauksissa pitää ATV:n vetokoukkuun mahdollisesti asentaa pidennin.) Varmista perävaunun kiinnitys ATV:hen ketjuilla. ATV:n jarrutusmatka saattaa pidentyä, jos perävaunussa on raskaita kuormia, etenkin kaltevilla pinnoilla. Varo luistoa tai liukumista. Pysähtyväsi tai pysäköityäsi estä ajoneuvon mahdollinen liikkuminen kiilaamalla ATV:n ja perävaunun pyörät. Varmistu, että kuorma on perävaunussa tasaisesti jakautunut. Ole varovainen irrottaessasi kuormattua perävaunua, se tai sen kuorma voi kaatua sinun tai muiden päälle. Älä käänny kovassa vauhdissa.

ATV:llä työskentely

ATV:n avulla voit suorittaa lukuisia KEVYITÄ toimenpiteitä, lumen aurauksesta puiden vetämiseen tai kuormien kantamiseen. ATV-jälkeenmyyjältä on saatavissa lukuisia lisävarusteita. Noudata kuitenkin aina ATV:n kuormituskykyä. ATV:n ylikuormittaminen voi rasittaa komponentteja ja aiheuttaa niiden vioittumisen. Mahdollisen vahingoittumisen välttämiseksi on yhtä tärkeätä noudattaa lisävarusteiden mukana seuraavia ohjeita ja varoituksia. Vältä raskaiden kuormien vetämisestä tai ATV:n käsittelystä johtuvia fyysisiä rasituksia (Jatka lukemalla seuraava osa HUVIAJELU.)

Huviajelu

Kunnioita muiden oikeuksia ja rajoituksia. Pysy poissa muun tyyppiseen maastokäyttöön tarkoitetuilta alueilta. Tällaisia ovat lumikelkkareitit, ratsastustiet, hiihtoladut, maastopyöräilytiet, jne. Älä koskaan oletta olevasi yksin liikkeellä. Pysy aina kulkuväylän oikealla puolella äläkä aja ristiin rastiin puolelta toiselle. Ole valmis pysähtymään tai siirtymään sivuun kohdatessasi vastaantulijan.

Liity paikalliseen maastoajoneuvoklubiin. Heiltä saat kartan ja ohjeita tai tietoa siitä, missä voit ajella. Ellei paikkakunnallasi ole klubia, ole mukana sellaisen perustamisessa. Ryhmässä ajelu ja klubitoiminta on mukavaa sosiaalista kanssakäymistä.

Pidä aina riittävä etäisyys kanssa-ajajiin. Oma arvostelukykysi nopeudesta, maasto-olosuhteista, ilmasta ja ATV:si mekaniikasta sekä "uskosi arvostelukykyyksi" ympärillä olijoista helpottavat arvioimaan oikean turvaetäisyyden. ATV:t, niin kuin mitkään muutkaan ajoneuvot, eivät pysty pysähtymään "kuin seinään".

Ennen liikkeelle lähtöä ilmoita minne olet ajatellut ajaa ja milloin oletat palaavasi takaisin. Älä koskaan nauti alkoholia tai huumeita ennen ajamista tai ajon aikana!

Riippuen siitä kuinka pitkälle ajattelet ajaa, vie mukanasasi ylimääräisiä työkaluja tai pelastustarvikkeita. Ota selvää tankkauspaikoista. Valmistaudu mahdollisesti kohtaamiisi olosuhteisiin. Ensiapulaukku olisi aina hyvä vaihtoehto.

Ympäristö

Yksi maastoajoneuvon eduista on, että sillä pääsee ajamaan muuallakin kuin normaaleilla ajoväylillä, pois useimmista lähiöistä. Luontoa ja muiden oikeutta nauttia siitä on kuitenkin aina kunnioitettava. Älä ajele alueilla, jotka ovat ympäristöhaitalle herkkiä. Älä aja viljelysten tai pensaiden... tai kaadettujen puiden yli, tai kaada aittaa... äläkä pyöritä renkailla tyhjää ja hajota luontoa. "Kulje kevyesti".

Riistan ajo on useimmiten kiellettyä. Riista voi kuolla uupumukseen sen jälkeen, kun sitä on ajettu takaa ATV:llä. Jos matkasi varrella kohtaat eläimiä, pysähdy ja tarkkaile hiljaa. Tapaus tulee todennäköisesti olemaan elämäsi parempia muistoja.

Noudata ohjetta... "kanna ulos, minkä veit sisään". Älä roskaa ympäristöä. Älä sytytä nuotioita, ellei sinulla siihen lupaa... eikä silloinkaan jos on kovin kuivaa. Matkallasi aiheuttamasi vaaratilanteet voivat aiheuttaa vahinkoa muilla tai itsellesi, vieläpä myöhemmässäkin vaiheessa. Älä aja viljelysmaalla. Pyydä maanomistajalta aina lupaa ennen kuin ajat hänen maillaan. Ota huomioon vilja, maatilaeläimet ja maa-alueiden rajat. Jos tulet suljetulle portille, sulje se uudelleen takanasi.

Ja lopuksi, älä saastuta puroja, järviä tai jokia, älä tee muutoksia moottoriin tai äänenvaimennusjärjestelmään, tai irrota mitään osia.

Mallirajoitus

Suunnittelun perusajatuksena on vahvuutta ja painoa vaativan lujatekoisuuden, ja nopsajalkaisuuden välinen kompromissi. Vaikka ajoneuvo onkin poikkeuksellisen lujatekoinen luokkaansa nähden, määritellään se silti kevyeksi ajoneuvoksi, jonka käyttö on rajoitettava asiaankuuluvaan käyttöön.

Painon lisääminen ajoneuvon mihin tahansa kohtaan muuttaa sen painojakautumaa ja suorituskykyä.

Maastokäyttö

Maastokäyttö on luonteeltaankin vaarallista. Mikä tahansa maasto, jota ei ole erityisesti valmisteltu ajoneuvolla ajoa varten, on luonnostaan vaarallinen, ja siellä kulmikkaus, maastoaines ja tarkka jyrkkyys ovat ennakoimattomia. Maastossa itsessään on vaara-aineita, jotka jokaisen sinne aikovan on tietoisesti hyväksyttävä.

Ajoneuvon maastoon vievän ajajan on valittava äärimmäisen tarkasti turvallisin reitti ja pidettävä tarkkaan silmällä edessä olevaa maastoa. Missään tapauksessa ajoneuvoa ei saa käyttää henkilö, joka ei täysin tunne ajoneuvoon liittyviä ajo-ohjeita, eikä sitä pitäisi ajaa jyrkässä tai petollisessa maastossa.

Yleiset käyttö- ja turvatoimenpiteet

Parhaat varotoimet ATV:n käyttöön liittyvää vaaraa vastaan ovat huolellisuus, varovaisuus, kokemus ja ajotaito.

Jos esteen tai tietyn erityisen maastokohdan ylityksen suhteen on pienintäkään epäilystä, valitse aina vaihtoehtoinen tie.

Maastoajossa teho ja vetovoima ovat tärkeitä, ei nopeus. Älä koskaan aja kovempaa kuin mitä näkyvyys ja oma kyky valita turvallinen reitti sallivat.

Tarkkaile jatkuvasti edessä olevassa maastossa mahdollisesti olevia äkkinäisiä muutoksia rinteissä tai esteissä, kuten kivenlohkareet ja kannot, jotka voivat aiheuttaa tasapainon menetyksen ja johtaa ympäripyörähtämiseen.

Älä koskaan käytä ajoneuvoa, elleivät hallintalaitteet toimi normaalisti.

Ylämäkeen ajo

Rakenteensa johdosta ATV:llä on erinomainen kiipeämiskyky, jopa siinä määrin, että ajoneuvo pyörähtää ennemmin taaksepäin ympäri kuin menettää pyörien vetovoiman. Maasto-olosuhteissa tulee esimerkiksi usein eteen tilanteita, joissa mäen huippu on eroosion vaikutuksesta erittäin jyrkkä. ATV pystyy helposti selviytymään tällaisesta tilanteesta. Näin tehdessään, kun ajoneuvon etuosa asettuu sellaiseen asentoon, että sen painopiste siirtyy perän yli, voi ajoneuvo kuitenkin pyörähtää taaksepäin ympäri.

Tilanne on samanlainen, jos ennalta huomaamaton este aiheuttaa ajoneuvon etuosan nousemisen odotettua enemmän. Tällaisessa tapauksessa on syytä valita toinen reitti. Varo näin tehdessäsi sivuttainliukumista.

On myös viisasta tietää maasto-olosuhteet mäen tai kumpareen toisella puolella. Aivan liian usein siellä on terävä jyrkänne, jota on mahdoton laskeutua.

Alamäkeen ajo

Yleensä maastoajoneuvot pystyvät kiipeämään jyrkempiä rinteitä kuin mitä ne pystyvät turvallisesti laskeutumaan. Näin ollen on oleellista varmistaa ennen kiipeämistä, että alaspäin on olemassa turvallinen reitti.

Hidastaminen liukkaassa alamäessä voi aiheuttaa ajoneuvon liukumisen. Ylläpidä tasainen nopeus ja/tai kiihdytä hieman, jotta saat ajoneuvon jälleen hallintaan.

Rinteensuuntaisesti ajo

Mahdollisuuksien mukaan vältä tällaista ajoa. Tarpeen vaatiessa tee se äärimmäisen varovasti. Sivuttain rinteensuuntaisesti ajaminen voi johtaa ympäripyörähtämiseen. Lisäksi liukkailla tai löysillä alustoilla voi tapahtua hallitsematonta sivuluisua. Älä yritä kääntää ajoneuvoa alamäkeen liukumalla. Vältä esteitä tai painaumia, jotka nostavat yhtä ajoneuvon puolta toista korkeammalle, mikä voi johtaa ympäripyörähtämiseen.

Äkkipudotukset

ATV jää vatsastaan kiinni ja yleensä pysähtyy, jos etu- tai takapyörät ajetaan äkkipudotuksen yli. Jos pudotus on jyrkkä tai syvä, ajoneuvo syöksyy alas ja pyörähtää ympäri.

VAROITUS

Älä yritä selvittää äkkijyrkänteiden yli. Peruuta ja valitse toinen reitti.

Ajotekniikka

Olosuhteisiin nähden liian kova ajo voi aiheuttaa vahingoittumisen. Kaasuta vain riittävästi turvalista etenemistä varten. Statistiikan mukaan käännökset kovassa vauhdissa yleensä johtavat onnettomuuteen ja vahingoittumiseen. Muista aina, että ATV on painava! Jos se kaatuu päällesi, voit jäädä loukkuun sen pelkän painon alle.

Maastoajoneuvoja ei ole tarkoitettu hyppäämistä varten, eivätkä ne, etkä sinä, pysty vaimentamaan kovien iskujen, kuten hyppäämisen aiheuttamaa energiaa. Takapyörällä ajo voi aiheuttaa ATV:n pyörähtämisen päällesi. Kummatkin ovat erittäin riskialttiita, ja niitä pitäisi aina välttää.

Ajoneuvon hallinnassa pitämiseksi on molemmat kädet ehdottomasti syytä pitää ohjauskahvoissa siten, että ne ovat kaikkien hallintalaitteiden ulottuvilla. Sama koskee jalkoja. Vältä mahdolliset sääri- tai jalkavahingot pitämällä jalat koko ajan jalkatuilla. Älä käännä varpaita ulospäin tai auta kääntymistä laittamalla jalkaa ulos, sillä ne voivat osua ohitse kiitäviin esteisiin, tai ne voivat joutua kosketuksiin pyörien kanssa.

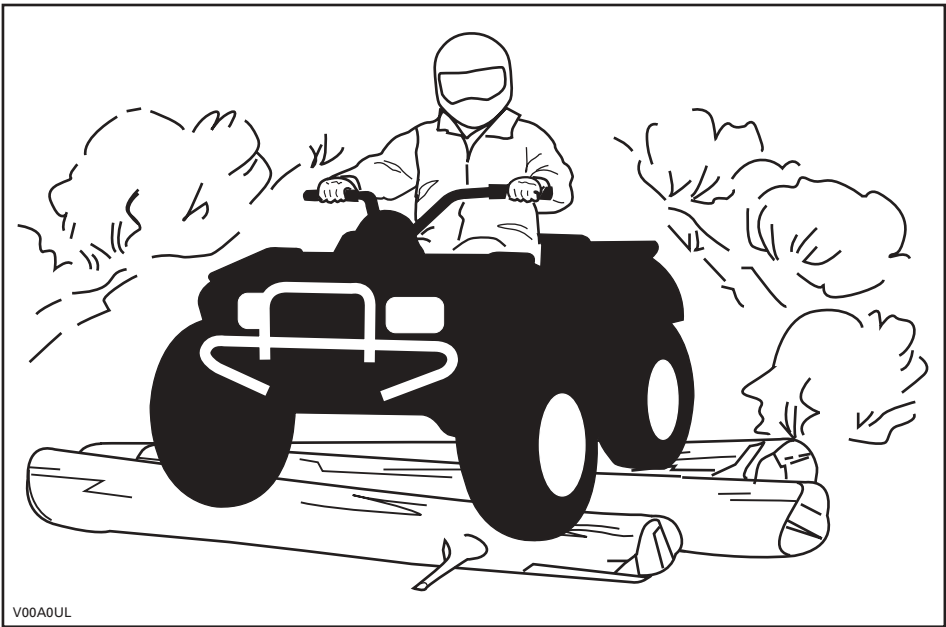

Vaikka maastoajoneuvossa on riittävä jousitus, on olemassa "pesulauta"- tai epätasaisia maasto-olosuhteita, jotka tuntuvat epämukavilta ja voivat aiheuttaa jopa selkävaivan. Toisinaan pitää ajaa jalkatuilla seisten tai kyykyssä. Hidasta ja vaimenna iskuja jalkajoustoilla.

ATV:tä ei ole suunniteltu teillä tai maanteillä ajoa varten. (Useimmilla paikkakunnilla se on laitonta.) ATV:llä ajo teillä tai maanteillä voi aiheuttaa kolarin toisen ajoneuvon kanssa. ATV:n renkaat eivät sovi kestopäällystetyllä tiellä ajoon. Kestopäällyste voi suuresti vaikuttaa ATV:n käsittelyyn ja hallintaan. Teillä tai pehmeillä penkoilla ajo voi hämmentää muita tielläliikkujiä, etenkin jos valot ovat päällä. Jos on ylitettävä tie, pitäisi ensimmäisenä ajavan jalkautua ajoneuvostaan, tarkkailla ja näyttää ohjeita muille ajajille. Viimeisenä tien ylittävä auttaa sitten ensimmäisenä ajavaa ylittämään tien. Älä aja jalkakäytävillä. Ne on tarkoitettu jalankulkijoille.

Vesi voi olla aintuलातुinen vaara. Jos se on liian syvä, ATV voi "kellua" ja kellahtaa. Tarkasta veden syvyys ja virtaus ennen kuin yrität ylittää sitä. Vesi ei saisi ylittää jalkatukia. Varo liukkaita pintoja kuten kivet, ruoho, tukit, jne., sekä vedessä että rannoilla. Voit menettää pyörien vetovoiman. Älä ylitä mennä veteen kovalla vauhdilla. Vesi toimii jarruna ja voi heittää sinut pois ajoneuvosta.

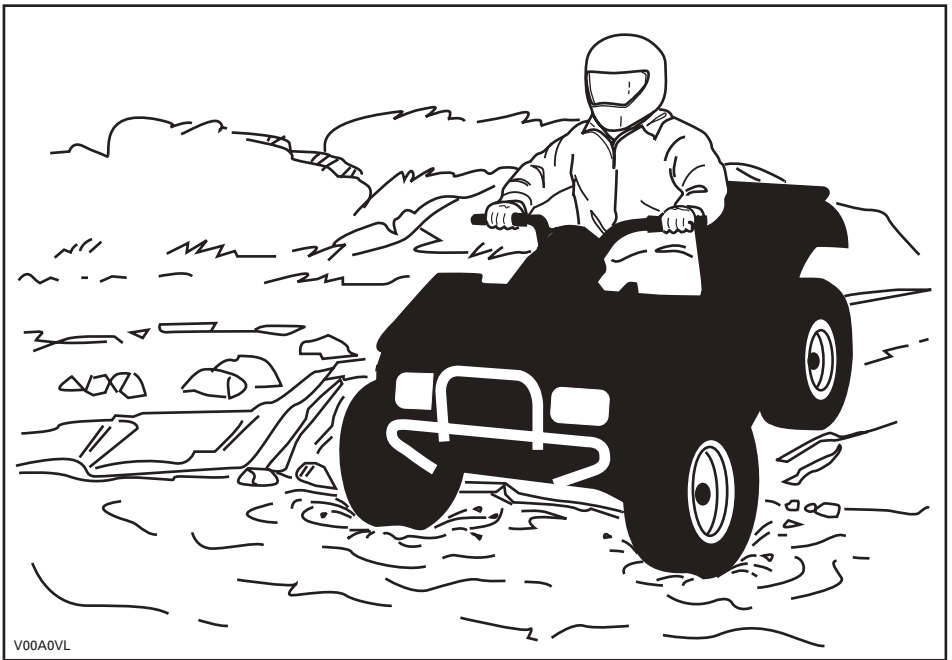

Vesi vaikuttaa ATV:n jarrutuskykyyn. Muista kuivata jarrut jarruttamalla useita kertoja noustuasi ATV:llä vedestä.

Lähellä vesiä voi olla mutaa tai suomaata. Varaudu äkinäisiin "reikiin" tai syvyysvaihteluihin. Varo myös muita vaaroja, kuten kasvullisuuden osittain peittämät kivenlohkareet, tukit, jne.

Jos tiesi johtaa jäätyneiden vesistöjen yli, varmistu, että jää on tarpeeksi paksua kannattamaan sinut, ATV:n ja kuorman. Varo paljasjäisiä kohtia... ne osoittavat, että jään paksuus vaihtelee. Jos emmit, älä ylitä.

Jää vaikuttaa myös ATV:n hallittavuuteen. Hidasta, äläkä "ryntää" kaasulla. Se johtaa vain pyörien luistamiseen ja ATV:n mahdolliseen kiepahtamiseen. Vältä äkkijarrutusta. Tämä voi taas johtaa hallitsemattomaan liukuun ja ATV:n kiepahtamiseen. Loskaa pitäisi aina välttää, sillä se voi estää ATV:n tai sen hallintalaitteiden toiminnan.

Hiekalla ja hiekkadyneillä, tai lumessa ajo on myös ainutlaatuinen kokemus, mutta näiden kohdalla on huomioitava tiettyjä perusvarotoimia. Märässä, syvässä tai hienossa hiekassa/lumessa voi menettää pyörien vetovoiman, mikä aiheuttaa ATV:n liukumisen, kaatumisen tai pyörien uppoutumisen. Näin tapahtuessa etsi kiinteämpää maata. Paras neuvo on, jälleen, hidastaminen ja olosuhteiden visusti silmälläpitäminen.

Hiekkadyneillä ajettaessa suositellaan ajoneuvoon kiinnitettäväksi antennityyppistä turvalippua. Tämä helpottaa näkyvyyttä, jolloin muut havaitsevat sinut seuraavan hiekkakummun takaa. Jos näet edessäsi toisen turvalipun, etene varoen. Koska antennityyppinen turvalippu voi taipua ja ponnahtaa itseesi jos se jää kiinni johonkin, älä käytä sitä sellaisissa paikoissa, joissa on matalalla olevia oksia tai esteitä.

Irtokivillä tai soralla ajaminen on hyvin samanlaista kuin jäällä ajo. Ne vaikuttavat ATV:n ohjattavuuteen... aiheuttaen mahdollisesti sen liukumista tai kiepahtamisen, etenkin jos vauhti on kova. Lisäksi se voi vaikuttaa jarrumatkaan. Muista, että "ryntäminen" kaasulla tai liukuminen voivat singota irtokiviä taaksepäin, toisen ATV:n ajajan tielle.

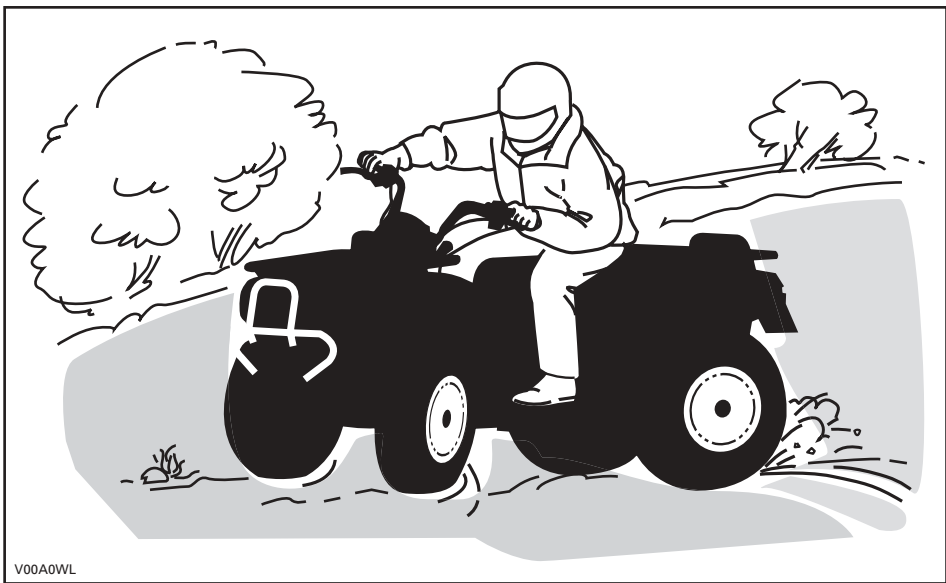

V00A0WL

Jos joudut luistoon tai liukuun, on ehkä parasta kääntää ohjaustanko liu'un suuntaan kunnes saat ajoneuvon jälleen hallintaan. Älä koskaan lukitse jarruja ja pyöriä.

Ota huomioon ja noudata kaikkia reitillä olevia merkkejä. Niiden tarkoitus on auttaa sinua ja muita. "Reitillä" olevat esteet on ylitettävä varoen. Esteitä ovat irtokivet, kaatuneet puut, liukkaat pinnat, aidat, tolpat, penkereet ja painumat. Ne on syytä välttää aina kun se on mahdollista. Muista, että jotkut esteet ovat liian suuria tai vaarallisia ylitettäväksi, joten ne on syytä välttää. Pienet kivet tai kaatuneet puut voidaan turvallisesti ylittää... lähesty niitä 90°:n kulmassa. Seiso jalkatuilla ja pidä polvet koukussa. Hidasta nopeus kuitenkin pysähtymättä, äläkä "ryntää" kaasulla. Pidä kädensijoista kunnolla kiinni. Siirrä painoasi taaksepäin ja aja eteenpäin. Älä yritä nostaa ATV:n etupyöriä maasta. Ota huomioon, että esine voi olla liukas tai voi liikkua sitä ylitettäessä.

Mäissä tai rinteissä ajettaessa on kaksi erittäin tärkeää seikkaa... varaudu liukkaisiin pintoihin, tai maaston muutoksiin ja esteisiin ja... käytä ruumiinpainoa oikein.

Varmistu peruutettaessa, ettei takana ole ihmisiä tai esteitä. Etene hitaasti ja vältä äkkikäännöksiä.

Pysähtyneenä tai pysäköitynä kytke aina seisontajarru päälle. Tämä on erityisen tärkeätä rinteisiin pysäköitäessä. Hyvin jyrkissä rinteissä, tai kun ATV on kuormattu, on pyörät kiillattava kivillä tai tiilillä. Muista kääntää polttoaineventtiili kiinni-asentoon.

Tätä käsikirjaa luettaessa on muistettava että:

VAROITUS

Osoittaa mahdollista vaaratilannetta, joka voi johtaa vakavaan loukkaantumiseen tai kuolemaan, ellei sitä vältetä.

Ylämäki

Pidä ruumiinpaino edessä mäenharjannetta kohti. Pidä jalat jalkatuissa ja vaihda pienemmälle vaihteelle. Kiihdytä ja tarvittaessa vaihda nopeasti kiivetessä. Älä kaasuta liikaa, sillä silloin ATV:n nokka voi nousta maasta irti ja kaatua päällesi. Jos rinne on liian jyrkkä etkä pääse eteenpäin, tai ATV alkaa rullata taaksepäin, jarruta, mutta varo ettet rupea luisumaan. Nouse ajoneuvosta pois ja tee "U"-käännös tai "K"-käännös (taaksepäin kävelen, ATV:n vierellä sen ylämäen puolella ja toinen käsi jarruvivussa, peruuta ATV:tä niin, että sen perä osoittaa ylös mäen harjannetta kohti, aja sitten alamäkeen). Kävele tai nouse ajoneuvosta pois aina ylämäen puolella, ja pysy erossa ATV:stä ja sen pyöristä pyöristä. Älä yritä pitää ATV:tä kiinni jos se alkaa kaatua. **Pysy erillään.** Älä aja mäenharjanteen yli kovalla vauhdilla. Siellä voi olla esteitä, jopa teräviä äkkipudotuksia.

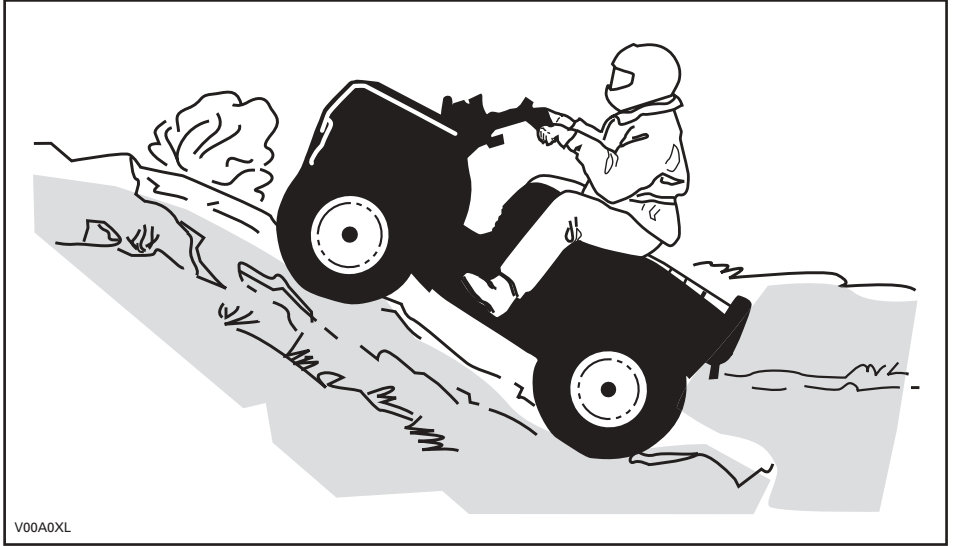

V00A0XL

Alamäki

Pidä ruumiinpainosi takana. Jarruta varovasti ja vältä liukumista. Älä "rullaa" alamäkeen käyttäen yksinomaan moottorijarrutusta, tai vapaalla.

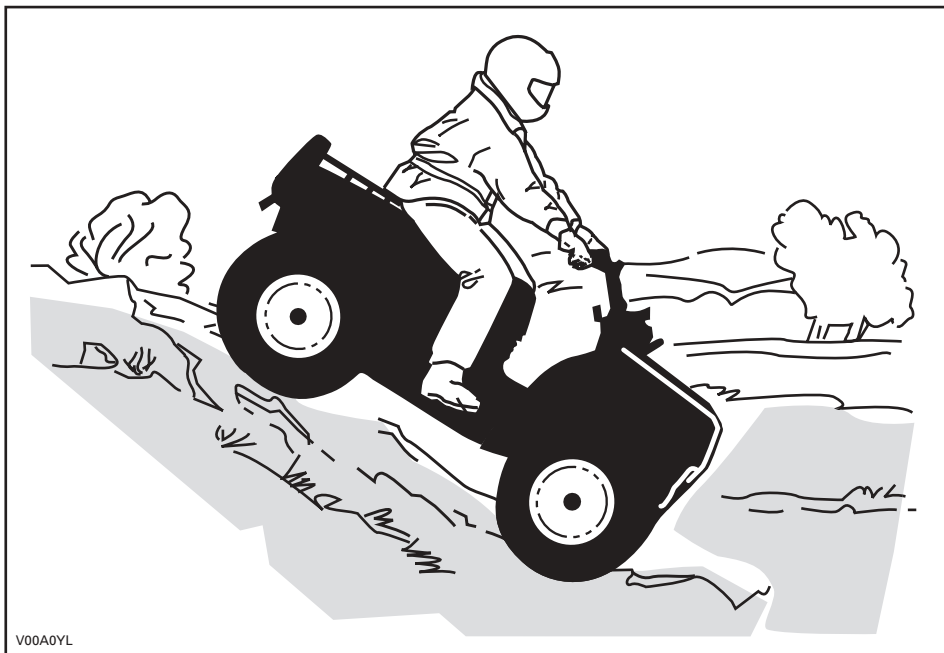

V00A0YL

Rinteensuuntaisesti ajo

Tämä on yksi kaikkein riskialttiimmista ajotyyleistä, sillä se voi muuttaa voimakkaasti ATV:n tasapainoa. Sitä pitäisi kaikin tavoin välttää. Mikäli niin on kuitenkin välttämättä ajettava, on tärkeätä pitää ruumiinpaino AINA ylärinteen puolella... ja olla valmiina nousemaan ajoneuvosta samalle puolelle pois, mikäli ATV alkaa kaatua. Älä yritä pysäyttää ATV:tä tai estää sen vaurioitumista.



Rutiinihuolto

Kun olet lopettanut ajamisen, on viisasta poistaa kasautunut lumi, jää, muta ja piintynyt lika. Sen lisäksi, että tämä auttaa pitämään ATV:n pitempään hyvässä kunnossa jälleenmyyntiä varten, se estää mahdolliset alttiudet vahingoille ajoneuvon seuraavan käytön aikana. Pese ATV lämpimällä saippuavedellä ja anna sen kuivua. (Pyyhe voi olla avuksi.) Älä pese ATV:tä ulkoilmassa pakkasessa. Suorita asiaankuuluva voitelu HUOLTO-osassa kuvatulla tavalla.

Tämän käsikirjan sisällön huomioon ottaminen on osa turvallisuuteen tähtäävää vastuutasi. Siinä on arvokkaita maastoajoneuvosi oikeata kunnossapitoa koskevia neuvoja. Mikäli tarvitset lisäapua, on valtuutettu Bombardier ATV -jälleenmyyjäsi aina valmis auttamaan.

Muutosten tekeminen ATV:hen sen nopeuden tai suorituskyvyn parantamiseksi voi rikkoa ATV:n rajoitettua takuuta koskevia ehtoja. Lisäksi tiettyjen muutosten tekeminen, kuten moottori- tai pakokaasukomponenttien irrottaminen, ei useimpien lakien mukaan ole laillista.

Pyörien ja/tai renkaiden koon vaihtaminen voi vaikuttaa ATV:n vakavuuteen. Väärät rengaspaineet voivat johtaa renkaan tyhjenemiseen tai renkaan liikkumiseen vanteellaan, renkaan hukkumiseen tai vaurioitumiseen. Vaurioituneet pyörät tai renkaat pitäisi aina vaihtaa.

RIIPPUVA LIPUKE

Tässä ATV:ssä on tärkeitä turvallisuuteen liittyviä tietoja sisältävä riippuva lipuke ja kilpiä. Kilpien on katsottava kuuluvan kiinteästi ajoneuvoon. Jos kilpi irtoaa tai sitä on vaikea lukea, pyydä uusia kilpiä valtuutetulta Bombardier ATV -jälleenmyyjältä. Jokaisen tällä ajoneuvolla ajavan pitää lukea ja ymmärtää nämä tiedot ennen ajamista.

VAROITUS

ATV:n väärä käyttö voi johtaa VAKAAN vahingoittumiseen tai KUOLEMAAN.



KÄYTÄ AINA HYVÄKSYTTYÄ KYPÄRÄÄ JA SUOJAVARUSTEITA

ÄLÄ KOSKAAN KÄYTÄ YLEISILLÄ TEILLÄ

ÄLÄ KOSKAAN KOSKAAN KULJETA MATKUSTAJIA

ÄLÄ KOSKAAN AJA HUUMEDEN TAI ALKOHOLIN VAIKUTUKSEN ALAISENA.

ÄLÄ KOSKAAN aja:

- ilman asianmukaista koulutusta tai ohjeita.
- kykyhisi tai olosuhteisiin nähden liian kovalla vauhdilla.
- yleisillä teillä - voi sattua kolari toisen ajoneuvon kanssa.
- matkustajan kanssa - matkustajat vaikuttavat tasapainoon ja ohjaukseen ja lisäävät riskiä menettää ajoneuvon hallinnan.

AINA:

- käytä oikeata ajotekniikkaa ja vältä ajoneuvon ympäröiväntamaisia mäisiä, epätasaisessa maastossa ja käänöksissä.
- vältä asfalttipintoja - asfaltti voi suuresti vaikuttaa käsittelyyn ja hallintaan.

LÖYDÄ JA LUE KÄSIKIRJA. NOUDATA KAIKKIA OHJEITA JA VAROITUKSIA .

S

SPORT MODEL

TÄMÄ ATV ON TARKOITETTU VAPAA-AJAN KÄYTTÖÖN VAIN KOKENEITA KULJETTAJIA VARTEN. PELKKÄ KULJETTAJA - EI MATKUSTAJIA EI ALLE 16-VUOTIASTA KULJETTAJAA

TÄMÄN LUOKAN (SPORT) ATV ON PELKASTAAN MAASTOAJOKÄYTTÖÖN TARKOITETTU SUURTEHO-ATV. SE ON TARKOITETTU URHEILULLISEEN VAPAA-AJAN JA KILPAILUKÄYTTÖÖN TAITAVILLE JA HUOMATTAVAN KOKENEILLE AJAJILLE.

ATV:LLÄ AJOTUIDON OPPIMISEEN TARKOITETTUJA HARJOITUSKURSSEJA JÄRJESTETÄÄN- KYSY LISÄTIETOA JÄLLEENMYYJÄLTÄSI.

KYSY JÄLLEENMYYJÄLTÄSI LISÄTIETOA ATV:N KÄYTTÖÖN LIITYVISTÄ KANSALLISISTA TAI PAIKALLISISTA LAEISTA JA ASETUKSISTA.

TÄTÄ RIIPPUVAA LIPUKETTA EI SAA POISTAA ENNEN MYYNTIÄ.

V02M01L

724 900 001

TÄRKEIDEN KILPIEN SIJAINTI

ATV:ssäsi on seuraavat kilvet. Jos niitä puuttuu tai ne ovat vahingoittuneet, ne voi korvata uusilla ilmaiseksi. Ota yhteys valtuutettuun Bombardier ATV -jälleenmyyjään.

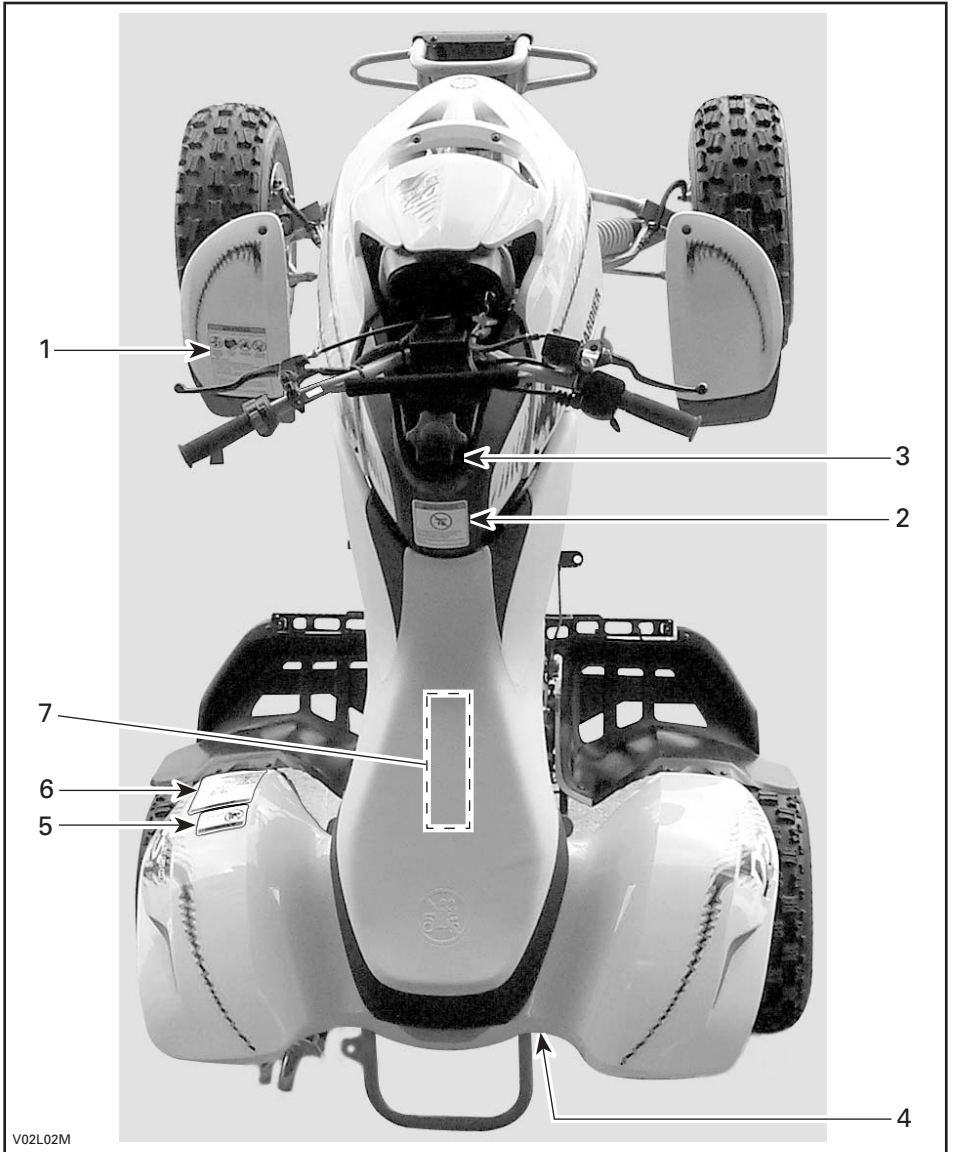

Kilpi 1

VAROITUS

ATV:n väärä käyttö voi johtaa VAKAVAAN vahingoittumiseen tai KUOLEMAAN.



KÄYTÄ AINA HYVÄKSYTYÄ KYPÄRÄÄ JA SUOJAVARUSTEITA

ÄLÄ KOSKAAN KÄYTÄ YLEISILLÄ TEILLÄ

ÄLÄ KOSKAAN KULJETA MATKUSTAJIA

ÄLÄ KOSKAAN AJA HUUMEIDEN TAI ALKOHOLIN VAIKUTUKSEEN ALAISENA.

ÄLÄ KOSKAAN aja:

- ilman asianmukaista koulutusta tai ohjeita.
- kykyihisi tai olosuhteisiin nähden liian kovalla vauhdilla.
- yleisillä teillä - voi sattua kolari toisen ajoneuvon kanssa.
- matkustajan kanssa - matkustajat vaikuttavat tasapainoon ja ohjaukseen ja lisäävät riskiä menettää ajoneuvon hallinnan.

AINA:

- käytä oikeata ajotekniikkaa ja vältä ajoneuvon ympärilyörintämisiä maissa, epätasaisessa maastossa ja käänöksissä.
- vältä asfalttipintoja - asfaltti voi suuresti vaikuttaa käsittelyyn ja hallintaan.

LÖYDÄ JA LUE KÄSIKIRJA. NOUDATA KAIKKIA OHJEITA JA VAROITUKSIA .

XXX XXX XXX

V01M01Z

Kilpi 4

VOIMANSIIRTOKETJU

VOIMANSIIRTOKETJUN ON OLTAVA HYVIN SÄÄDETTY JA VOIDELTU. VALYS ON 22 mm (7/8") AJAJAN ISTUESSA AJONEUVOSSA. KATSO TÄYDELLEISET OHJEET KÄSIKIRJASTA.

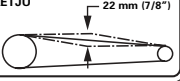

22 mm (7/8")

V02M06Y

Kilpi 5

VAROITUS

ÄLÄ KOSKAAN aja matkustajana. Matkustajat voivat aiheuttaa hallinnan menetyksen, josta seuraa VAKAVA VAHINGOITTUMINEN tai KUOLEMA.



704 900 005

V01M07Z

Kilpi 2

VAROITUS

ALLE 16

Mikäli olet alle 16-vuotias, tällä ATV:llä ajaminen lisää riskiä VAHINGOITTUA VAKAVASTI tai KUOLLA.

ÄLÄ KOSKAAN aja tällä ATV:llä, jos olet alle 16-vuotias.

704 900 011

V01M02Z

Kilpi 6

VAROITUS

Väärä rengaspaine tai ylikuorma voivat aiheuttaa hallinnan menetyksen.

Hallinnan menettäminen voi johtaa VAKAVAAN VAHINGOITTUMISEEN tai KUOLEMAAN.

RENGASPAINE

- Säädä kylmillä renkailla:
 - Suositeltu: EDESSÄ: 34,5 kPa (0,35 kgf/cm²), 5,0 psi. TAKANA: 34,5 kPa (0,35 kgf/cm²), 5,0 psi.
 - Minimi: EDESSÄ: 20,7 kPa (0,21 kgf/cm²), 3,0 psi. TAKANA: 20,7 kPa (0,21 kgf/cm²), 3,0 psi.
- Älä koskaan säädä rengaspainetta alle minimin. Rengas voisi irrota vanteelta.
- Suurin ajoneuvopaino: 99,7 kg (220 lbs.). Mukaanluettuina ajajan paino, kuorma ja lisävarusteet (ja jos varusteena, perävaunun aisan paino).

704 900 089

V02M03Y

Kilpi 3

VAROITUS

Tämän ATV:n suorituskyky saattaa ylittää aikaisemmin ajamiesi maastoajoneuvojen suorituskyvyn.

Tämä luokka S (sport) on pelkästään maastoajoon tarkoitettu suurteho-ATV. Se on tarkoitettu urheilulliseen vapaa-ajan ja kilpailukäyttöön taitaville ja huomattavan kokeneille ajajille.

704 900 089

V02M05Y

Kilpi 7

AJONEUVON PÄÄSTÖ- TIETO	MOOTTORISARJAKOODI: 2BCXX.6522GC PAKOKAASUJEN PUHDISTUSJÄRJESTELMÄ: EM SYLINTERITILAVUUS: 651,88 cm ³ VIRITYSOMINAISUUDET:	 BOMBARDIER RECREATIONAL PRODUCTS	SYTYTYKSEN AJOITUS: TYHJÄKÄYNTI	10 EYKK. 1 500 1/MIN 1 300 1/MIN + 100 1/MIN
	TÄMÄ AJONEUVO NOUDATTAA CARB MÄÄRÄYSTEN MUKAISIA PÄÄSTÖRAJOTUSTA KOSKEVIA, UUSILLE MALLIUVODEN 2004 MAASTOMOOTTORIPYÖRILLE JA MAASTOAJONEUVOILLE TARKOITETTUA VAATIMUKSIA JA ON YHDENMUKAINEN 10 g/bhp-hr HC+NOx -MOOTTORISARJAN PAKOKAASUPÄÄSTÖJEN STANDARDIEN KANSSA.		ILMA/POLTTOAINE-SEKOITUSASETUS TYHJÄKÄYNNILLÄ: SYNTYNEEN VÄLYS: (KYLÄ MOOTTOR: SYTYTYSTULPPA: POLTTOAINE: MOOTTORIÖLJY:	OHJAUSSRUIVUN ASENTO MAKSIMI KÄYNTINOPEUDELLE TYHJÄKÄYNNILLÄ 0,10-0,15 mm IMU JA POISTO NGK DR&EA KÄRKINÄLI — 0,6-0,7 mm 38 OKTAAANISTA LYLYTYÖNTÄ SAE 10W40

V02M0DL

104 900 481

Tätä *käsikirjaa* luettaessa on muistettava että:

VAROITUS

Osoittaa mahdollista vaaratilannetta, joka voi johtaa vakavaan loukkaantumiseen tai kuolemaan, ellei sitä vältetä.

AJONEUVOA KOSKEVAT TIEDOT

MITEN TUNNISTAA OMA ATV

Ajoneuvosi pääkomponentit (moottori ja runko) tunnistetaan erilaisilla sarjanumeroilla. Näitä numeroita tarvitaan toisinaan takuukysymyksissä, tai ajoneuvosi tunnistamiseen jos se häviää. Valtuutettu Bombardier ATV -jälleenmyyjä tarvitsee näitä numeroita täyttääkseen takuuhakemukset kunnolla. Bombardier ei hyväksy minikäänlaista takuuta, jos moottorin tunnistusnumero (EIN) tai ajoneuvon tunnistusnumero (VIN) on poistettu tai niitä on millään tavalla vääristetty. Suosittelemme merkitsemään kaikki ajoneuvon sarjanumerot muistiin ja antamaan ne vakuutusyhtiölle.

Moottorin ja ajoneuvon tunnistusnumeron sijainti

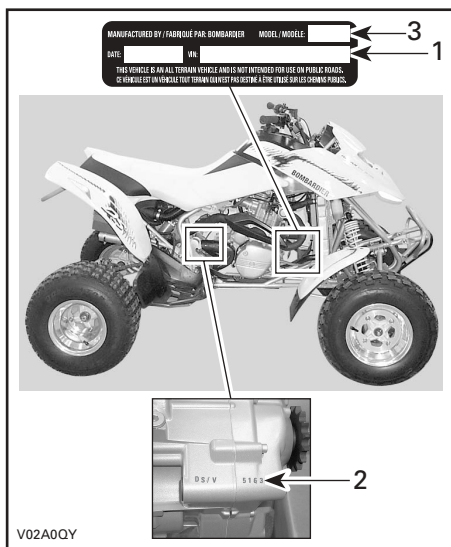

1. VIN (ajoneuvon tunnistusnumero)
2. EIN (moottorin tunnistusnumero)
3. Mallinumero

MELUEMISSION RAJOITUSJÄRJESTELMÄMÄÄRÄYS

Melutorjuntajärjestelmän vahingoittaminen on kiellettyä!

Yhdysvaltain liittovaltiolaki ja Kanadan läänilait voivat kieltää seuraavat toimenpiteet tai niiden aiheuttamisen:

1. Uuteen ajoneuvoon melutorjuntaa varten sisällytettyjen laitteitten tai rakenneosien kenenkään toimesta poistaminen tai toimimattomaksi saattaminen ennen sen myyntiä tai toimittamista lopulliselle ostajalle tai sen ollessa käytössä, muuta kuin huolto-, korjaus- tai vaihtamistarkoituksessa, tai
2. Ajoneuvon käyttö sen jälkeen, kun tällainen laite tai rakenneosa on irrotettu tai saatettu toimimattomaksi kenen tahansa toimesta.

Seuraavassa on lueteltu väärentämiseksi katsottavat toimenpiteet:

1. Äänenvaimentimen tai minkään muun moottorin pakokaasuja pois ohjaavan moottorin osan irrottaminen, tai muuttaminen, tai puhkaiseminen.
2. Minkä tahansa imujärjestelmän osan irrottaminen, tai muuttaminen, tai puhkaiseminen.
3. Ajoneuvon liikkuvien osien, tai pako- tai imujärjestelmän osien vaihtaminen muihin kuin valmistajan määrittämiin osiin.
4. Kunnollisen ylläpidon puute.

PÄÄSTÖVAATIMUKSET

California Air Resources Board (Kalifornian ilmastovaliokunta) (CARB) vaatii, että maastoajoneuvosi noudattaa sovellettavia pakokaasupäästöjen standardeja koko sen käyttöajan, kun sitä käytetään ja ylläpidetään annettujen ohjeiden mukaan.

Kalifornian ajoneuvorekisteröinnin yhteydessä saa vuosittain poikkeamista osoittavan punaisen etiketin (samoin kuin vihreän etiketin). Ajoneuvon tunnistusnumero (siinä oleva 8.s merkki) ilmaisee asiaankuuluvan etiketin.

AJONEUVOLUOKKA	VIN 8.S MERKKI
Poikkeamista osoittava punainen etiketti	Merkin on oltava C tai 3
Noudattava vihreä etiketti	Mikä tahansa alfanumeerinen merkki muu kuin C tai 3

HALLINTALAITTEET/KOMPONENTIT/MITTARIT

HUOM! Jotkut hallintalaitteet/mittarit/varusteet ovat vapaavalintaisia.

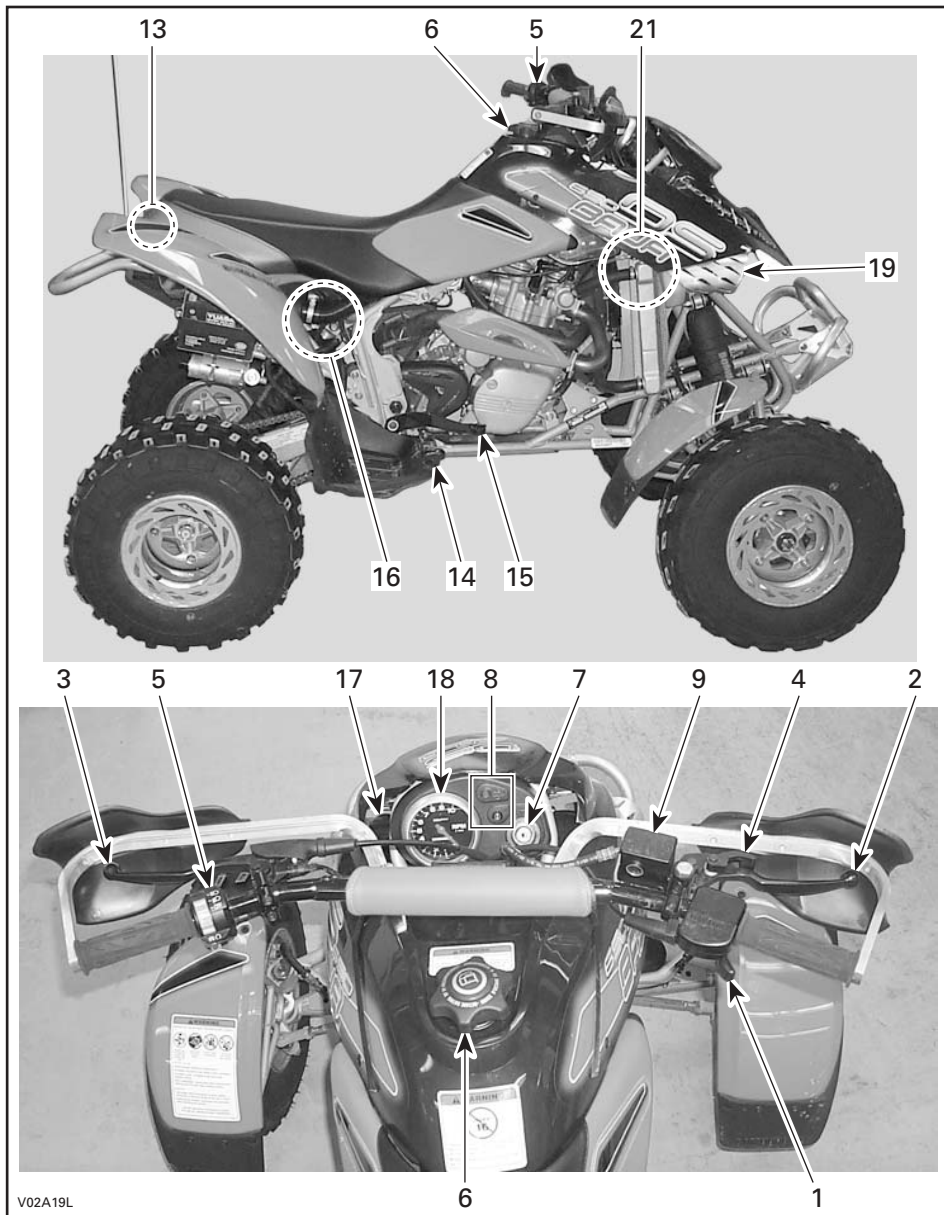

V02A19L

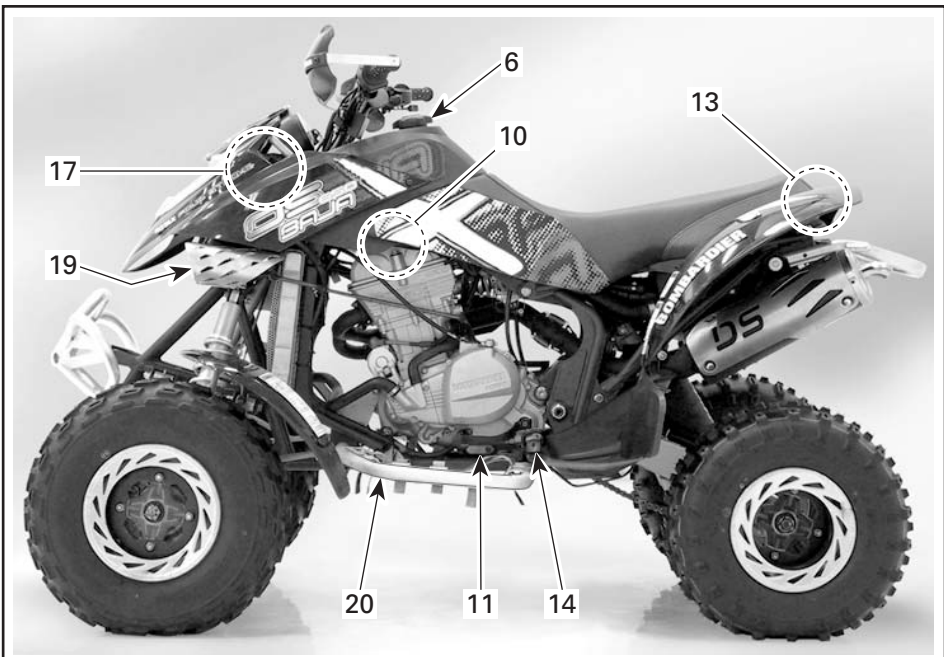

V02A1CL

Tätä käsikirjaa luettaessa on muistettava että:

VAROITUS

Osoittaa mahdollista vaaratilannetta, joka voi johtaa vakavaan loukkaantumiseen tai kuolemaan, ellei sitä välitetä.

VAROITUS

Tämän ATV:n suorituskyky saattaa ylittää aikaisemmin ajamiesi maastoajoneuvojen suorituskyvyn.

Tämä luokka S (sport) on pelkästään maastoajoon tarkoitettu suurteho-ATV. Se on tarkoitettu urheilulliseen vapaa-ajan ja kilpailukäyttöön taitaville ja huomattavan kokeneille ajajille.

HUOM! Tässä osassa kuvataan maastoajoneuvosi eri hallintalaitteiden perustoimintoja. Katso lisätietoja tietyn hallintalaitteen käytöstä joidenkin toisten kanssa KÄYTTÖOHJEISTA edempänä tässä osassa.

1) Kaasuvipu

Sijaitsee oikeanpuoleisessa ohjaustangossa. Painamalla sitä moottorin käyntinopeus kasvaa, jolloin vaihteisto voidaan vaihtaa valitulle vaihteelle.

Kun se vapautetaan, moottorin käyntinopeuden pitäisi palata automaattisesti tyhjäkäynnille, jolloin ajoneuvon vauhti vähitellen hidastuu.

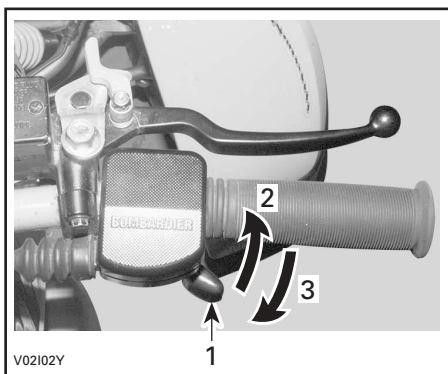

1. Kaasuvipu
2. Kaasutus
3. Hidastus

VAROITUS

Vapauta aina kaasu vaihtamista varten. Vaihdaminen ilman kaasun vapauttamista voi aiheuttaa hallinnan menettämisen, jopa ATV:n kaatumisen ja mekaanisia vaurioita.

2) Etujarruvipu

Sijaitsee oikeanpuoleisessa ohjaustangossa. Puristettaessa jarru jarruttaa. Vapautettaessa jarruvivun pitäisi automaattisesti palata alkuperäiseen asentoonsa. Jarrutusteho on suhteessa voimaan, jolla vipua puristetaan, sekä maastotyyppiin ja -olosuhteisiin.

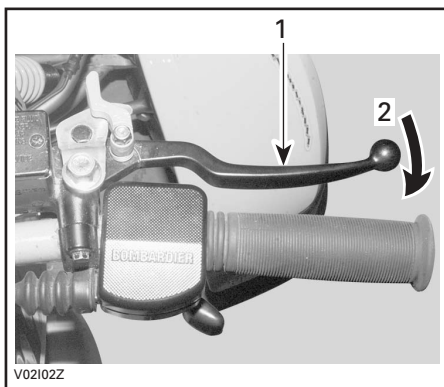

1. Jarruvipu
2. Jarrutus

3) Kytkinvipu

Sijaitsee vasemmanpuoleisessa ohjaustangossa. Puristettaessa kytkin irtoaa. Vapautettaessa kytkin kytkee.

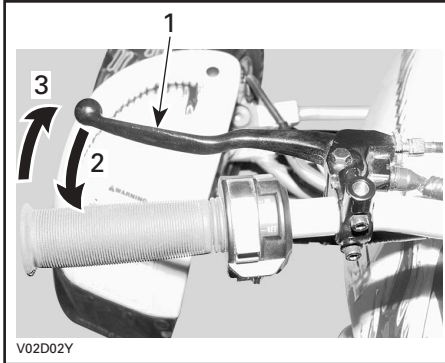

1. Kytkinvipu
2. Irrotus
3. Kytchentä

VAROITUS

Vapauta aina kaasua vaihtamista varten. Vaihtaminen ilman kaasun vapauttamista voi aiheuttaa hallinnan menettämisen, jopa ATV:n kaatumisen ja mekaanisia vaurioita.

4) Seisontajarrun lukko

Sijaitsee etujarruvivussa oikeanpuoleisessa ohjaustangossa. Lukitus estää tilapäisesti ajoneuvon liikkumisen. Käytännöllinen kun jarrut pitää lukita esim. K-käännöstä tehtäessä, kuljetuksen aikana, tai kun ajoneuvo ei ole käytössä.

VAROITUS

Käytä jarruvivun lukkoa aina kun ajoneuvo ei ole käytössä.

VAROITUS

Varmistu, että jarruvivun lukko on täysin auki ennen ATV:n käyttöä.

Jos ajoneuvolla ajettaessa jarrujen annetaan laahata jarruvivua jatkuvasti puristamalla, tämä voi vaurioittaa jarrujärjestelmää ja aiheuttaa jarrutehon menetyksen ja/tai tulipalon.

Lukitus: Purista etujarruvivua ja pidä sitä siinä samalla kun liikutat vivun lukitusta sormella. Etujarruvivu on nyt kiinni ja etujarrut ovat päällä.

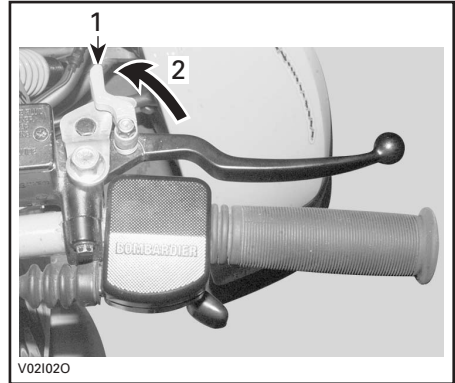

1. Seisontajarrun lukko
2. Seisontajarrun kytchentä

Vapauttaminen: Purista jarruvivua. Vivun lukon pitäisi automaattisesti palata alkuperäiseen asentoonsa. Etujarruvivun pitäisi palata lepoasentoon.

5) Monitoimikytkin

Monitoimikytkin sijaitsee vasemmanpuoleisessa ohjaustangossa.

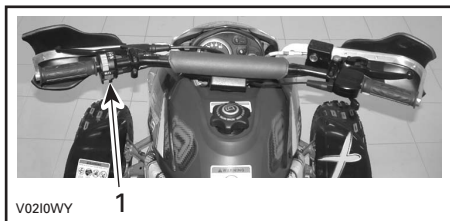

1. Monitoimikytkin

Etuvalokytkin

Sijaitsee monitoimikytkimen päällä. Syytää ajovalot ja jarruvalo asettamalla etuvalokytkin LO-asentoon. Syytää kaukovalot ja jarruvalo asettamalla kytkin HI-asentoon. Sammuta etuvalot siirtämällä etuvalokytkin OFF-(POIS)-asentoon.

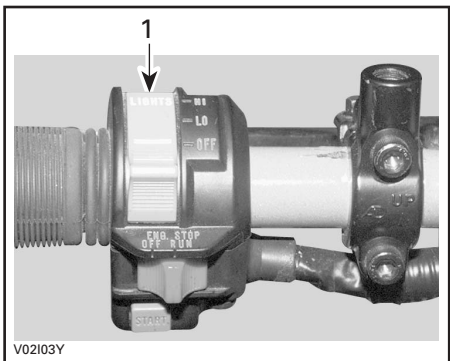

1. Etuvalokytkin

Moottorin pysäytyskytkin

Sijaitsee monitoimikytkimen keskiosassa. Moottori ei käy eikä käynnisty, jos moottorin pysäytyskytkin on OFF- (POIS)-asennossa. Tätä kytkintä käytetään moottorin pysäyttämiseen ja hätähallintaan.

HUOM! Vaikka moottori voidaan pysäyttää kääntämällä avain virtalukossa OFF-(POIS)-asentoon, suosittelemme, että moottori pysäytetään moottorin pysäytyskytkimellä.

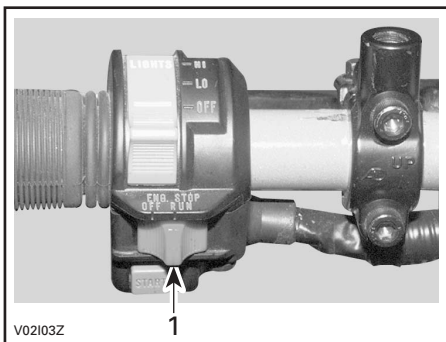

1. Moottorin pysäytyskytkin

Käynnistyspainike

Sijaitsee moottorin pysäytyskytkimen alapuolella. Moottorin käynnistys:

- Aseta moottorin pysäytyskytkin RUN-(KÄY)-asentoon.
- Laita vaihte VAPPAALLE tai purista kytkinvipua.
- Käännä virtalukon avain ON-(PÄÄLLÄ)-asentoon.
- Paina ja pidä alhaalla käynnistyspainiketta.

Vapauta heti kun moottori on käynnistynyt.

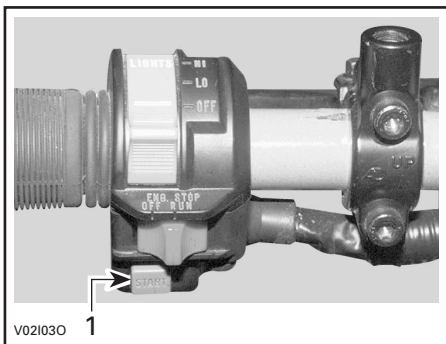

1. Käynnistyspainike

6) Polttoainesäiliön kansi

Polttoaineen täyttämistä varten avaa kansi kääntämällä sitä vastapäivään, kiristä se täytön jälkeen myötäpäivään.

VAROITUS

Pysäytä aina moottori ennen tankkaamista. Avaa kansi hitaasti. Mikäli havaitset paine-eron (polttoainesäiliön kanta avattaessa kuuluu viheltävä ääni), anna tarkastaa ja/tai korjata ajoneuvo ennen kuin jatkat sen käyttämistä. Tietyissä olosuhteissa polttoaine on tulenarkaa ja räjähtävää. Älä koskaan käytä avotulta polttoainemäärän tarkastamiseen. Älä koskaan tupakoi tai salli läheisyydessä tulta tai kipinöitä. Toimi aina hyvintuuletetulla alueella. Älä koskaan täytä polttoainesäiliötä ripipintaan ennen ajoneuvon viemistä lämpimään. Lämpötilan noustessa polttoaine laajenee ja voi tulla yli. Pyyhi ajoneuvosta aina ylivuotanut polttoaine pois.

7) Virtalukko

Sijaitsee kojelaudan oikealla puolella.

Avainkäyttöinen, 2-asentoinen kytkin: OFF (POIS) ja ON (PÄÄLLÄ) ilman valoja.

Laita avain kytkimeen ja käännä haluttuun asentoon. Avaimen saa pois kääntämällä se ensin OFF- (POIS)-asentoon.

HUOM! Vaikka moottori voidaankin pysäyttää kääntämällä avain virtalukossa OFF- (POIS)-asentoon, suosittelemme, että moottori pysäytetään moottorin pysäytyskytkimellä.

8) Merkkivalot

Merkkivalot sijaitsevat virtalukon yläpuolella.

Vapaalla-merkkivalo (vihreä)

Kun vaihde on vapaalla, vapaalla-merkkivalo syttyy.

Moottorin merkkivalo (punainen)

Kun moottoriöljyn paine on liian alhainen tai moottorin lämpötila on liian korkea, moottorin merkkivalo syttyy.

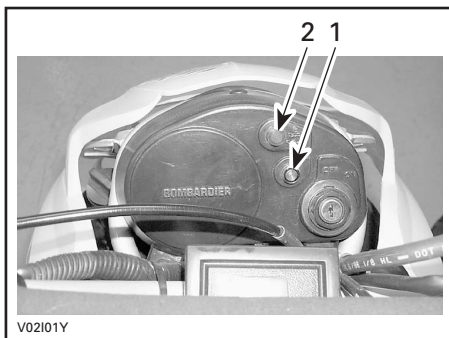

1. Vapaalla-merkkivalo (vihreä)
2. Moottorin merkkivalo (punainen)

Siinä tapauksessa, että ajoneuvo pyörittää ympäri tai jää kyljelleen, muista tarkastaa palaako PUNAINEN moottorivalo moottorin uudelleenkäynnistämisen jälkeen. Jos valo jää palamaan, pysäytä moottori ja katso ERIKOISTOIMENPITEET-osaa.

VAROITUS: Ellei moottoria välittömästi pysäytetä sen jälkeen kun PUNAINEN moottorin merkkivalo SYTTY, lyhentää tämä moottorin käyttöikää.

9) Etujarrunestesäiliö

Sijaitsee etujarruvivun päällä.

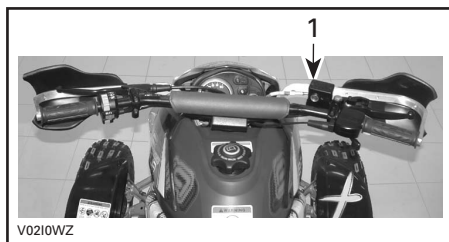

1. Takajarrunestesäiliö

10) Polttoaineventtiili

Sijaitsee oikealla puolella polttoainesäiliön alla. Se on 3-asentoinen kiertoventtiili: OFF (POIS), ON (PÄÄLLÄ), RES (VARA). Kierrä nupin osoitin ON (PÄÄLLÄ), OFF (POIS) tai RES (VARA) kohdalle.

OFF (POIS)

Pysäyttää polttoaineen syötön kaasuttimeen.

VAROITUS: Käännä osoitin OFF- (POIS)-asentoon kun ATV ei ole käytössä tai kun sitä siirtokuljetetaan.

ON (PÄÄLLÄ)

Päästää polttoaineen kaasuttimeen. Tämä on normaali asento kun ajoneuvoa käytetään.

RES (vara)

Kun polttoaine on loppunut polttoainesäiliöstä ON- (PÄÄLLÄ)-asennossa, on pieni hätävara käytettävissä kääntämällä nuppi RES- (VARA)-asentoon. Varalla on noin 20 % polttoainesäiliön tilavuudesta. Käytä tätä asentoa vain kun ON- (PÄÄLLÄ)-osa on tyhjä.

Kun varasäiliö on käytössä, suorita mahdollisimman nopeasti tankkaus. Muista kääntää venttiili takaisin ON- (PÄÄLLÄ)-asentoon tankkauksen jälkeen.

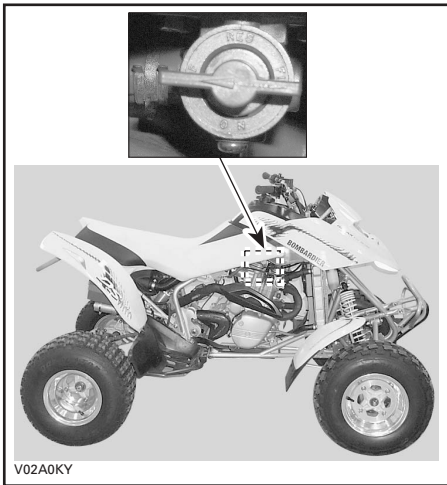

VAROITUS: Ellei polttoaineventtiiliä ole kunnolla avattu, polttoaine ei pääse virtaamaan kunnolla. Varmistu, että venttiili on ajon aikana täysin auki.

11) Vaihdepoljin

Sijaitsee vasemman jalkatapin edessä.

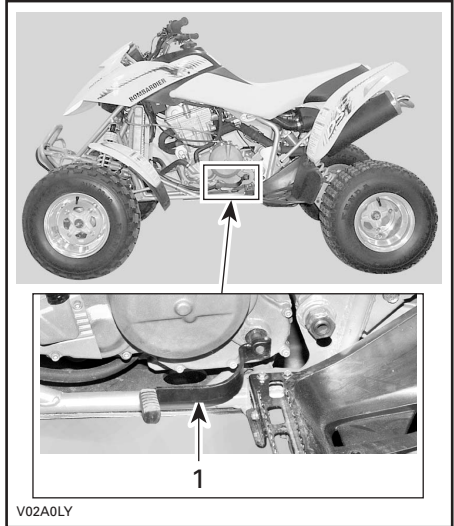

1. Vaihdepoljin

12) Työkalulaatikko

Työkalulaatikko sijaitsee huoltotilassa, lähellä ilmansuodatinkoteloä.

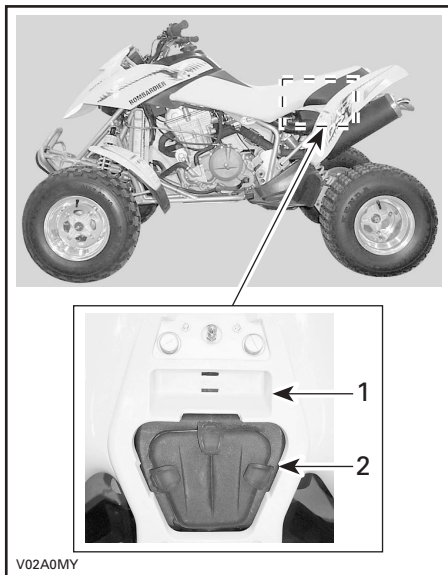

1. Säilytyslokero
2. Ilmansuodatinkotelo

Laatikossa on perushuoltoon tarvittavat työkalut sekä tämä käsikirja.

Työkalulaatikossa on seuraavat työkalut:

- pihdit (1)
- ruuvitaltta (1)
- kiintoavain 10/13 mm (1)
- kiintoavain 15/17 mm (1)
- hylsyavain 10/13 mm (1)
- hylsyavain 16/18 mm (1)
- rengaspainemittari (1)
- kuusiotappiavain 3 mm (1)
- kuusiotappiavain 5 mm (1)
- olastettu ruuvitaltta takaiskun vaimentajaa varten (1)
- voimansiirtoketjun säätölukko (1)
- sulake 25 A (1)
- sulake 15 A (1).

13) Istuimen salpa

Sijaitsee istuimen takaosan alla. Avaamalla sen saa istuimen poistettua, jolloin ilmansuodatinkoteloon ja säilytyslokeroon pääsee käiksi.

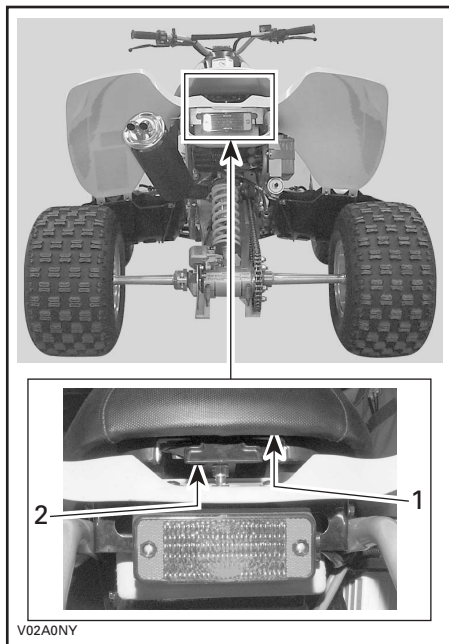

1. Istuin
2. Istuimen salpa

Istuimen poisto

Vedä salpaa ylöspäin samalla kun nostat varovasti istuimen takaosaa. Jatka nostoliikettä kunnes edessä oleva pidätin vapautuu, poista istuin sitten kokonaan.

Istuimen asennus

Työnnä istuimen edessä oleva kieleke rungossa olevaan koukkuun. Laita salvan vipu takalukkotapin yli vetämällä sitä. Salpaa uudestaan vapauttamalla salvan vipu ja painamalla sitten reilusti istuimen takaosaa.

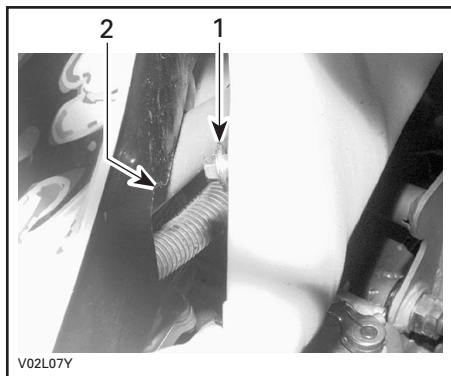

1. Istuimen salpa
2. Rungon koukku

VAROITUS

Tarkasta ajoittain istuimen lukitustappi ja kiristä tarvittaessa. Varmista, että istuimen salpa on kunnolla kiinni ennen liikkeelle lähtöä.

14) Jalkatappi

Sijaitsee ajoneuvon kummallakin puolella.

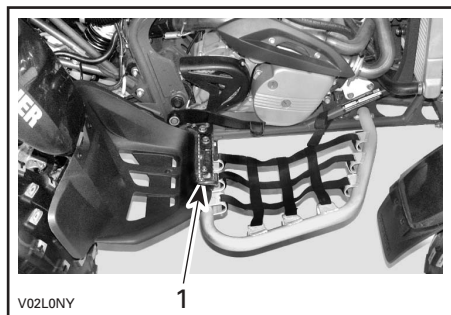

1. Jalkatappi

15) Jalkajarrupoljin

Sijaitsee oikean jalkatapin edessä. Painettaessa takajarru jarruttaa. Vapautettaessa sen pitäisi palata alkuperäiseen asentoonsa.

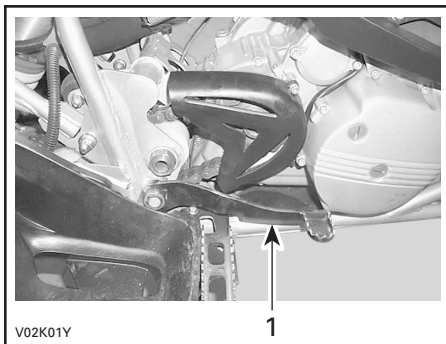

1. Jalkajarrupoljin

HUOM! Jarrutusteho on suhteessa voimaan, jolla vipua puristetaan, sekä maastotyyppiin ja -olosuhteisiin.

16) Takajarrunestesäiliö

Sijaitsee lähellä oikeata takalokasuojaa.

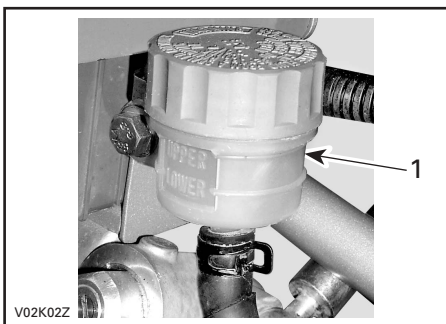

1. Takajarrunestesäiliö

17) Moottori- /vaihteistoöljysäiliön kansi

Sijaitsee kojetaulun vasemmalla puolella.

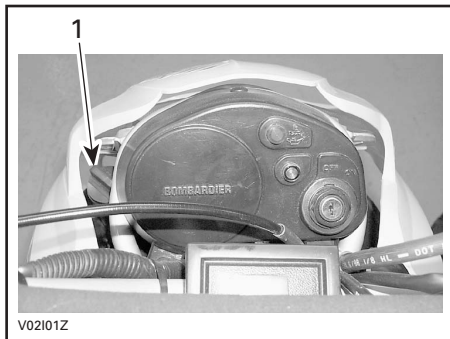

1. Moottori-/vaihteistoöljysäiliön kansi

VAROITUS

Öljysäiliö voi olla kuuma. Älä koske paljailta käsillä.

18) Kierroslukumittari Baja- ja Baja X -mallit

Kierroslukumittari sijaitsee kojelaudan vasemmalla puolella.



Kierroslukumittari osoittaa moottorin kierrokset minuutissa (1/min). Todellisen likimääräisen kierrosnopeuden saa kertomalla 1 000:lla.

19) Lisäajovalot Baja- ja Baja X -mallit

Sijaitsevat kummallakin puolella ajoneuvon edessä, etukojelaudan alla.

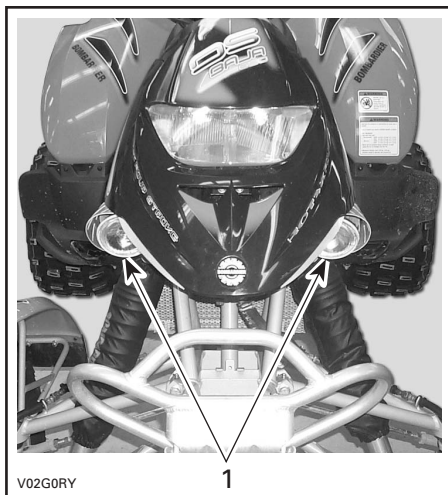

1. Lisäajovalot

20) Kylkisuojarauta Baja X -mallit

Sijaitsevat jalkatappien edessä ajoneuvon kummallakin puolella.

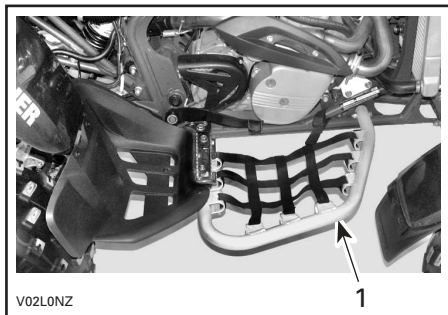

1. Kylkisuojarauta

21) Jäähdyttimen täyttöaukon kansi

Jäähdyttimen kansi sijaitsee etukojelaudan alla, jäähdyttimen päällä.

VAROITUS

Älä polta itseäsi – älä koske jäähdyttimen täyttöaukon kanteen jos moottori on kuuma.

Avaa jäähdyttimen täyttöaukon kansi painamalla ja kääntämällä sitä vastapäivään. Kiinnittäminen tapahtuu päinvastaisessa järjestyksessä.

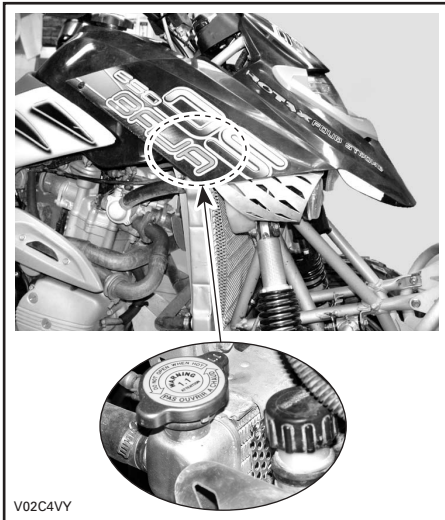

V02C4VY

NESTEET

Tätä *käsikirjaa* luettaessa on muistettava että:

VAROITUS

Osoittaa mahdollista vaaratilannetta, joka voi johtaa vakavaan loukkaantumiseen tai kuolemaan, ellei sitä vältetä.

HUOM! Tässä osassa selvitetään suositellut nesteet ja menetelmät niiden pinnan tason tarkastamista varten. Katso nesteiden vaihtoa koskevat menetelmät kohdasta HUOLTO.

Polttoaine

Suosittelut polttoaine

Käytä super lyijytöntä bensiiniä tai nestekaa-sua, jossa on alle 10 % etanolia tai metanolia, ja jota saa useimmilta huoltoasemilta. Käyte-tyt bensiinin oktaaniluvun on oltava vähintään 98 RON.

HUOM! Useimmilla huoltoasemilla pumpun oktaaniluku vastaa oktaanilukua RON. Yleensä pumpussa on mainittu oktaaniluku.

VAROITUS: Älä koskaan kokeile muilla polttoaineilla. Muiden kuin suositeltujen polttoaineiden käyttö voi johtaa ajoneu-von suorituskyvyn huononemiseen ja kriit-tisten polttoainejärjestelmän ja moottorin osien vaurioitumiseen.

VAROITUS: Älä koskaan sekoita öljyä polt-toaineeseen. Tässä ATV:ssä on 4-tahtiko-ne. Öljyä saa lisätä vain öljysäiliöön.

Polttoaineen pinnan taso

VAROITUS

Pysäytä aina moottori ennen tankkaa-mista. Avaa kansi hitaasti. Mikäli ha-vaitset paine-eron (polttoainesäiliön kanta avattaessa kuuluu viheltävä ää-ni), anna tarkastaa ja/tai korjata ajoneu-vo ennen kuin jatkat sen käyttämistä. Tietyissä olosuhteissa polttoaine on tu-lenarkaa ja räjähtävää. Älä koskaan käy-tä avotulta polttoainemäärän tarkasta-miseen. Älä koskaan tupakoi tai salli läheisyydessä tulta tai kipinöitä. Toimi aina hyvintuuletetulla alueella. Älä kos-kaan täytä polttoainesäiliötä piri-pin-taan ennen ajoneuvon viemistä lämpi-mään. Lämpötilan noustessa polttoaine laajenee ja voi tulla yli. Pyy-hi ajoneuvosta aina ylivuotanut poltto-aine tai öljy pois.

Moottori-/vaihteistoöljy

Suosittelut öljy

Käytä mineraalipohjaista 4-tahtimoottoriöl-lyä, joka vastaa tai ylittää API-luokituksen SG, SH tai SJ vaatimuksia. Tarkasta, että öljykan-nuissa on API-merkinnässä kirjaimet SG, SH tai SJ. Käytä vain korkealaatuista, voimak-aasti puhdistavaa öljyä.

HUOM! Sama öljy voitelee sekä moottorin että vaihteiston. Parempaa kokonaissuoritus-kykyä ja kulutussuojaa varten käytä **Bombardierin synteettistä öljyä** (osanro. 293 600 039). Tämä on kytkintyyppiselle vaihteistolle formuloitu synteettinen erikoisöljy.

VAROITUS: Muun synteettisen, tai syn-teettisen sekoitusöljyn kuin Bombardierin synteettisen öljyn (osanro. 293 600 039) käyttö voi aiheuttaa kytkimen luistoa.

Öljyn viskositeetti

SAE 10W40 on suositeltavaa kesäaikaan.

SAE 5W30 on suositeltavaa talviaikaan.

Muuta viskositeettiä on syytä käyttää, jos keskilämpötila ei ole suositellun öljyn lämpötila-alueella. Katso alla oleva taulukko.

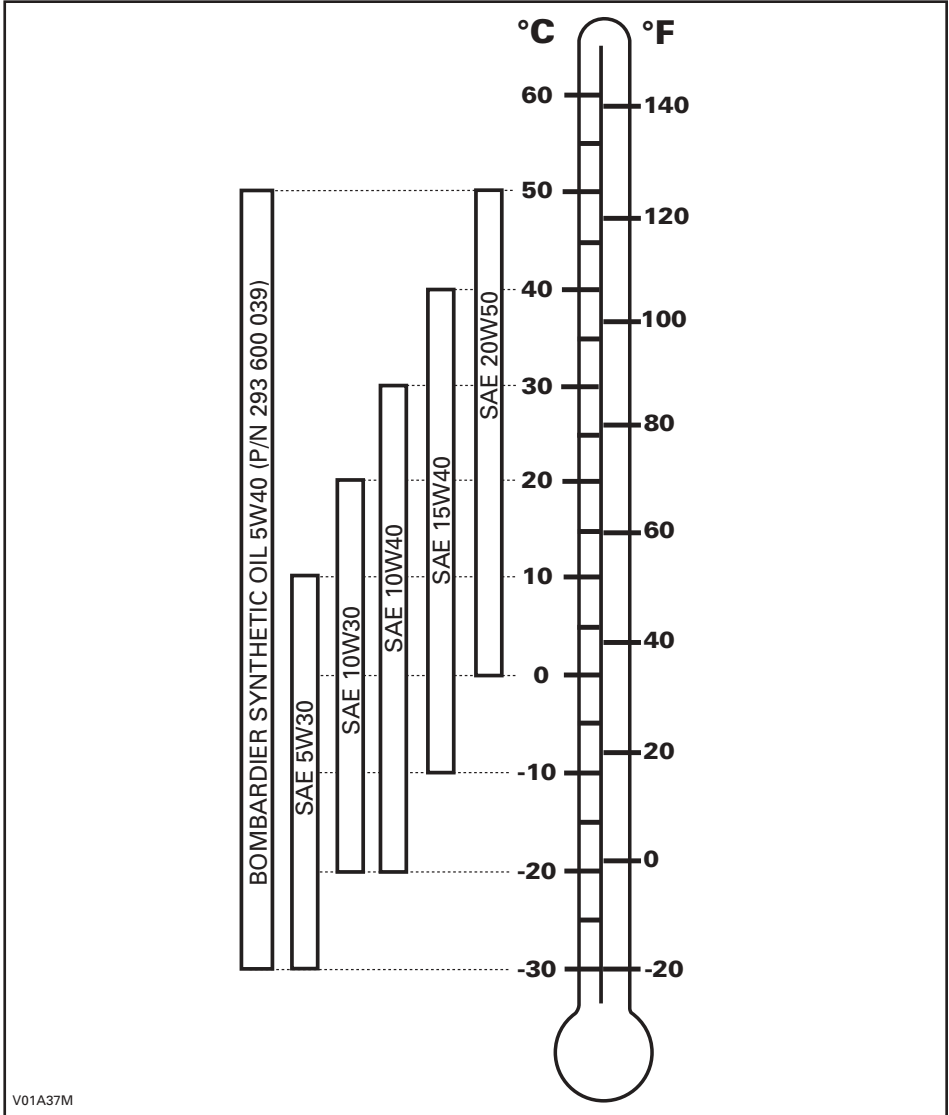

V01A37M

Öljyn pinnan taso

VAROITUS: Tarkasta taso usein ja täytä tarvittaessa. Älä täytä liikaa. Moottorin/vaihteiston käyttö asiaankuulumattomalla öljymäärällä vaurioittaa vakavasti moottoria/vaihteistoa. Pyyhi vuoto pois.

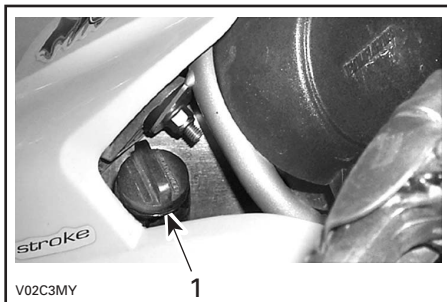

KOJELAUDAN VASEMMALLA PUOLELLA

1. Mittatikku

Aseta ajoneuvo tasaiselle alustalle, käynnistä moottori ja anna sen käydä n. minuutin verran, pysäytä sitten moottori. Tarkasta öljyn pinnan taso seuraavalla tavalla:

1. Ruuvaa mittatikku ulos ja pyyhi puhtaaksi.
2. Ruuvaa mittatikku takaisin pohjaan saakka.
3. Irrota mittatikku ja tarkasta pinnan öljyn taso. Sen pitäisi olla ylemmän merkin kohdalla, tai lähellä sitä.

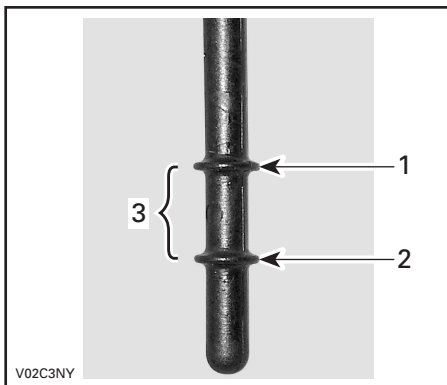

1. Täysi
2. Lisää
3. Käyttöalue

Öljyn lisäämistä varten poista mittatikku. Vältä ylivuoto asettamalla suppilo mittatikkuputkeen. Lisää pieni määrä öljyä ja tarkasta uudelleen öljyn pinnan taso. Toista kunnes öljyn pinnan taso on mittatikun ylemmän merkin kohdalla. Älä täytä liikaa. Kiristä mittatikku kunnolla.

Moottorin jäähdytysneste

Suosittelu jäähdytysneste

Käytä aina polttomoottoreille tarkoitettua korroosionestoainetta sisältävää etyleeniglykoli pakkasnestettä.

Jäähdytysjärjestelmään pitää laittaa vettä ja pakkasnesteen sekoitusta (suhteessa 50:50).

Jäähdytysnesteen pinnan taso

VAROITUS

Tarkasta jäähdytysnesteen pinnan taso moottorin ollessa kylmä. Älä koskaan lisää jäähdytysnestettä jäähdytysjärjestelmään moottorin ollessa kuuma.

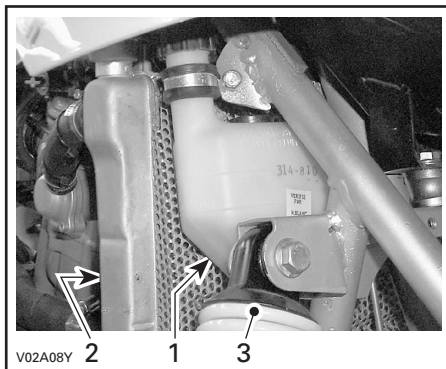

1. Jäähdytysnestesäiliö
2. Jäähdytin
3. Oikeanpuoleinen etuiskunvaimentaja

Ajoneuvon ollessa tasaisella alustalla nesteen pitäisi olla paisuntasäiliön MIN- ja MAX-merkkien välissä.

HUOM! Nesteen pinta voi olla hieman MIN-merkin alapuolella kun lämpötila on alle 20 °C (68 °F).

Irrota täyttöaukon kansi ja lisää jäähdytysnestettä tarvittaessa MAX-merkkiin saakka. Vältä roiske käyttämällä suppiloa. **Älä täytä liikaa.**

Aseta täyttöaukon kansi paikalleen ja kiristä se.

Jos jäähdytysneste lisätään paisuntasäiliöön, tarkasta nesteen pinnan taso myös jäähdyttimessä. Lisää jäähdytysnestettä tarvittaessa.

VAROITUS

Älä polta itseäsi – älä koske jäähdyttimen täyttöaukon kanteen jos moottori on kuuma.

HUOM! Usein lisää tarvitseva jäähdytysjärjestelmä merkitsee vuotoja tai moottoriongelmia. Ota yhteys valtuutettuun Bombardier ATV -jälleenmyyjään.

Jäähdytysnesteen vaihtaminen

Katso HUOLTO-osa.

Jarruneste

Suositteluneste

Käytä aina pelkästään DOT 4 -vaatimukset täyttävää jarrunestettä.

VAROITUS: Vältä vakavat jarrujärjestelmävauriot käyttämällä pelkästään suositeltuja nesteitä, älä sekoita eri nesteitä nestelisäyksen yhteydessä.

Nesteen taso

Ajoneuvon ollessa tasaisella alustalla tarkasta, että säiliöiden jarruneste on oikealla tasolla. Sen pitäisi olla MIN-merkin yläpuolella.

Puhdista ja irrota täyttöaukon kansi ja lisää nestettä tarpeen mukaan. **Älä täytä liikaa.**

VAROITUS: Käytä pelkästään DOT 4 -jarrunestettä avaamattomasta astiasta. **Älä käytä vanhoista tai jo avatuista astioista otettua jarrunestettä.**

HUOM! Alhainen taso voi olla osoitus vuodosta tai kuluneista jarrupaloista. Ota yhteys valtuutettuun Bombardier ATV -jälleenmyyjään.

Etujarrunestesäiliö

Varmista, että säiliö on vaakatasossa kääntämällä ohjaus suoraan eteenpäin.

Tarkasta jarrunesteen pinta; säiliö on täysi kun neste on ikkunan yläreunan tasalla.

Tarkasta silmämääräisesti vivun kumisuojan kunto. Tarkasta onko murtumia, repeytymiä, jne. Vaihda jos vahingoittunut.

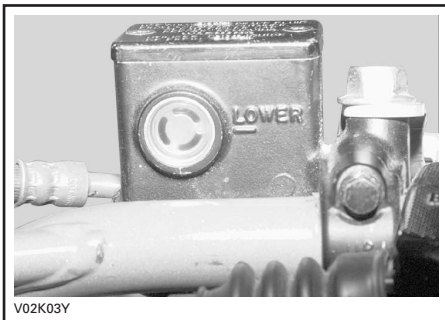

Takajarrunestesäiliö

Ajoneuvon ollessa tasaisella alustalla tarkasta, että säiliön jarruneste on oikealla tasolla. Sen pitäisi olla MIN-merkin yläpuolella.



AJONEUVON OIKEA PUOLI

Akku

Tässä ajoneuvossa on huoltovapaa kuiva-akku.

Puhdistus

Puhdista akun napa teräsharjalla. Suojaa napa hapettumiselta peittämällä se eristävällä rasvalla.

Irrottaminen

Irrota ensin MUSTA (-) -kaapeli ja sitten PUNAINEN (+) -kaapeli.

VAROITUS

Noudata aina tätä järjestystä irrotuksen yhteydessä: irrota MUSTA (-) -kaapeli ensin.

Irrota akunpidintä kiinnittävät mutterit telineestä.

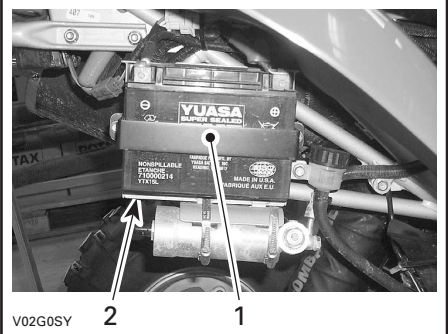

1. Akunpidin
2. Teline

Asennus

Asenna akku takaisin ajoneuvoon. Kiinnitä akunpidin.

VAROITUS

Kiinnitä ensin PUNAINEN (+) -kaapeli ja sitten MUSTA (-) -kaapeli. Kiinnitä aina PUNAINEN (+) -kaapeli ensin.

SISÄÄNAJO

Moottori

Ajoneuvo tarvitsee 10 tunnin sisäänajon ennen kuin sillä ajetaan jatkuvasti täydellä kaasulla.

VAROITUS: Älä koskaan sekoita öljyä polttoaineeseen. Tässä ajoneuvossa on 4-tahetikone. Öljyä saa lisätä vain öljysäiliöön.

Sisäänajon aikana saa kaasuttaa korkeintaan $\frac{3}{4}$ maksimistaan. Hyvään sisäänajoon kuuluu kuitenkin lyhyitä täyskaasutuksia ja nopeuden vaihteluita. Jatkuvat kiihdytykset täydellä kaasulla, pitkät ajot täydellä nopeudella ja moottorin ylikuumentuminen ovat vahingollisia sisäänajon aikana.

10 tunnin tarkastus

Samoin kuin minkä tahansa tarkkuusmekaanisen laitteen kohdalla, suosittelemme, että valtuutettu Bombardier ATV -jälleenmyyjä tarkastaa ajoneuvosi ensimmäisen 10 tunnin tai 30 päivän jälkeen ostohetkestä lukien, kumpi ensin kohdalle osuu. Tarkastuksen yhteydessä on myös mahdollisuus keskustella ensimmäisten käyttötuntien aikana esille tulleista kysymyksistä.

10 tunnin tarkastuksen maksaa ajoneuvon omistaja.

Tätä *käsikirjaa* luettaessa on muistettava että:

VAROITUS

Osoittaa mahdollista vaaratilannetta, joka voi johtaa vakavaan loukkaantumiseen tai kuolemaan, ellei sitä vältetä.

KÄYTTÖOHJEET

Yleistä

Ajoneuvossa on viisi eteenpäinvaihdetta. Moottori käynnistyy vain vaihteen ollessa VAPAALLA, tai vedä kytkinvipu sisään, jolloin voit käynnistää millä vaihteella tahansa.

Alkukylmäkäynnistys

Työnnä avain virtalukkoon ja käännä se ON- (PÄÄLLÄ)-asentoon.

Aseta moottorin pysäytyskytkin RUN- (KÄY)-asentoon.

Erittäin kylmässä, alle -20 C:n (-4 °F) lämpötilassa on rikastin vedettävä täysin päälle.

Paina käynnistyspainiketta kunnes moottori käynnistyy.

Vapauta käynnistyspainike välittömästi, kun moottori on käynnistynyt.

VAROITUS

Älä paina kaasua käynnistuksen aikana.

Siirrä muutaman sekunnin kuluttua vipu puoliväliasentoon.

HUOM! Rikastimen liiallisen käytön johdosta moottori voi tulvia, jolloin käynnistyminen vaikeutuu. Jos näin tapahtuu, katso ERIKOISTOIMENPITEET.

Kun moottori on lämmin, työnnä rikastinvipu OFF- (POIS)-asentoon, ja vapauta jarrut.

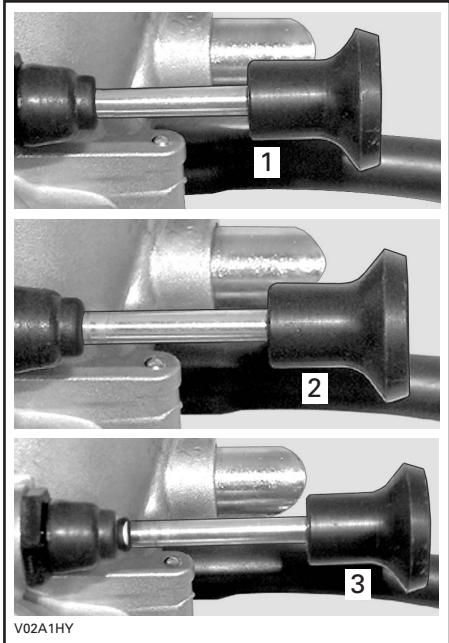

ISTUIMEN ALLA, VASEMMALLA PUOLELLA

1. OFF- (POIS)-asento
2. Puoliväliasento
3. Täysi-asento

Lämpimän moottorin käynnistys

Käynnistä moottori edellä esitetyllä tavalla mutta ilman rikastinta. Ellei moottori käynnisty kahden 4 sekuntia kestävä yrittöksen jälkeen sähkökäynnistimellä, siirrä rikastinvipu asentoon 1. Käynnistä moottori käyttämättä kaasuvipua. Siirrä muutaman kerran jälkeen rikastinvipu OFF- (POIS)-asentoon.

Moottorin pysäytys

VAROITUS

Vältä pysäköintiä kaltevalle pinnalle.

Vapauta kaasu ja pysäytä ajoneuvo kokonaan. Kytke seisontajarru päälle etujarruvivussa olevalla jarruvivun lukolla. Purista kytkinvipua ja vaihda 1-vaihteelle. Paina moottorin pysäytyskytkintä. Käännä avain virtalukossa OFF- (POIS)-asentoon. Irrota avain virtalukosta.

Vaihtaminen

Vaihteiston hallinta

Suorita vaihtaminen vetämällä kytkinvipua ja käyttämällä vaihdepoljinta seuraavalla tavalla.

VAROITUS

Käytä ylös- tai alaspäin vaihtamisen yhteydessä aina kytkinvipua.

Yksi polkimen täysi isku vaihtaa vaihteen järjestyksessä seuraavaksi suuremmalle tai pienemmälle vaihteelle. Polkimen pitäisi automaattisesti palata alkuperäiseen asentoonsa.

Ylöspäin vaihtamista varten seuraavaksi suuremmalla vaihteelle aseta saappaan kärki vaihdevivun alle ja nosta poljinta täyden iskun verran ylöspäin. Alaspäin vaihtamista varten nojaa saappaan kärjellä vaihdepolkimen päälle ja paina poljinta täyden iskun verran.

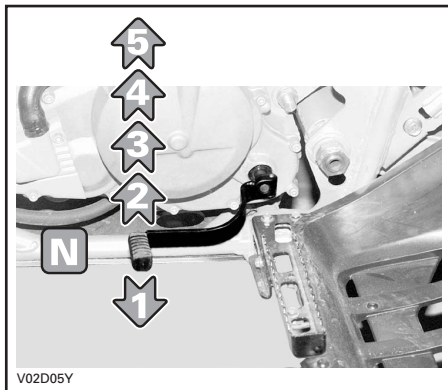

VAROITUS

Vapauta aina kytkin vaihtamista varten. Vaihtaminen ilman kytkimen vapauttamista voi aiheuttaa hallinnan menettämisen, tai ATV:n kaatumisen.

VAROITUS: Varmistu, että seisontajarru on kokonaan pois päältä ennen ATV:n käyttöä.

ERIKOISTOIMENPITEET

Moottori tulvii

Ellei moottori käynnisty useasta yrityksestä huolimatta, on polttoaine mahdollisesti tulvinut moottoriin. Toimi seuraavalla tavalla. Käännä virtalukko ON- (PÄÄLLÄ)-asentoon ja varmista, ettei rikastin ole päällä.

Varmista, että vaihde on VAPAALLA, tai vedä kytkinvipu sisään.

Paina kaasuvipu pohjaan ja pidä sitä siinä samalla kun käynnistät moottoria. Yritä useamman kerran.

Kun moottori käynnistyy, vapauta kaasuvipu. Älä ryntää moottoria.

Ellei tämä toimi:

Irrota sytytystulppien johdot.

Puhdista sytytystulppien ympäristö ja irrota sitten tulpat (työkalut on työkalulaatikossa).

VAROITUS

Käytä aina silmäsuojuksia ja hanskoja kun puhdistat sytytystulpan reikää.

Pyöritä moottoria useita kertoja. Asenna puh-
taat kuivat sytytystulpat, tai mahdollisuuksien
mukaan uudet.

Käynnistä moottori edellä kuvatulla tavalla.
Jos moottori tulvii edelleen, ota yhteys
valtuutettuun Bombardier ATV -
jälleenmyyjään.

Moottori ylikuumenee

Jos moottori ylikuumenee ja moottorin
merkkivalo (punainen) SYTTY, yritä
seuraavaa:

Tarkasta öljysäiliön öljyn pinnan taso ja täytä
tarvittaessa.

Varmista, ettei jäähdytin ole tukossa.

Tarkasta ja puhdista jäähdyttimen lamellit.
Katso HUOLTO-osa.

VAROITUS

Jäähdytin voi olla erittäin kuuma; laita
hanskat käteen ennen jäähdyttimeen
koskemista.

Hidasta ajoneuvon vauhtia, mutta yritä pitää
se liikkeessä, jotta jäähdyttimeen virtaa
ilmaan. Jos moottori ylikuumenee edelleen
noin minuutin jälkeen, pysäytä ajoneuvo ja
asetta vaihteisto VAPAALLE. Kytke
seisontajarru ja pysäytä moottori. Aseta
virtalukko ON- (PÄÄLLÄ)-asentoon (älä
käynnistä moottoria vielä). Jäähdyttimen
tuuletin jäähdyttää jäähdytintä.

Anna moottorin jäähtyä ennen kuin tarkastat
jäähdytysnesteen pinnan tason ja täytät jos
mahdollista.

VAROITUS

Älä koskaan täytä jäähdytysjärjestel-
mää moottorin ollessa kuuma. Anna
moottorin jäähtyä.

Ota mahdollisimman nopeasti yhteys
Bombardier ATV -jälleenmyyjään.

Ympäripyöriminen

Kun ajoneuvo on pyörähtänyt ympäri tai jää-
nyt kumolleen, käännä se takaisin pyöriilleen,
odota sitten 3–5 minuuttia ennen moottorin
käynnistämistä. Tarkasta palaako PUNAINEN
moottorin merkkivalo moottorin käynnistämisen
jälkeen. Jos valo jää PALAMAAN mootto-
rin uudelleenkäynnistämisen jälkeen, pysäytä
moottori. Öljyputkessa olevat ilmakuplat on
poistettava. Toimi seuraavalla tavalla.

Irrota vasemmalla puolella moottoriin menevä öljyn syöttöletku.

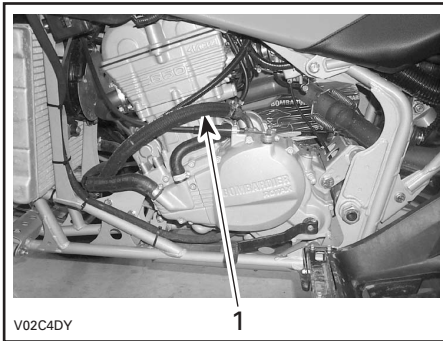

1. Öljyn syöttöletku

VAROITUS

Moottori ja moottoriöljy voivat olla erittäin kuumat. Odota kunnes moottori, tai moottoriöljy on jäähtynyt.

Laske öljyn syöttöletkua kunnes pieni määrä öljyä valuu ulos ilman ilmakuplia.

Kiinnitä öljyn syöttöletku takaisin paikalleen ja kiristä kiristin kunnolla.

Tarkasta öljysäiliön öljyn pinnan taso ja täytä tarvittaessa.

Käynnistä moottori. Jos PUNAINEN moottorin merkkivalo PALAA edelleen, pysäytä moottori ja ota yhteys mahdollisimman pian valtuutettuun Bombardier ATV -jälleenmyyjään.

Uponnut ATV

Jos ATV uppoaa, on se vietävä mahdollisimman nopeasti valtuutetulle Bombardier ATV -jälleenmyyjälle. **ÄLÄ KÄYNNISTÄ MOOTTORIA!**

VAROITUS: ATV:n uppoaminen voi aiheuttaa vakavia vahinkoja, jos uudelleen käynnistämässä ei noudateta oikeita toimenpiteitä.

Käytönjälkeinen hoito

Kun ajoneuvoa on käytetty merivesiympäristössä (hiekkarannalla, veneiden vesillelasku/nosto, jne.), on ajoneuvo syytä huuhtoa makealla vedellä ajoneuvon ja sen komponenttien kunnossapitämiseksi. Metalliosien voitelu on erittäin suositeltavaa. Käytä BOMBARDIER LUBE (osano. 293 600 016). Tämä on suoritettava jokaisen käyttöpäivän päätteeksi.

Kun ajoneuvoa käytetään mutaisessa ympäristössä, on ajoneuvo syytä huuhtoa ajoneuvon ja sen osien suojaamiseksi ja valojen pitämiseksi puhtaana.

HUOM! Älä koskaan puhdista ajoneuvoa korkeapainepesurilla; **KÄYTÄ VAIN PIENTÄ PAINETTA** (kuten puutarhaletku). Korkeapaine voi aiheuttaa sähkö- tai mekaanisia vikoja.

Varastointi ja ajokautta edeltävät valmistelut

VAROITUS

Anna valtuutetun Bombardier ATV -jälleenmyyjän tarkastaa polttoainejärjestelmän eheys HUOLTOTAULUKON mukaan.

Kun ajoneuvoa ei käytetä kuukautta pitempään aikaan, pitää se varastoida oikealla tavalla.

Kysy oikeita toimenpiteitä valtuutetulta Bombardier ATV -jälleenmyyjältä.

Kun ATV otetaan varastoinnin jälkeen käyttöön, pitää suorittaa valmistelu. Kysy oikeita toimenpiteitä valtuutetulta Bombardier ATV -jälleenmyyjältä.

KUORMA JA SIIRTOKULJETUS

Tätä *käsikirjaa* luettaessa on muistettava että:

VAROITUS

Osoittaa mahdollista vaaratilannetta, joka voi johtaa vakavaan loukkaantumiseen tai kuolemaan, ellei sitä vältetä.

Kuorma

VAROITUS

Tätä ajoneuvoa ei ole suunniteltu tai rakennettu kuormien kantamiseen tai peräkärryn vetämiseen. Jos päätät lisätä kuorman kantamisen tai peräkärryn vetämisen mahdollistavia lisälaitteita, käytä tervettä järkeä.

Siirtokuljetus

Kun ajoneuvoa siirtokuljetetaan, kiinnitä ajoneuvo sopivilla kiinnikkeillä peräkärryn. Tavallisten köysien käyttö ei ole suositeltavaa.

VAROITUS

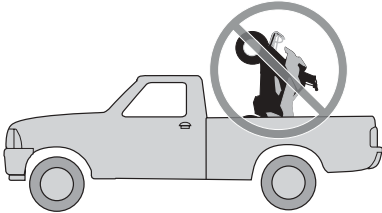

V00A18W

Älä koskaan kallista tätä ajoneuvoa siirtokuljetusta varten pituussuuntaan. Suosittelemme ajoneuvon kuljettamista sen normaalissa käyttöasennossa (pystyssä neljällä pyörällään).

Noudata näitä menetelmiä:

- Aseta polttoaineventtiili OFF- (POIS)-asentoon.
- Kytke seisontajarru päälle ja siirrä vaihte 1-vaihteelle.
- Kiinnitä ajoneuvo asiaankuuluvista kohdista. Katso seuraavaa kuvaa.

VAROITUS: Ajoneuvon kiinnittäminen muista kohdista voi vahingoittaa sitä.

DS 650 -mallit

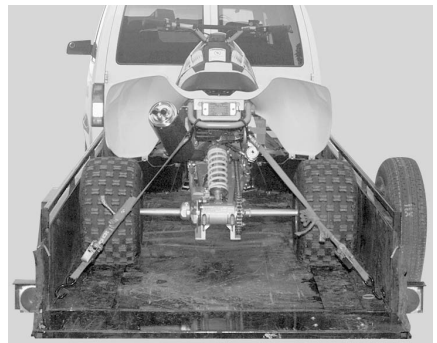

V02A01Y

Baja- ja Baja X -mallit

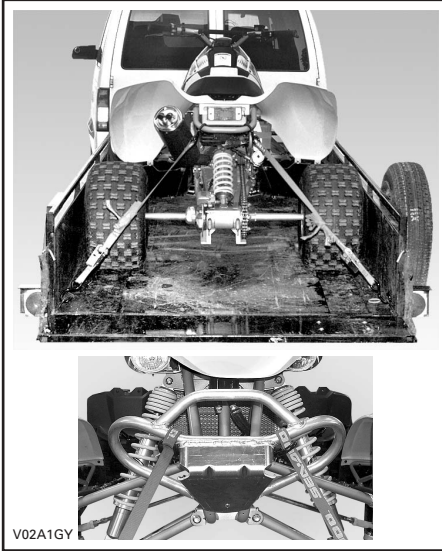

VAROITUS

Älä hinaa tätä ajoneuvoa auton tai toisen ajoneuvon perässä. Käytä perävaunua.

HUOLTO- TIEDOT

HUOLTOTAULUKKO

Huoltaminen on erittäin tärkeää; ellet tunne turvallisia huoltotoimenpiteitä ja säätömenetelmiä, ota yhteys valtuutettuun Bombardier ATV -jälleenmyyjään.

HUOLTOTAULUKKO	ALKUTARKASTUS 10 t tai 30 päivää TAI 300 km (185 m.)	HUOLTOVÄLIT				SUORITTAJA
		25 t TAI 750 km (470 m.)	50 t TAI 1 500 km (930 m.)	100 t TAI 1 VUOSI TAI 3000 km (1 865 m.)	200 t TAI 2 VUOTTA TAI 6 000 km (3 730 m.)	
MOOTTORI/VAIHEISTO						
Moottori-/vaihteistoöljyn pinnan taso ③		JOKA KÄYTTÖKERTA				ASIAKAS
Moottori-/vaihteistoöljy ja suodatin	R		R			ASIAKAS
Öljysäiliön sihti					C	ASIAKAS
Venttiilin vällys	I			I		JÄLLEENMYYJÄ
Moottorin alustan kiinnittimet ③	I			I		JÄLLEENMYYJÄ
Pakojärjestelmä	I			I		JÄLLEENMYYJÄ
Kipinänsammutin				C		ASIAKAS
Jäähdytysneste ②	I		I		R	ASIAKAS
Jäähdyttimen täyttöaukon kansi/jäähdytysjärjestelmän painetesti	I				I	JÄLLEENMYYJÄ
Jäähdyttimen kunto/puhtaus (jäähdyttimen lamellit) ④	I		I			ASIAKAS
Kytkimen ja vaihdevivun toiminta ③				I		JÄLLEENMYYJÄ
Kytkinvipu ③	I		I			JÄLLEENMYYJÄ
POLTOAINEJÄRJESTELMÄ						
Ilmansuodatin ④		C	R			ASIAKAS
Polttoainelinjat ja liitokset	I			I		JÄLLEENMYYJÄ
Polttoainesäiliön suodatin					R	JÄLLEENMYYJÄ
Kaasutin	I			I		JÄLLEENMYYJÄ

HUOLTOTAULUKKO	HUOLTOVÄLIT						SUORITTAJA
	ALKUTARKASTUS 10 t tai 30 päivää TAI 300 km (185 m.)	25 t TAI 750 km (470 m.)	50 t TAI 1 500 km (930 m.)	100 t TAI 1 VUOSI TAI 3000 km (1 865 m.)	200 t TAI 2 VUOTTA TAI 6 000 km (3 730 m.)		
I: Tarkasta, varmista, puhdista, säädä, voitele, vaihda tarvittaessa. C: Puhdista L: Voitele R: Vaihda							
SÄHKÖJÄRJESTELMÄ							
Sytytystulpat	I			R			JÄLLEENMYYJÄ
Akkuliitokset	I			I			JÄLLEENMYYJÄ
Johtosarja, kaapelit ja johdot	I			I			JÄLLEENMYYJÄ
Virtalukko, käynnistyspainike ja moottorin pysäytyskytkin ③	I			I			JÄLLEENMYYJÄ
Valojärjestelmä (HI/LO (kauko/lähi) voimakkuus, jarruvalo, etulampun suuntaus, jne.) ③	I			I			JÄLLEENMYYJÄ
VOIMANSIIRTO							
Voimansiirtoketjun voitelu ③		JOKA KÄYTTÖKERTA					ASIAKAS
Voimansiirtoketjun säätö ③		JOKA KÄYTTÖKERTA					ASIAKAS
Voimansiirtoketjun liukukappaleen ja pyörijän kunto ③		JOKA KÄYTTÖKERTA					ASIAKAS
Ketjupyörät ④	I			I			ASIAKAS
Pyörien laakerit ③	I		I	I			ASIAKAS
Takapyörän napa					I		ASIAKAS
Taka-akselin tiukkuus (epäkeskoakselin kotelon pultit ja säätöruuvi)	I	I					ASIAKAS
OHJAUS/HALLINTAJÄRJESTELMÄT							
Ohjaustangon kiinnittimet ③	I			I			JÄLLEENMYYJÄ
Kaasutin/kaasuläppäkotelo/vaijeri ③	I		I				ASIAKAS
Rikastin	I			I			JÄLLEENMYYJÄ
Ohjausjärjestelmä ③	I			I			JÄLLEENMYYJÄ
Ohjausvälitangon pää	I		I				ASIAKAS
Pyörän mutterit ja pultit	I		I				ASIAKAS
Renkaiden kuluneisuus ja paine ③		JOKA KÄYTTÖKERTA					ASIAKAS
Etupyörän napa		JOKA KÄYTTÖKERTA					ASIAKAS
Etupyörien suuntaaminen	I			I			JÄLLEENMYYJÄ

HUOLTOTAULUKKO	HUOLTOVÄLIT						SUORITTAJA
	ALKUTARKASTUS 10 t tai 30 päivää TAI 300 km (185 m.)	25 t TAI 750 km (470 m.)	50 t TAI 1 500 km (930 m.)	100 t TAI 1 VUOSI TAI 3000 km (1 865 m.)	200 t TAI 2 VUOTTA TAI 6 000 km (3 730 m.)		
I: Tarkasta, varmista, puhdista, säädä, voitele, vaihda tarvittaessa. C: Puhdista L: Voitele R: Vaihda							
JOUSITUS							
Kääntövarren tarkastus	I	I					ASIAKAS
Kääntövarren voitelu	JOKA KÄYTTÖKERTA						ASIAKAS
Kolmiotukivarsi	I	I + L					ASIAKAS
Pallonivelen kumisuoja	I	I					ASIAKAS
Pallonivelen kumisuoja ④	I	I					JÄLLEENMYYJÄ
Iskunvaimennin		I					ASIAKAS
JARRU							
Jarruneste edessä/takana	I	I				R	JÄLLEENMYYJÄ
Jarrupala		I					ASIAKAS
Jarrujärjestelmä (levyt, letkut, jne.) ③				I			ASIAKAS
Jarruputken liittimet ③	I	JOKA KÄYTTÖKERTA					ASIAKAS
KORI/RUNKO							
Moottorin alue	C		C				ASIAKAS
Liukulevyt ja kolmiotukivarren suojukset	JOKA KÄYTTÖKERTA						ASIAKAS
Runko				I			JÄLLEENMYYJÄ
Alustan kiinnikkeet ③			I				ASIAKAS
Istuimen salpa			I				ASIAKAS

- ① Bombardier ATV -jälleenmyyjän tulee suorittaa Alkuhuolto on erittäin tärkeä, eikä sitä pidä jättää tekemättä.
- ② 50 tunnin välein, tarkasta jäähdytysnesteen väkevyys.
- ③ Käyttöä edeltävään tarkastukseen kuuluva toimenpide.
- ④ Useammin ankarassa käytössä, kuten pölyinen paikka, hiekkaisissa, lumisissa, märissä tai mutaisissa olosuhteissa.

HUOLTO

Tätä *käsikirjaa* luettaessa on muistettava että:

VAROITUS

Osoittaa mahdollista vaaratilannetta, joka voi johtaa vakavaan loukkaantumiseen tai kuolemaan, ellei sitä vältetä.

VAROITUS

Ellei toisin määritetty, moottori ei saa olla käynnissä mitään huoltotoimenpiteitä varten.

VAROITUS

Mikäli purkamisen/kokoamisen yhteydessä joudutaan irrottamaan lukituksia (esim. kiinnitysnauhat, itselukkiutuvat kiinnikkeet, jne.), vaihda ne aina uusiin.

HUOM! Seuraavassa on lueteltu huoltotoimenpiteet, jotka asiakas voi halutessaan suorittaa. Valtuutetun Bombardier ATV -jälleenmyyjän on suoritettava muut HUOLTO-TAULUKOSSA mainitut toimenpiteet.

Moottori/vaihteisto

Tässä osassa kerrotaan mm. miten nesteet vaihdetaan. Katso nestepintojen tason tarkastusta ja nesteiden täyttämistä koskevat menetelmät kohdasta NESTEET.

Öljynvaihto ja öljynsuodattimen vaihto

Öljy ja suodatin tulee vaihtaa samaan aikaan. Öljynvaihto on syytä tehdä moottorin ollessa lämmin.

VAROITUS

Moottoriöljy voi olla erittäin kuuma. Odota kunnes moottoriöljy on lämmintä.

Varmista, että ajoneuvo on tasaisella alustalla. Irrota mittatikku. Puhdista tyhjennystulpan ympäristö. Aseta moottorin tyhjennystulpan alle sopiva astia.

Irrota tyhjennystulppa ja laske kaikki öljy ulos öljysäiliöstä. Pyyhi rungolle mahdollisesti valunut öljy.

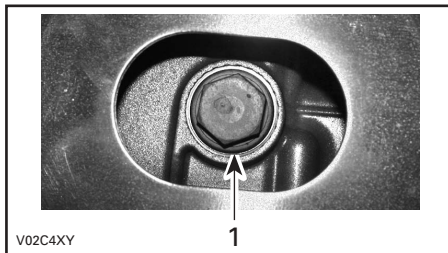

AJONEUVON ALLA

1. Öljyn tyhjennystulppa

Anna öljyn valua öljynsuodattimesta tarpeeksi kauan.

Ruuvaa auki öljynsuodattimen kansi.

Irrota öljynsuodatin ja vaihda se uuteen.

HUOM! Tarkasta O-rengas ja vaihda se tarvittaessa.

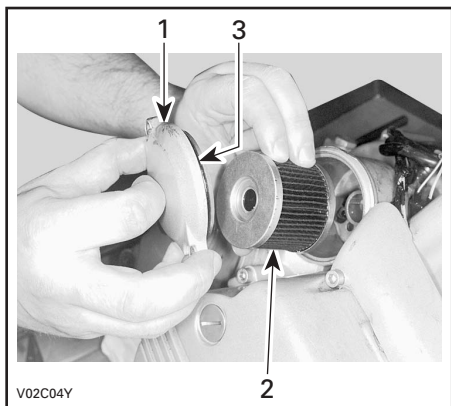

MOOTTORIN OIKEA PUOLI.

1. Öljynsuodattimen kansi
2. Öljysuodatin
3. O-rengas

Pyyhi moottorille mahdollisesti valunut öljy. Vaihda tyhjennystulppien tiiviste. Pyyhi tiivisteiden ympäristö moottorissa, öljysäiliössä ja tyhjennystulpassa ja kiinnitä tulppa sitten paikalleen.

Kaada moottoriin oikea määrä suositeltua öljyä. Katso tilavuus kohdasta **TEKNISET TIEDOT**.

Käynnistä moottori ja anna käydä muutaman minuutin tyhjäkäynnillä.

Tarkasta jääkö **PUNAINEN** merkkivalo **PALAMAAN**. Myönteisessä tapauksessa pysäytä moottori ja laske ilma pois järjestelmästä irrottamalla öljynsuodatin ja ilmanlaskuruuvi.

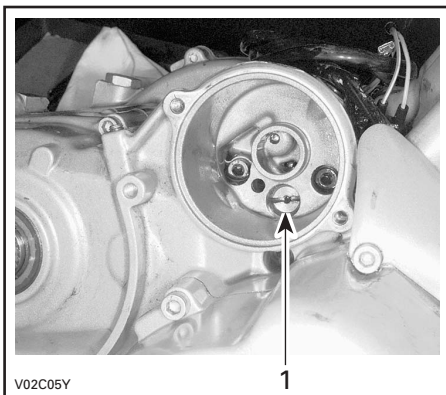

ÖLJYNSUODATTIMEN TAKANA

1. Ilmanlaskuruuvi

Asenna kaikki irrotetut osat takaisin paikalleen ja käynnistä sitten moottori. Tarkasta jääkö **PUNAINEN** merkkivalo **PALAMAAN**. Myönteisessä tapauksessa toista ilmanpoistotoimenpide. Jos **PUNAINEN** merkkivalo jää aina vaan **PALAMAAN**, pysäytä moottori ja ota yhteys valtuutettuun Bombardier ATV -jälleenmyyjään.

Varmista, ettei öljynsuodattimen, letkun tai tyhjennystulpan alueilla näy vuotoa.

Pysäytä moottori ja tarkasta öljyn pinnan taso. Täytä tarpeen mukaan.

Hävitä öljy paikallisten määräysten mukaan.

Jäähdytysnesteen vaihtaminen

VAROITUS

Älä polta itseäsi – älä irrota jäähdyttimen täyttöaukon kantta tai löysää moottorin tyhjennystulppaa jos moottori on kuuma.

Kierrä jäähdyttimen kantta vastapäivään ja irrota se.

Irrota moottorin vasemmalla puolella oleva tyhjennysaukon tulppa ja tyhjennä jäähdytysneste sopivaan astiaan.

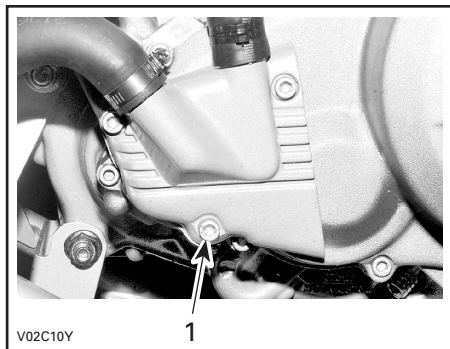

1. Jäähdytysnesteen tulppa

Tyhjennä järjestelmä kokonaan ja kiinnitä tyhjennystulppa takaisin paikalleen.

Irrota termostaattikotelon päällä oleva lämpötila-anturi.

Täytä jäähdytintä kunnes jäähdytysnestettä tulee lämpötila-anturin reiästä ulos.

Asenna lämpötila-anturi paikalleen ja jatka jäähdytysjärjestelmän täyttöä jäähdyttimen kautta.

Suorita jäähdyttimen täyttö loppuun.

Tarkasta pinnan taso paisuntasäiliössä ja täytä tarpeen mukaan.

Käytä moottoria tyhjäkäynnillä ilman jäähdyttimen kantta. Lisää jäähdytysnestettä hitaasti tarvittaessa.

Odotä tässä vaiheessa, kunnes moottori saavuttaa normaalin käyttölämpötilan. Paina kaasuvipua pari kolme kertaa; lisää sitten tarvittaessa jäähdytysnestettä.

Kiinnitä jäähdyttimen täyttöaukon kansi paikalleen. Tarkasta jäähdytysnesteen taso paisuntasäiliössä, ja ettei missään liitoksissa ole vuotoja.

Venttiilien säätö

Pyydä valtuutettua Bombardier ATV - jälleenmyyjää suorittamaan venttiilien säätö.

Riittämätön välitys voi aiheuttaa tehon laskua ja mahdollisesti vahingoittaa venttiileitä. Liiallinen välitys aiheuttaa meteliä.

Kipinänsammutin

Äänenvaimentimesta on ajoittain poistettava sinne kerääntynyt karsta. Katso HUOLTO-TAULUKKO.

Irrottaminen

VAROITUS

Älä koskaan käytä moottoria suljetussa tilassa. Älä koskaan suorita tätä toimenpidettä heti sen jälkeen kun moottori on käynyt, koska pakojärjestelmä on erittäin kuuma. Varmistu, ettei alueella ole mitään palonarkoja materiaaleja. Käytä silmäsuojaimia ja hanskoja. Älä koskaan seiso ajoneuvon takana puhdistessasi pakojärjestelmää. Noudata kaikkia soveltuvia lakeja ja määräyksiä.

Irrota:

- kipinänsammutinta äänenvaimentimessa kiinni pitävät ruuvit

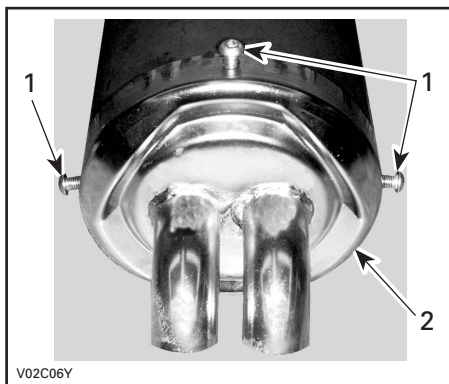

1. Ruuvit
2. Kipinänsammutin

– kipinänsammutin ja tiivisteaine

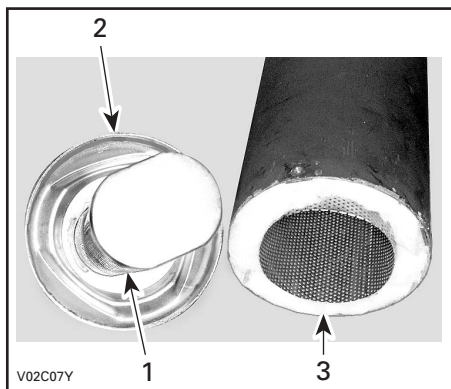

1. Kipinänsammutin
2. Tiivisteaine
3. Äänenvaimennin

– sisäsäleikkö ja villa

Irrota äänenvaimentimessa oleva karsta.

Irrota kipinänsammuttimessa oleva karsta harjalla.

HUOM! Käytä varovasti pehmeätä harjaa äläkä vahingoita kipinänsammutinta.

Asennus

Asennus tapahtuu päinvastaisessa järjestyksessä kuin irrotus, ottaen huomioon seuraavat yksityiskohdat:

Tarkasta:

- eristysvilla ja vaihda jos huonontunut
- kipinänsammuttimen kunto, siinä ei saa olla murtumia tai reikiä. Vaihda tarvittaessa.

Irrota vanha tiivisteaine ja vaihda se uuteen. Käytä ULTRA COOPER -tiivisteainetta (osanro. 293 800 090) tai vastaavaa tuotetta.

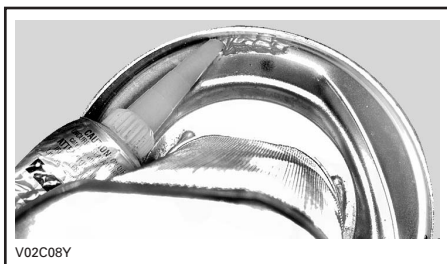

Varmista, että villa on paikallaan ennen säleikön asentamista.

Kohdista säleikkö kunnolla äänenvaimentimen kuoren pohjaan.

Jäähdytyn

Tarkasta jäähdyttimen lamellit. Niissä ei saa olla mutaa, likaa, lehtiä tai muita kerääntymiä, jotka voisivat estää jäähdytintä jäähdyttämästä kunnolla.

Poista käsin niin paljon kerääntymiä kuin mahdollista. Jos lähetyvillä on käytettävissä vettä, yritä huuhtoa jäähdyttimen lamellit vedellä.

Käytä puutarhaletkua huuhtomiseen, jos sellainen on käytettävissä.

VAROITUS

Älä koskaan puhdistu kuumaa jäähdytintä käsin. Anna jäähdyttimen jäähtyä ennen puhdistamista.

VAROITUS: Varo jäähdyttimen lamellien vahingoittamista puhdistuksen yhteydessä. Älä käytä mitään esinettä/työkalua, joka voisi vaurioittaa lamelleja. Lamellit ovat tarkoituksella ohuet, jotta ne jäähdyttävät kunnolla. KÄYTÄ PESUUN VAIN ALHAISTA PAINETTA, ÄLÄ KÄYTÄ KORKEAPAINEPESURIA.

Vaihdepolkimen säätö

Avaa lähellä valitsinakselin päätä oleva kuusiokoloruuvi ja irrota vaihdepoljin.

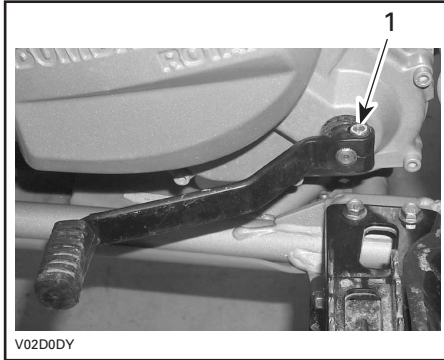

1. Kuusiokoloruuvi

Asenna vaihdepoljin haluamallasi tavalla ja kiristä sitten kuusiokoloruuvi.

Kaasutin

Pyydä valtuutettua Bombardier ATV - jälleenmyyjää tarkastamaan ja puhdistamaan polttoainejärjestelmä kerran vuodessa, tai 100 käyttötunnin, tai 5 000 km:n (3 100 m.) välein.

Ilmanottojärjestelmä

Ilmansuodattimen puhdistaminen/tyhjentäminen

Tarkasta määrääjain tuleeko ilmansuodattimen kotelon tyhjennystulpasta nestettä tai kerääntymiä.

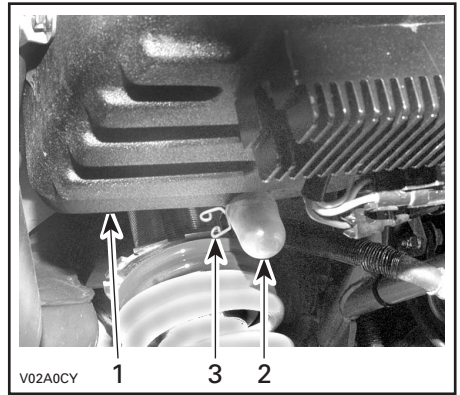

1. Ilmansuodattimen kotelo
2. Tyhjennystulppa
3. Kiristin

HUOM! Jos ajoneuvoa käytetään pölyisessä ympäristössä, tarkasta useammin kuin HUOLTOTAULUKOSSA määritetty.

Jos nestettä/kerääntymiä löytyy, purista kiristimiä ja poista ne. Vedä tyhjennysputket irti.

VAROITUS: Älä käynnistä moottoria kun tyhjennysputkista löytyy vettä.

Kun nestettä/kerääntymiä löytyy, on ilmansuodatin tilanteesta riippuen tarkastettava/kuivattava/vaihdettava.

Irrota ilmansuodatin alla selvitetyllä tavalla.

Ilmansuodattimen irrotus

VAROITUS: Älä koskaan poista tai tee muutoksia ilmansuodattimen kotelon osiin. Käytä aina ilmansuodatinta ja vaahdotta vaihdettaessa alkuperäisiä tai sopivia vastaavia osia. Moottorin kaasutus on kalibroitu toimimaan nimenomaan näillä komponenteilla. Muussa tapauksessa moottorin suorituskyky voi kärsiä tai voi tapahtua vahinkoja.

Irrota istuin.

Avaa kiristimet ja irrota ilmansuodatinkotelon kansi.

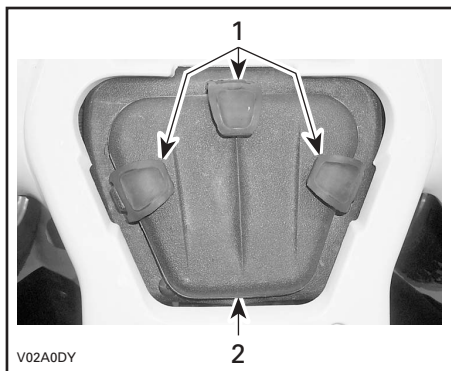

1. Salvat
2. Ilmansuodatinkotelon kansi

Irrota ruuvitalttakupu painamalla se ilmansuodatinkotelon sisään.

Löysää kiristintä ja irrota ilmansuodatin.

Poista vaahto.

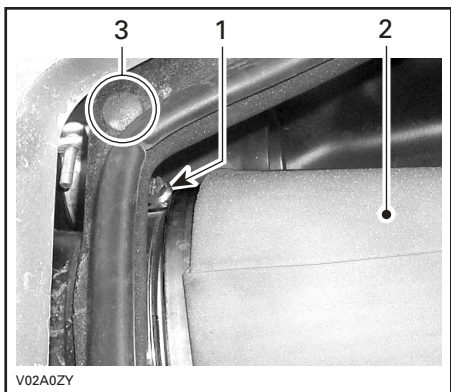

1. Kiristin
2. Ilmansuodatin ja vaahto
3. Ruuvitalttakupu

Kaada ämpäriin puhdistusliuosta (osanro. 293 600 059 tai vastaavaa). Laita suodatin liukseen likoon.

Puhdista suodatinkotelon sisäosa sillä aikaa kun suodatin on liossa.

Huuhto ilmansuodatin ja vaahto lämpimällä vedellä.

Poista vaahdosta ylimääräinen vesi puristamalla sitä. Anna ilmansuodattimen ja vaahton kuivaa kunnolla.

HUOM! Lievä pöly voidaan poistaa matalapaineisella ilmalla. Puhalla paineilmaa käytössä kulkevaa ilmvirtaa vastaan.

Jos ilmansuodatinelementti tai vaahto on likainen, vaihda uuteen.

Kun suodatin on kuiva, öljyä se ilmansuodatinöljyllä uudelleen (osanro. 293 600 058 tai vastaava).

Ilmansuodattimen asennus

Asenna irrotetut osat päinvastaisessa järjestyksessä kunnolla takaisin.

Sähköjärjestelmä

Akku

Puhdistus

Puhdista akun napa teräsharjalla. Suojaa napa hapettumiselta peittämällä se eristävällä rasvalla.

Irrottaminen

Irrota ensin MUSTA (-) -kaapeli ja sitten PUNAINEN (+) -kaapeli.

VAROITUS

Noudata aina tätä järjestystä irrotuksen yhteydessä: irrota MUSTA (-) -kaapeli ensin.

Irrota akunpidintä ja telinettä kiinnittävät mutterit.

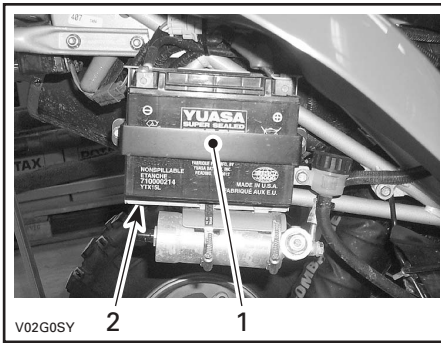

1. Akupidin
2. Teline

Asennus

Asenna akku takaisin ajoneuvoon. Kiinnitä akupidin.

VAROITUS

Kiinnitä ensin PUNAINEN (+)-kaapeli ja sitten MUSTA (-)-kaapeli. Kiinnitä aina PUNAINEN (+)-kaapeli ensin.

Sulakkeet

Vaihda palanut sulake uuteen samanarvoiseen sulakkeeseen.

VAROITUS: Älä käytä suurempiarvoista sulaketta, sillä tämä voi aiheuttaa vakavan vaurion.

Sulakkeet sijaitsevat istuimen alla, moottorin ja ilmansuodatinkotelon välissä.



1. Tuuletin (15 A)
2. Latausjärjestelmä (25 A)

Irrota sulake pitimestään vetämällä se ulos. Tarkasta onko lanka sulanut.

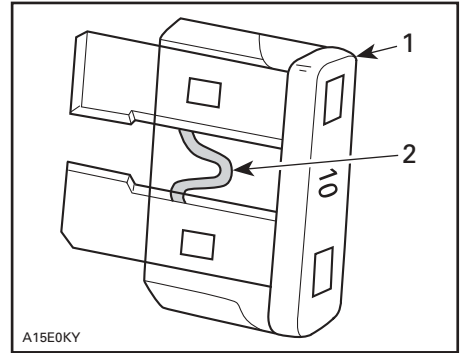

TYYPILLINEN

1. Sulake
2. Tarkasta onko sulanut

Lampun vaihto

Tarkasta aina vaihtamisen jälkeen, että lamppu toimii.

Etuvalo

Jos etuvalon lamppu on palanut:

- Irrota etukojelauta.
- Irrota kumisuoja.



- Paina lampun pidikerengasta ja käännä sitä vastapäivään, ja irrota lamppu.

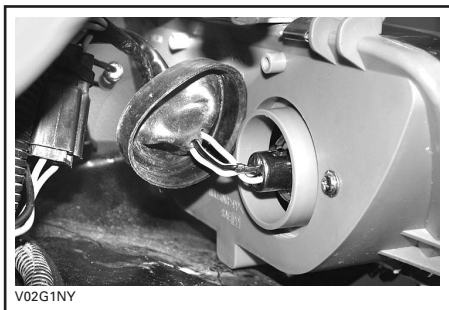

- Irrota lamppu ja vaihda se.



Asenna irrotetut osat päinvastaisessa järjestyksessä kunnolla takaisin.

HUOM! Kohdistu lampun pidikkeen kynsi etuvalokotelon loveen.



1. Lampunpidikkeen kynsi

Perävalo

Ruuvaa linssin ruuvit irti.

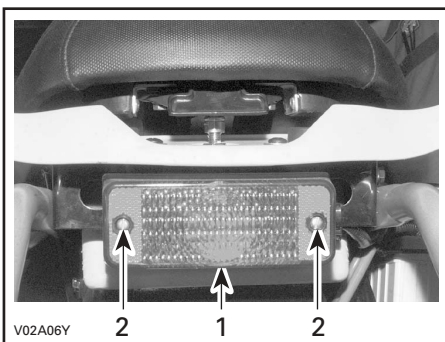

1. Linssi
2. Ruuvit

Paina lamppua sisään ja irrota se käntämällä sitä vastapäivään.

Asenna uusi lamppu painamalla se ensin sisään ja käntämällä sitä myötäpäivään.

Lisäajovalot

Baja- ja Baja X -mallit

Irrota lisäajovalon liitin ja irrota valo kannattimestaan.

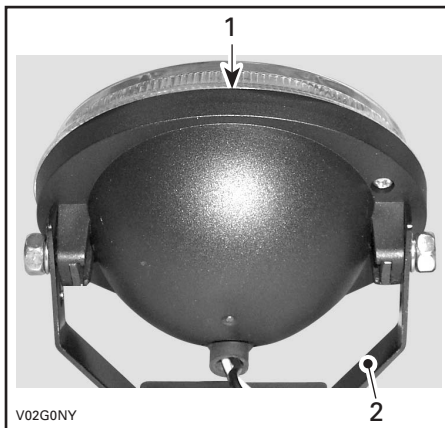

1. Lisäajovalo
2. Kannatin

Irrota lisääjovalon takakansi.

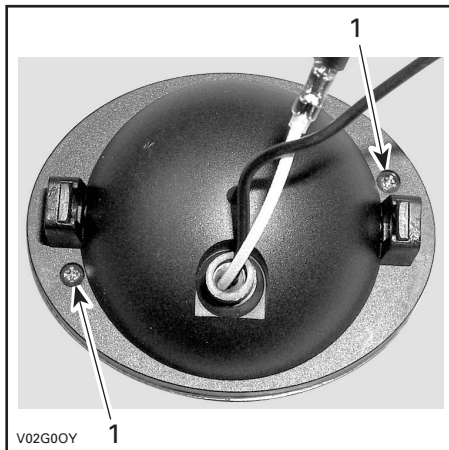

1. Irrota nämä ruuvit

Irrota MUSTAA johtoa kiinni pitävä ruuvi.

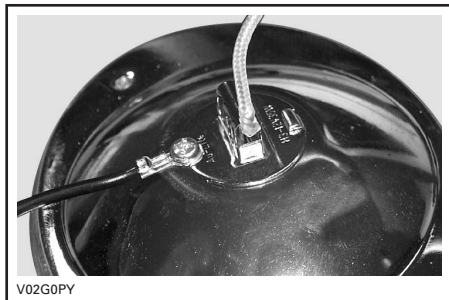

Irrota lamppu ja vaihda se.

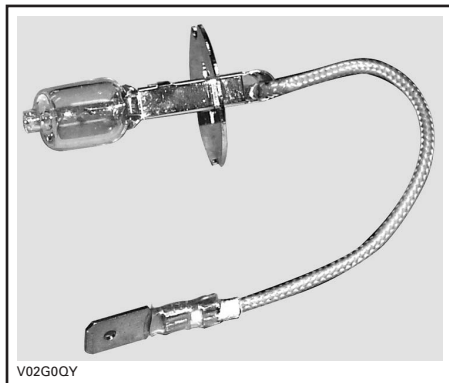

LAMPPU JA JOHTO

HUOM! KÄYTÄ AINA 35 W:N LAMPPUA. Jos käytetään 55 W:n lamppua, ei säätölaite ehkä pysty lataamaan akkua kunnolla.

Asenna irrotetut osat päinvastaisessa järjestyksessä kunnolla takaisin.

VAROITUS: Älä koskaan kosketa halogeenilampun lasiosaa paljain sormin, se lyhentää sen käyttöikää. Jos satut koskettamaan lasia, puhdista se isopropyylialkoholilla, jolloin lamppuun ei jää kalvoa.

Kierroslukumittari

Baja- ja Baja X -mallit

Kierroslukumittarin lamppua ei voi vaihtaa. Jos kierroslukumittarin lamppu on palanut, vaihda kierroslukumittari. Ota yhteys valtuutettuun Bombardier ATV -jälleenmyyjään.

Merkkivalolampun vaihto

Irrottaminen

Irrota kojelautaa.

Irrota merkkivalolampun johdot.

Paina kumpaakin kieltä ja vedä merkkivalon lamppu reiästä.

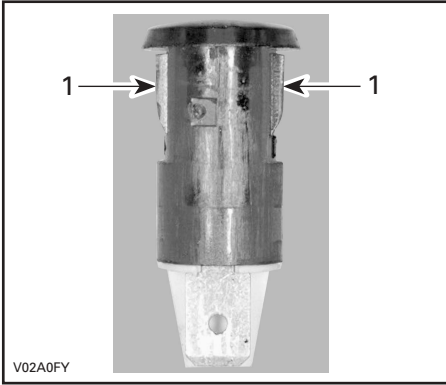

1. Kielet

Asennus

Asennus tapahtuu päinvastaisessa järjestyksessä kuin irrotus.

Valon suuntaus

Irrota etukojelauta.

Käännä säätöruuvia pitkällä ruuvitaltalla myötapäivään etulampun sisäpuolen nostamiseksi ja vastapäivään sen laskemiseksi.

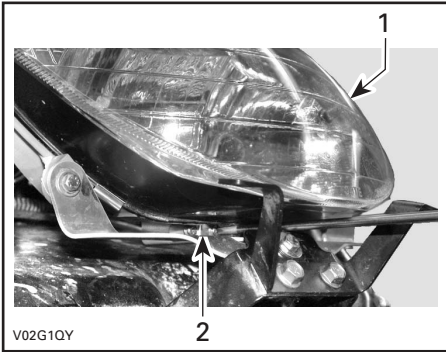

1. Etuvalo
2. Säätöruuvi

Suuntaa valo haluamallasi tavalla ja asenna etukojelauta takaisin paikalleen.

Voimansiirto

Kääntövarsi ja pyörän napa

Tarkastus

Tarkasta aina 25 tunnin, tai 1 250 km:n (800 m.) välein, etteivät nämä osat ole vaurioituneet. Jos jompikumpi vika havaitaan, **ÄLÄ KÄYTÄ AJONEUVOJA JA OTA YHTEYS VALTUUTETTUUN BOMBARDIER ATV - JÄLLEENMYYYJÄÄN.**

VAROITUS

Älä koskaan aja ajoneuvolla, jossa on viallinen kääntövarsi tai viallinen pyörän napa.

Voitelu

Voitele kääntövarsi synteettisellä jousitusrasvalla (osanro. 293 550 033).

Voimansiirtoketju

Säädä voimansiirtoketju ennen jokaista ajoa.

VAROITUS

Aseta virtalukko OFF- (POIS)-asentoon ennen voimansiirtoketjun tarkastamista, säätöä tai voitelua.

Tarkastus

Tässä ATV:ssä on O-renkaalla suljetut kestovoidellut tapit ja pyörijät. Tarkasta aina voimansiirtoketju ennen ajoneuvon käyttöä. Tarkasta onko vaurioita, tai puuttuuko O-rengas tai pyörijöitä, ja korjaa kireys.

Voitelu ja puhdistus

VAROITUS: Älä koskaan pese ketjua korkeapainepesurilla tai bensiinillä. O-rengas vahingoittuu aiheuttaen ennenaikaista kulumista, ja voimansiirtoketju vioittuu.

Puhdista ketjun sivupinnat kuivalla kankaalla.

HUOM! Älä harjaa ketjua.

Voitele pelkästään hyväksytyllä O-rengasketjun voiteluaineella. Muissa kaupallisissa ketjun voiteluaineissa voi olla liuotinta, joka vahingoittaa O-renkaita.

Säätö

HUOM! Säädä ketju aina siten, että ajoneuvon istuimella on ajaja, tai vastaava paino.

Hae tasainen alusta ja aseta vaihde VAPAALLE.

Löysää taka-akselin lukkopultit.

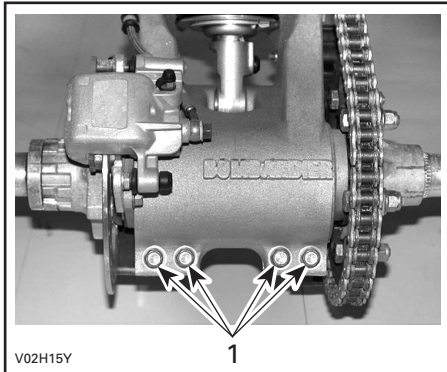

1. Taka-akselin lukkopultit

Työnnä säätölukko ketjupyörän navan läpi epäkeskoakselin koteloon.

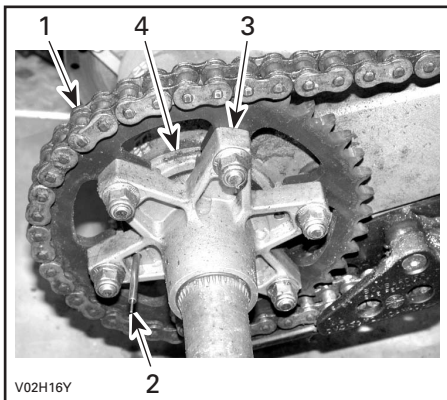

1. Voimansiirtoketju
2. Säätölukko
3. Ketjupyörän napa
4. Epäkeskoakselin kotelo

Suurena ketjun vapaavälystä kääntämällä akselia eteenpäin, tai pienennä sitä kääntämällä akselia taaksepäin.

HUOM! Ketjun oikea vapaavälys käyttöpyörien keskilävissä on 19–25,4 mm (3/4–1 in).

Kiristä taka-akselin lukkopultit 23 Nm:n (17 lbf-ft) kireyteen.

Kiristä taka-akselin lukkopultit oikein seuraavalla tavalla.

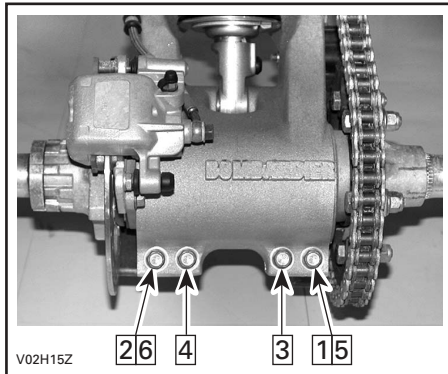

Nosta ajoneuvon takaosa (ilman kuljettajaa) ja tarkasta ketjun vapaavälys uudelleen. Ketjun vapaavälkyksen tulisi olla 44,5–51 mm (1 3/4–2 in). Ellei se ole sitä, säädä voimansiirtoketju uudelleen.

Vaihto

Ketjun ollessa ajoneuvossa, poista siitä vapaavälys kokonaan, ja mittaa sitten kahden ketjutapin keskikohdan välinen etäisyys 13 lenkin matkalta. Vaihda voimansiirtoketju, jos etäisyys ylittää käyttörajan, ota yhteys valtuutettuun Bombardier ATV -jälleenmyyjään.

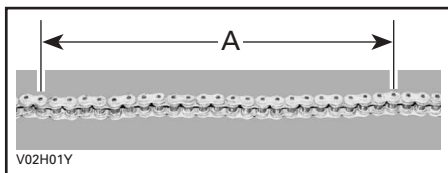

A. 403 mm (15 7/8 in)

Voimansiirtoketjun liukukappale

Tarkasta voimansiirtoketjun liukukappale usein, katso HUOLTOTAULUKKO.

Vaihda kulunut voimansiirtoketjun liukukappale.

Kysy valtuutetulta Bombardier ATV - jälleenmyyjältä vaihto-osaa.

Ketjupyörä ja hammasratas

Tarkasta onko ketjupyörän akseli tai hammasratas epämuodostunut.

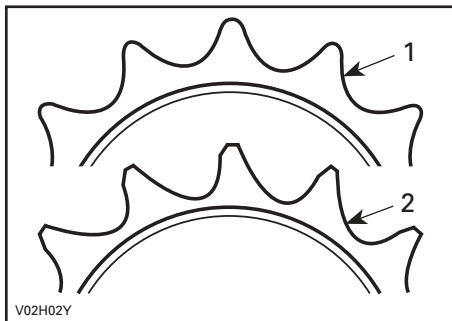

1. Hyvä
2. Vaihda

VAROITUS: Vältä ketjun ja käyttöpyörän nopea kuluminen vaihtamalla ketju, ketjupyörä ja hammasratas samaan aikaan. Asenna uusi pidätinrenkas aina kun hammasratas irrotetaan.

Renkaat/Pyörät

VAROITUS

Kun renkaita vaihdetaan, älä koskaan asenna ristikudosrenkasta vyörenkaan kanssa. Tämä yhdistelmä voi aiheuttaa käsiteltävyys- ja/tai vakavuusongelmia. Älä asenna erikokoisia ja/tai erimallisia renkaita samalle akselille.

Eturengasparin tai takarengasparin on oltava samaa merkkiä ja mallia.

Jos renkaissa on yksisuuntakuviointi, varmista, että ne on asennettu pyörimään oikeaan suuntaan.

Vyörenkaat on asennettava kerralla kaikkiin pyöriin.

Vakava loukkaantuminen tai kuolema voi olla seurauksena, ellei näitä ohjeita noudateta:

Rengaspaine

VAROITUS

Rengaspaine vaikuttaa huomattavasti ajoneuvon käsiteltävyyteen ja vakavuuteen. Alipaine voi tyhjentää renkaan, jolloin se alkaa pyöriä vanteella. Ylipaine voi räjäyttää renkaan. Noudata aina suositeltua painetta. Koska renkaat ovat matalapainetyyppejä, on käytettävä käsipumppua.

Tarkasta paine kun renkaat ovat KYLMÄT ennen ajoneuvon käyttöä. Rengaspaine vaihtelee lämpötilan ja korkeuden mukaan. Tarkasta paine uudelleen jos jompikumpi näistä muuttuu.

Työkalulaatikossa on painemittari sinua varten.

RENGASPAINE		
SUOSITELTU	EDESSÄ	TAKANA
	35 kPa (5 PSI)	35 kPa (5 PSI)

Vaikka renkaat on erityisesti suunniteltu maastoajokäyttöön, voi rengas silti tyhjentyä. Siksi suositellaan, että pidät mukana rengaspumpun ja korjaussarjan.

Renkaiden/pyörien kunto

Tarkasta, ettei rengas ole vaurioitunut eikä kulunut. Vaihda tarvittaessa. Älä kierrätä renkaita pyörästä toiseen. Etu- ja takarenkaat ovat eri kokoa. Renkaat on suuntaiset ja niiden pitää pyöriä aina samaan suuntaan, jotta ne toimisivat oikein.

Pyörän irrotus

Pyörämutterit pitää ajoittain irrottaa ja laittaa pultteihin kiinnileikkautumisenestorasvaa muttereiden tulevan irrottamisen helpottamiseksi. Tämä on erityisen tärkeää kun ajoneuvoa käytetään suolavesiympäristössä tai mudassa. Irrota yksi mutteri kerrallaan, voitele ja kiristä uudelleen.

Löysää muttereita, nosta sitten ajoneuvoa. Aseta ajoneuvon alle tuki. Irrota mutterit, irrota sitten pyörä. Asennuksen yhteydessä suositellaan, että kierteisiin laitetaan kiinnileikkautumisenestorasvaa. Kiristä varovasti mutterit vuoronperään ristikkäin ja kiristä lopuksi 53 Nm:n (39 lbf-ft) kireyteen.

VAROITUS: Käytä aina suositeltuja muttereita (osanro. 732 610 084). Toisenlaisen mutterin käyttö voi vahingoittaa vannetta.

Etupyörän laakerin kunto

Työnnä ja vedä pyörää sen yläreunasta, jolloin tunnet pyörän välyksen. Jos välystä tuntuu, ota yhteys Bombardier ATV -jälleenmyyjään.

Taka-akselin tarkastus

Nosta ajoneuvon takaosaa kunnes pyörät ovat irti maasta. Työnnä ja vedä taka-akselia, jolloin tunnet välyksen. Jos välystä tuntuu, ota yhteys Bombardier ATV -jälleenmyyjään.

Ohjaus-/hallintajärjestelmät

Kaasuvaajerin voitelu

Kaasuvaajeri on voideltava Bombardierin vaijerin voiteluaineella (osanro. 293 600 041).

VAROITUS

Toisenlaisen voiteluaineen käyttö voi johtaa kaasuvivun/vaijerin jumiutumiseen tai jäykkytyteen.

Avaa kaasuvipu.

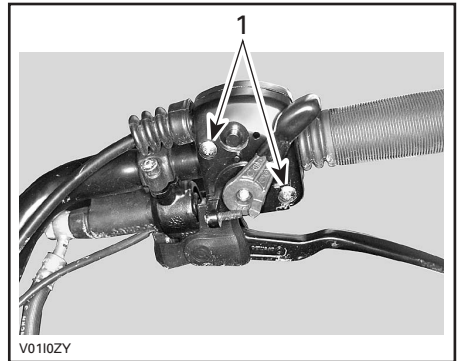

1. Irrota ruuvit

Irrota:
– vaijeri kaasuvivun kotelosta

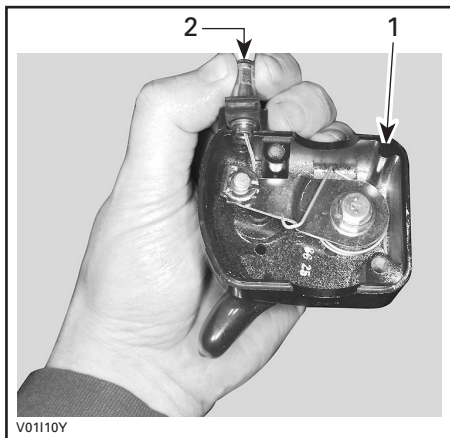

1. Kaasukahvan kotelo
2. Kaasuvaijeri

HUOM! Laita vaijeri pidikkeen loveen ja irrota vaijerinpää pidikkeestä.

– kaasuvaijerin tiiviste.

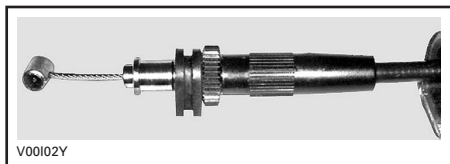

Irrota kaasuttimen sivukansi.

Asenna vaijerinvoitelija (osanro. 529 035 738) vaijeriin.



Työnnä ruiskukannun neula vaijerinvoitelijan reikään.

VAROITUS

Käytä aina silmäsuojaimia ja hanskoja, kun voitelet kaapelia.

HUOM! Vältä voiteluaineen roiskuminen asettamalla vaijerinvoitelijan ympärille rätkki. Syötä voiteluainetta kunnes se on mennyt koko vaijerin läpi. Asenna vaijeri takaisin paikalleen. Ruiskuta hieman voiteluainetta kaasuvivun mekaniikkiin ja sulje sitten kotelo. Säädä kaasuvipu.

Kaasuvivun säätö

Vedä kumisuojus taaksepäin, jolloin näkyviin tulee kaasuvaijerin säädin.

Löysää lukkomutteria ja kierrä sitten säädintä kunnes kaasuvivun vällys on oikea.

HUOM! Mittaa kaasun vällys kaasuvivun kärjestä.

Kiristä lukkomutteri ja aseta suojus takaisin paikalleen.

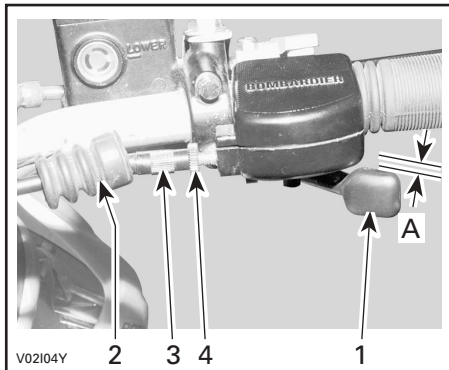

1. Kaasuvipu
 2. Suojus
 3. Kaapelin säädin
 4. Lukkomutteri
- A. 3–8 mm (1/8–5/16 in)

Kytkimen säätö

Löysää kaapeli sulkemalla kytkinvivun kaapelinsäädin.

Säädä kytkimen irrotusmekanismi seuraavalla tavalla.

Irrotusvivun on oltava urassa siten, että aikaansaadaan mitta A. Katso seuraavaa kuvaa.

HUOM! Tarvittaessa ruuvaa kuusiokoloruuvi auki ja poista irrotusvipu. Aseta vipu oikeaan asentoon ja kiristä kuusiokoloruuvi sitten 8 Nm:n (71 lbf-in) kireyteen.

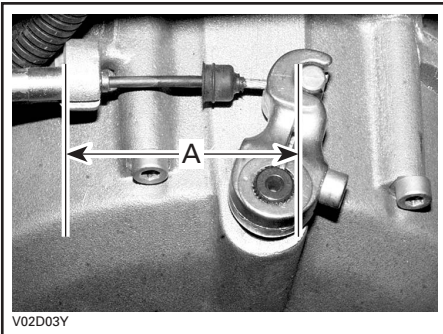

A. 68–75 mm (2 11/16–2 31/32 in)

Säädä kaapelin vapaa vällys.

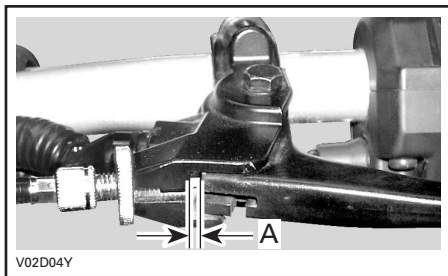

A. 3,5 ± 0,5 mm (9/64 ± 1/64 in)

Kytkinkaapelin voitelu

Irrota kaapeli moottorista.

Irrota kaapeli käsivivusta.

Asenna vaijerinvoitelija (osanro. 529 035 738) vaijeriin.

VAROITUS

Toisenlaisen voiteluaineen käyttö voi johtaa kaasuvivun/-vaijerin jumitutumiseen tai jäykkyyteen.

Työnnä ruiskukannun neula reikään.

Ruiskuta silikonivoiteluainetta (osanro. 293 600 041) kunnes sitä tulee ulos kaapelin toisesta päästä.

Jousitus

Baja- ja BajaX -mallit

VAROITUS: DS 650 Baja- ja DS 650 Baja X -malleissa on iskunsuojaimet. Avaa ja poista ne kun ympäristölämpötila on korkea, tai kun ajoneuvoa käytetään intensiivisesti. Muussa tapauksessa iskunvaimentimien toiminta voi kärsiä tai ne voivat vioittua.

HUOM! Älä poista Baja X -malleissa inskunsuojaimia, jos ajoneuvoa käytetään sora-alustalla.

Etukolmiotukivarsi

Voitele etukolmiotukivarret rasvauspuristimella. Käytä jousituksen synteettistä rasvaa (osanro. 293 550 033).

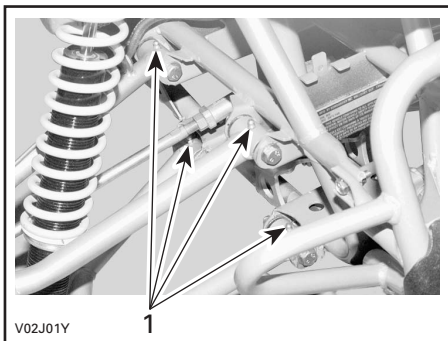

1. Rasvanipat

Tarkastus

Kolmiotukivarret

Tarkasta aina 25 tunnin, tai 1 250 km:n (800 m.) välein, etteivät nämä osta ole vaurioituneet. Jos jompikumpi vika havaitaan, **ÄLÄ KÄYTÄ AJONEUVOA JA OTA YHTEYS VALTUUTETTUUN BOMBARDIER ATV -JÄLLEENMYYYJÄÄN.**

VAROITUS

Älä koska ajaa ajoneuvolla, jossa on viallinen kolmiotukivarsi.

Iskunvaimentimet

Tarkasta kiinnikkeiden kireys, ja ettei iskunvaimentimissa ole öljyvuotoja. Ota tarpeen mukaan yhteys valtuutettuun Bombardier ATV -jälleenmyyjään.

Säätö

Etuiskunvaimentimet

VAROITUS

Säädä kummatkin jouset samaan kuormitukseen. Eri tavalla säädetyt jouset voivat aiheuttaa huonon käsiteltävyyden, tai vakavuuden ja/tai hallinnan menetyksen, sekä altistaa onnettomuudelle.

Esikuormituksen säätö

Lyhennä jousia jäykempää ajoa ja epätasaista tietä varten.

Pidennä jousia kevyempää kuormaa ja tasaisempaa tietä.

Baja X -mallit

VAROITUS

Etusiskunvaimentimissa on korkeapainesta typpikaasua. **Älä yritä purkaa iskunvaimenninta.** Älä hävitä sitä. Ota yhteys valtuutettuun Bombardier ATV-jälleenmyyjään.

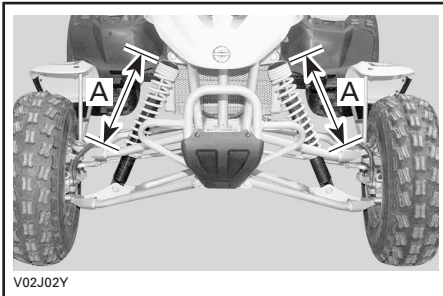

A. Sama pituus

Takaiskunvaimennin

VAROITUS

Takaiskunvaimentimessa on korkeapainesta typpikaasua sisältävä vaimenninysikkö. **Älä yritä purkaa iskunvaimentimia.** Älä hävitä sitä. Ota yhteys valtuutettuun Bombardier ATV-jälleenmyyjään.

Jousen esikuorma

Jousen esikuorma voi vaihdella kuljettajasta toiseen henkilön painosta riippuen. Esikuormitusta voi muuttaa puristamalla jousi eri pituiseksi kiertämällä kahta lukkomutteria ylös tai alapäin. Jousen lyhentäminen tai pidentäminen kasvattaa tai pienentää esikuormitusta.

Ennen jousen esikuormituksen säätämistä mittaa ATV:n korkeus, ilman kuljettajaa, takapuskurin mutterista maahan.

HUOM! Nosta ajoneuvoa takapuskurista. Iskunvaimentimen pitää olla täydessä pituudessaan.

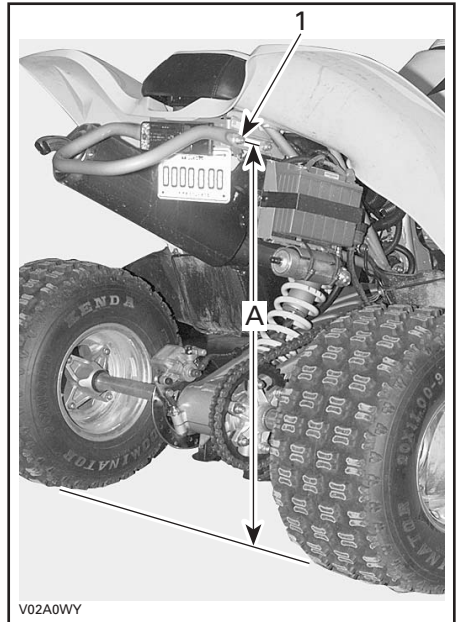

1. Takapuskurin mutteri

A. Takapuskurin mutterin etäisyys maasta

Mittaa seuraavaksi sama etäisyys kuljettajan istuessa täydessä varustuksessaan ajoneuvossa.

VAROITUS: Lisää kaikki muut kuormat ja lisälaitteet ennen ajoneuvon korkeuden mittaamista kuljettaja päällä. Älä ylitä ajoneuvon suurinta sallittua kuormaa.

Laske kahden etäisyyden ero. Jos ajoneuvon korkeus pienenee yli 127 mm (5 in), nosta esikuormitusta 3 mm (1/8 in) kerrallaan. Jos ajoneuvon korkeus pienenee vähemmän kuin 102 mm (4 in), pienennä esikuormitusta 3 mm (1/8 in) kerrallaan. Ihanteellinen säätöalue on välillä 102–127 mm (4–5 in), mutta painavammille tai aggressiivisemmille ajajille se voisi olla 76–102 mm (3–4 in).

Esikuormituksen säätö

– Pienennä:

- Kevyttä kuormaa ja tasaista ajoa varten kierrä iskunvaimentimen jousen säädintä vastapäivään.

– Kasvata:

- Jäykempää ajoa ja epätasaista tietä varten kierrä iskunvaimentimen jousen säädintä myötäpäivään.

Jouston vaimennus

– Pienennä:

- Kevyttä kuormaa ja tasaista ajoa varten kierrä iskunvaimentimen säädintä vastapäivään.

– Kasvata:

- Jäykempää ajoa ja epätasaista tietä varten kierrä iskunvaimentimen säädintä myötäpäivään.

Puristuksen vaimennus:

– Pienennä:

- Kevyttä kuormaa ja tasaista ajoa varten kierrä vaimentimen säädintä vastapäivään.

– Kasvata:

- Jäykempää ajoa ja epätasaista tietä varten kierrä vaimentimen säädintä myötäpäivään.

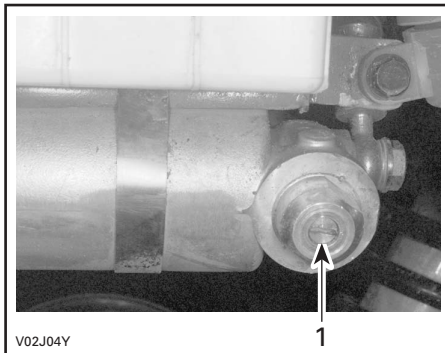

1. Säädin

Jarrut

Etu- ja takajarrut

Etu- ja takajarrut ovat hydrauliset levyjarrut. Jarrut ovat itsesäätyvät eivätkä vaadi säätämistä.

Tarkasta jarruputken liittimien kireys ennen jokaista ajoa.

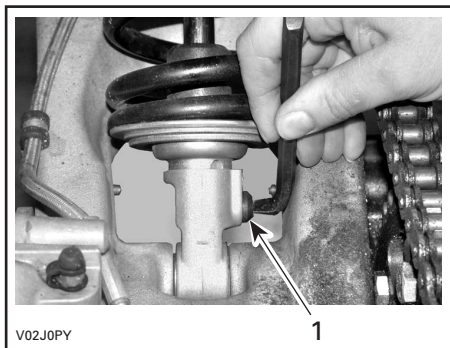

1. Säädin

HUOM! Työkalusarjassa on säätötyökalu.

Kori/runko

Moottorin alue

Tarkasta, ettei moottorin alueella ole vaurioita tai vuotoja. Varmista, että kaikki letkunkiristimet ovat kunnolla kiinni eikä mikään letku ole murtunut, kierteellä tai muuten vaurioitunut. Tarkasta äänenvaimentimen, akun ja säiliön kiinnittimet. Tarkasta sähköliitosten kireys ja onko niissä korroosiota. Vaihda tai anna korjata vaurioituneet osat.

Liukulevy

Tarkasta kiinnittimien kireys ja onko levyssä murtumia tai muita vaurioita. Kiristä kiinnittimet kunnolla uudelleen tarvittaessa ja vaihdata vaurioitunut liukulevy.

Etulokasuojat

Tarkasta kiinnittimien kireys ja onko etulokasuojassa murtumia tai muita vaurioita. Kiristä kiinnittimet kunnolla uudelleen tarvittaessa ja vaihdata vaurioitunut etulokasuojia.

VAROITUS

Älä koskaan poista etulokasuojia. Etulokasuojissa on tärkeitä tarroja. Ajo ilman etulokasuojaa lisää onnettomuuden sattumassa mahdollisuutta vakavaan vahingoittumiseen.

Kiinnittimet

Tarkasta ajoneuvon kiinnikkeen kunto ja kireys. Kiristä tarpeen mukaan.

Istuimen salpa

Irrota istuin ja tarkasta salpamekanismin ja tapin kuluneisuus. Jos vaurioituneet, pyydä valtuutetulta Bombardier ATV -jälleenmyyjältä uudet osat.

Runko

Tarkasta onko rungossa murtumia tai muita vaurioita. Pyydä valtuutettua Bombardier ATV -jälleenmyyjää suorittamaan vaihto tai korjaus.

Ajoneuvon puhdistus ja suojaaminen

Estä ruostuminen maalaamalla vaurioituneet maalatut osat kunnolla uudelleen.

Tarvittaessa pese kori kuumalla vedellä ja saippualla (käytä vain mietoa pesuainetta). Vahaa hiomattomalla vahalla.

VAROITUS: Älä koskaan puhdistu muoviosia voimakkaalla pesuaineella, rasvanpoistoaineella, tinnerillä, asetonilla, jne.

HUOM! Älä koskaan puhdistu ajoneuvoa korkeapainepesurilla; **KÄYTÄ VAIN PIENTÄ PAINETTA** (kuten puutarhaletku). Korkeapaine voi aiheuttaa sähkö- tai mekaanisia vikoja.

VIANETSINTÄ

OIRE: Moottori ei pyöri	
MAHDOLLISET SYYT	MITÄ TEHDÄ
1. Virtalukko on OFF- (POIS)-asennossa.	Käännä avain virtalukossa ON- (PÄÄLLÄ)-asentoon.
2. Vaihdepoljin ei ole VAPAALLA.	Aseta vaihdevipu joko VAPAALLE tai purista kytkinvipua.
3. Heikko akku tai irtonaiset liitokset.	Tarkasta liitosten ja liitosnapojen kunto. Anna tarkastaa akku. Ota yhteys valtuutettuun Bombardier ATV -jälleenmyyjään.
4. Moottorin pysäytyskytkin on OFF- (POIS)-asennossa.	Käännä kytkin ON- (PÄÄLLÄ)-asentoon.

OIRE: Moottori pyörii mutta ei käynnisty.	
MAHDOLLISET SYYT	MITÄ TEHDÄ
1. Liian vähän rikastetta kylmän moottorin käynnistymiseen.	Tarkasta polttoainesäiliön pinnan taso ja tarkasta käynnistysmenetelmä, erityisesti rikastimen käyttö.
2. Moottori tulvii (sytytystulpat märät kun ne irrottaa).	Katso ERIKOISTOIMENPITEET.
3. Moottoriin ei tule polttoainetta (sytytystulpat kuivat kun ne irrottaa).	Tarkasta polttoainesäiliön pinnan taso; käännä polttoaineventtiili ON- (PÄÄLLÄ)-asentoon (kokeile myös RES- (vara)-asentoa). Polttoainepumpussa tai kaasuttimessa voi olla vika. Ota yhteys valtuutettuun Bombardier ATV -jälleenmyyjään.
4. Sytytystulpat/sytytys (ei kipinää).	Tarkasta sytytyksen sulake. Irrota sytytystulpat ja kiinnitä uudestaan hattuun Tarkasta, että virtalukko on ON- (PÄÄLLÄ)-asennossa. Käynnistä moottori samalla kun pidät sytytystulppia maadoitettuna moottoriin poissa tulpan reiästä. Ellei kipinää näy, vaihda sytytystulpat. Jos vika jatkuu, ota yhteys Bombardier ATV -jälleenmyyjään.
5. Moottorin puristus.	Jaksottaisen vastuksen puuttuminen osoittaisi, että puristusta ei esiinny. Ota yhteys valtuutettuun Bombardier ATV -jälleenmyyjään.

OIRE: Moottori ei kiihdy tai siinä ei ole tehoa.	
MAHDOLLISET SYYT	MITÄ TEHDÄ
1. Likaantunut tai vaurioitunut sytytystulppa.	Katso kohta MOOTTORI PYÖRII MUTTA EI KÄYNNISTY.
2. Moottori ei saa polttoainetta.	Katso kohta MOOTTORI PYÖRII MUTTA EI KÄYNNISTY.
3. Kaasuttimen säädöt.	Ota yhteys valtuutettuun Bombardier ATV -jälleenmyyjään.
4. Moottori ylikuumenee.	Katso MOOTTORI YLIKUUMENEE kohdassa ERIKOISTOIMENPITEET. Jos ylikuumeneminen jatkuu, ota yhteys valtuutettuun Bombardier ATV -jälleenmyyjään.
5. Ilmansuodatinkotelo tukossa tai likainen.	Tarkasta ilmansuodatin ja puhdista tarvittaessa. Tarkasta ilmanottoputken asento.

OIRE: Moottorin takaisku.	
MAHDOLLISET SYYT	MITÄ TEHDÄ
1. Vialliset sytytystulpat (karstaa).	Katso MOOTTORI PYÖRII MUTTA EI KÄYNNISTY.
2. Moottori käy liian kuumana.	Katso kohta MOOTTORI EI KIIHDY TAI SIINÄ EI OLE TEHOA.
3. Sytytyksen ajoitus on väärä tai sytytysjärjestelmässä on vika.	Ota yhteys valtuutettuun Bombardier ATV -jälleenmyyjään.
4. Väärä kaasuttimen asetus.	Ota yhteys valtuutettuun Bombardier ATV -jälleenmyyjään.

OIRE: Moottorin takaisku.	
MAHDOLLISET SYYT	MITÄ TEHDÄ
1. Likaiset/vaurioituneet/kulu neet sytytystulpat.	Puhdista/tarkasta sytytystulpat ja lämpötila-alue. Vaihda tarpeen mukaan.
2. Polttoaineessa vettä.	Tyhjennä polttoainejärjestelmä ja täytä uudella polttoaineella.

OIRE: Ajoneuvo ei saavuta täyttä vauhtia.	
MAHDOLLISET SYYT	MITÄ TEHDÄ
1. Moottori.	Katso kohta MOOTTORI EI KIIHDY TAI SIINÄ EI OLE TEHOA.
2. Seisontajarru.	Varmista, että jarruvivun lukko on kokonaan irti.
3. Ilmansuodatinkotelo tukossa tai likainen.	Tarkasta ilmansuodatin ja puhdista tarvittaessa. Tarkasta ilmanottoputken asento.

OIRE: Vaihde ei vaihda pehmeästi.	
MAHDOLLISET SYYT	MITÄ TEHDÄ
1. Moottori-/vaihteistoöljyn pinnan taso on alhainen.	Kaada öljysäiliöön oikea määrä suositeltua öljyä.
2. Vaihteiston vaihtamisjärjestelmä.	Yritä puristaa kytkinvipua enemmän vaihdettaessa.
3. Väärä öljytyyppi.	Tyhjennä moottorissa oleva öljy ja käytä pelkästään suositeltua öljyä.
4. Vaihteisto.	Ota yhteys valtuutettuun Bombardier ATV -jälleenmyyjään.

OIRE: Punainen moottorin merkkivalo jää päälle.	
MAHDOLLISET SYYT	MITÄ TEHDÄ
1. Moottori-/vaihteistoöljyn paine on alhainen.	Tarkasta öljyn pinnan taso ja kaada öljysäiliöön oikea määrä suositeltua öljyä. Ota muuten yhteyttä valtuutettuun Bombardier ATV -jälleenmyyjään.
2. Ajoneuvo on väärinpäin tai kumollaan.	Laske ilma pois öljyjärjestelmästä. Katso YMPÄRIPYÖRIMINEN -kohta ERIKOISTOIMENPITEISSÄ.
3. Moottori ylikuumenee.	Katso MOOTTORI YLIKUUMENEE -kohta ERIKOISTOIMENPITEISSÄ. Jos ylikuumeneminen jatkuu, ota yhteys Bombardier ATV -jälleenmyyjään.

TEKNISET TIEDOT

MALLI	DS 650	DS 650 Baja	DS 650 Baja X
MOOTTORI			
Tyyppi	BOMBARDIER-ROTAX, 4-tahtinen, kaksi sylinterien yläpuolista nokka-akselia, ketjukäyttö		
Sylinterien lukumäärä	Yksisylinterinen		
Venttiilien lukumäärä	4 venttiilinnostimilla toimivaa mäntäventtiiliä		
Sylinteritilavuus	652 cm ³ (39,7 cu. in.)		
Puristussuhde	9,7:1		
Voitelu	Öljypumpulla toimiva kuivasumppuvoitelu ja vaihdettava öljynsuodatin (moottorin ja vaihteiston samanaikainen voitelu)		
Puristuksen alennin	Automaattinen		
Pakojärjestelmä	Bombardierin, ruostumattomasta teräksestä tehty maalattu kokoojaputkiäänenvaimennin		
VAIHEISTO			
Kytkin	1 monilevy		
Vaihteisto	Integroitu 5-nopeuksinen vaihteisto, jossa jatkuva hammaskosketus		
JÄÄHDYTYS			
Tyyppi	Nestejäähdytetty, integroitu vesipumppu		
Jäähdytin	Eteen asennettu, termostaattituuletin		
KAASUTUS			
Kaasutinmalli ja -tyyppi	Mikuni BSR33 Jatkuva-alipainetyyppiä, käsirikastin		
Tyhjäkäynti	± 100	1 300 1/min	
SÄHKÖJÄRJESTELMÄ			
Kampi-induktorin malli ja tyyppi	Denso, 290 W @ 6 000 1/min		
Sytytystyyppi	Korkeajännitteinen kondensaattorisytytysjärjestelmä ilman katkoja, elektroninen sytytysennakko		
Sytytyksen ajoitus	Ei säädettävissä		
Moottorin kierroslukurajoitin	± 100	7 900 1/min (mikä tahansa vaihde eteenpäin)	
Sytytystulpan malli ja merkki	NGK DCPR8E		
Sytytystulppien lukumäärä	2		
Sytytystulpan kärkiväli	0,6–0,7 mm (0,024–0,027 in)		
Akku	12 V, 13 Ah. Kuiva-akku		
Koje	Ei tiedossa	Kierroslukumittari	Kierroslukumittari
Käynnistysjärjestelmä	Sähkökäynnistin. Käynnistys kaikilla vaihteilla (kytkin irti tai VAPAALLA)		
Etuvalo	30/30 W		
Perävalo ja jarruvalo	8/27 W, 1157		
Lisääjvalo	Ei tiedossa	2 x 35 W, H3	2 x 35 W, H3

MALLI		DS 650	DS 650 Baja	DS 650 Baja X
Sulakkeet	Tuuletin	15 A		
	Lisäajovalo	Ei tiedossa	15 A	15 A
	Latausjärjestelmä	25 A		
VOIMANSIIRTO				
Taka-akseli		Ketjuveto/umpiakseli		
JOUSITUS				
Edessä	Tyyppi	Erillisjousitus – kaksi kolmiotukivartta		
	Jousto	2 iskunvaimenninta (öljy)	2 iskunvaimenninta (öljy)	2 iskunvaimenninta (öljy/kaasu)
Takana	Tyyppi	Jäykkä kääntövarsi		
	Jousto	1 iskunvaimennin (öljy/kaasu)		
RENKAAT				
Paine	Edessä	suositeltu 35 kPa (5 PSI)		
	Takana	suositeltu 35 kPa (5 PSI)		
Koko	Edessä	22 x 7 -10		
	Takana	20 x 10 -9		
PYÖRÄT				
Pyörämutterin kireys		53 Nm (39 lbf-ft)		
Koko	Edessä	10 x 5,5	10 x 5,5 ja vahvistettu rengas	10 x 5,5 ja vahvistettu rengas
	Takana	9 x 8,5	9 x 8,5 ja vahvistettu rengas	9 x 8,5 ja vahvistettu rengas
JARRUT				
Edessä		Nissin hydraulinen, 2 levyä (ruostumatonta terästä)		
Takana		Nissin hydraulinen, 1 levy (ruostumatonta terästä)		
Seisontajarru		Oikeanpuoleisessa jarruvivussa on lukko etujarruja varten		
OHJAUS-/HALLINTAJÄRJESTELMÄT				
Kääntösäde		3,16 m (10 ft)		
Haritus (ajoneuvo maassa ja mitta vanteelta)		0,5 mm ± 0,5 mm (0,0197 in ± 0,0197 in) kummallakin puolella		
MITAT				
Kuivamassa		213 kg (470 lb)	219 kg (482 lb)	225 kg (495 lb)
Kokonaispituus		1 956 mm (77 in)	1 968 mm (77,5 in)	1 968 mm (77,5 in)
Kokonaisleveys		1 232 mm (48,5 in)		
Kokonaiskorkeus		1 206 mm (47,5 in)		
Akseliväli		1 244 mm (49 in)		
Raideväli	Edessä	1 048 mm (41 in)		
	Takana	978 mm (38,5 in)		

MALLI		DS 650	DS 650 Baja	DS 650 Baja X
Maavara	Edessä ja moottorin alla	297 mm (11,7 in)		
	Taka-akseli	120 mm (4,75 in)		
KUORMANKANTOKYKY				
Sallittu ajoneuvon kokonaiskuorma		125 kg (220 lb)		
GVWR (ajoneuvon kokonaispaino)		321 kg (708 lb)	327 kg (720 lb)	333 kg (733 lb)
Painojakautuma (edessä/takana)		50/50%		
NESTEET				
Öljytyyppi (moottori ja vaihteisto)		SAE 10W40, 4-tahtisen mineraalipohjainen moottoriöljy. API-luokitus SG, SH tai SJ tai Bombardierin synteettinen öljy. Älä käytä muuta synteettistä öljyä, synteettistä sekoitusöljyä tai erityistä lisäainetta. Katso ÖLJYN VISKOSITEETTITAUULUKOSTA oikea luokka		
Jäähdytysneste		Etyyli-glykolisekoitus (50 % jäähdytysnestettä, 50 % vettä) Käytä erityisesti alumiinimoottoreille tarkoitettua jäähdytysnestettä		
Polttoaine	Tyyppi	Lyijytöntä superbensiiniä		
	Oktaaniluku	vähintään 98 RON		
Hydraulijarru		Jarruneste, DOT 4		
TILAVUUDET				
Ajoneuvon toimintasäde		Likimain 3 tuntia, riippuen monesta tekijästä, kuten lämpötila ja käyttöolosuhteet		
Polttoainesäiliö		12 l (3,2 U.S. gal), mukaan luettuna n.2,4 l (0,6 U.S. gal) varalla		
Moottori-/vaihteistoöljy		3,1 l (3,3 U.S. quarts)		
Jäähdytysneste		1,75 l (1,9 U.S. quarts)		

cc = kuutiometriä

cu. in = kuutiotaumaa

W = wattia

V = volttia

A = ampeeria

Ah = ampeerituntia

Jatkuvasta tuotteen laatuun ja innovaatioon sitoutumisestamme johtuen Bombardier pidättää itselleen oikeuden tehdä muutoksia malliin ja teknisiin tietoihin ja/tai lisäyksiä tai parannuksia tuotteisiinsa ilman aikaisemmin valmistamiensa mallien minkäänlaista päivitysvelvollisuutta.

METRINEN SI* TIETO-OPAS

PERUSYKSIKÖT			
KUVAUS		YKSIKKÖ	SYMBOLI
pituus.....		metri	m
massa.....		kilogramma	kg
voima.....		Newton	N
neste.....		litra	l
lämpötila.....		Celsius	°C
paine.....		kilopascal	kPa
vääntömomentti.....		Newtonmetri	Nm
ajonopeus.....		kilometriä tunnissa	km/t
ETULIITTEET			
ETULIITE	SYMBOLI	MERKITYS	ARVO
kilo.....	k.....	tuhat	1 000
sentti.....	c.....	sadasosa	0,01
milli.....	m.....	tuhannesosa	0,001
mikro.....	μ.....	miljoonasosa	0,000001
MUUNTOKERTOIMET			
MISTÄ		MIHIN ①	KERROIN
in.....		mm	25,4
in.....		cm	2,54
in ²		cm ²	6,45
in ³		cm ³	16,39
ft.....		m	0,3
oz.....		g	28,35
lb.....		kg	0,45
lbf.....		N	4,4
lbf-in.....		Nm	0,11
lbf-ft.....		Nm	1,36
lbf-ft.....		lbf-in	12
PSI.....		kPa	6,89
imp. oz.....		U.S. oz	0,96
imp. oz.....		ml	28,41
imp. gal.....		U.S. gal	1,2
imp. gal.....		l	4,55
U.S. oz.....		ml	29,57
U.S. gal.....		l	3,79
MPH.....		km/t	1,61
Fahrenheit.....		Celsius	$(F^{\circ} - 32) \div 1,8$
Celsius.....		Fahrenheit	$(C^{\circ} \times 1,8) + 32$
hv.....		kW	0,75

* Kansainvälinen yksikköjärjestelmä käyttää lyhennettä SI kaikissa kielissä.

① Vastakkaissuuntaista toimitusta varten on jaettava annetulla kertoimella. Jos muunnetaan millimetrit tuumiksi, on jaettava 25,4:llä.

HUOM! ! Kertoimet on pyöristetty 2 desimaaliin niiden käytön helpottamiseksi.

TAKUU

BOMBARDIER RECREATIONAL PRODUCTS INC:N RAJOITETTU TAKUU: 2004 BOMBARDIER ATV

1. TAKUUN SISÄLTÖ

BOMBARDIER RECREATIONAL PRODUCTS INC. (jäljempänä "BRP") myöntää 2004 BOMBARDIER ATV-tuotteelleen (jäljempänä "Tuote"), alla olevien takuuehtojen mukaisen rajoitetun takuun (jäljempänä "Takuu").

BRP takaa, että Tuote on vapaa materiaalista tai työstä johtuvista virheistä kohdassa 2 mainitun ajan.

Kaikilla valtuutetun BOMBARDIER ATV jälleenmyyjän uuteen ja käyttämättömään 2004 BOMBARDIER ATV:n toimitushetkellä asentamilla alkuperäisillä BOMBARDIER ATV lisävarusteilla on sama takuu kuin 2004 BOMBARDIER ATV:llä.

2. TAKUUAIKA JA -VOIMASSAOLOALUE

Takuu on voimassa LUOVUTUSPÄIVÄSTÄ ENSIMMÄISELLE ASIAKKAALLE tai KÄYTTÖÖNOTTOPÄIVÄSTÄ (riippuen kumpi tapahtuu ensin) seuraavasti:

a) yksityiskäytössä 24 peräkkäistä kuukautta

b) ammattikäytössä 12 peräkkäistä kuukautta

Takuuaikana tehty korjaus, osien vaihto tai huolto eivät jatka tämän Takuun voimassaoloaikaa alkuperäisen takuun ajan yli. Mikäli Tuotetta on käytetty yhdistetysti sekä yksityis- että ammattikäytössä Takuu on voimassa kohdan b mukaisesti.

Takuu on voimassa Suomessa.

3. TAKUUN VOIMASSAOLOEHTO

Takuu koskee ainoastaan Tuotetta, jonka ensimmäinen omistaja on ostanut uutena ja käyttämättömänä valtuutetulta BRP jälleenmyyjältä. Em. jälleenmyyjän on oltava valtuutettu siinä maassa jossa myynti tapahtuu.

Takuun edellytys on että Tuotteeseen on tehty ja dokumentoitu luovutushuolto valtuutetun BRP jälleenmyyjän toimesta.

Takuu on voimassa ainoastaan Tuotteella, joka on takuurekisteröity asianmukaisesti valtuutetun BRP jälleenmyyjän toimesta.

Em. rajoitukset ovat tarpeellisia, jotta BRP voi huolehtia tuotteen ja käyttäjän turvallisuudesta.

Takuun voimassaolon edellytyksenä on, että Käyttäjän Käsikirjan mukaiset huollot on tehty ajallaan.

BRP pidättää oikeuden tehdä satunnaisia tarkastuksia asianmukaisten huoltojen suorittamisesta Takuuaikana.

Lisäksi tämä Takuu on voimassa vain jos BOMBARDIER ATV on ostettu maassa missä ostaja vakinaisesti asuu. BRP ei myönnä tätä Takuuta yksityis- tai ammattikäyttöön mikäli yllä olevat ehdot eivät täyty.

Tuotteen käyttäminen kisa- tai mihin tahansa kilpailutarkoitukseen, myös aikaisemman omistajan toimesta, aiheuttaa tämän Takuun mitätöimisen.

4. ASIAKKAAN SUORITTAMAT TOIMENPITEET

Asiakas menettää oikeutensa vedota virheeseen, jollei virheestä ilmoiteta valtuutetulle BRP jälleenmyyjälle kahden (2) kuukauden kuluessa siitä, kun hän havaitsi virheen tai hänen olisi pitänyt se havaita. Asiakkaan on järjestettävä jälleenmyyjälle kohtuullinen mahdollisuus virheen korjaamiseen.

Asiakkaan on esitettävä BRP jälleenmyyjälle ostotodiste tai ostokuitti Tuotteen hankkimisesta ja osoitettava, että Takuu on voimassa.

Kaikki Takuun aikana vaihdetut Takuun piiriin kuuluvat osat ovat BRP:n omaisuutta.

5. BOMBARDIERIN SUORITTAMAT TOIMENPITEET

Takuuaikana BRP harkintansa mukaan korjaa tai vaihtaa virheelliset osat, mikäli Tuote on ollut normaalkäytössä ja huollot on suoritettu asianmukaisesti, alkuperäisillä BOMBARDIER ATV varaosilla ilman veloitusta osista ja työstä minkä tahansa valtuutetun BOMBARDIER ATV jälleenmyyjän luona.

BRP pidättää oikeuden muuttaa tai parantaa tuotteita ilman että aikaisemmin valmistettuihin tuotteisiin tehdään samoja muutoksia.

6. TAKUUTA KOSKEVAT VASTUUNRAJOITUKSET

Takuu ei korvaa:

- Normaalisti kuluvia tai repeytyviä osia;
- Kunnossapitohuoltojen työ-, osa-, ja voiteluainekustannuksia, v irityksiä ja säätöjä;
- Vaurioita, jotka johtuvat vääranlaisesta/huonosta kunnossapidosta ja/tai varastoinnista. Oikea kunnossapito- ja varastointitapa on kuvattu Käyttäjän Käsikirjassa;
- Vaurioita, jotka johtuvat virheellisistä korjauksista, ATV:n rakenteen muutoksista tai sellaisten osien käytöstä joita BRP ei ole hyväksynyt;
- Vaurioita, jotka johtuvat BRP valtuuttamattoman jälleenmyyjän suorittamista huolloista ja/tai korjauksista;
- Vaurioita, jotka johtuvat vääranlaisesta tai epänormaalista käytöstä, laiminlyönnistä tai siitä, että Tuotetta on käytetty Käyttäjän Käsikirjan ohjeiden vastaisesti;
- Vaurioita, jotka johtuvat onnettomuudesta, uppoamisesta, tulipalosta, varkaudesta, vahingonteosta tai luonnonmullistuksesta;
- Vaurioita, jotka johtuvat sellaisen polttoaineen tai voiteluaineen käytöstä, joka ei sovellu käytettäväksi Tuotteessa (katso Käyttäjän Käsikirja);
- Vaurioita, jotka aiheutuvat lumen tai veden pääsystä moottoriin tai polttoainejärjestelmään;
- Hinaus-varastointi-, puhelu-, vuokra-, taksi-, haitta-, ja vakuutus kustannuksia, palkkoja, ajan- tai tulonmenetystä eikä satunnaisia tai välillisiä vahinkoja;

Kansainvälisen maahantuojan, paikallisen BRP jälleenmyyjän tai jonkun muun tekemät muutokset tämän Takuun sisältöön eivät sido BRP:a, eikä BRP kohtaan voida tällaisten muutosten perusteella esittää minkäänlaisia vaatimuksia. BRP pidättää oikeuden muuttaa näitä takuuehtoja. Muutokset eivät kuitenkaan koske niitä tuotteita, jotka on myyty tämän Takuun ollessa voimassa.

Yllä mainittuja rajoituksia ei ole tarkoitettu voimassa olevan pakottavan lainsäädännön vastaisiksi, eikä niitä pidä tällä tavoin tulkita. Mikäli toimivaltainen tuomioistuim katsoo, että jokin BRP:n vastuuta rajoittava ehto tai sen osa on pätemätön, täytäntöönpanokelvoton tai ristiriidassa tapaukseen sovellettavan lainsäädännön kanssa, vastuunrajoitusehto säilyy kuitenkin muilta osin voimassa, ja kaikkia oikeuksia ja velvollisuuksia on tulkittava ja ne on pantava täytäntöön ikään kuin vastuunrajoitusehto ei sisältäisi sitä erityistä osaa tai ehtoa, joka katsotaan pätemättömäksi tai täytäntöönpanokelvottomaksi.

7. TAKUUN SIIRTO

Jos Tuotteen omistaja vaihtuu takua aikana, Takuun jäljellä oleva aika voidaan siirtää uudelle omistajalle jos BRP:lle ilmoitetaan omistajan vaihdoksesta valtuutetun BRP jälleenmyyjän kautta.

8. KULUTTAJANEUVONTA

- a) BRP:n Takuuseen liittyvät mahdolliset epäselvät tai kiistanalaiset tapaukset on ensisijaisesti selvitettävä valtuutetun jälleenmyyjän kanssa.
- b) Mikäli ratkaisua ei löydy, voi ottaa yhteyttä valtuutetun BRP:n maahantuojan huolto-osastoon asian selvittämiseksi.

Bombardier Nordtrac OY
Teollisuustie 13
96 320 Rovaniemi
Faksi: 016 3420 316

© 2004 Bombardier Recreational Products Inc. Kaikki oikeudet pidätetään.

® Bombardier Recreational Products Inc.:in tai sen tytäryhtiöitten omistamia tuotemerkkejä.

USEIN ESITETTYJÄ KYSYMYKSIÄ

- K: Miksi ajoneuvoni on rekisteröitävä tehtaalla? Onhan minulla alkuperäinen laskuni todistuksena siitä, milloin ostin ajoneuvon.
- V: *Rekisteröinti on erittäin tärkeää ja valtuutetun Bombardier ATV -jälleenmyyjän on rekisteröitävä ajoneuvosi BRP:llä. Varmistu siitä, että rekisteröintikortti on lähetetty. Tästä kaikesta johtuen:*
- a) *Sinulla on oikeus saada takuutyöt teetettyä millä tahansa valtuutetulla Bombardier ATV -jälleenmyyjällä. Rekisteröintikortistasi jälleenmyyjä saa kaikki takuuhakemuskavakkeen täyttämiseen tarvittavat tiedot.*
 - b) *BRP voi ilmoittaa mahdollisesta, turvallisuudesta johtuvasta palautuspyynnöstä tai erityisestä takuukampanjasta.*
 - c) *Poliisi saa sinuun paljon nopeammin yhteyden, mikäli he löytävät ajoneuvosi varkauden jälkeen.*
- K: Miksi ajoneuvoni pitää rekisteröidä ajoneuvon käyttöä valvovalle viranomaiselle?
- V: *Ajoneuvon rekisteröinnillä on kaksi tarkoitusta: Useassa läänissä tai osavaltiossa ajoneuvon rekisteröinti on pakollista, samalla tavalla kuin auto. Sillä tavalla osavaltio tai lääni voi pitää kirjaa olemassa olevista ajoneuvoista. Joillakin hallintoalueilla hallintoelin käyttää osan rekisteröintimaksusta teiden rakentamiseen ja ylläpitämiseen.*
- K: Mistä saan ajoneuvoni voittoa ja ylläpitoa koskevia tietoja?
- V: *Ajoneuvon mukana toimituksen yhteydessä luovutetusta käsikirjasta.*
- K: Mitätöidäänkö tai perutetaanko koko takuu ellen käytä tai ylläpidä uutta ajoneuvoani täsmälleen käsikirjassa määritetyllä tavalla?
- V: *Uuden ajoneuvon takuuta ei voida "mitätöidä" tai "peruuttaa" mikäli valtuutettu Bombardier ATV -jälleenmyyjä on suorittanut luovutuksen. Mikäli muu kuin käsikirjassa esitetty käyttö tai ylläpito on kuitenkin aiheuttanut tietyn erityisen vian, takuu ei mahdollisesti kata TUOTA vikaa. Tähän sisältyy asiakkaan tekemä huoltotyö, öljyn- ja suodattimen vaihto sekä erikoisesti kriittiset säädöt, kuten kaasutin.*
- K: Voisitteko kertoa esimerkkejä epätavallisesta käytöstä tai rasituksesta, laiminlyönnistä tai väärinkäytöstä, joka voi vaikuttaa rajoitetun takuun kattavuuteen?
- V: *Ehdot ovat yleisiä ja joissakin tapauksessa ne menevät ristiin. Joitakin yksittäisiä esimerkkejä ovat: moottorin käyttö ilman öljyä, ajoneuvon käyttö silloin, kun siinä on rikkiäinen tai viallinen osa, joka aiheuttaa vian toiseen osaan, ja niin edelleen. Jos sinulla on käyttöä tai ylläpitoa koskevia erityiskysymyksiä, ota yhteys valtuutettuun Bombardier ATV -jälleenmyyjään.*
- K: Mitkä kustannukset ovat minun vastuullani takuuajankana?
- V: *Asiakkaan vastuualueeseen kuuluvat kaikki normaaliin huoltoon kuuluvat ja takuun ulkopuoliset korjauskustannukset, onnettomuus- ja kolarivaurioiden kustannukset, samoin kuin öljyt ja sytytystulppa, sekä satunnais- ja seurannaisvahinkokustannukset kuten esitetty takuulausekkeessa.*

- K: Kattaako rajoitettu takuu "alkuperäiset" Bombardierin takuukorjauksissa käyttämät vaihtosat?
- A: *Kyllä. Kun valtuutettu Bombardier ATV -jälleenmyyjä asentaa takuukorjauksessa "alkuperäisen" Bombardierin osan, sovelletaan siihen samaa kuin ajoneuvollekin voimassa olevaa takuuajan loppua.*
- K: Jos myyn ajoneuvoni takuuajana, onko uudella omistajalla oikeus rajoitetun takuun loppuajanaan?
- V: *Kyllä, mikäli jälleenmyynti on rekisteröity valmistajalla.*
- K: Miten saan parhaan mahdollisen omistaja-avun?
- V: *Bombardier-tuotteiden omistajien tyytyväisyys, turvallisuus ja goodwill on ATV-jälleenmyyjäsi ja BRP:en ensisijainen huoli. Normaalisti jälleenmyyjäsi myynti- tai huolto-osasto käsittelee kaikki myyntiin tai ajoneuvosi käyttöön liittyvät ongelmat. On kuitenkin myönnettävä, että kaikkien asianosaisten parhaasta tahdosta huolimatta joskus tapahtuu väärinkäsityksiä. Usein valitukset johtuvat tiedonkulkukatkoksesta, jolloin jälleenmyyjän päällikötason henkilö voi nopeasti ratkaista asian. Jos ongelmaa on jo käsitelty myyntipäällikön tai huoltopäällikön kanssa, ota yhteys itse jälleenmyyjän päällikköön tai toimitusjohtajaan.*

Otamme aina mielellämme vastaan tähän Bombardierin ajoneuvoon liittyviä kommenttejasi.

YKSITYISYYDEN SUOJA/VASTUUVAPAUTUSLAUSEKE

Täten ilmoitamme, että tulemme käyttämään yhteystietojasi turvallisuuteen ja takuuseen liittyvissä asioissa. Joskus käytämme myös asiakkaidemme yhteystietoja ilmoittaaksemme heille tuotteistamme tai tehdäksemme heille tarjouksia. Mikäli et halua vastaanottaa tietoja tuotteistamme, palveluksistaamme ja tarjouksistamme, pyydämme ilmoittamaan siitä meille kirjallisesti alla olevaan osoitteeseen.

Huomioi myös, että aika ajoin annamme huolella valikoitujen ja luotettavien järjestöjen käyttöä asiakkaidemme yhteystietoja laatutuotteitten ja -palvelusten myynninedistämiseen. Jos haluat, ettei nimeäsi ja osoitettasi luovuteta kolmansille osapuolille, pyydämme ilmoittamaan siitä meille kirjallisesti alla olevaan osoitteeseen:

Bombardier Nordtrack OY
Teollisuustie 13
96 320 Rovaniemi
Faksi 016 3420 316

OSOITTEEN/OMISTAJAN MUUTOS

Jos osoitteesi on muuttunut, muista täyttää ja postittaa tällä sivulla oleva kortti. Ilmoitus on myös tehtävä oman turvallisuutesi takia alkuperäisen takuuajan umpeuduttua, koska BRP voi silloin ottaa yhteyttä jos sinun ATV:hen tulee tehdä korjauksia.

HUOM!: Tämä kortti on yksinomaan osoitteenmuutosta varten.

VARASTETUT TUOTTEET

Mikäli ATV:si varastetaan, on sinun ilmoitettava siitä paikkakuntasi jälleenmyyjän takuuosastolle. Ilmoita nimesi, osoitteesi, puhelinnumero, ajoneuvon tunnistusnumero ja varkauspäivämäärä.

OSOITTEENMUUTOS

OMISTAJAN MUUTOS

AJONEUVON TUNNISTUSNUMERO

Mallinumero

Ajoneuvon tunnistusnumero (V.I.N.)

VANHA OSOITE
TAI EDELLINEN OMISTAJA

NIMI

KATU

NRO

HUONEISTO

PAIKKA

OSAVALTIO/LÄÄNI

ZIP/POSTINUMERO

MAA

UUSI OSOITE
TAI UUSI OMISTAJA

NIMI

KATU

NRO

HUONEISTO

PAIKKA

OSAVALTIO/LÄÄNI

ZIP/POSTINUMERO

MAA

OSOITTEENMUUTOS

HUOM!: Tämä kortti on yksinomaan osoitteenmuutosta varten.

OSOITTEENMUUTOS



KIINNITÄ
POSTIMERKKI
TÄHÄN

Bombardier Nordtrac OY
Teollisuustie 13
96 320 Rovaniemi

OSOITTEEN/OMISTAJAN MUUTOS

Jos osoitteesi on muuttunut, muista täyttää ja postittaa tällä sivulla oleva kortti. Ilmoitus on myös tehtävä oman turvallisuutesi takia alkuperäisen takuuajan umpeuduttua, koska BRP voi silloin ottaa yhteyttä jos sinun ATV:hen tulee tehdä korjauksia.

HUOM!: Tämä kortti on yksinomaan osoitteenmuutosta varten.

VARASTETUT TUOTTEET

Mikäli ATV:si varastetaan, on sinun ilmoitettava siitä paikkakuntasi jälleenmyyjän takuuosastolle. Ilmoita nimesi, osoitteesi, puhelinnumero, ajoneuvon tunnistusnumero ja varkauspäivämäärä.

OSOITTEENMUUTOS

OMISTAJAN MUUTOS

AJONEUVON TUNNISTUSNUMERO

Mallinumero

Ajoneuvon tunnistusnumero (V.I.N.)

VANHA OSOITE
TAI EDELLINEN OMISTAJA

NIMI

KATU

NRO

HUONEISTO

PAIKKA

OSAVALTIO/LÄÄNI

ZIP/POSTINUMERO

MAA

UUSI OSOITE
TAI UUSI OMISTAJA

NIMI

KATU

NRO

HUONEISTO

PAIKKA

OSAVALTIO/LÄÄNI

ZIP/POSTINUMERO

MAA

OSOITTEENMUUTOS

HUOM!: Tämä kortti on yksinomaan osoitteenmuutosta varten.

OSOITTEENMUUTOS



KIINNITÄ
POSTIMERKKI
TÄHÄN

Bombardier Nordtrac OY
Teollisuustie 13
96 320 Rovaniemi



VAROITUS

AJONEUVON KÄYTTÖ VOI OLLA VAARALLISTA. Kolarit tai ympäripyörähdys voi sattua helposti, jopa rutiininomaisten toimenpiteiden yhteydessä, kuten kääntäminen ja rinteessä tai esteiden yli ajettaessa ilman asianomaisia varotoimia.

VAKAVA LOUKKAANTUMINEN TAI KUOLEMA voi olla seurauksena, ellei näitä ohjeita noudateta:

- **ENNEN ATV:N KÄYTTÖÄ LUE KÄSIKIRJA JA KAIKKI TUOTTEESSA OLEVAT TARRAT.**
- **ÄLÄ KOSKAAN KÄYTÄ ATV:TÄ ILMAN KUNNOLLISIA OHJEITA.** Vasta-alkajien on suoritettava asiantuntijan vetämä harjoituskurssi.
- **ÄLÄ KOSKAAN KULJETA MATKUSTAJAA.** Lisää vaaraa menettää hallinnan, jos kuljetat matkustajaa.
- **ÄLÄ KOSKAAN AJA TÄLLÄ ATV:LLÄ KESTOPÄÄLLYSTETYLLÄ PINNALLA.** Lisää vaaraa menettää hallinnan jos ajat tätä ATV:tä kestopäällysteellä.
- **ÄLÄ KOSKAAN AJA TÄLLÄ ATV:LLÄ YLEISILLÄ TEILLÄ.** Jos ajat tällä ATV:llä yleisellä tiellä, voit kolaroida toisen ajoneuvon kanssa.
- **KÄYTÄ AINA HYVÄKSYTTYÄ KYPÄRÄÄ,** silmäsuojuksia ja suojavaatetusta.
- **ÄLÄ KOSKAAN NAUTI ALKOHOLIA TAI HUUMEITA** ennen tällä ajoneuvolla ajamista, tai ajon aikana.
- **ÄLÄ KOSKAAN AJA TÄLLÄ ATV:LLÄ LIIAN LUJAA.** Lisää vaaraa menettää hallinnan, jos ajat tätä ajoneuvoa maastoon, näkyvyyteen tai kokemukseesi nähden liian kovalla vauhdilla.
- **ÄLÄ KOSKAAN YRITÄ TAKAPYÖRILLÄ AJOA, HYPYJÄ, TAI MUITA TEMPPUJA.**

®™ BOMBARDIER INC.:IN TAI SEN TYTÄRYHTIÖIDEN TUOTEMERKKEJÄ.
© 2004 BOMBARDIER INC. KAIKKI OIKEUDET PIDÄTETÄÄN.
PAINETTU EU:SSA

KÄSIKIRJA
DS650 2004
8191031