

⚠ WAARSCHUWING

Dit product bevat chemicaliën, of scheidt chemicaliën af, waarvan de staat Californië weet dat ze kanker, geboortefwijkingen of ander reproductief letsel kunnen veroorzaken.

Gebruikershandleiding

200 / 225 / 250 / 300 PAARDENKRACHT



Revisie D

Kenmerken in een oogopslag

Onderhouds- en gebruiksvriendelijk

- 5 jaar* garantie op de motor
- 5 jaar onveranderlijke corrosiegarantie
- De eerste 5 jaar of 500 uur van normaal recreatief gebruik is er geen gepland onderhoud door de dealer nodig.
- Geen invaarprocedure
- Start gemakkelijk (zonder choken of inspuiten)
- Digitaal motorbeheer
- Zelfspoelend koelsysteem
- Ontwerp voorzien op langdurige berging
- Vereenvoudigde winteruitrustings-procedure
- Digitale diagnostiek
- Laag olieverbruik

Duurzaam en betrouwbaar

- Brandstofcorrosiebescherming
- *Evinrude E-TEC G2* smeersysteem
- Robuust ontwerp voor intensief gebruik
- Extra krachtige waterpomp
- Iridium bougies
- Trillingsgeïsoleerde elektronica
- Riemloos 50 Amp oplaadsysteem
- Roestvrijstalen thermostaat
- Nikkel / chroom-beklede zuigerveren
- Micro-afgewerkte verbindingstangen / krukas

Schoner en stiller

- Voldoet aan EPA emissienorm
- Voldoet aan emissienormen in de Europese Unie
- Emissiewaarden voldoen aan Californische 3-Star-norm
- Gesloten brandstofsysteem
- Wrijvingsarm ontwerp (geen tandwielen in het motorblok, riemen, nokken, olieschraapveren of mechanische oliepomp)
- Motorafdekking over volle lengte geïsoleerd
- Geruisarme werking
- Luchtinlaat / demper
- Luchtomleiding stationair toerental

*3 jaar + 2 jaar BRP Extended Service Terms (B.E.S.T.)

Zie de Garantieverklaring en het B.E.S.T.-contract

De volgende handelsmerken zijn eigendom van Bombardier Recreational Products Inc. of haar dochtermaatschappijen:

Evinrude®

Evinrude® E-TEC® G2

Evinrude® Genuine Parts

Evinrude® XD100™

Evinrude® XD50™

Evinrude ICON Touch™

RPM Tune™

BRP-logo

2+4™ Fuel Conditioner

HPF Pro™ smeerolie voor
tandwielkasten

PowerSync™

I-Command™

S.A.F.E.™

SystemCheck™

Triple-Guard™ vet

Evinrude ICON II-bedieningssysteem

Inhoudstafel

Betreffende deze handleiding	4
Belangrijke veiligheidsaanwijzingen	5
Productverwijzingen, illustraties en specificaties	8
Verklaring van conformiteit	9

Varen met uw *Evinrude E-TEC G2* -buitenboordmotor

Belangrijke labels op het product	12
Overzicht van de componenten	
200, 225, 250, 300 PK 74° V6	14
Motorolie en brandstof 2-takt	18
Vereisten olie 2-takt	18
Informatie over het oliesysteem	18
Vereiste brandstof	20
Werking van het brandstofsysteem	21
Bediening	24
Veiligheidsinformatie	24
Motor starten en stopzetten	24
Afstandsbedieningen — <i>Evinrude ICON II</i> -bedieningssysteem	28
Afstandsbedieningen — <i>Evinrude</i> mechanische bediening	30
Zuinig verbruik	32
Trimmen, tilten en besturen	33
Power Trim en Tilt	33
Botsingsbescherming	36
Dynamische stuurbevestiging (DPS)	37
Motorcontrole	38
Displays en meters	38
Speed Adjusting Failsafe Electronics (S.A.F.E.)	39
Speciale vaaromstandigheden	41
Bij koude en vriesweer	41
Bediening met meerdere buitenboordmotoren	41
Grote hoogte	41
Zout water	41
Ondiep water	41
Slepen	41
Water met veel wier	41
Transport van de buitenboordmotor	42
Transport	42
Transport / bewaring	43
Inspectie voor het vertrek	44

Onderhoud

Installatie-informatie over de motoruitlaatgassen	46
Motoronderhouds- en inspectieschema	48
Onderhoudsproducten voor de motor	49
Onderhoud	50
Anodes	50
Doorspoelen	50
Zekeringen	51
Transmissie-oliepeil	51
Uitwendige toestand van de romp	52
Buitenkant buitenboordmotor	52
Reparatie van krassen	52
Bougies	52
Ondergedompelde buitenboordmotor	53
Bewaring	54
Korte bewaring	54
Langdurige opslag (winterberging)	54
Oplossen van problemen	57
S.A.F.E. Resetten	59
Noodstartprocedure	59

Productinformatie

Installatie	62
Spiegelhoogte	62
Transporthoes buitenboordmotor	62
De buitenboordmotor installeren	63
Op de boot gemonteerde brandstoffilters	63
Accu	64
Aansluiting hulpaccu	66
Waterdruk	66
Schroef	67
Afregelingen	68
Specificaties	69
Modellen 200, 225, 250, 300 HP (3,4 Liter, 74° V6)	69
Productgarantie-informatie	71
Bekwaamheidstest	83
Vaak gestelde vragen	85
Adreswijziging / verandering van eigenaar	87
Bevestiging van ontvangst	89

Betreffende deze handleiding

Deze gebruikershandleiding is een essentieel onderdeel van uw *Evinrude E-TEC G2*-buitenboordmotor. Ze bevat belangrijke informatie die u, als ze wordt gevolgd, een grondig inzicht zal geven in de juiste werking, het onderhoud, de zorg voor uw motor en vooral de veiligheid. Veiligheid is onze grootste prioriteit en moet ook de uwe zijn. Het verdient zeker aanbeveling, deze handleiding helemaal door te nemen. Hoe beter u uw *Evinrude*

E-TEC G2-buitenboordmotor kent en begrijpt, hoe veiliger en hoe meer u ervan kunt genieten. Als u deze aanbeveling volgt, zult u alle vereiste informatie krijgen voor uw veiligheid, de veiligheid van uw passagiers en andere waterrecreanten.

In deze gebruikershandleiding vindt u belangrijke veiligheidsaanwijzingen.

Hoewel het lezen van deze informatie niet volstaat om het gevaar te elimineren, zal het begrip en de toepassing van de informatie bijdragen tot een juist gebruik van uw buitenboordmotor.

Gevarenpictogram

Dit is het gevarenpictogram. Het verwittigt u voor mogelijke risico's op persoonlijk letsel. Leef alle veiligheidsaanwijzingen die na dit pictogram volgen strikt na om mogelijk letsel of zelfs de dood te voorkomen.

Deze handleiding moet tijdens het gebruik te allen tijde bij de buitenboordmotor worden bewaard in een waterdichte zak. Als het product van eigenaar verandert, moet deze handleiding aan de volgende eigenaars worden bezorgd.

Een verantwoordelijke, goed opgeleide bestuurder zal ten volle kunnen genieten van het varen en dit op een veilige manier. Cursussen veilig varen worden gegeven door de U.S. Coast Guard Auxiliary, het U.S. Power Squadron en sommige afdelingen van het Rode Kruis. Voor informatie over deze cursussen kunt u bellen naar het gratis nummer 1-800-336-BOAT.

Voor meer informatie over veilig varen en vaarvoorschriften kunt u bellen naar:

- Veiligheidsinformatienummer van de U.S. Coast Guard
1-800-368-5647.

Buiten Noord-Amerika kunt u contact opnemen met uw dealer of distributeur voor informatie over veilig varen.

In deze gebruikershandleiding worden de volgende woorden gebruikt om belangrijke veiligheidsinformatie aan te duiden.

GEVAAR

Duidt een gevaarlijke situatie aan die, wanneer ze niet wordt vermeden, zal leiden tot ernstige verwondingen of de dood.

WAARSCHUWING

Wijst op een gevaarlijke situatie die, als ze niet wordt vermeden, kan leiden tot zware verwondingen of de dood.

VOORZICHTIG

Wijst op een gevaarlijke situatie die, als ze niet wordt vermeden, kan leiden tot licht of matig letsel.

MERK OP

Duidt op een instructie die, indien ze niet wordt gevolgd, onderdelen van de motor of andere bezittingen zware schade kan toebrengen.

OPMERKINGEN BETREFFENDE HET MILIEU

Memo met tips en gedragsaanwijzingen met betrekking tot het milieu.

BELANGRIJK: Duidt informatie aan die behulpzaam kan zijn bij de montage en bediening van het product.

Belangrijke veiligheidsaanwijzingen

Deze gebruikershandleiding bevat belangrijke informatie om verwondingen en schade aan uw uitrusting te voorkomen. De veiligheidsaanwijzingen zijn telkens te vinden in het toepasselijke hoofdstuk van de handleiding.

Wees voorzichtig! Een menselijke fout wordt veroorzaakt door verschillende factoren: onachtzaamheid, vermoeidheid, overbelasting, verstrooidheid, een gebruiker die niet vertrouwd is met het product, drugs en alcohol, om er maar enkele te noemen. Schade aan uw boot en buitenboordmotor kan snel worden hersteld, maar bepaalde letsels of de dood zijn onomkeerbaar.

WAARSCHUWING

Voor uw eigen veiligheid en die van anderen moet u alle veiligheidswaarschuwingen en -aanbevelingen volgen. Negeer nooit een veiligheidsvoorschrift of -instructie.

Iedereen die met uw boot vaart moet deze handleiding lezen en begrijpen voordat hij uw boot en buitenboordmotor mag gebruiken.

VEILIGHEIDSMATREGELN — Algemeen

- Alle vereiste veiligheidsmiddelen, reddingsboeien, zwemvesten en dergelijke moeten in een goede staat verkeren en geschikt zijn voor uw type boot. Houd u altijd aan de regels die voor uw boot gelden.
- Denk eraan dat benzinedampen ontvlambaar en explosief zijn. Volg altijd de tankprocedure die in deze gebruikershandleiding wordt beschreven en die het tankstation voorschrijft. Controleer altijd het brandstofpeil voor gebruik en tijdens de rit. Ga uit van het principe 1/3 brandstof tot de bestemming, 1/3 voor de terugtocht en 1/3 reserve. Neem geen extra brandstof of ontvlambare vloeistoffen mee in de bergvakken of het motorcompartiment.
- Zorg er altijd voor dat de ruimte waarin u uw motor laat draaien goed verlucht is, om ophoping van koolmonoxide (CO) te voorkomen. CO is een geurloos, kleurloos en smaakloos gas, dat bij inademing van hoge concentraties tot bewustzijnsverlies, hersenbeschadiging of de dood kan leiden. CO-accumulatie kan optreden terwijl de boot is aangemeerd, voor anker ligt of onderweg is en in tal van kleine ruimten, zoals de cabine van de boot, de cockpit, het zwemplatform en het voorstevan. Deze toestand kan worden verergerd door weersomstandigheden, de afmeer- of vaaromstandigheden en andere boten. Vermijd de uitlaatgasen van uw motor en andere boten, zorg voor een goede verluchting, schakel de motor uit als u hem niet gebruikt en let op voor het risico van tocht en andere omstandigheden die CO-accumulatie bevorderen. In hoge concentraties kan CO binnen enkele minuten dodelijk zijn. Lagere concentraties zijn op lange termijn net zo dodelijk.
- Ga in lichte boten niet plotseling staan en vermijd plotselinge gewichtsverplaatsingen.
- Om ten volle te kunnen genieten van een aangename en boeiende boottocht, dient u enkele basisregels in acht te nemen, die gelden voor alle bootgebruikers. Sommige regels zullen nieuw zijn voor u, en sommige zijn vanzelfsprekend en berusten op gezond verstand. Neem deze regels echter altijd ernstig!
- Zorg ervoor dat minstens één van uw passagiers de boot kan besturen in geval van nood.
- Alle opvarenden moeten weten waar de nooduitrusting zich bevindt en hoe ze deze moeten gebruiken.
- Zorg dat u het vaarreglement kent en houdt u eraan.

- Laat passagiers alleen op de voor hen bestemde zitplaatsen zitten. Laat nooit iemand op het voordek, de kuiprand, de spiegel of de stoelleuningen zitten, omdat die niet als zitplaats bedoeld zijn.
- Sta erop dat alle passagiers bij ruw weer een goedgekeurd zwemvest dragen; kinderen en niet-zwemmers dienen altijd een zwemvest te dragen.
- Vaar voorzichtig en zeer traag in ondiep water. Als de boot vastloopt of bruusk stopt, kan dit leiden tot verwondingen of materiële schade. Let altijd goed op voor afval of andere voorwerpen in het water.
- Leer de wateren waarin u gaat varen eerst kennen. De tandwielkast van deze buitenboordmotor zit gedeeltelijk onder het wateroppervlak en kan in contact komen met obstakels onder water. Door contact met obstakels onder water kunt u de controle over uw boot verliezen en verwondingen oplopen.
- Respecteer de verboden zones, de rechten van andere watergebruikers en het milieu. Als "schipper" en eigenaar van een boot bent u verantwoordelijk voor schade die uw boot aan andere boten aanricht. Laat niemand toe, afval overboord te gooien.
- Gebruik uw boot niet als u onder invloed bent van drugs of alcohol.
- "High performance"-boten hebben een hoge verhouding vermogen / gewicht. Iemand die geen ervaring heeft met het besturen van een 'high performance' boot mag nooit op de hoogste of bijna de hoogste snelheid varen met zo'n boot. Bouw de ervaring op.
- Neem uw tijd om helemaal vertrouwd te worden met de besturing en bediening van uw boot en buitenboordmotor, vóór u voor het eerst uitvaart of passagiers meeneemt. Als u niet de kans heeft om dit samen met uw dealer te doen, oefen dan op een geschikte plaats en leer de respons van elk bedieningselement kennen. Zorg ervoor dat u vertrouwd bent met alle bedieningselementen, voordat u de motor sneller dan stationair laat draaien. Als bestuurder bent u verantwoordelijk voor de veilige bediening.

Veiligheidsmaatregelen — Installatie en onderhoud

- De buitenboordmotor moet correct worden geïnstalleerd. Als de motor niet correct wordt geïnstalleerd, kan dit tot ernstige of zelfs dodelijke verwondingen of materiële schade leiden. BRP raadt met aandrang aan de buitenboordmotor door uw dealer te laten installeren, om er zeker van te zijn dat dit correct gebeurt.
 - Monteer nooit een motor met een hoger vermogen dan het toegestane maximumvermogen zoals vermeld op het vermogensplaatje van de boot. Door een te hoog vermogen kunt u de controle over de boot verliezen. Als er geen vermogensplaatje op uw boot is aangebracht, neem dan contact op met uw Dealer of met de fabrikant van de boot.
 - Wanneer u onderdelen moet vervangen, gebruik dan *Evinrude Genuine Parts* (originele onderdelen) of onderdelen met equivalente kenmerken, met inbegrip van type, sterkte en materiaal. Het gebruik van kwalitatief inferieure onderdelen kan leiden tot letsel en storingen aan de motor.
 - Voer alleen onderhoudswerken uit die in deze gebruikershandleiding worden beschreven. Probeer niet om uw buitenboordmotor te onderhouden of repareren, als u niet vertrouwd bent met de juiste service- en veiligheidsprocedure. Dit zou kunnen leiden tot ernstige of dodelijke ongelukken. Meer informatie is te verkrijgen bij uw erkend *Evinrude-Dealer*. In veel gevallen heeft u speciaal gereedschap en opleidingen nodig om bepaalde onderhouds- of reparatiewerken te kunnen uitvoeren.
 - Houd uw boot en motor altijd in topconditie. Houd u aan het **Motoronderhouden inspectieschema** op pagina 48.
 - Gebruik uw boot en buitenboordmotor voorzichtig en geniet ervan. Vergeet niet dat iedereen verplicht is, andere bootgebruikers bijstand te verlenen in geval van nood.
- Vermijd elk contact met de draaiende schroef, om verwondingen te voorkomen; verwijder de schroef voor het spoelen of voor een onderhoudsbeurt.

Productverwijzingen, illustraties en specificaties

BRP behoudt zich het recht voor, de eigenschappen, specificaties en beschikbaarheid van modellen te allen tijde te wijzigen zonder voorafgaande mededeling en specificaties of onderdelen te veranderen, zonder dat hieruit enige verplichting voortvloeit om oudere modellen te actualiseren. De informatie in deze handleiding is gebaseerd op de meest recente technische gegevens op het moment van publicatie.

De foto's en afbeeldingen in deze handleiding kunnen andere modellen of apparatuur tonen dan die welke worden beschreven; de illustraties zijn alleen bestemd ter verduidelijking.

Bepaalde zaken of systemen die in deze handleiding besproken worden, kunnen op bepaalde modellen in bepaalde landen ontbreken.

Identificatiekaart voor de eigenaar

Verenigde Staten en Canada — Bij de aankoop vult uw dealer de registratieformulieren van uw buitenboordmotor in. Het gedeelte voor de eigenaar geldt als bewijs van eigendom en aankoopdatum.

Buiten de Verenigde Staten en Canada — Neem contact op met uw dealer of distributeur voor meer informatie.

Model- en serienummer

Het model- en het serienummer staan op een plaatje dat op de spiegelsteun of de draaisteun is aangebracht. Schrijf de volgende gegevens van uw motor op:

Modelnummer _____

Serienummer _____

Aankoopdatum _____

Nummer van de contactsleutel _____

Gestolen buitenboordmotoren

Verenigde Staten en Canada — Meld de diefstal van uw buitenboordmotor aan uw plaatselijke dealer of distributeur.

Buiten de Verenigde Staten en Canada — Meld de diefstal aan de Bombardier Recreational Products distributeur waar uw buitenboordmotor werd geregistreerd.

Technische literatuur

BRP biedt technische literatuur aan specifiek voor uw buitenboordmotor. Bij uw dealer kunt u een onderhoudshandleiding of een extra gebruikershandleiding aanschaffen. De naam en het adres van de dichtstbijzijnde *Evinrude*-dealer in de Verenigde Staten en Canada vindt u op www.evinrude.com.

Verklaring van conformiteit

De EG-conformiteitsverklaring staat niet in deze versie van de gebruikershandleiding. Raadpleeg de gedrukte versie die met uw motor is meegeleverd.

**Varen met uw
Evinrude E-TEC G2
-buitenboordmotor**

Belangrijke labels op het product

Deze buitenboordmotor wordt geleverd met loshangende etiketten en labels die belangrijke veiligheidsinformatie bevatten over de bediening ervan. Iedereen die deze buitenboordmotor bedient moet deze veiligheidsinformatie gelezen en begrepen hebben voor het vertrek.

Labels

Op alle buitenboordmotoren zijn de volgende labels aangebracht:

Waarschuwingssymbolen

De volgende tekens worden samen gebruikt om aan te duiden: "LET OP: Raadpleeg eerst de gebruikershandleiding van de motor."

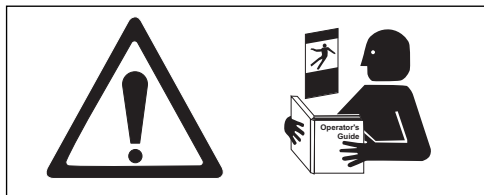

1. Label Lees de Gebruikershandleiding 355633

MERK OP

Het ontstekingstijdstip wordt op de fabriek ingesteld. **Stel dit NIET bij!**
Raadpleeg de juiste onderhoudshandleiding voor ontstekingstijdstipvereisten en de timingcontroleprocedure.
 De timingaanwijzer wordt **NIET** op de fabriek ingesteld en **MOET** worden ingesteld **VOORDAT** de timing wordt bijgesteld.
Controleer na het maken van bijstellingen of de plug goed is aangebracht, om te voorkomen dat deze loskomt als de machine werkt.

P/N 358045

2. Label Timing van de ontsteking 0358045

WAARSCHUWING

HANDEN WEGHOUDEN!

Draaiende delen kunnen verwondingen veroorzaken.

Niet bedienen als de bescherming verwijderd is.

0358046-00

3. Waarschuwinglabel 0358046

MERK OP

Deze buitenboordmotor is geprogrammeerd voor het gebruik van Evinrude® XD100™, XD50™, olie of synthetische TC-W3 NMMA-gecertificeerde olie.

EVINRUDE XD100™-OLIE VERDIEN DE VOORKEUR VOOR UW EVINRUDE® E-TEC® G2™ -BUITENBOORDMOTOR.

Raadpleeg de gebruikershandleiding voor de olievereisten.

P/N 0358210-00

4. Label Oliegebruik 0358210

EMISSION CONTROL INFORMATION - BRP US INC.
 THIS ENGINE CONFORMS TO [] U.S. EPA & CALIFORNIA EMISSIONS/EVAP REGULATIONS FOR MARINE SI ENGINES
 RENSEIGNEMENTS SUR LE DISPOSITIF ANTIPOLLUTION
 CE MOTEUR EST CONFORME AUX NORMES [] DE L'EPA DES É.-U. & CALIFORNIENNES POUR LES MOTEURS MARINS À ALLUMAGE COMMANDÉ

	ENGINE FAMILY / FAMILLE DE MOTEUR
	FEL / LEF
	ENGINE DISPLACEMENT / CYLINDRÉE
	EMISSION CONTROL SYSTEM / SYSTÈME DE CONTRÔLE DES ÉMISSIONS

SEE OPERATOR'S GUIDE FOR MAINTENANCE SCHEDULE AND FUEL, OIL AND SPARK PLUG SPECIFICATIONS.
 VOIR LE CALENDRIER D'ENTRETIEN ET LES SPÉCIFICATIONS D'ESSENCE, D'HUILE ET DE BOUGIE D'ALLUMAGE DANS LE GUIDE DE L'OPÉRATEUR.

5. Label Regelsysteem voor uitlaatgassen 5008922

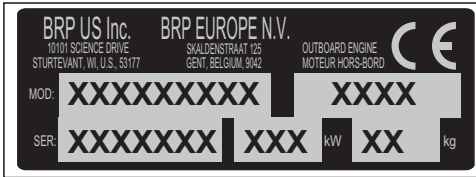

6. Label Serie- / modelnummer

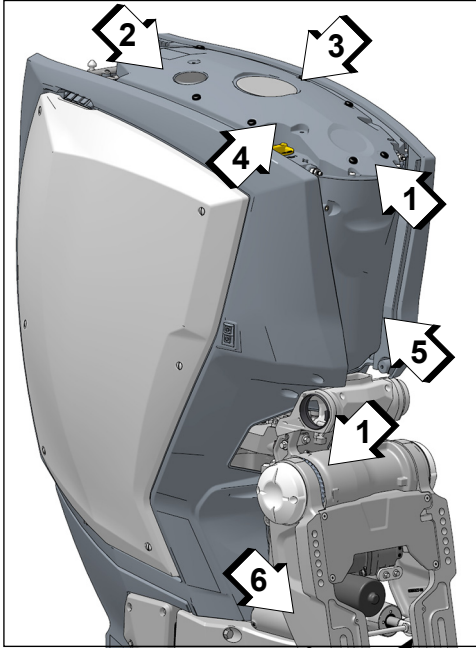

Plaats van de labels

1. Label Lees de Gebruikershandleiding
2. Label Timing van de ontsteking (verwijder bovenpaneel)
3. Waarschuwinglabel (verwijder bovenpaneel)
4. Label Oliegebruik (verwijder bovenpaneel)
5. Label Regelsysteem voor uitlaatgassen (verwijder voorpaneel)
6. Label Serie- / modelnummer

Loshangend Etiket

Alle buitenboordmotoren worden geleverd met het volgende loshangende etiket.

EN

WARNING: LOCATE AND READ OPERATOR'S GUIDE. FOLLOW ALL INSTRUCTIONS & WARNINGS.

FR

AVERTISSEMENT : LOCALISER ET LIRE LE GUIDE DE L'OPÉRATEUR. SUIVRE TOUTS LES CONSIGNES ET AVERTISSEMENTS.

DE

WARNUNG: BETREIBSANLEITUNG AUSFINDIG MACHEN UND LESEN. ALLE ANWEISUNGEN UND WARHINWEISE BEFOLGEN.

NO

ADVERSEL: FINN OG LES BRUKSANVISNINGEN. FØLG ALLE ANVISNINGER OG ADVARSLER.

ES

ADVERTENCIA: UBICAR Y LEER LA GUÍA DEL OPERADOR. ATENERSE A TODAS LAS INSTRUCCIONES Y MENSAJES DE ADVERTENCIA.

PT-BR

ADVERTENCIA: LOCALIZE E LEIA O MANUAL DO OPERADOR. SIGA TODAS AS INSTRUÇÕES E OS AVISOS.

355926

Afstandsbedieningslabels

Op alle mechanische afstandsbedieningen zijn de volgende labels aangebracht.

⚠ WAARSCHUWING

Zoek de gebruikershandleiding en alle waarschuwingen op en lees en begrijp deze. Als u dit niet doet, kan dit tot ernstig letsel leiden.

Maak het motoruitschakelkoord (veiligheidskoord) aan de bediener vast

⚠ WAARSCHUWING

Schakelstand
achterruit / neutraal / vooruit

008488

Overzicht van de componenten 200, 225, 250, 300 PK 74° V6

OPMERKING: Sommige motorveiligheidslabels worden niet op afbeeldingen weergegeven. Zie **Belangrijke labels op het product** op pagina 12 voor informatie over motorveiligheidslabels.

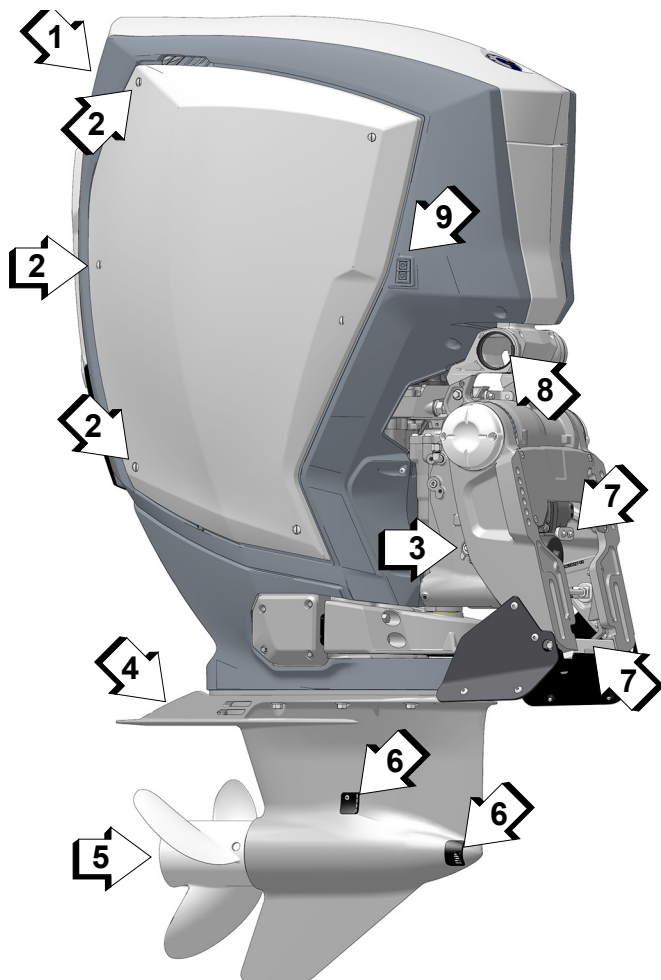

009041

Onder-deel	Beschrijving	Onder-deel	Beschrijving
1	Luchtinlaat	6	Waterinlaatzeven
2	Afdekkingsbevestigingen (6)	7	Anodes
3	Tiltsteunhendel	8	Doorgang middenkabel tuig
4	Anode	9	Transporttiltschakelaar
5	Anode (schroefas)		

Stuurboord

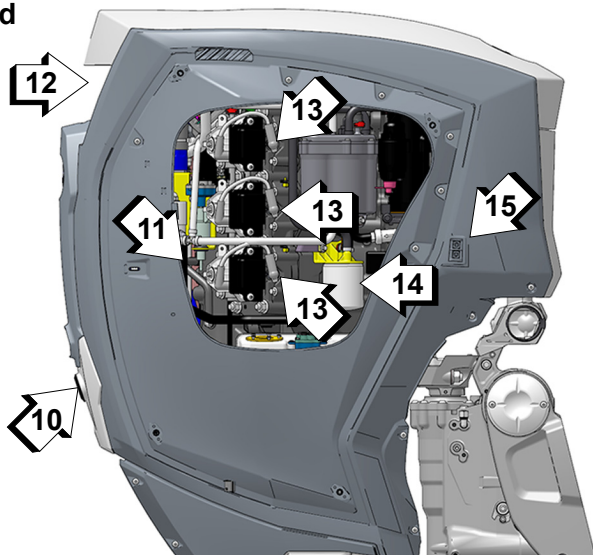

009042

Bakboord

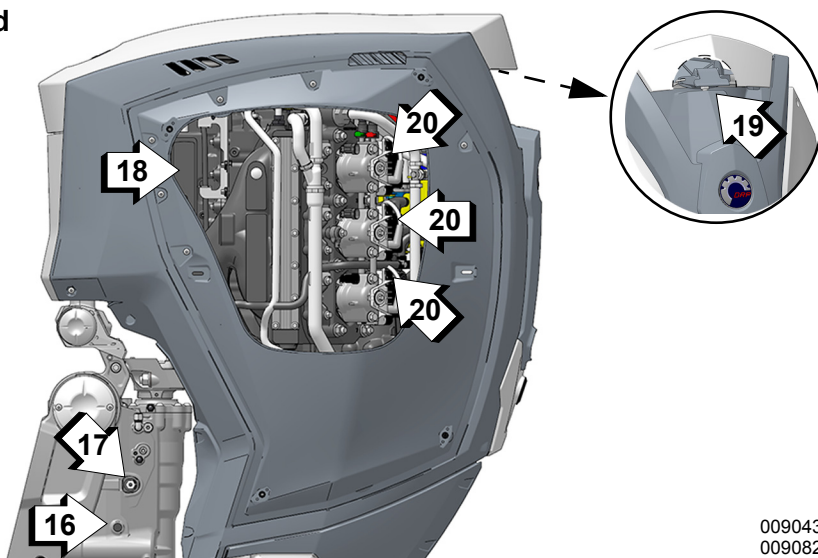

009043
009082

Onder-deel	Beschrijving	Onder-deel	Beschrijving
10	Waterpompcontroleslang, spoelpoort	16	Handmatige ontlastingsklep
11	Tandwielkast oliereservoir (niveaucontrole)	17	Vulling trim en tilt
12	Luchtinlaat	18	Zekeringdoos
13	Bougies	19	Bovenpaneelgrendel
14	Brandstoffilter	20	Bougies
15	Transporttiltschakelaar		

Motorolie en brandstof 2-takt

Vereisten olie 2-takt

MERK OP

Om te varen bij temperaturen onder 0 °C, moet u *Evinrude XD100*-olie gebruiken.

Evinrude-merk oliën

De 2-takt buitenboordmotorolie van het merk *Evinrude XD* is samengesteld voor de beste motorprestaties, voorkomt koolaanslag op de zuigers en in de verbrandingskamer, biedt superieure smering en zorgt ervoor dat de bougies zeer lang meegaan.

De volgende boliesoorten voor 2-takt buitenboordmotoren worden aanbevolen voor gebruik in uw *Evinrude E-TEC G2*-buitenboordmotor:

- *Evinrude XD100* Direct Injection Oil
- *Evinrude XD50* 2-Stroke Oil
- of een synthetische, TC-W3 NMMA-gecertificeerde olie

***Evinrude XD100*-olie verdient de voorkeur voor uw *Evinrude E-TEC G2*-buitenboordmotor.** Deze synthetische olie zorgt voor een perfecte smering en superieure prestaties, zelfs in extreme omstandigheden—in het bijzonder bij lage temperaturen tot -17 °C.

MERK OP

Voeg **GEEN** 4-takt auto-olie toe aan 2-takt motorolietanks.

Voeg geen olie toe aan de brandstof.

Als u een niet-aanbevolen olie gebruikt, kan dat ertoe leiden dat u geen garantie krijgt bij defecten die te maken hebben met de smering.

Informatie over het oliesysteem

Als de waarschuwing “MOTOROLIEDRUK TE LAAG” brandt, kunt u nog een tijdje normaal varen voordat u zonder olie valt. Vul de olietank zo snel mogelijk bij met de aanbevolen olie.

Zie **Motorcontrole** op pagina 38.

Het oliepeil controleren:

- Trim de buitenboordmotor naar de verticale stand.
- Controleer het oliepeil in de tank met een digitale display of meter.

Vul uw olietank altijd bij vóór langdurig gebruik of lange boottochten. Het is verstandig olie voor de buitenboordmotor bij u te hebben op de boot.

Nieuwe buitenboordmotoren zijn zodanig geprogrammeerd dat ze extra olie verbruiken tijdens de eerste twee bedrijfsuren boven 2.000 tpm.

Als u de olietank leeg laat draaien, MOET u de olietank bijvullen en het oliesysteem aanvullen, voordat u de motor gebruikt. Zie **De olietank van de motor vullen** op pagina 19 en **Het oliesysteem vullen** op pagina 19.

Als er een aanvullende externe olietank is geplaatst en de olietofslang om een of andere reden wordt losgemaakt, sluit u deze af om morsen te voorkomen. Breng dopjes aan op de slangfittingen om vervuiling te voorkomen.

Capaciteit olietank

De olietank van de motor heeft een inhoud van 7,5 liter.

Optionele externe olietank

De volgende, optionele aanvullende externe olietankpakketten zijn beschikbaar:

- 6,8 liter
- 11,3 liter
- Er is tevens een pickup-olietankpakket beschikbaar voor de olietank van 37,8 liter.

Installeer de optionele externe olietank volgens de bijgeleverde instructies.

De olietank van de motor vullen

Verwijder de bovendop van het motorpaneel. Verwijder vervolgens de olievuldop. Vul de olietank bij met een smeermiddel voor buitenboordmotoren. De oliecapaciteit is 7,5 liter.

Zet de vuldop weer op de tank en draai hem stevig aan. Als u de tank leeg laat draaien, MOET u het oliesysteem vullen, voordat u de motor gebruikt.

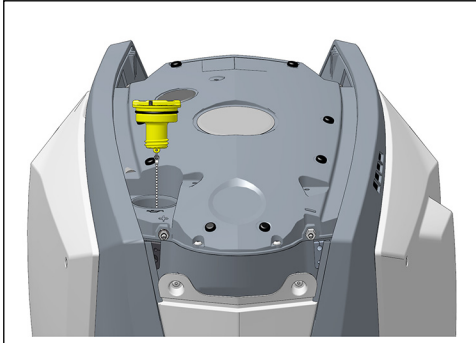

Olievuldop

009044

Het oliesysteem vullen

Het oliesysteem van *Evinrude E-TEC G2*-buitenboordmotoren wordt op de fabriek voorgevuld.

Het oliesysteem hoeft alleen te worden gevuld als:

- Het oliesysteem voor onderhoud of vervanging van onderdelen gedemonteerd is, of
- De olietank leeg is geraakt.

OPMERKING: Als de olietank leeg is geraakt, wordt de uitschakelingsmodus door de *EMM* geactiveerd en wordt storingscode 33 ingesteld. Zie "NO OIL (GEEN OLIE)" op pagina 39.

Na het opnieuw vullen van een lege olietank of na onderhoud aan het oliesysteem MOET lucht uit het oliesysteem worden verwijderd voordat u de buitenboordmotor gebruikt.

Vul het oliesysteem door **Langdurige opslag (winterberging)** op pagina 54 TWEE keer uit te voeren.

Indien beschikbaar kunt u de *Evinrude Diagnostic* software v 6.1 of later gebruiken voor het EEN keer vullen van het oliesysteem.

Vereiste brandstof

WAARSCHUWING

Benzine is onder bepaalde omstandigheden uiterst ontvlambaar en zeer explosief. Volg alle instructies in deze paragraaf nauwgezet op. Een verkeerde omgang met brandstof kan leiden tot materiële schade en ernstige of zelfs dodelijke verwondingen.

Lekkende brandstof vormt een brand- en ontplofingsgevaar. Alle onderdelen van het brandstofsysteem moeten regelmatig worden nagekeken en vervangen bij het constateren van aantasting of lekken. Inspecteer het brandstofsysteem bij elke tankbeurt, telkens wanneer u de motor-kap verwijdert en elk jaar.

MERK OP

Gebruik altijd verse benzine. Benzine oxideert, waardoor het octaangetal daalt, vluchtige ingrediënten vervliegen en er gomvorming en aanslag ontstaan, die uw brandstofsysteem kunnen beschadigen.

Het brandstofmengsel varieert naargelang het land en de regio. Uw buitenboordmotor is op het gebruik van de aanbevolen brandstof-fen afgestemd, maar let wel op het volgende:

- Het brandstofsysteem van de boot kan andere eisen stellen met betrekking tot het gebruik van met alcohol vermengde benzine. Raadpleeg uw handleiding voor de gebruiker.
- Met alcohol gemengde brandstoffen trekken vocht aan en houden dit vast, wat kan leiden tot fasescheiding in de brandstof, wat kan leiden tot problemen met de motorprestaties of motorschade.
- Het gebruik van brandstof met een hoger percentage alcohol dan gespecificeerd in de regelgeving van de overheid kan leiden tot de volgende problemen in buitenboordmotoren en componenten van brandstofsyste-men:
 - Dampbelvorming of brandstofgebrek
 - Problemen om de motor te starten en te gebruiken
 - Slijtage van rubberen of kunststof onderde-len

- Corrosie van metalen onderdelen
- Schade aan interne motoronderdelen
- Laat uw dealer op aanwezigheid van brandstoflekker of andere afwijkingen van het brandstofsysteem inspecteren als u vermoed dat er meer alcohol in de benzine zit dan op dit moment wettelijk voorgeschreven.

Aanbevolen brandstof: Gebruik loodvrije benzine met een AKI (R+M)/2 octaangehalte van 87, of een RON-octaangehalte van 90.

Gebruik in Noord-Amerika

MERK OP

Gebruik GEEN brandstof van benzinepompen met het label E85. Experimenteer nooit met andere brandstoffen.

Het gebruik van loodvrije benzine met een hoger percentage alcohol dan gespecificeerd in de regelgeving van de overheid wordt afgeraden. Het gebruik van brandstof met het label E15 is verboden door de Amerikaanse EPA-regelgeving.

Het gebruik van een op de boot gemonteerde, waterscheidende brandstoffilter wordt ten eerste aanbevolen.

Gebruik buiten Noord-Amerika

Het gebruik van loodvrije benzine met een hoger percentage alcohol dan gespecificeerd in de regelgeving van de overheid wordt afgeraden.

Het gebruik van een op de boot gemonteerde, waterscheidende brandstoffilter wordt ten eerste aanbevolen.

Werking van het brandstofsysteem

In de Verenigde Staten schrijft de EPA het gebruik voor van brandstofslangen, brandstofinspuitingsballen, brandstofbidons en brandstofdoppen met lage doorlaatbaarheid.

BELANGRIJK: De brandstofslangen in de boot moeten zorgen voor brandstoftoevoer aan een bepaald debiet. De minimale binnendiameter van de brandstofslangen bedraagt 9 mm.

In brandstofsysteem met vaste tanks, vooral systemen met terugslagkleppen en filter / startinspuitingsinrichtingen, kunnen verstoppingen ontstaan, waardoor de brandstofpomp niet meer in staat is om onder alle omstandigheden de juiste hoeveelheid brandstof aan te voeren. Daardoor kan het motorvermogen afnemen. Zie **Onderhoudsopmerking** op pagina 59 als de prestatieproblemen aanhouden.

Brandstofslangaansluiting

- 1) Als de brandstofslang om een of andere reden wordt losgehaald, sluit u deze af om morsen of vervuiling te voorkomen.
- 2) Sluit de brandstofslang aan op de 9 mm brandstofkoppeling. Zet de slang stevig vast met de klem (18,5 mm) uit het pakket voor de eigenaar.

Tankprocedure

⚠ WAARSCHUWING

Brandstof is in bepaalde omstandigheden ontvlambaar en explosief. Volg deze instructies voor een veilige omgang met brandstof:

- **Werk altijd in een goed verluchte ruimte.**
- **Zet altijd de motor uit, voordat u benzine bijvult.**
- **Laat de benzinetank uitsluitend bijvullen door volwassenen.**
- **Rook niet, vermijd open vuur of vonken en gebruik geen elektrische apparaten, bijvoorbeeld GSM's, in de buurt van een brandstoflek of terwijl u bijtankt.**
- **De boot moet horizontaal liggen tijdens het tanken.**
- **Draagbare tanks van de boot afhalen voor het bijvullen.**
- **De brandstoftank kan onder druk staan; draai de dop langzaam open.**
- **Vul de brandstoftank niet teveel bij of niet helemaal vol als de boot in de zon ligt. Naarmate de temperatuur stijgt, zet de brandstof uit en kan uw tank overlopen.**
- **Vul om te vermijden dat brandstof kan terugvloeien de tank langzaam bij zodat lucht uit de brandstoftank kan ontsnappen.**
- **Neem gemorste brandstof onmiddellijk op.**

OPMERKINGEN BETREFFENDE HET MILIEU

Voer met brandstof vervuilde handdoeken af op een milieuvriendelijke wijze, of volgens plaatselijke wet- en regelgeving.

Varen met uw Evinrude E-TEC G2 -buitenboordmotor

Voeg GEEN 2-takt motorolie toe aan de brandstof.

Op een trailer

- 1) Zorg dat de boot horizontaal staat.
- 2) Draai de brandstoftankdop langzaam linksom en verwijder hem.
- 3) Steek het tankpistool in de vulmond van de brandstoftank en vul de brandstoftank.
- 4) Stop met bijvullen zodra het tankpistool automatisch afslaat.
- 5) Wacht even voordat u het tankpistool uit de vulmond neemt. Neem het tankpistool niet uit de vulmond om de brandstoftank tot de rand bij te vullen.
- 6) Plaats de brandstoftankdop terug en zet hem linksom draaiend goed vast.

In het Water

- 1) Schakel de motor uit.
 - 2) Bind de boot stevig vast aan de tankkade.
 - 3) Laat niemand in of op de boot.
 - 4) Houd een brandblusapparaat bij de hand.
 - 5) Draai de brandstoftankdop langzaam linksom en verwijder hem.
 - 6) Steek het tankpistool in de vulmond van de brandstoftank en vul de brandstoftank.
 - 7) Stop met bijvullen zodra het tankpistool automatisch afslaat.
 - 8) Wacht even voordat u het tankpistool uit de vulmond neemt. Neem het tankpistool niet uit de vulmond om de brandstoftank tot de rand bij te vullen.
- Plaats de brandstoftankdop terug en zet hem linksom draaiend goed vast.

Brandstofadditieven

MERK OP

Het gebruik van andere brandstofadditieven kan leiden tot een slechte werking of tot schade aan de motor.

De enige brandstofadditieven die mogen worden gebruikt in uw *Evinrude E-TEC G2*-buitenboordmotor zijn:

- *Evinrude 2+4 Fuel Conditioner*
- *Evinrude Fuel System Cleaner*

Evinrude 2+4 Fuel Conditioner voorkomt gompvorming en aanslag in de onderdelen van het brandstofsysteem en haalt vocht uit het brandstofsysteem. Het kan continu worden gebruikt en moet worden gebruikt tijdens elke periode waarin de buitenboordmotor niet regelmatig wordt gebruikt. Gebruik ervan voorkomt vervuiling van de bougie, aanslag in het brandstofsysteem en slijtage van de onderdelen van het brandstofsysteem.

Evinrude Fuel System Cleaner zorgt er mede voor dat de brandstofinjectoren in optimale conditie blijven.

Startinspuiting brandstofsysteem

Als de brandstof van de buitenboordmotor op is, vult u de brandstoftank bij. Draai de contactsleutel op ON voor het inschakelen van de brandstofpomp.

Bediening

Veiligheidsinformatie

GEVAAR

Het contact met een draaiende schroef of varende boot en buitenboordmotor kan tot ernstig letsel of zelfs de dood leiden.

De schroefbladen kunnen scherp zijn en draaien nog even door nadat de motor wordt uitgeschakeld.

Controleer voor u de motor start of gaat varen of er geen mensen of voorwerpen in de buurt van de motorschroef zijn.

Let op voor mensen in het water.

Schakel de buitenboordmotor altijd in VRIJLOOP en leg de motor onmiddellijk stil, wanneer u vaart op plaatsen waar er mensen in het water kunnen zijn.

GEVAAR

Laat de motor NOOIT draaien in een gesloten ruimte of als er onvoldoende verluchting is en voorkom accumulatie van uitlaatgassen in kleine ruimten. Motoruitlaatgassen bevatten koolmonoxide, dat bij inademing tot ernstige hersenbeschadiging of de dood kan leiden.

WAARSCHUWING

De motorkap dient ter bescherming. Laat de buitenboordmotor NIET draaien met de kap eraf, tenzij u onderhoud uitvoert. Zorg ervoor dat u met uw handen, haren en kleding uit de buurt blijft van alle bewegende delen. Als u draaiende onderdelen raakt, kunt u verwondingen oplopen.

WAARSCHUWING

Leer de wateren waarin u gaat varen eerst kennen. De tandwielkast van deze buitenboordmotor zit gedeeltelijk onder het wateroppervlak en kan in contact komen met obstakels onder water. Door contact met obstakels onder water kunt u de controle over uw boot verliezen en verwondingen oplopen.

Motor starten en stopzetten

Zie **Inspectie voor het vertrek** op pagina 44. Voer de volledige inspectie uit voordat u uw *Evinrude E-TEC G2*-buitenboordmotor gebruikt.

MERK OP

U MOET water naar de motor laten lopen, voordat u hem probeert te starten. Er kan snel motorschade ontstaan.

Let erop dat de waterinlaatzeven onder het wateroppervlak zitten.

Motoruitschakelaar / contactslot

Alle voorbedrade afstandsbedieningen van *Evinrude* en alle bedradingskits voor afstandsbedieningen van *Evinrude* hebben een gecombineerd contactslot / motoruitschakelaar. Het gebruik van de motoruitschakelaar wordt sterk aangeraden bij alle boten.

Maak de clip vast aan de motoruitschakelaar / het contactslot.

Maak als de boot met een tweede station is uitgerust de clip vast aan de motoruitschakelaar van het tweede station.

BELANGRIJK: De clip van het tweede station MOET zijn geïnstalleerd. De buitenboordmotor kan niet worden gestart als de clip van het tweede station niet aanwezig is.

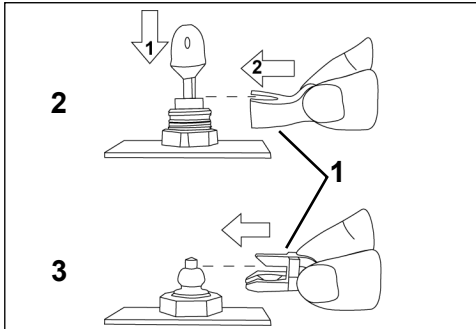

1. Clip
2. Motoruitschakelaar / contactslot
3. Motoruitschakelaar tweede station

009045

⚠ WAARSCHUWING

Gebruik altijd het bindsnoer wanneer u met uw boot vaart, om te voorkomen dat de boot op hol slaat en het risico op ernstig letsel of dodelijke ongelukken te beperken.

In een noodsituatie kan de motor worden gestart zonder dat de clip aan het contactslot is bevestigd. Volg de normale startprocedure. Breng de clip zo snel mogelijk weer aan. **De bestuurder moet de clip en het bindsnoer altijd gebruiken wanneer de motor draait.** Zie **Motoruitschakelaar / contactslot** op pagina 24.

⚠ WAARSCHUWING

Stoot of trek de clip niet uit de motoruitschakelaar tijdens het varen. Voorkom dat u tegen het contact aan stoot als u de boot bedient zonder dat de clip op de schakelaar zit. Vanwege de plotseling afnemende voorwaartse beweging kunnen de inzittenden naar voren vallen, wat tot verwondingen kan leiden.

Zorg dat het bindsnoer niet vast komt te zitten of in de knoop raakt.

Test elke keer als u gaat varen of het systeem werkt. Verwijder de clip door met draaiende motor aan het bindsnoer te trekken. Als de motor niet stopt, raadpleegt u de onderhoudsopmerkingen op pagina 45.

BELANGRIJK: Om effectief te zijn dient de motoruitschakelaar in een goed werkende staat te verkeren. Controleer telkens u gaat varen ook of de clip en het bindsnoer nog intact zijn en geen tekenen van slijtage vertonen. Vervang versleten of beschadigde onderdelen.

Klik het bindsnoer op een **veilige** plaats vast aan de kleding of het reddingsvest van de bestuurder — niet op een plaats waar het kan losschieten in plaats van de motoruitschakelaar te activeren.

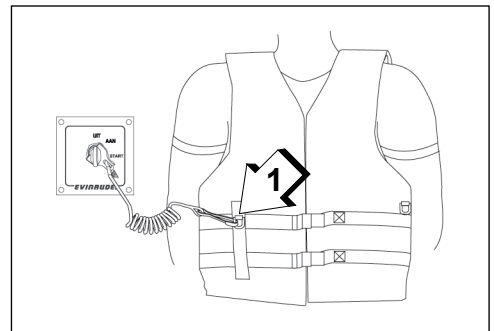

1. Bindsnoer

009046

Varen met uw Evinrude E-TEC G2 -buitenboordmotor

Door de clip en het bindsnoer te ontkoppelen, slaat de motor af en wordt voorkomen dat de boot op hol slaat als de bestuurder buiten het bereik van het bindsnoer komt. Als het bindsnoer te lang is, kan dit worden ingekort door er een knoop of een lus in te leggen. Het bindsnoer NIET afknippen en opnieuw vastbinden.

MERK OP

Controleer voordat u uitvaart nauwkeurig of alle bedienings- en motorsystemen goed functioneren.

Zet de hendel van de afstandsbediening op VRIJLOOP.

Stel de regeling in op de LAAGSTE toerenstand.

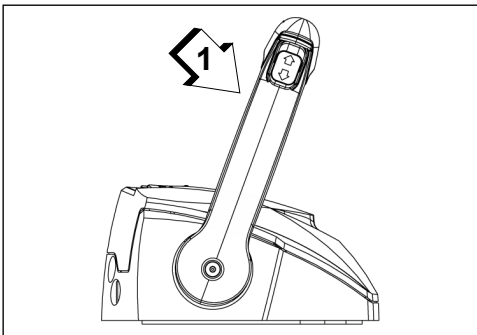

1. LAAGSTE toerenstand

009047

Zet het gas **NIET** open vóórdt u start. Daarmee zou u het elektronische controlesysteem voor stationair uitschakelen.

Als de buitenboordmotor wordt opgestart met de gashendel naar voren, staat de motor in de veiligheidsmodus.

Hij reageert dan niet als u gas geeft zolang de gashendel niet naar de laagste STATIONAIRE stand is teruggezet.

Nadat de motor start verhoogt de motorbeheermodule (EMM) automatisch het stationaire toerenal een beetje. Het stationaire toerenal neemt af, naarmate de motor opwarmt.

De motor starten

BELANGRIJK: Raadpleeg **Afstandsbedieningen — Evinrude ICON II-bedieningssysteem** op pagina 28 als de motor is uitgerust met een *Evinrude ICON II*-bedieningssysteem.

Draai de contactsleutel op ON en:

Enkele motor — draai het contactslot helemaal rechtsom in de START-stand.

Meerdere motoren — houd de startknop(pen) ingedrukt.

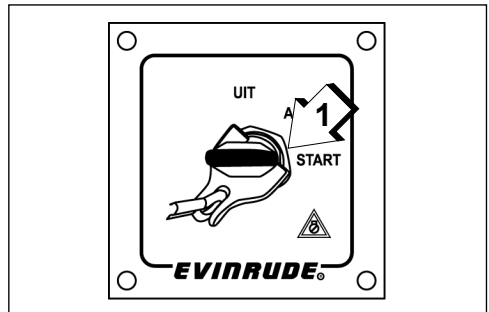

1. Contactschakelaar, START-stand

009048

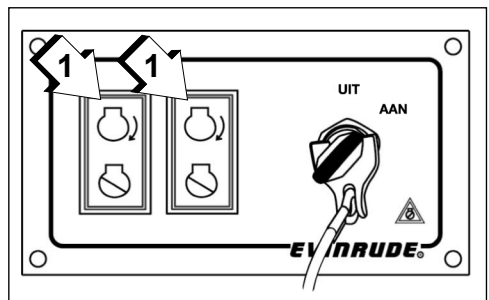

1. Startknoppen

009158

Laat de sleutel of knoppen los als de motor aanslaat.

Als de motor niet start, laat u de sleutel of knop even los en probeert u het opnieuw.

Telkens als u het contactslot van OFF op ON draait, voert het waarschuwingssysteem een zelftest uit. Zie **Motorcontrole** op pagina 38.

Als uw buitenboordmotor niet normaal reageert bij deze startprocedure of helemaal niet start, zie dan **Oplossen van problemen** op pagina 57.

Na het aanslaan van de motor

Het motorbewakingssysteem waarschuwt u voor afwijkingen.

De motor uitzetten

Zet de bedieningshendel in VRIJLOOP.

Meerdere motoren — Druk kort op de STOP-knoppen.

Alle configuraties — Of draai het contactslot linksom op de OFF-stand.

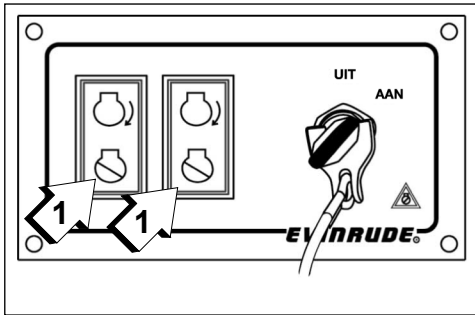

1. Stopknoppen

009158

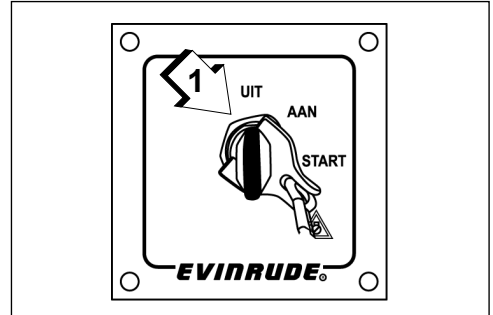

1. Contactschakelaar, OFF-stand

009049

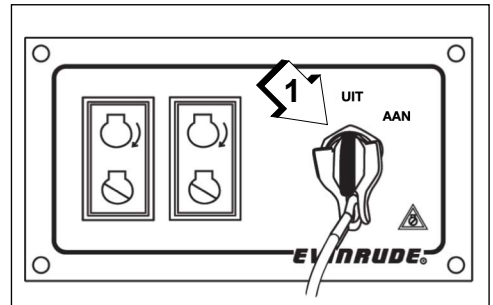

1. Contactschakelaar, OFF-stand

009159

Verwijder de sleutel als u de boot onbeheerd achterlaat.

Afstandsbedieningen — Evinrude ICON II-bedieningssysteem

Gebruikershandleiding ICON II

BELANGRIJK: Raadpleeg voor complete informatie over het gebruik van *ICON II*-bedieningssystemen de “*ICON II* gebruikershandleiding”.

Afstandsbediening kiezen

Evinrude *ICON II* is een intelligent, elektronisch schakel- en gasbedieningssysteem voor gebruik op Evinrude E-TEC G2-buitenboordmotoren. *ICON II*-bedieningssysteem zijn beschikbaar voor configuraties van één tot vier motoren. Het *ICON II*-bedieningssysteem ondersteunt “dual station”- en “flying bridge”-toepassingen.

Kenmerken *ICON II*-bedieningssysteem

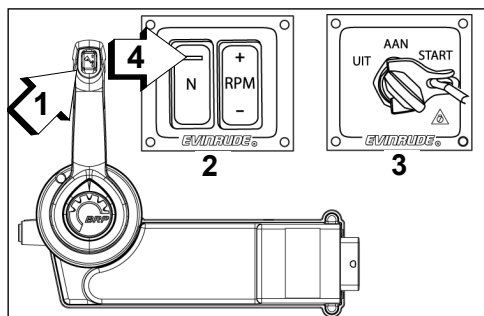

Verborgen *ICON II*-bedieningssysteem 009052
ingebouwd in de zijwand

1. Trim / tiltschakelaar
2. RPM-schakelpaneel
3. AAN / UIT / START-knop
4. LED indicator NEUTRAAL

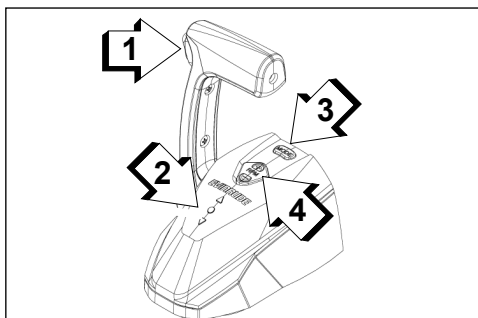

Enkelkompas *ICON II*-bedieningssysteem 009053

1. Trim / tiltschakelaar
2. Versnellingsstandindicatoren
3. Knop neutraal
4. Knop RPM Tune

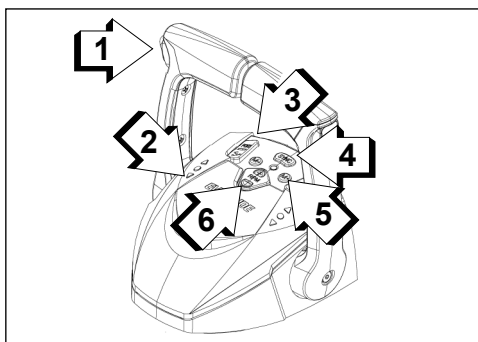

Dubbelkompas *ICON II*-bedieningssysteem 009054

1. Hoofdtrim / tiltschakelaar
2. Versnellingsstandindicatoren
3. Individuele motortrimschakelaars
4. Knop SYNC
5. Modusknop
6. Knop RPM Tune

Schakelen

Met draaiende motor en de bedieningshendel in de VRIJLOOP:

Beweeg de bedieningshendel naar voor of naar achter, totdat deze ingrijpt in de schakelpaal vooruit of achteruit.

Snelheidsregeling

Na het schakelen, de hendel langzaam in dezelfde richting blijven bewegen om de snelheid op te voeren.

Druk op de knop **RPM + of –** om het motortoeental in stappen van 1% te verhogen of te verlagen.

Motorsynchronisatie (alleen dubbelkompas)

Druk op de knop **SYNC** om het toerental van meerdere motoren te synchroniseren. De knop **SYNC** schakelt de bediening van alle motoren over naar de bakboordhendel op het bedieningssysteem.

Afstandsbedieningen — Evinrude mechanische bediening

⚠ WAARSCHUWING

Als u een afstandsbediening van een ander merk dan *Evinrude* kiest, dan moet die over een start-in-versnelling-beveiliging beschikken. Deze voorziening kan letsel voorkomen als gevolg van onverwachte bewegingen van de boot bij het starten van de motor.

Voor het gebruik van een mechanische afstandsbediening is een aanvullende mechanisch naar digitaal-omzetter voor versnelling en gas.

BELANGRIJK: Wanneer u een afstandsbedieningssysteem uitzoekt voor uw boot, neem dan *Evinrude*-onderdelen. *Evinrude*-afstandsbedieningen zijn met veiligheids- en gemakkenmerken uitgerust, zoals:

- Start-in-versnelling-beveiliging
- De juiste inplugconnectoren voor het *Evinrude* Modular Wiring System (modulair bedradingssysteem - MWS)

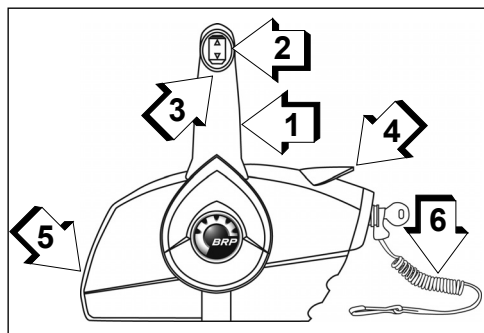

Afstandsbediening ingebouwd in de zijwand 006448

1. Hendel - schakelen en gas
2. Trim / tilt-schakelaar (als de motor is uitgerust met trim / tilt)
3. Vrijloop-vergrendelingshendel
4. Hoog stationair-hendel (opwarmen)
5. Smoorregelschroef
6. Motoruitschakelaarclip en bindsnoer

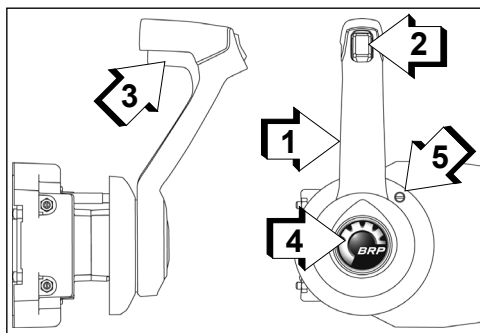

Verborgen afstandsbediening ingebouwd in de zijwand 006447

1. Hendel - schakelen en gas
2. Trim / tilt-schakelaar (als de motor is uitgerust met trim / tilt)
3. Vrijloop-vergrendelingshendel
4. Hoog stationair-knop (opwarmen)
5. Smoorregelschroef

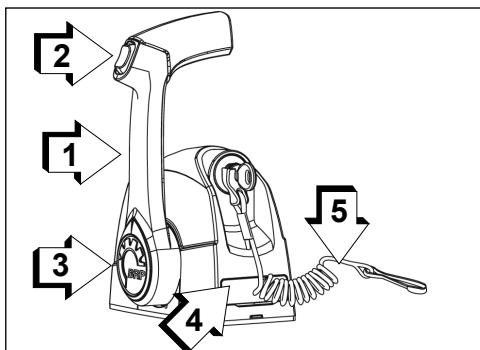

Afstandsbediening met één hendel voor 006446 montage op de kompasstandaard

1. Hendel - schakelen en gas
2. Trim / tilt-schakelaar (als de motor is uitgerust met trim / tilt)
3. Hoog stationair-knop (opwarmen)
4. Smoorregelschroef (onder deksel)
5. Motoruitschakelaarclip en bindsnoer

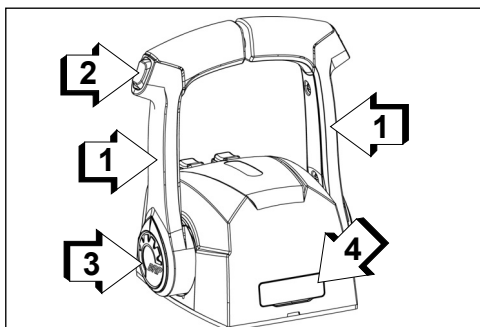

Afstandsbediening met twee hendels voor montage op de kompasstandaard 006445

1. Hendel - schakelen en gas
2. Trim / tilt-schakelaar (als de motor is uitgerust met trim / tilt)
3. Hoog stationair-knop (opwarmen)
4. Smoorregelschroef (onder deksel)

Schakelen

Met draaiende motor en de bedieningshendel in de VRIJLOOP:

Afstandsbediening ingebouwd in de zijwand

Ontgrendel de bedieningshendel door de vrijloopvergrendelingshendel op de handgreep op te heffen. Beweeg de bedieningshendel met een stevige, snelle beweging naar voor of naar achter, totdat hij ingrijpt in de schakelpal vooruit of achteruit.

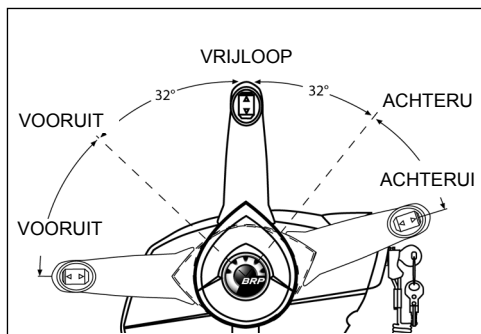

004854

Afstandsbediening voor montage op de kompasstandaard

Beweeg de bedieningshendel met een stevige, snelle beweging naar voor of naar achter, totdat hij ingrijpt in de schakelpal vooruit of achteruit.

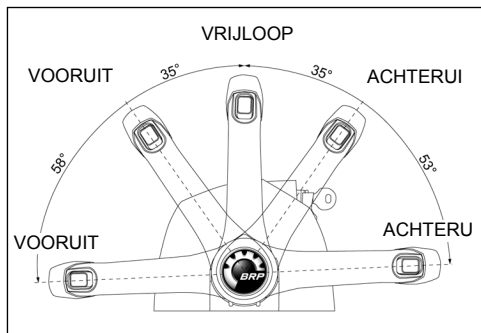

005502

Snelheidsregeling

Na het schakelen, de hendel langzaam in dezelfde richting blijven bewegen om de snelheid op te voeren.

Zuinig verbruik

De brandstofbesparing is afhankelijk van de lading van de boot, het rompontwerp en de stand van de gashendel. Draai de gashendel van VOLLE KRACHT naar een lagere instelling, zodra de boot zijn topsnelheid heeft bereikt. Zo bespaart u brandstof terwijl uw snelheid nauwelijks afneemt.

Indien hiermee uitgerust, optimaliseert u met de brandstofbesparingsfunctie van digitale displays of meters het brandstofverbruik. Raadpleeg de gebruikershandleiding voor de digitale display.

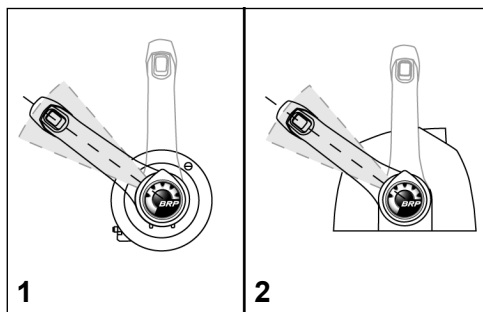

Typisch zuinig gasbereik

008490

1. Afstandsbediening ingebouwd in de zijwand
2. Afstandsbediening voor montage op de kompasstandaard

Trimmen, tilten en besturen

Power Trim en Tilt

De trim- en tiltfuncties van *Evinrude E-TEC G2*-buitenboordmotoren worden door de *EMM* van de motor geregeld.

BELANGRIJK: Als u op de trimknop drukt met het contact in de uitstand, schakelt u het systeem kort in. Hierdoor begint de elektrische brandstofpomp te werken en gaan de afstandsbediening en alle displays of meters aan. Er is een korte wachttijd voordat het trimsysteem gaat werken. Dit is normaal. Het systeem gaat uit als het een paar seconden niet wordt gebruikt.

⚠ WAARSCHUWING

Bij ruw weer of bij het kruisen van kielwater kan de boeg zo'n hoge stand aannemen dat de opvarenden overboord worden geslagen of ernstige verwondingen oplopen.

Bepaalde boot-, buitenboordmotor- of schroefcombinaties kunnen instabiliteit en / of een hoog stuurkoppel veroorzaken bij hoge snelheden in of bijna in de uiterste trimstand van de buitenboordmotor (de boeg omhoog of omlaag in de uiterste stand). De stabiliteit van de boot en het stuurkoppel kunnen ook variëren door veranderende wateromstandigheden. Wanneer een dergelijke situatie zich voordoet, kunt u het best gas minderen en / of de trimhoek zodanig bijstellen dat u de boot onder controle kunt houden. Als u merkt dat uw boot instabiel en / of het stuurkoppel te hoog is, wend u dan tot uw dealer om dit te laten corrigeren.

Sommige boten gaan 'ploegen' of planeren moeilijk als de motor in de laagste trimstand staat. Als uw boot moeilijk handelbaar is als de boeg volledig omlaag is getrimd, kunt u de trim bijstellen.

⚠ WAARSCHUWING

Als u de boot in een hoge snelheid laat varen, ploegt de boeg in het water, waardoor de boot de neiging kan krijgen om naar stuurboord te hellen of snel rond te gaan tollen, waardoor de opvarenden overboord kunnen slaan of ernstige verwondingen kunnen oplopen.

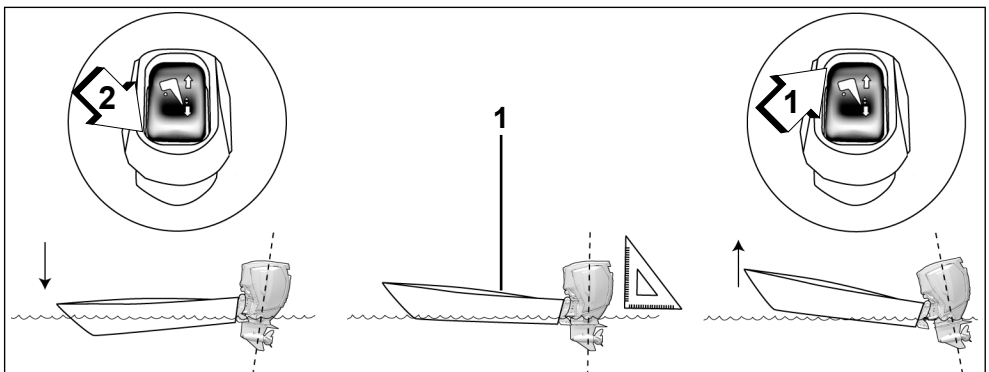

1. Evenwijdig aan het oppervlak van het water
2. Trimschakelaar OMLAAG
3. Trimschakelaar OMHOOG

009055

Varen met uw Evinrude E-TEC G2 -buitenboordmotor

De boot moet snel kunnen optrekken, gemakkelijk planeren en op hoge snelheden evenwijdig aan het wateroppervlak varen.

- Als de trimstand te LAAG staat, zal de voorsteven naar BENEDEN staan en water voortduwen.
- Als de trimstand te HOOG staat, zal de voorsteven naar OMHOOG staan en stuiteren.

i-Trim

Uw buitenboordmotor is met *i-Trim* uitgerust, een trimhulpfunctie. Standaard wordt deze functie in de fabriek uitgeschakeld.

Gebruik de *Evinrude ICON-Touch* of *ICON CS* digitale display voor het inschakelen van *i-Trim*. Als uw vaartuig niet met een *ICON* digitale display is uitgerust, moet deze functie door de dealer worden ingeschakeld met de *Evinrude Diagnostic*-software.

i-Trim activeren:

- de contactschakelaar moet op ON staan.
- gebruik de trim / tiltschakelaar voor het trimmen van de motor naar de stand volledig OMLAAG.

Tijdens gebruik wordt de buitenboordmotor automatisch naar boven of beneden getrimd tot een acceptabele trimhoek, op basis van voorgeprogrammeerde parameters.

Gebruik de trim / tiltschakelaar op de bedieningshendel voor het fijnregelen naar een optimale trimhoek.

BELANGRIJK: Het handmatig gebruiken van de trim / tiltschakelaar voor het bijstellen van de trimhoek van de buitenboordmotor schakelt *i-Trim* tijdelijk uit.

i-Trim opnieuw activeren:

- gebruik de trim / tiltschakelaar voor het trimmen van de motor naar de stand volledig omlaag.
- breng de motor naar stationair toerental.

Trimmen

In de meeste bedrijfsomstandigheden verdient het aanbeveling om de buitenboordmotor te trimmen tot de laagste positie bij het accelereren. Zodra de boot in plané komt, trimt u de buitenboordmotor omhoog voor een optimale prestatie.

Laat de boot in het water varen om de beste trimhoek te bepalen.

Door over-trimmen stijgt het motortoerental, terwijl de snelheid daalt. De beste trimstand is die waarin de hoogste snelheid wordt bereikt met het laagste motortoerental.

BELANGRIJK: De verdeling van het gewicht kan een effect hebben op de prestatie van de boot. Verdeel het gewicht gelijkmatig over de boot.

Afstelling trimhoek

Stel met de trim / tiltschakelaar de stand van de buitenboordmotor af binnen het tilt- of trimbereik.

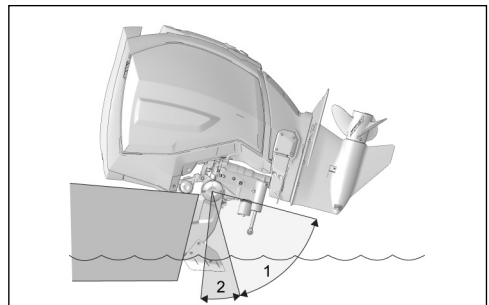

1. Tiltbereik
2. Trimbereik

009056

Ondiep water

MERK OP

Laat de gekantelde buitenboordmotor niet boven een snel stationair toerental draaien. Houd de waterinlaten steeds onder water zodat de motor niet oververhit raakt.

Stel de stand van de buitenboordmotor af binnen het tiltbereik voor varen in ondiep water.

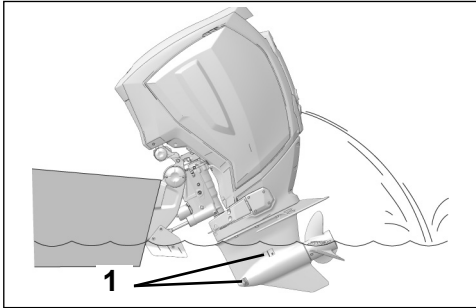

1. Waterinlaten

009057

Tilten

Met dit tiltbereik kan de bestuurder de buitenboordmotor tilten om voldoende ruimte te krijgen om de boot te laten stranden, af te meren, te water te laten of te transporteren.

Tiltgrens

Zie **Afregelingen** op pagina 68 als uw buitenboordmotor tijdens het tilten de motorruimte raakt.

Handmatige ontlastingsklep

Indien nodig kan de buitenboordmotor handmatig omhoog of omlaag worden getilt met de ontlastingsklep.

⚠ WAARSCHUWING

Houd iedereen uit de buurt van de buitenboordmotor als u de deblokkeringsschroef losdraait. De buitenboordmotor kan plotseling en met kracht naar beneden vallen. Vergeet niet de deblokkeringsschroef naar rechts vast te draaien nadat u de buitenboordmotor omlaag hebt gezet. Door de schroeven aan te spannen worden de botsingsbescherming van de buitenboordmotor en de stuwkracht in achteruit weer in werking gesteld.

- 1) Draai de deblokkeringsschroef langzaam (ca. 31/2 toeren) in tegenwijzerzin, totdat ze lichtjes de borgveer raakt.
- 2) Zet de buitenboordmotor weer in de juiste stand.
- 3) Zet de handmatige ontlastingsklep vast om de buitenboordmotor in de nieuwe stand te laten staan.

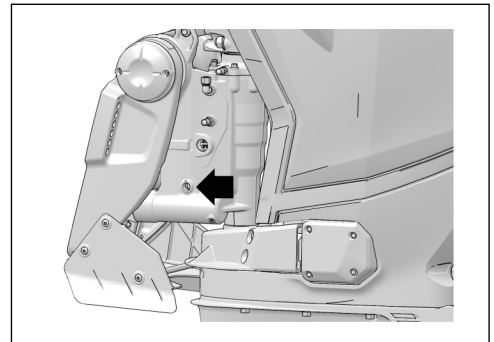

Deblokkeringsschroef

009059

Botsingsbescherming

⚠ WAARSCHUWING

Een defecte powertrim en tilt-eenheid kan leiden tot verlies van de schokdempingsbescherming bij het raken van een obstakel onder water. Het defect kan ook verlies van de stuwkracht in de achteruit tot gevolg hebben.

Het vloeistofpeil moet altijd juist zijn om de werking van de botsingsbescherming in de unit te kunnen garanderen.

Uw buitenboordmotor is uitgerust met een schokdempingssysteem, dat dient om schade te voorkomen als gevolg van een botsing met een obstakel onder het wateroppervlak bij lage of niet al te hoge snelheden.

Dergelijke aanvaringen kunnen leiden tot ernstige schade aan uw buitenboordmotor of boot. Ook kunnen inzittenden uit de boot worden geslingerd of letsel oplopen omdat ze tegen een onderdeel van de boot vallen, als gevolg van de snelle verandering van de snelheid na een botsing.

Wanneer u in onbekende of ondiepe wateren vaart of in water met veel rommel erin, vraag dan informatie van een betrouwbare bron ter plekke hoe u er veilig kunt varen en waar de navigatiegevaaren zijn. Minder uw snelheid en let zeer goed op!

BELANGRIJK: Schade ten gevolge van een botsing wordt NIET gedekt door de garantie op uw buitenboordmotor.

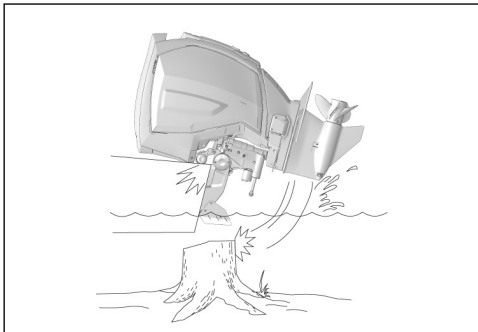

009060

MERK OP

Het schokdempingssysteem van de buitenboordmotor werkt niet als u achteruit vaart. Als u achteruit varend op een obstakel stuit, hetzij in het water hetzij tijdens het transport, dan kunnen uw boot en uw buitenboordmotor ernstig beschadigd raken.

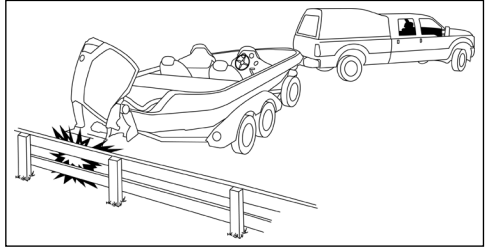

009061

Als u een voorwerp raakt:

- STOP onmiddellijk en inspecteer de buitenboordmotor op losgekomen onderdelen.
- INSPECTEER op schade aan de draai- en spiegelsteunen en de besturingscomponenten.
- ONDERZOEK of de boot geen structurele beschadiging heeft opgelopen.
- DRAAI losgeraakte montage-onderdelen weer VAST.

Bij een botsing in het water langzaam naar de haven varen. Laat voor u weer gaat varen alle componenten grondig nakijken door uw dealer.

Als uw motor niet naar volledig omlaag trimt, kan deze een object onder water hebben geraakt. Zie **Onderhoudsopmerking** op pagina 59.

⚠ WAARSCHUWING

Als u de beschadiging niet nakijkt, kan dat leiden tot een plots defect van componenten, verlies van controle over de boot en persoonlijk letsel. Niet-gerepareerde beschadigingen kunnen de weerstand van boot en buitenboordmotor tegen latere schokken verminderen.

Dynamische stuurbevestiging (DPS)

Uw buitenboordmotor kan zijn uitgerust met een dynamische stuurbevestiging of DPS (Dynamic Power Steering). DPS biedt drie ondersteuningsniveaus voor de servostuurregeling.

Ondersteuningsniveaus voor de servostuurregeling

Alle ondersteuningsniveaus voor de servostuurregeling geven bij motorsnelheden onder 4.500 tpm dezelfde ondersteuning.

Als de motorsnelheid onder 4.500 tpm komt, neemt de ondersteuning steeds verder af.

De fabrieksinstelling voor het ondersteuningsniveau is "Minimaal". Gebruik de *Evinrude ICON-Touch* of *ICON CS* digitale display voor het wijzigen van het ondersteuningsniveau voor de servostuurregeling in "Gemiddeld" of "Maximaal".

WAARSCHUWING

Welk ondersteuningsniveau voor de servostuurregeling u instelt, is een kwestie van persoonlijke voorkeur.

Weest u ervan bewust dat het wijzigen van het ondersteuningsniveau voor de servostuurregeling het gedrag van de boot kan beïnvloeden.

Bedien nadat u het ondersteuningsniveau voor de servostuurregeling hebt gewijzigd de boot voorzichtig om vertrouwd te raken met veranderingen in het gedrag van de boot.

Als uw vaartuig niet met een *ICON* digitale display is uitgerust, moet het ondersteuningsniveau voor de servostuurregeling door de dealer worden gewijzigd met de *Evinrude Diagnostic*-software.

Motorcontrole

BELANGRIJK: Uw buitenboordmotor moet met een motorbewakingssysteem zijn uitgerust, zoals *Evinrude ICON Touch*, *ICON*, *I-Command*, of andere *NMEA 2000*-compatibele CANbus-instrumenten.

Een analoge *SystemCheck*-meter of gelijkwaardig kan worden gebruikt. Voor analoge meters MOET een digitaal-naar-analoog-omzetter worden geïnstalleerd.

Het motorbewakingssysteem biedt werkingsinformatie over de motor en waarschuwt u voor afwijkende toestanden die uw buitenboordmotor kunnen beschadigen. Het bewakingssysteem omvat een display of meter die op het dashboard wordt gemonteerd, een claxon, sensoren op de motor en olietank en de bijbehorende bedrading.

Displays en meters

De meters en displays zijn beschikbaar in diverse uitvoeringen, zoals met een *Evinrude ICON Touch*, *ICON Pro* met een digitale LCD-display of een eenvoudige *SystemCheck*-meter.

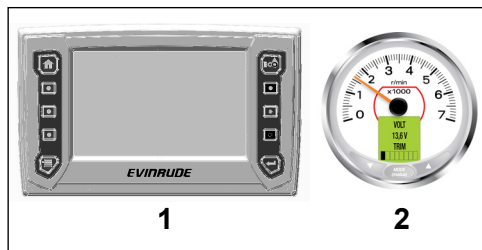

Displays en meters (normaal)

009062

009063

1. *Evinrude ICON Touch 7.0*
2. *ICON Pro-serie meter*

Raadpleeg de gebruikershandleiding van de display of meter voor meer informatie over werking, waarschuwingen en bewakingsinstructies.

Systeemzelftest

Laat de contactsleutel tijdens het opstarten van de motor even in de AAN-stand staan. De zelftest van digitale displays en meters verloopt als volgt:

Evinrude ICON Touch — Op het digitale aanraakscherm wordt een startscherm weergegeven, gevolgd door het *Evinrude*-logo en de standaardthuispagina.

ICON — De *ICON*-meter piept. De LCD-schermen van de tachometer en de snelheidsmeter geven SELF TEST MODE IN OPERATION (zelftest in uitvoering) weer. Als de zelftest is voltooid, laat de meter een laatste piepton horen en wordt SELF TEST COMPLETE! (zelftest voltooid!) weergegeven.

I-Command — Op het *I-Command*-systeem wordt het welkomtscherm van *Evinrude* weergegeven, gevolgd door de tachometeraanduiding.

SystemCheck — De *SystemCheck*-monitor geeft een piep. De *SystemCheck*-meterverklikkerlichtjes gaan tegelijkertijd aan en vervolgens een voor een uit.

Waarschuwingen motorbewaking

Bij waarschuwingen van het motorbewakingssysteem weerklinkt de claxon en licht het betreffende verklikkerlichtje minimaal 30seconden op of tot het alarm wordt bevestigd. Als de afwijkende bedrijfstoestand aanhoudt, blijft het verklikkerlichtje AAN tot de sleutel wordt uitgeschakeld of de storing wordt verholpen.

Als het probleem niet wordt verholpen, zal de waarschuwing zich herhalen bij de volgende start.

Speed Adjusting Failsafe Electronics (S.A.F.E.)

Als de *EMM* ontdekt dat het probleem blijvende schade aan de motor kan veroorzaken, wordt het motortoerental beperkt tot 1.200 tpm. Deze bijkomende beveiliging wordt *S.A.F.E.* genoemd (Speed Adjusting Failsafe Electronics).

Als de motor sneller draaide dan 1.200 tpm wanneer de *S.A.F.E.*-modus werd geactiveerd, zal hij voelbaar schokken.

In bepaalde gebruiksomstandigheden zal de *EMM* de motor **UIT**schakelen.

⚠ WAARSCHUWING

In de *S.A.F.E.*-modus wordt het motortoerental beperkt. In bepaalde omstandigheden kan de beperkte motorsnelheid leiden tot een verminderde manoeuvreerbaarheid van uw boot. Indien de *S.A.F.E.*-modus is geactiveerd en u het probleem niet kunt oplossen, vraag dan om bijstand en / of keer terug naar de haven. Er is kans op ernstige motorschade en / of beperkte manoeuvreerbaarheid.

In bepaalde gebruiksomstandigheden zal de *EMM* de motor **UIT**schakelen.

De volgende waarschuwingen kunnen op de motorbewakingsdisplay worden weergegeven:

MOTORLIEDRUK TE LAAG

De waarschuwing **LOW OIL** (LAAG OLIEPEIL) geeft aan dat de olie in de olietank op het reservepeil staat (ongeveer voor 1/4 gevuld). Door de *EMM* worden de volgende veiligheidsacties gestart:

- activering van displaywaarschuwing of indicator **LOW OIL**

Vul de olietank met de aanbevolen buitenboordmotorolie om te voorkomen dat de tank leeg raakt. Zie **De olietank van de motor vullen** op pagina 19.

Voordat het reserveolieniveau wordt bereikt, kan ongeveer één uur vol gas worden gegeven.

NO OIL (GEEN OLIE)

De waarschuwing **NO OIL** (GEEN OLIE) geeft aan dat er een probleem met de olietoevoer is. Door de *EMM* worden de volgende veiligheidsacties gestart:

- activering van displaywaarschuwing of indicator **NO OIL**
- activering *S.A.F.E.*-modus

Als de olietank leeg is, voeg dan de aanbevolen olie toe.

Als de olietank niet leeg is, vraag dan om bijstand en / of keer terug naar de haven.

Uw buitenboordmotor is ontworpen om nog maximaal 5 uur met verlaagde snelheid in de *S.A.F.E.*-modus te draaien als u zonder olie komt te zitten. Vul de olietank bij.

Na 5 uur wordt de uitschakelingsmodus door de *EMM* geactiveerd en wordt storingscode 33; Critical **NO OIL** (kritiek **GEEN OLIE**) ingesteld.

BELANGRIJK: Als de buitenboordmotor in uitschakelingsmodus komt, vult u de olietank bij. Vervolgens vult u het oliesysteem. Zie **Het oliesysteem vullen** op pagina 19.

TEMP of HOT

De waarschuwing **TEMP** geeft aan dat de motor oververhit raakt. Afhankelijk van de mate van oververhitting kunnen door de *EMM* één of meer van de volgende veiligheidsacties worden gestart:

- activering van de waarschuwing **TEMP** of indicator **HOT**
- activering *S.A.F.E.*-modus
- activeren van uitschakeling

Zie **Oplossen van problemen** op pagina 57 als de waarschuwing **TEMP** wordt geactiveerd.

MOTORSTORING

De waarschuwing CHECK ENGINE (MOTOR CONTROLEREN) geeft een afwijkende toestand van de motor aan. Afhankelijk van de mate van oververhitting kunnen door de *EMM* één of meer van de volgende veiligheidsacties worden gestart:

- activering van de displaywaarschuwing of indicator CHECK ENGINE
- activering S.A.F.E.-modus
- activeren van uitschakeling

Zie **Oplossen van problemen** op pagina 57 als de waarschuwing CHECK ENGINE wordt geactiveerd.

WAARSCHUWING

Als de buitenboordmotor wordt **UIT**geschakeld en het “CHECK ENGINE”-lampje knippert, kan de buitenboordmotor niet opnieuw worden opgestart. Dit kan op een gevaarlijke toestand in het brandstofsysteem wijzen.

Vraag om bijstand om naar de haven terug te keren. Zorg voor onderhoud, reparatie of vervanging door een erkende *Evinrude*-dealer, reparatiebedrijf of iemand anders van uw keuze.

Speciale vaaromstandigheden

Bij koude en vriesweer

MERK OP

Om te varen bij temperaturen onder 0 °C moet u Evinrude XD100-olie gebruiken.

Tijdens gebruik bij vorst de tandwielkast te allen tijde onder water houden.

Laat het koelsysteem helemaal leeglopen door de buitenboordmotor in een verticale stand te zetten, als u de motor uit het water haalt. Bewaar uw buitenboordmotor verticaal.

MERK OP

Water dat achterblijft in de tandwielkast, het koelsysteem of andere onderdelen, kan bevriezen en ernstige motorschade veroorzaken.

Bediening met meerdere buitenboordmotoren

Als u achteruit vaart boven het lage toerentalbereik, moet u erop letten dat alle buitenboordmotoren draaien, zelfs als één van beide in VRIJLOOP staat.

Als u noodgedwongen naar de haven moet terugkeren met één buitenboordmotor, tilt de niet-draaiende buitenboordmotor dan hoog genoeg zodat zijn schroef uit het water blijft.

Grote hoogte

De *EMM* van uw buitenboordmotor compenseert automatisch hoogteveranderingen. Als u echter boven 900 m vaart, kunt u een lichte afname van het vermogen vaststellen door de lagere luchtdichtheid.

Als uw motor onder het aanbevolen toerental bij volgas zakt, laat uw dealer dan een schroef uitzoeken met een lagere spoed.

Als u weer op zeeniveau gaat varen, laat uw dealer dan de originele schroef weer monteren en controleer dan het juiste toerentalbereik tijdens het varen.

Zout water

Er is een anodebescherming voor de buitenboordmotor voorzien voor gebruik in zout of brak water.

Laat het koelsysteem helemaal leeglopen door de buitenboordmotor in een verticale stand te zetten, als u de motor uit zout water haalt. Kantel de motor als u hem lange tijd niet gebruikt zodat de tandwielkast uit het water komt, tenzij de temperatuur onder het vriespunt is. Spoel de buitenboordmotor desgewenst. Zie **Doorspoelen** op pagina 50.

Ondiep water

Er kan ernstige schade aan de tandwielkast ontstaan, als deze over de bodem sleept. Wees voorzichtig wanneer u in ondiep water vaart.

BELANGRIJK: Schade ten gevolge van een botsing wordt NIET gedekt door de garantie op uw buitenboordmotor.

Slepen

Mocht uw boot moeten worden gesleept door een andere boot:

- Zet de motor in de VRIJLOOP;
- Tilt de tandwielkast uit het water;
- Zet alle passagiers over op een andere boot en
- Houd de snelheid lager dan planeersnelheid.

Water met veel wier

Wier blokkeert de waterinlaten en kan oververhitting van de buitenboordmotor veroorzaken. Wier op de schroef veroorzaakt trillingen en vermindert de snelheid van de boot.

Vaar langzaam in water met veel wier en schakel de motor vaak in ACHTERUIT om het wier van de schroef en de waterinlaten te verwijderen. Controleer regelmatig de waterdruk.

Krijgt u het wier niet weg met het draaien in de ACHTERUIT, zet dan de motor AF. Haal het wier van de schroef en de waterinlaten, voordat u weer met hogere snelheid gaat varen.

Transport van de buitenboordmotor

Transport

⚠ WAARSCHUWING

Houd iedereen uit de buurt van de spiegel wanneer u de buitenboordmotor omhoog laat komen of laat zakken. Als iemand een bewegend deel van de buitenboordmotor raakt, kan dat leiden tot ernstige of dodelijke verwondingen.

MERK OP

Bedek de motor tijdens het transport NIET met zeildoek. Hierdoor zou het oppervlak van de motorkappen dof worden.

Transporthendel

De buitenboordmotor moet getilt worden getransporteerd met behulp van de transporthendel of in een verticale stand.

Om te koppelen — De buitenboordmotor volledig tilten met behulp van de transporttiltschakelaar op de stuurboordmotorkap of de trim / tiltschakelaar op de afstandsbediening.



1. Transporttiltschakelaar:

009041A

Druk de transporthendel omhoog. Een pal houdt de hendel op zijn plaats.

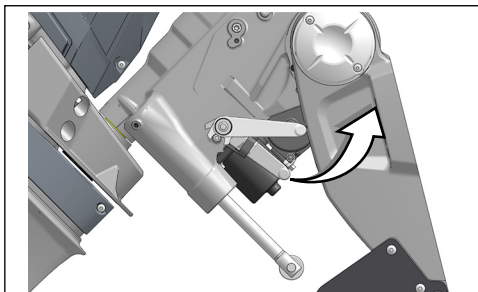

009066

Laat de buitenboordmotor zakken tot de transporthendel op de spiegelsteunen komt te staan.

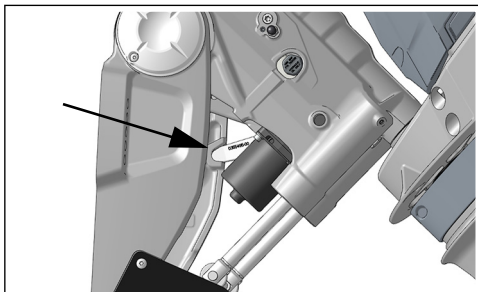

009083

Vergrendel de transporthendel als u de buitenboordmotor voor langere tijd in de tiltstand wilt laten staan.

Om te ontkoppelen — De buitenboordmotor volledig tilten. De transporthendel weer in de neergeklapte stand zetten. De buitenboordmotor in de verticale stand laten zakken.

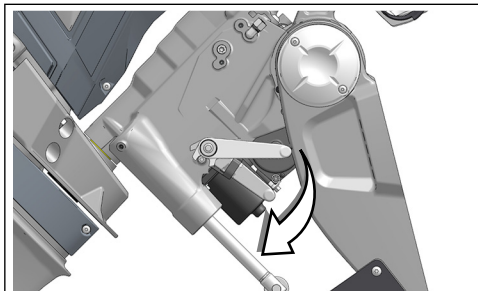

009068

Transport / bewaring

Als de buitenboordmotor van de boot wordt genomen voor transport of opslag MOET u:

- de brandstofleidingen op de boot en op de buitenboordmotor goed afsluiten om lekken en vervuilingen in het brandstofsysteem te voorkomen,
- transportbeugels plaatsen om te voorkomen dat de buitenboordmotor draait,
- de stuurleidingen op de buitenboordmotor en de hydraulische slangen goed afsluiten om lekken en vervuilingen in het hydraulische systeem te voorkomen.

WAARSCHUWING

Het is mogelijk dat er een kleine hoeveelheid olie vrijkomt wanneer de brandstofleiding wordt losgekoppeld.

Benzine is onder bepaalde omstandigheden uiterst ontvlambaar en zeer explosief. Zorg ervoor dat er geen brandstof lekt uit losgekoppelde brandstofslangen.

Wees voorzichtig wanneer u werkt aan het brandstofsysteem. Draag een veiligheidsbril en werk in een goed verluchte ruimte. Doof alle rookattributen en zorg ervoor dat er geen open vuur of ontstekingsbronnen in de buurt zijn.

Neem gemorste brandstof onmiddellijk op.

OPMERKINGEN BETREFFENDE HET MILIEU

Voer met olie of brandstof vervuilde handdoeken af op een milieuvriendelijke wijze, of volgens plaatselijke wet- en regelgeving.

De motor wordt zonder kleurenmotorkappen vanuit de fabriek verzonden. Voor het beschermen van de motor tijdens transport wordt een transportafdekking gebruikt.

MERK OP

plaats de transportafdekking niet nadat de motorkappen zijn geplaatst. Dit kan de stickers of panelen beschadigen.

Inspectie voor het vertrek

WAARSCHUWING

Voer altijd de inspectie voor het vertrek uit voordat u de boot gaat gebruiken. Controleer of de belangrijke bedieningselementen, veiligheidsvoorzieningen en mechanische onderdelen goed werken. Los eventuele problemen op VOORDAT u uitvaart. Controleer of alle wettelijk voorgeschreven veiligheidsuitrusting aan boord is.

WAARSCHUWING

De motor(en) moet(en) uitgeschakeld zijn en het bindsnoer moet altijd uit de motoruitschakelaar genomen zijn alvorens het volgende wordt gecontroleerd. Start de motor(en) pas nadat alle onderdelen zijn nagekeken en correct werken.

ONDERDEEL	WERKING	✓
Romp	Inspecteren.	
Schroef	Toestand van de propeller inspecteren. Beschadigde propeller repareren of vervangen.	
Koelsysteem	Waterinlaatzeven inspecteren.	
Veiligheidsuitrusting	Controleren of alle veiligheidsuitrusting aan boord is.	
Oliepeil	Controleren. Desgevallend bijvullen.	
Ruim	Laten leeglopen. Controleren of de aftapplug (gen) goed is (zijn) geplaatst.	
Accu	Controleren of de accuaansluitingen schoon, strak en geïsoleerd zijn. Controleren of de accu / accudoos goed vastzit.	
Brandstofpeil	Controleren. Desgevallend bijvullen.	
Navigatielichten	Werking controleren.	
Stuursysteem	Werking controleren.	
Bootsystemen (claxon, pompen, radio)	Werking controleren.	
Motoruitschakelaar / bindsnoer	Toestand van het bindsnoer inspecteren. Aansluiten op het contactslot of de motoruitschakelaar (afhankelijk van toepassing). Werking testen. Bindsnoer opnieuw op de schakelaar bevestigen.	
Gebruikershandleiding	Controleer of deze gebruikershandleiding aan boord en makkelijk bereikbaar is.	
Sleutel / motorstartschakelaars	Werking testen.	
Displays en meters	Zelftest en claxon, werking controleren	
Schakelen en gas	Werking controleren.	
Trimsysteem	Werking controleren.	
Koelsysteem	Werking controleren (waterpompcontroleslang).	

Onderhoud

Installatie-informatie over de motoruitlaatgassen

Een reparatiebedrijf of iemand naar keuze van de eigenaar kan emissiebeperkingsapparatuur en -systemen onderhouden, vervangen of repareren. Voor deze aanwijzingen zijn geen onderdelen van of reparatie door BRP of door erkende *Evinrude*-dealers vereist. Hoewel een erkende dealer van *Evinrude* diepgaande technische kennis en gereedschap voor het onderhoud aan de *Evinrude*-buitenboordmotoren heeft, is de emissiegerelateerde garantie niet afhankelijk van het gebruik van een erkende dealer van *Evinrude* of een ander bedrijf waar BRP commerciële banden mee heeft.

Voor emissiegerelateerde garantieclaims beperkt BRP de vaststelling en de reparatie van emissiegerelateerde onderdelen tot erkende *Evinrude*-dealers. Raadpleeg de emissiegerelateerde garantie van US EPA in deze handleiding voor informatie. De eigenaar is verantwoordelijk voor een behoorlijk onderhoud. Garantieclaims kunnen onder andere worden afgewezen als de eigenaar of bestuurder door verkeerd onderhoud of gebruik het probleem heeft veroorzaakt.

U moet de aanwijzingen voor de brandstofvereisten in het **brandstofgedeelte** van deze handleiding opvolgen. Ook als benzine meer dan tien volumepercent ethanol gemakkelijk verkrijgbaar is, heeft de US EPA een verbod voor het gebruik van benzine met dan 10 volumepercent ethanol uitgevaardigd, dat op deze motor van toepassing is. Het gebruik van benzine met dan 10 volumepercent ethanol in deze motor kan het emissiebeperkingsstelsel beschadigen.

Verantwoordelijkheid van de fabrikant

Vanaf de buitenboordmotoren van het bouwjaar 1999 moeten fabrikanten van scheepsmotoren het emissieniveau meten van elke motorvermogensklasse en deze buitenboordmotoren laten certificeren door het United States of America Environmental Protection Agency (EPA). Bij de fabricage moet elke buitenboordmotor worden voorzien van een emissie-informatielabel, waarop het emissieniveau en de motorspecificaties staan.

Verantwoordelijkheid van de dealer

Bij de uitvoering van servicewerken aan *Evinrude*-buitenboordmotoren uit 1999 of recenter, die voorzien zijn van een emissie-informatielabel, moeten alle afregelingen voldoen aan de aangeduide fabrieksspecificaties.

Bij de vervanging of reparatie van een onderdeel dat invloed heeft op de emissiewaarden, dient men erop toe te zien dat het emissieniveau aan de voorgeschreven certificatiënormen blijft voldoen.

Dealers mogen de buitenboordmotor niet zodanig aanpassen, dat het vermogen verandert of de emissiewaarden de vastgelegde fabrieksspecificaties overschrijden.

Een uitzondering hierop vormen de door de fabrikant voorgeschreven aanpassingen, bijvoorbeeld aanpassingen voor gebruik op grote hoogte.

Verantwoordelijkheid van de eigenaar

De eigenaar / gebruiker dient zijn motor goed te laten onderhouden, opdat de emissiewaarden aan de voorgeschreven certificatiënormen blijven voldoen.

De eigenaar / gebruiker mag niemand toelaten of opdracht geven om aanpassingen aan de motor aan te brengen, die het vermogen zouden wijzigen of de emissiewaarden boven de vastgelegde fabrieksspecificaties zouden doen stijgen.

In geval van niet-toegelaten modificaties aan het brandstofsysteem om het vermogen of de emissiewaarden te wijzigen buiten de fabrieksinstellingen, vervalt de productgarantie.

EPA-emissievoorschriften

Alle nieuwe *Evinrude*-buitenboordmotoren uit 1999 of recenter, geproduceerd door BRP, werden gecertificeerd door de EPA en voldoen aan de vereisten uit de voorschriften ter beperking van de luchtvervuiling door nieuwe scheepsmotoren met vonkontsteking. Deze certificatie is voorwaardelijk voor bepaalde aanpassingen van de fabrieksnormen. Daarom moet de fabrieksprocedure voor het onderhoud van dit product strikt worden gevolgd en moet er, zo veel mogelijk, worden teruggekeerd naar de oorspronkelijke bedoeling van het ontwerp. De hierboven beschreven verantwoordelijkheden zijn algemeen en vormen geen limitatieve opsomming van alle regels en voorschriften met betrekking tot de door de EPA gestelde eisen aan vaartuigen die uitlaatgassen produceren. Meer uitgebreide informatie kunt u verkrijgen bij de volgende instanties:

U.S. Environmental Protection Agency
Office of Transportation and Air Quality
1200 Pennsylvania Ave. NW
Mail Code 6403J
Washington D.C. 20460

EPA-website:

www.epa.gov/otaq

Motoronderhouds- en inspectieschema

Routine-inspectie en -onderhoud is noodzakelijk om de levensduur van uw buitenboordmotor te verzekeren. Het onderstaande onderhoudsschema bevat richtlijnen voor de inspectie en het onderhoud. Het onderhoud na 500 uur of 5 jaar kan door een erkende dealer, reparatiebedrijf of persoon naar uw keuze gebeuren.

BELANGRIJK: Pas het onderhoudsschema aan de gebruiks- en omgevingsomstandigheden aan. Buitenboordmotoren die worden verhuurd, gebruikt voor commerciële of andere langdurige toepassingen, moeten vaker worden geïnspecteerd en onderhouden.

Beschrijving	Dealeronderhoud elke 500 uur of 5 jaar ⁽¹⁾		
	Klantinspectie elke 100 uur of jaarlijks ⁽¹⁾		
	Motoronderhoudsproduct		
	Verrichting		
Anodes (corrosiebescherming)	Controleer staat ^{(1), (2)}		✓
Tegendruksensor	Vervangen		✓
Panelen	Wassen en in de was zetten, krassen repareren	✓	
Vloeistofniveaus (besturing en trimmen)	Niveau inspecteren		✓
Brandstoffilters	Vervangen		✓
Smeerolie voor tandwielkasten	Niveau inspecteren, Zie "Transmissie-oliepeil" op pagina 51.	✓	
Smeerolie voor tandwielkasten	Vervangen	A	✓
Smeerfittingen	Smeren	B	✓
Oliefilter (alleen optionele externe olietank)	Vervangen		✓
Schroefasbeschermers	Inspecteren en smeren	B	✓
Onderhoudscodes	Open EMM, controleer op en verhelp eventuele codes		✓
Bougies	Vervangen ⁽³⁾		✓
Thermostaat	Inspecteren ⁽³⁾		✓
Waterpomp	Vervangen		✓

(1) Wat het eerst wordt bereikt. Door bepaalde omstandigheden kan frequentere inspectie en onderhoud nodig zijn.

(2) Jaarlijks bij gebruik in zout water: zie **Onderhoud** op pagina 50.

(3) Emissiegerelateerd onderdeel. Zie **Verantwoordelijkheid van de eigenaar** op pagina 46, **Productgarantie-informatie** op pagina 71 en, waar van toepassing, **Garantieverklaring emissiecontrole voor Californië** op pagina 80.

Onderhoudsproducten voor de motor

De motoronderhoudsproducten in de onderstaande tabel worden in deze handleiding genoemd, en worden aanbevolen voor gebruik met *Evinrude E-TEC G2*-buitenboordmotoren.

	Product	Gebruik
A.	<i>HPF Pro</i> -smeerolie voor tandwielkasten	Tandwielkast
B.	<i>Triple-Guard</i> vet	Smeerfittingen, schroefas
-	<i>Vloeistof Power Trim / Tilt</i> , onderdeelnummer 767969	Power Trim en Tilt-systeem
-	<i>SeaStar</i> -besturingsvloeistof, onderdeelnummer 770891	Hydraulisch stuursysteem
-	<i>Evinrude 2+4 Fuel Conditioner</i>	Beschermt brandstofsysteem en conditioneert brandstof
-	Anti-corrosiespray	Beschermt metalen onderdelen tegen corrosie

Onderhoud

Anodes

Uw buitenboordmotor is voorzien van één of meerdere opofferingsanodes die deze beschermen tegen galvanische corrosie. Het is normaal dat de anode slijt; dit is een indicatie dat ze functioneert. Kijk van tijd tot tijd alle anodes na. Vervang anodes die kleiner zijn dan 2/3 van hun oorspronkelijke grootte. Neem contact op met uw dealer voor vervanging.

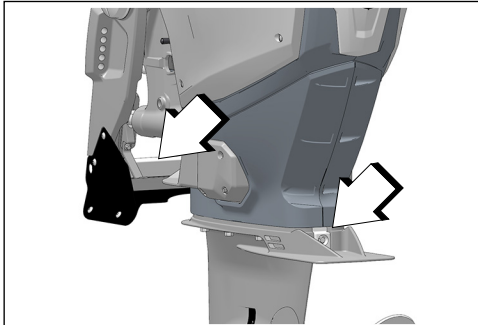

Anticorrosie-anodes

009069

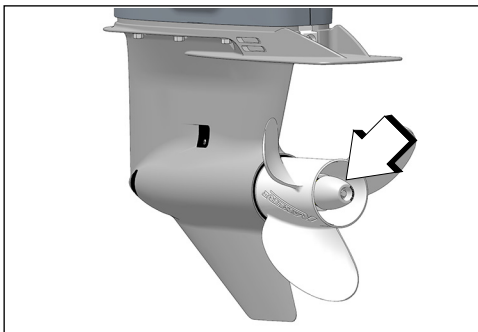

Anticorrosieanodes

009070

Galvanische corrosie is schadelijk voor metalen onderdelen onder water en kan zowel in zoet als in zout water plaatsvinden. Corrosie zal echter sneller ontstaan in zout, brak en vervuild water.

Lak op metaalbasis die vervuiling van de boot of de buitenboordmotor tegengaat, alsook het gebruik van onjuist geïnstalleerde elektrische aansluitingen op de wal in de buurt van uw

aangemeerde boot veroorzaken ook versnelde corrosie.

MERK OP

De anode, de bevestigingsonderdelen ervan en de plek waarop ze bevestigd zijn NOOIT verven. Verf vermindert de corrosiebescherming.

Doorspoelen

MERK OP

BELANGRIJK: Trim de buitenboordmotor naar de verticale stand (naar beneden) voor het spoelen van de motor.

Als de motor met gekantelde buitenboordmotor wordt gespoeld, kan er water in de cilinders komen, wat tot schade aan de motor kan leiden.

Nadat het spoelen is voltooid, slaat u de buitenboordmotor in de aanbevolen stand omlaag op.

Als de buitenboordmotor gekanteld moet worden opgeslagen, **VERZEKERT** u zich ervan dat het koelsysteem volledig is geleegd, **VOORDAT** u kantelt.

Plaats de motor nooit zo, dat de tandwielkast hoger staat dan het motorblok. Waterresten in de uitlaatkanalen kunnen zo in de cilinder lopen en ernstige schade veroorzaken.

Spoel de buitenboordmotor met zoet water na gebruik in brak of vervuild water om aanslag van kalk en zout in de koelleidingen zoveel mogelijk te beperken. U kunt de buitenboordmotor op de trailer of aan de kade spoelen. Trim de buitenboordmotor geheel naar beneden in een goed geventileerde ruimte.

Voor spoelen hoeft de motor **niet** te draaien. Als u de motor wilt laten draaien, voert u de volgende aanvullende stappen uit:

- Verwijder de schroef.
- Draai alleen stationair.
- Plaats de schroef terug. Zie **Schroef** op pagina 67.

Spoelport van de onderste motorkap

- 1) Zet de buitenboordmotor op een plaats met een goede waterafvoer.
- 2) Sluit een tuinslang aan op de spoelport.

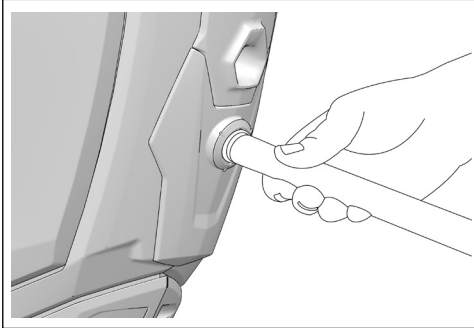

009071

Verwijder de bakboordmotorkap. Verwijder het deksel van de zekeringsdoos. Vervang de kapotte zekering.

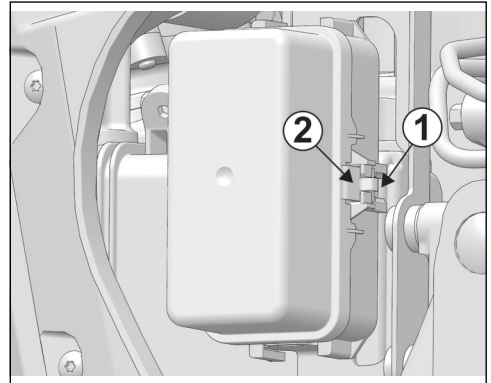

Zekeringdoos

009074

- 3) Trim de buitenboordmotor naar de verticale stand (naar beneden).
- 4) Draai de kraan open. Houd de waterdruk tussen 140 tot 300 kPa.
- 5) Laat na spoelen de buitenboordmotor lang genoeg in een verticale stand staan om het motorblok volledig leeg te laten lopen.

MERK OP

Als u het paneeldeksel niet stevig bevestigt, kunnen er problemen met de elektra optreden.

Zekeringen

Een gesprongen zekering kan ervoor zorgen dat de motor niet start.

Als dezelfde zekering herhaaldelijk doorbrandt, duidt dat mogelijk op een ernstig probleem. Vervang niet door een zekering die meer aankan.

Vervangen van de zekeringen

MERK OP

Gebruik enkel zekeringen met dezelfde specificaties.

Uw buitenboordmotor gebruikt de volgende minizekeringen. Neem contact op met uw dealer voor reservezekeringen.

Zekeringen	
Zekeringssterkte	Reservezekering onderdeelnummer
3	3011805
5	514764
10	514766
30	3011729

Transmissie-oliepeil

Verwijder de stuurboordmotorkap. Inspecteer het oliepeil in het oliereservoir.

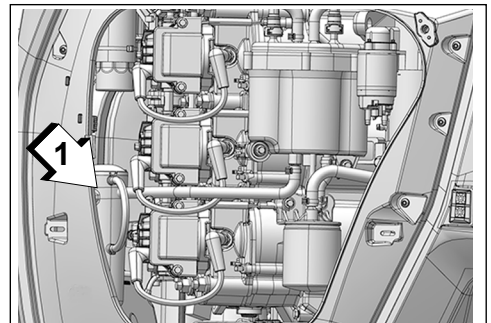

1. Oliereservoir

009140

Onderhoud

Het oliepeil moet tussen de markeringen zijn, zoals weergegeven.

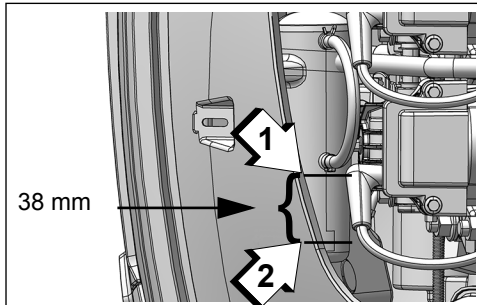

Oliepeil

009141

1. Maximum
2. Minimum

Uitwendige toestand van de romp

De staat van de onderkant van de boot is van invloed op de prestaties van de motor. Afzettingen of verflagen op de onderkant van de boot kunnen de snelheid en het brandstofverbruik nadelig beïnvloeden.

Om de maximale prestaties uit uw boot en de motor te halen dient u het vaaroppervlak van de boot schoon te houden door het te spoelen met zuiver water en droog te wrijven. Breng *Evinrude* anti-corrosiespray aan op alle plekken waar corrosie kan optreden, maar kom niet bij de anti-corrosie-anode(s).

Buitenkant buitenboordmotor

De gehele boot en motor van tijd tot tijd met zeepwater wassen en in de autowas zetten. Laat de motorkappen op hun plaats als u de buitenboordmotor wast.

MERK OP

Gebruik indien nodig *Evinrude* Marine Cleaner voor plastic afdekkingen of panelen. Gebruik **GEEN** oplosmiddelen, zoals aceton.

Reparatie van krassen

Oppervlakkige krassen op de motorkappen kunnen worden gerepareerd of overgeschilderd.

BELANGRIJK: Uw dealer beschikt over de nodige professionele uitrusting en lak in de juiste kleuren om krassen goed te herstellen. Laat diepe krassen of groeven door uw dealer herstellen.

Bougies

⚠ VOORZICHTIG

Het ontstekingsstelsel kan zware schokken veroorzaken. Ga voorzichtig te werk om te voorkomen dat u letsel oploopt als gevolg van een elektrische schok of letsel door uw reactie op de schok. Onderdelen uit het primaire of secundaire ontstekingscircuit niet aanraken als de motor start of draait.

Een slecht onderhouden bougie kan motorschade veroorzaken.

Bedrijfscycli zeevaartmotoren

De normen nr. 36-88 van de International Council of Marine Industry Associations (ICOMIA) specificeren een bedrijfscyclus voor zeevaartmotoren op basis van gedocumenteerde studies. Een bedrijfscyclus is een profiel van motorwerking en -gebruik. De gemiddelde levensduur van de bougies en onderhoudsvereisten worden bepaald op basis van deze bedrijfscyclus.

ICOMIA-bedrijfscyclus zeevaartmotoren

Motortoerental als percentage van nominaal toerental (omw/min)	Tijd op gespecificeerd omw/min (percentage van totale motorbedrijfsduur)
STATIONAIR	40%
40%	25%
60%	15%
80%	14%
100%	6%

MERK OP

In bepaalde bedrijfsprofielen en –omstandigheden kunnen de bougies sneller verslijten dan verwacht. Afhankelijk van uw specifieke gebruik kan een aanpassing van het bougie-onderhoudschema nodig zijn.

**Ondergedompelde
buitenboordmotor**

Laat uw buitenboordmotor onmiddellijk nakijken als hij onder water is gekomen.

Als de motor onder water is gekomen moeten alle elektrische, brandstof- en oliesystemen van de boot en de motor worden nagekeken om te kijken of er water is binnengedrongen. Zie **Onderhoudsopmerking** op pagina 59.

Bewaring

WAARSCHUWING

Laat de motor **NOOIT** draaien in een gesloten ruimte of als er onvoldoende verluchting is en voorkom accumulatie van uitlaatgassen in kleine ruimten. Motoruitlaatgassen bevatten koolmonoxide, dat bij inademing tot ernstige hersenbeschadiging of de dood kan leiden.

Bescherm uw buitenboordmotor tegen schadelijke weersinvloeden. Motorproblemen die hierdoor ontstaan vallen niet onder uw garantie.

MERK OP

Schommelende temperaturen en vochtigheid tijdens de bewaring kunnen corrosie van de inwendige motorcomponenten veroorzaken.

Stabiliseer de brandstofvoorraad. Brandstof die in uw brandstoftank achterblijft oxideert, waardoor het octaangetal daalt en er aanslag in het brandstofsysteem ontstaat.

Gebruik *Evinrude 2+4 Fuel Conditioner* om gomvorming en aanslag in de onderdelen van het brandstofsysteem te voorkomen.

WAARSCHUWING

Raak de bewegende motoronderdelen niet aan, om verwondingen te voorkomen. Voor u de buitenboordmotor start:

- Naar **VRIJLOOP** schakelen.
- Houd uw handen, kleding en haar uit de buurt van het motorblok.

Indien op een trailer, moet u de schroef verwijderen.

Als de buitenboordmotor van de boot wordt genomen voor transport of opslag MOET u:

- de brandstofleidingen op de boot en op de buitenboordmotor goed afsluiten om lekken en vervuilingen in het brandstofsysteem te voorkomen,
- transportbeugels plaatsen om te voorkomen dat de buitenboordmotor draait,
- De stuurleidingen op de buitenboordmotor en de hydraulische slangen goed afsluiten om lekken en vervuilingen in het hydraulische systeem te voorkomen.

Korte bewaring

Als u de buitenboordmotor moet tilten om hem uit het water te halen, laat hem dan zakken en laat het koelsysteem helemaal leeglopen zodra hij uit het water komt. Bewaar de buitenboordmotor tussen gebruikperiodes in in een verticale stand.

Langdurige opslag (winterberging)

WAARSCHUWING

Wanneer de winteruitrusting op een trailer wordt uitgevoerd, moet de schroef voor de procedure worden verwijderd. Wanneer u de schroef niet verwijdert, loopt u gevaar voor ernstige of dodelijke verwondingen.

De winterberging bereidt uw buitenboordmotor voor op langdurige bewaring tijdens het winterseizoen. Tijdens de winterberging wordt de motor doorgesmeerd met extra olie en worden de inwendige motorcomponenten bedekt met een extra laagje olie.

De winterberging moet worden uitgevoerd volgens specifieke processtappen.

Opmerking: Met het *Evinrude ICON* digitale aanraakscherm kunt u met één aanraking winterklaar maken. Zie de gebruikershandleiding van de **ICON Touch**.

Volg de toepasselijke winterbergingsprocedure voor uw buitenboordmotor nauwgezet:

- Afstandsbediening
- Afstandsbediening met voetgas

U kunt zien of uw buitenboordmotor in de wintermodus staat, wanneer de motor snel stationair draait en:

- Op de *ICON*- of *I-Command*-meters (indien aanwezig) wordt een winterklaarmelding weergegeven.
- De *SystemCheck*-lampjes gaan knipperen (indien aanwezig).

Vorbereiding

De winteruitrusting van uw buitenboordmotor kan in het water gebeuren. **Wanneer u de winteruitrusting in het water uitvoert**, moet u erop letten dat de waterinlaatroosters volledig onder water zitten.

- 1) Stabiliseer de brandstofvoorraad van uw motor. Voeg 2+4 Fuel Conditioner toe volgens de instructies op de bus. Vul de brandstoftank.
- 2) **Als u de winteruitrusting op een trailer uitvoert**, moet u de schroef verwijderen. Bevestig de tuinslang aan de spoelpoort en draai de kraan open. Zie **Doorspoelen** op pagina 50.
- 3) Draai het contactslot in de uitstand.
- 4) Zet de hendel(s) in de volledig open, voorwaartse gasstand.

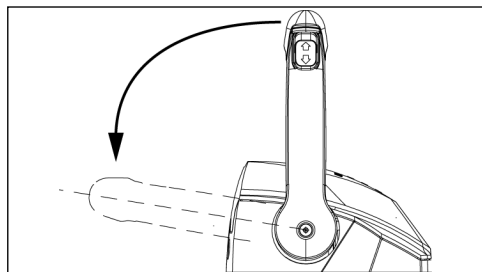

Afstandsbediening voor montage op de kompasstandaard (weergegeven) 009076

- 5) Draai de contactsleutel op de aanstand en wacht minimaal drie seconden.
- 6) Probeer de buitenboordmotor binnen drie seconden drie keer te starten (de starter pakt niet of de buitenboordmotor slaat niet aan).

- 7) Zet de hendel op NEUTRAAL en start de buitenboordmotor(en).
- 8) Laat de buitenboordmotoren minimaal drie seconden stationair draaien.
- 9) Probeer met draaiende buitenboordmotoren de buitenboordmotor binnen drie seconden drie keer te starten (de starter pakt niet of de buitenboordmotor slaat niet aan).
- 10) Door de afstandsbediening wordt naar elke buitenboordmotor de winterklaarmelding verzonden. Alleen werkende buitenboordmotoren worden winterklaar gemaakt.
- 11) De buitenboordmotoren worden automatisch uitgeschakeld wanneer het proces voltooid is.

Tijdens het winterklaarmaakproces worden door de afstandsbediening alle gas- en schakelhandelingen genegeerd. De bediening reageert wel op uitschakelings- en noodstopopdrachten.

Trim de buitenboordmotor voor opslag geheel naar beneden. Als de buitenboordmotor gekanteld moet worden opgeslagen, **VERZEKERT** u zich ervan dat het koelsysteem volledig is geleegd, **VOORDAT** u kantelt.

Controles voor het begin van het seizoen

Haal uw motor uit de opslag en maak hem gereed zodat er weer een tijd probleemloos mee gevaren kan worden. Ga de hele motor langs en voer wat preventief onderhoud uit.

Controleer op losgemaakte of verwijderde componenten. Vervang beschadigde of ontbrekende onderdelen door *Evinrude Genuine Parts* of kwalitatief gelijkwaardige onderdelen. Controleer de tandwielkast op lekkage. Als er een duidelijk lek is, de tandwielkastafdichtingen vervangen. Zie **Onderhoudsopmerking** op pagina 59.

BELANGRIJK: Smeerolie voor tandwielkasten is **dik en helder**. Verwar deze niet met motorolie, die normaal op de skeg te zien is nadat de procedure voor langdurige berging is uitgevoerd.

Anticorrosie-anodes — Kijk in welke staat ze verkeren. Zie **Anodes** op pagina 50.

Accu — Opladen. Zie **Accu** op pagina 64.

WAARSCHUWING

Gebruik geen aanjaagaccu of doorverbindingkabels om de buitenboordmotor te starten. Benzinedampen kunnen brand en explosies veroorzaken, met mogelijke materiële schade, ernstige of dodelijke verwondingen tot gevolg.

Ga na of de zelftestroutine van het waarschuwingssysteem van uw buitenboordmotor correct wordt uitgevoerd. Verzekert u er bij het opstarten van de motor voor dat de zelftestroutine van dat het waarschuwingssysteem goed werkt.

MERK OP

Laat uw buitenboordmotor niet draaien - zelfs niet om even te starten - zonder watertoevoer.

Start de buitenboordmotor volgens de instructies in **De motor starten** op pagina 26. Als de buitenboordmotor is voorbereid op de winterberging, zal deze bij de eerste start van het nieuwe seizoen een beetje rook ontwikkelen.

Laat de motor stationair draaien terwijl u:

Observeert of de motor vlot draait. Raadpleeg **Oplossen van problemen** op pagina 57 als dit niet zo is.

Kijkt of de waterpomp werkt. Er moet een ononderbroken straal water uit de waterpompcontroleslang stromen. Als dat niet het geval is, zet de buitenboordmotor dan uit en kijk wat daarvan de oorzaak is.

Stop de buitenboordmotor en kijk het brandstofsysteem na op lekkage.

WAARSCHUWING

Als u niet controleert of er brandstoflekken zijn, kunnen dergelijke lekken over het hoofd worden gezien, wat kan leiden tot explosies en brand.

Oplossen van problemen

PROBLEEM	MOGELIJKE OORZAAK
Startmotor werkt niet	<ul style="list-style-type: none"> • Hendel van afstandsbediening niet in VRIJLOOP. • Zekering doorgebrand. • De accuschakelaar staat op OFF (uit). • De accu is leeg. • De LED-indicator “NEUTRAL” (NEUTRAAL) op de afstandsbediening knippert, raadpleeg de noodstartprocedure op pagina 46
Motor start niet	<ul style="list-style-type: none"> • De startinstructies niet opgevolgd. Zie Motor starten en stoppen op pagina 24. • Brandstofsysteem niet ingespoten nadat u zonder brandstof was gevallen. Zie Bediening op pagina 24. • Brandstoftank leeg. • Een knik in de brandstofslang. • Water of vuil in het brandstofsysteem. • Brandstoffilter verstopt. • Verkeerde bougies. Zie Onderhoud op pagina 50. • Onjuiste elektrodeafstand bij bougies, koolaanslag op bougies of verbrande of natte bougies. • Indicator “Check Engine” of “Chk Eng” knippert, zie Motorcontrole op pagina 38.
Motorwerking / Motor draait niet goed stationair	<ul style="list-style-type: none"> • Schroef verontreinigd. • Verkeerde bougies of onjuist afgesteld. Zie Onderhoud op pagina 50. • Water of vuil in het brandstofsysteem.
Motorwerking / Motor verliest vermogen	<ul style="list-style-type: none"> • S.A.F.E.-beschermingsmodus geactiveerd. Lees de waarschuwingssysteeminformatie elders in deze tabel. Zie ook Motorcontrole op pagina 38. • Waterinlaten verstopt en koelsysteem werkt niet goed. Zie Speciale vaaromstandigheden op pagina 41. • Verkeerde bougies of onjuist afgesteld. Zie Onderhoud op pagina 50. • Brandstoffilter verstopt. • Water of vuil in het brandstofsysteem. • Oliesysteem functioneert niet goed.
Motor draait maar komt niet of nauwelijks vooruit	<ul style="list-style-type: none"> • De gasinstelling moet worden gereset, zie Bediening op pagina 24. • Schroefnaaf los, slipt. • Schroefbladen verbogen of afwezig. • Schroef vervuild met debris.

PROBLEEM	MOGELIJKE OORZAAK
Door het waarschuwingssysteem wordt de TEMP-waarschuwing geactiveerd	<p>S.A.F.E.-modus geactiveerd met <i>continu</i> brandende indicator: De <i>EMM</i> heeft oververhitting vastgesteld.</p> <ul style="list-style-type: none"> • Kijk of er een constante stroom water uit de waterpompprobleem komt. Schakel de motor UIT. • Verwijder eventuele verontreinigingen van de inlaatzeven. Als de oververhitting aanhoudt, zal de motor in “terugkeer”-modus werken. Keer onmiddellijk terug naar de haven. • Zie S.A.F.E. Resetten op pagina 59. <p>S.A.F.E.-modus geactiveerd met <i>knipperende</i> indicator: De <i>EMM</i> heeft schadelijke oververhitting vastgesteld. De motor zal niet meer draaien.</p> <ul style="list-style-type: none"> • Laat de motor 20 minuten afkoelen en keer terug naar de haven. • Zie S.A.F.E. Resetten op pagina 59. • Zie Onderhoudsopmerking op pagina 59.
Door het waarschuwingssysteem wordt de CHECK ENGINE-waarschuwing geactiveerd	<p>S.A.F.E.-modus geactiveerd met continu brandende indicator: De <i>EMM</i> heeft oververhitting vastgesteld.</p> <ul style="list-style-type: none"> • Vraag om bijstand en / of keer terug naar de haven. • Zie Onderhoudsopmerking op pagina 59. <p>Een continu brandende indicator zonder S.A.F.E.-modus: De <i>EMM</i> heeft een probleem vastgesteld dat zo snel als praktisch mogelijk is moet worden verholpen, om bedrijfsproblemen te voorkomen. Zie Onderhoudsopmerking op pagina 59.</p> <p>Uitschakelingsmodus geactiveerd met een knipperende indicator:De <i>EMM</i> heeft een abnormale toestand in de werking van het brandstofsysteem vastgesteld.</p> <ul style="list-style-type: none"> • De motor wordt UITgeschakeld en kan niet opnieuw worden gestart. • Vraag om bijstand en / of keer terug naar de haven. • Zie Onderhoudsopmerking op pagina 59. <p>S.A.F.E.-modus geactiveerd met continu brandende indicator, snelheid wordt door buitenboordmotor tot neutraal verlaagd en er wordt naar VRIJLOOP geschakeld. LED-indicatoren afstandsbediening knipperen snel. Op de digitale display worden de codes 114 en 115 aangegeven (verlies van netwerkcommunicatie). De <i>EMM</i> heeft een probleem met de buitenboordmotor vastgesteld.</p> <ul style="list-style-type: none"> • Reset de netwerken. Draaien de contactschakelaar naar UIT. Start vervolgens de motor(en) opnieuw op. • Vraag om bijstand en / of keer terug naar de haven. • Zie Onderhoudsopmerking op pagina 59.
Besturing is niet soepel of voelt “hobbelig”	<ul style="list-style-type: none"> • Lucht in stuursysteem • Hydraulische stuurvloeistof bijna op • Hydraulische slang geknikt of vernauwd. • Zie Onderhoudsopmerking op pagina 59.
Sturen gaat moeilijk	<ul style="list-style-type: none"> • Lucht in stuursysteem. • Hydraulische slang geknikt of vernauwd. • Zie Onderhoudsopmerking op pagina 59.

S.A.F.E. Resetten

Bij oververhitting van de motor kan het mogelijk zijn het S.A.F.E.-systeem te resetten en normale werking te herstellen:

- De motor moet worden afgezet en de koeltemperatuur hersteld.

ALS de S.A.F.E.-modus wordt geactiveerd en de waterdruk stagneert of niet constant loopt, neemt u gas terug tot stationair en:

- 1) Schakel naar VRIJLOOP.
- 2) ZET de motor AF.
- 3) Kantel de buitenboordmotor omhoog.
- 4) Maak de waterinlaatzeven schoon.
- 5) Reinig de waterpomp-controleslang.
- 6) Laat de buitenboordmotor zakken.
- 7) Start de motor opnieuw en laat hem stationair draaien.

ALS er na de reiniging van de zeven en controleslang *nog steeds geen* ononderbroken waterstraal uit de waterpompcontroleslang komt, werkt de motor alleen in de S.A.F.E.-modus. Keer onmiddellijk terug naar de haven. Zie **Onderhoudsopmerking** op pagina 59.

ALS de controleslang na het reinigen van de zeven en de slang opnieuw een constante waterstraal *loost*, moet u de motor twee minuten lang in VRIJLOOP laten draaien, zodat deze kan afkoelen en de waarschuwingsindicator laten uitgaan.

BELANGRIJK: Als de koeling niet wordt hersteld, zal de *EMM* een progressieve oververhitting vaststellen en de motor uitschakelen. De *TEMP*-waarschuwing knippert. De motor kan niet opnieuw worden gestart voordat hij voldoende is afgekoeld.

Na een uitschakeling van de motor door oververhitting moeten de volgende zaken worden gecontroleerd:

- Inspectie van de waterpomp op ernstige slijtage of beschadiging.
- Controle van de thermostaten.
- Zie **Onderhoudsopmerking** op pagina 59.

MERK OP

Hoewel de S.A.F.E.-modus motorbeschadiging kan helpen voorkomen, garandeert hij niet dat u uw motor onbeperkt kunt blijven gebruiken zonder beschadiging.

Onderhoudsopmerking

Zorg voor onderhoud, reparatie of vervanging door een erkende *Evinrude*-dealer, reparatiebedrijf of iemand anders van uw keuze. Raadpleeg de emissiegerelateerde garantie van US EPA in deze handleiding voor informatie over garantieclaims.

Noodstartprocedure

BELANGRIJK: *Evinrude E-TEC G2*-modellen gebruiken een eigen afstandsbedieningsnetwerk voor alle aan de afstandsbediening gerelateerde functies.

Als de netwerkcommunicatie tussen de afstandsbediening en de *EMM* van de motor is uitgeschakeld, is er een backup-afstandsbedieningsfunctie via het *NMEA 2000*-netwerk.

Start de motor met de volgende procedure:

- 1) Draai de contactsleutel in de aanstand.

Opmerking: De LED-indicator *NEUTRAL* op de afstandsbediening knippert snel en op de digitale displays kan een netwerkcommunicatiecode of -waarschuwing worden weergegeven.

- 2) Gebruik de trimschakelaar aan de stuurboordkant van de motor om het trimsysteem even te activeren.
- 3) Draai binnen 10 seconden na het activeren van het trimsysteem het sleutelcontact in de startstand of druk op de startknop.

Onderhoud

Bij meerdere motoren herhaalt u deze procedure voor elke motor.

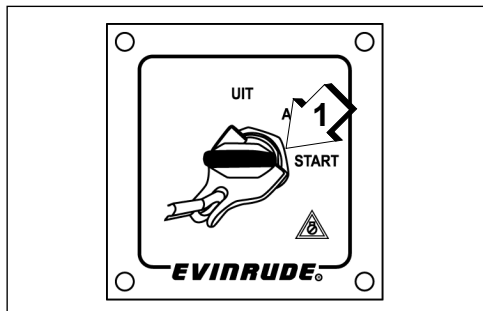

1. Contactschakelaar, START-stand 009048

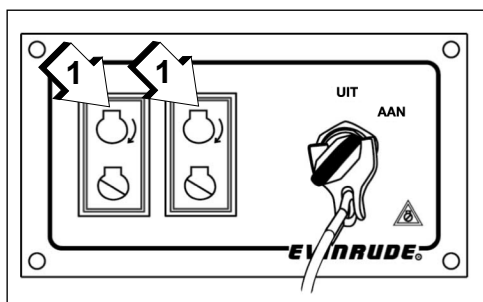

1. Startknoppen 009158

Productinformatie

Installatie

⚠ WAARSCHUWING

Uw buitenboordmotor mag het maximumvermogen, aangeduid op het vermogensplaatje van uw boot, niet overschrijden. Door een te hoog vermogen kunt u de controle over uw boot verliezen. Vraag raad aan uw Dealer of de fabrikant van uw boot, als uw boot geen vermogensplaatje heeft.

Als de spiegelhoogte van de buitenboordmotor en de boot niet goed op elkaar zijn afgestemd, kan de boot instabiel worden en kunt u de controle verliezen. Zie Spiegelhoogte.

Vermijd laterale beweging en mogelijk verlies van uw buitenboordmotor door gebruik te maken van de meegeleverde montageonderdelen of onderdelen met de juiste maten, sterkte en kwaliteit. Zie De buitenboordmotor installeren op pagina 63.

Een montagevlak dat is beschadigd of te dun is om uw buitenboordmotor te kunnen dragen, kan het tijdens de vaart begeven, zodat u de controle verliest. Controleer goed of de spiegel van uw boot of de montagebeugel in goede staat verkeert en 45 mm tot 70 mm dik is.

MERK OP

Hef de motor op met een geschikte takel. Zie Specificaties op pagina 69 voor het gewicht van de motor.

Spiegelhoogte

Let erop dat de spiegelhoogte overeenstemt met de lengte van de geïnstalleerde buitenboordmotor.

- Voor een spiegelhoogte van 48,3 tot 53,3 cm is een buitenboordmotor met een as van 50,8 cm nodig.
- De aslengte van de geïnstalleerde buitenboordmotor moet ongeveer overeenstemmen met de spiegelhoogte van de boot.

- Zie **Specificaties** op pagina 69 voor de spiegelhoogte.

Meet de spiegelhoogte vanaf de bovenrand van de spiegel langs de middellijn.

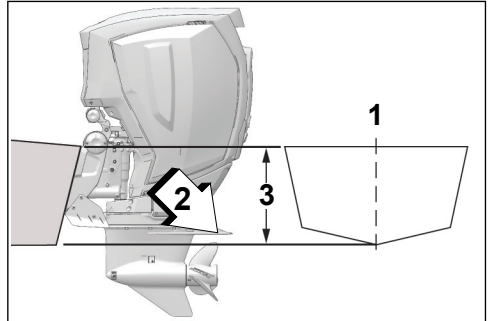

1. Middellijn
2. Antiventilatieplaat
3. Spiegelhoogte

0009077

De prestaties van de boot zijn afhankelijk van de montagehoogte van de buitenboordmotor.

Algemeen gesteld moet de antiventilatieplaat van de tandwielkast circa 25 mm boven de onderkant van de romp zitten.

Test de buitenboordmotor en vaarprestaties op verschillende hoogten, om de optimale hoogte te bepalen.

BELANGRIJK: Let erop dat de waterdruk van de buitenboordmotor niet nadelig wordt beïnvloed door de montagehoogte van de buitenboordmotor.

Transporthoes buitenboordmotor

MERK OP

Verwijder de transporthoes van de buitenboordmotor voordat u de buitenboordmotor start. Met de transporthoes is er **GEEN** voldoende luchtstroom om de motor te laten lopen.

Verwijderen transportkarton. Verwijder de transporthoes van de buitenboordmotor.



1. Transporthoes

009150

Als het motorkappaneelpakket niet beschikbaar is, kunt u de transporthoes terugplaatsen om de buitenboordmotor tijdelijk op te slaan.

Voer de transporthoes van de buitenboordmotor af nadat u de motorkappanelen hebt geplaatst.

MERK OP

plaats de transportafdekking niet nadat de motorkappanelen zijn geplaatst. Dit kan de stickers of panelen beschadigen.

De buitenboordmotor installeren

⚠ WAARSCHUWING

De buitenboordmotor moet correct worden geïnstalleerd. Als de motor niet correct wordt geïnstalleerd, kan dit tot ernstige of zelfs dodelijke verwondingen of materiële schade leiden.

BRP raadt aan de buitenboordmotor door uw dealer te laten installeren voor correcte installatie, configuratie en bevredigende prestaties.

Als u de buitenboordmotor zelf plaatst, volgt u de aanwijzingen in de installatie- en leveringsvoorbereidingshandleiding die bij uw dealer verkrijgbaar is.

⚠ VOORZICHTIG

Het verkeerd ondersteunen van een motor tijdens tillen kan leiden tot persoonlijk letsel of beschadiging van de motor, boot of andere eigendommen.

Controleer of de takel voldoende tilcapaciteit voor het gewicht van de motor heeft.

Voor het veilig tillen van de motor is een motorhefaansluiting, onderdeelnr 357667, VEREIST. Vervang NIET door een andere hefinrichting.

Breng de aansluiting voor het voorkomen van persoonlijk letsel of schade aan motor, boot of eigendommen altijd volledig aan in het vliegwiel.

Voor het goed plaatsen van de aansluiting draait u de aansluiting zorgvuldig ten minste zes volledige slagen in het vliegwiel. Draai de aansluiting NIET scheef of te vast aan.

Raadpleeg de installatie- en leveringsvoorbereidingshandleiding.

BELANGRIJK: Volg alle instructies nauwgezet. Schade of storingen ten gevolge van een verkeerde installatie van de buitenboordmotor vallen niet onder de garantie.

Op de boot gemonteerde brandstoffilters

Op de boot gemonteerde brandstoffilters en waterscheidende brandstoffiltersystemen moeten voldoen aan de volgende vereisten:

- **Brandstofdebiet** – 10 mm Hg maximale drukafname bij een debiet van 76 l/u.
- **Filteroppervlak** – 1.290 cm² van filteroppervlak.

De filter moet op een vast oppervlak gemonteerd zijn boven het hoogste vulpeil van de brandstoftank en toegankelijk voor service.

Brandstoffiltersysteem, onderdeelnr 174176, voldoet aan alle vereisten voor een waterscheidend brandstoffilter.

Vervang de op de boot gemonteerde brandstoffilter, waar aanwezig, jaarlijks.

Accu

⚠ WAARSCHUWING

Het elektrolyt in de accu is een zuuroplossing. Ga er voorzichtig mee om. Mocht elektrolyt in contact komen met het lichaam, spoel dan onmiddellijk de betreffende plek met water en raadpleeg zo snel mogelijk een arts.

Gebruik geen aanjaagaccu of doorverbindingskabels om de buitenboordmotor te starten. Benzinedampen kunnen brand en explosies veroorzaken, met mogelijke materiële schade, ernstige of dodelijke verwondingen tot gevolg.

⚠ WAARSCHUWING

Houd de accuverbindingen schoon, strak en geïsoleerd om te voorkomen dat deze kortsluiten of dat er vonkoverslag en explosiegevaar ontstaat. Als de accuhouder de verbindingen niet afdekt, breng dan isolatiekappen aan. Controleer zeer regelmatig of de verbindingen schoon blijven en nog goed vast zitten.

Vereisten

- 12-volt, heavy-duty, speciaal voor boten;
- Met ontluchting / hervulbaar of onderhoudsvrij en
- Een capaciteit die minimaal voldoet aan de vereisten in **Specificaties** op pagina 69.

Deep-cycle accu's zijn alleen geschikt, **als** ze voldoen aan de minimum CCA-vereisten of meer vermogen hebben.

Vraag voordat u langere accukabels of een accuschakelaar gaat installeren, aan uw dealer wat uw motor precies nodig heeft.

Installatie

⚠ WAARSCHUWING

Lees de veiligheidsinformatie die bij uw accu wordt meegeleverd en zorg dat u deze begrijpt, **VOORDAT** u met de installatie begint.

MERK OP

Controleer of alle onderdelen schoon zijn en vrij van corrosie. Sluit de **RODE (+)** kabel eerst aan op de positieve (+) accupool. Sluit als laatste de **ZWARTE (-)** kabel aan op de negatieve (-) accupool.

MERK OP

GEEN vleugelmoeren gebruiken, zelfs niet als ze met de accu zijn meegeleverd. Vleugelmoeren kunnen lostrillen en onjuiste waarschuwingssignalen veroorzaken of schade aan het elektrisch systeem.

Vaartuigaccupolen — monteer beide hoofdkabels met een sterring eronder op de accupool.



1. Hoofdkabel
2. Sterring
3. Poolisolatie

009166

Accupooladapterpakket, onderdeelnr 385407 — monteer de hoofdkabel met een sterring eronder op de adapter. Monteer alle draden van accessoires op het schroefdraadgedeelte van de pool.

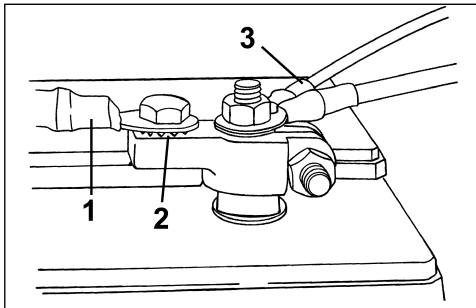

1. Hoofdkabel
2. Sterring
3. Draden accessoires

DR6495

Autotype accupolen — Gebruik aaccupooladapterpakket, onderdeelnr 385407. Plaats eerst een sterring op de adapter en vervolgens de hoofdkabel. Monteer alle draden van de accessoires op de hoofdkabel.

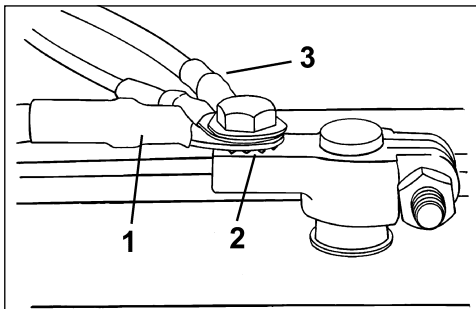

1. Hoofdkabel
2. Sterring
3. Draden accessoires

DR6496

Draai alle verbindingen stevig vast en smeer de installatie met *Triple-Guard* vet.

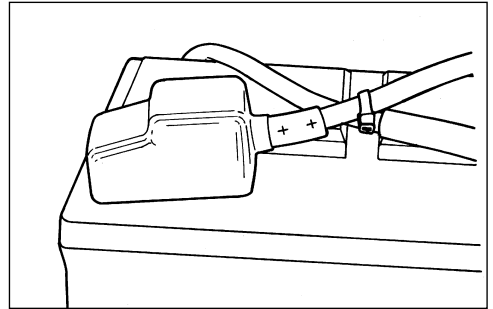

DR5104

Service

MERK OP

Aan elektrische onderdelen alleen onderhoud uitvoeren bij NIET-draaiende motor. Wees voorzichtig bij het bepalen van de positieve en negatieve accukabel en -pool.

Voordat u begint aan het onderhoud van de accu of de buitenboordmotor, altijd beide accukabels van de accu afhaken, de negatieve (-) kabel als eerste. Voorkom dat metalen objecten contact kunnen maken met een van de accupolen.

Aansluiting hulpaccu

Er is een hulpaccu-oplaadkit verkrijgbaar als optie, die u toelaat om de hoofdaccu en de hulpaccu gelijktijdig op te laden. U kunt deze kit bestellen en laten installeren bij uw Dealer (stuknr. 5009079).

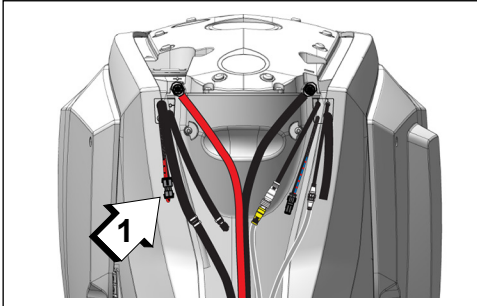

1. Hulpaccu-aansluiting

009118

BELANGRIJK: De hulpaccu-aansluiting mag alleen worden gebruikt om één 12-volts accu of twee parallel verbonden 12-volts accu's aan te sluiten. De hulpaansluiting mag niet worden gebruikt om een accu in een 24-volts systeem op te laden.

Waterdruk

Het wordt aanbevolen om een optionele waterdrukmeter te gebruiken om de druk in het koelsysteem te controleren. Wanneer u veranderingen in de waterdruk ziet, kan dat mede voorkomen dat de motor oververhit raakt. De waterdrukmeter moet op de juiste plaats worden aangesloten om de nauwkeurigste drukaflezing te krijgen.

Volg de installatieaanwijzingen die bij de waterdrukmeter zitten.

Opmerking: Gebruik van de *Evinrude Diagnostics*-software is VEREIST voor het inschakelen van deze functie. Raadpleeg hiervoor uw erkende *Evinrude*-dealer.

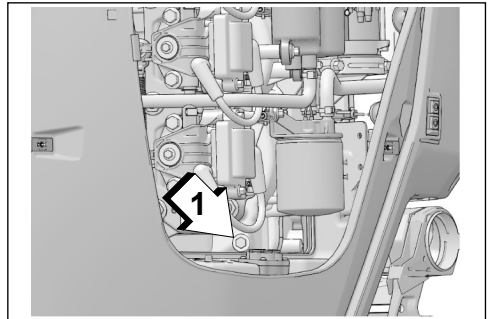

1. Waterdrukpoort (stuurboord)

009078

Schroef

Schroefkeuze

Om de juiste schroef voor uw boot te selecteren, MOET een vaartest worden uitgevoerd. Neem contact op met uw dealer voor assistentie.

BELANGRIJK: Met een geschikte schroef voor uw boot moet de motor onder normale bedrijfsomstandigheden, tegen het middelpunt van het volgasttoerental draaien. Zie **Specificaties** op pagina 69.

⚠ WAARSCHUWING

Schakel voor u aan de schroef werkt altijd in **VRIJLOOP**, schakel het contactslot **UIT** en verwijder de sleutel, zodat de buitenboordmotor niet per ongeluk kan worden gestart.

Standaard- vs. tegendraaiing

Rechtsdraaiende schroeven worden beschouwd als standaardschroeven. Wanneer de boot vooruitvaart, draait de schroef naar rechts (in wijzerzin), langs achter bekeken

Linksdraaiende schroeven worden beschouwd als tegendraaiende schroeven. Wanneer de boot vooruitvaart, draait de schroef naar links (in tegenwijzerzin), langs achter bekeken

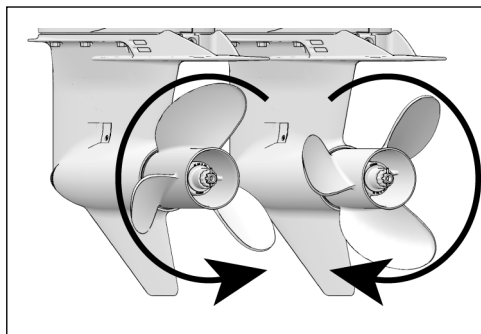

009079

⚠ WAARSCHUWING

Bij configuraties met meerdere buitenboordmotoren moet u nagaan of de beide buitenboordmotoren met een correcte schroef zijn uitgerust, alvorens voluit te gaan met uw boot. Schakel elke motor individueel in **VOORUIT** of **ACHTERUIT**, enkel in stationair toerental. Als de boot in de tegenovergestelde richting vaart van de stand van de bedieningshendel, werd de verkeerde schroef op de geteste buitenboordmotor gemonteerd.

Installatie

MERK OP

Breng *Triple-Guard*-vet aan op de hele schroefas, voordat u de schroef installeert.

Schuif de drukschijf over de as heen met de kraag naar achteren gericht.

Schuif de schroef over de schroefas, laat de spieën ingrijpen en zorg dat ze tegen de drukbus komt te zitten.

Schuif de tussenring op de as en zorg dat de spieën van de schroefas ingrijpen.

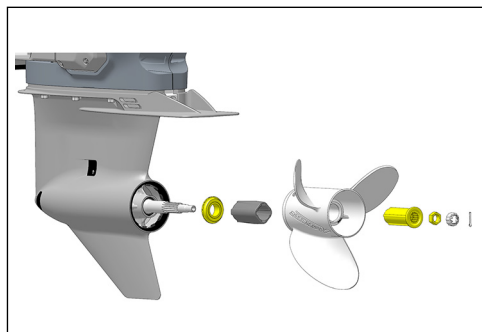

Schroefhardware, normaal

009080

Spie een blok hout tussen het schroefblad en de anticavitiesplaat.

Breng de schroefmoer aan en draai ze aan 95 tot 109 Nm. Installeer de houder op de schroefmoer; zorg dat de gleuven in de houder tegenover het gat van de splitpen zitten.

Productinformatie

BELANGRIJK: Als de gaten van de splitpen in de schroefmoer en de schroefas niet mooi op een lijn staan, draai de schroef dan aan tot dat wel zo is. Niet losdraaien.

Monteer een nieuwe splitpen en buig de uiteinden om ze vast te zetten.

Verwijder het blok hout. Zorg dat de motor in VRIJLOOP staat; draai de schroef. Ze moet vrij ronddraaien.

Installeer de anode en schroef op de schroefas. Draai de schroef vast met 20 tot 23 Nm.

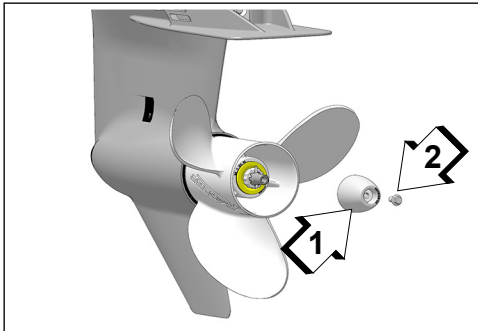

1. Anode
2. Schroef

009081

Reparatie

Als uw schroef een hard voorwerp raakt, wordt de schok gedeeltelijk opgevangen door de bus in de naaf om schade aan de buitenboordmotor te helpen voorkomen. Als de schok hard genoeg is, kunnen de naaf en de schroefbladen beschadigd raken. Schade aan de schroefbladen kan ongebruikelijke en overmatige trillingen veroorzaken. Beschadiging van de naaf kan ertoe leiden dat de motor op een uitzonderlijk hoog toerental loopt en daarbij maar langzaam vooruitkomt.

MERK OP

Vermijd of beperk het varen met een beschadigde schroef. Zorg dat u eventueel een reserveschroef aan boord hebt.

Houd uw schroef in goede staat. Werk lichte beschadigingen aan de randen van de schroefbladen bij met een vijl. Laat ernstige beschadigingen door uw dealer repareren.

Afregelingen

Tiltgrens

Stel de tiltgrens in als uw buitenboordmotor tijdens het tilten de motorruimte raakt.

Handmatig

BELANGRIJK: U MOET de trimschakelaar op de stuurboordmotorkap gebruiken om handmatig de tiltgrens in te stellen.

Tilt de motor tot de gewenste maximale tiltstand.

Druk vervolgens tegelijk op de trimknoppen voor omlaag en omhoog en houd deze ten minste drie seconden ingedrukt.

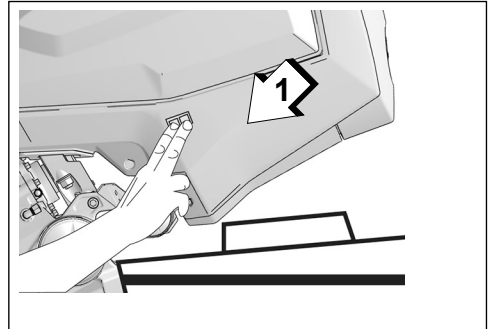

1. Trimschakelaar

009142

Voor het wijzigen of wissen van deze instelling kantelt u de motor naar de stand volledig omlaag.

Druk vervolgens tegelijk op de trimknoppen voor omlaag en omhoog en houd deze ten minste drie seconden ingedrukt.

Diagnostische software

Uw dealer moet de maximale tilt instellen met de *Evinrude Diagnostic*-software.

Controleer of de afstelling juist is - zet de motor in de maximale tiltstand en stel zo nodig verder bij. Controleer na elke bijstelling.

Specificaties

Modellen 200, 225, 250, 300 HP (3,4 Liter, 74° V6)

Cilinderinhoud	3.441 cc
Motortype	74° V, 6 cilinders, tweetakt, <i>E-TEC</i>
Bedrijfsbereik bij volgas	200 pk - 5.400 tot 6.000 tpm 225 pk - 5.400 tot 6.000 tpm 250 pk - 5.400 tot 6.000 tpm 300 pk - 5.400 tot 6.000 tpm
Vermogen ⁽¹⁾	200 pk - 200 pk (147 kw) @ 5.500 tpm 225 pk - 225 pk (166 kw) @ 5.500 tpm 250 pk - 250 pk (184 kw) @ 5.500 tpm 250 H.O. - 250 pk (184 kw) @ 5.750 tpm 300 pk - 300 pk (221 kw) @ 5750 tpm
Stationair toerental in neutraal ⁽²⁾	500 ± 50
Stationair toerental in versnelling ⁽²⁾	500 ± 50
Ontstekingstijdstip ⁽²⁾	Geregeld door de <i>EMM</i> van de buitenboordmotor
Regelsysteem voor uitlaatgassen: conform SAE J1930 ⁽²⁾	ECM, <i>E-TEC</i> (Engine Control Module, <i>E-TEC</i>)
Vereisten voor brandstof ⁽²⁾	Zie Vereiste brandstof op pagina 20.
Olie – smeermiddel – Inhoud	<i>Evinrude XD</i> [†] -olies of een synthetische, TC-W3 NMMA-gecertificeerde olie - Zie Vereisten olie 2-takt op pagina 18 7,5 liter [†] <i>Evinrude XD</i> -olies overtreffen de specificaties van de <i>NMMA TC-W3</i> -certificering
Alarmsignalen	Geregeld door de <i>EMM</i> van de buitenboordmotor
Accu, minimaal ⁽³⁾	845 MCA 12 volt of 1000 MCA 12 volt onder 0 °C
Bougie ⁽²⁾ – Type – Tussenruimte	Champion QC8WEPI 0,71 mm
Zekeringen	Zie Zekeringen op pagina 51.
Brandstoffilters – Inline – Waterscheidend	Onderdeelnummer 357797 Onderdeelnummer 502906
Accu opladen	50-amp, volledig gereguleerd, dubbel geïsoleerd
Hydraulische stuurvloeistof	Gebruik ALLEEN SeaStar Hydraulic-vloeistof, onderdeelnummer 770891
Power Trim / Tilt – Vloeistof – Inhoud	<i>Vloeistof Power Trim / Tilt</i> , onderdeelnummer 767969 710 ml

Tandwielkast – smeerolie ⁽⁴⁾ – Inhoud	<i>Evinrude HPF Pro</i> smeerolie voor tandwielkasten Tandwielkast (standaardrotatie, ratio 0,54) Alleen tandwielkast – 1.103 ml Tandwielkast, ontluichtingsleiding en oliefles 1.273 ml Tandwielkast (tegendraaiend, ratio 0,54) Alleen tandwielkast – 1.154 ml Tandwielkast, ontluichtingsleiding en oliefles 1.324 ml
Schroef	Zie Schroefkeuze op pagina 67.
Gewicht	L-modellen – 244 kg X-modellen – 253 kg Z-modellen – 259 kg
Geluid bij het oor van de bestuurder (LpA) ICOMIA 39.94	88,0 dB(A)
Geluid voorbijgaan ISO 14509	71,7 dB(A)
Spiegelhoogte	L-modellen – 495 tot 508 mm X-modellen – 622 tot 635 mm Z-modellen – 749 tot 762 mm

- (1) Gemeten conform normen ICOMIA 28.83, ISO 3046 en NMMA.
- (2) Informatie over de beperking van de uitlaatgassen
- (3) Gebruik onder buitengewone elektrische belasting of weersomstandigheden minstens een accu van 107 amp-uur (doorgaans verkrijgbaar in groep 29 formaat).
- (4) Gebruik *Evinrude HPF Pro* smeerolie voor tandwielkasten voor intensieve of commerciële toepassingen. *Evinrude HPF Pro* smeerolie voor tandwielkasten garandeert een uitzonderlijke duurzaamheid en betrouwbaarheid en bevordert een lange levensduur van de tandwielkast voor zeevaartuigen.

Productgarantie-informatie

Beperkte garantie BRP US Inc. voor *Evinrude*®-buitenboordmotoren

1. Toepassingsbereik van de beperkte garantie

BRP US Inc.* ("BRP") biedt op zijn *Evinrude*®-buitenboordmotoren die worden verkocht door erkende *Evinrude*-dealers ("Product") een garantie voor defecten in materiaal en afwerking gedurende de hieronder beschreven termijn en onder de hieronder beschreven voorwaarden.

2. Uitsluitingen — De volgende zaken vallen in geen geval onder de garantie:

- Vervanging van onderdelen wegens normale slijtage;
- Onderdelen en diensten die deel uitmaken van het routine-onderhoud, inclusief maar niet beperkt tot: vereist onderhoud, verversen van olie, smering, afregeling van kleppen en stangen en vervanging van zekeringen, zinkanodes, thermostaten, distributiekettingen, bussen startmotor, borstels trimmotor, filters, propellers, bussen propeller en bougies;
- Schade ten gevolge van een onjuiste of onvolledige installatie, onderhoud, voorbereiding op winterberging en (winter)berging, niet-naleving van de procedures en aanbevelingen in de gebruikershandleiding;
- Schade ten gevolge van de verwijdering van onderdelen, onoordeelkundige reparaties, service, onderhoud of aanpassingen of gebruik van onderdelen en toebehoren die niet door BRP zijn geproduceerd of goedgekeurd, die naar hun redelijk oordeel niet compatibel zijn met het product of een negatieve invloed hebben op de werking, prestatie of levensduur, of schade ten gevolge van reparaties, uitgevoerd door een persoon die geen erkende dealer is (zoals hieronder beschreven);
- Schade ten gevolge van misbruik, verkeerd of abnormaal gebruik, verwaarlozing, racen, verkeerde bediening of gebruik van het product op een manier die niet strookt met de aanbevelingen in de gebruikershandleiding;
- Schade veroorzaakt door externe schade, ongeval, onderdompeling, wateropname, brand, diefstal, vandalisme of overmacht;
- Gebruik zonder de juiste brandstof, olie of smeermiddelen, of met brandstof, olie of smeermiddelen die niet geschikt zijn voor dit product (zie gebruikershandleiding);
- Schade door roest of corrosie (zie tevens de **Beperkte corrosiegarantie** op pagina 76);
- Schade ten gevolge van een blokkering van het koelsysteem door vreemde voorwerpen;
- Schade ten gevolge van zand en afval in de waterpomp;
- Veranderingen van uiterlijk of kleur door blootstelling aan de natuurelementen.

Deze garantie vervalt in zijn totaliteit indien:

- "het product zodanig werd aangepast of veranderd dat de werking, prestatie of duurzaamheid ervan negatief werd beïnvloed, of het beoogd gebruik, de paardenkracht of het emissieniveau ervan werd veranderd; of
- "het Product wordt of werd gebruikt om mee te racen, om het even wanneer, zelfs door een vorige eigenaar.

3. Beperking van de aansprakelijkheid

ALLE GARANTIES, EXPLICIET OF IMPLICIET, INCLUSIEF EN ZONDER BEPERKING EN ELKE GARANTIE VAN VERKOOPBAARHEID OF GESCHIKTHEID VOOR EEN WELBEPAALD GEBRUIKS-DOEL, ZIJN IN DUUR BEPERKT TOT DE LOOPTIJD VAN DE EXPLICIETE BEPERKTE GARANTIE.

ALLE INCIDENTELE SCHADE, GEVOLGSCHADE, DIRECTE, INDIRECTE OF ANDERE SCHADE VAN WELKE AARD OOK IS UITGESLOTEN VAN DEZE GARANTIE, INCLUSIEF MAAR NIET BEPERKT TOT: kosten voor brandstof en transport van het Product naar en van de Dealer, demonteren en opnieuw monteren van het Product op een boot, verplaatsingskosten van de technicus, kosten voor het in en uit het water laten, vergoedingen voor ligplaats of dok, kosten voor slepen of transport, berging, telefoon, GSM, fax of telegram, huur van een identiek of gelijkaardig vervangingsproduct of boot gedurende de prestaties onder de garantie of duur van het defect, taxi-, reis- en verblijfsvergoeding, verlies of beschadiging van persoonlijke goederen, ongemak, kosten voor verzekeringen, afbetalingen, tijdverlies, verlies van inkomsten, omzet of winst of genotsderving.

IN SOMMIGE LANDEN, PROVINCIES OF JURISDICTIES ZIJN BEPAALDE BEPERKINGEN VAN DE AANSPRAKELIJKHEID VOOR INCIDENTELE OF GEVOLGSCHADE OF ANDERE VAN DE VOORNOEMDE UITSLUITINGEN NIET TOEGELATEN. DIE Zouden BIJGEVOLG NIET OP U VAN TOEPASSING ZIJN. DEZE GARANTIE GEEFT U SPECIFIEKE RECHTEN, MAAR U KUNT OOK NOG ANDERE WETTELIJKE RECHTEN GENIETEN, AFHANKELIJK VAN DE STAAT OF PROVINCIE WAAR U WOONT.

Geen enkele distributeur, dealer of andere persoon is gemachtigd om andere beloften, voorstellingen of garanties met betrekking tot dit product te bieden, dan die welke deel uitmaken van de beperkte garantie hierboven. Gebeurt dit toch, dan zijn deze niet afdwingbaar van BRP. BRP behoudt zich het recht voor, deze garantie op elk gewenst ogenblik te wijzigen. Dergelijke wijzigingen zullen echter geen invloed hebben op de garantievoorwaarden die van toepassing waren op producten, die tijdens de geldigheidsduur van deze garantie werden verkocht.

4. Garantieperiode

Deze beperkte garantie gaat in vanaf de datum van levering aan de eerste klant in de kleinhandel of de datum van eerste ingebruikname, afhankelijk van wat zich het eerst voordoet, gedurende een termijn van:

1. ZESENDERTIG (36) OPEENVOLGENDE MAANDEN voor privégebruik, voor recreatieve doeleinden; of
2. TWAALF (12) OPEENVOLGENDE MAANDEN bij gebruik voor commerciële doeleinden. Als commercieel gebruik van het product geldt elk gebruik ten behoeve van enige activiteit of tewerkstelling, die inkomsten oplevert, gedurende om het even welk deel van de garantieperiode. Het product wordt ook commercieel gebruikt als het ergens tijdens de garantieperiode wordt geïnstalleerd op een boot met commerciële kenmerken of met een erkenning voor commercieel gebruik. In gevallen waarin de leveringsdatum volgens BRP onvoldoende is aangetoond, wordt de verkoopdatum gebruikt om de ingangsdatum van de garantie te bepalen.
3. Raadpleeg voor emissiegerelateerde onderdelen de emissiegerelateerde garantie van US EPA in deze handleiding.
4. *Evinrude*-buitenboordmotoren die door BRP zijn geproduceerd voor verkoop in de staat Californië, die oorspronkelijk zijn verkocht aan een inwoner of nadien worden geregistreerd voor de garantie op naam van een inwoner van de staat Californië, dienen ook te voldoen aan de toepasselijke Emissions Control Warranty Statement (garantieverklaring regelsysteem voor uitlaatgassen) van Californië die hierin is opgenomen.

Raadpleeg uw dealer of uw BRP Extended Service Terms (*B.E.S.T.*)-contract voor de voorwaarden.

De reparatie of vervanging van onderdelen of de service van dit product in het kader van deze garantie verlengt de duur van deze beperkte garantie niet. De oorspronkelijke vervaldatum blijft behouden. Voor alle *Evinrude / Johnson*® Genuine Parts en toebehoren die door een erkende dealer worden geïnstalleerd op het ogenblik van verkoop, raadpleegt u de garantieovereenkomst.

ALLEEN VOOR PRODUCTEN DIE IN AUSTRALIE WORDEN VERKOCHT

Niets in deze garantie mag worden gebruikt voor uitsluiting, beperking of wijziging in de toepassing van een bepaling, garantie, recht of rechtsmiddel, beschreven of geïmpliceerd in de het Australische wet op mededinging en consumentenrecht 2010, inclusief het Australische consumentenrecht of enig andere wet, waar dit de wet zou overtreden of enig deel van deze voorwaarden of en bepalingen ongeldig zou maken. De voordelen die u heeft onder deze beperkte garantie, zijn een aanvulling op de andere rechten en rechtsmiddelen, die u onder de Australische wet heeft.

Onze producten gaan vergezeld van garanties die niet onder het Australisch consumentenrecht kunnen worden uitgesloten. U heeft recht op vervanging of een terugbetaling voor een groot defect en voor vergoeding van een ander redelijkerwijs voorspelbaar verlies of schade. U heeft ook recht op reparatie of vervanging van producten als de producten niet van acceptabele kwaliteit zijn en het defect niet leidt tot een groter defect.

5. Voorwaarden voor het hebben van garantiedekking

Deze garantie wordt enkel geboden voor *Evinrude* buitenboordmotoren die in nieuwe en ongebruikte toestand worden aangekocht bij een dealer die gemachtigd is om *Evinrude* te verdelen in het land waarin

de verkoop heeft plaatsgevonden (hierna “Dealer”). Deze geldt bovendien enkel nadat de door BRP voorgeschreven inspectie vóór levering werd uitgevoerd en schriftelijk bevestigd door de koper en de Dealer. De garantie gaat pas in nadat het Product correct werd geregistreerd door de Dealer of de eigenaar.

Enkel de oorspronkelijke koper, en eventuele volgende eigenaars die in de Verenigde Staten en Canada verblijven en die een Product hebben gekocht van een Amerikaanse of Canadese Dealer, komen in aanmerking voor registratie en dekking onder de garantie. Deze beperkingen zijn nodig om BRP toe te laten de veiligheid van zijn Producten, zijn consumenten en het grote publiek te beschermen.

Zoals beschreven in de Gebruikershandleiding, moet het vereiste routine-onderhoud tijdig worden uitgevoerd, om aanspraak te kunnen maken op garantie. BRP mag een bewijs van goed onderhoud eisen, voor de goedkeuring van een prestatie onder garantie.

6. Wat u moet doen voor het verkrijgen van garantiedekking

De geregistreerde eigenaar moet binnen twee (2) dagen na het optreden van een defect een erkende Dealer daarvan op de hoogte brengen. BRP is niet verantwoordelijk voor schade veroorzaakt door een product na het verschijnen van een defect. De eigenaar moet het product, met het defecte onderdeel erin, onmiddellijk na het optreden van een defect, maar in elk geval binnen de garantieperiode, naar de Dealer brengen en de Dealer een redelijke kans geven om het defect te repareren. De kosten voor het transport van het Product naar en van de Dealer voor servicewerkzaamheden onder de garantie zijn ten laste van de eigenaar.

Als het Product niet eerder werd geregistreerd, zal de eigenaar ook het bewijs van aankoop aan de Dealer moeten voorleggen voor reparatiewerkzaamheden onder de garantie. De eigenaar dient een reparatie / werkorder te ondertekenen voor de aanvang van de reparatie om de reparatie onder garantie te bekrachtigen.

Alle onderdelen die onder deze garantie worden vervangen, worden eigendom van BRP.

7. Wat BRP zal doen

De verplichtingen van BRP in het kader van deze garantie beperken zich tot de reparatie of vervanging, naar eigen inzicht, van onderdelen van het product die een materiaal- of fabricagefout vertonen, naar het redelijke oordeel van BRP. Zulke reparatie of vervanging van onderdelen zal gebeuren zonder aanrekening van materiaal- en arbeidskosten bij een erkende Dealer naar keuze. De verantwoordelijkheid van BRP blijft beperkt tot de vereiste reparatiewerkzaamheden of vervanging van onderdelen door nieuwe of door BRP goedgekeurde, gereviseerde onderdelen. Een vermeende inbreuk op de garantie kan in geen geval aanleiding geven tot een annulatie of herroeping van de verkoop van het product aan de klant.

Wanneer er een prestatie onder garantie nodig is buiten de vijftig staten van de VS of Canada, zal de eigenaar instaan voor eventuele bijkomende kosten op basis van plaatselijke praktijken en voorwaarden, zoals onder meer kosten voor transport, verzekering, belastingen, vergunningen, invoerrechten en alle andere financiële lasten, inclusief heffingen door overheden, staten, provincies en hun bevoegde instanties.

BRP behoudt zich het recht voor, zijn producten regelmatig te verbeteren, aan te passen of te wijzigen, zonder dat hieruit een verplichting voortvloeit om eerder geproduceerde producten aan te passen.

8. Overdracht

Indien een Product tijdens de garantieperiode van eigenaar verandert, wordt deze garantie mee overgedragen en blijft ze geldig voor de resterende dekkingsperiode, op voorwaarde dat BRP op de hoogte wordt gebracht van deze verandering van eigenaar op de volgende manier:

1. De vroegere eigenaar neemt contact op met BRP (op het onderstaande telefoonnummer) of met een Dealer en geeft de gegevens van de nieuwe eigenaar door; of
2. BRP of een Dealer ontvangt een bewijs dat de vroegere eigenaar heeft ingestemd met de eigendomsoverdracht, en ontvangt ook de gegevens van de nieuwe eigenaar.

9. Klantenondersteuning

- In geval van een betwisting of geschil met betrekking tot deze beperkte garantie van BRP, raadt BRP u aan de zaak eerst te bespreken met de servicemanager of directeur van uw Dealer om tot een vergelijk te komen;
- Neem voor verdere ondersteuning contact op met:

Voor de Verenigde Staten en Canada:

BRP US Inc. / Marine Propulsion Systems,

After Sales Support,
P.O Box 597,
Sturtevant, WI 53177, VS
+1-262-884-5993

Voor landen in Europa, het Midden-Oosten, Afrika, Rusland en GOS:

BRP Europe N.V.

Customer Assistance Center
SKALDENSTRAAT 125
9042 GENT
België
Tel.: +32 9 218 26 00

Voor Scandinavische landen:

BRP Finland OY

Service Department
Ahjotie 30
Fin-96320 Rovaniemi
Finland
Tel.: +358 16 3208 111

Neem voor alle andere landen contact op met uw plaatselijke distributeur / dealer of ons Canadese kantoor:

Bombardier Recreational Products Inc.

Customer Assistance Center
75, J.-A. Bombardier Street
Sherbrooke, Québec J1L 1W3
Canada
Tel: +1 819 566 3366

De gegevens van uw distributeur / dealer zijn ook terug te vinden op www.brp.com.

Bijkomende voorwaarden uitsluitend voor Frankrijk

De volgende voorwaarden gelden uitsluitend voor producten die in Frankrijk zijn verkocht:

De verkoper levert goederen die in overeenstemming zijn met het contract en is verantwoordelijk voor defecten die aanwezig zijn bij de levering. De verkoper is tevens verantwoordelijk voor defecten die voortvloeien uit de verpakking, de assemblage-instructies of de installatie wanneer deze verantwoordelijkheid contractueel de zijne is of deze taken onder zijn verantwoordelijkheid werden volbracht. Om in overeenstemming te zijn met het contract, moet het product:

1. Geschikt zijn voor normaal gebruik voor dit soort goederen en, waar toepasselijk:
 - Beantwoorden aan de beschrijving die door de verkoper werd verstrekt, en over de kwaliteiten beschikken die door de koper aan de hand van een staal of model werden voorgesteld;
 - Beschikken over de kwaliteiten die een koper rechtmatig mag verwachten, rekening houdend met de publieke verklaringen van de verkoper, de fabrikant of zijn vertegenwoordiger, inclusief die in reclame of etikettering; of
2. De eigenschappen hebben zoals overeengekomen tussen de partijen of geschikt zijn voor specifiek gebruik bedoeld door de koper en verduidelijkt aan de verkoper en aanvaard door de verkoper.

Bij niet-naleving is actie voorbehouden gedurende twee jaar na de levering van de goederen. De verkoper is verantwoordelijk voor de garantie voor verborgen defecten van het verkochte product indien dergelijke defecten het product ongeschikt maken voor het bedoelde gebruik, of indien deze het gebruik zodanig reduceren dat de koper het product niet zou hebben aangekocht of een lagere prijs zou hebben betaald, indien deze hiervan op de hoogte zou zijn geweest. Voor zulke verborgen defecten moet door de koper actie worden genomen binnen de 2 jaar na de ontdekking van het defect.

* In Canada verkochte motoren worden verdeeld door, en krijgen service van, Bombardier Recreational Products Inc.

* In de Europese Economische Ruimte en elders worden de Producten verdeeld en wordt service verleend door BRP European Distribution S.A. en andere filialen van BRP.

Beperkte garantie revisie augustus 2014

Beperkte corrosiegarantie BRP US Inc. voor *Evinrude® E-TEC® G2™*-buitenboordmotoren

Wat wordt gedekt: BRP US Inc. (BRP) garandeert dat elke nieuwe *Evinrude® E-TEC® G2™*-motor die door een erkende *Evinrude*-dealer is verkocht ("Product") gedurende de hieronder aangegeven periode niet als direct gevolg van corrosie onwerkzaam wordt.

Garantieperiode: Deze beperkte corrosiegarantie gaat in vanaf de datum van levering aan de eerste klant in de kleinhandel of de datum van eerste ingebruikname, afhankelijk van wat zich het eerst voordoet, gedurende een termijn van vijf (5) jaar. De reparatie of vervanging van onderdelen of onderhoud uitgevoerd in het kader van deze beperkte corrosiegarantie verlengt de duur van deze beperkte corrosiegarantie niet. De oorspronkelijke vervaldatum blijft behouden. Overgebleven garantiestedking kan na juiste registratie van het product worden overgedragen op de volgende (niet-commerciële) koper.

Garantie-informatie

Verplichte voorwaarden voor dekking onder de garantie:

Deze beperkte corrosiegarantie wordt **alleen** gegeven als aan **alle** onderstaande voorwaarden is voldaan:

- Het product moet als nieuw en ongebruikt door de eerste eigenaar ervan zijn gekocht van een erkende *Evinrude®*-dealer ("Dealer") die erkend is voor distributie van producten in het land waarin de verkoop plaatsvond;
- De door BRP voorgeschreven inspecties voor de levering moeten voltooid en gedocumenteerd en ondertekend zijn door de Dealer en de aankoper ("Eigenaar");
- Het Product moet correct zijn geregistreerd door een dealer; Het Product moet zijn aangekocht in het land waarin de Eigenaar woonachtig is.
- De in de bedienings- en onderhoudshandleiding aangegeven corrosiepreventieapparatuur moet op de boot worden gebruikt; en
- Zoals beschreven in de bedienings- en onderhoudshandleiding, moet het vereiste routineonderhoud tijdig worden uitgevoerd (inclusief, maar niet beperkt tot, vervanging van opofferingsanodes, gebruik van aangegeven smeermiddelen en oververven van schiffing en krassen) om aanspraak te kunnen maken op de garantie. BRP behoudt zich het recht voor een bewijs van correct onderhoud door een Dealer te vragen als voorwaarde voor prestaties onder garantie.

Uitsluitingen: De volgende zaken vallen in geen geval onder de garantie:

- Corrosieschade door andere elektrische stromen (stroomaansluitingen op de wal, nabijgelegen boten, onder water staand metaal).
- Schade door verkeerde toepassing van op koper gebaseerde vuilafstotende verven.
- Corrosie aan het elektrische systeem.
- Corrosie door beschadigingen.
- Corrosie die puur cosmetische schade veroorzaakt.
- Verkeerd gebruik of onderhoud.
- Corrosie van accessoires, instrumenten, besturingssystemen.
- Schade door zeeorganismen.
- Reserveonderdelen (onderdelen die door de Eigenaar zijn aangeschaft).
- Producten die voor een commercieel doel zijn gebruikt. Commercieel gebruik wordt gedefinieerd als gebruik van het Product in verband met werk of dienstverband, of enig gebruik van het Product dat inkomen oplevert, gedurende enige tijd gedurende de garantieperiode, zelfs als het Product slechts incidenteel hiervoor wordt gebruikt.

Als bescherming tegen vuil vereist is, worden op Bis (tributyltin) adipaat (TBTA) gebaseerde vuilafstotende verven aanbevolen voor vaartuigen met *Evinrude®*-motoren. In gebieden waar TBTA-verven wettelijk verboden zijn, kunnen op de romp en spiegel op koper gebaseerde verven worden gebruikt. Gebruik geen verf op het Product. Daarnaast moet worden voorkomen dat een elektrische verbinding tussen het Product en de verf ontstaat.

Wat u moet doen voor het verkrijgen van garantiedekking: De geregistreerde Eigenaar moet binnen twee (2) dagen na het optreden van een defect een erkende Dealer daarvan op de hoogte brengen. BRP is niet verantwoordelijk voor schade veroorzaakt door een product na het verschijnen van een defect. De eigenaar moet het product, met het defecte onderdeel erin, onmiddellijk na het optreden van een defect, maar in elk geval binnen de garantieperiode, naar de Dealer brengen en de Dealer een redelijke kans geven om het defect te repareren. De kosten voor het transport van het Product naar en van de Dealer voor servicewerkzaamheden onder de garantie zijn ten laste van de eigenaar.

Als het Product niet eerder werd geregistreerd, zal de Eigenaar ook het bewijs van aankoop aan de Dealer moeten voorleggen voor reparatiewerkzaamheden onder de garantie. De Eigenaar dient een reparatiewerkorder te ondertekenen voor de aanvang van de reparatie om de reparatie onder garantie te bekrachtigen.

Alle onderdelen die onder deze garantie worden vervangen, worden eigendom van BRP.

Wat BRP zal doen: De enige en exclusieve verplichting van BRP onder deze beperkte corrosiegarantie is beperkt tot, naar keuze van BRP, reparatie van een aangetast onderdeel, vervanging van dergelijke onderdelen door nieuwe, originele of *Evinrude®*-gecertificeerde, hergebruikte onderdelen, of vergoeding van de aankoopprijs van het Product. BRP behoudt zich het recht voor zijn producten regelmatig te verbeteren of aan te passen, zonder dat hieruit enige verplichting voortvloeit om eerder geproduceerde producten aan te passen.

OVERDRACHT: Indien een Product tijdens de garantieperiode van eigenaar verandert, wordt deze garantie mee overgedragen en blijft deze geldig voor de resterende dekkingperiode, op voorwaarde dat BRP op de hoogte wordt gebracht van deze verandering van eigenaar op de volgende manier:

1. De vroegere eigenaar neemt contact op met BRP (op het onderstaande telefoonnummer) of met een Dealer en geeft de gegevens van de nieuwe eigenaar door; of
2. BRP of een Dealer ontvangt een bewijs dat de vroegere eigenaar heeft ingestemd met de eigendomsoverdracht, en ontvangt ook de gegevens van de nieuwe eigenaar.

Klantenondersteuning

In geval van een betwisting of geschil met betrekking tot deze beperkte corrosiegarantie van BRP, raadt BRP u aan de zaak eerst te bespreken met de servicemanager of directeur van uw Dealer om tot een vergelijk te komen;

Neem als u verdere ondersteuning nodig hebt contact op met de ***klantenondersteuning*** op pagina 74 voor plaatselijke contactgegevens.

* In Canada verkochte motoren worden verdeeld door, en krijgen service van, Bombardier Recreational Products Inc.

® Geregistreerde handelsmerken van Bombardier Recreational Products Inc. of zijn dochtermaatschappijen.

© 2014 BRP US Inc. Alle rechten voorbehouden.

US EPA emissiegarantie

BRP US Inc. ("BRP")* garandeert de eindkoper en elke volgende koper dat deze nieuwe motor, inclusief alle onderdelen van het uitlaatemissiebeperkingsstelsel en het dampemissiebeperkingsstelsel, aan twee voorwaarden voldoet:

1. Het is ontworpen, gemaakt en uitgerust, zodat het op het moment van verkoop aan de eindkoper voldoet aan de vereisten van 40 CFR 1045 en 40 CFR 1060.
2. Het is vrij van defecten in materiaal en afwerking, die kunnen voorkomen dat wordt voldaan aan de vereisten van 40 CFR 1045 en 40 CFR 1060.

Als er iets aan de hand is dat onder de garantie valt, repareert of vervangt BRP naar keuze van BRP binnen de garantieperiode en zonder kosten voor de eigenaar, inclusief kosten voor vaststelling en reparatie of vervanging van emissiegerelateerde onderdelen, elk onderdeel met een defect in materialen of afwerking dat de emissie van de motor verhoogt van enige geregleerde vervuulende stof. Alle defecte onderdelen die onder deze garantie worden vervangen, worden eigendom van BRP.

Voor emissiegerelateerde garantieclaims beperkt BRP de vaststelling en de reparatie van emissiegerelateerde onderdelen tot erkende *Evinrude*-dealers, tenzij voor noodreparaties, zoals vereist in onderdeel 2 van de volgende lijst.

Als certificerende fabrikant wijst BRP geen emissiegerelateerde garantieclaims af op basis van een van het volgende:

1. Onderhoud of overige service op vestigingen van BRP of die door BRP zijn erkend.
2. Reparatie aan motor / apparatuur die door een bestuurder is uitgevoerd voor het verhelpen van een onveilige, dringende situatie die aan BRP toe te schrijven is, zolang de bestuurder zo snel mogelijk de juiste configuratie van de motor / apparatuur probeert te herstellen.
3. Elk handelen of niet handelen van de bestuurder dat geen verband houdt met de garantieclaim.
4. Onderhoud dat vaker is uitgevoerd dan door BRP is aangegeven.
5. Alles dat een fout of verantwoordelijkheid van BRP is.
6. Het gebruik van elke brandstof die algemeen verkrijgbaar is waar de apparatuur wordt gebruikt, tenzij in geschreven onderhoudsaanwijzingen van BRP staat dat deze brandstof het emissiebeperkingsstelsel van de apparatuur kan beschadigen en bestuurders gemakkelijk de juiste brandstof kunnen vinden. Zie de gedeeltes over onderhoudsinformatie en brandstofvereisten.

Emissiegerelateerde garantieperiode

De emissiegerelateerde garantie geldt gedurende de kortste van de volgende perioden:

	UUR	MAANDEN
Uitlaatemissiegebonden onderdelen	175	60
Dampemissiegebonden onderdelen	n.v.t.	24

Gedekte onderdelen

De emissiegerelateerde garantie dekt alle onderdelen die bij storing de emissie van een gereguleerde vervuulende stof van een motor verhogen, inclusief de volgende opgesomde onderdelen:

1. Voor uitlaatgassen omvatten de emissiegerelateerde onderdelen alle motoronderdelen gerelateerd aan de volgende systemen:
 - Luchtinductieysteem
 - Brandstofsysteem
 - Ontstekingsstelsel
 - Hercirculatiesystemen voor uitlaatgassen
2. De volgende onderdelen worden ook als emissiegerelateerde onderdelen voor uitlaatemissie beschouwd:
 - Nabehandelingsapparatuur
 - Carterventilatiekleppen
 - Sensoren
 - Elektronische regeleenheden
3. De volgende onderdelen worden ook als emissiegerelateerde onderdelen voor dampemissie beschouwd:
 - Brandstoftank
 - Benzinedop
 - Brandstofleiding
 - Brandstofleidingkoppeling
 - Klemmen*
 - Overdrukventielen*
 - Regelkleppen*
 - Regelsolenoiden*
 - Elektronische bediening*
 - Vacuümregelingsdiafragma's*
 - Bedieningskabels*
 - Bedieningskoppelingen*
 - Aftapkleppen
 - Dampslangen
 - Vloeistof / dampafscheider
 - Koolstofcontainer
 - Montagebeugels container
 - Aftapaansluiting carburatorpoort
4. Emissiegerelateerde onderdelen zijn ook alle andere onderdelen waarvan het enige doel is emissies te verlagen of waarvan een storing de emissie verhoogt zonder de prestaties van de motor / apparatuur significant te verminderen.

*Indien gerelateerd aan het dampemissiebeperkingsstelsel

Beperkte toepasbaarheid

Als certificerende fabrikant mag BRP emissiegerelateerde garantieclaims weigeren voor storingen die door verkeerd onderhoud of gebruik door de eigenaar of bestuurder, door ongelukken waarvoor de fabrikant niet aansprakelijk is of door natuurrampen worden veroorzaakt. Een emissiegerelateerde garantieclaim kan bijvoorbeeld niet worden toegewezen voor storingen die direct zijn veroorzaakt door verkeerd gebruik van de motor / apparatuur door de bestuurder of door het gebruik van de motor / apparatuur door de bestuurder op een wijze waarvoor deze niet is ontworpen, en die niet op enige manier door de fabrikant zijn veroorzaakt.

Garantieverklaring emissiecontrole voor Californië

Uw *Evinrude E-TEC G2*-buitenboordmotor beschikt over een speciaal milieulabel, voorgeschreven door de California Air Resources Board. Het label heeft een, twee, drie of vier sterren. Een bij uw buitenboordmotor bijgeleverde infokaart beschrijft de betekenis van het beoordelingssysteem met sterren.

Het sterrenlabel duidt op schonere zeevaartmotoren



Het symbool voor schonere zeevaartmotoren:

Schonere lucht en water

Voor een gezondere levensstijl en een beter milieu.

Zuiniger brandstofverbruik

Verbrandt 30 tot 40 procent minder brandstof en olie dan gewone tweetaktmotoren met carburateur, wat geld en grondstoffen bespaart.

Langere emissie-garantie

Verzekert de gebruiker van een zorgeloze werking.

Eén ster - Lage emissie

Het label met één ster identificeert waterscooters, buitenboordmotoren, sterndrive- en binnenboordmotoren die voldoen aan de emissienormen van 2001 voor waterscooters en buitenboordmotoren van de Air Resources Board. Motoren die aan deze normen voldoen stoten 75% minder uitlaatgassen uit dan traditionele tweetaktmotoren met carburator. Deze motoren voldoen tevens aan de normen van 2006 van de Amerikaanse EPA voor scheepsmotoren.

Twee sterren - Zeer lage emissie

Het label met twee sterren identificeert waterscooters, buitenboordmotoren, sterndrive- en binnenboordmotoren die voldoen aan de emissienormen van 2004 voor waterscooters en buitenboordmotoren van de Air Resources Board. Motoren die aan deze normen voldoen stoten 20% minder uitlaatgassen uit dan motoren met één ster – lage emissie.

Drie sterren - Ultralage emissie

Het label met drie sterren identificeert motoren die voldoen aan de emissienormen van 2008 voor waterscooters en buitenboordmotoren of de emissienormen van 2003 voor sterndrive- en binnenboordmotoren van de Air Resources Board. Motoren die aan deze normen voldoen stoten 65% minder uitlaatgassen uit dan motoren met één ster – lage emissie.

Vier sterren - Superultralage emissie

Het label met vier sterren identificeert motoren die voldoen aan de emissienormen van 2009 voor sterndrive- en binnenboordmotoren van de Air Resources Board. Waterscooters en buitenboordmotoren kunnen ook aan deze normen voldoen. Motoren die aan die normen voldoen stoten 90% minder uitlaatgassen uit dan motoren met Een ster - Lage emissie.

Voor meer info: Cleaner Watercraft – Get the Facts (Schone vaartuigen – de feiten)

1-800-END-SMOG

www.arb.ca.gov

Uw rechten en plichten in het kader van de garantie op het regelsysteem voor uitlaatgassen

De California Air Resources Board en Bombardier Recreational Products (“BRP”) geven met genoeg uitleg over de garantie op het regelsysteem voor uitlaatgassen van uw *Evinrude E-TEC G2*-buitenboordmotor. In Californië moeten nieuwe buitenboordmotoren zo worden ontworpen, gebouwd en uitgerust dat ze voldoen aan de strenge antismognormen die in die staat gelden. BRP moet voor de vernoemde duur garantie geven op het regelsysteem voor uitlaatgassen van uw buitenboordmotor, op voorwaarde dat de buitenboordmotor geen verkeerd gebruik, verwaarlozing of slecht onderhoud heeft ondergaan.

Het regelsysteem voor uitlaatgassen kan onderdelen bevatten zoals de carburateur of het brandstofinjectiesysteem, het ontstekingssysteem of de katalytische converter. Ook slangen, riemen, connectoren en andere emissiegebonden modules kunnen hiertoe behoren.

In geval van een gebrek dat onder de garantie valt zal BRP de motor van uw sportboot gratis repareren, inclusief diagnose, onderdelen en werkuren, op voorwaarde dat dit werk wordt uitgevoerd door een erkende BRP dealer.

Beperkte garantie van de fabrikant

De beperkte garantie op het regelsysteem voor uitlaatgassen dekt *Evinrude* buitenboordmotoren die door BRP zijn goedgekeurd en geproduceerd voor verkoop in Californië, die oorspronkelijk zijn verkocht in Californië aan een inwoner van Californië of nadien zijn geregistreerd voor garantie op naam van een inwoner van Californië. Alle voorwaarden van de beperkte garantie van BRP U.S. and Canada op *Evinrude* buitenboordmotoren blijven geldig voor deze modellen, mits de noodzakelijke aanpassingen.

Specifieke onderdelen van het regelsysteem voor uitlaatgassen van uw *Evinrude E-TEC G2*-buitenboordmotor zijn gegarandeerd vanaf de datum van aankoop door de eerste klant in de kleinhandel of de datum van de eerste ingebruikname, afhankelijk van wat zich het eerst voordoet, gedurende een termijn van: 4 jaar of 250 bedrijfsuren, afhankelijk van wat zich het eerst voordoet.

De garantie op basis van bedrijfsuren geldt echter enkel voor buitenboordmotoren die zijn uitgerust met de juiste urentellers of een gelijkwaardig alternatief. Defecte emissiegebonden motoronderdelen die onder de garantie vallen zullen worden gerepareerd of vervangen door BRP.

Gedekte onderdelen zijn:

1. Elektrisch systeem	4. Luchtinductie-systeem
A. EMM (motorbeheermodule)	A. Reed-kleppen
B. Bougies en bougiedraden	B. Gasklephuisconstructie
C. Ontstekingsspoelen	C. Inlaatspruitstuk
D. Kabelbundel	
	5. Oliesysteem
2. Uitlaatsysteem	A. Olie-injector
A. Binnenuitlaatbehuizing	B. Olieleidingen, koppelingen en klemmen
B. Adapter (uitlaatspruitstuk)	
C. Megafoon (binnenuitlaat)	6. Sensoren
	A. Luchttemperatuursensor
3. Brandstofsysteem	B. Krukaspositiesensor
A. Brandstofpomp	C. Gaskleppositiesensor
B. Brandstofvoerpomp	D. Watertemperatuursensor
C. Brandstofinjectoren	E. Thermostaat
D. Dampafscheider	
E. Brandstofleidingen, koppelingen en klemmen	7. Pakkingen
	A. Alle pakkingen van uitlaatonderdelen

De emissiegarantie dekt schade aan andere motoronderdelen die werd veroorzaakt door een defect onderdeel dat onder de garantie valt.

De bijgeleverde BRP gebruikershandleiding bevat schriftelijke instructies voor het correcte onderhoud en gebruik van uw buitenboordmotor. Alle onderdelen die onder de emissiegarantie vallen, worden door BRP gewaarborgd gedurende de gehele garantietermijn van de buitenboordmotor, tenzij ze volgens de onderhoudsinstructies in de gebruikershandleiding eerder moeten worden vervangen.

De onderdelen die onder de emissiegarantie vallen en moeten worden vervangen in het kader van het vereiste onderhoud, worden door BRP gewaarborgd gedurende de periode tot de eerste geplande vervangingsdatum van het betreffende onderdeel. Onderdelen die onder de emissiegarantie vallen en regelmatig moeten worden geïnspecteerd maar niet vervangen, worden door BRP gewaarborgd gedurende de hele garantietermijn van de buitenboordmotor. Een onderdeel dat werd gerepareerd of vervangen in het kader van de emissiegarantie wordt door BRP gewaarborgd gedurende de resterende garantietermijn van het oorspronkelijke onderdeel. Alle onderdelen die onder deze beperkte garantie worden vervangen worden eigendom van BRP.

Ontvangstbewijzen en registraties van uitgevoerd onderhoud moeten aan elke nieuwe eigenaar van de buitenboordmotor worden doorgegeven.

Verantwoordelijkheden van de eigenaar in het kader van de garantie

Als eigenaar van de buitenboordmotor bent u verantwoordelijk voor de uitvoering van de door uw gebruikershandleiding voorgeschreven onderhoudstaken. BRP raadt u aan alle ontvangstbewijzen voor het onderhoud van uw buitenboordmotor te bewaren. BRP kan de garantie echter niet weigeren louter op basis van het ontbreken van alle ontvangstbewijzen of nalatigheid in de uitvoering van alle voorgeschreven onderhoudstaken.

Als eigenaar van de buitenboordmotor dient u er zich echter wel bewust van te zijn dat BRP de dekking onder de garantie kan weigeren wanneer de buitenboordmotor of een onderdeel ervan gestoord werd door verkeerd gebruik, verwaarlozing, verkeerd onderhoud of niet-goedgekeurde veranderingen.

U bent zelf verantwoordelijk om uw buitenboordmotor aan een erkende BRP dealer aan te bieden zodra zich een probleem voordoet. Reparaties onder de garantie zullen binnen een redelijke termijn, echter niet langer dan 30 dagen, worden afgewerkt.

Neem voor verdere vragen over uw rechten en plichten in het kader van de garantie, of voor de naam en locatie van de dichtstbijzijnde erkende BRP dealer, contact op met:

BRP US Inc. / Marine Propulsion Systems,
After Sales Support,
P.O Box 597,
Sturtevant, WI 53177, VS
+1-262-884-5993

of ga naar www.evinrude.com.

Bekwaamheidstest

Bekwaamheidstest voor de bestuurder....

1. Heeft u deze handleiding van A tot Z gelezen?
2. Bent u klaar om de verantwoordelijkheid voor de veilige besturing van uw boot en bediening van uw buitenboordmotor op u te nemen?
3. Begrijpt u alle veiligheidsmaatregelen en -voorschriften, die in deze handleiding staan?
4. Begrijpt u dat deze gebruikershandleiding belangrijke informatie bevat om verwondingen en schade aan uw uitrusting te voorkomen?
5. Bent u bereid om de aanbevelingen in deze handleiding te volgen en een cursus veilig varen te volgen, voor u met uw boot en buitenboordmotor gaat varen?
6. Weet u bij wie u te rade kunt gaan met vragen over uw boot en buitenboordmotor?
7. Kent u de plaatselijke vaarreglementen?
8. Weet u dat een menselijke fout wordt veroorzaakt door onachtzaamheid, vermoeidheid, overbelasting, verstrooidheid, een gebruiker die niet vertrouwd is met het product, drugs en alcohol, om er maar enkele te noemen?

WAARSCHUWING

Deze handleiding kan onmogelijk elke gevaarlijke situatie, die u ooit kunt tegenkomen, beschrijven. Wanneer u echter de belangrijke informatie in deze handleiding begrijpt en ernaar handelt, zult u een goed beoordelingsvermogen opbouwen om veilig te varen. Wees altijd aandachtig en voorzichtig: een goede basis voor een veilige vaart.

EVINRUDE®
E-TEC®



Vaak gestelde vragen

De eerste vijf jaar of 500 uur van normaal recreatief gebruik is er geen gepland onderhoud door de dealer nodig?

Echt waar?

- Ja! BRP weet dat u uw vrije tijd op het water wilt doorbrengen en niet aan het onderhoud van uw *Evinrude E-TEC G2*-buitenboordmotor wilt besteden. U hoeft geen kleppen af te regelen, riemen te onderhouden, kettingen te vervangen of olie te verversen. We raden wel een inspectie van uw buitenboordmotor voor elk gebruik en op regelmatige tijdstippen aan. Bij gebruik in zout water zijn er enkele bijkomende inspecties en smering nodig.

Welk brandstof-octaangetal is het best voor mijn Evinrude E-TEC G2-buitenboordmotor?

- *Evinrude E-TEC G2*-buitenboordmotoren vereisen een minimaal octaangetal van 87 {AKI (R+M)/2} in de VS en Canada, of 90 {RON} buiten de VS en Canada. Het gebruik van brandstoffen met een hoger octaangetal is niet schadelijk maar ook niet nodig.

Welke olie gebruik ik het best voor mijn Evinrude E-TEC G2-buitenboordmotor?

- *Evinrude XD100 Direct Injection Oil* en *Evinrude XD50 2-Stroke Oil* worden aanbevolen voor uw *Evinrude E-TEC G2*-buitenboordmotor. Om te varen bij temperaturen onder 0 °C, moet u *Evinrude XD100*-olie gebruiken.

Moet ik olie aan mijn brandstof toevoegen?

- Nee. Bij *Evinrude E-TEC G2*-buitenboordmotoren hoeft u geen olie door de brandstof te mengen.

Kan ik reserveonderdelen en accessoires voor mijn Evinrude E-TEC G2-buitenboordmotor bestellen?

- Ja. Wanneer u onderdelen moet vervangen, gebruik dan *Evinrude Genuine Parts* (originele onderdelen) of onderdelen met equivalente kenmerken, met inbegrip van type, sterkte en materiaal. Het gebruik van kwalitatief inferieure onderdelen kan leiden tot letsel en storingen aan de motor. Uw dealer kan de gewenste onderdelen en accessoires bestellen.

Moet ik formulieren invullen wanneer ik verhuis of mijn Evinrude E-TEC G2-buitenboordmotor verkoop?

- Ja. Om in contact te blijven met u of de nieuwe eigenaar van de *Evinrude E-TEC G2*, vraagt BRP u het formulier **Adreswijziging / verandering van eigenaar** op pagina 87 in te vullen. Zo kunnen we u of de nieuwe eigenaar op de hoogte houden van nieuwe producten en de garantiegegevens actualiseren.

Hoe maak ik mijn Evinrude E-TEC G2-buitenboordmotor klaar voor de winterberging?

- De winterberging vraagt een minimum aan werk. In **Bewaring** op pagina 54 leest u stap voor stap hoe u uw *Evinrude E-TEC G2*-buitenboordmotor voorbereidt op het winterseizoen.

EVINRUDE®
E-TEC®



Adreswijziging / verandering van eigenaar

Als uw adres is gewijzigd of de motor van eigenaar is veranderd, vul dan het formulier op deze pagina in en stuur het terug.

Deze melding is ook noodzakelijk voor uw eigen veiligheid, zelfs na het verstrijken van de oorspronkelijke garantie. Zo kan BRP contact met u opnemen als er een correctie aan uw buitenboordmotor nodig is. Buiten de V.S. en Canada dient u deze kaart op te sturen naar de afdeling Bombardier Recreational Products waar de buitenboordmotor werd geregistreerd. Neem hiervoor contact op met uw dealer of distributeur.



Adreswijziging

Verandering van eigenaar

Modelnummer

--	--	--	--	--	--	--	--	--	--	--	--	--	--	--	--	--	--	--	--	--	--

Serienummer

--	--	--	--	--	--	--	--	--	--	--	--	--	--	--	--	--	--	--	--	--	--

Oud adres / vorige eigenaar

Familienaam

--	--	--	--	--	--	--	--	--	--	--	--	--	--	--	--	--	--	--	--	--	--	--

Voornaam

																							M.I.	
--	--	--	--	--	--	--	--	--	--	--	--	--	--	--	--	--	--	--	--	--	--	--	------	--

Adres

--	--	--	--	--	--	--	--	--	--	--	--	--	--	--	--	--	--	--	--	--	--	--	--	--

Woonplaats

																								Provincie		
--	--	--	--	--	--	--	--	--	--	--	--	--	--	--	--	--	--	--	--	--	--	--	--	-----------	--	--

Postcode

																										Land		
--	--	--	--	--	--	--	--	--	--	--	--	--	--	--	--	--	--	--	--	--	--	--	--	--	--	------	--	--

Telefoonnummer

--	--	--	--	--	--	--	--	--	--	--	--	--	--	--	--	--	--	--	--	--	--	--	--	--	--	--	--	--	--

Handtekening

--	--	--	--	--	--	--	--	--	--	--	--	--	--	--	--	--	--	--	--	--	--	--	--	--	--	--	--	--	--

Datum

--	--	--	--	--	--	--	--	--	--	--	--	--	--	--	--	--	--	--	--	--	--	--	--	--	--	--	--	--	--

Nieuw adres / nieuwe eigenaar

Soorten gebruik

Recreatief Commercieel Overheid

Familienaam

--	--	--	--	--	--	--	--	--	--	--	--	--	--	--	--	--	--	--	--	--	--	--	--	--	--	--	--	--	--

Voornaam

																														M.I.	
--	--	--	--	--	--	--	--	--	--	--	--	--	--	--	--	--	--	--	--	--	--	--	--	--	--	--	--	--	--	------	--

Adres

--	--	--	--	--	--	--	--	--	--	--	--	--	--	--	--	--	--	--	--	--	--	--	--	--	--	--	--	--	--	--	--

Woonplaats

																															Provincie		
--	--	--	--	--	--	--	--	--	--	--	--	--	--	--	--	--	--	--	--	--	--	--	--	--	--	--	--	--	--	--	-----------	--	--

Postcode

																															Land		
--	--	--	--	--	--	--	--	--	--	--	--	--	--	--	--	--	--	--	--	--	--	--	--	--	--	--	--	--	--	--	------	--	--

Telefoonnummer

--	--	--	--	--	--	--	--	--	--	--	--	--	--	--	--	--	--	--	--	--	--	--	--	--	--	--	--	--	--	--	--	--

Handtekening

--	--	--	--	--	--	--	--	--	--	--	--	--	--	--	--	--	--	--	--	--	--	--	--	--	--	--	--	--	--	--	--

Datum

--	--	--	--	--	--	--	--	--	--	--	--	--	--	--	--	--	--	--	--	--	--	--	--	--	--	--	--	--	--	--	--	--

Dealerinformatie

Naam dealer

--	--	--	--	--	--	--	--	--	--	--	--	--	--	--	--	--	--	--	--	--	--	--	--	--	--	--	--	--	--	--	--	--

Dealernummer

--	--	--	--	--	--	--	--	--	--	--	--	--	--	--	--	--	--	--	--	--	--	--	--	--	--	--	--	--	--	--	--	--

Telefoonnummer

--	--	--	--	--	--	--	--	--	--	--	--	--	--	--	--	--	--	--	--	--	--	--	--	--	--	--	--	--	--	--	--	--

Contactpersoon

--	--	--	--	--	--	--	--	--	--	--	--	--	--	--	--	--	--	--	--	--	--	--	--	--	--	--	--	--	--	--	--	--

Stuur het ingevulde formulier in de V.S. of Canada naar: BRP US Inc. / Marine Propulsion Systems,
After Sales Support,
P.O. Box 597,
Sturtevant, WI 53177, VS

EVINRUDE®
E-TEC®



Bevestiging van ontvangst

Uw dealer

Naam:	_____

Adres:	_____

Gelieve na de levering van uw nieuwe *Evinrude*-buitenboordmotor het formulier hieronder in te vullen en te ondertekenen. Uw dealer zal dit formulier bijhouden in het archief.



Ontvangstbewijs

Naam:	_____

Adres:	_____

Eigenaar van modelnr.:	_____
Serienr:	_____
(In te vullen door klant of dealer die de motor verkoopt)	
De in dit document genoemde dealer heeft mij de nodige uitleg gegeven over het gebruik, het onderhoud, de veiligheidsuitrusting en de garantievoorwaarden. Ik begrijp en verklaar me akkoord met deze informatie. Ik ben tevens tevreden met de opstelling en inspectie vóór levering van mijn <i>Evinrude</i> -buitenboordmotor. Ik heb ook een exemplaar van de gebruikershandleiding ontvangen.	
Handtekening:	_____
Datum:	_____

EVINRUDE®
E-TEC®

