

**EVINRUDE**<sup>®</sup>

**E-TEC**<sup>®</sup>

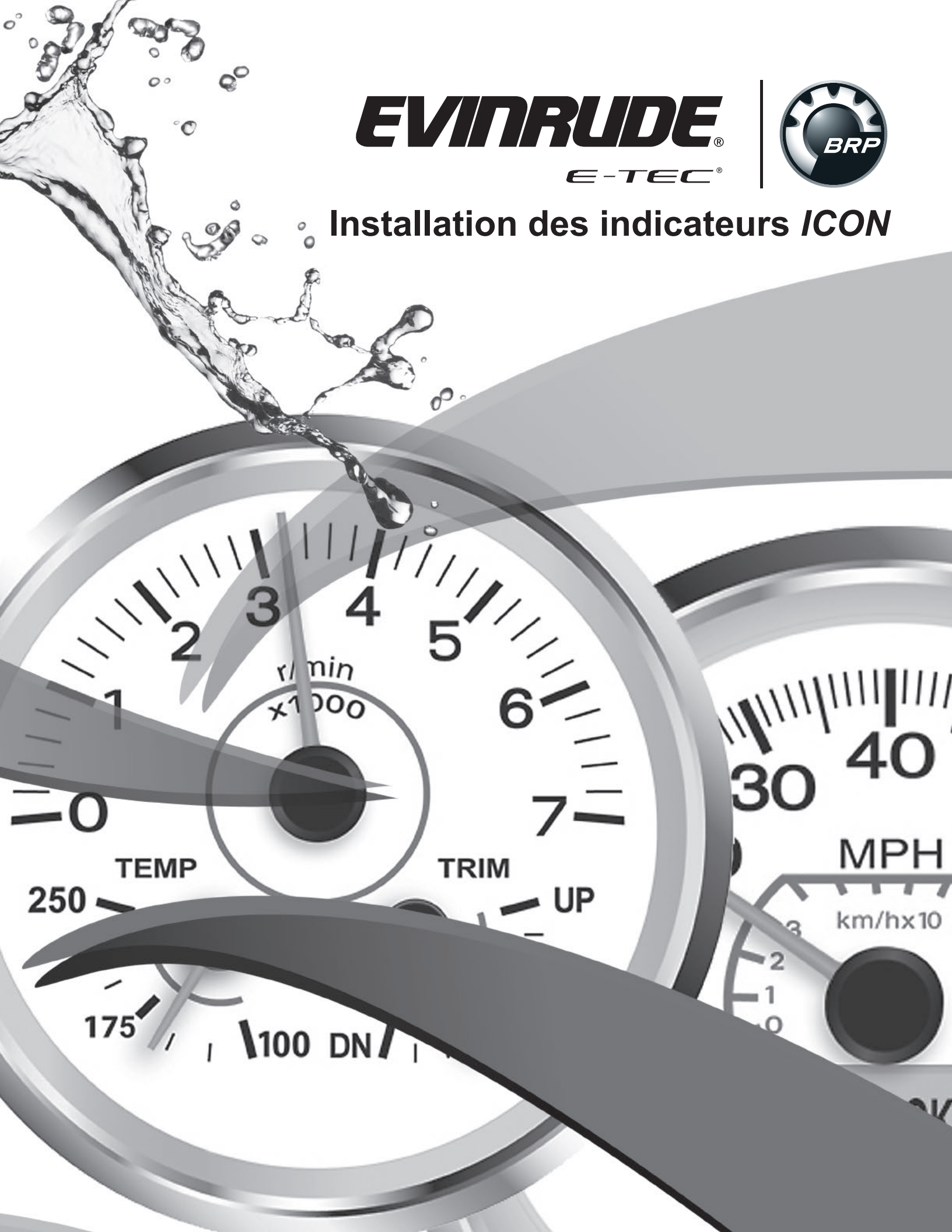

## Installation des indicateurs *ICON*





# INFORMATIONS SUR LA SÉCURITÉ

Ce livret est destiné aux techniciens qualifiés formés à l'usine et déjà familiarisés avec l'utilisation des outils spéciaux *Evinrude®/Johnson®*. Il ne remplace pas l'expérience professionnelle. Il s'agit d'un guide structuré d'installation du système d'indicateurs *ICON*.

Ce livret utilise les mots indicatifs suivants pour identifier des messages importants sur la sécurité.

## ▲ DANGER

Indique une situation de danger imminent qui, si elle n'est pas évitée, **ENTRAÎNERA la mort ou des blessures graves.**

## ▲ AVERTISSEMENT

Indique une situation potentiellement dangereuse qui, si elle n'est pas évitée, **PEUT entraîner la mort ou des blessures graves.**

## ▲ ATTENTION

Indique une situation potentiellement dangereuse qui, si elle n'est pas évitée, **RISQUE d'entraîner des blessures corporelles légères ou moyennement graves ou des dégâts matériels. Il peut également être utilisé pour mettre en garde contre des pratiques dangereuses.**

**IMPORTANT** : Identifie des informations qui contribueront à éviter que le moteur ne soit endommagé et apparaît en regard des informations traitant de l'assemblage et du fonctionnement corrects du produit.

Ces mots destinés à attirer l'attention sur la sécurité signifient :  
**ATTENTION !**  
**ÊTRE VIGILANT !**  
**LA SÉCURITÉ EST EN JEU !**

Toujours respecter les pratiques de sécurité communément en vigueur dans les ateliers. S'il n'a reçu aucune formation liée à ces pratiques, le

technicien doit en recevoir une pour se protéger lui-même ainsi que les personnes qui l'entourent.

Il est entendu que ce livret peut être traduit dans d'autres langues. En cas de disparité, c'est la version anglaise qui prévaudra.

**NE PAS** procéder à une installation avant d'avoir lu les instructions et observé les photos correspondant aux opérations d'installation.

Être prudent et ne jamais procéder à une opération d'entretien trop hâtivement ou au jugé. L'erreur humaine est causée par de nombreux facteurs : l'imprudence, la fatigue, le surmenage, les préoccupations, le manque de familiarisation avec le produit, la consommation de drogues et d'alcool, pour n'en citer que quelques-uns. Les dégâts subis par un bateau et un moteur hors-bord peuvent être réparés en peu de temps mais les blessures ou la mort ont des effets durables.

Lorsque des pièces de rechange sont nécessaires, utiliser des *pièces d'origine Evinrude/Johnson* ou des pièces ayant des caractéristiques équivalentes, y compris le type, la résistance et le matériau. L'utilisation de pièces de qualité inférieure peut entraîner des blessures ou un mauvais fonctionnement du produit.

Les spécifications de serrage par clé dynamométrique doivent être strictement respectées. Remplacer toute fixation bloquante (écrou de blocage ou vis de réparation) si sa fonction de blocage perd de son effet. Une ferme résistance à la rotation doit se faire sentir en cas de réutilisation d'une fixation de blocage. Si le remplacement d'une fixation de blocage est spécifié ou nécessaire à cause de la faiblesse de celle-ci, n'utiliser que des *pièces d'origine Evinrude/Johnson* agréées.

S'il utilise des procédures ou des outils d'entretien qui ne sont pas recommandés dans ce livret d'instructions, **SEUL LE TECHNICIEN** doit décider si ses actions risquent de blesser des personnes ou d'endommager le moteur hors-bord.

**Les marques de commerce suivantes sont la propriété de Bombardier Recreational Products Inc. ou de ses filiales.**

*Evinrude*®

*Evinrude*® *E-TEC*®

*I-Command*™

*Johnson*®

† NMEA 2000 est une marque déposée de The National Marine Electronics Association ou de ses filiales.

† DeviceNet est une marque déposée de ODVA.

† Deutsch est une marque déposée de The Deutsch Company.

© 2011 BRP US Inc. Tous droits réservés.

TM et ® indiquent des marques de commerce ou déposées de Bombardier Recreational Products Inc. ou de ses filiales.

---

---

Avant de commencer à travailler sur n'importe quelle pièce du moteur hors-bord, lire les informations ci-après concernant la SÉCURITÉ.

### **⚠ DANGER**

Tout contact avec une hélice en rotation entraînera probablement des blessures graves, voire mortelles. S'assurer que rien ni personne ne se trouve aux alentours du moteur et de l'hélice avant de faire démarrer le moteur ou de naviguer. Ne laisser personne s'approcher d'une hélice, même lorsque le moteur est arrêté. Les pales peuvent être coupantes et l'hélice peut continuer à tourner, même une fois que le moteur est arrêté. Déposer l'hélice avant d'en effectuer l'entretien et lorsqu'on fait tourner le moteur hors-bord relié à un appareil de rinçage.

**NE PAS** faire tourner le moteur à l'intérieur ni sans une ventilation suffisante, ni laisser les gaz d'échappement s'accumuler dans des endroits sans aération. L'échappement des moteurs contient du monoxyde de carbone qui, s'il est inhalé, peut causer des lésions cérébrales graves voire la mort.

### **⚠ AVERTISSEMENT**

Porter des lunettes de protection pour éviter de se blesser et régler la pression de l'air comprimé à moins de 25 psi (172 kPa).

Le capot moteur et le couvercle de volant-moteur protègent la partie mécanique. Faire preuve de prudence pour effectuer des essais sur des moteurs hors-bord en marche. **NE PAS** porter de bijoux ni de vêtements lâches. Ne pas approcher les cheveux, les mains ni les vêtements des pièces en rotation.

Le moteur risque de tomber inopinément en cours d'entretien. Pour éviter de se blesser, toujours supporter le poids du moteur hors-bord à l'aide d'un palan approprié ou du support de relevage pendant l'entretien.

Débrancher les câbles de batterie de cette dernière pour empêcher tout démarrage intempestif en cours d'entretien. Tourner et débrancher tous les fils de bougies.

Le circuit électrique présente des risques sérieux d'électrocution. **NE PAS** manipuler de composants des circuits primaire ou secondaire d'allumage lorsque le moteur hors-bord est en marche ou que le volant-moteur tourne.

L'essence est extrêmement inflammable et explosive dans certaines conditions. Faire preuve de prudence pour travailler sur un élément quelconque du circuit de carburant.

Se protéger contre les projections dangereuses de carburant. Dépressuriser le circuit de carburant avec précaution avant d'entamer tout entretien de celui-ci.

Ne pas fumer, permettre la présence de flammes nues ou de sources d'étincelles ni utiliser des appareils électriques tels que les téléphones portables à proximité d'une fuite de carburant ni pendant qu'on fait le plein.

Maintenir toutes les connexions électriques propres, bien serrées et isolées pour empêcher des courts-circuits ou des jaillissements d'étincelles pouvant provoquer une explosion.

Toujours travailler dans un endroit bien aéré.

Remplacer toute fixation bloquante (écrou de blocage ou vis de réparation) si sa fonction de blocage perd de son effet. Une ferme résistance au serrage doit se faire sentir en cas de réutilisation d'une fixation de blocage. S'il s'avère nécessaire de la remplacer, n'utiliser qu'une fixation de rechange agréée ou une fixation équivalente.

---

---

# **Guide d'installation des indicateurs *ICON***

## **TABLE DES MATIÈRES**

<b>Kits d'indicateurs ICON</b> .....	<b>5</b>
Compte-tours et indicateur de vitesse série Pro 5 po (127 mm) .....	5
Compte-tours et indicateur de vitesse série Pro 3,5 po (89 mm) .....	5
Série 3-n-1 5 po (127 mm) .....	6
Série Basic 3,5 po (89 mm) .....	6
2 po (51 mm) .....	7
<b>Connexions en réseau</b> .....	<b>8</b>
Indicateurs multiples .....	8
Avertisseurs sonores .....	8
Orifices de pression .....	8
Masses du réseau .....	8
Connecteurs de réseau .....	8
<b>Schémas de référence des réseaux</b> .....	<b>9</b>
réseau de commande à distance électronique, .....	9
Réseau de commande à distance mécanique avec faisceau d'allumage et de correction d'assiette/relevage I-Command .....	9
Réseau de commande à distance mécanique avec faisceau SystemCheck .....	9
<b>Dimensions des indicateurs</b> .....	<b>13</b>
Tailles des trous percés .....	13
<b>Dégagements du tableau de bord</b> .....	<b>14</b>
Espacement des indicateurs (centre à centre) .....	14
Épaisseur du tableau de bord .....	14
Tailles des trous .....	14
<b>Fixation de l'indicateur</b> .....	<b>14</b>
Kits de colliers d'installation pour indicateur .....	14
Capuchons de protection .....	15
<b>Faisceau de compte-tours</b> .....	<b>16</b>
Détail de la fiche 12 alvéoles du faisceau de compte-tours .....	17
Détail du connecteur NMEA 2000 du faisceau de compte-tours .....	17
Détail du connecteur de bus d'indicateur du faisceau de compte-tours .....	17
Raccordement du faisceau entre compte-tours et indicateur de vitesse : .....	17
Connexion du faisceau de compte-tours à un indicateur de 2 po : .....	18
Entrées analogiques du faisceau de compte-tours (optionnelles) .....	19
<b>Faisceau d'indicateur de vitesse</b> .....	<b>20</b>
Détail de la fiche 12 alvéoles du faisceau d'indicateur de vitesse .....	21
Détail de la fiche du bus d'indicateur du faisceau d'indicateur de vitesse .....	21
Détail de la prise du bus d'indicateur du faisceau d'indicateur de vitesse .....	21
<b>Faisceau d'indicateur de 2 po</b> .....	<b>23</b>
Installation du faisceau d'indicateur de 2 po .....	23
<b>Faisceau d'entrées analogiques</b> .....	<b>24</b>
Installation du faisceau d'entrées analogiques vers les réservoirs de carburant auxiliaires .....	24
<b>Kit d'ajustement du rétroéclairage des indicateurs ICON</b> .....	<b>25</b>
Installation du kit d'ajustement du rétroéclairage .....	25
<b>ACCESSOIRES NMEA 2000</b> .....	<b>26</b>

## Kits d'indicateurs *ICON*

### Compte-tours et indicateur de vitesse série Pro 5 po (127 mm)

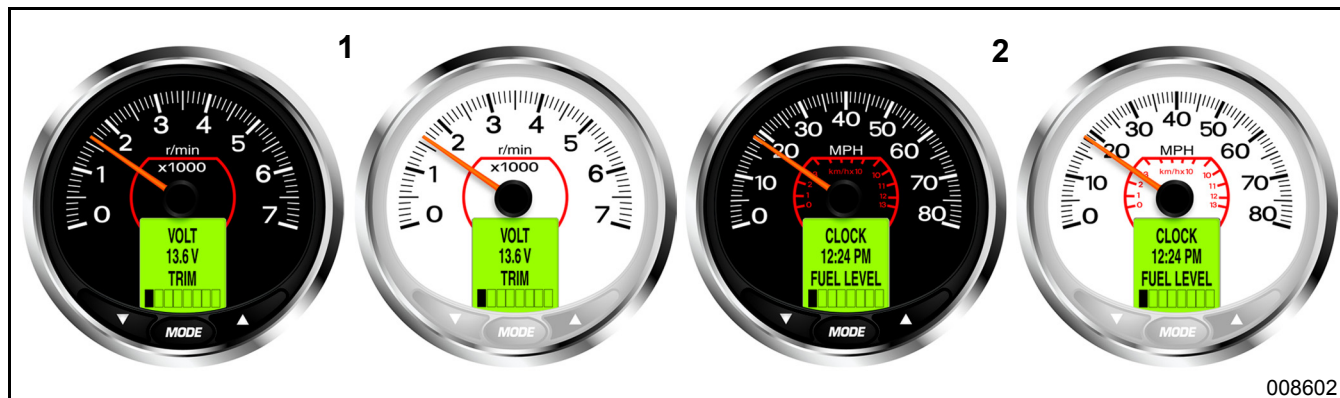

008602

1	766162	COMPTE-TOURS, ICON Pro avec LCD, 5 po - noir	1
1	766185	COMPTE-TOURS, ICON Pro avec LCD, 5 po - blanc	1
2	766170	INDICATEUR DE VITESSE 80 MPH, ICON Pro avec LCD, 5 po - noir	1
<b>NS</b>	766169	INDICATEUR DE VITESSE 50 MPH, ICON Pro avec LCD, 5 po - noir	1
2	766193	INDICATEUR DE VITESSE 80 MPH, ICON Pro avec LCD, 5 po - blanc	1
<b>NS</b>	766192	INDICATEUR DE VITESSE 50 MPH, ICON Pro avec LCD, 5 po - blanc	1

### Compte-tours et indicateur de vitesse série Pro 3,5 po (89 mm)

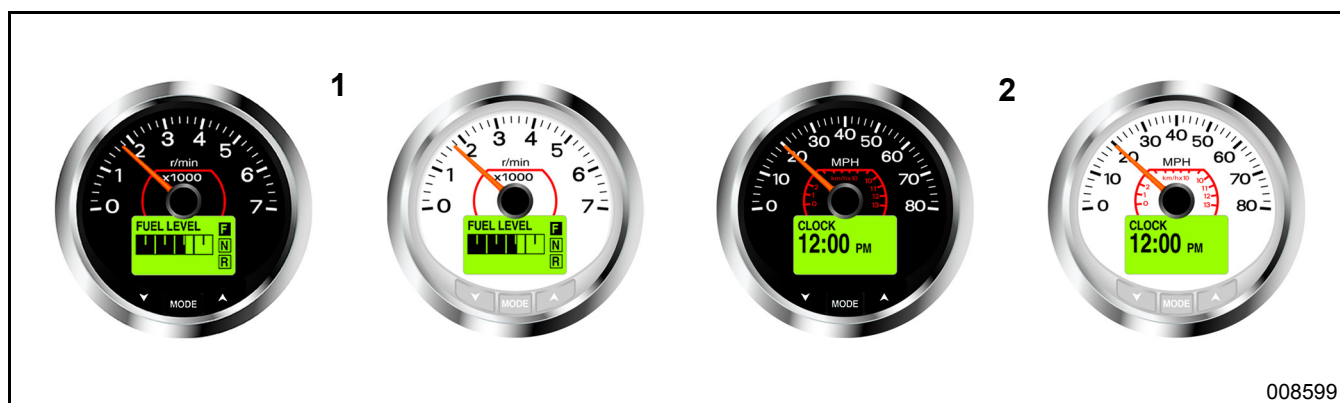

008599

1	766161	COMPTE-TOURS, ICON Pro avec LCD, 3,5 po - noir	1
1	766184	COMPTE-TOURS, ICON Pro avec LCD, 3,5 po - blanc	1
2	766168	INDICATEUR DE VITESSE 80 MPH, ICON Pro avec LCD, 3,5 po - noir	1
<b>NS</b>	766167	INDICATEUR DE VITESSE 50 MPH, ICON Pro avec LCD, 3,5 po - noir	1
2	766191	INDICATEUR DE VITESSE 80 MPH, ICON Pro avec LCD, 3,5 po - blanc	1
<b>NS</b>	766190	INDICATEUR DE VITESSE 50 MPH, ICON Pro avec LCD, 3,5 po - blanc	1

# GUIDE D'INSTALLATION DES INDICATEURS ICON

## KITS D'INDICATEURS ICON

### Série 3-n-1 5 po (127 mm)

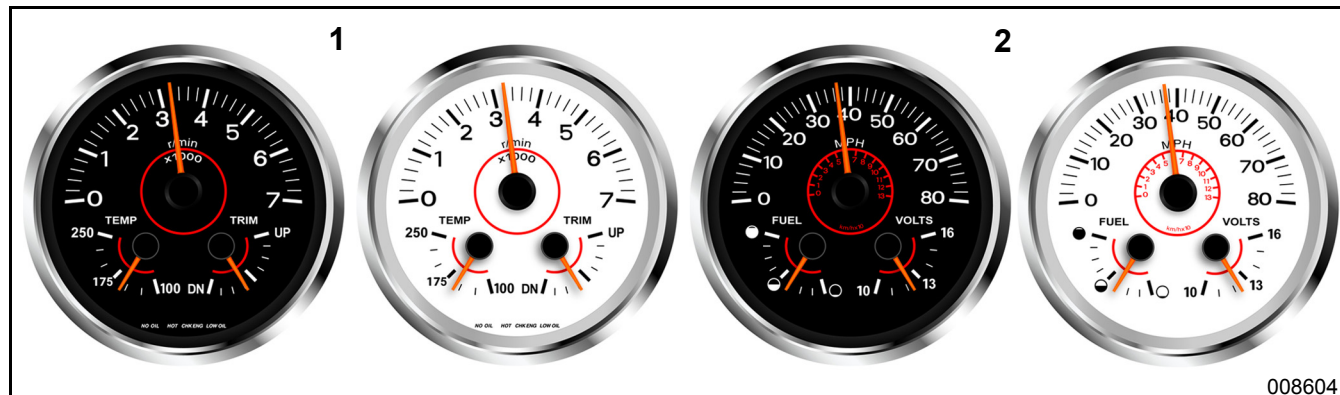

008604

Réf.	N° réf.	Pièce	Qté
1	766160	COMPTE-TOURS, ICON Basic multifonction avec temp. et correction d'assiette, 5 po - noir	1
1	766183	COMPTE-TOURS, ICON Basic multifonction avec temp. et correction d'assiette, 5 po - blanc	1
2	766166	INDICATEUR DE VITESSE 80 MPH, ICON Basic multifonction avec carburant et volt, 5 po - noir	1
2	766189	INDICATEUR DE VITESSE 80 MPH, ICON Basic multifonction avec carburant et volt, 5 po - blanc	1

### Série Basic 3,5 po (89 mm)

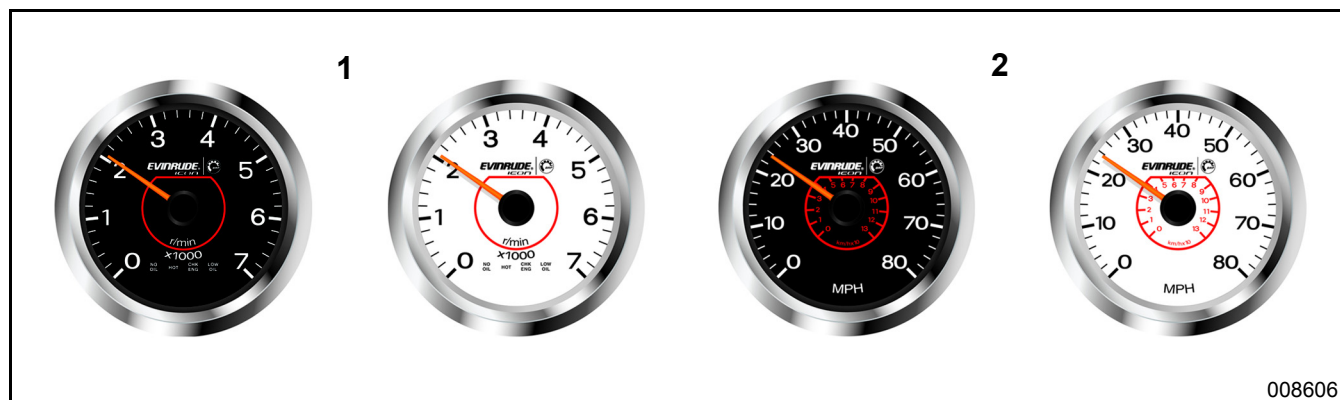

008606

Réf.	N° réf.	Pièce	Qté
1	766159	COMPTE-TOURS, ICON Basic monofonction, 3,5 po - noir	1
1	766182	COMPTE-TOURS, ICON Basic monofonction, 3,5 po - blanc	1
2	766165	INDICATEUR DE VITESSE 80 MPH, ICON Basic monofonction, 3,5 po - noir	1
NS	766164	INDICATEUR DE VITESSE 50 MPH, ICON Basic monofonction, 3,5 po - noir	1
NS	766163	INDICATEUR DE VITESSE 30 MPH, ICON Basic monofonction, 3,5 po - noir	1
2	766188	INDICATEUR DE VITESSE 80 MPH, ICON Basic monofonction, 3,5 po - blanc	1
NS	766187	INDICATEUR DE VITESSE 50 MPH, ICON Basic monofonction, 3,5 po - blanc	1
NS	766186	INDICATEUR DE VITESSE 30 MPH, ICON Basic monofonction, 3,5 po - blanc	1



## GUIDE D'INSTALLATION DES INDICATEURS ICON KITS D'INDICATEURS ICON

2 po (51 mm)

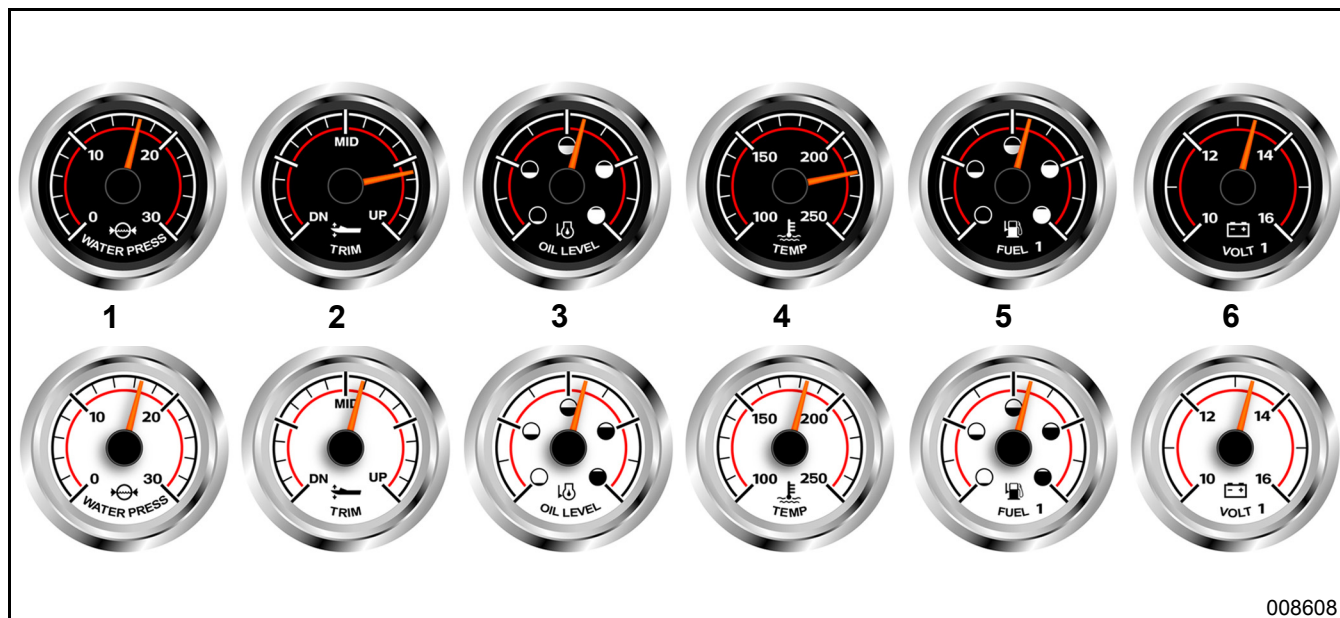

008608

Réf.	N° réf.	Pièce		Qté
1	766171	PRESSION D'EAU, 30 PSI, 2 po - noir	A	1
1	766194	PRESSION D'EAU, 30 PSI, 2 po - blanc	A	1
<b>NS</b>	766172	PRESSION D'EAU, 60 PSI, 2 po - noir	B	1
<b>NS</b>	766195	PRESSION D'EAU, 60 PSI, 2 po - blanc	B	1
2	766173	CORRECTION D'ASSIETTE, 2 po - noir		1
2	766196	CORRECTION D'ASSIETTE, 2 po - blanc		1
3	766174	NIVEAU D'HUILE, 2 po - noir	C	1
3	766197	NIVEAU D'HUILE, 2 po - blanc	C	1
4	766175	TEMPÉRATURE D'EAU, moteur, 2 po - noir		1
4	766198	TEMPÉRATURE D'EAU, moteur, 2 po - blanc		1
5	766176	NIVEAU DE CARBURANT, réservoir auxiliaire 1, 2 po - noir	D	1
<b>NS</b>	766177	NIVEAU DE CARBURANT, réservoir auxiliaire 2, 2 po - noir	D	1
5	766199	NIVEAU DE CARBURANT, réservoir auxiliaire 1, 2 po - blanc	D	1
<b>NS</b>	766200	NIVEAU DE CARBURANT, réservoir auxiliaire 2, 2 po - blanc	D	1
6	766179	VOLT, batterie 1, 2 po - noir		1
<b>NS</b>	766180	VOLT, batterie 2, 2 po - noir		1
<b>NS</b>	766181	VOLT, batterie 3, 2 po - noir		1
6	766202	VOLT, batterie 1, 2 po - blanc		1
<b>NS</b>	766203	VOLT, batterie 2, 2 po - blanc		1
<b>NS</b>	766204	VOLT, batterie 3, 2 po - blanc		1

**A** Inclut un kit de capteur de pression d'eau 30 psi, réf. 5008300

**B** Inclut un kit de capteur de pression d'eau 60 psi, réf. 5008640

**C** Inclut un kit de transmetteur de niveau d'huile monomoteur (réservoir 1,8 gal), réf. 764271

**D** Inclut un faisceau d'entrées analogiques, réf. 765510

## Connexions en réseau

Lire le Guide d'installation des indicateurs *ICON*, réf. 356351, et le Guide de l'utilisateur des indicateurs *ICON*, réf. 766075, avant de monter le réseau.

Les indicateurs *ICON* peuvent être installés avec des réseaux de commande à distance électroniques ou mécaniques et sont compatibles avec les réseaux *DeviceNet* et *NMEA 2000*.

Il est possible de connecter des composants d'indicateurs *ICON* aux réseaux neufs ou existants suivants :

- réseau de commande à distance électronique,
- réseau de commande à distance mécanique avec faisceau d'allumage et de correction d'assiette/relevage *I-Command*,
- réseau de commande à distance mécanique avec faisceau *SystemCheck*.

Se reporter à **Schémas de référence des réseaux**, p. 9.

## Indicateurs multiples

Chaque compte-tours *ICON* peut être assemblé avec l'indicateur de vitesse *ICON* équivalent ou avec n'importe quel nombre d'indicateurs accessoires de 2 pouces *ICON*.

## Avertisseurs sonores

Tous les compte-tours et indicateurs de vitesse *ICON* disposent d'avertisseurs sonores internes. Les avertisseurs sonores ont une fréquence de résonance de 4200 Hz +/-500 Hz. Le niveau sonore est de 95 db à 30 cm.

L'avertisseur sonore retentit :

- pendant une seconde à chaque mise sous tension du système ;
- en cas d'avertissements personnalisés tels que le niveau de liquide ou de correction d'assiette. Voir le Guide de l'utilisateur des indicateurs *ICON*, réf. 766075, pour avoir une liste complète des avertissements personnalisés ;
- lorsqu'un message d'erreur est émis par le *EMM* du moteur ;
- lors des changements de position du rapport de vitesses ;
- à chaque pression sur un bouton du compte-tours *PRO* ou de l'indicateur de vitesse *PRO*.

La fonctionnalité d'avertisseur sonore peut être activée ou désactivée dans le menu audio du compte-tours *PRO* ou de l'indicateur de vitesse *PRO*.

**IMPORTANT** : L'avertisseur sonore inclus avec le faisceau de câblage *SystemCheck* ne peut pas être utilisé avec les réseaux d'indicateurs *ICON*.

## Orifices de pression

Les compte-tours *ICON* Basic et *ICON* 3-n-1 possèdent des orifices de pression servant à prendre en charge l'entrée de vitesse par tube Pitot.

Les compte-tours *ICON* *PRO* ne disposent PAS d'orifice de pression.

## Masses du réseau

Identifier la batterie qui alimente le système. Connecter toutes les batteries d'alimentation en parallèle. Relier à la masse le système d'indicateurs *ICON* directement sur la borne négative de la batterie PRINCIPALE ou d'alimentation.

Voir INSTALLATION DES BATTERIES dans le **Guide d'installation et de vérifications précédant la livraison *Evnrude E-TEC*** en vigueur.

## Connecteurs de réseau

Appliquer de la *graisse diélectrique* uniquement sur les joints des connecteurs du réseau.

## Schémas de référence des réseaux

### **réseau de commande à distance électronique,**

Ces réseaux NE nécessitent PAS de câble d'alimentation *NMEA 2000* ni de câble *EMM*.

Le raccordement du fil (blanc/ocre) du signal de correction d'assiette du moteur au compte-tours *ICON* n'est PAS nécessaire.

Le raccordement des entrées analogiques du réservoir de carburant au faisceau du compte-tours *ICON* n'est PAS nécessaire. Raccorder les entrées analogiques du réservoir de carburant directement au module de passerelle *ICON*.

### **Réseau de commande à distance mécanique avec faisceau d'allumage et de correction d'assiette/relevage *I-Command***

Ces réseaux NÉCESSITENT un câble d'alimentation *NMEA 2000* et un câble *EMM*.

Le raccordement du fil (blanc/ocre) du signal de correction d'assiette du moteur au compte-tours *ICON* n'est PAS nécessaire.

Le raccordement des entrées analogiques du réservoir de carburant au faisceau du compte-tours *ICON* EST nécessaire. Voir Installation des entrées analogiques du faisceau du compte-tours à la page 18.

### **Réseau de commande à distance mécanique avec faisceau *SystemCheck***

Ces réseaux NÉCESSITENT un câble d'alimentation *NMEA 2000* et un câble *EMM*.

Le raccordement du fil (blanc/ocre) du signal de correction d'assiette du moteur au compte-tours *ICON* EST NÉCESSAIRE. Voir Installation des entrées analogiques du faisceau du compte-tours à la page 18.

# GUIDE D'INSTALLATION DES INDICATEURS ICON

## SCHÉMAS DE RÉFÉRENCE DES RÉSEaux

Réseau de commande à distance électronique

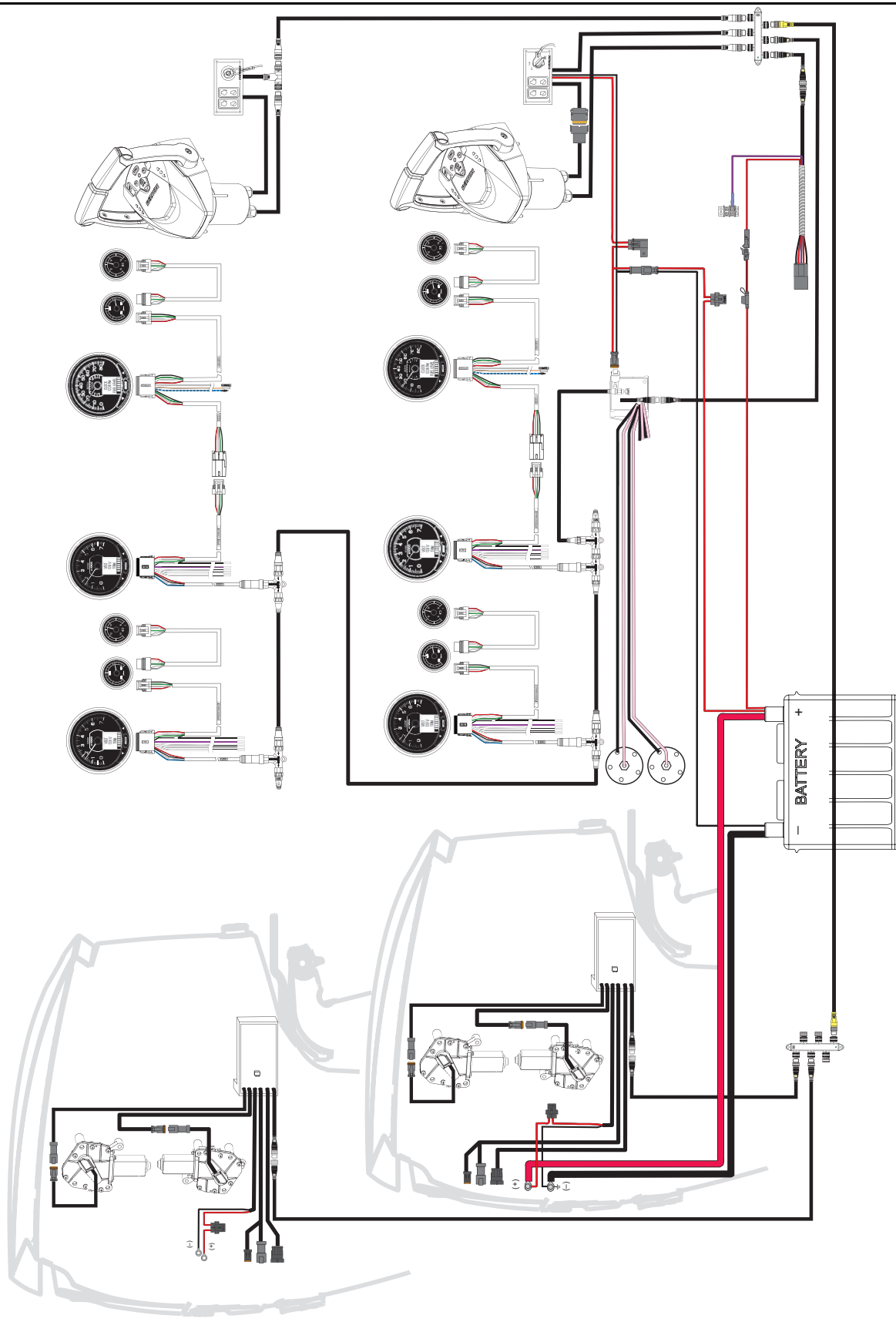

008671

Réseau de commande à distance mécanique avec faisceau d'allumage et de correction d'assiette/relevage I-Command

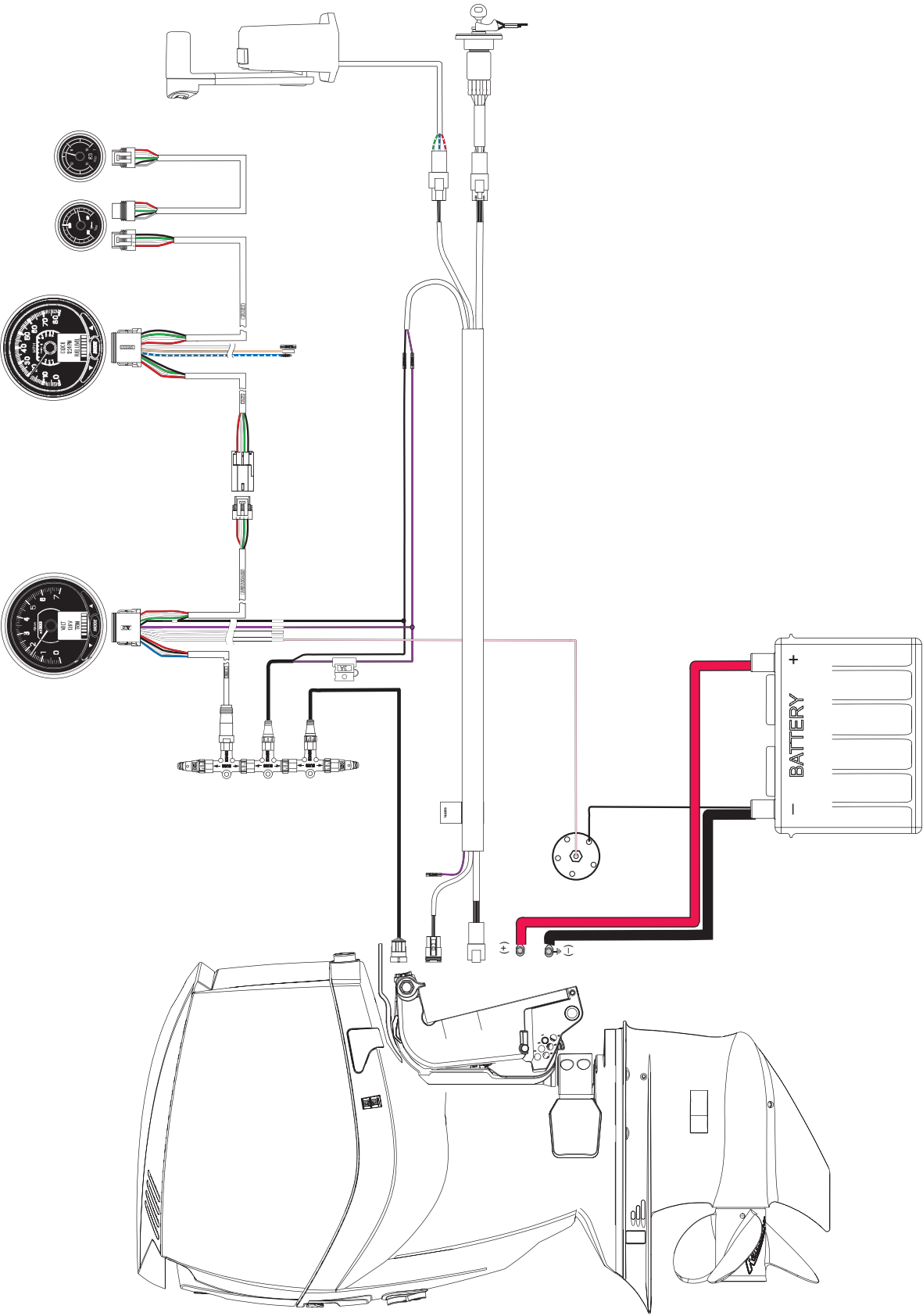

008672

# GUIDE D'INSTALLATION DES INDICATEURS ICON

## SCHÉMAS DE RÉFÉRENCE DES RÉSEAUX

Réseau de commande à distance mécanique avec faisceau SystemCheck

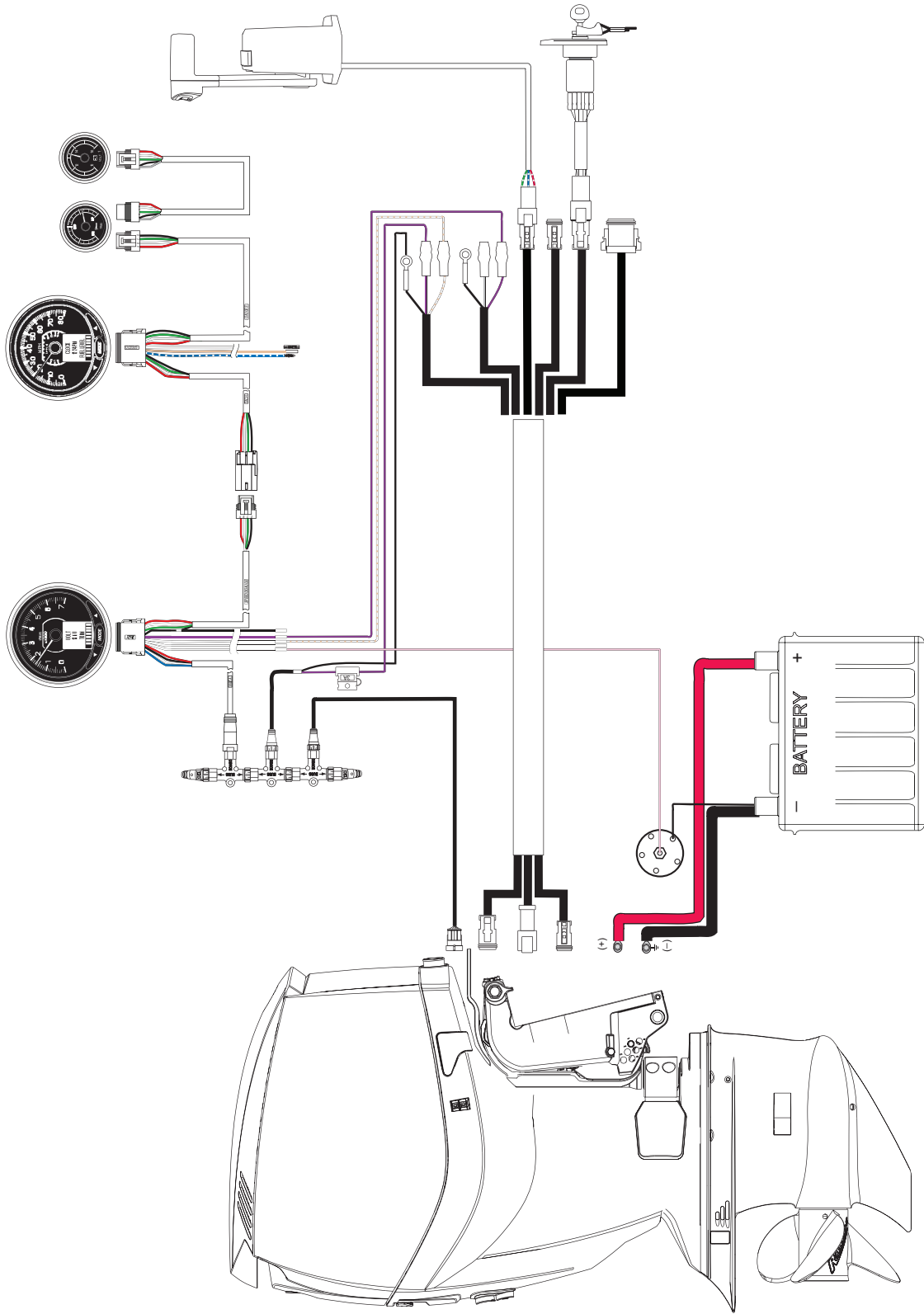

008673

## Dimensions des indicateurs

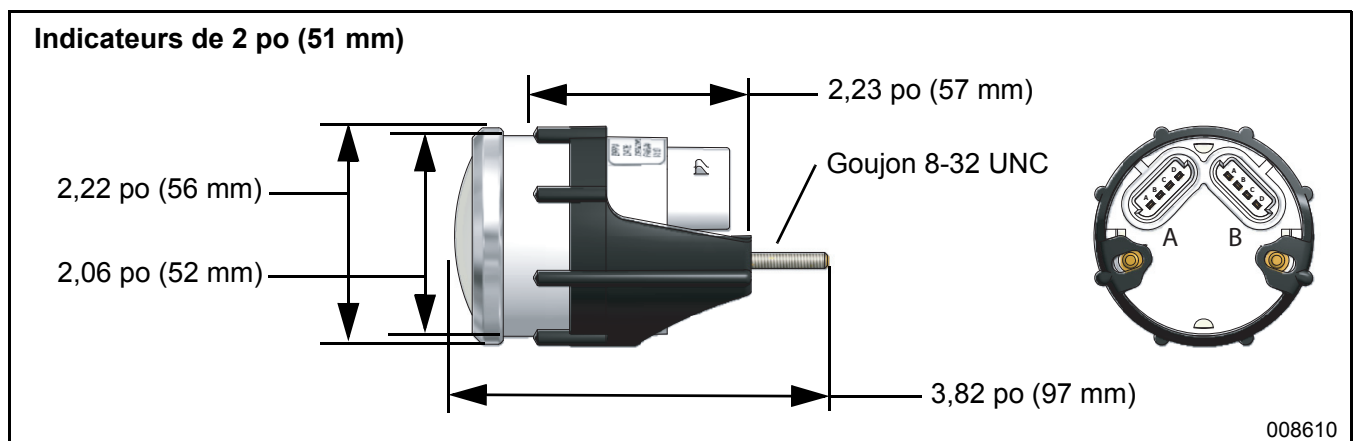
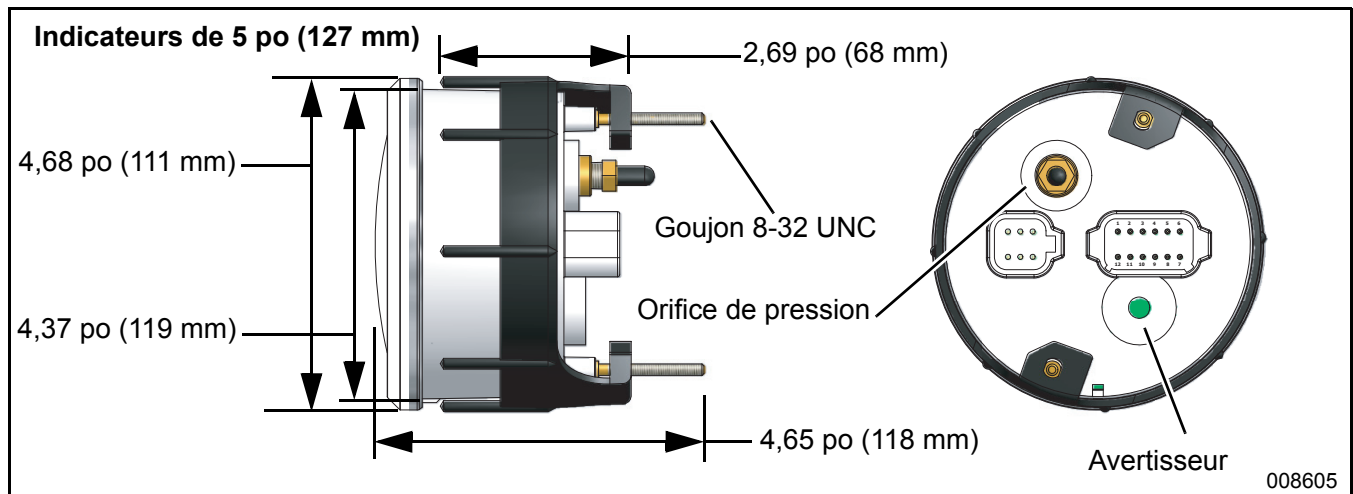
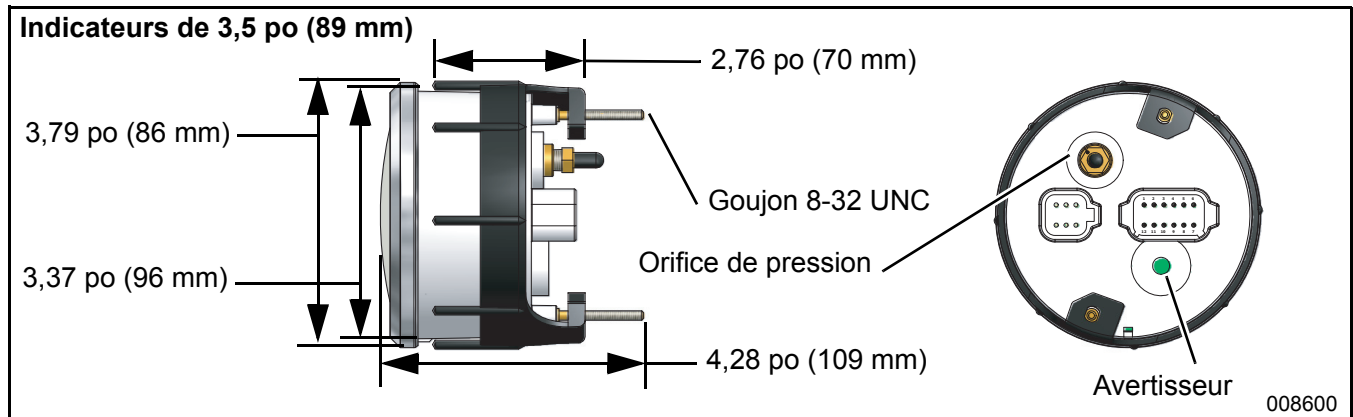

## Tailles des trous percés

**IMPORTANT** : Vérifier si l'espace derrière le tableau est suffisant et adapté pour les instruments.

- 4 3/8 po (111 mm) pour les instruments de 5 po
- 3 3/8 po (86 mm) pour les instruments de 3,5 po
- 2 1/16 po (53 mm) pour les instruments de 2 po

## Dégagements du tableau de bord

### Espacement des indicateurs (centre à centre)

- 5 3/8 po (144 mm) entre les instruments de 5 po
- 4 1/8 po (105 mm) entre les instruments de 5 po et les instruments de 2 po
- 3 15/16 po (100 mm) entre les instruments de 3,5 po
- 3 1/4 po (83 mm) entre les instruments de 3,5 po et les instruments de 2 po
- 2 3/4 po (70 mm) entre les instruments de 2 po

### Épaisseur du tableau de bord

Un pouce (26 mm) maximum

### Tailles des trous

**IMPORTANT :** Vérifier si l'espace derrière le tableau est suffisant et adapté pour les instruments.

- 4 3/8 po (111 mm) pour les instruments de 5 po
- 3 3/8 po (86 mm) pour les instruments de 3,5 po
- 2 1/16 po (53 mm) pour les instruments de 2 po

## Fixation de l'indicateur

Insérer l'instrument dans le trou du tableau. Monter le collier d'installation, les rondelles et les écrous à oreilles. Serrer les écrous à oreilles avec les doigts. Installer les capuchons de protection pour obturer les prises ouvertes.

### Kits de colliers d'installation pour indicateur

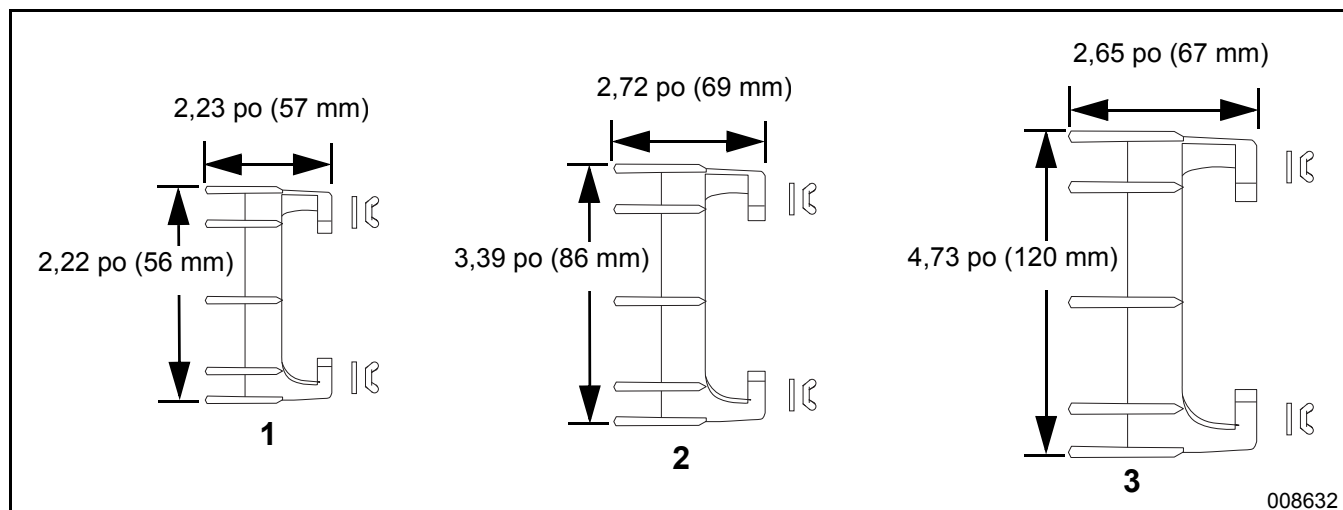

Réf.	N° réf.	Pièce		Qté
1	766105	KIT, collier d'installation, indicateur de 2 po	<b>A</b>	1
2	766106	KIT, collier d'installation, indicateur de 3,5 po	<b>B</b>	1
3	766107	KIT, collier d'installation, indicateur de 5 po	<b>C</b>	1

- A** Fourni avec indicateur de 2 po
- B** Fourni avec indicateur de 3,5 po
- C** Fourni avec indicateur de 5 po



## Capuchons de protection

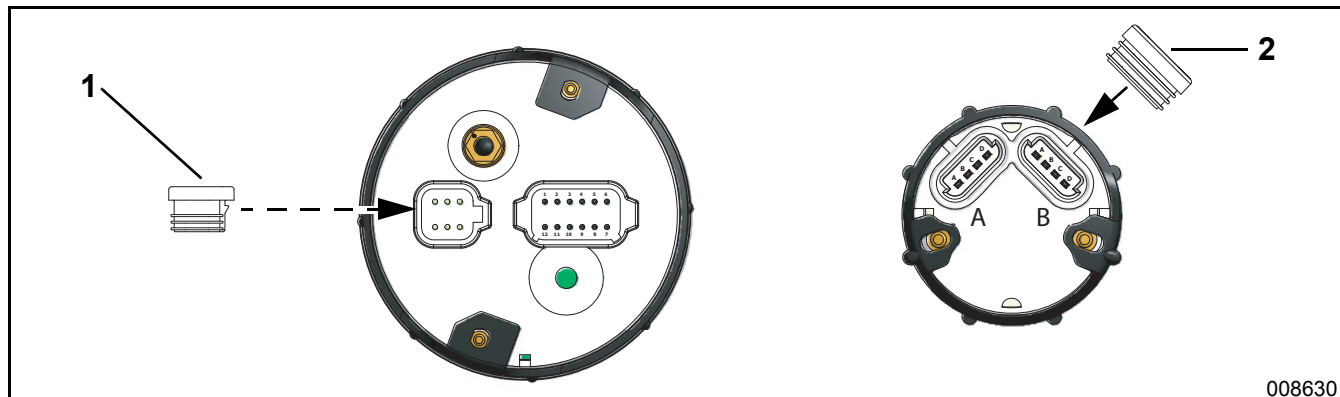

008630

Réf.	N° réf.	Pièce		Qté
1	765977	CAPUCHON DE PROTECTION, 6 broches	<b>A</b>	1
2	765976	CAPUCHON DE PROTECTION, 4 broches	<b>B</b>	1

**A** Fourni avec compte-tours et indicateurs de vitesse  
**B** Fourni avec indicateurs de 2 po

## Faisceau de compte-tours

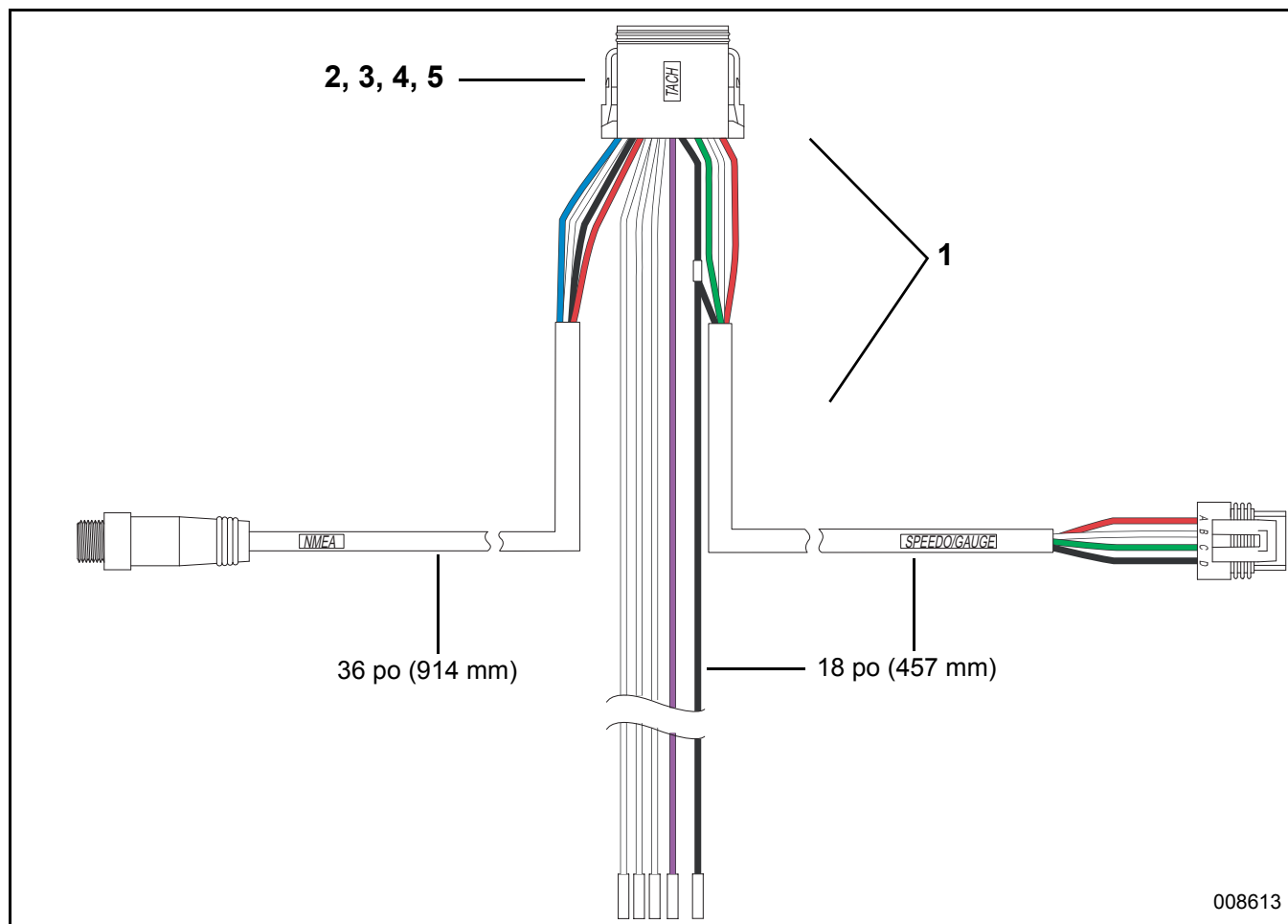

Réf.	N° réf.	Pièce	A	Qté
1	765499	FAISCEAU, compte-tours	A	1
2	3011715	*CONNECTEUR, fiche 12 alvéoles		1
3	3011714	*BORNE, alvéole		12
4	514858	*BOUCHON, mâle		1
5	3011716	*CALE VERROUILLAGE, fiche 12 alvéoles		1

A Fourni avec compte-tours

## Détail de la fiche 12 alvéoles du faisceau de compte-tours

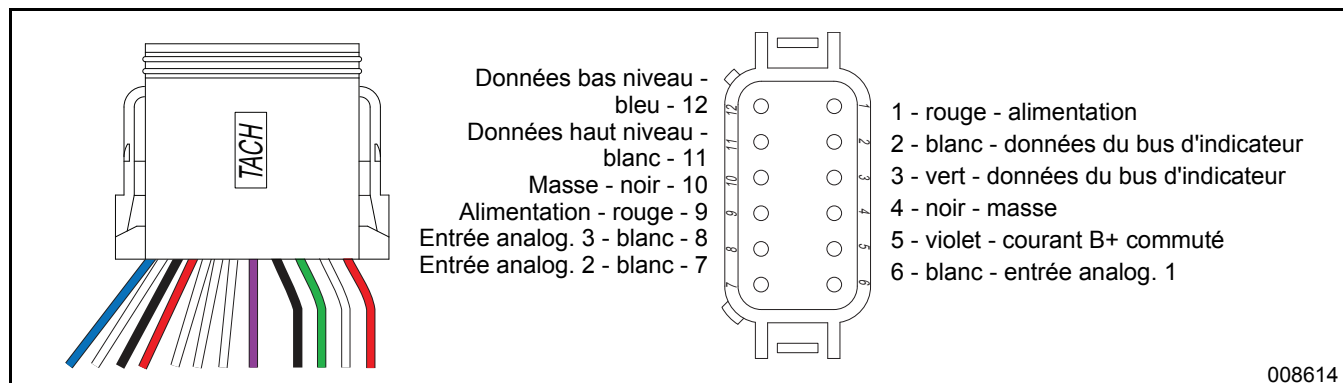

## Détail du connecteur *NMEA 2000* du faisceau de compte-tours

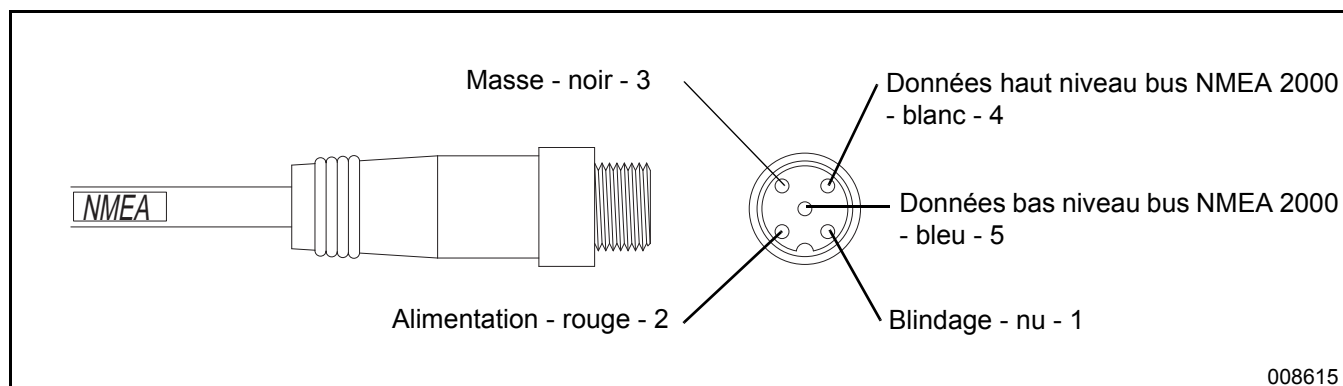

## Détail du connecteur de bus d'indicateur du faisceau de compte-tours

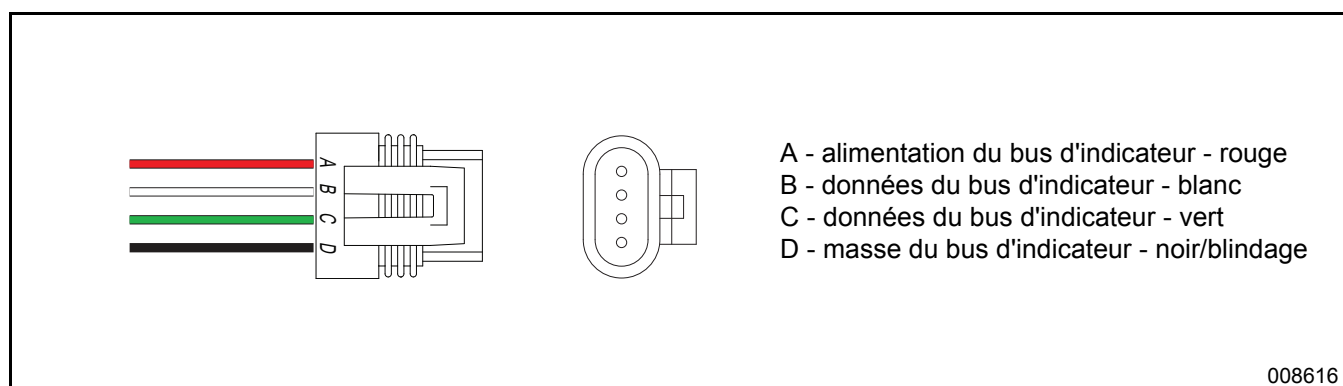

## Raccordement du faisceau entre compte-tours et indicateur de vitesse :

Ce raccordement est NÉCESSAIRE lorsqu'un indicateur de vitesse est installé sur le bus d'indicateur.

Raccorder le connecteur 12 broches au compte-tours.

Raccorder la fiche 4 alvéoles à la prise 4 broches du faisceau de l'indicateur de vitesse.

## GUIDE D'INSTALLATION DES INDICATEURS ICON FAISCEAU DE COMPTE-TOURS

Raccorder le connecteur *NMEA 2000* 5 broches au port dispositif d'un connecteur en T sur le réseau *NMEA 2000*.

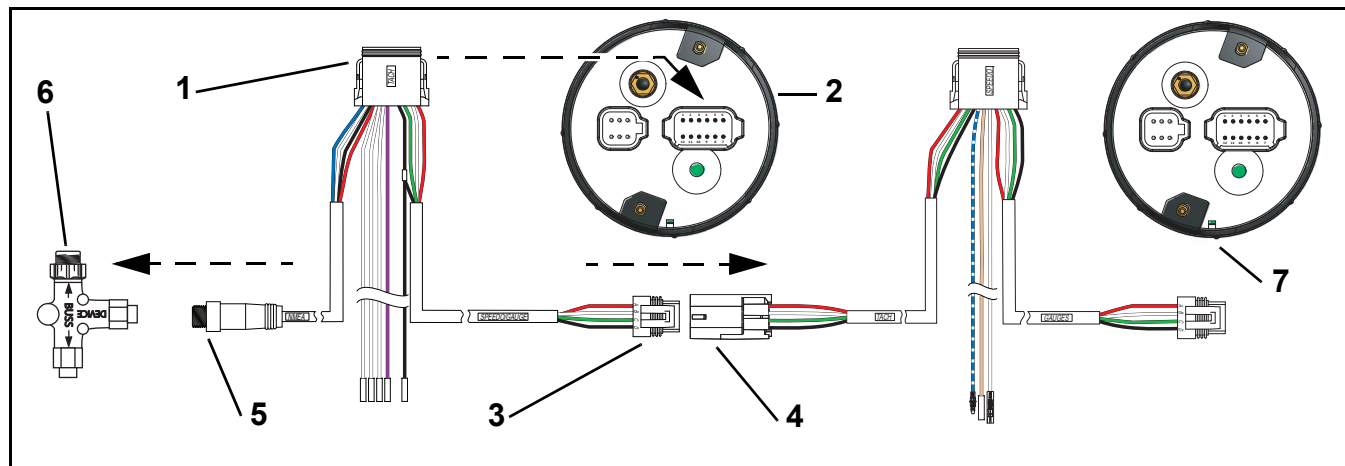

1. Connecteur 12 broches
2. Compte-tours
3. Fiche 4 alvéoles
4. Prise 4 broches
5. Connecteur *NMEA 2000* 5 broches
6. Connecteur en T
7. Indicateur de vitesse

008617

## Connexion du faisceau de compte-tours à un indicateur de 2 po :

Ce raccordement est nécessaire lorsqu'un indicateur de vitesse N'est PAS installé sur le bus d'indicateur

Raccorder le connecteur 12 broches au compte-tours.

Raccorder la fiche 4 alvéoles à la position B sur l'indicateur de 2 po.

Raccorder le connecteur *NMEA 2000* 5 broches au port dispositif d'un connecteur en T sur le réseau *NMEA 2000*.

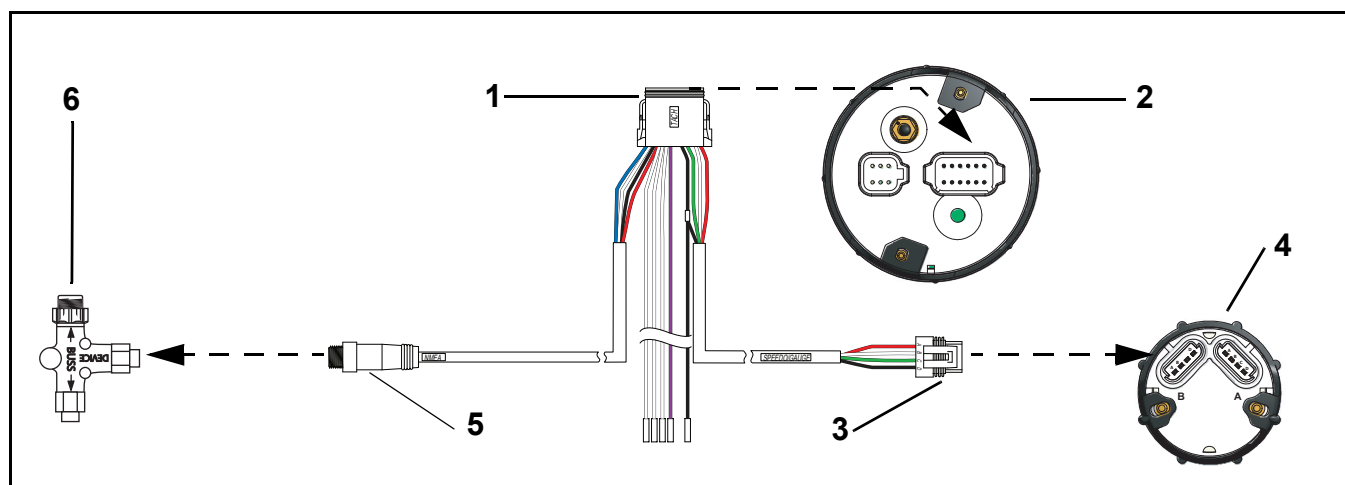

1. Connecteur 12 broches
2. Compte-tours
3. Fiche 4 alvéoles
4. Indicateur de 2 po
5. Connecteur *NMEA 2000* 5 broches
6. Connecteur en T

008618

## Entrées analogiques du faisceau de compte-tours (optionnelles)

Les entrées analogiques optionnelles suivantes sont disponibles pour l'indicateur série PRO : niveaux de carburant, de ballast, de vivier, d'eau douce, d'eaux grises et d'eaux-vannes ; position du gouvernail et de la correction d'assiette.

Raccorder les fils des entrées analogiques individuelles à l'indicateur série PRO selon les besoins.

- Fil **masse** noir (broche 4) à la masse.
- Fil **allumage** violet (broche 5) au courant B+ commuté
- Fil **entrée analog. 1** blanc (broche 6) au fil de signal du dispositif analogique
- Fil **entrée analog. 2** blanc (broche 7) au fil de signal du dispositif analogique
- Fil **entrée analog. 3** blanc (broche 8) au fil de signal de correction d'assiette

Les entrées analogiques optionnelles suivantes sont disponibles pour l'indicateur série Basic ou 3-n-1 : réservoir de carburant 1, correction d'assiette et réservoir de carburant 2.

Raccorder les fils des entrées analogiques individuelles à l'indicateur série Basic ou 3-n-1 selon les besoins.

- Fil **entrée analog. 1** blanc (broche 6) au fil de signal du réservoir de carburant 1
- Fil **entrée analog. 2** blanc (broche 7) au fil de signal de correction d'assiette
- Fil **entrée analog. 3** blanc (broche 8) au fil de signal du réservoir de carburant 2

## Installation des entrées analogiques

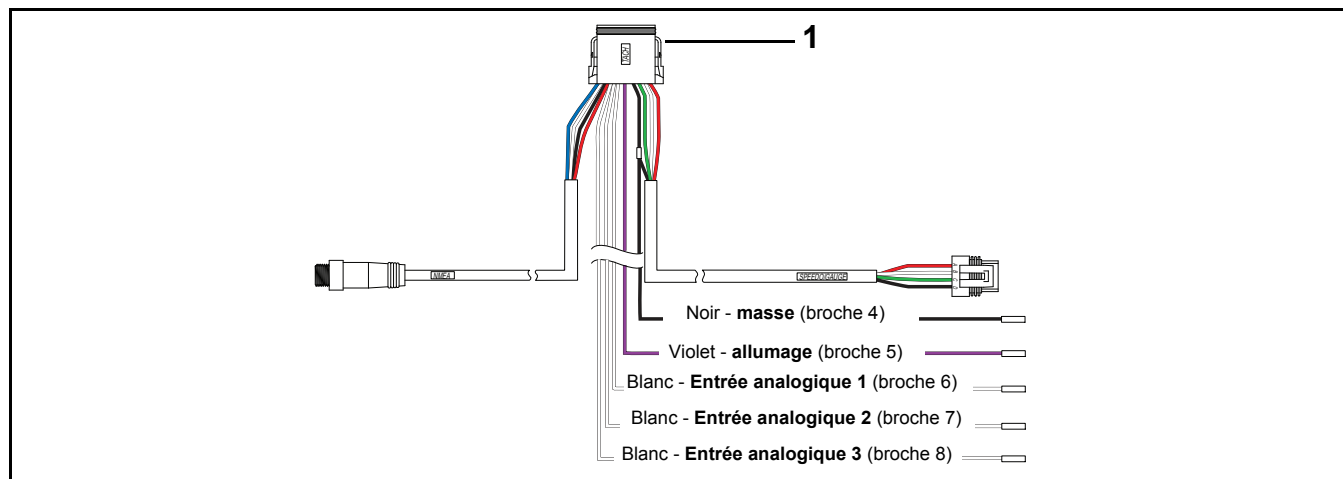

1. Faisceau de compte-tours

008619

## Faisceau d'indicateur de vitesse

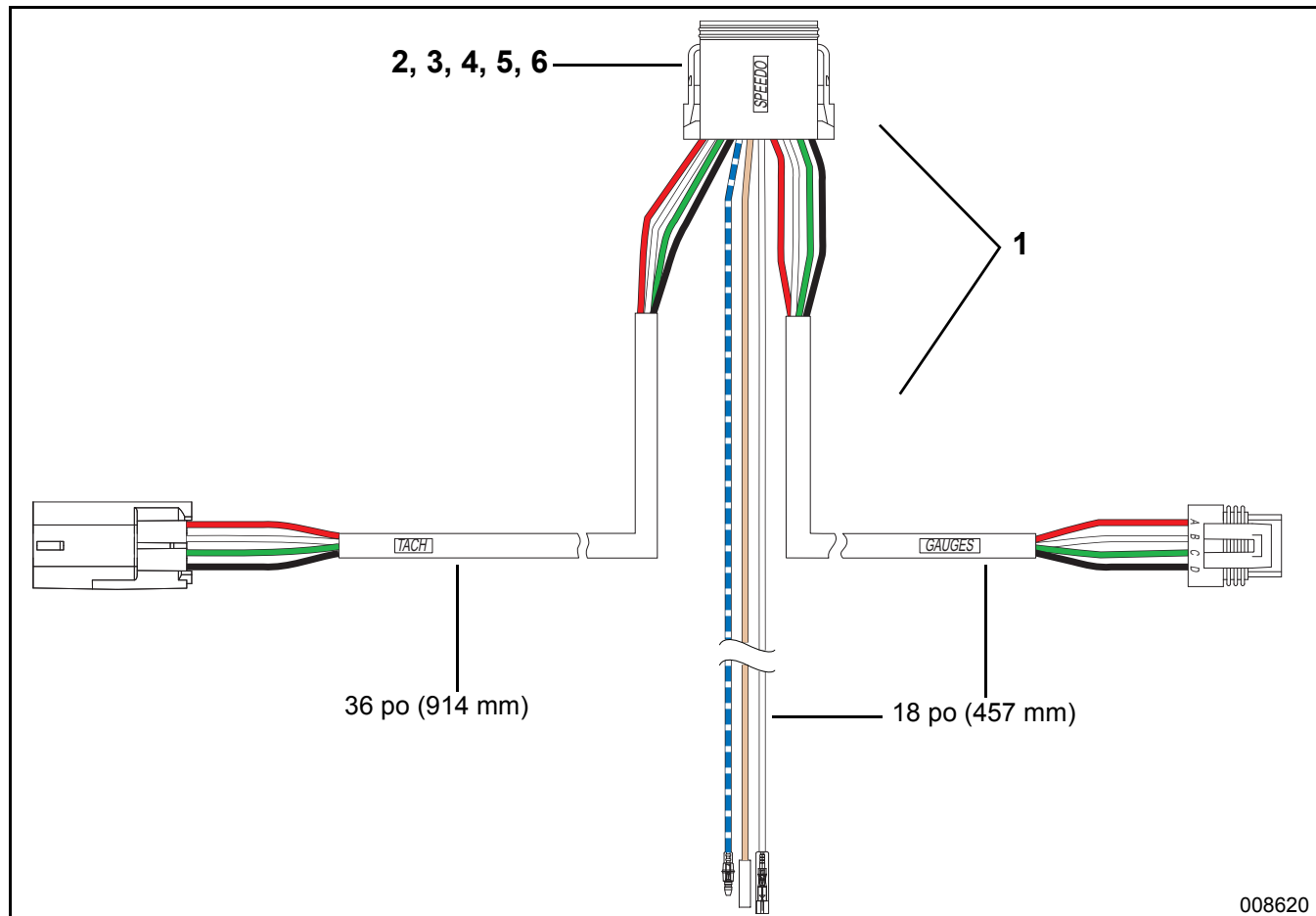

008620

Réf.	N° réf.	Pièce		Qté
1	765509	FAISCEAU, indicateur de vitesse	<b>A</b>	1
2	3011715	*CONNECTEUR, fiche 12 alvéoles		1
3	3011714	*BORNE, alvéole		11
4	514858	*BOUCHON, mâle		1
5	3011716	*CALE VERROUILLAGE, fiche 12 alvéoles		1
6	514690	*BOUCHON, mâle		1

**A** Fourni avec indicateur de vitesse

**Détail de la fiche 12 alvéoles du faisceau d'indicateur de vitesse**

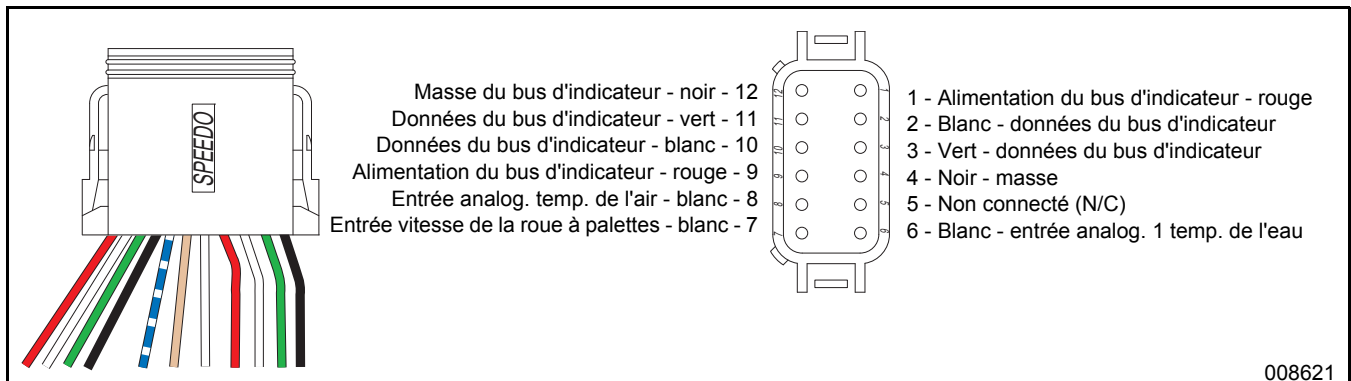

**Détail de la fiche du bus d'indicateur du faisceau d'indicateur de vitesse**

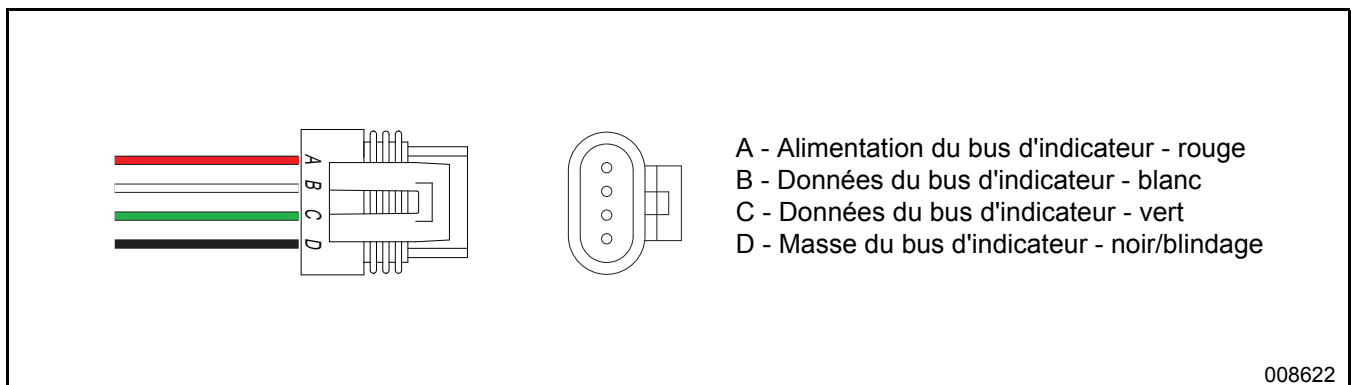

**Détail de la prise du bus d'indicateur du faisceau d'indicateur de vitesse**

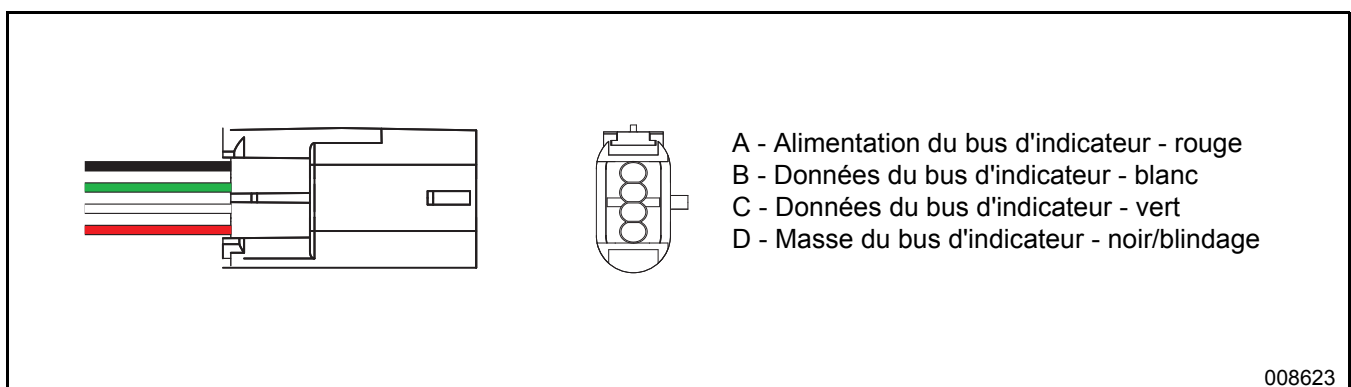

## GUIDE D'INSTALLATION DES INDICATEURS ICON FAISCEAU D'INDICATEUR DE VITESSE

### Installation du faisceau d'indicateur de vitesse

Raccorder le connecteur 12 broches au indicateur de vitesse. Raccorder la fiche 4 alvéoles à la position B sur l'indicateur de 2 po. Raccorder la prise 4 broches à la fiche 4 alvéoles du faisceau du compte-tours.

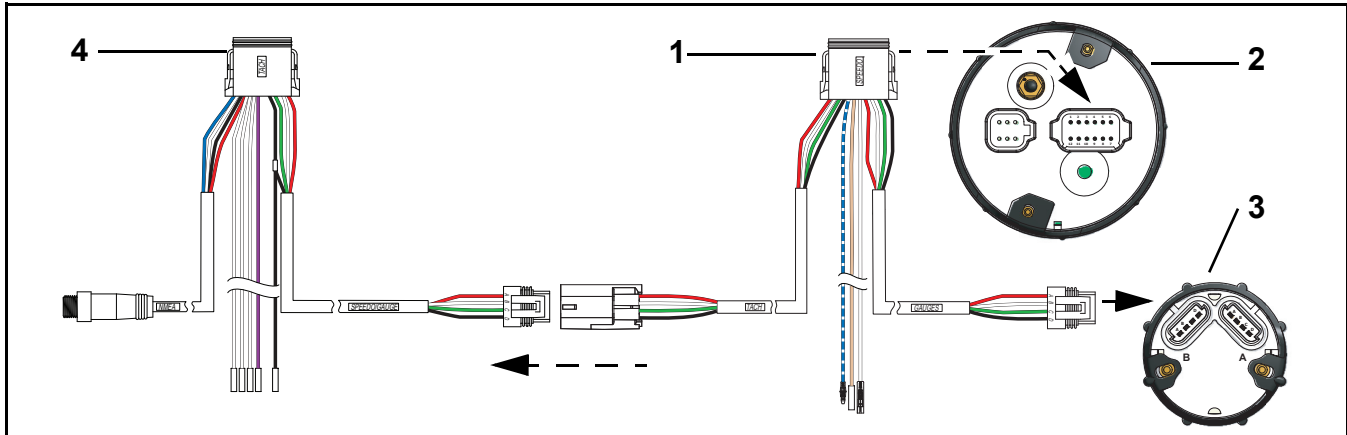

1. Connecteur 12 broches
2. Indicateur de vitesse
3. Indicateur de 2 po
4. Faisceau de compte-tours

008624

### Entrées analogiques du faisceau d'indicateur de vitesse (optionnelles)

Température de l'air, vitesse (transducteur style roue à palettes) et température de l'eau

Raccorder les fils d'entrées analogiques du faisceau d'indicateur de vitesse comme suit :

- Fil blanc (broche 6) au fil de signal de température de l'eau
- Fil ocre (broche 7) au fil de signal du transducteur de vitesse (style roue à palettes)
- Fil bleu/blanc (broche 8) au fil de signal de température de l'air

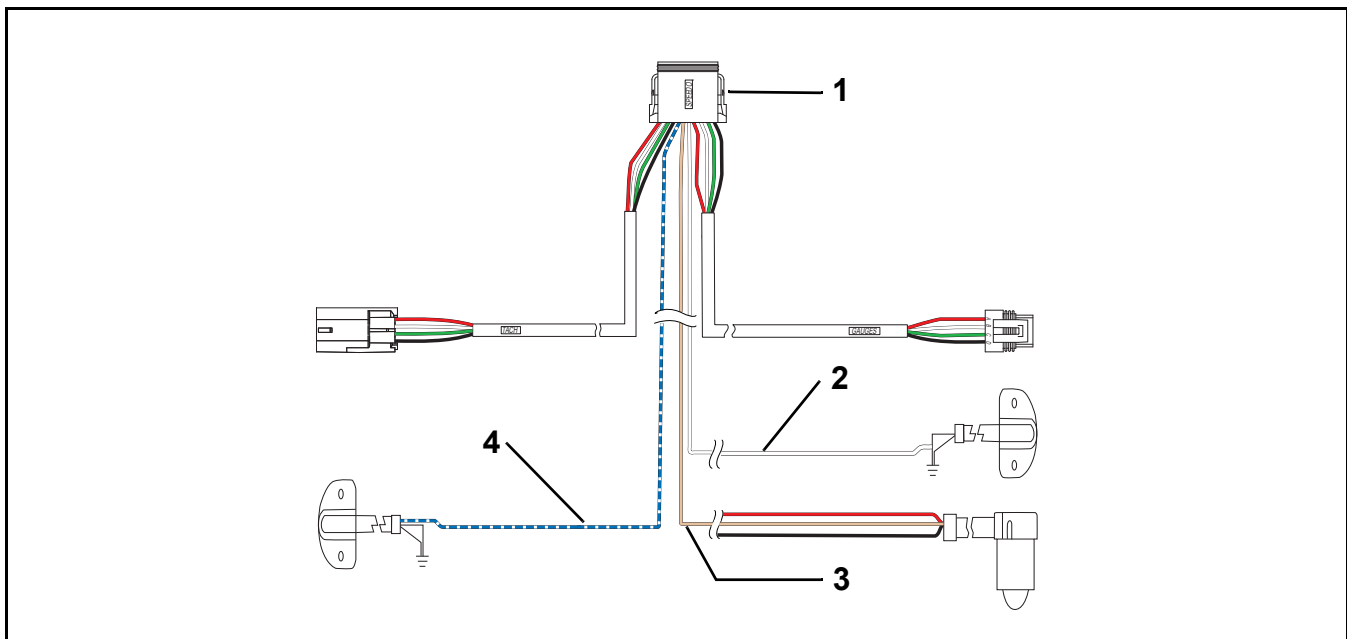

1. Faisceau d'indicateur de vitesse
2. Fil de signal du transducteur de température de l'eau
3. Fil de signal du transducteur de vitesse (style roue à palettes)
4. Fil de signal du transducteur de température de l'air

008625



## Faisceau d'indicateur de 2 po

Utiliser le faisceau indicateur vers indicateur 2 po pour raccorder des indicateurs 2 po ensemble.

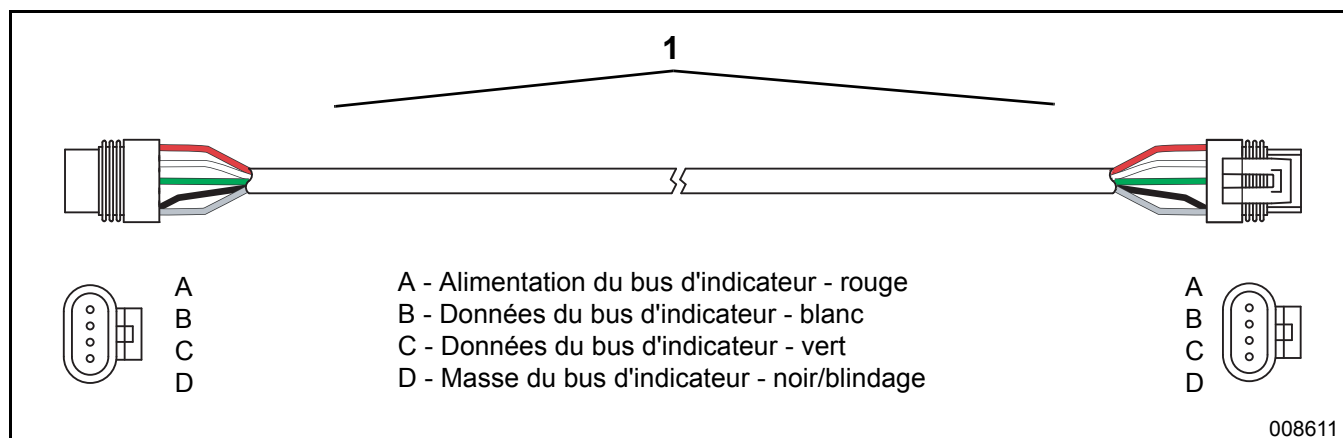

Réf.	N° réf.	Pièce		Qté
1	765512	FAISCEAU, indicateur 2 po, 12 po (30 cm)	<b>A</b>	1
-	765514	FAISCEAU, indicateur 2 po, 24 po (61 cm)		1
-	764515	FAISCEAU, indicateur 2 po, 30 po (76 cm)		1

A Fourni avec indicateur de 2 po

## Installation du faisceau d'indicateur de 2 po

Raccorder une fiche 4 alvéoles à la position A sur le premier indicateur de 2 po.

Raccorder la fiche opposée à la position B sur le deuxième indicateur de 2 po.

Continuer à raccorder les faisceaux supplémentaires de la position A à la position B selon les besoins pour chaque indicateur de 2 po du réseau.

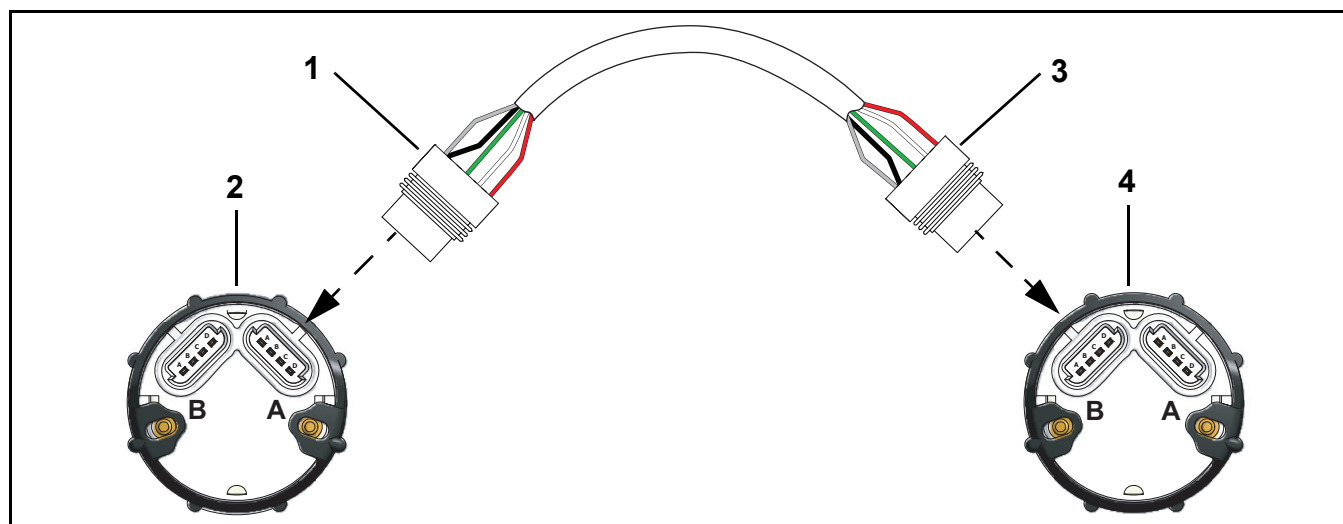

1. Fiche 4 alvéoles
2. Premier indicateur de 2 po
3. Fiche opposée
4. Deuxième indicateur de 2 po

008612

## Faisceau d'entrées analogiques

Installer ce faisceau avec les compte-tours *ICON PRO* pour raccorder les entrées analogiques du réservoir de carburant auxiliaire.

Installer ce faisceau avec les compte-tours *ICON Basic* et 3-n-1 pour raccorder le kit d'ajustement du rétroéclairage, réf. 766108. Se reporter à **Installation du kit d'ajustement du rétroéclairage**, p. 25.

Utiliser ce faisceau avec les compte-tours *ICON Basic* et 3-n-1 dans les applications bimoteur pour affecter un indicateur au moteur tribord :

- Raccorder le faisceau à l'indicateur de compte-tours nécessaire.
- Raccorder **Entrée analog. 5** (broche 3) à la masse.

Cela permet au compte-tours sélectionné d'afficher les informations du moteur tribord.

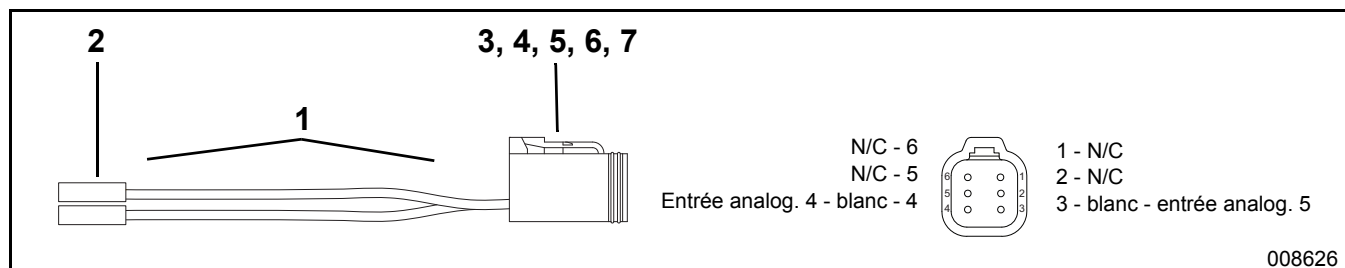

Réf.	N° réf.	Pièce	Qté
1	765510	FAISCEAU, entrée analogique	AR
2	502526	*CONNECTEUR bout à bout, thermorétrécissable	2
3	3011704	*CONNECTEUR, fiche 6 alvéoles	1
4	3011705	*CALE VERROUILLAGE, fiche 6 alvéoles	1
5	3011706	*BORNE, alvéole	2
6	514858	*BOUCHON, mâle	1
7	514690	*BOUCHON, mâle	4

## Installation du faisceau d'entrées analogiques vers les réservoirs de carburant auxiliaires

Raccorder **Entrée analog. 4** (broche 4) du faisceau au fil de signal rose du réservoir de carburant n° 3.

Raccorder **Entrée analog. 5** (broche 5) du faisceau au fil de signal rose du réservoir de carburant n° 4.

Raccorder la fiche 6 alvéoles du faisceau d'entrées analogiques au compte-tours *ICON PRO*.

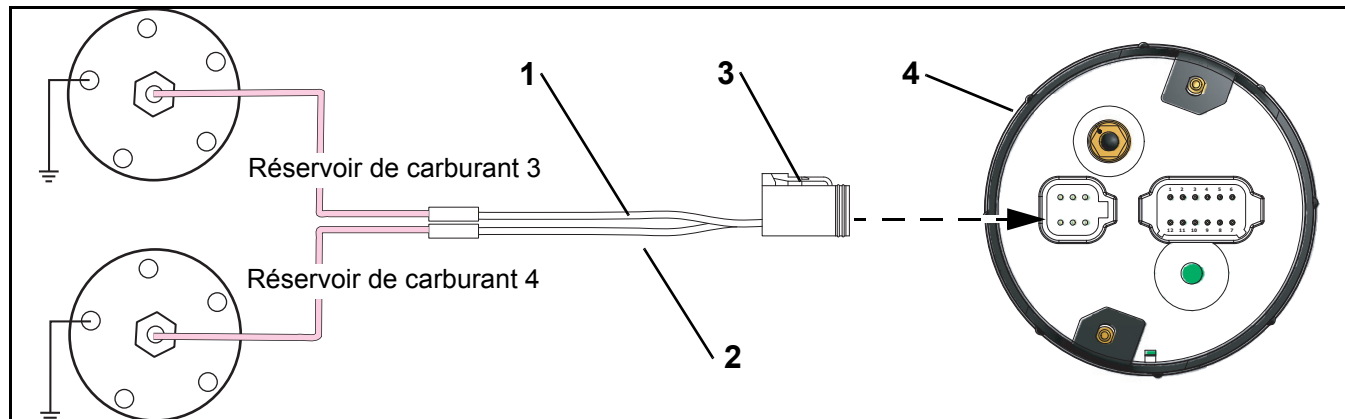

1. **Entrée analog. 4** (broche 3)
2. **Entrée analog. 5** (broche 4)
3. Fiche 6 alvéoles
4. Compte-tours *ICON PRO*

008627

## Kit d'ajustement du rétroéclairage des indicateurs **ICON**

Les compte-tours *ICON Basic* et *3-n-1* n'ont pas de fonctionnalité interne d'ajustement du rétroéclairage. Installer ce kit avec les compte-tours *ICON Basic* et *3-n-1* pour contrôler l'ajustement du rétroéclairage.

**IMPORTANT :** La fonctionnalité du rétroéclairage sur les compte-tours *ICON PRO* est une fonction interne à l'indicateur. Ce kit ne peut pas être utilisé avec les compte-tours *ICON PRO*.

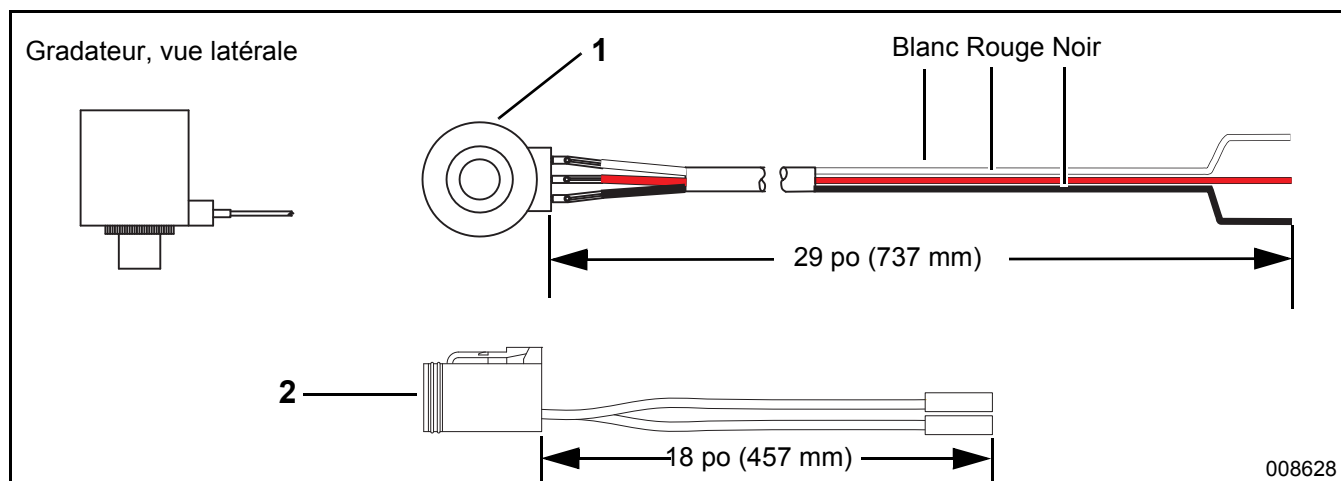

Réf.	N° réf.	Pièce	Qté
-	766114	KIT, ajustement du rétroéclairage des indicateurs numériques <i>ICON</i>	AR
1	766108	Gradateur, ensemble	1
2	765510	FAISCEAU, entrée analogique	1
NS	766235	*FICHE D'INSTRUCTIONS, kit d'ajustement du rétroéclairage	1

### Installation du kit d'ajustement du rétroéclairage

Sélectionner un emplacement de montage qui ne soit pas exposé aux éléments naturels.

Percer un trou de 7/16 po (11 mm) dans le tableau de bord. Installer le gradateur d'éclairage par l'arrière du tableau de bord.

Installer la rondelle et l'écrou de base, serrer à un couple de 10 à 12 lb-po (1 à 1,5 N·m).

Installer l'écrou d'écartement et le bouton de réglage, serrer à un couple de 10 à 42 lb-po (1 à 1,5 N·m).

Raccorder les fils **rouge et blanc** à l'entrée analog. 5 (broche 4) du faisceau d'entrées analogiques. Raccorder le fil noir à la masse (borne négative de la batterie d'alimentation du système d'indicateurs *ICON*).

Raccorder la fiche 6 alvéoles du faisceau d'entrées analogiques au compte-tours *ICON Basic* ou *3-n-1*.

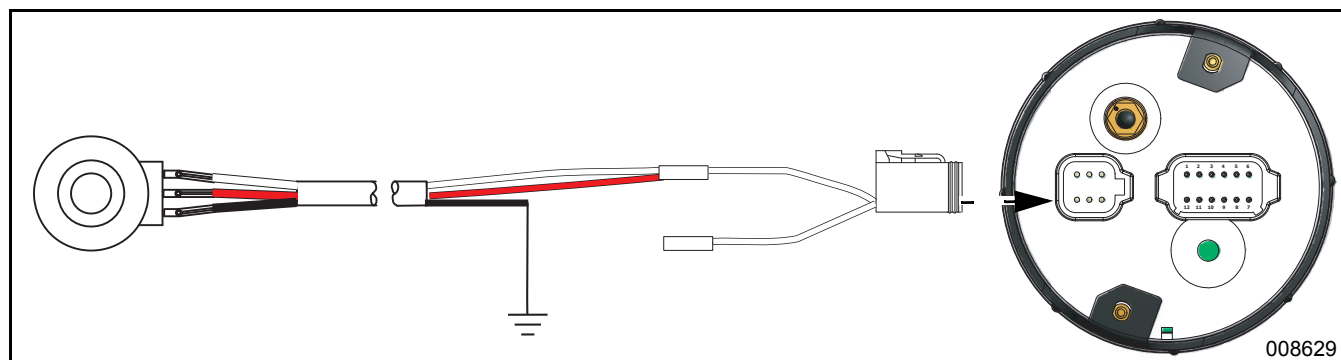

## **ACCESSOIRES NMEA 2000**

Les accessoires *NMEA 2000* disponibles pour assurer l'interface avec les indicateurs *ICON* :

<b>Description du kit</b>	<b>N° réf.</b>
Tritransducteur, montage sur tableau arrière, vitesse/profondeur/temp	764334
Tritransducteur, passe-coque, plastique, vitesse/profondeur/temp	764336
Transducteur, montage sur tableau arrière, profondeur/temp (pas de vitesse)	764335
Récepteur/antenne GPS	765349
Kit de roue à palettes de vitesse sur l'eau	764193
Kit de niveau de réservoir d'huile, 1,8 gallon – un moteur un réservoir d'huile (instance 0)	764271
Kit de niveau de réservoir d'huile, 1,8 gallon – deux moteurs deux réservoirs d'huile (instance 0 et 1)	764273
Kit de niveau de réservoir d'huile, 3,0 gallon – un moteur un réservoir d'huile (instance 0)	764272
Kit de niveau de réservoir d'huile, 3,0 gallon – deux moteurs deux réservoirs d'huile (instance 0 et 1)	764274
Kit de niveau de réservoir d'huile, 3,0 gallons – trois moteurs trois réservoirs d'huile (instance 0, 1 et 2)	764275
Kit de convertisseur de niveau du réservoir d'huile, 10 gallons – un réservoir d'huile (instance 0)	763737
Kit de capteur de pression d'eau bimoteur monté bloc 30 psi	5008300
Kit de capteur de pression d'eau bimoteur monté bloc 60 psi	5008640
Kit de pression d'eau monomoteur <i>NMEA 2000</i>	765038
Kit de pression d'eau bimoteur <i>NMEA 2000</i>	765045
Kit de pression d'eau trimoteur <i>NMEA 2000</i>	765046

Raccorder les accessoires *NMEA 2000* au port dispositif d'un connecteur en T sur le réseau *NMEA 2000*.





**EVINRUDE<sup>®</sup>**  
**Johnson<sup>®</sup>**



**GENUINE PARTS**

