

**can-am**™



**2009**

**Instruktionsbok**

Innehåller  
**Säkerhets-, Fordons-  
och Underhållsinformation**

**RENEGADE™**

 **VARNING**

Läs denna Instruktionsbok noga. Den innehåller viktig säkerhetsinformation.  
Rekommenderad minimiålder för förare: 16 år. Avlägsna inte denna Instruktionsbok från fordonet.

**CE**

## VARNING

**FORDONET KAN VARA FARLIGT ATT ANVÄNDA.** En krock eller vältning kan snabbt inträffa, även under rutinmanövrer som vändning, uppförskörning eller körning över hinder, om du inte iakttar nödvändig försiktighet. Se för din egen säkerhets skull till att du förstår och iakttar alla varningar i denna Instruktionsbok och dekalerna på fordonet. **Att inte följa dessa varningar kan resultera i SVÅRA PERSONSKADOR ELLER DÖD.** Förvara alltid denna Instruktionsbok tillsammans med fordonet.

## VARNING

Om du inte iakttar och följer säkerhetsföreskrifterna eller anvisningarna i denna Instruktionsbok, *SÅKERHETSVIDEON* och dekalerna på produkten, kan det leda till skador, inklusive skador med dödlig utgång!

## VARNING

Detta fordon kan ha högre prestanda än andra fordon som du kan ha kört tidigare. Ta dig tid att bekanta dig med ditt nya fordon.

Följande varumärken tillhör Bombardier Recreational Products Inc.:

Can-Am™

Renegade™

Rotax®

XP-S™

TTI™

DESS™

# FÖRORD

Gratulerar till köpet av din nya Can-Am™ ATV. Den omfattas av BRP:s garanti och ett nätverk av auktoriserade Can-Am-återförsäljare som har de delar, de tillbehör och den service du behöver.

Återförsäljaren arbetar för kundens tillfredsställelse. Han har utbildat sig för att kunna utföra en första inställning och inspektion av fordonet och även utfört slutjusteringar innan du övertog fordonet. Om du behöver mer utförlig serviceinformation, vänligen rådfråga återförsäljaren.

Vid leveransen informerades du om garantins täckning och undertecknade en *CHECKLISTA FÖRE LEVERANS* för att säkerställa att ditt nya fordon har förberetts på ett tillfredsställande sätt.

## Innan du kör

Läs följande avsnitt för att se hur du kan minska riskerna för skador eller dödsolyckor för dig och människor i närheten:

- *SÄKERHETSINFORMATION*
- *FORDONSINFORMATION*.

Vi rekommenderar starkt att du går en förarkurs. Kontrollera med din återförsäljare eller din kommun för ev. kurser i närheten.

Förvara denna Instruktionsbok tillsammans med fordonet så att du kan titta i den för t.ex. information om underhåll, vid problemlösning och om du behöver instruera andra.

## Säkerhetsmeddelanden

De olika typerna av säkerhetsmeddelanden, hur de ser ut och hur de används i den här boken förklaras nedan:

### **VARNING**

Anger en risksituation som kan resultera i död eller svåra personskador om den inte undviks.

 **FÖRSIKTIGHET** Anger en risksituation som kan resultera i lättare eller medelsvåra personskador om den inte undviks.

**ANMÄRKNING** Indikerar en instruktion som måste följas för att undvika allvarliga skador på fordonets komponenter eller annan egendom.

## Om denna Instruktionsbok

Denna Instruktionsbok har iordningställt för att bekanta ägaren/föraren av det nya fordonet med de olika fordonsreglagen, underhållsanvisningarna och anvisningarna för säker användning. Den är oumbärlig för korrekt användning av produkten.

Instruktionsboken finns på flera språk. Vid eventuella olikheter i texten är det den engelska versionen som gäller.

Om du vill se och/eller skriva ut ett extra exemplar av Instruktionsboken kan du besöka webbplatsen [www.operatorsguide.brp.com](http://www.operatorsguide.brp.com).

Informationen i detta dokument är korrekt vid utgivningstillfället. BRP har emellertid som policy att kontinuerligt förbättra sina produkter utan att därför åta sig skyldigheten att installera dem på tidigare tillverkade produkter. På grund av sent införda tillverkningsändringar kan vissa skillnader finnas mellan den tillverkade produkten och beskrivningen eller specifikationerna i denna bok. BRP förbehåller sig rätten att när som helst dra in eller ändra

specifikationer, utförande, egenskaper, modeller eller utrustning utan att därmed påta sig några skyldigheter.

Denna Instruktionsbok och *SÄKERHETSVIDEON* ska levereras tillsammans med fordonet vid säljtillfället.

Tänk på följande när du läser denna Instruktionsbok:

 **VARNING**

Anger en potentiell risk som, om den inte undviks, kan resultera i svåra personskador eller död.

---

# INNEHÅLLSFÖRTECKNING

<b>FÖRORD</b> .....	<b>1</b>
Innan du kör .....	1
Säkerhetsmeddelanden .....	1
Om denna Instruktionsbok .....	1

## **SÄKERHETSINFORMATION**

<b>ALLMÄNNA SÄKERHETSFORESKRIFTER</b> .....	<b>8</b>
Koloxidförgiftning .....	8
Bensinbrand och andra risker .....	8
Brännskador från heta fordonsdelar .....	8
Tillbehör och modifieringar .....	9

<b>SPECIELLA SÄKERHETSMEDELANDEN</b> .....	<b>10</b>
Europeiska gemenskapen .....	12

<b>ANVÄNDNINGSVARNINGAR</b> .....	<b>14</b>
-----------------------------------	-----------

<b>KÖRNING AV FORDONET</b> .....	<b>40</b>
Kontroll före användning .....	41
Klädsel .....	42
Last .....	43
Släp .....	43
Utföra arbetsuppgifter med fordonet .....	43
Fritidskörning .....	44
Miljö .....	44
Designbegränsningar .....	44
Användning i terräng .....	45
Allmänna användnings- och säkerhetsföreskrifter .....	45
Körteknik .....	46

<b>HÄNGETIKETT</b> .....	<b>53</b>
--------------------------	-----------

<b>VIKTIGA DEKALER PÅ PRODUKTEN</b> .....	<b>54</b>
---	-----------

## **FORDONS-INFORMATION**

<b>REGLAGE/INSTRUMENT/KOMPONENTER</b> .....	<b>60</b>
1) Gasreglage .....	63
2) 2/4-hjulsdriftväljare .....	63
3) Bakre bromshandtag .....	64
4) Främre bromshandtag .....	64
5) Parkeringsbroms .....	65
6) Växelspak .....	65
7) Flerfunktionsreglage .....	66
8) Flerfunktionsmätare .....	68

<b>REGLAGE/INSTRUMENT/KOMPONENTER (forts.)</b>	
9) 12 volts eluttag .....	72
10) Tändningslås .....	72
11) Bromspedal .....	73
12) Bakre förvaringsutrymme .....	73
13) Spärr till säte .....	74
14) Bakre lastutrymme .....	74
15) Bärningskrok .....	75
16) Verktygssats .....	75
17) Fordonslås .....	75
18) Reglage för riktningsvisare .....	75
19) Signalthornsknapp .....	76
20) Knapp för blinkande varningsljus .....	76
<b>BRÄNSLE .....</b>	<b>77</b>
Rekommenderat bränsle .....	77
Påfyllning av bränsle .....	77
<b>ANVÄNDNINGSSINSTRUKTIONER .....</b>	<b>78</b>
Användning under inkörningsperioden .....	78
Starta motorn .....	78
Växling .....	78
Avstängning av motorn .....	79
Efter körning .....	79
Om fordonet välter .....	79
Fordon som har legat under vatten .....	79
<b>FINJUSTERA FJÄDRINGEN .....</b>	<b>80</b>
Inställning av fjädringen .....	80
<b>TRANSPORT AV FORDONET .....</b>	<b>83</b>
<b>UNDERHÅLLS-INFORMATION</b>	
<b>UNDERHÅLLSSCHEMA .....</b>	<b>86</b>
<b>10-TIMMARSKONTROLL .....</b>	<b>92</b>
<b>UNDERHÅLLSPROCEDURER .....</b>	<b>93</b>
Luftfilter .....	93
Motorolja .....	94
Kylare .....	96
Motorkylvätska .....	96
Ljuddämparens gnistskydd .....	98
CVT-luftfilter .....	99
Transmissionskåpans tömningsskruv .....	101
Växellådsolja .....	102

<b>UNDERHÅLLSPROCEDURER (forts.)</b>	
Gasväjer.....	102
Gasreglage.....	104
Tändstift .....	105
Batteri .....	106
Säkringar.....	107
Lampor.....	108
Drivaxelsko/-skydd.....	109
Hjul/däck .....	110
Fjädring .....	111
Bromsar.....	111
Chassi.....	113
Ram .....	113
<b>FÖRVARING OCH FÖRSÄSONGSSERVICE .....</b>	<b>114</b>

### ***TEKNISK INFORMATION***

<b>FORDONSIDENTIFIKATION.....</b>	<b>116</b>
Fordons-identifikationsnummer .....	116
Motorns identifikationsnummer.....	116
Dekal om överensstämmelse.....	116
<b>CE-DEKLARATION OM ÖVERENSSTÄMMELSE .....</b>	<b>117</b>
<b>SPECIFIKATIONER .....</b>	<b>118</b>
<b>OMVANDLINGSTABELL.....</b>	<b>123</b>

### ***PROBLEMLÖSNING***

<b>TEKNISKA RIKTLINJER.....</b>	<b>126</b>
<b>MEDDELANDEN I FLERFUNKTIONSMÄTARENS DISPLAY .....</b>	<b>130</b>

### ***GARANTI***

<b>BRP:S BEGRÄNSADE GARANTI FÖR USA OCH KANADA: 2009 CAN-AM™ ATV-PRODUKTER .....</b>	<b>132</b>
<b>BRP:S INTERNATIONELLA BEGRÄNSADE GARANTI: 2009 CAN-AM™ ATV-PRODUKTER .....</b>	<b>137</b>
<b>BRP:S BEGRÄNSADE GARANTI FÖR EEA-OMRÅDET: 2009 CAN-AM™ ATV-PRODUKTER .....</b>	<b>141</b>
<b>SEKRETESSKYLDIGHET/FRISKRIVNINGSKLAUSUL .....</b>	<b>146</b>

**ADRESSÄNDRING/NY ÄGARE ..... 147**



# ***SÄKERHETS- INFORMATION***

---

# ALLMÄNNA SÄKERHETSFÖRESKRIFTER

## Koloxidförgiftning

Alla motoravgaser innehåller koloxid, som är en giftig gas. Inandning av koloxid kan ge huvudvärk, yrsel, dåsig-  
het, illamående, förvirring och orsaka  
dödsolyckor.

Koloxid är en färg-, lukt- och smaklös  
gas som kan förekomma även om du  
inte ser eller känner lukten av motor-  
avgaser. Dödliga koncentrationer av  
koloxid kan samlas på kort tid och du  
kan drabbas snabbt, utan möjlighet att  
rädda dig själv. Dödliga koncentrationer  
av koloxid kan också dröja kvar i  
timmar och dagar i slutna eller dåligt  
ventilerade utrymmen. Om du upplever  
något av symtomen på koloxidförgif-  
tning, lämna utrymmet omedelbart,  
gå ut i friska luften och sök läkarvård.

Förhindra svåra eller dödliga skador på  
grund av koloxidförgiftning:

- Kör aldrig fordonets motor i dåligt  
ventilerade eller delvis täckta utrym-  
men, som till exempel ett garage,  
en carport eller i lada. Även om  
du försöker vädra ut motoravgaser  
med fläktar eller öppna fönster och  
dörrar, kan koloxid snabbt nå dödliga  
koncentrationer.
- Kör aldrig fordonet utomhus på stäl-  
len där motoravgaserna kan sugas  
in i en byggnad via öppningar som  
till exempel fönster och dörrar.

## Bensinbrand och andra risker

Bensin är ett ytterst brandfarligt och  
explosionsfarligt ämne. Bensinångor  
kan spridas och antändas av en gnista  
eller eldslåga på många meters av-

stånd från motorn. Följ dessa anvis-  
ningar för att minska risken för brand  
och explosion:

- Tankka fordonet utomhus på en väl-  
ventilerad plats, på avstånd från öp-  
pen eld, gnistor, rökande personer  
och andra antändningskällor.
- Tankka aldrig fordonet med motorn  
igång.
- Fyll aldrig bränsletanken ända upp.  
Lämna tillräckligt stort utrymme så  
att bränslet kan expandera vid tem-  
peraturförändringar.
- Torka bort eventuellt utspilt bränsle.
- Starta och använd aldrig motorn  
med tanklocket borttaget.
- Använd enbart en godkänd bensin-  
dunk för bränsleförvaring.

Bensin är giftigt och kan orsaka pers-  
onskador, till och med dödliga.

- Sug aldrig upp bensin med munnen  
via slang.
- Om du sväljer bensin, får bensin i  
ögonen eller andas in bensinångor  
ska du omedelbart uppsöka läkare.

Om du får bensin på dig, tvätta dig med  
tvål och vatten och byt kläder.

## Brännskador från heta fordonsdelar

Avgassystemet och motorn blir heta  
när de används. Undvik kontakt med  
heta fordonsdelar, under och omedel-  
bart efter användning, för att undgå  
brännskador.

## **Tillbehör och modifieringar**

Gör inga modifieringar på fordonet och använd inte utrustning eller tillbehör om de inte har godkänts av BRP. Modifieringar och tillbehör som inte har testats av BRP kan öka risken för olyckor och skador, och även göra det olagligt att använda fordonet.

Kontakta en auktoriserad Can-Am-återförsäljare för information om godkända tillbehör för fordonet.

# SPECIELLA SÄKERHETSMEDELANDEN

## VARNING

DETTA FORDON ÄR INGEN LEKSAK OCH KAN VARA FARLIGT ATT ANVÄNDA. Detta fordon uppför sig annorlunda än andra fordon, inklusive motorcyklar och bilar. En krock eller vältning kan snabbt inträffa, även under rutinmanövrer som vändning, uppförskörning eller körning över hinder, om du inte iakttar nödvändig försiktighet.

## VARNING

ALLVARLIGA SKADOR ELLER DÖD kan bli resultatet om du inte följer dessa instruktioner:

- Läs denna Instruktionsbok och alla varningsdekaler på produkten noga och följ de användningssteg som beskrivs. Studera *SÄKERHETSVIDEON* noggrant innan du börjar köra.
- Kör aldrig fordonet utan nödvändiga kunskaper. Gå en förarkurs. Alla förare bör få utbildning av en certifierad instruktör. Kontakta en auktoriserad Can-Am-återförsäljare för närmare information.
- Följ alltid denna åldersrekommendation: En person under 16 år bör aldrig köra detta fordon.
- Ta aldrig passagerare på detta fordon.
- Kör aldrig detta fordon på underlag med vägbeläggning såvida det inte rör sig om kortare avstånd, i låg hastighet och för att flytta det från ett terrängkörningsområde till ett annat.
- Kör eller åk aldrig på fordonet utan att bära en godkänd hjälm med korrekt passning. Du bör även bära ögonskydd (glasögon eller ansiktskydd), handskar, kängor, långärmad skjorta eller jacka och långbyxor.
- Kör aldrig fordonet om du är alkohol- eller drogpåverkad. Det medför nedsatt omdöme och reaktionsförmåga.
- Kör aldrig i för hög hastighet. Kör alltid i en hastighet som lämpar sig för terrängen, sikten, körförhållandena och din erfarenhet.
- Försök aldrig köra på två hjul, hoppa eller ägna dig åt stuntkörning.
- Kontrollera alltid fordonet inför varje körning för att se till att det är i körsäkert skick. Följ alltid de inspektions- och underhållsprocedurer och -scheman som beskrivs i denna Instruktionsbok.
- Kör alltid långsamt och var extra försiktig vid körning i okänd terräng. Var alltid uppmärksam på förändrade terrängförhållanden när du kör fordonet.
- Kör inte på mycket ojämnt, halt eller löst underlag förrän du har lärt dig och övat de färdigheter som fordras för att behärska fordonet på sådant underlag. Var alltid extra försiktig på dessa typer av underlag.

## VARNING

- Följ alltid de procedurer för vändning som beskrivs i denna Instruktionsbok. Öva dig i att vända i låg hastighet innan du försöker i högre hastigheter. Försök inte vända i alltför hög hastighet.
- Kör aldrig fordonet i backar som är för branta för fordonet eller för dig. Öva först i mindre branta backar innan du försöker dig på brantare körning.
- Följ alltid de procedurer för körning i uppförslut som beskrivs i denna Instruktionsbok. Kontrollera terrängen noga innan du kör uppför berg eller backar. Kör aldrig i uppförslut med alltför halt eller löst underlag. Skifta din vikt framåt. Dra aldrig på gasen eller växla alltför hastigt. Kör aldrig över bergs- eller backkrön i hög hastighet.
- Följ alltid de procedurer för nedförskörning och bromsning i backe som beskrivs i denna Instruktionsbok. Kontrollera terrängen noggrant innan du åker nedför berg eller backar. Skifta din vikt bakåt. Kör aldrig nedför berg eller backar i hög hastighet. Undvik att köra nedför berg eller backar i en vinkel som kan få fordonet att luta starkt åt sidan. Kör alltid rakt nedför en backe när det är möjligt.
- Följ alltid de procedurer för körning med sidolutning i backe som beskrivs i denna Instruktionsbok. Undvik berg och backar med mycket halt eller löst underlag. Skifta din vikt till den sida av fordonet som vetter uppåt. Försök aldrig vända fordonet mitt i en backe innan du på plan mark helt behärskar den vändningsteknik som beskrivs i denna Instruktionsbok. Försök om möjligt undvika stark sidolutning.
- Följ alltid rätt procedurer om fordonet stannar eller rullar baklänges vid körning i uppförslut. Undvik detta genom att alltid använda korrekt utrustning och hålla jämn hastighet vid körning i uppförslut. Om fordonet stannar eller rullar baklänges, följ den speciella procedur för bromsning som beskrivs i denna Instruktionsbok. Stig av på den sida som vetter uppåt vid lutning eller på ena sidan om fordonet står rakt i ett uppförslut. Vänd fordonet och stig på igen så som beskrivs i denna Instruktionsbok.
- Kontrollera alltid om det finns hinder innan du kör i ett nytt område. Försök aldrig köra över stora hinder, som stenblock eller nedfallna träd. Följ alltid rätt procedurer när du kör över hinder så som beskrivs i denna Instruktionsbok.
- Var alltid försiktig när du sladdar eller slirar. Lär dig att på ett säkert sätt kontrollera sladdning och slirning genom att öva dig i låga hastigheter på plant, jämnt underlag. Kör långsamt på ytterst hala ytor, t.ex. is, och var extra försiktig så att du inte förlorar kontrollen när du sladdar.
- Kör aldrig fordonet i snabbflytande vattendrag eller djupare vatten än vad som specificeras i denna Instruktionsbok. Kom ihåg att våta bromsar kan ha mindre bromskraft. Testa bromsarna när du lämnar vattnet. Om nödvändigt, bromsa flera gånger så att friktionen torkar beläggen.

**⚠ VARNING**

- Kontrollera alltid att det inte finns några hinder eller människor bakom dig när du backar. När du ser att det är säkert att backa, backa långsamt.
- Använd alltid däck av rätt typ och storlek, så som specificeras i denna Instruktionsbok. Ha alltid korrekt tryck i däcken så som beskrivs i denna Instruktionsbok.
- Modifiera aldrig detta fordon med oriktig installation eller användning av tillbehör. Använd endast tillbehör godkända av BRP. Installera ALDRIG passagerarsäten och använd aldrig lastutrymmet för att ta med passagerare.
- Överskrid aldrig den specificerade lastkapaciteten för fordonet, inklusive förare, övrig last och eventuella tillbehör. Lasten ska fördelas korrekt och vara säkert fastspänd. Sänk hastigheten och följ anvisningarna i denna Instruktionsbok vid körning med last eller släp. Håll större avstånd för inbromsning.

**Europeiska gemenskapen**

Denna varning gäller endast för de europeiska länder där användning på väg är tillåten.

**⚠ VARNING****Användning på väg:**

- Detta fordon är endast avsett för TERRÄNGKÖRNING. Det kan framföras kortare sträckor på väg i låg hastighet, i syfte att flytta fordonet från ett terrängkörningsområde till ett annat.
- När fordonet körs på väg, kör aldrig fort och sänk hastigheten ordentligt vid svängar.
- Följ alltid gällande trafikförfordningar när du kör fordonet på väg, även på grus- eller skogsväg.
- Om dessa anvisningar inte följs kan det leda till förlust av kontroll över fordonet, vilket kan orsaka svåra personskador.

 **VARNING****Främre vinsch:**

- Den främre vinschkroken på ett fordon som är utrustat med vinsch måste tas loss och förvaras säkert vid körning på allmän väg.
- Annars finns det risk för att människor i närheten skadas.

Tänk på följande när du läser denna Instruktionsbok:

 **VARNING**

Anger en potentiell risk som, om den inte undviks, kan resultera i svåra personskador eller död.

# ANVÄNDNINGSVARNINGAR

OBSERVERA: Nedanstående illustrationer är endast allmänna representationer. De kan se annorlunda ut för din modell.

## ⚠ VARNING



V00A0AQ

### **MÖJLIG RISK**

Användning av detta fordon utan korrekta instruktioner.

### **VAD SOM KAN HÄNDA**

Risken för en olycka ökar markant om föraren inte vet hur detta fordon ska hanteras i olika situationer och i olika slags terräng.

### **HUR RISKEN KAN UNDVIKAS**

Nybörjare och ovana förare bör gå en förarkurs. De bör därefter regelbundet öva de färdigheter de lärt sig på kursen och den körteknik som beskrivs i denna Instruktionsbok.

För mer information om förarkurser kan du kontakta en auktoriserad Can-Am-återförsäljare.



**! VARNING**

V00A1AQ

**MÖJLIG RISK**

Underlåtenhet att följa rekommenderad minimiålder för fordonet.

**VAD SOM KAN HÄNDA**

Om den rekommenderade åldersgränsen inte följs kan barnet skadas eller omkomma.

Även om barnet är inom den tillåtna åldersgruppen kan det hända att de kunskaper, den skicklighet eller det omdöme som krävs för säker användning av fordonet saknas. Barnet riskerar då att bli inblandad i en allvarlig olycka.

**HUR RISKEN KAN UNDVIKAS**

Ingen som är under 16 år ska använda detta fordon.

**⚠ VARNING**



V00A02Q

**MÖJLIG RISK**

Att medföra passagerare på detta fordon.

**VAD SOM KAN HÄNDA**

Din möjlighet att balansera och kontrollera fordonet minskar avsevärt.

Det kan leda till en olycka som kan skada dig och/eller din passagerare.

**HUR RISKEN KAN UNDVIKAS**

Ta aldrig passagerare. Det långa sätet, som är till för att låta föraren röra sig obehindrat, är inte utformat eller avsett för passagerare.

**! VARNING**

V00A04Q

**MÖJLIG RISK**

Att köra detta fordon på allmän gata, väg eller motorväg.

**VAD SOM KAN HÄNDA**

Du kan kollidera med ett annat fordon. Vägbeläggning kan allvarligt påverka hantering och styrning och kan leda till att du förlorar kontrollen över fordonet.

**HUR RISKEN KAN UNDVIKAS**

Om det är tillåtet att använda fordonet på väg, använd fordonet på vägbeläggning endast kortare sträckor och endast i syfte att flytta fordonet från ett terrängkörningsområde till ett annat.

Kör alltid fordonet i låg hastighet (aldrig över 65 km/h) och sänk hastigheten innan du svänger.

Respektera alltid trafiklagarna vid körning på allmän väg eller gata.

**! VARNING**



V00A06Q

## **MÖJLIG RISK**

Att köra detta fordon utan godkänd hjälm, ögonskydd och skyddsklädsel.

## **VAD SOM KAN HÄNDA**

Följande gäller alla ATV-förare:

- Att köra utan godkänd hjälm ökar riskerna för allvarliga skullskador eller dödsfall vid olycka.
- Att köra utan ögonskydd kan orsaka olyckor och ökar risken för allvarliga skador vid en olycka.
- Att köra utan skyddande klädsel ökar risken för allvarliga skador vid en eventuell olycka.

## **HUR RISKEN KAN UNDVIKAS**

Bär alltid godkänd hjälm med korrekt passning. Du bör även bära följande:

- Ögonskydd (glasögon eller ansiktsskydd)
- Fast hakskydd (rekommenderas för passageraren)
- Handskar och kängor
- Långärmad skjorta eller jacka
- Långbyxor.

**! VARNING**

V00A07Q

**MÖJLIG RISK**

Att köra detta fordon efter intag av alkohol eller droger.

**VAD SOM KAN HÄNDA**

Omdömesförmågan kan försämrats avsevärt.

Din reaktionsförmåga blir långsammare.

Balans- och uppfattningsförmågan kan försämrats.

En olycka eller dödsfall kan bli följden.

**HUR RISKEN KAN UNDVIKAS**

Inta aldrig alkohol eller droger före eller under körning av fordonet.

**! VARNING**

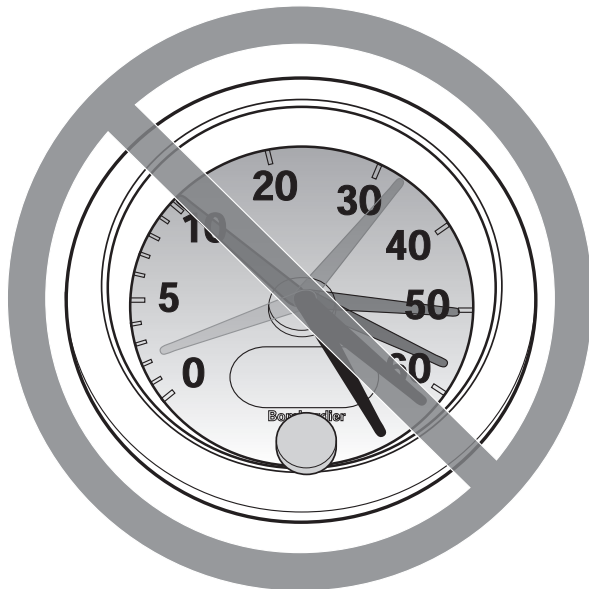

V00A08Q

**MÖJLIG RISK**

Att köra detta fordon i för hög hastighet.

**VAD SOM KAN HÄNDA**

Risken för att du ska förlora kontrollen över fordonet ökar, vilket kan resultera i en olycka.

**HUR RISKEN KAN UNDVIKAS**

Kör alltid i en hastighet som lämpar sig för terrängen, sikten, körförhållandena och din erfarenhet. Högsta tillåtna hastighet för detta fordon är 65 km/h. Sänk alltid hastigheten innan du svänger.

**! VARNING**

V00A09Q

**MÖJLIG RISK**

Försök att köra på två hjul, hopp eller stuntkörning.

**VAD SOM KAN HÄNDA**

Ökar risken för en olycka, inklusive vältning.

**HUR RISKEN KAN UNDVIKAS**

Försök aldrig utföra trick, som att köra på två hjul eller hoppa. Försök inte imponera på andra.

 **VARNING**

**MÖJLIG RISK**

Underlåtenhet att kontrollera fordonet före körning.

Underlåtenhet att underhålla fordonet.

**VAD SOM KAN HÄNDA**

Ökar risken för en olycka eller skador på utrustningen.

**HUR RISKEN KAN UNDVIKAS**

Kontrollera alltid fordonet varje gång innan du använder det för att se till att det är i ett körsäkert skick.

Följ alltid de inspektions- och underhållsprocedurer och -scheman som beskrivs närmare i denna Instruktionsbok.

 **VARNING**

**MÖJLIG RISK**

Körning på isbelagda vattendrag.

**VAD SOM KAN HÄNDA**

Fordonet kan gå igenom isen, vilket kan leda till svåra personskador eller död.

**HUR RISKEN KAN UNDVIKAS**

Kör aldrig detta fordon på en isbelagd yta innan du är säker på att isen är tillräckligt tjock och stark för att bära fordonets vikt och last, såväl som den kraft som skapas av ett fordon i rörelse.



**! VARNING**

V00A0BQ

**MÖJLIG RISK**

Att ta bort händerna från styrstången eller fötterna från fotstöden under körning.

**VAD SOM KAN HÄNDA**

Även om du bara lyfter ena handen eller foten kan det minska din möjlighet att kontrollera fordonet eller få dig att tappa balansen och ramla av. Om du lyfter en fot från fotstödet kan foten eller benet komma i kontakt med bak-hjulet, vilket kan leda till skador eller en olycka.

**HUR RISKEN KAN UNDVIKAS**

Håll alltid båda händerna på styrstången och båda fötterna på fotstöden när du kör fordonet.

**! VARNING**

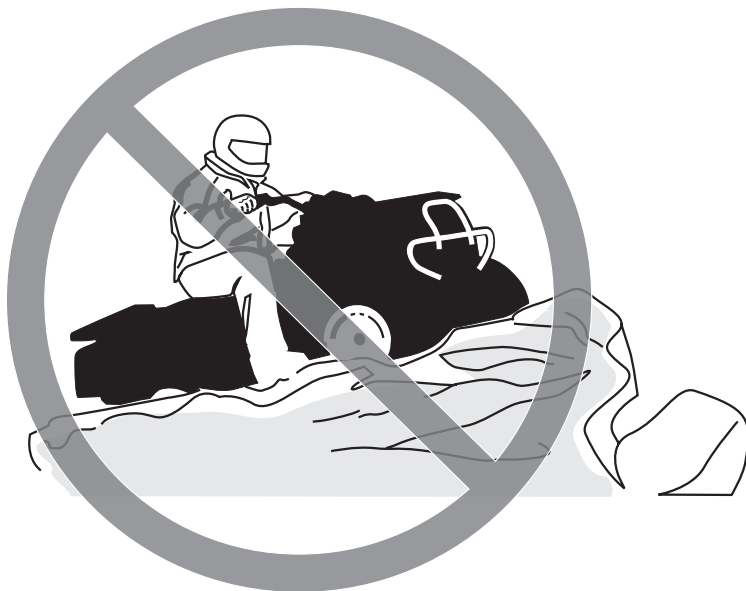

V00A0CQ

**MÖJLIG RISK**

Underlåtenhet att iakta särskild försiktighet när du kör fordonet i okänd terräng.

**VAD SOM KAN HÄNDA**

Du kan stöta på dolda stenblock, gupp eller hål och inte hinna reagera. Det kan leda till att fordonet välter eller att du förlorar kontrollen över det.

**HUR RISKEN KAN UNDVIKAS**

Kör långsamt och var extra försiktig vid körning i okänd terräng. Var alltid uppmärksam på förändrade terrängförhållanden när du kör fordonet.

**⚠ VARNING**

V00A0DQ

**MÖJLIG RISK**

Underlåtenhet att iakttä särskild försiktighet när du kör i svår terräng eller på mycket halt eller löst underlag.

**VAD SOM KAN HÄNDA**

Förlust av däckgreppet eller kontrollen över fordonet, vilket kan resultera i en olycka, inklusive vältning.

**HUR RISKEN KAN UNDVIKAS**

Kör inte på alltför ojämnt, halt eller löst underlag förrän du har lärt dig och har den skicklighet som krävs för att behärska fordonet på sådant underlag.

Var alltid extra försiktig på dessa typer av underlag.

**! VARNING**



V00A0EQ

**MÖJLIG RISK**

Oriktig vändning.

**VAD SOM KAN HÄNDA**

Du kan förlora kontrollen över fordonet, vilket kan orsaka en kollision eller vältning.

**HUR RISKEN KAN UNDVIKAS**

Följ alltid de procedurer för vändning som beskrivs i denna Instruktionsbok. Öva dig i att vända i låg hastighet innan du försöker i högre hastigheter.

Försök inte vända i alltför hög hastighet.

**⚠ VARNING**

V00A00Q

**MÖJLIG RISK**

Körning i mycket branta backar.

**VAD SOM KAN HÄNDA**

Fordonet har lättare för att välta i extremt branta backar än på plana ytor eller i mindre branta backar.

**HUR RISKEN KAN UNDVIKAS**

Kör aldrig fordonet i backar som är för branta för fordonet eller för dig.

Öva först i mindre branta backar innan du försöker dig på brantare körning.

**⚠ VARNING**



V00A0FQ

**MÖJLIG RISK**

Körning i uppförslut på fel sätt.

**VAD SOM KAN HÄNDA**

Du kan förlora kontrollen över fordonet eller det kan välta.

**HUR RISKEN KAN UNDVIKAS**

Följ alltid de procedurer för körning i uppförslut som beskrivs i denna Instruktionsbok.

Kontrollera alltid terrängen noggrant innan du kör uppför backar.

Kör aldrig i uppförslut med alltför halt eller löst underlag.

Skifta din vikt framåt.

Dra aldrig på gasen eller växla alltför hastigt. Fordonet riskerar att välta baklänges.

Kör aldrig över bergs- eller backkrön i hög hastighet. Ett hinder, ett stup, ett annat fordon eller en person kan finnas på andra sidan.

**! VARNING**

V00A0GQ

**MÖJLIG RISK**

Körning i nedförslut på fel sätt.

**VAD SOM KAN HÄNDA**

Du kan förlora kontrollen över fordonet eller det kan välta.

**HUR RISKEN KAN UNDVIKAS**

Följ alltid de procedurer för körning i nedförslut som beskrivs i denna Instruktionsbok.

**OBSERVERA:** En särskild teknik krävs när du bromsar i nedförslut.

Kontrollera alltid terrängen noggrant innan du kör nedför berg eller backar.

Skifta din vikt bakåt.

Kör aldrig nedför berg eller backar i hög hastighet.

Undvik att köra nedför berg eller backar i en vinkel som får fordonet att luta starkt åt sidan. Kör alltid rakt nedför en backe när det är möjligt.

**⚠ VARNING**



V00A0HQ

**MÖJLIG RISK**

Körning med stark sidolutning eller vändning i backe.

**VAD SOM KAN HÄNDA**

Du kan förlora kontrollen över fordonet eller det kan välta.

**HUR RISKEN KAN UNDVIKAS**

Försök inte vända fordonet mitt i en backe innan du helt behärskar den vändningsteknik på plan mark som beskrivs närmare i denna Instruktionsbok. Var extra försiktig när du vänder i en backe.

Försök om möjligt undvika stark sidolutning.

***När du kör med sidolutning:***

Följ alltid de procedurer som beskrivs i denna Instruktionsbok.

Undvik berg och backar med mycket halt eller löst underlag.

Skifta din vikt till den sida av fordonet som vetter uppåt.



## ⚠ VARNING



V00A01Q

### MÖJLIG RISK

Att stanna, rulla baklänges eller stiga av på fel sätt vid körning i uppförslut.

### VAD SOM KAN HÄNDA

Fordonet kan välta.

### HUR RISKEN KAN UNDVIKAS

Använd korrekt utrustning och håll jämn hastighet vid körning i uppförslut.

#### ***Om du förlorar all fart framåt:***

Skifta vikten mot den sida som vetter uppåt. Dra aldrig på gasen eller växla alltför hastigt. Fordonet riskerar att välta baklänges.

Bromsa.

Lägg i parkeringsbromsen när du har stannat.

Stig av på den sida som vetter uppåt vid lutning eller på ena sidan om fordonet står rakt i en uppförslut.

#### ***Om fordonet börjar rulla bakåt:***

Skifta vikten mot den sida som vetter uppåt. Dra aldrig på gasen eller växla alltför hastigt. Fordonet riskerar att välta baklänges.

Använd aldrig den bakre bromsen medan fordonet rullar baklänges.

Bromsa gradvis med den främre bromsen.

När fordonet stannat helt, bromsa även med den bakre bromsen och lägg i parkeringsbromsen.

Stig av på den sida som vetter uppåt vid lutning eller på ena sidan om fordonet står rakt i en uppförslut.

Vänd fordonet och stig på igen så som beskrivs i denna Instruktionsbok.

**! VARNING**



V00A0JQ

**MÖJLIG RISK**

Oriktig körning över hinder.

**VAD SOM KAN HÄNDA**

Förlust av kontrollen eller kollision.

Fordonet kan välta.

**HUR RISKEN KAN UNDVIKAS**

Kontrollera om det finns hinder innan du kör i ett nytt område.

Försök aldrig köra över stora hinder, som stora stenblock eller nedfallna träd.

När du kör över hinder, följ alltid de procedurer som beskrivs i denna Instruktionsbok.

**! VARNING**

V00A0KQ

**MÖJLIG RISK**

Oriktig sladdning eller slirning.

**VAD SOM KAN HÄNDA**

Du kan förlora kontrollen över fordonet.

Du kan också oväntat återfå väggreppet, vilket kan få fordonet att välta.

**HUR RISKEN KAN UNDVIKAS**

Lär dig att på ett säkert sätt kontrollera sladdning och slirning genom att öva dig i låga hastigheter på plant, jämnt underlag.

Kör långsamt på ytterst hala ytor, t.ex. is, och var extra försiktig så att du inte förlorar kontrollen när du sladdar eller slirar.

**! VARNING**



V00A0LQ

### **MÖJLIG RISK**

Körning av fordonet i djupt eller strömmande vatten.

### **VAD SOM KAN HÄNDA**

Däcken kan börja flyta, vilket kan orsaka förlust av däckgreppet och förlust av kontrollen över fordonet. En olycka kan bli följden.

### **HUR RISKEN KAN UNDVIKAS**

Kör aldrig fordonet i snabbflytande vattendrag eller djupare vatten än vad som specificeras i denna Instruktionsbok.

Kontrollera vattendjupet och om det finns starka strömmar innan du försöker köra i vatten. Vattnet bör inte gå över fotstöden.

Kom ihåg att våta bromsar kan ha mindre bromskraft. Testa bromsarna när du lämnar vattnet. Om nödvändigt, bromsa flera gånger så att friktionen torkar beläggen.

**⚠ VARNING**

V00A0MQ

**MÖJLIG RISK**

Oriktig backning.

**VAD SOM KAN HÄNDA**

Du kan stöta emot ett hinder eller en person bakom fordonet, vilket kan resultera i svåra personskador.

**HUR RISKEN KAN UNDVIKAS**

Kontrollera alltid att det inte finns några hinder eller människor bakom fordonet innan du backar. När du ser att det är säkert, backa långsamt.

**! VARNING**



V00A00Q

**MÖJLIG RISK**

Körning av fordonet med fel däck eller med fel eller ojämnt tryck i däcken.

**VAD SOM KAN HÄNDA**

Om du använder felaktiga däck på fordonet eller har fel eller ojämnt tryck i däcken kan det leda till att du tappar kontrollen över fordonet, punktering, däck som rör sig på fälgen och ökad risk för olyckor.

**HUR RISKEN KAN UNDVIKAS**

Använd alltid däck av den typ och storlek som specificeras i denna Instruktionsbok.

Ha alltid korrekt tryck i däcken så som beskrivs i denna Instruktionsbok.

Byt alltid ut skadade hjul eller däck.

**⚠ VARNING**

V00A26Q

**MÖJLIG RISK**

Att köra detta fordon med olämpliga modifikationer.

**VAD SOM KAN HÄNDA**

Oriktig installation av tillbehör eller modifikationer av detta fordon kan leda till förändring av köregenskaperna, vilket i vissa situationer kan leda till en olycka.

**HUR RISKEN KAN UNDVIKAS**

Modifiera aldrig detta fordon med oriktig installation eller användning av tillbehör. Alla delar och tillbehör som installeras på fordonet ska vara godkända av BRP och installeras och användas enligt instruktionerna. Om något är oklart, vänd dig till en auktoriserad Can-Am-återförsäljare.

Installera **ALDRIG** passagerarsäten och använd aldrig lastutrymmet för att ta med passagerare.

Modifieringar av fordonet för att öka hastighet och prestanda kan vara ett brott mot villkoren i den begränsade fordonsgarantin. Dessutom är vissa modifieringar, inklusive borttagande av delar av motor- eller avgassystem, olagliga i de flesta länder.

**! VARNING**



V00A0PQ

**MÖJLIG RISK**

Överbelastning av fordonet eller oriktigt lastnings- eller släpförfarande.

**VAD SOM KAN HÄNDA**

Kan leda till förändringar i fordonets köregenskaper, vilket kan orsaka en olycka.

**HUR RISKEN KAN UNDVIKAS**

Överskrid aldrig den specificerade lastkapaciteten för fordonet, inklusive förare, övrig last och eventuella tillbehör.

Lasten ska fördelas korrekt och vara säkert fastspänd.

Sänk hastigheten vid körning med last eller släp. Håll större avstånd för inbromsning.

Följ alltid anvisningarna i denna Instruktionsbok vid körning med last eller släp.



**⚠ VARNING**

V03M01Q

**MÖJLIG RISK**

Transport av brandfarliga eller andra farliga ämnen kan leda till explosion.

**VAD SOM KAN HÄNDA**

Detta kan leda till svåra personskador eller dödsfall.

**HUR RISKEN KAN UNDVIKAS**

Transportera aldrig brandfarliga eller andra farliga ämnen.

Tänk på följande när du läser denna Instruktionsbok:

**⚠ VARNING**

Anger en potentiell risk som, om den inte undviks, kan resultera i svåra personskador eller död.

---

# KÖRNING AV FORDONET

Det finns ett antal grundregler och tips som du **MÅSTE** följa för att helt kunna uppskatta nöjet och spänningen i att köra detta fordon. Vissa kan vara nya för dig, andra bara sunt förnuft eller självklarheter.

Ta dig tid att studera denna Instruktionsbok och alla medföljande varningsdekaler på produkten, liksom **SÄKERHETSVIDEON** som medföljer fordonet. Där beskrivs i detalj vad du bör veta om fordonet innan du börjar köra.

Oavsett om du är en ny eller van förare är det viktigt för din egen säkerhet att du känner till fordonets reglage och funktioner. Det är minst lika viktigt att veta hur man kör.

Informationen i denna Instruktionsbok är begränsad. Vi råder dig att skaffa vidare information och utbildning från t.ex. lokala myndigheter, ATV-klubbar eller en erkänd ATV-organisation.

Enligt BRP:s rekommendation ska ingen under 16 år köra detta fordon. För barnets säkerhet rekommenderar vi att även du följer denna rekommendation. Endast du kan bedöma en yngre förares förmåga att förstå riskerna och köra ett fordon på ett säkert sätt.

Personer med nedsatt kognitiv eller fysisk förmåga eller personer som gärna tar risker löper större risk att råka ut för vältningar eller kollisioner, som kan leda till personsador, inklusive död.

Alla fordon är inte likadana. Vart och ett har unika prestandaegenskaper, reglage och funktioner. Varje fordon har olika köreegenskaper och väghållning.

Se till att du känner dig helt hemma med reglagen på fordonet och med allmän körning innan du börjar köra i terräng. Öva dig på att köra på en lämplig plats som är fri från faror och prova responsen för varje reglage. Kör endast i låg hastighet. För högre hastigheter krävs större erfarenhet, kunskap och lämpliga körförhållanden.

Körförhållandena varierar från plats till plats. Dessutom inverkar väderförhållanden som kan förändras radikalt från gång till annan och under olika säsonger.

Körning på sand skiljer sig från körning i snö eller genom skog eller våtmarker. En viss plats kan kräva större uppmärksamhet och skicklighet från föraren. Visa gott omdöme. Var alltid försiktig. Ta inga onödiga risker som gör att du hamnar på en plats där du inte kan ta dig tillbaka eller skadas.

Förutsätt aldrig att ditt fordon kan köras säkert överallt. Plötsliga förändringar i underlaget på grund av hål, svackor, sluttningar, mjukare eller hårdare underlag med mera, kan få fordonet att välta eller bli instabilt. Undvik detta genom att sakta farten och alltid kontrollera terrängen framför dig. Om fordonet börjar luta starkt eller välta är det bäst att kliva av genast BORT från vältningsriktningen!

## Kontroll före användning

### VARNING

Kontrollera fordonet varje gång innan du kör, för att upptäcka eventuella problem som kan uppstå när fordonet används. Kontrollen kan hjälpa dig att se slitage och småproblem innan de växer till stora problem. Rätta till problem som du upptäcker eftersom det kan minska risken för haveri eller olyckor. Kontakta en auktoriserad Can-Am-återförsäljare vid behov.

Innan fordonet används bör föraren alltid göra följande:

- Avlägsna fordonslåset.
- Koppla i parkeringsbromsen och kontrollera att den fungerar.
- Kontrollera trycket i däcken och däckens skick.
- Kontrollera om hjul och hjullager har slitage eller skador.
- Kontrollera reglagens placering och att de fungerar.
- Kontrollera att styrningen fungerar obehindrat.
- Aktivera gasreglaget flera gånger för att se om det fungerar obehindrat. Det ska återgå till tomgångsläge när det släpps.
- Aktivera bromshandtaget och bromspedalen för att kontrollera att bromsarna tar. Både handtagen och pedalen måste gå tillbaka helt när de släpps.
- Se till att växelspaken fungerar och lägg i PARKERING.
- Kontrollera bränsle-, olje- och kylvätskenivåerna.
- Kontrollera ev. oljeläckage i motor-, växellåds- och drivenhetskomponenter.
- Rengöra strålkastare, riktningssvisare och bromsljus.
- Se till att locken till den främre mittpanelen och det bakre lastutrymmet är ordentligt låsta.
- Se till att sätet är säkert spärrat.
- Om du har last, respektera lastkapaciteten. Se till att lasten är säkert fastspänd vid lastutrymmets öglor.
- Se och känn efter lösa delar med motorn avstängd. Kontrollera fästen.
- Kontrollera att det inte finns människor eller hinder framför dig.
- Kontrollera att tändningslås, startknapp, motorns stoppreglage, strålkastare, bakljus och varningsljus fungerar.
- Kontrollera att reglaget för riktningssvisare och knappen för blinkande varningsljus fungerar.
- Starta motorn, koppla ur parkeringsbromsen och kör långsamt framåt några meter medan du testar bromsarna genom att använda varje broms för sig.

## Klädsel

Ta hänsyn till vädret när du väljer klädsel. Du bör dock alltid bära lämplig skydds-klädsel och utrustning, inklusive godkänd hjälm, ögonskydd, stövlar eller kängor, handskar, långärmad skjorta och långbyxor. Denna typ av klädsel skyddar dig mot vissa av de mindre faror du kan stöta på vid körning. Bär aldrig lösa klädesplagg som t.ex. en halsduk, som kan fastna i fordonet eller i buskar och grenar. Beroende på förhållandena kan även glasögon med imskydd eller solglasögon krävas. Olikfärgade glas för ögonskydd eller solglasögon kan hjälpa dig att urskilja variationer i terrängen. Solglasögon ska endast bäras på dagtid.

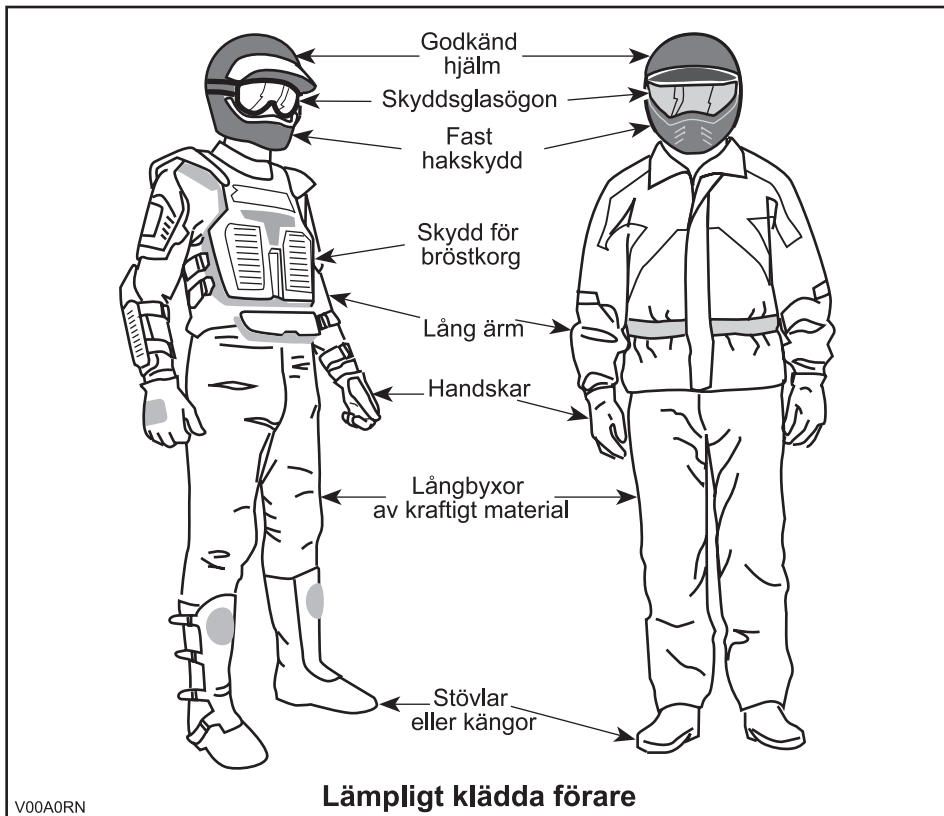

## Last

All last som placeras på fordonet påverkar fordonets manövrering, väghållning och bromssträcka. Överskrid därför inte den lastkapacitet som anges av fordonstillverkaren (se tabellen nedan). Se alltid till att lasten är säkert fastspänd och korrekt fördelad, och att den inte kan störa din kontroll över fordonet. Tänk alltid på att "lasten" kan glida eller falla av och leda till en olycka. Se till att last och bagage inte sticker ut på sidorna, där de kan fastna i vegetation eller andra hinder. Se till att strålkastare eller bromsljus inte täcks eller skyms av lasten.

Anpassa hastigheten till terrängförhållandena vid körning med last eller släp. Håll större avstånd för inbromsning. Fäst alltid lasten så lågt som möjligt på räckena för att minska effekten av en högre tyngdpunkt.

Detta fordon är konstruerat för endast en förare. Trots det långa sätet, som låter föraren röra sig obehindrat, är det inte utformat eller avsett för passagerare. Installera ALDRIG passagerarsäten och använd aldrig lastutrymmet för att ta med passagerare. Passagerare kan inverka på fordonets stabilitet och din kontroll över det.

MAXLAST		
Tillåten totallast	141 kg	Inklusive förare, övrig last och ev. tillbehör.
Bakre lastutrymme	16 kg	Jämnt fördelad.

## Släp

Att köra detta fordon med ett släp ökar avsevärt risken för vältning, särskilt i branta sluttningar. Om du använder ett släp måste du se till att dess fäste är kompatibelt med det som finns på fordonet. Se till att släpet är i vågrät linje med fordonet. (I vissa fall kan du behöva installera en speciell förlängning på fordonets draganordning.) Använd säkerhetskedjor för att säkert koppla släpet till fordonet. Tunga släp kräver längre bromssträcka, särskilt på sluttande underlag. Var försiktig så att du inte sladdar eller slirar. När du har stannat eller parkerat, blockera fordonets och släpets hjul så att de inte kan röra sig. Se alltid till att lasten är jämnt fördelad på släpet. Var försiktig när du kopplar loss ett lastat släp. Släpet eller dess last kan falla på dig eller andra. Vänd inte i hög hastighet. Kör alltid på låg växel och sakta in ordentligt.

## Utföra arbetsuppgifter med fordonet

Du kan använda fordonet till att utföra en mängd LÄTTARE arbetsuppgifter, från snöplogning till att dra ved eller last. Olika tillbehör finns att köpa från din auktoriserade Can-Am-återförsäljare. Respektera alltid fordonets lastkapacitet och övriga begränsningar. Om du överbelastar fordonet kan även komponenterna överbelastas och sluta fungera. För att undvika personskador är det lika viktigt att följa de anvisningar och varningar som medföljer tillbehöret. Undvik fysisk överanstängning genom att inte lyfta eller dra tunga laster eller manövrera fordonet för hand. (Läs vidare under *FRITIDSKÖRNING* nedan.)

## Fritidskörning

Respektera andras rättigheter och begränsningar. Kör inte på områden som är till för andra typer av terrängkörning. Detta inkluderar bl.a. snöskoterspår, ridspår, skidspår och terrängcykelbanor. Förutsätt aldrig att det inte finns någon annan i spåret/på banan. Håll alltid till höger och kör inte i sicksack längs banan. Var beredd på att stanna eller köra åt sidan om du möter en annan förare.

Gå med i en lokal ATV-klubb. De kan förse dig med kartor och råd eller tala om var det är tillåtet att köra. Om det inte finns någon klubb i din närhet, hjälp till att starta en. Att köra tillsammans med andra eller i en klubb är en trevlig, social upplevelse.

Håll dig alltid på säkert avstånd från andra förare. Din egen bedömning av hastighet, terrängförhållanden, vädret, fordonets skick och din tillit till andra förares bedömningsförmåga hjälper dig att på bästa sätt välja ett säkert avstånd till andra. Detta fordon kan lika lite som andra motorfordon "stanna på en femöring".

Kör alltid fordonet i låg hastighet kör aldrig över 65 km/h (40 MPH) och sänk hastigheten innan du svänger vid körning på väg.

Innan du ger dig iväg, tala om för någon vart du tänker åka och när du planerar att vara tillbaka. Inta aldrig alkohol eller droger före eller under körning!

Beroende på hur långt du tänker köra, ta med dig ytterligare verktyg eller nödutrustning. Ta reda på var du kan tanka och fylla på olja. Var förberedd på olika situationer som du kan tänkas möta. Det är alltid bra att ha med sig första hjälpen-utrustning.

## Miljö

En av fördelarna med detta fordon är att det kan ta dig bort från inkörda vägar, långt bort från bebyggelse och samhällen. Du bör dock alltid respektera naturen och andra människors rätt att njuta av den. Kör inte i miljö känsliga marker. Kör inte över planterade träd eller buskar, hugg inte ner träd eller förstör stängsel och låt inte hjulen spinna och förstöra marken. "Gå försiktigt fram".

Att jaga vilt med fordon är olagligt på de flesta platser. Viltet kan dö av utmattning om det jagas av ett motorfordon. Om du stöter på djur när du är ute och kör, stanna och observera tyst och försiktigt. Det kan bli ett av dina bästa minnen.

Följ regeln "det du tar med dig ut, tar du med dig tillbaka". Skräpa inte ned. Gör inte upp lägereld såvida du inte har tillstånd, och aldrig på torr mark. De faror du kan skapa i ett spår eller på en bana kan skada andra eller dig själv, också längre fram i tiden.

Respektera odlad mark och betesmark. Be alltid markägaren om lov innan du kör på privat mark. Respektera grödor, djur och markgränser. Om du kommer till en stängd grind måste du stänga den igen efter dig.

Förorena inte vattendrag, sjöar eller älvar, och modifiera inte motorn eller ljud-dämpningen eller avlägsna någon av dess delar.

## Designbegränsningar

Trots att fordonet är ovanligt tåligt för sin klass är det ett lättare fordon och användningen är därför begränsad till lämpade ändamål.

Att öka vikten på någon del av fordonet förändrar dess stabilitet och prestanda.

## Användning i terräng

Bara terrängkörning i sig utgör en fara. All terräng som inte har preparerats speciellt för fordon utgör i sig en risk, då det är omöjligt att förutsäga vinklar, underlag och exakt lutning. Själva terrängen utgör en ständig risk och den som ger sig ut måste vara medveten om och acceptera detta.

Vid terrängkörning måste föraren alltid vara ytterst noga med att välja den säkraste vägen och hålla noggrann uppsikt över terrängen framför sig. Fordonet ska aldrig köras av någon som inte är helt förtrogen med de körinstruktioner som gäller för fordonet och inte heller ska det köras i mycket brant eller osäker terräng.

## Allmänna användnings- och säkerhetsföreskrifter

Aktsamhet, försiktighet, erfarenhet och goda körkunskaper är de bästa tipsen för att förebygga riskerna med körning av fordonet.

Om du är det minsta tveksam över att fordonet säkert kan ta sig fram över ett hinder eller en viss del av terrängen bör du alltid välja en annan väg.

Vid terrängkörning är det styrka och dragkraft som gäller, inte hög fart. Kör aldrig fortare än sikten och din egen förmåga att välja en säker väg medger.

Kontrollera alltid terrängen framför dig för plötsliga förändringar i sluttningar eller hinder, t.ex. stenar och stubbar, som kan orsaka obalans, vältning och rullning.

Kör aldrig fordonet om reglagen inte fungerar normalt.

Kontrollera alltid att det inte finns hinder eller människor bakom fordonet när du backar. Kör sakta och undvik snäva svängar.

Koppla alltid i parkeringsbromsen när du stannar eller parkerar. Detta är extra viktigt när du parkerar på sluttande underlag. I mycket branta backar eller om fordonet är lastat ska hjulen blockeras med stenar eller tegelstenar. Kom ihåg att bränsleventilen ska vara stängd.

Användare i ett land inom Europeiska gemenskapen måste avlägsna vinschkroken (om en sådan finns) när fordonet framförs på väg. Om denna bestämmelse inte följs, ökar risken för personskador, inklusive dödsfall, om en olycka skulle inträffa.

## Uppförskörning

På grund av konstruktionen har detta fordon ytterst god klättringsförmåga, så god att det kan välta innan drivningen går förlorad. Exempelvis är det vanligt att stöta på terrängsituationer där backens krön har eroderats så mycket att krönet är mycket skarpt. Fordonet kan hantera en sådan situation, men när dess framdel kommer till den punkt där balansen skiftas bakåt kan det välta baklänges.

Detsamma kan inträffa om ett markhinder får fordonets framdel att resa sig mer än önskat. I en sådan situation är det bättre att ta en annan väg. När du gör det, tänk på riskerna med sidolutning.

Det är också bra att känna till terrängen på andra sidan av backen eller höjden. Allt- för ofta finns där en skarp brant som är omöjlig att ta sig över eller nedför.

### **Nedförskörning**

Detta fordon kan köra uppför sluttningar som är brantare än vad som är säkert att ta sig nedför. Därför är det viktigt att se till att det finns en säker väg nedför en backe innan du åker uppför den.

Att sänka farten vid nedförskörning i en hal backe kan få fordonet att kana utför. Håll jämn fart och/eller accelerera något för att återfå kontrollen.

### **Sidolutning**

Försök om möjligt undvika att köra med sidolutning. Om det blir nödvändigt, var ytterst försiktig. Låt alltid passageraren stiga av innan. Om du kör med sidolutning i en brant backe kan fordonet välta och rulla runt. Dessutom kan halt eller löst underlag göra att fordonet okontrollerat kanar åt sidan i utförslut. Försök inte vända fordonet i nedförbacken om du kanar utför. Undvik hinder och sänkor som kan få fordonet att luta starkt, välta och rulla runt.

### **Branter**

Detta fordon kommer att "förlora drivkraften" och för det mesta stanna om fram- eller bakhjulen körs ut över en brant. Om branten är skarp eller hög "störttycker" fordonet och välter.

## **⚠ VARNING**

Undvik att köra över branter. Backa och ta en annan väg.

### **Körteknik**

Att köra fordonet för snabbt för körförhållandena kan resultera i personsador. Gas endast så mycket som behövs för säker körning. Statistiken visar att vändning i höga hastigheter ofta orsakar olyckor och sador. Kom ihåg att fordonet är tungt! Bara vikten av fordonet kan få dig att fastna under det om det välter.

Detta fordon är inte gjort för hopp, och varken fordonet eller du kan absorbera energin vid så kraftiga stötar som vid hopp. Om du försöker köra på bakhjulen (göra en "wheelie"), kan fordonet tippa över dig. Båda dessa trick medför hög risk och bör alltid undvikas.

För att bibehålla lämplig kontroll rekommenderas starkt att du håller båda händerna på handtagen, inom räckhåll för samtliga reglage. Detsamma gäller för fötter och fotstöd. För att minska risken för ben- och fotsador ska du ha fötterna på fotstöden hela tiden. Låt inte tårna peka utåt och sträck inte heller ut fötterna för att hjälpa till vid vändning, eftersom de kan stöta emot eller fastna i föremål eller komma i kontakt med hjulen.



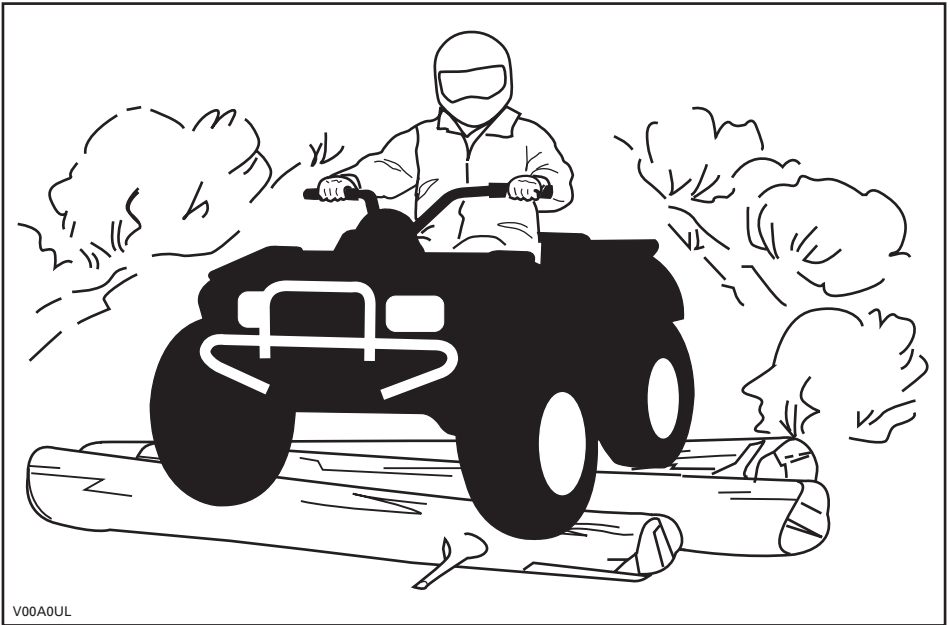

V00A0UL

Trots det adekvata fjädringssystemet på detta fordon kan mycket grov terräng eller "tvättbrädesterräng" göra körningen mycket obekvämlig eller till och med orsaka ryggsador. Ofta kan det bli nödvändigt att omväxlande stå och sitta eller att köra i en hukad ställning. Sakta farten, böj knäna och låt benen absorbera stötarna.

Om det är tillåtet att använda fordonet på väg, använd fordonet på vägbeläggning endast kortare sträckor och endast i syfte att flytta fordonet från ett terrängkörningsområde till ett annat. Kör alltid fordonet i låg hastighet (aldrig över 65 km/h) och sänk hastigheten innan du svänger. Respektera alltid trafiklagarna vid körning på allmän väg eller gata. Om det blir nödvändigt att korsa en väg bör den första föraren stiga av sitt fordon för att rekognoscera och ge vägledning till de andra förarna. Den sista föraren som korsat vägen hjälper sedan den första föraren att korsa vägen. Kör inte på trottoarer. De är till för fotgängare.

Vatten kan utgöra en särskild risk. Om det är för djupt, kan fordonet börja "flyta" och välta. Kontrollera vattendjup och strömmar innan du försöker ta dig fram genom vatten. Vattnet får inte gå högre än till fotstöden. Se upp för hala ytor som klippor, gräs, stockar osv., både i och omkring vattnet. Däckgreppet kan försvinna. Försök inte köra ned i vatten i hög hastighet. Vattnet fungerar som en broms och kan få dig att falla av fordonet.

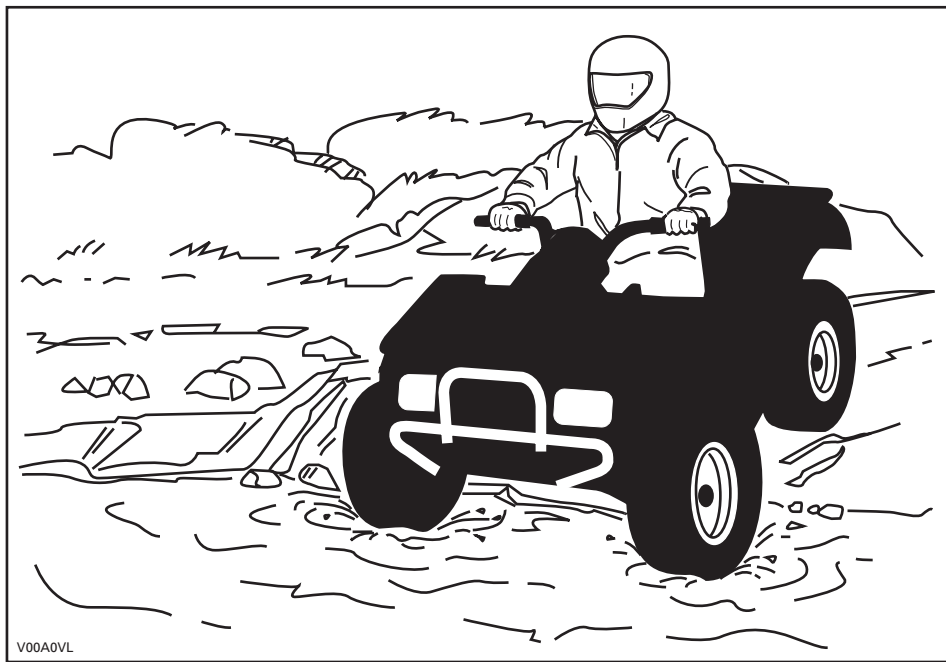

V00A0VL

Vattnet påverkar bromsförmågan hos fordonet. Torka bromsarna genom att bromsa flera gånger när du har lämnat vattnet.

Det kan finnas leriga marker eller våtmarker nära vattendrag. Var förberedd på plötsliga "hål" eller svackor. Se även upp för risker som stenblock, trädstammar och liknande som kan vara delvis täckta av vegetation.

Om du måste ta dig över isbelagda vattendrag, kontrollera att isen är tillräckligt tjock och stark för att bära den sammanlagda vikten av dig, fordonet och dess last. Se upp för öppet vatten... det är ett säkert tecken på att isens tjocklek varierar. Om du hyser minsta tvivel, kör inte ut på isen.

Isen inverkar också på din kontroll över fordonet. Sänk hastigheten och undvik att gasa plötsligt. Det leder bara till hjulspinn och fordonet riskerar att välta. Undvik snabb inbromsning. Det kan i sin tur leda till att du kanar iväg utan kontroll och att fordonet välter. Undvik alltid slask eftersom det kan blockera fordonets funktion eller reglage.

Körning i snö kan försämra bromskraften. Sänk hastigheten och håll större avstånd för inbromsning. Snö som kastas uppåt vid körning kan orsaka isbildning eller ansamling av snö på bromssystemets delar och reglage. Bromsa ofta för att undvika att snö och is fastnar. Inspektera bromssystemet noga inför varje körning och håll alltid bromspedalen, fotstöden, golvet och bromshandtagen fria från snö och is.

Sand och körning på sanddyner eller i snö är en annan unik upplevelse, men det finns vissa grundläggande säkerhetsföreskrifter du bör följa. Våt, djup eller fin sand/snö kan orsaka förlust av däckgreppet och få fordonet att kana, stanna eller köra fast. Om detta inträffar, leta efter ett fastare underlag. Det bästa rådet är att sakta farten och vara uppmärksam på terrängen.

När du kör i sand bör du utrusta fordonet med en säkerhetsflagga av antenntyp. Detta hjälper andra förare att se din position från en annan sanddyn. Kör försiktigt om du ser en annan förares säkerhetsflagga framför dig. Säkerhetsflaggor av antenntyp kan fastna och studsas tillbaka mot föraren. Därför bör du inte använda dem i områden där det finns nedhängande grenar eller hinder.

Att köra på lösa stenar eller grus liknar i mycket körning på is. Det inverkar på styrförmågan och kan leda till att fordonet kanar eller välter, särskilt i hög hastighet. Dessutom kan bromssträckan förlängas. Tänk på att om du gasar för snabbt eller slirar finns det risk för att lösa stenar skjuter upp bakåt, mot eventuella förare bakom dig. Gör aldrig detta avsiktligt.

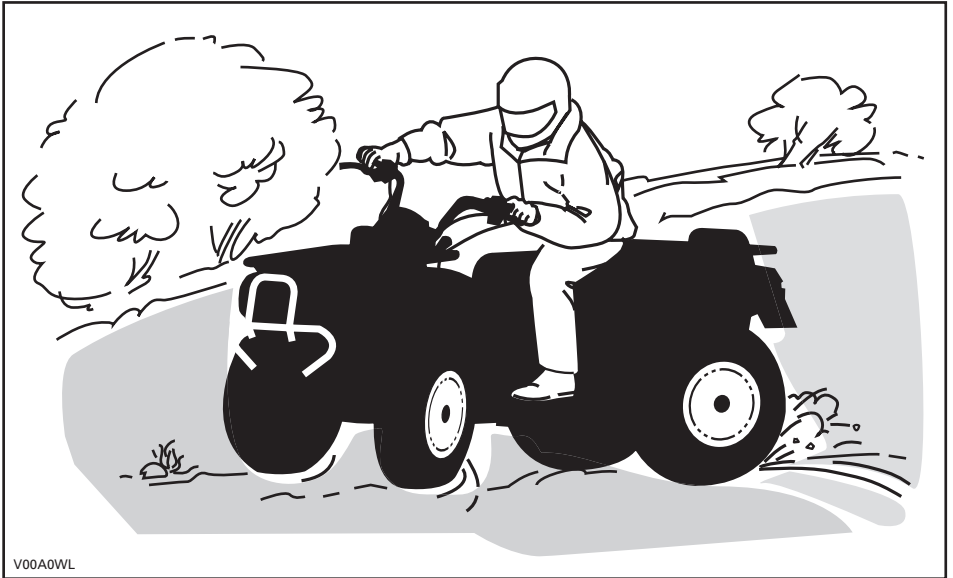

V00A0WL

Om du hamnar i en sladd eller slirar kan det hjälpa att vända styret åt samma håll som du sladdar tills du återfår kontrollen. Tvärbromsa aldrig, då låser sig hjulen.

Respektera och följ alla uppsatta märken på banan. De är till för att hjälpa dig och andra.

Var försiktig när du måste köra över hinder på banan eller i spåret. Det kan röra sig om lösa stenbumlingar, nedfallna träd, hala ytor, stängsel, stolpar, jordvallar och sänkor. Undvik dem alltid om möjligt. Tänk på att vissa hinder helt enkelt är för stora eller för farliga att ta sig över och bör undvikas. Mindre stenar och nedfallna träd kan gå att ta sig över på ett säkert sätt. Närma dig hindret rakt framifrån. Stå på fotstöden med böjda knän. Justera hastigheten utan att förlora farten och undvik att gasa plötsligt. Håll alltid ett fast tag om styrstången eller grepphandtagen. Skifta kroppsvikten bakåt och kör över hindret. Försök inte lyfta fordonets framhjul från marken. Tänk på att hindret kan vara halt eller glida undan medan du kör över det.

När du kör i backar eller sluttningar bör du tänka på två saker: var förberedd på halt underlag eller variationer i terrängen och använd korrekt kroppsställning.

### Uppförsbacke

Skifta kroppsvikten framåt, mot toppen av backen. Håll fötterna på fotstöden, växla ned, accelerera och växla sedan snabbt vid behov medan du kör uppåt. Kör inte för fort eftersom detta kan få den främre delen av fordonet att lyfta från marken och falla ned på dig. Om backen är för brant och du inte kan fortsätta eller fordonet börjar rulla bakåt ska du bromsa, men var försiktig så att du inte slirar. Stig av och gör sedan en "U"- eller "K"-sväng (gå bakåt, intill fordonet på den sida som vetter uppåt, med handen på bromshandtaget samtidigt som du sakta backar fordonets bakre del uppåt mot backens krön och kör sedan nedåt). Gå/stig alltid av på den sida som vetter uppåt och kom inte för nära fordonet och dess snurrande hjul. Försök inte hålla fast vid fordonet om det börjar välta. Håll dig undan. Kör inte över bergs- eller backkrön i hög hastighet. Det kan finnas hinder, inklusive branter, på andra sidan.

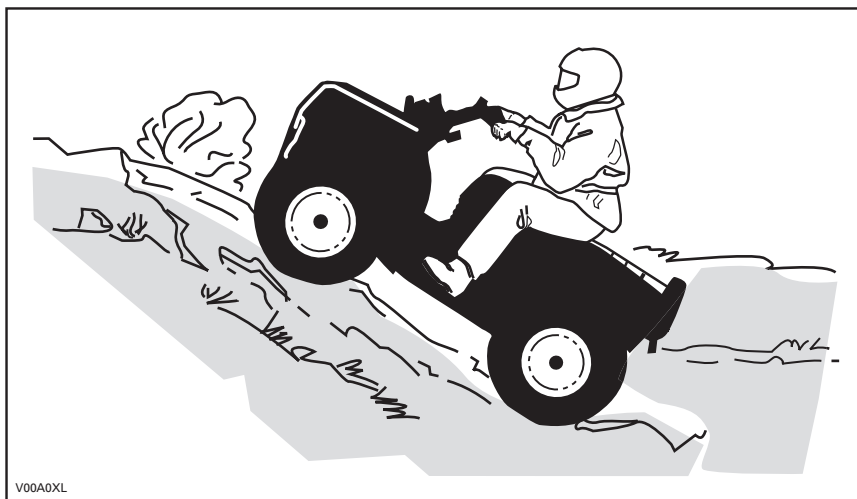

**Nedförsbacke**

Skifta kroppsvikten bakåt. Bromsa gradvis för att undvika sladdar. "Frirulla" inte utför backen med hjälp av enbart motorbroms eller i neutral.

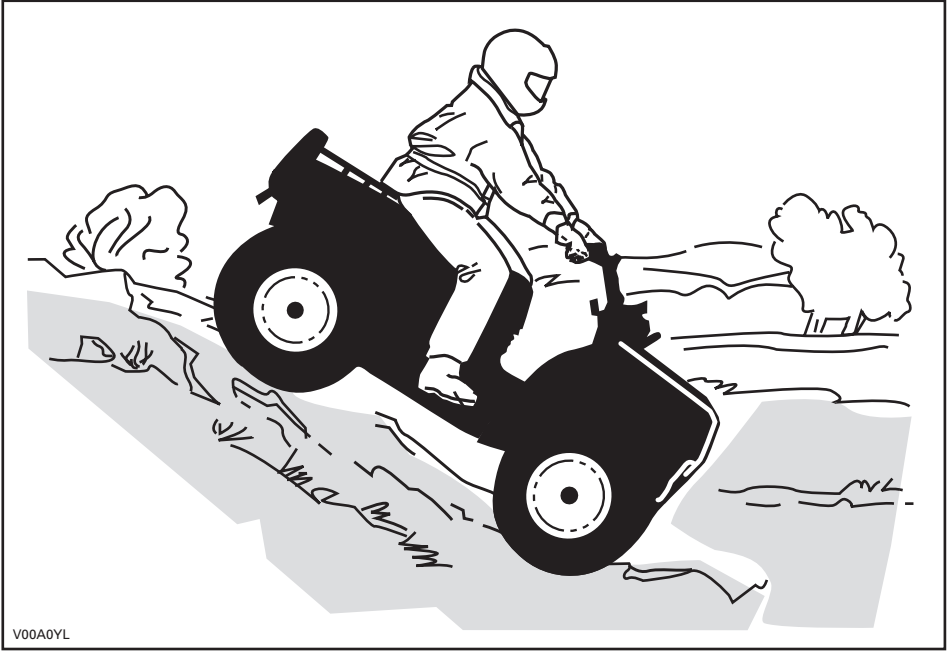

## Sidolutning

Detta är en av de farligaste typerna av körning eftersom det drastiskt ändrar fordonets balans. Körning med stark sidolutning bör alltid undvikas om möjligt. Om det blir nödvändigt är det dock viktigt att du ALLTID har kroppsvikten skiftad mot toppen av sluttningen och att du är förberedd på att stiga av på den sidan om fordonet börjar välta. **Försök inte stoppa fordonet eller rädda det från skador.**

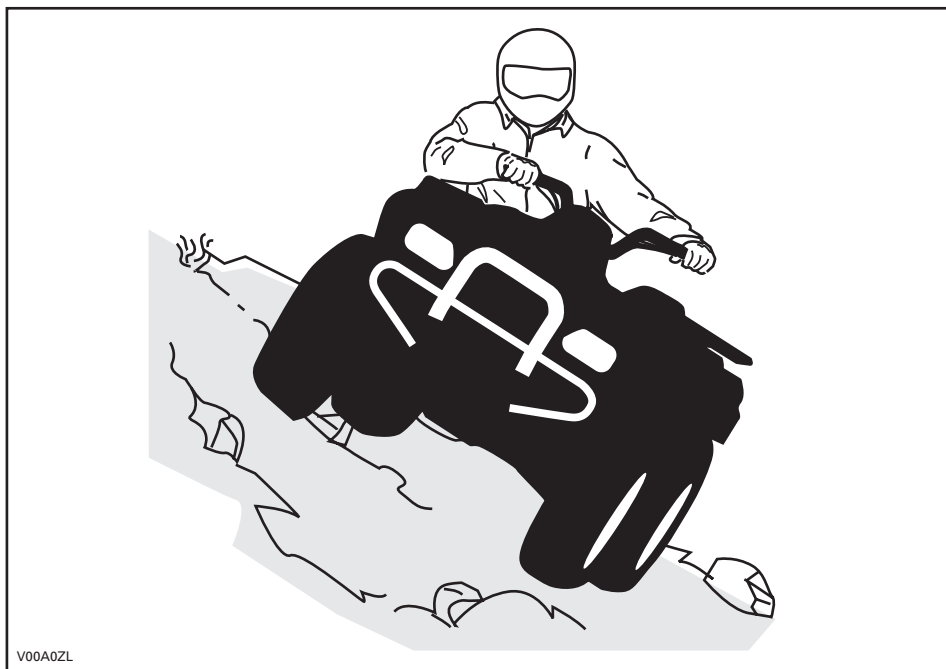

Tänk på följande när du läser denna Instruktionsbok:

### **⚠ VARNING**

Anger en potentiell risk som, om den inte undviks, kan resultera i svåra personskador eller död.

# HÄNGETIKETT

Detta fordon levereras med en hängetikett och dekaler med viktig säkerhetsinformation.

Alla förare av detta fordon bör läsa och förstå denna säkerhetsinformation före körning.

## S SPORTMODELL

DENNA ATV ÄR TILL FÖR  
FRITIDSANVÄNDNING AV ENBART  
ERFARNA FÖRARE.

1 FÖRARE ENBART - INGA  
PASSAGERARE.

EJ FÖR FÖRARE UNDER 16 ÅR.

DENNA ATV-KATEGORI, S (SPORT), ÄR EN  
HÖGPRESTERANDE MASKIN. DEN ÄR  
TILL FÖR SPORT-, FRITIDS- OCH  
TÄVLINGSBRUK OCH FÖR SKICKLIGA OCH  
VÄL ERFARNA FÖRARE.

DET FINNS FÖRARKURSER FÖR  
ATV-KÖRNING. KONTAKTA  
ÅTERFÖRSÄLJAREN FÖR INFORMATION.

KONTAKTA ÅTERFÖRSÄLJAREN FÖR  
INFORMATION OM LAGAR OCH FÖRORDNINGAR  
BETRÄFFANDE ATV-ANVÄNDNING.

DENNA ETIKETT FÅR EJ AVLÄGSNAS FÖRE FÖRSÄLJNING.

vmo2009-007-100\_en

## ⚠ VARNING

Felaktig användning av en ATV kan resultera i ALLVARLIGA  
personskador eller DÖD.



BÅR ALLTID  
GODKÄND HJÄLM  
OCH  
SKYDDSTRUST-  
NING.



TA ALDRIG  
PASSAGERARE.



KÖR ALDRIG  
FORDONET OM  
DU ÄR ALKOHOL-  
ELLER  
DROGPAVERKAD.

Kör **ALDRIG** denna ATV:

- utan lämplig träning eller instruktion.
- i för hög hastighet för din skicklighet eller körförhållandena.
- med passagerare - de försämrar balans och styrförmåga och ökar risken för att föraren förlorar kontrollen.

Du ska **ALLTID**:

- använda korrekt körteknik för att undvika att fordonet välter i backar, svår terräng eller svängar.
- undvika vägbeläggningar - de kan allvarligt försämra väghållningen och kontrollen.

TA FRAM OCH LÄS INSTRUKTIONSBOKEN.  
FÖLJ ALLA ANVISNINGAR & VARNINGAR.

## VIKTIGA DEKALER PÅ PRODUKTEN

Nedanstående dekaler finns på fordonet och är att betrakta som permanenta delar av fordonet. Om de saknas eller är skadade kan de bytas utan extra kostnad. Kontakta en auktoriserad Can-Am-återförsäljare.

**OBSERVERA:** Nedanstående illustrationer som används i denna Instruktionsbok är endast allmänna representationer. De kan se annorlunda ut för din modell.

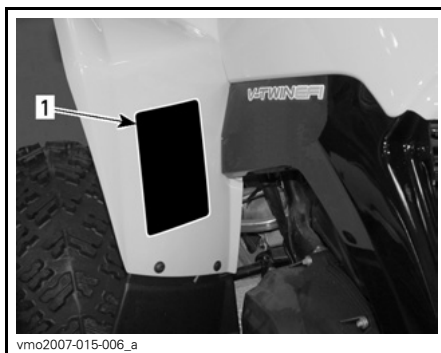
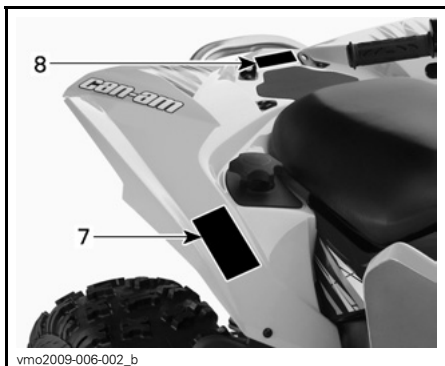
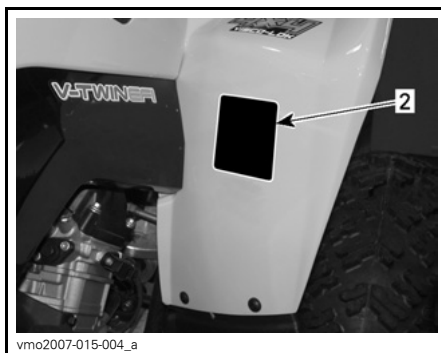
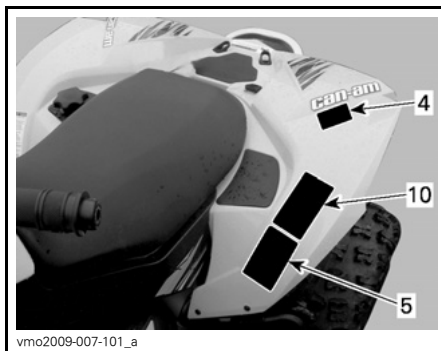



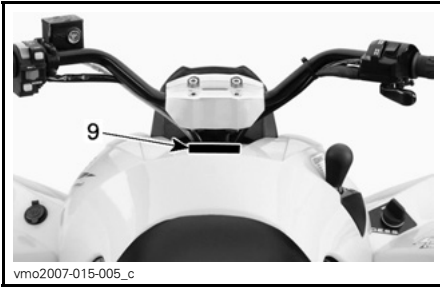

TYPBILD



DEKAL 2



DEKAL 1



DEKAL 3



DEKAL 4

**⚠ VARNING**

Fel däcktryck eller överbelastning kan leda till kontrollförlust, som kan resultera i SVÅRA SKADOR eller DÖD.

LAST	DÄCKTRYCK, KALLA DÄCK
UPP TILL xxx kg (xxx lb)	FRAM MAX:xxx kPa (X psi) MIN:xxx kPa (X psi)
	BAK MAX:xxx kPa (X psi) MIN:xxx kPa (X psi)

Ha ALLTID korrekt tryck i däckena enligt ovan.

Använd aldrig lägre tryck än det minimala. Det kan få däckat att lossna från fälgen.

Överskrid ALDRIG fordonets lastkapacitet på xxx kg (xxx lb), vilket inkluderar vikten av förare och tillbehör.

vmo2009-005-007\_en

DEKAL 5

**EMISSION CONTROL INFORMATION**

THIS VEHICLE IS CERTIFIED TO OPERATE ON UNLEADED GASOLINE AND MEETS TO [XXXX] U.S. EPA AND CALIFORNIA REGULATIONS FOR ATV SI ENGINES.

ENGINE FAMILY	XXXXX.XXXXXX	MOTORFAMILJ
CERTIFICATION STANDARD (FEL)	XXXXXXXXXXXXXX	CERTIFIKERINGSSTANDARD (F.E.L.)
ENGINE DISPLACEMENT	XXXXXXXXXX	CYLINDERVOLYM
EXHAUST EMISSION CONTROL SYSTEM	XXXX	SYSTEM FÖR UTSLÄPPSKONTROLL

**INFORMATION OM UTSLÄPPSKONTROLL**

DETTA FORDON ÄR CERTIFIERAT FÖR BLYFRI BENSIN OCH UPPFYLLETER EPA- OCH KALIFORNIEN-REGLERNA [XXXX] FÖR ATV-FORGASARMOTORER.

SEE OPERATOR'S GUIDE FOR MAINTENANCE SPECIFICATIONS  
SE INSTRUKTIONSBOKEN FÖR UNDERHÅLLSPECIFIKATIONER  
BOMBARDIER RECREATIONAL PRODUCTS INC.

vmo2007-002-002

DEKAL 6: FINNS UNDER SÅTET, PÅ RAMENS ÖVRE STÅNG

**⚠**

**DA** FND OG LÆS BRUGERVEJLEDNINGEN. OVERHOLD ALLE INSTRUKTIONER OG ADVARSLER.

**NL** ZOEK DE GEBRUIKERSHANDLEIDING OP EN LEES HEM, HOUD U AAN ALLE AANWIJZINGEN EN WAARSCHUWINGEN.

**FR** LOCALISER ET LIRE LE GUIDE DE L'OPERATEUR. SUIVRE TOUS LES CONSIGNES ET AVERTISSEMENTS.

**FI** PAKKANNA JA LUE KÄYTTÄJÄN OPAS. NOUTATA KÄYTTÄJÄN OPASTA.

**DE** BETRIEBSANLEITUNG AUSFÜHRIG MACHEN UND LESEN. ALLE ANWEISUNGEN UND WARNTAFELN BEFOLGEN.

**EL** ΒΡΕΤΕ ΚΑΙ ΔΙΑΒΑΣΤΕ ΤΟΝ ΟΔΗΓΟ ΧΕΙΡΙΣΤΗ, ΑΚΟΛΟΥΘΗΣΤΕ ΟΛΕΣ ΤΙΣ ΟΔΗΓΙΕΣ ΚΑΙ ΠΡΟΒΕΛΑΠΟΙΗΣΕΙΣ.

**IT** LEGGERE IL MANUALE DELL' OPERATORE. SEGUIRE TUTTE LE ISTRUZIONI E AVVERTENZE.

**PT** LOCALIZAR E LER O GUIA DE OPERAÇÃO. OBSERVAR TODAS AS INSTRUÇÕES E MENSAGENS DE AVISO.

**ES** UBICAR Y LEER LA GUÍA DEL OPERADOR. ATENERSE A TODAS LAS INSTRUCCIONES Y MENSAJES DE ADVERTENCIA.

**SV** TA REDA PÅ INSTRUKTIONSBOKEN OCH LÄS DEN. UPPMÄRKSAMMA ALLA ANVISNINGAR OCH VARNINGAR.

704 901 177

vmo2006-014-003\_a

DEKAL 7

**⚠ VARNING**



- Låt ALDRIG passagerare sitta här.
- MAX. LAST BAK: XX kg (XX lbs) jämt fördelat.

704 901 333

vmo2007-015-020\_en

DEKAL 8

**⚠ VARNING**

Denna ATV kan ha högre prestanda än andra ATV-maskiner som du har kört tidigare.

Denna kategori, S (sport), är en högprestandamaskin för enbart terränganvändning. Den är till för sport-, fritids- och tävlingsbruk och för skickliga och väl erfarna förare.

V02M05Y

704 900 089

DEKAL 9

**VARNING**

**Denna varning gäller endast för de europeiska länder där användning på väg är tillåten.**

**Användning på väg**

Denna ATV är endast avsedd för TERRÄNGKÖRNING. Den kan framföras kortare sträckor på väg i låg hastighet, i syfte att flytta fordonet från ett terrängkörningsområde till ett annat.

När ATV-maskinen körs på väg, kör aldrig fort och se till att sänka hastigheten ordentligt vid svängar.

Om dessa anvisningar inte följs kan det leda till förlust av kontroll över fordonet, vilket kan orsaka allvarliga personskador eller död.

**Främre vinsch**

Den främre vinschkroken på en ATV som är utrustad med vinsch måste avlägsnas och förvaras säkert vid körning på allmän väg.

Annars finns det risk för att människor i närheten skadas.

vmo2008-015-004\_en

**DEKAL 10**



# ***FORDONS- INFORMATION***

# REGLAGE/INSTRUMENT/KOMPONENTER

OBSERVERA: Vissa reglage/instrument/komponenter är valfria.

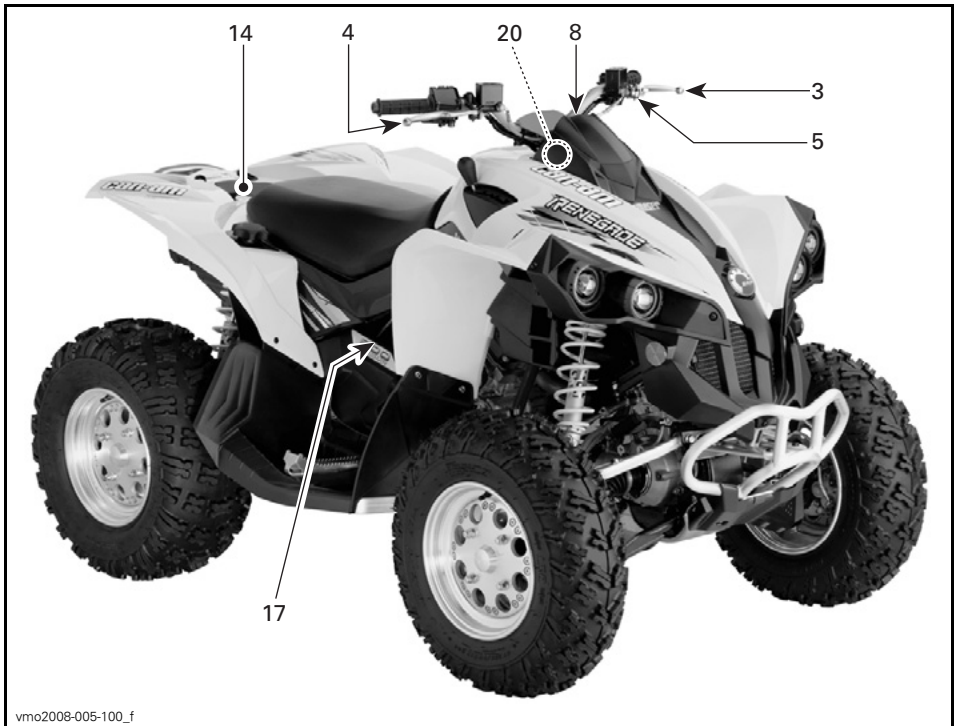

TYPBILD

Tänk på följande när du läser denna Instruktionsbok:

## **⚠ VARNING**

Anger en potentiell risk som, om den inte undviks, kan resultera i svåra personskador eller död.



vmo2008-005-009\_b

TYPBILD

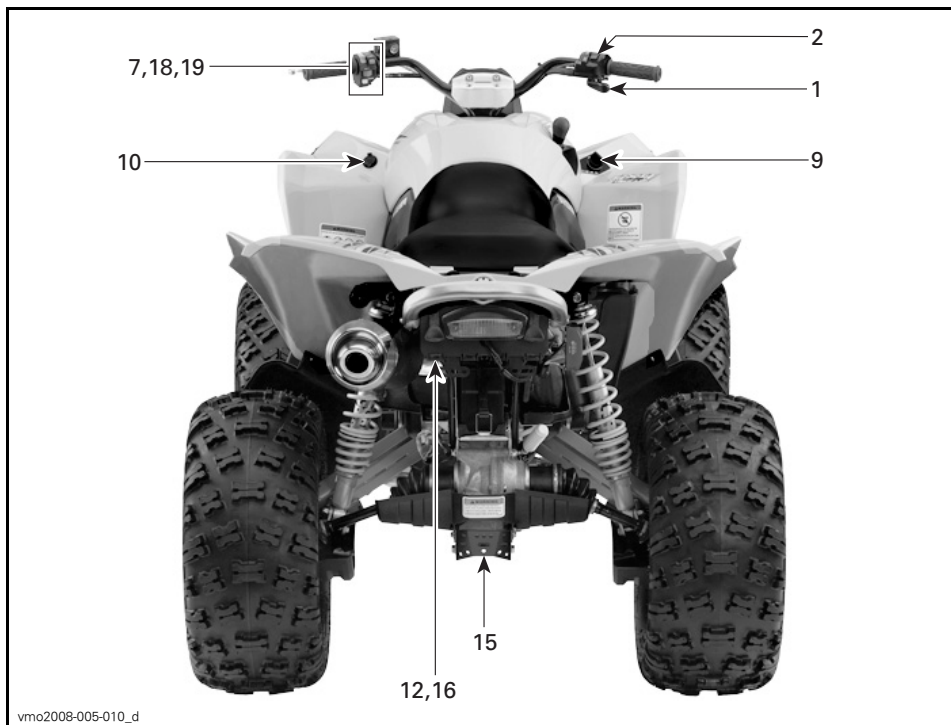

vmo2008-005-010\_d

TYPBILD



## 1) Gasreglage

Sitter på höger sida av styrstäng. När det skjuts framåt ökar motorns hastighet och transmissionen kopplas in med vald växel.

När det släpps övergår motorn automatiskt till tomgång och fordonets hastighet sänks.

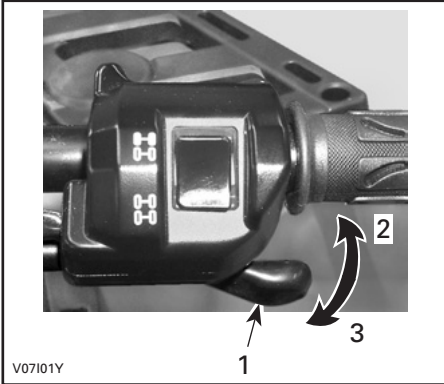

TYPBILD

1. Gasreglage
2. Accelerera
3. Släpp gasen

## 2) 2/4-hjulsdriftväljare

Med denna väljare kan du växla till två- eller fyrhjulsdraft när fordonet står stilla.

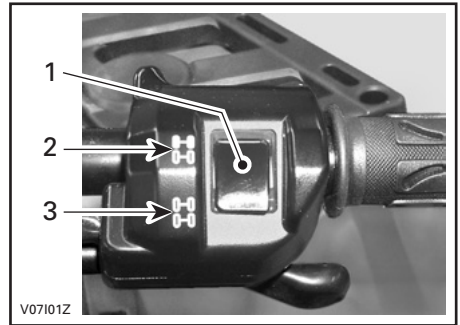

TYPBILD

1. Väljare
2. 2-hjulsdriftläge
3. 4-hjulsdriftläge

**ANMÄRKNING** Fordonet måste stannas före växling mellan 2- och 4-hjulsdrift. Mekaniska skador kan uppstå om du växlar mellan 2- och 4-hjulsdrift under körning.

**ANMÄRKNING** Om bakhjulen snurrar, släpp gasen och vänta tills motorn går ned på tomgång innan du väljer 4-hjulsdrift.

4-hjulsdriftläget kopplas i genom att väljaren skjuts nedåt.



V0710DY

#### 4-HJULSDRIFTLÄGE

Koppla ur 4-hjulsdriftläget genom att skjuta väljaren till 2-hjulsdrift.



V0710EY

#### 2-HJULSDRIFTLÄGE

När väljaren är placerad på 2-hjulsdriftsläge är fordonet hela tiden 2-hjulsdrivet.

### 3) Bakre bromshandtag

Du bromsar med den bakre bromsen genom att trycka in det. När du släpper bromshandtaget ska det automatiskt återgå till det ursprungliga läget. Bromseffekten beror på hur hårt man trycker och på terrängens typ och förhållanden.

**OBSERVERA:** Bromsen har också effekt på framhjulen via drivsystemet när 4-hjulsdriftläget är valt.

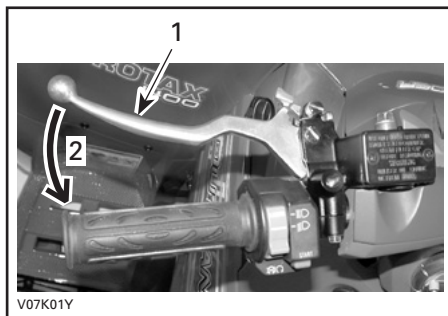

V07K01Y

#### TYPBILD

1. Bromshandtag
2. Bromsa

### 4) Främre bromshandtag

När du trycker in det bromsar du med de främre och bakre bromsarna. När du släpper bromshandtaget ska det automatiskt återgå till det ursprungliga läget. Bromseffekten beror på hur hårt man trycker och på terrängens typ och förhållanden.

**OBSERVERA:** Som på andra fordon överförs fordonets vikt till framhjulen vid inbromsning. För större bromseffekt fördelar bromssystemet mer bromskraft till framhjulen. Detta påverkar fordonets manövrering och styrning vid kraftig inbromsning. Tänk på detta vid inbromsning.

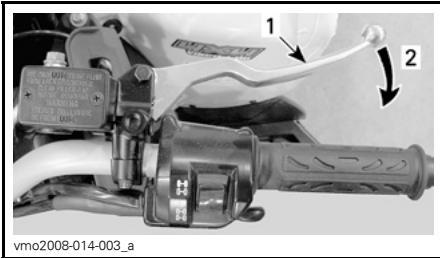
**TYPBILD**

1. Bromshandtag
2. Bromsa

## 5) Parkeringsbroms

När det låses hindras fordonet från att röra sig. Praktiskt när bromsen behöver låsas vid t.ex. en K-sväng, vid transport eller när fordonet inte används.

### **⚠ VARNING**

Använd alltid parkeringsbromsen **och** lägg i PARKERING när fordonet inte används.

### **ANMÄRKNING**

Kontrollera att parkeringsbromsen är urkopplad innan du kör fordonet. Om du kör med ett konstant tryck på reglaget kan detta skada bromssystemet och orsaka förlust av bromsverkan och/eller brand.

**Lås:** Håll bromshandtaget intryckt medan du flyttar parkeringslåsreglaget. Bromshandtaget är nu intryckt och den bakre bromsen inkopplad.

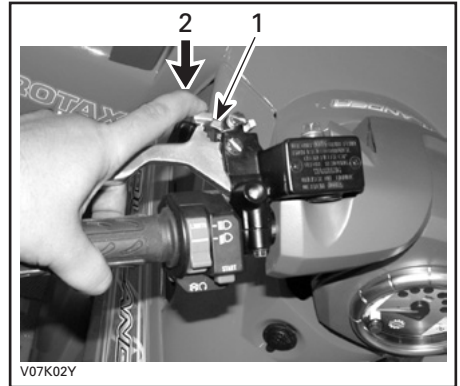
**TYPBILD**

1. Parkeringslås
2. Tryck när du vill aktivera parkeringsbromsen

**OBSERVERA:** Låsreglaget kan justeras i flera lägen.

### **ANMÄRKNING**

Parkeringsbromsens läge kan variera beroende på bromsklossarnas skick. Se till att fordonet står stadigt på plats när parkeringsbromsen är inkopplad.

**Lås upp:** Tryck in bromshandtaget. Låset återgår automatiskt till det ursprungliga läget. Släpp bromshandtaget, som återgår till viloläget. Frigör alltid parkeringsbromsen före körning.

## 6) Växelspak

Spaken har 5 lägen: P, R, N, H och L.

När du ska växla, stanna fordonet helt och flytta sedan spaken till önskad position. Försök inte flytta spaken med våld. Om det inte går att växla, gunga fordonet fram och tillbaka för att flytta växlarerna i transmissionen och försök igen.

**VÄXLING**

**ANMÄRKNING** Stanna alltid fordonet helt och lägg i bromsen innan du flyttar växelspaken.

**P: Parkering**

I detta läge är transmissionen låst, vilket gör att fordonet inte kan förflytta sig. Denna växel ska alltid vara ilagd när fordonet inte används. Under vissa omständigheter kan det vara nödvändigt att gunga fordonet fram och tillbaka för att flytta växlar i transmissionen, så att parkeringsväxeln kan aktiveras.

**R: Reverse (back)**

Gör att du kan backa fordonet. Fordonets hastighet är begränsad i detta läge.

**⚠ VARNING**

Innan du backar, kontrollera att det inte finns hinder eller människor bakom fordonet. Sitt kvar i sätet.

**N: Neutral**

I detta läge kopplas växeln ur, så att fordonet kan förflyttas manuellt.

**H: Hög växel**

Väljer transmissionens höghastighetsväxel i växellådan. Detta är läget för normal körhastighet. Med denna växel kan fordonet uppnå maximal hastighet.

**L: Låg växel**

Väljer transmissionens låghastighetsväxel i växellådan. Detta är arbetsläget. Med denna växel kan fordonet köras långsamt med maximalt däckgrepp och maximal drivkraft.

**OBSERVERA:** Använd lågväxeln när du kör last eller i branta uppförslut.

**7) Flerfunktionsreglage**

Flerfunktionsreglaget har följande funktioner:

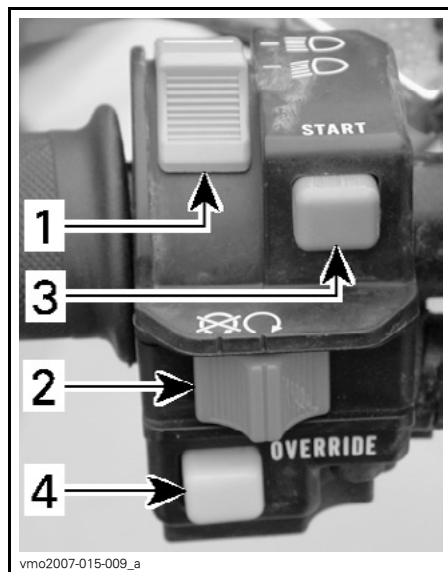
**TYPBILD — FLERFUNKTIONSREGLAGE**

1. Strålkastarreglage
2. Motorns stoppreglage
3. Startknapp
4. Frisläppsknapp

## Strålkastarreglage

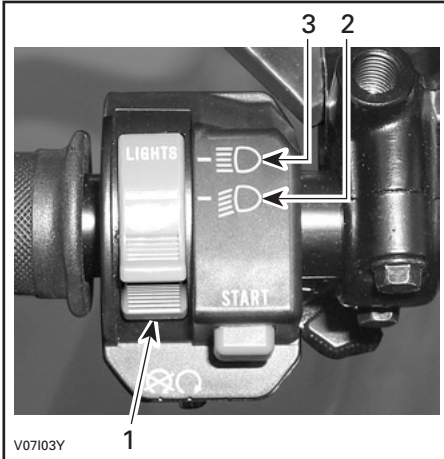

### STRÅLKASTARREGLAGETS FUNKTIONER

1. Strålkastarreglage
2. Halvljus och bakljus
3. HELLJUS och bakljus

**OBSERVERA:** Vrid tändningsnyckeln till läget ON (på) "utan ljus" när du vill släcka strålkastarna.

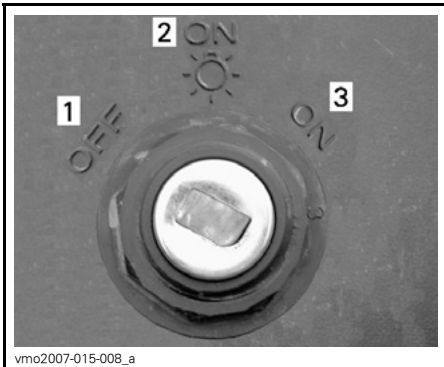

### TÄNDNINGSLÅSETS LÄGEN

1. OFF (av)
2. ON (på) "med ljus"
3. ON (på) "utan ljus"

## Motorns stoppreglage

Detta reglage kan användas till att stänga av motorn och som nödstopp-reglage.

Stäng av motorn genom att släppa gas-reglaget och sedan använda motorns stoppreglage.

**OBSERVERA:** Det går visserligen att stänga av motorn genom att vrida tändningsnyckeln till OFF (av), men vi rekommenderar avstängning med motorns stoppreglage.



### TYPBILD

1. Motorns stoppreglage

## Startknapp

När du vill starta motorn, ställ motorns stoppreglage på RUN (kör).

Tryck in startknappen. Släpp knappen omedelbart när motorn startat.

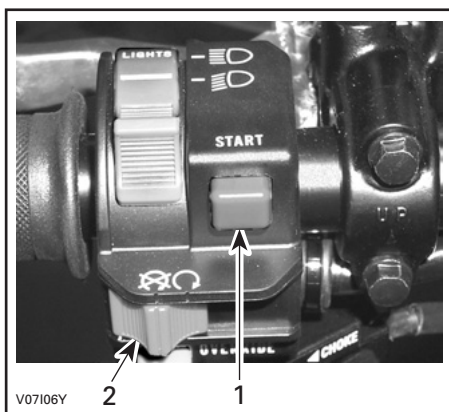

**TYPBILD**

1. Startknapp
2. Motorns stoppreglage

**OBSERVERA:** Motorn kommer inte att gå runt om motorns stoppreglage och/eller tändningslåset är inställt på OFF (av).

**FriSläppsknapp**

Denna knapp används till att frisläppa hastighetsbegränsningen för backning när extra kraft behövs vid backning. Tryck in frisläppsknappen och håll den intryckt, och tryck sedan gradvis in gasreglaget.

**⚠ VARNING**

Aktivera aldrig frisläppsknappen om gasreglaget redan är intryckt eftersom du kan förlora kontrollen över fordonet, vilket kan leda till svåra personsador eller dödsfall.

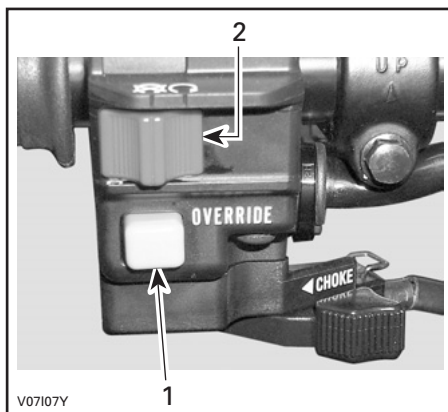

**TYPBILD**

1. FriSläppsknapp
2. Motorns stoppreglage

**8) Flerfunktionsmätare**

Detta fordon är utrustat med en elektronisk flerfunktionsmätare.

**⚠ VARNING**

Justera och ställ aldrig in funktioner på flerfunktionsmätaren medan du kör.

Funktionerna på denna mätare är:

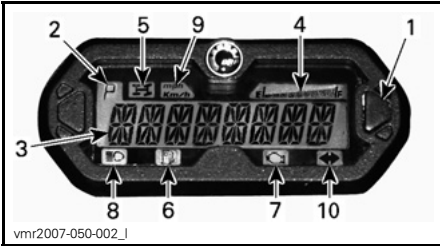

1. Displayvalknapp med flera funktioner
2. Växellägesdisplay
3. Flerfunktionsdisplay
4. Bränslenivådisplay
5. Indikator för 4-hjulsdrift
6. Indikator för låg bränslenivå
7. Kontrollera motor-indikator
8. HELLJUSINDIKATOR
9. MPH, km/h-indikator
10. Varningssignalindikator

## Enhetsval (MPH eller km/h)

Hastighetsmätaren, avståndsräknaren och trippmätaren är fabriksinställda på att visa kilometer men kan ändras till att visa mile. Kontakta en auktoriserad Can-Am-återförsäljare.

## Flerfunktionsdisplay (normalt displayläge)

Efter att fordonet har startats visar den normala displayen antingen:

- Fordonets hastighet
- Motorvarv per minut (R/MIN)
- Båda parametrarna samtidigt (kombinerat läge).

## Hastighetsläge

I detta läge visar displayen fordonets hastighet i antingen km/h eller i MPH.



## Varvtalsläge

I detta läge anger displayen motorns varvtal per minut.



## Kombinerat läge

I detta läge anger displayen fordonets hastighet och motorns varvtal.

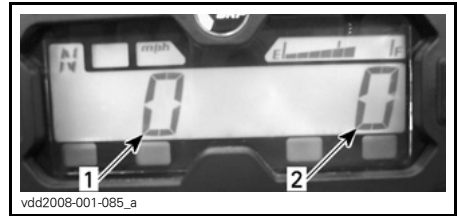

1. Fordonets hastighet
2. Motorns varvtal (R/MIN)

## Byte av läge

Byt från ett displayläge till ett annat på följande sätt:

1. Vrid tändningsnyckeln till ON (på). Vänta tills "välkomstmeddelandet" är avslutat.
2. Tryck in och släpp valknappen en gång för att visa OD (avståndsräknaren).

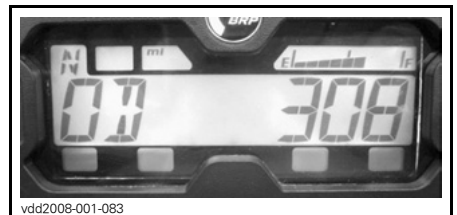

3. Tryck på och HÅLL valknappen nedtryckt i 2 sekunder. Displayläget ändras till hastighetsläge, varvtalsläge eller kombinerat läge.
4. Om du vill välja ett annat läge upprepar du steg 2 och 3 tills önskat läge är valt.

### Flerfunktionsdisplay (temporärt displayläge)

Tryck och släpp upp valknappen för att ändra det normala displayläget till följande temporära läge:

- Avståndsräknare
- Trippmätare (nollställningsbar)
- Timräknare (nollställningsbar)
- Fordonets timräknare.



1. Valknapp

Mätaren visar det valda läget i 10 sekunder och återgår sedan till det normala displayläget.

Medan du är i nollställningsläge, tryck och HÅLL valknappen nedtryckt i 2 sekunder för att nollställa den.

### Avståndsräknare (ODO)

Avståndsräknaren anger det totala avstånd som avverkats i mile eller kilometer.

### Trippmätare (trip)

Trippmätaren anger det avstånd som avverkats sedan den senaste nollställningen. Det avverkade avståndet visas i antingen mile eller kilometer.

Mätaren kan användas för att beräkna t.ex. hur långt bränslet räcker eller avståndet mellan två olika platser.

Du nollställer trippmätaren genom att hålla displayvalknappen INTRYCKT i 2 sekunder.

### Timräknare (trip time)

Timräknaren registrerar fordonets körtid när det elektriska systemet är aktiverat. Den kan t.ex. användas för att fastställa restiden mellan 2 punkter.

Du nollställer timräknaren genom att hålla displayvalknappen INTRYCKT i 2 sekunder.

### Timräknare (engine hours)

Timräknaren registrerar motorns körtid.

### Växellägesdisplay

Denna display visar växellägets position.

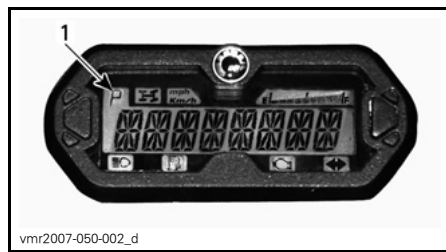

1. Växellägesposition



DISPLAY	FUNKTION
P	Parkering
R	Reverse (back)
N	Neutral
H	Hög växel
L	Låg växel

**OBSERVERA:** Om bokstaven "E" visas i växellägesdisplayen innebär det att ett elektriskt kommunikationsfel har uppstått. Kontakta en auktoriserad Can-Am-återförsäljare.

### Bränslenivådisplay

Mätarstrecket indikerar alltid mängden bränsle i bränsletanken under körning.

När indikatorn för låg bränslenivå LYSER, betyder det att det endast finns 30 % bränsle kvar i bränsletanken, cirka 6 liter.

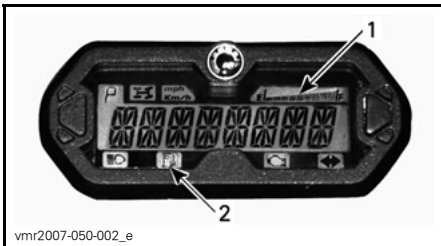

1. Bränslenivådisplay
2. Indikator för låg bränslenivå

### Indikatorlampor

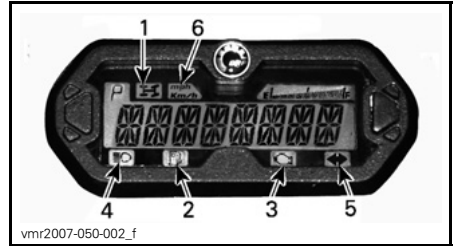

1. Indikator för 4-hjulsdrift
2. Indikator för låg bränslenivå
3. Kontrollera motor-indikator
4. Helljusindikator
5. Varningsignalindikator
6. MPH eller km/h-indikator



När denna lampa LYSER är 4-hjulsdrift aktiverad.





När denna lampa LYSER betyder det att det endast finns 30 % bränsle kvar i bränsletanken, cirka 6 liter.



När denna lampa LYSER, betyder det att det finns en motorfelkod. Läs ev. meddelanden i flerk Funktionsdisplayen.

När denna lampa blinkar, betyder det att läget LIMP HOME har aktiverats. Se *PROBLEM-LÖSNING* för ytterligare detaljer.

 När denna lampa LYSER har hel-  
ljus valts för strålkastarna och  
tändningsnyckeln är i LJUS-lä-  
get.

 När denna lampa blinkar är var-  
ningslampan aktiverad.

**mph** Rätt lampa tänds för att ange vil-  
**Km/h** ken enhet som används för has-  
tighetsmätaren.

## Flerfunktionsdisplayens meddelanden

Se avsnittet *PROBLEMLÖSNING* för  
utförligare information.

## 9) 12 volts eluttag

Praktiskt för handhållen strålkastare el-  
ler annan bärbar utrustning.

Öppna skyddslocket för användning.  
Stäng alltid locket igen efter använd-  
ning, som skydd mot vädret.

Överskrid inte uttagets kapacitet. Se  
*SPECIFIKATIONER*.

Det finns möjlighet till extra strömför-  
sörjning för anslutning av ytterligare  
tillbehör.

Det finns två dolda kablar i kablaget  
framtill i fordonet under instrument-  
panelen. Kontakta en auktoriserad  
Can-Am-återförsäljare för närmare de-  
taljer.

## 10) Tändningslås

För nyckel, med 3 lägen.

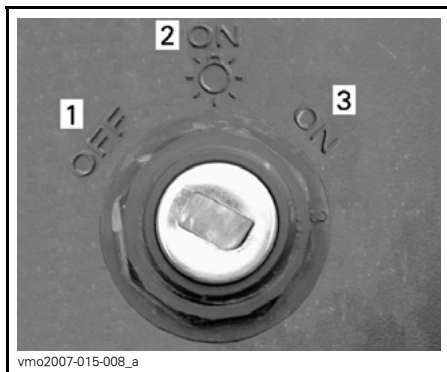

### TÄNDNINGSLÅSETS LÄGEN

1. OFF (av)
2. ON (på) "med ljus"
3. ON (på) "utan ljus"

**OBSERVERA:** Motorns stoppreglage-  
funktion har företräde framför tänd-  
ningslåsets funktion. Kontrollera att  
motorns stoppreglage är i läget RUN  
(kör) så att elsystemet kan aktiveras.

Sätt nyckeln i tändningslåset och vrid  
till önskat läge.

Ta ut nyckeln genom att vrida till OFF  
(av) och dra ut den.

**OBSERVERA:** När du vrider nyckeln  
till OFF (av) och tar ut den tar det nå-  
gra sekunder innan fordonets elsystem  
stängs av.

Läget ON (på) med ljus tänder strålkas-  
tare och lyktor oavsett om motorn är  
igång eller inte. Tänk på att batteriet  
laddas ur när fordonets lyktor är tän-  
da utan att motorn är igång. Vrid alltid  
tändningsnyckeln till OFF (av) när mo-  
torn har stannat.

Tänk på följande när du läser denna Instruktionsbok:

## VARNING

Anger en potentiell risk som, om den inte undviks, kan resultera i svåra pers-  
onskador eller död.

**OBSERVERA:** Det går visserligen att stänga av motorn genom att vrida tändningsnyckeln till OFF (av), men vi rekommenderar avstängning med motorns stoppreglage.

### DESS™-nyckel (Digitally Encoded Security System)

Tändningsnyckeln innehåller en elektronisk krets som ger den ett unikt elektroniskt serienummer.

Denna tändningsnyckel kan inte användas i något annat fordon och ett annat fordons tändningsnyckel kan heller inte användas i ditt fordon, såvida den inte har programmerats för det.

DESS ger ändå stor flexibilitet. Du kan köpa extra tändningsnycklar och få dem programmerade för ditt fordon.

Om du vill skaffa extra tändningsnycklar kontakter du en auktoriserad Can-Am-återförsäljare.

## 11) Bromspedal

När den trycks ned, aktiveras de främre och bakre bromsarna.

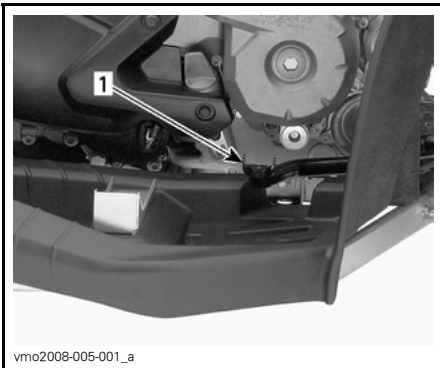

vmo2008-005-001\_a

1. Bromspedal

När du släpper bromspedalen ska den återgå till det ursprungliga läget.

Bromseffekten beror på hur hårt man trycker på pedalen och på terrängtyp och -förhållanden.

**OBSERVERA:** Som på andra fordon överförs fordonets vikt till framhjulen vid inbromsning. För större bromseffekt fördelar bromssystemet mer bromskraft till framhjulen. Detta påverkar fordonets manövrering och styrning vid kraftig inbromsning. Tänk på detta vid inbromsning.

## 12) Bakre förvaringsutrymme

Praktiskt för förvaring av personliga saker som verktygslåda, Instruktionsbok, extra tändstift, första hjälpen-låda, osv. Sträck på och lossa spärrarna för att öppna locket till förvaringsutrymmet.

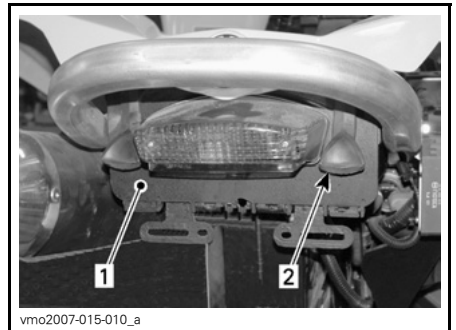

vmo2007-015-010\_a

1. Lock till bakre förvaringsutrymme
2. Spärr

### **⚠ VARNING**

När motorn är igång, sätt alltid växelspaken i läget PARKERING innan du öppnar locket. Lämna aldrig tunga eller lösa föremål som kan gå sönder i förvaringsutrymmet. Spärra alltid locket före körning.

### 13) Spärr till säte

Med det kan förarsätet tas av för att ge åtkomst till motorutrymmet.

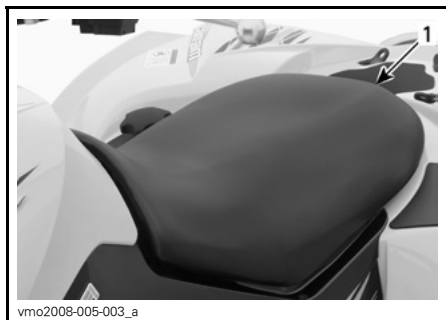

vmo2008-005-003\_a

1. Sätesspärr

#### Demontering av förarsäte

Skjut spärren framåt medan du försiktigt lyfter sätets bakre del. Dra sätet bakåt. Fortsätt att lyfta tills du kan frigöra den främre spärren och därefter helt ta bort sätet.

#### Återmontering av förarsätet

Placera sätets främre spärrar i fästena i ramen. När sätet är på plats, tryck det bestämt nedåt för att låsa det.

**OBSERVERA:** Ett tydligt snäpp ska kännas. Kontrollera att sätet är ordentligt spärrat genom att dra i det en extra gång.

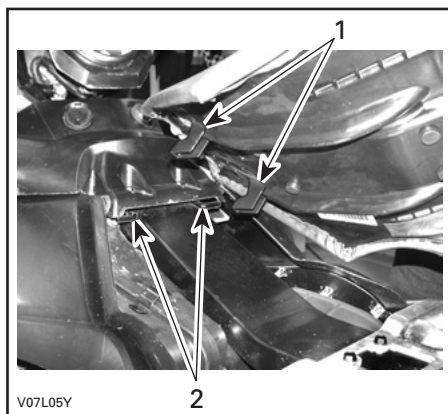

V07L05Y

1. Placera dessa spärrar i fästena
2. Fästen

### **!** VARNING

Se till att sätet är säkert låst innan du kör.

### 14) Bakre lastutrymme

Praktisk placering för mindre föremål.

Spänn fast föremålen mot den bakre stänkskärmen med hjälp av plastöglorna.

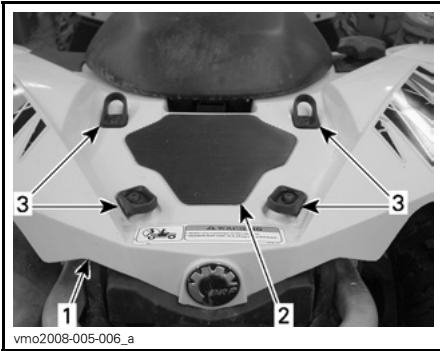

vmo2008-005-006\_a

1. Bakre stänkskärm
2. Lastutrymme
3. Plastöglor

### **⚠ VARNING**

**MAXIMAL** last för bagageutrym-  
met är 16 kg.

### **⚠ VARNING**

Se till att lasten är säkert fastspänd  
mot den bakre stänkskärmen. Las-  
ta inte på för mycket. Se till att las-  
ten inte skymmer sikten. Ta inte  
passagerare.

I avsnittet *SPECIFIKATIONER* finns an-  
visningar om maxlast och rekomen-  
dationer om lastens viktfordelning.

## 15) Bärgningskrok

Praktisk krok som kan användas vid  
bärgning av en ATV.

## 16) Verktygssats

Verktygssatsen finns inuti det bakre  
förvaringsutrymme. Den innehåller  
verktyg för grundläggande reparatio-  
ner och denna Instruktionsbok.

Reservsäkringar ingår också i satsen.

## 17) Fordonslås

Fordonslåset är placerat på höger sida  
av motorn.

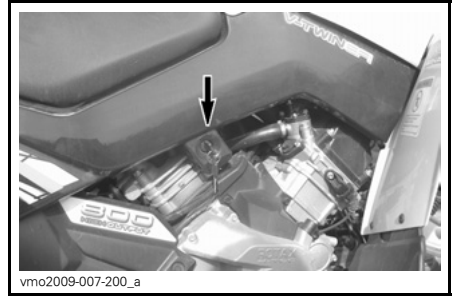

vmo2009-007-200\_a

Låsets syfte är att låsa växelspaken i  
parkeringsläget.

**OBSERVERA:** Det går inte att låsa om  
växelspaken inte är placerad i parke-  
ringsposition när du använder låset.

## 18) Reglage för riktningsvisare

Detta reglage sitter på vänster sida av  
styrstången.

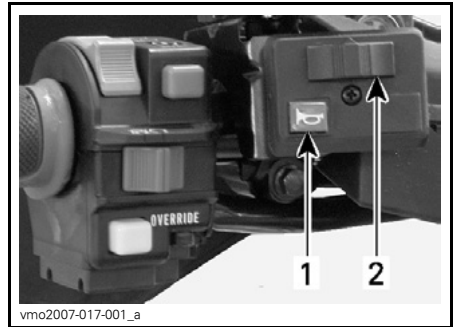

vmo2007-017-001\_a

### TYPBILD

1. Signalhornsknapp
2. Reglage för riktningvisare

Aktivera riktningvisarna genom att trycka på reglaget på höger eller vänster sida, beroende på i vilken riktning du ska svänga. Placera reglaget i mitt-läget igen när du har svängt.

## 19) Signalknapp

Signalknappen är placerad på vänster sida av styrstängens.

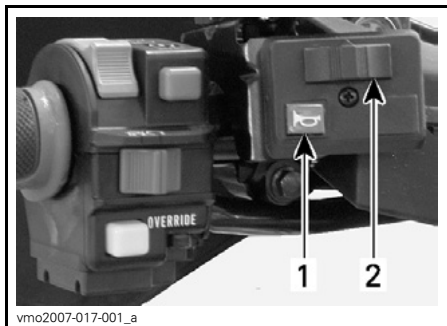

1. Signalknapp
2. Reglage för riktningvisare

## 20) Knapp för blinkande varningsljus

Denna knapp är placerad till höger om konsolen.

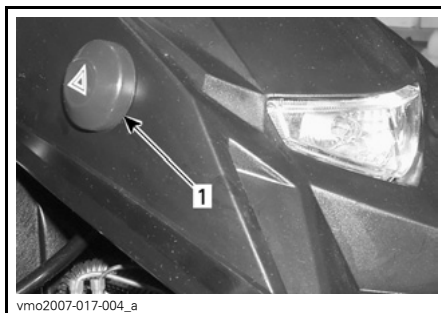

### TYPBILD

1. Knapp för blinkande varningsljus

Detta är en mekanism på fordonet som får alla riktningvisarna att blinka samtidigt. Funktionen kan användas när fordonet står stilla för att markera att det tillfälligt hindrar trafiken.

Aktivera funktionen genom att trycka en gång på knappen för blinkande varningsljus. Stäng av den genom att trycka en gång till.

Knappen för blinkande varningsljus blinkar också när varningsljusen blinkar.

**OBSERVERA:** Knappen för blinkande varningsljus kan aktiveras även när fordonets elsystem är avstängt.

Tänk på följande när du läser denna Instruktionsbok:

## **WARNING**

Anger en potentiell risk som, om den inte undviks, kan resultera i svåra personskador eller död.

# BRÄNSLE

## Rekommenderat bränsle

Använd normal blyfri bensin (finns på de flesta bensinstationer) eller syresatt bränsle som innehåller maximalt 10 % etanol eller metanol totalt. Den bensin som används måste ha följande rekommenderade minimioktantal.

OKTANTAL
92 RON

**ANMÄRKNING** Experimentera aldrig med andra bränslen. Användning av ej rekommenderat bränsle kan ge sämre fordonsprestanda och skada viktiga delar i bränslesystemet och motorn.

## Påfyllning av bränsle

Skruva av locket moturs och ta av det, tanka och skruva sedan på locket medurs.

**ANMÄRKNING** Ingenting får placeras på tanklocket eftersom lufthålet på locket då kan blockeras och motorn feltända.

## VARNING

Stäng alltid av motorn innan du fyller på bränsle. Öppna locket långsamt. Om en tryckskillnad märks (det hörs ett visslande ljud när du lossar tanklocket), behöver fordonet inspekteras och/eller repareras innan du använder det igen. Bensin är ett brandfarligt ämne och under vissa förhållanden explosivt. Använd aldrig öppen låga vid kontroll av bränslenivån. Rök aldrig och tillåt aldrig öppen eld eller gnistor i närheten. Arbeta alltid i ett välventilerat utrymme. Fyll aldrig på bränsle innan du placerat fordonet på en varm plats. Med högre temperaturer expanderar bränslet och kan flöda över. Torka alltid av allt utspillt bränsle på fordonet.

# ANVÄNDNINGSSINSTRUKTIONER

## Användning under inkörningsperioden

### Motor

En inkörningsperiod på 10 användningstimmar eller 300 km krävs innan fordonet kan köras en längre sträcka med full gas.

Under inkörningsperioden bör du inte ge mer än 3/4 gas. Kortare pådrag till fullgas och hastighetsvariationer är emellertid bra vid inkörning. Längre fullgaspådrag, längre perioder på marschfart och överhettning av motorn är till skada under inkörningsperioden.

### Drivrem

För en ny drivrem krävs en inkörningsperiod på 50 km. Undvik kraftig acceleration/inbromsning, dragning av släp eller körning i hög marschfart.

### 10-timmarskontroll

Vi föreslår att fordonet kontrolleras av en auktoriserad Can-Am-återförsäljare efter de första 10 timmarnas eller 300 km användning (det som inträffar först). Se avsnittet *UNDERHÅLL*.

## Starta motorn

Växelspaken måste ställas i PARK eller NEUTRAL för att motorn ska kunna startas.

**OBSERVERA:** Det finns även ett praktiskt extraläge som medger motorstart med växelspaken i vilket läge som helst. Håll bromshandtaget/handtagen intryckt(a), eller bromspedalen nedtryckt, medan du trycker på startknappen.

Sätt nyckeln i tändningslåset och vrid till läget ON (på).

Ställ motorns stoppreglage på RUN (kör).

Tryck in startknappen tills motorn startar.

**ANMÄRKNING** Håll inte startknappen intryckt i mer än 30 sekunder. Du bör vänta en stund mellan startcyklerna så att startmotorn hinner svalna. Kontrollera att batteriet inte laddas ur.

Släpp startknappen omedelbart när motorn startat.

**OBSERVERA:** Om batteriet är urladdat kan motorn inte startas. Ladda batteriet eller byt ut det.

## Växling

Värm upp motorn genom att låta den gå på tomgång.

Bromsa och lägg i önskad H- eller L-växel.

**OBSERVERA:** Bromsen måste vara inkopplad när växelspaken är i parkeringsläget.

Släpp bromsarna.

**ANMÄRKNING** Kontrollera att parkeringsbromsen är urkopplad innan du kör fordonet.

Tryck in gasreglaget gradvis för att öka motorns varvtal och på så sätt aktivera CVT-systemet (konstant variabel transmission).

I motsatt situation, när gasreglaget släpps, minskas motorns varvtal.

## Backning

**ANMÄRKNING** Stanna alltid fordonet helt och lägg i bromsen innan du flyttar växelspaken när du växlar från framåt till bakåt eller tvärtom.



Använd samma procedur som i VÄXLING ovan, förutom följande detaljer.

Placera växelspaken i REVERSE (Back).

## Avstängning av motorn

### VARNING

Undvik att parkera i en sluttning.

Släpp gasen och stanna fordonet helt.

Koppla i parkeringsbromsen.

Placera växelspaken i positionen PARKERING.

Ställ motorns stoppreglage på OFF (av).

Vrid tändningsnyckeln till OFF (av).

Ta ut nyckeln ur tändningslåset.

## Efter körning

Om fordonet används i saltvattenmiljö måste det spolras med färskvatten för att skydda det och dess komponenter. Smörjning av metalledar rekommenderas starkt. Använd XP-S Lube (P/N 293 600 016) eller ett likvärdigt smörjmedel. Detta måste utföras efter varje användningsdag.

När fordonet används i lerig terräng rekommenderas sköljning av fordonet för att skydda det och dess komponenter, samt för att hålla lyktorna rena.

**OBSERVERA:** Använd aldrig högt trycksvävt för att rengöra fordonet. **ANVÄND ENDAST LÅGT TRYCK** (t.ex. en trädgårdsslang). Högt tryck kan orsaka elektriska eller mekaniska skador.

## Om fordonet välter

Om fordonet har välvt eller vänts upp och ned ska du ställa fordonet på alla fyra hjulen och sedan vänta 3 till 5 minuter innan du startar motorn igen. Se avsnittet *UNDERHÅLLSINFORMATION* och kontrollera följande.

- Kontrollera om luftfilterhuset har fått olja i sig, och om så är fallet, rengör luftfilter och luftfilterhus.
- Kontrollera motoroljenivån och fyll på vid behov.
- Kontrollera motorkylvätskenivån och fyll på vid behov.
- Starta motorn. Om meddelandet LOW OIL är kvar och kontrollera motorlampan fortsätter att lysa, stäng av motorn omedelbart. Kontakta en auktoriserad Can-Am-återförsäljare.

## Fordon som har legat under vatten

Om fordonet legat under vatten måste det tas till en auktoriserad Can-Am-återförsäljare så snart som möjligt. **STARTA INTE MOTORN!**

**ANMÄRKNING** När fordonet har legat under vatten kan allvarliga materiella skador bli följden om korrekt startprocedur inte följs.

Tänk på följande när du läser denna Instruktionsbok:

### VARNING

Anger en potentiell risk som, om den inte undviks, kan resultera i svåra personskador eller död.

# FINJUSTERA FJÄDRINGEN

## **⚠ VARNING**

Inställning av fjädningen kan påverka fordonets väghållning. Ta dig alltid tid att bekanta dig med fordonets väghållning när fjädningen har justerats på något sätt.

## Inställning av fjädningen

Fordonets köregenskaper och komfort är beroende av fjädningens inställning.

Hur man ställer in fjädningen varierar med förarens vikt, personliga önskemål, hastighet och terrängförhållanden.

Det bästa sättet att ställa in fjädningen är att börja med fabriksinställningen och sedan anpassa varje inställning en och en.

Främre och bakre justeringar hänger samman. Det kan t.ex. vara nödvändigt att justera de bakre stötdämparna på nytt efter att ha justerat de främre stötdämparna.

Provkör fordonet under samma förhållanden; spår, hastighet, förarens körställning etc. Ändra en inställning och provkör igen. Fortsätt metodiskt på det här sättet tills du är nöjd.

Nedan följer riktlinjer för fininställning av fjädningen.

## Justering av förspänningen

Förkorta fjädern för fastare fjädning och svårare terrängförhållanden.

Förläng fjädern för mjukare körning och jämn väg.

Vrid justerkammen eller justeringsringen i önskad riktning. Använd ett verktyg från fordonets verktygssats.

## Renegade 800 X

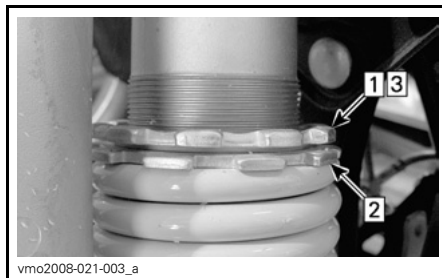

### TYPBILD

- Step 1: Lossa på den övre låsringen
- Step 2: Vrid justeringsringen i önskad riktning
- Step 3: Dra åt den övre låsringen

## Renegade 500 och 800

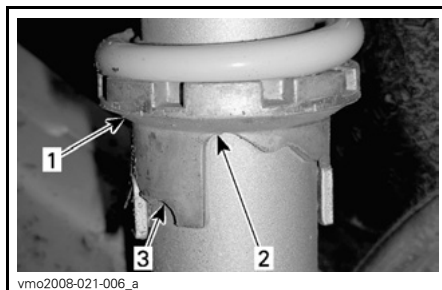

### TYPBILD

- 1. Vrid justerkammarna
- 2. Justering för jämnare underlag
- 3. Justering för svårare terräng

## **⚠ VARNING**

Vänster- och högerjustering av fram- och bakfjädningen måste alltid göras till samma läge. Justera aldrig aldrig bara den ena stötdämparen. Ojämn justering kan medföra försämrade väghållning och förlust av stabilitet, vilket kan leda till en olycka.

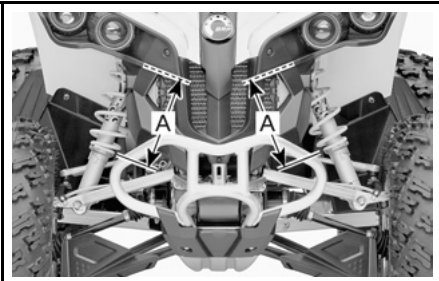

vmo2008-021-001\_a

**TYPBILD — JUSTERING AV FÖRSPÄNNING — FRAM**

A. Samma längd

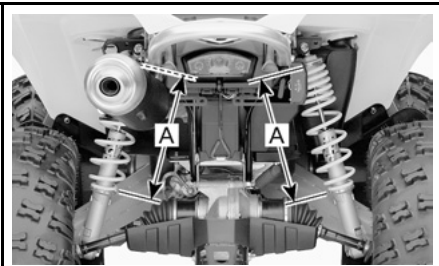

vmo2008-021-002\_a

**TYPBILD — JUSTERING AV FÖRSPÄNNING — BAK**

A. Samma längd

**Justering av stötdämparstyrka**

**Renegade 800 X**

Utför justeringarna ett läge (klick) i taget. Provkör fordonet under samma förhållanden; spår, hastighet, förarens körställning etc. Fortsätt med detta tills du är nöjd.

**Kompression (låg hastighet)**

Använd en flat skruvmejsel för att justera den.



vmo2008-021-004\_a

**TYPBILD**

1. Kompressionsjusterare (flat skruvmejsel)

Vridning medurs (H) ökar stötdämpningsverkan (styvare).

Vridning moturs (S) minskar stötdämpningsverkan (mjukare).

**Kompression (hög hastighet)**

Justera den med en 17 mm-nyckel.

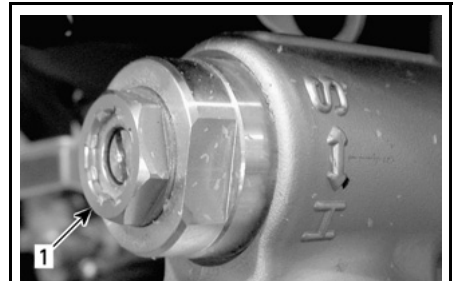

vmo2008-021-004\_b

**TYPBILD**

1. Kompressionsjusterare, hög hastighet (17 mm-nyckel)

Vridning medurs (H) ökar stötdämpningsverkan (styvare).

Vridning moturs (S) minskar stötdämpningsverkan (mjukare).

**Returdämpning**

Använd en flat skruvmejsel för att justera den.

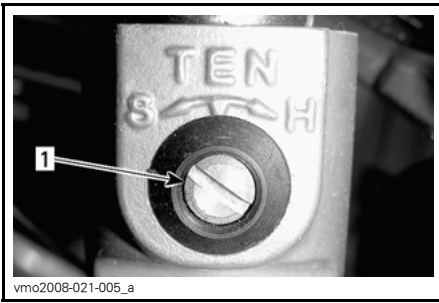

1. Returdämpningsjusterare (flat skruvmejsel)

Vridning medurs (H) ökar stötdämpningsverkan (styvare).

Vridning moturs (S) minskar stötdämpningsverkan (mjukare).

# TRANSPORT AV FORDONET

Vid transport av fordonet, säkra fordonet på släpet eller flaket med lämpliga fästremmar. Vanligt rep rekommenderas inte.

## VARNING

Tippa aldrig upp fordonet för transport. Vi rekommenderar att fordonet transporteras i normalt körläge (på alla fyra hjulen).

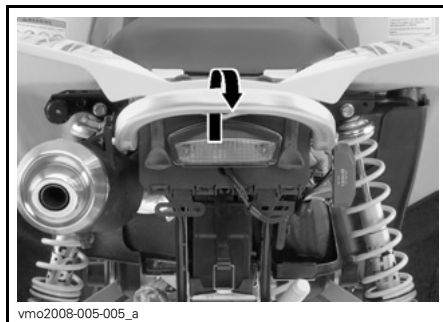

TYPBILD - BAKTILL

**ANMÄRKNING** Om du använder andra fästpunkter kan fordonet skadas.

## VARNING

Bogsera inte detta fordon med bil eller annat fordon. Använd ett släp.

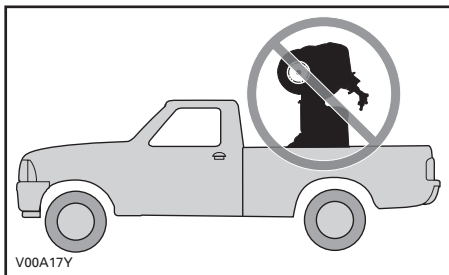

Kom ihåg följande:

- Lasta av fordonets bagageräcken före transporten.
- Placera växelspaken i positionen PARKERING.
- Koppla in parkeringsbromsen.
- Spänn fast fordonet i den främre och bakre stötfångaren.

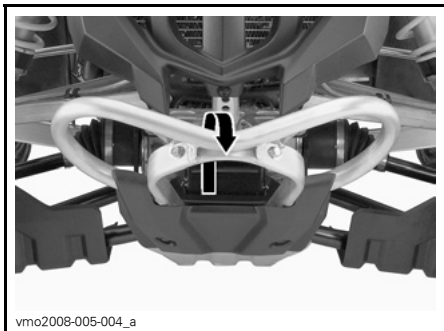

TYPBILD - FRAMTILL



# ***UNDERHÅLLS- INFORMATION***

---

# UNDERHÅLLSSCHEMA

Underhåll är mycket viktigt för att se till att fordonet är i ett körsäkert skick. Korrekt underhåll är ägarens ansvar. Utför regelbundna kontroller och följ underhållsschemat.

## VARNING

Om fordonet inte underhålls korrekt enligt underhållsschemat och de angivna underhållsrutinerna kan det vara farligt att använda.

Det här avsnittet innehåller anvisningar för grundläggande underhållsprocedurer. Om du har de mekaniska kunskaper och verktyg som behövs kan du utföra de här procedurerna. Kontakta annars en auktoriserad Can-Am-återförsäljare.

Annat viktigt underhåll som anges i underhållsschemat, som är svårare och kräver specialverktyg, bör helst utföras av en auktoriserad Can-Am-återförsäljare.

## VARNING

Stäng av motorn och följ procedurerna nedan vid underhåll. Om du inte använder korrekta underhållsprocedurer kan du skadas på grund av heta eller rörliga fordonsdelar, elstötar, kemikalier eller andra risker.

## VARNING

Om det blir nödvändigt att ta bort en låsanordning (t.ex. låsflikar, låsspärrar, osv.) vid demontering/återmontering, byt alltid ut den borttagna mot en ny.



**SCHEMA FÖR REGELBUNDET UNDERHÅLL**

A: JUSTERA  
C: RENGÖR  
I: INSPEKTERA  
L: SMÖRJ  
R: BYT

**FÖRSTA KONTROLL 10 TIM. ELLER 300 km**

**25 TIM. ELLER 750 km**

**50 TIM. ELLER 1.500 km**

**100 TIM. ELLER 1 ÅR ELLER 3.000 km**

**200 TIM. ELLER 2 ÅR ELLER 6.000 km**

**SKA UTFÖRAS AV**

**RESERVDEL/UPPGIFT**

**FÖRKLARING**

**MOTOR**

	VARJE KÖRNING				Kund	(2) Inspekteras före körning. (3) Var 100:e timme, kontrollera kylvätskekoncentrationen. (4) Oftare under svårare förhållanden, t.ex. mycket dammig, sandig, snöig, våt eller lerig terräng.
Motorns oljenivå <sup>(2)</sup>					Kund	
Motorolja och filter	R			R	Kund	
Ventiljustering	I,A			I,A	Återförsäljare	
Motortätningar	I			I	Återförsäljare	
Motorfästen	I			I	Återförsäljare	
Luftfilter <sup>(2)</sup>		C <sup>(4)</sup>	R <sup>(4)</sup>		Kund	
Avgassystem	I			I	Återförsäljare	
Ljuddämparens gnistskydd				C	Kund	
Motorkylvätska <sup>(2)</sup>	I			I <sup>(3)</sup>	R	
Kylarlock/test av kylsystemtryck	I			I	Återförsäljare	
Kylare <sup>(4)</sup>	C,I			C,I	Kund	

**MOTORSTYRSYSTEM (EMS)**

EMS-givare	I			I	Återförsäljare	—
EMS-felkoder	I			I	Återförsäljare	

**SCHEMA FÖR REGELBUNDET UNDERHÅLL**

A: JUSTERA C: RENGÖR I: INSPEKTERA L: SMÖRJ R: BYT	<b>FÖRSTA KONTROLL 10 TIM. ELLER 300 km</b>					
	<b>25 TIM. ELLER 750 km</b>					
	<b>50 TIM. ELLER 1.500 km</b>					
	<b>100 TIM. ELLER 1 ÅR ELLER 3.000 km</b>					
	<b>200 TIM. ELLER 2 ÅR ELLER 6.000 km</b>					
<b>SKA UTFÖRAS AV</b>						
<b>RESERVDEL/UPPGIFT</b>			<b>FÖRKLARING</b>			

**BRÄNSLESYSTEM**

Spjällhus	I			I, L	Återförsäljare	(2) Inspekteras före körning.
Gasvajer <sup>(2)</sup>	I, A		I, A, L		Återförsäljare/ Kund	
Bränsleslangar, bränsleskenor, kopplingar, backventiler och test av bränslesystemtryck	I			I	Återförsäljare	
Inline-bränslefilter				R	Återförsäljare	
Test av bränslepumpstryck				I	Återförsäljare	

**ELSYSTEM**

Tändstift <sup>(5)</sup>	I				R	Kund	(2) Inspekteras före körning. (5) Kontrollera att tändstiftet är rätt inställt.
Batteriets kopplingar	I		I			Kund	
ECM-kopplingar (visuell inspektion utan bortkoppling)				I		Återförsäljare	
Elanslutningar och fästanelordningar (tändningssystem, startsystem, bränsleinjektorer, osv.)	I			I		Återförsäljare	
DESS-nyckel (Digitally Encoded Security System)	I			I		Återförsäljare	
Tändningslås, startknapp och motorstoppreglage <sup>(2)</sup>	I			I		Kund	
Belysning (hel-/halvljus, positionsljus, bromsljus, baklykta, strålkastarinställning, osv.) <sup>(2)</sup>	I			I		Kund	

SCHEMA FÖR REGELBUNDET UNDERHÅLL						
A: JUSTERA C: RENGÖR I: INSPEKTERA L: SMÖRJ R: BYT	FÖRSTA KONTROLL 10 TIM. ELLER 300 km					
	25 TIM. ELLER 750 km					
	50 TIM. ELLER 1.500 km					
	100 TIM. ELLER 1 ÅR ELLER 3.000 km					
	200 TIM. ELLER 2 ÅR ELLER 6.000 km					
SKA UTFÖRAS AV						
RESERVDEL/UPPGIFT						FÖRKLARING
<b>CVT-TRANSMISSION</b>						
Drivrem				I		Återförsäljare
Drivskivor och drivremsskivor (inklusive envägslager)				I,C,L		Återförsäljare
CVT-luftintag (50°)	I		I,C			Återförsäljare
CVT-luftfilter (800R)	I	I,C				
<b>VÄXELLÅDA</b>						
Växellådsolja <sup>(4)</sup>	R			I	R	Återförsäljare
Hastighetsgivare	C				C	Återförsäljare
Kopplingsenhet för 4-hjulsdrift	I			I		Återförsäljare
<b>DRIVSYSTEM</b>						
Fram-/bakdifferential (oljenivå, tätningar och ventiler)	I		I		R	Återförsäljare
Drivaxelskor och skydd <sup>(2)</sup>	I	I				Kund
Drivaxelknutar			I			Återförsäljare
Bakre kardanaxelknut <sup>(4)</sup>	I		I,L			Återförsäljare
<b>HJUL/DÄCK</b>						
Hjullager				I		Kund
Hjulmuttrar/bultar	I		I			Kund
Däcktryck och slitage <sup>(2)</sup>	VARJE KÖRNING					Kund

(4) Oftare vid svårare förhållanden, t.ex. dammig, sandig, snöig, våt eller lerig terräng.

(4) Oftare vid svårare förhållanden, t.ex. dammig, sandig, snöig, våt eller lerig terräng.

(2) Inspekteras före körning.  
(4) Oftare vid svårare förhållanden, t.ex. mycket dammig, sandig, snöig, våt eller lerig terräng.

(2) Inspekteras före körning.

SCHEMA FÖR REGELBUNDET UNDERHÅLL						
A: JUSTERA C: RENGÖR I: INSPEKTERA L: SMÖRJ R: BYT	FÖRSTA KONTROLL 10 TIM. ELLER 300 km					
	25 TIM. ELLER 750 km					
	50 TIM. ELLER 1.500 km					
	100 TIM. ELLER 1 ÅR ELLER 3.000 km					
	200 TIM. ELLER 2 ÅR ELLER 6.000 km					
SKA UTFÖRAS AV						
RESERVDEL/UPPGIFT						FÖRKLARING
<b>STYRSYSTEM</b>						
Styrhandtagsfästen				I		Återförsäljare
Styrsystem (kolonn, lager, osv.) <sup>(4)</sup>	I			I		Återförsäljare
Parallellstagsändar			I			Återförsäljare
Framhjulinställning	I			I,A		Återförsäljare
<b>FJÄDRING</b>						
Länkarmar				I		Återförsäljare
Länkarmlager					I	Återförsäljare
Stötdämpare			I			Återförsäljare
A-armar			I,L			Kund
Kulleder		I				Återförsäljare
<b>BROMSAR</b>						
Bromsvätska <sup>(2)</sup>	I	I			R <sup>(1)</sup>	Återförsäljare/ Kund
Bromsbelägg		I <sup>(4)</sup>				Återförsäljare
Bromssystem (skivor, slangar, osv.)				I		Kund

(4) Oftare vid svårare förhållanden, t.ex. dammig, sandig, snöig, våt eller lerig terräng.

—

(2) Inspekteras före körning.  
 (4) Oftare vid svårare förhållanden, t.ex. mycket dammig, sandig, snöig, våt eller lerig terräng.  
 (1) Byte av bromsvätska och reparationer på bromssystemet måste utföras av en auktoriserad Can-Am-återförsäljare.

SCHEMA FÖR REGELBUNDET UNDERHÅLL						
A: JUSTERA C: RENGÖR I: INSPEKTERA L: SMÖRJ R: BYT	FÖRSTA KONTROLL 10 TIM. ELLER 300 km					
	25 TIM. ELLER 750 km					
	50 TIM. ELLER 1.500 km					
	100 TIM. ELLER 1 ÅR ELLER 3.000 km					
	200 TIM. ELLER 2 ÅR ELLER 6.000 km					
SKA UTFÖRAS AV						
RESERVDEL/UPPGIFT				FÖRKLARING		
CHASSI						
Chassifäste			I			Kund
Ram				I		Återförsäljare
Chassifästen			I			Kund
Sätesfästen	VARJE KÖRNING					Kund
Rengöring av fordonet och skydd			C (4)			Kund

(4) Oftare vid svårare förhållanden, t.ex. dammig, sandig, snöig, våt eller lerig terräng.

---

## 10-TIMMARSKONTROLL

Vi föreslår att fordonet kontrolleras av en auktoriserad Can-Am-återförsäljare efter de första 10 timmarnas eller 300 km användning (det som inträffar först). Den första kontrollen är mycket viktig och får inte försummas.

**OBSERVERA:** 10-timmarskontrollen bekostas av fordonsägaren.

Vi rekommenderar att denna kontroll undertecknas av en auktoriserad Can-Am-återförsäljare.

---

Datum för 10-timmarskontrollen

---

Auktoriserad återförsäljares underskrift

---

Återförsäljarens namn

# UNDERHÅLLSPROCEDURER

## Luftfilter

### Borttagning av luftfilter

**ANMÄRKNING** Ta aldrig bort eller modifiera komponenter i luftfilterhuset. Annars kan motorns prestanda försämrans eller skador uppstå. Motorn är kalibrerad att fungera med just dessa delar.

Ta av mittpanelen så här:

- Demontera sätet.
- Lyft den främre delen av mittpanelen.

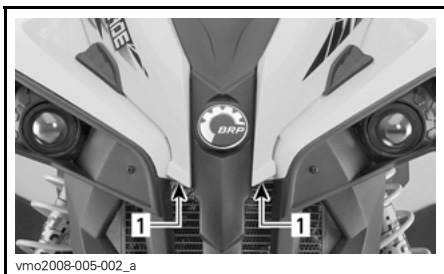

1. Lyft här

- Avlägsna plastbultarna från hållarna.

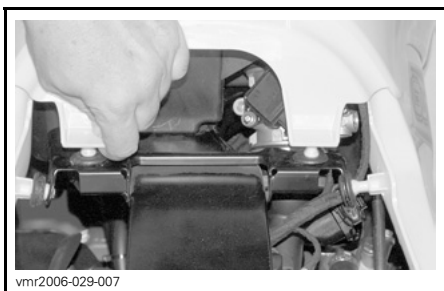

- Ta av mittpanelen.

Denna panel ger tillgång till luftfilterburken och, om även konsolen tas bort, till serviceutrymmet. Serviceutrymmet innehåller olika underhållsartiklar.

Frigör klämmorna och avlägsna luftfilterburkens lock.

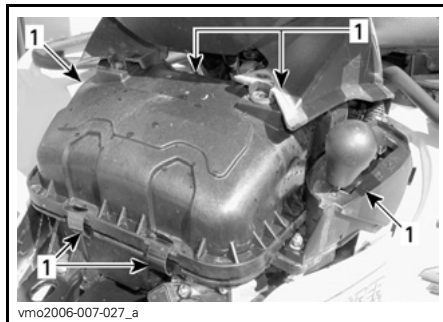

1. Frigör klämmorna

Lossa klämman och ta bort luftfiltret.

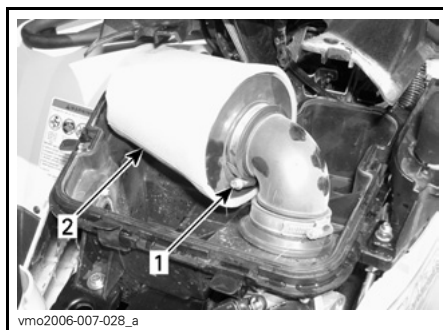

1. Klämma

2. Luftfilter

### Rengöring av luftfilter

Häll rengöringslösning (P/N 219 700 341) eller motsvarande i en hink. Lägg filtret i blöt.

Rengör luftfilterhusets insida medan filtret ligger i blöt.

Skölj filtret med varmt vatten tills all rengöringslösning är bortsköljd.

Låt sedan filtret torka helt.

## Montering av luftfilter

Sätt tillbaka delarna i motsatt demonteringsordning.

## Motorolja

### Motorns oljenivå

**ANMÄRKNING** Kontrollera nivån ofta och fyll på vid behov. **Fyll inte på för mycket.** Om motorn körs med fel oljenivå kan svåra skador uppstå. Torka av ev. utspilld olja.

**OBSERVERA:** Samtidigt som oljenivån kontrolleras, titta efter ev. läckage på eller omkring motorn.

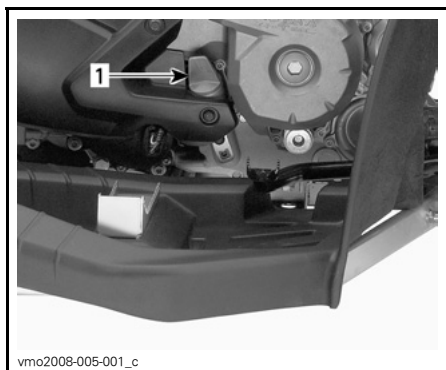

### HÖGER SIDA AV MOTORN

#### 1. Oljemätsticka

Se till att fordonet står på ett jämnt underlag, att motorn är kall och inte igång. Kontrollera sedan oljenivån:

1. Skruva loss mätstickan, ta ut den och torka av den.
2. Sätt tillbaka mätstickan och skruva in den helt.
3. Ta ut den igen och kontrollera oljenivån. Den bör ligga nära eller vid det övre märket.

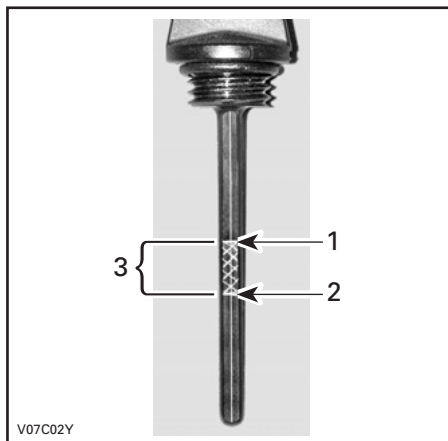

### TYPBILD

1. Full
2. Fyll på
3. Gränsvärden

För påfyllning av olja, ta bort mätstickan. Sätt en tratt i mätstickans rör för att undvika spill.

Fyll på en liten mängd rekommenderad olja och kontrollera nivån på nytt.

Upprepa procedurerna ovan tills oljenivån når det övre märket på mätstickan. **Fyll inte på för mycket.**

Dra åt mätstickan ordentligt.

### Rekommenderad motorolja

Använd SAE 5W30 4-taktsmotorolja som uppfyller eller överträffar kraven för API-klasserna SM, SL eller SJ. Kontrollera alltid etiketten med API-certifieringen på oljekannan för att vara säker på att den har minst en av ovanstående kvalitetsklassifikationer.

Oljan rekommenderas för alla säsonger.

Under de varmaste sommardagarna kan BRP XP-S™ 10W40 mineralolja (P/N 219 700 346) användas.



**OBSERVERA:** För bättre prestanda och året runt-användning rekommenderas syntetisk XP-S 5W40-olja (P/N 293 600 039).

**Tabell över motoroljeviskositet**

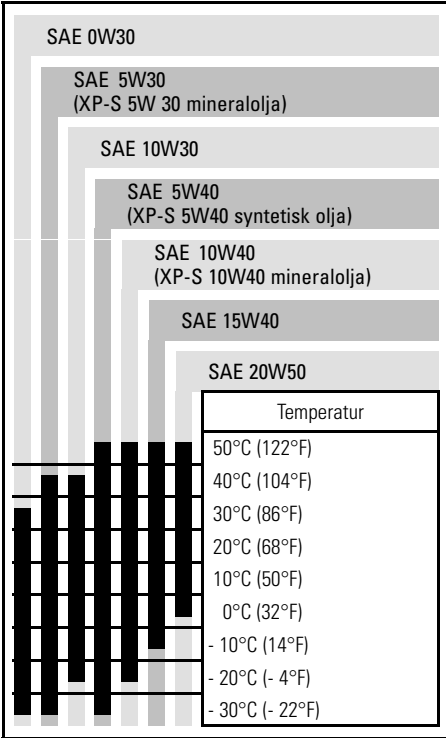

**Byte av motorolja och oljefilter**

Olja och filter ska bytas samtidigt. Oljebyte ska utföras med varm motor.

**⚠ VARNING**

Motoroljan kan vara mycket het. Lossa inte motors dräneringsplugg eller ta bort filterlocket medan motorn är het, så att du inte bränner dig. Vänta tills motoroljan är endast varm.

Kontrollera att fordonet står på jämnt underlag.

Ta ut oljemätsticken.

Rengör området runt oljedräneringspluggen.

Placera ett uppsamlingskärl under oljedräneringspluggen.

Skruva av oljedräneringspluggen.

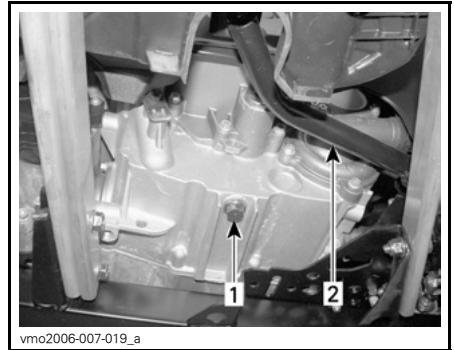

**TYPBILD**

- 1. Oljedräneringsplugg
- 2. Bromspedal

Låt oljan rinna ut genom oljefiltret, vilket kan ta en stund.

Ta bort sidopanelen på höger sida.

Skruva av oljefilterlocket.

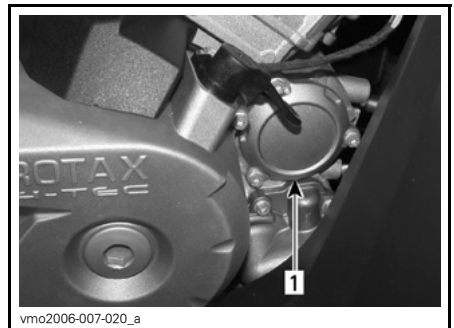

- 1. Oljefilterlock

Ta bort filtret och sätt i ett nytt filter.

Kontrollera locket O-ring och byt den om det behövs.

Skruva fast oljefilterlocket.

Torka av ev. utspilld olja på motorn.

Byt packning på oljedräneringspluggen. Rengör packningsområdena på motorn och oljedräneringspluggen och sätt tillbaka pluggen. Fyll på motorn till korrekt nivå med rekommenderad olja. Kontrollera mängden i avsnittet *SPECIFIKATIONER*.

Starta motorn och kör den på tomgång i några minuter. Se till att det inte förekommer något läckage omkring oljefiltret eller oljedräneringspluggen.

Stäng av motorn. Vänta en stund så att oljan hinner rinna ned i vevhuset och kontrollera sedan oljenivån. Fyll på vid behov.

Gör dig av med oljan enligt lokala bestämmelser och förordningar.

## Kylare

### Inspektion av kylare

Kontrollera regelbundet att området omkring kylaren är rent.



1. Kylare

Kontrollera kylare och slangar för läckage eller andra skador.

Inspektera kylflänsarna. De måste vara rena, fria från lera, smuts, löv och andra avlagringar som kan hindra kylaren från att fungera.

Ta bort så mycket avlagringar och skräp som möjligt för hand. Om det finns vatten i närheten, försök skölja kylflänsarna.

Använd gärna en trädgårdsslang om sådan finns.

### **! VARNING**

Rengör aldrig kylaren för hand medan den är varm. Låt kylaren svalna före rengöring.

**ANMÄRKNING** Var försiktig så att kylflänsarna inte skadas vid rengöring. Använd inga föremål/verktyg som kan skada dem. Flänsarna är tunna för effektiv kylning. ANVÄND ENDAST LÅGTRYCKSTVÄTT, ALDRIG HÖGTRYCKSTVÄTT VID RENGÖRING.

Vänd dig till en auktoriserad Can-Am återförsäljare för kontroll av kylsystemets prestanda.

## Motorkylvätska

### Motorkylvätskenivå

### **! VARNING**

Kontrollera kylvätskenivån med kall motor. Fyll aldrig på kylvätska i kylsystemet när motorn är varm.

**OBSERVERA:** Samtidigt som kylvätskenivån kontrolleras, titta efter ev. läckage på eller omkring motorn.

Ta av accesspanelen. Se *LUFTFILTER*.



1. Kylvätskebehållare

När fordonet står på ett jämnt underlag bör kylvätskenivån stå mellan MIN- och MAX-märkena på kylvätskebehållaren.

**OBSERVERA:** Om nivån kontrolleras vid lägre temperatur än 20 °C kan den vara något lägre än MIN-märket.

Fyll på kylvätska upp till MAX-märket vid behov. Använd en tratt för att undvika spill. **Fyll inte på för mycket.**

Skruva på påfyllningslocket och sätt tillbaka accesspanelen.

Om kylvätska fylls på i kylvätskebehållaren, kontrollera även nivån i kylaren. Fyll på kylvätska vid behov.

### **⚠ VARNING**

Ta inte bort kylarlocket om motorn är varm, så att du inte bränner dig.

**OBSERVERA:** Ett kylsystem som behöver fyllas på ofta tyder på läckage eller motorproblem. Kontakta en auktoriserad Can-Am-återförsäljare.

### **Rekommenderad motorkylvätska**

Använd alltid etylenglykolbaserat frostskyddsmedel innehållande korrosionskyddsmedel speciellt avsedd för förbränningsmotorer av aluminium.

Kylsystemet måste fyllas med BRP:s kylmedelsblandning (P/N 219 700 362) eller en blandning av destillerat vatten och frostskyddsvätska (50 % vatten, 50 % frostskydd).

### **Byte av motorkylvätska**

#### **⚠ VARNING**

Ta inte bort kylarlocket eller lossa dräneringspluggen för kylvätskan medan motorn är varm, för att undgå risk för brännskador.

Öppna den främre accesspanelen och ta loss kylarlocket.



1. Kylarlock

Lossa dräneringspluggen för kylvätskan och töm ut kylvätskan i en lämplig behållare.

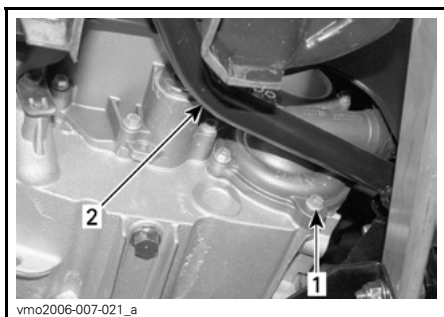

1. Dräneringsplugg för kylvätska
2. Bromspedal

**OBSERVERA:** Skruva inte loss dräneringspluggen för kylvätska helt.

Ta bort sidopanelen på höger sida.

Skruva loss luftningsskruven ovanpå termostathuset.



1. Luftningsskruv

Dränera systemet helt och sätt tillbaka dräneringspluggen för kylvätska.

Kläm åt slangen mellan kylaren och termostathuset med en stor slangklämma (P/N 529 032 500) eller motsvarande.

**ANMÄRKNING** Använd inte svetstång för att klämma åt slangen.

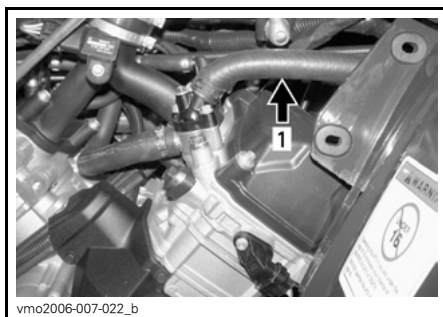

1. Slangklämma

Fyll kylaren tills kylvätskan kommer ut via termostathusöppningen.

Installera luftningsskruven.

Ta loss slangklämmen.

Slutför påfyllningen.

Kontrollera nivån i kylvätskebehållaren och fyll på vid behov.

Kör motorn på tomgång med kylarlocket avtaget. Fyll långsamt på kylvätska vid behov.

Vänta sedan tills motorn uppnår normal körtemperatur. Tryck in gasreglaget två eller tre gånger och fyll sedan på kylvätska om det behövs.

Sätt tillbaka kylarlocket.

Kontrollera att inga anslutningar läcker och kontrollera kylvätskenivån i behållaren.

## Ljuddämparens gnistskydd

### Rengöring av gnistskydd

Sotavlagringar måste regelbundet rensas ut ur ljuddämparen.

**⚠ VARNING**

Kör aldrig motorn i ett stängt utrymme. Utför aldrig denna procedur direkt när motorn har stängts av, eftersom avgassystemet då är mycket varmt. Se till att området är fritt från brännbara material. Bär ögonskydd och skyddshandskar. Stå aldrig bakom fordonet vid rensning av avgassystemet. Följ alla gällande lagar och förordningar.

Välj ett välventilerat utrymme och se till att ljuddämparen har svalnat.

Placera växeln i läget PARKERING.

Ta bort ljuddämparens rensplugg.

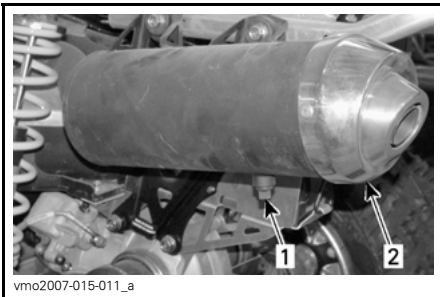

1. Rensplugg
2. Ljuddämpare

Blockera ljuddämparens öppning med en trasa och starta motorn.

Öka motorns varvtal tillfälligt, flera gånger, för att rensa ljuddämparen från ackumulerade sotavlagringar.

Stäng av motorn och låt ljuddämparen svalna.

Tänk på följande när du läser denna Instruktionsbok:

**⚠ VARNING**

Anger en potentiell risk som, om den inte undviks, kan resultera i svåra personskador eller död.

Sätt tillbaka renspluggen.

**CVT-luftfilter****Endast 800R****Borttagning av CVT-luftfilter**

1. Avlägsna sätet och mittpanelen. Se avsnittet *CHASSI*.
2. Kåpan sitter på vänster sida av fordonet under den främre stänkskärmen.
3. Ta bort de plastspärrar som håller kåpan på plats.
4. Ta av kåpan.

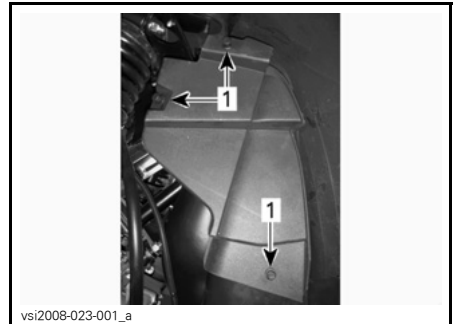

vsi2008-023-001\_a

**KÅPA**

1. Plastspärrar

5. Leta reda på CVT-filtret.

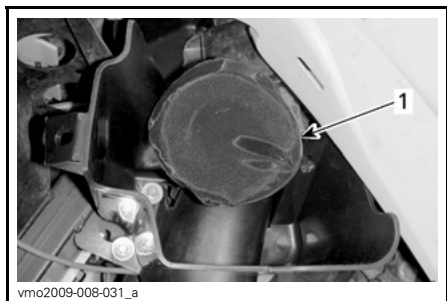

1. CVT-filter

6. Sträck ut CVT-filterbandet.
7. Dra CVT-filtret utåt och ta bort det.

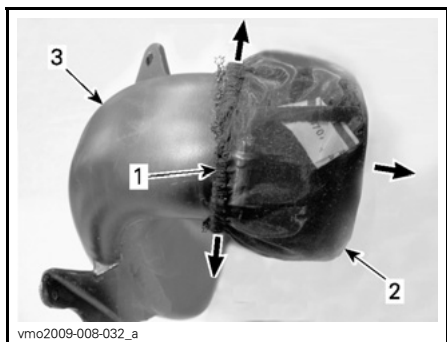

#### CVT-LUFTINTAG BORTTAGET FÖR TYDLIGHETENS SKULL

1. CVT-filterband
2. CVT-filter
3. CVT-luftintag

8. Skruva loss skummets klämma.
9. Ta bort skum och klämma.

#### Rengöring av CVT-luftfilter

1. Häll rengöringslösning (P/N 219 700 341) eller motsvarande i en hink.
2. Lägg filter och skum i blöt.
3. Rengör inuti CVT-lufttagsänden medan filter och skum ligger i blöt.

4. Skölj filter och skum med varmt vatten tills all rengöringslösning är bortsköljd.
5. Låt filter och skum torka helt.

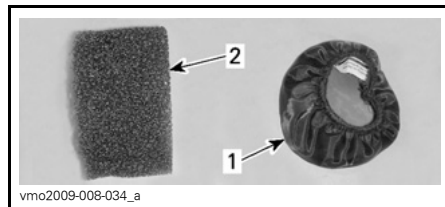

1. CVT-filter
2. Skum

#### Montering av CVT-luftfilter

1. Skruva loss klämman helt.
2. Installera klämman på skummet i förväg.



#### INSTALLERA KLÄMMAN I FÖRVÄG

3. Montera skum och klämma på CVT-luftintaget som i bilden nedan.
4. Se till att klämman är korrekt placerad på luftintagets kant och att klämmans mutter är riktad uppåt.

5. Dra åt klämman helt.

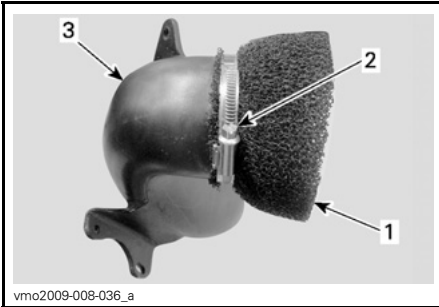

CVT-LUFTINTAG BORTTAGET FÖR TYDLIGHETENS SKULL

1. Skum
2. Klämmans mutter
3. CVT-luftintag

6. Montera filterbandet runt klämman.

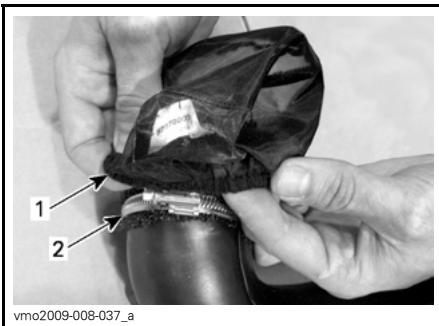

CVT-LUFTINTAG BORTTAGET FÖR TYDLIGHETENS SKULL

1. Filterband
2. Klämma

Nedanstående illustration visar slutresultatet.



CVT-LUFTINTAG BORTTAGET FÖR TYDLIGHETENS SKULL

7. Sätt tillbaka CVT-kåpan med plastspärrarna.
8. Sätt tillbaka mittpanelen.
9. Återmontera sätet.

## Transmissionskåpan tömningskruv

Om du misstänker att vatten har kommit in genom transmissionskåpan dränerar du transmissionshuset genom att avlägsna tömningskruven.

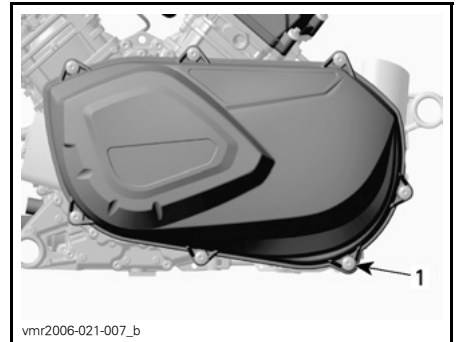

BAKOM VÄNSTER FOTSTÖD  
1. Tömningskruv

## Växellådsolja

### Växellådsoljenivå

**ANMÄRKNING** Kontrollera nivån och fyll på vid behov. **Fyll inte på för mycket.** Om växellådan används med felaktig oljenivå kan följden bli allvarliga skador på växellådan. Torka av ev. utspilld olja.

Placera fordonet på jämnt underlag. Lägg i NEUTRAL och koppla sedan in parkeringslåset.

Kontrollera oljenivån i växellådan genom att ta ut oljenivåpluggen.

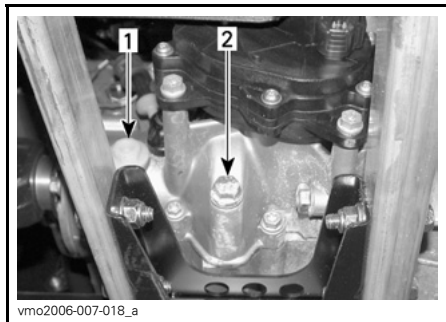

1. Oljenivåplugg
2. Oljedraineringsplugg

Oljan ska stå i jämnhöjd med botten av oljenivåhålet. Fyll vid behov på så mycket att växellådsoljan rinner ut genom oljenivåhålet.

### Rekommenderad växellådsolja

Använd XP-S kedjehusolja (P/N 413 801 900) eller en likvärdig produkt.

**ANMÄRKNING** Använd inte andra typer av olja vid service. Blanda inte med andra typer av olja.

### Byte av växellådsolja

Placera fordonet på jämnt underlag.

Rengör dräneringspluggsområdet och oljenivåpluggen. Demontera sedan växellådans dräneringsplugg.

**OBSERVERA:** För att helt tömma växellådan, sätt en domkraft under vänster fotstöd och luta sedan fordonet åt höger. När växellådan är tom, sätt tillbaka dräneringspluggen och ta bort domkraften.

Fyll på växellådan igen med XP-S kedjehusolja (P/N 413 801 900) eller en likvärdig produkt.

**ANMÄRKNING** Använd inte andra typer av olja vid service. Blanda inte med andra typer av olja.

Oljan ska stå i jämnhöjd med botten av oljenivåhålet. Fyll vid behov på så mycket att växellådsoljan rinner ut genom oljenivåhålet.

Sätt tillbaka oljenivåpluggen.

## Gasvajer

### Smörjning av gasvajer

Gasvajern ska smörjas med silikonbaserat smörjmedel (P/N 293 600 041) eller en likvärdig produkt.

### **⚠ VARNING**

Använd alltid ett silikonbaserat smörjmedel. Andra typer av smörjmedel (till exempel vattenbaserade) kan få gasreglaget/vajern att fastna eller hårdna.

Öppna gasreglagehöljet.



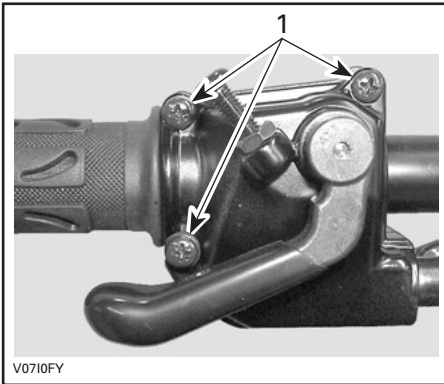

1. Ta bort dessa skruvar

Ta bort höljet. Skjut gummiskyddet bakåt så att gasvajerjusteraren kan ses.

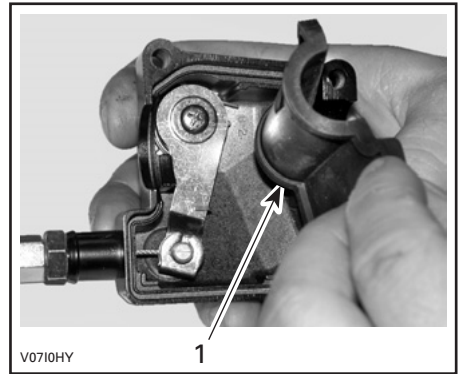

1. Innerhöljesskydd

Ta bort vajern från gasreglagehöljet.

**OBSERVERA:** Skjut in vajern i kläm-  
öppningen och lossa vajerändan från klämman.

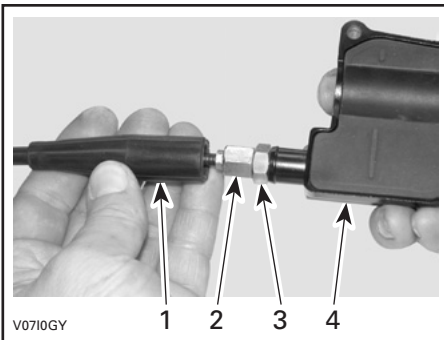

1. Vajerskydd
2. Gasvajerjusterare
3. Låsmutter
4. Gasreglagehölje

Skruva in gasvajerjusteraren.  
Ta bort innerhöljesskyddet

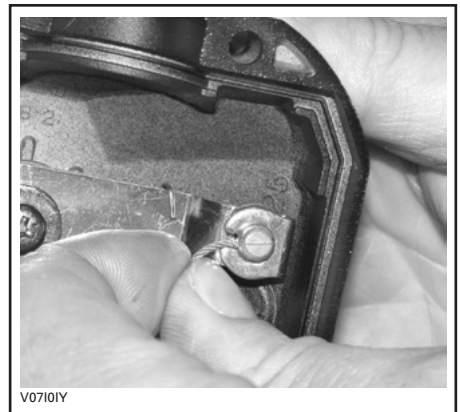

Ta bort spjällhusets sidolock.

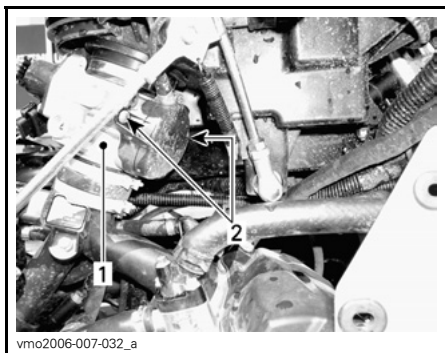

1. Spjällhus
2. Sidolocksskruvar

Placera smörjburkens rör i gasvajerjusterarens ände.

### **⚠ VARNING**

Bär alltid ögonskydd och skyddshandskar vid smörjning av en vajer.



TYPBILD

**OBSERVERA:** Placera en trasa runt vajerjusteraren för att förhindra spill från smörjmedlet.

Fyll på smörjmedel tills det kommer ut i gasvajerns spjällhusände.

Sätt tillbaka och justera vajern.

## Gasreglage

### Justering av gasreglage

Skjut gummiskyddet bakåt så att gasvajerjusteraren kan ses.

Lossa låsmuttern och vrid sedan justeraren så att rätt spel för gasreglaget erhålls.

**OBSERVERA:** Mät gasfrispelet vid gasreglagets ytterkant.

Dra åt låsmuttern och sätt tillbaka skyddet.

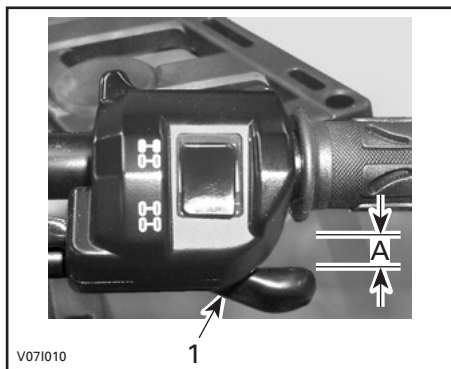

TYPBILD

1. Gasreglage
- A. 3 till 6 mm

Starta motorn med växelspaken i läget PARKERING. Kontrollera om gasvajern är korrekt justerad genom att vrida styrstängens så långt det går åt höger och sedan åt vänster. Om motorns varvtal ökar, justera gasreglagets spel på nytt.

## Tändstift

### Borttagning av tändstift

#### **⚠ VARNING**

Såvida inget annat anges ska tändningsnyckeln alltid vridas till OFF (av) före underhåll eller reparation av elsystemet.

Ta bort sidopanelerna.

Koppla ur tändstiftskablarna.

Lossa tändstiften ett varv.

Rengör tändstift och topplock, om möjligt med tryckluft.

#### **⚠ VARNING**

Bär alltid skyddsglasögon vid användning av tryckluft.

Skruva av tändstiften fullständigt och ta ut dem.

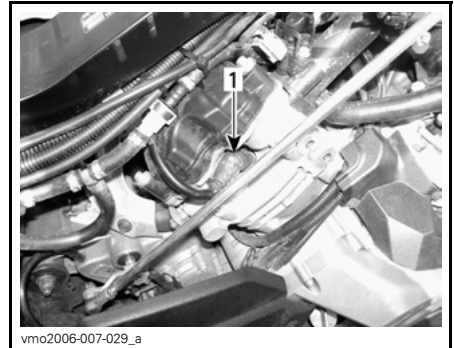

vmo2006-007-029\_a

**HÖGER SIDA — BAKRE CYLINDER**

1. Tändstift

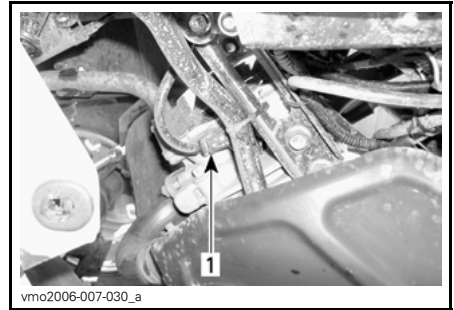

vmo2006-007-030\_a

**VÄNSTER SIDA — FRÄMRE CYLINDER**

1. Tändstift

### Montering av tändstift

Kontrollera före monteringen att kontaktytorna på topplock och tändstift är fria från smuts.

Använd ett bladmått och ställ in elektrodavståndet på 0,6 till 0,7 mm.

Smörj tändstiftsgångorna med antikärvmiddel för att förhindra att de kärvar.

Skruva i tändstiften i topplocken för hand och dra åt med en momentnyckel och lämplig hylsa.

Dra åt tändstiften till 20 N•m.

## Batteri

### **⚠ VARNING**

Såvida inget annat anges ska tändningsnyckeln alltid vridas till OFF (av) före underhåll eller reparation av elsystemet.

### **⚠ VARNING**

Ladda aldrig ett batteri medan det är installerat i fordonet.

Dessa fordon är utrustade med ett VRLA-batteri (ventilreglerat blysyrebatteri). Det kallas för ett underhållsfritt batteri eftersom elektrolytnivån inte behöver justeras genom påfyllning av vatten.

**ANMÄRKNING** Avlägsna aldrig batteriförseglingen.

### Avlägsna batteriet

Avlägsna förvaringsboxen.

Koppla loss den SVARTA (-) kabeln först, därefter den RÖDA (+) kabeln.

### **⚠ VARNING**

Koppla alltid loss kablarna i denna ordning: SVART (-) kabel först.

Lossa fästarmen.



Dra ut det översta fästet.

Avlägsna batteriet.

### Rengöring av batteriet

Rengör batteri, batterihölje och batteripoler med bikarbonat löst i vatten.

Avlägsna rost från batterikabeländar och batteripoler med en styv stålborste. Batterihöljet rengörs med en mjuk borste och bikarbonat och vatten.

### Montering av batteriet

Sätt tillbaka batteriet i fordonet.

### **⚠ VARNING**

Anslut den RÖDA (+) kabeln först, därefter den SVARTA (-) kabeln. Anslut alltid den RÖDA (+) kabeln först.

Tänk på följande när du läser denna Instruktionsbok:

### **⚠ VARNING**

Anger en potentiell risk som, om den inte undviks, kan resultera i svåra personskador eller död.

## Säkringar

### Inspektion av säkringar

#### **⚠ VARNING**

Vrid alltid tändningsnyckeln till läget OFF (av) före byte av en säkring.

Elsystemet skyddas av säkringar.

Om en säkring är skadad, byt ut den mot en säkring med samma ampere-tal.

**ANMÄRKNING** Använd inte en säkring med högre amperetal eftersom detta kan orsaka allvarliga skador.

Lossa säkringen från hållaren genom att avlägsna locket till hållaren och dra ut säkringen. Kontrollera om säkring-en har smält.

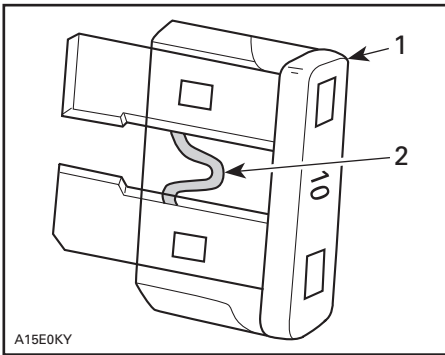

#### TYPBILD

1. Säkring
2. Kontrollera om säkringen smält

### Säkringarnas plats framtill

Säkringshållaren finns i det främre serviceutrymmet. Se LUFTFILTER.

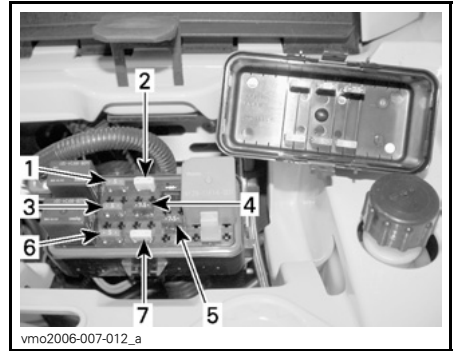

#### TYPBILD — SÄKRINGARNAS PLATS FRAMTILL

1. (F1) Tändspolar (5 A)
2. (F2) Fläkt (20 A)
3. (F3) Bränsleinjektorer (5 A)
4. (F4) Hastighetsmätare/hastighetsgivare/bakljus (7,5 A)
5. (F5) Bränslepump (7,5 A)
6. (F6) Motorkontrollmodul (ECM) (5 A)
7. (F7) Tillbehör (20 A)

### Säkringarnas plats baktill

Säkringarna baktill sitter i närheten av batteriet bakom ledningslocket.



#### TYPBILD — SÄKRINGARNAS PLATS BAKTILL

1. (F8) Huvudsäkring (30 A)  
(F9) Huvudsäkring, tillbehör (30 A)

## Lampor

### Justering av strålkastare

Justera strålkastarna enligt följande:

Vrid justeringsskruvarna för justering av strålkastarhöjd efter behov. Justera strålkastarna jämnt.

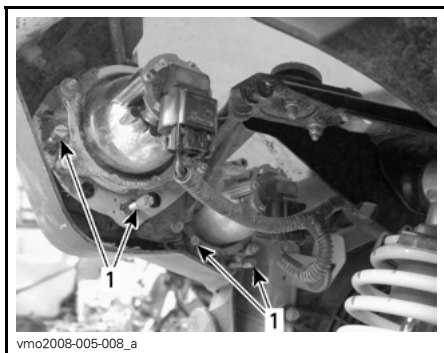

TYPBILD

1. Justeringsskruvar

### Byte av strålkastarlampa

**ANMÄRKNING** Vidrör aldrig glaset på en halogenlampa med fingrarna, det försämrar hållbarheten. Om du har rört vid glaset, rengör det med isopropylalkohol som inte efterlämnar någon hinna på lampan.

Byt ut strålkastarlampan på följande sätt:

**OBSERVERA:** Samma strålkastare används på båda sidor om fordonet och för halvljus och helljus.

Vrid tändningsnyckeln till OFF (av).

Koppla loss anslutningen från lampan.

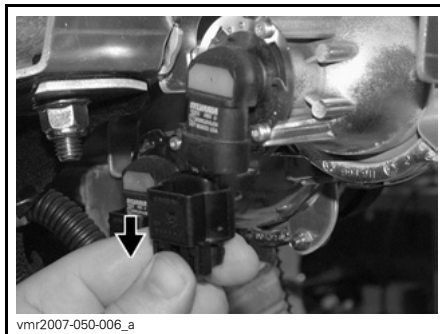

Vrid lampan.

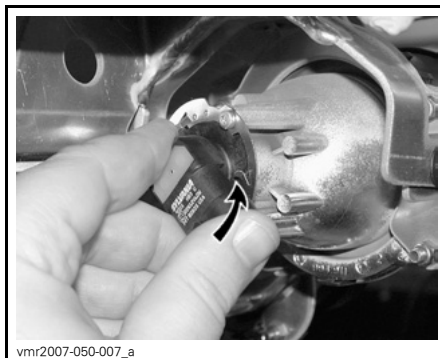

Dra ut lampan.

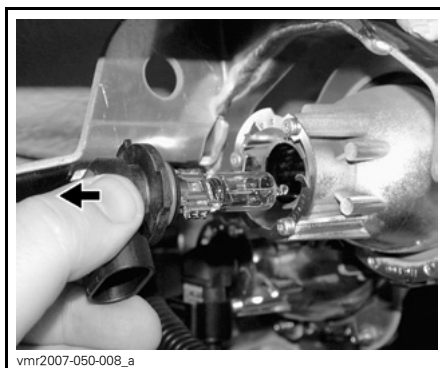

Sätt tillbaka delarna i motsatt demonteringsordning.

Kontrollera strålkastarfunktionen.

### Byte av baklykta/positionsljus/riktningsvisare

Vrid tändningsnyckeln till OFF (av).

Skruva loss skruvarna till lyktan så att lamporna blir synliga.

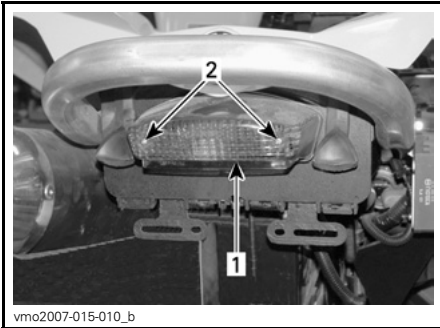

1. Lykta
2. Skruvar

Skjut in lampan, håll den intryckt och vrid samtidigt moturs för att lossa den.

Sätt in den nya lampan genom att hålla den intryckt och samtidigt vrida medurs.

## Drivaxelsko/-skydd

### Inspektion av drivaxelsko/-skydd

Granska drivaxelskydd och -skor för att se i vilket skick de är. Kontrollera om skydden är skadade eller nöter mot axlarna. Kontrollera om skyddsskorna har sprickor, läckande smörjmedel, osv. Reparera eller byt skadade delar vid behov.

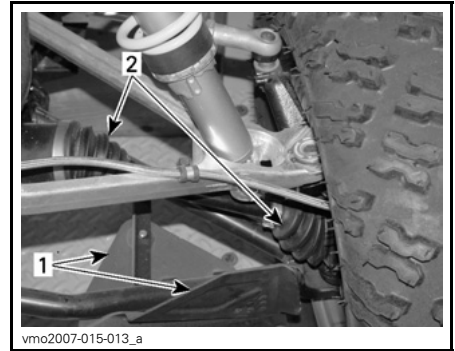

FORDONET FRAMIFRÅN

1. Drivaxelskydd
2. Drivaxelskor

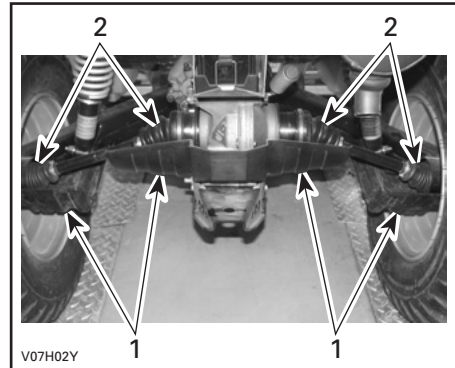

TYPBILD — FORDONET BAKIFRÅN

1. Drivaxelskydd
2. Drivaxelskor

## Hjul/däck

### Däcktryck

#### ⚠ VARNING

Däckens lufttryck har stor inverkan på fordonets väghållning och stabilitet. Undertryck kan få däcket att förminsas och rotera på hjulet. Vid övertryck kan däcket punkteras. Följ alltid rekommenderat däcktryck. Eftersom däcken är av lågtryckstyp bör manuell pump användas.

Kontrollera trycket i däcken när de är "kalla" innan du kör fordonet. Däcktrycket varierar med temperatur och höjd. Kontrollera trycket om ett av dessa förhållanden förändras.

En tryckmätare medföljer i verktygs-satsen.

#### DÄCKTRYCK

	FRAM	BAK
UPP till 141 kg	Maximalt 48 kPa	Maximalt 48 kPa
	Minimalt 34,5 kPa	Minimalt 38 kPa

**OBSERVERA:** Däcken är utformade för terrängkörning, men punktering kan ändå inträffa. Medtag därför pump och reparationsutrustning vid körning.

### Inspektion av däck

Kontrollera ev. skador och slitage på däcken. Byt vid behov.

Rotera inte däcken. Fram- och bakdäcken är av olika storlek. Däcken är riktade och deras rotationsriktning måste vara korrekt för att de ska fungera.

#### ⚠ VARNING

Vid byte av däck, installera aldrig ett diagonaldäck med ett radialdäck. En sådan kombination kan skapa problem med väghållning och/eller stabilitet.

Blanda inte däck av olika storlek och/eller utformning på samma axel.

Framre och bakre däckpar måste vara av samma modell och från samma tillverkare.

För däck med spårmonster som går åt samma håll, se till att däcken sätts på i rätt rotationsriktning.

Radialdäcken måste sättas på som ett komplett set.

Om du inte följer dessa instruktioner kan det leda till allvarliga skador eller dödsfall.

### Inspektion av hjullager

Tryck och dra i hjulens överkant för att känna glappet. Vänd dig till en auktoriserad Can-Am-återförsäljare om glapp förekommer.

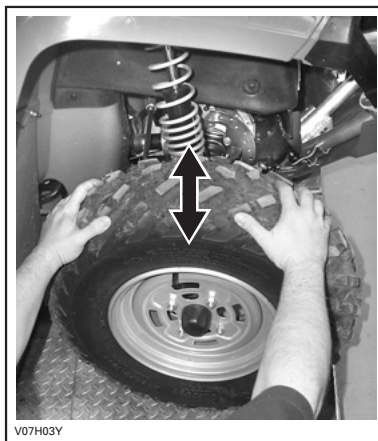

TYPBILD



## Borttagning/montering av hjul

Lossa muttrarna och lyft sedan fordonet. Sätt ett stöd under fordonet. Avlägsna muttrarna och ta av hjulet.

Vid återmontering rekommenderas smörjning av gängorna med antikärvmiddel.

Däcken är riktade och deras rotationsriktning måste vara korrekt för att de ska fungera.

Dra åt hjulmuttrarna enligt följande illustration.

Dra åt till 100 N•m.

**OBSERVERA:** Ibland måste hjulmuttrarna lossas för smörjning med antikärvmiddel på pinnbultarna för att de ska vara lättare att ta bort i framtiden. Detta är särskilt viktigt när fordonet används i saltvattenmiljö eller lerig terräng. Lossa en mutter i taget, smörj och dra fast på nytt.

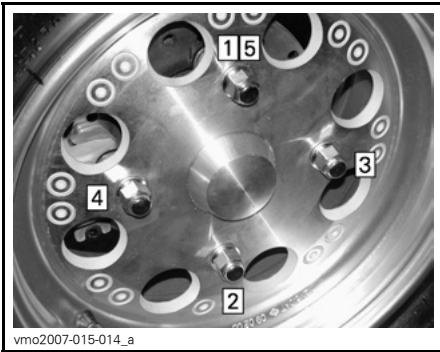

ÅTDRAGNINGSSSEKVENS

**ANMÄRKNING** Använd alltid rekommenderade hjulmuttrar (P/N 250 100 082). Användning av andra typer av muttrar kan skada fälgen.

## Fjädring

### Smörjning av fjädringen

Smörj de främre A-armarna. Använd syntetiskt fett för fjädring (P/N 293 550 033) eller en likvärdig produkt. Det finns två smörjnipplar på varje A-arm.

### Inspektion av framfjädringen

Kontrollera stötdämpare för läckage eller andra skador. Kontrollera att fästskruvarna är ordentligt åtdragna. Kontakta en auktoriserad Can-Am-återförsäljare vid behov.

### A-armar

Kontrollera om A-armarna är spruckna, böjda eller på annat sätt skadade. Kontakta en auktoriserad Can-Am-återförsäljare vid behov.

### Inspektion av bakfjädringen

Kontrollera stötdämpare för läckage eller andra skador. Kontrollera att fästskruvarna är ordentligt åtdragna. Kontakta en auktoriserad Can-Am-återförsäljare vid behov.

### Länkarmar

Kontrollera om länkarmarna är skeva, spruckna eller böjda. Vänd dig till en auktoriserad Can-Am-återförsäljare vid eventuella problem.

## Bromsar

### Bromsvätskenivå

Ställ fordonet på ett jämnt underlag och kontrollera bromsvätskan i behållarna. Nivån bör överstiga MIN-märket.

Fyll på vätska vid behov. Fyll inte på för mycket.

Rengör påfyllningslocket innan du öppnar det.

**ANMÄRKNING** Använd endast DOT 4-bromsvätska ur en försluten behållare. Använd inte bromsvätska från gamla eller redan öppnade behållare.

**OBSERVERA:** Låga nivåer kan tyda på läckage eller slitna bromsbelägg. Kontakta en auktoriserad Can-Am-återförsäljare.

### Bromsvätskebehållare för främre och bakre bromshandtag

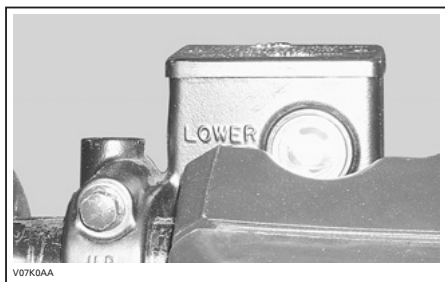

TYPBILD

Vrid styrningen för körning rakt fram, så att behållaren inte lutar.

Kontrollera bromsvätskenivån. Behållaren är full när vätskan når överdelen av fönstret.

Granska skyddsskon. Byt ut den om den är skadad.

Upprepa samma procedur för den andra behållaren.

### Bromsvätskebehållare för bakre bromspedal

När fordonet står på ett jämnt underlag bör bromsvätskan vara mellan MIN- och MAX-märkena.



### Rekommenderad bromsvätska

Använd enbart bromsvätska som uppfyller kraven i specifikationen DOT 4.

**ANMÄRKNING** Undvik allvarliga skador på bromssystemet genom att inte använda andra bromsvätskor än den rekommenderade. Blanda inte heller olika vätskor för påfyllning.

### Inspektion av bromsar

Bromssystemet är hydrauliskt och fordrar ingen justering.

Se till att bromsarna alltid är i gott skick genom att kontrollera:

- Bromsvätskenivån
- Om bromssystemet har vätskeläckage
- Om bromsen känns svampig
- Om bromsarna är smutsiga
- Om bromsskivorna är mycket slitna och ytornas skick
- Om bromsbeläggen är slitna, skadade eller lösa.

GRÄNSVÄRDEN	
Bromsbeläggens tjocklek	1 mm
Främre skivornas tjocklek	3,5 mm
Bakre skivornas tjocklek	4,3 mm
Max. skivskevhet	0,3 mm

Vänd dig till en auktoriserad Can-Am-återförsäljare vid eventuella problem med bromssystemet.

## **VARNING**

Byte av bromsvätska och reparation eller underhåll av bromssystemet måste utföras av en auktoriserad Can-Am-återförsäljare.

## **Chassi**

### **Sätessfästen**

Ta loss sätet och kontrollera spärrmekanismen och handtaget för slitage. Vänd dig till en auktoriserad Can-Am-återförsäljare för byte av delar vid skador.

### **Rengöring och skydd av fordonet**

Använd aldrig högtryckstvätt för att rengöra fordonet. **ANVÄND ENDAST LÅGT TRYCK** (t.ex. en trädgårds-slang). Högt tryck kan orsaka elektriska eller mekaniska skador.

Lackerade delar som har skador bör lackeras om på rätt sätt för att skydda mot rost.

Tvätta vid behov chassiet med varm tvålattenlösning (använd endast mildt rengöringsmedel). Applicera vax som inte innehåller slipmedel.

**ANMÄRKNING** Rengör aldrig plastdelar med starkt rengöringsmedel, avfettningsmedel, thinner, aceton eller liknande.

## **Ram**

### **Bärgningskrokens kondition**

Kontrollera att fästskruvarna är ordentligt åtdragna. Dra åt ordentligt vid behov.

### **Ramfästen**

Kontrollera fästskruvarnas skick och att de inte är lösa. Dra åt dem vid behov.

# FÖRVARING OCH FÖRSÄSONGSSERVICE

## VARNING

Låt en auktoriserad Can-Am-återförsäljare kontrollera bränslesystemet så som specificeras i *UNDERHÅLLSSCHEMAT*.

När fordonet inte används på mer än 4 månader ska du hålla dig till korrekta förvaringsrutiner.

Kontakta en auktoriserad Can-Am-återförsäljare för korrekta rutiner.

När fordonet ska användas efter förvaringen krävs vissa förberedelser. Kontakta en auktoriserad Can-Am-återförsäljare för korrekta rutiner.

Tänk på följande när du läser denna Instruktionsbok:

## VARNING

Anger en potentiell risk som, om den inte undviks, kan resultera i svåra personskador eller död.

# ***TEKNISK INFORMATION***

# FORDONSIDENTIFIKATION

Fordonets huvudkomponenter (motor och ram) identifieras av olika serienummer. Det kan ibland vara nödvändigt att ha dessa nummer till hands för garantiändamål eller för att spåra fordonet i händelse av förlust. Den auktoriserade Can-Am-återförsäljaren efterfrågar dessa nummer om du behöver utnyttja garantin. Ingen garanti beviljas av BRP om motorns ID-nummer (E.I.N.) eller fordonets ID-nummer (V.I.N.) har tagits bort eller är oläsligt. Vi rekommenderar starkt att du skriver ned samtliga serienummer som finns på fordonet och ger dem till ditt försäkringsbolag.

## Fordons-identifikationsnummer

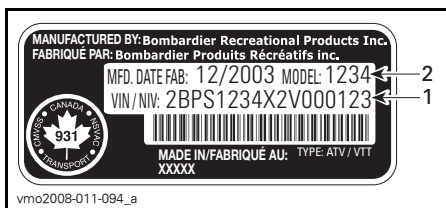

### TYPBILD — DEKAL FÖR FORDONETS TILLVERKNINGSNUMMER

1. V.I.N. (fordonsidentifikationsnummer)
2. Modellnummer

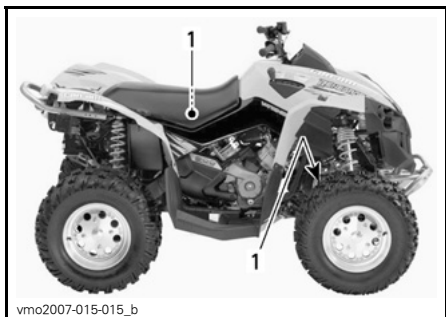

1. Placering för dekalen för fordonets tillverkningsnummer

## Motorns identifikationsnummer

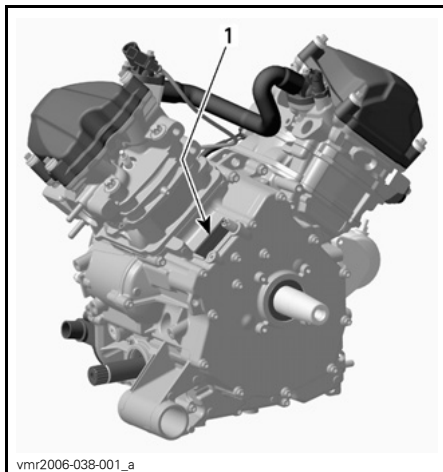

### TYPBILD — DEKAL FÖR MOTORNIS TILLVERKNINGSNUMMER

1. E.I.N. (motoridentifikationsnummer)

## Dekal om överensstämmelse

Denna dekal indikerar att fordonet uppfyller regler och bestämmelser i många länder.

### DEKALPLACERING

RENEGADE™

Under sätet, på ramens övre stång

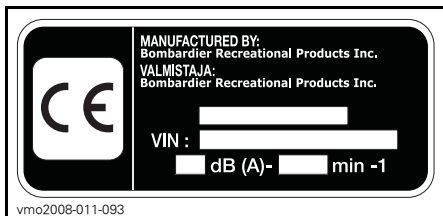

EG-deklarationen om överensstämmelse finns inte med i denna version av Instruktionsboken.

Vänligen se den tryckta versionen som levererades med fordonet.

# SPECIFIKATIONER

MODELL		RENEGADE 500	RENEGADE 800/800X	
<b>MOTOR</b>				
Motortyp		4-takts, enkel överliggande kamaxel (SOHC), vätskekyld		
Cylindrar		2		
Ventiler		8 ventiler (mekanisk justering)		
Cylinderdiameter	mm	82	91	
Slaglängd	mm	47	61,5	
Cylindervolym		500 cm <sup>3</sup>	800 cm <sup>3</sup>	
Kompressionsförhållande		10,3:1		
R/MIN för max HK	R/MIN	7.250	6.750	
Smörjning	Typ		Våtsump. Utbytbart oljefilter	
	Oljefilter		BRP Rotax papperstyp, utbytbart	
	Motorolja	Kapacitet (oljebyte med filter)	2 liter	
		Rekommenderas	SAE 5W30 API-klassifikation SM, SL eller SJ. Se <i>TABELL ÖVER OLJEVISKOSITET</i>	
Avgassystem		Gnistskydd godkänt av USDA Forest Service		
Luftfilter		Syntetiskt pappersfilter med skumplast		
<b>KYLSYSTEM</b>				
Kylvätska	Typ		Etylglykol-/vattenblandning (50 % kylvätska, 50 % vatten). Använd BRP:s kylmedelsblandning (P/N 219 700 362) eller kylvätska speciellt avsedd för aluminiummotorer	
	Kapacitet		2,5 liter	
<b>ELSYSTEM</b>				
Generatoreffekt		400 W vid 6.000 R/MIN		
Tändningssystem		IDI (Inductive Discharge Ignition)		
Tändningsinställning		Ej justerbar		
Tändstift	Antal		2	
	Tillverkare och typ		NGK DCPR8E	
	Avstånd		0,6 till 0,7 mm	
Varvtalsbegränsning för motor	Framåt	R/MIN	8.000	
	Back	R/MIN	3.200	



MODELL		RENEGADE 500	RENEGADE 800/800X
<b>ELSYSTEM (forts.)</b>			
Batteri	Typ	Torr batteri	
	Spänning	12 volt	
	Nominell kapacitet	18 A•h	
	Startmotoreffekt	0,7 kW	
strålkastare	W	4 x 60	
bakljus	W	8/26	
Körriktningsvisare (endast europeiska modeller)	W	10	
Säkringar	Tillbehör	20 A	
	Fläkt	20 A	
	Huvudsäkring	30 A	
	Tändspolar	5 A	
	Bränsleinjektorer	5 A	
	Hastighetsmätare/hastighetsgivare/bakljus	7,5 A	
	Bränslepump	7,5 A	
	Motorkontrollmodul (ECM)	5 A	
	Huvudtillbehör	30 A	
<b>BRÄNSLESYSTEM</b>			
Bränsletillförsel	Typ	Elektronisk bränsleinsprutning (EFI), Dell'Orto 46 mm spjällhus, 1 injektor per cylinder	
Bränslepump	Typ	Elektrisk (i bränsletanken)	
Tomgångshastighet	±50 R/MIN	1.250 (ej justerbar)	
Bränsle	Typ	Normal blyfri bensin	
	Oktan- tal	Inom Nordamerika (R+M)/2	87 eller högre
		Utanför Nordamerika RON	92 eller högre
Bränsletankskapacitet		20 liter	
Återstående bränsle i tanken när displaylampan tänds		± 6 liter	

## SPECIFIKATIONER

MODELL		RENEGADE 500	RENEGADE 800/800X
<b>CVT-TRANSMISSION</b>			
Typ		CVT (konstant variabel transmission)	
Inkopplingsvarvtal		±100 R/MIN 1.600	
<b>VÄXELLÅDA</b>			
Typ		Dubbel (hög/låg) med parkering, neutral och reverse (back)	
Växellådsolja	Kapacitet	400 ml	
	Rekommenderas	XP-S kedjehusolja (P/N 413 801 900)	
<b>DRIVSYSTEM</b>			
Differentialolja	Kapacitet	Fram	500 ml
		Bak	250 ml
	Rekommenderas	BRP differentialolja (P/N 293 600 043) eller syntetisk olja 75W90 (API GL5)	
Framhjulsdrift		Kardandrift/enkelt automatiskt differentiallås (pumpdrift)	
Framhjulsdriftsförhållande		3,6:1	
Bakhjulsdrift		Kardandriven/enkel differential	
Bakhjulsdriftsförhållande		3,6:1	
CV smörjfett		CV smörjfett (P/N 293 550 019)	
Smörjfett kardanaxel		XP-S syntetiskt fett (P/N 293 550 010)	
<b>STYRNING</b>			
Vändradie		2,16 m	
Total hjulutåtvändning (fordonet på marken)		0 mm	
Lutningsvinkel		0°	
<b>FJÄDRING FRAM</b>			
Fjädringstyp		Dubbel A-arm	
Fjädringsväg		mm 216	
Stötdämpare	Antal	2	
	Typ	Olja 5 inställningar	HPG X: HPG Clicker

MODELL		RENEGADE 500	RENEGADE 800/800X
<b>FJÄDRING BAK</b>			
Fjädringstyp		TTI™ Individuell	
Fjädringsväg mm		229	
Stötdämpare	Antal	2	
	Typ	Olja 5 inställningar	HPG X: HPG Clicker
<b>BROMSAR</b>			
Främre broms	Typ	Hydrauliska, 2 skivbromsar	
Bakre broms	Typ	Hydraulisk, enkel skivbroms	
Bromsvätska	Kapacitet	125 ml	
	Typ	DOT 4	
Parkeringsbroms		Vänster bromshandtag inkluderar bakhjulslås	
Bromsok		Flytande	
Bromsbeläggmaterial	Fram	Organiskt	
	Bak	Metalliskt	
Minimitjocklek på bromsbelägg mm		1	
Minimitjocklek på bromsskiva	Fram mm	3,5	
	Bak mm	4,3	
Max. bromsskivskvethet mm		0,2	
<b>DÄCK</b>			
Tryck	Fram	Högst: 48 kPa Minst: 34,5 kPa	
	Bak	Högst: 48 kPa Minst: 38 kPa	
Minimalt däckspårdjup mm		3	
Storlek	Fram	25 x 8 x 12	
	Bak	25 x 10 x 12	
<b>HJUL</b>			
Storlek	Fram	12 x 6	
	Bak	12 x 7,5	
Hjulmutter, åtdragningsmoment		100 N•m	

## SPECIFIKATIONER

MODELL		RENEGADE 500	RENEGADE 800/800X
<b>DIMENSIONER</b>			
Totallängd		m	2,18
Totalbredd		m	1,17
Totalhöjd		m	1,14
Hjulbas		m	1,30
Hjulspår	Fram	mm	965
	Bak	mm	914
Markfrigång		mm	305
<b>LASTKAPACITET</b>			
Viktfordelning	Fram/bak	%	51/49
Bakre förvaringsutrymme		L	3,7
Räcke	Bak	kg	16
Högsta tillåtna fordonsbelastning (inkluderar förare, övrig last och eventuella tillbehör)		kg	141
Fordonets bruttoviktclass		kg	476
Max. dragvikt		kg	591

# OMVANDLINGSTABELL

OMVANDLINGSFAKTORER		
FÖR OMVANDLING AV	TILL <sup>(1)</sup>	MULTIPLICERA MED
tum	mm	25,4
tum	cm	2,54
tum <sup>2</sup>	cm <sup>2</sup>	6,45
tum <sup>3</sup>	cm <sup>3</sup>	16,39
ft	m	0,3
oz	g	28,35
lb	kg	0,45
lbf	N	4,4
lbf•in	N•m	0,11
lbf•ft	N•m	1,36
lbf•ft	lbf•in	12
PSI	kPa	6,89
imp. oz	U.S. oz	0,96
imp. gal	U.S. gal	1,2
imp. gal	L	4,55
U.S. oz	ml	29,57
U.S. gal	L	3,79
MPH	km/h	1,61
Fahrenheit	Celsius	(°F - 32) ÷ 1,8
Celsius	Fahrenheit	(°C × 1,8) + 32
hp	kW	0,75

(1) För omvandling i motsatt riktning, dividera med angiven faktor.

För omvandling av millimeter till tum, dividera med 25,4.

**OBSERVERA:** Omvandlingsfaktorer har avrundats till 2 decimaler för enkelhets skull.



# ***PROBLEMLÖSNING***

---

# TEKNISKA RIKTLINJER

---

## MOTORN GÅR INTE RUNT

---

1. Tändningslåset är ställt på OFF (av).
  - Placera det i läget ON (på).
2. Motorns stoppreglage.
  - Kontrollera att motorns stoppreglage är i läget ON (på).
3. Växeln är inte i läget PARKERING eller NEUTRAL.
  - Ställ växeln i PARKERING eller NEUTRAL eller tryck in bromshandtaget/handtagen.
4. Bränd säkring.
  - Kontrollera huvudsäkringen.
5. Svagt batteri eller lösa anslutningar.
  - Kontrollera säkringen för laddningssystemet.
  - Kontrollera anslutningar och kontakter.
  - Låt kontrollera batteriet.
  - Kontakta en auktoriserad Can-Am-återförsäljare.
6. Fel tändningsnyckel, flerfunktionsmätarens display visar meddelandet INVALID KEY (ogiltig nyckel).
  - Använd nyckeln som är avsedd för fordonet.

---

## MOTORN GÅR RUNT, MEN STARTAR INTE

---

1. Flödad motor (tändstiftet vått vid demontering).
  - (Flödningsläge) Ifall motorn inte startar och den är flödad med bränsle, kan detta specialläge aktiveras för att förhindra bränsleinsprutning och för att slå av tändningen när motorn dras igång. Gör så här:
    - Sätt nyckeln i tändningslåset och vrid till läget ON (på).
    - Tryck in gasreglaget helt och håll det INTRYCKT.
    - Tryck in START-knappen.

Motorn ska dras runt i 20 sekunder. Släpp START-knappen. Släpp gasreglaget och starta/dra runt motorn igen så att motorn startas.

**Om det inte fungerar:**

  - Rengör området vid tändstiftshållarna och ta sedan bort dem.
  - Ta bort tändstiften (verktyg finns i verktygssatsen).
  - Dra igång motorn flera gånger.
  - Installera om möjligt nya tändstift eller rena och torra tändstift.
  - Starta motorn enligt anvisningarna ovan.

Om motorn fortfarande är flödad, vänd dig till en auktoriserad Can-Am-återförsäljare.

**OBSERVERA:** Kontrollera att det inte förekommer bränsle i motoroljan. Byt annars motorolja.



---

**MOTORN GÅR RUNT, MEN STARTAR INTE (forts.)**

---

**2. Inget bränsle når motorn (tändstiftet torrt vid demontering).**

- *Kontrollera nivån i bränsletanken.*
- *Det kan vara fel på bränslepumpen.*
- *Kontakta en auktoriserad Can-Am-återförsäljare.*

**3. Tändstift/tändning (ingen gnista).**

- *Kontrollera huvudsäkring.*
- *Ta bort tändstiftet och koppla sedan på nytt till tändspolen.*
- *Kontrollera att tändningslåset och/eller motorns stoppreglage är ställda på ON (på).*
- *Starta motorn med tändstiftet grundat till motorn, på avstånd från tändstiftshålet. Om ingen gnista uppstår, byt tändstiftet.*
- *Om problemet kvarstår, kontakta en auktoriserad Can-Am-återförsäljare.*

**4. Flerfunktionsmätarens KONTROLLERA MOTOR-indikator är tänd och displayen visar meddelandet CHECK ENGINE (kontrollera motorn).**

- *Kontakta en auktoriserad Can-Am-återförsäljare.*

**5. Motorns nödläge (limp home) är aktiverat.**

- *Flerfunktionsmätarens KONTROLLERA MOTOR-indikator lyser och displayen visar meddelandet CHECK ENGINE. Kontakta en auktoriserad Can-Am-återförsäljare.*

---

**MOTORN SAKNAR ACCELERATION ELLER EFFEKT**

---

**1. Smutsigt eller defekt tändstift.**

- *Se MOTORN GÅR RUNT, MEN STARTAR INTE.*

**2. För lite bränsle når motorn.**

- *Se MOTORN GÅR RUNT, MEN STARTAR INTE.*

**3. Motorn överhettar.**

- *Se MOTORN ÖVERHETTAR.*

**4. Luftfilter/-hus igensatt eller smutsigt.**

- *Kontrollera luftfiltret och rengör vid behov.*
- *Kontrollera om luftfilterhusets dränage är igensatt eller smutsigt.*
- *Kontrollera luftintagsrörets placering.*

**5. Smutsig eller sliten CVT.**

- *Kontakta en auktoriserad Can-Am-återförsäljare.*

## MOTORN SAKNAR ACCELERATION ELLER EFFEKT (forts.)

---

### 6. Motorns nödläge (limp home) är aktiverat.

- Kontrollera om meddelanden visas i flerfunktionsmätarens display.
- Flerfunktionsmätarens KONTROLLERA MOTOR-indikator lyser och displayen visar meddelandet CHECK ENGINE eller LIMP HOME. Kontakta en auktoriserad Can-Am-återförsäljare.

## MOTORN ÖVERHETTAR

---

### 1. Låg kylvätskenivå i kylsystemet.

- Kontrollera motorns kylvätska; se UNDERHÅLLSINFORMATION.

### 2. Smutsiga kylflänsar.

- Rengör kylflänsarna; se KYLARE i UNDERHÅLLSINFORMATION.

### 3. Kylfläkten fungerar inte.

- Kontrollera kylfläktens säkring; se UNDERHÅLLSINFORMATION. Om det inte är något fel på säkringen, kontakta en auktoriserad Can-Am-återförsäljare.

## MOTORN BAKTÄNDER

---

### 1. Läckande avgassystem.

- Kontakta en auktoriserad Can-Am-återförsäljare.

### 2. Motorn blir för varm.

- Se MOTORN SAKNAR ACCELERATION ELLER EFFEKT.

### 3. Tändningsinställningen är fel eller det är fel på tändningssystemet.

- Kontakta en auktoriserad Can-Am-återförsäljare.

## MOTORN FELTÄNDER

---

### 1. Smutsigt/defekt/slitet tändstift.

- Rengör/kontrollera tändstiftet och värmeklassen. Byt vid behov.

### 2. Vatten i bränslet.

- Dränera bränslesystemet och fyll på med nytt bränsle.

## FORDONET UPPNÅR INTE FULL HASTIGHET

---

### 1. Motorn.

- Se MOTORN SAKNAR ACCELERATION ELLER EFFEKT.

### 2. Parkeringsbroms.

- Kontrollera att parkeringsbromsen är helt urkopplad.

---

**FORDONET UPPNÅR INTE FULL HASTIGHET (forts.)**

---

**3. Luftfilter-/hus igensatt eller smutsigt.**

- *Kontrollera luftfiltret och rengör vid behov.*
- *Kontrollera om luftfilterhusets dränage är igensatt eller smutsigt.*
- *Kontrollera luftintagsrörets placering.*

**4. Smutsig eller sliten CVT.**

- *Kontakta en auktoriserad Can-Am-återförsäljare.*

**5. Motorns nödläge (limp home) är aktiverat.**

- *Kontrollera om meddelanden visas i flerfunktionsmätarens display.*
- *Flerfunktionsmätarens KONTROLLERA MOTOR-indikator lyser och displayen visar meddelandet CHECK ENGINE eller LIMP HOME. Kontakta en auktoriserad Can-Am-återförsäljare.*

---

**VÄXELSPAKEN ÄR SVÅR ATT FLYTTA**

---

**1. Växlarna är i en position som hindrar växelspaken från att fungera.**

- *Gunga fordonet fram och tillbaka för att flytta växlarna i transmissionen, så att växelspaken kan användas.*

**2. Smutsig eller sliten CVT.**

- *Kontakta en auktoriserad Can-Am-återförsäljare.*

---

**VARVTALET ÖKAR MEN FORDONET RÖR SIG INTE**

---

**1. Växeln är i läget PARKERING eller NEUTRAL.**

- *Välj läget R (back), H1 (hög) eller LO (låg).*

**2. Smutsig eller sliten CVT.**

- *Kontakta en auktoriserad Can-Am-återförsäljare.*

**3. Vatten i CVT-höljet.**

- *Kontakta en auktoriserad Can-Am-återförsäljare.*

# MEDDELANDEN I FLERFUNKTIONSMÄTARENS DISPLAY

MEDDELANDE	BESKRIVNING
INVALID KEY	Anger att du har använt fel tändningsnyckel. Använd nyckeln som är avsedd för fordonet. Det är också möjligt att tändningsnyckeln har dålig kontakt. Dra ur och rengör nyckeln.
BRAKE	Visas när parkeringsbromsen används i mer än 15 sekunder.
LO BATT	Låg batterispänning. Kontrollera batterispänningen och laddningssystemet.
HI BATT	Hög batterispänning. Kontrollera batterispänningen och laddningssystemet.
LOW OIL <sup>(1)</sup>	Lågt oljetryck i motorn. Stäng av motorn omedelbart.
LOW FUEL	Indikatorlampan LOW FUEL (låg bränslenivå) tänds också. Se <i>INDIKATORLAMPOR</i> .
HI TEMP	Motorn överhettar. Se avsnittet <i>MOTORÖVERHETTNING</i> i <i>PROBLEMLÖSNING</i> .
LIMP HOME	Allvarligt fel på motorn som kan påverka motorns normala drift. Indikatorn CHECK ENGINE (kontrollera motorn) blinkar också. Se <i>PROBLEMLÖSNING</i> för ytterligare detaljer.
CHECK ENGINE	Motorfel. KONTROLLERA MOTOR-indikatorn LYSER också. Se <i>PROBLEMLÖSNING</i> för ytterligare detaljer.
MAINTENANCE SOON <sup>(2)</sup>	Regelbundet underhåll krävs. Kontakta en auktoriserad Can-Am-återförsäljare.
NO ECM COMMUNICATION	Kommunikationsfel mellan mätaren och motorkontrollmodulen (ECM). Kontakta en auktoriserad Can-Am-återförsäljare.

**ANMÄRKNING** <sup>(1)</sup> Om meddelandet är kvar och kontrollera motor-lampan fortsätter att lysa när motorn har startats, stäng av motorn. Kontrollera motorns oljenivå. Fyll på vid behov. Kontakta en auktoriserad Can-Am-återförsäljare om oljenivån är korrekt. Använd inte fordonet förrän det har reparerats.

<sup>(2)</sup> Meddelandet måste raderas av en auktoriserad Can-Am-återförsäljare.

# ***GARANTI***

---

# BRP:S BEGRÄNSADE GARANTI FÖR USA OCH KANADA: 2009 CAN-AM™ ATV-PRODUKTER

## 1) GARANTINS OMFATTNING

Bombardier Recreational Products Inc. ("BRP")\* garanterar sina 2009 Can-Am ATV:en, som säljs av auktoriserade BRP-återförsäljare (härefter definierade) i de femtio Förenta staterna samt Kanada, avseende material- eller tillverkningsfel under den period och enligt de villkor som anges nedan.

Alla Can-Am ATV-originalreservdelar och -tillbehör som har installerats av en auktoriserad BRP-återförsäljare vid leveransen av 2009 Can-Am ATV:n, omfattas av samma garanti som Can-Am ATV:n.

Denna begränsade garanti upphävs om: (i) ATV:n har använts för racing eller någon annan tävlingsaktivitet, vid vilken som helst tidpunkt, även av en tidigare ägare, eller (ii) ATV:n har ändrats eller modifierats på ett sätt som skadligt påverkar dess användning, prestanda eller slitstyrka, eller om den har ändrats eller modifierats för annat bruk än vad den är avsedd för.

## 2) ANSVARSBEGRÄNSNING

DENNA UTTRYCKLIGA GARANTI GÄLLER OCH GODTAS I STÄLLET FÖR ALLA ÖVRIGA UTTRYCKLIGA ELLER UNDERFÖRSTÅDDA GARANTIER, INKLUSIVE OCH UTAN BEGRÄNSNING TILL VARJE GARANTI OM HANDELSDUGLIGHET ELLER LÄMPLIGHET FÖR NÅGOT SPECIELLT SYFTE. I DEN MÅN UNDERFÖRSTÅDDA GARANTIER INTE KAN UPPHÄVAS BEGRÄNSAS DE TILL TIDEN FÖR DEN UTTRYCKLIGA GARANTIN. MINDRE SKADOR OCH FÖLJDSKADOR OMFATTAS INTE AV DENNA GARANTI. VISSA STATER/PROVINSER TILLÅTER EJ ANSVARSBEGRÄNSNINGAR, BEGRÄNSNINGAR ELLER UTESLUTNINGAR SOM ANGIVITS OVAN. DESSA ÅR DÄRFÖR EVENTUELLT ICKE TILLÄMPLIGA I DITT FALL. DENNA GARANTI GER DIG SPECIFIKA RÄTTIGHETER, OCH DU ÅTNJUTER EV. ÄVEN ANDRA LAGLIGA RÄTTIGHETER SOM KAN VARIERA FRÅN STAT TILL STAT, ELLER PROVINS TILL PROVINS.

Ingen distributör eller BRP-återförsäljare eller någon annan person är auktoriserad att lämna någon som helst utfästelse, representation eller garanti beträffande produkten utöver det som ingår i denna begränsade garanti och en sådan kan ej, ifall den lämnas, göras gällande gentemot BRP.

BRP förbehåller sig rätten att när som helst ändra denna garanti, varvid förstås att en sådan ändring inte påverkar de garantivillkor som gäller för produkter som har sålts under giltighetstiden för denna garanti.

## 3) UNDANTAG – FÖLJANDE OMFATTAS EJ AV GARANTIN

Garantin omfattar under inga omständigheter:

- Normalt slitage;
- Normalt underhåll, trimning, justeringar;

- Skador som beror på att produkten har underhållits eller förvarats på ett felaktigt eller försumligt sätt. Korrekt underhåll och förvaring beskrivs i Instruktionsboken;
- Skador som uppstått p.g.a demontering av delar, felaktig(t) reparation, service, underhåll, modifiering eller användning av delar som inte är tillverkade eller godkända av BRP, eller skador från reparationer utförda av en person som inte tillhör en auktoriserad servicegivande BRP-återförsäljare;
- Skador som beror på att produkten har använts på ett felaktigt eller onormalt sätt, på försumlighet eller på att produkten har använts på ett sätt som strider mot Instruktionsboken till Can-Am ATV:n;
- Skador som orsakas av olycka, nedsänkning i vatten, brand, stöld, vandalism eller naturkatastrof;
- Skador som beror på användning av sådana driv- eller smörjmedel som inte är lämpliga för produkten (se Instruktionsboken);
- Intrång av vatten eller snö;
- Mindre skador eller följskador, eller skador av något slag inklusive, men ej begränsat till, bogsering, förvaring, telefon, hyra, taxi, olägenhet, försäkringskostnader, betalningar av lån, förlust av tid eller förlust av inkomst.

#### 4) GARANTIPERIOD

Denna garanti träder i kraft från och med datum för produktens första leverans vid detaljförsäljning eller det datum då produkten har tagits i bruk för första gången, beroende på vilket av dessa som inträffar först, för en period av:

SEX (6) PÅ VARANDRA FÖLJANDE MÅNADER för privat eller kommersiellt bruk.

De utsläppsrelaterade komponenterna i tabellen nedan, som har installerats på EPA-certifierade Can-Am ATV:er registrerade i USA, omfattas av garantin i trettio (30) på varandra följande månader.

UTSLÄPPSRELATERADE KOMPONENTER	500/800R
TPS (Spjällägesgivare)	X
TMAP-givare (för temperatur och grenrörstryck)	X
Bränsletrycksregulator	X
Bränsleinjektorer	X
ECM (motorkontrollmodul)	X
Vevhusventilationssystem	X
Topplöckspackning	X
Insugsrörspackning	X

Reparation eller byte av delar eller service under denna garanti förlänger ej tiden för denna garanti utöver den ursprungliga giltighetstiden.

## 5) VILLKOR FÖR GARANTINS GILTIGHET

Garantin gäller endast ifall samtliga av följande villkor är uppfyllda:

- 2009 Can-Am ATV:n måste av den första ägaren ha köpts som ny och oanvänd från en BRP-återförsäljare som är auktoriserad att distribuera Can-Am ATV:er i det land där försäljningen har ägt rum ("BRP-återförsäljare").
- Den av BRP specificerade leveransinspektionen måste ha utförts och dokumenterats.
- 2009 Can-Am ATV:n måste ha garantiregistrerats av en auktoriserad BRP-återförsäljare.
- 2009 Can-Am ATV:n måste ha köpts i det land där köparen bor.
- En förutsättning för garantins giltighet är att service har utförts med angivna tidsintervall enligt Instruktionsbokens anvisningar. BRP förbehåller sig rätten att kräva bevis på korrekt underhåll innan garantiersättning beviljas.

Om ovanstående villkor inte har uppfyllts, beviljar BRP ingen garantiersättning för någon ägare, varken vid privat ägande eller vid kommersiellt ägande. Dessa begränsningar är nödvändiga för att ge BRP möjlighet att skydda såväl sina produkters säkerhet som sina konsumenters och allmänhetens säkerhet.

## 6) HUR ERHÅLLA GARANTIERSÄTTNING

Kunden måste upphöra att använda ATV:n ifall ett fel skulle uppstå. Kunden måste informera den auktoriserade BRP-återförsäljaren inom två (2) dagar från felets upptäckande och ge denne rimlig tillgång till produkten samt rimlig tid att reparera produkten. Kunden måste även för den auktoriserade BRP-återförsäljaren uppvisa bevis på inköp av produkten och är skyldig att underteckna en reparations-/arbetsorder vid början av garantireparationen för att göra den giltig. Alla delar som ersätts under denna begränsade garanti blir BRP:s egendom.

## 7) BRP:S ANSVAR

BRP:s ansvar under denna garanti begränsas, efter eget godtycke, till reparation av delar som befunnits vara defekta under normal användning, underhåll och service, eller till ersättning av sådana delar med nya Can-Am ATV-delar utan kostnad för material och arbete, hos en valfri auktoriserad BRP-återförsäljare under garantiperioden enligt de villkor som anges här. BRP:s ansvar begränsar sig till nödvändiga reparationer eller byte av delar. Inget påstående om garantibrott skall utgöra grund för återgång eller annullering av försäljningen av ATV:n till ägaren.

Om service krävs utanför det land där produkten ursprungligen köptes, har ägaren ansvaret för eventuella extra avgifter som orsakas av lokala regler och bestämmelser, såsom, men inte begränsat till, frakt, försäkring, skatter, licensavgifter, importavgifter och andra finansiella avgifter, inklusive sådana som krävs av regeringar, stater, territorier och deras respektive myndigheter och organ.

BRP förbehåller sig rätten att förbättra eller modifiera produkter från tid till annan, utan skyldighet att ändra tidigare tillverkade produkter.



## 8) LEVERANTÖRSGARANTIER

En GPS-mottagare kan levereras av BRP som standardutrustning på vissa 2009 Can-Am ATV:er. GPS-mottagaren täcks av den begränsade garantin från GPS-mottagartillverkaren och omfattas inte av denna begränsade garanti. Vänligen kontakta följande distributörer:

### I USA:

Garmin International Inc.  
1200 East 151<sup>st</sup> Street Olathe  
KS 66062  
(Kansas City metro area)  
Tel.: 913 397-8200  
Fax: 913 397-8282

### I Kanada (välj en av dem):

Raytech Électronique  
1451, Boul. des Laurentides  
Vimont, Laval, Qc  
H7M 2Y3  
Tél.: 450 975-1015  
Télé.: 800 975-0025 / 450 975-0817  
Kontakt: [raytech@raytech.qc.ca](mailto:raytech@raytech.qc.ca)  
Webbplats: [www.raytech.qc.ca](http://www.raytech.qc.ca)  
Koord. GPS: N45o35.25' - W73o42.95'

Naviclub Ltée  
5054, St-Georges  
Lévis, Qc  
G6V 4P2  
Tél.: 418 835-9279  
Télé.: 418 835-6681  
Kontakt: [naviclub@naviclub.com](mailto:naviclub@naviclub.com)  
Webbplats: [www.naviclub.com](http://www.naviclub.com)

Din 2009 Can-Am ATV kan vara utrustad med Carlisle<sup>+</sup> eller ITP<sup>+</sup>-märkes ATV-däck som originalutrustning. Däcken omfattas av däcktillverkarens garanti, som är en separat garanti. Kontakta tillverkaren eller fråga en auktoriserad BRP-återförsäljare om du har frågor om garantins täckning eller om du behöver assistans.

Carlisle Tire & Wheel Company  
23, Windham Boulevard  
Aiken, SC 29805  
Garantiupplysningar:  
i USA 1 800 260-7959  
i Kanada 1 800 265-6155  
i Quebec 1 877 997-4999

## 9) ÖVERLÅTELSE AV GARANTI

Om äganderätten till en produkt överläts under garantitiden, skall även denna garanti överlåtas och gälla för den återstående garantitiden, under förutsättning att BRP underrättas om överlåtelsen av ägandeskapet på följande sätt:

1. Den tidigare ägaren kontakter BRP (på det telefonnummer som anges nedan) eller en auktoriserad BRP-återförsäljare och lämnar den nya ägarens uppgifter, eller
2. BRP eller en auktoriserad BRP-återförsäljare mottager ett bevis på att den tidigare ägaren gått med på överlåtelsen av ägandeskap, samt uppgifter om den nya ägaren.

## 10) KONSUMENTASSISTANS

I fall av en ev. kontrovers eller tvist som berör denna begränsade garanti rekommenderar BRP att du försöker lösa frågan på återförsäljarnivå. Vi rekommenderar att du talar med servicechefen eller ägaren hos den auktoriserade återförsäljaren.

Om problemet ändå inte kan lösas, vänligen skicka skriftligt klagomål eller ring lämpligt nummer nedan:

### I Kanada

**BOMBARDIER RECREATIONAL PRODUCTS INC.**  
CAN-AM VTT  
Consumer Services Group  
75, J.-A. Bombardier Street  
Sherbrooke, Québec J1L 1W3  
Tel.: 819 566-3366

### I USA

**BRP US INC.**  
CAN-AM VTT  
Consumer Services Group  
7575 Bombardier Court  
Wausau WI 54401  
Tel.: 715 848-4957

\* I USA distribueras och repareras produkterna av BRP US Inc.

© 2008 Bombardier Recreational Products Inc. Alla rättigheter förbehålls.

™ Varumärken tillhörande Bombardier Recreational Products Inc. eller dess dotterbolag.

† Varumärkena Carlisle och ITP ägs av eller är licensierade till Carlisle Tire & Wheel Company.

---

# BRP:S INTERNATIONELLA BEGRÄNSADE GARANTI: 2009 CAN-AM™ ATV-PRODUKTER

## 1) GARANTINS OMFATTNING

Bombardier Recreational Products Inc. ("BRP")\* garanterar sina Can-Am ATV:en av årsmodell 2009, som säljs av auktoriserade Can-Am-distributörer/återförsäljare (härefter definierade) utanför de femtio Förenta staterna, Kanada och EEA (European Economic Area, d.v.s. den Europeiska Unionens medlemsländer plus Norge, Island och Liechtenstein), avseende material- och tillverkningsfel under den period och enligt de villkor som anges nedan.

Alla Can-Am ATV-originalreservdelar och -tillbehör som har installerats av en auktoriserad Can-Am-distributör/återförsäljare (härefter definierad) vid leveransen av 2009 Can-Am ATV:n, omfattas av samma garanti som Can-Am ATV:n.

Denna begränsade garanti upphävs om: (i) ATV:n har använts för racing eller någon annan tävlingsaktivitet, vid vilken som helst tidpunkt, även av en tidigare ägare, eller (ii) ATV:n har ändrats eller modifierats på ett sätt som skadligt påverkar dess användning, prestanda eller slitstyrka, eller om den har ändrats eller modifierats för annat bruk än vad den är avsedd för.

## 2) ANSVARSBEGRÄNSNING

DENNA UTTRYCKLIGA GARANTI GÄLLER OCH GODTAS I STÄLLET FÖR ALLA ÖVRIGA UTTRYCKLIGA ELLER UNDERFÖRSTÅDDA GARANTIER, INKLUSIVE OCH UTAN BEGRÄNSNING TILL VARJE GARANTI OM HANDELSDUGLIGHET ELLER LÄMPLIGHET FÖR NÅGOT SPECIELLT SYFTE. I DEN MÅN UNDERFÖRSTÅDDA GARANTIER INTE KAN UPPHÄVAS BEGRÄNSAS DE TILL TIDEN FÖR DE UTTRYCKLIGA GARANTIerna. MINDRE SKADOR OCH FÖLJDSKADOR OMFATTAS INTE AV DENNA GARANTI. VISSA JURISDIKTIONER TILLÅTER EJ ANSVARSBEGRÄNSNINGAR, BEGRÄNSNINGAR ELLER UTESLUTNINGAR SOM ANGIVITS OVAN. DESSA ÄR DÄRFÖR EVENTUELLT ICKE TILLÄMPLIGA I DITT FALL. DENNA GARANTI GER DIG SPECIFIKA RÄTTIGHETER, OCH DU ÅTNJUTER EV. ÄVEN ANDRA LAGLIGA RÄTTIGHETER SOM KAN VARIERA BEROENDE PÅ LAND.

Ingen distributör eller Can-Am-återförsäljare eller någon annan person är auktoriserad att lämna någon som helst utfästelse, representation eller garanti beträffande produkten utöver det som ingår i denna begränsade garanti och en sådan kan ej, ifall den lämnas, göras gällande gentemot BRP.

BRP förbehåller sig rätten att när som helst ändra denna garanti, varvid förstås att en sådan ändring inte påverkar de garantivillkor som gäller för produkter som har sålts under giltighetstiden för denna garanti.

## 3) UNDANTAG – FÖLJANDE OMFATTAS EJ AV GARANTIN

Garantin omfattar under inga omständigheter:

- Normalt slitage;
- Normalt underhåll, trimning, justeringar;

- Skador som beror på att produkten har underhållits eller förvarats på ett felaktigt eller försumligt sätt. Korrekt underhåll och förvaring beskrivs i Instruktionsboken;
- Skador som beror på borttagning av delar, felaktiga reparationer, service, ändringar i produktens konstruktion eller användning av sådana delar som inte har godkänts av BRP, liksom skador som beror på underhåll och/eller reparationer som har utförts av någon annan än en auktoriserad Can-Am-distributör/återförsäljare;
- Skador som orsakats av att produkten har använts på ett felaktigt eller onormalt sätt, försumlighet eller av att produkten har använts på ett sätt som strider mot Instruktionsboken;
- Skador som orsakas av olycka, nedsänkning i vatten, brand, stöld, vandalism eller naturkatastrof;
- Skador som beror på användning av sådana driv- eller smörjmedel som inte är lämpliga för produkten (se Instruktionsboken);
- Intrång av vatten eller snö;
- Mindre skador eller följdskador, eller skador av något slag inklusive, men ej begränsat till, bogsering, förvaring, telefon, hyra, taxi, olägenhet, försäkringskostnader, betalningar av lån, förlust av tid eller förlust av inkomst.

#### **4) GARANTIPERIOD**

Denna garanti träder i kraft från och med datum för produktens första leverans vid detaljförsäljning eller det datum då produkten har tagits i bruk för första gången, beroende på vilket av dessa som inträffar först, för en period av:

SEX (6) PÅ VARANDRA FÖLJANDE MÅNADER för privat eller kommersiellt bruk.

Reparation eller byte av delar eller service under denna garanti förlänger ej tiden för denna garanti utöver den ursprungliga giltighetstiden.

#### **5) VILLKOR FÖR GARANTINS GILTIGHET**

Garantin gäller endast ifall **samtliga** av följande villkor är uppfyllda:

- 2009 Can-Am ATV:n måste av den första ägaren ha köpts som ny och oanvänd från en Can-Am-distributör/återförsäljare som är auktoriserad att distribuera Can-Am ATV:er i det land där försäljningen har ägt rum ("Can-Am-distributör/återförsäljare").
- Den av BRP specificerade leveransinspektionen måste ha utförts och dokumenterats.
- Produkten måste ha registrerats av en auktoriserad Can-Am-distributör/återförsäljare.
- 2009 Can-Am ATV:n måste ha köpts i det land eller i den union där köparen bor.
- En förutsättning för garantins giltighet är att service har utförts med angivna tidsintervall enligt Instruktionsbokens anvisningar. BRP förbehåller sig rätten att kräva bevis på korrekt underhåll innan garantiersättning beviljas.

Om ovanstående villkor inte har uppfyllts beviljar BRP ingen garantiersättning för någon ägare, varken vid privat eller kommersiellt ägande. Dessa begränsningar är nödvändiga för att ge BRP möjlighet att skydda såväl sina produkters säkerhet som sina konsumenters och allmänhetens säkerhet.

## **6) HUR ERHÅLLA GARANTIERSÄTTNING**

Kunden måste upphöra att använda ATV:n ifall ett fel skulle uppstå. Kunden måste informera den auktoriserade Can-Am-distributören/återförsäljaren inom två (2) dagar från felets upptäckande och ge denne rimlig tillgång till produkten samt rimlig tid att reparera produkten. Kunden måste även för den auktoriserade Can-Am-distributören/återförsäljaren uppvisa bevis på inköp av produkten och är skyldig att underteckna en reparations-/arbetsorder vid början av garantireparationen för att göra den giltig. Alla delar som ersätts under denna begränsade garanti blir BRP:s egendom.

## **7) BRP:S ANSVAR**

BRP:s ansvar under denna garanti begränsas, efter eget godtycke, till reparation av delar som befunnits vara defekta under normal användning, underhåll och service, eller till ersättning av sådana delar med nya Can-Am ATV-delar utan kostnad för material och arbete, hos en valfri auktoriserad Can-Am-distributör/återförsäljare under garantiperioden enligt de villkor som anges här. BRP:s ansvar begränsar sig till nödvändiga reparationer eller byte av delar. Inget påstående om garantibrott skall utgöra grund för återgång eller annullering av försäljningen av ATV:n till ägaren.

Om service krävs utanför det land där produkten ursprungligen köptes, har ägaren ansvaret för eventuella extra avgifter som orsakas av lokala regler och bestämmelser, såsom, men inte begränsat till, frakt, försäkring, skatter, licensavgifter, importavgifter och andra finansiella avgifter, inklusive sådana som krävs av regeringar, stater, territorier och deras respektive myndigheter och organ.

BRP förbehåller sig rätten att förbättra eller modifiera produkter från tid till annan, utan skyldighet att ändra tidigare tillverkade produkter.

## **8) ÖVERLÅTELSE AV GARANTI**

Om äganderätten till en produkt överläts under garantitiden, skall även denna garanti överlåtas och gälla för den återstående garantitiden, förutsatt att BRP eller en auktoriserad Can-Am-distributör/återförsäljare mottager ett bevis på att den tidigare ägaren har gått med på överlåtelsen av ägandeskap liksom erforderliga uppgifter om den nya ägaren.

## **9) KONSUMENTASSISTANS**

1. I fall av en ev. kontrovers eller tvist som berör denna begränsade garanti rekommenderar BRP att du försöker lösa frågan på återförsäljarnivå. Vi rekommenderar att du talar med servicechefen eller ägaren hos den auktoriserade återförsäljaren.

2. Vid behov av ytterligare assistans, kontakta distributörens serviceavdelning för att försöka lösa frågan.
3. Om frågan fortfarande är olöst, kontakta BRP genom att skriva till oss på adressen nedan.

**För länder inom Europa, Mellanöstern, Afrika, Ryssland & OSS, kontakta vårt europeiska kontor:**

**BRP EUROPE N.V.**

Consumer Service Center  
Skaldenstraat 125  
9042 Gent  
Belgium  
Tel.: + 32-9-218-26-00

**För länder inom Skandinavien, kontakta vårt kontor i Finland:**

**BRP FINLAND OY**

Service Department  
Ahjotie 30  
Fin-96320 Rovaniemi  
Finland  
Tel.: + 358 16 3208 111

**För övriga länder, kontakta din lokala distributör eller vårt kontor i Nordamerika:**

**BOMBARDIER RECREATIONAL PRODUCTS INC.**

Consumer Services Group  
75, J.-A. Bombardier Street  
Sherbrooke, Québec J1L 1W3  
Tel.: 819 566-3366

Distributörens uppgifter finns på [www.brp.com](http://www.brp.com).

\* I området som täcks av denna begränsade garanti, distribueras och repareras produkterna av Bombardier Recreational Products Inc. eller dess dotterbolag.

© 2008 Bombardier Recreational Products Inc. Alla rättigheter förbehålls.

™ Varumärke tillhörande Bombardier Recreational Products Inc. eller dess dotterbolag.

---

# BRP:S BEGRÄNSADE GARANTI FÖR EEA-OMRÅDET: 2009 CAN-AM™ ATV-PRODUKTER

## 1) GARANTINS OMFATTNING

Bombardier Recreational Products Inc. ("BRP")\* garanterar sina nya och oanvända Can-Am ATV:en av årsmodell 2009, som säljs av auktoriserade BRP-distributörer/återförsäljare ("Distributörer/Återförsäljare") i länder inom EEA-området (European Economic Area, d.v.s. den Europeiska Unionens medlemsländer plus Norge, Island och Liechtenstein), avseende material- och tillverkningsfel under den period och enligt de villkor som anges nedan.

Alla Can-Am ATV-originaldelar och -tillbehör som har installerats av en auktoriserad BRP-distributör/återförsäljare vid leveransen av 2009 Can-Am ATV:n omfattas av samma garanti som ATV:n.

Denna begränsade garanti upphävs om: (i) ATV:n har använts för racing eller någon annan tävlingsaktivitet, vid vilken som helst tidpunkt, även av en tidigare ägare, eller (ii) ATV:n har ändrats eller modifierats på ett sätt som skadligt påverkar dess användning, prestanda eller slitstyrka, eller om den har ändrats eller modifierats för annat bruk än vad den är avsedd för.

## 2) ANSVARSBEGRÄNSNING

DENNA UTTRYCKLIGA GARANTI GÄLLER OCH GODTAS I STÄLLET FÖR ALLA ÖVRIGA UTTRYCKLIGA ELLER UNDERFÖRSTÅDDA GARANTIER, INKLUSIVE OCH UTAN BEGRÄNSNING TILL VARJE GARANTI OM HANDELSDUGLIGHET ELLER LÄMPLIGHET FÖR NÅGOT SPECIELLT SYFTE. I DEN MÅN UNDERFÖRSTÅDDA GARANTIER INTE KAN UPPHÄVAS BEGRÄNSAS DE TILL TIDEN FÖR DE UTTRYCKLIGA GARANTIerna. MINDRE SKADOR OCH FÖLJDSKADOR OMFATTAS INTE AV DENNA GARANTI. VISSA JURISDIKTIONER TILLÅTER EJ ANSVARSBEGRÄNSNINGAR, BEGRÄNSNINGAR ELLER UTESLUTNINGAR SOM ANGIVITS OVAN. DESSA ÄR DÄRFÖR EVENTUELLT ICKE TILLÄMPLIGA I DITT FALL. DENNA GARANTI GER DIG SPECIFIKA RÄTTIGHETER, OCH DU ÅTNJUTER EV. ÄVEN ANDRA LAGLIGA RÄTTIGHETER SOM KAN VARIERA BEROENDE PÅ LAND.

Ingen distributör eller BRP-distributör/återförsäljare eller någon annan person är auktoriserad att lämna någon som helst utfästelse, representation eller garanti beträffande produkten utöver det som ingår i denna begränsade garanti och en sådan kan ej, ifall den lämnas, göras gällande gentemot BRP.

BRP förbehåller sig rätten att när som helst ändra denna garanti, varvid förstås att en sådan ändring inte påverkar de garantivillkor som gäller för produkter som har sålts under giltighetstiden för denna garanti.

### **3) UNDANTAG – FÖLJANDE OMFATTAS EJ AV GARANTIN**

Garantin omfattar under inga omständigheter:

- Normalt slitage;
- Normalt underhåll, trimning, justeringar;
- Skador som beror på att produkten har underhållits eller förvarats på ett felaktigt eller försumligt sätt. Korrekt underhåll och förvaring beskrivs i Instruktionsboken;
- Skador som beror på demontering av delar, felaktig(t) reparation, service, underhåll, modifiering eller användning av delar som inte är tillverkade eller godkända av BRP, eller skador som beror på reparationer utförda av en person som inte tillhör en auktoriserad servicegivande distributör/återförsäljare;
- Skador som orsakats av att produkten har använts på ett felaktigt eller onormalt sätt, försumlighet eller av att produkten har använts på ett sätt som strider mot Instruktionsboken;
- Skador som orsakas av olycka, nedsänkning i vatten, brand, stöld, vandalism eller naturkatastrof;
- Skador som beror på användning av sådana driv- eller smörjmedel som inte är lämpliga för produkten (se Instruktionsboken);
- Intrång av vatten eller snö;
- Mindre skador eller följskador, eller skador av något slag inklusive, men ej begränsat till, bogsering, förvaring, telefon, hyra, taxi, olägenhet, försäkringskostnader, betalningar av lån, förlust av tid eller förlust av inkomst.

### **4) GARANTIPERIOD**

Denna garanti träder i kraft från och med datum för produktens första leverans vid detaljförsäljning eller det datum då produkten har tagits i bruk för första gången, beroende på vilket av dessa som inträffar först, för en period av:

TJUGOFYRA (24) PÅ VARANDRA FÖLJANDE MÅNADER för privat bruk.

SEX (6) PÅ VARANDRA FÖLJANDE MÅNADER för kommersiellt bruk eller uthyringsverksamhet.

Produkten används kommersiellt när den används i samband med vilken som helst inkomstbringande verksamhet eller anställning under någon som helst del av garantiperioden. Produkten används även kommersiellt om den vid något som helst tillfälle under garantiperioden är godkänd för kommersiellt bruk.

Reparation eller byte av delar eller service under denna garanti förlänger ej tiden för denna garanti utöver den ursprungliga giltighetstiden.

Observera att garantiperioden och övriga garantivillkor gäller under förutsättning att de överensstämmer med gällande nationell eller lokal lagstiftning i det land där du bor.



## 5) VILLKOR FÖR GARANTINS GILTIGHET

Garantin gäller endast ifall samtliga av följande villkor är uppfyllda:

- 2009 Can-Am ATV:n måste av den första ägaren ha köpts som ny och oanvänd från en Can-Am-distributör/återförsäljare som är auktoriserad att distribuera Can-Am ATV:er i det land där försäljningen har ägt rum.
- Den av BRP specificerade leveransinspektionen måste ha utförts och dokumenterats.
- Produkten måste ha registrerats av en auktoriserad Can-Am-distributör/återförsäljare.
- 2009 Can-Am ATV:n måste ha köpts inom EEA-området.
- En förutsättning för garantins giltighet är att service har utförts med angivna tidsintervall enligt Instruktionsbokens anvisningar. BRP förbehåller sig rätten att kräva bevis på korrekt underhåll innan garantiersättning beviljas.

Om ovanstående villkor inte har uppfyllts beviljar BRP ingen garantiersättning för någon ägare, varken vid privat eller kommersiellt ägande. Dessa begränsningar är nödvändiga för att ge BRP möjlighet att skydda såväl sina produkters säkerhet som sina konsumenters och allmänhetens säkerhet.

## 6) HUR ERHÅLLA GARANTIERSÄTTNING

Kunden måste upphöra att använda ATV:n ifall ett fel skulle uppstå. Kunden måste informera den auktoriserade BRP-distributören/återförsäljaren inom två (2) månader från felets upptäckande och ge denne rimlig tillgång till produkten samt rimlig tid att reparera produkten. Kunden måste även för den auktoriserade BRP-distributören/återförsäljaren uppvisa bevis på inköp av produkten och är skyldig att underteckna en reparations-/arbetsorder vid början av garantireparationen för att göra den giltig. Alla delar som ersätts under denna begränsade garanti blir BRP:s egendom.

Observera att tidsgränsen för meddelande av produktfel gäller under förutsättning att den överensstämmer med gällande nationell eller lokal lagstiftning i det land där du bor.

## 7) BRP:S ANSVAR

BRP:s ansvar under denna garanti begränsas, efter eget godtycke, till reparation av delar som befunnits vara defekta under normal användning, underhåll och service, eller till ersättning av sådana delar med nya Can-Am-delar utan kostnad för material och arbete, hos en valfri auktoriserad BRP-distributör/återförsäljare under garantiperioden enligt de villkor som anges här. BRP:s ansvar begränsar sig till nödvändiga reparationer eller byte av delar. Inget påstående om garantibrott skall utgöra grund för återgång eller annullering av försäljningen av ATV:n till ägaren.

Om service krävs utanför EEA-området, har ägaren ansvaret för eventuella extra avgifter som orsakas av lokala regler och bestämmelser, såsom, men inte begränsat till, frakt, försäkring, skatter, licensavgifter, importavgifter och andra finansiella avgifter, inklusive sådana som krävs av regeringar, stater, territorier och deras respektive myndigheter och organ.

BRP förbehåller sig rätten att förbättra eller modifiera produkter från tid till annan, utan skyldighet att ändra tidigare tillverkade produkter.

## **8) ÖVERLÅTELSE AV GARANTI**

Om äganderätten till en produkt överlåts under garantitiden, skall även denna garanti överlåtas och gälla för den återstående garantitiden, förutsatt att BRP eller en auktoriserad BRP-distributör/återförsäljare mottager ett bevis på att den tidigare ägaren har gått med på överlåtelsen av ägandeskap liksom erforderliga uppgifter om den nya ägaren.

## **9) KONSUMENTASSISTANS**

I fall av en ev. kontrovers eller tvist som berör denna begränsade garanti rekommenderar BRP att du försöker lösa frågan på återförsäljarnivå. Vi rekommenderar att du talar med servicechefen eller ägaren hos den auktoriserade distributören/återförsäljaren.

Vid behov av ytterligare assistans, kontakta distributörens serviceavdelning för att försöka lösa frågan.

Om frågan fortfarande är olöst, kontakta BRP på adressen nedan.

**För länder inom Europa, Mellanöstern, Afrika, Ryssland & OSS, kontakta vårt europeiska kontor:**

**BRP EUROPE N.V.**

Consumer Service Center  
Skaldenstraat 125  
9042 Gent  
Belgium  
Tel.: + 32-9-218-26-00

**För länder inom Skandinavien, kontakta vårt kontor i Finland:**

**BRP FINLAND OY**

Service Department  
Ahjotie 30  
Fin-96320 Rovaniemi  
Finland  
Tel.: + 358 16 3208 111

**För övriga länder, kontakta din lokala distributör eller vårt kontor i Nordamerika:**

**BOMBARDIER RECREATIONAL PRODUCTS INC.**

Consumer Services Group  
75, J.-A. Bombardier Street  
Sherbrooke, Québec J1L 1W3  
Tel.: 819 566-3366

Distributörens uppgifter finns på [www.brp.com](http://www.brp.com).

\* I området som täcks av denna begränsade garanti, distribueras och repareras produkterna av Bombardier Recreational Products Inc. eller dess dotterbolag.  
© 2008 Bombardier Recreational Products Inc. Alla rättigheter förbehålls.  
™ Varumärke tillhörande Bombardier Recreational Products Inc. eller dess dotterbolag.

---

# SEKRETESSKYLDIGHET/FRISKRIVNINGSKLAUSUL

Vi vill härmed informera om att dina uppgifter kommer att användas för säkerhets- och garantiändamål. Ibland använder vi även uppgifterna från våra kunder för att informera dem om våra produkter och erbjudanden. Om du inte vill få information om våra produkter, tjänster och erbjudanden ombeds du meddela oss detta genom att skriva till adressen nedan.

Ibland låter vi även noggrant utvalda och pålitliga företag använda våra kunduppgifter för att informera om kvalitetsprodukter och tjänster. Om du inte vill att ditt namn och din adress ska lämnas vidare, vänligen meddela detta genom att skriva till adressen nedan.

## BRP EUROPEAN DISTRIBUTION

Warranty Department  
Chemin de Messidor 5-7  
1006 Lausanne  
Switzerland  
Fax: + 41213187801

---

## ADRESSÄNDRING/NY ÄGARE

Om du har bytt adress eller om du är ny ägare till ATV:n ska du meddela BRP detta på ett av följande sätt:

- Skicka in ett av korten nedan.
- Meddela en auktoriserad Can-Am-återförsäljare.

Vid ägarbyte, bifoga ett bevis på att den förra ägaren är införstådd med ägarbytet.

Det är viktigt att meddela BRP om de nya uppgifterna, även om den begränsade garantin har slutat gälla, eftersom de gör att BRP kan nå ATV-ägaren vid behov, t.ex. om det blir nödvändigt att införa någon ändring på fordonet av säkerhetsskäl. Det är ägarens ansvar att meddela BRP.

**STULNA ENHETER:** Om din ATV blir stulen bör du meddela BRP eller en auktoriserad Can-Am-återförsäljare. Du blir då ombedd att uppges namn, adress, telefonnummer, fordonets identifikationsnummer och datum för stölden.

### BRP EUROPEAN DISTRIBUTION

Warranty Department  
Chemin de Messidor 5-7  
1006 Lausanne  
Switzerland













ATV MALLI nro. \_\_\_\_\_

AJONEUVO  
TUNNISTUSNUMERO (V.I.N.) \_\_\_\_\_

MOOTTORIN  
TUNNISTUSNUMERO (E.I.N.) \_\_\_\_\_

Omistaja: \_\_\_\_\_

NIMI

KATU

NRO

HUONEISTO

PAIKKA

OSAVALTIO/LÄÄNI

ZIP/POSTINUMERO

Ostopäivämäärä \_\_\_\_\_

VUOSI KUUKAUSI PÄIVÄ

Takuun päättymispäivä \_\_\_\_\_

VUOSI KUUKAUSI PÄIVÄ

Jälleenmyyjä täyttää myyntihetkellä.

JÄLLEENMYYJÄN LEIMA

V00A21L

Kontrollera med återförsäljaren att ditt fordon har registrerats hos BRP.

Tänk på följande när du läser denna Instruktionsbok:

 **VARNING**

Anger en potentiell risk som, om den inte undviks, kan resultera i svåra personskador eller död.

## **VARNING**

**FORDONET KAN VARA FARLIGT ATT ANVÄNDA.** En krock eller vältnings kan ske snabbt, även under rutinmanövrer som vändning, uppförskörning eller körning över hinder, om du inte iakttar nödvändig försiktighet.

**ALLVARLIGA SKADOR ELLER DÖD** kan bli resultatet om du inte följer dessa instruktioner:

- **LÄS DENNA INSTRUKTIONSBOK OCH ALLA VARNINGSEKALER INNAN DU ANVÄNDER DENNA ATV.**
- **ANVÄND ALDRIG DENNA ATV UTAN KORREKTA INSTRUKTIONER.** Nybörjare bör genomgå en certifierad förarkurs.
- **TA ALDRIG PASSAGERARE.** Med passagerare ökar risken för att förlora kontrollen över fordonet.
- **ANVÄND ALDRIG DENNA ATV PÅ VÄGBELÄGGNING** såvida det inte rör sig om kortare avstånd, i låg hastighet och för att flytta fordonet från ett terrängkörningsområde till ett annat.
- **FÖLJ ALLTID GÄLLANDE TRAFIKFÖRORDNINGAR** när du kör fordonet på väg, även på grus- eller skogsväg.
- **BÄR ALLTID GODKÄND HJÄLM,** ögonskydd och skyddande kläder.
- **KÖR ALDRIG FORDONET OM DU ÄR ALKOHOL- ELLER DROGPÅVERKAD.** Det medför nedsatt omdöme och reaktionsförmåga.
- **KÖR ALDRIG DENNA ATV I FÖR HÖG HASTIGHET.** Risken för att du ska förlora kontrollen över fordonet ökar om du kör i högre hastighet än terrängen, sikten eller din erfarenhet tillåter. Högsta tillåtna hastighet för detta fordon är 65 km/h.
- **FÖRSÖK ALDRIG KÖRA PÅ TVÅ HJUL, HOPPA ELLER UTFÖRA ANDRA TRICK.**

## **INSTRUKTIONSBOK**

**RENEGADE CE**

**2009**

**219 701 229**