

SEA·DOO® JET BOATS

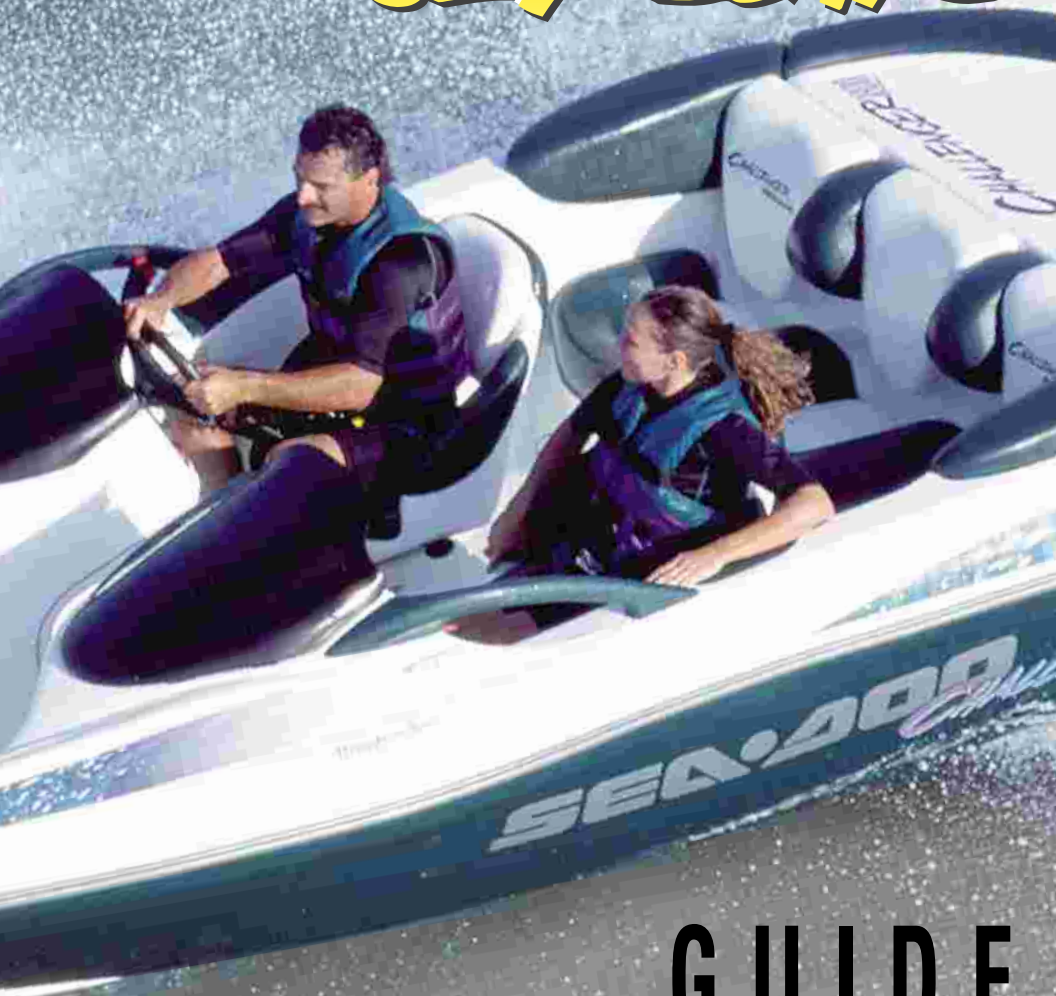

GUIDE
du CONDUCTEUR

EXPLORER 5824

1 9 9 7

2 1 9 0 0 0 0 6 6

◆ AVERTISSEMENT DE SÉCURITÉ

Toute omission de se conformer aux mesures préventives et aux instructions de sécurité contenues dans le présent *Guide du conducteur*, dans le *Guide de sécurité* et sur les étiquettes d'avertissement pourrait occasionner des blessures, incluant la possibilité de décès.

Ce *Guide du conducteur*, le *Guide de sécurité* ainsi que la vidéocassette de sécurité devraient demeurer dans le bateau lors d'une revente.

SERVICE APRÈS-VENTE
BOMBARDIER INC.
VALCOURT (QUÉBEC)
CANADA J0E 2L0



Les marques de commerce suivantes sont la propriété Bombardier Inc.:

SEA-DOO®
Bombardier Lube®
Huile synthétique pour turbines Sea-Doo
Graisse synthétique Sea-Doo

Gelcote® est une marque de commerce de Gelcote International

Embarquez sur votre nouveau bateau à jet Explorer de Sea-Doo!

Félicitations! Vous voilà maintenant propriétaire d'un bateau à jet. Que vous soyez un marin d'expérience ou un nouveau venu dans le domaine, on vous suggère de prendre le temps de visionner la vidéocassette de sécurité offerte avec le bateau, de lire ce *Guide du conducteur* et le **Guide de sécurité** ainsi que de vous familiariser avec leur contenu. Celui-ci renferme des informations pertinentes qui vous permettront d'acquérir les connaissances nécessaires pour profiter au maximum de ce bateau.

On recommande fortement à l'utilisateur de toute embarcation de s'inscrire à un cours de sécurité nautique. Vérifiez si la Garde Côtière locale ou l'Escadrille canadienne de plaisance de votre région dispense un tel cours. Quant aux marins plus sérieux, ils pourront se procurer l'ouvrage **Chapman Piloting** écrit par Elbert S. Maloney et vendu dans la plupart des librairies.

En initiant votre famille ou vos amis à ce sport, assurez-vous qu'ils comprennent parfaitement les commandes et le fonctionnement du bateau à jet, ainsi que l'importance de l'utiliser de façon polie et responsable.

Il est de la responsabilité de tout utilisateur de bateau à jet d'assurer la sécurité de ses passagers et des autres plaisanciers. Veuillez, par conséquent, observer toutes les instructions de sécurité et conduire ce bateau avec soin.

Enfin, nous vous incitons à rendre régulièrement visite à votre concessionnaire pour faire effectuer un entretien de sécurité ou bien pour vous procurer tout accessoire de navigation dont vous pourriez avoir besoin.

Amusez-vous bien et.... bon voyage!

TABLE DES MATIÈRES

AVANT-PROPOS	5
◆AVERTISSEMENT DE SÉCURITÉ	7
LISTE DES DISTRIBUTEURS	10
GARANTIE LIMITÉE BOMBARDIER: BATEAUX À JET SEA-DOO® 1997	11
EMPLACEMENT DU NUMÉRO D'ENREGISTREMENT.....	13
EMPLACEMENT DES ÉTIQUETTES IMPORTANTES	14
IDENTIFICATION DU BATEAU À JET	15
Numéro d'identification de la coque.....	15
Numéro d'identification du pneumatique	15
Numéro de modèle du bateau.....	15
Numéro d'identification du moteur.....	15
FONCTIONS DES COMPOSANTS	17
1) Interrupteur du cordon de sécurité	19
2) Guidon.....	19
3) Manette d'accélérateur	19
4) Levier d'étrangleur	19
5) Interrupteur des feux	20
6) Verrou du couvercle du compartiment-moteur	20
7) Plate-forme d'embarquement.....	20
8) Orifice de purge du système de refroidissement	21
9) Bouchons de vidange de la cale.....	21
10) Tuyère de la turbine	21
11) Ouvertures d'admission d'air	22
12) Bouchon du réservoir de carburant.....	22
13) Déflecteur de marche arrière	22
14) Grilles d'aération arrière	22
15) Oeillet de poupe.....	22
16) Pont.....	22
17) Poignées de maintien	22
18) Soupape de carburant	22
19) Levier sélecteur	23
20) Avertisseur de surchauffe du moteur	23
21) Bouton de démarrage/d'arrêt du moteur	23
22) Couvercle du compartiment de rangement des sièges arrière.....	23
23) Compartiment de rangement des sièges arrière	24
24) Trousse d'outils.....	24
25) Feux de navigation	24
26) Verrou du couvercle du compartiment de rangement avant.....	25
27) Compartiment de rangement avant	25
28) Indicateur de niveau de carburant et voyant de niveau d'huile bas....	25

29) Bouchon du réservoir d'huile à injection	26
30) Compartiment-moteur	26
31) Couverts d'accès	26
32) Admission d'eau de la turbine.....	26
33) Orifices de vidange du pont	26
34) Oeillet de proue	26
35) Ouillets de pont.....	26
36) Pneumatique.....	27
37) Soupapes du pneumatique	27
38) Interrupteur de ventilateur	27
39) Raccord de rinçage	27
CARBURANT ET LUBRIFICATION	28
Pour faire le plein.....	28
Type de carburant recommandé	28
Type d'huile recommandée.....	28
Système d'injection d'huile	29
PÉRIODE DE RODAGE	30
Moteur.....	30
Révision - 10 heures.....	30
VÉRIFICATIONS DE PRÉUTILISATION.....	32
Coque.....	32
Admission d'eau de la turbine	32
Cale	33
Batterie.....	33
Réservoirs de carburant et d'huile.....	33
Compartiment-moteur.....	33
Extincteur	33
Systèmes de direction et de commande des gaz	33
Système de marche arrière.....	33
Cordon de sécurité et bouton de démarrage/d'arrêt du moteur	33
Pneumatique	34
Vêtements.....	34
INSTRUCTIONS D'UTILISATION	35
Principes de fonctionnement	35
Embarquement à partir d'un quai ou en eau peu profonde.....	36
Démarrage du moteur	37
Obstacles	38
Embarquement en eau profonde	38
Conduite en eau agitée	39
Façon d'aborder les vagues et les sillages	40
Arrêt ou accostage au quai.....	40
Accostage sur une plage	40

Arrêt du moteur	41
Utilisation nocturne.....	41
ENTRETIEN APRÈS L'UTILISATION.....	42
Entretien général	42
Entretien supplémentaire à la suite d'une utilisation en eau malpropre ou salée.....	42
OPÉRATIONS SPÉCIALES.....	45
Surchauffe du moteur.....	45
Nettoyage de l'admission d'eau de la turbine et de l'hélice	45
Chavirement du bateau	46
Bateau submergé	46
Remorquage du bateau	47
Batterie faible	47
ENTRETIEN	49
Lubrification	49
Inspection périodique	51
Tableau d'inspection périodique	52
Inspection des câbles d'accélérateur et d'étrangleur	53
Réglage des carburateurs.....	53
Filtres à carburant et à huile	53
Alignement de la direction.....	53
Réglage du déflecteur de marche arrière	54
Siphons de cale automatiques et orifices de vidange du pont	54
Fusibles	55
Ventilateur	55
Anode sacrificielle de zinc	55
Remplacement des ampoules.....	55
Gonflement du pneumatique.....	57
Normes de gonflement à respecter	58
Dégonflement du pneumatique.....	59
Réparations mineures du pneumatique.....	59
Inspection et soins généraux.....	60
TRANSPORT, REMISAGE ET PRÉPARATION PRÉSAISONNIÈRE	61
Transport	61
Remisage.....	61
Préparation présaisonnière	65
DIAGNOSTIC DES PANNES.....	67
FICHE TECHNIQUE	69
GUIDE SI	71
CHANGEMENT D'ADRESSE	73

Le *Guide du conducteur* a été préparé dans le but de présenter au propriétaire, au conducteur et au passager les diverses commandes du bateau, ainsi que les instructions d'entretien et de conduite sécuritaire. Ce guide, indispensable pour assurer une utilisation adéquate du produit, doit être conservé en tout temps dans un sac étanche à l'intérieur du bateau.

Pour toute question concernant la garantie et son application, consulter la section SUR LA GARANTIE du présent guide ou encore un concessionnaire autorisé de bateaux à jet SEA-DOO.

Dans ce guide, l'usage des symboles suivants souligne certains renseignements particuliers.



AVERTISSEMENT

Avertit d'un risque de blessure grave, incluant la possibilité de décès si l'instruction n'est pas suivie.



ATTENTION

Avertit d'un risque d'endommager gravement le bateau ou une ou des pièces si l'instruction n'est pas suivie.

○ REMARQUE: Apporte une information supplémentaire nécessaire qui complète une instruction.

Une bonne compréhension ainsi que la mise en application des informations contenues dans le présent guide permettront au conducteur d'utiliser le bateau de façon adéquate, mais le simple fait de lire ce guide n'élimine pas tout danger.

Les informations et les descriptions contenues dans le guide sont exactes à la date de publication. Cependant, Bombardier Inc. s'est fixé comme objectif l'amélioration constante de ses produits sans s'engager d'aucune façon à en faire bénéficier les produits déjà fabriqués.

Les illustrations indiquent la position des pièces les unes par rapport aux autres; or, il est possible qu'elles ne rendent pas compte de la forme exacte des pièces ou des détails de fabrication. Ces illustrations ont pour but d'identifier les pièces qui remplissent les mêmes fonctions ou une fonction semblable.

Les données sont imprimées en unités métriques SI suivies, entre parenthèses, de l'équivalent SAE É.-U. Dans les cas où il n'est pas nécessaire d'obtenir une grande précision, certains résultats de conversion ont été arrondis pour plus de facilité d'utilisation.

On peut se procurer un *manuel de réparation* afin d'obtenir de plus amples renseignements sur l'entretien et la réparation.

◆ AVERTISSEMENT

Le moteur et les composants identifiés dans le présent guide ne doivent pas être utilisés avec des produits autres que ceux pour lesquels ils ont été conçus. Se conformer rigoureusement aux opérations d'entretien et aux couples de serrage. Ne jamais tenter d'effectuer une réparation sans avoir les bons outils à sa disposition. Ce bateau est conçu avec des pièces dimensionnées en unités des systèmes métrique et impérial. Lorsqu'on remplace des attaches, s'assurer de n'utiliser que celles ayant été recommandées par Bombardier. Le mélange de 2 types d'attaches ou l'utilisation d'une attache inadéquate risquent d'endommager le bateau ou d'occasionner des blessures à son conducteur.

○ **REMARQUE:** La liste suivante comporte des termes propres au langage nautique:

Bâbord: côté gauche

Tribord: côté droit

Proue: avant

Poupe: arrière

◆AVERTISSEMENT DE SÉCURITÉ

Pour bien apprécier tous les plaisirs, la joie et l'excitation de la navigation, tout plaisancier DOIT commencer par respecter certaines règles de base. Certaines pourront vous sembler inconnues, alors que d'autres vous paraîtront tout à fait logiques ou évidentes. Néanmoins, veuillez prendre les quelques minutes qui s'imposent pour lire ces instructions de sécurité avant de prendre le large. **Le non-respect de ces instructions et des règlements de navigation sécuritaire pourrait causer des blessures et entraîner votre décès ou celui de vos passagers ou des autres plaisanciers.**

L'information présentée dans ce guide est limitée. On vous recommande fortement de vous procurer de plus amples renseignements sur la navigation en vous adressant à la Garde côtière ou à l'Escadrille canadienne de plaisance de votre localité. On recommande également de suivre un cours sur la sécurité nautique. Renseignez-vous sur les règlements locaux et fédéraux touchant la navigation sur les cours d'eau où vous prévoyez utiliser votre embarcation. Apprenez le code de la route local.

Assurez-vous régulièrement d'avoir à bord du bateau tout l'équipement de sécurité requis. Apprenez à bien connaître les commandes et le fonctionnement de l'embarcation avant de prendre des passagers ou de partir pour une randonnée. Si vous n'avez pas eu cette chance avec votre concessionnaire, pratiquez-vous à naviguer seul, dans un endroit convenable. Assurez-vous de maîtriser toutes les commandes avant de naviguer à plein régime.

Observez et respectez toutes les étiquettes d'avertissement apposées sur le véhicule, ainsi que le contenu de ce guide.

On recommande aux utilisateurs et aux passagers de se protéger adéquatement les yeux et le corps du vent et de l'eau, en plus de porter des chaussures ou bottillons nautiques.

Toute personne prenant place à bord de cette embarcation doit également porter un vêtement de flottaison individuel (VFI) approuvé par la Garde côtière.

L'utilisation de cette embarcation par une personne mineure ou handicapée est à PROSCRIRE.

Ne pas utiliser l'embarcation après avoir consommé de l'alcool ou des drogues.

Rangez ou fixez tout article ou équipement de navigation nécessaire avant de mettre l'embarcation en marche.

Effectuez toujours les vérifications de préutilisation indiquées dans ce guide, soit:

- fixation du cordon de sécurité;
- vérification de la manette d'accélérateur et du guidon;
- vérification du fonctionnement du bouton de démarrage/d'arrêt;
- niveaux d'huile et de carburant;
- fonctionnement du ventilateur;
- profondeur de l'eau;
- fonctionnement des feux de navigation;
- équipement de navigation requis (assurez-vous de bien connaître l'utilisation de chaque article).

Le conducteur et les passagers doivent être bien assis aux endroits désignés avant de mettre l'embarcation en marche ou en mouvement. Évitez que quiconque ne saute dans l'embarcation en tout temps, ou qu'on se déplace lorsqu'elle est en marche. Le risque de chute ou de dérapage est toujours présent.

Assurez-vous que le champ de vision du conducteur est libre tout autour de lui.

Il est dangereux de sauter les vagues ou les remous, et c'est d'ailleurs illégal à plusieurs endroits.

La plupart des accidents de navigation se produisent lorsqu'un utilisateur ignore la présence des autres plaisanciers ou de tout autre danger possible. On recommande de se tenir à distance des autres embarcations ou plaisanciers. Ne tentez jamais d'éclabousser les gens avec le sillage du bateau. Évitez de vous promener sur la ligne de ressac.

Ce bateau est muni de feux de navigation sur la poupe et la proue. On doit les utiliser au besoin. Ralentissez la vitesse et évitez de conduire l'embarcation lorsque la visibilité est réduite.

Pour empêcher une utilisation défendue ou un démarrage accidentel, détachez toujours le cordon de sécurité de l'embarcation lors de l'entretien, lors du nettoyage de la grille d'admission ou à proximité des nageurs.

Assurez-vous que tous les passagers savent comment remonter sur l'embarcation lorsqu'ils sont à l'eau.

Demandez toujours à une personne d'agir comme observateur lorsque vous tirez un skieur.

Assurez-vous de bien connaître les cours d'eau avant de vous y aventurer. Les courants, les marées, les rapides, les endroits où l'eau est peu profonde, les obstacles cachés etc. peuvent présenter des dangers.

En navigation, respectez le principe qui consiste à utiliser 1/3 du carburant pour se rendre à destination, 1/3 pour revenir et 1/3 en guise de réserve.

Assurez-vous que l'embarcation et l'équipement sont toujours en parfait état. Respectez les programmes d'entretien recommandés. Placez la housse de protection sur l'embarcation lorsque celle-ci n'est pas utilisée. Après avoir utilisé l'embarcation en eau salée ou malpropre, rincez-la parfaitement et protégez-la de la corrosion. Communiquez avec votre concessionnaire qui procédera à l'entretien du moteur si vous croyez que celui-ci a ingéré de l'eau.

Assurez-vous que la cale ne contient aucune huile, eau ou autre matière étrangère. Évitez de transporter du carburant de réserve ou d'autres liquides inflammables dans un des compartiments de rangement ou dans le compartiment-moteur.

Évitez d'ajouter des accessoires, de transporter de l'équipement pouvant modifier la configuration ou l'équilibre de l'embarcation. N'effectuez que les opérations d'entretien prescrites dans ce guide. Communiquez avec votre concessionnaire pour toute assistance ou information supplémentaire. Dans la plupart des cas, vous pouvez obtenir certains outils spécifiques et une formation pour savoir comment effectuer l'entretien ou la réparation.

Les émanations d'essence peuvent s'enflammer et exploser. Procédez toujours de la façon expliquée dans ce guide et à la marina pour faire le plein.

Rappelez-vous toujours qu'il devient plus difficile de diriger l'embarcation lorsque la manette d'accélérateur est à la position de ralenti. Le guidon et l'accélérateur sont nécessaires pour diriger le bateau. Cette embarcation peut tourner plus brusquement que les autres embarcations. Cependant, sauf en cas d'urgence, évitez de tourner brusquement à haute vitesse.

Comme toute autre embarcation, celle-ci ne présente aucun frein. La distance d'arrêt varie ainsi selon la vitesse initiale, la charge, les vents et les conditions de navigation. Pratiquez les arrêts et les accostages dans un endroit sûr pour apprendre à connaître la distance d'arrêt de l'embarcation dans diverses conditions.

Une exposition prolongée au soleil, aux vents, etc. provoque la fatigue, ce qui peut augmenter votre temps de réaction.

Évitez de surcharger l'embarcation ou de prendre plus de passagers que ce que peut prendre ce type de bateau. La charge et l'altitude agiront également sur le rendement de l'embarcation.

Circulez prudemment et à très basse vitesse sur les étendues d'eau peu profonde. Il pourrait y avoir un contact avec le fond ou même des arrêts brusques. L'embarcation pourrait également aspirer des objets et les propulser vers l'arrière que ce soit sur des gens ou sur des objets. L'hélice tourne même lorsque le levier sélecteur se trouve au point mort.

En tant que «capitaine» d'une embarcation, vous êtes responsable des dommages aux autres embarcations faits par le sillage de votre bateau. Évitez de faire des vagues là où c'est interdit.

Respectez aussi les droits des autres usagers du cours d'eau, ainsi que l'environnement. Évitez qu'on ne jette des déchets par dessus-bord.

Évitez d'utiliser l'embarcation par mauvais temps.

Pour des raisons de sécurité, il est important que le conducteur soit vigilant et exerce un contrôle constant de son véhicule.

L'utilisation du ventilateur de cale ne devrait jamais remplacer le recours au sens de l'odorat pour détecter les émanations d'essence. Le ventilateur doit être arrêté lorsque l'embarcation est en marche.

Le levage de l'embarcation s'effectue au moyen d'un équipement spécial et fait appel à une certaine expérience. On recommande aux gens sans expérience ou ne disposant pas d'un tel équipement de ne pas tenter de soulever l'embarcation.

Respectez la sécurité et le confort de vos passagers et des skieurs nautiques.

Conduisez prudemment et amusez-vous!

LISTE DES DISTRIBUTEURS

AMÉRIQUE DU NORD

ÉTATS-UNIS: (Continent américain sauf Puerto Rico)	BOMBARDIER MOTOR CORPORATION OF AMERICA 7575 BOMBARDIER COURT P.O. BOX 8035 WAUSAU, WI 54402-8035 Tél.: (715) 842-8886
CANADA Alberta Colombie-Britannique Manitoba Ontario Québec Saskatchewan Territoires du Nord-Ouest Yukon Île-du-Prince-Édouard Nouveau-Brunswick Nouvelle-Écosse	BOMBARDIER INC. SERVICE APRÈS-VENTE SEA-DOO VALCOURT (QUÉBEC) J0E 2L0 Tél.: (514) 532-2211
Terre-Neuve	CHARLES R. BELL P.O. BOX 1050 RIVERSIDE DRIVE CORNER BROOKE, NFLD A2H 6J3 Tél.: (709) 634-3533 TÉLÉCOPIEUR: (709) 634-2444

Si votre motomarine SEA-DOO doit être réparée sous garantie, rendez-vous chez tout concessionnaire de motomarines SEA-DOO autorisé avec votre carte d'enregistrement de garantie ou tout autre document attestant la date d'achat. Advenant une question ou un problème ayant trait à la garantie, communiquez avant tout avec le gérant de service ou le propriétaire de la concession de motomarines SEA-DOO.

Pour connaître le concessionnaire autorisé de motomarines SEA-DOO le plus près, composez le 1-800-361-5192.

 **REMARQUE :** Si vous demeurez à l'extérieur de l'Amérique du Nord, consultez votre distributeur local.

GARANTIE LIMITÉE BOMBARDIER: BATEAUX À JET SEA-DOO® 1997

1. DURÉE DE LA GARANTIE

BOMBARDIER INC. ("Bombardier"), à titre de fabricant, garantit À COMPTER DE LA DATE DE DÉLIVRANCE AU PREMIER ACHETEUR chaque bateau à propulsion par jet ("bateau à jet") SEA-DOO 1997 vendu comme véhicule NEUF ET INUTILISÉ et dont la VÉRIFICATION DE PRÉ-LIVRAISON a été effectuée par un concessionnaire autorisé de bateaux à jet SEA-DOO, contre tout vice de conception ou de fabrication pour une PÉRIODE de:

a) Utilisation privée:

DOUZE (12) MOIS CONSÉCUTIFS, à l'exception de la fibre de verre du pont et de la coque, et

SOIXANTE (60) MOIS CONSÉCUTIFS, pour la fibre de verre du pont et de la coque.

b) Utilisation commerciale:

QUATRE (4) MOIS CONSÉCUTIFS, à l'exception de la fibre de verre du pont et de la coque, et

DOUZE (12) MOIS CONSÉCUTIFS, pour la fibre de verre du pont et de la coque.

La durée de la garantie pour les accessoires d'origine Bombardier, installés par un concessionnaire autorisé de bateaux à jet SEA-DOO lors de la délivrance d'un bateau à jet SEA-DOO neuf et inutilisé, est la même que celle applicable pour un bateau à jet SEA-DOO.

2. CE QUE BOMBARDIER FERA

Pendant la durée de la garantie, BOMBARDIER s'engage à réparer ou à remplacer, à son choix, toute pièce d'origine Bombardier qui, dans des conditions normales d'utilisation, d'entretien et de service, présente un vice de conception ou de fabrication, sans frais pour le coût des pièces et/ou de la main-d'oeuvre encourus par un concessionnaire autorisé de bateaux à jet SEA-DOO.

3. CONDITION D'EXÉCUTION DE GARANTIE

Le consommateur doit aviser le concessionnaire autorisé de bateaux à jet SEA-DOO dans les deux (2) jours suivant la découverte d'un vice de conception ou de fabrication, présenter avant d'effectuer le travail requis, la Carte d'Enregistrement de Garantie Limitée SEA-DOO ou une preuve d'achat du bateau à jet SEA-DOO 1997 neuf et inutilisé et doit signer le bon de réparation avant le début des réparations afin de valider une demande de travail sous garantie. Toute pièce remplacée sous garantie devient la propriété de Bombardier.

4. EXCLUSIONS - NE SONT PAS COUVERTS PAR LA GARANTIE

a) Usure normale des pièces du bateau à jet SEA-DOO;

b) Coûts de la main-d'oeuvre, pièces et lubrifiants reliés à tout service d'entretien;

c) Les dommages causés par le défaut de se conformer aux normes d'entretien et/ou de remisage telles que stipulées dans le "Guide du conducteur de bateau à jet SEA-DOO 1997";

d) Les dommages résultant de réparations incorrectes, de modifications ou d'utilisation de pièces non approuvées ou de réparation effectuées par un concessionnaire de bateaux à jet SEA-DOO non-autorisé;

e) Les dommages résultant d'un usage abusif ou de compétition, d'une mauvaise utilisation ou de négligence;

f) Les dommages résultant d'un accident, incendie, vol, vandalisme ou de tout autre cas de force majeure;

g) Le préjudice subi résultant de dommages imprévus ou de tout autre dommage indirect, incluant entre autres les frais de remorquage, appels téléphoniques ou frais de taxis;

-
- h) Les dommages causés par l'ingestion d'eau dans le moteur;
 - i) Les dommages reliés au revêtement colloïdal incluant mais sans y restreindre les boursofflures ou délamination de la fibre de verre due aux boursofflures, rainures et fissures superficielles; et
 - j) Les dommages causés par un service ou entretien inadéquat.

5. LIMITATION DE RESPONSABILITÉ

Les droits spécifiques que confère la présente garantie s'appliquent à son titulaire, sous réserve des règles de droit en vigueur dans une province dont l'application s'impose en raison de dispositions impératives lesquelles pourront varier d'une province à une autre. LA OÙ ELLE S'APPLIQUE, LA PRÉSENTE GARANTIE EST CONVENUE ET REMPLACE EXPRESSÉMENT TOUTE AUTRE GARANTIE LÉGALE OU CONVENTIONNELLE, EXPRESSE OU IMPLICITE, INCLUANT ET SANS RESTREINDRE TOUTE GARANTIE DE VALEUR MARCHANDE OU TOUTE GARANTIE DE FINS OU D'USAGES PARTICULIERS.

En aucun cas, Bombardier sera tenue responsable des dommages spéciaux, imprévus ou indirects, incluant les pertes d'usage ou les coûts de transports. Certaines provinces n'admettant pas l'exclusion ou la limitation des dommages spéciaux, imprévus ou indirects ou la limitation de la durée de la garantie légale, les exclusions ou limitations ci-hauts peuvent ne pas s'appliquer.

Ni un Distributeur autorisé SEA-DOO, ni un concessionnaire autorisé de bateaux à jet SEA-DOO, ni aucune autre personne n'est autorisé à faire des déclarations, des représentations ou à offrir des termes et conditions de garantie autres que ceux stipulés à la présente garantie et, s'il y a lieu, ces déclarations, représentations ou ces autres termes et conditions de garantie ne pourront être opposables à Bombardier ou à tout autre personne.

Bombardier se réserve le droit de modifier en tout temps la présente garantie, ceci n'ayant toutefois aucun effet sur les termes et conditions de garantie applicables et en vigueur lors de la vente du bateau à jet SEA-DOO.

6. SERVICE À LA CLIENTÈLE

- a) Face à un conflit ou à un problème de service relié à la présente Garantie Limitée Bombardier, Bombardier vous suggère d'essayer de résoudre la situation directement chez le concessionnaire autorisé de bateaux à jet SEA-DOO en présence du gérant de service ou du propriétaire.
- b) Si vous êtes incapable de résoudre la situation, communiquez avec le Service après-vente du Distributeur autorisé SEA-DOO.
- c) Si votre cas n'est toujours pas réglé, faite parvenir votre plainte, par écrit, à:

BOMBARDIER INC.
DIVISION SEA-DOO/SKI-DOO
CENTRE D'ASSISTANCE AUX CLIENTS
VALCOURT, QUÉBEC
CANADA JOE 2LO

BOMBARDIER INC.
DIVISION SEA-DOO/SKI-DOO

Mai 1996

®Marque de commerce déposée de Bombardier Inc. et/ou de ses filiales.

EMPLACEMENT DU NUMÉRO D'ENREGISTREMENT

En vertu des lois fédérales, tous les bateaux doivent être enregistrés et numérotés. Étant donné qu'il n'y a pas tellement d'espace pour mettre en évidence le numéro d'enregistrement, placer ce dernier conformément à l'illustration suivante. Il doit y avoir un numéro d'enregistrement de chaque côté du bateau.

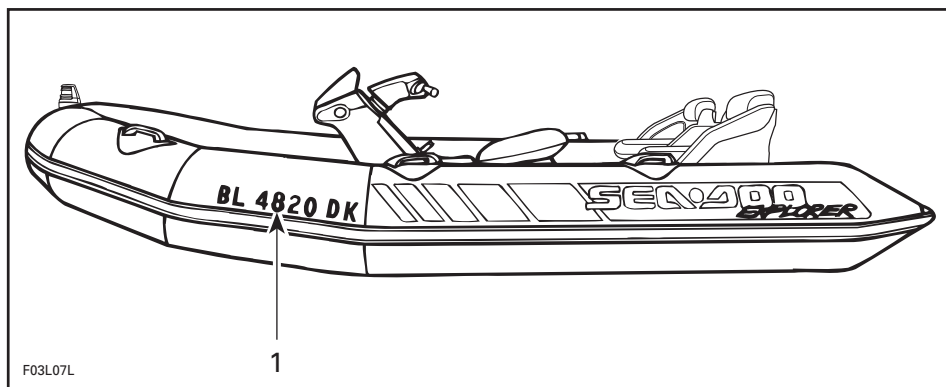

1. Emplacement du numéro d'enregistrement

EMPLACEMENT DES ÉTIQUETTES IMPORTANTES

Bien lire les étiquettes suivantes avant d'utiliser ce bateau.

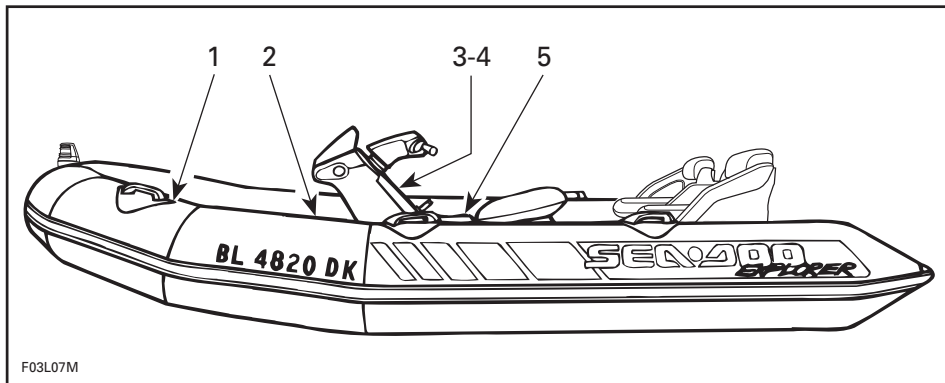

F03L07M

1

"THIS BOAT IS NOT REQUIRED TO COMPLY WITH THE FOLLOWING U.S. COAST GUARD SAFETY STANDARDS IN EFFECT ON THE DATE OF CERTIFICATION:

- Fuel System
- Safe Loading
- Display of Capacity Information
- Flotation
- Powered Ventilation

AS AUTHORIZED BY U.S. COAST GUARD GRANT OF EXEMPTION (CGB 88-001)."

Bombardier Corp. 7575 Bombardier Court, Wausau, WI 54401

Made in Canada Fabriqué au	Bombardier Inc. Rd./Enr., 1988	XXXX
-------------------------------	-----------------------------------	------

F01LOWY

2

◆ AVERTISSEMENT

Lors du remplissage : arrêter le moteur. Le réservoir à essence peut être sous pression, dévisser le bouchon lentement. Maintenir la motomarine au niveau. Éviter trop remplir. Vérifier le niveau d'huile. Faites vérifier périodiquement le système d'essence.

F01L6V0

3

REMEMBER THESE RULES OF THE ROAD

Meeting head on: **KEEP RIGHT.**

Passing: Give right of way to other boat and **KEEP CLEAR.**

◆ WARNING

Read & follow all Warning Labels & Operator Guide/Safety Handbook before operation. Severe injury or death can result from ignoring warnings or through improper use of watercraft.

- Carrying capacity: 1 operator and 4 passengers (1050 lbs).
- Check throttle & steering operation before starting engine.
- Directional control is lost when throttle is released or engine shut off.
- Remove debris from jet intake only when engine is turned OFF.
- Operator and passengers should always wear life vest.
- Securely attach stop switch tether to your life vest.
- This watercraft is not designed for night-time operation.
- Check all Federal & local boating regulations.
- Do not stunt or jump watercraft.
- Do not ride on tube.
- Check tube pressure before riding (3 Psi).
- Minimum recommended age: 14.
- Gasoline vapors can explode. Before starting engine operate blower for 4 minutes and check engine compartment bilge for gasoline vapors.

F03L1TL

4

◆ AVERTISSEMENT

- CECI N'EST PAS UNE POIGNÉE DE MAINTIEN
- UTILISER LA MARCHÉ ARRIÈRE À BASSE VITESSE SEULEMENT

RENVERSE

F02L2GZ

5

◆ AVERTISSEMENT

NE JAMAIS SURVOLTER LA BATTERIE. L'ENTRETIEN DES COMPOSANTES ÉLECTRIQUES DOIT ÊTRE EFFECTUÉ UNIQUEMENT PAR UN CONCESSIONNAIRE.

F02L2C2

IDENTIFICATION DU BATEAU À JET

Les principaux composants du modèle Explorer (moteur, coque et pneumatique) sont identifiés par des numéros de série différents. Il peut parfois s'avérer nécessaire de connaître l'emplacement de ces numéros pour être en mesure d'effectuer une réclamation de garantie ou pour retracer le bateau en cas de vol.

Numéro d'identification de la coque

Le numéro d'identification de la coque (N.I.C.) se trouve à l'arrière, sur le côté droit de celle-ci.

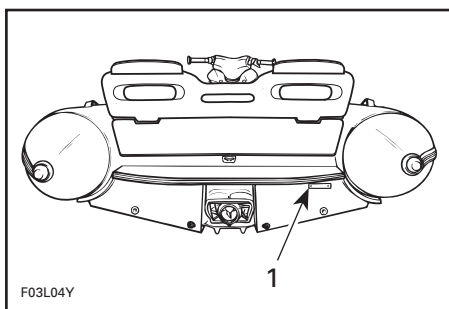

1. Numéro d'identification de la coque (N.I.C.)

Numéro d'identification du pneumatique

Le numéro d'identification du pneumatique (N.I.P.) est situé sur le cône de plastique droit.

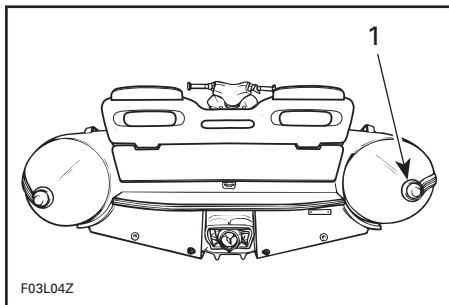

1. Numéro d'identification du pneumatique (N.I.P.)

Numéro de modèle du bateau

Le numéro de modèle du bateau se trouve sur l'étiquette approuvée par la Garde côtière américaine apposée à la gauche sur le couvercle du compartiment de rangement avant.

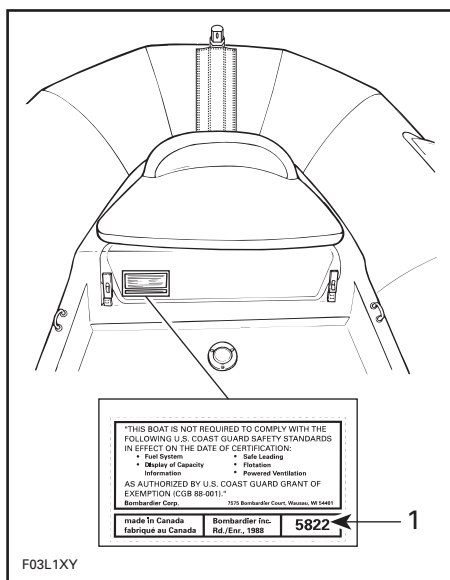

1. Numéro de modèle

Numéro d'identification du moteur

Le numéro d'identification du moteur (N.I.M.) se trouve sur la partie supérieure du boîtier de la magnéto.

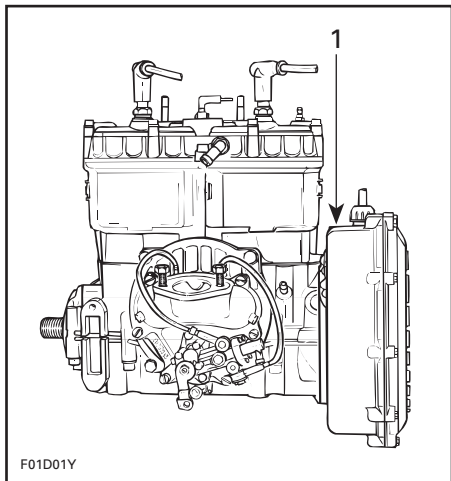

F01D01Y

TYPIQUE

1. Numéro d'identification du moteur (N.I.M.)

FONCTIONS DES COMPOSANTS

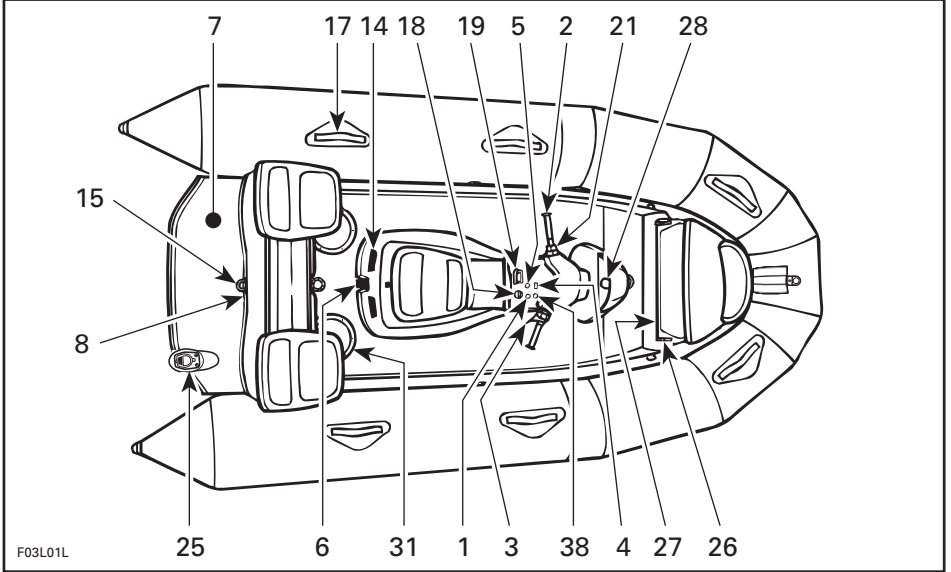

VUE DE HAUT

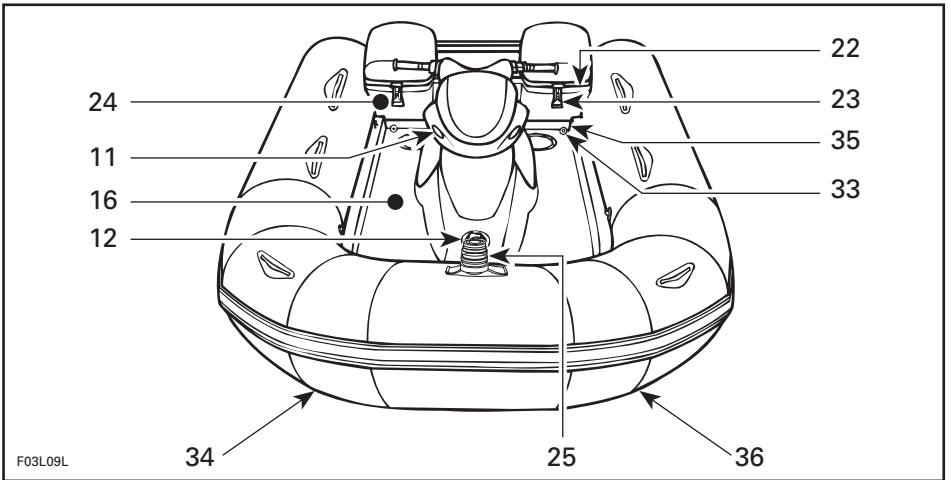

VUE DE L'AVANT

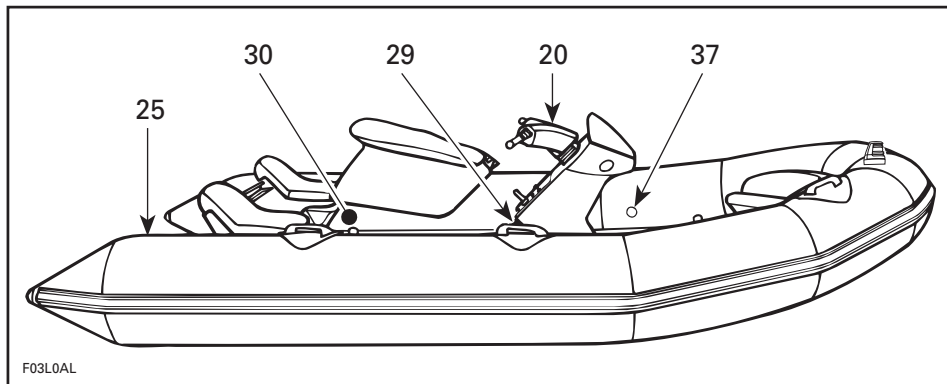

VUE DU CÔTÉ

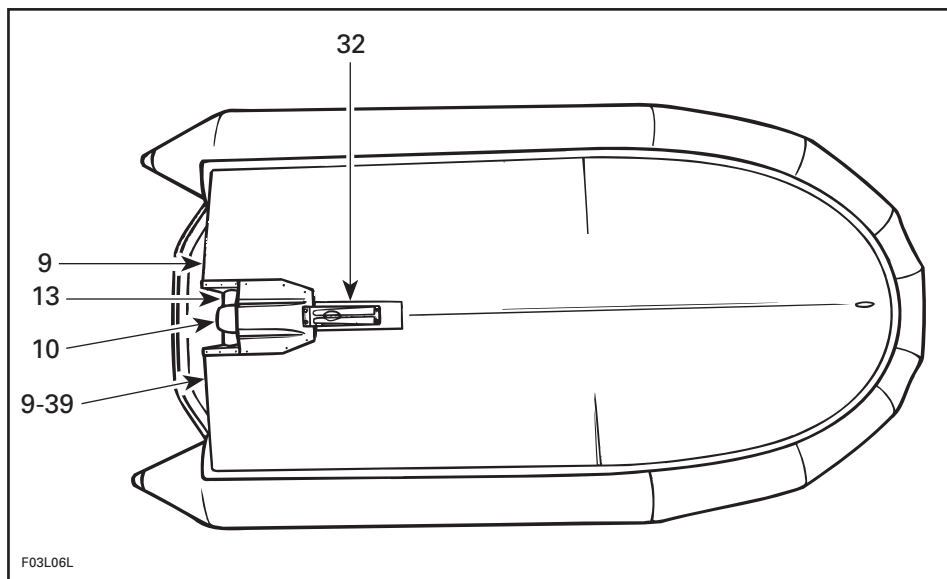

VUE DU DESSOUS

1) Interrupteur du cordon de sécurité

Fixer le cordon au vêtement de flottaison individuel du conducteur, puis fixer le capuchon à l'interrupteur afin que le moteur puisse être mis en marche.

Le moteur cesse de fonctionner lorsqu'on enlève le cordon de sécurité de l'interrupteur.

◆ AVERTISSEMENT

Il est impossible de diriger le bateau lorsque le moteur est arrêté.

▼ ATTENTION

Toujours enlever le cordon de sécurité en quittant le bateau. La batterie finira par se décharger si le cordon de sécurité demeure installé sur l'interrupteur.

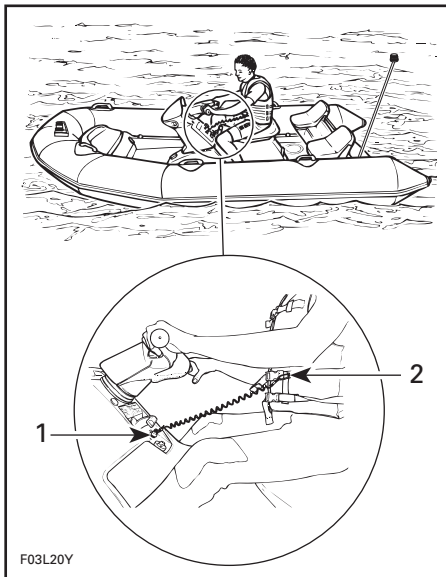

1. Capuchon sur l'interrupteur du cordon de sécurité
2. Cordon de sécurité fixé au VFI du conducteur

2) Guidon

Le guidon contrôle la direction du bateau. Lorsqu'on tourne le guidon vers la droite, le bateau tourne vers la droite et vice versa.

◆ AVERTISSEMENT

Vérifier le fonctionnement du guidon et de la tuyère de direction avant le démarrage.

3) Manette d'accélérateur

La manette d'accélérateur commande le régime du moteur, et, par conséquent, la vitesse du bateau. Le bateau accélère lorsqu'on appuie sur la manette. Lorsqu'on la laisse revenir complètement, le moteur revient automatiquement au ralenti et le bateau s'arrête graduellement en raison de la résistance de l'eau.

4) Levier d'étrangleur

L'étrangleur permet d'obtenir un mélange air-carburant plus riche au moment du démarrage d'un moteur froid. Lorsque le levier est complètement sorti, l'étrangleur est en fonction. On recommande de ne pas utiliser l'étrangleur lorsque le moteur est chaud.

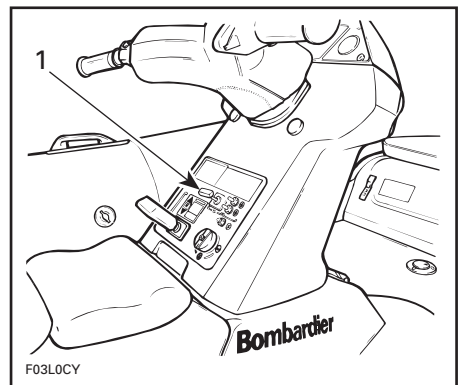

1. Levier complètement sorti

5) Interrupteur des feux

Cet interrupteur à 3 positions.

○ **REMARQUE:** Le cordon de sécurité doit être installé sur son interrupteur afin que les feux de navigation puissent fonctionner.

«ANC»: Allume le feu de poupe lorsque le bateau est ancré.

«OFF»: Éteint tous les feux.

«NAV»: Allume les feux de proue et de poupe.

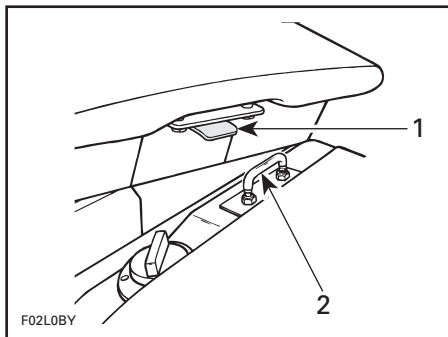

TYPIQUE

1. Insérer cette patte dans le crochet
2. Crochet

6) Verrou du couvercle du compartiment-moteur

Le verrou du couvercle du compartiment-moteur est situé à l'arrière du couvercle.

Pour enlever le couvercle du compartiment-moteur, tirer le levier du verrou vers le haut. Ensuite, soulever le couvercle du compartiment-moteur à l'aide de la poignée intégrée et le tirer vers l'arrière.

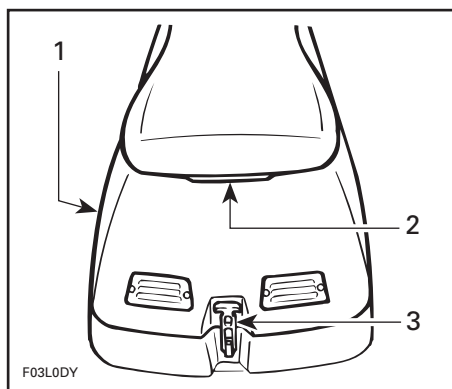

TYPIQUE

1. Couvercle du compartiment-moteur
2. Poignée intégrée au siège
3. Verrou

Pour réinstaller le couvercle du compartiment-moteur, insérer la patte avant du couvercle dans le crochet de la carrosserie et installer le levier du verrou arrière.

◆ AVERTISSEMENT

Vérifier périodiquement les écrous supérieurs du crochet du couvercle du compartiment-moteur, puis les serrer au besoin. S'assurer que le couvercle du compartiment-moteur est bien verrouillé.

7) Plate-forme d'embarquement

Fournit une grande surface pour faciliter l'embarquement à l'arrière du bateau.

8) Orifice de purge du système de refroidissement

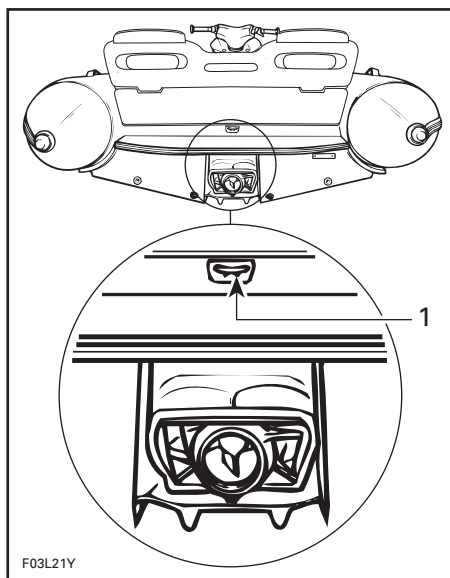

TYPIQUE

1. Orifice de purge

Lorsque le moteur fonctionne, l'eau doit s'écouler par l'orifice afin de permettre à l'air de s'échapper des chemises d'eau du moteur, et d'indiquer qu'il y a circulation dans le système de refroidissement.

▼ ATTENTION

Si l'eau ne s'écoule pas par cet orifice quelques secondes après le démarrage du moteur, arrêter le moteur immédiatement et se référer à la section **ENTRETIEN APRÈS L'UTILISATION** pour savoir comment effectuer le rinçage du système de refroidissement ou consulter un concessionnaire autorisé.

9) Bouchons de vidange de la cale

S'il y a de l'eau dans la cale, dévisser ces bouchons pour laisser l'eau s'écouler.

▼ ATTENTION

Sortir le bateau de l'eau avant de dévisser les bouchons de vidange.

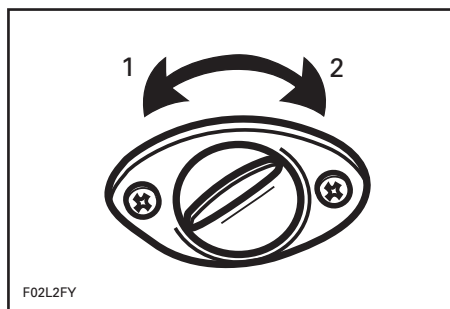

1. Dévisser
2. Serrer

Incliner légèrement le bateau vers l'arrière afin que l'eau s'écoule complètement.

Il est recommandé de vidanger la cale sur une rampe.

◆ AVERTISSEMENT

Toujours s'assurer que les bouchons de vidange de la cale sont bien serrés.

10) Tuyère de la turbine

La tuyère se déplace de gauche à droite selon l'orientation du guidon. Son mouvement permet au bateau de changer de direction lorsque le moteur est en marche.

11) Ouvertures d'admission d'air

Ces ouvertures permettent à l'air de pénétrer pour se rendre au moteur et aérer le compartiment-moteur.

12) Bouchon du réservoir de carburant

Dévisser le bouchon dans le sens antihoraire afin de remplir le réservoir de carburant. Serrer au maximum une fois l'opération terminée.

◆ AVERTISSEMENT

Ne jamais vérifier le niveau de carburant à la lueur d'une flamme.

13) Déflecteur de marche arrière

Pour obtenir les positions marche avant, point mort et marche arrière, le déflecteur se déplace de haut en bas. Déplacer le levier sélecteur en fonction de la position voulue.

▼ ATTENTION

Ne jamais utiliser le déflecteur de marche arrière comme point d'appui pour monter à bord du bateau, car les composants du système de marche arrière risquent d'être endommagés.

14) Grilles d'aération arrière

Permet à l'air d'entrer ou de s'échapper selon le fonctionnement du moteur.

15) Oeillet de poupe

Sert à amarrer le bateau, à le remorquer ou à l'attacher lors du transport.

16) Pont

Le pont est recouvert d'une surface antidérapante. Les pieds des utilisateurs devraient reposer sur le pont lorsque le bateau est en mouvement.

17) Poignées de maintien

Les poignées de maintien offrent une bonne prise pour les passagers.

▼ ATTENTION

Ne jamais se servir des poignées de maintien pour tirer quoi que ce soit ni pour soulever le bateau.

18) Soupape de carburant

Soupape à 3 positions: «OFF», «ON» et «RESERVE»:

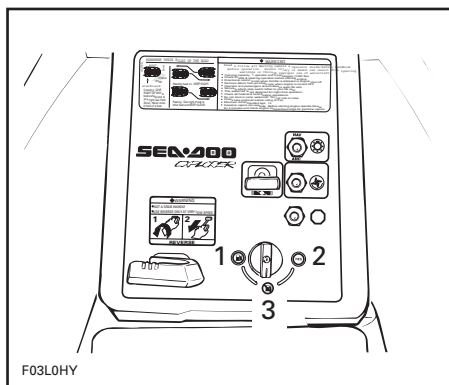

1. «ON»
2. «RES»
3. «OFF»

«OFF»: Interrompt le débit de carburant aux carburateurs.

▼ ATTENTION

Lorsque le bateau n'est pas utilisé, tourner la soupape à la position «OFF».

«ON»: Permet au carburant de se rendre aux carburateurs. Il s'agit de la position normale pour le fonctionnement du bateau.

«RES»: S'utilise lorsque le bateau manque de carburant à la position «ON».

◆ AVERTISSEMENT

Toujours remplir le réservoir de carburant lorsque la première occasion se présente. Après le remplissage, tourner la soupape de carburant à la position «ON» avant de repartir.

19) Levier sélecteur

Déverrouiller le levier en le tournant dans le sens antihoraire. Il se verrouille aux positions point mort et marche avant.

Enfoncer le levier complètement pour obtenir la marche avant.

Pour obtenir la position point mort, tirer le levier jusqu'à ce que l'on voit la marque de cette position sur la tige.

Pour obtenir la marche arrière, tirer jusqu'à ce que l'on voit la marque de marche arrière sur la tige.

◆ AVERTISSEMENT

Le levier sélecteur ne doit être utilisé que lorsque le moteur tourne au **ralenti**. Ne pas actionner la marche arrière aux autres vitesses, sinon les composants du système de marche arrière risquent d'être endommagés. De plus, une telle opération pourrait occasionner des blessures. S'assurer que le levier est enfoncé et verrouillé. Ne pas utiliser le levier sélecteur comme poignée de maintien.

20) Avertisseur de surchauffe du moteur

Advenant la surchauffe du moteur, un avertisseur avertit le conducteur par un son continu. Arrêter le moteur et consulter la section OPÉRATIONS SPÉCIALES.

21) Bouton de démarrage/d'arrêt du moteur

Ce bouton-poussoir a 2 fonctions.

Pour démarrer le moteur, appuyer sur le bouton et le relâcher dès qu'il est en marche.

Pour arrêter le moteur, relâcher complètement la manette d'accélérateur et appuyer sur le bouton.

◆ AVERTISSEMENT

Il est impossible de diriger le bateau lorsque le moteur est arrêté.

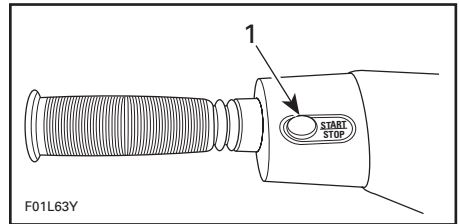

1. Bouton de démarrage/d'arrêt du moteur

22) Couvercle du compartiment de rangement des sièges arrière

Pour avoir accès au compartiment de rangement, lever les 2 clanches et soulever doucement le couvercle. Lorsque ce dernier est complètement soulevé, il demeurera ouvert grâce à un fil. Appuyer sur le couvercle pour le refermer. Après avoir fermé le couvercle, s'assurer de fixer le verrou du couvercle.

23) Compartiment de rangement des sièges arrière

Compartiment étanche et pratique conçu pour transporter la trousse d'outils, le *Guide du conducteur* et des effets personnels. L'endroit idéal pour les bougies de rechange, le câble de remorquage, la trousse de premiers soins, le nécessaire de réparation du pneumatique, la pompe, etc.



AVERTISSEMENT

Ne jamais placer d'objets lourds ou fragiles dans le compartiment de rangement.

Le compartiment est l'emplacement idéal pour entreposer un extincteur approuvé. Le logement de l'extincteur se trouve au centre de la partie arrière du panier. Ce logement contient la trousse d'outils, le *Guide du conducteur* et le *Guide de sécurité*; il est également possible d'y mettre des objets personnels. Ne jamais laisser un extincteur libre dans le compartiment de rangement.

24) Trousse d'outils

La trousse contient les outils nécessaires à l'entretien de base du bateau.

25) Feux de navigation

On devrait toujours allumer les feux de navigation entre le coucher et le lever du soleil et lorsque la visibilité est réduite.



AVERTISSEMENT

Circuler prudemment et à très basse vitesse.

FEU DE POUPE AMOVIBLE

Il est recommandé de le conserver dans le compartiment de rangement arrière en tout temps, sauf en cas de besoin.

Pour retirer le feu de poupe du compartiment, tirer sur celui-ci. Pour le remiser de nouveau, il suffit de l'enfoncer dans son logement.

Installation

- Soulever le capuchon du logement.
- Insérer le feu de poupe dans l'orifice de fixation du logement. S'assurer d'aligner l'encoche de l'orifice avec la tête de vis du feu de poupe.
- Enfoncer fermement le feu de poupe dans l'orifice afin de verrouiller les raccords.
- Pousser la bague de retenue vers le bas, puis la tourner jusqu'à ce qu'elle se verrouille. Il se peut qu'il soit nécessaire de tourner légèrement le feu de poupe afin de pouvoir l'insérer dans l'orifice.
- Vérifier si le feu fonctionne.

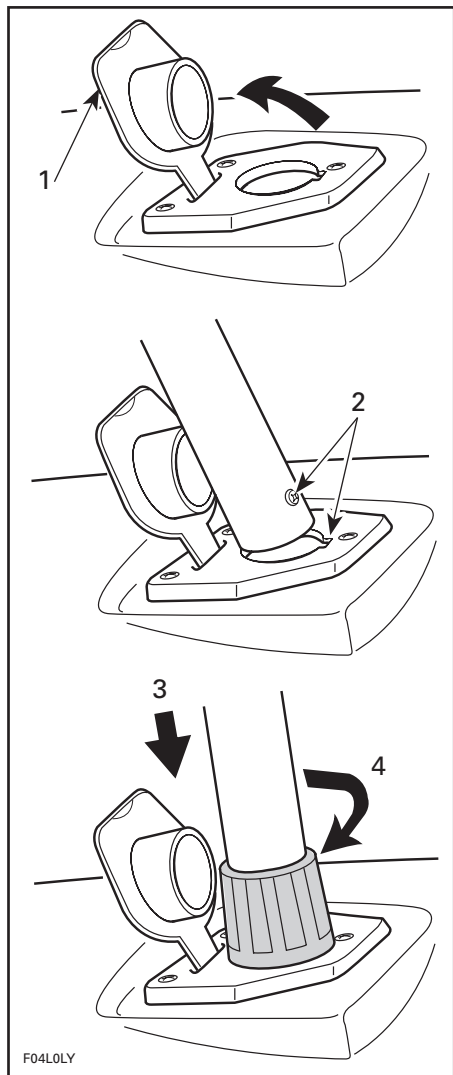

1. Soulever
2. Aligner la vis avec l'encoche
3. Insérer
4. 2° Tourner la bague afin de la verrouiller

26) Verrou du couvercle du compartiment de rangement avant

Déplacer l'attache vers le bas puis la tirer vers soi pour ouvrir le couvercle du compartiment de rangement. Toujours verrouiller après usage.

27) Compartiment de rangement avant

Compartiment étanche et pratique conçu pour transporter le siège de pêche, l'ancre, le gilet de sauvetage supplémentaire, etc.

28) Indicateur de niveau de carburant et voyant de niveau d'huile bas

L'aiguille de l'indicateur analogique indique le niveau de carburant dans le réservoir, tandis que le voyant s'allume lorsque le niveau du réservoir d'huile est bas.

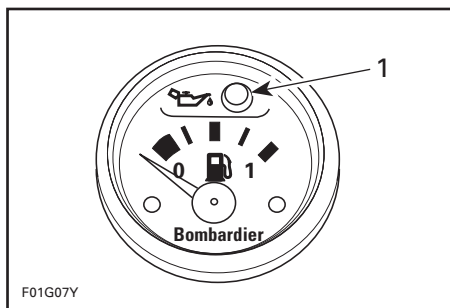

1. Voyant avertisseur de bas niveau d'huile

REMARQUE: Lorsque le moteur est arrêté et le cordon de sécurité débranché, on peut voir le niveau de carburant sur l'indicateur pendant environ 30 secondes en appuyant sur le bouton de démarrage/d'arrêt du moteur.

29) Bouchon du réservoir d'huile à injection

○ **REMARQUE:** Le couvercle du compartiment-moteur doit être enlevé afin d'avoir accès au bouchon du réservoir.

Vérifier le niveau d'huile dans le réservoir. Dévisser le bouchon dans le sens antihoraire et ajouter la quantité nécessaire d'huile.

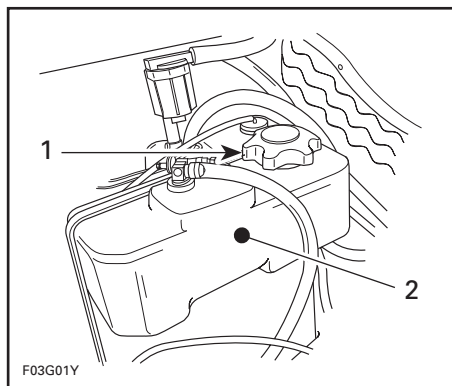

TYPIQUE

1. Bouchon
2. Réservoir d'huile à injection

30) Compartiment-moteur

○ **REMARQUE:** Le couvercle du compartiment-moteur doit être enlevé afin d'avoir accès au compartiment-moteur.

Le compartiment-moteur comprend les systèmes mécanique, électrique, d'alimentation et de lubrification.

◆ AVERTISSEMENT

Éviter de toucher les pièces électriques au démarrage ou lorsque le moteur fonctionne. Ne jamais laisser d'objets, de chiffons, d'outils, etc. dans le compartiment-moteur ou dans la cale.

31) Couvercles d'accès

○ **REMARQUE:** Il est nécessaire d'enlever les couvercles afin d'avoir accès à la cale. En soulevant ces couvercles, on a accès aux siphons de cale automatiques, à l'admission et à l'échappement du liquide de refroidissement, au logement d'anneau d'étanchéité et au système d'échappement.

32) Admission d'eau de la turbine

L'eau est aspirée dans l'ouverture par l'hélice. Cette dernière et l'arbre de transmission sont protégés par une grille.

33) Orifices de vidange du pont

Ces 2 orifices sont placés à l'arrière du bateau, et ce, de chaque côté du pont. Ils permettent d'évacuer toute accumulation d'eau provenant d'une pluie, d'un lavage de pont ou d'éclaboussures d'eau.

34) Oeillet de proue

Sert à amarrer le bateau, à le remorquer ou à l'attacher lors du transport.

35) Oeillets de pont

Il est possible de se servir des oeillets pour fixer des matériaux à transporter ou encore pour soulever le bateau.

◆ AVERTISSEMENT

S'assurer de bien fixer tout équipement ou matériel sur le pont du bateau.

36) Pneumatique

Le pneumatique est muni de 3 compartiments étanches. Ces compartiments sont séparés par des divisions et gonflés par l'entremise de soupapes encastrées.

Le pneumatique comporte également 6 poignées de maintien.

Se référer à la section ENTRETIEN pour savoir comment bien entretenir le pneumatique.

◆ AVERTISSEMENT

S'assurer que la pression à l'intérieur du pneumatique n'excède jamais 21 kPa (3 lbf/po²).

37) Soupapes du pneumatique

Il y a 3 soupapes sur le pneumatique (une au niveau de chaque compartiment). Ces soupapes servent à gonfler ou dégonfler le pneumatique. Se référer à la section ENTRETIEN pour connaître les normes de gonflement du pneumatique.

38) Interrupteur de ventilateur

Pour démarrer le ventilateur, il suffit d'actionner l'interrupteur à bascule. Il est nécessaire de mettre le ventilateur en marche au moins 4 minutes avant de démarrer le moteur.

◆ AVERTISSEMENT

Le ventilateur ne doit pas fonctionner lorsque le bateau est en marche.

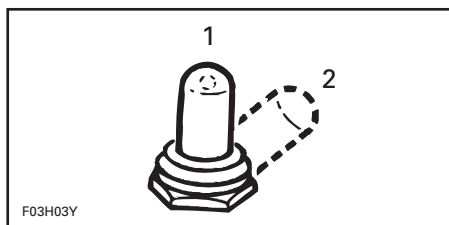

F03H03Y

1. ARRÊT
2. MARCHE

39) Raccord de rinçage

Se référer à la section ENTRETIEN APRES L'UTILISATION pour savoir comment l'utiliser adéquatement.

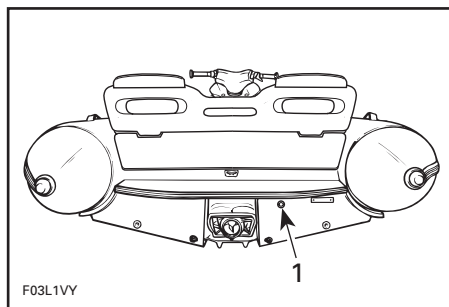

F03L1VY

1. Raccord de rinçage

CARBURANT ET LUBRIFICATION

Pour faire le plein

AVERTISSEMENT

Toujours suivre ces instructions à la lettre lorsqu'on fait le plein.

S'assurer que le bateau est bien amarré au quai de la station-service.

Faire fonctionner le ventilateur de la cale pendant au moins 4 minutes.

Arrêter le moteur, le ventilateur de cale et tout autre dispositif susceptible de provoquer une étincelle.

Demander aux passagers de quitter le bateau.

Ne pas fumer à proximité du bateau et éteindre toute flamme.

S'assurer d'avoir un extincteur à porter de la main.

Ne pas trop enfoncer le bec dans le goulot de remplissage.

Faire le plein lentement afin de permettre à l'air de s'échapper du réservoir et d'empêcher le reflux du carburant.

Remplir le réservoir jusqu'à la base du goulot de remplissage sans le faire déborder.

Serrer le bouchon du réservoir au maximum et essuyer tout déversement accidentel.

S'assurer qu'il n'y a aucune vapeur de carburant dans le compartiment-moteur en utilisant le ventilateur au besoin.

Type de carburant recommandé

Utiliser de l'essence ordinaire sans plomb dont l'indice d'octane est 87 ((R + M)/2).

REMARQUE: Se référer à l'auto-collant du distributeur de carburant afin de connaître les caractéristiques reliées à l'octane. Ne pas mélanger l'huile et le carburant, sauf au rodage du moteur. Consulter la section PÉRIODE DE RODAGE. Toujours vérifier le niveau d'huile à injection en faisant le plein de carburant.

Il est nécessaire d'utiliser du carburant de bonne qualité. De plus, il est fortement recommandé d'utiliser une marque de carburant bien connue.

ATTENTION

L'utilisation de carburant de mauvaise qualité peut réduire la performance du bateau ainsi qu'endommager le système d'alimentation et les composants du moteur. Ne jamais utiliser d'autres carburants ou modifier les rapports. Ne jamais utiliser de carburant contenant de l'alcool, du méthane ou d'autres produits semblables, y compris le naphte.

Type d'huile recommandée

N'utiliser que l'HUILE À INJECTION BOMBARDIER ROTAX vendue par les concessionnaires autorisés. Il s'agit d'un mélange spécial d'huiles basiques et d'additifs spécialement sélectionnés qui assure une lubrification sans pareil, un moteur propre ainsi qu'un encrassement minimal des bougies.

○ **REMARQUE:** Si l'HUILE À INJECTION BOMBARDIER RO-TAX n'est pas disponible, il est possible d'utiliser de l'huile à injection pour moteurs 2 temps API TC de haute qualité et à faible teneur en cendre.

▼ **ATTENTION**

Ne jamais utiliser d'huile à moteur à base de pétrole ou d'huile synthétique pour moteurs 4 temps, et ne jamais mélanger celles-ci avec l'huile pour moteurs hors-bord. Ne pas utiliser les huiles pour moteurs hors-bord NMMA TC-W, TC-W2, TC-W3 ni d'autres types d'huile pour moteur 2 temps qui n'ont aucune teneur en cendre. Éviter de mélanger les huiles API TC de différentes marques car les réactions chimiques risquent d'endommager sérieusement le ou les moteurs.

○ **REMARQUE:** Toujours avoir 500 mL d'HUILE À INJECTION BOMBARDIER ROTAX à sa disposition.

▼ **ATTENTION**

Toujours maintenir une quantité suffisante d'huile à injection dans le réservoir. Vérifier le niveau et remplir au besoin à chaque plein de carburant. Éviter de trop remplir. Si on fait fonctionner le moteur jusqu'à épuisement d'huile, celui-ci sera gravement endommagé. Si le réservoir d'huile est pratiquement vide, l'air peut entrer dans le système et ce dernier doit être purgé. Voir immédiatement un concessionnaire autorisé pour faire inspecter le système d'injection d'huile.

Système d'injection d'huile

Le bateau est muni d'un système d'injection d'huile qui ne nécessite aucun mélange manuel du carburant et de l'huile.

Le réservoir d'huile devrait toujours être presque plein.

Pour vérifier le niveau d'huile, enlever le couvercle du compartiment-moteur afin de découvrir le réservoir d'huile. Vérifier le niveau d'huile du réservoir. S'il manque d'huile, dévisser le bouchon et ajouter de l'huile au besoin.

Utiliser un entonnoir flexible pour verser l'huile dans le réservoir. Essuyer tout déversement.

PÉRIODE DE RODAGE

Moteur

Les moteurs Bombardier-Rotax® destinés aux bateaux à jet doivent subir un rodage avant qu'ils ne soient utilisés à plein régime. De fait, le fabricant de ces moteurs recommande une période d'environ 10 heures de fonctionnement.

Au cours de cette période, ne pas dépasser les 3/4 du régime maximal. De courtes accélérations et des variations de vitesse contribuent à un bon rodage. Des accélérations maximales soutenues, des vitesses de croisière prolongées et une surcharge du moteur sont très nuisibles au cours du rodage.

Pour obtenir une protection supplémentaire au cours de la période du rodage du moteur, ajouter 1 L (34 oz) d'HUILE À INJECTION BOMBARDIER ROTAX dans le réservoir de carburant au premier plein seulement.



ATTENTION

Enlever et nettoyer les bougies après le rodage du moteur.

Révision - 10 heures

Il est fortement recommandé de faire vérifier le bateau par un concessionnaire autorisé après les 10 premières heures de fonctionnement. Profiter de l'occasion, pour discuter avec le concessionnaire de toutes les interrogations qui ont surgies pendant l'utilisation du bateau.

L'inspection recommandée après les 10 premières heures de fonctionnement est aux frais du propriétaire.

LISTE DE VÉRIFICATION DE LA RÉVISION DE 10 HEURES	✓
Réglage de l'allumage du moteur (si nécessaire)	
Inspection, nettoyage et réglage des bougies	
Conduits et attaches du système d'alimentation et mise sous pression	
Réglage des carburateurs y compris les câbles d'accélérateur et d'étrangleur (s'il y a lieu)	
Conduits du système d'injection d'huile et filtre à huile	
Réglage de la pompe à injection d'huile (si nécessaire)	
Support de moteur et tampons d'ancrage	
Dispositifs de fixation du silencieux, de la batterie et des réservoirs	
Serrage des colliers de fixation des boyaux du système d'échappement	
Écrous des brides des carburateurs et support du pare-flamme	
Couple de serrage du bras de la tige de direction	
Réglage du câble de direction (si nécessaire)	
Réglage du câble de marche arrière (si nécessaire)	
État des boyaux et attaches du système de refroidissement	
Siphons de cale (obstruction possible)	
Fonctionnement de l'interrupteur du cordon de sécurité	
Avertisseur de surchauffe du moteur	
Inspection des feux	
Raccords électriques (démarreur, batterie, etc.)	
Fonctionnement du limiteur de régime	
Remplacement de l'huile du réservoir de l'arbre d'hélice	
État du protecteur d'hélice, jeu entre l'hélice et l'anneau d'usure	
Lubrification du volant moteur (côté PDM)	
Lubrification du logement de l'anneau d'étanchéité	
État de la coque et de la grille d'admission d'eau	
Vérification de la solidité des attaches	
Vérification et nettoyage du boyau de vidange du moteur	
État des points d'étanchéité des compartiments de rangement avant et arrière	
État du pneumatique	
État des anodes sacrificielles	

On recommande de faire signer le tableau d'inspection par un concessionnaire autorisé.

Date de la révision de 10 heures

Signature du concessionnaire autorisé

VÉRIFICATIONS DE PRÉUTILISATION

Certains des points suivants n'ont peut-être pas encore été vus dans le présent guide. Or, ils seront couverts plus en détail dans la section ENTRETIEN ou encore OPÉRATIONS SPÉCIALES. Consulter ces sections pour en savoir davantage.

Procéder aux vérifications suivantes avant chaque randonnée quotidienne:



AVERTISSEMENT

Toujours enlever le cordon de sécurité de l'interrupteur avant d'effectuer les étapes décrites ci-dessous.

PIÈCE	OPÉRATION	✓
Coque	Inspecter.	
Admission d'eau de la turbine	Inspecter et nettoyer.	
Cale	Vider. S'assurer que les bouchons sont bien en place	
Batterie	Vérifier la solidité des câbles et des attaches.	
Réservoirs de carburant et d'huile	Remplir.	
Compartiment-moteur	Vérifier s'il y a fuite ou odeur de carburant.	
Extincteur	Inspecter l'état et la fixation.	
Systèmes de direction et de commande des gaz	Vérifier le fonctionnement.	
Système de marche arrière	Vérifier le fonctionnement.	
Pneumatique	Inspecter et vérifier la pression de l'air.	
Cordon de sécurité et bouton de démarrage/d'arrêt du moteur	Vérifier le fonctionnement.	

Coque

Vérifier si la coque est fissurée ou endommagée.

Admission d'eau de la turbine

Enlever les algues, les coquillages et les autres débris qui peuvent entraver le débit d'eau et endommager le système de refroidissement ou le groupe propulseur. Nettoyer au besoin. Si une obstruction résiste au nettoyage, voir un concessionnaire autorisé.

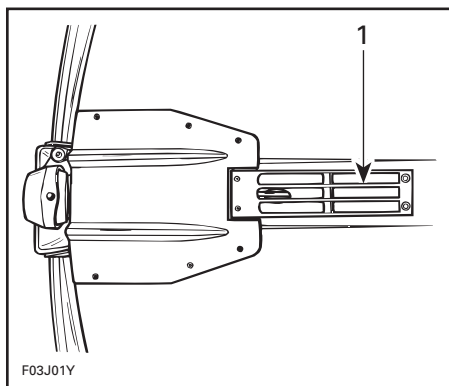

TYPIQUE

1. Vérifier cette région

Vérifier les rebords de l'hélice; s'ils sont pliés ou endommagés, la performance sera grandement réduite.

Cale

En cas d'eau dans la cale, incliner le bateau vers l'arrière et dévisser les bouchons de vidange pour vider complètement la cale.

◆ AVERTISSEMENT

Sortir le bateau de l'eau avant d'enlever les bouchons de vidange.

Remettre en place les bouchons de vidange de la cale.

Batterie

◆ AVERTISSEMENT

Vérifier la solidité des câbles et des attaches de la batterie.

Réservoirs de carburant et d'huile

Maintenir le bateau à l'horizontale et remplir le réservoir de carburant, en respectant le niveau prescrit.

Vérifier le niveau d'huile à injection et remplir le réservoir au besoin.

Compartment-moteur

◆ AVERTISSEMENT

Ne pas mettre le moteur en marche ou utiliser le bateau s'il y a fuite ou odeur de carburant. Voir immédiatement un concessionnaire autorisé.

Extincteur

S'assurer que l'extincteur est plein, en bon état et bien fixé.

Systèmes de direction et de commande des gaz

Avec l'aide d'une autre personne, s'assurer que la direction fonctionne librement. Lorsque le guidon est à l'horizontal, la tuyère de la turbine devrait être bien droite. S'assurer que la tuyère pivote facilement lorsqu'on tourne le guidon.

Vérifier plusieurs fois si la manette et le câble d'accélérateur se déplacent librement et reviennent en position initiale dès qu'on relâche la manette.

Système de marche arrière

S'assurer que le déflecteur de marche arrière se déplace librement. Lorsque le levier sélecteur est enfoncé complètement et verrouillé, le déflecteur devrait être levé au maximum. S'assurer que ce dernier se déplace aisément lorsqu'on tire sur le levier sélecteur.

◆ AVERTISSEMENT

S'assurer que le déflecteur se verrouille avant de mettre le moteur en marche.

Cordon de sécurité et bouton de démarrage/d'arrêt du moteur

S'assurer que les 2 interrupteurs fonctionnent adéquatement. À cette fin, démarrer le moteur et l'arrêter en utilisant chacun des interrupteurs individuellement.

◆ AVERTISSEMENT

Si le moteur ne s'arrête pas lorsqu'on appuie sur le bouton de démarrage/d'arrêt ou qu'on débranche le cordon de sécurité, tirer sur l'étrangleur et tourner la soupape de carburant à la position «OFF». Cesser d'utiliser le bateau et voir un concessionnaire autorisé.

Pneumatique

Vérifier si le pneumatique est égratigné ou endommagé. Vérifier la pression de l'air au moyen d'un adaptateur de soupape et d'un indicateur de pression d'air. La pression d'air devrait toujours être à 21 kPa (3 lbf/po²).

○ **REMARQUE:** L'adaptateur de soupape fait partie du nécessaire de réparation de pneumatique. Il est possible d'utiliser un indicateur de pression d'air normal pour effectuer la vérification.

▼ ATTENTION

La durabilité du pneumatique sera réduite, si on omet de respecter la pression d'air qu'il doit y avoir à l'intérieur de ce dernier.

◆ AVERTISSEMENT

S'assurer que la pression à l'intérieur du pneumatique n'excède jamais 21 kPa (3 lbf/po²), sinon le pneumatique pourrait être endommagé, sans compter qu'il pourrait y avoir blessure corporelle. Ne jamais gonfler le pneumatique au moyen de haute pression.

Vêtements

◆ AVERTISSEMENT

Toujours porter un vêtement de flottaison individuel (VFI) approuvé par la Garde côtière.

Il est également recommandé de porter des lunettes de protection, des gants, des souliers ou des bottillons nautiques, ainsi qu'une combinaison isothermique.

INSTRUCTIONS D'UTILISATION

◆ AVERTISSEMENT

Procéder aux VÉRIFICATIONS DE PRÉUTILISATION avant de se servir du bateau et s'assurer de bien connaître chacune des commandes ainsi que leur fonction. Si une commande ou une instruction n'est pas bien comprise, communiquer avec un concessionnaire autorisé.

Principes de fonctionnement

Propulsion

Le moteur est directement relié à un arbre de transmission qui fait tourner une hélice. Cette hélice est ajustée avec précision à l'intérieur d'un carter. L'eau est aspirée en-dessous du bateau et s'écoule au travers de l'hélice jusqu'au venturi. Ce dernier accélère la vitesse de l'eau et produit une poussée pour déplacer le bateau. Lorsqu'on appuie sur la manette d'accélérateur, le moteur tourne plus rapidement et la vitesse du bateau augmente. Le levier sélecteur sert à faire marche avant ou marche arrière. Lorsqu'il est enfoncé, le bateau se déplace vers l'avant et lorsqu'on tire complètement sur celui-ci, le bateau se déplace vers l'arrière. Pour obtenir le point mort, placer le levier à la position centrale. On obtient ces 3 positions grâce au déflecteur de marche arrière, lequel est fixé au boîtier du venturi de la turbine. Le déflecteur contrôle la direction du débit d'eau d'après la position choisie.

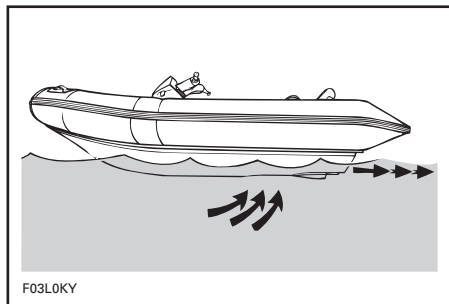

F03L0KY

◆ AVERTISSEMENT

Le conducteur doit être bien assis chaque fois que le moteur est mis en marche. Le levier sélecteur ne doit être utilisé que lorsque le moteur est au ralenti, sinon les composants du système de marche arrière risquent d'être endommagés; il pourrait, entre autres, en résulter des blessures corporelles. S'assurer que le levier est enfoncé et verrouillé.

Virages

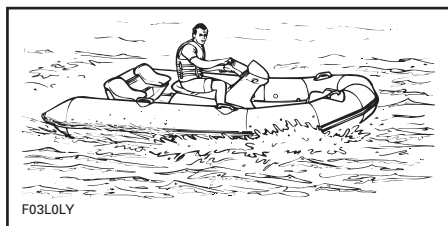

TYPIQUE

Le déplacement du guidon fait pivoter la tuyère de la turbine pour ainsi diriger le bateau. Si on tourne le guidon vers la droite, le bateau tourne à droite, et vice versa. On doit appuyer sur l'accélérateur pour faire tourner le bateau.

◆ AVERTISSEMENT

Tout changement de direction est impossible si l'accélérateur est relâché. Appuyer sur l'accélérateur et tourner le guidon pour donner au bateau une nouvelle direction. L'efficacité de la direction varie selon la charge du bateau et l'état de l'eau.

Le virage sera d'autant plus accentué selon la pression qu'on exerce sur l'accélérateur en tournant le guidon.

La maniabilité du bateau varie et nécessite plus de dextérité lorsqu'on a des passagers. Les passagers devraient toujours tenir les poignées de maintien. Il est important de réduire la vitesse et d'éviter les virages accentués. Éviter les eaux agitées avec des passagers.

Embarquement à partir d'un quai ou en eau peu profonde

Comme pour toute autre embarcation, prendre garde en prenant place sur le bateau.

Pour embarquer à partir d'un quai, placer doucement un pied sur le pont situé au long du quai, puis passer l'autre pied par-dessus le pneumatique. Ne jamais se servir du pneumatique comme point d'appui lors de l'embarquement.

Éloigner ensuite le bateau du quai.

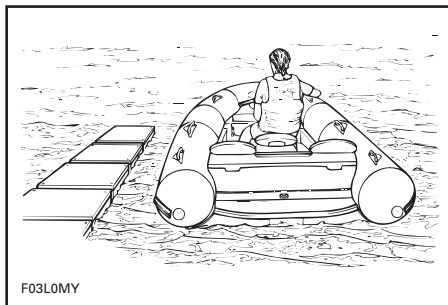

TYPIQUE

▼ ATTENTION

Avant de mettre le moteur en marche, s'assurer qu'il y a au moins 90 cm (3 pi) d'eau sous la coque.

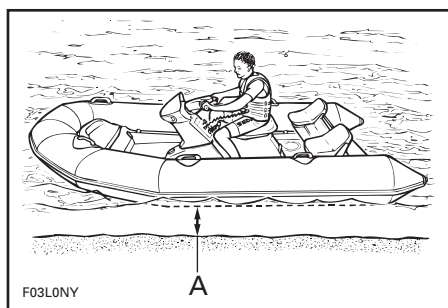

TYPIQUE

A. 90 cm (3 pi)

En eau peu profonde, embarquer sur le bateau par le côté ou par l'arrière.

◆ AVERTISSEMENT

Un conducteur inexpérimenté devrait se pratiquer à embarquer près du rivage comme s'il se trouvait en eau profonde. Voir **Embarquement en eau profonde** dans la présente section.

Démarrage du moteur

Avant d'enlever le bateau de la remorque, il est possible de le démarrer pendant environ 10 secondes afin de vérifier s'il fonctionne bien.

◆ AVERTISSEMENT

Ne toucher à aucune pièce électrique et se tenir loin de la turbine lorsque le moteur est en marche.

Toujours actionner l'interrupteur du ventilateur au moins 4 minutes avant de démarrer le moteur.

◆ AVERTISSEMENT

Le ventilateur ne doit pas fonctionner lorsque le bateau est en marche.

Fixer le cordon de sécurité au vêtement de flottaison individuel du conducteur, et fixer le capuchon de sécurité à l'interrupteur.

Moteur froid

◆ AVERTISSEMENT

Le conducteur et les passagers devraient toujours s'asseoir sur les sièges avant de mettre le moteur en marche.

Tourner la soupape de carburant à la position «ON».

Tenir fermement le guidon avec la main gauche et placer les 2 pieds sur le pont. Arrêter le ventilateur.

Tirer complètement le levier de l'étrangleur avec la main droite et appuyer sur le bouton de démarrage/d'arrêt du moteur.

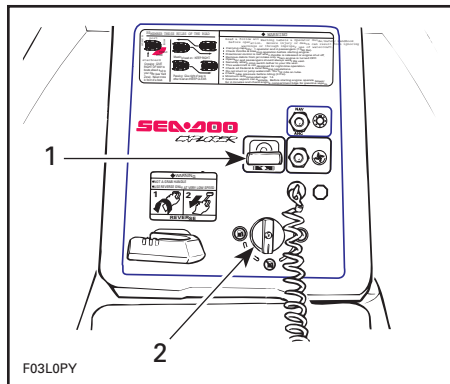

1. Tirer
2. Tourner à «ON»

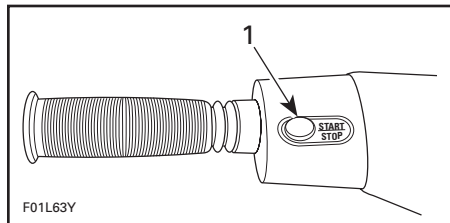

1. Appuyer

Relâcher le bouton de démarrage/d'arrêt et le levier de l'étrangleur de moitié dès que le moteur est en marche.

○ **REMARQUE:** Ne pas appuyer sur la manette d'accélérateur au démarrage.

▼ ATTENTION

Pour empêcher la surchauffe du démarreur, le temps de lancement ne devrait pas dépasser 5 à 10 secondes, et une période de repos devrait être observée entre les lancements. Le démarreur pourrait ainsi se refroidir et son mécanisme se débrayer.

Attendre quelques secondes, relâcher complètement le levier d'étrangleur, et, au besoin, appuyer légèrement sur la manette d'accélérateur afin de maintenir le moteur en marche.

Accélérer doucement pour aller en eau plus profonde. Attendre que le moteur soit chaud avant d'appuyer à fond sur la manette d'accélérateur.

◆ AVERTISSEMENT

En eau peu profonde, la turbine pourrait aspirer des coquillages, du sable, des cailloux ou autres objets et endommager l'hélice ou les composants, ou encore obstruer le système de refroidissement. De plus, des débris pourraient être propulsés vers l'arrière sur les gens.

Moteur chaud

Procéder de la même façon que pour un moteur froid, sauf qu'il n'est pas nécessaire d'utiliser l'étrangleur; par contre, on doit appuyer légèrement sur la manette d'accélérateur.

Obstacles

S'assurer qu'aucun bateau ni autre obstacle ne se trouvent devant le bateau. Éviter de naviguer près des nageurs. Pour une utilisation sûre et conforme à la loi, vérifier les règlements de navigation municipaux.

◆ AVERTISSEMENT

Avant de mettre le bateau en marche s'assurer que toutes les commandes ont été vérifiées et qu'elles fonctionnent bien.

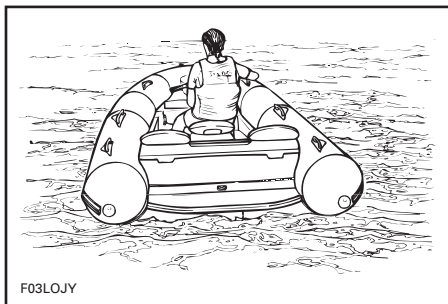

TYPIQUE

Embarquement en eau profonde

◆ AVERTISSEMENT

Les personnes inexpérimentées devraient se pratiquer à embarquer près du rivage avant de s'aventurer en eau profonde.

Conducteur seul

Nager à l'arrière du bateau.

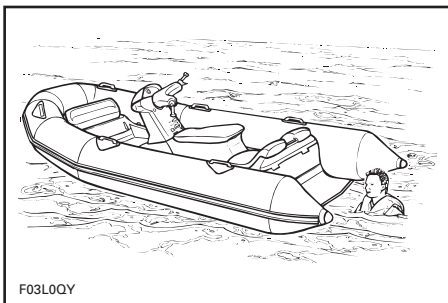

TYPIQUE

Saisir la poignée de maintien et placer les genoux sur la plate-forme d'embarquement.

▼ ATTENTION

Ne jamais utiliser les composants de la turbine comme point d'appui pour monter à bord du bateau. Les composants du système risquent d'être endommagés.

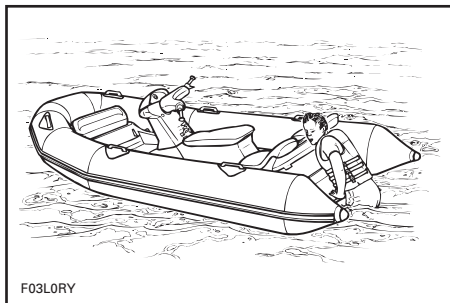

TYPIQUE

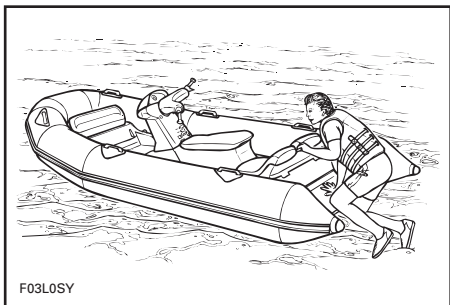

TYPIQUE

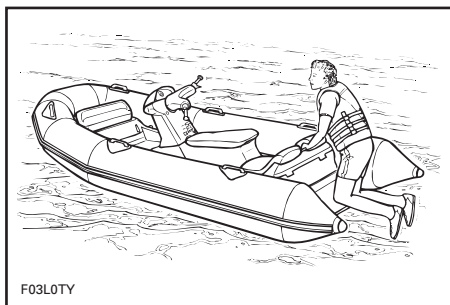

TYPIQUE

Toujours actionner l'interrupteur du ventilateur au moins 4 minutes avant de démarrer le moteur.

Fixer le cordon de sécurité au vêtement de flottaison individuel du conducteur et fixer le capuchon du cordon sur l'interrupteur.

Arrêter le ventilateur.

Mettre le moteur en marche.

Conducteur et passager

Le conducteur prend place de la façon indiquée précédemment.

Lorsque le passager monte à bord du bateau, le conducteur peut lui donner un coup de main.

◆ AVERTISSEMENT

Il n'est pas recommandé de grimper à bord du bateau en se servant des poignées de maintien du pneumatique.

Toujours actionner l'interrupteur du ventilateur au moins 4 minutes avant de démarrer le moteur.

Fixer le capuchon du cordon de sécurité sur l'interrupteur.

Arrêter le ventilateur.

◆ AVERTISSEMENT

Attendre que les passagers soient bien assis avant de mettre le moteur en marche.

Conduite en eau agitée

Éviter de naviguer dans de telles conditions. Si cela est impossible, le faire avec prudence et à une vitesse minimale.

Façon d'aborder les vagues et les sillages

Réduire la vitesse du bateau et aborder la vague de biais.

Toujours être prêt à diriger et à balancer le bateau au besoin.

◆ AVERTISSEMENT

Lorsque le bateau aborde une vague, le conducteur et les passagers doivent toujours bien s'agripper. Ne jamais sauter ou aborder une vague ou un sillage à haute vitesse.

Arrêt ou accostage au quai

La résistance de l'eau a pour effet de ralentir le bateau. La distance d'arrêt est fonction de la taille du bateau, du poids qu'il transporte, de la condition de l'eau, du vent et du courant.

Le conducteur devrait apprendre à connaître les distances d'arrêt dans diverses conditions.

Relâcher la manette d'accélérateur à une distance suffisante du lieu d'accostage de façon à permettre à la résistance de l'eau de ralentir le bateau.

Réduire la vitesse à l'approche d'un quai et arrêter le moteur juste avant de se placer le long de celui-ci.

◆ AVERTISSEMENT

Aucun changement de direction n'est possible lorsque l'accélérateur est relâché et que le moteur est arrêté. Ne jamais se servir du système de marche arrière dans le but d'arrêter le bateau.

Accostage sur une plage

▼ ATTENTION

Il n'est pas recommandé de conduire le bateau jusqu'au rivage.

Procéder de la même façon que pour l'accostage, à l'exception des instructions suivantes:

S'approcher lentement de la plage et arrêter le moteur dès qu'il y a environ 90 cm (3 pi) d'eau sous la coque.

▼ ATTENTION

Éviter de s'accoster sur une plage s'il y a présence d'objets tranchants, puisque le pneumatique pourrait être perforé.

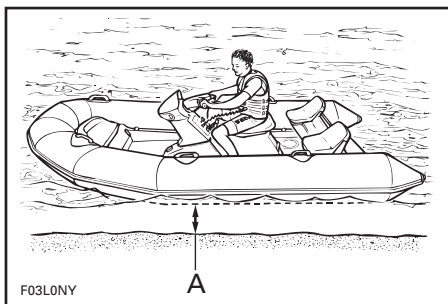

TYPIQUE

A. 90 cm (3 pi) d'eau sous la coque

▼ ATTENTION

En eau peu profonde, la turbine risque d'aspirer des coquillages, du sable, des cailloux ou d'autres objets qui pourraient endommager l'hélice ou les composants, ou encore obstruer le système de refroidissement.

Débarquer du bateau et le tirer sur la plage.

Arrêt du moteur

Afin de garder le contrôle de la direction du bateau, laisser le moteur fonctionner jusqu'à ce que le bateau soit immobile et qu'il y ait environ 90 cm (3 pi) d'eau sous la coque.

Pour arrêter le moteur, relâcher complètement la manette d'accélérateur et appuyer sur le bouton de démarrage/d'arrêt du moteur.

Enlever le cordon de sécurité du bateau.



AVERTISSEMENT

Il est impossible de diriger le bateau lorsque le moteur est arrêté. Toujours enlever le cordon de sécurité de l'interrupteur avant de quitter le bateau.

Utilisation nocturne



AVERTISSEMENT

Circuler prudemment et à très basse vitesse.

La nuit, naviguer avec vigilance.

Tous les dangers visibles le jour sont présents même si on ne les voit pas.

Ce bateau n'est pas équipé de phares ou de projecteurs.

ENTRETIEN APRÈS L'UTILISATION

Entretien général

Advenant la présence d'eau dans la cale, dévisser les bouchons de vidange et pencher le bateau vers l'arrière pour permettre à l'eau de s'écouler.

Au moyen de chiffons propres et secs, essuyer le liquide dans le compartiment-moteur (cale, moteur, batterie, etc.). Cette opération est particulièrement importante lorsque le bateau a été utilisé en eau salée.

Sortir le bateau de l'eau tous les jours pour empêcher la formation d'organismes marins.

Le couvercle du compartiment-moteur doit être partiellement soulevé pendant le remisage afin d'empêcher toute condensation et tout risque de corrosion au niveau du compartiment-moteur.

○ **REMARQUE:** Si le bateau est remisé à l'extérieur sans bâche et que le couvercle du compartiment-moteur est partiellement soulevé, dévisser les bouchons de vidange arrière afin d'éviter toute accumulation d'eau dans la cale en cas de précipitations.

Entretien supplémentaire à la suite d'une utilisation en eau malpropre ou salée

Lorsque le bateau est utilisé en eau malpropre, et particulièrement en eau salée, on doit y apporter des soins supplémentaires de façon à le protéger, tout comme ses composants. Rincer la cale à l'eau douce.

▼ ATTENTION

Si le rinçage du bateau, le rinçage du système de refroidissement et le traitement anticorrosif ne sont pas effectués lorsque le bateau est utilisé en eau salée, ce dernier sera endommagé, tout comme ses composants.

Rinçage du système de refroidissement et lubrification interne du moteur

Il est essentiel de rincer le système de refroidissement à l'eau douce afin de neutraliser les effets corrosifs du sel ou des autres produits chimiques contenus dans l'eau. Le rinçage sert à nettoyer le sable, le sel, les coquillages et les autres particules contenus dans les chemises d'eau (moteur, collecteur d'échappement, tuyau d'échappement calibré) et/ou les boyaux.

La lubrification du moteur et le rinçage doivent être effectués à chaque fin de journée d'utilisation, ou chaque fois que le bateau est remisé pendant une période prolongée.

Procéder comme suit:

◆ AVERTISSEMENT

Effectuer l'opération qui suit dans un endroit bien aéré.

1. Nettoyer la turbine en vaporisant de l'eau au niveau de l'admission et de la sortie, puis vaporiser du lubrifiant SEA-DOO LUBE.

○ **REMARQUE:** Il est possible d'installer un adaptateur de tuyau à branchement rapide afin de raccorder plus facilement le tuyau d'arrosage au raccord du bateau.

2. Brancher un tuyau d'arrosage directement au raccord. S'assurer que l'anneau de caoutchouc est dans le raccord afin de prévenir les fuites. **Ne pas ouvrir le robinet immédiatement.**

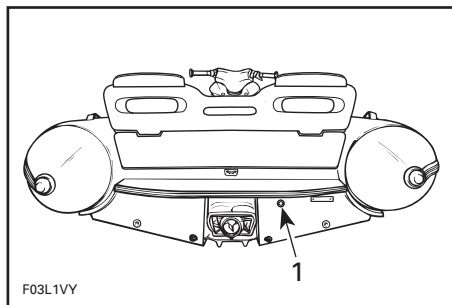

1. Raccord de rinçage

3. Mettre le moteur en marche, puis ouvrir immédiatement le robinet d'eau.

◆ AVERTISSEMENT

Ne toucher à aucune pièce électrique et se tenir loin de la turbine lorsque le moteur est en marche.

▼ ATTENTION

Ne jamais rincer un moteur chaud. Toujours mettre le moteur en marche avant d'ouvrir le robinet sinon l'eau reviendra au moteur par le tuyau d'échappement, ce qui pourrait endommager les pièces internes. Ouvrir le robinet immédiatement après le démarrage du moteur pour empêcher la surchauffe.

4. Laisser tourner le moteur approximativement 3 minutes à un ralenti accéléré d'environ 3500 tr/mn.

▼ ATTENTION

Ne jamais faire tourner le moteur plus de 5 minutes car les anneaux d'étanchéité de l'arbre de transmission et de l'arbre d'hélice ne sont plus refroidis lorsque le bateau est hors de l'eau.

5. Tirer le bouchon du couvercle du silencieux d'admission d'air.
6. Vaporiser du SEA-DOO LUBE dans le couvercle du silencieux d'admission d'air pendant que le moteur tourne au ralenti accéléré.

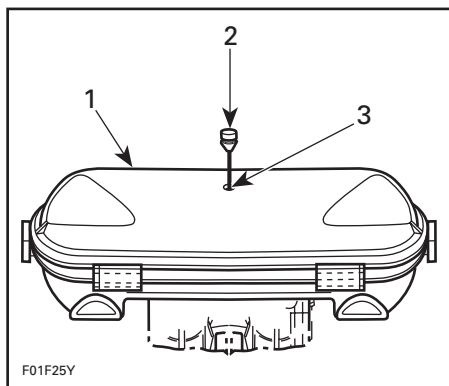

1. Couvercle du silencieux d'admission d'air
2. Enlever le bouchon
3. Vaporiser du lubrifiant SEA-DOO Lube ici

○ **REMARQUE:** Cette lubrification devrait se faire pendant au moins 1 minute. Après environ 30 secondes, fermer la soupape de carburant et, tout en continuant de lubrifier, faire tourner le moteur jusqu'à épuisement de carburant.

▼ ATTENTION

Lorsque le moteur commence à tourner d'une façon irrégulière à cause d'un manque de carburant, cesser le rinçage avant que le moteur ne s'éteigne. Le moteur pourrait être gravement endommagé si ces instructions n'étaient pas suivies à la lettre.

7. Fermer le robinet d'eau puis arrêter le moteur.

▼ ATTENTION

Toujours fermer le robinet avant d'arrêter le moteur, sinon celui-ci pourrait être gravement endommagé.

8. Débrancher le tuyau d'arrosage. S'assurer que la rondelle de caoutchouc demeure sur le raccord du bateau.
9. Essuyer l'eau sur le moteur.
10. Enlever les câbles de bougie et les brancher sur le dispositif de mise à la masse.

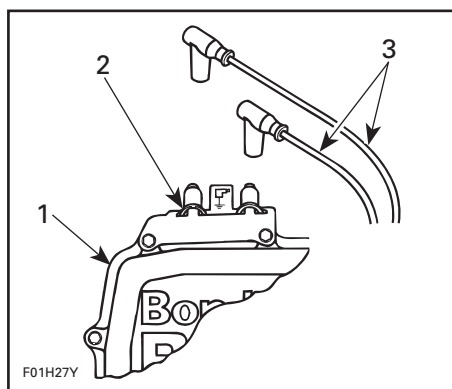

1. Couvercle du carter d'allumage
2. Dispositif de mise à la masse
3. Câbles de bougie

11. Enlever les 2 bougies et vaporiser du lubrifiant SEA-DOO LUBE dans chaque cylindre.
12. Faire tourner le moteur quelques tours afin de distribuer l'huile sur la paroi des cylindres.
13. Enduire les filets des bougies de lubrifiant antigrippage et les réinstaller.
14. Réinstaller le bouchon sur le couvercle du silencieux d'admission d'air.

Traitement contre la corrosion

Pour empêcher la corrosion, vaporiser un produit anticorrosif (résistant à l'eau salée) tel le lubrifiant SEA-DOO LUBE ou un produit équivalent sur les pièces métalliques du compartiment-moteur.

REMARQUE: Vaporiser une mince couche de lubrifiant SEA-DOO LUBE sur le moteur chaque fois que le bateau est entreposé quelques jours ou pendant une longue période.

Appliquer de la graisse diélectrique ou un produit anticorrosif semblable (résistant à l'eau salée) sur les bornes de la batterie, de même que sur le connecteur de chaque câble.

▼ ATTENTION

Ne jamais laisser de chiffons ni d'outils dans le compartiment-moteur ni dans la cale.

OPÉRATIONS SPÉCIALES

Surchauffe du moteur

Si l'avertisseur de surchauffe du moteur se fait entendre, **arrêter le moteur** immédiatement.

Effectuer le **nettoyage de l'admission d'eau de la turbine et de l'hélice** comme il est détaillé dans la présente section.

Rincer le système de refroidissement en se référant à la section ENTRETIEN APRÈS L'UTILISATION.

Si la surchauffe du moteur persiste, voir un concessionnaire autorisé.

Nettoyage de l'admission d'eau de la turbine et de l'hélice

Les algues, les coquillages et les débris peuvent s'accumuler sur la grille d'admission, l'arbre de transmission ou l'hélice. Certains problèmes peuvent surgir lorsqu'il y a obstruction au niveau de l'admission d'eau. Par exemple:

- 1- **Cavitation:** Le moteur tourne rapidement mais le bateau se déplace relativement lentement en raison d'une poussée réduite du jet. Il se peut que les composants de la turbine soient endommagés.
- 2- **Surchauffe:** Comme la turbine commande le débit d'eau servant à refroidir le moteur, une admission obstruée entraînera la surchauffe du moteur et endommagera les composants internes de ce dernier.

On peut nettoyer la partie obstruée de la façon suivante:

Arrêter le moteur puis attendre que le bateau s'immobilise. Après environ 10 secondes, démarrer de nouveau le moteur. Ce temps d'attente permettra aux algues de se détacher de la grille.



AVERTISSEMENT

Il est impossible de diriger le bateau lorsque le moteur est arrêté.

Si le système est toujours obstrué, procéder de la façon suivante:

Démarrer le moteur et placer le levier sélecteur à la position marche arrière et actionner rapidement le levier d'accélérateur à plusieurs reprises.

Vérifier si le système est encore obstrué.

Si le système est toujours obstrué, balancer plusieurs fois le bateau tout en appuyant à maintes reprises sur le bouton du démarreur pendant quelques instants sans mettre le moteur en marche.

Lorsqu'il est difficile d'éliminer les débris au niveau des turbines, on devrait s'assurer de ramener le bateau à la remorque ou à un dispositif de levage.

Nettoyer manuellement l'admission d'eau. Si le système demeure obstrué, consulter un concessionnaire autorisé.

▼ ATTENTION

Éviter d'utiliser le bateau dans un endroit où il y a beaucoup d'algues. Si cela est impossible, varier la vitesse du bateau. Les algues tendent à s'accumuler plus facilement lorsqu'on circule à vitesse constante ou à basse vitesse. Vérifier si la grille d'admission d'eau est endommagée. S'il y a lieu, voir un concessionnaire autorisé pour la réparation.

Chavirement du bateau

Le bateau est conçu de façon à ce qu'il soit difficile de le chavirer. On attribue cette caractéristique à ses dimensions plus longues et plus larges, de même qu'à sa coque en V et son pneumatique. Dans le cas d'un chavirement, le bateau demeurera dans cette position car il n'est pas auto-retournable. Pour remettre le bateau à l'endroit, procéder comme suit:

- Dégonfler le compartiment droit du pneumatique (vue de l'arrière).
- Tourner le bateau dans le sens horaire (vue de l'arrière) en poussant sur le côté droit.
- Agripper le côté de l'ORIFICE d'admission d'eau et se servir de son poids pour terminer la rotation du bateau.

◆ AVERTISSEMENT

S'il est impossible de remettre le bateau à l'endroit, demeurer avec lui, puisque de cette façon, il sera plus facile pour un avion ou un bateau de recherche de repérer les occupants.

Bateau submergé

Lorsque le bateau est submergé et que le moteur est plein d'eau, il est fortement recommandé de confier l'entretien à un concessionnaire autorisé immédiatement.

Si le moteur ne peut être réparé en quelques heures, enlever les câbles de bougie et les brancher sur le dispositif de mise à la masse.

◆ AVERTISSEMENT

Ne jamais actionner le démarreur lorsque les bougies sont enlevées, à moins que les câbles de bougie ne soient branchés au dispositif de mise à la masse.

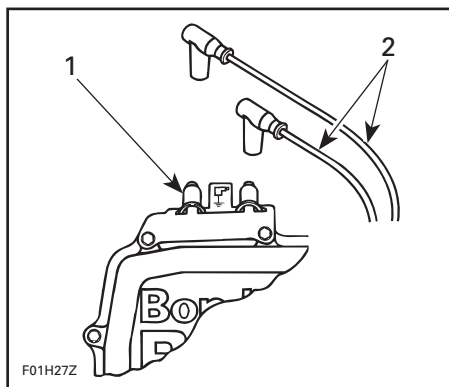

1. Dispositif de mise à la masse

2. Câbles de bougie

Enlever les bougies et les sécher à l'aide d'un chiffon propre.

Couvrir l'orifice de chaque bougie au moyen d'un chiffon.

Faire tourner le moteur afin de permettre à l'eau de s'échapper de ces orifices.

Vaporiser du lubrifiant SEA-DOO LUBE dans ces orifices.

Faire tourner le moteur de nouveau.

Réinstaller les bougies.

Remorquage du bateau

Si le bateau tombe en panne, fixer une corde à l'oeillet de proue (à l'avant). Toutefois, il serait préférable de prendre des précautions particulières.

Il serait préférable de prendre des précautions particulières lors du remorquage d'un bateau à jet Sea-Doo à l'arrière d'une autre embarcation.

La vitesse maximale recommandée pendant le remorquage est de 24 km/h (15 mi/h).

Au moment du remorquage du bateau, installer un pince-boyau (non fourni) (N/P 529 030 400) sur le boyau d'alimentation d'eau reliant le carter d'hélice au moteur. Se référer à l'illustration suivante:

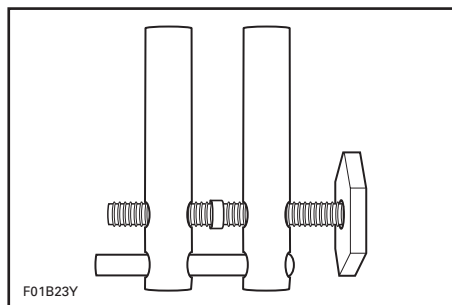

En bloquant ce boyau on empêchera le système de refroidissement de se remplir, ce qui aurait pour effet d'injecter l'eau dans le système d'échappement et de le remplir. Lorsque le moteur n'est pas en marche, il n'y a aucune pression au niveau du système d'échappement pour permettre à l'eau de s'échapper par la sortie de ce dernier.

▼ ATTENTION

Ne pas omettre d'installer le pince-boyau sinon le moteur risque d'être endommagé. S'il est nécessaire de remorquer un bateau à jet en panne et qu'il est impossible d'installer un pince-boyau, s'assurer de garder une vitesse beaucoup plus basse que 24 km/h (15 mi/h).

Bien installer le pince-boyau sur le boyau comme le montre l'illustration suivante:

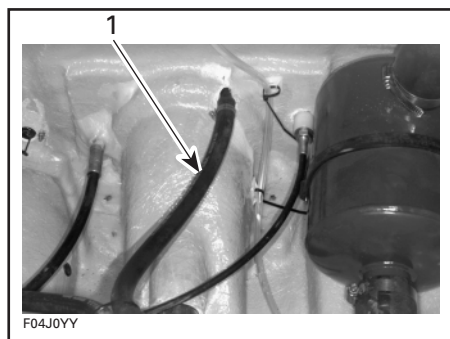

TYPIQUE

1. Installer le pince-boyau sur ce boyau

▼ ATTENTION

Après avoir remorqué le bateau, s'assurer d'enlever le pince-boyau avant de remettre le moteur en marche. Ne pas oublier d'enlever le pince-boyau sinon le moteur sera endommagé.

Batterie faible

Consulter un concessionnaire pour faire charger ou remplacer la batterie.



AVERTISSEMENT

Ne pas charger ou survolter la batterie alors qu'elle se trouve dans le bateau car, en branchant les câbles, une étincelle pourrait jaillir et entraîner une explosion advenant la présence d'émanations de carburant ou d'électrolyte.

◆ AVERTISSEMENT

N'effectuer que les opérations indiquées dans le présent guide. On recommande d'obtenir l'aide d'un concessionnaire autorisé pour les composants et les systèmes non mentionnés dans le guide. À moins d'indication contraire, le moteur doit être arrêté et le cordon de sécurité enlevé de l'interrupteur avant de procéder à l'entretien.

○ **REMARQUE:** La période d'entretien est indiquée en nombre d'heures.

Lubrification

Volant moteur (côté PDM) et logement d'anneau d'étanchéité

Utiliser de la graisse synthétique SEA-DOO et lubrifier après chaque 10 heures d'utilisation. Procéder comme suit:

Enlever le couvercle du compartiment-moteur.

◆ AVERTISSEMENT

Avant d'enlever le protecteur du volant moteur (côté PDM), toujours enlever le cordon de sécurité de l'interrupteur pour empêcher le démarrage accidentel du moteur.

Enlever les écrous à oreilles et les rondelles, puis retirer le protecteur du volant moteur (côté PDM).

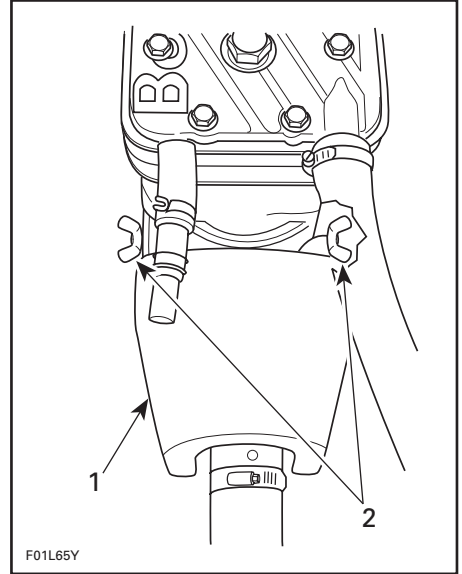

TYPIQUE

1. Protecteur du volant moteur
2. Écrous à oreilles

À l'aide d'un pistolet-graisseur, lubrifier soigneusement le volant moteur (côté PDM) par le raccord de graissage, jusqu'à ce que le soufflet commence à se gonfler.

▼ ATTENTION

Arrêter immédiatement la lubrification dès que le soufflet commence à se gonfler afin de ne pas l'endommager ni de le faire glisser.

Lubrifier le logement d'anneau d'étanchéité par le raccord de graissage, jusqu'à ce que la graisse sorte.

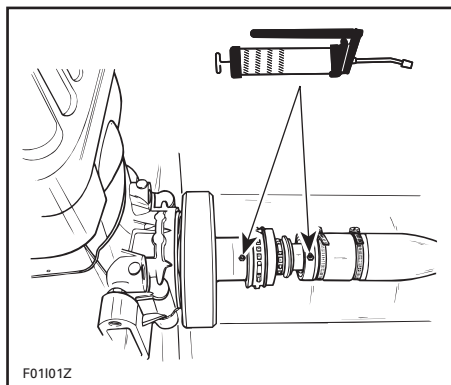

▼ ATTENTION

Arrêter immédiatement la lubrification dès que la graisse commence à sortir. Ne jamais laisser de vêtements, d'outils ou d'autres objets près du volant moteur (côté PDM) et du logement d'anneau d'étanchéité.

Fixer le protecteur du volant moteur (côté PDM).

Protection contre la corrosion

Câbles d'accélérateur et d'étrangleur

À l'aide de lubrifiant SEA-DOO LUBE, lubrifier les câbles d'accélérateur et d'étrangleur toutes les 25 heures; cependant, lubrifier ces derniers toutes les 10 heures dans le cas d'une utilisation en eau salée.

Raccords électriques

Au moyen d'un enduit anticorrosif tel la graisse diélectrique, enduire les bornes de la batterie ainsi que tous les connecteurs de câbles étant à découvert.

Lubrification supplémentaire

Afin de prévenir la corrosion et d'assurer le bon fonctionnement des mécanismes mobiles, utiliser du lubrifiant SEA-DOO LUBE.

La lubrification des pièces qui suivent devrait être effectuée toutes les 50 heures lorsque le bateau est utilisé en eau douce, et toutes les 10 heures s'il est utilisé en eau salée.

Levier d'étrangleur

Tirer complètement le levier d'étrangleur et lubrifier la partie métallique.

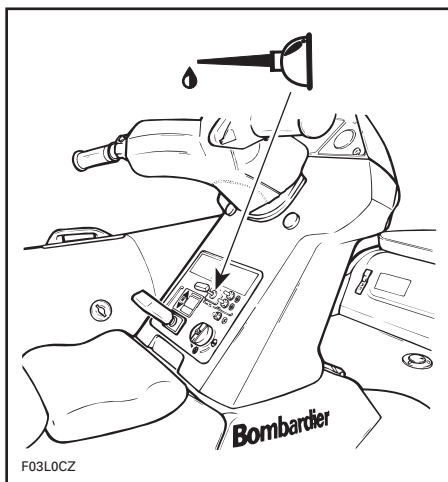

Loquet de couvercle de compartiment-moteur, patte et crochet

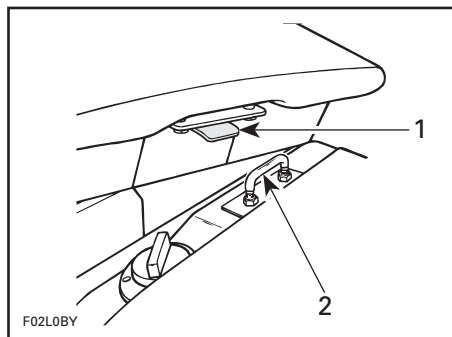

TYPIQUE

1. Patte
2. Crochet

Carburateurs et pompe à injection d'huile

Lubrifier les ressorts, les arbres et la partie exposée des câbles.

○ **REMARQUE:** Graisser la tige de liaison des carburateurs aux 2 extrémités à l'aide de graisse synthétique.

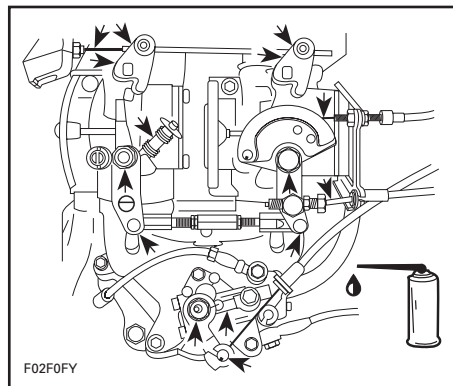

TYPIQUE

Système de marche arrière

Lubrifier la plaque de fixation du bloc coulissant, le levier triangulaire, la rondelle coulissante et la tige du levier sélecteur à l'aide de graisse synthétique.

Inspection périodique

Un entretien de routine est essentiel à tout produit mécanique et contribue grandement à prolonger sa durabilité.

Le tableau d'entretien qui suit résume les opérations d'entretien régulières devant être effectuées sur le bateau par le conducteur ou par un concessionnaire autorisé. La fréquence des opérations peut être modifiée en fonction des conditions d'utilisation.

Tableau d'inspection périodique

DESCRIPTION	FRÉQUENCE				Responsable
	aux 10 heures	aux 25 heures	aux 50 heures	aux 100 heures ou chaque saison	
Lubrification et protection contre la corrosion	①		✓		CONDUCTEUR
Réglage de l'allumage du moteur				✓	CONCESSIONNAIRE
Remplacement des bougies			✓		CONCESSIONNAIRE
Inspection et lubrification des câbles d'accélérateur et d'étrangleur	①	✓			CONDUCTEUR
Inspection du pare-flamme			✓		CONCESSIONNAIRE
Réglage des carburateurs, des câbles d'étrangleur et d'accélérateur et de la tige de liaison				✓	CONCESSIONNAIRE
Réglage de la pompe à injection d'huile				✓	CONCESSIONNAIRE
Inspection du filtre à huile et à carburant		✓			CONCESSIONNAIRE
Remplacement du filtre à huile et à carburant				✓	CONCESSIONNAIRE
Vis de culasse du moteur (resserrer)				✓	CONCESSIONNAIRE
Système de direction			✓		CONCESSIONNAIRE
Réglage du système de marche arrière et du câble				✓	CONCESSIONNAIRE
Serrage des attaches (vis du support de pare-flamme, écrous du support de carburateur, vis du support de moteur, système d'échappement, etc.)			✓		CONCESSIONNAIRE
Dispositifs de fixation du silencieux, de la batterie et des réservoirs			✓		CONDUCTEUR
Inspection des conduits de carburant et d'huile, des boyaux et des soupapes d'arrêt, mise sous pression du système d'alimentation			✓		CONCESSIONNAIRE
Inspection de la soupape de sûreté du conduit d'aération de carburant		✓			CONCESSIONNAIRE
Vérification et nettoyage du boyau de vidange du moteur	①	✓			CONCESSIONNAIRE
Inspection du système de siphons de cale			✓		CONDUCTEUR
État de la batterie			✓		CONCESSIONNAIRE
Câbles de batterie et de démarreur		✓			CONCESSIONNAIRE
Avertisseur de surchauffe du moteur et raccords électriques			✓		CONCESSIONNAIRE
Niveau d'huile du réservoir d'arbre d'hélice et état de l'huile		✓		Remplacer	CONCESSIONNAIRE
État de l'hélice, jeu de l'hélice et de l'anneau d'usure		②	✓		CONCESSIONNAIRE
État du soufflet et des cannelures de l'arbre de transmission (deux extrémités)		②	✓		CONCESSIONNAIRE
Lubrification du volant moteur (côté pdm)	✓				CONDUCTEUR
Lubrification du logement d'anneau d'étanchéité	✓				CONDUCTEUR
État de la grille d'admission d'eau		②	✓		CONDUCTEUR
État de la coque				✓	CONDUCTEUR
Rinçage du système de refroidissement ③		✓			CONDUCTEUR
État des feux de navigation		✓			CONCESSIONNAIRE
État du pneumatique		✓		④	CONCESSIONNAIRE
Anode sacrificielle de zinc			✓		CONDUCTEUR
Inspection du ventilateur			✓		CONCESSIONNAIRE

○ **REMARQUE:** Certains points faisant partie des VÉRIFICATIONS DE PRÉ-UTILISATION ne sont pas nécessairement inscrits dans ce tableau.

① Toutes les 10 heures pour une utilisation en eau salée.

② Ces points doivent être vérifiés une première fois après 25 heures d'utilisation avant de subir l'entretien décrit dans ce tableau.

③ Rinçage quotidien pour une utilisation en eau salée ou malpropre.

④ Le pneumatique doit être enlevé puis nettoyé.

⑤ Vérifier également l'état des dispositifs de fixation du pneumatique.

Inspection des câbles d'accélérateur et d'étrangleur

Câble d'accélérateur

Enfoncer et laisser revenir plusieurs fois la manette d'accélérateur. Celle-ci doit se déplacer librement et revenir en position initiale sans hésitation. Voir un concessionnaire autorisé si nécessaire.

◆ AVERTISSEMENT

Si la manette d'accélérateur ne revient pas à sa position initiale, ne pas utiliser le bateau et voir un concessionnaire autorisé.

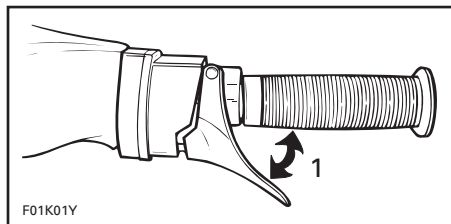

1. Doit se déplacer librement

Inspection du câble d'étrangleur

S'assurer que le câble d'étrangleur fonctionne librement et sans hésitation de la position ouverte à la position fermée, et vice versa. L'étrangleur doit être à son maximum lorsque le levier est complètement tiré. Si nécessaire, voir un concessionnaire autorisé.

Réglage des carburateurs

Le réglage des carburateurs est très important puisqu'il permet le bon fonctionnement du moteur et, par conséquent, une bonne performance du bateau. La personne qui effectue le réglage des carburateurs doit avoir des connaissances techniques et une certaine expérience afin d'obtenir le bon mélange. Cet important réglage doit être confié à un concessionnaire autorisé une fois l'an ou plus fréquemment si nécessaire.

▼ ATTENTION

Le moteur sera gravement endommagé si les carburateurs sont mal réglés.

Filtres à carburant et à huile

Ces filtres doivent être remplacés une fois l'an par un concessionnaire autorisé. La mise sous pression du système d'alimentation doit être effectuée au même moment.

▼ ATTENTION

Un filtre d'huile obstrué entraînera un manque d'huile pouvant gravement endommager le moteur.

Alignement de la direction

Lorsque le guidon est placé bien droit, la tuyère de la turbine devrait se trouver dans la même direction pour permettre au bateau de se déplacer en ligne droite. Consulter un concessionnaire autorisé si un réglage est nécessaire.

◆ AVERTISSEMENT

S'assurer que le guidon et la tuyère de la turbine fonctionnent librement, d'un côté comme de l'autre et qu'ils n'appliquent aucune tension au niveau du câble de direction et/ou du support.

Le système de direction doit être vérifié toutes les 50 heures par un concessionnaire autorisé.

Réglage du déflecteur de marche arrière

Lorsque le levier sélecteur est enfoncé et verrouillé, le déflecteur de marche arrière devrait être en position élevée. Lorsque le levier est tiré de moitié et verrouillé, le déflecteur devrait être en position centrale. Lorsque le levier est complètement tiré, le déflecteur devrait être en position abaissée. Consulter un concessionnaire autorisé si un réglage est de rigueur.



AVERTISSEMENT

S'assurer que le levier sélecteur et le déflecteur de marche arrière fonctionnent librement et qu'il n'y a aucune tension au niveau du câble de marche arrière. Toujours s'assurer que le levier se verrouille en marche avant.

Siphons de cale automatiques et orifices de vidange du pont

Siphons de cale automatiques

Retirer le couvercle d'accès. Les siphons de cale sont situés de chaque côté du tunnel de l'arbre de transmission.

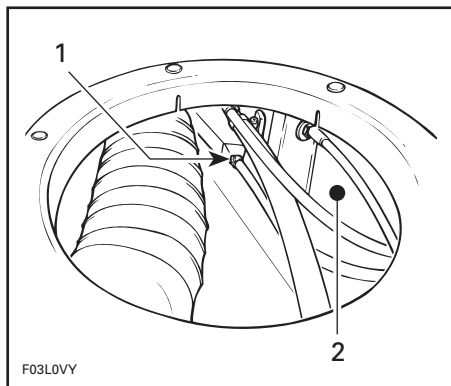

1. Siphons de cale automatiques
2. Tunnel d'arbre de transmission

Ce bateau est muni de siphons à dépression. Deux siphons utilisent une zone de basse pression à l'intérieur de la turbine pour aspirer l'eau hors de la cale.

Vérifier si les tamis des siphons sont obstrués. Les nettoyer au besoin.

S'assurer de ne pas modifier l'acheminement des boyaux des siphons de cale.

Orifices de vidange du pont

Enlever toute obstruction au niveau des entrées et des sorties des orifices de vidange du pont.

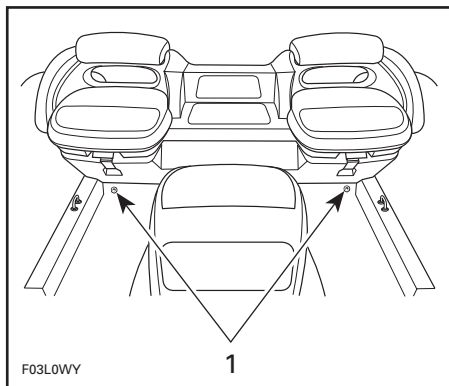

1. Entrées des orifices de vidange du pont

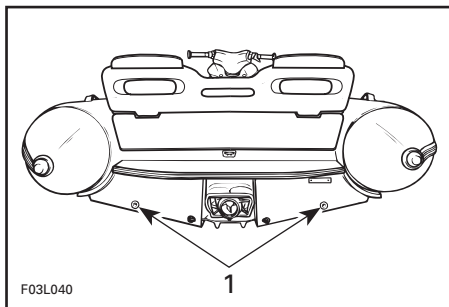

1. Sorties des orifices de vidange du pont

Fusibles

Le système électrique est protégé par 4 fusibles. Un des fusibles protège le circuit de charge, l'autre, les accessoires et les commandes. Si le démarreur ne fonctionne pas ou si la batterie se décharge régulièrement, vérifier l'état des fusibles. Les feux et le ventilateur sont protégés par 2 fusibles. Si l'un de ces systèmes ne fonctionne pas, vérifier l'état des fusibles. Les capuchons de fusible sont dans la boîte électrique située à bâbord (gauche) et logent des fusibles de rechange.

Pour avoir accès aux fusibles, dégager la boîte électrique du support.

Placer la boîte électrique sur le boîtier de magnéto puis enlever le couvercle.

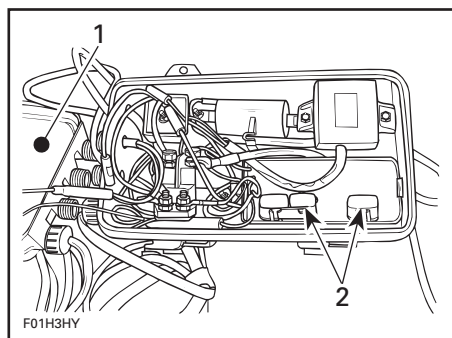

TYPIQUE

1. Enlever le couvercle
2. Capuchons de fusible

Remplacer le fusible par un de même valeur. Bien refermer le capuchon de fusible.

ATTENTION

Ne pas utiliser un fusible de valeur supérieure. Il pourrait en résulter de graves dommages. Voir la section FICHE TECHNIQUE pour connaître la valeur recommandée du fusible.

Les fils doivent pendre librement à l'intérieur du couvercle de la boîte électrique. Ne pas comprimer les fils dans le couvercle.

AVERTISSEMENT

Si de l'eau s'est infiltrée dans la boîte électrique, voir immédiatement un concessionnaire autorisé avant d'utiliser le bateau.

Bien fermer le couvercle de la boîte électrique en s'assurant que son joint est bien en place.

Replacer la boîte électrique dans son support.

Ventilateur

Vérifier si le ventilateur fonctionne bien.

AVERTISSEMENT

Si le ventilateur fonctionne mal, consulter immédiatement un concessionnaire autorisé avant d'utiliser le bateau.

Anode sacrificielle de zinc

L'anode sacrificielle diminue la corrosion au niveau du groupe propulseur lorsque le bateau est utilisé en eau salée.

Cette pièce est située au niveau du sabot. Vérifier l'anode afin de la remplacer au besoin.

Remplacement des ampoules

Feu de proue

Enlever la vis.

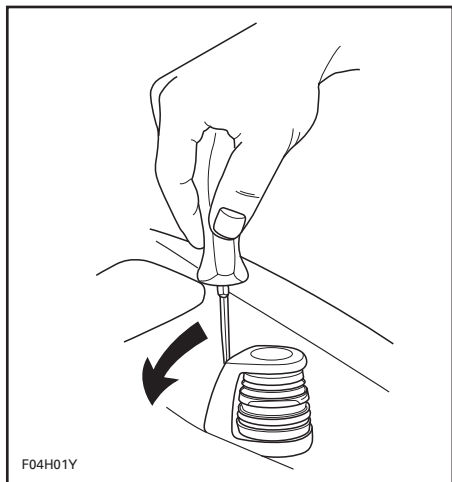

TYPIQUE

Retirer le couvercle.

Tourner le réflecteur dans le sens antihoraire et soulever celui-ci.

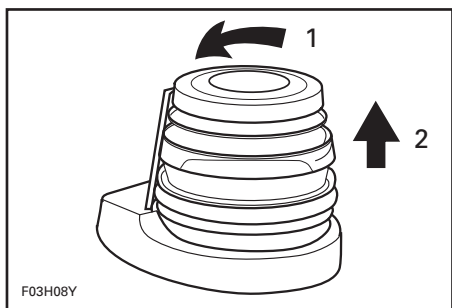

Pousser et tourner l'ampoule dans le sens antihoraire afin de l'enlever.

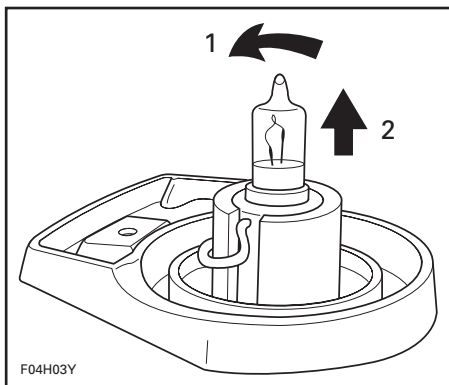

Pour remonter le tout, il suffit de suivre pratiquement l'ordre inverse de la dépose. Cependant, porter une attention particulière aux points suivants:

Appliquer de la graisse diélectrique sur la surface de contact de l'ampoule.

▼ ATTENTION

Éviter de toucher l'ampoule à main nue ou d'y laisser des dépôts de graisse.

Installer le réflecteur vert à tribord et le réflecteur rouge à bâbord.

Feu de poupe

Tourner le réflecteur 1/4 de tour dans le sens antihoraire, puis le retirer.

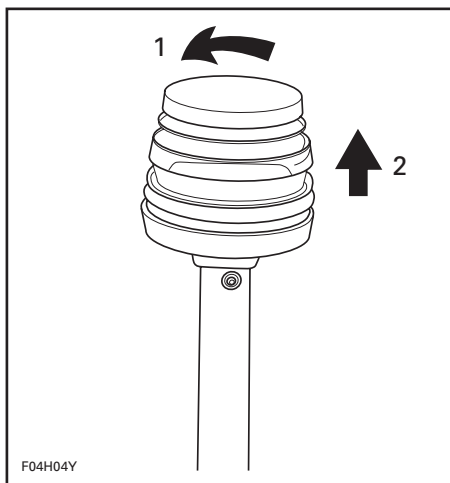

Pousser et tourner l'ampoule dans le sens antihoraire afin de l'enlever.

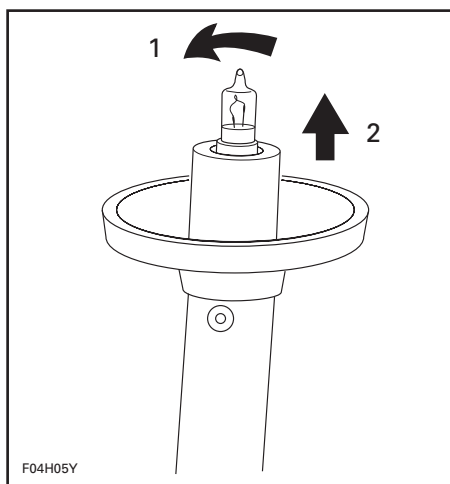

Appliquer de la graisse diélectrique sur la surface de contact de la nouvelle ampoule.

▼ ATTENTION

Éviter de toucher l'ampoule à main nue ou d'y laisser des dépôts de graisse.

Pour remonter le tout, il suffit de suivre pratiquement l'ordre inverse de la dépose.

Gonflement du pneumatique

Procéder comme suit:

Enlever le capuchon de la soupape du compartiment arrière en le dévissant de 1/4 de tour dans le sens antihoraire.

S'assurer que le clapet est en position élevée.

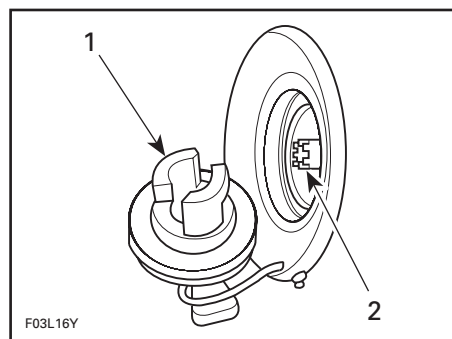

1. Capuchon de soupape enlevé
2. Clapet de soupape en position élevée

Fixer le boyau de la pompe à la soupape au moyen d'un adaptateur approprié.

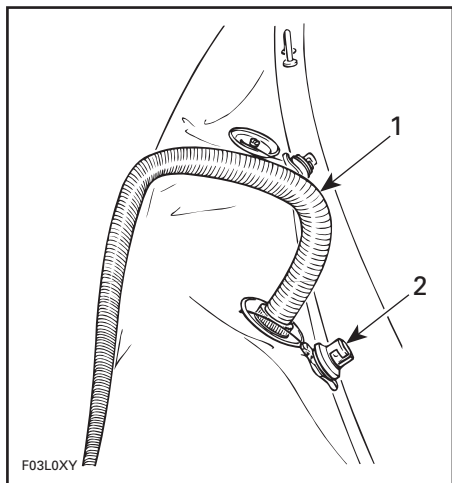

1. Boyau de la pompe
2. Capuchon de la soupape

Actionner la pompe avec le pied afin de procéder au gonflement.

▼ ATTENTION

Toujours gonfler les compartiments arrière **EN PREMIER LIEU** et le compartiment avant **EN DERNIER**. Ne jamais gonfler le pneumatique au moyen de haute pression, car l'humidité endommagera les joints du pneumatique.

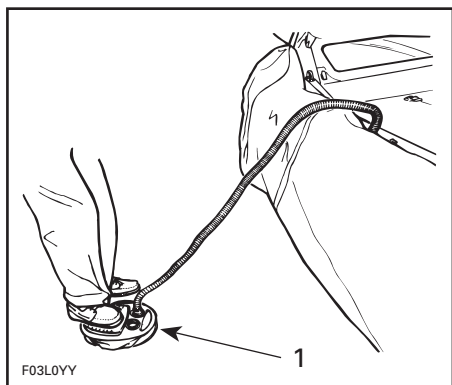

1. Pompe

REMARQUE: Cesser de gonfler le compartiment du pneumatique lorsqu'il devient difficile d'actionner la pompe avec le pied.

Après avoir terminé le gonflement, enlever l'extrémité du boyau de la pompe de la soupape.

Vérifier la pression au moyen de l'adaptateur de soupape (compris dans le nécessaire de réparation du pneumatique) et d'un indicateur de pression d'air (70 kPa (10 lbf/po²)).

REMARQUE: Placer rapidement l'adaptateur au niveau de la soupape et le maintenir solidement en place afin d'éviter toute perte d'air.

Il doit y avoir une pression de 21 kPa (3 lbf/po²) à l'intérieur du pneumatique. Si la pression est trop élevée, il est nécessaire de la réduire en poussant légèrement sur le bouton du clapet.

◆ AVERTISSEMENT

S'assurer que la pression à l'intérieur du pneumatique n'excède jamais 21 kPa (3 lbf/po²), sinon le pneumatique pourrait être endommagé et des blessures corporelles pourraient en résulter.

Lorsque la pression est réglée, visser le capuchon de la soupape.

REMARQUE: Il est très important de sceller la soupape à l'aide de ce capuchon, afin d'améliorer l'étanchéité et d'empêcher la saleté et l'eau de s'infiltrer.

Procéder de la même façon avec les autres compartiments.

Normes de gonflement à respecter

Les compartiments doivent toujours être gonflés conformément à la pression recommandée.

REMARQUE: Lorsqu'on ne peut déformer le pneumatique en poussant avec un doigt, c'est que la pression désirée est atteinte.

La pression de l'air à l'intérieur des compartiments du pneumatique devrait être revérifiée lorsque le bateau est à l'eau. Régler la pression si nécessaire, puisque la température de l'eau pourrait ne pas être la même que celle de l'air, ce qui pourrait influencer la pression de l'air.

REMARQUE: La température extérieure influence la pression interne du pneumatique. Toujours régler au besoin.

Dégonflement du pneumatique

Enlever le capuchon de la soupape de l'un des compartiments du pneumatique en le dévissant de 1/4 de tour dans le sens antihoraire.

Pousser le bouton de la soupape et le tourner dans n'importe quelle direction afin de le verrouiller en position d'ouverture.

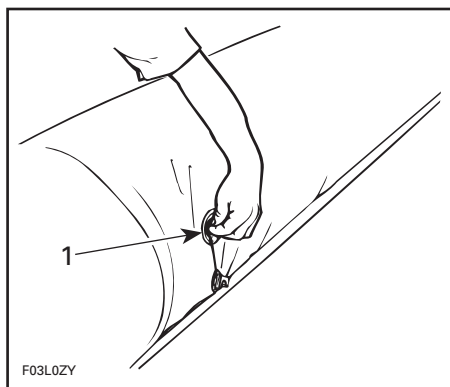

1. Bouton de la soupape

Le compartiment du pneumatique se dégonflera alors automatiquement.

Réinstaller le capuchon de la soupape.

Procéder de la même façon avec les autres compartiments.

Réparations mineures du pneumatique

Fissures de 5 cm (2 po) et moins

Pour obtenir de meilleurs résultats, effectuer les réparations à des températures de 18° à 25°C (64° à 77°F). Éviter d'effectuer les réparations sous les rayons du soleil, sous la pluie ou lorsqu'il fait très humide.

REMARQUE: Voir un concessionnaire autorisé pour faire effectuer toute réparation majeure.

Dégonfler complètement le compartiment à réparer.

Tailler une pièce de matériel de façon à ce qu'il y ait un surplus 7,5 cm (3 po) tout autour de la fissure. Toujours arrondir les coins.

À l'aide d'un crayon, marquer la position de la pièce sur le pneumatique.

ATTENTION

N'utiliser aucun stylo ou crayon de feutre puisque l'encre tachera le pneumatique en permanence.

Sabler minutieusement la surface du pneumatique au moyen d'un papier d'émeri (n° 80).

REMARQUE: Protéger la surface environnante à l'aide de ruban de papier-cache.

REMARQUE: Il n'est pas nécessaire de sabler les matériaux compris dans le nécessaire de réparation.

Enlever le ruban de papier-cache.

Nettoyer la surface de la pièce de matériel et celle du pneumatique à l'aide d'un solvant (ex.: méthyléthylcétone, toluène ou acétone). Laisser le solvant s'évaporer complètement.

Enduire la pièce de matériel et le pneumatique d'une **mince** couche d'adhésif (compris dans le nécessaire de réparation). Laisser sécher l'adhésif jusqu'à ce qu'il soit sec au toucher.

Appliquer de nouveau une **mince** couche d'adhésif sur les 2 pièces.

Laisser durcir la deuxième couche jusqu'à ce qu'elle soit mi-séchée, puis installer la pièce de matériel.

Étendre la pièce de matériel au moyen d'un outil en forme de cuillère; commencer par le centre et se diriger vers l'extérieur de façon à enlever le surplus de colle et à éliminer les bulles d'air.

Laisser sécher pendant 24 heures avant de procéder au gonflement.

Nettoyer tout surplus de colle.

Inspection et soins généraux

Inspection

Vérifier si le compartiment-moteur est endommagé et si les systèmes d'alimentation et d'injection d'huile présentent des fuites. Vérifier également si le conduit de ventilation de la batterie présente des émanations d'électrolyte. S'assurer que tous les colliers de serrage sont bien réglés et qu'aucun boyau n'est fissuré, tordu ni endommagé.

AVERTISSEMENT

En cas de fuite ou d'odeur de carburant, ne pas mettre le moteur en marche. Confier le bateau à un concessionnaire autorisé. Une explosion pourrait se produire si on omet de réparer une fuite.

Vérifier les dispositifs de fixation du silencieux, de la batterie et du réservoir. Vérifier s'il y a corrosion au niveau des raccords électriques et s'ils sont bien serrés.

Nettoyage

Nettoyer la cale 2 fois par an avec de l'eau chaude et du détergent (ou avec un produit conçu à cet effet) afin d'éliminer tout dépôt de carburant, d'huile et d'électrolyte, et toute tache d'humidité.

À l'occasion, laver la carrosserie à l'eau chaude savonneuse (n'utiliser qu'un détersif doux). Enlever les organismes marins collés au moteur et à la coque. Appliquer une cire non-abrasive telle une cire à la silicone.

ATTENTION

Ne jamais nettoyer les pièces visibles de fibre de verre ni de plastique avec un détersif concentré, un produit de dégraissage, du diluant à peinture, de l'acétone, etc.

On se doit de rincer fréquemment le pneumatique à l'eau douce après avoir utilisé le bateau en eau malpropre et particulièrement en eau salée.

Laver occasionnellement le pneumatique au moyen de savon et d'eau chaude (n'utiliser qu'un détersif doux).

Il est possible d'éliminer les taches persistantes et les égratignures à l'aide de méthyléthylcétone, de toluène ou d'acétone.

ATTENTION

Ne jamais nettoyer les autocollants au moyen d'un détersif concentré, de méthyléthylcétone, de toluène ou d'acétone. Limiter l'application de ces solvants au niveau des joints du pneumatique afin d'éviter que la colle se dilue.

TRANSPORT, REMISAGE ET PRÉPARATION PRÉSAISONNIÈRE

Transport

◆ AVERTISSEMENT

Toujours fermer la soupape de carburant pendant le transport ou le remisage du bateau.

Attacher le bateau aux oeillets de proue et de poupe (avant et arrière) pour qu'il soit retenu fermement sur la remorque. Utiliser des cordes supplémentaires si nécessaire.

▼ ATTENTION

Ne pas acheminer les cordes ou les sangles d'arrimage par-dessus les sièges ou le pneumatique car elles pourraient causer des dommages permanents. Envelopper les cordes ou les sangles d'arrimage avec des chiffons ou des protecteurs semblables là où elles peuvent entrer en contact avec le bateau.

S'assurer que le couvercle du compartiment-moteur et le couvercle du compartiment de rangement sont bien verrouillés.

Recouvrir le bateau d'une bâche SEA-DOO, particulièrement avant de conduire sur des routes poussiéreuses, afin de prévenir l'entrée de poussière par les ouvertures d'admission d'air.

Observer les règles de sécurité pendant le remorquage.

Remisage

Dans le cas du remisage, il est recommandé, que le bateau soit révisé par un concessionnaire autorisé; toutefois les opérations qui suivent peuvent être effectuées par le propriétaire avec un minimum d'outils.

▼ ATTENTION

Ne pas démarrer le moteur pendant la période de remisage.

Vidange du moteur

Vérifier le boyau de vidange du moteur. S'assurer qu'il n'y a ni sable ni autres particules dans le boyau, ou encore que ce dernier n'est pas obstrué de quelque façon que ce soit afin que l'eau puisse s'écouler du moteur. Si nécessaire, nettoyer le boyau et le raccord de sortie.

▼ ATTENTION

L'eau contenue dans le boyau de vidange doit pouvoir s'écouler librement sinon elle risque d'être emprisonnée dans le moteur et de gravement endommager ce dernier en cas de gel. Vérifier si le boyau de vidange du moteur est obstrué.

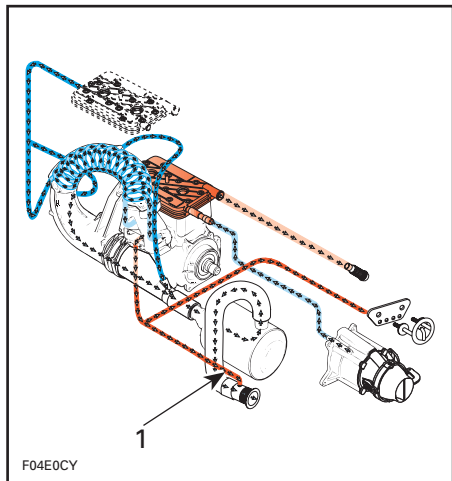

TYPIQUE

1. Boyau de vidange

Rinçage du bateau

Rincer soigneusement, à l'eau douce, les parties suivantes: la coque, le pneumatique, la cale et le compartiment-moteur.

Système de propulsion

Le lubrifiant contenu dans le réservoir de l'arbre d'hélice doit être vidangé et le réservoir nettoyé puis rempli avec 90 mL (3 oz É.-U.) d'huile synthétique SEA-DOO «polyolester» 75W90 GL5 pour engrenages. Consulter un concessionnaire autorisé pour effectuer cette opération.

▼ ATTENTION

N'utiliser que de l'huile pour turbines BOMBARDIER ou de l'huile synthétique équivalente pour engrenages, sinon la durée de vie des pièces pourrait être réduite. Ne pas mélanger des huiles de différentes marques ni de types différents.

Lubrifier le volant moteur et le logement d'anneau d'étanchéité. Voir la marche à suivre de la section ENTRETIEN.

Système d'alimentation

Il est possible d'ajouter un stabilisateur de carburant SEA-DOO (ou l'équivalent) dans le réservoir afin d'éviter que le carburant ne se détériore et que les carburateurs ne s'encrassent. Se conformer aux indications du fabricant afin de bien utiliser ce produit.

▼ ATTENTION

Le stabilisateur de carburant doit être ajouté avant la lubrification du moteur afin de protéger les carburateurs contre la formation de vernis.

◆ AVERTISSEMENT

Le carburant peut s'enflammer et exploser dans certaines conditions. Toujours le manipuler dans un endroit bien aéré. Ne pas fumer. Tenir loin des flammes et des étincelles. Toujours essuyer le carburant répandu sur le bateau. Toujours fermer la soupape de carburant pendant le remisage du bateau.

Rinçage du système de refroidissement et lubrification interne du moteur

Voir la marche à suivre de la section ENTRETIEN APRÈS L'UTILISATION.

Batterie

Communiquer avec un concessionnaire autorisé ou se référer au *manuel de réparation* approprié afin de connaître le processus adéquat de remisage.

Traitement contre la corrosion

Essuyer la quantité résiduelle d'eau contenue dans le compartiment-moteur.

Vaporiser du lubrifiant SEA-DOO LUBE sur les pièces métalliques comprises dans le compartiment-moteur.

Protection supplémentaire recommandée

Dans les régions plus froides (ex.: là où le point de congélation peut être atteint), le système de refroidissement devrait être rempli d'une solution composée de 50% d'eau et 50% d'antigel.

▼ ATTENTION

Toujours utiliser un antigel à base d'éthyle-glycol et contenant des agents anticorrosifs recommandés précisément pour les moteurs d'aluminium.

○ **REMARQUE:** Il n'est pas nécessaire de faire tourner le moteur pendant cette opération.

Trois boyaux doivent être débranchés pour permettre à l'air de s'échapper des chemises d'eau du système de refroidissement et à l'antigel de les remplir complètement.

Installer un pince-boyau (non inclus) sur le tuyau d'injection d'eau.

Débrancher le boyau d'admission d'eau, le boyau de vidange et le boyau de sortie d'eau.

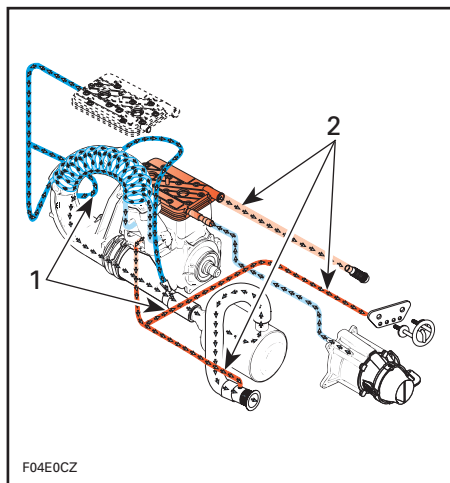

TYPIQUE

1. Installer un pince-boyau sur le boyau d'injection d'eau et sur le tuyau ISC
2. Débrancher ici

Élever tous les boyaux au-dessus du point le plus haut du tuyau d'échappement calibré et les attacher temporairement ensemble.

D'abord, insérer un entonnoir dans le **boyau d'admission**, lequel va du raccord d'admission d'eau jusqu'au tuyau d'échappement calibré. Ensuite, verser environ 2 litres (1/2 gal) d'antigel dans l'entonnoir. Fixer tous les boyaux au-dessus du tuyau d'échappement calibré.

○ **REMARQUE:** Si les boyaux ne sont pas fixés au-dessus du tuyau d'échappement calibré, le liquide de refroidissement s'écoulera à l'extérieur.

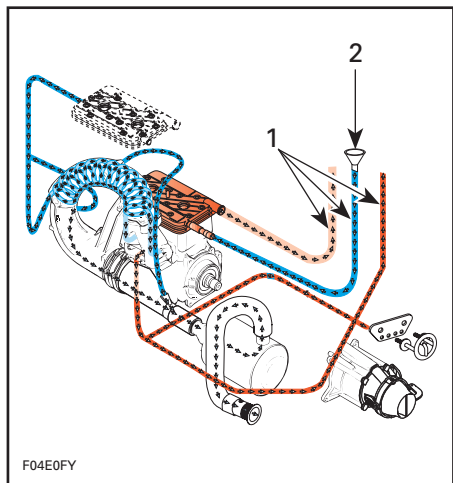

F04E0FY

TYPIQUE

1. Maintenir les boyaux au-dessus du tuyau d'échappement calibré
2. Boyau d'admission d'eau

Les étapes qui suivent devraient être effectuées sur le bateau afin d'obtenir une meilleure protection.

Enlever d'abord le silencieux et vidanger le plus d'eau possible. Le réinstaller ensuite.

OU: Débrancher l'un des boyaux du silencieux et verser de l'antigel dans le silencieux. Rebrancher le boyau.

Lubrifier le câble d'accélérateur avec du lubrifiant SEA-DOO LUBE.

Nettoyer la cale avec de l'eau chaude et du détergent ou avec un produit spécialement conçu à cet effet. Rincer complètement. Soulever la partie avant du bateau afin de vidanger complètement la cale. Advenant toute réparation au niveau de la carrosserie ou de la coque, consulter un concessionnaire autorisé. Pour appliquer une peinture de retouche sur une pièce métallique, utiliser de la peinture en aérosol Bombardier. Pour les petites réparations au niveau du revêtement colloïdal, il est possible de se procurer un nécessaire de réparation Bombardier. Remplacer les étiquettes et les autocollants endommagés.

REMARQUE: La cale doit être nettoyée avant de procéder au traitement contre la corrosion.

Laver la carrosserie avec une solution à base d'eau et de savon (n'utiliser qu'un détersif doux). Rincer complètement avec de l'eau douce. Enlever les organismes marins collés à la coque. Appliquer une cire non-abrasive telle une cire à la silicone.

▲ ATTENTION

Ne jamais nettoyer les pièces visibles de fibre de verre et de plastique avec un détersif concentré, un produit de dégraissage, du diluant à peinture, de l'acétone, etc.

Si le bateau est remis à l'extérieur, il est nécessaire de le couvrir d'une bâche afin d'empêcher les rayons du soleil et l'accumulation de saleté d'abîmer les composants de plastique et le fini du bateau, et aussi d'empêcher l'accumulation de poussière.

Lors du remisage du bateau, on devrait nettoyer et sécher le pneumatique.

Si possible, remiser le bateau que lorsque les compartiments du pneumatique sont gonflés à 90%. S'il est impossible de procéder de la sorte, plier le pneumatique à l'intérieur de la coque et le fixer délicatement à cette position.

 **ATTENTION**

Ne jamais remiser le bateau de façon à ce qu'il soit exposé aux rayons du soleil. Les rayons ultraviolets réduiront la durabilité du pneumatique et feront pâlir le fini. Le bateau ne doit jamais être laissé dans l'eau pendant le remisage. Tenir loin des rongeurs.

Le panneau du compartiment-moteur devrait être partiellement soulevé pendant le remisage. Cette précaution élimine toute condensation et toute possibilité de corrosion au niveau du compartiment-moteur.

REMARQUE: Si le bateau est remisé à l'extérieur sans bâche et que le compartiment-moteur est partiellement soulevé, dévisser les bouchons de vidange arrière afin d'éviter toute accumulation d'eau dans la cale en cas de précipitation. Basculer le bateau vers l'arrière de façon à ce que l'eau puisse s'écouler du pont.

Préparation présaisonnaire

Se servir du tableau qui suit.

Étant donné que des connaissances techniques et des outils spéciaux sont de rigueur, certaines opérations doivent être effectuées par un concessionnaire autorisé.

 **AVERTISSEMENT**

Observer les recommandations des passages marqués AVERTISSEMENT et ATTENTION qui s'appliquent aux dispositifs ou aux mécanismes à vérifier. Remplacer les pièces défectueuses par des pièces d'origine BOMBARDIER ou des pièces équivalentes approuvées.

Tableau de préparation présaisonnière

REMARQUE: Il est fortement recommandé que le concessionnaire effectue l'inspection annuelle de sécurité en même temps que la préparation présaisonnière.

VÉRIFICATIONS	Responsable
Lubrification et protection contre la corrosion	CONDUCTEUR
État, charge et réinstallation de la batterie	CONCESSIONNAIRE
Raccords électriques de la batterie et du démarreur, et acheminement des câbles ②	CONCESSIONNAIRE
Remplacement des bougies ①	CONDUCTEUR
Inspection de l'huile du réservoir de l'arbre de l'hélice	CONCESSIONNAIRE
Inspection du groupe propulseur	CONCESSIONNAIRE
Remplacement du filtre à huile	CONCESSIONNAIRE
Remplissage du réservoir d'huile à injection	CONDUCTEUR
Nettoyage et inspection du pare-flamme ②	CONCESSIONNAIRE
Remplacement du filtre à carburant	CONCESSIONNAIRE
État des conduits de carburant ②	CONCESSIONNAIRE
État du goulot de remplissage, du réservoir de carburant et du bouchon du réservoir ②	CONCESSIONNAIRE
Inspection des soupapes d'arrêt et des dispositifs de fixation, et mise sous pression du système d'alimentation ②	CONCESSIONNAIRE
Inspection et réglage des câbles d'accélérateur et d'étrangleur	CONCESSIONNAIRE
Réglage et purge de la pompe à injection d'huile	CONCESSIONNAIRE
Réglage de l'allumage	CONCESSIONNAIRE
Réglage des carburateurs	CONCESSIONNAIRE
Alignement et inspection du système de direction ②	CONCESSIONNAIRE
Réglage du câble de marche arrière	CONCESSIONNAIRE
Inspection des orifices de vidange du pont, des boyaux de cale et des syphons de cale	CONCESSIONNAIRE
Inspection des boyaux d'entrée et de sortie du système de refroidissement ②	CONCESSIONNAIRE
Avertisseur de surchauffe du moteur	CONCESSIONNAIRE
État de l'extincteur et du support ②	CONDUCTEUR
Pneumatique et état des dispositifs de fixation	CONCESSIONNAIRE

① Avant de changer les bougies, on recommande de démarrer le moteur afin de brûler le surplus de lubrifiant SEA-DOO LUBE (utiliser les vieilles bougies).

② Vérification sécuritaire effectuée pendant l'inspection annuelle de sécurité.



ATTENTION

Le boyau de raccordement doit être installé ou le bateau doit être dans l'eau pour refroidir le moteur. Ne pas faire tourner le moteur sans le refroidir à l'eau sinon l'intérieur du boyau d'échappement sera endommagé, et peut-être même le moteur.

DIAGNOSTIC DES PANNES

Le tableau suivant aide à déterminer la cause probable de problèmes simples. Certains de ces problèmes peuvent être résolus assez rapidement par le propriétaire mais, dans certains cas, l'intervention d'un technicien qualifié en mécanique peut s'avérer nécessaire. Dans un tel cas, consulter un concessionnaire autorisé pour faire effectuer la réparation.

LE MOTEUR NE DÉMARRE PAS

AUTRE CONSTATATION	CAUSE PROBABLE	SOLUTION
Le moteur ne tourne pas.	<ul style="list-style-type: none">• Cordon de sécurité enlevé.• Fusible grillé.• Batteries déchargées.• Raccords de batterie corrodés ou faux contact.• Moteur plein d'eau.	Fixer le capuchon sur l'interrupteur. Vérifier le câblage, puis remplacer le fusible. Voir un concessionnaire autorisé. Voir un concessionnaire autorisé. Se référer à Bateau submergé dans OPÉRATIONS SPÉCIALES.
Le moteur tourne lentement.	<ul style="list-style-type: none">• Batteries déchargées ou faibles.	Voir un concessionnaire autorisé.
Le moteur tourne sans démarrer.	<ul style="list-style-type: none">• Réservoir de carburant vide ou contaminé d'eau.• Filtre à carburant bouché ou contaminé d'eau.• Moteur noyé de carburant:<ul style="list-style-type: none">– Bougies encrassées ou défectueuses.– Mauvaise utilisation de l'étrangleur.• Soupape de carburant fermée.	Remplir. Vider et remplir avec du nouveau carburant. Nettoyer. Vérifier s'il y a de l'eau dans le réservoir de carburant. Remplacer. Utiliser seulement lorsque le moteur est froid. Changer les bougies. Tourner la soupape de carburant à la position «ON».

LE MOTEUR A DES RATÉS D'ALLUMAGE OU TOURNE IRRÉGULIÈREMENT

AUTRE CONSTATATION	CAUSE PROBABLE	SOLUTION
Étincelle faible.	<ul style="list-style-type: none">• Bougies usées, défectueuses ou encrassées.• Panne du limiteur de régime.• Trop d'huile fournie au moteur.	Remplacer. Voir un concessionnaire autorisé. Mauvais réglage de la pompe à huile; voir un concessionnaire autorisé.
Mélange air-carburant pauvre.	<ul style="list-style-type: none">• Carburant: vicié, contaminé d'eau ou niveau trop bas.• Filtre à carburant bouché ou contaminé d'eau.	Vider ou remplir. Voir un concessionnaire autorisé.
Mélange air-carburant riche (consommation de carburant élevée).	<ul style="list-style-type: none">• Étrangleur partiellement fermé.• Pare-flamme sale ou bouché.	Voir un concessionnaire autorisé. Nettoyer ou remplacer.

SURCHAUFFE DU MOTEUR

AUTRE CONSTATATION	CAUSE PROBABLE	SOLUTION
L'avertisseur de surchauffe du moteur émet un son continu.	<ul style="list-style-type: none">• Admission d'eau de la turbine bouchée.• Type de carburant ou d'huile inadéquat.• Système de refroidissement bouché.	Nettoyer. Vider et remplir. Rincer le système de refroidissement à l'aide d'un boyau de raccordement.

RETOUR DE FLAMMES AU MOTEUR

AUTRE CONSTATATION	CAUSE PROBABLE	SOLUTION
	<ul style="list-style-type: none">• Limiteur de régime défectueux.	Consulter un concessionnaire autorisé.
Étincelle faible.	<ul style="list-style-type: none">• Bougies encrassées, défectueuses ou usées.	Remplacer.
Surchauffe du moteur.	<ul style="list-style-type: none">• Voir SURCHAUFFE DU MOTEUR.	

PRÉALLUMAGE OU COGNEMENT

AUTRE CONSTATATION	CAUSE PROBABLE	SOLUTION
	<ul style="list-style-type: none">• Essence de mauvaise qualité ou octane trop bas.• Degré thermique des bougies trop élevé.• Réglage de l'allumage.	Utiliser de l'essence de bonne qualité et recommandée. Utiliser les bougies recommandées. Consulter un concessionnaire autorisé.

LE MOTEUR MANQUE D'ACCÉLÉRATION OU DE PUISSANCE

AUTRE CONSTATATION	CAUSE PROBABLE	SOLUTION
	<ul style="list-style-type: none">• Étincelle faible ou mélange air-carburant inadéquat.• Eau dans le carburant ou dans l'huile à injection.	Voir LE MOTEUR A DES RATÉS D'ALLUMAGE OU TOURNE IRRÉGULIÈREMENT. Vider et remplir.
Surchauffe du moteur.	<ul style="list-style-type: none">• Voir SURCHAUFFE DU MOTEUR.	

LE BATEAU N'ATTEINT PAS SA VITESSE MAXIMALE

AUTRE CONSTATATION	CAUSE PROBABLE	SOLUTION
Cavitation	<ul style="list-style-type: none">• Admission d'eau de la turbine bouchée.• Hélice ou protecteur d'hélice endommagé.	Nettoyer. Remplacer. Consulter un concessionnaire autorisé.

BRUITS ANORMAUX PROVENANT DU SYSTÈME DE PROPULSION

AUTRE CONSTATATION	CAUSE PROBABLE	SOLUTION
Cavitation	<ul style="list-style-type: none">• Algues ou débris pris autour de l'hélices.• Arbre(s) d'hélice ou de transmission endommagé(s).	Nettoyer et vérifier s'il y a des bris. Consulter un concessionnaire autorisé.

FICHE TECHNIQUE

MOTEUR		EXPLORER (5824)
Moteur		Bombardier-Rotax 717, 2 temps
Type d'admission		Valve rotative
Système d'échappement		Refroidi par eau/injecté d'eau
Lubrification	Type	Injection d'huile
	Huile	HUILE À INJECTION BOMBARDIER-ROTAX
Nombre de cylindres		2
Cylindrée		718 cm ³ (43.81 po ³)
Engagement du limiteur de régime du moteur		7000 tr/mn (+100, -50)
REFROIDISSEMENT		
Type		Refroidissement par eau, circuit ouvert. Débit direct provenant du groupe propulseur
CIRCUIT ÉLECTRIQUE		
Puissance de la magnéto		160 W @ 6000 tr/mn
Type d'allumage		Allumage à décharge de condensateur (A.D.C.)
Bougies	Fabricant et type	NGK, BR8ES
	Écartement	0.5 - 0.6 mm (.020 - .024 po)
Démarrage		Démarrateur électrique
Batterie		12 V, 19 A
Fusible	Système de démarrage	5 A
	Système de charge	15 A
	Feux et système auxiliaire	7.5 A
	Ventilateur	7.5 A
CARBURATION		
Carburant recommandé		Essence ordinaire sans plomb
Carburateur (type et quantité)		À diaphragme, 2

PROPULSION		EXPLORER (5824)
Système de propulsion		Turbine Formula de Bombardier
Type de turbine		Débit axial, monophasé
Transmission		Prise directe
Type d'huile du réservoir de l'arbre d'hélice		Huile synthétique Sea-Doo «polyolester» 75W90 pour engrenages
Angle de pivot de direction (tuyère)		~26°
Niveau d'eau minimum requis pour la turbine		90 cm (3 pi)
PERFORMANCE		
Autonomie de conduite avec accélérateur à fond	Réservoir de carburant sans la réserve	1h05
	Réserve du réservoir de carburant	13 min.
DIMENSIONS		
Nombre de places ①		1 conducteur et 4 passagers
Longueur hors-tout		396 cm (155.9 po)
Largeur hors-tout		206 cm (81.1 po)
Hauteur hors-tout		132 cm (52 po)
Poids (à sec)		323 kg (712 lb)
Limite de charge (occupants et bagages)		475 kg (1045 lb)
Matériau de la coque		Composite (Fibre de verre)
Matériau du pneumatique		Néoprène, hypalon et polyester renforcés
CONTENANCES		
Réservoir de carburant		48 L (12.6 gal)
Réservoir de l'arbre d'hélice	Capacité	90 mL (3 oz)
	Niveau d'huile	Jusqu'au bouchon
Réservoir d'huile à injection		4.5 L (153 oz liquide)

① Se référer aux limites de charge.

BOMBARDIER INC. se réserve le droit de changer le design et les caractéristiques de ses véhicules, ou d'y effectuer des apports ou des améliorations, cela sans s'engager d'aucune façon à effectuer ces opérations sur les véhicules déjà fabriqués.

UNITÉ DE BASE		
DESCRIPTION	UNITÉ	SYMBOLE
longueur.....	mètre.....	m
masse.....	kilogramme.....	kg
force.....	newton.....	N
liquide.....	litre.....	L
température.....	Celsius.....	°C
pression.....	kilopascal.....	kPa
couple de serrage.....	newton-mètre.....	N•m
vitesse terrestre.....	kilomètre par heure.....	km/h
vitesse marine.....	noeud.....	n

PRÉFIXES			
PRÉFIXE	SYMBOLE	SIGNIFICATION	VALEUR
kilo.....	k.....	mille.....	1000
centi.....	c.....	un centième.....	0.01
milli.....	m.....	un millième.....	0.001
micro.....	μ.....	un millionième.....	0.000001

FACTEURS DE CONVERSION		
POUR CONVERTIR DES	EN ①	MULTIPLIER PAR
po.....	mm.....	25.4
po.....	cm.....	2.54
po ²	cm ²	6.45
po ³	cm ³	16.39
pi.....	m.....	0.3
oz.....	g.....	28.35
lb.....	kg.....	0.45
lbf.....	N.....	4.4
lbf•po.....	N•m.....	0.11
lbf•pi.....	N•m.....	1.36
lbf•pi.....	lbf•po.....	12
lbf•po ²	kPa.....	6.89
oz imp.....	oz É.U.....	0.96
oz imp.....	mL.....	28.41
gal imp.....	gal É.U.....	1.2
gal imp.....	L.....	4.55
oz É.U.....	mL.....	29.57
gal É.U.....	L.....	3.79
noeuds.....	mi/h.....	1.15
mi/h.....	km/h.....	1.61
Fahrenheit.....	Celsius.....	(°F - 32) ÷ 1.8
Celsius.....	Fahrenheit.....	(°C × 1.8) + 32
cv.....	kW.....	.75

* Le système international d'unités a pour abréviation SI dans toute les langues.

① Pour inverser les conversions, diviser par le facteur donné. Par exemple, pour convertir les millimètres en pouces, diviser par 25.4.

○ REMARQUE: Les facteurs sont arrondis à 2 décimales pour plus de facilité d'utilisation.

**NUMÉRO DE MODÈLE
DU BATEAU** _____

**NUMÉRO D'IDENTIFICATION
DE LA COQUE (N.I.C.)** _____

**NUMÉRO D'IDENTIFICATION
DU MOTEUR (N.I.M.)** _____

Date d'achat _____
 | | | |
 jour mois année

**Date d'expiration
de la garantie** _____
 | | | |
 jour mois année

À faire remplir par le concessionnaire au moment de la vente.

SCEAU DU CONCESSIONNAIRE

Veillez communiquer avec le concessionnaire qui vous a vendu votre bateau à jet SEA-DOO afin de s'assurer qu'il l'a enregistré chez Bombardier.

CHANGEMENT D'ADRESSE _____

S'il y a changement d'adresse, s'assurer de remplir et de poster la carte au bas de cette page.

Un tel avis contribue également à votre sécurité, même après la date d'expiration de la garantie originale, puisque la société Bombardier sera ainsi en mesure de communiquer avec le propriétaire s'il est nécessaire d'apporter une modification au bateau.

REMARQUE: Ne remplir le carton ci-dessous que dans le cas d'un changement d'adresse.

CARTE DE CHANGEMENT D'ADRESSE

CHANGEMENT D'ADRESSE

N° D'IDENTIFICATION DU VÉHICULE

N° de modèle

N° d'identification de la coque (N.I.C.)

ANCIENNE ADRESSE:

NOM

N°

RUE

APP.

VILLE

ÉTAT OU PROVINCE

CODE POSTAL

NOUVELLE ADRESSE:

NOM

N°

RUE

APP.

VILLE

ÉTAT OU PROVINCE

CODE POSTAL

BATEAUX VOLÉS

Si votre bateau est volé, vous devriez aviser le Service de garantie du distributeur de votre région.

Veillez fournir vos nom, adresse, numéro de téléphone et numéro d'identification de la coque ainsi que la date à laquelle il a été volé.

La société Bombardier fournira mensuellement une liste des bateaux volés à tous ses concessionnaires de bateaux à jet, afin d'aider aux propriétaires concernés à récupérer leurs bateaux.



TIMBRE

BOMBARDIER INC.
GARANTIE SEA-DOO
VALCOURT, QUÉBEC
CANADA J0E 2L0