

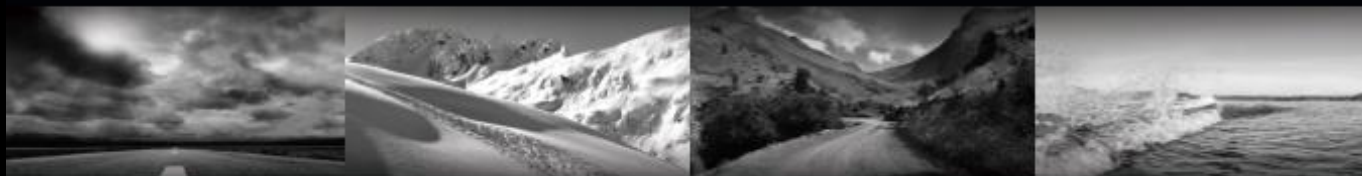

ski-doo. LYNX. SEVADO. EVIRUDE. ROTAX. CAN-AM



OXYGEN HELMET

ANVÄNDARGUIDE

ANVÄNDARGUIDE

OXYGEN

SVENSKA



OXYGEN Ski-Doo®-hjälm

GRATTIS!

Din BRP Ski-Doo® OXYGEN-hjälm är ett utomordentligt val. OXYGEN-hjälmen är resultatet av de allra senaste design- och tillverkningsmetoderna. I den här hjälmen kombineras de bästa egenskaperna hos en sporthjälm med komforten hos en touringhjälm.

Du kan känna dig trygg i vetskapen av att nu äga en kvalitetshjälm designad efter de högsta standarderna för säkerhet och funktionalitet på vägen – i synnerhet vid långfärd – och som samtidigt ger dig mycket glädje.

Ta dig tid att läsa igenom den här manualen noggrant så att hjälmen kan skydda dig ordentligt på din snöskoter eller motorcykel. För att inte några säkerhetsrelevanta aspekter i manualen ska förbises så rekommenderar vi att du läser den från början till slut.

VARNING

Denna hjälm är inte avsedd för användning i Europa där ECE-standarden är den enda godkända standarden. Denna hjälm är inte utformad för användning av barn under 12.

Hjälmen har kontrollerats och godkänts i enlighet med DOT-standarden och motsvarar därför inte bestämmelser och krav i specifika europeiska länder. Det är bara lagligt att använda hjälmen i länder där DOT-standarden gäller. Om du använder hjälmen i andra länder har du i händelse av personskada inte rätt att kräva kompensation inför domstolar i dessa länder ej bundna av DOT-standarden.

Vi önskar dig en säker åktur.



INNEHÅLL

A. ALLMÄNT 4

- 1. SÄKERHETSINFORMATION 4

B. HJÄLMEN..... 5

- 1. HJÄLMENS UPPBYGGNAD 5
- 2. HJÄLMSTORLEKAR **Error!**
- 3. AEROAKUSTIK 5
- 4. SKYDDSKRAGE 6
- 5. HAKREMMENS SNABBSPÄNNE 7
- 6. ANSIKTSSKYDD 8
- 7. SOLVISIR 9
- 8. MAGNETANSLUTNING 10
- 9. BAKRE LAMPA 11
- 10. ANSIKTSSKYDDSMEKANISM 12
- 11. BULLERDÄMPNINGSSYSTEM 13
- 12. INREDNING 13
- 13. VENTILATIONSSYSTEM 15
- 14. ANDNINGSSKYDD 15
- 15. FJÄRRKONTROLL 16

C. PASSFORM OCH ANVÄNDNING 17

- 1. HUR MAN SÄTTER PÅ SIG HJÄLMEN 17
- 2. KORREKT PASSFORM 17
- 3. TA AV HJÄLMEN 18
- 4. ANVÄNDNINGSSINSTRUKTIONER 18

D. FÖRE VARJE KÖRTILLFÄLLE..... 21

- 1. B. KONTROLL AV HJÄLMEN 21
- 2. KONTROLL AV HAKREMMEN 21
- 3. KONTROLL AV ANSIKTSSKYDDET OCH SOLVISIRET 21
- 4. KONTROLL AV MAGNETANSLUTNINGEN 21

E. FÖR DIN SÄKERHET 22

- 1. RÅD BETRÄFFANDE HJÄLMEN 22
- 2. RÅD BETRÄFFANDE ANSIKTSSKYDDET / SOLVISIRET 22
- 3. RÅD BETRÄFFANDE MODIFIERINGAR / TILLBEHÖR 23
- 4. RÅD BETRÄFFANDE FÖRFrysning 23

F. SKÖTSEL OCH UNDERHÅLL 24

- 1. RENGÖRING AV SKALET 24
- 2. RENGÖRING AV HJÄLMENS INREDNING 24
- 3. ANSIKTSSKYDDETS UTVÄNDIGA YTA 24
- 4. VÄRMARE 24
- 5. ELANSLUTNINGAR 24
- 6. SOLVISIR 25
- 7. INSPEKTION AV HJÄLMEN 25
- 8. FÖRVARING AV HJÄLMEN 25

G. FELSÖKNINGSGUIDE 26

H. TILLBEHÖR OCH RESERVDELAR..... 27

- 1. TILLBEHÖR **Error!**
- Bookmark not defined.**
- 2. RESERVDELAR **Error!**
- Bookmark not defined.**
- H. TILLBEHÖR OCH RESERVDELAR 29
- 3. INSTALLATION AV LED-LAMPA 30
- H. TILLBEHÖR OCH RESERVDELAR 31
- 4. BYTE AV LED-LAMPANS BATTERIER 31

I. BRP-SERVICE..... 32

- 1. REPARATIONSSERVICE 32
- 2. GARANTI 32

J. HUR DU KAN KONTAKTA OSS 32

A. ALLMÄNT

1. SÄKERHETSINFORMATION

Denna hjälm omfattas av BRP:s normala garanti, och vårt nätverk med auktoriserade återförsäljare kan bistå med nödvändiga reservdelar, service och tillbehör. För bibehållen garanti ska BRP-originaldelar användas; rådfråga en auktoriserad BRP-återförsäljare.

Använd denna användarguide för att bekanta dig med din nya hjälm och dess olika funktioner. Läs igenom och gör dig införstådd med innehållet i denna guide och spara den för framtida referens. Informationen och komponentbeskrivningarna i denna guide är korrekta vid tidpunkten för publicering. Illustrationerna i detta dokument visar eventuellt inte den typiska konstruktionen för olika enheter och återger inte alltid alla detaljer eller exakt utförande hos delar som visas, men de representerar delar som har samma eller liknande funktion.

Följande säkerhetssymboler, åtföljda av en varningstext, används för att indikera en potentiell risk för personskada.

VARNING

Indikerar en farlig situation som potentiellt kan leda till dödsfall eller allvarlig personskada.

Att enbart läsa denna guide är inte tillräckligt för att eliminera alla faror. Du måste även förstå och följa alla instruktioner. Till följd av BRP:s högt ställda mål avseende produktkvalitet och innovation, förbehåller vi oss rätten att när som helst ändra specifikationer, konstruktioner, funktioner eller utrustning utan några ytterligare förpliktelser från vår sida. Om någon vill översätta någon del av denna guide till något annat språk måste vederbörande säkerställa att översättningen är korrekt.

VARNING

Körning av motorfordon kan vara förenat med mycket stora risker. Denna hjälm ger begränsat skydd för huvudet. Den uppfyller U.S. Federal Motor Vehicle Safety Standard 218.

Hjälmen kan emellertid inte skydda mot alla upptänkliga stötar och slag. Kraftiga stötar eller slag som överskrider hjälmens skyddande förmåga kan leda till allvarliga huvud-, hjärn- eller ryggsador eller annan skada, inklusive förlamning och dödsfall.

För maximalt skydd måste hjälmen sitta stadigt på huvudet med hakremmen säkert fastspänd.

Om hjälmen är utrustad med visir måste detta vara helt stängt. Om hjälmen är utrustad med andra komponenter såsom vindavvisare, andningsluftavvisare, andningsmask, käkskydd etc, se till att dessa är monterade i rätt läge så att utandningsluften riktas bort från visiret.

Använd alltid lämpligt skydd mot förfrysning, såsom balaklava, halsskydd, ansiktsmask eller en kombination av dessa.

Inspektera hjälmen före varje användning enligt beskrivningen i dessa instruktioner. Byt alla delar som uppvisar tecken på slitage eller skada. Modifiera inte hjälmen, och montera inga tillbehör som inte är rekommenderade av tillverkaren. Hjälmen är konstruerad så att den absorberar stötar genom partiell destruktion av skalet, vilket normalt inte är synligt. Förstör och byt ut hjälmen om inredningen är skadad eller ihoptryckt, även om hjälmen inte uppvisar några skador. Förstör och byt ut hjälmen om den utsätts för ett kraftigt slag, även om den förefaller oskadad.

Hjälmens skal, inredning och övriga komponenter kan skadas, och därmed ge ett sämre skydd, av petroleumprodukter, rengöringsmedel, färg, dekaler etc, även om skadan inte är synlig. Rengör hjälmen endast med en varm, mild tvålvattenlösning.

Följ all säkerhetsinformation och alla instruktioner som medföljer hjälmen. Kontakta BRP om du behöver information om hjälmbyte. Om dessa varningar och instruktioner inte efterlevs kan svåra personskador eller dödsfall bli följden.

B. HJÄLMEN

1. HJÄLMENS UPPBYGGNAD



2. HJÄLMSTORLEKAR

Hjälmstorlek	XS	S	M	L	XL	2XL	3XL	
Skalstorlek	L				2XL			
Huvudstorlek	mm	53-54	55-56	57-58	59-60	61-62	63-64	65-66
	Tum	20 7/8 - 21 1/4	21 5/8 - 22	22 3/8 - 22 3/4	23 1/8 - 23 5/8	24 - 24 3/8 -	24 3/4 - 25 1/8 -	25 1/2 - 25 7/8 -

3. AEROAKUSTIK

Olika BRP-utvecklade egenskaper gör hjälmen behagligt tyst ur aeroakustisk synpunkt och ger optimerad akustisk feedback under körning. Detta förbättrar koncentrationen, särskilt vid höga hastigheter.

Obs:

Aeroakustiska värden kan variera beroende på typ av snöskoter, kåpdesign, vindskyddsstorlek, sätesläge och förarens storlek.

VARNING

På grund av den aeroakustiska optimeringen av hjälmen (och därmed det lägre vindbruset i hjälmen) kan den faktiska hastigheten lätt undervärderas. Förlita dig inte på din hörsel för att bedöma hastigheten eller avståndet till andra fordon – kontrollera alltid detta med hjälp av hastighetsmätaren och omgivningen.

B. HJÄLMEN

4. SKYDDSKRAGE

Skyddskragen reducerar luftintrång och obehag av vind som strömmar in i hjälmen under körning. Den bidrar även till minskad bullernivå under körning (från vind, motor, bana...).

Tips:

För att hjälmen ska vara så tyst som möjligt är passformen i hjälmens nederkant extremt viktig. Även med skyddskragen rekommenderar vi användning av en balaklava.

BORTTAGNING AV SKYDDSKRAGEN

1. Ta tag i ena sidan av skyddskragen och dra ut den ur infästningen (i röd färg).

2. För att frigöra halskudden, dra försiktigt uppåt för att lossa plastremsan.

3. Dra sedan ut det 2:a hacket från infästningen på andra sidan.

4. Skyddskragen är även fäst i hakedelen med 4 "pilsnäppen". För att ta bort skyddskragen helt, dra försiktigt i hakedelen mot mitten av hjälmen.

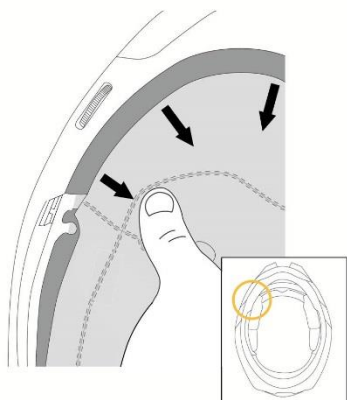
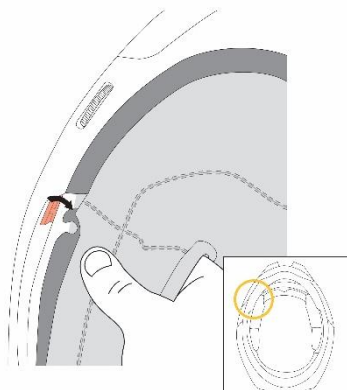

DITSÄTTNING AV SKYDDSKRAGEN

1. Sätt i de 4 "pilsnäppena" på hakplastremsan i deras hölje.

2. När hakplastremsan är på plats: Sätt i ett av hacken på varje sida av halskuddens plastremsa i det röda höljet enligt bilden.

3. Sätt sedan dit plastremsan mellan den stötupptagande inredningen och skalet, från ena sidan till den andra, genom att trycka in den och samtidigt bakåt för att passa in det andra hacket med det andra röda höljet.

4. När detta gjorts och halskuddens plastremsa är på plats, sätt i det andra hacket i dess röda hölje.

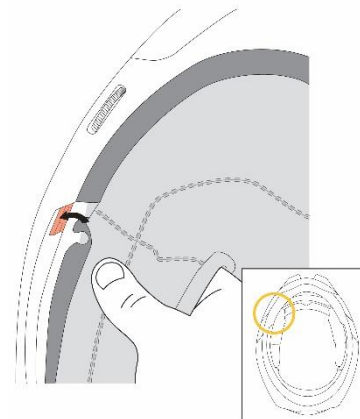
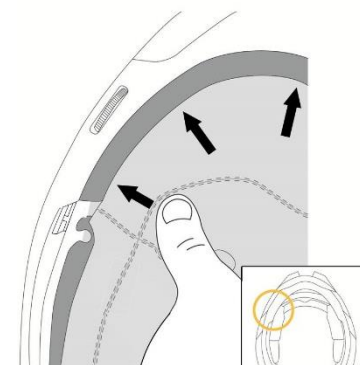

VARNING

Undvik att bära eller hålla hjälmen i skyddskragen. Skyddskragen kan lossna så man tappar hjälmen.

B. HJÄLMEN

5. HAKREMMENS SNABBSPÄNNE

OXYGEN-hjälmen har ett spärrförsett fästordningssystem. Detta system är enkelt att använda och möjliggör perfekt justering av hakremmen varje gång du tar på dig hjälmen.

JUSTERING AV HAKREMMEN

Hakremmens längd justeras genom att öka eller minska den del av remmen som dras genom metallspännena. Justera hakremmens längd så att den sitter åt ordentligt men bekvämt under hakan och fäst änden av remmen med fästöglet med komfortkudde.

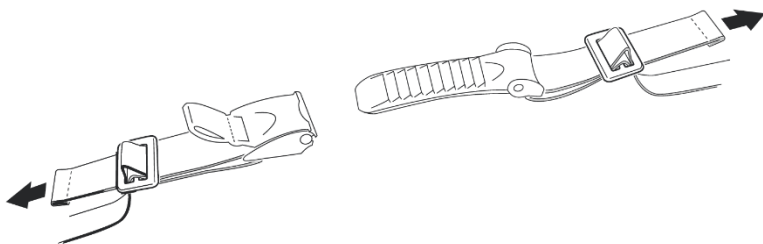

VARNING

Säkerställ när remmen justeras att hjälmen inte kan dras av framåt med hakremmen stängd.

VARNING

Kontrollera justeringen av hakremmens längd med regelbundna intervall.

ÖPPNING OCH STÄNGNING

För att stänga hakremmens fästordning, skjut in spärrtungan stegvis i låsspännet. Om hakremmen sitter för löst runt hakan, skjut in spärrtungan ett steg längre i låsspännet.

Justera hakremmen så att den sitter åt ordentligt runt hakan utan att det känns obekvämt. För att öppna hakremmen, dra det röda bandet på spärren uppåt för att lossa låsspännet. Dra sedan ut spärrtungan ur låsspännet.

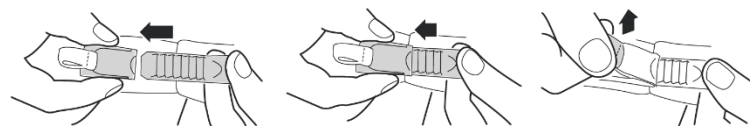

VARNING

Kör aldrig utan att säkerställa att hakremmen är korrekt fastsatt och justerad och sitter ordentligt på plats. Om hakremmen inte är korrekt justerad eller fastsatt kan hjälmen komma ur läge i händelse av olycka.

VARNING

Enbart stängning av hakremmens komfortkudde ger inte tillräckligt skydd. Hakremmen måste alltid vara helt fastspänd.

VARNING

Öppna aldrig hakremmen under körning.

B. HJÄLMEN

6. ANSIKTSSKYDD

Visiret kan enkelt bytas utan verktyg. Vid byte av visiret underlättar det om du placerar hjälmen på en plan yta eller i knät.

BORTTAGNING AV ANSIKTSSKYDDET

1. Ställ ansiktsskyddet i det översta låsta läget.

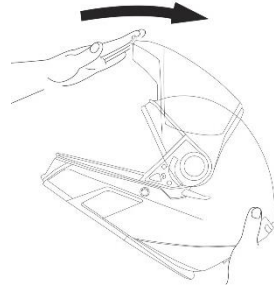

2. Dra ansiktsskyddsmekanismens reglage nedåt för att frigöra ansiktsskyddets nedre tunga på ena sidan.

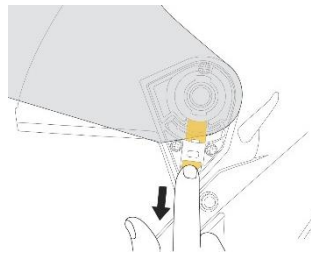

3. Flytta nedre delen av ansiktsskyddsledningarna uppåt tills den nedre tungan frigörs från ansiktsskyddsmekanismen.

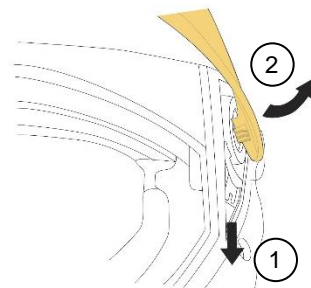

4. Dra sedan ansiktsskyddet nedåt för att frigöra den övre tungan från ansiktsskyddsmekanismen.

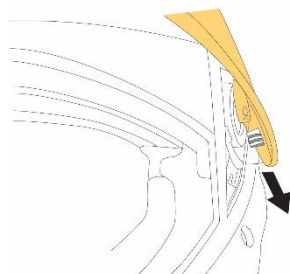

5. Upprepa steg 1 - 4 för den andra sidan.

DITSÄTTNING AV ANSIKTSSKYDDET

1. Sätt i ansiktsskyddets övre tunga i motsvarande ställe på ansiktsskyddsmekanismen.

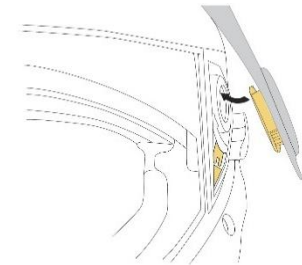

2. När tungan är på plats, dra ansiktsskyddsmekanismens reglage nedåt och tryck något på ansiktsskyddets nedre del för att sätta tillbaka ansiktsskyddets nedre tunga i sitt läge.

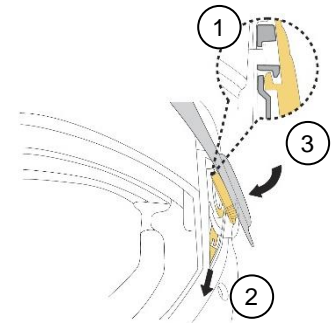

3. Släpp sedan reglaget. Säkerställ att fjädern gör att det återgår till övre läget och kontrollera att visiret sitter ordentligt på plats.

4. Upprepa steg 1 - 3 för den andra sidan.

Tips:

Observera att ansiktsskyddet kommer att vara något snett på andra sidan. Säkerställ att ansiktsskyddets nedre tunga och urtaget är helt inpassade.

B. HJÄLMEN

5. När båda sidorna är på plats, tryck försiktigt ansiktsskyddsledningarna mot hjälmen med en samtidig slutande rörelse.

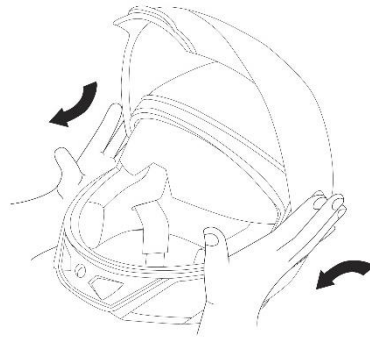

6. Säkerställ att ansiktsskyddsmekanismen fungerar ordentligt genom att stänga och öppna ansiktsskyddet maximalt.

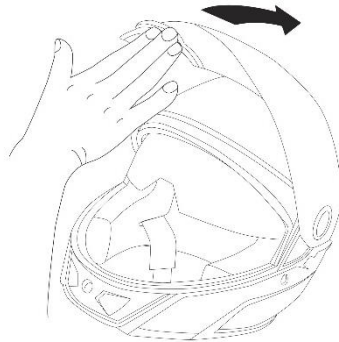

7. SOLVISIR

FUNKTION

Solvisiret manövreras med reglaget på hjälmens vänstra sida, vilket gör det enkelt att använda även med tjocka handskar.

När reglaget förs uppåt fälls solvisiret ner, och när det förs nedåt fälls solvisiret in i det inre hjälmskalet och låses på plats.

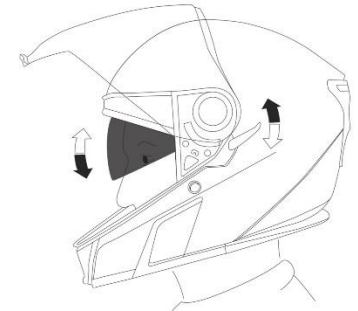

Tips:

Om det uppstår imma eller frost på solvisiret under körning: Fäll upp det i övre läget, vänta en minut, och fäll sedan ner det igen. Solvisirets övre förvaringsläge är uppvärmt, så att eventuell imma avlägsnas.

BORTTAGNING AV SOLVISIRET

1. Fäll ner solvisiret i nedre läget.
2. Dra solvisiret nedåt tills du ser den övre kanten.
3. Håll hjälmen i läge och dra i solvisiret på högra sidan, mot utsidan av hjälmen.
4. Upprepa steg 2-3 för den andra sidan.

Obs:

Solvisiret ska vara kvar i samma läge när du sätter dit visiret.

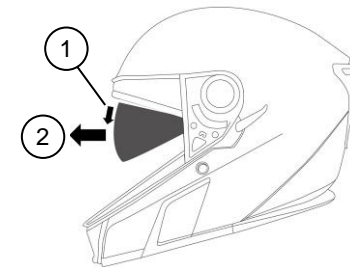
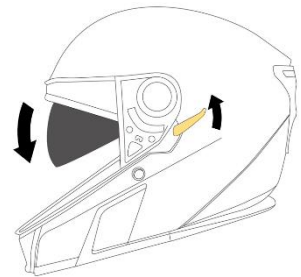

B. HJÄLMEN

DITSÄTTNING AV SOLVISIRET

1. Säkerställ att solvisirmekanismen är i nedre läget. (Solvisirreglaget uppåt)

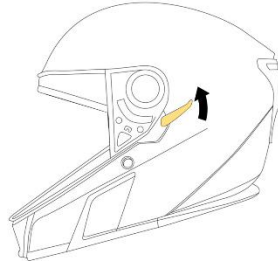

2. Sätt in solvisiret mellan hjälmens inner- och yterskal och sätt dit det på styrtapparna på båda sidorna.

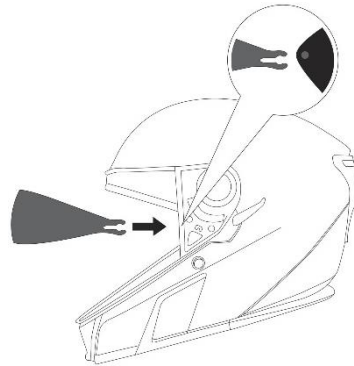

Tryck sedan kraftigt mot insidan av hjälmen tills gaffelns inre insats är helt isatt.

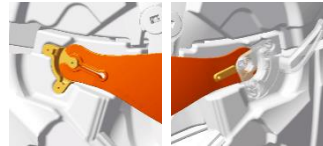

3. Kontrollera att solvisirmekanismen fungerar korrekt.

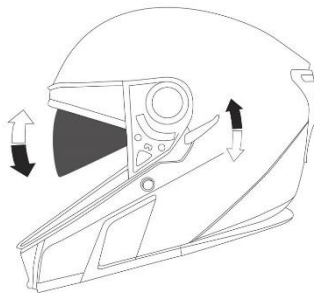

8. MAGNETANSLUTNING

1. Säkerställ att magnetanslutningen och hjälmens eluttag är rena.

2. Sätt i ELINQ-anlutningen direkt i OXYGEN-hjälmens eluttag.

Obs: Eluttaget och ELINQ-anlutningen kan bli varma under normal användning.

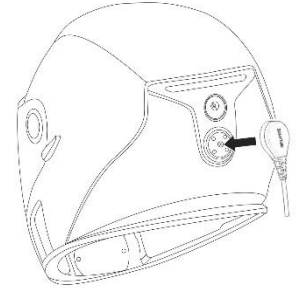

VARNING

Dra inte direkt i sladden för att ta bort ELINQ-anlutningen från hjälmen.

B. HJÄLMEN

9. BAKRE LAMPA

FUNKTION

Tack vare den inbyggda bakre lampan kan bakomvarande förare se dig även under mycket dåliga väderförhållanden.

Den bakre lampan slås PÅ så snart du är ansluten till ditt fordon och motorn är igång. Det finns ingen strömställare för att stänga AV den här lampan.

BORTTAGNING / BYTE AV DEN BAKRE LAMPAN

1. Ta bort dekalen med BRP-logotypen precis under den bakre lampan.

2. Använd en Phillips-skruvmejsel nr 1 för att ta bort de två skruvarna (1) och (2).

3. Ta tag nedtill i lamppmodulen och lyft den försiktigt.

VARNING

Undvik att anbringa kraft på lamppmodulen om ledningarna sitter fast i skalet; den kan skadas. Ta tag i ledningarna och försök att försiktigt dra ut dem från skalet.

4. När du kan se ledningarna, dra lamppmodulen nedåt samtidigt som du lyfter upp nederdelen tills de två hakarna upptill på lamppmodulen frigörs.

5. Lossa sedan de två kontakterna genom att ta tag i dem och dra åt motsatt håll.

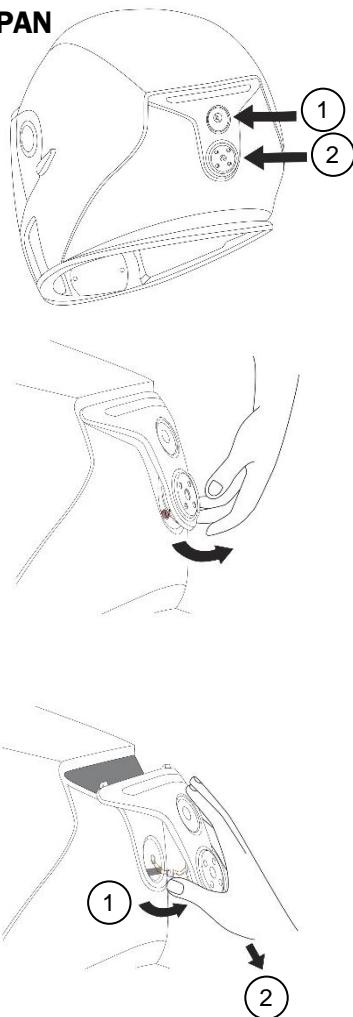

VARNING

Undvik att dra direkt i elledningarna, då detta kan skada dem.

6. Ta en ny bakre lampa och anslut elkontakten.

7. När de två kontakterna är anslutna, placera försiktigt ledningarna i hjälmen.

8. Sätt i de två hakarna i skalet, så som visas.

9. Tryck tillbaka lamppmodulen och se samtidigt till att du stoppar tillbaka ledningarna i hjälmen.

10. När lamppmodulen är på plats, säkra den i sitt läge genom att dra åt de 2 skruvarna (0,3 Nm).

VARNING

Dra inte åt skruvarna för hårt, då detta kan skada dem.

11. Sätt dit den nya BRP-logotypen över den övre skruven.

Tips:

Se till att ytan är ren; i annat fall fäster inte limmet.

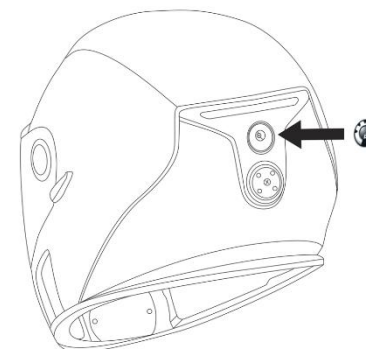
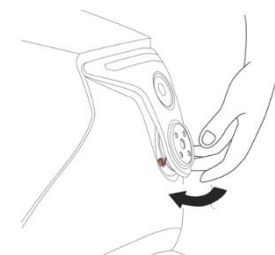
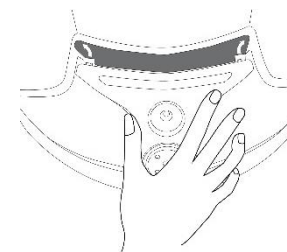

B. HJÄLMEN

10. ANSIKTSSKYDDSMEKANISM

BORTTAGNING / BYTE AV ANSIKTSSKYDDSMEKANISMEN

1. Ta bort ansiktsskyddet enligt beskrivningen i avsnittet "6. ANSIKTSSKYDD" i denna manual.

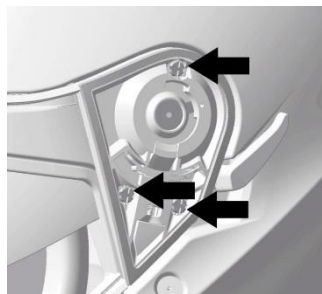

2. Använd en Phillips-skruvmejsel nr 1 för att ta bort de tre skruvarna (1), (2) och (3).

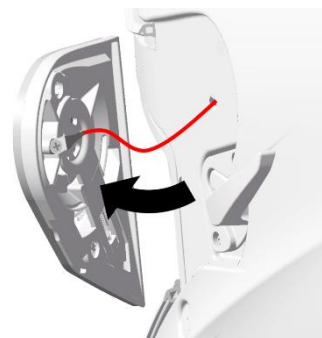

3. Ta tag i mekanismen och lyft den försiktigt.

VARNING

Undvik att dra i mekanismen om ledningarna sitter fast i skalet; de kan skadas. Ta tag i ledningarna och försök att försiktigt dra ut dem från skalet.

4. När du har åtkomst till skruven, använd en Phillips-skruvmejsel nr 00 för att lossa mekanismen från hjälmkretsen.

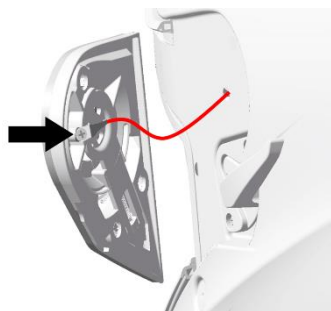

VARNING

Undvik att dra direkt i elledningarna, då detta kan skada dem.

5. Ta en ny mekanism och anslut elledningen som visas genom att dra åt skruven till 0,3 Nm.

Tips:

Säkerställ att det inte finns något glapp i anslutningen när skruven är helt åtdragen.

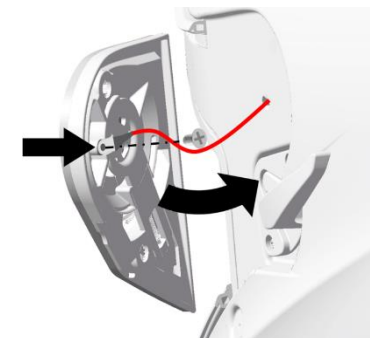

6. Stoppa försiktigt tillbaka ledningen i hjälmen. När ledningen är nästan helt inne i hjälmen, placera in mekanismen och sätt tillbaka de tre skruvarna. Dra åt dem till 0,4 Nm.

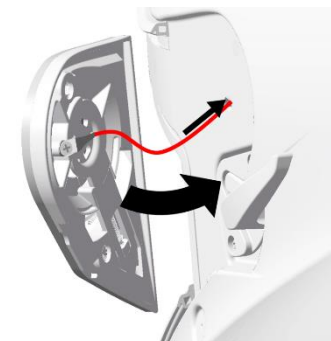

VARNING

Se till att inte ledningen kommer i kläm mellan mekanismen och skalet. Dra inte åt skruvarna för hårt, då detta kan skada dem.

7. Upprepa steg 2 – 6 för den andra sidan.

8. Sätt tillbaka ansiktsskyddet enligt beskrivningen i avsnittet "6. ANSIKTSSKYDD" i denna manual.

9. Anslut hjälmen till fordonet för ett snabbt funktionstest, för att säkerställa att allt fungerar ordentligt.

B. HJÄLMEN

11. BULLERDÄMPNINGSSYSTEM

Hjälmen är försedd med bullerdämpande öronkuddar. Kuddarnas läge kan justeras för maximal komfort med hjälp av följande steg:

- Placera hjälmen framför dig upp-och-ned så att visiret är vänt nedåt;
- Kontrollera att kuddarna hålls ordentligt på plats av kardborrfästet;
- Sätt på dig hjälmen enligt beskrivningen i avsnittet "2. KORREKT PASSFORM" i denna manual.
- Fastställ det idealiska läget för kuddarna;
- Ta av dig hjälmen och vänd på den, och justera kuddarna till det tidigare fastställda läget.
- Vid behov kan du även använda de medföljande skumgummibitarna (3 mm tjocka) bakom kuddarna för att justera tjockleken och få bättre passform.
- Upprepa efter behov tills maximal komfort erhållits.

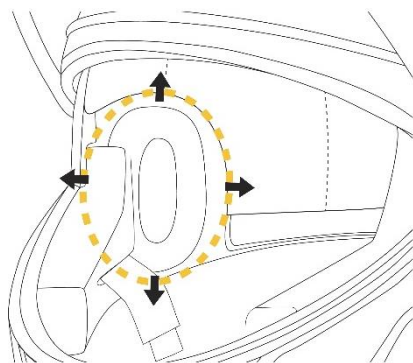

Tips:

Innan du går till en större storlek om din huvudstorlek matchar storleken du provar men det känns för trångt på sidorna av huvudet:

- Ta bort bullerdämpningssystemets (NCS) kåpor från hjälmen.
- Ta isär kåporna.
- Ta bort den svarta tätningssringen från nätet.
- Sätt tillbaka kåporna.

Detta inverkar inte på kåpans funktion, men ger mer huvudutrymme på sidorna för bekvämare passform.

Om det fortfarande känns för trångt kan du ta bort NCS-systemet helt från hjälmen. Det inverkar inte på hjälmens funktion såtillvida att passformen är korrekt med undantag för bullerdämpningen.

12. INREDNING

OXYGEN-hjälmens utbytbara inredning är tvättbar och säkerställer både utmärkt passform och bättre ventilation.

Dubbeldensitets-kindkuddarna har en speciell 3D-form för att säkerställa att hjälmen sitter bekvämt mot kinderna, och huvudstopningen ger optimal passform runt hela huvudet.

All inredning är helt i hudvänligt material. Materialet som används i kindkuddar och huvudstopning har behandlats med Silverplus®.

Obs:

Vid borttagning av inredningen måste kindkuddarna först lossas innan huvudbandkudden tas ut. Vid ditsättning av inredningen, kom ihåg att sätta dit huvudbandkudden före kindkuddarna.

KINDSKYDDSTORLEKAR – 2019 och 2020 ÅRS MODELLER

Hjälmstorlek	XS	S	M	L	XL	2XL	3XL
Kindkuddstjocklek	-	55 mm	44 mm	38 mm	38 mm	38 mm	32 mm
Huvudstopningstjocklek	Överdel	12 mm	12 mm	12 mm	12 mm	8 mm	8 mm
	Hjässa	20 mm	16 mm	12 mm	12 mm	12 mm	8 mm

KINDKUDDSTORLEKAR – 2021 ÅRS MODELLER OCH FLER

Hjälmstorlek	XS	S	M	L	XL	2XL	3XL
Kindkuddstjocklek	44 mm	38 mm	44 mm	38 mm	38 mm	38 mm	32 mm
Huvudstopningstjocklek	Överdel	12 mm	12 mm	12 mm	12 mm	8 mm	8 mm
	Hjässa	16 mm	12 mm	16 mm	12 mm	12 mm	8 mm

B. HJÄLMEN

BORTTAGNING AV KINDKUDDARNA

1. Ta först bort skyddskragen.
(Se instruktioner sidan 6)
2. Lossa de 3 snäppena för att ta bort den första delen av kudden. Dra sedan i kindkuddens överdel för att lossa kardborrfästet.
3. Upprepa dessa steg för den andra sidan

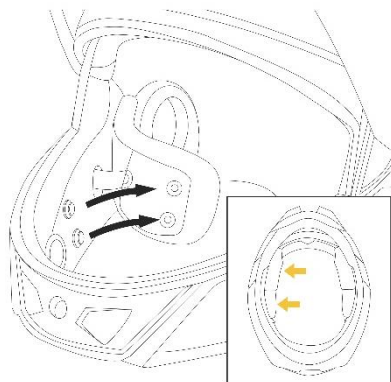

DITSÄTTNING AV KINDKUDDARNA

1. Identifiera höger och vänster sida innan kindkuddarna sätts dit.
2. Fäst de 3 snäppena och sätt kardborrfästets övre del på plats. Säkerställ att remmen är på plats i kindkuddehacket.
3. Upprepa dessa steg för den andra sidan

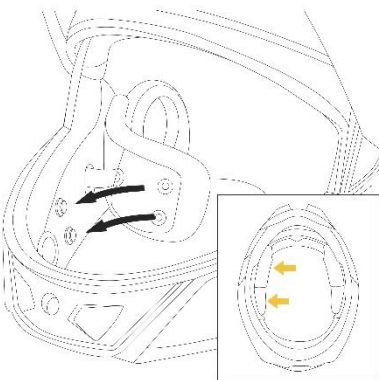

BORTTAGNING AV HUVUDSTOPPNING

1. Ta först bort skyddskragen.
(Se instruktioner sidan 6)
2. Ta därefter bort kindkuddarna.
3. Huvudstopningen är festsatt i innerskalet med 2 snäppen (på båda sidorna av halsen) och en framdel, med 3 snäppen. De kan tas bort genom att dras ut försiktigt. För framdelen, börja med att dra från ena sidan av plastremsan.

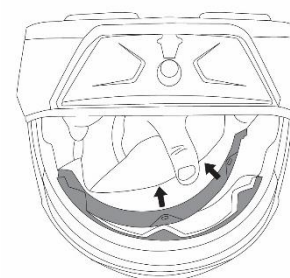
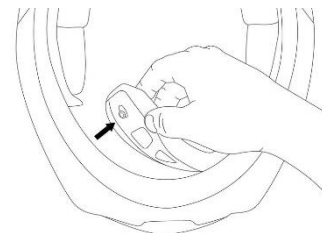

DITSÄTTNING AV HUVUDSTOPPNING

1. Sätt i den främre plastremsan under hacken för den andra plastremsan i innerskalet.
2. Placera sedan huvudstopningen i hjälmen.
3. Fäst därefter de 2 snäppena på halsdelen.

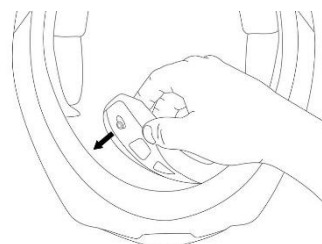
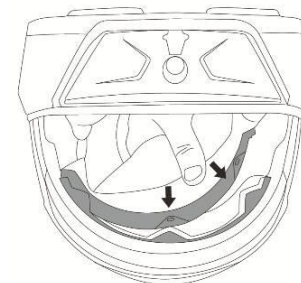

VARNING

Kör aldrig om delar av inredningen tagits bort.

Tips:

För att undvika skador på inredning och innerskal, häng inte hjälmen över speglarna eller handtagen.



B. HJÄLMEN

13. VENTILATIONSSYSTEM

OXYGEN-hjälmen har ett tvåvägs justerbart ventilationssystem. Luftflödet kan anpassas efter behov genom tre olika konfigurationer:

1. ÖPPET: När båda skjutreglagen ställs i läget «» innebär detta att luften cirkulerar fritt;

2. STÄNGT: När båda skjutreglagen ställs i läget «» innebär detta att luften inte cirkulerar;

3. ÖPPET/STÄNGT: När ett av skjutreglagen (vänster eller höger) ställs i läget «» och det andra i läget «» innebär detta att luften bara cirkulerar fritt på den ena sidan.

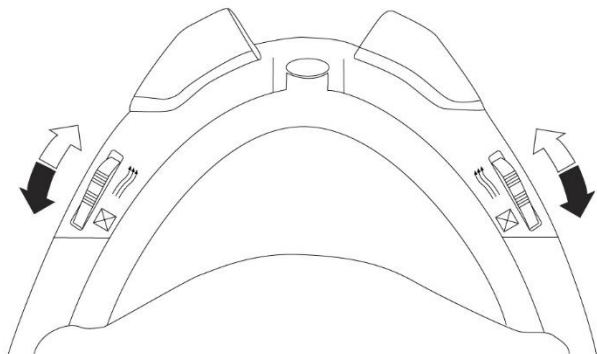

I alla tre fallen kan du öka eller minska luftflödet för maximal komfort.

Obs:

Observera att snöskoterns hastighet, vindrutan eller huvudets rotation kan påverka luftflödet i hjälmen.

14. ANDNINGSSKYDD

Andningsskyddet minskar imbildning på visiret av utandningsluften.

BORTTAGNING AV ANDNINGSSKYDDET

Ta tag i andningsskyddet och dra först från sidorna, och lossa därefter kardborrdelen i mitten.

DITSÄTTNING AV ANDNINGSSKYDDET

Sätt dit andningsskyddet ordentligt mellan den stötupptagande inredningens kinddelar och sargen enligt bilden nedan. Börja med de fyra benen och sluta vid kardborrdelen.

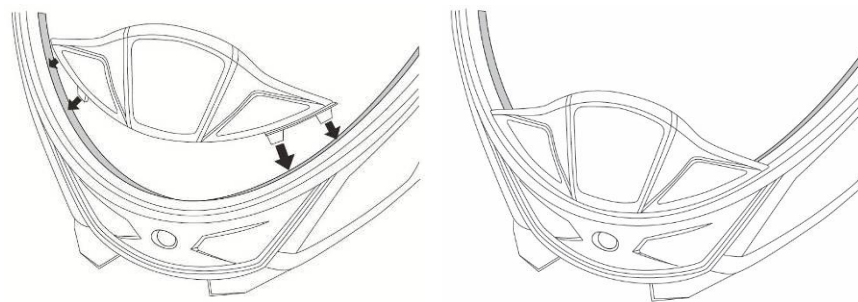

VARNING

Undvik att bära eller hålla hjälmen i andningsskyddet. Andningsskyddet kan lossna så man tappar hjälmen.

B. HJÄLMEN

15. FJÄRRKONTROLL

OXYGEN-hjälmen har designats för att kunna användas vid mycket låga temperaturer, men för bibehållen funktion utan försämrade komfort kan värmeinställningen anpassas efter väderförhållandena.

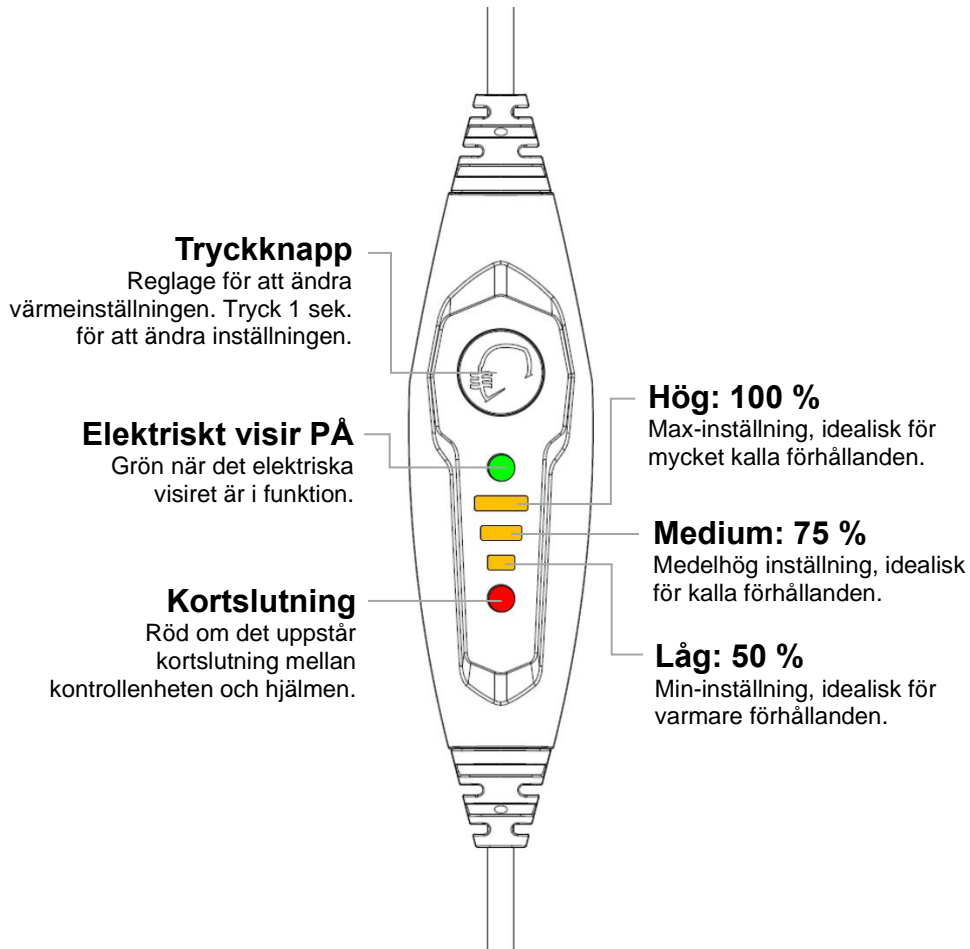

Obs:

Om den röda lysdioden tänds innebär detta att en kortslutning uppstått; följ nedanstående steg:

1. Stanna fordonet.
2. Koppla loss din enhet från fordonet.
3. Ta reda på grundorsaken till kortslutningen.

Se avsnittet Felsökning i denna manual.

C. PASSFORM OCH ANVÄNDNING

1. HUR MAN SÄTTER PÅ SIG HJÄLMEN

1. Säkerställ att solvisiret är infällt i hjälmskalet.
2. Flytta ut halsskyddet för att frigöra öppningen.
3. Öppna hakremmen och hakremmens komfortkudde.
4. Dra isär hakremmens nederändar.
5. Hjälmen kan nu enkelt sättas på.
6. Se till att öronen är i öronskydden.
7. Stäng och spänn fast hakremmen.
8. Se till att hakremmen sitter åt ordentligt under hakan.
9. Kontrollera att hakdelen är säkert låst genom att trycka upp den underifrån.

2. KORREKT PASSFORM

VARNING

Köp aldrig en begagnad hjälm, och låna aldrig någon annans hjälm. Med tiden så anpassar sig hjälmens inredning till användarens huvudform. En begagnad eller lånad hjälm ger därmed inte lika bra skydd som en ny hjälm.

VARNING

Användning av en hjälm med fel storlek kan öka risken för allvarlig personskada eller dödsfall i händelse av olycka. En för stor hjälm riskerar att rubbas eller lossna vid en olycka.

Följ nedanstående instruktioner för att välja rätt hjälmstorlek för ditt huvud:

PROVA HJÄLMEN

Ta tag i båda hakremmarna och dra hjälmen helt över huvudet, och kontrollera att huvudets överdel har kontakt med det övre partiet av hjälmens inredning. Prova hjälmen med alla skydd (balaklava, halsskydd, ansiktsmask etc.) som du planerar att använda.

KONTROLLERA ATT PASSFORMEN ÄR KORREKT

För att säkerställa att hjälmen har rätt storlek, kontrollera att:

- Hjälms inredning sluter tätt mot hela huvudet.
- Den övre stoppningen trycker ordentligt mot huvudet.
- Kindkuddarna trycker mot kinderna.
- Det finns inget mellanrum mellan pannan och inredningen. Kontrollera detta genom att försöka sticka in fingrarna. Om hjälmen inte sluter tätt och sitter stadigt ska du prova en mindre storlek.
- Justera öronskyddens läge så att de sitter ordentligt, runt öronen, inte på öronen.

För det här steget kan flera försök erfordras innan man hittar den perfekta inställningen.

C. PASSFORM OCH ANVÄNDNING

KONTROLLERA DITT SYNFÄLT

Vissa hjälmar kan begränsa eller blockera sikten när du tittar åt vänster, åt höger, uppåt eller nedåt.

VARNING

Kontrollera alltid att du kan se tillräckligt bra för att kunna hantera fordonet på ett säkert sätt.

TESTA HJÄLMENS PASSFORM

Placera händerna på båda sidorna av hjälmen. Håll huvudet så stilla som möjligt och försök vrida hjälmen från vänster till höger och sedan uppåt och nedåt. Du bör känna att hjälmen flyttar huvud- och ansiktshuden när du försöker vrida hjälmen.

I annat fall, eller om du kan känna att hjälmens inredning glider på huvudet, är hjälmen för stor. Om hjälmen klämmer eller smärtar så är den för liten.



SPÄNN FAST HAKREMMEN

Dra åt den under hakan så att det inte finns något slack i remmen, och den ska ligga tätt an mot hakan.

TESTA HAKREMMENS PASSFORM

- Placera händerna baktill på hjälmen (B) och försök skjuta av den från huvudet genom att vrida den framåt.
- Placera händerna framtill på hjälmen ovanför pannan (eller på hakskyddet) och prova att skjuta.

VARNING

Om du kan skjuta av hjälmen, prova en annan storlek eller modell.

Upprepa steg 1 till 6 tills du hittar en hjälm som sitter stadigt och säkert på huvudet.

3. TA AV HJÄLMEN

1. Säkerställ att solvisiret är infällt i hjälmen.
2. Öppna hakremmen.
3. Hjälmen kan nu enkelt tas av från huvudet.

Tips:

För att undvika skador på föremål där du placerar hjälmen så rekommenderar vi att du stänger hakremmen när du har tagit av dig hjälmen.

4. ANVÄNDNINGSSINSTRUKTIONER

ANSLUTNING AV ELKABLAR

Vi rekommenderar starkt att hjälmkablarna ansluts av en auktoriserad BRP-återförsäljare så att denne med hjälp av fordonets verkstadsmanual kan fastställa den bästa anslutningspunkten.

C. PASSFORM OCH ANVÄNDNING

1. Fordonsanslutning

• Alternativ 1a: Via fordonets eluttag avsett för detta syfte (säljs separat).

Kontakta din auktoriserade BRP-återförsäljare för mer information.

• Alternativ 1b: Via batteriströmuttaget avsett för detta syfte (säljs separat).

Kontakta din auktoriserade BRP-återförsäljare för mer information.

VARNING

Det är viktigt att hjälmen inte ansluts till andra elektriska tillbehör (som uppvärmda handtag) för att undvika överbelastning av befintliga kretsar. Detta skulle kunna orsaka brand.

2. Elkabel (fordonssida)

• Anslut fordonets elkabel till huvudeluttaget (1a eller 1b) och lämna den på plats för framtida användning.

3. Magnetanslutningskabel

• Lägg sedan din förarjacka på ett rent underlag och dra magnetanslutningskabeln som visas nedan:

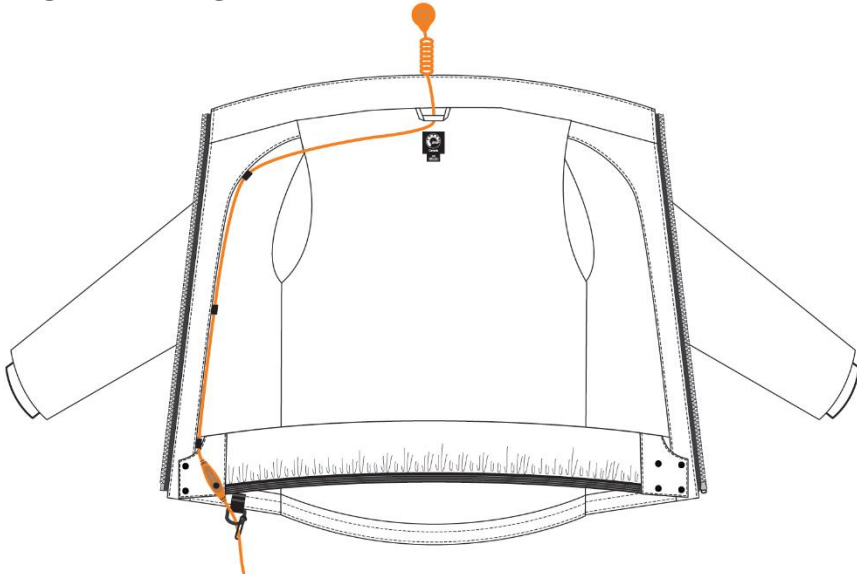

4. Slutlig anslutning

• När magnetanslutningskabeln är på plats, ta på dig jackan och dra elkabeln under vänstra eller högra armen, beroende på vilken sida nyckelringen sitter på jackan;

• Sätt på dig hjälmen enligt beskrivningen i avsnittet "2. KORREKT PASSFORM" i denna manual.

• Ta tag i magnetanslutningen bakom nacken och för den mot anslutningshuset baktill på hjälmen. Magneterna dras automatiskt till varandra.

• Ta sedan tag i magnetanslutningskabelns RCA-ände och anslut denna till fordonets elkabel.

VARNING

Säkerställ att kablarna hålls på avstånd från alla rörliga delar. Se till att elkablarna inte kan trassla in sig i fordonet och kör inte över dem. Använd inte några förlängningar. Sluta använda kablarna om de är skadade. Kassera dem och ersätt dem med nya OEM BRP-kablar.

VARNING

Magneterna i denna hjälm kan störa funktionen hos elektronisk utrustning som t.ex. pacemakers. Rådgör med din läkare innan du använder denna produkt. Observera även att magnetremsan på kreditkort kan påverkas.

C. PASSFORM OCH ANVÄNDNING

Installationsanvisningar för kommunikationssystem



STEG 1

Ta bort de 2 delarna för *bullerdämpningssystemet* (NCS) från hjälmen och ta isär dem.

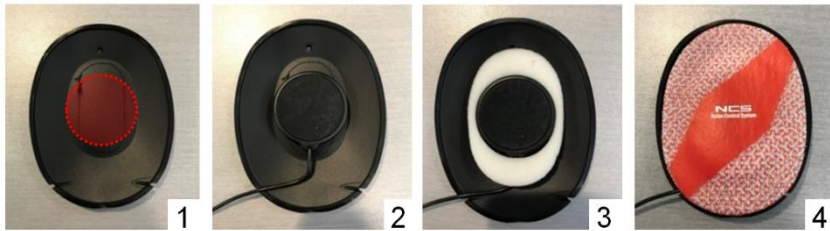

STEG 2

Bild 1: Om du har *kardborrfästen* för högtalarna kan du fästa dessa undertill på kåpan.

Bild 2: Installera högtalaren och placera ledningen i urtaget som visas ovan.

Bild 3: Sätt dit det vita skummaterialet på högtalaren.

Bild 4: Placera NCS-nätet på den.



STEG 3

Bild 1: Ta tag i NCS-enheten som visas ovan.

Bild 2: Sätt dit den i kudden med överdelen först, och därefter sidorna.

Bild 3: Sluta med nederdelen, och se till att ledningen sitter på plats.

Bild 4: Kudden måste gå över kåpan utefter hela kanten.

STEG 4

Upprepa dessa steg för den andra NCS-delen.

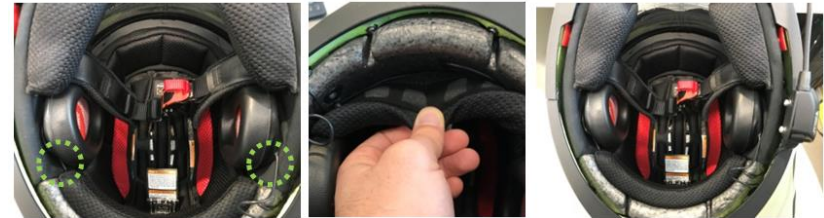

STEG 5

Bild 1: Placera om NCS i hjälmen och säkerställ att ledningarna går ut från NCS mot hjälmens bakre del.

Bild 2: Dölj den högra högtalarens ledning under huvudstopningen i halsområdet.

Bild 3: NCS installerat och ledningarna dolda under huvudstopningen.

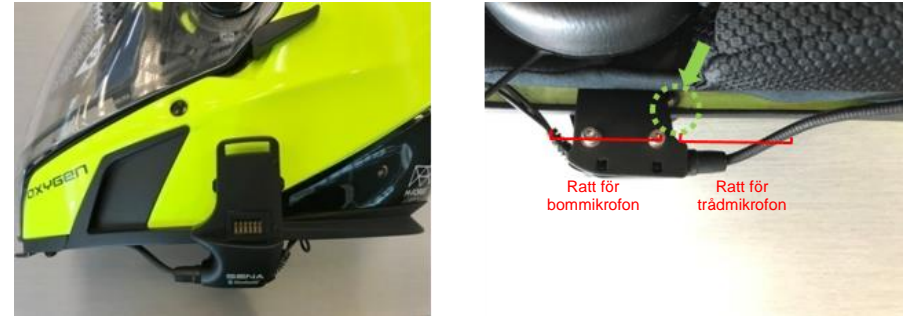

STEG 6

För kommunikationssystem med **bommikrofon** ska rattan installeras bakom sidosargfästet (som visas ovan).

För kommunikationssystem med **trådmikrofon** ska rattan installeras framför sidosargfästet (som visas ovan).

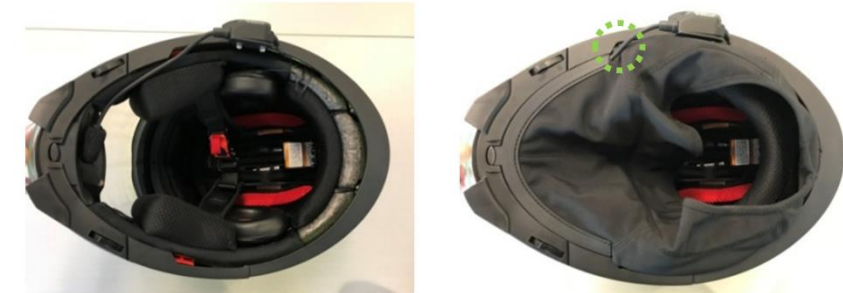

STEG 7

Placera bommikrofonen som visas ovan, och sätt sedan tillbaka skyddskragen.

D. FÖRE VARJE KÖRTILLFÄLLE

1. B. KONTROLL AV HJÄLMEN

Kontrollera hjälmen regelbundet beträffande skador. Små ytliga repor försämrar inte hjälmens skyddsegenskaper. Vid mer allvarliga skador (sprickor, bucklor, flagor och sprickor i lacken, etc.) ska hjälmen inte längre användas.

Obs:

Om din kroppsvikt har ändrats avsevärt måste du kontrollera att hjälmen fortfarande har rätt storlek för dig.

2. KONTROLL AV HAKREMMEN

1. Kontrollera att hakremmen sitter under hakan.

2. För in pekfingeret under hakremmen och dra i den.

Om hakremmen sitter löst under hakan är den för lång och behöver dras åt.

Om hakremmen lossnar när du drar i den så är den inte ordentligt fastspänd.

Lossa hakremmen helt och pröva att spänna fast den igen. Upprepa kontrollen.

3. Om hakremmen inte kan spännas fast så att den sitter ordentligt mot hakan, kontrollera att hjälmen fortfarande är rätt storlek för dig.

Obs:

Upprepa kontrollen efter varje justering.

VARNING

Kör aldrig om inte hakremmen är fastspänd eller inte korrekt justerad. Hakremmen måste sitta ordentligt och får inte lossa när man drar i den. Om hakremmen lossar när man drar i den är inte fästansordningen ordentligt stängd.

3. KONTROLL AV ANSIKTSSKYDDET OCH SOLVISIRET

Kontrollera före varje körtillfälle att ansiktsskyddets och solvisirets mekanismer fungerar ordentligt och att ansiktsskyddet och solvisiret ger tillräckligt bra sikt. All eventuell smuts ska avlägsnas före körning.

Kontrollera ansiktsskyddet och solvisiret beträffande fysiska skador och sprickor.

Ett kraftigt repat ansiktsskydd försämrar sikten avsevärt och ska bytas före körning.

VARNING

Använd aldrig tonade ansiktsskydd eller solvisir vid förhållanden med dålig sikt, vid körning i mörker eller i en tunnel.

VARNING

Ett repat och/eller smutsigt ansiktsskydd försämrar sikten avsevärt. Byt eller rengör det omedelbart med tanke på din egen säkerhet.

VARNING

Säkerställ att ansiktsskyddet och solvisiret alltid är i gott skick. Ett skadat ansiktsskydd är inte lämpligt för körning och måste bytas.

VARNING

Sluta köra om sikten är dålig.

4. KONTROLL AV MAGNETANSLUTNINGEN

1. Kontrollera att kontaktstiften på anslutningen och hjälmen är felfria och rena.

2. Kontrollera om de 4 kontaktstiften upptill är över anslutningsytan.

3. Kontrollera att de 4 kontaktstiften fjädrar tillbaka mot anslutningen.

E. FÖR DIN SÄKERHET

1. RÅD BETRÄFFANDE HJÄLMEN

Undersök hjälmen beträffande skador med regelbundna intervall. Små repor försämrar inte hjälmens skyddsegenskaper.

Hjälmen ska bytas efter 3 till 5 år, beroende på användning och skötsel. Även om ytterskalet i princip kan ha längre livslängd så innebär materialutmattning och slitage på andra delar, såväl som hjälmens allmänna funktion och de okända förhållanden där hjälmen har använts, att byte av hjälmen med tanke på din egen säkerhet rekommenderas efter denna användningsperiod.

Kraftig värme (t.ex. avgasvärme) kan orsaka skador på dekorationen, hjälmens innerskal och inredningen.

Direktkontakt med motorbränsle, förtunning eller lösningsmedel kan förstöra inner- och ytterskalets struktur. Säkerställ att hjälmen inte kommer i kontakt med dylika ämnen, inte ens för rengöringsändamål. Använd aldrig insektsmedel på eller i närheten av hjälmen, det kan skada visiret, skalet, inredningen eller andra komponenter.

Kör aldrig med ett visir som ger begränsad sikt – Repor, förslitning, imma etc kan försämrare sikten. Vissa tonade visir är inte säkra att använda vid körning i mörker.

Försök aldrig justera hjälmen under körning – Gör justeringar endast när fordonet står stilla.

Använd aldrig ett mörkt eller tonat visir i mörker eller vid dålig sikt – Detta försämrar säkerheten (i vissa länder är det dessutom olagligt). Använd inte ett solvisir som blivit repigt eller ett huvudvisir som är immigt.

Var uppmärksam på yttre ljud – Hjälmen utestänger till viss del ljud. Hjälmen utgör emellertid inte ett hörselskydd.

Bär alltid lämpliga skydd mot förfrysning – Förfrysning kan uppkomma vid körning i sträng kyla. Använd lämpligt skydd mot förfrysning, såsom balaklava, halsskydd, ansiktsmask eller en kombination av dessa.

2. RÅD BETRÄFFANDE ANSIKTSSKYDDET / SOLVISIRET

Skyddsfilmen som används vid leveransen ska tas bort före användning.

Repor och/eller smuts som uppstår vid användning av ansiktsskydd och/eller solvisir försämrar sikten avsevärt i alla körsituationer och ökar därmed olycksrisken. Byt eller rengör dem omedelbart med tanke på din egen säkerhet.

Använd aldrig tonade ansiktsskydd eller solvisir vid förhållanden med dålig sikt, i mörker eller i en tunnel.

Ångor från bensen, lösningsmedel och bränsle kan orsaka sprickor i ansiktsskyddet.

Håll ansiktsskyddet borta från dylika ångor och låt inte denna typ av ämnen komma i direktkontakt med ansiktsskyddet.

Placera aldrig hjälmen på tanken på din snöskoter eller motorcykel.

Säkerställ att ansiktsskyddet alltid är i perfekt skick.

Kör inte om sikten är dålig!

E. FÖR DIN SÄKERHET

3. RÅD BETRÄFFANDE MODIFIERINGAR / TILLBEHÖR

Originaldelar (i synnerhet i ytterskalet, innerskalet och skyddssystemet) får inte ändras eller avlägsnas.

Ditsättning av ytterligare delar från andra tillverkare som inte rekommenderats kan minska skyddsförmågan och innebär att DOT-certifiering och alla garanti- och försäkringskrav blir ogiltiga.

Använd endast originaldelar, reservdelar och tillbehör som BRP uttryckligen godkänt för din hjälm!

Modifiering av hjälmen kan försämra dess skyddsförmåga och öka risken för allvarliga personskador eller dödsfall i händelse av olycka.

Med modifiering avses bland annat:

- Borra hål
- Skära i skal, remmar eller inredning
- Komprimera inredningen
- Montera hakskydd eller annan del på hakremmen
- Avlägsna delar
- Lackering
- Klistra på dekaler
- Montering av icke godkända tillbehör

4. RÅD BETRÄFFANDE FÖRFrysNING

Vad är förfrysning?

Förfrysning inträffar när hud och/eller kroppsvävnader under huden fryser. Det är en termisk skada som kan uppkomma till följd av långvarig exponering för måttlig kyla eller kortvarig exponering för extrem kyla.

Vilka faktorer påverkar förfrysningsprocessen?

Följande faktorer kan bidra till förfrysning:

- Tidsrymd som personen exponeras för kyla;
- Utomhustemperatur;
- Vindstyrka (vindavkylningsfaktor);
- Luftfuktighet;
- Klädesplaggens fukthalt;
- Intag av alkohol eller andra droger; Hög höjd över havet.

Tecken och symptom på förfrysning

- Smärta och domnad i det aktuella området;
- Stickande känsla;
- Tydliga vita hudpartier;
- Hudflagor eller blåsor;
- Klåda eller brännande känsla; Svullnad, glansig hud, grå- eller gulaktig hud (i allvarliga fall).

Förhindra förfrysning

- Vistas inte utomhus längre perioder i sträng kyla.
- Använd alltid huvudbonad såsom balaklava, halsskydd, ansiktsmask eller en kombination av dessa.
- Undvik koffein, tobak och alkohol när du vistas i stark kyla, då dessa substanser gör huden känsligare för termisk skada;
- Byt våta kläder omedelbart;
- Kontrollera huden var 10-20 minut beträffande tecken på förfrysning.

Källor:

- National Institutes of Health:s webbplats:
<https://medlineplus.gov/frostbite.html>
<https://medlineplus.gov/ency/patientinstructions/000866.htm>

F. SKÖTSEL OCH UNDERHÅLL

VARNING

Använd aldrig petroleumbaserade kemikalier, lösningsmedel, bensin, rengöringsmedel eller adhesiv för rengöring av hjälmens skal, inredning eller visir. Sådana produkter kan allvarligt skada skalet, inredningen eller visiret, och hjälmens säkerhetsfunktion kan då inte längre garanteras.

1. RENGÖRING AV SKALET

För rengöring av hjälmskalet kan du använda vatten, tvål eller vanligt förekommande motorcykelshampo, rengöringsmedel, polermedel, plastrengöringsmedel eller rengöringsvätskor.

Användning av tvål och vatten är vanligen tillräckligt. Se vid användning av andra rengöringsmaterial till att dessa inte kommer i kontakt med ansiktsskyddet, eftersom de kan orsaka skador på visiret och dess beläggning.

2. RENGÖRING AV HJÄLMENS INREDNING

OXYGEN-hjälmens inredning kan tas bort helt.

Huvud- och kindkuddarna kan handtvättas med en mild tvällösning (t.ex. kraftigt utspätt mildt standardrengöringsmedel) med en maxtemperatur på 30 °C.

Handtvätt rekommenderas, men även maskintvätt är tillåten. Använd ett skonsamt tvättprogram så att stoppningen och kindkuddarna inte tar skada av tvätten. Låt inredningen torka i rumstemperatur och med god ventilation.

VARNING

Torka inte inredningsdelarna i torktumlare eller torkskåp; Hög värme gör att de kan ta skada.

3. ANSIKTSSKYDDETS UTVÄNDIGA YTA

Använd en mjuk trasa och mild tvällösning (< 20 °C) för att avlägsna smuts från ansiktsskyddets utvändiga yta.

Torka ansiktsskyddet genom att anbringa lätt tryck med en luddfri trasa. Ansiktsskyddet har en speciell beläggning som förhindrar imma. Beläggningen förlorar sin effektivitet efter ca två år, varför huvudvisiret bör bytas ut mot ett nytt efter denna tid.

4. VÄRMARE

Ansiktsskyddets invändiga yta får bara rengöras med en mjuk trasa, som vid behov kan fuktas något (vi rekommenderar en mikrofibertrasa).

VARNING

Använd inte några rengöringsmedel.

5. ELANSLUTNINGAR

Använd en mjuk trasa och mild tvällösning (< 20 °C) för att avlägsna smuts från elanslutningarnas yta.

För att rengöra ledanslutningarna, ta bort ansiktsskyddet och rengör försiktigt elkontakterna på båda sidor.

VARNING

Var mycket försiktig på fjäderbladen, annars kan elkontakten skadas.

F. SKÖTSEL OCH UNDERHÅLL

6. SOLVISIR

6.1 RENGÖRING AV SOLVISIRET

Solvisiret får bara rengöras med en mjuk och, vid behov, något fuktig trasa (vi rekommenderar en mikrofibertrasa).

Obs:

Använd bara ljummet vatten (< 20 °C) för rengöring. Ansiktsskyddet eller solvisiret får under inga förhållanden rengöras med bensin, lösningsmedel, fönster- eller glasrengöringsmedel, eller andra rengöringsmedel som innehåller alkohol.

Ansiktsskyddet ska inte blötläggas i vatten, även om dess utsida är väldigt smutsig, då detta avsevärt minskar ytans hårdhet och därmed hållbarheten hos im-/repskyddsbeläggningen.

Obs:

Sätt aldrig dit etiketter, tejp eller dekalering på ansiktsskyddet eller solvisiret.

Tips:

Envis smuts på ansiktsskyddets utsida (t.ex. fasttorkade insektsrester) kan enkelt avlägsnas genom att det stängda visiret täcks över med en fuktig eller våt trasa så att smutsen mjukas upp i mellan ca 30 minuter och 1 timme.

7. INSPEKTION AV HJÄLMEN

Kontrollera ansiktsskyddet och dess mekanism. Dra åt på nytt vid behov. Dra inte åt några skruvar för hårt. Skruvarna i basplattan kan gå sönder, och visirskruvarna kan orsaka skador på infästningen om de dras åt för hårt.

Kontrollera hjälmen beträffande skador. Om hjälmen är skadad eller sprucken får den inte längre användas och ska bytas ut mot en ny.

Kontrollera beträffande slitna eller skadade delar. Plastdelar kan slitas ut med tiden. Om du upptäcker slitna eller skadade delar, byt dem eller köp en ny hjälm. Se "Reservdelar" för information om byte av delar.

VARNING

Minska risken för allvarliga personskador eller dödsfall genom att regelbundet inspektera hjälmen.

8. FÖRVARING AV HJÄLMEN

- Förvara hjälmen svalt och torrt;
- Se till att inga djur kommer åt hjälmen;
- Se till att inte hjälmen utsätts för temperaturer över 50 °C och placera den inte på eller i närheten av varma ytor;
- Förvara hjälmen i en hjälmväska.

VARNING

Om hjälmen förvaras på fel sätt kan den skadas och öka risken för allvarlig personskada eller dödsfall i händelse av en olycka.

G. FELSÖKNINGSGUIDE

PROBLEM	ÅTGÄRD
FJÄRRKONTROLLEN ÄR STRÖMLÖS	<p>Kontrollera om du är ordentligt ansluten till ditt fordon eller någon annan strömkälla. Om du är ansluten till ditt fordon, kontrollera säkringen på ditt fordon. Byt den vid behov. Lastutjämning kan förekomma på vissa fordon; Låt motorn gå med ökat varvtal i bara några sekunder, detta bör slå PÅ fjärrkontrollen. Om problemet kvarstår, kontakta en auktoriserad BRP-återförsäljare för grundlig kontroll.</p>
DEN RÖDA LAMPAN PÅ FJÄRRKONTROLLEN LYSER	<p>Detta innebär att det finns en kortslutning. Kontrollera följande:</p> <ol style="list-style-type: none"> 1. Kontrollera om det finns främmande föremål på magnetanslutningen och/eller på hjälmuttaget. Avlägsna och/eller rengör vid behov. 2. Kontrollera om magnetanslutningen eller elkabeln är skadade. Byt vid behov. <p>Om problemet kvarstår, kontakta en auktoriserad BRP-återförsäljare för grundlig kontroll. <i>Obs:</i> <i>Om det finns en kortslutning kan de 3 orangefärgade lysdioderna förbli tända eller blinka ett antal gånger. Stanna under alla omständigheter fordonet och följ stegen i proceduren som beskrivs ovan.</i></p>
DEN GRÖNA LAMPAN PÅ FJÄRRKONTROLLEN TÄNDS INTE	<p>Detta innebär att det elektriska visiret inte fungerar. Kontrollera följande:</p> <ol style="list-style-type: none"> 1. Kontrollera om hjälmen är ordentligt ansluten. Om inte, justera magnetanslutningen. 2. Kontrollera om det förekommer isbildning i ledkontaktarna. Öppna och stäng huvudvisiret ett antal gånger så att den avlägsnas genom friktionen. 3. Kontrollera om ansiktsskyddet är ordentligt ditsatt. Om inte, ta bort det och sätt dit det ordentligt. 4. Kontrollera om elkontaktbladen är deformerade. Ta bort ansiktsskyddet och dra försiktigt i bladen (placerade i lederna) så att de går upp högre (på båda sidor), och sätt tillbaka ansiktsskyddet på hjälmen. 5. Kontrollera om det elektriska visiret är skadat. Byt vid behov. <p>Matningsspänningen är högre än 18 V DC. 7. Om problemet kvarstår, kontakta en auktoriserad BRP-återförsäljare för grundlig kontroll.</p>
IMMA PÅ HUVUDVISIRET	<p>Kontrollera om värmevisiret har skadats. Byt vid behov. Ta bort ansiktsskyddet och kontrollera elanslutningens skick vid lederna. Rengör vid behov.</p> <ol style="list-style-type: none"> 3. Om det fortfarande inte fungerar, dra mycket försiktigt de 3 bladen (på varje sida av visiret) uppåt, för att säkerställa att de har elektrisk kontakt med hjälmen. 4. Byt ansiktsskyddet om det är skadat.

G. FELSÖKNINGSGUIDE

PROBLEM	ÅTGÄRD
VÄRMEVISIRET ÄR IMMIGT	<ol style="list-style-type: none"> Vid ovanliga omständigheter kan en dimma uppträda på ytan av anti-dimma ytbeläggningen. Detta kan enkelt avlägsnas så att det aldrig återkommer med hjälp av följande steg: <ol style="list-style-type: none"> Fukta en mjuk trasa med varmt tvålsvatten. Rengör varsamt och låt lufttorka. Låt lufttorka utan att försöka torka med trasa. Upprepa vid behov. Om problemet kvarstår, kontrollera om dimman finns mellan de två glasen. Om så är fallet, kontakta en auktoriserad BRP-återförsäljare för undersökning.
SOLVISIRET UR FUNKTION	<ol style="list-style-type: none"> Kontrollera om solvisiret är korrekt installerat och placerat på hjälmen. Kontrollera om det finns några trasiga delar. Byt vid behov ut dem mot nya. Om problemet kvarstår, kontakta en auktoriserad BRP-återförsäljare för grundlig kontroll.
ISBILDNING PÅ ANSIKTSSKYDDETS SPÄRR	<ol style="list-style-type: none"> Säkerställ att ansiktsskyddet är ordentligt stängt. Du ska höra/märka ett "klick". Se till att använda andningsluftavvisaren för att minska vattenansamling i detta område.
BAKRE LAMPAN UR FUNKTION	<ol style="list-style-type: none"> Kontrollera om bakre lampan har skadats. Byt vid behov. Om problemet kvarstår, kontakta en auktoriserad BRP-återförsäljare för grundlig kontroll.
FRÄMRE LAMPAN UR FUNKTION (SÄLJS SEPARAT)	<ol style="list-style-type: none"> Se till att trycka in PÅ-knappen längre än 1 sekund. För att förhindra felaktig användning är det 1 sekunds fördröjning innan främre lampan slås PÅ. Kontrollera om batterierna fortfarande är OK. Byt vid behov ut batterierna mot nya. Kontrollera om elkontakterna i batteriurtaget är skadade eller smutsiga; Rengör vid behov elkontakterna eller byt främre lampan. Om problemet kvarstår, kontakta en auktoriserad BRP-återförsäljare för grundlig kontroll.

H. TILLBEHÖR OCH RESERVDELAR

En översikt över alla tillgängliga tillbehör och reservdelar hittar du på Internet under www.brp.com



Av säkerhetsskäl får alla andra delar till hjälmen bara bytas av en BRP-återförsäljare.

1. TILLBEHÖR

Originaltillbehör från BRP finns tillgängliga hos din återförsäljare. För att hitta BRP-återförsäljare i ditt område, använd sökfunktionen Hitta återförsäljare på BRP:s webbplats: www.brp.com

LED-lampa

- 9290060090

Oxygen solvisir (med imskyddsbeläggning)

- 9290030092: Brons
- 9290030095: Amber Orange

Fordonseluttag RCA

- 860201283 : Passar REV (G4)
- 860201234: Passar REV-XP, REV-XR, REV-XU, Tundra, REV-XM och REV-XS

Passagerarströmkabel (Oxygen, BV2S och Modulär 3)

- 4457150090

Oxygen reservkuddar till NCS-system:

- 9290230090

2. RESERVDELAR

Originaltillbehör från BRP finns tillgängliga hos din återförsäljare. För att hitta BRP-återförsäljare i ditt område, använd sökfunktionen Hitta återförsäljare på BRP:s webbplats: www.brp.com

Oxygen elektriskt visir

- 9290020000

Oxygen huvudvisirmekanism

- 9290050090

Oxygen elkabelsats

- 9290040090

Oxygen solvisir (med imskyddsbeläggning)

- 9290030057 : Smoke

Oxygen solvisirmekanism

- 9290220990: Passar Small*, Medium, Large
- 9290221490: Passar Extra Large, 2 Extra Large, 3 Extra Large

Oxygen huvudstoppning

- 9290110490: Passar Small (2018–2019 års modeller)
- 9290110690: Passar Medium
- 9290110990: Passar Large
- 9290111290: Passar Extra Large
- 9290111490: Passar 2 Extra Large
- 9290111690: Passar 3 Extra Large

Oxygen huvudstoppning

- 9290240290: Passar Extra Small (2020 års modeller eller fler)
- 9290240490: Passar Small (2020 års modeller eller fler)

Oxygen kindkuddar

- 9290080490: Passar Small (2018–2019 års modeller)
- 9290080690: Passar Medium
- 9290080990: Passar Large
- 9290081290: Passar Extra Large
- 9290081490: Passar 2 Extra Large
- 9290081690: Passar 3 Extra Large

Oxygen kindkuddar

- 9290250290: Passar Extra Small (2020 års modeller eller fler)
- 9290250490: Passar Small (2020 års modeller eller fler)

Oxygen EPS-kindsats

- 9290200990: Passar **Small***, Medium, Large
*(2018–2019 års modeller)
- 9290201290: Passar Extra Large
- 9290201490: Passar 2 Extra Large, 3 Extra Large

Oxygen EPS-kindsats

- 9290260490: Passar **Extra Small***, **Small***
*(2020 års modeller eller senare)

Oxygen NCS-sats (bullerdämpningssystem)

- 9290070090

Oxygen kindtyg

- 9290090990: Passar Small*, Medium, Large
- 9290091490: Passar Extra Large, 2 Extra Large, 3 Extra Large

Oxygen andningsluftavisare

- 9290180090

Oxygen tättnings-, ventilations- och skruvsats

- 9290120000

Oxygen bakre signaturlampa

- 9290160090

Oxygen hakskydd

- 9290100990: Passar Extra Small, Small, Medium, Large
- 9290101490: Passar Extra Large, 2 Extra Large, 3 Extra Large

BRP-logotyp för hjälm 1 tum

- 4487000008

Minisäkring

- 710000742: 5 A
- 710000743: 7,5 A

Observera: För mer information om tillgängliga reservdelar, besök vår webbplats på följande adress: <http://store.ski-doo.com/>

H. TILLBEHÖR OCH RESERVDELAR

3. INSTALLATION AV LED-LAMPA

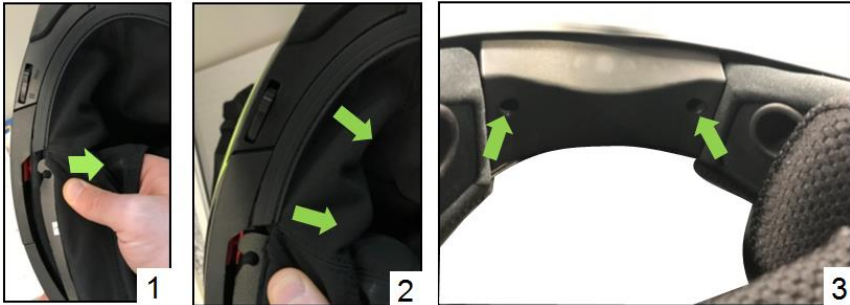

STEG 1

Bild 1: Ta bort halsskyddet. Börja med att ta bort plastfliken på varje sida för att ta bort hela bakre delen.

Bild 2: Ta bort hakdelen genom att dra halsskyddets främre del mot insidan av hjälmen (som visas ovan).

Bild 3: Använd en Phillips-skruvmejsel nr 1 och ta bort de 2 skruvarna.



STEG 2

När de 2 skruvarna tagits bort, dra i delen som visas ovan för att fälla den bakåt.

När hela dess underdel är synlig kan du ta bort den helt.

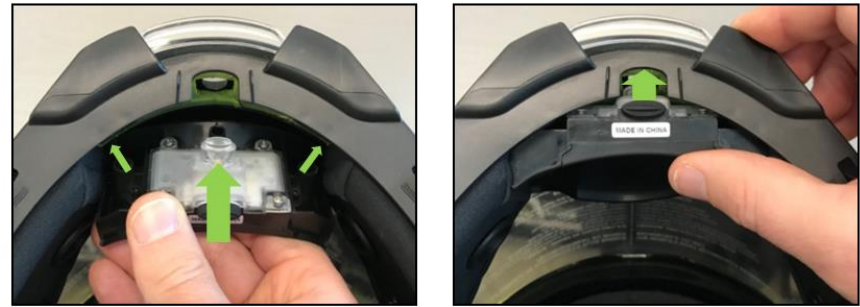

STEG 3

Installera tillbehörslampan genom att först placera in de övre hörnen, och fäll den sedan framåt för att sätta den på plats.

Obs: Du ska inte behöva använda kraft för att fälla den på plats.

Om så är fallet innebär det att något är fel, och lampans hörn har inte placerats in korrekt.



STEG 4

När tillbehörslampan är på plats, säkerställ att den sitter rätt genom att kontrollera om glaset är korrekt placerat innanför den avsedda öppningen.

Justera om så inte är fallet.

STEG 5

Sätt tillbaka de 2 skruvarna för att säkra tillbehörslampan i läge (0,3 Nm).

Sätt tillbaka halsskyddet, och börja med hakdelen.

H. TILLBEHÖR OCH RESERVDELAR

4. BYTE AV LED-LAMPANS BATTERIER

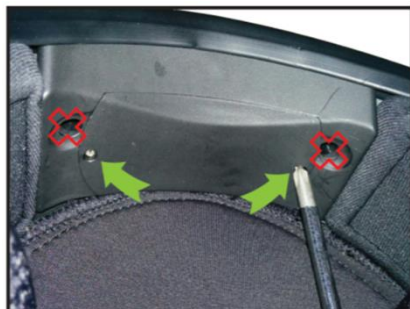

STEG 1

Använd Phillips-skruvmejseln nr 1 som medföljer till LED-lampan för att ta bort skruvarna på varje sida av lampans batterilock, och lägg dem åt sidan.

Obs: Se till att inte tappa skruvarna och/eller skruva loss lampans skruvar.

STEG 2

Ta tag i ena sidan av batteriluckan och dra försiktigt i den. Ta tag i batterilockets överdel och dra ut det helt.



STEG 3

Byt batterierna och se till att de sitter rätt.

STEG 4

Sätt tillbaka batterilocket och skruva försiktigt dit skruvarna (0,2 Nm).

Obs: Se till att inte dra åt skruvarna för hårt för att undvika skador.

I. BRP-SERVICE

1. REPARATIONSSERVICE

OXYGEN-hjälmen är en BRP-kvalitetsprodukt som har utformats och tillverkats med hjälp av de senaste utvecklings- och tillverkningsmetoderna. Om hjälmen måste repareras, kontakta din återförsäljare.

Obs: Om vi får en reparationsbeställning från en kund utan en tydlig felbeskrivning så är vi berättigade att undersöka saken och/eller vänta med att slutföra beställningen tills kunden har kontaktats.

Om en tydlig beskrivning av det ursprungliga felet har tillhandahållits och vi ändå upptäcker ytterligare fel under reparationen, så är vi berättigade, men ej skyldiga, att åtgärda dessa utan en specifik beställning om så krävs för att återställa hjälmens rätta funktion och kostnaden för detta är låg i relation till det ursprungliga reparationsarbetet. I annat fall efterfrågar vi kundens samtycke.

2. GARANTI

Dina specialiståterförsäljare tillhandahåller en garanti för inköpt utrustning.

Den begränsade garantiperioden är 4 år från inköpsdatumet. Om du har orsak till klagomål, kontakta din specialiståterförsäljare eller dennes serviceadress.

Vi ber att du tillhandahåller en noggrann beskrivning av klagomålet och en kopia av ditt kvitto.

J. HUR DU KAN KONTAKTA OSS

www.brp.com

Nordamerika

565 de la Montagne Street

Valcourt (Québec) JOE 2LO

Kanada

Sturtevant, Wisconsin, U.S.A.

10101 Science Drive

Sturtevant, Wisconsin

53177

U.S.A.

Sa De Cv, Av. Ferrocarril 202

Parque Ind. Querétaro, Lote2-B

76220

Santa Rosa Jáuregui, Qro., Mexiko

Europa

Skaldenstraat 125

B-9042 Gent

Belgien

Itterpark 11

D-40724 Hilden

Tyskland

ARTEPARC Bâtiment B

Route de la côte d'Azur, Le Canet

13590 Meyreuil

Frankrike

Ingvald Ystgaardsvei 15

N-7484 Trondheim

Norge

Isoaavantie 7

PL 8040

96101 Rovaniemi

Formvägen 16

S-906 21 Umeå

Sverige

Avenue d'Ouchy 4-6

1006 Lausanne

Schweiz

Oceanien

6 Lord Street
Lakes Business Park
Botany, NSW 2019
Australien

Sydamerika

Rua James Clerck Maxwell, 230
TechnoPark Campinas SP 13069-380 Brasilien

Asien

15/F Parale Mitsui Building,8
Higashida-Cho, Kawasaki-ku
Kawasaki 210-0005
Japan
Room Dubai, level 12, Platinum Tower
233 Tai Cang Road
Xintiandi, Lu Wan District
Shanghai 200