

ski-doo®



2017

GUIDA DELL'OPERATORE Include
Informazioni su Sicurezza,
Veicolo e Manutenzione



REV™ G4
Mountain serie

⚠ AVVERTENZA

Leggere attentamente questa guida. Contiene importanti istruzioni di sicurezza. Età operatore minima raccomandata: 16 anni. Conservare questa Guida dell'operatore all'interno del veicolo.

6 1 9 9 0 0 8 8 0 Traduzione delle istruzioni originali

AVVERTENZA

La mancata osservanza delle precauzioni e istruzioni di sicurezza contenute nella presente Guida dell'operatore, nel *VIDEO SULLA SICUREZZA* e sulle etichette di sicurezza apposte sul prodotto potrebbe provocare lesioni gravi o mortali!

AVVERTENZA

Questo veicolo può superare per prestazioni altri veicoli guidati in passato. Cercare di familiarizzarsi con il nuovo veicolo.

AVVISO RELATIVO ALLA PROPOSITION 65 DELLO STATO DELLA CALIFORNIA

AVVERTENZA

Questo veicolo contiene o emette sostanze chimiche riconosciute dallo Stato della California come possibili cause di cancro, difetti congeniti o altri danni riproduttivi.



In USA, i prodotti sono distribuiti da BRP US Inc.

In Canada i prodotti sono distribuiti da Bombardier Recreational Products Inc.

I seguenti sono marchi di fabbrica di Bombardier Recreational Products Inc. o di sue affiliate.

D.E.S.S.™	HPG™	RAVE™	REV®	Ski-Doo®
E-TEC®	MX Z™	Renegade™	tMotion™	TNT™
G4™	Pilot™	RER™	ROTAX™	XPS™

La serie KYB Pro è un marchio registrato di KYB America LLC.

INTRODUZIONE

Deutsch	Dieses Handbuch ist möglicherweise in Ihrer Landessprache verfügbar. Bitte wenden Sie sich an Ihren Händler oder besuchen Sie: www.operatorsguides.brp.com
English	This guide may be available in your language. Check with your dealer or go to: www.operatorsguides.brp.com
Español	Es posible que este manual esté disponible en su idioma. Consulte a su distribuidor o visite: www.operatorsguides.brp.com
Français	Ce guide peut être disponible dans votre langue. Vérifier avec votre concessionnaire ou aller à: www.operatorsguides.brp.com
日本語	このガイドは、言語によって翻訳版が用意されています。ディーラーに問い合わせるか、次のアドレスでご確認ください： www.operatorsguides.brp.com
Nederlands	Deze handleiding kan beschikbaar zijn in uw taal. Vraag het aan uw dealer of ga naar: www.operatorsguides.brp.com
Norsk	Denne boken kan finnes tilgjengelig på ditt eget språk. Kontakt din forhandler eller gå til: www.operatorsguides.brp.com
Português	Este manual pode estar disponível em seu idioma. Fale com sua concessionária ou visite o site: www.operatorsguides.brp.com
Suomi	Käyttöohjekirja voi olla saatavissa omalla kielelläsi. Tarkista jälleenmyyjältä tai käy osoitteessa: www.operatorsguides.brp.com
Svenska	Denna bok kan finnas tillgänglig på ditt språk. Kontakta din återförsäljare eller gå till: www.operatorsguides.brp.com

Congratulazioni per l'acquisto di questa nuova motoslitte Ski-Doo®. Indipendentemente dal modello scelto, il prodotto è coperto dalla garanzia Bombardier Recreational Products Inc. (BRP); è disponibile inoltre una rete di concessionari autorizzati per la vendita di motoslitte Ski-Doo in grado di fornire tutti i componenti, l'assistenza e gli accessori di cui si potrebbe avere bisogno.

Il concessionario desidera impegnarsi affinché siate interamente soddisfatti del prodotto. Grazie alla sua formazione specifica, egli potrà effettuare la messa a punto iniziale, l'ispezione della motoslitte e completare la regolazione finale necessaria per soddisfare le specifiche esigenze relative al peso e all'ambiente di guida prima che si prenda possesso del veicolo.

Alla consegna, avrete ricevuto informazioni sulla copertura della garanzia e firmato l'*ELENCO DI CONTROLLO PRE-CONSEGNA*, che assicura al cliente la fornitura di un nuovo veicolo pienamente soddisfacente.

Prima di mettersi alla guida

Per sapere come ridurre il rischio di infortuni gravi o letali per sé, il passeggero o i passanti, leggere le seguenti sezioni prima di mettersi alla guida del veicolo:

- *INFORMAZIONI SULLA SICUREZZA*
- *INFORMAZIONI SUL VEICOLO.*

Leggere tutte le etichette di sicurezza esposte sulla motoslitte e guardare con attenzione il *VIDEO SULLA SICUREZZA*.

Raccomandiamo vivamente di seguire un corso per una guida sicura. Per informazioni in merito, rivolgersi al concessionario o agli enti locali.

La mancata osservanza delle avvertenze contenute nella presente Guida dell'operatore può provocare **LESIONI GRAVI** o **MORTALI**.

Messaggi di sicurezza

Qui di seguito sono fornite spiegazioni relative ai tipi di messaggi di sicurezza, al loro aspetto ed alla maniera in cui sono utilizzati nella presente guida.

Il simbolo di avvertenza  indica un potenziale pericolo di lesioni.

AVVERTENZA

Indica un potenziale pericolo che, se non evitato, potrebbe provocare lesioni gravi o mortali.

 **ATTENZIONE** Indica una situazione pericolosa che, se non evitata, potrebbe provocare lesioni di entità lieve o moderata.

AVVISO Indica istruzioni che, se non seguite, potrebbero gravemente danneggiare componenti del veicolo o provocare altri danni materiali.

Informazioni sulla presente Guida dell'operatore

La Guida dell'operatore è stata preparata per portare a conoscenza del proprietario/operatore e del passeggero di questa motoslitte i diversi comandi e le istruzioni per una guida ed una manutenzione sicure.

Nella guida sono utilizzati i seguenti termini riferiti a operatore, passeggero e configurazione del veicolo:

- **Operatore:** indica la persona che sta ai comandi e che guida la motoslitte.
- **Passeggero:** indica la persona che siede dietro l'operatore.
- **1-UP:** indica un modello progettato per essere utilizzato dal solo operatore.
- **2-UP:** indica un modello progettato per ospitare **un** passeggero.

Conservare la Guida dell'operatore all'interno del veicolo, in modo da poterla consultare in merito alla manutenzione ed all'individuazione e risoluzione di problemi, nonché farla leggere ad altri.

Si sottolinea che la presente guida è disponibile in numerose lingue. In caso di discrepanze, farà fede la versione inglese.

Se si desidera visualizzare e/o stampare un'altra copia della Guida dell'operatore, visitare il seguente sito Web www.operatorsguides.brp.com.

Le informazioni contenute in questo documento sono corrette al momento della pubblicazione. BRP segue tuttavia una politica di continuo miglioramento dei suoi prodotti, senza che ciò comporti per l'azienda l'obbligo di dotare delle nuove migliorie prodotti fabbricati in precedenza. Per modifiche tardive, è possibile che esistano differenze tra il prodotto fabbricato e le descrizioni e/o specifiche indicate nella presente guida. BRP si riserva il diritto di interrompere o modificare in qualsiasi momento le caratteristiche tecniche, il design, le funzioni, i modelli o le attrezzature senza che ciò comporti alcun obbligo per l'azienda.

In caso di vendita del veicolo, la presente Guida dell'operatore e il *DVD SULLA SICUREZZA* dovranno essere consegnati all'acquirente.

INDICE

INTRODUZIONE	1
Prima di mettersi alla guida	2
Messaggi di sicurezza	2
Informazioni sulla presente Guida dell'operatore.....	2

INFORMAZIONI SULLA SICUREZZA

PRECAUZIONI GENERALI	10
Evitare l'avvelenamento da monossido di carbonio	10
Evitare che la benzina si infiammi ed altri rischi	10
Evitare ustioni provocate da componenti caldi	11
Accessori e modifiche.....	11

SPECIALI MESSAGGI DI SICUREZZA	12
---	-----------

GUIDA DEL VEICOLO	18
Ispezione preliminare alla guida.....	18
Istruzioni di guida.....	21
Trasporto di un passeggero	26
Variazioni terreno/guida	27
Ambiente	35

PRODOTTI PER MIGLIORARE LA TRAZIONE	38
--	-----------

Manovrabilità	38
Accelerazione	41
Azione frenante	41
Importanti norme di sicurezza	41
Effetti di un cingolo chiodato sulla durata utile della motoslitta.....	42
Installazione dei chiodi sui cingoli approvati da BRP	42
Manutenzione/Sostituzione	45

ETICHETTE IMPORTANTI PRESENTI SUL VEICOLO	46
--	-----------

Cartellini	46
Etichette di sicurezza del veicolo	49
Etichette di conformità	57
Etichette per informazioni tecniche.....	59

INFORMAZIONI SUL VEICOLO

COMANDI, STRUMENTI E DOTAZIONI	62
1) Manubrio.....	63
2) Leva dell'acceleratore	63
3) Leva del freno.....	64

COMANDI, STRUMENTI E DOTAZIONI (continua)

4) Leva del freno di stazionamento	65
5) Interruttore di spegnimento del motore	67
6) Interruttore di arresto di emergenza del motore.....	68
7) Pulsante Avviamento/Retromarcia elettronica (RER)	70
8) Commutatore dei fari.....	70
9) Interruttore delle manopole e della leva dell'acceleratore riscaldate	71
10) Sella	72
11) Strumenti.....	73
12) Paraurti anteriore e posteriore	75
13) Indicatore digitale multifunzione	76
14) Vano bagagli	85
15) Protezione cinghia di trasmissione	86
16) Alloggiamento della cinghia di trasmissione di scorta.....	89
17) Modulo superiore della carrozzeria (cofano).....	90
18) Pannelli laterali	96
19) Manopola per avviamento di emergenza a riavvolgimento automatico (se prevista).....	97
20) Baffi rompighiaccio.....	97
21) Guida dell'operatore.....	98
CARBURANTE	99
Requisiti del carburante	99
Procedura di rifornimento del veicolo.....	100
OLIO DI INIEZIONE	103
Olio di iniezione raccomandato	103
Verifica del livello dell'olio di iniezione	103
PERIODO DI RODAGGIO	105
Funzionamento durante il rodaggio	105
PROCEDURE DI BASE	106
Procedura di avvio del motore	106
Avviamento di emergenza	106
Riscaldamento del veicolo	109
Retromarcia (RER).....	110
Spegnimento del motore	111
LA MOTOSLITTA E LE CONDIZIONI DI GUIDA.....	113
Altitudine	113
Temperatura	113

UTILIZZI SPECIALI	114
Traino di un accessorio	114
Traino di un'altra motoslitta	114
MESSA A PUNTO DELLA GUIDA	115
Regolazioni delle sospensioni posteriori	116
Regolazione delle sospensioni anteriori	125
Suggerimenti per la regolazione del veicolo in base al suo comportamento	127
TRASPORTO DEL VEICOLO.....	129

MANUTENZIONE

PROGRAMMA DI MANUTENZIONE	132
PROCEDURE DI MANUTENZIONE	135
Liquido refrigerante del motore	135
Sistema di scarico	136
Candele	137
Liquido dei freni	137
Olio scatola di trasmissione	139
Catena di trasmissione	142
Cinghia di trasmissione	143
Puleggia motrice	149
Cingolo	153
Sospensioni	161
Sci	163
Fusibili	163
Fari	165
CURA DEL VEICOLO.....	170
Cura dopo l'utilizzo	170
Pulizia e protezione del veicolo	170
RIMESSAGGIO.....	171
Modalità di rimessaggio del motore	171

INFORMAZIONI TECNICHE

IDENTIFICAZIONE DEL VEICOLO	176
Decalcomanie descrittive veicolo	176
Numeri di identificazione	177

VALORI DI EMISSIONE SONORA E VIBRAZIONI (TUTTI I PAESI TRANNE CANADA/STATI UNITI)	179
DICHIARAZIONE DI CONFORMITÀ CE	180
MOTORI CERTIFICATI EPA	181
Informazioni sulle emissioni del motore	181
CHIAVE D.E.S.S. RF (RADIO FREQUENCY DIGITALLY ENCODED SECURITY SYSTEM)	183
CARATTERISTICHE TECNICHE	184

RISOLUZIONE DEI PROBLEMI

LINEE GUIDA PER L'INDIVIDUAZIONE E LA RISOLUZIONE DEI PROBLEMI	190
SISTEMA DI CONTROLLO	194
Icane, messaggi e codici sonori	194
Codici di guasto	197

GARANZIA

GARANZIA LIMITATA BRP USA E CANADA: MOTOSLITTE SKI-DOO® 2017	202
GARANZIA SULLE EMISSIONI PER LA NORMATIVA EPA DEGLI STATI UNITI	207
GARANZIA LIMITATA INTERNAZIONALE BRP: MOTOSLITTE SKI-DOO® 2017	211
GARANZIA LIMITATA BRP PER I PAESI EUROPEI, PER LA COMUNITÀ DEGLI STATI INDIPENDENTI (CSI) E PER LA TURCHIA: MOTOSLITTE SKI-DOO® 2017	217

INFORMAZIONI SUL CLIENTE

INFORMAZIONI SULLA PRIVACY	224
CONTATTACI	225
Nord America.....	225
Europa	225
Oceania.....	226
Sud America.....	226
Asia	226

CAMBIO DI INDIRIZZO/PROPRIETÀ 227

INFORMAZIONI SULLA SICUREZZA

PRECAUZIONI GENERALI

Evitare l'avvelenamento da monossido di carbonio

Tutti i gas di scarico contengono monossido di carbonio, un gas letale. L'inalazione di monossido di carbonio può provocare mal di testa, vertigini, sonnolenza, nausea, confusione ed infine la morte.

Il monossido di carbonio è un gas incolore, inodore ed insapore che può essere presente anche se non si vedono gas di scarico del motore, né se ne avverte l'odore. Livelli mortali di monossido di carbonio possono accumularsi rapidamente e se ne può facilmente essere sopraffatti e non essere più in grado di salvarsi. Inoltre, livelli mortali di monossido di carbonio possono persistere per ore o giorni in locali chiusi o poco ventilati. Se si avverte qualsiasi sintomo di avvelenamento da monossido di carbonio, lasciare immediatamente la zona, respirare aria fresca e rivolgersi al medico.

Per evitare danni gravi o letali dovuti al monossido di carbonio:

- Mai accendere il veicolo in ambienti scarsamente ventilati o parzialmente chiusi, come garage, autorimesse o capanni. Anche tentando di disperdere i gas di scarico con ventilatori o aprendo porte e finestre, il monossido di carbonio può raggiungere rapidamente livelli critici.
- Mai accendere il motore del veicolo in ambienti esterni dai quali i gas di scarico potrebbero penetrare all'interno di un edificio attraverso aperture come porte e finestre.

Evitare che la benzina si infiammi ed altri rischi

La benzina è estremamente infiammabile ed altamente esplosiva. I vapori di carburante possono diffondersi ed infiammarsi al contatto di una scintilla o una fiamma anche a metri di distanza dal motore. Per ridurre il rischio di incendi o esplosioni, osservare le seguenti istruzioni:

- Utilizzare solo contenitori certificati per il trasporto di benzina per conservare il carburante.
- Rispettare fedelmente le istruzioni riportate nella *PROCEDURA DI RIFORNIMENTO*.
- Mai avviare il motore se il tappo del serbatoio non è stato chiuso correttamente.

La benzina è tossica e può causare danni gravi o letali alla salute.

- Mai aspirare la benzina usando la bocca.
- Richiedere assistenza medica immediata nel caso in cui si ingerisca della benzina, se ne inalino i vapori o questa entri in contatto con gli occhi.

Se si versa benzina su di sé, lavarsi con acqua e sapone e cambiarsi gli indumenti.

Evitare ustioni provocate da componenti caldi

Durante il funzionamento, il sistema di scarico ed il motore si riscaldano. Per evitare ustioni, evitare il contatto durante il funzionamento e subito dopo.

Accessori e modifiche

Non procedere a modifiche non autorizzate, né utilizzare elementi di fissaggio o accessori che non siano approvati da BRP. Poiché non sono state collaudate da BRP, queste modifiche possono aumentare il rischio d'incidenti o lesioni, nonché rendere illegale la guida del veicolo illegale.

Gli accessori per il tunnel devono essere caricati sul veicolo secondo le istruzioni fornite con ogni accessorio.

Per alcuni modelli possono essere disponibili sedili per il passeggero approvati da BRP e conformi agli standard SSCC. Se si utilizza un sedile di questo tipo, seguire le linee guida e le raccomandazioni relative al passeggero contenute in questa guida.

AVVERTENZA

Il sedile del passeggero deve essere dotato di una cinghia o di maniglie e soddisfare gli standard SSCC.

Per gli accessori disponibili per il veicolo, rivolgersi a un concessionario Ski-Doo autorizzato.

SPECIALI MESSAGGI DI SICUREZZA

La mancata osservanza delle seguenti istruzioni può provocare LESIONI GRAVI O LETALI:

- Effettuare sempre un'ispezione preliminare PRIMA dell'accensione.
- Prima di avviare il motore, verificare che il meccanismo dell'acceleratore possa muoversi liberamente e tornare alla posizione di minimo senza problemi.
- Fissare sempre l'occhiello del cordoncino di sicurezza a un indumento prima di avviare il motore.
- Non avviare mai il motore senza aver montato correttamente la protezione della cinghia o dei dischi freno, oppure con il cofano o i pannelli laterali aperti o rimossi. Non azionare mai il motore senza aver montato la cinghia di trasmissione. L'avviamento di un motore senza carichi, ad esempio senza cinghia di trasmissione o con il cingolo sollevato, può essere pericoloso.
- Azionare sempre il freno di stazionamento prima di avviare il motore.
- Tutti sono principianti la prima volta che si siedono ai comandi di una motoslitte, indipendentemente dalle precedenti esperienze di guida avute con altri tipi di veicolo. La sicurezza d'uso della motoslitte dipende da diversi fattori, quali visibilità, velocità, condizioni atmosferiche, ambiente, condizioni del veicolo e dell'operatore stesso.
- Per l'uso sicuro di qualsiasi tipo di motoslitte è richiesto un addestramento di base. Leggere attentamente la Guida dell'operatore ponendo particolare attenzione agli avvisi e alle avvertenze. Iscrivere al club motoslitte locale: le attività sociali e le piste sono state studiate per assicurare sia divertimento che sicurezza. Per le istruzioni di base informarsi presso il proprio concessionario, da amici, membri dello stesso club, oppure iscriversi a un programma locale di formazione sulla sicurezza.
- Prima di guidare per la prima volta la motoslitte, ogni operatore principiante deve visionare ed assicurarsi di aver capito tutte le etichette di sicurezza apposte sul veicolo, la Guida dell'operatore e il VIDEO SULLA SICUREZZA. Consentire a un nuovo operatore di guidare la motoslitte unicamente su un'area piana e circoscritta, almeno finché non avrà preso piena confidenza con il funzionamento del veicolo. Iscrivere il nuovo operatore a eventuali corsi locali di addestramento per operatori di motoslitte.
- Le prestazioni di alcune motoslitte possono superare in maniera significativa quelle di altre utilizzate in precedenza. Per questo motivo, ne è sconsigliato l'uso da parte di operatori principianti o inesperti.

- Le motoslitte possono essere utilizzate in diverse aree e con differenti condizioni della neve. Non tutti i modelli reagiscono nello stesso modo in condizioni simili. Consultare sempre il proprio concessionario per scegliere il modello di motoslitte adatto alle proprie particolari esigenze e applicazioni.
- L'uso della motoslitte in condizioni pericolose che vanno oltre le capacità dell'operatore, del passeggero o della motoslitte, o che esulano dall'uso previsto, può causare lesioni gravi o letali all'operatore, al passeggero o alle persone vicine.
- BRP consiglia la guida della motoslitte a persone con più di 16 anni di età. Verificare anche le prescrizioni di legge locali riguardanti età e addestramento del conducente.
- È molto importante informare l'operatore, indipendentemente dal suo livello di esperienza, a proposito delle caratteristiche dinamiche di questa motoslitte. La configurazione della motoslitte, come la distanza sci, il tipo di sci, il tipo di sospensione, la lunghezza, la larghezza ed il tipo di cingolo, variano da un modello all'altro. Il comportamento dinamico della motoslitte è fortemente influenzato da queste caratteristiche.
- L'operatore principiante deve acquisire familiarità con la motoslitte facendo pratica in un'area pianeggiante, a velocità limitata, prima di avventurarsi in campo aperto.
- Conoscere le leggi locali. Organi governativi federali, statali, provinciali e locali hanno varato leggi e norme in merito all'utilizzo e al funzionamento sicuro delle motoslitte. È responsabilità del conducente di motoslitte apprendere e rispettare tali leggi e norme. Il rispetto e l'osservanza risulteranno in un utilizzo delle motoslitte più sicuro per tutti. Conoscere le leggi sulla responsabilità civile, sui danni alle proprietà e sulle assicurazioni riguardanti il proprio veicolo.
- L'alta velocità può uccidere. In molti casi non è possibile reagire o rispondere con sufficiente rapidità agli eventi imprevisti. Guidare sempre a una velocità adatta alla pista, alle condizioni atmosferiche e all'abilità personale. Conoscere le norme locali. Eventuali limiti di velocità in vigore devono essere rispettati.
- Tenere sempre la destra della pista.
- Mantenere sempre una distanza di sicurezza dalle altre motoslitte e dalle persone vicine.
- Ricordare sempre che il materiale promozionale può mostrare manovre pericolose eseguite da piloti professionisti, in condizioni ideali e/o controllate. Mai tentare di eseguire manovre pericolose che vanno oltre il proprio livello di abilità nella guida.

- Mai utilizzare questo veicolo sotto l'effetto di droghe o alcol. Queste sostanze rallentano i tempi di reazione e riducono la capacità di giudizio.
- La motoslitte non è destinata all'uso su viali, strade o autostrade pubbliche.
- Evitare la guida su strada. Nel caso in cui però fosse necessario e consentito, ridurre la velocità. La motoslitte non è destinata a funzionare o a curvare su fondi asfaltati. Quando si attraversa una strada, effettuare un arresto completo, quindi guardare in entrambe le direzioni prima di attraversare a 90°. Fare attenzione ai veicoli parcheggiati.
- Guidare una motoslitte di notte può essere un'esperienza piacevole ma, data la ridotta visibilità, è necessaria una maggiore cautela. Evitare terreni non conosciuti e accertarsi che l'impianto luci funzioni. Portare sempre con sé una torcia elettrica e lampadine di scorta.
- Mai rimuovere dotazioni originali dalla motoslitte. Ogni veicolo presenta infatti molte funzionalità di sicurezza che comprendono diverse protezioni e consolle, oltre a materiali riflettenti ed etichette di sicurezza.
- La natura è meravigliosa, ma non bisogna mai lasciarsi distrarre dalla guida. Se si desidera apprezzare davvero il paesaggio invernale, fermare la motoslitte a bordo pista, così da non rischiare di trasformarsi in un pericolo per gli altri.
- Le recinzioni possono rappresentare un grande pericolo per l'utente e per la motoslitte. Stare alla larga da pali o tralicci del telefono.
- I cavi nascosti, invisibili da lontano, possono provocare gravi incidenti.
- Indossare sempre un casco di protezione omologato, un dispositivo di protezione per gli occhi e una maschera. Questo vale anche per il passeggero.
- Prestare attenzione ai pericoli associati alla guida fuori pista, quali valanghe o altri rischi o ostacoli naturali o creati dall'uomo.
- Evitare di seguire un'altra motoslitte troppo da vicino. Se la motoslitte di fronte rallenta per qualsiasi motivo, il suo operatore e passeggero possono subire lesioni a causa del mancato rispetto della distanza di sicurezza. Mantenere sempre questa distanza di arresto di sicurezza con la motoslitte di fronte. In base alle condizioni del terreno, la distanza di arresto potrebbe essere superiore a quella stimata. Guidare con prudenza. Si deve essere pronti a utilizzare tecniche di guida evasiva.

- Anche avventurarsi in escursioni solitarie con la motoslitta potrebbe essere pericoloso. Il carburante potrebbe terminare, potrebbe verificarsi un incidente o la motoslitta potrebbe danneggiarsi. Tenere presente che la motoslitta è in grado di percorrere in una mezz'ora una distanza superiore a quella che una persona a piedi riuscirebbe a coprire in un giorno. Utilizzare il "buddy system". Mettersi in viaggio sempre con un amico o con un membro del proprio club motoslitte. In ogni caso, informare sempre qualcuno della meta dell'escursione e dell'ora prevista per il ritorno.
- I prati presentano talvolta depressioni in cui si accumula acqua che d'inverno ghiaccia. Solitamente si tratta di ghiaccio vivo. Tentare di curvare o frenare su questa superficie potrebbe causare la rotazione del veicolo su se stesso fino alla perdita del controllo. Non frenare mai o tentare di accelerare o curvare sul ghiaccio vivo. Se capita di guidare in tali condizioni, ridurre la velocità rilasciando delicatamente l'acceleratore.
- Mai compiere "salti" con la motoslitta.
- Quando si viaggia in gruppo, mai "sgasare" con l'acceleratore. La neve e il ghiaccio possono essere lanciati all'indietro, nella scia di una motoslitta che segue. Inoltre, quando si "sgasa" con l'acceleratore, il veicolo tende a scavare il manto nevoso, lasciando agli altri veicoli una superficie di contatto irregolare.
- Viaggiare in gruppo è divertente e piacevole, ma non bisogna mai mettersi in mostra o sorpassare gli altri membri del gruppo. Un operatore con minore esperienza potrebbe tentare di fare altrettanto e non riuscirci. Quando si guida in compagnia, adattare le proprie abilità all'esperienza degli altri.
- In caso di emergenza, il motore della motoslitta può essere arrestato premendo l'apposito interruttore di spegnimento, oppure tirando l'estremità del cordoncino di sicurezza collegato all'interruttore di spegnimento d'emergenza del motore, mentre si azionano i freni.
- Azionare sempre il freno di stazionamento quando non si utilizza il veicolo.
- Mai far funzionare il motore in un'area non ventilata e/o se il veicolo viene lasciato incustodito.
- **Solo modelli con avviamento elettrico:** Mai caricare o sovralimentare una batteria mentre è installata sulla motoslitta.

- Motori E-TEC: Non tentare mai di procedere personalmente alla manutenzione o a riparazioni del sistema di alimentazione o del sistema elettrico. Tutte le operazioni di manutenzione o riparazione di questi sistemi devono obbligatoriamente essere svolte presso un concessionario Ski-Doo autorizzato.
- Mai tentare di procedere personalmente alla manutenzione o alla riparazione del sistema di alimentazione o del sistema elettrico. Tutte le operazioni di manutenzione o riparazione di questi sistemi devono obbligatoriamente essere svolte presso un concessionario Ski-Doo autorizzato.
- Prima di procedere in retromarcia, assicurarsi che lo spazio retrostante sia sgombro da ostacoli o persone.
- Rimuovere sempre l'estremità del cordoncino di sicurezza dall'interruttore di spegnimento del motore quando il veicolo non è in funzione, onde evitare un'accensione accidentale del motore o l'uso non autorizzato da parte di bambini e di altre persone, nonché il furto del veicolo.
- MAI sostare dietro o accanto a un cingolo in rotazione. Detriti potrebbero essere scagliati con forza provocando gravi infortuni. Per rimuovere accumuli di neve o ghiaccio, spegnere il motore, inclinare il veicolo su un lato e mantenerlo fermo, quindi servirsi della chiave presente sulla protezione della cinghia.
- Non chiodare il cingolo, a meno che non sia stato omologato per questo. In velocità, un cingolo chiodato che non è stato omologato per l'impiego di chiodi potrebbe usurarsi e staccarsi dal veicolo. Per informazioni sulla disponibilità e le applicazioni specifiche di chiodatura, rivolgersi a un concessionario Ski-Doo autorizzato.
- Il cingolo di questo veicolo può essere chiodato. È tuttavia **OBBLIGATORIO** utilizzare esclusivamente chiodi del tipo approvato da BRP per l'uso su motoslitte Ski-Doo. **NON UTILIZZARE MAI** chiodi convenzionali, in quanto il cingolo è meno spesso rispetto ai nostri cingoli standard. I chiodi potrebbero perforare il cingolo e staccarlo dal veicolo.
- Indossare sempre un casco omologato e attenersi alle stesse linee guida per l'abbigliamento raccomandate per il conducente e descritte in questa guida.
- Assicurarsi di potere assumere una posizione stabile, appoggiando correttamente entrambi i piedi sulle pedane e tenendosi saldamente alle maniglie.

- Sui modelli 2-UP, l'operatore è responsabile della sicurezza del passeggero. Ricordare sempre che il controllo della motoslitte, la stabilità e la distanza di sicurezza potrebbero essere compromesse quando si guida con un passeggero.
- Prima di guidare, chiedere al passeggero di avvisare immediatamente di rallentare o fermare il veicolo nel caso in cui si sentisse a disagio o in pericolo durante la guida. Prestare sempre attenzione al passeggero durante la guida.

GUIDA DEL VEICOLO

Ogni conducente ha la responsabilità di tutelare la sicurezza degli altri centauro o delle persone che si trovano nelle vicinanze.

Il conducente è responsabile del corretto funzionamento del proprio veicolo e dell'addestramento dei passeggeri o di altri eventuali guidatori. Potrebbero sussistere notevoli differenze nella guida e nelle prestazioni del veicolo da una motoslitte all'altra.

Una motoslitte è relativamente semplice da utilizzare ma, come qualsiasi altro veicolo o apparecchio meccanico, può essere pericoloso se il conducente o un passeggero sono temerari, sconsiderati o disattenti. È consigliabile sottoporre la motoslitte a un'Ispezione di Sicurezza Annuale. Contattare un concessionario autorizzato Ski-Doo per ulteriori dettagli a riguardo. Anche se non richiesto, si consiglia di affidare la preparazione pre-stagionale della motoslitte a un concessionario autorizzato Ski-Doo. Ogni visita ai concessionari autorizzati Ski-Doo è un'ottima occasione per verificare se la motoslitte è interessata da una campagna di sicurezza. Inoltre, invitiamo a rivolgersi tempestivamente a un concessionario autorizzato Ski-Doo qualora si venga a conoscenza di una campagna di sicurezza riguardante la propria motoslitte.

Per gli accessori disponibili, rivolgersi a un concessionario autorizzato Ski-Doo.

Prima di avventurarsi sulle piste, utilizzare la motoslitte in un'area pianeggiante, limitata fino a quando si è acquisita completa familiarità con il suo funzionamento e ci si sente di poter affrontare in modo sicuro un'attività più impegnativa. Godetevi una gita gradevole e in sicurezza.

Ispezione preliminare alla guida



AVVERTENZA

Il controllo preventivo è molto importante prima dell'azionamento del veicolo. Controllare sempre il corretto funzionamento dei comandi principali, delle funzioni di sicurezza e dei componenti meccanici prima di cominciare.

Prima di avviare il motore

1. Rimuovere la neve e il ghiaccio dalla carrozzeria del veicolo, compresi luci, sella, poggiatesta, comandi e strumenti.
2. Verificare che il prefiltro del silenziatore della presa d'aria non sia ostruito dalla neve.

3. Verificare che gli sci e il gruppo sterzo abbiano libertà di movimento. Controllare l'azione corrispondente degli sci rispetto al manubrio.
4. Controllare il livello di carburante e di olio (se previsto) e verificare la presenza di perdite. Rabboccare in caso di necessità o di perdite; per gli interventi di manutenzione, riparazione o sostituzione si consiglia di rivolgersi a un concessionario autorizzato Ski-Doo, un'officina o un professionista di fiducia. Per informazioni relative alla garanzia, consultare la *GARANZIA SULLE EMISSIONI PER LA NORMATIVA EPA DEGLI STATI UNITI* qui contenuta.
5. Tutti i vani bagagli devono essere correttamente bloccati e non devono contenere alcun oggetto pesante o fragile. Anche il cofano e i pannelli laterali devono essere correttamente bloccati.
6. Attivare la leva di controllo acceleratore diverse volte per controllare che funzioni facilmente e senza problemi. Deve ritornare in posizione di folle quando rilasciata.
7. Attivare la leva del freno e assicurarsi che il freno entri completamente in azione prima che la leva di controllo del freno entri in contatto con l'impugnatura del manubrio. Deve tornare indietro completamente quando viene rilasciata.
8. Azionare il freno di stazionamento e controllare che funzioni correttamente. Lasciare il freno di stazionamento inserito.

Dopo aver avviato il motore

Per conoscere la corretta procedura di avviamento del motore, consultare la sezione *PROCEDURA DI AVVIAMENTO DEL MOTORE*.

1. Verificare il funzionamento delle luci abbaglianti, anabbaglianti, del fanalino posteriore, del freno e delle spie luminose.

NOTA: Per la verifica delle luci, può essere necessario staccare il cordoncino di sicurezza dagli indumenti. In questo caso, fissare di nuovo il cordoncino non appena si riprendono i comandi della motoslitte.

2. Verificare il funzionamento dell'interruttore di spegnimento del motore (tirando l'estremità del cordoncino di sicurezza) e dell'interruttore di arresto di emergenza del motore.
3. Rilasciare il freno di stazionamento.
4. Vedere la sezione relativa al *RISCALDAMENTO* e seguire le istruzioni.

Elenco dei controlli prima dell'uso

ELEMENTO	FUNZIONAMENTO	✓
CARROZZERIA, COMPRESI SELLA, POGGIAPIEDI, LUCI, FILTRO DELL'ARIA, COMANDI E STRUMENTI	Verificare le condizioni ed eliminare la neve o il ghiaccio.	
SCI E GRUPPO STERZO	Verificare libertà di movimento e funzionamento corretto.	
CARBURANTE E OLIO (SE PREVISTO)	Assicurarsi che il livello sia corretto e che non vi siano perdite.	
LIQUIDO REFRIGERANTE	Assicurarsi che il livello sia corretto e che non vi siano perdite.	
LIQUIDO DEI FRENI	Assicurarsi che il livello sia corretto e che non vi siano perdite.	
VANO BAGAGLI	Controllare che sussista un bloccaggio corretto e non siano presenti oggetti pesanti o fragili.	
CINGOLO	Verificare le condizioni ed eliminare neve o ghiaccio. Per i cingoli chiodati, consultare <i>ISPEZIONE</i> nella sottosezione <i>PRODOTTI CHE MIGLIORANO LA TRAZIONE</i> .	
LEVA DELL'ACCELERATORE	Verificare se il funzionamento è corretto.	
LEVA DEL FRENO	Verificare se il funzionamento è corretto.	
FRENO DI STAZIONAMENTO, FRENO	Verificare se il funzionamento è corretto.	

INTERRUTTORE DI ARRESTO DI EMERGENZA DEL MOTORE ED INTERRUTTORE DI SPEGNIMENTO DEL MOTORE (ESTREMITÀ DEL CORDONCINO DI SICUREZZA)	Verificare se il funzionamento è corretto. Il cordoncino di sicurezza deve essere collegato all'asola di un indumento dell'operatore.	
LUCI	Verificare se il funzionamento è corretto.	
GUIDE SCI	Verificare se il funzionamento è corretto.	
SUPPORTI GUIDE	Verificare se il funzionamento è corretto.	
CINGHIA DI TRASMISSIONE	Verificare la presenza di rotture, segni di logoramento o usura anomala.	

Istruzioni di guida

Abbigliamento specifico

Indossare abbigliamento adatto all'impiego di una motoslitte. Deve essere comodo e non troppo aderente. Verificare sempre le previsioni meteorologiche prima di mettersi alla guida. Vestirsi considerando le temperature più fredde. Anche la biancheria intima termica funge da buon strato isolante.

Per motivi di sicurezza e di comodità, indossare sempre un casco omologato. Forniscono protezione termica e riducono le lesioni. Indossare o portare sempre con sé un berretto, una balaclava e una maschera per la faccia. Occhiali di sicurezza o una maschera applicabile al casco sono indispensabili.

Le mani devono essere protette da guanti o muffole da motoslitte che assicurino un sufficiente isolamento e permettono l'utilizzo dei pollici e delle dita per azionare i comandi.

Gli stivali dal fondo in gomma con rivestimento in nylon o pelle, con interno in feltro rimovibile, sono le calzature ideali per guidare una motoslitte.

Durante la guida della motoslitta mantenersi il più asciutti possibile. Quando si passa all'ambiente interno, togliere l'abbigliamento da motoslitta e gli stivali e accertarsi che si asciughino in modo adeguato.

Non indossare scarpe lunghe e abbigliamento largo che potrebbe rimanere impigliato nelle parti in movimento.

Indossare occhiali con lenti colorate.

Cosa portare

Kit di pronto soccorso	Kit strumenti in dotazione
Telefonino	Coltello
Candele di scorta	Torcia elettrica
Nastro isolante	Carta del percorso
Cinghia di trasmissione di ricambio	Spuntino

Posizione di guida (marcia avanti)

La posizione e il bilanciamento durante la guida sono due principi basilari per portare la motoslitta dove si desidera. Quando si sterza sul fianco di una collina, il conducente e il passeggero devono essere pronti a spostare il peso del corpo per aiutarla a ruotare nella direzione desiderata. L'operatore e i passeggeri non devono mai effettuare questa manovra posizionando il piede fuori dal veicolo. L'esperienza insegnerà quanto inclinarsi per effettuare curve a diverse velocità e quanto doversi inclinare su di una discesa per mantenere un equilibrio adeguato.

In generale, la posizione di guida per ottenere l'equilibrio e il controllo migliori è da seduti. Tuttavia, in determinate condizioni vengono utilizzate anche le posizioni semiseduta, in ginocchio o in piedi.

AVVERTENZA

Non tentare alcuna manovra se va oltre il proprio livello di abilità.

Seduti

Piedi appoggiati sulle pedane, corpo a metà della sella: posizione ideale quando si procede con la motoslitte su un fondo regolare e conosciuto. Ginocchia e fianchi devono essere mantenuti elastici per assorbire i colpi.



Semi-seduti

Posizione semi-seduta con il corpo staccato dalla sella e i piedi sotto il corpo in una sorta di postura accovacciata, per consentire alle gambe di assorbire i contraccolpi quando si procede su un fondo irregolare. Evitare arresti bruschi.



In ginocchio

Questa posizione si ottiene appoggiando saldamente un piede sulla pedana poggiapiedi e il ginocchio opposto sulla sella. Evitare arresti bruschi.



In piedi

Posizionare entrambi i piedi sulle pedane poggiapiedi. Le ginocchia devono essere flesse per assorbire i colpi delle cunette del fondo. Risulta essere una posizione efficace per una visuale migliore e per spostare il peso quando le condizioni lo richiedono. Evitare arresti bruschi.



mmo2008-003-004

Posizione di guida (retromarcia)

Durante la retromarcia, raccomandiamo di rimanere seduti sulla motoslitte.

Non mettersi in piedi. Il peso del conducente può infatti spostarsi in avanti contro la leva del cambio, provocando un'accelerazione inaspettata.

⚠ AVVERTENZA

Un'accelerazione inaspettata mentre la motoslitte è in retromarcia può provocare la perdita di controllo del veicolo.

Trasporto di un passeggero

Alcune motoslitte sono progettate solo per l'operatore (1-UP), altre invece possono ospitare anche un passeggero (2-UP). Individuare e rispettare attentamente le avvertenze relative allo specifico modello utilizzato.

Anche quando è prevista la presenza di un passeggero, questo deve risultare fisicamente idoneo per viaggiare in motoslitte.

AVVERTENZA

Il passeggero deve essere sempre in grado di appoggiare in modo sicuro i piedi sui poggipiedi e mantenere le mani sulle maniglie o sulla cinghia della sella quando è seduto. È importante rispettare tali criteri fisici per assicurare che il passeggero abbia una posizione stabile e ridurre il rischio di eiezione.

L'operatore ha la responsabilità di tutelare la sicurezza del proprio passeggero e informarlo sui fondamenti della guida di una motoslitte.

AVVERTENZA

- Il passeggero deve sedersi sull'apposito sedile. Non consentire mai a nessuno di sedere tra manubrio e operatore.
- Il passeggero e l'operatore devono sempre indossare caschi omologati e indumenti caldi, adatti all'uso in motoslitte. Accertarsi che non ci siano parti del corpo scoperte.
- Se il passeggero si sente scomodo o a disagio per qualsiasi motivo, deve immediatamente informare l'operatore affinché rallenti o fermi il veicolo.

Guidare con un passeggero a bordo è diverso che guidare da soli. L'operatore ha il vantaggio di conoscere la manovra successiva e si potrà preparare di conseguenza. L'operatore inoltre può vantaggiosamente sfruttare come supporto la presa sul manubrio. Al contrario, il passeggero deve affidarsi alla prudenza e alla responsabilità dell'operatore nella guida del veicolo. Inoltre, la posizione "body english" risultata limitata in presenza di un passeggero e talvolta l'operatore può vedere una porzione maggiore della pista rispetto al passeggero. Per questo motivo, la presenza di un passeggero impone accortezza nelle manovre di partenza e arresto e una velocità di crociera ridotta. Inoltre, l'operatore deve avvisare il passeggero

di pendenze laterali, cunette, rami, ecc. Una cunetta imprevista può sbalzare il passeggero dal veicolo. Ricordare al passeggero di piegarsi insieme all'operatore in curva, senza però causare il rovesciamento del veicolo. Usare estrema cautela, procedere più lentamente e controllate frequentemente il passeggero.

AVVERTENZA

Quando si guida con un passeggero:

- La capacità di frenare e sterzare il veicolo risulta ridotta. Ridurre la velocità e prevedere più spazio per le manovre.
- Regolare le sospensioni in base al peso.

Per informazioni complete su come regolare le sospensioni, consultare la sottosezione *MESSA A PUNTO DELLA GUIDA*

Guidare con un bambino

Sulle motoslitte predisposte per ospitare due passeggeri (con sedile opzionale), in caso di trasporto di un adulto e un bambino, BRP raccomanda che il bambino sieda in posizione centrale. In questo modo, l'adulto seduto sulla sella posteriore ha un contatto visivo diretto con il bambino e lo può trattenere se necessario. Inoltre, seduto in posizione centrale, il bambino riceve la migliore protezione contro vento e freddo.

In presenza di un passeggero molto giovane, usare particolare cautela e procedere ancora più lentamente. Verificare frequentemente per accertarsi che il bambino abbia una presa sicura e sia posizionato correttamente con i piedi sulle pedane poggiatepiè.

Variazioni terreno/guida

Pista curata

Per una pista sottoposta a manutenzione, la posizione di guida seduta è la preferita. Non gareggiare e, soprattutto, tenere la destra procedendo sulla pista. È necessario essere preparati ad affrontare situazioni impreviste. Rispettare tutti i segnali della pista. Non procedere a zig zag, spostandosi da un lato all'altro della pista.

Pista non curata

Se non è caduta neve fresca, è probabile trovare "washboard" e cumuli di neve. Affrontare questa situazione a velocità eccessive può causare danni fisici. Rallentare. Tenere le mani sul manubrio e

assumere una posizione semi-seduta. I piedi devono trovarsi sotto il corpo, in una posizione curva, per assorbire qualunque effetto dello scuotimento. Su tratti lunghi di piste "washboard", è possibile adottare la posizione in ginocchio con un ginocchio sul sedile. Ciò garantisce un certo comfort, mantenendo nel contempo il corpo sciolto e in grado di controllare il veicolo. Fare attenzione a sassi nascosti o a ceppi d'albero parzialmente coperti da una recente nevicata.

Neve alta

In presenza di neve alta "polverosa", il veicolo potrebbe iniziare ad "impantanarsi". In tal caso, curvare con un arco il più ampio possibile e ricercare una base più stabile. In caso di "impantanamento", una situazione che capita a tutti prima o poi, non far girare il cingolo, in quanto si farebbe sprofondare maggiormente la motoslitte. Al contrario, spegnere il motore, scendere e spostare il retro del veicolo sulla neve fresca. Quindi, calpestare bene la neve davanti al veicolo per creare un passaggio netto. Generalmente è sufficiente un metro. Riavviare il motore. Assumere la posizione in piedi e dondolare delicatamente il veicolo, mentre si accelera in modo sicuro e lento. A seconda che a sprofondare sia l'estremità anteriore o posteriore del veicolo, i piedi devono essere posizionati all'estremità opposta delle pedane poggiapiedi. Non posizionare mai materiale estraneo al di sotto del cingolo con funzione di supporto. Non consentire a nessuno di mettersi di fronte a, o dietro la motoslitte con il motore in funzione. Stare lontani dal cingolo. Il contatto con il cingolo in rotazione causerà lesioni personali.

Acqua congelata

Transitare su laghi e fiumi congelati può avere fatali conseguenze. Evitare i corsi e gli specchi d'acqua. Se ci si trova in un'area sconosciuta, chiedere alle autorità locali o ai residenti informazioni sulle condizioni del ghiaccio, sugli immissari, sugli emissari, le sorgenti, le correnti in rapido movimento e altri pericoli. Non tentare mai di utilizzare la motoslitte su un fondo di ghiaccio che potrebbe rivelarsi troppo debole per sostenere il proprio peso e quello del veicolo. L'impiego di una motoslitte sul ghiaccio o su superfici ghiacciate può essere molto pericoloso se non si rispettano determinate precauzioni. L'effettiva natura del ghiaccio è incompatibile con un buon controllo di una motoslitte o di qualsiasi veicolo. La trazione necessaria per l'avvio, la sterzata o l'arresto è di gran lunga inferiore a quella necessaria su fondo nevoso. Per questo motivo, queste distanze possono venire moltiplicate diverse volte. La sterzata è minima e le

rotazioni incontrollate sono un pericolo sempre presente. Quando si procede su ghiaccio, guidare lentamente e con prudenza. Consentire un ampio spazio di frenata e sterzata. Questa raccomandazione è particolarmente significativa in caso di guida notturna.

Neve estremamente compatta

Non sottostimare la neve estremamente compatta. Può infatti rivelarsi di difficile gestione poiché sia gli sci sia il cingolo non sviluppano molta trazione. La migliore tecnica di guida da adottare è rallentare ed evitare accelerazioni, sterzate o frenate rapide.

In salita

Vi sono due tipi di salite che è possibile incontrare: la salita "aperta", con pochi alberi, rupi o altri ostacoli e la salita che può essere affrontata solo in modo diretto. Una salita "aperta" va affrontata in slalom o salendo lateralmente. Affrontarla con andamento obliquo. Adottare una posizione in ginocchio. Tenere sempre il peso a monte. Mantenere una velocità costante e di sicurezza. Continuare in questa direzione fino a quando possibile, quindi passare all'angolazione e alla posizione di guida opposte.

Una salita diretta potrebbe invece presentare dei problemi. Adottate la posizione in piedi, accelerare prima di iniziare la salita e quindi ridurre la pressione sull'acceleratore per evitare lo slittamento del cingolo.

In ogni caso, la velocità del veicolo deve essere commisurata alle condizioni del pendio. Rallentare sempre quando si raggiunge la cima. Se non è possibile proseguire, non fare girare il cingolo. Spegnerne il motore, liberare gli sci estraendoli e posizionandoli in discesa, posizionare la parte posteriore della motoslitte a monte; quindi riavviare il motore e muoversi lentamente esercitando una lenta e costante pressione sull'acceleratore. Acquisire una posizione adatta ad evitare il rovesciamento e quindi affrontare la discesa.

Discesa

La guida in discesa richiede il controllo completo e continuo del veicolo. Sulle discese ripide, mantenere il baricentro basso e tenere entrambe le mani sul manubrio. Mantenere una lieve pressione sull'acceleratore e lasciare che il veicolo affronti la discesa con il motore in funzione. Se si raggiunge una velocità superiore a quella sicura, rallentare frenando mentre si applica una pressione lieve e frequente. Non bloccare mai il freno e il cingolo.

Salita laterale

Quando si attraversa in salita laterale o si attraversa in salita o in discesa, è necessario attenersi a determinate procedure. Tutti i conducenti devono inclinarsi verso il pendio per garantire la stabilità. Le posizioni di utilizzo preferite sono la posizione in ginocchio, con il ginocchio della gamba a valle sul sedile e il piede della gamba a monte sulla pedana poggiapiedi oppure la posizione semi-seduta. È necessario essere preparati a spostare rapidamente il peso in base alle necessità. Le salite laterali e i pendii ripidi non sono raccomandati a un principiante o a un novello conducente di motoslitte.

Rischio di valanghe

Quando si viaggia su terreni di montagna, occorre tenere presente il rischio di valanghe. Le valanghe variano per dimensioni e forme e si producono generalmente su terreni in pendenza e su neve instabile.

Neve fresca, animali, persone, vento e motoslitte sono tutti fattori che possono scatenare una valanga. Evitare gare di high marking o l'attraversamento di pendii in condizioni favorevoli alla formazione di valanghe. In condizioni di neve instabile, occorre limitarsi alle salite o discese poco ripide. Evitare gli accumuli di neve creati dal vento. Evitare qualsiasi condizione instabile è il segreto per una guida in montagna all'insegna della sicurezza. Quando si è in montagna, la cosa probabilmente più importante è essere consapevoli ogni giorno delle condizioni e dei pericoli. Seguire il bollettino locale delle valanghe ed informarsi ogni giorno delle condizioni esterne, osservando le precauzioni consigliate.

Quando si guida in montagna, è opportuno avere sempre con sé una pala, una sonda e un ARVA. Raccomandiamo a tutti coloro che guidano in montagna di seguire un corso di formazione sui pericoli delle valanghe, organizzato localmente, in modo da familiarizzarsi con le condizioni della neve ed imparare ad utilizzare adeguatamente l'attrezzatura.

Seguono gli indirizzi di alcuni siti Web dove si possono trovare informazioni importanti:

- Stati Uniti: www.avalanche.org
- Europa: www.avalanches.org
- Canada: www.avalanche.ca

Poltiglia

Evitare sempre la poltiglia. Verificare sempre la presenza di poltiglia prima di attraversare un qualsiasi lago o fiume. Se lungo il percorso compaiono macchie scure, abbandonare immediatamente il fondo di ghiaccio. Ghiaccio e acqua possono essere lanciati all'indietro, nella scia di una motoslitte che segue. Rimuovere un veicolo da un'area coperta da poltiglia è faticoso e in alcuni casi risulta impossibile.

Nebbia o tempo lattiginoso polare

Sia sulla terraferma che su uno specchio d'acqua può formarsi nebbia o essere presente neve che limita la visibilità. Se è necessario procedere nella nebbia o sotto una forte nevicata, procedere lentamente con i fari accesi e fare particolare attenzione ai pericoli. Se non si è sicuri del percorso, non affrontarlo. Mantenere una distanza di sicurezza rispetto alle motoslitte che precedono per aumentare la visibilità e migliorare il tempo di reazione.

Aree sconosciute

Quando si entra in un'area sconosciuta, guidare con estrema cautela. Procedere con andatura sufficientemente lenta da riconoscere i pericoli potenziali quali recinzioni o pali, fossati che attraversano il percorso, sassi, avvallamenti improvvisi, funi tiranti e un numero infinito di altri ostacoli che potrebbero significare la fine dell'escursione in motoslitte. Anche se si seguono piste già battute, è necessario essere prudenti. Guidare a una velocità che consente di vedere cosa si nasconde dietro la curva successiva o sulla cima della salita.

Giornate soleggiate

Le giornate soleggiate possono ridurre considerevolmente la visibilità. Il riflesso del sole sulla neve può essere accecante e impedire di distinguere facilmente gole, avvallamenti o altri ostacoli. In queste condizioni è necessario indossare sempre occhiali con lenti colorate.

Ostacoli non visibili

La neve può celare ostacoli. Il fuoripista e la guida tra i boschi impone velocità ridotte e una maggiore attenzione. Una guida troppo veloce in un'area può addirittura rendere gli ostacoli minori molto pericolosi. Anche urtare un piccolo sasso o un ceppo potrebbe mandare la motoslitte fuori controllo e causare lesioni al conducente. Rimanere sulle piste esistenti per ridurre l'esposizione ai pericoli. Guidare in modo prudente, rallentare e godersi il panorama.

Cavi nascosti

Fare sempre attenzione alla presenza di cavi nascosti, in particolare in aree che potrebbero essere state coltivate. Troppi incidenti sono stati causati dalla collisione con cavi posati nei campi, funi tiranti accanto ai pali e alle strade e con catene e cavi utilizzati come strumento per la chiusura di strade. Velocità ridotte sono un imperativo.

Ostacoli e salti

I salti non programmati di cumuli di neve, degli scalini prodotti dagli spazzaneve, di canali di scolo o di oggetti indistinguibili può costituire un pericolo. È possibile evitarli adottando occhiali con lenti di un colore adeguato o una maschera facciale e procedendo a velocità ridotta.

Eseguire salti con una motoslitte può essere pericoloso. Prepararsi ad assorbire la forza dell'impatto e tenersi saldamente al veicolo al momento dell'atterraggio. Le ginocchia devono essere flesse per fungere da ammortizzatori. Nel caso in cui si perda improvvisamente contatto con la pista, accovacciarsi verso la parte posteriore del veicolo e mantenere gli sci verso l'alto, dritti e in avanti. Premere parzialmente l'acceleratore e tenersi forte per l'impatto. Le ginocchia devono essere flesse per fungere da ammortizzatori.

Sterzata

In base alle condizioni del terreno, esistono due modalità preferite per curvare o svoltare con una motoslitte. Per la maggior parte delle superfici nevose, il cosiddetto "body english" è la soluzione per sterzare. Inclinarsi verso l'interno della curva e portare il peso del corpo sul piede interno creerà una condizione di "sopraelevazione" al di sotto del cingolo. Adottando questa posizione e sistemandosi il più avanti possibile, il peso verrà trasferito allo sci interno.

A volte ci si rende conto che l'unico modo di far svoltare il veicolo nella neve alta sarà quello di spostarlo. Non cercare di spostarlo da soli. Richiedere assistenza. Ricordarsi di effettuare i sollevamenti utilizzando le gambe e non la schiena.



mmo2008-003-005

Attraversamento strade

In alcuni casi ci si troverà ad immettersi su di una strada da un avvalimento o da un cumulo di neve. Scegliere un luogo in cui si ritiene di poter salire senza difficoltà. Adottare la posizione in piedi e procedere soltanto alla velocità che consente di superare il cumulo. Raggiunta la cima del cumulo arrestare completamente il veicolo e attendere che vi sia via libera. Valutare il pendio verso la strada. Attraversare la strada a 90°. Se si incontra un altro cumulo di neve sul lato opposto, posizionare i piedi nella parte posteriore del veicolo. Ricordarsi che la motoslitte non è stata concepita per il funzionamento sull'asfalto e che la guida su questo tipo di superficie è più difficoltosa.

Attraversamento di binari

Non guidare mai sui strade ferrate. È illegale. Le strade ferrate e le vie di comunicazione ferroviarie costituiscono proprietà privata. Una motoslitte non è un treno. Prima di attraversare un binario, fermarsi, osservare e ascoltare.

Guide notturne

La quantità di luce naturale e artificiale a una certa ora può influenzare la capacità di vedere o essere visti. Di notte guidare una motoslitte è fantastico. Può rappresentare un'esperienza unica se si tiene in

considerazione la visibilità ridotta. Prima di partire, accertarsi che i fari siano puliti e funzionino correttamente. Guidare a velocità che consentano di fermarsi in tempo se si avvistano oggetti sconosciuti o pericolosi. Mantenersi su piste esistenti e non avventurarsi mai in aree sconosciute. Evitare fiumi e laghi. Di notte risulta difficile riconoscere funi tiranti, reticolati, accessi a vie sbarrati e altri oggetti quali grossi rami d'albero. Non guidare mai da soli. Portare sempre una torcia elettrica. Tenersi lontano da aree residenziali e rispettare il diritto degli altri a dormire.

Guida in gruppo

Prima di partire, designare un "capo fila" che guidi il gruppo ed un'altra persona incaricata di seguire e chiudere il gruppo. Assicurarsi che tutti i membri del gruppo conoscano il tragitto e la destinazione proposti. Accertarsi di aver portato tutti gli strumenti e gli attrezzi necessari e di avere benzina a sufficienza per completare il viaggio. Non superare mai il capo fila o, per lo stesso motivo, qualsiasi altra motoslitte. Utilizzare fino in fondo alla fila i segnali manuali per indicare i pericoli o l'intenzione di cambiare direzione. Quando è necessario, fornire assistenza agli altri.

È sempre **IMPORTANTE** mantenere una distanza di sicurezza tra le motoslitte. Mantenere sempre un intervallo di sicurezza e lasciare una distanza sufficiente per frenare. Non tallonare il veicolo che precede. Conoscere la posizione del veicolo davanti.

Segnali

Se ci si intende fermarsi, sollevare una delle mani in alto, sopra la testa. Una svolta a sinistra viene indicata allungando la mano sinistra all'esterno nella direzione corretta. Per le svolte a destra, allungare il braccio sinistro e sollevare la mano in posizione verticale, in modo che formi un angolo retto con il gomito. Tutti i centauri del gruppo devono ritrasmettere qualsiasi segnalazione alla motoslitte che segue.

Arresti lungo la pista

Quando è possibile, lasciare la pista per arrestarsi. In questo modo si ridurrà il pericolo per gli altri centauri in pista.

Piste e segnali

I segnali sulle piste sono utilizzati per controllare, dirigere o regolare l'uso di motoslitte sulle piste. Acquisire familiarità con tutti i segnali utilizzati nell'area di utilizzo della motoslitte.

Ambiente

Gli animali selvatici apprezzano le giornate in motoslitta. Le piste predisposte infatti offrono un fondo sicuro sul quale gli animali possono spostarsi da una parte all'altra. Non violare questo privilegio cacciandoli o facendo loro dispetti. L'affaticamento e lo sfinimento possono portarli infatti alla morte. Evitare le aree indicate come zone protette o destinate al foraggiamento degli animali selvatici.

Se si è abbastanza fortunato da riuscire a vedere un animale, arrestare la motoslitta e osservarlo in silenzio.

Le linee guida che sosteniamo non sono destinate a limitare il divertimento a bordo di una motoslitta ma a preservare la meravigliosa libertà che si può provare guidandone una! Queste linee guida manterranno i centauri delle nevi in salute, contenti e capaci di illustrare agli altri le loro conoscenze e tutto quanto si sono goduti durante le passate escursioni invernali preferite. Così, per la prossima volta che verranno battute le piste in un giorno d'inverno freddo, pungente e sereno, chiediamo di ricordare che si sta aprendo la strada al futuro del nostro sport. Aiutateci a intraprendere la giusta strada! Da tutti noi di BRP, grazie per aver contribuito.

Non v'è nulla di più divertente delle escursioni in motoslitta. Avventurarsi lungo una pista per motoslitte che attraversa zone selvagge rappresenta uno sport invernale eccitante e salutare. Tuttavia, poiché il numero di persone che utilizzano questi parchi ricreativi è in aumento, lo è anche il potenziale di danni all'ambiente. Abuso del territorio, delle strutture e delle risorse conduce inevitabilmente a restrizioni e chiusure di terreni sia pubblici che privati.

In sostanza, la più grande minaccia per il nostro sport è intorno a noi. E ci lascia una scelta logica. Quando utilizziamo una motoslitta bisogna sempre guidare con responsabilità.

La grande maggioranza delle persone rispetta le leggi e l'ambiente. Ognuno di noi deve essere di esempio ai neofiti di questo sport, sia giovani che meno giovani.

È nell'interesse di tutti calcare procedere con delicatezza nelle nostre aree ricreative. Nel lungo termine, infatti, per proteggere questo sport, è necessario tutelare l'ambiente.

Riconoscendo l'importanza di questa questione e la necessità che i centauri delle nevi contribuiscano alla tutela delle aree che ci permettono di godere di questa attività sportiva, BRP ha promosso la campagna "Light Treading Is Smart Sledding" per gli operatori di motoslitte.

Light Treading esprime un concetto più ampio del semplice procedere sulle nostre piste. È una dichiarazione di attenzione, rispetto e volontà di prendere il controllo ed entrare in azione. Riguarda l'ambiente in generale, la sua cura e manutenzione corrette, i suoi abitanti naturali e tutti gli entusiasti e il pubblico, in senso più ampio, che ama i grandi spazi. Partendo da queste argomentazioni, invitiamo tutti i centauri della neve a ricordare che il rispetto dell'ambiente non è solo fondamentale per il futuro del nostro settore ma anche per le generazioni che verranno.

Light Treading non suggerisce in alcun modo che dobbiate limitare la vostra voglia di divertirvi con la motoslitte! Significa semplicemente di farlo con rispetto!

L'obiettivo principale della campagna "Light Treading" è quello di mostrare rispetto per i luoghi che si attraversano con la motoslitte e nel modo in cui si guida. Si aderisce alla campagna "Light Treading" se si rispettano i principi qui di seguito enunciati:

Informarsi. Procurarsi carte, mappe e altre informazioni presso la Guardia Forestale o altri organi pubblici responsabili del territorio. Imparare le norme e rispettarle, anche quelle che riguardano i limiti di velocità!

Evitare di passare su giovani alberi, arbusti e pascoli e non tagliare legna. Nelle aree pianeggianti o in quelle dove è di moda il "trail riding", è importante passare solo sui percorsi autorizzati. Ricordare che esiste una correlazione tra la tutela del proprio ambiente e della sicurezza personale.

Rispettare gli animali selvatici e prestare particolare attenzione agli animali con prole o che soffrono di carenza di cibo. Lo stress può esaurire le scarse riserve di energia. Astenervi dal guidare in aree riservate solo agli animali!

Rispettare le aree recintate e i segnali e ricordare che i light treader non lasciano in giro rifiuti!

Non entrare nelle riserve naturali. Sono chiuse al transito di tutti i veicoli. Imparare a riconoscerne i confini.

Procurarsi i permessi per il transito su terreni privati. Rispettare i diritti dei proprietari terrieri e la privacy delle altre persone. Ricordarsi che anche se la tecnologia delle motoslitte ha ridotto considerevolmente le emissioni rumorose, non bisogna far "ruggire" i motori dove il silenzio "è di rigore".

I centauri della neve conoscono tutti fin troppo bene gli sforzi che sono stati effettuati durante tutta la storia di questo sport per avere accesso alle aree nelle quali le persone potessero guidare la propria motoslitte in modo sicuro e responsabile. Questo sforzo continua oggi, più intenso che mai.

Rispettare le aree nelle quali si guida... ovunque siano... è l'unico modo per assicurarne la loro futura fruibilità. Questo è perché sappiamo che tutti concordano che Light Treading Is Smart Sledding! Ve ne sono poi altre.

Cogliere l'opportunità di godervi l'inverno e tutte le sue maestose meraviglie naturali: questa è l'esperienza cara ai centauri della neve. Seguendo il motto Light Treading, si conserverà questa opportunità e sarà per noi possibile mostrare agli altri la bellezza dell'inverno e l'emozione unica del nostro sport! Light Treading aiuterà il nostro sport a crescere!

Infine, Light Treading è sinonimo di intelligenza nell'utilizzo di una motoslitte. Non è necessario lasciare grandi scie o procedere sbandando attraverso una foresta vergine per dimostrare di saper guidare. Pertanto, indipendentemente dalla motoslitte che si guida, sia essa una potentissima Ski-Doo, una motoslitte sportiva MX Z™ o un veicolo di qualsiasi altra marca o modello, l'importante è dimostrare responsabilità nelle proprie azioni. Dimostriamo di sapere come far volare la neve e lasciare scie con tocco delicato!

PRODOTTI PER MIGLIORARE LA TRAZIONE

NOTA: Questa sezione riguarda le motoslitte equipaggiate in fabbrica con un cingolo omologato da BRP per l'installazione di chiodi speciali.

AVVERTENZA

Non chiodare mai un cingolo non omologato per l'impiego di chiodi. L'installazione di chiodi su un cingolo non approvato potrebbe aumentare il rischio di strappo o distacco del cingolo.

AVVERTENZA

Su questo modello di veicolo è possibile chiodare il cingolo. È tuttavia **OBBLIGATORIO** utilizzare esclusivamente chiodi del tipo approvato da BRP per l'uso su queste motoslitte Ski-Doo. **NON UTILIZZARE MAI** chiodi convenzionali, in quanto il cingolo è meno spesso rispetto ai cingoli standard. I chiodi potrebbero perforare il cingolo e staccarlo dal veicolo. Per informazioni sulla disponibilità e le applicazioni specifiche di chiodatura, rivolgersi a un concessionario Ski-Doo autorizzato.

L'impiego di prodotti per migliorare la trazione della motoslitte, come guide sci al carburo più aggressive e/o chiodi, ne modificheranno il comportamento, in particolare in termini di manovrabilità, accelerazione e azione frenante.

L'uso di prodotti che migliorano la trazione assicura una presa migliore su neve compattata e su ghiaccio, ma non sortisce alcun effetto rilevante su neve soffice. Per questo motivo, la guida di una motoslitte equipaggiata con prodotti che migliorano la trazione richiede un certo periodo di adattamento. Se la motoslitte è equipaggiata con prodotti che migliorano la trazione, accertarsi di dedicare molto tempo a familiarizzare con il comportamento in curva, in accelerazione e in frenatura.

Inoltre, verificare sempre le norme locali in merito all'uso di prodotti che migliorano la trazione sulle motoslitte. Guidare sempre la motoslitte in modo responsabile, rispettando l'ambiente e l'altrui proprietà.

Manovrabilità

L'impiego di prodotti per migliorare la trazione della motoslitte, come guide sci al carburo più aggressive e/o chiodi, migliorano la presa del veicolo sul terreno, sia dalla parte anteriore che da quella posteriore. L'uso di guide sci al carburo è pertanto necessario per assicurare agli

sci una presa migliore, in modo che la parte anteriore e posteriore della motoslitta siano bilanciate. Anche se le guide sci al carburo standard sono adatte, non necessariamente conferiscono il controllo ottimale, che dipende invece dalle preferenze personali, dallo stile di guida e dalla regolazione delle sospensioni.

⚠ AVVERTENZA

Se la parte anteriore e posteriore della motoslitta sono sbilanciate a causa di una combinazione scorretta di prodotti di miglioramento della trazione, la motoslitta può tendere a sovrasterzare o sottosterzare, con conseguente rischio di perdita di controllo.

Sovrasterzo

In determinate condizioni, l'utilizzo di guide sci al carburo più aggressive senza chiodi sulla parte posteriore del cingolo potrebbe predisporre la motoslitta a sovrasterzare; vedere l'illustrazione.

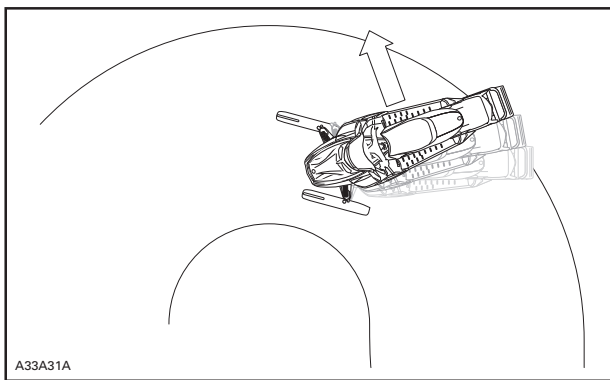

A33A31A

SOVRASTERZO

Sottosterzo

In determinate condizioni, l'utilizzo di chiodi sul cingolo potrebbe predisporre la motoslitta a sottosterzare se gli sci non sono equipaggiati con guide sci al carburo più aggressive; vedere l'illustrazione.

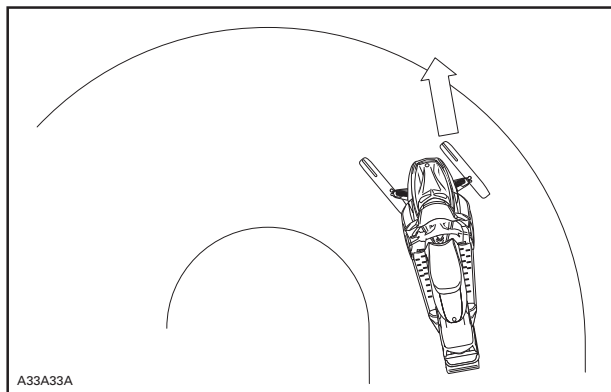

SOTTOSTERZO

Guida controllata

Una combinazione bilanciata di guide sci al carburo e chiodi sul cingolo assicura un controllo corretto ed una guida migliore; vedere l'illustrazione.

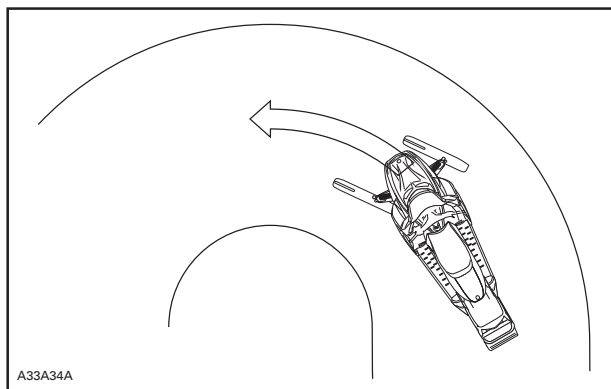

GUIDA CONTROLLATA

Accelerazione

L'utilizzo di chiodi sul cingolo consentirà una migliore accelerazione della motoslitta su neve compattata e su ghiaccio ma non sortirà alcun effetto rilevante su neve soffice. In determinate condizioni ciò può causare improvvise variazioni nella trazione.

AVVERTENZA

Per evitare sorprese che potrebbero portare a una perdita di controllo della motoslitta:

- Utilizzare l'acceleratore con prudenza.
- **MAI** fare slittare il cingolo di proposito per provocare lo sbandamento della parte posteriore della motoslitta.

Il cingolo potrebbe proiettare violentemente detriti o ghiaccio, che a loro volta potrebbero causare lesioni alle persone vicine o a bordo di altre motoslitte.

Azione frenante

Come illustrato per l'accelerazione, l'utilizzo di chiodi sul cingolo assicurerà un migliore potere frenante su neve compattata o su ghiaccio, ma non sortirà alcun effetto rilevante su neve soffice. Per questo motivo, in determinate condizioni, l'azione frenante può variare improvvisamente. Assicurarsi di frenare con giudizio per evitare di bloccare il cingolo ed evitare così sorprese che potrebbero condurre a una perdita di controllo.

Importanti norme di sicurezza

AVVERTENZA

Per evitare gravi lesioni alle persone in prossimità della motoslitta:

- **MAI** sostare dietro o accanto a un cingolo in movimento.
- Se è necessario far girare il cingolo, utilizzare sempre un supporto per motoslitta con base ampia, equipaggiato con un pannello deflettore posteriore.
- Quando il cingolo è sollevato da terra, farlo girare alla minima velocità possibile.

La forza centrifuga potrebbe proiettare con grande forza fuori dal tunnel detriti, chiodi danneggiati o staccati, frammenti di cingolo o un intero cingolo danneggiato.

Effetti di un cingolo chiodato sulla durata utile della motoslitte

L'uso di prodotti che migliorano la trazione può aumentare il carico e lo sforzo su determinati componenti della motoslitte, oltre al livello di vibrazione. Ciò può provocare un'usura prematura di alcuni componenti quali cinghie, pastiglie dei freni, cuscinetti, catena, pignone della catena e sui cingoli chiodati approvati, abbreviare la durata utile del cingolo. Procedere sempre ad un'ispezione visiva del cingolo prima di ogni utilizzo. Per ulteriori informazioni, consultare la sezione dedicata alla *MANUTENZIONE* del *CINGOLO*.

I chiodi sul cingolo possono inoltre provocare gravi danni alla motoslitte se non è equipaggiata con i dispositivi di protezione tunnel, studiati per il proprio modello specifico. Danni al cablaggio elettrico o la perforazione degli scambiatori di calore sono pericoli potenziali che potrebbero causare surriscaldamento del motore e gravi danni al medesimo.

AVVERTENZA

Se i dispositivi di protezione del tunnel sono eccessivamente usurati o non sono installati, il serbatoio della benzina potrebbe venire forato, causando un incendio.

AVVISO Consultate il concessionario per il modello di dispositivi di protezione del tunnel corretto e il numero kit richiesto.

NOTA: Verificare se la garanzia limitata BRP presenta limitazioni in merito all'utilizzo di chiodi.

Installazione dei chiodi sui cingoli approvati da BRP

AVVERTENZA

Non chiodare mai un cingolo non omologato per l'impiego di chiodi. I cingoli omologati possono essere identificati dal simbolo di un chiodo (vedere l'illustrazione seguente) stampato sulla superficie del cingolo. L'installazione di chiodi su un cingolo non approvato potrebbe aumentare il rischio di strappo o distacco del cingolo.

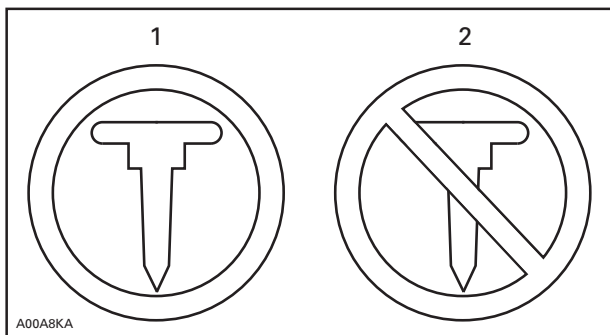

SIMBOLI PER I CINGOLI

1. *Omologato*
2. *NON omologato*

Per garantire un'installazione sicura e corretta, BRP raccomanda di fare installare i chiodi dal concessionario.

- Utilizzare solo chiodi speciali approvati da BRP.
- Non utilizzare mai chiodi con un'altezza superiore di 9,5 mm rispetto a quella del profilo del cingolo.

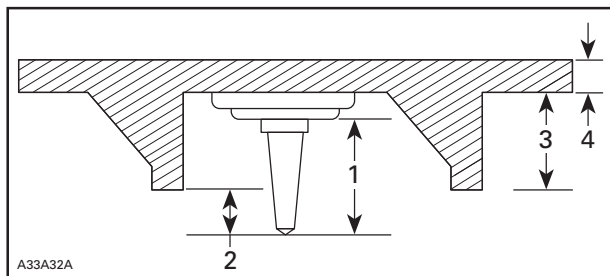

INSTALLAZIONE DEI CHIODI

1. *Dimensioni dei chiodi*
2. *Profondità di penetrazione da 6,4 mm - 9,5 mm*
3. *Altezza del rampone*
4. *Spessore del nastro*

AVVERTENZA

- Per informazioni su disponibilità e applicazioni specifiche di chiodatura, rivolgersi a un concessionario Ski-Doo autorizzato.
- **MAI** utilizzare chiodi convenzionali, in quanto il cingolo di riferimento è meno spesso rispetto ai nostri cingoli standard, quindi i chiodi potrebbero staccarsi.
- I chiodi devono essere installati soltanto nelle posizioni contrassegnate dalle bugne presenti sulla superficie del cingolo. Alcuni modelli di cingoli possono avere bugne triangolari o circolari. Leggere l'avviso stampato sulla superficie del cingolo per sapere quale utilizzare.
- Mai chiodare un cingolo con un profilo spesso 35 mm o più.
- Il numero di chiodi installati deve sempre corrispondere esattamente allo schema delle bugne presenti sul cingolo.
- Leggere sempre le istruzioni e le raccomandazioni di installazione del produttore dei dispositivi di trazione prima di fare installare al concessionario i chiodi e le guide. È molto importante attenersi alle specifiche di serraggio per i chiodi.

L'INSTALLAZIONE DI UN NUMERO NON CORRETTO DI CHIODI O UN'INSTALLAZIONE IMPROPRIA POSSONO AUMENTARE IL RISCHIO DI LACERAZIONE O DISTACCO DEL CINGOLO.

Manutenzione/Sostituzione

PROCEDERE A ISPEZIONE VISIVA DEL CINGOLO PRIMA DI OGNI UTILIZZO.

Verificare la presenza di difetti, quali:

- Perforazioni nel cingolo
- Strappi nel cingolo (in particolare attorno ai fori di trazione nei cingoli chiodati)
- Ramponi rotti o strappati, che espongono la struttura interna del cingolo
- Delaminazione della gomma
- Barre rotte
- Chiodi rotti (cingoli chiodati)
- Chiodi piegati (cingoli chiodati)
- Chiodi mancanti
- Guide del cingolo mancanti
- Chiodi allentati
- Accertarsi anche che i dadi dei chiodi siano serrati secondo la coppia consigliata.



Nei cingoli chiodati approvati, sostituire immediatamente i chiodi rotti o danneggiati. Se il cingolo mostra segni di deterioramento deve essere sostituito immediatamente. In caso di dubbi, contattare il concessionario. Procedere sempre ad un'ispezione visiva del cingolo prima di ogni utilizzo.

AVVERTENZA

Guidare con un cingolo o chiodi danneggiati potrebbe condurre a perdita di controllo.

ETICHETTE IMPORTANTI PRESENTI SUL VEICOLO

Cartellini

<p>VEHICLE ENGINE DESCRIPTION: XXXXX</p> <p>EPA CERTIFIED</p> <p>NER (NORMALIZED EMISSION RATE) = XX ON A 0 TO 10 SCALE, 0 BEING THE CLEANEST</p> <p>*NOT TO BE REMOVED PRIOR TO SALE</p> 	<p>DESCRIZIONE MOTORE VEICOLO: XXXXX</p> <p>CERTIFICATO EPA</p> <p>NER (INDICE EMISSIONI NORMALIZZATE) = XX SU UNA SCALA DA 0 A 10, DOVE 0 RAPPRESENTA LE EMISSIONI MENO NOCIVE</p> <p>*DA NON RIMUOVERE PRIMA DELLA VENDITA</p> 
<p>⚠ WARNING PROPOSITION 65</p> <p>Snowmobile engines discharge fuel and exhaust, which contain chemicals known to the State of California to cause cancer and birth defects or other reproductive harm, onto the snow on which they operate. Keep this engine properly tuned and avoid unnecessary idling and spillage during fueling.</p> <p>512061127</p>	<p>⚠ AVVERTENZA PROPOSITION 65</p> <p>I motori delle motoslitte rilasciano sulla neve carburante e fumi di scarico che contengono sostanze chimiche riconosciute dallo Stato della California come possibili cause di cancro, difetti congeniti o altri danni riproduttivi. Mantenere sempre il motore in condizioni operative ottimali ed evitare di lasciare inutilmente il motore acceso al minimo e di disperdere carburante durante i rifornimenti.</p> <p>512061127</p>

512061127

TIPICO

**Dear consumer,**

Your new E-TEC engine technology has an automatic computer-controlled break-in period that ensures you get the most performance, efficiency and reliability for the life. During the break-in, it will consume more oil and fuel than normal. Also, you may feel the engine misfire. This is normal, the computer is protecting the engine components against premature wear and ensure optimal break-in. After this period, which lasts for about the first two tanks of fuel (22 gal./80 l), you'll be able to experience the unmatched performance, fuel and oil economy that only the E-TEC technology delivers.

**Gentile consumatore,**

a nuova tecnologia del motore E-TEC include un periodo di rodaggio controllato dal computer automaticamente che garantisce le migliori prestazioni, la migliore efficienza e affidabilità per la vita. Durante il rodaggio, consumerà più olio e carburante del normale. Inoltre, potrete sentire il motore incepparsi. Questo è normale, il computer protegge il componenti del motore da usura prematura e garantisce un rodaggio ottimale. Dopo questo periodo, che dura circa le due taniche di carburante (22 gal./80 l), avrete prestazioni incredibili e un risparmio di olio e carburante che solo la tecnologia E-TEC può offrire.

516004621

516004621

Hai chiesto al tuo concessionario di tarare le sospensioni in base al **TUO** stile di guida?

- **Lunghezza della cinghia di fermo**
- **Precarico della molla**

Per ulteriori dettagli:

Consultare la Guida dell'operatore

- Sezione Messa a punto del veicolo

*Questa etichetta può essere rimossa
SOLO dal cliente.



516004302

mmo2010-003-100_en

Etichette di sicurezza del veicolo

Queste etichette sono affisse sul veicolo per garantire la sicurezza dell'operatore, del passeggero e degli astanti.

Le seguenti etichette sono presenti sul veicolo e vanno considerate come parti integranti dello stesso. Se fossero andate perse o danneggiate, le decalcomanie possono essere sostituite gratuitamente. Contattare un concessionario autorizzato Ski-Doo.

NOTA: In caso di discrepanze tra i contenuti di questa guida e il veicolo reale, le etichette di sicurezza affisse sul veicolo hanno la precedenza sulle etichette mostrate in questa guida.

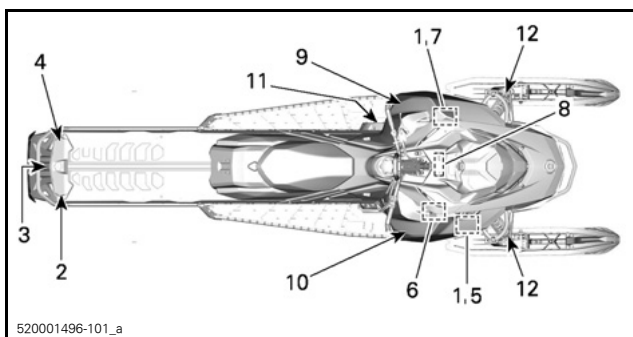

ETICHETTA 1



ETICHETTA 2



ETICHETTA 3 - MODELLI PERTINENTI



ETICHETTA 4



ETICHETTA 5

 AVVERTENZA	CONDENSATORE
<p>Il condensatore potrebbe emettere scintille se in cortocircuito.</p> <ul style="list-style-type: none">- Le scintille possono infiammare i vapori di carburante.- Tenere qualsiasi oggetto a debita distanza dai poli.- In caso di rimozione dal veicolo, scaricare sempre in modo opportuno.	

EN-516008155-DEC

ETICHETTA 6

 AVVERTENZA	AVVISO
<p>La protezione deve essere SEMPRE in posizione quando il motore è in funzione.</p> <p>Fare attenzione alle parti in rotazione, potrebbero comportare lesioni o strappare gli indumenti.</p>	<p>Coppia di serraggio consigliata per il bullone della puleggia motrice 85-92 lbf-ft / 115-125N-m</p> <p>Non rispettare la coppia di serraggio consigliata può provocare gravi danni alla puleggia motrice e al motore. Consultare il manuale d'officina per la procedura di montaggio completa.</p>

516007667

EN-516007667-DEC

ETICHETTA 7

Scollegare sempre i fili
elettrici di entrambi gli
iniettori di carburante
prima di controllare le
candele di accensione.
In caso contrario
potrebbero accendersi i
vapori del carburante in
presenza di una scintilla.

 **AVVERTENZA**

 **WARNING**

**Always electrically
disconnect both fuel
injectors prior to testing
for ignition spark.**

**Otherwise, fuel vapors
may ignite in presence
of a spark creating a fire
hazard.**

516007661

EN-516007661-DEC

ETICHETTA 8

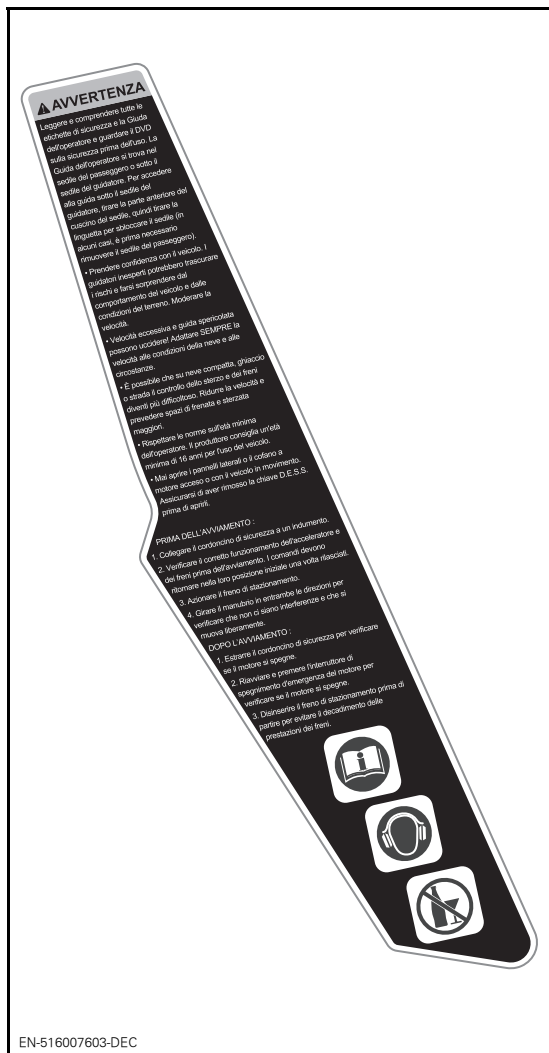

EN-516007603-DEC

ETICHETTA 9

⚠ AVVERTENZA

This vehicle is designed for one (1) operator and as many passengers as there are seats with straps or handgrips installed on the vehicle conforming to SSCC standards.

Questo veicolo è stato progettato per un (1) operatore e per tanti passeggeri quanti sono i sedili con cinghie o impugnature installate sul veicolo, conformi agli standard SSCC.

Quando si guida con un passeggero:

- La capacità di frenare e sterzare il veicolo risulta ridotta.

Ridurre la velocità e prevedere più spazio per le manovre.

- Regolare le sospensioni in base al peso.

RICORDARE: L'OPERATORE È RESPONSABILE DELLA SICUREZZA DEI PASSEGGERI!

TUTTI GLI OPERATORI E I PASSEGGERI DEVONO LEGGERE QUANTO SEGUE:

evitate le sorprese!

RESTARE SEMPRE ALL'ERTA
per reagire ai possibili imprevisti.

Usare la massima prudenza.

- Monitorare costantemente persone, oggetti, condizioni e altri veicoli.
- Evitare ghiaccio sottile/mare aperto.
- Usare particolare cautela quando si guida fuori pista.



Indossare **SEMPRE** un CASCO omologato DOT e abbigliamento adatto alle motoslitte.



Non salire **MAI** sulla motoslitte dopo aver fatto uso di alcolici o farmaci, nemmeno come passeggero.



EN-516007604-DEC

ETICHETTA 10



ETICHETTA 11

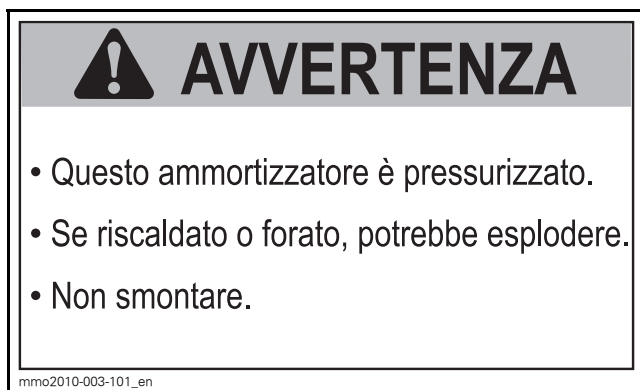

ETICHETTA 12 - SUGLI AMMORTIZZATORI A GAS

Etichette di conformità

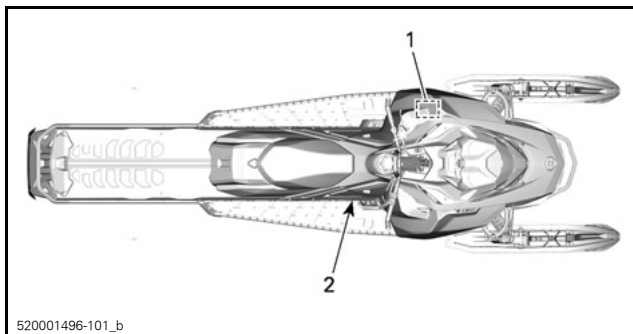

520001496-101_b

Etichetta di conformità EPA

	EMISSION CONTROL INFORMATION		EC 121
	THIS VEHICLE IS CERTIFIED TO OPERATE ON UNLEADED GASOLINE AND MEETS [XXXX] U.S. EPA REGULATIONS FOR SNOWMOBILE SI ENGINES.		
ENGINE FAMILY	XXXXXXXXXXXX	FAMIGLIA DEL MOTORE	
PERMEATION FAMILY	XXXXXXXXXXXX	CLASSE DI PERMEABILITÀ	
FEL	XX g/kW-hr HC XXX g/kW-hr CO X.X g/ m2 / day	FEL	
ENGINE DISPLACEMENT	XXX cm ³	CILINDRATA	
EXHAUST EMISSION CONTROL SYSTEM	XXXX	SISTEMA DI CONTROLLO: EMISSIONI DI SCARICO	
INFORMAZIONI SUL CONTROLLO DELLE EMISSIONI			
QUESTO MOTORE È CERTIFICATO PER IL FUNZIONAMENTO CON BENZINA SENZA PIOMBO ED È CONFORME ALLE REGOLAMENTAZIONI EPA STATUNITENSIS [XXXX] PER MOTORI AD ACCENSIONE COMANDATA PER MOTOSLITTE.			
SEE OPERATOR'S GUIDE FOR MAINTENANCE SPECIFICATIONS CONSULTARE LA GUIDA DELL'OPERATORE PER LE SPECIFICHE DI MANUTENZIONE			
BOMBARDIER RECREATIONAL PRODUCTS INC. 6865			

516006865

TIPICO: ETICHETTA DI CONFORMITÀ 1 - NEL VANO MOTORE

Etichetta SSCC

Normative di sicurezza per le motoslitte, sono state adottate dallo Snowmobile Safety and Certification Committee (SSCC) (Comitato di certificazione e sicurezza motoslitte), di cui BRP è membro. Per assicurarsi che la propria motoslitte sia conforme a questi standard, è sufficiente verificare la presenza dell'etichetta di certificazione posizionata in verticale sul lato destro del veicolo.

La seguente etichetta indica che una struttura di collaudo indipendente ha accertato la conformità agli standard di sicurezza SSCC.



ETICHETTA 2

Etichette per informazioni tecniche

AVVISO

Il motore di questa motoslitte è stato sviluppato e collaudato con lubrificante XPS™ approvato da BRP o un olio equivalente. BRP raccomanda di utilizzare in ogni circostanza l'olio XPS™ approvato o un olio equivalente. La garanzia limitata BRP non copre i danni provocati dall'uso di un olio non adatto al motore. Vedere la Guida dell'operatore.

516007443

516007443

SUL SERBATOIO DELL'OLIO



mmo2013-002-002

SUL TAPPO DEL SERBATOIO NEI PAESI CON DISTRIBUTORI DI CARBURANTE CHE RIPORTANO L'INDICAZIONE DEL NUMERO DI OTTANO AKI (RON+MON)/2



SUL TAPPO DEL SERBATOIO NEI PAESI CHE ADOTTANO L'INDICAZIONE DEL NUMERO DI OTTANO RON

INFORMAZIONI SUL VEICOLO

COMANDI, STRUMENTI E DOTAZIONI

NOTA: Alcuni dispositivi potrebbero non essere presenti sul modello che si possiede, oppure essere disponibili in opzione.

NOTA: Alcune etichette di sicurezza non sono mostrate nelle illustrazioni. Per informazioni sulle etichette di sicurezza del veicolo, consultare la sottosezione *ETICHETTE DI SICUREZZA DEL VEICOLO*.

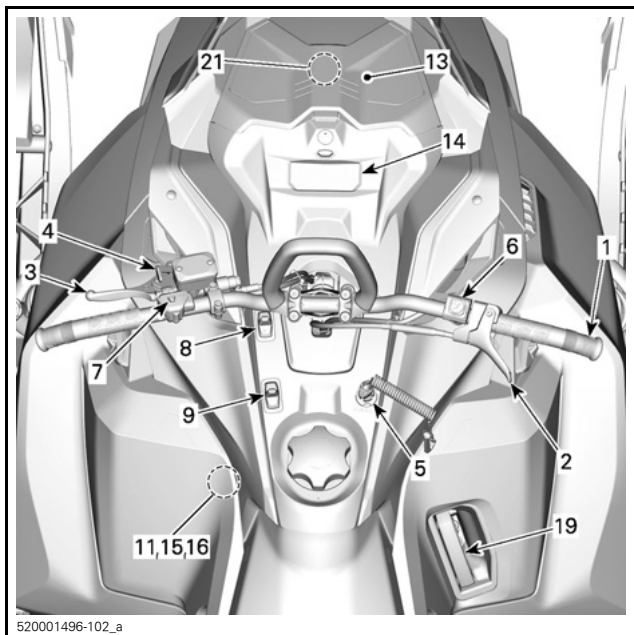

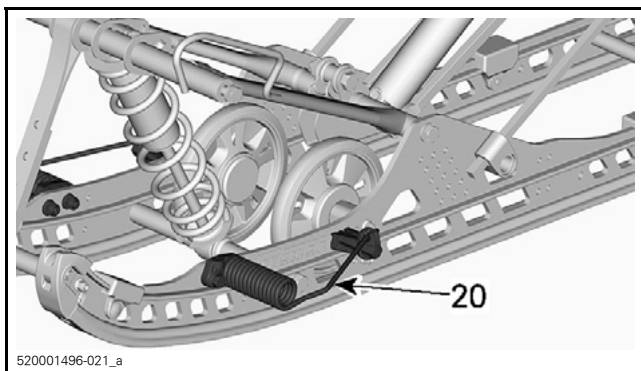
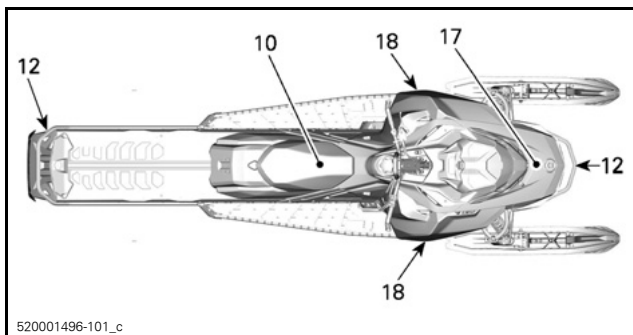

1) Manubrio

Il manubrio controlla la direzione della motoslitte. Quando il manubrio viene ruotato a destra o a sinistra, gli sci vengono ruotati a destra o a sinistra per fare sterzare la motoslitte.

⚠ AVVERTENZA

Una veloce retromarcia mentre si affronta una curva potrebbe comportare la perdita di stabilità e controllo.

2) Leva dell'acceleratore

La leva dell'acceleratore si trova sul lato DX del manubrio.

Ideata per essere attivata con il pollice. Quando viene premuta, aumenta la velocità del motore. Quando viene rilasciata, la velocità del motore ritorna automaticamente al minimo.

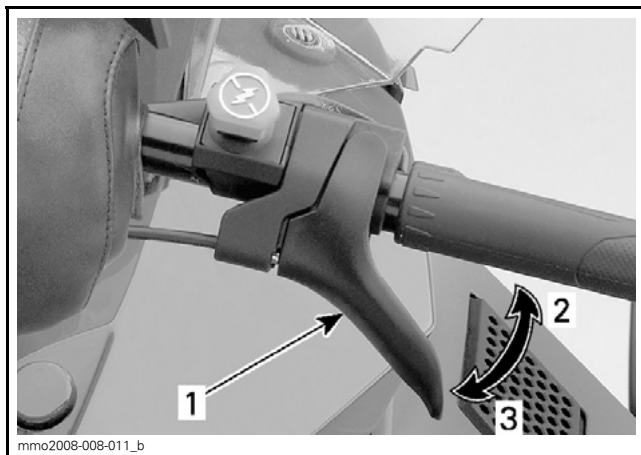

TIPICO

1. Leva dell'acceleratore
2. Per accelerare
3. Per decelerare

⚠ AVVERTENZA

Verificare il funzionamento della leva dell'acceleratore ogni volta prima di avviare il motore. Una volta rilasciata, la leva deve tornare in posizione di riposo. In caso contrario, non avviare il motore.

3) Leva del freno

La leva del freno si trova sul lato SX del manubrio.

Quando viene premuta, vengono azionati i freni. Un volta rilasciata, la leva torna automaticamente in posizione di riposo. L'effetto della frenata è proporzionale alla pressione applicata sulla leva, al tipo di terreno e alla quantità di neve che lo ricopre.

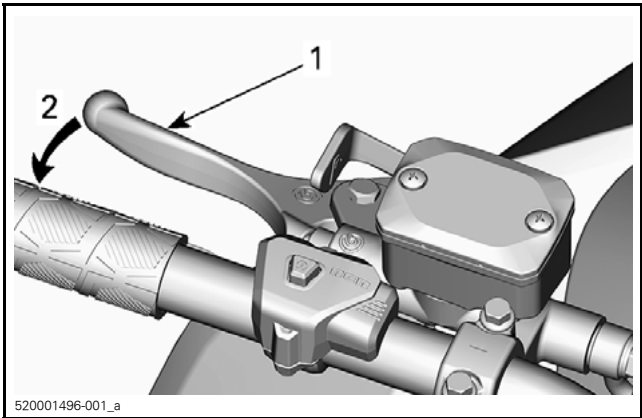

1. Leva del freno
2. Azionare il freno

4) Leva del freno di stazionamento

La leva del freno di stazionamento si trova sul lato SX del manubrio. Il freno di stazionamento deve essere utilizzato tutte le volte che la motoslitte viene parcheggiata.

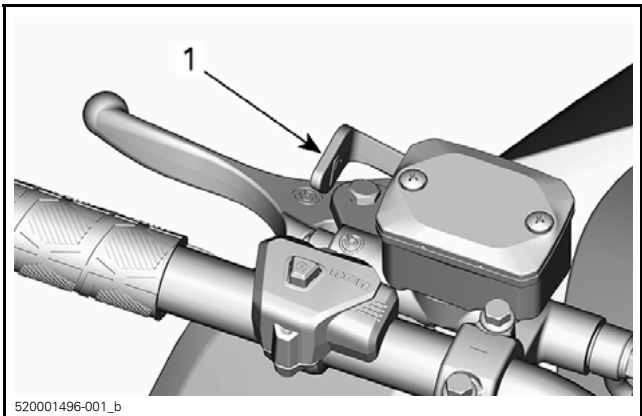

1. Leva del freno di stazionamento

⚠ AVVERTENZA

Prima di utilizzare la motoslitte accertarsi che il freno di stazionamento sia completamente disinserito. Se durante la guida del veicolo, i pattini dei freni, che continuano a fare attrito a causa della continua pressione sulla leva dei freni, possono danneggiare il sistema frenante e provocare una diminuzione della capacità frenante e/o un incendio.

Per azionare il freno di stazionamento

Premere e tenere premuto il freno, quindi bloccare la leva del freno mediante la leva del freno di stazionamento, come illustrato.

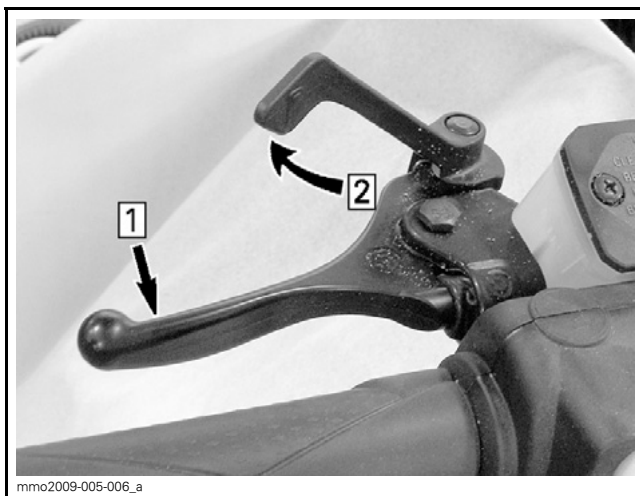

TIPICO — INNESCARE IL MECCANISMO

Fase 1: Premere e tenere premuto il freno

Fase 2: Bloccare la leva del freno usando la leva del freno di stazionamento

Per rilasciare il freno di stazionamento

Tirare la leva del freno. La leva del freno di stazionamento torna automaticamente nella sua posizione originale. Disinserire sempre il freno di stazionamento prima di partire.

5) Interruttore di spegnimento del motore

L'interruttore di spegnimento del motore (cordoncino di sicurezza) si trova sulla consolle.

Per consentire il funzionamento del veicolo, l'estremità del cordoncino di sicurezza deve essere saldamente fissata all'interruttore di spegnimento del motore.

NOTA: Dopo l'avvio del motore, se sull'interruttore di spegnimento del motore è correttamente fissata una chiave D.E.S.S. programmata (estremità del cordoncino di sicurezza), dovrebbero essere emessi 2 brevi segnali acustici. Se si avverte un altro codice acustico, consultare la sezione *SISTEMA DI CONTROLLO* per informazioni sui codici di errore D.E.S.S..

Tirando via l'estremità del cordoncino di sicurezza dall'interruttore, il motore si spegne.

AVVERTENZA

Fissare sempre l'occhiello del cordoncino di sicurezza ad un indumento prima di avviare il motore.

D.E.S.S. (Sistema di sicurezza a codifica digitale)

L'estremità del cordoncino di sicurezza dispone di una chiave D.E.S.S. integrata onde assicurare all'operatore e alla motoslitta la stessa sicurezza di una tradizionale chiave di blocco.

La chiave D.E.S.S. contiene un chip elettronico provvisto di un codice digitale univoco memorizzato in modo permanente.

Il concessionario Ski-Doo autorizzato ha programmato il D.E.S.S. della motoslitta in modo che riconosca la chiave D.E.S.S. collegata al cordoncino di sicurezza, consentendo il funzionamento del veicolo.

Se viene utilizzato un altro cordoncino di sicurezza senza programmare il D.E.S.S., il motore si avvierà ma non riuscirà a raggiungere la velocità di ingranaggio puleggia motrice per spostare il veicolo.

Accertarsi che l'estremità cordoncino di sicurezza sia priva di sporco o neve.

D.E.S.S. Flessibilità

Il sistema D.E.S.S. della motoslitta può essere programmato da un concessionario Ski-Doo autorizzato in modo da accettare fino a 8 chiavi differenti.

Si consiglia di acquistare cordoncini di sicurezza supplementari presso un concessionario autorizzato Ski-Doo. Se si possiedono diverse motoslitte Ski-Doo dotate di D.E.S.S., possono tutte essere programmate dal concessionario autorizzato Ski-Doo in modo da accettare le chiavi D.E.S.S. degli altri veicoli.

6) Interruttore di arresto di emergenza del motore

L'interruttore di arresto di emergenza del motore si trova sul lato destro del manubrio.

Interruttore di tipo push-pull.

Per arrestare il motore in caso di emergenza, selezionare la posizione OFF (verso il basso) e contemporaneamente azionare il freno. Per riavviare, il pulsante deve trovarsi in posizione ON (verso l'alto).



mmo2016-008-202_a

POSIZIONE OFF

Per consentire l'avviamento del motore, l'interruttore deve trovarsi nella posizione ON (verso l'alto).

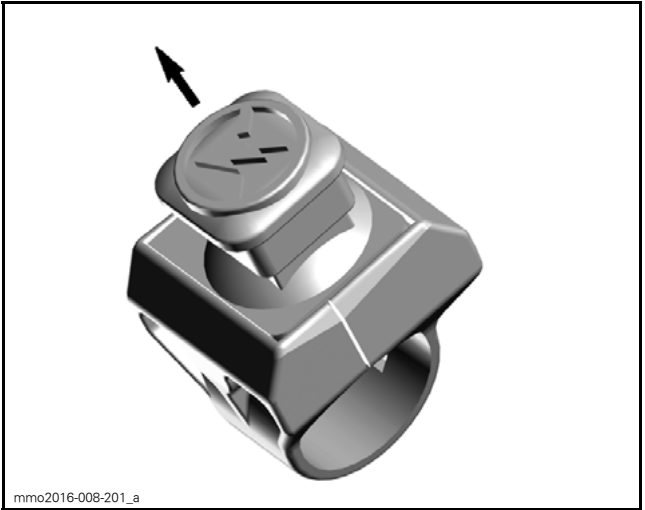

mmo2016-008-201_a

POSIZIONE ON

Tutti gli operatori della motoslitte devono familiarizzare con il funzionamento dell'interruttore di arresto di emergenza, utilizzandolo diverse volte durante la prima escursione e tutte le volte che si spegne successivamente il motore. Questa procedura di arresto del motore diventerà un riflesso e preparerà gli operatori ad affrontare le situazioni di emergenza che ne richiederanno l'uso.

⚠ AVVERTENZA

Se l'interruttore è stato utilizzato in un caso di emergenza, dovuto a un sospetto malfunzionamento, è necessario definire l'origine del malfunzionamento e porvi rimedio prima di riavviare il motore. Richiedere l'assistenza di un concessionario autorizzato Ski-Doo.

7) Pulsante Avviamento/Retromarcia elettronica (RER)

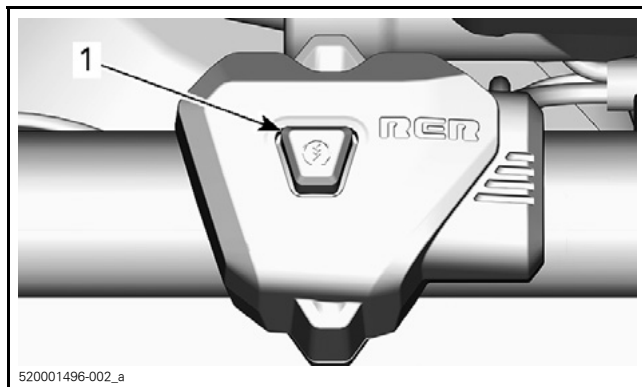

1. Pulsante START/RER

Nei modelli dotati di avviamento elettrico, premere questo pulsante per avviare il motore. Consultare *PROCEDURA DI AVVIO DEL MOTORE*, nella sottosezione *PROCEDURE DI BASE*.

Una volta avviato il motore, premere questo pulsante per inserire la retromarcia elettronica. Consultare *RETROMARCIA (RER)* nella sezione *PROCEDURE DI BASE* per conoscere la procedura da seguire.

8) Commutatore dei fari

Spingere l'interruttore in avanti per selezionare gli abbaglianti.

Spingere l'interruttore indietro per selezionare gli anabbaglianti.

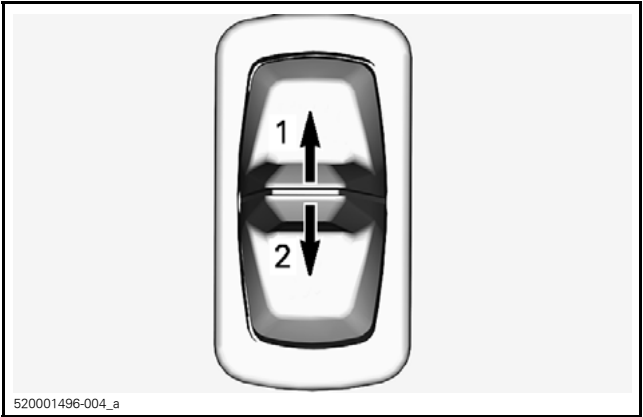

520001496-004_a

1. *Abbaglianti*
2. *Anabbaglianti*

9) Interruttore delle manopole e della leva dell'acceleratore riscaldate

La leva dell'acceleratore riscaldata e le manopole riscaldate vengono regolate simultaneamente agendo sull'interruttore.

Sono disponibili quattro livelli di intensità. Per eseguire l'impostazione, premere e rilasciare ripetutamente l'interruttore fino a selezionare l'impostazione desiderata.

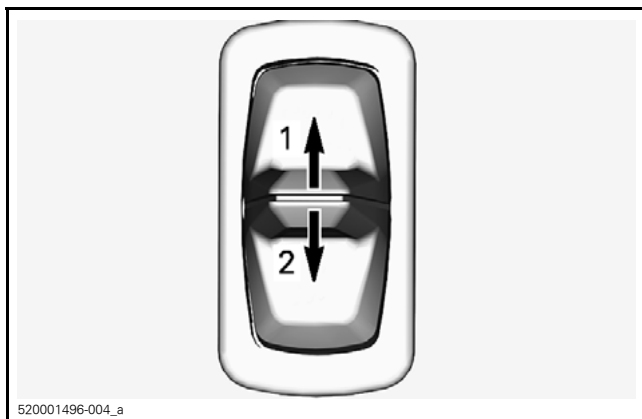

1. Più caldo
2. Meno caldo

L'impostazione viene visualizzata sugli indicatori a basse dell'indicatore digitale multifunzione. Consultare *INDICATORE DIGITALE MULTIFUNZIONE* in questa sezione.

Per disattivare, premere il pulsante finché l'indicatore a barre non appare vuoto.

NOTA: Se il bilanciamento della temperatura della leva dell'acceleratore e delle manopole non risulta di gradimento, è possibile modificarlo. Contattare un concessionario autorizzato Ski-Doo.

10) Sella

Rimozione del sedile

Sollevare la parte anteriore dell'imbottitura.

Spingendo la sella in avanti, tirare in su la leva di blocco.



520001496-003_b

1. Chiavistello del sedile

Fare scorrere indietro la sella per rimuoverla.

Montaggio sedile

AVVISO Guidare il veicolo tenendo un oggetto tra il sedile e il serbatoio, può danneggiare quest'ultimo. **MAI** tenere oggetti tra il sedile e il serbatoio del carburante.

Posizionare la sella sui ganci, quindi farla scorrere in avanti.

Fare scattare la leva di blocco.

⚠ AVVERTENZA

Accertarsi che il sedile sia agganciato bene prima di guidare.

11) Strumenti

Una parte della protezione della cinghia di trasmissione è progettata per ospitare gli attrezzi necessari per la manutenzione di base.

Gli attrezzi vengono forniti in dotazione con il veicolo.

AVVISO Assicurarsi che gli attrezzi siano fissati saldamente.

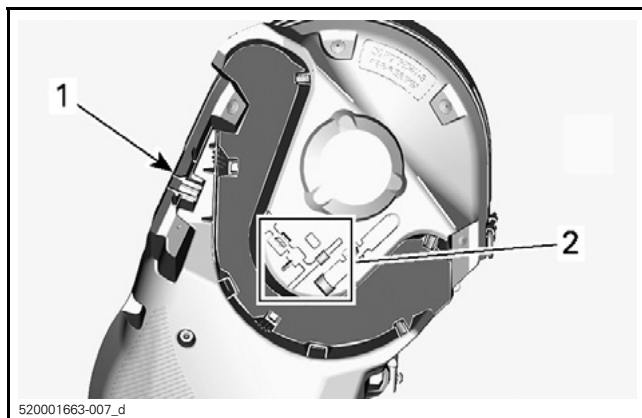

PROTEZIONE DELLA CINGHIA DI TRASMISSIONE

1. Ubicazione dello strumento di regolazione delle sospensioni
2. Ubicazione del dispositivo di espansione della puleggia

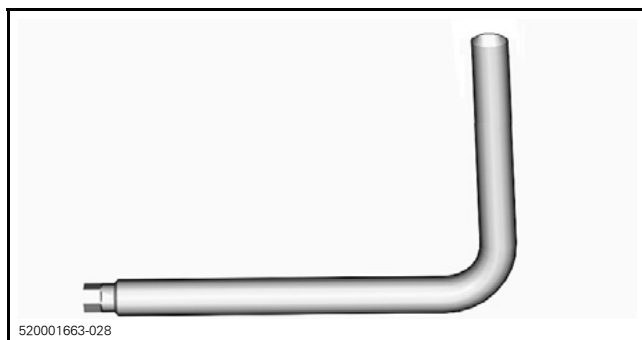

DISPOSITIVO DI ESPANSIONE DELLA PULEGGIA

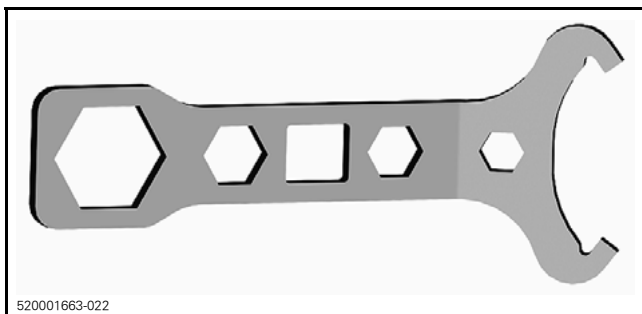

STRUMENTO DI REGOLAZIONE DELLE SOSPENSIONI

12) Paraurti anteriore e posteriore

Da utilizzare ogni volta che è necessario sollevare manualmente la motoslitte.

⚠ ATTENZIONE Per evitare infortuni, adottare tecniche di sollevamento adeguate, facendo forza sulle gambe. Non tentare di sollevare la parte posteriore del veicolo se non se ne ha la forza. Utilizzare un dispositivo di sollevamento adatto o, se possibile, chiedere assistenza per condividere lo sforzo.

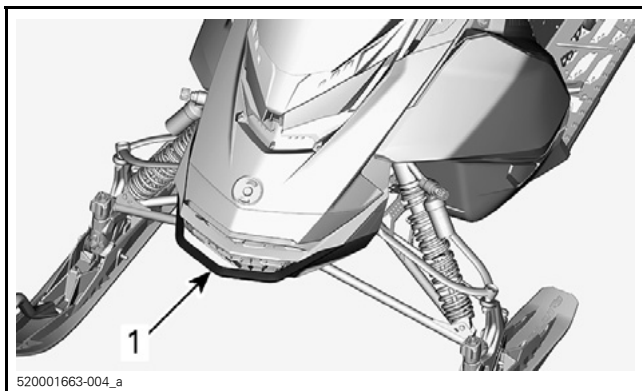

1. Paraurti anteriore

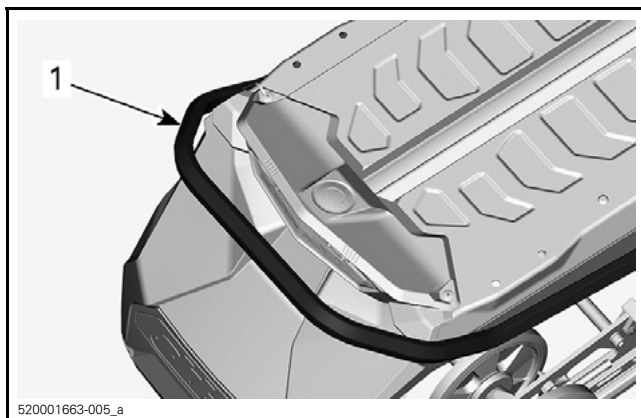

520001663-005_a

1. Paraurti posteriore

AVVISO Non utilizzare gli sci per tirare o sollevare la motoslitata.

13) Indicatore digitale multifunzione

⚠ AVVERTENZA

La lettura del display con l'indicatore digitale può distrarre dalla guida del veicolo, in particolare dall'analisi costante dell'ambiente.

NOTA: L'indicatore è preimpostato dal costruttore in unità del sistema imperiale e in lingua inglese. Per cambiare unità o lingua, rivolgersi a un concessionario autorizzato Ski-Doo.

Funzioni dell'indicatore

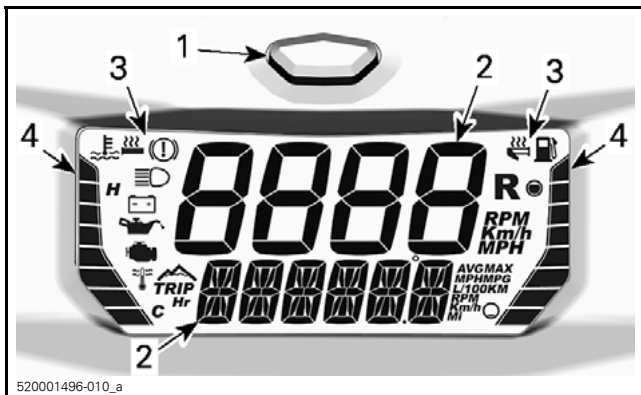

INDICATORE DIGITALE MULTIFUNZIONE

1. Pulsante Mode
2. Display digitali
3. Icone
4. Indicatori a barre

L'indicatore è anche dotato di segnalatore acustico integrato.

Display digitale

⚠ AVVERTENZA

Non procedere mai alla regolazione o all'impostazione di funzioni sull'indicatore multifunzione mentre si guida.

Per impostare i display secondo le proprie preferenze, consultare *SELEZIONE DELLA COMBINAZIONE DI VISUALIZZAZIONE*.

Display superiore

Il display superiore permette di visualizzare:

- Velocità del veicolo.
- Regime di rotazione del motore.

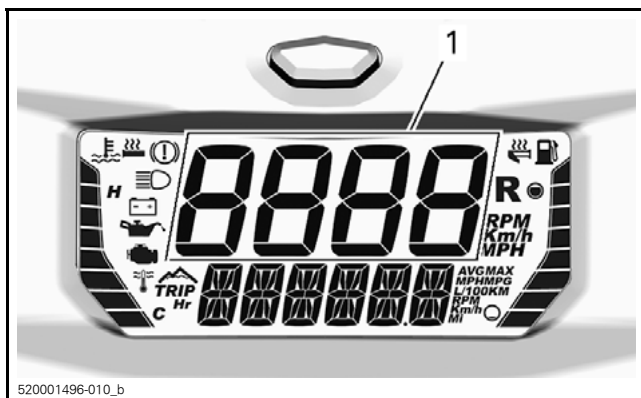

1. Display superiore

Display inferiore

Il display inferiore permette di visualizzare

- Diverse informazioni (in combinazione con il display superiore)
- Messaggi, consultare *ICONE E MESSAGGI* e *SISTEMA DI CONTROLLO* per maggiori dettagli.
- Codici di guasto, consultare *SISTEMA DI CONTROLLO* per maggiori dettagli.

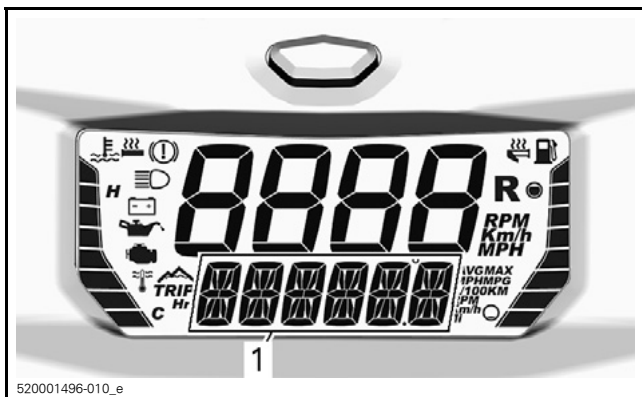

1. Display inferiore

Indicatore a barre sinistro

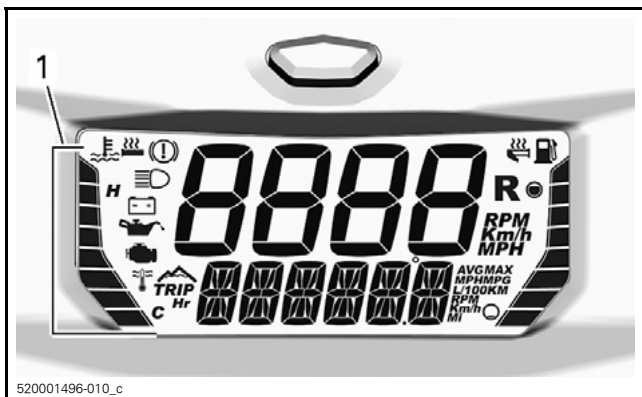

1. Indicatore a barre sinistro

INFORMAZIONI DELL'INDICATORE A BARRE SINISTRO

Temperatura del refrigerante del motore

Livello di riscaldamento delle manopole

L'indicatore a barre di sinistra mostra la temperatura del liquido refrigerante, tranne quando si regolano le manopole riscaldate.

AVVISO Se il motore si surriscalda, fermare il veicolo in un luogo sicuro. Fare riferimento alla sezione relativa alla **INDIVIDUAZIONE E RISOLUZIONE DEI PROBLEMI**.

Per dettagli sul funzionamento delle manopole riscaldate, consultare **INTERRUTTORE DELLE MANOPOLE E DELLA LEVA DELL'ACCELERATORE RISCALDATE** in questa sezione.

Indicatore a barre destro

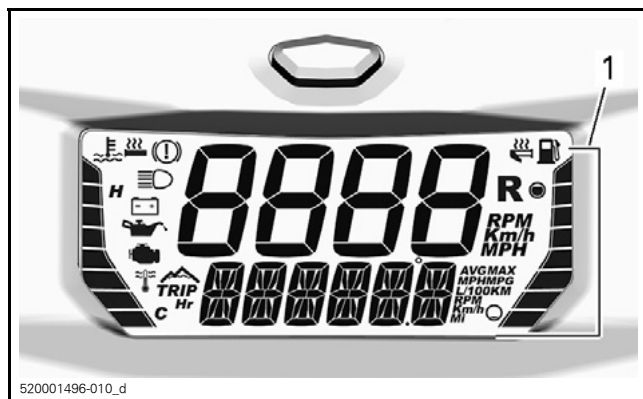

1. Indicatore a barre destro

INFORMAZIONI DELL'INDICATORE A BARRE SINISTRO

Livello del carburante

Livello di riscaldamento della leva dell'acceleratore

L'indicatore a barre di destra mostra il livello del carburante, tranne quando si regola la leva dell'acceleratore riscaldata.

Per dettagli sul funzionamento della leva dell'acceleratore riscaldata, consultare *INTERRUTTORE DELLE MANOPOLE E DELLA LEVA DELL'ACCELERATORE RISCALDATE* in questa sezione.

Selezione della combinazione di visualizzazione

Per scorrere le informazioni disponibili, premere ripetutamente il pulsante Mode fino alla visualizzazione delle informazioni desiderate.

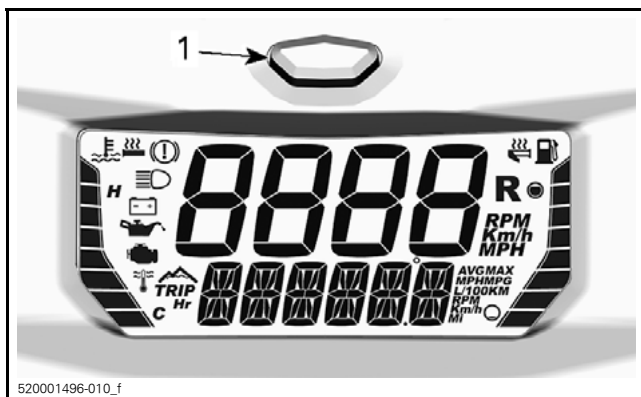

1. Pulsante modalità indicatore

Il display superiore e inferiore possono essere impostati solo in combinazione. Non possono essere impostati separatamente.

Consultare la seguente tabella per conoscere tutte le possibili combinazioni.

COMBINAZIONI DI VISUALIZZAZIONE DISPONIBILI			
	DISPLAY SUPERIORE	DISPLAY INFERIORE	ICONA/ INFORMAZIONI SPECIFICHE
1	Regime motore	Velocità del veicolo	—
2	Velocità del veicolo	Regime motore	—
3	Regime motore	Altitudine	

COMBINAZIONI DI VISUALIZZAZIONE DISPONIBILI			
	DISPLAY SUPERIORE	DISPLAY INFERIORE	ICONA/ INFORMAZIONI SPECIFICHE
4	Velocità del veicolo	Altitudine	
5		Contachilometri	—
6		Contachilometri parziale A (1)	TRIP
7		Contachilometri parziale B (1)	TRIP
8		Contaore parziale (1)	TRIP Hr
9		Velocità massima (1) (2)	MAX
10		Velocità media (1) (2)	AVG
11		Regime massimo (1)	MAX
12		Consumo di carburante medio (4)	AVG
13		Temperatura del refrigerante del motore	—
(1) Tenere premuto il pulsante Mode per azzerare (2) Azzerando il contachilometri parziale B si azzerano anche il consumo di carburante medio			

NOTA: Assicurarsi di visualizzare la velocità del veicolo quando questa informazione è necessaria.

Icone e messaggi

Per le icone e i messaggi abituali, consultare la tabella seguente.

Per i dettagli in merito a spie e messaggi che segnalano problemi di funzionamento, consultare *SISTEMA DI CONTROLLO*.

ICONA	CICALINO	MESSAGGIO DISPLAY INFERIORE	DESCRIZIONE
—	2 brevi segnali acustici	CHIAVE CORRETTA	All'accensione, con una chiave corretta. Veicolo pronto all'uso.
—	—	RODAGGIO	Visualizzato in fase di rodaggio. Consultare <i>RODAGGIO</i>
	4 brevi segnali acustici ogni 5 minuti	LIVELLO OLIO BASSO	il livello dell'olio di iniezione è basso. Arrestare il veicolo in posizione sicura, rifornire il serbatoio dell'olio di iniezione.
	—	—	Livello del carburante basso. Una (1) barra sul display del livello del carburante. Rabboccare il prima possibile il serbatoio del carburante.
	Segnali acustici prolungati che si ripetono a ritmo lento	RETROMARCIA	Retromarcia selezionata.
	3 brevi segnali	RETROMARCIA NON INGRANATA	Non è stata ingranata la retromarcia, riprovare.
	—	—	Selezionati abbaglianti.

ICONA	CICALI-NO	MESSAGGIO DISPLAY INFERIORE	DESCRIZIONE
—	—	RISCALDA- MENTO	È necessario riscaldare il motore e/o l'olio di iniezione prima del normale utilizzo. I giri/min del motore sono limitati fino al raggiungimento della temperatura desiderata (fino a 10 minuti durante la guida). Quando fa molto freddo, il riavvio del motore può richiedere una fase di riscaldamento.

NOTA: Altre funzioni potrebbero essere disponibili a seconda del veicolo. Consultare il catalogo degli accessori Ski-Doo appropriato.

14) Vano bagagli

Nella parte anteriore del veicolo, sopra il quadro strumenti, si trova un vano portabagagli.

La Guida dell'operatore e la fune di avviamento d'emergenza si trovano nel vano portaoggetti anteriore.

Per aprirlo, premere il pulsante e sollevare il coperchio.

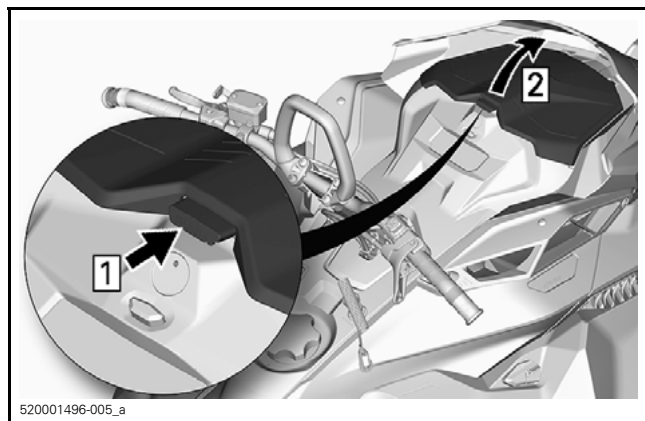

NOTA: Quando si richiude, accertarsi che il coperchio sia correttamente bloccato. Si sentirà un "clic".

15) Protezione cinghia di trasmissione

Rimozione della protezione cinghia di trasmissione

AVVERTENZA

MAI avviare il motore:

- Senza schermi e protezione della cinghia correttamente installati.
- Con cofano e/o pannelli laterali aperti o rimossi.

MAI tentare di effettuare regolazioni su componenti in movimento mentre il motore è in funzione.

NOTA: La protezione cinghia è realizzata appositamente leggermente sovradimensionata per mantenere la tensione sui perni e sui fermi, evitando rumore e vibrazioni inutili. È importante che questa tensione venga mantenuta durante la reinstallazione.

Rimuovere l'estremità del cordoncino di sicurezza dall'interruttore di spegnimento del motore.

Aprire il pannello laterale sinistro. Consultare la procedura in questa sezione.

Rimuovere il fermo perno.

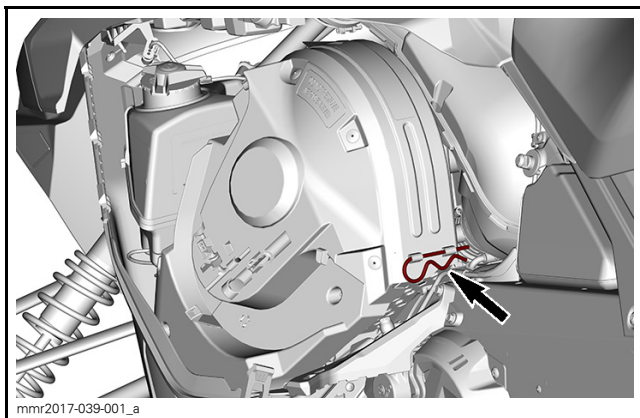

Sollevare la parte posteriore della protezione, quindi rilasciare la linguetta anteriore.

Installazione della protezione della cinghia di trasmissione

Inserire la linguetta nell'apposito spazio e premere la protezione nella sua posizione.

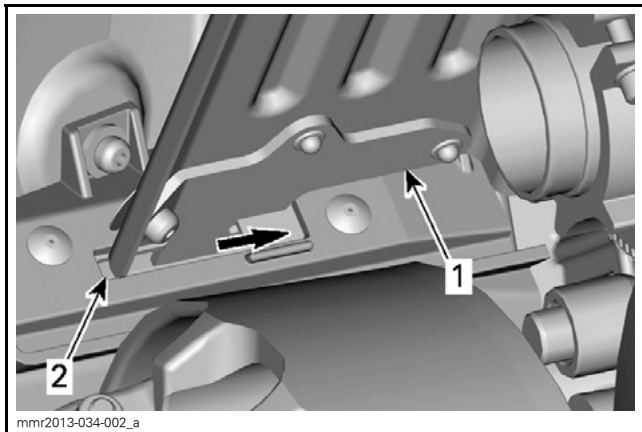

1. *Linguetta della protezione*
2. *Scanalatura del supporto anteriore*

Spingere la protezione della cinghia di trasmissione verso il motore e poi verso la parte anteriore del veicolo.

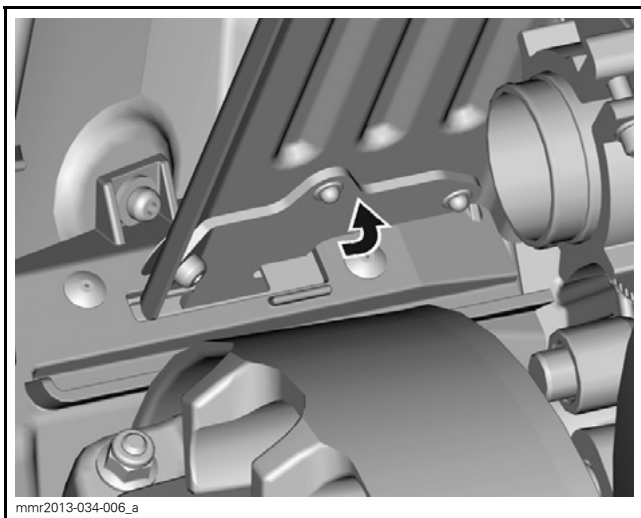

Posizionare la parte posteriore della protezione della cinghia sopra il fermo e assicurarla mediante il fermo perno.

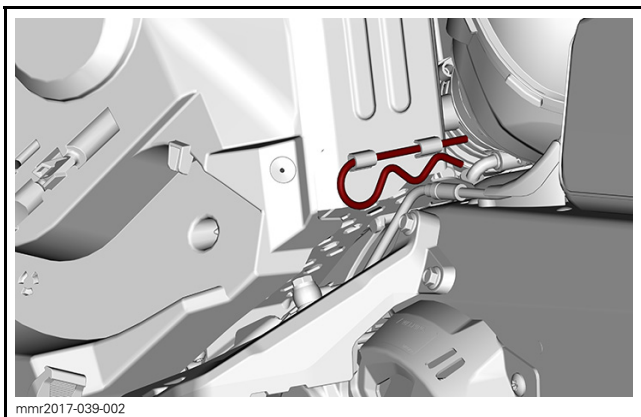

16) Alloggiamento della cinghia di trasmissione di scorta

È possibile tenere una cinghia di trasmissione di ricambio nell'apposito alloggiamento sulla protezione della cinghia di trasmissione.

NOTA: La cinghia di trasmissione di ricambio non viene fornita insieme alla motoslitte.

Collocare la cinghia di trasmissione di ricambio nell'apposito alloggiamento sulla protezione della cinghia di trasmissione.

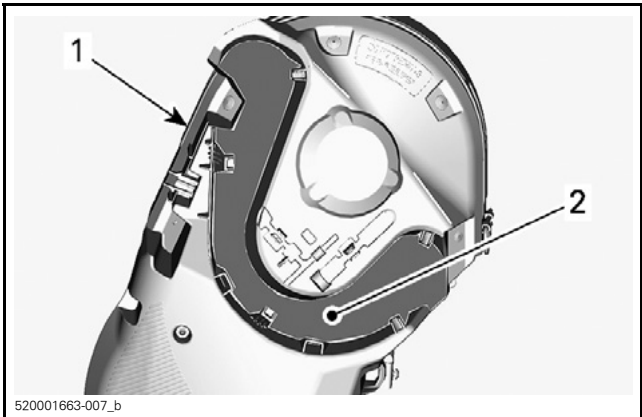

1. Protezione della cinghia di trasmissione
2. Scanalatura

Bloccarla facendola scorrere dietro le apposite linguette.

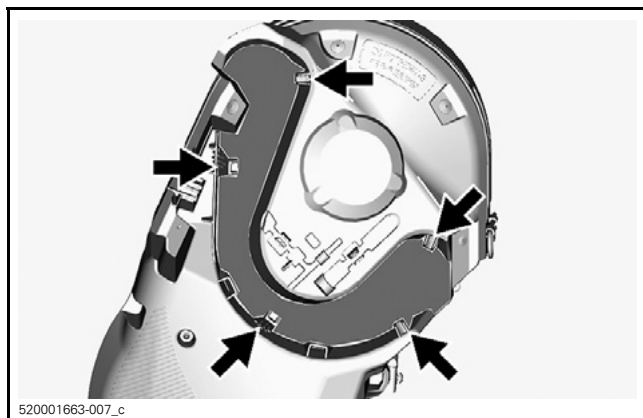

17) Modulo superiore della carrozzeria (cofano)

Rimozione del modulo superiore della carrozzeria

1. Aprire il vano portabagagli.

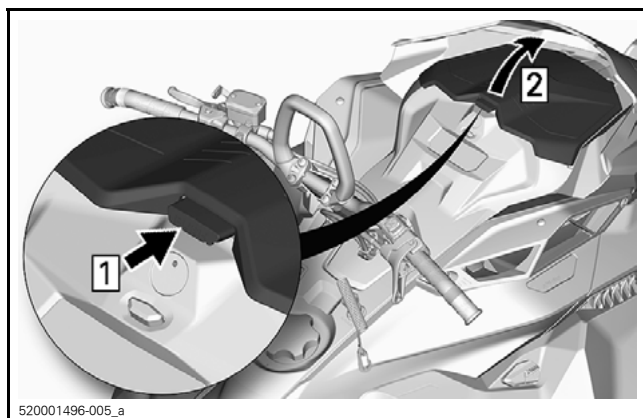

2. Rimuovere le viti di fissaggio del quadro strumenti.

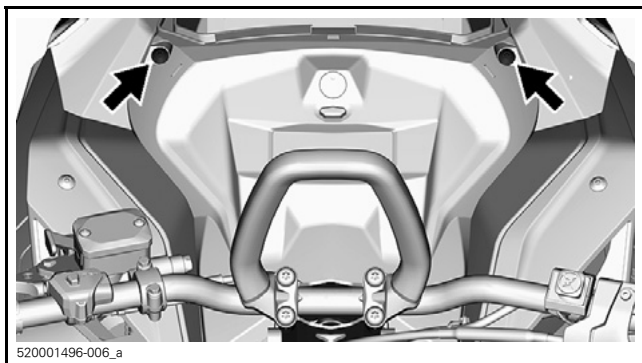

3. Liberare la parte posteriore del quadro strumenti dalle sue guarnizioni.

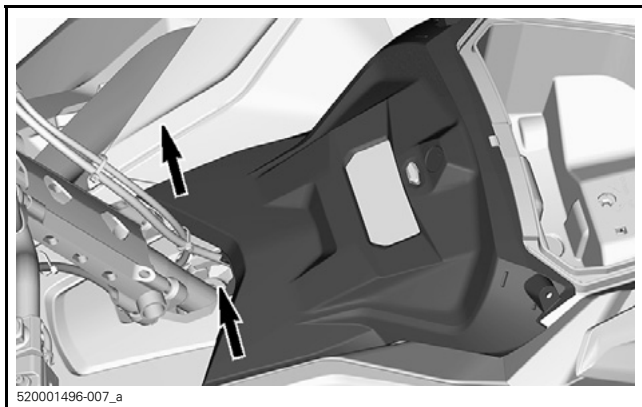

4. Fare scorrere il quadro strumenti in avanti per rimuoverlo.
5. Mettere il quadro strumenti da parte.
6. Rimuovere il vano portabagagli.

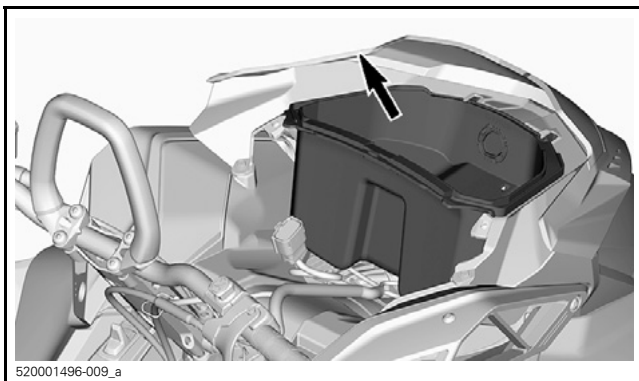

7. Scollegare i connettori del sensore MAPTS e dei fari.

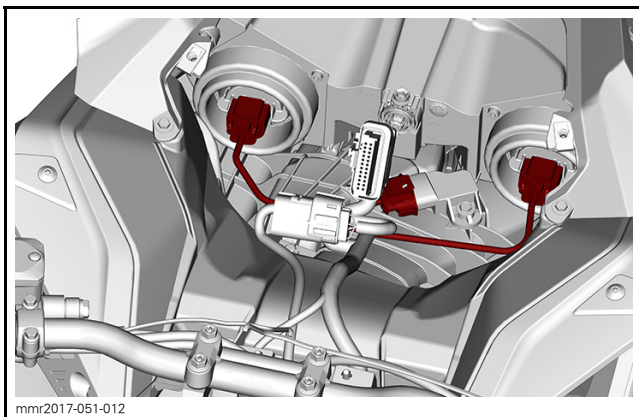

TIPICO

8. Allentare il morsetto del condotto di aspirazione.

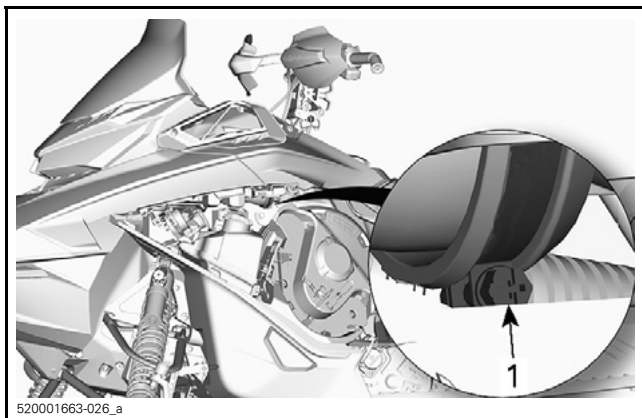

TIPICO

1. Morsetto

9. Rimuovere le viti che fissano il modulo superiore della carrozzeria su ambo i lati.

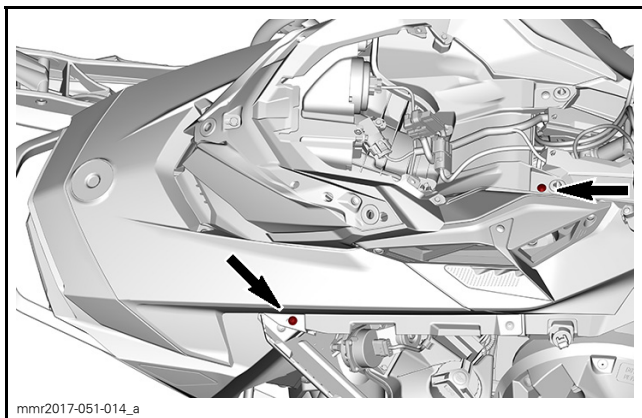

TIPICO

10. Liberare i ganci posteriori del modulo superiore della carrozzeria dalle fessure nella consolle.

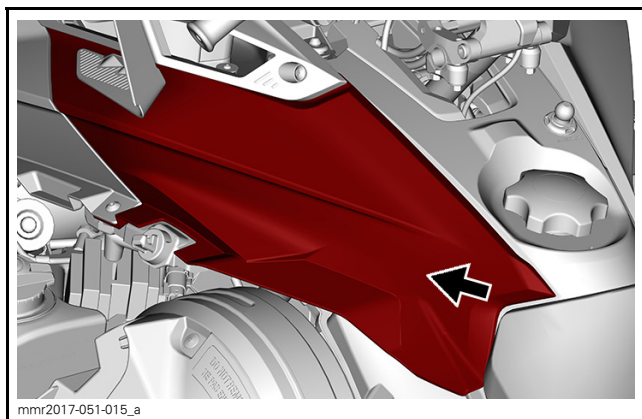

TIPICO

11. Rimuovere il modulo superiore della carrozzeria.
 - 11.1 Afferrare il modulo superiore della carrozzeria nella sezione.
 - 11.2 Spingere il modulo in avanti.
 - 11.3 Rimuovere il modulo dal veicolo.

Installazione del modulo superiore della carrozzeria

1. Sul davanti, inserire le linguette del modulo superiore della carrozzeria nelle apposite aperture presenti nella parte superiore della carenatura del fondo.
2. Abbassare l'estremità posteriore del modulo superiore della carrozzeria.
3. Inserire i ganci posteriori del modulo superiore della carrozzeria nelle fessure della consolle.



mmr2017-051-016

NOTA: Accertarsi che il condotto di aspirazione sia posizionato correttamente.

4. Serrare il morsetto del condotto di aspirazione.
5. Installare le viti di bloccaggio su entrambi i lati del modulo superiore della carrozzeria.

COPPIA DI SERRAGGIO	
Viti modulo superiore della carrozzeria	$2,3\text{N}\bullet\text{m} \pm 0,2\text{N}\bullet\text{m}$

6. Collegare il connettore del sensore di pressione e temperatura dell'aria nel collettore (MAPTS).
7. Collegare i connettori dei fari.
8. Installare il vano portabagagli, ma lasciare il coperchio aperto.
9. Installare il quadro strumenti, fissandolo con le viti.

COPPIA DI SERRAGGIO	
Viti del quadro strumenti	$2,3\text{N}\bullet\text{m} \pm 0,2\text{N}\bullet\text{m}$

18) Pannelli laterali

AVVERTENZA

Non avviare mai il motore con i pannelli laterali aperti o rimossi dal veicolo.

Apertura e chiusura dei pannelli laterali

Sbloccare tutti i tre fermi, quindi aprire il pannello.

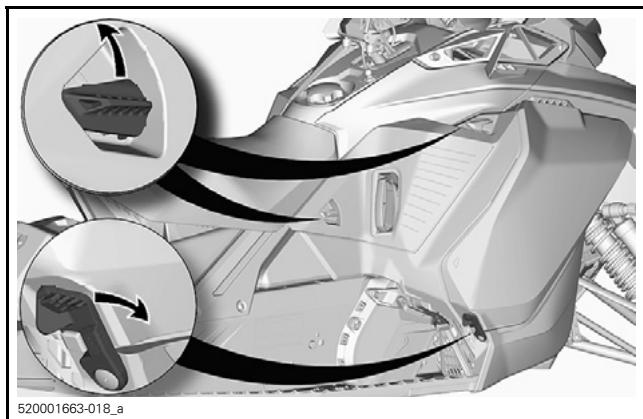

TIPICO

Quando si chiude il pannello, accertarsi che i fermi siano bloccati correttamente.

Rimozione dei pannelli laterali

Aprire il pannello laterale.

Tirare le cerniere fuori dalla carenatura del fondo.

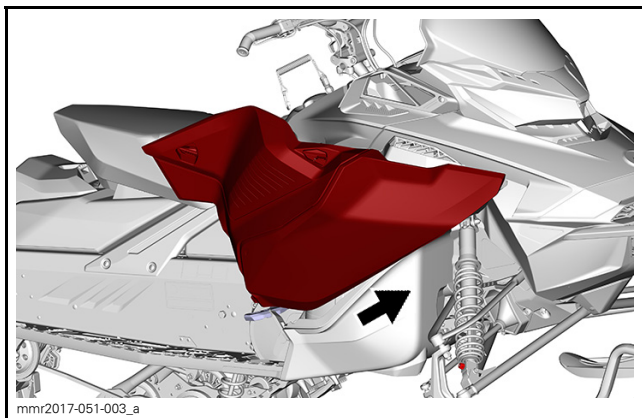

TIPICO

19) Manopola per avviamento di emergenza a riavvolgimento automatico (se prevista)

A riavvolgimento automatico, posizionata sul lato destro della motoslitte. Per inserire il meccanismo, tirare lentamente la maniglia fino a quando si percepisce una resistenza, quindi tirare con forza. Rilasciare lentamente la maniglia.

20) Baffi rompighiaccio

I modelli Summit sono equipaggiati di serie con due rulli di scorrimento e due baffi rompighiaccio che permettono di lubrificare e raffreddare rotaie e guide del cingolo nei **brevi tragitti** su ghiaccio e neve battuta.

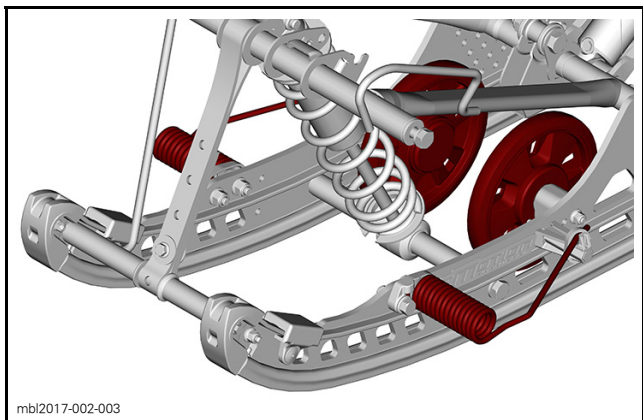

I baffi rompighiaccio devono essere utilizzati quando si guida il veicolo su piste, neve battuta o ghiaccio.

I baffi rompighiaccio BRP sono progettati per poter essere utilizzati sia nella marcia in avanti che in retromarcia.

21) Guida dell'operatore

La Guida dell'operatore deve essere conservata nel *VANO PORTAOGGETTI*.

CARBURANTE

Requisiti del carburante

AVVISO Utilizzare sempre benzina fresca. La benzina si ossida determinando una perdita di ottani, composti volatili e la produzione di depositi di gomma e vernice che possono danneggiare il sistema di alimentazione.

Le miscele di carburante a base di alcol variano a seconda del paese e della regione. Il veicolo è stato progettato per funzionare con i carburanti consigliati; ad ogni modo, tenere presente quanto segue:

- L'uso di carburanti contenenti alcol in percentuali superiori a quelle specificate dalle normative nazionali è sconsigliato e può provocare i seguenti problemi ai componenti del sistema di alimentazione:
 - Difficoltà di avviamento e funzionamento.
 - Deterioramento delle parti in gomma e plastica.
 - Corrosione delle parti in metallo.
 - Danni alle parti interne del motore.
- Verificare spesso l'eventuale presenza di perdite di carburante o altre anomalie del sistema di alimentazione, se si sospetta che la concentrazione di alcol nella benzina superi i livelli prescritti dalle normative nazionali in vigore.
- I carburanti a base di alcol attraggono e trattengono l'umidità, portando a possibili separazioni di fase nel carburante, con conseguenti ricadute prestazionali o danni al motore.

Carburante consigliato

Utilizzare benzina senza piombo con un contenuto MASSIMO di etanolo pari al 10 %. Per quanto riguarda il numero minimo di ottano, la benzina deve soddisfare i seguenti requisiti:

TIPO DI CARBURANTE	MOTORE	NUMERO DI OTTANO MIN.
Carburante SENZA etanolo	850 E-TEC	91 AKI (RON+MON)/2 95 RON
Carburante che può contenere fino ad un MASSIMO del 10 % di etanolo	850 E-TEC	91 AKI (RON+MON)/2 95 RON

AVVISO Non effettuare mai tentativi con altri carburanti. L'uso di un carburante inadatto può danneggiare il motore o il sistema di alimentazione.

AVVISO NON utilizzare carburante proveniente da pompe che spongono l'etichetta E85.

L'impiego di carburante marchiato E85 è proibito dalle normative EPA negli Stati Uniti.

Additivi carburante antigelo

Quando si utilizza del carburante ossigenato, non è necessario aggiungere antigelo per benzina o additivi che assorbono l'acqua e non vanno utilizzati.

Quando si utilizzano carburanti non ossigenati, è necessario utilizzare additivi antigelo a base di isopropile per il sistema di alimentazione mantenendo la proporzione di 150 ml di antigelo per 40 L di carburante.

Questa precauzione serve a ridurre il rischio di formazione di ghiaccio nei componenti del sistema di alimentazione, fenomeno che può condurre, in determinati casi, a gravi danni al motore.

NOTA: Utilizzare soltanto antigelo per benzina privo di metilidrato.

Procedura di rifornimento del veicolo

AVVERTENZA

- Il carburante è infiammabile ed esplosivo in particolari condizioni.
- Mai utilizzare una fiamma viva per controllare il livello del carburante.
- Mai fumare vicino al serbatoio e non avvicinare fiamme o scintille.
- Operare sempre in un'area ben ventilata.

1. Arrestare il motore.

AVVERTENZA

Spegnere sempre il motore prima di effettuare il rifornimento.

2. Fare scendere operatore e passeggero dal veicolo.

⚠ AVVERTENZA

Non consentire a nessuno di rimanere seduto sul veicolo durante il rifornimento.

3. Svitare lentamente in senso antiorario il tappo del serbatoio per rimuoverlo.

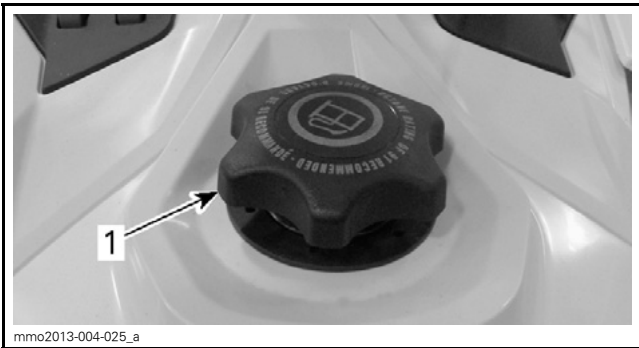

mmo2013-004-025_a

TIPICO

1. Tappo serbatoio carburante

⚠ AVVERTENZA

Se si nota una condizione di pressione differenziale (si sente un suono simile a un fischio quando si apre il tappo del serbatoio), fare ispezionare e/o riparare il veicolo prima di riutilizzarlo.

4. Inserire il beccuccio nel bocchettone di alimentazione.
5. Versare il carburante lentamente, in modo da permettere all'aria di fuoriuscire dal serbatoio ed evitare un riflusso del carburante. Fare attenzione a non spargere il carburante.
6. Interrompere il rifornimento quando il carburante raggiunge il fondo del bocchettone di riempimento. **Non riempire eccessivamente.**

 **AVVERTENZA**

Non riempire al massimo il serbatoio carburante prima di posizionare il veicolo in una zona calda. Con l'aumentare della temperatura, il carburante si espande e può fuoriuscire.

7. Chiudere fino in fondo il tappo del serbatoio in senso orario.

 **AVVERTENZA**

Rimuovere sempre i residui di carburante dal veicolo.

NOTA: Non sedere o appoggiarsi al sedile se il tappo del serbatoio del carburante non è correttamente installato.

OLIO DI INIEZIONE

olio di iniezione raccomandato

OLIO DI INIEZIONE RACCOMANDATO	
MOTORI	OLIO A MISCELA SINTETICA PER 2 TEMPI XPS (COD. ART. 293 600 132)
850 E-TEC	✓

AVVISO Il motore di questa motoslitte è stato concepito per e collaudato con olio BRP XPS™. BRP raccomanda di utilizzare in ogni circostanza l'olio XPS raccomandato o un olio equivalente. La garanzia limitata BRP non copre i danni provocati dall'uso di un olio non adatto per questo motore a iniezione diretta a due tempi a iniezione d'olio.

Verifica del livello dell'olio di iniezione

Il serbatoio dell'olio di iniezione si trova dietro il pannello laterale SX. Per la procedura di apertura, vedere la parte *COMANDI, STRUMENTI E DOTAZIONI*.

Mantenere sempre una quantità sufficiente di olio di iniezione raccomandato nel serbatoio dell'olio di iniezione.

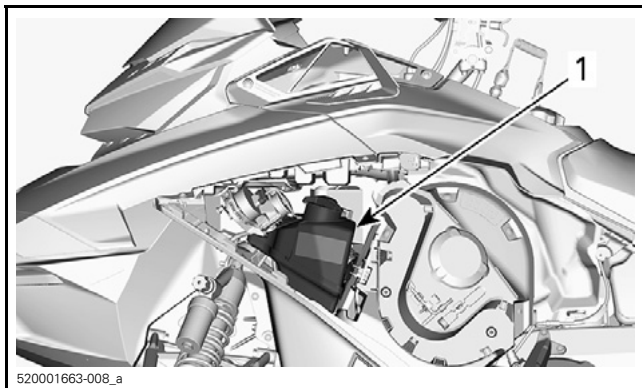

1. Serbatoio olio

I segni riportati sul serbatoio indicano "3/8" e "1/2" della capacità totale.

AVVISO Controllare il livello e rabboccare a ogni rifornimento.

Per rabboccare l'olio di iniezione

Rimuovere il tappo del serbatoio dell'olio.

Rabboccare l'olio di iniezione.

NOTA: Non riempire eccessivamente.

Rimettere a posto il coperchio.

AVVISO Non serrare eccessivamente.



AVVERTENZA

Rimuovere sempre i residui di olio. L'olio è altamente infiammabile quando è caldo.

PERIODO DI RODAGGIO

Funzionamento durante il rodaggio

Motore

Durante il rodaggio:

- Evitare l'uso prolungato con valvola a farfalla completamente aperta.
- Evitare accelerazioni brusche.
- Evitare di mantenere velocità di crociera troppo a lungo.
- Evitare il surriscaldamento del motore.

Brevi accelerazioni e variazioni di velocità contribuiscono tuttavia ad un buon rodaggio.

Per un periodo prestabilito, il sistema di gestione del motore controlla determinati parametri del motore.

La durata è funzione del volume di carburante. Il rodaggio termina dopo il consumo di un volume di carburante pari alla capacità di circa due serbatoi.

Durante questo periodo:

- Le prestazioni e il comportamento del motore non saranno ottimali.
- Il consumo di olio e carburante sarà maggiore.

Cinghia di trasmissione

Una nuova cinghia di trasmissione richiede un periodo di rodaggio di 50 km.

Durante il rodaggio:

- Evitare accelerazioni e decelerazioni brusche.
- Evitare di trainare carichi.
- Evitare velocità di crociera elevate.

PROCEDURE DI BASE

Procedura di avvio del motore

Procedura

1. Azionare il freno di stazionamento.
2. Controllare nuovamente il funzionamento della leva di comando acceleratore.
3. Indossare il casco.
4. Assicurarci che l'estremità del cordoncino di sicurezza sia installata sull'interruttore di spegnimento del motore e che il cordoncino sia fissato all'occhiello di un indumento.
5. Assicurarci che l'interruttore di arresto di emergenza del motore sia in posizione ON (verso l'alto).

AVVERTENZA

Non premere mai l'acceleratore quando si avvia il motore.

6. Rilasciare il freno di stazionamento.

NOTA: Per l'avviamento iniziale del motore a freddo, non rilasciare il freno di stazionamento. Eseguire la procedura di *RISCALDAMENTO DEL VEICOLO* come descritto di seguito.

Modelli ad avviamento manuale

Afferrare la maniglia di avviamento, tirarla lentamente fino a quando si percepisce una resistenza, quindi tenerla con fermezza e tirarla vigorosamente per avviare il motore.

Modelli ad avviamento elettrico

Premere il pulsante START/RER per attivare il motorino di avviamento elettrico ed avviare il motore. Rilasciare il pulsante non appena il motore parte.

AVVISO Non utilizzare l'avviamento elettrico per più di 10 secondi alla volta. Osservare un periodo di riposo tra i cicli di avviamento, per consentire al motorino elettrico di raffreddarsi.

Avviamento di emergenza

Il motore può essere avviato con la fune di avviamento di emergenza in dotazione del vano portaoggetti, consultare *COMANDI, STRUMENTI E DOTAZIONI*.

Rimuovere la protezione della cinghia di trasmissione; consultare *COMANDI, STRUMENTI E DOTAZIONI*.

! AVVERTENZA

Non avvolgere la fune di avviamento attorno alla mano. Tenere la fune esclusivamente per la maniglia. Non avviare il motore tramite la puleggia motrice, a meno che non si tratti di una vera situazione di emergenza. Fare riparare la motoslitte non appena possibile.

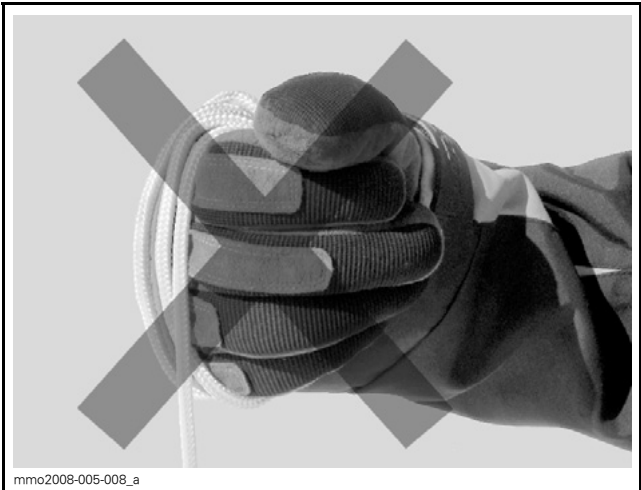

Collegare un'estremità della fune di emergenza alla manopola di avviamento a riavvolgimento automatico.

NOTA: Lo strumento di regolazione delle sospensioni può essere utilizzato come una manopola di emergenza.

Incrociare la fune dopo il primo giro, come illustrato.

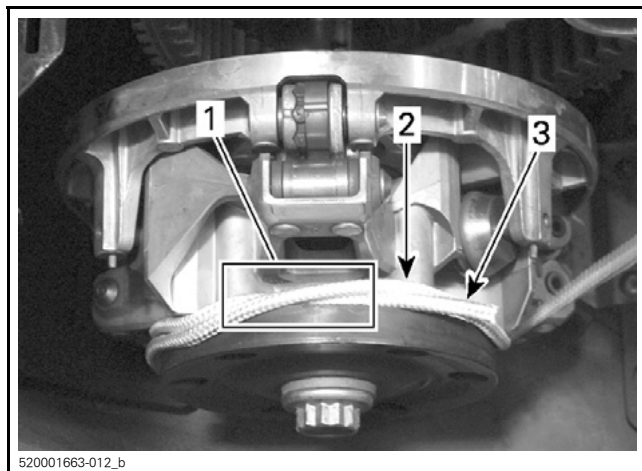

1. *Fune incrociata*
2. *Fune da avvolgere*
3. *Estremità della fune*

Avvolgere la fune due volte in senso antiorario attorno alla puleggia motrice dove illustrato.

Tirare la fune in modo netto e secco in modo che la fune si liberi dalla puleggia motrice.

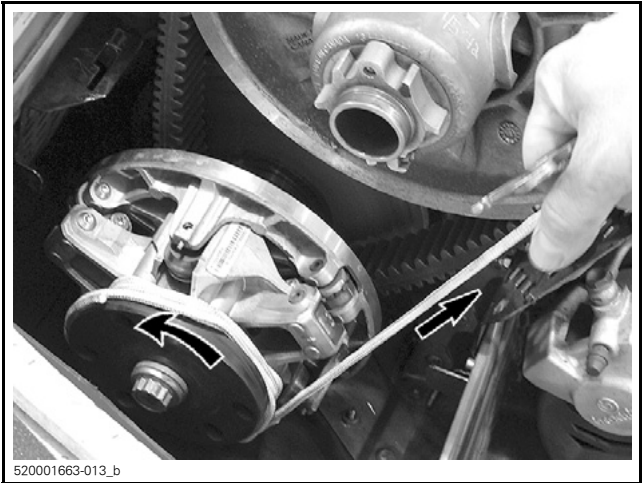

520001663-013_b

Avviare il motore come spiegato per l'avviamento manuale usuale.

⚠ AVVERTENZA

Quando si avvia la motoslitta in una situazione di emergenza, utilizzando la puleggia motrice, non reinstallare la protezione cinghia e rientrare lentamente per fare riparare la motoslitta.

Riscaldamento del veicolo

Prima di mettersi alla guida, il veicolo deve essere riscaldato come di seguito illustrato.

1. Avviare il motore come descritto nella parte *PROCEDURA DI AVVIO DEL MOTORE*, sopra.
2. Lasciare che il motore si riscaldi facendolo girare per uno o due minuti al minimo.

NOTA: Il motore si spegnerà dopo circa 12 minuti di funzionamento al minimo.

3. Disinserire il freno di stazionamento.
4. Azionare l'acceleratore fino a quando la puleggia motrice si ingrana. Guidare a bassa velocità per i primi due o tre minuti.

AVVISO Se il veicolo non reagisce quando si preme l'acceleratore, spegnere il motore, rimuovere l'estremità del cordoncino di sicurezza dall'interruttore di spegnimento del motore, quindi procedere nel modo seguente.

- Verificare che gli sci non siano bloccati. Sollevare uno sci per volta tramite l'apposita maniglia, quindi riabbassarlo.
- Verificare che il cingolo non sia bloccato. Sollevare la parte posteriore della motoslitta abbastanza da staccare il cingolo da terra, quindi riabbassarla.
- Verificare che sulle sospensioni posteriori non ci siano accumuli di neve indurita o ghiaccio che possano interferire con la rotazione del cingolo. Pulire la parte.

⚠ ATTENZIONE Per evitare infortuni, adottare tecniche di sollevamento adeguate, facendo forza sulle gambe. Non tentare di sollevare la parte posteriore del veicolo se non se ne ha la forza.

⚠ AVVERTENZA

Ricordare di rimuovere l'estremità del cordoncino di sicurezza prima di posizionarsi davanti al veicolo o di avvicinarsi al cingolo o alla sospensione posteriore.

NOTA: Il riscaldamento è a controllo elettronico. Durante questo periodo (fino a 10 minuti, in funzione della temperatura ambiente), il regime del motore è limitato.

Retromarcia (RER)

Quando il motore è in funzione, premendo il pulsante RER il regime di rotazione del motore si riduce al minimo e la fasatura di accensione viene anticipata per consentire l'inversione della rotazione dell'albero motore.

- Il motore tornerà automaticamente alla marcia in avanti quando verrà riavviato dopo lo spegnimento o uno stallo.
- La procedura di cambio marcia verrà eseguita solo quando il motore è in funzione.
- Se il motore funziona a una velocità superiore a 4300 giri/min, la funzione del pulsante RER viene disabilitata.
- Si consiglia di portare il motore alla sua normale temperatura di esercizio prima di cambiare marcia.

Retromarcia

1. Arrestare completamente il veicolo.
2. Premere e tenere premuto il freno. Rimanere seduti. Consultare il paragrafo *POSIZIONE DI GUIDA (RETROMARCIA)* per informazioni sulla postura corretta.
3. Con il motore al minimo, premere e rilasciare il pulsante RER.
4. Attendere finché non si sente il cicalino della retromarcia, quindi premere con delicatezza la leva dell'acceleratore.

AVVERTENZA

Per innestare la retromarcia è necessario premere il pulsante RER quando il motore è in funzione. Prima di azionare l'acceleratore per procedere in retromarcia, attendere finché non si sente il segnale acustico di retromarcia e la spia pilota della retromarcia si accende sull'indicatore digitale. La velocità in retromarcia non è limitata. Procedere sempre con cautela poiché una retromarcia effettuata velocemente potrebbe causare perdita di stabilità del veicolo. Prima di premere il pulsante RER arrestare completamente il veicolo. Rimanere sempre seduti e frenare prima di effettuare il cambio marcia. Prima di procedere, assicurarsi che lo spazio retrostante sia sgombro da ostacoli o persone.

Marcia avanti

1. Arrestare completamente il veicolo.
2. Premere e tenere premuto il freno.
3. Premere e rilasciare il pulsante RER.
4. La spia RER si spegnerà.
5. Agire in modo lento e uniforme sull'acceleratore. Consentire l'ingranaggio della puleggia motrice quindi accelerare con prudenza.

Spegnimento del motore

Rilasciare la leva dell'acceleratore e attendere fino a quando il motore è ritornato alla velocità minima.

Spegnere il motore utilizzando l'interruttore di arresto di emergenza o tirando il cordoncino di sicurezza dall'interruttore di spegnimento del motore.

 **AVVERTENZA**

Rimuovere sempre l'estremità del cordoncino di sicurezza dall'interruttore di spegnimento del motore quando il veicolo non è in funzione, onde evitare un'accensione accidentale del motore o l'uso non autorizzato da parte di bambini e di altre persone, nonché il furto.

LA MOTOSLITTA E LE CONDIZIONI DI GUIDA

Altitudine

In fabbrica, ogni motoslitte viene tarata per poter essere utilizzata in una specifica fascia di altitudine (rispetto al livello del mare).

Le motoslitte nuove hanno un'etichetta attaccata al manubrio che ne indica la taratura. Consultare *ETICHETTE IMPORTANTI PRESENTI SUL VEICOLO*.

Se non si conosce la taratura della propria motoslitte, rivolgersi a un concessionario autorizzato Ski-Doo.

Se si prevede di utilizzare la motoslitte a un'altitudine diversa da quelle indicate, rivolgersi a un concessionario autorizzato Ski-Doo per la taratura.

AVVISO Una taratura inappropriata può influire negativamente sulle prestazioni e causare seri danni alla motoslitte.

Temperatura

La gestione del motore garantisce il mantenimento di un rapporto aria/carburante ottimale per ogni temperatura.

UTILIZZI SPECIALI

Traino di un accessorio

Utilizzare sempre una barra di traino rigida per trainare un accessorio. Qualsiasi accessorio trainato deve avere riflettori montati su entrambi i lati e sulla parte posteriore. Verificare le norme locali in merito ai requisiti per le luci freni.

AVVERTENZA

Non trainare mai un accessorio con una fune. Utilizzare sempre una barra di traino rigida. L'impiego di una fune potrebbe causare una collisione tra l'oggetto e la motoslitte e un eventuale ribaltamento in caso di rapida decelerazione o di transito lungo una discesa.

Traino di un'altra motoslitte

Per il traino di una motoslitte guasta, utilizzare una barra di traino rigida. Rimuovere la cinghia di trasmissione dalla motoslitte guasta; vedere la parte *CINGHIA DI TRASMISSIONE* nella sottosezione *PROCEDURE DI MANUTENZIONE* e trainare la motoslitte a velocità moderata.

AVVISO Rimuovere sempre la cinghia di trasmissione della motoslitte che deve essere trainata per evitare danni alla cinghia e al sistema di trasmissione.

In situazioni di emergenza, ma solo in questi casi, qualora non si disponga di una barra di traino rigida si potrà utilizzare una fune di traino. Procedere con estrema cautela. In alcune zone, tale procedura potrebbe essere vietata. Contattare le autorità locali in merito.

Rimuovere la cinghia di trasmissione, collegare la fune alle gambe degli sci (fuselli), fare sedere una persona sulla motoslitte trainata per attivare il freno ed effettuare il traino a velocità ridotta.

AVVISO Per evitare danni al sistema dello sterzo, non collegare mai la fune di traino agli occhielli degli sci (maniglie).

AVVERTENZA

Non guidare mai ad alta velocità quando si traina una motoslitte guasta. Procedere lentamente con estrema cautela.

MESSA A PUNTO DELLA GUIDA

La guida e il comfort della motoslitte dipendono da varie regolazioni.

AVVERTENZA

La regolazione delle sospensioni può ripercuotersi sul controllo del veicolo. Cercare sempre di acquisire familiarità con il comportamento del veicolo dopo aver regolato le sospensioni. Regolare sempre i componenti delle sospensioni sul lato destro e sinistro usando le stesse impostazioni.

La scelta delle regolazioni delle sospensioni varia in base al carico trasportato, al peso dell'operatore, alle preferenze personali, alla velocità di guida e alle condizioni sul campo.

NOTA: Alcune regolazioni possono non essere applicabili alla motoslitte in questione.

AVVERTENZA

Prima di procedere con qualsiasi regolazione delle sospensioni ricordare di:

- Parcheggiare in un luogo sicuro.
- Rimuovere l'estremità del cordoncino di sicurezza dall'interruttore di spegnimento del motore.
- Utilizzare un dispositivo di sollevamento adatto o chiedere assistenza. Se non si dispone di un dispositivo di sollevamento, adottare una corretta tecnica di sollevamento, utilizzando la forza delle gambe.
- Non tentare di sollevare la parte posteriore del veicolo se la forza necessaria è oltre le proprie possibilità.
- Sollevare sempre la parte anteriore del veicolo dal terreno con un dispositivo di sollevamento adatto prima di regolare le sospensioni degli sci.
- Sostenere la parte posteriore del veicolo con un supporto per motoslitte a base ampia, equipaggiato con un pannello deflettore posteriore
- Accertarsi che il dispositivo di sollevamento sia stabile e ben fissato.

Il modo migliore per regolare le sospensioni è personalizzare ogni regolazione singolarmente, una alla volta. Molte regolazioni sono correlate. Potrebbe essere necessario regolare nuovamente la molla centrale dopo aver regolato, per esempio, le molle di regolazione frontali. Effettuare un giro di prova con la motoslitte nelle stesse

condizioni: pista, velocità, neve, posizione di guida dell'operatore, ecc. Procedere in maniera metodica fino a ottenere la configurazione desiderata.

Qui di seguito sono illustrate le linee guida per la messa a punto delle sospensioni. Utilizzare lo strumento di regolazione delle sospensioni fornito nel kit di strumenti.

Regolazioni delle sospensioni posteriori

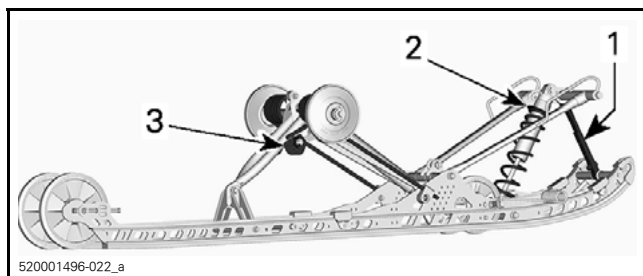

COMPONENTI REGOLABILI

1. Cinghia di fermo
2. Molla centrale
3. Molla posteriore

AVVISO Quando si regola la sospensione posteriore, controllare la tensione del cingolo e regolarla se necessario.

Cinghia di fermo

La lunghezza della cinghia di fermo influisce sul carico che la molla centrale deve sostenere, specialmente in fase di accelerazione. Di conseguenza, influisce anche sul sollevamento della parte anteriore della motoslitte.

Inoltre, la lunghezza della cinghia di fermo determina l'escursione della molla centrale.

Quando si utilizza la motoslitte su spesse coltri di neve o in salita, può risultare necessario variare la lunghezza della cinghia di fermo e/o la posizione di guida per modificare l'angolazione alla quale il cingolo si sposta sulla neve. La familiarità dell'operatore con le diverse regolazioni e le condizioni della neve definiranno la combinazione più efficiente.

In genere, una cinghia di fermo più lunga garantisce prestazioni migliori su superfici pianeggianti coperte da spesse coltri di neve, mentre una cinghia più corta aumenta la maneggevolezza del veicolo in presenza di forti pendenze.

IMPOSTAZIONE DELLA CINGHIA DI FERMO	
POSIZIONE	USO
1	Massima estensione della cinghia per un assorbimento ottimale delle asperità
2	Aree non battute: <ul style="list-style-type: none"> – Maggiore manovrabilità in aree non battute – Migliore assorbimento delle asperità – Migliori partenze su neve alta (in avanti e in retromarcia)
3	Impostazione predefinita: migliore bilanciamento generale (per uso generico)
4	Salite: <ul style="list-style-type: none"> – Migliore angolo di attacco del cingolo per affrontare le salite
5	Salite ripide: <ul style="list-style-type: none"> – Migliore angolo di attacco del cingolo per affrontare le salite – Minore trasferimento di carico – Minore altezza di guida

NOTA: Le illustrazioni seguenti mostrano la posizione 1, 2 e 3.

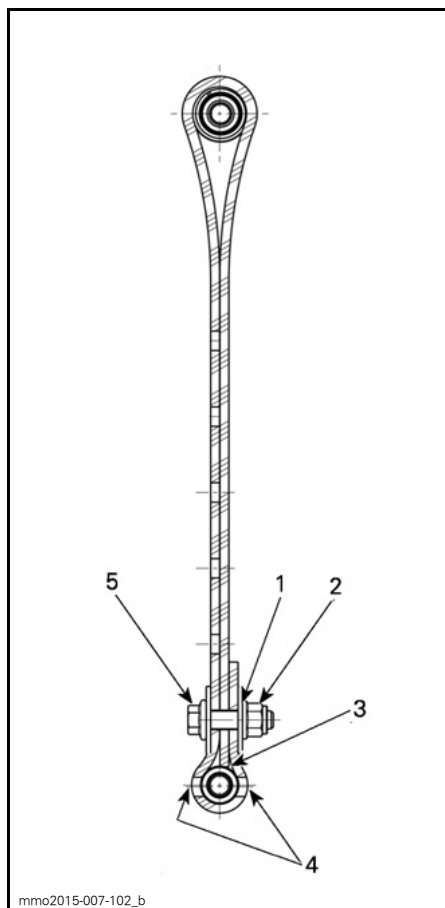

mmo2015-007-102_b

POSIZIONE 1 DELLA CINGHIA DI FERMO (1° FORO, IMPOSTAZIONE PIÙ LUNGA)

1. 1° foro dal fondo
2. Sul retro
3. Estremità della cinghia a contatto con l'asse di supporto
4. Due fori lasciati liberi tra la testa della vite e il dado
5. Sul davanti

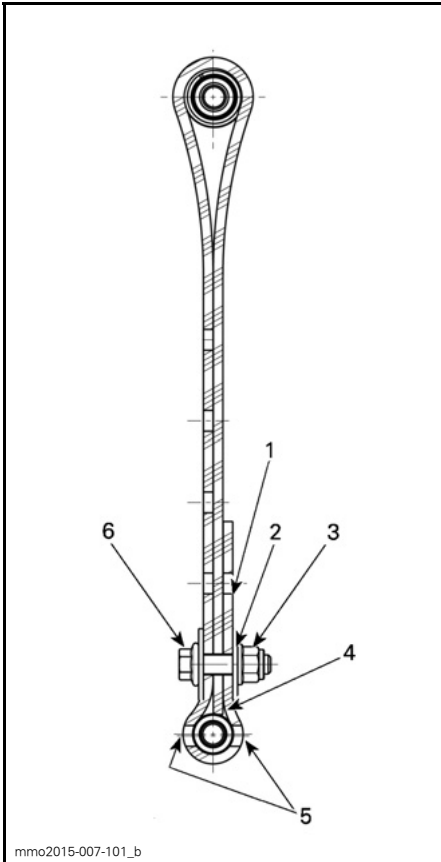

mmo2015-007-101_b

POSIZIONE 2 DELLA CINGHIA DI FERMO (2° FORO)

1. Foro libero
2. 2° foro dal fondo
3. Sul retro
4. Estremità della cinghia a contatto con l'asse di supporto
5. Due fori lasciati liberi tra la testa della vite e il dado
6. Sul davanti

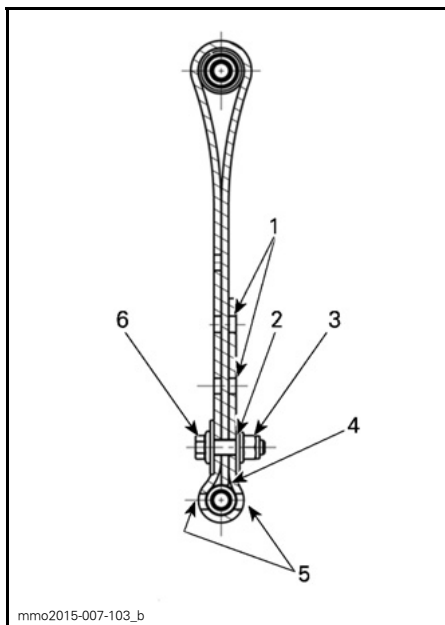

POSIZIONE 3 DELLA CINGHIA DI FERMO (3° FORO)

1. Fori liberi
2. 3° foro dal fondo
3. Sul retro
4. Estremità della cinghia a contatto con l'asse di supporto
5. Due fori lasciati liberi tra la testa della vite e il dado
6. Sul davanti

NOTA: Numeri più bassi corrispondono a una cinghia di fermo più lunga.

NOTA: La riduzione della lunghezza della cinghia di fermo potrebbe ridurre il comfort. Installare sempre il bullone della cinghia di fermo il più vicino possibile all'albero inferiore (due fori lasciati liberi tra la testa della vite e il dado).

Molla centrale

Il precarico delle molle centrali influisce sullo sforzo di sterzata, sulla guida e sull'assorbimento degli sbalzi.

Inoltre, poiché esercita una pressione maggiore o inferiore sulla parte anteriore del cingolo, la regolazione del precarico delle molle centrali influisce sulle prestazioni su neve alta.

AZIONE	RISULTATO
Aumento del precarico	Sterzo più leggero
	Maggiore capacità di assorbimento degli sbalzi
	Partenze più facili su neve alta
	Migliori prestazioni e manovrabilità su neve alta
Riduzione del precarico	Sterzo più pesante
	Minore capacità di assorbimento degli sbalzi
	Migliore guida su pista

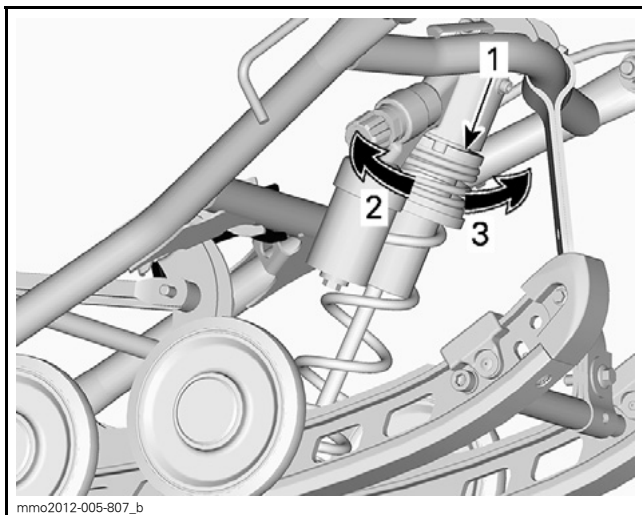

mmo2012-005-807_b

TIPICO - TIPO AD ANELLO

1. Anello di regolazione del precarico della molla
2. Precarico maggiore
3. Precarico minore

NOTA: Per la regolazione del precarico tramite camma o anello, utilizzare lo strumento di regolazione delle sospensioni che si trova nel kit strumenti.

Molle posteriori

Il precarico delle molle posteriori influisce sul comfort, sull'altezza di guida e sulla compensazione del carico.

Inoltre, la regolazione del precarico delle molle posteriori aumenta o riduce il peso sulla parte anteriore della motoslitte. Sugli sci grava di conseguenza un peso maggiore o minore. Questo fattore influisce sulle prestazioni su neve alta, sullo sforzo di sterzata e sulla guida.

Un lieve affondamento sul fondo corsa della sospensione nelle condizioni di guida peggiori indica un buon precarico della molla.

AZIONE	RISULTATO
Aumento del precarico	Sospensione posteriore più rigida
	Estremità posteriore più alta
	Maggiore capacità di assorbimento degli sbalzi
	Sterzo più pesante
Riduzione del precarico	Sospensione posteriore più morbida
	Estremità posteriore più bassa
	Minore capacità di assorbimento degli sbalzi
	Sterzo più leggero
	Migliori prestazioni e manovrabilità su neve alta

Per determinare se il precarico è corretto, fare riferimento a quanto segue.

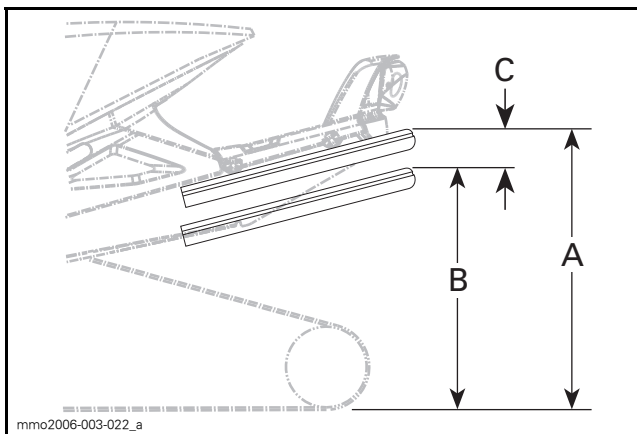
**TIPICO - CORRETTA REGOLAZIONE**

- A. Sospensioni completamente estese
 B. Le sospensioni si abbassano per effetto del peso dell'operatore, del passeggero e del carico
 C. Differenza tra la misura "A" e "B", vedere la tabella in basso

"C"	CHE COSA FARE
65 mm - 100 mm	Nessuna regolazione necessaria
Più di 100 mm	Regolazione troppo morbida. Aumentare il precarico
Meno di 65 mm	Regolazione troppo rigida. Ridurre il precarico

NOTA: Se con le molle originali non è possibile raggiungere il valore specificato, rivolgersi a un concessionario autorizzato Ski-Doo per sapere quali sono le altre molle disponibili.

Per aumentare il precarico delle molle utilizzando l'apposito strumento, ruotare sempre la camma di regolazione del lato sinistro in senso orario e la camma del lato destro in senso antiorario.

⚠ ATTENZIONE Mai spostare le camme di precarico direttamente dalla posizione 5 alla 1 o dalla posizione 1 alla 5.

Le camme di regolazione possono essere impostate in 5 differenti posizioni, dove la posizione 1 è la più morbida.

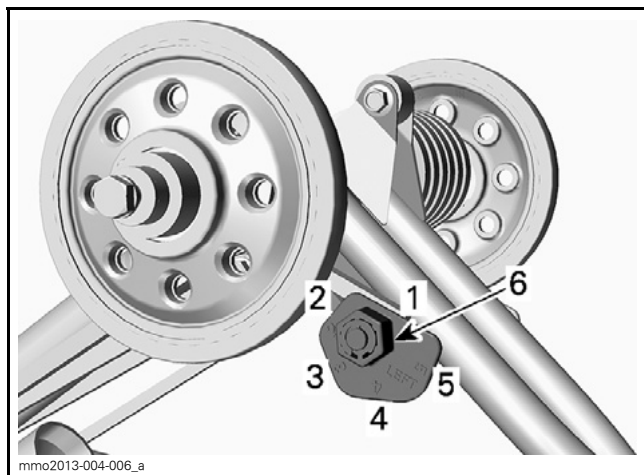

LATO SINISTRO

1. Posizione 1
2. Posizione 2
3. Posizione 3
4. Posizione 4
5. Posizione 5
6. Dado di regolazione

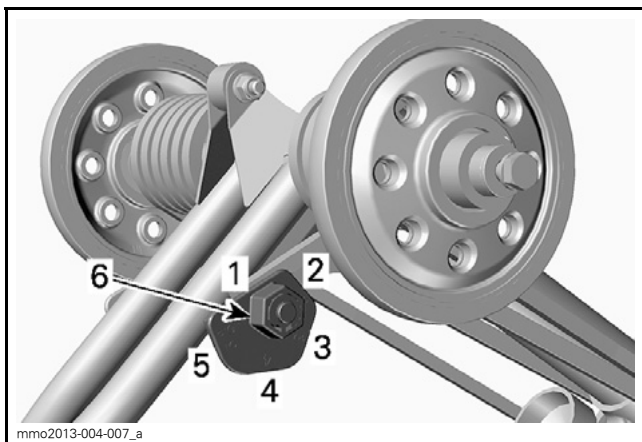
**LATO DESTRO**

1. Posizione 1
2. Posizione 2
3. Posizione 3
4. Posizione 4
5. Posizione 5
6. Dado di regolazione

Regolazione delle sospensioni anteriori

Molle anteriori

Il carico delle molle anteriori influisce sulla rigidezza della sospensione anteriore.

Il precarico delle molle anteriori influisce inoltre sul comportamento in sterzata.

AZIONE	RISULTATO
Aumento del precarico	Sospensione anteriore più rigida
	Parte anteriore più alta
	Sterzate più precise
	Maggiore capacità di assorbimento degli sbalzi
Riduzione del precarico	Sospensione anteriore più morbida
	Estremità anteriore più bassa
	Sterzo più leggero
	Minore capacità di assorbimento degli sbalzi

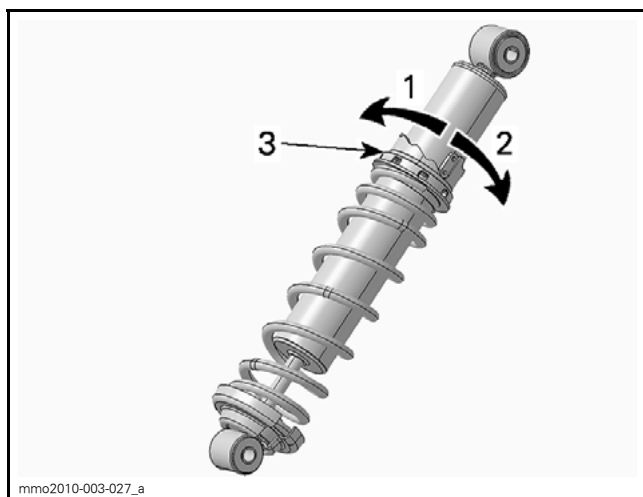

mmo2010-003-027_a

TIPO A CAMMA - AMMORTIZZATORE HPG

1. Precarico minore
2. Precarico maggiore
3. Camma di regolazione del precarico della molla

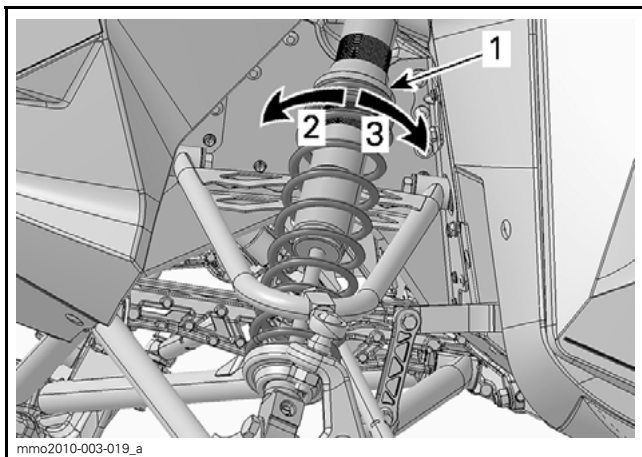
**TIPICO - TIPO AD ANELLO**

1. Anello di regolazione del precarico della molla
2. Precarico maggiore
3. Precarico minore

Suggerimenti per la regolazione del veicolo in base al suo comportamento

PROBLEMA	AZIONI CORRETTIVE
Le sospensioni anteriori sobbalzano	Verificare l'allineamento degli sci. – Ridurre il precarico delle molle delle sospensioni anteriori. – Aumentare il precarico della molla centrale. – Ridurre il precarico della molla posteriore.
Lo sterzo è troppo pesante a velocità costante	– Ridurre il precarico della molla delle sospensioni anteriori. – Aumentare il precarico della molla centrale.
Lo sterzo è troppo pesante in accelerazione	– Ridurre il precarico della molla posteriore. – Allungare la cinghia di fermo.
Gli sci si sollevano troppo in curva o in accelerazione	– Accorciare la cinghia di fermo. – Aumentare il precarico della molla posteriore.

PROBLEMA	AZIONI CORRETTIVE
La parte posteriore della motoslitta sembra troppo rigida	<ul style="list-style-type: none"> - Ridurre il precarico della molla posteriore. - Ridurre lo smorzamento in compressione se possibile
La parte posteriore della motoslitta sembra troppo morbida	<ul style="list-style-type: none"> - Aumentare il precarico della molla posteriore.
La sospensione posteriore arriva spesso a fondo corsa	<ul style="list-style-type: none"> - Aumentare lo smorzamento in compressione se possibile. - Aumentare il precarico della molla posteriore. - Aumentare il precarico della molla centrale. - Allungare la cinghia di fermo. - Aumentare lo smorzamento in compressione se possibile.
La motoslitta sembra ruotare attorno al suo centro	<ul style="list-style-type: none"> - Ridurre il precarico della molla centrale. - Aumentare il precarico della molla posteriore. - Aumentare il precarico delle molle delle sospensioni anteriori. - Accorciare la cinghia di fermo.
Il cingolo gira troppo alla partenza	<ul style="list-style-type: none"> - Allungare la cinghia di fermo.
Lo sci affonda nella neve	<ul style="list-style-type: none"> - Installare l'estensione per gli sci.

TRASPORTO DEL VEICOLO

Accertarsi che il tappo del serbatoio olio e quello del serbatoio carburante siano inseriti correttamente.

I carrelli di traino con piano ribaltabile possono essere facilmente equipaggiati con un meccanismo a verricello per assicurare la massima sicurezza durante il caricamento. Nonostante sembri semplice non guidare mai la motoslitte per caricarla su di un carrello di traino con piano ribaltabile o qualsiasi altro tipo di carrello o veicolo. Guidare la motoslitte su e giù da un carrello ha già causato infatti diversi gravi incidenti. Ancorare il veicolo in modo sicuro, davanti e dietro, anche per brevi tragitti. Accertarsi che tutti i componenti siano saldamente fissati. Durante il traino coprire la motoslitte per evitare che lo sporco della strada danneggi il veicolo.

Assicurarsi che il carrello sia conforme ai requisiti statali o provinciali. Assicurarsi che il gancio di traino e le catene di sicurezza siano ben fissate e che freni, indicatori di direzione e luci di ingombro siano tutte funzionanti.

AVVERTENZA

Non trainare il veicolo rivolto in senso opposto a quello di marcia. Se il veicolo viene trainato rivolto in senso opposto a quello di marcia, il vento può danneggiare il parabrezza o persino staccarlo dal mezzo.

MANUTENZIONE

PROGRAMMA DI MANUTENZIONE

La manutenzione è molto importante per mantenere il veicolo sicuro e in perfette condizioni operative. Manutenzione, sostituzione o riparazione dei dispositivi e dei sistemi di controllo delle emissioni possono essere svolti da un'officina o un professionista di fiducia del proprietario. Queste istruzioni non richiedono componenti o servizi offerti da BRP o da concessionari autorizzati Ski-Doo. Benché i concessionari autorizzati Ski-Doo abbiano una conoscenza tecnica approfondita e strumenti adeguati per la manutenzione delle motoslitte Ski-Doo, la garanzia relativa alle emissioni non è subordinata all'intervento di un concessionario autorizzato Ski-Doo o qualsiasi altra attività che intrattenga rapporti commerciali con BRP. Per le richieste di garanzia relativa alle emissioni, BRP limita la diagnosi e la riparazione delle parti associate alle emissioni ai soli concessionari autorizzati Ski-Doo. Per maggiori informazioni, consultare la *GARANZIA SULLE EMISSIONI PER LA NORMATIVA EPA DEGLI STATI UNITI* qui contenuta. La corretta manutenzione è responsabilità del proprietario del veicolo. Una richiesta di rimborso in garanzia può essere respinta se, tra le altre motivazioni, il proprietario o l'operatore hanno causato il problema con manutenzione o uso impropri. Seguire i requisiti per il carburante nella sezione di questo manuale dedicata al carburante. Anche se disponibile la benzina con contenuto di etanolo superiore al 10 % in volume, la normativa EPA degli Stati Uniti ha proibito anche per questo veicolo l'uso di benzina con contenuto di etanolo superiore al 10 % in volume. L'uso di benzina con contenuto di etanolo superiore al 10 % in volume con questo motore può compromettere il sistema di controllo delle emissioni. Il veicolo deve essere controllato nei tempi e nei modi prescritti nel programma di manutenzione.

Il programma di manutenzione non esime dal controllo preliminare alla guida.

AVVERTENZA

Se non si esegue correttamente la manutenzione prevista nel programma di manutenzione, il veicolo potrebbe diventare pericoloso da usare.

DURANTE I PRIMI 1 500 KM

Regolare e allineare il cingolo **dopo i primi 75 km**

Verificare la tensione del cingolo e l'allineamento **ogni 500 km**, regolare se necessario

OGNI 1 500 KM
Regolare la catena di trasmissione
Verificare tensione e allineamento del cingolo. Regolare se necessario
OGNI ANNO PRIMA DELL'INIZIO DELLA STAGIONE O 3 000 KM (A SECONDA DI QUALE EVENTO SI VERIFICA PER PRIMO)
Ispezione pre-guida
Controllare i codici di guasto
Ricaricare la batteria (nei modelli con avviamento elettrico)
Regolare la catena di trasmissione
Verificare la tensione del cingolo. Regolare ed allineare se necessario
Ispezionare il flessibile del freno, le pastiglie e il disco
Verificare la densità del liquido refrigerante
Ispezionare la cinghia di trasmissione
Ispezionare visivamente e pulire la puleggia motrice
Ispezionare e pulire la puleggia condotta
Lubrificare le sospensioni posteriori Lubrificare quando il veicolo viene utilizzato in ambienti umidi (pioggia, pozzanghere).
Ispezionare il sistema di scarico e verificare che non vi siano perdite
Serrare le viti del collettore di scarico alla coppia specificata
Ispezionare i tubi carburante e i collegamenti
Ispezionare la sospensione anteriore
Ispezionare la sospensione posteriore (inclusi le cinghie di fermo e i supporti guida)
Verificare le estremità dei tiranti e l'allineamento
Regolare l'assetto faro

PROGRAMMA DI MANUTENZIONE

**OGNI 2 ANNI O 6 000 KM (A SECONDA DI QUALE EVENTO
SI VERIFICA PER PRIMO)**

Sostituire il liquido dei freni

Ispezionare il cavo dell'acceleratore

Pulire e lubrificare il dispositivo di avviamento a riavvolgimento automatico
(modelli ad avviamento manuale)

Sostituire l'olio della scatola della trasmissione

Ispezionare gli elementi di montaggio in gomma del motore

**OGNI 3 ANNI O 10 000 KM (A SECONDA DI QUALE EVENTO
SI VERIFICA PER PRIMO)**

Ispezionare il filtro della pompa dell'olio di iniezione e pulirlo se necessario

Pulire le valvole Rave

**OGNI 5 ANNI O 20 000 KM (A SECONDA DI QUALE EVENTO
SI VERIFICA PER PRIMO)**

Sostituire le candele

OGNI 5 ANNI

Sostituire il refrigerante del motore

Sostituire il filtro carburante in linea

PROCEDURE DI MANUTENZIONE

Questa sezione contiene le istruzioni per le procedure di manutenzione di base.

AVVERTENZA

Spegnere il motore, rimuovere l'estremità del cordoncino di sicurezza e, per l'esecuzione della manutenzione, seguire queste procedure. Il mancato rispetto delle corrette procedure di manutenzione può comportare il rischio di lesioni fisiche dovute a pezzi caldi, pezzi in movimento, elettricità, prodotti chimici o altro.

AVVERTENZA

Qualora le procedure di smontaggio/rimontaggio richiedano la rimozione di un dispositivo di bloccaggio (ad es. linguette di bloccaggio, dispositivi di fissaggio autobloccanti, ecc.), sostituire sempre il dispositivo in questione con un pezzo nuovo.

Liquido refrigerante del motore

AVVERTENZA

Non aprire mai il tappo del serbatoio del refrigerante quando il motore è caldo.

Verifica del livello del refrigerante

Aprire il pannello DX; consultare *COMANDI, STRUMENTI E DOTAZIONI*.

Controllare il livello del refrigerante a temperatura ambiente con il tappo rimosso. Il liquido deve trovarsi in corrispondenza della linea di livello a freddo del serbatoio del refrigerante.

NOTA: Quando il livello viene controllato a bassa temperatura, questo può essere leggermente inferiore a quello indicato dalla tacca.

Se fosse necessario aggiungere liquido refrigerante o rifornire l'intero sistema, consultare un concessionario autorizzato Ski-Doo, un'officina o un professionista di fiducia.

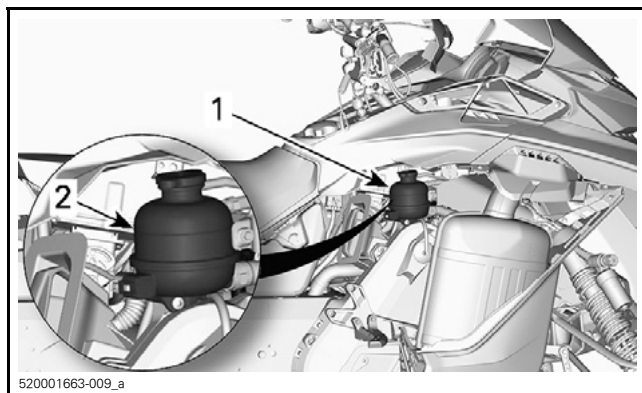

520001663-009_a

1. Serbatoio del liquido refrigerante
2. Linea FREDDO

Liquido refrigerante del motore raccomandato

PRODOTTO CONSIGLIATO BRP	LIQUIDO REFRIGERANTE
Finlandia, Norvegia e Svezia	ANTIGELO A LUNGA DURATA(F) (COD. ART. 619 590 204)
Tutti gli altri paesi	ANTIGELO A LUNGA DURATA (COD. ART. 219 702 685)
Alternativa o in caso di indisponibilità	Acqua distillata e soluzione antigelo (50 % acqua distillata, 50 % antigelo).

AVVISO Utilizzare sempre antigelo al glicole etilene contenente agenti anticorrosione per motori in alluminio a combustione interna.

Sistema di scarico

Verifica del sistema di scarico.

Il tubo posteriore del silenziatore deve essere centrato rispetto al foro di uscita nella carenatura del fondo. Il sistema di scarico deve essere privo di ruggine o perdite. Assicurarsi che tutte le parti siano installate saldamente.

Controllare le condizioni delle molle di fermo e, se necessario, sostituirle.

Il sistema di scarico è concepito per ridurre il livello di rumore e migliorare le prestazioni totali del motore. Apportare modifiche può costituire violazione delle norme locali.

AVVISO Se viene rimosso, modificato o danneggiato un qualsiasi componente del sistema di scarico, possono derivarne gravi danni al motore.

Candele

L'ispezione o la sostituzione delle candele possono essere svolte da un concessionario autorizzato Ski-Doo, un'officina o un professionista di fiducia. L'ispezione e la sostituzione delle candele richiedono conoscenze tecniche approfondite. Anche se non richiesto, si consiglia di affidare l'ispezione o la sostituzione delle candele a un concessionario autorizzato Ski-Doo.

Liquido dei freni

Liquido raccomandato

Utilizzare esclusivamente il liquido per freni DOT 4 da un contenitore sigillato. Nei contenitori aperti possono essere penetrate sostanze estranee o umidità dell'aria.

AVVERTENZA

Utilizzare esclusivamente il liquido per freni DOT 4 da un contenitore sigillato. Per evitare gravi danni al sistema di frenatura, non utilizzare liquidi diversi da quello raccomandato, né mischiare liquidi diversi per riempire il sistema.

AVVISO Il liquido dei freni può danneggiare pezzi verniciati ed in plastica. Maneggiare con cautela. Sciacquare abbondantemente in caso di spargimento.

Verifica del livello del liquido dei freni

AVVISO Il veicolo deve trovarsi su una superficie piana prima di verificare qualsiasi livello di liquido.

Controllare il liquido dei freni (DOT 4) nel serbatoio per verificare se il livello è corretto. Se necessario, rabboccare (DOT 4).

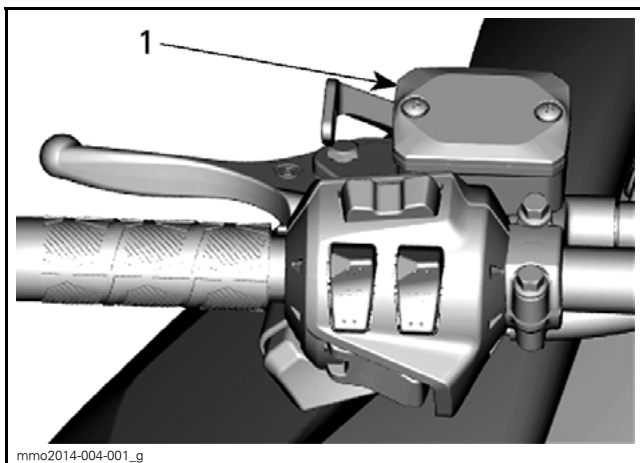

mmo2014-004-001_g

TIPICO

1. Serbatoio del liquido per freni

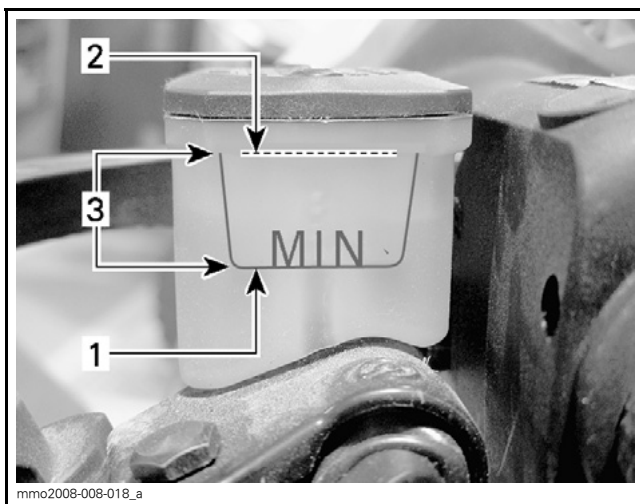

mmo2008-008-018_a

TIPICO

1. Minimo
2. Massimo
3. Range di funzionamento

⚠ ATTENZIONE Evitare il contatto del liquido dei freni con pelle ed occhi - vi è il rischio di gravi ustioni. In caso di contatto con la pelle, lavare abbondantemente. In caso di contatto con gli occhi, sciacquare immediatamente con molta acqua per almeno 10 minuti, quindi chiamare subito il medico.

Olio scatola di trasmissione

Olio consigliato per la scatola della trasmissione

OLIO CONSIGLIATO PER LA SCATOLA DELLA TRASMISSIONE
OLIO SINTETICO XPS PER SCATOLA DI TRASMISSIONE (COD. ART. 413 803 300)

AVVISO La scatola della trasmissione di questa motoslitte è stata sviluppata e testata con l'olio sintetico XPS™ per scatole di trasmissione. BRP raccomanda vivamente di utilizzare in ogni circostanza l'olio XPS per scatola di trasmissione. La garanzia limitata BRP non copre i danni provocati dall'uso di un olio non adatto alla scatola della trasmissione.

Accesso alla scatola della trasmissione

Aprire il pannello laterale destro; consultare *COMANDI, STRUMENTI E DOTAZIONI*.

Verifica del livello dell'olio della scatola della trasmissione

Con il veicolo su una superficie piana, controllare il livello dell'olio rimuovendo il tappo di controllo.

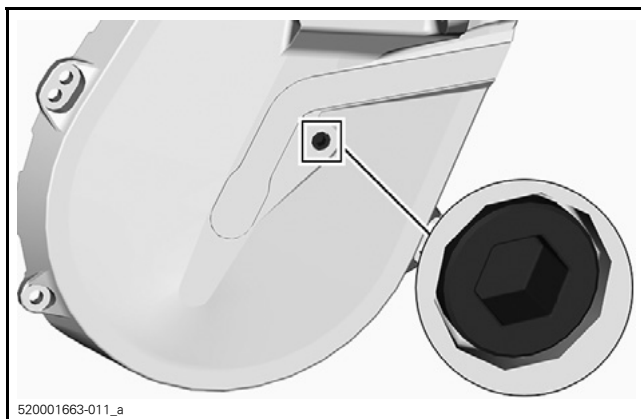

TAPPO DI CONTROLLO

NOTA: Può essere utilizzata l'estremità a brugola del dispositivo di espansione della puleggia condotta.

Il livello dell'olio deve raggiungere il foro filettato.

Se il livello è corretto, reinstallare il tappo di controllo e serrare alla coppia specificata.

COPPIA DI SERRAGGIO	
Tappo di controllo	$6\text{ N}\cdot\text{m} \pm 1\text{ N}\cdot\text{m}$

Se il livello è insufficiente, consultare *PROCEDURA DI RIFORNIMENTO DELLA SCATOLA DELLA TRASMISSIONE*.

Procedura di rifornimento della scatola della trasmissione

Rimuovere il tappo di controllo.

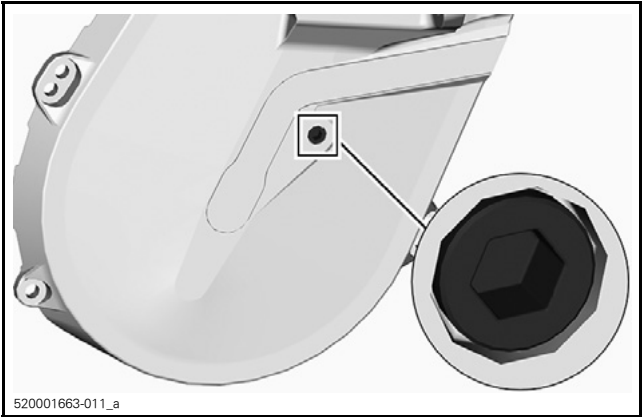

520001663-011_a

TAPPO DI CONTROLLO

Rimuovere il tappo di riempimento.

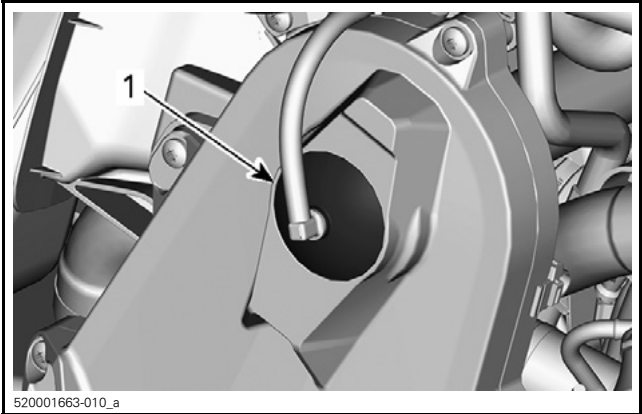

520001663-010_a

PARTE SUPERIORE DELLA SCATOLA DELLA TRASMISSIONE

1. Tappo del serbatoio

Versare l'olio consigliato nel bocchettone di rifornimento fino a quando non fuoriesce dal foro del tappo di controllo.

Reinstallare il tappo di controllo e serrare alla coppia specificata.

COPPIA DI SERRAGGIO

Tappo di controllo

$6 \text{ N}\cdot\text{m} \pm 1 \text{ N}\cdot\text{m}$

Reinstallare il tappo di rifornimento.

Catena di trasmissione

Accesso alla scatola della trasmissione

Aprire il pannello laterale destro; consultare *COMANDI, STRUMENTI E DOTAZIONI*.

Regolazione della catena di trasmissione

Utilizzando l'estremità a brugola del dispositivo di espansione della puleggia condotta, ruotare CON CAUTELA il tendicatena in senso orario per eliminare il gioco.

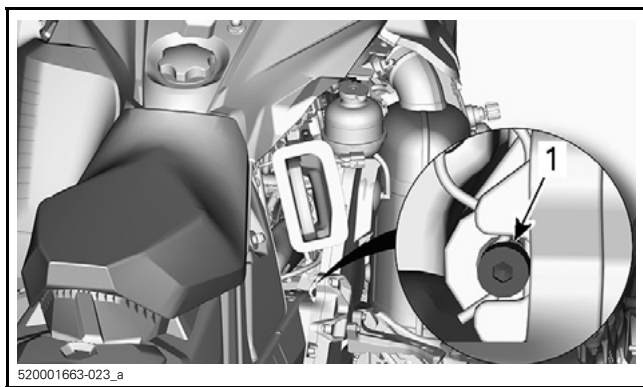

520001663-023_a

TIPICO

Non forzare il tendicatena.

NOTA: Non rimuovere la coppiglia.

AVVISO Tendere eccessivamente la catena di trasmissione potrebbe causare seri danni ai componenti della trasmissione.

Cinghia di trasmissione

Ispezione cinghia di trasmissione

Ispezionare la cinghia e verificare la presenza di rotture, sfregamento oppure usura anormale (usura non uniforme, usura su di un lato, denti mancanti, tessuto rotto). Se si nota usura anormale, la probabile causa potrebbe essere un disallineamento della puleggia, un numero di giri/min eccessivo con cingolo congelato, avvii rapidi senza fase di riscaldamento, gole con bava o ruggine, olio sulla cinghia o cinghia di scorta deformata. Contattare un concessionario autorizzato Ski-Doo.

Sostituzione della cinghia di trasmissione

Rimozione cinghia di trasmissione

1. Rimuovere l'estremità del cordoncino di sicurezza dall'interruttore di spegnimento del motore.
2. Rimuovere la protezione della cinghia di trasmissione; consultare *COMANDI, STRUMENTI E DOTAZIONI*.
3. Inserire il dispositivo di espansione della puleggia condotta nel foro filettato sul mozzo del registro, come illustrato.



TIPICO - DISPOSITIVO DI ESPANSIONE DELLA PULEGGIA INSTALLATO SUL MOZZO DEL REGISTRO.

4. Aprire la puleggia condotta utilizzando lo strumento.
5. Rimuovere la cinghia di trasmissione facendola scivolare sulla parte superiore della puleggia condotta, quindi sulla puleggia motrice stessa.

Installazione cinghia di trasmissione

1. Se necessario, aprire la puleggia condotta; per informazioni, vedere la parte *RIMOZIONE CINGHIA DI TRASMISSIONE*, sopra.
2. Far scivolare la cinghia sopra la puleggia condotta.

AVVISO Non forzare oppure utilizzare attrezzi per forzare la cinghia in posizione poiché i fili della cinghia potrebbero rompersi o tagliarsi.

NOTA: La durata massima della cinghia di trasmissione si ottiene quando la cinghia viene installata con le frecce rivolte nella direzione di rotazione.

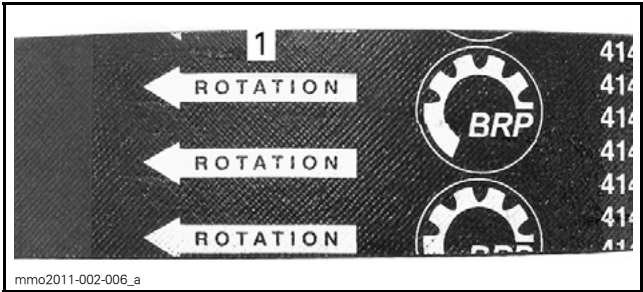

1. Da rivolgere nella direzione di rotazione

3. Svitare e rimuovere il dispositivo di espansione della puleggia condotta dalla puleggia.
4. Ruotare diverse volte la puleggia condotta per bloccare correttamente la cinghia tra le gole.
5. Nel caso in cui si installi una nuova cinghia, regolarne l'altezza. Vedere la parte *REGOLAZIONE DELL'ALTEZZA DELLA CINGHIA DI TRASMISSIONE*, oltre.
6. Installare la protezione della cinghia; consultare *COMANDI, STRUMENTI E DOTAZIONI*.
7. Chiudere il pannello laterale; consultare *COMANDI, STRUMENTI E DOTAZIONI*.

Regolazione dell'altezza della cinghia di trasmissione

L'altezza della cinghia di trasmissione deve essere verificata ogni volta che viene montata una nuova cinghia di trasmissione.

Per regolare l'altezza della cinghia di trasmissione, procedere come segue:

1. Rimuovere l'estremità del cordoncino di sicurezza dall'interruttore di spegnimento del motore.
2. Rimuovere la protezione della cinghia di trasmissione.
3. Allentare il bullone della staffa.

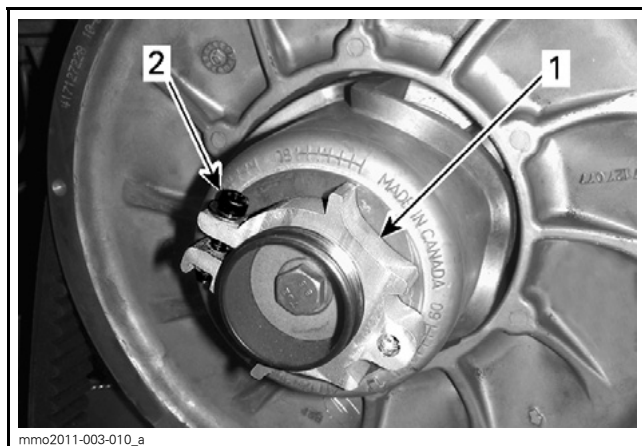

1. *Mozzo del registro*
2. *Bullone della staffa*

4. Utilizzando lo strumento di regolazione delle sospensioni, ruotare l'anello di 1/4 di giro alla volta, quindi ruotare la puleggia condotta per installare correttamente la cinghia di trasmissione tra le gole della puleggia.

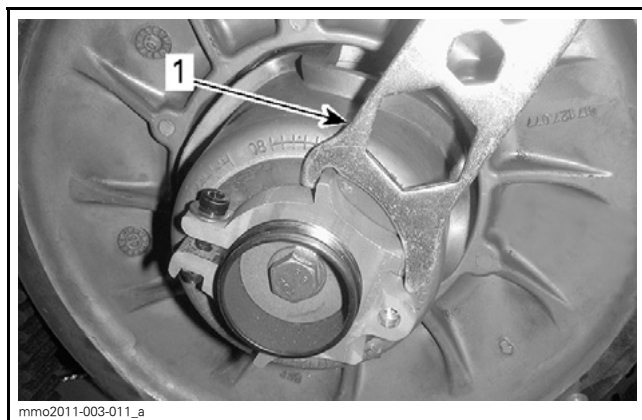

1. *Strumento di regolazione delle sospensioni*

NOTA: L'anello di regolazione è provvisto di filettatura sinistra.

Ripetere il passaggio 4 fino a quando la parte inferiore dei denti sulla superficie esterna della cinghia di trasmissione non coincidono con i profili della puleggia condotta.

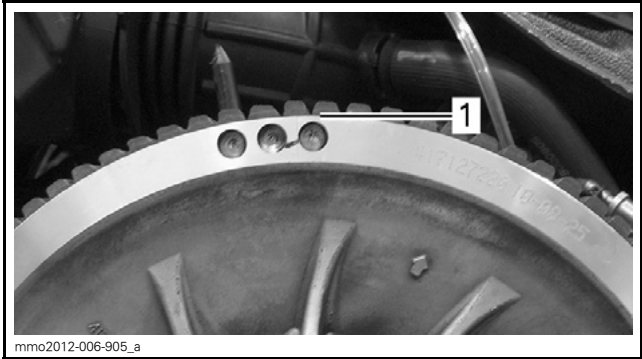

TIPICO - IMPOSTAZIONE PRELIMINARE

1. Parte inferiore dei denti allineata con la superficie esterna della cinghia di trasmissione

NOTA: Se si gira l'anello in senso antiorario, la cinghia di trasmissione nella puleggia si abbassa. Se si gira l'anello in senso orario, la cinghia di trasmissione nella puleggia si alza.

5. Serrare saldamente il bullone della staffa. Se possibile, serrare alla coppia specificata mediante una chiave dinamometrica.

COPPIA DI SERRAGGIO	
Bullone della staffa	5,5 N•m ± 0,5 N•m

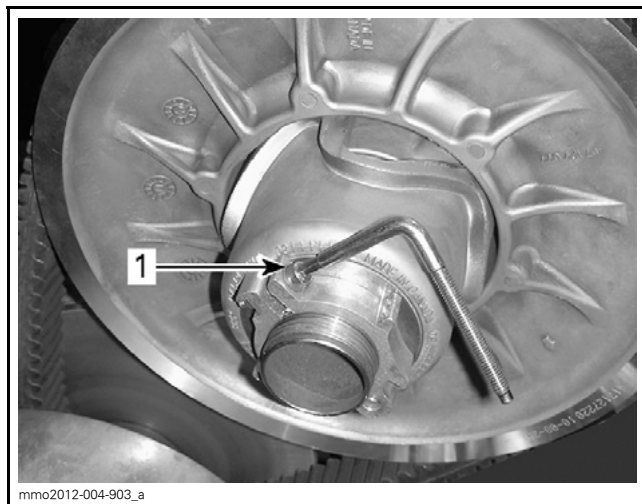

TIPICO

1. Bullone della staffa

6. Installare la protezione della cinghia di trasmissione.

7. Installare il pannello laterale.

NOTA: Queste impostazioni sono corrette come regolazione preliminare per la maggior parte dei modelli. In alcuni casi, quando si avvia il motore il veicolo potrebbe muoversi lentamente, indicando che la cinghia di trasmissione è eccessivamente stretta.

In questo caso, ridurre l'altezza della cinghia di trasmissione rispetto all'impostazione preliminare. Ripetere la procedura fino a quando il problema non viene risolto.

Attivazione della retromarcia

NOTA: La retromarcia potrebbe non innestarsi se la cinghia è posizionata troppo in alto sulla puleggia condotta. Se l'attivazione della retromarcia non funziona correttamente, verificare che la cinghia di trasmissione sia regolata correttamente. Abbassare la cinghia di trasmissione nella puleggia condotta, se necessario.

Puleggia motrice

Regolazione puleggia motrice

AVVERTENZA

Prima di procedere con qualsiasi regolazione, rimuovere l'estremità del cordoncino di sicurezza dall'interruttore di spegnimento del motore. Il veicolo deve essere parcheggiato in un luogo sicuro, lontano della pista.

AVVERTENZA

Non smontare o modificare MAI la puleggia motrice. Errori di montaggio o modifiche potrebbero provocare l'esplosione violenta della puleggia, a causa dello sforzo generato dall'elevata velocità di rotazione. Per la manutenzione della puleggia motrice, rivolgersi al proprio concessionario autorizzato Ski-Doo. Riparazioni o manutenzione non corrette possono influenzare le prestazioni e ridurre la vita della cinghia. Rispettare sempre i programmi di manutenzione.

La puleggia motrice è calibrata in fabbrica per trasmettere la massima potenza motore a un numero di giri/min predefinito. I fattori quali la temperatura ambiente, l'altitudine o le condizioni della superficie possono variare il numero di giri/min critico del motore, influenzando quindi l'efficienza della motoslitte.

Questa puleggia motrice regolabile consente di impostare un numero di giri/min massimo in modo da mantenere la potenza massima.

Le camme devono essere regolate in modo che l'effettivo numero massimo di giri/min del motore corrisponda al regime di potenza massima. Fare riferimento a *CARATTERISTICHE TECNICHE*.

NOTA: Per la regolazione dei giri/min del motore affidarsi alla precisione di un contagiri digitale.

La camma di regolazione può essere fissata in 5 posizioni.

Ogni posizione modifica il regime massimo del motore di circa 200 giri/min.

I numeri di posizione inferiori riducono il numero di RPM del motore in decrementi di 200 giri/min mentre quelli di posizione superiori lo aumentano in incrementi di 200 giri/min.

Procedura

1. Consultare *COMANDI, STRUMENTI E DOTAZIONI* e rimuovere:
 - Pannello laterale sinistro
 - Protezione della puleggia motrice.
2. Individuare la camma e il perno a vite sulla puleggia motrice.

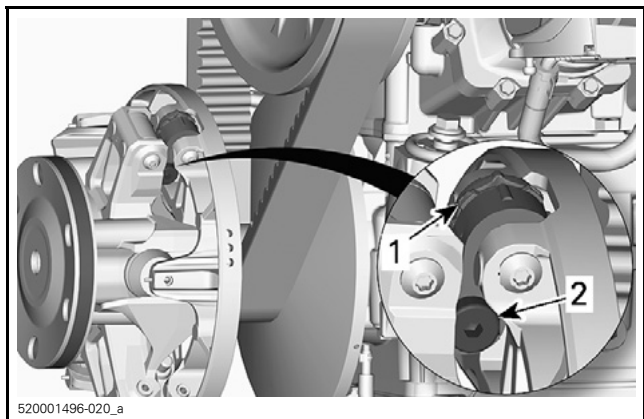

- 520001496-020_a
1. *Camma*
 2. *Perno a vite*

La posizione della camma è identificata come segue:

- Le posizioni 1, 2, 4 e 5 sono numerate.

- La posizione 3 (centrale) è individuata da una tacca.
- Ci sono tacche su ambo i lati della camma, utilizzate come indicatori.

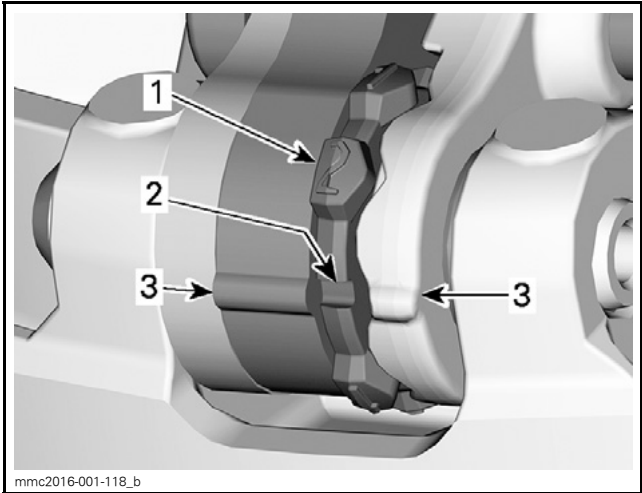

1. *Posizione numerata*
2. *Posizione 3 - Tacca*
3. *Indicatori*

Per eseguire la regolazione, procedere come segue per tutte le 3 camme:

3. Utilizzando l'estremità a brugola del dispositivo di espansione della puleggia condotta, allentare il perno a vite.

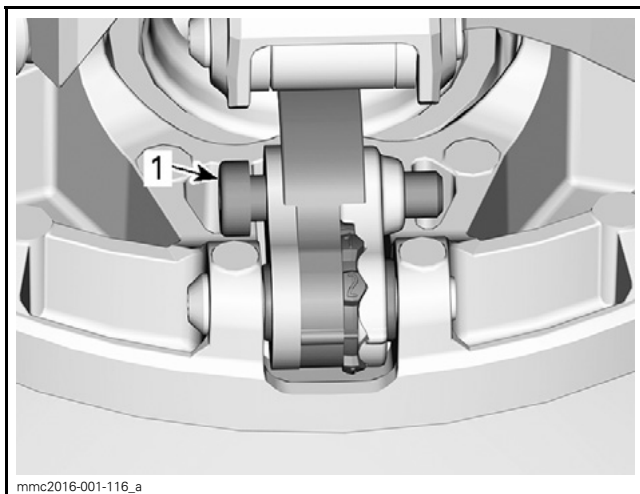

1. *Perno a vite*

4. Spostare lateralmente la leva destra per poter ruotare la camma.
5. Ruotare la camma nella posizione desiderata.

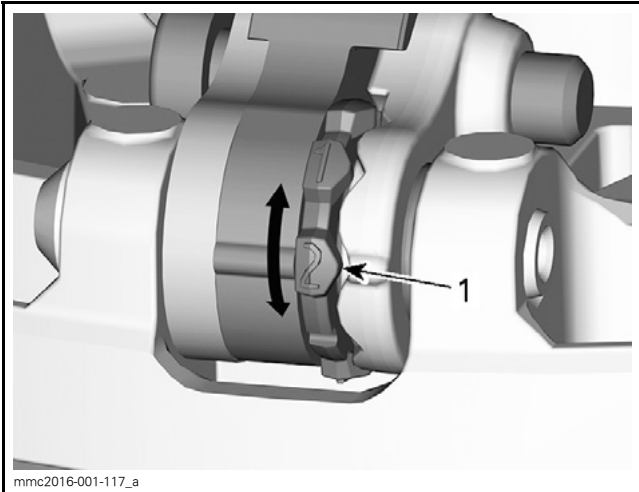

1. Posizione desiderata della camma (qui la 2)

6. Serrare il perno a vite.

COPPIA DI SERRAGGIO	
Perno	$5 \text{ N}\cdot\text{m} \pm 1 \text{ N}\cdot\text{m}$

AVVISO Regolare sempre tutte le 3 camme nella stessa posizione.

Cingolo

Condizioni cingolo

⚠ AVVERTENZA

Prima di effettuare qualsiasi intervento di manutenzione o regolazione, rimuovere l'estremità del cordoncino di sicurezza dall'interruttore di spegnimento del motore, a meno che non venga specificato diversamente. Il veicolo deve essere parcheggiato in un luogo sicuro, lontano della pista.

Rimuovere l'estremità del cordoncino di sicurezza dall'interruttore di spegnimento del motore.

Sollevarre la parte posteriore della motoslitte e sostenerla con un supporto meccanico per motoslitte con base ampia, dotato di pannello deflettore posteriore. A motore spento, ruotare manualmente il cingolo e controllarne le condizioni. Se usurato o tagliato o se le fibre del cingolo sono esposte, oppure se si notano guide o inserti difettosi o mancanti, contattare un concessionario autorizzato Ski-Doo.

Motoslitte equipaggiate con prodotti che migliorano la trazione

Se la motoslitte è dotata di un cingolo chiodato approvato da BRP, PROCEDERE ALL'ISPEZIONE VISIVA DEL CINGOLO PRIMA DI OGNI UTILIZZO.

Verificare la presenza di difetti, quali:

- Perforazioni nel cingolo
- Strappi nel cingolo (in particolare attorno ai fori di trazione nei cingoli chiodati)
- Ramponi rotti o strappati, che espongono la struttura interna del cingolo
- Delaminazione della gomma
- Barre rotte
- Chiodi rotti (cingoli chiodati)
- Chiodi piegati (cingoli chiodati)
- Chiodi mancanti
- Guide del cingolo mancanti
- Chiodi allentati
- Accertarsi anche che i dadi dei chiodi siano serrati secondo la coppia consigliata.

Nei cingoli chiodati approvati, sostituire immediatamente i chiodi rotti o danneggiati. Se il cingolo mostra segni di deterioramento deve essere sostituito immediatamente. In caso di dubbi, contattare il concessionario.



AVVERTENZA

Guidare con un cingolo o chiodi danneggiati potrebbe provocare perdite di controllo.

Per informazioni complete sui prodotti di miglioramento della trazione, consultare la sezione intitolata *PRODOTTI PER MIGLIORARE LA TRAZIONE*, nelle *INFORMAZIONI SULLA SICUREZZA*, nella parte iniziale della presente Guida dell'operatore.

Tensionamento e allineamento cingolo

NOTA: Tensionamento e allineamento del cingolo sono correlati. Non effettuare la regolazione di uno senza effettuarla anche sull'altro.

⚠ AVVERTENZA

Per evitare gravi lesioni alle persone in prossimità della motoslitta:

- MAI sostare dietro o accanto a un cingolo in movimento.
- Se è necessario far girare il cingolo, utilizzare sempre un supporto per motoslitta con base ampia, equipaggiato con un pannello deflettore posteriore.
- Quando il cingolo è sollevato da terra, farlo girare alla minima velocità possibile.

La forza centrifuga potrebbe proiettare con grande forza fuori dal tunnel detriti, chiodi danneggiati o staccati, frammenti di cingolo o un intero cingolo danneggiato, causando possibili amputazioni o altri infortuni gravi.

Verifica della tensione del cingolo

NOTA: Guidare la motoslitta nella neve per circa 15 - 20 minuti prima di regolare la tensione del cingolo.

1. Rimuovere l'estremità del cordoncino di sicurezza dall'interruttore di spegnimento del motore.
2. Sollevare la parte posteriore del veicolo e mantenerla sollevata da terra.

⚠ ATTENZIONE Effettuare correttamente la manovra di sollevamento, utilizzando la forza delle gambe. Non tentare di sollevare la parte posteriore del veicolo se non se ne ha la forza.

3. Consentire l'estensione completa della sospensione posteriore.
4. Utilizzare il TENSIOMETRO (COD. ART. 414 348 200).



414348200

5. Impostare la flessione tra 30 mm e 35 mm utilizzando l'O-ring inferiore.



IMPOSTAZIONE DELLA FLESSIONE

1. O-ring inferiore posizionato secondo specifica

6. Posizionare l'O-ring superiore su 0 kgf.
7. Posizionare il tensiometro sul cingolo, a distanza intermedia tra i rulli di scorrimento anteriori e posteriori.
8. Premere il tensiometro verso il basso fino ad allineare l'O-ring inferiore (flessione impostata in precedenza) con il fondo del supporto guida.

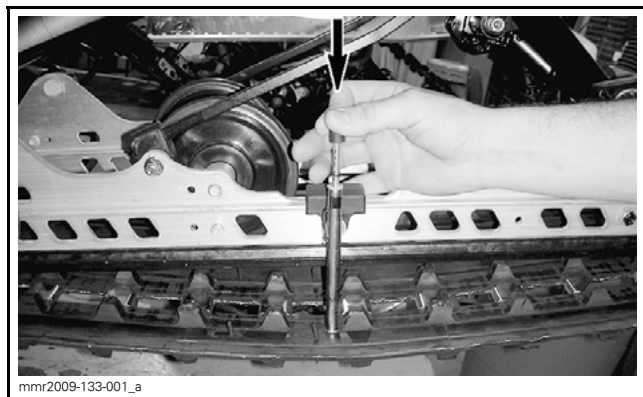

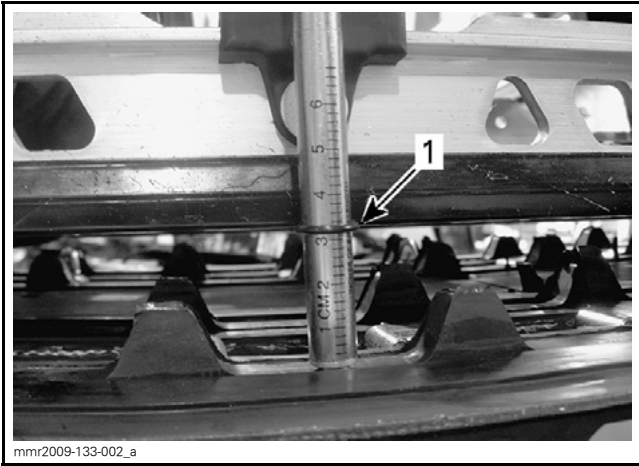

1. O-ring di flessione allineato con il supporto guida

9. Leggere il carico registrato dall'O-ring superiore sul tensiometro.



LETTURA DEL CARICO

1. O-ring superiore

10. La lettura del carico deve corrispondere alla tabella seguente.

SPECIFICA DI REGOLAZIONE DEL CINGOLO	
Impostazione della flessibilità del cingolo	3,2 cm
Letture del carico del cingolo	6 kgf - 8,5 kgf

11. Se la lettura del carico non corrisponde alla specifica, regolare la tensione del cingolo. Vedere la parte intitolata *REGOLAZIONE DELLA TENSIONE DEL CINGOLO*.

Regolazione della tensione del cingolo

1. Rimuovere l'estremità del cordoncino di sicurezza dall'interruttore di spegnimento del motore.
2. Sollevare la parte posteriore del veicolo e mantenerla sollevata da terra.

⚠ ATTENZIONE Effettuare correttamente la manovra di sollevamento, utilizzando la forza delle gambe. Non tentare di sollevare la parte posteriore del veicolo se non se ne ha la forza.

3. Allentare il dado dell'asse posteriore.
4. Serrare o allentare entrambe le viti di regolazione (nello stesso modo) per aumentare o ridurre la tensione del cingolo.

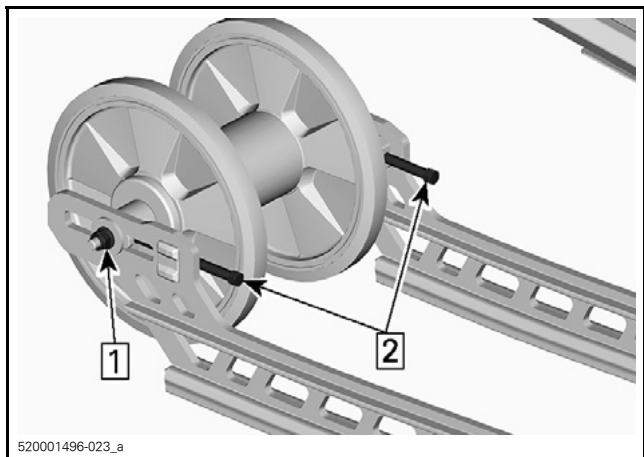

Fase 1: Allentare il dado dell'asse

Fase 2: Serrare o allentare le viti di regolazione

5. Se non fosse possibile ottenere la tensione corretta, contattare un concessionario autorizzato Ski-Doo.
6. Riserrare il dado dell'asse posteriore secondo specifica.

COPPIA DI SERRAGGIO	
Dado e vite di fissaggio del rullo di scorrimento posteriore (sistema a 2 rulli di scorrimento)	24,5 N•m ± 3,5 N•m

7. Controllare l'allineamento del cingolo come di seguito illustrato.

Allineamento cingolo

AVVERTENZA

Prima di verificare l'allineamento del cingolo, assicurarsi che sia privo di tutte le particelle che potrebbero venire espulse durante la sua rotazione. Mantenere mani, strumenti, piedi e indumenti lontano dal cingolo. Sollevare sempre la motoslitta su di un supporto motoslitta con base ampia, equipaggiato con un pannello deflettore posteriore. Assicurarsi che non vi siano persone nelle dirette vicinanze della motoslitta, in particolare nella parte posteriore del cingolo. Non ruotare mai il cingolo ad alta velocità.

La forza centrifuga potrebbe determinare il lancio violento verso la parte posteriore, fuori dal tunnel, di detriti, chiodi danneggiati o staccati, pezzi di cingolo torto o un intero cingolo separato, con un'enorme forza.

1. Sollevare la parte posteriore del veicolo e mantenerla sollevata da terra.

 **ATTENZIONE** Effettuare correttamente la manovra di sollevamento, utilizzando la forza delle gambe. Non tentare di sollevare la parte posteriore del veicolo se non se ne ha la forza.

2. Avviare il motore e accelerare leggermente, in modo che il cingolo giri lentamente. Effettuare l'operazione per un breve periodo di tempo (da 15 a 20 secondi).

3. Verificare che il cingolo sia ben centrato: accertare l'equidistanza su entrambi i lati tra i bordi delle guide del cingolo e i supporti guida.

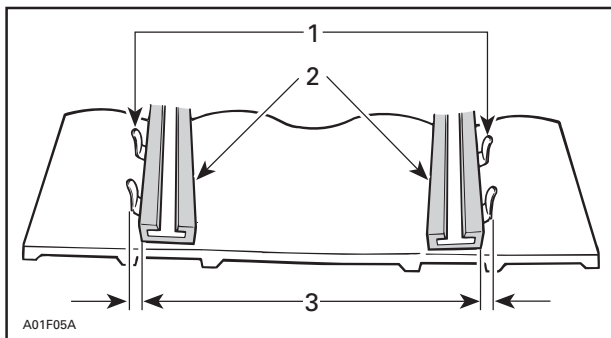

1. Guide
2. Supporti guida
3. Equidistanza

4. Per correggere l'allineamento del cingolo:

- 4.1 Spegnere il motore.
- 4.2 Rimuovere l'estremità del cordoncino di sicurezza dall'interruttore di spegnimento del motore.

⚠ AVVERTENZA

Prima di effettuare qualsiasi intervento di manutenzione o regolazione, rimuovere l'estremità del cordoncino di sicurezza dall'interruttore di spegnimento del motore, a meno che non venga specificato diversamente. Il veicolo deve essere parcheggiato in un luogo sicuro, lontano dalla pista.

- 4.3 Allentare il dado dell'asse posteriore.
- 4.4 Serrare la vite di regolazione sul lato in cui il supporto guida è più lontano dalle guide di inserimento del cingolo.

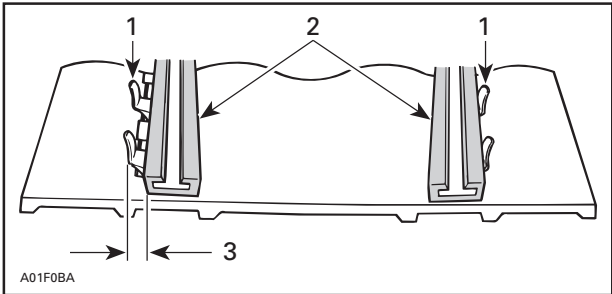

1. Guide
2. Supporti guida
3. Serrare su questo lato

5. Serrare il dado dell'asse posteriore.

! AVVERTENZA

Serrare correttamente la vite di fissaggio del rullo, per evitare che quest'ultimo possa fuoriuscire e causare il "blocco" del cingolo.

6. Riavviare il motore e ruotare lentamente il cingolo per verificare nuovamente l'allineamento.
7. Serrare il dado dell'asse posteriore secondo specifica.

COPPIA DI SERRAGGIO

Dado e vite di fissaggio del rullo di scorrimento posteriore (sistema a 2 rulli di scorrimento)	24,5 N•m ± 3,5 N•m
---	--------------------

8. Posizionare nuovamente la motoslitte a terra.

Sospensioni

Condizioni delle sospensioni posteriori

Effettuare un'ispezione visiva di tutti i componenti delle sospensioni compresi i supporti guida, le molle, i rulli, ecc.

NOTA: Durante una guida normale, la neve agirà da lubrificante e refrigerante per i supporti guida. Una guida prolungata su ghiaccio o neve sabbiata porterà alla formazione di eccessivo calore e causerà un'usura prematura dei supporti guida.

Condizione della cinghia di fermo sospensione

Ispezionare la cinghia di fermo per verificare la presenza di usura e rotture e la bulloneria per accertarsi che sia ben serrata. Se risultasse allentata controllare se i fori sono deformati. Sostituire se necessario. Serrare il dado come da specifiche.

COPPIA DI SERRAGGIO
$10 \text{ N}\cdot\text{m} \pm 1 \text{ N}\cdot\text{m}$

Lubrificazione delle sospensioni

Lubrificare i seguenti punti di articolazione delle sospensioni in corrispondenza dei raccordi di ingrassaggio utilizzando **GRASSO PER SOSPENSIONI (COD. ART. 293 550 033)**. Per informazioni sulla frequenza degli interventi di manutenzione, fare riferimento alla sezione *PROGRAMMA DI MANUTENZIONE*.

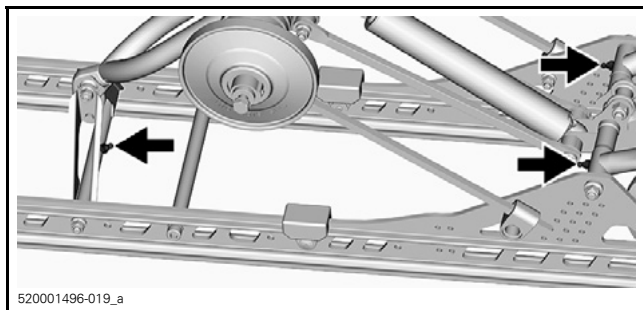

RACCORDI DA INGRASSARE

Condizioni del sistema di sterzo e della sospensione anteriore

Ispezionare visivamente lo sterzo e la sospensione anteriore verificando se i componenti sono serrati (braccia sterzo, bracci di comando e collegamenti, tiranti, giunti a sfera, dadi sci, gambe sci, ecc.). Se necessario, contattare un concessionario autorizzato Ski-Doo.

Sci

Usura e condizioni sci e guide

Controllare le condizioni degli sci e delle guide sci al carburo. In presenza di usura, contattare un concessionario autorizzato Ski-Doo.

! AVVERTENZA

Sci e/o guide che presentano eccessiva usura pregiudicheranno il controllo della motoslitte.

Fusibili

Accesso al portafusibili

Aprire il pannello laterale destro; consultare *COMANDI, STRUMENTI E DOTAZIONI*.

Posizione fusibili

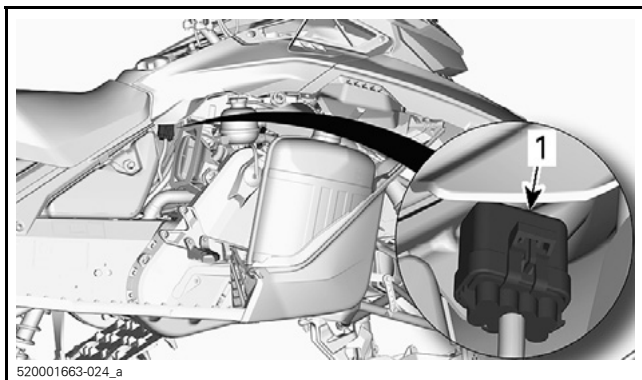

1. Portafusibili

Scollegare il portafusibili dal suo coperchio.

IDENTIFICAZIONE DEI FUSIBILI	AMPERAGGIO
Start/RER	5 A
Batteria	30 A
Accessori	7,5 A
Carichi	25 A

Ispezione del fusibile

Controllare le condizioni del fusibile e sostituirlo, se necessario.

Per rimuovere il fusibile dall'alloggiamento, estrarlo. Controllare se il filamento è fuso.

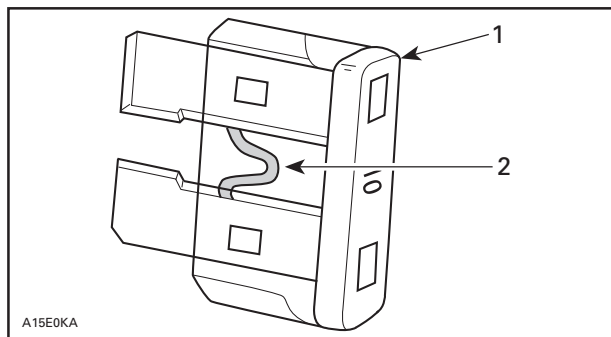

1. Fusibile
2. Controllare se è bruciato

⚠ AVVERTENZA

Non utilizzare un fusibile di capacità superiore.

⚠ AVVERTENZA

Se il fusibile si brucia, stabilire la causa del guasto ed eliminarla prima di riavviare il veicolo. Richiedere l'assistenza di un concessionario autorizzato Ski-Doo.

Fari

Sostituzione della lampadina dei fari

1. Aprire il vano portabagagli.

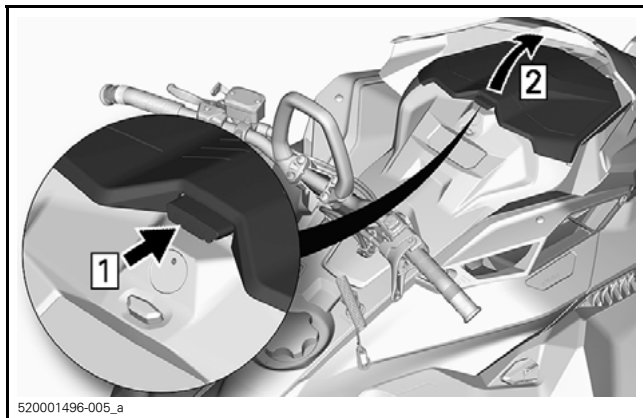

2. Rimuovere le viti di fissaggio del quadro strumenti.

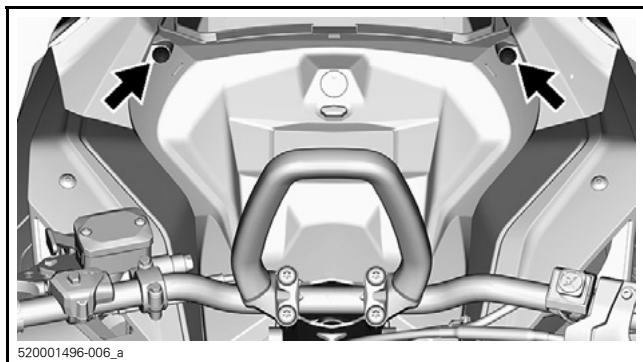

3. Liberare la parte posteriore del quadro strumenti dalle sue guarnizioni.

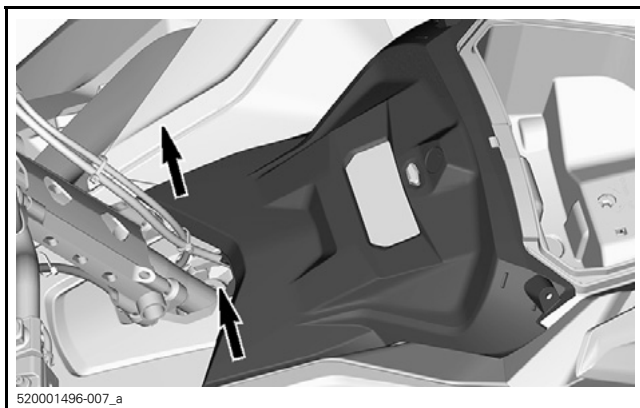

4. Fare scorrere il quadro strumenti in avanti per rimuoverlo.
5. Mettere il quadro strumenti da parte.
6. Rimuovere il vano portabagagli.

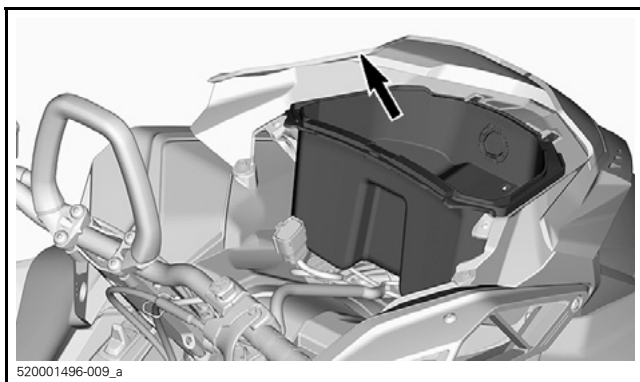

7. Scollegare il connettore della lampadina.

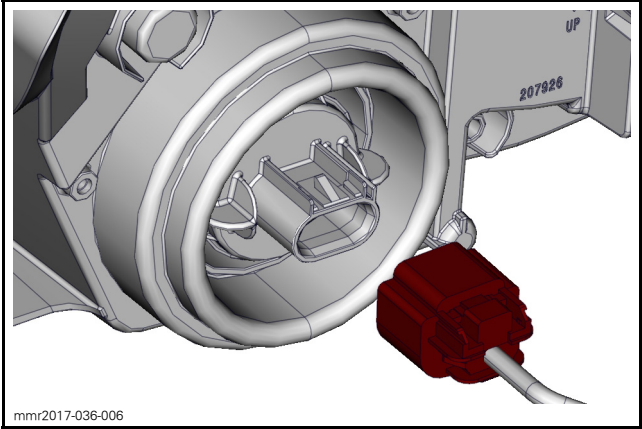

8. Svitare la lampadina girandola in senso antiorario.

9. Estrarre la lampadina.

NOTA: Accertarsi che la tenuta della lampadina rimanga in posizione.

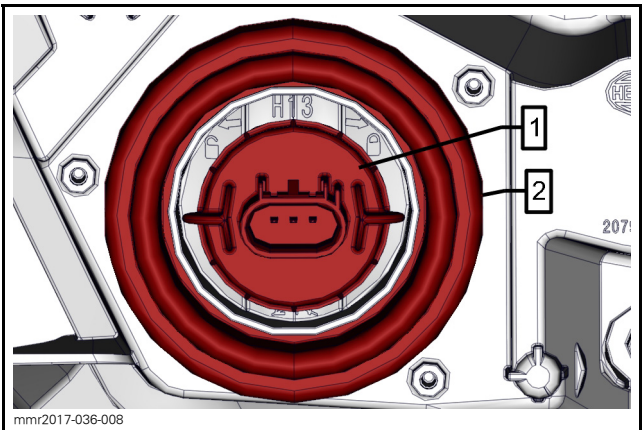

1. Lampadina

2. Tenuta della lampadina

Installare una nuova lampadina seguendo in ordine inverso la procedura di rimozione.

AVVISO Non toccare mai la parte in vetro di una lampadina alogena con le mani nude, questo ne riduce la durata. Se si tocca il vetro, ripulire con alcool isopropilico che non lascerà pellicole sulla lampadina.

Verificare il funzionamento dei fari.

Assetto faro

Aprire il vano portabagagli.

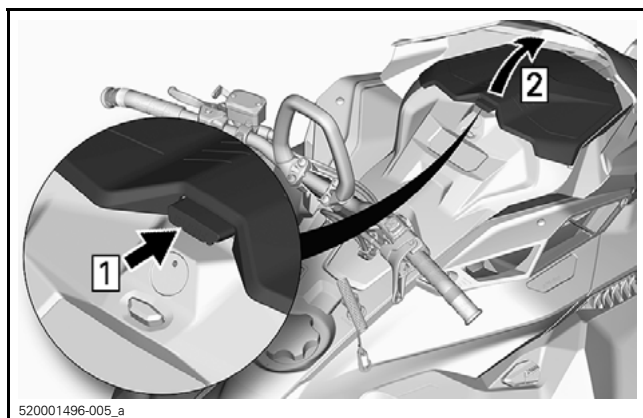

Girare la vite di regolazione per raggiungere l'altezza desiderata del fascio di luce.

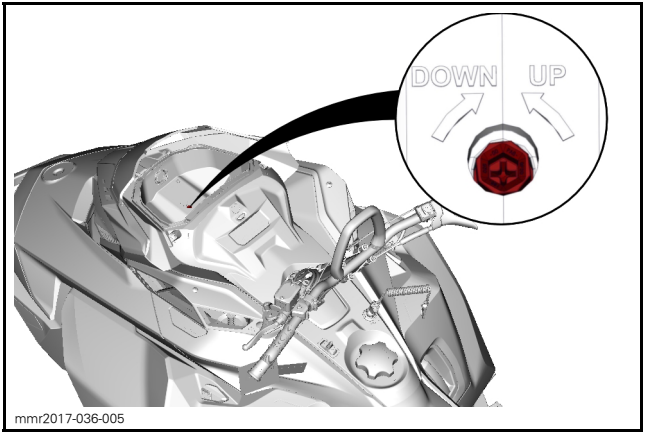

CURA DEL VEICOLO

Cura dopo l'utilizzo

Rimuovere la neve e il ghiaccio dalla sospensione posteriore, dal cingolo, dalla sospensione anteriore, dallo sterzo, dal meccanismo e dagli sci.



AVVERTENZA

Prima di posizionarsi davanti al veicolo o di avvicinarsi al cingolo o ai componenti della sospensione posteriore, assicurarsi che l'estremità del cordoncino di sicurezza sia stata rimossa dall'interruttore di spegnimento del motore.

Coprire sempre la motoslitte se custodita all'aperto durante la notte o durante un periodo prolungato di inattività in modo da proteggerla dalla formazione di ghiaccio e dalla neve, oltre a preservarne l'integrità.

Pulizia e protezione del veicolo

Per il lavaggio della motoslitte, utilizzare acqua e un detergente delicato. Utilizzare esclusivamente panni in microfibra o equivalenti.

AVVISO Sul parabrezza e sul cofano è necessario utilizzare panni in microfibra o equivalenti per evitare di danneggiare le superfici da pulire.

Per eliminare grasso, olio e sporco, utilizzare DETERGENTE HEAVY DUTY BRP (COD. ART. 293 110 001).

AVVISO Non utilizzare un detergente Heavy Duty sulle decalcomanie o sul vinile.

Per eliminare lo sporco tenace dalle superfici in plastica e vinile, utilizzare il DETERGENTE UNIVERSALE XPS (COD. ART. 219 701 709).

AVVISO Non pulire mai le parti in plastica o il cofano con detergenti aggressivi, agenti sgrassanti, solventi per pittura, acetone, prodotti contenenti cloro, ecc.

Per garantire una maggiore protezione, passare uno strato di cera sulle parti verniciate del veicolo.

NOTA: Applicare la cera solo sulle finiture lucide.

RIMESSAGGIO

Durante l'estate, o se la motoslitte non viene utilizzata per più di tre mesi, è necessario procedere ad un adeguato rimessaggio.

RIMESSAGGIO
Pulire il veicolo
Aggiungere al carburante un apposito stabilizzatore seguendo le raccomandazioni del produttore. Dopo aver aggiunto lo stabilizzante al carburante, far girare il motore.
Lubrificare il motore
Lubrificare il perno della leva del freno
Lubrificare la sospensione posteriore
Ricaricare la batteria mensilmente per mantenerla alla massima carica durante il rimessaggio (nei modelli con avviamento elettrico)
Ostruire il silenziatore con degli stracci
Solleverare la parte posteriore del veicolo fino a quando il cingolo è staccato da terra. Non rilasciare la tensione del cingolo

⚠ ATTENZIONE Utilizzare un dispositivo di sollevamento adatto o chiedere assistenza per condividere lo sforzo. Se non si dispone di un dispositivo di sollevamento, effettuare correttamente la manovra di sollevamento, utilizzando la forza delle gambe. Non tentare di sollevare la parte posteriore del veicolo se non se ne ha la forza.

AVVISO La motoslitte deve essere riposta in luogo fresco e asciutto e coperta con un telone opaco che lasci tuttavia passare l'aria. Quest'ultimo impedirà ai raggi di sole e allo sporco di aggredire i componenti in gomma e la finitura del veicolo.

AVVISO Per proteggere il carburatore da depositi di vernice, è opportuno aggiungere lo stabilizzatore carburante prima di procedere alla lubrificazione del motore.

Modalità di rimessaggio del motore

Come gli altri motori, anche il motore E-TEC deve essere adeguatamente lubrificato per il rimessaggio, al fine di proteggerne le parti interne. Il sistema E-TEC è dotato di una funzione integrata di lubrificazione del motore per il rimessaggio, attivabile dall'operatore.

Per avviare la procedura di attivazione, procedere nel modo seguente:

1. Porre il veicolo in un'area ben ventilata.
2. Avviare il motore e farlo funzionare al minimo finché non raggiunge la temperatura di funzionamento (osservare sul display la temperatura del liquido refrigerante oppure assicurarsi che lo scambiatore di calore posteriore si riscaldi).
3. Premere il pulsante Mode sul quadro strumenti finché non viene visualizzato l'odometro sul display inferiore.

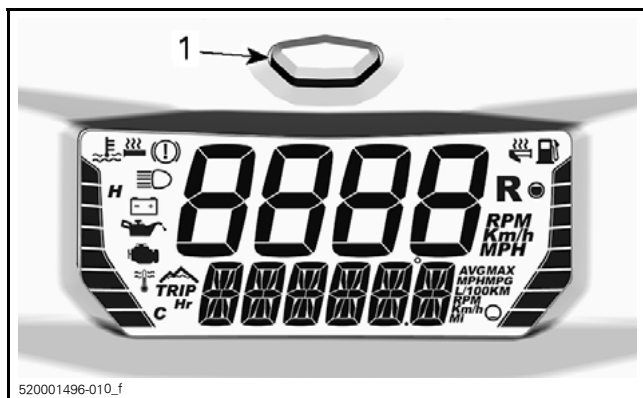

1. Pulsante modalità indicatore

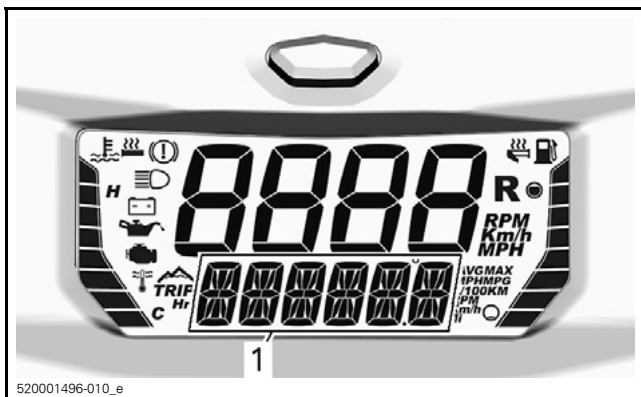

520001496-010_e

1. *Display inferiore*

NOTA: Il modo rimessaggio non è disponibile negli altri modi (trip A, trip B e hr trip).

4. Tenendo premuto il pulsante Mode sul quadro strumenti, passare rapidamente da abbaglianti ad anabbaglianti finché sul quadro strumenti non compare **TENERE PREMUTO PULSANTE PER INIEZIONE OLIO.**

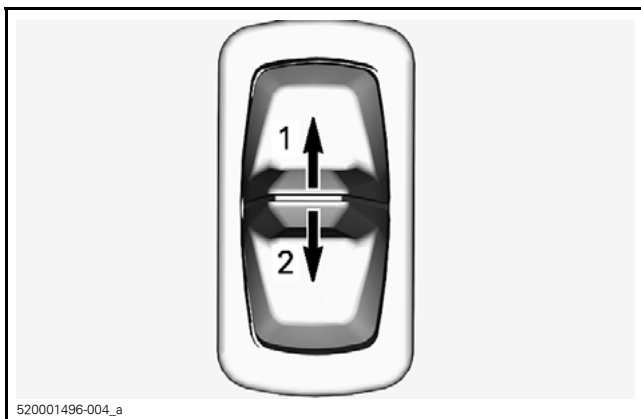

520001496-004_a

1. *Abbaglianti*
2. *Anabbaglianti*

5. Rilasciare tutti i pulsanti.
6. Premere di nuovo il pulsante Mode per 2 - 3 secondi.
7. Quando sul display appare **OLIO**, rilasciare il pulsante ed aspettare che la funzione di lubrificazione giunga al termine.

Durante il ciclo di lubrificazione del motore, non toccare nulla.

La funzione di lubrificazione del motore si svolge in circa 1 minuto. Durante questo intervallo di tempo, il regime (giri/min) del motore aumenta leggermente giungendo a circa 1600 giri/min, mentre la pompa dell'olio "irrorà" il motore.

Una volta giunta a termine la procedura di lubrificazione del motore, l'ECM spegne il motore.

Rimuovere l'estremità del cordoncino di sicurezza dall'interruttore di spegnimento del motore.

AVVISO Non avviare il motore durante il periodo di rimessaggio.

INFORMAZIONI TECNICHE

IDENTIFICAZIONE DEL VEICOLO

Decalcomanie descrittive veicolo

La decalcomania descrittiva del veicolo si trova sul lato destro del tunnel.

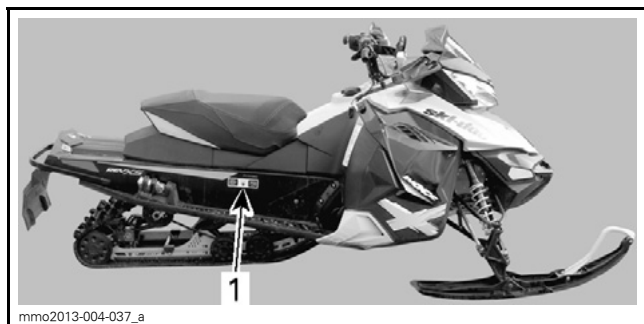

mmo2013-004-037_a

TIPICO

1. Decalcomanie descrittive veicolo

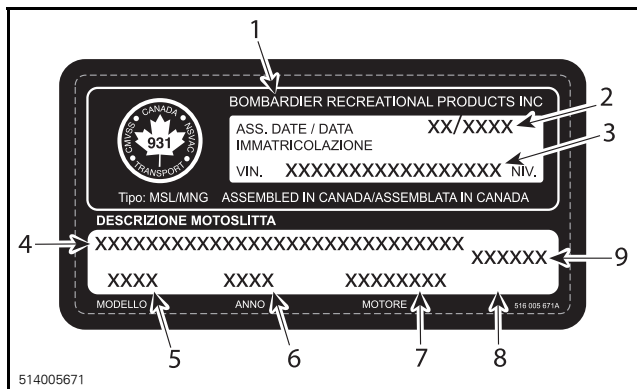

DECALCOMANIE DESCRITTIVE VEICOLO

1. Nome del produttore
2. Data di produzione
3. Numero di identificazione del veicolo (VIN)
4. Nome del modello e dell'allestimento
5. Numero del modello
6. Anno del modello
7. Tipo di motore
8. Peso del veicolo (modelli europei)
9. Potenza del motore del veicolo (modelli europei)

Numeri di identificazione

I componenti principali della motoslitte (motore e telaio) sono identificati da diversi numeri di identificazione. In determinate occasioni potrebbe essere necessario individuare questi numeri per problemi di garanzia o per rintracciare la motoslitte in caso di smarrimento. Questi numeri sono necessari al concessionario autorizzato Ski-Doo per completare correttamente i moduli di richiesta per la garanzia. Raccomandiamo vivamente di trascrivere tutti i numeri di identificazione presenti sulla motoslitte e di notificarli anche all'assicurazione.

VIN (Numero di identificazione veicolo)

VIN è iscritto sulla decalcomania descrittiva del veicolo. Vedere sopra. Inoltre è inciso sul tunnel, accanto alla decalcomania descrittiva del veicolo.

Il numero e l'anno del modello fanno parte delle informazioni contenute nel VIN. Vedere l'illustrazione.

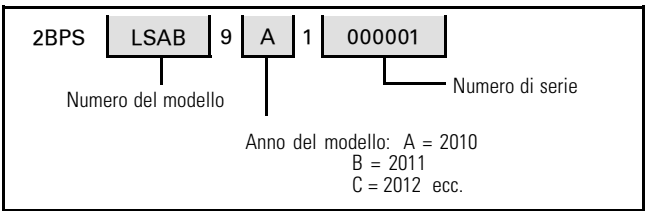

Posizione del numero di identificazione del motore

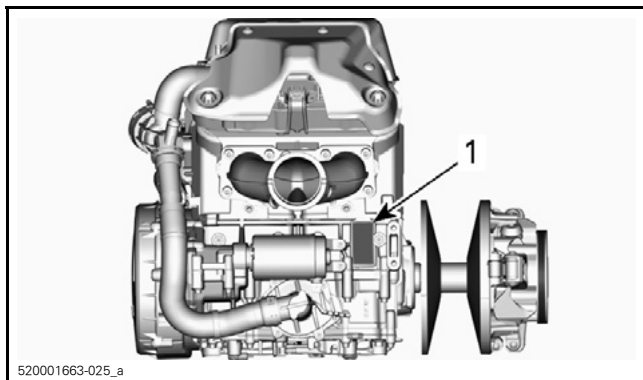

520001663-025_a

1. Numero di identificazione del motore

VALORI DI EMISSIONE SONORA E VIBRAZIONI (TUTTI I PAESI TRANNE CANADA/STATI UNITI)

MODELLO		850 E-TEC
VALORI DI EMISSIONE SONORA E VIBRAZIONI ¹		
Rumore	Livello di potenza sonora (L_{WA})	100 dB (incertezza (K_{wa}) 3 dB)
	Pressione sonora (L_{pA})	86 dB (incertezza (K_{pA}) 3 dB)
Vibrazione	Sistema mano-braccio	<2,5 m/s ²
	Tutto il corpo a livello della sella	<0,5 m/s ²
¹ : I valori di emissione sonora e vibrazioni sono misurati in conformità alla norma EN 15997:2011 su superficie asfaltata, in folle o senza cinghia.		

La Dichiarazione di conformità non compare in questa versione della Guida dell'operatore.

Consultare la versione stampata consegnata con il veicolo.

MOTORI CERTIFICATI EPA

Informazioni sulle emissioni del motore

Responsabilità del produttore

A partire dai modelli del 2007, i produttori di motori per motoslitte devono determinare i livelli di emissione dei fumi di scarico suddivisi per famiglia di potenza e certificare la conformità di tali motori alle norme dell'EPA, l'agenzia di protezione ambientale degli Stati Uniti. In fase di produzione, ai motori deve essere applicata una targhetta con le informazioni sul controllo delle emissioni che riporti i livelli di emissione e le caratteristiche tecniche del motore.

Responsabilità del concessionario

Quando si effettua la manutenzione di tutti i modelli certificati di motoslitte Ski-Doo dotati di targhetta con informazioni sul controllo delle emissioni, le regolazioni devono essere mantenute all'interno delle specifiche tecniche di fabbrica pubblicate.

La sostituzione o la riparazione di qualsiasi componente correlato alle emissioni deve essere eseguita in modo da mantenere i livelli di emissioni entro gli standard di certificazione prescritti.

I concessionari non devono modificare il motore in qualsiasi modo che alteri la potenza in cavalli o che permetta ai livelli di emissione di superare le specifiche prestabilite in fabbrica.

Esistono tuttavia eccezioni che comprendono le modifiche prescritte dal produttore, quali ad esempio le regolazioni di altitudine.

Responsabilità del proprietario

Il possessore/operatore deve fare effettuare la manutenzione motore allo scopo di mantenere i livelli di emissione entro gli standard di certificazione prescritti.

Il possessore/operatore non è autorizzato a e non deve consentire la modifica del motore in qualsiasi modo che alteri la potenza in cavalli o permetta ai livelli di emissione di superare le caratteristiche tecniche di fabbrica prefissate.

Normative sulle emissioni dell'agenzia EPA

Tutte le motoslitte Ski-Doo prodotte da BRP sono certificate in base alle normative dell'EPA per il controllo dell'inquinamento atmosferico prodotto dai motori delle motoslitte nuove. Tale certificazione è contingente a determinate regolazioni fissate come standard di fabbrica.

Per questo motivo, la procedura di fabbrica per la manutenzione del prodotto deve essere rigorosamente seguita e, se fattibile, ricreare l'intento originale del progetto.

Le responsabilità sopra elencate hanno carattere generale e non costituiscono assolutamente un elenco completo delle regole e normative che riguardano i requisiti EPA sulle emissioni di scarico per le motoslitte. Per ulteriori informazioni dettagliate a riguardo, è possibile consultare:

POSTA:

U.S. Environmental Protection Agency
Certification Division
Gasoline Engine Compliance Center
2000 Traverwood Drive
Ann Arbor MI 48105
Stati Uniti

SITO WEB:

www.epa.gov/otaq/

CHIAVE D.E.S.S. RF (RADIO FREQUENCY DIGITALLY ENCODED SECURITY SYSTEM)

Questo dispositivo è conforme alle norme FCC Parte 15 e RSS esenti da licenza di Industry Canada.

Il funzionamento è soggetto alle due condizioni seguenti: (1) il dispositivo non deve causare interferenze e (2) il dispositivo deve sopportare qualsiasi interferenza, comprese quelle che potrebbero causare funzionamenti indesiderati del dispositivo.

Eventuali cambiamenti o modifiche non espressamente approvate dalla parte responsabile per la conformità del prodotto potrebbero annullare il diritto dell'utente a utilizzare il dispositivo.

Numero di registrazione IC: 12006A-M01456

FCC ID: 2ACERM01456

Noi, parte responsabile della conformità, dichiariamo sotto la nostra esclusiva responsabilità che il dispositivo è conforme alle disposizioni della seguente Direttiva del Consiglio: 2014/53/EU. Al quale fa riferimento questa dichiarazione è conforme ai requisiti essenziali e agli altri requisiti pertinenti. Il prodotto è conforme alle seguenti direttive, norme e regolamenti armonizzati:

Direttiva sulle apparecchiature radio (RED) 2014/53/EU e norme armonizzate:

EN 300 330-2, EN 60950-1

CARATTERISTICHE TECNICHE

MODELLO	850 E-TEC
MOTORE	
Tipo di motore	Rotax, raffreddato a liquido, con valvola a lamelle, RAVE elettronica
Cilindri	2
Cilindrata	849 cm ³
Alesaggio	82 mm
Corsa	80,4 mm
GIRI/MIN alla massima potenza	7 900 ± 100 giri/min
Sistema di iniezione del carburante	E-TEC Iniezione diretta con iniettori supplementari booster
Sistema di scarico	Marmitta acustica con singola pompa regolata
Olio motore	OLIO SINTETICO XPS PER MOTORI A 2 TEMPI (COD. ART. 293 600 132) ⁽¹⁾ o equivalente
Capacità del serbatoio dell'olio motore	3,4 L
Liquido refrigerante	Miscela glicole etilenico/acqua (50 % refrigerante, 50 % acqua distillata). Usare ANTIGELO A LUNGA DURATA (COD. ART. 219 702 685) o (Cod. art. 619 590 204) (Finlandia, Norvegia e Svezia) refrigerante specifico per motori in alluminio
Carburante consigliato	Senza piombo di alta qualità (carburante che può contenere etanolo fino a un MASSIMO del 10 %)
Numero minimo di ottano. Consultare <i>REQUISITI DEL CARBURANTE</i>	91 AKI (RON+MON)/2
	95 RON
Capacità serbatoio carburante	36 L

MODELLO		850 E-TEC
SISTEMA DI TRASMISSIONE		
Tipo di puleggia motrice		pDrive
Tipo di puleggia motrice		QRS
Azionamento	Taratura a livello del mare	3 600 ± 100 giri/min
	Taratura per alta quota	3 800 ± 100 giri/min
Olio per scatola di trasmissione		OLIO SINTETICO XPS PER SCATOLA DI TRASMISSIONE (COD. ART. 413 803 300)
Numero di denti del pignone piccolo	Cingolo da 154"	19
	Cingolo da 165"	21
Numero di denti del pignone grande	Cingolo da 154"	45
	Cingolo da 165"	51
Numero di denti del pignone		6
Larghezza nominale cingolo		40,6 cm
Lunghezza nominale cingolo		392 cm 0 419 cm
Altezza profilo cingolo		63,5 mm 0 76,2 mm
Tensione cingolo	Flessione	3,2 cm
	Forza ⁽²⁾	6 kgf - 8,5 kgf
Allineamento cingolo		Equidistanza tra i bordi delle guide cingolo e i supporti guide
FRENI		
Tipo di impianto frenante		Freni racing Brembo con tubi in treccia in acciaio inossidabile
Liquido dei freni		DOT 4

CARATTERISTICHE TECNICHE

MODELLO		850 E-TEC
SOSPENSIONI		
Sospensione anteriore		RAS 3
Ammortizzatore anteriore	Summit SP	HPG
	Summit X	HPG Plus
Corsa massima sospensione anteriore		214 mm
Sospensione posteriore		tMotion
Ammortizzatore centrale	Summit SP	HPG
	Summit X	HPG Plus
Ammortizzatore posteriore	Summit SP	HPG
	Summit X	HPG Plus
Corsa massima sospensione posteriore		24 cm
SISTEMA ELETTRICO		
Uscita sistema di illuminazione		30 A a 14,5 V Uscita max 1 300 W
Lampadina fari HI/LOW		2 x 60/55 Watt (H-13)
Lampadina del fanalino		2,6 W / 139 W a LED
Candela	Tipo	NGK ILKR8Q7 ⁽³⁾ o equivalente
	Distanza tra gli elettrodi	0,7 mm ± 0,05 mm (non regolabile)
Fusibile		Consultare il paragrafo <i>FUSIBILI</i> nella sezione <i>MANUTENZIONE</i>

MODELLO		850 E-TEC
DIMENSIONI E PESO		
Lunghezza complessiva veicolo	Cingolo da 154"	342,2 cm
	Cingolo da 165"	355,5 cm
Larghezza complessiva veicolo		105,7 cm
Altezza complessiva veicolo		137,9 cm
Peso a secco	Summit SP Cingolo da 154"	200 kg
	Summit SP Cingolo da 165"	203 kg
	Summit X Cingolo da 154"	197 kg
	Summit X Cingolo da 165"	200 kg
Posizione sci		89,5 cm
Lunghezza complessiva degli sci		104 cm
Larghezza degli sci		165 mm

- (1) Consultare la sottosezione *OLIO DI INIEZIONE* per informazioni dettagliate.
- (2) Luce tra il supporto guida e il fondo interno del cingolo quando si esercita una trazione verso il basso rispetto al cingolo.
- (3) **AVVISO** Non tentare di regolare la distanza tra gli elettrodi di questo tipo di candela.

***Questa pagina è stata
lasciata intenzionalmente in bianco***

***RISOLUZIONE
DEI
PROBLEMI***

LINEE GUIDA PER L'INDIVIDUAZIONE E LA RISOLUZIONE DEI PROBLEMI

IL MOTORINO DI AVVIAMENTO ELETTRICO NON FUNZIONA

- 1. Interruttore di arresto di emergenza del motore in posizione OFF o estremità del cordoncino di sicurezza non installata sull'interruttore di spegnimento del motore.**
 - *Portare l'interruttore di arresto del motore in posizione ON e inserire l'estremità del cordoncino di sicurezza nell'interruttore di spegnimento del motore.*
- 2. Acceleratore azionato mentre si tenta di avviare il motore.**
 - *Rilasciare l'acceleratore durante l'avviamento.*

IL MOTORE GIRA MA NON RIESCE AD AVVIARSI

- 1. Non arriva carburante al motore.**
 - *Controllare il livello del carburante nel serbatoio e rifornire se necessario.*
- 2. Tensione dell'impianto elettrico troppo bassa.**
 - *Rivolgersi a un concessionario autorizzato Ski-Doo.*

IL REGIME DI ROTAZIONE DEL MOTORE NON RAGGIUNGE IL PUNTO DI INNESTO DELLA FRIZIONE.

- 1. Il sistema D.E.S.S. non riesce a leggere il codice della chiave D.E.S.S. all'estremità del cordoncino di sicurezza. La spia pilota D.E.S.S. lampeggia rapidamente (brevi segnali acustici lenti/ripetitivi).**
 - *Inserire correttamente l'estremità del cordoncino di sicurezza.*
- 2. Il sistema D.E.S.S. ha letto un codice diverso da quello programmato. La spia pilota D.E.S.S. lampeggia rapidamente (brevi segnali acustici veloci/ripetitivi).**
 - *Installare l'estremità di un cordoncino di sicurezza per la quale questa motoslitte è stata programmata.*
- 3. L'ECM non riconosce la chiave D.E.S.S..**
 - *Rivolgersi a un concessionario autorizzato Ski-Doo.*

IL MOTORE MANCA DI ACCELERAZIONE O POTENZA

- 1. Riscaldamento del motore in corso.**
 - *Guidare il veicolo a bassa velocità per qualche minuto.*

IL MOTORE MANCA DI ACCELERAZIONE O POTENZA (continua)

2. Periodo di rodaggio del motore non completato.

- *Completare il periodo di rodaggio.*

3. La puleggia motrice e le pulegge condotte devono essere sottoposte a manutenzione.

- *Contattare un concessionario autorizzato SKI-DOO.*

4. Il motore si surriscalda.

- *Controllare il livello del refrigerante; consultare la sezione PROCEDURE DI MANUTENZIONE.*
- *Verificare che gli scambiatori di calore siano puliti. Pulirli, se necessario.*

5. Cinghia di trasmissione usurata, troppo sottile.

- *Se la cinghia di trasmissione ha perso oltre 3 mm (1/8 pollice) della sua larghezza originale, le prestazioni del veicolo possono risultarne influenzate.*
- *Sostituire la cinghia di trasmissione.*

6. Regolazione non corretta del cingolo.

- *Vedere la sezione MANUTENZIONE e/o consultare un concessionario autorizzato SKI-DOO per la corretta regolazione di allineamento e tensione.*

7. Problema alle valvole RAVE.

- *Per gli interventi di manutenzione, riparazione o sostituzione si consiglia di rivolgersi a un concessionario autorizzato Ski-Doo, un'officina o un professionista di fiducia. Per informazioni relative alla garanzia, consultare la GARANZIA SULLE EMISSIONI PER LA NORMATIVA EPA DEGLI STATI UNITI qui contenuta.*

8. Pressione del carburante troppo bassa.

- *Per gli interventi di manutenzione, riparazione o sostituzione si consiglia di rivolgersi a un concessionario autorizzato Ski-Doo, un'officina o un professionista di fiducia. Per informazioni relative alla garanzia, consultare la GARANZIA SULLE EMISSIONI PER LA NORMATIVA EPA DEGLI STATI UNITI qui contenuta.*

IL MOTORE HA UN RITORNO DI FIAMMA

1. Il motore si scalda troppo.

- *Consultare il punto 4 della sezione IL MOTORE MANCA DI POTENZA.*

IL MOTORE HA UN RITORNO DI FIAMMA (continua)

2. La fasatura di accensione non è corretta o c'è un problema al sistema di iniezione.

- Per gli interventi di manutenzione, riparazione o sostituzione si consiglia di rivolgersi a un concessionario autorizzato Ski-Doo, un'officina o un professionista di fiducia. Per informazioni relative alla garanzia, consultare la **GARANZIA SULLE EMISSIONI PER LA NORMATIVA EPA DEGLI STATI UNITI** qui contenuta.

3. Perdita nel sistema di scarico.

- Per gli interventi di manutenzione, riparazione o sostituzione si consiglia di rivolgersi a un concessionario autorizzato Ski-Doo, un'officina o un professionista di fiducia. Per informazioni relative alla garanzia, consultare la **GARANZIA SULLE EMISSIONI PER LA NORMATIVA EPA DEGLI STATI UNITI** qui contenuta.

4. Pressione del carburante troppo bassa.

- Per gli interventi di manutenzione, riparazione o sostituzione si consiglia di rivolgersi a un concessionario autorizzato Ski-Doo, un'officina o un professionista di fiducia. Per informazioni relative alla garanzia, consultare la **GARANZIA SULLE EMISSIONI PER LA NORMATIVA EPA DEGLI STATI UNITI** qui contenuta.

IL MOTORE SI ACCENDE IN MANIERA IRREGOLARE

1. Acqua nel carburante.

- Svuotare il sistema di alimentazione e riempire con nuovo carburante.

2. Malfunzionamento delle valvole RAVE.

- Fare ispezionare le valvole RAVE. Per gli interventi di manutenzione, riparazione o sostituzione si consiglia di rivolgersi a un concessionario autorizzato Ski-Doo, un'officina o un professionista di fiducia. Per informazioni relative alla garanzia, consultare la **GARANZIA SULLE EMISSIONI PER LA NORMATIVA EPA DEGLI STATI UNITI** qui contenuta.

LE MANOPOLE RISCALDATE/SCALDAPOLLICI NON FUNZIONANO

1. Il regime di rotazione del motore è troppo basso.

- Assicurarsi che il regime di rotazione del motore sia oltre 2000 giri/min.

IL MOTORE SI È SPENTO

1. Il motore si spegne dopo lunghi periodi di funzionamento al minimo.

- *Non lasciare il motore al minimo per troppo tempo. Consultare RISCALDAMENTO DEL VEICOLO in ISTRUZIONI PER L'USO.*

SISTEMA DI CONTROLLO

Icone, messaggi e codici sonori

Queste icone informano l'utente di un'anomalia o una condizione particolare.

Le icone possono accendersi o lampeggiare singolarmente o in combinazione con altre.

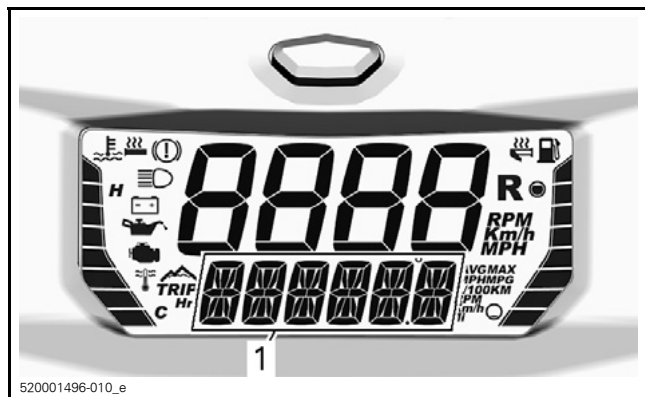





520001496-010_e



1. Display inferiore

Oltre alle icone, i messaggi vengono visualizzati insieme a un codice sonoro.

Per i dettagli, vedere la tabella in basso.

ICONA ACCESA	CICALINO	MESSAGGIO	DESCRIZIONE
	4 brevi segnali acustici ogni 30 secondi.	SURRISCALDAMENTO MOTORE	Il motore è surriscaldato, ridurre la velocità della motoslitte e guidare la motoslitte nella neve non battuta o arrestare immediatamente il motore e lasciarlo raffreddare. Controllare il livello del liquido refrigerante; vedere la parte <i>MANUTENZIONE</i> . Se il livello del refrigerante è adeguato e il surriscaldamento persiste, rivolgersi a un concessionario autorizzato Ski-Doo. Se il problema persiste, non avviare il motore.
		SILENZIATORE	Rallentare o spegnere il motore. Lasciar raffreddare il motore e riavviarlo. Se il surriscaldamento persiste, rivolgersi a un concessionario autorizzato Ski-Doo. Se il problema persiste, non avviare il motore.
		ECM	Rallentare o spegnere il motore. Lasciar raffreddare il motore e riavviarlo. Se il surriscaldamento persiste, rivolgersi a un concessionario autorizzato Ski-Doo. Se il problema persiste, non avviare il motore.
	Brevi segnali acustici a brevi intervalli	SURRISCALDAMENTO Insieme a "SURRISCALDAMENTO MOTORE"	Surriscaldamento critico. Spegnere immediatamente il motore e lasciarlo raffreddare. Controllare il livello del liquido refrigerante; vedere la parte <i>MANUTENZIONE</i> . Se il livello del refrigerante è adeguato e il surriscaldamento persiste, rivolgersi a un concessionario autorizzato Ski-Doo. Se il problema persiste, non avviare il motore.
		SURRISCALDAMENTO Insieme a "SILENZIATORE" o "ECM"	Surriscaldamento critico. Spegnere immediatamente il motore e lasciarlo raffreddare. Se il surriscaldamento persiste, rivolgersi a un concessionario autorizzato Ski-Doo. Se il problema persiste, non avviare il motore.

ICONA ACCESA	CICALINO	MESSAGGIO	DESCRIZIONE
	4 brevi segnali acustici ogni 5 minuti.	BATT BASSA BATT ALTA	Indica una tensione batteria insufficiente o troppo alta. Rivolgersi a un concessionario autorizzato Ski-Doo appena possibile.
	4 brevi segnali acustici	CONTROLLA MOTORE	Guasto al motore; rivolgersi a un concessionario autorizzato Ski-Doo, un'officina o un professionista di fiducia appena possibile.
 (lampeggiante)	4 brevi segnali acustici		Viene visualizzato quando si azionano i freni per più di 15 secondi mentre si preme la leva dell'acceleratore e il veicolo si muove a una velocità maggiore di 5 km/h.
—	4 brevi segnali acustici ogni 8 secondi.	BATTITO	Detonazione (in questi casi il regime di rotazione del motore viene limitato). <ul style="list-style-type: none"> – Accertarsi che sia stato usato il carburante raccomandato. – Verificare la qualità del carburante e sostituirlo se necessario. – Se il problema si ripete, contattare un concessionario autorizzato Ski-Doo, un'officina o un professionista di fiducia.
—	4 brevi segnali acustici ogni 5 minuti.	REGIME LIMITATO	Quando si verificano determinati problemi, il regime di rotazione del motore (giri/min) viene limitato a scopo cautelare.
—	—	FUORIGIRI	Indica che è stato raggiunto il regime massimo di rotazione. Controllare la taratura della frizione.

ICONA ACCESA	CICALINO	MESSAGGIO	DESCRIZIONE
—	Brevi segnali acustici a brevi intervalli	SPEGNIMENTO	Procedura di spegnimento forzato dovuta al surriscaldamento del motore o a un problema alla pompa del carburante.
—	—	COMUNICAZIONE	Problema di comunicazione tra l'ECM e l'indicatore. Spegner il motore e rimuovere il cordoncino di sicurezza. Attendere qualche minuto, quindi avviare il motore. Se il problema persiste, rivolgersi a un concessionario autorizzato Ski-Doo.
—	Brevi segnali acustici che si ripetono a ritmo lento.	CONTROLLARE CHIAVE	Impossibile leggere la chiave (errato collegamento). Assicurarsi che la chiave sia pulita e correttamente inserita.
	Brevi segnali acustici a brevi intervalli	CHIAVE ERR	Chiave non valida o non programmata. Utilizzare la chiave appropriata per il veicolo o far programmare la chiave.
   (Tutte lampeggianti)	—	—	Problema al sensore del livello carburante.

Codici di guasto

Se l'icona "controlla motore" è accesa, è possibile leggere i codici di guasto sul quadro strumenti.

Per leggere i codici di guasto attivi, selezionare la combinazione di visualizzazione velocità del veicolo/regime del motore. Consultare *INDICATORE DIGITALE MULTIFUNZIONE*.

NOTA: Accertarsi di selezionare la velocità effettiva del veicolo e il regime effettivo del motore (non i valori massimi o medi).

Tenere premuto il pulsante Mode del quadro strumenti e passare contemporaneamente e ripetutamente da fari abbaglianti ad anabbaglianti finché non viene visualizzato un codice.

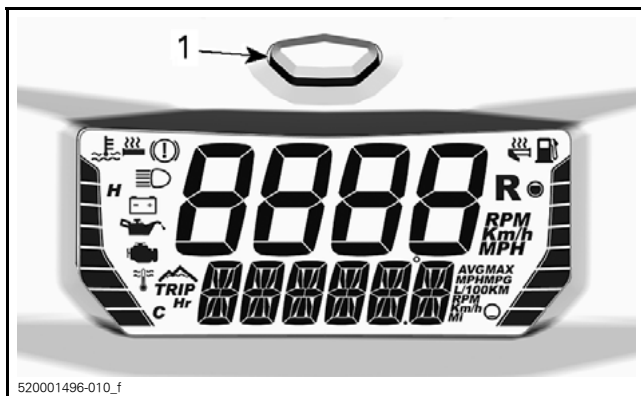

520001496-010_f

1. Pulsante modalità indicatore

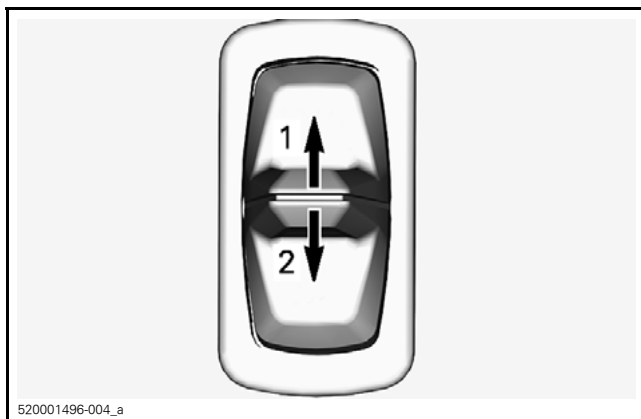

520001496-004_a

1. Abbaglianti
2. Anabbaglianti

Se vengono registrati due o più codici, utilizzare il pulsante Mode per scorrerli.

Per uscire dalla modalità codici di guasto, tenere premuto il pulsante Mode.

Per informazioni sul significato dei codici, rivolgersi a un concessionario autorizzato Ski-Doo.

GARANZIA

GARANZIA LIMITATA BRP USA E CANADA: MOTOSLITTE SKI-DOO® 2017

1) AMBITO DELLA GARANZIA LIMITATA

Bombardier Recreational Products Inc. ("BRP")* garantisce le sue motoslitte Ski-Doo 2017 vendute da concessionari autorizzati BRP (come di seguito definiti) nei cinquanta Stati Uniti d'America ("USA") e in Canada in caso di difetti nei materiali o nella qualità di esecuzione per il periodo e alle condizioni di seguito descritte. Questa garanzia limitata è invalidata e resa priva di valore legale se: (1) la motoslitte è stata utilizzata per gare o qualsiasi altra attività competitiva, in qualsiasi momento, anche dal proprietario precedente; o (2) la motoslitte è stata alterata o modificata in modo da pregiudicarne il funzionamento, le prestazioni o la durata, oppure è stata alterata o modificata per cambiare la sua destinazione d'uso predefinita.

Parti e accessori non installati in fabbrica non sono coperti da questa garanzia limitata. Fare riferimento alla garanzia limitata di tali parti e accessori.

2) LIMITAZIONI DELLA RESPONSABILITÀ

QUESTA GARANZIA VIENE ESPLICITAMENTE CONCESSA E ACCETTATA IN LUOGO DI TUTTE LE ALTRE GARANZIE, ESPLICITE O IMPLICITE, COMPRESE, TRA L'ALTRO, QUELLE DI COMMERCIALITÀ O IDONEITÀ A UNO SCOPO PARTICOLARE. DAL MOMENTO CHE NON È POSSIBILE RINUNCIARE AGLI OBBLIGHI DELLE GARANZIE IMPLICITE, ESSE SARANNO LIMITATE, IN DURATA, ALLA VITA DELLE GARANZIE ESPLICITE. I DANNI INCIDENTALI E CONSEQUENZIALI SONO ESCLUSI DALLA COPERTURA DELLA PRESENTE GARANZIA. ALCUNI PAESI NON CONSENTONO L'ESONERO DELLA RESPONSABILITÀ, LE LIMITAZIONI E LE ESCLUSIONI SOPRA IDENTIFICATE; PERTANTO QUANTO APPENA DICHIARATO POTREBBE NON ESSERE APPLICABILE. QUESTA GARANZIA ATTRIBUISCE DIRITTI SPECIFICI AI QUALI POTREBBERO AGGIUNGERSENE ALTRI DI TIPO LEGALE CHE POTREBBERO DIFFERIRE DA STATO A STATO, O DA PROVINCIA A PROVINCIA.

Nessun distributore, concessionario BRP o altra persona è autorizzato a rendere alcuna affermazione, a dichiarare o a fornire alcuna garanzia in merito al prodotto diversa da quanto espresso nella presente garanzia limitata e, in caso contrario, non sarà applicabile contro BRP. BRP si riserva il diritto di modificare la garanzia limitata

in qualsiasi momento, a condizione che tale modifica non alteri le condizioni di garanzia applicabili ai prodotti venduti nel periodo in cui questa garanzia è in vigore.

3) ESCLUSIONI – NON COPERTE DA GARANZIA

Quanto qui di seguito esposto non è coperto, in nessuna circostanza, da garanzia:

- Normale usura;
- Componenti soggetti a manutenzione ordinaria, messe a punto, regolazioni;
- Danni causati dalla mancata manutenzione e/o rimessaggio, come descritto nella Guida dell'operatore;
- Danni derivanti dalla rimozioni di parti, riparazioni, manutenzione o modifiche non corrette o utilizzo di parti o accessori non prodotti o approvati da BRP o derivanti da riparazioni effettuate da una persona che non è un distributore/concessionario BRP autorizzato per le riparazioni;
- Danni causati dall'abuso, uso scorretto, uso anormale, negligenza, uso su superfici diverse dalla neve o uso del prodotto in modo non coerente con quanto raccomandato nella Guida dell'operatore;
- Danni risultanti da incidenti, immersione, incendio, furto, vandalismo o qualsiasi causa di forza maggiore;
- Funzionamento con carburanti, oli o lubrificanti che non sono adatti al prodotto (vedere la Guida dell'operatore);
- Incameramento di acqua o neve;
- Danni accidentali o consequenziali, o danni di qualsiasi tipo inclusi, tra l'altro, traino, rimorchio, rimessaggio, spese telefoniche, noleggio, taxi, contrattempi, copertura assicurativa, pagamenti di prestiti, perdita di tempo, perdita di reddito; e
- Danni risultanti dall'installazione di chiodi sui cingoli, qualora l'installazione non sia conforme alle istruzioni di BRP.

4) PERIODO DI COPERTURA DELLA GARANZIA

Questa garanzia limitata entrerà in vigore dalla data di invio al primo consumatore al dettaglio o dalla data in cui il prodotto verrà utilizzato per la prima volta, a seconda di quale eventualità si verificherà per prima, per un periodo di:

DODICI (12) MESI CONSECUTIVI, per uso privato o commerciale. Il periodo di copertura della garanzia su una motoslitte consegnata tra il 1° giugno e il 1° dicembre di un determinato anno scadrà tuttavia il 30 novembre dell'anno successivo.

Per i componenti associati alle emissioni, consultare anche la *GARANZIA SULLE EMISSIONI PER LA NORMATIVA EPA DEGLI STATI UNITI* qui contenuta.

La riparazione e la sostituzione di pezzi o l'esecuzione di manutenzione in base a questa garanzia non estende la durata della presente garanzia oltre la data di scadenza originale.

5) CONDIZIONI RICHIESTE PER LA COPERTURA DELLA GARANZIA

Questa copertura di garanzia è disponibile solo in caso di rispetto delle seguenti condizioni:

- La motoslitte Ski-Doo 2017 deve essere acquistata dal primo proprietario nuova e mai utilizzata, presso un concessionario BRP autorizzato a distribuire le motoslitte Ski-Doo nel paese in cui è avvenuta la vendita (“concessionario BRP”);
- Il processo di ispezione pre-consegna specificato da BRP deve essere completato, documentato e sottoscritto dall'acquirente;
- La motoslitte Ski-Doo 2017 deve essere stata debitamente registrata da parte di un concessionario autorizzato BRP;
- La motoslitte Ski-Doo 2017 deve essere stata acquistata nel paese di residenza dell'acquirente; e
- La manutenzione periodica indicata nella Guida dell'operatore deve essere effettuata tempestivamente per mantenere la copertura della garanzia. BRP si riserva il diritto di subordinare la copertura della garanzia alla presentazione della prova di corretta manutenzione.

BRP non rispetterà questa garanzia limitata per utenti privati o commerciali se non verranno soddisfatte tutte le precedenti condizioni. Tali limitazioni sono necessarie per consentire a BRP di garantire la sicurezza dei suoi prodotti, dei clienti e del pubblico in generale.

6) COME PROCEDERE PER OTTENERE LA COPERTURA DELLA GARANZIA

In caso di anomalia, il cliente deve interrompere immediatamente l'utilizzo della motoslitte. Il cliente deve informare un concessionario BRP addetto alla manutenzione entro tre (3) giorni dalla comparsa del difetto e garantire l'accesso al prodotto per la possibile riparazione. Il cliente deve inoltre presentare al concessionario autorizzato BRP la prova di acquisto del prodotto e firmare l'ordine di riparazione/di lavoro prima dell'inizio delle operazioni effettive per convalidare la riparazione in garanzia. Tutti i pezzi sostituiti in base alla presente garanzia limitata diventano proprietà di BRP.

7) LE RESPONSABILITÀ DI BRP

In base a questa garanzia, gli obblighi di BRP sono limitati, a sua esclusiva discrezione, alla riparazione di parti che sono risultate difettose in normali condizioni di utilizzo, manutenzione o riparazione, oppure alla sostituzione di tali parti con ricambi originali Ski-Doo senza addebito dei costi per le parti e la manodopera, presso qualsiasi concessionario autorizzato BRP durante il periodo di garanzia e in base alle condizioni qui descritte. Nessun reclamo per rescissione della garanzia sarà causa dell'annullamento o revoca della vendita della motoslitte al proprietario.

Nel caso in cui la manutenzione sia richiesta al di fuori del paese di vendita originale, il proprietario sarà responsabile di qualsiasi costo aggiuntivo dovuto alle pratiche e alle condizioni locali, quali, ma non limitate solamente ad esse, trasporto, assicurazione, tasse, oneri di licenza, dazi d'importazione e qualsiasi altra spesa finanziaria comprese quelle applicate da governi, stati, territori e dai rispettivi enti.

BRP si riserva il diritto di migliorare o modificare periodicamente i prodotti senza assumersi alcun obbligo di modificare i prodotti precedentemente fabbricati.

8) TRASFERIMENTO

Se la proprietà di un prodotto viene trasferita durante il periodo di copertura della garanzia limitata, la garanzia, soggetta a termini e condizioni, verrà anch'essa trasferita e sarà valida per il restante periodo di copertura ammesso che BRP o un Distributore/Concessionario Ski-Doo autorizzato riceva prova che il precedente proprietario autorizza il trasferimento di proprietà, oltre ai dati del nuovo proprietario.

9) ASSISTENZA CLIENTI

Se la questione rimane irrisolta, contattare BRP compilando il modulo di contatto su www.brp.com o contattare BRP per posta a uno dei recapiti riportati nella sezione *CONTATTACI* di questa guida.

* In USA, la distribuzione e l'assistenza dei prodotti è eseguita da BRP US Inc.

© 2016 Bombardier Recreational Products Inc. Tutti i diritti riservati.

® Marchio di fabbrica registrato di Bombardier Recreational Products Inc.

GARANZIA SULLE EMISSIONI PER LA NORMATIVA EPA DEGLI STATI UNITI

Bombardier Recreational Products Inc. ("BRP")* garantisce al compratore finale e ad ogni successivo compratore che questo motore, inclusi tutti i componenti del suo sistema di controllo delle emissioni di scarico e del sistema di controllo delle emissioni evaporative, soddisfa due condizioni:

1. È progettato, costruito ed equipaggiato in modo da essere conforme al momento della vendita al compratore finale ai requisiti delle norme 40 CFR 1051 e 40 CFR 1060.
2. È esente da difetti nei materiali o nella qualità di esecuzione che possano comprometterne la conformità ai requisiti delle norme 40 CFR 1051 e 40 CFR 1060.

Al verificarsi di condizioni coperte dalla garanzia, BRP riparerà o sostituirà, a seconda delle necessità, qualsiasi parte o componente che presenti difetti nei materiali o nella qualità di esecuzione e che possa influire negativamente sulle emissioni di uno degli inquinanti oggetto della normativa, durante il periodo di garanzia dichiarato, senza alcun costo per il proprietario, incluse le spese associate a diagnosi e riparazione o sostituzione dei componenti associati alle emissioni. Tutti i componenti difettosi sostituiti in base alla presente garanzia diventano proprietà di BRP.

Per le richieste di garanzia relativa alle emissioni, BRP limita la diagnosi e la riparazione delle parti associate alle emissioni ai soli concessionari autorizzati Ski-Doo, con l'esclusione delle riparazioni di emergenza prescritte dal punto 2 del seguente elenco.

In qualità di produttore certificante, BRP non respingerà le richieste di garanzia relativa alle emissioni per le seguenti cause:

1. Manutenzione o altri servizi erogati da BRP o da soggetti autorizzati da BRP.
2. Riparazioni di motore/apparecchiature svolte da un operatore per correggere una condizione pericolosa o di emergenza attribuibile a BRP, a patto che l'operatore si impegni a ristabilire quanto prima la configurazione originaria del motore/apparecchiatura.
3. Qualsiasi azione o mancanza dell'operatore non correlata alla richiesta di garanzia.
4. Manutenzione svolta più frequentemente di quanto specificato da BRP.

5. Qualsiasi cosa possa essere riconducibile a colpe o responsabilità di BRP.
6. L'uso di qualsiasi carburante comunemente disponibile nel luogo in cui il veicolo viene utilizzato, a patto che le istruzioni di manutenzione scritte da BRP non indichino chiaramente che tale carburante può influire negativamente sul sistema di controllo delle emissioni del veicolo e che gli operatori non possano trovare tempestivamente il carburante adatto. Consultare la sezione dedicata alla manutenzione e i requisiti del carburante nella sezione dedicata.

Periodo di garanzia relativa alle emissioni

La garanzia relativa alle emissioni è valida per il periodo indicato qui di seguito, a seconda dell'evento che si verifica per primo:

	ORE	MESI	CHILOMETRI
Componenti associati alle emissioni di scarico	200	30	4 000
Componenti associati alle emissioni evaporative	N/D	24	N/D

Componenti coperti

La garanzia relativa alle emissioni copre tutti i componenti il cui malfunzionamento potrebbe aumentare le emissioni di inquinanti oggetto della normativa, inclusi gli elementi di seguito elencati:

1. Per le emissioni di scarico, i componenti associati alle emissioni includono le parti del motore correlate ai seguenti sistemi:
 - Sistema di aspirazione
 - Sistema di alimentazione
 - Sistema di iniezione
 - Sistemi di ricircolo dei gas di scarico
2. Anche le seguenti parti sono considerate associate alle emissioni di scarico:
 - Dispositivi di post-trattamento
 - Valvole di ventilazione del basamento
 - Sensori
 - Unità elettroniche di controllo

3. Le seguenti parti sono considerate associate alle emissioni evaporative:
- Serbatoio del carburante
 - Tappo del serbatoio
 - Linea di alimentazione
 - Raccordi della linea di alimentazione
 - Fascette*
 - Valvole di sicurezza*
 - Valvole di controllo*
 - Solenoidi di controllo*
 - Controlli elettronici*
 - Diaframmi di controllo del vuoto*
 - Cavi di controllo*
 - Tiranteria di controllo*
 - Valvole di spurgo
 - Tubi di sfiato
 - Separatore liquido/vapore
 - Filtro a carboni attivi
 - Staffe di montaggio del filtro a carboni attivi
 - Connettore di spurgo del carburatore
4. I componenti associati alle emissioni includono anche altre parti il cui solo scopo è ridurre le emissioni o il cui malfunzionamento può aumentare le emissioni senza significative conseguenze sulle prestazioni del motore/apparecchiatura.

Applicabilità limitata

In qualità di produttore certificante, BRP può respingere le richieste di garanzia relativa alle emissioni per malfunzionamenti causati da manutenzione o uso improprio del proprietario o dell'operatore, da incidenti per i quali il produttore non ha alcuna responsabilità o da cause di forza maggiore. Ad esempio, saranno onorate le richieste di garanzia relativa alle emissioni per guasti direttamente causati dall'uso im-

*Per la parte associata al sistema di controllo delle emissioni evaporative.

proprio del motore/apparecchiatura da parte dell'operatore o dall'uso del motore/apparecchiatura in modi non previsti e non attribuibili in alcun modo all'operatore.

* In USA, la distribuzione e l'assistenza dei prodotti è eseguita da BRP US Inc.

GARANZIA LIMITATA INTERNAZIONALE BRP: MOTOSLITTE SKI-DOO® 2017

1) AMBITO DELLA GARANZIA LIMITATA

Bombardier Recreational Products Inc. ("BRP")* garantisce le sue motoslitte Ski-Doo 2017 vendute da distributori o concessionari autorizzati da BRP a distribuire motoslitte SKI-Doo ("Distributore/Concessionario Ski-Doo") fuori dai cinquanta stati degli Stati Uniti d'America, Canada, membri dell'Area Economica Europea (che comprende gli stati membri dell'Unione Europea con l'aggiunta di Norvegia, Islanda e Liechtenstein) ("AEE"), membri della Comunità degli Stati Indipendenti (comprendenti Ucraina e Turkmenistan) ("CSI") e Turchia, da difetti nei materiali o nella qualità di esecuzione per il periodo e alle condizioni di seguito descritte.

Parti e accessori non installati in fabbrica non sono coperti da questa garanzia limitata. Fare riferimento alla garanzia limitata di tali parti e accessori.

Questa garanzia limitata è invalidata e resa priva di valore legale se:

- (1) la motoslitte è stata utilizzata per gare o qualsiasi altra attività competitiva, in qualsiasi momento, anche dal proprietario precedente; o
- (2) la motoslitte è stata alterata o modificata in modo da pregiudicarne il funzionamento, le prestazioni o la durata, oppure è stata alterata o modificato per cambiare la sua destinazione d'uso predefinita.

2) LIMITAZIONI DELLA RESPONSABILITÀ

NEI LIMITI CONSENTITI DALLA LEGGE, QUESTA GARANZIA VIENE ESPLICITAMENTE CONCESSA E ACCETTATA IN LUOGO DI TUTTE LE ALTRE GARANZIE, ESPLICITE O IMPLICITE, COMPRESE, TRA L'ALTRO, QUELLE DI COMMERCIALITÀ O IDONEITÀ A UNO PARTICOLARE SCOPO. DAL MOMENTO CHE NON È POSSIBILE RINUNCIARE AGLI OBBLIGHI DELLE GARANZIE IMPLICITE, ESSE SARANNO LIMITATE, IN DURATA, ALLA VITA DELLE GARANZIE ESPLICITE. I DANNI INCIDENTALI E CONSEGUENZIALI SONO ESCLUSI DALLA COPERTURA DELLA PRESENTE GARANZIA. ALCUNE GIURISDIZIONI NON RICONOSCONO LE CLAUSOLE DI ESONERO DA EVENTUALI RESPONSABILITÀ, LE LIMITAZIONI E LE ESCLUSIONI DI CUI SOPRA CHE, PERTANTO, POTREBBERO NON ESSERE APPLICABILI NEL VOSTRO CASO. QUESTA GARANZIA ATTRIBUISCE DIRITTI SPECIFICI AI QUALI POTREBBERO AGGIUNGERSENE

ALTRI DI TIPO LEGALE CHE POTREBBERO DIFFERIRE DI PAESE IN PAESE. (PER I PRODOTTI ACQUISTATI IN AUSTRALIA, CONSULTARE LA CLAUSOLA 4 QUI DI SEGUITO).

Nessun Distributore/Concessionario Ski-Doo o altro soggetto è autorizzato a rilasciare alcuna affermazione, dichiarazione o garanzia in merito al prodotto diversa da quanto espresso nella presente garanzia limitata e, in caso contrario, non sarà impugnabile contro BRP.

BRP si riserva il diritto di modificare la garanzia in qualsiasi momento, a condizione che tale modifica non alteri le condizioni di garanzia applicabili ai prodotti venduti nel periodo in cui questa garanzia è in vigore.

3) ESCLUSIONI – NON COPERTE DA GARANZIA

Quanto qui di seguito esposto non è coperto, in nessuna circostanza, da questa garanzia limitata:

- Normale usura;
- Componenti soggetti a manutenzione ordinaria, messe a punto, regolazioni;
- Danni causati da negligenza o mancata manutenzione e/o rimessaggio, come descritto nella Guida dell'operatore;
- Danni derivanti dalla rimozione di parti, riparazioni improprie, manutenzione o modifiche non corrette o utilizzo di parti o accessori non realizzati o approvati da BRP, che a suo ragionevole giudizio sono incompatibili con il prodotto o ne pregiudicano il funzionamento, le prestazioni o la durata o derivanti da riparazioni effettuate da soggetti diversi da un Distributore/Concessionario autorizzato Ski-Doo;
- Danni causati dall'utilizzo non corretto, uso improprio, negligenza, gare o utilizzo del prodotto su superfici diverse dalla neve o funzionamento del prodotto in un modo non coerente con l'uso raccomandato nella Guida dell'operatore;
- Danni risultanti da incidenti, immersione, incendio, ingestione di neve o acqua, furto, atti di vandalismo o qualsiasi causa di forza maggiore;
- Funzionamento con carburanti, oli o lubrificanti che non sono adatti al prodotto (vedere la Guida dell'operatore);
- Danni derivanti da ruggine, corrosione o esposizione agli elementi;

- Danni accidentali o consequenziali, o danni di qualsiasi tipo inclusi, tra l'altro, traino o rimorchio, rimessaggio, spese di trasporto, spese telefoniche, noleggio, taxi, contrattempi, copertura assicurativa, pagamenti di prestiti, perdite di tempo, perdita di reddito; o tempo perso per l'inattività dovuta al lavoro di riparazione.
- E danni risultanti dall'installazione di chiodi sui cingoli, qualora l'installazione non sia conforme alle istruzioni di BRP.

4) PERIODO DI COPERTURA DELLA GARANZIA

Questa garanzia limitata entrerà in vigore (1) dalla data di invio al primo consumatore al dettaglio o (2) dalla data in cui il prodotto sarà utilizzato per la prima volta, a seconda di quale eventualità si verificherà per prima, per un periodo di:

DODICI (12) MESI CONSECUTIVI, per uso privato o commerciale. Il periodo di copertura della garanzia su una motoslitte consegnata tra il 1° giugno e il 1° dicembre di un determinato anno scadrà tuttavia il 30 novembre dell'anno successivo.

La riparazione e la sostituzione di pezzi o l'esecuzione di manutenzione in base a questa garanzia non estende la durata della presente garanzia oltre la data di scadenza originale.

Si ricorda che la durata e altre modalità della copertura di garanzia sono subordinate alla legislazione locale e nazionale applicabile nel Paese del cliente.

SOLO PER I PRODOTTI VENDUTI IN AUSTRALIA

Nulla in questi termini e condizioni di garanzia può escludere, limitare o modificare l'applicazione di qualsiasi condizione, garanzia, impegno, diritto o provvedimenti attribuito o implicito nell'ambito del Competition and Consumer Act 2010 (Cth), inclusa l'Australian Consumer Law o qualsiasi altra legge, qualora ciò fosse in contrasto con tale legge, o potesse determinare la nullità di una qualsiasi parte di questi termini e condizioni. I benefici concessi da questa garanzia limitata vanno ad aggiungersi ad altri diritti e provvedimenti garantiti dalla legge australiana.

I nostri prodotti sono accompagnati da garanzie che non possono essere invalidate dall'Australian Consumer Law. In caso di malfunzionamento grave e come risarcimento per qualsiasi altra perdita o danno ragionevolmente prevedibile, si ha diritto alla sostituzione del prodotto o a un rimborso. Il consumatore ha inoltre diritto alla sostituzio-

ne o riparazione dei prodotti nel caso in cui questi risultino di qualità non accettabile e il malfunzionamento non risulti di portata eccessiva.

5) CONDIZIONI PER LA COPERTURA DELLA GARANZIA

Questa copertura di garanzia è disponibile solo in caso di rispetto delle seguenti condizioni:

- La motoslitte Ski-Doo 2017 deve essere acquistata dal primo proprietario nuova e mai utilizzata, presso un concessionario/distributore Ski-Doo autorizzato a distribuire le motoslitte Ski-Doo nel paese in cui è avvenuta la vendita;
- Il processo di ispezione pre-consegna specificato da BRP deve essere completato, documentato e sottoscritto dall'acquirente;
- Il prodotto deve essere stato debitamente registrato da parte di un Distributore/Concessionario Ski-Doo autorizzato;
- La motoslitte Ski-Doo 2017 deve essere stata acquistata nel paese o nell'unione di paesi di residenza dell'acquirente.
- Per mantenere la copertura della garanzia, la manutenzione periodica descritta nella Guida dell'operatore deve essere effettuata nei tempi prescritti. BRP si riserva il diritto di subordinare la copertura della garanzia alla presentazione della prova di corretta manutenzione.

BRP non rispetterà questa garanzia limitata per utenti privati o commerciali se non verranno soddisfatte tutte le precedenti condizioni. Tali limitazioni sono necessarie per consentire a BRP di garantire la sicurezza dei suoi prodotti, dei clienti e del pubblico in generale.

6) COME PROCEDERE PER OTTENERE LA COPERTURA DELLA GARANZIA

In caso di anomalia, il cliente deve interrompere immediatamente l'utilizzo della motoslitte. Il cliente deve informare un Distributore/Concessionario Ski-Doo autorizzato alla manutenzione entro due (2) giorni dalla comparsa del difetto e garantire l'accesso al prodotto per l'eventuale riparazione. Il cliente deve inoltre presentare al Distributore/Concessionario autorizzato Ski-Doo la prova di acquisto del prodotto e firmare l'ordine di riparazione/lavoro prima dell'inizio delle effettive operazioni, per convalidare la riparazione in garanzia. Tutti i pezzi sostituiti in base alla presente garanzia limitata diventano proprietà di BRP.

Si ricorda che il periodo di notifica è subordinato alla legislazione locale e nazionale applicabile nel Paese del cliente.

7) LE RESPONSABILITÀ DI BRP

Nei limiti consentiti dalla legge, in base a questa garanzia, gli obblighi di BRP sono limitati, a sua esclusiva discrezione, alla riparazione di parti che sono risultate difettose in normali condizioni di utilizzo, manutenzione o riparazione, oppure alla sostituzione di tali parti con ricambi originali Ski-Doo senza addebito dei costi per le parti e la manodopera, presso qualsiasi Distributore/Concessionario autorizzato Ski-Doo durante il periodo di garanzia e in base alle condizioni qui descritte. La responsabilità di BRP è limitata all'esecuzione delle riparazioni e alla sostituzione dei pezzi necessari. Nessun reclamo per rescissione della garanzia sarà causa dell'annullamento o revoca della vendita della motoslitte al proprietario. Il proprietario può avere altri diritti legali che possono variare da paese a paese.

Nel caso in cui la manutenzione sia richiesta al di fuori del paese di vendita originale, il proprietario sarà responsabile di qualsiasi costo aggiuntivo dovuto alle pratiche e alle condizioni locali, quali, ma non limitate solamente ad esse, trasporto, assicurazione, tasse, oneri di licenza, dazi d'importazione e qualsiasi altra spesa finanziaria comprese quelle applicate da governi, stati, territori e dai rispettivi enti.

BRP si riserva il diritto di migliorare o modificare periodicamente i prodotti senza assumersi alcun obbligo di modificare i prodotti precedentemente fabbricati.

8) TRASFERIMENTO

Se la proprietà di un prodotto viene trasferita durante il periodo di copertura della garanzia limitata, la garanzia, soggetta a termini e condizioni, verrà anch'essa trasferita e sarà valida per il restante periodo di copertura ammesso che BRP o un Distributore/Concessionario Ski-Doo autorizzato riceva prova che il precedente proprietario autorizza il trasferimento di proprietà, oltre ai dati del nuovo proprietario.

9) ASSISTENZA CLIENTI

In caso di controversia o disputa in relazione alla presente garanzia limitata, BRP consiglia di provare a risolvere la questione con il proprio Distributore/Concessionario Ski-Doo. Si raccomanda di discutere la situazione con il responsabile della manutenzione presso il Distributore/Concessionario autorizzato Ski-Doo o con il proprietario.

Se la questione rimane irrisolta, contattare BRP compilando il modulo di contatto su www.brp.com o contattare BRP per posta a uno dei recapiti riportati nella sezione *CONTATTACI* di questa guida.

*Per il territorio coperto dalla presente garanzia limitata, la distribuzione e l'assistenza dei prodotti è eseguita da Bombardier Recreational Products Inc. o sue affiliate.

© 2016 Bombardier Recreational Products Inc. Tutti i diritti riservati.

® Marchio di fabbrica registrato di Bombardier Recreational Products Inc.

GARANZIA LIMITATA BRP PER I PAESI EUROPEI, PER LA COMUNITÀ DEGLI STATI INDIPENDENTI (CSI) E PER LA TURCHIA: MOTOSLITTE SKI-DOO® 2017

1) AMBITO DELLA GARANZIA LIMITATA

Bombardier Recreational Products Inc. ("BRP")* garantisce le sue motoslitte Ski-Doo 2017 vendute da distributori o concessionari autorizzati da BRP a distribuire motoslitte SKI-Doo ("Distributore/Concessionario Ski-Doo") negli stati membri dell'Area Economica Europea (che comprende gli stati membri dell'Unione Europea con l'aggiunta di Norvegia, Islanda e Liechtenstein) (AEE), negli stati membri della Comunità degli Stati Indipendenti (comprendenti Ucraina e Turkmenistan) ("CSI") e in Turchia, da difetti nei materiali o nella qualità di esecuzione per il periodo e alle condizioni di seguito descritte.

Parti e accessori non installati in fabbrica non sono coperti da questa garanzia limitata. Fare riferimento alla garanzia limitata di tali parti e accessori.

Questa garanzia limitata è invalidata e resa priva di valore legale se:

- (1) la motoslitte è stata utilizzata per gare o qualsiasi altra attività competitiva, in qualsiasi momento, anche dal proprietario precedente; o
- (2) la motoslitte è stata alterata o modificata in modo da pregiudicarne il funzionamento, le prestazioni o la durata, oppure è stata alterata o modificato per cambiare la sua destinazione d'uso predefinita.

2) LIMITAZIONI DELLA RESPONSABILITÀ

NEI LIMITI CONSENTITI DALLA LEGGE, QUESTA GARANZIA VIENE ESPLICITAMENTE CONCESSA E ACCETTATA IN LUOGO DI TUTTE LE ALTRE GARANZIE, ESPLICITE O IMPLICITE, COMPRESSE, TRA L'ALTRO, QUELLE DI COMMERCIALITÀ O IDONEITÀ A UNO PARTICOLARE SCOPO. DAL MOMENTO CHE NON È POSSIBILE RINUNCIARE AGLI OBBLIGHI DELLE GARANZIE IMPLICITE, ESSE SARANNO LIMITATE, IN DURATA, ALLA VITA DELLE GARANZIE ESPLICITE. I DANNI INCIDENTALI E CONSEGUENZIALI SONO ESCLUSI DALLA COPERTURA DELLA PRESENTE GARANZIA. ALCUNE GIURISDIZIONI NON RICONOSCONO LE CLAUSOLE DI ESONERO DA EVENTUALI RESPONSABILITÀ, LE LIMITAZIONI E LE ESCLUSIONI DI CUI SOPRA CHE, PERTANTO, POTREBBERO NON ESSERE APPLICABILI NEL VOSTRO CASO. QUESTA GARANZIA ATTRIBUISCE

DIRITTI SPECIFICI AI QUALI POTREBBERO AGGIUNGERSENE ALTRI DI TIPO LEGALE CHE POTREBBERO DIFFERIRE DI PAESE IN PAESE.

Nessun Distributore/Concessionario Ski-Doo o altro soggetto è autorizzato a rilasciare alcuna affermazione, dichiarazione o garanzia in merito al prodotto diversa da quanto espresso nella presente garanzia limitata e, in caso contrario, non sarà impugnabile contro BRP.

BRP si riserva il diritto di modificare la garanzia in qualsiasi momento, a condizione che tale modifica non alteri le condizioni di garanzia applicabili ai prodotti venduti nel periodo in cui questa garanzia è in vigore.

3) ESCLUSIONI – NON COPERTE DA GARANZIA

Quanto qui di seguito esposto non è coperto, in nessuna circostanza, da questa garanzia limitata:

- Normale usura;
- Componenti soggetti a manutenzione ordinaria, messe a punto, regolazioni;
- Danni causati da negligenza o mancata manutenzione e/o rimessaggio, come descritto nella Guida dell'operatore;
- Danni derivanti dalla rimozione di parti, riparazioni improprie, manutenzione o modifiche non corrette o utilizzo di parti o accessori non realizzati o approvati da BRP, che a suo ragionevole giudizio sono incompatibili con il prodotto o ne pregiudicano il funzionamento, le prestazioni o la durata o derivanti da riparazioni effettuate da soggetti diversi da un Distributore/Concessionario autorizzato Ski-Doo;
- Danni causati dall'utilizzo non corretto, uso improprio, negligenza, gare o utilizzo del prodotto su superfici diverse dalla neve o funzionamento del prodotto in un modo non coerente con l'uso raccomandato nella Guida dell'operatore;
- Danni risultanti da incidenti, immersione, incendio, ingestione di neve o acqua, furto, atti di vandalismo o qualsiasi causa di forza maggiore;
- Funzionamento con carburanti, oli o lubrificanti che non sono adatti al prodotto (vedere la Guida dell'operatore);
- Danni derivanti da ruggine, corrosione o esposizione agli elementi;

- Danni accidentali o consequenziali, o danni di qualsiasi tipo inclusi, tra l'altro, traino o rimorchio, rimessaggio, spese di trasporto, spese telefoniche, noleggio, taxi, contrattempi, copertura assicurativa, pagamenti di prestiti, perdite di tempo, perdita di reddito; o tempo perso per l'inattività dovuta al lavoro di riparazione;
- e danni risultanti dall'installazione di chiodi sui cingoli, qualora l'installazione non sia conforme alle istruzioni di BRP.

4) PERIODO DI COPERTURA DELLA GARANZIA

Questa garanzia limitata entrerà in vigore (1) dalla data di invio al primo consumatore al dettaglio o (2) dalla data in cui il prodotto sarà utilizzato per la prima volta, a seconda di quale eventualità si verificherà per prima, per un periodo di:

VENTIQUATTRO (24) MESI CONSECUTIVI in caso d'uso privato e DODICI (12) MESI CONSECUTIVI in caso di uso commerciale. Il periodo di copertura della garanzia su una motoslitte consegnata tra il 1° giugno e il 1° dicembre di un determinato anno scadrà tuttavia il 30 novembre dell'anno applicabile. Una motoslitte ha un uso commerciale se viene utilizzata in correlazione a qualsiasi lavoro o impiego che genera profitto durante un qualsiasi segmento del periodo di garanzia. Una motoslitte ha uso commerciale anche quando, in qualsiasi momento durante il periodo di garanzia, è provvista di etichette commerciali o possiede licenza per uso commerciale.

La riparazione e la sostituzione di pezzi o l'esecuzione di manutenzione in base a questa garanzia non estende la durata della presente garanzia oltre la data di scadenza originale.

Si ricorda che la durata e altre modalità della copertura di garanzia sono subordinate alla legislazione locale e nazionale applicabile nel Paese del cliente.

5) CONDIZIONI PER LA COPERTURA DELLA GARANZIA

Questa copertura di garanzia è disponibile solo in caso di rispetto delle seguenti condizioni:

- La motoslitte Ski-Doo 2017 deve essere acquistata dal primo proprietario nuova e mai utilizzata, presso un concessionario/distributore Ski-Doo autorizzato a distribuire i prodotti Ski-Doo nel paese in cui è avvenuta la vendita;

- Il processo di ispezione pre-consegna specificato da BRP deve essere completato, documentato e sottoscritto dall'acquirente;
- Il prodotto deve essere stato debitamente registrato da parte di un Distributore/Concessionario Ski-Doo autorizzato;
- La motoslitte Ski-Doo 2017 deve essere stata acquistata all'interno della SEE da un residente nella SEE, nel CSI da un residente in uno dei paesi compresi in quest'area e in Turchia da un residente in Turchia; e
- La manutenzione periodica indicata nella Guida dell'operatore deve essere effettuata tempestivamente per mantenere la copertura della garanzia. BRP si riserva il diritto di subordinare la copertura della garanzia alla presentazione della prova di corretta manutenzione.

BRP non rispetterà questa garanzia limitata per utenti privati o commerciali se non verranno soddisfatte tutte le precedenti condizioni. Tali limitazioni sono necessarie per consentire a BRP di garantire la sicurezza dei suoi prodotti, dei clienti e del pubblico in generale.

6) COME PROCEDERE PER OTTENERE LA COPERTURA DELLA GARANZIA

In caso di anomalia, il cliente deve interrompere immediatamente l'utilizzo della motoslitte. Il cliente deve informare un Distributore/Concessionario Ski-Doo autorizzato per la manutenzione entro due (2) mesi dalla comparsa del difetto e garantire l'accesso al prodotto per l'eventuale riparazione. Il cliente deve inoltre presentare al Distributore/Concessionario autorizzato Ski-Doo la prova di acquisto del prodotto e firmare l'ordine di riparazione/lavoro prima dell'inizio delle effettive operazioni, per convalidare la riparazione in garanzia. Tutti i pezzi sostituiti in base alla presente garanzia limitata diventano proprietà di BRP.

Si ricorda che il periodo di notifica è subordinato alla legislazione locale e nazionale applicabile nel Paese del cliente.

7) LE RESPONSABILITÀ DI BRP

Nei limiti consentiti dalla legge, in base a questa garanzia, gli obblighi di BRP sono limitati, a sua esclusiva discrezione, alla riparazione di parti che sono risultate difettose in normali condizioni di utilizzo, manutenzione o riparazione, oppure alla sostituzione di tali parti con ricambi originali Ski-Doo senza addebito dei costi per le parti e la manodopera, presso qualsiasi Distributore/Concessionario autorizzato

Ski-Doo durante il periodo di garanzia e in base alle condizioni qui descritte. La responsabilità di BRP è limitata all'esecuzione delle riparazioni e alla sostituzione dei pezzi necessari. Nessun reclamo per rescissione della garanzia sarà causa dell'annullamento o revoca della vendita della motoslitte al proprietario. Il proprietario può avere altri diritti legali che possono variare da paese a paese.

Nel caso in cui la manutenzione sia richiesta al di fuori di AEE, CSI o Turchia, il proprietario sarà responsabile di qualsiasi costo aggiuntivo dovuto alle procedure e alle condizioni locali, quali, ad esempio, trasporto, assicurazione, tasse, oneri di licenza, dazi d'importazione e qualsiasi altra spesa, comprese quelle applicate da governi, stati, territori e dai rispettivi enti.

BRP si riserva il diritto di migliorare o modificare periodicamente i prodotti senza assumersi alcun obbligo di modificare i prodotti precedentemente fabbricati.

8) TRASFERIMENTO

Se la proprietà di un prodotto viene trasferita durante il periodo di copertura della garanzia limitata, la garanzia, soggetta a termini e condizioni, verrà anch'essa trasferita e sarà valida per il restante periodo di copertura ammesso che BRP o un Distributore/Concessionario Ski-Doo autorizzato riceva prova che il precedente proprietario autorizza il trasferimento di proprietà, oltre ai dati del nuovo proprietario.

9) ASSISTENZA CLIENTI

In caso di controversia o disputa in relazione alla presente garanzia limitata, BRP consiglia di provare a risolvere la questione con il proprio Distributore/Concessionario Ski-Doo. Si raccomanda di discutere la situazione con il responsabile della manutenzione presso il Distributore/Concessionario autorizzato Ski-Doo o con il proprietario.

Se la questione rimane irrisolta, contattare BRP compilando il modulo di contatto su www.brp.com o contattare BRP per posta a uno dei recapiti riportati nella sezione *CONTATTACI* di questa guida.

* Nell'EEA, la distribuzione e l'assistenza dei prodotti è eseguita da BRP European Distribution S.A. e altre affiliate o sussidiarie di BRP.

© 2016 Bombardier Recreational Products Inc. Tutti i diritti riservati.

® Marchio di fabbrica registrato di Bombardier Recreational Products Inc.

TERMINI E CONDIZIONI AGGIUNTIVI SOLO PER LA FRANCIA

I seguenti termini e condizioni valgono solo per i prodotti venduti in Francia:

Il venditore deve consegnare prodotti conformi al contratto ed è responsabile per eventuali difetti esistenti al momento della consegna. Il venditore è responsabile anche per eventuali difetti derivanti da imballaggio, istruzioni di montaggio o installazione quando la sua responsabilità è stabilita dal contratto o se causati sotto la sua responsabilità. Per essere conforme al contratto, il prodotto deve:

- 1 Essere adatto all'uso normale previsto per prodotti simili e, se pertinente:
 - Corrispondere alla descrizione fornita dal venditore e possedere le qualità presentate all'acquirente tramite campioni o modelli;
 - Possedere le qualità che un acquirente può legittimamente aspettarsi in base alle dichiarazioni pubbliche del venditore, del produttore o dei suoi rappresentanti, comprese pubblicità ed etichette;
2. Possedere le caratteristiche reciprocamente concordate dalle parti o essere adatto all'uso specifico previsto dall'acquirente, comunicato e confermato dal venditore

La non conformità dei prodotti si prescrive dopo due anni dalla loro consegna. Il venditore è responsabile della garanzia per difetti nascosti del prodotto venduto, nel caso in cui tali difetti nascosti rendano il prodotto inadatto all'uso previsto, o se limitano il suo utilizzo a tal punto che l'acquirente non avrebbe acquistato il prodotto o lo avrebbe acquistato solo a minor prezzo se ne fosse stato al corrente. L'acquirente ha tempo 2 anni dalla scoperta del difetto nascosto per rivalersi.

INFORMAZIONI SUL CLIENTE

INFORMAZIONI SULLA PRIVACY

BRP informa che i dati personali verranno usati per questioni di sicurezza o per garantire i servizi di garanzia. Inoltre, BRP e le sue affiliate potrebbero utilizzare l'elenco clienti per distribuire materiale pubblicitario e promozionale su BRP e i suoi prodotti.

Per esercitare il proprio diritto di consultare o correggere i propri dati personali, o per essere rimossi dall'elenco degli indirizzi per il marketing diretto, contattare BRP.

Via e-mail: privacyofficer@brp.com

Via posta: BRP
Senior Legal Counsel-Privacy Officer
726 St-Joseph
Valcourt QC
Canada
J0E 2L0

CONTATTACI

www.brp.com

Nord America

565 de la Montagne Street
Valcourt (Québec) J0E 2L0
Canada

Sturtevant, Wisconsin, Stati Uniti
10101 Science Drive
Sturtevant, Wisconsin
53177
Stati Uniti

Circuito de la Productividad #111
Parque Industrial Guadalajara
Col. Las Pintas
El Salto, Jalisco, 45690
Messico

Av. Ferrocarril # 202
Parque Industrial Querétaro
Santa Rosa Jáuregui, Querétaro
Querétaro
C.P. 76220 Méssico

Europa

Skaldenstraat 125
B-9042 Gent
Belgio

Itterpark 11
D-40724 Hilden
Germania

ARTEPARC Bâtiment B
Route de la côte d'Azur, Le Canet
13590 Meyreuil
Francia

Ingvald Ystgaardsvei 15
N-7484 Trondheim
Norvegia

Isoaavantie 7
PL 8040
96101 Rovaniemi

Formvägen 16
S-906 21 Umeå
Svezia

Avenue d'Ouchy 4-6
1006 Losanna
Svizzera

Oceania

6 Lord Street
Lakes Business Park
Botany, NSW 2019
Australia

Sud America

Rodovia Anhanguera Km 104
Loteamento Techno Park
Condominio Empresarial AZTech
Avenida James Clerck Maxwell, 280 - Modulo 04
13069-380, Campinas SP
Brasile

Asia

15/F Parale Mitsui Building,8
Higashida-Cho, Kawasaki-ku
Kawasaki 210-0005
Giappone

Room Dubai, level 12, Platinum Tower
233 Tai Cang Road
Xintiandi, Lu Wan District
Shanghai 200020
PR Cina

CAMBIO DI INDIRIZZO/PROPRIETÀ

In caso di cambio di indirizzo o di proprietario della motoslitte, informare BRP in uno dei modi seguenti:

- Informando un concessionario autorizzato Ski-Doo.
- **Solo per il Nord America:** chiamando il numero 1 888 272-9222.
- Inviando per posta una delle schede di cambio indirizzo che si trovano nelle pagine seguenti a uno dei recapiti BRP indicati nella sezione *CONTATTACI* di questa guida.

In caso di trasferimento della proprietà, dimostrare che il precedente proprietario acconsente a tale trasferimento.

Informare BRP, anche dopo la scadenza della garanzia limitata, è molto importante in quanto BRP può in tal modo raggiungere il proprietario della motoslitte in caso di necessità, ad esempio quando occorre richiamare in fabbrica i veicoli per motivi di sicurezza. È responsabilità del proprietario informare BRP.

UNITÀ RUBATE: In caso di furto della propria motoslitte, è necessario segnalare il fatto a BRP o a un concessionario autorizzato Ski-Doo. Verrà chiesto di indicare il proprio nome, indirizzo, numero di telefono, numero di identificazione del veicolo e data del furto.

***Questa pagina è stata
lasciata intenzionalmente in bianco***

***Questa pagina è stata
lasciata intenzionalmente in bianco***

CAMBIO DI INDIRIZZO CAMBIO DI PROPRIETÀ

NUMERI DI IDENTIFICAZIONE DELL'IMBARCAZIONE

--	--	--	--	--	--	--	--	--	--	--	--	--	--	--	--	--	--	--	--	--

Numero del modello

Numero di identificazione dell'imbarcazione (VIN)

VECCHIO INDIRIZZO:

NOME

N.

VIA

APT

CITTÀ

PROVINCIA

CODICE POSTALE

PAESE

TELEFONO

NUOVO INDIRIZZO:

NOME

N.

VIA

APT

CITTÀ

PROVINCIA

CODICE POSTALE

PAESE

TELEFONO

V00A2F

CAMBIO DI INDIRIZZO CAMBIO DI PROPRIETÀ

NUMERI DI IDENTIFICAZIONE DELL'IMBARCAZIONE

--	--	--	--	--	--	--	--	--	--	--	--	--	--	--	--	--	--	--	--	--

Numero del modello

Numero di identificazione dell'imbarcazione (VIN)

VECCHIO INDIRIZZO:

NOME

N.

VIA

APT

CITTÀ

PROVINCIA

CODICE POSTALE

PAESE

TELEFONO

NUOVO INDIRIZZO:

NOME

N.

VIA

APT

CITTÀ

PROVINCIA

CODICE POSTALE

PAESE

TELEFONO

V00A2F

***Questa pagina è stata
lasciata intenzionalmente in bianco***



**GUIDA DELL'OPERATORE
REV™ G4 - Mountain serie
2017
619 900 880**

©™ E IL LOGO BRP SONO MARCHI DI FABBRICA DI BOMBARDIER RECREATIONAL PRODUCTS INC. O DELLE SUE AFFILIATE.
©2016 BOMBARDIER RECREATIONAL PRODUCTS INC. TUTTI I DIRITTI RISERVATI.
STAMPATO NEL FINLANDIA.