

ski-doo®



Brukerhåndbok

2006

**EXPEDITION™ TUV
600 HO SDI**

619 900 134

ADVARSEL

Hvis du unnlater å følge noen av sikkerhetsforskriftene eller instruksjonene i denne brukerhåndboken eller på *SIKKERHETS-DVDEN* eller dekalene på snøscooteren, kan det føre til personskade eller eventuelt dødsfall!

ADVARSEL

Ytelsen til denne snøscooteren kan være bedre enn andre snøscootere du har kjørt i den senere tiden. Ta deg tid til å bli kjent med den.

ADVARSEL I HENHOLD TIL ERKLÆRING 65 CALIFORNIA

ADVARSEL

Dette produktet inneholder eller avgir kjemikalier som i myndighetene i California vet kan forårsake kreft, fødselsskader og annen skade på reproduksjonsevnen.



I USA distribueres produktene av BRP US Inc.

I Canada distribueres produktene av Bombardier Recreational Products Inc.

I Finland distribueres produktene av BRP Finland Oy.

Følgende varemerker tilhører Bombardier Recreational Products Inc. eller deres datterselskaper.

DESS™

HPG™

EXPEDITION™ TUV

SKI-DOO®

REV-XU™

TRA™

ROTAX™

† Varemerke som tilhører Castrol Limited brukt under lisens.

INNLEDNING

Gratulerer med kjøpet av din nye SKI-DOO® snøscooter. Uansett hvilken modell du har valgt, omfattes den av garantien fra Bombardier Recreational Products Inc. (BRP) og et nettverk av autoriserte SKI-DOO-snøscooterforhandlere som kan tilby reservedeler, service og det tilbehøret du trenger.

Forhandleren er opptatt av få fornøyde kunder. Han har kvalifisert seg for å kunne utføre en første klargjøring og kontroll av snøscooteren og har også utført den endelige klargjøringen som var nødvendig for å tilpasse den til din vekt og til kjøremiljøet, før du overtok snøscooteren.

Ved levering ble du informert om hva garantien dekker, og du signerte *LISTEN MED KONTROLLPUNKTER FØR LEVERING* for å sikre at du var fornøyd med klargjøringen av den nye snøscooteren.

Viktig å vite før du starter

Les hele følgende seksjoner før du bruker snøscooteren, for å lære hvordan du kan redusere risikoen for at du selv, passasjerer og personer i nærheten blir skadet eller omkommer:

- *INFORMASJON OM SIKKERHET*
- *INFORMASJON OM SNØSCOOTEREN.*

Vi anbefaler deg å ta et kurs i kjøresikkerhet. Kontroller med forhandleren eller de lokale myndigheter om eventuelle kurser/opplæring i nærheten.

Sikkerhetsmeldinger

Nedenfor vises typen sikkerhetsmeldinger, hvordan de ser ut og hvordan de brukes i denne veiledningen:

ADVARSEL

Indikerer en farlig situasjon som kan resultere i alvorlig personskade eller død hvis den ikke unngås.

 **VÆR OPPMERKSOM** Indikerer en farlig situasjon som kan resultere i liten til moderat personskade hvis den ikke unngås.

OBS! Indikerer en instruksjon som, hvis den ikke følges, kan føre til alvorlig skade på snøscooterens komponenter eller annet materiell.

Om denne brukerhåndboken

Denne brukerhåndboken har blitt utarbeidet med tanke på å gjøre eieren/føreren og passasjerer av snøscooteren kjent med de ulike anordninger for betjening og instruksjoner for vedlikehold og sikker bruk.

Håndboken er uunnværlig for riktig bruk av produktet og bør alltid være tilgjengelig sammen med snøscooteren slik at du kan slå opp i den.

Vær oppmerksom på at håndboken finnes på flere språk. Ved eventuelle uoverensstemmelser i teksten er det den engelske versjonen som gjelder.

Hvis du vil vise og/eller skrive ut en ekstra kopi av brukerhåndboken, kan du gå til webområdet www.operatorsguide.brp.com.

Informasjonen i dette dokument er riktig ved tidspunktet for publisering. BRPs politikk er imidlertid å kontinuerlig forbedre sine produkter uten å med dette forplikte seg selv til å montere dem i tidligere produserte produkter. På grunn av sent implementerte endringer kan det være enkelte forskjeller mellom det fremstilte produktet og beskrivelsene og/eller spesifikasjonene. BRP forbeholder seg retten til når som helst og uten forpliktelser å avskaffe eller endre spesifikasjoner, design, egenskaper, modeller eller utstyr.

Brukerhåndboken og *SIKKERHETS-DVDEN* skal følge med snøscooteren når den selges.

INNHOOLD

INNLEDNING	1
Viktig å vite før du starter	1
Sikkerhetsmeldinger	1
Om denne brukerhåndboken	1

INFORMASJON OM SIKKERHET

GENERELLE FORHOLDSREGLER	6
Unngå karbonmonoksidforgiftning	6
Unngå bensinbrann og andre farer	6
Unngå forbrenninger fra varme deler	6
Tilbehør og modifikasjoner	6
SPEIELLE ANVISNINGER OM SIKKERHET	7
KJØRE	10
Kontroll før kjøring	10
Kjøre	12
Kjøre med passasjer	13
Variasjoner i terreng / kjøremåte	14
Miljø	18
LØSE DEKALER	20
VIKTIGE DEKALER PÅ PRODUKTET	21

INFORMASJON OM SNØSCOOTEREN

BETJENINGSORGANER / INSTRUMENTER / UTSTYR	26
1) Styret	27
2) Gasshåndtak	27
3) Bremseshåndtak	27
4) Parkeringsbremseshåndtak	27
5) DESS-bryter	28
6) Motorstoppbryter	29
7) Flerfunksjonsbryter	29
8) Girspak	31
9) Justerbare speil	31
10) Verktøysett	31
11) Gripehåndtak	31
12) Starthåndtak med tilbakespoling	32
13) Måler	32
14) Ryggstøtte	41
15) Passasjersele (1+1)	41
16) Passasjerhåndtak	42
17) Håndreim	43
18) Oppbevaringsrom	44
19) Stativ bak	44
20) Bryter for varmhåndtak for passasjer	44

BETJENINGSORGANER / INSTRUMENTER / UTSTYR (forts.)	
21) 12-volts strømuttak	44
22) Feste	44
DRIVSTOFF OG OLJE	46
Anbefalt drivstoff	46
Fylling av drivstoff	46
Anbefalt olje	46
Fylle på innsprøytingsolje	47
INSTRUKSJONER FOR BRUK	48
Innkjøring	48
Startprosedyre for motorer	48
Starte motoren i nødtilfeller	48
Oppvarming av snøscooteren	50
Bruke giret	50
Stoppe motoren	51
Sleping av tilbehør	51
Sleping av en annen snøscooter	51
Etter kjøring	51
JUSTERE KJØREEGENSKAPER	53
Justering av fjæring bak	53
Justere fjæringen foran	56
Snøscooterens oppførsel i forhold til justering av fjæring	57
TRANSPORT AV SNØSCOOTEREN	58

VEDLIKEHOLDSINFORMASJON

VEDLIKEHOLDSKJEMA 2-TAKT (LUFT OG VANNAVKJØLTE)	61
10-TIMERSKONTROLL	65
VEDLIKEHOLDSPROSEDYRER	66
Forfilter luftinntaksløddemper	66
Motorkjølevæske	66
Eksossystem	66
Tennplugger	67
Motorstopper	67
Bremsevæske	68
Giorlje	68
Drivreimvern	69
Drivreim	70
Drivreimskive	76
Belte	78
Fjæring	80
Ski	81
Sikringer	81
Lys	82
Karosseri	83

OPBEVARING OG KLARGJØRING FØR SESONGSTART	88
Lagring	88
Klargjøring før sesongstart	88

TEKNISKE INFORMASJON

IDENTIFIKASJON AV SNØSCOOTEREN	90
Dekal med beskrivelse av snøscooteren	90
Serienumre	90
EC-SAMSVARSERKLÆRING	91
EPA-SERTIFISERTE MOTORER	92
Informasjon om utslipp fra motor	92
SPESIFIKASJONER	93

FEILSØKING

TEKNISKE RETNINGSLINJER	98
OVERVÅKINGSSYSTEM	100
Kontrollamper, meldinger og lydsignalkoder	100
Slik leser du feilkoder	103

GARANTI

BOMBARDIER RECREATIONAL PRODUCTS BEGRENSEDE GARANTI: 2009 SKI-DOO® SNØSCOOTERE	106
PERSONOPPLYSNINGER/FRASKRIVELSESKLAUSUL	109
ADRESSEENDRING / NY EIER.....	110

INFORMASJON OM SIKKERHET

GENERELLE FORHOLDSREGLER

Unngå karbonmonoksid-forgiftning

All eksos fra motorer inneholder karbonmonoksid, en dødelig gass. Innånding av karbonmonoksid kan føre til hodepine, svimmelhet, søvnløshet, kvalme, forvirring og eventuelt død.

Karbonmonoksid er en fargeløs, luktløs og smakløs gass som kan være til stede selv om du ikke ser eller lukter eksos. Dødelige nivåer av karbonmonoksid kan raskt samles opp, og du kan raskt bli utmattet og ute av stand til å redde deg selv. Dødelige nivåer av karbonmonoksid kan også bli værende i timer eller dager i lukkede eller dårlig ventilerte områder. Hvis du får symptomer på karbonmonoksidforgiftning, må du umiddelbart forlate området, få frisk luft og kontakte lege.

Slik hindrer du alvorlige skader eller dødsfall på grunn av karbonmonoksid:

- Ikke kjør snøscooteren i dårlig ventilerte eller delvis lukkede områder som garasjer, carporter eller lagerhaller. Selv om du prøver å ventilere motoreksosen med vifter eller åpne vinduer og dører, kan karbonmonoksidkonsentrasjonen raskt nå farlige nivåer.
- Ikke kjør snøscooteren utendørs på steder der motoreksosen kan bli trukket inn i en bygning via åpninger som vinduer eller dører.

Unngå bensinbrann og andre farer

Bensin er ekstremt brannfarlig og svært eksplosiv. Bensingass eller -damp kan spre seg og antennes av en gnist eller åpen flamme mange meter unna motoren. Følg instruksjonene nedenfor for å redusere faren for brann eller eksplosjon:

- Fyll på drivstoff utendørs i et godt ventilert område langt unna flammer, gnister, personer som røyker og andre antennelseskilder.

- Fyll aldri på drivstoff mens motoren går.
- Ikke fyll drivstofftanken helt opp. La det være nok plass til at drivstoffet kan utvide seg hvis temperaturen endres.
- Tørk opp eventuelt drivstoffsøl.
- Ikke start eller bruk motoren når tanklokket er tatt av.
- Bruk bare godkjente røde bensin-kanner til oppbevaring av drivstoff.

Bensin er giftig og kan forårsake personskade eller dødsfall.

- Ikke sug bensin med munnen i en hevert eller lignende.
- Hvis du svelger bensin, får bensin i øynene eller inhalerer bensingass, må du øyeblikkelig kontakte lege.

Hvis du søler bensin på deg, må du vaske deg med såpe og vann og skifte klærne.

Unngå forbrenninger fra varme deler

Eksossystemet og motoren blir varme under drift. Unngå kontakt under og like etter bruk slik at du unngår forbrenninger.

Tilbehør og modifikasjoner

Ikke utfør uautoriserte modifikasjoner, og ikke bruk utstyr eller tilbehør som ikke er godkjent av BRP. I og med at slike endringer ikke er testet av BRP, kan de øke risikoen personskader eller for ulykker, og de kan også føre til at det blir ulovlig å bruke snøscooteren.

Ikke bruk pigger på beltet på denne modellen.

Kontakt en autorisert SKI-DOO-forhandler for tilgjengelig tilbehør til snøscooteren.

SPESEIELLE ANVISNINGER OM SIKKERHET

ALVORLIGE SKADER ELLER DØDSFALL kan bli resultatet hvis du ikke følger disse anvisningene:

- ▲ Uansett tidligere erfaring som fører av bil, motorsykkel eller båt er alle nybegynnere når de setter seg på en snøscooter. Sikker bruk av snøscooteren avhenger av mange forhold som sikt, hastighet, vær, miljø, trafikk, kjøretøyets tilstand og førerens tilstand.
- ▲ Grunnleggende opplæring er nødvendig for sikker bruk av enhver snøscooter. Les brukerhåndboken, og legg spesielt merke til advarsler. Bli med i en lokal snøscooterklubb: De har som regel sosiale aktiviteter og løypesystemer som er utarbeidet med tanke på fornøyelse og sikkerhet. Få grunnleggende instruksjoner fra din lokale snøscooterforhandler, venner eller klubbkamerater, eller bli med i et lokalt opplæringsprogram.
- ▲ Vis alltid en nybegynner hvordan snøscooteren startes og stoppes. Vis riktige kjørestillinger, og la opplæringen foregå i et avgrenset flatt området til han/hun er fullstendig kjent med hvordan snøscooteren virker. Hvis det finnes et lokalt kurs for snøscooterførere, er dette det beste alternativet.
- ▲ Ytelsen til enkelte snøscootere kan være betydelig høyere enn andre snøscootere du har kjørt. Nybegynnere eller uerfarne førere anbefales derfor ikke å kjøre disse.
- ▲ Snøscootere blir brukt i mange områder og under ulike snøforhold. Alle modeller har ikke samme ytelse under like forhold. Rådfør deg alltid med din snøscooterforhandler når du skal velge en snøscooter for dine spesielle behov og bruksområder.
- ▲ Hvis snøscooteren brukes under risikofylte forhold som er utenfor førerens eller passasjerens dyktighet eller snøscooterens kapasitet eller anvendelsesområde, kan personskade eller dødsfall oppstå.
- ▲ BRP anbefaler at føreren er minst 16 år gammel.
- ▲ Sett deg inn i lokale forskrifter. Sentrale og lokale myndigheter har vedtatt lover og forskrifter for sikker bruk og drift av snøscootere. Som bruker av snøscooter er det ditt ansvar å sette deg inn i og følge disse lovene og forskriftene. Å vise hensyn og oppmerksomhet vil for alle resultere i en sikrere bruk av snøscootere. Vær oppmerksom på ansvaret du har for skade på eiendom og forsikringslover som gjelder utstyret.
- ▲ Kjøring i høy hastigheten kan være livsfarlig. Du kan i mange tilfeller ikke reagere raskt nok ved uventede hendelser. Kjør alltid med en hastighet som er tilpasset sporet, værforholdene og dine egne ferdigheter. Sett deg inn i lokale forskrifter. Følg alltid eventuelle fartsbegrensninger som gjelder.
- ▲ Kjør alltid på høyre side av sporet.
- ▲ Hold alltid sikker avstand til andre snøscootere og personer.
- ▲ Husk at reklamemateriell kan vise risikofylte manøvrer utført av profesjonelle førere under ideelle og/eller kontrollerte forhold. Prøv aldri slike manøvrer hvis du ikke har tilstrekkelige kjøreferdigheter.
- ▲ Kjør aldri under påvirkning av narkotika, medikamenter eller alkohol eller hvis du føler deg trøtt eller uvel. Kjør snøscooteren forsiktig.
- ▲ Snøscooteren er ikke beregnet for kjøring på offentlig gate, vei eller motorvei.
- ▲ Å kjøre snøscooter om natta kan være en fantastisk opplevelse, men vær ekstra varsom på grunn av redusert sikt. Unngå ukjent terreng, og pass på at lysene virker. Ha alltid med lommelykt og reservelyspærer.

- ▲ Fjern aldri originalutstyr fra snøscooteren. Hver snøscooter har mange innebygde sikkerhetsfunksjoner. Slike funksjoner omfatter forskjellige verneanordninger og konsoller i tillegg til reflekterende materiale og advarselmerker.
- ▲ Naturen er fantastisk, men ikke la den avlede oppmerksomheten fra kjøringen. Hvis du vil nyte vinterlandskapet, stopper du snøscooteren ved siden av sporet slik at **du** ikke blir en fare for andre.
- ▲ Gjerder utgjør en alvorlig trussel for både deg og snøscooteren. Hold god avstand til telefonstolper og andre stolper.
- ▲ Skjulte ståltråder usynlig på avstand, kan forårsake alvorlige ulykker.
- ▲ Bruk alltid godkjent beskyttelseshjelm, øyebeskyttelse og ansiktsbeskyttelse. Dette gjelder også passasjerer.
- ▲ Vær oppmerksom på farer som kan oppstå ved kjøring utenfor sporet, for eksempel snøskred og andre naturlige eller menneskeskapt farer og hindringer.
- ▲ Unngå kjøring på vei. Hvis du må kjøre på vei og det er tillatt, må du redusere hastigheten. Snøscooteren er ikke laget for kjøring eller svinging på fast dekke. Når du krysser en vei, må du stoppe helt opp og se nøye i begge retninger før du kjører over i 90° vinkel. Se opp for parkerte biler.
- ▲ Kjøring tett opptil snøscooteren foran bør unngås. Hvis snøscooteren foran av en eller annen grunn bremses, kan fører og passasjer bli skadet på grunn av din uoppmerksomhet. Hold sikker stoppavstand mellom deg og snøscooteren foran deg. Avhengig av terrengforholdene kan stopping kreve mer avstand enn du tror. Vær på den sikre siden. Vær forberedt på å bruke unnvikende kjøring.
- ▲ Å kjøre alene med snøscooter kan også være farlig. Du kan gå tom for drivstoff, utsettes for en ulykke eller skade snøscooteren. Husk at snøscooteren kan kjøre lengre på en halv time enn du er i stand til å gå i løpet av en dag. Bruk "kompis-systemet". Kjør alltid sammen med en venn eller medlem av snøscooterklubben. Også da bør du fortelle noen hvor du drar og når du har planlagt å komme tilbake.
- ▲ Flate områder har enkelte steder lave områder der vann samler seg og fryser om vinteren. Denne isen er vanligvis speilblank. Å forsøke å svinge eller bremse på dette underlaget kan resultere i at snøscooteren spinner ut av kontroll. Prøv aldri å bremse, kjøre fort eller svinge på speilblank is. Hvis du kjører på slikt underlag, må du redusere hastigheten ved å forsiktig slippe opp gassen.
- ▲ Ikke "hopp" med snøscooteren. Slikt bør kun gjøres av profesjonelle stuntmenn. Ikke prøv å imponere andre. Vis ansvar.
- ▲ Unngå å plutselig gi gass når du kjører sammen med andre. Snø og is kan bli kastet tilbake i sporet til en snøscooter som følger bak. Hvis du plutselig gir gass, vil snøscooteren også grave seg ned i snøen og etterlate et ujevnt spor for andre.
- ▲ Turer er både moro og hyggelig, men ikke bruk dem til å imponere andre i gruppa med forbikjøring og andre manøvrer. En mindre erfaren fører vil kanskje prøve det samme og mislykkes. Tilpass kjøringen til andres erfaring når dere kjører sammen.
- ▲ Utfør alltid forhåndskontroll før kjøring FØR du starter motoren.
- ▲ I et krisetilfelle kan snøscooteren stoppes ved å trykke ned motorstoppbryteren, dra av nødstoppsnørens hette (DESS™-nøkkel).
- ▲ Kontroller at gassmekanismen beveger deg fritt og går tilbake til tomgangsposisjon, før motoren startes.
- ▲ Sett alltid på parkeringsbremsen når snøscooteren ikke er i bruk.

- ⚠ Ikke la motoren gå i et dårlig ventilert område og/eller hvis snøscooteren blir etterlatt uten tilsyn.
- ⚠ Sett alltid på parkeringsbremsen før du starter snøscooteren.
- ⚠ Kjør aldri motoren uten at drivreimvernet og bremseskivevernet er forsvarlig montert, eller med panseret eller sidepanelene åpnet eller tatt av. La aldri motoren kjøre uten at drivreimen er montert. Å kjøre en ubelastet motor, for eksempel uten drivreim eller med beltet hevet, kan være farlig.
- ⚠ Ikke lad opp eller bruk tilleggsstrøm på et batteri mens det er montert i snøscooteren.
- ⚠ Kontroller at det ikke er hindringer eller andre personer bak snøscooteren før du fortsetter i revers.
- ⚠ Ta alltid av nødstoppsnørens hette (DESS-nøkkel) når scooteren ikke brukes, for å hindre at motoren starter ved et uhell, at barn eller andre bruker snøscooteren uten tillatelse eller at den stjeles.
- ⚠ Hvis du løfter bakenden av snøscooteren mens motoren går, kan snø, is eller grus kastes bakover på personer i nærheten. Løft aldri bakenden av snøscooterens mens motoren går. Hvis du skal renske eller kontrollere beltet, stopper du motoren, vipper snøscooteren på siden og fjerner hindringen med en trepinne eller kvist. La aldri noen komme nær et roterende snøscooterbelte.
- ⚠ Ikke sett pigger i beltet hvis det ikke er godkjent for slike. Et belte med pigger som ikke er godkjent for dette, kan slites i stykker og skilles fra snøscooteren når den kjører. Dette kan utgjøre en fare for personskade og dødsfall. Kontakt en autorisert SKI-DOO-forhandler for gjeldende tilgjengelighet av pigger og bruk av slike.
- ⚠ Kjør aldri med passasjer uten at snøscooteren er utstyrt med passasjer sete. La alltid passasjerer sitte i passasjer setet.
- ⚠ Bruk alltid en godkjent hjelm, og følg samme påkledningsretningslinjer som de som er anbefalt for føreren og beskrevet i denne håndboken.
- ⚠ Pass på at du har en stabil fotstilling der begge føttene hviler bestemt mot fotbrettet på fotstøtten med godt feste, og at du er i stand til å holde godt fast i håndtakene.
- ⚠ Hvis du av en eller annen grunn føler deg utilpass eller usikker under kjøringen, må du ikke vente, men få føreren til å senke hastigheten eller stoppe.

KJØRE

Føreren har ansvaret for sikkerheten til andre personer i nærheten.

Du er ansvarlig for både riktig bruk av snøscooteren og opplæring av andre som skal kjøre denne. Det kan være merkbare manøvrerings- og ytelsesforskjeller fra en snøscooter til en annen.

En snøscooter er ganske enkel å betjene, men som for andre kjøretøyer eller mekanisk utstyr kan det være farlig om du eller en passasjer opptrer uforsvarlig, tankeløst eller uoppmerksomt. Vi anbefaler en årlig sikkerhetsinspeksjon av snøscooteren. Kontakt en autorisert SKI-DOO-forhandler for nærmere detaljer. Til slutt anbefaler vi deg å oppsøke en autorisert SKI-DOO-forhandler for regelmessig og sikkert vedlikehold.

Før du begir deg ut i sporene, må du kjøre snøscooteren i et avgrenset flatt område til du blir kjent med bruken og føler at du trygt kan gi deg i kast mer krevende oppgaver. Ha en trivelig og sikker kjøretur.

Kontroll før kjøring

⚠ ADVARSEL

Det er meget viktig å kontrollere snøscooteren først hver gang du skal bruke den. Før du begynner å kjøre må du alltid kontrollere at betjeningsorganer, sikkerhetsfunksjoner og mekaniske deler fungerer riktig. Hvis du ikke følger anvisningene som er gitt her, kan det føre til alvorlig personskade eller dødsfall.

1. Kle deg varmt med klær laget for snøscooterkjøring.
2. Fjern snø og is fra karosseriet, inkludert setet, forstøtten, kontrollene og instrumentene.
3. Kontroller at skiene og styret beveger seg lett. Kontroller at det er samsvar mellom bevegelsene til styret og skiene.

4. Kontroller drivstoffnivået, oljenivået og om det er lekkasjer. Etterfyll om nødvendig, og kontakt en autorisert SKI-DOO-forhandler hvis det er lekkasjer.
5. Kontroller at forfilteret til lyd demperen er fritt for snø.
6. Alle oppbevaringsrom må være skikkelig lukket, og de må ikke inneholde tunge gjenstander eller gjenstander som lett går i stykker. Panseret og sidepanelene må også være skikkelig låst på plass.

⚠ ADVARSEL

Ved kontroll av beltet må du alltid bruke et bredt snøscooterstativ for å gi best mulig støtte under kontrollen. Ikke still deg foran eller bak snøscooteren. Øk hastigheten på motoren forsiktig for å rotere beltet ved meget lav hastighet når det ikke er på bakken.

7. Kontroller at snøscooteren peker bort fra folk eller gjenstander før du starter den. Ingen må stå foran eller bak snøscooteren.
8. Beveg gasskontrollspaken flere ganger for å kontrollere at den beveger lett og jevnt. Den må gå tilbake til tomgangsposisjon når den slippes.
9. Kontroller at beltet og mellomhjulene er fri til å bevege seg og ikke frosset.
10. Aktiver bremsehåndtaket, og kontroller at bremsene har full virkning for bremsehåndtaket berører grepet på håndtaket. Det må gå helt tilbake når det slippes.
11. Kontroller parkeringsbremsene. Trekk til parkeringsbremsen, og kontroller at den virker som den skal.

12. Lys – Frontlysene, baklyset og bremselyset er standard utstyr. Pass på at lyse-
ne er fri for skitt, snøslaps eller snø, og at de fungerer som de skal.
13. Kontroller at nødstoppbryterens hette (DESS-nøkkel), motorstoppbryterne,
bryteren for frontlysene (nærlys/fjernlys), baklyset, bremselyset og kontrol-
lampene virker.

ADVARSEL

Alle justerbar funksjoner må være innstilt på optimale innstillinger. Stram alle justeringslås godt til.

KONTROLLISTE FØR KJØRING

PUNKT	TILTAK	✓
Bekledning	Kle deg varmt med klær beregnet for snøscooterkjøring.	
Karosseri inkludert setet, fotstøtter, lys, kontroller og instrumenter	Kontroller at det ikke er snø eller is.	
Ski og styring	Kontroller fri bevegelse og riktig funksjon.	
Drivstoff og olje	Kontroller riktig nivå og lekkasjer.	
Forfilter til luftinntaksløydemper	Kontroller at det ikke er snø eller is.	
Oppbevaringsrom	Kontroller låsingen og at det ikke befinner seg tunge gjenstander eller gjenstander som lett går i stykker.	
Justerbare funksjoner	Kontroller optimal justering, og trekk alle justeringslåser godt til.	
Gasshåndtak	Kontroller riktig funksjon.	
Belter og mellomhjul	Kontroller fri bevegelse.	
Bremsehåndtak	Kontroller riktig funksjon.	
Parkeringsbrems	Kontroller riktig funksjon.	
Brytere og lys	Kontroller riktig funksjon. Nødstoppsnoren må være festet i hempen på førerens klær.	

Kjøre

Kjøreklær og -utstyr

Du bør bruke klær som er beregnet for kjøring med snøscooter. De bør være komfortable og ikke for trange. Kontroller alltid værvarslet før du drar på tur. Kle deg for det kaldeste været du kan vente deg. Termoundertøy rett på huden kan også gi god isolasjon.

Bruk alltid godkjent hjelm for å bedre sikkerheten og komforten. Ha alltid med eller bruk en strømpelignende lue, finlandshette eller ansiktsmaske. Brilller eller ansiktsbeskyttelse som kan festes på hjelmen er ufravikelig.

Hendene bør beskyttes med snøscooterhansker som har tilstrekkelig isolasjon og samtidig gir mulighet til å bevege tommelfingrene og andre fingrer slik at kontrollene kan betjenes.

Støvler med gummisåler og skaft av enten nylon eller lær og med løse innleggssåler, passer best for snøscooterkjøring.

Du bør holde deg så tørr som mulig mens du kjører snøscooter. Når du kommer innendørs, må du ta av deg snøscooterklærne og støvlene og tørke dem skikkelig.

Bruk ikke lange skjerf eller løse klær som kan sette seg fast i deler som beveger seg.

Utstyr som bør være med

Enhver snøscooterfører bør minst ha med seg følgende grunnutrustning og verktøy som kan hjelpe ham / henne og andre i krisetilfeller:

- Denne brukerhåndboken
- Ekstra tennplugger og skrunøkkel
- Isoleringstape
- Ekstra drivreim
- Ekstra lyspærer
- Verktøysett
- Kniv
- Lommelykt

Ta med andre ting avhengig av hvor langt/lenge du skal kjøre.

Kjørestilling

Kjørestilling og balanse er de to grunnleggende prinsippene for å få snøscootere til å gå dit du vil. Når du skal svinge i en bakke, må du og passasjerer være klar til å forskyve kroppsvekten for å hjelpe til å svinge i riktig retning. Fører og passasjer(er) må aldri prøve å svinge ved å sette ned foten ved siden av snøscooteren. Av erfaring vil du lære hvor mye du må lene deg over for å svinge i forskjellige hastigheter og hvor mye du må lene deg innover i en skrånning for å beholde balansen.

Kjørestillingen som gir best balanse og kontroll, er vanligvis å sitte. Du kan imidlertid også sitte på huk, stå på knærne eller stå under enkelte forhold.

En nybegynner bør bli kjent med snøscooteren gjennom trening i et flatt område og i lav hastighet før han/hun våger seg lengre bort.

⚠ ADVARSEL

Prøv aldri manøvrer som krever større ferdigheter enn du har.

Sitte

I kjent, jevnt terreng er den ideelle kjørestillingen å sitte halvveis tilbake på setet mens føttene hviler på stigbrettet. Knær og hofter bør kunne bøyes slik at de kan ta imot støt.



mme2008-003-001

Sammenhukt stilling

En halvt sittende stilling der kroppen er løftet fra setet og føttene er under kroppen i en slags sammenhuket stilling der føttene tar imot støtene ved kjøring i ujevnt terreng. Unngå plutselige stopp.



mmo2008-003-002



mmo2008-003-004

Kjøre med passasjer

Enkelte snøscootere er beregnet kun for føreren, mens andre kan ha én eller opptil to passasjerer. Se i spesifikasjonene for å kontrollere om en bestemt snøscooter kan ha plass til passasjerer eller ikke og, hvis den kan, hvor mange. Følg alltid disse angivelsene. Snøscootere ikke er bygd for tung last, og overbelastning er farlig.

Også når passasjerer er tillatt, må du passe på at de som vil sitte på, er fysisk skikket for snøscooterkjøring.

Knestående stilling

Denne stillingen oppnås ved å plassere én fot fast på stigbrettet og kneet på den andre foten på setet. Unngå plutselige stopp.



mmo2008-003-003

Stående stilling

Plasser begge på føttene på stigbrettet. Knærne bør være bøyd til å ta i mot støt fra ujevnheter i bakken. Dette er en effektiv stilling for å se bedre og forskyve vekten etter forholdene. Unngå plutselig stopp.

⚠ ADVARSEL

Mens de sitter må alle passasjerer kunne få god støtte for føttene på fotstøtten og holde hendene på håndtakene eller setestroppen. Disse fysiske tiltakene er vesentlige for å sikre at passasjerer er stabile og for å redusere risikoen for å bli kastet av.

Hvis du har med både et barn og en voksen passasjer på snøscootere som tillater to passasjerer, anbefaler BRP at barnet sitter i midten. Det gir den voksne personen bakerst mulighet til å holde øye med barnet og holde det fast om nødvendig. I tillegg er barnet best beskyttet mot vind og lav temperatur når det sitter i midten.

Enhver fører har ansvaret for sikkerheten til sine passasjerer og må gi dem grunnleggende informasjon om snøscooterkjøring.

! ADVARSEL

- Passasjerer må kun sitte på angitte passasjer seter. Tillat aldri noen å sitte mellom styret og føreren.
- Hvert passasjer sete må ha en stropp eller gripehåndtak og tilfredsstillende SSCC-standard.
- Passasjerer og førere må alltid bruke godkjente hjelmer og varme klær egnet for snøscooterkjøring. Pass på at huden ikke er bar.
- Hvis en passasjer underveis av en eller annen grunn føler seg utilpass eller usikker, må han/hun ikke vente, men si fra slik at føreren kan redusere hastigheten eller stoppe.

Å kjøre med passasjerer er annerledes enn å kjøre alene. Føreren har fordelene av å vite neste manøver og er i stand til å forede seg selv deretter. Føreren har også fordelene av støtten taket på styret gir. Passasjerene må derimot stole på at føreren kjører forsiktig og sikkert. I tillegg er passasjerers muligheter til å bruke kroppen begrenset, og føreren kan ofte se mer av sporet foran enn passasjerene. Føreren må derfor starte og stoppe forsiktig og redusere hastigheten under kjøring med passasjerer. Føreren må også advare passasjerer om skråninger, ujevnheter, greiner osv. En uforutsett ujevnheter kan føre til at du blir uten passasjer. Minn passasjerene på å lene seg over slik du gjør ved svinging, uten å få snøscooteren til å velte. Vær meget forsiktig, kjør langsomt, og kontroller passasjerene ofte.

! ADVARSEL**Kjøring med passasjer:**

- Bremseevnen og kontrollen over styringen reduseres. Reduser hastigheten, og beregn ekstra plass til å manøvrere.
- Juster fjæringen etter vekten.

Se avsnittet *JUSTERE KJØREEGENSKAPER* for fullstendig informasjon om hvordan fjæringen justeres.

Vær ekstra forsiktig, og reduser hastigheten ytterligere når du har med unge passasjerer. Kontroller ofte for å være sikker på at barnet har fast grep og har riktig stilling med føttene på stigbrettet.

Variasjoner i terreng / kjøremåte**Preparert løype**

I et preparert spor er sittende stilling å foretrekke. Ikke kjør for fort, og hold deg til høyre i sporet. Vær forberedt på det uventede. Les alle skilt langs sporet. Kjør ikke i sikksakk fra en side av sporet til den andre.

Upreparert løype

Med mindre det nettopp har snødd, kan du forvente forhold med "vaskebrett" og snøfonner. I høye hastigheter kan slike forhold være fysisk skadelig. Reduser hastigheten. Hold fast i styret, og innta en sammenhukt stilling. Føttene må være under kroppen og knærne bøyd for å ta imot vibrerende støt. På lengre strekninger med "vaskebrettspor" kan knestående stilling med et kne på setet brukes. Dette gir en viss form for komfort samtidig som kroppen er løs og ledig for kontroll av snøscooteren. Se opp for skjulte steiner og røtter delvis skjult av nysnø.

Dyp snø

I dyp "puddersnø" kan snøscooteren begynne å "synke ned". Hvis det skjer, må du kjøre i en så stor bue som mulig og se etter fastere underlag. Hvis du kjører deg fast, og det skjer med alle, må du ikke spinne i sporet. Det fører bare til at du synker dype-re. Slå i stedet av motoren, gå av, og flytt bakenden av snøscooteren til ny snø. Tramp deretter til en fri bane foran snøscooteren. En meter er vanligvis nok. Start motoren på nytt. Innta en stående stilling, og rugg snøscooteren forsiktig mens du støtt og langsomt bruker gassen. Avhengig av om det er fronten eller bakenden av snøscooteren synker, plasserer du føttene i motsatt ende av stigbrettet. Legg aldri gjenstander under beltet som hjelp. La aldri noen stå foran eller bak snøscooterens motoren går. Hold deg borte fra beltet. Personskade kan oppstå ved kontakt med et roterende belte.

Frosset vann

Å kjøre på frosne vann og elver kan være livsfarlig. Unngå elver og bekker. Hvis du befinner deg i et ukjent område, må du spørre lokale myndigheter eller innbyggere om isforhold, innløp, utløp, kilder, sterk strøm eller andre farer. Forsøk aldri å kjøre snøscooteren over is som kan være for svak til å bære deg og scooteren. Å kjøre snøscooter på is eller isete underlag kan være meget farlig hvis du ikke utfører bestemte forhåndstiltak. Isens beskaffenhet samsvarer ikke med god kontroll over snøscooteren eller andre kjøretøy. Friksjonen under oppstart, svinging eller stopping er mye dårligere enn på snø. Nødvendig distanse kan derfor mangedobles. Styringen er minimal, og ukontrollert spinning er en konstant fare. Når du kjører på is, må du kjøre langsomt og med forsiktighet. Sørg for god plass til stopping og svinging. Dette er spesielt viktig om natten.

Hardpakket snø

Ikke undervurder hardpakket snø. Det kan være vanskelig å styre fordi verken ski eller belte har mye friksjon. Det beste rådet er å senke hastigheten og unngå hurtig akselerasjon, svinging eller bremsing.

Opp bakker

Det finnes to typer bakker du kan støte på – en type med få trær, skrenter og andre hindringer, og en type som bare kan kjøres rett opp. I en åpen bakke er løsningen å kjøre opp på skrå eller i slalåm. Kjør i en vinkel med skråningen. Bruk en knestående stilling. Hold hele tiden kroppsvekten din oppover mot bakken. Hold en jevn og sikker hastighet. Fortsett så langt du kan i denne retningen før du skifter til motsatt vinkel og kjørestilling opp bakken.

Å kjøre rett opp kan by på problemer. Velg en stående stilling, akselerer før du starter på bakken, og reduser så gassen for å hindre at beltet glipper.

I begge tilfeller bør hastigheten være så høy som skråningen krever. Reduser alltid hastigheten når du når toppen. Ikke spinn beltet hvis du ikke kommer deg videre. Slå av motoren, frigjør skiene ved å trekke dem ut og nedover, plasser bakenden av snøscooteren oppover, start motoren på nytt, og kjør deg forsiktig løs med jevn og lav gass. Plasser deg selv slik at du unngår å tippe over, og kjør deretter ned.

Ned bakker

Å kjøre nedover bakker krever at du har full kontroll over snøscooteren hele tiden. Hold tyngdepunktet lavt og hold begge hendene på styret i bratte bakker. Bruk lite gass, og la snøscooteren kjøre ned bakken med motoren i gang. Hvis du oppnår en høyere hastighet enn det som er sikkert, reduserer du hastigheten ved å bremse, men bruk bremsen med flere lette trykk. La aldri bremsene eller beltet låse seg.

Skråninger

Når du kjører langs en skråning eller kjører på skrå opp eller ned, må du følge visse prosedyrer. Alle må lene seg mot skråningen for å oppnå stabilitet. Foretrukket kjørestilling er knestående stilling, med kneet på benet som vender nedover, på setet og foten som vender oppover, på stigbrettet, eller sammenhukt stilling. Vær forberedt på å flytte vekten raskt om nødvendig. Skråninger og bratte heng anbefales ikke for nybegynnere eller uerfarne snøscooterførere.

Snøslaps

Snøslaps bør alltid unngås. Før du krysser et vann eller en bekk, må du alltid kontrollere om det er snøslaps. Kjør vekk fra isen umiddelbart hvis du oppdager mørke flekker i sporet. Is og vann kan bli kastet bakover i sporet til en snøscooter som følger bak. Å få en snøscooter ut av et område med snøslaps er arbeidsomt og kan i noen tilfeller være umulig.

Tåke eller snøfall

Tåke eller snø som hemmer sikten, kan danne seg både på land og over vann. Hvis du må kjøre i tåke eller kraftig snøfall, må du kjøre langsomt med lysene på og være oppmerksom på farer. Ikke fortsett hvis du ikke er sikker på veien. Hold sikker avstand bak andre snøscootere for å øke sikten og reaksjonstiden.

Ukjent område

Kjør ekstra forsiktig når du kommer til et område som er nytt for deg. Kjør så langsomt at du oppdager potensielle farer som gjerder, gjerdestolper, beker som krysser veien, steiner, plutselige forsenkninger, bardunstrenger og utallige andre hindringer som kan sette en stopper for scooterturen din. Også når du følger eksisterende spor, må du være forsiktig. Kjør i en slik hastighet at du kan se hva som er rundt neste sving eller over toppen av bakken.

Sterkt solskinn

Dager med sterkt solskinn kan redusere synsevnen betraktelig. Skinnen fra solen og snøen kan blende deg i en slik grad at du vanskelig kan skjelve kløfter, grøfter og andre hindringer. Brillen med farget glass bør alltid brukes under slike forhold.

Skjult hindring

Hindringer kan være gjemt under snøen. Kjøring utenfor etablerte spor og inne i skogen krever redusert hastighet og større vaksomhet. Hvis du kjører for fort i et område, kan små hindringer også være meget farlige. Selv om du bare treffer en liten stein eller stubbe, kan snøscooteren kastes ut av kontroll, og det kan føre til skade på fører eller passasjerer. Hold deg til etablerte spor for å redusere risikoen for farer. Kjør sikkert, reduser hastigheten, og nyt utsikten.

Skjulte strenger

Vær alltid på utkikk etter skjulte strenger, spesielt i områder der det kan ha vært drevet landbruk. Alt for mange ulykker har oppstått ved påkjørsel av strenger på et jorde, bardunstrenger ved stolper og veier og kjettinger og vaiere brukt som veisperring. Lav hastighet er vesentlig.

Hindringer og hopp

Ikke planlagte hopp over snøfonner, brøytekanter, avløp eller utydelige objekter kan være farlig. Du kan unngå dem ved å bruke siktig type solbriller eller ansiktsmaske og ved å kjøre med lavere hastighet.

Å hoppe med snøscooter er en usikker og farlig handling. Hvis sporet plutselig skulle forsvinne foran deg, må du huke deg ned (stå) mot bakre del av snøscooteren og holde skiene oppe og rett fram. Gi litt gass, og forbered deg på nedslaget. Knærne må være bøyd for å fungere som støtdempere.

Svinge

Avhengig av terrengforhold finnes det to foretrukne måter å snu eller svinge med en snøscooter. På de fleste underlag er kroppsbevegelse nøkkelen til svinging. Hvis du lener deg innover i svingen og forskyver kroppsvekten til den innerste foten, vil du lage en doserende effekt under beltet. Ved å bruke denne stillingen og lene deg så lang fram som mulig, vil vekten forflytte seg til den innerste skien.

I noen tilfeller vil du finne ut at den eneste måten å snu snøscooteren på i dyp snø, er å dra den helt rundt. Ikke overanstreng deg selv. Skaff hjelp. Husk alltid å løfte med benene og ikke med ryggen.



mmo2008-003-005

Kryssing av vei

I noen tilfeller må du kjøre opp på veien fra en grøft eller en snøfonn. Velg et sted hvor du kan kjøre opp uten vanskeligheter. Bruk stående stilling, og fortsett med akkurat nok hastighet til å nå toppen. Stopp helt på toppen av kanten, og vent til all trafikk har kjørt forbi. Bedøm fallet ned til veien. Kryss veien med en vinkel på 90°. Hvis du møter en ny snøkant på den andre siden, setter du føttene langt bak på snøscooteren. Husk at snøscooteren ikke er laget for å kjøre på bar mark, og at styring er vanskeligere på denne typen underlag.

Kryssing av jernbane

Kjør aldri på jernbaneskinner. Det er ulovlig. Jernbaneskinner og området langs skinnene er privat område. En snøscooter har ingen mulighet mot et tog. Når du krysser et jernbanespor, må du stoppe, se deg for og lytte.

Kjøring om natten

Mengden av naturlig eller kunstig lys kan ved et visst tidspunkt påvirke evnen til å se eller bli sett. Kjøring med snøscooter om natten er fantastisk. Hvis du ikke lar deg påvirke av den reduserte sikten, kan det være en unik opplevelse. Kontroller at lysene er rene og virker skikkelig før du starter. Kjør i en slik hastighet at du kan stoppe i tide hvis du ser et ukjent eller farlig objekt foran deg. Hold deg til etablerte spor, og ikke kjør i ukjent område. Hold deg unna elver og vann. Bardunsten-ger, piggrådgdjelder, sperrede innkjørsler og andre objekter som greiner på trærne, kan være vanskelig å se om natten. Kjør aldri alene. Ha alltid med lommelykt. Hold deg unna bebyggelse, og ta hensyn til andres behov for å sove.

Kjøring sammen med andre

Før dere starter velger dere en "stifinner" til å lede gruppen og en annen person til å ta over på slutten av turen. Pass på at alle som er med på turen, er kjent med ruta og målet for turen. Pass på at du har med alt nødvendig verktøy og utstyr, og at du har nok drivstoff til å fullføre turen. Kjør aldri forbi lederen, og for den saks skyld, heller ingen andre snøscootere. Bruk alltid håndsignaler for å varsle om farer eller for å vise retningsendringer. Hjelp andre når det er nødvendig.

Det er alltid VIKTIG å holde sikker avstand mellom hver snøscooter. Hold alltid sikkert avstand, og sørg for å ha nok plass til å stoppe. Kjør aldri tett opptil andre. Hold øye med snøscooteren foran deg.

Signaler

Hvis du har tenkt å stoppe, løfter du den ene hånda rett over hodet. Sving til venstre angis ved å strekke den venstre hånda rett ut i riktig retning. Når du skal svinge til høyre, strekker du ut den venstre armen og løfter hånden i loddrett stilling slik at den danner en rett vinkel ved albuen. Alle førere må bringe signalet videre til de bak.

Stopp i sporet

Hvis det er mulig, kjører du vekk fra sporet når du stopper. Dette vil redusere faren for andre snøscooterførere som bruker sporet.

Spor og skilting

Skilt langs sporet blir brukt til å kontrollere, styre eller regulere bruken av snøscootere i sporet. Gjør deg kjent med alle skilt som blir brukt i området du kjører i.

Miljø

Ville dyr kan ha nytte av snøscooterkjøring. Snøscooterspor lager et fast underlag som dyr kan bruke til å forflytte seg fra et område til et annet. Ikke utnytt dette til å jage eller plage dyrelivet. Stress og utmattelse kan føre til at dyr dør. Hold deg borte fra vernede områder og områder merket for mating av dyr.

Hvis du er så heldig å få se et dyr, kan du stoppe snøscooteren og stille observere dyret.

Retningslinjene vi støtter, har ikke til hensikt å begrense gleden ved bruk av snøscooter, men å bevare den flotte friheten du kan oppleve på en snøscooter! Disse retningslinjene fører til glade og fornøyde snøscooterbrukere og gir dem mulighet til å vise andre sin kunnskap om og glede over denne vinteraktiviteten. Så neste gang du kjører ut i sporene på en kald og klar vinterdag, ber vi deg huske at du samtidig baner vei for fremtiden for kjøring med

snøscooter. Hjelp oss å føre den i riktig retning! Fra oss alle i BRP takker vi for hjelpen.

Det finnes ikke noe mer oppkvikkende enn snøscooterkjøring. Å gi seg ut på snøscooterspor på kryss og tvers gjennom villmarken er en spennende og sunn vinteraktivitet. Men så lenge antallet som bruker disse fritidsområdene øker, øker også risikoen for å skade miljøet. Misbruk av områder, anlegg og ressurser vil til slutt føre til at både private og offentlige områder blir underlagt restriksjoner og avstenging.

I hovedsak er den største faren for vår aktivitet oss selv. Dette gir oss bare ett logisk valg. Når vi kjører snøscooter, må vi alltid kjøre ansvarlig.

De fleste respekterer loven og miljøet. Hver og en av oss, både unge og gamle, må være et eksempel for de som er nybegynnere i aktiviteten.

Å trå varsomt inn i våre fritidsområder er i alles beste interesse. I det store perspektivet må vi bevare miljøet for å beskytte aktiviteten.

Etter å ha innsett betydningen av dette og nødvendigheten for snøscooterførere å gjøre sitt for å bevare områder der det er mulig å glede seg over aktiviteten, har BRP startet kampanjen "Light Treading Is Smart Sledging" (Det er smart å trå varsomt) for snøscooterførere.

Å trå varsomt betyr mer enn å kjøre forsiktig i snøscootersporene. Det er et budskap om omtanke, hensyn og vilje til å ta føringen og gjøre noe. Det gjelder miljøet generelt, å ta vare på det og vedlikehold det, de naturlige innboerne og alle entusiaster og den brede offentlighet som liker den flotte naturen. Med dette motivet oppfordrer vi alle snøscooterførere til å huske at å ta hensyn til miljøet ikke bare er viktig for fremtiden til industrien, men også for fremtidige generasjoner.

Å trå varsomt betyr ikke at du skal holde tilbake lysten til å ha det moro med snøscooterkjøring! Det betyr bare at du skal handle med respekt!

Det grunnleggende målet med å trå varsomt er hensynet til hvor og hvordan du kjører snøscooter. Du trår varsomt hvis du følger prinsippene nedenfor.

Hold deg informert. Skaff kart, forskrifter og annen informasjon fra Statens Kartverk eller andre offentlige etater. Lær deg reglene og følg dem. Dette gjelder også fartsgrensene!

Unngå kjøring over ungskog, kratt og gress, og hogg ikke ned trær. I flate områder eller der kjøring er populært, er det viktig å kun kjøre der det er tillatt. Husk at det er en sammenheng mellom å ta vare på miljøet og din egen sikkerhet.

Ta hensyn til dyrelivet, og vær spesielt oppmerksom på unge dyr og dyr som lider av mangel på mat. Stress kan tappe dyr for viktige energireserver. Unngå kjøring i områder som kun er beregnet for dyr!

Ta hensyn til veisperringer og forbudsskilt, og husk at den som trår varsomt ikke forsøpler!

Hold deg unna vernede villmarksområder. De er sperret for alle kjøretøy. Hold rede på hvor grensene befinner seg.

Be om lov til å krysse private områder. Ta hensyn til grunneiers rettigheter og andres privatliv. Husk at selv om snøscooterteknologien har senket støynivået betraktelig, bør du likevel ikke ruse motoren der stillheten "står på dagsorden".

De som kjører snøscooter vet godt at det i sportens historie er gjort en innsats for å få tilgang til områder der man kan kjøre snøscooter sikkert og ansvarlig. Denne innsatsen gjøres fortsatt, sterkere enn noen gang.

Å ta hensyn til områdene vi kjører i ... hvor de enn er ... er den eneste måten å sikre senere glede. Det er den største grunnen til at vi vet du er enig i at det er smart å trå varsomt! Og det finnes flere.

Å glede seg over muligheten til å se vinteren og naturens majestetiske underverker, er en opplevelse som settes pris på av snøscooterførere. Å trå varsomt vil bevare denne muligheten og gjøre det mulig å vise andre vinterens skjønnhet og den unike spenningen i vår aktivitet. Å trå varsomt vil hjelpe aktiviteten til å vokse!

Og til slutt, å trå varsomt er det som kjennetegner en smart snøscooterfører. Du trenger ikke å etterlate brede og slingrete spor gjennom en urørt skog for å vise at du kan kjøre. Vis at du vet hva du gjør, uansett om du kjører en Ski-Doo med høy ytelse, en sporty MX-Z-snøscooter eller en annen utgave eller modell. Vis at du vet hvordan du får snø til å fly og lager spor med bare enn lett berøring av naturen!

LØSE DEKALER

BESKRIVELSE AV SNØSCOOTERENS MOTOR

XXXXX

EPA-SERTIFISERT

NER (NORMALISERT UTSLIPPSGRAD) = X

PÅ EN SKALA FRA 0 TIL 10 DER 0 ER RENEST

***MÅ IKKE FJERNES FØR SALG**



704901107

vmo2006-005-009_en

VIKTIGE DEKALER PÅ PRODUKTET

Sikkerhetsstandarder for snøscootere har blitt godkjent av SSCC (Snowmobile Safety and Certification Committee) som BRP er et medlem av. Du kan lett kontrollere godkjenningsmerket på den høyre vertikale delen av snøscooteren for å være sikker på at den møter disse standardene.

Dette merket viser at en uavhengig testinstitusjon har godkjent at snøscooteren oppfyller sikkerhetsstandardene til SSCC.

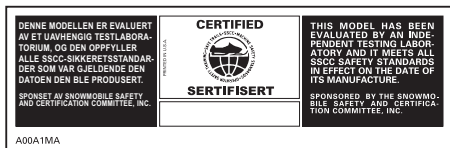

Andre viktige merker på snøscooteren er merker med ADVARSEL og FORSIKTIG som angår sikkerhet, vedlikehold og/eller bruk av snøscooteren. Pass på at alle merkene holder seg på snøscooteren og at innholdet følges av føreren og passasjerer.

Hvis de mangler eller er skadet, kan merkene byttes uten ekstra kostnad. Kontakt en autorisert SKI-DOO-forhandler.

Les instruksjonene nedenfor nøye før du tar i bruk snøscooteren.

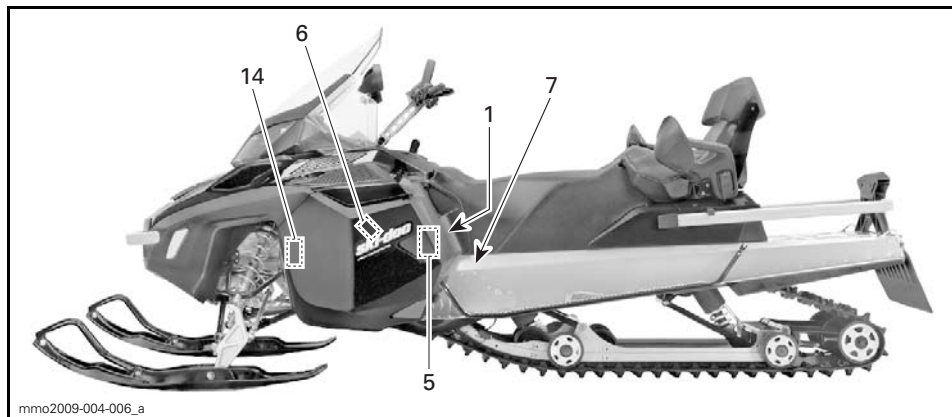
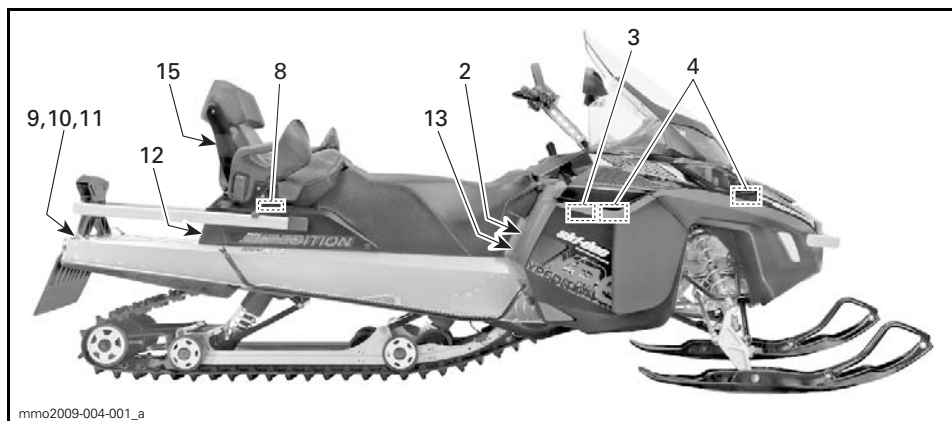

⚠ ADVARSEL

- Les og forstå alle varseletiketter og brukerhåndboken før du begynner å bruke snøscooteren. Hvis håndboken mangler, må du be leverandøren din om en ny.
- Gjør deg kjent med snøscooteren. Uerfarne førere kan overse risikoer og bli overrasket av snøscooterens spesielle oppførsel og av terrengforholdene. Kjør sakte.
- For høy hastighet og uforsvarlig kjøring kan drepe! Tilpass ALLTID hastigheten etter snøforholdene og omgivelsene.
- Bremssevnen og kontrollen over styringen kan reduseres på hardpakket snø, is eller veier. Reduser hastigheten, og beregn mer plass til å stoppe eller svinge.
- Overhold lover om laveste alder for fører. Produsenten anbefaler at føreren er minst 16 år gammel.

ALLE FØRERE OG PASSASJERER MÅ LESE FØLGENDE:

Unngå overraskelser!

VÆR PÅ UTKIKK etter det uventede.

Opptre defensivt.

- Vær på konstant utkikk etter mennesker, gjenstander, forhold og andre kjøretøy.

- Unngå tynn is / åpent vann.

- Vær ekstra oppmerksom ved kjøring utenfor sporet.



Bruk ALLTID en DOT-godkjent HJELM og klær som er egnet for kjøring med snøscooter.

Kjør ALDRI etter inntak av alkohol, narkotika eller medikamenter, heller ikke som passasjer.

mmo2009-004-002_en

INSTRUKSJON 1

⚠ ADVARSEL

FØR DU STARTER:

1. Fest nødstoppsnoren til klærne.
2. Kontroller alltid gass- og bremsehåndtakenes funksjon før du starter. De må gå helt tilbake til utgangsposisjonen når det slippes.
3. Sett på parkeringsbremsen.
4. Drei håndtakene til de stopper i begge retninger for å kontrollere om det er hindringer og at de beveger seg fritt.

ETTER Å HA STARTET:

1. Trekk ut nødstoppsnoren for å kontrollere at motoren slås av.
2. Start på nytt, og trykk på nødstoppbryteren for å kontrollere at motoren slås av.
3. Ta av parkeringsbremsen før du starter for å unngå fading.

Denne snøscooteren er beregnet for én (1) fører og så mange passasjerer som det er montert seter med stropper eller gripehåndtak for i overensstemmelse med SSCC-standarder.

Kjøring med passasjer:

- Bremssevnen og kontrollen over styringen reduseres. Reduser hastigheten, og beregn ekstra plass til å manøvrere.
- Juster fjæringen etter vekten.

HUSK: DET ER DU SOM ER ANSVARLIG FOR SIKKERHETEN TIL PASSASJEREN!

mmo2009-004-003_en

INSTRUKSJON 2

VÆR OPPMERKSOM

Denne motoren ble spesielt utviklet og testet med XPS syntetisk blandingsolje for 2-takts motorer (293 600 101).
 Bruk av andre oljer 2-takts motorer kan føre til alvorlig motorskade og kan gjøre den begrensede garantien ugyldig. Bruk kun XPS syntetisk blandingsolje for 2-takts motorer.

mmo2009-004-004_en

INSTRUKSJON 3

⚠ WARNING
Beware of HOT parts!

⚠ ADVARSEL
Se opp for VARME deler!

A33A2GA 516002664

INSTRUKSJON 4

CAUTION	VÆR OPPMERKSOM
<ul style="list-style-type: none"> To comply with noise regulations, this engine is designed to operate with an air intake silencer. Operation without air intake silencer or with one not properly installed may cause engine damage. 	<ul style="list-style-type: none"> For å være i samsvar med støyforskriftene er denne motoren konstruert for å bruke lydtemper på luftinntaket. Bruk uten lydtemper på luftinntaket eller med en som ikke er korrekt monteret, kan skade motoren.

mimo2007-009-051

INSTRUKSJON 5

⚠ WARNING
This guard must ALWAYS be in place when engine is running. Beware of rotating parts – they could cause injuries or catch your clothing.

⚠ ADVARSEL
Dette vernet må ALLTID være på plass når motoren går. Se opp for roterende deler – de kan forårsake personskade eller fange opp klærne dine.

A33A2FA 516 002 670

INSTRUKSJON 6

⚠ WARNING / ADVARSEL

This guard must ALWAYS be in place when engine is running.

Dette vernet må ALLTID være på plass når motoren går.

mimo2009-004-007

INSTRUKSJON 7

⚠ ADVARSEL

- Ikke sitt på denne overflaten
- Ikke frakt last direkte på denne overflaten
- Bruk alltid BRP-stativet til å frakte bagasje

mimo2009-004-008_en

INSTRUKSJON 8

⚠ ADVARSEL

- Stå aldri bak eller i nærheten av et belte som roterer.
- Spinning av beltet må bare skje ved lavest mulig hastighet når snøscooteren er løftet opp fra underlaget. Avbrutte beltedeler eller fremmedlegemer kan kastes ut med stor kraft, noe som kan skade beina eller føre til andre alvorlige personskader.

mimo2009-004-009_en

INSTRUKSJON 9

⚠ ADVARSEL
Å frakte eller slepe last kan påvirke bremseevnen og kontrollen over styringen.

FRAKTING: - Ikke sitt på eller overvåk maksimal lastekapasitet i området beregnet for bagasje. LASTEKAPASITET: MAKS. 30 kg / 66 lbs.	SLEPING: - Bruk alltid en sikker festet, styr sløppestang - Reduser alltid hastigheten - Overvåk alltid følgende belastninger: SLEPESTANG: MAKS. 5000 N / 510 kg / 1124 lbs. LODDRETT BELASTNING: MAKS. 100 N / 10 kg / 22 lbs.
--	--

mimo2009-004-011_en

INSTRUKSJON 10

⚠ ADVARSEL



mimo2009-004-010_en

INSTRUKSJON 11

⚠ ADVARSEL

For å redusere risikoen for personskade må du alltid låse setet riktig på plass på festene med låset og kontrollere at oppbevaringsrommet er låst, før snøscooteren brukes.

INSTRUKSJONER FOR Å TA AV PASSASJERSETET:
Trykk på låset bak på setet, og løft opp baksiden av setet for å frigjøre det. Dra setet bakover for å frigjøre det fra sporene.
SETTE PÅ PASSASJERSETET:
Plasser setet på festet, og juster det slik at J-krokene festes i de tilhørende sporene. Skyv setet fast fremover for å koble inn J-krokene. Trykk på bakre del av setet for å låse det på plass.

mimo2009-004-005_en

INSTRUKSJON 12

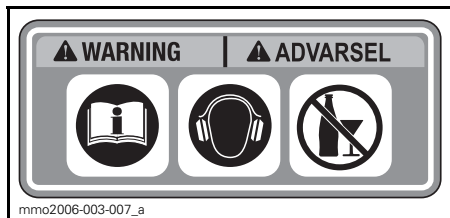

INSTRUKSJON 13 – EUROPEISKE MODELLER

EMISSION CONTROL INFORMATION
 THIS VEHICLE IS CERTIFIED TO OPERATE ON UNLEADED GASOLINE AND MEETS [XXXX] U.S. EPA REGULATIONS FOR SNOWMOBILE SI ENGINES.



ENGINE FAMILY	XXXX	MOTORFAMILIE
FEL	XXXX	UTSLIPPSGRØNNE FOR FAMILIE
ENGINE DISPLACEMENT	XXXX	SYLINDERVOLUM
EXHAUST EMISSION CONTROL SYSTEM	XXXX	EKSCBUTSLIPP KONTROLLSYSTEM

INFORMASJON OM UTSLIPPSKONTROLL
 DENNE SNØSCOOTEREN ER SERTIFISERT TIL Å KJØRE PÅ BLYFRI BENZIN OG TILFØRSTILLER BESTEMMELSENE [XXXX] FRA U.S. EPA FOR SNØSCOOTERE FOR MOTORER.
 SEE OPERATOR'S GUIDE FOR MAINTENANCE SPECIFICATIONS. VEDLEGNINGSDISPENSKASJONER FINNES I BRUKERHÅNDBOKEN BOMBARDIER RECREATIONAL PRODUCTS INC.

mmo2007-009-070

INSTRUKSJON 14



INSTRUKSJON 15

INFORMASJON OM SNØSCOOTEREN

BETJENINGSORGANER / INSTRUMENTER / UTSTYR

OBS!: Enkelte betjeningsorganer / instrumenter / utstyr gjelder ikke for eller er valgfritt tilleggsutstyr på enkelte modeller.

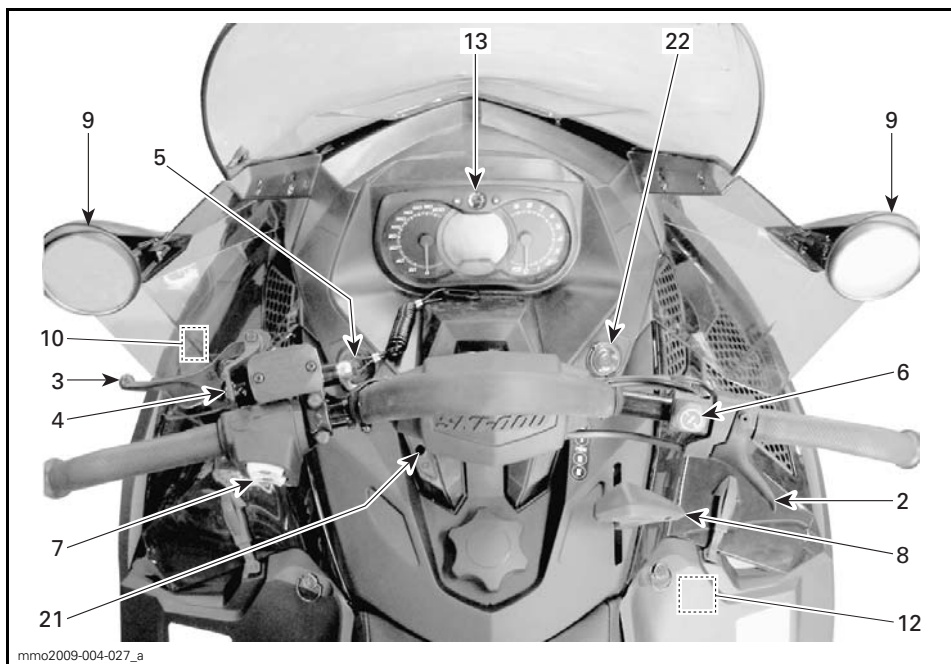

TYPEBILDE

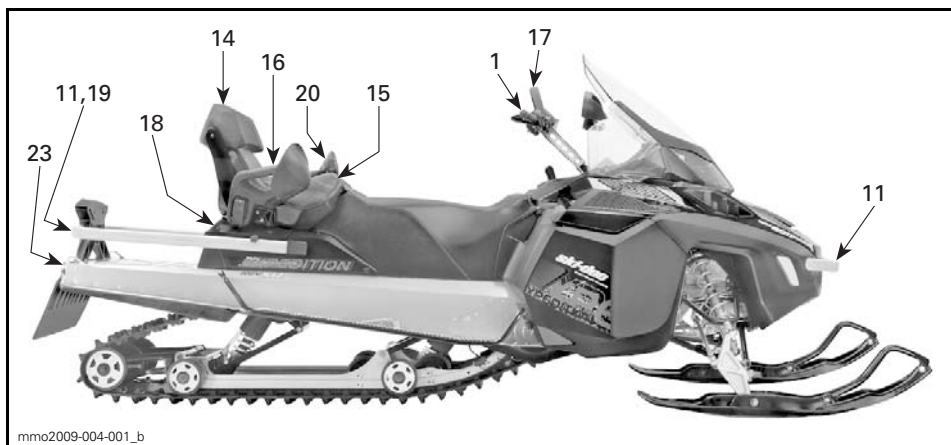

TYPEBILDE

1) Styret

Styret brukes til å styre snøscooteren. Når styret svinges til høyre eller venstre, vil skiene også bli svinge til høyre eller venstre for å styre snøscooteren.

⚠ ADVARSEL

Hurtig revers mens du styrer kan føre til at du tap av stabilitet og kontroll.

2) Gasshåndtak

Utformet for aktivering med tommelelen. Når den trykkes inn, øker motorens hastighet. Når den slippes, går motorens hastighet automatisk tilbake til tomgang.

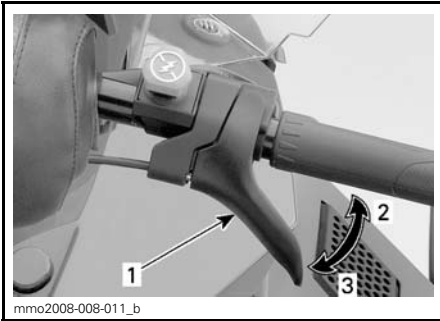

TYPEBILDE

1. Gasshåndtak
2. Akselerasjon
3. Reduksjon av hastighet

⚠ ADVARSEL

Kontroller alltid gasshåndtakets funksjon før du starter motoren. Håndtaket må returnere til den opprinnelige posisjonen når det slippes. Hvis det ikke gjør det, må du ikke starte motoren.

3) Bremseshåndtak

Når du trykker inn håndtaket, aktiveres bremsen. Når du slipper det, går det automatisk tilbake til den opprinnelige posisjonen. Bremseseffekten er pro-

portional med trykket på håndtaket og avhengig av terrengetypen og snøforholdene.

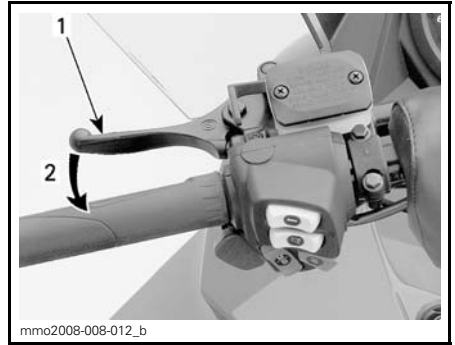

TYPEBILDE

1. Bremseshåndtak
2. Bremse

4) Parkeringsbremseshåndtak

Parkeringsbremsen må alltid brukes når snøscooteren er parkert.

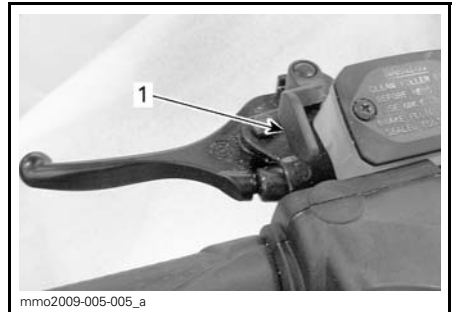

TYPEBILDE

1. Parkeringsbremseshåndtak

⚠ ADVARSEL

Kontroller at parkeringsbremsen er tatt helt av før du begynner å kjøre snøscooteren. Når du kjører, kan bremseskiver som aktiveres med et vedvarende trykk på bremseshåndtaket, skade bremsesystemet og føre til tap av bremskraft og/eller brann.

Aktivering av bremsene

Trykk inn bremsehåndtaket og hold det mens du aktiverer håndtaket for parkeringsbremsen som vist.

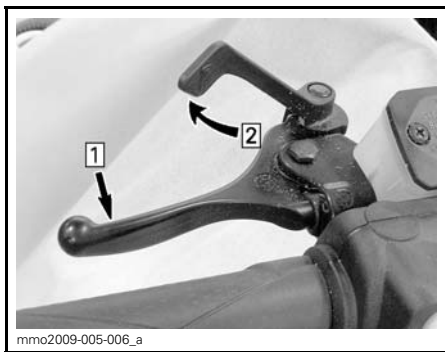

TYPEBILDE – INNKOBLINGSMEKANISME

Steg 1: Trykk inn og hold bremsehåndtaket

Steg 2: Aktivere håndtaket for parkeringsbremsen

Frigjøring av bremsene

Trykk inn bremsehåndtaket. Håndtaket for parkeringsbremsen vil automatisk gå tilbake til den opprinnelige posisjonen. Frigjør alltid parkeringsbremsen før kjøring.

5) DESS-bryter

DESS-nøkkelen må være forsvarlig festet til bryteren for å kunne bruke snøscooteren.

OBS! To korte lydsignaler skal høres når motoren starter, hvis en riktig programmert DESS-nøkkel er plassert på bryteren. Hvis du hører et annet lydsignal, se *OVERVÅKINGSSYSTEM* for informasjon om DESS-feilkoder.

⚠ ADVARSEL

Fest alltid nødstoppsnørens henge til klærne før motoren startes.

Å trekke DESS-nøkkelen ut av bryteren vil stoppe motoren.

DESS (Digitally Encoded Security System – digitalt kodet sikkerhetssystem)

Nødstoppsnørens hette (DESS-nøkkel) er digitalt kodet for å gi deg og snøscooteren samme sikkerhet som en vanlig nøkkellås, og hvis føreren faller av ved et uhell, slår den av motoren for å hindre at snøscooteren kjører av gårde.

DESS-nøkkelen, som følger med snøscooteren, inneholder en elektronisk brikke med en unik digital kode lagret permanent i minnet.

Din autoriserte SKI-DOO-forhandler har programmert snøscooterens ECM (Engine Control Module) slik at den gjenkjenner nøkkelen og bare tillater at snøscooteren brukes med denne nøkkelen.

Hvis en annen DESS-nøkkel brukes, starter motoren, men drivreimskiven får ikke innkoblingshastighet nok til å bevege snøscooteren.

Kontroller at DESS-nøkkelen er fri for snø og skitt.

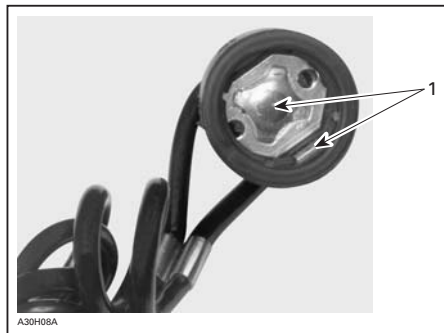

DESS-NØKKEL

1. Fri for snø og skitt

Ekstra DESS-nøkler

Snøscooterens ECM kan programmeres av en autorisert SKI-DOO-forhandler til å godta åtte forskjellige nøkler.

Vi anbefaler at du kjøper ekstra nøkler fra din autoriserte SKI-DOO-forhandler. Hvis du har mer enn en DESS-utstyr

SKI-DOO-snøscooter, kan en autorisert SKI-DOO-forhandler programmerer hver av dem til å bruke de andre scooternes nøkler.

6) Motorstoppbryter

Trykk-og-dra-bryter. For å stoppe motoren ved et nødstilfelle velger du OFF (av) (ned) og bruker samtidig bremsen. Hvis du skal starte på nytt, må knappen settes til ON (opp).

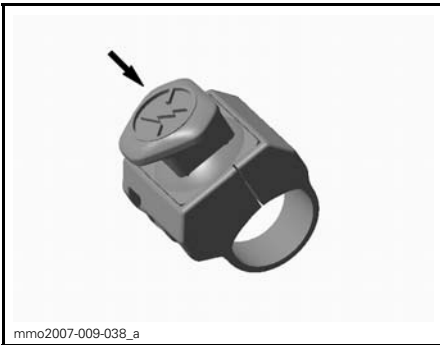

OFF-POSISJON (AV)



ON-POSISJON (PÅ)

Alle førere av denne snøscooteren må gjøre seg kjent med motorstoppbryterens funksjon ved å bruke den flere ganger på den første turen og deretter hver gang motoren stoppes. Denne motorstoppesedyren blir etter hvert en reflekshandling og vil foreberede førerne på nødssituasjoner der den må brukes.

⚠ ADVARSEL

Hvis bryteren har blitt brukt i et nødstilfelle på grunn av en mulig funksjonsfeil, må kilden til feilen finnes og rettes før motoren startes igjen. Kontakt en autorisert SKI-DOO-forhandler for vedlikehold.

7) Flerfunksjonsbryter

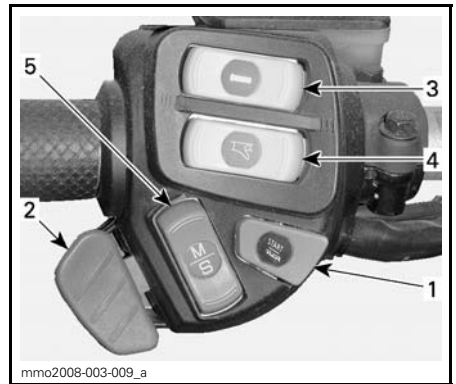

TYPEBILDE

1. Startknapp
2. Dimmerbryter for frontlys
3. Varmehåndtak
4. Varmegasshåndtak
5. Modus/sett-knapp

Startknapp

Trykk for å starte motoren. Se *START-PROSEDYRE MOTOR* under *INSTRUKSJONER FOR BRUK*.

Dimmerbryter for frontlys

Trykk for å velge nærlys eller fjernlys. Lysene kommer automatisk PÅ når motoren går.

Varmehåndtaksbryter

OBS!: Oppvarmede håndtak aktiveres over 1900 o/min.

Trykk på bryteren for å velge varmeintensitet for å holde hendene varme.

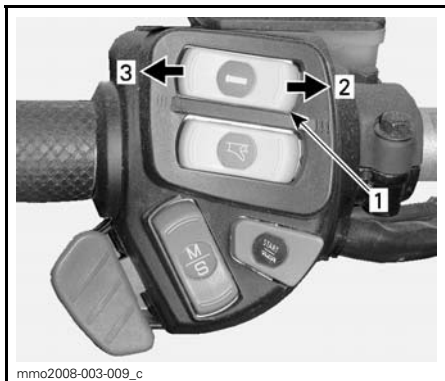

VARIABEL INTENSITET

1. Varmehåndtaksbryter
2. Mer varme
3. Mindre varme

Varmeintensiteten vises på flerkun-
sjonsdisplayet.

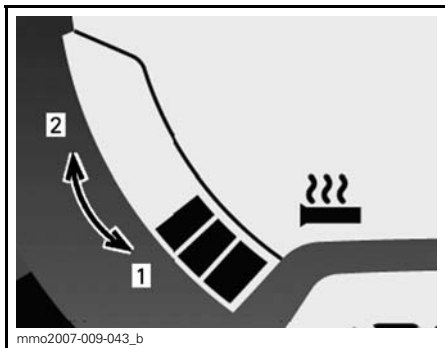

VARMEINTENSITETSDISPLAY

1. Mindre varme
2. Mer varme

Varmehåndtakene vil være i OFF-posi-
sjon (av) når det ikke vises flere søyler
på måleren.

Oppvarmet gasshåndtaksbryter

OBS! Oppvarmet gasshåndtak akti-
veres over 1900 o/min.

Trykk på bryteren for å velge varmein-
tensitet for å holde tommelen varm.

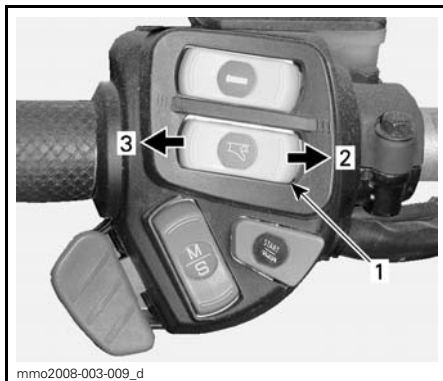

VARIABEL INTENSITET

1. Varmegasshåndtaksbryter
2. Mer varme
3. Mindre varme

OBS! Varmeintensiteten vises på fler-
kunjonsdisplayet med aktiveringen
av gasshåndtakbryteren. Når du slip-
per den, går displayet tilbake til driv-
stofftanknivå.

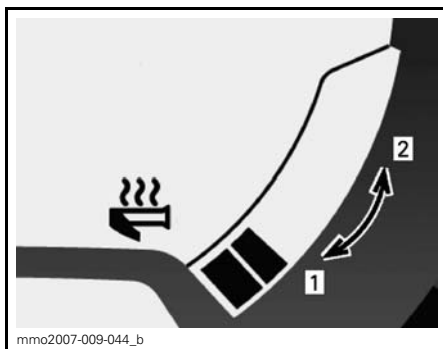

VARMEINTENSITETSDISPLAY

1. Mindre varme
2. Mer varme

Varmegasshåndtaket vil være i
OFF-posisjon (av) når det ikke vises
flere søyler på måleren.

Modus/sett-knapp

Denne knappen kan brukes i stedet for de to knappene øverst på den analoge/digitale måleren for å utføre målerjusteringer.

- Når den trykkes oppover, har den samme funksjon som MODE-knappen (M).
- Når den trykkes nedover, har den samme funksjon som SET-knappen (S).

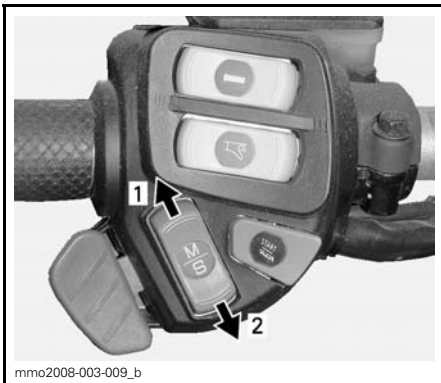

FLERFUNKSJONSMÅLER

1. Modusfunksjon
2. Settfunksjon

8) Girspak

Bruk denne spaken til å velge gir. Gir-kassen har to gir fremover, et reversgir og fri.

Se *BRUKE GIRET* under *INSTRUKSJONER FOR BRUK* hvis du vil ha detaljer.

OBS!: Du må trykke ned girspakknappen for å flytte fra spaken fra 1. gir til fri.

9) Justerbare speil

Hvert speil kan justeres slik det passer best ved å forsiktig dreie speilglasset.

⚠ ADVARSEL

Juster mens snøscooteren står på et trygt sted.

10) Verktøysett

Et verktøysett som inneholder verktøy for vanlig vedlikehold, følger med snøscooteren.

Verktøyboksen befinner seg i motorrommet på reimskivevernet.

For å ta ut verktøyboksen fra drivreimvernet, frigjør du opp tappene under drivreimvernet og trekker verktøyboksen mot fronten for å frigjøre den.

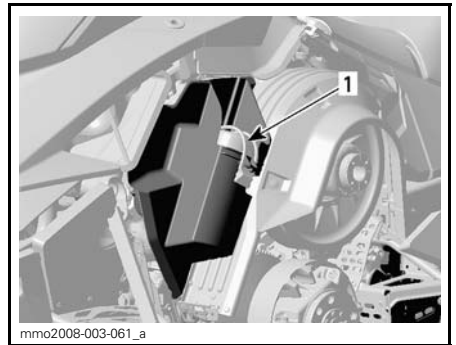

TYPEBILDE

1. Verktøysett

11) Gripehåndtak

Brukes når snøscooteren må løftes manuelt.

⚠ ADVARSEL

Ikke forsøk å løfte snøscooteren med bare hendene. Bruk egnede løfteverktøy eller få hjelp til å fordele belastningen slik at du unngår forstrekninger.

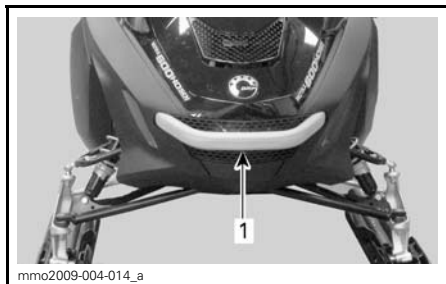

FORAN

1. Gripehåndtak/støtfanger



BAK

1. Gripehåndtak/stativskinne

OBS! Bruk ikke skiene til å dra eller løfte snøscooteren.

12) Starthåndtak med tilbakespoling

Tilbakespolingsstarteren kan brukes hvis den elektriske starteren ikke fungerer.

For tilgang til håndtaket for tilbakespolingsstarteren, se *KAROSSERI* i *VEDLIEKHOOLDSPROSEDYRER* og:

- Ta av det øvre sidepanelet.
- Åpne det nedre sidepanelet på høyre side.



1. Håndtak for tilbakespolingsstarter

Koble inn mekanismen ved å trekke sakte i håndtaket til du kjenner motstand, og trekk deretter kraftig. Slipp håndtaket sakte.

13) Måler

⚠ ADVARSEL

Ikke juster eller angi funksjoner på flerfunksjonsmåleren mens du kjører snøscooteren.

Analog/digital flerfunksjonsmåler

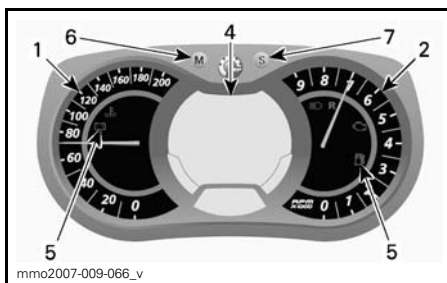

1. Speedometer
2. Turteller
3. Digitalt display
4. Digitalt flerfunksjonsdisplay
5. Kontrolllamper
6. Modusknapp
7. Settknapp

OBS! Måleren er forhåndsinnstilt med britisk standard for enheter, men det er mulig å endre den til metriske enheter. Kontakt en autorisert SKI-DOO-forhandler for å få hjelp med enhetsinnstillingen.

Speedometer

Måler hastigheten (i miles eller kilometer avhengig av innstillingen).

Kontrolllamper



TYPEBILDE – KONTROLLAMPER



VENSTRE SIDE AV MÅLER





Turteller (o/min)

Måler antall omdreininger per minutt (o/min). Multipliser med 1000 for å få faktisk antall omdreininger.



HØYRE SIDE AV MÅLER

Se tabellen nedenfor for vanlig kontrollampeinformasjon.

KONTROLLAMPE(R) PÅ	LYDSIGNAL	MELDINGSDISPLAY (KUN X- OG LIMITED-PAKKE)	BESKRIVELSE
 	4 korte lydsignaler hvert 2. minutt.	LOW OIL	Lavt nivå for innsprøytingsolje. Stopp snøscooteren på en sikker plass, og etterfyll beholderen med innsprøytingsolje.
	—	—	Lavt drivstoffnivå. Én (1) søyle igjen i drivstoffnivådisplayet. Etterfyll drivstofftanken så snart som mulig.
	—	—	Fjernlys er valgt for frontlyset.
DESS	Se <i>KODER FOR DESS-KONTROLLAMPE</i> under <i>OVERVÅKNINGSSYSTEM</i>		

Se *OVERVÅKNINGSSYSTEM* for detaljer om kontrollamper for feilfunksjon.

MODE-knapp (M)*Bare analog / digital flerfunksjonsmåler.*

Knapp som brukes til å navigere i flerfunksjonsmålerdisplayet.

OBS!: MODE-knappen (M) på bryterenheten har de samme funksjonene og kan også brukes.

SET-knapp (S)

Knapp som brukes til å navigere i, justere eller nullstille flerfunksjonsmålerdisplayet.

OBS!: SET-knappen (S) på flerfunksjonsbryteren har de samme funksjonene og kan også brukes.

Digitalt flerfunksjonsdisplay*Bare analog / digital flerfunksjonsmåler.*

Digitalt flerfunksjonsdisplay som leverer flere nyttige opplysninger til føreren i sanntid på engelsk, fransk eller spansk. Kontakt en autorisert SKI-DOO-forhandler for språkinnstillingen.

⚠ ADVARSEL

Avlesing fra det digitale målerdisplayet kan distrahere kjøringen, spesielt når du skal følge med i omgivelsene. Det kan føre til kollisjon og eventuelt personskade eller dødsfall. Før du leser av det digitale målerdisplayet må du kontrollere at omgivelsene er oversiktelige og uten hindringer, og redusere hastigheten. Før du fortsetter med justering må du parkere på et sikkert sted borte fra sporet.

Det digitale flerfunksjonsdisplayet er også forhåndsinnstilt med britisk standard for enheter, men det er mulig å endre den til metriske enheter. Kontakt en SKI-DOO-forhandler for å få hjelp med enhetsinnstillinger.

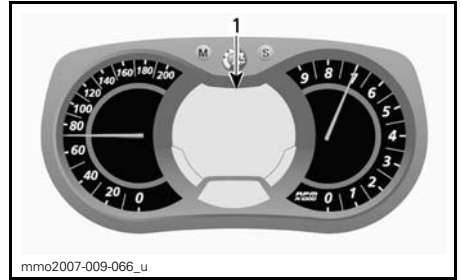

ANALOG / DIGITAL FLERFUNKSJONSMÅLER
1. Flerfunksjonsdisplay

DISPLAYFUNKSJONER	
FUNKSJONER	SE EMNENE
Speedometer	A)
Turteller (o/min)	B)
Kilometerteller	C)
Trippteller "A" eller "B"	D)
Tripptimeteller	E)
Drivstoffnivå	F)
Høyde over havet	G)
Høyeste hastighet	H)
Gjennomsnittshastighet	I)
Varmeintensitet for varnehåndtak	J)
Varmeintensitet for varmegasshåndtak	K)
Meldingsdisplay	L)
Kjølevæsketemperatur	M)

A) Speedometer

I tillegg til på det analoge speedometeret kan hastigheten også vises på flerfunksjonsdisplayet.

Snøscooterens hastighet kan vises på display 1 eller display 2.

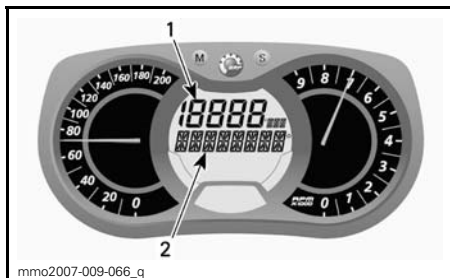

FLERFUNKSJONSDISPLAY

1. Display 1
2. Display 2

Bruk MODE-knappen (M) til å velge ønsket display, og gjør deretter følgende:



Trykk på SET-knappen (S) mens displayet blinker for å velge speedometermodus.

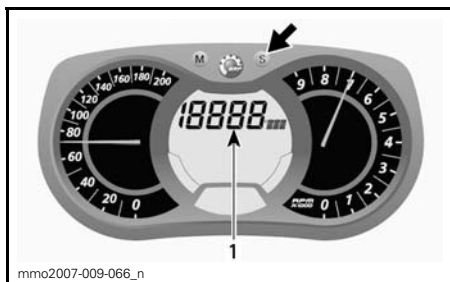

1. Speedometermodus

Trykk på MODE-knappen (M) for å bekræfte valget, eller vent i 5 sekunder.



B) Turteller (o/min)

I tillegg til på den analoge turtelleren kan turtallet også vises på flerfunksjonsdisplayet.

Snøscooterens turtall kan vises på display 1 eller display 2.

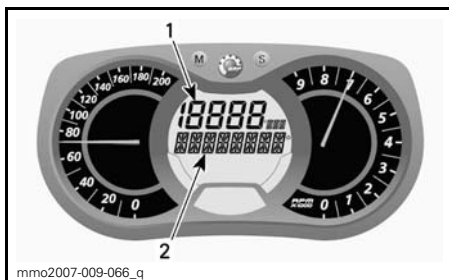

FLERFUNKSJONSDISPLAY

1. Display 1
2. Display 2

Bruk MODE-knappen (M) til å velge ønsket display, og gjør deretter følgende:



Trykk på SET-knappen (S) mens displayet blinker for å velge turtallsmodus.

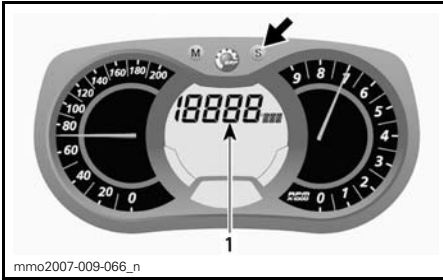

1. Turtallsmodus

Trykk på MODE-knappen (M) for å be-
krefte valget, eller vent i 5 sekunder.

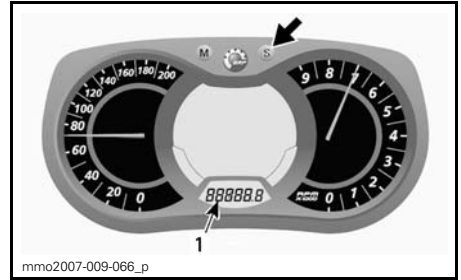

1. Triptellermodus (TRIP A / TRIP B)

Trykk og hold SET-knappen (S) for å
nullstille.

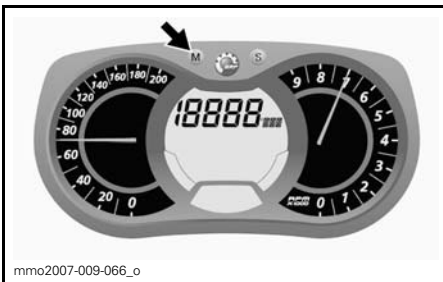

C) Kilometerteller

Registrerer den totale distansen som
er kjørt.

Trykk på SET-knappen (S) for å velge ki-
lometertellermodus.

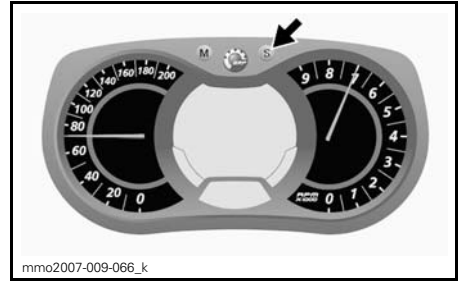

E) Triptimeteller

Registrerer medgått kjøretid når det
elektriske systemet er aktivert, siden
siste nullstilling.

Trykk på SET-knappen (S) for å velge
triptimetellermodus (HrTRIP).

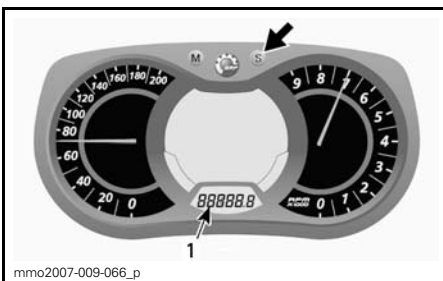

1. Kilometertellermodus (km/mi)

D) Tripteller "A" eller "B"

Triptellere registrerer kjørelengden si-
den siste nullstilling.

Trykk på SET-knappen (S) for å velge
triptellermodus (TRIP A / TRIP B).

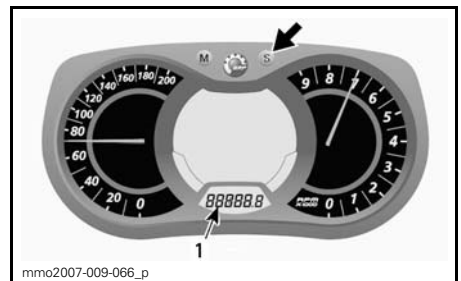

1. Triptimetellermodus (HrTRIP)

Trykk og hold SET-knappen (S) for å
nullstille.

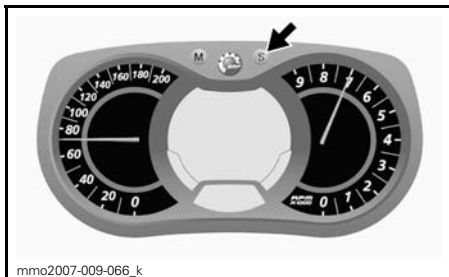

mmo2007-009-066_k

G) Drivstoffnivå

Søylemåler som kontinuerlig viser hvor mye drivstoff det er igjen på tanken.

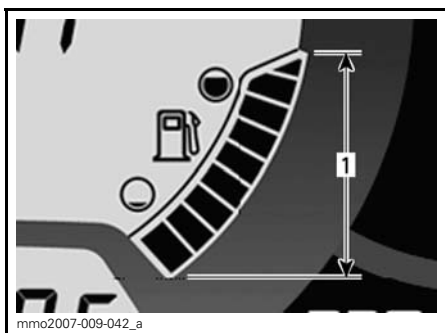

mmo2007-009-042_a

DRIVSTOFFNIVÅ

1. Bruksområde

H) Høyde over havet

Viser snøscooterens omtrentlige høyde over havnivå beregnet fra barometertrykket.

OBS!: Høyden vises avrundet for hver 100 meter eller 200 fot.

Gjør følgende for å vise snøscooterens høyde over havet:

Trykk på MODE-knappen (M) for å velge display 1.



mmo2007-009-066_m

Trykk på SET-knappen (S) mens displayet blinker for å velge høydemodus.

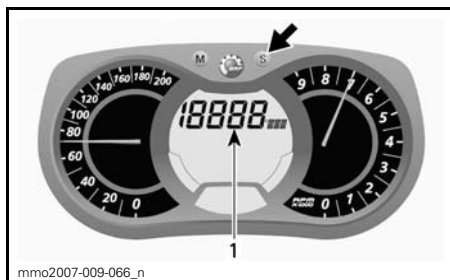

mmo2007-009-066_n

1. Høydemodus

Følgende symbol vises når høydemodus er valgt.



mmo2008-003-023

HØYDEMODUS

Trykk på MODE-knappen (M) for å bekrefte valget, eller vent i 5 sekunder.



I) Høyeste hastighet

Registrerer høyeste hastigheten siden siste nullstilling.

Gjør følgende for å vise den høyeste hastigheten:

Trykk på MODE-knappen (M) for å velge display 1.



For å nullstille trykker du på MODE-knappen (M) for å velge modus.

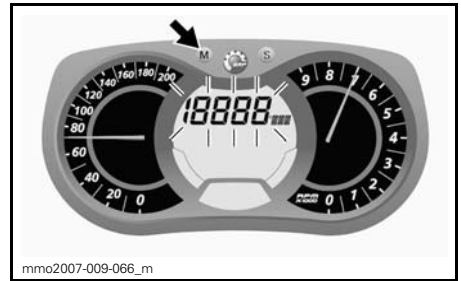

Trykk og hold SET-knappen (S) innen 5 sekunder for å nullstille.



Trykk på SET-knappen (S) mens displayet blinker for å velge modus for høyeste hastighet (TOP_SPD).

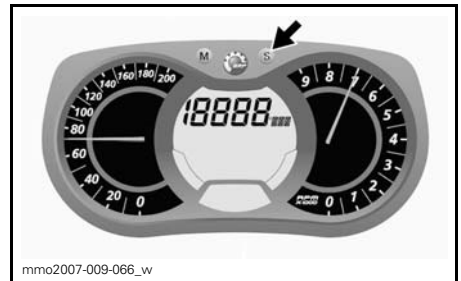

J) Gjennomsnittshastighet

Registrerer gjennomsnittshastigheten siden siste nullstilling.

Gjør følgende for å vise gjennomsnittshastigheten:

Trykk på MODE-knappen (M) for å velge display 1.

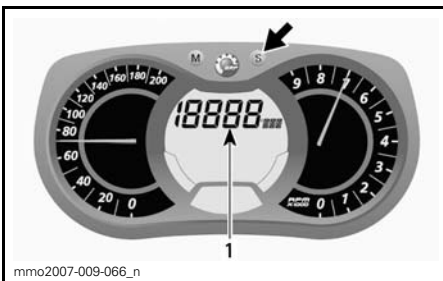

1. Modus for høyeste hastighet (TOP_SPD)

Trykk på MODE-knappen (M) for å bekrefte valget, eller vent i 5 sekunder.



Trykk på SET-knappen (S) mens displayet blinker for å velge modus for gjennomsnittshastighet (AVR_SPD).

Trykk og hold SET-knappen (S) innen 5 sekunder for å nullstille.

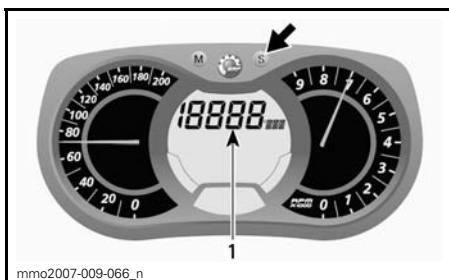

1. Modus for gjennomsnittshastighet (AVR_SPD)

Trykk på MODE-knappen (M) for å bekrifte valget, eller vent i 5 sekunder.

K) Varmeintensitet for varmegåndtak

Søylemåler som viser varmeintensiteten.

En søylemåler vil bli vist i stedet for kjølevæsketemperaturen når bryteren for varmegasshåndtaket aktiveres. Når du slipper den, går displayet tilbake til kjølevæsketemperatur.

Se under *VARMEHÅNDTAKSBRYTER* hvis du vil vite mer.



For å nullstille trykker du på MODE-knappen (M) for å velge modus.

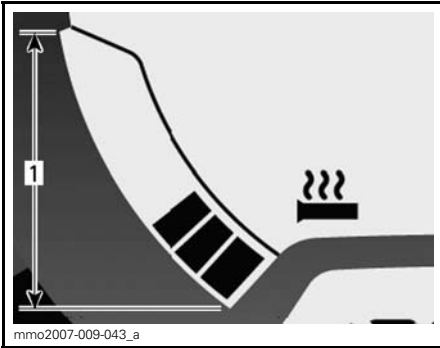

VARMEHÅNDTAK

1. Bruksområde

L) Varmeintensitet for varmegasshåndtak

Søylemåler som viser varmeintensiteten.

En søylemåler vil bli vist i stedet for drivstoffnivået når varmeintensiteten for varmegasshåndtaket aktiveres. Når du slipper den, går displayet tilbake til drivstoffnivå.

Se under *VARMEGASSHÅNDTAKS-BRYTER* hvis du vil vite mer.

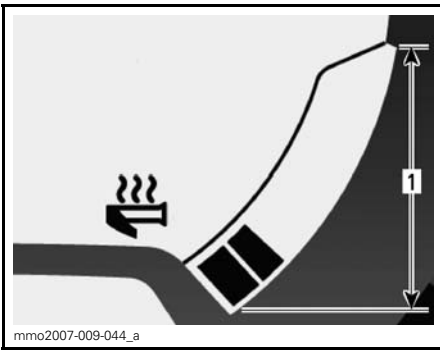

VARMEGASSHÅNDTAK

1. Bruksområde

O) Meldingsdisplay

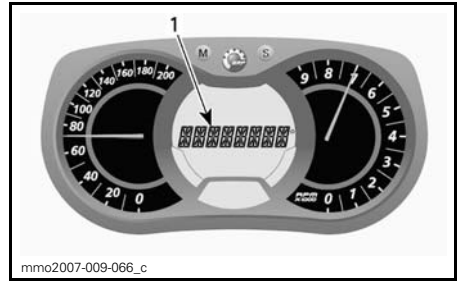

1. Meldingsdisplay

Se *KONTROLLAMPER* i denne delen for detaljer om vanlige meldinger.

Se *OVERVÅKINGSSYSTEM* for detaljer om meldinger relatert til feilfunksjon og DESS.

Kjølevæsketemperatur

Søylemåler som kontinuerlig viser temperaturen på motorens kjølevæske.

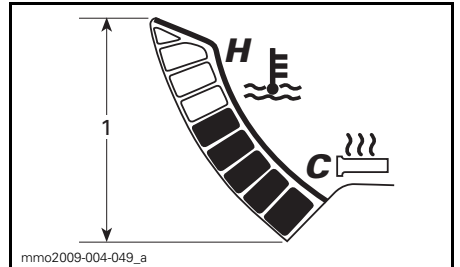

KJØLEVÆSKETEMPERATUR

1. Område

14) Ryggstøtte

En fast ryggstøtte er montert på passasjeretet.

15) Passasjeretete (1+1)

Et 1+1-sete leveres som standardutstyr.

⚠ ADVARSEL

Mens de sitter må alle passasjerer kunne få god støtte for føttene på fotstøtten og alltid holde hendene på håndtakene. Disse fysiske tiltakene er vesentlige for å sikre at passasjereren er stabil og for å redusere risikoen for å bli kastet av.

Ta av passasjeretset

Gjør følgende for å ta av passasjeretset:

1. Koble fra tilbehørskontakten ved å dreie plastinnfatningen mot klokken.

OBS!: Kontakten er plassert på venstre side av oppbevaringsrommet.



1. Tilbehørskontakt

2. Monter gummipluggen på kontakten.
3. Skyv inn låsetappen, og løft opp bakre del av setet.

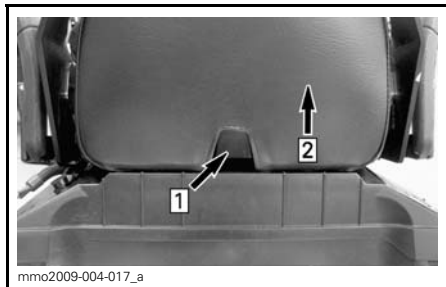

Steg 1: Trykk på tappen
Steg 2: Løft bakre del av setet

4. Skyv setet bakover, og sett det til side.

Montere passasjeretset

Gjør følgende for å montere passasjeretset:

1. Plasser passasjeretset vendt fremover på lokket på oppbevaringsrommet.
2. Vipp passasjeretset litt fremover, og plasser begge setekrokene i åpningene på lokket på oppbevaringsrommet.

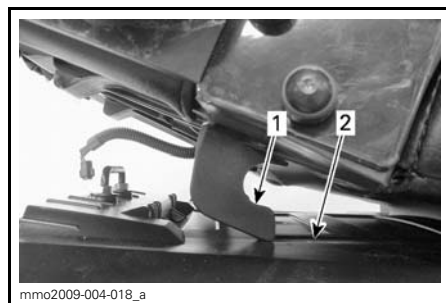

1. Setekrok
2. Åpning

3. Skyv passasjeretset mot føreretset, og trykk den bakre delen fast ned for å låse passasjeretset på plass.

OBS!: Du vil kjenne at det klikker på plass. Dobbeltsjekk at setet er sikret, ved å rykke i det for å kontrollere låsing.

⚠ ADVARSEL

Kontroller at setet er skikkelig låst før du begynner å kjøre.

4. Koble til tilbehørskontakten.

16) Passasjerhåndtak

Håndtakene kan settes i tre forskjellige posisjoner:



LAV



HØY



OPP

Gjør følgende for å sette håndtakene i ønsket posisjon:

1. Trekk opp knoppen og skru ut flere omdreininger til håndtaket beveger seg fritt.

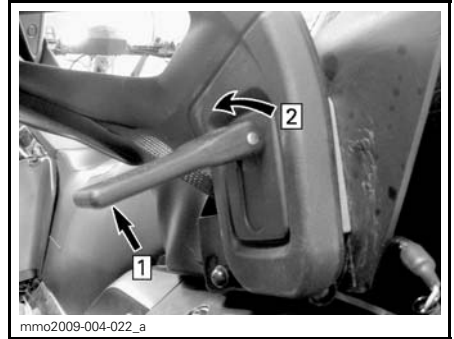

Steg 1: Trekk opp

Steg 2: Skru ut

2. Se dekalen plassert på høyre brakett for ryggstøtten, og flytt håndtaket til ønsket posisjon.

OBS! Dekalen er også vist under *VIKTIGE DEKALER PÅ PRODUKTET* i denne håndboken.

3. Skru til knoppen til passende stramming.
4. Slipp ned knoppen for å låse håndtaket på plass.

17) Håndreim

Renegade-modeller

Håndstroppen gir et gripetak for føreren ved kjøring i skråninger.

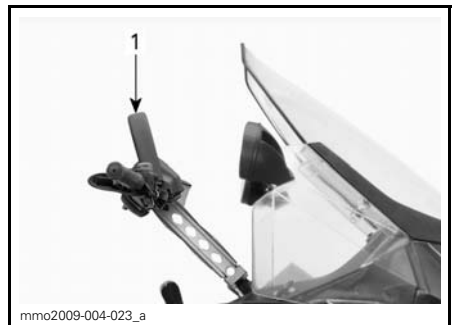

1. Håndreim

⚠ ADVARSEL

Denne stroppen er ikke beregnet for tauing, løfting eller annen bruk, men til midlertidig bruk som gripehåndtak ved kjøring i skråninger. Hold alltid minst en hånd på styret.

18) Oppbevaringsrom

Oppbevaringsrommer er plassert bak førersetet.

⚠ ADVARSEL

Oppbevaringsrommet må være skikkelig lukket, og det må ikke inneholde skarpe, tunge gjenstander eller gjenstander som lett går i stykker.

Åpne lokket ved å trekke i og holde gummitappen sidelengs, og løft deretter høyre side av lokket eller passasjer-setet hvis det er montert et.



Steg 1: Trekk i gummitappen
Steg 2: Løft høyre side

19) Stativ bak

⚠ ADVARSEL

Alle gjenstander på stativet bak må være skikkelig fastlåst. Ikke ta med gjenstander som lett går i stykker. For stor vekt på stativet kan redusere styrekontrollen.

⚠ ADVARSEL

Juster alltid fjæringen i forhold til belastningen. Kapasiteten til stativet er begrenset. **MAKSIMAL** last er 30 kg (66 lb). Kjør meget sakte når du kjører med last. Unngå stor hastighet over ujevnheter.

20) Bryter for varmhåndtak for passasjer

Bryteren er plassert på det venstre passasjerhåndtaket.

Juster varmeintensiteten som vist.



1. Av
2. Varmt
3. Meget varmt

21) 12-volts strømuttak

Et 12-volts elektrisk apparat kan kobles til denne kontakten.

22) Feste

Bruk slepekroken sammen med en stiv slepestag for å slepe tilbehør.

Følg alltid produsentens anbefalinger ved tilkobling av tilbehør.

OBS! Se dekalen på snøscooteren om vektkapasitet ved sleping.

! ADVARSEL

Slep aldri tilbehør ved hjelp av et tau. Bruk alltid en stiv slepe­stang. Bruk av tau vil resultere i kollisjon mellom objektet og snøscooteren, og kan også føre til velt ved en kraftig fartsreduksjon eller kjøring ned en bakke.

J-type slepekrok (europæiske modeller)

Koble til utstyr

1. Ta ut splinten.
2. Fest slepe­stangen på slepekroken gjennom låsetappen.

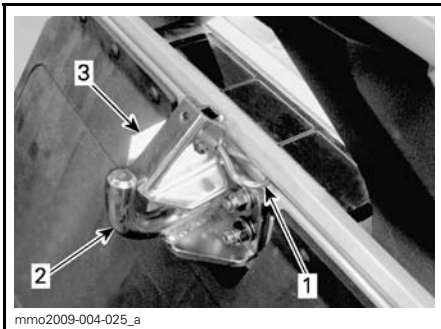

1. *Splint*
2. *Slepekrok*
3. *Låsetapp*

3. Sett på plass splinten.

Koble fra utstyr

1. Ta ut splinten.
2. Senk ned låsetappen og trekk slepe­stangen opp for å frigjøre den fra slepekroken.
3. Sett på plass splinten.

DRIVSTOFF OG OLJE

Anbefalt drivstoff

Bruk blyfri bensin (finnes på de fleste bensinstasjoner) eller alkoholtilsatt drivstoff med mindre enn 10 % etanol, metanol eller begge. Bruk bensin med minste oktantall som angitt nedenfor.

MINIMUM OKTANTALL	
I NORD-AMERIKA	UTENFOR NORD-AMERIKA
87 (RON + MON)/2	95 RON

OBS! Eksperimenter aldri med annet drivstoff. Bruk av ikke anbefalt drivstoff kan føre til redusert ytelse for snøscooteren og skader på viktige deler i drivstoffsystemet og motoren. Ta ikke feil av lokket på oljebeholderen og lokket på drivstofftanken. Lokket på oljebeholderen er merket med OIL (olje).

Drivstofftilsetningsstoffer mot frost

Når du bruker alkoholtilsatt drivstoff, er det ikke nødvendig med ekstra kondensfjerner eller vannabsorberende tilsetninger, og dette bør ikke brukes.

Hvis du bruker drivstoff uten tilsatt alkohol, anbefaler vi bruk av isopropylbasert kondensfjerner i forholdet 150 ml (5 US oz) kondensfjerner blandet i 40 liter (10,5 US gallon) drivstoff.

Denne forholdsregelen tas for å redusere risikoen for oppbygging av rim/is i forgasserne eller andre komponenter i drivstoffsystemet, som i visse tilfeller kan føre til skade på motoren.

OBS! Bruk kun metylhydratfri kondensfjerner.

Fylling av drivstoff

Skru av for å fylle opp tanken, og fest det så godt på igjen.

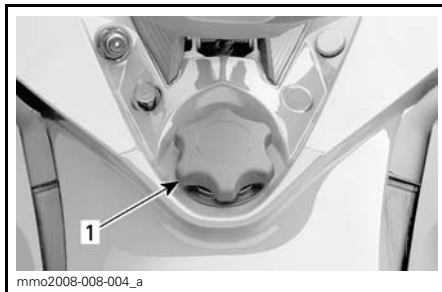

mmo2008-008-004_a

TYPEBILDE

1. Drivstofftanklokk

⚠ ADVARSEL

Slå alltid av motoren før du fyller på drivstoff. Drivstoff er brannfarlig og eksplosivt under bestemte forhold. Fyll alltid drivstoff i et godt ventilert område. Ikke røyk, og ikke tillat bruk av åpen ild eller gnist i nærheten. Åpne lokket langsomt. Hvis du merker at det er trykkforskjell (det høres en blåse-lyd når du løsner tanklokket), må snøscooteren kontrolleres og/eller repareres før du bruker den igjen. Ikke overfyll eller fyll drivstofftanken helt opp før du plasserer snøscooteren i et varmt område. Når temperaturer øker, utvides volumet av drivstoffet og det kan renne over. Tørk alltid bort eventuelt drivstoffsøl fra snøscooteren. Kontroller drivstoffsystemet regelmessig.

OBS! Ikke sitt på eller len deg på setet når drivstofftanklokket ikke er skikkelig på.

Anbefalt olje

OBS! Ta ikke feil av lokket på oljebeholderen og lokket på drivstofftanken. Lokket på oljebeholderen er merket med OIL (olje).

ENGINE	ANBEFALT INNSPRØYTINGSOLJE
600 HO SDI	XP-S syntetisk blandingsolje ⁽¹⁾

OBS! ⁽¹⁾ Disse motoren ble spesielt utviklet og testet med XP-S syntetisk blandingsolje for 2-takts motorer (P/N 293 600 101). Bruk av andre motoroljer for 2-takts olje kan føre til alvorlig motorskade og kan gjøre den begrensede garantien ugyldig. Bruk kun XP-S syntetisk blandingsolje for 2-takts motorer.

XP-S syntetisk blandingsolje gir utmerket **smøring**, reduserer slitasjen på motorens komponenter og oljebeholder, og opprettholder derfor maksimal ytelsesnivå og antifriksjonsegenskaper. Den syntetiske blandingsolje for innsprøyting tilfredstiller de siste ASTM- og JASO-standardene ved å sikre høy biologisk nedbrytbarhet og lite eksospartikler.

Fylle på innsprøytingsolje

Oljebeholderen er plassert på høyre side bak det øvre sidepanelet. Se under *KAROSSER* om hvordan det tas av.

Sørg for at det alltid er nok anbefalt innsprøytingsolje i innsprøytingsoljebeholderen.

Skru av lokket på innsprøytingsoljetanken for å fylle opp tanken, og fest det så godt på igjen.

OBS! Kontroller nivået, og etterfyll hver gang du fyller drivstoff.



1. Oljebeholder

⚠ ADVARSEL

Ikke fyll på for mye. Sett på lokket, og trekk godt til. Tørk av eventuelt oljesøl. Olje er meget brannfarlig når den er varm.

INSTRUKSJONER FOR BRUK

Innkjøring

Motor

OBS! Det kreves en innkjøringsperiode på 10 driftstimer – 500 km (300 miles) – før snøscooteren kan kjøres med full gass.

I innkjøringsperioden må du ikke bruke mer enn til 1/2 av full gass. Korte akselerasjoner og hastighetsvariasjoner med full gass er imidlertid bra ved innkjøring.

OBS! Overoppheting av motoren, uavbrutt kjøring med full gass og langvarige kjøring uten fartsvariasjoner bør unngås.

Drivreim

En ny drivreim krever en innkjøringsperiode på 50 km (30 miles). Unngå kraftig akselerasjon / nedbremsing, trekking av last eller kjøring i høy hastighet.

10-timerskontroll

Vi anbefaler at snøscooteren kontrolleres av en autorisert SKI-DOO-forhandler etter de første 10 timene drift eller 500 km (300 miles) bruk, avhengig av hva som inntreffer først. Se under *VEDLIKEHOLDSINFORMASJON*.

Startprosedyre for motorer

Fremgangsmåte

1. Sett på parkeringsbremsen.
2. Kontroller gasshåndtakets funksjon en gang til.
3. Kontroller at nødstoppsnorenens hette (DESS-nøkkel) er på plass og at snoren er festet i hampen på klærne.
4. Kontroller at motorstoppbryteren står på ON (på).

5. Trykk på START-knappen for å koble inn den elektriske starteren og starte motoren. Slipp knappen med en gang motoren starter.

ADVARSEL

Bruk aldri gass når du starter motoren.

OBS! Ikke bruk den elektriske starteren i mer enn 10 sekunder om gangen. Du bør vente en tidsperiode på minst 30 sekunder mellom startsyklusene slik at den elektriske starteren rekker å kjøle seg ned.

6. Ta av parkeringsbremsen.

OBS!: Ikke ta av parkeringsbremsen ved første kaldstart. Utfør prosedyren for *OPPVARMING AV SNØSCOOTER* slik det er forklart nedenfor.

Starte motoren i nødstilfeller

Hvis starteren ikke fungerer og du har fulgt fremgangsmåten under *START-PROSEDYRE MOTOR*, starter du motoren ved tilbakespolingsstarteren eller nødstartsnoren på følgende måte:

Starte med tilbakespolingsstarteren

1. Se under *KAROSSERI*, og:
 - 1.1 Ta av det øvre sidepanelet på høyre side.
 - 1.2 Åpne det nedre sidepanelet på høyre side.
2. Ta tak i starthåndtaket, trekk sakte i håndtaket til du kjenner motstand, og trekk deretter kraftig for å starte motoren.
3. Lukk det nedre sidepanelet, og sett på plass det øvre sidepanelet.

Starte med nødstartsnor

Motoren kan startes med nødstartsnoren som følger med verktøysettet. Bruk denne fremgangsmåten:

1. Ta av drivreimvernet.

⚠ ADVARSEL

Vikle aldri nødstartsnoren rundt hendene. Hold kun i håndtaket på snoren. Ikke start snøscooteren med drivreimskiven hvis det ikke er en virkelig nødssituasjon. Reparer snøscooteren så snart som mulig.



2. Fest den ene enden av nødstartsnoren til starthåndtaket.

OBS!: Tennpluggghylsen kan brukes som et nødhåndtak.

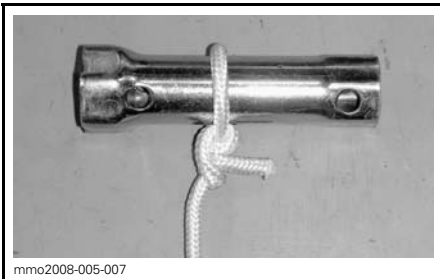

3. Fest den andre enden av nødstartsnoren til startklemmen som følger med verktøysettet.



4. Hekt fast klemmen på drivreimskiven.

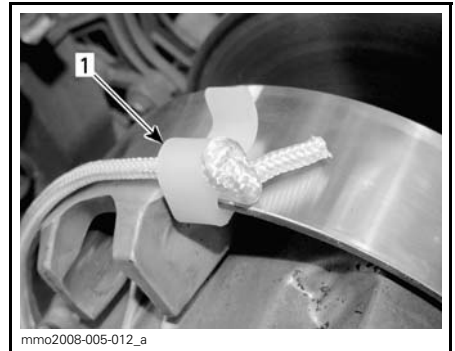

1. Sted for klemmemontering

5. Vikle snoren stramt rundt den drivreimskiven. Når du trekker, må reimskiven rotere mot klokken.

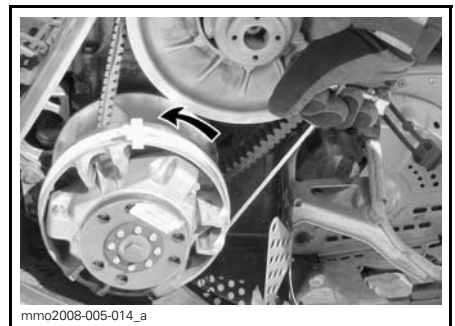

6. Dra snoren med et skarpt og presist drag så snoren kommer fri fra drivreimskiven.

! ADVARSEL

Når du starter snøscooteren i en nødssituasjon ved bruk av drivreimskiven, setter du ikke på drivreimvernet igjen og kjører sakte tilbake for å få snøscooteren reparert.

Oppvarming av snøscooteren

Kjøretøyet må varmes opp på følgende måte før hver kjøring:

1. Start motoren i henhold til anvisningene under *STARTPROSEDYRE MOTOR* ovenfor.

2. La motoren varmes opp ett til to minutter på tomgang.

OBS!: Det anbefales ikke å la motoren gå på tomgangshastighet i mer enn 10 minutter.

3. Ta av parkeringsbremsen.

4. Bruk gassen til drivreimskiven kobles inn. Kjør med lav hastighet de første to til tre minuttene.

OBS! Hvis snøscooteren ikke beveger seg når du gir gass, tar du av nødstoppsnoren's hette (DESS-nøkkel), og deretter gjør du følgende:

- Kontroller om skiene sitter fast på bakken. Løft opp én ski om gangen etter håndtaket, og sett den deretter ned igjen.
- Kontroller om beltet sitter fast på bakken. Løft opp snøscooteren nok til at beltet kommer klar av bakken, og sett den deretter ned igjen.
- Kontroller opphenget bak, og se etter om det har samlet seg hardpakket snø eller is som hindrer rotasjon av beltet. Rengjør området.

! VÆR OPPMERKSOM Unngå personskaade ved å bruke riktige løfteteknikker og passer på å bruke føttene til å løfte. Ikke forsøk å løfte bakenden av snøscooteren hvis den er for tung for deg.

! ADVARSEL

Pass på at nødstoppsnoren ikke er på bryteren når du skal stå foran snøscooteren eller være nær beltet eller komponenter i opphenget bak.

Bruke giret**Fri**

Når giret settes i fri (N), kobles reimskivene fra beltet.

Skifte til revers

Gjør følgende for å koble inn revers:

1. Stopp snøscooteren helt opp.
2. Bruk og hold bremsen.
3. Med motoren på tomgang velger du revers (R) med girspaken.
4. Trykk forsiktig på gasshåndtaket.

OBS! Stopp helt opp før du skifter gir til revers. Sett på bremsen før du skifter gir. Vent med å bruke gassen til du hører alarmlyden for revers.

! ADVARSEL

Revershastigheten er ikke begrenset. Vær alltid forsiktig, fordi du kan miste stabiliteten ved å kjøre fort i revers. Sitt alltid i setet. Kontroller at det ikke er hindringer eller personer bak før du fortsetter.

Skifte til drift fremover

Det finnes to gir fremover.

Gjør følgende for å koble inn et gir fremover:

1. Stopp snøscooteren helt opp.

2. Bruk og hold bremsen.
3. Med motoren på tomgang velger du lavt (1) eller høyt (2) gir med girspaken.

OBS! Du må trykke ned girspakknappen for å flytte fra spaken fra 1. gir til fri.

4. Trykk forsiktig på gasshåndtaket.

OBS! Du kan skifte gir fra 1. til 2. gir hvis snøscooterens hastighet er under 20 km/h (12 MPH). Slipp opp gassen for å skifte gir.

Stoppe motoren

Slipp gasshåndtaket, og vent til motoren går på tomgang.

Slå av motoren med motorstoppbryteren eller ved å dra ut nødstoppsnoren (DESS-nøkkel).

ADVARSEL

Ta alltid av nødstoppsnorens hette (DESS-nøkkel) fra bryteren når snøscooteren ikke brukes, for å hindre at motoren starter ved et uhell, eller for å unngå at barn eller andre bruker snøscooteren uten tillatelse eller at den stjeles.

Sleping av tilbehør

Bruk alltid en stiv slepe- stang for å slepe tilbehør. Alle typer tilbehør som slepes, må ha reflekser på begge sider og bak. Kontroller de lokale forskrif- tene for krav om bremselys.

ADVARSEL

Slep aldri tilbehør ved hjelp av et tau. Bruk alltid en stiv slepe- stang. Bruk av tau vil resultere i kollisjon mellom objektet og snøscooteren, og kan også føre til velt ved en kraf- tig fartsreduksjon eller kjøring ned en bakke.

Sleping av en annen snøscooter

Hvis en snøscooter er skadet og må slepes, må du bruke en stiv slepe- stang. Ta av driveim fra den ska- dede snøscooteren. Se *DRIVEREIM* i delen *VEDLIKEHOLDSPROSEDYRE*, og slep med moderat hastighet.

OBS! Fjern alltid driveim fra snøscooteren som skal slepes for å unngå skader på reimene og drivsy- stemet.

Kun i et nødstilfelle når en stiv slepe- stang ikke er tilgjengelig, kan et tau brukes hvis du fortsetter ekstra forsik- tig. I enkelte områder kan dette være ulovlig. Kontroller med statlige eller lokale myndigheter.

Ta av driveimene, fest repet til skibene- ne (stengene), få noen til å sitte på den snøscooteren som slepes, for å betje- ne bremsene, og slep med lav hastig- het.

OBS! For å unngå skader på styre- systemet må du aldri feste slepetau- et til skiløkkene (håndtakene).

ADVARSEL

Kjør aldri i høy hastighet når du sle- per en skadet snøscooter. Kjør sak- te og vær ekstra forsiktig.

Etter kjøring

Fjern snø og is fra den bakre fjæring, beltet, fjæringen foran, styremekanis- men og skiene.

ADVARSEL

Pass på at nødstoppsnoren ikke er på bryteren når du skal stå foran snøscooteren eller være nær bel- tet eller komponenter i opphenget bak.

Dekk alltid over snøscooteren når du forlater den ute over natten eller i lengre perioder. Det vil beskytte den mot frost og snø og i tillegg hindre slitasjer.

JUSTERE KJØREEGENSKAPER

⚠ ADVARSEL

Justering av fjæringen kan påvirke manøvreringen av snøscooteren. Ta deg alltid tid til å bli kjent med snøscooterens oppførsel etter at du har justert fjæringen.

Snøscooterens kjøreegenskaper og komfort avhenger av hvordan fjæringen justeres.

Valg av fjæringsinnstillinger varierer med last, førerens vekt, personlige ønsker, kjørehastighet og terrengforholdene.

⚠ ADVARSEL

Før du fortsetter med justering av fjæringen gjør du følgende:

- Parker på et trygt sted.
- Ta av nødstoppsnoren's hette (DESS-nøkkel).
- Hvis du må løfte opp snøscooteren foran eller bak, må du kontrollere at løfteredskapet er stabilt og sikret.

⚠ VÆR OPPMERKSOM Ikke forsøk å løfte snøscooteren med bare hendene. Bruk egnede løfteredskaper for å unngå risiko for strekkskader.

Følgende retningslinjer gjelder for fininnstilling av fjæring.

Den beste måten å justere fjæringen på er å starte med fabrikkinnstillingene, og så tilpasse hver justering en om gangen. Det kan for eksempel være nødvendig å justere den midtre fjæren på nytt etter at frontfjærene er justert. Testkjør snøscooteren under de samme forholdene: løype, hastighet, snø, kjørestilling osv. Juster og test på nytt. Fortsett metodisk til du er fornøyd.

FABRIKKINNSTILLING FOR FJÆRING BAK	
Forhåndsbelastning midtre fjær (kamposisjon)	Posisjon 2
Forhåndsbelastning bakre fjær (kamposisjon)	Posisjon 1

FABRIKKINNSTILLING FOR FJÆRING FORAN	
Forhåndsbelastning fjær (kamposisjon)	Posisjon 2

Justering av fjæring bak

OBS! Når du justerer bakre fjæring, kontrollerer du beltestrammingen og justerer om nødvendig.

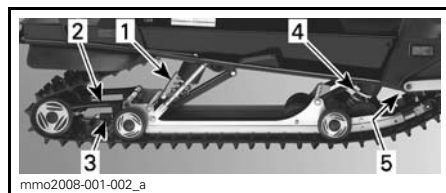

TYPEBILDE

1. Bakre fjær – komfort og kjørehøyde
2. Suspensjonsutvidelse – ytelse i revers, last og snøforhold
3. Justering av suspensjonsutvidelse
4. Midtre fjær – manøvrering
5. Stoppreim – snøscooterens vektoverføring

Forhåndsbelastning bakre fjær (komfort)

VIKTIG: Kontroller at alt som skal transporteres, er på plass i oppbevaringsrommet eller på lasterammen bak.

- Ta tak i den bakre støtfangeren, og løft til fjæringen er helt utstrekt.
- Fra dette punktet skal bakenden av snøscooteren synke med 50 til 75 mm (2 til 3 tommer) når fører og (eventuell) passasjer tar plass. Mål for bakre støtfanger er vist i neste illustrasjon.

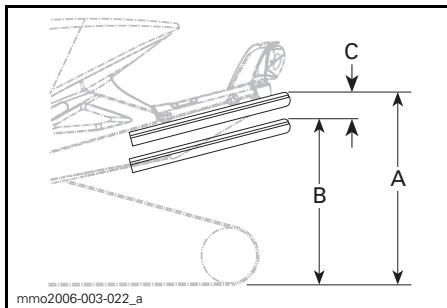

TYPEBILDE – RIKTIG JUSTERING

- A. Fjæring helt utstrek
- B. Fjæringen er presset sammen med fører, passasjerer og last på
- C. Avstanden mellom "A" og "B" må ikke være lengre enn 50 til 75 mm (2 til 3 tommer), se tabell



1. Justeringskam

Forhåndsbelastning midtre fjær (styreegenskaper)

Kjør i moderat hastighet i sporet.

Hvis styret føles for lett eller for tregt å svinge, justerer du den midtre fjæren i henhold til dette.

REFERANSETABELL	
C	HVA SOM MÅ GJØRES
50 til 75 mm (2 til 3 tommer)	Trenger ingen justering
Mer enn 75 mm (3 tommer)	Justert for mykt, øk forhåndsbelastning (se justering av forhåndsbelastning)
Mindre enn 50 mm (2 tommer)	Justert for hardt, reduser forhåndsbelastning (se justering av forhåndsbelastning)

Hvis du så vidt tar nedpå under de verste kjøreforholdene, er det et tegn på at fjæringen er godt justert.

Bruk verktøyet for justering av fjæring i verktøykassen, og drei justeringskammen for å velge ønsket forhåndsbelastning.

REFERANSETABELL	
STYREEGENSKAPER	TILTAK
Enkel å styre (nøytral)	Trenger ingen justering
Tyngre å svinge (overstyring)	Justert for mykt, øk forhåndsbelastning
Meget lett å dreie (understyring)	Justert for hardt, reduser forhåndsbelastning

Bruk verktøyet for justering av fjæring i verktøykassen, og drei justeringskammen for å velge ønsket forhåndsbelastning.



1. Justeringskam

Stoppreimlengde (vektoverføring)

Kjør sakte, og akselerer så for fullt.

Legg merke til styreegenskapene.

Juster lengden på stoppreimen i henhold til dette.

OBS! Når lengden på stoppreimen endres, må beltestrammingen justeres på nytt.

REFERANSETABELL	
VEKTOVERFØRING (SKITRYKK)	TILTAK
Komfortabel: god vektoverføring (lett trykk)	Trenger ingen justering
Lett: for stor vektoverføring (løft opp fra bakken)	Reimen er for lang, reduser reimlengde
Tung: ikke nok vektoverføring (høyt trykk)	Reimen er for kort, øk reimlengden

Øk eller redusert lengden på reimen ved å skifte til et annet hull.

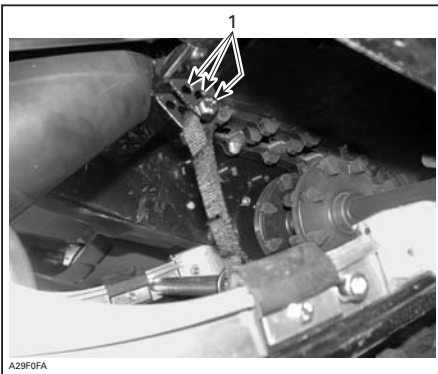

TYPEBILDE

1. Justeringshull (stoppream)

OBS! Reduksjon av stoppreimens lengde kan redusere komforten. Hvis kjennes ut som vektoverføringen for stor, kan du prøve å justere innkoblingsblokkene først.

Kjøring i dyp snø

Når snøscooteren kjøres i dyp snø, kan det være nødvendig å variere stoppreimens lengde og/eller kjørestillingen for å endre vinkelen beltet kjører med mot snøen. Førerens kjennskap til de forskjellige justeringene og med snøforholdene vil gi den mest effektive kombinasjonen.

Justering av suspensjonsutvidelse

Suspensjonsutvidelsen kan justeres i henhold til last og snøforhold.

Løsne først låsemutteren, og trekk deretter til mutteren $\frac{3}{4}$ omdreining etter at det er kontakt med stoppskivene, for å øke ytelsen i dyp snø eller ytelsen i revers i dyp snø. Trekk til låsemutteren igjen. Juster likt på begge sider.

Hvis du vil juster for kjøring i spor med last eller for å trekke last, løsner du først låsemutteren. Drei tre omdreininger etter at mutteren berører stoppskivene, for å oppnå maksimal forhåndsbelastning. Trekk til låsemutteren igjen. Juster likt på begge sider.

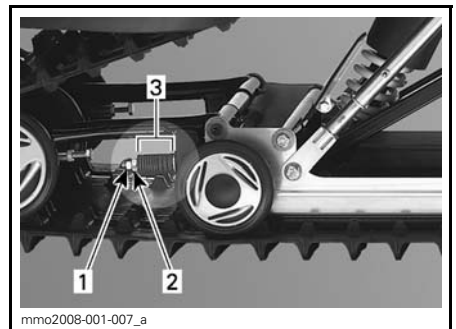

TYPEBILDE

1. Låsemutter
2. Mutter
3. Skiver

Justere fjæringen foran

Forhåndsbelastning av frontfjærene (manøvrering)

Kjør i moderat hastighet og kontroller for riktig manøvrering.

Juster frontfjærene i henhold til dette.



mmo2009-004-031_a

TYPEBILDE – FJÆRING FORAN

1. Frontfjærer for manøvrering



mmo2009-004-031_b

TYPEBILDE – FORHÅNDSBELASTNING (KAMTYPE)

1. Justeringskam

! ADVARSEL

Juster alltid begge frontfjærene til samme posisjon.

REFERANSETABELL

MANØVRERING	TILTAK
God: det er komfortabelt å dreie styret	Trenger ingen justering
Dårlig: det er for lett å svinge styret	Justert for mykt, øk fjærens forhåndsbelastning
Dårlig: det er for tungt å svinge styret	Justert for hardt, reduser fjærens forhåndsbelastning

Snøscooterens oppførelse i forhold til justering av fjæring

PROBLEM	KORRIGERENDE TILTAK
Vandring av fjæring foran	Kontroller justering av skiene og hellingsvinkelen (camber). Kontakt en autorisert SKI-DOO-forhandler. Reduser skiernes marktrykk. <ul style="list-style-type: none"> – Reduser fjærbelastningen for fjæringen foran. – Øk den midtre fjærens forhåndsbelastning. – Reduser den bakre fjærens forhåndsbelastning.
Snøscooteren virker ustabil og synes å vri seg rundt midtpunktet	Reduser belastningen den bakre fjæringens fremre arm. <ul style="list-style-type: none"> – Reduser den midtre fjærens forhåndsbelastning. – Øk den bakre fjærens forhåndsbelastning. – Øk fjærbelastningen for fjæringen foran.
Styringen føles for tung	Reduser skiernes marktrykk. <ul style="list-style-type: none"> – Reduser fjærbelastningen for fjæringen foran. – Øk den midtre fjærens forhåndsbelastning.
Bakenden av snøscooteren virker for stiv	Reduser den bakre fjærens forhåndsbelastning.
Bakenden av snøscooteren virker for myk	Øk den bakre fjærens forhåndsbelastning.
Støtdemperen for fjæringen bak trykkes ofte helt inn	Øk lengden på stoppreimen. Øk den midtre fjærens forhåndsbelastning.
Beltet spinner for mye i starten	Øk lengden på stoppreimen.

TRANSPORT AV SNØSCOOTEREN

Pass på at lokket på beholderne for olje og drivstoff sitter skikkelig.

Lastebiler der planet kan vippe, kan enkelt utstyres med en vinsjmekanisme for å oppnå maksimal sikkerhet ved lasting. Selv om det kan virke enkelt, må du aldri kjøre snøscooteren opp på et lasteplan eller noen annen type for tilhenger eller kjøretøy. Mange alvorlige ulykker har skjedd ved kjøring opp på og over tilhengere. Fest snøscooteren godt, både foran og bak, selv på korte transportetapper. Pass på at alt utstyr er festet godt. Dekk over snøscooteren under transport for å unngå at veistøv fører til skade.

Pass på at tilhengeren imøtekommer myndighetenes krav. Pass på at festet og sikkerhetskjedet er sikkert og at bremsene, blinklysene og markeringslysene fungerer.

VEDLIKEHOLDS- INFORMASJON

VEDLIKEHOLDSPLAN

Vedlikehold er meget viktig for å holde snøscooteren i sikker driftstilstand. Riktig vedlikehold er eierens ansvar. Utfør periodiske kontroller, og følg vedlikeholdsplanen.

ADVARSEL

Hvis du ikke utfører riktig vedlikehold på snøscooteren i henhold til vedlikeholdsplanen og -prosedyrene, kan det redusere sikkerheten under kjøring.

Denne delen inneholder instruksjoner for grunnleggende vedlikeholdsprosedyrer. Hvis du har nødvendige mekaniske ferdigheter og riktig verktøy, kan du utføre disse prosedyrene. Hvis ikke, må du kontakte en autorisert SKI-DOO-forhandler.

Andre viktige punkter i vedlikeholdsplanen som er vanskeligere å utføre og krever spesialverktøy, utføres best hos en autorisert SKI-DOO-forhandler.

ADVARSEL

Slå av motoren, ta av nødstoppsnorens hette, og følg disse vedlikeholdsprosedyrene når du utfører vedlikehold. Hvis du ikke følger prosedyrene nøye, kan du bli skadet av varme deler, bevegelige deler, elektrisitet, kjemikalier eller andre farer.

ADVARSEL

Hvis det blir nødvendig å ta bort en sperreanordning (for eksempel låsetapper, selvlåsende fester osv.) ved demontering/montering, må du alltid bytte ut med en ny.

VEDLIKEHOLDSKJEMA 2-TAKT (LUFT OG VANNAVKJØLTE)

J: JUSTER R: RENGJØR K: KONTROLLER S: SMØRES B: BYTTES F: FØLG ANVISNING	10 TIMER ELLER 500 KM FØRSTEGANGSERVICE⁽¹⁾							
	HVER UKE ELLER 250 km⁽²⁾							
	HVER MÅNED ELLER 1000 km⁽³⁾							
	EN GANG I ÅRET ELLER 3000 km⁽¹⁾							
	HVERT ANDRE ÅR ELLER 6000 km⁽¹⁾ (4)							
	LAGRING⁽¹⁾							
FØR SESONG⁽¹⁾								
DEL/SERVICEPUNKT								
MOTOR								
Startapparat og startsnor					KRS	K	STARTAPPERAT	
Motorfester	K			K	K		DEMONTERING OG MONTERING AV MOTOR	
Eksossystem	K			K	K		EKSOSSYSTEM	
Eksosmanifoldens bolter	K					K		
Kjølesystem, slanger, klemmer og lokk.	K			K		K	KJØLESYSTEM	
Kjølevæske	K				B			
Veivakslingens PTO tettering ⁽⁵⁾						K	VEIVHUS	
RAVE ventiler ⁽⁵⁾				R			SYLINDER	
RAVE ventiler (E-TEC)	Rengjøres hvert 3 år eller 10000 km							
RAVE ventilenes solenoid (ikke 593 SS)				K				
Luftfilter			KR			KR	LUFTINNTAKSYSTEM	
Luftinntakets filter			K			K		
Smøring av motor					F		LAGRINGSPROSEDYRE	
SMØRESYSTEM								
Oljefilter (alle bortsett fra E-TEC)					C		OLJE INJEKSJONS SYSTEM	
Oljepumpe (alle bortsett fra E-TEC)	J			J		J	OLJEPUMPE	

J: JUSTER R: RENGJØR K: KONTROLLER S: SMØRES B: BYTTES F: FØLG ANVISNING	10 TIMER ELLER 500 KM FØRSTEGANGSERVICE⁽¹⁾							
	HVER UKE ELLER 250 km⁽²⁾							
	HVER MÅNED ELLER 1000 km⁽³⁾							
	EN GANG I ÅRET ELLER 3000 km⁽¹⁾							
	HVERT ANDRE ÅR ELLER 6000 km⁽¹⁾ (4)							
	LAGRING⁽¹⁾							
FØR SESONG⁽¹⁾								
DEL/SERVICEPUNKT								
BENSINSYSTEM								
Tilsett stabilisatorvæske i bensin						F		<i>LAGRINGSPROSEDYRE</i>
Bensinfilter					B			<i>BENSINSYSTEM</i>
Bensinslanger, rør og koblinger	K			K			K	
Forgassere (alle bortsett fra SDI og E-TEC)							JR	
Gassvaier	K			K			K	
Gassovertøring	K			K	S		K	
Choke (All except SDI and E-TEC)	K			K			K	
Gasspeldhus (SDI og E-TEC) (5) ⁽⁵⁾							R	<i>INNSPRØYINGSSYSTEM</i>
ELEKTRISK SYSTEM								
Motorstyrings feilkoder ⁽⁵⁾	K					K		<i>DIAGNOSTIKK PROSEDYRE</i>
Tennplugger ⁽⁵⁾ (7)	K		K				B	<i>TENNINGSYSTEM</i>
Tennplugger (E-TEC)	Byttes hvert 3 år eller 10000 km							
Batteri (hvis montert) ⁽⁸⁾	K		K			K	K	<i>LADDESYSTEM</i>
Ledningsnett og kabler ⁽⁵⁾	K		K			K		<i>ELEKTRISKE KONTAKTER</i>
Lyssystemets funksjoner (fjern/nær lys, baklys og bremselys)	K	K				K		<i>LYS, INSTRUMENTER OG ELEKTRISK UTSTYR</i>
Justering av frontlys				K			K	
Funksjonstest på nødstop bryter og line.	K	K				K		

J: JUSTER R: RENGJØR K: KONTROLLER S: SMØRES B: BYTTES F: FØLG ANVISNING	10 TIMER ELLER 500 KM FØRSTEGANGSERVICE⁽¹⁾							
	HVER UKE ELLER 250 km⁽²⁾							
	HVER MÅNED ELLER 1000 km⁽³⁾							
	EN GANG I ÅRET ELLER 3000 km⁽¹⁾							
	HVERT ANDRE ÅR ELLER 6000 km^{(1) (4)}							
	LAGRING⁽¹⁾							
FØR SESONG⁽¹⁾								
DEL/SERVICEPUNKT								
DRIVSYSTEM								
Variatorreimens tilstand	K	K					K	<i>VARIATORREIM</i>
Justering av variatorreimens høyde	HVER GANG REIMA BYTTES							
Primær og sekundær variator	K		K	R		K	R	<i>VARIATORSYSTEM</i>
Primærvariatores bolt, tiltrekingsmoment	K			K				<i>PRIMÆRVARIATOR</i>
Sekundærvariatores forspenn ⁽¹¹⁾	K			K		K		
Kjedens stramming (ikke modeller med girkasse)	J	J				J		<i>KJEDEHUS ELLER GIRKASSE</i>
Olje kjedehus / girkasse ⁽⁹⁾	K ⁽⁹⁾		K ⁽⁹⁾	⁽⁹⁾		B	K	
Drivakselens ytre lager (aksel uten bremseskive) ⁽⁶⁾	S		S			S		<i>DRIVSYSTEM</i>
Drivakselens ytre lager (aksel med bremseskive)						K		
Variatoraksel (Luftavkjølte modeller) ⁽⁶⁾	S		S			S		<i>DRIVSYSTEM</i>
Beltets tilstand	K		K			K		<i>BELTE</i>
Beltets stramming og sentrering	J	NÅR NØDVENDIG						
BREMSESYSTEM								
Bremsevæske	K	K			B		K	<i>BREMSESYSTEM</i>
Bremseslange, klosser og skive	K	K					K	

J: JUSTER R: RENGJØR K: KONTROLLER S: SMØRES B: BYTTES F: FØLG ANVISNING	10 TIMER ELLER 500 KM FØRSTEGANGSERVICE⁽¹⁾						
	HVER UKE ELLER 250 km ⁽²⁾						
	HVER MÅNED ELLER 1000 km ⁽³⁾						
	EN GANG I ÅRET ELLER 3000 km ⁽¹⁾						
	HVERT ANDRE ÅR ELLER 6000 km ⁽¹⁾ (4)						
	LAGRING ⁽¹⁾						
FØR SESONG ⁽¹⁾							
DEL/SERVICEPUNKT							
FJÆRINGSYSTEM							
Forstilling ⁽⁶⁾ (10)	KS		K	S	KS		<i>FORSTILLING</i>
Boggi ⁽⁶⁾ (10)	K		KS		KS		<i>BOGGI</i>
Boggiens stopp reim(er)			K	K			
STYRESYSTEM							
Styringsmekanisme ⁽⁶⁾	JKS		JK	S	JKS		<i>STYRE OG STYRESYSTEM</i>
Ski og styrestål	K	K			K		<i>SKI OG SKILINJERING</i>
KJØRETØY							
Motorrom	R		R		R		<i>LAGRINGSPROSEDYRE</i>
Vask og beskyttelse av kjøretøyet	F		F		F		

(1) UTFØRES AV EN AUTORISERT SKI-DOO FORHANDLER.

(2) UTFØRES AV EIER.

(3) UTFØRES AV EIER, ELLER HVIS ØNSKET AV EN AUTORISERT SKI-DOO FORHANDLER.

(4) I TILLEGG TIL ALLE PUNKTER VED 3000 KM SERVICE.

(5) UTSLIPP RELATERT.

(6) SMØR ALLTID NÅR KJØRETØYET ER BRUKT UNDER VÅTE FORHOLD (VÅT SNØ, REGN, PUDDER SNØ).

(7) FØR NYE PLUGGER MONTERES VED SESONGKLARGJØRING, ANBEFALES DET Å STARTE MOTOREN MED DE GAMLE PLUGGENE OG BRENNE UT DEN GJENVÆRENDE LAGRINGSOLJEN. DETTE MÅ KUN UTFØRES I ETT GODT VENTILERT OMRÅDE.

(8) UNDER SOMMERLAGRING MÅ BATTERIET LADDES MINST EN GANG I MÅNEDEN.

(9) KUN MODELLER MED GIRKASSE: OLJESKIFT: BYTT OLJE ETTER 10 TIMER / 500 KM OG VED HVER 3000 KM ELLER EN GANG I ÅRET. OLJENIVÅET MÅ KONTROLLERES VED HVER 1000 KM.

(10) HVIS SNØSCOOTEREN ER UTSTYRT MED OVERHALBARE STØTDEPERE MÅ OLJE/GASS SKIFTES VED 1500 KM OG OGSÅ TIDLIGERE VED HARD BRUK. ETTER DETTE SKAL OLJE/GASS SKIFTES VED HVER 3000 KM ELLER EN GANG I ÅRET, AVHENGIG AV HVA SOM KOMMER FØRST.

(11) KUN MODELLER MED GIRKASSE.

10-TIMERSKONTROLL

Vi anbefaler at snøscooteren kontrolleres av en autorisert SKI-DOO-forhandler etter de første 10 timene drift eller 500 km (300 miles) bruk, avhengig av hva som inntrer først. Det første vedlikeholdet er spesielt viktig og må ikke utelates.

OBS!: 10-timerskontrollen bekostes av snøscooterens eier.

Vi anbefaler at denne inspeksjonen signeres av en autorisert SKI-DOO-forhandler.

Dato for inspeksjon etter 10 timer

Signatur autorisert forhandler

Navn på forhandler

VEDLIKEHOLDSPROSEDYRER

Forfilter luftinntaksliddemper

Kontroll av forfilter for luftinntaksliddemper

Kontroller at forfilteret for luftinntaksliddemperen er riktig montert, rengjort og i god stand.



1. Forfilter

Forfilteret tas ut ved å bare trekke det ut.

Forfilteret monteres ved å skyve det tilbake på plass og passe på at det festes skikkelig.

Motorkjølevæske

⚠ VÆR OPPMERKSOM Ikke åpne lokket på kjølevæsketanken mens motoren er varm.

Kjølevæsknivå

Kjølevæsketanken er plassert bak det øvre sidepanelet på høyre side. Se under *KAROSSERI* for prosedyre for å ta den ut.

Nivålinjen for kald væske er like over festeklemmen.

Kontroller kjølevæsknivået ved romtemperatur. Væsken skal være på linjen for kaldt nivå (kald motor) på kjølevæsketanken.

OBS!: Når du kontrollerer kjølevæsknivået ved lav temperatur, kan det være litt under nivålinjen for kald væske.

Når du skal fylle på kjølevæske, løsner du festet for kjølevæsketanken og trekker tanken litt utover for å gi plass til lokket.

Hvis det blir nødvendig å fylle på mye kjølevæske, eller hvis hele systemet må fylles opp, kontakter du en autorisert SKI-DOO-forhandler.

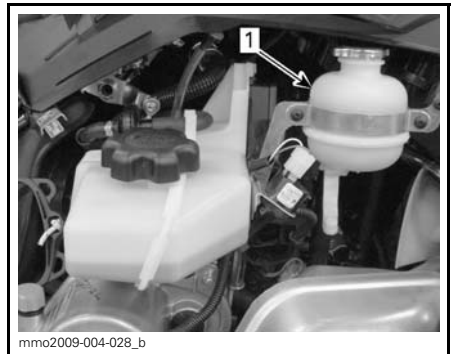

1. Kjølevæskebeholder

Anbefalt motorkjølevæske

Bruk alltid etylenglykolbasert frostvæske som inneholder korrosjonshindrende midler spesielt beregnet for forbrenningsmotorer av aluminium.

Kjølesystemet må fylles med en BRP FERDIGBLANDET KJØLEVÆSKE (P/N 219 700 362) eller med destillert vann og frostvæske (50 % destillert vann, 50 % frostvæske).

Eksosystem

Kontroll av eksosystem

Utblåsningsrøret på eksospotten må sentreres med utløpshullet i bunnpannen. Eksosystemet må være fritt for rust eller lekkasje. Kontroller at alle deler er sikkert på plass.

Kontroller tilstanden til festefjærene, og bytt om nødvendig.

Eksossystemet er laget for å redusere støy og forbedre motorens totale ytelse. Endringer kan være brudd på lokale lover.

OBS! Hvis en komponent i eksosystemet fjernes, endres eller skades, kan omfattende motorskade være resultatet.

Tennplugger

Ta ut tennplugg

1. Ta av tennpluggghetten ved å vrikke og trekke forsiktig.

OBS! Trekk i tennpluggghetten, aldri i tennpluggkabelen.

2. Bruk en egnet koppnøkkel eller tennpluggnøkkelen og skrutrekkerpinnen fra verktøykassen, og skru ut tennpluggen noen omdreininger uten å ta den ut.

3. Rengjør området rundt tennpluggene på sylinderhodet.

OBS! Alvorlig motorskade kan oppstå hvis det kommer partikler inn i forbrenningskammeret.

4. Ta ut tennpluggen.

Sette inn tennplugg

1. Mål åpningen på tennpluggen, se *SPEISIFIKASJONER*.

OBS!: Åpningen kan ikke justeres. Hvis åpningen er feil, skifter du tennpluggene.

2. Bruk LOCTITE 767 (GLIDESMØREMIDDEL) (P/N 293 800 070) på tennpluggengene.

3. Skru inn tennpluggen for hånd til den kommer i kontakt med sylinderhodet.

4. Bruk en av følgende fremgangsmåter ved endelig tiltrekking:

- Med momentnøkkel (anbefales): trekk til med 27 N•m (20 lbf•ft).
- Med pluggnøkkelen fra verktøysettet: Trekk til med en 1/2 omdreining for en ny tennplugg og 1/10 omdreining for en brukt tennplugg.

5. Koble til tennpluggkabelen.

Motorstopper

Justere motorstopper

Motorstopperen er plassert på venstre motorstøtte foran, foran drivreimskiven.

1. Fjern DESS-nøkkelen fra bryteren.

2. Ta av nedre sidepanel på venstre side. Se *KAROSSERI*.

3. Ta av drivreimvernet. Se *TA AV DRIVREIMVERNET* i denne delen.

4. Løsne de tre boltene som holder motorstopperen til motorstøtten, uten å ta dem av.

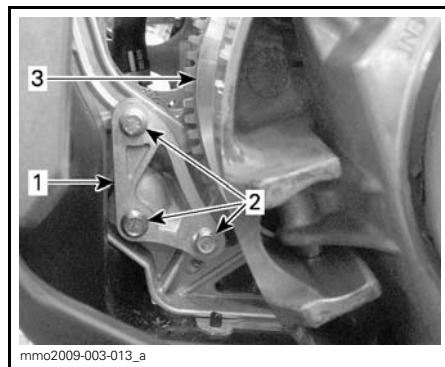

1. Motorstopper
2. Motorstopperskruer
3. Drivreimskive

5. Trykk motorstopperen nedover med fingrene mens du trekker til skruene nok til at det blir kontakt mellom hodene på skruene og overflaten på stopperen.

6. Trekk til skruene med $10\text{N}\cdot\text{m}$ (89 lbf•in).

OBS! Det kan oppstå stor skade på reimskiven hvis motorstopperen og dens skruer ikke monteres riktig.

Bremsevæske

Anbefalt væske

En åpent bremsevæskebeholder kan inneholde forurensning eller kan ha absorbert fuktighet fra luften.

⚠ ADVARSEL

Bruk kun DOT 4-bremsevæske fra en uåpent beholder.

OBS! Unngå alvorlige skader på bremsesystemet ved å ikke bruke andre væsker enn den anbefalte. Bland heller ikke ulike væsker ved påfylling.

Bremsevæsknivå

Snøscooteren må stå på et jevnt underlag før du kontrollerer væsknivåer.

Kontroller om nivået på bremsevæsken (DOT 4) i beholderen er riktig. Fyll på væske (DOT 4) etter behov.

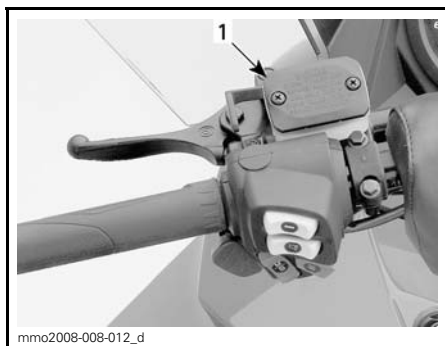

TYPEBILDE

1. Bremsevæskebeholder

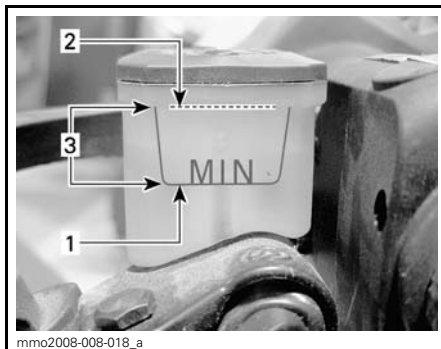

1. Minimum
2. Maksimalt
3. Bruksområde

⚠ ADVARSEL

Unngå å få bremsevæske på huden eller i øynene – den kan gi alvorlige forbrenninger. Vask grundig hvis den kommer i kontakt med huden. Ved kontakt med øynene må øynene straks skylles med store mengder vann i minst 10 minutter. Kontakt deretter umiddelbart lege.

Girolje

Anbefalt girolje

Bruk XP-S SYNTETISK KJEDEKASSE-OLJE (P/N 413 803 300).

OBS! Bruk kun anbefalt oljetype til etterfylling. Ikke bland syntetisk olje med andre oljetyper.

Oljenivå på girboks

Med snøscooteren på et jevnt underlag kontrollerer du oljenivået ved å ta ut kontrollpluggen på venstre side av girkassen.

Oljenivået må nå det gjengede hullets nedre kant.

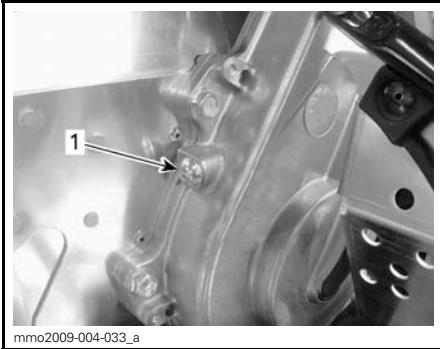

1. Kontroller plugg

Slik fyller du på olje:

1. Ta av påfyllingslokket.



TYPEBILDE

1. Lokk

2. Tøm anbefalt olje i girkassen gjennom påfyllingshullet til oljen kommer ut gjennom hullet for kontrollpluggen.
3. Sett på plass kontrollpluggen, og trekk til med $10 \text{ N}\cdot\text{m}$ (89 lbf•in)

Drivreimvern

Ta av drivreimvernet

⚠ ADVARSEL

Kjør ALDRI motoren:

- Uten at avskjerming og drivreimvernet er sikkert montert.
 - Med panseret og / eller sidepanelene åpnet eller tatt av.
- Prøv ALDRI å justere bevegelige deler mens motoren går.

OBS! Drivreimvernet er med hensikt laget litt for stort for å få en spenning på stifter og holdere og hindre unødvendig støy og vibrasjon. Det er viktig at denne spenningen beholdes når du monterer på vernet igjen.

Ta av nødstoppsnorens hette (DESS-nøkkel).

Se under *KAROSSERI*, og åpne sidepanelet for motorrommet på venstre side.

Ta ut låsesplinten.

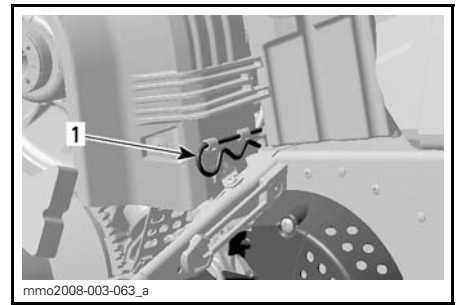

TYPEBILDE

1. Låsesplint

Løft den bakre delen av vernet og løsne det fra tappene foran.

Montere drivreimvern

Når du monterer på drivreimvernet, må du plassere utfresingen mot fronten av snøscooteren.

Plasser drivreimvernåpningene foran over tappene.

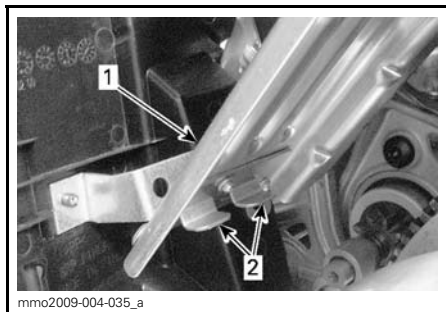

1. Drivreimvern
2. Tapper

Plasser festet over festestangen.



1. Festestang

Plasser bakre del av drivreimvernet over festet og sikre med låsesplinten.

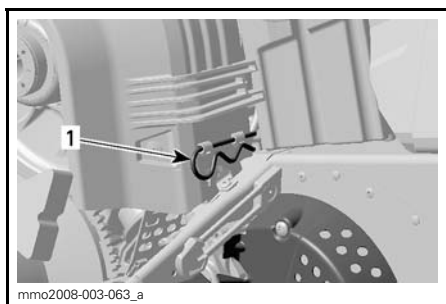

1. Låsesplint

Drivreim

Kontrollere drivreim

Kontroller om det er sprekker, frynser eller unormal slitasje (ujevn slitasje, slitasje på én side, manglende knaster, sprukket konstruksjon). Hvis du finner unormal slitasje, skyldes dette sannsynligvis at reimskivene er feil justert, for høyt turtall på frossen mark, raske oppstarter uten oppvarmingsperiode, rust eller grad på kanten av skiven, olje på beltet eller skjev reservereim. Kontakt en autorisert SKI-DOO-forhandler.

Bytte drivreim (reimskive med ringjustering)

Ta av drivreimen

Fjern DESS-nøkkelen fra bryteren.

1. Åpne venstre sidepanel. Se *KA-ROSSERI*.
2. Ta av drivreimvernet. Se *TA AV DRIVREIMVERNET*.
3. Før du kan åpne den drevne reimskiven og ta av drivreimen må du løse låsemutteren inne i justeringsringen på den drevne reimskiven (ikke ta av låsemutteren).

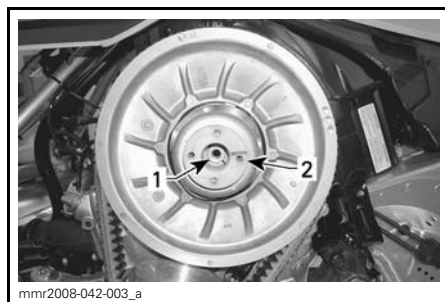

DREVEN REIMSKIVE – RINGTYPE

1. Låsemutter
2. Justeringsring

Bruk følgende verktøy fra verktøyet til å løsne låsemutteren.

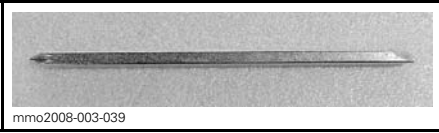

mmo2008-003-039

SKRUTREKKERPINNE

mmo2008-003-040

PIPENØKKEL 16 / 18 MM

Sett skrutrekkerpinnen i den 16 mm pipenøkkelen.

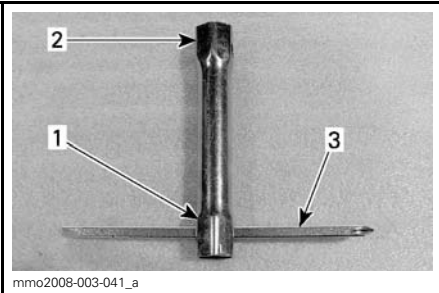

mmo2008-003-041_a

1. 16 mm ende
2. 18 mm ende
3. Skrutrekkerpinne

4. Plasser den 18 mm pipenøkkelen den på låsemutteren.

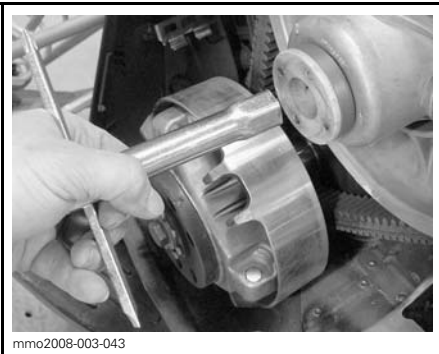

mmo2008-003-043

SETT PÅ VERKTØY

5. Løsne låsemutteren ved å dreie verktøyet mot klokken (± 4 omdreininger).



mmo2008-003-044_a

DREI VERKTØYET MOT KLOKKEN

6. Åpne den drevne reimskiven helt ved å bruke verktøyet for justering av fjæring. Sett inn verktøypinnene i ringhullene, og dreii med klokken.

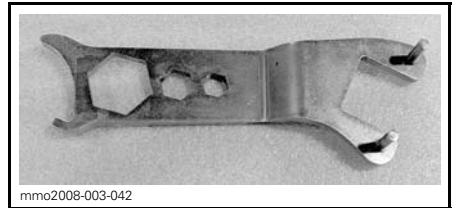

mmo2008-003-042

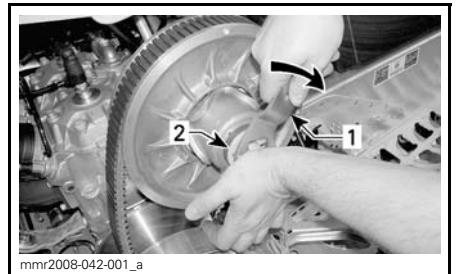
VERKTØY FOR JUSTERING AV FJÆRING

mmr2008-042-001_a

1. Verktøy for justering av fjæring
2. Justeringsring

7. Ta av drivreimen ved å skyve reimen over den øvre kanten på den drevne reimskiven.



Sett på og juster drivreimen. Se *MONTERE OG JUSTERE DRIVREIM*.

Montere og justere drivreim

OBS! Drivreimjusteringen må kontrolleres av en autorisert SKI-DOO-forhandler hver gang det monteres en drivreim, og den må kontrolleres på nytt etter 50 km (30 miles).

Maksimal levetid på drivreimen oppnås når pila på reimen har retning mot fronten av snøscooteren. Det sikrer at riktig rotasjonsretning respekteres.

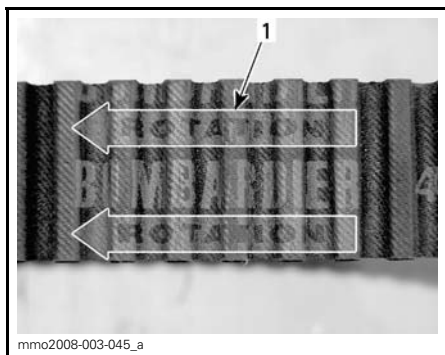

TYPEBILDE

1. Pil som peker mot fronten av snøscooteren.

OBS! Hvis drivreimen går av under kjøring, må du åpne skivene på den drevne reimskiven før du prøver å montere den nye reimen. Se fremgangsmåten under *TA AV DRIVREIM*.

Monter drivreimen.

1. Plasser drivreimen i drivreimskiven, og plasser den deretter i den drevne reimskiven ved å starte nederst.

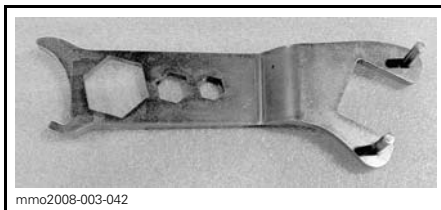

VERKTØY FOR JUSTERING AV FJÆRING

2. Drei justeringsringen mot klokken (± 1 omdreining), og roter deretter drivreimen manuelt for å plassere den riktig mellom skivene på reimskiven. Gjenta denne fremgangsmåten til øvre del av drivreimen når kanten av den drevne reimskiven uten å komme over kanten. 1 mm (0,039 in).

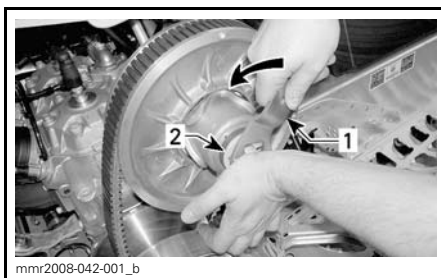

1. Verktøy for justering av fjæring
2. Justeringsring



mmc2008-003-046_a
ROTTER DRIVREIMEN MANUELT

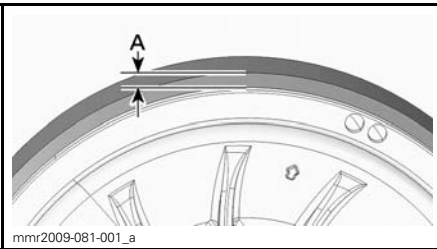

A. 1 mm (0,039 in) maksimum

Når drivreimen er riktig justert, må du kontrollere at svivelringen hviler mot kammen på den drevne reimskiven. Hvis ikke dreier du justeringsringen med klokken for å lene svivelringen mot kammen på den drevne reimskiven.

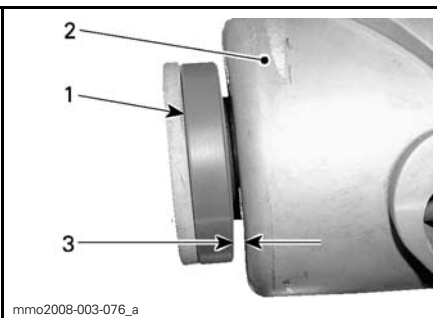

FEIL POSISJON

1. Svivelring
2. Kam på drevne reimskive
3. Ikke i kontakt med drevne reimskive

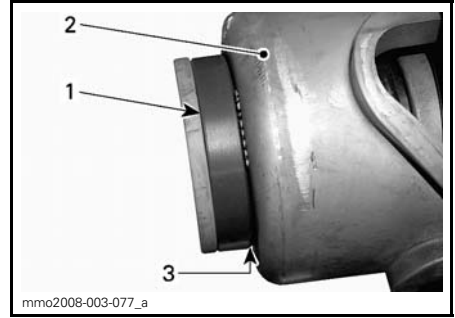

RIKTIG POSISJON

1. Svivelring
2. Kam på drevne reimskive
3. I kontakt med drevne reimskive

OBS! For kraftig tiltrekking av svivelringen vil endre justeringen av drivreimen og redusere reimens levetid.

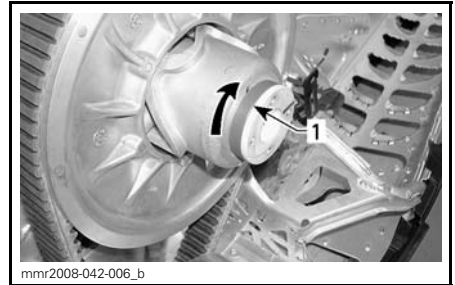

1. Svivelring

Monter drivreimen.

3. Bruk følgende verktøy fra verktøysettet til å trekke til låsemutteren.



DREVNE REIMSKIVE

1. Låsemutter
2. Justeringsring

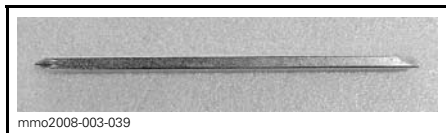

SKRUTREKKERPINNE



PIPENØKKELE 16 / 18 MM

Sett skrutrekkerpinnen i den 16 mm pipenøkkelen.

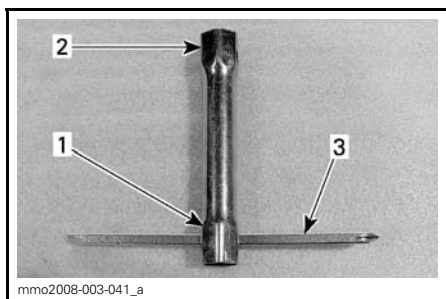

1. 16 mm ende
2. 18 mm ende
3. Skrutrekkerpinne

Plasser den 18 mm pipenøkkelenden på låsemutteren inne i justeringsringen.

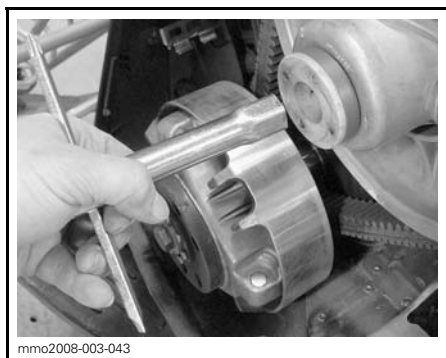

SETT PÅ VERKTØY

4. Trekk til låsemutteren ved å dreie verktøyet med klokken (± 4 omdreininger).



DREI VERKTØYET MED KLOKKEN

5. Sett på plass drivreimvernet. Se *DRIVREIMVERN*.

6. Lukk venstre sidepanel.

Hvis snøscooteren kryper fremover, senker du reimen og monterer beltevernet og sidepanelet, og deretter starter du motoren. Gjenta til snøscooteren står stille.

OBS!: Kontakt en autorisert SKI-DOO-forhandler hvis det ikke er mulig å oppnå riktig justering.

Bytte drivreim (reimskive med skruejustering)

Ta av drivreimen

1. Fjern DESS-nøkkelen fra bryteren.
2. Åpne venstre sidepanel. Se *KAROSSERI*.
3. Ta av drivreimvernet. Se *TA AV DRIVREIMVERN*.
4. Sett in forlengeren for den drevne reimskiven fra verktøysettet i det gjengede hullet på justeringsnavnet, som vist.



mmo2009-010-001

FORLENGER MONTERT PÅ EN DREVNE REIMSKIVE AV SKRUETYPEN

5. Åpne den drevne reimskiven ved å skru inn verktøyet.
6. Ta av reimen ved å skyve den over den øvre kanten på den drevne reimskiven og deretter over drivreimskiven.

Montere drivreim

1. Åpne om nødvendig den drevne reimskiven. Se *TA AV DRIVREIM* ovenfor.
2. Skyv reimen over den drivreimskiven og deretter over den drevne reimskiven.

OBS! Ikke tving eller bruk verktøy til å tvinge beltet på plass, da det kan føre til kutt eller brudd på trådene i reimen.

OBS!: Maksimal levetid på drivreimen oppnås når pila på reimen har retning mot fronten av snøscooteren. Det sikrer at riktig rotasjonsretning respekteres.

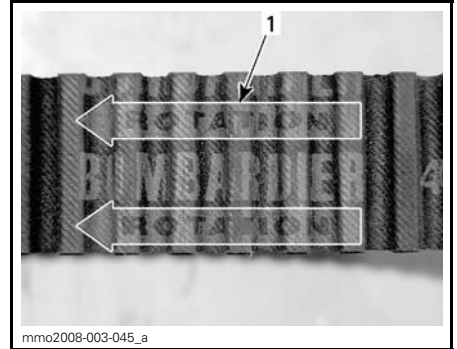

mmo2008-003-045_a

TYPEBILDE

1. Pila som peker mot fronten av snøscooteren.
3. Skru ut og ta av forlengeren for den drevne reimskiven fra reimskiven.
4. Drei den drevne reimskiven flere ganger for å plassere reimen riktig mellom skivene.
5. Monter drivreimvernet. Se *JUSTERE DRIVREIMVERN*.
6. Lukk sidepanelet. Se *KAROSSERI*.
7. Juster beltehøyden hvis et nytt belte ble montert. Se *JUSTERE DRIVREIMENS HØYDE* nedenfor.

Justere drivreimens høyde (skruejustering)

Justering av drivreimens høyde må utføres hver gang det monteres en ny drivreim.

Slik justerer du drivreimens høyde:

1. Fjern DESS-nøkkelen fra bryteren.
2. Åpne venstre sidepanel. Se *KAROSSERI*.
3. Ta av drivreimvernet. Se *TA AV DRIVREIMVERN*.
4. Hindre at justeringsskruene dreies ved å bruke en 3 mm sekskantnøkkel (Allen), og løsne begge låsemutrene med en 10 mm åpen skrunøkkel.

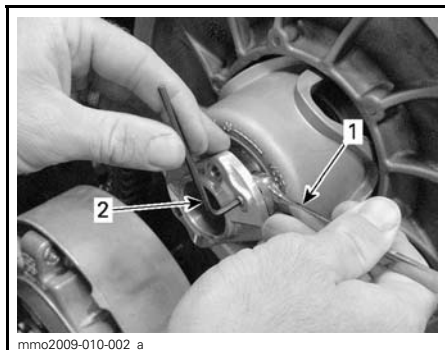

LØSNE LÅSEMUTRENE

1. 3 mm sekskantnøkkel (Allen)
2. 10 mm åpen skrunøkkel

5. Drei justeringskruen en 1/4 omdreining om gangen, og roter deretter den drevne reimskiven slik at reimen setter seg riktig mellom skivene. Gjenta til øvre del av drivreimen når kanten av den drevne reimskiven uten å komme over kanten. 1 mm (0,039 in).

OBS! Drei justeringskruene med klokken for å senke reimen i reimskiven. Drei justeringskruene mot klokken for å heve reimen i reimskiven.

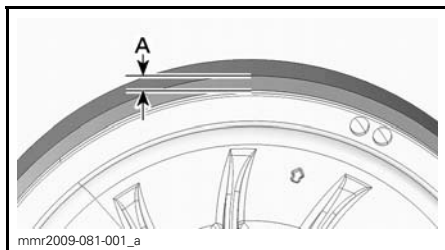

- A. 1 mm (0,039 in) maksimum

6. Still den andre justeringskruen slik at den hviler på stålringen.

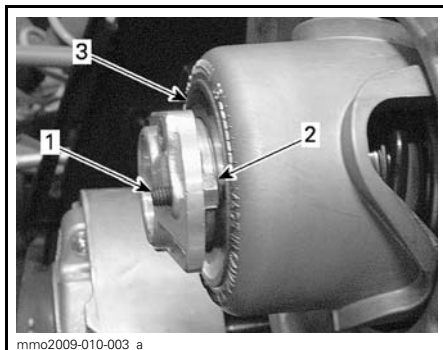

1. Justeringskruer
2. Låsemutter
3. Stålring

7. Hindre at justeringskruene dreies, og trekk til låsemutrene mot justeringsnavnet med 5 N•m (44 lbf•in).
8. Monter drivreimvernet. Se *JUSTERE DRIVREIMVERN*.
9. Lukk sidepanelet. Se *KAROSSERI*.

Hvis snøscooteren kryper fremover, senker du reimen og monterer beltevernet og sidepanelet, og deretter starter du motoren. Gjenta til snøscooteren står stille.

OBS! Kontakt en autorisert SKI-DOO-forhandler hvis det ikke er mulig å oppnå riktig justering.

Drivreimskive

Justering av drivreimskive

Drivreimskiven er kalibrert for bruk ved havflaten.

⚠ ADVARSEL

Ta av nødstoppsnørens hette (DESS-nøkkel) før du justerer. Snøscooteren må være parkert på et sikkert sted borte fra sporet.

Drivreimskiven er fabrikkkalibrert for å overføre maksimal motoreffekt på et forhåndsdefinert turtall. Faktorer som temperatur i omgivelsene, høyde over

havet, værforhold eller underlagets tilstand kan endre dette turtallet og dermed påvirke snøscooterens effekt.

Denne justerbare drivreimskiven gir mulighet til å justere turtallet på motoren for å få maksimal effekt.

Kalibreringskruene må justeres slik at det aktuelle maksimale turtallet er i samsvar med turtallet for maksimal effekt.

MOTOR	MAKSIMALT HK VED TURTALL
600 HO SDI	8100 o/min (± 100)

OBS!: Bruk et nøyaktig digitalt takometer til å justere motorens turtall.

OBS!: Justeringen har betydning bare for høyt turtall.

Kalibreringskruen har et hakk oppe på hodet.

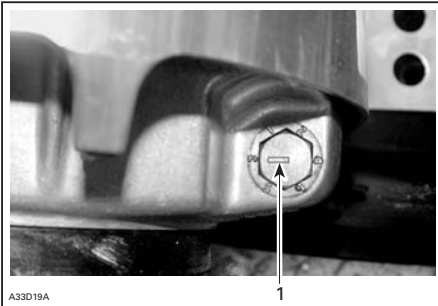

TYPEBILDE

1. Hakk

Det er seks posisjoner nummerert fra 1 til 6.

Hver posisjon endrer det maksimale turtallet med omtrent 200 o/min.

Lavere posisjonstill reduserer motorens turtall i trinn på 200 o/min, og høyere posisjonstill øker motorens turtall i trinn på 200 o/min.

Eksempel:

Kalibreringskruen står i posisjon 4 og endres til posisjon 6. Maksimale turtall øker da med 400 o/min.

Fremgangsmåte

Løsne låsemutteren akkurat nok til å trekke justeringskruen litt ut, og juster til ønsket posisjon. Ikke ta låsemutteren helt av. Trekk til låsemutterne med 10 N•m (89 lbf•in).

OBS! Ikke ta kalibreringskruen helt ut slik at den indre stoppskiven kan falle av. Juster alltid alle tre kalibreringskruene, og pass på at de settes til samme posisjon.

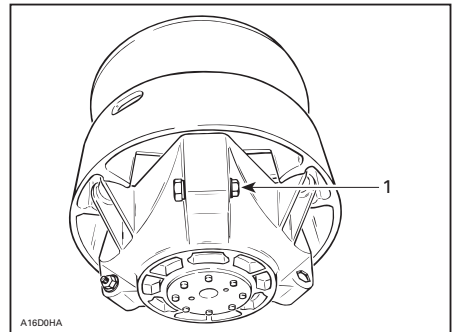

TYPEBILDE

1. Løsne akkurat nok til at kalibreringskruen kan dreies

⚠ ADVARSEL

IKKE demonter eller endre drivreimskiven.

Feil montering eller endring kan føre til at reimskiven plutselig eksploderer under belastningen som genereres av den høye rotasjonshastigheten. Det kan føre til alvorlig personskade og mulighet for dødsfall.

Kontakt din SKI-DOO-forhandler for vedlikehold eller service på drivreimskiven. Feil service eller vedlikehold kan påvirke ytelsen og redusere reimens levetid. Følg alltid vedlikeholdsplanene.

! ADVARSEL

Kjør ALDRI motoren:

- Uten at avskjerming og drivreimvernet er sikkert montert.
- Med panseret og / eller sidepanelene åpnet eller tatt av.

Prøv ALDRI å justere bevegelige deler mens motoren går.

Belte**Kontroll av belte****! ADVARSEL**

Ta av nødstoppsnørens hette (DESS-nøkkelen) før du utfører vedlikehold eller justeringen, hvis ikke noe annet er spesifisert. Snøscooteren må være parkert på et sikkert sted borte fra sporet.

Ta av nødstoppsnørens hette (DESS-nøkkelen).

Løft bakenden av snøscooteren fra bakken og støtt den med et bredt mekanisk snøscooterstativ med avbøyingspanel. Mens motoren er av roterer du beltet med hendene og kontrollerer tilstanden. Hvis det er slitt eller skadet eller hvis fibrene vises, eller hvis du oppdager manglende eller defekte innlegg eller førere, kontakter du en autorisert SKI-DOO-forhandler.

! ADVARSEL

Å kjøre med ødelagt belte kan føre til at du mister kontrollen, og resultere i alvorlig personskade eller dødsfall.

Beltets stramming og justering

OBS!: Beltets stramming og justering henger sammen. Ikke juster bare én av dem.

! ADVARSEL

Slik unngår du alvorlige skader på personer i nærheten av snøscooteren:

- Stå ALDRI bak eller i nærheten av et belte som går rundt.
- Bruk alltid et bredt snøscooterstativ med avbøyingspanel til snøscooteren.
- Når beltet er løftet fra bakken, må det alltid kjøres med lavest mulig hastighet.

Sentrifugalkraften kan føre til at grus, biter av et istykkerrevet belte eller helt løsrevet belte blir kastet voldsomt bakover ut av tunnelen med stor kraft, noe som kan føre til at du mister et bein eller får andre alvorlige skader.

Stramming

OBS!: Kjør snøscooteren i snø i 15 til 20 minutter før du justerer strammingen på beltet.

Ta av nødstoppsnørens hette (DESS-nøkkelen).

Løft bakenden av snøscooteren og støtt den i et bredt mekanisk snøscooterstativ.

La fjæringen utvide seg normalt, og kontroller åpningen halvveis mellom mellomhjulene foran og bak. Mål mellom bunnen av glideskoen og innsiden av beltet. Avstanden skal være som angitt i *SPESIFIKASJONER*i slutten av denne håndboken. Hvis beltestrammingen er for løs, får beltet en tendens til å støte.

OBS!: En beltestrammingstester (P/N 414 348 200) kan brukes til å måle nedbøyingen og kraften som brukes.

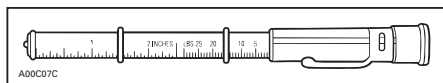

BELTESTRAMMINGSTESTER

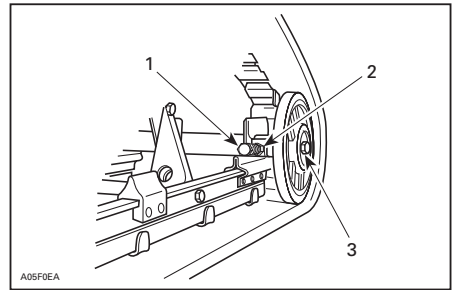
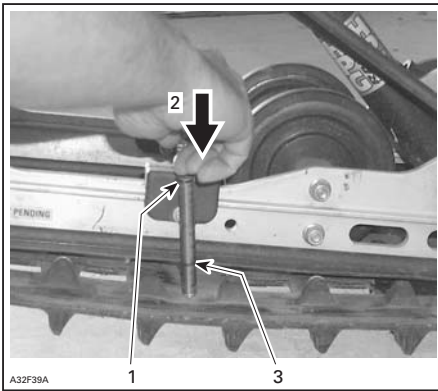
**TYPEBILDE**

1. Justeringsbolt
2. Låsemutter
3. Festebolt på mellomhjul

1. Trekk til låsemutterne og festeboltene på mellomhjulet.
2. Kontroller justering av beltet som beskrevet ovenfor.

Justering

⚠ **ADVARSEL**

Før du kontrollere beltets justering må du kontrollere at beltet er fri for partikler som kan kastes ut når beltet roterer. Hold hender, verktøy, føtter og klær unna beltet. Løft alltid snøscooteren opp på et bredt stativ med avbøyingspanel. Kontroller at ingen står i nærheten av snøscooteren, spesielt bak beltet. Ikke roter beltet med høy hastighet.

Sentrifugalkraften kan føre til at partikler, biter av et istykkerrevet belte eller helt løsrevet belte blir kastet voldsomt bakover ut av tunnelen med stor kraft, noe som kan føre til at du mister et bein eller får andre alvorlige skader.

Start motoren, og akselerer litt slik at beltet så vidt beveger seg. Dette må skje i løpet av kort tid (omtrent 5 sekunder).

Kontroller at beltet er godt sentrert med samme avstand på begge sider mellom kantene av belteførerne og gli-deskoene.

TYPEBILDE

1. O-ring øverst på verktøyet plassert på 7,3 kg (16 lb)
2. Trykk på øverste del av verktøyet til det kommer i kontakt med O-ringene.
3. Målt nedbøying av beltet

OBS! For stramt belte fører til tapt effekt og høy belastning på fjæringen.

Slik justerer du strammingen på beltet:

- Ta av nødstoppsnoren's hette (DESS-nøkkel).
- Ta av hjulkapslene bak (hvis den er utstyrt med det).
- Løsne festeboltene på bakre mellomhjul.
- Løsne låsemutterne, og drei deretter justeringsboltene for å justere.

Kontakt en autorisert SKI-DOO-forhandler hvis det ikke er mulig å justere strammingen riktig.

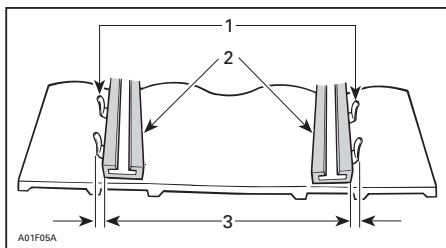

1. Førere
2. Glidesko
3. Samme avstand

Hvis den ikke er sentrert, justerer du på følgende måte:

⚠ ADVARSEL

Ta av nødstoppsnørens hette (DESS-nøkkelen) før du utfører vedlikehold eller justeringen, hvis ikke noe annet er spesifisert. Snøscooteren må være parkert på et sikkert sted borte fra sporet.

1. Ta av nødstoppsnørens hette (DESS-nøkkelen).
2. Løsne festeboltene på bakre mellomhjul.
3. Trekk til justeringsbolten på den siden der glideskoen har størst avstand til sporførerne.

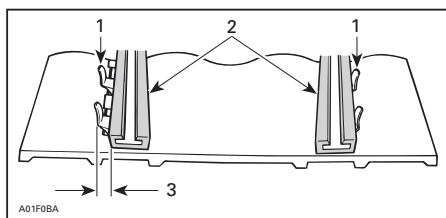

1. Førere
2. Glidesko
3. Trekk til på denne siden

4. Trekk til låsemutterne
5. Trekk til festeboltene på mellomhjulet med 48 N•m (35 lbf•ft).

⚠ ADVARSEL

Kontroller at alle fester er skikkelig trukket til slik at mellomhjulet ikke kan løsne eller få beltet låse seg.

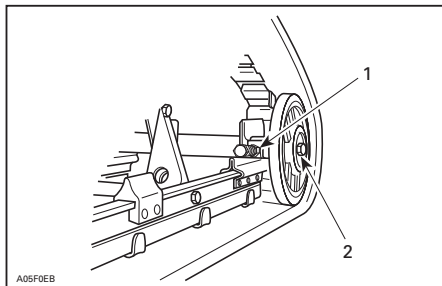

TYPEBILDE

1. Låsemutter
2. Festebolter

6. Start motoren, og roter beltet sakte for å kontrollere justeringen på nytt.
7. Plasser snøscooteren på bakken igjen.
8. Monter hjulkapslene bak hvis den er utstyrt med det.

Fjæring

Tilstanden til fjæringen bak

Kontroller visuelt alle komponenter i fjæringen inkludert glidesko, fjærer, hjul osv.

OBS!: Ved normal kjøring vil snø fungere som smøring og kjølevæske på glideskoene. Omfattende kjøring på is eller snø med sand vil føre til at varmen absorberes og føre til raskere slitasje av glideskobelegget.

Tilstanden til stoppreimen for fjæringen

Kontroller om det er slitasje eller skader på stoppreimen og om bolter og muttere er trukket til. Hvis de er løse, kontrollerer du om hullene er de-

formert. Skift ut hvis det er nødvendig. Trekk til mutrene med 9 N•m (80 lbf•in).

Smøring av fjæring bak

Smør fjæringen bak gjennom smøre-
niplene med FETT FOR OPPHENG
(P/N 293 550 033). Se vedlikeholdsin-
tervall under *VEDLIKEHOLDSPLAN*.

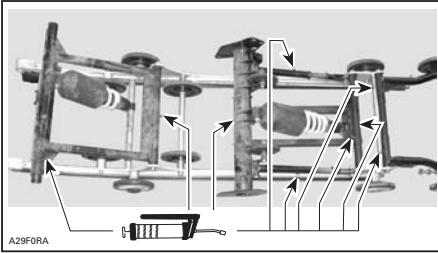

PLASSERING AV SMØRENIPLER

Tilstand styring og fjæring foran

Kontroller visuelt om komponenter er trukket til på styringen og i fjæringen foran (styrearmer, kontrollarmer og koblinger, parallellstag, kuleledd, skibolter, skiben osv.). Kontakt om nødvendig en autorisert SKI-DOO-forhandler.

Ski

Slitasje og tilstand til ski og skinner

Kontroller tilstanden til skiene og skikarbidskinnene. Kontakt en autorisert SKI-DOO-forhandler hvis det er slitasje.

⚠ ADVARSEL

Stor slitasje på ski og/eller skinner vil ha negativ innvirkning på kontrollen over snøscooteren.

Sikringer

Kontrollere sikringer

Det elektriske systemet er beskyttet med sikringer.

Kontroller tilstanden til sikringen, og bytt den om nødvendig.

Trekk ut sikringen for å fjerne den fra holderen. Kontroller om glødestråden har smeltet.

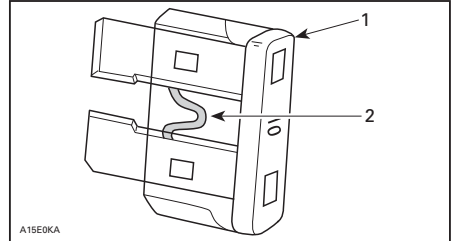

1. Sikring
2. Kontroller om den er smeltet

OBS! Ikke bruk en sikring med høyere ampereverdi da det kan føre til alvorlig skade på de elektriske komponentene og / eller utgjøre en fare for brann.

⚠ ADVARSEL

Hvis sikringen har gått, må årsaken til feilen finnes og rettes før motoren startes på nytt. Kontakt en autorisert SKI-DOO-forhandler for vedlikehold.

Plassering av sikringer

Sikringsboksen foran er plassert bak trekket på forsetet på den nedre venstre delen foran på setet.

Se dekalen inne i sikringsboksen eller under *SPESIFIKASJONER* for identifi-
sering av sikringer.

For å få tilgang til sikringsboksen trekker du i den hvite remsen på den nedre delen av trekket som vist.



mmo2009-004-036_a

TREKK REMSE



mmo2009-004-037_a

1. Sikringsboks

Lukk trekket ved å skyve remsen tilbake i aluminiumsutstikket.

Lys

Kontroller alltid at lyspærene fungerer etter at de er byttet.

Bytte lyspære i frontlys

OBS! Berør aldri glasset på en halogenpære med fingrene. Det reduserer levetiden. Hvis du har berørt glasset, rengjør du det med isopropylalkohol, som ikke etterlater noen hinne på pæren.

1. Bruk en liten skrutrekker til å løsne låsetappene på flerfunksjonsmåleren.

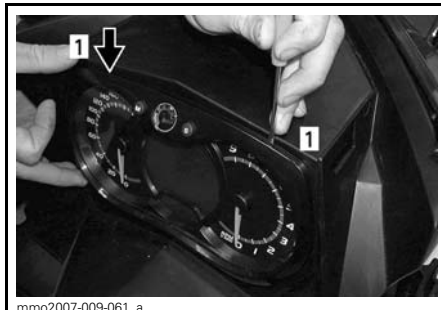

mmo2007-009-061_a

1. Låsetapp

2. Trekk forsiktig i flerfunksjonsmåleren, og legg den til siden.



mmo2007-009-062_a

3. Koble fra kontakten på den utbrente pæren. Ta av gummimansjetten.

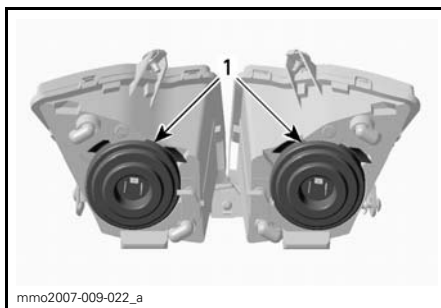

mmo2007-009-022_a

1. Gummimansjetter

4. Trykk og dra begge sider av feste-klipset samtidig for å løsne den fra lyspærestøtten.

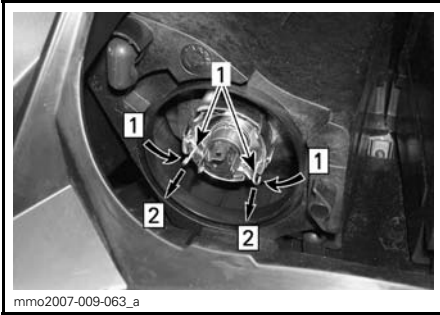

Steg 1: Trykk på begge sider
Steg 2: Dra for å løsne

1. Festeklips

5. Ta ut lyspæren, og sett inn en ny.
Monter delene riktig på plass igjen.



TA UT LYSPÆREN, OG SETT INN EN NY

Justering av frontlysene

Ta ut flerfunksjonsmåleren. Se *BYTTE LYSPÆRE I FRONTLYS*. Drei justeringsknappen for justering av frontlyses høyde.

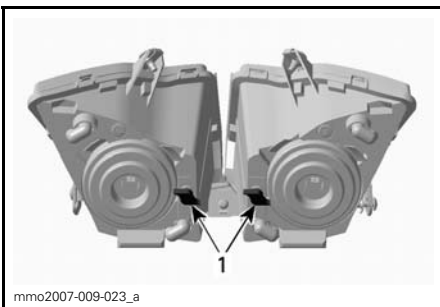

TYPEBILDE

1. Knapper

Bytte lyspære i baklys

1. Trekk forsiktig i begge endene av baklysinnfatningen samtidig.

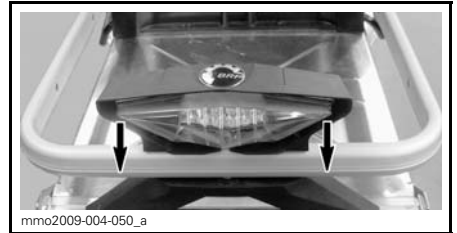

OBS! Plastfestepinnene kan brytes i stykker hvis baklysinnfatningen tvinges sidelengs. Unngå sidelengs bevegelse når du trekker ut baklyset.

2. Ta ut lampesokkelen fra baklysinnfatningen.

2.1 Drei sokkelen mot klokken.

2.2 Trekk ut sokkelen.

3. Bytt lyspæren.

4. Fest sokkelen i baklysinnfatningen.

5. Trykk baklysinnfatningen på plass igjen.

Karosseri

Panser

⚠ ADVARSEL

Bruk aldri snøscooterens panseret mens panseret er tatt av.

Ta av panseret

1. Ta av de øvre sidepanelene som forklart nedenfor.

2. Hekt av gummistroppene på begge sider.



mmo2009-004-038_a

1. Gummistropp

3. Skyv panseret fremover for å frigjøre tappene fra åpningene.

Sette på panseret

1. Plasser tappene på fremsiden og midten av panseret i sporene på bunnpannen.

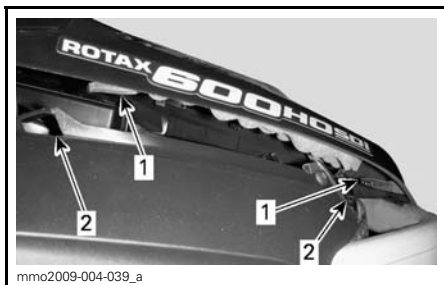

mmo2009-004-039_a

1. Tapper
2. Åpninger

2. Skyv panseret mot frontlyktene til det stopper.
3. Hekt på gummistroppene.

Øvre sidepaneler

⚠ ADVARSEL
 Bruk aldri snøscooteren mens sidepaneler er åpnet eller tatt av.

Ta av øvre sidepanel

1. Hekt av gummistroppen.

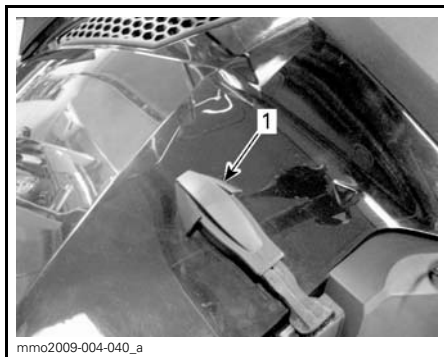

mmo2009-004-040_a

1. Gummistropp

2. Løft av den bakre delen av panelet for å frigjøre plasttappene fra konsollen.
3. Skyv panelet tilbake.

Montere øvre sidepanel

1. Sett inn de nedre tappene foran i de øvre bunnpannesporene.

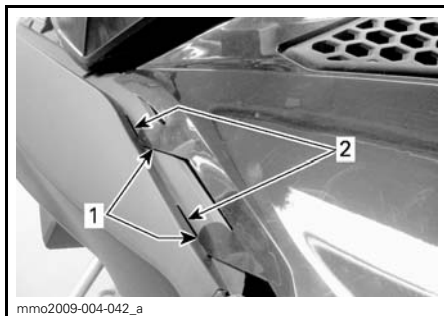

mmo2009-004-042_a

1. Tapper
2. Åpninger

2. Sett inn de øvre, midtre tappene i konsollen.

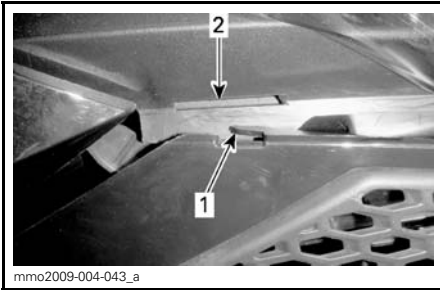

mmo2009-004-043_a

1. *Tapp*
2. *Åpning*

3. Sett inn den bakre tappen i konsollen.

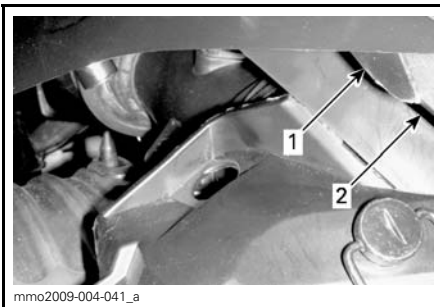

mmo2009-004-041_a

1. *Tapp*
2. *Åpning*

4. Juster og sett inn begge de sylindriske førerne i de runde hullene på det nedre sidepanelet.

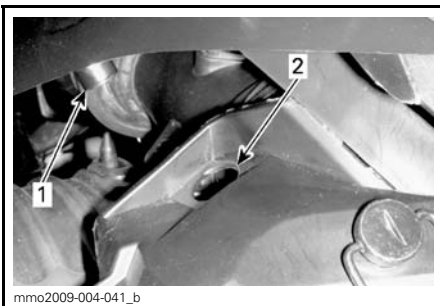

mmo2009-004-041_b

1. *Sylindrisk fører*
2. *Hull*

5. Hekt på gummistropp.

Nedre sidepaneler

⚠ ADVARSEL

Bruk aldri snøscooteren mens sidepaneler er åpnet eller tatt av.

Åpne nedre sidepanel

1. Ta av det øvre sidepanelet som forklart ovenfor.
2. Hekt av gummistroppen.

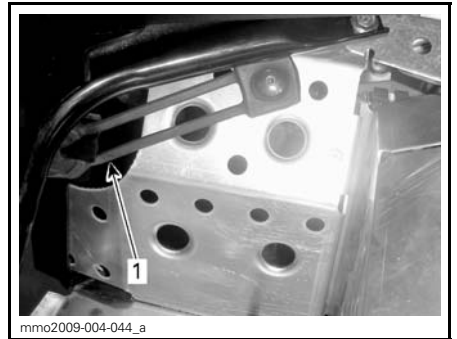

mmo2009-004-044_a

1. *Gummistropp*

3. Drei klemmen 1/4 omdreining mot klokken for å låse.

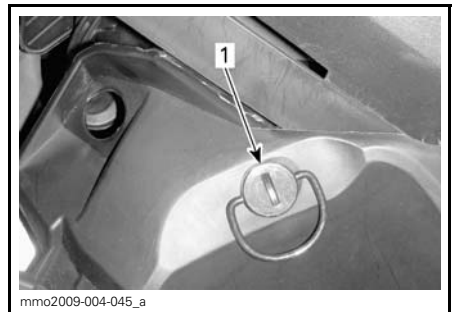

mmo2009-004-045_a

1. *Klemme*

4. Løft den bakre delen av sidepanelet litt, og åpne deretter sidelengs.

Lukke nedre sidepanel

1. Sett inn den øvre tappen foran i det øvre bunnpannesporet.

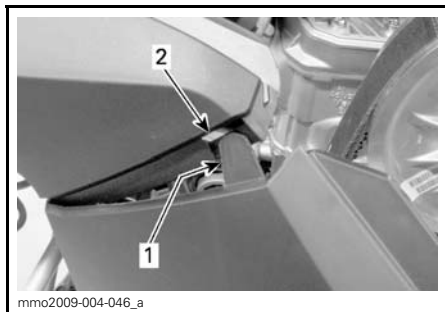

mmo2009-004-046_a

1. Tapp
 2. Åpning
2. Sett inn den nedre delen av sidepanelet over aluminiumskarsseriet og aluminiumstappene i panelsporet.

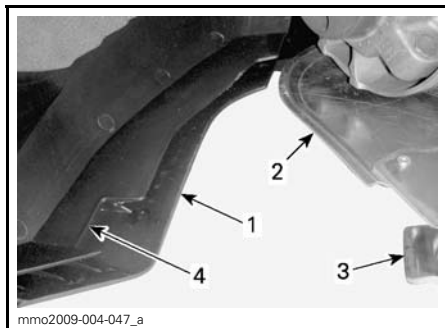

mmo2009-004-047_a

1. Nedre del
 2. Aluminiumskarsseri
 3. Aluminiumstapp
 4. Panelspor
3. Sett inn den nedre, bakre tapen i tunnelsporet.

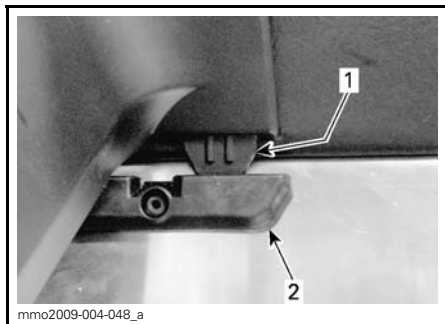

mmo2009-004-048_a

1. Tapp
2. Åpning

4. Hekt på gummistroppen.
5. Lås klemmen ved å dreie den 1/4 omdreining med klokken.

Ta av / monterer nedre sidepanel

1. Åpne det nedre sidepanelet som forklart ovenfor.
2. Løft opp fremre del av sidepanelet, og frigjør den nedre hengselen fra sporet.
3. Frigjør den øvre hengselen ved å senke panelet.

Bruk omvendt fremgangsmåte ved montering.

Rengjøring og beskyttelse

Fjern skitt eller rust.

Bruk bare flanellkluter eller lignende hvis du skal rengjøre hele snøscooteren.

OBS! Det er viktig å bruke flanellkluter eller lignende på vindskjermer og panser for å unngå å skade overflaten under rengjøring.

Til å fjerne fett, olje og skitt bruker du Heavy Duty Cleaner (P/N 293 110 001) (spraykanne 400 g) og (P/N 293 110 002) (4 l).

OBS! Ikke bruk Heavy Duty Cleaner på dekaler og vinyl.

Til å fjerne smuss som sitter godt på vinyl- og plastoverflater, bruker du Vinyl & Plastic Cleaner ((P/N 413 711 200) (6 x 1 l)).

Til å fjerne striper på vindskjermen eller panseret bruker du Scratch Remover Kit (P/N 861 774 800).

OBS! Rengjør aldri plastdeler eller panseret med sterkt rengjøringsmiddel, avfettingsmiddel, tynner, aceton, produkter som inneholder klor eller lignende.

Voks lakkerte deler av snøscooteren for å gi bedre beskyttelse.

OBS!: Bruk voks bare på glatte overflater.

OPPBEVARING OG KLARGJØRING FØR SESONGSTART

ADVARSEL

Få en autorisert SKI-DOO-forhandler til å kontrollere drivstoffsystemets og oljesystemets generelle tilstand slik det er angitt i *VEDLIKE-HOLDSPLAN*.

Klargjøring før sesongstart

Kontakt en autorisert SKI-DOO-forhandler for klargjøring av snøscooteren.

Lagring

Om sommeren eller når snøscooteren ikke skal brukes i løpet av tre måneder eller mer, må den lagres på riktig måte.

Kontakt en autorisert SKI-DOO-forhandler for klargjøring av snøscooteren.

Det anbefales å rengjøre hele snøscooteren slik at det blir bedre å utføre inspeksjon og smøre komponentene.

Når lagringsprosedyren er utført, blokkerer du eksospotten med rene kluter.

Løft opp bakenden av snøscooteren til beltet kommer klar av bakken. Monter et bredt mekanisk snøscooterstativ med avbøyingspanel til snøscooteren.

ADVARSEL

Ikke forsøk å løfte snøscooteren med bare hendene. Bruk egnede løfteverktøy eller få hjelp til å fordele belastningen slik at du unngår forstrekninger.

OBS! Ikke reduser beltestrammingen.

Beskytt snøscooteren med egnet beskyttelse for å hindre oppsamling av støv under lagring.

OBS! Snøscooteren må lagres på et kjølig og tørt sted og dekkes med en presenning som ikke er gjennom-siktig, men gir ventilasjon. Det vil hindre at solstråler og smuss påvirker plastkomponenter og snøscooterens finish.

TEKNISKE INFORMASJON

IDENTIFIKASJON AV SNØSCOOTEREN

Dekal med beskrivelse av snøscooteren

Dekalen med beskrivelse av snøscooteren befinner seg på høyre side av tunnelen.

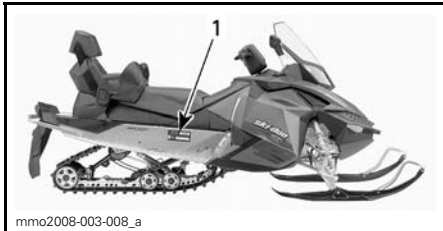

TYPEBILDE

1. Merke med scooterdetaljer

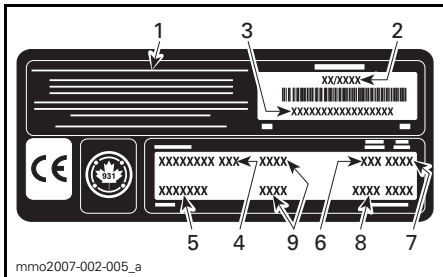

MERKE MED SCOOTERDETALJER

1. Navn på produsent
2. Produksjonsdato
3. Snøscooterens identifikasjonsnummer (V.I.N.)
4. Modellnavn
5. Ekstraustyr
6. Motortype
7. Årsmodell
8. Fargekoder
9. Vekt/effekt (europeiske modeller)

Serienumre

Snøscooterens hovedkomponenter (motor og ramme) identifiseres via ulike serienumre. Det kan noen ganger være nødvendig å finne disse numrene for garantiformål eller for å spore snøscooteren i tilfelle den blir borte. Den autoriserte SKI-DOO-forhandleren vil be om disse numrene hvis du fremsetter krav om garanti. BRP oppfyller ingen garanti hvis motorens serienummer eller snøscooterens identifi-

kasjonsnummer (V.I.N.) er fjernet eller på noen måte ødelagt. Vi anbefaler på det sterkeste at du noterer deg alle serienumre på snøscooteren og gir dem til forsikringsselskapet ditt.

Plassering av snøscooterens identifikasjonsnummer (V.I.N.)

V.I.N. er skrevet på dekalen med beskrivelse av snøscooteren. Se ovenfor. Det er også gravert inn i tunnelen i nærheten av dekalen med beskrivelse av snøscooteren.

Plassering av modellnummer

Modellnummeret er en del av snøscooterens identifikasjonsnummer (V.I.N.).

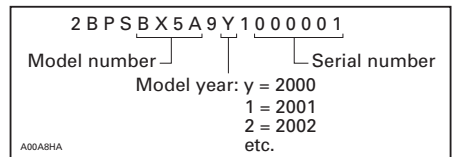

V.I.N.-BESKRIVELSE

Plassering av motorens serienummer

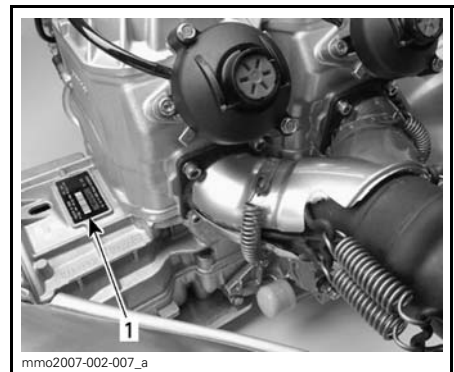

TYPEBILDE – 600 HO SDI-MOTOR

1. Motorens serienummer

EC-samsvarserklæringen vises ikke i denne versjonen av brukerhåndboken.

Se den trykte versjonen som ble levert sammen med kjøretøyet.

EPA-SERTIFISERTE MOTORER

Vedlikehold, utskifting eller reparasjon av kontrollinnretningen og kontrollsystemet for utslipp kan utføres på alle steder hvor de reparerer snøscootere med gnisttenning (SI).

Informasjon om utslipp fra motor

Produsentens ansvar

Snøscooterprodusenter som produserer motorer for snøscootere må bestemme utslippsnivåene for motorer i hver hestekreftklasse, fra 2007-modellene, og få disse godkjent av Environmental Protection Agency (EPA) i USA. Under produksjonen må hver snøscooter utstyres med et utslippskontrollmerke hvor det står utslippsnivå og motorspesifikasjoner.

Forhandlerens ansvar

Når det utføres vedlikeholdsarbeid på en sertifisert SKI-DOO-snøscooter som har utslippskontrollmerke, må justeringer gjøres i samsvar med oftestillte fabrikkspesifikasjoner.

Utskifting eller reparasjon av utslippssrelaterte deler må utføres slik at utslippsnivåene forblir innenfor rammene for de godkjente standardene.

Forhandlere må ikke endre motoren på en måte som kan forandre hestekreftene eller tillate utslippsnivåene å overgå de forhåndsbestemte fabrikkspesifikasjonene.

Unntak inkluderer endringer som må utføres av produsenten, slik som justeringer i forhold til høyde over havet.

Eierens ansvar

Eieren/føreren må sørge for at motoren vedlikeholdes slik at utslippsnivået forblir innenfor rammene for godkjente standarder.

Eieren/føreren må ikke selv, eller tillate noen andre, å endre motoren på noen måte som kan forandre hestekreftene

eller tillate utslippsnivåene å overgå de forhåndsbestemte fabrikkspesifikasjonene.

Utslippsforskrifter fra EPA

Alle SKI-DOO-snøscootere av 2009-modell og nyere som er produsert av BRP, er godkjente av EPA. De innfrir kravene i EPAs forskrifter om kontroll av luftforurensing fra nye snøscootermotorer. Denne godkjenningen er betinget av visse justeringer som bestemmes av fabrikkstandarder. Av denne grunn må fabrikkens serviceprosedyrer følges nøyaktig og, når det lar seg gjøre, beholde den originale designen.

Ansvaret nevnt ovenfor er generelt og på ingen måte en komplett liste over reglene og forskriftene vedrørende EPAs krav når det gjelder eksosutslipp fra snøscooterprodukter. Hvis du ønsker mer detaljert informasjon om dette emnet, kan du kontakte følgende steder:

Post:

U.S. Environmental Protection Agency
Office of Transportation and Air Quality
1200 Pennsylvania Ave. NW
Mail Code 6403J
Washington D.C. 20460

Internett-webområde:

www.epa.gov/otaq/

SPESIFIKASJONER

Expedition TUV 600 HO SDI

MOTOR		
Motorstype	Rotax 593, væskekjølt m/bladventil, 3D-RAVE	
Sylindere	2	
Slagvolum	594,4 cc (36,3 in ³)	
Sylinderdiameter	72 mm (2,8 tommer)	
Slaglengde	73 mm (2,9 tommer)	
Maksimalt hk ved turtall	8100 o/min	
Drivstoffinnsprøytningssystem	SDI (semi-direkte innsprøytning)	
Eksossystem	Enkelt avstemt rør, skjermlydpotte	
Motorolje	XP-S syntetisk 2-takts blandingsolje (P/N 293 600 101)	
Kapasitet motoroljetank	2,8 l (84,5 US oz)	
Kjølevæske	Etylglykol/vann-blanding (50 % frostvæske, 50 % destillert vann). Bruk BRP ferdigblandet kjølevæske eller en kjølevæske spesielt beregnet for aluminiummotorer	
Anbefalt drivstoff	Blyfri bensin	
Minimum oktantall	I Nord-Amerika	(87 (RON + MON)/2)
	Utenfor Nord-Amerika	95 RON
Kapasitet drivstofftank	45 l (11,9 US gal)	
DRIVSYSTEM		
Drivreimskive	Type	TRA III
	Start innkobling	3000 o/min
Type dreven reimskive	QRS	
Antall tenner drivkjedehjul	8	
Girboksolje	XP-S syntetisk kjedekasseolje	
Kapasitet girolje	700 ml (23,7 US oz)	
Girutveksling	1.	1:3,23
	2.	1:1,98
	R	1:3,76
Nominell bredde belte	500 mm (20 tommer)	

DRIVSYSTEM (fortsatt)		
Nominell lengde belte		3923 mm (156 tommer)
Høyde sporprofil		31,8 mm (1,25 tommer)
Beltestramming	Nedbøying	40 til 50 mm (1,575 til 1,969 tommer)
	Kraft ⁽¹⁾	7,3 kg (16 lb)
Beltejustering		Lik avstand mellom kantene på belteførerne og glideskoene
BREMSESYSTEM		
Bremsesystem		Hydraulisk, REV-XP-bremser
Bremsevæske		DOT 4
OPPHENG		
Fjæring foran		REV-XP
Støtdemper foran	Canada/USA	Bevegelseskontroll
	Europa	HPG
Maks. utslag fjæring foran		210 mm (8,2 tommer)
Fjæring bak		RGC - A
Støtdemperarm foran	Canada/USA	Bevegelseskontroll
	Europa	HPG
Støtdemperarm bak		HPG
Maks. utslag fjæring bak		340 mm (13,3 tommer)
ELEKTRISK SYSTEM		
Belysningssystem, utgang		12 V / 480 W
Frontlyspære nærlys/fjernlys		2 x 60/55 W (H-4)
Lyspære baklys		8/27 W
Tennplugg	Type	NGK BR8ECS ⁽²⁾
	Elektrodeavstand	Ikke justerbar 0,8 mm (0,031 tommer)

ELEKTRISK SYSTEM (fortsett)		
Sikringer/releer/kondensatorer	F 1: HIC	5 A
	F 2:HIC	5 A
	F 3: CDI	5 A
	F 4: Måler / E-Rave	10 A
	F 5: HIC/drivstoffpumpe	10 A
	F 6: Baklys	10 A
	F 7: Frontlys	15 A
	F 8: 12 V strømuttak bak (ekstraustyr)	5 A
	F 9: Start	7,5 A
	F 10: 12-V strømuttak foran	5 A (10 A med ekstra horn)
	F 11: Vifte	10 A
	F 12: Kondensator	20 A
	F 13: Batteri	30 A
	R 1: Kjørerele	-
	R 2: Belastningsrele	-
R 3: Vifterele	-	
R4: Kondensator	-	
MÅL OG VEKT		
Tørrmasse	275 kg (606 lb)	
Total lengde	3230 mm (127 tommer)	
Total bredde	1135 mm (44,7 tommer)	
Total høyde	1310 mm (50,3 tommer)	
Sporvidde (ski)	1038 mm (47 tommer)	
Skibredde	161 m (6,34 tommer)	

(1) Mål avstand mellom glidesko og bunn av innvendig belte når det utøves et trykk nedover på beltet.

(2) **OBS!** Ikke forsøk å justere åpningen på denne tennpluggen.

FEILSØKING

TEKNISKE RETNINGSLINJER

ELEKTRISK STARTER VIRKER IKKE.

1. Motorstoppbryteren i posisjonen OFF (av), eller nødstoppsnorens hette (DESS-nøkkel) er ikke på kontakten.
 - Sett motorstoppbryteren i posisjonen ON (på), eller fest nødstoppsnorens hette (DESS-nøkkel) på kontakten.
2. Gass brukt ved forsøk på start av motor.
 - Slipp opp gassen mens motoren dreies.

MOTORENS TURTALL NÅR IKKE CLUTCHINNKOBLINGSPUNKTET.

1. DESS leste ikke av koden til nødstoppsnorens hette (DESS-nøkkel). DESS-kontrolllampen blinker (korte signaler med langt mellomrom / gjentatt).
 - Sett nødstoppsnorens hette (DESS-nøkkel) riktig på plass.
2. DESS har lest en annen kode enn den som er programmert. DESS-kontrolllampen blinker raskt (raske korte signaler / gjentatt).
 - Sett i en nødstoppsnor (DESS-nøkkel) som er programmert for denne snøscooteren.

MOTOREN MANGLER EFFEKT / SNØSCOOTEREN NÅR IKKE FULL HASTIGHET.

1. Drivreimskiven og drevet reimskive trenger vedlikehold.
 - Kontakt en autorisert SKI-DOO-forhandler.
2. Motoren overopphetes.
 - Kontroller kjølevæsknivået, se VEDLIKEHOLDSPROSEDYRER.
 - Kontroller om varmevekslerne er rene. Rengjør om nødvendig.
 - Hvis kjølevæsknivået er riktig og varmevekslerne er rene, kontakter du en autorisert SKI-DOO-forhandler.
3. Drivreimen er slitt for tynn.
 - Hvis drivreimen har mistet mer enn 3 mm (1/8 tommer) av den opprinnelige bredden, vil dette påvirke snøscooterens ytelse.
 - Bytt ut drivreimen.
4. Feil justering av beltet.
 - Se VEDLIKEHOLD SINFORMASJON, og/eller kontakt en autorisert SKI-DOO-forhandler for riktig justering og stramming.

TILBAKETENNING I MOTOR.

1. Motoren blir for varm.
 - Se punkt 2 i MOTOREN MANGLER EFFEKT / SNØSCOOTEREN NÅR IKKE FULL HASTIGHET.
2. Tenningsinnstillingen er feil, eller feil i tenningssystemet.
 - Kontakt en autorisert SKI-DOO-forhandler.

MOTOREN FEILTENNER.

1. Vann i drivstoffet.
 - Tapp av drivstoffsystemet, og fyll på med nytt drivstoff.

MOTOREN FEILTENNER. (forts.)

2. Feilfunksjon RAVE-ventiler.

- *Få RAVE-ventilsystemet kontrollert hos en autorisert SKI-DOO-forhandler.*

OVERVÅKINGSSYSTEM

Kontrolllamper, meldinger og lydsignalkoder

Målerkontrollamper vil informere deg om uregelmessigheter som skjer, eller informere deg om en bestemt tilstand.



TYPEBILDE – KONTROLLAMPER

Kontrolllampene kan blinke alene eller i kombinasjon med en annen lampe.

Displayet brukes som supplement til kontrollampene for å gi deg en kort beskrivelse hvis noe unormalt skjer eller for å informere deg om en bestemt tilstand.

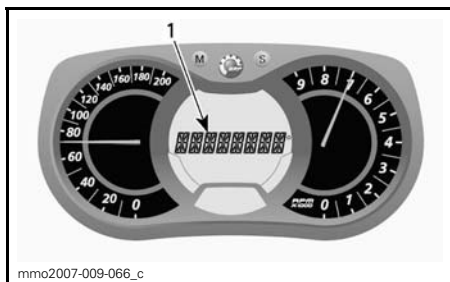





1. Meldingsdisplay

Meldinger vises sammen med en lydsignalkode og kontrollampe(r).

Lydsignalkoder høres, og meldinger (avhengig av målermodell) vises for å gjøre deg oppmerksom.

Se detaljer i tabellen nedenfor.

OBS!: Meldingsdisplay finnes ikke på alle typer målere.

KONTROLLAMPE(R) PÅ	LYDSIGNAL	MELDINGS- DIS- PLAY ⁽¹⁾	BESKRIVELSE
 	Korte lydsignaler som gjentas raskt	ENGINE	Motoren er overopphetet. Reduser snøscootereens hastighet, og kjør den i løs snø eller stopp motoren umiddelbart for å la motoren avkjøles. Kontroller kjølevæsknivået, se <i>VEDLIKEHOLDINGS- INFORMASJON</i> . Hvis kjølevæsknivået er riktig og overoppheting fortsetter, kontakter du en autorisert SKI-DOO-forhandler. Ikke kjør motoren hvis tilstanden fortsetter.
 	4 korte lydsignaler hvert 2. minutt.	LOW BAT	Angir en tilstand med lav eller høy batterispenning. Kontakt en autorisert SKI-DOO-forhandler så raskt som mulig.
HIGH BAT			
	4 korte lydsignaler	CHECK ENGINE	Motorfeil, kontakt en autorisert SKI-DOO-forhandler så raskt som mulig.
4 korte lydsignaler hvert 2. minutt.	KNOCK	<p>Motorbank (turtallet er begrenset når denne tilstanden finnes).</p> <ul style="list-style-type: none"> – Kontroller at anbefalt drivstoff brukes. – Kontroller drivstoffkvaliteten, og bytt om nødvendig. – Hvis feilen vedvarer, kontakter du en autorisert SKI-DOO-forhandler. 	
Kontinuerlige lydsignaler	SHUTDOWN	Avstengingsprosedyre er i gang på grunn av overopphetingsproblem i motor, ta av nødstoppsnorenns hette (DESS-nøkkel) og kontakt en autorisert SKI-DOO-forhandler.	
—	—	COMMUNICATION	Kommunikasjonsproblem mellom ECM og måler. Stopp motoren, ta av nødstoppsnorenns hette (DESS-nøkkel). Vent noen minutter, og start deretter motoren. Hvis problemet vedvarer, kontakter du en autorisert SKI-DOO-forhandler.

KONTROL-LAMPE(R) PÅ	LYDSIGNAL	MELDINGSDIS-PLAY ⁽¹⁾	BESKRIVELSE
DESS	2 korte lydsignaler	—	Nøkkel i orden, snøscooter klar til bruk.
	To korte lydsignaler, gjentas sakte.	CHECK KEY	Kan ikke lese nøkkelen (dårlig kontakt). Kontroller at nøkkelen ren og riktig festet til bryteren.
	Korte lydsignaler som gjentas raskt	BAD KEY	Ukjent nøkkel eller nøkkelen er ikke programmert. Bruk den riktige nøkkelen til snøscooteren, eller få nøkkelen programmert på nytt.

Slik leser du feilkoder

Bare analogt/digitalt flerfunksjonsdisplay

Trykk på og hold MODE-knappen (M) samtidig som du trykker flere ganger på bryteren for nærlys/fjernlys.

Hvis det er registrert to eller flere koder, bruker du SET-knappen (S) eller MODE-knappen (M) til å rulle.

Trykk på og hold MODE-knappen (M) for å avslutte feilkodemodus.

Kontakt en autorisert SKI-DOO-forhandler for betydning av koder.

GARANTI

BOMBARDIER RECREATIONAL PRODUCTS BEGRENSEDE GARANTI: 2009 SKI-DOO® SNØSCOOTERE

1) DEN BEGRENSEDE GARANTIENS OMFATTER

BOMBARDIER RECREATIONAL PRODUCTS INC. (heretter kalt "BRP"), garanterer sine SKI-DOO snøscootere, årmodell 2009 (heretter kalt "produkt") for material- eller produksjonsfeil i tidsrommet som er nevnt nedenfor under punkt 2.

Alt originalt SKI-DOO - Ekstrautstyr som er montert på en ny og ubrukt 2009 SKI-DOO av en autorisert SKI-DOO- Forhandler, omfattes av samme garanti som SKI-DOO snøscooter.

Om produktet brukes til/ eller har vært brukt i racing eller hvilket som helst konkurranseformål, ved hvilken som helst tidspunkt, også av en tidligere eier, bortfaller denne garanti.

2) GARANTIPERIODE OG OMRÅDE

Denne garanti trer i kraft DAGEN PRODUKTET OVERLEVERES TIL DEN FØRSTE KUNDEN eller FØRSTE BRUKSDAG (avhengig av hvilken som inntreffer først) og er gyldig som følger:

1. 24 (Tjuefire) påfølgende måneder i privat bruk; og 12 (Tolv) på følgende måneder i kommersiell/ yrkesbuk.

2. 24 (Tjuefire) påfølgende måneder eller 10000 km i kommersiell/ yrkesbruk. Beroende av hva som inntreffer først. Dette gjelder kun produkter solgt i Norge, Sverige eller Finland.

Om produktet brukes både i privat og kommersielt/yrkesbruk, gjelder punkt 2.2. Samme garantiregler gjelder i Sverige, Norge samt Finland.

Reparasjon, bytting av deler eller service som er utført i garantiperioden medfører ikke at garantiens virketid utvides ut over den opprinnelige garantitiden.

3) VILKÅR FOR GARANTIEN

Denne garanti gjelder kun for ett 2009 produkt som den første eieren har kjøpt ny og ubrukt fra en autorisert BRP-forhandler. Nevnte forhandler skal være autorisert i det landet der salget skjer. Det er en forutsetning for garantien at BRP spesifiserte leveranseservice er utført og dokumentert ved autorisert BRP forhandler. Garantien gjelder kun for produkt som er korrekt garantiregistrert av en autorisert BRP- forhandler. De nevnte begrensinger er nødvendige for at BRP skal kunne sørge for produktets og forbrukerens sikkerhet. Service og vedlikehold i henhold til instruksjonsbokens anvisninger skal gjøres i tide for at garantien skal være gyldig. BRP forbeholder seg retten til å gjøre sporadiske kontroller av at det er gjennomført korrekt service i garantiperioden innen eventuelle reklamasjoner godkjennes.

Garantien gjelder kun når produktet er solgt i det land hvor kunden er registrert i folke registret. Garantien gjelder ikke verken privat eller kommersiell bruk dersom ikke ovenstående punkter oppfylles.

4) KUNDENS ANSVAR

Kunden skal melde fra om feil til autorisert SKI-DOO- forhandler innen to (2) måneder fra feilen har oppstått, og gi forhandleren rimelig mulighet til å rette opp feilen.

Kunden skal også vise SKI-DOO- forhandleren bevis for at han/hun har kjøpt produktet og at garantien på produktet er gyldig. Alle deler som er skiftet i garanti-perioden og som omfattes av garantien, er BRP's eiendom.

5) BRP's ANSVAR

BRP reparerer eller bytter defekte deler i henhold til sin egen vurdering, dersom produktet har vært i normal bruk og service er korrekt gjennomført, med originale SKI-DOO- reservedeler hos en hvilken som helst autorisert SKI-DOO- forhandler, uten å ta betalt for delene og arbeidet.

BRP forbeholder seg retten til å forandre eller forbedre produktet uten at de samme endringene gjøres på produkter som er framstilt tidligere.

6) GARANTIEN DEKKER IKKE

- Normal slitasje;
- Arbeids, del og smøremiddelutgifter ved vedlikeholdservice, innstillinger og kontroller;
- Skader som skyldes feilaktig/dårlig vedlikehold og/eller oppbevaring. Korrekt vedlikehold og oppbevaring er beskrevet i produktets Instruksjonsbok;
- Skader som skyldes feilaktige reparasjoner, demontering av deler, service, vedlikehold, modifisering eller bruk av deler som ikke er produsert eller godkjent brukt av BRP, eller skader resultert fra reparasjoner utført av en person som ikke er ansatt hos en autorisert SKI-DOO- forhandler;
- Skader som skyldes feilaktig bruk, unormal bruk, vannskjøtsel, bruk av produktet på andre overflater enn snø, eller anvendelse av produktet på en måte som er uforenelig med hva som beskrives og anbefales i produktets Instruksjonsbok;
- Skader som skyldes ulykke, nedsenking i vann, brann, tyveri, skadeverk eller naturkatastrofe;
- Skader som skyldes bruk av drivstoff eller smøremiddel som ikke passer til produktet. (se Instruksjonsboken);
- Skader som skyldes at det er kommet vann eller snø inn i motoren eller drivstoffsystemet;
- Tauings- og lagringskostnader, telefon-, leie-, drosje-, hindrings-, og forsikringsutgifter, lønninger, tidsbruk, inntektsbortfall, og tilfeldige eller indirekte tap.

7) BEGRENSINGER I GARANTIEN

DENNE GARANTIEN GIR DEG NØYE BEGRENSEDE RETTIGHETER. DU KAN OGSÅ HA ANDRE RETTIGHETER I HENHOLD TIL NASJONALE LOVER, SOM KAN VARIERE FRA LAND TIL LAND. NÅR DET PASSER I DET AKTUELLE LANDET, KAN DENNE GARANTIEN BRUKES I STEDET FOR ANDRE GARANTIER SOM SÅDAN ELLER INDIREKTE. INGEN ANNEN GARANTI SOM PASSER TIL ET TILSVARENDE MÅL BEGRENSER DENNE GARANTIEN. DENNE GARANTIEN SVARER IKKE FOR TILFELDIGE OG INDIREKTE SKADER, SOM F.EKS. TRANSPORTSKADER OG TAP AV BRUKSTID. ALLE LAND GODKJENNER IKKE OVENNEVNT BEGRENSINGER, OG DERFOR KAN DET VÆRE AT NOEN AV BEGRENSINGENE IKKE GJELDER.

Verken den nasjonale importøren, den lokale SKI-DOO- forhandleren, eller noen annen person kan gjøre endringer i denne garantien. Dersom dette skjer, kan det ikke settes noen slags krav overfor BRP.

BRP forbeholder seg retten til å endre denne garantien når som helst, men er klar over at endringene ikke berører produkter som er solgt da denne garantien er gyldig.

8) OVERFØRING AV GARANTIEN

Hvis produktet skifter eier i garantiperioden, kan den gjenstående delen av garantien overføres til den nye eieren hvis BRP får beskjed om transaksjonen på følgende måte:

Den tidligere eieren tar kontakt med en autorisert SKI-DOO- forhandler og gir opplysninger om den nye eieren.

9) RÅD TIL FORBRUKER

- Ved eventuelle uklare eller omstridte tilfeller som gjelder BRP's begrensede garanti, anbefaler BRP at saken avklares på forhandlernivå. Vi anbefaler samtale med serviceansvarlig hos den autoriserte forhandler eller bedriftens eier.
- Dersom man ikke finner fram til en løsning, ta skriftlig kontakt med BRP for å avklare saken. Se adressen nedenfor.

KUNDER I LAND I SKANDINAVIA OG EUROPA BER VI KONTAKTE VÅRT KONTOR I FINLAND:

BRP FINLAND OY
SERVICE/GARANTI AVDELING
Isoaavantie 7
FIN-96320 ROVANIEMI
FINLAND

PERSONOPPLYSNINGER/FRASKRIVELSESKLAUSUL

Vi vil med dette informere deg om at opplysninger om deg vil bli brukt til sikkerhets- og garantiformål. Enkelte ganger bruker vi også opplysningene om våre kunder til å informere dem om våre produkter og tilbud. Hvis du ikke ønsker å motta informasjon om våre produkter, tjenester og tilbud, ber vi deg meddele oss dette ved å skrive til adressen nedenfor.

Det hender også at vi lar nøye utvalgte og pålitelige foretak bruke våre kundeopplysninger til å informere om kvalitetsprodukter og tjenester. Hvis du ikke vil at ditt navn og din adresse skal leveres videre, ber vi deg meddele oss dette ved å skrive til adressen nedenfor:

I Skandinavia og land i Europa

BRP FINLAND OY

Service Department
Isoaavantie 7
FIN-96320 Rovaniemi
Finland
Tlf.: + 358 16 3208 111

ADRESSEENDRING / NY EIER

Hvis adressen din er endret eller du er den nye eieren av kjsnøscooteren, ber vi deg varsle BRP ved å enten:

- Sende oss et av kortene nedenfor.
- Kontakte en autorisert SKI-DOO-forhandler.

I Skandinavia og land i Europa

BRP FINLAND OY

Service Department
Isoaavantie 7
FIN-96320 Rovaniemi
Finland
Tlf.: + 358 16 3208 111

Ved endring av eierskap ber vi deg legge ved et bevis på at den forrige eieren godtar overføringen av eierskap.

Denne informasjon er dessuten meget viktig også etter at den begrensede garanti- en har utløpt, fordi BRP kan kontakte eieren av snøscooteren hvis det blir nødven- dig, for eksempel hvis tilbakekalling blir nødvendig av sikkerhetsmessige årsaker. Det er eierens ansvar å varsle BRP.

STJÅLNE ENHETER:Hvis snøscooteren din blir stjålet, bør du varsle BRP eller en autorisert SKI-DOO-forhandler. Vi vil be deg oppgi navn, adresse, telefonnum- mer, snøscooterens identifikasjonsnummer (understellsnummeret) og dato for tyveriet.



ADRESSEENDRING NY EIER

KJØRETØYETS IDENTIFIKASJONSNUMMER

--	--

Modellnummer Kjøretøyets identifikasjonsnummer (VIN)

TIDLIGERE ADRESSE
ELLER TIDLIGERE EIER: NAVN

NR. GATEADRESSE LEIL.

POSTSTED POSTNUMMER

LAND

NY ADRESSE
ELLER NY EIER: NAVN

NR. GATEADRESSE LEIL.

POSTSTED POSTNUMMER

LAND

V00A2F



ADVARSEL

Les nøye gjennom denne håndbok. Laveste alder for å kjørne denne snøscooter er 16 år. Håndboken skal alltid følge med scootern.